

ЈАВНО ПРЕДУЗЕЋЕ "ПОШТА СРБИЈЕ"

Београд, Таковска 2
www.posta.rs

КОНКУРСНА ДОКУМЕНТАЦИЈА

за јавну набавку

ЛОГИСТИЧКА СКЛАДИШТА НА ТЕРИТОРИЈИ РС
(обликовану по партијама)

Бр. ЈН: 258/2016

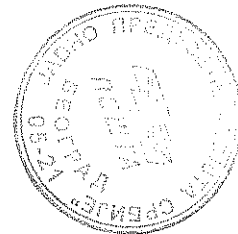

САДРЖАЈ:

1. Општи подаци о јавној набавци.....	стр. 3
2. Подаци о предмету јавне набавке.....	стр. 3
3. Полазна техничко-технолошка концепција ПЛС у РПЈЦ Београд и Нови Сад (прилог 3).....	стр. 4
Техничке карактеристике (спецификација)	стр. 37
4. Услови за учешће у поступку јавне набавке из члана 75. и 76. Закона о јавним набавкама и упутство како се доказује испуњеност услова	стр. 68
4.4 Изјава понуђача	стр. 92
5. Упутство понуђачима како да сачине понуду	стр. 93
6. Образац изјаве о непромењеном садржају конкурсне документације	стр. 104
7. Образац понуде	стр. 105
8. Модел уговора.....	стр. 133
9. Образац структуре понуђене цене са упутством како да се попуни.....	стр. 171
9.1 Образац структуре понуђене цене	стр. 171
9.2 Упутство за попуњавање обрасца структуре понуђене цене.....	стр. 178
10. Образац трошкова припреме понуде	стр. 179
11. Изјава о независној понуди	стр. 180
12. Менично овлашћење.....	стр. 181

Handwritten signatures and initials in the bottom right corner of the page.



1. ОПШТИ ПОДАЦИ О ЈАВНОЈ НАБАВЦИ

ЈАВНО ПРЕДУЗЕЋЕ „ПОШТА СРБИЈЕ“ (у даљем тексту: Наручилац), **Таковска 2,**
11120 Београд, ПАК 135403

на Порталу јавних набавки Управе за јавне набавке (у даљем тексту Портал јавних набавки), интернет страници www.posta.rs и Порталу службених гласила Републике Србије и базе прописа објавило је позив за подношење понуда у отвореном поступку јавне набавке добара.

Предметна јавна набавка биће спроведена у отвореном поступку у складу са Законом о јавним набавкама ("Службени гласник РС", бр. 124/2012, 14/2015 и 68/2015; у даљем тексту: Закон), и другим важећим прописима из ове области.

Предмет јавне набавке су добра - Логистичка складишта на територији РС, обликован по партијама, у отвореном поступку, бр. ЈН: 258/2016.

Поступак јавне набавке се спроводи ради закључења уговора о јавној набавци.

За спровођење јавне набавке надлежан је Сектор за набавке и магацинско пословање, број факса 011/3022-198.

2. ПОДАЦИ О ПРЕДМЕТУ ЈАВНЕ НАБАВКЕ

Предмет јавне набавке су логистичка складишта на територији РС, обликован по партијама, бр. ЈН: 258/2016.

Назив и ознака из општег речника набавке: У технологији аутоматизације RC06-6.

Партија 1 - Селективни палетно-полични регали у поштанско-логистичким складиштима Београд и Нови Сад;

Партија 2 - Средства за манипулацију;

Партија 3 - Подна палетна вага;

Партија 4 - Мобилна платформа за комисионирање;

Партија 5 - Ротопалетизатор-машина за обмотавање логистичких јединица стреч фолијом;

Партија 6 - Мобилни складишни терминали;

Партија 7 - Складишне логистичке јединице;

Полазна техничко-технолошка концепција ПЛС у РПЛЦ Београд и Нови Сад (прилог 3)

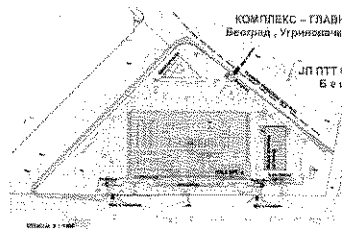

Објект:
КОМПЛЕКС - ГЛАВНИ ПОШТАНСКИ ЦЕНТАР
Београд, Угринковића 66, оп 16327 КО Земул

Инвеститор:
ЈП ПТТ САОБРАЋАЈА "СРБИЈА"
Београд, Таковска 2

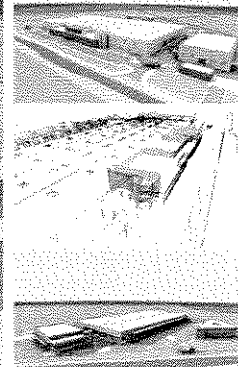
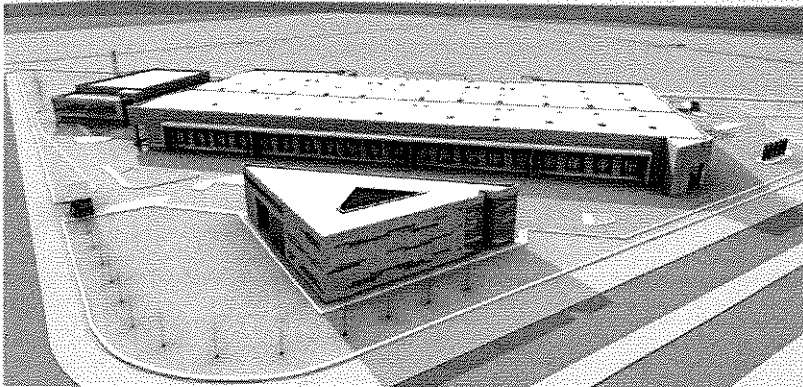

Објект:
ГЛАВНИ ПОШТАНСКИ ЦЕНТАР НОВИ САД
Нови Сад, Приморска 5

Инвеститор:
ЈП ПТТ САОБРАЋАЈА "СРБИЈА"
Београд, Таковска 2

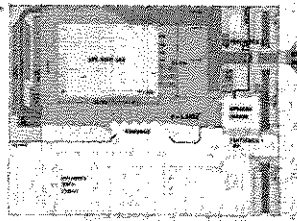
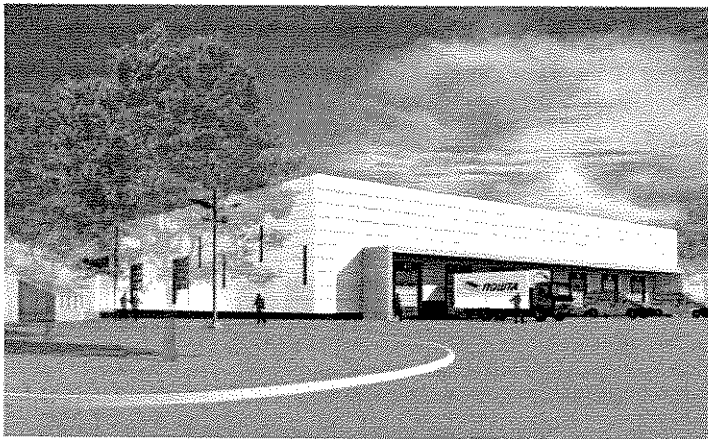
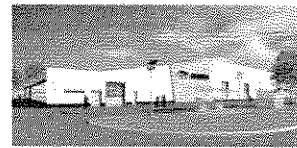
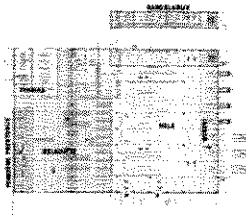

Београд, мај 2016.

Handwritten signatures and initials in the bottom right corner.

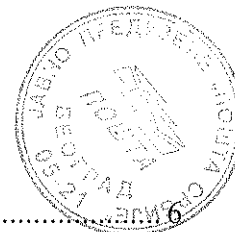

Садржај:

1. Опште информације.....	6
1.1. Увод.....	6
1.2. Предмет Концепције.....	6
1.3. Циљеви.....	6
1.4. Начин реализације.....	6
2. Технологија рада складишта.....	7
2.1. Основни процеси у складишту.....	7
2.2. Врста, карактеристике и тип робе у складиштима.....	11
2.3. Врста, карактеристике и тип складишта.....	11
2.4. Врста, карактеристике и тип складишне, покретне и помоћне опреме.....	12
2.5. Информатичка подршка.....	14
2.6. Безбедност и заштита на раду.....	16
3. ПОШТАНСКО-ЛОГИСТИЧКО СКЛАДИШТЕ БЕОГРАД И НОВИ САД.....	18
4. ТЕХНИЧКО-ТЕХНОЛОШКЕ КАРАКТЕРИСТИКЕ СКЛАДИШНЕ, ПОКРЕТНЕ И ПОМОЋНЕ ОПРЕМЕ.....	24
4.1. Селективни палетно-полични регали.....	24
4.2. Средства за манипулацију.....	30
4.3. Остала помоћна опрема.....	32
5. Закључак.....	36

Handwritten signatures and initials in the bottom right corner.

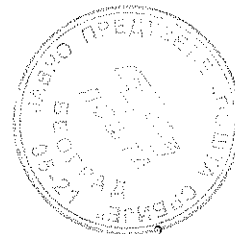

Опште информације

Увод

Поштанско-логистичка складишта¹ у Регионалним поштанско-логистичким центрима² су дефинисани изведени простори, инфраструктурно опремљени фиксним и модуларним инсталационим системима, у функцији динамичне и квалитетне реализације комерцијалног, логистичког сервиса (Е-трговине) ЈП „Пошта Србије“³.

Предмет Концепције

Полазна техничко-технолошка концепција ПЛС у РПЛЦ Београд и Нови Сад⁴ дефинише технолошке захтеве и технолошке елементе за реализацију складишних процеса у оквиру логистичког сервиса Поште Србије у РПЛЦ Београд и Нови Сад.

Овим документом се ближе одређује технологија складиштења, димензионише и специфицира одговарајућа складишна, покретна и помоћна опрема, њен размештај и функција, као и поуздана информатичка подршка за обављање квалитетне, ефикасне и економичне комерцијалне ЗПЛ⁵ услуге Поште Србије.

Циљеви

Циљ Концепције је формирање ПЛС у објектима РПЛЦ Београд и Нови Сад у функцији интензивнијег и динамичнијег развоја комплетног логистичког сервиса Поште Србије, изузетно Е-ТРГОВИНЕ на локалном, националном и регионалном нивоу, уз рационална инфраструктурна улагања.

Начин реализације

Формирање ПЛС у Београду и Новом Саду и пуштање у оперативни рад реализоваће се:

- Дефинисањем одговарајуће технологије рада складишта;
- Дефинисањем техничко-технолошких захтева за набавку;
- Набавком складишне опреме и средстава;
- Испоруком, монтажом опреме;
- Обуком кадрова;
- Тестирањем опреме и средстава и пуштањем у оперативни рад ПЛС.

¹ У даљем тексту: „ПЛС“

² У даљем тексту: „РПЛЦ“

³ У даљем тексту: „Пошта Србије“

⁴ У даљем тексту: „Концепција“

⁵ Third-party logistics (Уговорна логистика, управљање комплексним ланцем)

Handwritten signatures and initials are present in the bottom right corner of the page.



технологија рада складишта

Концепција дефинише техничко-технолошке захтеве за избор оптималне технологије складиштења кроз:

- основне процесе који се одвијају у складиштима,
- врсту, карактеристике и тип робе у складиштима,
- врсту, карактеристике и тип складишта,
- врсту, карактеристике и тип складишне, покретне и помоћне опреме,
- информатичку подршку,

за обављање квалитетне, ефикасне и економичне услуге уз рационална инфраструктурна улагања.

Основни процеси у складишту

ПЛС Београд и Нови Сад су комплексна складишта која карактеришу сложени процеси складиштења и комисионирања.

У ПЛС се реализују различити процеси прераде:

- на улазу - претоварном фронту (преузимање и провера робе, производа, терета, палета, колета, транспортних кутија и др.⁶ и пратеће документације, палетизација, обележавање, сортирање према неком критеријуму, паковање и др.),
- у току складиштења (занављање, деконсолидација палета са више артикала, уношење основних података о палети и производима (тежина, висина, датум истека произвођачког рока трајања, лот број и др.), ускладиштење, пикинг робе, издвајање, промена појавног облика и др.),
- на излазу - претоварном фронту (депалетизација, комисионирање, сортирање, палетизација, формирање пакета и др.).

Процеси пријема и отпреме логистичких јединица и транспортних средстава обухватају активности које се реализују на улазу у складиште и излазу из складишта - на претоварним фронтовима.

У ПЛС Београд и Нови Сад процеси пријема и отпреме су спојени и реализују се на истим претоварним фронтовима. Сагледавају се кроз:

- транспортни ток (транспортна средства/претоварна средства и њихове техно-експлоатационе карактеристике, услови за њихово позиционирање/кретање и утовар/истовар),
- робни ток (логистичка јединица која се допрема/отпрема из складишта, активности руковања са логистичком јединицом који се одвијају на претоварном фронту до самог ускладиштења и изскладиштења логистичке јединице).

У ПЛС Београд и Нови Сад логистичке јединице се из лаких и тешких друмских теретних возила истоварују/утоварују преко стационарних рампи или хидрауличних претоварних рампи/столова.

Активности које се реализују на улазу/излазу из складишта су:

- физички пријем/отпрема транспортних/претоварних средстава и логистичких јединица,
- квантитативни пријем/отпрема логистичких јединица,
- квалитативни пријем/отпрема логистичких јединица.

Физички пријем/отпрема - на пријемном/отпремном претоварном фронту се могу појавити различити типови средстава друмског транспорта - Pickup возила, комби возила, камиони без приколице, са полуприколицом, са приколицом. За маневрисање возила и

⁶ У даљем тексту: „логистичка јединица“

Handwritten signatures and initials in the bottom right corner, including the name 'M. M.' and other illegible marks.



претовар друмских транспортних средстава комплекси и објекти РПЛЦ Београд и Нови Сад располажу одговарајуће димензионисаним друмским саобраћајницама, паркинг просторима, маневарским и манипулативним површинама одговарајућег капацитета и квалитета коловозне подлоге.

Код пријема/отпреме друмских возила се реализују следеће активности:

- прихват возила у комплекс (возач се пријављује на улазној капији/портирници и врши се идентификација и контрола возила - возило може бити возило Поште Србије или корисника),
- контрола документације, реализација комерцијалних и информатичких активности (возач предаје товарни лист, врши се идентификација пошиљаоца/примаоца и др.)⁷,
- упућивање возила на следећу операцију: на паркинг простор (површину за чекање) или на одговарајуће претоварно место (на претоварном фронту),
- позиционирање возила на претоварном фронту и припрема за утовар/истовар (скидање цераде, скидање обезбеђења терета и др.),
- утовар/истовар логистичких јединица се може реализовати различитим средствима за манипулацију: ручно – утовар/истовар транспортних кутија, логистичких јединица мање тежине и запремине и др, или механизовано – ручним виљушкарком, палетним колицима, различитим типовима електро виљушкара (чеони, бочни и др. у зависности од појавног облика логистичке јединице), применом мобилног тракастог транспортера (радник изузима комадну робу и ставља је на траку) и др.

Утовар/истовар логистичких јединица се реализује различитим организационо-управљачким решењима:

- једнофазно – истим средством за манипулацију врши се истовар возила, транспорт унутар складишта и ускладиштење, искладиштење, транспорт унутар складишта и утовар (електро виљушкар),
- двофазно - користи се једно средство за манипулацију за истовар и транспорт до пуфера (електро виљушкар), а друго средство преузима робу и транспортује је до места ускладиштења (палетни виљушкар) и обрнуто једно средство за манипулацију (палетни виљушкар) реализује искладиштење и транспорт до пуфера, а друго средство преузима робу и утоварује је у транспортно средство (електро виљушкар).

Објекти и простори ПЛС Београд су јасно дефинисаних и хоризонталном сигнализацијом обележених унутрашњих саобраћајница. Подна конструкција је обложена висококвалитетном, еластичном, чврстом и нивелисаном епокси смолом, док је максимално оптерећење подне плоче у складу са захтевима (Прилог 6 и Прилог 7).

Квантитативни пријем/отпрема

Квантитативне карактеристике логистичке јединице су – број комада, маса, запремина, димензије. Наведени подаци су евидентирани у пратећој документацији логистичке јединице (товарни лист, пријемница, отпремница и др.). Методе квантитативног пријема су:

- статистичка контрола – на бази анализе узорка (Нпр. кутије на палети),
- квантитативна контрола – бројањем (ручно, мобилним терминалима⁸ за аутоматску идентификацију – бар код, RF/ID) и/или мерењем (подна палетна вага, пакетска вага, палетни виљушкар са вагом),
- пријем робе на поверење (посебни уговори којима је кориснику дефинисан период рекламације која се аутоматски уважава),
- периодично контролисање логистичких јединица у складишту (попис робе и производа ради спречавања могућности злоупотребе).

⁷ Ова активност се може реализовати приликом истовара/утовара на претоварном фронту

⁸ Handheld терминали

Handwritten signatures and initials in the bottom right corner, including a large signature and the number '15'.



Квалитативни пријем и отпрема

Након завршеног физичког и квантитативног пријема (или у току) проверава се да ли логистичка јединица одговара декларисаном квалитету (визуелни преглед робе и амбалаже; да ли је оштећена, прошао рок трајања и др.).

У случају робе која се подноси на царински преглед неопходно је извршити и друге активности (физичка, хемијска, санитарна, фитопатолошка и др.) које се реализују у складишту и/или у специјализованим институцијама и лабораторијама ван складишта (узорковање, анализа, хомологација и др.).

Процеси прераде (дораде) робе

Прерада, у овом случају, подразумева промену физичких карактеристика на логистичкој јединици. Појавни облик робе на улазу може се разликовати од појавног облика робе на излазу из складишта. Прерада логистичких јединица може бити:

- просторна - прерада на улазу у складиште (паковање, палетизација, обележавање складишних јединица, промена физичких карактеристика робе, дорада, формирање мешовитог пакета, сортирање и сл.), током мировања - чувања (занављање, раздвајање и сл.), на излазу из складишта (комисионирање) и комбинована,
- временска - формирање поруџбине пре испостављања захтева - налога за отпремом и формирање поруџбине после испостављања налога за отпремом.

У ПЛС Београд и Нови Сад реализују се следеће врсте прераде:

- сортирање - груписање (хомогенизација) логистичких јединица у складишту по неком обележју (врста робе, правци отпреме, димензије и др.). Захтеви сортирања у складишту су: препознавање робе из налога/наруџбенице према идентификационим ознакама складишне јединице и непосредно издвајање робе (једне или више јединица) из регала. Реализује се комбиновано и то преузимањем прецизних налога из софтвера којим се управља радом складишта и ручно, (препознавање и издвајање робе реализује човек који хода по складишту, тражи и прикупља потребне производе). Сортирање се може реализовати на бази једног или више критеријума: потрошачи (места испоруке), тежина складишне јединице, учесталост манипулација, осетљивост робе на могућа оштећења или нека друга карактеристика робе, утицај на осталу робу и др,
- РАЗДВАЈАЊЕ – ФОРМИРАЊЕ МАЊИХ ЈЕДИНИЦА ПАКОВАЊА У ОДНОСУ НА ОНЕ КОЈЕ СУ ПРИМЉЕНЕ,
- СПАЈАЊЕ – УКРУПЊАВАЊЕ ЈЕДИНИЦА ПАКОВАЊА (НПР. ФОРМИРАЊЕ МЕШОВИТОГ ПАКЕТА),
- ФИЗИЧКО ДЕЛОВАЊЕ НА РОБУ (ДОДАВАЊЕ ПРОИЗВОДА НА АКЦИЈАМА),
- паковање - груписање хомогене робе у заједнички транспортни суд у циљу заштите робе у транспорту (паковање у захтевану пошиљку за доставу при отпреми из складишта). Паковање се може реализовати у складишту и када се роба допрема до складишта неупакована (мањи трошкови транспорта), када је неопходно расформирати логистичку јединицу због квалитативне и квантитативне контроле и др.),
- означавање - на паковању или логистичкој јединици за потребе рада складишта којима се обезбеђује: идентификација робе, карактеристике и подаци о роби, носилац информације – медијум постављен на логистичку јединицу или амбалажу производа (налепница, RF таг, бар код ознака, директно исписивање података или цртежа на логистичку јединицу или амбалажу, комбинација медијума и сл.), облик обележавања – алфанумерички и нумерички знаци, линије, цртежи, слике, бар код ознаке, подаци меморисани у медијуму или комбинација ових облика, подаци о релевантним карактеристикама робе (број комада, тежина, датум производње услови чувања, манипулисања и транспорта и сл.), месту ускладиштења, месту отпреме.

[Handwritten signatures and initials]

власништву, произвођачу и др. За означавање у складишту примењују се интерне ознаке (бар код),

- занављање је правремена отпрема робе која има ограничен рок трајања;
- комисионирање се примењује искључиво за комадну робу и подразумева искладиштење и отпрему робе према захтевима корисника који су дефинисани у налогу/наруџбеници. Подразумева примену одређених технологија, метода, организације и управљања процесом комисионирања⁹.

Процес комисионирања

С обзиром да се ПЛС Београд и Нови Сад формира првенствено као инфраструктурна подршка Е-трговини, новој услузи Поште Србије, комисионирање је и најзначајнија активност, односно пословни процес који ће се реализовати опремом, машинама и средствима који су предмет набавке дефинисан овим документом.

Комисионирање је комплексан процес са највећим учешћем у оперативним трошковима рада складишта¹⁰, временски најобимнији¹¹:

- од великог утицаја на квалитет који ПЛС пружа корисницима,
- комплексног управљања јер се мање наруџбине испоручују чешће и са већом тачношћу,
- велики број различитих врста логистичких јединица у складишту стално се увећава – ширење асортимана.

Процес комисионирања се реализује у неколико фаза:

- Припрема комисионирања, која обухвата:
 - Анализу наруџбеница корисника (која роба и колико је наручена);
 - Евентуално хомогенизовање робе/логистичких јединица према врстама (према изабраном методу комисионирања);
 - Израду плана комисионирања (за изабрани метод комисионирања се дефинише број извршилаца, зоне/тунелски регали (пролази) у којима ће изузимати робу/логистичке јединице, редослед изузимања, количине и др.);
 - Формирање документа по коме ће комисионер изузимати робу/логистичке јединице (комисиони лист);
 - Реализација комисионирања – извршавање плана комисионирања према одређеној технологији «Човек ка терету» - према свом комисионом листу комисионер одлази до локација на којој се налази роба/логистичка јединица, узима одређене количине и односи је до зоне дораде, комисионирања, сортирања, аутоматизованог сортирања на MMS машини¹² или места отпреме
- Контрола комисионирања (упоређивање плана комисионирања са оним што је остварено)

Процес чувања

Чување робе је процес у оквиру кога се реализује мировање робе, са циљем да се обезбеди нека од основних функција складишта (накупљање робе, резерве робе, пројектована количина залиха и др.). Подразумева постојање простора и опреме који обезбеђују адекватне услове за чување робе/логистичких јединица.

Начина чувања робе зависи од :

- карактеристике појавног облика робе (палета, поштански контејнер, складишна кутија, амбалажа, пакет и др.),

⁹ Припрема робе за отпрему према наруџбеници

¹⁰ Према истраживању спроведеном у Великој Британији 55% свих оперативних трошкова типичног складишта отпада на комисионирање

¹¹ Процене су да 60% радног ангажовања у складишту припада комисионирању

¹² Mixed mail sorter - машина за сортирање поштанских пошиљака од 100g - 20kg, одговарајућих минималних и максималних димензија



- функције коју складиште реализује (пријемно-отпремно¹³, комисионо, обезбеђење резерви робе/логистичке јединице и др.),
- технологије складиштења са опремом,
- специфичних захтева робе која се складишти (кратак рок трајања робе, врта паковања, неконзистентност робе и др.)
- коефицијента обрта (измењивости) робе¹⁴ (у ПЛС је велики Ки што подразумева динамичан улаз /излаз робе/логистичке јединице),

Поред чувања робе, у ПЛС се морају обезбедити и услови за:

- контролу залиха,
- контролу квалитета робе током мировања,
- правовремено занављање робе.

Врста, карактеристике и тип робе у складиштима

Концепција рада ПЛС Београд и Нови Сад се првенствено односи на врсте и карактеристике робе, односно тип робе који ће бити предмет рада у складиштима. Према врсти робе, односно појавном облику логистичких јединица у поштанско-логистичким токовима заступљена је углавном комадна роба широке потрошње (готови производи) која не захтева посебне амбијенталне услове (не складишти се роба која захтева посебне температурне услове или виши степен противпожарне и акцидентне заштите, не складиште се између осталог експлозивне, запаљиве, радиоактивне и друге опасне материје¹⁵, као и сви предмети чији је пренос поштанским токовима Законом забрањен). Складиштење, декомпоновање, дорада, комисионирање, сортирање, консолидација и дистрибуција робе се врши за комадну робу.

Такође, спроводи се управљање позиционирањем роба/логистичких јединица у складишне регале, односно води се рачуна о хомогености складишних захтева, динамици пуњења/занављања/пражњења складишних хелија и др.

Изузетна пажња је посвећена безбедности запослених, објекта, опреме и других пошилака у токовима.

Врста, карактеристике и тип складишта

Објекти РПЛЦ Београд и РПЛЦ Нови Сад, као и предвиђени простори за позиционирање ПЛС, у оквиру ових објеката, дефинишу ниска водоравна складишта (висина од пода до висине терета на последњем нивоу-етажи складишног регала је мања од 7,5m). Објекти, односно простори су приземни, на коти ±0,00m (ПЛС Нови Сад) и ±1,10m (ПЛС Београд), затвореног типа. На основу врсте робе, специфичности поштанског саобраћаја и типа објеката, за технологију складиштења, намећу се модели подног и регалног складиштења.

Врста тока материјала у складишту зависи од више чинилаца као што су облик и димензије простора, тип опреме за складиштење, робе која се складишти и безбедносних захтева ПЛС. ПЛС Београд и ПЛС Нови Сад су складишта са повратним током материјала (U shape).

ПЛС Београд и ПЛС Нови Сад су комбинована¹⁶ селективна¹⁷ пријемно-отпремна, ниска регална складишта опремљена палетно-поличним регалима:

- Улазно складиште - логистичке (товарне) јединице од корисника долазе у складиште;

¹³ Сабирно-дистрибутивно складиште

¹⁴ Ки

¹⁵ ADR материје

¹⁶ Улазно, производно и излазно складиште

¹⁷ Директан приступ свакој складишној јединици (примена адекватне складишне опреме – једноструких или двоструких селективних регала)

Handwritten signatures and initials in the bottom right corner.



- Производно складиште - додатно опремање (укрупњавање, уситњавање, комисионирање, консолидација, паковање, адресовање и др.);
- Излазно складиште - пошиљка намењена крајњем кориснику.

ПЛС представља скуп свих задатака које једно складиште може да обавља и по својој структури је једно од најзахтевнијих за димензионисање и пројектовање.

Врста, карактеристике и тип складишне, покретне и помоћне опреме

Оптималан складишни систем и технологија комисионирања ускладиће трошкове имплементације, обима посла и захтева корисника, односно допринеће добрим пословним резултатима у виду продуктивности и оствареног профита.

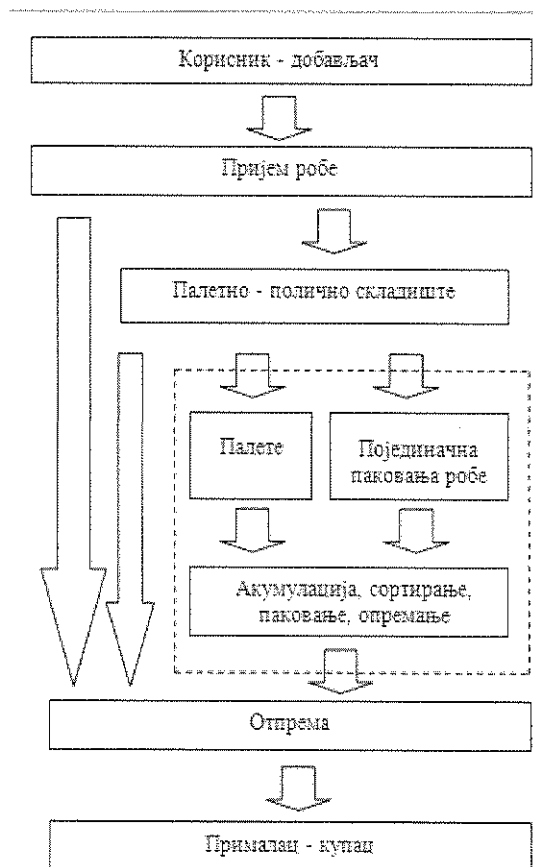

Слика 1: Типичне складишне функције, токови робе и процес комисионирања

С обзиром да је смањење трошкова и повећање продуктивности постало услов за опстанак и конкурентност пословних система на тржишту логистичких услуга, комисионирање, као најзахтевнија операција у складишту, је изузетан резервоар рационалног управљања.

У ПЛС велики број различитих артикала, габарита и особина не оправдава изузетно висока новчана улагања која су неопходна за потпуну аутоматизацију. Са друге стране, у циљу задовољења потреба корисника, имплементира се модерна технологија за комисионирање по систему „Човек ка артиклу”, уз подршку SAP модула за управљање складиштем, којим се врши лоцирање или усмеравање робе/логистичке јединице у ПЛС.

Концепција ПЛС Београд и ПЛС Нови Сад дефинише layout опреме и средстава у функцији испуњења најважнијих технолошких захтева:

- максимизовања искоришћења простора,
- минимизовања рада и кретања,

Handwritten signatures and initials in the bottom right corner.



- максимизовања доступности свих ускладиштених логистичких јединица (артикала, добе, пошиљака и др.),
- максимизовања заштите производа/робе/логистичких јединица и безбедности радника (извршилаца)

Концепција у ПЛС Београд и Нови Сад дефинише за оперативни рад следећу опрему и средства:

- Опрема која се уграђује у ПЛС:
 - Комплет регала у ПЛС Београд;
 - Комплет регала у ПЛС Нови Сад;
- Покретна опрема:
 - Средства за манипулацију:
 - Регални слагач;
 - Електро-комисионер;
 - Мобилна платформа за комисионирање;
- Помоћна опрема:
 - Подна палетна вага;
 - Ротопалетизатор;
 - Мобилни складишни терминали;
 - Складишне логистичке јединице.

Регално складиште (уградна опрема)

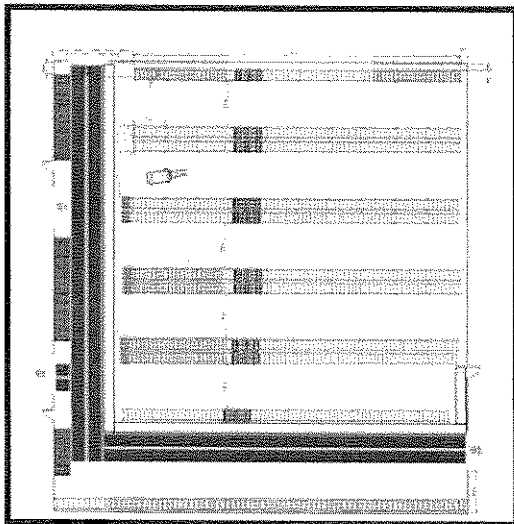

Предности концепције:

- примена регалне технике,
- искоришћеност простора,
- употреба универзалних средстава.

Недостаци концепције:

- значајна инвестициона улагања,
- мањи складишни капацитети у односу на аутоматизовано складиште.

Слика 2: Технологија складишта



Слика 3: Регално складиште

Регални слагач (средство за манипулацију логистичким јединицама)

Handwritten signatures and initials in the bottom right corner, including 'mm' and 'st'.



Предности концепције:

- висока густина складиштења,
- висока поузданост,
- ниски оперативни трошкови,
- средство може да ради 24/7.

Недостаци концепције:

- средства се крећу искључиво у складишту по идеално равnoj подлози,
- висока инвестициона улагања.

Слика 4: Регални слагач

Комисионер (средство за манипулацију логистичким јединицама и комисионирање)

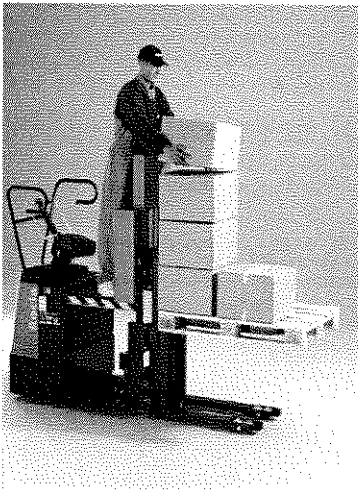

Предност концепције:

- лакши транспорт палета и др. логистичких јединица у складишту,
- убрзавање процеса комисионирања.

Недостаци концепције:

- средства се крећу искључиво у складишту по равnoj подлози,
- висока инвестициона улагања.

Слика 5: Комисионер

Помоћна опрема

Подна палетна вага, ротопалетизатор, мобилни складишни терминали, складишне кутије и др. помоћна опрема има за циљ бржу, квалитетнију и ефикаснију реализацију складишних процеса.

Информатичка подршка

Основни циљеви информатичке подршке у ПЛС су:

- синхронизација и координација процеса у складишту,
- пренос информација и комуникација између складишта и окружења и између извршилаца у складишту,
- континуално праћење перформанси складишног система.

Технолошки задаци управљачко – информационог система ПЛС су:

- у области опслуге корисника:
 - пријем и обрада наруџбина,
 - информисање корисника о услузи (цене, услови плаћања и др.),
 - рекламације корисника,
- у области залиха:
 - праћење стања залиха,
 - контрола залиха,
 - попуњавање – снабдевање складишта,
 - управљање залихама,

Handwritten signatures and initials in the bottom right corner.



- у области складиштења:
 - задаци по пријему/за отпрему (одређивање места ускладиштења/искладиштења и др.)
 - задаци у току чувања робе (премештање логистичких јединица током складиштења и др.)
 - при комисионирању и сортирању (управљање, праћење, контрола),
 - при обележавању и идентификацији робе (креирање и формирање ознака, читавање и др.)
- у области спољњег транспорта:
 - редослед (приоритет) отпреме робе,
 - дефинисање итинерера – routing,
 - управљање возним парком,
- у области административних услуга:
 - фактурисање, испостављање рачуна,
 - обрада и креирање докумената,
 - генерално праћење свих трошкова и прихода у складишту.

WMS - SAP

ПЛС користи WMS модул SAP система за управљање складишним процесима. Распоред одлагања робе/логистичких јединица је унапред дефинисан. То омогућава груписање робе у складишним блоковима, одлагање у секцијама (редовима) или модулима по изабраном критеријуму (динамика улаза/занављања/излаза, корисник, степен безбедности), као и контролу позиционирања роба у ПЛС (неконзистентна роба).

Warehouse management system (WMS) је систем управљања складиштем који пружа подршку свакодневним операцијама у складишту, односно прати кретање робе/логистичке јединице од момента улаза у складиште, стања на залихама и излаза из складишта.



Слика 6: WMS у ПЛС

Складишни процеси који су подржани WMS - SAP модулом у ПЛС су:

- Евидентирање захтева корисника;
- Формирање налога за пријем и испоруку;
- Евидентирање и праћење кретања робе/логистичких јединица/складишних јединица;
- Резервација артикала;
- Евидентирање извршених услуга у складишту;
- Праћење кретања залиха;
- Формирање пошиљака;
- Евидентирање врсте амбалаже за паковања;
- Генерисање статистичких извештаја;
- Штампање пратећих докумената;
- Праћење амбалаже за паковање;
- Евиденција неуручених и враћених пошиљака.

Handwritten signatures and initials in the bottom right corner.

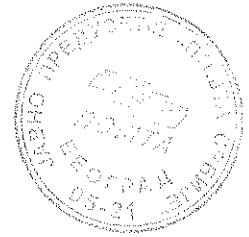

Слика 7: WMS у складишним процесима

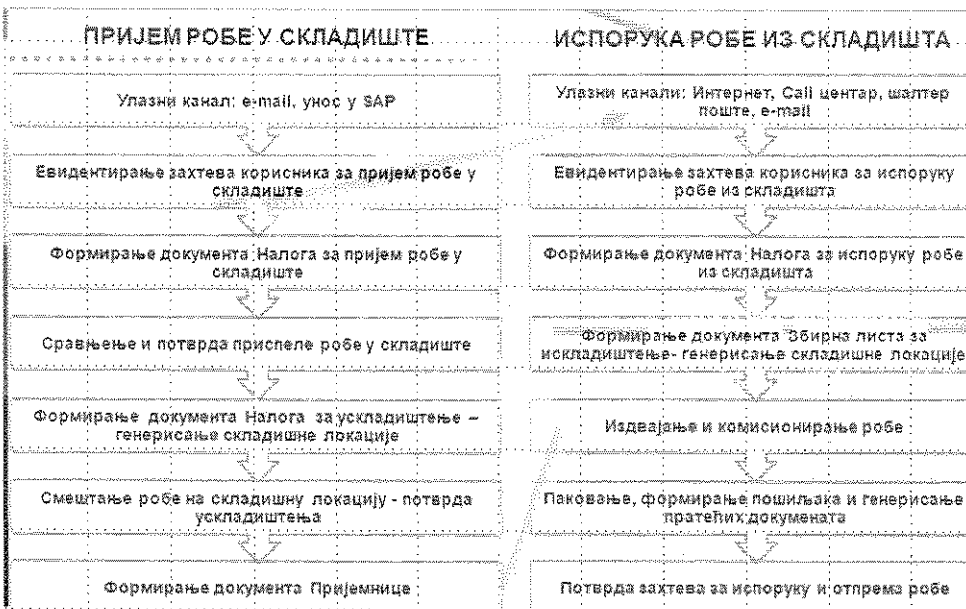

Слика 8: WMS-SAP информациони ток робе кроз складиште

Безбедност и заштита на раду

Продуктивност је примарни циљ сваког складишног система, међутим безбедоносни аспект је подједнако важан. Регално складиште, само по себи, није опасно радно окружење, али неправилна употреба различитих елемената регалног складишта (опреме и средстава) може довести до незгода (повређивање извршилаца).

Могуће незгоде у ПЛС представљају ризик по извршиоце, оштећење робе, оштећење опреме као и застој у обављању складишних операција. У циљу да се избегну наведене ситуације неопходно је спровођење превентивних мера односно обуке запослених, константних инспекцијских контрола као и адекватног одржавања, како редовног, тако и хаваријског.

Оштећења које могу настати у складишту, посебно на регалним системима, могу довести до ланчане реакције чији је крајњи резултат, у случају да се не примењују горе поменуте мере, може бити и губитак људских живот, као и робе и самог складишта. Због тога је, паралелно са набавком опреме и планирањем концепције рада регалног складишта, посебна пажња посвећена овом аспекту рада у складишту. Под тиме се подразумева поштовање

Handwritten signatures and initials, including 'nm' and 'K'.



свих законских процедура и позитивних прописа везаних за саму монтажу и уградњу опреме, обуку запослених и одабир лиценцираних извођача са беспрекорним референцама.

Безбедности и заштита на раду у регалном складишту сепаратно сагледава:

- заштиту запослених од повреда,
- заштиту регала, регалних слагача и др.опреме и средстава од оштећења,
- заштиту логистичких јединица и садржаја логистичких јединица од оштећења,

односно безбедно управљање регалним слагачима, виљушкарима и комисионерима у складишној конструкцији, фактор терет, интеракцију терета и елемената регала, транспорт терета, протекторе (бранике) регала против удара покретне складишне опреме (регални слагач и комисионер) и оштећења елемената регала, укрштање регалских тунела са простором у којем запослени врше издвајање производа, комисионирање и др.

Инспекцију складишних система у ПЛС Београд и Нови Сад редовно врши, најмање једном годишње, сертификовани инспектора регала у свему према СРПС ЕН 15635:2011.

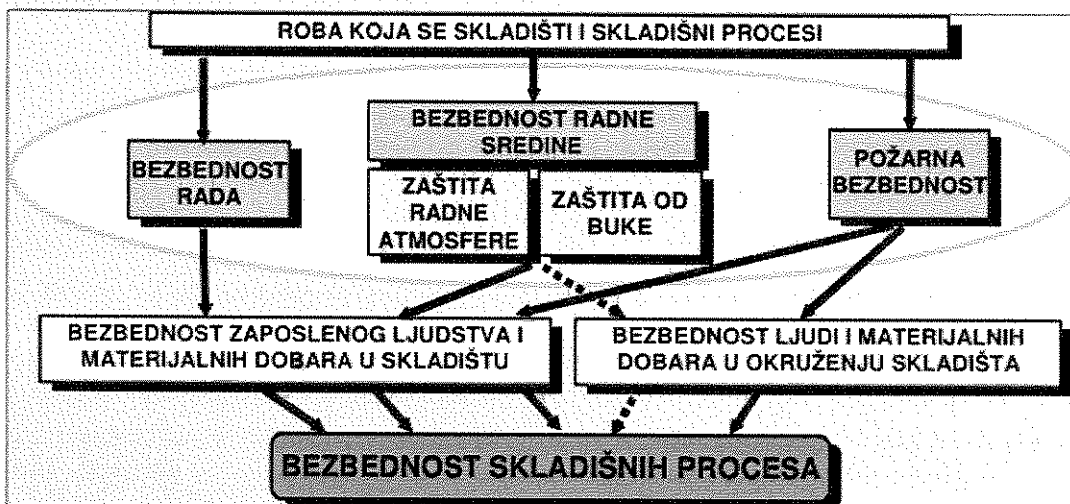

Слика 9: Информациони ток робе кроз складиште¹⁸

¹⁸ Извор:<http://nastava.sf.bg.ac.rs/>

Handwritten signatures and initials in the bottom right corner of the page.

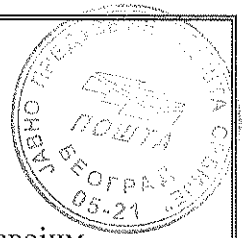

ПОШТАНСКО-ЛОГИСТИЧКО СКЛАДИШТЕ БЕОГРАД И НОВИ САД

ПЛС у Београду и Новом Саду просторно су саставни део објеката РПЛЦ, који својим садржајима, наменом и савременом поштанском и информационо-комуникационом инфраструктуром осим значаја за Београд и Нови Сад, имају и шири регионални значај, у оквиру поштанске мреже, транспортних и логистичких токова, односно имају национални значај.

Макролокација

РПЛЦ Београд налази се у Земуну, у Угриновачкој улици и чини га земљиште површине 5,7ha. Терен је раван.

Локација је наслоњена на спољни прстен обилазнице око Београда која повезује европске аутопутеве Е-70 (Београд-Загреб-Љубљана) и Е-75 (Будимпешта-Нови Сад-Београд-Ниш-Софија (Скопље)), односно европски коридор 10.

Саобраћајница Т-6, која омеђује са запада локацију је најкраће растојање између 2 аутопута. Локација је на граници градске комерцијалне зоне Земуна и индустријске зоне Београда. Такође, локација је на растојању од неколико стотина метара од Железничке техничко-путничке станице Земун Поље и лоцирана је уз приступну саобраћајницу моста „Михаило Пупин“. Локација је удаљена 10km од центра Београда и 10km од Аеродрома "Никола Тесла" Београд.

Објекат РПЛЦ на парцели позициониран је паралелно са регулационом линијом Угриновачке улице, као и 2 колска улаза/излаза. У оквиру парцеле су саобраћајнице које су у функцији утовара/истовар, маневрисања и паркирања возила која се, између осталог користе и у процесима дистрибуције.



Слика 10. РПЛЦ Београд

РПЛЦ Нови Сад налази се у индустријској зони Новог Сада, у Приморској улици. Површина парцеле је 3,16ha. Терен је приближно раван. У непосредној близини локације су излазне градске саобраћајнице ка европском ауто-путу аутопуту Е-75, а удаљена је од ужег градског језгра Новог Сада око 10km.

Објекат РПЛЦ на парцели лоциран је паралелно са регулационом линијом улице Приморске. У оквиру парцеле су саобраћајнице које се користе ради функционисања како утовара и истовара, тако и главног дистрибутивног процеса. Саобраћајни колски приступ организован је из Приморске улице на довољном растојању-удаљењу од раскрсница.

Handwritten signatures and initials in the bottom right corner of the page.

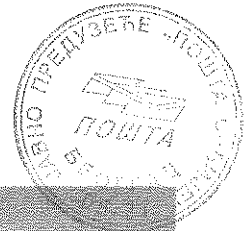

Слика 11. Претоварни фронтови РПЈЦ Нови Сад

Микролокација

Објекат РПЈЦ Београд, површине $\sim 16.000\text{m}^2$, се састоји од осам технолошких зона које су омеђене јасно дефинисаним и обележеним унутрашњим саобраћајницама.

ПЈС Београд је технолошка зона РПЈЦ која има директан приступ бочној стационарној рампи објекта, на коти $\pm 1.1\text{m}$ преко двоје просветљених сегментних врата.

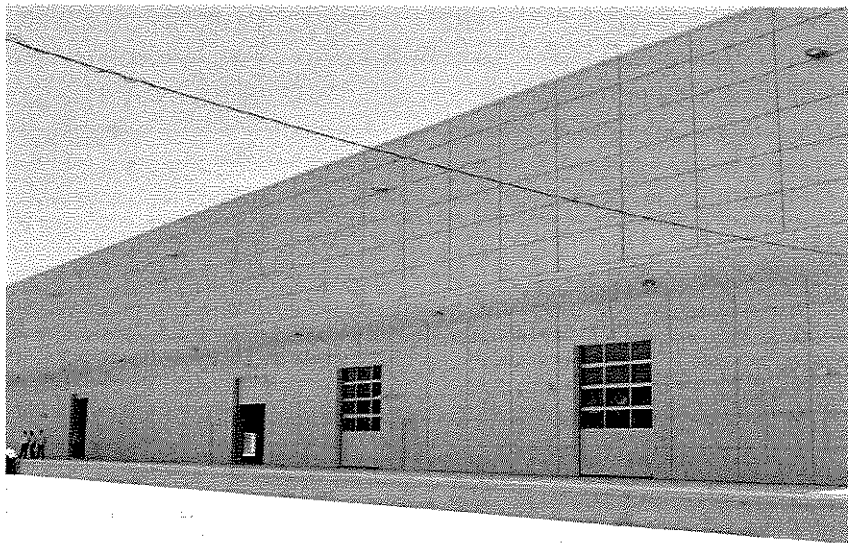

Слика 12. Стационарна рампа РПЈЦ Београд

ПЈС преко двоје сегментних врата остварује везу са осталим технолошким зонама и претоварним фронтом РПЈЦ, који је опремљен са 20 хидрауличних претоварних рампи.

Handwritten signatures and initials in the bottom right corner of the page.



Слика 13. Хидрауличне претоварне рампе у РПЛЦ Београд

Објекат РПЛЦ Нови Сад, површине $\sim 4.100\text{m}^2$, се састоји од 2 технолошке целине (на коти $\pm 0.0\text{m}$ и $\pm 1.1\text{m}$ које су обележене, ободно јасно дефинисаним, унутрашњим саобраћајницама. Технолошке целине на различитим висинским котама денивелацију спроводе преко косе рампе унутар дела објекта у којем је ПЛС.

ПЛС Нови Сад је технолошка зона РПЛЦ која има директан приступ са коловоза маневарске површине, на коти $\pm 0.0\text{m}$ преко просветљених сегментних врата. ПЛС преко косе рампе остварује везу са осталим технолошким зонама и претоварним фронтом РПЛЦ, који је опремљен са 7 хидрауличних претоварних рампи.

Постојеће стање

ПЛС Београд је укупне површине $\sim 1.400\text{m}^2$ и опремљен је свим неопходним инфраструктурним инсталацијама (Прилог 1).

ПЛС Нови Сад је укупне површине $\sim 1.000\text{m}^2$ и опремљен је свим неопходним инфраструктурним инсталацијама (Прилог 2).

Унутрашња обрада простора ПЛС

Подови ПЛС Београд су индустријски епокси подови. Подови ПЛС Нови Сад су типа дуралит. Дуралит-Стандард је хомогени саморазливајући магнезитни систем од потпуно природних материјала, постављен на аб плочи у слоју од 20mm.

Преградни зидови између ПЛС Београд и остатка хале су од гитер блокова 20cm обострано малтерисани.

Плафони у ПЛС, односно доња страна пројектованог крова је трапезасти лим.

Врата и прозори - за прилаз возила на претоварне докове РПЛЦ уграђена су сегментна кипер врата од алуминијумских термоизолованих ламела са електрохидрауличним механизмом за отварање у склопу са хидрауличном прегибном рампом. Са фасадне стране сегментних врата предвиђене су гумене заштитне завесе за додатно спречавање губитака топлоте. Врата између ПЛС Београд и остатка хале пројектована су као сегментна подизна са сензором за отварање ради олакшаног проласка и кретања виљушкара.

Технолошке зоне

У ПЛС Београд и ПЛС Нови Сад дефинисане су следеће технолошке зоне (Прилози 4а и 5а):

Handwritten signatures and initials in the bottom right corner of the page.



- **пријемно-отпремна зона** накупљање и складиштење логистичких јединица у пријему/отпреми на подној плочи ПЛС¹⁹, за идентификацију и евидентирање логистичких јединица, за преузимање и информатичку обраду пратеће документације и др,
- **зона складиштења** за одлагање логистичких јединица у транспортном, амбалажном и/или производном паковању за дораду, прилагођавање и комисионирање производа из транспортне и/или складишне јединице (улагање декларација и упутстава, груписање производа за амбалажно паковање и др), за комисионирање појединачних производа са/без оригиналног амбалажног паковања и др,
- **транспортно-манипулативна зона** за опрему за руковање логистичким јединицама у функцији рада виљушкара/комисионара и запослених који врше издвајање ускладиштених логистичких јединица, односно производа према налогу за груписање и формирање логистичких јединица у отпреми, ;
- **зона комисионирања** за паковање и опремање логистичких јединица и/или пошиљака одговарајућом пратећом документацијом (адресницом, товарним листом и сл.) и др,
- **административна зона** за евидентирање, обраду, архивирање пратеће документације и др.

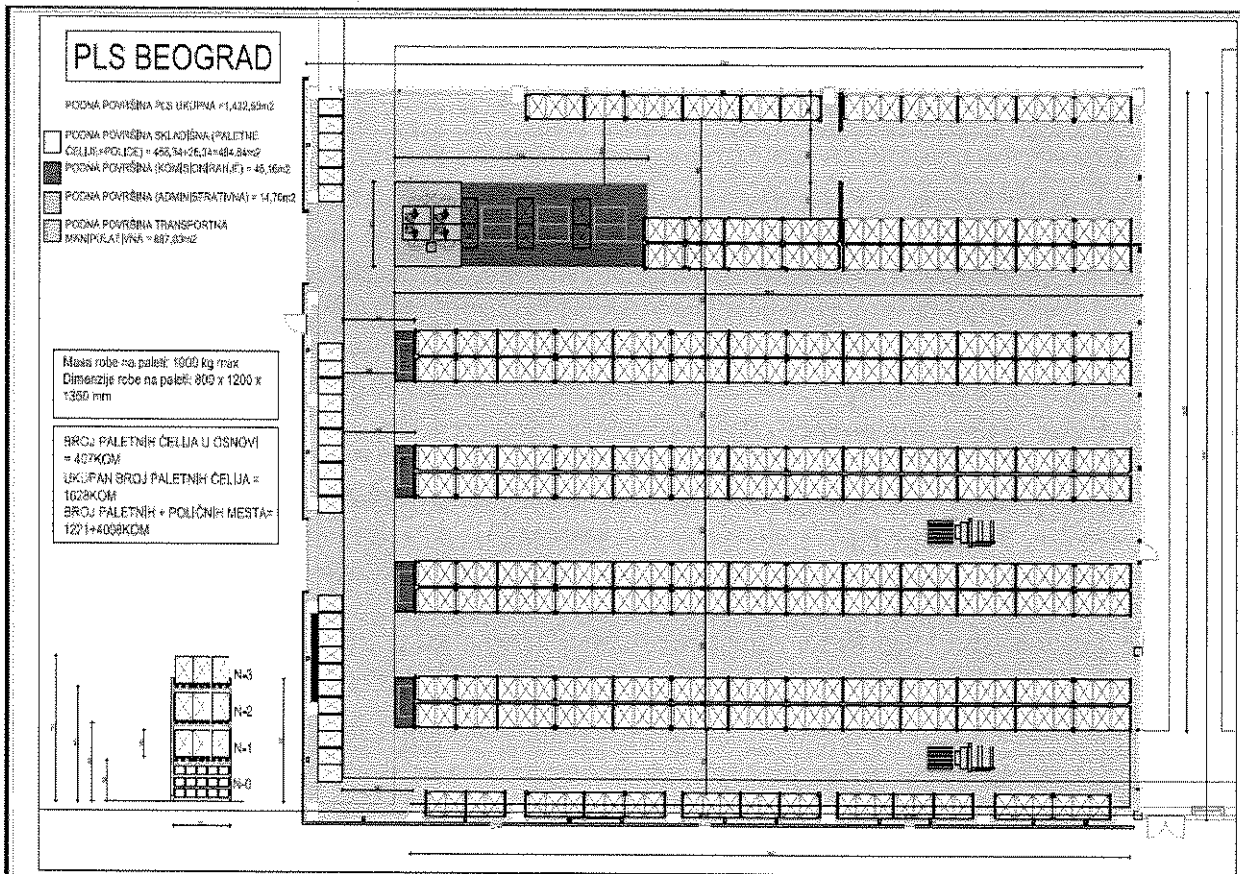

Слика 14. Просторни размештај - зоне ПЛС Београд

¹⁹ подно складиштење

Handwritten signatures and initials in the bottom right corner of the page.

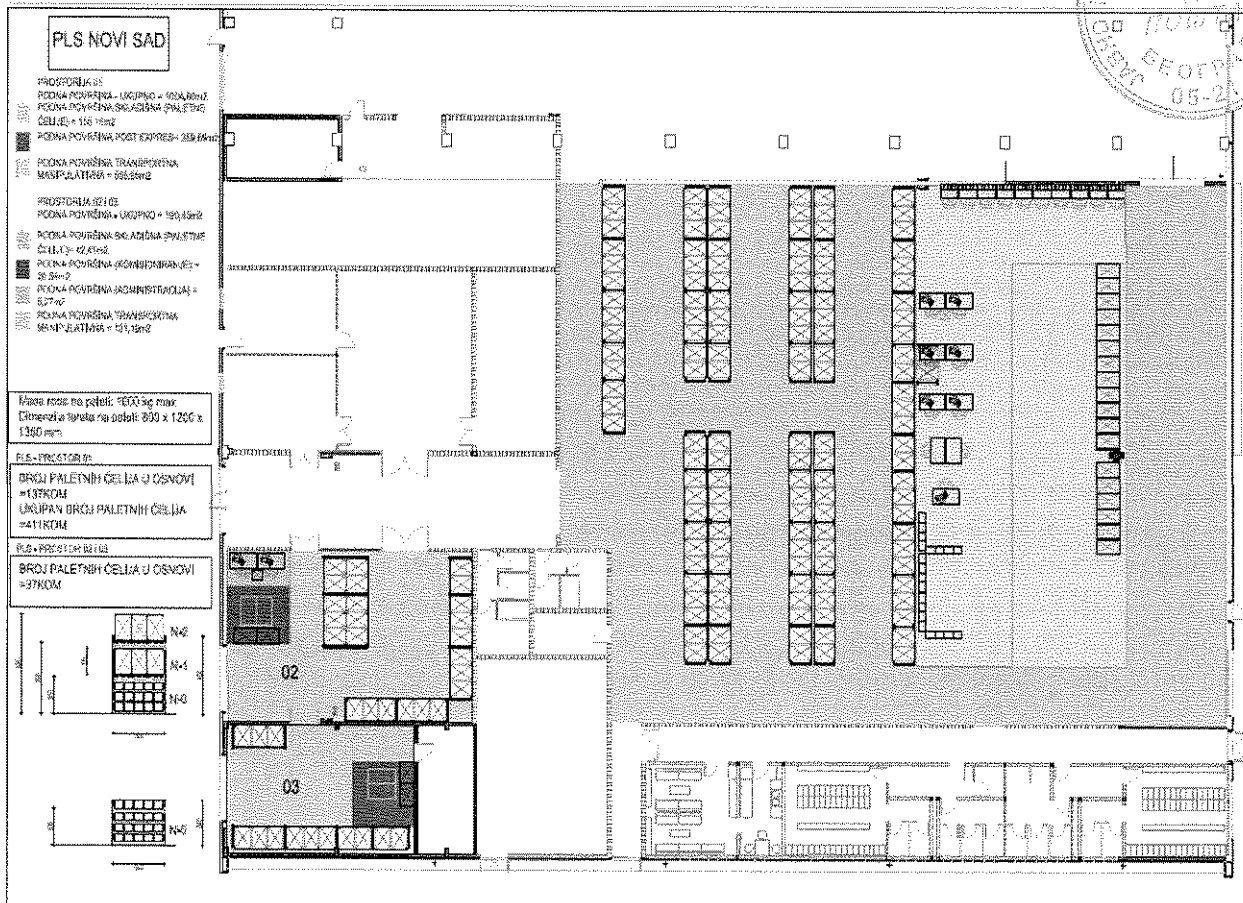
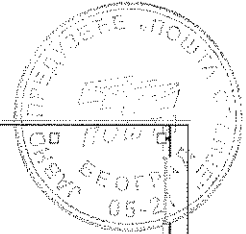

Слика 15. Просторни размештај - зоне ПЛС Нови Сад

Техничке карактеристике зона

- ПЛС Београд је укупне површине сса **1.400m²**,
- у ПЛС Београд површина зоне складиштења је сса **480m²**, површина зоне транспорта и манипулације и пријемно отпремна зона је сса **880m²**, површина зоне комисионирања је сса **50m²**,
- Зона складиштења и транспортно-манипулативна зона у ПЛС Београд опремљена је у делу простора и заштитном жичаном мрежом регалног простора са заштитном мрежном клизном капијом, минималне висине 2.5m, на унутрашњој саобраћајници²⁰ (Прилог 4);
- ПЛС Нови Сад је укупне површине сса **1000m²**, површина зоне складиштења је сса **170m²**, површина транспортно-манипулативне зоне у заштитном жичаном мрежом обезбеђеном регалном простору са заштитном мрежном клизном капијом, минималне висине 2.5m, на регалном тунелу (Прилог 5), је сса **155m²**, остала површина транспортно-манипулативне зоне је сса **670m²**,
- у РПЛЦ Нови Сад површина складишне зоне опремљене палетним полицама и зона комисионирања је сса **190m²** (Просторије 02 и 03),
- сви регални тунели су ширине **3.1m**,
- зоне ПЛС могу бити вишефункционалне,
- радно време ПЛС је **365/7/24**,
- складишти се **роба широке потрошње** која не захтева посебне амбијенталне услове (не складишти се роба која захтева посебне температурне услове или виши степен противпожарне, акцидентне и безбедносне заштите, не складиште се између осталог експлозивне, запаљиве, радиоактивне и друге опасне материје, и сви предмети чији је пренос поштанским токовима Законом забрањен).

²⁰ У даљем тексту: „Регални тунел“

Handwritten signatures and initials in the bottom right corner of the page.

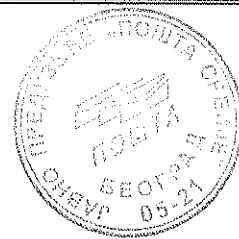

Технолошки процеси у ПЛС:

- претовар логистичких јединица (приспеће/улаз),
- идентификација логистичких јединица,
- преузимање и информатичка обрада пратеће документације,
- одлагање у регале логистичких јединица,
- дорада и прилагођавање, комисионирање производа из транспортне и/или складишне јединице (улагање декларација и упутстава, груписање производа за амбалажно паковање и др),
- комисионирање појединачних производа у оригиналном амбалажном паковању,
- чување робе под царинским надзором,
- издвајање одговарајућег амбалажног и транспортног паковања, паковање и опремање логистичких јединица у отпреми (излазу) пратећом документацијом (адресницом, товарним листом и сл.),
- отпрема логистичких јединица, одговарајућег габарита и масе ка ММС машини на деобу²¹,
- претовар логистичких јединица (отпрема/излаз).

²¹ Простор за сортирање пошиљака у отпреми, одговарајућих димензија за ММС машину (минимално 140x90x2mm, 0.1kg, максимално 600x500x500mm, 20kg), не пројектовати у оквиру ПЛС.

[Handwritten signatures and initials]



ТЕХНИЧКО-ТЕХНОЛОШКЕ КАРАКТЕРИСТИКЕ СКЛАДИШНЕ, ПОКРЕТНЕ И ПОМОЋНЕ ОПРЕМЕ

Селективни палетно-полични регали

Регали су чврсти, стабилни, флексибилни, монтажано-демонтажни, четворостубни. Комплекти регала су пројектовани у секцијама²². Секције су формиране независно²³ или удвостручено²⁴.

Растојање између две секције су јасно дефинисани регални тунели.

Секције су конструктивно учвршћени модули.

Модули су палетно-поличног типа. Модул је у функцији ускладиштења 2 или 3 палетне ћелије²⁵. Модул има 2, 3 или 4 складишна нивоа²⁶ (N-0, N-1, N-2, N-3).

Нулти ниво (N-0) је поличног типа, док су остали нивои намењени складиштењу²⁷ палета. Нулти ниво има 3 полична нивоа (N_p-1, N_p-2, N_p-3).

Полични нивои су у функцији ускладиштења 6 или 10 поличних ћелија²⁸.

Регали су модуларни по висини.

Елементи комплекта регала су лако замењиви.

Пристап складишној логистичкој јединици је директан.

Опрема која се монтира и уграђује је комплет регала у ПЛС Београд и комплет регала у ПЛС Нови Сад.

Комплет регала састоји се од секција, које чине међусобно конструктивно учвршћени комплекти модула.

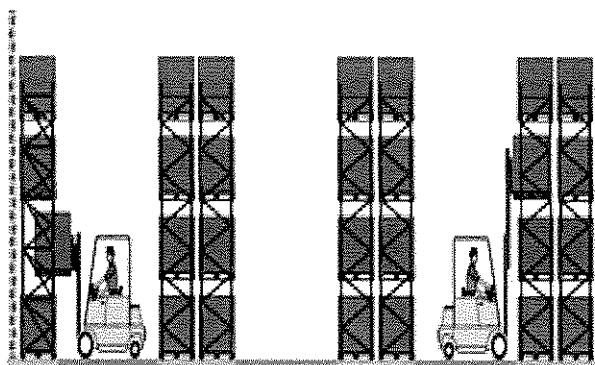

Слика 16. Секције палетно-поличног регала и регални тунели

Карактеристике елемената комплекта регала:

- Складишни регали омогућавају директан пристап свакој јединици складиштења;
- Комплет регала се састоји од једноредних и/или дворедних секција;
- Секције су конструктивно учвршћени комплекти модула;
- У ПЛС Београд пројектовано је 12 секција, од којих су 2 једноредне, а 10 дворедних;
- У ПЛС Нови Сад пројектовано је 16 секција, од којих је 6 једноредних 10 дворедних;

²² Ред

²³ Једноредно

²⁴ Дворедно

²⁵ Складишна ћелија, складишно место за ЕУРО палету

²⁶ У даљем тексту: "ниво". Ниво или етажа може бити палетна или полична.

²⁷ Време мировања палета у складишту је кратко (динамично механизовано ускладиштење/ искиладиштење на палетним нивоима и комбиновано мануелно/механизовано полично ускладиштење/ искиладиштење).

²⁸ Складишно место за складишне логистичке јединице (складишне кутије)

Handwritten notes and signatures in the bottom right corner, including the name 'J. M. J.' and other illegible markings.

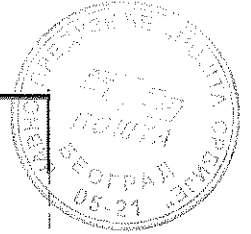

Слика 17. Размештај зона и уградне опреме у ПЛС Београд и ПЛС Нови Сад

- Регални тунели су ширине 3,1m осим у просторијама 02 и 03 ПЛС Нови Сад;
- Комплекти модула се конструктивно учвршћују у под и/или у конструктивне стубове објекта РПЦЦ;
- У ПЛС Београд комплекти модула се пројектују у 4 нивоа (нулти ниво N-0 и нивои N-1, N-2, N-3);
- У ПЛС Нови Сад комплекти модула се пројектују у 3 нивоа (нулти ниво N-0 и нивои N-1, N-2).

Секције регала у ПЛС Београд чине:

- Комплет модула са 3 палетне ћелије на 4 нивоа;
- Комплет модула са 2 палетне ћелије на 4 нивоа.

Секције регала у ПЛС Нови Сад чине:

- Комплет модула са 3 палетне ћелије на 3 нивоа;
- Комплет модула са 2 палетне ћелије на 3 нивоа;
- Комплет модула са 3 палетне ћелије на 2 нивоа;
- Комплет модула са 2 палетне ћелије на 2 нивоа.

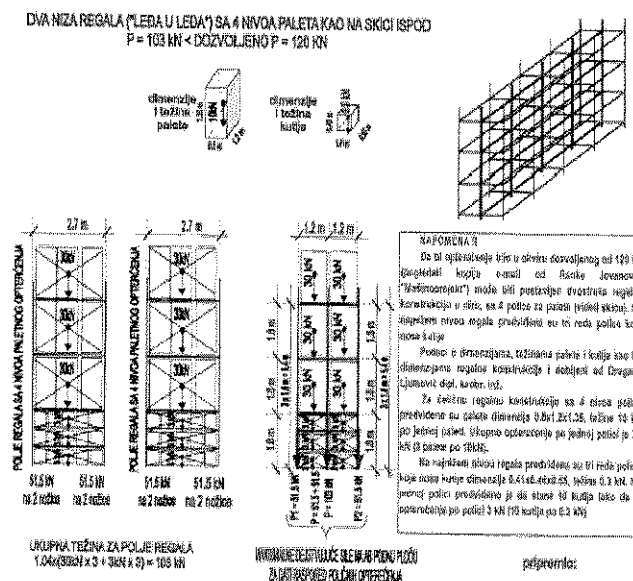

Слика 18. Дозвољено оптерећење подне плоче ПЛС

Комплекти модула су димензионисани за 2 или 3 палетне ћелије, на 2, 3 и 4 нивоа, које по димензијама и носивости одговарају складиштењу логистичких јединица чији се стандарди примењују у технологији рада Поште Србије:



- ЕУРО палета²⁹ чије су димензије терета 800mm (-0/+3mm) x 1200mm (-0/+3mm) x 144mm (-0/+2mm), масе 20-25kg, висине терета 1350mm (-0/+4mm), носивости терета 1000kg³⁰,
Одлагање ЕУРО палета на палетни ниво је подужно.

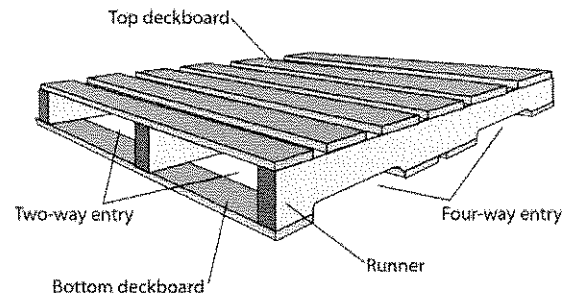
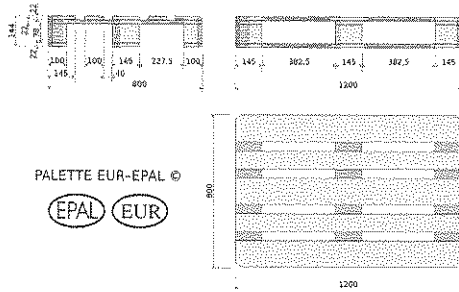

EUR-Pallet/ EPAL/EPAL 1/ ISO	Димензије			Маса	Висина терета (max)	Носивост (max)
	Ширина (W)	Дужина (L)	Висина (H)			
	800mm (tolerancija - 0/+3mm)	1200mm (tolerancija - 0/+3mm)	144mm (tolerancija - 0/+2mm)	20-25kg	1350mm	1000kg

Слика 19. ЕУРО палета

Палетни N-0 ниво Комплекта модула је пројектован у 3 полицна нивоа (N_p-1 , N_p-2 , N_p-3) и први ниво комплекта регала у ПЛС Новом Саду у просторијама 02 и 03. Полични ниво је димензионисан за 6 (3x2) или 10 поличних ћелија (5x2), које по димензијама и носивости одговарају складиштењу логистичких јединица чији се стандарди примењују у технологији рада Поште Србије:

- складишне логистичке јединице³¹: 548mm (-0/+3mm) дужина x 484mm (-0/+3mm) ширина x 405 mm (-0/+2mm) висина, масе 2.9kg, носивост 30kg³².
Одлагање складишних кутија на полични ниво је **подужно**.

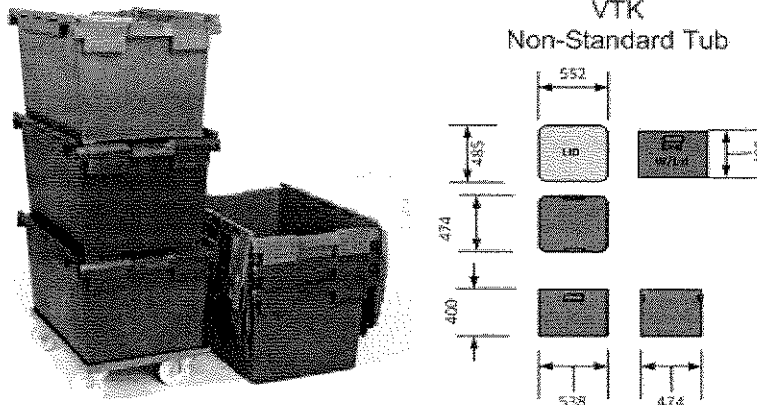

VTK (velike transportne kutije)	Dimenzije			Masa	Nosivost (max)
	Dužina (W)	Širina (L)	Visina (H)		
	474mm (484mm)	538mm (548mm)	400mm (410mm)	2.9kg	30kg

Слика 20. Складишне кутије

²⁹ Стандард EPAL Paletten-System / ISO - ISO Standards - ISO/TC 51 - Pallets for unit load method of materials handling)

³⁰ Палетне ћелије

³¹ Транспортна кутија

³² Поличне ћелије и поличне носаче

Handwritten signatures and initials in the bottom right corner.

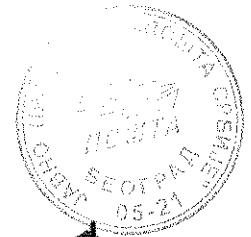

Комплет модула чине елементи комплета модула:

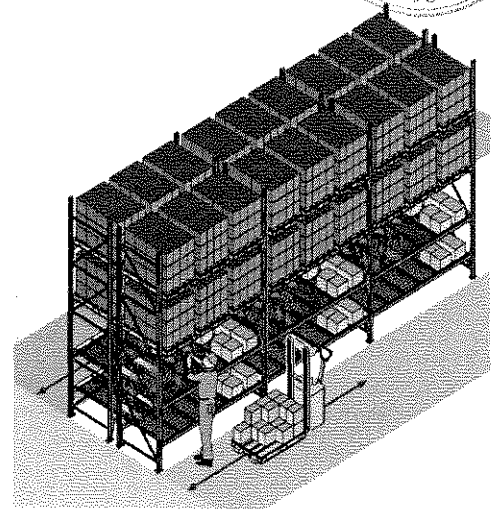
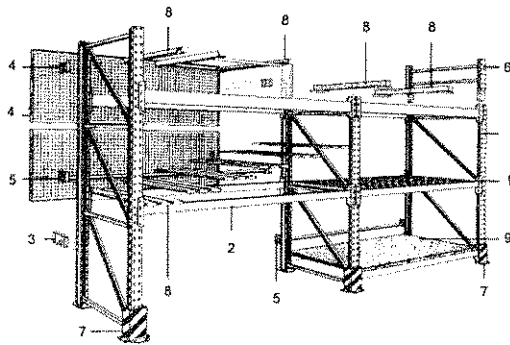

legenda:

конструктивни елементи:	заштитни елементи:	елементи за прилагођавање складишној јединици:
1. носећи рам	4. заштитна мрежа са носачима	8. носач складишних јединица у облику сегмената
2. носећа траверза	5. граничник положаја складишне јединице по дубини ћелије	9. носач складишних јединица у облику плоче
3. одстојник	6. граничник хоризонталног положаја складишне јединице	
	7. шtitник стубова	

Слика 21. Елементи комплета модула³³

- конструктивни елементи:
 - носећи вертикални рамови,
 - носеће траверзне,
 - одстојници,
 - стопице за подну монтажу,
 - елементи за зидну монтажу,
- заштитни елементи:
 - заштитна мрежа са носачима,
 - заштитна мрежа са клизним вратима,
 - граничници положаја складишне јединице по дубини ћелије,
 - граничници хоризонталног положаја складишних јединица,
 - шtitници стубова,
 - шtitници чела регала,
- елементи за прилагођавање складишној јединици:
 - носачи складишних јединица (хоризонтални носачи) у облику сегмената,
 - носачи складишних јединица (хоризонтални носачи) у облику плоче - полични носачи

Конструктивни елементи комплета модула су:

- носећи вертикални рам - 4 вертикална стуба перфорирана за верикалну модуларност на сваких 30-100mm,
- 4 носеће траверзне,
- одстојници,
- 4 стопице за подну монтажу,
- елементи за зидну монтажу, у секцијама које су уграђене између конструктивних стубова објеката, ако је то пројектовано статичким прорачуном конструктивних елемената.

Заштитни елементи комплета модула су:

- заштитна мрежа чела сваке секције регала оријентисаних према регалним тунелима (транспортним токовима средстава за манипулацију и запослених),
- заштитна мрежа на нултом и првом нивоу комплета модула у складу са Прилогом 3 и Прилогом 4 (N-0 и N-1),

³³ Извор: <http://nastava.sf.bg.ac.rs/>

Handwritten signatures and initials in the bottom right corner.



- заштитна мрежа са клизним мрежним вратима на регалним тунелима не мање висине од 2.5m, са електронским системом за отварање,
- граничници положаја складишне јединице по дубини ћелије у комплекту модула, за палетне и поличне нивое,
- граничници хоризонталног положаја складишних јединица у комплекту модула, за палетне и поличне нивое,
- штитници стубова комплекта модула оријентисаних према регалним тунелима (транспортним токовима средстава за манипулацију и запослених),
- штитници чела секције регала оријентисаних према регалним тунелима (транспортним токовима средстава за манипулацију и запослених),
- штитници зоне комисионирања и административне површине у ПЛС Београд оријентисаних према регалним тунелима (транспортним токовима средстава за манипулацију и запослених) и осталим унутрашњим саобраћајницама. Зоне су заштићене штитницима који се учвршћују у под, а висина штитника је условљена ергономским мерама радних места у наведеним зонама.

Елементи за прилагођавање складишној јединици комплекта модула су:

- сегментни хоризонтални носачи (N-1) палета,
- хоризонтални плочасти носачи (N-0) палета.

Нулти ниво (N-0) сваког комплекта модула чине 3 полична нивоа (N_p-1 , N_p-2 , N_p-3) опремљена хоризонталним плочастим носачима (радна површина је метална плоча, из једног или више делова, на које се могу одлагати логистичке јединице - транспортне кутије, коадна роба и др. одговарајућег габарита и масе).

Први ниво (N-1) сваког комплекта модула опремљен је сегментним хоризонталним носачима за сваку палетну ћелију, осим првог нивоа комплекта регала у ПЛС Новом Саду у просторијама 02 и 03 који је опремљен хоризонталним плочастим.

Метални хоризонтални плочасти носачи се једноставно померају по висини и сигурносно су обезбеђени за рад са палетама.

Метални хоризонтални сегментни носачи се једноставно померају по хоризонтали и сигурносно су обезбеђени за рад са палетама.

Карактеристике елемената комплекта модула:

- Носивост комплекта модула је у складу са дозвољеним континуираним оптерећењем палетних и поличних нивоа (нулти ниво се третира као палетни за максимално дозвољено оптерећење);
- Носећи вертикални рамови су вертикално модулари и перфорирани по вертикали;
- Дужина хоризонталних носача рамова је 1.825mm (2 палетне ћелије) и 2.700mm (3 палетне ћелије), $\pm 1\%$;
- Дубина хоризонталних носача рамова је 1200mm;
- Висина једног нивоа је 1.800mm,
- Нулти ниво регала је у нивоу пода ПЛС (кота $\pm 0,00m$);
- Нулти палетни ниво се пројектује у 3 полична нивоа;
- Полични нивоу опремљени су металним хоризонталним плочама одговарајућих димензија (плоча може бити у једном комаду или из делова);
- Висина поличног нивоа је 600mm,
- Димензије палетног места за складиштење стандардне ЕУРО палете, висине терета на палети 1.350mm;
- Поличне ћелије за складиштење складишних кутија и др. коадне робе одговарајућих димензија;

Носивост хоризонталне металне плоче - полице одговара укупној носивости 6 односно 10 складишних кутија плус маса истих.

ПЛС Београд:

- Укупан број палетних ћелија је 1.628;

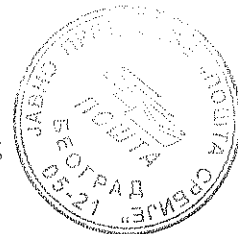

- Укупан број поличних ћелија је 4.008;
- Укупан број металних хоризонталних плоча за 3 полична нивоа је 438;
- Укупан број хоризонталних сегментних носача је 814.

ПЈС Нови Сад:

- Укупан број палетних ћелија је 448;
- Укупан број поличних ћелија је 1.818;
- Укупан број металних хоризонталних плоча за 3 полична нивоа је 209;
- Укупан број хоризонталних сегментних носача је 274.

Табела 1: Спецификација модула у ПЈС Београд

PLS Beograd			Selektivni paletni regal u PLS Beograd			
Sekcija / Red	Modul sa 2 paletna mesta	Modul sa 3 paletna mesta	Br.pal.mesta u modulu sa 2 pal.mesta	Br.pal.mesta u modulu sa 3 pal.mesta	Br.pal.mesta u modulu sa 2 pal.mesta na 4 nivoa	Br.pal.mesta u modulu sa 3 pal.mesta na 4 nivoa
1	3	8	6	24	24	96
2	2	7	4	21	16	84
3	2	7	4	21	16	84
4	2	11	4	33	16	132
5	2	11	4	33	16	132
6	2	11	4	33	16	132
7	2	11	4	33	16	132
8	2	11	4	33	16	132
9	2	11	4	33	16	132
10	2	11	4	33	16	132
11	2	11	4	33	16	132
12	8	5	16	15	64	60
Suma	31	115	62	345	248	1380
146		407		1628		
Ukupno modula		Br.paletnih ćelija u 1 nivou		Ukupan broj paletnih ćelija		

Табела 2: Спецификација модула у ПЈС Нови Сад (Простор 01)

PLS Novi Sad			Selektivni paletni regal u PLS Novi Sad			
Sekcija / Red	Modul sa 2 paletna mesta	Modul sa 3 paletna mesta	Br.pal.mesta u modulu sa 2 pal.mesta	Br.pal.mesta u modulu sa 3 pal.mesta	Br.pal.mesta u modulu sa 2 pal.mesta na 3 nivoa	Br.pal.mesta u modulu sa 3 pal.mesta na 3 nivoa
1	1	4	2	12	6	36
2	1	3	2	9	6	27
3	1	3	2	9	6	27
4	1	3	2	9	6	27
5	1	3	2	9	6	27
6	3	7	6	21	18	63
7	2	3	4	9	12	27
8	2	3	4	9	12	27
9	2	3	4	9	12	27
10	2	3	4	9	12	27
Suma	16	35	32	105	96	315
51		137		411		
Ukupno modula		Br.paletnih ćelija u 1 nivou		Ukupan broj paletnih ćelija		

Handwritten signatures and initials in the bottom right corner of the page.

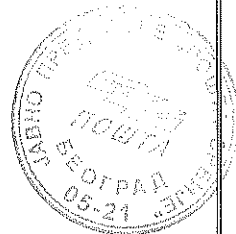

Табела 3: Спецификација модула у ПЛС Нови Сад (Простор 02 и 03)

Prostorije 02 i 03 u RPLC Novi Sad			Selektivni paletni regal u prostorijama 02 i 03 RPLC Novi Sad	
Sekcija / Red	Modul sa 2 paletna mesta	Modul sa 3 paletna mesta	Br.pal.mesta u modulu sa 2 pal.mesta	Br.pal.mesta u modulu sa 3 pal.mesta
11	1	2	2	6
12	0	2	0	6
13	1	1	2	3
14	1	1	2	3
15	2	2	4	6
16	0	1	0	3
Suma	5	9	10	27
	14		37	
	Ukupno modula		Br.paletnih ćelija u 1 nivou	

Средства за манипулацију

Средства за манипулацију робом/логистичким јединицама у ПЛС Београд и Нови Сад су:

- Регални палетни слагач;
- Електро-комисионер.

Регални палетни слагач³⁴ је средство механизације складишних процеса дизајнирано за рад са палетизованим теретима у регалним складиштима. Средство, ускладиштење и искладиштење палетизованих терета у регал врши померањем терета у правцу подужне осе кретања средства и то транслаторним померањем читавог рама док је средство у стању мировања.

Средство располаже седиштем за руковаоца позиционираним управно на правац кретања слагача тако да поглед руковаоца при кретању напред/назад средством иде лево-десно, односно десно-лево. Седиште руковаоца подесиво, ергономско и огибљено.

Носивост слагача је минимум 1000kg, на висини подизања палете од најмање 6000mm.

Слагач ради са ЕУРО палетама (захватање, подизање, спуштање, одлагање). Симултана је употреба захватног уређаја (истовремено извлачење, подизање и нагињање јарбола). Ножни прекидач, ненагажен гаси функције кретања виљушкара. Погон је електрични. Капацитет батерије је за непрекидних 8 сати. Слагач је опремљен ојачаном и прозраченом кровном конструкцијом кабине. Контролни панел омогућава непосредни приказ положаја тачкова, индикатора напуњености батерије, брзине кретања средства, изабраног начина рада (кретања) средства, часова рада (или укупних, или до следећег сервиса) и др. Команде за управљање захватним уређајем су предвиђене за употребу једном руком и ергономски

³⁴ У даљем тексту: „слагач“

Handwritten signatures and initials in the bottom right corner.

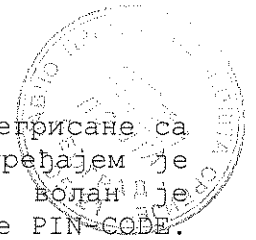

распоређене, предвиђене за ручну употребу у виду тастера, интегрисане са контролном таблом. Под командама за управљање захватним уређајем је ергономски изведен ослонац за руку руковаоца. Управљачки волан је подесив по висини и дубини. За стартовање слагача неопходан је PIN-CODE. Слагач располаже дијагностиком квара са приказом информационих кодова о грешкама.

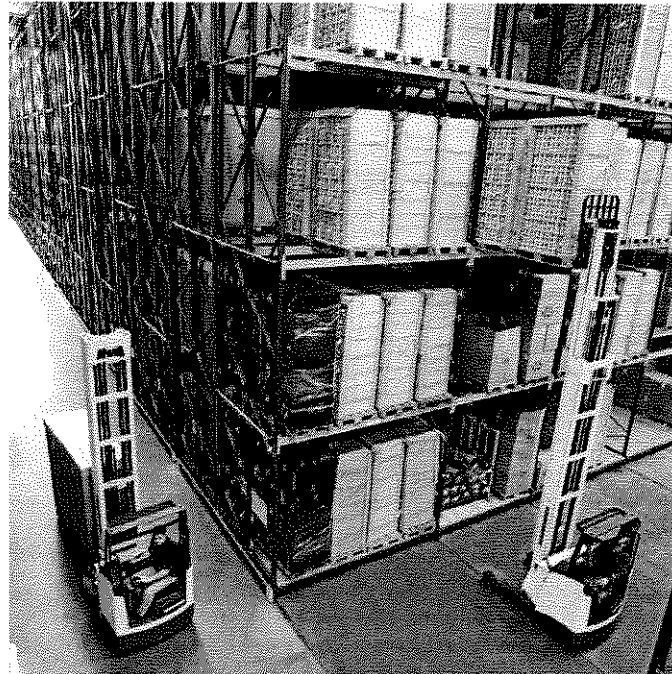

Слика 22. Регални палетни слагач

Електро-комисионер је електрични комисиони виљушкар. То је средство механизације складишних процеса дизајнирано за рад на комисионирању робе, односно, накупљању и отпреми робе до места даље прераде.

Средство има могућност подизања руковаоца и виљушки до висине од +1,0m. Роба се издваја са нултог нивоа N-0 и првог нивоа N-1 регала, радне висине до 2600mm (висина на којој стоји руковаоца је 750-2000mm). Руковаоца средством управља док стоји на платформи. Платформа има могућност подизања руковаоца ради дохвата робе са првог нивоа N-1 одлагања робе на регалима. Платформа руковаоца је вертикално мобилна (руковаоца се подиже од коте ± 0.00m ради издвајања робе).

Носивост је најмање 750kg.

Ширина средства је највише 820mm. Виљушке су вертикално мобилне. Дужина виљушки је 1150mm. Између платформе за руковаоца и виљушки постоји преграда чија висина у односу на нулти ниво слагања по палети захваћеној и подигнутој виљушкама на највиши ниво не прелази 400mm. Погон је електрични. Капацитет батерије за непрекидних 8 сати рада. Платформа за стајање руковаоца има ограду или др. елемент заштите од пада руковаоца са најмање две (од четири) стране. Контролни панел омогућава непосредни приказ индикатора напуњености батерије; брзине кретања средства, изабрани начин рада (кретања) средства, часова рада (или укупних, или до следећег сервиса) и др. Електро-комисионер располаже дијагностиком квара са приказом информационих кодова о грешкама.

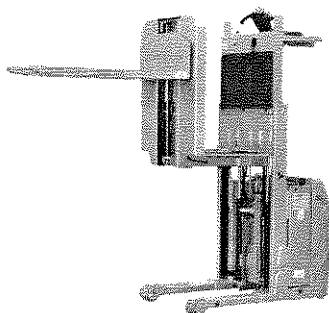

Handwritten signatures and initials in the bottom right corner of the page.

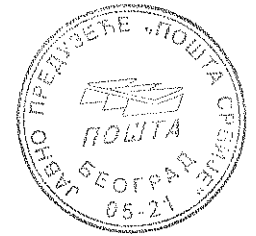

Слика 23. Електро-комисионер

Остала помоћна опрема

У остала помоћна средстава спадају:

- подна палетна вага,
- мобилна платформа за комисионирање,
- ротопалетизатор - машина за обмотавање логистичких јединица стреч фолијом,
- мобилни складишни терминал и
- складишне логистичке јединице.

Подна палетна вага³⁵

Намена подне палетне ваге је мерење масе терета на палети и ван палете. Облик ваге је платформа са навозном рампом. Вага је мобилна. Сви делови платформе и навозне рампе, израђени од материјала отпорних на корозију (нерђајући материјали). Класа тачности је III. Максимално мерење је најмање 1500kg. Минимално мерење је највише 2kg. Вредност подељка је највише 1kg. Минимално 4 мерна моста. Јединица мерења је kg. Максимално преоптерећење платформе је најмање 0,25 пута веће од максималног мерења ваге. Висина платформе је минимално 50mm. Ширина платформе је минимално 850mm. Дужина платформе без навозне рампе је минимално 1250mm. Ширина навозне рампе је једнака ширини платформе. Нагиб навозне рампе је прилагођен висини платформе и омогућава лако навожење терета. Радна температура у минималном опсегу је од -10°C до +40°C. Вага поседује LCD или LED дисплеј са позадинским осветљењем. Дисплеј може да се монтира на стуб и/или зид.

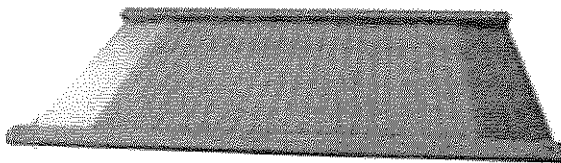
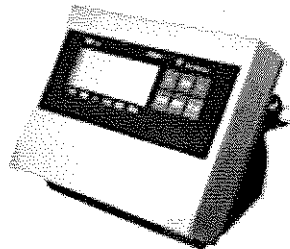

Слика 24. Подна палетна вага

Мобилна платформа за комисионирање³⁶

Намена платформе је ручно издвајање комисионе робе и артикала са поличних нивоа регала. Платформа је хоризонтално мобилна у регалним тунелима.

Носивост платформе је до 150kg.

Висина платформе за стајање је 1000mm. Ширина платформе је у основи до 1300mm. Површина платформе за стајање је минимално 800mm x 900mm. Платформа има безбедносну ограду

Слика 25. Мобилна платформа за комисионирање

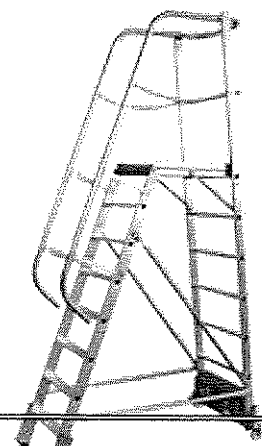

³⁵ У даљем тексту: "вага"

³⁶ У даљем тексту: „Платформа“



са три стране и рукохват уз газеће степениште са обе стране. Ногари платформе су опремљени пластичним или гуменим чеповима на крају. Мобилност платформе ботварује се преко 4 самокочиона точка

Ротопалетизатор - машина за обмотавање логистичких јединица стреч фолијом

Намена је обмотавање терета на палети ради веће безбедности.

Носивост ротационе плоче је најмање 1100kg.

Ротопалетизатор омогућава обмотавање ЕУРО палете. Пречник ротационе плоче је најмање 1650mm. Ротопалетизатор располаже фотоћелијским читавањем висине терета (палете), носачем са електромагнетном кочицом која омогућава предистезање, контрол

панел за подешавање параметара рада, меморисање минимум 3 (три) различита програма обмотавања. Параметри подесиви са контролне табле су: број обмотавања на врху, број обмотавања на дну, брзина ротације постоља, брзина кретања носача ролне. Циклуси који се могу бирати са контролне табле су дупли циклус (горе/доле), једноставни циклус (само дизање или само спуштање), циклус за улагање покривача палете. Ротопалетизатор је опремљен и навозном рампом за ручни виљушкар.

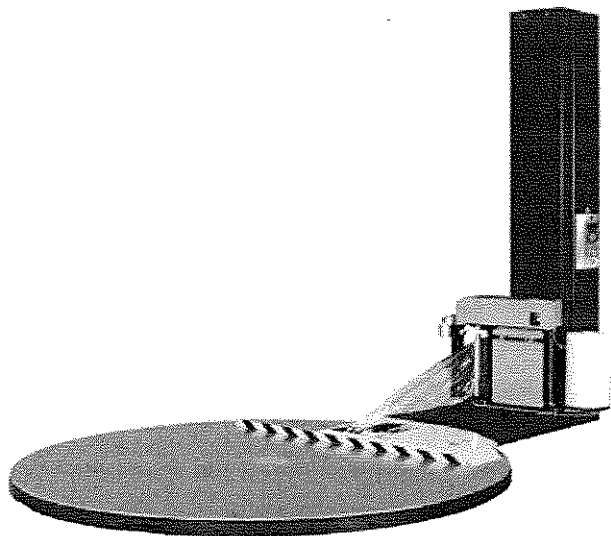

Слика 26. Ротопалетизатор

Мобилни складишни терминали³⁷

Намена је читавање бар кодова или RFID тагова који се користе за идентификацију артикала, робе, палета позиција у регалном складишту и др.

Терминали имају способност скенирања / читавања бар кодова, садрже интегрисани бар код скенер за читање 1D и 2D бар кодова, као и могућност читавања бар кода и испод фолије.

Робусна израда: спремност за рад у великом температурном опсегу, минимални фактор заштите IP54, отпорност на падове са висине.

Екран: интегрисан Colour Екран осетљив на додир, светлосна и звучна сигнализација, минимална величина екрана 3,5³⁸.

Тастатура: алфанумеричка или нумеричка са алфа карактерима.

Маса мобилног складишног терминала: није већа од 0,85kg (са припадајућом батеријом).

Оперативни систем: Microsoft Windows Mobile.

Конекција: Могућност повезивања терминала са рачунаром коришћењем опште прихваћених начина USB порта или LAN прикључка. Могућност повезивање терминала на мрежу преко WIFI.

Повезаност: мобилни складишни терминали се користе за рад са мобилним трансакцијама у SAP (WM модул). Терминал има могућност конверзије прочитаног бар кода у текст.

Меморија је већа од 256MB и има могућност проширења меморијског капацитета.

³⁷ У даљем тексту: "Терминали"

³⁸ " = in = инч

Handwritten signatures and initials in the bottom right corner.

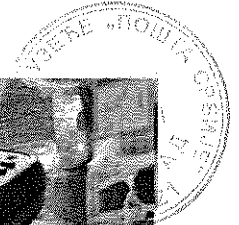

Батерија: омогућава непрекидан осмочасовни рад.

Контрола приступа: уређај садржи софтвер за контролу приступа апликацијама и опцијама на уређају.

Пратећа опрема:

- ручни држач за терминал („gun“),
- резервну батерију истог капацитета,
- базу са припадајућим кабловима за допуњавање интерне батерије терминала и резервне батерије истовремено и за размену података.



Слика 27. Мобилни складишни терминал

Складишне логистичке јединице³⁹

Намена складишних кутија је пуфер складиштење⁴⁰ у процесима издвајања, комисионирања, паковања и мировања артикала, одговарајућих димензија, на поличним нивоима регала.

Техничке карактеристике су претходно наведене. Димензије и израда омогућавају уштеду простора у складиштењу и транспорту празних складишних кутија, улагањем кутије у кутију.

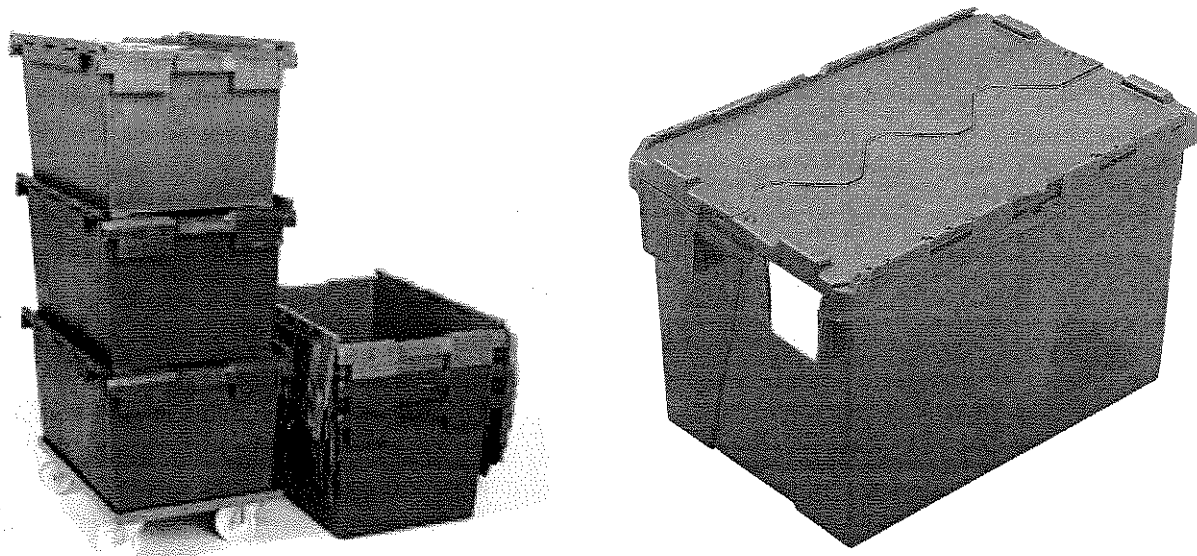

Слика 28. Складишне логистичке јединице

Безбедност садржаја складишне логистичке јединице

Поклопац складишне кутије се уклапа са кутијом, остварујући потпуно и безбедно затварање поклопца и складишне кутије и онемогућава приступ садржају исте. Механизам за затварање поклопца и кутије, обезбеђује, да се не може приступити садржају кутије, без видљивих трагова оштећења.

³⁹ У даљем тексту: „Складишне кутије“ или „СЛЈ“

⁴⁰ Привремено одлагање

Handwritten signatures and initials in the bottom right corner.

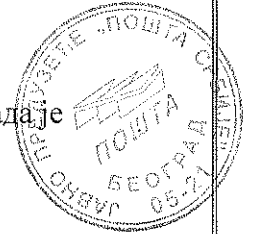

На поклопцу, као и на дужој страни складишне кутије, обезбедити отвор да се, када је поклопац у потпуности затворен, може извршити провлачење канапа или каиша затворнице, како би се кутија додатно обезбедила и онемогућило отварање исте, без видљивих трагова на средствима за обезбеђење.

Обезбеђење транспортних кутија (Слике 4, 5, 6 и 7) са пломбом / сигурносном затворницом се врши провлачењем канапа / каиша затворнице кроз отвор на поклопцу и отвор на одговарајућој страници транспортне кутије, када је поклопац кутије у потпуности затворен, а затим провлачењем канапа кроз пломбу и отискивањем клишеа кљешта, односно провлачењем каиша затворнице кроз механизам за фиксирање и затезање каиша затворнице, тако да се кутија не може отворити без видних трагова на средствима за обезбеђење.

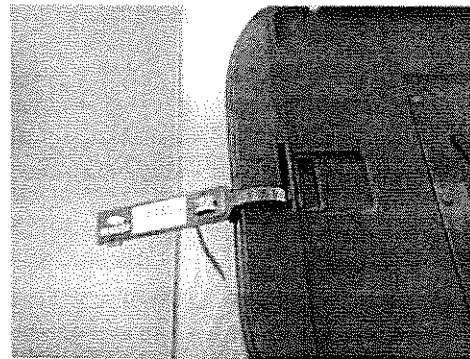
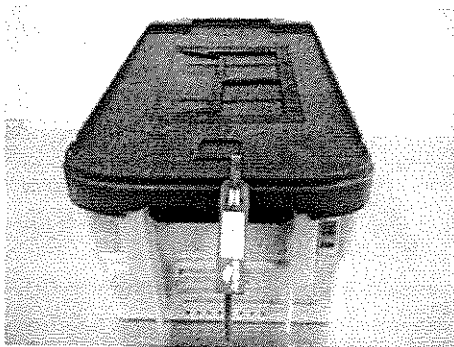

Слика 4 и 5 Обезбеђење МТК

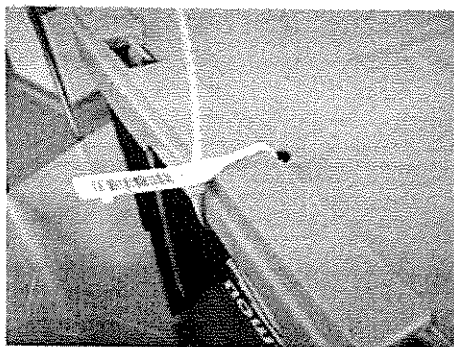

Слика 6 и 7 Обезбеђење ВТК

Слика 29. Безбедност ВТК у Пошти Србије

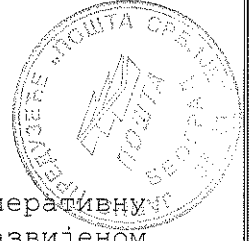

Закључак

Развој **Е-ТРГОВИНЕ** је стратешки циљ Поште Србије. За оперативну реализацију пројекта и квалитетан позициони наступ, на слабо развијеном тржишту Интернет трговине у Србији и региону, потребно је обезбедити и савремену, максимално рационално димензионисану опрему и средства за очекивано велики број стохастичких захтева у логистичким ланцима.

Е-MARKETPLACE⁴¹ су виртуелне пијаце где се купци, добављачи, дистрибутери и продавци проналазе и размењују информације⁴², које раде на принципу многобројне интеракције између купаца и понуђача.

Модел који Пошта Србије жели да имплементира у своје пословање захтева аналитички приступ у пројектовању, димензионисању и реализацији инфраструктурних капацитета, а резултат тога и главни интерес је остваривање прихода кроз Е-ТРГОВИНУ ПОШТЕ СРБИЈЕ обављену путем Интернета као главног медијатора између купаца и понуђача, а преко ПЛС Београд и Нови Сад, као центара логистичке подршке овој услузи.

Напомена:

Ова документација је део интелектуалне својине аутора и пословна тајна Поште Србије, чије неовлашћено умножавање и копирање може бити основ за покретање спора пред Трговинским Судом у Београду.

⁴¹ Е-пијаца

⁴² Глобални провајдери: Alibaba.com, Британски Телеком - BT Trading Places (www.bt.com/tradingplaces), eBay (www.ebay.com), Enron (enron.com), Tejari.com.

Handwritten signatures and initials, including a large 'N' at the top right.

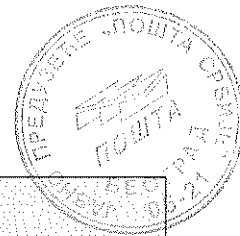

3. ТЕХНИЧКЕ КАРАКТЕРИСТИКЕ (СПЕЦИФИКАЦИЈЕ)

ПАРТИЈА 1

Селективни палетно-полични регали у поштанско - логистичким складиштима Београд и Нови Сад.

Понуђачи су обавезни да попуне табелу, тако што ће у колони „Испуњеност“, уколико својом понудом испуњава захтевану карактеристику, уписати реч „Да“.

Уколико понуђач упише било који текст осим речи „да“ или ништа не упише, сматраће се да тражена карактеристика није испуњена.

Захтеване карактеристике	Испуњеност
<p>Предмет набавке:</p> <ul style="list-style-type: none"> - Пројекат стабилности за монтажу стандардних селективних палетно-поличних регала⁴³ у поштанско-логистичким складиштима⁴⁴ Београд и Нови Сад⁴⁵, са статичким прорачуном конструктивних елемената оверене од стране лиценцираних пројектаната и сертификованог инспектора регала; - Комплети регала⁴⁶ у ПЛС Београд и ПЛС Нови Сад - опреме за складиштење коадних терета: робе, терета, палета, кутија, пошиљака и др. јединица терета⁴⁷ са елементима безбедносне заштите комплекта регала; - Програм и динамика обуке. 	
<p>Пројекат стабилности за монтажу комплекта регала у објекту Регионалног поштанско-логистичког центра⁴⁸ Београд и Пројекат стабилности за монтажу комплекта регала у објекту РПЛЦ Нови Сад, са овереним статичким прорачуном конструктивних елемената, у свему према:</p> <ul style="list-style-type: none"> - Пројектима изведеног стања простора ПЛС у објектима РПЛЦ Београд и РПЛЦ Нови Сад (Прилог 1 и Прилог 2); - Полазном техничко-технолошком концепцијом⁴⁹ ПЛС (Прилог 3); - Просторним размештајем у ПЛС Београд и ПЛС Нови Сад (Прилог 4 и Прилог 5); - Распоредом дозвољеног оптерећења подне плоче и селективних палетно-поличних регала ПЛС Београд и ПЛС Нови Сад (Прилог 6 и Прилог 7). <p>Понуђач је за израду Пројекта стабилности за монтажу комплекта регала, просторне мере ПЛС Београд и ПЛС Нови Сад, узео на лицу места, уз поштовање максималног искоришћења запремине складишта, дефинисаних зона и обезбеђења принципа једноставног и ефикасног приступа свакој</p>	

⁴³ У даљем тексту: „Регали“

⁴⁴ У даљем тексту: „ПЛС“

⁴⁵ У даљем тексту: „Регална складишта“

⁴⁶ Комплет регала чине сви елементи регала на једној локацији

⁴⁷ У даљем тексту: „Логистичка јединица“

⁴⁸ У даљем тексту: „РПЛЦ“

⁴⁹ У даљем тексту: „Концепција“

Handwritten signatures and initials in the bottom right corner of the page.

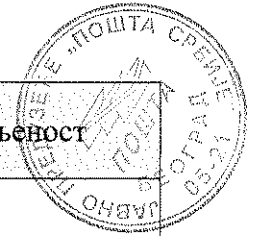

Захтеване карактеристике	Испуњеност
<p>складишној јединици, а у складу са Прилогом 4 и Прилогом 5.</p> <p>Напомена: Пројекти стабилности за монтажу комплета регала су израђени у складу са техничким и просторним ограничењима изведеног простора, инсталација и уграђене опреме у ПЛС Београд и ПЛС Нови Сад (подови, зидови, плафони, конструкција објекта, термо-техничке, хидротехничке, електро, информатичке, безбедносне инсталације и др.).</p>	
<p>Пројекти стабилности за монтажу комплета регала садрже:</p> <ul style="list-style-type: none"> - текстуалну документацију - технички опис, - нумеричку документацију: <ul style="list-style-type: none"> - предмер радова, - статички прорачун конструктивних елемената, - графичку документацију: <ul style="list-style-type: none"> - техничке цртеже, основе и пресека, - шеме монтаже и уграње елемената, - детаље, - 3Д анимације комплета регала. 	
<p>Пројекти стабилности за монтажу комплета регала садрже предмер радова са спецификацијом елемената и материјала.</p>	
<p>Пројекти стабилности за монтажу комплета регала су достављени у папирној и електронској форми у одговарајућем програму.</p>	
<p>Пројекти стабилности за монтажу комплета регала су оверени од стране:</p> <ul style="list-style-type: none"> - Дипломираног инжењера грађевине - 310 Одговорни пројектант грађевинских конструкција објеката високоградње, нискоградње и хидроградње или 311 Одговорни пројектант грађевинских конструкција објеката високоградње; - Дипломираног инжењера машинства - 333 Одговорни пројектант транспортних средстава, складишта и машинских конструкција и технологије; - Дипломираног инжењера саобраћаја - 370 Одговорни пројектант саобраћаја и саобраћајне сигнализације. 	
<p>Именовани Руководилац монтаже је одговорно лице за монтажу стандардних селективних палетно-поличних регала у ПЛС Београд и Нови Сад.</p>	
<p>Пројекти стабилности за монтажу комплета регала су израђени у складу са дефинисаним технолошким зонама⁵⁰, карактеристикама зона и технолошким процесима у ПЛС Београд и ПЛС Нови Сад (Прилози 1-7):</p> <ul style="list-style-type: none"> ▪ пријемно-отпремна зона накупљање и складиштење логистичких јединица у приспећу/отпреми на подној плочи ПЛС⁵¹, за идентификацију и евидентирање логистичких јединица, за преузимање и информатичку 	

⁵⁰ У даљем тексту: „Зона“

⁵¹ подно складиштење

Handwritten signatures and initials in the bottom right corner of the page.

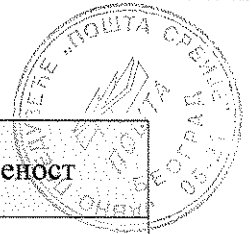

Захтеване карактеристике	Испуњеност
<p>обраду пратеће документације и др,</p> <ul style="list-style-type: none"> ▪ зона складиштења за одлагање логистичких јединица у транспортном, амбалажном и/или производном паковању за дораду, прилагођавање и комисионирање производа из транспортне и/или складишне јединице (улагање декларација и упутстава, груписање производа за амбалажно паковање и др), за комисионирање појединачних производа са/без оригиналног амбалажног паковања и др, ▪ транспортно-манипулативна зона за опрему за руковање логистичким јединицама у функцији рада виљушкара/комисионара и запослених који врше издвајање ускладиштених производа према налогу за груписање и формирање логистичких јединица у отпреми; ▪ зона комисионирања за паковање и опремање логистичких јединица и/или пошлица одговарајућом пратећом документацијом (адресницом, товарним листом и сл.) и др, <p>- административна зона за евидентирање, обраду, архивирање пратеће документације и др.</p> <p>Карактеристике зона:</p> <ul style="list-style-type: none"> - ПЛС Београд је укупне површине ~ 1.400m², - у ПЛС Београд површина зоне складиштења је ~ 480m², површина зоне транспорта и манипулације и пријемно отпремна зона је ~ 880m², површина зоне комисионирања је ~ 50m², - Зона складиштења и транспортно-манипулативна зона у ПЛС Београд опремљена је у делу простора и заштитном жичаном мрежом регалног простора са заштитном мрежном клизном капијом, минималне висине 2.5m, на унутрашњој саобраћајници⁵² (Прилог 4), - ПЛС Нови Сад је укупне површине ~ 1000m², површина зоне складиштења је ~ 170m², површина транспортно-манипулативне зоне у заштитном жичаном мрежом обезбеђеном регалном простору са заштитном мрежном клизном капијом, минималне висине 2.5m, на регалном тунелу (Прилог 5), је ~ 155m², остала површина транспортно-манипулативне зоне је ~ 670m², - у РПЛЦ Нови Сад површина складишне зоне опремљене палетним полицама и зона комисионирања је ~ 190m² (Просторије 02 и 03), - сви регални тунели су ширине 3.1m ±2%, - зоне ПЛС могу бити вишефункционалне, - радно време ПЛС је 365/7/24, - складишти се роба широке потрошње која не захтева посебне амбијенталне услове (не складишти се роба која 	

Handwritten signatures and initials in the bottom right corner of the page.

⁵² У даљем тексту: „Регални тунел“



Захтеване карактеристике	Испуњеност
<p>захтева посебне температурне услове или виши степен противпожарне, акцидентне и безбедносне заштите, не складиште се између осталог експлозивне, запаљиве, радиоактивне и друге опасне материје, и сви предмети чији је пренос поштанским токовима Законом забрањен).</p> <p>Технолошки процеси у ПЛС:</p> <ul style="list-style-type: none"> - претовар логистичких јединица (приспеће/улаз), - идентификација логистичких јединица, - преузимање и информатичка обрада пратеће документације, - одлагање у регале логистичких јединица, - дорада и прилагођавање, комисионирање производа из транспортне и/или складишне јединице (улагање декларација и упутстава, груписање производа за амбалажно паковање и др), - комисионирање појединачних производа у оригиналном амбалажном паковању, - чување робе под царинским надзором, - издвајање одговарајућег амбалажног и транспортног паковања, паковање и опремање логистичких јединица у отпреми (излазу) пратећом документацијом (адресницом, товарним листом и сл.), - отпрема логистичких јединица, одговарајућег габарита и масе ка ММС⁵³ машини на деобу⁵⁴, - претовар логистичких јединица (отпрема/излаз). 	
<p>Комплекти регала су чврсти, стабилни, флексибилни, монтажано-демонтажни, четворостубни. Комплекти регала су пројектовани у секцијама⁵⁵. Секције су формиране независно⁵⁶ или удвостручено⁵⁷. Растојање између две секције су јасно дефинисани регални тунели. Секције су конструктивно учвршћени модули. Модули су палетно-поличног типа. Модул је у функцији ускладиштења 2 или 3 палетне ћелије⁵⁸. Модул има 2, 3 или 4 складишна нивоа⁵⁹ (N-0, N-1, N-2, N-3). Нулти ниво (N-0) је поличног типа, док су остали нивои намењени складиштењу⁶⁰ палета. Нулти ниво има 3 полична нивоа (N_p-1, N_p-2, N_p-3). Полични нивои су у функцији ускладиштења 6 или 10 поличних ћелија⁶¹. Регали су модуларни по висини.</p>	

⁵³ ММС (Mixed Mailing Sorter mashine) - Интегрисана опрема за аутоматизовано сортирање нестандартних писмоносних пошљака и пакетских пошљака

⁵⁴ Простор за сортирање пошљака у отпреми, одговарајућих димензија за ММС машину (минимално 140x90x2mm, 0.1kg, максимално 600x500x500mm, 20kg), не пројектовати у оквиру ПЛС.

⁵⁵ Ред

⁵⁶ Једноредно

⁵⁷ Дворедно

⁵⁸ Складишна ћелија, складишно место за ЕУРО палету

⁵⁹ У даљем тексту: "ниво". Ниво или етажа може бити палетна или полична.

⁶⁰ Време мировања палета у складишту је кратко (динамично механизовано ускладиштење/ ускладиштење на палетним нивоима и комбиновано мануелно/механизовано полично ускладиштење/ ускладиштење).

⁶¹ Складишно место за складишне логистичке јединице (складишне кутије)

Handwritten notes and signatures in the bottom right corner, including the number '5' and various scribbles.

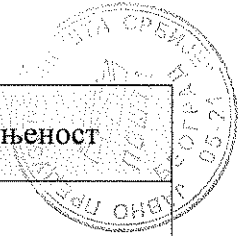

Захтеване карактеристике	Испуњеност
<p>Елементи комплета регала су лако замењиви. Пристап складишној логистичкој јединици је директан.</p>	
<p>Опрема која се монтира и уграђује је комплет регала у ПЛС Београд и комплет регала у ПЛС Нови Сад. Комплет регала састоји се од секција, које чине међусобно конструктивно учвршћени комплети модула.</p>	
<p>Карактеристике елемената комплета регала:</p> <ul style="list-style-type: none"> - Складишни регали омогућавају директан пристап свакој јединици складиштења; - Комплет регала се састоји од једноредних и/или дворедних секција; - Секције су конструктивно учвршћени комплети модула; - У ПЛС Београд пројектовано је 12 секција, од којих су 2 једноредне, а 10 дворедних (Прилог 4); - У ПЛС Нови Сад пројектовано је 16 секција, од којих је 6 једноредних 10 дворедних (Прилог 5); - Регални тунели су ширине 3,1m осим у просторијама 02 и 03 ПЛС Нови Сад; - Комплети модула се конструктивно учвршћују у под и/или у конструктивне стубове објекта РПЛЦ; - У ПЛС Београд комплети модула се пројектују у 4 нивоа (нулти ниво N0 и нивои N1, N2, N3); - У ПЛС Нови Сад комплети модула се пројектују у 3 нивоа (нулти ниво N0 и нивои N1, N2). 	
<p>Секције регала у ПЛС Београд чине:</p> <ul style="list-style-type: none"> - Комплет модула са 3 палетне ћелије на 4 нивоа; - Комплет модула са 2 палетне ћелије на 4 нивоа. 	
<p>Секције регала у ПЛС Нови Сад чине:</p> <ul style="list-style-type: none"> - Комплет модула са 3 палетне ћелије на 3 нивоа; - Комплет модула са 2 палетне ћелије на 3 нивоа; - Комплет модула са 3 палетне ћелије на 2 нивоа; - Комплет модула са 2 палетне ћелије на 2 нивоа. 	
<p>Комплети модула су димензионисани за 2 или 3 палетне ћелије, на 2, 3 и 4 нивоа, које по димензијама и носивости одговарају складиштењу логистичких јединица чији се стандарди примењују у технологији рада Поште Србије:</p> <ul style="list-style-type: none"> - ЕУРО палета⁶² чије су димензије терета 800mm (-0/+3mm) x 1200mm (-0/+3mm) x 144mm (-0/+2mm), масе 20-25kg, висине терета 1350mm (-0/+4mm), носивости терета 1000kg⁶³, <p>Одлагање ЕУРО палета на палетни ниво је подужно.</p> <p>Палетни N-0 ниво Комплекта модула је пројектован у 3 полична нивоа (N_p-1, N_p-2, N_p-3) и први ниво комплекта регала у ПЛС Новом Саду у просторијама 02 и 03. Полични ниво је димензионисан за 6 (3x2) или 10 поличних ћелија (5x2), које по</p>	

⁶² Стандард EPAL Paletten-System / ISO - ISO Standards - ISO/TC 51 - Pallets for unit load method of materials handling)

⁶³ Палетне ћелије

Handwritten signatures and initials in the bottom right corner.

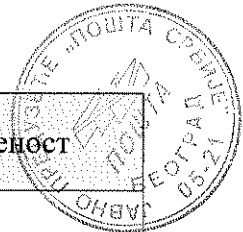

Захтеване карактеристике	Испуњеност
<p>димензијама и носивости одговарају складиштењу логистичких јединица чији се стандарди примењују у технологији рада Поште Србије:</p> <ul style="list-style-type: none"> - складишне логистичке јединице⁶⁴: 548mm (-0/+3mm) дужина x 484mm (-0/+3mm) ширина x 405 mm (-0/+2mm) висина, масе 2.9kg, носивост 30kg⁶⁵. <p>Одлагање складишних кутија на полични ниво је подужно.</p>	
<p>Комплет модула чине елементи комплекта модула:</p> <ul style="list-style-type: none"> ▪ конструктивни елементи: <ul style="list-style-type: none"> - носећи вертикални рамови, - носеће траверзне, - одстојници, - стопице за подну монтажу, - елементи за зидну монтажу, ▪ заштитни елементи: <ul style="list-style-type: none"> - заштитна мрежа са носачима, - заштитна мрежа са клизним вратима, - граничници положаја складишне јединице по дубини ћелије, - граничници хоризонталног положаја складишних јединица, - штитници стубова, - штитници чела регала, ▪ елементи за прилагођавање складишној јединици: <ul style="list-style-type: none"> - носачи складишних јединица (хоризонтални носачи) у облику сегмената, - носачи складишних јединица (хоризонтални носачи) у облику плоче - полични носачи 	
<p>Конструктивни елемент сваког комплекта модула је носећи вертикални рам - 4 вертикална стуба перфорирана за верикалну модуларност на сваких 30-100mm.</p>	
<p>Конструктивни елемент сваког комплекта модула су 4 носеће траверзне.</p>	
<p>Конструктивни елемент између удвостручених комплекта модула су одстојници.</p>	
<p>Конструктивни елемент сваког комплекта модула су 4 стопице за подну монтажу.</p>	
<p>Конструктивни елемент комплекта модула су и елементи за зидну монтажу, у секцијама које су уграђене између конструктивних стубова објеката, ако је то пројектовано статичким прорачуном конструктивних елемената.</p>	
<p>Заштитна мрежа чела сваке секције регала оријентисаних према регалним тунелима (транспортним токовима средстава за манипулацију и запослених).</p>	
<p>Заштитна мрежа на нултом и првом нивоу комплекта модула у складу са Прилогом 3 и Прилогом 4 (N-0 и N-1).</p>	

⁶⁴ Транспортна кутија

⁶⁵ Поличне ћелије и полични носаче

[Handwritten signatures and initials in the bottom right corner]



Захтеване карактеристике	Испуњеност
<p>Заштитна мрежа са клизним мрежним вратима на регалним тунелима склади са Прилогом 3 и Прилогом 4 не мање висине од 2.5m, са електронским системом за отварање.</p>	
<p>Граничници положаја складишне јединице по дубини ћелије су у сваком комплету модула, за сваки палетни и полични ниво.</p>	
<p>Граничници хоризонталног положаја складишних јединица су у сваком комплету модула, за сваки палетни и полични ниво.</p>	
<p>Штитници сваког стуба комплекта модула оријентисаних према регалним тунелима (транспортним токовима средстава за манипулацију и запослених).</p>	
<p>Штитници чела сваке секције регала оријентисаних према регалним тунелима (транспортним токовима средстава за манипулацију и запослених).</p>	
<p>Штитници зоне комисионирања и административне површине у ПЛС Београд оријентисаних према регалним тунелима (транспортним токовима средстава за манипулацију и запослених) и осталим унутрашњим саобраћајницама. Зоне су заштићене штитницима који се учвршћују у под, а висина штитника је условљена ергономским мерама радних места у наведеним зонама.</p>	
<p>Логистичке јединице одговарајућих димензија могу се ускладиштити директно на хоризонталне носаче рамова, на сегментне хоризонталне носаче (N-1) и /или на хоризонталне плочасте носаче (N-0).</p>	
<p>Нулти ниво (N-0) сваког комплекта модула чине 3 полична нивоа (N_{p-1}, N_{p-2}, N_{p-3}) опремљена хоризонталним плочастим носачима (радна површина је метална плоча, из једног или више делова, на које се могу одлагати логистичке јединице - транспортне кутије, комадна роба и др. одговарајућег габарита и масе).</p>	
<p>Први ниво (N-1) сваког комплекта модула опремљен је сегментним хоризонталним носачима за сваку палетну ћелију, осим првог нивоа комплекта регала у ПЛС Новом Саду у просторијама 02 и 03 који је опремљен хоризонталним плочастим носачима (радна површина је метална плоча, из једног или више делова, на које се могу одлагати логистичке јединице - транспортне кутије, комадна роба и др. одговарајућег габарита и масе).</p>	
<p>Метални хоризонтални плочасте носачи се једноставно померају по висини и сигурносно су обезбеђени за рад са палетама.</p>	
<p>Метални хоризонтални сегментни носачи се једноставно померају по хоризонтали и сигурносно су обезбеђени за рад са палетама.</p>	
<p>Карактеристике елемената комплекта модула:</p> <ul style="list-style-type: none"> - Носивост комплекта модула је у складу са захтеваним континуираним оптерећењем палетних и поличних нивоа (нулти ниво третирати у прорачунима за оба захтева); - Носећи вертикални рамови су вертикално модуларни и 	

Handwritten signatures and initials in the bottom right corner of the page.

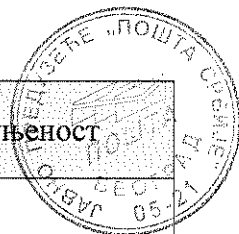

Захтеване карактеристике	Испуњеност
<p>перфорирани по вертикали;</p> <ul style="list-style-type: none"> - Дужина хоризонталних носача рамова је 1.825mm (2 палетне ћелије) и 2.700mm ± 1% (3 палетне ћелије); - Дубина хоризонталних носача рамова је 1200mm ± 1%; - Висина једног нивоа је 1.800mm ± 1%, - Нулти ниво регала је у нивоу пода ПЛС (кота 0,00m); - Нулти палетни ниво се пројектује у 3 полична нивоа; - Полични нивоу опремљени су металним хоризонталним плочама одговарајућих димензија (плоча може бити у једном комаду или из делова); - Висина поличног нивоа је 600mm ± 1%, - Димензије палетног места пројектоване су за складиштење стандардне ЕУРО палете; - Поличне ћелије пројектоване су за складиштење складишних кутија и др. конадне робе одговарајућих димензија; - Носивост хоризонталне металне плоче - полице одговара укупној носивости 6 односно 10 складишних кутија плус маса истих. 	
<p>Максималан број палетних и поличних ћелија је у складу са Прилогом 3 и Прилогом 4, уз одступање ± 5% палетних места, због одступања коначних мера узетих на лицу места.</p> <p><u>ПЛС Београд:</u> Укупан број палетних ћелија је 1.628 ± 5%. Укупан број поличних ћелија је 4.008 ± 5%. Укупан број металних хоризонталних плоча за 3 полична нивоа је 438 ± 5%. Укупан број хоризонталних сегментних носача је 814 ± 5%. Сви остали елементи Комплекта модула су у складу са пројектима и захтевима из Прилога 4.</p> <p><u>ПЛС Нови Сад:</u> Укупан број палетних ћелија је 448 (411+37) ± 5% Укупан број поличних ћелија је 1.818 (1.338 + 480) ± 5%. Укупан број металних хоризонталних плоча за 3 полична нивоа је 209 (153 + 56) ± 5% (за просторије 02 и 03 се пројектују за 4 полична нивоа). Укупан број хоризонталних сегментних носача је 274 ± 5% (за просторије 02 и 03 се не пројектују). Сви остали елементи Комплекта модула су у складу са пројектима и захтевима из Прилога 5.</p> <p>Напомена: Одступање у броју палетних и поличних ћелија је дозвољена само у случају просторних ограничења.</p>	
<p>Комплекти регала су израђени од челичних профила и материјала отпорних на корозију (нерђајући материјали) према спецификацији произвођача, а у складу са техничко-технолошким захтевима Наручиоца, посебно у погледу носивости и дозвољеног оптерећења подне плоче.</p>	

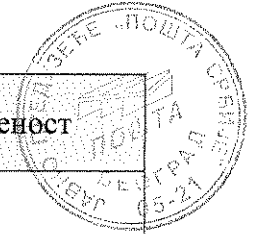

Захтеване карактеристике	Испуњеност
Материјали од којег су произведени елементи Комплекта модула одговарају захтеваном континуираном оптерећењу палетних и поличних нивоа , што је доказано статичким прорачуном конструктивних елемената и произвођачким сертификатом.	
Заштита од корозије структурних елемената комплекта регала (свих страна елемента) је поцинковање (топло или хладно) и/или пластификација и/или фарбање у минимално 4 слоја (2 основна и 2 завршна слоја) у корпоративним бојама Поште Србије.	
Завршна обрада свих елемената комплекта модула (руб сваког елемента или вара) мора бити равна, глатка и сигурна, изведена са радијусима прописаним за ову врсту опреме , како не би дошло до повреде запослених и оштећења логистичких јединица.	
Произвођачки сертификат (оригинал и превод уколико је оригинал на страном језику) ⁶⁶ за сваки елемент комплекта регала. У Сертификату наведени стандарди који су у складу са прихваћеним стандардима <u>Института за стандардизацију Србије</u> ⁶⁷ , или одговарајућих институција.	
Програм и динамика обуке извршилаца за инспекцију регала и извршилаца за оперативни рад у складишту, са издавањем минимално 2 (две) потврде о оспособљености извршиоца инспекције регала и 4 (четири) потврде за извршиоце за оперативни рад у складишту . Извршиоци за инспекцију регала ће редовно вршити инспекцију складишних система, а у свему према СРПС ЕН 15635:2011 .	
Обуку врши минимално један сертифицивани инспектор регала , који једном у шест месеци, током гарантног рока проводи провере, инспекције и процену ризика коришћења регалних система, као и имплементацију сигурносних процедура према стандарду СРПС ЕН 15635:2011 у ПЛС Београд и ПЛС Нови Сад и за то издаје одговарајући документ о безбедности складишних система за употребу.	
Година производње је година закључења Уговора о купопродаји или година монтаже . Комплекти регала су савремене технолошке генерације, нови, некоришћени, безбедни за рад.	

⁶⁶ Произвођачки сертификат је документ који издаје произвођач опреме, машине или средства, односно произвођач делова, склопова и елемената од којих су исте израђене, на свом меморандуму фирме са исписом свих одговарајућих техничких карактеристика (Нпр: начин израде, производни програм, тип и квалитет материјала, произвођач материјала, тип заваривања, боја, физичке димензије, тест притиска, оспег притисака, провера стабилности, кохезиона отпорност, хемијска отпорност, тест извлачења, тест истегања у тачки прекида, утицај на квалитет воде и др.) и наведеним одговарајућим стандардима Института за стандардизацију Србије или одговарајућим стандардима надлежних институција. **Произвођачки сертификат је оверен печатом произвођача и потписом одговорног лица произвођача** и користи се као Изјава понуђача да понуђени елементи поседују све наведене сертификате у складу са позитивним прописима Републике Србије.

⁶⁷ Стандарди усклађени са European Committee for Standardization, FEM - The European Materials Handling Federation, FEM - The European Materials Handling Federation, ISO - ISO Standards - ICS 53: Materials handling equipment,

Handwritten signatures and initials in the bottom right corner of the page.

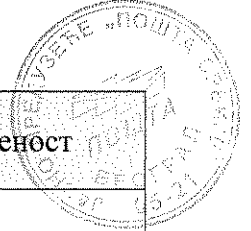

Захтеване карактеристике	Испуњеност
Сви елементи опреме Комплекта регала (конструктивни елементи, заштитни елементи, елементи за прилагођавање складишној јединици..) и остали елементи неопходни за несметано тестирање, пуштање у рад и оперативно функционисање ПЛС.	
Динамика извођења радова за монтажу и уградњу комплекта регала и обуке која није дужа од 90 дана .	
Минимално трајање гарантног рока од две године за уграђене комплете регала. Под тим се подразумева шестомесечни преглед регала у току гарантног периода од стране сертификованог инспектора регала произвођача или овлашћеног сервисера и одржавање коплетне опреме (редовно и ванредно) у трајању од две и више година.	
Техничка документација произвођача опреме и упутство за употребу и одржавање на српском језику.	

М.П.

Понуђач:

Handwritten signatures and initials in the bottom right corner.

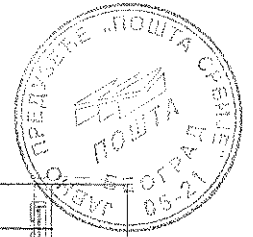

ПРОСТОРНИ РАЗМЕШТАЈ ПЛС БЕОГРАД (ПРИЛОГ 4)



PLS БЕОГРАД

ПОДНА ПОВРШНА ПЛС УКУПНА = 1.492,50m².

ПОДНА ПОВРШНА СКЛАДИШНА (ПАЛЕТНЕ

ЧЕЛИЈЕ + ПОЛИЦЕ) = 458,34+26,34+84,64m²

ПОДНА ПОВРШНА (КОМИСИОНАЖЕ) = 46,16m²

ПОДНА ПОВРШНА (ADMINISTRATIVNA) = 14,70m²

ПОДНА ПОВРШНА TRANSPORTNA

МАШИЧУЛТIVNA = 887,00m²

Маса робе на палети: 1000 kg max
Димензије робе на палети: 800 x 1200 x
1350 mm

БРОЈ ПАЛЕТНИХ ЧЕЛИЈА У ОСНОВИ

= 407КОМ

УКУПАН БРОЈ ПАЛЕТНИХ ЧЕЛИЈА =

1628КОМ

БРОЈ ПАЛЕТНИХ + ПОЛИЧНИХ МЕСТА =

1221+4008КОМ

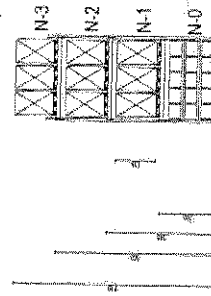

Handwritten notes and signatures in the bottom right corner, including a large signature and some illegible text.

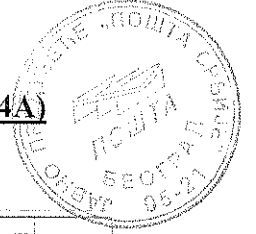

ПРОСТОРНИ РАЗМЕШТАЈ - ЗОНЕ ПЛС БЕОГРАД (ПРИЛОГ 4А)

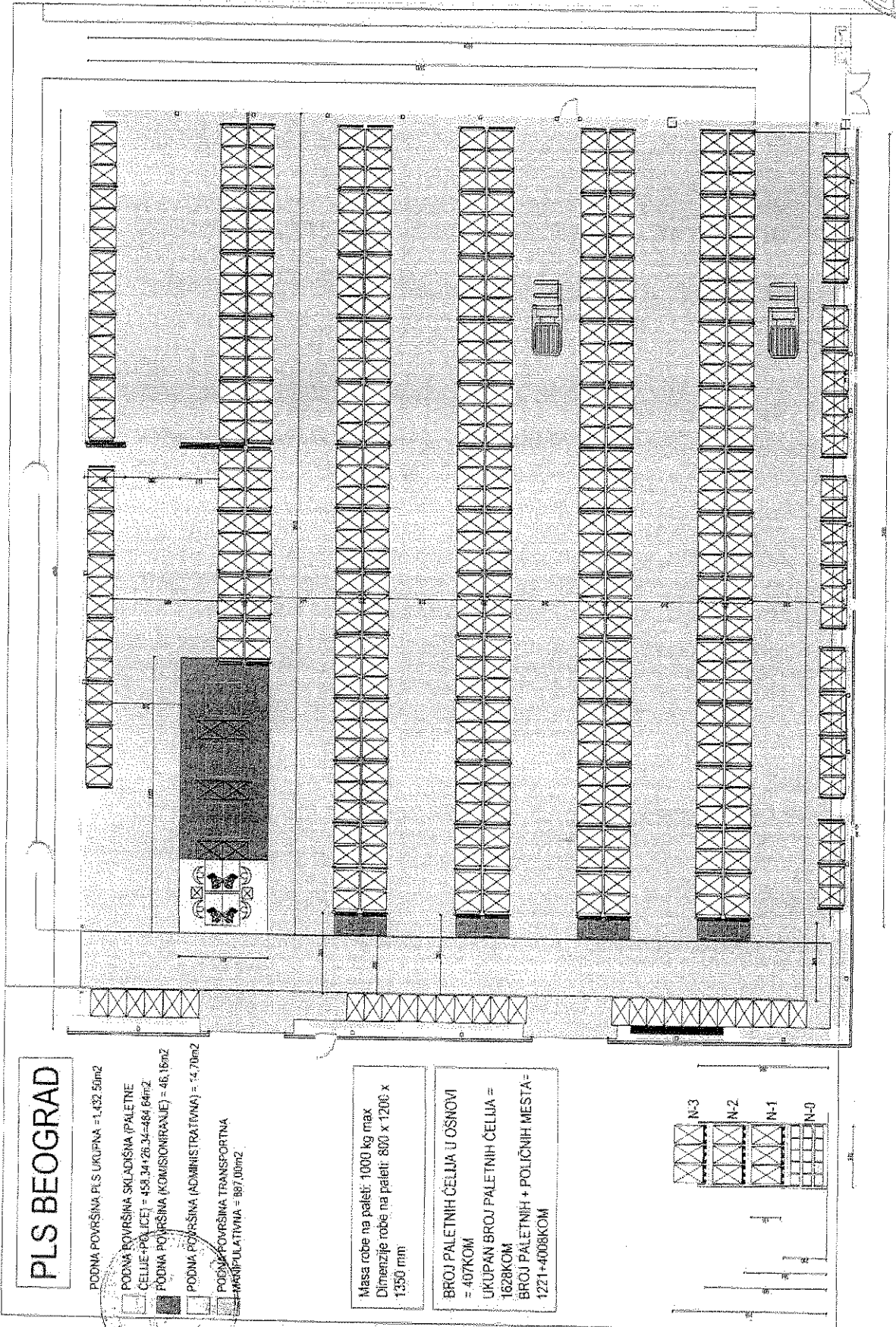

Handwritten notes and signatures in the bottom right corner, including a signature and some illegible text.

ПРОСТОРНИ РАЗМЕШТАЈ ПЛС НОВИ САД (ПРИЛОГ 5)

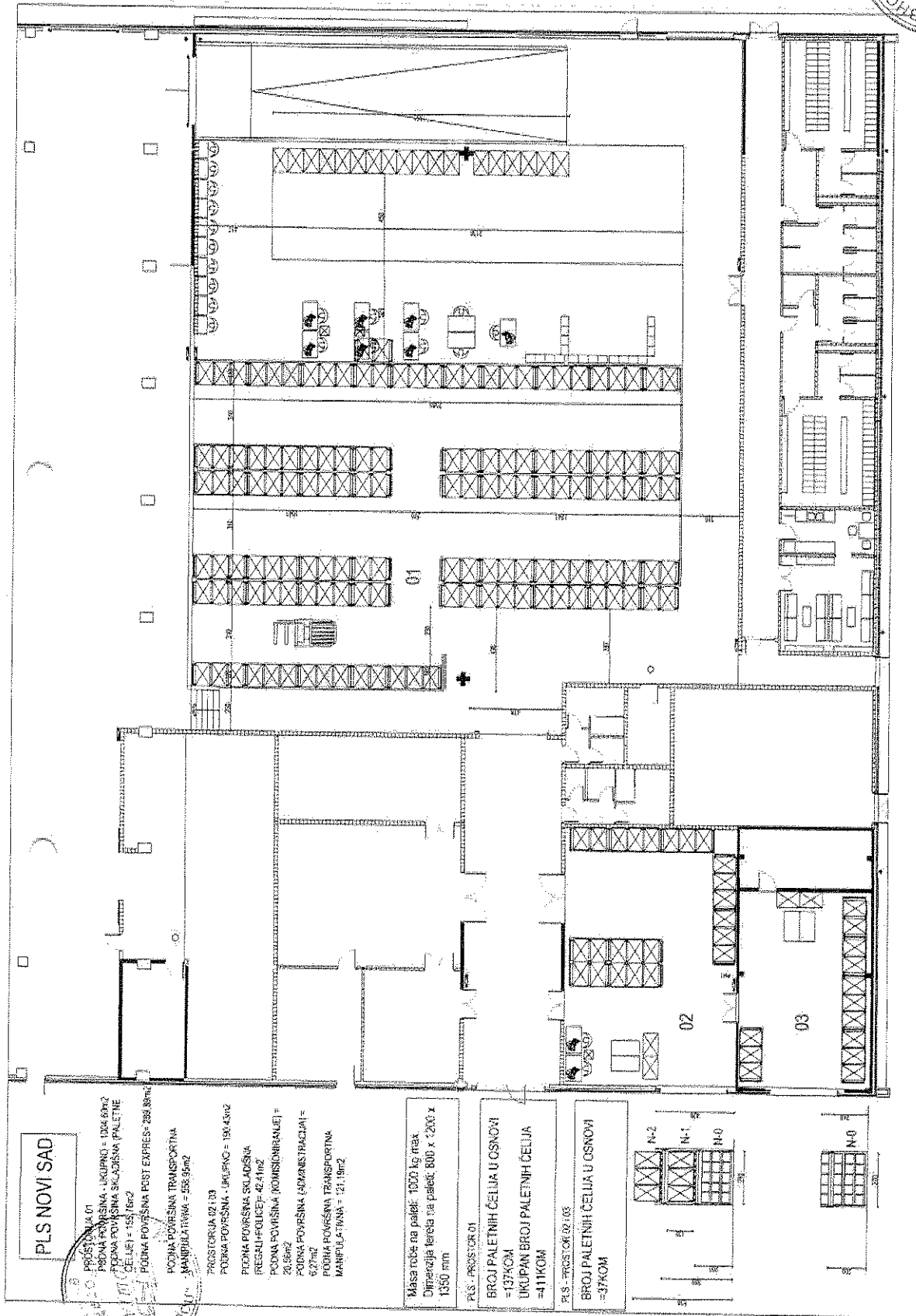

PLS NOVI SAD

PROSTORNA 01
 PLOŠNA POKRIVNA (UKUPNO) = 1204,60m²
 PLOŠNA POKRIVNA (KORISNA) = 1024,60m²
 PLOŠNA POKRIVNA (KORISNA) SKLADISNA (PALETNE
 ČELIJE) = 151,76m²
 PLOŠNA POKRIVNA POST EXPRESS = 288,88m²

POŠTA POKRIVNA TRANSPORTNA
 MANIPULATIVNA = 158,95m²
 PROSTORNA 02, 03
 PLOŠNA POKRIVNA - UKUPNO = 198,43m²
 PLOŠNA POKRIVNA SKLADISNA
 (REZALI+POLICE) = 42,41m²
 PLOŠNA POKRIVNA (KOMISIONARNAJE) =
 20,56m²
 PLOŠNA POKRIVNA (ADMINISTRACIJA) =
 52,7m²
 PLOŠNA POKRIVNA TRANSPORTNA
 MANIPULATIVNA = 131,19m²

Masa robe na palet: 1000 kg max
 Dimenzija tereta na palet: 800 x 1200 x
 1350 mm

PLS - PROSTOR 01
 BROJ PALETNIH ČELIJA U OSNOVI
 =137KCM
 UKUPAN BROJ PALETNIH ČELIJA
 =411KOM

PLS - PROSTOR 02 I 03
 BROJ PALETNIH ČELIJA U OSNOVI
 =37KOM

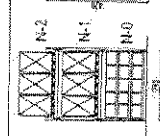

Handwritten signatures and initials in the bottom right corner.

ПРОСТОРНИ РАЗМЕШТАЈ - ЗОНЕ ПЛС НОВИ САД (ПРИЛОГ 5А)

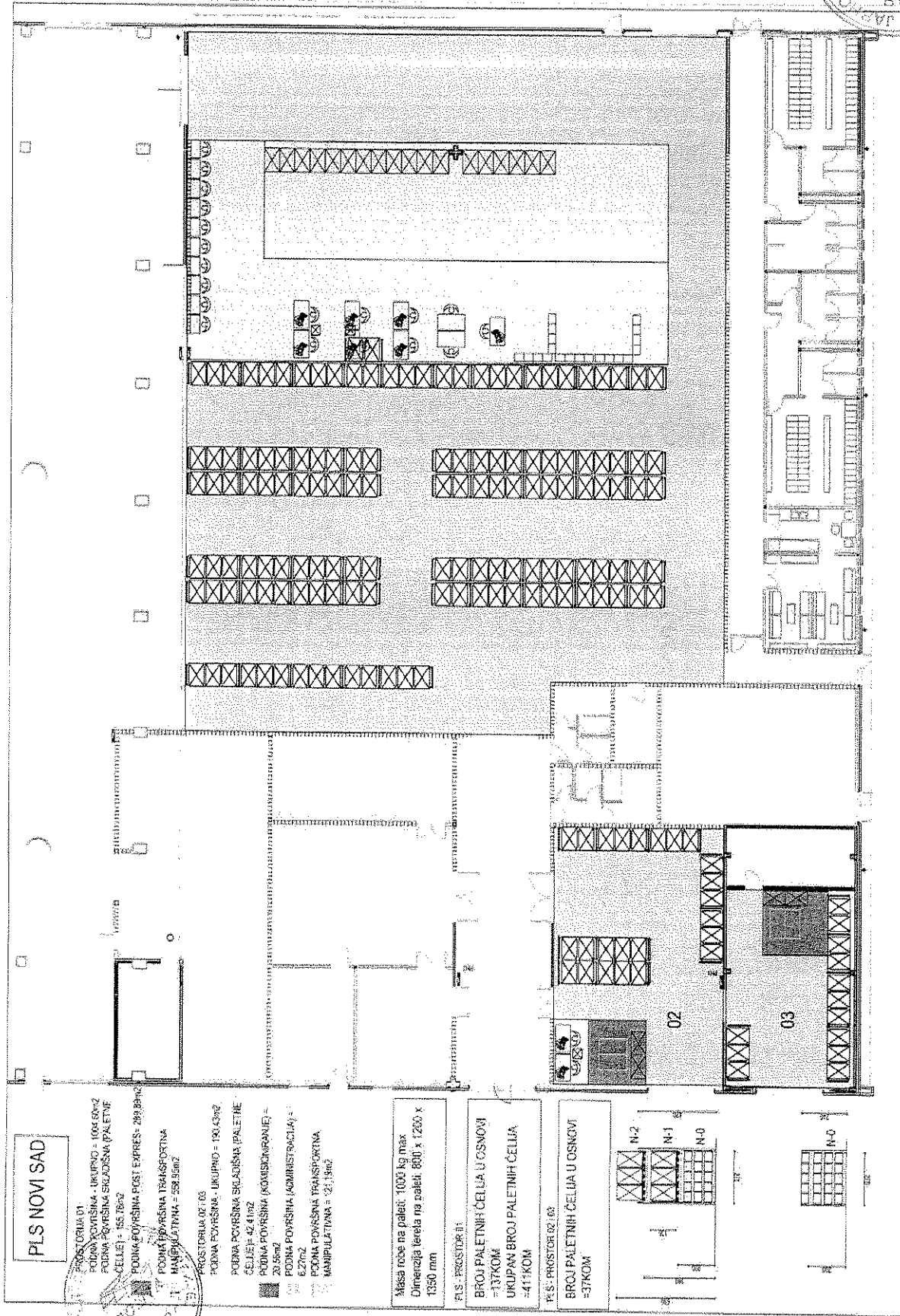
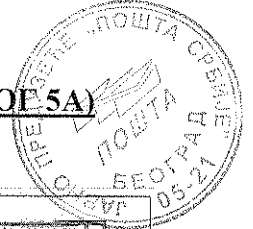

Handwritten signatures and initials in the bottom right corner of the page.



РАСПОРЕД ДОЗВОЉЕНОГ ОПТЕРЕЂЕЊА ПОДНЕ ПЛОЧЕ И СЕЛЕКТИВНИХ ПАЛЕТНО-ПОЛИЧНИХ РЕГАЛА ПЛС БЕОГРАД И ПЛС НОВИ САД (ПРИЛОГ 6 И 7)

JEDAN NIZ REGALA SA 4 NIVOVA PALETA, A DRUGI NIZ SA 4 NIVOVA PALETA ("LEBA U LEBA")
 P = 124.2 kN > DOZVOLJENO P = 120 kN (PREKORAČENJE OD 3.5%)

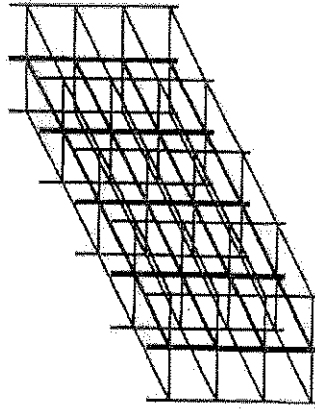
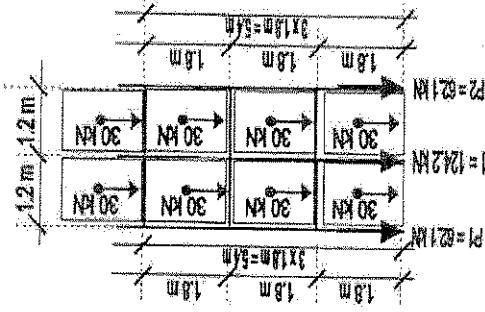
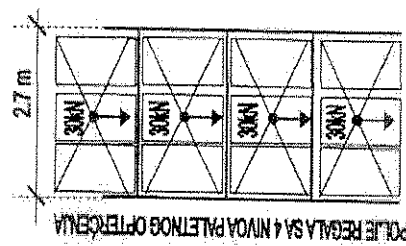
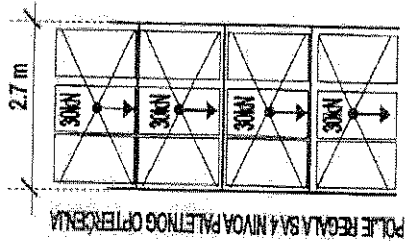
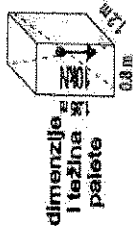

pripremlio:

Miloš Mihajlović dipl. inž. građ.

MAKSIMALNE DEJSTUJUĆE SILE NA AB POMOJU PLOČU
 ZA DATI RASPORED POLIČNIH OPTEREĆENJA



Handwritten signatures and initials at the bottom right of the page.

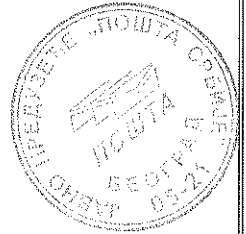

DVA NIZA REGALA ("LEDA U LEDA") SA 4 NIVOVA PALETA KAO NA SKICI ISPOD
 $P = 103 \text{ kN} < \text{DOZVOLJENO } P = 120 \text{ kN}$

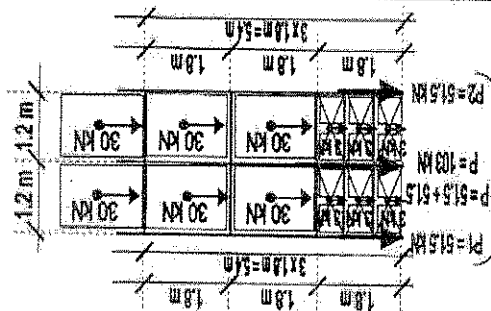
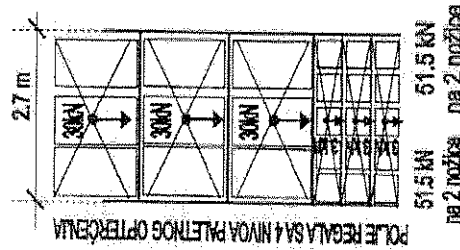
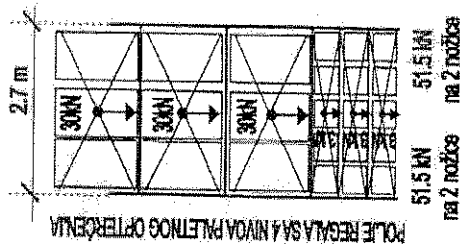
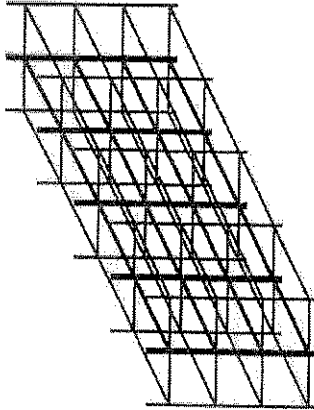
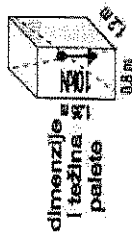

NAPOMENA !!

Da bi opterećenje bilo u okviru dozvoljenog od 120 kN (pogledati kopiju e-mail od Ranko Jovanović, "Mašinoprojekt") može biti postavljen dvostruka regalna konstrukciju u nizu, sa 4 police za palete (videti skicu). Na najnižem nivou regala predviđena su tri reda police koja nose kutije.

Podaci o dimenzijama, težinama paleta i kutija kao i o dimenzijama regalne konstrukcije i dobijeni od Dragane Ljumnović dipl. saobr. inž.

Za čeličnu regalinu konstrukciju sa 4 nivoa police predviđene su palete dimenzija 0.8x1.2x1.35, težine 10 kN po jednoj paleti. Ukupno opterećenje po jednoj polici je 30 kN (3 palete po 10kN).

Na najnižem nivou regala predviđena su tri reda police koja nose kutije dimenzija 0.41x0.46x0.55, težine 0.3 kN. Na jednoj polici predviđeno je da stane 10 kutija tako da je opterećenje po polici 3 kN (10 kutija po 0.3 kN)

UKUPNA TEŽINA ZA POLJE REGALA
 $1.04 \times (30 \text{ kN} \times 3 + 3 \text{ kN} \times 3) = 103 \text{ kN}$

MAKSIMALNE DEJSTVUJUĆE SILE NA AB PODNU PLOČU
 ZA DATI RASPORED POLJANIH OPTEREĆENJA

preprimlio:

Miloš Mihajlović dipl. inž. građ.

Handwritten signatures and initials at the bottom right of the page.

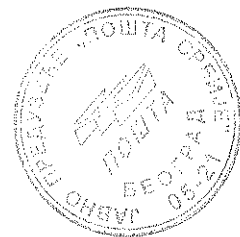

MAXIMALNE MOGUĆE
KONCENTRISANE SILE

- 93 kN
- ◐ 48.5 kN
- ◑ 23.25 kN
- ◒ 78 kN
- ◓ 39 kN
- ◔ 31.5 kN
- ◕ 15.75 kN

RASPORED OPTEREĆENJA ZA REGALNU KONSTRUKCIJU
RPLC NOVI SAD

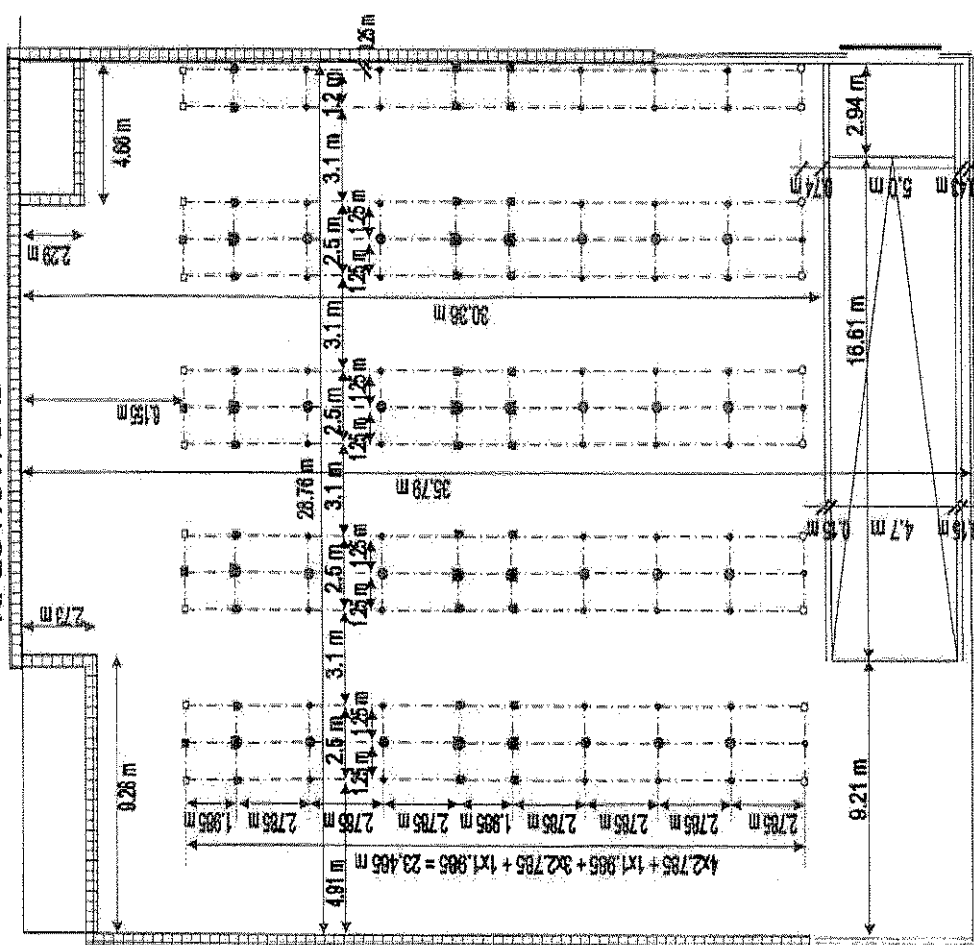

Handwritten notes and signatures:
1.07.21
S
D
P



MAXIMALNE MOGUĆE
KONCENTRISANE SILE

- 124 kN
- 62 kN
- 31 kN
- ⊙ 104 kN
- ⊛ 52 kN
- ⊞ 83 kN
- ⊟ 42 kN
- 21 kN

RASPORED OPTEREĆENJA ZA REGALNU KONSTRUKCIJU
RPLC BEOGRAD

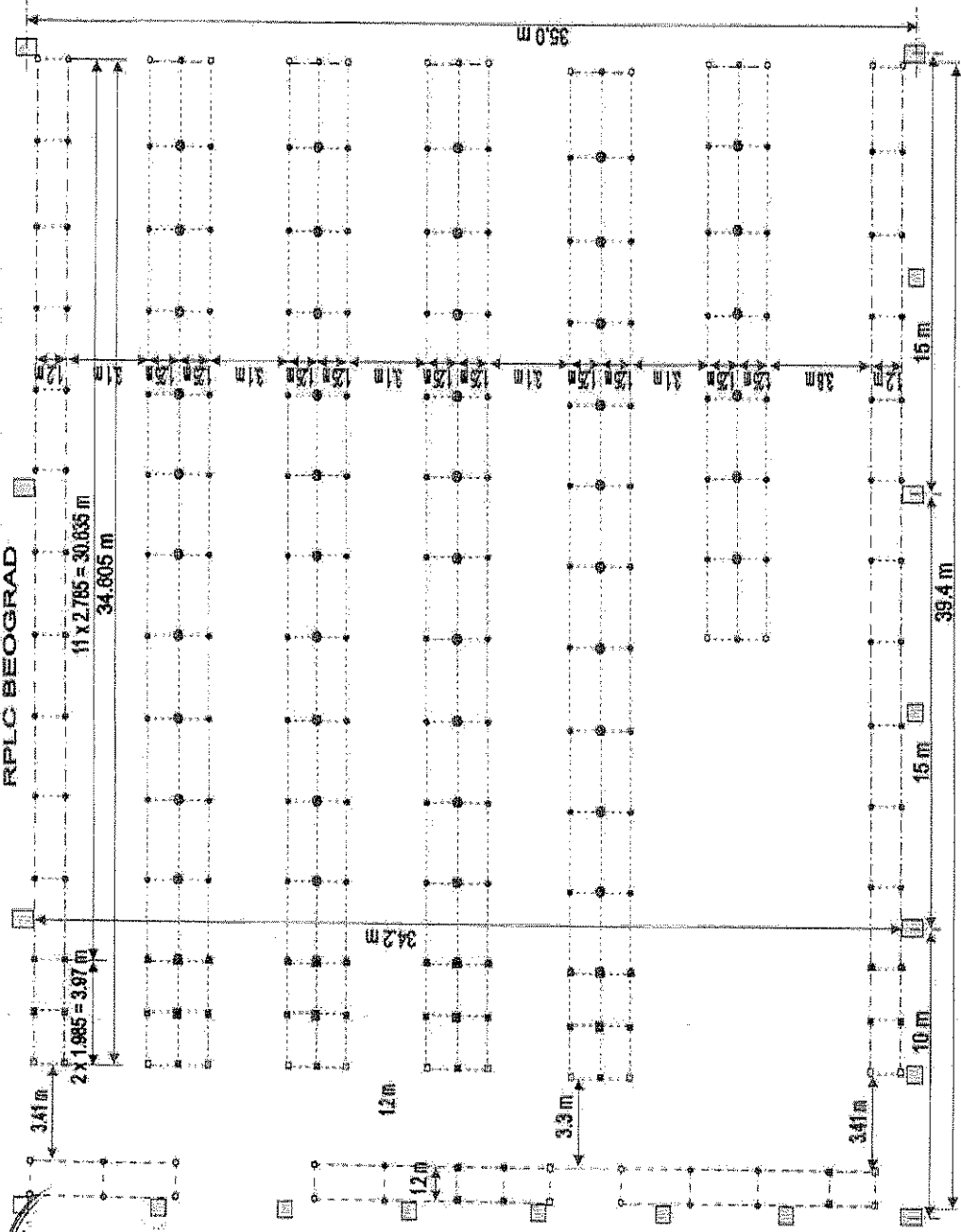

Handwritten notes and signatures:
 20.11.2011
 [Signature]
 [Signature]

ИЗГЛЕД И ПРОПОРЦИЈЕ ЗНАКА И ЛОГА ЈП „ПОШТА СРБИЈЕ“ (ПРИЛОГ 8)

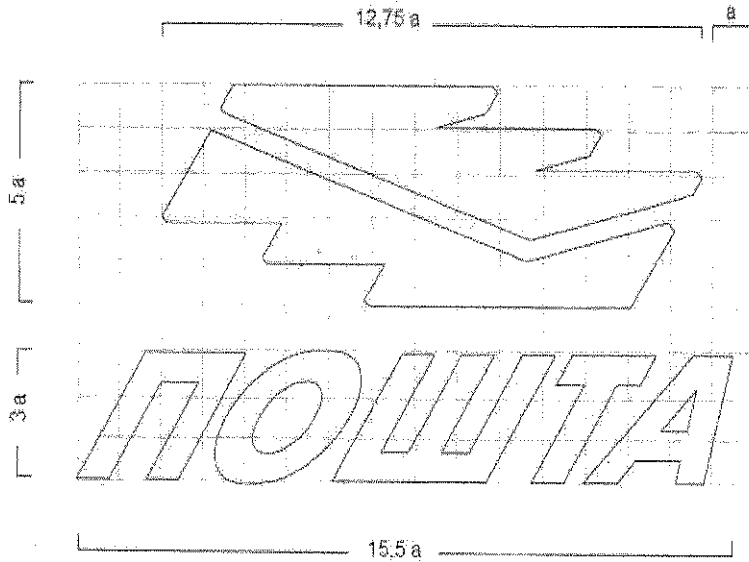

Цртеж бр. 1 - Изглед и пропорције знака и лоба

Handwritten notes and signatures in the bottom right corner, including the name 'Stevan' and various initials.

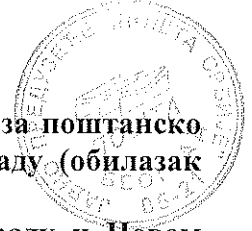

- **Заинтересована лица могу да изврше обилазак објеката предвиђених за поштанско логистичка складишта (у даљем тексту ПЛС), у Београду и Новом Саду (обилазак објеката није обавезан).**

Заинтересовано лице може извршити обилазак објеката ПЛС у Београду и Новом Саду, сваког радног дана након објављивања позива за подношење понуда, најкасније 10 (десет) дана пре истека рока за подношење понуде, у термину од 08-15 часова.

Заинтересовано лице је у обавези да најкасније 3 (три) дана пре дана обиласка објеката, Наручиоцу потврди свој долазак путем е-mailа postanabavka@ptt.rs или телефакса број 011/3022-198, сваког радног дана од 08 до 15 часова, са назнаком "Писано овлашћење за лица која ће присуствовати обиласку објеката за јавну набавку број 258/2016". **У писаном овлашћењу треба навести имена и презимена свих лица која ће присуствовати обиласку са унетим бројем личне карте сваког наведеног лица. Писано овлашћење мора бити потписано од стране овлашћеног лица (законског заступника) заинтересованог лица и оверено печатом. Обилазак објеката биће омогућен само лицима за која је достављено писано овлашћење на наведени начин. Објекте могу обићи законски заступници заинтересованог лица или лица којима је дато овлашћење на напред наведени начин.** Приликом обиласка објеката, представник заинтересованог лица је обавезан да понесе попуњену и оверену **Изјаву о обиласку објеката** коју ће том приликом оверити представник Наручиоца. У случају да обилазак објеката врши лице које је овлашћено од стране законског заступника заинтересованог лица, потребно је да приложи пуномоћје дато од законског заступника заинтересованог лица.

- **Након преузимања Конкурсне документације са Портала Управе за јавне набавке, заинтересовано лице** може да упутити писани захтев путем е-mailа postanabavka@ptt.rs или телефакса број 011/3022-198, сваког радног дана од 08 до 15 часова, са назнаком "Захтев за преузимање Пројекта простора ПЛС у објектима РПЈЦ Београд и РПЈЦ Нови Сад у програму (AutoCAD) за јавну набавку број 258/2016".

Након пријема захтева Наручилац ће обавестити у писаном облику заинтересована лица, путем е-mailа о времену и начину преузимања података везаним за наведени захтев.

[Handwritten signatures and initials in the bottom right corner]

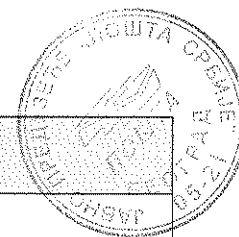

ПАРТИЈА 2

Средства за манипулацију

Понуђачи су обавезни да попуне табелу, тако што ће у колони „Испуњеност“, уколико својом понудом испуњава захтевану карактеристику, уписати реч „Да“. Уколико понуђач упише било који текст осим речи „да“ или ништа не упише, сматраће се да тражена карактеристика није испуњена.

Захтеване карактеристике	Испуњеност
Елементе набавке: - регални палетни слагач, - електро-комисионер.	
РЕГАЛНИ ПАЛЕТНИ СЛАГАЧ⁶⁸	
Седиште руковаоца је постављено управно на правац кретања слагача, подесиво, ергономско и огибљено.	
Ускладиштење и искладиштење палетизованих терета у палетно-полични регал слагач врши се померањем захваћеног терета у правцу подужне осе кретања средства и то транслаторним померањем рама док је средство у стању мировања.	
Носивост слагача је минимум 1000kg, на висини од најмање 6000mm.	
Рад са палетама EUR стандарда (димензије основе 1200x800mm) - захватање, подизање, спуштање, одлагање.	
Максимална ширина радног пролаза је 3100mm.	
Ножни прекидач , који ненагажен гаси функције кретања виљушкара.	
Погон - електрични.	
Капацитет батерије довољан за непрекидних 8 сати рада уз резервну батерију истог капацитета са пратећим системом за брзу измену.	
Припадајући пуњач батерије.	
Ојачана и прозрачена кровна конструкција кабине.	
Контролни панел омогућава непосредни приказ: - положаја точкава; - индикатора напуњености батерије; - брзине кретања средства; - изабраног начина рада (кретања) средства; - часова рада (или укупних, или до следећег сервиса); - свих кодова о грешкама..	
Команде за управљање захватним уређајем су: - предвиђене за употребу једном руком и ергономски распоређене; - предвиђене за употребу прстима и изведене у виду тастера (дугмића) или кратких управљачких "ручица"; - интегрисане са контролном таблом или су на управљачкој палици.	

⁶⁸ У даљем тексту: „слагач“

Handwritten signatures and initials in the bottom right corner.

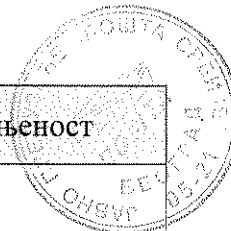

Захтеване карактеристике	Испуњеност
Под командама за управљање захватним уређајем је ергономски изведен ослонац за руку руковаоца .	
Симултана употребе захватног уређаја (истовремено извлачење, подизање и нагињање јарбола).	
Управљачки волан је подесив по висини и дубини.	
PIN-CODE стартовање виљушкара.	
Слагач је опремљен одељком за држање документације.	
Дијагностика квара са приказом информационих кодова о грешкама.	
Произвођачки сертификат у складу са важећим стандардима у Републици Србији.	
Програм и динамика обуке за извршиоце који управљају слагачима, са издавањем најмање 3 (три) потврде о оспособљености извршилаца који управљају слагачима, а у свему према СРПС ЕН 15635:2011 .	
Програм и динамика теоријског и практичног оспособљавања за безбедан рад при руковању слагачима, са издавањем највише 3 (три) потврде о оспособљености за безбедан рад при руковању слагачима.	
Година производње је година закључења Уговора о купопродаји или година испоруке. Слагач је савремене технолошке генерације, нов, некоришћен, безбедан за рад.	
Сви елементи и потрошни материјал електро-комисионера неопходни за несметано тестирање, пуштање у рад и оперативно функционисање.	
Минимално трајање гарантног рока је две године.	
Техничка документација произвођача слагача и упутство за употребу и одржавање на српском језику.	
Спецификација свих кодова о грешкама са њиховим описима и објашњењима. Достављено у електронској форми на преносивом медију (преносиви чврсти диск, USB и др.).	
ЕЛЕКТРО-КОМИСИОНЕР	
Платформа руковаоца је вертикално мобилна (руковалац се подиже од тла ради издвајања робе).	
Висина подизања платформе руковаоца је минимум 750mm.	
Виљушке су вертикално мобилне (виљушке подижу палетне логистичке јединице на висину од најмање 700mm).	
Између платформе за руковаоца и виљушки постоји преграда чија висина у односу на нулти ниво слагања по палети захваћеној и подигнутој виљушкама на највиши ниво не прелази 400mm.	
Носивост: најмање 750kg.	
Дужина виљушки 1150 ± 100mm.	
Погон - електрични.	
Капацитет батерије довољан за непрекидних 8 сати рада уз резервну батерију истог капацитета са пратећим системом за брзу измену.	
Припадајући пуњач батерије.	
Максимална ширина средства 820mm.	

Handwritten signatures and initials in the bottom right corner of the page.

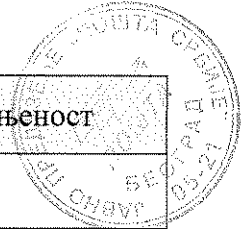

Захтеване карактеристике	Испуњеност
Платформа за стајање руковаоца има ограду или др. елемент заштите од пада руковаоца са најмање две (од четири) стране.	
Електро-комисионер је опремљен одељком за држање документације	
Контролни панел омогућава непосредни приказ: - индикатора напуњености батерије; - брзине кретања средства; - изабрани начин рада (кретања) средства; - часова рада (или укупних, или до следећег сервиса); - свих кодова о грешкама.	
Дијагностика квара са приказом информационих кодова о грешкама.	
Произвођачки сертификат у складу са важећим стандардима у Републици Србији.	
Програм и динамика обуке за извршиоце који управљају електро-комисионером, са издавањем најмање 3 (три) потврде о оспособљености извршилаца који управљају електро-комисионером, а у свему према СРПС ЕН 15635:2011 .	
Програм и динамика теоријског и практичног оспособљавања за безбедан рад при руковању електро-комисионером, са издавањем највише 3 (три) потврде о оспособљености за безбедан рад при руковању електро-комисионером.	
Година производње је година закључења Уговора о купопродаји или година испоруке. Електро-комисионер је савремене технолошке генерације, нов, некоришћен, безбедан за рад.	
Сви елементи и потрошни материјал електро-комисионера неопходни за несметано тестирање, пуштање у рад и оперативно функционисање.	
Минимално трајање гарантног рока је две године.	
Техничка документација произвођача електро-комисионера и упутство за употребу и одржавање на српском језику.	
Спецификација свих кодова о грешкама са њиховим описима и објашњењима. Достављено у електронској форми на преносивом медију (преносиви чврсти диск, USB и др.).	

Изјављујем под пуном материјалном и кривичном одговорношћу да понуђена опрема испуњава **све** наведене техничке карактеристике

М.П.

Понуђач:

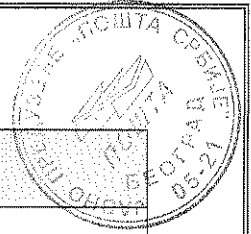

ПАРТИЈА 3

Подна палетна вага

Понуђачи су обавезни да попуне табелу, тако што ће у колони „Испуњеност“, уколико својом понудом испуњава захтевану карактеристику, уписати реч „Да“. Уколико понуђач упише било који текст осим речи „да“ или ништа не упише, сматраће се да тражена карактеристика није испуњена.

Захтеване карактеристике	Испуњеност
Намена подне палетне ваге ⁶⁹ је мерење масе терета на палети и ван палете.	
Облик ваге је платформа са навозном рампом.	
Вага је мобилна .	
Сви делови платформе и навозне рампе, израђени од материјала отпорних на корозију (нерђајући материјали).	
Класа тачности је III.	
Максимално мерење је најмање 1500kg.	
Минимално мерење је највише 2kg.	
Вредност подељка је највише 1kg.	
Минимално 4 мерна моста.	
Вага даје константан звучни сигнал упозорења на најмање 1100kg масе терета који се мери.	
Јединица мерења је kg.	
Максимално преоптерећење платформе је најмање 0,25 пута веће од максималног мерења ваге.	
Висина платформе је минимално 50mm.	
Ширина платформе је минимално 850mm.	
Дужина платформе без навозне рампе је минимално 1250mm.	
Ширина навозне рампе је једнака ширини платформе.	
Нагиб навозне рампе је прилагођен висини платформе и омогућава лако навожење терета.	
Радна температура у минималном опсегу је од -10°C до +40°C.	
Вага поседује LCD или LED дисплеј са позадинским осветљењем.	
Дисплеј може да се монтира на стуб и/или зид.	
Напон напајања ваге је 220V или 380V.	
Могућност рада ваге са батеријским напајањем.	
Вага има напонски кабл дужине најмање 3m.	
Произвођачки сертификат у складу са важећим стандардима у Републици Србији.	

⁶⁹У даљем тексту:“вага“

Handwritten signature and initials, including the number 26.

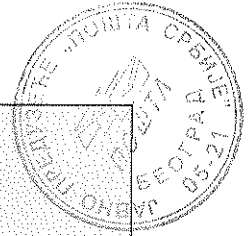

Захтеване карактеристике	Испуњеност
Година производње ваге је година закључења Уговора о купопродаји или година испоруке. Вага је савремене технолошке генерације, нова, некоришћена, безбедна за рад.	
Сви елементе ваге неопходни за несметано тестирање, пуштање у рад и оперативно функционисање.	
Минимално трајање гарантног рока од две године.	
Техничка документација произвођача подне палетне ваге и упутство за употребу и одржавање на српском језику.	

Изјављујем под пуном материјалном и кривичном одговорношћу да понуђена опрема испуњава **све** наведене техничке карактеристике

М.П.

Понуђач:

[Handwritten signature and scribbles]

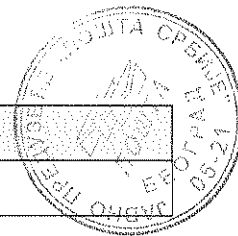

ПАРТИЈА 4

Мобилна платформа за комисионирање⁷⁰

Понуђачи су обавезни да попуне табелу, тако што ће у колони „Испуњеност“, уколико својом понудом испуњава захтевану карактеристику, уписати реч „Да“. Уколико понуђач упише било који текст осим речи „да“ или ништа не упише, сматраће се да тражена карактеристика није испуњена.

Захтеване карактеристике	Испуњеност
Висина платформе за стајање: 1000mm, дозвољена толеранција ± 10%.	
Ширина платформе у основи: максимално 1300mm (ограничење је ширина безбедног функционисања транспортног тока).	
Површина платформе за стајање минимално: 800mm x 900mm.	
Носивост платформе: минимум 150kg.	
Ограда платформе на три стране.	
Рукохват уз степенице са обе стране.	
Ограда и рукохват су израђени од нерђајућег материјала .	
Газишта и платформа за стајање израђени су од изрезбареног алуминијума или другог изрезбареног материјала сличних карактеристика.	
Ногари платформе су опремљени пластичним или гуменим чеповима на крају.	
Точкови платформе: 4 самокочиона точка.	
Произвођачки сертификат је у складу са важећим стандардима у Републици Србији.	
Година производње платформе је година закључења Уговора о купопродаји или година испоруке. Платформа је савремене технолошке генерације, нова, некорисћена, ергономична, безбедна за рад.	
Сви елементи платформе неопходни за тестирање и за оперативно функционисање.	
Минимално трајање гарантног рока од две године.	
Техничка документација платформе и упутства за употребу и одржавање на српском језику.	

Изјављујем под пуном материјалном и кривичном одговорношћу да понуђена опрема испуњава **све** наведене техничке карактеристике

М.П.

Понуђач:

⁷⁰ У даљем тексту: „Платформа“

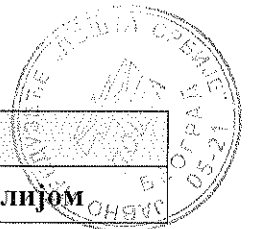

ПАРТИЈА 5

Ротопалетизатор - машина за обмотавање логистичких јединица стреч фолијом

Понуђачи су обавезни да попуне табелу, тако што ће у колони „Испуњеност“, уколико својом понудом испуњава захтевану карактеристику, уписати реч „Да“. Уколико понуђач упише било који текст осим речи „да“ или ништа не упише, сматраће се да тражена карактеристика није испуњена.

Захтеване карактеристике	Испуњеност
Омогућава обмотавање палете максималних димензија: 800mm x 1200mm.	
Омогућава обмотавање терета са палетом максималне висине: 1500mm.	
Носивост ротационе плоче: најмање 1100kg.	
Пречник ротационе плоче: најмање 1650mm.	
Фотохелијско читавање висине терета (палете).	
Носач са електромагнетном кочницом која омогућава предистезање фолије.	
Предистезање фолије са могућношћу подешавања: најмање 1,5 пута.	
Напајање: 220V/50Hz.	
Контрол панел за подешавање параметара рада.	
Параметри подесиви са контролне табле: - број обмотавања на врху, - број обмотавања на дну, - брзина ротације постоља, - брзина кретања носача ролне.	
Циклуси који се могу бирати са контролне табле: - дупли циклус (горе/доле), - једноставни циклус (само дизање или само спуштање), - циклус за улагање покривача палете.	
Меморисање минимум 3 (три) различита програма обмотавања.	
Навозна рампа за ручни виљушкар.	
Машина усклађена са СЕ прописима и носи СЕ ознаку.	
Произвођачки сертификат је у складу са важећим стандардима у Републици Србији.	
Година производње машине је година закључења Уговора о купопродаји или година испоруке. Понуђена машина је савремене технолошке генерације, нове, некоришћене, ергономичне, безбедне за рад.	
Сви елементи и потрошни материјал машине неопходан за несметано тестирање, пуштање у рад и оперативно функционисање.	
Минимално трајање гарантног рока од две године.	
Техничка и сервисна документацију произвођача машине и упутство за употребу и одржавање на српском језику.	

Изјављујем под пуном материјалном и кривичном одговорношћу да понуђена опрема испуњава све наведене техничке карактеристике

М.П.

Понуђач:

Handwritten signature and initials in the bottom right corner.

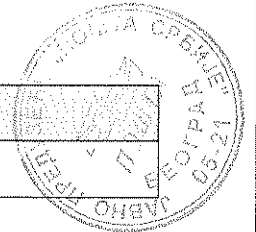

ПАРТИЈА 6

Мобилни складишни терминали⁷¹

Понуђачи су обавезни да попуне табелу, тако што ће у колони „Испуњеност“, уколико својом понудом испуњава захтевану карактеристику, уписати реч „Да“. Уколико понуђач упише било који текст осим речи „да“ или ништа не упише, сматраће се да тражена карактеристика није испуњена.

Захтеване карактеристике	Испуњеност
Могућност читавања 1D и 2D бар кодова интегрисаним бар код скенером. Могућност читавања бар кода и испод фолије.	
Спремност за рад у температурном опсегу (минимум од -10°C до +50°C). Фактор заштите минимални IP54. Отпорност на падове са висине (најмање од 1,5m на бетон у целом температурном опсегу).	
Интегрисан Colour Екран осетљив на додир (Touch Screen) са позадинским осветљењем. Светлосна и звучна сигнализација (уочљива у свим радним условима). Величина екрана минимална 3,5” ⁷² .	
Постојање физичке тастатуре (алфанумеричке или нумеричке са алфа карактерима). Ознаке на тастатури треба да буду јасне и лако читљиве у свим радним условима.	
Укупна маса терминала је максимално 0,85kg (са припадајућом батеријом и ручним држачем за терминал - „gun“).	
Поседовање Microsoft Windows Mobile 6.0 или новије верзије истог оперативног система. Компатибилност са Windows 7 или новијом верзијом истог оперативног система.	
Могућност повезивања терминала са рачунаром коришћењем опште прихваћених начина USB порта или LAN прикључка . Могућност повезивање терминала на мрежу преко WIFI.	
Терминал може да се користе за рад са мобилним трансакцијама у SAP-у (WM модул). Терминал треба да има могућност конверзије прочитаног бар кода у текст.	
Величина меморије терминала минимално 256MB RAM. Могућност проширења меморијског капацитета.	
Капацитет интерне батерије (заменајиве) омогућава активан осмочасовни рад.	
Могућност контроле приступа апликацијама и опцијама на терминалу.	
Пратећа опрема обухвата: - ручни држач за терминал („gun“),	

⁷¹ У даљем тексту: „Терминали“

⁷² ” = in = инч

Handwritten signatures and initials in the bottom right corner.

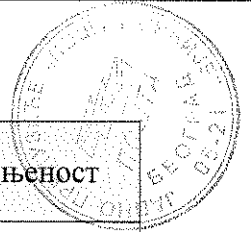

Захтеване карактеристике	Испуњеност
<ul style="list-style-type: none"> - резервну батерију истог капацитета, - базу са припадајућим кабловима за допуњавање интерне батерије терминала и резервне батерије истовремено и за размену података. 	
Мобилни складишни терминал је усклађен са СЕ прописима и носи СЕ ознаку.	
Произвођачки сертификат је у складу са важећим стандардима у Републици Србији.	
Година производње терминала је година закључења Уговора о купопродаји или година испоруке. Терминал је савремене технолошке генерације, нов, некоришћен, ергономичан, безбедан за рад.	
Сви елементи терминала и потрошни материјал неопходан за несметано тестирање, пуштање у рад и оперативно функционисање.	
Минимално трајање гарантног рока од две године.	
Техничка и сервисна документацију произвођача терминала и упутство за употребу и одржавање на српском језику.	

Изјављујем под пуном материјалном и кривичном одговорношћу да понуђена опрема испуњава **све** наведене техничке карактеристике

М.П.

Понуђач:

Handwritten signatures and initials in the bottom right corner, including a prominent signature that appears to be 'Zeljko' and other scribbles.

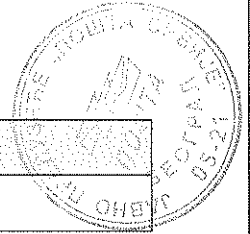

ПАРТИЈА 7

Складишне логистичке јединице

Понуђачи су обавезни да попуне табелу, тако што ће у колони „Испуњеност“, уколико својом понудом испуњава захтевану карактеристику, уписати реч „Да“. Уколико понуђач упише било који текст осим речи „да“ или ништа не упише, сматраће се да тражена карактеристика није испуњена.

Захтеване карактеристике	Испуњеност
Висина СЛЈ: 400mm / са поклопцем 405mm, дозвољена толеранција $\pm 5\%$	
Дужина СЛЈ: 538mm / са поклопцем 548mm, дозвољена толеранција $\pm 3\%$	
Ширина СЛЈ: 474mm / са поклопцем 484mm, дозвољена толеранција $\pm 2\%$	
Маса СЛЈ са поклопцем: 3kg $\pm 5\%$	
Капацитет СЛЈ: запремина 75l $\pm 5\%$	
Носивост СЛЈ: 30kg $\pm 5\%$	
Боја СЛЈ визуелно одговара жутој – RAL 1006	
Боја поклопца визуелно одговара плавој – RAL 5000	
На дужој страни поклопца налазе се отвори који се приликом затварања уклапају са делом конструкције. На супротној страни поклопца, налазе се еластични делови који се притиском на ивицу поклопца уклапају са СЛЈ, остварујући затварање поклопца и СЛЈ и спречавају спадање поклопца.	
Поклопац складишне кутије се уклапа са кутијом, остварујући потпуно и безбедно затварање поклопца и складишне кутије и онемогућава приступ садржају исте. Механизам за затварање поклопца и кутије, обезбеђује, да се не може приступити садржају кутије, без видљивих трагова оштећења.	
На поклопцу, као и на дужој страни складишне кутије, постоји отвор ⁷³ који омогућава да се, када је поклопац у потпуности затворен, може извршити провлачење канапа или каиша затворнице, како би се кутија додатно обезбедила и онемогућило отварање исте, без видљивих трагова на средствима за обезбеђење.	
Знак и ћирилични лого нанешени техником термо штампе, по један на обе површински веће странице СЛЈ у плавој боји (RAL 5000), изглед и пропорције дате на цртежу бр. 1., у свему према Књизи графичких стандарда ЈП „Пошта Србије“ (Прилог 8).	
Пластични цеп са спољне стране поклопца, на средини, дужине 200mm $\pm 2\%$, ширине 100mm $\pm 2\%$.	
СЛЈ је без отвора , са по једним рукохватом на ужим страницама.	
СЛЈ треба са садржи , на ужим страницама, место за улагање лабела које је отворено са једне уже странице, дужине од 112mm $\pm 5\%$, а висине 67mm $\pm 5\%$.	
Дно СЛЈ од пуног рељефног материјала, како би се спречило лако клизање СЛЈ по полици.	
Могућност слагања СЛЈ на СЛЈ уклапањем.	

⁷³ Отвор од 8-15mm

Handwritten signatures and initials in the bottom right corner.

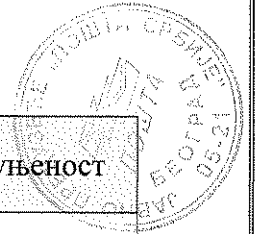

Захтеване карактеристике	Испуњеност
Потребно је да СЛЈ у целости буде израђена од полиетилена велике густине (носи ознаку HDPE - 2)	
Произвођачки сертификат је у складу са важећим стандардима у Републици Србији.	
Година производње СЛЈ је година закључења Уговора о купопродаји или година испоруке. Понуђене складишне кутије су нове, некоришћене, ергономичне, безбедне за рад.	
Сви елементи СЛЈ неопходни за оперативни рад.	
Минимално трајање гарантног рока од две године.	

Изјављујем под пуном материјалном и кривичном одговорношћу да понуђена опрема испуњава **све** наведене техничке карактеристике

М.П.

Понуђач:

Handwritten signatures and initials in the bottom right corner.

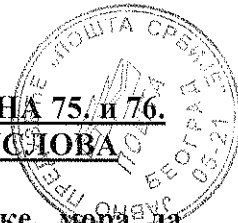

4. УСЛОВИ ЗА УЧЕШЋЕ У ПОСТУПКУ ЈАВНЕ НАБАВКЕ ИЗ ЧЛАНА 75. И 76. ЗАКОНА И УПУТСТВО КАКО СЕ ДОКАЗУЈЕ ИСПУЊЕНОСТ УСЛОВА

Понуђач, да би учествовао у предметном поступку јавне набавке, мора да испуњава обавезне услове прописане чланом 75. Закона, наведене овом конкурсном документацијом:

4.1 ОБАВЕЗНИ УСЛОВИ ЗА УЧЕШЋЕ У ПОСТУПКУ ЈАВНЕ НАБАВКЕ ИЗ ЧЛАНА 75. ЗАКОНА

1. да је регистрован код надлежног органа, односно уписан у одговарајући регистар.
2. да он и његов законски заступник није осуђиван за неко од кривичних дела као члан организоване криминалне групе, да није осуђиван за кривична дела против привреде, кривична дела против животне средине, кривично дело примања или давања мита, кривично дело преваре.
3. да је измирио доспеле порезе, доприносе и друге јавне дажбине у складу са прописима Републике Србије или стране државе када има седиште на њеној територији.
4. да је поштовао обавезе које произилазе из важећих прописа о заштити на раду, запошљавању и условима рада и заштити животне средине, као и да нема забрану обављања делатности која је на снази у време подношења понуде.

4.2 ДОДАТНИ УСЛОВИ ЗА УЧЕШЋЕ У ПОСТУПКУ ЈАВНЕ НАБАВКЕ ИЗ ЧЛАНА 76. ЗАКОНА

4.2.1 Понуђач, да би учествовао у предметном поступку јавне набавке, мора да испуњава додатне услове прописане чланом 76. Закона:

ЗА ПАРТИЈУ 1:

1. да су понуђена добра у свему у складу са захтеваним техничким карактеристикама из одељка 3.
2. да располаже довољним пословним капацитетом тј. да је у претходне 4 (четири) године од дана објављивања позива за подношење понуда, извршио продају и испоруку опреме за логистичка складишта за минимум 2 (два) купца (корисника), у укупном износу од минимум 15.000.000,00 динара без ПДВ-а.
3. да располаже довољним кадровским капацитетом тј. да има радно ангажована лица која, у складу са законским обавезама и важећим правилима, оверавају захтевана документа (Пројекти стабилности за монтажу стандардних селективних палетно-поличних регала у ПЛС Београд и Нови Сад, са статичким прорачуном конструктивних елемената, Планови превентивних мера радова на монтажи) и то минимум по 1 (једно) лице:
 - Дипломирани инжењер грађевине - 310 Одговорни пројектант грађевинских конструкција објеката високоградње, нискоградње и хидроградње или 311 Одговорни пројектант грађевинских конструкција објеката високоградње;
 - Дипломирани инжењер машинства - 333 Одговорни пројектант транспортних средстава, складишта и машинских конструкција и технологије;

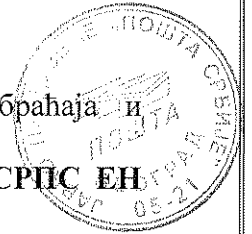

- Дипломирани инжењер саобраћаја - **370** Одговорни пројектант саобраћаја и саобраћајне сигнализације;
 - Минимално 1 (једног) Сертификованог Инспектора регала у складу са **СРПС ЕН 15635:2011**;
 - Сертификовано одговорно лице за оверу Планава превентивних мера радова на монтажи опреме;
 - Руководиоца монтаже опреме;
 - Минимум 5 (пет) лица ангажованих на монтажи опреме.
- 4. да је ауторизован од стране произвођача опреме**, да може да продаје и сервисира понуђену опрему за логистичка складишта на територији Републике Србије (уколико понуђач није произвођач опреме).

ЗА ПАРТИЈЕ 2, 3, 4, 5 и 6:

1. да су понуђена добра у свему у складу са захтеваним техничким карактеристикама из одељка 3.
2. да је ауторизован од стране произвођача опреме, да може да продаје и сервисира понуђену опрему на територији Републике Србије (уколико понуђач није произвођач опреме).

ЗА ПАРТИЈЕ 7:

1. да су понуђена добра у свему у складу са захтеваним техничким карактеристикама из одељка 3.

Handwritten signatures and initials in the bottom right corner of the page.



4.3 УПУТСТВО КАКО СЕ ДОКАЗУЈЕ ИСПУЊЕНОСТ УСЛОВА

4.3.1 Доказивање испуњености услова из члана 75. и 76. Закона за правна лица као понуђаче.

Испуњеност обавезних услова, из члана 75. Закона, за учешће у поступку јавне набавке, правно лице, као понуђач доказује достављањем следећих доказа:

1. Извода из регистра Агенције за привредне регистре, односно извода из регистра надлежног Привредног суда, као доказ да је понуђач регистрован код надлежног органа, односно уписан у одговарајући регистар.

2. Доказ:

1) Извод из казнене евиденције, односно уверење Основног суда на чијем подручју се налази седиште домаћег правног лица, односно седиште представништва или огранка страног правног лица, којим се потврђује да правно лице није осуђивано за кривична дела против привреде, кривична дела против животне средине, кривично дело примања или давања мита, кривично дело преваре;

2) Извод из казнене евиденције Посебног одељења за организовани криминал Вишег суда у Београду, којим се потврђује да правно лице није осуђивано као члан организоване криминалне групе.

3) Извод из казнене евиденције, односно уверење надлежне полицијске управе МУП-а, којим се потврђује да законски заступник понуђача није осуђиван за кривична дела против привреде, кривична дела против животне средине, кривично дело примања или давања мита, кривично дело преваре и као члан организоване криминалне групе (захтев се може поднети према месту рођења или према месту пребивалишта законског заступника). **Уколико понуђач има више законских заступника дужан је да достави доказ за сваког од њих.**

Докази не могу бити старији од 2 (два) месеца пре отварања понуда.

3. Уверења Пореске управе Министарства финансија, да је измирио доспеле порезе и доприносе и уверења надлежне локалне самоуправе да је измирио обавезе по основу изворних локалних јавних прихода.

Докази из ове тачке, не могу бити старији од 2 (два) месеца пре отварања понуда.

4. Изјаву понуђача, односно сваког члана групе понуђача, односно подизвођача, из Одељка 4.3 Конкурсне документације, понуњену, оверену печатом и потписану од стране овлашћеног лица понуђача, односно члана групе понуђача, односно подизвођача.

Испуњеност додатних услова, из члана 76. Закона, за учешће у поступку јавне набавке, правно лице, као понуђач доказује достављањем следећих доказа:

За партију 1:

1. као доказ да је понуђена добра у свему у складу са захтеваним техничким карактеристикама из одељка 3, понуђач доставља:

- Произвођачки сертификат који издаје произвођач опреме, машине или средства, односно произвођач делова, склопова и елемената од којих су исте израђене, на свом меморандуму фирме са исписом свих одговарајућих техничких карактеристика (Нпр: начин израде, производни програм, тип и квалитет материјала, произвођач материјала, тип заваривања, боја, физичке димензије, тест притиска, опсег притисака, провера стабилности, кохезиона отпорност, хемијска отпорност, тест извлачења, тест



истезања у тачки прекида, утицај на квалитет воде и др.) и наведеним одговарајућим стандардима **Института за стандардизацију Србије** или одговарајући стандардима надлежних институција. **Произвођачки сертификат мора бити оверен печатом произвођача и потписом одговорног лица произвођача** и користи се као Изјава понуђача да понуђени елементи поседују све наведене сертификате у складу са позитивним прописима Републике Србије.

Стандарди усклађени са European Committee for Standardization, FEM - The European Materials Handling Federation, FEM - The European Materials Handling Federation, ISO - ISO Standards - ICS 53: Materials handling equipment.

- **Техничка документација** произвођача опреме и упутство за употребу и одржавање на српском језику.

2. Као доказ да располаже довољним пословним капацитетом тј. да је у претходне 4 (четири) године од дана објављивања позива за подношење понуда, извршио продају и испоруку опреме за логистичка складишта за минимум 2 (два) купца (корисника), у укупном износу од минимум 15.000.000,00 динара без ПДВ-а:

- **Референтну листу купца** (корисника), којима је понуђач извршио продају и испоруку опреме за логистичка складишта (из одељка 4.6 ове конкурсне документације), која мора бити попуњена, оверена печатом и потписан од стране овлашћеног лица понуђача и **Потврде/а**, која мора бити попуњена, оверена печатом и потписана од стране овлашћених лица наручиоца (купца, корисника) којима је понуђач извршио продају и испоруку опреме за логистичка складишта, као доказ да је понуђач, у уговореним роковима и квалитету, у претходне 4 (четири) године од дана објављивања позива за подношење понуда, извршио продају и испоруку опреме за логистичка складишта.

3. Као доказ да располаже довољним кадровским капацитетом:

- **Изјаву о ангажованим лицима** (из одељка 4.5 конкурсне документације) потписану и оверену.

Изјава се односи на лица која у складу са законским обавезама и важећим правилима, оверавају захтевана документа (Пројекти стабилности за монтажу стандардних селективних палетно-поличних регала у ПЛС Београд и Нови Сад, са статичким прорачуном конструктивних елемената, Планови превентивних мера радова на монтажи) и то минимум по 1 (једно) лице:

- Дипломирани инжењер грађевине - **310** Одговорни пројектант грађевинских конструкција објеката високоградње, нискоградње и хидроградње или **311** Одговорни пројектант грађевинских конструкција објеката високоградње;

- Дипломирани инжењер машинства - **333** Одговорни пројектант транспортних средстава, складишта и машинских конструкција и технологије;

- Дипломирани инжењер саобраћаја - **370** Одговорни пројектант саобраћаја и саобраћајне сигнализације,

- Сертификовани Инспектор регала у складу са **СРПС ЕН 15635:2011**.

- Сертификовано одговорно лице за оверу Планова превентивних мера радова на монтажи опреме,

- Руководиоца монтаже опреме,

- Минимум 5 (пет) лица ангажованих на монтажи опреме.

4. Као доказ да је ауторизован од стране произвођача опреме, да може да продаје и сервисира понуђену опрему за логистичка складишта на територији Републике Србије (уколико понуђач није произвођач опреме):

- **Документ о ауторизацији понуђача**, издат од стране произвођача понуђене опреме, да је понуђач овлашћени дистрибутер и сервисер понуђене опреме за територију Републике Србије.

Handwritten signatures and initials are present in the bottom right corner of the page.



- Пројекте стабилности за монтажу стандардних селективних палетно-поличних регала у поштанско-логистичким складиштима Београд и Нови Сад, са статичким прорачуном конструктивних елемената;
- Програм и динамику обуке извршилаца за инспекцију регала и извршилаца за оперативни рад у складишту, са издавањем најмање 2 (две) потврде о оспособљености извршиоца инспекције регала и 4 (четири) потврде за извршиоце за оперативни рад у складишту. Извршиоци за инспекцију регала ће редовно вршити инспекцију складишних система, а у свему према СРПС ЕН 15635:2011.

За партију 2:

1. Као доказ да је понуђена опрема у свему у складу са захтеваним техничким карактеристикама из одељка 3, понуђач доставља:

- **Произвођачки сертификат који издаје произвођач опреме, машине или средства, односно произвођач делова, склопова и елемената од којих су исте израђене**, на свом меморандуму фирме са исписом свих одговарајућих техничких карактеристика (Нпр: начин израде, производни програм, тип и квалитет материјала, произвођач материјала, тип заваривања, боја, физичке димензије, тест притиска, опсег притисака, провера стабилности, кохезиона отпорност, хемијска отпорност, тест извлачења, тест истезања у тачки прекида, утицај на квалитет воде и др.) и наведеним одговарајућим стандардима **Института за стандардизацију Србије** или одговарајући стандардима надлежних институција. **Произвођачки сертификат мора бити оверен печатом произвођача и потписом одговорног лица произвођача** и користи се као Изјава понуђача да понуђени елементи поседују све наведене сертификате у складу са позитивним прописима Републике Србије.

Стандарди усклађени са European Committee for Standardization, FEM - The European Materials Handling Federation, FEM - The European Materials Handling Federation, ISO - ISO Standards - ICS 53: Materials handling equipment.

- **Опис техничко експлоатационих** карактеристика са фотографијом понуђених средстава у форми каталога (проспекта).

Напомена: уколико је каталог (проспект) на страном језику, део каталога који се односи на захтеване техничке карактеристике треба да буде преведен на српски језик, а превод оверен од стране судског тумача.

- **Техничку документацију** произвођача слагача и упутство за употребу и одржавање на српском језику.

- **Техничку документацију** произвођача електро-комисионера и упутство за употребу и одржавање на српском језику.

- Програм и динамика обуке за извршиоце који управљају испорученим средствима, са издавањем најмање 3 (три) потврде о оспособљености извршилаца који управљају испорученим средствима, а у свему према СРПС ЕН 15635:2011.

- Програм и динамика теоријског и практичног оспособљавања за безбедан рад при руковању испорученим средствима, са издавањем највише 3 (три) потврде о оспособљености за безбедан рад при руковању испорученим средствима.

2. Као доказ да је ауторизован од стране произвођача опреме, да може да продаје и сервисира понуђену опрему на територији Републике Србије (уколико понуђач није произвођач опреме) понуђач доставља:

- **Документ о ауторизацији понуђача**, издат од стране произвођача понуђене опреме, да је понуђач овлашћени дистрибутер и сервисер понуђене опреме за територију Републике Србије.

За партију 3:

1. Као доказ да је понуђена опрема у свему у складу са захтеваним техничким карактеристикама из одељка 3, понуђач доставља:

8
20
25



- **Произвођачки сертификат који издаје произвођач опреме, машине или средства, односно произвођач делова, склопова и елемената од којих су исте израђене**, на свом меморандуму фирме са исписом свих одговарајућих техничких карактеристика (Нпр: начин израде, производни програм, тип и квалитет материјала, произвођач материјала, тип заваривања, боја, физичке димензије, тест притиска, опсег притисака, провера стабилности, кохезиона отпорност, хемијска отпорност, тест извлачења, тест истезања у тачки прекида, утицај на квалитет воде и др.) и наведеним одговарајућим стандардима Института за стандардизацију Србије или одговарајући стандардима надлежних институција. **Произвођачки сертификат мора бити оверен печатом произвођача и потписом одговорног лица произвођача** и користи се као Изјава понуђача да понуђени елементи поседују све наведене сертификате у складу са позитивним прописима Републике Србије.

Стандарди усклађени са European Committee for Standardization, FEM - The European Materials Handling Federation, FEM - The European Materials Handling Federation, ISO - ISO Standards - ICS 53: Materials handling equipment.

- **Опис техничко експлоатационих** карактеристика са фотографијом понуђених средстава у форми каталога (проспекта).

Напомена: уколико је каталог (проспект) на страном језику, део каталога који се односи на захтеване техничке карактеристике треба да буде преведен на српски језик, а превод оверен од стране судског тумача.

- **Техничку документацију** произвођача подне палетне ваге и упутство за употребу и одржавање на српском језику.

2. Као доказ да је ауторизован од стране произвођача опреме, да може да продаје и сервисира понуђену опрему на територији Републике Србије (уколико понуђач није произвођач опреме) понуђач доставља:

- **Документ о ауторизацији понуђача**, издат од стране произвођача понуђене опреме, да је понуђач овлашћени дистрибутер и сервисер понуђене опреме за територију Републике Србије.

За партију 4:

1. Као доказ да је понуђена опрема у свему у складу са захтеваним техничким карактеристикама из одељка 3, понуђач доставља:

- **Произвођачки сертификат који издаје произвођач опреме, машине или средства, односно произвођач делова, склопова и елемената од којих су исте израђене**, на свом меморандуму фирме са исписом свих одговарајућих техничких карактеристика (Нпр: начин израде, производни програм, тип и квалитет материјала, произвођач материјала, тип заваривања, боја, физичке димензије, тест притиска, опсег притисака, провера стабилности, кохезиона отпорност, хемијска отпорност, тест извлачења, тест истезања у тачки прекида, утицај на квалитет воде и др.) и наведеним одговарајућим стандардима Института за стандардизацију Србије или одговарајући стандардима надлежних институција. **Произвођачки сертификат мора бити оверен печатом произвођача и потписом одговорног лица произвођача** и користи се као Изјава понуђача да понуђени елементи поседују све наведене сертификате у складу са позитивним прописима Републике Србије.

Стандарди усклађени са European Committee for Standardization, FEM - The European Materials Handling Federation, FEM - The European Materials Handling Federation, ISO - ISO Standards - ICS 53: Materials handling equipment.

- **Опис техничко експлоатационих** карактеристика са фотографијом понуђених средстава у форми каталога (проспекта).

8
Handwritten signatures and initials.

Напомена: уколико је каталог (проспект) на страном језику, део каталога који се односи на захтеване техничке карактеристике треба да буде преведен на српски језик, а превод оверен од стране судског тумача.

- **Техничку документација** платформе и упутства за употребу и одржавање на српском језику.

2. Као доказ да је ауторизован од стране произвођача опреме, да може да продаје и сервисира понуђену опрему на територији Републике Србије (уколико понуђач није произвођач опреме) понуђач доставља:

- **Документ о ауторизацији понуђача**, издат од стране произвођача понуђене опреме, да је понуђач овлашћени дистрибутер и сервисер понуђене опреме за територију Републике Србије.

За партију 5:

1. Као доказ да је понуђена опрема у свему у складу са захтеваним техничким карактеристикама из одељка 3, понуђач доставља:

- **Произвођачки сертификат који издаје произвођач опреме, машине или средства, односно произвођач делова, склопова и елемената од којих су исте израђене**, на свом меморандуму фирме са исписом свих одговарајућих техничких карактеристика (Нпр: начин израде, производни програм, тип и квалитет материјала, произвођач материјала, тип заваривања, боја, физичке димензије, тест притиска, оспег притисака, провера стабилности, кохезиона отпорност, хемијска отпорност, тест извлачења, тест истезања у тачки прекида, утицај на квалитет воде и др.) и наведеним одговарајућим стандардима **Института за стандардизацију Србије** или одговарајући стандардима надлежних институција. **Произвођачки сертификат мора бити оверен печатом произвођача и потписом одговорног лица произвођача** и користи се као Изјава понуђача да понуђени елементи поседују све наведене сертификате у складу са позитивним прописима Републике Србије.

Стандарди усклађени са European Committee for Standardization, FEM - The European Materials Handling Federation, FEM - The European Materials Handling Federation, ISO - ISO Standards - ICS 53: Materials handling equipment.

- **Опис техничко експлоатационих** карактеристика са фотографијом понуђених средстава у форми каталога (проспекта).

Напомена: уколико је каталог (проспект) на страном језику, део каталога који се односи на захтеване техничке карактеристике треба да буде преведен на српски језик, а превод оверен од стране судског тумача.

- **Техничку и сервисну документацију** произвођача машине и упутство за употребу и одржавање на српском језику.

2. Као доказ да је ауторизован од стране произвођача опреме, да може да продаје и сервисира понуђену опрему на територији Републике Србије (уколико понуђач није произвођач опреме) понуђач доставља:

- **Документ о ауторизацији понуђача**, издат од стране произвођача понуђене опреме, да је понуђач овлашћени дистрибутер и сервисер понуђене опреме за територију Републике Србије.

- Уколико понуђена машина приликом првог стављања у употребу, не захтева склапање, састављање или монтирање, или ће понуђену машину произвођач ставити у погон и предати на коришћење Купцу, Изјаву Понуђача која то и доказује.

За партију 6:

1. Као доказ да је понуђена опрема у свему у складу са захтеваним техничким карактеристикама из одељка 3, понуђач доставља:

- **Произвођачки сертификат који издаје произвођач опреме, машине или средства, односно произвођач делова, склопова и елемената од којих су исте израђене**, на

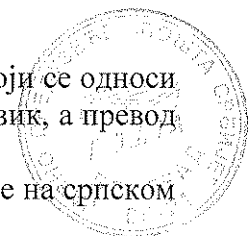

Handwritten signatures and initials in the bottom right corner.

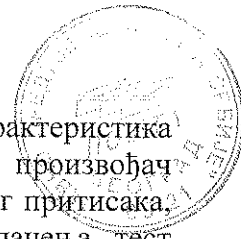

свом меморандуму фирме са исписом свих одговарајућих техничких карактеристика (Нпр: начин израде, производни програм, тип и квалитет материјала, произвођач материјала, тип заваривања, боја, физичке димензије, тест притиска, опсег притиска, провера стабилности, кохезиона отпорност, хемијска отпорност, тест извлачења, тест истезања у тачки прекида, утицај на квалитет воде и др.) и наведеним одговарајућим стандардима **Института за стандардизацију Србије** или одговарајући стандардима надлежних институција. **Произвођачки сертификат мора бити оверен печатом произвођача и потписом одговорног лица произвођача** и користи се као Изјава понуђача да понуђени елементи поседују све наведене сертификате у складу са позитивним прописима Републике Србије.

Стандарди усклађени са European Committee for Standardization, FEM - The European Materials Handling Federation, FEM - The European Materials Handling Federation, ISO - ISO Standards - ICS 53: Materials handling equipment.

- **Опис техничко експлоатационих** карактеристика са фотографијом понуђених средстава у форми каталога (проспекта).

Напомена: уколико је каталог (проспект) на страном језику, део каталога који се односи на захтеване техничке карактеристике треба да буде преведен на српски језик, а превод оверен од стране судског тумача.

- **Техничку и сервисну документацију** произвођача терминала и упутство за употребу и одржавање на српском језику.

2. Као доказ да је ауторизован од стране произвођача опреме, да може да продаје и сервисира понуђену опрему на територији Републике Србије (уколико понуђач није произвођач опреме) понуђач доставља:

- **Документ о ауторизацији понуђача**, издат од стране произвођача понуђене опреме, да је понуђач овлашћени дистрибутер и сервисер понуђене опреме за територију Републике Србије.

За партију 7:

1. Као доказ да је понуђена опрема у свему у складу са захтеваним техничким карактеристикама из одељка 3, понуђач доставља:

- **Узорак складишне логистичке јединице за одлагање робе**, у захтеваној или било којој другој боји, са или без нанетог знака и лога у техници термо штампе, ради провере захтеваних техничко-експлоатационих карактеристика.

Узорак складишне логистичке јединице за одлагање робе ће бити задржан до завршетка поступка јавне набавке.

- **Опис техничко експлоатационих** карактеристика са фотографијом понуђених средстава у форми каталога (проспекта).

- Документ којим Понуђач доказује да је понуђена роба у целости произведена од материјала нешкодљивих по здравље људи.

4.3.2 Доказивање испуњености услова из члана 75. и 76. Закона за предузетнике као понуђаче

Испуњеност обавезних услова, из члана 75. Закона, за учешће у поступку јавне набавке, предузетник, као понуђач доказује достављањем следећих доказа:

1. **Извода из регистра Агенције за привредне регистре, односно извода из регистра надлежног Привредног суда**, као доказ да је понуђач регистрован код надлежног органа, односно уписан у одговарајући регистар.



2. Доказ:

- 1) Извод из казнене евиденције, односно уверење Основног суда на чијем подручју се налази седиште домаћег правног лица, односно седиште представништва или огранка страног правног лица, којим се потврђује да правно лице није осуђивано за кривична дела против привреде, кривична дела против животне средине, кривично дело примања или давања мита, кривично дело преваре;
- 2) Извод из казнене евиденције Посебног одељења за организовани криминал Вишег суда у Београду, којим се потврђује да правно лице није осуђивано као члан организоване криминалне групе.
- 3) Извод из казнене евиденције, односно уверење надлежне полицијске управе МУП-а, којим се потврђује да законски заступник понуђача није осуђиван за кривична дела против привреде, кривична дела против животне средине, кривично дело примања или давања мита, кривично дело преваре и као члан организоване криминалне групе (захтев се може поднети према месту рођења или према месту пребивалишта законског заступника). Уколико понуђач има више законских заступника дужан је да достави доказ за сваког од њих.

Докази не могу бити старији од 2 (два) месеца пре отварања понуда.

- 3. Уверења Пореске управе Министарства финансија, да је измирио доспеле порезе и доприносе и уверења надлежне локалне самоуправе да је измирио обавезе по основу изворних локалних јавних прихода.**

Докази из ове тачке, не могу бити старији од 2 (два) месеца пре отварања понуда.

- 4. Изјаву понуђача, односно сваког члана групе понуђача, односно подизвођача, из Одељка 4.3 Конкурсне документације, понуђену, оверену печатом и потписану од стране овлашћеног лица понуђача, односно члана групе понуђача, односно подизвођача.**

Испуњеност додатних услова, из члана 76. Закона, за учешће у поступку јавне набавке, предузетник, као понуђач доказује достављањем следећих доказа:

За партију 1:

1. као доказ да је понуђена добра у свему у складу са захтеваним техничким карактеристикама из одељка 3, понуђач доставља:

- Произвођачки сертификат који издаје произвођач опреме, машине или средства, односно произвођач делова, склопова и елемената од којих су исте израђене, на свом меморандуму фирме са исписом свих одговарајућих техничких карактеристика (Нпр: начин израде, производни програм, тип и квалитет материјала, произвођач материјала, тип заваривања, боја, физичке димензије, тест притиска, оспег притисака, провера стабилности, кохезиона отпорност, хемијска отпорност, тест извлачења, тест истезања у тачки прекида, утицај на квалитет воде и др.) и наведеним одговарајућим стандардима Института за стандардизацију Србије или одговарајући стандардима надлежних институција. Произвођачки сертификат мора бити оверен печатом произвођача и потписом одговорног лица произвођача и користи се као Изјава понуђача да понуђени елементи поседују све наведене сертификате у складу са позитивним прописима Републике Србије. Произвођачки сертификат мора бити оверен печатом произвођача и потписан од стране одговорног лица произвођача и користи се као Изјава понуђача да понуђени елементи поседују све наведене сертификате у складу са позитивним прописима Републике Србије.

Стандарди усклађени са European Committee for Standardization, FEM - The European Materials Handling Federation, FEM - The European Materials Handling Federation, ISO - ISO Standards - ICS 53: Materials handling equipment.

- **Техничка документација** произвођача опреме и упутство за употребу и одржавање на српском језику.

2. Као доказ да располаже довољним пословним капацитетом тј. да је у претходне 4 (четири) године од дана објављивања позива за подношење понуда, извршио продају и испоруку опреме за логистичка складишта за минимум 2 (два) купца (корисника), у укупном износу од минимум 15.000.000,00 динара без ПДВ-а:

- **Референтну листу купаца** (корисника), којима је понуђач извршио продају и испоруку опреме за логистичка складишта (из одељка 4.6 ове конкурсне документације), која мора бити попуњена, оверена печатом и потписан од стране овлашћеног лица понуђача и **Потврде/а**, која мора бити попуњена, оверена печатом и потписана од стране овлашћених лица наручиоца (купца, корисника) којима је понуђач извршио продају и испоруку опреме за логистичка складишта, као доказ да је понуђач, у уговореним роковима и квалитету, у претходне 4 (четири) године од дана објављивања позива за подношење понуда, извршио продају и испоруку опреме за логистичка складишта.

3. Као доказ да располаже довољним кадровским капацитетом:

- **Изјаву о ангажованим лицима** (из одељка 4.5 конкурсне документације) потписану и оверену.

Изјава се односи на лица која у складу са законским обавезама и важећим правилима, оверавају захтевана документа (Пројекти стабилности за монтажу стандардних селективних палетно-поличних регала у ПЛС Београд и Нови Сад, са статичким прорачуном конструктивних елемената, Планови превентивних мера радова на монтажи) и то минимум по 1 (једно) лице:

- Дипломирани инжењер грађевине - **310** Одговорни пројектант грађевинских конструкција објеката високоградње, нискоградње и хидроградње или **311** Одговорни пројектант грађевинских конструкција објеката високоградње;

- Дипломирани инжењер машинства - **333** Одговорни пројектант транспортних средстава, складишта и машинских конструкција и технологије;

- Дипломирани инжењер саобраћаја - **370** Одговорни пројектант саобраћаја и саобраћајне сигнализације,

- Сертификовани Инспектор регала у складу са **СРПС ЕН 15635:2011**

- Сертификовано одговорно лице за оверу Планава превентивних мера радова на монтажи опреме,

- Руководиоца монтаже опреме,

- Минимум 5 (пет) лица ангажованих на монтажи опреме.

4. Као доказ да је ауторизован од стране произвођача опреме, да може да продаје и сервисира понуђену опрему за логистичка складишта на територији Републике Србије (уколико понуђач није произвођач опреме):

- **Документ о ауторизацији понуђача**, издат од стране произвођача понуђене опреме, да је понуђач овлашћени дистрибутер и сервисер понуђене опреме за територију Републике Србије.

- Пројекте стабилности за монтажу стандардних селективних палетно-поличних регала у поштанско-логистичким складиштима Београд и Нови Сад, са статичким прорачуном конструктивних елемената;

- Програм и динамику обуке извршилаца за инспекцију регала и извршилаца за оперативни рад у складишту, са издавањем најмање 2 (две) потврде о оспособљености извршиоца инспекције регала и 4 (четири) потврде за извршиоце за оперативни рад у

складишту. Извршиоци за инспекцију регала ће редовно вршити инспекцију складишних система, а у свему према СРПС ЕН 15635:2011.

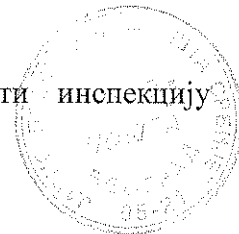

За партију 2:

1. Као доказ да је понуђена опрема у свему у складу са захтеваним техничким карактеристикама из одељка 3, понуђач доставља:

- Произвођачки сертификат који издаје произвођач опреме, машине или средства, односно произвођач делова, склопова и елемената од којих су исте израђене, **на свом меморандуму фирме са исписом свих одговарајућих техничких карактеристика (Нпр: начин израде, производни програм, тип и квалитет материјала, произвођач материјала, тип заваривања, боја, физичке димензије, тест притиска, опсег притисака, провера стабилности, кохезиона отпорност, хемијска отпорност, тест извлачења, тест истезања у тачки прекида, утицај на квалитет воде и др.) и наведеним одговарајућим стандардима Института за стандардизацију Србије или одговарајући стандардима надлежних институција.** Произвођачки сертификат мора бити оверен печатом произвођача и потписом одговорног лица произвођача и **користи се као Изјава понуђача да понуђени елементи поседују све наведене сертификате у складу са позитивним прописима Републике Србије.** Произвођачки сертификат мора бити оверен печатом произвођача и потписан од стране одговорног лица произвођача и **користи се као Изјава понуђача да понуђени елементи поседују све наведене сертификате у складу са позитивним прописима Републике Србије.**

Стандарди усклађени са European Committee for Standardization, FEM - The European Materials Handling Federation, FEM - The European Materials Handling Federation, ISO - ISO Standards - ICS 53: Materials handling equipment.

- **Опис техничко експлоатационих карактеристика са фотографијом понуђених средстава у форми каталога (проспекта).**

Напомена: уколико је каталог (проспект) на страном језику, део каталога који се односи на захтеване техничке карактеристике треба да буде преведен на српски језик, а превод оверен од стране судског тумача.

- **Техничку документацију произвођача слагача и упутство за употребу и одржавање на српском језику.**

- **Техничку документацију произвођача електро-комисионера и упутство за употребу и одржавање на српском језику.**

- Програм и динамика обуке за извршиоце који управљају испорученим средствима, са издавањем најмање 3 (три) потврде о оспособљености извршилаца који управљају испорученим средствима, а у свему према СРПС ЕН 15635:2011.

- Програм и динамика теоријског и практичног оспособљавања за безбедан рад при руковању испорученим средствима, са издавањем највише 3 (три) потврде о оспособљености за безбедан рад при руковању испорученим средствима.

2. Као доказ да је ауторизован од стране произвођача опреме, да може да продаје и сервисира понуђену опрему на територији Републике Србије (уколико понуђач није произвођач опреме) понуђач доставља:

- **Документ о ауторизацији понуђача,** издат од стране произвођача понуђене опреме, да је понуђач овлашћени дистрибутер и сервисер понуђене опреме за територију Републике Србије.

За партију 3:

1. Као доказ да је понуђена опрема у свему у складу са захтеваним техничким карактеристикама из одељка 3, понуђач доставља:

- Произвођачки сертификат који издаје произвођач опреме, машине или средства, односно произвођач делова, склопова и елемената од којих су исте израђене, **на свом меморандуму фирме са исписом свих одговарајућих техничких карактеристика**

✓
17/11/2011
[Handwritten signatures and initials]

(Нпр: начин израде, производни програм, тип и квалитет материјала, произвођач материјала, тип заваривања, боја, физичке димензије, тест притиска, опсег притисака, провера стабилности, кохезиона отпорност, хемијска отпорност, тест извлачења, тест истезања у тачки прекида, утицај на квалитет воде и др.) и наведеним одговарајућим стандардима Института за стандардизацију Србије или одговарајућим стандардима надлежних институција. Произвођачки сертификат мора бити оверен печатом произвођача и потписом одговорног лица произвођача и **користи се као Изјава понуђача да понуђени елементи поседују све наведене сертификате у складу са позитивним прописима Републике Србије.** Произвођачки сертификат мора бити оверен печатом произвођача и потписан од стране одговорног лица произвођача и **користи се као Изјава понуђача да понуђени елементи поседују све наведене сертификате у складу са позитивним прописима Републике Србије.**

Стандарди усклађени са European Committee for Standardization, FEM - The European Materials Handling Federation, FEM - The European Materials Handling Federation, ISO - ISO Standards - ICS 53: Materials handling equipment.

- **Опис техничко експлоатационих** карактеристика са фотографијом понуђених средстава у форми каталога (проспекта).

Напомена: уколико је каталог (проспект) на страном језику, део каталога који се односи на захтеване техничке карактеристике треба да буде преведен на српски језик, а превод оверен од стране судског тумача.

- **Техничку документацију** произвођача подне палетне ваге и упутство за употребу и одржавање на српском језику.

2. Као доказ да је ауторизован од стране произвођача опреме, да може да продаје и сервисира понуђену опрему на територији Републике Србије (уколико понуђач није произвођач опреме) понуђач доставља:

- **Документ о ауторизацији понуђача**, издат од стране произвођача понуђене опреме, да је понуђач овлашћени дистрибутер и сервисер понуђене опреме за територију Републике Србије.

За партију 4:

1. Као доказ да је понуђена опрема у свему у складу са захтеваним техничким карактеристикама из одељка 3, понуђач доставља:

- Произвођачки сертификат који издаје произвођач опреме, машине или средства, односно произвођач делова, склопова и елемената од којих су исте израђене, **на свом меморандуму фирме са исписом свих одговарајућих техничких карактеристика** (Нпр: начин израде, производни програм, тип и квалитет материјала, произвођач материјала, тип заваривања, боја, физичке димензије, тест притиска, опсег притисака, провера стабилности, кохезиона отпорност, хемијска отпорност, тест извлачења, тест истезања у тачки прекида, утицај на квалитет воде и др.) и наведеним одговарајућим стандардима Института за стандардизацију Србије или одговарајућим стандардима надлежних институција. Произвођачки сертификат мора бити оверен печатом произвођача и потписом одговорног лица произвођача и **користи се као Изјава понуђача да понуђени елементи поседују све наведене сертификате у складу са позитивним прописима Републике Србије.** Произвођачки сертификат мора бити оверен печатом произвођача и потписан од стране одговорног лица произвођача и **користи се као Изјава понуђача да понуђени елементи поседују све наведене сертификате у складу са позитивним прописима Републике Србије.**

Стандарди усклађени са European Committee for Standardization, FEM - The European Materials Handling Federation, FEM - The European Materials Handling Federation, ISO - ISO Standards - ICS 53: Materials handling equipment.



- **Опис техничко експлоатационих** карактеристика са фотографијом понуђених средстава у форми каталога (проспекта).

Напомена: уколико је каталог (проспект) на страном језику, део каталога који се односи на захтеване техничке карактеристике треба да буде преведен на српски језик, а превод оверен од стране судског тумача.

- **Техничку документација** платформе и упутства за употребу и одржавање на српском језику.

2. Као доказ да је ауторизован од стране произвођача опреме, да може да продаје и сервисира понуђену опрему на територији Републике Србије (уколико понуђач није произвођач опреме) понуђач доставља:

- **Документ о ауторизацији понуђача**, издат од стране произвођача понуђене опреме, да је понуђач овлашћени дистрибутер и сервисер понуђене опреме за територију Републике Србије.

За партију 5:

1. Као доказ да је понуђена опрема у свему у складу са захтеваним техничким карактеристикама из одељка 3, понуђач доставља:

- Произвођачки сертификат који издаје произвођач опреме, машине или средства, односно произвођач делова, склопова и елемената од којих су исте израђене, **на свом меморандуму фирме са исписом свих одговарајућих техничких карактеристика (Нпр: начин израде, производни програм, тип и квалитет материјала, произвођач материјала, тип заваривања, боја, физичке димензије, тест притиска, опсег притисака, провера стабилности, кохезиона отпорност, хемијска отпорност, тест извлачења, тест истезања у тачки прекида, утицај на квалитет воде и др.) и наведеним одговарајућим стандардима Института за стандардизацију Србије или одговарајући стандардима надлежних институција.** Произвођачки сертификат мора бити оверен печатом произвођача и потписом одговорног лица произвођача **и користи се као Изјава понуђача да понуђени елементи поседују све наведене сертификате у складу са позитивним прописима Републике Србије.** Произвођачки сертификат мора бити оверен печатом произвођача и потписан од стране одговорног лица произвођача **и користи се као Изјава понуђача да понуђени елементи поседују све наведене сертификате у складу са позитивним прописима Републике Србије.**

Стандарди усклађени са European Committee for Standardization, FEM - The European Materials Handling Federation, FEM - The European Materials Handling Federation, ISO - ISO Standards - ICS 53: Materials handling equipment.

- **Опис техничко експлоатационих** карактеристика са фотографијом понуђених средстава у форми каталога (проспекта).

Напомена: уколико је каталог (проспект) на страном језику, део каталога који се односи на захтеване техничке карактеристике треба да буде преведен на српски језик, а превод оверен од стране судског тумача.

- **Техничку и сервисну документацију** произвођача машине и упутство за употребу и одржавање на српском језику.

2. Као доказ да је ауторизован од стране произвођача опреме, да може да продаје и сервисира понуђену опрему на територији Републике Србије (уколико понуђач није произвођач опреме) понуђач доставља:

- **Документ о ауторизацији понуђача**, издат од стране произвођача понуђене опреме, да је понуђач овлашћени дистрибутер и сервисер понуђене опреме за територију Републике Србије.

- Уколико понуђена машина приликом првог стављања у употребу, не захтева склапање, састављање или монтирање, или ће понуђену машину произвођач ставити у погон и предати на коришћење Купцу, Изјаву Понуђача која то и доказује.

Handwritten signatures and initials in the bottom right corner, including a large signature and the number '25'.



За партију 6:

1. Као доказ да је понуђена опрема у свему у складу са захтеваним техничким карактеристикама из одељка 3, понуђач доставља:

- Произвођачки сертификат који издаје произвођач опреме, машине или средства, односно произвођач делова, склопова и елемената од којих су исте израђене, **на свом меморандуму фирме са исписом свих одговарајућих техничких карактеристика (Нпр: начин израде, производни програм, тип и квалитет материјала, произвођач материјала, тип заваривања, боја, физичке димензије, тест притиска, опсег притисака, провера стабилности, кохезиона отпорност, хемијска отпорност, тест извлачења, тест истезања у тачки прекида, утицај на квалитет воде и др.) и наведеним одговарајућим стандардима Института за стандардизацију Србије или одговарајући стандардима надлежних институција.** Произвођачки сертификат мора бити оверен печатом произвођача и потписом одговорног лица произвођача **и користи се као Изјава понуђача да понуђени елементи поседују све наведене сертификате у складу са позитивним прописима Републике Србије.** Произвођачки сертификат мора бити оверен печатом произвођача и потписан од стране одговорног лица произвођача **и користи се као Изјава понуђача да понуђени елементи поседују све наведене сертификате у складу са позитивним прописима Републике Србије.**

Стандарди усклађени са European Committee for Standardization, FEM - The European Materials Handling Federation, FEM - The European Materials Handling Federation, ISO - ISO Standards - ICS 53: Materials handling equipment.

- **Опис техничко експлоатационих** карактеристика са фотографијом понуђених средстава у форми каталога (проспекта).

Напомена: уколико је каталог (проспект) на страном језику, део каталога који се односи на захтеване техничке карактеристике треба да буде преведен на српски језик, а превод оверен од стране судског тумача.

- **Техничку и сервисну документацију** произвођача терминала и упутство за употребу и одржавање на српском језику.

2. Као доказ да је ауторизован од стране произвођача опреме, да може да продаје и сервисира понуђену опрему на територији Републике Србије (уколико понуђач није произвођач опреме) понуђач доставља:

- **Документ о ауторизацији понуђача,** издат од стране произвођача понуђене опреме, да је понуђач овлашћени дистрибутер и сервисер понуђене опреме за територију Републике Србије.

За партију 7:

1. Као доказ да је понуђена опрема у свему у складу са захтеваним техничким карактеристикама из одељка 3, понуђач доставља:

- **Узорак складишне логистичке јединице за одлагање робе,** у захтеваној или било којој другој боји, са или без нанетог знака и лога у техници термо штампе, ради провере захтеваних техничко-експлоатационих карактеристика.

Узорак складишне логистичке јединице за одлагање робе ће бити задржан до завршетка поступка јавне набавке.

- **Опис техничко експлоатационих** карактеристика са фотографијом понуђених средстава у форми каталога (проспекта).

- Документ којим Понуђач доказује да је понуђена роба у целости произведена од материјала нешкодљивих по здравље људи.

4.3.3 Доказивање испуњености обавезних услова из члана 75. Закона и додатних услова из члана 76. Закона за ФИЗИЧКА ЛИЦА КАО ПОНУЂАЧЕ.

Handwritten signatures and initials in the bottom right corner of the page.

Испуњеност обавезних услова, из члана 75. Закона, за учешће у поступку јавне набавке, ФИЗИЧКО ЛИЦЕ КАО ПОНУЂАЧ, доказује достављањем следећих доказа:



1. Извода из казнене евиденције, односно уверења надлежне полицијске управе Министарства унутрашњих послова да није осуђиван за неко од кривичних дела као члан организоване криминалне групе, да није осуђиван за кривична дела против привреде, кривична дела против животне средине, кривично дело примања или давања мита, кривично дело преваре (захтев се може поднети према месту рођења или према месту пребивалишта).

Доказ не може бити старији од 2 (два) месеца пре отварања понуда.

2. Уверења Пореске управе Министарства финансија да је измирио доспеле порезе и доприносе и уверења надлежне управе локалне самоуправе да је измирио обавезе по основу изворних локалних јавних прихода.

Докази не могу бити старији од 2 (два) месеца пре отварања понуда.

3. Изјаву понуђача, односно сваког члана групе понуђача, односно подизвођача, из Одељка 4.4 Конкурсне документације, попуњену, оверену печатом и потписану од стране овлашћеног лица понуђача, односно члана групе понуђача, односно подизвођача.

Испуњеност додатних услова, из члана 76. Закона, за учешће у поступку јавне набавке, физичко лице, као понуђач доказује достављањем следећих доказа:

За партију 1:

1. као доказ да је понуђена добра у свему у складу са захтеваним техничким карактеристикама из одељка 3, понуђач доставља:

Произвођачки сертификат који издаје произвођач опреме, машине или средства, односно произвођач делова, склопова и елемената од којих су исте израђене, на свом меморандуму фирме са исписом свих одговарајућих техничких карактеристика (Нпр: начин израде, производни програм, тип и квалитет материјала, произвођач материјала, тип заваривања, боја, физичке димензије, тест притиска, опсег притисака, провера стабилности, кохезиона отпорност, хемијска отпорност, тест извлачења, тест истезања у тачки прекида, утицај на квалитет воде и др.) и наведеним одговарајућим стандардима Института за стандардизацију Србије или одговарајући стандардима надлежних институција. **Произвођачки сертификат мора бити оверен печатом произвођача и потписом одговорног лица произвођача и користи се као Изјава понуђача да понуђени елементи поседују све наведене сертификате у складу са позитивним прописима Републике Србије.**

Стандарди усклађени са European Committee for Standardization, FEM - The European Materials Handling Federation, FEM - The European Materials Handling Federation, ISO - ISO Standards - ICS 53: Materials handling equipment.

- **Техничка документација** произвођача опреме и упутство за употребу и одржавање на српском језику.

2. Као доказ да располаже довољним пословним капацитетом тј. да је у претходне 4 (четири) године од дана објављивања позива за подношење понуда, извршио продају и испоруку опреме за логистичка складишта за минимум 2 (два) купаца (корисника), у укупном износу од минимум 15.000.000,00 динара без ПДВ-а:

- **Референтну листу купаца** (корисника), којима је понуђач извршио продају и испоруку опреме за логистичка складишта (из одељка 4.6 ове конкурсне документације), која мора бити попуњена, оверена печатом и потписан од стране

Handwritten signatures and initials in the bottom right corner of the page.

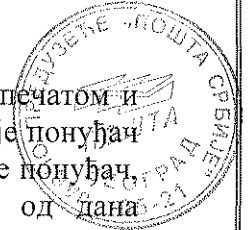

овлашћеног лица понуђача и **Потврде/а**, која мора бити попуњена, оверена печатом и потписана од стране овлашћених лица наручиоца (купца, корисника) којима је понуђач извршио продају и испоруку опреме за логистичка складишта, као доказ да је понуђач, у уговореним роковима и квалитету, у претходне 4 (четири) године од дана објављивања позива за подношење понуда, извршио продају и испоруку опреме за логистичка складишта.

3. Као доказ да располаже довољним кадровским капацитетом:

- **Изјаву о ангажованим лицима** (из одељка 4.5 конкурсне документације) потписану и оверену.

Изјава се односи на лица која у складу са законским обавезама и важећим правилима, оверавају захтевана документа (Пројекти стабилности за монтажу стандардних селективних палетно-поличних регала у ПЛС Београд и Нови Сад, са статичким прорачуном конструктивних елемената, Планови превентивних мера радова на монтажи) и то минимум по 1 (једно) лице:

- Дипломирани инжењер грађевине - **310** Одговорни пројектант грађевинских конструкција објеката високоградње, нискоградње и хидроградње или **311** Одговорни пројектант грађевинских конструкција објеката високоградње;
- Дипломирани инжењер машинства - **333** Одговорни пројектант транспортних средстава, складишта и машинских конструкција и технологије;
- Дипломирани инжењер саобраћаја - **370** Одговорни пројектант саобраћаја и саобраћајне сигнализације,
- Сертификовани Инспектор регала у складу са **СРПС ЕН 15635:2011**.
- Сертификовано одговорно лице за оверу Плана превентивних мера радова на монтажи опреме,
- Руководиоца монтаже опреме,
- Минимум 5 (пет) лица ангажованих на монтажи опреме.

4. Као доказ да је ауторизован од стране произвођача опреме, да може да продаје и сервисира понуђену опрему за логистичка складишта на територији Републике Србије (уколико понуђач није произвођач опреме):

- **Документ о ауторизацији понуђача**, издат од стране произвођача понуђене опреме, да је понуђач овлашћени дистрибутер и сервисер понуђене опреме за територију Републике Србије.

- Пројекте стабилности за монтажу стандардних селективних палетно-поличних регала у поштанско-логистичким складиштима Београд и Нови Сад, са статичким прорачуном конструктивних елемената;

- Програм и динамику обуке извршилаца за инспекцију регала и извршилаца за оперативни рад у складишту, са издавањем најмање 2 (две) потврде о оспособљености извршиоца инспекције регала и 4 (четири) потврде за извршиоце за оперативни рад у складишту. Извршиоци за инспекцију регала ће редовно вршити инспекцију складишних система, а у свему према СРПС ЕН 15635:2011.

За партију 2:

1. Као доказ да је понуђена опрема у свему у складу са захтеваним техничким карактеристикама из одељка 3, понуђач доставља:

- Произвођачки сертификат који издаје произвођач опреме, машине или средства, односно произвођач делова, склопова и елемената од којих су исте израђене, **на свом меморандуму фирме са исписом свих одговарајућих техничких карактеристика (Нпр: начин израде, производни програм, тип и квалитет материјала, произвођач материјала, тип заваривања, боја, физичке димензије, тест притиска, опсег притисака, провера стабилности, кохезиона отпорност, хемијска отпорност, тест извлачења, тест истезања у тачки прекида, утицај на квалитет воде и др.)** и

Handwritten signatures and initials, including a large 'V' and 'MS'.

наведеним одговарајућим стандардима Института за стандардизацију Србије или одговарајући стандардима надлежних институција. Произвођачки сертификат мора бити оверен печатом произвођача и потписом одговорног лица произвођача и **користи се као Изјава понуђача да понуђени елементи поседују све наведене сертификате у складу са позитивним прописима Републике Србије**. Произвођачки сертификат мора бити оверен печатом произвођача и потписан од стране одговорног лица произвођача и **користи се као Изјава понуђача да понуђени елементи поседују све наведене сертификате у складу са позитивним прописима Републике Србије**.

Стандарди усклађени са European Committee for Standardization, FEM - The European Materials Handling Federation, FEM - The European Materials Handling Federation, ISO - ISO Standards - ICS 53: Materials handling equipment.

- **Опис техничко експлоатационих** карактеристика са фотографијом понуђених средстава у форми каталога (проспекта).

Напомена: уколико је каталог (проспект) на страном језику, део каталога који се односи на захтеване техничке карактеристике треба да буде преведен на српски језик, а превод оверен од стране судског тумача.

- **Техничку документацију** произвођача слагача и упутство за употребу и одржавање на српском језику.

- **Техничку документацију** произвођача електро-комисионера и упутство за употребу и одржавање на српском језику.

- Програм и динамика обуке за извршиоце који управљају испорученим средствима, са издавањем најмање 3 (три) потврде о оспособљености извршилаца који управљају испорученим средствима, а у свему према СРПС ЕН 15635:2011.

- Програм и динамика теоријског и практичног оспособљавања за безбедан рад при руковању испорученим средствима, са издавањем највише 3 (три) потврде о оспособљености за безбедан рад при руковању испорученим средствима.

2. Као доказ да је ауторизован од стране произвођача опреме, да може да продаје и сервисира понуђену опрему на територији Републике Србије (уколико понуђач није произвођач опреме) понуђач доставља:

- **Документ о ауторизацији понуђача**, издат од стране произвођача понуђене опреме, да је понуђач овлашћени дистрибутер и сервисер понуђене опреме за територију Републике Србије.

За партију 3:

1. Као доказ да је понуђена опрема у свему у складу са захтеваним техничким карактеристикама из одељка 3, понуђач доставља:

- Произвођачки сертификат који издаје произвођач опреме, машине или средства, односно произвођач делова, склопова и елемената од којих су исте израђене, **на свом меморандуму фирме са исписом свих одговарајућих техничких карактеристика (Нпр: начин израде, производни програм, тип и квалитет материјала, произвођач материјала, тип заваривања, боја, физичке димензије, тест притиска, опсег притисака, провера стабилности, кохезиона отпорност, хемијска отпорност, тест извлачења, тест истезања у тачки прекида, утицај на квалитет воде и др.) и наведеним одговарајућим стандардима Института за стандардизацију Србије или одговарајући стандардима надлежних институција**. Произвођачки сертификат мора бити оверен печатом произвођача и потписом одговорног лица произвођача и **користи се као Изјава понуђача да понуђени елементи поседују све наведене сертификате у складу са позитивним прописима Републике Србије**. Произвођачки сертификат мора бити оверен печатом произвођача и потписан од стране одговорног лица произвођача и **користи се као Изјава понуђача да понуђени елементи поседују све наведене сертификате у складу са позитивним прописима Републике Србије**.



Стандарди усклађени са European Committee for Standardization, FEM - The European Materials Handling Federation, FEM - The European Materials Handling Federation, ISO - ISO Standards - ICS 53: Materials handling equipment.

- **Опис техничко експлоатационих** карактеристика са фотографијом понуђених средстава у форми каталога (проспекта).

Напомена: уколико је каталог (проспект) на страном језику, део каталога који се односи на захтеване техничке карактеристике треба да буде преведен на српски језик, а превод оверен од стране судског тумача.

- **Техничку документацију** произвођача подне палетне ваге и упутство за употребу и одржавање на српском језику.

2. Као доказ да је ауторизован од стране произвођача опреме, да може да продаје и сервисира понуђену опрему на територији Републике Србије (уколико понуђач није произвођач опреме) понуђач доставља:

- **Документ о ауторизацији понуђача**, издат од стране произвођача понуђене опреме, да је понуђач овлашћени дистрибутер и сервисер понуђене опреме за територију Републике Србије.

За партију 4:

1. Као доказ да је понуђена опрема у свему у складу са захтеваним техничким карактеристикама из одељка 3, понуђач доставља:

- Произвођачки сертификат који издаје произвођач опреме, машине или средства, односно произвођач делова, склопова и елемената од којих су исте израђене, **на свом меморандуму фирме са исписом свих одговарајућих техничких карактеристика (Нпр: начин израде, производни програм, тип и квалитет материјала, произвођач материјала, тип заваривања, боја, физичке димензије, тест притиска, опсег притисака, провера стабилности, кохезиона отпорност, хемијска отпорност, тест извлачења, тест истезања у тачки прекида, утицај на квалитет воде и др.) и наведеним одговарајућим стандардима Института за стандардизацију Србије или одговарајући стандардима надлежних институција.** Произвођачки сертификат мора бити оверен печатом произвођача и потписом одговорног лица произвођача и **користи се као Изјава понуђача да понуђени елементи поседују све наведене сертификате у складу са позитивним прописима Републике Србије.** Произвођачки сертификат мора бити оверен печатом произвођача и потписан од стране одговорног лица произвођача и **користи се као Изјава понуђача да понуђени елементи поседују све наведене сертификате у складу са позитивним прописима Републике Србије.**

Стандарди усклађени са European Committee for Standardization, FEM - The European Materials Handling Federation, FEM - The European Materials Handling Federation, ISO - ISO Standards - ICS 53: Materials handling equipment.

- **Опис техничко експлоатационих** карактеристика са фотографијом понуђених средстава у форми каталога (проспекта).

Напомена: уколико је каталог (проспект) на страном језику, део каталога који се односи на захтеване техничке карактеристике треба да буде преведен на српски језик, а превод оверен од стране судског тумача.

- **Техничку документација** платформе и упутства за употребу и одржавање на српском језику.

2. Као доказ да је ауторизован од стране произвођача опреме, да може да продаје и сервисира понуђену опрему на територији Републике Србије (уколико понуђач није произвођач опреме) понуђач доставља:

- **Документ о ауторизацији понуђача**, издат од стране произвођача понуђене опреме, да је понуђач овлашћени дистрибутер и сервисер понуђене опреме за територију Републике Србије.

Handwritten signatures and initials in the bottom right corner of the page.



За партију 5:

1. Као доказ да је понуђена опрема у свему у складу са захтеваним техничким карактеристикама из одељка 3, понуђач доставља:

- Произвођачки сертификат који издаје произвођач опреме, машине или средства, односно произвођач делова, склопова и елемената од којих су исте израђене, **на свом меморандуму фирме са исписом свих одговарајућих техничких карактеристика (Нпр: начин израде, производни програм, тип и квалитет материјала, произвођач материјала, тип заваривања, боја, физичке димензије, тест притиска, опсег притисака, провера стабилности, кохезиона отпорност, хемијска отпорност, тест извлачења, тест истезања у тачки прекида, утицај на квалитет воде и др.) и наведеним одговарајућим стандардима Института за стандардизацију Србије или одговарајући стандардима надлежних институција.** Произвођачки сертификат мора бити оверен печатом произвођача и потписом одговорног лица произвођача **и користи се као Изјава понуђача да понуђени елементи поседују све наведене сертификате у складу са позитивним прописима Републике Србије.** Произвођачки сертификат мора бити оверен печатом произвођача и потписан од стране одговорног лица произвођача **и користи се као Изјава понуђача да понуђени елементи поседују све наведене сертификате у складу са позитивним прописима Републике Србије.**

Стандарди усклађени са European Committee for Standardization, FEM - The European Materials Handling Federation, FEM - The European Materials Handling Federation, ISO - ISO Standards - ICS 53: Materials handling equipment.

- **Опис техничко експлоатационих карактеристика са фотографијом понуђених средстава у форми каталога (проспекта).**

Напомена: уколико је каталог (проспект) на страном језику, део каталога који се односи на захтеване техничке карактеристике треба да буде преведен на српски језик, а превод оверен од стране судског тумача.

- **Техничку и сервисну документацију** произвођача машине и упутство за употребу и одржавање на српском језику.

2. Као доказ да је ауторизован од стране произвођача опреме, да може да продаје и сервисира понуђену опрему на територији Републике Србије (уколико понуђач није произвођач опреме) понуђач доставља:

- **Документ о ауторизацији понуђача**, издат од стране произвођача понуђене опреме, да је понуђач овлашћени дистрибутер и сервисер понуђене опреме за територију Републике Србије.

- Уколико понуђена машина приликом првог стављања у употребу, не захтева склапање, састављање или монтирање, или ће понуђену машину произвођач ставити у погон и предати на коришћење Купцу, Изјаву Понуђача која то и доказује.

За партију 6:

1. Као доказ да је понуђена опрема у свему у складу са захтеваним техничким карактеристикама из одељка 3, понуђач доставља:

- Произвођачки сертификат који издаје произвођач опреме, машине или средства, односно произвођач делова, склопова и елемената од којих су исте израђене, **на свом меморандуму фирме са исписом свих одговарајућих техничких карактеристика (Нпр: начин израде, производни програм, тип и квалитет материјала, произвођач материјала, тип заваривања, боја, физичке димензије, тест притиска, опсег притисака, провера стабилности, кохезиона отпорност, хемијска отпорност, тест извлачења, тест истезања у тачки прекида, утицај на квалитет воде и др.) и наведеним одговарајућим стандардима Института за стандардизацију Србије или одговарајући стандардима надлежних институција.** Произвођачки сертификат мора бити оверен печатом произвођача и потписом одговорног лица произвођача **и користи се као Изјава понуђача да понуђени елементи поседују све наведене сертификате**

Handwritten signatures and initials in the bottom right corner, including a large signature and the number '30'.

складу са позитивним прописима Републике Србије. Произвођачки сертификат мора бити оверен печатом произвођача и потписан од стране одговорног лица произвођача и користи се као Изјава понуђача да понуђени елементи поседују све наведене сертификате у складу са позитивним прописима Републике Србије.

Стандарди усклађени са European Committee for Standardization, FEM - The European Materials Handling Federation, FEM - The European Materials Handling Federation, ISO - ISO Standards - ICS 53: Materials handling equipment.

- **Опис техничко експлоатационих** карактеристика са фотографијом понуђених средстава у форми каталога (проспекта).

Напомена: уколико је каталог (проспект) на страном језику, део каталога који се односи на захтеване техничке карактеристике треба да буде преведен на српски језик, а превод оверен од стране судског тумача.

- **Техничку и сервисну документацију** произвођача терминала и упутство за употребу и одржавање на српском језику.

2. Као доказ да је ауторизован од стране произвођача опреме, да може да продаје и сервисира понуђену опрему на територији Републике Србије (уколико понуђач није произвођач опреме) понуђач доставља:

- **Документ о ауторизацији понуђача**, издат од стране произвођача понуђене опреме, да је понуђач овлашћени дистрибутер и сервисер понуђене опреме за територију Републике Србије.

За партију 7:

1. Као доказ да је понуђена опрема у свему у складу са захтеваним техничким карактеристикама из одељка 3, понуђач доставља:

- **Узорак складишне логистичке јединице за одлагање робе**, у захтеваној или било којој другој боји, са или без нанетог знака и лога у техници термо штампе, ради провере захтеваних техничко-експлоатационих карактеристика.

Узорак складишне логистичке јединице за одлагање робе ће бити задржан до завршетка поступка јавне набавке.

- **Опис техничко експлоатационих** карактеристика са фотографијом понуђених средстава у форми каталога (проспекта).

- Документ којим Понуђач доказује да је понуђена роба у целости произведена од материјала нешкодљивих по здравље људи.

4.3.4 Понуђач је дужан да за подизвођаче достави доказе о испуњености обавезних услова из члана 75. став 1. тачка 1) до 4) Закона и Изјаву из пододељка 4.3 Конкурсне документације, односно понуђач је дужан да за подизвођаче

- за правна лица, достави доказе из пододељка 4.2. тачка 4.2.1, став 1. подтачка од 1. до 4, ове конкурсне документације,
- за предузетнике, достави доказе из пододељка 4.2 тачка 4.2.2, став 1, подтачка од 1. до 4. ове конкурсне документације,
- за физичка лица, достави доказе из пододељка 4.2. тачка 4.2.3, став 1, подтачка од 1. до 3. ове конкурсне документације.

4.3.5 Сваки понуђач из групе понуђача мора да испуни обавезне услове из члана 75. став 1. тач. 1) до 4), и став 2. Закона, а додатне услове испуњавају заједно, што доказује достављањем:

- за правна лица, достави доказе из одељка 4.2. тачка 4.2.1, став 1. подтачка од 1. до 4, ове конкурсне документације,
- за предузетнике, достави доказе из одељка 4.2. тачка 4.2.2, став 1, подтачка од 1. до 4. ове конкурсне документације,



- за физичка лица, достави доказе из одељка 4.2. тачка 4.2.3, став 1, подтачка од 1 до 3. ове конкурсне документације.

4.3.6 Уколико је доказ о испуњености услова електронски документ, понуђач доставља копију електронског документа у писаном облику, у складу са законом којим се уређује електронски документ.

4.3.7 Докази о испуњености услова могу се достављати у невереним копијама, а Наручилац може пре доношења одлуке о додели уговора, захтевати од понуђача, чија је понуда на основу извештаја комисије за јавну набавку оцењена као најповољнија, да достави на увид оригинал или оверену копију свих или појединих доказа.

Ако понуђач у остављеном, примереном року који не може бити краћи од 5 дана, не достави на увид оригинал или оверену копију тражених доказа, Наручилац ће његову понуду одбити као неприхватљиву.

4.3.8 Свако лице уписано у јавни регистар понуђача – предузетника и правних лица, није дужно да приликом подношења понуде, доказује испуњеност обавезних услова тј. услова из одељка 4.1, тачке од 1. до 3. ове конкурсне документације.

4.3.9 Понуђач није дужан да доставља доказе који су јавно доступни на интернет страници Агенције за привредне регистре и то Извод из регистра Агенције за привредне регистре и податке који се налазе на интернет страни Народне банке Србије-као доказ о ликвидности понуђача.

4.3.10 Ако понуђач има седиште у другој држави, Наручилац може да провери да ли су документи којима понуђач доказује испуњеност тражених услова издати од стране надлежних органа те државе, у складу са чланом 79. став 8. Закона.

Ако се у држави у којој понуђач има седиште не издају докази из члана 77. Закона, понуђач може, уместо доказа, приложити своју писану изјаву, дату под кривичном и материјалном одговорношћу оверену пред судским или управним органом, јавним бележником или другим надлежним органом те државе, сходно члану 79. став 10. Закона.

Handwritten notes and signatures in the bottom right corner, including the number '26' and various illegible scribbles.

4.4 ИЗЈАВА ПОНУЂАЧА



Под пуном материјалном и кривичном одговорношћу, изјављујем да је понуђач / члан групе понуђача / подизвођач

(назив и седиште понуђача, односно члана групе понуђача, односно подизвођача)

поштовао обавезе које произилазе из важећих прописа о заштити на раду, запошљавању и условима рада, заштити животне средине, као и да нема забрану обављања делатности која је на снази у време подношења понуде.

М.П.

(потпис овлашћеног лица)

Напомена: Изјаву копирати у потребном броју примерака.

Handwritten signatures and initials in the bottom right corner.

4.5 ИЗЈАВА О РАДНО АНГАЖОВАНИМ ЛИЦИМА

- за ПАРТИЈУ 1.-

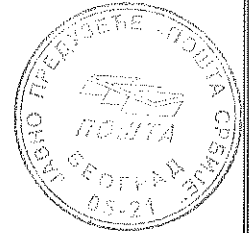

Под пуном материјалном и кривичном одговорношћу, изјављујем да је понуђач / члан групе понуђача / подизвођач

(назив и седиште понуђача, односно члана групе понуђача, односно подизвођача)

има радно ангажована лица која, у складу са законским обавезама и важећим правилима, оверавају захтевана документа (Пројекти стабилности за монтажу стандардних селективних палетно-поличних регала у ПЛС Београд и Нови Сад, са статичким прорачуном конструктивних елемената, Планови превентивних мера радова на монтажи) и то минимум по 1 (једно) лице:

- Дипломирани инжењер грађевине - **310** Одговорни пројектант грађевинских конструкција објеката високоградње, нискоградње и хидроградње или **311** Одговорни пројектант грађевинских конструкција објеката високоградње;
- Дипломирани инжењер машинства - **333** Одговорни пројектант транспортних средстава, складишта и машинских конструкција и технологије;
- Дипломирани инжењер саобраћаја - **370** Одговорни пројектант саобраћаја и саобраћајне сигнализације;
- Сертификовани Инспектор регала у складу са **СРПС ЕН 15635:2011**;
- Сертификовано одговорно лице за оверу Плана превентивних мера радова на монтажи опреме;
- Руководиоца монтаже опреме;
- Минимум 5 (пет) лица ангажованих на монтажи опреме.

М.П.

(потпис овлашћеног лица)

**4.6 РЕФЕРЕНТА ЛИСТА НАРУЧИОЦА / КУПАЦА (КОРИСНИКА) КОЈИМА ЈЕ
ИЗВРШЕНА ПРОДАЈА И ИСПОРУКА ОПРЕМЕ ЗА ЛОГИСТИЧКА СКЛАДИШТА**



- за ПАРТИЈУ 1.-

Ред. бр.	Назив купца/наручиоца	Број под којим је уговор заведен	Уговорена вредност у динарима без ПДВ-а	Период извршења
1.				
2.				
3.				
4.				
5.				
6.				
7.				
8.				

Датум

М.П.

Понуђач

Handwritten signatures and initials in the bottom right corner of the page.

ПОТВРДА - за ПАРТИЈУ 1.

НАЗИВ КУПЦА/НАРУЧИОЦА _____
СЕДИШТЕ: _____
УЛИЦА И БРОЈ _____
ТЕЛЕФОН _____
МАТИЧНИ БРОЈ _____
ПИБ: _____
КОНТАКТ ОСОБА: _____

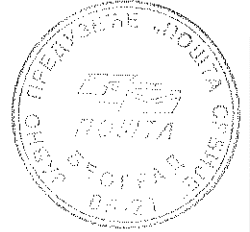

ПОТВРДА

Којом потврђује да је понуђач:

Купцу / Наручиоцу извршио продају и испоруку опреме за логистичка складишта:

Број под којим је уговор заведен	Период извршења	Уговорена вредност у динарима без ПДВ-а

Потврда се издаје на захтев понуђача: _____
ради учешћа у отвореном поступку јавне набавке логистичких складишта на територији РС, обликоване по партијама, бр. ЈН: 258/2016, за потребе ЈП "Пошта Србије" и у друге сврхе се не може користити.
Да су подаци тачни својим печатом и потписом потврђује:

Дана _____

М.П.

(потпис овлашћеног лица)

Напомена: Потврду копирати у потребном броју примерака

Handwritten signatures and initials in the bottom right corner of the page.

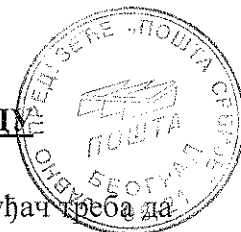

5. УПУТСТВО ПОНУЂАЧИМА КАКО ДА САЧИНЕ ПОНУДУ

Сагласно члану 61. став 4. тачка 1. Закона, према упутству Наручиоца, понуђач мора да сачини понуду.

5.1 Понуде се припремају и подnose у складу са позивом Наручиоца и овом конкурсном документацијом. Понуђач подноси понуду непосредно или путем поште, у затвореној коверти или кутији, овереној печатом, на адресу Наручиоца: ЈП "Пошта Србије", Таковска 2, 11120 Београд, ПАК 135403, у писарници, канцеларија бр. 124, на I спрату (у даљем тексту: адреса Наручиоца), у року од 30 (тридесет) дана од дана објављивања позива за подношење понуда на Порталу јавних набавки - Управе за јавне набавке, односно до ПЕТКА, 21. 10. 2016. године, најкасније до 09 : 00 часова, са назнаком: „ПОНУДА ЗА ЈАВНУ НАБАВКУ ЛОГИСТИЧКИХ СКЛАДИШТА НА ТЕРИТОРИЈИ РС, ОБЛИКОВАНУ ПО ПАРТИЈАМА број ЈН: 258/2016 – НЕ ОТВАРАТИ ПРЕ СЕДНИЦЕ ЗА ЈАВНО ОТВАРАЊЕ ПОНУДА“. На полеђини коверте, односно кутије, мора бити назначен назив и адреса понуђача. Понуда мора бити затворена на начин да се приликом отварања понуда може са сигурношћу утврдити да се први пут отвара. Благовременим се сматрају понуде које су примљене од стране Наручиоца у року одређеном у позиву за подношење понуда.

5.2 Понуђач може да поднесе само једну понуду.

5.3 Понуђач који је самостално поднео понуду не може истовремено да учествује у заједничкој понуди или као подизвођач, нити исто лице може учествовати у више заједничких понуда.

5.4 У року за подношење понуда понуђач може да измени, допуни или опозове своју понуду. Понуђач подноси измену, допуну или опозив понуде, на начин који је одређен за подношење понуде, на адресу Наручиоца, са назнаком „ИЗМЕНА/ ДОПУНА/ ОПОЗИВ ПОНУДЕ ЗА ЈАВНУ НАБАВКУ ЛОГИСТИЧКИХ СКЛАДИШТА НА ТЕРИТОРИЈИ РС, ОБЛИКОВАНУ ПО ПАРТИЈАМА, број ЈН: 258/2016 – НЕ ОТВАРАТИ ПРЕ СЕДНИЦЕ ЗА ЈАВНО ОТВАРАЊЕ ПОНУДА“.

5.5 Понуђачи који достављају узорак за партију 7, у обавези су да уз понуду доставе и узорак понуђене робе из Спецификације и то најкасније до истека рока за подношење понуда, односно до ПЕТКА, 21. 10. 2016 године, до 09 : 00 часова, на адресу Наручиоца, ЈП "Пошта Србије", Таковска 2, Београд, писарница. Достављени узорак мора бити у складу са техничким карактеристикама из одељка 3. Конкурсне документације, са назнаком „УЗОРАК ЗА ЈАВНУ НАБАВКУ ЛОГИСТИЧКИХ СКЛАДИШТА НА ТЕРИТОРИЈИ РС, ОБЛИКОВАНУ ПО ПАРТИЈАМА, ЗА ПАРТИЈУ 7, број ЈН: 258/2016“. На узорку мора бити назначен назив, адреса понуђача тип или ознака добра и редни број ставке из Спецификације. Достављени узорак ће бити задржани до окончања поступка јавне набавке.

Уколико понуђач достави више од једног узорка за сваки захтевани артикал, без назнаке измене/допуне понуде, наручилац ће сматрати да је понуђач поднео понуду са варијантама која ће као таква бити одбијена као неприхватљива

5.6 Понуде ће бити отворене јавно, у ПЕТАК, 21. 10. 2016. године, у 09 : 30 часова, на адреси Таковска 2, приземље канцеларија бр. 11. Представници понуђача, осим директора предузећа, који ће присуствовати јавном отварању понуда, морају да приложе писано овлашћење издато од стране директора предузећа за учешће у поступку отварања понуда, са јасномознаком да се овлашћење односи на предметну набавку.

У поступку отварања понуда, активно могу учествовати само **овлашћени представници понуђача.**

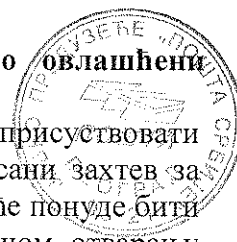

Уколико је представник понуђача, односно заинтересовано лице које ће присуствовати јавном отварању понуда, страни држављанин, у обавези је да поднесе писани захтев за улазак у службене просторије које се налазе на адреси Наручиоца а у којима ће понуде бити јавно отворене, са назначеним даном и часом када ће присуствовати јавном отварању понуда.

Захтев из претходног става подноси се на адресу Наручиоца: Јавно предузеће „Пошта Србије“, Функција економских послова и набавки, Сектор за набавке и магацинско пословање, Писарница, Таковска 2, 11120 Београд, ПАК 135403, најкасније 15 дана пре истека рока за подношење понуда. Захтев обавезно мора да садржи: име и презиме лица (представника понуђача, односно заинтересованог лица) - страног држављанина, број пасоша, назив стране државе чији је држављанин представник понуђача, односно заинтересовано лице, пун назив понуђача кога заступа, са јасно назначеном јавном набавком (број и назив) на коју се захтев за улазак односи.

Рокови у поступку јавне набавке биће рачунати према датуму објављивања позива на Порталу јавних набавки. Рачунање рока се врши тако што се као први дан рока узима први наредни дан од дана објављивања позива на Порталу јавних набавки.

5.7 Форма и језик понуде. Понуда мора бити у писаном облику, на српском језику, оригинал, на преузетим обрасцима из конкурсне документације, јасна и недвосмислена. Понуђач гарантује да је понуда коју подноси дата на основу конкурсне документације коју је преузео са Портала јавних набавки, односно интернет странице Наручиоца са оним садржајем који је на наведеним интернет страницама објављен, непромењеног садржаја, о чему потписује Изјаву (одељак 6. конкурсне документације).

Пожељно је да свака страна понуде буде нумерисана од стране понуђача при врху стране, и то на следећи начин: број стране / укупан број страна.

Свака страна понуде пожељно је да буде оверена печатом понуђача у доњем левом углу (осим оних образаца који су већ оверени печатом и потписани од стране овлашћеног лица понуђача).

Уколико понуда садржи документ на страном језику, обавезно је уз документ доставити и превод на српски језик оверен од стране судског тумача. У случају спора релевантна је верзија понуде на српском језику.

У случају да понуђач приликом попуњавања понуде треба да исправи неки свој погрешно уписани податак, потребно је да исправку овери печатом.

5.8 Садржај понуде.

Понуда мора да садржи следеће елементе:

- 1. Образац понуде – попуњен, потписан од стране овлашћеног лица и печатом оверен (Одељак 7. Конкурсне документације).**
- 2. Доказе о испуњености Обавезних услова из члана 75. и додатних услова из члана 76. Закона, наведених у Одељку 4 - Услови и унутство како се доказује испуњеност услова, Конкурсне документације;**
- 3. Модел уговора из одељка 8. Конкурсне документације - попуњен, потписан од стране овлашћеног лица и печатом оверен, чиме понуђач потврђује да прихвата услове из Модела уговора;**
- 4. Образац структуре понуђене цене - попуњен у складу са унутством из одељка 9. Конкурсне документације - оверен печатом и потписан од стране овлашћеног лица;**
- 5. Изјаву понуђача из одељка 4.3 и 4.5 Конкурсне документације - попуњену, оверену печатом и потписану од стране овлашћеног лица;**

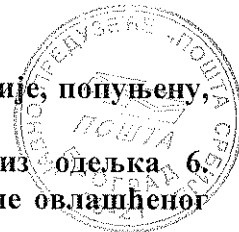

6. Изјаву о независној понуди, из Одељка 11. Конкурсне документације, попуњену, оверену печатом и потписану од стране овлашћеног лица;
7. Изјаву о непромењеном садржају конкурсне документације из одељка 6. Конкурсне документације, оверену печатом и потписану од стране овлашћеног лица;
8. Средство финансијског обезбеђења за озбиљност понуде: бланко сопствена меница, која мора бити евидентирана у Регистру меница и овлашћења Народне банке Србије (оверена печатом и потписана од стране овлашћеног лица), менично овлашћење - писмо (попуњено, оверено печатом и потписано од стране овлашћеног лица), копија картона депонованих потписа (издат од пословне банке коју понуђач наводи у меничном овлашћењу – писму) или неопозива банкарска гаранција (одељак 5.16 конкурсне документације).
Напомена: Понуђачи који достављају понуду за више партија, могу да доставе једну бланко сопствену меницу за све партије за које подносе понуду или по једну бланко сопствену меницу за сваку партију посебно.

5.9 Понуде са варијантама нису дозвољене.

5.10 Образац понуде понуђач мора да попуни тако да садржи: опште податке о понуђачу, опште податке о подизвођачу (уколико понуђач извршење дела набавке поверава подизвођачу), податке о томе да ли се понуда подноси самостално или као заједничка понуда или као понуда са подизвођачем, као и све друге захтеване податке, које је Наручилац навео у обрасцу понуде (Одељак 7. Конкурсне документације).

Уколико понуду подноси група понуђача, понуђач је у обавези да копира страну Обрасца понуде са општим подацима о понуђачу, коју је неопходно да попуни за сваког члана групе појединачно. Уколико понуђач извршење дела набавке поверава већем броју подизвођача, потребно је да копира страну Обрасца понуде са општим подацима о подизвођачу, коју је неопходно да попуни за сваког подизвођача појединачно.

5.11 Образац структуре понуђене цене мора бити попуњен у складу са Упутством за попуњавање Обрасца структуре понуђене цена (Одељак 9. Конкурсне документације).

5.12 Понуђач може у оквиру понуде, да достави Образац трошкова припреме понуда (Одељак 10. Конкурсне документације) у коме ће исказати укупан износ и структуру трошкова припремања понуде. Уколико понуђач доставља Образац трошкова припреме понуда, исти мора бити попуњен, оверен печатом и потписан од стране овлашћеног лица.

5.13 Изјавом о независној понуди из Одељка 11. Конкурсне документације, понуђач под пуном материјалном и кривичном одговорношћу потврђује да је понуду поднео независно без договора са другим понуђачима или заинтересованим лицима. Изјава о независној понуди мора бити попуњена, оверена печатом и потписана од стране овлашћеног лица.

5.14 Рок важења понуде је 90 (деведесет) дана од дана јавног отварања понуда.

У случају истека рока важења понуде, Наручилац је дужан да у писаном облику затражи од понуђача продужење рока важења понуде.

Понуђач који прихвати захтев за продужење рока важења понуде не може мењати понуду.

Цена може бити изражена у динарима или у еврима. Уколико је понуђена цена у еврима, Наручилац ће прерачун у динаре вршити према средњем девизном курсу НБС на дан када је започето отварања понуда.

Цена из предходног става дата је на паритету FCO локација Купца, укључујући царину, испоруку и све друге зависне и пратеће трошкове.

18
Handwritten signatures and initials in the bottom right corner of the page.



Ако понуђена цена укључује увозну царину и друге дажбине, понуђач је дужан да тај део одвојено исказе у динарима.

Уколико је понуђач нерезидент, понуда мора бити достављена у еврима и уговор о купопродаји ће бити закључен у еврима.

Цена је фиксна и не може се мењати.

5.15 Предмет јавне набавке обликован је по партијама. Понуђач може да поднесе понуду за једну или више партије. Понуда, која се подноси за више партија мора бити достављена у једној коверти или кутији. Понуда мора да обухвати најмање једну целокупну партију. Понуђач је дужан да у понуди наведе да ли се понуда односи на целокупну набавку или само на одређену партију. У случају да понуђач да понуду за једну или више партија, она мора бити поднета тако да се може оцењивати за сваку партију засебно.

Уколико понуђач подноси понуду за више партија, доказе о испуњености услова, који су исти за партије за које се подноси понуда, није у обавези да доставља посебно за сваку партију.

Свака партија је предмет посебног уговора. Партије су недељиве, тако да понуђач мора понудити целокупну тражену количину. Парцијалне понуде за делимичне количине, биће искључене из разматрања и одбијене као неприхватљиве.

Понуђач који је самостално поднео понуду не може истовремено да учествује у заједничкој понуди или као подизвођач.

5.16 Попуст који нуди понуђач: Уговори ће бити додељивани по појединачним партијама. Уколико понуђач подноси понуду за више партија, и уколико буде најповољнији у једној партији, може дати попуст и за остале партије у којој није најповољнији, чиме се може остварити могућност да са урачунатим попустом буде најповољнији и у осталим партијама. Попуст мора бити јасно назначен за сваку појединачну партију и коначан износ са урачунатим попустом мора бити наведен, тако да може бити прочитан на јавном отварању понуда. Попуст који понуђач нуди за одређену партију и услови под којима даје попуст, уписују се у предвиђеном простору у Обрасцу понуде за ту партију. У случају неслагања попушта датог у процентуалном и номиналном износу признаваће се процентуални износ попушта.

5.17 Средства финансијског обезбеђења за све партије

Средство финансијског обезбеђења за озбиљност понуде

Понуђач је обавезан да уз понуду достави **бланко сопствену меницу или неопозиву безусловну, на први позив наплативу банкарску гаранцију**, као гаранцију за озбиљност понуде.

Понуђач је обавезан да уз понуду достави **бланко сопствену меницу, која мора да буде евидентирана у Регистру меница и овлашћења Народне банке Србије. Бланко сопствена меница**, оверена печатом и потписана од стране овлашћеног лица. Уз меницу мора бити достављено уредно попуњено и оверено **менично овлашћење – писмо** на име озбиљности понуде и са назначеним износом од минимум 5% од укупне вредности понуде без обрачунатог ПДВ-а.

Уз меницу мора бити достављена и **копија картона депонованих потписа**, који је издат од стране пословне банке коју понуђач наводи у меничном овлашћењу – писму. У случају промене овлашћеног лица, менично овлашћење – писмо остаје на снази. Потпис овлашћеног лица на меници и меничном овлашћењу – писму мора бити идентичан са потписом или потписима са картона депонованих потписа.

[Handwritten signatures and initials]

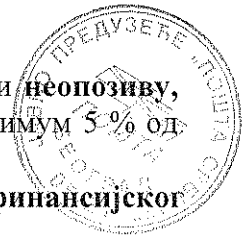

Понуђач може уз понуду, као гаранцију за озбиљност понуде, да достави **неопозиву, безусловну, на први позив наплативу** банкарску гаранцију на износ од минимум 5% од укупне вредности понуде без обрачунаог ПДВ-а.

Понуђач је дужан да достави једно од наведених средстава финансијског обезбеђења за озбиљност понуде.

Рок важења средства финансијског обезбеђења је 120 (стотинудвадесет) дана од дана јавног отварања понуда.

Ако се у току поступка доделе уговора промене рокови за одабир понуђача мора се продужити важење средства финансијског обезбеђења, најкасније 5 (пет) дана пре истека важећег. Понуђач са којим ће бити закључен уговор дужан је да продужи гаранцију за озбиљност понуде све док не буде замењена гаранцијом за добро извршење посла.

Наручилац задржава право да уновчи достављено средство финансијског обезбеђења за озбиљност понуде, у случају да понуђач након јавног отварања понуда одустане од своје понуде, не испуни све своје обавезе у поступку набавке, одбије да закључи уговор о предметној јавној набавци под условима датим у понуди, не достави захтевано средство финансијског обезбеђења за добро извршење посла у складу са захтевима из конкурсне документације.

Понуђачима који не буду били изабрани, на њихов захтев, средство финансијског обезбеђења биће враћено одмах по закључењу уговора са изабраним понуђачем.

Средство финансијског обезбеђења за добро извршење посла

За све партије: Изабрани најповољнији понуђач се обавезује да, у року од 10 (десет) дана од дана закључења Уговора, достави Наручиоцу на адресу: ЈП „Пошта Србије“, Таковска 2, Писарница, Функција економских послова и набавки, Сектор за порезе и буџет, **бланко сопствену меницу или неопозиву, безусловну на први позив наплативу банкарску гаранцију, као гаранцију за добро извршење посла.**

Меница из претходног става мора да буде евидентирана у регистру меница и овлашћења Народне банке Србије, оверена печатом и потписана од стране овлашћеног лица.

Уз меницу мора бити достављено уредно попуњено и оверено **менично овлашћење – писмо** на име доброг извршења посла и са назначеним износом од 10% од укупне уговорене вредности без обрачунаог ПДВ-а. Уз меницу мора бити достављена и **копија картона депонованих потписа**, која је издата од стране пословне банке коју понуђач наводи у меничном овлашћењу – писму. У случају промене овлашћеног лица, менично овлашћење – писмо остаје на снази. Потпис овлашћеног лица на меници и меничном овлашћењу – писму мора бити идентичан са потписом или потписима са картона депонованих потписа.

Понуђач може као гаранцију за добро извршење посла, да достави **неопозиву, безусловну, на први позив наплативу** банкарску гаранцију на износ од 10% од укупне уговорене вредности без обрачунаог ПДВ-а.

Понуђач је дужан да достави једно од наведених средстава финансијског обезбеђења за добро извршење посла.

Рок важења средства финансијског обезбеђења мора бити најмање 30 (тридесет) дана дужи од дана извршења свих уговорних обавеза.

У случају да понуђач не изврши своје уговорне обавезе у свему у складу са закљученим уговором, изврши их делимично, касни са извршењем уговорених обавеза, или уколико ангажује као подизвођача, лице које није навео у понуди, Наручилац ће активирати средство финансијског обезбеђења и раскинути уговор.

Наручилац неће активирати средство финансијског обезбеђења и неће раскинути уговор, уколико понуђач ангажује као подизвођача лице које није навео у понуди, ако би раскидом уговора Наручилац претрпео знатну штету.

Handwritten signatures and initials, including a prominent signature with a large 'S' and 'A' and another with '20' and '10'.



Понуђач може ангажовати као подизвођача, лице које није навео у поднетој понуди, ако је на страни подизвођача након подношења понуде настала трајнија неспособност, плаћања, ако то лице испуњава све услове одређене за подизвођача и уколико добије претходну сагласност Наручиоца. У том случају, Наручилац неће активирати средство финансијског обезбеђења.

По извршењу уговорних обавеза понуђача, средство финансијског обезбеђења за добро извршење посла ће бити враћено, на захтев понуђача.

Средство финансијског обезбеђења за отклањање грешака у гарантном року

За све партије: Изабрани најповољнији понуђач је у обавези да, у року од 10 (десет) дана од дана закључења Уговора, достави Наручиоцу на адресу: ЈП „Пошта Србије“, Таковска 2, Писарница, Функција економских послова и набавки, Сектор за порезе и буџет, бланко сопствену меницу или **неопозиву, безусловну, на први позив плативу банкарску гаранцију**, као гаранцију за отклањање грешака у гарантном року.

Меница из претходног става мора да буде евидентирана у Регистру меница и овлашћења Народне банке Србије, оверена печатом и потписана од стране овлашћеног лица.

Уз меницу мора бити достављено и одговарајуће **менично овлашћење – писмо** на име гаранције за отклањање грешака у гарантном року и са назначеним износом од 10% од укупне уговорене вредности без обрачунатог ПДВ-а, као и копија картона депонованих потписа. У случају промене овлашћеног лица, менично овлашћење остаје на снази.

Понуђач може као гаранцију за отклањање грешака у гарантном року приложити **неопозиву, безусловну, на први позив наплативу банкарску гаранцију** са назначеним износом од 10% од укупне уговорене вредности без ПДВ-а.

Понуђач је дужан да за време трајања гарантног рока, а најкасније 5 (пет) дана пре истека важења менице, достави нову меницу и одговарајуће менично овлашћење и копију картона депонованих потписа.

У случају да понуђач не изврши све своје уговорне обавезе или их изврши делимично Наручилац ће активирати средство финансијског обезбеђења.

По истеку гарантног рока, средство финансијског обезбеђења биће враћено, на захтев понуђача.

5.18 Понуду може поднети група понуђача.

Уколико понуђачи подносе заједничку понуду, група понуђача може да се определи да обрасце дате у конкурсној документацији потписују и печатом оверавају сви понуђачи из групе понуђача или група понуђача може да одреди једног понуђача из групе који ће потписивати и печатом оверавати обрасце дате у конкурсној документацији, изузев образаца који подразумевају давање изјава под материјалном и кривичном одговорношћу (нпр. Изјава о независној понуди, Изјава о поштовању обавеза из чл. 75. ст. 2. Закона...), који морају бити потписани и оверени печатом од стране сваког понуђача из групе понуђача. У случају да се понуђачи определе да један понуђач из групе потписује и печатом оверава обрасце дате у конкурсној документацији (изузев образаца који подразумевају давање изјава под материјалном и кривичном одговорношћу), наведено треба дефинисати споразумом којим се понуђачи из групе међусобно и према наручиоцу обавезују на извршење јавне набавке, а који чини саставни део заједничке понуде сагласно чл. 81. Закона.

Саставни део заједничке понуде је споразум којим се понуђачи из групе међусобно и према наручиоцу обавезују на извршење јавне набавке, а који садржи:

- 1) податке о члану групе који ће бити носилац посла, односно који ће поднети понуду и који ће заступати групу понуђача пред наручиоцем и
- 2) опис послова сваког од понуђача из групе понуђача у извршењу уговора.

Handwritten signatures and initials in the bottom right corner of the page.



Понуђачи који подносе заједничку понуду одговарају неограничено солидарно према Наручиоцу.

Задруга може поднети понуду самостално, у своје име, а за рачун задругара или заједничку понуду у име задругара.

Ако задруга подноси понуду у своје име, за обавезе из поступка јавне набавке и уговора о јавној набавци одговара задруга и задругари у складу са законом.

Ако задруга подноси заједничку понуду у име задругара, за обавезе из поступка јавне набавке и уговора о јавној набавци неограничено солидарно одговарају задругари.

5.19 Понуђач је дужан да у својој понуди наведе да ли ће извршење јавне набавке делимично поверити подизвођачу, проценат укупне вредности набавке који ће поверити подизвођачу, а који не може бити већи од 50%, као и део предмета набавке који ће извршити преко подизвођача. Ако понуђач у понуди наведе да ће делимично извршење поверити подизвођачу, дужан је да наведе назив подизвођача, а уколико уговор између Наручиоца и понуђача буде закључен, тај подизвођач ће бити наведен у уговору.

Понуђач је дужан да Наручиоцу, на његов захтев, омогући приступ код подизвођача ради утврђивања испуњености услова.

Понуђач, односно добављач у потпуности одговара Наручиоцу за извршење обавеза из поступка јавне набавке, односно за извршење уговорених обавеза, без обзира на број подизвођача.

Изабрани најповољнији понуђач не може ангажовати као подизвођача лице које није навео у понуди, у супротном Наручилац ће реализовати средство обезбеђења за добро извршење посла и раскинути уговор, осим ако би раскидом уговора Наручилац претрпео знатну штету.

Изабрани најповољнији понуђач може ангажовати као подизвођача лице које није навео у понуди, ако је на страни подизвођача након подношења понуде настала трајнија неспособност плаћања, ако то лице испуњава све услове одређене за подизвођача Законом и овом конкурсном документацијом и уколико добије претходну сагласност Наручиоца.

5.20 Заштита података. Наручилац је дужан да чува као поверљиве, све податке о понуђачима садржане у понуди које је као такве, у складу са законом, понуђач означио у понуди, одбије давање информације која би значила поврду поверљивости података добијених у понуди, чува као пословну тајну имена заинтересованих лица, понуђача, као и податке о поднетим понудама, до отварања понуда.

Наручилац ће као поверљива третирати она документа која у горњем десном углу садрже назнаку: "ПОВЕРЉИВО". Ако се поверљивим сматра само одређени податак у документу, поверљив део мора бити подвучен црвено, а у истом реду уз десну ивицу мора бити стављена ознака: "ПОВЕРЉИВО". Наручилац не одговара за поверљивост података који нису означени на наведени начин.

Неће се сматрати поверљивим докази о испуњености обавезних услова, цена и други подаци из понуде који су од значаја за примену елемената критеријума и рангирање понуде

5.21 Наручилац може после отварања понуда, да захтева од понуђача писаним путем, додатна објашњења која ће му помоћи при прегледу, вредновању и упоређивању понуда, а може да врши и контролу (увид) код понуђача, односно његовог подизвођача.

Наручилац **не може** да захтева, дозволи или понуди промену елемената понуде који су од значаја за примену критеријума за доделу уговора, односно промену којом би се понуда каја је неодговарајућа или неприхватљива учинила одговарајућом, односно прихватљивом, осим ако другачије не произлази из природе поступка јавне набавке.

Наручилац може, уз сагласност понуђача, да изврши исправке рачунских грешака уочених приликом разматрања понуде, по окончаном поступку отварања понуде.

У случају разлике између јединичне и укупне цене меродавна је јединична цена.

Handwritten signatures and initials in the bottom right corner, including the number '145'.



Ако се понуђач не сагласи са исправком рачунских грешака, Наручилац ће његову понуду одбити као неприхватљиву.

5.22 Наручилац задржава право провере достављене документације.

Уколико Наручилац утврди да је понуђач доставио неистините податке, биће искључен из даљег разматрања.

5.23 Наручилац ће Одлуку о додели уговора, донети у року од 25 (двадесетпет) дана од дана отварања понуда, односно у року од 40 дана од дана отварања понуда у нарочито оправданим случајевима, као што је обимност или сложеност понуда.

О донетој одлуци сви понуђачи ће бити обавештени у складу са Законом.

Одлука о додели уговора биће објављена на Порталу јавних набавки Управе за јавне набавке и интернет страници www.posta.rs у року од 3 (три) дана од дана доношења.

5.24 Наручилац може да закључи уговор о јавној набавци након доношења одлуке о додели уговора и ако у року из члана 149. став 6. Закона, није поднет захтев за заштиту права или је захтев за заштиту права одбачен или одбијен.

Наручилац је дужан да уговор о јавној набавци достави понуђачу којем је уговор додељен у року од 8 (осам) дана од дана протеча рока за подношење захтева за заштиту права.

Наручилац може и пре истека рока за подношење захтева за заштиту права закључити уговор о јавној набавци у складу са чланом 112. став 2

5.25 Негативне референце: Наручилац може одбити понуду уколико поседује било који доказ наведен у члану 82. став 3. Закона.

Наручилац може одбити понуду ако поседује доказ из става 3. тачка 1. наведеног члана, која се односи на поступак који је спровео или уговор који је закључио и други наручилац ако је предмет набавке истоврсан.

5.26 Захтеви набавке:

- Рок плаћања:

- за партије 1, 2 и 5 - у року од најмање 20 (двадесет) а најдуже 42 (четрдесетдва) дана од дана достављања исправног рачуна, а на основу Записника о комплетном извршењу посла.

- за партије 3, 4, 6 и 7 - у року од најмање 20 (двадесет) а најдуже 42 (четрдесетдва) дана од дана достављања исправног рачуна, а на основу Записника о квалитативном пријему.

- Рок комплетног извршења посла за партије 1 и 2 - максимално 90 (деведесет) дана од дана пријема налога за набавку, а на основу закљученог уговора.

- Рок комплетног извршења посла за партију 5 - максимално 60 (шездесет) дана од дана пријема налога за набавку, а на основу закљученог уговора.

- Рок испоруке за партије 3, 4, - максимално 60 (шездесет) дана од дана пријема налога за набавку, а на основу закљученог уговора.

- Рок испоруке за партије 6 и 7 - максимално 90 (деведесет) дана од дана пријема налога за набавку, а на основу закљученог уговора.

- Гаранти рок за партију 1: минимум 2 (две) године од дана потписивања Записника о квалитативном пријему.

- Гаранти рок за партије 2, 3, 4, 5, 6 и 7: минимум 2 (две) године од дана испоруке.

Handwritten signatures and initials in the bottom right corner.



- Место испоруке за партије 1, 2, 3, 4, 5 и 7:

- Регионални поштанско-логистички центар Београд, Угриновачка 210б, Земун, Београд.
- Регионални поштанско-логистички центар Нови Сад, Приморска 5, Нови Сад.

- Место испоруке за партију 6:

- FCO магацин Купца у Београду, Кумодрашка 248, Београд.

5.27 Критеријум за оцењивање понуда је:

- За партије 4 и 7 „Најнижа понуђена цена“ по партији.

У случају да два или више понуђача понуде исту цену, повољнијом ће се сматрати понуда оног понуђача који понуди дужи гарантни рок.

У случају када је иста дужина гарантног рока повољнијом ће се сматрати понуда оног понуђача који понуди краћи рок испоруке.

- За партије 1, 2, 3, 5 и 6, „економски најповољнија понуда“.

Критеријум за избор најповољније понуде је "економски најповољнија понуда" према следећим елементима критеријума: најнижа понуђена цена - 90 (деведесет) пондера и гарантни рок - 10 (десет) пондера. Максимални збир пондера је 100 (стотину).

Обрачунавање се врши по следећој формули:

1. Понуђена цена (ПЦ)90 пондера.

За остале понуђене вредности број пондера се рачуна према формули:

Број пондера (БП) = (ПЦ/ понуђена цена) × максимални број пондера (90)

2. Дужина гарантног рока у годинама.....10 пондера

Број пондера се рачуна према следећој табели:

Дужина гарантног рока у годинама	Број пондера
2	0
3	3
4	6
≥ 5	10

У случају да два или више понуђача имају исти број пондера, повољнијом ће се сматрати понуда оног понуђача који понуди краћи рок за комплетно извршење посла.

У случају када је исти рок за извршење посла повољнијом ће се сматрати понуда оног понуђача који понуди дужи рок за плаћање.

Минимални гарантни рок је 2 (две) године након потписивања Записника о квалитативном пријему.

Понуда понуђача који у понуди наведе гарантни рок који је мањи од минималног, биће одбијена као неприхватљиве.

5.28 Понуђач је дужан да при састављању своје понуде наведе да је поштовао обавезе које произилазе из важећих прописа о заштити на раду, запошљавању и условима рада и заштити животне средине, као и да нема забрану обављања делатности која је на снази у време подношења понуде (Образац Изјаве из одељка 4.4 ове конкурсне документације). Уколико се подноси заједничка понуда, сваки члан групе понуђача је дужан да наведе да је поштовао обавезе које произилазе из важећих прописа о заштити на раду, запошљавању и условима

Handwritten signatures and initials in the bottom right corner.

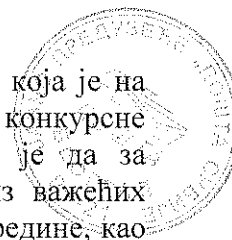

рада и заштити животне средине, као и да нема забрану обављања делатности која је на снази у време подношења понуде (Образац Изјаве из одељка 4.4 ове конкурсне документације). Уколико понуђач подноси понуду са подизвођачем дужан је да за подизвођача достави Изјаву да је исти поштовао обавезе које произилазе из важећих прописа о заштити на раду, запошљавању и условима рада и заштити животне средине, као и да нема забрану обављања делатности која је на снази у време подношења понуде (Образац Изјаве из одељка 4.4 ове конкурсне документације).

5.29 Накнаду коришћења патената, као и одговорност за повреду заштићених права интелектуалне својине трећих лица сноси понуђач.

5.30 Понуђач, односно заинтересовано лице које има интерес за доделу уговора и који је претрпео или би могао претрпети штету због поступања наручиоца, може Наручиоцу поднети **захтев за заштиту права**, а копију истовремено доставља Републичкој комисији, у току целог поступка јавне набавке против сваке радње Наручиоца, осим ако Законом није другачије одређено. Захтев за заштиту права може се поднети у роковима и на начин предвиђеним чланом 149. Закона. Као доказ о уплати таксе у смислу члана 151. став 1. тачка 6. Закона, у износу предвиђеном чланом 156. Закона, Наручилац ће прихватити:

1. Потврду о извршеној уплати таксе која садржи следеће елементе:

- (1) да буде издата од стране банке и да садржи печат банке;
- (2) да представља доказ о извршеној уплати таксе, што значи да потврда мора да садржи податак да је налог за уплату таксе, односно налог за пренос средстава реализован, као и датум извршења налога; Републичка комисија може да изврши увид у одговарајући извод евиденционог рачуна достављеног од стране Министарства финансија-Управе за трезор и на тај начин додатно провери чињеницу да ли је налог за пренос реализован.
- (3) Износ таксе предвиђен чланом 156. Закона, чија се уплата врши;
- (4) број рачуна 840-30678845-06;
- (5) шифра плаћања: 153 или 253;
- (6) позив на број: подаци о броју или ознаци јавне набавке поводом које се подноси захтев за заштиту права;
- (7) сврха: ЗЗП; назив наручиоца; број или ознака јавне набавке поводом које се подноси захтев за заштиту права;
- (8) корисник: буџет Републике Србије;
- (9) назив уплатиоца, односно назив подносиоца захтева за заштиту права за којег је извршена уплата таксе;
- (10) потпис овлашћеног лица банке.

2. Налог за уплату, први примерак, оверен потписом овлашћеног лица и печатом банке или поште, који садржи и све друге елементе из потврде о извршеној уплати таксе наведене под тачком 1.

3. Потврда издата од стране Републике Србије, Министарства финансија, Управе за трезор, потписана и оверена печатом, која садржи све елементе из потврде о извршеној уплати таксе из тачке 1., осим оних наведених под (1) и (10), за подносиоце захтева за заштиту права који имају отворен рачун у оквиру припадајућег консолидованог рачуна трезора, а који се води у Управи за трезор (корисници буџетских средстава, корисници средстава организација за обавезно социјално осигурање и други корисници јавних средстава);

4. Потврда издата од стране Народне банке Србије, која садржи све елементе из потврде о извршеној уплати таксе из тачке 1., за подносиоце захтева за заштиту права (банка и други субјекти) који имају отворен рачун код Народне банке Србије у складу са законом и другим прописима.

На интернет страни Републичке комисије за заштиту права у поступцима јавних набавки, www.kjn.gov.rs налази се банер „Примери попуњених налога за пренос и

Handwritten signatures and initials in the bottom right corner of the page.

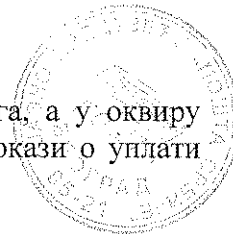

уплатница“ где је приказан начин и садржина правилно попуњених налога, а у оквиру банера „Упутство о уплати таксе“ је на детаљан начин описано који ће докази о уплати таксе бити прихваћени и која је њихова обавезна садржина.

5.31 Заинтересовано лице може, у писаном облику, тражити од Наручиоца додатне информације или појашњења у вези са припремањем понуде, при чему може да укаже наручиоцу и на евентуално уочене недостатке и неправилности у конкурсној документацији, најкасније 5 дана пре истека рока за подношење понуде. Комуникација у поступку јавне набавке врши се на начин одређен чланом 20. Закона, односно путем поште на адреси Наручиоца Таковска бр. 2, писарница, Београд П.О. Бр. 135403, електронске поште (e-mail: postanabavka@ptt.rs) или путем телефакса (број: 011-3022198), сваког радног дана, од понедељка до петка, у времену од 07:30 до 15:30 часова.

Напомена: Тражење додатних информација и појашњења телефоном није дозвољено.

[Handwritten signatures and initials]



6. ОБРАЗАЦ ИЗЈАВЕ О НЕПРОМЕЊЕНОМ САДРЖАЈУ
КОНКУРСНЕ ДОКУМЕНТАЦИЈЕ

Понуђач гарантује да је понуда коју подноси за јавну набавку Логистичких складишта на територији РС, обликовану по партијама, бр. ЈН: 258/2016, наручиоца Јавно предузеће "Пошта Србије", дата на основу конкурсне документације коју је преузео са Портала јавних набавки, односно интернет странице Наручиоца, са оним садржајем који је на наведеним интернет страницама објављен.

М.П.

(потпис овлашћеног лица)

Handwritten signatures and initials in the bottom right corner of the page.



7. ОБРАЗАЦ ПОНУДЕ

ПРЕДМЕТ: Понуда за јавну набавку Логистичких складишта на територији РС, обликовану по партијама, број ЈН: 258/2016 - Партија 1 - Селективни палетно-полични регали у поштанско-логистичким складиштима Београд и Нови Сад

ОПШТИ ПОДАЦИ О ПОНУЂАЧУ

1. Пословно име или скраћени назив понуђача из одговарајућег регистра понуђача:

2. Адреса седишта:

3. Матични број:

4. ПИБ:

5. Величина правног лица (заокружити): а) Микро б) Мало в) Средње г) Велико

6. Одговорно лице:

7. Особа за контакт:

8. Телефон:

9. Факс / е-маил:

10. Текући рачун:

11. Назив банке:

НАПОМЕНА: Уколико понуду подноси група понуђача, понуђач је у обавези да копира преву страну Обрасца понуде са општим подацима о понуђачу, коју је неопходно да попуни за сваког члана групе појединачно.

the
[Handwritten signatures and initials]





ОПШТИ ПОДАЦИ О ПОДИЗВОЂАЧУ

(у случају да понуђач извршење дела набавке поверава подизвођачу)

1. Пословно име или скраћени назив подизвођача из одговарајућег регистра понуђача:

2. Адреса седишта: _____

3. Матични број: _____

4. ПИБ: _____

5. Величина правног лица (заокружити): а) Микро б) Мало в) Средње г) Велико

6. Одговорно лице: _____

7. Особа за контакт: _____

8. Телефон: _____

9. Факс/ е-маил: _____

10. Текући рачун: _____

11. Назив банке: _____

НАПОМЕНА: Уколико понуђач извршење дела набавке поверава подизвођачу, неопходно је да попуни наведене податке за подизвођача. Уколико понуђач извршење дела набавке поверава већем броју подизвођача, у обавези је да копира ову страну Обрасца попуне са општим подацима о подизвођачу, коју је неопходно да попуни за сваког подизвођача појединачно.

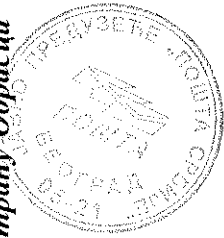

[Handwritten signatures and initials]



ПОНУДА БРОЈ

Ред. број	Назив добра	Назив произвођача	Јед. мере	Количина	Јединична цена без ПДВ-а
1	Селективни палетно-полични регал у поштанско - логистичком складишту Београд		Комплет	1	
2.	Селективни палетно-полични регал у поштанско - логистичком складишту Нови Сад.		Комплет	1	
Укупна вредност понуде без ПДВ-а:					

Уколико понуђена цена укључује увозну царину и друге дажбине, понуђач је дужан да тај део одвојено искаже у динарима:

Износ увозне царине у динарима	
Износ других дажбина у динарима	
Укупно у динарима	

- **Рок плаћања:** _____ од дана достављања исправног рачуна, а на основу Записника о комплетном извршењу посла (минимум 20 (двадесет) максимум 42 (четрдесетдва дана).

- **Рок комплетног извршења посла:** _____ дана од дана пријема налога за набавку, а на основу закљученог уговора (најдуже 90 (деведесет) дана).

- **Гарантни рок:** _____ године/а од дана потписивања Записника о квалитативном пријему (најмање 2 (две) године).

- **Место испоруке и извршења посла:**

Регионални поштанско-логистички центар Београд, Угриновачка 210б, Земун, Београд.

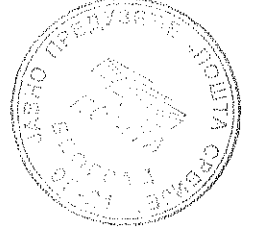

[Handwritten signatures and initials]



Регионални поштанско-логистички центар Нови Сад, Приморска 5, Нови Сад.

Рок важења понуде: 90 (деведесет) дана од дана јавног отварања понуда.

Понуђач подноси понуду:

- а) самостално
- б) као заједничку понуду или
- ц) као понуду са подизвођачем

-назив подизвођача: _____

-процент укупне вредности набавке који је поверен подизвођачу: _____ % (не може бити већи од 50%)

-део предмета набавке који ће понуђач извршити преко подизвођача _____

Понуђач је у обавези да заокружи начин на који подноси понуду.

Попусти које нуди понуђач:

Напомена: Саставни део обрасца понуде је одељак 3. Техничке карактеристике спецификација.

Датум _____

М.П

ПОНУЂАЧ _____

[Handwritten signatures and initials]

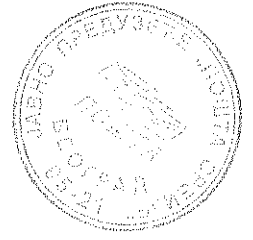

7. ОБРАЗАЦ ПОНУДЕ

ПРЕДМЕТ: Понула за јавну набавку Логистичких складишта на територији РС, обликовану по партијама, број ЈН: 258/2016 - Партија 2 - Средства за манипулацију

ОПШТИ ПОДАЦИ О ПОНУЂАЧУ

1. Пословно име или скраћени назив понуђача из одговарајућег регистра понуђача:

2. Адреса седишта: _____

3. Магични број: _____

4. ПИБ: _____

5. Величина правног лица (заокружити): а) Микро б) Мало в) Средње г) Велико

6. Одговорно лице: _____

7. Особа за контакт: _____

8. Телефон: _____

9. Факс / е-маил: _____

10. Текући рачун: _____

11. Назив банке: _____

НАПОМЕНА: Уколико понуду подноси група понуђача, понуђач је у обавези да копира преу страну Обрасца понуде са општим подацима о понуђачу, коју је неопходно да попуни за сваког члана групе појединачно.



Handwritten signatures and initials at the bottom right of the page.



ОПШТИ ПОДАЦИ О ПОДИЗВОЂАЧУ

(у случају да понуђач извршење дела набавке поверава подизвођачу)

1. Пословно име или скраћени назив подизвођача из одговарајућег регистра понуђача:

2. Адреса седишта: _____

3. Матични број: _____

4. ПИБ: _____

5. Величина правног лица (заокружити): а) Микро б) Мало в) Средње г) Велико

6. Одговорно лице: _____

7. Особа за контакт: _____

8. Телефон: _____

9. Факс/ е-маил: _____

10. Текући рачун: _____

11. Назив банке: _____

НАПОМЕНА: Уколико понуђач извршење дела набавке поверава подизвођачу, неопходно је да попуни наведене податке за подизвођача. Уколико понуђач извршење дела набавке поверава већем броју подизвођача, у обавези је да копира ову страну Обрасца понуде са општим подацима о подизвођачу, коју је неопходно да попуни за сваког подизвођача појединачно.



[Handwritten signatures and initials]

ПОНУДА БРОЈ _____

Ред. број	Назив добра	Назив произвођача	Јед. мере	Количина	Јединична цена без ПДВ-а	Укупно без ПДВ-а
1.	Регални палетни слагач		Ком	3		
2.	Електро - комисионер		Ком	3		
Укупна вредност понуде без ПДВ-а:						

Уколико понуђена цена укључује увозну царину и друге дажбине, понуђач је дужан да тај део одвојено искаже у динарима:

Износ увозне царине у динарима	
Износ других дажбина у динарима	
Укупно у динарима	

- **Рок плаћања:** _____ од дана достављања исправног рачуна, а на основу Записника о комплетном извршењу посла (минимум 20 (двадесет) максимум 42 (четрдесетдва дана).

- **Рок комплетног извршења посла:** _____ дана од дана пријема налога за набавку, а на основу закљученог уговора (најдуже 90 (деведесет) дана).

- **Гарантни рок:** _____ године/а од дана испоруке (најмање 2 (две) године).

- **Место испоруке и извршења посла:**

- у Београду, ул. Угриновачка 210б, за два регална виљушкара и два електро-комисионера, и
 - у Новом Саду, ул Приморска 5, за један регални виљушкар и један електро-комисионер.

Рок важења понуде: 90 (деведесет) дана од дана јавног отварања понуда.





Понуђач подноси понуду:

- а) самостално
- б) као заједничку понуду или
- ц) као понуду са подизвођачем

-назив подизвођача: _____

-процент укупне вредности набавке који је поверен подизвођачу: _____ % (не може бити већи од 50%)

-део предмета набавке који ће понуђач извршити преко подизвођача _____

Понуђач је у обавези да заокружи начин на који подноси понуду.

Попусти које нуди понуђач:

Напомена: Саставни део обрасца понуде је одељак 3. Техничке карактеристике спецификација.

Датум _____

ПОНУЂАЧ _____

М.П

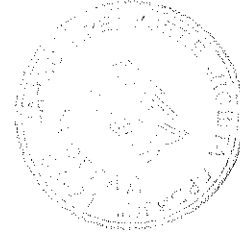

[Handwritten signatures and initials]



7. ОБРАЗАЦ ПОНУДЕ

ПРЕДМЕТ: Понуда за јавну набавку Логистичких складишта на територији РС, обликовану по партијама, број ЈН: 258/2016 - Партија 3 - Подна палетна вага

ОПШТИ ПОДАЦИ О ПОНУЂАЧУ

1. Пословно име или скраћени назив понуђача из одговарајућег регистра понуђача:

2. Адреса седишта: _____

3. Матични број: _____

4. ПИБ: _____

5. Величина правног лица (заокружити): а) Микро б) Мало в) Средње г) Велико

6. Одговорно лице: _____

7. Особа за контакт: _____

8. Телефон: _____

9. Факс / е-маил: _____

10. Текући рачун: _____

11. Назив банке: _____

НАПОМЕНА: Уколико понуду подноси група понуђача, понуђач је у обавези да копира прву страну Обрасца понуде са општим подацима о понуђачу, коју је неопходно да попуни за сваког члана групе појединачно.

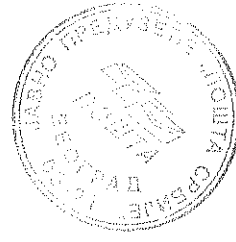



ОПШТИ ПОДАЦИ О ПОДИЗВОЂАЧУ

(у случају да понуђач извршење дела набавке поверава подизвођачу)

1. Пословно име или скраћени назив подизвођача из одговарајућег регистра понуђача:

2. Адреса седишта:

3. Матични број:

4. ПИБ:

5. Величина правног лица (заокружити): а) Микро б) Мало в) Средње г) Велико

6. Одговорно лице:

7. Особа за контакт:

8. Телефон:

9. Факс/ е-маил:

10. Текући рачун:

11. Назив банке:

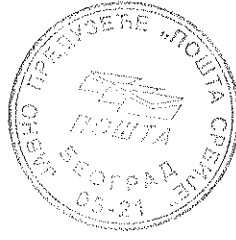

НАПОМЕНА: Уколико понуђач извршење дела набавке поверава подизвођачу, неопходно је да попуни наведене податке за подизвођача. Уколико понуђач извршење дела набавке поверава већем броју подизвођача, у обавези је да копира ову страну Обрасца понуде са општим подацима о подизвођачу, коју је неопходно да попуни за сваког подизвођача појединачно.

[Handwritten signatures and initials]



ПОНУДА БРОЈ _____

Ред. број	Назив добра	Назив произвођача	Јед. мере	Количина	Јединична цена без ПДВ-а	Укупно без ПДВ-а
1.	Подно палетна вага		Ком	2		
Укупна вредност понуде без ПДВ-а:						

Уколико понуђена цена укључује увозну царину и друге дажбине, понуђач је дужан да тај део одвојено искаже у динарима:

Износ увозне царине у динарима
Износ других дажбина у динарима
Укупно у динарима

- **Рок плаћања:** _____ од дана достављања исправног рачуна, а на основу Записника о квалитативном пријему (минимум 20 (двадесет) максимум 42 (четрдесетдва дана).

- **Рок испоруке:** _____ дана од дана пријема налога за набавку, а на основу закљученог уговора (најдуже 60 (шездесет) дана).

- **Гарантни рок:** _____ године/а од дана испоруке и потписивања Записника о квалитативном пријему (најмање 2 (две) године).

- **Место испоруке и извршења посла:**

Регионални поштанско-логистички центар Београд, Угриновачка 210б, Земун, Београд.

Регионални поштанско-логистички центар Нови Сад, Приморска 5, Нови Сад.

Рок важења понуде: 90 (деведесет) дана од дана јавног отварања понуда.

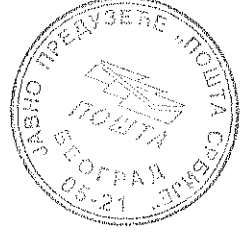

[Handwritten signatures and initials]



Понуђач подноси понуду:

- а) самостално
- б) као заједничку понуду или
- ц) као понуду са подизвођачем

-назив подизвођача: _____

-проценаг укупне вредности набавке који је поверен подизвођачу: _____ % (не може бити већи од 50%)

-део предмета набавке који ће понуђач извршити преко подизвођача _____

Понуђач је у обавези да заокружи начин на који подноси понуду.

Попусти које нуди понуђач:

Напомена: Саставни део обрасца понуде је одељак 3. Техничке каарактеристике спецификација.

Датум _____

ПОНУЂАЧ _____

М.П

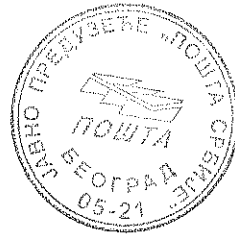

Handwritten signatures and initials in the bottom right corner.



7. ОБРАЗАЦ ПОНУДЕ

ПРЕДМЕТ: Понуда за јавну набавку Логистичких складишта на територији РС, обликовану по партијама, број ЈН: 258/2016 - Партија 4 - Мобилна платформа за комисионирање

ОПШТИ ПОДАЦИ О ПОНУЂАЧУ

1. Пословно име или скраћени назив понуђача из одговарајућег регистра понуђача:

2. Адреса седишта: _____

3. Матични број: _____

4. ПИБ: _____

5. Величина правног лица (заокружити): а) Микро б) Мало в) Средње г) Велико

6. Одговорно лице: _____

7. Особа за контакт: _____

8. Телефон: _____

9. Факс / е-маил: _____

10. Текући рачун: _____

11. Назив банке: _____

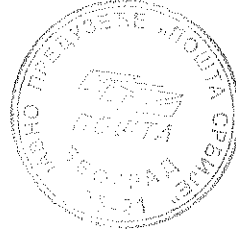

НАПОМЕНА: Уколико понуду подноси група понуђача, понуђач је у обавези да копира прву страну Обрасца понуде са општим подацима о понуђачу, коју је неопходно да попуни за сваког члана групе појединачно.

[Handwritten signatures and initials]



ОПШТИ ПОДАЦИ О ПОДИЗВОЂАЧУ

(у случају да понуђач извршење дела набавке поверава подизвођачу)

1. Пословно име или скраћени назив подизвођача из одговарајућег регистра понуђача:

2. Адреса седишта: _____

3. Матични број: _____

4. ПИБ: _____

5. Величина правног лица (заокружити): а) Микро б) Мало в) Средње г) Велико

6. Одговорно лице: _____

7. Особа за контакт: _____

8. Телефон: _____

9. Факс/ е-маил: _____

10. Текући рачун: _____

11. Назив банке: _____

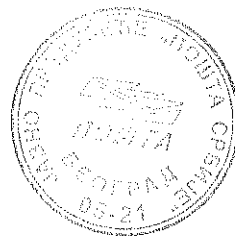

НАПОМЕНА: Уколико понуђач извршење дела набавке поверава подизвођачу, неопходно је да попуни наведене податке за подизвођача. Уколико понуђач извршење дела набавке поверава већем броју подизвођача, у обавези је да копира ову страну Обрасца прунде са општим подацима о подизвођачу, коју је неопходно да попуни за сваког подизвођача појединачно.

[Handwritten signatures and initials]

ПОНУДА БРОЈ _____

Ред. број	Назив добра	Назив произвођача	Јед. мере	Количина	Јединична цена без ПДВ-а	Укупно без ПДВ-а
1.	Мобилна платформа за комисионирање		Ком	5		
Укупна вредност понуде без ПДВ-а:						

Уколико понуђена цена укључује увозну царину и друге дажбине, понуђач је дужан да тај део одвојено искаже у динарима:

Износ увозне царине у динарима	
Износ других дажбина у динарима	
Укупно у динарима	

- **Рок плаћања:** _____ од дана достављања исправног рачуна, а на основу Записника о квалитативном пријему (минимум 20 (двадесет) максимум 42 (четрдесетдва дана).

- **Рок испоруке:** _____ дана од дана пријема налога за набавку, а на основу закљученог уговора (најдуже 60 (шездесет) дана).

- **Гарантни рок:** _____ године/а од дана испоруке и потписивања Записника о квалитативном пријему (најмање 2 (две) године).

- **Место испоруке и извршења посла:**

Регионални поштанско-логистички центар Београд, Угриновачка 210б, Земун, Београд.
Регионални поштанско-логистички центар Нови Сад, Приморска 5, Нови Сад.

Рок важења понуде: 90 (деведесет) дана од дана јавног отварања понуда.



(Handwritten signatures and initials)



Понуђач подноси понуду:

- а) самостално
- б) као заједничку понуду или
- ц) као понуду са подизвођачем

-назив подизвођача: _____

-процент укупне вредности набавке који је поверен подизвођачу: _____ % (не може бити већи од 50%)

-део предмета набавке који ће понуђач извршити преко подизвођача _____

Понуђач је у обавези да заокружи начин на који подноси понуду.

Попусти које нуди понуђач:

Напомена: Саставни део обрасца понуде је одељак 3. Техничке карактеристике спецификација.

Датум _____

М.П

ПОНУЂАЧ _____

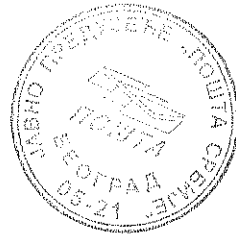

[Handwritten signatures and initials]

7. ОБРАЗАЦ ПОНУДЕ

ПРЕДМЕТ: Понуда за јавну набавку Логистичких складишта на територији РС, обликовану по партијама, број ЈН: 258/2016 - Партија 5 - Ротоналегазатор - машина за обмотавање логистичких јединица стреч фолијом

ОПШТИ ПОДАЦИ О ПОНУЂАЧУ

1. Пословно име или скраћени назив понуђача из одговарајућег регистра понуђача:

2. Адреса седишта:

3. Матични број:

4. ПИБ:

5. Величина правног лица (заокружити): а) Микро б) Мало в) Средње г) Велико

6. Одговорно лице:

7. Особа за контакт:

8. Телефон:

9. Факс / е-маил:

10. Текући рачун:

11. Назив банке:

НАПОМЕНА: Уколико понуду подноси група понуђача, понуђач је у обавези да копира преу страну Обрасца понуде са општим подацима о понуђачу, коју је неопходно да попуни за сваког члана групе појединачно.

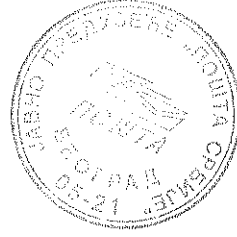



ОПШТИ ПОДАЦИ О ПОДИЗВОЂАЧУ

(у случају да понуђач извршење дела набавке поверава подизвођачу)

1. Пословно име или скраћени назив подизвођача из одговарајућег регистра понуђача:

2. Адреса седишта:

3. Матични број:

4. ПИБ:

5. Величина правног лица (заокружити): а) Микро б) Мало в) Средње г) Велико

6. Одговорно лице:

7. Особа за контакт:

8. Телефон:

9. Факс/ е-маил:

10. Текући рачун:

11. Назив банке:



НАПОМЕНА: Уколико понуђач извршење дела набавке поверава подизвођачу, неопходно је да попуни наведене податке за подизвођача. Уколико понуђач извршење дела набавке поверава већем броју подизвођача, у обавези је да копира ову страну Обрасца понуде са општим подацима о подизвођачу, коју је неопходно да попуни за сваког подизвођача појединачно.

[Handwritten signatures and initials]



ПОНУДА БРОЈ _____

Ред. број	Назив добра	Назив произвођача	Јед. мере	Количина	Јединична цена без ПДВ-а	Укупно без ПДВ-а
1.	Ротопалетизатор - машина за обмотавање логистичких јединица стреч фолијом		Ком	2		
Укупна вредност понуде без ПДВ-а:						

Уколико понуђена цена укључује увозну царину и друге дажбине, понуђач је дужан да тај део одвојено искаже у динарима:

Износ увозне царине у динарима	
Износ других дажбина у динарима	
Укупно у динарима	

- **Рок плаћања:** _____ од дана достављања исправног рачуна, а на основу Записника о комплетном извршењу посла (минимум 20 (двадесет) максимум 42 (четрдесет два дана).

- **Рок комплетног извршења посла:** _____ дана од дана пријема налога за набавку, а на основу закљученог уговора (најдуже 60 (шездесет) дана).

- **Гарантни рок:** _____ године/а од дана од дана испоруке (најмање 2 (две) године).

- **Место испоруке и извршења посла:**

Регионални поштанско-логистички центар Београд, Угриновачка 210б, Земун, Београд.

Регионални поштанско-логистички центар Нови Сад, Приморска 5, Нови Сад.

Рок важења понуде: 90 (деведесет) дана од дана јавног отварања понуда.



Handwritten signatures and initials at the bottom right of the page.



Понуђач подноси понуду:

- а) самостално
- б) као заједничку понуду или
- ц) као понуду са подизвођачем

-назив подизвођача: _____

-проценаг укупне вредности набавке који је поверен подизвођачу: _____ % (не може бити већи од 50%)

-део предмета набавке који ће понуђач извршити преко подизвођача _____

Понуђач је у обавези да заокружи начин на који подноси понуду.

Попусти које нуди понуђач:

Напомена: Саставни део обрасца понуде је одељак 3. Техничке карактеристике спецификација.

Датум _____

М.П

ПОНУЂАЧ _____

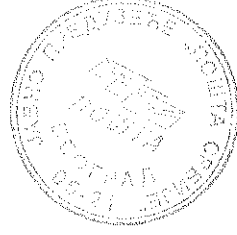

ЈП "Пошта Србије"
ПАК 135403 Београд, Таковска 2

7. ОБРАЗАЦ ПОНУДЕ

[Handwritten signatures and initials]



ПРЕДМЕТ: Понуда за јавну набавку Логистичких складишта на територији РС, обликовану по партијама, број ЈН: 258/2016 - Партија 6 - Мобилни складишни терминали

ОПШТИ ПОДАЦИ О ПОНУЂАЧУ

1. Пословно име или скраћени назив понуђача из одговарајућег регистра понуђача:

2. Адреса седишта: _____

3. Матични број: _____

4. ПИБ: _____

5. Величина правног лица (заокружити): а) Микро б) Мало в) Средње г) Велико

6. Одговорно лице: _____

7. Особа за контакт: _____

8. Телефон: _____

9. Факс / е-маил: _____

10. Текући рачун: _____

11. Назив банке: _____

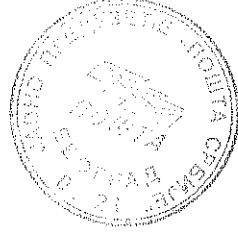

ЗНАПОМЕНА: Уколико понуду подноси група понуђача, понуђач је у обавези да копира преу страну Обрасца понуде са општим подацима о понуђачу, коју је неопходно да понуни за сваког члана групе појединачно.

[Handwritten signatures and initials]



ОПШТИ ПОДАЦИ О ПОДИЗВОЂАЧУ

(у случају да понуђач извршење дела набавке поверава подизвођачу)

1. Пословно име или скраћени назив подизвођача из одговарајућег регистра понуђача:

2. Адреса седишта:

3. Матични број:

4. ПИБ:

5. Величина правног лица (заокружити): а) Микро б) Мало в) Средње г) Велико

6. Одговорно лице:

7. Особа за контакт:

8. Телефон:

9. Факс/ е-маил:

10. Текући рачун:

11. Назив банке:

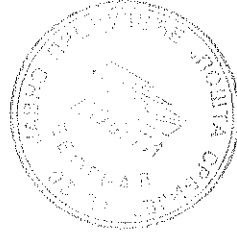

НАПОМЕНА: Уколико понуђач извршење дела набавке поверава подизвођачу, неопходно је да попуни наведене податке за подизвођача. Уколико понуђач извршење дела набавке поверава већем броју подизвођача, у обавези је да копира ову страну Обрасца попуне са општим подацима о подизвођачу, коју је неопходно да попуни за сваког подизвођача појединачно.

ПОНУДА БРОЈ _____

[Handwritten signatures and initials]

Ред. број	Назив добра	Назив произвођача	Јед. мере	Количина	Јединична цена без ПДВ-а	Укупно без ПДВ-а
1.	Мобилни складишни терминали		Ком	10		
Укупна вредност понуде без ПДВ-а:						

Уколико понуђена цена укључује увозну царину и друге дажбине, понуђач је дужан да тај део одвојено искаже у динарима:

Износ увозне царине у динарима	
Износ других дажбина у динарима	
Укупно у динарима	

- **Рок плаћања:** _____ од дана достављања исправног рачуна, а на основу Записника о квалитативном пријему (минимум 20 (двадесет) максимум 42 (четрдесетдва дана).
- **Рок испоруке:** _____ дана од дана пријема налога за набавку, а на основу закљученог уговора (најдуже 90 (деведесет) дана).
- **Гарантни рок:** _____ године/а од дана испоруке и потписивања Записника о квалитативном пријему (најмање 2 (две) године).
- **Место испоруке и извршења посла:** FCO магацин Кулца у Београду, Кумодрашка 248, Београд.
- **Рок важења понуде:** 90 (деведесет) дана од дана јавног отварања понуда.

Понуђач подноси понуду:

- а) самостално
 - б) као заједничку понуду или
 - ц) као понуду са подизвођачем
- назив подизвођача: _____

-процент укупне вредности набавке који је поверен подизвођачу: _____ % (не може бити већи од 50%)

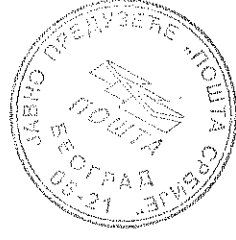



-део предмета набавке који ће понуђач извршити преко подизвођача

Понуђач је у обавези да заокружи начин на који подноси понуду.

Понуди које нуди понуђач:

Напомена: Саставни део обрасца понуде је одељак 3. Техничке карактеристике спецификација.

Датум

ПОНУЂАЧ

М.П

Handwritten signatures and initials

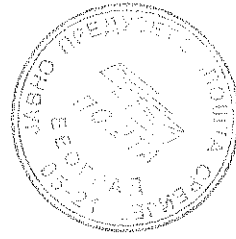



Јавно предузеће "Пошта Србије" www.posta.g.

ЈП "Пошта Србије"
ПАК 135403 Београд, Таковска 2

7. ОБРАЗАЦ ПОНУДЕ

ПРЕДМЕТ: Понуда за јавну набавку Логистичких складишта на територији РС, обликовану по партијама, број ЈН: 258/2016 - Партија 7 - Складшнне логистичке јединице

ОПШТИ ПОДАЦИ О ПОНУЂАЧУ

1. Пословно име или скраћени назив понуђача из одговарајућег регистра понуђача:

2. Адреса седишта: _____

3. Матични број: _____

4. ПИБ: _____

5. Величина правног лица (заокружити): а) Микро б) Мало в) Средње г) Велико

6. Одговорно лице: _____

7. Особа за контакт: _____

8. Телефон: _____

9. Факс / е-маил: _____

10. Текући рачун: _____

11. Назив банке: _____

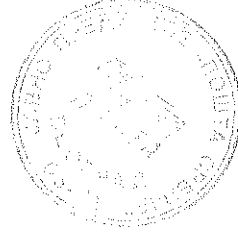

НАПОМЕНА: Уколико понуду подноси група понуђача, понуђач је у обавези да копира прву страну Обрасца понуде са општим подацима о понуђачу, коју је неопходно да понуни за сваког члана групе појединачно.

ОПШТИ ПОДАЦИ О ПОДИЗВОЂАЧУ

(у случају да понуђач извршење дела набавке поверава подизвођачу)

1. Пословно име или скраћени назив подизвођача из одговарајућег регистра понуђача:

2. Адреса седишта: _____

3. Матични број: _____

4. ПИБ: _____

5. Величина правног лица (заокружити): а) Микро б) Мало в) Средње г) Велико

6. Одговорно лице: _____

7. Особа за контакт: _____

8. Телефон: _____

9. Факс/ е-маил: _____

10. Текући рачун: _____

11. Назив банке: _____



НАПОМЕНА: Уколико понуђач извршење дела набавке поверава подизвођачу, неопходно је да попуни наведене податке за подизвођача. Уколико понуђач извршење дела набавке поверава већем броју подизвођача, у обавези је да копира ову страну Обрасца попуне са општим подацима о подизвођачу, коју је неопходно да попуни за сваког подизвођача појединачно.

[Handwritten signatures and initials]

ПОНУДА БРОЈ _____

Ред. број	Назив добра	Назив произвођача	Јед. мере	Количина	Јединична цена без ПДВ-а	Укупно без ПДВ-а
1.	Складишне логистичке јединице			1800		
Укупна вредност понуде без ПДВ-а:						

Уколико понуђена цена укључује увозну царину и друге дажбине, понуђач је дужан да тај део одвојено искаже у динарима:

Износ увозне царине у динарима	
Износ других дажбина у динарима	
Укупно у динарима	

- **Рок плаћања:** _____ од дана достављања исправног рачуна, а на основу Записника о квалитативном пријему (минимум 20 (двадесет) максимум 42 (четрдесетдва дана).

- **Рок испоруке:** _____ дана од дана пријема налога за набавку, а на основу закљученог уговора (најдуже 90 (деведесет) дана).

- **Гарантни рок:** _____ године/а од дана испоруке и потписивања Записника о квалитативном пријему (најмање 2 (две) године).

- **Место испоруке и извршења посла:**

Регионални поштанско-логистички центар Београд, Угриновачка 210б, Земун, Београд.

Регионални поштанско-логистички центар Нови Сад, Приморска 5, Нови Сад.

Рок важења понуде: 90 (деведесет) дана од дана јавног отварања понуда.

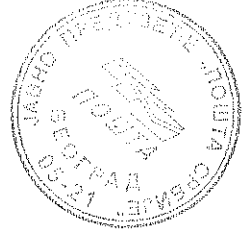

27
[Handwritten signatures and initials]



Понуђач подноси понуду:

- а) самостално
- б) као заједничку понуду или
- ц) као понуду са подизвођачем

-назив подизвођача: _____

-процент укупне вредности набавке који је поверен подизвођачу: _____ % (не може бити већи од 50%)

-део предмета набавке који ће понуђач извршити преко подизвођача _____

Понуђач је у обавези да заокружи начин на који подноси понуду.

Попусти које нуди понуђач:

Напомена: Саставни део обрасца понуде је одељак 3. Техничке карактеристике спецификација.

Датум _____

ПОНУЂАЧ _____

М.П

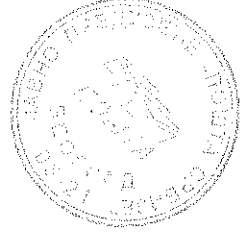

Handwritten signatures and initials in the bottom right corner.

8. МОДЕЛ УГОВОРА

ПАРТИЈА 1

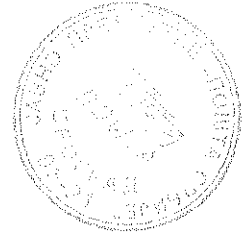

Јавно предузеће „Пошта Србије”

Број:
Београд, _____ . године

УГОВОР О КУПОПРОДАЈИ

Закључен између:

1. **Јавног предузећа "Пошта Србије",**
Београд, Таковска број 2,
које заступа _____
(у даљем тексту: **Купац**)

и

2.

(назив понуђача, односно свих чланова групе понуђача)

(место, улица и број понуђача, односно свих чланова групе понуђача)

које заступа директор _____
(у даљем тексту: **Продавац**)

Уговорне стране сагласно констатују:

- да је Купац на основу Закона о јавним набавкама ("Службени гласник РС" број 124/12, 14/2015 и 68/2015) и подзаконских аката којима се уређује поступак јавне набавке, спровео отворени поступак јавне набавке добара: Логистичких складишта на територији РС, обликоване по партијама, број ЈН 258/2016.
- да је Купац донео Одлуку о додели уговора, број //////////////// од //. //. 2016. године.

Члан 1.

Предмет овог уговора је купопродаја Селективних палетно-поличних регала у поштанско-логистичким складиштима Београд и Нови Сад - партија 1 (у даљем тексту: опрема), а у свему према Понуди Продавца број ____ од _____ заведеној код Купца под бројем //////////////// од ////////////////, која је дата у прилогу и чини саставни део овог уговора.

Члан 2.

Укупна купопродајна вредност опреме из члана 1. овог уговора износи _____ (словима: _____) динара без ПДВ-а.

Цена из предходног става дата је на паритету ФСО локација Купца и укључују:

- Израду Планова превентивних мера радова на монтажи регала у ПЛС оверених од стране сертификованог одговорног лица у складу са Уредбом о безбедности и здрављу на раду на привременим или покретним градилиштима ("сл. гласник РС", бр. 14/2009 и 95/2010).
- Испоруку Комплекта регала у ПЛС Београд и ПЛС Нови Сад - опреме за складиштење комадних терета: робе, терета, палета, кутија, пошиљака и др. јединица терета са елементима безбедносне заштите комплекта регала, укључујући царину монтажу и све друге пратеће и зависне трошкове.

Handwritten signatures and initials at the bottom right of the page.



- Обуку извршилаца за инспекцију регала, са издавањем најмање 2 (две) потврде о оспособљености извршиоца инспекције регала у складу са стандардом СРПС ЕН 15635:2011;
- Обуку извршилаца за оперативни рад у складишту, са издавањем најмање 4 (четири) потврде за извршиоце за оперативни рад у складишту.

Цена је фиксна и не може се мењати.

Куповина опреме биће реализована у складу са важећим Програмом пословања ЈП „Пошта Србије“ до висине обезбеђених финансијских средстава, а највише до укупне уговорене вредности.

Члан 3.

Продавац је у обавези да комплетно изврши посао у року од _____ дана од дана пријема Налога за набавку, а на основу закљученог уговора.

Налог за набавку Купац ће испоставити у року од најдуже 1 (једне) године од дана закључења уговора.

Продавац се обавезује да:

- да испоручена, монтирана и уграђена опрема буде идентична верификованом моделу опреме из понуде Продавца, фабрички нова, некоришћена, без икаквих оштећења и производних недостатака и која поред опреме садржи:

- гарантни лист;

- упутство за употребу и одржавање на српском језику;

- након извршеног квалитативног пријема, за свако место испоруке ангажује сертификованог инспектора регала који ће извршити обуку у трајању од минимум 1 (једног) сата, за 1 (једног) извршиоца инспекције регала и 2 (два) извршиоца за оперативни рад у ПЛС Београд и Нови Сад и том приликом достави техничку документацију произвођача опреме, списак резервних делова са каталожним бројевима сваког елемента комплета регала у електронској форми на преносивом медију (преносиви чврсти диск, USB и др.) и произвођачким роком трајања сваког елемента опреме.

- да након извршене обуке, за сваког оспособљеног извршиоца инспекције регала и извршиоца за оперативни рад у складишту достави потврде о оспособљености извршилаца. Након обуке Купац ће сачинити Записник о обуци извршилаца за инспекцију регала и Записник о обуци извршилаца за оперативни рад у складишту, који ће бити потписани од стране овлашћених представника Купца и овлашћеног представника Продавца. Записником о обуци извршилаца за инспекцију регала и Записником о обуци извршилаца за оперативни рад у складишту се констатује да је извршена обука извршилаца за инспекцију регала и обука извршилаца за оперативни рад у складишту;

- приликом квалитативног пријема, за сваку локацију, достави атест за комплет регала издат од стране акредитоване установе за испитивање регала, која је извршила контролу испоручене, монтиране и уграђене опреме у односу на Пројекат стабилности за монтажу стандардних селективних палетно-поличних регала у поштанско-логистичким складиштима Београд и Нови Сад, са статичким прорачуном конструктивних елемената, а у циљу издавања атеста о стабилности опреме и квалитету материјала;

- након извршеног квалитативног пријема, за свако место испоруке, о свом трошку организује долазак овлашћеног лица, у циљу извршења превентивног прегледа испоручене опреме ради добијања Стручног налаза који потврђује да је испоручена опрема безбедна за рад запослених. Наведени Стручни налаз мора бити издат од стране правног лица које је за то лиценцирано у складу са Правилником о поступку прегледа и испитивања опреме за рад и испитивања услова радне околине ("Сл.гласник РС", бр. 94/2006 и 108/2006-испр.);

- испоручи опрему произведену у години закључења Уговора о купопродаји или години монтаже;

- да уз испоручену опрему, Купцу достави отпремницу;

Handwritten signatures and initials in the bottom right corner, including the name 'Kut'.



- да писменим путем обавести Купца о термину обуке извршилаца за инспекцију регала и обуку извршилаца за оперативни рад у складишту;

- да најмање 5 (пет) дана пре планиране испоруке, обавести Купца о тачном датуму и времену испоруке опреме, због благовремене припреме простора, и да достави у писаној форми копију техничких карактеристика опреме која се испоручује и гарантног листа, ради увида у исту и добијања писане сагласности од стране Купца да може да испоручи опрему. У случају да подаци о опреми спремној за испоруку нису у складу са понуђеном опремом, Купац неће примити исту.

Место испоруке опреме:

- Регионални поштанско-логистички центар Београд, Угриновачка 210б, Земун, Београд,
- Регионални поштанско-логистички центар Нови Сад, Приморска 5, Нови Сад.

Комисија за квалитативни пријем ће сачинити Записник о квалитативном пријему који ће поред осталог садржати и констатацију да је испоруке и монтажа опреме извршена у свему у складу са понудом и овим уговором и биће потписан од стране овлашћених представника Купца и овлашћеног представника Продавца.

Након завршене обуке Комисија за квалитативни пријем ће сачинити Записник о обуци извршилаца за инспекцију регала и Записник о обуци извршилаца за оперативни рад у складишту који ће поред осталог садржати констатацију да ли је сертификовани инспектор регала ангажован од стране Продавца извршио обуку за извршиоце инспекције регала и за оперативни рад у регалном складишту на опреми која по техничким карактеристикама одговара понуђеној опреми и да је издао потврду о оспособљености, да је достављена техничка документација, списак резервних делова са каталожним бројевима и произвођачким роком трајања сваког елемента опреме и упутство за употребу и одржавање на српском језик. Записници ће бити потписани од стране сертификованог инспектора регала који врше обуку, потписе запослених који присуствују обуци за извршиоце инспекције регала и извршиоце за оперативни рад у ПЛС, потписе овлашћених представника Купца и овлашћеног представника Продавца и оверен печатом продавца.

На основу Записника о квалитативном пријему и Записника о обуци за извршиоце инспекције регала и извршиоце за оперативни рад у ПЛС, заједно са потврдама о оспособљености, атестом за комплет регала у ПЛС издат од стране акредитоване установе за испитивање регала и стручни налаз који потврђује да је опрема безбедна за рад запослених сачиниће се Записник о комплетном извршењу посла.

Записником о комплетном извршењу посла ће се поред осталог констатовати да ли је извршена обука за извршиоце за инспекцију регала и извршиоце за оперативни рад у ПЛС, достављена потврда за извршиоце за инспекцију регала и потврда о оспособљености извршилаца за оперативни рад у ПЛС у свему према понуди и уговору, да ли је Продавац организовао долазак акредитоване установе за испитивање регала која је извршила контролу испоручене монирание и уграђене опреме у односу на пројекат стабилности за монтажу стандардних селективних палетно-поличних регала у поштанско-логистичким складиштима у Београду и Новом Саду са статичким прорачуном конструктивних елемената а у циљу издавања атеста о стабилности опреме и квалитета материјала, да ли је Продавац организовао долазак лиценцираног правног лица као и да ли је правно лице извршило превентивни преглед опреме и доставило стручни налаз који потврђује да је опрема безбедна за рад запослених.

Члан 4.

Купац се обавезује да уговорену цену из члана 2. овог уговора плати Продавцу у року од _____ дана од дана достављања исправног рачуна, а на основу Записника о комплетном извршењу посла.

Записник о комплетном извршењу посла, заједно са отпремницом, представљају основ за испостављање рачуна на адресу доспећа рачуна: ЈП "Пошта Србије", Функција економских

Handwritten signatures and initials in the bottom right corner of the page.



послова и набавке, Сектор за порезе и буџет, Писарница Предузећа, канцеларија бр. 124, Таковска 2, Београд.

На рачунима поред осталих података обавезно мора бити уписан број Уговора, број рачуна, валута плаћања, текући рачун Продавца, број Налога за набавку, позив на број 97 и Порески идентификациони број обе уговорне стране. ПИБ Купца је 100002803.

Члан 5.

У случају да Продавац ангажује подизвођача:

Продавац у потпуности одговара Купцу за извршење обавеза из овог уговора и у случају поверавања појединих обавеза подизвођачу:

" _____ " из _____, улица _____ број _____,
" _____ " из _____, улица _____ број _____,
" _____ " из _____, улица _____ број _____,

Продавац ће наведеног/е подизвођача/е ангажовати за извршење следећих обавеза:

Члан 6.

У случају видљивих недостатака који су уочени приликом квалитативног пријема опреме, Купац неће примити опрему, а Записник о недостацима ће доставити Продавцу, по утврђивању недостатака.

Продавац се обавезује да по пријему Записника о недостацима, а најкасније до истека рока за испоруку, поново испоручи, монтира и угради опрему у складу са усвојеном Понудом и Уговором.

Члан 7.

У случају видљивих недостатака, који нису били уочени приликом квалитативног пријема опреме, Купац ће рекламацију са Записником о недостацима, доставити Продавцу по утврђивању недостатака, најкасније у року од 8 (осам) дана од дана пријема опреме.

Продавац се обавезује да најкасније у року од 5 (пет) дана од дана пријема Записника о недостацима, отклони недостатке или опрему са недостацима замени новом одговарајућих техничко-експлоатационих карактеристика, монтира и угради.

Члан 8.

За све уочене недостатке-скривене мане, које нису биле уочене у моменту квантитативног и квалитативног пријема опреме, већ су се испољиле током употребе исте, Купац ће рекламацију са Записником о недостацима, доставити Продавцу најкасније у року од 8 (осам) дана по утврђивању недостатака.

Продавац се обавезује да најкасније у року од 5 (пет) дана од дана пријема Записника о недостацима, отклони недостатке или опрему са недостацима замени новом одговарајућих техничко-експлоатационих карактеристика, монтира и угради.

Члан 9.

Гарантни рок за испоручену опрему је _____ (_____) године/а од потписивања Записника о квалитативном пријему.

Продавац је у обавези да појединачно за сваки испоручени Комплет регала достави оверен и потписан гарантни лист у коме су наведени:

- дужину гарантног рока;
- серијски број Комплекта регала на који се гарантни лист односи;

Handwritten signatures and initials in the bottom right corner, including a large signature and the word 'Set' written vertically.

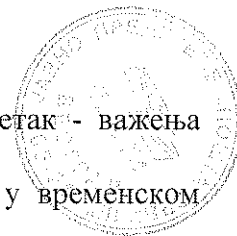

- датум потписивања Записника о квалитативном пријему који представља почетак - важења гарантног рока;
- адресу/е сервиса и контакт телефон за пријаву квара, доступан сваког дана у временском периоду од 00:00 до 24:00 сата;
- изјаву да се гаранција односи на све делове опреме;

Обуку врши минимално један сертификовани инспектора регала, који једном у шест месеци, током гарантног рока проводи провере, инспекције и процену ризика коришћења регалних система, као и имплементацију сигурносних процедура према стандарду СРПС ЕН 15635:2011 у ПЛС Београд и ПЛС Нови Сад и за то издаје одговарајући документ о безбедности складишних система за употребу.

Продавац је у обавези у току гарантног рока од дана преузимања/демонтажа неисправне опреме или делова опреме, отклони оштећење у року од најдуже 5 (пет) радних дана, а изузетно до 45 (четрдесетпет) радних дана уз писану сагласност Купца, или неисправну опрему замени новом одговарајућих техничко - експлоатационих карактеристика и монтира је. Сви трошкови настали ради поправке или замене неисправне опреме иду на терет Продавца.

Члан 10.

Уколико Продавац не испуни своје обавезе из члана 3., став 1. члана 7. став 2. и члана 8. став 2. овог уговора, дужан је да за сваки дан закашњења плати Купцу на име уговорне казне износ од 0,5% од купопродајне цене опреме, која се не може ставити у функцију.

Укупна висина уговорне казне, коју по основу из претходног става Продавац плаћа Купцу, може да износи највише 10% од укупне уговорене купопродајне цене.

Члан 11.

Продавац се обавезује да, у року од 10 (десет) дана од дана закључења Уговора, достави Купцу на адресу: ЈП „Пошта Србије, Функција економских послова и набавки, Сектор за порезе и буџет, Београд, Таковска 2, Писарница, бланко сопствену меницу или неопозиву безусловну, на први позив наплативу банкарску гаранцију, као гаранцију за добро извршење посла.

Меница из претходног става мора да буде евидентирана у регистру меница и овлашћења Народне банке Србије, оверена печатом и потписана од стране овлашћеног лица.

Уз меницу мора бити достављено уредно попуњено и оверено менично овлашћење – писмо, на име доброг извршења посла и са назначеним износом од 10% од укупне уговорене вредности без обрачунаог ПДВ-а. Уз меницу мора бити достављена и копија картона депонованих потписа, који је издат од стране пословне банке коју понуђач наводи у меничном овлашћењу – писму. У случају промене овлашћеног лица, менично овлашћење – писмо остаје на снази. Потпис овлашћеног лица на меници и меничном овлашћењу – писму мора бити идентичан са потписом или потписима са картона депонованих потписа.

Продавац може као гаранцију за добро извршење посла, да достави неопозиву, безусловну, на први позив наплативу банкарску гаранцију на износ од 10% од укупне уговорене вредности без обрачунаог ПДВ-а.

Продавац је дужан да достави једно од наведених средстава финансијског обезбеђења за добро извршење посла.

Рок важења средства финансијског обезбеђења мора бити најмање 30 (тридесет) дана дужи од дана извршења свих уговорних обавеза.

Ако се у току реализације уговора промене рокови за извршење уговорних обавеза, мора се продужити важење средства финансијског обезбеђења најкасније 5 (пет) дана пре истека важећег.

У случају да Продавац не изврши своје уговорне обавезе у свему у складу са закљученим уговором, изврши их делимично, касни са извршењем уговорених обавеза, или уколико ангажује као подизвођача, лице које није навео у понуди, Купац ће активирати средство финансијског обезбеђења и раскинути уговор.

Handwritten signatures and initials in the bottom right corner.

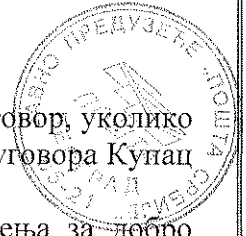

Купац неће активирати средство финансијског обезбеђења и неће раскинути уговор, уколико понуђач ангажује као подизвођача лице које није навео у понуди, ако би раскидом уговора Купац претрпео знатну штету.

По извршењу уговорних обавеза продавца, средство финансијског обезбеђења за добро извршење посла ће бити враћено, на захтев продавца.

Продавац је у обавези да, у року од 10 (десет) дана од дана закључења Уговора, достави Купцу на адресу: ЈП „Пошта Србије, Функција економских послова и набавки, Сектор за порезе и буџет, Београд, Таковска 2, Писарница, бланко сопствену меницу или неопозиву, безусловну, на први позив плативу банкарску гаранцију, као гаранцију за отклањање грешака у гарантном року.

Меница из претходног става мора да буде евидентирана у Регистру меница и овлашћења Народне банке Србије, оверена печатом и потписана од стране овлашћеног лица.

Уз меницу мора бити достављено и одговарајуће менично овлашћење – писмо на име гаранције за отклањање грешака у гарантном року и са назначеним износом од 10% од укупне уговорене вредности без обрачунатог ПДВ-а, као и копија картона депонованих потписа. У случају промене овлашћеног лица, менично овлашћење остаје на снази.

Продавац је дужан да за време трајања гарантног рока, а најкасније 5 (пет) дана пре истека важења менице, достави нову меницу и одговарајуће менично овлашћење и копију картона депонованих потписа.

Продавац може као гаранцију за отклањање грешака у гарантном року приложити неопозиву безусловну на први позив наплативу банкарску гаранцију са назначеним износом од 10% од укупне уговорене вредности без ПДВ-а.

У случају да Продавац не изврши све своје уговорне обавезе или их изврши делимично Купац ће активирати средство финансијског обезбеђења.

По истеку гарантног рока, средство финансијског обезбеђења биће враћено, на захтев Продавца.

Члан 12.

За све што није регулисано овим уговором примењиваће се одредбе Закона о облигационим односима, као и други важећи прописи који регулишу ову материју.

Члан 13.

Уговор ступа на снагу даном потписивања обе уговорне стране, а траје до потпуног испуњења свих уговорних обавеза.

Члан 14.

Уговорне стране су сагласне да сва спорна питања у вези са реализацијом Уговора решавају споразумно, у супротном надлежан је суд у Београду.

Члан 15.

Овај уговор је сачињен у 6 (шест) истоветних примерака од којих свака уговорна страна задржава по 3 (три) примерка.

КУПАЦ

ПРОДАВАЦ

Буџет Предузећа

Капитална улагања / 3. ГПЦ-пројекти / 020201. ГПЦ-пројекти под редним бројем 2.

Handwritten signatures and initials in the bottom right corner, including a large signature and several smaller initials.

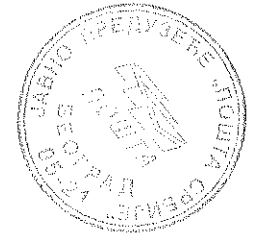

ПАРТИЈА 2

Јавно предузеће „Пошта Србије“

Број:
Београд, _____ . године

**УГОВОР
О КУПОПРОДАЈИ**

Закључен између:

1. **Јавног предузећа "Пошта Србије"**,
Београд, Таковска број 2,
које заступа _____
(у даљем тексту: **Купац**)

и

2.

(назив понуђача, односно свих чланова групе понуђача)

(место, улица и број понуђача, односно свих чланова групе понуђача)

које заступа директор _____
(у даљем тексту: **Продавац**)

Уговорне стране сагласно констатују:

- да је Купац на основу Закона о јавним набавкама ("Службени гласник РС" број 124/12, 14/2015 и 68/2015) и подзаконских аката којима се уређује поступак јавне набавке, спровео отворени поступак јавне набавке добара: Логистичких складишта на територији РС, обликоване по партијама, број ЈН 258/2016.
- да је Купац донео Одлуку о додели уговора, број //////////////// од //. //. 2016. године.

Члан 1.

Предмет овог уговора је купопродаја Средства за манипулацију - партија 2 (у даљем тексту: опрема), а у свему према Понуди Продавца број _____ од _____ заведеној код Купца под бројем //////////////// од ////////////////, која је дата у прилогу и чини саставни део овог уговора.

Члан 2.

Укупна купопродајна вредност опреме из члана 1. овог уговора износи _____ (словима: _____) динара без ПДВ-а.

Цена из предходног става дата је на паритету FCO локација Купца и укључују испоруку опреме, превентивни преглед, обуку изршилаца, царину као и све друге пратеће и зависне трошкове.

Цена је фиксна и не може се мењати.

Куповина опреме биће реализована у складу са важећим Програмом пословања ЈП „Пошта Србије“ до висине обезбеђених финансијских средстава, а највише до укупне уговорене вредности.

Члан 3.

Продавац је обавезан да комплетно изврши посао у року од _____ дана од дана пријема Налога за набавку, а на основу закљученог уговора.

[Handwritten signatures and initials]



Налог за набавку Купац ће испоставити у року од најдуже 1 (једне) године од дана закључења уговора.

Продавац се обавезује да:

- да испоручи опрему чије су ознаке идентичне ознакама из модела опреме из понуде Продавца, фабрички нова, некоришћена, без икаквих оштећења и производних недостатака и која поред опреме садржи:

- гарантни лист;
- упутство за употребу и одржавање на српском језику;
- након извршеног прегледа испоручених средстава, од стране Комисије за квалитативни пријем и сачињавања Записника о квалитативном пријему, за свако место испоруке изврши обуку за извршиоце који управљају испорученим средствима. Обука обухвата теоријско и практично оспособљавање за најмање 1 (једног) запосленог по испорученом средству;

- након извршене обуке, за сваког извршиоца, достави потврде о оспособљености извршилаца за управљање испорученим средствима;

- сваком оспособљеном изда потврду (уверење) о оспособљености извршилаца који управљају испорученим средством, а у свему према СРПС ЕН 15635:2011.

- након извршеног прегледа испоручених средстава, од стране Комисије за квалитативни пријем и сачињавања Записника о квалитативном пријему, за свако место испоруке ангажује лиценцирано лице које ће извршити теоријско и практично оспособљавање за безбедан рад при руковању испорученим средствима. Обука обухвата теоријско и практично оспособљавање, као и проверу оспособљености за безбедно руковање испорученим средствима, за највише 1 (једног) запосленог по испорученом средству. Извођач обуке мора поседовати Лиценцу за обављање послова безбедности и здравља на раду, издату од надлежног министарства;

- сваком оспособљеном изда потврду (уверење) о оспособљености за безбедан рад при руковању испорученим средством;

- приликом оспособљавања запослених, достави техничку документацију произвођача испоручених средстава и списак резервних делова са каталожним бројевима у електронској форми на преносивом медију (преносиви чврсти диск, USB и др.) и произвођачким роком трајања сваког елемента испорученог средства.

- приликом испоруке на свакој од наведених локација о свом трошку организује долазак овлашћеног лица, у циљу извршења превентивног прегледа испоручених средстава ради добијања Стручног налаза који потврђује да су испоручена средства безбедна за рад запослених. Стручни налаз мора бити издат од стране правног лица које је за то лиценцирано у складу са Правилником о поступку прегледа и испитивања опреме за рад и испитивања услова радне околине ("Сл.гласник РС", бр. 94/2006 и 108/2006-испр.). (Наведена уговорна обавеза се не односи на Продавца чија машина приликом првог стављања у употребу, не захтева склапање, састављање или монтирање, као и машину за рад коју је произвођач ставио у погон и предао на коришћење Купцу, што потврђује документ достављен у оквиру понуде).

- да уз испоручену опрему, Купцу достави отпремницу;

- да најмање 5 (пет) дана пре планиране испоруке, обавести Купца о тачном датуму и времену испоруке опреме, због благовремене припреме простора, и да достави у писаној форми копију техничких карактеристика опреме која се испоручује са фотографијом, и гарантног листа, ради увида у исту и добијања писане сагласности од стране Купца да може да испоручи опрему. У случају да подаци о опреми спремној за испоруку нису у складу са понуђеном опремом, Купац неће примити исту.

Место испоруке опреме:

- у Београду, ул. Угриновачка 210б, за два регална виљушкара и два електро-комисионера, и
- у Новом Саду, ул Приморска 5, за један регални виљушкар и један електро-комисионер.

Комисија за квалитативни пријем ће сачинити Записник о квалитативном пријему који ће поред осталог садржати и констатацију да је испоруке опреме извршена у свему у складу са

[Handwritten signatures and initials]



понудом и овим уговором и биће потписан од стране овлашћених предстваника Купца и овлашћеног представника Продавца.

Након обуке сачиниће се Записник о оспособљавању за рад на испорученом средству који поред осталог садржи и констатацију Комисије да ли је Продавац извршио оспособљавање за извршиоце који управљају испорученим средствима у свему у складу са уговором, потпис запослених који присуствују оспособљавању за извршиоце који управљају средствима, потпис лица које је извршило оспособљавање и потпис овлашћених предстваника купца и овлашћеног представника продавца.

Комисија за квалитативни пријем ће сачинити и Записник о теоријском и практичном оспособљавању запослених за безбедан рад при руковању испорученим средствима који садржи констатацију комисије да ли је продавац ангажовао лиценцирано лице које је извршило теоријско и практично оспособљавање запослених за безбедан рад при руковању испорученом опремом, потписе лица који присуствују оспособљавању, потпис лица које је извршило оспособљавање, потпис овлашћених предстваника купца и овлашћеног представника продавца.

На основу Записника о квалитативном пријему, Записника о оспособљавању за рад на испорученом средству, Записника о теоријском и практичном оспособљавању запослених за безбедан рад при руковању испорученим средствима заједно са потврдама о оспособљености и стручним налазом који потврђује да су испоручена средства безбедна за рад запослених сачиниће се Записник о комплетном извршењу посла који садржи констатацију комисије да ли је извршена испорука и пуштање средстава у рад, теоријско и практично оспособљавање запослених за безбедан рад при руковању испорученим средствима, констатацију комисије да ли је продавац организовао долазак лиценцираног правног лица као и да ли је правно лице извршило превентивни преглед достављање стручног налаза који потврђује да су испоручена средства безбедна за рад запослених.

Члан 4.

Купац се обавезује да уговорену цену из члана 2. овог уговора плати Продавцу у року од _____ дана од дана достављања исправног рачуна, а на основу Записника о комплетном извршењу посла.

Записник о комплетном извршењу посла, заједно са отпремницом, представљају основ за испостављање рачуна на адресу доспећа рачуна: ЈП "Пошта Србије", Функција економских послова и набавке, Сектор за порезе и буџет, Писарница Предузећа, канцеларија бр. 124, Таковска 2, Београд.

На рачунима поред осталих података обавезно мора бити уписан број Уговора, број рачуна, валута плаћања, текући рачун Продавца, број Налога за набавку, позив на број 97 и Порески идентификациони број обе уговорне стране. ПИБ Купца је 100002803.

Члан 5.

У случају да Продавац ангажује подизвођача:

Продавац у потпуности одговара Купцу за извршење обавеза из овог уговора и у случају поверавања појединих обавеза подизвођачу:

" _____ " из _____, улица _____ број _____,
" _____ " из _____, улица _____ број _____,
" _____ " из _____, улица _____ број _____,

Продавац ће наведеног/е подизвођача/е ангажовати за извршење следећих обавеза:

[Handwritten signatures and initials]



Члан 6.

У случају видљивих недостатака који су уочени приликом квалитативног пријема опреме, Купац неће примити опрему, а Записник о недостацима ће доставити Продавцу, по утврђивању недостатака.

Продавац се обавезује да по пријему Записника о недостацима, а најкасније до истека рока за испоруку, поново испоручи, опрему у складу са усвојеном Понудом и Уговором.

Члан 7.

У случају видљивих недостатака, који нису били уочени приликом квалитативног пријема опреме, Купац ће рекламацију са Записником о недостацима, доставити Продавцу по утврђивању недостатака, најкасније у року од 8 (осам) дана од дана пријема опреме.

Продавац се обавезује да најкасније у року од 5 (пет) дана од дана пријема Записника о недостацима, отклони недостатке или средства са недостацима замени новим одговарајућих техничко-експлоатационих карактеристика.

Члан 8.

За све уочене недостатке-скривене мане, које нису биле уочене у моменту квантитативног и квалитативног пријема опреме, већ су се испољиле током употребе исте, Купац ће рекламацију са Записником о недостацима, доставити Продавцу најкасније у року од 8 (осам) дана по утврђивању недостатака.

Продавац се обавезује да најкасније у року од 5 (пет) дана од дана пријема Записника о недостацима, отклони недостатке или средства са недостацима замени новим одговарајућих техничко-експлоатационих карактеристика.

Члан 9.

Гарантни рок за испоручену опрему је _____ (_____) године/а од дана испоруке.

Продавац је у обавези да појединачно за сваки испоручени регални палетни слагач и електрокомисионер, достави оверен и потписан гарантни лист у коме су наведени:

- дужину гарантног рока;
- серијски број средства на који се гарантни лист односи;
- датум испоруке средства који представља почетак важења гарантног рока;
- адресу/е сервиса и контакт телефон за пријаву квара, доступан сваког дана у временском периоду од 00:00 до 24:00 сати.
- изјаву (оверену печатом и потписану од стране овлашћеног листа Понуђача) да се у гарантном року сви делови средстава механизације складишних процеса сматрају резервним деловима као и да током трајања гарантног периода редовно одржавање средстава пада на терет понуђача

Продавац је у обавези у току гарантног рока, отклони квар у року од најдуже 5 (пет) радних дана, а изузетно до 45 (четрдесетпет) радних дана уз писану сагласност Купца, или неисправну опрему замени новом одговарајућих техничко - експлоатационих карактеристика. Сви трошкови отклањања квара и изласка на терен или транспорта средстава ради отклањања квара или замене средстава новим иду на терет Продавца.

Члан 10.

Уколико Продавац не испуни своје обавезе из члана 3. став 1., члана 7. став 2. и члана 8. став 2. овог уговора, дужан је да за сваки дан закашњења плати Купцу на име уговорне казне износ од 0,5% од купопродајне цене опреме, која се не може ставити у функцију.

Укупна висина уговорне казне, коју по основу из претходног става Продавац плаћа Купцу, може да износи највише 10% од укупне уговорене купопродајне цене.

Handwritten signatures and initials in the bottom right corner, including a large signature and the number '3'.



Члан 11.

Продавац се обавезује да, у року од 10 (десет) дана од дана закључења Уговора, достави Купцу на адресу: ЈП „Пошта Србије, Функција економских послова и набавки, Сектор за порезе и буџет, Београд, Таковска 2, Писарница, бланко сопствену меницу или неопозиву безусловну, на први позив наплативу банкарску гаранцију, као гаранцију за добро извршење посла.

Меница из претходног става мора да буде евидентирана у регистру меница и овлашћења Народне банке Србије, оверена печатом и потписана од стране овлашћеног лица.

Уз меницу мора бити достављено уредно попуњено и оверено менично овлашћење – писмо, на име доброг извршења посла и са назначеним износом од 10% од укупне уговорене вредности без обрачунаог ПДВ-а. Уз меницу мора бити достављена и копија картона депонованих потписа, који је издат од стране пословне банке коју понуђач наводи у меничном овлашћењу – писму. У случају промене овлашћеног лица, менично овлашћење – писмо остаје на снази. Потпис овлашћеног лица на меници и меничном овлашћењу – писму мора бити идентичан са потписом или потписима са картона депонованих потписа.

Продавац може као гаранцију за добро извршење посла, да достави неопозиву, безусловну, на први позив наплативу банкарску гаранцију на износ од 10% од укупне уговорене вредности без обрачунаог ПДВ-а.

Продавац је дужан да достави једно од наведених средстава финансијског обезбеђења за добро извршење посла.

Рок важења средства финансијског обезбеђења мора бити најмање 30 (тридесет) дана дужи од дана извршења свих уговорних обавеза.

Ако се у току реализације уговора промене рокови за извршење уговорних обавеза, мора се продужити важење средства финансијског обезбеђења најкасније 5 (пет) дана пре истека важећег.

У случају да Продавац не изврши своје уговорне обавезе у свему у складу са закљученим уговором, изврши их делимично, касни са извршењем уговорених обавеза, или уколико ангажује као подизвођача, лице које није навео у понуди, Купац ће активирати средство финансијског обезбеђења и раскинути уговор.

Купац неће активирати средство финансијског обезбеђења и неће раскинути уговор, уколико понуђач ангажује као подизвођача лице које није навео у понуди, ако би раскидом уговора Купац претрпео знатну штету.

По извршењу уговорних обавеза продавца, средство финансијског обезбеђења за добро извршење посла ће бити враћено, на захтев продавца.

Продавац је у обавези да, у року од 10 (десет) дана од дана закључења Уговора, достави Купцу на адресу: ЈП „Пошта Србије, Функција економских послова и набавки, Сектор за порезе и буџет, Београд, Таковска 2, Писарница, бланко сопствену меницу или неопозиву, безусловну, на први позив плативу банкарску гаранцију, као гаранцију за отклањање грешака у гарантном року.

Меница из претходног става мора да буде евидентирана у Регистру меница и овлашћења Народне банке Србије, оверена печатом и потписана од стране овлашћеног лица.

Уз меницу мора бити достављено и одговарајуће менично овлашћење – писмо на име гаранције за отклањање грешака у гарантном року и са назначеним износом од 10% од укупне уговорене вредности без обрачунаог ПДВ-а, као и копија картона депонованих потписа. У случају промене овлашћеног лица, менично овлашћење остаје на снази.

Продавац је дужан да за време трајања гарантног рока, а најкасније 5 (пет) дана пре истека важења менице, достави нову меницу и одговарајуће менично овлашћење и копију картона депонованих потписа.

Продавац може као гаранцију за отклањање грешака у гарантном року приложити неопозиву безусловну на први позив наплативу банкарску гаранцију са назначеним износом од 10% од укупне уговорене вредности без ПДВ-а.

У случају да Продавац не изврши све своје уговорне обавезе или их изврши делимично Купац ће активирати средство финансијског обезбеђења.

Handwritten signatures and initials in the bottom right corner, including the number '25' and various scribbles.



По истеку гарантног рока, средство финансијског обезбеђења биће враћено, на захтев
Продавца.

Члан 12.

За све што није регулисано овим уговором примењиваће се одредбе Закона о облигационим односима, као и други важећи прописи који регулишу ову материју.

Члан 13.

Уговор ступа на снагу даном потписивања обе уговорне стране, а траје до потпуног испуњења свих уговорних обавеза.

Члан 14.

Уговорне стране су сагласне да сва спорна питања у вези са реализацијом Уговора решавају споразумно, у супротном надлежан је суд у Београду.

Члан 15.

Овај уговор је сачињен у 6 (шест) истоветних примерака од којих свака уговорна страна задржава по 3 (три) примерка.

КУПАЦ

ПРОДАВАЦ

Буџет Предузећа

Капитална улагања / 3. ГПЦ-пројекти / 020201. ГПЦ-пројекти под редним бројем 2.

Handwritten signatures and initials in the bottom right corner.

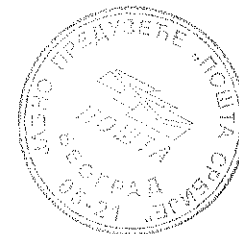

ПАРТИЈА 3

Јавно предузеће „Пошта Србије“

Број:
Београд, _____ . године

**УГОВОР
О КУПОПРОДАЈИ**

Закључен између:

1. **Јавног предузећа "Пошта Србије"**,
Београд, Таковска број 2,
које заступа _____
(у даљем тексту: **Купац**)

и

2.

(назив понуђача, односно свих чланова групе понуђача)

(место, улица и број понуђача, односно свих чланова групе понуђача)

које заступа директор _____
(у даљем тексту: **Продавац**)

Уговорне стране сагласно констатују:

- да је Купац на основу Закона о јавним набавкама ("Службени гласник РС" број 124/12, 14/2015 и 68/2015) и подзаконских аката којима се уређује поступак јавне набавке, спровео отворени поступак јавне набавке добара: Логистичких складишта на територији РС, обликоване по партијама, број ЈН 258/2016.

- да је Купац донео Одлуку о додели уговора, број //////////////// од //. //. 2016. године.

Члан 1.

Предмет овог уговора је купопродаја Подних палетних вага - партија 3 (у даљем тексту: опрема), а у свему према Понуди Продавца број _____ од _____ заведеној код Купца под бројем //////////////// од ////////////////, која је дата у прилогу и чини саставни део овог уговора.

Члан 2.

Укупна купопродајна вредност опреме из члана 1. овог уговора износи _____ (словима: _____) динара без ПДВ-а.

Цена из предходног става дата је на паритету FCO локација Купца и укључују испоруку опреме, царину као и све друге пратеће и зависне трошкове.

Цена је фиксна и не може се мењати.

Куповина опреме биће реализована у складу са важећим Програмом пословања ЈП „Пошта Србије“ до висине обезбеђених финансијских средстава, а највише до укупне уговорене вредности.

Члан 3.

Продавац се обавезује да опрему из члана 1. уговора испоручи у року од _____ дана од дана пријема Налога за набавку, а на основу закљученог уговора.

Handwritten signatures and initials, including a large signature and the number '15' at the bottom right.



Налог за набавку Купац ће испоставити у року од најдуже 1 (једне) године од дана закључења уговора.

Продавац се обавезује да:

- испоручена опрема буде идентична верификованом моделу из понуде Продавца, фабрички нова, некоришћена, без икаквих оштећења и производних недостатака и која поред опреме садржи, гарантни лист и упутство за употребу и одржавање на српском језику.

- испоручи опрему произведену у години закључења Уговора о купопродаји или години испоруке;

- приликом испоруке достави списак резервних делова у електронској форми на преносивом медију (преносиви чврсти диск, USB и др.) са произвођачким роком трајања сваког елемента подне палетне ваге.

- испоручи подне палетне ваге које су оверене у кварталу у ком се врши испорука, односно да рок за поновну оверу вага почиње да тече од квартала у ком је извршена испорука;

- да уз испоручену опрему, Купцу достави отпремницу;

- да најмање 5 (пет) дана пре планиране испоруке, обавести Купца о тачном датуму и времену испоруке опреме, због благовремене припреме простора, и да достави у писаној форми копију техничких карактеристика опреме која се испоручује са фотографијом, и гарантног листа, ради увида у исту и добијања писане сагласности од стране Купца да може да испоручи опрему. У случају да подаци о опреми спремној за испоруку нису у складу са понуђеном опремом, Купац неће примити исту.

Место испоруке опреме:

- Регионални поштанско-логистички центар Београд, Угриновачка 210б, Земун, Београд,

- Регионални поштанско-логистички центар Нови Сад, Приморска 5, Нови Сад.

Приликом испоруке и пријема опреме, Купац ће сачинити Записник о квалитативном пријему које ће потписати овлашћени представници Купца и потписати и оверити печатом овлашћени предстваник Продавца.

Члан 4.

Купац се обавезује да уговорену цену из члана 2. овог уговора плати Продавцу у року од _____ дана од дана достављања исправног рачуна, а на основу Записника о квалитативном пријему.

Записник о квалитативном пријему, заједно са отпремницом, представљају основ за испостављање рачуна на адресу доспећа рачуна: ЈП "Пошта Србије", Функција економских послова и набавке, Сектор за порезе и буџет, Писарница Предузећа, канцеларија бр. 124, Таковска 2, Београд.

На рачунима поред осталих података обавезно мора бити уписан број Уговора, број рачуна, валута плаћања, текући рачун Продавца, број Налога за набавку, позив на број 97 и Порески идентификациони број обе уговорне стране. ПИБ Купца је 100002803.

Члан 5.

У случају да Продавац ангажује подизвођача:

Продавац у потпуности одговара Купцу за извршење обавеза из овог уговора и у случају поверавања појединих обавеза подизвођачу:

" _____ " из _____, улица _____ број _____,
 " _____ " из _____, улица _____ број _____,
 " _____ " из _____, улица _____ број _____,

Продавац ће наведеног/е подизвођача/е ангажовати за извршење следећих обавеза:

(Handwritten signatures and initials)



Члан 6.

У случају видљивих недостатака који су уочени приликом квалитативног пријема опреме, Купац неће примити опрему, а Записник о недостацима ће доставити Продавцу, по утврђивању недостатака.

Продавац се обавезује да по пријему Записника о недостацима, а најкасније до истека рока за испоруку, поново испоручи, премину у складу са усвојеном Понудом и Уговором.

Члан 7.

У случају видљивих недостатака, који нису били уочени приликом квалитативног пријема опреме, Купац ће рекламацију са Записником о недостацима, доставити Продавцу по утврђивању недостатака, најкасније у року од 8 (осам) дана од дана пријема опреме.

Продавац се обавезује да најкасније у року од 5 (пет) дана од дана пријема Записника о недостацима, отклони недостатке или средства са недостацима замени новим одговарајућих техничко-експлоатационих карактеристика.

Члан 8.

За све уочене недостатке-скривене мане, које нису биле уочене у моменту квантитативног и квалитативног пријема опреме, већ су се испољиле током употребе исте, Купац ће рекламацију са Записником о недостацима, доставити Продавцу најкасније у року од 8 (осам) дана по утврђивању недостатака.

Продавац се обавезује да најкасније у року од 5 (пет) дана од дана пријема Записника о недостацима, отклони недостатке или средства са недостацима замени новим одговарајућих техничко-експлоатационих карактеристика.

Члан 9.

Гарантни рок за испоручену опрему је _____ (_____) године/а од дана испоруке и потписивања Записника о квалитативном пријему.

Продавац се обавезује да појединачно за сваку испоручену подну палетну вагу достави оверен и потписан гарантни лист у коме су наведени:

- дужину гарантног рока;
- серијски број ваге на који се гарантни лист односи;
- датум испоруке опреме који представља почетак важења гарантног рока;
- адресу/е сервиса и контакт телефон за пријаву кvara, доступан сваког радног дана у временском периоду од 08:00 до 16:00 сати. Радни дани су од понедељка до петка, изузев државних празника;
- изјаву да се гаранција односи на све делове опреме и припадајући софтвер.

Продавац се обавезује да у току гарантног рока отклони квар у року од најдуже 8 (осам) радних дана од дана пријаве кvara, а изузетно до 45 (четрдесетпет) радних дана уз писану сагласност Купца, или неисправну опрему замени новом опремом одговарајућих техничко-експлоатационих карактеристика. Током наведеног рока сви трошкови отклањања кvara и изласка на терен или транспорта опреме ради отклањања кvara или замене опреме новом падају на терет Продавца.

Продавац се обавезује да у гарантном року, уколико то врста поправке захтева, поново изврши оверавање мерила о свом трошку.

Члан 10.

Уколико Продавац не испуни своје обавезе из члана 3 став 1., члана 7. став 2. и члана 8. став 2. овог уговора, дужан је да за сваки дан закашњења плати Купцу на име уговорне казне износ од 0,5% од купопродајне цене опреме, која се не може ставити у функцију.

Укупна висина уговорне казне, коју по основу из претходног става Продавац плаћа Купцу, може да износи највише 10% од укупне уговорене купопродајне цене.

Handwritten signatures and initials in the bottom right corner.



Члан 11.

Продавац се обавезује да, у року од 10 (десет) дана од дана закључења Уговора, достави Купцу на адресу: ЈП „Пошта Србије, Функција економских послова и набавки, Сектор за порезе и буџет, Београд, Таковска 2, Писарница, бланко сопствену меницу или неопозиву безусловну, на први позив наплативу банкарску гаранцију, као гаранцију за добро извршење посла.

Меница из претходног става мора да буде евидентирана у регистру меница и овлашћења Народне банке Србије, оверена печатом и потписана од стране овлашћеног лица.

Уз меницу мора бити достављено уредно попуњено и оверено менично овлашћење – писмо, на име доброг извршења посла и са назначеним износом од 10% од укупне уговорене вредности без обрачунаог ПДВ-а. Уз меницу мора бити достављена и копија картона депонованих потписа, који је издат од стране пословне банке коју понуђач наводи у меничном овлашћењу – писму. У случају промене овлашћеног лица, менично овлашћење – писмо остаје на снази. Потпис овлашћеног лица на меници и меничном овлашћењу – писму мора бити идентичан са потписом или потписима са картона депонованих потписа.

Продавац може као гаранцију за добро извршење посла, да достави неопозиву, безусловну, на први позив наплативу банкарску гаранцију на износ од 10% од укупне уговорене вредности без обрачунаог ПДВ-а.

Продавац је дужан да достави једно од наведених средстава финансијског обезбеђења за добро извршење посла.

Рок важења средства финансијског обезбеђења мора бити најмање 30 (тридесет) дана дужи од дана извршења свих уговорних обавеза.

Ако се у току реализације уговора промене рокови за извршење уговорних обавеза, мора се продужити важење средства финансијског обезбеђења најкасније 5 (пет) дана пре истека важећег.

У случају да Продавац не изврши своје уговорне обавезе у свему у складу са закљученим уговором, изврши их делимично, касни са извршењем уговорених обавеза, или уколико ангажује као подизвођача, лице које није навео у понуди, Купац ће активирати средство финансијског обезбеђења и раскинути уговор.

Купац неће активирати средство финансијског обезбеђења и неће раскинути уговор, уколико понуђач ангажује као подизвођача лице које није навео у понуди, ако би раскидом уговора Купац претрпео знатну штету.

По извршењу уговорних обавеза продавца, средство финансијског обезбеђења за добро извршење посла ће бити враћено, на захтев продавца.

Продавац је у обавези да, у року од 10 (десет) дана од дана закључења Уговора, достави Купцу на адресу: ЈП „Пошта Србије, Функција економских послова и набавки, Сектор за порезе и буџет, Београд, Таковска 2, Писарница, бланко сопствену меницу или неопозиву, безусловну, на први позив плативу банкарску гаранцију, као гаранцију за отклањање грешака у гарантном року.

Меница из претходног става мора да буде евидентирана у Регистру меница и овлашћења Народне банке Србије, оверена печатом и потписана од стране овлашћеног лица.

Уз меницу мора бити достављено и одговарајуће менично овлашћење – писмо на име гаранције за отклањање грешака у гарантном року и са назначеним износом од 10% од укупне уговорене вредности без обрачунаог ПДВ-а, као и копија картона депонованих потписа. У случају промене овлашћеног лица, менично овлашћење остаје на снази.

Продавац је дужан да за време трајања гарантног рока, а најкасније 5 (пет) дана пре истека важења менице, достави нову меницу и одговарајуће менично овлашћење и копију картона депонованих потписа.

Продавац може као гаранцију за отклањање грешака у гарантном року приложити неопозиву безусловну на први позив наплативу банкарску гаранцију са назначеним износом од 10% од укупне уговорене вредности без ПДВ-а.

У случају да Продавац не изврши све своје уговорне обавезе или их изврши делимично Купац ће активирати средство финансијског обезбеђења.

[Handwritten signatures and initials in the bottom right corner.]



По истеку гарантног рока, средство финансијског обезбеђења биће враћено, на захтев
Продавца.

Члан 12.

За све што није регулисано овим уговором примењиваће се одредбе Закона о облигационим односима, као и други важећи прописи који регулишу ову материју.

Члан 13.

Уговор ступа на снагу даном потписивања обе уговорне стране, а траје до потпуног испуњења свих уговорених обавеза.

Члан 14.

Уговорне стране су сагласне да сва спорна питања у вези са реализацијом Уговора решавају споразумно, у супротном надлежан је суд у Београду.

Члан 15.

Овај уговор је сачињен у 6 (шест) истоветних примерака од којих свака уговорна страна задржава по 3 (три) примерка.

КУПАЦ

ПРОДАВАЦ

Буџет Предузећа

Капитална улагања / 3. ГПЦ-пројекти / 020201. ГПЦ-пројекти под редним бројем 2.

[Handwritten signatures and initials in the bottom right corner]

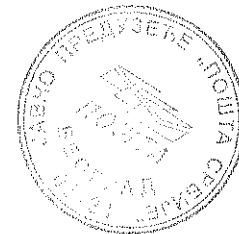

ПАРТИЈА 4

Јавно предузеће „Пошта Србије”

Број:
Београд, _____ . године

**УГОВОР
О КУПОПРОДАЈИ**

Закључен између:

1. **Јавног предузећа "Пошта Србије",**
Београд, Таковска број 2,
које заступа _____,
(у даљем тексту: **Купац**)

и

2.

(назив понуђача, односно свих чланова групе понуђача)

(место, улица и број понуђача, односно свих чланова групе понуђача)

које заступа директор _____
(у даљем тексту: **Продавац**)

Уговорне стране сагласно констатују:

- да је Купац на основу Закона о јавним набавкама ("Службени гласник РС" број 124/12, 14/2015 и 68/2015) и подзаконских аката којима се уређује поступак јавне набавке, спровео отворени поступак јавне набавке добара: Логистичких складишта на територији РС, обликоване по партијама, број ЈН 258/2016.
- да је Купац донео Одлуку о додели уговора, број //////////////// од //. //. 2016. године.

Члан 1.

Предмет овог уговора је купопродаја Мобилних платформи за комисионирање - партија 4 (у даљем тексту: опрема), а у свему према Понуди Продавца број ____ од _____ заведеној код Купца под бројем //////////////// од ////////////////, која је дата у прилогу и чини саставни део овог уговора.

Члан 2.

Укупна купопродајна вредност опреме из члана 1. овог уговора износи _____ (словима: _____) динара без ПДВ-а.

Цена из предходног става дата је на паритету FCO локација Купца и укључују испоруку опреме, царину као и све друге пратеће и зависне трошкове.

Цена је фиксна и не може се мењати.

Куповина опреме биће реализована у складу са важећим Програмом пословања ЈП „Пошта Србије“ до висине обезбеђених финансијских средстава, а највише до укупне уговорене вредности.

Члан 3.

Продавац се обавезује да опрему из члана 1. уговора испоручи у року од _____ дана од дана пријема Налога за набавку, а на основу закљученог уговора.

Handwritten signatures and initials in the bottom right corner, including a large signature and several smaller initials.



Налог за набавку Купац ће испоставити у року од најдуже 1 (једне) године од дана закључења уговора.

Продавац се обавезује да:

- испоручена опрема према квалитету и техничким карактеристикама буде у свему у складу са понудом Продавца, фабрички нова, некористишћена, без икаквих оштећења и производних недостатака, ергономична, безбедна за рад, у адекватној амбалажи која одговара условима транспорта и која поред мобилне платформе за комисионирање садржи, гарантни лист и упутство за употребу и одржавање на српском језику;

- да испоручи опрему произведену у години закључења Уговора о купопродаји или години испоруке;

- приликом испоруке, достави техничку документацију и списак резервних делова са каталошким бројевима у електронској форми на преносивом медију (преносиви чврсти диск, USB и др.) и произвођачким роком трајања сваког елемента опреме.

- да уз испоручену опрему, Купцу достави отпремницу;

- да најмање 5 (пет) дана пре планиране испоруке, обавести Купца о тачном датуму и времену испоруке опреме, због благовремене припреме простора, и да достави у писаној форми копију техничких карактеристика опреме која се испоручује са фотографијом, и гарантног листа, ради увида у исту и добијања писане сагласности од стране Купца да може да испоручи опрему. У случају да подаци о опреми спремној за испоруку нису у складу са понуђеном опремом, Купац неће примити исту.

Место испоруке опреме:

- Регионални поштанско-логистички центар Београд, Угриновачка 210б, Земун, Београд,

- Регионални поштанско-логистички центар Нови Сад, Приморска 5, Нови Сад.

Приликом испоруке и пријема опреме, Купац ће сачинити Записник о квалитативном пријему опреме који ће потписати овлашћени представници Купца и потписати и оверити печатом овлашћени представник Продавца.

Члан 4.

Купац се обавезује да уговорену цену из члана 2. овог уговора плати Продавцу у року од _____ дана од дана достављања исправног рачуна, а на основу Записника о квалитативном пријему.

Записник о квалитативном пријему, заједно са отпремницом, представљају основ за испостављање рачуна на адресу доспећа рачуна: ЈП "Пошта Србије", Функција економских послова и набавке, Сектор за порезе и буџет, Писарница Предузећа, канцеларија бр. 124, Таковска 2, Београд.

На рачунима поред осталих података обавезно мора бити уписан број Уговора, број рачуна, валута плаћања, текући рачун Продавца, број Налога за набавку, позив на број 97 и Порески идентификациони број обе уговорне стране. ПИБ Купца је 100002803.

Члан 5.

У случају да Продавац ангажује подизвођача:

Продавац у потпуности одговара Купцу за извршење обавеза из овог уговора и у случају поверавања појединих обавеза подизвођачу:

" _____ " из _____, улица _____ број _____,
" _____ " из _____, улица _____ број _____,
" _____ " из _____, улица _____ број _____,

Продавац ће наведеног/е подизвођача/е ангажовати за извршење следећих обавеза:

Handwritten signatures and initials in the bottom right corner of the page.



Члан 6.

У случају видљивих недостатака који су уочени приликом квалитативног пријема опреме, Купац неће примити опрему, а Записник о недостацима ће доставити Продавцу, по утврђивању недостатака.

Продавац се обавезује да по пријему Записника о недостацима, а најкасније до истека рока за испоруку, поново испоручи, опрему у складу са усвојеном Понудом и Уговором.

Члан 7.

У случају видљивих недостатака, који нису били уочени приликом квалитативног пријема опреме, Купац ће рекламацију са Записником о недостацима, доставити Продавцу по утврђивању недостатака, најкасније у року од 8 (осам) дана од дана пријема опреме.

Продавац се обавезује да отклони недостатке или опрему са недостацима замени новом опремом одговарајућих техничко - експлоатационих карактеристика, најкасније у року од 5 (пет) дана од дана достављања рекламације са Записником о недостацима.

Члан 8.

За све уочене недостатке-скривене мане, које нису биле уочене у моменту квантитативног и квалитативног пријема опреме, већ су се испољиле током употребе исте, Купац ће рекламацију са Записником о недостацима, доставити Продавцу најкасније у року од 8 (осам) дана по утврђивању недостатака.

Продавац се обавезује да отклони недостатке или опрему са недостацима замени новом опремом одговарајућих техничко - експлоатационих карактеристика, најкасније у року од 5 (пет) дана од дана достављања рекламације са Записником о недостацима.

Члан 9.

Гарантни рок за испоручену опрему је _____ (_____) године/а од дана испоруке и потписивања Записника о квалитативном пријему.

Продавац се обавезује да појединачно за сваку испоручену опрему достави оверен и потписан гарантни лист у коме су наведени:

- дужину гарантног рока;
- серијски број опреме на коју се гарантни лист односи;
- датум испоруке опреме који представља почетак важења гарантног рока;
- адресу/е сервиса и контакт телефон за пријаву кvara, доступан сваког дана у временском периоду од 00:00 до 24:00 сата;
- изјаву да се гаранција односи на све делове опреме.

Продавац се обавезује да у току гарантног рока отклони квар у року од најдуже 5 (пет) радних дана од дана пријаве кvara, а изузетно до 45 (четрдесетпет) радних дана уз писану сагласност Купца, или неисправну опрему замени новом опремом одговарајућих техничко-експлоатационих карактеристика. Током наведеног рока сви трошкови отклањања кvara и изласка на терен или транспорта опреме ради отклањања кvara или замене неисправне опреме падају на терет Продавца.

Члан 10.

Уколико Продавац не испуни своје обавезе из члана 3., став 1 члана 7. став 2. и члана 8. став 2. овог уговора, дужан је да за сваки дан закашњења плати Купцу на име уговорне казне износ од 0,5% од купопродајне цене опреме, која се не може ставити у функцију.

Укупна висина уговорне казне, коју по основу из претходног става Продавац плаћа Купцу, може да износи највише 10% од укупне уговорене купопродајне цене.

Handwritten signatures and initials in the bottom right corner, including a large signature and several smaller initials.



Члан 11.

Продавац се обавезује да, у року од 10 (десет) дана од дана закључења Уговора, достави Купцу на адресу: ЈП „Пошта Србије, Функција економских послова и набавки, Сектор за порезе и буџет, Београд, Таковска 2, Писарница, бланко сопствену меницу или неопозиву безусловну, на први позив наплативу банкарску гаранцију, као гаранцију за добро извршење посла.

Меница из претходног става мора да буде евидентирана у регистру меница и овлашћења Народне банке Србије, оверена печатом и потписана од стране овлашћеног лица.

Уз меницу мора бити достављено уредно попуњено и оверено менично овлашћење – писмо, на име доброг извршења посла и са назначеним износом од 10% од укупне уговорене вредности без обрачунаог ПДВ-а. Уз меницу мора бити достављена и копија картона депонованих потписа, који је издат од стране пословне банке коју понуђач наводи у меничном овлашћењу – писму. У случају промене овлашћеног лица, менично овлашћење – писмо остаје на снази. Потпис овлашћеног лица на меници и меничном овлашћењу – писму мора бити идентичан са потписом или потписима са картона депонованих потписа.

Продавац може као гаранцију за добро извршење посла, да достави неопозиву, безусловну, на први позив наплативу банкарску гаранцију на износ од 10% од укупне уговорене вредности без обрачунаог ПДВ-а.

Продавац је дужан да достави једно од наведених средстава финансијског обезбеђења за добро извршење посла.

Рок важења средства финансијског обезбеђења мора бити најмање 30 (тридесет) дана дужи од дана извршења свих уговорних обавеза.

Ако се у току реализације уговора промене рокови за извршење уговорних обавеза, мора се продужити важење средства финансијског обезбеђења најкасније 5 (пет) дана пре истека важећег.

У случају да Продавац не изврши своје уговорне обавезе у свему у складу са закљученим уговором, изврши их делимично, касни са извршењем уговорених обавеза, или уколико ангажује као подизвођача, лице које није навео у понуди, Купац ће активирати средство финансијског обезбеђења и раскинути уговор.

Купац неће активирати средство финансијског обезбеђења и неће раскинути уговор, уколико понуђач ангажује као подизвођача лице које није навео у понуди, ако би раскидом уговора Купац претрпео знатну штету.

По извршењу уговорних обавеза продавца, средство финансијског обезбеђења за добро извршење посла ће бити враћено, на захтев продавца.

Продавац је у обавези да, у року од 10 (десет) дана од дана закључења Уговора, достави Купцу на адресу: ЈП „Пошта Србије, Функција економских послова и набавки, Сектор за порезе и буџет, Београд, Таковска 2, Писарница, бланко сопствену меницу или неопозиву, безусловну, на први позив плативу банкарску гаранцију, као гаранцију за отклањање грешака у гарантном року.

Меница из претходног става мора да буде евидентирана у Регистру меница и овлашћења Народне банке Србије, оверена печатом и потписана од стране овлашћеног лица.

Уз меницу мора бити достављено и одговарајуће менично овлашћење – писмо на име гаранције за отклањање грешака у гарантном року и са назначеним износом од 10% од укупне уговорене вредности без обрачунаог ПДВ-а, као и копија картона депонованих потписа. У случају промене овлашћеног лица, менично овлашћење остаје на снази.

Продавац је дужан да за време трајања гарантног рока, а најкасније 5 (пет) дана пре истека важења менице, достави нову меницу и одговарајуће менично овлашћење и копију картона депонованих потписа.

Продавац може као гаранцију за отклањање грешака у гарантном року приложити неопозиву безусловну на први позив наплативу банкарску гаранцију са назначеним износом од 10% од укупне уговорене вредности без ПДВ-а.

У случају да Продавац не изврши све своје уговорне обавезе или их изврши делимично Купац ће активирати средство финансијског обезбеђења.

[Handwritten signatures and initials in the bottom right corner.]



По истеку гарантног рока, средство финансијског обезбеђења биће враћено на захтев Продавца.

Члан 12.

За све што није регулисано овим уговором примењиваће се одредбе Закона о облигационим односима, као и други важећи прописи који регулишу ову материју.

Члан 13.

Уговор ступа на снагу даном потписивања обе уговорне стране, а траје до потпуног испуњења свих уговорних обавеза.

Члан 14.

Уговорне стране су сагласне да сва спорна питања у вези са реализацијом Уговора решавају споразумно, у супротном надлежан је суд у Београду.

Члан 15.

Овај уговор је сачињен у 6 (шест) истоветних примерака од којих свака уговорна страна задржава по 3 (три) примерка.

КУПАЦ

ПРОДАВАЦ

Будет Предузећа

Капитална улагања / 3. ГПЦ-пројекти / 020201. ГПЦ-пројекти под редним бројем 2.

Handwritten signatures and initials in the bottom right corner, including the number '2' and '3'.

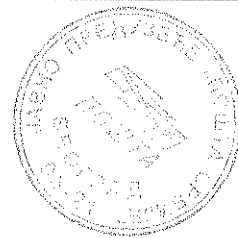

ПАРТИЈА 5

Јавно предузеће „Пошта Србије“

Број:
Београд, _____ . године

**УГОВОР
О КУПОПРОДАЈИ**

Закључен између:

1. **Јавног предузећа "Пошта Србије"**,
Београд, Таковска број 2,
које заступа _____
(у даљем тексту: **Купац**)

и

2. _____
(назив понуђача, односно свих чланова групе понуђача)

(место, улица и број понуђача, односно свих чланова групе
понуђача)
које заступа директор _____
(у даљем тексту: **Продавац**)

Уговорне стране сагласно констатују:

- да је Купац на основу Закона о јавним набавкама ("Службени гласник РС" број 124/12, 14/2015 и 68/2015) и подзаконских аката којима се уређује поступак јавне набавке, спровео отворени поступак јавне набавке добара: Логистичких складишта на територији РС, обликоване по партијама, број ЈН 258/2016.
- да је Купац донео Одлуку о додели уговора, број //////////////// од //////. //////. 2016. године.

Члан 1.

Предмет овог уговора је купопродаја Ротопалетизатора - машина за обмотавање логистичких јединица стреч фолијом - партија 5 (у даљем тексту: опрема), а у свему према Понуди Продавца број ____ од _____ заведеној код Купца под бројем //////////////// од ////////////////, која је дата у прилогу и чини саставни део овог уговора.

Члан 2.

Укупна купопродајна вредност опреме из члана 1. овог уговора износи _____ (словима: _____) динара без ПДВ-а.

Цена из предходног става дата је на паритету FCO локација Купца и укључују испоруку опреме, превентивни преглед, обуку изршилаца, царину као и све друге пратеће и зависне трошкове.

Цена је фиксна и не може се мењати.

Куповина опреме биће реализована у складу са важећим Програмом пословања ЈП „Пошта Србије“ до висине обезбеђених финансијских средстава, а највише до укупне уговорене вредности.

Handwritten signatures and initials in the bottom right corner.



Члан 3.

Продавац је обавезан да комплетно изврши посао у року од _____ дана од дана пријема Налога за набавку, а на основу закљученог уговора.

Налог за набавку Купац ће испоставити у року од најдуже 1 (једне) године од дана закључења уговора.

Продавац се обавезује да:

- све испоручене машине према квалитету и техничким карактеристикама буду у свему у складу са понудом Продавца, савремене технолошке генерације, фабрички нове, некоришћене, без икаквих оштећења и производних недостатака, безбедне за рад, у адекватној амбалажи која одговара условима транспорта и да уз сваку машину достави:

- гарантни лист;
- напонски кабл;
- упутство за употребу и одржавање машине на српском језику;
- техничку документацију прописану Правилником о безбедности машина ("Сл.гласник РС", бр. 13/2010);

-уколико машина приликом првог стављања у употребу не захтева склапање, састављање и монтирање или ће машину произвођач ставити у погон и предати на коришћење Купцу, Изјаву Продавца која то и доказује. Наведена Изјава мора да садржи назив, модел и серијски број испоручене машине;

- приликом испоруке организује и изврши обуку за највише 5 (пет) сервисера из РЈ „Одржавање објеката, возила и основних средстава“, за даље одржавање машине, након истека гарантног рока, као и да том приликом достави: сервисну документацију произвођача машине (сервисну књигу са комплетним параметрима подешавања и сервисирања машине), списак резервних делова са каталожним бројевима у електронској форми на преносивом медију (преносиви чврсти диск, USB и др.) и произвођачким роком трајања сваког елемента машине и упутство за употребу и одржавање машине на српском језику. Обука ће бити одржана на локацији испоруке у трајању од минимум 1 (један) сат.

- приликом испоруке машине на свакој од наведених локација изврши монтажу машине, пуштање у рад и оспособљавање за минимум 2 (два) запослена по свакој машини, у трајању од 1 (једног) часа, у циљу њиховог оспособљавања за рад на испорученој машини.

- приликом испоруке на свакој од наведених локација о свом трошку организује долазак овлашћеног лица, у циљу извршења превентивног прегледа машине ради добијања Стручног налаза који потврђује да је машина безбедна за рад запослених. Наведени Стручни налаз мора бити издат од стране правног лица које је за то лиценцирано у складу са Правилником о поступку прегледа и испитивања машине за рад и испитивања услова радне околине ("Сл.гласник РС", бр. 94/2006 и 108/2006-испр.).

(Наведена уговорна обавеза се не односи на Продавце чија понуђена машина приликом првог стављања у употребу, не захтева склапање, састављање или монтирање или чију понуђену машину ће произвођач ставити у погон и предати на коришћење Купцу, што потврђује Изјава достављена у оквиру понуде).

- да уз испоручену опрему, Купцу достави отпремницу;

- да најмање 5 (пет) дана пре планиране испоруке, обавести Купца о тачном датуму и времену испоруке опреме, због благовремене припреме простора, и да достави у писаној форми копију техничких карактеристика опреме која се испоручује са фотографијом, и гарантног листа, ради увида у исту и добијања писане сагласности од стране Купца да може да испоручи опрему. У случају да подаци о опреми спремној за испоруку нису у складу са понуђеном опремом, Купац неће примити исту.

Место испоруке опреме:

- Регионални поштанско-логистички центар Београд, Угриновачка 210б, Земун, Београд,
- Регионални поштанско-логистички центар Нови Сад, Приморска 5, Нови Сад.



Приликом испоруке и пријема опреме, Купац ће сачинити Записник о квалитативном пријему опреме који ће потписати овлашћени представници Купца и потписати и оверити печатом овлашћени представник Продавца.

Приликом испоруке Комисија за квалитативни пријем ће присуствовати уговором захтеваној обуци за највише 5 сервисера из РЈ „Одржавање објеката, возила и основних средстава“ о чему ће сачинити Записник о обуци сервисера који поред осталог садржи и констатацију о извршеној обуци, да ли је достављена сервисна документација (сервисна књига са комплетним параметрима подешавања и сервисирања уређаја), списак резервних делова са каталожним бројевима и произвођачким роком трајања сваког елемента машине и упутство за рад и одржавање уређаја на српском језику као и потписе овлашћених представника купца и овлашћеног представника продавца и оверен печатом продавца.

Комисија за квалитативни пријем ће сачинити и Записник о оспособљавању за рад на испорученој машини који поред осталог садржи и констатацију комисије да ли је Продавац извршио практично оспособљавање за рад на машини која по техничко-експлоатационим карактеристикама одговара понуђеној опреми, потпис запослених који присуствују оспособљавању за рад на машини, потпис представника продавца који је извршио оспособљавање и потписе овлашћених представника купца и овлашћеног представника продавца.

На основу Записника о квалитативном пријему опреме, Записника о обуци сервисера Записника о оспособљавању за рад на испорученој машини, стручног налаза, сачиниће се Записник о комплетном извршењу посла који поред осталог садржи и констатацију да је извршена обука сервисера, пуштање у рад, оспособљавање запослених за рад на машини, да ли је достављена изјава продавца којом доказује да је испоручена машина приликом првог стављања у употребу не захтева склапање, састављање или монтирање или да је испоручену машину произвођач ставио у погон и предао на коришћење купцу. Уколико продавац није доставио наведену изјаву Комисија констатује да ли је организовао долазак лиценцираног правног лица, као и да ли је правно лице извршило превентивни преглед машине и доставило стручни налаз који потврђује да је машина безбедна за рад запослених, потписе овлашћених представника купца и овлашћеног представника продавца.

Члан 4.

Купац се обавезује да уговорену цену из члана 2. овог уговора плати Продавцу у року од _____ дана од дана достављања исправног рачуна, а на основу Записника о комплетном извршењу посла овереног печатом продавца.

Записник о комплетном извршењу посла, заједно са отпремницом, представљају основ за испостављање рачуна на адресу доспећа рачуна: ЈП "Пошта Србије", Функција економских послова и набавке, Сектор за порезе и буџет, Писарница Предузећа, канцеларија бр. 124, Таковска 2, Београд.

На рачунима поред осталих података обавезно мора бити уписан број Уговора, број рачуна, валута плаћања, текући рачун Продавца, број Налога за набавку, позив на број 97 и Порески идентификациони број обе уговорне стране. ПИБ Купца је 100002803.

Члан 5.

У случају да Продавац ангажује подизвођача:

Продавац у потпуности одговара Купцу за извршење обавеза из овог уговора и у случају поверавања појединих обавеза подизвођачу:

" _____ " из _____, улица _____ број _____,
 " _____ " из _____, улица _____ број _____,
 " _____ " из _____, улица _____ број _____,

Handwritten signatures and initials, including a large signature and the number '26'.



Продавац ће наведеног/е подизвођача/е ангажовати за извршење следећих обавеза:

Члан 6.

У случају видљивих недостатака који су уочени приликом квалитативног пријема опреме, Купац неће примити опрему, а Записник о недостацима ће доставити Продавцу, по утврђивању недостатака.

Продавац се обавезује да по пријему Записника о недостацима, а најкасније до истека рока за испоруку, поново испоручи, опрему у складу са усвојеном Понудом и Уговором.

Члан 7.

У случају видљивих недостатака, који нису били уочени приликом квалитативног пријема опреме, Купац ће рекламацију са Записником о недостацима, доставити Продавцу по утврђивању недостатака, најкасније у року од 8 (осам) дана од дана пријема опреме.

Продавац се обавезује да отклони недостатке или машину са недостацима замени новом одговарајућих техничко-експлоатационих карактеристика, најкасније у року од 5 (пет) дана од дана достављања рекламације са Записником о недостацима.

Члан 8.

За све уочене недостатке-скривене мане, које нису биле уочене у моменту квантитативног и квалитативног пријема опреме, већ су се испољиле током употребе исте, Купац ће рекламацију са Записником о недостацима, доставити Продавцу најкасније у року од 8 (осам) дана по утврђивању недостатака.

Продавац се обавезује да отклони недостатке или машину са недостацима замени новом одговарајућих техничко-експлоатационих карактеристика, најкасније у року од 5 (пет) дана од дана достављања рекламације са Записником о недостацима.

Члан 9.

Гарантни рок за испоручену опрему је _____ (_____) године/а од дана испоруке.

Продавац се обавезује да појединачно за сваку испоручену машину достави оверен и потписан гарантни лист у коме су наведени:

- дужину гарантног рока;
- серијски број машине на коју се гарантни лист односи;
- датум испоруке машине који представља почетак важења гарантног рока;
- адресу/е сервиса и контакт телефон за пријаву квара, доступан сваког радног дана у временском периоду од 08:00 до 16:00 сати. Радни дани су од понедељка до петка, изузев државних празника;
- изјаву да се гаранција односи на све делове машине.

Продавац се обавезује да у току гарантног рока отклони квар у року од најдуже 5 (пет) радних дана од дана пријаве квара, а изузетно до 45 (четрдесетпет) радних дана уз писану сагласност Купца, или неисправну машину замени новом која је одговарајућих техничко-експлоатационих карактеристика. Уколико се изврши замена оштећене машине новом, Продавац је у обавези да о свом трошку организује долазак овлашћеног лица, у циљу извршења превентивног прегледа машине, ради добијања Стручног налаза који потврђује да је машина безбедна за рад запослених. Наведени документ мора да буде издат од стране правног лица које је за то лиценцирано, у складу са Правилником о поступку прегледа и испитивања машине за рад и испитивања услова радне околине ("Сл. гласник РС", бр. 94/2006 и 108/2006 – испр.). (Наведена уговорна обавеза се не односи на Продавца чија машина приликом првог стављања у употребу, не захтева склапање, састављање или монтирање, као и машину за рад коју је произвођач ставио у погон и предао на коришћење Купцу, што потврђује документ достављен у оквиру понуде).

Handwritten signatures and initials in the bottom right corner.



Током гарантног рока сви трошкови отклањања квара и изласка на терен или транспорта машина ради отклањања квара или замене оштећене машине падају на терет Продавца.

Резервни делови који се уграђују морају бити оригинални, фабрички нови, без икаквих оштећења и производних недостатака, у оригиналној амбалажи и морају одговарати стандардима произвођача.

Уколико дође до оштећења машине услед неадекватно извршене поправке, Продавац је у обавези да исту поправи или замени новом која је одговарајућих техничко-експлоатационих карактеристика.

Током гарантног рока сви трошкови превентивног одржавања машине и изласка на терен или транспорта машина ради превентивног одржавања падају на терет Продавца. Превентивно одржавање машине подразумева све радње које се обављају периодично у циљу несметаног функционисања машине, а које Купац не може самостално да обавља, односно за које је потребно ангажовање овлашћених сервисера.

Члан 10.

Уколико Продавац не испуни своје обавезе из члана 3 став 1., члана 7. став 2. и члана 8. став 2. овог уговора, дужан је да за сваки дан закашњења плати Купцу на име уговорне казне износ од 0,5% од купопродајне цене опреме, која се не може ставити у функцију.

Укупна висина уговорне казне, коју по основу из претходног става Продавац плаћа Купцу, може да износи највише 10% од укупне уговорене купопродајне цене.

Члан 11.

Продавац се обавезује да, у року од 10 (десет) дана од дана закључења Уговора, достави Купцу на адресу: ЈП „Пошта Србије, Функција економских послова и набавки, Сектор за порезе и буџет, Београд, Таковска 2, Писарница, бланко сопствену меницу или неопозиву безусловну, на први позив наплативу банкарску гаранцију, као гаранцију за добро извршење посла.

Меница из претходног става мора да буде евидентирана у регистру меница и овлашћења Народне банке Србије, оверена печатом и потписана од стране овлашћеног лица.

Уз меницу мора бити достављено уредно попуњено и оверено менично овлашћење – писмо, на име доброг извршења посла и са назначеним износом од 10% од укупне уговорене вредности без обрачунаог ПДВ-а. Уз меницу мора бити достављена и копија картона депонованих потписа, који је издат од стране пословне банке коју понуђач наводи у меничном овлашћењу – писму. У случају промене овлашћеног лица, менично овлашћење – писмо остаје на снази. Потпис овлашћеног лица на меници и меничном овлашћењу – писму мора бити идентичан са потписом или потписима са картона депонованих потписа.

Продавац може као гаранцију за добро извршење посла, да достави неопозиву, безусловну, на први позив наплативу банкарску гаранцију на износ од 10% од укупне уговорене вредности без обрачунаог ПДВ-а.

Продавац је дужан да достави једно од наведених средстава финансијског обезбеђења за добро извршење посла.

Рок важења средства финансијског обезбеђења мора бити најмање 30 (тридесет) дана дужи од дана извршења свих уговорних обавеза.

Ако се у току реализације уговора промене рокови за извршење уговорних обавеза, мора се продужити важење средства финансијског обезбеђења најкасније 5 (пет) дана пре истека важећег.

У случају да Продавац не изврши своје уговорне обавезе у свему у складу са закљученим уговором, изврши их делимично, касни са извршењем уговорених обавеза, или уколико ангажује као подизвођача, лице које није навео у понуди, Купац ће активирати средство финансијског обезбеђења и раскинути уговор.

Купац неће активирати средство финансијског обезбеђења и неће раскинути уговор, уколико понуђач ангажује као подизвођача лице које није навео у понуди, ако би раскидом уговора Купац претрпео знатну штету.

2
11A
15



По извршењу уговорних обавеза продавца, средство финансијског обезбеђења за добро извршење посла ће бити враћено, на захтев продавца.

Продавац је у обавези да, у року од 10 (десет) дана од дана закључења Уговора, достави Купцу на адресу: ЈП „Пошта Србије, Функција економских послова и набавки, Сектор за порезе и буџет, Београд, Таковска 2, Писарница, бланко сопствену меницу или неопозиву, безусловну, на први позив плативу банкарску гаранцију, као гаранцију за отклањање грешака у гарантном року.

Меница из претходног става мора да буде евидентирана у Регистру меница и овлашћења Народне банке Србије, оверена печатом и потписана од стране овлашћеног лица.

Уз меницу мора бити достављено и одговарајуће менично овлашћење – писмо на име гаранције за отклањање грешака у гарантном року и са назначеним износом од 10% од укупне уговорене вредности без обрачунатог ПДВ-а, као и копија картона депонованих потписа. У случају промене овлашћеног лица, менично овлашћење остаје на снази.

Продавац је дужан да за време трајања гарантног рока, а најкасније 5 (пет) дана пре истека важења менице, достави нову меницу и одговарајуће менично овлашћење и копију картона депонованих потписа.

Продавац може као гаранцију за отклањање грешака у гарантном року приложити неопозиву безусловну на први позив наплативу банкарску гаранцију са назначеним износом од 10% од укупне уговорене вредности без ПДВ-а.

У случају да Продавац не изврши све своје уговорне обавезе или их изврши делимично Купац ће активирати средство финансијског обезбеђења.

По истеку гарантног рока, средство финансијског обезбеђења биће враћено, на захтев Продавца.

Члан 12.

За све што није регулисано овим уговором примењиваће се одредбе Закона о облигационим односима, као и други важећи прописи који регулишу ову материју.

Члан 13.

Уговор ступа на снагу даном потписивања обе уговорне стране, а траје до потпуног испуњења свих уговорених обавеза.

Члан 14.

Уговорне стране су сагласне да сва спорна питања у вези са реализацијом Уговора решавају споразумно, у супротном надлежан је суд у Београду.

Члан 15.

Овај уговор је сачињен у 6 (шест) истоветних примерака од којих свака уговорна страна задржава по 3 (три) примерка.

КУПАЦ

ПРОДАВАЦ

Буџет Предузећа

Капитална улагања / 3. ГПЦ-пројекти / 020201. ГПЦ-пројекти под редним бројем 2.

Handwritten signatures and initials in the bottom right corner, including the number '26' and various scribbles.

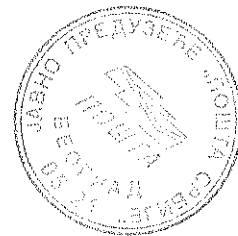

ПАРТИЈА 6

Јавно предузеће „Пошта Србије”

Број:
Београд, _____ . године

**УГОВОР
О КУПОПРОДАЈИ**

Закључен између:

1. **Јавног предузећа "Пошта Србије",**
Београд, Таковска број 2,
које заступа _____
(у даљем тексту: **Купац**)

и

2. _____
(назив понуђача, односно свих чланова групе понуђача)

(место, улица и број понуђача, односно свих чланова групе
понуђача)
које заступа директор _____
(у даљем тексту: **Продавац**)

Уговорне стране сагласно констатују:

- да је Купац на основу Закона о јавним набавкама ("Службени гласник РС" број 124/12, 14/2015 и 68/2015) и подзаконских аката којима се уређује поступак јавне набавке, спровео отворени поступак јавне набавке добара: Логистичких складишта на територији РС, обликоване по партијама, број ЈН 258/2016.
- да је Купац донео Одлуку о додели уговора, број //////////////// од //. //. 2016. године.

Члан 1.

Предмет овог уговора је купопродаја Мобилних складишних терминала - партија 6 (у даљем тексту: опрема), а у свему према Понуди Продавца број ____ од _____ заведеној код Купца под бројем //////////////// од ////////////////, која је дата у прилогу и чини саставни део овог уговора.

Члан 2.

Укупна купопродајна вредност опреме из члана 1. овог уговора износи _____ (словима: _____) динара без ПДВ-а.

Цена из предходног става дата је на паритету FCO локација Купца и укључују испоруку опреме, царину као и све друге пратеће и зависне трошкове.

Цена је фиксна и не може се мењати.

Куповина опреме биће реализована у складу са важећим Програмом пословања ЈП „Пошта Србије“ до висине обезбеђених финансијских средстава, а највише до укупне уговорене вредности.

Члан 3.

Продавац се обавезује да опрему из члана 1. уговора испоручи у року од _____ дана од дана пријема Налога за набавку, а на основу закљученог уговора.



Налог за набавку Купац ће испоставити у року од најдуже 1 (једне) године од дана закључења уговора.

Продавац се обавезује да:

- да испоручена опрема буде идентична опреми из понуде Продавца, са захтеваном верзијом оперативног система, савремене технолошке генерације, ергономична, безбедна за рад, фабрички нова, некоришћена, без икаквих оштећења и производних недостатака у адекватној амбалажи која одговара условима транспорта и која поред опреме садржи:

- пратећу опрему (ручни држач за терминал („gun“), резервну батерију истог капацитета базу са припадајућим кабловима за допуњавање интерне батерије терминала и резервне батерије истовремено и размену података),

- гарантни лист и упутство за употребу и одржавање на српском језику;

- појединачно за сваки испоручени мобилни складишни терминал достави оверен и потписан гарантни лист у коме су наведени:

- серијски број опреме на који се гарантни лист односи;

- датум испоруке опреме који представља почетак важења гарантног рока;

- адресу/е сервиса и контакт телефон за пријаву квара, доступан сваког радног дана у временском периоду од 08:00 до 16:00 сати. Радни дани су од понедељка до петка, изузев државних празника;

- изјаву да се гаранција односи на све делове опреме.

- приликом испоруке, достави техничку документацију и списак резервних делова са каталожним бројевима у електронској форми на преносивом медију (преносиви чврсти диск, USB и др.) и произвођачким роком трајања сваког елемента испорученог опреме.

- да уз испоручену опрему, Купцу достави отпремницу;

- да најмање 5 (пет) дана пре планиране испоруке, обавести Купца о тачном датуму и времену испоруке опреме, због благовремене припреме простора, и да достави у писаној форми копију техничких карактеристика опреме која се испоручује са фотографијом, и гарантног листа, ради увида у исту и добијања писане сагласности од стране Купца да може да испоручи опрему. У случају да подаци о опреми спремној за испоруку нису у складу са понуђеном опремом, Купац неће примити исту.

Место испоруке опреме је на паритету FCO магацин Купца у Београду, Кумодрашка 248, Београд.

Приликом испоруке и пријема опреме, Купац ће сачинити Записник о квалитативном пријему опреме који ће потписати овлашћени представници Купца и потписати и оверити печатом овлашћени предстваник Продавца.

Члан 4.

Купац се обавезује да уговорену цену из члана 2. овог уговора плати Продавцу у року од _____ дана од дана достављања исправног рачуна, а на основу Записника о квалитативном пријему.

Записник о квалитативном пријему, заједно са отпремницом, представљају основ за испостављање рачуна на адресу доспећа рачуна: ЈП "Пошта Србије", Функција економских послова и набавке, Сектор за порезе и буџет, Писарница Предузећа, канцеларија бр. 124, Таковска 2, Београд.

На рачунима поред осталих података обавезно мора бити уписан број Уговора, број рачуна, валута плаћања, текући рачун Продавца, број Налога за набавку, позив на број 97 и Порески идентификациони број обе уговорне стране. ПИБ Купца је 100002803.

Члан 5.

У случају да Продавац ангажује подизвођача:

Handwritten signatures and initials, including 'zt', '3', and 'VJA', are present in the bottom right corner of the page.



Продавац у потпуности одговара Купцу за извршење обавеза из овог уговора и у случају поверавања појединих обавеза подизвођачу:

" _____ " из _____, улица _____ број _____,
" _____ " из _____, улица _____ број _____,
" _____ " из _____, улица _____ број _____,

Продавац ће наведеног/е подизвођача/е ангажовати за извршење следећих обавеза:

Члан 6.

У случају видљивих недостатака који су уочени приликом квалитативног пријема опреме, Купац неће примити опрему, а Записник о недостацима ће доставити Продавцу, по утврђивању недостатака.

Продавац се обавезује да по пријему Записника о недостацима, а најкасније до истека рока за испоруку, поново испоручи, опрему у складу са усвојеном Понудом и Уговором.

Члан 7.

У случају видљивих недостатака, који нису били уочени приликом квалитативног пријема опреме, Купац ће рекламацију са Записником о недостацима, доставити Продавцу по утврђивању недостатака, најкасније у року од 8 (осам) дана од дана пријема опреме.

Продавац се обавезује да отклони недостатке или опрему са недостацима замени новом опремом одговарајућих техничко - експлоатационих карактеристика, најкасније у року од 5 (пет) дана од дана достављања рекламације са Записником о недостацима.

Члан 8.

За све уочене недостатке-скривене мане, које нису биле уочене у моменту квантитативног и квалитативног пријема опреме, већ су се испољиле током употребе исте, Купац ће рекламацију са Записником о недостацима, доставити Продавцу најкасније у року од 8 (осам) дана по утврђивању недостатака.

Продавац се обавезује да отклони недостатке или опрему са недостацима замени новом опремом одговарајућих техничко - експлоатационих карактеристика, најкасније у року од 5 (пет) дана од дана достављања рекламације са Записником о недостацима.

Члан 9.

Гарантни рок за испоручену опрему је _____ (_____) године/а од дана испоруке и потписивања Записника о квалитативном пријему.

Продавац се обавезује да појединачно за сваку испоручену опрему достави оверен и потписан гарантни лист у коме су наведени:

- дужину гарантног рока;
- серијски број опреме на коју се гарантни лист односи;
- датум испоруке опреме који представља почетак важења гарантног рока;
- адресу/е сервиса и контакт телефон за пријаву кvara, доступан сваког дана у временском периоду од 8-16;
- изјаву да се гаранција односи на све делове опреме.

Продавац се обавезује да у току гарантног рока отклони квар у року од најдуже 5 (пет) радних дана од дана пријаве кvara, а изузетно до 45 (четрдесетпет) радних дана уз писану сагласност Купца, или неисправну опрему замени новом опремом одговарајућих техничко-експлоатационих карактеристика. Током наведеног рока сви трошкови отклањања кvara и изласка на терен или транспорта опреме ради отклањања кvara или замене неисправне опреме падају на терет Продавца.

Handwritten signatures and initials in the bottom right corner.



Члан 10.

Уколико Продавац не испуни своје обавезе из члана 3. став 1 члана 7. став 2. и члана 8. став 2. овог уговора, дужан је да за сваки дан закашњења плати Купцу на име уговорне казне износ од 0,5% од купопродајне цене опреме, која се не може ставити у функцију.

Укупна висина уговорне казне, коју по основу из претходног става Продавац плаћа Купцу, може да износи највише 10% од укупне уговорене купопродајне цене.

Члан 11.

Продавац се обавезује да, у року од 10 (десет) дана од дана закључења Уговора, достави бланко сопствену меницу или неопозиву безусловну, на први позив наплативу банкарску гаранцију, као гаранцију за добро извршење посла.

Меница из претходног става мора да буде евидентирана у регистру меница и овлашћења Народне банке Србије, оверена печатом и потписана од стране овлашћеног лица.

Уз меницу мора бити достављено уредно попуњено и оверено менично овлашћење – писмо, на име доброг извршења посла и са назначеним износом од 10% од укупне уговорене вредности без обрачунаог ПДВ-а. Уз меницу мора бити достављена и копија картона депонованих потписа, који је издат од стране пословне банке коју понуђач наводи у меничном овлашћењу – писму. У случају промене овлашћеног лица, менично овлашћење – писмо остаје на снази. Потпис овлашћеног лица на меници и меничном овлашћењу – писму мора бити идентичан са потписом или потписима са картона депонованих потписа.

Продавац може као гаранцију за добро извршење посла, да достави неопозиву, безусловну, на први позив наплативу банкарску гаранцију на износ од 10% од укупне уговорене вредности без обрачунаог ПДВ-а.

Продавац је дужан да достави једно од наведених средстава финансијског обезбеђења за добро извршење посла.

Рок важења средства финансијског обезбеђења мора бити најмање 30 (тридесет) дана дужи од дана извршења свих уговорних обавеза.

Ако се у току реализације уговора промене рокови за извршење уговорних обавеза, мора се продужити важење средства финансијског обезбеђења најкасније 5 (пет) дана пре истека важећег.

У случају да Продавац не изврши своје уговорне обавезе у свему у складу са закљученим уговором, изврши их делимично, касни са извршењем уговорених обавеза, или уколико ангажује као подизвођача, лице које није навео у понуди, Купац ће активирати средство финансијског обезбеђења и раскинути уговор.

Купац неће активирати средство финансијског обезбеђења и неће раскинути уговор, уколико понуђач ангажује као подизвођача лице које није навео у понуди, ако би раскидом уговора Купац претрпео знатну штету.

По извршењу уговорних обавеза продавца, средство финансијског обезбеђења за добро извршење посла ће бити враћено, на захтев продавца.

Продавац је у обавези да, у року од 10 (десет) дана од дана закључења Уговора, достави Купцу на адресу: ЈП „Пошта Србије, Функција економских послова и набавки, Сектор за порезе и буџет, Београд, Таковска 2, Писарница, бланко сопствену меницу или неопозиву, безусловну, на први позив плативу банкарску гаранцију, као гаранцију за отклањање грешака у гарантном року.

Меница из претходног става мора да буде евидентирана у Регистру меница и овлашћења Народне банке Србије, оверена печатом и потписана од стране овлашћеног лица.

Уз меницу мора бити достављено и одговарајуће менично овлашћење – писмо на име гаранције за отклањање грешака у гарантном року и са назначеним износом од 10% од укупне уговорене вредности без обрачунаог ПДВ-а, као и копија картона депонованих потписа. У случају промене овлашћеног лица, менично овлашћење остаје на снази.



Продавац је дужан да за време трајања гарантног рока, а најкасније 5 (пет) дана пре истека важења менице, достави нову меницу и одговарајуће менично овлашћење и копију картона депонованих потписа.

Продавац може као гаранцију за отклањање грешака у гарантом року приложити неопозиву безусловну на први позив наплативу банкарску гаранцију са назначеним износом од 10% од укупне уговорене вредности без ПДВ-а.

У случају да Продавац не изврши све своје уговорне обавезе или их изврши делимично Купац ће активирати средство финансијског обезбеђења.

По истеку гарантног рока, средство финансијског обезбеђења биће враћено, на захтев Продавца.

Члан 12.

За све што није регулисано овим уговором примењиваће се одредбе Закона о облигационим односима, као и други важећи прописи који регулишу ову материју.

Члан 13.

Уговор ступа на снагу даном потписивања обе уговорне стране, а траје до потпуног испуњења свих уговорних обавеза.

Члан 14.

Уговорне стране су сагласне да сва спорна питања у вези са реализацијом Уговора решавају споразумно, у супротном надлежан је суд у Београду.

Члан 15.

Овај уговор је сачињен у 6 (шест) истоветних примерака од којих свака уговорна страна задржава по 3 (три) примерка.

КУПАЦ

ПРОДАВАЦ

Буџет Предузећа

Капитална улагања / 3. ГПЦ-пројекти / 020201. ГПЦ-пројекти под редним бројем 2.

Handwritten signatures and initials in the bottom right corner.



ПАРТИЈА 7

Јавно предузеће „Пошта Србије”

Број:
Београд, _____ . године

**УГОВОР
О КУПОПРОДАЈИ**

Закључен између:

1. **Јавног предузећа "Пошта Србије"**,
Београд, Таковска број 2,
које заступа _____
(у даљем тексту: **Купац**)

и

2.

(назив понуђача, односно свих чланова групе понуђача)

(место, улица и број понуђача, односно свих чланова групе понуђача)

које заступа директор _____
(у даљем тексту: **Продавац**)

Уговорне стране сагласно констатују:

- да је Купац на основу Закона о јавним набавкама ("Службени гласник РС" број 124/12, 14/2015 и 68/2015) и подзаконских аката којима се уређује поступак јавне набавке, спровео отворени поступак јавне набавке добара: Логистичких складишта на територији РС, обликоване по партијама, број ЈН 258/2016.
- да је Купац донео Одлуку о додели уговора, број //////////////// од //////////////// . //////////////// . 2016. године.

Члан 1.

Предмет овог уговора је купопродаја Складишних логистичких јединица - партија 7 (у даљем тексту: опрема), а у свему према Понуди Продавца број ____ од _____ заведеној код Купца под бројем //////////////// од ////////////////, која је дата у прилогу и чини саставни део овог уговора.

Члан 2.

Укупна купопродајна вредност опреме из члана 1. овог уговора износи _____ (словима: _____) динара без ПДВ-а.

Цена из предходног става дата је на паритету FCO локација Купца и укључују испоруку опреме, царину као и све друге пратеће и зависне трошкове.

Цена је фиксна и не може се мењати.

Куповина опреме биће реализована у складу са важећим Програмом пословања ЈП „Пошта Србије“ до висине обезбеђених финансијских средстава, а највише до укупне уговорене вредности.

Члан 3.

Продавац се обавезује да опрему из члана 1. уговора испоручи у року од _____ дана од _____ дана пријема Налога за набавку, а на основу закљученог уговора.

Handwritten signatures and initials in the bottom right corner.



Налог за набавку Купац ће испоставити у року од најдуже 1 (једне) године од дана закључења уговора.

Продавац се обавезује да:

- испоручи опрему идентичну узорку из понуде Продавца и верификованом узорку са знаком и логом, предатим на чување Купцу, фабрички нову, некористишћену, ергономичну, безбедну за рад, без икаквих оштећења и производних недостатака;

- уколико је у оквиру понуде доставио узорак складишне логистичке јединице без знака и лога и који није у захтеваној боји, најкасније 10 (десет) дана пре испоруке достави узорак робе у захтеваној боји, са идејним решењем знака и лога, а у складу са свим захтеваним техничко - експлоатационим карактеристикама, ради верификације боје и знака и лога од стране Купца;

- за све испоручене складишне логистичке јединице за одлагање робе достави оверен и потписан гарантни лист у ком су наведени:

- дужину гарантног рока;

- количина и врста робе на коју се гарантни лист односи (евентуално серијски бројеви уколико их испоручена роба поседује);

- датум испоруке робе који представља почетак важења гарантног рока;

- изјава да гаранција не може бити оспорена у случајевима било каквих оштећења испоручене робе до којих је дошло правилном употребом у условима дефинисаним техничко-експлоатационим карактеристикама испоручене робе;

- да уз испоручену опрему, Купцу достави отпремницу;

- да најмање 5 (пет) дана пре планиране испоруке, обавести Купца о тачном датуму и времену испоруке опреме, због благовремене припреме простора, и да достави у писаној форми копију техничких карактеристика опреме која се испоручује са фотографијом, и гарантног листа, ради увида у исту и добијања писане сагласности од стране Купца да може да испоручи опрему. У случају да подаци о опреми спремној за испоруку нису у складу са понуђеном опремом, Купац неће примити исту.

Место испоруке опреме:

- Регионални поштанско-логистички центар Београд, Угриновачка 210б, Земун, Београд и

- Регионални поштанско-логистички центар Нови Сад, Приморска 5, Нови Сад.

Приликом испоруке и пријема опреме, Купац ће сачинити Записник о квалитативном пријему опреме који ће потписати овлашћени представници Купца и потписати и оверити печатом овлашћени предстваник Продавца.

Члан 4.

Купац се обавезује да уговорену цену из члана 2. овог уговора плати Продавцу у року од _____ дана од дана достављања исправног рачуна, а на основу Записника о квалитативном пријему.

Записник о квалитативном пријему, заједно са отпремницом, представљају основ за испостављање рачуна на адресу доспећа рачуна: ЈП "Пошта Србије", Функција економских послова и набавке, Сектор за порезе и буџет, Писарница Предузећа, канцеларија бр. 124, Таковска 2, Београд.

На рачунима поред осталих података обавезно мора бити уписан број Уговора, број рачуна, валута плаћања, текући рачун Продавца, број Налога за набавку, позив на број 97 и Порески идентификациони број обе уговорне стране. ПИБ Купца је 100002803.

Члан 5.

У случају да Продавац ангажује подизвођача:

Продавац у потпуности одговара Купцу за извршење обавеза из овог уговора и у случају поверавања појединих обавеза подизвођачу:

" _____ " из _____, улица _____ број _____,
" _____ " из _____, улица _____ број _____,



" _____ " из _____, улица _____

Продавац ће наведеног/е подизвођача/е ангажовати за извршење следећих обавеза:

Члан 6.

У случају видљивих недостатака који су уочени приликом квалитативног пријема опреме, Купац неће примити опрему, а Записник о недостацима ће доставити Продавцу, по утврђивању недостатака.

Продавац се обавезује да по пријему Записника о недостацима, а најкасније до истека рока за испоруку, поново испоручи, опрему у складу са усвојеном Понудом и Уговором.

Члан 7.

У случају видљивих недостатака, који нису били уочени приликом квалитативног пријема опреме, Купац ће рекламацију са Записником о недостацима, доставити Продавцу по утврђивању недостатака, најкасније у року од 8 (осам) дана од дана пријема опреме.

Продавац се обавезује да најкасније у року од 5 (пет) дана од дана пријема Записника о недостацима, отклони недостатке или опрему са недостацима замени новом одговарајућих техничко-експлоатационих карактеристика.

Члан 8.

За све уочене недостатке-скривене мане, које нису биле уочене у моменту квантитативног и квалитативног пријема опреме, већ су се испољиле током употребе исте, Купац ће рекламацију са Записником о недостацима, доставити Продавцу најкасније у року од 8 (осам) дана по утврђивању недостатака.

Продавац се обавезује да најкасније у року од 5 (пет) дана од дана пријема Записника о недостацима, отклони недостатке или опрему са недостацима замени новом одговарајућих техничко-експлоатационих карактеристика.

Члан 9.

Гарантни рок за испоручену опрему је _____ (_____) године/а од дана испоруке и потписивања Записника о квалитативном пријему.

Продавац се обавезује да у току гарантног рока, у случају пријаве оштећења насталог на испорученој опреми до којих је дошло правилном употребом у условима дефинисаним техничко-експлоатационим карактеристикама, отклони оштећења у року од најдуже 5 (пет) радних дана од дана пријаве оштећења, а изузетно до 45 (четрдесетпет) радних дана уз писану сагласност Купца, или неисправну опрему замени новом опремом одговарајућих техничко-експлоатационих карактеристика. Током наведеног рока сви трошкови отклањања оштећења и изласка на терен или транспорта опреме ради отклањања оштећења падају на терет Продавца.

Члан 10.

Уколико Продавац не испуни своје обавезе из члана 3. став 1, члана 7. став 2. и члана 8. став 2. овог уговора, дужан је да за сваки дан закашњења плати Купцу на име уговорне казне износ од 0,5% од купопродајне цене опреме, која се не може ставити у функцију.

Укупна висина уговорне казне, коју по основу из претходног става Продавац плаћа Купцу, може да износи највише 10% од укупне уговорене купопродајне цене.

Члан 11.

Продавац се обавезује да, у року од 10 (десет) дана од дана закључења Уговора, достави Купцу на адресу: ЈП „Пошта Србије, Функција економских послова и набавки, Сектор за порезе и

Handwritten signatures and initials are present in the bottom right corner of the page, including a large signature that appears to be 'M. Stojanovic' and several other initials.



буџет, Београд, Таковска 2, Писарница, бланко сопствену меницу или неопозиву безусловну, на први позив наплативу банкарску гаранцију, као гаранцију за добро извршење посла.

Меница из претходног става мора да буде евидентирана у регистру меница и овлашћења Народне банке Србије, оверена печатом и потписана од стране овлашћеног лица.

Уз меницу мора бити достављено уредно попуњено и оверено менично овлашћење – писмо, на име доброг извршења посла и са назначеним износом од 10% од укупне уговорене вредности без обрачунаог ПДВ-а. Уз меницу мора бити достављена и копија картона депонованих потписа, који је издат од стране пословне банке коју понуђач наводи у меничном овлашћењу – писму. У случају промене овлашћеног лица, менично овлашћење – писмо остаје на снази. Потпис овлашћеног лица на меници и меничном овлашћењу – писму мора бити идентичан са потписом или потписима са картона депонованих потписа.

Продавац може као гаранцију за добро извршење посла, да достави неопозиву, безусловну, на први позив наплативу банкарску гаранцију на износ од 10% од укупне уговорене вредности без обрачунаог ПДВ-а.

Продавац је дужан да достави једно од наведених средстава финансијског обезбеђења за добро извршење посла.

Рок важења средства финансијског обезбеђења мора бити најмање 30 (тридесет) дана дужи од дана извршења свих уговорних обавеза.

Ако се у току реализације уговора промене рокови за извршење уговорних обавеза, мора се продужити важење средства финансијског обезбеђења најкасније 5 (пет) дана пре истека важећег.

У случају да Продавац не изврши своје уговорне обавезе у свему у складу са закљученим уговором, изврши их делимично, касни са извршењем уговорених обавеза, или уколико ангажује као подизвођача, лице које није навео у понуди, Купац ће активирати средство финансијског обезбеђења и раскинути уговор.

Купац неће активирати средство финансијског обезбеђења и неће раскинути уговор, уколико понуђач ангажује као подизвођача лице које није навео у понуди, ако би раскидом уговора Купац претрпео знатну штету.

По извршењу уговорних обавеза продавца, средство финансијског обезбеђења за добро извршење посла ће бити враћено, на захтев продавца.

Продавац је у обавези да, у року од 10 (десет) дана од дана закључења Уговора, достави Купцу на адресу: ЈП „Пошта Србије, Функција економских послова и набавки, Сектор за порезе и буџет, Београд, Таковска 2, Писарница, бланко сопствену адрес меницу или неопозиву, безусловну, на први позив плативу банкарску гаранцију, као гаранцију за отклањање грешака у гарантном року.

Меница из претходног става мора да буде евидентирана у Регистру меница и овлашћења Народне банке Србије, оверена печатом и потписана од стране овлашћеног лица.

Уз меницу мора бити достављено и одговарајуће менично овлашћење – писмо на име гаранције за отклањање грешака у гарантном року и са назначеним износом од 10% од укупне уговорене вредности без обрачунаог ПДВ-а, као и копија картона депонованих потписа. У случају промене овлашћеног лица, менично овлашћење остаје на снази.

Продавац је дужан да за време трајања гарантног рока, а најкасније 5 (пет) дана пре истека важења менице, достави нову меницу и одговарајуће менично овлашћење и копију картона депонованих потписа.

Продавац може као гаранцију за отклањање грешака у гарантном року приложити неопозиву безусловну на први позив наплативу банкарску гаранцију са назначеним износом од 10% од укупне уговорене вредности без ПДВ-а.

У случају да Продавац не изврши све своје уговорне обавезе или их изврши делимично Купац ће активирати средство финансијског обезбеђења.

По истеку гарантног рока, средство финансијског обезбеђења биће враћено, на захтев Продавца.

Handwritten signatures and initials are present in the bottom right corner of the page, including a large signature and several smaller initials.



Члан 12.

За све што није регулисано овим уговором примењиваће се одредбе Закона о облигационим односима, као и други важећи прописи који регулишу ову материју.

Члан 13.

Уговор ступа на снагу даном потписивања обе уговорне стране, а траје до потпуног испуњења свих уговорних обавеза.

Члан 14.

Уговорне стране су сагласне да сва спорна питања у вези са реализацијом Уговора решавају споразумно, у супротном надлежан је суд у Београду.

Члан 15.

Овај уговор је сачињен у 6 (шест) истоветних примерака од којих свака уговорна страна задржава по 3 (три) примерка.

КУПАЦ

ПРОДАВАЦ

Буџет Предузећа

Капитална улагања / 3. ГПЦ-пројекти / 020201. ГПЦ-пројекти под редним бројем 2.

9. ОБРАЗАЦ СТРУКТУРЕ ПОНУБЕНЕ ЦЕНЕ СА УПУТСТВОМ КАКО ДА СЕ ПОПУНИ

9.1 ОБРАЗАЦ СТРУКТУРЕ ПОНУБЕНЕ ЦЕНЕ

Таблица 1 - Селективни палетно-полични регали у поштанско-логистичким складиштима Београд и Нови Сад

1	2	3	4	5	6	7
Редни број	Назив добра	Јединична цена без ПДВ-а	Јединична цена са ПДВ-ом	Укупна вредност FCO магацин Купца (без ПДВ-а)	Укупна вредност FCO магацин Купца (са ПДВ-ом)	Остали трошкови
1.	Селективни палетно-полични регали у поштанско-логистичким складиштима Београд					
2.	Селективни палетно-полични регали у поштанско-логистичким складиштима Нови Сад					

ПОНУЂАЧ

М.П.

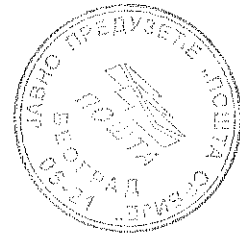

Handwritten signatures and initials at the bottom right of the page.

9.1 ОБРАЗАЦ СТРУКТУРЕ ПОНУЂЕНЕ ЦЕНЕ

Таблица 2 - Средства за манипулацију

1	2	3	4	5	6	7
Редни број	Назив добра	Јединична цена без ПДВ-а	Јединична цена са ПДВ-ом	Укупна вредност FCO магацин Купца (без ПДВ-а)	Укупна вредност FCO магацин Купца (са ПДВ-ом)	Остали трошкови
1	Средства за манипулацију					

ПОНУЂАЧ

М.П.

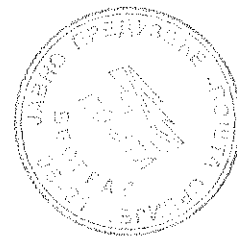

9.1 ОБРАЗАЦ СТРУКТУРЕ ПОНУЂЕНЕ ЦЕНЕ

Таблица 3 - Подна палетна вага

1	2	3	4	5	6	7
Редни број	Назив добра	Јединична цена без ПДВ-а	Јединична цена са ПДВ-ом	Укупна вредност FCO магацин Кулца (без ПДВ-а)	Укупна вредност FCO магацин Кулца (са ПДВ-ом)	Остали трошкови
1	Подна палетна вага					

ПОНУЂАЧ

М.П.

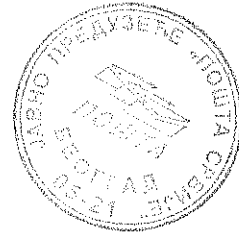

Handwritten signatures and initials, including a large signature that appears to be 'M. P.' and other smaller marks.

9.1 ОБРАЗАЦ СТРУКТУРЕ ПОНУЂЕНЕ ЦЕНЕ

Таблица 4 - Мобилна платформа за комисионирање

1	2	3	4	5	6	7
Редни број	Назив добра	Јединична цена без ПДВ-а	Јединична цена са ПДВ-ом	Укупна вредност FCO магацин Кулца (без ПДВ-а)	Укупна вредност FCO магацин Кулца (са ПДВ-ом)	Остали трошкови
1	Мобилна платформа за комисионирање					

ПОНУЂАЧ

М.П.



9.1 ОБРАЗАЦ СТРУКТУРЕ ПОНУЂЕНЕ ЦЕНЕ

Таблица 5 - Ротопалетизатор-машина за обмотавање логистичких јединица стреч фолијом

1	2	3	4	5	6	7
Редни број	Назив добра	Јединична цена без ПДВ-а	Јединична цена са ПДВ-ом	Укупна вредност FCO магацин Купца (без ПДВ-а)	Укупна вредност FCO магацин Купца (са ПДВ-ом)	Остали трошкови
1	Ротопалетизатор-машина за обмотавање логистичких јединица стреч фолијом					

ПОНУЂАЧ

М.П.

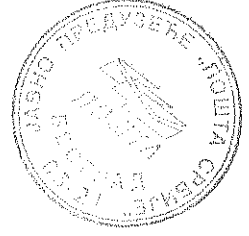

9.1 ОБРАЗАЦ СТРУКТУРЕ ПОНУБЕНЕ ЦЕНЕ

Партија 6 - Мобилни складишни терминали

1	2	3	4	5	6	7
Редни број	Назив добра	Јединична цена без ПДВ-а	Јединична цена са ПДВ-ом	Укупна вредност FCO магацин Купца (без ПДВ-а)	Укупна вредност FCO магацин Купца (са ПДВ-ом)	Остали трошкови
1	Мобилни складишни терминали					

ПОНУЂАЧ

М.П.

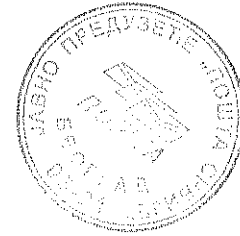

Handwritten signatures and initials at the bottom right of the page.

9.1 ОБРАЗАЦ СТРУКТУРЕ ПОНУЂЕНЕ ЦЕНЕ

Таблица 7 - Складишне логистичке јединице

1	2	3	4	5	6	7
Редни број	Назив добра	Јединична цена без ПДВ-а	Јединична цена са ПДВ-ом	Укупна вредност FCO магацин Купца (без ПДВ-а)	Укупна вредност FCO магацин Купца (са ПДВ-ом)	Остали трошкови
1	Складишне логистичке јединице					

ПОНУЂАЧ

М.П.

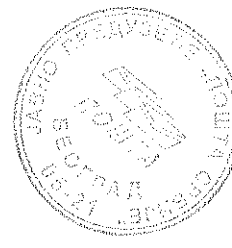

[Handwritten signatures and initials]



9.2 УПУТСТВО ЗА ПОПУЊАВАЊЕ ОБРАСЦА СТРУКТУРЕ ПОНУЂЕНЕ ЦЕНЕ

Подаци које образац структуре садржи уносе се према следећем упутству:

- у колони 2. - уписати јединичну цену опреме без ПДВ-а
- у колони 3. - уписати јединичну цену опреме са ПДВ-ом
- у колони 4. - уписати укупну вредност FCO магацин Купца (без ПДВ-а)
- у колони 5. - уписати укупну вредност FCO магацин Купца (са ПДВ-ом)
- у колони 6. - уписати остале трошкове (*податак се исказује процентуално*).

Handwritten signatures and initials in the bottom right corner of the page.

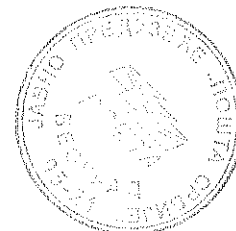

10. ОБРАЗАЦ ТРОШКОВА ПРИПРЕМЕ ПОНУДЕ

У складу са чланом 88. став 1. Закона, понуђач може да у оквиру понуде достави укупан износ и структуру трошкова припремања понуде

Партија 1

Трошкови прибављања средстава обезбеђења	
Остали трошкови припреме понуде	
Укупни трошкови припреме понуде	

Партија 2

Трошкови прибављања средстава обезбеђења	
Остали трошкови припреме понуде	
Укупни трошкови припреме понуде	

Партија 3

Трошкови прибављања средстава обезбеђења	
Остали трошкови припреме понуде	
Укупни трошкови припреме понуде	

Партија 4

Трошкови прибављања средстава обезбеђења	
Остали трошкови припреме понуде	
Укупни трошкови припреме понуде	

Партија 5

Трошкови прибављања средстава обезбеђења	
Остали трошкови припреме понуде	
Укупни трошкови припреме понуде	

Партија 6

Трошкови прибављања средстава обезбеђења	
Остали трошкови припреме понуде	
Укупни трошкови припреме понуде	

Партија 7

Трошкови прибављања средстава обезбеђења	
Остали трошкови припреме понуде	
Укупни трошкови припреме понуде	

М.П.

(потпис овлашћеног лица)

Handwritten signatures and initials in the bottom right corner, including a large signature and several smaller initials.

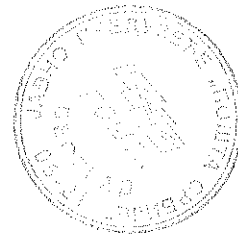

11. ИЗЈАВА О НЕЗАВИСНОЈ ПОНУДИ

У складу са чланом 26. Закона, под пуном материјалном и кривичном одговорношћу, понуђач

(назив и седиште понуђача, односно сваког члана групе понуђача)

потврђује, да је понуду за јавну набавку Логистичких складишта на територији РС, обликовану по партијама, број ЈН: 258/2016, поднео независно, без договора са другим понуђачима или заинтересованим лицима, **осим са понуђачима из групе понуђача или подизвођачима са којима подноси понуду за предметну јавну набавку.**

Напомена: у случају постојања основане сумње у истинитост изјаве о независној понуди, Наручилац ће одмах обавестити организацију надлежну за заштиту конкуренције. Организација надлежна за заштиту конкуренције може понуђачу, односно заинтересованом лицу изрећи меру забране учешћа у поступку јавне набавке ако утврди да је понуђач, односно заинтересовано лице потврдило конкуренцију у поступку јавне набавке у смислу закона којим се уређује заштита конкуренције. Мера забране учешћа у поступку јавне набавке може трајати до две године.

М.П.

(потпис овлашћеног лица)

ДУЖНИК: _____
Седиште: _____
Матични број: _____
Порески идентификациони број ПИБ: _____
Текући рачун: _____
Код банке: _____

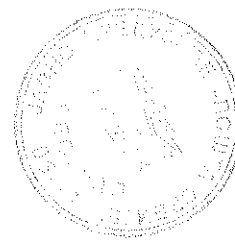

ИЗДАЈЕ

МЕНИЧНО ОВЛАШЋЕЊЕ - ПИСМО
- за корисника бланко сопствене менице -

КОРИСНИК: Јавно предузеће "Пошта Србије", (Поверилац)
Седиште: Београд, Таковска 2

Предајемо Вам 1 (једну) бланко сопствену меницу, серије _____ и овлашћујемо ЈП "Пошта Србије", Београд, Таковска бр. 2, као повериоца, да предату меницу може попунити на износ од минимум 5% од укупне вредности понуде без ПДВ-а, за ЈН: 258/2016, што номинално износи _____ динара, а по основу гаранције за озбиљност понуде.

Меница важи 120 (стотинудвадесет) дана од дана јавног отварања понуда за јавну набавку број 258/2016.

Овлашћујемо Јавно предузеће "Пошта Србије", Београд, Таковска бр. 2, као Повериоца, да у своју корист безусловно и неопозиво, «Без протеста» и трошкова, вансудски, може извршити наплату са свих рачуна Дужника.

Овлашћујем банку код које имамо рачун да наплату-плаћање изврши на терет свих наших рачуна, а као и да поднети налог за наплату заведе у распоред чекања у случају да на рачуну уопште нема или нема довољно средстава или због поштовања приоритета у наплати са рачуна.

Дужник се одриче права на повлачење овог овлашћења, на опозив овог овлашћења, на стављање приговора на задужење и на сторнирање по овом основу за наплату.

Меница је важећа и у случају да дође до промене овлашћеног лица и располагање средствима на текућем рачуну Дужника, статусних промена, оснивања нових правних субјеката од стране Дужника.

Меница је потписана од стране овлашћеног лица _____ (име и презиме) чији се потпис налази у картону депонованих потписа код наведене банке.

На меници је стављен печат и потпис издаваоца менице-трасанта.

Ово овлашћење сачињено је у 2 (два) истоветна примерка, од којих 1 (један) за Дужника, а 1 (један) за Повериоца.

Датум издавања
овлашћења

М.П.

Дужник – издавалац
менице

потпис овлашћеног лица

Handwritten signatures and initials, including a large signature and the number '26'.

ДУЖНИК: _____
Седиште: _____
Матични број: _____
Порески идентификациони број ПИБ: _____
Текући рачун: _____
Код банке: _____

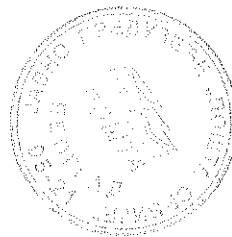

ИЗДАЈЕ

МЕНИЧНО ОВЛАШЋЕЊЕ - ПИСМО
- за корисника бланко сопствене менице -

КОРИСНИК: Јавно предузеће "Пошта Србије", (Повериоца)
Седиште: Београд, Таковска 2

Предајемо Вам 1 (једну) бланко сопствену меницу, серије _____ и овлашћујемо ЈП "Пошта Србије", Београд, Таковска бр. 2, као повериоца, да предату меницу може попунити на износ од минимум 5% од укупне вредности понуде без ПДВ-а, за ЈН: 258/2016, што номинално износи _____ динара, а по основу гаранције за озбиљност понуде.

Меница важи 120 (стотинудвадесет) дана од дана јавног отварања понуда за јавну набавку број 258/2016.

Овлашћујемо Јавно предузеће "Пошта Србије", Београд, Таковска бр. 2, као Повериоца, да у своју корист безусловно и неопозиво, «Без протеста» и трошкова, вансудски, може извршити наплату са свих рачуна Дужника.

Овлашћујем банку код које имамо рачун да наплату-плаћање изврши на терет свих наших рачуна, а као и да поднети налог за наплату заведе у распоред чекања у случају да на рачуну уопште нема или нема довољно средстава или због поштовања приоритета у наплати са рачуна.

Дужник се одриче права на повлачење овог овлашћења, на опозив овог овлашћења, на стављање приговора на задужење и на сторнирање по овом основу за наплату.

Меница је важећа и у случају да дође до промене овлашћеног лица и располагање средствима на текућем рачуну Дужника, статусних промена, оснивања нових правних субјеката од стране Дужника.

Меница је потписана од стране овлашћеног лица _____ (име и презиме) чији се потпис налази у картону депонованих потписа код наведене банке.

На меници је стављен печат и потпис издаваоца менице-трасанта.

Ово овлашћење сачињено је у 2 (два) истоветна примерка, од којих 1 (један) за Дужника, а 1 (један) за Повериоца.

Датум издавања
овлашћења

М.П.

Дужник – издавалац менице

потпис овлашћеног лица

Handwritten signatures and initials in the bottom right corner, including a large signature and the letters 'M.P.' and 'X'.