

HP Officejet 7300/7400 series All-in-One

Benutzerhandbuch



i n v e n t

HP Officejet 7300/7400 Series All-in-One



Benutzerhandbuch

© Copyright 2004 Hewlett-Packard Development Company, L.P.

Die hierin enthaltenen Informationen können ohne Ankündigung geändert werden.

Die Reproduktion, Änderung oder Übersetzung ist ohne schriftliche Genehmigung nicht gestattet, mit Ausnahme der in den Urheberrechten festgelegten Fälle.



Adobe und das Acrobat-Logo sind in den USA und/oder anderen Ländern eingetragene Marken oder Marken von Adobe Systems Incorporated. Windows®, Windows NT®, Windows Me®, Windows XP® und Windows 2000® sind in den USA eingetragene Marken der Microsoft Corporation. Intel® und Pentium® sind eingetragene Marken der Intel Corporation.

Energy Star® und das Energy Star Logo® sind in den USA eingetragene Servicemarken der United States Environmental Protection Agency (EPA).

Publikationsnummer: Q3461-90171
Second edition

Hinweis

Die einzigen Garantieansprüche für HP Produkte und Services sind in den Garantieerklärungen festgehalten, die diesen Produkten und Services beiliegen. Aus dem vorliegenden Dokument sind keine weiter reichenden Garantieansprüche abzuleiten. HP haftet nicht für technische oder redaktionelle Fehler und Auslassungen in diesem Dokument.

Die Hewlett-Packard Company haftet nicht für direkte oder indirekte Schäden, die in Zusammenhang mit oder aus der Lieferung, Leistung oder Nutzung dieses Dokuments und dem Programmmaterial, das es beschreibt, entstehen.

Hinweis: Informationen über technische Bestimmungen finden Sie im Kapitel Technische Informationen dieses Handbuchs.



Das Kopieren der folgenden Dokumente ist in vielen Ländern verboten. In Zweifelsfällen holen Sie zuvor rechtlichen Rat ein.

- Dokumente und Unterlagen staatlicher Stellen:
 - Reisepässe
 - Einreise-/ Ausreisedokumente
 - Wehrdienstunterlagen
 - Personalausweise oder Abzeichen
- Wertzeichen:
 - Briefmarken
 - Nahrungsmittelgutscheine
- Auf staatliche Einrichtungen ausgestellte Schecks bzw. gezogene Wechsel
- Banknoten, Reiseschecks oder Zahlungsanweisungen
- Einlagezertifikate
- Urheberrechtlich geschützte Unterlagen

Sicherheitsinformationen



Warnung Zur Vermeidung von Brand- oder Elektroschockgefahr sollten Sie dieses Gerät weder Regen noch sonstiger Feuchtigkeit aussetzen.

Befolgen Sie bei Verwendung dieses Geräts stets die grundlegenden Sicherheitsvorkehrungen, um die Verletzungsgefahr durch Brand oder Stromschlag auf ein Minimum zu reduzieren.



Warnung
Elektroschockgefahr

- 1 Lesen Sie sämtliche Hinweise in den Einrichtungsanweisungen aufmerksam durch.
- 2 Verwenden Sie ausschließlich eine geerdete Steckdose für den Netzanschluss des Geräts. Falls Sie nicht wissen, ob die Steckdose geerdet ist, lassen Sie sie von einem Fachmann prüfen.
- 3 Beachten Sie sämtliche auf dem Gerät angebrachten Warnhinweise und Anweisungen.
- 4 Ziehen Sie vor dem Reinigen des Geräts den Netzstecker.
- 5 Installieren oder verwenden Sie dieses Gerät nicht in der Nähe

von Wasser bzw. wenn Sie durchnässt sind.

- 6 Stellen Sie das Gerät auf einer stabilen und sicheren Unterlage auf.
- 7 Installieren Sie das Gerät an einem geschützten Ort, um zu vermeiden, dass Personen auf das Kabel treten oder darüber stolpern und das Kabel beschädigt wird.
- 8 Falls das Gerät nicht einwandfrei arbeitet, sehen Sie in der Online-Hilfe zur Fehlerbehebung nach.
- 9 Das Gerät enthält keine Teile, die vom Bediener gewartet werden können. Überlassen Sie die Wartung qualifiziertem Servicepersonal.
- 10 Verwenden Sie das Gerät in einem gut belüfteten Raum.



Warnung Dieses Gerät kann nicht betrieben werden, wenn die Stromversorgung vom Hauptnetz unterbrochen ist.

Inhalt

1	HP All-in-One - Übersicht.....	2
2	Weitere Informationen.....	18
3	Verbindungsinformationen.....	20
4	Arbeiten mit Fotos.....	26
5	Einlegen von Originalen und Papier.....	33
6	Verwenden einer Speicherkarte oder PictBridge-Kamera.....	44
7	Verwenden der Kopierfunktionen.....	61
8	Verwenden der Scanfunktionen.....	78
9	Drucken vom Computer.....	84
10	Faxeinrichtung.....	87
11	Verwenden der Faxfunktionen.....	96
12	Verwenden von HP Instant Share (USB).....	123
13	Verwenden von HP Instant Share (im Netzwerk).....	132
14	Bestellen von Zubehör.....	154
15	Warten des HP All-in-One.....	157
16	Fehlerbehebung.....	174
17	Abrufen von HP Support.....	219
18	Gewährleistungsinformationen.....	229
19	Technische Daten.....	233
	Index.....	246

1 HP All-in-One - Übersicht

Auf viele Funktionen des HP All-in-One können Sie ohne Einschalten des Computers zugreifen. Aufgaben wie das Anfertigen von Kopien, das Senden von Faxen und das Drucken von Fotos von einer Speicherkarte können mit dem HP All-in-One schnell und einfach ausgeführt werden. In diesem Kapitel wird neben den Hardware-Funktionen des HP All-in-One und den Funktionen des Bedienfelds auch beschrieben, wie Sie auf die **HP Image Zone**-Software zugreifen können.

Hinweis Die Geräte der HP Officejet 7300 Series und der HP Officejet 7400 Series All-In-One weisen einen geringfügig unterschiedlichen Funktionsumfang auf. Deshalb ist es möglich, dass einige der in diesem Handbuch beschriebenen Funktionen mit dem von Ihnen erworbenen Modell nicht ausgeführt werden können.

Tipp Sie können den Funktionsumfang Ihres HP All-in-One erweitern, indem Sie die **HP Image Zone**-Software verwenden, die auf Ihrem Computer installiert ist. Die Software verfügt über optimierte Kopier-, Fax-, Scan- und Fotofunktionen sowie Tipps zur Fehlerbehebung und produktspezifische Hilfe. Weitere Informationen finden Sie in der **Online-Hilfe zu HP Image Zone** und unter **Mit HP Image Zone den HP All-in-One optimal nutzen**.

Der HP All-in-One auf einen Blick

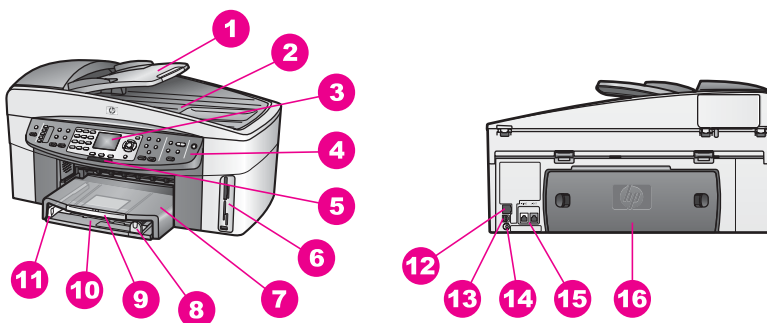

Nummer	Beschreibung
1	Vorlageneinzug
2	Abdeckung
3	Farbdisplay
4	Bedienfeld
5	LED für 802.11g-Funkmodus (nur HP Officejet 7400 Series All-in-One)

(Fortsetzung)

Nummer	Beschreibung
6	Speicherkartensteckplätze und PictBridge-Kamera-Anschluss
7	Ausgabefach
8	Papierlängsführung
9	Verlängerung des Ausgabefachs
10	Zufuhrfach
11	Papierquerführung
12	Ethernet-Anschluss und Ethernet-LEDs
13	Rückwärtiger USB-Anschluss
14	Netzkabelanschluss
15	Faxanschlüsse (1-LINE und 2-EXT)
16	Hintere Klappe zum Beseitigen von Papierstaus

Hinweis Der Funkmodus ist am HP Officejet 7400 Series All-in-One standardmäßig aktiviert. Die blaue LED (Funkmodus) gibt den Status des Funkmodus an. Sie leuchtet, während der Funkmodus aktiviert ist. Wenn Sie den HP All-in-One mit einem USB- oder Ethernet-Kabel anschließen, deaktivieren Sie den Funkmodus. Informationen zum Deaktivieren des Funkmodus und Ausschalten der blauen LED finden Sie im Netzwerkhandbuch, das mit dem HP All-in-One geliefert wurde.

Übersicht über das Bedienfeld

In diesem Abschnitt werden die Funktionen der Tasten, der LEDs und des Tastenfelds am Bedienfeld sowie die Farbdisplay-Symbole und der Bildschirmschoner beschrieben.

Funktionen des Bedienfelds

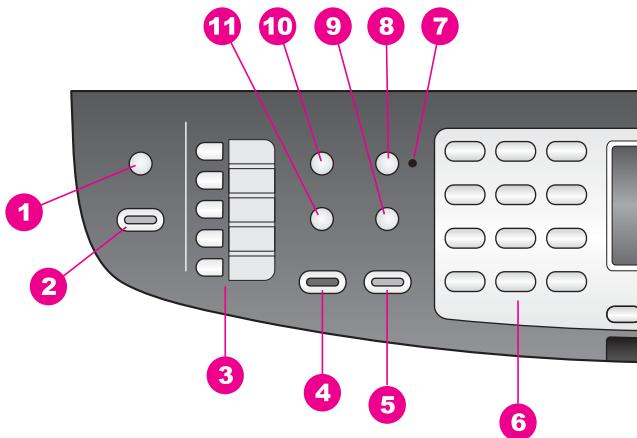

Nummer	Name und Beschreibung
1	Scannen an: Auswählen eines Scanziels
2	Start Scannen: Starten eines Scanauftrags und senden des Auftrags an das Ziel, das durch Drücken der Taste Scannen an ausgewählt wurde
3	One-Touch-Kurzwahltasten: Ermöglichen den Zugriff auf die ersten fünf Kurzwahlnummern
4	START FAXEN Schwarz: Starten von Faxen in Schwarzweiß
5	START FAXEN Farbe: Starten von Faxen in Farbe
6	Tastaturfeld: Eingeben von Faxnummern, Werten und Text
7	Autom. Empfang (LED): Wenn die LED Autom. Empfang leuchtet, ist der HP All-in-One auf den automatischen Faxempfang gesetzt.
8	Autom. Empfang: Einstellen der Faxfunktion, dass das Telefon Anrufe automatisch nach einer festgelegten Anzahl von Ruftönen entgegennimmt.
9	Wahlwdh./Pause: Erneutes Wählen der zuletzt gewählten Nummer oder Einfügen einer dreisekündigen Pause in eine Faxnummer
10	Menü: Auswählen von Faxoptionen wie Auflösung, Heller/Dunkler, Beidseitig bedruckt senden und viele andere, indem die Taste Menü im Bereich "FAXEN" verwendet wird.
11	Kurzwahl: Auswählen einer Kurzwahlnummer

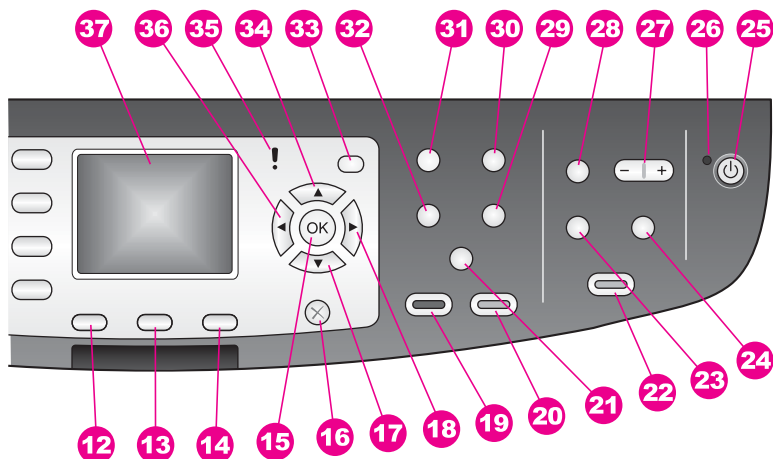

Nummer	Name und Beschreibung
12	Beidseitig: Ausführen von beidseitigen Kopier- oder Faxaufträgen
13	Fachauswahl: Auswählen eines Papierfachs.
14	HP Instant Share: Zugreifen auf die Funktionen von HP Instant Share.
15	OK: Auswählen von Menü, Einstellungen oder Fotos im Farbdisplay zum Drucken
16	Abbrechen: Anzeigen eines Auftrags, Verlassen eines Menüs oder Verlassen der Einstellungen
17	Nach-unten-Pfeil: Navigieren nach unten durch Menüoptionen
18	Nach-rechts-Pfeil: Erhöhen von Werten oder Nach-vorne-Blättern bei der Anzeige von Fotos im Farbdisplay
19	START KOPIEREN Schwarz: Starten eines Kopierauftrags in Schwarzweiß
20	START KOPIEREN Farbe: Starten eines Kopierauftrags in Farbe
21a	Sortieren: Erstellen von Kopien in der genauen Reihenfolge, in der sie aus dem Vorlageneinzug gescannt werden (nur HP Officejet 7400 Series All-in-One)
21b	Heller/Dunkler: Aufrufen eines Menüs, über das Kopieren aufgehellt oder abgedunkelt werden können. (nur HP Officejet 7300 Series All-in-One)
22	FOTOS DRUCKEN: Drucken von Fotos von einer Speicherkarte, die derzeit im Farbdisplay angezeigt werden, oder Drucken von allen Fotos, die durch Drücken der Taste OK ausgewählt wurden
23	Photo-Index: Drucken eines Photo-Index, wenn sich eine Speicherkarte in einem der Steckplätze befindet. Der Photo-Index enthält Miniaturansichten aller Fotos auf der Speicherkarte. Sie können auf dem Photo-Index Fotos auswählen und diese durch Scannen des Photo-Index drucken.

Kapitel 1

(Fortsetzung)









Nummer	Name und Beschreibung
24	Drehen: Drehen des aktuell im Farbdisplay angezeigten Bilds um 90 Grad. Bei jedem nachfolgenden Drücken der Taste wird das Bild um weitere 90 Grad gedreht.
25	Ein: Ein- oder Ausschalten des HP All-in-One. Wenn der HP All-in-One ausgeschaltet ist, wird er trotzdem mit einer geringen Menge Strom versorgt. Um die Stromzufuhr zum HP All-in-One vollständig zu unterbrechen, schalten Sie das Gerät aus und ziehen anschließend den Netzstecker.
26	Ein (LED): Wenn die LED Ein leuchtet, ist der HP All-in-One eingeschaltet. Beim Ausführen eines Auftrags blinkt die LED.
27	Zoom: Vergrößern des Bilds im Farbdisplay. Sie können mit dieser Taste auch den Zuschneiderahmen für den Ausdruck anpassen.
28	Menü: Drucken von Fotos, Übertragen von Fotos auf den Computer, Anzeigen einer Diashow oder gemeinsames Nutzen von Fotos mit Hilfe von HP Instant Share durch Drücken der Taste Menü im Bereich "FOTO".
29	Anzahl Kopien: Auswählen der Anzahl an Kopien entweder mit ◀ oder mit ▶, oder direktes Eingeben der Anzahl über das Tastaturfeld
30	Qualität: Steuern der Geschwindigkeit und Qualität von Kopien
31	Menü: Auswählen von Kopieroptionen wie Fachauswahl , Papiertyp , Papierformat und vielen anderen mit der Taste Menü im Bereich "KOPIEREN".
32	Verkleinern/Vergrößern: Ändern der Größe des zu druckenden Fotos
33	Einrichten: Aufrufen des Menüsystems für Berichte, Fax Einstellungen und Wartung. Ebenfalls Aufrufen der produktspezifischen Hilfe.
34	Nach-oben-Pfeil: Navigieren nach oben durch Menüoptionen
35	Warn-LED: Wenn die Warn-LED blinkt, ist ein Fehler aufgetreten, der Ihre Beachtung erfordert.
36	Nach-links-Pfeil: Verringern von Werten oder Nach-hinten-Blättern bei der Anzeige von Fotos im Farbdisplay
37	Farbdisplay: Anzeigen von Menüs, Fotos und Nachrichten. Das Farbdisplay ist auf diesem Gerät fest installiert.

Farbdisplay-Symbole

Die folgenden Symbole werden unten im Farbdisplay angezeigt und bieten wichtige Informationen über den HP All-in-One. Einige der Symbole werden nur angezeigt, wenn der HP All-in-One über Funknetzwerkfunktionen verfügt.

Symbol	Zweck
	Anzeigen, dass eine Patrone fast leer ist. Die Farbe unten im Symbol entspricht der Farbe auf der Druckpatrone. Ein

(Fortsetzung)

Symbol	Zweck
	grünes Symbol gibt beispielsweise den Stand für die Druckpatrone mit der grünen Markierung an, wobei es sich um die dreifarbige Druckpatrone handelt.
	Anzeigen des Tintenfüllstands der Druckpatrone. Die Farbe des Symbols verweist auf die jeweilige Druckpatrone. In diesem Beispiel ist eine Druckpatrone mit grauer Farbmarkierung abgebildet.
	Links: Es besteht eine Kabelverbindung. Rechts: Es besteht keine Kabelverbindung.
	Der HP All-in-One verfügt über Funknetzwerkfunktionen. Derzeit besteht allerdings keine Funknetzwerkverbindung. Dies ist nur für den Infrastrukturmodus relevant. (nur HP Officejet 7400 Series All-in-One)
	Es besteht eine Ad-hoc-Funkverbindung zum Netzwerk. (Nur HP Officejet 7400 Series All-in-One)
	Anzeigen der Stärke des Signals der Funknetzwerkverbindung Dies ist nur für den Infrastrukturmodus relevant. (Nur HP Officejet 7400 Series All-in-One)
	Anzeigen, dass eine HP Instant Share-Nachricht empfangen wurde
	Anzeigen, dass HP Instant Share eingerichtet, die automatische Überprüfung jedoch deaktiviert ist
	Anzeigen, dass ein Bluetooth-Adapter installiert und eine Verbindung hergestellt ist

Bildschirmschoner für Farbdisplay

Um die Lebensdauer des Farbdisplays zu verlängern, wird das Display nach 2 Minuten Inaktivität abgedunkelt. Nach weiteren acht Minuten (insgesamt 10 Minuten) wird der Bildschirmschonermodus aktiviert. Nach 60 Minuten Inaktivität wechselt das Farbdisplay in den Ruhemodus und das Display wird deaktiviert. Das Display wird wieder aktiviert, sobald Sie in irgendeiner Form auf das Gerät zugreifen, indem Sie beispielsweise auf eine Taste drücken, die Abdeckung anheben, eine Speicherkarte einstecken, auf den HP All-in-One über einen verbundenen Computer zugreifen oder ein Gerät an den vorderen Kamera-Anschluss anschließen.

Übersicht über die Menüs

Die folgenden Tabellen bieten eine kurze Übersicht über die Menüs der obersten Ebene, die im Farbdisplay von HP All-in-One angezeigt werden.

Menü "Kopieren"

Menü "Kopieren"
1. Fachauswahl
2. Papierformat
3. Papiertyp
4. Sortieren
5. Beidseitig
6. Anzahl Kopien
7. Verkleinern/Vergrößern
8. Qualität
9. Heller/Dunkler
0. Optimierungen
*. Farbintensität
#. Neue Stand.-Einst.

Menü "Scannen an"

Im Menü **Scannen an** werden alle Scanziele aufgeführt, einschließlich der auf dem Computer installierten Anwendungen. Deshalb ist es möglich, dass bei Ihnen im Menü **Scannen an** andere Scanziele aufgeführt sind als hier angezeigt.

Scannen an (USB - Windows)
1. HP Image Zone
2. Microsoft PowerPoint
3. Adobe Photoshop
4. HP Instant Share
5. Speicherkarte

Scannen an (USB - Macintosh)
1. JPEG in HP Galerie
2. Microsoft Word
3. Microsoft PowerPoint
4. HP Instant Share
5. Speicherkarte

Menü "Scannen"

Wenn der HP All-in-One in einem Netzwerk mit einem oder mehreren Computern verbunden ist, können Sie im **Menü "Scannen"** einen Computer auswählen, bevor die Optionen angezeigt werden.

Menü "Scannen" (im Netzwerk)

1. Computer auswählen
2. HP Instant Share
3. Speicherkarte

Menü "Foto"

Wenn der HP All-in-One mit einem oder mehreren Computern im Netzwerk verbunden ist, werden im **Menü "Foto"** nicht die gleichen Optionen wie bei einer Verbindung zu einem Computer über ein USB-Kabel angezeigt.

Menü "Foto"

1. Druckoptionen
2. Bearbeiten
3. An Computer übertragen
4. Diashow
5. HP Instant Share

Menü "Faxen"

Menü "Faxen"

1. Auflösung
2. Heller/Dunkler
3. Beidseitig bedruckt senden
4. Scannen und faxen
5. Fax später senden
6. Abfrage empfangen
7. Neue Stand.-Einst.

Menü "Photo-Index"

Menü "Photo-Index"

1. Photo-Index drucken
2. Photo-Index scannen

Menü "HP Instant Share"

HP Instant Share

1. Senden
2. Empfangen
3. HP Instant Share-Optionen

Menü "Einrichten"

Die Auswahl **Menü "Hilfe"** im **Menü "Einrichtung"** ermöglicht den schnellen Zugriff auf Hilfeinformationen zu wichtigen Themen. Die meisten Informationen werden auf dem Bildschirm des verbundenen Windows- bzw. Macintoshcomputers angezeigt. Informationen zu den Farbdisplay-Symbolen werden jedoch im Farbdisplay angezeigt.

Menü "Einrichten"

1. Menü "Hilfe"
2. Bericht drucken
3. Kurzwahl einrichten
4. Basis-Faxeinrichtung
5. Erweiterte Faxeinrichtung
6. Extras
7. Voreinstellungen
8. Menü "Netzwerk"
9. HP Instant Share
0. Bluetooth

Mit HP Image Zone den HP All-in-One optimal nutzen

Die **HP Image Zone**-Software wird bei der Einrichtung des HP All-in-One auf Ihrem Computer installiert. Weitere Informationen finden Sie in den Einrichtungsanweisungen, die mit Ihrem Gerät geliefert wurden.

Der Zugriff auf die **HP Image Zone**-Software unterscheidet sich je nach Betriebssystem. Wenn Sie z. B. über einen PC verfügen, auf dem Windows ausgeführt wird, bildet der **HP Director** den Eingangspunkt der **HP Image Zone**-Software. Wenn Sie einen Macintosh mit OS X V10.1.5 oder höher als Betriebssystem verwenden, ist das **HP Image Zone**-Fenster der Eingangspunkt der **HP Image Zone**-Software. Der Eingangspunkt dient in jedem Fall als Startplattform der **HP Image Zone**-Software und -Services.

Sie können den Funktionsumfang Ihres HP All-in-One schnell und einfach erweitern, indem Sie die **HP Image Zone**-Software verwenden. Suchen Sie in diesem Handbuch nach Feldern wie diesem, die Ihnen themenspezifische Tipps und nützliche Informationen zu Ihren Projekten bieten.

Aufrufen der HP Image Zone-Software (Windows)





Öffnen Sie den **HP Director** über das Desktop-Symbol, das Symbol in der Taskleiste oder das Menü **Start**. Die Funktionen der **HP Image Zone**-Software sind im **HP Director** verfügbar.

So öffnen Sie den HP Director

- Führen Sie einen der folgenden Vorgänge durch:
 - Doppelklicken Sie auf dem Desktop eines Windows-Computers auf das Symbol **HP Director**.
 - Doppelklicken Sie ganz rechts in der Windows-Taskleiste auf das Symbol für die **HP Digitale Bildbearbeitung**.
 - Klicken Sie in der Taskleiste auf **Start**, zeigen Sie dann auf **Programme** oder **Alle Programme**, dann auf **HP**, und klicken Sie auf **HP Director**.
- Klicken Sie in das Feld **Gerät wählen**, um eine Liste der installierten Geräte anzuzeigen.
- Wählen Sie den HP All-in-One aus.

Hinweis Die Symbole in der Grafik zum **HP Director** können auf Ihrem Computer anders angezeigt werden. Der **HP Director** ist angepasst, so dass nur die Symbole angezeigt werden, die dem jeweiligen Gerät zugeordnet sind. Wenn das ausgewählte Gerät nicht mit einer bestimmten Komponente oder Funktion ausgestattet ist, wird das Symbol dieser Komponente oder Funktion nicht im **HP Director** angezeigt.

Tipp Wenn im **HP Director** auf Ihrem Computer gar keine Symbole angezeigt werden, ist möglicherweise bei der Installation der Software ein Fehler aufgetreten. Um dieses Problem zu beheben, deinstallieren Sie die **HP Image Zone**-Software über die Windows-Systemsteuerung vollständig, und installieren Sie die Software anschließend neu. Weitere Informationen finden Sie in den Einrichtungsanweisungen, die mit dem HP All-in-One geliefert wurden.

Symbolschaltfläche	Name und Zweck
	Bild scannen: Scannen von Fotos, Bildern oder Zeichnungen und Anzeigen dieser in HP Image Zone
	Dokument scannen: Scannen eines Dokuments, das Text oder Text und Grafiken enthält, und Anzeigen dieses Dokuments im ausgewählten Programm
	Kopien erstellen: Anzeigen des Dialogfelds "Kopieren" für das ausgewählte Gerät, auf dem Sie eine Kopie Ihres Bilds oder Dokuments ausdrucken können. Sie können Kopierqualität, Anzahl Kopien, Farbe und Format auswählen.
	HP Image Zone: Anzeigen von HP Image Zone mit folgenden Möglichkeiten: <ul style="list-style-type: none"> Bilder anzeigen und bearbeiten Fotos in verschiedenen Größen drucken

Symbolschalfläche	Name und Zweck
	<ul style="list-style-type: none"> • Fotoalben, Postkarten oder Flyer erstellen und drucken • Multimedia-CDs erstellen • Bilder per E-Mail oder auf einer Website anderen Personen zur Verfügung stellen
	<p>Bilder übertragen: Anzeigen der HP Bildübertragungssoftware, mit der Sie Bilder vom HP All-in-One auf Ihren Computer übertragen und dort speichern können.</p>

Hinweis Informationen zu zusätzlichen Funktionen und Menüelementen wie "Software-Aktualisierung", "Kreative Anregungen" und "HP Shopping" finden Sie in der **Online-Hilfe zu HP Image Zone**.

Darüber hinaus sind Menü- und Listenelemente verfügbar, mit denen Sie das zu verwendende Gerät auswählen, seinen Status überprüfen, eine Reihe von Softwareeinstellungen anpassen und auf die Online-Hilfe zugreifen können. In der folgenden Tabelle werden diese Elemente erläutert.

Funktion	Zweck
Hilfe	Über diese Funktion können Sie auf die Hilfe zu HP Image Zone zugreifen, die Softwarehilfe- und Fehlerbehebungsinformationen für Ihren HP All-in-One bietet.
Gerät wählen	Mit dieser Funktion wählen Sie das gewünschte Gerät in der Liste der installierten Geräte aus.
Einstellungen	Mit dieser Funktion können Sie verschiedene Einstellungen für den HP All-in-One anzeigen oder ändern (z. B. Druck-, Scan- oder Kopiereinstellungen).
Status	Mit dieser Funktion zeigen Sie den aktuellen Status Ihres HP All-in-One an.

Aufrufen der HP Image Zone-Software (Macintosh OS X v10.1.5 oder höher)

Hinweis Macintosh OS X v10.2.1 und v10.2.2 werden **nicht** unterstützt.

Wenn Sie die **HP Image Zone**-Software installieren, wird das **HP Image Zone**-Symbol auf dem Dock angezeigt.

Hinweis Wenn Sie mehrere HP All-in-One installieren, wird auf dem Dock ein **HP Image Zone**-Symbol für jedes Gerät angezeigt. Wenn Sie beispielsweise einen HP Scanner und einen HP All-in-One installiert haben, werden zwei Symbole für **HP Image Zone** auf dem Dock angezeigt, eines für jedes Gerät. Wenn Sie jedoch zwei Geräte des gleichen Typs installiert haben (z. B. zwei HP All-in-One-Geräte), wird auf dem Dock nur ein **HP Image Zone**-Symbol für alle Geräte dieses Typs angezeigt.

Für das Aufrufen der **HP Image Zone**-Software sind zwei Möglichkeiten verfügbar:

- Über das **HP Image Zone**-Fenster
- Über das Dock-Menü **HP Image Zone**

Öffnen des HP Image Zone-Fensters

Klicken Sie auf das **HP Image Zone**-Symbol, um das **HP Image Zone**-Fenster zu öffnen. Das **HP Image Zone**-Fenster verfügt über zwei Hauptelemente:

- Den Anzeigebereich für die Registerkarten **Produkte/Dienste**
 - Über die Registerkarte **Produkte** können Sie auf viele Funktionen der HP Produkte zur digitalen Bildbearbeitung wie ein Einblendmenü mit den installierten Geräten und eine Liste mit den für das aktuelle Gerät verfügbaren Aufgaben zugreifen. Die Liste kann Aufgaben wie Kopieren, Scannen, Faxen oder Übertragen von Bildern enthalten. Durch Klicken auf eine Aufgabe wird eine Anwendung geöffnet, die Sie bei der Ausführung der Aufgabe unterstützt.
 - Über die Registerkarte **Dienste** können Sie auf Anwendungen zur digitalen Bildbearbeitung zugreifen, mit denen Sie Bilder anzeigen, bearbeiten, verwalten und gemeinsam nutzen können.
- Das Texteingabefeld **HP Image Zone-Hilfe durchsuchen**
Mit Hilfe des Texteingabefelds **HP Image Zone-Hilfe durchsuchen** können Sie die **Hilfe zu HP Image Zone** nach Schlüsselwörtern oder -ausdrücken durchsuchen.

So öffnen Sie das HP Image Zone-Fenster



→ Klicken Sie auf das **HP Image Zone**-Symbol auf dem Dock.

Das **HP Image Zone**-Fenster wird angezeigt.

Das **HP Image Zone**-Fenster zeigt nur die **HP Image Zone**-Funktionen an, die für das ausgewählte Gerät gelten.

Hinweis Die Symbole in der Tabelle unten können auf Ihrem Computer anders angezeigt werden. Das **HP Image Zone**-Fenster ist angepasst, so dass nur die Symbole angezeigt werden, die dem jeweiligen Gerät zugeordnet sind. Wenn das ausgewählte Gerät nicht mit einer bestimmten Komponente oder Funktion ausgestattet ist, wird die Komponente oder Funktion nicht im **HP Image Zone**-Fenster angezeigt.

Produkte



Symbol	Funktion und Zweck
	Bilder entladen: Mit dieser Funktion können Sie Bilder von einer Speicherkarte auf den Computer übertragen.
	Bild scannen: Mit dieser Funktion scannen Sie ein Bild und zeigen es in HP Bildergalerie an.
	Scannen an OCR: Mit dieser Funktion scannen Sie Text und zeigen ihn in der als Ziel ausgewählten Textverarbeitungssoftware an. Hinweis Die Verfügbarkeit dieser Funktion hängt vom jeweiligen Land/der jeweiligen Region ab.

Kapitel 1 (Fortsetzung)

Produkte

Symbol	Funktion und Zweck
	Kopien erstellen: Mit dieser Funktion erstellen Sie Schwarzweiß- oder Farbkopien.

Dienste

Symbol	Funktion und Zweck
	HP Bildergalerie: Mit dieser Funktion rufen Sie die HP Bildergalerie auf, in der Sie Bilder anzeigen und bearbeiten können.
	HP Image Print: Mit dieser Funktion können Sie Bilder aus einem Album drucken. Dabei können Sie aus verschiedenen Vorlagen wählen.
	HP Instant Share: Mit dieser Funktion können Sie die HP Instant Share-Client-Anwendungssoftware aufrufen.

Neben den Symbolen stehen Ihnen noch verschiedene Menü- und Listenelemente zur Verfügung, mit denen Sie das zu verwendende Gerät auswählen, seinen Status überprüfen, eine Reihe von Softwareeinstellungen anpassen und auf die Online-Hilfe zugreifen können. In der folgenden Tabelle werden diese Elemente erläutert.

Funktion	Zweck
Gerät wählen	Mit dieser Funktion wählen Sie das gewünschte Gerät in der Liste der installierten Geräte aus.
Einstellungen	Mit dieser Funktion können Sie verschiedene Einstellungen für den HP All-in-One anzeigen oder ändern (z. B. Druck-, Scan- oder Kopiereinstellungen).
Hilfe zu HP Image Zone durchsuchen	Mit dieser Funktion können Sie die Hilfe zu HP Image Zone durchsuchen, die Softwarehilfe- und Fehlerbehebungsinformationen für Ihren HP All-in-One bietet.

Anzeigen des Dock-Menüs HP Image Zone

Das Dock-Menü **HP Image Zone** ermöglicht den schnellen Zugriff auf die **HP Image Zone**-Dienste. Das Dock-Menü umfasst automatisch alle Anwendungen, die im **HP Image Zone**-Fenster in der Liste der Registerkarte **Dienste** verfügbar sind. Sie können auch die **HP Image Zone**-Voreinstellungen ändern, um zu dem Menü weitere Elemente hinzuzufügen, wie z. B. Aufgaben aus der Liste in der Registerkarte **Produkte** oder der **Hilfe zu HP Image Zone**.

So rufen Sie das Dock-Menü HP Image Zone auf

- Führen Sie einen der folgenden Vorgänge durch:
- Sie können entweder **HP Bildergalerie** oder **iPhoto** als den bevorzugten Foto-Manager einstellen.
 - Stellen Sie weitere Optionen ein, die Ihrem bevorzugten Foto-Manager zugeordnet sind.
 - Passen Sie die Liste der Elemente an, die im Dock-Menü **HP Image Zone** angezeigt werden.

Aufrufen der HP Image Zone-Software (Macintosh OS vor X v10.1.5)

Hinweis Macintosh OS 9 v9.1.5 und höher sowie v9.2.6 und höher **werden** unterstützt. Macintosh OS X v10.0 und v10.0.4 werden **nicht** unterstützt.

Der **HP Director** ist der Eingangspunkt der **HP Image Zone**-Software. In Abhängigkeit vom Funktionsumfang Ihres HP All-in-One können Sie über den **HP Director** Gerätefunktionen wie Scannen, Kopieren, Faxen und Übertragen von Bildern von einer Digitalkamera oder Speicherkarte ausführen. Sie können mit dem **HP Director** auch die **HP Bildergalerie** öffnen, um die Bilder auf Ihrem Computer anzuzeigen, zu ändern und zu verwalten.

Verwenden Sie zum Öffnen des **HP Director** eine der folgenden Methoden: Diese Methoden sind Macintosh OS-spezifisch.

- Macintosh OS X: Der **HP Director** wird automatisch während der Installation der **HP Image Zone**-Software geöffnet, und auf dem Dock wird ein **HP Director**-Symbol für Ihr Gerät erzeugt. So rufen Sie das **HP Director**-Menü auf
Klicken Sie auf dem Dock auf das **HP Director**-Symbol für Ihr Gerät.

Das **HP Director**-Menü wird angezeigt.

Hinweis Wenn Sie mehrere HP Geräte unterschiedlichen Typs installieren (z. B. einen HP All-in-One, eine Kamera und einen HP Scanner), wird auf dem Dock ein **HP Director**-Symbol für jeden Gerätetyp angezeigt. Wenn Sie jedoch zwei Geräte desselben Typs installieren (Sie haben z. B. ein Laptop, das Sie an zwei unterschiedliche HP All-in-One-Geräte anschließen, eines im Büro und eines zuhause) wird auf dem Dock jedoch nur ein **HP Director**-Symbol angezeigt.





- Macintosh OS 9: Der **HP Director** ist eine Einzelplatzanwendung, die geöffnet werden muss, bevor auf ihre Funktionen zugegriffen werden kann. Verwenden Sie zum Öffnen des **HP Director** eine der folgenden Methoden:
 - Doppelklicken Sie auf dem Desktop auf den Alias **HP Director**.
 - Doppelklicken Sie auf den Alias **HP Director** im Ordner **Applications:Hewlett-Packard:HP Foto- und Bildbearbeitung**.

Im **HP Director** werden nur Schaltflächen für die Aufgaben angezeigt, die für das ausgewählte Gerät gelten.

Hinweis Die Symbole in der Tabelle unten können auf Ihrem Computer anders angezeigt werden. Das **HP Director**-Menü ist angepasst, so dass nur die Symbole angezeigt werden, die dem jeweils ausgewählten Gerät zugeordnet sind. Wenn das ausgewählte Gerät nicht mit einer bestimmten

Komponente oder Funktion ausgestattet ist, wird das Symbol dieser Komponente oder Funktion nicht angezeigt.

Geräte-Tasks

Symbol	Zweck
	<p>Bilder entladen: Mit dieser Funktion können Sie Bilder von einer Speicherkarte auf den Computer übertragen.</p> <p>Hinweis Macintosh OS 9: Das Übertragen von Bildern von einer Speicherkarte auf Ihren Computer über ein Netzwerk wird nicht unterstützt.</p>
	<p>Bild scannen: Mit dieser Funktion scannen Sie ein Bild und zeigen es in der HP Bildergalerie an.</p>
	<p>Dokument scannen: Mit dieser Funktion scannen Sie Text und zeigen ihn in der als Ziel ausgewählten Textverarbeitungssoftware an.</p> <p>Hinweis Die Verfügbarkeit dieser Funktion hängt vom jeweiligen Land/der jeweiligen Region ab.</p>
	<p>Kopien erstellen: Mit dieser Funktion erstellen Sie Schwarzweiß- oder Farbkopien.</p>

Verwalten und gemeinsam nutzen

Symbol	Zweck
	<p>HP Bildergalerie: Mit dieser Funktion rufen Sie die HP Bildergalerie auf, in der Sie Bilder anzeigen und bearbeiten können.</p>

Neben den Funktionen der **HP Bildergalerie** stehen Ihnen mehrere Menüelemente ohne Symbole zur Verfügung, über die Sie andere Anwendungen auf Ihrem Computer auswählen, Einstellungen von HP All-in-One-Funktionen ändern und die Online-Hilfe aufrufen können. In der folgenden Tabelle werden diese Elemente erläutert.

Verwalten und gemeinsam nutzen

Funktion	Zweck
Weitere Anwendungen	Mit dieser Funktion können Sie andere Anwendungen auf Ihrem Computer auswählen.
HP im Internet	Mit dieser Funktion wählen Sie eine HP Website aus.
HP Hilfe	Mit dieser Funktion wählen Sie eine Hilfequelle für Ihren HP All-in-One aus.

(Fortsetzung)

Verwalten und gemeinsam nutzen

Funktion	Zweck
Einstellungen	Mit dieser Funktion können Sie verschiedene Einstellungen für den HP All-in-One anzeigen oder ändern (z. B. Druck-, Scan- oder Kopiereinstellungen).

2 Weitere Informationen

Eine Reihe von Ressourcen bieten Ihnen Informationen zum Einrichten und Verwenden des HP All-in-One, sowohl in gedruckter Form als auch online.

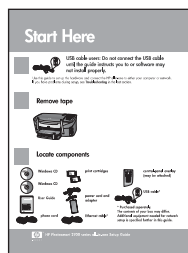

Einrichtungsanweisungen

In den Einrichtungsanweisungen finden Sie Anleitungen zum Einrichten des HP All-in-One und Installieren der Software. Stellen Sie sicher, dass Sie die beschriebenen Schritte in der angegebenen Reihenfolge ausführen.

Falls während der Einrichtung Probleme auftreten, lesen Sie den Abschnitt "Fehlerbehebung" am Ende der Einrichtungsanweisungen oder das Kapitel "Fehlerbehebung" in diesem Handbuch.



Benutzerhandbuch

Dieses Benutzerhandbuch enthält Informationen zur Verwendung des HP All-in-One, einschließlich Tipps zur Fehlerbehebung und schrittweise Anleitungen.



Netzwerkhandbuch

Das Netzwerkhandbuch enthält Informationen zum Einrichten und Verbinden des HP All-in-One mit einem Netzwerk.



HP Image Zone-Tour

Die HP Image Zone-Tour bietet einen unterhaltsamen, interaktiven Überblick über die Software, die mit Ihrem HP All-in-One geliefert wurde. Sie erfahren, wie Sie mit **HP Image Zone** Ihre Fotos bearbeiten, verwalten und drucken können.



HP Director

Der **HP Director** ermöglicht den einfachen Zugriff auf Softwareanwendungen, Standardeinstellungen, Status und Online-Hilfe für das HP Gerät. Zum Starten des **HP Director** doppelklicken Sie auf das **HP Director**-Symbol auf dem Desktop.



HP Image Zone-Hilfe

Die HP Image Zone-Hilfe bietet ausführliche Informationen zur Verwendung der Software für den HP All-in-One.

- Das Thema **Schrittweise Anleitungen** bietet Informationen zur Verwendung der **HP Image Zone**-Software mit HP Geräten.
- Das Thema **Anwendungsmöglichkeiten** enthält weitere Informationen über die praktischen und kreativen Möglichkeiten, die Ihnen die **HP Image Zone**-Software und HP Geräte bieten.
- Wenn Sie weitere Hilfe benötigen oder nach verfügbaren HP Softwareupdates suchen möchten, lesen Sie das Thema **Fehlerbehebung und Support**.

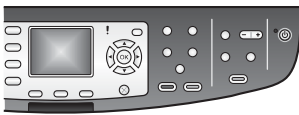

Online-Hilfe für Ihr Gerät

Für Ihr Gerät ist eine Online-Hilfe verfügbar, die weitere Informationen zu ausgewählten Themen enthält. Sie können die Online-Hilfe über das Bedienfeld aufrufen. Wählen Sie im Menü **Einrichten** das Menüelement **Hilfe**, und drücken Sie **OK**.

Info

Die Infodatei enthält aktuelle Informationen, die in anderen Publikationen noch nicht verfügbar sind. Installieren Sie die Software, um die Infodatei aufzurufen.

www.hp.com/support

Wenn Sie Zugang zum Internet haben, können Sie Hilfe und Support von der HP Website abrufen. Auf dieser Website finden Sie technische Unterstützung und Treiber sowie Informationen zur Bestellung von Zubehör und Verbrauchsmaterialien.

3 Verbindungsinformationen

Ihr HP All-in-One ist netzwerkfähig. Es verfügt über einen USB-Anschluss, so dass Sie es mit einem USB-Kabel direkt an einen Computer anschließen können. Wenn Sie einen HP bt300 Bluetooth® Wireless-Druckeradapter in den PictBridge-Kamera-Anschluss (USB-Host-Port) an der Vorderseite des HP All-in-One einsetzen, können Bluetooth-Geräte wie PDAs und Kameratelefone auf Ihrem HP All-in-One drucken.

Unterstützte Verbindungstypen

Beschreibung	Für optimale Leistung empfohlene Anzahl an verbundenen Computern	Unterstützte Software-Funktionen	Einrichtungsanweisungen
USB-Verbindung	Ein Computer, der über ein USB-Kabel an das Gerät angeschlossen ist.	Es werden alle Funktionen unterstützt.	Befolgen Sie die detaillierte Anleitung in den Einrichtungsanweisungen.
Ethernet-Verbindung (verkabelt)	Bis zu fünf Computer, die über einen Hub oder Router verbunden sind.	Es werden alle Funktionen unterstützt, einschließlich Webscan.	Befolgen Sie die detaillierte Anleitung in den Einrichtungsanweisungen und dem Netzwerkhandbuch.
802.11b- oder 802.11g-Verbindung (Funknetzwerk) (nur HP Officejet 7400 Series All-in-One)	Bis zu fünf Computer, die über einen Zugriffspunkt verbunden sind. (Infrastruktur-Modus)	Es werden alle Funktionen unterstützt, einschließlich Webscan.	Befolgen Sie die detaillierte Anleitung in den Einrichtungsanweisungen und dem Netzwerkhandbuch.
HP bt300 Bluetooth® Wireless-Druckeradapter (HP bt300)	Nicht anwendbar.	Drucken.	Befolgen Sie die Anweisungen unter Herstellen einer Verbindung mit HP bt300 Bluetooth Wireless-Druckeradapter .

Herstellen einer Verbindung mit einem USB-Kabel

Die Einrichtungsanweisungen, die mit dem Gerät geliefert wurden, enthalten eine detaillierte Anleitung für das Anschließen eines Computers an den HP All-in-One mit einem USB-Kabel.

Herstellen einer Ethernet-Verbindung

Die HP Officejet 7300/7400 Series All-in-One unterstützt sowohl 10 MB/s- als auch 100 MB/s-Ethernet-Netzwerkverbindungen. Die Einrichtungsanweisungen und das Netzwerkhandbuch, die mit dem Gerät geliefert wurden, enthalten eine detaillierte Anleitung für das Anschließen des HP All-in-One an ein (verkabeltes) Ethernet-Netzwerk.

Herstellen einer Funkverbindung

Die HP Officejet 7400 Series All-in-One verfügt über eine interne Netzwerkkomponente, die Funknetzwerke unterstützt. Die Einrichtungsanweisungen und das Netzwerkhandbuch, die mit dem Gerät geliefert wurden, enthalten eine detaillierte Anleitung für das Anschließen des HP All-in-One an ein Funknetzwerk (802.11b oder 802.11g).

Herstellen einer Verbindung mit HP bt300 Bluetooth Wireless-Druckeradapter

Mit dem HP bt300 können Sie Bilder von den meisten Bluetooth-Geräten direkt auf Ihrem HP All-in-One drucken, ohne eine Kabelverbindung herzustellen. Setzen Sie einfach den HP bt300 in den PictBridge-Kamera-Anschluss an der Vorderseite des HP All-in-One ein, und drucken Sie von einem Bluetooth-Gerät wie einem PDA oder einem Kamertelefon.

Hinweis Die Verwendung der Bluetooth-Technologie zum Drucken von einem PC oder Laptop auf dem HP All-in-One wird zur Zeit noch nicht unterstützt.

So schließen Sie den HP bt300 an Ihren HP All-in-One an

- 1 Setzen Sie den HP bt300 in den PictBridge-Kamera-Anschluss ein (siehe Grafik unten).



Hinweis Wenn nach dem Einsetzen des HP bt300 in den HP All-in-One im Farbdisplay die Meldung **Kein Bluetooth** angezeigt wird, trennen Sie die Verbindung von Adapter und HP All-in-One. Weitere Informationen finden Sie unter [Geräte-Aktualisierung](#).

- 2 Einige Bluetooth-Geräte tauschen Geräteadressen aus, wenn Sie miteinander kommunizieren, und stellen so eine Verbindung her. Führen Sie folgende Schritte aus, wenn Ihr Bluetooth-Gerät zum Herstellen der Verbindung die Adresse des HP All-in-One benötigt:
 - a Drücken Sie **Einrichten** auf dem Bedienfeld des HP All-in-One. Daraufhin wird das **Menü "Einrichten"** im Farbdisplay angezeigt.
 - b Drücken Sie **0** und dann **1**. Dadurch wird das Menü **Bluetooth** angezeigt und anschließend **Geräteadresse** ausgewählt. Die **Geräteadresse** des HP All-in-One wird angezeigt. Die Anzeige ist schreibgeschützt.
 - c Befolgen Sie zum Eingeben der Adresse in Ihr Gerät die Anleitung, die mit dem Bluetooth-Gerät geliefert wurde.
- 3 Einige Bluetooth-Geräte zeigen nach dem Herstellen der Verbindung den Gerätenamen des Druckers an. Führen Sie folgende Schritte aus, wenn das Bluetooth-Gerät den Namen des Druckers anzeigt:
 - a Drücken Sie **Einrichten** auf dem Bedienfeld des HP All-in-One. Daraufhin wird das **Menü "Einrichten"** im Farbdisplay angezeigt.
 - b Drücken Sie **0** und dann **2**. Dadurch wird das Menü **Bluetooth** angezeigt und anschließend **Gerätename** ausgewählt. Der Bildschirm **Gerätename** wird angezeigt.

Hinweis Der HP All-in-One wird mit einem vordefinierten Namen ausgeliefert: TBD.
 - c Geben Sie über die Tastatur, die im Bildschirm **Gerätename** angezeigt wird, einen neuen Namen ein. Weitere Informationen zum Verwenden der eingeblendeten Tastatur finden Sie unter [Eingeben von Text und Symbolen](#).

- d Nachdem Sie für den HP All-in-One einen neuen Namen eingegeben haben, wählen Sie **Fertig** auf der eingeblendeten Tastatur aus und drücken **OK**.
Der eingegebene Name wird auf dem Bluetooth-Gerät angezeigt, wenn Sie zum Drucken eine Verbindung zum HP All-in-One herstellen.

Einstellen der Bluetooth-Sicherheit für Ihren HP All-in-One

Sie können die Sicherheitseinstellungen für den Drucker über das Menü **Bluetooth** des HP All-in-One aktivieren. Drücken Sie einfach **Einrichten** auf dem Bedienfeld, und wählen Sie im Menü **Einrichten** die Option **Bluetooth**. Über das Menü **Bluetooth** können Sie folgende Schritte ausführen:

- Kennwortschlüssel-Authentifizierung verlangen, bevor ein Benutzer von einem Bluetooth-Gerät auf dem HP All-in-One drucken kann
- Den HP All-in-One für alle Bluetooth-Geräte in der entsprechenden Reichweite als sichtbar bzw. unsichtbar definieren

Verwenden der Kennwortschlüssel-Authentifizierung für Bluetooth-Geräte

Sie können die Sicherheitsstufe des HP All-in-One auf **Niedrig** oder **Hoch** einstellen:

- **Niedrig**: Der HP All-in-One erfordert keinen Kennwortschlüssel. Alle Bluetooth-Geräte innerhalb einer bestimmten Reichweite können auf dem Gerät drucken.
- **Hoch**: Der HP All-in-One erfordert einen Kennwortschlüssel von dem Bluetooth-Gerät, bevor es einen Druckauftrag senden kann.

So stellen Sie den HP All-in-One für die Kennwortschlüssel-Authentifizierung ein

- 1 Drücken Sie **Einrichten** auf dem Bedienfeld des HP All-in-One. Daraufhin wird das Menü "Einrichten" im Farbdisplay angezeigt.
- 2 Drücken Sie **0** und dann **3**.
Dadurch wird das Menü **Bluetooth** angezeigt und anschließend **Kennwortschlüssel** ausgewählt.
Das Fenster **Kennwortschlüssel** wird geöffnet.

Hinweis Der HP All-in-One wird mit dem vordefinierten Kennwortschlüssel "0000" ausgeliefert.

- 3 Geben Sie über die Zahlentasten auf dem Bedienfeld des HP All-in-One einen neuen Kennwortschlüssel ein.
Weitere Informationen zur Verwendung des Tastaturfelds finden Sie unter [Eingeben von Text und Symbolen](#).
- 4 Drücken Sie abschließend auf **OK**.
Das Menü **Bluetooth** wird angezeigt.
- 5 Drücken Sie **5**.
Dadurch wird **Sicherheitsstufe** ausgewählt und das Menü **Sicherheitsstufe** angezeigt.
- 6 Drücken Sie **1**, um **Hoch** auszuwählen.
Die hohe Sicherheitsstufe erfordert Authentifizierung.

Hinweis Standardmäßig ist für die Sicherheitseinstellung die Stufe **Niedrig** ausgewählt. Die niedrige Sicherheitsstufe erfordert keine Authentifizierung.

Für den HP All-in-One ist jetzt die Kennwortschlüssel-Authentifizierung eingestellt.

Einstellen des HP All-in-One, dass er für Bluetooth-Geräte unsichtbar ist

Sie können den HP All-in-One so einstellen, dass er **Für alle sichtbar** (öffentlich) oder **Verborgen** (privat) ist:

- **Für alle sichtbar:** Alle Bluetooth-Geräte innerhalb einer bestimmten Reichweite können auf dem HP All-in-One drucken.
- **Verborgen:** Nur Bluetooth-Geräte, die die Geräteadresse des HP All-in-One gespeichert haben, können darauf drucken.

So stellen Sie den HP All-in-One ein, dass er verborgen ist

- 1 Drücken Sie **Einrichten** auf dem Bedienfeld des HP All-in-One. Daraufhin wird das **Menü "Einrichten"** im Farbdisplay angezeigt.
- 2 Drücken Sie **0** und dann **4**. Dadurch wird das Menü **Bluetooth** angezeigt und anschließend **Verfügbarkeit** ausgewählt. Das Menü **Verfügbarkeit** wird angezeigt.

Hinweis Der HP All-in-One wird mit der standardmäßigen Verfügbarkeitsstufe **Für alle sichtbar** ausgeliefert.

- 3 Drücken Sie **2**, um **Verborgen** auszuwählen. Der HP All-in-One ist nicht für Bluetooth-Geräte verfügbar, auf denen seine Geräteadresse nicht gespeichert ist.

Zurücksetzen der Bluetooth-Einstellungen auf dem HP All-in-One

Wenn Sie alle Bluetooth-Einstellungen auf dem HP All-in-One neu konfigurieren möchten, können Sie folgendermaßen die werkseitigen Einstellungen wiederherstellen:

- 1 Drücken Sie **Einrichten** auf dem Bedienfeld des HP All-in-One. Daraufhin wird das **Menü "Einrichten"** im Farbdisplay angezeigt.
- 2 Drücken Sie **0** und dann **6**. Dadurch wird das Menü **Bluetooth** angezeigt und anschließend **Bluetooth zurücksetzen** ausgewählt.

Hinweis Wählen Sie **Bluetooth zurücksetzen** nur aus, wenn alle Bluetooth-Einstellungen des HP All-in-One auf die werkseitigen Einstellungen zurückgesetzt werden sollen.

Verwenden von Webscan

Mit Webscan können Sie mit dem HP All-in-One einen grundlegenden Scanvorgang ausführen, wobei lediglich ein Webbrowser verwendet wird. Es ermöglicht ebenfalls das Ausführen eines Scanvorgangs vom HP All-in-One, ohne dass die Gerätesoftware auf dem Computer installiert ist. Geben Sie einfach die IP-Adresse des HP All-in-One in einen Webbrowser ein. Die Homepage des eingebetteten Webservers wird in einem Browserfenster angezeigt. Wählen Sie in der linken Spalte unter "Applications" die Option "Scannen". Weitere Informationen zum Drucken einer

Netzwerkkonfigurationsseite, um die IP-Adresse des HP All-in-One abzurufen, finden Sie im Netzwerkhandbuch, das mit dem Gerät geliefert wurde.

Die Benutzeroberfläche von Webscan kann nur mit dem HP All-in-One verwendet werden. Sie unterstützt keine Scanziele wie die **HP Image Zone**-Scansoftware. Die E-Mail-Funktionen von Webscan sind beschränkt. Deshalb wird hierfür die Verwendung der **HP Image Zone**-Scansoftware empfohlen.

4 Arbeiten mit Fotos

Mit dem HP All-in-One können Sie Fotos auf unterschiedliche Weise übertragen, bearbeiten, gemeinsam nutzen und drucken. Dieses Kapitel bietet einen Überblick über die breite Palette an Optionen, die in Abhängigkeit von Ihren Voreinstellungen und der Computereinrichtung zum Ausführen der genannten Aufgaben verfügbar sind. Detailliertere Informationen zu den einzelnen Aufgaben finden Sie in den weiteren Kapiteln dieses Handbuchs oder in der **Online-Hilfe zu HP Image Zone**.

Übertragen von Fotos

Für das Übertragen von Fotos sind verschiedene Optionen verfügbar. Sie können Fotos an Ihren HP All-in-One, Ihren Computer und eine Speicherkarte übertragen. Weitere Informationen hierzu finden Sie unten in dem für Ihr Betriebssystem spezifischen Abschnitt.

Übertragen von Fotos mit einem Windows-PC

In der folgenden Grafik sind mehrere Methoden für das Übertragen von Fotos auf einen Windows-PC, den HP All-in-One und eine Speicherkarte dargestellt. Weitere Informationen können Sie der Liste unterhalb der Grafik entnehmen.

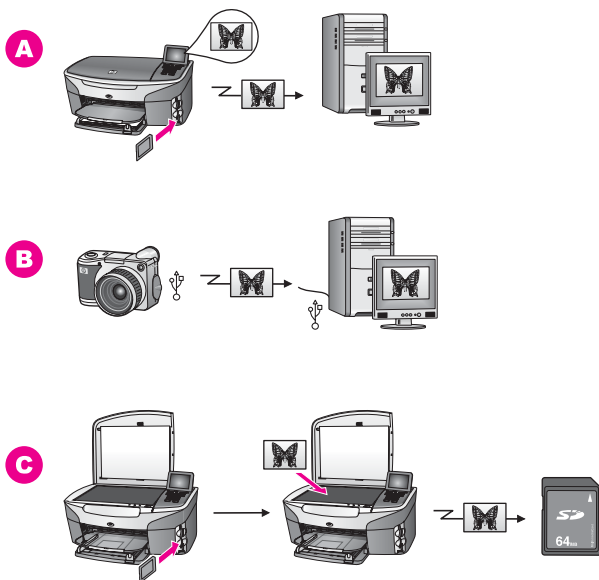

- | | |
|----------|---|
| A | Fotos von einer Speicherkarte, die in den HP All-in-One eingesetzt ist, auf einen Windows-PC übertragen |
| B | Fotos von einer HP Digitalkamera auf einen Windows-PC übertragen |

(Fortsetzung)

- | | |
|----------|---|
| C | Fotos übertragen, indem sie direkt auf die Speicherkarte gescannt werden, die in den HP All-in-One eingesetzt ist |
|----------|---|

Übertragen von Fotos mit einem Macintosh

In der folgenden Grafik sind mehrere Methoden für das Übertragen von Fotos auf einen Macintosh, den HP All-in-One oder eine Speicherkarte dargestellt. Weitere Informationen können Sie der Liste unterhalb der Grafik entnehmen.

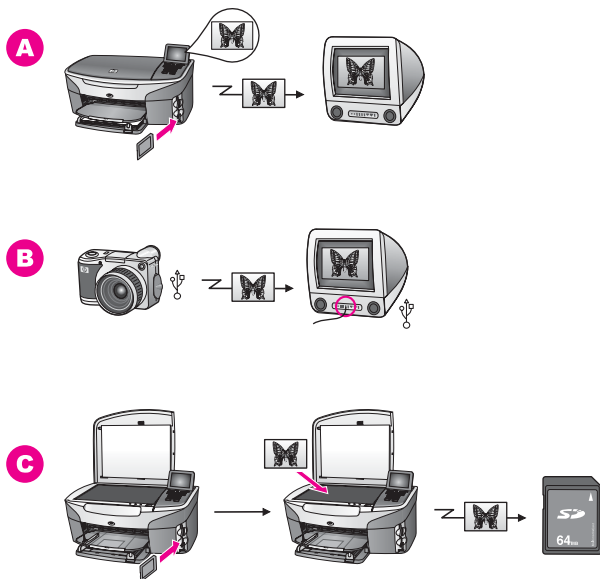

- | | |
|----------|---|
| A | Fotos von einer Speicherkarte, die in den HP All-in-One eingesetzt ist, auf einen Macintosh übertragen |
| B | Fotos von einer HP Digitalkamera auf einen Macintosh übertragen |
| C | Fotos übertragen, indem sie direkt auf die Speicherkarte gescannt werden, die in den HP All-in-One eingesetzt ist |

Bearbeiten von Fotos

Für das Bearbeiten von Fotos sind verschiedene Optionen verfügbar. Weitere Informationen hierzu finden Sie unten in dem für Ihr Betriebssystem spezifischen Abschnitt.

Bearbeiten von Fotos mit einem Windows-PC

In der folgenden Grafik sind zwei Methoden für das Bearbeiten von Fotos mit einem Windows-PC dargestellt. Weitere Informationen können Sie der Liste unterhalb der Grafik entnehmen.

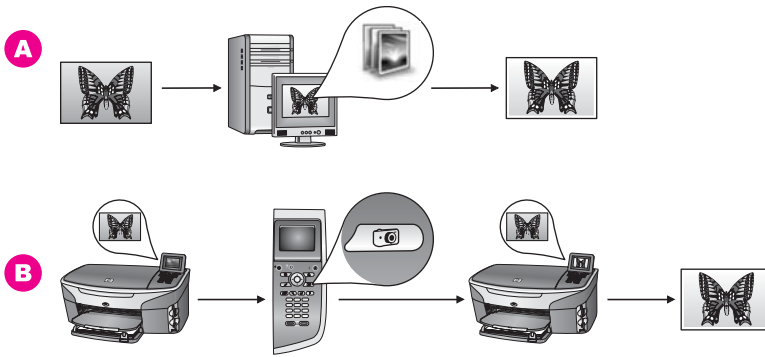

A	Fotos auf einem Windows-PC mit der HP Image Zone -Software bearbeiten
B	Fotos über das Bedienfeld des HP All-in-One bearbeiten

Bearbeiten von Fotos mit einem Macintosh

In der folgenden Grafik sind drei Methoden für das Bearbeiten von Fotos mit einem Macintosh dargestellt. Weitere Informationen können Sie der Liste unterhalb der Grafik entnehmen.

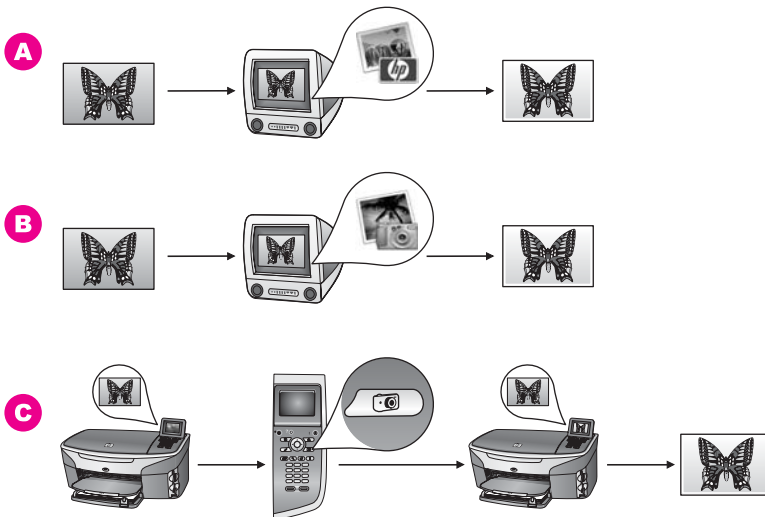

A	Fotos auf einem Macintosh mit der HP Image Zone -Software bearbeiten
B	Fotos auf einem Macintosh mit der iPhoto-Software bearbeiten
C	Fotos über das Bedienfeld des HP All-in-One bearbeiten

Gemeinsames Nutzen von Fotos

Für das Teilen von Fotos mit Freunden und der Familie sind mehrere Optionen verfügbar. Weitere Informationen hierzu finden Sie unten in dem für Ihr Betriebssystem spezifischen Abschnitt.

Gemeinsames Nutzen von Fotos mit einem Windows-PC

In der folgenden Grafik sind mehrere Methoden für das gemeinsame Nutzen von Fotos mit einem Windows-PC dargestellt. Weitere Informationen können Sie der Liste unterhalb der Grafik entnehmen.

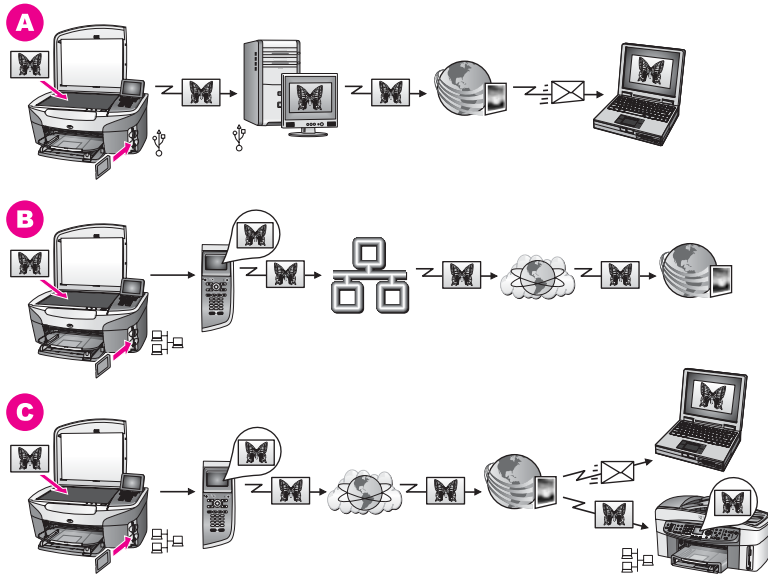

A	Fotos auf einem über USB angeschlossenen HP All-in-One über HP Instant Share gemeinsam nutzen. Übertragen Sie die Fotos von dem über USB angeschlossenen HP All-in-One auf Ihren Computer, von dem Sie die Fotos mit der HP Instant Share-Software über HP Instant Share per E-Mail an Freunde und Verwandte senden können.
B	Fotos auf dem HP All-in-One in einem Netzwerk mit Hilfe des Internets über HP Instant Share gemeinsam nutzen, von dem sie in einem Online-Fotoalbum gespeichert werden
C	Fotos auf dem HP All-in-One in einem Netzwerk mit Hilfe des Internets über HP Instant Share gemeinsam nutzen. HP Instant Share sendet die Fotos per E-Mail an Freunde oder Verwandte. Sie können aber auch an einen anderen HP All-in-One im Netzwerk gesendet werden.

Gemeinsames Nutzen von Fotos mit einem Macintosh

In der folgenden Grafik sind mehrere Methoden für das gemeinsame Nutzen von Fotos mit einem Macintosh dargestellt. Weitere Informationen können Sie der Liste unterhalb der Grafik entnehmen.

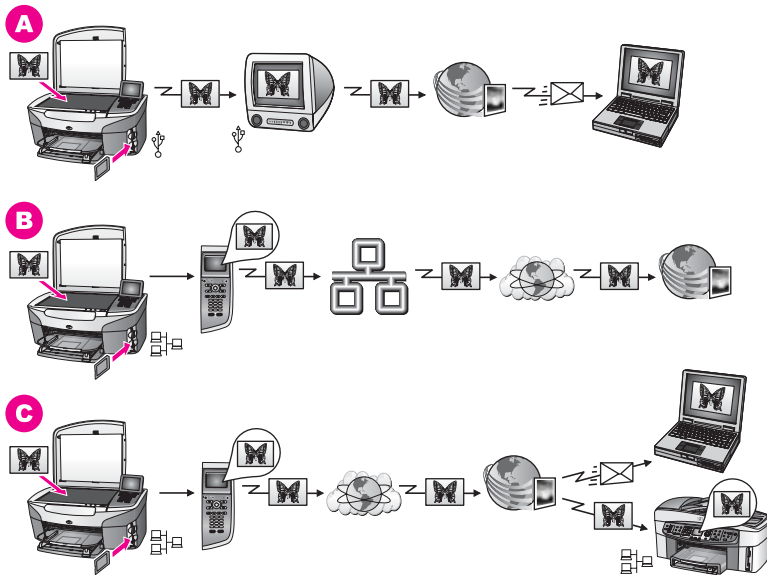

A	Fotos auf einem über USB angeschlossenen HP All-in-One über HP Instant Share gemeinsam nutzen. Übertragen Sie die Fotos von dem über USB angeschlossenen HP All-in-One auf Ihren Computer, von dem Sie die Fotos mit der HP Instant Share-Software über HP Instant Share per E-Mail an Freunde und Verwandte senden können.
B	Fotos auf dem HP All-in-One in einem Netzwerk mit Hilfe des Internets über HP Instant Share gemeinsam nutzen, von dem sie in einem Online-Fotoalbum gespeichert werden
C	Fotos auf dem HP All-in-One in einem Netzwerk mit Hilfe des Internets über HP Instant Share gemeinsam nutzen. HP Instant Share sendet die Fotos per E-Mail an Freunde oder Verwandte. Sie können aber auch an einen anderen HP All-in-One im Netzwerk gesendet werden.

Drucken von Fotos

Für das Drucken von Fotos sind mehrere Optionen verfügbar. Weitere Informationen hierzu finden Sie unten in dem für Ihr Betriebssystem spezifischen Abschnitt.

Drucken von Fotos mit einem Windows-PC

In der folgenden Grafik sind mehrere Methoden für das Drucken von Fotos mit einem Windows-PC dargestellt. Weitere Informationen können Sie der Liste unterhalb der Grafik entnehmen.

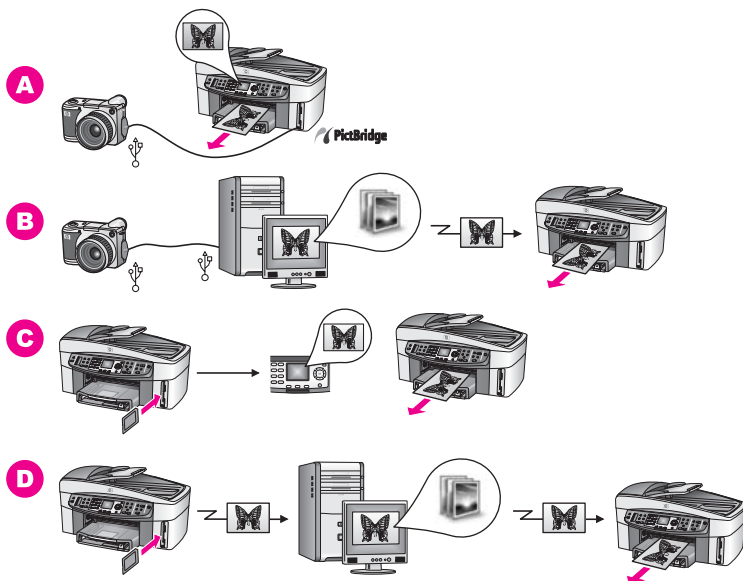

A	Drucken von Fotos von einer PictBridge-kompatiblen Digitalkamera
B	Drucken von Fotos von einer Kamera mit einer Softwareanwendung auf Ihrem Computer
C	Drucken von Fotos von einer Speicherkarte über das Bedienfeld des HP All-in-One
D	Drucken von Fotos von einer Speicherkarte durch Übertragen der Fotos auf einen Windows-PC und Drucken der Fotos mit der HP Image Zone -Software

Drucken von Fotos mit einem Macintosh

In der folgenden Grafik sind mehrere Methoden für das Drucken von Fotos mit einem Macintosh dargestellt. Weitere Informationen können Sie der Liste unterhalb der Grafik entnehmen.

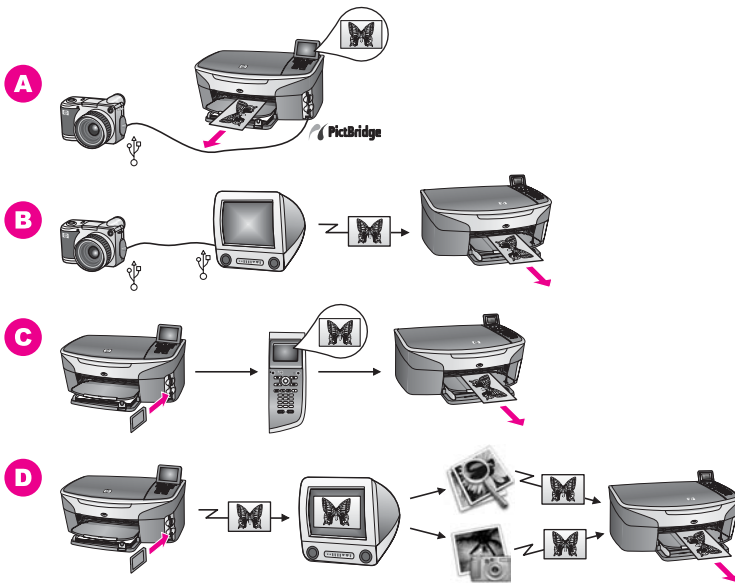

A	Drucken von Fotos von einer PictBridge-kompatiblen Digitalkamera
B	Drucken von Fotos von einer Kamera mit einer Softwareanwendung auf Ihrem Computer
C	Drucken von Fotos von einer Speicherkarte über das Bedienfeld des HP All-in-One
D	Drucken von Fotos von einer Speicherkarte durch Übertragen der Fotos auf einen Macintosh und Drucken mit der HP Bildergalerie -Software oder der HP Director -Software

5 Einlegen von Originalen und Papier

Dieses Kapitel enthält Anweisungen zum Einlegen von Originalen in den automatischen Vorlageneinzug oder auf das Vorlagenglas zum Kopieren, Scannen oder Faxen, zum Auswählen des besten Papiertyps für den jeweiligen Auftrag, zum Einlegen von Papier in das Zufuhrfach und zum Vermeiden von Papierstaus.

Einlegen von Originalen

Sie können ein Original für einen Kopier-, Fax- oder Scanauftrag in den automatischen Vorlageneinzug oder auf das Vorlagenglas legen. In den automatischen Vorlageneinzug eingelegte Originale werden automatisch in den HP All-in-One eingezogen.

Einlegen von Originalen in den automatischen Vorlageneinzug

Sie können Dokumente mit mehreren Seiten (maximal 50 Seiten) im Letter-, A4- oder Legal-Format kopieren, scannen oder faxen, indem Sie das Dokument in den Vorlageneinzug legen.



Warnung Legen Sie in den automatischen Vorlageneinzug keine Fotos ein, da die Fotos dadurch beschädigt werden könnten.

Hinweis Einige Funktionen wie die Kopierfunktionen **An Seite anpassen** und **Gesamte Seite ausfüllen** funktionieren nicht, wenn Sie die Originale in den automatischen Vorlageneinzug einlegen. Wenn Sie einen Photo-Index scannen, um Fotos von einer Speicherkarte zu drucken, müssen Sie den Photo-Index auf das Vorlagenglas legen. Weitere Informationen finden Sie unter [Auflegen eines Originals auf das Vorlagenglas](#).

So legen Sie ein Original in den automatischen Vorlageneinzug ein

- 1 Legen Sie die Originale mit der bedruckten Seite nach oben so in den Vorlageneinzug, dass der obere Seitenrand nach links weist. Sie können in den automatischen Vorlageneinzug maximal 50 Blätter einlegen.

Tipp Weitere Hilfe zum Einlegen von Originalen in den automatischen Vorlageneinzug bietet das Diagramm im Vorlageneinzug.

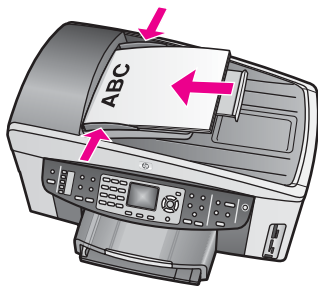

- 2 Schieben Sie die Papierführungen nach innen bis an die linke und rechte Papierkante.

Auflegen eines Originals auf das Vorlagenglas

Sie können Originale mit einer Seite bis zur Größe Letter, A4 oder Legal kopieren, scannen und faxen, indem Sie sie wie im Folgenden beschrieben auf das Vorlagenglas legen. Wenn das Original mehrere ganzseitige Blätter umfasst, legen Sie es in den automatischen Vorlageneinzug. Weitere Informationen finden Sie unter [Einlegen von Originalen in den automatischen Vorlageneinzug](#).

Befolgen Sie diese Anleitungen auch, wenn Sie einen Photo-Index zum Drucken von Fotos auf das Vorlagenglas auflegen möchten. Wenn der Photo-Index mehrere Seiten umfasst, legen Sie die Seiten einzeln auf das Vorlagenglas. Legen Sie Photo-Indexe nicht in den automatischen Vorlageneinzug.

Hinweis Viele der Sonderfunktionen können nicht richtig genutzt werden, wenn das Vorlagenglas und die Abdeckungsunterseite nicht sauber sind. Weitere Informationen finden Sie unter [Reinigen des HP All-in-One](#).

So legen Sie ein Original auf das Vorlagenglas

- 1 Entfernen Sie alle Originale aus dem Vorlageneinzug, und heben Sie die Abdeckung des HP All-in-One an.
- 2 Legen Sie das Original mit der bedruckten Seite nach unten auf das Vorlagenglas, so dass es vorne rechts anliegt. Achten Sie beim Auflegen eines Photo-Indexes darauf, dass die obere Kante des Blattes am rechten Rand des Vorlagenglases anliegt.

Tipp Weitere Hilfe zum Auflegen eines Originals bieten die Führungen entlang der vorderen und rechten Kante des Vorlagenglases.

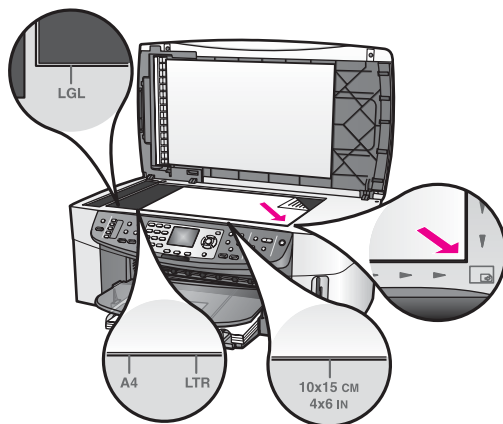

- Schließen Sie die Abdeckung.

Auswählen von Papier zum Drucken und Kopieren

Sie können viele verschiedene Papiertypen und -größen in Ihren HP All-in-One einlegen. Lesen Sie die folgenden Empfehlungen, um zu erfahren, wie Sie eine optimale Druck- und Kopierqualität erzielen. Wenn Sie den Papiertyp oder das Papierformat ändern, denken Sie daran, die betreffenden Einstellungen entsprechend anzupassen.

Empfohlene Papiertypen

Für beste Druckqualität wird die Verwendung von HP Papieren empfohlen, die für den Typ von Projekt geeignet sind, den Sie drucken. Wenn Sie beispielsweise Fotos drucken, legen Sie hochglänzendes oder mattes Fotopapier in das Zufuhrfach ein. Wenn Sie eine Broschüre oder Präsentation drucken, verwenden Sie einen Papiertyp, der speziell für diesen Zweck geeignet ist.

Weitere Informationen zu HP Papiersorten finden Sie in der **Online-Hilfe zu HP Image Zone** oder auf der Website www.hp.com/support.

Ungeeignete Papiertypen

Zu dünnes, glattes oder "dehnbares" Papier wird u. U. falsch eingezogen. Papier mit glatter Oberfläche kann Tinte schlecht aufsaugen, wodurch die Bilder beim Drucken möglicherweise verschmieren, verlaufen oder nicht ganz das Blatt ausfüllen.

Die folgenden Papiertypen sind zum Drucken nicht zu empfehlen:

- Papier mit Aussparungen oder Perforationen (Ausnahme: das Papier wurde speziell für HP Inkjet-Geräte entwickelt)
- Material mit grober Struktur, wie Leinen. Darauf kann u. U. nicht gleichmäßig gedruckt werden, und die Farbe kann verlaufen.
- Sehr glattes, glänzendes oder beschichtetes Papier ist nicht für den HP All-in-One geeignet. Es könnte Papierstaus im HP All-in-One verursachen oder tintenabweisend sein.

- Mehrfachformulare (Doppelt- und Dreifachformulare). Sie können knittern oder einen Papierstau verursachen. Die Farbe kann außerdem leicht verschmieren.
- Umschläge mit Klammersverschluss oder Fenster.

Die folgenden Papiertypen sind zum Kopieren nicht zu empfehlen:

- Andere Papierformate als Letter, A4, 10 x 15 cm , 5 x 7 Zoll, Hagaki, L oder Legal. In Abhängigkeit von Ihrem Land/Ihrer Region sind einige dieser Papiersorten für Sie nicht verfügbar.
- Papier mit Aussparungen oder Perforationen (Ausnahme: das Papier wurde speziell für HP Inkjet-Geräte entwickelt)
- Anderes Fotopapier als HP Premium Fotopapier oder HP Premium Plus Fotopapier
- Briefumschläge
- Bannerpapier
- Andere Transparentfolien als HP Premium Inkjet-Transparentfolie oder HP Premium Plus Inkjet-Transparentfolie
- Mehrfachformulare oder Etikettenstapel

Einlegen von Papier

In diesem Abschnitt werden die Vorgehensweisen zum Einlegen verschiedener Papiertypen und Papierformate in den HP All-in-One zum Kopieren, Drucken und Faxen beschrieben.

Tipp Um Risse, Knitterfalten und umgeknickte oder gewellte Papierkanten zu vermeiden, sollten Sie das Papier flach in einer wiederverschließbaren Tüte lagern. Wenn das Papier nicht richtig gelagert wird, können Temperaturschwankungen und zu hohe Luftfeuchtigkeit dazu führen, dass sich das Papier wellt. In diesem Fall kann eine störungsfreie Verwendung des Papiers im HP All-in-One nicht mehr gewährleistet werden.

Einlegen von großformatigem Papier

Sie können viele verschiedene Papiertypen im Format Letter, A4 oder Legal in das Hauptzufuhrfach des HP All-in-One einlegen.

Tipp Wenn Sie das optionale HP 250-Blatt-Fach für Normalpapier installiert haben, können Sie zusätzlich 250 Blatt Normalpapier im Format Letter oder A4 in das untere Zufuhrfach einlegen.

So legen Sie großformatiges Papier in das Hauptzufuhrfach ein

- 1 Nehmen Sie das Ausgabefach ab, und schieben Sie die Papierquer- und -längsführung ganz nach außen.

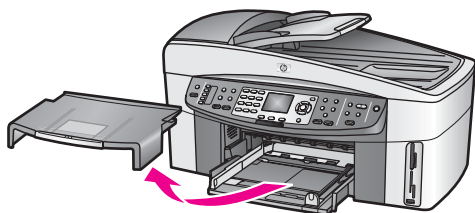

- 2 Richten Sie den Papierstapel auf einer ebenen Fläche aus, damit alle Seiten genau aufeinander liegen, und überprüfen Sie das Papier anschließend auf Folgendes:
 - Stellen Sie sicher, dass es keine Risse, Verschmutzungen, Knitterfalten oder umgeknickte oder gewellte Kanten aufweist.
 - Stellen Sie sicher, dass das Papier im Stapel in Bezug auf Format und Typ einheitlich ist.
- 3 Legen Sie den Papierstapel mit der schmalen Kante nach vorn und der zu bedruckenden Seite nach unten in das Zufuhrfach ein. Schieben Sie den Papierstapel bis zum Anschlag nach vorn.

Tipp Wenn Sie Papier mit einem Briefkopf verwenden, legen Sie das Papier mit der Oberkante zuerst und der Druckseite nach unten ein. Weitere Hilfe zum Einlegen von großformatigem Papier und Briefkopfpapier bietet die Abbildung auf dem Boden des Zufuhrfachs.

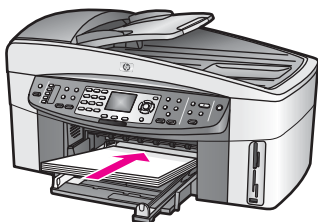

- 4 Schieben Sie die Papierquer- und -längsführungen bis an die Papierkanten heran. Legen Sie nicht zu viel Papier ein. Vergewissern Sie sich, dass der Stapel in das Zufuhrfach passt und nicht höher als die obere Kante der Papierquerführung ist.

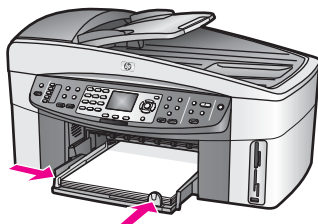

- 5 Setzen Sie das Ausgabefach wieder ein.

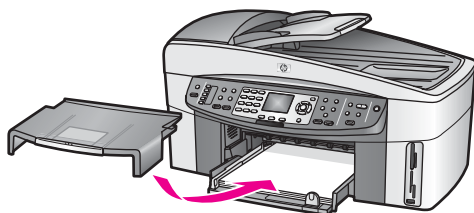

- 6 Ziehen Sie die Verlängerung für das Ausgabefach vollständig heraus, damit bedrucktes Papier aus Kopier-, Druck- oder Faxaufträgen nicht aus dem Fach fallen kann.

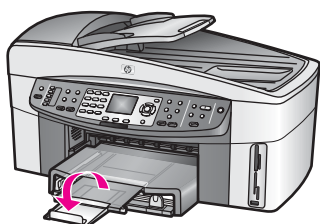

So legen Sie großformatiges Normalpapier in das optionale untere Zufuhrfach ein

- Das HP 250 Blatt-Fach für Normalpapier steht als Zubehör für dieses Produkt zur Verfügung. Informationen zum Einlegen von Papier in dieses Fach finden Sie in den Anleitungen, die mit dem Fach geliefert werden.

Einlegen von Fotopapier im Format 10 x 15 cm (4 x 6 Zoll)

Sie können Fotopapier im Format 10 x 15 cm in das Hauptzufuhrfach Ihres HP All-in-One oder in ein optionales hinteres Zufuhrfach einlegen. (In Japan heißt dieses Zubehör Hagaki-Fach mit Zubehör für automatisches beidseitiges Drucken. In anderen Ländern heißt es

HP Zubehör für automatisches beidseitiges Drucken mit kleinem Papierfach.)

Um optimale Ergebnisse zu erzielen, sollten Sie einen empfohlenen Fotopapiertyp im Format 10 x 15 cm verwenden und den Papiertyp und das Papierformat für Druck- und Kopieraufträge einstellen. Weitere Informationen finden Sie in der **Online-Hilfe zu HP Image Zone**.

Tipp Um Risse, Knitterfalten und umgeknickte oder gewellte Papierkanten zu vermeiden, sollten Sie das Papier flach in einer wiederverschließbaren Tüte lagern. Wenn das Papier nicht richtig gelagert wird, können Temperaturschwankungen und zu hohe Luftfeuchtigkeit dazu führen, dass sich das Papier wellt. In diesem Fall kann eine störungsfreie Verwendung des Papiers im HP All-in-One nicht mehr gewährleistet werden.

So legen Sie Fotopapier im Format 10 x 15 cm in das Hauptzufuhrfach ein

- 1 Nehmen Sie das Ausgabefach heraus.
- 2 Entfernen Sie das gesamte Papier aus dem Zufuhrfach.

- 3 Legen Sie den Stapel Fotopapier mit der schmalen Kante nach vorn und der glänzenden Seite nach unten ganz rechts in das Zufuhrfach ein. Schieben Sie den Stapel Fotopapier bis zum Anschlag nach vorn.
Wenn Sie Fotopapier mit Abreißstreifen verwenden, legen Sie es so in das Fach ein, dass der Streifen zu Ihnen weist.
- 4 Schieben Sie die Papierquer- und -längsführungen bis an den Stapel Fotopapier heran.
Legen Sie nicht zu viel Papier ein. Vergewissern Sie sich, dass der Stapel in das Zufuhrfach passt und nicht höher als die obere Kante der Papierquerführung ist.

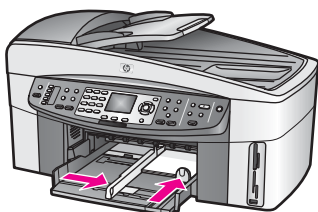

- 5 Setzen Sie das Ausgabefach wieder ein.

So legen Sie Fotopapier im Format 10 x 15 cm in das optionale hintere Zufuhrfach ein

- Das HP Zubehör für automatisches beidseitiges Drucken mit kleinem Papierfach und das Hagaki-Fach mit Zubehör für automatisches beidseitiges Drucken stehen für dieses Produkt zur Verfügung. Informationen zum Einlegen von Papier in diese Fächer finden Sie in den Anleitungen, die mit dem Fach geliefert werden.

Einlegen von Postkarten oder Hagaki-Karten

Sie können Postkarten oder Hagaki-Karten in das Hauptzufuhrfach Ihres HP All-in-One oder in ein optionales hinteres Zufuhrfach einlegen. (In Japan heißt dieses Zubehör Hagaki-Fach mit Zubehör für automatisches beidseitiges Drucken. In anderen Ländern heißt es HP Zubehör für automatisches beidseitiges Drucken mit kleinem Papierfach.)

Um optimale Ergebnisse zu erzielen, sollten Sie vor dem Drucken oder Kopieren den Papiertyp und das Papierformat einstellen. Weitere Informationen finden Sie in der **Online-Hilfe zu HP Image Zone**.

So legen Sie Postkarten oder Hagaki-Karten in das Hauptzufuhrfach ein

- 1 Nehmen Sie das Ausgabefach heraus.
- 2 Entfernen Sie das gesamte Papier aus dem Zufuhrfach.
- 3 Legen Sie den Stapel Karten mit der schmalen Kante nach vorn und der zu bedruckenden Seite nach unten ganz rechts in das Zufuhrfach ein. Schieben Sie den Stapel Karten bis zum Anschlag nach vorn.
- 4 Schieben Sie die Papierquer- und -längsführungen bis an die Karten heran.
Legen Sie nicht zu viele Karten ein. Vergewissern Sie sich, dass der Stapel in das Zufuhrfach passt und nicht höher als die obere Kante der Papierquerführung ist.

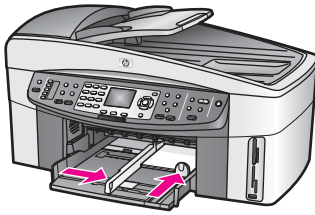

- 5 Setzen Sie das Ausgabefach wieder ein.

So legen Sie Postkarten oder Hagaki-Karten in das optionale hintere Papierfach ein

- Das HP Zubehör für automatisches beidseitiges Drucken mit kleinem Papierfach und das Hagaki-Fach mit Zubehör für automatisches beidseitiges Drucken stehen für dieses Produkt zur Verfügung. Informationen zum Einlegen von Papier in diese Fächer finden Sie in den Anleitungen, die mit dem Fach geliefert werden.

Einlegen von Umschlägen

Sie können einen oder mehrere Umschläge in das Zufuhrfach des HP All-in-One einlegen. Verwenden Sie keine glänzenden oder geprägten Umschläge oder Umschläge mit Klammerverschluss oder Fenster.

Hinweis Genauere Hinweise zum Formatieren von Text für das Drucken auf Briefumschlägen finden Sie in den Hilfedateien Ihres Textverarbeitungsprogramms. Um optimale Ergebnisse zu erzielen, sollten Sie für die Absenderadresse auf dem Umschlag ein Etikett verwenden.

So legen Sie Briefumschläge ein

- 1 Nehmen Sie das Ausgabefach heraus.
- 2 Entfernen Sie das gesamte Papier aus dem Zufuhrfach.
- 3 Legen Sie einen oder mehrere Umschläge - mit den Umschlagklappen oben links - ganz rechts in das Zufuhrfach ein. Schieben Sie die Briefumschläge bis zum Anschlag nach vorn.

Tipp Weitere Hilfe zum Einlegen von Briefumschlägen bietet die Abbildung auf dem Boden des Zufuhrfachs.

- 4 Schieben Sie die Papierquer- und -längsführungen bis an die Briefumschläge heran.
Legen Sie nicht zu viele Umschläge ein. Vergewissern Sie sich, dass der Stapel in das Zufuhrfach passt und nicht höher als die obere Kante der Papierquerführung ist.

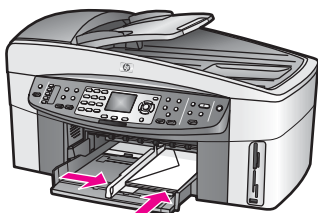

- 5 Setzen Sie das Ausgabefach wieder ein.

Einlegen von anderen Papiertypen

Die folgende Tabelle enthält Richtlinien zum Einlegen bestimmter Papiertypen. Die besten Ergebnisse erzielen Sie, wenn Sie bei jedem Papierformat- oder Papiertypwechsel die Papiereinstellungen ändern. Weitere Informationen zum Ändern der Papiereinstellungen finden Sie in der **Online-Hilfe zu HP Image Zone**.

Hinweis Die Funktionen des HP All-in-One stehen nicht für alle Papierformate und Papiertypen zur Verfügung. Einige Papierformate und Papiertypen können nur verwendet werden, wenn Sie einen Druckauftrag über das Dialogfeld **Drucken** in einer Software-Anwendung starten. Sie können nicht zum Kopieren, Faxen und ebenfalls nicht zum Drucken von einer Speicherkarte oder Digitalkamera verwendet werden. Papiere, die nur zum Drucken aus einer Softwareanwendung verwendet werden können, werden im Folgenden aufgelistet.

Papier	Tipps
HP Papier	<ul style="list-style-type: none"> • HP Premium Papier: Suchen Sie den grauen Pfeil auf der nicht zu bedruckenden Seite des Papiers, und legen Sie das Papier so in das Zufuhrfach ein, dass der Pfeil oben liegt. • HP Premium Inkjet-Transparentfolie: Legen Sie die Folie mit dem weißen Transparentstreifen zuerst in das Zufuhrfach ein, so dass die Pfeile und das HP Logo oben liegen. <p>Hinweis Der HP All-in-One erkennt unter Umständen die Transparentfolie nicht automatisch, wenn sie falsch eingelegt ist oder wenn sie eine andere als HP Transparentfolie verwenden. Für optimale Ergebnisse stellen Sie den Papiertyp auf "Transparentfolie" ein, bevor Sie auf Transparentfolie drucken oder kopieren.</p> <ul style="list-style-type: none"> • HP Transferpapier zum Aufbügeln: Das Transferpapier muss vor der Verwendung vollständig geglättet werden. Legen Sie keine gewellten Folien ein. (Transferpapier sollte bis kurz vor der Verwendung in der verschlossenen Originalverpackung aufbewahrt werden, damit es sich nicht wellen kann.) Suchen Sie den blauen Streifen auf der nicht zu bedruckenden Seite des Transferpapiers, und legen Sie dann jeweils ein Blatt des

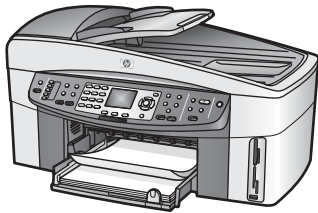
Papier	Tipps
	<p>Transferpapiere in das Zufuhrfach ein, so dass der blaue Streifen oben liegt.</p> <ul style="list-style-type: none"> • HP Grußkarten, matt, HP Fotogrußkarten oder HP Grußkarten mit Filzstruktur/Textur: Legen Sie einen kleinen Stapel HP Grußkarten mit der zu bedruckenden Seite nach unten in das Zufuhrfach ein. Schieben Sie den Stapel bis zum Anschlag nach vorne.
<p>Etiketten (nur beim Drucken aus einer Softwareanwendung)</p>	<p>Verwenden Sie grundsätzlich Letter- oder A4-Etikettenblätter, die für HP Inkjet-Geräte geeignet sind (z. B. Avery Inkjet Labels), und vergewissern Sie sich, dass die Etiketten nicht älter als zwei Jahre sind.</p> <ol style="list-style-type: none"> 1 Fächern Sie den Etikettenstapel auf, um sicherzustellen, dass die Seiten nicht aneinander kleben. 2 Legen Sie einen Stapel Etikettenblätter auf großformatiges Normalpapier in das Zufuhrfach mit der Etikettenseite nach unten ein. Legen Sie die Etiketten nicht blattweise ein.
<p>Endlospapier (Bannerpapier) (nur beim Drucken aus einer Softwareanwendung)</p>	<p>Endlos- bzw. Banner-Papier wird auch als Computer- oder gefaltetes Endlospapier bezeichnet.</p> <ol style="list-style-type: none"> 1 Nehmen Sie das Ausgabefach heraus. 2 Entfernen Sie das gesamte Papier aus dem Zufuhrfach. <p>Hinweis Bringen Sie das Ausgabefach des HP All-in-One während des Druckvorgangs nicht wieder an, damit das Endlospapier nicht reißt.</p> <ol style="list-style-type: none"> 3 Stellen Sie sicher, dass der Stapel Bannerpapier aus mindestens fünf Seiten besteht. <p>Hinweis Statt HP Bannerpapier können Sie auch anderes Bannerpapier mit einem Gewicht von 75 g/qm verwenden.</p> <ol style="list-style-type: none"> 4 Reißen Sie ggf. die Seitenstreifen an den Rändern des Papierstapels entlang der Perforierung vorsichtig ab, und falten Sie das Papier auseinander und wieder zusammen, um sicherzustellen, dass die Seiten nicht zusammenkleben. 5 Legen Sie das Papier mit dem freien Rand zuerst in das Zufuhrfach ein. 6 Schieben Sie die erste Seite bis zum Anschlag in das Zufuhrfach ein, wie es in der Abbildung unten dargestellt ist. 

Vermeiden von Papierstaus

Um Papierstaus zu vermeiden, beachten Sie Folgendes:

- Vermeiden Sie die Bildung von Rissen und Knitterfalten im Papier, indem Sie es flach in einer wiederverschließbaren Tüte lagern.
- Entnehmen Sie das bedruckte Papier regelmäßig aus dem Ausgabefach.
- Vergewissern Sie sich, dass das im Zufuhrfach eingelegte Papier flach aufliegt und die Kanten nicht geknickt oder eingerissen sind.
- Legen Sie ausschließlich Stapel in das Zufuhrfach ein, die aus einem einheitlichem Papiertyp in einheitlichem Format bestehen.
- Stellen Sie die Papierführungen im Zufuhrfach so ein, dass sie eng am Papier anliegen. Vergewissern Sie sich, dass die Papierführungen das Papier im Zufuhrfach nicht zusammendrücken.
- Schieben Sie das Papier nicht zu weit in das Zufuhrfach hinein.
- Verwenden Sie die für den HP All-in-One empfohlenen Papiertypen. Weitere Informationen finden Sie unter [Auswählen von Papier zum Drucken und Kopieren](#).
- Lassen Sie keine Originale auf dem Vorlagenglas liegen. Wenn Sie ein Original in den automatischen Vorlageneinzug einlegen, während sich bereits ein Original auf dem Vorlagenglas befindet, kann durch das Original ein Papierstau im automatischen Vorlageneinzug verursacht werden.

Weitere Informationen über das Beseitigen von Papierstaus finden Sie unter [Fehlerbehebung beim Papier](#).

6 Verwenden einer Speicherkarte oder PictBridge-Kamera

Der HP All-in-One kann auf fast alle in Digitalkameras verwendeten Speicherkarten zugreifen, so dass Sie Ihre digitalen Fotos drucken, speichern, verwalten und anderen Personen zur Verfügung stellen können. Sie können die Speicherkarte in den HP All-in-One einsetzen, oder Sie schließen Ihre Kamera direkt an den HP All-in-One an, so dass das Gerät von der Speicherkarte liest, die sich in der Kamera befindet.

Dieses Kapitel enthält Informationen zur Verwendung von Speicherkarten oder einer PictBridge-Kamera mit Ihrem HP All-in-One. Diesem Abschnitt können Sie Informationen zum Übertragen von Fotos auf Ihren Computer, Einstellen von Fotodruckoptionen, Drucken von Fotos, Bearbeiten von Fotos, Anzeigen von Diashows und Teilen von Fotos mit Ihren Freunden und Verwandten entnehmen.

Speicherkartensteckplätze und Kamera-Anschluss

Wenn Ihre Digitalkamera eine Speicherkarte zum Speichern von Fotos verwendet, können Sie die Speicherkarte in den HP All-in-One einsetzen, um Ihre Fotos zu drucken oder zu speichern.

Sie können einen Photo-Index erstellen, der mehrere Seiten lang sein kann und Miniaturansichten der auf der Speicherkarte gespeicherten Fotos zeigt, sowie Fotos von der Speicherkarte drucken, auch wenn der HP All-in-One nicht an einen Computer angeschlossen ist. Darüber hinaus können Sie eine Digitalkamera, die PictBridge unterstützt, über den Kamera-Anschluss an den HP All-in-One anschließen und direkt von der Kamera aus drucken.

Ihr HP All-in-One kann die folgenden Speicherkarten lesen: CompactFlash (I, II), Memory Sticks, MultiMediaCard (MMC), Secure Digital, SmartMedia und xD.

Hinweis Sie können ein Dokument scannen und das gescannte Bild an eine eingesetzte Speicherkarte senden. Weitere Informationen hierzu finden Sie unter [Senden eines Scandokuments an eine Speicherkarte](#).

Der HP All-in-One verfügt über vier Steckplätze für Speicherkarten. In der Abbildung sind die Speicherkarten den jeweiligen Steckplätzen zugeordnet.

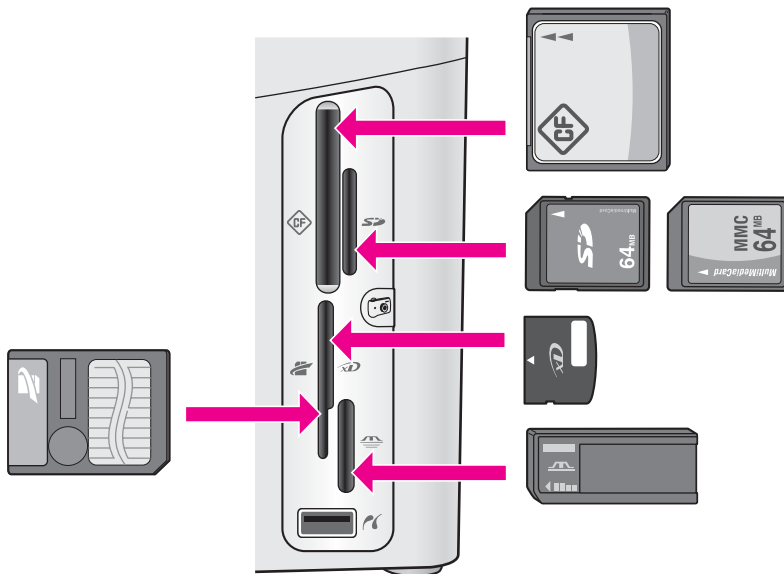

Die Steckplätze sind wie folgt konfiguriert:

- Oben links: CompactFlash (I, II)
- Oben rechts: Secure Digital, MultiMediaCard (MMC)
- Unten links: SmartMedia, xD (passt oben rechts in den Steckplatz)
- Unten rechts: Memory Stick, Magic Gate Memory Stick, Memory Stick Duo (mit Benutzeradapter), Memory Stick Pro
- Kamera-Anschluss (unter den Speicherkartensteckplätzen): kompatibel mit jeder Digitalkamera, die über einen USB-Anschluss verfügt und PictBridge unterstützt

Hinweis Über den Kamera-Anschluss können nur Digitalkameras angeschlossen werden, die einen USB-Anschluss besitzen und PictBridge unterstützen. Andere USB-Geräte werden nicht unterstützt. Wenn Sie ein USB-Gerät über den Kamera-Anschluss anschließen, bei dem es sich nicht um eine kompatible Digitalkamera handelt, wird im Farbdisplay eine Fehlermeldung angezeigt. Wenn Sie eine ältere Digitalkamera von HP besitzen, versuchen Sie, sie über das USB-Kabel der Kamera anzuschließen. Schließen Sie das Kabel an den USB-Anschluss auf der Rückseite des HP All-in-One an und nicht an den Kamera-Anschluss neben den Speicherkartensteckplätzen.

Tipp Windows XP formatiert standardmäßig Speicherkarten bis zu 8 MB und ab 64 MB mit dem FAT32-Format. Digitalkameras und andere Geräte verwenden das FAT16- oder FAT12-Format und können nicht mit einer FAT32-formatierten Karte betrieben werden. Formatieren Sie entweder die Speicherkarte in Ihrer Kamera, oder wählen Sie das FAT-Format, um Ihre Speicherkarte auf einem PC mit Windows XP zu formatieren.

Steuern der Sicherheit der Speicherkarte im Netzwerk

Es ist möglich, vom Computer aus über das Netzwerk auf den Inhalt von Speicherkarten im HP All-in-One zuzugreifen, sofern dieser mit einem Gerät im

Netzwerk verbunden ist. Wenn Sie ein kabelloses Netzwerk verwenden, das keine WEP-Verschlüsselung (Wireless Encryption Privacy) unterstützt, können alle Nutzer in Reichweite des kabellosen Netzwerks, die Ihren Netzwerknamen und die Netzwerk-ID des HP All-in-One kennen, den Inhalt der Speicherkarte lesen, wenn sie in den HP All-in-One eingesetzt ist.

Sie können den Schutz Ihrer Daten auf Ihren Speicherkarten vor ungefügtem Zugriff verbessern, indem Sie einen WEP-Schlüssel oder WPA/PSK (Wi-Fi Protected Access/Pre-Shared Key) für das kabellose Netzwerk einrichten, oder indem Sie den HP All-in-One so konfigurieren, dass er den Zugriff auf eine eingesetzte Speicherkarte nicht für Computer im Netzwerk freigibt, und zwar unabhängig davon, ob es sich um eine Funk- oder Kabelnetzwerkverbindung handelt. Dies bedeutet, dass andere Computer im Netzwerk nicht auf die Dateien auf Ihrer Speicherkarte zugreifen können.

Weitere Informationen zum Hinzufügen einer Verschlüsselung zu einem kabellosen Netzwerk finden Sie im Netzwerkhandbuch.

Hinweis Der HP All-in-One gibt niemals den Inhalt einer Speicherkarte einer Digitalkamera frei, die an den Kamera-Anschluss des HP All-in-One angeschlossen ist.

- 1 Drücken Sie die Taste **Einrichten**.
- 2 Drücken Sie **8** und anschließend **3**.
Daraufhin wird das **Menü "Netzwerk"** angezeigt und **Erweiterte Einrichtung** ausgewählt.
- 3 Drücken Sie **3**, um **Sicherheit der Speicherkarte** auszuwählen.
- 4 Drücken Sie die Nummer neben der gewünschten Sicherheitsoption:
 - **1. Dateien im Netzwerk freigeben**
 - **2. Dateien im Netzwerk freigeben**

Übertragen digitaler Bilder auf Ihren Computer

Wenn Sie Fotos mit Ihrer Digitalkamera aufgenommen haben, können Sie diese sofort drucken oder direkt auf Ihrem Computer speichern. Um die Fotos auf dem Computer zu speichern, müssen Sie die Speicherkarte aus der Kamera nehmen und in den richtigen Steckplatz am HP All-in-One einsetzen.

Hinweis Sie können jeweils nur eine Speicherkarte im HP All-in-One verwenden.

- 1 Setzen Sie die Speicherkarte in den passenden Steckplatz am HP All-in-One ein. Wenn die Speicherkarte korrekt eingesetzt ist, beginnt die Status-LED neben den Speicherkartensteckplätzen zu blinken. Im Farbdisplay wird **Karte wird gelesen...** angezeigt. Die Status-LED neben den Steckplätzen für die Speicherkarten blinkt grün, wenn auf die Karte zugegriffen wird. Wenn Sie eine Speicherkarte falsch einsetzen, blinkt die LED neben dem Kartensteckplatz gelb, und es wird ggf. eine Fehlermeldung, wie z. B. **Karte ist rückwärts eingesteckt** oder **Karte ist nicht ganz eingesteckt** angezeigt.



Warnung Nehmen Sie eine Speicherkarte niemals heraus, während darauf zugegriffen wird. Dadurch können die Dateien auf der Karte beschädigt werden. Sie sollten die Karte nur dann entfernen, wenn die LED neben den Speicherkartensteckplätzen nicht blinkt.

- 2 Wenn sich auf der Speicherkarte Fotos befinden, die noch nicht übertragen wurden, wird auf Ihrem Computer ein Dialogfeld mit der Frage angezeigt, ob die Fotodateien auf dem Computer gespeichert werden sollen.
Wenn der HP All-in-One mit dem Netzwerk verbunden ist, müssen Sie **Menü** drücken, um das **Menü "Foto"** anzuzeigen. Drücken Sie dann **3**, um **An Computer übertragen** auszuwählen, und wählen Sie dann Ihren Computer aus der Liste aus. Befolgen Sie die Anweisungen auf dem Computerbildschirm.
- 3 Klicken Sie auf die Option zum Speichern.

So speichern Sie alle neuen Fotos von der Speicherkarte auf dem Computer.

Windows-Computer: Dateien werden standardmäßig je nach Aufnahmedatum im entsprechenden Monats- und Jahresordner gespeichert. Unter Windows XP und Windows 2000 werden die Ordner unter **C:\Dokumente und Einstellungen \Benutzername\Eigene Dateien\Eigene Bilder** erstellt.

Macintosh-Computer: Die Dateien werden standardmäßig unter **Festplatte:**

Dokumente:HP All-in-One-Datenordner:Fotos (OS 9) oder

Festplatte:Benutzer:Benutzername:Bilder:HP Fotos (OS X) gespeichert.

Tipp Sie können auch das Bedienfeld verwenden, um Dateien von der Speicherkarte auf einen angeschlossenen Computer zu übertragen. Drücken Sie im Bereich "FOTO" die Taste **Menü** und dann **3**, um **An Computer übertragen** auszuwählen. Folgen Sie den Anweisungen auf dem Computerbildschirm. Die Speicherkarte wird als Laufwerk auf Ihrem Computer angezeigt. Sie können auf Ihrem Computer auch ganz einfach die Fotodateien auf den Desktop verschieben.

Wenn der HP All-in-One das Lesen der Speicherkarte beendet, hört die Status-LED neben den Speicherkartensteckplätzen auf zu blinken und leuchtet permanent. Das erste Foto auf der Speicherkarte wird im Farbdisplay angezeigt. Drücken Sie ◀ oder ▶, um vorwärts oder rückwärts durch die einzelnen Fotos auf der Speicherkarte zu blättern. Halten Sie die Taste ◀ oder ▶ gedrückt, um schneller durch die Fotos zu blättern.

Drucken von Fotos von einem Photo-Index

Ein Photo-Index ist eine einfache und bequeme Möglichkeit zum Drucken von Fotos direkt von einer Speicherkarte, ohne dass ein Computer benötigt wird. Ein Photo-Index, der mehrere Seiten lang sein kann, zeigt Miniaturansichten der Fotos, die auf der Speicherkarte gespeichert sind. Unter jeder Miniaturansicht wird der Dateiname, die Indexnummer und das Datum angezeigt. Photo-Indexe eignen sich auch zum Erstellen eines gedruckten Katalogs Ihrer Fotos. Um Fotos mit Hilfe des Photo-Index zu drucken, müssen Sie den Photo-Indexbogen drucken, ausfüllen und scannen.

Für das Drucken von Fotos von einem Photo-Index sind die folgenden drei Schritte erforderlich: Photo-Index drucken, Photo-Index ausfüllen und Photo-Index scannen. Dieser Abschnitt enthält detaillierte Informationen zu allen drei Schritten.

Tipp Sie können die Qualität der von Ihnen mit dem HP All-in-One gedruckten Fotos verbessern, indem Sie eine Fotodruckpatrone oder eine graue Fotodruckpatrone verwenden. Wenn die dreifarbige Druckpatrone und die Fotodruckpatrone installiert sind, verfügen Sie über ein System mit sechs verschiedenen Tinten, das Farbfotos in besserer Qualität erzeugt. Wenn Sie eine dreifarbige Druckpatrone und eine graue Fotodruckpatrone installiert haben, verfügen Sie über eine breite Palette an Grautönen, so dass Schwarzweißfotos in besserer Qualität erzeugt werden können. Weitere Informationen zu Fotodruckpatronen finden Sie unter [Verwenden der Fotodruckpatrone](#). Weitere Informationen zu grauen Fotodruckpatronen finden Sie unter [Verwenden der grauen Fotodruckpatrone](#).

Anfertigen eines Photo-Index

Der erste Schritt besteht im Drucken des Photo-Index vom HP All-in-One aus.

- 1 Setzen Sie die Speicherkarte in den passenden Steckplatz am HP All-in-One ein.
- 2 Drücken Sie im Bereich "FOTO" die Taste **Photo-Index** und anschließend auf **1**. Dadurch wird das Menü **Photo-Index** angezeigt und dann **Photo-Index drucken** ausgewählt.

Hinweis Die für den Photo-Index benötigte Zeit hängt davon ab, wie viele Fotos sich auf der Speicherkarte befinden.

- 3 Wenn die Karte mehr als 20 Fotos enthält, wird das Menü **Fotos auswählen** angezeigt. Drücken Sie die Nummer der Option, die Sie auswählen möchten:
 - **1. Alle**
 - **2. Die letzten 20**
 - **3. Benutzerdefinierter Bereich**

Hinweis Mit Hilfe der auf dem Photo-Index angegebenen Indexnummer können Sie auswählen, welche Fotos im benutzerdefinierten Bereich gedruckt werden sollen. Diese Nummer kann sich von der Nummer unterscheiden, die dem Foto auf der Digitalkamera zugeordnet ist. Wenn Sie Fotos zur Speicherkarte hinzufügen oder Fotos von ihr löschen, müssen Sie den Photo-Index erneut drucken, um einen Photo-Index mit den aktualisierten Indexnummern zu erhalten.

- 4 Wenn Sie **Benutzerdef. Fotober.** auswählen, geben Sie die Indexnummern des ersten und letzten zu druckenden Fotos ein.

Hinweis Zum Löschen von Indexnummern drücken Sie ◀.

Ausfüllen des Photo-Index

Im zweiten Schritt wählen Sie auf dem ausgedruckten Photo-Index die zu druckenden Fotos aus.

Hinweis Wenn Sie eine Fotodruckpatrone verwenden, erzielen Sie eine bessere Druckqualität. Wenn Sie die dreifarbige Druckpatrone und die Fotodruckpatrone installiert haben, verfügen Sie über ein System mit sechs verschiedenen Tinten. Weitere Informationen finden Sie unter [Verwenden der Fotodruckpatrone](#).



- 1 Wählen Sie die zu druckenden Fotos aus, indem Sie die Kreise unter den Miniaturansichten auf dem Photo-Index mit einem dunklen Stift ausfüllen.
- 2 Um das gewünschte Layout auszuwählen, füllen Sie den entsprechenden Kreis unter Schritt 2 auf dem Photo-Index aus.

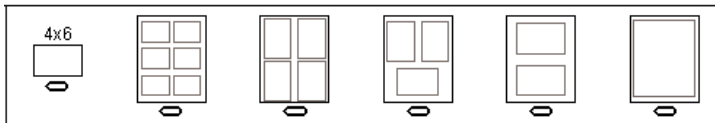

Hinweis Wenn Sie weitere Einstellungen für das Drucken vornehmen möchten, können Sie die Fotos direkt vom Bedienfeld aus drucken. Weitere Informationen finden Sie unter [Drucken von Fotos direkt von einer Speicherkarte](#).

- 3 Legen Sie den Photo-Index mit der bedruckten Seite nach unten auf das Vorlagenglas auf, so dass er vorne rechts anliegt. Stellen Sie sicher, dass die Seiten des Photo-Index an der vorderen rechten Kante anliegen. Schließen Sie die Abdeckung.

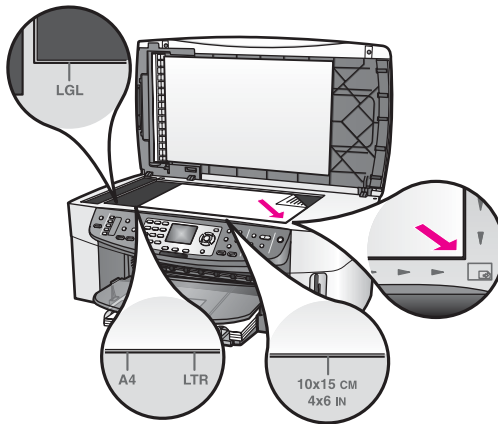

Scannen eines Photo-Index

Im letzten Schritt wird der Photo-Index, den Sie auf das Vorlagenglas gelegt haben, gescannt.

Tipp Vergewissern Sie sich, dass das Vorlagenglas des HP All-in-One sauber ist, um Probleme beim Scannen zu vermeiden. Weitere Informationen finden Sie unter [Reinigen des Vorlagenglases](#).

- 1 Vergewissern Sie sich, dass sich im Zufuhrfach Fotopapier befindet. Stellen Sie sicher, dass sich die Speicherkarte, mit der der Photo-Index erstellt wurde, noch im Steckplatz befindet, wenn Sie den Photo-Index scannen.
- 2 Drücken Sie im Bereich "FOTO" die Taste **Photo-Index** und anschließend auf **2**. Dadurch wird das Menü **Photo-Index** angezeigt und dann **Photo-Index scannen** ausgewählt. Der HP All-in-One scannt den Photo-Index und druckt die ausgewählten Fotos aus.

Einstellen von Fotodruckoptionen

Sie können über das Bedienfeld Druckoptionen, wie z. B. Papiertyp, Papierformat und vieles mehr, einstellen und so steuern, wie Ihr HP All-in-One Fotos druckt.

Dieser Abschnitt enthält Informationen zu folgenden Themen: Fotodruckoptionen einstellen, Druckoptionen ändern und neue Standardwerte für Fotodruckoptionen einstellen.

Über das Menü "Foto" am Bedienfeld können Sie auf Fotodruckoptionen zugreifen und sie ändern.

Tipp Sie können zum Einstellen der Fotodruckoptionen auch die **HP Image Zone**-Software verwenden. Weitere Informationen finden Sie in der **Hilfe zur HP Image Zone**.

Einstellen der Optionen für den Fotodruck über das Menü mit den Druckoptionen

Über das Menü **Druckoptionen** können Sie auf verschiedene Einstellungen für die Steuerung des Fotodrucks zugreifen, wie z. B. Anzahl der Kopien, Papiertyp und vieles mehr. Die Standardmaße und -größen sind je nach Land/Region unterschiedlich.

- 1 Setzen Sie die Speicherkarte in den passenden Steckplatz am HP All-in-One ein.
- 2 Drücken Sie im Bereich "FOTO" die Taste **Menü**.
Das Menü "Foto" wird angezeigt.
- 3 Drücken Sie **1**, um das Menü **Druckoptionen** aufzurufen, und drücken Sie dann die Nummer der Einstellung, die Sie ändern möchten.

Einstellung	Beschreibung
1. Anzahl Kopien	Festlegen der Anzahl an zu druckenden Kopien.
2. Bildgröße	<p>Festlegen des Formats des zu druckenden Bildes. Die meisten Bezeichnungen von Optionen sind selbsterklärend. Zwei allerdings bedürfen einer näheren Erläuterung: Gesamte Seite ausfüllen und An Seite anpassen.</p> <p>Mit der Option Gesamte Seite ausfüllen wird die Größe des Bilds so angepasst, dass es den bedruckbaren Bereich des Papiers vollständig ausfüllt. Wenn Sie Fotopapier in das Zufuhrfach eingelegt haben, erscheint um das Foto herum kein weißer Rand. Die Fotos werden möglicherweise abgeschnitten. Mit der Option An Seite anpassen wird die Größe des Bilds so verändert, dass es die ausgedruckte Seite weitestgehend ausfüllt, die Proportionen des Originals beibehalten werden und das Foto nicht abgeschnitten wird. Das Bild wird auf der Seite zentriert und weist einen weißen Rand auf.</p>
3. Fachauswahl	Auswählen des Zufuhrfachs (vorne oder hinten), dass der HP All-in-One verwenden sollte. Diese Einstellung steht nur dann zur Verfügung, wenn beim Einschalten des HP All-in-One ein hinteres Zufuhrfach erkannt wurde.
4. Papierformat	Auswählen des Papierformats für den aktuellen Druckauftrag. Mit der Einstellung Automatisch wird ein großes (Letter oder A4) und ein kleines 10 x 15 cm -Standardpapierformat eingestellt. Diese Einstellung ist von Land/Region zu Land/Region unterschiedlich. Wenn Papierformat und Papiertyp auf Automatisch gesetzt sind, wählt der HP All-in-One die optimalen Druckoptionen für den jeweiligen Druckauftrag aus. Mit den anderen Papierformat -Einstellungen können Sie die automatischen Einstellungen außer Kraft setzen.

Einstellung	Beschreibung
5. Papiertyp	Auswählen des Papiertyps für den aktuellen Druckauftrag. Bei der Einstellung Automatisch erkennt der HP All-in-One den Papiertyp automatisch und wählt ihn aus. Wenn Papierformat und Papiertyp auf Automatisch gesetzt sind, wählt der HP All-in-One die optimalen Optionen für den jeweiligen Druckauftrag aus. Mit den anderen Papierformat -Einstellungen können Sie die automatischen Einstellungen außer Kraft setzen.
6. Layout	Auswählen eines der drei Layouts für den aktuellen Druckauftrag. Mit dem Layout Papier sparen werden so viele Fotos wie möglich auf das Papier gedruckt. Dabei werden die Fotos ggf. gedreht oder am Rand abgeschnitten. Beim Layout Album wird die Ausrichtung der Fotos beibehalten. Album bezieht sich auf die Ausrichtung der Seite, nicht auf die Fotos direkt. Bei dieser Einstellung werden unter Umständen die Ränder der Fotos abgeschnitten.
7. Smart-Focus	Aktivieren oder Deaktivieren des automatischen Scharzeichnens von Fotos. Smart-Focus kann nur auf gedruckte Fotos angewendet werden. Sie können mit dieser Option nicht das Aussehen von Fotos im Farbdisplay oder der eigentlichen Bilddatei auf der Speicherkarte ändern. Smart-Focus ist standardmäßig aktiviert.
8. Digital-Blitz	Aufhellen von dunklen Bildern. Digital-Blitz kann nur auf gedruckte Fotos angewendet werden. Sie können mit dieser Option nicht das Aussehen von Fotos im Farbdisplay oder der eigentlichen Bilddatei auf der Speicherkarte ändern. Digital-Blitz ist standardmäßig deaktiviert.
9. Neue Standardeinst. festlegen	Speichern der aktuellen Druckoptionen als Standardeinstellungen.

Ändern der Druckoptionen

Sie können alle **Druckoptionen** auf die gleiche Weise ändern.

- 1 Drücken Sie im Bereich "FOTO" die Taste **Menü** und dann **1**. Drücken Sie anschließend die Nummer der Einstellung, die Sie ändern möchten. Sie können durch das Menü **Druckoptionen** blättern, indem Sie am Bedienfeld ▼ drücken, um alle Optionen anzuzeigen.

Die aktuell ausgewählte Option wird markiert, und ggf. wird die Standardeinstellung unten im Farbdisplay im Menü angezeigt.

- 2 Nehmen Sie die gewünschte Änderung vor, und drücken Sie **OK**.

Hinweis Drücken Sie erneut im Bereich "FOTO" die Taste **Menü**, um das Menü **Druckoptionen** zu beenden und zur Fotoanzeige zurückzukehren.

Weitere Informationen über das Einstellen von Standardoptionen für das Drucken von Fotos erhalten Sie unter [Einstellen neuer Standardeinstellungen für Fotos](#).

Einstellen neuer Standardeinstellungen für Fotos

Sie können die Standardeinstellungen für Fotos über das Bedienfeld einstellen.

- 1 Drücken Sie im Bereich "FOTO" die Taste **Menü** und anschließend **1**. Das Menü **Druckoptionen** wird angezeigt.
- 2 Nehmen Sie die gewünschten Änderungen an den Optionen vor. Wenn Sie die neue Einstellung für eine Option bestätigen, kehren Sie wieder zum Menü **Druckoptionen** zurück.
- 3 Drücken Sie **9**, wenn das Menü **Druckoptionen** angezeigt wird, und drücken Sie **OK**, wenn Sie zur Bestätigung der neuen Standardeinstellung aufgefordert werden.

Die aktuellen Einstellungen werden nun als Standardwerte verwendet.

Verwenden der Bearbeitungsfunktionen

Der HP All-in-One verfügt über mehrere grundlegende Steuerelemente zum Bearbeiten des aktuell im Farbdisplay angezeigten Bilds. Zu diesen Steuerelementen gehören die Anpassung der Helligkeit, spezielle Farbeffekte und vieles mehr.

Dieser Abschnitt enthält Informationen zu folgenden Themen: Bilder auf dem HP All-in-One bearbeiten und die Funktionen **Zoom** oder **Drehen** verwenden.

Bearbeiten von Fotos über das Bedienfeld

Sie können mit diesen Steuerelementen das aktuell angezeigte Foto bearbeiten. Die Änderungen werden nur an der Anzeige und dem Ausdruck, nicht aber an den gespeicherten Bilder vorgenommen.

- 1 Drücken Sie im Bereich "FOTO" die Taste **Menü** und anschließend **2**. Das Menü **Bearbeiten** wird angezeigt.
- 2 Wählen Sie die gewünschte Option zum Bearbeiten aus, indem Sie auf die entsprechende Nummer drücken.

Bearbungsoption	Zweck
1. Fotohelligkeit	Einstellen der Helligkeit eines Fotos. Drücken Sie ◀, um das Bild dunkler zu machen. Drücken Sie ▶, um es heller zu machen.
2. Farbeffekt	Anzeigen eines Menüs mit speziellen Farbeffekten, die Sie auf das Bild anwenden können. Durch Kein Effekt bleibt das Bild unverändert. Mit der Option Sepia wird ein Braunton auf die Fotos angewandt, der die Fotos

Bearbeitungsoption	Zweck
	wie zu Anfang des 20. Jahrhunderts aussehen lässt. Bei Antik wird ähnlich wie bei Sepia ein antikes Aussehen der Fotos erlangt, nur dass hier blassere Farben angewandt werden, so dass der Eindruck eines von Hand eingefärbten Bilds entsteht. Schwarz & Weiß ersetzt die Farben im Foto durch Schwarz, Weiß und die ganze Bandbreite an Grautönen dazwischen.
3. Rahmen	Einfügen eines Rahmens und Rahmenfarbe in das aktuelle Bild.
4. Rote Augen	Entfernen des Rote-Augen-Effekts. Mit Ein wird das Entfernen des Rote-Augen-Effekts aktiviert. Mit Aus wird das Entfernen des Rote-Augen-Effekts deaktiviert. Standardmäßig ist die Option auf Aus eingestellt.

Verwenden der Funktionen zum Zoomen und Drehen

Sie können ein Foto vor dem Druck vergrößern bzw. verkleinern oder drehen. Die Einstellungen "Zoom" und "Drehen" werden nur auf den aktuellen Druckauftrag angewendet. Die Einstellungen werden nicht auf das gespeicherte Foto angewendet.

So verwenden Sie die Funktion "Zoom"

- 1 Zeigen Sie ein Foto im Farbdisplay an.
- 2 Drücken Sie zum Vergrößern **Zoom -** und zum Verkleinern **Zoom +**, um das Foto in unterschiedlichen Größen zu sehen. Schwenken Sie dann mit den Pfeiltasten das Foto, um den zu druckenden Bereich des Fotos anzuzeigen.
- 3 Drücken Sie **Fotos drucken**, um das Foto zu drucken.
- 4 Drücken Sie **Abbrechen**, um die Zoom-Funktion zu beenden und die Änderungen am Foto zurückzusetzen.

So verwenden Sie die Funktion "Drehen"

- 1 Zeigen Sie ein Foto im Farbdisplay an.
- 2 Drücken Sie **Drehen**, um das Foto in 90-Grad-Schritten im Uhrzeigersinn zu drehen.
- 3 Drücken Sie **Fotos drucken**, um das Foto zu drucken.
- 4 Drücken Sie **Drehen**, bis das Foto sich wieder in der ursprünglichen Position befindet.

Drucken von Fotos direkt von einer Speicherkarte

Sie können eine Speicherkarte in Ihren HP All-in-One einsetzen und über das Bedienfeld die Fotos drucken. Weitere Informationen über das Drucken von Fotos, die auf einer kompatiblen PictBridge-Kamera gespeichert sind, über Ihren HP All-in-One erhalten Sie unter [Drucken von Fotos von einer PictBridge-kompatiblen Digitalkamera](#).

Dieser Abschnitt enthält Informationen zu folgenden Themen: Einzelfotos drucken, randlose Fotos erstellen und die Auswahl von Fotos aufheben.

Hinweis Beim Drucken von Fotos sollten Sie Optionen für den richtigen Papiertyp und die Fotooptimierung auswählen. Weitere Informationen finden Sie unter [Einstellen von Fotodruckoptionen](#). Wenn Sie eine Fotodruckpatrone verwenden, erzielen Sie außerdem eine bessere Druckqualität. Weitere Informationen finden Sie unter [Verwenden der Fotodruckpatrone](#).

Die **HP Image Zone**-Software bietet Ihnen weitere Möglichkeiten, die über das einfache Drucken Ihre Fotos hinausgehen. Mit dieser Software können Sie Fotos für Aufbügelfolien, Poster, Banner, Aufkleber und andere kreative Projekte verwenden. Weitere Informationen finden Sie in der **Online-Hilfe zu HP Image Zone**.

Drucken einzelner Fotos

Sie können Fotos auch direkt vom Bedienfeld aus ohne Verwendung eines Photo-Index drucken.

- 1 Setzen Sie die Speicherkarte in den passenden Steckplatz am HP All-in-One ein. Die Status-LED neben den Speicherkartensteckplätzen leuchtet auf.
- 2 Zeigen Sie ein Foto im Farbdisplay an, und drücken Sie **OK**, um es zum Drucken auszuwählen. Ausgewählte Fotos sind mit einem Häkchen versehen. Verwenden Sie **◀** oder **▶**, um vorwärts oder rückwärts durch die einzelnen Fotos auf der Speicherkarte zu blättern. Halten Sie die Taste **◀** oder **▶** gedrückt, um schneller durch die Fotos zu blättern.

Hinweis Sie können auch die Indexnummern eingeben, um die zu druckenden Fotos auszuwählen. Drücken Sie die Rautetaste (**#**), um einen Bereich anzugeben: 21-30. Wenn Sie mit dem Eingeben der Indexnummern der Fotos fertig sind, drücken Sie **OK**. Wenn Sie die Fotoindexnummer nicht kennen, drücken Sie einen Photo-Index, bevor Sie einzelne Fotos zum Drucken auswählen.

- 3 Drücken Sie im Bereich "FOTO" die Taste **Menü**, um das **Menü "Foto"** anzuzeigen, und ändern Sie dann die Druckoptionen wie gewünscht. Nach Beendigung des Druckauftrags werden die Druckoptionen automatisch wieder auf die Standardeinstellungen zurückgesetzt.
- 4 Drücken Sie im Bereich "FOTO" die Taste **Fotos drucken**, um die ausgewählten Fotos zu drucken.

Erstellen randloser Fotos

Eine besondere Funktion des HP All-in-One ist die Möglichkeit, Fotos von einer Speicherkarte ohne Rand zu drucken – in Profiqualität.

- 1 Setzen Sie die Speicherkarte in den passenden Steckplatz am HP All-in-One ein. Die Status-LED neben den Speicherkartensteckplätzen leuchtet auf.
- 2 Zeigen Sie ein Foto im Farbdisplay an, und drücken Sie **OK**, um es zum Drucken auszuwählen. Ausgewählte Fotos sind mit einem Häkchen versehen. Verwenden Sie **◀** oder **▶**, um vorwärts oder rückwärts durch die einzelnen Fotos auf der Speicherkarte zu blättern. Halten Sie die Taste **◀** oder **▶** gedrückt, um schneller durch die Fotos zu blättern.

Hinweis Sie können auch die Indexnummern eingeben, um die zu druckenden Fotos auszuwählen. Drücken Sie die Rautetaste (**#**), um einen Bereich

anzugeben: 21-30. Wenn Sie mit dem Eingeben der Indexnummern der Fotos fertig sind, drücken Sie **OK**.

- 3 Legen Sie Fotopapier in das Zufuhrfach ein, indem Sie es mit der Vorderseite nach unten an die Ecke hinten rechts des Fachs anlegen und die Papierführungen einstellen.

Tipp Wenn Sie Fotopapier mit Abreißstreifen verwenden, legen Sie es so in das Fach ein, dass der Streifen zu Ihnen weist.

- 4 Drücken Sie im Bereich "FOTO" die Taste **Fotos drucken**, um die ausgewählten Fotos ohne Rand zu drucken.

Aufheben der Auswahl von Fotos

Sie können die Auswahl von Fotos auf dem Bedienfeld aufheben.

- Führen Sie einen der folgenden Vorgänge durch:
 - Drücken Sie **OK**, um die Auswahl für das im Display angezeigte Foto aufzuheben.
 - Drücken Sie **Abbrechen**, um die Auswahl für **alle** Fotos aufzuheben und zum Ausgangsbildschirm zurückzukehren.

Drucken von Fotos von einer PictBridge-kompatiblen Digitalkamera

Der HP All-in-One unterstützt den PictBridge-Standard, so dass Sie jede PictBridge-kompatible Kamera an den Kamera-Anschluss anschließen und JPEG-Fotos von der Speicherkarte in der Kamera drucken können.

- 1 Stellen Sie sicher, dass der HP All-in-One eingeschaltet und der Initialisierungsprozess abgeschlossen ist.
- 2 Schließen Sie Ihre PictBridge-kompatible Digitalkamera an den Kamera-Anschluss vorne auf Ihrem HP All-in-One an. Verwenden Sie dazu das USB-Kabel der Kamera.
- 3 Schalten Sie die Kamera ein, und vergewissern Sie sich, dass sie sich im PictBridge-Modus befindet.

Hinweis Wenn die Kamera richtig angeschlossen ist, leuchtet die Status-LED neben den Speicherkartensteckplätzen. Die Status-LED blinkt grün, wenn der Druckvorgang von der Kamera ausgeführt wird.

Wenn die Kamera nicht PictBridge-kompatibel oder der PictBridge-Modus nicht aktiviert ist, blinkt die Status-LED gelb. Außerdem wird auf dem Computermonitor eine Fehlermeldung angezeigt (wenn die HP All-in-One-Software installiert ist). Ziehen Sie das USB-Kabel der Kamera aus dem Kamera-Anschluss, beheben Sie den Fehler, und schließen Sie die Kamera wieder an. Weitere Informationen zur Behebung von Fehlern am PictBridge-Kamera-Anschluss finden Sie in der **Online-Hilfe zur Fehlerbehebung**, die mit der **HP Image Zone**-Software geliefert wurde.

Wenn Ihre PictBridge-kompatible Kamera richtig an den HP All-in-One angeschlossen ist, können Sie Ihre Fotos drucken. Vergewissern Sie sich, dass das Format des im HP All-in-One eingelegten Papiers mit den Einstellungen auf Ihrer Kamera übereinstimmt. Wenn in der Kamera das standardmäßige Papierformat eingestellt ist,

verwendet der HP All-in-One das Papier, das derzeit im Zufuhrfach eingelegt ist. Ausführliche Informationen über das Drucken von einer Kamera finden Sie im Benutzerhandbuch Ihrer Kamera.

Tipp Wenn es sich bei der Digitalkamera um ein HP Modell handelt, das PictBridge nicht unterstützt, können Sie die Fotos trotzdem direkt auf dem HP All-in-One drucken. Schließen Sie in diesem Fall die Kamera einfach an den USB-Anschluss auf der Rückseite HP All-in-One an und nicht an den Kamera-Anschluss. Diese Vorgehensweise ist nur auf Digitalkameras von HP anwendbar.

Drucken des aktuellen Fotos

Mit der Taste **Fotos drucken** können Sie das Foto drucken, das gerade im Farbdisplay angezeigt wird.

- 1 Setzen Sie die Speicherkarte in den passenden Steckplatz am HP All-in-One ein.
- 2 Wechseln Sie zu dem Foto, das Sie drucken möchten.
- 3 Drücken Sie im Bereich "FOTO" die Taste **Fotos drucken**, um das Foto mit den aktuellen Einstellungen zu drucken.

Drucken einer DPOF-Datei

Das digitale Druckbefehlsformat (Digital Print Order Format, DPOF) ist eine Datei nach Industriestandard, die von einigen Digitalkameras erstellt werden kann. Sie können in manchen Digitalkameras Fotos zum Drucken auswählen. Wenn Sie mit der Kamera Fotos auswählen, erstellt sie eine DPOF-Datei, in der die zu druckenden Fotos markiert sind. Der HP All-in-One kann die DPOF-Datei auf der Speicherkarte lesen, so dass Sie die Fotos nicht erneut auswählen müssen.

Hinweis Das Markieren der Fotos zum Drucken ist jedoch nicht in allen Digitalkameras möglich. Ob Ihre Kamera das digitale Druckbefehlsformat (DPOF) unterstützt, können Sie in der zugehörigen Dokumentation nachsehen. Der HP All-in-One unterstützt das DPOF-Dateiformat 1.1.

Wenn Sie die in der Kamera ausgewählten Fotos drucken, werden nicht die Druckeinstellungen des HP All-in-One verwendet. Die Einstellungen der DPOF-Datei für Fotolayout und Anzahl der Kopien überschreiben die Einstellungen des HP All-in-One.

Die DPOF-Datei wird von der Digitalkamera auf einer Speicherkarte gespeichert und enthält die folgenden Informationen:

- welche Fotos gedruckt werden sollen
- die Anzahl der Exemplare jedes zu druckenden Fotos
- die auf das Foto angewendete Drehung
- das auf das Foto angewendete Zuschneiden
- Photo-Index (Miniaturansichten ausgewählter Fotos)

So drucken Sie die in der Kamera ausgewählten Fotos

- 1 Setzen Sie die Speicherkarte in den passenden Steckplatz am HP All-in-One ein. Falls sich auf der Karte mit DPOF markierte Fotos befinden, wird im Farbdisplay die Eingabeaufforderung **DPOF-Fotos drucken?** angezeigt.

- 2 Führen Sie einen der folgenden Vorgänge durch:
 - Drücken Sie **1**, um alle DPOF-markierten Fotos auf der Speicherkarte zu drucken.
 - Drücken Sie **2**, um den DPOF-Druck zu überspringen.

Verwenden der Diashow-Funktion

Mit der Option **Diashow** aus dem **Menü "Foto"**, können Sie alle Fotos auf einer Speicherkarte als Diashow anzeigen.

Dieser Abschnitt enthält Informationen zu folgenden Themen: Fotos in einer Diashow anzeigen oder drucken und Geschwindigkeit der Diashow ändern.

Anzeigen oder Drucken von Fotos einer Diashow

Sie können mit Hilfe der Diashow-Funktion des HP All-in-One Fotos einer Diashow anzeigen oder drucken.

So zeigen Sie eine Diashow an

- 1 Setzen Sie die Speicherkarte in den passenden Steckplatz am HP All-in-One ein. Die Status-LED neben den Speicherkartensteckplätzen leuchtet auf.
- 2 Drücken Sie im Bereich "FOTO" die Taste **Menü**, um das **Menü "Foto"** anzuzeigen.
- 3 Drücken Sie **4**, um die Diashow zu starten.
- 4 Drücken Sie **Abbrechen**, um die Diashow zu beenden.

So drucken Sie ein aktuell in einer Diashow angezeigtes Foto

- 1 Wenn das Foto, das Sie drucken möchten, im Farbdisplay angezeigt wird, drücken Sie **Abbrechen**, um die Diashow zu beenden.
- 2 Drücken Sie im Bereich "FOTO" die Taste **Fotos drucken**, um das Foto mit den aktuellen Einstellungen zu drucken.

Gemeinsames Nutzen von Fotos mit HP Instant Share

Die Software des HP All-in-One ermöglicht es Ihnen, Fotos mit Freunden und Familienmitgliedern zu teilen: unter Verwendung der Technologie HP Instant Share. Sie können HP Instant Share für Folgendes verwenden:

- Freunden und Verwandten Fotos per E-Mail zusenden
- Online-Alben erstellen
- Ausgedruckte Fotos online bestellen

Hinweis Ausgedruckte Fotos können nicht aus allen Ländern/Regionen online bestellt werden.

Hinweis Wenn Sie HP Instant Share in einem Netzwerk einrichten, können Sie HP Instant Share nicht mit einem über USB angeschlossenen Gerät verwenden.

Gemeinsames Nutzen von Fotos auf einer Speicherkarte mit Freunden und Verwandten (über USB angeschlossen)

HP All-in-One bietet Ihnen die Möglichkeit, Fotos unmittelbar nach dem Einsetzen einer Speicherkarte anderen Personen zur Verfügung zu stellen. Setzen Sie einfach

die Speicherkarte in den entsprechenden Steckplatz, wählen Sie ein oder mehrere Fotos aus, und drücken Sie auf dem Bedienfeld **Foto**.

Hinweis Wenn Sie HP Instant Share bereits in einem Netzwerk eingerichtet haben, können Sie HP Instant Share nicht mit einem über USB angeschlossenen Gerät verwenden.

- 1 Stellen Sie sicher, dass die Speicherkarte in den entsprechenden Steckplatz Ihres HP All-in-One eingesetzt ist.
- 2 Wählen Sie ein oder mehrere Fotos aus.
- 3 Drücken Sie **Foto** auf dem Bedienfeld Ihres HP All-in-One. Daraufhin wird das **Menü "Foto"** im Farbdisplay angezeigt.
- 4 Drücken Sie **5**, um **HP Instant Share** auszuwählen.

Daraufhin öffnet sich unter Windows die **HP Image Zone**-Software. Die Registerkarte **HP Instant Share** wird angezeigt. Miniaturansichten Ihrer Fotos werden in der Auswahlsicht angezeigt. Weitere Informationen zu **HP Image Zone** finden Sie in der Online-Hilfe unter "Verwenden von **HP Image Zone**". Auf einem Macintosh wird demgegenüber die **HP Instant Share**-Client-Anwendungssoftware geöffnet. Miniaturansichten Ihrer Fotos werden im **HP Instant Share**-Fenster angezeigt.

Hinweis Wenn Sie eine Version von Macintosh OS früher als OS X v10.1.5 (einschließlich OS 9) verwenden, werden die Fotos in die **HP Bildergalerie** auf Ihren Macintosh geladen. Klicken Sie auf **E-Mail**. Senden Sie die Fotos anschließend als E-Mail, indem Sie die Bildschirmanweisungen befolgen.

Folgen Sie den Anweisungen auf dem Computerbildschirm, um den Scan mit anderen zu nutzen, die HP Instant Share verwenden.

Gemeinsames Nutzen von Fotos auf einer Speicherkarte mit Freunden und Verwandten (im Netzwerk)

HP All-in-One bietet Ihnen die Möglichkeit, Fotos unmittelbar nach dem Einsetzen einer Speicherkarte anderen Personen zur Verfügung zu stellen. Setzen Sie einfach die Speicherkarte in den entsprechenden Steckplatz, wählen Sie ein oder mehrere Fotos aus, und drücken Sie auf dem Bedienfeld **Foto**.

Bevor Sie Fotos auf Ihrer Speicherkarte mit einem HP All-in-One im Netzwerk gemeinsam nutzen können, müssen Sie zunächst HP Instant Share auf dem Gerät einrichten. Weitere Informationen zum Einrichten von HP Instant Share finden Sie unter [Erste Schritte](#).

- 1 Stellen Sie sicher, dass die Speicherkarte in den entsprechenden Steckplatz Ihres HP All-in-One eingesetzt ist.
- 2 Wählen Sie ein oder mehrere Fotos aus.
- 3 Drücken Sie auf dem Bedienfeld die Taste **Foto**. Daraufhin wird das **Menü "Foto"** im Farbdisplay angezeigt.
- 4 Drücken Sie **5**, um **HP Instant Share** auszuwählen. Das Menü **HP Instant Share** wird angezeigt.
- 5 Verwenden Sie die Pfeile **▲** und **▼**, um ein Ziel auszuwählen, an das Sie die Fotos senden möchten.
- 6 Drücken Sie **OK**, um das Ziel auszuwählen und die Fotos zu senden.

Verwenden von HP Image Zone

Sie können mit **HP Image Zone** Bilddateien anzeigen und bearbeiten. Darüber hinaus können Sie mit diesem Programm Bilder drucken, per E-Mail oder Fax an Familienmitglieder und Freunde senden, sie auf eine Website laden oder sie in privaten und kreativen Druckprojekten verwenden. Das alles und noch mehr ermöglicht die HP Software. Machen Sie sich mit der Software vertraut, um alle Möglichkeiten des HP All-in-One optimal nutzen zu können.

Windows-Computer: Wenn Sie **HP Image Zone** zu einem späteren Zeitpunkt aufrufen möchten, öffnen Sie den **HP Director**, und klicken Sie auf das **HP Image Zone**-Symbol.

Macintosh-Computer: Wenn Sie die Komponente **HP Bildergalerie** von **HP Image Zone** zu einem späteren Zeitpunkt öffnen möchten, öffnen Sie den **HP Director** und klicken auf **HP Bildergalerie** (OS 9), oder klicken Sie im Dock auf den

HP Bildergalerie, und wählen Sie **HP Bildergalerie** aus dem Bereich **Verwalten und gemeinsam nutzen** des **HP Director**-Menüs (OS X).

7 Verwenden der Kopierfunktionen

Der HP All-in-One ermöglicht das Erstellen von qualitativ hochwertigen Farb- sowie Schwarzweißkopien auf unterschiedlichen Papierarten, u. a. auch Transparentfolien. Sie können das Original verkleinern oder vergrößern, um es an ein bestimmtes Papierformat anzupassen, den Kontrast oder die Farbintensität von Kopien ändern sowie die Sonderfunktionen für das Erstellen hochqualitativer Kopien von Fotos, wie z. B. randlose 10 x 15 cm-Kopien.

Dieses Kapitel enthält Anleitungen zum Erhöhen der Kopiergeschwindigkeit, Verbessern der Kopierqualität, Einstellen der Anzahl der zu druckenden Kopien, Erstellen von Postern und Transferdrucken zum Aufbügeln sowie Richtlinien für die Auswahl des für einen Auftrag am besten geeigneten Papiertyps und -formats.

Tipp Wählen Sie bei standardmäßigen Kopierprojekten für die beste Kopierleistung das Papierformat **Letter** oder **A4**, den Papiertyp **Normalpapier** und die Kopierqualität **Schnell**.

Weitere Informationen zum Einstellen des Papierformats finden Sie unter [Einstellen des Papierformats für die Kopie](#).

Weitere Informationen zum Einstellen des Papiertyps finden Sie unter [Einstellen des Papiertyps für Kopien](#).

Weitere Informationen zum Einstellen der Kopierqualität finden Sie unter [Erhöhen der Kopiergeschwindigkeit oder -qualität](#).

Sie erfahren, wie Sie Kopierprojekte von Fotos ausführen können, wie das Erstellen von randlosen Kopien von Fotos, das Vergrößern und Verkleinern der Kopien von Fotos entsprechend Ihrer Anforderungen, das Erstellen von mehreren Kopien von Fotos auf einer Seite und die qualitative Verbesserung von Kopien von verblichenen Fotos.



Erstellen randloser Kopien von Fotos im Format 10 x 15 cm (4 x 6 Zoll).

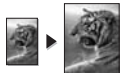

Kopieren von Fotos im Format 10 x 15 cm (4 x 6 Zoll) auf eine ganze Seite.



Drucken mehrerer Kopien eines Fotos auf einer Seite.



Optimieren von hellen Bereichen in Kopien.

Einstellen des Papierformats für die Kopie

Sie können das Papierformat auf dem HP All-in-One einstellen. Das Papierformat, das Sie auswählen, muss mit dem in das Zufuhrfach eingelegten Papier übereinstimmen. Die Standardeinstellung für das Papierformat ist **Automatisch**. Der HP All-in-One überprüft dabei das Zufuhrfach auf das eingelegte Papierformat.

Papiertyp	Papierformat-Einstellungen
Kopier-, Mehrzweck- oder Normalpapier	Letter oder A4
Inkjet-Papiersorten	Letter oder A4
Transferdrucke zum Aufbügeln	Letter oder A4
Briefkopfpapier	Letter oder A4
Fotopapier	10x15 cm oder 10x15 cm randlos 4x6 Zoll oder 4x6 randlos 5x7 Zoll oder 5x7 randlos Letter oder Letter randlos A4 oder A4 randlos L-Format oder L-Format randlos
Hagaki-Karten	Hagaki oder Hagaki randlos
Transparentfolien	Letter oder A4

So ändern Sie das Papierformat vom Bedienfeld aus

- 1 Drücken Sie im Bereich "KOPIEREN" nacheinander die Tasten **Menü** und **2**. Dadurch wird das **Menü "Kopieren"** angezeigt und anschließend **Papierformat** ausgewählt.
- 2 Drücken Sie **▼**, um das geeignete Papierformat hervorzuheben.
- 3 Drücken Sie **OK**, um das angezeigte Papierformat auszuwählen.

Einstellen des Papiertyps für Kopien

Sie können den Papiertyp auf dem HP All-in-One einstellen. Die Standardeinstellung für den Papiertyp zum Kopieren ist **Automatisch**. Der HP All-in-One überprüft dabei das Zufuhrfach auf den eingelegten Papiertyp.

Wenn Sie auf speziellen Druckmedien kopieren oder wenn die Druckqualität bei der Einstellung **Automatisch** schlecht ist, können Sie den Papiertyp im Menü **Kopieren** einstellen.

- 1 Drücken Sie im Bereich "KOPIEREN" nacheinander die Tasten **Menü** und **3**. Dadurch wird das **Menü "Kopieren"** angezeigt und anschließend **Papiertyp** ausgewählt.
- 2 Drücken Sie **▼**, um eine Papiertypeneinstellung auszuwählen, und drücken Sie dann **OK**.

Der folgenden Tabelle können Sie entnehmen, für welches Papier im Zufuhrfach welcher Papiertyp ausgewählt werden muss.

Papiertyp	Bedienfeldeinstellung
Kopierpapier oder Briefkopfpapier	Normalpapier
HP Papier, hochweiß	Normalpapier

(Fortsetzung)

Papiertyp	Bedienfeldeinstellung
HP Premium Plus Fotopapier, Hochglanz	Premium Fotopapier
HP Premium Plus Fotopapier, matt	Premium Fotopapier
HP Premium Plus Fotopapier, 10 x 15 cm	Premium Fotopapier
HP Fotopapier	Fotopapier
HP Normales Fotopapier	Normales Fotopapier
HP Normales Fotopapier, seidenmatt	Tägl. Gebrauch, matt
Anderes HP Fotopapier	Anderes Fotopapier
HP Transferpapier zum Aufbügeln (für farbige Stoffe)	Transferpapier zum Aufbügeln
HP Transferpapier zum Aufbügeln (für helle oder weiße Stoffe)	Transferpapier, gesp.
HP Premium Papier	Premium Inkjet-Papier
Anderer Inkjet-Papiersorten	Premium Inkjet-Papier
HP Broschüren & Flyer-Papier, hochglänzend	Broschürenpapier hochglänzend
HP Broschüren & Flyer-Papier, matt	Broschürenpapier matt
HP Premium oder Premium Plus Inkjet-Transparentfolien	Transparentfolie
Anderer Transparentfolien	Transparentfolie
Normale Hagaki-Karten	Normalpapier
Glänzende Hagaki-Karten	Premium Fotopapier
L (nur Japan)	Premium Fotopapier

Erhöhen der Kopiergeschwindigkeit oder -qualität

Der HP All-in-One verfügt über drei Optionen für die Kopiergeschwindigkeit und -qualität.

- **Optimal** führt zur höchsten Qualität für alle Papiertypen und vermeidet die Bildung von Streifen, die manchmal in Volltonbereichen auftreten. Bei Auswahl von **Optimal** erfolgt der Kopiervorgang etwas langsamer als bei Auswahl anderer Einstellungen.
- **Normal** – Hohe Qualität. Für die meisten Kopieraufträge empfehlenswert. Bei Auswahl von **Normal** erfolgt der Kopiervorgang schneller als bei Auswahl von **Optimal**.
- **Schnell** – Schneller als die Einstellung **Normal**. Der Text wird in einer zur Einstellung **Normal** vergleichbaren Qualität angezeigt, die Qualität von Abbildungen ist möglicherweise etwas schlechter. Bei der Einstellung **Schnell**

wird weniger Tinte verbraucht und somit die Lebensdauer der Druckpatrone verlängert.

So ändern Sie die Kopierqualität vom Bedienfeld aus

- 1 Vergewissern Sie sich, dass sich im Zufuhrfach Papier befindet.
- 2 Legen Sie das Original mit der bedruckten Seite nach unten auf das Vorlagenglas, so dass es vorne rechts anliegt, oder mit der bedruckten Seite nach oben in den Vorlageneinzug.
Wenn Sie den Vorlageneinzug verwenden, legen Sie das Papier so ein, dass die Oberkante des Dokuments zuerst eingezogen wird.
- 3 Drücken Sie im Bereich "KOPIEREN" die Taste **Qualität**.
Daraufhin wird das Menü **"Qualität"** angezeigt.
- 4 Drücken Sie ▼, um eine Qualitätseinstellung auszuwählen, und drücken Sie dann **OK**.
- 5 Drücken Sie **START KOPIEREN Schwarz** oder **START KOPIEREN Farbe**.

Auswählen des Zufuhrfachs zum Kopieren

Wenn Sie über eines der unterstützten Papierfächer als Zubehör verfügen, können Sie angeben, welches Zufuhrfach zum Kopieren von Faxen und Berichten verwendet werden soll:

- Sie können alle unterstützten Papiertypen und -formate, wie z. B. Fotopapier und Transparentfolien, in das Hauptpapierfach (**Oberes Fach**) einlegen.
- In das optionale 250-Blatt-Fach für Normalpapier (**Unteres Fach**) können Sie bis zu 250 Blätter weißes Normalpapier einlegen.
- Sie können kleine Papierformate wie Fotopapier oder Hagaki-Karten in das optionale HP Zubehör für automatisches beidseitiges Drucken mit kleinem Papierfach (**Hinteres Fach**) einlegen.

Wenn Sie z. B. häufig Fotos kopieren, können Sie in das Hauptpapierfach Fotopapier einlegen, während Sie in das optionale untere Fach Normalpapier im Format Letter oder A4 einlegen. Sie können auch 10 x 15 cm Fotopapier in das optionale hintere Fach und großformatiges Papier in das Hauptzufuhrfach einlegen. Durch die Verwendung von optionalen Zufuhrfächern können Sie Zeit sparen, da Sie nicht jedes Mal das Papier wechseln müssen, wenn Sie Kopien auf unterschiedlichen Papierformaten und -typen erstellen.

Hinweis Informationen zum Einlegen von Papier in ein optionales Fach finden Sie in der Anleitung des jeweiligen Fachs.

So wählen Sie ein Zufuhrfach über das Bedienfeld aus

- 1 Legen Sie Papier in das Zufuhrfach ein, aus dem Sie Kopien erstellen möchten.
- 2 Drücken Sie **Fachauswahl** und anschließend **1**.
Dadurch wird das Menü **Funktion auswählen** angezeigt und anschließend **Kopieren** ausgewählt.
- 3 Drücken Sie ▼, um das Zufuhrfach auszuwählen, und anschließend **OK**.
Dadurch wird das Zufuhrfach ausgewählt und dann das Menü **"Kopieren"** angezeigt.
- 4 Nehmen Sie die gewünschten Änderungen im Menü **"Kopieren"** vor.
- 5 Drücken Sie **START KOPIEREN Schwarz** oder **START KOPIEREN Farbe**.

Ändern der Standard-Kopiereinstellungen

Wenn Sie die Kopiereinstellungen über das Bedienfeld ändern, werden sie lediglich auf den aktuellen Kopierauftrag angewendet. Um die Kopiereinstellungen auf alle künftigen Kopieraufträge anzuwenden, können Sie sie als Standardeinstellung speichern.

Wenn Sie die Kopiereinstellungen über das Bedienfeld oder den **HP Director** ändern, werden sie lediglich auf den aktuellen Kopierauftrag angewendet. Um die Kopiereinstellungen auf alle künftigen Kopieraufträge anzuwenden, können Sie sie als Standardeinstellung speichern.

- 1 Nehmen Sie die gewünschten Änderungen im Menü "Kopieren" vor.
- 2 Drücken Sie im Menü "Kopieren" ▲, um **Neue Standardeinst. festlegen** auszuwählen.
- 3 Drücken Sie **OK**, um im Menü "Kopieren" die Option **Neue Standardeinst. festlegen** auszuwählen.
- 4 Drücken Sie **OK**, um die neuen Standardeinstellungen zu übernehmen.

Die hier vorgenommenen Einstellungen werden nur im HP All-in-One gespeichert. Sie haben keinen Einfluss auf die Einstellungen in der Software. Sie können häufig verwendete Optionen als Standardeinstellungen speichern. Verwenden Sie hierfür die HP Image Zone-Software, die mit dem HP All-in-One geliefert wurde. Weitere Informationen finden Sie in der **Online-Hilfe zu HP Image Zone**.

Erstellen mehrerer Kopien von einem Original

Die Anzahl der zu druckenden Kopien legen Sie im Menü "Kopieren" unter der Option **Anzahl der Kopien** fest.

- 1 Vergewissern Sie sich, dass sich im Zufuhrfach Papier befindet.
- 2 Legen Sie das Original mit der bedruckten Seite nach unten auf das Vorlagenglas, so dass es vorne rechts anliegt, oder mit der bedruckten Seite nach oben in den Vorlageneinzug.

Wenn Sie den Vorlageneinzug verwenden, legen Sie das Papier so ein, dass die Oberkante des Dokuments zuerst eingezogen wird.

- 3 Drücken Sie im Bereich "KOPIEREN" die Taste **Anzahl der Kopien**. Daraufhin wird der Bildschirm **Anzahl der Kopien** angezeigt.
- 4 Drücken Sie ► oder verwenden Sie das Tastenfeld, um die gewünschte Anzahl der Kopien (bis zum Höchstwert) einzugeben, und drücken Sie dann **OK**. (Die maximale Anzahl von Kopien hängt vom Modell ab.)

Tipp Wenn Sie die Taste zusammen mit einer der Pfeiltasten gedrückt halten, ändert sich die Anzahl der Kopien in Schritten von 5, was die Einstellung einer großen Kopienanzahl erleichtert.

- 5 Drücken Sie **START KOPIEREN Schwarz** oder **START KOPIEREN Farbe**.
In diesem Beispiel erstellt der HP All-in-One sechs Kopien von dem Originalfoto, das im Format 10 x 15 cm vorliegt.

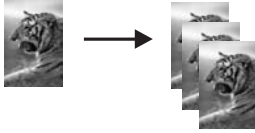

Kopieren eines zweiseitigen Schwarzweißdokuments

Sie können den HP All-in-One verwenden, um ein- oder mehrseitige Dokumente in Farbe oder Schwarzweiß zu kopieren. In diesem Beispiel wird der HP All-in-One verwendet, um ein zweiseitiges Schwarzweißoriginal zu kopieren.

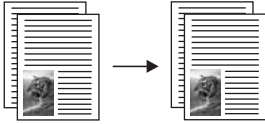

So kopieren Sie ein zweiseitiges Schwarzweißdokument vom Bedienfeld aus

- 1 Vergewissern Sie sich, dass sich im Zufuhrfach Papier befindet.
- 2 Legen Sie Originale im Letter- oder A4-Format in den Vorlageneinzug ein. Legen Sie das Papier so ein, dass die Oberkante des Dokuments zuerst eingezogen wird.
- 3 Drücken Sie **Kopieren**, falls diese Option nicht bereits aufleuchtet.
- 4 Drücken Sie die Taste **START KOPIEREN Schwarz**.
- 5 Entfernen Sie die erste Seite aus dem Vorlageneinzug, und legen Sie die zweite Seite ein.
- 6 Drücken Sie die Taste **START KOPIEREN Schwarz**.

Erstellen von beidseitigen Kopien

Sie können beidseitige Kopien von einseitigen oder beidseitigen Originalen im Letter- oder A4-Format erstellen.

Hinweis Sie können beidseitige Kopien nur erstellen, wenn Ihr HP All-in-One über das HP Zubehör für automatisches beidseitiges Drucken verfügt. Das HP Zubehör für automatisches beidseitiges Drucken gehört bei einigen Modellen zur Standardausstattung. Es kann aber auch einzeln erworben werden.

- 1 Vergewissern Sie sich, dass sich im Zufuhrfach Papier befindet.
- 2 Legen Sie Originale im Letter- oder A4-Format in den Vorlageneinzug ein. Legen Sie das Papier so ein, dass die Oberkante des Dokuments zuerst eingezogen wird.

Hinweis Von Originalen im Legal-Format können keine beidseitigen Kopien erstellt werden.

- 3 Drücken Sie **Beidseitig** und anschließend **1**. Dadurch wird das Menü **Funktion auswählen** angezeigt und anschließend **Kopieren** ausgewählt.
- 4 Wählen Sie eine der folgenden Optionen aus, indem Sie ▼ drücken, um die gewünschte Einstellung hervorzuheben, und drücken Sie dann **OK**.
 - **Einseitiges Original, Einseitige Kopie**
Mit dieser Option erstellen Sie eine standardmäßige einseitige Kopie von einem einseitigen Original.
 - **Einseitiges Original, Zweiseitige Kopie**

Mit dieser Option erstellen Sie aus zwei einseitigen Originalen eine zweiseitige Kopie.

– **Zweiseitiges Original, Einseitige Kopie**

Mit dieser Option erstellen Sie einseitige Kopien aus einem zweiseitigen Original.

– **Zweiseitiges Original, Zweiseitige Kopie**

Mit dieser Option erstellen Sie eine zweiseitige Kopie von einem zweiseitigen Original.

- 5 Drücken Sie **START KOPIEREN Schwarz** oder **START KOPIEREN Farbe**.

Hinweis Nehmen Sie das Papier erst aus dem Fach, nachdem beide Seiten der Kopie fertig sind.

Sortieren von Kopien

Mit der Funktion **Sortieren** können Sie Kopien in der Reihenfolge erstellen, in der Sie aus dem Vorlageneinzug gescannt werden. Sie müssen mehr als ein Original kopieren, um die Sortierfunktion verwenden zu können.

Hinweis Die Sortierfunktion ist nur mit bestimmten Modellen verfügbar.

So sortieren Sie Kopien über das Bedienfeld

- 1 Vergewissern Sie sich, dass sich im Zufuhrfach Papier befindet.
- 2 Legen Sie die Originale mit der bedruckten Seite nach oben so in den Vorlageneinzug, dass der obere Seitenrand nach links weist.

Tipp Umfangreiche Sortierprojekte können den verfügbaren Speicher des HP All-in-One überlasten. Versuchen Sie deshalb, umfangreiche Sortierprojekte in kleinere Aufträge zu teilen. Kopieren Sie weniger Seiten zur Zeit und gruppieren Sie die Seiten anschließend.

- 3 Drücken Sie im Bereich "KOPIEREN" die Taste **Sortieren**. Daraufhin wird das Menü "**Sortieren**" angezeigt.
- 4 Drücken Sie **1** und anschließend **OK**. Dadurch wird **Ein** ausgewählt und das Menü "**Sortieren**" geschlossen.
- 5 Drücken Sie **START KOPIEREN Schwarz** oder **START KOPIEREN Farbe**.

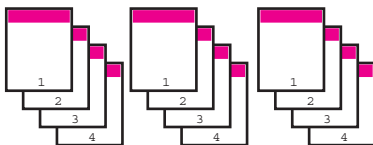

Kopieren von zwei Originalen auf eine Seite

Sie können zwei unterschiedliche Originale auf eine Seite drucken, indem Sie die Funktion **2 auf 1** verwenden. Die kopierten Bilder erscheinen nebeneinander auf der Seite im Querformat.

So kopieren Sie zwei Originale auf eine Seite über das Bedienfeld

- 1 Vergewissern Sie sich, dass sich im Zufuhrfach Papier befindet.

- 2 Legen Sie Originale im Letter- oder A4-Format in den Vorlageneinzug ein. Legen Sie das Papier so ein, dass die Oberkante des Dokuments zuerst eingezogen wird.
- 3 Drücken Sie im Bereich "KOPIEREN" nacheinander die Tasten **Verkleinern/Vergrößern** und **8**.
Dadurch wird das Menü **Verkleinern/Vergrößern** angezeigt und anschließend **2 auf 1** ausgewählt.
- 4 Drücken Sie **START KOPIEREN Schwarz** oder **START KOPIEREN Farbe**.

Erstellen randloser Kopien von Fotos im Format 10 x 15 cm (4 x 6 Zoll)

Um eine optimale Qualität für kopierte Fotos zu erzielen, legen Sie das Fotopapier in das Zufuhrfach, und wählen Sie die Kopiereinstellungen für den richtigen Papiertyp und die Fotooptimierung. Wenn Sie eine Fotodruckpatrone verwenden, erzielen Sie außerdem eine bessere Druckqualität. Wenn Sie die dreifarbige Druckpatrone und die Fotodruckpatrone installiert haben, verfügen Sie über ein System mit sechs verschiedenen Tinten. Weitere Anweisungen finden Sie unter [Verwenden der Fotodruckpatrone](#).



Warnung Für randlose Kopien ist Fotopapier (oder anderes Spezialpapier) erforderlich. Wenn der HP All-in-One im Zufuhrfach Normalpapier erkennt, wird keine randlose Kopie erstellt. Stattdessen verfügt die Kopie über Ränder.

- 1 Legen Sie Fotopapier im Format 10 x 15 cm in das Zufuhrfach ein.
Hinweis Wenn der HP All-in-One über mehr als ein Zufuhrfach verfügt, müssen Sie möglicherweise das korrekte Zufuhrfach auswählen. Weitere Anweisungen finden Sie unter [Auswählen des Zufuhrfachs zum Kopieren](#).
- 2 Legen Sie das Originalfoto mit der bedruckten Seite nach unten auf das Vorlagenglas auf, so dass es vorne rechts anliegt.
Platzieren Sie das Foto dabei so, dass es mit der Längsseite an der Vorderseite des Vorlagenglases anliegt.
- 3 Drücken Sie die Taste **START KOPIEREN Farbe**.
Der HP All-in-One erstellt eine randlose Kopie des Originalfotos im Format 10 x 15 cm wie unten abgebildet.

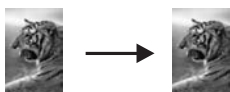

Tipp Wenn die Ausgabe nicht randlos ist, stellen Sie das Papierformat auf **5x7 randlos** oder **4x6 randlos**, den Papiertyp auf **Fotopapier** und die **Fotooptimierung** ein und versuchen es erneut.

Weitere Informationen zum Einstellen des Papierformats finden Sie unter [Einstellen des Papierformats für die Kopie](#).

Weitere Informationen über das Einstellen des Papiertyps finden Sie unter [Einstellen des Papiertyps für Kopien](#).

Weitere Informationen zum Einstellen der **Fotooptimierung** finden Sie unter **Optimieren von hellen Bereichen in Kopien**.

Kopieren von Fotos im Format 10 x 15 cm (4 x 6 Zoll) auf eine ganze Seite

Mit der Einstellung **Gesamte Seite ausfüllen** können Sie Ihr Original vergrößern bzw. verkleinern, so dass es den bedruckbaren Bereich des eingelegten Papierformats vollständig ausfüllt. In diesem Beispiel wird **Gesamte Seite ausfüllen** verwendet, um von einem Foto im Format 10 x 15 cm eine ganzseitige randlose Kopie zu erstellen. Beim Kopieren von Fotos sollten Sie eine Fotodruckpatrone verwenden, um eine bessere Druckqualität zu erzielen. Wenn Sie die dreifarbige Druckpatrone und die Fotodruckpatrone installiert haben, verfügen Sie über ein System mit sechs verschiedenen Tinten. Weitere Anweisungen finden Sie unter [Verwenden der Fotodruckpatrone](#).

Hinweis Um eine randlose Kopie unter Beibehaltung der Proportionen des Originals herzustellen, schneidet der HP All-in-One gegebenenfalls den Bildrand ab. In der Regel fällt das Zuschneiden kaum auf.



! Warnung Für randlose Kopien ist Fotopapier (oder anderes Spezialpapier) erforderlich. Wenn der HP All-in-One im Zufuhrfach Normalpapier erkennt, wird keine randlose Kopie erstellt. Stattdessen verfügt die Kopie über Ränder.

Hinweis Diese Funktion kann nur ordnungsgemäß funktionieren, wenn das Vorlagenglas und die Abdeckungsunterseite sauber sind. Weitere Informationen finden Sie unter [Reinigen des HP All-in-One](#).

- 1 Legen Sie Letter- oder A4-Fotopapier in das Zufuhrfach ein. Wenn der HP All-in-One über mehr als ein Zufuhrfach verfügt, müssen Sie möglicherweise das korrekte Zufuhrfach auswählen. Weitere Anweisungen finden Sie unter [Auswählen des Zufuhrfachs zum Kopieren](#).
- 2 Legen Sie das Originalfoto mit der bedruckten Seite nach unten auf das Vorlagenglas auf, so dass es vorne rechts anliegt. Platzieren Sie das Foto dabei so, dass es mit der Längsseite an der Vorderseite des Vorlagenglases anliegt.
- 3 Drücken Sie im Bereich "KOPIEREN" nacheinander die Tasten **Verkleinern/Vergrößern** und **4**. Dadurch wird das Menü **Verkleinern/Vergrößern** angezeigt und anschließend **Gesamte Seite ausfüllen** ausgewählt.
- 4 Drücken Sie die Taste **START KOPIEREN Farbe**.

Tipp Wenn die Ausgabe nicht randlos ist, stellen Sie das Papierformat auf **5x7 randlos** oder **4x6 randlos**, den Papiertyp auf **Fotopapier** und die **Fotooptimierung** ein und versuchen es erneut.

Weitere Informationen zum Einstellen des Papierformats finden Sie unter [Einstellen des Papierformats für die Kopie](#).

Weitere Informationen über das Einstellen des Papiertyps finden Sie unter [Einstellen des Papiertyps für Kopien](#).

Weitere Informationen zum Einstellen der **Fotooptimierung** finden Sie unter [Optimieren von hellen Bereichen in Kopien](#).

Drucken mehrerer Kopien eines Fotos auf einer Seite

Sie können mehrere Kopien eines Fotos auf eine Seite drucken, indem Sie im Menü **"Kopieren"** die Option **Verkleinern/Vergrößern** auswählen.

Nachdem Sie eine der verfügbaren Größen ausgewählt haben, werden Sie gefragt, ob Sie mehrere Kopien des Fotos drucken möchten, um das in das Zufuhrfach eingelegte Papier ganz auszufüllen.

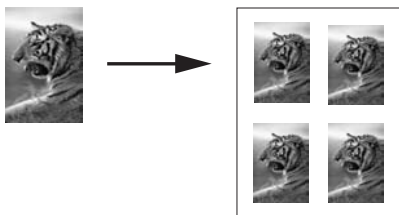

So kopieren Sie ein Foto mehrere Male auf eine Seite

- 1 Vergewissern Sie sich, dass sich im Zufuhrfach Papier befindet.
- 2 Legen Sie das Originalfoto mit der bedruckten Seite nach unten auf das Vorlagenglas auf, so dass es vorne rechts anliegt.
Platzieren Sie das Foto dabei so, dass es mit der Längsseite an der Vorderseite des Vorlagenglases anliegt.
- 3 Drücken Sie im Bereich **"KOPIEREN"** nacheinander die Tasten **Verkleinern/Vergrößern** und **5**.
Dadurch wird das Menü **Verkleinern/Vergrößern** angezeigt und anschließend **Bildformate** ausgewählt.
- 4 Drücken Sie **▼**, um das gewünschte Format für die Kopie des Fotos auszuwählen, und drücken Sie dann **OK**.
Je nach ausgewähltem Bildformat wird die Eingabeaufforderung **Anzahl / Seite?** angezeigt. Hier können Sie festlegen, ob Sie so viele Kopien des Fotos drucken möchten, wie auf das Papier im Zufuhrfach passen, oder nur eine Kopie.
Bei manchen größeren Formaten wird nicht zur Eingabe einer Anzahl an Bildern aufgefordert. In diesem Fall wird nur ein Bild auf die Seite kopiert.
- 5 Wenn die Eingabeaufforderung **Anzahl / Seite?** angezeigt wird, wählen Sie **Ja** oder **Nein** aus, und drücken Sie dann **OK**.
- 6 Drücken Sie **START KOPIEREN Schwarz** oder **START KOPIEREN Farbe**.

Ändern der Größe eines Originals zum Anpassen an das Letter- oder A4-Format

Wenn das Bild oder der Text des Originals die gesamte Seite ausfüllt, ohne einen Rand zu lassen, verwenden Sie die Funktion **An Seite anpassen** oder **Ganze Seite 91%**, um das Original zu verkleinern und ein ungewolltes Abschneiden des Textes oder Bilds zu verhindern.



Tip Sie können diese Funktion ebenfalls zur Vergrößerung von kleinen Fotos einsetzen, um den bedruckbaren Bereich einer Seite vollständig zu nutzen. Um die Proportionen des Originals nicht ändern und die Ränder nicht abschneiden zu müssen, fügt der HP All-in-One möglicherweise einen ungleichmäßigen weißen Rand um die Papierkanten herum ein.

- 1 Vergewissern Sie sich, dass sich im Zufuhrfach Papier befindet.
- 2 Legen Sie das Original mit der bedruckten Seite nach unten auf das Vorlagenglas, so dass es vorne rechts anliegt, oder mit der bedruckten Seite nach oben in den Vorlageneinzug.
Legen Sie das Papier so in den Vorlageneinzug ein, dass die Oberkante des Dokuments zuerst eingezogen wird.
- 3 Drücken Sie im Bereich "KOPIEREN" die Taste **Verkleinern/Vergrößern**. Daraufhin wird das Menü **Verkleinern/Vergrößern** angezeigt.
- 4 Wählen Sie eine der folgenden Optionen:
 - Wenn Sie das Original in den Vorlageneinzug eingelegt haben, drücken Sie **2**. Dadurch wählen Sie **Ganze Seite 91%**.
 - Für die Funktion "An Seite anpassen" drücken Sie **3**.
Dadurch wird **An Seite anpassen** gewählt.
- 5 Drücken Sie **START KOPIEREN Schwarz** oder **START KOPIEREN Farbe**.

Anpassen von Originalen mit benutzerdefinierten Einstellungen

Sie können Ihre eigenen benutzerdefinierten Einstellungen verwenden, um die Kopie eines Dokuments zu vergrößern bzw. zu verkleinern.

- 1 Vergewissern Sie sich, dass sich im Zufuhrfach Papier befindet.
- 2 Legen Sie das Original mit der bedruckten Seite nach unten auf das Vorlagenglas, so dass es vorne rechts anliegt, oder mit der bedruckten Seite nach oben in den Vorlageneinzug.
Legen Sie das Papier so in den Vorlageneinzug ein, dass die Oberkante des Dokuments zuerst eingezogen wird.

- 3 Drücken Sie im Bereich "KOPIEREN" nacheinander die Tasten **Verkleinern/Vergrößern** und **5**.
Dadurch wird das Menü **Verkleinern/Vergrößern** angezeigt und anschließend **Benutzerdefiniert 100%** ausgewählt.
- 4 Drücken Sie **◀** oder **▶**, oder geben Sie über das Tastenfeld einen Prozentsatz ein, um die Kopie zu vergrößern bzw. zu verkleinern, und drücken Sie dann **OK**.
(Der Minimal- bzw. Maximalwert zum Ändern der Größe einer Kopie hängt vom Modell ab.)
- 5 Drücken Sie **START KOPIEREN Schwarz** oder **START KOPIEREN Farbe**.

Kopieren von Dokumenten im Legal-Format auf Papier im Letter-Format

Sie können mit der Einstellung **Legal > Ltr 72%** eine Kopie eines Dokuments im Legal-Format so verkleinern, dass sie auf Papier im Letter-Format passt.

Hinweis Der Prozentsatz in diesem Beispiel (**Legal > Ltr 72%**) stimmt nicht unbedingt mit dem Prozentsatz überein, der in der Anzeige des Bedienfelds erscheint.

- 1 Vergewissern Sie sich, dass sich im Zufuhrfach Papier befindet.
- 2 Legen Sie die Originale mit der bedruckten Seite nach oben so in den Vorlageneinzug, dass der obere Seitenrand nach links weist.
Legen Sie das Papier so in den Vorlageneinzug ein, dass die Oberkante des Dokuments zuerst eingezogen wird.
- 3 Drücken Sie im Bereich "KOPIEREN" nacheinander die Tasten **Verkleinern/Vergrößern** und **6**.
Dadurch wird das Menü **Verkleinern/Vergrößern** angezeigt und anschließend **Legal > Ltr 72%** ausgewählt.
- 4 Drücken Sie **START KOPIEREN Schwarz** oder **START KOPIEREN Farbe**.
Der HP All-in-One verkleinert das Original, damit es auf den bedruckbaren Bereich des Papiers im Letter-Format passt, wie unten dargestellt.

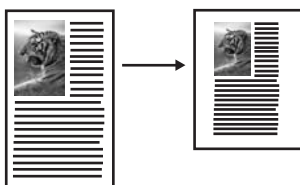

Kopieren eines verblassten Originals

Mit der Option **Heller/Dunkler** können Sie die Helligkeit der Kopien einstellen. Sie können auch die Farbtintensität anpassen, um die Farben Ihrer Kopie leuchtender oder gedämpfter zu gestalten.

- 1 Vergewissern Sie sich, dass sich im Zufuhrfach Papier befindet.
- 2 Legen Sie das Original mit der bedruckten Seite nach unten auf das Vorlagenglas, so dass es vorne rechts anliegt, oder mit der bedruckten Seite nach oben in den Vorlageneinzug.

- Wenn Sie den Vorlageneinzug verwenden, legen Sie das Papier so ein, dass die Oberkante des Dokuments zuerst eingezogen wird.
- 3 Drücken Sie im Bereich "KOPIEREN" die Taste **Menü**. Daraufhin wird das **Menü "Kopieren"** angezeigt.
 - 4 Drücken Sie **▲**, um **Heller/Dunkler** auszuwählen, und drücken Sie dann **OK**. Daraufhin wird das Fenster **Heller/Dunkler** angezeigt. Der Wertebereich der Einstellung **Heller/Dunkler** wird als Skala im Farbdisplay angezeigt.
 - 5 Drücken Sie **▶**, um die Kopie abzdunkeln, und drücken Sie dann **OK**.
- Hinweis** Sie können auch **◀** drücken, um die Kopie aufzuhellen.
- 6 Drücken Sie **▲**, um **Farbintensität** auszuwählen, und drücken Sie dann **OK**. Der Wertebereich der Einstellung "Farbintensität" erscheint als Skala im Farbdisplay.
 - 7 Drücken Sie **▶**, um das Bild farbtensiver zu gestalten, und drücken Sie dann auf **OK**.
- Hinweis** Sie können auch **◀** drücken, um das Bild blasser zu machen.
- 8 Drücken Sie **START KOPIEREN Schwarz** oder **START KOPIEREN Farbe**.

Kopieren von Dokumenten, die mehrmals gefaxt wurden

Die **Optimierungsfunktion** verbessert die Qualität von Textdokumenten, indem Kanten von schwarzem Text schärfer hervorgehoben werden. Außerdem kann mit dieser Funktion die Qualität von Fotos verbessert werden, indem helle Farben optimiert werden, die sonst weiß angezeigt werden würden.

Die Optimierung für **Gemischt** ist die Standardeinstellung. Verwenden Sie die Optimierungsfunktion **Gemischt**, um die Kanten der meisten Originale schärfer zu gestalten.

So kopieren Sie ein verschwommenes Dokument

- 1 Vergewissern Sie sich, dass sich im Zufuhrfach Papier befindet.
- 2 Legen Sie das Original mit der bedruckten Seite nach unten auf das Vorlagenglas, so dass es vorne rechts anliegt, oder mit der bedruckten Seite nach oben in den Vorlageneinzug.
Wenn Sie den Vorlageneinzug verwenden, legen Sie das Papier so ein, dass die Oberkante des Dokuments zuerst eingezogen wird.
- 3 Drücken Sie im Bereich "KOPIEREN" die Taste **Menü**. Daraufhin wird das **Menü "Kopieren"** angezeigt.
- 4 Drücken Sie **▲**, um **Optimierungen** auszuwählen, und drücken Sie dann **OK**. Daraufhin wird das Menü **Optimierungen** angezeigt.
- 5 Drücken Sie **▼**, um die Einstellung **Textoptimierung** auszuwählen, und drücken Sie dann **OK**.
- 6 Drücken Sie **START KOPIEREN Schwarz** oder **START KOPIEREN Farbe**.

Tipp Falls folgende Probleme auftreten, deaktivieren Sie die Optimierung von **Text**, indem Sie **Foto** oder **Keine** auswählen:

- Verstreute Farbpunkte umgeben einen Teil des Textes auf den Kopien.
- Große, schwarze Schriftarten sehen fleckig aus (nicht ebenmäßig).
- Dünne, farbige Objekte oder Linien enthalten schwarze Abschnitte.
- In hell- bis mittelgrauen Abschnitten werden körnige oder weiße Querstreifen angezeigt.

Optimieren von hellen Bereichen in Kopien

Verwenden Sie die Optimierung für **Fotos**, um helle Farben zu optimieren, die sonst weiß angezeigt werden könnten. Sie können die Fotooptimierung auch einsetzen, um folgende Probleme zu vermeiden, die möglicherweise bei der Textoptimierung auftreten:

- Verstreute Farbpunkte umgeben einen Teil des Textes auf den Kopien.
- Große, schwarze Schriftarten sehen fleckig aus (nicht ebenmäßig).
- Dünne, farbige Objekte oder Linien enthalten schwarze Abschnitte.
- In hell- bis mittelgrauen Abschnitten werden körnige oder weiße Querstreifen angezeigt.

So kopieren Sie ein überbelichtetes Foto

- 1 Vergewissern Sie sich, dass sich im Zufuhrfach Papier befindet.
- 2 Legen Sie das Originalfoto mit der bedruckten Seite nach unten auf das Vorlagenglas auf, so dass es vorne rechts anliegt.
Platzieren Sie das Foto dabei so, dass es mit der Längsseite an der Vorderseite des Vorlagenglases anliegt.
- 3 Drücken Sie im Bereich "KOPIEREN" die Taste **Menü**.
Daraufhin wird das **Menü "Kopieren"** angezeigt.
- 4 Drücken Sie **▲**, um **Optimierungen** auszuwählen, und drücken Sie dann **OK**.
Daraufhin wird das Menü **Optimierungen** angezeigt.
- 5 Drücken Sie **▼**, um die Optimierung für **Foto** auszuwählen, und drücken Sie dann **OK**.
- 6 Drücken Sie die Taste **START KOPIEREN Farbe**.

Die **Optimierungseinstellungen** beim Kopieren von Fotos und anderen Dokumenten können Sie ganz einfach in der **HP Image Zone**-Software vornehmen, die mit dem HP All-in-One geliefert wurde. Mit nur einem Mausklick können Sie festlegen, ob Fotos mit **Fotooptimierung**, Textdokumente mit **Textoptimierung** oder Dokumente, die sowohl Bilder als auch Text enthalten, mit **Foto-** und **Textoptimierung** kopiert werden sollen. Weitere Informationen finden Sie in der **Online-Hilfe zu HP Image Zone**.

Verschieben von Kopien, um den Rand zu vergrößern

Mit der Funktion **Randverschiebung 100%** können Sie Kopien nach links oder rechts verschieben, um den Rand zum Binden zu vergrößern.

- 1 Vergewissern Sie sich, dass sich im Zufuhrfach Papier befindet.
- 2 Legen Sie das Original mit der bedruckten Seite nach unten auf das Vorlagenglas, so dass es vorne rechts anliegt, oder mit der bedruckten Seite nach oben in den Vorlageneinzug.

Legen Sie das Papier so in den Vorlageneinzug ein, dass die Oberkante des Dokuments zuerst eingezogen wird.

- 3 Drücken Sie im Bereich "KOPIEREN" nacheinander die Tasten **Verkleinern/Vergrößern** und **9**.
Dadurch wird das Menü **Verkleinern/Vergrößern** angezeigt und anschließend **Randverschiebung 100%** ausgewählt.
- 4 Drücken Sie **◀** oder **▶**, um den Rand nach links oder rechts zu verschieben.
- 5 Drücken Sie **START KOPIEREN Schwarz** oder **START KOPIEREN Farbe**.

Erstellen von Postern

Mit der Funktion **Poster** können Sie eine vergrößerte Kopie Ihres Originals in Teilen erstellen und diese anschließend zu einem Poster zusammensetzen.

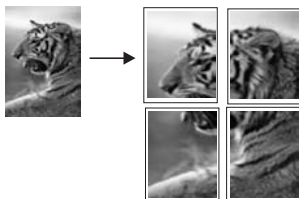

- 1 Vergewissern Sie sich, dass sich im Zufuhrfach Papier befindet.
- 2 Legen Sie das Original mit der bedruckten Seite nach unten so auf das Vorlagenglas, dass es vorne rechts anliegt.
Wenn Sie ein Foto kopieren, legen Sie das Foto mit der Längsseite gegen die Vorderseite des Vorlagenglases.
- 3 Drücken Sie **Verkleinern/Vergrößern** und dann **0**.
Dadurch wird das Menü **Verkleinern/Vergrößern** angezeigt und anschließend **Poster** ausgewählt.
- 4 Drücken Sie **▼**, um die Seitenbreite für das Poster auszuwählen, und drücken Sie dann **OK**.
Die Standard-Postergröße ist zwei Seiten breit.
- 5 Drücken Sie **START KOPIEREN Schwarz** oder **START KOPIEREN Farbe**.
Wenn Sie die Posterbreite ausgewählt haben, passt der HP All-in-One die Länge automatisch so an, dass die Proportionen des Originals erhalten bleiben.

Tipp Wenn das Original nicht auf das ausgewählte Posterformat vergrößert werden kann, weil die maximale Größe überschritten wird, erscheint eine Fehlermeldung, in der Sie aufgefordert werden, eine geringere Breite zu verwenden. Wählen Sie in diesem Fall eine kleinere Postergröße aus, und versuchen Sie erneut, die Kopie zu erstellen.

Die **HP Image Zone**-Software, die mit Ihrem HP All-in-One geliefert wurde, ermöglicht Ihnen noch mehr Kreativität in Bezug auf Ihre Fotos. Weitere Informationen finden Sie in der **Online-Hilfe zu HP Image Zone**.

Vorbereiten einer Transferfolie zum Aufbügeln in Farbe

Sie können ein Bild oder Text auf eine Transferfolie zum Aufbügeln kopieren und die Folie anschließend auf ein T-Shirt, Kissen oder einen anderen Stoff aufbügeln.

Tipp Probieren Sie das Aufbügeln der Transferfolie zunächst auf einem alten Kleidungsstück aus.

- 1 Legen Sie das T-Shirt-Transferpapier in das Zufuhrfach ein.
- 2 Legen Sie das Original mit der bedruckten Seite nach unten so auf das Vorlagenglas, dass es vorne rechts anliegt.
Wenn Sie ein Foto kopieren, legen Sie das Foto mit der Längsseite gegen die Vorderseite des Vorlagenglases.
- 3 Drücken Sie im Bereich "KOPIEREN" nacheinander die Tasten **Menü** und **3**. Dadurch wird das **Menü "Kopieren"** angezeigt und anschließend **Papiertyp** ausgewählt.
- 4 Drücken Sie **▼**, um **Transferpap. z. Aufbüg.** oder **Transferpapier, gesp.** auszuwählen, und drücken Sie dann **OK**.

Hinweis Wählen Sie **Transferpap. z. Aufbüg.** als Papiertyp für dunkle Stoffe und **Transferpapier, gesp.** für weiße und helle, farbige Stoffe.

- 5 Drücken Sie **START KOPIEREN Schwarz** oder **START KOPIEREN Farbe**.

Hinweis Wenn Sie den Papiertyp **Transferpapier, gesp.** auswählen, erstellt der HP All-in-One automatisch eine spiegelverkehrte Kopie des Originals, so dass es beim Aufbügeln auf einen Stoff richtig herum angezeigt wird.

Anhalten von Kopiervorgängen

- Wenn Sie den Kopiervorgang anhalten möchten, drücken Sie die Taste **Abbrechen** am Bedienfeld.

8 Verwenden der Scanfunktionen

Als Scannen wird der Vorgang bezeichnet, bei dem Texte und Bilder für den Computer in ein elektronisches Format konvertiert werden. Sie können verschiedene Typen von Vorlagen scannen: Fotos, Artikel aus Zeitschriften, Textdokumente und sogar 3D-Objekte, wenn Sie beim Scannen darauf achten, das Vorlagenglas des HP All-in-One nicht zu zerkratzen. Wenn Sie die Fotos nach dem Scannen auf einer Speicherkarte sichern, können Sie sie leicht überallhin transportieren.

Mit den Scanfunktionen Ihres HP All-in-One haben Sie folgende Möglichkeiten und Vorteile:

- Text aus einem Artikel in Ihre Textverarbeitung scannen und in einem Bericht zitieren
- Ein Logo einscannen und in einer Veröffentlichungssoftware verwenden, so dass Sie Visitenkarten und Broschüren drucken können
- Schöne Bilder einscannen und per E-Mail an Freunde und Verwandte schicken
- Eine fotografische Inventur Ihres Hauses oder Büros erstellen oder Lieblingsfotos in einem elektronischen Sammelalbum archivieren

Hinweis Durch das Scannen von Text (das auch als optische Zeichenerkennung (OCR) bezeichnet wird) können Sie Artikel, Bücher und andere gedruckte Vorlagen in Ihrem bevorzugten Textverarbeitungsprogramm (und vielen anderen Programmen) bearbeiten. Um die besten Ergebnisse erzielen zu können, müssen Sie das richtige Scannen erlernen. Erwarten Sie nicht, dass Ihre Textdokumente gleich bei der ersten Anwendung der OCR-Software perfekt leserlich sind. Die Verwendung von OCR-Software ist eine Kunst, und es braucht Zeit, um sie zu beherrschen. Weitere Informationen über das Scannen von Dokumenten, insbesondere von Dokumenten, die sowohl Text als auch Grafiken enthalten, finden Sie in der Dokumentation Ihrer OCR-Software.

Um die Scanfunktionen verwenden zu können, muss der HP All-in-One mit dem Computer verbunden und eingeschaltet sein. Außerdem muss die HP All-in-One-Software vor dem Scannen auf dem Computer installiert und ausgeführt werden. Um zu überprüfen, ob die HP All-in-One-Software ausgeführt wird, suchen Sie auf einem Windows-PC in der Systemablage unten rechts auf dem Bildschirm neben der Uhrzeit nach dem HP All-in-One-Symbol. Auf einem Macintosh-Computer läuft die HP All-in-One-Software kontinuierlich.

Hinweis Durch Beenden der Software über das Symbol in der HP Windows-Systemablage ist der Zugriff auf manche der Scanfunktionen des HP All-in-One u. U. nicht mehr möglich, und es wird möglicherweise die Fehlermeldung **Keine Verbindung** ausgegeben. Wenn dies der Fall ist, können Sie den Zugriff auf alle Funktionen wieder herstellen, indem Sie Ihren Computer neu starten oder die **HP Image Zone**-Software erneut aufrufen.

Weitere Informationen darüber, wie Sie Scanvorgänge vom Computer aus durchführen können und wie Sie die Scans anpassen, in der Größe verändern,

drehen, zuschneiden und scharfzeichnen können, erhalten Sie in der **Online-Hilfe zu HP Image Zone**, die im Lieferumfang Ihrer Software enthalten ist.

Dieses Kapitel enthält Informationen zum Scannen an eine Anwendung, an ein HP Instant Share-Ziel und an eine Speicherkarte. Es enthält ebenfalls Informationen zum Scannen aus dem **HP Director** und Anpassen der Vorschau.

Senden eines Scandokuments an eine Anwendung

Sie können auf das Vorlagenglas gelegte Dokumente direkt über das Bedienfeld scannen.

Hinweis Die Optionen der in diesem Abschnitt erläuterten Menüs können je nach Betriebssystem Ihres Computers und den in **HP Image Zone** als Scanziele festgelegten Anwendungen unterschiedlich sein.

Scannen eines Originals (über eine USB-Verbindung)

Führen Sie die nachfolgenden Schritte aus, wenn Ihr HP All-in-One über ein USB-Kabel direkt an einen Computer angeschlossen ist.

- 1 Legen Sie das Original mit der bedruckten Seite nach unten auf das Vorlagenglas, so dass es vorne rechts anliegt.
- 2 Drücken Sie im Bereich "SCANNEN" die Taste **Scannen an**. Das Menü **Scannen an** wird angezeigt, in dem die Ziele, wie z. B. Anwendungen, für das Senden von Scandokumenten aufgeführt werden. Als Standardziel wird das zuletzt in diesem Menü verwendete Ziel angezeigt. Welche Anwendungen und anderen Ziele im Menü **Scannen an** angezeigt werden, legen Sie in **HP Image Zone** auf Ihrem Computer fest.
- 3 Um eine Anwendung als Ziel auszuwählen, drücken Sie auf dem Bedienfeld die entsprechende Nummer oder wählen sie mit den Pfeiltasten aus. Dann drücken Sie **OK** oder **Start Scannen**. Eine Vorschau des Scandokuments wird auf dem Computer im Fenster **HP Scannen** angezeigt, in dem Sie es auch bearbeiten können. Weitere Informationen über das Bearbeiten eines Vorschaubilds finden Sie in der **Online-Hilfe zu HP Image Zone**, die im Lieferumfang Ihrer Software enthalten ist.
- 4 Nehmen Sie im Fenster der **HP Scansoftware** beliebige Änderungen am Vorschaubild vor. Klicken Sie nach Abschluss der Bearbeitung auf **Akzeptieren**. Der HP All-in-One sendet das Scandokument an die ausgewählte Anwendung. Wenn Sie beispielsweise **HP Image Zone** als Ziel ausgewählt haben, wird das Programm automatisch geöffnet und das Bild angezeigt.

Scannen eines Originals (über Netzwerk)

Befolgen Sie diese Schritte, wenn der HP All-in-One über das Netzwerk an einen oder mehrere Computer angeschlossen ist.

- 1 Legen Sie das Original mit der bedruckten Seite nach unten auf das Vorlagenglas, so dass es vorne rechts anliegt.
- 2 Drücken Sie im Bereich "SCANNEN" die Taste **Scannen an**. Das Menü **Scannen an** mit den verschiedenen Optionen wird angezeigt.
- 3 Drücken Sie **1**, um **Computer auswählen** auszuwählen, oder wählen Sie das Ziel mit der Pfeiltaste aus und drücken **OK**.

Das Menü **Computer auswählen** wird angezeigt, in dem die mit dem HP All-in-One verbundenen Computer aufgeführt werden.

Hinweis Im Menü **Computer auswählen** werden neben den über das Netzwerk angeschlossenen Computern unter Umständen auch Computer aufgelistet, die per USB-Kabel mit dem HP All-in-One verbunden sind.

- 4 Um den Standardcomputer auszuwählen, drücken Sie **OK**. Soll das Scandokument an einen anderen Computer gesendet werden, drücken Sie auf dem Bedienfeld die entsprechende Nummer oder wählen ihn mit der Pfeiltaste aus und drücken dann **OK**. Wenn Sie das Scandokument an eine Anwendung auf Ihrem Computer senden möchten, wählen Sie den Computer im Menü aus. Das Menü **Scannen an** wird angezeigt, in dem die Ziele, wie z. B. Anwendungen, für das Senden von Scandokumenten aufgeführt werden. Als Standardziel wird das zuletzt in diesem Menü verwendete Ziel angezeigt. Welche Ziele im Menü **Scannen an** angezeigt werden, legen Sie in **HP Image Zone** auf Ihrem Computer fest. Weitere Informationen finden Sie in der **Online-Hilfe zu HP Image Zone**, die im Lieferumfang Ihrer Software enthalten ist.
- 5 Um eine Anwendung als Ziel auszuwählen, drücken Sie auf dem Bedienfeld die entsprechende Nummer oder wählen sie mit den Pfeiltasten aus. Dann drücken Sie **OK** oder **Start Scannen**.
Wenn Sie **HP Image Zone** gewählt haben, wird auf dem Computer eine Vorschau des Scans im Fenster der **HP Scansoftware** angezeigt, in dem Sie es auch bearbeiten können.
- 6 Nehmen Sie alle gewünschten Änderungen am Vorschaubild im Fenster der **HP Scansoftware** vor. Klicken Sie abschließend auf **Akzeptieren**.
Der HP All-in-One sendet das Scandokument an die ausgewählte Anwendung. Wenn Sie beispielsweise **HP Image Zone** als Ziel ausgewählt haben, wird das Programm automatisch geöffnet und das Bild angezeigt.

Senden eines Scandokuments an ein HP Instant Share-Ziel

Mit HP Instant Share können Sie Ihrer Familie und Freunden per E-Mail Fotos zur Verfügung stellen, Fotos in Online-Fotoalben laden oder online hochqualitative Abzüge bestellen.

Hinweis Ausgedruckte Fotos können nicht aus allen Ländern/Regionen online bestellt werden.

Weitere Informationen zum Einrichten und Verwenden von HP Instant Share finden Sie in der **Online-Hilfe zu HP Image Zone**.

Hinweis Wenn Sie HP Instant Share in einem Netzwerk einrichten, können Sie HP Instant Share nicht mit einem über USB angeschlossenen Gerät verwenden.

Gemeinsames Nutzen eines gescannten Bilds mit Freunden und Verwandten (mit einem über USB angeschlossenen Gerät)

Stellen Sie ein gescanntes Bild anderen Personen zur Verfügung, indem Sie auf dem Bedienfeld **Scannen an** drücken. Wenn Sie **Scannen an** verwenden möchten, legen

Sie ein Bild mit der Vorderseite nach unten auf das Vorlagenglas, wählen ein Ziel aus, an das das Bild gesendet werden soll, und starten den Scanvorgang.

Hinweis Wenn Sie HP Instant Share bereits in einem Netzwerk eingerichtet haben, können Sie HP Instant Share nicht mit einem über USB angeschlossenen Gerät verwenden.

- 1 Legen Sie das Original mit der bedruckten Seite nach unten auf das Vorlagenglas, so dass es vorne rechts anliegt, oder (wenn Sie den Vorlageneinzug verwenden) mit der bedruckten Seite nach oben in den Vorlageneinzug.
- 2 Drücken Sie im Bereich "SCANNEN" die Taste **Scannen an**. Das Menü **Scannen an** wird im Farbdisplay angezeigt.
- 3 Verwenden Sie **▲** und **▼**, um **HP Instant Share** auszuwählen.
- 4 Drücken Sie **OK**, um das Ziel auszuwählen und das Bild zu scannen.

Das Bild wird gescannt und auf Ihren Computer geladen.

Daraufhin öffnet sich unter Windows die **HP Image Zone**-Software. Die Registerkarte **HP Instant Share** wird angezeigt. Eine Miniaturansicht des gescannten Bilds wird in der Auswahlsicht angezeigt. Weitere Informationen zu **HP Image Zone** finden Sie in der **Online-Hilfe zu HP Image Zone**, die im Lieferumfang Ihrer Software enthalten ist.

Bei Macintosh-Benutzern wird die **HP Instant Share**-Client-Anwendungssoftware auf dem Computer geöffnet. Eine Miniaturansicht des gescannten Bilds wird im **HP Instant Share**-Fenster angezeigt.

Hinweis Wenn Sie eine Version von Macintosh OS früher als OS X v10.1.5 (einschließlich OS 9) verwenden, werden die gescannten Bilder in die **HP Bildergalerie** auf Ihren Macintosh geladen. Klicken Sie auf **E-Mail**. Senden Sie das Bild anschließend als E-Mail, indem Sie die Bildschirmanweisungen befolgen.

Folgen Sie den Anweisungen auf dem Computerbildschirm, um den Scan mit anderen zu nutzen, die HP Instant Share verwenden.

Gemeinsames Nutzen eines gescannten Bilds mit Freunden und Verwandten (mit einem Gerät im Netzwerk)

Stellen Sie ein gescanntes Bild anderen Personen zur Verfügung, indem Sie auf dem Bedienfeld **Scannen an** drücken. Wenn Sie **Scannen an** verwenden möchten, legen Sie ein Bild mit der Vorderseite nach unten auf das Vorlagenglas, wählen ein Ziel aus, an das das Bild gesendet werden soll, und starten den Scanvorgang.

Bevor Sie ein gescanntes Bild auf einem HP All-in-One im Netzwerk gemeinsam nutzen können, müssen Sie zunächst **HP Image Zone** auf Ihrem Computer installieren. Weitere Informationen zum Installieren von **HP Image Zone** auf Ihrem Computer finden Sie in den Einrichtungsanweisungen, die mit dem HP All-in-One geliefert wurden.

- 1 Legen Sie das Original mit der bedruckten Seite nach unten auf das Vorlagenglas, so dass es vorne rechts anliegt, oder (wenn Sie den Vorlageneinzug verwenden) mit der bedruckten Seite nach oben in den Vorlageneinzug.
- 2 Drücken Sie im Bereich "SCANNEN" die Taste **Scannen an**. Das Menü **Scannen an** wird im Farbdisplay angezeigt.

- 3 Verwenden Sie ▲ und ▼, um **HP Instant Share** auszuwählen.
Das Menü **HP Instant Share** wird angezeigt.
- 4 Verwenden Sie ▲ und ▼, um ein Ziel auszuwählen, an das Sie die Bilder senden möchten.
- 5 Drücken Sie **OK**, um das Ziel auszuwählen und das Bild zu scannen.
Das Bild wird gescannt und an das ausgewählte Ziel gesendet.

Senden eines Scandokuments an eine Speicherkarte

Sie können das gescannte Bild als JPEG-Bild an die Speicherkarte senden, die derzeit in einem der Speicherkartensteckplätze des HP All-in-One eingesetzt ist. Dies gibt Ihnen die Möglichkeit, die Funktionen der Speicherkarte zu nutzen, um randlose Ausdrucke und Albumseiten aus dem gescannten Bild zu erstellen. Außerdem können Sie auf diese Weise von anderen Geräten aus, die die Speicherkarte unterstützen, auf das gescannte Bild zugreifen.

Senden eines Scandokuments an eine in Ihrem HP All-in-One eingesetzte Speicherkarte (USB-Verbindung)

Sie können das gescannte Bild im JPEG-Format an eine Speicherkarte senden. In diesem Abschnitt wird erläutert, wie ein Scanvorgang abläuft, wenn zwischen dem HP All-in-One und Ihrem Computer eine direkte Verbindung über ein USB-Kabel besteht. Stellen Sie sicher, dass Sie eine Speicherkarte in einen Steckplatz des HP All-in-One gesteckt haben.

- 1 Legen Sie das Original mit der bedruckten Seite nach unten auf das Vorlagenglas, so dass es vorne rechts anliegt.
- 2 Drücken Sie im Bereich "SCANNEN" die Taste **Scannen an**.
Das Menü **Scannen an** mit verschiedenen Optionen oder Zielen wird angezeigt. Als Standardziel wird das zuletzt in diesem Menü verwendete Ziel angezeigt.
- 3 Drücken Sie ▼, um **Speicherkarte** auszuwählen, und drücken Sie dann **OK**.
Das Bild wird vom HP All-in-One gescannt, und die Datei wird auf der Speicherkarte im JPEG-Format gespeichert.

Senden eines Scandokuments an eine in Ihrem HP All-in-One eingesetzte Speicherkarte (im Netzwerk)

Sie können das gescannte Bild im JPEG-Format an eine Speicherkarte senden. In diesem Abschnitt wird erläutert, wie ein Scanvorgang abläuft, wenn der HP All-in-One mit einem Netzwerk verbunden ist.

Hinweis Sie können ein Scandokument nur dann an eine Speicherkarte senden, wenn diese im Netzwerk freigegeben ist. Weitere Anweisungen finden Sie unter [Steuern der Sicherheit der Speicherkarte im Netzwerk](#).

- 1 Legen Sie das Original mit der bedruckten Seite nach unten auf das Vorlagenglas, so dass es vorne rechts anliegt.
- 2 Drücken Sie im Bereich "SCANNEN" die Taste **Scannen an**.
Das Menü **Scannen an** mit verschiedenen Optionen oder Zielen wird angezeigt.
- 3 Drücken Sie **3**, um **Speicherkarte** auszuwählen, oder wählen Sie das Ziel mit der Pfeiltaste aus und drücken dann **OK**.
Das Bild wird vom HP All-in-One gescannt, und die Datei wird auf der Speicherkarte im JPEG-Format gespeichert.

Abbrechen eines Scanauftrags

- Um einen Scanvorgang abzubrechen, drücken Sie am Bedienfeld die Taste **Abbrechen**.

9 Drucken vom Computer

Der HP All-in-One kann mit jeder Softwareanwendung verwendet werden, die über eine Druckfunktion verfügt. Die Anweisungen unterscheiden sich geringfügig in Abhängigkeit davon, ob Sie von einem Windows-PC oder einem Macintosh drucken. Stellen Sie sicher, dass Sie die in diesem Kapitel für Ihr Betriebssystem dargestellten Anweisungen befolgen.

Neben den in diesem Kapitel beschriebenen Druckfunktionen stehen Ihnen weitere Optionen zur Verfügung, mit denen Sie spezielle Druckaufträge ausführen können wie das Drucken von randlosen Fotos, Newslettern und Bannern. Sie können die Bilder direkt von einer Fotospeicherkarte oder einer Digitalkamera drucken, die PictBridge unterstützt. Außerdem können Sie für Druckprojekte in **HP Image Zone** gescannte Bilder verwenden.

- Weitere Informationen über das Drucken von einer Speicherkarte oder einer Digitalkamera erhalten Sie unter [Verwenden einer Speicherkarte oder PictBridge-Kamera](#).
- Weitere Informationen zum Einrichten des HP All-in-One für das Drucken von einem Bluetooth-Gerät finden Sie unter [Verbindungsinformationen](#).
- Weitere Informationen zum Ausführen von speziellen Druckaufträgen oder zum Drucken von Bildern in **HP Image Zone** finden Sie in der **Online-Hilfe zu HP Image Zone**.

Drucken aus einer Softwareanwendung

Die Mehrzahl der Druckeinstellungen werden automatisch über die Softwareanwendung, aus der Sie drucken, oder über die ColorSmart-Technologie von HP gesteuert. Sie müssen die Einstellungen nur dann manuell ändern, wenn Sie die Druckqualität ändern, auf bestimmten Papier- oder Folientypen drucken oder Sonderfunktionen verwenden möchten.

So drucken Sie aus einer Softwareanwendung, das Sie zum Erstellen Ihres Dokuments verwendet haben (Windows-Benutzer)

- 1 Vergewissern Sie sich, dass sich im Zufuhrfach Papier befindet.
- 2 Klicken Sie in Ihrer Softwareanwendung im Menü **Datei** auf die Option **Drucken**.
- 3 Wählen Sie den HP All-in-One als Drucker aus.
- 4 Wenn Sie Einstellungen ändern möchten, klicken Sie auf die Schaltfläche zum Öffnen des Dialogfelds **Eigenschaften**.
Je nach Softwareanwendung heißt diese Schaltfläche **Eigenschaften**, **Optionen**, **Druckereinrichtung** oder **Drucker**.
- 5 Die Optionen für Ihren Druckauftrag finden Sie auf den Registerkarten **Papier/Qualität**, **Fertigstellung**, **Effekte**, **Grundlagen** und **Farbe**.

Tipp Die verschiedenen Auftragsstypen verfügen über unterschiedliche Standardeinstellungen, die Sie für ein einfaches Drucken des Auftrags verwenden können. Klicken Sie in der Liste **Was möchten Sie tun?** auf der Registerkarte **Druckbefehle** auf einen Druckauftragstyp. Die Standardeinstellungen für diesen Druckauftragstyp sind festgelegt und auf der Registerkarte **Druckbefehle** zusammengefasst. Sie können diese

- Einstellungen auf dieser Registerkarte ggf. ändern, oder Sie nehmen die Änderungen auf anderen Registerkarten im Dialogfeld **Eigenschaften** vor.
- 6 Klicken Sie auf **OK**, um das Dialogfeld **Eigenschaften** zu schließen.
 - 7 Klicken Sie auf **Drucken** bzw. **OK**, um den Druckauftrag zu starten.

So drucken Sie aus einer Softwareanwendung, die Sie zum Erstellen Ihres Dokuments verwendet haben (Macintosh-Benutzer)

- 1 Vergewissern Sie sich, dass sich im Zufuhrfach Papier befindet.
- 2 Wählen Sie in der **Auswahl** (OS 9), im **Print Center** (OS 10.2 oder früher) oder im **Drucker-Einrichtungsprogramm** (OS 10.3 oder höher) den HP All-in-One aus, bevor Sie den Druckvorgang starten.
- 3 Wählen Sie in der Softwareanwendung aus dem Menü **Datei** die Option **Seite einrichten** aus.
Das Dialogfeld **Seite einrichten** wird geöffnet, in dem Sie das Papierformat, die Ausrichtung und die Größe festlegen können.
- 4 Legen Sie die Seiteneinstellungen fest:
 - Wählen Sie das Papierformat aus.
 - Wählen Sie die Ausrichtung aus.
 - Geben Sie den Skalierungsprozentsatz ein.

Hinweis Unter OS 9 stehen im Dialogfeld **Seite einrichten** darüber hinaus Optionen zum Drucken einer gespiegelten Version eines Bilds und zum Anpassen von Seitenrändern für das beidseitige Drucken zur Verfügung.
- 5 Klicken Sie auf **OK**.
- 6 Wählen Sie in der Softwareanwendung aus dem Menü **Datei** die Option **Drucken** aus.
Das Dialogfeld **Drucken** wird angezeigt. Wenn Sie mit OS 9 arbeiten, wird das Fenster **Allgemein** angezeigt. Wenn Sie mit OS X arbeiten, wird das Fenster **Kopien & Seiten** angezeigt.
- 7 Wählen Sie für jede Option im Einblendmenü die geeigneten Druckeinstellungen aus.
- 8 Klicken Sie auf **Drucken**, um mit dem Drucken zu beginnen.

Ändern der Druckeinstellungen

Sie können die Druckeinstellungen des HP All-in-One anpassen und auf diese Weise fast jeden gewünschten Druckauftrag ausführen.

Windows

Bevor Sie die Druckeinstellungen ändern, sollten Sie entscheiden, ob diese nur für den aktuellen Druckauftrag geändert werden sollen oder ob die Einstellungen als Standardwerte für alle nachfolgenden Druckaufträge definiert werden sollen. Wie Sie die Druckeinstellungen anzeigen, hängt davon ab, ob Sie die Änderungen auf alle zukünftigen Druckaufträge anwenden möchten oder nur auf den aktuellen Druckauftrag.

So ändern Sie Druckereinstellungen für alle weiteren Druckaufträge

- 1 Klicken Sie im **HP Director** auf **Einstellungen**, zeigen Sie auf **Druckereinstellungen**, und klicken Sie dann auf **Druckereinstellungen**.
- 2 Ändern Sie die Druckereinstellungen, und klicken Sie auf **OK**.

So ändern Sie Druckereinstellungen für den aktuellen Druckauftrag

- 1 Klicken Sie in Ihrer Softwareanwendung im Menü **Datei** auf die Option **Drucken**.
- 2 Vergewissern Sie sich, dass der HP All-in-One ausgewählt ist.
- 3 Klicken Sie auf die Schaltfläche zum Öffnen des Dialogfelds **Eigenschaften**.
Je nach Softwareanwendung heißt diese Schaltfläche **Eigenschaften**, **Optionen**, **Druckereinrichtung** oder **Drucker**.
- 4 Ändern Sie die Druckereinstellungen, und klicken Sie auf **OK**.
- 5 Klicken Sie im Dialogfeld **Drucken** auf **Drucken** oder **OK**.

Macintosh

Ändern Sie die Einstellungen für den Druckauftrag in den Dialogfeldern **Seite einrichten** und **Drucken**. In welchem Dialogfeld Sie die Änderungen vornehmen, hängt davon ab, welche Einstellungen Sie ändern möchten.

So ändern Sie das Papierformat, die Ausrichtung oder den Skalierungsprozentsatz

- 1 Wählen Sie in der **Auswahl** (OS 9), im **Print Center** (OS 10.2 oder früher) oder im **Drucker-Einrichtungsprogramm** (OS 10.3 oder höher) den HP All-in-One aus, bevor Sie den Druckvorgang starten.
- 2 Wählen Sie in der Softwareanwendung aus dem Menü **Datei** die Option **Seite einrichten** aus.
- 3 Nehmen Sie Änderungen an den Einstellungen für Papierformat, Ausrichtung und Skalierungsprozentsatz vor, und klicken Sie auf **OK**.

So ändern Sie alle anderen Druckereinstellungen

- 1 Wählen Sie in der **Auswahl** (OS 9), im **Print Center** (OS 10.2 oder früher) oder im **Drucker-Einrichtungsprogramm** (OS 10.3 oder höher) den HP All-in-One aus, bevor Sie den Druckvorgang starten.
- 2 Wählen Sie in der Softwareanwendung aus dem Menü **Datei** die Option **Drucken** aus.
- 3 Nehmen Sie Änderungen an den Druckereinstellungen vor, und klicken Sie auf **Drucken**, um den Auftrag zu drucken.

Anhalten eines Druckauftrags

Sie können einen Druckauftrag sowohl vom HP All-in-One als auch vom Computer aus anhalten, wobei die besseren Ergebnisse beim Anhalten vom HP All-in-One aus erzielt werden.

So halten Sie einen Druckauftrag vom HP All-in-One aus an

- ➔ Drücken Sie am Bedienfeld die Taste **Abbrechen**. Prüfen Sie, ob die Meldung **Drucken abgebrochen** auf dem Farbdisplay angezeigt wird. Wenn sie nicht angezeigt wird, drücken Sie erneut **Abbrechen**.

10 Faxeinrichtung

Nachdem Sie die in den Einrichtungsanweisungen dargelegten Schritte durchgeführt haben, können Sie die Faxeinrichtung anhand der Anweisungen in diesem Kapitel abschließen. Bewahren Sie die Einrichtungsanweisungen für den späteren Gebrauch auf.

In diesem Kapitel erfahren Sie, wie Sie den HP All-in-One so einrichten, dass die Faxfunktionen erfolgreich mit allen Geräten und Diensten eingesetzt werden können, die bereits an der Telefonleitung des HP All-in-One angeschlossen sind.

Legen Sie vor dem Einrichten des HP All-in-One zum Faxen fest, welche Gerätetypen und Dienste an derselben Telefonleitung angeschlossen sind. Wählen Sie aus der ersten Spalte der folgenden Tabelle die Kombination aus Geräten und Diensten aus, die für zu Hause oder Ihr Büro gelten sollen. Sehen Sie anschließend in der zweiten Spalte nach, welche Konfiguration am besten geeignet ist. Im weiteren Verlauf dieses Kapitels finden Sie schrittweise Anleitungen für die einzelnen Konfigurationen.

Andere Geräte/Dienste auf der Faxleitung	Empfohlene Faxkonfiguration
Keine Sie haben eine separate Telefonleitung zum Faxen.	Fall A: Separate Faxleitung (keine eingehenden Telefongespräche)
Ein DSL-Anschluss (Digital Subscriber Line) über Ihre Telefongesellschaft	Fall B: Einrichten des HP All-in-One mit DSL
Eine Nebenstellenanlage oder ein ISDN-System (Integrated Services Digital Network)	Fall C: Einrichten des HP All-in-One mit einer PBX- oder einer ISDN-Telefonanlage
Spezialtondienst über Ihre Telefongesellschaft	Fall D: Faxgerät und Dienst für Spezialtonfolge am selben Anschluss
Telefongespräche Sie verwenden einen Anschluss für Gespräche und Faxe.	Fall E: Leitung für Gespräche und Faxe
Telefongespräche und Voicemail-Dienste Sie verwenden eine Telefonleitung für Gespräche und Faxe. Außerdem wird ein Voicemail-Dienst von der Telefongesellschaft bezogen.	Fall F: Leitung für Gespräche, Fax und Voicemail

Fall A: Separate Faxleitung (keine eingehenden Telefongespräche)

Wenn Sie über eine separate Telefonleitung verfügen, über die keine Telefongespräche geführt werden, und keine weiteren Geräte an dieser Leitung

angeschlossen sind, schließen Sie den HP All-in-One wie in diesem Abschnitt beschrieben an.

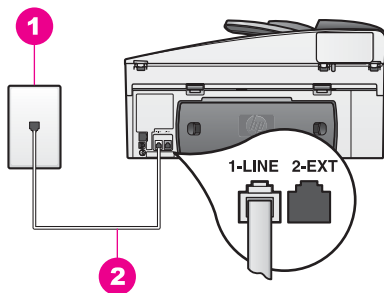

Rückansicht des HP All-in-One

1	Telefonanschlussbuchse
2	Telefonkabel, das mit dem HP All-in-One geliefert wurde, an Anschluss "1-LINE" angeschlossen

So richten Sie den HP All-in-One mit einer separaten Faxleitung ein

- Schließen Sie das im Lieferumfang des HP All-in-One enthaltene Telefonkabel an die Telefonanschlussbuchse und das andere Ende an den Anschluss mit der Bezeichnung "1-LINE" auf der Rückseite des HP All-in-One an.



Vorsicht Wenn Sie den HP All-in-One nicht mit dem mitgelieferten Kabel an die Telefonanschlussbuchse anschließen, können die Faxfunktionen unter Umständen nicht genutzt werden. Dieses spezielle Telefonkabel unterscheidet sich von den Telefonkabeln, die Sie möglicherweise bereits zu Hause oder im Büro verwenden. Wenn das im Lieferumfang enthaltene Telefonkabel zu kurz ist, finden Sie unter [Das mit dem HP All-in-One gelieferte Telefonkabel ist zu kurz](#) Informationen zum Verlängern des Kabels.

- Richten Sie den HP All-in-One für die automatische Annahme eingehender Anrufe ein. Drücken Sie die Taste **Autom. Empfang**, bis die Leuchte leuchtet.
- (Optional) Ändern Sie die Einstellung **Töne bis Antwort** in "1 Ruftön" bzw. "2 Ruftöne".
Informationen zum Ändern dieser Einstellung finden Sie unter [Einstellen der Ruftonanzahl bis zur Beantwortung](#).
- Führen Sie einen Faxtest aus. Weitere Informationen finden Sie unter [Testen der Faxeinrichtung](#).

Wenn es klingelt, nimmt der HP All-in-One automatisch nach der unter **Töne bis Antwort** festgelegten Anzahl Ruftöne den Anruf entgegen. Anschließend werden an das Faxgerät des Absenders Faxempfangstöne gesendet, und das Fax wird empfangen.

Fall B: Einrichten des HP All-in-One mit DSL

Wenn Sie über einen DSL-Anschluss verfügen, finden Sie im folgenden Abschnitt Anweisungen zum Anschließen eines DSL-Filters zwischen der

Telefonanschlussbuchse und dem HP All-in-One. Der DSL-Filter entfernt das Digitalsignal, das Ihren HP All-in-One daran hindert, ordnungsgemäß mit der Telefonleitung zu kommunizieren. (DSL kann in Ihrem Land/Ihrer Region unter Umständen ADSL genannt werden.)

! Vorsicht Wenn Sie über einen DSL-Anschluss verfügen und keinen DSL-Filter anschließen, können mit dem HP All-in-One keine Faxe gesendet und empfangen werden.

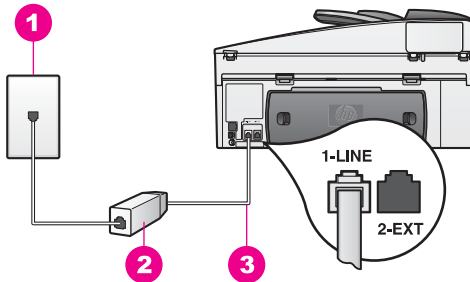

Rückansicht des HP All-in-One

1	Telefonanschlussbuchse
2	DSL-Filter und Telefonkabel (beim DSL-Anbieter erhältlich)
3	Telefonkabel, das mit dem HP All-in-One geliefert wurde, an Anschluss "1-LINE" angeschlossen

So richten Sie den HP All-in-One mit DSL ein

- 1 Einen DSL-Filter erhalten Sie bei Ihrem DSL-Provider.
- 2 Schließen Sie das im Lieferumfang des HP All-in-One enthaltene Telefonkabel an den freien Anschluss des DSL-Filters und an den Anschluss "1-LINE" auf der Rückseite des HP All-in-One an.

! Vorsicht Wenn Sie den HP All-in-One nicht mit dem mitgelieferten Kabel an die Telefonanschlussbuchse anschließen, können die Faxfunktionen unter Umständen nicht genutzt werden. Dieses spezielle Telefonkabel unterscheidet sich von den Telefonkabeln, die Sie möglicherweise bereits zu Hause oder im Büro verwenden.

- 3 Schließen Sie das Kabel des DSL-Filters an die Telefonanschlussbuchse an.
- 4 Führen Sie einen Faxtest aus. Weitere Informationen finden Sie unter [Testen der Faxeinrichtung](#).

Fall C: Einrichten des HP All-in-One mit einer PBX- oder einer ISDN-Telefonanlage

Wenn Sie entweder eine PBX-Telefonanlage oder einen ISDN-Konverter bzw. Adapter verwenden, stellen Sie sicher, dass Sie folgende Vorgänge ausführen:

- Wenn Sie einen Nebenstellenanlagen- oder einen ISDN-Konverter bzw. Adapter verwenden, vergewissern Sie sich, dass der HP All-in-One mit dem Anschluss verbunden ist, der für Fax und Telefon vorgesehen ist. Stellen Sie außerdem

sicher, dass der Adapter auf den richtigen Schaltertyp für Ihr Land/Ihre Region gesetzt ist, falls möglich.

Hinweis Bei einigen ISDN-Systemen können die Anschlüsse für spezielle Telekommunikationsgeräte konfiguriert werden. Sie können beispielsweise einen Anschluss für Telefon und Faxgeräte der Gruppe 3 und einen anderen Anschluss für verschiedene Zwecke konfigurieren. Wenn weiterhin Probleme bei einer Verbindung über den Fax-/Telefonanschluss des ISDN-Konverters auftreten, sollten Sie versuchen, den für verschiedene Zwecke konfigurierten Anschluss zu verwenden (mit der Bezeichnung "Multi-Combi" o. ä.).

- Wenn Sie eine PBX-Telefonanlage verwenden, stellen Sie das Anklopfsignal auf "Aus" ein.



Vorsicht Bei vielen digitalen PBX-Nebenstellenanlagen ist das Anklopfsignal werkseitig aktiviert. Das Anklopfsignal stört Faxübertragungen, so dass Sie mit dem HP All-in-One keine Faxe senden oder empfangen können. Anweisungen zum Deaktivieren des Anklopfsignals finden Sie in der Dokumentation, die mit der PBX-Nebenstellenanlage geliefert wurde.

- Wenn Sie eine PBX-Nebenstellenanlage verwenden, wählen Sie die Nummer der Leitung nach außen, bevor Sie die Faxnummer wählen.
- Stellen Sie sicher, dass Sie das mit dem HP All-in-One gelieferte Kabel an die Telefonanschlussbuchse anschließen. Andernfalls können die Faxfunktionen unter Umständen nicht genutzt werden. Dieses spezielle Telefonkabel unterscheidet sich von den Telefonkabeln, die Sie möglicherweise bereits zu Hause oder im Büro verwenden. Wenn das im Lieferumfang enthaltene Telefonkabel zu kurz ist, finden Sie unter [Das mit dem HP All-in-One gelieferte Telefonkabel ist zu kurz](#) Informationen zum Verlängern des Kabels.

Fall D: Faxgerät und Dienst für Spezialtonfolge am selben Anschluss

Wenn Sie einen Dienst für Spezialtonfolgen beziehen (über Ihre Telefongesellschaft), bei dem verschiedenen Nummern auf derselben Leitung verschiedene Rufnummern zugewiesen werden, schließen Sie den HP All-in-One wie in diesem Abschnitt beschrieben an.

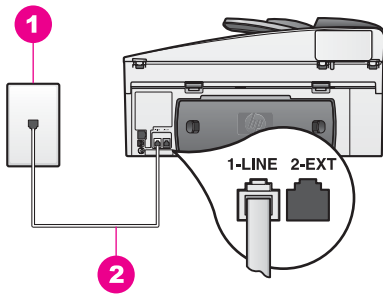

Rückansicht des HP All-in-One

1	Telefonanschlussbuchse
2	Telefonkabel, das mit dem HP All-in-One geliefert wurde, an Anschluss "1-LINE" angeschlossen

So richten Sie den HP All-in-One mit dem Dienst für Spezialtonfolgen ein

- 1 Schließen Sie das im Lieferumfang des HP All-in-One enthaltene Telefonkabel an die Telefonanschlussbuchse und das andere Ende an den Anschluss mit der Bezeichnung "1-LINE" auf der Rückseite des HP All-in-One an.



Vorsicht Wenn Sie den HP All-in-One nicht mit dem mitgelieferten Kabel an die Telefonanschlussbuchse anschließen, können die Faxfunktionen unter Umständen nicht genutzt werden. Dieses spezielle Telefonkabel unterscheidet sich von den Telefonkabeln, die Sie möglicherweise bereits zu Hause oder im Büro verwenden. Wenn das im Lieferumfang enthaltene Telefonkabel zu kurz ist, finden Sie unter [Das mit dem HP All-in-One gelieferte Telefonkabel ist zu kurz](#) Informationen zum Verlängern des Kabels.

- 2 Richten Sie den HP All-in-One für die automatische Annahme eingehender Anrufe ein. Drücken Sie die Taste **Autom. Empfang**, bis die Leuchte leuchtet.
- 3 Ändern Sie die Einstellung für **Ruftonmuster für Beantwortung** in das Muster, das von der Telefongesellschaft für die Faxnummer zugewiesen wurde, beispielsweise zwei- oder dreifache Ruftöne. Informationen zum Ändern dieser Einstellung finden Sie unter [Ändern des Ruftonmusters für die Beantwortung \(Spezialtonfolge\)](#).

Hinweis Der HP All-in-One ist werkseitig so eingestellt, dass bei allen Ruftonmustern der Anruf entgegengenommen wird. Wenn Sie nicht das von der Telefongesellschaft zugewiesene Ruftonmuster einstellen, nimmt der HP All-in-One entweder Gespräche bzw. Faxanrufe oder gar nichts entgegen.

- 4 (Optional) Ändern Sie die Einstellung **Töne bis Antwort** in "1 Rufton" bzw. "2 Ruftöne". Informationen zum Ändern dieser Einstellung finden Sie unter [Einstellen der Ruftonanzahl bis zur Beantwortung](#).
- 5 Führen Sie einen Faxtest aus. Weitere Informationen finden Sie unter [Testen der Faxeinrichtung](#).

Der HP All-in-One nimmt automatisch nach der unter **Töne bis Antwort** festgelegten Anzahl der Ruftöne die Anrufe entgegen, die mit dem ausgewählten Ruftonmuster (Einstellung **Ruftonmuster für Beantwortung**) übereinstimmen. Anschließend werden an das Faxgerät des Absenders Faxempfangstöne gesendet, und das Fax wird empfangen.

Fall E: Leitung für Gespräche und Faxe

Wenn ein Anschluss für Gespräche und Faxe (oder Voicemail-Dienste) verwendet wird, aber keine weiteren Geräte an dieser Leitung angeschlossen sind, schließen Sie den HP All-in-One wie in diesem Abschnitt beschrieben an.

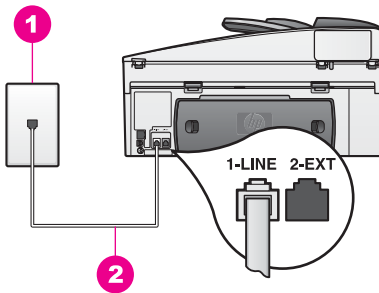

Rückansicht des HP All-in-One

1	Telefonanschlussbuchse
2	Telefonkabel, das mit dem HP All-in-One geliefert wurde, an Anschluss "1-LINE" angeschlossen

So richten Sie den HP All-in-One mit einem für Gespräche und Faxe genutzten Anschluss ein

- Schließen Sie das im Lieferumfang des HP All-in-One enthaltene Telefonkabel an die Telefonanschlussbuchse und das andere Ende an den Anschluss mit der Bezeichnung "1-LINE" auf der Rückseite des HP All-in-One an.



Vorsicht Wenn Sie den HP All-in-One nicht mit dem mitgelieferten Kabel an die Telefonanschlussbuchse anschließen, können die Faxfunktionen unter Umständen nicht genutzt werden. Dieses spezielle Telefonkabel unterscheidet sich von den Telefonkabeln, die Sie möglicherweise bereits zu Hause oder im Büro verwenden. Wenn das im Lieferumfang enthaltene Telefonkabel zu kurz ist, finden Sie unter [Das mit dem HP All-in-One gelieferte Telefonkabel ist zu kurz](#) Informationen zum Verlängern des Kabels.

- Sie müssen sich nun entscheiden, ob der HP All-in-One Anrufe manuell oder automatisch entgegennehmen soll:
 - Wenn Sie den HP All-in-One für den automatischen Empfang von Anrufen einrichten, beantwortet er alle eingehenden Anrufe und nimmt Faxe entgegen. Der HP All-in-One kann in diesem Fall nicht zwischen eingehenden Telefongesprächen und Faxesendungen unterscheiden. Wenn

Sie ein Telefonat erwarten, müssen Sie das Gespräch vor dem HP All-in-One entgegennehmen.

Damit Faxanrufe automatisch entgegengenommen werden, drücken Sie die Taste **Autom. Empfang**, bis die LED leuchtet.

- Wenn Sie den HP All-in-One für den manuellen Empfang von Faxen einrichten, müssen Sie Faxanrufe selbst entgegennehmen, da der HP All-in-One in diesem Fall die Faxe nicht automatisch empfangen kann.

Damit Faxanrufe manuell entgegengenommen werden, drücken Sie die Taste **Autom. Empfang**, bis die LED erlischt.

- 3 Führen Sie einen Faxtest aus. Weitere Informationen finden Sie unter [Testen der Faxeinrichtung](#).

Wenn Sie einen Anruf vor dem HP All-in-One entgegennehmen und feststellen, dass es sich um eine Faxesendung handelt, müssen Sie das Fax manuell entgegennehmen. Weitere Informationen finden Sie unter [Manuelles Empfangen eines Fax](#).

Fall F: Leitung für Gespräche, Fax und Voicemail

Wenn eine Telefonnummer für Gespräche und Faxe verwendet und außerdem ein Voicemail-Dienst von der Telefongesellschaft bezogen wird, schließen Sie den HP All-in-One wie in diesem Abschnitt beschrieben an.

Hinweis Faxe können nicht automatisch empfangen werden, wenn Sie einen Voicemail-Dienst für dieselbe Telefonnummer nutzen, die Sie für den Faxempfang verwenden. Sie müssen Faxe manuell empfangen, d. h., Sie müssen eingehende Faxanrufe persönlich annehmen. Wenn Sie den automatischen Faxempfang nutzen möchten, wenden Sie sich an Ihre Telefongesellschaft, um einen Dienst für Spezialtonfolge oder eine separate Leitung für Faxe zu beantragen.

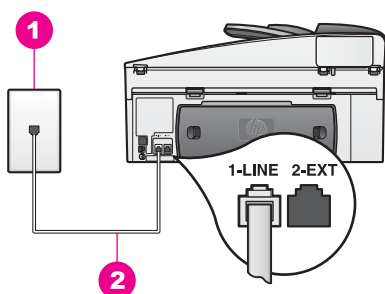

Rückansicht des HP All-in-One

1	Telefonanschlussbuchse
2	Telefonkabel, das mit dem HP All-in-One geliefert wurde, an Anschluss "1-LINE" angeschlossen

So richten Sie den HP All-in-One mit Voicemail ein

- 1 Schließen Sie das im Lieferumfang des HP All-in-One enthaltene Telefonkabel an die Telefonanschlussbuchse und das andere Ende an den Anschluss mit der Bezeichnung "1-LINE" auf der Rückseite des HP All-in-One an.



Vorsicht Wenn Sie den HP All-in-One nicht mit dem mitgelieferten Kabel an die Telefonanschlussbuchse anschließen, können die Faxfunktionen unter Umständen nicht genutzt werden. Dieses spezielle Telefonkabel unterscheidet sich von den Telefonkabeln, die Sie möglicherweise bereits zu Hause oder im Büro verwenden. Wenn das im Lieferumfang enthaltene Telefonkabel zu kurz ist, finden Sie unter [Das mit dem HP All-in-One gelieferte Telefonkabel ist zu kurz](#) Informationen zum Verlängern des Kabels.

- 2 Richten Sie den HP All-in-One für die manuelle Annahme eingehender Anrufe ein. Drücken Sie die Taste **Autom. Empfang**, bis die LED erlischt.
- 3 Führen Sie einen Faxtest aus. Weitere Informationen finden Sie unter [Testen der Faxeinrichtung](#).

Sie müssen die Anrufe selbst entgegennehmen, da der HP All-in-One ansonsten keine Faxe empfangen kann. Informationen zum manuellen Faxempfang finden Sie unter [Manuelles Empfangen eines Fax](#).

Testen der Faxeinrichtung

Sie können die Faxeinrichtung testen, um den Status des HP All-in-One zu überprüfen und um sicherzustellen, dass er richtig für das Faxen eingerichtet wurde. Führen Sie diesen Test durch, nachdem Sie den HP All-in-One für das Faxen eingerichtet haben. Während des Tests wird Folgendes geprüft:

- Faxhardware
- Richtiger Anschluss des Telefonkabels
- Wählton
- Aktive Telefonleitung
- Verbindungsstatus der Telefonleitung

Der HP All-in-One druckt einen Bericht mit den Ergebnissen des Tests aus. Wenn während des Tests Fehler auftraten, verwenden Sie die Informationen im Bericht, um das Problem zu beheben. Führen Sie anschließend den Test erneut aus.

So testen Sie die Faxeinrichtung vom Bedienfeld aus

- 1 Richten Sie den HP All-in-One entsprechend der Anweisungen in diesem Kapitel für das Faxen ein.
- 2 Stellen Sie vor dem Test sicher, dass Sie die Druckpatronen eingesetzt und Papier eingelegt haben.
Weitere Informationen finden Sie unter [Auswechseln der Druckpatronen und Einlegen von großformatigem Papier](#).
- 3 Drücken Sie die Taste **Einrichten**.
- 4 Drücken Sie **6** und dann **5**.
Dadurch wird das Menü **Extras** und dann **Faxtest durchführen** ausgewählt. Der HP All-in-One zeigt den Status des Tests im Farbdisplay an und druckt einen Bericht.
- 5 Prüfen Sie den Bericht.
 - Treten weiterhin Probleme auf, obwohl der Test fehlerfrei verlaufen ist, prüfen Sie, ob die im Bericht aufgeführten Faxeeinstellungen korrekt sind.

Eine nicht ausgewählte oder falsche Faxeinstellung kann zu Faxproblemen führen.

- Wenn während des Tests Fehler auftraten, verwenden Sie die Informationen im Bericht, um das Problem zu beheben.
- 6 Nachdem Sie den Faxbericht aus dem HP All-in-One genommen haben, drücken Sie **OK**.

Beheben Sie ggf. alle gefundenen Probleme, und führen Sie anschließend den Test erneut aus.

Weitere Informationen zum Beheben der während des Tests erkannten Probleme finden Sie unter [Faxtest fehlgeschlagen](#).

11 Verwenden der Faxfunktionen

Sie können den HP All-in-One zum Senden und Empfangen von Faxen, einschließlich Farbfaxen, verwenden. Durch Einrichten von Kurzwahlnummern können Sie den Faxversand an häufig verwendete Nummern einfacher gestalten. Am Bedienfeld lassen sich außerdem eine Reihe von Faxoptionen einstellen, wie z. B. die Auflösung.

Um alle verfügbaren Funktionen optimal nutzen zu können, sollten Sie sich mit dem **HP Director** vertraut machen, der in der **HP Image Zone**-Software enthalten ist. Über den **HP Director** können Sie Faxe mit oder ohne computergeneriertes Deckblatt vom Computer aus versenden und schnell Kurzwahlen einrichten. Weitere Informationen finden Sie in der **Online-Hilfe zu HP Image Zone**.

Informationen zum Aufrufen des **HP Director** und der Online-Hilfe finden Sie unter **Mit HP Image Zone den HP All-in-One optimal nutzen**.

Einrichten des HP All-in-One zum Empfangen von Faxen

Sie können den HP All-in-One je nach den Gegebenheiten zu Hause oder im Büro für das automatische oder manuelle Empfangen von Faxen einrichten. Wenn Sie den HP All-in-One für den automatischen Empfang von Faxen einrichten, beantwortet er alle eingehenden Anrufe und nimmt Faxe entgegen. Wenn Sie den HP All-in-One für den manuellen Empfang von Faxen einrichten, müssen Sie Faxanrufe selbst entgegennehmen, da der HP All-in-One in diesem Fall die Faxe nicht automatisch empfangen kann. Weitere Informationen zum manuellen Faxempfang finden Sie unter [Manuelles Empfangen eines Fax](#).

In bestimmten Situationen empfiehlt sich der manuelle Faxempfang. Wenn der HP All-in-One und das Telefon beispielsweise dieselbe Telefonleitung verwenden und der Rufnummern identisch ist und Sie über keinen Anrufbeantworter verfügen, sollten Sie den HP All-in-One für die manuelle Entgegennahme von Faxen einrichten. Wenn Sie einen Voicemail-Dienst nutzen, empfiehlt sich ebenfalls der manuelle Faxempfang. In diesem Fall kann der HP All-in-One nicht zwischen Fax- und Telefonanrufen unterscheiden.

Hinweis Weitere Informationen zum Einrichten Ihres Bürogeräts mit dem HP All-in-One finden Sie unter [Faxeinrichtung](#).

Auswählen des empfohlenen Antwortmodus für Ihre Einrichtung

Der Tabelle unten können Sie entnehmen, welcher Antwortmodus je nach den Gegebenheiten zu Hause oder im Büro für Ihren HP All-in-One empfohlen wird. Suchen Sie in der ersten Spalte der Tabelle die Kombination aus Geräten und Diensten, die auf Ihr Büro zutrifft. Sehen Sie anschließend in der zweiten Spalte nach, welcher Antwortmodus empfohlen wird. In der dritten Spalte wird beschrieben, wie der HP All-in-One bei dieser Einstellung eingehende Anrufe beantwortet.

Nachdem Sie den empfohlenen Antwortmodus für die Einrichtung zu Hause oder im Büro bestimmt haben, finden Sie weitere Anweisungen unter [Einstellen des Antwortmodus](#).

Geräte/Dienste an der Fax-Telefonleitung	Empfohlener Antwortmodus	Beschreibung
Keine (Sie verfügen über eine separate Fax-Telefonleitung, an der Sie nur Faxe empfangen.)	Automatisch (Die LED Autom. Empfang leuchtet.)	Der HP All-in-One beantwortet automatisch alle eingehenden Anrufe unter Verwendung der Einstellung Töne bis Antwort . Weitere Informationen zum Einstellen der Ruftonanzahl finden Sie unter Einstellen der Ruftonanzahl bis zur Beantwortung .
Eine Leitung für Telefon- und Faxanrufe und kein Anrufbeantworter (Sie haben eine Telefonleitung, auf der sowohl Telefon- als auch Faxanrufe eingehen.)	Manuell (Die LED Autom. Empfang leuchtet nicht.)	Der HP All-in-One nimmt Anrufe nicht automatisch entgegen. Sie müssen alle Faxe manuell entgegennehmen, indem Sie START FAXEN Schwarz oder START FAXEN Farbe drücken. Informationen zum manuellen Faxempfang finden Sie unter Manuelles Empfangen eines Fax . Sie können diese Einstellung verwenden, wenn Sie vor allem Telefonanrufe und nur selten Faxanrufe auf dieser Telefonleitung erhalten.
Voicemail-Dienst Ihrer Telefongesellschaft	Manuell (Die LED Autom. Empfang leuchtet nicht.)	Der HP All-in-One nimmt Anrufe nicht automatisch entgegen. Sie müssen alle Faxe manuell entgegennehmen, indem Sie START FAXEN Schwarz oder START FAXEN Farbe drücken. Informationen zum manuellen Faxempfang finden Sie unter Manuelles Empfangen eines Fax .
Ein Anrufbeantworter und eine Leitung für Telefon- und Faxanrufe	Automatisch (Die LED Autom. Empfang leuchtet.)	Der Anrufbeantworter nimmt eingehende Anrufe entgegen, und der HP All-in-One überwacht die Leitung auf Faxtöne. Wenn der HP All-in-One Faxtöne erkennt, nimmt der HP All-in-One das Fax entgegen. Außerdem müssen Sie die Anzahl der Ruftöne bis zum Entgegennehmen eines Anrufs für den HP All-in-One höher einstellen als für den Anrufbeantworter. Der Anrufbeantworter muss den Anruf vor dem HP All-in-One entgegennehmen. Weitere Informationen über das Einstellen der Ruftöne bis zur Antwort finden Sie unter Einstellen der Ruftonanzahl bis zur Beantwortung .
Dienst für Spezialtonfolge	Automatisch (Die LED Autom. Empfang leuchtet.)	Der HP All-in-One beantwortet automatisch alle eingehenden Anrufe. Stellen Sie sicher, dass die von der Telefongesellschaft für die Fax-Telefonleitung festgelegte Spezialtonfolge mit der Einstellung

Geräte/Dienste an der Fax-Telefonleitung	Empfohlener Antwortmodus	Beschreibung
		Ruftonmuster Beantw. des HP All-in-One übereinstimmt. Weitere Informationen finden Sie unter Ändern des Ruftonmusters für die Beantwortung (Spezialtonfolge) .

Einstellen des Antwortmodus

Mit dem Antwortmodus legen Sie fest, ob der HP All-in-One eingehende Anrufe entgegennimmt. Wenn Sie den HP All-in-One für den automatischen Empfang von Faxen einrichten (die LED **Autom. Empfang** leuchtet), beantwortet er alle eingehenden Anrufe und nimmt Faxe entgegen. Wenn Sie den HP All-in-One für den manuellen Empfang von Faxen einrichten (die LED **Autom. Empfang** leuchtet nicht), müssen Sie Anrufe selbst entgegennehmen, da der HP All-in-One in diesem Fall Faxe nicht automatisch empfangen kann. Weitere Informationen zum manuellen Faxempfang finden Sie unter [Manuelles Empfangen eines Fax](#).

Informationen dazu, welcher Antwortmodus in welchen Situationen empfohlen wird, finden Sie unter [Auswählen des empfohlenen Antwortmodus für Ihre Einrichtung](#).

→ Drücken Sie die Taste **Autom. Empfang**, um den Antwortmodus einzustellen.

Wenn die LED **Autom. Empfang** leuchtet, nimmt der HP All-in-One automatisch Anrufe entgegen. Wenn die LED demgegenüber nicht leuchtet, nimmt der HP All-in-One keine Anrufe entgegen.

Senden eines Faxes

Sie können Faxdokumente auf verschiedene Arten senden. Über das Bedienfeld des HP All-in-One können Sie Faxe in Farbe und in Schwarzweiß versenden. Sie können ein Fax auch manuell über ein angeschlossenes Telefon senden. Auf diese Weise können Sie mit dem Empfänger sprechen, bevor Sie das Fax senden.

Sie können den HP All-in-One auch so einrichten, dass er beidseitig bedruckte Originale sendet.

Wenn Sie häufig Faxe an dieselbe Nummer senden, können Sie Kurzwahlnummern einrichten und Faxe schnell senden, indem Sie die entsprechende **Kurzwahltaste** oder eine One-Touch-Kurzwahltaste drücken. In diesem Abschnitt finden Sie weitere Informationen zu den unterschiedlichen Möglichkeiten zum Senden von Faxen.

Senden eines einfachen Faxes

Sie können über das Bedienfeld einfache ein- oder mehrseitige Faxe versenden.

Hinweis Wenn Sie eine gedruckte Sendebestätigung benötigen, aktivieren Sie die entsprechende Einstellung, **bevor** Sie mit dem Senden von Faxen beginnen. Weitere Informationen finden Sie unter [Aktivieren der Faxbestätigung](#).

Tipp Sie können Faxe auch mit Wahlüberwachung senden. Damit können Sie die Geschwindigkeit des Wahlvorgangs steuern. Diese Funktion ist nützlich, wenn Sie eine Telefonkarte verwenden und während des Wählens auf bestimmte

Töne achten müssen. Weitere Informationen finden Sie unter [Senden eines Fax mit Wahlüberwachung](#).

- 1 Legen Sie die Originale mit der bedruckten Seite nach oben so in den Vorlageneinzug, dass der obere Seitenrand nach links weist. Wenn Sie ein einseitiges Fax versenden möchten, können Sie es auch auf das Vorlagenglas legen.

Hinweis Wenn Sie ein mehrseitiges Fax versenden, müssen Sie die Originale in den automatischen Vorlageneinzug legen.

- 2 Geben Sie die Faxnummer über das Tastenfeld ein.

Tipp Um eine Pause innerhalb der Faxnummer einzufügen, drücken Sie die Taste **Wahlwdh./Pause**.

- 3 Drücken Sie die Taste **START FAXEN Schwarz**.
- 4 Wenn Sie das Original auf das Vorlagenglas gelegt haben, drücken Sie **1**, um **Original von Scannerglas faxen** auszuwählen.

Tipp Sie können vom HP All-in-One auch Faxe in Farbe senden (z. B. Fotos). Drücken Sie einfach **START FAXEN Farbe** anstelle von **START FAXEN Schwarz**.

Sie können Faxe auch über den Computer versenden. Dabei verwenden Sie den **HP Director**, der in der **HP Image Zone**-Software enthalten ist. Dort ist es möglich, ein Deckblatt auf dem Computer zu erstellen und mit dem Fax zu versenden. Dies ist ganz einfach. Weitere Informationen finden Sie in der **Online-Hilfe zu HP Image Zone**, die im Lieferumfang Ihrer **HP Image Zone**-Software enthalten ist.

Aktivieren der Faxbestätigung

Wenn Sie eine gedruckte Sendebestätigung benötigen, befolgen Sie diese Anweisungen zur Aktivierung der entsprechenden Einstellung, **bevor** Sie mit dem Senden von Faxen beginnen.

Die Standardeinstellung für Faxbestätigungen ist **Alle Fehler**. Dabei druckt der HP All-in-One nur dann einen Bericht, wenn beim Senden oder Empfangen eines Fax ein Problem aufgetreten ist. Nach jedem Faxvorgang wird kurz eine Bestätigungsmeldung im Farbdisplay angezeigt, die angibt, ob das Fax erfolgreich gesendet wurde. Weitere Informationen zum Drucken von Berichten finden Sie unter [Drucken von Berichten](#).

- 1 Drücken Sie die Taste **Einrichten**.
- 2 Drücken Sie **2** und anschließend **1**.
Dadurch werden das Menü **Bericht drucken** und die Option **Faxbericht-Einrichtung** ausgewählt.
- 3 Drücken Sie **5** und dann **OK**.

Damit wird **Nur Senden** ausgewählt.

Nach jedem Sendevorgang druckt der HP All-in-One einen Bestätigungsbericht aus, dem Sie entnehmen können, ob das Fax erfolgreich gesendet wurde.

Hinweis Wenn Sie **Nur senden** auswählen, wird kein Bericht gedruckt, wenn Fehler auftreten, während der HP All-in-One ein Fax empfängt. Drücken Sie das **Faxprotokoll**, um Informationen zu Empfangsfehlern

zu erhalten. Weitere Informationen zum Drucken des **Faxprotokolls** finden Sie unter **Manuelles Erstellen von Berichten**.

Senden von beidseitig bedruckten Originalen

Wenn Sie über das HP Zubehör für beidseitiges Drucken verfügen, können Sie beidseitig bedruckte Originale versenden. Informationen zum Einlegen von Papier in dieses Fach finden Sie in der Anleitung, die zum Lieferumfang des Fachs gehört hat. Diese Funktion wird nur für das Senden von Faxen in Schwarzweiß unterstützt. Sie ist nicht verfügbar, wenn Sie Faxe in Farbe senden.

Tipp Sie können auch empfangene Faxe beidseitig drucken. Weitere Informationen finden Sie unter **Einrichten des HP All-in-One zum Erstellen von einseitig und beidseitig bedruckten Faxen**.

- 1 Legen Sie die Originale mit der bedruckten Seite nach oben so in den Vorlageneinzug, dass der obere Seitenrand nach links weist.

Hinweis Die Originale müssen in den Vorlageneinzug gelegt werden. Das Versenden von beidseitig bedruckten Faxen vom Vorlagenglas wird nicht unterstützt.

- 2 Geben Sie die Faxnummer über das Tastenfeld ein.
- 3 Drücken Sie im Bereich "FAXEN" die Taste **Menü** und anschließend **3**. Dadurch werden das **Menü "Faxen"** und die Option **Beidseitig bedruckt senden - Nur schwarz** ausgewählt.
- 4 Wählen Sie eine der folgenden Optionen aus:
 - Wenn Sie einseitig bedruckte Originale versenden möchten, drücken Sie auf **1**, um **Einseitiges Original** auszuwählen.
 - Wenn Sie beidseitig bedruckte Originale zusammen mit einem Deckblatt versenden möchten, drücken Sie auf **2**, um **Beidseitiges Original mit Deckblatt** auszuwählen.
Bei dieser Einstellung werden nur die Vorderseite des Deckblatts sowie beide Seiten der übrigen Blätter gescannt und gesendet. Auf diese Weise wird verhindert, dass eine leere Seite gesendet wird, wenn Sie ein Deckblatt hinzufügen.
 - Wenn Sie beidseitig bedruckte Originale ohne Deckblatt versenden möchten, drücken Sie auf **3**, um **Beidseitiges Original** auszuwählen.
Bei dieser Einstellung werden beide Seiten von allen Blättern gescannt und gesendet. Verwenden Sie diese Einstellung, wenn alle Blätter des Originals beidseitig bedruckt sind.

Hinweis Wenn Sie **2** oder **3** auswählen, stellen Sie sicher, dass Sie die Originale erst aus dem Ausgabebereich entfernen, nachdem beide Seiten gescannt wurden. Der HP All-in-One scannt die Vorderseite eines Originals, legt es im Ausgabebereich ab und nimmt es anschließend wieder auf, um die andere Seite zu scannen. Nachdem von allen Blättern beide Seiten gescannt wurden, können Sie die Originale entfernen.
- 5 Drücken Sie die Taste **START FAXEN Schwarz**.

Hinweis Die ausgewählte Option gilt nur für das aktuelle Fax. Wenn diese Option für alle Faxe gelten soll, die Sie in Zukunft versenden, ändern Sie die Standardeinstellung. Weitere Informationen finden Sie unter [Festlegen neuer Standardeinstellungen](#).

Senden eines Faxes manuell über ein Telefon

Sie können den Faxempfänger anrufen, um das Fax zu senden. Diese Faxmethode wird manuelles Faxen genannt. Manuelles Faxen ist beispielsweise nützlich, wenn Sie vor dem Senden des Fax sicherstellen möchten, dass der Empfänger das Fax entgegennehmen kann.

- 1 Legen Sie die Originale mit der bedruckten Seite nach oben so in den Vorlageneinzug, dass der obere Seitenrand nach links weist.
- 2 Wählen Sie die Nummer über das Tastenfeld des Telefons, das mit dem HP All-in-One verbunden ist.

Hinweis Sie müssen das Tastenfeld des Telefons zum Wählen der Nummer verwenden. Verwenden Sie dazu nicht das Tastenfeld am Bedienfeld des HP All-in-One.

- 3 Führen Sie einen der folgenden Vorgänge durch:
 - Wenn Sie nach dem Wählen der Nummer Faxtöne hören, drücken Sie innerhalb von drei Sekunden **START FAXEN Schwarz** oder **START FAXEN Farbe**, um das Fax zu senden.
 - Wenn der Empfänger den Anruf entgegennimmt, können Sie mit ihm sprechen, bevor Sie das Fax senden. Sobald Sie zum Senden des Fax bereit sind, drücken Sie auf dem Bedienfeld die Taste **START FAXEN Schwarz** oder **START FAXEN Farbe**.

Senden eines Fax mit Hilfe der Wahlwiederholung

Sie können die Wahlwiederholung über das Bedienfeld aktivieren, um ein Fax an die zuletzt gewählte Nummer zu senden.

- 1 Legen Sie die Originale mit der bedruckten Seite nach oben so in den Vorlageneinzug, dass der obere Seitenrand nach links weist.
- 2 Drücken Sie **Wahlwdh./Pause**.
Die letzte gewählte Nummer wird im Farbdisplay angezeigt.
- 3 Drücken Sie **START FAXEN Schwarz** oder **START FAXEN Farbe**.

Senden eines Fax mit Kurzwahlnummern

Sie können ein Fax schnell mit Hilfe der Taste **Kurzwahl** oder einer One-Touch-Kurzwahltaste über das Bedienfeld senden.

Hinweis Die One-Touch-Kurzwahltasten entsprechen den ersten fünf Kurzwahlnummern.

Kurzwahlnummern sind nur verfügbar, wenn Sie diese vorher eingerichtet haben. Weitere Informationen finden Sie unter [Einrichten der Kurzwahl](#).

- 1 Legen Sie die Originale mit der bedruckten Seite nach oben so in den Vorlageneinzug, dass der obere Seitenrand nach links weist.

- 2 Führen Sie einen der folgenden Vorgänge durch:
 - Drücken Sie die Taste **Kurzwahl**, bis die gewünschte Kurzwahlnummer in der oberen Zeile des Farbdisplays angezeigt wird. Sie können auch durch die Kurzwahleinträge blättern, indem Sie ▼ oder ▲ drücken. Wenn der gewünschte Eintrag hervorgehoben wird, drücken Sie **OK**.
 - Drücken Sie die Taste **Kurzwahl**, und geben Sie anschließend den Kurzwahlcode über das Tastenfeld auf dem Bedienfeld ein. Drücken Sie **OK**.
 - Drücken Sie eine One-Touch-Kurzwahltaste. Drücken Sie **OK**.
- 3 Drücken Sie **START FAXEN Schwarz** oder **START FAXEN Farbe**.

Planen von Faxvorgängen

Sie können planen, dass ein Schwarzweißfax später am selben Tag gesendet wird (wenn z. B. die Telefonleitungen nicht besetzt oder die Gebühren niedriger sind). Wenn Sie einen Faxvorgang planen, müssen Sie die Originale in den Vorlageneinzug legen und nicht auf das Vorlagenglas. Der HP All-in-One sendet das Fax automatisch zur angegebenen Uhrzeit.

Sie können jeweils nur einen Faxvorgang für einen späteren Zeitpunkt planen. Während ein Faxvorgang für einen späteren Zeitpunkt geplant ist, können Sie jedoch weiterhin wie gewohnt Faxe senden.

- 1 Legen Sie die Originale mit der bedruckten Seite nach oben so in den Vorlageneinzug, dass der obere Seitenrand nach links weist.

Hinweis Legen Sie die Originale in den Vorlageneinzug und nicht auf das Vorlagenglas. Diese Funktion wird nicht unterstützt, wenn Sie die Originale auf das Vorlagenglas legen.

- 2 Drücken Sie im Bereich "FAXEN" die Taste **Menü**.
Dadurch wird das Menü **Faxen** angezeigt.
- 3 Drücken Sie auf **5**, um **Fax später senden** auszuwählen.
- 4 Geben Sie über das Tastenfeld die gewünschte Sendezeit ein, und drücken Sie anschließend auf **OK**.
- 5 Geben Sie über das Tastenfeld die Faxnummer ein, drücken Sie eine One-Touch-Kurzwahltaste oder drücken Sie die Taste **Kurzwahl**, bis der gewünschte Kurzwahleintrag angezeigt wird.
- 6 Drücken Sie die Taste **START FAXEN Schwarz**.

Der HP All-in-One sendet das Fax zur geplanten Uhrzeit. **Fax später senden** wird zusammen mit der geplanten Uhrzeit im Farbdisplay angezeigt.

Ändern oder Abbrechen eines geplanten Faxvorgangs

Sie können die Faxnummer oder Uhrzeit für einen geplanten Faxvorgang ändern oder den Vorgang insgesamt abbrechen. Nachdem Sie einen Faxvorgang geplant haben, wird die geplante Uhrzeit im Farbdisplay angezeigt.

- 1 Drücken Sie im Bereich "FAXEN" die Taste **Menü**.
Dadurch wird das Menü **Faxen** angezeigt.
- 2 Drücken Sie auf **5**, um **Fax später senden** auszuwählen.
Wenn bereits ein Fax geplant wurde, wird das Menü **Fax ist geplant** angezeigt.
- 3 Führen Sie einen der folgenden Vorgänge durch:
 - Drücken Sie auf **1**, um den geplanten Faxvorgang abzubrechen.

Dadurch wird **Geplanten Faxvorgang abbrechen** ausgewählt. Damit ist der geplante Faxvorgang abgebrochen.

- Drücken Sie auf **2**, um die Uhrzeit oder die Faxnummer zu ändern.

Dadurch wird **Neue Sendezeit für Fax einstellen** ausgewählt.

- 4 Nachdem Sie auf **2** gedrückt haben, geben Sie die neue Sendezeit ein und drücken auf **OK**.
- 5 Geben Sie die neue Faxnummer ein, und drücken Sie auf **START FAXEN Schwarz**.

Senden eines Fax aus dem Speicher

Sie können ein Schwarzweißfax in den Speicher scannen und anschließend aus dem Speicher faxen. Diese Funktion ist hilfreich, wenn die gewünschte Faxnummer besetzt oder zeitweise nicht erreichbar ist. Der HP All-in-One scannt die Originale in den Speicher und sendet sie, sobald eine Verbindung zum Faxgerät des Empfängers hergestellt werden kann. Direkt nachdem der HP All-in-One die Seiten in den Speicher gescannt hat, können Sie die Originale aus dem Vorlageneinzug entfernen.

- 1 Legen Sie die Originale mit der bedruckten Seite nach oben so in den Vorlageneinzug, dass der obere Seitenrand nach links weist.

Hinweis Legen Sie die Originale in den Vorlageneinzug und nicht auf das Vorlagenglas. Diese Funktion wird nicht unterstützt, wenn Sie die Originale auf das Vorlagenglas legen.

- 2 Drücken Sie im Bereich "FAXEN" die Taste **Menü**.
Dadurch wird das Menü **Faxen** angezeigt.
- 3 Drücken Sie auf **4**, um **Scannen und faxen** auszuwählen.
- 4 Geben Sie über das Tastenfeld die Faxnummer ein, drücken Sie eine One-Touch-Kurzwahltaste oder drücken Sie die Taste **Kurzwahl**, bis der gewünschte Kurzwahleintrag angezeigt wird.
- 5 Drücken Sie die Taste **START FAXEN Schwarz**.

Hinweis Wenn Sie **START FAXEN Farbe** drücken, wird das Fax in Schwarzweiß gesendet und eine Mitteilung im Farbdisplay angezeigt.

Der HP All-in-One scannt die Originale in den Speicher und sendet das Fax, sobald das Faxgerät des Empfängers verfügbar ist.

Senden eines Fax mit Wahlüberwachung

Bei der Wahlüberwachung können Sie die Faxnummer wie auf einem Telefon über das Bedienfeld wählen. Diese Funktion ist nützlich, wenn Sie eine Telefonkarte verwenden und während des Wählens auf bestimmte Töne achten müssen. Außerdem können Sie damit auch die Geschwindigkeit des Wählvorgangs steuern.

Hinweis Stellen Sie sicher, dass die Lautstärke nicht zu niedrig eingestellt ist, da Sie ansonsten möglicherweise keinen Wählton hören. Weitere Informationen finden Sie unter [Einstellen der Lautstärke](#).

- 1 Legen Sie die Originale mit der bedruckten Seite nach oben so in den Vorlageneinzug, dass der obere Seitenrand nach links weist. Wenn Sie ein einseitiges Fax versenden möchten, können Sie es auch auf das Vorlagenglas legen.

- 2 Drücken Sie **START FAXEN Schwarz** oder **START FAXEN Farbe**.
- 3 Wenn Sie das Original auf das Vorlagenglas gelegt haben, drücken Sie **1**, um **Original von Scannerglas faxen** auszuwählen.
- 4 Wenn Sie den Wählton hören, geben Sie die Nummer über das Tastenfeld auf dem Bedienfeld ein.
- 5 Befolgen Sie die Aufforderungen, die möglicherweise angezeigt werden.
Das Fax wird gesendet, wenn das Gerät des Empfängers antwortet.

Empfangen eines Fax

Der HP All-in-One kann in Abhängigkeit vom eingestellten Antwortmodus Faxe automatisch oder manuell empfangen. Wenn die LED neben **Autom. Empfang** leuchtet, nimmt der HP All-in-One eingehende Anrufe automatisch entgegen und empfängt Faxe. Wenn die LED nicht leuchtet, müssen Sie Faxe manuell empfangen. Weitere Informationen zum Antwortmodus finden Sie unter [Einrichten des HP All-in-One zum Empfangen von Faxen](#).

Tipp Sie können den HP All-in-One so einrichten, dass empfangene Faxe beidseitig gedruckt werden, um Papier zu sparen. Weitere Informationen finden Sie unter [Einrichten des HP All-in-One zum Erstellen von einseitig und beidseitig bedruckten Faxen](#).

Hinweis Wenn Sie zum Drucken von Fotos eine Fotodruckpatrone oder eine graue Fotodruckpatrone installiert haben, sollten Sie diese beim Faxempfang durch die schwarze Druckpatrone ersetzen. Weitere Informationen finden Sie unter [Arbeiten an den Druckpatronen](#).

Einstellen der Ruftonanzahl bis zur Beantwortung

Sie können angeben, nach wie vielen Ruftönen der HP All-in-One den Anruf automatisch entgegennehmen soll.

Hinweis Diese Einstellung wird nur wirksam, wenn der HP All-in-One für den automatischen Empfang von Faxen eingestellt ist.

Die Einstellung **Töne bis Antwort** ist relevant, wenn ein Anrufbeantworter an derselben Telefonleitung wie der HP All-in-One angeschlossen ist. Der Anrufbeantworter muss den Anruf vor dem HP All-in-One entgegennehmen. Die Anzahl der Ruftöne bis zur Entgegennahme eines Anrufs müssen für den HP All-in-One also höher sein als für den Anrufbeantworter.

Stellen Sie den Anrufbeantworter beispielsweise so ein, dass dieser eingehende Anrufe nach vier Ruftönen annimmt. Stellen Sie Ihren HP All-in-One so ein, dass dieser eingehende Anrufe nach der maximal für das Gerät möglichen Anzahl von Ruftönen annimmt. (Die maximale Ruftonanzahl variiert je nach Land/Region.) In diesem Fall nimmt der Anrufbeantworter eingehende Anrufe entgegen, wobei der HP All-in-One die Leitung auf Faxtöne überwacht. Wenn der HP All-in-One Faxtöne erkennt, nimmt der HP All-in-One das Fax entgegen. Wenn es sich bei dem Anruf um einen Telefonanruf handelt, zeichnet der Anrufbeantworter die eingehende Nachricht auf.

So stellen Sie die Ruftonanzahl bis zur Beantwortung über das Bedienfeld ein

- 1 Drücken Sie die Taste **Einrichten**.

- 2 Drücken Sie **4** und anschließend **3**.
Dadurch werden das Menü **Basis-Faxeinrichtung** und die Option **Töne bis Antwort** ausgewählt.
- 3 Geben Sie die gewünschte Anzahl an Ruftönen über das Tastenfeld ein.
- 4 Drücken Sie **OK**, um die Einstellung zu übernehmen.

Einrichten des HP All-in-One zum Erstellen von einseitig und beidseitig bedruckten Faxen

Wenn Sie über das HP Zubehör für beidseitiges Drucken verfügen, können Sie beidseitig bedruckte Faxe erstellen.

Informationen zum Einlegen von Papier in dieses Fach finden Sie in der Anleitung, die zum Lieferumfang des Fachs gehört hat.

Tipp Sie können beidseitig bedruckte Faxe auch mit dem automatischen Vorlageneinzug versenden. Weitere Informationen finden Sie unter [Senden von beidseitig bedruckten Originalen](#).

- 1 Vergewissern Sie sich, dass sich im Zufuhrfach Papier befindet.
- 2 Drücken Sie **Beidseitig** und anschließend **3**.
Dadurch wird das Menü **Funktion auswählen** und anschließend **Fax drucken** ausgewählt.

Tipp Sie können auch auf den beidseitigen Druck für Faxe zugreifen, indem Sie auf **Einrichten**, auf **4** und dann auf **6** drücken.

- 3 Wählen Sie eine der folgenden Optionen aus:
 - Wenn Sie ein Blatt einseitig bedrucken möchten, drücken Sie auf **1**, um **Einseitig bedruckte Ausgabe** auszuwählen.
 - Wenn Sie ein Blatt beidseitig bedrucken möchten, drücken Sie auf **2**, um **Beidseitig bedruckte Ausgabe** auszuwählen.

Hinweis Wenn Sie **2** auswählen, stellen Sie sicher, dass Sie die Blätter erst entfernen, nachdem der HP All-in-One den Druckvorgang des Fax abgeschlossen hat. Der HP All-in-One bedruckt zunächst die Vorderseite, legt das Blatt im Ausgabefach ab und zieht dieses anschließend erneut ein, um die Rückseite zu bedrucken. Wenn beide Seiten bedruckt wurden, können Sie das Fax aus dem Gerät nehmen.

- 4 Drücken Sie **OK**.
Der HP All-in-One verwendet diese Einstellung für alle Faxe, die gedruckt werden.

Manuelles Empfangen eines Fax

Wenn Sie den HP All-in-One für den manuellen Faxempfang einrichten (die LED **Autom. Empfang** leuchtet nicht) oder Sie einen Anruf entgegennehmen und Faxtöne hören, verwenden Sie die Anleitung in diesem Abschnitt für den Faxempfang.

- Direkt an den HP All-in-One angeschlossen (über den "2-EXT"-Anschluss)
 - An derselben Telefonleitung, aber nicht direkt an den HP All-in-One angeschlossen
- 1 Stellen Sie sicher, dass der HP All-in-One eingeschaltet ist und sich im Zufuhrfach Papier befindet.

- 2 Entfernen Sie alle Originale aus dem Vorlageneinzug.
- 3 Legen Sie für die Einstellung **Töne bis Antwort** einen höheren Wert fest, damit Sie den Anruf vor dem HP All-in-One entgegennehmen können. Oder richten Sie den HP All-in-One für die manuelle Beantwortung von Faxen ein.
Informationen zum Einstellen der Rufanzahl bis zur Beantwortung finden Sie unter [Einstellen der Rufanzahl bis zur Beantwortung](#). Informationen zum Einrichten des HP All-in-One für die manuelle Beantwortung von Faxen finden Sie unter [Einstellen des Antwortmodus](#).
- 4 Führen Sie einen der folgenden Vorgänge durch:
 - Wenn das Telefon dieselbe Telefonleitung nutzt (jedoch nicht an der Rückseite des HP All-in-One eingesteckt ist), und Sie Faxtöne von einem sendenden Faxgerät hören, warten Sie 5 bis 10 Sekunden, bevor Sie **1 2 3** auf dem Telefon drücken. Wenn der HP All-in-One nicht mit dem Faxempfang beginnt, warten Sie mehrere Sekunden, bevor Sie erneut **1 2 3** drücken.

Hinweis Wenn der HP All-in-One einen eingehenden Anruf beantwortet, wird **Rufzeichen** im Farbdisplay angezeigt. Wenn Sie abheben, wird nach ein paar Sekunden **Hörer abgenommen** angezeigt. Sie müssen warten, bis diese Meldung erscheint, bevor Sie **1 2 3** auf dem Telefon drücken. Andernfalls können Sie das Fax nicht empfangen.
 - Wenn Sie mit dem Empfänger gerade über das Telefon sprechen, das an den HP All-in-One angeschlossen ist, bitten Sie ihn, die Starttaste an seinem Faxgerät zu drücken. Sobald Sie Faxtöne vom sendenden Faxgerät hören, drücken Sie auf dem Bedienfeld die Taste **START FAXEN Schwarz** oder **START FAXEN Farbe**.

Hinweis Wenn Sie **START FAXEN Farbe** drücken, der Absender das Fax aber in Schwarzweiß gesendet hat, druckt der HP All-in-One das Fax in Schwarzweiß.

Nutzen der Abruffunktion zum Empfangen eines Fax

Mit der Abruffunktion kann der HP All-in-One ein anderes Faxgerät auffordern, ein Fax aus der Warteschlange zu senden. Wenn Sie die Funktion **Abfrage empfangen** verwenden, ruft der HP All-in-One das entsprechende Faxgerät an und fordert das gewünschte Fax an. Das Faxgerät muss für das Abrufen von Faxen eingestellt und ein Fax gespeichert haben, das abgerufen werden kann.

Hinweis Der HP All-in-One unterstützt für die Abruffunktion keine Passcodes. Dies ist eine Sicherheitsfunktion, bei der das empfangende Faxgerät (dem HP All-in-One) an das Gerät, von dem es ein Fax abrufen, einen Passcode sendet, um das Fax zu empfangen. Stellen Sie sicher, dass an dem Gerät, von dem Sie ein Fax abrufen, kein Passcode eingestellt ist (oder der Standard-Passcode geändert ist). Ansonsten kann der HP All-in-One von diesem Faxgerät kein Fax abrufen.

- 1 Drücken Sie im Bereich "FAXEN" die Taste **Menü**.
Dadurch wird das Menü **Faxen** angezeigt.
- 2 Drücken Sie auf **6**, um **Abfrage empfangen** auszuwählen.
- 3 Geben Sie die Faxnummer des anderen Faxgeräts ein.

- 4 Drücken Sie **START FAXEN Schwarz** oder **START FAXEN Farbe**.

Hinweis Wenn Sie **START FAXEN Farbe** drücken, der Absender das Fax aber in Schwarzweiß gesendet hat, druckt der HP All-in-One das Fax in Schwarzweiß.

Einstellen von Datum und Uhrzeit

Sie können das Datum und die Uhrzeit über das Bedienfeld einstellen. Wenn ein Fax übertragen wird, werden das aktuelle Datum und die aktuelle Uhrzeit in der Kopfzeile des Fax gedruckt. Das Format für Datum und Uhrzeit beruht auf der Einstellung für Sprache und Land/Region.

Hinweis Wenn die Stromzufuhr am HP All-in-One unterbrochen wurde, müssen Sie Datum und Uhrzeit neu einstellen.

- 1 Drücken Sie die Taste **Einrichten**.
- 2 Drücken Sie **4** und anschließend **1**.
Dadurch werden das Menü **Basis-Faxeinrichtung** und die Option **Datum und Uhrzeit** ausgewählt.
- 3 Geben Sie den Monat, den Tag und das Jahr ein, indem Sie die entsprechenden Ziffern auf dem Tastenfeld drücken. Je nach Einstellung für Land/Region müssen Sie das Datum möglicherweise in einer anderen Reihenfolge eingeben. Die Eingabemarke in Form eines Unterstriches, die zunächst unter der ersten Ziffer angezeigt wird, bewegt sich automatisch zur nächsten Ziffer, wenn Sie eine Taste drücken. Die Eingabeaufforderung für die Uhrzeit wird automatisch angezeigt, wenn Sie die letzte Ziffer für das Datum eingegeben haben.
- 4 Geben Sie die Stunden und Minuten ein.
Wenn die Uhrzeit im 12-Stunden-Format angezeigt wird, wird die Eingabeaufforderung zum Eingeben des Uhrzeitformats automatisch nach der Eingabe der letzten Ziffer angezeigt.
- 5 Drücken Sie **1** für AM (vormittags) oder **2** für PM (nachmittags).
Die neuen Einstellungen für Datum und Uhrzeit werden im Farbdisplay angezeigt.

Einrichten der Faxkopfzeile

Mit der Faxkopfzeile wird Ihr Name und Ihre Faxnummer oben auf jedes gesendete Fax gedruckt. Es wird empfohlen, die Faxkopfzeile mit Hilfe des **Fax-Einrichtungsassistenten** (Windows-Benutzer) bzw. des entsprechenden Assistenten für Macintosh-Benutzer (**Setup Assistant**) während der Installation der **HP Image Zone**-Software einzurichten.

Sie können die Faxkopfzeile jedoch auch über das Bedienfeld einrichten bzw. ändern. Die Faxkopfzeile ist in vielen Ländern/Regionen gesetzlich vorgeschrieben.

- 1 Drücken Sie die Taste **Einrichten**.
- 2 Drücken Sie **4** und anschließend **2**.
Dadurch werden das Menü **Basis-Faxeinrichtung** und die Option **Faxkopfzeile** ausgewählt.
- 3 Geben Sie Ihren Namen oder den Namen Ihrer Firma ein.
Weitere Informationen zum Eingeben von Text über das Bedienfeld finden Sie unter **Eingeben von Text und Symbolen**.

- 4 Nachdem Sie Ihren Namen oder den Unternehmensnamen eingegeben haben, wählen Sie **Fertig** auf der eingeblendeten Tastatur aus, und drücken Sie **OK**.
- 5 Geben Sie die Faxnummer über das Tastenfeld ein.
- 6 Drücken Sie **OK**.

Es ist möglicherweise einfacher, die Faxkopfzeile mit Hilfe des **HP Director** einzurichten, der in der **HP Image Zone**-Software enthalten ist. Außer Informationen für Kopfzeilen können Sie auch Daten für ein Deckblatt eingeben, das beim Senden eines Fax vom Computer an das Fax angehängt werden kann. Weitere Informationen finden Sie in der **Online-Hilfe zu HP Image Zone**, die im Lieferumfang Ihrer **HP Image Zone**-Software enthalten ist.

Eingeben von Text und Symbolen

Sie können Text und Symbole mit Hilfe der Tastatur eingeben, die automatisch im Farbdisplay am Bedienfeld angezeigt wird, wenn Sie die Faxkopfzeile oder Kurzwahleinträge einrichten. Sie können aber auch das Tastenfeld am Bedienfeld für die Eingabe von Text und Symbolen verwenden.

Sie können auch beim Wählen einer Fax- oder Telefonnummer über das Tastenfeld Symbole eingeben. Wenn der HP All-in-One die Nummer wählt, interpretiert er das Symbol und reagiert entsprechend. Wenn Sie z. B. einen Bindestrich in die Faxnummer einfügen, unterbricht der HP All-in-One den Wählvorgang kurz, bevor er die restlichen Nummern wählt. Eine Pause ist dann nützlich, wenn Sie vor dem Wählen der Faxnummer die Verbindung zu einer Leitung nach außen herstellen müssen.

Hinweis Wenn Sie ein Symbol, wie einen Bindestrich, in die Faxnummer einfügen möchten, müssen Sie es über das Tastenfeld eingeben.

Eingeben von Text über die eingeblendete Tastatur

Sie können Text oder Symbole über die Tastatur eingeben, die automatisch im Farbdisplay angezeigt wird, wenn Sie Text eingeben müssen. Diese Tastatur wird z. B. automatisch eingeblendet, wenn Sie eine Faxkopfzeile oder Kurzwahleinträge einrichten.

- Um einen Buchstaben, eine Zahl oder ein Symbol über die eingeblendete Tastatur auszuwählen, drücken Sie ◀, ▶, ▲ und ▼, um das gewünschte Element zu markieren.
- Wenn der gewünschte Buchstabe, die Zahl oder das Symbol markiert ist, drücken Sie am Bedienfeld **OK**, um das Element auszuwählen. Die Auswahl wird im Farbdisplay angezeigt.
- Um Buchstaben in Kleinschreibung einzugeben, markieren Sie die Taste **abc** auf der eingeblendeten Tastatur, und drücken Sie **OK**.
- Um Buchstaben in Großschreibung einzugeben, markieren Sie die Taste **ABC** auf der eingeblendeten Tastatur, und drücken Sie **OK**.
- Um Zahlen und Symbole einzugeben, markieren Sie die Taste **123** auf der eingeblendeten Tastatur, und drücken Sie **OK**.
- Um einen Buchstaben, eine Zahl oder ein Symbol zu löschen, markieren Sie **Entf.** auf der eingeblendeten Tastatur, und drücken Sie **OK**.
- Um einen Leerschritt hinzuzufügen, drücken Sie ▶ auf der eingeblendeten Tastatur und anschließend **OK**.

Hinweis Stellen Sie sicher, dass Sie zum Hinzufügen eines Leerschritts in jedem Fall die Taste ► auf der eingblendeten Tastatur drücken. Über die Pfeiltasten auf dem Bedienfeld können Sie keinen Leerschritt einfügen.

- Wenn Sie die Eingabe von Text, Zahlen oder Symbolen beendet haben, markieren Sie **Fertig** auf der eingblendeten Tastatur, und drücken Sie **OK**.

Eingeben von Text über das Tastenfeld am Bedienfeld

Sie können Text und Symbole auch über das Tastenfeld am Bedienfeld eingeben. Ihre Eingaben werden auf der eingblendeten Tastatur im Farbdisplay angezeigt.

- Drücken Sie auf dem Bedienfeld die Zahlentasten, die den Buchstaben des Namens entsprechen. Buchstaben, z. B. a, b und c, können über die Zifferntaste 2 eingegeben werden, wie auf der folgenden Taste zu sehen ist.



- Durch mehrmaliges Drücken einer Taste können Sie die verfügbaren Zeichen anzeigen.

Hinweis Je nach Einstellung für Sprache und Land/Region können zusätzliche Zeichen zur Verfügung stehen.

- Wenn der richtige Buchstabe angezeigt wird, warten Sie, bis sich der Cursor automatisch nach rechts bewegt, oder drücken Sie ►. Drücken Sie dann die Ziffer, die dem nächsten Buchstaben des Namens entspricht. Drücken Sie die Taste mehrmals, bis der richtige Buchstabe angezeigt wird. Der erste Buchstabe eines Wortes wird automatisch in Großbuchstaben eingegeben.
- Um einen Leerschritt einzufügen, drücken Sie das die Rautentaste (#).
- Um eine Pause einzufügen, drücken Sie **Wahlwdh./Pause**. Ein Bindestrich wird in der Zahlensequenz angezeigt.
- Um ein Symbol, wie z. B. @, einzugeben, drücken Sie mehrmals die Sternchentaste (*), um durch die Liste mit verfügbaren Symbolen zu blättern: Sternchen (*), Bindestrich (-), ET-Zeichen (&), Punkt (.), Schrägstrich (/), Klammern (), Apostroph ('), Gleichheitszeichen (=), Nummernzeichen (#), AT-Zeichen (@), Unterstrich (_), Plus (+), Ausrufezeichen (!), Semikolon (;), Fragezeichen (?), Komma (,), Doppelpunkt (:), Prozentzeichen (%) und Näherungszeichen (~).
- Wenn Sie einen Fehler gemacht haben, drücken Sie eine Pfeiltaste, um **Entf.** auf der eingblendeten Tastatur zu markieren, und drücken Sie **OK**. Wenn die Tastatur nicht eingblendet ist, drücken Sie auf dem Bedienfeld ◀.
- Wenn Sie die Eingabe von Text, Zahlen oder Symbolen beendet haben, drücken Sie eine Pfeiltaste, um **Fertig** auf der eingblendeten Tastatur zu markieren, und drücken Sie **OK**.

Drucken von Berichten

Sie können den HP All-in-One so einstellen, dass er automatisch Fehlerberichte und Bestätigungsberichte für jedes Fax druckt, das Sie senden und empfangen. Bei

Bedarf können Sie Systemberichte drucken, die wertvolle Systeminformationen über den HP All-in-One liefern.

Standardmäßig ist der HP All-in-One so eingestellt, dass nur dann ein Bericht gedruckt wird, wenn beim Senden oder Empfangen von Faxen ein Problem auftritt. Nach jedem Faxvorgang wird kurz eine Bestätigungsmeldung im Farbdisplay angezeigt, die angibt, ob das Fax erfolgreich gesendet wurde.

Automatisches Erstellen von Berichten

Sie können den HP All-in-One so einstellen, dass er automatisch Fehler- und Bestätigungsberichte druckt.

Hinweis Wenn Sie für jedes versendete Fax einen Ausdruck der Sendebestätigung benötigen, befolgen Sie die unten stehenden Anweisungen, bevor Sie mit dem Senden von Faxen beginnen, und wählen Sie **Nur senden**.

- 1 Drücken Sie die Taste **Einrichten**.
- 2 Drücken Sie **2** und anschließend **1**.
Dadurch werden das Menü **Bericht drucken** und die Option **Faxbericht-Einrichtung** ausgewählt.
- 3 Drücken Sie **▼**, um durch die folgenden Berichtstypen zu blättern:
 - **1. Alle Fehler:** Ein Faxbericht wird gedruckt, wenn bei einem Fax ein Fehler auftritt (Standardeinstellung).
 - **2. Sendefehler:** Ein Faxbericht wird gedruckt, wenn ein Übertragungsfehler auftritt.
 - **3. Empfangsfehler:** Ein Faxbericht wird gedruckt, wenn ein Empfangsfehler auftritt.
 - **4. Jedes Fax:** Ein Faxbericht wird gedruckt, wenn ein Fax gesendet oder empfangen wird.
 - **5. Nur senden:** Ein Faxbericht wird gedruckt, nachdem ein Fax gesendet wurde. Diesem Bericht kann entnommen werden, ob das Fax erfolgreich gesendet wurde.
 - **6. Aus:** Es werden keine Fehler- oder Bestätigungsberichte gedruckt.
- 4 Nachdem Sie den gewünschten Berichtstyp ausgewählt haben, drücken Sie **OK**.

Manuelles Erstellen von Berichten

Sie können auf dem HP All-in-One Berichte manuell generieren, z. B. in Form eines Berichts über den Status des zuletzt gesendeten Fax, einer Liste mit gespeicherten Kurzwahleinträgen oder eines Selbsttestberichts zu Diagnosezwecken.

- 1 Drücken Sie **Einrichten** und anschließend **2**.
Dadurch wird das Menü **Bericht drucken** angezeigt.
- 2 Drücken Sie **▼**, um durch die folgenden Berichtstypen zu blättern:
 - **1. Faxbericht-Einrichtung:** Druckt die automatischen Faxberichte wie unter [Automatisches Erstellen von Berichten](#) beschrieben.
 - **2. Letzte Transaktion:** Druckt die Details der letzten Faxtransaktion aus.
 - **3. Faxprotokoll:** Druckt das Protokoll zu den ca. 30 letzten Faxtransaktionen aus.

- **4. Kurzwahlliste:** Drückt eine Liste der gespeicherten Kurzwahleinträge aus.
 - **5. Selbsttestbericht:** Drückt einen Bericht zur Fehlerdiagnose bei Druck- und Ausrichtungsproblemen aus. Weitere Informationen finden Sie unter [Drucken eines Selbsttestberichts](#).
- 3 Nachdem Sie den gewünschten Berichtstyp ausgewählt haben, drücken Sie **OK**.

Einrichten der Kurzwahl

Für häufig verwendete Faxnummern können Sie Kurzwahleinträge erstellen. Verwenden Sie die One-Touch-Kurzwahl Tasten auf dem Bedienfeld, um Faxe schnell zu versenden. Sie können auch die Taste **Kurzwahl** drücken, um durch die Kurzwahleinträge zu blättern und einen Eintrag aus der Liste auszuwählen.

Die ersten fünf Kurzwahleinträge werden automatisch den One-Touch-Kurzwahl Tasten auf dem Bedienfeld zugeordnet.

Weitere Informationen zum Senden eines Fax per Kurzwahl finden Sie unter [Senden eines Fax mit Kurzwahlnummern](#).

Sie können auch Gruppenkurzwahleinträge einrichten. Dies spart Ihnen Zeit, weil Sie ein Fax gleichzeitig an mehrere Personen schicken, anstelle es an jeden Empfänger einzeln zu senden.

Sie können die Kurzwahleinträge schnell und einfach über den Computer festlegen. Dabei verwenden Sie den **HP Director**, der in der **HP Image Zone**-Software enthalten ist. Weitere Informationen finden Sie in der **Online-Hilfe zu HP Image Zone**, die im Lieferumfang Ihrer **HP Image Zone**-Software enthalten ist.

Erstellen von Kurzwahleinträgen

Für häufig verwendete Faxnummern können Sie Kurzwahleinträge erstellen.

- 1 Drücken Sie die Taste **Einrichten**.
- 2 Drücken Sie **3** und anschließend **1**.
Dadurch werden das Menü **Kurzwahl einrichten** und die Option **Einzelkurzwahl** ausgewählt.
Daraufhin wird der erste freie Kurzwahleintrag im Farbdisplay angezeigt.
- 3 Drücken Sie die Taste **OK**, um den angezeigten Kurzwahleintrag auszuwählen. Sie können auch **▼** oder **▲** drücken, um einen anderen leeren Eintrag auszuwählen. Drücken Sie anschließend **OK**.
- 4 Geben Sie die Faxnummer ein, die Sie diesem Eintrag zuweisen möchten, und drücken Sie **OK**.

Tipp Um eine Pause innerhalb der Faxnummer einzufügen, drücken Sie die Taste **Wahlwdh./Pause**.

Im Farbdisplay wird automatisch eine Tastatur angezeigt.

- 5 Geben Sie den Namen ein. Nachdem Sie den Namen eingegeben haben, wählen Sie auf der eingeblendeten Tastatur **Fertig** aus und drücken auf **OK**.
Weitere Informationen zum Eingeben von Text über die eingeblendete Tastatur finden Sie unter [Eingeben von Text und Symbolen](#).
- 6 Drücken Sie **1**, wenn Sie eine andere Nummer einrichten möchten, oder **Abbrechen**, um das Menü **Kurzwahl einrichten** zu beenden.

Erstellen von Gruppenkurzwahleinträgen

Sie können Gruppenkurzwahleinträge erstellen, die bis zu 48 einzelne Kurzwahleinträge enthält. Auf diese Weise können Sie Faxe in Schwarzweiß an bestimmte Personengruppen senden, indem Sie einen Kurzwahleintrag auswählen.

Hinweis An Gruppen können nur Faxe in Schwarzweiß gesendet werden. Die Auflösung **Sehr fein** wird von dieser Funktion ebenfalls nicht unterstützt.

Sie können einer Gruppe nur einzelne, vorher eingegebene Kurzwahlnummern zuordnen. Darüber hinaus können nur einzelne Kurzwahleinträge hinzugefügt werden. Es ist demnach nicht möglich einer Gruppe eine andere Gruppe zuzuordnen.

- 1 Drücken Sie die Taste **Einrichten**.
- 2 Drücken Sie **3** und anschließend **2**.
Dadurch werden das Menü **Kurzwahl einrichten** und die Option **Gruppenkurzwahl** ausgewählt.
Daraufhin wird der erste freie Kurzwahleintrag im Farbdisplay angezeigt.
- 3 Drücken Sie die Taste **OK**, um den angezeigten Kurzwahleintrag auszuwählen. Sie können auch **▼** oder **▲** drücken, um einen anderen leeren Eintrag auszuwählen. Drücken Sie anschließend auf **OK**.
- 4 Drücken Sie **▼** oder **▲**, um einen einzelnen Kurzwahleintrag auszuwählen, der zu der Gruppenkurzwahl hinzugefügt werden soll.
- 5 Drücken Sie **OK**.
- 6 Nachdem Sie alle gewünschten Einträge hinzugefügt haben, drücken Sie **▲**, bis **Done Selecting** ausgewählt ist, und drücken dann **OK**.
Im Farbdisplay wird automatisch eine Tastatur angezeigt.
- 7 Geben Sie für die Gruppenkurzwahl einen Namen ein. Nachdem Sie den Namen eingegeben haben, wählen Sie auf der eingeblendeten Tastatur **Fertig** aus und drücken auf **OK**.

Weitere Informationen zum Eingeben von Text über die eingeblendete Tastatur finden Sie unter [Eingeben von Text und Symbolen](#).

Aktualisieren von Kurzwahleinträgen

Sie können die Telefonnummer oder den Namen eines Einzelkurzwahleintrags ändern.

Hinweis Wenn ein einzelner Kurzwahleintrag ebenfalls Teil einer Kurzwahlgruppe ist, werden in der Kurzwahlgruppe alle Änderungen übernommen, die an dem einzelnen Kurzwahleintrag vorgenommen werden.

- 1 Drücken Sie die Taste **Einrichten**.
- 2 Drücken Sie **3** und anschließend **1**.
Dadurch werden das Menü **Kurzwahl einrichten** und die Option **Einzelkurzwahl** ausgewählt.
- 3 Drücken Sie auf **▼** oder **▲**, um durch die Kurzwahleinträge zu blättern, und auf **OK**, um den betreffenden Eintrag auszuwählen.
- 4 Wenn die aktuelle Faxnummer angezeigt wird, drücken Sie auf **◀**, um sie zu löschen.
- 5 Geben Sie die neue Faxnummer ein.
- 6 Drücken Sie **OK**, um die neue Nummer zu speichern.
Im Farbdisplay wird automatisch eine Tastatur angezeigt.
- 7 Geben Sie darüber den neuen Namen ein.

Weitere Informationen zum Verwenden der eingeblendeten Tastatur finden Sie unter [Eingeben von Text und Symbolen](#).

- 8 Drücken Sie **OK**.
- 9 Drücken Sie **1**, um einen weiteren Kurzwahleintrag zu aktualisieren, oder **Abbrechen**, um den Vorgang zu beenden.

Löschen von Kurzwahleinträgen

Sie können einen Einzel- oder Gruppenkurzwahleintrag löschen. Wenn Sie einen einzelnen Kurzwahleintrag löschen, der in einer Gruppenkurzwahl enthalten ist, wird er ebenfalls aus der Gruppe gelöscht.

- 1 Drücken Sie die Taste **Einrichten**.
- 2 Drücken Sie **3** und anschließend erneut **3**.
Dadurch werden das Menü **Kurzwahl einrichten** und die Option **Kurzwahl löschen** ausgewählt.
- 3 Drücken Sie auf **▼** oder **▲**, bis der zu löschende Eintrag angezeigt wird, und drücken Sie dann **OK**. Sie können auch den Kurzwahlcode über das Tastenfeld am Bedienfeld eingeben.
- 4 Drücken Sie **3**, um einen weiteren Kurzwahleintrag zu löschen, oder **Abbrechen**, um den Vorgang zu beenden.

Ändern der Fauxflösung und der Helligkeitseinstellungen

Sie können die Einstellungen **Auflösung** und **Heller/Dunkler** für Faxdokumente ändern.

Ändern der Fauxflösung

Die Einstellung **Auflösung** wirkt sich auf die Übertragungsgeschwindigkeit und -qualität von gefaxten Schwarzweißdokumenten aus. Der HP All-in-One sendet Fax in der höchsten Auflösung, die vom empfangenden Faxgerät unterstützt wird. Sie können die Auflösung nur für Schwarzweißfaxe ändern. Alle Farbfaxe werden mit der Auflösung **Fein** gesendet. Die folgenden Einstellungen für die Auflösung stehen zur Verfügung:

- **Fein**: Erzeugt hochwertigen Text, der für das Faxen der meisten Dokumente geeignet ist. Dies ist die Standardeinstellung.
- **Sehr fein**: Liefert die optimale Qualität für das Faxen von Dokumenten mit sehr feinen Details. Wenn Sie **Sehr Fein** auswählen, dauert der Faxvorgang länger. Außerdem können Sie diese Auflösung nur für Schwarzweißfaxe verwenden. Ein Farbfax wird stattdessen mit der Auflösung **Fein** gesendet.
- **Foto**: Liefert die optimale Qualität für das Faxen von Fotos. Wenn Sie **Foto** auswählen, dauert der Faxvorgang länger. Für das Faxen von Fotografien empfehlen wir, die Option **Foto** auszuwählen.
- **Standard**: Bietet die schnellstmögliche Übertragung bei niedriger Faxqualität.

Diese Einstellung wird nach Abschluss des Auftrags auf die Standardeinstellung zurückgesetzt, wenn Sie sie nicht als Standardeinstellung festlegen. Weitere Informationen finden Sie unter [Festlegen neuer Standardeinstellungen](#).

So ändern Sie die Auflösung vom Bedienfeld aus

- 1 Legen Sie die Originale mit der bedruckten Seite nach oben so in den Vorlageneinzug, dass der obere Seitenrand nach links weist.
- 2 Geben Sie über das Tastenfeld die Faxnummer ein, drücken Sie eine One-Touch-Kurzwahltaste oder drücken Sie die Taste **Kurzwahl**, bis der gewünschte Kurzwahleintrag angezeigt wird.
- 3 Drücken Sie im Bereich "FAXEN" die Taste **Menü**.
Dadurch wird das Menü **Faxen** angezeigt.
- 4 Drücken Sie auf **1**, um **Auflösung** auszuwählen.
- 5 Drücken Sie auf **▼**, um eine Auflösung auszuwählen, und drücken Sie dann auf **OK**.
- 6 Drücken Sie die Taste **START FAXEN Schwarz**.

Hinweis Wenn Sie **START FAXEN Schwarz** drücken, wird das Fax unter Verwendung der Einstellung **Fein** gesendet.

Das Fax wird mit der von Ihnen ausgewählten Einstellung für die **Auflösung** gesendet. Wenn Sie alle Faxe mit dieser Einstellung senden möchten, stellen Sie sie als Standard ein. Weitere Informationen finden Sie unter [Festlegen neuer Standardeinstellungen](#).

Ändern der Helligkeitseinstellung

Sie können den Kontrast eines Fax heller oder dunkler als das Original einstellen. Diese Funktion ist hilfreich, wenn Sie ein verblasstes, verschwommenes oder handgeschriebenes Dokument faxen. Sie können das Original durch Ändern des Kontrasts abdunkeln.

Diese Einstellung wird nach Abschluss des Auftrags auf die Standardeinstellung zurückgesetzt, wenn Sie sie nicht als Standardeinstellung festlegen. Weitere Informationen finden Sie unter [Festlegen neuer Standardeinstellungen](#).

- 1 Legen Sie die Originale mit der bedruckten Seite nach oben so in den Vorlageneinzug, dass der obere Seitenrand nach links weist.
- 2 Geben Sie über das Tastenfeld die Faxnummer ein, drücken Sie eine One-Touch-Kurzwahltaste oder drücken Sie die Taste **Kurzwahl**, bis der gewünschte Kurzwahleintrag angezeigt wird.
- 3 Drücken Sie im Bereich "FAXEN" die Taste **Menü**.
Dadurch wird das Menü **Faxen** angezeigt.
- 4 Drücken Sie **2**, um **Heller/Dunkler** auszuwählen.
- 5 Drücken Sie auf **◀**, um das Fax aufzuhellen, oder auf **▶**, um es abzudunkeln. Je nachdem, welche Taste Sie drücken, bewegt sich der Regler entweder nach links oder rechts.
- 6 Drücken Sie **START FAXEN Schwarz** oder **START FAXEN Farbe**.

Das Fax wird mit der von Ihnen ausgewählten Einstellung für **Heller/Dunkler** gesendet. Wenn Sie alle Faxe mit dieser Einstellung senden möchten, stellen Sie sie als Standard ein. Weitere Informationen finden Sie unter [Festlegen neuer Standardeinstellungen](#).

Festlegen neuer Standardeinstellungen

Sie können den Standardwert für die Einstellungen **Beidseitig** (für das Senden von Faxen), **Auflösung** und **Heller/Dunkler** über das Bedienfeld ändern.

- 1 Nehmen Sie Änderungen an den Einstellungen **Beidseitig** (für das Senden von Faxen), **Auflösung** und **Heller/Dunkler** vor.
- 2 Wenn Sie sich nicht bereits im Menü **"Faxen"** befinden, drücken Sie im Bereich **"FAXEN"** die Taste **Menü**.
- 3 Drücken Sie auf **7**, um **Neue Stand.-Einst.** auszuwählen.
- 4 Drücken Sie **OK**.

Festlegen von Faxoptionen

Es gibt zahlreiche Faxoptionen, die Sie einstellen können, wie das Steuern, ob der HP All-in-One automatisch eine Wahlwiederholung durchführt, wenn eine Nummer besetzt ist, das Anpassen der Lautstärke des HP All-in-One und das Weiterleiten von Faxen an eine andere Nummer. Wenn Sie die folgenden Faxoptionen ändern, werden diese zu den Standardeinstellungen. In diesem Abschnitt finden Sie Informationen zum Ändern der Faxoptionen.

Auswählen eines Zufuhrfachs zum Drucken von Faxen

Wenn Sie über eines der unterstützten Papierfächer als Zubehör verfügen, können Sie angeben, welches Zufuhrfach zum Drucken von Faxen und Berichten verwendet werden soll:

- Sie können alle unterstützten Papiertypen und -formate, wie z. B. Fotopapier und Transparentfolien, in das Hauptpapierfach (**Oberes Fach**) einlegen.
- In das optionale 250-Blatt-Fach für Normalpapier (**Unteres Fach**) können Sie bis zu 250 Blätter weißes Normalpapier einlegen.

Wenn Sie z. B. häufig Fotos drucken, können Sie in das Hauptpapierfach Fotopapier einlegen, während Sie in das optionale untere Fach Normalpapier im Format Letter oder A4 einlegen. Durch die Verwendung von optionalen Zufuhrfächern können Sie Zeit sparen, da Sie nicht jedes Mal zwischen verschiedenen Druckaufträgen das Papier wechseln müssen.

Informationen zum Einlegen von Papier in ein optionales Fach finden Sie in der Anleitung des jeweiligen Fachs.

Standardmäßig ist das untere Papierfach ausgewählt. Wenn Sie das Standardpapierfach ändern möchten, gehen Sie wie folgt vor.

So wählen Sie ein Zufuhrfach über das Bedienfeld aus

- 1 Drücken Sie **Fachauswahl** und anschließend **3**.
Dadurch wird das Menü **Funktion auswählen** und anschließend **Fax drucken** ausgewählt.
- 2 Führen Sie einen der folgenden Vorgänge durch:
 - Wenn Sie zum Drucken von Faxen das Hauptpapierfach verwenden möchten, drücken Sie auf **1**.
Dadurch wird das **Obere Fach** ausgewählt.
 - Wenn Sie zum Drucken von Faxen das optionale 250-Blatt-Fach für Normalpapier verwenden möchten, drücken Sie auf **2**.

Dadurch wird das **Untere Fach** ausgewählt.

- 3 Drücken Sie **OK**.

Der HP All-in-One verwendet diese Einstellung für alle zukünftigen Faxe.

Einstellen des Papierformats für den Faxempfang

Sie können das Papierformat für den Faxempfang einstellen. Das Papierformat, das Sie auswählen, muss mit dem in das Zufuhrfach eingelegten Papier übereinstimmen. Faxe können ausschließlich auf die Papierformate Letter, A4 und Legal gedruckt werden.

Hinweis Wenn sich beim Faxempfang das falsche Papierformat im Zufuhrfach befindet, wird das Fax nicht gedruckt, und am Farbdisplay wird eine Fehlermeldung angezeigt. Legen Sie Letter-, A4- oder Legal-Papier ein, und drücken Sie **OK**, um das Fax zu drucken.

- 1 Drücken Sie die Taste **Einrichten**.
- 2 Drücken Sie **4** und anschließend **5**.
Dadurch werden das Menü **Basis-Faxeinrichtung** und die Option für das Format des Faxpapiers ausgewählt.
- 3 Drücken Sie **▼**, um eine Option auszuwählen, und drücken Sie dann **OK**.

Einstellen von Ton- oder Pulswahl

Sie können den Wählmodus für Ihren HP All-in-One auf Ton- oder Pulswahl einstellen. Die meisten Telefonanlagen arbeiten entweder mit Ton- oder mit Pulswahl. Sie sollten Tonwahl verwenden, wenn dies bei Ihrem Telefon möglich ist. Wenn Sie mit einer öffentlichen Telefonanlage oder einer Nebenstellenanlage arbeiten, müssen Sie möglicherweise die **Pulswahl** verwenden. Falls Sie nicht sicher sind, welches Wählverfahren Sie verwenden können, wenden Sie sich an Ihre Telefongesellschaft vor Ort.

Hinweis Beim Verwenden der **Pulswahl** stehen einige Telefonfunktion möglicherweise nicht zur Verfügung. Außerdem kann das Wählen der Faxnummer mit Pulswahl länger dauern.

- 1 Drücken Sie die Taste **Einrichten**.
- 2 Drücken Sie **4** und anschließend **7**.
Dadurch werden das Menü **Basis-Faxeinrichtung** und die Option **Ton- oder Pulswahl** ausgewählt.
- 3 Drücken Sie **▼**, um eine Option auszuwählen, und drücken Sie dann **OK**.

Einstellen der Lautstärke

Der HP All-in-One verfügt über drei Einstellungen für die Rufton- und Lautsprecherlautstärke. Die Ruftonlautstärke des Faxgeräts bestimmt, wie laut die Ruftöne des Telefons sind. Die Lautsprecherlautstärke bestimmt, wie laut alle anderen Töne sind, also z. B. die Wähl- und Faxöne sowie die Tastendruck-Töne. Die Standardeinstellung ist **Leise**.

- 1 Drücken Sie die Taste **Einrichten**.
- 2 Drücken Sie **4** und anschließend **8**.
Dadurch werden das Menü **Basis-Faxeinrichtung** und die Option **Lautstärke f. Ruftöne & Signale** ausgewählt.

- 3 Drücken Sie auf ▼, um eine der Optionen auszuwählen: **Leise**, **Laut** oder **Aus**.
Hinweis Wenn Sie **Aus** wählen, hören Sie den Wählton, die Faxsignaltöne und Klingeltöne möglicherweise nicht.
- 4 Drücken Sie **OK**.

Weiterleiten von Faxen an eine andere Faxnummer

Sie können den HP All-in-One so einrichten, dass Faxe an eine andere Faxnummer weitergeleitet werden. Farbfaxe werden in Schwarzweiß weitergeleitet.

Hinweis Wenn der HP All-in-One Faxe weiterleitet, werden die eingegangenen Faxe nicht gedruckt, wenn kein Problem aufgetreten ist. Wenn der HP All-in-One nicht in der Lage ist, Faxe an die angegebene Faxnummer weiterzuleiten (wenn es z. B. nicht eingeschaltet ist), druck der HP All-in-One das Fax sowie einen Fehlerbericht.

Es wird deshalb empfohlen, das Faxgerät zu überprüfen, an das Faxe weitergeleitet werden sollen. Senden Sie ein Testfax, um sicherzustellen, dass das Faxgerät weitergeleitete Faxe empfangen kann.

- 1 Drücken Sie die Taste **Einrichten**.
- 2 Drücken Sie **4** und anschließend **9**.
Dadurch werden das Menü **Basis-Faxeinrichtung** angezeigt und die Option **Faxweiterleitung** ausgewählt.
- 3 Geben Sie an der Eingabeaufforderung die Nummer des Faxgeräts an, an das Faxe weitergeleitet werden sollen.
- 4 Drücken Sie **OK**.
Im Farbdisplay wird **Faxweiterleitung ein** angezeigt.

Bearbeiten oder Abbrechen der Faxweiterleitung

Sie können die Faxnummer ändern, an die Faxe weitergeleitet werden. Sie können aber auch die eingerichtete Weiterleitung beenden.

- 1 Drücken Sie die Taste **Einrichten**.
- 2 Drücken Sie **4** und anschließend **9**.
Dadurch werden das Menü **Basis-Faxeinrichtung** angezeigt und die Option **Faxweiterleitung** ausgewählt.
- 3 Führen Sie einen der folgenden Vorgänge durch:
 - Drücken Sie auf **1**, um die Faxnummer zu bearbeiten. Ändern Sie die Faxnummer, und drücken Sie anschließend auf **OK**.
 - Drücken Sie auf **2**, um die Faxweiterleitung zu beenden, und anschließend auf **OK**.

Ändern des Ruftonmusters für die Beantwortung (Spezialtonfolge)

Viele Telefongesellschaften bieten verschiedene Ruftonmuster an, mit deren Hilfe Sie mehrere Telefonnummern auf einer Leitung unterscheiden können. Wenn Sie diese Funktion nutzen, wird jeder Telefonnummer eine andere Ruftonfolge zugewiesen. Für die einzelnen Nummer können z. B. einfache, zweifache und dreifache Ruftöne eingestellt werden. Sie können den HP All-in-One so einstellen, dass er nur Anrufe entgegennimmt, die eine bestimmte Tonfolge aufweisen.

Wenn Sie den HP All-in-One an eine Leitung anschließen, die Spezialtonfolgen unterstützt, lassen Sie die Telefongesellschaft den Sprachanrufen und Faxanrufen je ein Ruftonmuster zuweisen. Für eine Faxnummer sind doppelte oder dreifache Ruftöne am besten geeignet. Wenn der HP All-in-One die Spezialtonfolge erkennt, nimmt er den Anruf und das Fax an.

Ihre Telefongesellschaft kann z. B. Ihrer Faxnummer ein zweifaches Klingeln und Ihrer Telefonnummer ein einfaches Klingeln zuweisen. Setzen Sie bei dieser Konfiguration die **Beantwortungstonfolge** für den HP All-in-One auf **Doppelte Ruftöne**. Sie können **Töne bis Antwort** auch auf **3** einstellen. Wenn ein Anruf mit doppeltem Klingeln eingeht, beantwortet der HP All-in-One den Anruf nach drei Ruftönen und empfängt das Fax.

Wenn Sie nicht über diesen Dienst verfügen, behalten Sie die Standardeinstellung (**Alle Töne**) bei.

So ändern Sie das Ruftonmuster für die Beantwortung über das Bedienfeld

- 1 Vergewissern Sie sich, dass der HP All-in-One auf automatischen Faxempfang eingestellt ist. Weitere Informationen finden Sie unter **Einstellen des Antwortmodus**.
- 2 Drücken Sie die Taste **Einrichten**.
- 3 Drücken Sie **5** und anschließend **1**.
Dadurch werden das Menü **Erweiterte Fax- Einrichtung** und die Option **Ruftonmuster f. Beantw.** ausgewählt.
- 4 Drücken Sie **▼**, um eine Option auszuwählen, und drücken Sie dann **OK**.
Wenn das Telefon in dem Ruftonmuster klingelt, das Sie der Faxleitung zugewiesen haben, beantwortet der HP All-in-One den Anruf und nimmt das Fax entgegen.

Automatische Wahlwiederholung bei Besetztsymbolen oder Nichtbeantwortung

Sie können den HP All-in-One so einstellen, dass er bei einem Besetztsymbolen oder Nichtbeantwortung eine automatische Wahlwiederholung durchführt. Die Standardeinstellung für **Neuwahl wenn besetzt** ist **Neuwahl**. Die Standardeinstellung für **Keine Verb.: Neuwahl** ist **Keine Neuwahl**.

- 1 Drücken Sie die Taste **Einrichten**.
- 2 Führen Sie einen der folgenden Vorgänge durch:
 - Um die Einstellung für **Neuwahl wenn besetzt** zu ändern, drücken Sie **5** und dann **2**.
Dadurch werden das Menü **Erweiterte Fax- Einrichtung** und die Option **Wahlwiederh. wenn besetzt** ausgewählt.
 - Um die Einstellung **Keine Verb.: Wahlwiederholung** zu ändern, drücken Sie **5** und dann **3**.
Dadurch werden das Menü **Erweiterte Fax- Einrichtung** und die Option **Keine Verb.: Wahlwiederholung** ausgewählt.
- 3 Drücken Sie auf **▼**, um je nach Bedarf **Wahlwiederholung** oder **Keine Verb.: Wahlwiederholung** auszuwählen.
- 4 Drücken Sie **OK**.

Einstellen der automatischen Verkleinerung für eingehende Faxe

Mit dieser Einstellung bestimmen Sie, wie der HP All-in-One vorgeht, wenn ein Fax empfangen wird, das für das Standardpapierformat zu groß ist. Wenn diese Einstellung aktiviert ist (Standard), wird das eingehende Fax so verkleinert, dass es möglichst auf eine Seite passt. Wenn diese Einstellung deaktiviert ist, werden die Daten, die nicht auf die erste Seite passen, auf eine zweite Seite gedruckt. Die **Automatische Verkleinerung** ist z. B. hilfreich, wenn Sie ein Fax im Format Legal empfangen, im Zufuhrfach jedoch Papier im Format Letter eingelegt ist.

- 1 Drücken Sie die Taste **Einrichten**.
- 2 Drücken Sie **5** und anschließend **4**.
Dadurch werden das Menü **Erweiterte Fax- Einrichtung** und die Option **Automatische Verkleinerung** ausgewählt.
- 3 Drücken Sie auf ▼, um **Aus** oder **Ein** auszuwählen.
- 4 Drücken Sie **OK**.

Einstellen der Sicherung des Faxempfangs

Der HP All-in-One speichert alle empfangenen Faxe. Falls ein Fehler vorliegt, durch den der HP All-in-One keine Faxe drucken kann, wird mit der Funktion **Faxempfang sichern** sichergestellt, dass Sie weiterhin Faxe empfangen können. Solange der Fehler besteht, werden die Faxe gespeichert, wenn die Funktion **Faxempfang sichern** aktiviert ist.

Wenn sich z. B. im HP All-in-One kein Papier mehr befindet und **Faxempfang sichern** aktiviert ist, werden alle empfangenen Faxe gespeichert. Nachdem Sie Papier nachgelegt haben, können Sie die Faxe drucken. Wenn Sie diese Funktion deaktivieren, nimmt der HP All-in-One keine eingehenden Faxanrufe entgegen, bis der Fehler behoben ist.

Während des normalen Betriebs (unabhängig davon, ob **Faxempfang sichern aktiviert** oder **deaktiviert** ist) speichert der HP All-in-One alle Faxe. Wenn der Speicher voll ist, überschreibt der HP All-in-One die ältesten, bereits gedruckten Faxe. Wenn Sie alle gespeicherten Faxe löschen möchten, schalten Sie den HP All-in-One aus, indem Sie auf dem Bedienfeld die Taste **Ein** drücken.

Hinweis Wenn **Faxempfang sichern aktiviert** ist und ein Fehler auftritt, speichert der HP All-in-One die empfangenen Faxe als "ungedruckt". Daraufhin verbleiben alle noch nicht gedruckten Faxe im Speicher, bis sie gedruckt oder gelöscht werden. Wenn der Speicher des HP All-in-One so viele ungedruckte Faxe enthält, dass die Speicherkapazität überschritten ist, werden keine weiteren Faxanrufe entgegengenommen, bis die ungedruckten Faxe gedruckt oder gelöscht werden. Informationen zum Drucken oder Löschen von Faxen aus dem Speicher finden Sie unter **Erneutes Drucken oder Löschen von gespeicherten Faxen**.

Standardmäßig ist die Funktion **Faxempfang sichern** aktiviert.

So richten Sie die Faxesicherung über das Bedienfeld ein

- 1 Drücken Sie die Taste **Einrichten**.
- 2 Drücken Sie **5** und anschließend erneut **5**.
Dadurch werden das Menü **Erweiterte Fax- Einrichtung** und die Option **Faxempfang sichern** ausgewählt.
- 3 Drücken Sie auf ▼, um **Ein** oder **Aus** auszuwählen.

- 4 Drücken Sie **OK**.

Verwenden des Fehlerkorrekturmodus

Der **Fehlerkorrekturmodus** (ECM) verhindert Datenverluste aufgrund von schlechten Telefonleitungen, indem er Übertragungsfehler entdeckt und automatisch ein erneutes Senden der fehlerhaften Daten anfordert. Die Telefongebühren sind hiervon nicht betroffen oder werden sogar reduziert, wenn gute Telefonleitungen verwendet werden. Schlechte Telefonleitungen führen bei Verwendung der Fehlerkorrektur zu längeren Übertragungszeiten und höheren Telefongebühren, die Daten werden jedoch mit größerer Zuverlässigkeit gesendet. Der Fehlerkorrekturmodus ist standardmäßig aktiviert. Deaktivieren Sie die Fehlerkorrektur nur, wenn die Telefongebühren erheblich steigen und Sie die schlechtere Qualität für geringere Gebühren in Kauf nehmen.

Für die Fehlerkorrektur gelten die folgenden Regeln:

- Wenn Sie die Fehlerkorrektur deaktivieren, gilt dies nur für die von Ihnen gesendeten Faxe. Dies hat also keine Auswirkungen auf eingehende Faxe.
- Wenn Sie die Fehlerkorrektur deaktivieren, stellen Sie **Faxgeschwindigkeit** auf **Mittel** ein. Wenn die **Faxgeschwindigkeit** auf **Schnell** gesetzt ist, wird das Fax automatisch mit aktivierter Fehlerkorrektur gesendet. Informationen zum Ändern der **Faxgeschwindigkeit** finden Sie unter **Einstellen der Faxgeschwindigkeit**.
- Farbfaxe werden ebenfalls unabhängig von der eingestellten Option mit aktivierter Fehlerkorrektur gesendet.

So aktivieren oder deaktivieren Sie den Fehlerkorrekturmodus über das Bedienfeld

- 1 Drücken Sie die Taste **Einrichten**.
- 2 Drücken Sie **5** und anschließend **6**.
Dadurch werden das Menü **Erweiterte Fax- Einrichtung** und die Option **Fehlerkorrekturmodus** ausgewählt.
- 3 Drücken Sie auf **▼**, um **Aus** oder **Ein** auszuwählen.
- 4 Drücken Sie **OK**.

Einstellen der Faxgeschwindigkeit

Sie können die Faxgeschwindigkeit für die Kommunikation des HP All-in-One mit anderen Faxgeräten beim Senden und Empfangen einstellen. Die Standard-Faxgeschwindigkeit ist **Schnell**.

Bei Verwendung der folgenden Geräte/Dienste kann möglicherweise eine geringere Faxgeschwindigkeit erforderlich sein:

- Internet-Telefondienst
- PBX-System
- Fax über Internetprotokoll (FoIP)
- ISDN-Dienst

Wenn beim Senden und Empfangen von Faxen Probleme auftreten, sollten Sie versuchen, das Problem dadurch zu beheben, dass Sie die **Faxgeschwindigkeit** auf **Mittel** oder **Langsam** setzen. In der folgenden Tabellen werden die verfügbaren Einstellungen für die Faxgeschwindigkeit aufgeführt.

Einstellung für Faxgeschwindigkeit	Faxgeschwindigkeit
Schnell	V.34 (33.600 Baud)
Mittel	V.17 (14.400 Baud)
Langsam	V.29 (9.600 Baud)

So stellen Sie die Faxgeschwindigkeit über das Bedienfeld ein

- 1 Drücken Sie die Taste **Einrichten**.
- 2 Drücken Sie **5** und anschließend **7**.
Dadurch werden das Menü **Erweiterte Fax- Einrichtung** und die Option **Faxgeschwindigkeit** ausgewählt.
- 3 Drücken Sie auf **▼**, um eine Option auszuwählen, und anschließend auf **OK**.

Erneutes Drucken oder Löschen von gespeicherten Faxen

Sie können im Speicher gesicherte Faxe drucken oder löschen. Sie müssen ein Fax erneut drucken, wenn beispielsweise beim Empfangen des Fax nicht genug Papier im HP All-in-One vorhanden war. Wenn der Speicher des HP All-in-One voll ist, müssen Sie ihn leeren, um weiterhin Faxe empfangen zu können.

Hinweis Der HP All-in-One speichert alle eingehenden Faxe, auch wenn die Faxe gedruckt werden. Dadurch können Sie die Faxe bei Bedarf später erneut drucken. Wenn der Speicher voll ist, überschreibt der HP All-in-One die ältesten, bereits gedruckten Faxe.

So drucken Sie Faxe aus dem Speicher über das Bedienfeld

- 1 Vergewissern Sie sich, dass sich im Zufuhrfach Papier befindet.
- 2 Drücken Sie die Taste **Einrichten**.
- 3 Drücken Sie **6** und anschließend **4**.
Dadurch werden das Menü **Extras** und die Option **Gesp. Fax neu drucken** ausgewählt.
Die Faxe werden in der umgekehrten Reihenfolge ausgedruckt, in der sie empfangen wurden, d. h. das zuletzt empfangene Fax wird zuerst gedruckt und so weiter.
- 4 Wenn ein bestimmtes Fax nicht ausgedruckt werden soll, drücken Sie während des Druckvorgangs auf **Abbrechen**.
Der HP All-in-One druckt daraufhin das nächste Fax im Speicher.

Hinweis Drücken Sie für jedes gespeicherte Fax die Taste **Abbrechen**, um zu verhindern, dass das Fax gedruckt wird.

So löschen Sie alle Faxe im Speicher über das Bedienfeld

- Um alle gespeicherten Faxe zu löschen, schalten Sie den HP All-in-One aus, indem Sie auf dem Bedienfeld die Taste **Ein** drücken.

Alle gespeicherten Faxe werden gelöscht, wenn die Stromzufuhr des HP All-in-One unterbrochen ist.

Faxen über das Internet

Sie können einen preisgünstigen Telefondienst abonnieren, mit dem Sie Faxe mit dem HP All-in-One über das Internet senden und empfangen können. Diese Methode wird als FoIP (Fax over Internet Protocol) bezeichnet. Sie verwenden möglicherweise einen FoIP-Dienst (über Ihre Telefongesellschaft), wenn:

- Sie einen speziellen Zugriffscode zusammen mit der Faxnummer wählen. ODER
- Sie über einen IP-Konverter verfügen, mit dem Sie die Verbindung zum Internet herstellen und der über analoge Telefonanschlüsse für die Faxverbindung verfügt.

Hinweis Sie können nur Faxe senden und empfangen, indem Sie ein Telefonkabel am Anschluss "1-LINE" des HP All-in-One anschließen und nicht am Ethernet-Anschluss. Dies bedeutet, dass die Verbindung zum Internet entweder über einen Konverter (der über analoge Telefonanschlussbuchsen für Faxverbindungen verfügt) oder über Ihre Telefongesellschaft hergestellt werden muss.

Einige Internet-Fax-Dienste arbeiten nicht fehlerfrei, wenn der HP All-in-One Faxe mit hoher Geschwindigkeit (33600 B/s) sendet und empfängt. Wenn beim Senden und Empfangen von Faxen über einen Internet-Fax-Dienst Probleme auftreten, verwenden Sie eine langsamere Faxgeschwindigkeit. Ändern Sie hierfür die Einstellung **Faxgeschwindigkeit** von **Hoch** (Standardeinstellung) in **Mittel**. Informationen zum Ändern dieser Einstellung finden Sie unter [Einstellen der Faxgeschwindigkeit](#).

Sie sollten auch bei Ihrer Telefongesellschaft erfragen, ob ihr Internet-Fax-Dienst das Faxen unterstützt.

Abbrechen des Faxvorgangs

Sie können den Sende- oder Empfangsvorgang eines Fax jederzeit abbrechen.

So brechen Sie den Faxvorgang über das Bedienfeld ab

- Drücken Sie **Abbrechen** auf dem Bedienfeld, um das Senden oder Empfangen eines Fax abzubrechen. Warten Sie, bis die Meldung **Fax abgebrochen** im Farbdisplay angezeigt wird. Wenn sie nicht angezeigt wird, drücken Sie erneut **Abbrechen**.

Der HP All-in-One druckt die Seiten, mit deren Druck bereits begonnen wurde, und bricht dann den Faxvorgang ab. Dies kann etwas Zeit in Anspruch nehmen.

So brechen Sie einen Wählvorgang ab

- Drücken Sie **Abbrechen**, um einen aktuellen Wählvorgang abzubrechen.

12 Verwenden von HP Instant Share (USB)

Mit HP Instant Share können Sie Fotos auf einfache Weise Verwandten und Freunden zur Verfügung stellen. Scannen Sie Fotos, oder setzen Sie eine Speicherkarte in den entsprechenden Steckplatz Ihres HP All-in-One. Wählen Sie anschließend ein oder mehrere Fotos sowie ein Ziel für die Fotos aus, und senden Sie sie ab. Sie können die Fotos auch in ein Online-Fotoalbum oder auf den Server eines Online-Fotolabors laden. Die Verfügbarkeit dieser Dienste hängt vom jeweiligen Land/der jeweiligen Region ab.

Mit **HP Instant Share E-Mail** erhalten Verwandte und Freunde nur noch die Fotos, die sie auch anzeigen können. Die Zeiten riesiger Downloads von Bildern, die anschließend nicht angezeigt werden können, sind vorbei. Eine E-Mail mit Miniaturansichten der Fotos, die einen Link zu einer sicheren Webseite enthält, wird an die Empfänger gesendet. Auf der Webseite können die Bilder angezeigt, gemeinsam genutzt, gedruckt und gespeichert werden.

Hinweis Wenn der HP All-in-One mit einem Netzwerk verbunden und für die Verwendung mit HP Instant Share eingerichtet ist, verwenden Sie die Informationen unter [Verwenden von HP Instant Share \(im Netzwerk\)](#). Die Informationen in diesem Kapitel gelten nur für Geräte, die über ein USB-Kabel an einem Computer angeschlossen sind und nicht vorher an ein Netzwerk angeschlossen oder für die Verwendung mit HP Instant Share eingerichtet waren.

Überblick

Wenn der HP All-in-One über USB angeschlossen ist, können Sie Fotos mit Hilfe Ihres Geräts und der auf Ihrem Computer installierten HP Software Freunden und Verwandten zur Verfügung stellen. Wenn Windows auf Ihrem Computer installiert ist, verwenden Sie die **HP Image Zone**-Software. Wenn Sie mit einem Macintosh arbeiten, verwenden Sie die **HP Instant Share-Client**-Anwendungssoftware.

Hinweis Ein über USB angeschlossener HP All-in-One ist ein Gerät, das über ein USB-Kabel an einen Computer angeschlossen ist und diesen Computer für den Internetzugang nutzt.

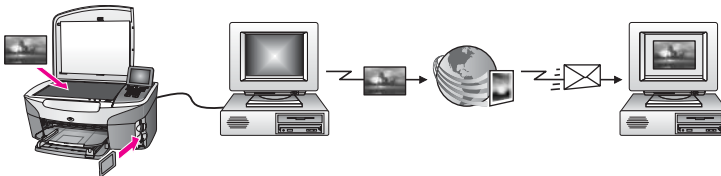

Verwenden Sie HP Instant Share, um Bilder von Ihrem HP All-in-One zu einem Ziel Ihrer Wahl zu senden. Ein Ziel kann z. B. eine E-Mail-Adresse, ein Online-Fotoalbum oder ein Online-Fotolabor sein. Die Verfügbarkeit dieser Dienste hängt vom jeweiligen Land/der jeweiligen Region ab.

Hinweis Sie können Bilder auch an einen HP All-in-One oder Fotodrucker im Netzwerk eines Freundes oder Verwandten senden. Zum Senden an ein Gerät müssen Sie über eine HP Passport-Benutzer-ID mit zugehörigem Kennwort verfügen. Das Empfangsgerät muss für die Verwendung mit HP Instant Share eingerichtet und dafür registriert sein. Sie müssen auch den Namen kennen, den der Empfänger dem Empfangsgerät zugewiesen hat. Weitere Anweisungen finden Sie im Abschnitt **Senden von Bildern mit dem HP All-in-One** unter Schritt 5.

Erste Schritte

Für die Nutzung von HP Instant Share mit dem HP All-in-One müssen Sie über Folgendes verfügen:

- Einen HP All-in-One, der über ein USB-Kabel an einem Computer angeschlossen ist
- Einen Internetzugang über den Computer, an den der HP All-in-One angeschlossen ist
- In Abhängigkeit vom Betriebssystem:
 - Windows: Die **HP Image Zone**-Software muss auf Ihrem Computer installiert sein.
 - Macintosh: Die **HP Image Zone**-Software muss einschließlich der **HP Instant Share**-Client-Anwendungssoftware auf dem Computer installiert sein.

Nachdem Sie den HP All-in-One eingerichtet und die **HP Image Zone**-Software installiert haben, können Sie mit Hilfe von HP Instant Share damit beginnen, anderen Ihre Fotos zur Verfügung zu stellen. Weitere Informationen zum Einrichten des HP All-in-One finden Sie in den Einrichtungsanweisungen, die mit dem Gerät geliefert wurden.

Senden von Bildern mit dem HP All-in-One

Als Bilder gelten sowohl Fotos als auch gescannte Dokumente. Sie können sie Freunden und Verwandten mit Hilfe des HP All-in-One und der HP Instant Share-Software zur Verfügung stellen. Wählen Sie Fotos von einer Speicherkarte aus, oder scannen Sie ein Bild, und drücken Sie anschließend die Taste **HP Instant Share** auf dem Bedienfeld des HP All-in-One, um die Bilder an das Ziel Ihrer Wahl zu senden. In den folgenden Themen finden Sie detaillierte Anweisungen hierzu.

Senden von Fotos von einer Speicherkarte

Der HP All-in-One bietet Ihnen die Möglichkeit, Fotos unmittelbar nach dem Einsetzen einer Speicherkarte anderen Personen zur Verfügung zu stellen oder dies zu einem späteren Zeitpunkt zu tun. Wenn Sie Fotos sofort anderen Personen zur Verfügung stellen möchten, setzen Sie die Speicherkarte in den entsprechenden Steckplatz, wählen ein oder mehrere Fotos aus und drücken die Taste **HP Instant Share** auf dem Bedienfeld.

Wenn Sie eine Speicherkarte einsetzen und dann entscheiden, die Fotos zu einem späteren Zeitpunkt zu senden, wird der HP All-in-One nach einer gewissen Zeit in den Standby-Modus versetzt. Drücken Sie einfach die Taste **HP Instant Share**, und befolgen Sie die Anweisungen, um Fotos auszuwählen und anderen Personen zur Verfügung zu stellen.

Hinweis Weitere Informationen zur Verwendung einer Speicherkarte finden Sie unter [Verwenden einer Speicherkarte oder PictBridge-Kamera](#).

So senden Sie Fotos direkt nach dem Einsetzen der Speicherkarte

- 1 Stellen Sie sicher, dass die Speicherkarte in den entsprechenden Steckplatz Ihres HP All-in-One eingesetzt ist.
- 2 Wählen Sie ein oder mehrere Fotos aus.
Weitere Informationen zum Auswählen von Fotos finden Sie unter [Verwenden einer Speicherkarte oder PictBridge-Kamera](#).

Hinweis Video-Dateien werden möglicherweise nicht von HP Instant Share unterstützt.

- 3 Drücken Sie **HP Instant Share** auf dem Bedienfeld des HP All-in-One. Daraufhin öffnet sich unter Windows die **HP Image Zone**-Software. Die Registerkarte **HP Instant Share** wird angezeigt. Miniaturansichten Ihrer Fotos werden in der Auswahlansicht angezeigt. Weitere Informationen zu **HP Image Zone** finden Sie in der Online-Hilfe unter "Verwenden von **HP Image Zone**". Auf einem Macintosh wird demgegenüber die **HP Instant Share**-Client-Anwendungssoftware geöffnet. Miniaturansichten Ihrer Fotos werden im **HP Instant Share**-Fenster angezeigt.

Hinweis Wenn Sie Macintosh OS früher als OS X v10.1.5 (einschließlich OS 9 v9.1.5) verwenden, werden die Fotos in die **HP Bildergalerie** auf Ihrem Macintosh geladen. Klicken Sie auf **E-Mail**. Senden Sie die Fotos anschließend als E-Mail, indem Sie die Bildschirmmanweisungen befolgen.

- 4 Befolgen Sie die für Ihr Betriebssystem geltenden Schritte:

Windows:

- a Klicken Sie in den **Steueroptionen** oder im **Arbeitsbereich** der Registerkarte **HP Instant Share** auf den Link oder das Symbol des Dienstes, den Sie zum Senden von Fotos verwenden möchten.

Hinweis Wenn Sie auf **Alle Dienste anzeigen** klicken, können Sie aus allen für Ihr Land/Ihre Region verfügbaren Diensten auswählen, wie z. B.: **HP Instant Share E-mail** und **Online-Alben erstellen**. Befolgen Sie die Anweisungen auf dem Bildschirm.

Im Arbeitsbereich wird der Bildschirm **Online gehen** angezeigt.

- b Klicken Sie auf **Weiter**, und befolgen Sie die Anweisungen auf dem Bildschirm.

Macintosh:

- a Stellen Sie sicher, dass die Fotos, die Sie mit anderen Personen nutzen möchten, im **HP Instant Share**-Fenster angezeigt werden. Über die Schaltfläche - können Sie Fotos aus dem Fenster entfernen, mit der Schaltfläche + können Sie dem Fenster Fotos hinzufügen.
- b Klicken Sie auf **Weiter**, und befolgen Sie die Anweisungen auf dem Bildschirm.
- c Wählen Sie in der Liste der HP Instant Share-Dienste den Dienst aus, den Sie zum Senden Ihrer Fotos verwenden möchten.
- d Befolgen Sie die Anweisungen auf dem Bildschirm.

- 5 Über das Menü **HP Instant Share E-Mail** können Sie folgende Schritte ausführen:
- Eine E-Mail-Mitteilung mit Miniaturansichten Ihrer Bilder senden, die über das Web angezeigt, gedruckt und gespeichert werden können.
 - Ein Adressbuch öffnen und verwalten. Klicken Sie auf **Adressbuch**, registrieren Sie sich bei HP Instant Share, und erstellen Sie ein HP Passport-Konto.
 - E-Mail-Mitteilungen an mehrere Adressen senden. Klicken Sie auf den Link für mehrere Adressen.
 - Eine Bildersammlung an ein Gerät eines Freundes oder Verwandten im Netzwerk senden. Geben Sie im Feld **E-Mail-Adresse** den Namen, den der Empfänger dem Gerät zugewiesen hat, gefolgt von "@send.hp.com" ein. Sie werden daraufhin aufgefordert, sich mit Ihrer HP Passport-**Benutzer-ID** und dem zugehörigen **Kennwort** anzumelden.

Hinweis Wenn Sie HP Instant Share nicht bereits eingerichtet haben, klicken Sie im Bildschirm **Anmelden bei HP Passport** auf **Ich benötige ein HP Passport-Konto**. Richten Sie eine HP Passport-Benutzer-ID und ein zugehöriges Kennwort ein.

Hinweis Sie können auch die Taste **Menü** im Bereich **FOTO** des Bedienfelds drücken, um Bilder von einer Speicherkarte zu senden. Weitere Informationen finden Sie unter [Verwenden einer Speicherkarte](#) oder [PictBridge-Kamera](#).

So setzen Sie die Speicherkarte ein und senden Fotos zu einem späteren Zeitpunkt

- 1 Setzen Sie die Speicherkarte in den passenden Steckplatz am HP All-in-One ein. Nach einer bestimmten Zeit wird der HP All-in-One in den Standby-Modus versetzt. Der HP All-in-One befindet sich im Standby-Modus, wenn der Ausgangsbildschirm im Farbdisplay angezeigt wird.
- 2 Drücken Sie **HP Instant Share** auf dem Bedienfeld des HP All-in-One. Das Menü **Von wo senden?** wird im Farbdisplay angezeigt.
- 3 Drücken Sie **1**, um **Speicherkarte** auszuwählen. Das erste Foto auf der Speicherkarte wird im Farbdisplay angezeigt.
- 4 Führen Sie die unter [So senden Sie Fotos direkt nach dem Einsetzen der Speicherkarte](#) dargestellten Schritte (beginnend mit Schritt 2) aus.

Senden eines gescannten Bilds

Stellen Sie ein gescanntes Bild anderen Personen zur Verfügung, indem Sie auf dem Bedienfeld die Taste **HP Instant Share** drücken. Um **HP Instant Share** zu verwenden, legen Sie das Bild auf das Vorlagenglas, wählen den Scanner als Gerät zum Versenden des Bilds aus, wählen ein Ziel aus und starten den Scanvorgang.

Hinweis Weitere Informationen zum Scannen von Bildern finden Sie unter [Verwenden der Scanfunktionen](#).

So senden Sie ein gescanntes Bild vom HP All-in-One

- 1 Legen Sie das Original mit der bedruckten Seite nach unten so auf das Vorlagenglas, dass es vorne rechts anliegt.
- 2 Drücken Sie **HP Instant Share** auf dem Bedienfeld des HP All-in-One. Das Menü **Von wo senden?** wird im Farbdisplay angezeigt.

- 3 Drücken Sie **2**, um **Scanner** auszuwählen.
Das Bild wird gescannt und auf Ihren Computer geladen.
Daraufhin öffnet sich unter Windows die **HP Image Zone**-Software. Die Registerkarte **HP Instant Share** wird angezeigt. Eine Miniaturansicht des gescannten Bilds wird in der Auswahlansicht angezeigt. Weitere Informationen zu **HP Image Zone** finden Sie in der Online-Hilfe unter "Verwenden von **HP Image Zone**".
Auf einem Macintosh wird demgegenüber die **HP Instant Share**-Client-Anwendungssoftware geöffnet. Eine Miniaturansicht des gescannten Bilds wird im **HP Instant Share**-Fenster angezeigt.
Hinweis Wenn Sie Macintosh OS früher als OS X v10.1.5 (einschließlich OS 9 v9.1.5) verwenden, werden die Fotos in die **HP Bildergalerie** auf Ihren Macintosh geladen. Klicken Sie auf **E-Mail**. Senden Sie das gescannte Bild anschließend als E-Mail, indem Sie die Bildschirmanweisungen befolgen.
- 4 Befolgen Sie die für Ihr Betriebssystem geltenden Schritte:
Windows:
 - a Klicken Sie in den **Steueroptionen** oder im **Arbeitsbereich** der Registerkarte **HP Instant Share** auf den Link oder das Symbol des Dienstes, den Sie zum Senden des gescannten Bilds verwenden möchten.
Hinweis Wenn Sie auf **Alle Dienste anzeigen** klicken, können Sie aus allen für Ihr Land/Ihre Region verfügbaren Diensten auswählen, wie z. B.: **HP Instant Share E-mail** und **Online-Alben erstellen**. Befolgen Sie die Anweisungen auf dem Bildschirm.
Im Arbeitsbereich wird der Bildschirm **Online gehen** angezeigt.
 - b Klicken Sie auf **Weiter**, und befolgen Sie die Anweisungen auf dem Bildschirm.**Macintosh:**
 - a Stellen Sie sicher, dass das gescannte Bild, das Sie anderen Personen zur Verfügung stellen möchten, im **HP Instant Share**-Fenster angezeigt wird. Über die Schaltfläche - können Sie Fotos aus dem Fenster entfernen, mit der Schaltfläche + können Sie dem Fenster Fotos hinzufügen.
 - b Klicken Sie auf **Weiter**, und befolgen Sie die Anweisungen auf dem Bildschirm.
 - c Wählen Sie in der Liste der HP Instant Share-Dienste den Dienst aus, den Sie zum Senden Ihres gescannten Bilds verwenden möchten.
 - d Befolgen Sie die Anweisungen auf dem Bildschirm.
- 5 Über das Menü **HP Instant Share E-Mail** können Sie folgende Schritte ausführen:
 - Eine E-Mail-Mitteilung mit Miniaturansichten Ihrer Bilder senden, die über das Web angezeigt, gedruckt und gespeichert werden können.
 - Ein Adressbuch öffnen und verwalten. Klicken Sie auf **Adressbuch**, registrieren Sie sich bei HP Instant Share, und erstellen Sie ein HP Passport-Konto.

- E-Mail-Mitteilungen an mehrere Adressen senden Klicken Sie auf den Link für mehrere Adressen.
- Eine Bildersammlung an ein Gerät eines Freundes oder Verwandten im Netzwerk senden. Geben Sie im Feld **E-Mail-Adresse** den Namen, den der Empfänger dem Gerät zugewiesen hat, gefolgt von "@send.hp.com" ein. Sie werden daraufhin aufgefordert, sich mit Ihrer HP Passport-**Benutzer-ID** und dem zugehörigen **Kennwort** anzumelden.

Hinweis Wenn Sie HP Instant Share nicht bereits eingerichtet haben, klicken Sie im Bildschirm **Anmelden bei HP Passport** auf **Ich benötige ein HP Passport-Konto**. Richten Sie eine HP Passport-Benutzer-ID und ein zugehöriges Kennwort ein.

Hinweis Sie können auch die Taste **Scannen an** verwenden, um ein gescanntes Bild zu senden. Weitere Informationen finden Sie unter [Verwenden der Scanfunktionen](#).

Senden von Bildern mit dem Computer

Sie können Bilder nicht nur mit Hilfe von HP Instant Share über den HP All-in-One senden, sondern Sie können auch die auf Ihrem Computer installierte **HP Image Zone**-Software verwenden. Mit der **HP Image Zone**-Software können Sie eines oder mehrere Bilder auswählen und bearbeiten und anschließend HP Instant Share aufrufen, um einen Dienst auszuwählen (z. B. **HP Instant Share E-Mail**) und die Bilder zu senden. Sie können Bilder zumindest mit Hilfe der folgenden Dienste anderen Personen zur Verfügung stellen:

- HP Instant Share E-Mail (an eine E-Mail-Adresse senden)
- HP Instant Share E-Mail (an ein Gerät senden)
- Online-Alben
- Online-Fotolabor (Verfügbarkeit abhängig von Land/Region)

Senden von Bildern mit der HP Image Zone-Software (Windows)

Verwenden Sie die **HP Image Zone**-Software, um Bilder Freunden und Verwandten zur Verfügung zu stellen. Öffnen Sie dazu **HP Image Zone**, wählen Sie die gewünschten Bilder aus, und versenden Sie sie über den Dienst **HP Instant Share E-Mail**.

Hinweis Weitere Informationen zur Verwendung der **HP Image Zone**-Software finden Sie in der **Online-Hilfe zu HP Image Zone**.

So verwenden Sie die HP Image Zone-Software

- 1 Doppelklicken Sie auf das **HP Image Zone**-Symbol auf Ihrem Desktop. Das **HP Image Zone**-Fenster wird auf Ihrem Computer geöffnet. Die Registerkarte **Meine Bilder** wird angezeigt.
- 2 Wählen Sie ein oder mehrere Bilder aus den entsprechenden Ordnern. Weitere Informationen finden Sie in der **Online-Hilfe zu HP Image Zone**.

Hinweis Verwenden Sie die **HP Image Zone**-Bildbearbeitungstools für die Bearbeitung und Optimierung der Bilder. Weitere Informationen finden Sie in der **Online-Hilfe zu HP Image Zone**.

- 3 Klicken Sie auf die Registerkarte **HP Instant Share**.

- Die Registerkarte **HP Instant Share** wird im **HP Image Zone**-Fenster angezeigt.
- 4 Klicken Sie in den **Steueroptionen** oder im **Arbeitsbereich** der Registerkarte **HP Instant Share** auf den Link oder das Symbol des Dienstes, den Sie zum Senden des gescannten Bilds verwenden möchten.

Hinweis Wenn Sie auf **Alle Dienste anzeigen** klicken, können Sie aus allen für Ihr Land/Ihre Region verfügbaren Diensten auswählen, wie z. B.: **HP Instant Share E-mail** und **Online-Alben erstellen**. Befolgen Sie die Anweisungen auf dem Bildschirm.

Der Bildschirm **Online gehen** wird im **Arbeitsbereich** der Registerkarte **HP Instant Share** angezeigt.

- 5 Klicken Sie auf **Weiter**, und befolgen Sie die Anweisungen auf dem Bildschirm.
- 6 Über das Menü **HP Instant Share E-Mail** können Sie folgende Schritte ausführen:
 - Eine E-Mail-Mitteilung mit Miniaturansichten Ihrer Bilder senden, die über das Web angezeigt, gedruckt und gespeichert werden können.
 - Ein Adressbuch öffnen und verwalten. Klicken Sie auf **Adressbuch**, registrieren Sie sich bei HP Instant Share, und erstellen Sie ein HP Passport-Konto.
 - E-Mail-Mitteilungen an mehrere Adressen senden Klicken Sie auf den Link für mehrere Adressen.
 - Eine Bildersammlung an ein Gerät eines Freundes oder Verwandten im Netzwerk senden. Geben Sie im Feld **E-Mail-Adresse** den Namen, den der Empfänger dem Gerät zugewiesen hat, gefolgt von "@send.hp.com" ein. Sie werden daraufhin aufgefordert, sich mit Ihrer HP Passport-**Benutzer-ID** und dem zugehörigen **Kennwort** anzumelden.

Hinweis Wenn Sie HP Instant Share nicht bereits eingerichtet haben, klicken Sie im Bildschirm **Anmelden bei HP Passport** auf **Ich benötige ein HP Passport-Konto**. Richten Sie eine HP Passport-Benutzer-ID und ein zugehöriges Kennwort ein.

Senden von Bildern mit der **HP Instant Share-Client-Anwendungssoftware** (Macintosh OS X v10.1.5 und höher)

Hinweis Macintosh OS X v10.2.1 und v10.2.2 werden **nicht** unterstützt.

Verwenden Sie die HP Instant Share-Client-Anwendungssoftware, um Bilder Freunden und Verwandten zur Verfügung zu stellen. Öffnen Sie dazu das HP Instant Share-Fenster, wählen Sie die gewünschten Bilder aus, und versenden Sie sie über den Dienst **HP Instant Share E-Mail**.

Hinweis Weitere Informationen zur Verwendung der **HP Instant Share-Client-Anwendungssoftware** finden Sie in der **Online-Hilfe zu HP Image Zone**.

So verwenden Sie die **HP Instant Share-Client-Anwendung**

- 1 Wählen Sie das Symbol für **HP Image Zone** im Dock aus. **HP Image Zone** wird auf dem Desktop geöffnet.
- 2 Klicken Sie in **HP Image Zone** auf die Schaltfläche **Dienste** oben im Fenster. Im unteren Bereich von **HP Image Zone** wird eine Liste mit Anwendungen angezeigt.
- 3 Wählen Sie **HP Instant Share** aus der Liste mit Anwendungen aus.

- Die **HP Instant Share**-Client-Anwendungssoftware öffnet sich auf dem Computer.
- 4 Mit der Schaltfläche **+** können Sie Bilder hinzufügen, mit der Schaltfläche **-** können Sie Bilder entfernen.

Hinweis Weitere Informationen zur Verwendung der **HP Instant Share**-Client-Anwendungssoftware finden Sie in der **Online-Hilfe zu HP Image Zone**.

- 5 Stellen Sie sicher, dass die Bilder, die Sie mit anderen Personen nutzen möchten, im **HP Instant Share**-Fenster angezeigt werden.
- 6 Klicken Sie auf **Weiter**, und befolgen Sie die Anweisungen auf dem Bildschirm.
- 7 Wählen Sie in der Liste der HP Instant Share-Dienste den Dienst aus, den Sie zum Senden Ihres gescannten Bilds verwenden möchten.
- 8 Befolgen Sie die Anweisungen auf dem Bildschirm.
- 9 Über das Menü **HP Instant Share E-Mail** können Sie folgende Schritte ausführen:
 - Eine E-Mail-Mitteilung mit Miniaturansichten Ihrer Bilder senden, die über das Web angezeigt, gedruckt und gespeichert werden können.
 - Ein Adressbuch öffnen und verwalten. Klicken Sie auf **Adressbuch**, registrieren Sie sich bei HP Instant Share, und erstellen Sie ein HP Passport-Konto.
 - E-Mail-Mitteilungen an mehrere Adressen senden Klicken Sie auf den Link für mehrere Adressen.
 - Eine Bildersammlung an ein Gerät eines Freundes oder Verwandten im Netzwerk senden. Geben Sie im Feld **E-Mail-Adresse** den Namen, den der Empfänger dem Gerät zugewiesen hat, gefolgt von "@send.hp.com" ein. Sie werden daraufhin aufgefordert, sich mit Ihrer HP Passport-**Benutzer-ID** und dem zugehörigen **Kennwort** anzumelden.

Hinweis Wenn Sie HP Instant Share nicht bereits eingerichtet haben, klicken Sie im Bildschirm **Anmelden bei HP Passport** auf **Ich benötige ein HP Passport-Konto**. Richten Sie eine HP Passport-Benutzer-ID und ein zugehöriges Kennwort ein.

Gemeinsames Nutzen von Bildern über den HP Director (Macintosh OS früher als X v10.1.5)

Hinweis Macintosh OS 9 v9.1.5 und höher sowie v9.2.6 und höher **werden** unterstützt. Macintosh OS X v10.0 und v10.0.4 werden **nicht** unterstützt.

Sie können Bilder allen Personen zur Verfügung stellen, die über ein E-Mail-Konto verfügen Rufen Sie einfach den **HP Director** auf, und öffnen Sie die **HP Bildergalerie**. Erstellen Sie dann mit Hilfe einer auf dem Computer installierten E-Mail-Anwendung eine E-Mail-Nachricht.

Hinweis Weitere Informationen finden Sie in der **Hilfe zur HP Foto- und Bildbearbeitung** im Abschnitt zur HP Bildergalerie.

So verwenden Sie die E-Mail-Option im HP Director

- 1 Rufen Sie das **HP Director**-Menü auf:
 - Klicken Sie in OS X auf das Symbol für **HP Director** im Dock.
 - Doppelklicken Sie in OS 9 auf das Symbol für **HP Director** auf dem Desktop.
- 2 Öffnen Sie die **Bildergalerie der HP Foto- und Bildbearbeitung**:
 - Wählen Sie in OS X im Bereich **Verwalten und gemeinsam nutzen** des **HP Director**-Menüs die Option **HP Bildergalerie**.
 - Klicken Sie in OS 9 auf **HP Bildergalerie**.
- 3 Wählen Sie ein oder mehrere Bilder für die gemeinsame Nutzung aus. Weitere Informationen finden Sie in der **Online-Hilfe zur HP Foto- und Bildbearbeitung**.
- 4 Klicken Sie auf **E-Mail**.

Das E-Mail-Programm des Macintosh wird geöffnet.

Senden Sie das Bild anschließend als E-Mail-Anlage, um es den gewünschten Personen zur Verfügung zu stellen, indem Sie die Bildschirmanweisungen befolgen.

13 Verwenden von HP Instant Share (im Netzwerk)

Mit HP Instant Share können Sie Fotos auf einfache Weise Verwandten und Freunden zur Verfügung stellen. Scannen Sie Fotos, oder setzen Sie eine Speicherkarte in den entsprechenden Steckplatz Ihres HP All-in-One. Wählen Sie anschließend ein oder mehrere Fotos sowie ein Ziel für die Fotos aus, und senden Sie sie ab. Sie können die Fotos auch in ein Online-Fotoalbum oder auf den Server eines Online-Fotolabors laden. Die Verfügbarkeit dieser Dienste hängt vom jeweiligen Land/der jeweiligen Region ab.

Überblick

Wenn Ihr HP All-in-One an ein Netzwerk angeschlossen ist und über einen direkten Internetzugang verfügt (d. h. er nutzt nicht Ihren Computer für die Internetverbindung), können Sie auf alle HP Instant Share-Funktionen des Gerätes zugreifen. Zu diesen Funktionen zählen das Senden und Empfangen von Bildern wie auch das Remote-Drucken an den HP All-in-One. Auf den folgenden Seiten werden die Funktionen im Einzelnen beschrieben.

Hinweis Als Bilder gelten sowohl Fotos als auch gescannter Text. Sie können sie Freunden und Verwandten mit Ihrem HP All-in-One und HP Instant Share zur Verfügung stellen.

Sendefunktion von HP Instant Share

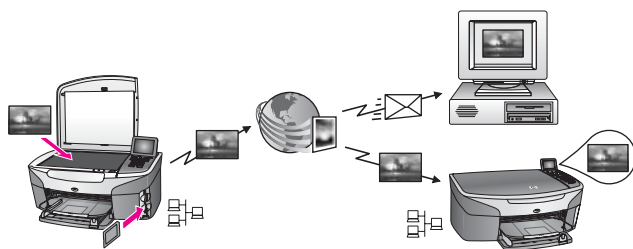

Mit der Sendefunktion von HP Instant Share können Sie mittels HP Instant Share Bilder von Ihrem HP All-in-One an ein Ziel Ihrer Wahl senden. (Sie können auch Bilder mit der auf dem Computer installierten **HP Image Zone**-Software senden.) Als Ziel können Sie eine E-Mail-Adresse, ein über das Netzwerk angeschlossenes Gerät eines Freundes oder Verwandten, ein Online-Fotoalbum oder ein Online-Fotolabor angeben. Die Verfügbarkeit dieser Dienste hängt vom jeweiligen Land/der jeweiligen Region ab. Weitere Informationen finden Sie unter [Senden von Bildern direkt vom HP All-in-One](#).

Hinweis Ein an das Netzwerk angeschlossenes Gerät ist ein HP All-in-One, der HP Instant Share-Funktionen bietet und auf das Internet über ein Heimnetzwerk oder eine andere Konfiguration zugreift, die keinen Computer erfordert. Wenn ein Gerät an das Netzwerk angeschlossen und

zusätzlich über ein USB-Kabel mit einem Computer verbunden ist, hat die Netzwerkverbindung die höhere Priorität.

Das Symbol für den Netzwerkanschluss ist .

Empfangsfunktion von HP Instant Share

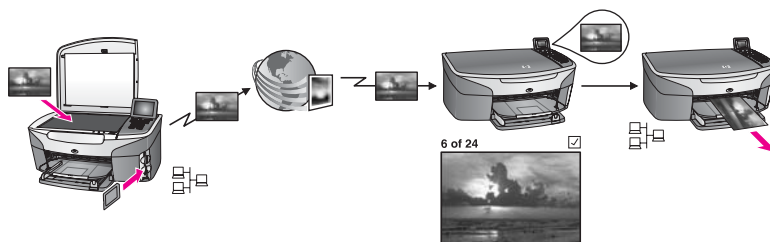

Mit der Empfangsfunktion von HP Instant Share können Sie Bilder von Freunden und Verwandten empfangen, die auf HP Instant Share zugreifen können und über eine HP Passport-Benutzer-ID mit zugehörigem Kennwort verfügen.

Empfangen von Bildern von einem Absender oder einer definierten Absendergruppe

Sie können Bilder von jedem beliebigen Absender mit einem HP Passport-Konto (Empfangsmodus "Offen") oder einer eingeschränkten Absendergruppe (Empfangsmodus "Privat") empfangen.

- Wenn Sie sich für den Empfang von jedem beliebigen Absender entscheiden, müssen Sie den Absendern, von denen Sie Bilder empfangen möchten, lediglich den Namen Ihres HP All-in-One mitteilen. Sie weisen Ihrem HP All-in-One bei der Einrichtung von HP Instant Share einen Namen zu. Beim Gerätenamen wird nicht zwischen Groß- und Kleinschreibung unterschieden. Der Modus "Offen" (Empfangen von allen Absendern) ist der standardmäßig aktivierte Empfangsmodus. Weitere Informationen zum Empfangen im Modus "Offen" finden Sie unter [Empfangen von einem beliebigen Absender \(Empfangsmodus "Offen"\)](#). Über die HP Instant Share-Zugriffsliste können Sie auch den Empfang von Bildern bestimmter Absender auf Ihrem HP All-in-One blockieren. Weitere Informationen zum Verwenden der Zugriffsliste finden Sie in der Online-Hilfe zu HP Instant Share.
- Wenn Sie sich für den Empfang von einer eingeschränkten Absendergruppe entscheiden, fügen Sie alle Absender zur HP Instant Share-Zugriffsliste hinzu, von denen Sie Bilder empfangen möchten. Weisen Sie anschließend allen Absendern Zugriffsrechte zu. Weitere Informationen zum Zuweisen von Zugriffsrechten finden Sie in der Online-Hilfe zu HP Instant Share.

Anzeigen einer Vorschau oder automatisches Drucken von empfangenen Bildern

HP Instant Share bietet Ihnen die Möglichkeit, vor dem Drucken eine Vorschau der empfangenen Bilder anzuzeigen oder sie automatisch auf dem HP All-in-One zu drucken. Die Berechtigung zum automatischen Drucken wird für jeden Absender einzeln in der HP Instant Share-Zugriffsliste aktiviert.

Es werden nur Bilder von den Absendern, denen Sie die Berechtigung zum automatischen Drucken zugeordnet haben, automatisch auf Ihrem Gerät gedruckt. Alle anderen Bilder werden im Vorschaumodus empfangen.

Hinweis Weitere Informationen zur Empfangsfunktion von HP Instant Share finden Sie unter [Empfangen von Bildern](#).

HP Remote-Druckfunktion

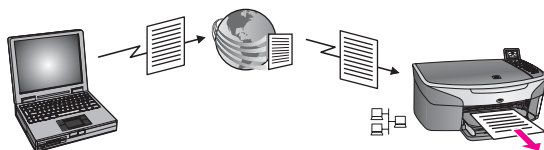

Mit der HP Remote-Druckfunktion können Sie von einer Windows-Anwendung einen Druckauftrag an ein Netzwerkgerät an einem anderen Standort senden. Sie können den HP Remote-Druckertreiber z. B. verwenden, wenn Sie von Ihrem Laptop in einem Café an den HP All-in-One zu Hause drucken möchten. Sie können ebenfalls einen Druckauftrag an den HP All-in-One senden, wenn Sie von zu Hause aus in einem virtuellen privaten Netzwerk (VPN) arbeiten. Weitere Informationen finden Sie unter [Remote-Druck von Dokumenten](#).

Außerdem können Freunde oder Verwandte, die nicht über ein Gerät im Netzwerk verfügen, den Remote-Druckertreiber auf ihren Computer herunterladen und dann auf Ihrem HP All-in-One Druckaufträge ausführen (nachdem Sie ihnen den Namen des Gerätes genannt haben). Weitere Informationen finden Sie unter [Remote-Druck von Dokumenten](#).

Erste Schritte

Für die Nutzung von HP Instant Share mit dem HP All-in-One müssen Sie über Folgendes verfügen:

- Ein funktionierendes lokales Netzwerk (LAN)
- Einen an das LAN angeschlossenen HP All-in-One
- Einen direkten Internetzugang über einen Internet-Dienstanbieter
- Eine HP Passport-Benutzer-ID und ein zugehöriges Kennwort
- HP Instant Share, das auf Ihrem Gerät eingerichtet ist

Sie können HP Instant Share sowie eine HP Passport-Benutzer-ID mit zugehörigem Kennwort einrichten:

- Über die **HP Image Zone**-Software auf Ihrem Computer
- Durch Drücken der Taste "HP Instant Share" auf dem Bedienfeld des HP All-in-One
- Wenn die Option hierfür am Ende der Softwareinstallation angezeigt wird (nur Macintosh)

Weitere Informationen finden Sie in der Online-Hilfe zum **HP Instant Share-Einrichtungsassistenten**.

Hinweis Stellen Sie sicher, dass Sie bei der Installation der HP All-in-One-Software den Installationsmodus **Standard** auswählen. HP Instant Share funktioniert **nicht** auf einem Gerät mit einer minimalen Installation.

Nachdem Sie eine HP Passport-Benutzer-ID mit zugehörigem Kennwort eingerichtet, einen eindeutigen Namen für Ihren HP All-in-One erzeugt und Ihr Gerät registriert haben, können Sie Absender zur Zugriffsliste hinzufügen und Ziele erstellen. Wenn Sie sich für die Verwendung der Zugriffsliste entscheiden und Ziele zu einem späteren Zeitpunkt erstellen möchten, befolgen Sie die Anweisungen in den folgenden Abschnitten.

Hinweis Wenn Sie sich bei HP Instant Share anmelden und Ihren HP All-in-One registrieren, werden Sie automatisch zur Zugriffsliste für Ihr Gerät hinzugefügt und erhalten die Berechtigung zum automatischen Drucken. Weitere Informationen zum Anmelden bei HP Instant Share und Registrieren Ihres Geräts finden Sie unter [Erste Schritte](#).

Erstellen von Zielen

Mit dem Erstellen von Zielen bestimmen Sie Speicherorte, an die Sie (der Absender) Bilder senden möchten. Ein Ziel kann z. B. eine E-Mail-Adresse, ein Gerät im Netzwerk von Freunden oder Verwandten, ein Online-Fotoalbum oder ein Online-Fotolabor sein. Die Verfügbarkeit dieser Dienste hängt vom jeweiligen Land/der jeweiligen Region ab.

Hinweis Die Ziele werden zwar in HP Instant Share erstellt, sie werden aber über den HP All-in-One aufgerufen.

So erstellen Sie Ziele

- 1 Drücken Sie die Taste **HP Instant Share** auf dem Bedienfeld Ihres HP All-in-One. Das Menü **HP Instant Share** wird im Farbdisplay angezeigt.
- 2 Drücken Sie die Taste **3**, um **Neues Ziel hinzufügen** auszuwählen. Das Menü **Computer auswählen** wird mit einer Liste der Computer im Netzwerk angezeigt.
- 3 Wählen Sie einen Computer aus der Liste aus

Hinweis Die **HP Image Zone**-Software muss auf dem ausgewählten Computer installiert sein, und der Computer muss auf HP Instant Share zugreifen können.

Die Fenster von HP Instant Share erscheinen in einem Fenster auf Ihrem Computer.

- 4 Geben Sie für den Zugriff auf HP Instant Share Ihre HP Passport-**Benutzer-ID** und das **Kennwort** ein.
Der HP Instant Share-Manager erscheint.

Hinweis Sie werden nicht aufgefordert, Ihre HP Passport-**Benutzer-ID** mit zugehörigem **Kennwort** einzugeben, wenn Sie HP Instant Share so eingestellt haben, dass er diese Angaben speichert.

- 5 Wählen Sie die Registerkarte **HP Instant Share**, und befolgen Sie die Anweisungen auf dem Bildschirm, um ein neues Ziel zu erzeugen. Weitere Informationen finden Sie in der Online-Hilfe.

Wenn Sie eine Bildersammlung an das Gerät eines Freundes oder Verwandten im Netzwerk senden möchten, wählen Sie **HP Instant Share E-Mail** aus. Geben Sie in das Feld **E-Mail-Adresse** den Namen des Geräts gefolgt von "@send.hp.com" ein. (Diese E-Mail-Adresse kann nur mit HP Instant Share verwendet werden.)

Hinweis Damit Sie Bilder an ein Gerät senden können, muss Folgendes gelten: 1) Sowohl der Absender als auch der Empfänger müssen über eine HP Passport-Benutzer-ID und ein Kennwort verfügen. 2) Das Gerät, an das die Bilder gesendet werden, muss für HP Instant Share registriert sein. 3) Das Bild muss mit **HP Instant Share E-mail** oder der HP Remote-Druckfunktion gesendet werden.

Bevor Sie ein Gerät als Ziel in **HP Instant Share E-mail** oder einen Drucker zur Verwendung mit der HP Remote-Druckfunktion einrichten, müssen Sie den Empfänger nach dem Namen fragen, den er seinem Netzwerkgerät zugewiesen hat. Der Gerätename wird erstellt, wenn sich eine Person bei HP Instant Share anmeldet und das Gerät registriert. Weitere Informationen finden Sie unter [Erste Schritte](#).

- Nachdem Sie das neue Ziel erzeugt haben, kehren Sie zum HP All-in-One zurück, um Ihre Bilder zu versenden.

Weitere Informationen finden Sie unter [Senden von Bildern direkt vom HP All-in-One](#).

Verwenden der HP Instant Share-Zugriffsliste

Die Zugriffsliste wird verwendet, wenn der HP All-in-One für den Empfangsmodus "Offen" oder "Privat" konfiguriert wurde.

- Im Empfangsmodus "Offen" erhalten Sie Bildersammlungen von jedem beliebigen Absender, der über ein HP Passport-Konto verfügt und der den Namen kennt, der Ihrem Gerät zugewiesen ist. Wenn Sie den Empfangsmodus "Offen" aktivieren, ermöglichen Sie einem Absender, Bilder an Ihr Gerät zu senden.
Verwenden Sie die Zugriffsliste, um Berechtigungen für automatisches Drucken zuzuweisen. Sie können über die Zugriffsliste auch Absender blockieren, von denen Sie **keine** Bilder empfangen möchten.
- Im Empfangsmodus "Privat" erhalten Sie nur Bilder von Absendern, die Sie in der Zugriffsliste definiert haben. Personen, die dieser Liste hinzugefügt werden, müssen über eine HP Passport-Benutzer-ID mit zugehörigem Kennwort verfügen. Wenn Sie einen Absender zu der Liste hinzufügen, weisen Sie ihm eine der folgenden Zugriffsberechtigungen zu:
 - Zulassen: Ermöglicht das Anzeigen einer Vorschau der empfangenen Bilder vor dem Drucken
 - Automatisches Drucken: Ermöglicht das automatische Drucken empfangener Bilder an Ihr Gerät
 - Blockieren: Stellt sicher, dass Sie keine ungewollten Bilder empfangen

So verwenden Sie die Zugriffsliste

- Drücken Sie die Taste **HP Instant Share** auf dem Bedienfeld Ihres HP All-in-One. Das Menü **HP Instant Share** wird im Farbdisplay angezeigt.
- Drücken Sie **3** und anschließend **5**.

Dadurch wird das Menü **HP Instant Share-Optionen** angezeigt und die Option **Konto verwalten** ausgewählt.

Das Menü **Computer auswählen** wird mit einer Liste der Computer im Netzwerk angezeigt.

- 3 Wählen Sie einen Computer aus der Liste aus

Hinweis Die **HP Image Zone**-Software muss auf dem ausgewählten Computer installiert sein, und der Computer muss auf HP Instant Share zugreifen können.

Die Fenster von HP Instant Share erscheinen in einem Fenster auf Ihrem Computer.

- 4 Melden Sie sich mit der HP Passport-**Benutzer-ID** und dem entsprechenden **Kennwort** bei HP Instant Share an, wenn Sie dazu aufgefordert werden. Der HP Instant Share-Manager erscheint.

Hinweis Sie werden nicht aufgefordert, Ihre HP Passport-**Benutzer-ID** mit zugehörigem **Kennwort** einzugeben, wenn Sie HP Instant Share so eingestellt haben, dass er diese Angaben speichert.

- 5 Befolgen Sie die Anweisungen auf dem Bildschirm, um Absender hinzuzufügen bzw. zu löschen, und ändern Sie die Zugriffsberechtigungen mit Hilfe der Zugriffsliste.

Weitere Informationen finden Sie in der Online-Hilfe.

Hinweis Sie benötigen von jedem Absender, den Sie zur Zugriffsliste hinzufügen, die HP Passport-Benutzer-ID. Ohne Benutzer-ID können Sie einen Absender nicht zur Liste hinzufügen. Nachdem Sie einen Absender zu der Liste hinzugefügt und Zugriffsberechtigungen zugewiesen haben, werden die Angaben des Absenders folgendermaßen in der Zugriffsliste angezeigt: zugewiesene Zugriffsberechtigungen, Vorname, Nachname und HP Passport-Benutzer-ID.

Senden von Bildern direkt vom HP All-in-One

Als Bilder gelten sowohl Fotos als auch gescannte Dokumente. Sie können sie Freunden und Verwandten mit Ihrem HP All-in-One und HP Instant Share zur Verfügung stellen. Wählen Sie Fotos von einer Speicherkarte aus, oder scannen Sie ein Bild, und drücken Sie anschließend die Taste **HP Instant Share** auf dem Bedienfeld des HP All-in-One, um die Bilder an das Ziel Ihrer Wahl zu senden. In den folgenden Themen finden Sie detaillierte Anweisungen hierzu.

Hinweis Wenn Sie an ein Gerät im Netzwerk senden, muss das Empfangsgerät bei HP Instant Share registriert sein.

Senden von Fotos von einer Speicherkarte

Der HP All-in-One bietet Ihnen die Möglichkeit, Fotos unmittelbar nach dem Einsetzen einer Speicherkarte oder zu einem späteren Zeitpunkt zu senden. Wenn Sie Fotos sofort senden möchten, setzen Sie die Speicherkarte in den entsprechenden Steckplatz, wählen ein oder mehrere Fotos aus und drücken die Taste **HP Instant Share** auf dem Bedienfeld.

Wenn Sie eine Speicherkarte einsetzen und dann entscheiden, die Fotos zu einem späteren Zeitpunkt zu senden, wird der HP All-in-One nach einer gewissen Zeit in den Standby-Modus versetzt. Drücken Sie einfach die Taste **HP Instant Share**, und befolgen Sie die Anweisungen, um Fotos auszuwählen und anderen Personen zur Verfügung zu stellen.

Hinweis Weitere Informationen zur Verwendung einer Speicherkarte finden Sie unter [Verwenden einer Speicherkarte oder PictBridge-Kamera](#).

So senden Sie ein Foto an ein Gerät eines Freundes oder Verwandten im Netzwerk

- 1 Fragen Sie die betreffende Person (Empfänger) nach dem Namen, den sie dem Netzwerkgerät zugewiesen hat.

Hinweis Der Gerätename wird beim Einrichten des HP Instant Share-Kontos und Registrieren des HP All-in-One zugewiesen. Beim Gerätenamen wird nicht zwischen Groß- und Kleinschreibung unterschieden.

- 2 Stellen Sie sicher, dass der Empfänger den Empfangsmodus "Offen" aktiviert oder Ihre HP Passport-Benutzer-ID in die Zugriffsliste für das Empfangsgerät aufgenommen hat.
Weitere Informationen finden Sie unter [Empfangen von einem beliebigen Absender \(Empfangsmodus "Offen"\)](#) und [Verwenden der HP Instant Share-Zugriffsliste](#).
- 3 Erstellen Sie mit Hilfe des Gerätebens, den der Empfänger Ihnen gegeben hat, ein Ziel.
Weitere Informationen finden Sie unter [Erstellen von Zielen](#).
- 4 Drücken Sie die Taste **HP Instant Share**, um die Fotos zu senden.
Weitere Informationen können Sie den im folgenden aufgeführten Verfahren entnehmen.

So senden Sie Fotos direkt nach dem Einsetzen der Speicherkarte

- 1 Stellen Sie sicher, dass die Speicherkarte in den entsprechenden Steckplatz Ihres HP All-in-One eingesetzt ist.
- 2 Wählen Sie ein oder mehrere Fotos aus.
Weitere Informationen zum Auswählen von Fotos finden Sie unter [Verwenden einer Speicherkarte oder PictBridge-Kamera](#).

Hinweis Video-Dateien werden möglicherweise nicht von HP Instant Share unterstützt.

- 3 Drücken Sie auf dem Bedienfeld Ihres HP All-in-One die Taste **HP Instant Share**. Daraufhin wird das Menü **HP Instant Share** im Farbdisplay angezeigt. Im Menü **HP Instant Share** werden die Ziele angezeigt, die Sie in HP Instant Share erstellt haben. Weitere Informationen finden Sie unter [Erstellen von Zielen](#).
- 4 Verwenden Sie die Pfeile **▲** und **▼**, um ein Ziel auszuwählen, an das Sie die Fotos senden möchten.
- 5 Drücken Sie **OK**, um das Ziel auszuwählen und die Fotos zu senden.

Hinweis Sie können auch die Taste **Menü** im Bereich **FOTO** des Bedienfelds drücken, um Bilder von einer Speicherkarte zu senden. Weitere

Informationen finden Sie unter [Verwenden einer Speicherkarte oder PictBridge-Kamera](#).

So setzen Sie die Speicherkarte ein und senden Fotos zu einem späteren Zeitpunkt

- 1 Setzen Sie die Speicherkarte in den passenden Steckplatz am HP All-in-One ein. Nach einer bestimmten Zeit wird der HP All-in-One in den Standby-Modus versetzt. Der HP All-in-One befindet sich im Standby-Modus, wenn der Ausgangsbildschirm im Farbdisplay angezeigt wird.
- 2 Wenn Sie zum Senden der Fotos bereit sind, drücken Sie **HP Instant Share** auf dem Bedienfeld des HP All-in-One.
Das Menü **HP Instant Share** wird im Farbdisplay angezeigt.
- 3 Drücken Sie **1**, um **Senden** auszuwählen.
Das Menü **Von wo senden?** wird angezeigt.
- 4 Drücken Sie **1**, um **Speicherkarte** auszuwählen.
Das erste Foto auf der Speicherkarte wird im Farbdisplay angezeigt.
- 5 Wählen Sie ein oder mehrere Fotos aus.
Weitere Informationen zum Auswählen von Fotos finden Sie unter [Verwenden einer Speicherkarte oder PictBridge-Kamera](#).
- 6 Drücken Sie die Taste **Menü** im Bereich **FOTO** auf dem Bedienfeld.
Das Menü **HP Instant Share** wird angezeigt.
Im Menü **HP Instant Share** werden die Ziele angezeigt, die Sie in HP Instant Share erstellt haben. Weitere Informationen finden Sie unter [Erstellen von Zielen](#).
- 7 Verwenden Sie die Pfeile **▲** und **▼**, um ein Ziel auszuwählen, an das Sie die Fotos senden möchten.
- 8 Drücken Sie **OK**, um das Ziel auszuwählen und die Fotos zu senden.

Senden von Fotos aus einer Zieldatei

Wenn Ihre HP Digitalkamera HP Instant Share unterstützt, können Sie Fotos Zielen auf einer Speicherkarte zuweisen. Die zugewiesenen Fotos werden dann in einer Zieldatei gespeichert. Wenn Sie die Speicherkarte aus der Kamera nehmen und in den entsprechenden Kartensteckplatz im HP All-in-One einsetzen, liest der HP All-in-One die Speicherkarte und leitet die Fotos an die ihnen zugewiesenen Ziele weiter.

So senden Sie Fotos an Ziele, die auf der HP Digitalkamera zugewiesen wurden

- 1 Stellen Sie sicher, dass die Speicherkarte in den entsprechenden Steckplatz Ihres HP All-in-One eingesetzt ist.
Weitere Informationen finden Sie unter [Verwenden einer Speicherkarte oder PictBridge-Kamera](#).
Daraufhin wird das Dialogfeld **Gefundene Ziele** im Farbdisplay angezeigt.
- 2 Drücken Sie **1**, um **Ja, Fotos an HP Instant Share Ziele senden** auszuwählen.
Die Fotos werden an die ihnen zugewiesenen Ziele gesendet.

Hinweis Das Senden von Fotos an viele Ziele kann lange dauern und die maximale Anzahl an Zielen übersteigen, an die der HP All-in-One Bilder in einer einzelnen Transaktion senden kann. Wenn Sie die Speicherkarte erneut einsetzen, werden die verbleibenden Fotos an die ihnen zugewiesenen Ziele gesendet.

Senden eines gescannten Bilds

Sie können ein gescanntes Bild anderen Personen zur Verfügung stellen, indem Sie auf dem Bedienfeld die Taste **HP Instant Share** drücken. Um **HP Instant Share** zu verwenden, legen Sie das Bild auf das Vorlagenglas, wählen den Scanner als Gerät zum Versenden des Bilds aus, wählen ein Ziel aus und starten den Scanvorgang.

Hinweis Weitere Informationen zum Scannen von Bildern finden Sie unter [Verwenden der Scanfunktionen](#).

So senden Sie ein gescanntes Bild an ein Gerät eines Freunds oder Verwandten im Netzwerk

- 1 Fragen Sie die betreffende Person (Empfänger) nach dem Namen, den sie dem Netzwerkgerät zugewiesen hat.

Hinweis Der Gerätename wird beim Einrichten des HP Instant Share-Kontos und Registrieren des HP All-in-One zugewiesen. Beim Gerätenamen wird nicht zwischen Groß- und Kleinschreibung unterschieden.

- 2 Stellen Sie sicher, dass der Empfänger den Empfangsmodus "Offen" aktiviert oder Ihre HP Passport-Benutzer-ID in die Zugriffsliste für das Empfangsgerät aufgenommen hat.

Weitere Informationen finden Sie unter [Empfangen von einem beliebigen Absender \(Empfangsmodus "Offen"\)](#) und [Verwenden der HP Instant Share-Zugriffsliste](#).

- 3 Erstellen Sie mit Hilfe des Gerätenamens, den der Empfänger Ihnen gegeben hat, ein Ziel.

Weitere Informationen finden Sie unter [Erstellen von Zielen](#).

- 4 Drücken Sie die Taste **HP Instant Share**, um die Fotos zu senden.

Weitere Informationen können Sie den im folgenden aufgeführten Verfahren entnehmen.

So senden Sie ein gescanntes Bild vom HP All-in-One

- 1 Legen Sie das Original mit der bedruckten Seite nach unten so auf das Vorlagenglas, dass es vorne rechts anliegt.
- 2 Drücken Sie die Taste **HP Instant Share** auf dem Bedienfeld. Das Menü **HP Instant Share** wird im Farbdisplay angezeigt.
- 3 Drücken Sie **1**, um **Senden** auszuwählen. Das Menü **Von wo senden?** wird angezeigt.
- 4 Drücken Sie **2**, um **Scanner oder Vorlageneinzug** auszuwählen. Das Menü **HP Instant Share** wird angezeigt. Im Menü **HP Instant Share** werden die Ziele angezeigt, die Sie in HP Instant Share erstellt haben. Weitere Informationen finden Sie unter [Erstellen von Zielen](#).
- 5 Verwenden Sie **▲** und **▼**, um ein Ziel auszuwählen, an das Sie die Bilder senden möchten.
- 6 Drücken Sie **OK**, um das Ziel auszuwählen und den Scanvorgang zu starten.

Hinweis Wenn ein Original im automatischen Vorlageneinzug erkannt wird, werden eine oder mehrere Seiten gescannt. Wenn kein Original im automatischen Vorlageneinzug erkannt wird, erfolgt der Scanvorgang vom Scannerbett aus.

Das Bild wird gescannt und an das ausgewählte Ziel gesendet.

Hinweis Wenn mehrere Seiten aus dem automatischen Vorlageneinzug gescannt werden, können die Bilder in Schritten gesendet werden. Wenn die Bilder schrittweise gesendet werden, erhält der Empfänger mehrere Sammlungen oder E-Mail-Mitteilungen mit den gescannten Seiten.

Hinweis Sie können auch die Taste **Scannen an** verwenden, um ein gescanntes Bild zu senden. Weitere Informationen finden Sie unter [Verwenden der Scanfunktionen](#).

Abbrechen des Sendevorgangs von Bildern

Das Senden von Bildern an ein Ziel oder mehrere Ziele kann jederzeit durch Drücken auf **Abbrechen** auf dem Bedienfeld abgebrochen werden. Je nachdem, ob die Bilder in HP Instant Share hochgeladen wurden, führt dies zu unterschiedlichen Ergebnissen.

- Wenn die Bilder bereits vollständig in HP Instant Share hochgeladen wurden, werden sie an das entsprechende Ziel gesendet.
- Wenn die Bilder gerade in HP Instant Share hochgeladen werden und der Vorgang noch nicht abgeschlossen ist, werden sie nicht an das Ziel gesendet.

Senden von Bildern mit dem Computer

Sie können zum Senden von Bildern mit Hilfe von HP Instant Share nicht nur den HP All-in-One verwenden, sondern auch die auf Ihrem Computer installierte **HP Image Zone**-Software. Mit Hilfe der **HP Image Zone**-Software können Sie ein oder mehrere Bilder auswählen und bearbeiten und anschließend auf HP Instant Share zugreifen, um einen Dienst auszuwählen (z. B. **HP Instant Share E-Mail**) und die Bilder zu senden. Sie können Bilder zumindest mit Hilfe der folgenden Dienste anderen Personen zur Verfügung stellen:

- HP Instant Share E-Mail (an eine E-Mail-Adresse senden)
- HP Instant Share E-Mail (an ein Gerät senden)
- Online-Alben
- Online-Fotolabor (Verfügbarkeit abhängig von Land/Region)

Hinweis Sie können mit der **HP Image Zone**-Software keine Bildersammlungen empfangen.

Wenn Sie mit Hilfe von HP Instant Share E-Mail Bilder gemeinsam nutzen möchten (an ein Gerät senden), führen Sie die in der folgenden Liste aufgeführten Aufgaben aus:

- Fragen Sie den Empfänger nach dem Namen, den er dem Netzwerkgerät zugewiesen hat.

Hinweis Der Geräteiname wird beim Einrichten des HP Instant Share-Kontos und Registrieren des HP All-in-One zugewiesen. Weitere Informationen finden Sie unter [Erste Schritte](#).

- Stellen Sie sicher, dass der Empfänger den Empfangsmodus "Offen" aktiviert oder Ihre HP Passport-Benutzer-ID in die Zugriffsliste für das Empfangsgerät aufgenommen hat.

Weitere Informationen finden Sie unter [Empfangen von einem beliebigen Absender](#) (Empfangsmodus "Offen") und [Verwenden der HP Instant Share-Zugriffsliste](#).

- Führen Sie die folgenden, Betriebssystem-spezifischen Anweisungen aus.

So senden Sie Bilder mit Hilfe von HP Image Zone (Windows-Benutzer)

- 1 Doppelklicken Sie auf das **HP Image Zone**-Symbol auf Ihrem Desktop. Das **HP Image Zone**-Fenster wird auf Ihrem Computer geöffnet. Die Registerkarte **Meine Bilder** wird angezeigt.
- 2 Wählen Sie ein oder mehrere Bilder aus den entsprechenden Ordnern. Weitere Informationen finden Sie in der [Online-Hilfe zu HP Image Zone](#).

Hinweis Verwenden Sie die **HP Image Zone**-Bildbearbeitungstools für die Bearbeitung und Optimierung der Bilder. Weitere Informationen finden Sie in der [Online-Hilfe zu HP Image Zone](#).

- 3 Klicken Sie auf die Registerkarte **HP Instant Share**. Die Registerkarte **HP Instant Share** wird im **HP Image Zone**-Fenster angezeigt.
- 4 Klicken Sie in den **Steueroptionen** auf **Alle Dienste anzeigen**. Der Bildschirm **Online gehen** wird im **Arbeitsbereich** der Registerkarte **HP Instant Share** angezeigt.
- 5 Klicken Sie auf **Weiter**.
- 6 Wählen Sie in der Dienstliste den Dienst aus, den Sie zum Senden Ihrer Bilder verwenden möchten.
- 7 Befolgen Sie die Anweisungen auf dem Bildschirm.

Weitere Informationen finden Sie in der [Online-Hilfe](#).

Wenn Sie eine Bildersammlung an das Gerät eines Freundes oder Verwandten im Netzwerk senden möchten, wählen Sie **HP Instant Share E-Mail** aus. Geben Sie im Feld **E-Mail-Adresse** den Namen des Geräts gefolgt von "@send.hp.com" ein. Sie werden daraufhin aufgefordert, sich bei HP Instant Share mit Ihrer HP Passport-Benutzer-ID und dem zugehörigen **Kennwort** anzumelden.

Hinweis Wenn Sie HP Instant Share nicht bereits eingerichtet haben, klicken Sie im Bildschirm **Anmelden bei HP Passport** auf **Ich benötige ein HP Passport-Konto**. Richten Sie eine HP Passport-Benutzer-ID und ein zugehöriges Kennwort ein. Wählen Sie im Fenster **Region und Nutzungsbedingungen** Ihr Land/Ihre Region aus, und akzeptieren Sie die **Nutzungsbedingungen**.

So senden Sie Bilder über die HP Image Zone (Benutzer von Macintosh OS X 10.1.5 und höher)

Hinweis Macintosh OS X v10.2.1 und v10.2.2 werden nicht unterstützt.

- 1 Wählen Sie das Symbol für **HP Image Zone** im Dock aus. **HP Image Zone** wird auf dem Desktop geöffnet.
- 2 Klicken Sie in **HP Image Zone** auf die Schaltfläche **Dienste** oben im Fenster. Im unteren Bereich von **HP Image Zone** wird eine Liste mit Anwendungen angezeigt.
- 3 Wählen Sie **HP Instant Share** aus der Anwendungsliste aus. Die **HP Instant Share**-Client-Anwendungssoftware wird auf Ihrem Computer geöffnet.

- 4 Fügen Sie die Bilder, die Sie anderen Personen zur Verfügung stellen möchten, dem **HP Instant Share**-Fenster hinzu.
Weitere Informationen finden Sie im Abschnitt zu HP Instant Share in der **Hilfe zu HP Image Zone**.
- 5 Klicken Sie auf **Weiter**, wenn Sie alle Bilder hinzugefügt haben.
- 6 Befolgen Sie die Anweisungen auf dem Bildschirm.
- 7 Wählen Sie in der Dienstliste den Dienst aus, den Sie zum Senden Ihrer Bilder verwenden möchten.
- 8 Befolgen Sie die Anweisungen auf dem Bildschirm.
Weitere Informationen finden Sie in der Online-Hilfe.
Wenn Sie eine Bildersammlung an das Gerät eines Freundes oder Verwandten im Netzwerk senden möchten, wählen Sie **HP Instant Share E-Mail** aus. Geben Sie im Feld **E-Mail-Adresse** den Namen des Geräts gefolgt von "@send.hp.com" ein. Sie werden daraufhin aufgefordert, sich bei HP Instant Share mit Ihrer HP Passport-**Benutzer-ID** und dem zugehörigen **Kennwort** anzumelden.

Hinweis Wenn Sie HP Instant Share nicht bereits eingerichtet haben, klicken Sie im Bildschirm **Anmelden bei HP Passport** auf **Ich benötige ein HP Passport-Konto**. Richten Sie eine HP Passport-Benutzer-ID und ein zugehöriges Kennwort ein. Wählen Sie im Fenster **Region und Nutzungsbedingungen** Ihr Land/Ihre Region aus, und akzeptieren Sie die **Nutzungsbedingungen**.

Empfangen von Bildern

Bilder können von einem Gerät im Netzwerk an ein anderes gesendet werden. Sie können eine Bildersammlung von jedem beliebigen Absender empfangen, der über eine HP Passport-Benutzer-ID mit Kennwort (Empfangsmodus "Offen") verfügt, oder von einer eingeschränkten Absendergruppe (Empfangsmodus "Privat"). Standardmäßig ist der Empfangsmodus "Offen" aktiviert. Weitere Informationen finden Sie unter [Empfangsfunktion von HP Instant Share](#).

Hinweis Eine Bildersammlung (oder Sammlung von Bildern) entspricht einer Gruppe von Bildern, die von einer Person an ein bestimmtes Ziel gesendet werden, das in diesem Fall Ihr Gerät ist.

Empfangen von einem beliebigen Absender (Empfangsmodus "Offen")

Standardmäßig ist der HP All-in-One so eingestellt, dass er im Modus "Offen" empfängt. Freunde und Verwandte mit einem gültigen HP Passport-Konto, die den Namen Ihres Gerätes kennen, können Ihnen Bilder senden. Die Bilder werden **nicht** automatisch gedruckt. Es sei denn, Sie haben dem Absender in der HP Instant Share-Zugriffsliste die Berechtigung für das automatische Drucken zugewiesen. Weitere Informationen finden Sie unter [Verwenden der HP Instant Share-Zugriffsliste](#).

Hinweis Auch wenn der HP All-in-One so eingestellt ist, dass er Bilder von jedem beliebigen Absender empfangen kann, können Sie immer noch den Empfang von Bildern von bestimmten Absendern blockieren. Blockieren Sie sie einfach mit Hilfe der Zugriffsliste. Weitere Informationen finden Sie unter [Verwenden der HP Instant Share-Zugriffsliste](#).

Sie können auch Bilder blockieren, die an Ihr Gerät gesendet werden, indem Sie die Liste mit Druckaufträgen in HP Instant Share aufrufen.

So empfangen Sie Bilder von einem beliebigen Absender

- 1 Drücken Sie die Taste **HP Instant Share** auf dem Bedienfeld Ihres HP All-in-One. Das Menü **HP Instant Share** wird im Farbdisplay angezeigt.
- 2 Drücken Sie **3**, um **HP Instant Share-Optionen** auszuwählen. Das Menü **HP Instant Share-Optionen** wird angezeigt.
- 3 Drücken Sie **1**, um **Empfangsoptionen** auszuwählen. Das Menü **Empfangsoptionen** wird angezeigt.
- 4 Drücken Sie **2**, um **Offen, alle Absender** auszuwählen.
Standardmäßig ist der HP All-in-One so konfiguriert, dass Bilder vor dem Drucken in einer Vorschau angezeigt werden. Informationen darüber, wie Bilder automatisch gedruckt werden, finden Sie unter [So drucken Sie empfangene Bilder automatisch](#).

Empfangen von einer eingeschränkten Absendergruppe (Empfangsmodus "Privat")

Wenn Sie auf dem HP All-in-One den Empfangsmodus "Privat" aktivieren, werden Bilder nur von einer eingeschränkten Gruppe von Absendern empfangen, die jeweils über ein HP Passport-Konto verfügen. Fügen Sie hierfür die einzelnen Absender zur Zugriffsliste hinzu. Weisen Sie den Absendern beim Hinzufügen auch Zugriffsrechte zu. Weitere Informationen finden Sie unter [Verwenden der HP Instant Share-Zugriffsliste](#).

Hinweis Im Empfangsmodus "Privat" empfangen Sie nur Bilder von Absendern, die über ein HP Passport-Konto verfügen und denen Sie die Berechtigungen "Zulässig" oder "Automatisches Drucken" zugewiesen haben.

Im Empfangsmodus "Privat" werden Bilder manuell gedruckt, wenn Sie dem Absender über die Zugriffsliste keine Berechtigungen für den automatischen Druck zugewiesen haben. Weitere Informationen finden Sie unter [Drucken von empfangenen Bildern](#).

So empfangen Sie Bilder von einer eingeschränkten Gruppe zulässiger Absender

- 1 Fügen Sie Absender zur HP Instant Share-Zugriffsliste hinzu und weisen Sie Ihnen Berechtigungen zu. Weitere Informationen finden Sie unter [Verwenden der HP Instant Share-Zugriffsliste](#).
- 2 Drücken Sie nach dem Einrichten der Liste auf dem Bedienfeld des HP All-in-One die Taste **HP Instant Share**.
Das Menü **HP Instant Share** wird im Farbdisplay angezeigt.
- 3 Drücken Sie **3** und anschließend **1**.
Dadurch wird das Menü **HP Instant Share-Optionen** angezeigt und die **Empfangsoptionen** werden ausgewählt.
Das Menü **Empfangsoptionen** wird angezeigt.
- 4 Drücken Sie **1**, um **Privat, nur zulässige Absender** auszuwählen.
- 5 Richten Sie den HP All-in-One so ein, dass Bilder vor dem Drucken in einer Vorschau angezeigt oder automatisch beim Empfang gedruckt werden.
Weitere Informationen finden Sie unter [Drucken von empfangenen Bildern](#).

Drucken von empfangenen Bildern

HP Instant Share empfängt Bildersammlungen, die an Ihr Gerät gesendet wurden, und gibt (für jede Sammlung) die Zugriffsberechtigungen an, die dem jeweiligen Absender zugeordnet sind. Der HP All-in-One prüft HP Instant Share folgendermaßen auf empfangene Bilder:

- Wenn sich der HP All-in-One in einem Netzwerk befindet und zur Verwendung mit HP Instant Share eingerichtet ist, überprüft er automatisch HP Instant Share in festgelegten Abständen (z. B. alle 20 Minuten) auf neue Bildersammlungen. Dieser Vorgang wird als automatisches Überprüfen bezeichnet. Er ist standardmäßig im Gerät aktiviert.
Wenn der HP All-in-One erkennt, dass der HP Instant Share eine Sammlung empfangen hat, erscheint im Farbdisplay ein Symbol, um Ihnen mitzuteilen, dass eine oder mehrere Bildersammlungen empfangen wurden. Wenn die empfangene Sammlung von einem zulässigen Absender mit der Berechtigung für automatisches Drucken stammt, wird sie automatisch an dem Gerät gedruckt. Wenn die empfangene Sammlung von einem Absender **ohne** Berechtigung für automatisches Drucken stammt, werden Informationen zur Sammlung in der Liste **Empfangen** im HP All-in-One angezeigt.
- Wenn die automatische Überprüfung nicht aktiviert ist oder wenn Sie zwischen zwei Überprüfungen prüfen möchten, ob Sie Bilder empfangen haben, drücken Sie die Taste **HP Instant Share** und wählen **Empfangen** im Menü **HP Instant Share** aus. Nachdem Sie **Empfangen** ausgewählt haben, prüft der HP All-in-One, ob neue Bilder empfangen wurden, und lädt die entsprechenden Informationen in die Liste **Empfangen** herunter.

Wenn die empfangene Sammlung von einem zulässigen Absender stammt, der über die Berechtigung zum automatischen Drucken verfügt, werden Sie aufgefordert, die Funktion **Jetzt drucken** oder **Später drucken** auszuwählen. Wenn Sie **Jetzt drucken** auswählen, werden die Bilder in der Sammlung gedruckt. Wenn Sie **Später drucken** auswählen, werden die Informationen über die Sammlung in der Liste **Empfangen** angezeigt.

In den folgenden Abschnitten wird beschrieben, wie die empfangenen Bilder gedruckt, das Druckformat und die entsprechenden Druckoptionen eingestellt und Druckaufträge abgebrochen werden.

Automatisches Drucken empfangener Bilder

Eine Sammlung von Bildern, die von einem zulässigen Absender mit der Berechtigung zum automatischen Drucken empfangen wurde, wird automatisch auf dem HP All-in-One gedruckt, wenn die automatische Überprüfung auf dem Gerät aktiviert ist.

So drucken Sie empfangene Bilder automatisch

- 1 Fügen Sie einen Absender zur HP Instant Share-Zugriffsliste hinzu, und weisen Sie ihm die Berechtigung zum automatischen Drucken zu.
Weitere Informationen finden Sie unter [Verwenden der HP Instant Share-Zugriffsliste](#).
- 2 Drücken Sie die Taste **HP Instant Share** auf dem Bedienfeld Ihres HP All-in-One. Das Menü **HP Instant Share** wird im Farbdisplay angezeigt.
- 3 Drücken Sie **3** und anschließend **2**.

Dadurch wird das Menü **HP Instant Share-Optionen** angezeigt und die Option **Automatische Überprüfung** ausgewählt.

Das Menü **Automatische Überprüfung** wird angezeigt.

- 4 Drücken Sie **1**, um **Ein** auszuwählen.

Wenn **Automatische Überprüfung** auf "Ein" gesetzt ist, sucht der HP All-in-One regelmäßig in HP Instant Share nach empfangenen Bildern. Wenn eine empfangene Bildersammlung gefunden wird, die von einem Absender mit der Berechtigung zum automatischen Drucken stammt, wird diese auf Ihr Gerät heruntergeladen und gedruckt.

Hinweis Um HP Instant Share manuell abzufragen, drücken Sie **HP Instant Share** und anschließend **2**, um aus dem Menü **HP Instant Share** die Option **Empfangen** auszuwählen. Der HP All-in-One fragt HP Instant Share ab. Wenn ein oder mehrere Bildersammlungen für den automatischen Druck gefunden werden, wird der Bildschirm **Druckauftrag bereit** im Farbdisplay angezeigt. Wenn Sie **1** drücken, um **Jetzt drucken** auszuwählen, werden die Bilder gedruckt und der Liste **Empfangen** hinzugefügt. Wenn Sie **2** drücken, um **Später drucken** auszuwählen, werden die Bilder nur der Liste **Empfangen** hinzugefügt.

Manuelles Drucken empfangener Bilder

Eine Bildersammlung wurde von einem Absender empfangen, der Bilder an Ihr Gerät senden darf, jedoch über keine Berechtigung zum automatischen Drucken verfügt. Diese Sammlung wird in HP Instant Share gespeichert, bis Sie entscheiden, wie die Bilder vom HP All-in-One verarbeitet werden sollen. Sie können entweder vor dem Drucken eine Vorschau der Bilder in einer Sammlung anzeigen. Sie können aber auch die gesamte Sammlung ohne Anzeigen der Vorschau drucken.

So zeigen Sie vor dem Drucken eine Vorschau der Bilder an

- 1 Drücken Sie die Taste **HP Instant Share** auf dem Bedienfeld Ihres HP All-in-One. Das Menü **HP Instant Share** wird im Farbdisplay angezeigt.
- 2 Drücken Sie **2**, um **Empfangen** auszuwählen.
Der HP All-in-One sucht HP Instant Share nach empfangenen Bildern ab. Wenn Bilder gefunden werden, werden sie auf Ihr Gerät heruntergeladen. Die Liste **Empfangen** wird im Farbdisplay angezeigt.
- 3 Wählen Sie mit Hilfe der Pfeiltasten **▲** und **▼** eine Bildersammlung aus, die Sie anzeigen möchten.
- 4 Drücken Sie **OK**.
- 5 Wählen Sie ein oder mehrere Bilder aus der Sammlung aus.
- 6 Drücken Sie **START KOPIEREN Farbe**, **START KOPIEREN Schwarz**, **Menü "Foto"** oder **Foto drucken**.
 - Wenn Sie **START KOPIEREN Farbe** drücken, werden die ausgewählten Bilder entsprechend den Standardwerten gedruckt (d. h. ein Exemplar im Format 10 x 15 cm).
 - Wenn Sie **START KOPIEREN Schwarz** drücken, werden die ausgewählten Bilder entsprechend den Standardwerten in Schwarzweiß gedruckt (d. h. ein Exemplar im Format 10 x 15 cm).
 - Wenn Sie das Menü **Foto** auswählen, können Sie vor dem Drucken verschiedene Einstellungen aus einer Liste mit Druckoptionen auswählen

(z. B. Anzahl der Exemplare, Bildformat, Papierformat und Papiertyp). Nachdem Sie die gewünschten Optionen ausgewählt haben, drücken Sie **Foto drucken**.

- Wenn Sie **Foto drucken** drücken, werden die ausgewählten Bilder entsprechend den Einstellungen der **Druckoptionen** gedruckt.

Hinweis Weitere Informationen zu Druckoptionen finden Sie unter [Einstellen von Fotodruckoptionen](#).

So drucken Sie eine Bildersammlung ohne Vorschau

- 1 Drücken Sie die Taste **HP Instant Share** auf dem Bedienfeld Ihres HP All-in-One. Das Menü **HP Instant Share** wird im Farbdisplay angezeigt.
- 2 Drücken Sie **2**, um **Empfangen** auszuwählen. Der HP All-in-One sucht HP Instant Share nach empfangenen Bildern ab. Wenn Bilder gefunden werden, werden sie auf Ihr Gerät heruntergeladen. Die Liste **Empfangen** wird angezeigt.
- 3 Wählen Sie mit Hilfe der Pfeiltasten **▲** und **▼** eine Bildersammlung aus, die Sie drucken möchten.
- 4 Drücken Sie **START KOPIEREN Farbe**, **START KOPIEREN Schwarz** oder **Foto drucken**.

Die Bilder werden entsprechend den Druckinformationen gedruckt, die sie enthalten. Wenn Sie keine Druckinformationen enthalten, werden die Bilder entsprechend den Remote-Druckoptionen gedruckt, die im Menü **HP Instant Share-Optionen** definiert wurden.

Einstellen von Druckoptionen

Von einem HP All-in-One gescannte Bilder werden in einem bestimmten Druckformat an ein Empfangsgerät weitergeleitet. Ebenso werden die durch den HP Remote-Druckertreiber weitergeleiteten Bilder und Dokumente mit einem festgelegten Druckformat empfangen. Wenn ein Dokument oder eine Bildersammlung mit einem bestimmten Druckformat empfangen wird, erfolgt der Druckvorgang entsprechend der folgenden Regeln:

- Wenn für die Sammlung oder das Dokument das automatische Drucken aktiviert ist, verwendet der HP All-in-One das angegebene Druckformat.
- Wenn vor dem Drucken eine Vorschau der Sammlung bzw. des Dokuments angezeigt wird, verwendet der HP All-in-One die im Menü **Druckoptionen** definierten Optionen (entweder die Standardwerte oder die Benutzerauswahl).
- Wenn die Sammlung oder das Dokument ohne Anzeigen einer Vorschau gedruckt werden, verwendet der HP All-in-One das angegebene Druckformat.

Von einer Kamera oder Speicherkarte gesendete Bilder werden **ohne** Druckinformationen an ein Empfangsgerät weitergeleitet. Wenn ein Dokument oder

eine Bildersammlung **ohne** Druckinformationen empfangen wird, erfolgt der Druckvorgang entsprechend der folgenden Regeln:

- Wenn für das Bild oder die Sammlung das automatische Drucken eingestellt ist, verwendet der HP All-in-One die im Menü **HP Instant Share-Optionen** definierten Remote-Druckoptionen.
- Wenn vor dem Drucken eine Vorschau des Bilds bzw. der Sammlung angezeigt wird, verwendet der HP All-in-One die im Menü **Druckoptionen** definierten Optionen (entweder die Standardwerte oder die Benutzerauswahl).
- Wenn für das Bild oder die Sammlung das automatische Drucken eingestellt ist, verwendet der HP All-in-One die im Menü **HP Instant Share-Optionen** definierten Remote-Druckoptionen.

Die einzelnen Regeln werden in den folgenden Abschnitten erklärt.

So legen Sie Remote-Druckoptionen für Bilder fest, die automatisch gedruckt werden sollen

- 1 Drücken Sie die Taste **HP Instant Share** auf dem Bedienfeld Ihres HP All-in-One. Das Menü **HP Instant Share** wird im Farbdisplay angezeigt.
- 2 Drücken Sie **3** und anschließend **6**.
Dadurch wird das Menü **HP Instant Share-Optionen** angezeigt und die Option **Remote-Druckformat** ausgewählt.
Das Menü **Bildformat** bzw. "Bildgröße" wird angezeigt.
- 3 Wählen Sie mit Hilfe der Pfeiltasten **▲** und **▼** das gewünschte Bildformat aus. Die Standardeinstellung ist **An Seite anpassen**.
Weitere Informationen finden Sie unter [Einstellen von Fotodruckoptionen](#).

So stellen Sie die Druckoptionen für eine Sammlung ein, von der vor dem Drucken eine Vorschau angezeigt wurde

- 1 Drücken Sie die Taste **HP Instant Share** auf dem Bedienfeld Ihres HP All-in-One. Das Menü **HP Instant Share** wird im Farbdisplay angezeigt.
- 2 Drücken Sie **2**, um **Empfangen** auszuwählen.
Der HP All-in-One sucht HP Instant Share nach empfangenen Bildern ab. Wenn Bilder gefunden werden, werden sie auf Ihr Gerät heruntergeladen. Die Liste **Empfangen** wird im Farbdisplay angezeigt.
- 3 Wählen Sie mit Hilfe der Pfeiltasten **▲** und **▼** eine Bildersammlung aus, die Sie anzeigen möchten.
- 4 Drücken Sie **OK**.
- 5 Wählen Sie ein oder mehrere Bilder aus der Sammlung aus.
- 6 Drücken Sie die Taste **Menü** im Bereich **FOTO** auf dem Bedienfeld. Das Menü **Druckoptionen** wird angezeigt.
- 7 Wählen Sie die Option aus, die Sie konfigurieren möchten (z. B. Anzahl Kopien, Bildgröße, Papierformat und Papiertyp), und wählen Sie anschließend die Einstellung aus.

Hinweis Weitere Informationen zu Druckoptionen finden Sie unter [Einstellen von Fotodruckoptionen](#).

- 8 Drücken Sie zum Drucken **START KOPIEREN Schwarz** oder **START KOPIEREN Farbe**.

So stellen Sie die Remote-Druckoptionen für eine Sammlung ein, von der vor dem Drucken eine Vorschau angezeigt wurde

- Befolgen Sie die Anweisungen unter **So legen Sie Remote-Druckoptionen für Bilder fest, die automatisch gedruckt werden sollen.**

Abbrechen von Druckaufträgen

Der HP All-in-One ermöglicht es, jeden Vorgang jederzeit abzubrechen. Sie müssen lediglich auf **Abbrechen** drücken, um Empfangs-, Vorschau- oder Druckaufträge anzuhalten.

- Wenn Sie aus dem Menü **HP Instant Share** die Option **Empfangen** ausgewählt haben und dann **Abbrechen** drücken, beendet das Gerät die Überprüfung von HP Instant Share auf neue Bildersammlungen. Sie kehren zum Menü **HP Instant Share** zurück.
- Wenn Sie eine Vorschau einer Bildersammlung anzeigen und auf **Abbrechen** drücken, wird die Markierung der Bilder, die Sie zum Drucken ausgewählt haben, aufgehoben. Sie kehren zur Liste **Empfangen** zurück.
- Wenn Sie mit dem Drucken einer Bildersammlung begonnen haben und die Taste **Abbrechen** drücken, wird der Druckauftrag beendet. Das Bild, das gerade gedruckt wird, und die verbleibenden Bilder werden nicht gedruckt. Der HP All-in-One wird in den Standby-Modus versetzt.

Hinweis Abgebrochene Druckaufträge werden nicht automatisch erneut gedruckt.

Entfernen von empfangenen Bildern

In der Liste **Empfangen**, die auf dem HP All-in-One angezeigt wird, erscheint die zuletzt empfangene Sammlung an erster Position. Ältere Sammlungen werden nach 30 Tagen aus der Liste entfernt. (Die Anzahl der Tage kann sich ändern. Lesen Sie die Nutzungsbedingungen von HP Instant Share. Hier finden Sie aktuelle Informationen.)

Wenn Sie viele Sammlungen empfangen, können Sie ggf. die Anzahl der angezeigten Sammlungen reduzieren. Der HP All-in-One bietet Ihnen die Möglichkeit, Bildersammlungen aus der Liste **Empfangen** zu entfernen.

So entfernen Sie Bildersammlungen

- 1 Drücken Sie die Taste **HP Instant Share** auf dem Bedienfeld Ihres HP All-in-One. Das Menü **HP Instant Share** wird im Farbdisplay angezeigt.
- 2 Drücken Sie **3**, um **HP Instant Share-Optionen** auszuwählen. Das Menü **HP Instant Share-Optionen** wird angezeigt.
- 3 Drücken Sie **3**, um **Sammlungen entfernen** auszuwählen. Die Liste **Sammlungen entfernen** wird angezeigt.
- 4 Wählen Sie mit Hilfe der Pfeiltasten **▲** und **▼** eine Bildersammlung aus, die entfernt werden soll.
- 5 Drücken Sie **OK**, um die Sammlung zu markieren. Sie können die Markierung durch ein weiteres Drücken der Taste **OK** aufheben.
- 6 Wählen Sie auf diese Weise alle Sammlungen aus, die entfernt werden sollen.
- 7 Markieren Sie abschließend **Auswahl abgeschlossen**, und drücken Sie **OK**. Die ausgewählten Elemente werden aus der Liste **Empfangen** entfernt.

Remote-Druck von Dokumenten

Mit Hilfe des HP Remote-Druckertreibers können Sie Druckaufträge von Windows-Anwendungen an Remote-Geräte senden, die sich im Netzwerk befinden. Sie können z. B. von Ihrem Laptop (oder einem anderen PC) aus an den HP All-in-One drucken, auf Ihren Arbeitscomputer über ein VPN zugreifen und an Ihren HP All-in-One drucken oder von einem anderen Gerät im Netzwerk einen Druckauftrag an den HP All-in-One senden. Auf jedem Gerät, von dem ein Druckauftrag gesendet werden soll, muss der HP Remote-Druckertreiber installiert sein.

Der HP Remote-Druckertreiber ist auf dem Computer (oder Laptop) installiert, auf dem Sie die Software für Ihren HP All-in-One installiert haben. Wenn Sie den HP Remote-Druckertreiber auf einem anderen Laptop installieren möchten, installieren Sie die Gerätesoftware, oder laden Sie den Treiber von der HP Website herunter.

Hinweis Stellen Sie beim Herunterladen des Treibers der HP Remote-Druckfunktion sicher, dass Sie eine Breitbandverbindung verwenden. Verwenden Sie keine DFÜ-Verbindung. Bei einer Breitbandverbindung dauert es drei bis fünf Minuten, den Treiber herunterzuladen.

So verwenden Sie den HP Remote-Druckertreiber

- 1 Wählen Sie in einer Windows-Anwendung **Datei** und dann **Drucken** aus. Das Fenster **Drucken** wird auf Ihrem Computerbildschirm angezeigt.
- 2 Wählen Sie den Drucker **HP Remote-Druckfunktionen** aus.
- 3 Klicken Sie auf **Eigenschaften**, und legen Sie die Druckoptionen fest.
- 4 Klicken Sie auf **OK**, um den Druckvorgang zu starten.
Der HP Instant Share-**Willkommensbildschirm** wird in einem Fenster auf Ihrem Computer angezeigt. Der **Willkommensbildschirm** erscheint nur, wenn Sie vorher nicht **Diesen Hinweis nicht mehr anzeigen** ausgewählt haben.
- 5 Befolgen Sie die Anweisungen auf dem Bildschirm.
- 6 Geben Sie Ihre HP Passport-**Benutzer-ID** und das entsprechende **Kennwort** an der Eingabeaufforderung ein, und klicken Sie auf **Weiter**.

Tipp Sie werden nur aufgefordert, Ihre HP Passport-Benutzer-ID mit Kennwort einzugeben, wenn Sie den Dienst nicht vorher so eingestellt haben, dass er diese Angaben speichert.

Hinweis Wenn Sie HP Instant Share nicht bereits eingerichtet haben, klicken Sie im Bildschirm **Anmelden bei HP Passport** auf **Ich benötige ein HP Passport-Konto**. Richten Sie eine HP Passport-Benutzer-ID und ein zugehöriges Kennwort ein. Wählen Sie im Fenster **Region und Nutzungsbedingungen** Ihr Land/Ihre Region aus, und akzeptieren Sie die **Nutzungsbedingungen**.

Das Fenster **Wählen Sie einen Remote-Drucker** wird geöffnet.

- 7 Wenn Sie auf dem HP All-in-One drucken, wählen Sie den Drucker aus der Druckerliste aus.

Hinweis Die Drucker werden mit den eindeutigen Namen aufgeführt, die ihnen zugewiesen wurden, als das Gerät eingerichtet und für die Verwendung mit HP Instant Share registriert wurde. In der Liste erscheinen alle Drucker, für die Sie über Zugriffsrechte verfügen.

Wenn Sie an ein anderes Gerät im Netzwerk drucken, wählen Sie den betreffenden Namen aus der Druckerliste aus. Wenn Sie zum ersten Mal an das Gerät drucken, klicken Sie auf **Drucker hinzufügen**, um das Gerät zur Liste hinzuzufügen. Weitere Informationen zum Senden an ein Gerät finden Sie in den Schritten 1 und 2 im Abschnitt [So senden Sie ein Foto an ein Gerät eines Freundes oder Verwandten im Netzwerk](#).

- 8 Befolgen Sie die Anweisungen auf dem Bildschirm.

Hinweis Weitere Informationen zum Empfangen von Remote-Druckaufträgen finden Sie unter [Empfangen von Bildern](#).

Festlegen von HP Instant Share-Optionen

Mit dem HP All-in-One können Sie folgende Vorgänge ausführen:

- Auswählen, ob Sie Bildersammlungen im Empfangsmodus "Offen" oder "Privat" empfangen möchten
- Die automatische Überprüfung aktivieren bzw. deaktivieren
- Gedruckte oder ungewollte Bildersammlungen aus der Liste **Empfangen** entfernen
- Absender hinzufügen oder löschen und Berechtigungen über die Zugriffsliste zuweisen
- Den eindeutigen Namen anzeigen, den Sie dem Gerät zugewiesen haben
- Das HP Instant Share-Gerät auf die werkseitigen Standardeinstellungen zurücksetzen

So legen Sie HP Instant Share-Optionen fest

- 1 Drücken Sie die Taste **HP Instant Share** auf dem Bedienfeld Ihres HP All-in-One. Das Menü **HP Instant Share** wird im Farbdisplay angezeigt.
- 2 Drücken Sie **3**, um **HP Instant Share-Optionen** auszuwählen. Das Menü **HP Instant Share-Optionen** wird im Farbdisplay angezeigt.
- 3 Mit Hilfe der Pfeiltasten **▲** und **▼** können Sie die gewünschte Option aufrufen. Die Optionen werden in der unten stehenden Tabelle erläutert.

HP Instant Share-Optionen

Empfangsoptionen	Über Empfangsoptionen können Sie festlegen, ob der HP All-in-One Bilder von jedem Absender, der über ein gültiges HP Passport-Konto verfügt (Modus "Offen"), oder von einer eingeschränkten Absendergruppe (Modus "Privat") empfangen soll. Standardmäßig ist Offen, alle Absender eingestellt. Weitere Informationen finden Sie unter Empfangen von einer eingeschränkten Absendergruppe (Empfangsmodus "Privat") und Empfangen von einem beliebigen Absender (Empfangsmodus "Offen").
Automatische Überprüfung	Über die Option Automatische Überprüfung legen Sie fest, ob der HP All-in-One in vordefinierten Abständen HP Instant Share auf neue Mitteilungen überprüfen soll. Wenn "Automatische Überprüfung" auf Ein gesetzt ist, wird ein Symbol im Farbdisplay angezeigt, sobald eine Bildersammlung empfangen wurde. (Das Symbol wird unter

HP Instant Share-Optionen

	<p>HP All-in-One - Übersicht beschrieben. Weitere Informationen finden Sie unter So zeigen Sie vor dem Drucken eine Vorschau der Bilder an und So drucken Sie empfangene Bilder automatisch.</p> <p>Hinweis Wenn Sie nie Bilder senden oder empfangen oder es vorziehen, manuell nach neuen Nachrichten zu suchen, indem Sie die Taste HP Instant Share drücken, können Sie "Automatische Überprüfung" auf Aus setzen.</p>
Sammlungen entfernen	<p>Über Sammlungen entfernen können Sie Bildersammlungen aus der Liste Empfangen entfernen. Weitere Informationen finden Sie unter Entfernen von empfangenen Bildern.</p>
Gerätenamen anzeigen	<p>Über Gerätenamen anzeigen können Sie den Namen anzeigen, den Sie dem HP All-in-One zugewiesen haben, als Sie sich bei HP Instant Share angemeldet und Ihr Gerät registriert haben. Der Gerätenamen wird von anderen Personen benötigt, wenn sie Bilder an Ihr Gerät senden. Weitere Informationen finden Sie unter So senden Sie ein Foto an ein Gerät eines Freundes oder Verwandten im Netzwerk.</p>
Konto verwalten	<p>Wenn der HP All-in-One nicht mit HP Instant Share eingerichtet ist, wird durch Auswahl von Konto verwalten der HP Instant Share-Einrichtungsassistent aufgerufen. Wenn das Gerät bereits eingerichtet ist, können Sie mit Konto verwalten Ihr HP Instant Share-Konto über den Computer verwalten. Wenn Sie sich mit der HP Passport-Benutzer-ID und dem entsprechenden Kennwort angemeldet haben, wird der HP Instant Share-Manager angezeigt. Zu den daraufhin verfügbaren Optionen gehören das Erzeugen von Zielen und das Hinzufügen von Absendern zur Zugriffsliste. Weitere Informationen finden Sie in den Themen unter Erste Schritte.</p>
Remote-Druckformat	<p>Durch Auswahl von Remote-Druckformat können Sie das Druckformat für empfangene Bilder einstellen. Weitere Informationen finden Sie unter Einstellen von Druckoptionen.</p>
HP Instant Share zurücksetzen	<p>Durch Auswahl von HP Instant Share zurücksetzen können Sie die HP Instant Share-Geräteeinstellungen auf die Werkseinstellungen zurücksetzen. Dadurch wird auch die Registrierung des HP All-in-One bei HP Instant Share aufgehoben.</p>

HP Instant Share-Optionen

Hinweis Wenn Sie die HP Instant Share-Geräteeinstellungen zurücksetzen, kann der HP All-in-One so lange keine Bilder mehr senden und empfangen, bis er wieder für HP Instant Share eingerichtet wird.

Wählen Sie diese Option aus, wenn Sie Ihr Gerät einer anderen Person geben oder die Verbindung des HP All-in-One von Netzwerk in USB ändern möchten.

14 Bestellen von Zubehör

Sie können die empfohlenen HP Papiertypen, Druckpatronen und HP All-in-One-Zubehör online auf der HP Website bestellen.

Bestellen von Papier, Transparentfolien und anderer Druckmedien

Um Druckmedien, wie das HP Premium Papier, HP Premium Plus Fotopapier, HP Premium Inkjet-Transparentfolien oder HP Transferpapier zum Aufbügeln zu bestellen, rufen Sie die HP Website www.hp.com auf. Wählen Sie bei der entsprechenden Eingabeaufforderung Ihr Land bzw. Ihre Region aus, befolgen Sie die Eingabeaufforderungen zum Auswählen Ihres Produkts und klicken Sie dann auf der Seite auf einen der Links zum Erwerb der gewünschten Posten.

Bestellen von Druckpatronen

Um Druckpatronen für Ihren HP All-in-One zu bestellen rufen Sie die HP Website www.hp.com auf. Wählen Sie bei der entsprechenden Eingabeaufforderung Ihr Land bzw. Ihre Region aus, befolgen Sie die Eingabeaufforderungen zum Auswählen Ihres Produkts und klicken Sie dann auf der Seite auf einen der Links zum Erwerb der gewünschten Posten.

Ihr HP All-in-One unterstützt die folgenden Druckpatronen:

Druckpatronen	HP Bestellnummer
HP Inkjet-Druckpatrone, schwarz	Nr. 339 , 21 ml Druckpatrone, schwarz
HP Inkjet-Druckpatrone, dreifarbig	Nr. 344 , 14 ml Druckpatrone, farbig Nr. 343 , 7 ml Druckpatrone, farbig
HP Inkjet-Fotodruckpatrone	Nr. 348 , 13 ml Fotodruckpatrone, farbig
HP Inkjet-Fotodruckpatrone, grau	Nr. 100 , 15 ml Druckpatrone, grau

Hinweis Die Bestellnummern für Druckpatronen variieren je nach Land/Region. Wenn die in diesem Handbuch aufgeführten Bestellnummern nicht mit den Nummern der Druckpatronen übereinstimmen, die zurzeit in Ihrem HP All-in-One eingesetzt sind, bestellen Sie die neuen Druckpatronen anhand der Nummern auf den zurzeit eingesetzten Druckpatronen.

Die Bestellnummern für sämtliche Druckpatronen, die von Ihrem Gerät unterstützt werden, finden Sie über die **Druckerfunktionen**. Klicken Sie in den **Druckerfunktionen** auf die Option **Geschätzter Tintenfüllstand** und danach auf die Option **Bestellinformationen für Tintenpatronen**.

Sie können sich aber auch an einen lokalen HP Händler wenden oder die HP Website unter www.hp.com/support überprüfen, um sich zu vergewissern, dass Sie die korrekten Bestellnummern für Ihr Land bzw. Ihre Region verwenden.

Bestellen von Zubehör

Um Zubehör für Ihren HP All-in-One zu bestellen, wie ein zusätzliches Papierfach oder einen Duplexer für das automatische beidseitige Drucken, rufen Sie die HP Website www.hp.com auf. Wählen Sie bei der entsprechenden Eingabeaufforderung Ihr Land bzw. Ihre Region aus, befolgen Sie die Eingabeaufforderungen zum Auswählen Ihres Produkts und klicken Sie dann auf der Seite auf einen der Links zum Erwerb der gewünschten Posten.

Je nach Land/Region unterstützt Ihr HP All-in-One das folgende Zubehör:

Zubehör und HP Modellnummer	Beschreibung
HP Zubehör für automatisches beidseitiges Drucken ph5712	Automatischer Druck auf beiden Seiten eines Blatt Papiers. Wenn Sie dieses Zubehör eingebaut haben, können Sie auf beiden Seiten eines Blatt Papiers drucken, ohne dass Sie den Druckauftrag unterbrechen und das Blatt wenden und wieder in das Zufuhrfach legen müssen.
HP Zubehör für automatisches beidseitiges Drucken mit kleinem Papierfach (wird auch als Hagaki-Fach mit Zubehör für automatisches beidseitiges Drucken bezeichnet) ph3032	Zusätzliches Papierfach für kleine Papierformate und Briefumschläge auf der Rückseite Ihres HP All-in-One, das das automatische beidseitige Drucken auf normalen und kleinen Papierformaten ermöglicht. Wenn Sie dieses Zubehör einbauen, können Sie Normalpapier in das Hauptzufuhrfach und kleine Papierformate in das hintere Zufuhrfach, wie z. B. Hagaki-Karten, einlegen. So können Sie Zeit sparen, wenn Sie beispielsweise zwischen Druckaufträgen mit unterschiedlichen Papierformaten wechseln, da Sie nicht jedes Mal anderes Papier einlegen müssen.
HP 250-Blatt-Fach für Normalpapier pt6211	Zusätzliches Papierfach für maximal 250 Blätter Normalpapier für Ihren HP All-in-One. Wenn Sie dieses Zubehör einbauen, können Sie Normalpapier im unteren Zufuhrfach und spezielle Papiertypen im oberen Zufuhrfach einlegen. So können Sie Zeit sparen, wenn Sie beispielsweise zwischen Druckaufträgen mit unterschiedlichen Papiertypen wechseln, da Sie nicht jedes Mal anderes Papier einlegen müssen.
HP bt300 Bluetooth® Funkdruckeradapter bt300	Ermöglicht Ihnen, über ein Bluetooth Gerät auf Ihrem HP All-in-One zu drucken. Dieses wird in den Kameraanschluss an der Vorderseite des HP All-in-One eingesteckt. Es nimmt Druckaufträge von unterstützten Bluetooth Geräten an, z. B. Mobiltelefonen mit Digitalkamera und PDAs (Personal Digital Assistants). Über dieses Zubehör können Sie nicht von einem Bluetooth fähigen PC oder Macintosh-Computer aus drucken.

Bestellen von weiterem Zubehör

Wenn Sie weiteres Zubehör bestellen möchten, wie z. B. HP All-in-One-Software, eine gedruckte Version des Benutzerhandbuchs, ein Konfigurationshandbuch oder

durch den Kunden selbst auszutauschende Teile, rufen Sie die für Sie geltende Nummer an:

- Wählen Sie in den USA oder Kanada **1-800-474-6836 (1-800-HP invent)**.
- Wählen Sie in Europa +49 180 5 290220 (Deutschland) oder +44 870 606 9081 (GB).

Um HP All-in-One-Software in anderen Ländern/Regionen zu bestellen, rufen Sie die Telefonnummer für Ihr Land/Ihre Region an. Die unten aufgeführten Telefonnummern sind die zur Zeit der Veröffentlichung geltenden Nummern. Eine Liste mit aktuellen Rufnummern für Bestellungen finden Sie unter www.hp.com/support. Wählen Sie bei der entsprechenden Eingabeaufforderung Ihr Land bzw. Ihre Region aus. Klicken Sie dann auf **Kontakt zu HP**, um die Telefonnummern für den technischen Support zu erhalten.

Land/Region	Rufnummer für Bestellungen
Asiatisch-pazifischer Raum (außer Japan)	65 272 5300
Australien	131047
Europa	+49 180 5 290220 (Deutschland) +44 870 606 9081 (Großbritannien)
Neuseeland	0800 441 147
Südafrika	+27 (0)11 8061030
USA und Kanada	1-800-HP-INVENT (1-800-474-6836)

15 Warten des HP All-in-One

Der HP All-in-One benötigt nur wenig Wartung. Hin und wieder sollten Sie das Vorlagenglas und die Unterseite der Abdeckung reinigen, um sicherzustellen, dass Ihre Kopien und gescannten Vorlagen sauber erstellt werden. Außerdem müssen Sie bisweilen die Druckpatronen austauschen, ausrichten und reinigen. Dieses Kapitel enthält Anleitungen dazu, wie Sie Ihren HP All-in-One in bestem Betriebszustand bewahren. Führen Sie diese einfachen Wartungsverfahren nach Bedarf durch.

Reinigen des HP All-in-One

Fingerabdrücke, Flecken, Haare und andere Verschmutzungen des Vorlagenglases oder der Abdeckung verringern die Geschwindigkeit und beeinträchtigen die Ausführung von Sonderfunktionen wie **An Seite anpassen**. Unter Umständen müssen Sie das Vorlagenglas und die Abdeckungsunterseite reinigen, um einwandfreie Kopien und Scandokumente zu erhalten. Außerdem können Sie das äußere Gehäuse abwischen.

Reinigen des Vorlagenglases

Durch Verschmutzungen (Fingerabdrücke, Flecke, Haare, Staub usw.) auf dem Vorlagenglas wird die Leistung verringert und die Genauigkeit bestimmter Funktionen beeinträchtigt, wie z. B. **An Seite anpassen**.

- 1 Schalten Sie den HP All-in-One aus, ziehen Sie das Netzkabel ab, und heben Sie die Abdeckung an.

Hinweis Wenn Sie das Netzkabel abziehen, werden die Datum- und Uhrzeiteinstellungen gelöscht. Sie müssen das Datum und die Uhrzeit erneut einstellen, wenn Sie das Netzkabel wieder einstecken. Außerdem werden alle im Speicher befindlichen Faxdokumente gelöscht.

- 2 Reinigen Sie das Vorlagenglas mit einem mit mildem Glasreiniger befeuchteten weichen Tuch oder Schwamm.



Warnung Verwenden Sie keine scharfen Reinigungsmittel wie Aceton, Benzol oder Kohlenstoff-Tetrachlorid für das Vorlagenglas, um es nicht zu beschädigen. Lassen Sie keine Flüssigkeiten direkt auf das Vorlagenglas gelangen. Dadurch könnte Flüssigkeit an die Unterseite gelangen und das Gerät beschädigen.

- 3 Trocknen Sie das Vorlagenglas mit einem Ledertuch oder Viskoseschwamm, um Fleckenbildung zu verhindern.

Hinweis Reinigen Sie unbedingt auch den schmalen Glasstreifen links neben der Hauptglasfläche. Dieser Streifen dient zum Verarbeiten von Aufträgen, die über den Vorlageneinzug ausgeführt werden. Ist der Glasstreifen verschmutzt, führt dies möglicherweise zu Streifen auf den ausgedruckten Dokumenten.

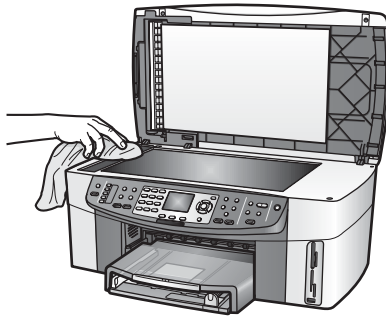

Reinigen der Abdeckungsunterseite

An der weißen Unterseite der Abdeckung des HP All-in-One befinden sich möglicherweise kleine Verunreinigungen.

- 1 Schalten Sie den HP All-in-One aus, ziehen Sie das Netzkabel ab, und heben Sie die Abdeckung an.
- 2 Reinigen Sie die weiße Abdeckungsunterseite mit einem mit milder, warmer Seifenlösung befeuchteten weichen Tuch oder Schwamm.
- 3 Wischen Sie die Unterseite vorsichtig ab, um Verschmutzungen zu lösen. Scheuern Sie dabei jedoch nicht.
- 4 Trocknen Sie die Abdeckungsunterseite mit einem Ledertuch oder einem anderen weichen Tuch.



Warnung Verwenden Sie keine Papiertücher, da die Abdeckungsunterseite durch sie verkratzt werden könnte.

- 5 Wenn eine weitere Reinigung erforderlich ist, wiederholen Sie die vorangehenden Schritte unter Verwendung von Reinigungsalkohol, und entfernen Sie die Alkoholreste, indem Sie die Abdeckungsunterseite gründlich mit einem feuchten Tuch abwischen.



Warnung Sie dürfen keinen Alkohol auf das Glas oder den lackierten Teilen des HP All-in-One aufbringen. Dies kann ansonsten zu Schäden am Gerät führen.

Reinigen des äußeren Gehäuses

Verwenden Sie ein weiches Tuch oder einen leicht angefeuchteten Schwamm, um Staub und Flecken vom Gehäuse zu entfernen. Das Innere des HP All-in-One bedarf keiner Reinigung. Lassen Sie keine Flüssigkeiten auf das Bedienfeld und in das Innere des HP All-in-One gelangen.



Warnung Um Schäden an den lackierten Teilen des HP All-in-One zu vermeiden, verwenden Sie keinen Alkohol oder Reinigungsmittel auf Alkoholbasis auf dem Bedienfeld, dem Fach für den Vorlageneinzug oder anderen lackierten Teilen des Geräts.

Überprüfen der Tintenfüllstände

Sie können die Tintenfüllstände überprüfen, um festzustellen, ob Sie demnächst eine Druckpatrone auswechseln müssen. Die Tintenfüllstände zeigen an, wie viel Tinte sich noch ungefähr in den Druckpatronen befindet.

So überprüfen Sie die Tintenfüllstände über das Bedienfeld

- Suchen Sie die zwei Symbole unten am Farbdisplay, die die Tintenfüllstände der beiden installierten Druckpatronen darstellen.
- Ein grünes Symbol zeigt den geschätzten Tintenfüllstand der dreifarbigem Druckpatrone an.
 - Ein schwarzes Symbol zeigt den geschätzten Tintenfüllstand der schwarzen Druckpatrone an.
 - Ein orangefarbenes Symbol zeigt den geschätzten Tintenfüllstand der Fotodruckpatrone an.
 - Ein blau-graues Symbol zeigt den geschätzten Tintenfüllstand der grauen Fotodruckpatrone an.

Wenn Sie nicht von HP stammende Druckpatronen oder nachgefüllte Druckpatronen verwenden, oder wenn sich in einem der Patronenwagen keine Druckpatrone befindet, werden unter Umständen ein oder beide Symbole nicht in der Symbolleiste angezeigt. Der HP All-in-One kann den Tintenfüllstand von nicht von HP stammenden Druckpatronen oder nachgefüllten Druckpatronen nicht feststellen.

Wenn in einem der Symbole ein fast leerer Tintentropfen angezeigt wird, bedeutet dies, dass die betreffende Druckpatrone nur noch über sehr wenig Tinte verfügt und bald ausgetauscht werden muss. Tauschen Sie die Druckpatrone aus, wenn sich die Druckqualität verschlechtert.

Weitere Informationen zu den Symbolen für die Tintenfüllstände auf dem Farbdisplay finden Sie unter [Farbdisplay-Symbole](#).

Sie können den geschätzten Tintenfüllstand Ihrer Druckpatronen auch vom Computer aus überprüfen. Wenn eine USB-Verbindung zwischen Ihrem Computer und dem HP All-in-One vorhanden ist können Sie über die **Druckerfunktionen** die Tintenfüllstände in der **Online-Hilfe von HP Image Zone** überprüfen. Wenn eine Netzwerkverbindung vorhanden ist, können Sie die Tintenfüllstände mit Hilfe des eingebetteten Webservers (EWS) überprüfen. Weitere Informationen zum Zugriff auf den EWS finden Sie im Netzwerkhandbuch.

Drucken eines Selbsttestberichts

Wenn Probleme beim Drucken auftreten, drucken Sie zuerst einen Selbsttestbericht, bevor Sie die Druckpatronen auswechseln. Dieser Bericht enthält nützliche Informationen zu verschiedenen Aspekten Ihres Gerätes, z. B. zu den Druckpatronen.

- 1 Legen Sie unbeschriebenes weißes Papier im Format Letter, A4 oder Legal in das Zufuhrfach.
- 2 Drücken Sie die Taste **Einrichten**.
- 3 Drücken Sie **2** und dann **5**.

Dadurch wird das Menü **Bericht drucken** angezeigt und die Option **Selbsttestbericht** ausgewählt.

Der HP All-in-One druckt einen Selbsttestbericht, der möglicherweise Rückschlüsse auf die Ursache des Druckproblems zulässt. Im Folgenden ist ein Beispiel für den Tintentestbereich des Berichts abgebildet.

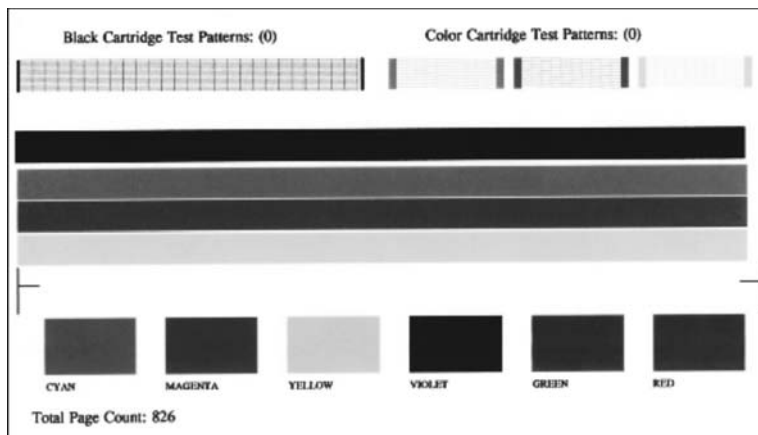

- 4 Überprüfen Sie, ob die Testmuster gleichmäßig aussehen und die Raster komplett sind.
Sind nicht nur wenige Linien im Testmuster durchbrochen, liegt möglicherweise ein Problem mit den Tintendüsen vor. Reinigen Sie in diesem Fall die Druckpatronen. Weitere Informationen finden Sie unter [Reinigen der Druckpatronen](#).
- 5 Überprüfen Sie, ob die Farbbalken quer über die Seite verlaufen.
Wenn die schwarze Linie fehlt, ausgebleicht oder streifig ist oder Linien aufweist, liegt möglicherweise ein Problem mit der schwarzen Druckpatrone oder der Fotodruckpatrone im rechten Steckplatz vor.
Wenn eine der anderen drei Linien fehlt, ausgebleicht oder streifig ist oder Linien aufweist, liegt möglicherweise ein Problem mit der dreifarbigem Druckpatrone im linken Steckplatz vor.
- 6 Überprüfen Sie, ob die Farbböcke gleichmäßig aussehen und die unten genannten Farben darstellen.
Es müssen die Farben Zyan, Magenta, Gelb, Violett, Grün und Rot vorhanden sein.
Wenn Farbböcke fehlen, ein Farbblock verschwommen erscheint oder nicht der darunter befindlichen Beschriftung entspricht, ist die dreifarbigem Druckpatrone möglicherweise leer. In diesem Fall sollten Sie die Druckpatrone austauschen. Weitere Informationen zum Austauschen von Druckpatronen finden Sie unter [Austauschen der Druckpatronen](#).

Hinweis Beispiele für Testmuster, farbige Linien und Farbböcke bei funktionierenden und bei defekten Druckpatronen finden Sie in der **Online-Hilfe von HP Image Zone**, die zusammen mit der Software geliefert wird.

Arbeiten an den Druckpatronen

Für höchste Druckqualität Ihres HP All-in-One müssen Sie nur einige einfache Wartungsmaßnahmen durchführen. Dieser Abschnitt enthält Richtlinien zur Handhabung Ihrer Druckpatronen sowie Anweisungen zum Ersetzen, Ausrichten und Reinigen der Druckpatronen.

Handhaben der Druckpatronen

Bevor Sie eine Druckpatrone austauschen oder reinigen, sollten Sie mit den Komponenten und der Handhabung der Druckpatronen vertraut sein.

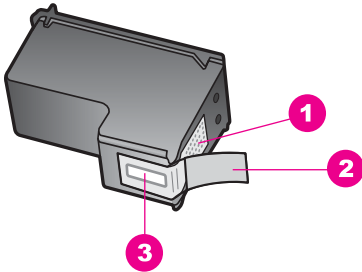

1	Kupferfarbene Kontakte
2	Kunststoffklebestreifen mit pinkfarbener Lasche (muss vor der Installation entfernt werden)
3	Tintendüsen unter Schutzstreifen

Halten Sie die Druckpatronen an den schwarzen Kunststoffseiten fest, so dass das Etikett nach oben zeigt. Berühren Sie die kupferfarbenen Kontakte und die Tintendüsen nicht.

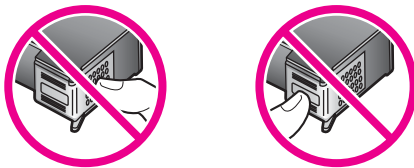

Warnung Achten Sie darauf, die Druckpatronen nicht fallen zu lassen. Dadurch könnten sie beschädigt werden.

Auswechseln der Druckpatronen

Wenn der Tintenfüllstand einer Druckpatrone niedrig ist, wird auf dem Farbdisplay eine Meldung angezeigt.

Hinweis Sie können die Tintenfüllstände auch mit Hilfe des **HP Director** überprüfen, der in der **HP Image Zone**-Software auf Ihrem Computer enthalten ist.

Weitere Informationen finden Sie unter [Überprüfen der Tintenfüllstände](#).

Wenn Sie eine Warnung über einen niedrigen Tintenfüllstand erhalten, stellen Sie sicher, dass Sie eine Ersatzpatrone zur Hand haben. Auch blasser Textdruck oder

Probleme bei der Druckqualität deuten darauf hin, dass die Druckpatrone ausgewechselt werden muss.

Tipp Sie können diesen Anweisungen auch folgen, wenn Sie die schwarze Druckpatrone zum Drucken von Farb- oder Schwarzweiß-Fotos hoher Qualität gegen eine Fotodruckpatrone oder graue Fotodruckpatrone austauschen möchten.

Die Bestellnummern für alle von Ihrem HP All-in-One unterstützten Druckpatronen finden Sie unter [Bestellen von Druckpatronen](#). Um Druckpatronen für Ihren HP All-in-One zu bestellen rufen Sie die HP Website www.hp.com auf. Wählen Sie bei der entsprechenden Eingabeaufforderung Ihr Land bzw. Ihre Region aus, befolgen Sie die Eingabeaufforderungen zum Auswählen Ihres Produkts und klicken Sie dann auf der Seite auf einen der Links zum Erwerb der gewünschten Posten.

So wechseln Sie die Druckpatronen aus

- 1 Stellen Sie sicher, dass der HP All-in-One eingeschaltet ist.



Warnung Wenn der HP All-in-One ausgeschaltet ist, wenn Sie die Zugangsklappe zum Patronenwagen anheben, gibt der HP All-in-One die Patronen nicht zum Auswechseln frei. Sie könnten den HP All-in-One beschädigen, wenn die Druckpatronen nicht sicher an der rechten Seite anliegen und Sie dennoch versuchen, die Patronen herauszunehmen.

- 2 Öffnen Sie die Zugangsklappe zum Patronenwagen, indem Sie sie vorne am Gerät in der Mitte anheben, bis sie einrastet. Der Patronenwagen befindet sich ganz rechts im HP All-in-One.

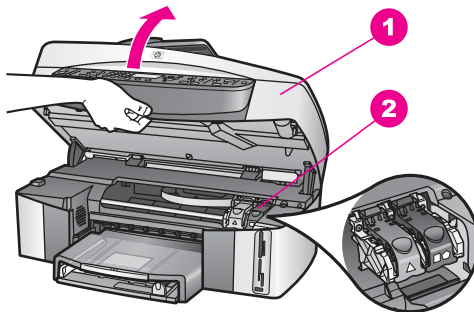

1	Zugangsklappe zum Patronenwagen
2	Patronenwagen

- 3 Drücken Sie, wenn sich die Druckpatrone in ihrer Ruheposition ist, eine Verriegelung innerhalb des HP All-in-One nach unten und heben Sie diese danach an.
Wenn Sie die dreifarbige Druckpatrone auswechseln möchten, müssen Sie die grüne Verriegelung auf der linken Seite anheben.
Wenn Sie die schwarze Druckpatrone, Fotodruckpatrone oder graue Fotodruckpatrone auswechseln möchten, heben Sie die schwarze Verriegelung auf der rechten Seite an.

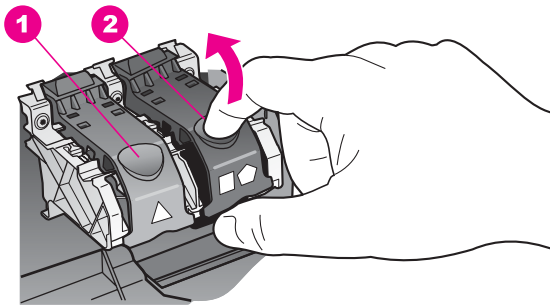

1	Druckpatronenverriegelung für die dreifarbige Druckpatrone
2	Druckpatronenverriegelung für die schwarze Druckpatrone, Fotodruckpatrone und graue Fotodruckpatrone

- 4 Drücken Sie die Druckpatronen nach unten, und ziehen Sie sie dann zu sich hin heraus.

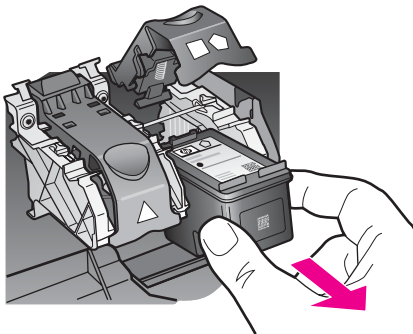

- 5 Wenn Sie die schwarze Druckpatrone herausgenommen haben, um die Fotodruckpatrone oder die graue Fotodruckpatrone zu installieren, bewahren Sie sie im Druckpatronen-Schutzbehälter auf. Weitere Informationen finden Sie unter [Verwenden des Druckpatronen-Schutzbehälters](#). Wenn Sie eine (fast) leere Druckpatrone herausnehmen, führen Sie diese dem Recycling zu. Das Recyclingprogramm für HP Inkjet-Verbrauchsmaterialien ist in vielen Ländern/Regionen verfügbar und ermöglicht es Ihnen, gebrauchte Druckpatronen kostenlos zu recyceln. Weitere Informationen finden Sie auf der folgenden Website:
www.hp.com/hpinfo/globalcitizenship/environment/recycle/inkjet.html
- 6 Nehmen Sie die neue Druckpatrone aus der Verpackung, und ziehen Sie den Kunststoffstreifen vorsichtig mit Hilfe der pinkfarbenen Lasche ab. Achten Sie darauf, dabei nur den schwarzen Kunststoffteil der Patrone zu berühren.

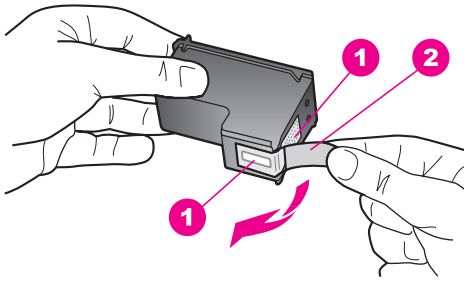

1	Kupferfarbene Kontakte
2	Kunststoffklebestreifen mit pinkfarbener Lasche (muss vor der Installation entfernt werden)
3	Tintendüsen unter Schutzstreifen

⚠ Vorsicht Berühren Sie die kupferfarbenen Kontakte und die Tintendüsen nicht. Durch das Berühren dieser Teile kann es zur Verstopfung der Düsen, Beeinträchtigung des Tintenauftrags und zur Störung der elektrischen Leitfähigkeit kommen.

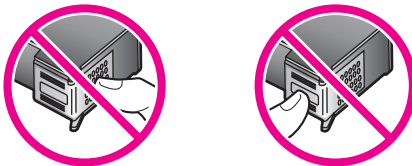

- 7 Schieben Sie die neue Druckpatrone entlang der Rampe in den freien Steckplatz ein. Drücken Sie die Druckpatrone in den Steckplatz, bis sie einrastet. Wenn sich auf der von Ihnen einzusetzenden Patrone ein weißes Dreieck auf dem Etikett befindet, schieben Sie die Druckpatrone in den Steckplatz auf der linken Seite. Die Verriegelung ist grün, und es befindet sich ein einfarbiges weißes Dreieck auf der Verriegelung. Wenn sich auf der von Ihnen einzusetzenden Patrone ein weißes Rechteck oder ein weißes Fünfeck auf dem Etikett befindet, schieben Sie die Druckpatrone in den Steckplatz auf der rechten Seite. Die Verriegelung ist schwarz, und es befindet sich ein einfarbiges weißes Rechteck oder weißes Fünfeck auf der Verriegelung.

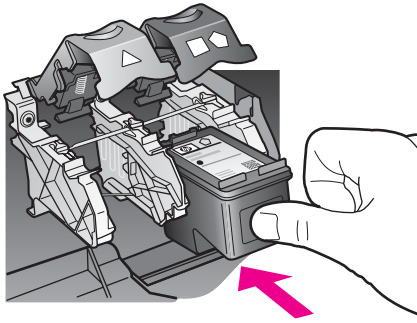

- 8 Drücken Sie die Verriegelung bis zum Anschlag nach unten. Stellen Sie sicher, dass die Verriegelung unter den unteren Laschen einrastet.

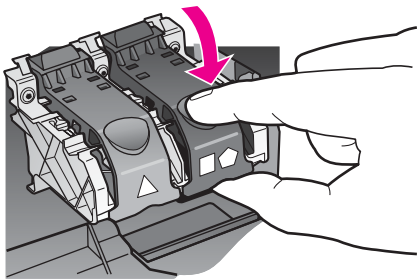

- 9 Schließen Sie die Zugangsklappe zum Patronenwagen.

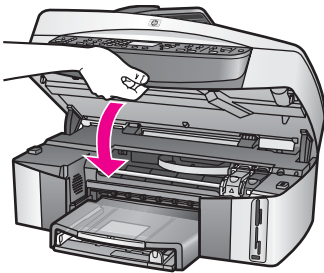

Verwenden der Fotodruckpatrone

Sie können die Qualität der Farbfotos optimieren, die Sie mit dem HP All-in-One drucken und kopieren, indem Sie sich eine Fotodruckpatrone anschaffen. Nehmen Sie die schwarze Druckpatrone heraus, und setzen Sie dafür die Fotodruckpatrone ein. Wenn die dreifarbige Druckpatrone und die Fotodruckpatrone installiert sind, verfügen Sie über ein System mit sechs verschiedenen Tinten, das Farbfotos in besserer Qualität erzeugt.

Wenn Sie normale Textdokumente drucken möchten, setzen Sie wieder die schwarze Druckpatrone ein. Bewahren Sie Druckpatronen, die Sie momentan nicht verwenden, in einem Druckpatronen-Schutzbehälter auf.

- Informationen zum Kaufen einer Fotodruckpatrone finden Sie unter [Bestellen von Druckpatronen](#).
- Weitere Informationen zum Auswechseln von Druckpatronen finden Sie unter [Auswechseln der Druckpatronen](#).
- Weitere Informationen zum Verwenden des Druckpatronen-Schutzbehälters finden Sie unter [Verwenden des Druckpatronen-Schutzbehälters](#).

Verwenden der grauen Fotodruckpatrone

Sie können die Qualität der Schwarzweiß-Fotos optimieren, die Sie mit dem HP All-in-One drucken und kopieren, indem Sie sich eine graue Fotodruckpatrone anschaffen. Nehmen Sie die schwarze Druckpatrone heraus, und setzen Sie dafür die graue Fotodruckpatrone ein. Wenn die dreifarbige Druckpatrone und die graue Fotodruckpatrone installiert sind, verfügen Sie über ein System, mit dem Sie die ganze Bandbreite an Grautönen drucken können, wodurch die Qualität von Schwarzweiß-Fotos verbessert wird.

Wenn Sie normale Textdokumente drucken möchten, setzen Sie wieder die schwarze Druckpatrone ein. Bewahren Sie Druckpatronen, die Sie momentan nicht verwenden, in einem Druckpatronen-Schutzbehälter auf.

- Weitere Informationen zum Kauf einer grauen Fotodruckpatrone finden Sie unter [Bestellen von Druckpatronen](#).
- Weitere Informationen zum Auswechseln von Druckpatronen finden Sie unter [Auswechseln der Druckpatronen](#).
- Weitere Informationen zum Verwenden des Druckpatronen-Schutzbehälters finden Sie unter [Verwenden des Druckpatronen-Schutzbehälters](#).

Verwenden des Druckpatronen-Schutzbehälters

Beim Kauf einer Fotodruckpatrone erhalten Sie in einigen Ländern/Regionen möglicherweise auch einen Druckpatronen-Schutzbehälter. In anderen Ländern/Regionen gehört der Druckpatronen-Schutzbehälter zum Lieferumfang Ihres HP All-in-One. Wenn weder Ihre Druckpatrone noch Ihr HP All-in-One mit einem Druckpatronen-Schutzbehälter geliefert wird, können Sie diesen beim HP Support bestellen. Weitere Informationen hierzu finden Sie unter www.hp.com/support.

Der Druckpatronen-Schutzbehälter dient der sicheren Aufbewahrung der Druckpatrone und sorgt dafür, dass sie nicht eintrocknet, wenn sie gerade nicht im Einsatz ist. Wenn Sie eine Druckpatrone aus dem HP All-in-One entnehmen und diese später erneut verwenden möchten, bewahren Sie sie immer im Druckpatronen-Schutzbehälter auf. Sie können beispielsweise die schwarze Druckpatrone im Druckpatronen-Schutzbehälter aufbewahren, wenn Sie diese entnehmen, um qualitativ hochwertige Fotos mit der Fotodruckpatrone und der dreifarbigen Druckpatrone zu drucken.

So setzen Sie die Druckpatrone in den Druckpatronen-Schutzbehälter ein

- ➔ Setzen Sie die Druckpatrone leicht schräg in den Druckpatronen-Schutzbehälter ein, und lassen Sie sie vollständig einrasten.

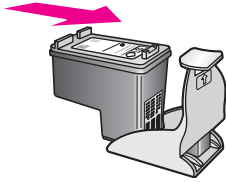

So nehmen Sie die Druckpatrone aus dem Druckpatronen-Schutzbehälter heraus

- Drücken Sie die Oberseite des Druckpatronen-Schutzbehälters nach unten und zurück, um die Druckpatrone freizugeben. Anschließend nehmen Sie die Druckpatrone aus dem Druckpatronen-Schutzbehälter heraus.

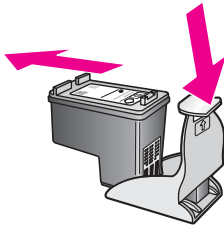

Ausrichten der Druckpatronen

Am HP All-in-One wird immer dann eine Aufforderung zum Ausrichten der Druckpatronen angezeigt, wenn Sie eine Druckpatrone installieren oder auswechseln. Sie können die Druckpatronen auch jederzeit über das Bedienfeld oder die **HP Image Zone**-Software auf Ihrem Computer ausrichten. Durch das Ausrichten der Druckpatronen wird eine Ausgabe in hoher Qualität gewährleistet.

Hinweis Wenn Sie dieselbe Druckpatrone entfernen und wieder einsetzen, fordert der HP All-in-One Sie nicht zum Ausrichten der Druckpatronen auf. Die Ausrichtungswerte für die jeweilige Druckpatrone werden auf dem HP All-in-One gespeichert, so dass Sie die Druckpatronen nicht erneut ausrichten müssen.

So richten Sie die Druckpatronen bei entsprechender Aufforderung am Bedienfeld aus

- Stellen Sie sicher, dass unbeschriebenes weißes Papier im Format Letter oder A4 in das Zufuhrfach eingelegt ist, und drücken Sie **OK**.

Der HP All-in-One druckt eine Ausrichtungsseite und richtet die Druckpatronen aus. Verwenden Sie die ausgegebene Seite wieder, oder entsorgen Sie sie.

Hinweis Wenn sich beim Ausrichten der Druckpatronen farbiges Papier im Zufuhrfach befindet, schlägt die Ausrichtung fehl. Legen Sie unbeschriebenes weißes Papier in das Zufuhrfach ein, und starten Sie die Ausrichtung erneut.

Wenn die Ausrichtung erneut fehlschlägt, liegt unter Umständen ein defekter Sensor oder eine defekte Druckpatrone vor. Wenden Sie sich an den HP Support. Weitere Informationen hierzu finden Sie unter www.hp.com/support. Wählen Sie bei der entsprechenden

Eingabeaufforderung Ihr Land bzw. Ihre Region aus. Klicken Sie dann auf **Kontakt zu HP**, um die Telefonnummern für den technischen Support zu erhalten.

So richten Sie die Druckpatronen über das Bedienfeld aus, wenn keine Aufforderung angezeigt wird

- 1 Legen Sie unbeschriebenes weißes Papier im Format Letter oder A4 in das Zufuhrfach ein.
 - 2 Drücken Sie die Taste **Einrichten**.
 - 3 Drücken Sie **6** und dann **2**.
- Dadurch wird das Menü **Extras** und dann **Druckpatronen ausrichten** ausgewählt. Der HP All-in-One druckt eine Ausrichtungsseite und richtet die Druckpatronen aus. Verwenden Sie die ausgegebene Seite wieder, oder entsorgen Sie sie.

Informationen zum Ausrichten der Druckpatronen mit Hilfe der **HP Image Zone**-Software, die mit Ihrem HP All-in-One geliefert wurde, finden Sie in der **HP Image Zone – Hilfe**.

Reinigen der Druckpatronen

Verwenden Sie diese Funktion, wenn die Farbbalken im Selbsttestbericht Streifen oder weiße Linien aufweisen. Reinigen Sie die Druckpatronen nicht unnötig, da dadurch Tinte verschwendet und die Lebensdauer der Tintendüsen verkürzt wird.

So reinigen Sie die Druckpatronen über das Bedienfeld

- 1 Legen Sie unbeschriebenes weißes Papier im Format Letter oder A4 in das Zufuhrfach ein.
 - 2 Drücken Sie die Taste **Einrichten**.
 - 3 Drücken Sie **6** und dann **1**.
- Dadurch wird das Menü **Extras** und dann **Druckpatronen reinigen** ausgewählt. Der HP All-in-One druckt eine Seite aus, die Sie wieder verwenden oder entsorgen können.
- Wenn nach dem Reinigen der Druckpatronen die Kopier- bzw. Druckqualität immer noch schlecht ist, reinigen Sie die Druckpatronenkontakte, bevor Sie die betroffene Druckpatrone austauschen. Weitere Informationen zum Reinigen der Druckpatronenkontakte finden Sie unter [Reinigen der Druckpatronenkontakte](#). Weitere Informationen zum Auswechseln von Druckpatronen finden Sie unter [Auswechseln der Druckpatronen](#).

Informationen zum Reinigen der Druckpatronen mit Hilfe der **HP Image Zone**-Software, die mit Ihrem HP All-in-One geliefert wurde, finden Sie in der **HP Image Zone – Hilfe**.

Reinigen der Druckpatronenkontakte

Reinigen Sie die Kontakte einer Druckpatrone nur dann, wenn Sie durch Meldungen auf dem Farbdisplay wiederholt aufgefordert werden, die Druckpatrone zu überprüfen, obwohl Sie sie bereits gereinigt oder ausgerichtet haben.

Bevor Sie eine Reinigung der Kontakte der Druckpatrone vornehmen, sollten Sie zunächst überprüfen, ob die Kontakte nicht eventuell durch etwas verdeckt werden. Wenn dies nicht der Fall ist und Sie weiterhin Meldungen erhalten, in denen Sie zur

Überprüfung der Druckpatrone aufgefördert werden, reinigen Sie die Kontakte der Druckpatrone.

Dazu benötigen Sie die folgenden Materialien:

- Wattestäbchen, ein fusselfreies Tuch oder andere weiche Materialien, die nicht an den Patronen haften bleiben können.
- Destilliertes, gefiltertes oder abgefülltes Wasser (Leitungswasser kann Verunreinigungen enthalten, die die Druckpatronen u. U. beschädigen).



Warnung Verwenden Sie **keine** scharfen Reinigungsmittel oder Alkohol, um die Kontakte der Druckpatrone zu reinigen. Diese können die Druckpatrone oder den HP All-in-One beschädigen.

So reinigen Sie die Druckpatronenkontakte

- 1 Schalten Sie den HP All-in-One ein, und öffnen Sie die Zugangsklappe zum Patronenwagen.
Der Patronenwagen befindet sich ganz rechts im HP All-in-One.
- 2 Warten Sie, bis der Patronenwagen zum Stillstand gekommen ist. Ziehen Sie das Netzkabel auf der Rückseite des HP All-in-One ab.

Hinweis Wenn Sie das Netzkabel abziehen, werden die Datum- und Uhrzeiteinstellungen gelöscht. Sie müssen das Datum und die Uhrzeit erneut einstellen, wenn Sie das Netzkabel wieder einstecken. Weitere Informationen finden Sie unter [Einstellen von Datum und Uhrzeit](#). Auch im Speicher befindliche Faxes werden beim Abziehen des Netzkabels gelöscht.

- 3 Heben Sie eine der Verriegelungen an, so dass sie sich in der offenen Position befindet, und nehmen Sie die Druckpatrone heraus.

Hinweis Nehmen Sie nicht beide Druckpatronen gleichzeitig heraus. Entfernen und reinigen Sie sie nacheinander. Lassen Sie eine Druckpatrone nicht mehr als 30 Minuten lang außerhalb des HP All-in-One liegen.

- 4 Untersuchen Sie die Kontakte der Druckpatrone auf Tinten- und Schmutzansammlungen.
- 5 Tauchen Sie ein Wattestäbchen oder ein sauberes Baumwolltuch in destilliertes Wasser, und wringen Sie das Tuch aus.
- 6 Halten Sie die Druckpatrone an den Seiten fest.
- 7 Reinigen Sie nur die kupferfarbenen Kontakte. Weitere Informationen zum Reinigen des an die Tintendüsen angrenzenden Bereichs finden Sie unter [Reinigen des an die Tintendüsen angrenzenden Bereichs](#).

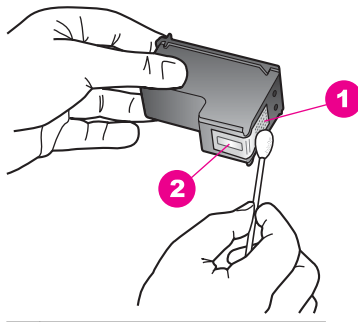

1	Kupferfarbene Kontakte
2	Tintendüsen (nicht reinigen)

- 8 Setzen Sie die Druckpatrone wieder in den Patronenwagensteckplatz ein, und schließen Sie die Verriegelung.
- 9 Wiederholen Sie den Vorgang mit der anderen Druckpatrone, falls erforderlich.
- 10 Schließen Sie die Zugangsklappe zum Patronenwagen vorsichtig und schließen Sie das Netzkabel wieder an den HP All-in-One an.

Reinigen des an die Tintendüsen angrenzenden Bereichs

Wenn der HP All-in-One in einer Umgebung mit viel Staub verwendet wird, kann sich eine geringe Menge Schmutz im Gerät ansammeln. Dabei kann es sich um Staub, Haare, Teppich- oder Bekleidungsfasern handeln. Wenn der Schmutz auf die Druckpatronen gelangt, kann dies zu Tintenstreifen und Verschmierungen der Tinte auf gedruckten Seiten führen. Sollten Tintenstreifen auftreten, reinigen Sie wie im Folgenden beschrieben den an die Tintendüsen angrenzenden Bereich.

Hinweis Reinigen Sie den an die Tintendüsen angrenzenden Bereich nur dann, wenn weiterhin Streifen oder Verschmierungen auf den gedruckten Seiten auftreten, nachdem die Druckpatronen über das Bedienfeld oder **HP Image Zone** gereinigt wurden. Weitere Informationen finden Sie unter [Reinigen der Druckpatronen](#).

Dazu benötigen Sie die folgenden Materialien:

- Wattestäbchen, ein fusselfreies Tuch oder andere weiche Materialien, die nicht an den Patronen haften bleiben können.
- Destilliertes, gefiltertes oder abgefülltes Wasser (Leitungswasser kann Verunreinigungen enthalten, die die Druckpatronen u. U. beschädigen).

⚠ Warnung Berühren Sie die kupferfarbenen Kontakte und die Tintendüsen **nicht**. Durch das Berühren dieser Teile kann es zur Verstopfung der Düsen, Beeinträchtigung des Tintenauftrags und zur Störung der elektrischen Leitfähigkeit kommen.

So reinigen Sie den an die Tintendüsen angrenzenden Bereich

- 1 Schalten Sie den HP All-in-One ein, und öffnen Sie die Zugangsklappe zum Patronenwagen.

- Der Patronenwagen befindet sich ganz rechts im HP All-in-One.
- 2 Warten Sie, bis der Patronenwagen zum Stillstand gekommen ist. Ziehen Sie das Netzkabel auf der Rückseite des HP All-in-One ab.

Hinweis Wenn Sie das Netzkabel abziehen, werden die Datum- und Uhrzeiteinstellungen gelöscht. Sie müssen das Datum und die Uhrzeit erneut einstellen, wenn Sie das Netzkabel wieder einstecken. Weitere Informationen finden Sie unter [Einstellen von Datum und Uhrzeit](#). Auch im Speicher befindliche Faxe werden beim Abziehen des Netzkabels gelöscht.

- 3 Heben Sie eine der Verriegelungen an, so dass sie sich in der offenen Position befindet, und nehmen Sie die Druckpatrone heraus.

Hinweis Nehmen Sie nicht beide Druckpatronen gleichzeitig heraus. Entfernen und reinigen Sie sie nacheinander. Lassen Sie eine Druckpatrone nicht mehr als 30 Minuten lang außerhalb des HP All-in-One liegen.

- 4 Legen Sie die Druckpatrone mit den Tintendüsen nach oben auf ein Blatt Papier.
- 5 Feuchten Sie ein sauberes Wattestäbchen leicht mit destilliertem Wasser an.
- 6 Reinigen Sie mit dem Wattestäbchen die Fläche und die Kanten des an die Tintendüsen angrenzenden Bereichs, wie unten abgebildet.

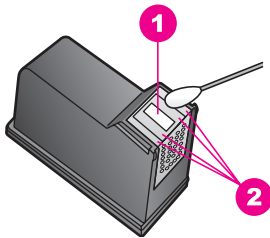

1	Tintendüsenplatte (nicht reinigen)
2	Fläche und Kanten des an die Tintendüsen angrenzenden Bereichs



Warnung Berühren Sie **nicht** die Tintendüsenplatte.

- 7 Setzen Sie die Druckpatrone wieder in den Patronenwagensteckplatz ein, und schließen Sie die Verriegelung.
- 8 Wiederholen Sie den Vorgang mit der anderen Druckpatrone, falls erforderlich.
- 9 Schließen Sie die Zugangsklappe zum Patronenwagen vorsichtig und schließen Sie das Netzkabel wieder an den HP All-in-One an.

Ändern der Geräteeinstellungen

Sie können die Einstellungen für die Zeit bis zum Aktivieren des Energiesparmodus und für die Verzögerungszeit für Aufforderungen auf Ihrem HP All-in-One ändern, so dass sie Ihren Anforderungen entsprechen. Sie können auch die Geräteeinstellungen wiederherstellen, die zum Zeitpunkt des Erwerbs des HP All-in-One festgelegt waren. Dadurch werden alle neuen Einstellungen, die Sie vorgenommen haben, gelöscht.

Einstellen der Zeit für den Energiesparmodus

Die helle Betriebs-LED am Scanner im HP All-in-One bleibt für eine vorgegebene Zeitdauer aktiv, damit der HP All-in-One Ihre Eingaben sofort ausführen kann. Wenn der HP All-in-One innerhalb dieser Zeitspanne nicht genutzt wurde, wird die Lampe in einen Energiesparmodus geschaltet. Sie können diesen Modus verlassen, indem Sie eine beliebige Taste am Bedienfeld drücken.

Der HP All-in-One ist automatisch so eingestellt, dass nach 12 Stunden der Energiesparmodus eingeschaltet wird. Wenn Sie wünschen, dass der Energiesparmodus bereits nach einer kürzeren Zeit am HP All-in-One eingeschaltet wird, führen Sie folgende Schritte aus:

- 1 Drücken Sie die Taste **Einrichten**.
- 2 Drücken Sie **7** und dann **2**.
Dadurch wird das Menü **Voreinstellungen** und dann **Zeit für Energiesparmodus einstellen** ausgewählt.
- 3 Drücken Sie **▼**, bis die gewünschte Zeitdauer angezeigt wird, und drücken Sie dann **OK**.

Sie können 1, 4, 8 oder 12 Stunden auswählen.

Einstellen der Verzögerungszeit für Aufforderungen

Die Option **Aufforderungs-Verzögerung** bestimmt die Zeit, die vor der Anzeige einer Eingabeaufforderung vergeht. Wenn Sie beispielsweise die Taste **Menü** im Bereich "Kopieren" drücken und die Zeit für die Aufforderungsverzögerung verstreicht, ohne dass Sie eine weitere Taste drücken, erscheint die Meldung **Drücken Sie zum Kopieren auf "START KOPIEREN"**. **Auswahl mit Zahl oder "OK"**. im Farbdisplay. Sie können zwischen **Schnell**, **Normal**, **Langsam** oder **Aus** wählen. Wenn Sie **Aus**, wählen, werden keine Hinweise mehr auf dem Farbdisplay angezeigt. Andere Meldungen wie Warnhinweise über einen Tintenstand und Fehlermeldungen werden weiterhin angezeigt.

- 1 Drücken Sie die Taste **Einrichten**.
- 2 Drücken Sie **7** und dann **3**.
Dadurch wird das Menü **Voreinstellungen** und dann **Zeit für Aufford.-Verzög. einst.** ausgewählt.
- 3 Drücken Sie **▼**, bis die gewünschte Zeitdauer angezeigt wird, und drücken Sie dann **OK**.

Wiederherstellen der Werkseinstellungen

Sie können die ursprünglichen Werkseinstellungen wiederherstellen, die zur Zeit des Erwerbs des HP All-in-One festgelegt waren.

Hinweis Durch das Wiederherstellen der Werkseinstellungen werden weder das Datum noch die Scaneinstellungen oder Einstellungen für die Sprache und das Land/die Region geändert.

Dieser Vorgang kann nur über das Bedienfeld ausgeführt werden.

- 1 Drücken Sie die Taste **Einrichten**.
- 2 Drücken Sie **6** und dann **3**.
Dadurch wird das Menü **Extras** und dann **Werkseinst. wiederherstellen** ausgewählt.

Die werkseitigen Standardeinstellungen werden wiederhergestellt.

Geräusche bei eigenständiger Wartung

Der HP All-in-One macht nach längeren Inaktivitätszeiten (ungefähr 2 Wochen) Geräusche. Dies entspricht dem Normalbetrieb und ist erforderlich, um sicherzustellen, dass der HP All-in-One stets qualitativ hochwertige Ausdrücke ausgibt.

16 Fehlerbehebung

In diesem Kapitel finden Sie Hinweise zur Fehlerbehebung für den HP All-in-One. Außerdem finden Sie hier spezifische Informationen zu Installation und Konfiguration und einige Hinweise zum Betrieb Ihres Geräts. Weitere Fehlerbehebungsinformationen finden Sie in der **Online-Hilfe zu HP Image Zone**.

Viele Probleme entstehen dadurch, dass der HP All-in-One über ein USB-Kabel mit dem Computer verbunden wird, bevor die HP All-in-One-Software auf dem Computer installiert wird. Wenn Sie Ihren HP All-in-One an den Computer angeschlossen haben, bevor Sie vom Installationsprogramm für die Software dazu aufgefordert wurden, gehen Sie wie folgt vor:

- 1 Lösen Sie das USB-Kabel vom Computer.
- 2 Deinstallieren Sie die Software (wenn diese bereits installiert wurde).
- 3 Starten Sie Ihren Computer neu.
- 4 Schalten Sie den HP All-in-One aus und starten Sie diesen nach einer Minute erneut.
- 5 Installieren Sie die HP All-in-One-Software erneut. Schließen Sie das USB-Kabel erst am Computer an, wenn Sie vom Installationsprogramm dazu aufgefordert werden.

Weitere Informationen zum Deinstallieren und erneuten Installieren der Software finden Sie unter [Deinstallieren und erneutes Installieren der Software](#).

Dieses Kapitel enthält folgende Themen:

- **Fehlerbehebung bei der Einrichtung:** Enthält Informationen zum Einrichten der Hardware, Installieren der Software, Einrichten der Faxfunktion sowie von HP Instant Share.
- **Behebung von Fehlern beim Betrieb:** Enthält Informationen zu Problemen, die bei herkömmlichen Aufgaben der HP All-in-One-Funktionen auftreten.
- **Geräte-Aktualisierung:** Auf Empfehlung des HP Customer Support oder nach entsprechender Nachricht auf dem Farbdisplay können Sie auf die HP Support-Website zugreifen, um eine Softwareaktualisierung für Ihr Gerät herunterzuladen. Dieser Abschnitt enthält Informationen zum Aktualisieren Ihres Geräts.

Vorbereitende Schritte für HP Support

Sollte ein Problem auftreten, gehen Sie wie folgt vor:

- 1 Schlagen Sie in der im Lieferumfang des HP All-in-One enthaltenen Dokumentation nach.
 - **Einrichtungsanweisungen:** In den Einrichtungsanweisungen wird das Einrichten Ihres HP All-in-One erläutert.
 - **Benutzerhandbuch:** Das Benutzerhandbuch ist das Buch, das Sie gerade lesen. In diesem Handbuch werden die grundlegenden Leistungsmerkmale Ihres HP All-in-One beschrieben und die Verwendung Ihres HP All-in-One ohne Anschlussverbindung zum PC erläutert. Darüber hinaus enthält das Handbuch Informationen zur Fehlerbehebung bei der Einrichtung und beim Betrieb des Geräts.

- **Netzwerkhandbuch:** Im Netzwerkhandbuch wird erklärt, wie Sie Ihren HP All-in-One für die Verwendung in einem Netzwerk einrichten.
 - **HP Image Zone-Hilfe:** Die **Online-Hilfe zu HP Image Zone** beschreibt, wie Sie den HP All-in-One mit einem Computer verwenden. Außerdem enthält die Hilfe zusätzliche Informationen zur Fehlerbehebung, die nicht im Benutzerhandbuch enthalten sind.
 - **Infodatei:** Die Infodatei (Readme) enthält Informationen zu möglichen Problemen bei der Installation. Weitere Informationen finden Sie unter [Anzeigen der Infodatei](#).
- 2 Wenn sich ein Problem nicht anhand der Informationen in der Dokumentation lösen lässt, bietet Ihnen die Website **www.hp.com/support** folgende Möglichkeiten:
- Zugreifen auf Online-Support-Seiten
 - Senden einer E-Mail-Nachricht an HP mit der Bitte um Antworten auf Ihre Fragen
 - Kontaktieren eines HP Technikers über den Online-Chat
 - Prüfen, ob Softwareaktualisierungen vorhanden sind
- Die Support-Optionen und die Verfügbarkeit variieren je nach Produkt, Land/Region und Sprache.
- 3 Kontaktieren Sie Ihren lokalen Händler. Sollte ein Hardwarefehler bei Ihrem HP All-in-One auftreten, werden Sie gebeten, den HP All-in-One zu Ihrem Händler zu bringen. Während der beschränkten Gewährleistung ist der Kundendienst für Ihren HP All-in-One kostenlos. Nach Ablauf der Gewährleistung erhalten Sie in diesem Fall ein Angebot über Kundendienstgebühren.
- 4 Wenn sich das Problem nicht anhand der Online-Hilfe oder der HP Websites lösen lässt, wenden Sie sich unter der Rufnummer für Ihr/e Land/Region an den HP Support. Weitere Informationen finden Sie unter [Abrufen von HP Support](#).

Anzeigen der Infodatei

Weitere Informationen zu möglichen Problemen bei der Installation finden Sie in der Infodatei.

- Unter Windows können Sie über die Windows-Taskleiste auf die Infodatei zugreifen. Klicken Sie dazu auf **Start**, zeigen Sie auf **Programme** oder **Alle Programme** und danach auf **Hewlett-Packard** und **HP Officejet 7300/7400 Series All-in-One**. Klicken Sie anschließend auf **Infodatei anzeigen**.
- Unter Macintosh OS 9 oder OS X können Sie die Infodatei durch Doppelklicken auf das entsprechende Symbol im Ordner der höchsten Ebene auf der CD-ROM mit der HP All-in-One-Software aufrufen.

In der Infodatei finden Sie unter anderem die folgenden Informationen:

- Verwenden des Programms zur erneuten Installation nach einer fehlgeschlagenen Installation, damit der HP All-in-One auf dem Computer erneut installiert werden kann.
- Verwenden des Programms zur erneuten Installation unter Windows 98, um einen Fehler aufgrund eines nicht vorhandenen USB-Verbundsystemtreibers zu beheben.

Fehlerbehebung bei der Einrichtung

Dieser Abschnitt enthält Tipps zur Fehlerbehebung bei der Installation und Konfiguration für die am häufigsten vorkommenden Probleme mit dem HP All-in-One bei der Netzwerkeinbindung, der Fax-Einrichtung, der Installation von Software und Hardware und der Verwendung von **HP Instant Share**.

Fehlerbehebung beim Einrichten der Hardware

Die Hinweise in diesem Abschnitt unterstützen Sie bei der Behebung von Problemen, die während der Einrichtung der HP All-in-One-Hardware auftreten können.

Der HP All-in-One schaltet sich nicht ein

Lösung

Vergewissern Sie sich, dass alle Netzkabelteile fest eingesteckt sind und warten Sie ein paar Sekunden, bis sich der HP All-in-One einschaltet. Wenn Sie Ihren HP All-in-One zum ersten Mal einschalten, kann das Einschalten bis zu einer Minute dauern. Wenn der HP All-in-One in eine Steckerleiste eingesteckt ist, stellen Sie sicher, dass sie eingeschaltet ist.

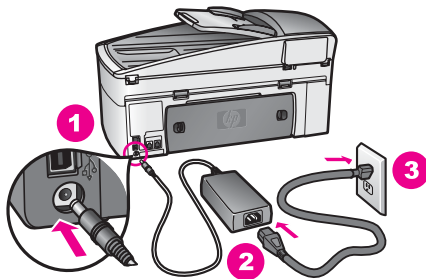

Mein USB-Kabel ist nicht angeschlossen

Lösung

Bevor Sie das USB-Kabel anschließen, müssen Sie die mit Ihrem HP All-in-One gelieferte Software installieren. Schließen Sie das USB-Kabel während der Installation erst dann an, wenn Sie dazu aufgefordert werden. Wenn Sie das USB-Kabel vor der entsprechenden Eingabeaufforderung anschließen, kann dies zu Fehlern führen.

Nach Installieren der Software können Sie Ihren Computer problemlos mit dem USB-Kabel an Ihren HP All-in-One anschließen. Stecken Sie einfach ein Ende des USB-Kabels an der Rückseite des Computers ein und das andere auf der Rückseite des HP All-in-One. Sie können das USB-Kabel mit jedem USB-Anschluss auf der Rückseite Ihres Computers verbinden.

Hinweis AppleTalk wird nicht unterstützt.

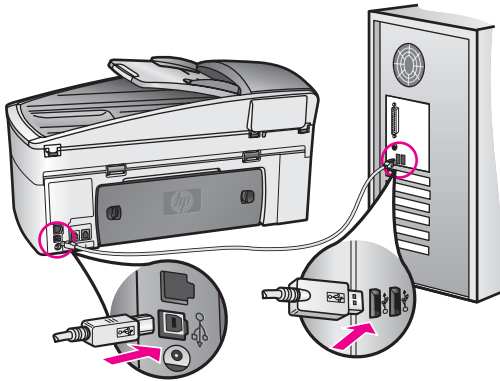

Auf dem Farbdisplay werde ich in einer Meldung aufgefordert, die Bedienfeldschablone anzubringen

Lösung

Das kann bedeuten, dass die Bedienfeldschablone nicht befestigt oder falsch befestigt ist. Stellen Sie sicher, dass die Schablone an den Tasten oben auf dem HP All-in-One ausgerichtet ist und lassen Sie die Schablone fest einrasten.

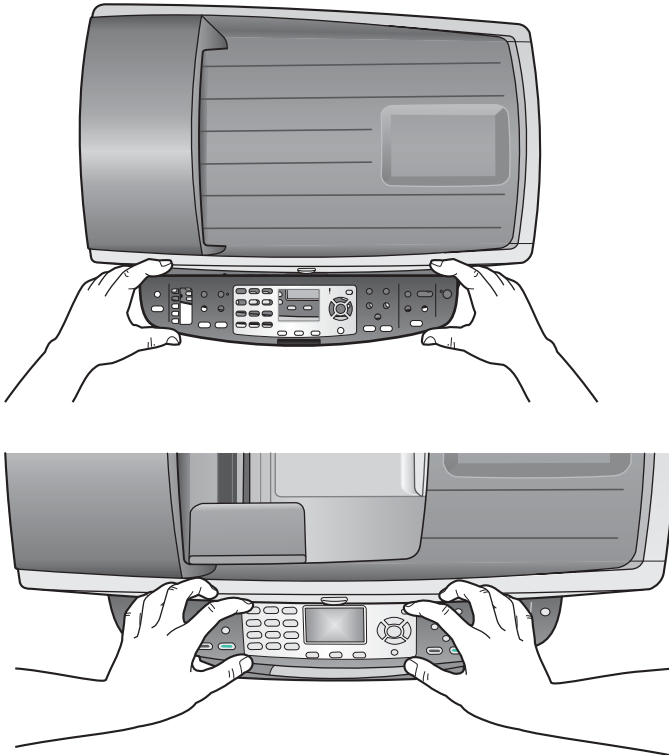

Die Meldungen auf dem Farbdisplay werden in der falschen Sprache angezeigt

Lösung

Normalerweise legen Sie die Sprache und das Land/die Region bei der ersten Einrichtung des HP All-in-One fest. Sie können diese Einstellungen jedoch jederzeit auf folgende Weise ändern:

- 1 Drücken Sie die Taste **Einrichten**.
- 2 Drücken Sie **7** und anschließend **1**.
Damit wählen Sie **Voreinstellungen** und dann **Sprache u. Land/Region einstellen** aus.
Daraufhin wird eine Liste mit Sprachen angezeigt. Durch Drücken der Pfeiltasten **▲** und **▼** können Sie in der Liste mit den Sprachen blättern.
- 3 Wenn die gewünschte Sprache hervorgehoben wird, drücken Sie **OK**.
- 4 Drücken Sie bei entsprechender Aufforderung **1** für **Ja** oder **2** für **Nein**.
Die Länder/Regionen für die ausgewählte Sprache werden angezeigt.
Drücken Sie die Taste **▲** oder **▼**, um in der Liste zu blättern.
- 5 Geben Sie über das Tastenfeld die zweistellige Zahl für das gewünschte Land/die gewünschte Region ein.
- 6 Drücken Sie bei entsprechender Aufforderung **1** für **Ja** oder **2** für **Nein**.

Drücken Sie einen **Selbsttestbericht**, um sich die Sprache und das Land/die Region bestätigen zu lassen:

- 1 Drücken Sie die Taste **Einrichten**.
- 2 Drücken Sie **1** und anschließend **4**.
Damit wählen Sie **Bericht drucken** und dann **Selbsttestbericht** aus.

In den Menüs auf dem Farbdisplay werden die falschen Maßeinheiten angezeigt

Lösung

Möglicherweise haben Sie beim Einrichten Ihres HP All-in-One das falsche Land bzw. die falsche Region ausgewählt. Das Land bzw. die Region, das/die von Ihnen ausgewählt wurde, legt die Papiergrößen fest, die auf dem Farbdisplay angezeigt werden.

Damit Sie das Land bzw. die Region ändern können, müssen Sie zunächst die Standardsprache erneut einstellen. Normalerweise legen Sie die Sprache und das Land/die Region bei der ersten Einrichtung des HP All-in-One fest. Sie können diese Einstellungen jedoch jederzeit auf folgende Weise ändern:

- 1 Drücken Sie die Taste **Einrichten**.
- 2 Drücken Sie **7** und anschließend **1**.
Damit wählen Sie **Voreinstellungen** und dann **Sprache u. Land/Region einstellen** aus.
Daraufhin wird eine Liste mit Sprachen angezeigt. Durch Drücken der Pfeiltasten **▲** und **▼** können Sie in der Liste mit den Sprachen blättern.
- 3 Wenn die gewünschte Sprache hervorgehoben wird, drücken Sie **OK**.
- 4 Drücken Sie bei entsprechender Aufforderung **1** für **Ja** oder **2** für **Nein**.
Die Länder/Regionen für die ausgewählte Sprache werden angezeigt.
Drücken Sie die Taste **▲** oder **▼**, um in der Liste zu blättern.
- 5 Geben Sie über das Tastenfeld die zweistellige Zahl für das gewünschte Land/die gewünschte Region ein.

6 Drücken Sie bei entsprechender Aufforderung **1** für **Ja** oder 2 für Nein.

Drucken Sie einen **Selbsttestbericht**, um sich die Sprache und das Land/die Region bestätigen zu lassen:

- 1 Drücken Sie die Taste **Einrichten**.
- 2 Drücken Sie **1** und anschließend **4**.

Damit wählen Sie **Bericht drucken** und dann **Selbsttestbericht** aus.

Im Farbdisplay erscheint die Meldung, dass die Druckpatronen ausgerichtet werden sollen

Lösung

Am HP All-in-One erscheint immer dann eine Aufforderung zum Ausrichten der Druckpatronen, wenn Sie eine neue Druckpatrone installieren. Weitere Informationen finden Sie unter **Ausrichten der Druckpatronen**.

Hinweis Wenn Sie dieselbe Druckpatrone entfernen und wieder einsetzen, fordert der HP All-in-One Sie nicht zum Ausrichten der Druckpatronen auf. Die Ausrichtungswerte für die jeweilige Druckpatrone werden auf dem HP All-in-One gespeichert, so dass Sie die Druckpatronen nicht erneut ausrichten müssen.

In einer Meldung auf dem Farbdisplay wird mitgeteilt, dass die Ausrichtung der Druckpatrone fehlgeschlagen ist

Mögliche Ursache

Im Zufuhrfach ist der falsche Papiertyp eingelegt.

Lösung

Wenn sich bei Ausrichtung der Druckpatronen farbiges Papier im Zufuhrfach befindet, schlägt die Ausrichtung fehl. Legen Sie unbeschriebenes weißes Papier im Format Letter oder A4 in das Zufuhrfach ein und starten Sie die Ausrichtung erneut. Wenn die Ausrichtung erneut fehlschlägt, liegt unter Umständen ein defekter Sensor oder eine defekte Druckpatrone vor.

Wenden Sie sich an den HP Support. Weitere Informationen hierzu finden Sie unter www.hp.com/support. Wählen Sie bei der entsprechenden Eingabeaufforderung Ihr Land bzw. Ihre Region aus. Klicken Sie dann auf **Kontakt zu HP**, um die Telefonnummern für den technischen Support zu erhalten.

Mögliche Ursache

Es befindet sich noch Schutzfilm auf den Druckpatronen.

Lösung

Überprüfen Sie die Druckpatronen. Falls sich der Schutzfilm noch auf den Tintendüsen befindet, entfernen Sie ihn vorsichtig durch Ziehen der pinkfarbenen Lasche. Fassen Sie die Tintendüsen und Kupferkontakte nicht an.

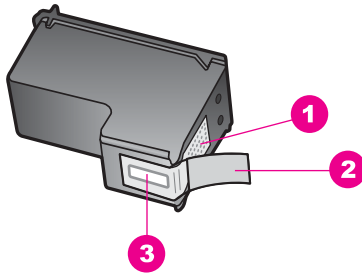

1	Kupferfarbene Kontakte
2	Kunststoffklebestreifen mit pinkfarbener Lasche (muss vor der Installation entfernt werden)
3	Tintendüsen unter Schutzstreifen

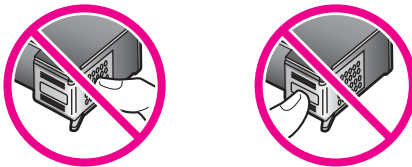

Setzen Sie die Druckpatronen ein, und achten Sie dabei darauf, dass sie fest eingerastet sind.

Mögliche Ursache

Die Kontakte der Druckpatrone berühren die Kontakte des Patronenwagens nicht.

Lösung

Nehmen Sie die Druckpatronen heraus und setzen Sie sie wieder ein. Achten Sie darauf, dass sie ganz eingesetzt und fest eingerastet sind.

Mögliche Ursache

Die Druckpatrone oder der Sensor ist defekt.

Lösung

Wenden Sie sich an den HP Support. Weitere Informationen hierzu finden Sie unter www.hp.com/support. Wählen Sie bei der entsprechenden Eingabeaufforderung Ihr Land bzw. Ihre Region aus. Klicken Sie dann auf **Kontakt zu HP**, um die Telefonnummern für den technischen Support zu erhalten.

Der HP All-in-One druckt nicht

Lösung

Wenn Ihr HP All-in-One nicht mit dem Computer kommuniziert, gehen Sie folgendermaßen vor:

- Überprüfen Sie das USB-Kabel. Wenn Sie ein älteres Kabel verwenden, ist dieses möglicherweise fehlerhaft. Schließen Sie das Kabel an einem

anderen Produkt an, um zu prüfen, ob das USB-Kabel funktioniert. Sollten Probleme auftreten, muss das USB-Kabel möglicherweise ausgetauscht werden. Stellen Sie außerdem sicher, dass das Kabel nicht länger als 3 m () ist.

- Vergewissern Sie sich, dass der Computer USB-fähig ist. Einige Betriebssysteme, wie beispielsweise Windows 95 und Windows NT, unterstützen keine USB-Verbindungen. Weitere Informationen finden Sie in der Dokumentation des Betriebssystems.
- Überprüfen Sie die Verbindung von Ihrem HP All-in-One zu Ihrem Computer. Prüfen Sie, ob das USB-Kabel sicher mit dem USB-Anschluss auf der Rückseite Ihres HP All-in-One verbunden ist. Stellen Sie sicher, dass das andere Ende des USB-Kabels mit einem USB-Anschluss Ihres Computers verbunden ist. Wenn das Kabel ordnungsgemäß angeschlossen ist, schalten Sie den HP All-in-One aus und wieder ein.

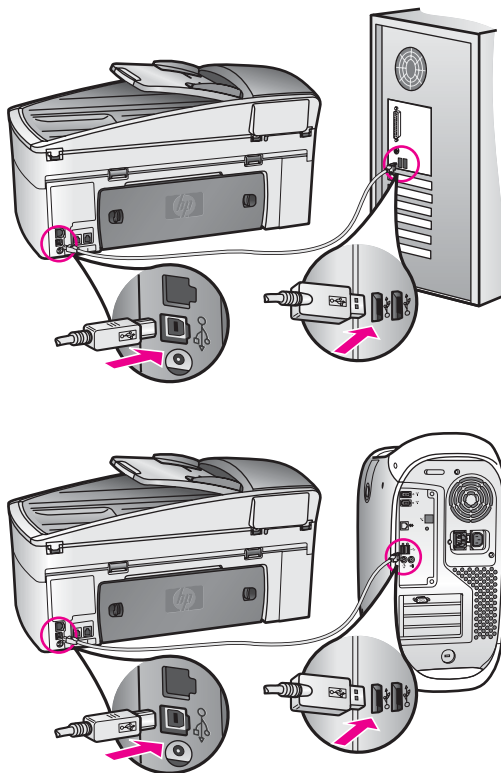

- Überprüfen Sie ggf. andere Drucker oder Scanner. Unter Umständen müssen Sie ältere Produkte von Ihrem Computer trennen.
- Befindet sich Ihr HP All-in-One in einem Netzwerk, schlagen Sie im Netzwerkhandbuch nach, das zusammen mit Ihrem HP All-in-One geliefert wird.
- Starten Sie den Computer nach Überprüfung der Anschlüsse neu. Schalten Sie Ihren HP All-in-One aus und wieder ein.

- Deinstallieren Sie ggf. die Software **HP Image Zone** und installieren Sie diese erneut. Hier finden Sie zum Deinstallieren der Software.
- Deinstallieren Sie ggf. die Software **HP Image Zone** und installieren Sie diese erneut. Weitere Informationen zum Deinstallieren der Software finden Sie im gedruckten Benutzerhandbuch, das mit dem HP All-in-One geliefert wurde.

Weitere Informationen zum Einrichten und Verbinden Ihres HP All-in-One mit dem Computer finden Sie im Einrichtungshandbuch, das mit dem HP All-in-One geliefert wurde.

Auf dem Farbdisplay erscheint eine Meldung, dass ein Papierstau vorliegt oder der Patronenwagen klemmt

Lösung

Wenn eine Fehlermeldung zu einem Papierstau oder einem blockierten Patronenwagen auf dem Farbdisplay erscheint, ist möglicherweise Verpackungsmaterial im Inneren des HP All-in-One vorhanden. Öffnen Sie die Zugangsklappe zum Patronenwagen, und entfernen Sie Verpackungsmaterial (z. B. Klebeband oder Pappe) oder sonstige Fremdkörper, die den Laufweg der Druckpatrone blockieren.

Fehlerbehebung beim Installieren der Software

Sollte bei der Softwareinstallation ein Problem auftreten, finden Sie Hinweise zu einer möglichen Lösung in den folgenden Abschnitten. Sollte bei der Einrichtung ein Hardwareproblem auftreten, finden Sie Informationen unter [Fehlerbehebung beim Einrichten der Hardware](#).

Während einer normalen Installation der HP All-in-One-Software geschieht Folgendes:

- 1 Die CD-ROM mit der HP All-in-One-Software wird automatisch ausgeführt.
- 2 Die Software wird installiert.
- 3 Dateien werden auf Ihre Festplatte kopiert.
- 4 Sie werden aufgefordert, Ihren HP All-in-One an Ihren Computer anzuschließen.
- 5 Im Bildschirmfenster des Installationsassistenten werden ein grünes OK und ein grünes Häkchen angezeigt.
- 6 Sie werden aufgefordert, den Computer neu zu starten.
- 7 Der Fax-Einrichtungsassistent wird ausgeführt.
- 8 Der Registrierungsprozess wird gestartet.

Wenn eine dieser Aktionen nicht ausgeführt wurde, liegt möglicherweise ein Problem mit der Installation vor. Um die Installation auf einem PC zu überprüfen, gehen Sie folgendermaßen vor:

- Starten Sie den **HP Director** und stellen Sie sicher, dass folgende Symbole angezeigt werden: **Bild scannen**, **Dokument scannen**, **Fax senden** und **HP Bildergalerie**. Die Informationen zum Starten von **HP Director** finden Sie in der **HP Image Zone – Hilfe** (online), die im Lieferumfang Ihrer Software enthalten ist. Wenn die Symbole nicht sofort angezeigt werden, müssen Sie möglicherweise ein paar Minuten warten, bis der HP All-in-One die Verbindung mit dem Computer aufgebaut hat. Andernfalls lesen Sie die Hinweise unter [Im HP Director fehlen einige Symbole](#).

Hinweis Wenn die Minimalversion der Software installiert wurde (im Gegensatz zur typischen Installation), sind **HP Image Zone** und die Funktion **Kopieren** nicht installiert und sie stehen nicht für **HP Director** zur Verfügung.

- Öffnen Sie das Dialogfeld "Drucker", und überprüfen Sie, ob der HP All-in-One aufgeführt ist.
- Überprüfen Sie, ob ganz rechts in der Windows-Taskleiste ein HP All-in-One-Symbol angezeigt wird. Das weist darauf hin, dass der HP All-in-One betriebsbereit ist.

Beim Einlegen der CD-ROM in das CD-ROM-Laufwerk meines Computers geschieht nichts

Lösung

Gehen Sie folgendermaßen vor:

- 1 Wählen Sie im Windows-Menü **Start** die Option **Ausführen** aus.
- 2 Geben Sie im Dialogfeld **Ausführen d:\setup.exe** ein (wenn Ihrem CD-ROM-Laufwerk nicht der Laufwerksbuchstabe D zugewiesen, geben Sie stattdessen den entsprechenden Laufwerksbuchstaben ein) und klicken Sie dann auf **OK**.

Ein Fenster mit den Mindestsystemanforderungen wird angezeigt

Lösung

Ihr System erfüllt nicht die Mindestanforderungen zur Installation der Software. Klicken Sie auf **Details**, um festzustellen, wo das eigentliche Problem liegt. Beheben Sie anschließend dieses Problem, bevor Sie die Software installieren.

An der Eingabeaufforderung für den USB-Anschluss wird ein rotes X angezeigt

Lösung

Normalerweise wird durch ein grünes Häkchen angezeigt, dass das Plug-and-Play-Verfahren erfolgreich abgeschlossen wurde. Mit einem roten X wird angezeigt, dass das Plug-and-Play-Verfahren fehlgeschlagen ist.

Gehen Sie folgendermaßen vor:

- 1 Vergewissern Sie sich, dass die Bedienfeldschablone richtig angebracht ist. Lösen Sie dann das Netzkabel vom HP All-in-One und schließen Sie es erneut an.
- 2 Vergewissern Sie sich, dass das USB- und das Netzkabel eingesteckt sind.

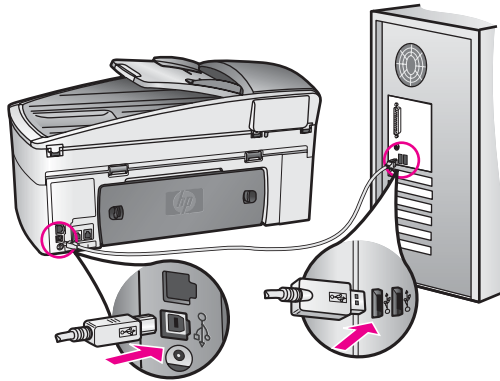

- 3 Klicken Sie auf **Wiederholen**, um erneut eine Plug-and-Play-Einrichtung zu versuchen. Sollte dies nicht funktionieren, fahren Sie mit dem nächsten Schritt fort.
- 4 Überprüfen Sie, ob das USB-Kabel richtig eingesteckt ist. Gehen Sie dazu folgendermaßen vor:
 - Ziehen Sie das USB-Kabel heraus, und stecken Sie es wieder ein.
 - Schließen Sie das USB-Kabel nicht an eine Tastatur oder einen Hub ohne Stromversorgung an.
 - Vergewissern Sie sich, dass das USB-Kabel maximal 3 Meter lang ist.
 - Wenn an Ihren Computer mehrere USB-Geräte angeschlossen sind, sollten Sie die anderen Geräte während der Installation vom Computer lösen.
- 5 Fahren Sie mit der Installation fort und starten Sie den Computer neu, wenn Sie dazu aufgefordert werden. Öffnen Sie dann den **HP Director** und überprüfen Sie, ob die standardmäßigen Symbole angezeigt werden (**Bild scannen, Dokument scannen, Fax senden** und **HP Bildergalerie**).
- 6 Wenn die standardmäßigen Symbole nicht angezeigt werden, deinstallieren Sie die Software und installieren Sie diese erneut. Weitere Informationen finden Sie unter [Deinstallieren und erneutes Installieren der Software](#).

Es erscheint die Meldung, dass ein unbekannter Fehler aufgetreten ist

Lösung

Versuchen Sie, die Installation fortzusetzen. Wenn das nicht funktioniert, beenden Sie die Installation, und starten Sie diese neu. Befolgen Sie die Anweisungen auf dem Bildschirm. Wenn ein Fehler auftritt, müssen Sie die Software u. U. deinstallieren und anschließend neu installieren. Löschen Sie NICHT einfach die HP All-in-One-Programmdateien von der Festplatte. Stellen Sie sicher, dass Sie diese ordnungsgemäß entfernen, indem Sie das Deinstallationsprogramm verwenden, das sich in der HP All-in-One-Programmgruppe befindet.

Weitere Informationen finden Sie unter [Deinstallieren und erneutes Installieren der Software](#).

Im HP Director fehlen einige Symbole

Wenn die Hauptsymbole (**Bild scannen**, **Dokument scannen**, **Fax senden** und **HP Bildergalerie**) nicht angezeigt werden, ist die Installation möglicherweise nicht vollständig.

Lösung

Wenn die Installation nicht vollständig ist, müssen Sie die Software deinstallieren und anschließend neu installieren. Löschen Sie NICHT einfach die HP All-in-One-Programmdateien von der Festplatte. Stellen Sie sicher, dass Sie diese ordnungsgemäß entfernen, indem Sie das Deinstallationsprogramm verwenden, das sich in der HP All-in-One-Programmgruppe befindet. Weitere Informationen finden Sie unter [Deinstallieren und erneutes Installieren der Software](#).

Der Fax-Assistent startet nicht

Lösung

Starten Sie den Fax-Assistenten auf folgende Weise:

- 1 Starten Sie den **HP Director**. Weitere Informationen finden Sie in der **Online-Hilfe zu HP Image Zone**, die im Lieferumfang Ihrer Software enthalten ist.
- 2 Klicken Sie auf das Menü **Einstellungen**, wählen Sie **Faxeinstellungen und -einrichtung** und dann **Fax-Einrichtungsassistent** aus.

Das Registrierungsfenster wird nicht angezeigt

Lösung

→ Unter Windows können Sie über die Windows-Taskleiste auf das Registrierungsfenster zugreifen. Klicken Sie dazu auf "Start", zeigen Sie auf **Programme** oder **Alle Programme** (XP) und **Hewlett-PackardHP Officejet 7300/7400 Series All-in-One** und klicken Sie dann auf **Jetzt anmelden**.

Die Digitale Bildbearbeitung wird nicht in der Taskleiste angezeigt

Lösung

Wenn die "Digitale Bildbearbeitung" nicht in der Taskleiste erscheint, starten Sie den **HP Director**, um zu überprüfen, ob die standardmäßigen Symbole vorhanden sind. Die Informationen zum Starten von **HP Director** finden Sie in der **Online-Hilfe zu HP Image Zone**, die im Lieferumfang Ihrer Software enthalten ist.

Weitere Informationen zu fehlenden standardmäßigen Symbolen im **HP Director** finden Sie unter [Im HP Director fehlen einige Symbole](#).

Symbole werden normalerweise in der Taskleiste rechts unten auf dem Desktop angezeigt.



Deinstallieren und erneutes Installieren der Software

Wenn Ihre Installation unvollständig ist oder das USB-Kabel vor der entsprechenden Eingabeaufforderung an den Computer angeschlossen wurde, müssen Sie die Software ggf. deinstallieren und dann erneut installieren. Löschen Sie NICHT einfach die HP All-in-One-Programmdateien von der Festplatte. Stellen Sie sicher, dass Sie

diese ordnungsgemäß entfernen, indem Sie das Deinstallationsprogramm verwenden, das sich in der HP All-in-One-Programmgruppe befindet.

Eine erneute Installation kann sowohl auf Windows- als auch auf Macintosh-Computern 20 bis 40 Minuten dauern. Bei einem Windows-Computer können Sie die Software mit drei Methoden desinstallieren.

So deinstallieren Sie die Software von einem Windows-Computer (Methode 1)

- 1 Trennen Sie die Verbindung des HP All-in-One mit Ihrem Computer. Verbinden Sie den HP All-in-One erst mit Ihrem Computer, wenn Sie die erneute Softwareinstallation abgeschlossen haben.
- 2 Klicken Sie in der Windows-Taskleiste auf **Start, Programme** oder **Alle Programme (XP), Hewlett-Packard, HP Officejet 7300/7400 Series All-in-One, Deinstallationsprogramm**.
- 3 Befolgen Sie die Anweisungen auf dem Bildschirm.
- 4 Wenn Sie gefragt werden, ob Sie gemeinsam genutzte Dateien entfernen möchten, klicken Sie auf **Nein**.
Andere Programme, die diese Dateien verwenden, können u. U. nicht richtig ausgeführt werden, wenn die Dateien gelöscht werden.
- 5 Starten Sie Ihren Computer neu.

Hinweis Sie müssen unbedingt die Verbindung zum HP All-in-One trennen, bevor Sie den Computer neu starten. Verbinden Sie den HP All-in-One erst mit Ihrem Computer, wenn Sie die erneute Softwareinstallation abgeschlossen haben.

- 6 Legen Sie zum erneuten Installieren die HP All-in-One-CD-ROM in das CD-ROM-Laufwerk Ihres Computers ein und befolgen Sie die angezeigten Anweisungen und die Einrichtungsanweisungen, die mit Ihrem HP All-in-One geliefert wurden.
- 7 Verbinden Sie nach der Installation der Software den HP All-in-One mit Ihrem Computer.
- 8 Drücken Sie die Taste **Ein**, um den HP All-in-One einzuschalten.
Nachdem Sie den HP All-in-One angeschlossen und eingeschaltet haben, müssen Sie eventuell einige Minuten warten, bis das Plug-and-Play-Verfahren abgeschlossen ist.
- 9 Befolgen Sie die Anweisungen auf dem Bildschirm.

Nach Abschluss der Softwareinstallation erscheint das Statusmonitor-Symbol in der Windows-Taskleiste.

Um zu überprüfen, ob die Software ordnungsgemäß installiert wurde, doppelklicken Sie auf das **HP Director**-Symbol auf dem Desktop. Wenn im **HP Director** die Hauptsymbole (**Bild scannen, Dokument scannen, Fax senden** und **HP Bildergalerie**) angezeigt werden, ist die Software ordnungsgemäß installiert.

So deinstallieren Sie die Software von einem Windows-Computer (Methode 2)

Hinweis Verwenden Sie diese Methode, wenn das Deinstallationsprogramm nicht über das Windows-Startmenü verfügbar ist.

- 1 Klicken Sie in der Windows-Taskleiste auf **Start, Einstellungen** und **Systemsteuerung**.
- 2 Doppelklicken Sie auf **Software**.

- 3 Markieren Sie **HP All-in-One & Officejet 4.0** und klicken Sie anschließend auf **Hinzufügen/Entfernen**.
Befolgen Sie die Anweisungen auf dem Bildschirm.
- 4 Trennen Sie die Verbindung des HP All-in-One mit Ihrem Computer.
- 5 Starten Sie Ihren Computer neu.

Hinweis Sie müssen unbedingt die Verbindung zum HP All-in-One trennen, bevor Sie den Computer neu starten. Verbinden Sie den HP All-in-One erst mit Ihrem Computer, wenn Sie die erneute Softwareinstallation abgeschlossen haben.

- 6 Starten Sie die Einrichtung.
- 7 Befolgen Sie die angezeigten Anweisungen und die Einrichtungsanweisungen, die mit Ihrem HP All-in-One geliefert wurden.

So deinstallieren Sie die Software von einem Windows-Computer (Methode 3)

Hinweis Verwenden Sie diese Methode, wenn das Deinstallationsprogramm nicht über das Windows-Startmenü verfügbar ist.

- 1 Führen Sie das Setup-Programm mit der HP Officejet 7300/7400 Series All-in-One-Software aus.
- 2 Wählen Sie **Deinstallieren** und befolgen Sie die Anweisungen auf dem Bildschirm.
- 3 Trennen Sie die Verbindung des HP All-in-One mit Ihrem Computer.
- 4 Starten Sie Ihren Computer neu.

Hinweis Sie müssen unbedingt die Verbindung zum HP All-in-One trennen, bevor Sie den Computer neu starten. Verbinden Sie den HP All-in-One erst mit Ihrem Computer, wenn Sie die erneute Softwareinstallation abgeschlossen haben.

- 5 Führen Sie dann das Setup-Programm mit der HP Officejet 7300/7400 Series All-in-One-Software erneut aus.
- 6 Starten Sie die erneute Installation .
- 7 Befolgen Sie die angezeigten Anweisungen und die Einrichtungsanweisungen, die mit Ihrem HP All-in-One geliefert wurden.

So deinstallieren Sie die Software von einem Macintosh-Computer

- 1 Trennen Sie die Verbindung zwischen dem HP All-in-One und Ihrem Macintosh.
- 2 Doppelklicken Sie auf das Symbol für den Ordner **Programme: HP All-in-One Software**.
- 3 Doppelklicken Sie auf **HP Uninstaller**.
Befolgen Sie die Anweisungen auf dem Bildschirm.
- 4 Nachdem die Software deinstalliert wurde, trennen Sie die Verbindung zum HP All-in-One und starten den Computer neu.

Hinweis Sie müssen unbedingt die Verbindung zum HP All-in-One trennen, bevor Sie den Computer neu starten. Verbinden Sie den HP All-in-One erst mit Ihrem Computer, wenn Sie die erneute Softwareinstallation abgeschlossen haben.

- 5 Wenn Sie die Software neu installieren möchten, legen Sie die HP All-in-One-CD-ROM in das CD-ROM-Laufwerk des Computers ein.

- 6 Öffnen Sie auf dem Desktop das CD-ROM-Laufwerk und doppelklicken Sie dann auf das HP All-in-One-Installationsprogramm.
- 7 Befolgen Sie die angezeigten Anweisungen und die Einrichtungsanweisungen, die mit Ihrem HP All-in-One geliefert wurden.

Fehlerbehebung beim Einrichten der Faxfunktion

Dieser Abschnitt enthält Informationen zum Beheben von Netzwerkproblemen mit dem HP All-in-One. Wenn die Faxfunktion Ihres HP All-in-One nicht korrekt eingerichtet ist, treten möglicherweise Probleme beim Senden und Empfangen von Faxen auf.

Tip Dieser Abschnitt enthält ausschließlich Informationen zur Fehlerbehebung während der Einrichtung. Weitere Informationen zur Fehlerbehebung bei Problemen mit Faxausdrucken oder langsamem Empfang von Faxen finden Sie in der Online-Hilfe zur Fehlerbehebung, die mit der **HP Image Zone**-Software geliefert wurde.

Sollten Probleme beim Faxen auftreten, können Sie einen Faxtestbericht drucken, um den Status Ihres HP All-in-One zu überprüfen. Der Test schlägt fehl, wenn die Faxfunktion Ihres HP All-in-One nicht korrekt eingerichtet ist. Führen Sie diesen Test durch, nachdem Sie den HP All-in-One für das Faxen eingerichtet haben.

So testen Sie Ihre Faxeinrichtung

- 1 Drücken Sie die Taste **Einrichten**.
- 2 Drücken Sie **6** und anschließend **5**.
Dadurch wird das Menü **Extras** und dann **Faxtest durchführen** ausgewählt. Der Status des Tests erscheint auf dem Farbdisplay, und der HP All-in-One druckt einen Bericht.
- 3 Prüfen Sie den Bericht.
 - Treten weiterhin Probleme auf, obwohl der Test fehlerfrei verlaufen ist, prüfen Sie, ob die im Bericht aufgeführten Faxeeinstellungen korrekt sind. Eine nicht ausgewählte oder falsche Faxeeinstellung kann zu Faxproblemen führen.
 - Wenn während des Tests Fehler auftraten, verwenden Sie die Informationen im Bericht, um nach einer Lösung für erkannte Probleme zu suchen. Weitere Informationen hierzu finden Sie auch im nächsten Abschnitt, **Faxtest fehlgeschlagen**.
- 4 Drücken Sie **OK**, um zum Menü **"Einrichten"** zurückzukehren.

Sollten weiterhin Probleme beim Faxen auftreten, lesen Sie die weiteren Abschnitte zur Fehlerbehebung.

Faxtest fehlgeschlagen

Schlägt ein von Ihnen ausgeführter Faxtest fehl, entnehmen Sie dem Bericht die grundlegenden Informationen zum jeweiligen Fehler. Bestimmen Sie für detailliertere Informationen anhand des Berichts, welcher Teil des Tests fehlgeschlagen ist. Lesen Sie anschließend in diesem Abschnitt die Informationen zum jeweiligen Thema:

- **Faxhardwaretest fehlgeschlagen**
- **Test der Verbindung zwischen Fax und aktiver Telefonanschlussbuchse fehlgeschlagen**

- Test zum Überprüfen, ob das Telefonkabel am korrekten Anschluss des Fax angeschlossen ist, fehlgeschlagen
- Test der Qualität der Faxleitung fehlgeschlagen
- Test zum Erkennen des Wähltons fehlgeschlagen

Faxhardwaretest fehlgeschlagen

Lösung

- Schalten Sie den HP All-in-One über die Taste **Ein** auf der Fernbedienung aus. Lösen Sie dann das Netzkabel von der Rückseite des HP All-in-One. Schließen Sie nach wenigen Sekunden das Netzkabel wieder an und schalten Sie das Gerät wieder ein. Führen Sie den Test erneut durch. Schlägt der Test erneut fehl, lesen Sie die weiteren Fehlerbehebungsinformationen in diesem Abschnitt.
- Versuchen Sie, ein Fax zu senden oder zu empfangen. Wenn Sie ein Fax senden oder empfangen können, liegt möglicherweise kein Problem vor.
- Wenn Sie den Test mit Hilfe des **Fax-Einrichtungsassistenten** ausführen, vergewissern Sie sich, dass der HP All-in-One nicht gerade eine andere Aufgabe ausführt, z. B. Empfangen eines Fax oder Erstellen einer Kopie. Überprüfen Sie, ob auf dem Farbdisplay eine Meldung erscheint, dass der HP All-in-One gerade beschäftigt ist. Ist das Gerät mit einer anderen Aufgabe beschäftigt, warten Sie bis diese abgeschlossen ist und sich das Gerät im Leerlauf befindet, bevor Sie den Test erneut starten.

Führen Sie, nachdem die vorhandenen Probleme behoben wurden, den Faxtest erneut durch, um sicherzustellen, dass die Faxfunktion des HP All-in-One korrekt funktioniert und einsatzbereit ist. Wenn der **Faxhardwaretest** weiterhin fehlschlägt und Probleme beim Faxen auftreten, bitten Sie HP um Unterstützung. Weitere Informationen zur Kontaktaufnahme mit dem HP Support finden Sie unter [Abrufen von HP Support](#).

Test der Verbindung zwischen Fax und aktiver Telefonanschlussbuchse fehlgeschlagen

Lösung

- Überprüfen Sie die Anschlussverbindung zwischen der Telefonanschlussbuchse und dem HP All-in-One, um sicherzustellen, dass das Telefonkabel fest sitzt.
- Stellen Sie sicher, dass Sie das mit Ihrem HP All-in-One gelieferte Telefonkabel verwenden. Wenn Sie den HP All-in-One nicht mit dem mitgelieferten Telefonkabel an die Telefonbuchse anschließen, können Sie möglicherweise keine Faxe senden oder empfangen. Nachdem Sie das mit Ihrem HP All-in-One gelieferte Telefonkabel erneut angeschlossen haben, führen Sie den Faxtest erneut aus.
- Stellen Sie sicher, dass der HP All-in-One korrekt an der Telefonanschlussbuchse angeschlossen wurde. Schließen Sie das im Lieferumfang des HP All-in-One enthaltene Telefonkabel an die Telefonbuchse und das andere Ende an den Anschluss mit der Bezeichnung "1-LINE" auf der Rückseite des HP All-in-One an. Hinweise zur Einrichtung Ihres HP All-in-One für den Faxbetrieb finden Sie unter [Faxeinrichtung](#).
- Wenn Sie einen Telefon-Splitter verwenden, kann dies Probleme beim Faxen verursachen. (Ein Splitter ist ein Anschluss für zwei Kabel, der an die

Telefonanschlussbuchse in der Wand angeschlossen werden kann.) Entfernen Sie den Splitter und verbinden Sie den HP All-in-One direkt mit der Telefonanschlussbuchse in der Wand.

- Schließen Sie ein funktionsfähiges Telefon über das korrekte Telefonkabel an die Telefonanschlussbuchse an, die Sie für den HP All-in-One verwenden, und überprüfen Sie, ob ein Wählton zu hören ist. Wenn Sie keinen Wählton hören, wenden Sie sich an Ihre Telefongesellschaft und lassen Sie die Leitung überprüfen.
- Versuchen Sie, ein Fax zu senden oder zu empfangen. Wenn Sie ein Fax senden oder empfangen können, liegt möglicherweise kein Problem vor.

Führen Sie, nachdem die vorhandenen Probleme behoben wurden, den Faxtest erneut durch, um sicherzustellen, dass die Faxfunktion des HP All-in-One korrekt funktioniert und einsatzbereit ist.

Test zum Überprüfen, ob das Telefonkabel am korrekten Anschluss des Fax angeschlossen ist, fehlgeschlagen

Lösung

Das Telefonkabel ist am falschen Anschluss auf der Rückseite des HP All-in-One angeschlossen.

- 1 Schließen Sie das im Lieferumfang des HP All-in-One enthaltene Telefonkabel an die Telefonbuchse und das andere Ende an den Anschluss mit der Bezeichnung "1-LINE" auf der Rückseite des HP All-in-One an.

Hinweis Wenn Sie den Anschluss "2-EXT" zur Verbindung mit der Telefonanschlussbuchse verwenden, können Sie Faxe weder senden noch empfangen. Der Anschluss "2-EXT" sollte nur zum Anschließen anderer Geräte verwendet werden, z. B. eines Anrufbeantworters oder eines Telefons.

- 2 Nachdem Sie das Telefonkabel an den Anschluss "1-LINE" angeschlossen haben, führen Sie den Faxtest erneut durch, um sich zu vergewissern, dass die Faxfunktion des HP All-in-One funktioniert und einsatzbereit ist.
- 3 Versuchen Sie, ein Fax zu senden oder zu empfangen.

Test der Qualität der Faxleitung fehlgeschlagen

Lösung

- Stellen Sie sicher, dass Ihr HP All-in-One mit einer analogen Telefonleitung verbunden ist, da Sie sonst keine Faxe versenden und empfangen können. Wenn Sie prüfen möchten, ob Sie eine digitale Telefonleitung verwenden, schließen Sie ein analoges Telefon an diese Leitung an und prüfen Sie, ob ein Freizeichen zu hören ist. Wenn Sie kein normales Freizeichen hören, kann es sich um eine digitale Telefonleitung handeln. Verbinden Sie Ihren HP All-in-One mit einer analogen Telefonleitung und versuchen Sie, ein Fax zu senden/zu empfangen.
- Überprüfen Sie die Anschlussverbindung zwischen der Telefonanschlussbuchse und dem HP All-in-One, um sicherzustellen, dass das Telefonkabel fest sitzt.
- Stellen Sie sicher, dass der HP All-in-One korrekt an der Telefonanschlussbuchse angeschlossen wurde. Schließen Sie das im

Lieferumfang des HP All-in-One enthaltene Telefonkabel an die Telefonbuchse und das andere Ende an den Anschluss mit der Bezeichnung "1-LINE" auf der Rückseite des HP All-in-One an. Hinweise zur Einrichtung Ihres HP All-in-One für den Faxbetrieb finden Sie unter [Faxeinrichtung](#).

- Andere Geräte, die dieselbe Telefonleitung wie der HP All-in-One verwenden, lassen den Test möglicherweise fehlschlagen. Lösen Sie alle anderen Geräte von der Telefonleitung und führen Sie den Test erneut durch, um sicherzustellen, dass das Problem nicht durch ein anderes Gerät verursacht wird.
 - Wenn der Test der Faxleitungsqualität ohne die anderen Geräte erfolgreich ist, wird das Problem durch eines oder mehrere dieser Geräte verursacht. Versuchen Sie, ein Gerät nach dem anderen mit der Telefonleitung zu verbinden, bis Sie das Gerät identifiziert haben, das das Problem verursacht.
 - Wenn der Test der Faxleitungsqualität ebenfalls fehlschlägt, schließen Sie den HP All-in-One an eine funktionierende Telefonleitung an und lesen Sie die weiteren Fehlerbehebungsinformationen in diesem Abschnitt.
- Wenn Sie einen Telefon-Splitter verwenden, kann dies Probleme beim Faxen verursachen. (Ein Splitter ist ein Anschluss für zwei Kabel, der an die Telefonanschlussbuchse in der Wand angeschlossen werden kann.) Entfernen Sie den Splitter und verbinden Sie den HP All-in-One direkt mit der Telefonanschlussbuchse in der Wand.

Führen Sie, nachdem die vorhandenen Probleme behoben wurden, den Faxtest erneut durch, um sicherzustellen, dass die Faxfunktion des HP All-in-One korrekt funktioniert und einsatzbereit ist. Wenn der Test der Faxleitungsqualität weiterhin fehlschlägt und Probleme beim Faxen auftreten, wenden Sie sich an Ihre Telefongesellschaft und lassen Sie die Telefonleitung überprüfen.

Test zum Erkennen des Wähltons fehlgeschlagen

Lösung

- Andere Geräte, die dieselbe Telefonleitung wie der HP All-in-One verwenden, lassen den Test möglicherweise fehlschlagen. Lösen Sie alle anderen Geräte von der Telefonleitung und führen Sie den Test erneut durch, um sicherzustellen, dass das Problem nicht durch ein anderes Gerät verursacht wird. Wenn der Test zum Erkennen des Wähltons ohne die anderen Geräte erfolgreich ist, wird das Problem durch eines oder mehrere dieser Geräte verursacht. Versuchen Sie, ein Gerät nach dem anderen mit der Telefonleitung zu verbinden, bis Sie das Gerät identifiziert haben, das das Problem verursacht.
- Schließen Sie ein funktionsfähiges Telefon über das korrekte Telefonkabel an die Telefonanschlussbuchse an, die Sie für den HP All-in-One verwenden, und überprüfen Sie, ob ein Wählton zu hören ist. Wenn Sie keinen Wählton hören, wenden Sie sich an Ihre Telefongesellschaft und lassen Sie die Leitung überprüfen.
- Stellen Sie sicher, dass der HP All-in-One korrekt an der Telefonanschlussbuchse angeschlossen wurde. Schließen Sie das im Lieferumfang des HP All-in-One enthaltene Telefonkabel an die Telefonbuchse und das andere Ende an den Anschluss mit der Bezeichnung

"1-LINE" auf der Rückseite des HP All-in-One an. Hinweise zur Einrichtung Ihres HP All-in-One für den Faxbetrieb finden Sie unter [Faxeinrichtung](#).

- Wenn Sie einen Telefon-Splitter verwenden, kann dies Probleme beim Faxen verursachen. (Ein Splitter ist ein Anschluss für zwei Kabel, der an die Telefonanschlussbuchse in der Wand angeschlossen werden kann.) Entfernen Sie den Splitter und verbinden Sie den HP All-in-One direkt mit der Telefonanschlussbuchse in der Wand.
- Wenn Ihre Telefonanlage keinen Standardwählton verwendet, z. B. Nebenstellenanlagen (PBX-Systeme), kann dies den Test fehlschlagen lassen. Dies führt jedoch nicht zu Problemen beim Senden oder Empfangen von Faxen. Versuchen Sie, ein Fax zu senden oder zu empfangen.
- Vergewissern Sie sich, dass die Einstellung für Land/Region korrekt ist. Wenn nicht Ihr Land bzw. Ihre Region eingestellt oder die Einstellung nicht korrekt ist, schlägt der Test möglicherweise fehl, und es können Probleme beim Senden und Empfangen von Faxen auftreten. Drücken Sie zum Überprüfen dieser Einstellung die Taste **Einrichten** und dann **7**. Die Einstellungen für Sprache und Land/Region werden auf dem Farbdisplay angezeigt. Wenn die Einstellung für Land/Region falsch ist, drücken Sie die Taste **OK**. Befolgen Sie danach die auf dem Farbdisplay angezeigten Anweisungen, um die Einstellung zu ändern.
- Stellen Sie sicher, dass Ihr HP All-in-One mit einer analogen Telefonleitung verbunden ist, da Sie sonst keine Faxe versenden und empfangen können. Wenn Sie prüfen möchten, ob Sie eine digitale Telefonleitung verwenden, schließen Sie ein analoges Telefon an diese Leitung an und prüfen Sie, ob ein Freizeichen zu hören ist. Wenn Sie kein normales Freizeichen hören, kann es sich um eine digitale Telefonleitung handeln. Verbinden Sie Ihren HP All-in-One mit einer analogen Telefonleitung und versuchen Sie, ein Fax zu senden/zu empfangen.

Führen Sie, nachdem die vorhandenen Probleme behoben wurden, den Faxtest erneut durch, um sicherzustellen, dass die Faxfunktion des HP All-in-One korrekt funktioniert und einsatzbereit ist. Wenn der Test zum Erkennen des Wähltons weiterhin fehlschlägt, wenden Sie sich an Ihre Telefongesellschaft und lassen Sie die Telefonleitung überprüfen.

Beim Senden und Empfangen von Faxen mit dem HP All-in-One treten Probleme auf

Lösung

- Schließen Sie den HP All-in-One mit dem im Lieferumfang enthaltenen Kabel an die Telefonanschlussbuchse an. Wie in der unten gezeigten Abbildung muss das eine Ende des Telefonkabels an den Anschluss "1-LINE" auf der Rückseite des HP All-in-One und das andere Ende an die Telefonanschlussbuchse angeschlossen werden.

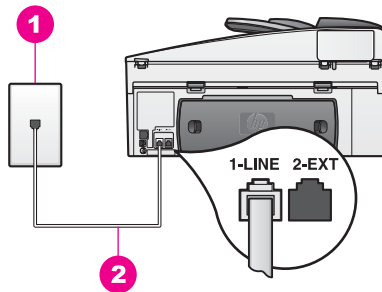

Wenn das mitgelieferte Telefonkabel nicht lang genug ist, können Sie eine Verlängerung verwenden. Weitere Informationen hierzu finden Sie unter [Das mit dem HP All-in-One gelieferte Telefonkabel ist zu kurz.](#)

- Schließen Sie ein funktionsfähiges Telefon über das korrekte Telefonkabel an die Telefonanschlussbuchse an, die Sie für den HP All-in-One verwenden, und überprüfen Sie, ob ein Wählton zu hören ist. Wenn Sie keinen Wählton hören, wenden Sie sich an Ihre Telefongesellschaft und lassen Sie die Leitung überprüfen.
- Andere Geräte, die dieselbe Telefonleitung wie der HP All-in-One verwenden, werden gerade benutzt. Der HP All-in-One kann beispielsweise nicht für das Faxen verwendet werden, wenn der Telefonhörer eines Nebenanschlusses nicht aufgelegt ist oder Sie gerade ein PC-Modem für das Versenden von E-Mails oder den Zugang zum Internet verwenden.
- Die Telefonverbindung ist ggf. schlecht. Telefonleitungen mit schlechter Tonqualität (Rauschen) können zu Faxproblemen führen. Überprüfen Sie die Tonqualität der Telefonleitung, indem Sie ein Telefon an die Telefonbuchse anschließen und feststellen, ob ein Rauschen oder sonstige Störgeräusche zu hören sind. Wenn Störgeräusche hörbar sind, deaktivieren Sie die Funktion zur **Fehlerkorrektur** (ECM) und versuchen Sie, erneut zu faxen. Weitere Informationen hierzu finden Sie unter [Verwenden des Fehlerkorrekturmodus](#). Besteht das Problem weiterhin, wenden Sie sich an Ihre Telefongesellschaft.
- Wenn Sie über einen DSL-Dienst (Digital Subscriber Line Service) verfügen, müssen Sie in einigen Ländern einen DSL-Filter verwenden, ansonsten schlägt die Faxfunktion fehl. Der DSL-Filter entfernt das Digitalsignal, das Ihren HP All-in-One daran hindert, ordnungsgemäß mit der Telefonleitung zu kommunizieren. Einen DSL-Filter bekommen Sie bei Ihrem DSL-Provider. Wenn Sie bereits über einen DSL-Filter verfügen, stellen Sie sicher, dass er korrekt angeschlossen wurde. Weitere Informationen hierzu finden Sie unter [Fall B: Einrichten des HP All-in-One mit DSL](#).
- Vergewissern Sie sich, dass Ihr HP All-in-One nicht mit einer Telefonanschlussbuchse verbunden ist, die für digitale Telefone eingerichtet ist. Wenn Sie prüfen möchten, ob Sie eine digitale Telefonleitung verwenden, schließen Sie ein analoges Telefon an diese Leitung an und prüfen Sie, ob ein Freizeichen zu hören ist. Wenn Sie kein normales Freizeichen hören, kann es sich um eine digitale Telefonleitung handeln.
- Wenn Sie einen Nebenstellenanlagen- (Privat Branch Exchange, PBX) oder einen ISDN- (Integrated Services Digital Network) Konverter bzw. Adapter verwenden, vergewissern Sie sich, dass der HP All-in-One mit dem für Fax

und Telefon vorgesehenen Anschluss verbunden ist. Stellen Sie außerdem sicher, dass der Adapter auf den richtigen Schalterttyp für Ihr Land/Ihre Region gesetzt ist, falls möglich.

Beachten Sie, dass bei einigen ISDN-Systemen die Anschlüsse für spezielle Telekommunikationsgeräte konfiguriert werden können. Sie können beispielsweise einen Anschluss für Telefon und Faxgeräte der Gruppe 3 und einen anderen Anschluss für verschiedene Zwecke konfigurieren. Wenn weiterhin Probleme bei einer Verbindung über den Fax-/Telefonanschluss auftreten, sollten Sie versuchen, den für verschiedene Zwecke konfigurierten Anschluss zu verwenden (mit der Bezeichnung "Multi-Combi" oder Ähnlichem). Weitere Informationen zum Einrichten Ihres HP All-in-One für eine PBX-Telefonanlage oder eine ISDN-Leitung finden Sie unter [Faxeinrichtung](#).

- Wenn Ihr HP All-in-One dieselbe Telefonleitung wie ein DSL-Dienst verwendet, ist das DSL-Modem möglicherweise nicht korrekt geerdet. Ist das DSL-Modem nicht richtig geerdet, können in der Telefonleitung Störungen auftreten. Telefonleitungen mit schlechter Tonqualität (Rauschen) können zu Faxproblemen führen. Überprüfen Sie die Tonqualität der Telefonleitung, indem Sie ein Telefon in die Telefonanschlussbuchse einstecken und feststellen, ob ein Rauschen oder sonstige Störgeräusche zu hören sind. Wenn Sie Störgeräusche hören, schalten Sie Ihr DSL-Modem aus und trennen Sie dieses für mindestens 15 Minuten von der Stromversorgung. Schalten Sie das DSL-Modem wieder ein und hören Sie sich das Freizeichen bzw. den Wählton erneut an.

Hinweis Möglicherweise werden Sie zukünftig erneut ein Rauschen in der Telefonleitung bemerken. Kann Ihr HP All-in-One unerwartet keine Faxe mehr senden/empfangen, wiederholen Sie diese Schritte.

Wenn die Telefonleitung noch immer gestört ist oder wenn Sie weitere Informationen zum Ausschalten Ihres DSL-Modems benötigen, wenden Sie sich an Ihren DSL-Dienstanbieter. Sie können sich auch an Ihre Telefongesellschaft wenden.

- Wenn Sie einen Telefon-Splitter verwenden, kann dies Probleme beim Faxen verursachen. (Ein Splitter ist ein Anschluss für zwei Kabel, der an die Telefonanschlussbuchse in der Wand angeschlossen werden kann.) Entfernen Sie den Splitter und verbinden Sie den HP All-in-One direkt mit der Telefonanschlussbuchse in der Wand.

Das Empfangen von Faxen mit dem HP All-in-One ist nicht möglich, das Senden von Faxen dagegen schon

Lösung

- Wenn Sie keinen Spezialtondienst verwenden, vergewissern Sie sich, dass für die Option **Ruftonmuster f. Beantw.** auf dem HP All-in-One die Option **Alle Töne** ausgewählt ist. Weitere Informationen hierzu finden Sie unter [Ändern des Ruftonmusters für die Beantwortung \(Spezialtonfolge\)](#).
- Ist die Option **Autom. Antwort auf Aus** eingestellt, müssen Sie Faxe manuell empfangen. Ansonsten kann Ihr HP All-in-One keine Faxe empfangen. Informationen zum manuellen Faxempfang finden Sie unter [Manuelles Empfangen eines Fax](#).

- Wenn Sie einen Voicemail-Dienst unter derselben Rufnummer eingerichtet haben, die Sie auch für Faxe verwenden, können die Faxe nur manuell und nicht automatisch empfangen werden. Dies bedeutet, dass Sie persönlich auf Faxanrufe reagieren müssen. Informationen zum Einrichten Ihres HP All-in-One zur Nutzung eines Voicemail-Dienstes finden Sie unter [Faxeinrichtung](#). Informationen zum manuellen Faxempfang finden Sie unter [Manuelles Empfangen eines Fax](#).
- Wenn ein PC-Modem an derselben Telefonleitung wie der HP All-in-One angeschlossen ist, überprüfen Sie, ob die Software für das PC-Modem möglicherweise auf den automatischen Faxempfang eingestellt ist. Modems, bei denen die automatische Fax-Empfangsfunktion aktiviert ist, empfangen alle Faxe, so dass der HP All-in-One keine Faxe empfangen kann.
- Wenn ein Anrufbeantworter an derselben Telefonleitung wie Ihr HP All-in-One angeschlossen ist, kann eines der folgenden Probleme auftreten:
 - Ihre Anrufbeantworteransage ist möglicherweise zu lang oder zu laut, um dem HP All-in-One das Erkennen von Faxsignalen zu ermöglichen. Das kann dazu führen, dass das anrufende Faxgerät die Verbindung unterbricht.
 - Ihr Anrufbeantworter legt nach Wiedergabe der ausgehenden Nachricht möglicherweise zu schnell auf, wenn keine Person erkannt werden kann, die eine Nachricht aufspricht, wie dies beispielsweise bei einem Faxanruf der Fall ist. Dadurch wird der HP All-in-One daran gehindert, die Faxöne zu erkennen. Dieses Problem tritt häufiger bei digitalen Anrufbeantwortern auf.

Die folgenden Aktionen können zur Behebung dieser Probleme beitragen:

- Vergewissern Sie sich, dass Ihr HP All-in-One für den automatischen Faxempfang eingerichtet ist. Hinweise zur Einrichtung Ihres HP All-in-One für den automatischen Faxempfang finden Sie unter [Einrichten des HP All-in-One zum Empfangen von Faxen](#).
- Vergewissern Sie sich, dass der Wert für **Töne bis Antwort** korrekt eingestellt ist. Stellen Sie Ihren Anrufbeantworter so ein, dass dieser eingehende Anrufe nach vier Ruftönen annimmt. Stellen Sie Ihren HP All-in-One so ein, dass dieser eingehende Anrufe nach der maximal für das Gerät möglichen Anzahl von Ruftönen annimmt. (Die maximale Ruftonanzahl variiert je nach Land/Region.) In diesem Fall nimmt der Anrufbeantworter eingehende Anrufe entgegen, wobei der HP All-in-One die Leitung auf Faxöne überwacht. Wenn der HP All-in-One Faxöne erkennt, nimmt der HP All-in-One das Fax entgegen. Wenn es sich bei dem Anruf um einen Telefonanruf handelt, zeichnet der Anrufbeantworter die eingehende Nachricht auf. Informationen zum Einstellen der Ruftonanzahl bis zur Beantwortung finden Sie unter [Einstellen der Ruftonanzahl bis zur Beantwortung](#).
- Trennen Sie die Verbindung des Anrufbeantworters und versuchen Sie dann, ein Fax zu empfangen. Wenn Sie ohne den Anrufbeantworter Faxe empfangen können, wird das Problem wahrscheinlich durch den Anrufbeantworter verursacht.
- Schließen Sie den Anrufbeantworter wieder an und nehmen Sie Ihre Anrufbeantworteransage neu auf. Stellen Sie sicher, dass die Ansage möglichst kurz ist (nicht länger als 10 Sekunden), und dass Sie bei der Aufnahme leise und langsam sprechen. Nehmen Sie am Ende Ihrer

Ansage noch zusätzlich 4 oder 5 Sekunden ohne Sprechtext oder andere Hintergrundgeräusche auf. Versuchen Sie erneut, ein Fax zu empfangen.

Hinweis Einige digitale Anrufbeantworter zeichnen möglicherweise die Sprech-/Tonpause am Ende Ihrer Ansage nicht auf. Spielen Sie Ihre Ansage ab, um dies zu überprüfen.

- Wenn Ihr HP All-in-One eine Telefonleitung gemeinsam mit anderen Telekommunikationsgeräten wie beispielsweise einem Anrufbeantworter, einem PC-Modem oder einer Switchbox mit mehreren Anschlüssen nutzt, kann die Faxsignallautstärke verringert sein. Dies kann zu Problemen beim Faxempfang führen.
Um festzustellen, ob das Problem durch andere Geräte verursacht wird, trennen Sie alle Geräte mit Ausnahme des HP All-in-One von der Telefonleitung, und versuchen Sie dann, ein Fax zu empfangen. Wenn der Faxempfang ohne die anderen Geräte erfolgreich ist, wird das Problem durch eines oder mehrere dieser Geräte verursacht. Versuchen Sie, ein Gerät nach dem anderen mit der Telefonleitung zu verbinden und jeweils ein Fax zu empfangen, bis Sie das Gerät identifiziert haben, das das Problem verursacht.
- Wenn Sie ein spezielles Ruftonmuster für Ihre Faxnummer haben (bei Verwendung eines Spezialtondienstes Ihrer Telefongesellschaft), vergewissern Sie sich, dass die Option **Ruftonmuster f. Beantw.** auf dem HP All-in-One entsprechend eingestellt ist. Wenn die Telefongesellschaft Ihrer Faxnummer beispielsweise eine Doppeltönefolge zugewiesen hat, vergewissern Sie sich, dass **Doppeltöne** als Einstellung für das **Ruftonmuster für Beantwortung** ausgewählt ist. Weitere Informationen über das Ändern dieser Einstellung finden Sie unter **Ändern des Ruftonmusters für die Beantwortung (Spezialtonfolge)**.

Hinweis Der HP All-in-One erkennt einige Ruftonmuster nicht, beispielsweise Muster mit abwechselnd kurzen und langen Ruftönen. Wenn Sie Probleme mit einem Ruftonmuster dieses Typs haben, bitten Sie Ihre Telefongesellschaft, Ihnen ein Ruftonmuster mit gleichmäßigen Ruftönen zuzuweisen.

Auf dem Anrufbeantworter werden Faxtöne aufgezeichnet

Lösung

- Vergewissern Sie sich, dass Ihr HP All-in-One für den automatischen Faxempfang eingerichtet ist. Wenn Ihr HP All-in-One für den manuellen Faxempfang eingerichtet ist, nimmt der HP All-in-One eingehende Anrufe nicht an. Sie müssen eingehende Faxanrufe persönlich entgegennehmen, da der HP All-in-One ansonsten keine Faxe empfangen kann und der Anrufbeantworter die Faxtöne aufnimmt. Hinweise zur Einrichtung Ihres HP All-in-One für den automatischen Faxempfang finden Sie unter **Einrichten des HP All-in-One zum Empfangen von Faxen**.
- Vergewissern Sie sich, dass der Wert für **Töne bis Antwort** korrekt eingestellt ist. Die Anzahl der Ruftöne bis zur Entgegennahme eines Anrufs muss für den HP All-in-One also höher sein als für den Anrufbeantworter. Wenn für den Anrufbeantworter und für den HP All-in-One dieselbe

Ruftonanzahl eingestellt ist, wird der Anruf von beiden Geräten beantwortet, und die Faxöne werden auf dem Anrufbeantworter aufgezeichnet.

Stellen Sie Ihren Anrufbeantworter so ein, dass dieser eingehende Anrufe nach vier Ruftönen annimmt. Stellen Sie Ihren HP All-in-One so ein, dass dieser eingehende Anrufe nach der maximal für das Gerät möglichen Anzahl von Ruftönen annimmt. (Die maximale Ruftonanzahl variiert je nach Land/Region.) In diesem Fall nimmt der Anrufbeantworter eingehende Anrufe entgegen, wobei der HP All-in-One die Leitung auf Faxöne überwacht. Wenn der HP All-in-One Faxöne erkennt, nimmt der HP All-in-One das Fax entgegen. Wenn es sich bei dem Anruf um einen Telefonanruf handelt, zeichnet der Anrufbeantworter die eingehende Nachricht auf. Informationen zum Einstellen der Ruftonanzahl bis zur Beantwortung finden Sie unter [Einstellen der Ruftonanzahl bis zur Beantwortung](#).

In der Telefonleitung ist ein Rauschen hörbar, seitdem der HP All-in-One angeschlossen wurde

Lösung

- Wenn Sie einen Telefon-Splitter verwenden, kann dies zu Rauschen in der Telefonleitung führen. (Ein Splitter ist ein Anschluss für zwei Kabel, der an die Telefonanschlussbuchse in der Wand angeschlossen werden kann.) Entfernen Sie den Splitter und verbinden Sie den HP All-in-One direkt mit der Telefonanschlussbuchse in der Wand.
- Wenn Sie keine korrekt geerdete Netzsteckdose für Ihren HP All-in-One verwenden, hören Sie möglicherweise Rauschen in der Telefonleitung. Schließen Sie das Gerät an eine andere Steckdose an.

Das mit dem HP All-in-One gelieferte Telefonkabel ist zu kurz

Lösung

Wenn das mit Ihrem HP All-in-One gelieferte Telefonkabel zu kurz ist, können Sie dieses über ein Kupplungsstück verlängern. Sie können das Kupplungsstück in Elektronikfachgeschäften erwerben, die Telefonzubehör vertreiben. Darüber hinaus benötigen Sie ein weiteres Telefonkabel. Dabei kann es sich um ein Standardtelefonkabel handeln, das bereits bei Ihnen zu Hause oder im Büro zur Verfügung steht.

So verlängern Sie Ihr Telefonkabel

- 1 Schließen Sie das im Lieferumfang des HP All-in-One enthaltene Telefonkabel an das Kupplungsstück und das andere Ende an den Anschluss mit der Bezeichnung "1-LINE" auf der Rückseite Ihres HP All-in-One an.
- 2 Schließen Sie ein anderes Telefonkabel am freien Anschluss des Kupplungsstücks und an der Telefonanschlussbuchse an (siehe Grafik weiter unten).

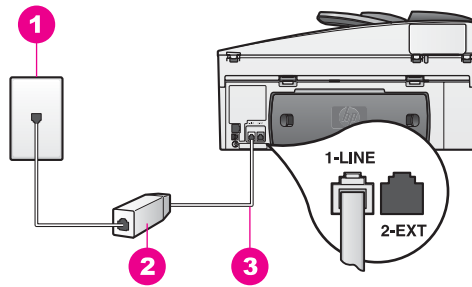

1	Telefonanschlussbuchse
2	Kupplungsstück
3	Telefonkabel, das mit dem HP All-in-One geliefert wird

Beim Senden von Faxen über das Internet treten Probleme auf

Lösung

Prüfen Sie Folgendes:

- Einige Internet-Faxdienste funktionieren nicht korrekt, wenn der HP All-in-One Fax mit hoher Geschwindigkeit (33.600 bps) sendet oder empfängt. Wenn beim Senden oder Empfangen von Faxen mit Hilfe eines Internet-Faxdienstes Probleme auftreten, verwenden Sie eine geringere Faxgeschwindigkeit. Ändern Sie dazu den Wert für die Einstellung **Faxgeschwindigkeit** von **Schnell** (Standardwert) in **Mittel**. Weitere Informationen über das Ändern dieser Einstellung finden Sie unter [Einstellen der Faxgeschwindigkeit](#).
- Sie können nur Faxe senden und empfangen, wenn Sie ein Telefonkabel an den Anschluss "1-LINE" des HP All-in-One und nicht an den Ethernet-Anschluss anschließen. Ihre Verbindung zum Internet muss folglich über einen Konverter (der analoge Standardtelefonbuchsen für Faxverbindungen bereitstellt) oder über Ihre Telefongesellschaft erfolgen.
- Fragen Sie bei Ihrer Telefongesellschaft nach, ob ihr Internet-Faxdienst den Faxbetrieb unterstützt.

Probleme beim Einrichten von HP Instant Share

Fehler beim Einrichten von **HP Instant Share** (wie beispielsweise beim Einrichten des **HP Passport**-Kontos oder des **Adressbuchs**) finden Sie in der Hilfe zu den einzelnen Bildschirmfenstern des **HP Instant Share**-Dienstes. Spezielle Informationen zur Behebung von Fehlern beim Betrieb des Geräts finden Sie unter [HP Instant Share – Fehlerbehebung](#).

Verwenden Sie diesen Abschnitt, um die folgenden HP Instant Share-Fehler zu beheben, die bei der Einrichtung des Geräts verursacht wurden.

Fehler bei der minimalen Installation

Lösung

HP Instant Share kann nicht auf Ihrem HP All-in-One eingerichtet werden. Die HP Instant Share-Funktion ist nicht installiert.

- Um HP Instant Share zu installieren, legen Sie die im Lieferumfang Ihres Produkts enthaltene Installations-CD ein, und wählen Sie **Standard (Empfohlen)** aus.
 - Wenn Sie eine Installations-CD für einen HP Officejet 7300 Series All-in-One benötigen, können Sie diese unter folgender Adresse bestellen: www.hp.com/support.
 - Wenn Sie eine Installations-CD für einen HP Officejet 7400 Series All-in-One benötigen, können Sie diese unter folgender Adresse bestellen: www.hp.com/support.

Hinweis Wenn Ihr System die Anforderungen für eine Standardinstallation nicht erfüllt, können Sie HP Instant Share weder installieren noch verwenden.

Sie müssen Gerätesoftware installieren

Lösung

Sie haben die HP All-in-One-Software nicht installiert.

- Um die HP All-in-One-Software zu installieren, legen Sie die im Lieferumfang Ihres Produkts enthaltene Installations-CD ein, und wählen Sie **Standard (Empfohlen)** aus.
 - Wenn Sie eine Installations-CD für einen HP Officejet 7300 Series All-in-One benötigen, können Sie diese unter folgender Adresse bestellen: www.hp.com/support.
 - Wenn Sie eine Installations-CD für einen HP Officejet 7400 Series All-in-One benötigen, können Sie diese unter folgender Adresse bestellen: www.hp.com/support.

(HP Instant Share) nicht eingerichtet

Lösung

Sie haben die Taste **HP Instant Share** gedrückt, und Ihr HP All-in-One ist nicht für HP Instant Share registriert.

- 1 Drücken Sie **1**, um **Ja, HP Instant Share zum Bereitstellen von Fotos einrichten** auszuwählen.
Der HP Instant Share-Einrichtungsassistent wird in einem Browserfenster auf Ihrem Computer geöffnet.
- 2 Befolgen Sie die Anweisungen auf dem Bildschirm, um ein HP Passport-Konto zu erhalten und den HP All-in-One für die Verwendung von HP Instant Share einzurichten.

HP Instant Share nicht installiert o. Netzwerk nicht verfügbar

Lösung

Sie haben HP Instant Share nicht auf Ihrem Gerät eingerichtet.

- 1 Drücken Sie **HP Instant Share** auf dem Bedienfeld Ihres HP All-in-One.
- 2 Drücken Sie **1**, um **Ja, HP Instant Share zum Bereitstellen von Fotos einrichten** auszuwählen.

Der HP Instant Share-Einrichtungsassistent wird in einem Browserfenster auf Ihrem Computer geöffnet.

- 3 Befolgen Sie die Anweisungen auf dem Bildschirm, um ein HP Passport-Konto zu erhalten und den HP All-in-One für die Verwendung von HP Instant Share einzurichten.

Lösung

Das Netzwerk ist nicht verfügbar.

- Weitere Informationen finden Sie im Netzwerkhandbuch, das mit dem HP All-in-One geliefert wurde.

Ziele am Gerät nicht eingerichtet. Weitere Hilfe erhalten Sie über das zugehörige Handbuch.

Lösung

Der HP Instant Share-Server konnte keine Ziele finden. Es wurden keine Ziele konfiguriert.

- Erstellen Sie Ziele, um die Standorte anzugeben, an die Fotos gesendet werden sollen.

Ein Ziel kann beispielsweise eine E-Mail-Adresse, ein Gerät im Netzwerk von Freunden oder Verwandten, ein Online-Fotoalbum oder ein Online-Fotolabor sein. Die Verfügbarkeit dieser Dienste hängt vom jeweiligen Land/der jeweiligen Region ab.

So erstellen Sie Ziele

- 1 Drücken Sie **HP Instant Share** auf dem Bedienfeld Ihres HP All-in-One. Das Menü **HP Instant Share** wird auf dem Farbdisplay angezeigt.
- 2 Drücken Sie **3**, um **Neues Ziel hinzufügen** auszuwählen. Das Menü **Computer auswählen** wird mit einer Liste der an Ihrem Netzwerk angeschlossenen Computer angezeigt.
- 3 Wählen Sie einen Computer in der Liste aus.

Hinweis Die **HP Image Zone**-Software muss auf dem ausgewählten Computer installiert sein, und der Computer muss auf den HP Instant Share-Dienst zugreifen können.

Der Bildschirm für den HP Instant Share-Dienst wird in einem Fenster auf Ihrem Computer angezeigt.

- 4 Geben Sie für den Zugriff auf HP Instant Share Ihre HP Passport-**Benutzer-ID** und das **Kennwort** ein. Der HP Instant Share-Manager wird angezeigt.

Hinweis Sie werden nicht nach Ihrer **Benutzer-ID** und Ihrem **Kennwort** für HP Passport gefragt, wenn diese Angaben für den HP Instant Share-Dienst gespeichert wurden.

- 5 Wählen Sie die Registerkarte zum gemeinsamen Benutzen aus , und befolgen Sie die angezeigten Anweisungen, um ein neues Ziel zu erstellen. Weitere Informationen finden Sie in der Online-Hilfe. Wenn Sie mehrere Bilder an ein im Netzwerk befindliches Gerät eines Freundes oder eines Familienangehörigen senden möchten, wählen Sie die

Option **HP Instant Share E-Mail** aus. Geben Sie im Feld **E-Mail-Adresse** den Namen des Geräts ein, an das die Bilder gesendet werden sollen, gefolgt von **@send.hp.com**.

Hinweis So senden Sie an ein Gerät: 1) Sowohl der Sender als auch der Empfänger müssen über eine HP Passport-Benutzer-ID und ein Kennwort verfügen. 2) Das Gerät, an das die Bilder gesendet werden, muss in HP Instant Share registriert sein. 3) Die Bilder müssen mit Hilfe von **HP Instant Share E-Mail** oder der HP Remote-Druckfunktion gesendet werden.

Bevor Sie ein Gerät in **HP Instant Share E-Mail** als Ziel angeben oder einen Drucker für die HP Druckfunktion hinzufügen, fragen Sie den Empfänger nach dem eindeutigen Namen, der seinem im Netzwerk befindlichen Gerät zugewiesen ist. Der Geräte name wird von einer Person erstellt, wenn sie sich bei HP Instant Share anmeldet und das Gerät registriert. Weitere Informationen finden Sie unter [Erste Schritte](#).

- 6 Kehren Sie nach Erstellen eines Ziels zu Ihrem HP All-in-One zurück, um Bilder zu senden.

Weitere Informationen finden Sie unter [Senden von Bildern direkt vom HP All-in-One](#).

Behebung von Fehlern beim Betrieb

Der Abschnitt zur Fehlerbehebung für den **HP Officejet 7300/7400 Series All-in-One** in **HP Image Zone** enthält Fehlerbehebungshinweise für einige der häufigsten Probleme mit Ihrem HP All-in-One.

Um von einem Windows-Computer aus auf die Fehlerbehebungsinformationen zuzugreifen, öffnen Sie den **HP Director**, klicken Sie auf **Hilfe** und wählen Sie dann **Fehlerbehebung und Support** aus. Sie können auf die Hilfe zur Fehlerbehebung auch über die Schaltfläche "Hilfe" zugreifen, die bei bestimmten Fehlermeldungen angezeigt wird.

Um unter Macintosh OS X v10.1.5 oder höher auf die Fehlerbehebungsinformationen zuzugreifen, klicken Sie auf das Symbol **HP Image Zone** auf dem Dock, wählen Sie **Hilfe** in der Menüleiste und anschließend **HP Image Zone – Hilfe** im Menü **Hilfe** aus. Wählen Sie danach **Fehlerbehebung für den HP Officejet 7300/7400 Series All-in-One** im Help Viewer aus.

Wenn Sie Zugang zum Internet haben, können Sie unter folgender Adresse Hilfe von der HP Website abrufen:

www.hp.com/support

Auf dieser Website finden Sie außerdem Antworten auf häufig gestellte Fragen.

Fehlerbehebung beim Papier

Verwenden Sie zum Vermeiden von Papierstaus nur die Papiertypen, die für Ihren HP All-in-One empfohlen werden. Eine Liste der empfohlenen Papiertypen finden Sie in der **Online-Hilfe zu HP Image Zone** oder unter www.hp.com/support.

Legen Sie kein gewelltes oder zerknittertes Papier oder Papier mit umgeknickten oder abgerissenen Kanten in das Zufuhrfach ein. Weitere Informationen finden Sie unter [Vermeiden von Papierstaus](#).

Wenn sich das Papier in Ihrem Gerät staut, befolgen Sie die folgenden Anweisungen, um den Papierstau zu beseitigen.

Papier hat sich im HP All-in-One gestaut

Lösung

- 1 Drücken Sie die Laschen der hinteren Klappe zum Beseitigen von Papierstaus wie in der Abbildung nach innen.
Wenn Ihr HP All-in-One mit dem Zubehör für beidseitiges Drucken geliefert wurde, verfügt Ihr Gerät möglicherweise nicht über die hier dargestellte hintere Klappe zum Beseitigen von Papierstaus. Sie müssen stattdessen das Zubehör entfernen, um einen Papierstau beseitigen zu können. Weitere Informationen erhalten Sie im Handbuch, das im Lieferumfang Ihres Zubehörs für beidseitigen Druck enthalten ist.

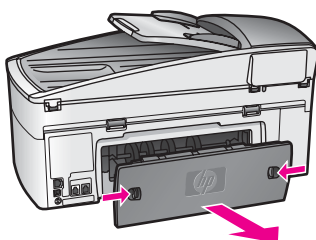

! Vorsicht Wenn Sie versuchen, einen Papierstau von der Vorderseite des HP All-in-One zu beseitigen, kann der Druckmechanismus beschädigt werden. Beseitigen Sie Papierstaus stets durch die hintere Klappe.

- 2 Ziehen Sie das Papier vorsichtig aus den Walzen heraus.

! Warnung Wenn das Papier reißt, während Sie versuchen, es zwischen den Walzen hervorzuziehen, untersuchen Sie Walzen und Rädchen gründlich auf zurückgebliebene Papierstückchen, die nicht im Gerät verbleiben sollten. Wenn Sie nicht alle Papierreste aus dem HP All-in-One entfernen, kommt es mit großer Wahrscheinlichkeit zu weiteren Papierstaus.

- 3 Bringen Sie die hintere Klappe zum Beseitigen von Papierstaus wieder an. Drücken Sie die Klappe vorsichtig hinein, bis sie einrastet.
- 4 Drücken Sie **OK**, um den aktuellen Druckauftrag fortzusetzen.

Papier ist im automatischen Vorlageneinzug eingeklemmt

Lösung

- 1 Ziehen Sie den Vorlageneinzug vom HP All-in-One weg, um diesen zu entfernen.
- 2 Heben Sie die Abdeckung des automatischen Vorlageneinzugs an.

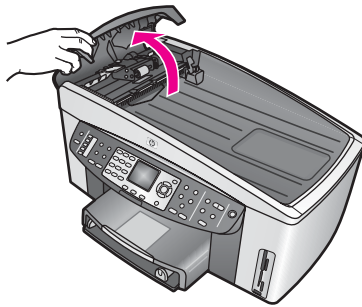

- 3 Ziehen Sie das Papier vorsichtig aus den Walzen heraus.



Warnung Wenn das Papier reißt, während Sie versuchen, es zwischen den Walzen hervorzuziehen, untersuchen Sie Walzen und Rädchen gründlich auf Papierreste, die nicht im automatischen Vorlageneinzug verbleiben dürfen. Wenn Sie nicht alle Papierreste aus dem HP All-in-One entfernen, kommt es mit großer Wahrscheinlichkeit zu weiteren Papierstaus.

Im äußerst seltenen Fall eines hartnäckigen Papierstaus müssen Sie möglicherweise die vordere Blende des automatischen Vorlageneinzugs abnehmen und die Einzugsvorrichtung anheben, um abgerissenes Papier aus tieferen Bereichen innerhalb des automatischen Vorlageneinzugs zu entfernen. Weitere Informationen finden Sie unter [Der automatische Vorlageneinzug zieht zu viele oder überhaupt keine Seiten ein](#).

- 4 Schließen Sie die Abdeckung des automatischen Vorlageneinzugs und bringen Sie das Fach des Vorlageneinzugs wieder an.

Im optionalen Zubehör für beidseitigen Druck ist ein Papierstau aufgetreten

Lösung

Unter Umständen müssen Sie das optionale Zubehör für beidseitigen Druck abnehmen. Weitere Informationen erhalten Sie im Handbuch, das im Lieferumfang Ihres Zubehörs für beidseitigen Druck enthalten ist.

Hinweis Wenn Sie den HP All-in-One vor Beseitigung des Papierstaus ausgeschaltet haben, schalten Sie ihn wieder ein und starten Sie den Druck-, Kopier- oder Faxeuftrag erneut.

Der automatische Vorlageneinzug zieht zu viele oder überhaupt keine Seiten ein

Mögliche Ursache

Sie müssen das Separatorpad oder die Walzen innerhalb des automatischen Vorlageneinzugs reinigen. Bleistiftreste, Wachs und Tinte können sich nach längerem Gebrauch auf den Walzen und dem Separatorpad ablagern. Dies kann

auch bei handgeschriebenen Originalen oder Originalen mit hohem Tintenauftrag geschehen.

- Wenn der automatische Vorlageneinzug überhaupt keine Seiten einzieht, müssen die Walzen innerhalb des automatischen Vorlageneinzugs gereinigt werden.
- Wenn der automatische Vorlageneinzug mehrere Seiten anstelle von Einzelblättern einzieht, muss das Separatorpad innerhalb des automatischen Vorlageneinzugs gereinigt werden.

Lösung

Legen Sie ein oder zwei Blatt nicht bedruckten weißen Normalpapiers in den Vorlageneinzug ein. Drücken Sie dann die Taste **START KOPIEREN Schwarz**, damit die Blätter durch den automatischen Vorlageneinzug geführt werden. Das Normalpapier löst und absorbiert Rückstände auf den Walzen und dem Separatorpad.

Tip Wenn der automatische Vorlageneinzug das Papier nicht einzieht, reinigen Sie zunächst die vordere Walze. Wischen Sie die Walze mit einem weichen fusselfreien Tuch ab, das leicht mit destilliertem Wasser angefeuchtet wurde.

Besteht das Problem danach weiterhin oder zieht der automatische Vorlageneinzug das Normalpapier nicht ein, können Sie die Walzen und das Separatorpad manuell reinigen. Entfernen Sie die vordere Blende vom automatischen Vorlageneinzug, um Zugang zur Einzugsvorrichtung im Inneren des automatischen Vorlageneinzugs zu erhalten. Reinigen Sie die Walzen und das Separatorpad und bringen Sie die vordere Blende wieder an. Beachten Sie dabei die folgenden Anweisungen.

So nehmen Sie die vordere Blende vom automatischen Vorlageneinzug ab

- 1 Entfernen Sie alle Originale aus dem Vorlageneinzug.

Tip Sie können den automatischen Vorlageneinzug möglicherweise besser handhaben, wenn Sie zunächst das Papierfach entfernen.

- 2 Heben Sie die Abdeckung des automatischen Vorlageneinzugs an (siehe Grafik 1).

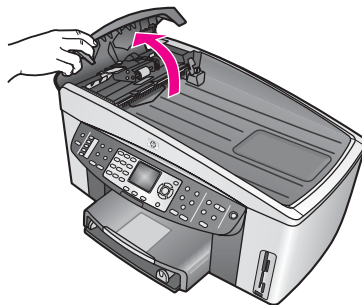

Grafik 1

- 3 Heben Sie die Abdeckung des HP All-in-One an, so als ob Sie ein Original auf das Vorlagenglas auflegen möchten.
Grafik 2 zeigt die geöffnete Abdeckung und die Position der Kerbe (1) an der oberen rechten Kante der Abdeckungsunterseite (2).

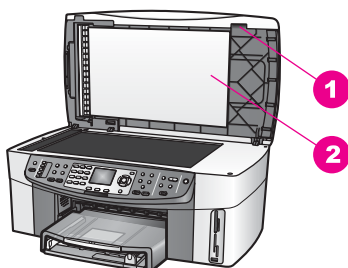

Grafik 2

1	Kerbe
2	Abdeckungsunterseite

- 4 Legen Sie einen oder zwei Finger in die Kerbe (siehe Grafik 3).

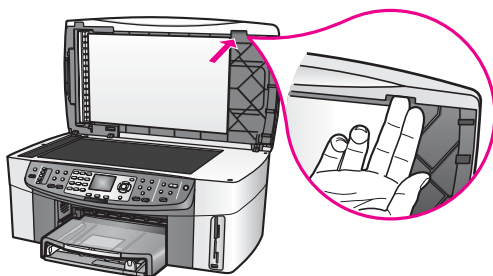

Grafik 3

- 5 Senken Sie die Abdeckung nach unten, bis diese fast geschlossen ist, und halten Sie die Abdeckung mit den Fingern in der Kerbe.
- 6 Drücken Sie mit Ihren Daumen gegen die Oberseite der vorderen Blende (1), während Sie die Unterseite mit Ihren Fingern von der rechten Seite des HP All-in-One abziehen (siehe Grafik 4).
Führen Sie eine leichte Drehbewegung aus, damit sich die Blende leichter von der rechten Seite löst.



Warnung Ziehen Sie die vordere Blende noch nicht vollständig ab. Links außen innerhalb der vorderen Blende befindet sich eine Kunststoffarreterung, die die vordere Blende besser in Position hält. Wenn Sie die vordere Blende sofort vollständig abziehen, kann dies zu Schäden an der Kunststoffarreterung innerhalb der Blende führen.

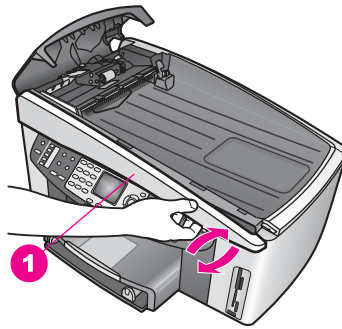

Grafik 4

1 | Vordere Blende

- 7 Schieben Sie die vordere Blende (1) wie in Grafik 5 gezeigt, bis die Kunststoffarretierung auf der linken Seite keinen Teil des HP All-in-One mehr berührt. Schieben Sie die Blende dann vollständig vom Gerät (2) herunter.

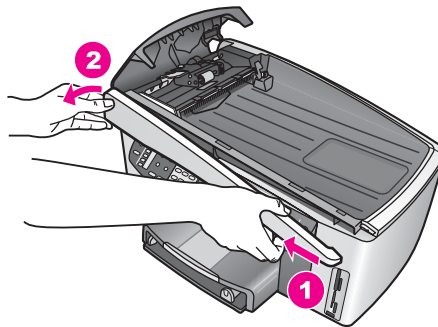

Grafik 5

So reinigen Sie die Walzen oder das Separatorpad

- 1 Heben Sie die Einzugsvorrichtung (2) wie in Grafik 6 gezeigt mit Hilfe des blaugrünen Griffs (1) an.

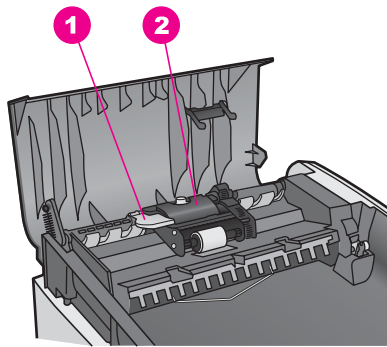

Grafik 6

1	Griff
2	Einzugsbaugruppe

Daraufhin haben Sie Zugang zu den Walzen (3) und zum Separatorpad (4), siehe Grafik 7.

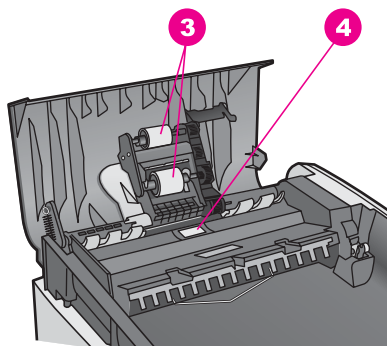

Grafik 7

3	Walzen
4	Separatorpad

- 2 Feuchten Sie ein sauberes fusselfreies Tuch leicht mit destilliertem Wasser an und wringen Sie überschüssige Flüssigkeit aus dem Tuch.
- 3 Wischen Sie mit dem angefeuchteten Tuch die Rückstände von den Walzen und vom Separatorpad ab.
- 4 Wenn sich die Rückstände nicht mit destilliertem Wasser entfernen lassen, verwenden Sie Isopropylalkohol.
- 5 Senken Sie die Einzugsvorrichtung wieder mit Hilfe des blaugrünen Griffs ab.

So bringen Sie die vordere Blende wieder am automatischen Vorlageneinzug an

- 1 Hängen Sie die vordere Blende wie in Grafik 8 gezeigt an der linken Seite des HP All-in-One ein, so dass die Kunststoffarretierung (2) links außen

innerhalb der Blende in die Kerbe (1) an der Vorderseite des automatischen Vorlageneinzugs greift.

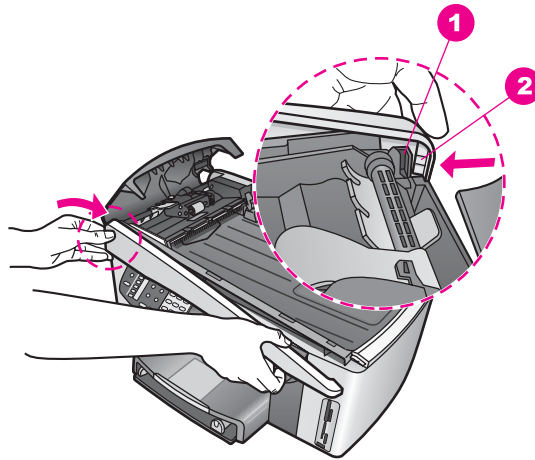

Grafik 8

1	Kerbe
2	Kunststoffarretierung

- 2 Richten Sie die rechte Kante der vorderen Blende an der rechten Seite des HP All-in-One aus. Drücken Sie dann die rechte Seite der vorderen Blende nach unten, bis diese fest einrastet (siehe Grafik 9).

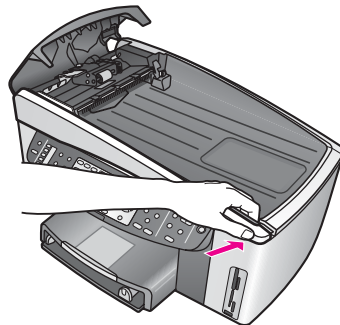

Grafik 9

- 3 Drücken Sie mit Ihren Händen (siehe Grafik 10) auf den mittleren Teil der vorderen Blende, bis der mittlere Teil einrastet. Sie sollten jeweils ein Klickgeräusch hören, wenn die linke Seite bzw. die rechte Seite einrastet.

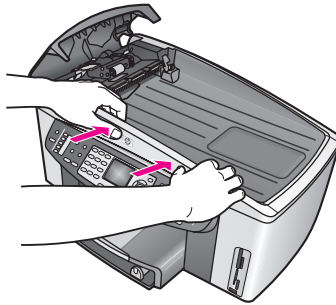

Grafik 10

- 4 Schließen Sie die Abdeckung des automatischen Vorlageneinzugs.
- 5 Wenn das Papierfach des automatischen Vorlageneinzugs zuvor entfernt wurde, bringen Sie dieses wieder an.

Fehlerbehebung bei Druckpatronen

Treten beim Drucken Probleme auf, liegt möglicherweise ein Problem mit einer der Druckpatronen vor. Prüfen Sie Folgendes:

- 1 Achten Sie beim Einsetzen der Druckpatronen darauf, dass sie ganz eingesetzt und fest eingerastet sind.
- 2 Besteht das Problem weiterhin, drucken Sie einen Selbsttestbericht, um festzustellen, ob Probleme mit den Druckpatronen vorliegen. Dieser Bericht enthält nützliche Informationen über die Druckpatronen wie z. B. Statushinweise.
- 3 Wenn im Bericht Fehler deutlich werden, reinigen Sie die Druckpatronen.
- 4 Wenn das Problem weiterhin besteht, reinigen Sie die kupferfarbenen Kontakte der Druckpatronen.
- 5 Treten anschließend noch immer Probleme beim Drucken auf, ermitteln Sie die fehlerhafte Druckpatrone und tauschen Sie diese aus.

Weitere Informationen zu diesen Themen erhalten Sie unter [Warten des HP All-in-One](#).

HP Instant Share – Fehlerbehebung

Die in diesem Abschnitt erläuterten Fehlermeldungen werden auf dem Farbdisplay des HP All-in-One angezeigt. Im Folgenden erhalten Sie grundlegende Informationen zur Fehlerbehebung bei HP Instant Share. Darüber hinaus steht eine Online-Hilfe für alle Fehlermeldungen zur Verfügung, die vom HP Instant Share-Dienst angezeigt werden.

Allgemeine Fehler

In diesem Abschnitt finden Sie Hinweise zum Beheben der folgenden Probleme mit HP Instant Share:

HP Instant Share-Fehler. Weitere Hilfe erhalten Sie über das zugehörige Handbuch.

Lösung

Am HP All-in-One ist ein Fehler aufgetreten.

→ Schalten Sie den HP All-in-One aus und wieder ein.

So schalten Sie den HP All-in-One aus und wieder ein

- 1 Schalten Sie den HP All-in-One mit der Taste **Ein** auf dem Bedienfeld aus.
- 2 Ziehen Sie das Netzkabel an der Rückseite des HP All-in-One heraus.

HP Instant Share-Fehler. Versuchen Sie es später.

Lösung

Der HP Instant Share-Dienst hat Daten gesendet, die vom HP All-in-One nicht erkannt werden.

→ Versuchen Sie es später erneut. Wenn das nicht möglich ist, beenden Sie die Installation und starten Sie Ihren HP All-in-One neu.

So schalten Sie den HP All-in-One aus und wieder ein

- 1 Schalten Sie den HP All-in-One mit der Taste **Ein** auf dem Bedienfeld aus.
- 2 Ziehen Sie das Netzkabel an der Rückseite des HP All-in-One heraus.

Verbindungsfehler

In diesem Abschnitt finden Sie Hinweise zum Lösen der folgenden Probleme, wenn die Verbindung zwischen dem HP All-in-One und dem HP Instant Share-Dienst fehlschlägt:

Keine Netzwerkverbindung. Informationen in der Netzwerk-Dokumentation.

Lösung

Verkabeltes Netzwerk

Die Netzkabel sind lose oder nicht eingesteckt.

Unvollständige oder falsche Netzwerkanschlüsse verhindern die Kommunikation der Geräte untereinander und rufen Probleme im Netzwerk hervor.

- Überprüfen Sie die Kabelverbindungen zwischen dem HP All-in-One und dem Gateway, Router oder Hub auf festen Sitz. Wenn diese Verbindungen einwandfrei sind, überprüfen Sie die übrigen Kabel. Stellen Sie sicher, dass keines der Kabel beschädigt ist.
- Überprüfen Sie die folgenden Verbindungen: Netzkabel, Kabel zwischen dem HP All-in-One und dem Hub oder Router, Kabel zwischen dem Hub oder Router und Ihrem Computer und (falls zutreffend) Kabel von oder zu Ihrem Modem oder Internetanschluss.
- Wenn die oben genannten Kabelverbindungen einwandfrei sind, verbinden Sie das mit dem HP All-in-One verbundene Kabel mit einem funktionierenden Teil des Netzwerks, um zu überprüfen, ob das Kabel defekt ist. Oder tauschen Sie alle übrigen Kabel aus, bis Sie das beschädigte Kabel gefunden haben.

Hinweis Sie können auch den **HP Director** vom Desktop auf Ihrem Computer aus starten und auf **Status** klicken. Daraufhin wird ein

Dialogfeld geöffnet, das die Meldung enthält, ob eine Verbindung zum HP All-in-One hergestellt ist oder nicht.

Lösung

Funknetzwerk

Es liegt eine Interferenz vor.

Der HP All-in-One befindet sich außerhalb der Reichweite des Zugriffspunkts.

- Stellen Sie sicher, dass physikalische Hindernisse und andere Formen der Interferenz vermieden werden.
Die Signale, die vom HP All-in-One an den Zugriffspunkt übertragen werden und umgekehrt, werden durch Interferenzen anderer Funkgeräte – wie schnurlose Telefone, Mikrowellengeräte und andere Funknetzwerke in der Umgebung – gestört. Objekte, die sich zwischen dem Computer und dem HP All-in-One befinden, können die Signalübertragung ebenfalls beeinträchtigen. Ist dies der Fall, platzieren Sie die Netzwerk-Komponenten näher am HP All-in-One. Um die Interferenzen von anderen Funknetzwerken möglichst klein zu halten, können Sie auch die Kanäle wechseln.
- Verringern Sie den Abstand zwischen dem HP All-in-One und dem Zugriffspunkt. Wenn der Abstand zwischen dem Zugriffspunkt und dem HP All-in-One sehr groß ist, versuchen Sie ihn zu verringern. (Die Reichweite bei 802.11b beträgt etwa 30 Meter oder weniger, falls Interferenzen auftreten.) Entfernen Sie, wenn möglich, alle Hindernisse zwischen dem Zugriffspunkt und dem HP All-in-One sowie alle Interferenzquellen.

Lösung

Ihr HP All-in-One war früher mit einem Netzwerk verbunden. Er ist jetzt über eine USB-Kabel direkt mit einem Computer verbunden. Die HP Instant Share-Anwendung liest die früheren Netzwerkeinstellungen.

- Wenn Sie versuchen, HP Instant Share zu verwenden, wenn das Gerät über ein USB-Kabel angeschlossen ist, müssen Sie die Netzwerkeinstellungen auf dem HP All-in-One zurücksetzen oder über die **HP Image Zone**-Software auf Ihrem Computer auf HP Instant Share zugreifen.

Hinweis Weitere Informationen zum Zurücksetzen von Netzwerkeinstellungen finden Sie im Netzwerkhandbuch, das mit dem HP All-in-One geliefert wurde.

Keine Verbindung zu HP Instant Share

Lösung

Der Namensserver der Netzwerkdomäne (Domain Name Server, DNS) enthielt keinen Eintrag für die URL.

- Überprüfen Sie die DNS-Einstellungen, und versuchen Sie es später erneut.

So überprüfen Sie die IP-Adresse des DNS-Servers

- 1 Drücken Sie **Einrichten** auf dem Bedienfeld des HP All-in-One. Daraufhin wird das **Menü "Einrichten"** auf dem Farbdisplay angezeigt.
- 2 Drücken Sie **8** und anschließend **1**.
Damit wählen Sie **Netzwerk** und dann **Netzwerkeinst. anzeigen** aus.
Das Menü **Netzwerkeinstellungen** wird angezeigt.

- 3 Drücken Sie **1**, um die Option **Ausführlichen Bericht drucken** auszuwählen. Der HP All-in-One druckt die Netzwerkkonfigurationsseite.
- 4 Überprüfen Sie anhand der Informationen zum DNS-Server die IP-Adresse des Namensservers der Netzwerkdomäne auf ihre Richtigkeit. Bitten Sie Ihren Internet-Dienstanbieter, die DNS-Adresse zu überprüfen.
- 5 Wenn sie ungültig ist, geben Sie über den eingebetteten Webserver (EWS) die richtige IP-Adresse ein.

So geben Sie über den EWS Informationen ein

- 1 Suchen Sie die IP-Adresse des Geräts auf der Netzwerkkonfigurationsseite.
- 2 Geben Sie die IP-Adresse des Geräts in die Adresszeile des Browsers ein. Die EWS-Homepage wird in einem Browserfenster angezeigt.
- 3 Klicken Sie auf die Registerkarte **Netzwerk**.
- 4 Navigieren Sie mit Hilfe der seitlichen Bildlaufleisten zu den Informationen, die Sie ändern möchten, und geben Sie die richtigen Daten ein.

Weitere Informationen finden Sie im Abschnitt zum **HP Officejet 7300/7400 Series All-in-One** in der **HP Image Zone – Hilfe**.

Lösung

Der HP Instant Share-Server antwortet nicht. Der Dienst wird gerade gewartet, die Proxy-Einstellungen sind falsch oder ein oder mehrere Netzwerkkabel nicht angeschlossen.

- Versuchen Sie eine der folgenden Optionen:
- Überprüfen Sie die Proxy-Einstellungen (siehe unten).
 - Überprüfen Sie Ihre Netzwerkverbindungen. Weitere Informationen erhalten Sie im Einrichtungshandbuch und im Netzwerkhandbuch, die im Lieferumfang Ihres HP All-in-One enthalten sind.
 - Versuchen Sie es später erneut.

Hinweis Ihr HP All-in-One unterstützt keine Proxies, die eine Identifizierung erfordern.

So überprüfen Sie die Proxy-Einstellungen

- 1 Drücken Sie **Einrichten** auf dem Bedienfeld des HP All-in-One. Daraufhin wird das Menü "Einrichten" auf dem Farbdisplay angezeigt.
- 2 Drücken Sie **8** und anschließend **1**. Damit wählen Sie **Netzwerk** und dann **Netzwerkeinst. anzeigen** aus. Das Menü **Netzwerkeinstellungen** wird angezeigt.
- 3 Drücken Sie **1**, um die Option **Ausführlichen Bericht drucken** auszuwählen. Der HP All-in-One druckt die Netzwerkkonfigurationsseite.
- 4 Suchen Sie die IP-Adresse des Geräts auf der Netzwerkkonfigurationsseite.
- 5 Geben Sie die IP-Adresse des Geräts in die Adresszeile des Browsers ein. Die Homepage des eingebetteten Webserver (EWS) wird in einem Browserfenster angezeigt.
- 6 Klicken Sie auf die Registerkarte **Netzwerk**.
- 7 Klicken Sie unter **Anwendungen** auf **Instant Share**.
- 8 Überprüfen Sie die Proxy-Einstellungen.
- 9 Wenn die Einstellungen falsch sind, geben Sie die richtigen Daten in die entsprechenden Felder des EWS ein.

Weitere Informationen finden Sie im Netzwerkhandbuch, das mit dem HP All-in-One geliefert wurde.

Keine Verbindung zu HP Instant Share. DNS-Adresse überprüfen.

Lösung

Der HP All-in-One kann keine Verbindung zum HP Instant Share-Dienst herstellen. Dies kann folgende Ursachen haben: Die IP-Adresse des DNS-Servers ist unbekannt, wurde nicht eingerichtet oder besteht nur aus Nullen.

- Überprüfen Sie die vom HP All-in-One verwendete IP-Adresse für den DNS-Server.

Weitere Informationen finden Sie unter [So überprüfen Sie die IP-Adresse des DNS-Servers](#).

Keine Verbindung zu HP Instant Share. DNS-Server antwortet nicht.

Lösung

Der DNS-Server antwortet nicht, das Netzwerk funktioniert nicht, oder die IP-Adresse des DNS-Servers ist ungültig.

- 1 Überprüfen Sie die vom HP All-in-One verwendete IP-Adresse für den DNS-Server.
Weitere Informationen finden Sie unter [So überprüfen Sie die IP-Adresse des DNS-Servers](#).
- 2 Wenn die IP-Adresse des DNS-Servers gültig ist, versuchen Sie es später erneut.

Keine Verbindung zu HP Instant Share. Proxy-Adresse überprüfen.

Lösung

Der DNS-Server konnte die Proxy-URL nicht in eine IP-Adresse umwandeln.

- 1 Überprüfen Sie die vom HP All-in-One verwendeten Proxy-Informationen.
Weitere Informationen finden Sie unter [So überprüfen Sie die Proxy-Einstellungen](#).
- 2 Wenn die Proxy-Informationen gültig sind, versuchen Sie es später erneut.

Verbindung zu HP Instant Share abgebrochen.

Lösung

Die Verbindung zwischen dem HP All-in-One und dem HP Instant Share-Dienst wurde unterbrochen.

- 1 Überprüfen Sie die Kabel für die Netzwerkverbindung, und stellen Sie sicher, dass das Netzwerk betriebsbereit ist.
Weitere Informationen erhalten Sie im Einrichtungshandbuch und im Netzwerkhandbuch, die im Lieferumfang Ihres HP All-in-One enthalten sind.
- 2 Versuchen Sie es erneut, nachdem Sie die Netzwerkverbindung überprüft haben.

Fehler beim Senden von Bildersammlungen

Mit Hilfe der Anweisungen in diesem Abschnitt beheben Sie Probleme, die beim Senden von Bildern vom HP All-in-One an ein bestimmtes Ziel auftreten können.

Fehlerhafte Zieldatei gefunden.

Lösung

Das Format der Zieldatei auf der Speicherkarte ist fehlerhaft.

- Lesen Sie im Benutzerhandbuch nach, das mit der Kamera geliefert wurde, und übertragen Sie die Zieldateien erneut auf die Speicherkarte.

Das Ziel ist auf diesem Gerät nicht verfügbar.

Lösung

Eines oder mehrere der HP Instant Share-Ziele ist dem registrierten Benutzer des Geräts nicht zugewiesen.

- Stellen Sie sicher, dass die Kamera und der HP All-in-One über dasselbe HP Passport-Konto registriert sind.

Speicherkartenfehler

Lösung

Die Speicherkarte ist möglicherweise beschädigt.

- 1 Nehmen Sie die Speicherkarte aus dem HP All-in-One heraus und setzen Sie sie wieder ein.
- 2 Wenn das nicht möglich ist, beenden Sie die Installation und starten Sie Ihren HP All-in-One neu.
- 3 Wenn das nichts hilft, formatieren Sie die Speicherkarte neu.
Als letzte Möglichkeit können Sie die Speicherkarte ersetzen.

HP Instant Share Speichergröße überschritten. Informationen im Handbuch

Lösung

Der gesendete Auftrag ist fehlgeschlagen. Der verfügbare Speicherplatz auf dem HP Instant Share-Server wurde überschritten.

Hinweis Ältere Dateien werden automatisch aus Ihrem Konto gelöscht. Dieser Fehler wird innerhalb von wenigen Tagen oder Wochen behoben.

So löschen Sie Dateien aus dem HP Instant Share-Dienst

- 1 Drücken Sie **HP Instant Share** auf dem Bedienfeld Ihres HP All-in-One. Das Menü **HP Instant Share** wird auf dem Farbdisplay angezeigt.
- 2 Drücken Sie **3** und anschließend **5**.
Dadurch wird das Menü **HP Instant Share-Optionen** angezeigt und die Option **Konto verwalten** ausgewählt.
Der Bildschirm für den HP Instant Share-Dienst wird in einem Fenster auf Ihrem Computer angezeigt.
- 3 Geben Sie für den Zugriff auf HP Instant Share Ihre HP Passport-**Benutzer-ID** und das **Kennwort** ein.

Hinweis Sie werden nicht nach Ihrer **Benutzer-ID** und Ihrem **Kennwort** für HP Passport gefragt, wenn diese Angaben für den HP Instant Share-Dienst gespeichert wurden.

- 4 Befolgen Sie die Anweisungen auf dem Bildschirm.

- 5 Wählen Sie im Menü "HP Instant Share-Einrichtung" die Option **Konto verwalten** aus.
- 6 Befolgen Sie die Bildschirmanweisungen, um die Bilder aus Ihrem Konto zu löschen.

Fehler beim Senden und Empfangen von Bildersammlungen

In diesem Abschnitt finden Sie Hinweise zur Fehlerbehebung bei Problemen mit dem Senden und Empfangen über HP Instant Share.

Anmeldung fehlgeschl. Informationen im Handbuch

Lösung

Die Anmeldung des HP All-in-One am HP Instant Share-Server ist fehlgeschlagen.

- Versuchen Sie es später.
- Richten Sie das Gerät erneut mit HP Instant Share ein.

HP Instant Share ist abgelaufen.

Lösung

Der HP Instant Share-Dienst ist abgelaufen.

- Der Dienst ist abgelaufen. Wenden Sie sich bei Fragen an den HP Customer Support.

HP Instant Share ist nicht verfügbar. Versuchen Sie es später.

Lösung

Der HP Instant Share-Server ist momentan aufgrund von Wartungsarbeiten heruntergefahren.

- Versuchen Sie später, eine Verbindung herzustellen.

HP Instant Share-Fehlerberichtsmeldungen

Wenn während des Sendens von Bildern an ein Ziel ein Problem auftritt, wird ein HP Instant Share-Fehlerbericht auf Ihrem HP All-in-One gedruckt. In diesem Abschnitt finden Sie Hinweise zur Behebung von Dateiproblemen, auf die im Fehlerbericht hingewiesen wird.

Nicht unterstütztes Dateiformat

Lösung

Eine der an den HP Instant Share-Dienst gesendeten Dateien weist keines der unterstützten Dateiformate auf.

- Konvertieren Sie die Datei in JPEG, und versuchen Sie es erneut.

Beschädigte Datei

Lösung

Die gesendete Datei ist beschädigt.

- Ersetzen Sie die Datei, und versuchen Sie es erneut. Machen Sie beispielsweise ein neues Digitalfoto oder erstellen Sie das Bild neu.

Unterstützte Dateigröße überschritten

Lösung

Eine der an den HP Instant Share-Server gesendeten Dateien überschreitet die vom Server zugelassene maximale Dateigröße.

- Bearbeiten Sie das Bild erneut, so dass die Dateigröße 5 MB nicht überschreitet, und senden Sie es erneut.

Fehlerbehebung bei der Fotospeicherkarte

Die folgenden Tipps zur Fehlerbehebung gelten nur für Macintosh-Benutzer, die iPhoto verwenden.

Die in den mit dem Netzwerk verbundenen HP All-in-One eingesetzte Speicherkarte wird von iPhoto nicht erkannt.

Lösung

iPhoto erkennt nur Speicherkarten, die auf dem Schreibtisch angezeigt werden. Speicherkarten, die in den mit dem Netzwerk verbundenen HP All-in-One eingesetzt werden, werden jedoch nicht automatisch auf dem Schreibtisch angezeigt. Wenn Sie iPhoto einfach aus dem entsprechenden Ordner oder durch Doppelklicken auf ein Alias starten, kann die Anwendung die eingesetzte, jedoch nicht aktivierte Speicherkarte nicht erkennen. Öffnen Sie stattdessen den **HP Director** und wählen Sie unter **Weitere Anwendungen** die Option **iPhoto** aus. Wenn Sie iPhoto auf diese Weise vom **HP Director** aus starten, erkennt und aktiviert die Anwendung die Speicherkarte automatisch.

Die Videoclips von Ihrer Speicherkarte werden nach dem Import nicht in iPhoto angezeigt.

Lösung

iPhoto unterstützt nur Einzelbilder. Um sowohl Videoclips als auch Einzelbilder zu bearbeiten, wählen Sie stattdessen **Bilder entladen** im **HP Director**.

Geräte-Aktualisierung

Sie können Ihren HP All-in-One über mehrere Methoden aktualisieren. Bei jeder dieser Methoden müssen Sie eine Datei auf Ihren Computer herunterladen, um den Assistenten für die Geräte-Aktualisierung zu starten. Beispiel:

- Auf Empfehlung des HP Customer Support greifen Sie auf die Website des HP Supports zu, um eine Aktualisierung für Ihr Gerät herunterzuladen
- Auf dem Farbdisplay Ihres HP All-in-One erscheint möglicherweise ein Dialogfeld, indem Sie aufgefordert werden, Ihr Gerät zu aktualisieren

Hinweis Als Windows-Benutzer können Sie das Dienstprogramm zur Softwareaktualisierung (Teil der auf Ihrem Computer installierten **HP Image Zone**-Software) so einstellen, dass die HP Support-Website in regelmäßigen Abständen auf Geräte-Aktualisierungen überprüft wird. Weitere Informationen zu diesem Dienstprogramm finden Sie in der **Online-Hilfe zu HP Image Zone**.

Geräte-Aktualisierung (Windows)

Laden Sie mit einer der folgenden Methoden eine Aktualisierung für Ihr Gerät herunter:

- Laden Sie die Aktualisierung für Ihren HP All-in-One mit Hilfe Ihres Webbrowsers von der Website unter www.hp.com/support herunter. Dabei handelt es sich um eine selbstextrahierende ausführbare Datei mit der Erweiterung .exe. Sobald Sie auf die .exe-Datei doppelklicken, wird auf Ihrem Computer der Assistent für die Geräte-Aktualisierung geöffnet.
- Verwenden Sie das Dienstprogramm zur Softwareaktualisierung, um die HP Support-Website in regelmäßigen Abständen auf Geräte-Aktualisierungen überprüfen zu lassen.

Hinweis Nach Installieren des Dienstprogramms zur Software-Aktualisierung auf Ihrem Computer, überprüft es die Website regelmäßig auf Geräte-Aktualisierungen. Wenn Sie bei der Installation nicht über die neueste Version dieses Dienstprogramms verfügen, werden Sie in einem Dialogfeld zum Aktualisieren des Programms aufgefordert. Akzeptieren Sie die Aktualisierung.

So verwenden Sie die Geräte-Aktualisierung

- 1 Führen Sie einen der folgenden Schritte aus:
 - Doppelklicken Sie auf die .exe-Datei für die Aktualisierung, die von der Website unter www.hp.com/support heruntergeladen wurde.
 - Akzeptieren Sie nach der entsprechenden Eingabeaufforderung die vom Dienstprogramm zur Software-Aktualisierung gefundene Geräte-Aktualisierung.

Der Assistent für die Geräte-Aktualisierung wird auf Ihrem Computer geöffnet.
- 2 Klicken Sie auf dem **Begrüßungsbildschirm** auf **Weiter**.
Das Fenster **Gerät wählen** wird geöffnet.
- 3 Wählen Sie den HP All-in-One in der Liste der angezeigten Geräte aus und klicken Sie auf **Weiter**.
Das Fenster **Wichtige Informationen** wird geöffnet.
- 4 Vergewissern Sie sich, dass Ihr Computer und das Gerät die aufgelisteten Voraussetzungen erfüllen.
- 5 Ist dies der Fall klicken Sie auf **Aktualisieren**.
Daraufhin beginnt eine LED im Bedienfeld Ihres HP All-in-One zu blinken. Der Bildschirm auf Ihrem Farbdisplay erscheint grün, während die Aktualisierung geladen und zu Ihrem Gerät extrahiert wird.
- 6 Während der Aktualisierung dürfen Sie weder Kabel vom Gerät lösen, noch das Gerät ausschalten oder das Gerät für andere Aufgaben verwenden.

Hinweis Wenn Sie die Aktualisierung unterbrechen oder Sie in einer Fehlermeldung auf eine fehlgeschlagene Aktualisierung hingewiesen werden, bitten Sie den HP Support um Unterstützung.

Nach dem Neustart Ihres HP All-in-One, wird in einem Fenster auf Ihrem Computer mitgeteilt, dass die Aktualisierung abgeschlossen ist.

- 7 Ihr Gerät ist aktualisiert. Sie können Ihren HP All-in-One jetzt ohne Sicherheitsrisiko verwenden.

Geräte-Aktualisierung (Macintosh)

Mit dem Installationsprogramm zur Geräte-Aktualisierung können Sie Ihren HP All-in-One wie folgt aktualisieren:

- 1 Laden Sie die Aktualisierung für Ihren HP All-in-One mit Hilfe Ihres Webbrowsers von der Website unter www.hp.com/support herunter.
- 2 Doppelklicken Sie auf die heruntergeladene Datei.
Das Installationsprogramm wird auf Ihrem Computer geöffnet.
- 3 Befolgen Sie die angezeigten Eingabeaufforderungen, um die Aktualisierung auf Ihrem HP All-in-One zu installieren.
- 4 Starten Sie den HP All-in-One erneut, um die Aktualisierung abzuschließen.

17 Abrufen von HP Support

Hewlett-Packard bietet per Internet und Telefon Support für den HP All-in-One.

Dieses Kapitel enthält Informationen darüber, wie Sie Support über das Internet abrufen, sich an den HP Customer Support wenden, auf die Seriennummer und die Service-ID zugreifen, Support in Nordamerika während der Gewährleistungsfrist erhalten, sich an den HP Japan Customer Support, HP Korea Customer Support und den Customer Support weltweit wenden, Australien nach der Gewährleistungsfrist anrufen und den HP All-in-One für den Versand vorbereiten.

Falls Sie eine benötigte Antwort nicht in der gedruckten Dokumentation oder der Online-Dokumentation finden, können Sie einen der auf den folgenden Seiten aufgeführten HP Supportdienste in Anspruch nehmen. Einige Supportdienste stehen nur in den USA und Kanada zur Verfügung, während andere in vielen Ländern/Regionen weltweit angeboten werden. Wenn für Ihr Land/Ihre Region keine Supportdienstnummer angegeben ist, wenden Sie sich an einen autorisierten HP Händler in Ihrer Nähe.

Abrufen von Supportinformationen und weiteren Informationen aus dem Internet

Wenn Sie Zugang zum Internet haben, können Sie auf der folgenden HP Website Hilfe abrufen: www.hp.com/support

Auf dieser Website finden Sie technische Unterstützung und Treiber sowie Informationen zur Bestellung von Zubehör und Verbrauchsmaterialien.

HP Customer Support

Möglicherweise werden mit Ihrem HP All-in-One Softwareanwendungen anderer Hersteller geliefert. Falls Probleme mit diesen Programmen auftreten, erhalten Sie die beste technische Unterstützung, wenn Sie sich an den jeweiligen Hersteller wenden.

Bevor Sie sich an den HP Customer Support wenden, sollten Sie die folgenden Schritte durchführen.

- 1 Stellen Sie Folgendes sicher:
 - a Ihr HP All-in-One ist angeschlossen und eingeschaltet.
 - b Die angegebenen Druckpatronen sind richtig eingesetzt.
 - c Die empfohlene Papiersorte ist richtig in das Papierfach eingelegt.
- 2 Setzen Sie Ihren HP All-in-One zurück:
 - a Schalten Sie den HP All-in-One durch Drücken der Taste **Ein** aus.
 - b Ziehen Sie das Netzkabel an der Rückseite des HP All-in-One heraus.
 - c Schließen Sie das Netzkabel wieder an den HP All-in-One an.
 - d Schalten Sie den HP All-in-One durch Drücken der Taste **Ein** ein.
- 3 Weitere Informationen finden Sie unter www.hp.com/support.
Auf dieser Website finden Sie technische Unterstützung und Treiber sowie Informationen zur Bestellung von Zubehör und Verbrauchsmaterialien.
- 4 Wenn das Problem auch weiterhin auftritt und Sie mit einem HP Customer Support-Techniker sprechen müssen, treffen Sie die folgenden Vorbereitungen:
 - a Halten Sie den Namen des HP All-in-One bereit, wie er auf dem Bedienfeld erscheint.
 - b Drucken Sie einen Selbsttestbericht. Informationen zum Drucken eines Selbsttestberichts finden Sie unter [Drucken eines Selbsttestberichts](#).
 - c Erstellen Sie eine Farbkopie, um ein Beispiel für das Druckproblem verfügbar zu haben.
 - d Überlegen Sie, wie sich das Problem präzise beschreiben lässt.
 - e Halten Sie die Seriennummer und Service-ID bereit. Informationen darüber, wo Sie die Seriennummer und die Service-ID finden, erhalten Sie unter [Zugriff auf die Seriennummer und Service-ID](#).

- Rufen Sie den HP Customer Support an. Sie sollten sich beim Anruf in der Nähe des HP All-in-One befinden.

Zugriff auf die Seriennummer und Service-ID

Wichtige Informationen erhalten Sie im Menü "Informationen" Ihres HP All-in-One.

Hinweis Wenn Ihr HP All-in-One nicht eingeschaltet ist, finden Sie die Seriennummer auf der Rückseite des Geräts auf einem Aufkleber in der linken oberen Ecke. Die Seriennummer umfasst 10 Zeichen und befindet sich oben links auf dem Aufkleber.

- Drücken Sie **OK**, und halten Sie die Taste gedrückt. Während Sie **OK** gedrückt halten, drücken Sie **4**. Dadurch wird das Menü "Informationen" angezeigt.
- Drücken Sie **▶**, bis die **Modellnummer** angezeigt wird, und drücken Sie dann **OK**. Die Service-ID wird angezeigt.
Notieren Sie die vollständige Service-ID.
- Drücken Sie **Abbrechen** und dann **▶**, bis die **Seriennummer** angezeigt wird.
- Drücken Sie **OK**. Die Seriennummer wird angezeigt.
Notieren Sie die vollständige Seriennummer.
- Drücken Sie **Abbrechen**, um das Menü "Informationen" zu schließen.

Support in Nordamerika während der Gewährleistungsfrist

Wenden Sie sich telefonisch unter **1-800-474-6836 (1-800-HP invent)** an den Support. Der Telefon-Support in den USA wird in englischer und spanischer Sprache rund um die Uhr angeboten (Änderungen der Servicezeiten vorbehalten). Während der Gewährleistungsfrist ist dieser Kundendienst kostenlos. Außerhalb der Gewährleistungsfrist kann eine Gebühr für das Gespräch anfallen.

Support weltweit

Die unten aufgeführten Telefonnummern sind die zur Zeit der Veröffentlichung geltenden Nummern. Eine Liste der aktuellen internationalen Telefonnummern des HP Kundendienstes finden Sie auf der Website www.hp.com/support, auf der Sie Ihr Land/Ihre Region bzw. Ihre Sprache auswählen können.

Sie finden das HP Support Center in den folgenden Ländern/Regionen. Falls Ihr Land/Ihre Region nicht aufgeführt ist, fragen Sie Ihren Händler oder die HP Niederlassung in Ihrer Nähe, wie Sie Kundendienstleistungen erhalten können.

Während der Gewährleistungsfrist ist der Kundendienst kostenlos; es fallen jedoch die üblichen Ferngesprächsgebühren an. In einigen Ländern fällt zudem eine geringe Pauschalgebühr pro Anruf an.

Informationen zu den Details und Bedingungen des telefonischen Supports in Ihrem Land/Ihrer Region in Europa finden Sie auf der Website www.hp.com/support.

Sie können sich auch an Ihren Händler wenden oder HP unter einer der in diesem Handbuch genannten Telefonnummern anrufen.

Da wir uns ständig um eine Verbesserung unseres telefonischen Kundendienstes bemühen, sollten Sie sich regelmäßig auf unserer Website über Neuigkeiten bezüglich der Kundendienstleistungen und Lieferbedingungen informieren.

Land/Region	Technische Unterstützung von HP	Land/Region	Technische Unterstützung von HP
Ägypten	+20 2 532 5222	Libanon	+971 4 883 8454
Algerien ¹	+213 61 56 45 43	Luxemburg (Deutsch)	900 40 007

(Fortsetzung)

Land/Region	Technische Unterstützung von HP	Land/Region	Technische Unterstützung von HP
Argentinien	(54)11-4778-8380, 0-810-555-5520	Luxemburg (Französisch)	900 40 006
Australien nach der Gewährleistungsfrist (Gebühr pro Anruf)	1902 910 910	Malaysia	1-800-805405
Australien während der Gewährleistungsfrist	131047	Marokko ¹	+212 22 404747
Bahrain	800 171	Mexiko	01-800-472-6684
Bangladesch	Fax-Nr.: +65-6275-6707	Mexiko (Mexiko-Stadt)	(55) 5258-9922
Belgien (Französisch)	+32 070 300 004	Naher Osten	+971 4 366 2020
Belgien (Niederländisch)	+32 070 300 005	Neuseeland	0800 441 147
Bolivien	800-100247	Niederlande (0,10 Euro/ Min.)	0900 2020 165
Brasilien (Andere Orte)	0800 157751	Nigeria	+234 1 3204 999
Brasilien (Grande São Paulo)	(11) 3747 7799	Norwegen ²	+47 815 62 070
Brunei	Fax-Nr.: +65-6275-6707	Oman	+971 4 883 8454
Chile	800-360-999	Österreich	+43 1 86332 1000
China	86-21-38814518, 8008206616	Pakistan	Fax-Nr.: +65-6275-6707
Costa Rica	0-800-011-4114, 1-800-711-2884	Palästina	+971 4 883 8454
Dänemark	+45 70 202 845	Panama	001-800-711-2884
Deutschland (0,12 Euro/ Min.)	+49 (0) 180 5652 180	Peru	0-800-10111
Dominikanische Republik	1-800-711-2884	Philippinen	632-867-3551
Ecuador (Andinatel)	999119+1-800-7112884	Polen	+48 22 5666 000
Ecuador (Pacifitel)	1-800-225528 +1-800-7112884	Portugal	+351 808 201 492
Englisch International	+44 (0) 207 512 5202	Puerto Rico	1-877-232-0589
Finnland	+358 (0) 203 66 767	Republik Südafrika	086 0001030
Frankreich (0,34 Euro/ Min.)	+33 (0)892 69 60 22	Rumänien	+40 (21) 315 4442
Griechenland (Zypern bis Athen gebührenfrei)	800 9 2649	Russland, Moskau	+7 095 7973520

Kapitel 17 (Fortsetzung)

Land/Region	Technische Unterstützung von HP	Land/Region	Technische Unterstützung von HP
Griechenland, Festland/ Regionen	801 11 22 55 47	Russland, St. Petersburg	+7 812 3467997
Griechenland, international	+30 210 6073603	Saudi-Arabien	800 897 1444
Großbritannien	+44 (0) 870 010 4320	Schweden	+46 (0)77 120 4765
Guatemala	1800-999-5105	Schweiz ³	+41 0848 672 672
Hongkong SAR	+(852) 2802 4098	Singapur	65 - 62725300
Indien	91-80-8526900	Slowakei	+421 2 50222444
Indien (gebührenfrei)	1600-4477 37	Spanien	+34 902 010 059
Indonesien	62-21-350-3408	Sri Lanka	Fax-Nr.: +65-6275-6707
Irland	+353 1890 923 902	Südafrika (außerhalb der Republik)	+27 11 2589301
Israel	+972 (0) 9 830 4848	Taiwan	+886 (2) 8722-8000, 0800 010 055
Italien	+39 848 800 871	Thailand	0-2353-9000
Jamaika	1-800-711-2884	Trinidad & Tobago	1-800-711-2884
Japan	+81-3-3335-9800	Tschechische Republik	+420 261307310
Jemen	+971 4 883 8454	Tunesien ¹	+216 71 89 12 22
Jordanien	+971 4 883 8454	Türkei	+90 216 579 71 71
Kambodscha	Fax-Nr.: +65-6275-6707	Ukraine, Kiew	+7 (380 44) 4903520
Kanada nach der Gewährleistungsfrist (Gebühr pro Anruf)	1-877-621-4722	Ungarn	+36 1 382 1111
Kanada während der Gewährleistungsfrist	(905) 206-4663	USA	1-800-474-6836 (1-800- HP invent)
Karibik & Mittelamerika	1-800-711-2884	Venezuela	0-800-474-6836 (0-800- HP invent)
Katar	+971 4 883 8454	Venezuela (Caracas)	(502) 207-8488
Kolumbien	01-800-51-474-6836 (01-800-51-HP invent)	Vereinigte Arabische Emirate	800 4520
Korea	+82 1588 3003	Vietnam	84-8-823-4530

(Fortsetzung)

Land/Region	Technische Unterstützung von HP	Land/Region	Technische Unterstützung von HP
Kuwait	+971 4 883 8454	Westafrika	+351 213 17 63 80

- 1 Dieses Callcenter steht französischsprachigen Kunden aus den folgenden Ländern/Regionen zur Verfügung: Marokko, Tunesien und Algerien.
- 2 Gebühren bei Telefonsupport für Geräteeinrichtung: 0,55 norwegische Kronen (0,08 Euro), Kundenpreis pro Minute: 0,39 norwegische Kronen (0,05 Euro).
- 3 Dieses Callcenter steht deutsch-, französisch- und italienischsprachigen Kunden in der Schweiz zur Verfügung (0,08 CHF/Min. in den Hauptzeiten, 0,04 CHF/Min. in den Nebenzeiten).

Support in Australien nach der Gewährleistungsfrist

Wenn die Gewährleistungsfrist abgelaufen ist, rufen Sie die Nummer 131047 an. Für diesen Service wird Ihre Kreditkarte mit einer Gebühr belastet, die für jeden Vorfall fällig wird.

Sie können auch die Nummer 1902 910 910 anrufen. Die für diesen Service anfallenden Gebühren werden Ihnen über die Telefonrechnung in Rechnung gestellt.

HP Korea Customer Support

HP 한국 고객 지원 문의

- *고객 지원 센터 대표 전화
1588-3003
- *제품가격 및 구입처 정보 문의 전화
080-703-0700
- *전화 상담 가능 시간:
평 일 09:00~18:00
토요일 09:00~13:00
(일요일, 공휴일 제외)

HP Japan Customer Support

カスタマー・ケア・センター

TEL : 0570-000-511 (ナビダイヤル)

03-3335-9800 (ナビダイヤルをご利用いただけない場合)

FAX : 03-3335-8338

月～金 9:00～17:00

土・日 10:00～17:00 (祝祭日、1/1～3を除く)

FAXによるお問い合わせは、ご質問内容とともに、ご連絡先、

弊社製品名、接続コンピュータ名をご記入ください。

HP Quick Exchange Service (Japan)

製品に問題がある場合は以下に記載されている電話番号に連絡してください。製品が故障している、または欠陥があると判断された場合、**HP Quick Exchange Service**がこの製品を正常品と交換し、故障した製品を回収します。保証期間中は、修理代と送料は無料です。また、お住まいの地域にも依りますが、プリンタを次の日までに交換することも可能です。

電話番号：0570-000511（自動応答）
 :03-3335-9800（自動応答システムが使用できない場合）
 サポート時間：平日の午前 9:00 から午後 5:00 まで
 土日の午前 10:00 から午後 5:00 まで。
 祝祭日および1月1日から3日は除きます。

サービスの条件

- サポートの提供は、カスタマケアセンターを通してのみ行われます。
 - カスタマケアセンターがプリンタの不具合と判断した場合に、サービスを受けることができます。
- ご注意:** ユーザの扱いが不適切であったために故障した場合は、保証期間中であっても修理は有料となります。詳細については保証書を参照してください。

その他の制限

- 運送の時間はお住まいの地域によって異なります。詳しくは、カスタマケアセンターに連絡してご確認ください。
- 出荷配送は、当社指定の配送業者が行います。
- 配送は交通事情などの諸事情によって、遅れる場合があります。
- このサービスは、将来予告なしに変更することがあります。

Vorbereiten des HP All-in-One auf den Versand

Wenn Sie nach dem Gespräch mit dem HP Customer Support oder dem Aufsuchen der Verkaufsstelle aufgefordert werden, den HP All-in-One an den Kundendienst zu senden, entfernen Sie die Druckpatronen und verpacken den HP All-in-One in das Original-Verpackungsmaterial, um weitere Beschädigungen zu vermeiden. Sie können die Druckpatronen jederzeit aus dem HP All-in-One entfernen, auch wenn das Gerät eingeschaltet ist. Behalten Sie das Netzkabel und die Bedienfeldschablone, falls der HP All-in-One ausgetauscht werden muss. In diesem Abschnitt finden Sie Anleitungen, wie Sie die Druckpatronen aus einem funktionierenden HP All-in-One bzw. einem nicht funktionierenden HP All-in-One nehmen, wie Sie die Bedienfeldschablone entfernen und wie Sie den HP All-in-One verpacken.

Hinweis Diese Informationen gelten nicht für Kunden in Japan. Informationen zu Serviceoptionen in Japan finden Sie unter [HP Quick Exchange Service \(Japan\)](#).

Entfernen der Druckpatronen aus einem funktionierenden HP All-in-One

- 1 Schalten Sie den HP All-in-One ein.
Siehe [Entfernen der Druckpatronen aus einem nicht funktionierenden HP All-in-One](#), wenn sich das Gerät nicht einschalten lässt.
- 2 Öffnen Sie die Zugangsklappe zum Patronenwagen.
- 3 Warten Sie, bis der Patronenwagen zum Stillstand gekommen ist. Nehmen Sie die Druckpatronen aus den Halterungen, und setzen Sie die Verriegelungen in die untere Position. Weitere Informationen zum Herausnehmen von Druckpatronen finden Sie unter [Auswechseln der Druckpatronen](#).

Hinweis Entnehmen Sie beide Druckpatronen, und setzen Sie beide Verriegelungen in die untere Position. Andernfalls kann der HP All-in-One beschädigt werden.

- 4 Bewahren Sie die Druckpatronen in einem Schutzbehälter für Druckpatronen oder einem luftdichten Beutel auf, damit sie nicht austrocknen. Senden Sie die Patronen nicht gemeinsam mit dem HP All-in-One ein, es sei denn, Sie wurden dazu vom HP Customer Support aufgefordert.
- 5 Schließen Sie die Zugangsklappe des Patronenwagens, und warten Sie einige Minuten, bis der Patronenwagen in die Ausgangsposition zurückgefahren ist (auf der rechten Seite).

Hinweis Stellen Sie sicher, dass der Scanner sich ebenfalls in der Ausgangsposition befindet, bevor Sie den HP All-in-One ausschalten.

- 6 Drücken Sie die Taste **Ein**, um den HP All-in-One auszuschalten
- 7 Ziehen Sie den Netzstecker, und trennen Sie das Netzkabel vom HP All-in-One. Schicken Sie das Netzkabel nicht zusammen mit dem HP All-in-One ein.



Warnung Das Ersatzgerät für den gestörten HP All-in-One wird ohne Netzkabel geliefert. Lagern Sie das Netzkabel an einem sicheren Ort, bis Sie das Ersatzgerät für den gestörten HP All-in-One erhalten.

- 8 Unter **Abnehmen der Bedienfeldschablone und Verpacken des HP All-in-One** finden Sie weitere Informationen zum Abschließen der Vorbereitungen für den Versand.

Entfernen der Druckpatronen aus einem nicht funktionierenden HP All-in-One

Führen Sie diese Schritte aus, wenn Sie die Druckpatronen für den Versand entfernen müssen und sich der HP All-in-One nicht einschalten lässt. Siehe [Entfernen der Druckpatronen aus einem funktionierenden HP All-in-One](#), wenn sich das Gerät einschalten lässt. Führen Sie die folgenden Schritte aus, um die Halterung der Druckpatronen zu entsperren, die Druckpatronen herauszunehmen und die Halterung wieder zu sperren.

- 1 Ziehen Sie den Netzstecker, und trennen Sie das Netzkabel vom HP All-in-One. Schicken Sie das Netzkabel nicht zusammen mit dem HP All-in-One ein.



Warnung Das Ersatzgerät für den gestörten HP All-in-One wird ohne Netzkabel geliefert. Lagern Sie das Netzkabel an einem sicheren Ort, bis Sie das Ersatzgerät für den gestörten HP All-in-One erhalten.

- 2 Während die Vorderseite des HP All-in-One zu Ihnen zeigt, drehen Sie die rechte Seite zu sich zu, bis ca. 12,5 cm der rechten Unterseite über die Kante einer flachen Oberfläche (z. B. von einem Tisch) reichen. Dadurch wird eine runde, lilafarbene Abdeckung an der Unterseite freigesetzt.



Warnung Kippen Sie den HP All-in-One nicht zur Seite, da er dadurch weiter beschädigt werden kann.

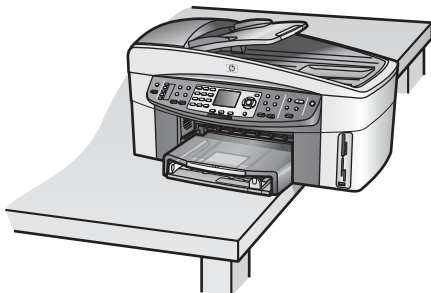

- 3 Suchen Sie die Abdeckung auf der Unterseite, und führen Sie die folgenden Schritte aus, um die Druckpatronenhalterung zu entsperren.

- a Verwenden Sie die Lasche, um die Abdeckung um 90 Grad in beide Richtungen zu drehen.
- b Entfernen Sie die Abdeckung. Dadurch wird ein Rad freigesetzt, mit dem die Höhe der Druckpatronenhalterung eingestellt wird.
- c Drehen Sie das Rad zur Rückseite der Einheit, bis es stoppt.

Hinweis Sie müssen das Rad mehrmals drehen, bevor es stoppt.

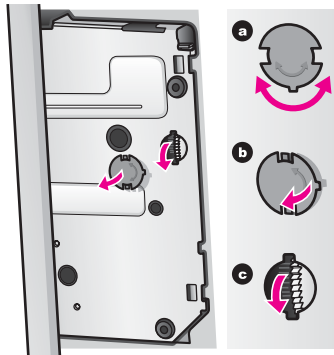

- 4 Öffnen Sie die Zugangsklappe zum Patronenwagen, nehmen Sie die Druckpatronen aus den Halterungen, und setzen Sie die Verriegelungen in die untere Position.

Hinweis Entnehmen Sie beide Druckpatronen, und setzen Sie beide Verriegelungen in die untere Position. Andernfalls kann der HP All-in-One beschädigt werden.
- 5 Bewahren Sie die Druckpatronen in einem Schutzbehälter für Druckpatronen oder einem luftdichten Beutel auf, damit sie nicht austrocknen. Senden Sie die Patronen nicht gemeinsam mit dem HP All-in-One ein, es sei denn, Sie wurden dazu vom HP Customer Support aufgefordert.
- 6 Drehen Sie das Rad zur Vorderseite des HP All-in-One, bis es stoppt. Dadurch wird die Druckpatronenhalterung für einen sicheren Versand gesperrt und gesichert.
- 7 Bringen Sie die Abdeckung wieder an der Unterseite des HP All-in-One an, indem Sie die beiden Laschen auf der Abdeckung gegenüberliegend mit den Öffnungen ausrichten. Wenn sich die Abdeckung in der richtigen Position befindet, drehen Sie sie um 90 Grad, bis sie einrastet.
- 8 Unter **Abnehmen der Bedienfeldschablone und Verpacken des HP All-in-One** finden Sie weitere Informationen zum Abschließen der Vorbereitungen für den Versand.

Abnehmen der Bedienfeldschablone und Verpacken des HP All-in-One

Führen Sie die folgenden Schritte aus, nachdem Sie die Druckpatronen herausgenommen und das Netzkabel vom HP All-in-One abgezogen haben.



Warnung Sie müssen den HP All-in-One vom Stromnetz trennen, bevor Sie die folgenden Schritte ausführen.

- 1 Nehmen Sie die Bedienfeldschablone wie folgt ab:
 - a Fassen Sie die Bedienfeldschablone an beiden Seiten an.
 - b Heben Sie die Schablone mit den Daumen an.

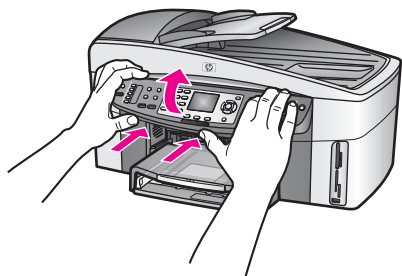

- Behalten Sie die Bedienfeldschablone. Schicken Sie die Bedienfeldschablone nicht zusammen mit dem HP All-in-One ein.



Warnung Das Ersatzgerät des HP All-in-One wird möglicherweise ohne Bedienfeldschablone geliefert. Lagern Sie die Bedienfeldschablone an einem sicheren Ort. Wenn Sie das Ersatzgerät für den gestörten HP All-in-One erhalten haben, bringen Sie die Bedienfeldschablone wieder an. Sie müssen die Bedienfeldschablone anbringen, um die Funktionen des Bedienfelds am Ersatzgerät nutzen zu können.

Tipp Informationen zum Anbringen der Bedienfeldschablone finden Sie in den Einrichtungsanweisungen, die mit dem HP All-in-One geliefert wurden.

Hinweis Das Ersatzgerät für den gestörten HP All-in-One wird möglicherweise mit Anweisungen für das Einrichten des Geräts geliefert.

- Entfernen Sie das HP Zubehör für automatisches beidseitiges Drucken von der Rückseite des HP All-in-One.

Hinweis Wenn der HP All-in-One über ein HP 250-Blatt-Fach für Normalpapier verfügt, entfernen Sie es vor dem Versand.

- Falls vorhanden, packen Sie den HP All-in-One für den Versand in das Original-Verpackungsmaterial oder das Verpackungsmaterial des Ersatzgerätes ein.

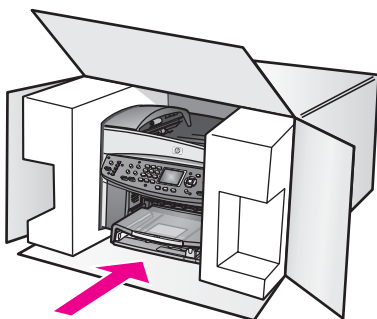

Wenn Sie das Original-Verpackungsmaterial nicht mehr haben, verwenden Sie bitte ähnliches Verpackungsmaterial. Für Transportschäden, die auf eine unsachgemäße Verpackung und/oder unsachgemäßen Transport zurückzuführen sind, besteht kein Gewährleistungsanspruch.

- Kleben Sie das Etikett für die Rücksendung außen an den Karton.

- 6 Folgende Dokumente sollten dem Gerät beigefügt werden:
 - Eine vollständige Beschreibung der Fehler für das Kundendienstpersonal (Beispielseiten für die Druckqualität können sehr hilfreich sein).
 - Eine Kopie des Kassenbelegs oder eines anderen Kaufbelegs, aus dem die Gewährleistungsfrist hervorgeht.
 - Ihr Name sowie Ihre Adresse und die Telefonnummer, unter der Sie tagsüber zu erreichen sind.

18 Gewährleistungsinformationen

Dieses Kapitel enthält Informationen über die Dauer der eingeschränkten Gewährleistung für den HP All-in-One, den Gewährleistungsservice, Gewährleistungsupgrades und das Zurücksenden des HP All-in-One zu Servicezwecken sowie die Erklärung zur weltweit gültigen, eingeschränkten Gewährleistung von Hewlett-Packard.

Dauer der eingeschränkten Gewährleistung

Dauer der eingeschränkten Gewährleistung (Hardware und Verarbeitung): 1 Jahr

Dauer der eingeschränkten Gewährleistung (CD-Medien): 90 Tage

Dauer der eingeschränkten Gewährleistung (Druckpatronen): Bis die HP Tinte aufgebraucht oder das Haltbarkeitsdatum auf der Patrone überschritten ist, je nachdem, was zuerst eintritt. Diese Gewährleistung deckt keine HP Tintenprodukte ab, die wiederbefüllt, wieder verwertet, repariert oder zweckentfremdet wurden oder an denen unerlaubte Änderungen vorgenommen wurden.

Gewährleistungsservice

Wenn Sie einen HP Reparatur-Service wünschen, müssen Sie sich zunächst an das HP Servicebüro oder an ein HP Customer Support Center wenden, um eine Fehlersuche durchzuführen. Informationen dazu, welche Schritte Sie unternehmen sollten, bevor Sie beim Customer Support anrufen, finden Sie unter [HP Customer Support](#).

Wenn bei dem HP All-in-One ein kleines Teil ersetzt werden muss, das Sie austauschen können, zahlt HP die Versandkosten, Zollgebühren und Steuern im Voraus und bietet eine telefonische Hilfestellung beim Austausch der Komponenten. Außerdem übernimmt HP die Versandkosten, Zollgebühren und Steuern für Teile, um deren Rücksendung HP bittet. Andernfalls werden Sie vom HP Customer Support Center an einen speziellen autorisierten Dienstleistungsanbieter verwiesen, der von HP zur Wartung des HP Produkts zertifiziert ist.

Hinweis Diese Informationen gelten nicht für Kunden in Japan. Informationen zu Serviceoptionen in Japan finden Sie unter [HP Quick Exchange Service \(Japan\)](#).

Gewährleistungsupgrades

In Abhängigkeit von Ihrem Land/Ihrer Region bietet HP Ihnen möglicherweise eine Upgradeoption für die Gewährleistung, durch die die standardmäßige Produktgewährleistung erweitert und verbessert wird. Zu den verfügbaren Optionen gehören bevorzugter telefonischer Support, Rücknahme-Service und Austausch am nächsten Werktag. Die Gewährleistungsfrist beginnt für gewöhnlich am Tag des Produkterwerbs. Das Paket muss innerhalb einer bestimmten Periode nach Produkterwerb erstanden werden.

Für weitere Informationen:

- In den USA wählen Sie 1-866-234-1377, um einen HP Advisor zu sprechen.
- Wenden Sie sich außerhalb der USA an Ihr HP Customer Support-Büro vor Ort. Eine Liste der Telefonnummern des Customer Supports weltweit finden Sie unter [Support weltweit](#).
- Besuchen Sie die HP Website:

www.hp.com/support

Wählen Sie nach Aufforderung Ihr Land/Ihre Region aus, um die für Sie gültigen Gewährleistungsinformationen abzurufen.

Zurücksenden des HP All-in-One zu Servicezwecken

Bevor Sie Ihren HP All-in-One zu Servicezwecken zurücksenden, müssen Sie den HP Customer Support anrufen. Informationen dazu, welche Schritte Sie unternehmen sollten, bevor Sie beim Customer Support anrufen, finden Sie unter [HP Customer Support](#).

Hinweis Diese Informationen gelten nicht für Kunden in Japan. Informationen zu Serviceoptionen in Japan finden Sie unter [HP Quick Exchange Service \(Japan\)](#).

Erklärung zur weltweit gültigen, eingeschränkten Gewährleistung von Hewlett-Packard

Im folgenden Abschnitt wird die eingeschränkte Gewährleistung von Hewlett-Packard erläutert.

Umfang der eingeschränkten Gewährleistung

Hewlett-Packard ("HP") garantiert dem Endbenutzer ("Kunden"), dass jedes Produkt der HP Officejet 7300/7400 Series All-in-One ("Produkt") einschließlich der zugehörigen Software, Zubehörteile, Medien und Verbrauchsmaterialien für eine Dauer, die mit dem Datum des Kaufs durch den Kunden beginnt, frei von Schäden an Material und Verarbeitung ist.

Für jedes Hardwareprodukt beträgt die Dauer der eingeschränkten Gewährleistung von HP ein Jahr für Komponenten sowie ein Jahr für die Verarbeitung. Für alle anderen Produkte beträgt die Dauer der eingeschränkten Gewährleistung von HP sowohl für Komponenten als auch für die Verarbeitung neunzig Tage.

Für jedes Softwareprodukt erstreckt sich die eingeschränkte Gewährleistung von HP nur auf das Nichtausführen von Programmierbefehlen. HP übernimmt keine Gewährleistung dafür, dass der Betrieb eines Produkts frei von Unterbrechungen und Fehlern bleibt.

Die eingeschränkte Gewährleistung von HP deckt nur solche Fehler ab, die aufgrund der normalen Verwendung eines Produkts auftreten, nicht jedoch andere Probleme, einschließlich solcher, die infolge (a) unsachgemäßer Wartung oder Änderung, (b) der Verwendung von Software, Zubehör, Medien oder Verbrauchsmaterialien, die nicht von HP geliefert oder unterstützt werden, oder (c) des Betriebs außerhalb der Produktspezifikationen auftreten.

Für Hardwareprodukte hat die Verwendung einer nicht von HP hergestellten Tintenpatrone oder einer wiederbefüllten Tintenpatrone keine Auswirkungen auf die Gewährleistung für den Kunden oder einen HP Supportvertrag mit dem Kunden. Wenn der Fehler oder Schaden am Produkt jedoch auf die Verwendung einer wiederbefüllten oder nicht von HP hergestellten Tintenpatrone zurückgeführt werden kann, erhebt HP bei Durchführung einer Reparatur am Produkt aufgrund des Fehlers oder Schadens eine Standardgebühr für Arbeiten und Materialien.

Wenn HP während der anwendbaren Gewährleistungsfrist eine Benachrichtigung über einen Schaden an einem Produkt erhält, repariert oder ersetzt HP das schadhafte Produkt, je nach eigenem Ermessen. Wenn die Arbeitszeit durch die eingeschränkte Gewährleistung von HP nicht abgedeckt ist, erhebt HP eine Standardgebühr auf die Arbeitszeit.

Wenn HP den Schaden an einem Produkt, das unter die HP Gewährleistung fällt, nicht durch Reparatur oder Ersetzung beheben kann, erstattet HP innerhalb eines angemessenen Zeitraums nach Benachrichtigung über den Schaden den Kaufpreis für das Produkt.

HP unterliegt keiner Verpflichtung zur Reparatur, Ersetzung oder Rückerstattung der Kosten für ein Produkt, bis der Kunde das defekte Produkt an HP zurückgesandt hat.

Ersatzprodukte sind entweder neu oder fast neu, Letzteres jedoch nur, wenn sie über mindestens gleichwertige Funktionen wie das zu ersetzende Produkt verfügen .

Alle HP Produkte können wieder verwertete Teile, Komponenten oder Materialien enthalten, die in der Leistung neuen Teilen, Komponenten oder Materialien gleichkommen.

Die eingeschränkte Gewährleistung von HP für jedes Produkt ist in jedem Land/jeder Region bzw. an jedem Standort gültig, in bzw. an dem das HP Produkt von HP vermarktet wird. Verträge über einen zusätzlichen Gewährleistungsservice, wie zum Beispiel ein Service vor Ort, können bei jeder autorisierten HP Serviceeinrichtung in Ländern/Regionen abgeschlossen werden, in denen das Produkt von HP oder einem autorisierten Händler vertrieben wird.

Einschränkungen der Gewährleistung

IN DEM DURCH DIE LOKALEN GESETZE ZUGELASSENEN RAHMEN ERTEILEN WEDER HP NOCH DRITTANBIETER GEWÄHRLEISTUNGEN ODER BEDINGUNGEN IRGEND EINER ART, AUSDRÜCKLICH ODER IMPLIZIT, BEZÜGLICH DES ABGEDECKTEN HP PRODUKTS,

UND SIE LEHNEN INSBESONDERE DIE IMPLIZITEN GEWÄHRLEISTUNGEN ODER BEDINGUNGEN DER HANDELSTAUGLICHKEIT, ZUFRIEDENSTELLENDEN QUALITÄT UND EIGNUNG FÜR EINEN BESTIMMTEN ZWECK AB.

Einschränkungen der Haftung

In dem durch die lokalen Gesetze zugelassenen Rahmen sind die in dieser eingeschränkten Gewährleistungserklärung aufgeführten Ansprüche die einzigen und ausschließlichen Ansprüche, die der Kunde geltend machen kann.

IN DEM DURCH DIE LOKALEN GESETZE ZUGELASSENEN RAHMEN ÜBERNEHMEN HP ODER DRITTANBIETER MIT AUSNAHME DER IN DIESER EINGESCHRÄNKTEN GEWÄHRLEISTUNGSERKLÄRUNG SPEZIFISCH ERWÄHNTEN VERPFLICHTUNGEN KEINE HAFTUNG FÜR DIREKTE, INDIREKTE, BESONDERE, ZUFÄLLIGE ODER ALS FOLGE AUFTRETENDE SCHÄDEN AUFGRUND VON VERTRÄGEN, UNERLAUBTEN HANDLUNGEN ODER ANDEREN RECHTSTHEORIEN, UNABHÄNGIG DAVON, OB SIE ÜBER SOLCHE SCHÄDEN IN KENNTNIS GESETZT WURDEN.

Lokale Gesetze

Diese eingeschränkte Gewährleistungserklärung verleiht dem Kunden bestimmte gesetzliche Rechte. Der Kunde kann außerdem über weitere Rechte verfügen, die in den USA von Staat zu Staat, in Kanada von Provinz zu Provinz und von Land/Region zu Land/Region weltweit variieren.

In dem Maße, in dem diese eingeschränkte Gewährleistungserklärung den lokalen Gesetzen nicht entspricht, gilt diese Erklärung als modifiziert, damit sie der lokalen Gesetzeslage entspricht. Im Rahmen solcher lokaler Gesetze treffen bestimmte Garantieausschlüsse und -beschränkungen eventuell nicht auf den Kunden zu. So gelten in einigen Staaten der USA sowie in einigen Staaten außerhalb der USA (einschließlich einiger kanadischer Provinzen) Bestimmungen seitens der Regierung, die

verhindern, dass die in dieser Erklärung genannten Garantieausschlüsse und -beschränkungen die gesetzlich festgelegten Rechte der Kunden einschränken (z. B. in Großbritannien); die Möglichkeiten für Hersteller, solche Garantieausschlüsse und -beschränkungen durchzusetzen, einschränken oder

dem Kunden zusätzliche Gewährleistungsrechte zugestehen, die Dauer der impliziten Gewährleistungen, die der Hersteller nicht zurückweisen kann, festlegen, oder Einschränkungen der Dauer der impliziten Gewährleistungen nicht zulassen.

FÜR KUNDENTRANSAKTIONEN IN AUSTRALIEN UND NEUSEELAND SCHLIESSEN DIE BEDINGUNGEN IN DIESER EINGESCHRÄNKTEN GEWÄHRLEISTUNGSERKLÄRUNG AUSSER IN DEM DURCH DAS GESETZ ZUGELASSENEN MASSE DIE OBLIGATORISCHEN GESETZLICHEN RECHTE, DIE AUF DEN VERKAUF DER HIER ABGEDECKTEN HP PRODUKTE AN SOLCHE KUNDEN ANWENDBAR SIND, NICHT AUS, SCHRÄNKEN SIE NICHT EIN, ÄNDERN SIE NICHT, SONDERN BESTEHEN ZUSÄTZLICH ZU IHNEN.

Eingeschränkte Gewährleistung in Ländern/Regionen der EU

Nachstehend finden Sie die Namen und Adressen der HP Niederlassungen, die für die eingeschränkte Gewährleistung von HP (Gewährleistungen des Herstellers) in Ländern/Regionen der EU zuständig sind.

Sie können möglicherweise zusätzlich zu den Gewährleistungen des Herstellers weitere gesetzliche Rechte auf der Grundlage des Kaufvertrags geltend machen. Diese Rechte unterliegen nicht den Einschränkungen der Gewährleistung des Herstellers.

Belgien/Luxemburg Hewlett-Packard Belgium SA/NV Woluwedal 100 Boulevard de la Woluwe B-1200 Brussels	Irland Hewlett-Packard Ireland Ltd. 30 Herbert Street IRL-Dublin 2
--	---

(Fortsetzung)

Dänemark Hewlett-Packard A/S Kongevejen 25 DK-3460 Birkerød	Niederlande Hewlett-Packard Nederland BV Startbaan 16 1187 XR Amstelveen NL
Frankreich Hewlett-Packard France 1 Avenue du Canada Zone d'Activite de Courtaboeuf F-91947 Les Ulis Cedex	Portugal Hewlett-Packard Portugal - Sistemas de Informática e de Medida S.A. Edificio D. Sancho I Quinta da Fonte Porto Salvo 2780-730 Paco de Arcos P-Oeiras
Deutschland Hewlett-Packard GmbH Herrenberger Straße 110-140 D-71034 Böblingen	Österreich Hewlett-Packard Ges.m.b.H. Lieblgasse 1 A-1222 Wien
Spanien Hewlett-Packard Española S.A. Carretera Nacional VI km 16.500 28230 Las Rozas E-Madrid	Suomi Hewlett-Packard Oy Piispankalliontie 17 FIN-02200 Espoo
Griechenland Hewlett-Packard Hellas 265, Mesogion Avenue 15451 N. Psychiko Athens	Sverige Hewlett-Packard Sverige AB Skalholtsgatan 9S-164 97 Kista
Italien Hewlett-Packard Italiana S.p.A Via G. Di Vittorio 9 20063 Cernusco sul Naviglio I-Milano	Großbritannien Hewlett-Packard Ltd Cain Road Bracknell GB-Berks RG12 1HN

19 Technische Daten

Dieses Kapitel enthält Informationen zu den Systemanforderungen für Windows und Macintosh, zu den Papier-, Druck-, Kopier- und Scanspezifikationen, zu den Speicherkartenspezifikationen, zu Abmessungen und Gewicht und den Spannungsanforderungen sowie zu den Umgebungsbedingungen. Außerdem können diesem Kapitel rechtliche Hinweise und Konformitätserklärungen für den HP All-in-One entnommen werden.

Systemanforderungen

Die Systemanforderungen der Software können Sie der Infodatei entnehmen. Informationen zum Anzeigen der Infodatei finden Sie unter [Anzeigen der Infodatei](#).

Papierspezifikationen

Dieser Abschnitt enthält Informationen über die Kapazität der einzelnen Papierfächer und über Papierformate sowie Druckrandspezifikationen.

Kapazitäten der Papierfächer

Typ	Papiergewicht	Zufuhrfach	Ausgabefach
Normalpapier	60 bis 90 g/m ² (16 bis 24 lb)	150 (bei Papier mit 75 g/m ²)	50 (bei Papier mit 75 g/m ²)
Legal-Papier	75 bis 90 g/m ² (20 bis 24 lb)	150 (bei Papier mit 75 g/m ²)	50 (bei Papier mit 75 g/m ²)
Karten	200 g/m ² Karteikarten (110 lb)	30	30
Briefumschläge	75 bis 90 g/m ² (20 bis 24 lb)	20	10
Banner	60 bis 90 g/m ² (16 bis 24 lb)	20	20 oder weniger
Transparentfolie	Entfällt	25	25 oder weniger
Etiketten	Entfällt	30	30
10 x 15 cm Fotopapier	236 g/m ² (145 lb)	30	30
216 x 279 mm Fotopapier	Entfällt	20	20

Papierformate

Typ	Format
Papier	Letter: 216 x 279 mm A4: 210 x 297 mm A5: 148 x 210 mm Executive: 184,2 x 266,7 mm Legal: 216 x 356 mm

Typ	Format
Banner	HP Bannerpapier, A4 Gefaltetes Endlospapier: (ohne Abreißstreifen)
Briefumschläge	US #10: 105 x 241 mm A2: 111 x 146 mm DL: 110 x 220 mm C6: 114 x 162 mm
Transparentfolie	Letter: 216 x 279 mm A4: 210 x 297 mm
Fotopapier	102 x 152 mm 127 x 178 mm Letter: 216 x 279 mm A4: 210 x 297 mm
Karten	76 x 127 mm 101 x 152 mm 127 x 178 mm A6: 105 x 148,5 mm Hagaki-Postkarten: 100 x 148 mm
Etiketten	Letter: 216 x 279 mm A4: 210 x 297 mm
Benutzerdefiniert	76 x 127 mm bis zu 216 x 356 mm

Druckrandspezifikationen

	Oberkante (oberer Rand)	Unterkante (unterer Rand)
Papier oder Transparentfolie		
U.S. (Letter, Legal, Executive)	1,8 mm	3 mm
ISO (A4, A5) und JIS (B5)	1,8 mm	6,0 mm
Briefumschläge		
	3,2 mm ()	14,3 mm
Karten		
	1,8 mm	6,7 mm

Druckspezifikationen

- Schwarzweiß: 1200 x 1200 dpi
- Farbe: 1200 x 1200 dpi mit HP PhotoREt III
- Drucktechnologie: Thermischer Tintenstrahldruck
- Sprache: HP PCL Level 3, PCL3 GUI oder PCL 10

- Die Druckgeschwindigkeit hängt von der Komplexität des Dokuments ab.
- Wartungszyklus: 500 gedruckte Seiten pro Monat (Durchschnitt)
- Wartungszyklus: 5000 gedruckte Seiten pro Monat (Maximum)
- Panorama-Druck

Modus		Auflösung (dpi)	Geschwindigkeit (Seiten/Min)
Optimal	Schwarzweiß	1200 x 1200	2
	Farbe	1200 x 1200 (max. 4800 dpi optimiert)	2
Normal	Schwarzweiß	600 x 600	9,8
	Farbe	600 x 600	5,7
Schnell	Schwarzweiß	300 x 300	30
	Farbe	300 x 300	20

Kopierspezifikationen

- Digitale Bildverarbeitung
- Bis zu 99 Kopien pro Original (je nach Modell)
- Digitales Zoomen zwischen 25 und 400 % (je nach Modell)
- An Seite anpassen, Poster, Mehrere Kopien auf einer Seite
- Bis zu 30 Schwarzweißkopien pro Minute; 20 Farbkopien pro Minute (je nach Modell)
- Die Kopiergeschwindigkeit hängt von der Komplexität des Dokuments ab.

Modus		Geschwindigkeit (Seiten/Min)	Druckauflösung (dpi)	Scanauflösung (dpi)
Optimal	Schwarzweiß	bis zu 0,8	1200 x 1200	1200 x 1200
	Farbe	bis zu 0,8	1200 x 1200	1200 x 1200
Normal	Schwarzweiß	bis zu 9,8	600 x 600	600 x 1200
	Farbe	bis zu 5,7	600 x 600	600 x 1200
Schnell	Schwarzweiß	bis zu 30	300* x 300	600 x 1200
	Farbe	bis zu 20	600 x 300	600 x 1200

Faxspezifikationen

- Eigenständige Funktionen für Schwarzweiß- und Farbfaxe
- Bis zu 130 Kurzwahlen (je nach Modell)
- Speicher für bis zu 150 Seiten (je nach Modell, basierend auf dem ITU-T-Testbild Nr. 1 bei Standardauflösung). Komplexere Seiten oder eine höhere Auflösung führen zu längeren Übertragungszeiten und benötigen mehr Speicherplatz.
- Manuelles Versenden mehrseitiger Faxe
- Automatische Wahlwiederholung (bis zu fünf Versuche)
- Bestätigungs- und Aktivitätsberichte

- CCITT/ITU-Fax der Gruppe 3 mit Fehlerkorrektur
- 33,6 KB/s Übertragungsrate
- 3 Sek./Seite bei 33,6 KB/s (basierend auf dem ITU-T-Testbild Nr. 1 bei Standardauflösung). Komplexere Seiten oder eine höhere Auflösung führen zu längeren Übertragungszeiten und benötigen mehr Speicherplatz.
- Ruferkennung mit automatischer Faxweiche

	Foto (dpi)	Fein (dpi)	Standard (dpi)
Schwarzweiß	200 x 200	200 x 200	200 x 100
Farbe	200 x 200	200 x 200	200 x 200

Speicherkartenspezifikationen

- Empfohlene maximale Dateizahl auf einer Speicherkarte: 1.000
- Empfohlene maximale Dateigröße: 12 Megapixel, 8 MB
- Empfohlene maximale Speicherkartenkapazität: 1 GB (nur Solid-State-Karten)

Hinweis Wenn einer der Maximalwerte fast erreicht wird, kann sich die Zeit, die der HP All-in-One für die Auftragsverarbeitung benötigt, erhöhen.

Unterstützte Speicherkartentypen

- CompactFlash
- SmartMedia
- Memory Stick
- Memory Stick Duo
- Memory Stick Pro
- Secure Digital
- MultiMediaCard (MMC)
- xD-Picture Card

Scanspezifikationen

- Integrierter Bildeditor
- Integrierte OCR-Software zur automatischen Konvertierung von gescanntem Text in editierbaren Text
- Die Scangeschwindigkeit hängt von der Komplexität des Dokuments ab.
- Twain-kompatible Oberfläche
- Auflösung: 2400 x 4800 dpi optisch, bis zu 19.200 dpi (interpoliert)
- Farbe: Farbe: 48 Bit, Graustufen: 8 Bit (256 Graustufen)
- Maximales Scanformat vom Vorlagenglas: 216 x 355,6 mm

Abmessungen und Gewicht

- 35,3 cm
- **Breite:** 54,9 cm
- **Tiefe:** 39,7 cm
43,8 cm (mit eingebautem HP Zubehör für automatisches beidseitiges Drucken)
- **Gewicht:** 11,3 kg
11,9 kg (mit eingebautem HP Zubehör für automatisches beidseitiges Drucken)
14,2 kg (mit eingebautem HP Zubehör für automatisches beidseitiges Drucken und eingebautem optionalem HP 250-Blatt-Fach für Normalpapier)

Stromversorgung

- Stromverbrauch: 75 W (Maximum)
- Eingangsspannung: 100 bis 240 V~ Wechselstrom, 2 A, 50 - 60 Hz, geerdet
- Ausgangsspannung: 31 V Gleichstrom, 2420 mA

Umgebungsbedingungen

- Empfohlener Temperaturbereich für Betrieb: 15° bis 32° C (59° bis 90° F)
- Zulässiger Temperaturbereich für Betrieb: -15° bis 35° C (5° bis 104° F)
- Luftfeuchtigkeit: 15 bis 85 % relative Luftfeuchtigkeit, nicht kondensierend
- Temperaturbereich für Lagerung: -4° bis 60° C (-40° bis 140° F)
- Die Ausgabe des HP All-in-One kann durch starke elektromagnetische Felder gestört werden
- HP empfiehlt die Verwendung eines höchstens 3 m langen USB-Kabels, um Störgeräusche aufgrund von potenziell starken elektromagnetischen Feldern zu reduzieren

Zusätzliche Spezifikationen

Wenn Sie Zugang zum Internet haben, können Sie akustische Informationen von der HP Website abrufen. Gehen Sie zu folgender Website: www.hp.com/support

Programm zur umweltfreundlichen Produktherstellung

Dieser Abschnitt enthält Informationen zu Umweltstandards.

Umweltschutz

Hewlett-Packard verfolgt eine Politik der umweltfreundlichen Herstellung hochqualitativer Produkte. Dieses Produkt wurde mit einer Reihe von Eigenschaften ausgestattet, die Umweltschäden im kleinstmöglichen Rahmen halten sollen.

Weitere Informationen zu diesem Thema finden Sie auf der HP Website "Environmental Sustainability" unter:

www.hp.com/hpinfo/globalcitizenship/environment/index.html

Ozonausstoß

Dieses Produkt erzeugt keine nennenswerten Mengen von Ozon (O3).

Energy consumption

Energy usage drops significantly while in ENERGY STAR® mode, which saves natural resources, and saves money without affecting the high performance of this product. This product qualifies for ENERGY STAR, which is a voluntary program established to encourage the development of energy-efficient office products.



ENERGY STAR is a U.S. registered service mark of the U.S. EPA. As an ENERGY STAR partner, HP has determined that this product meets ENERGY STAR guidelines for energy efficiency.

For more information on ENERGY STAR guidelines, go to the following website:

www.energystar.gov

Papierverbrauch

Dieses Produkt ist für die Verwendung von Recyclingpapier gemäß DIN 19309 geeignet.

Kunststoff

Kunststoffteile von mehr als 25 Gramm sind gemäß internationalen Normen gekennzeichnet, um die Identifizierung von Kunststoff zu Recyclingzwecken nach Ablauf der Lebensdauer des Produkts zu vereinfachen.

Datenblätter zur Materialsicherheit

Datenblätter zur Materialsicherheit (Material Safety Data Sheets, MSDS) finden Sie auf der HP Website unter:

www.hp.com/go/msds

Kunden, die keinen Zugang zum Internet haben, können sich an ihr lokales HP Customer Care Center wenden.

Recyclingprogramm

HP stellt Ihnen in vielen Ländern/Regionen eine zunehmende Anzahl von Produktrücknahme- und Recyclingprogrammen zur Verfügung und steht außerdem in Partnerschaft mit einigen der größten Recyclingzentren für Elektronikprodukte weltweit. HP trägt außerdem zum Erhalt der Ressourcen bei, indem sie einige der gängigsten Produkte repariert und wiederverkauft. Dieses HP Produkt enthält folgende Materialien, die am Ende der Lebensdauer gesondert entsorgt werden müssen:

- Quecksilber in der Leuchtstoffröhre im Scanner (< 2 mg)
- Blei im Lötmetall

Recyclingprogramm für HP Inkjet-Verbrauchsmaterialien

HP setzt sich für den Schutz der Umwelt ein. Das Recyclingprogramm für HP Inkjet-Verbrauchsmaterialien ist in vielen Ländern/Regionen verfügbar und ermöglicht es Ihnen, gebrauchte Druckpatronen kostenlos zu recyceln. Weitere Informationen finden Sie auf der folgenden Website:

www.hp.com/hpinfo/globalcitizenship/environment/recycle/inkjet.html

Rechtliche Hinweise

Der HP All-in-One erfüllt die rechtlichen Produkthanforderungen Ihres Landes/Ihrer Region.

Dieser Abschnitt enthält rechtliche Themen, die nicht für die Funktionen im Funkbetrieb gelten.

Modellidentifizierungsnummer

Zu Identifizierungszwecken ist Ihrem Produkt eine Modellnummer zugewiesen. Die Modellnummer für das Produkt lautet SDGOB-0305-02/SDGOB-0305-03. Die Modellnummer darf nicht mit dem Produktnamen (HP Officejet 7300/7400 Series All-in-One) oder der Produktnummer (Q3461A/Q3462A) verwechselt werden.

Notice to users of the U.S. telephone network: FCC requirements

This equipment complies with FCC rules, Part 68. On this equipment is a label that contains, among other information, the FCC Registration Number and Ringer Equivalent Number (REN) for this equipment. If requested, provide this information to your telephone company.

An FCC compliant telephone cord and modular plug is provided with this equipment. This equipment is designed to be connected to the telephone network or premises wiring using a compatible modular jack which is Part 68 compliant. This equipment connects to the telephone network through the following standard network interface jack: USOC RJ-11C.

The REN is useful to determine the quantity of devices you may connect to your telephone line and still have all of those devices ring when your number is called. Too many devices on one line may result in failure to ring in response to an incoming call. In most, but not all, areas the sum of the RENs of all devices should not exceed five (5). To be certain of the number of devices you may connect to your line, as determined by the REN, you should call your local telephone company to determine the maximum REN for your calling area.

If this equipment causes harm to the telephone network, your telephone company may discontinue your service temporarily. If possible, they will notify you in advance. If advance notice is not practical, you will be notified as soon as possible. You will also be advised of your right to file a complaint with the FCC. Your telephone company may make changes in its facilities, equipment, operations, or procedures that could affect the proper operation of your equipment. If they do, you will be given advance notice so you will have the opportunity to maintain uninterrupted service.

If you experience trouble with this equipment, please contact the manufacturer, or look elsewhere in this manual, for warranty or repair information. Your telephone company may ask you to disconnect this equipment from the network until the problem has been corrected or until you are sure that the equipment is not malfunctioning.

This equipment may not be used on coin service provided by the telephone company. Connection to party lines is subject to state tariffs. Contact your state public utility commission, public service commission, or corporation commission for more information.

This equipment includes automatic dialing capability. When programming and/or making test calls to emergency numbers:

- Remain on the line and explain to the dispatcher the reason for the call.
- Perform such activities in the off-peak hours, such as early morning or late evening.

Hinweis The FCC hearing aid compatibility rules for telephones are not applicable to this equipment.

The Telephone Consumer Protection Act of 1991 makes it unlawful for any person to use a computer or other electronic device, including fax machines, to send any message unless such message clearly contains in a margin at the top or bottom of each transmitted page or on the first page of transmission, the date and time it is sent and an identification of the business, other entity, or other individual sending the message and the telephone number of the sending machine or such business, other entity, or individual. (The telephone number provided may not be a 900 number or any other number for which charges exceed local or long-distance transmission charges.) In order to program this information into your fax machine, you should complete the steps described in the software.

FCC statement

The United States Federal Communications Commission (in 47 CFR 15.105) has specified that the following notice be brought to the attention of users of this product.

Declaration of Conformity: This equipment has been tested and found to comply with the limits for a Class B digital device, pursuant to part 15 of the FCC Rules. Operation is subject to the following two conditions: (1) this device may not cause harmful interference, and (2) this device must accept any interference received, including interference that may cause undesired operation. Class B limits are designed to provide reasonable protection against harmful interference in a residential installation. This equipment generates, uses, and can radiate radio frequency energy, and, if not installed and used in accordance with the instructions, may cause harmful interference to radio communications. However, there is no guarantee that interference will not occur in a particular installation. If this equipment does cause harmful interference to radio or television reception, which can be determined by turning the equipment off and on, the user is encouraged to try to correct the interference by one or more of the following measures:

- Reorient the receiving antenna.
- Increase the separation between the equipment and the receiver.
- Connect the equipment into an outlet on a circuit different from that to which the receiver is connected.
- Consult the dealer or an experienced radio/TV technician for help.

For more information, contact the Product Regulations Manager, Hewlett-Packard Company, San Diego, (858) 655-4100.

The user may find the following booklet prepared by the Federal Communications Commission helpful: How to Identify and Resolve Radio-TV Interference Problems. This booklet is available from the U.S. Government Printing Office, Washington DC, 20402. Stock No. 004-000-00345-4.



Vorsicht Pursuant to Part 15.21 of the FCC Rules, any changes or modifications to this equipment not expressly approved by the Hewlett-Packard Company may cause harmful interference and void the FCC authorization to operate this equipment.

Exposure to radio frequency radiation



Vorsicht The radiated output power of this device is far below the FCC radio frequency exposure limits. Nevertheless, the device shall be used in such a manner that the potential for human contact during normal operation is minimized. This product and any attached external antenna, if supported, shall be placed in such a manner to minimize the potential for human contact during normal operation. In order to avoid the possibility of exceeding the FCC radio frequency exposure limits, human proximity to the antenna shall not be less than 20 cm (8 inches) during normal operation.

Note à l'attention des utilisateurs du réseau téléphonique Canadien/ Hinweise für Benutzer des kanadischen Telefonnetzes

Cet appareil est conforme aux spécifications techniques des équipements terminaux d'Industrie Canada. Le numéro d'enregistrement atteste de la conformité de l'appareil. L'abréviation IC qui précède le numéro d'enregistrement indique que l'enregistrement a été effectué dans le cadre d'une Déclaration de conformité stipulant que les spécifications techniques d'Industrie Canada ont été respectées. Néanmoins, cette abréviation ne signifie en aucun cas que l'appareil a été validé par Industrie Canada.

Pour leur propre sécurité, les utilisateurs doivent s'assurer que les prises électriques reliées à la terre de la source d'alimentation, des lignes téléphoniques et du circuit métallique d'alimentation en eau sont, le cas échéant, branchées les unes aux autres. Cette précaution est particulièrement importante dans les zones rurales.

Le numéro REN (Ringer Equivalence Number) attribué à chaque appareil terminal fournit une indication sur le nombre maximal de terminaux qui peuvent être connectés à une interface téléphonique. La terminaison d'une interface peut se composer de n'importe quelle combinaison d'appareils, à condition que le total des numéros REN ne dépasse pas 5.

Basé sur les résultats de tests FCC Partie 68, le numéro REN de ce produit est 0.2B.

This equipment meets the applicable Industry Canada Terminal Equipment Technical Specifications. This is confirmed by the registration number. The abbreviation IC before the registration number signifies that registration was performed based on a Declaration of Conformity indicating that Industry Canada technical specifications were met. It does not imply that Industry Canada approved the equipment.

Users should ensure for their own protection that the electrical ground connections of the power utility, telephone lines and internal metallic water pipe system, if present, are connected together. This precaution may be particularly important in rural areas.

Hinweis The Ringer Equivalence Number (REN) assigned to each terminal device provides an indication of the maximum number of terminals allowed to be connected to a telephone interface. The termination on an interface may consist of any combination of devices subject only to the requirement that the sum of the Ringer Equivalence Numbers of all the devices does not exceed 5.

The REN for this product is 0.2B, based on FCC Part 68 test results.

Hinweis für Benutzer im Europäischen Wirtschaftsraum



Dieses Produkt wurde für den Anschluss an analoge PSTN-Netze (Public Switched Telecommunication Networks) der Länder/Regionen des europäischen Wirtschaftsraums entwickelt.

Die Netzwerkcompatibilität ist von den vom Kunden gewählten Einstellungen abhängig. Für den Betrieb in einem anderen Land/einer anderen Region als der, in der das Gerät gekauft wurde, müssen diese Einstellungen zurückgesetzt werden. Wenden Sie sich an den Händler oder Hewlett-Packard, wenn Sie weitere Unterstützung benötigen.

Diesem Gerät wurde vom Hersteller bestätigt, dass es gemäß der Richtlinie 1999/5/EC (Anhang II) für europäische Einzelanschlussverbindungen an das öffentliche Telefonnetz zugelassen ist. Aufgrund der Unterschiede zwischen den jeweiligen öffentlichen Telefonnetzen in den einzelnen Ländern bietet die Genehmigung an sich jedoch keine bedingungslose Gewährleistung für den einwandfreien Betrieb an jedem Hauptanschluss des öffentlichen Telefonnetzes.

Wenn Probleme auftreten, sollten Sie sich zuerst an den Lieferanten des Geräts wenden.

Dieses Gerät entspricht den Voraussetzungen für das MFV-Tonwahlverfahren und Loop-Disconnect-Wahlverfahren. Sollten wider Erwarten Probleme mit dem Loop-Disconnect-Wahlverfahren auftreten, wird empfohlen, auf das MFV-Tonwahlverfahren zurückzugreifen.

Hinweis für Benutzer des deutschen Telefonnetzes

Dieses HP Faxgerät ist nur für den Anschluss an das analoge öffentliche Telefonnetz konzipiert. Stecken Sie den TAE N-Telefonanschlussstecker, der mit der HP All-in-One geliefert wird, in die Anschlusssteckdose (TAE 6) mit N-Kodierung. Dieses HP Faxgerät kann als eigenständiges Gerät und/oder in Kombination (in Reihenschaltung) mit anderen zugelassenen Endgeräten verwendet werden.

Geräuschemission

LpA < 70 dB am Arbeitsplatz im Normalbetrieb nach DIN 45635 T. 19

Notice to users in Japan (VCCI-2)

この装置は、情報処理装置等電波障害自主規制協議会（VCCI）の基準に基づくクラスB情報技術装置です。この装置は、家庭環境で使用することを目的としていますが、この装置がラジオやテレビジョン受信機に近接して使用されると受信障害を引き起こすことがあります。
取り扱い説明書に従って正しい取り扱いをして下さい。

Notice to users in Korea

사용자 안내문(B급 기기)

이 기기는 비업무용으로 전자파 적합 등록을 받은 기기로서, 주거지역에서는 물론 모든 지역에서 사용할 수 있습니다.

Rechtliche Hinweise für drahtlose Produkte

Dieser Abschnitt enthält rechtliche Informationen, die für drahtlose Produkte gelten.

Note à l'attention des utilisateurs Canadien/notice to users in Canada

For Indoor Use. This digital apparatus does not exceed the Class B limits for radio noise emissions from the digital apparatus set out in the Radio Interference Regulations of the Canadian Department of Communications. The internal wireless radio complies with RSS 210 of Industry Canada.

For Indoor Use. Le présent appareil numérique n'émet pas de bruit radioélectrique dépassant les limites applicables aux appareils numériques de la classe B prescrites dans le Règlement sur le brouillage radioélectrique édicté par le ministère des Communications du Canada. Le composant RF interne est conforme à la norme CDN-210 d'Industrie Canada.

ARIB STD-T66 (Japan)

この機器の使用周波数帯では、電子レンジ等の産業・科学・医療用機器のほか工場の製造ライン等で使用されている移動体識別用の構内無線局（免許を要する無線局）及び特定小電力無線局（免許を要しない無線局）が運用されています。

- 1 この機器を使用する前に、近くで移動体識別用の構内無線局及び特定小電力無線局が運用されていないことを確認して下さい。
- 2 万一、この機器から移動体識別用の構内無線局に対して電波干渉の事例が発生した場合には、速やかに使用周波数を変更するか又は電波の発射を停止した上、下記連絡先にご連絡頂き、混信回避のための処置等（例えば、パーティションの設置など）についてご相談して下さい。
- 3 その他、この機器から移動体識別用の特定小電力無線局に対して電波干渉の事例が発生した場合など何かお困りのことが起きたときは、次の連絡先へお問い合わせ下さい。

連絡先：日本ヒューレット・パッカード株式会社 TEL：0120-014121

2.4 D S 4

Notice to users in Italy

License required for use. Verify with your dealer or directly with General Direction for Frequency Planning and Management (Direzione Generale Pianificazione e Gestione Frequenze).

E' necessaria una concessione ministeriale anche per l'uso del prodotto. Verifici per favore con il proprio distributore o direttamente presso la Direzione Generale Pianificazione e Gestione Frequenze.

Notice to users in France

For 2.4 GHz Wireless LAN operation of this product certain restrictions apply: This equipment may be used indoor for the entire 2400-2483.5 MHz frequency band (channels 1-13). For outdoor use, only 2454-2483.5 MHz frequency band (channels 10-13) may be used. For the latest requirements, see www.art-telecom.fr.

Pour une utilisation en réseau sans fil 2,4 GHz de ce produit, certaines restrictions s'appliquent : cet appareil peut être utilisé à l'intérieur des bâtiments sur toute la bande de fréquences 2400-2483,5 MHz (canaux 1-13). Pour une utilisation à l'extérieur des bâtiments, seule la partie 2454-2483,5 MHz (canaux 10-13) peut être utilisée. Pour connaître les dernières réglementations en vigueur, consultez le site Web www.art-telecom.fr.

Hinweis für Benutzer im Europäischen Wirtschaftsraum (drahtlose Produkte)

Funkanlagen und Telekommunikationsendeinrichtungen, die das CE 0984-Zeichen oder das CE-Warnzeichen tragen, erfüllen die R&TTE-Richtlinie (1999/5/EG) der Kommission der Europäischen Gemeinschaft.

Hinweis Dies ist ein Gerät für den Betrieb in leistungsarmen WLANs mit einer Bandbreite von 2,4 GHz, das in Heim- und Büroumgebungen eingesetzt werden kann. In einigen Ländern/Regionen können spezielle Einschränkungen für den Betrieb vorliegen, die für die einzelnen Ländern unten aufgelistet sind.

Dieses Gerät kann in den folgenden EU- und EFTA-Ländern/Regionen verwendet werden: Österreich, Belgien, Dänemark, Finnland, Deutschland, Griechenland, Island, Irland, Italien, Liechtenstein, Luxemburg, Niederlande, Norwegen, Portugal, Schweden, Schweiz und Großbritannien. In Frankreich ist bei einem normalen WLAN-Betrieb des Geräts nur eine geringe Bandbreite verfügbar (Kanäle 10, 11, 12 und 13). L'Autorité de régulation des télécommunications (ART) hat spezielle Richtlinien für Hotspots verfasst, die die Nutzung zusätzlicher Kanäle ermöglichen. Weitere Informationen zu lokalen Regelungen, Genehmigungen u. a. finden Sie auf der ART-Website unter: www.art-telecom.fr.

Declaration of conformity (European Economic Area)

The Declaration of Conformity in this document complies with ISO/IEC Guide 22 and EN 45014. It identifies the product, manufacturer's name and address, and applicable specifications recognized in the European community.

HP Officejet 7300 Series Declaration of Conformity



DECLARATION OF CONFORMITY

according to ISO/IEC Guide 22 and EN 45014

Manufacturer's Name: Hewlett-Packard Company

Manufacturer's Address: 16399 West Bernardo Drive
San Diego CA 92127, USA

declares, that the product

Regulatory Model Number: SDGOB-0305-02
Product Name: OfficeJet 7300 Series (**Q3461A**)
Model Number(s): OfficeJet 7310 (Q5562A), 7313 (Q5562A), 7310xi (Q5563A)
Power Adapter(s) HP part#: 0950-4483 (domestic)
0950-4484 (international)

conforms to the following Product Specifications:

Safety: IEC 60950-1: 2001
EN 60950-1: 2002
IEC 60825-1 Edition 1.2: 2001 / EN 60825-1+A11+A2+A1: 2002 Class 1(Laser/Led)
UL 60950-1: 2003
CAN/CSA-22.2 No. 60950-1-03
NOM 019-SFCI-1993, AS/NZS 60950: 2000, GB4943: 2001

EMC: CISPR 22:1997 / EN 55022:1998 Class B
CISPR 24:1997 / EN 55024:1998
IEC 61000-3-2: 2000 / EN 61000-3-2: 2000
IEC 61000-3-3/A1: 2001 / EN 61000-3-3/ A1: 2001
CNS13438:1998, VCCI-2
FCC Part 15-Class B/ICES-003, Issue 2
GB9254: 1998, EN 301-489-17:2002

Telecom: TBR 21:1998, AS/ACIF S002:2001

Supplementary Information:

The product herewith complies with the requirements of the Low Voltage Directive 73/23/EC, the EMC Directive 89/336/EC and with the R&TTE Directive 1999/5/EC (Annex II) and carries the CE-marking accordingly. The product was tested in a typical configuration.

24 February 2004
Date

Steve Smith, Hardware Test & Regs MGR.

European Contact for regulatory topics only: Hewlett Packard GmbH, HQ-TRE, Herrenberger Strasse 140,
D-71034 Böblingen Germany, (FAX +49-7031-14-3143
US Contact: Hewlett Packard Co. 16399 W. Bernardo Dr. San Diego, CA, USA, 92127

HP Officejet 7400 Series Declaration of Conformity



DECLARATION OF CONFORMITY

according to ISO/IEC Guide 22 and EN 45014

Manufacturer's Name: Hewlett-Packard Company

Manufacturer's Address: 16399 West Bernardo Drive
San Diego CA 92127, USA

declares, that the product

Regulatory Model Number: SDGOB-0305-03

Product Name: OfficeJet 7400 Series (**Q3462A**)

Model Number(s): OfficeJet 7410 (Q5569A/B, Q5573C-Japan), 7410xi (Q5564A), 7413 (Q5570A)

Power Adapter(s) HP part#: 0950-4483 (domestic)
0950-4484 (international)

conforms to the following Product Specifications:

Safety: IEC 60950-1: 2001
EN 60950-1: 2002
IEC 60825-1 Edition 1.2: 2001 / EN 60825-1+A11+A2+A1: 2002 Class 1(Laser/Led)
UL 60950-1: 2003
CAN/CSA-22.2 No. 60950-1-03
NOM 019-SFCI-1993, AS/NZS 60950: 2000, GB4943: 2001

EMC: CISPR 22:1997 / EN 55022:1998 Class B
CISPR 24:1997 / EN 55024:1998
IEC 61000-3-2: 2000 / EN 61000-3-2: 2000
IEC 61000-3-3/A1: 2001 / EN 61000-3-3/ A1: 2001
CNS13438:1998, VCCI-2
FCC Part 15-Class B/ICES-003, Issue 2
GB9254: 1998, EN 301-489-17:2002

Telecom: TBR 21:1998, AS/ACIF S002

Supplementary Information:

The product herewith complies with the requirements of the Low Voltage Directive 73/23/EC, the EMC Directive 89/336/EC and with the R&TTE Directive 1999/5/EC (Annex II) and carries the CE-marking accordingly. The product was tested in a typical configuration.

11 March 2004

Date

Steve Smith, Hardware Test & Regs MGR.

European Contact for regulatory topics only: Hewlett Packard GmbH, HQ-TRE, Herrenberger Strasse 140,
D-71034 Böblingen Germany, (FAX +49-7031-14-3143

Index

Symbole/Zahlen

- 10 x 15 cm Fotopapier einlegen 38
- 250-Blatt-Fach für Normalpapier für Fax auswählen 115
- 4 x 6 Zoll Fotopapier, einlegen 38

A

- A4-Papier einlegen 36
- Abbrechen
 - Druckauftrag 86
 - Fax 102, 117
 - Faxvorgang 122
 - kopieren 77
 - Scanauftrag 83
 - Taste 5
- Abdeckungsunterseite, reinigen 158
- abdunkeln
 - Kopien 73
- Abmessungen und Gewicht 236
- Abruffunktion zum Empfangen eines Fax 106
- ADSL-Anschluss. *siehe* DSL-Anschluss
- Anhalten
 - Druckauftrag 86
 - Fax 117
 - Faxvorgang 122
 - geplantes Fax 102
 - kopieren 77
- Anpassen an Seite 72
- Anrufbeantworter
 - Faxe empfangen 96, 104
 - Fehlerbehebung 196
- Anschlussbuchsentest, Fax 189
- Antwortmodus 96
- Anzahl Kopien, Taste 6 aufhellen
 - Kopien 73
- Auflösung
 - Fax 113
- Ausrichten von Druckpatronen 167

- Ausschalten Ihres HP All-in-One 209
- Auswechseln der Druckpatronen 161
- Autom. Empfang
 - LED 4
 - Taste 4
- Automatisch verkleinern, Fax 119
- Automatische Faxberichte 110
- Automatischer Vorlageneinzug
 - Originale einlegen 33
 - Reinigen 203
 - Staus, Fehlerbehebung 202
 - vordere Blende abnehmen 204
 - vordere Blende anbringen 207
 - Zufuhrprobleme, Fehlerbehebung 203
- Automatisches Drucken 145
- Automatisches Überprüfen 145

B

- Baud-Rate 120
- Beantwortung, Ruftonmuster 90
- Bedienfeld
 - Text eingeben 108
 - Übersicht 3
- Beenden
 - Scanauftrag 83
- Beidseitig bedruckte Faxe 105
- Beidseitig, Taste 5
- Beidseitiger Druck, Beseitigen von Papierstaus im Zubehör 203
- Berichte
 - Bestätigung 110
 - Fax 94, 99, 109, 110, 188
 - Faxprotokoll 110
 - Faxtest fehlgeschlagen 188
 - Fehler 110
 - Kurzwahlliste 110
 - letzte Faxtransaktion 110
 - Selbsttest 159

- Selbsttestbericht 110
- Bestätigungsberichte, Fax 110
- Bestellen
 - Benutzerhandbuch 155
 - Druckpatronen 154
 - Einrichtungsanweisungen 155
 - Papier 154
 - Software 155
 - Zubehör 155
- Bild scannen
 - HP Director (Windows) 11
 - OS 9 HP Image Zone (Macintosh) 16
 - OS X HP Image Zone (Macintosh) 13
- Bilder entladen
 - OS 9 HP Image Zone 16
 - OS X HP Image Zone 13
- Bilder in Vorschau anzeigen 146
- Bilder übertragen, Symbolschaltfläche (HP Director) 12
- Bildschirmsschoner 7
- Binden
 - Ränder 75
- Bluetooth
 - Kennwortschlüssel-Authentifizierung 23
 - Sicherheitseinstellungen 23
 - Verbindung mit HP All-in-One herstellen 21
 - Verfügbarkeit 23

C

- CompactFlash-Speicherkarte 44
- Customer Support
 - außerhalb der USA 220
 - Australien 223
 - Gewährleistung 229
 - HP Quick Exchange Service (Japan) 224
 - Japan 223
 - Kontakt 219
 - Korea 223
 - Nordamerika 220

- Seriennummer 220
 - Service-ID 220
 - Website 219
- D**
- Datum, einstellen 107
 - Deinstallieren
 - Software 185
 - Diashow 58
 - Digitalkamera
 - PictBridge 56
 - DNS. *siehe* DNS-Server
 - DNS-Server
 - IP-Adresse
 - überprüfen 211, 213
 - Dokument scannen
 - HP Director (Windows) 11
 - OS 9 HP Image Zone (Macintosh) 16
 - Doppelseitig bedruckte
 - Faxe 100
 - DPOF-Datei 57
 - Drehen, Taste 6
 - Drucken
 - Auftrag abbrechen 86
 - aus
 - Softwareanwendung 84
 - beide Seiten eines Blatts 105
 - Druckoptionen 85
 - Druckspezifikationen 234
 - Faxberichte 94, 99, 109, 110
 - Faxe 121
 - Fotos aus DPOF-Datei 57
 - Fotos, direkt von einer Speicherkarte 54
 - Photo-Index 47
 - Schnelldruck 57
 - Selbsttestbericht 159
 - vom Computer 84
 - Druckpatronen
 - an Tintendüsen
 - angrenzenden Bereich 170
 - aufbewahren 166
 - ausrichten 167
 - auswechseln 161
 - bestellen 154
 - Fehlerbehebung 179, 209
 - Fotodruckpatrone 165
 - graue
 - Fotodruckpatrone 166
 - handhaben 161
 - Kontakte reinigen 168
 - Namen der Komponenten 161
 - reinigen 168
 - Tintenfüllstände
 - überprüfen 159
 - Druckpatronen-Schutzbehälter 166
 - Druckrandspezifikationen 234
 - DSL-Anschluss, mit Fax einrichten 88
 - Dunkler
 - Faxe 114
- E**
- Ein, Taste 6
 - Eingeben, Text 108
 - Eingebetteter Webserver 211
 - Eingeblendetes Tastenfeld 108
 - Einlegen
 - 10 x 15 cm Fotopapier 38
 - 4 x 6 Zoll Fotopapier 38
 - A4-Format 36
 - Endlospapier 41
 - Etiketten 41
 - großformatiges Papier 36
 - Grußkarten 41
 - Hagaki-Karten 39
 - Legel-Format 36
 - Letter-Format 36
 - Originale 33
 - Postkarten 39
 - Transferdrucke zum Aufbügeln 41
 - Transparentfolien 41
 - Umschläge 40
 - Einrichten
 - DSL-Anschluss 88
 - Fax 87
 - gemeinsam genutzter Telefonanschluss 92
 - ISDN-Telefonanlage 89
 - Menü 10
 - Menütaste 6
 - PBX-Telefonanlage 89
 - separate Faxleitung 87
 - Spezialtonfolge 90, 117
 - Voicemail 93
 - Einrichtung
 - Fax testen 94
 - Testfax 188
 - Einrichtung
 - Fehlerbehebung für Faxfunktion 188
 - Einstellungen
 - Autom. Empfang 96
 - Datum und Uhrzeit 107
 - Druckoptionen 85
 - Fax 115
 - Faxgeschwindigkeit 120
 - Einzelne Kurzwahleinträge 111
 - Empfangen von Faxen
 - Fehlerbehebung 192, 194
 - Empfangen, Bilder in HP Instant Share 133, 143
 - Empfangen, Fax 104
 - Empfangen, Faxe
 - Abrufen 106
 - manuell 105
 - weiterleiten 117
 - Endlospapier
 - einlegen 41
 - Energiesparmodus 172
 - Erneut drucken, gespeicherte Faxe 121
 - Erneutes Installieren der Software 185
 - Etiketten
 - einlegen 41
 - EWS. *siehe* Eingebetteter Webserver
- F**
- Fachauswahl, Taste 5
 - Farbdisplay
 - Bildschirmschoner 7
 - Maßeinheiten ändern 178
 - Sprache wechseln 178
 - Symbole 6
 - Farbe
 - Intensität 73
 - Kopien 75
 - Fax
 - Abruffunktion zum Empfangen 106
 - Anruf beantworten 105
 - Anrufbeantworter 194
 - Antwortmodus, einstellen 96, 98
 - Auflösung 113
 - automatisch
 - verkleinern 119
 - automatischer Empfang, einstellen 98
 - Berichte 94, 99, 109
 - Datum und Uhrzeit 107

- DSL-Anschluss, einrichten 88
- einrichten 87
- einseitig bedruckte Originale 100, 105
- Einstellungen 113, 115
- empfangen 104
- erneut drucken 121
- Faxe weiterleiten 117
- Fehlerkorrekturmodus (ECM) 120
- Geschwindigkeit 120
- heller oder dunkler 114
- ISDN-Telefonanlage, einrichten 89
- Kontrast 114
- Kopfzeile 107
- Kurzwahl 101, 111, 112, 113
- Lautstärke 116
- löschen 121
- manuell empfangen 105
- manuell senden 101
- Menü, Taste 4
- Papierfach 115
- Papierformat 116
- Pause 108
- PBX-Telefonanlage, einrichten 89
- planen 102
- Ruftonanzahl bis Beantwortung 104
- Ruftonmuster für Beantwortung 117
- senden 98
- Sicherung für Faxempfang 119
- Spezialtonfolge 90, 96, 117
- Standardwerte 115
- Telefonkabel 189, 192
- testen 94
- Text und Symbole eingeben 108
- Ton- oder Pulswahl 116
- Voicemail, einrichten 93
- Wahlüberwachung 103
- Wahlwiederholung 101, 118
- Faxen
 - Anrufbeantworter 196
 - Einrichtung 188
 - Faxspezifikationen 235
 - Fehlerbehebung 188
 - Internet 198
 - Menü 9
 - Rauschen in Telefonleitung 197
 - Telefonkabel 197
 - über Internet 122
- Faxfunktion
 - Test fehlgeschlagen 188
 - testen 188
- Faxvorgang
 - abbrechen 122
- FCC-Bestimmungen 238
- FCC-Erklärung 239
- Fehlerbehebung
 - Anrufbeantworter 196
 - DNS-Adresse überprüfen 213
 - DNS-Server antwortet nicht 213
 - Druckpatronen 179, 209
 - Einrichtung 176
 - falsche Maßeinheiten 178
 - Faxe empfangen 192, 194
 - Faxe senden 192
 - Faxfunktion 188
 - Faxprobleme 192, 196 198
 - Faxtest 188
 - fehlerhafte Zieldatei 214
 - Hardwareeinrichtung 176
 - HP Instant Share einrichten 198
 - HP Instant Share nicht eingerichtet 199
 - HP Instant Share-Operationen 209
 - HP Support kontaktieren 174
 - Infodatei 175
 - Informationen 174
 - Informationen zur Einrichtung 176
 - Keine Netzwerkverbindung 210
 - keine Verbindung zu HP Instant Share 211
 - klemmender Patronenwagen 182
 - minimale Installation 198
 - Papier 201
 - Papierstau 182
 - Proxy-Adresse überprüfen 213
 - Proxy-Einstellungen überprüfen 211
- Rauschen in Telefonleitung 197
- Softwareinstallation 182
- Speicherkarten 214, 216
- Sprache, Display 178
- Staus, Papier 43, 182, 202
- Support-Ressourcen 174
- USB-Kabel 176
- Verbindung zu HP Instant Share abgebrochen 213
- Ziele nicht eingerichtet 200
- Ziele nicht verfügbar 214
- Fehlerberichte, Fax 110
- Fehlerkorrekturmodus (ECM) 120
- FoIP 122, 198
- Foto
 - Menü 9
 - Menü, Taste 6
- Fotopapier einlegen 38
- Fotos
 - aus einer DPOF-Datei drucken 57
 - aus einer Zieldatei senden 139
 - Auswahl aufheben 56
 - automatisches Drucken 145
 - Datei beschädigt 215
 - Dateigröße 216
 - Diashow 58
 - Druckauftrag, abbrechen 149
 - drucken 145
 - Druckoptionen 147
 - E-Mail 80
 - Fotodruckpatrone 165
 - gemeinsam nutzen 80
 - gescannte Bilder senden 126, 140
 - graue Fotodruckpatrone 166
 - HP Image Zone 128, 141
 - Kopien optimieren 75
 - manuell drucken 146
 - nicht unterstütztes Dateiformat 215
 - randlos 55
 - scannen 80
 - Schnelldruck 57
 - senden 80

- von einem beliebigen Absender empfangen 143
- von einer Speicherkarte senden 124, 137
- von zulässigen Absendern empfangen 144
- Vorschau 146
- FOTOS DRUCKEN, Taste 5
- Fotospeicherkarte. *siehe* Speicherkarten
- Funknetzwerkverbindung, Symbole
 - Ad-hoc 7
- G**
- Ganze Seite füllen
 - Fotooptimierung 70
- Geräte-Aktualisierung
 - Info 216
 - Macintosh 218
 - Windows 217
- Gewährleistung
 - Erklärung 230
- Glas
 - Original auflegen 34
 - Reinigen 157
- Gruppenkurzwahleinträge 112
- Grußkarten, einlegen 41
- H**
- Hagaki-Karten, einlegen 39
- Hardwareeinrichtung
 - Fehlerbehebung 176
- Hardwaretest, Fax 189
- Hauptpapierfach
 - für Fax auswählen 115
- Heller
 - Faxe 114
- Hinteres Papierfach 64
- HP All-in-One
 - Informationen 2
 - Zurücksenden des HP All-in-One 224
- HP Director
 - fehlende Symbole 184
 - HP Instant Share 130
 - starten 11
- HP Gallery
 - OS 9 HP Image Zone 16
 - OS X HP Image Zone 14
- HP Hilfe (OS 9 HP Image Zone) 16
- HP im Internet (OS 9 HP Image Zone) 16
- HP Image Print (OS X HP Image Zone) 14
- HP Image Zone
 - Bilder senden 141
 - HP Instant Share 128, 129, 141
 - Macintosh 12, 15, 129
 - Symbolschaltfläche (Windows) 12
 - Übersicht 10
 - Windows 11, 128
- HP Instant Share
 - allgemeine Fehler 209
 - an ein Gerät senden 80, 124, 128, 135, 137, 141
 - an ein Gerät senden (Netzwerk) 59
 - an ein Gerät senden (USB) 58
 - Anmeldung fehlgeschlagen 215
 - automatisches Drucken 136, 145
 - automatisches Überprüfen 145
 - Bilder drucken 145
 - Bilder empfangen 133, 143
 - Bilder entfernen 149
 - Bilder in Vorschau anzeigen 146
 - Bilder manuell drucken 146
 - Bilder per E-Mail aus der HP Image Zone senden (Netzwerk) 141
 - Bilder scannen 80
 - Bilder senden 80, 124, 132, 137, 213
 - Bilder senden (Netzwerk) 59
 - Bilder senden (USB) 58
 - Bilder von der HP Image Zone senden (USB) 128
 - Datei beschädigt 215
 - Dateigröße überschritten 216
 - Dienst abgelaufen 215
 - Dienst nicht verfügbar 215
 - Druckaufträge abbrechen 149
 - Druckoptionen 147
 - einrichten (im Netzwerk) 134
 - einrichten (USB) 124
 - Empfangsmodus "Offen" 133, 136, 143
 - Empfangsmodus "Privat" 133, 136, 144
 - Fehlerbehebung beim Einrichten 198
 - Fehlerbericht 215
 - Fehlermeldungen zur Fehlerbehebung 209
 - Foto per E-Mail von einer Speicherkarte senden (Netzwerk) 137
 - Fotos per E-Mail von der HP Image Zone senden (USB) 128
 - Fotos per E-Mail von einer Speicherkarte senden (USB) 124
 - Fotos per E-Mail von einer Speicherkarte versenden 58
 - Fotos von einer Speicherkarte senden (Netzwerk) 137
 - Fotos von einer Speicherkarte senden (USB) 124
 - gescannte Bilder senden 126, 140
 - HP Image Zone 128, 141
 - HP Remote-Druckfunktion 134, 150
 - Konto verwalten 151
 - Menü 10
 - Menütaste 5
 - minimale Installation 198
 - mit hoher Qualität drucken 58
 - Online-Albums 58
 - Optionsmenü 151
 - Scandokumente per E-Mail versenden 80
 - Scandokumente senden 80
 - Sendevorgang von Bildern abbrechen 141
 - Speichergröße überschritten 214
 - Symbole 7
 - Überblick 123, 132

Verbindung
 abgebrochen 213
 Verbindungsfehler 210
 von einem beliebigen
 Absender empfangen 143
 von zulässigen Absendern
 empfangen 144
 Zieldatei 139
 Ziele 135, 200
 Ziele nicht verfügbar 214
 Zugriffsliste 136
 HP Instant Share
 HP Remote-Druckfunktion
 Remote-Drucken 150
 Überblick 134
 HP Support
 vorbereitende Schritte 174

I

Identifizierungscode 107
 Infodatei 175
 Installationsprobleme 175
 Installieren der
 Gerätesoftware 199
 Instant Share. *siehe* HP Instant
 Share
 Internet
 Fax, verwenden 198
 faxen 122
 ISDN-Telefonanlage,
 einrichten 89

K

Kabelverbindung, Symbole 7
 Klemmender
 Patronenwagen 182
 Konformitätserklärung
 Europäischer
 Wirtschaftsraum 243
 HP Officejet 7300
 Series 244
 HP Officejet 7400
 Series 245
 Kontrast, Fax 114
 Kopfzeile, Fax 107
 Kopie
 auf Poster-Format
 vergrößern 76
 Papierformat 61
 Kopien
 binden 75
 helle Bereiche
 optimieren 75

Kopien erstellen
 HP Director (Windows) 11
 OS 9 HP Image Zone
 (Macintosh) 16
 OS X HP Image Zone
 (Macintosh) 14
 Kopien optimieren 70
 Kopieren
 abbrechen 77
 Anzahl Kopien 65
 beidseitig 67
 empfohlene Papiertypen 62
 Farbintensität 73
 Format,
 benutzerdefiniert 72
 Fotooptimierung 74
 Fotos auf Letter- oder A4-
 Format 70
 Geschwindigkeit 63
 Kopien verkleinern/
 vergrößern 72
 Kopierspezifikationen 235
 Legal auf Letter 73
 mehrere Kopien auf eine
 Seite 71
 Menü 8
 Menü, Taste 6
 Qualität 63
 randlose Kopien 69
 Reihenfolge. *siehe* Sortieren
 Schwarzweißdokumente 67
 sortieren 68
 Standardeinstellungen 65
 Textoptimierung 74
 Transferfolie zum
 Aufbügeln 77
 vergrößern 72
 verkleinern 72, 73
 zwei auf eine 68
 Korrekter Anschluss,
 Faxtest 190
 Kurzwahl
 bearbeiten 112
 Einträge erstellen 111, 112
 Fax senden 101
 Gruppen 112
 Liste drucken 110
 löschen 113
 Kurzwahl, Taste 4

L

Lautstärke, für Fax
 einstellen 116

Legal-Format
 einlegen 36
 Letter-Format
 einlegen 36

M

Manuell
 Fax empfangen 105
 Fax senden 101, 103
 Faxberichte 110
 Medien. *siehe* Papier
 Memory Stick,
 Speicherkarte 44
 MicroDrive-Speicherkarte 44
 Minimale Installation 198
 MultiMediaCard-Speicherkarte
 (MMC) 44

N

Nach-links-Pfeil 6
 Nach-oben-Pfeil 6
 Nach-rechts-Pfeil 5
 Nach-unten-Pfeil 5
 Normale Kopierqualität 63

O

OK, Taste 5
 One-Touch-Kurzwahltasten 4
 Optimale Kopierqualität 63

P

Papier
 bestellen 154
 einlegen 36
 empfohlene Typen 35
 Fehlerbehebung 201
 Format, für Fax
 einstellen 116
 für Kopien empfohlene
 Papiertypen 62
 Legal auf Letter
 kopieren 73
 Papierformat für Kopie 61
 Papierformate 233
 Papierspezifikationen 233
 Staus 43, 182, 202
 ungeeignete Typen 35
 Papierfach
 für Fax auswählen 115
 Kapazitäten der
 Papierfächer 233
 Patronen. *siehe* Druckpatronen

- Patronenwagen, klemmender 182
 - PBX-Telefonanlage, einrichten 89
 - PC-Modem
 - Fehlerbehebung 192, 194
 - Photo-Index
 - ausfüllen 48
 - drucken 47
 - Menü 9
 - scannen 50
 - Taste 5
 - PictBridge 56
 - Planen, Fax 102
 - Poster
 - kopieren 76
 - Postkarten, einlegen 39
 - Proxy-Einstellungen 213
 - Pulswahl 116
- Q**
- Qualität der Faxleitung, Faxtest 190
 - Qualität, Taste 6
- R**
- Ränder
 - Kopien 75
 - Randlose Fotos
 - von Speicherkarte drucken 55
 - Randlose Kopien
 - 10 x 15 cm (4 x 6 Zoll) Foto 69
 - ganze Seite füllen 70
 - Rechtliche Hinweise
 - FCC-Bestimmungen 238
 - FCC-Erklärung 239
 - Hinweis für Benutzer des deutschen Telefonnetzes 241
 - Hinweis für Benutzer im Europäischen Wirtschaftsraum 241
 - Hinweise für Benutzer in Japan 241
 - Hinweise für Benutzer in Korea 241
 - Hinweise für Kanada 240
 - Konformitätserklärung (Europäischer Wirtschaftsraum) 243
 - Konformitätserklärung (USA) 244, 245
 - Modellidentifizierungsnummer 238
 - Rechtliche Hinweise für drahtlose Produkte
 - Hinweis für Benutzer im Europäischen Wirtschaftsraum 243
 - Hinweise für Benutzer in Frankreich 242
 - Hinweise für Benutzer in Italien 242
 - Hinweise für Benutzer in Kanada 242
 - Reinigen
 - Abdeckungsunterseite 158
 - an Tintendüsen angrenzenden Bereich 170
 - äußeres Gehäuse 158
 - automatischer Vorlageneinzug 203
 - Druckpatronen 168
 - Druckpatronenkontakte 168
 - Glas 157
 - Remote-Druckfunktion. *siehe* HP Remote-Druckfunktion
 - Ruftonanzahl bis zur Faxbeantwortung 104
 - Ruftonmuster für Beantwortung 117
- S**
- Scandokument
 - HP Instant Share 80
 - Scannen
 - an Speicherkarte 82
 - beenden 83
 - HP Instant Share 126, 140
 - Menü 9
 - Photo-Index 50
 - Scanspezifikationen 236
 - über das Bedienfeld 79
 - über direkt angeschlossenes Gerät 79
 - über Gerät im Netzwerk 79
 - Scannen an
 - Menü (USB - Macintosh) 8
 - Menü (USB - Windows) 8
 - Menütaste 4
 - Scannen an OCR (OS X HP Image Zone) 13
 - Schnelldruck 57
 - Schnelle Kopierqualität 64
 - Secure Digital-Speicherkarte 44
 - Selbsttestbericht 110, 159
 - Senden, an ein Gerät
 - gescannte Bilder 126, 140
 - HP Director (Macintosh) 130
 - HP Image Zone 141
 - HP Image Zone (Macintosh) 129
 - HP Image Zone (Windows) 128
 - im Netzwerk 59
 - über USB angeschlossenen 58
 - von einer Speicherkarte 124, 137
 - Senden, Fax
 - aus dem Speicher 103
 - beidseitig bedruckte Originale 100
 - einfaches Fax 98
 - Kurzwahl 101
 - manuell 101, 103
 - planen 102
 - Wahlüberwachung 103
 - Wahlwiederholung 101
 - Seriennummer 220
 - Service-ID 220
 - Sicherheit
 - Bluetooth-Adapter 23
 - Sichern
 - Faxe im Speicher 119
 - SmartMedia-Speicherkarte 44
 - Software
 - deinstallieren 185
 - erneut installieren 185
 - Fehlerbehebung bei der Installation 182
 - Softwareaktualisierung. *siehe* Geräte-Aktualisierung
 - Softwareanwendung, drucken aus 84
 - Sortieren
 - Kopien 68
 - Taste 5
 - Speichern
 - Faxe erneut drucken 121
 - Faxe löschen 121
 - Faxe sichern 119
 - Speicherkarte

- Speicherkartenspezifikationen 236
 - Speicherkarten
 - Dateien auf Computer speichern 46
 - defekt 214
 - DPOF-Datei drucken 57
 - Fotos drucken 54
 - Fotos senden 124, 137
 - Fotos, gemeinsam nutzen (Netzwerk) 59
 - Fotos, gemeinsam nutzen (USB) 58
 - Karte einsetzen 46
 - Photo-Index 47
 - Überblick 44
 - Speichern
 - Fotos auf Computer 46
 - Spezialtonfolge 90, 96, 117
 - Spezifikationen
 - 10 x 15 cm Fotopapier 233
 - Bannerpapier 233
 - Etiketten 233
 - Fotopapier 233
 - Legal-Papier 233
 - Letter-Papier 233
 - Transparentfolien 233
 - Umschläge 233
 - Standardeinstellungen
 - Fax 115
 - wiederherstellen 172
 - START FAXEN Farbe, Taste 4
 - START FAXEN Schwarz, Taste 4
 - START KOPIEREN Farbe 5
 - START KOPIEREN Schwarz 5
 - Start Scannen, Taste 4
 - Staus, Papier 43, 182, 202
 - Stromversorgung 237
 - Support
 - Ressourcen 174
 - vorbereitende Schritte 174
 - Symbole, eingeben 108
 - Systemanforderungen 233
- T**
- Tastaturfeld 4
 - Tastenfeld 108
 - Technische Daten
 - Abmessungen und Gewicht 236
 - Druckrandspezifikationen 234
 - Druckspezifikationen 234
 - Faxspezifikationen 235
 - Funkstandard 242
 - Gewicht 236
 - Kapazitäten der Papierfächer 233
 - Kopierspezifikationen 235
 - Papierformate 233
 - Papierspezifikationen 233
 - Scanspezifikationen 236
 - Speicherkartenspezifikationen 236
 - Stromversorgung 237
 - Systemanforderungen 233
 - Umgebungsbedingungen 237
- Telefon**
- Fax empfangen 105
 - Fax senden 101
- Telefonanschlussbuchstentest, Fax 189**
- Telefonkabel**
- Anschlussverbindung, Fehler 190
 - überprüfen 190
 - verlängern 197
- Telefonnummern, Customer Support 219**
- Test**
- Faxanschluss 190
 - Faxhardwaretest 189
 - Faxleitungsqualität 190
 - Faxtest fehlgeschlagen 188
 - Telefonanschlussbuchse 189
 - Telefonkabel 190
 - Wählton 191
- Testen**
- Faxeinrichtung 94, 188
- Text**
- auf Kopien optimieren 74
 - über Tastenfeld eingeben 108
- Tintenfüllstand, Symbole 7**
- Tintenfüllstände, überprüfen 159**
- Tintenpatronen. siehe Druckpatronen**
- Tonsignale, für Fax einstellen 116**
- Tonwahl 116**
- Transferdrucke zum Aufbügeln einlegen 41**
- Transferfolie zum Aufbügeln 77**
- Transparentfolien einlegen 41**

U

- Uhrzeit, einstellen 107
- Umgebungsbedingungen 237
- Umschläge
 - einlegen 40
- Umwelt
 - Kunststoff 238
 - Ozonusstoß 237
 - Papierverbrauch 237
 - Programm zur umweltfreundlichen Produktherstellung 237
 - Recycling von Inkjet-Verbrauchsmaterialien 238
 - schützen 237
 - Stromverbrauch 237
- Unteres Papierfach
 - für Fax auswählen 115
- USB-Kabelanschluss 176

V

- Verbindungsprobleme, Fx 192
 - Verbindungstypen, unterstützte
 - Bluetooth-Adapter 21
 - Ethernet 21
 - Funkverbindung 21
 - USB 21
 - Verkleinern/Vergrößern von Kopien
 - an Letter- oder A4-Format anpassen 72
 - an Letter-Format anpassen 73
 - benutzerdefinierte Größe 72
 - mehrere auf einer Seite 71
 - Poster 76
 - Verkleinern/Vergrößern, Taste 6
 - Verzögerungszeit für Aufforderungen 172
 - Vierdraht-Telefonkabel 192, 197
 - Voicemail
 - Fehlerbehebung 194
 - mit Fax einrichten 93, 96
 - Vorlagenglas
 - Original auflegen 34
 - Reinigen 157
- W**
- Wähltontest, Fehler 191
 - Wahlüberwachung 103

Index

- Wahlwdh./Pause, Taste 4
- Wahlwiederholung,
faxen 101, 118
- Warn-LED 6
- Wartung
 - Abdeckungsunterseite
reinigen 158
 - äußeres Gehäuse
reinigen 158
 - Druckpatronen
ausrichten 167
 - Druckpatronen
auswechseln 161
 - Druckpatronen
reinigen 168
 - Energiesparmodus 172
 - Glas reinigen 157
 - Selbsttestbericht 159
 - Tintenfüllstände
überprüfen 159
 - Verzögerungszeit für
Aufforderungen 172
 - Werkseinstellungen
wiederherstellen 172
- Webscan 24
- Weitere Anwendungen (OS 9
HP Image Zone) 16
- Weiterleiten, Faxe 117
- Werkseinstellungen
wiederherstellen 172
- Wiederherstellen der
Werkseinstellungen 172

X

- xD-Speicherkarte 44

Z

- Zieldatei
 - Fotos senden 139
- Ziele
 - erstellen 135
 - verwalten 151
- Zoom, Taste 6
- Zubehör, bestellen 155
- Zufuhrfach
 - für Fax auswählen 115
 - Kapazitäten 233
- Zugriffsliste, HP Instant
Share 136, 151
- Zurücksenden des HP All-in-
One 224
- Zweidraht-
Telefonkabel 192, 197



i n v e n t



Gedruckt auf mindestens 50% vollständig wieder verwerteten Fasern
mit einem Anteil von mindestens 10% Altpapier

© 2004 Hewlett-Packard Development Company, L.P.

Electronic Edition

www.hp.com



Q3461-90171