



Freistehende Geräte 2014

Partner und Linien-Sortiment

 **AEG**

perfekt in form und funktion

„Einfachheit ist
selbstverständlich nicht
leicht zu erreichen.
Dies gelingt nur unter
Berücksichtigung einer
Vielzahl kleiner Details.“

Hans Strohmeier
Senior Design Manager
AEG



Auch heute noch überzeugt
AEG durch überlegene Technologie
und innovativem Design. Die
Neue Kollektion verkörpert stets
unsere Prinzipien. Sie fügt sich
nahtlos in den modernen Lebensstil
von heute ein und trägt zugleich die
große Designtradition von AEG fort.
„Perfekt in Form und Funktion“.

TRADITION BIS HEUTE

INHALTSVERZEICHNIS

Wäschepflege

Waschautomaten Frontlader	10
Kompakt-Frontlader	19
Waschtrockner	22
Toplader	28
Wärmepumpentrockner	32
Kondensationstrockner	36
Kompakt-Trockner	37
Ablufttrockner	38
Sonderzubehör	39
Tabellenübersicht	42

Spülen

Geschirrspüler, 60 cm	56
Geschirrspüler, 45 cm	60
Kompakt-Geschirrspüler	61
Tabellenübersicht	62

Kühlen/Gefrieren

Kühl-Gefrierkombinationen	72
Side-by-Side Kühl-Gefrierkombinationen	78
Doppeltür-Kühlautomaten	81
Stand-Kühlautomaten	83
Tisch-Kühlautomaten	87
Stand-Gefrierschränke	92
Tisch-Gefrierschränke	96
Gefriertruhen	99
Tabellenübersicht	104

Kochen

Standherde, 60 cm	120
Standherde, 50 cm	122
Sonderzubehör	124
Tabellenübersicht	125



WÄSCHEPFLEGE

Absolut saubere Kleidung, leise im Betrieb und energieeffizient – genießen Sie optimale Leistung ohne Kompromisse. Das Geheimnis liegt in den fortschrittlichen Technologien, die Sie nur in den Waschmaschinen und Wäschetrocknern unserer Reihen ÖKOMix und ÖKOKombi Plus finden.



AEG
ECONIQ TECHNOLOGY

LAVAMAT

PRODIGE 7000
1:15

Waschautomaten



ÖKOMix Waschsysteem für sparsamsten Verbrauch

Das innovative und clevere ÖKOMix Waschsysteem arbeitet mit einem speziellen Vormischprozess bei dem das Waschmittel mit dem Wasser zuerst gemischt und komplett aufgelöst wird, bevor die konzentrierte Waschmittellösung durch das DirectSpray System auf die Wäsche gesprüht wird. Die Waschmittellösung kann so konzentriert wirken und sorgt für beste Ergebnisse bei niedrigstem Energie- und Wasserverbrauch. Dadurch wird ein 50% geringerer Energieverbrauch erreicht, als die Beste Energieeffizienzklasse A+++ vorschreibt.



Sorgfältige Reinigung mit DirectSpray System

Die fortschrittliche DirectSpray Wasch- und Spültechnik der ProTex Plus Waschautomaten garantiert, dass die Wäsche auch bei voller Trommel- ladung stets perfekt gereinigt wird. So wird der Trommelinhalt schnell und vollständig benässt, und das Waschmittel zuverlässig aufgelöst. Der Waschprozess kann sofort beginnen. Dies sorgt für kürzere Waschzeiten bei gleichzeitig perfektem Waschergebnis.



Schonende Pflege mit der ProTex Schontrummel

Die innovative Trommel mit der besonderen Prägung und den kleinen sanft abgerundeten Löchern pflegt Ihre Wäsche noch schonender. Zudem unterstützt die Vielzahl an Löchern den Wasseraustausch beim Waschen und Spülen und sorgt so für perfekte Waschergebnisse. Ihr mit fast 70 Litern sehr großzügig bemessenes Volumen bietet viel Bewegungsraum für bis zu 9 kg und ermöglicht damit eine sanfte Wäsche, insbesondere für feine Materialien.



Sparsamer Betrieb

Die Auto-Off-Funktion sorgt dafür, dass der Waschautomat nach dem Waschgang automatisch abschaltet und keine Energie mehr verbraucht.



SoftSteam Dampfbehandlung glättet und frischt auf

Das Spezialprogramm Glätten reduziert Knitterfalten in Hemden, Blusen, T-Shirts, Hosen usw. – Bügeln ist daher oftmals nicht mehr notwendig, bzw. wird auf ein Minimum reduziert. Das Programm Auffrischen eignet sich zum Frischmachen und Entknittern von Textilien, die nur kurze Zeit getragen wurden.

LogiControl für volle Kontrolle

Das LogiControl LCD-Display macht die Bedienung kinderleicht. Seine intuitive Bedienführung kommt ohne lästige Untermenüs aus und auf dem übersichtlichen Display haben Sie immer die volle Kontrolle über den Programmablauf und Ihre Einstellungen. Die Geräte der 9er-Reihe sind zusätzlich mit Touch-Bedienung, eingebauter Uhr und Textzeile ausgestattet. Die Textanzeige lässt sich sogar in 25 Sprachen auswählen.



ÖkoInverter-Motor für höchste Effizienz

Noch sparsamer im Energieverbrauch dank des neuen ÖkoInverter-Motors. Dieser Motor arbeitet mit Permanent-Magnet-Technologie und erreicht somit eine um 50% höhere Effizienz. Dies macht ihn zum sparsamsten Motor überhaupt, ohne Kompromisse in der Leistung. Auch auf diesen Motor gewähren wir 10 Jahre Motorgarantie.

Waschautomaten



Umweltschutz integriert

Für besonders umweltfreundlichen Betrieb empfiehlt sich unser Gerät L75485 HFL mit zusätzlichem Warmwasseranschluss. Im Warmwasserbetrieb sinkt der Energieverbrauch um bis zu 50%. Besonders in Kombination mit solarer Brauchwassererwärmung sinken die Energiekosten auf ein Minimum bei maximaler Ressourcen-Schonung.



Silent System Plus™

Unsere neuen ProTex Plus Waschautomaten arbeiten dank Silent System Plus™ extrem leise. Das heißt, Sie können Ihre Wäsche zu beliebigen Zeiten waschen, ohne Ihre Nerven zu strapazieren oder Nachbarn zu stören. Das System nutzt eine ausgefeilte Geräuschisolierung sowie einen speziell entwickelten und besonders leisen Silence-Motor.



Silence-Motor

Der Silence-Motor arbeitet wie die Antriebsaggregate professioneller Maschinen – ohne Kohlebürsten. Damit erreicht der Motor eine wesentlich längere Lebensdauer, da keine Abnutzung mehr auftritt. Das macht ihn zum langlebigsten und leisesten Motor in unseren Waschmaschinen.

Die Electrolux Hausgeräte GmbH gibt Ihnen eine 10-Jahre-Hersteller-Garantie auf die Funktion des Silence-Motors parallel zu der im Garantieheft der Geräte ausgewiesenen 24-Monats-Garantie.



Unerhört leise

Die Waschautomaten der Silent System Plus™ 9er- und 8er-Reihe zeichnen sich durch unübertroffene Stabilität und Laufruhe aus. Die neue Konstruktion des Gehäuses und der Einsatz von besonders effizienten Stoßdämpfern sorgen für merklich weniger Vibrationen. Im Zusammenspiel mit dem Silence-Motor werden im Waschen Geräuschwerte von nur noch 49 dB erreicht.

Noch leiser im Programm Extra Leise

Mit dem Extra Leise Programm lässt sich die Geräuschentwicklung noch weiter reduzieren. Dieses Programm kommt ohne Zwischenschleudern aus und endet mit einem Spülstopp. Insgesamt sind sechs Spülgänge vorgesehen, damit die Wäsche auch ohne Zwischenschleudergänge optimal durchgespült wird.



XXL-Türöffnung

Die extragroße Trommel ist mit einer Einfüllöffnung von 340 mm Durchmesser ausgestattet. Das erleichtert das Be- und Entladen. Und mit einem Öffnungswinkel von 160 Grad ist Ihnen auch die Tür dabei nicht im Weg. Die Türen der 9er- und 8er-Reihe besitzen außerdem eine formschöne Bullaugenabdeckung. Diese unterstreicht das exklusive Design der Geräte, erleichtert die Reinigung und reduziert zusätzlich Geräusche.



Dreifach Schutz vor Wasserschäden

Das Aqua Control System von AEG mit doppelwandigem Zulaufschlauch und einem in das Gerät integrierten Aus- und Überlaufschutz bietet maximale Sicherheit vor Wasserschäden. Sollte dennoch einmal der Ernstfall eintreten, sorgt eine Pumpe sogar bei abgeschaltetem Gerät dafür, dass angesammeltes Wasser aus der Trommel abgepumpt wird. Sie werden sogar akustisch durch Aqua-Alarm über die Störung informiert. So kann nichts mehr passieren – das garantiert AEG und dafür haften wir ein ganzes LAVAMAT Leben lang.



Beste Sicht

Die Trommel-Innenbeleuchtung der 9er-Reihe mit LED-Technik sorgt dafür, dass Sie beim Ausräumen nichts mehr übersehen. Die vergessene farbige Socke in der weißen Wäsche gehört damit endlich der Vergangenheit an.



Gewichtssensor mit Waschmittel-Dosierempfehlung

Die Spitzenmodelle sind mit Gewichtssensor ausgestattet, der anzeigt, wie viel die Trommel noch aufnehmen kann. Gleichzeitig wird die benötigte Waschzeit angezeigt und eine Dosierempfehlung gibt die dazu passende Waschmittelmenge an.



LAVAMAT L98685FL

ProTex Plus – schonendste Behandlung
sorgt für Wäsche wie am ersten Tag

ProTex Plus Geräte sorgen mit der schonenden ProTex Trommel, der Direct-Spray Waschtechnik und dem OptiSense-Waschsystem für einen maßgeschneiderten Programmablauf und sind dabei so sanft zur Wäsche wie noch nie. Dafür ist ihnen das Woolmark-Siegel Gold verliehen worden.



Gewichtssensor mit automatischer Waschmittel-Dosierempfehlung

Da die Waschmaschine schon während des Beladens die Wäschemenge erkennt, erhalten Sie eine Dosierempfehlung für die optimale Waschmittelmenge, um so die besten Ergebnisse zu erzielen.

- Energieeffizienzklasse A+++, sogar 10% sparsamer
- OptiSense-Waschsystem für eine schonende Behandlung jeder Beladung
- LogiControl Touch-Display mit Textzeile für eine intuitive Bedienung und volle Kontrolle über den Programmablauf
- Nur 49 dB(A) – Das Silent System Plus™ sorgt für flüsterleisen Betrieb
- Fassungsvermögen: 1–8 kg
- Maximale Schleuderdrehzahl: 1600 U/min
- 10% sparsamer (EEI38,9) als der Grenzwert zur Energieeffizienzklasse A+++ (EEI 46) gemäß EU-Richtlinie 1061/2010
- Silence-Motor – Extrem leiser Betrieb und längere Lebensdauer (10 Jahre Motor-Garantie)
- DirectSpray Waschtechnik – für schnelle und gleichmäßige Durchfeuchtung der gesamten Beladung
- OptiSense Mengenautomatik mit automatischer Waschzeitanpassung
- XXL-ProTex Schontrömmel
- Gewichtssensor mit Dosierempfehlung
- Aqua Control System mit Alarm
- Wassermengen-Sensor
- LED-Trommelbeleuchtung
- Extra große Einfüllöffnung (340 mm)
- Universal Fleckenoption
- 2-stufiges Zeitsparen
- Memoryfunktion
- Extra Spülen
- Kindersicherung elektronisch
- SoftSteam Dampfprogramme
- 4 Waschmittelkammern
- Jeans Programm
- Uhrfunktion mit Tageszeitanzeige
- Integrierte Flüssigwaschmitteleinspülung



Gerätemaße (H x B x T in mm)

850 x 600 x 639

PNC: 914 531 303

UVP € 1.099,-



LAVAMAT L89495FL ÖKOMIX

ProTex Plus mit ÖKOMix Technologie für unglaublich niedrigen Energieverbrauch

Die ÖKOMix Technologie erzielt einen unglaublich niedrigen Energieverbrauch. Die Waschmaschine ist dadurch 50% sparsamer als eine Standard-Waschmaschine der Energieeffizienzklasse A+++ und liefert dennoch beste Waschergebnisse.



ÖKOMix Technologie für sparsamsten Verbrauch

Das neue und innovative ÖKOMix Waschsysteem arbeitet mit einem speziellen Vormischprozess bei dem das Waschmittel mit dem Wasser zuerst gemischt und komplett aufgelöst wird. Das sorgt für beste Ergebnisse bei niedrigstem Verbrauch.

- Ökol-Inverter-Motor für höchste Effizienz und Leistung – 10 Jahre Motorgarantie
- OptiSense-Waschsysteem für eine schonende Behandlung jeder Beladung
- Das Silent System sorgt für leisen Betrieb
- SoftSteam Dampfprogramme zum schonenden Entknittern und Auffrischen der Wäsche
- Fassungsvermögen: 1–9 kg
- Maximale Schleuderdrehzahl: 1400 U/min
- * 50% sparsamer als der Grenzwert zur Energieeffizienzklasse A+++ (EEI 46) gemäß EU-Richtlinie 1061/2010
- DirectSpray Waschtechnik – für schnelle und gleichmäßige Durchfeuchtung der gesamten Beladung
- OptiSense Mengenautomatik mit automatischer Waschzeit-anpassung
- XXL-ProTex Schontrummel
- Aqua Control System mit Alarm
- Wassermengen-Sensor
- Extra große Einfüllöffnung (340 mm)
- Universal Fleckenoption
- 2-stufiges Zeitsparen
- Extra Spülen
- Kindersicherung elektronisch
- SuperEco 30 °C Programm
- 4 Waschmittelkammern
- Jeans Programm
- Integrierte Flüssigwaschmitteleinspülung
- Startzeitvorwahl
- Restlaufanzeige im Display
- Tür mit Doppelverglasung
- LogiControl-Display



Gerätemaße (H x B x T in mm)

850 x 600 x 639

PNC: 914 531 900

UVP € 999,-



* 50 % geringerer Energieeffizienzindex als der Grenzwert (46) zur Energieeffizienzklasse A+++ gemäß EU Richtlinie 1061/2010

LAVAMAT L87495XFL



ProTex Plus – schonendste Behandlung sorgt für Wäsche wie am ersten Tag

ProTex Plus Geräte sorgen mit der schonenden ProTex Trommel, der Direct Spray Waschtechnik und dem OptiSense-Waschsystem für einen maßgeschneiderten Programmablauf und sind dabei so sanft zur Wäsche wie noch nie.

- Edelstahlfront und Metaldrehwähler mit professioneller Optik
- SoftSteam Dampfprogramme zum schonenden Entknittern und Auffrischen der Wäsche
- Nur 49 dB(A) – Das Silent System Plus™ sorgt für flüsterleisen Betrieb
- LogiControl LC-Display für eine direkte Kontrolle über den Waschgang

- Fassungsvermögen: 1–9 kg
- Maximale Schleuderdrehzahl: 1400 U/min
- * 20% sparsamer als der Grenzwert zur Energieeffizienzklasse A+++ (EEI 46) gemäß EU-Richtlinie 1061/2010
- Silence-Motor – Extrem leiser Betrieb und längere Lebensdauer (10 Jahre Motor-Garantie)
- Direct Spray Waschtechnik für schnelle und gleichmäßige Durchfeuchtung der gesamten Beladung
- OptiSense Mengenautomatik mit automatischer Waschzeitanpassung
- XXL-ProTex Schontrummel
- Aqua Control System mit Alarm
- Wassermengen-Sensor
- Metaldrehwähler
- Extra große Einfüllöffnung (340 mm)
- Universal Fleckenoption
- 2-stufiges Zeitsparen
- Extra Spülen
- Kindersicherung elektronisch
- SuperEco Programm
- 4 Waschmittelkammern
- Jeans Programm
- Edelstahlfront und Blende mit Antifinger Edelstahl-Beschichtung
- Integrierte Flüssigwaschmitteleinspülung

LAVAMAT L87404EFL



ProTex Plus – schonendste Behandlung sorgt für Wäsche wie am ersten Tag

ProTex Plus Geräte sorgen mit der schonenden ProTex Trommel, der Direct Spray Waschtechnik und dem OptiSense-Waschsystem für einen maßgeschneiderten Programmablauf und sind dabei so sanft zur Wäsche wie noch nie.

- Beste Energieeffizienzklasse A+++ – Sparsamkeit auf höchstem Niveau
- SoftSteam Dampfprogramme zum schonenden Entknittern und Auffrischen der Wäsche
- Das Silent System Plus sorgt für flüsterleisen Betrieb
- LogiControl LC-Display für eine direkte Kontrolle über den Waschgang

- Fassungsvermögen: 1–10 kg
- Maximale Schleuderdrehzahl: 1400 U/min
- * 20% sparsamer als der Grenzwert zur Energieeffizienzklasse A+++ (EEI 46) gemäß EU-Richtlinie 1061/2010
- Silence Motor – Extrem leiser Betrieb und längere Lebensdauer (10 Jahre Motor-Garantie)
- Direct Spray Waschtechnik – für schnelle und gleichmäßige Durchfeuchtung der gesamten Beladung
- OptiSense Mengenautomatik mit automatischer Waschzeitanpassung
- XXL-ProTex Schontrummel
- Aqua Control System mit Alarm
- Extra große Einfüllöffnung (340 mm)
- Universal Fleckenoption
- 2-stufiges Zeitsparen
- Extra Spülen
- Kindersicherung elektronisch/mechanisch
- SuperEco Programm
- Jeans Programm
- Startzeitvorwahl
- Restlaufanzeige
- 4 Waschmittel Einspülkammern
- Integrierte Flüssigwaschmitteleinspülung

Gerätemaße (H x B x T in mm)
850 x 600 x 639
PNC: 914 531 258
UVP € 1.049,-



Gerätemaße (H x B x T in mm)
850 x 600 x 639
PNC: 914 531 610
UVP € 999,-



* 20 % geringerer Energieeffizienzindex (31,9) als der Grenzwert (46) zur Energieeffizienzklasse A+++ gemäß EU Richtlinie 1061/2010

Frontlader

LAVAMAT L87685FL



ProTex Plus – schonendste Behandlung sorgt für Wäsche wie am ersten Tag

ProTex Plus Geräte sorgen mit der schonenden ProTex Trommel, der DirectSpray Waschtechnik und dem OptiSense-Waschsystem für einen maßgeschneiderten Programmablauf und sind dabei so sanft zur Wäsche wie noch nie. Dafür ist ihnen das Woolmark-Siegel Gold verliehen worden.

- Energieeffizienzklasse A+++ , sogar 10% sparsamer
- OptiSense-Waschsystem für eine schonende Behandlung jeder Beladung
- Silence-Motor – nahezu geräuschloser Betrieb und 10 Jahre Motorgarantie
- Das Silent System Plus™ sorgt für flüsterleisen Betrieb
- SoftSteam Dampfprogramme zum schonenden Entknittern und Auffrischen der Wäsche
- Fassungsvermögen: 1–8 kg
- Maximale Schleuderdrehzahl: 1600 U/min
- * 10% sparsamer (EEI38,9) als der Grenzwert zur Energieeffizienzklasse A+++ (EEI 46) gemäß EU-Richtlinie 1061/2010
- Silence-Motor – Extrem leiser Betrieb und längere Lebensdauer (10 Jahre Motor-Garantie)
- DirectSpray Waschtechnik – für schnelle und gleichmäßige Durchfeuchtung der gesamten Beladung
- OptiSense Mengenaomatik mit automatischer Waschzeitanpassung
- XXL-ProTex Schontrummel
- Aqua Control System mit Alarm
- Wassermengen-Sensor
- Extra große Einfüllöffnung (340 mm)
- Universal Fleckenoption
- 2-stufiges Zeitsparen
- Extra Spülen
- Kindersicherung elektronisch
- SuperEco Programm
- 4 Waschmittelkammern
- Jeans Programm
- Integrierte Flüssigwaschmitteleinspülung
- Startzeitvorwahl
- LogiControl-Display

Gerätemaße (H x B x T in mm)
850 x 600 x 639
PNC: 914 531 201
UVP € 999,-



LAVAMAT L87485FL



ProTex Plus – schonendste Behandlung sorgt für Wäsche wie am ersten Tag

ProTex Plus Geräte sorgen mit der schonenden ProTex Trommel, der DirectSpray Waschtechnik und dem OptiSense-Waschsystem für einen maßgeschneiderten Programmablauf und sind dabei so sanft zur Wäsche wie noch nie. Dafür ist ihnen das Woolmark-Siegel Gold verliehen worden.

- Energieeffizienzklasse A+++ , sogar 10% sparsamer
- OptiSense-Waschsystem für eine schonende Behandlung jeder Beladung
- Silence-Motor – nahezu geräuschloser Betrieb und 10 Jahre Motorgarantie
- Das Silent System Plus™ sorgt für flüsterleisen Betrieb
- SoftSteam Dampfprogramme zum schonenden Entknittern und Auffrischen der Wäsche
- Fassungsvermögen: 1–8 kg
- Maximale Schleuderdrehzahl: 1400 U/min
- * 10% sparsamer (EEI38,9) als der Grenzwert zur Energieeffizienzklasse A+++ (EEI 46) gemäß EU-Richtlinie 1061/2010
- Silence-Motor – Extrem leiser Betrieb und längere Lebensdauer (10 Jahre Motor-Garantie)
- DirectSpray Waschtechnik – für schnelle und gleichmäßige Durchfeuchtung der gesamten Beladung
- OptiSense Mengenaomatik mit automatischer Waschzeitanpassung
- XXL-ProTex Schontrummel
- Aqua Control System mit Alarm
- Wassermengen-Sensor
- Extra große Einfüllöffnung (340 mm)
- Universal Fleckenoption
- 2-stufiges Zeitsparen
- Extra Spülen
- Kindersicherung elektronisch
- SuperEco Programm
- 4 Waschmittelkammern
- Jeans Programm
- Integrierte Flüssigwaschmitteleinspülung
- Startzeitvorwahl
- LogiControl-Display

Gerätemaße (H x B x T in mm)
850 x 600 x 639
PNC: 914 531 201
UVP € 949,-



LAVAMAT L76485HFL



ProTex: die schonende Art zu waschen

Die ProTex Waschmaschine ist so schonend, dass sie selbst die feinsten Textilien wie Wolle und Seide sicher wäscht. Ihre Kleidung wird länger wie neu aussehen. Mit Woolmark Silber Zertifikat.

- Zusätzlicher Warmwasseranschluss für die Nutzung von ökologisch erzeugtem Warmwasser – spart bis zu 50% Energie
- Energieeffizienzklasse A+++ , sogar 10% sparsamer
- OptiSense-Waschsystem für eine schonende Behandlung jeder Beladung
- Silence-Motor – nahezu geräuschloser Betrieb und 10 Jahre Motorgarantie
- Das Silent System Plus™ sorgt für flüsterleisen Betrieb

- Fassungsvermögen: 1–8 kg
- Maximale Schleuderdrehzahl: 1400 U/min
- * 10% sparsamer (EEI37,9) als der Grenzwert zur Energieeffizienzklasse A+++ (EEI 46) gemäß EU-Richtlinie 1061/2010
- Silence Motor – Extrem leiser Betrieb und längere Lebensdauer (10 Jahre Motor-Garantie)
- OptiSense Mengenautomatik mit automatischer Waschzeitanpassung
- XXL-ProTex Schontrummel
- Aqua Control System mit Alarm
- Wassermengen-Sensor
- Extra große Einfüllöffnung (340 mm)
- 2-stufiges Zeitsparen
- Extra Spülen
- Kindersicherung elektronisch
- SuperEco Programm
- Display: 1-zeilig
- 4 Waschmittelkammern
- Jeans Programm
- Integrierte Flüssigwaschmittelspülung
- Startzeitvorwahl
- Restlaufanzeige im Display
- Warm- und Kaltwasseranschluss

LAVAMAT L76485FL



ProTex – schonendste Behandlung sorgt für Wäsche wie am ersten Tag

ProTex Geräte sorgen mit dem OptiSense-Waschsystem für einen maßgeschneiderten Programmablauf bei jeder Beladung und sind dabei so sanft zur Wäsche wie noch nie. Mit Woolmark Silber Zertifikat.

- Energieeffizienzklasse A+++ , sogar 10% sparsamer
- OptiSense-Waschsystem für eine schonende Behandlung jeder Beladung
- Silence-Motor – nahezu geräuschloser Betrieb und 10 Jahre Motorgarantie
- SoftSteam Dampfprogramme zum schonenden Entknittern und Auffrischen der Wäsche
- Universal Flecken Programm mit separater Fleckensalz-Einspülung

- Fassungsvermögen: 1–8 kg
- Maximale Schleuderdrehzahl: 1400 U/min
- * 10% sparsamer (EEI37,9) als der Grenzwert zur Energieeffizienzklasse A+++ (EEI 46) gemäß EU-Richtlinie 1061/2010
- Silence-Motor – Extrem leiser Betrieb und längere Lebensdauer (10 Jahre Motor-Garantie)
- OptiSense Mengenautomatik mit automatischer Waschzeitanpassung
- XXL-ProTex Schontrummel
- Aqua Control System mit Alarm
- Wassermengen-Sensor
- Extra große Einfüllöffnung (340 mm)
- Universal Fleckenoption
- 2-stufiges Zeitsparen
- Extra Spülen
- Kindersicherung elektronisch
- SuperEco Programm
- Display: 1-zeilig
- 4 Waschmittelkammern
- Jeans Programm
- Integrierte Flüssigwaschmittelspülung
- Startzeitvorwahl
- Restlaufanzeige im Display

Gerätemaße (H x B x T in mm)

850 x 600 x 639

PNC: 914 531 435

UVP € 899,-



Gerätemaße (H x B x T in mm)

850 x 600 x 639

PNC: 914 531 433

UVP € 849,-



Frontlader

LAVAMAT L76675FL



ProTex: die schonende Art zu waschen

Die ProTex Waschmaschine ist so schonend, dass sie selbst die feinsten Textilien wie Wolle und Seide sicher wäscht. Ihre Kleidung wird länger wie neu aussehen. Mit Woolmark Silber Zertifikat.

- Energieeffizienzklasse A+++, sogar 10% sparsamer
- OptiSense-Waschsystem für eine schonende Behandlung jeder Beladung
- Silence-Motor – nahezu geräuschloser Betrieb und 10 Jahre Motorgarantie
- Das Silent System sorgt für leisen Betrieb
- Aqua Control System mit Alarm – Rundum Sicherheit gegen Wasserschäden

- Fassungsvermögen: 1–7 kg
- Maximale Schleuderdrehzahl: 1600 U/min
- * 10% sparsamer als der Grenzwert zur Energieeffizienzklasse A+++ (EEI 46) gemäß EU-Richtlinie 1061/2010
- Silence-Motor – Extrem leiser Betrieb und längere Lebensdauer (10 Jahre Motor-Garantie)
- OptiSense Mengenautomatik mit automatischer Waschzeitanpassung
- XL-ProTex Schontrummel
- Aqua Control System mit Alarm
- Wassermengen-Sensor
- Große Einfüllöffnung
- Universal Fleckenoption
- 2-stufiges Zeitsparen
- Extra Spülen
- Kindersicherung elektronisch
- SuperEco Programm
- Display: 1-zeilig
- 3 Waschmittelkammern
- Jeans Programm
- Integrierte Flüssigwaschmitteleinspülung
- Startzeitvorwahl
- Restlaufanzeige im Display

LAVAMAT L76475FL



ProTex: die schonende Art zu waschen

Die ProTex Waschmaschine ist so schonend, dass sie selbst die feinsten Textilien wie Wolle und Seide sicher wäscht. Ihre Kleidung wird länger wie neu aussehen. Mit Woolmark Silber Zertifikat.

- Energieeffizienzklasse A+++, sogar 10% sparsamer
- OptiSense-Waschsystem für eine schonende Behandlung jeder Beladung
- Silence-Motor – nahezu geräuschloser Betrieb und 10 Jahre Motorgarantie
- Das Silent System sorgt für leisen Betrieb
- Aqua Control System mit Alarm – Rundum Sicherheit gegen Wasserschäden

- Fassungsvermögen: 1–7 kg
- Maximale Schleuderdrehzahl: 1400 U/min
- * 10% sparsamer als der Grenzwert zur Energieeffizienzklasse A+++ (EEI 46) gemäß EU-Richtlinie 1061/2010
- Silence-Motor – Extrem leiser Betrieb und längere Lebensdauer (10 Jahre Motor-Garantie)
- OptiSense Mengenautomatik mit automatischer Waschzeitanpassung
- XL-ProTex Schontrummel
- Aqua Control System mit Alarm
- Wassermengen-Sensor
- Große Einfüllöffnung
- Universal Fleckenoption
- 2-stufiges Zeitsparen
- Extra Spülen
- Kindersicherung elektronisch
- SuperEco Programm
- Display: 1-zeilig
- 3 Waschmittelkammern
- Jeans Programm
- Integrierte Flüssigwaschmitteleinspülung
- Startzeitvorwahl
- Restlaufanzeige im Display

Gerätemaße (H x B x T in mm)

850 x 600 x 555

PNC: 914 530 903

UVP € 849,-



Gerätemaße (H x B x T in mm)

850 x 600 x 555

PNC: 914 530 900

UVP € 799,-



* 10 % geringerer Energieeffizienzindex (38) als der Grenzwert (46) zur Energieeffizienzklasse A+++ gemäß EU Richtlinie 1061/2010

LAVAMAT L72675FL



ProTex sorgt für Wäsche wie am ersten Tag

ProTex Geräte sorgen mit dem OptiSense Waschsystem für einen maßgeschneiderten Programmablauf bei jeder Beladung und sind dabei so sanft zur Wäsche wie noch nie.

- OptiSense-Waschsystem für eine schonende Behandlung jeder Beladung
- Beste Energieeffizienzklasse A+++
- Aqua Control Schlauch zum Schutz gegen Wasserschäden
- Extra-Kurzprogramm für 3 kg Wäsche in nur 20 Minuten
- LCD-Anzeige für volle Kontrolle über den Programmablauf
- Fassungsvermögen: 1–7 kg
- Maximale Schleuderdrehzahl: 1600 U/min
- OptiSense Mengenautomatik mit automatischer Waschzeitanpassung
- XL-ProTex Schontrommel
- Wassermengen-Sensor
- Große Einfüllöffnung
- Universal Fleckenoption
- 2-stufiges Zeitsparen
- Extra Spülen
- Kindersicherung elektronisch
- SuperEco Programm
- Display: 1-zeilig
- Aqua Control Schlauch
- 3 Waschmittelkammern
- Jeans Programm
- Integrierte Flüssigwaschmitteleinspülung
- Startzeitvorwahl
- Restlaufanzeige im Display

LAVAMAT L72475FL



ProTex sorgt für Wäsche wie am ersten Tag

ProTex Geräte sorgen mit dem OptiSense Waschsystem für einen maßgeschneiderten Programmablauf bei jeder Beladung und sind dabei so sanft zur Wäsche wie noch nie.

- OptiSense-Waschsystem für eine schonende Behandlung jeder Beladung
- Beste Energieeffizienzklasse A+++
- Aqua Control Schlauch zum Schutz gegen Wasserschäden
- Extra-Kurzprogramm für 3 kg Wäsche in nur 20 Minuten
- LCD-Anzeige für volle Kontrolle über den Programmablauf
- Fassungsvermögen: 1–7 kg
- Maximale Schleuderdrehzahl: 1400 U/min
- OptiSense Mengenautomatik mit automatischer Waschzeitanpassung
- XL-ProTex Schontrommel
- Wassermengen-Sensor
- Große Einfüllöffnung
- Universal Fleckenoption
- 2-stufiges Zeitsparen
- Extra Spülen
- Kindersicherung elektronisch
- SuperEco Programm
- Display: 1-zeilig
- Aqua Control Schlauch
- 3 Waschmittelkammern
- Jeans Programm
- Integrierte Flüssigwaschmitteleinspülung
- Startzeitvorwahl
- Restlaufanzeige im Display

LAVAMAT L60460MFL



Beste Energieeffizienzklasse A+++

Diese Waschmaschine ist in der besten Energieeffizienzklasse A+++ eingestuft – und das ohne Kompromisse bei der Waschleistung einzugehen.

- LCD-Anzeige für Kontrolle über den Programmablauf
- Startzeitvorwahl-Funktion ermöglicht eine freiere Zeitplanung
- Extra-Kurzprogramm für 3 kg Wäsche in nur 30 Minuten
- Zeitsparfunktion für kürzere und schnellere Programme auf Wunsch
- Aqua Control Schlauch zum Schutz gegen Wasserschäden

- Fassungsvermögen: 1–6 kg
- Maximale Schleuderdrehzahl: 1400 U/min
- Große Einfüllöffnung
- 2-stufiges Zeitsparen
- Extra Spülen
- Kindersicherung elektronisch
- LC-Display
- Aqua Control Schlauch
- 3 Waschmittelkammern
- Jeans Programm
- Integrierte Flüssigwaschmittelreinigung
- Handwaschprogramme für handwaschbare Wolltextilien
- Startzeitvorwahl
- Restlaufanzeige im Display

LAVAMAT L60260MFL



Beste Energieeffizienzklasse A+++

Diese Waschmaschine ist in der besten Energieeffizienzklasse A+++ eingestuft – und das ohne Kompromisse bei der Waschleistung einzugehen.

- LCD-Anzeige für volle Kontrolle über den Programmablauf
- Startzeitvorwahl-Funktion ermöglicht eine freiere Zeitplanung
- Extra-Kurzprogramm für 3 kg Wäsche in nur 30 Minuten
- Zeitsparfunktion für kürzere und schnellere Programme auf Wunsch
- Aqua Control Schlauch zum Schutz gegen Wasserschäden

- Fassungsvermögen: 1–6 kg
- Maximale Schleuderdrehzahl: 1200 U/min
- Große Einfüllöffnung
- 2-stufiges Zeitsparen
- Extra Spülen
- Kindersicherung elektronisch
- LC-Display
- Aqua Control Schlauch
- 3 Waschmittelkammern
- Jeans Programm
- Integrierte Flüssigwaschmittelreinigung
- Handwaschprogramme für handwaschbare Wolltextilien
- Startzeitvorwahl
- Restlaufanzeige im Display

Raumsparende Frontlader

LAVAMAT L76275SL



ProTex: die schonende Art zu waschen

Die ProTex Waschmaschine ist so schonend, dass sie selbst die feinsten Textilien wie Wolle und Seide sicher wäscht. Ihre Kleidung wird länger wie neu aussehen. Mit Woolmark Silber Zertifikat.

- Großes Fassungsvermögen von 6,5 kg bei geringen Außenabmessungen
- Beste Energieeffizienzklasse A+++
- OptiSense-Waschsystem für eine schonende Behandlung jeder Beladung
- Silence-Motor – nahezu geräuschloser Betrieb und 10 Jahre Motorgarantie
- Das Silent System sorgt für leisen Betrieb

- Fassungsvermögen: 1–6,5 kg
- Maximale Schleuderdrehzahl: 1200 U/min
- Silence-Motor – Extrem leiser Betrieb und längere Lebensdauer (10 Jahre Motor-Garantie)
- OptiSense Mengenautomatik mit automatischer Waschzeitanpassung
- Aqua Control System mit Alarm
- Wassermengen-Sensor
- Große Einfüllöffnung
- Universal Fleckenoption
- 2-stufiges Zeitsparen
- Extra Spülen
- Kindersicherung elektronisch
- SuperEco Programm
- Display: 1-zeilig
- 3 Waschmittelkammern
- Jeans Programm
- Integrierte Flüssigwaschmittelspülung
- Startzeitvorwahl
- Restlaufanzeige im Display

LAVAMAT L60260SL



ProTex: die schonende Art zu waschen

Die ProTex Waschmaschine ist so schonend, dass sie selbst die feinsten Textilien wie Wolle und Seide sicher wäscht. Ihre Kleidung wird länger wie neu aussehen. Mit Woolmark Silber Zertifikat.

- Großes Fassungsvermögen von 6 kg bei geringen Außenabmessungen
- Energieeffizienzklasse A++: 23% weniger Energieverbrauch als Klasse A
- OptiSense-Waschsystem für eine schonende Behandlung jeder Beladung
- Extra-Kurzprogramm für 3 kg Wäsche in nur 20 Minuten

- Fassungsvermögen: 1–6 kg
- Maximale Schleuderdrehzahl: 1200 U/min
- OptiSense Mengenautomatik mit automatischer Waschzeitanpassung
- Große Einfüllöffnung
- 2-stufiges Zeitsparen
- Extra Spülen
- Kindersicherung elektronisch
- LC-Display
- 3 Waschmittelkammern
- Jeans Programm
- Integrierte Flüssigwaschmittelspülung
- Startzeitvorwahl
- Restlaufanzeige im Display
- Drucksicherer Zulaufschlauch

Gerätemaße (H x B x T in mm)
850 x 600 x 478
PNC: 914 532 304
UVP € 729,-



Gerätemaße (H x B x T in mm)
850 x 600 x 478
PNC: 914 532 004
UVP € 599,-

Kompakt Frontlader

LAVAMAT LC53500



Kompaktwaschautomat – passt in nahezu jede Lücke

Diese Waschmaschine ist ultrakompakt und passt deshalb in nahezu jede Lücke oder Nische. Trotz der kleinen Außenmaße bietet die Trommel Platz für bis zu 3 kg Wäsche.

- Extra Kurz Programm verkürzt den Waschgang um bis zu 50%
- 3 kg Fassungsvermögen in kompakten Außenmaßen
- Zeitvorwahl-Funktion für 3 und 6 Stunden ermöglicht eine freiere Zeitplanung
- Energieeffizienzklasse A
- Sehr hohe Schleuderdrehzahl sorgt für kurze Trockenzeiten

- Kompakt-Frontlader
- Fassungsvermögen: 1–3 kg
- Maximale Schleuderdrehzahl: 1300 U/min
- 2-stufiges Zeitsparen
- Startzeitvorwahl
- Extra Spülen
- Energiesparprogramme
- Schleuderdrehzahl abwählbar, ohne Schleudern und Spülstopp
- Programmablaufanzeige
- Bedienblende mit Klartext
- Unwuchtkontrolle
- Drucksicherer Zulaufschlauch
- Wolle kalt und 30 °C

Gerätemaße (H x B x T in mm)

670 x 495 x 515

PNC: 914 904 010

UVP € 649,-



Waschtrockner



Die perfekte Kombination guter Eigenschaften

Die Waschtrockner LAVAMAT TURBO kombinieren Waschautomat und Kondensationstrockner in einem Gerät – mit hervorragenden Leistungswerten und überzeugenden Waschergebnissen. Zum Betrieb dieser Flexibilitäts-wunder benötigen Sie nur einen Wasser- und einen Stromanschluss.



Silence-Motor

Das Herzstück unseres Silent System Plus™ ist der extrem langlebige, leistungsstarke und leise arbeitende Silence-Motor. Dieser Motor arbeitet wie die Antriebsaggregate professioneller Maschinen – ohne Kohlebürsten. Damit erreicht der Silence-Motor eine wesentlich längere Lebensdauer, da keine Abnutzung mehr auftritt. Das macht ihn zum langlebigsten, leisesten und sparsamsten Motor in unseren Waschmaschinen. Die Electrolux Hausgeräte GmbH gibt Ihnen eine 10-Jahre-Hersteller-Garantie auf die Funktion des Silence-Motors parallel zu der im Garantieheft der Geräte ausgewiesenen 24-Monats-Garantie.



Waschen und Trocknen in einem Rutsch – nonstop

Der Waschtrockner LAVAMAT TURBO L87695WD wäscht und trocknet bis maximal 7 kg Wäsche nonstop in einem Arbeitsgang – ohne Unterbrechung. Im Modus „Nur waschen“ schafft er dank großvolumiger XXL-ProTex Schontrummel bis zu 9 kg. Durch den größeren Bewegungsspielraum in der geräumigen Pflügetrommel wird die Wäsche optimal geschont und Ihre Kleidung sieht länger wie neu aus. Das spezielle Non-Stop 60 Minuten Programm eignet sich hervorragend zum kurzen Waschen und Trocknen von bis zu 1 kg Wäsche, damit wieder alles schnell verfügbar ist.

Zeit- und Automatik-Trockenprogramme

Der Waschtrockner verfügt über automatisch gesteuerte Trockenprogramme. Sie wählen per Tastendruck den Trockengrad z.B. Schranktrocken oder Bügeltrocken, alles andere macht der LAVAMAT TURBO automatisch. Es lässt sich auch die gewünschte Trockenzeit individuell einstellen und diese wird im Display minutengenau angezeigt. Verschiedene Trockenprogramme für Baumwolle (volle Heizleistung) und Synthetik (reduzierte Heizleistung) sind vorgesehen. Sogar Wollpullover können im speziellen Wolletrockenprogramm problemlos getrocknet werden. Die Programme enden mit einer 10-minütigen Abkühlphase, gefolgt von einer Knitterschutzphase.



Unübertroffene Sparsamkeit

Der LAVAMAT TURBO L87695WD und L77685WD sind für das Waschen und Trocknen in der für Waschtrockner besten Energieeffizienzklasse A eingestuft. Das macht sie zu Spitzenreiter in Sachen Sparsamkeit und schonen damit Umwelt und Haushaltskasse.

Doppelglas für mehr Sicherheit

Dank der doppelten Türverglasung bleibt das Bullauge außen immer schön kühl und bietet so auch neugierigen Kinderhänden Sicherheit.



Mehrfachschutz gegen Wasserschäden

Das Aqua Control System mit Alarm von AEG mit doppelwandigem Zulaufschlauch und einem in das Gerät integrierten Aus- und Überlaufschutz bietet maximale Sicherheit vor Wasserschäden. Sollte dennoch einmal irgendwo etwas durchsickern, werden Sie durch ein intelligentes Alarmsystem akustisch über die Störung informiert.

ÖKOKombi Plus – Waschtrockner



Energiesparende Wärmepumpentechnik

Die innovative Wärmepumpentechnik des ÖKOKombi Plus Waschtrockners sorgt für Energieeinsparungen von 40% und garantiert schonendes Trocknen bei niedrigeren Temperaturen. Das bestätigt das Woolmark-Siegel für sanfte Trocknung im Programm Wolle. Äußerst sparsam geht ÖKOKombi Plus auch mit Wasser um. Dank der Wärmepumpentechnik wird während des Trocknens kein Wasser mehr verbraucht.



Beste Energieeffizienz

Endlich ist er da – der effizienteste Waschtrockner der Welt. Mit seiner einzigartigen Wärmepumpentechnologie liefert er die gleichen herausragenden Ergebnisse wie normale Trockner und Waschmaschinen – nur ganz einfach in einem Durchgang. Dabei verbraucht er 40% weniger Energie und bis zu 40% weniger Wasser als vergleichbare Geräte der Energieeffizienzklasse A.



AutoOff

Die AutoOff-Funktion bei den Waschtrocknern sorgt dafür, dass sich das Gerät nach dem Programmende automatisch vollständig abschaltet und anders als im Standby-Betrieb keinen Strom mehr verbraucht. Diese fortschrittliche Funktion spart Energie und entlastet Ihre Haushaltskasse.



OptiSense-System

Stimmt automatisch die Wasch- und Trockenzeit auf die vorhandene Beladung ab. So wird die Kleidung schonend und nie unnötig lange gewaschen oder getrocknet. Das heißt: Jede Trommelladung, egal ob robuste Baumwolle, zarte Synthetik oder empfindliche Wolle oder Seide, erhält individuell abgestimmte optimale Pflege. So bleibt Ihre Kleidung länger wie neu!



XXL-ProTex Schontrommel

Die innovative Trommel mit der besonderen Prägung und den kleinen sanft abgerundeten Löchern pflegt Ihre Wäsche noch schonender. Zudem unterstützt die Vielzahl an Löchern den Wasseraustausch beim Waschen und Trocknen und sorgt so für perfekte Waschergebnisse. Ihr mit fast 70 Litern sehr großzügig bemessenes Volumen bietet viel Bewegungsraum für bis zu 9 kg und ermöglicht damit eine sanfte Wäsche, insbesondere für feine Materialien.



Woolmark Gold

Der ÖKOKombi Plus Waschtrockner mit Wolleprogramm für das Waschen wie auch für das Trocknen behandelt die Wäsche so schonend, dass er das Woolmark Gold-Zertifikat erhalten hat und selbst für empfindliche handwaschbare Wolle geeignet ist.



Silent System Plus™

Extrem leise dank des Inverter-Motors und einer Extra-Geräuschkämmung. Das heißt, Sie können Ihre Wäsche zu beliebigen Zeiten waschen, ohne Ihre Nerven zu strapazieren oder Nachbarn zu stören. Das System nutzt eine ausgefeilte Geräuschisolierung sowie einen speziell entwickelten und besonders leisen Silence-Motor.



SoftSteam Dampfprogramme

Das Spezialprogramm Glätten reduziert Knitterfalten in Hemden, Blusen, T-Shirts, Hosen usw. – Bügeln ist daher oftmals nicht mehr notwendig, bzw. wird auf ein Minimum reduziert. Das Programm Auffrischen eignet sich zum Frischmachen und Entknittern von Textilien, die nur kurze Zeit getragen wurden.

LAVAMAT TURBO L99695HWD ÖKOKOMBI PLUS

Perfekte Waschergebnisse.
Perfekte Trockenergebnisse.

Die Innovation von AEG! In dem neuen ÖKOKombi Plus Wasch-Trockner von AEG trifft Effizienz auf Leistung. Dank der Wärmepumpen-Technologie verbraucht er 40% weniger Energie und Wasser zum Waschen und Trocknen bei 100% Leistung und Pflege.



Wärmepumpentechnik – perfekte Trockenergebnisse bei 40% weniger Energieverbrauch

Sparen Sie 40% Energie ohne Kompromisse bei den Trockenergebnissen. Die Wärmepumpen-Technologie arbeitet mit 60° niedrigen Trockentemperaturen als Standard Waschtrockner und sorgt für eine schonendere, energieeffizientere Leistung.

- Silence-Motor – Extrem leiser Betrieb und 10 Jahre Garantie
- OptiSense System gewährleistet die höchste Effizienz – unabhängig von der Beladung
- Extrem großes Fassungsvermögen – Waschen bis 9 kg und Trocknen bis 6 kg
- Wasch- und Trockenprogramm für handwaschbare Wolle mit Woolmark Gold-Zertifikat

- Fassungsvermögen Waschen: 1–9 kg
- Fassungsvermögen Trocknen: 1–6 kg
- Maximale Schleuderdrehzahl: 1600 U/min
- Silence-Motor – Extrem leiser Betrieb und längere Lebensdauer (10 Jahre Motor-Garantie)
- OptiSense Mengenaufwahl mit automatischer Wasch- und Trockenzeitanpassung
- XXL-ProTex Schontrummel
- Wassermengen-Sensor
- SoftSteam Dampfprogramme
- 2-stufiges Zeitsparen
- Extra Spülen
- Kindersicherung elektronisch/mechanisch
- Super Eco Programm
- Integrierte Flüssigwaschmitteleinspülung
- Automatik Trockenprogramme für Baumwolle und Mischgewebe
- Wolltrockenprogramm
- Zusätzliche Zeitprogramme
- Kondensationstrocknung mit Wärmepumpen-Technik – kein Wasserverbrauch beim Trocknen
- Universal Fleckenoption
- Aqua Control System mit Alarm
- LogiControl Touch-Display
- Uhrfunktion mit Tageszeitanzeige
- Startzeitvorwahl



Gerätemaße (H x B x T in mm)

870 x 600 x 639

PNC: 914 605 900

UVP € 1.599,-



Waschtrockner

LAVAMAT TURBO L87695WD

ProTex Plus: die schonendste Behandlung Ihrer Kleidung

Der ProTex Plus Wasch-Trockner – mit Woolmark Gold-Zertifikat – ist so schonend, dass er selbst die feinsten Textilien sicher wäscht und trocknet. Dadurch sieht Ihre Kleidung länger wie neu aus.



Größtes Fassungsvermögen – 9 kg waschen und 7 kg trocknen

Mit diesem Waschtrockner können Sie 9 kg Wäsche waschen und sogar 7 kg Wäsche ohne Unterbrechung waschen und trocknen. Das lästige Umfüllen der Wäsche entfällt und der Waschtag ist im Handumdrehen erledigt.

- Energieeffizienzklasse A – minimaler Energieverbrauch bei optimaler Leistung
- OptiSense System gewährleistet die höchste Effizienz – unabhängig von der Beladung
- SoftSteam Dampfprogramme zum schonenden Entknittern und Auffrischen der Wäsche
- Silent System Plus™ für einen flüsterleisen Betrieb
- Fassungsvermögen Waschen: 1–9 kg
- Fassungsvermögen Trocknen: 1–7 kg
- Maximale Schleuderdrehzahl: 1600 U/min
- Silence-Motor – Extrem leiser Betrieb und längere Lebensdauer (10 Jahre Motor-Garantie)
- DirectSpray Waschtechnik – für schnelle und gleichmäßige Durchfeuchtung
- OptiSense Mengenautomatik mit automatischer Waschzeit-anpassung
- XXL-ProTex Schontrömmel
- XXL Einfüllöffnung
- Wassermengen-Sensor
- Universal Fleckenoption
- 2-stufiges Zeitsparen
- Extra Spülen
- Kindersicherung elektronisch/mechanisch
- Super Eco Programm
- Integrierte Flüssigwaschmittelspülung
- Automatik Trockenprogramme für Baumwolle und Mischgewebe
- Wolletrockenprogramm
- Zusätzliche Zeitprogramme
- Non-Stop Expressprogramm 60 Min. – 1 kg
- Kondensationstrocknung



Gerätemaße (H x B x T in mm)

850 x 600 x 639

PNC: 914 605 700

UVP € 1.199,-



LAVAMAT TURBO L77685WD



ProTex: die schonende Behandlung Ihrer Kleidung

Der ProTex Plus Waschtrockner ist so schonend, dass er selbst die feinsten Textilien wie Wolle und Seide sicher wäscht und trocknet, damit Ihre Kleidung länger wie neu aussieht.

- Energieeffizienzklasse A – minimaler Energieverbrauch bei optimaler Leistung
- Sehr großes Fassungsvermögen – Waschen bis 8 kg und Trocknen bis 6 kg
- OptiSense System gewährleistet die höchste Effizienz – unabhängig von der Beladung
- Silence-Motor – nahezu geräuschloser Betrieb und 10 Jahre Motorgarantie
- Das Silent System für einen flüsterleisen Betrieb
- Fassungsvermögen Waschen: 1–8 kg
- Fassungsvermögen Trocknen: 1–6 kg
- Maximale Schleuderzahl: 1600 U/min
- Silence-Motor – Extrem leiser Betrieb und längere Lebensdauer (10 Jahre Motor-Garantie)
- OptiSense Mengenautomatik mit automatischer Waschzeitanpassung
- XXL-ProTex Schontrummel
- XXL Einfüllöffnung
- Wassermengen-Sensor
- 2-stufiges Zeitsparen
- Extra Spülen
- Kindersicherung elektronisch/mechanisch
- Super Eco Programm
- Integrierte Flüssigwaschmittelspülung
- Automatik Trockenprogramme für Baumwolle und Mischgewebe
- Wolletrockenprogramm
- Zusätzliche Zeitprogramme
- Non-Stop Expressprogramm 60 Min. – 1 kg
- Automatische Flusenentfernung im Kondensator
- Kondensationstrocknung
- LC-Display: 1-zeilig

LAVAMAT TURBO L75480WD



ProTex: die schonende Behandlung Ihrer Kleidung

Der ProTex Plus Waschtrockner ist so schonend, dass er selbst die feinsten Textilien wie Wolle und Seide sicher wäscht und trocknet, damit Ihre Kleidung länger wie neu aussieht.

- Sehr großes Fassungsvermögen – Waschen bis 8 kg und Trocknen bis 6 kg
- OptiSense System gewährleistet die höchste Effizienz – unabhängig von der Beladung
- Silence-Motor – nahezu geräuschloser Betrieb und 10 Jahre Motorgarantie
- Silent System Plus für einen flüsterleisen Betrieb
- Aqua Control System mit Alarm – Rundum Sicherheit vor Wasserschäden
- Fassungsvermögen Waschen: 1–8 kg
- Fassungsvermögen Trocknen: 1–6 kg
- Maximale Schleuderzahl: 1400 U/min
- Silence-Motor – Extrem leiser Betrieb und längere Lebensdauer (10 Jahre Motor-Garantie)
- OptiSense Mengenautomatik mit automatischer Waschzeitanpassung
- XXL-ProTex Schontrummel
- XXL Einfüllöffnung
- Wassermengen-Sensor
- 2-stufiges Zeitsparen
- Extra Spülen
- Kindersicherung elektronisch/mechanisch
- Super Eco Programm
- Integrierte Flüssigwaschmittelspülung
- Automatik Trockenprogramme für Baumwolle und Mischgewebe
- Wolletrockenprogramm
- Zusätzliche Zeitprogramme
- Non-Stop Expressprogramm 60 Min. – 1 kg
- Automatische Flusenentfernung im Kondensator
- Kondensationstrocknung
- LC-Display: 1-zeilig

Gerätemaße (H x B x T in mm)
850 x 600 x 639
PNC: 914 605 800
UVP € 1.099,-



Gerätemaße (H x B x T in mm)
850 x 600 x 639
PNC: 914 605 600
UVP € 999,-

Waschtrockner

LAVAMAT TURBO L75670WD



ProTex: die schonende Behandlung Ihrer Kleidung

Der ProTex Plus Waschtrockner ist so schonend, dass er selbst die feinsten Textilien wie Wolle und Seide sicher wäscht und trocknet, damit Ihre Kleidung länger wie neu aussieht.

- Sehr großes Fassungsvermögen – Waschen bis 7 kg und Trocknen bis 4 kg
- OptiSense System gewährleistet die höchste Effizienz – unabhängig von der Beladung
- Silence-Motor – nahezu geräuschloser Betrieb und 10 Jahre Motorgarantie
- Silent System Plus für einen flüsterleisen Betrieb
- Aqua Control System mit Alarm – Rundum Sicherheit vor Wasserschäden
- Fassungsvermögen Waschen: 1–7 kg
- Fassungsvermögen Trocknen: 1–4 kg
- Maximale Schleuderdrehzahl: 1600 U/min
- Silence-Motor – Extrem leiser Betrieb und längere Lebensdauer (10 Jahre Motor-Garantie)
- OptiSense Mengenautomatik mit automatischer Waschzeitanpassung
- XXL-ProTex Schontrummel
- XXL Einfüllöffnung
- Wassermengen-Sensor
- 2-stufiges Zeitsparen
- Extra Spülen
- Kindersicherung elektronisch/mechanisch
- Super Eco Programm
- Integrierte Flüssigwaschmittelreinigung
- Automatik Trockenprogramme für Baumwolle und Mischgewebe
- Wolltrockenprogramm
- Zusätzliche Zeitprogramme
- Non-Stop Expressprogramm 60 Min. – 1 kg
- Automatische Flusenentfernung im Kondensator
- Kondensationstrocknung
- LC-Display: 1-zeilig

Gerätemaße (H x B x T in mm)

850 x 600 x 555

PNC: 914 604 800

UVP € 899,-



Toplader



ProTex mit OptiSense – Individuelle und schonende Pflege bei jeder Beladung

Damit Ihre Garderobe bei jeder Wäsche die optimale Pflege erhält, brauchen Sie einen Waschautomaten, der sich automatisch auf die jeweiligen Anforderungen bei unterschiedlichen Beladungen einstellen kann. Dafür haben wir unsere neuen ProTex Toplader Modelle mit der OptiSense Technik ausgerüstet. Anders als die meisten anderen Toplader Waschautomaten passen sie die Dauer des Waschganges sowie den Wasser- und Energieverbrauch automatisch an. Das heißt: Jede Trommelladung, egal ob robuste Baumwolle, zarte Synthetik oder empfindliche Wolle oder Seide, erhält individuell abgestimmte optimale Pflege. So bleibt Ihre Kleidung länger in Form. Tests haben gezeigt, dass OptiSense Ihre Textilien im Vergleich zu herkömmlichen Waschmaschinen besser vor Verschleiß schützt – Ihre Kleidung sieht länger wie neu aus!



Bequemer Zugang zur Trommel für müheloses Be- und Entladen

Die AEG Toplader der 8er- und 7er-Reihe bieten Ihnen das SOFT OPENING SYSTEM – ein bequemer Zugang zur Trommel. Auf Tastendruck öffnet sich der Gerätedeckel von selbst zum mühelosen Be- und Entladen. Alle AEG Toplader sind darüber hinaus mit einer Sanft-Öffnenden-Trommel ausgestattet. Damit schwingen die Trommeldeckel auf Knopfdruck sanft und langsam nach oben. Dank der Trommelpositionierung kommt zudem die Trommel nach Programmende stets in der richtigen Position – mit der Öffnung nach oben – zum Stillstand.



LiquiSystem mit FlexiDose-Plus Waschmittelbehälter

Das LiquiSystem unserer Toplader macht Sie flexibel in der Auswahl des Waschmittels. Ob Flüssig oder Pulver, ein Handgriff und der FlexiDose-Plus Waschmittelbehälter stellt sich auf die jeweilige Waschmittelart ein. So können Sie Flüssigwaschmittel auch für die Vorwäsche oder bei Programmen mit Startzeitwahl einsetzen. Das Waschmittel kommt immer genau zum optimalen Zeitpunkt zum Waschprozess. Mit Hilfe der Optionstaste „Flüssig Dosierung“ wird außerdem der Programmablauf speziell auf die Eigenschaften von Flüssigwaschmittel eingestellt und so Waschzeit eingespart. Dass der Kammerfach-Einsatz zur Reinigung einfach entnommen werden kann versteht sich dabei von selbst.

Universal-Flecken-Programm

Bei hartnäckigen Flecken wie Obst, Rotwein, Tee, Kaffee, Gras, Blut usw. hilft oft nur Fleckensalz. Für dessen effektivste Ausnutzung bedarf es einer separaten und zeitlich optimierten Zugabe. Das durch die Fleckentaste oder Fleckenprogramm aktivierte nur um 10–20 Min. erweiterte Programm lässt jede Art von Fleck verschwinden.

20 Min. Programm – 3 kg

Dieses Programm frischt Ihre Wäsche superschnell auf. Bei 30 °C können Sie eine 3 kg Ladung waschen, kombiniert mit einem wirklich praktischen Vorteil: Ihre Wäsche ist sofort wieder verfügbar, da Sie das schnellste Programm nutzen, das Sie finden können. Einfach maßgeschneidert für den modernen Lebensstil!



SuperEco: Das Programm mit bis zu 80 % weniger Energieverbrauch*

Das SuperEco Programm ist optimal auf die Anforderungen kaltaktiver Waschmittel zugeschnitten. Am kraftvollsten arbeitet SuperEco bis zu einer Füllmenge von 3 kg (Baumwolle und pflegeleichte Gewebe lassen sich problemlos gemeinsam waschen). Das Ergebnis ist die sparsamste Wäsche aller Zeiten mit nur 0,1 kWh Stromverbrauch pro Waschgang.



Programm Leichtbügeln – mit innovativem Schutz vor Knitterbildung

Ein ausgeklügeltes Spül-System und sanfte Trommelbewegungen schützen Ihre Wäsche effektiv vor Knitterbildung. So wird das Bügeln erheblich erleichtert, bzw. kann in vielen Fällen ganz entfallen.

Spezialprogramm Gardinen für perfekte Pflege

Das Gardinenprogramm ist mit einer automatischen Vorwäsche ausgestattet, welche den Feinstaub aus den Gardinen zuverlässig entfernt und das Weiß Ihrer Gardinen zurückbringt bzw. die Farben wieder erstrahlen lässt.

* gegenüber Pflegeleicht 40 °C-Wäsche

LAVAMAT L86565TL4

ProTex Plus mit Woolmark Gold Zertifikat: die schonende Art zu waschen

Die ProTex Plus Waschmaschine mit LiquiSystem sorgt mit der DirectSpray Waschtechnik und dem OptiSense-System für einen maßgeschneiderten Programmablauf und selbst feinste Textilien wie Wolle und Seide werden optimal geschont. Ihre Kleidung wird länger wie neu aussehen.



LiquiSystem mit FlexiDosePlus Waschmittelbehälter

Der einzigartige FlexiDosePlus Waschmittelbehälter kann mit einem Handgriff entweder auf die Verwendung von Pulver- oder Flüssigwaschmittel eingestellt werden.

- Beste Energieeffizienzklasse A+++ – sogar 10% sparsamer
- SoftSteam Dampfprogramme zum schonenden Entknittern und Auffrischen der Wäsche
- Silence-Motor – nahezu geräuschloser Betrieb und 10 Jahre Motorgarantie
- Top Schleuderleistung der Klasse A, mit einem Spitzenwert von 1500 U/min, einzigartig am Markt bei Toplädern
- Fassungsvermögen: 1–6 kg
- Maximale Schleuderdrehzahl: 1500 U/min, einzigartig am Markt bei Toplädern
- * 10 % sparsamer als der Grenzwert zur Energieeffizienzklasse A+++ (EEI 46)
- Silence-Motor – Extrem leiser Betrieb und längere Lebensdauer (10 Jahre Motor-Garantie)
- DirectSpray Waschtechnik – für eine schnelle und gleichmäßige Durchfeuchtung
- OptiSense Mengenautomatik mit automatischer Waschzeitanpassung
- LiquiSystem mit Option Flüssig Dosierung
- 3 Kammer FlexiDosePlus Waschmittelbehälter herausnehmbar
- Soft Opening System
- Sanft öffnender Trommeldeckel
- Trommelpositionierung: Öffnung am Programmende immer oben
- LogiControl LC-Display
- Aqua Control System mit Alarm
- Universal Fleckenoption
- 2-stufiges Zeitsparen
- Extra Spülen
- Kindersicherung elektronisch
- Auf Rollen fahrbar



Gerätemaße (H x B x T in mm)

890 x 400 x 600

PNC: 913 217 320

UVP € 999,-



Toplader

LAVAMAT L75265TL1



ProTex: die schonende Art zu waschen

Die ProTex Waschmaschine mit LiquiSystem und OptiSense-Waschsystem ist so schonend, dass sie selbst feine Textilien wie Wolle und Seide sicher wäscht, damit Ihre Kleidung länger wie neu aussieht. Mit Woolmark Gold Zertifikat.

- Energieeffizienzklasse A+++: 32% weniger Energieverbrauch als Klasse A
- OptiSense-System für höchste Effizienz bei allen Waschladungen
- Silence-Motor – nahezu geräuschloser Betrieb und 10 Jahre Motorgarantie
- SoftSteam Dampfprogramme zum schonenden Entknittern und Auffrischen der Wäsche
- Pulver oder flüssig? Das LiquiSystem mit dem FlexiDosePlus Waschmittelbehälter dosiert beides optimal

- Fassungsvermögen: 1–6 kg
- Maximale Schleuderdrehzahl: 1200 U/min
- Silence-Motor – Extrem leiser Betrieb und längere Lebensdauer (10 Jahre Motor-Garantie)
- OptiSense Mengenaomatik mit automatischer Waschzeitanpassung
- LiquiSystem mit Option Flüssigdosierung
- 3 Kammern FlexiDosePlus Waschmittelbehälter herausnehmbar
- Wassermengen-Sensor
- Soft Opening System
- Sanft öffnender Trommeldeckel
- Trommelpositionierung: Öffnung am Programmende immer oben
- Großes LC-Display: 1-zeilig
- Aqua Control System mit Alarm
- 2-stufiges Zeitsparen
- Extra Spülen
- Universal Fleckenoption
- Kindersicherung elektronisch
- Restzeitanzeige
- Startzeitvorwahl
- Auf Rollen fahrbar
- Jeans Programm

LAVAMAT L71360TL



ProTex: die schonende Art zu waschen

Die ProTex Waschmaschine mit LiquiSystem sorgt mit dem OptiSense-Waschsystem für einen maßgeschneiderten Programmablauf und selbst feinste Textilien wie Wolle und Seide werden optimal geschont. Ihre Kleidung wird länger wie neu aussehen.

- Energieeffizienzklasse A+++: 32% weniger Energieverbrauch als Klasse A
- LiquiSystem mit FlexiDosePlus Waschmittelbehälter wahlweise für Pulver und Flüssigwaschmittel
- Soft Opening System – Geräte- und Trommeldeckel öffnen sich sanft auf Knopfdruck
- Aqua Control System mit Alarm – Rundum Sicherheit gegen Wasserschäden
- Intelligentes OptiSense-System für höchste Effizienz bei allen Waschladungen
- Fassungsvermögen: 1–6 kg
- Maximale Schleuderdrehzahl: 1300 U/min
- OptiSense Mengenaomatik mit automatischer Waschzeitanpassung
- LiquiSystem mit Option Flüssigdosierung
- 3 Kammern FlexiDosePlus Waschmittelbehälter herausnehmbar
- Soft Opening System
- Sanft öffnender Trommeldeckel
- Trommelpositionierung: Öffnung am Programmende immer oben
- Großes LC-Display: 1-zeilig
- Aqua Control System mit Alarm
- 2-stufiges Zeitsparen
- Extra Spülen
- Universal Fleckenoption
- Kindersicherung elektronisch
- Restzeitanzeige
- Startzeitvorwahl
- Auf Rollen fahrbar
- Jeans Programm

Gerätemaße (H x B x T in mm)
890 x 400 x 600
PNC: 913 217 312
UVP € 849,-



Gerätemaße (H x B x T in mm)
890 x 400 x 600
PNC: 913 217 460
UVP € 649,-

Wäschetrockner



Gleichförmiges und schonendes Trocknen

Empfindliche Materialien wie Synthetik oder Strickwaren müssen beim Trocknen ganz besonders sanft behandelt werden. Unsere innovativen ProTex Wäschetrockner bieten maximalen Schutz durch einen noch behutsameren Trocknungsvorgang, damit Ihre Kleidung länger in Form bleibt. Die extra-große ProTex Schontrummel mit ihren 118 Litern Trommelvolumen und die ausgeklügelte Luftführung garantieren eine schonende Behandlung. Der zusätzliche Platz verhindert Knitterbildung und das Verknotten von Wäschestücken. So werden auch empfindliche Textilien stets optimal getrocknet.



Die SensiDry® Modelle arbeiten mit Wärmepumpentechnik für schonendes Trocknen bei niedrigeren Temperaturen. Das bestätigt das Woolmark-Siegel für sanfte Trocknung im Programm Wolle.



Individuelle Einstellungen für jede Ladung

Die Wäschetrockner von AEG sind mit Feuchtigkeitssensoren ausgerüstet, die ständig den Feuchtigkeitsgehalt der Wäsche überwachen. Sie übermitteln den Trockengrad an die OptiSense Elektronik und diese schaltet das Gerät ab, sobald das gewünschte Ergebnis erreicht ist. Darüber hinaus bieten unsere Geräte Ihnen die Möglichkeit, die Einstellungen präzise auf die jeweiligen Anforderungen abzustimmen. So erreicht das Gerät bei jeder Beladung optimale Ergebnisse, ob die Trommel nun 8 kg Wäsche oder nur ein einzelnes Kleidungsstück enthält.



LED-Trommel-Innenbeleuchtung

Wird nach beendetem Trocknungsvorgang die Tür geöffnet, hilft die Trommel-Innenbeleuchtung dabei, dass beim Ausräumen nichts vergessen wird.



Trommelreversierung für automatischen Knitterschutz

Unsere Wäschetrockner arbeiten mit einem einzigartigen Trocknungssystem, das die Drehrichtung der Trommel alle 5 Minuten wechselt, um die Wäscheladung aufzulockern und Faltenbildung zu verhindern.



Schweigen ist Gold

Der langlebige Inverter-Motor (mit 10 Jahren Motorgarantie) ermöglicht ein schonendes Trocknen und arbeitet zudem extrem leise. Dank Silent System Plus™, mit dem schalldämmten Gehäuse erreichen die Wärmepumpentrockner der 9er- und 8er-Reihe einen hervorragend niedrigen Geräuschwert von nur noch 62 dB.



Minimaler Verbrauch und extrem schonende Trocknung

Die fortschrittliche Wärmepumpentechnik SensiDry® und der leistungsstarke Inverter-Motor ermöglichen eine effektivere und sanftere Trocknung bei niedrigeren Temperaturen. Neueste Kompressortechnologie ermöglicht bis dato unerreichte niedrige Verbrauchswerte. Somit wird die Einstufung in der Besten Energieeffizienzklasse A+++ möglich (nach neuer EU Richtlinie 2012). Ein weiterer Pluspunkt der neuen Kompressortechnologie ist die Möglichkeit zwischen kurzen Trockenzeiten oder einem besonders energiesparenden Trocknungszyklus zu wählen. Dies ist ein Plus für die Umwelt und macht Sie unabhängiger in Ihrer Zeitplanung.

LogiControl für volle Kontrolle

Das LogiControl LC-Display macht die Bedienung kinderleicht. Seine intuitive Bedienführung kommt ohne lästige Untermenüs aus. Sie haben immer die volle Kontrolle über den Programmablauf und Ihre Einstellungen. Die Geräte der 9er-Reihe sind zusätzlich mit Touch-Bedienung, eingebauter Uhr und Textzeile ausgestattet. Die Textanzeige lässt sich sogar in 25 Sprachen auswählen.



Wäschetrockner



Wasch-Trocken-Säulen

Der Bausatz für Wasch-Trocken-Säulen ist die Lösung bei Platzproblemen: Damit lassen sich die Waschautomaten und Trockner der ProTex Reihe problemlos kombinieren. Der Verbindungssatz SKP11 ist passend für alle unsere Waschmaschinen und Wäschetrockner. Er ist mit einer Auszugsplatte ausgestattet, die stabil genug ist, problemlos das Gewicht eines gefüllten Wäschekorbs aufzunehmen. Es ist ein weiterer Verbindungssatz STA8 erhältlich, der speziell für die sichere Verbindung unserer 555 mm tiefen Waschmaschinen und Trockner zum Einsatz kommt.



ProTex Plus: Optimaler Schutz für Ihre Wäsche

Die ProTex Wäschetrockner stellen eine große Zahl von Trockenprogrammen zur Verfügung, die speziell auf unterschiedliche Materialien zugeschnitten sind – auch für die schonende Trocknung von Seide und Wolle. Der ProTex Plus Wäschetrockner gehört zu den sanftesten Geräten auf dem Markt. Davon ist auch die Woolmark-Company überzeugt und hat ihm das Wollsiegel-Pflegelogo in Gold verliehen. Die extragroße ProTex Schontrummel und die ausgeklügelte Luftführung garantieren eine schonende Behandlung. Der zusätzliche Platz verhindert Knitterbildung und das Verknoten von Wäschestücken. Für extrem leisen Betrieb und eine lange Lebensdauer sind die Wäschetrockner mit Invertermotoren ausgerüstet.



ProSteam Wärmepumpentrockner mit Dampftechnologie

Die bekannte ProSteam Dampftechnologie nun neu kombiniert mit energiesparender Wärmepumpentechnik für überlegene Leistung. Der ProSteam Wärmepumpentrockner eröffnet eine neue Dimension in Sachen Wäschetrocknen. Er bietet 3 zusätzliche Dampfprogramme mit deren Hilfe Sie problemlos nasse oder trockene Kleidung einer Dampfbehandlung zum Entknittern oder Auffrischen anvertrauen können. Der im Gerät erzeugte Dampf durchströmt gleichmäßig das Gewebe und glättet es dabei. So kann die Bügelzeit um rund 50% reduziert werden und oftmals brauchen Sie überhaupt nicht mehr bügeln. Ebenso können Sie bereits getragene Kleidung schonend auffrischen lassen. Gerüche werden entfernt, oder z.B. der Business-Anzug von Knitterfalten befreit. Dies spart den Gang zur Reinigung.



AutoOff

Die AutoOff-Funktion bei den Wäschetrocknern der 9er- und 8er-Reihe sorgt dafür, dass sich das Gerät nach dem Trockengang automatisch vollständig abschaltet und anders als im Standby-Betrieb keinen Strom mehr verbraucht. Diese fortschrittliche Funktion spart Energie und entlastet Ihre Haushaltskasse.

Leicht zu reinigendes Flusensieb

Das Flusensieb ist neu gestaltet und befindet sich nun an der Unterseite der Türöffnung. Dieses hochwertige Flusensieb lässt sich leicht herausnehmen und hat eine große Fläche, damit die Trockenluft bei jedem Programm und jeder Beladung ungehindert hindurchströmen kann. Die Wärmepumpen-Wäschetrockner verfügen über ein zusätzliches Sieb vor dem Kondensator, welches leicht entnommen und im Nu gereinigt werden kann. Dieses Sieb schützt zuverlässig vor Verflutung der Kondensoreinheit und gewährleistet konstant maximale Leistung ein ganzes Geräteleben lang. Auf die jeweiligen Reinigungsintervalle der Siebe weisen Kontrollleuchten auf der Bedienblende oder auf dem Display hin.

Noch leiser das Programm Extra Leise

Die Extra Leise Programme machen den Trockengang noch leiser. In diesen Programmen wird die Drehgeschwindigkeit der Trommel und des Luftstroms angepasst, so dass sich der Geräuschwert um 3 dB auf nur noch 62 dB(A) re 1 pW reduziert. Die Extra Leise Programme können Sie natürlich auch tagsüber nutzen, damit die Kinder in Ruhe ihren Mittagsschlaf halten können oder Nachbarn nicht gestört werden.

LAVATHERM T97685IH

ProTex Plus-Wärmepumpentrockner
mit Wolle und Seide Trockenprogramm

Besonders schonend und energiesparend trocknen Sie mit dem ProTex Plus Wärmepumpentrockner mit Woolmark Gold-Zertifikat. Die XXL-ProTex Schontrummel reduziert die Knitterbildung und der Inverter-Motor sorgt für einen äußerst leisen Betrieb.



Der sparsamste Wärmepumpentrockner von AEG

Beste Energieeffizienz mit A+++, schnelle Trockenprogramme und niedriges Betriebsgeräusch machen diesen Wärmepumpentrockner zu einem der besten Geräte welches im Handel erhältlich ist.

- „Zeit Sparen“ Option für 30% kürzere Trockenzeiten
- „Extra Leise“ Option für äußerst leises Trocknen – nur 62 dB
- Inverter-Motor mit 10 Jahren Motorgarantie
- LogiControl Touch-Display für volle Kontrolle über Ihren Wäschetrockner

- Fassungsvermögen: 1–8 kg
- Kondensationseffizienzklasse A
- Zeitsparen Option für schnelles Trocknen
- Inverter-Motor-Technik mit 10 Jahren Motorgarantie
- Energieverbrauch, schranktrocken: nur 1,51 kWh im Standardprogramm
- XXL-ProTex Schontrummel 118 Liter
- Reversierautomatik: die Drehrichtung der Trommel wird immer wieder geändert
- LogiControl Touch-Display – 25 Sprachen wählbar und Uhrfunktion/Tageszeitanzeige
- Restzeitanzeige
- Startzeitvorwahl
- LED-Trommelbeleuchtung
- Extra große Einfüllöffnung, Türanschlag links, wechselbar
- 5,3 l Kondensatbehälter, oben links
- Wolle Trockenprogramm
- Seide Trockenprogramm
- Elektronisch gesteuerte Programme
- Zusätzliche Zeitprogramme
- Anzeigen für Wärmetauscher, Sieb, Behälter
- Verlängerter Knitterschutz bis 120 min
- Akustisches Signal am Programmende wählbar



Gerätemaße (H x B x T in mm)

850 x 600 x 630

PNC: 916 097 123

UVP € 1.249,-



Wärmepumpentrockner

LAVATHERM T88595IS PROSTEAM

ProTex Plus-Wärmepumpentrockner
mit ProSteam Dampftechnologie

Die ProSteam Dampftechnologie ist nun neu kombiniert mit energiesparender Wärmepumpentechnik für überlegene Leistung und Pflege. 3 spezielle Dampfprogramme Glätten und frischen Kleidung sanft auf. Somit wird der Bügelaufwand drastisch reduziert und der Gang zur Reinigung gespart.



Überlegene Leistung – energiesparender Wärmepumpentrockner mit ProSteam Dampftechnologie

Die ProSteam Dampftechnologie bietet 3 spezielle Dampfprogramme zum Glätten und Auffrischen der Kleidung. Somit wird der Bügelaufwand drastisch reduziert und der Gang zur Reinigung gespart.

- Energieeffizienzklasse A++: bis zu 58% weniger Energieverbrauch als Energieeffizienzklasse B
- OptiSense: elektronische Feuchtsteuerung für energiesparendes Trocknen bei jeder Beladungsmenge
- Inverter-Motor mit 10 Jahren Motorgarantie
- LogiControl Display für eine intuitive Bedienung und volle Kontrolle über den Programmablauf
- Fassungsvermögen: 1–9 kg
- Kondensationseffizienzklasse A
- Inverter-Motor-Technik mit 10 Jahren Motorgarantie
- Energieverbrauch, schranktrocken: nur 2,23 kWh im Standardprogramm
- XXL-ProTex Schontrummel 118 Liter
- Reversierautomatik: die Drehrichtung der Trommel wird immer wieder geändert
- LogiControl LC-Display
- Startzeitvorwahl
- LED-Trommelbeleuchtung
- Extra große Einfüllöffnung, Türanschlag links, wechselbar
- 5,3 l Kondensatbehälter, oben links
- Wolle Trockenprogramm
- Elektronisch gesteuerte Programme
- Zusätzliche Zeitprogramme
- Anzeigen für Wärmetauscher, Sieb, Behälter
- Verlängerter Knitterschutz bis 120 min
- Akustisches Signal am Programmende zuwählbar



Gerätemaße (H x B x T in mm)

850 x 600 x 630

PNC: 916 097 284

UVP € 1.099,-



LAVATHERM T86594EIH



ProTex Plus-Wärmepumpentrockner mit Wolle und Seide Trockenprogramm

Besonders schonend trocknen Sie mit dem Protex Plus Wäschetrockner mit Woolmark Gold-Zertifikat. Die Protex-Trommel reduziert die Knitterbildung und ein Inverter-Motor sorgt für einen äußerst leisen Betrieb.

- Sensidry-Wärmepumpentechnik arbeitet mit einer niedrigeren und dadurch schonenderen Trockentemperatur
- Energieeffizienzklasse A+++ – extrem sparsam Trocknen
- Das Silent System sorgt für leisen Betrieb
- OptiSense 3-fach Feuchtesteuerung für energiesparendes Trocknen bei jeder Beladungsmenge
- LogiControl Display für eine intuitive Bedienung und volle Kontrolle über den Programmablauf

- Fassungsvermögen: 1–9 kg
- Kondensationseffizienzklasse A
- Inverter-Motor-Technik mit 10 Jahren Motorgarantie
- Energieverbrauch Baumwolle schranktrocken: nur 2,05 kWh bei 1000 U/min vorgeschleuderter Wäsche
- XXL-ProTex Schontrummel 118 Liter
- Blende mit Klartext
- Reversierautomatik
- LogiControl LC-Display
- Startzeitvorwahl
- Restzeitanzeige
- LED-Trommelbeleuchtung
- Extra große Einfüllöffnung, Türanschlag links, wechselbar
- 5,3 l Kondensatbehälter, oben links
- Wolle und Seide Trockenprogramm
- Elektronisch gesteuerte Programme
- Zusätzliche Zeitprogramme
- Verlängerter Knitterschutz bis 120 min
- Anzeigen für Wärmetauscher, Sieb, Behälter
- Akustisches Signal am Programmende zuwählbar

LAVATHERM T86585IH3



ProTex Plus-Wärmepumpentrockner mit Wolle und Seide Trockenprogramm

Besonders schonend und energiesparend trocknen Sie mit dem ProTex Plus Wärmepumpentrockner mit Woolmark Gold-Zertifikat. Die XXL-ProTex Schontrummel reduziert die Knitterbildung und der Inverter-Motor sorgt für einen äußerst leisen Betrieb.

- Sensidry®-Wärmepumpentechnik arbeitet mit einer niedrigeren und dadurch schonenderen Trockentemperatur
- Energieeffizienzklasse A+++: verbraucht bis zu 58% weniger Energie als Klasse B
- OptiSense: elektronische Feuchtesteuerung für energiesparendes Trocknen bei jeder Beladungsmenge
- Inverter-Motor mit 10 Jahren Motorgarantie
- Silent System Plus™ für einen flüsterleisen Trockengang

- Fassungsvermögen: 1–8 kg
- Kondensationseffizienzklasse A
- Inverter-Motor-Technik mit 10 Jahren Motorgarantie
- Energieverbrauch, schranktrocken: nur 1,94 kWh im Standardprogramm
- XXL-ProTex Schontrummel 118 Liter
- Reversierautomatik: die Drehrichtung der Trommel wird immer wieder geändert
- LogiControl LC-Display
- Restzeitanzeige
- Startzeitvorwahl
- LED-Trommelbeleuchtung
- Extra große Einfüllöffnung, Türanschlag links, wechselbar
- 5,3 l Kondensatbehälter, oben links
- Wolle Trockenprogramm
- Seide Trockenprogramm
- Elektronisch gesteuerte Programme
- Zusätzliche Zeitprogramme
- Anzeigen für Wärmetauscher, Sieb, Behälter
- Verlängerter Knitterschutz bis 120 min
- Akustisches Signal am Programmende zuwählbar

Gerätemaße (H x B x T in mm)
850 x 600 x 630
PNC: 916 097 238
UVP € 1.049,-



Gerätemaße (H x B x T in mm)
850 x 600 x 630
PNC: 916 097 245
UVP € 999,-



Wärmepumpentrockner

LAVATHERM T76785IH



ProTex Plus-Wärmepumpentrockner mit Wolle und Seide Trockenprogramm

Besonders schonend und energiesparend trocknen Sie mit dem ProTex Plus Wärmepumpentrockner mit Woolmark Gold-Zertifikat. Die XXL-ProTex Schontrummel reduziert die Knitterbildung und der Inverter-Motor sorgt für einen äußerst leisen Betrieb.

- Sensidry®-Wärmepumpentechnik arbeitet mit einer niedrigeren und dadurch schonenderen Trockentemperatur
- Energieeffizienzklasse A++: verbraucht bis zu 58% weniger Energie als Klasse B
- OptiSense: elektronische Feuchtesteuerung für energiesparendes Trocknen bei jeder Beladungsmenge
- Inverter-Motor mit 10 Jahren Motorgarantie
- Programm Mix Extra Kurz trocknet 3 kg Mischbeladung in turboschnellen 40 Minuten
- Fassungsvermögen: 1–8 kg
- Kondensationseffizienzklasse A
- Inverter-Motor-Technik mit 10 Jahren Motorgarantie
- Energieverbrauch, schranktrocken: nur 1,94 kWh im Standardprogramm
- XXL-ProTex Schontrummel 118 Liter
- Reversierautomatik: die Drehrichtung der Trommel wird immer wieder geändert
- Display: 1-zeilig
- Restzeitanzeige
- Startzeitvorwahl
- LED-Trommelbeleuchtung
- Extra große Einfüllöffnung, Türanschlag links, wechselbar
- 5,3 l Kondensatbehälter, oben links
- Wolle Trockenprogramm
- Seide Trockenprogramm
- Elektronisch gesteuerte Programme
- Zusätzliche Zeitprogramme
- Anzeigen für Wärmetauscher, Sieb, Behälter
- Verlängerter Knitterschutz
- Akustisches Signal am Programmende zuwählbar

LAVATHERM T75370AH1



ProTex: die schonendste Art zu trocknen

Mit dem ProTex-Wäschetrockner können Sie auch die empfindlichste Wäscheladung trocknen, mit absolut gleichmäßigen Ergebnissen – Ihre Kleidung wird länger wie neu aussehen.

- Sehr sparsamer Wärmepumpentrockner
- Das Silent System sorgt für leisen Betrieb
- Präzise 3-fach Feuchtesteuerung für energiesparendes Trocknen bei jeder Beladungsmenge – Option Trocknen Plus zur individuellen Trockengrad-Feinabstimmung jedes Programms
- Programm Mix Extra Kurz trocknet 3 kg Mischbeladung in turboschnellen 40 Minuten
- Fassungsvermögen: 1-7 kg
- Energieverbrauch Baumwolle, schranktrocken: nur 2,17 kWh bei 1000 U/min vorgeschleuderter Wäsche
- XXL-ProTex Schontrummel 118 Liter
- Inverter-Motor-Technik mit 10 Jahren Motorgarantie
- Blende mit Klartext
- Reversierautomatik: Die Drehrichtung der Trommel wird immer wieder geändert für eine gleichmäßige und schonende Trocknung
- 1-zeiliges Display
- Startzeitvorwahl
- Extra große Einfüllöffnung, Türanschlag links, wechselbar
- 5,3 l Kondensatbehälter, oben links
- Elektronisch gesteuerte Programme
- Zusätzliche Zeitprogramme
- Verlängerter Knitterschutz bis 90 min
- Anzeigen für Wärmetauscher, Sieb, Behälter
- Akustisches Signal am Programmende zuwählbar

Gerätemaße (H x B x T in mm)
850 x 600 x 630
PNC: 916 097 307
UVP € 949,-



Gerätemaße (H x B x T in mm)
850 x 600 x 630
PNC: 916 097 288
UVP € 899,-

LAVATHERM T76285AC



ProTex: die schonendste Art zu trocknen

Mit dem ProTex-Wäschetrockner können Sie auch die empfindlichste Wäscheladung trocknen, mit absolut gleichmäßigen Ergebnissen
– Ihre Kleidung wird länger wie neu aussehen.

- OptiSense: elektronische Feuchtsteuerung für energiesparendes Trocknen bei jeder Beladungsmenge
- Das Silent System sorgt für leisen Betrieb
- Programm Mix Extra Kurz trocknet 3 kg Mischbeladung in turboschnellen 40 Minuten
- Spezielle, maßgeschneiderte Trockenprogramme für alle Gewebe- und Wäschearten
- Trommelbeleuchtung für perfekten Einblick in die Trommel

- Fassungsvermögen: 1–8 kg
- Kondensationseffizienzklasse A
- Energieverbrauch, schranktrocken: nur 4,79 kWh im Standardprogramm
- XXL-ProTex Schontrummel 118 Liter
- Reversierautomatik: die Drehrichtung der Trommel wird immer wieder geändert
- Display: 1-zeilig
- Restzeitanzeige
- Startzeitvorwahl
- LED-Trommelbeleuchtung
- Extra große Einfüllöffnung, Türanschlag links, wechselbar
- 5,3 l Kondensatbehälter, oben links
- Wolle Trockenprogramm
- Elektronisch gesteuerte Programme
- Zusätzliche Zeitprogramme
- Anzeigen für Wärmetauscher, Sieb, Behälter
- Verlängerter Knitterschutz
- Akustisches Signal am Programmende zuwählbar
- Option Schonen: Trocknen mit reduzierter Temperatur
- Trocken Plus

LAVATHERM T71275AC



ProTex: die schonende Art zu trocknen

Mit dem ProTex-Wäschetrockner können Sie auch die empfindlichste Wäscheladung trocknen, mit absolut gleichmäßigen Ergebnissen
– Ihre Kleidung wird länger wie neu aussehen.

- OptiSense: elektronische Feuchtsteuerung für energiesparendes Trocknen bei jeder Beladungsmenge
- Das Silent System sorgt für leisen Betrieb
- Programm Mix Extra Kurz trocknet 3 kg Mischbeladung in turboschnellen 40 Minuten
- Spezielle, maßgeschneiderte Trockenprogramme für alle Gewebe- und Wäschearten
- Zeitvorwahl-Funktion ermöglicht eine freiere Zeitplanung

- Fassungsvermögen: 1–7 kg
- Kondensationseffizienzklasse A
- Energieverbrauch, schranktrocken: nur 4,29 kWh im Standardprogramm
- Reversierautomatik: die Drehrichtung der Trommel wird immer wieder geändert
- Display: 1-zeilig
- Restzeitanzeige
- Startzeitvorwahl
- Extra große Einfüllöffnung, Türanschlag links, wechselbar
- 4,4 l Kondensatbehälter, oben links
- Wolle Trockenprogramm
- Elektronisch gesteuerte Programme
- Zusätzliche Zeitprogramme
- Anzeigen für Wärmetauscher, Sieb, Behälter
- Verlängerter Knitterschutz
- Akustisches Signal am Programmende zuwählbar
- Trommel aus Edelstahl, rostfrei
- Option Schonen: Trocknen mit reduzierter Temperatur
- Trocken Plus
- Blende mit Klartext

Gerätemaße (H x B x T in mm)
850 x 600 x 630
PNC: 916 096 678
UVP € 599,-



Gerätemaße (H x B x T in mm)
850 x 600 x 570
PNC: 916 097 027
UVP € 549,-

Kondensationstrockner / Kompakt Trockner

LAVATHERM T65280AC



ProTex: die schonendste Art Wäsche perfekt zu trocknen

Mit dem ProTex-Wäschetrockner können Sie auch die empfindlichste Wäscheladung trocknen, mit absolut gleichmäßigen Ergebnissen. Und genau weil dieser Wäschetrockner so schonend trocknet, sieht alles länger wie neu aus.

- Das Silent System sorgt für leisen Betrieb
- Elektronische Feuchtesteuerung für energiesparendes Trocknen bei jeder Beladungsmenge
- LCD-Anzeige für Restlaufzeit und Startzeitvorwahl
- Spezielle, maßgeschneiderte Trockenprogramme für alle Gewebe- und Wäschearten
- Türanschlag von rechts auf links wechselbar
- Fassungsvermögen: 1-8 kg
- Energieverbrauch, schranktrocken: nur 4,48 kWh bei 1000 U/min vorgeschleudert Wäsche
- XXL-ProTex Schontrummel 118 Liter
- Blende mit Klartext
- Reversierautomatik: Die Drehrichtung der Trommel wird immer wieder geändert für eine gleichmäßige und schonende Trocknung
- 1-zeiliges Display
- Startzeitvorwahl
- Extra große Einfüllöffnung, Türanschlag rechts, wechselbar
- 5,3 l Kondensatbehälter, oben links
- Elektronisch gesteuerte Programme
- Zusätzliche Zeitprogramme
- Verlängerter Knitterschutz 90 min
- Anzeigen für Wärmetauscher, Sieb, Behälter
- Akustisches Signal am Programmende zuwählbar

Gerätemaße (H x B x T in mm)

850 x 600 x 630

PNC: 916 096 676

UVP € 499,-

LAVATHERM TC



Für das ultimative Platzsparen – ein wandmontierbarer Trockner

Dieser Wäschetrockner weist ein einzigartiges Merkmal auf – Sie können ihn an der Wand befestigen. Der Trockner eignet sich perfekt, wenn Sie Ihre Platzbedürfnisse mit einer pfiffigen Lösung erweitern möchten.

- Ein nur 46 cm tiefer Wäschetrockner – passend zur schmalen Waschmaschine
- Kompaktgerät
- Fassungsvermögen: 1–4 kg
- Kondensationseffizienzklasse B
- Energieverbrauch, schranktrocken: nur 2,93 kWh im Standardprogramm
- Wandmontierbarer Kondensattrockner – Steckdose genügt
- Individuell einstellbare Trockenzeit
- Anzeige für Behälter
- Große Türöffnung
- Trommel Edelstahl rostfrei
- Reversierautomatik: die Drehrichtung der Trommel wird immer wieder geändert für eine gleichmäßige und schonende Trocknung
- Tankkapazität 2,5 l, Tankposition unten links
- Befestigungsschiene zur Wandmontage serienmäßig

Gerätemaße (H x B x T in mm)

686 x 595 x 460

PNC: 916 095 012

UVP € 699,-

LAVATHERM T65170AV



Leiser Betrieb durch das Silent System

Der Abluft-Wäschetrockner arbeitet dank des Silent Systems sehr leise. Das Gerät wurde speziell entwickelt, um einen geräuscharmen Trockenvorgang zu ermöglichen.

- Elektronische Feuchtesteuerung für energiesparendes Trocknen bei jeder Beladungsmenge
- Zeitvorwahl-Funktion ermöglicht eine freiere Zeitplanung
- Programm Wollpflege zum Auflockern der Wollfasern, damit werden Strickwaren so schön und flauschig wie neu
- Reversierautomatik für gleichmäßigere Ergebnisse und knitterfreie Wäsche

- Fassungsvermögen: 1–7 kg
- Energieverbrauch, schranktrocken: nur 4,25 kWh im Standardprogramm
- Reversierautomatik: die Drehrichtung der Trommel wird immer wieder geändert
- Startzeitvorwahl
- Extra große Einfüllöffnung, Türanschlag rechts, wechselbar
- Elektronisch gesteuerte Programme
- Zusätzliche Zeitprogramme 30 min
- SENSITIV-Programm
- Anzeigen für Startzeitvorwahl 3 h, Startzeitvorwahl 6 h, Startzeitvorwahl 9 h, Sieb
- Verlängerter Knitterschutz
- Akustisches Signal am Programmende zuwählbar
- Trommel aus Edelstahl, rostfrei
- Option Schonen: Trocknen mit reduzierter Temperatur
- Blende mit Klartext
- Abluftanschluss wahlweise links, rechts oder hinten

Gerätemaße (H x B x T in mm)

844 x 600 x 630

PNC: 916 095 266

UVP € 399,-

Sonderzubehör / Waschmaschinen/Trockner

Antivibrationskissen



Ausstattung

Mit diesen Antivibrationskissen sorgen Sie dafür, dass Haushaltsgeräte wie Waschmaschinen und Trockner fest an ihrem Platz stehen bleiben. Sie nehmen die Bewegungen und Vibrationen auf und sorgen so für einen festen Stand Ihrer Geräte und vermeiden Kratzer am Boden.

- Absorbieren Vibrationen und verhindern Kratzer am Boden
- Ideal für Waschmaschinen, Trockner und andere Haushaltsgeräte mit beweglichen Teilen
- 4 Stück, Ø 4,5 cm

Technische Informationen

PNC
902 979 480

Preis
€ 8,99 *

Wäschebeutel



Ausstattung

Pflegen Sie Ihre Feinwäsche und luxuriösen Stoffe besonders sanft und schonend mit diesem besonders großen Wäschebeutel. Er verhindert eine Beschädigung der Stoffe, da die Feinwäsche nicht an der anderen Wäsche reibt, ohne dabei die Waschwirkung zu beeinträchtigen.

- Extra groß, 40 x 60 cm
- Schützt Ihre Feinwäsche und liefert beste Waschergebnisse

Technische Informationen

PNC
902 979 479

Preis
€ 5,99 *

Entkalker für Waschmaschinen und Geschirrspüler



Ausstattung

Wenn Sie in einer Region mit „hartem Wasser“ wohnen, entfernt dieser speziell entwickelte Entkalker Kalk aus Waschmaschinen und Geschirrspülern und ermöglicht eine lang anhaltende und optimale Leistung.

- Lang anhaltende Lösung zum Entfernen von Kalk
- Für bessere Energieeffizienz und optimale Leistung
- 200 g

Technische Informationen

PNC
902 979 468

Preis
€ 5,99 *

SKP11 Bausatz Wasch-Trocken-Säule



Ausstattung

Sparen Sie Stellfläche und erhalten Sie eine zusätzliche Arbeitsfläche mit diesem praktischen Bausatz für Waschmaschinen und Trockner, die außerdem eine herausziehbare Arbeitsfläche zum Zusammenlegen von Wäsche besitzt.

- Sichere Befestigung auf der Waschmaschine ohne Bohren
- Spart Stellfläche
- Praktische herausziehbare Arbeitsfläche, max. Belastung 15 kg
- Geeignet für 60 cm breite und 54 bis 60 cm tiefe Geräte

Technische Informationen

PNC
916 093 155

Preis
€ 99,-

RA12 Trockenkorb



Ausstattung

Einige Dinge wie Wolle, Unterwäsche, Plüschtiere und Turnschuhe sind nicht für den Wäschetrockner geeignet. Das ist kein Problem – stellen Sie unseren praktischen Trockenkorb einfach in den Wäschetrockner und lassen Sie die Dinge sanft trocknen.

- Sanftes, flaches Trocknen von empfindlichen Materialien
- Funktioniert mit den Trockenprogrammen Wolle Auffrischen und zeitgesteuertes Trocknen
- Für Geräte mit 63 cm Tiefe
- Trockenkorb passend für Wärmepumpentrockner

Technische Informationen

PNC
916 093 161

Preis
€ 49,-

RA11 Trockenkorb



Ausstattung

Einige Dinge wie Wolle, Unterwäsche, Plüschtiere und Turnschuhe sind nicht für den Wäschetrockner geeignet. Das ist kein Problem – stellen Sie unseren praktischen Trockenkorb einfach in den Wäschetrockner und lassen Sie die Dinge sanft trocknen.

- Sanftes, flaches Trocknen von empfindlichen Materialien
- Funktioniert mit den Trockenprogrammen Wolle Auffrischen und zeitgesteuertes Trocknen
- Für Geräte mit 63 cm Tiefe
- Trockenkorb passend für Kondensationstrockner

Technische Informationen

PNC
916 093 157

Preis
€ 49,-

PDSTP10 Unterbausockel



Ausstattung

Ergonomische Arbeitshöhe durch Unterbausockel mit integrierter Schublade. Passend für ProTex Waschmaschinen, Wäschetrockner und Wäschetrockner der neuen Kollektion mit mindestens 60 cm Tiefe.

Technische Informationen

PNC
914 890 132

Preis
€ 199,-

(ohne Abb.) DK11 Kondensatablauf

Ausstattung

Kondensatablauf für den direkten Anschluss an einen vorhandenen Ablauf. Passend für Wärmepumpen- und Kondensationstrockner.

Technische Informationen

PNC
916 093 156

Preis
€ 20,-

Sonderzubehör / Waschmaschinen/Trockner

(ohne Abb.) STA8 Verbindungssatz 56 cm

Ausstattung

Bausatz Wasch-Trockensäule ohne Auszugsplatte, nur zur Verbindung von ca. 56 cm tiefen Waschmaschinen und Trockner.

- Sichere Befestigung auf der Waschmaschine ohne Bohren
- Spart Stellfläche
- Geeignet für 60 cm breite und 55 bis 57 cm tiefe Geräte

Technische Informationen

PNC
916 093 164

Preis
€ 49,-

BR11 Universal Verbindungssatz



Ausstattung

Universal Befestigungssatz für alle Trockner auf Waschmaschinen mit 60 cm Tiefe.

- Sichere Befestigung auf der Waschmaschine ohne Bohren
- Spart Stellfläche
- Geeignet für 60 cm breite und 60 cm tiefe Geräte

Technische Informationen

PNC
916 890 058

Preis
€ 25,-

Frontlader



LAVAMAT L98685FL L89495FL L87495XFL L87404EFL L87685FL

EU-Daten	L98685FL	L89495FL	L87495XFL	L87404EFL	L87685FL
Füllmenge Waschen (kg)	8	9	9	10	8
Energieeffizienzklasse	A+++	A+++	A+++	A+++	A+++
Jahres-Energieverbrauch (kWh/Jahr) ¹⁾	163,0	105,0	152,0	189,0	163,0
Energieverbrauch Baumwolle 60 °C bei voller Befüllung (kWh)	0,89	0,64	0,9	1,13	0,89
Energieverbrauch Baumwolle 60 °C bei Teilbefüllung (kWh)	0,74	0,34	0,58	0,76	0,74
Energieverbrauch Baumwolle 40 °C bei Teilbefüllung (kWh)	0,49	0,34	0,46	0,52	0,49
Leistungsaufnahme im Aus-Zustand (W)	0,05	0,05	0,05	0,05	0,05
Leistungsaufnahme im unausgeschalteten Zustand (W)	0,05	0,05	0,05	0,05	0,05
Jahres-Wasserverbrauch (l/Jahr) ¹⁾	9899	10499	10999	11999	9899
Schleuderkategorie	A	B	B	B	A
Max. Schleuderdrehzahl (U/min)	1600	1400	1400	1400	1600
Verbleibende Restfeuchte (%)	43	52	52	52	43
Deklarationsprogramme ²⁾	Baumwolle Eco 60 °C volle u. halbe Beladung, Baumwolle Eco 40 °C halbe Beladung				
Programmdauer Baumwolle 60 °C bei voller Befüllung (min)	225	226	233	249	225
Programmdauer Baumwolle 60 °C bei Teilbefüllung (min)	190	185	198	167	190
Programmdauer Baumwolle 40 °C bei Teilbefüllung (min)	171	199	178	151	171
Dauer des unausgeschalteten Zustands (min)	5	5	5	5	5
Geräusch Waschen dB(A) re 1 pW	49	51	49	51	49
Geräusch Schleudern dB(A) re 1 pW	75	75	73	76	75
Ausstattung					
ProTex Plus mit DirectSpray-Waschtechnik	•	•	•	•	•
OptiSense Mengenautomatik mit Waschzeitanpassung	•	•	•	•	•
ProTex Schontrummel	•	•	•	•	•
LED-Trommelbeleuchtung	•	•	•	•	•
Extra große Einfüllöffnung (mm)	340	340	340	340	340
Tür mit Doppelverglasung	•	•	•	•	•
Gewichtssensor mit Dosierempfehlung	•	•	•	•	•
Display	LogiControl – 25 Sprachen wählbar	LogiControl	LogiControl	LogiControl	LogiControl
Uhrfunktion/Tageszeitanzeige	•	•	•	•	•
Programmablauf-Anzeige	•	•	•	•	•
Startzeitvorwahl bis 20 h	•	•	•	•	•
Restanzeige	•	•	•	•	•
Aqua Control System mit Alarm	•	•	•	•	•
Integrierte Flüssigwaschmitteleinspülung	•	•	•	•	•
Kindersicherung elektronisch / mechanisch	•	•	•	•	•
Inverter-Motor mit 10 Jahren Garantie	•	•	•	•	•
Programme/Optionen					
Koch-/Buntwäsche / Baumwolle Eco	•	•	•	•	•
Super Eco	•	•	•	•	•
Extra Leise	•	•	•	•	•
Pflegeleicht / Leichtbügeln / Feinwäsche	•	•	•	•	•
Wolle/Seide Handwäsche	•	•	•	•	•
Anti-Allergie	•	•	•	•	•
Daunen	•	•	•	•	•
Jeans	•	•	•	•	•
Spülen / Schleudern	•	•	•	•	•
20 min – 3 kg	•	•	•	•	•
SoftSteam Dampfprogramme Glätten / Auffrischen	•	•	•	•	•
Memory Programme	•	•	•	•	•
Universal Fleckenoption	•	•	•	•	•
Extra Spülen	•	•	•	•	•
Zeit Sparen	•	•	•	•	•
Technische Daten					
Bauart	Frontlader	Frontlader	Frontlader	Frontlader	Frontlader
Wasseranschluss	Kalt	Kalt	Kalt	Kalt	Kalt
Höhe x Breite x Tiefe (mm)	850 x 600 x 639	850 x 600 x 639	850 x 600 x 639	850 x 600 x 639	850 x 600 x 639
Unterschiebbar bei 85 cm Nischenhöhe	•	•	•	•	•
Spannung (V)	230	230	230	230	230
Anschlusswert (W)	2200	2200	2200	2200	2200
Absicherung (A)	10	10	10	10	10

¹⁾ Jährlicher Energie- und Wasserverbrauch auf Basis von 220 Standardzyklen für 60°C und 40°C Baumwollprogramme bei voller Befüllung und Teilbefüllung sowie dem Verbrauch der Betriebsarten mit geringer Leistungsaufnahme. Der tatsächliche Verbrauch hängt von der Art der Nutzung ab

²⁾ Diese Programme sind zur Reinigung normal verschmutzter Baumwollwäsche geeignet und in Bezug auf den kombinierten Energie- und Wasserverbrauch am effizientesten.

Frontlader

LAVAMAT
L60260MFL
L76275SL
L60260SL
LC53500

EU-Daten					
Füllmenge Waschen (kg)		6	6,5	6	3
Energieeffizienzklasse		A+++	A+++	A++	A
Jahres-Energieverbrauch (kWh/Jahr) ¹⁾		150,0	151,0	156,0	126,0
Energieverbrauch Baumwolle 60 °C bei voller Befüllung (kWh)		0,78	0,81	0,76	0,59
Energieverbrauch Baumwolle 60 °C bei Teilbefüllung (kWh)		0,58	0,6	0,66	0,54
Energieverbrauch Baumwolle 40 °C bei Teilbefüllung (kWh)		0,52	0,49	0,51	0,48
Leistungsaufnahme im Aus-Zustand (W)		0,10	0,05	0,48	0,1
Leistungsaufnahme im unausgeschalteten Zustand (W)		0,98	0,05	0,48	1,1
Jahres-Wasserverbrauch (l/Jahr) ¹⁾		9535	9550	9350	8299
Schleuderkategorie		B	B	B	B
Max. Schleuderdrehzahl (U/min)		1200	1200	1200	1300
Verbleibende Restfeuchte (%)		53	53	53	53
Deklarationsprogramm ²⁾	Baumwolle Eco 60 °C volle u. halbe Beladung, Baumwolle Eco 40 °C halbe Beladung				
Programmdauer Baumwolle 60 °C bei voller Befüllung (min)		175	190	169	127
Programmdauer Baumwolle 60 °C bei Teilbefüllung (min)		150	164	154	127
Programmdauer Baumwolle 40 °C bei Teilbefüllung (min)		141	142	133	137
Dauer des unausgeschalteten Zustands (min)		5	5	5	0
Geräusch Waschen dB(A) re 1 pW		56	49	58	53
Geräusch Schleudern dB(A) re 1 pW		77	73	77	74
Ausstattung					
ProTex Plus mit DirectSpray-Waschtechnik					
OptiSense Mengenautomatik mit Waschzeitanpassung			•	•	
ProTex Schontrommel					
Innenbeleuchtung					
Extra große Einfüllöffnung (mm)		300	300	300	220
Tür mit Doppelverglasung					
Gewichtssensor mit Dosierempfehlung					
Display		•	1-zeilig	•	
Uhrfunktion / Tageszeitanzeige					
Programmablauf-Anzeige		•	•		•
Startzeitvorwahl bis 20 h		•	•	•	3, 6 h
Restanzeige		•	•	•	
Aqua Control System mit Alarm		AC-Schlauch	•		
Integrierte Flüssigwaschmittelspülung		•	•	•	
Kindersicherung elektronisch		•	•	•	
Inverter-Motor mit 10 Jahren Garantie			•		
Programme/Optionen					
Koch-/Buntwäsche / Baumwolle Eco		•	•	•	•
Super Eco			•		
Extra Leise			•		
Pflegeleicht / Leichtbügeln / Feinwäsche		•	•	•	•
Wolle / Seide Handwäsche		•	•	•	•
Anti-Allergie					
Daunen					
Jeans		•	•	•	
Spülen		•	•	•	•
Schleudern		•	•	•	•
20 min – 3 kg			•	•	
SoftSteam Dampfprogramme Glätten / Auffrischen					
Memory Programme					
Universal Fleckenoption			•	•	
Extra Spülen		•	•	•	•
Zeit Sparen		•	•	•	•
Technische Daten					
Bauart		Frontlader	Frontlader	Frontlader	Frontlader
Wasseranschluss		Kalt	Kalt	Kalt	Kalt
Höhe x Breite x Tiefe (mm)		850 x 600 x 639	850 x 600 x 478	850 x 600 x 478	670 x 500 x 550
Unterschiebbar bei 85 cm Nischenhöhe		•	•	•	
Spannung (V)		220-230	230	220-230	230
Anschlusswert (W)		2200	2000	2000	1600
Absicherung (A)		10	10	10	10

¹⁾ Jährlicher Energie- und Wasserverbrauch auf Basis von 220 Standardzyklen für 60°C und 40°C Baumwollprogramme bei voller Befüllung und Teilbefüllung sowie dem Verbrauch der Betriebsarten mit geringer Leistungsaufnahme. Der tatsächliche Verbrauch hängt von der Art der Nutzung ab

²⁾ Diese Programme sind zur Reinigung normal verschmutzter Baumwollwäsche geeignet und in Bezug auf den kombinierten Energie- und Wasserverbrauch am effizientesten.

Übersicht / Waschtrockner

Waschtrockner



LAVAMAT L99695HWD L87695WD L77685WD L75670WD L75480WD

EU-Daten					
Energie-Effizienzklasse	A	A	A	A	B
Energieverbrauch Waschen, Schleudern und Trocknen (kWh)	3,67	6,12	5,44	4,76	6,48
Energieverbrauch nur Waschen und Schleudern (kWh)	1,09	1,05	1,04	1,02	1,04
Waschwirkungsklasse	A	A	A	A	A
Max. Schleuderdrehzahl (U/min)	1600	1600	1600	1600	1400
Verbleibende Restfeuchte (%)	44	44	44	44	53
Füllmenge Waschen (kg)	9	9	8	7	8
Füllmenge Trocknen (kg)	6	7	6	4	6
Wasserverbrauch Waschen, Schleudern und Trocknen (l)	69	112	97	106	99
Wasserverbrauch nur Waschen und Schleudern (l)	69	63	59	55	59
Jahres-Energieverbrauch Waschen, Schleudern und Trocknen (kWh)	734	1224	1088	952	1296
Jahres-Wasserverbrauch Waschen, Schleudern und Trocknen (l)	13800	22400	19400	19000	19800
Jahres-Energieverbrauch nur Waschen und Schleudern (kWh)	218	210	208	204	208
Jahres-Wasserverbrauch nur Waschen und Schleudern (l)	13800	12600	11800	11000	11800
Luftschallemission Waschen dB(A) re 1 pW	51	47	50	49	51
Luftschallemission Schleudern dB(A) re 1 pW	77	79	79	76	75
Luftschallemission Trocknen dB(A) re 1 pW	66	61	63	59	63
Ausstattung					
OptiSense Mengenautomatik mit Waschzeit Anpassung	•	•	•	•	•
ProTex Schontrummel	•	•	•	•	•
Extra große Einfüllöffnung (mm)	340	340	340	340	340
Tür mit Doppelverglasung	•	•	•	•	•
Display	LogiControl – 25 Sprachen wählbar	LogiControl	1-zeilig	1-zeilig	1-zeilig
Programmablauf-Anzeige	•	•	•	•	•
Startzeitvorwahl bis 20 h	•	•	•	•	•
Restanzeige	•	•	•	•	•
Aqua Control System mit Alarm	•	•	•	•	•
Kindersicherung elektronisch / mechanisch	•	•	•	•	•
Silence Motor mit 10 Jahre Motorgarantie	•	•	•	•	•
Trocknen mit Wärmepumpentechnik	•				
Trocknen mit Wasserkondensation		•	•	•	•
Programme/Optionen					
Automatik-Trocknen	•	•	•	•	•
Zeit-Trocknen	•	•	•	•	•
Koch-/Buntwäsche	•	•	•	•	•
Baumwolle Eco	•	•	•	•	•
Pflegeleicht	•	•	•	•	•
Leichtbügeln	•	•	•	•	•
Feinwäsche	•	•	•	•	•
Wolle / Seide Handwäsche	•	•	•	•	•
20 min – 3 kg	•	•	•	•	•
Super Eco	•	•	•	•	•
NonStop 60 min – 1 kg		•	•	•	•
SoftSteam Dampfprogramme Glätten / Auffrischen	•	•			
Spülen / Schleudern / Pumpen	•	•	•	•	•
Universal Fleckenoption	•	•		•	
Extra Spülen	•	•	•	•	•
Zeit Sparen	•	•	•	•	•
Normaltrocknen Baumwolle	•	•	•	•	•
Schontrocknen Synthetik	•	•	•	•	•
Schontrocknen Wolle	•	•	•	•	•
Technische Daten					
Bauart	Frontlader	Frontlader	Frontlader	Frontlader	Frontlader
Wasseranschluss	Kalt	Kalt	Kalt	Kalt	Kalt
Höhe x Breite x Tiefe (mm)	870 x 600 x 638	850 x 600 x 639	850 x 600 x 639	850 x 600 x 555	850 x 600 x 639
Unterschiebbar bei 85 cm Nischenhöhe		•	•	•	•
Spannung (V)	230	230	230	230	230
Anschlusswert (W)	2200	2200	2200	2200	2200
Absicherung (A)	10	10	10	10	10

Toplader



LAVAMAT L86565TL4 L75265TL1 L71360TL

EU-Daten			
Füllmenge Waschen (kg)	6	6	6
Energieeffizienzklasse	A+++	A+++	A+++
Jahres-Energieverbrauch (kWh/Jahr) ¹⁾	129	150	150
Energieverbrauch Baumwolle 60 °C bei voller Befüllung (kWh)	0,62	0,83	0,79
Energieverbrauch Baumwolle 60 °C bei Teilbefüllung (kWh)	0,53	0,55	0,58
Energieverbrauch Baumwolle 40 °C bei Teilbefüllung (kWh)	0,42	0,42	0,48
Leistungsaufnahme im Aus-Zustand (W)	0,05	0,48	0,48
Leistungsaufnahme im unausgeschalteten Zustand (W)	0,05	0,48	0,48
Jahres-Wasserverbrauch (l/Jahr) ¹⁾	8390	8390	8990
Schleuderwirkungsklasse	A	B	B
Max. Schleuderdrehzahl (U/min)	1500	1200	1300
Verbleibende Restfeuchte (%)	44	53	53
Deklarationsprogramme ²⁾	Baumwolle Eco 60 °C volle und halbe Beladung, Baumwolle Eco 40 °C halbe Beladung		
Programmdauer Baumwolle 60 °C bei voller Befüllung (min)	230	182	248
Programmdauer Baumwolle 60 °C bei Teilbefüllung (min)	170	145	174
Programmdauer Baumwolle 40 °C bei Teilbefüllung (min)	160	129	169
Dauer des unausgeschalteten Zustands (min)	5	5	5
Geräusch Waschen dB(A) re 1 pW	47	49	56
Geräusch Schleudern dB(A) re 1 pW	77	76	77
Ausstattung			
ProTex Plus mit DirectSpray-Waschtechnik	•		
OptiSense Mengenautomatik mit Waschzeitanpassung	•	•	•
LiquiSystem mit Option Flüssig Dosierung	•	•	•
Soft Opening System für Geräte- und Trommeldeckel	•	•	•
Trommelpositionierung	•	•	•
Display	LogiControl	1-zeilig	1-zeilig
Programmablauf-Anzeige	•	•	•
Startzeitvorwahl bis 20 h	•	•	•
Restzeitanzeige	•	•	•
Aqua Control System mit Alarm	•	•	•
FlexiDose Plus Waschmittelbehälter herausnehmbar	•	•	•
Kindersicherung elektronisch	•	•	•
Silence Motor mit 10 Jahren Garantie	•	•	
Programme/Optionen			
Koch-/Buntwäsche / Baumwolle Eco	•	•	•
Super Eco	•	•	•
Extra Leise	•	•	•
Pflegeleicht / Leichtbügeln / Feinwäsche	•	•	•
Wolle / Seide Handwäsche	•	•	•
Anti-Allergie	•		
Daunen	•	•	
Jeans	•	•	•
20 min – 3 kg	•	•	•
SoftSteam Dampfprogramme Glätten / Auffrischen	•	•	
Spülen / Weichspülen	•	•	•
Schleudern	•	•	•
Universal Fleckenoption	•	•	•
Extra Spülen	•	•	•
Zeit Sparen	•	•	•
Technische Daten			
Bauart	Toplader	Toplader	Toplader
Wasseranschluss	Kalt	Kalt	Kalt
Höhe x Breite x Tiefe (mm)	890 x 400 x 600	890 x 400 x 600	890 x 400 x 600
Auf Rollen fahrbar	•	•	•
Spannung (V)	230	230	230
Anschlusswert (W)	2200	2200	2200
Absicherung (A)	10	10	10

¹⁾ Jährlicher Energie- und Wasserverbrauch auf Basis von 220 Standardzyklen für 60°C und 40°C Baumwollprogramme bei voller Befüllung und Teilbefüllung sowie dem Verbrauch der Betriebsarten mit geringer Leistungsaufnahme. Der tatsächliche Verbrauch hängt von der Art der Nutzung ab

²⁾ Diese Programme sind zur Reinigung normal verschmutzter Baumwollwäsche geeignet und in Bezug auf den kombinierten Energie- und Wasserverbrauch am effizientesten.

Übersicht / Ablufttrockner

Ablufttrockner



LAVATHERM

T65170AV

EU-Daten	
Füllmenge Trocknen (kg) Standardprogramm ¹⁾	7
Gerätetyp	Ablufttrockner
Energie-Effizienzklasse	C
Jahres-Energieverbrauch (kWh/Jahr)	512
Art der Restfeuchtesteuerung	Automatisch
Energieverbrauch bei voller Befüllung (kWh)	4,25
Energieverbrauch bei Teilbefüllung (kWh)	2,35
Leistungsaufnahme im Aus-Zustand (W)	0,7
Leistungsaufnahme im unausgeschalteten Zustand (W)	0,7
Dauer im unausgeschalteten Zustand (min)	10
Gewichtete Programmlaufzeit bei voller und Teilbefüllung (min)	89
Programmdauer bei voller Befüllung (min)	115
Programmdauer bei Teilbefüllung (min)	70
Durchschnittliche Kondensationseffizienz bei voller Befüllung (%)	
Durchschnittliche Kondensationseffizienz bei Teilbefüllung (%)	
Gewichtete Kondensationseffizienz bei voller und Teilbefüllung (%)	
Kondensations-Effizienzklasse	
Luftschallemission dB(A) re 1 pW	64
Ausstattung	
ProTex Schontrummel 118 Liter	
Innenbeleuchtung	
Trommelreversierung	•
Extra große Einfüllöffnung / Türanschlag wechselbar	•
Tür mit Doppelverglasung	
Wasserhärteprogrammierung	•
OptiSense 3-fach Restfeuchte-Erfassung	•
Display	
Uhrfunktion / Tageszeitanzeige	
Programmablauf-Anzeige	•
Startzeitvorwahl bis 20 h	3, 6, 9 h
Restanzeige	
Fassungsvermögen Kondensatbehälter (l)	
Schlauch für direkte Kondensatableitung	
Kindersicherung elektronisch	
Inverter-Motor mit 10 Jahren Garantie	
Programme/Optionen	
Baumwolle	•
Mischgewebe	•
Jeans	•
Wolletrocknung	
Leichtbügeln	•
Mix Extra Kurz	
Zeitprogramme bis 120 min	30 min
Memory Programme	
Trocken Plus	
Verlängerter Knitterschutz zuwählbar	•
Signal zuwählbar	•
Sonstige Anzeigen	Sieb
Technische Daten	
Höhe x Breite x Tiefe (mm)	850 x 600 x 630
Säulenfähig mit Zwischenbausatz	•
Spannung (V)	230
Anschlusswert (W)	2600
Absicherung (A)	16

¹⁾ Das Programm Baumwolle schranktrocknen bei voller und Teilbefüllung ist das Standardprogramm auf welches sich die Informationen auf dem Label beziehen. Das Programm ist zum Trocknen von Baumwollwäsche geeignet und in Bezug auf den kombinierten Energieverbrauch am effizientesten.

²⁾ Jährlicher Energieverbrauch auf Basis von 160 Standardzyklen für das Standard Baumwollprogramm bei voller Befüllung und Teilbefüllung sowie dem Verbrauch der Betriebsarten mit geringer Leistungsaufnahme. Der tatsächliche Verbrauch hängt von der Art der Nutzung ab.

Übersicht / Wärmepumpentrockner

Wärmepumpentrockner



LAVATHERM T97685IH T88595IS T86594EIH T86585IH3 T76785IH

EU-Daten					
Füllmenge Trocknen (kg) Standardprogramm ¹⁾	8	9	9	8	8
Gerätetyp	Wärmepumpentrockner	Wärmepumpentrockner	Wärmepumpentrockner	Wärmepumpentrockner	Wärmepumpentrockner
Energieeffizienzklasse	A+++	A++	A++	A++	A++
Jahres-Energieverbrauch (kWh/Jahr) ²⁾	177	259	259	235	235
Art der Restfeuchtesteuerung	Automatisch	Automatisch	Automatisch	Automatisch	Automatisch
Energieverbrauch bei voller Befüllung (kWh)	1,51	2,23	2,28	1,94	1,94
Energieverbrauch bei Teilbefüllung (kWh)	0,8	1,14	1,08	1,07	1,07
Leistungsaufnahme im Aus-Zustand (W)	0,11	0,11	0,5	0,5	0,5
Leistungsaufnahme im unausgeschalteten Zustand (W)	0,11	0,11	0,5	0,5	0,5
Dauer im unausgeschalteten Zustand (min)	10	10	10	10	10
Gewichtete Programmaufzeit bei voller und Teilbefüllung (min)	163	141	145	127	127
Programmdauer bei voller Befüllung (min)	215	193	200	170	170
Programmdauer bei Teilbefüllung (min)	123	102	103	94	94
Durchschnittliche Kondensationseffizienz bei voller Befüllung (%)	91	91	91	88,7	88,7
Durchschnittliche Kondensationseffizienz bei Teilbefüllung (%)	91	91	91	92	92
Gewichtete Kondensationseffizienz bei voller und Teilbefüllung (%)	91	91	91	91	91
Kondensations-Effizienzklasse	A	A	A	A	A
Luftschallemission dB(A) re 1 pW	65	65	65	65	65
Ausstattung					
ProTex Schontrummel 118 Liter	•	•	•	•	•
Innenbeleuchtung	LED	LED	LED	LED	LED
Trommelreversierung	•	•	•	•	•
Extra große Einfüllöffnung / Türanschlag wechselbar	•	•	•	•	•
Tür mit Doppelverglasung	•	•	•	•	•
Wasserhärteprogrammierung	•	•	•	•	•
OptiSense 3-fach Restfeuchte-Erfassung	•	•	•	•	•
Display	LogiControl – 25 Sprachen wählbar	LogiControl	LogiControl	LogiControl	1-zeilig
Uhrfunktion / Tageszeitanzeige	•	•	•	•	•
Programmablauf-Anzeige	•	•	•	•	•
Startzeitvorwahl bis 20 h	•	•	•	•	•
Restanzeige	•	•	•	•	•
Fassungsvermögen Kondensatbehälter (l)	5,3	5,3	5,3	5,3	5,3
Schlauch für direkte Kondensatableitung	•	•	•	•	•
Kindersicherung elektronisch	•	•	•	•	•
Inverter-Motor mit 10 Jahren Garantie	•	•	•	•	•
Programme/Optionen					
Baumwolle	•	•	•	•	•
Mischgewebe	•	•	•	•	•
Jeans	•	•	•	•	•
Daunen	•	•	•	•	•
Wolletrocknung	•	•	•	•	•
Leichtbügeln	•	•	•	•	•
Mix Extra Kurz	•	•	•	•	•
Extra Leise Programme	•	•	•	•	•
Zeitprogramme bis 120 min	•	•	•	•	•
Memory Programme	•	•	•	•	•
Trocken Plus	•	•	•	•	•
Verlängerter Knitterschutz zuwählbar	•	•	•	•	•
Signal zuwählbar	•	•	•	•	•
Sonstige Anzeigen	Behälter, Sieb, Wärmetauscher	Behälter, Sieb, Wärmetauscher	Behälter, Sieb, Wärmetauscher	Behälter, Sieb, Wärmetauscher	Behälter, Sieb, Wärmetauscher
Technische Daten					
Höhe x Breite x Tiefe (mm)	850 x 600 x 630	850 x 600 x 630	850 x 600 x 630	850 x 600 x 630	850 x 600 x 630
Säulenfähig mit Zwischenbausatz	•	•	•	•	•
Spannung (V)	230	230	230	230	230
Anschlusswert (W)	1000	1650	900	900	900
Absicherung (A)	5	10	4	4	4

¹⁾ Das Programm Baumwolle schranktrocknen bei voller und Teilbefüllung ist das Standardprogramm auf welches sich die Informationen auf dem Label beziehen. Das Programm ist zum Trocknen von Baumwollwäsche geeignet und in Bezug auf den kombinierten Energieverbrauch am effizientesten.

²⁾ Jährlicher Energieverbrauch auf Basis von 160 Standardzyklen für das Standard Baumwollprogramm bei voller Befüllung und Teilbefüllung sowie dem Verbrauch der Betriebsarten mit geringer Leistungsaufnahme. Der tatsächliche Verbrauch hängt von der Art der Nutzung ab.

PROCLEAN™ – DIE 2. GENERATION

Mit der zweiten Generation der ProClean™ Geschirrspüler wurde Platz entwickelt für mehr Geschirr – ohne das bisherige Konzept der Flexibilität für das Alltagsgeschirr aufzugeben. Bei absolut identischen Außenmaßen finden jetzt bis zu 15 Maßgedecke Platz. Damit setzt AEG wieder neue Standards.

GESCHIRRSPÜLEN

Ausdehnung des Konzepts von mehr Flexibilität. Das heißt: mehr Maßgedecke und haushaltsübliches großes Geschirr. Nun können wir beide Wege gehen! Mit Besteckschublade haben bis zu 15 Maßgedecke Platz – mit Besteckkorb bis zu 13 Maßgedecke.



Korbsystem mit 15 Maßgedecken



Korbsystem mit 13 Maßgedecken



Ausgezeichnet für den Alltag
Die neuen ProClean™ Geschirrspüler lieferten den besten Beweis für ihre Alltagstauglichkeit: Für den LGA-Qualitätstest wurden bei haushaltsüblicher Beladung Reinigung und Trocknung ausgiebig geprüft. Das ausgezeichnete Ergebnis hält jedem Alltag stand: Abwaschen per Hand, Vorspülen oder nochmaliges Spülen entfällt.

A+++ **Energieeffizienzklasse A+++**
Sehr energieeffizient sind unsere Geschirrspüler der besten Energieeffizienzklasse A+++. Dieses Gerät besitzt auch eine Abschaltautomatik AutoOff – 10 Minuten nach Programmende schaltet sich das Gerät aus.



XXL-Innenraum – 164 Liter sind eine Welt für sich

Auch große Geschirrtile wie Töpfe oder Servier-Teller mit bis zu 33 cm Durchmesser finden mit ProClean™ bequem Platz – damit sind Ihre Kunden perfekt für den Alltag gerüstet. Durch eine platzsparende Bauweise der Technik ist der Innenraum – bei absolut identischen Außenmaßen – von 60 auf 64 cm Höhe und von 154 auf 164 Liter gewachsen und bietet damit 6,5% mehr Freiraum als der nächste Wettbewerber.

dB EXTRA SILENT **Besonders leise**
Die AEG Geschirrspüler werden gesehen, aber nicht gehört. Sie zeichnen sich durch einen nahezu geräuschlosen Betrieb aus – ohne dabei Kompromisse bei der Spüleistung einzugehen.

ANTI FINGER **Edelstahl ohne Fingerspuren**
Mit der Antifinger Edelstahl-Beschichtung gehören Fingerabdrücke der Vergangenheit an. Somit glänzt Ihr Geschirrspüler zu jeder Zeit.

ProClean™ 2. Generation –



Besteckschublade

Neu bei AEG: die leicht herausnehmbare Besteckschublade, bietet viel Platz für Besteck, Salatbesteck, lange Messer und auch Espressotassen. Da der Besteckkorb im Unterkorb entfällt, passen nun bis zu 15 Maßgedecke in die neuen ProClean™ Geschirrspüler. Durch ihre spezielle Form mit einer Griffmulde können die Besteckteile leicht und sauber – ohne Fingerspuren – entnommen werden. Außerdem ist die gesamte Schublade einfach herauszunehmen und sogar in eine Küchenschublade einsetzbar.



Messerhalter

Der spezielle Einsatz spült schonend und sicher lange und scharfe Messer.



Maßgedecke

Die neue Generation der ProClean™ Geschirrspüler bietet nun auch Platz für bis zu 15 Maßgedecke. Damit setzt AEG wieder neue Standards.



Soft Spikes

Die neuen Soft Spikes im Oberkorb geben Ihren wertigen Gläsern jetzt noch besseren Halt und können flexibel im Oberkorb platziert werden.



Klappbare Halterung für große Trinkgläser

An beiden Korbseiten befindet sich eine klappbare Halterung, die Ihren großen Trinkgläsern einen festen Stand ermöglicht.



Korbgriffe mit Edelstahleinleger

Im hochwertigen Bereich sind die Griffe der Körbe mit einem Edelstahleinleger versehen und wirken damit noch edler.

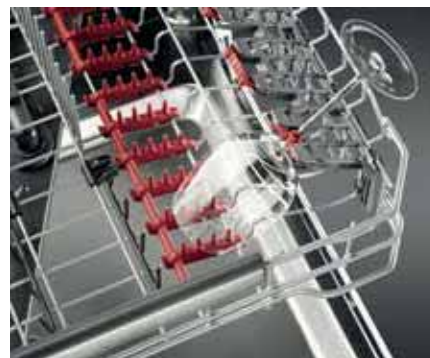

SoftGrip Weinglashalter

Bei den neuen Weinglashaltern können die Stiele der Weingläser einfach eingeklipst werden. Sicherer und fester kann kein Weinglas im Geschirrspüler stehen.



Bierglashalterung

Mit der Bierglashalterung im Unterkorb finden selbst große Biergläser sowie schmale Vasen festen Halt.

Neues Korbsystem



ProClean™ definiert Beladung neu

Das Leben in deutschen Haushalten hat sich in den vergangenen Jahrzehnten grundlegend gewandelt. Die Aufgaben in der Küche auch. Darum werden die traditionellen Normen dem wahren Leben nicht mehr gerecht – das gilt auch für das Maßgedeck nach DIN oder EN. Studien zeigen: 98% aller Spülmaschinen-Beladungen haben mit dem Standard nichts mehr gemeinsam*. Darum wird in 50% der Haushalte mit Spülmaschine weiterhin auch per Hand gespült. Um den Nutzen für den Kunden zu maximieren, geht es also vor allem darum, das Beladungsvolumen für den Alltag zu erhöhen.



Umklappbare Tellerreihen

Bei den neuen ProClean™ Geschirrspülern lassen sich im Unterkorb bis zu 6 Stachelreihen umlegen. Dadurch wird der Unterkorb so dicht ausgefüllt, dass auch kleinere Töpfe oder Schüsseln nicht durchfallen können. Außerdem ist der Unterkorb dadurch komplett flach und bietet somit auch Platz für große Geschirteile.



QuickLift Höhenverstellung

Die ProClean™ Körbe bieten Stabilität, ein perfektes Auszugsverhalten und eine durchdachte Ordnung mit den richtigen Plätzen für alle Arten und Formen von Küchenutensilien. Mit dem QuickLift kann die Höhe des Oberkorbes verstellt werden, um den Innenraum an größere Formate anzupassen – das geht sogar, wenn dieser voll beladen ist.



Platz für große Gläser

Durch den höheren Oberkorb bei Geräten mit Besteckkorb eröffnet sich die Möglichkeit, große Gläser auch am äußeren Rand des Oberkorbes zu platzieren.

Glasschutzsystem

Dank einem sanften Temperaturübergang in den Reinigungsphasen, der glasschonenden Wasserhärteeinstellung und einem besonderen Glas-Programm werden Gläser äußerst schonend gereinigt. Damit sie lange Freude an allen und insbesondere auch an hochwertigen Gläsern haben.

Vollauszug bei allen Körben

Alle Körbe lassen sich ganz herausziehen, sodass auch der hintere Bereich leicht einzuräumen ist.

Korbbremse im Unterkorb

Der Unterkorb wurde mit einer Korbbremse versehen, sodass beim Herausziehen des Unterkorbes dieser nicht über die Tür rollt.



Besteckkorb

Der neue Besteckkorb lässt sich bequem über die vorderen Tellerhalter verschieben und das Besteckgitter kann platzsparend eingeklappt werden. Somit kann flexibel großer freier Raum für sperriges Kochgeschirr wie z. B. Bräter geschaffen werden. Um auch kleine Besteckteile mühelos entnehmen zu können, befinden sich an der Seite größere Öffnungen. Somit kann auch jeder Kaffeelöffel ohne Weiteres entnommen werden.

* Ergebnis einer Studie der Universität Bonn für Deutschland, Italien, Schweden, Großbritannien in 2008.

ProClean™ 2. Generation – Reinigung



Sprühende Kraft auf 5 Ebenen

ProClean™ schafft mit einem zusätzlichen Sprüharm beste Voraussetzungen für noch mehr Perfektion – auf insgesamt 5 Sprüh-Ebenen. Der Deckensprüharm trägt zur Sauberkeit der ganzen Beladung bei und sorgt insbesondere dafür, dass der Oberkorb von oben bis unten gereinigt wird.



Der einzigartige Satelliten-Sprüharm

Je feiner das Spülwasser verteilt wird, desto genauer kann es die Verschmutzungen lösen. Das ProClean™ Reinigungssystem setzt auf einen neuartigen ProClean™ Satelliten-Sprüharm mit Doppelrotation und bringt damit Sauberkeit bis in jeden Winkel und schwer erreichbare Ecken – auch bei sperriger oder voluminöser Beladung.



Selbstreinigendes Sieb

Durch die neue Wellenform entfällt das lästige Reinigen des Flächensiebes. Die neue Form sorgt für eine bessere Zirkulation des Wassers im System und Essensreste werden von der Pumpe ferngehalten.



AutoSense 45–70°C

Im AutoSense 45–70°C Programm erkennt der neue integrierte Hochleistungssensor den Verschmutzungsgrad der jeweiligen Beladung noch präziser. Die Spülparameter werden dann automatisch eingestellt, um Energie-, Wasser- und Zeiteinsparungen zu maximieren.

ProWater-System

Das ProWater-System garantiert ein noch perfekteres Reinigungsergebnis. Durch den zusätzlichen dritten Sprüharm an der Decke des Spülinnenraumes wird jegliches Geschirr auch in überfüllten Körben gründlich gereinigt.



Intensiv-Pro 70°C – für die perfekte Hygiene

Ideal zum Reinigen von stark verschmutztem Geschirr, von ange-trockneten Speiseresten wie Eiweiß oder Stärke. Dank einer Temperatur von 70°C in einem Zeitraum von 10 Minuten im Programmschritt Klarspülen wird für zusätzliche Hygienesicherheit – auch zum Beispiel bei Schneidbrettern – gesorgt. Eine geniale Lösung für Personen, die sensibel auf Bakterien reagieren. Diese vorteilhafte Wirkungsweise wurde auch von der Landesgewerbeanstalt LGA geprüft und zertifiziert.



ExtraHygiene

Option zur Erhöhung der Temperatur im letzten Spül-gang auf 70°C, welche über einen Zeitraum von 10 Minuten gehalten wird. Dies stellt sicher, dass 99,99% bakterienfrei gespült wird. Im Intensivprogramm PRO70 bereits integriert, kann diese Option nun auch für das Automatic- und das 30-Minuten-Programm aktiviert werden.

Wassersensor

Der Wassersensor misst die Trübung des Spülwassers. Dieser entscheidet, ob es ersetzt werden muss, weiterverwendet werden kann, oder ob ein zusätzlicher Spül-gang erforderlich ist und welches die optimale Spültemperatur ist. Somit ist das beste Spülergebnis mit minimalem Energie- und Wasserverbrauch sichergestellt.

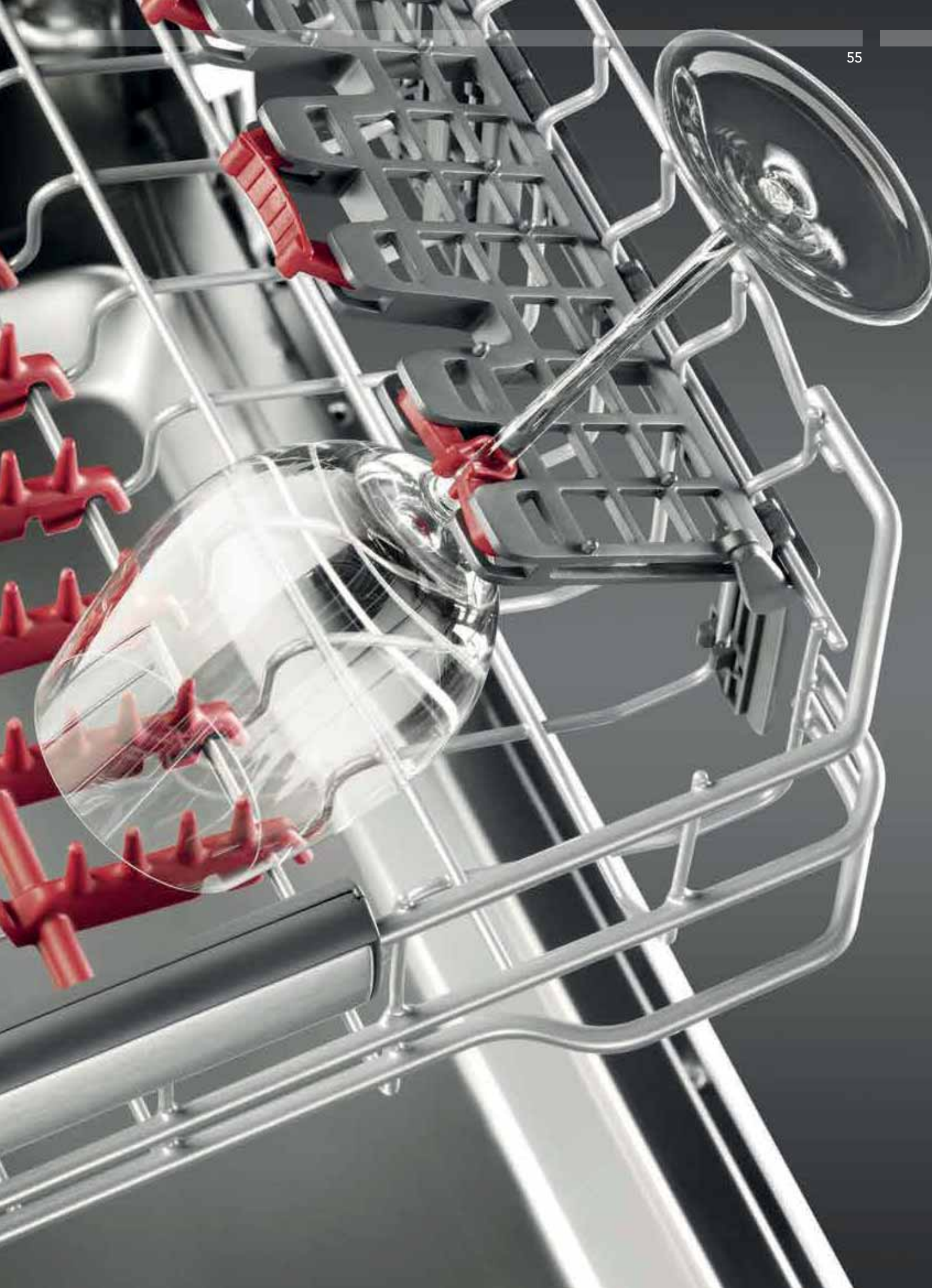

Freistehender Geschirrspüler / 60 cm

FAVORIT F88702M0P

Optimale Reinigung bei minimalem Energieverbrauch

Die neue Generation der ProClean™ Geschirrspüler liefert bei jeder Beladung hervorragende Reinigungsergebnisse. Die innovative Technologie garantiert einen niedrigen Energieverbrauch.



Herausragende Reinigungsergebnisse dank maximaler Wasserreichweite

Mit einem Satelliten-Sprüharm und 5 Sprühebene sorgt dieser ProClean™ Geschirrspüler dafür, dass das Wasser in jeden Winkel gelangt und Sie ausgezeichnete Reinigungsergebnisse erzielen.

- SoftGrip Weinglashalter für optimale Glaspflege
- Herausnehmbare Besteckschublade mit viel Platz
- XXL-Fassungsvermögen, mehr Platz als in jedem anderen Geschirrspüler auf dem Markt
- Verbrauchswerte: 11 l, 0,86 kWh im Programm Energiesparen 50°C
- Verbrauchswerte/Jahr: 3080 l, 239 kWh
- 42 dB – ExtraSilent 40 dB
- 15 Maßgedecke
- XXL Innenraum
- 8 Programme, 5 Temperaturen
- AutoOff
- ProClean™ Satelliten-Sprüharm
- Besteckschublade mit Edelstahlgriff und Messerhalter
- Oberkorb: 12 SoftGrip Weinglashalter, 4 SoftSpikes
- Unterkorb: Bierglashalter, 6 SoftGrip Weinglashalter
- TimeSaver Option
- ExtraHygiene Option
- Inverter Motor
- ProWater System – Deckensprüharm
- 1–24 Stunden Startzeitvorwahl
- Restlaufanzeige
- Anzeigen für Salz und Klarspüler nachfüllen
- Multi-Tab Funktion
- Beladungserkennung Sensorlogic
- Glasschutzsystem



Gerätemaße (H x B x T in mm)
850 x 596 x 610
PNC: 911 417 300
UVP € 999,-



Freistehender Geschirrspüler / 60 cm

FAVORIT F66702W0P

Herausragende Reinigungsergebnisse
dank maximaler Wasserreichweite

Mit einem Satelliten-Sprüharm und 5 Sprühebene sorgt dieser ProClean™ Geschirrspüler dafür, dass das Wasser in jeden Winkel gelangt und Sie ausgezeichnete Reinigungsergebnisse erzielen.



Herausragende Reinigungsergebnisse dank maximaler
Wasserreichweite

Mit einem Satelliten-Sprüharm und 5 Sprühebene sorgt dieser ProClean™ Geschirrspüler dafür, dass das Wasser in jeden Winkel gelangt und Sie ausgezeichnete Reinigungsergebnisse erzielen.

- SoftGrip Weinglashalter für optimale Glaspflege
- Herausnehmbare Besteckschublade mit viel Platz
- XXL-Fassungsvermögen, mehr Platz als in jedem anderen Geschirrspüler auf dem Markt

- Verbrauchswerte: 11 l, 0,96 kWh im Programm Energiesparen 50°C
- Verbrauchswerte/Jahr: 3080 l, 270 kWh
- 44 dB – ExtraSilent 42 dB
- 15 Maßgedecke
- XXL Innenraum
- 6 Programme, 4 Temperaturen
- AutoOff
- ProClean™ Satelliten-Sprüharm
- Besteckschublade
- Oberkorb: 6 SoftGrip Weinglashalter, 2 SoftSpikes
- TimeSaver Option
- ExtraHygiene Option
- Inverter Motor
- ProWater System – Deckensprüharm
- 1–24 Stunden Startzeitvorwahl
- Restlaufanzeige
- Anzeigen für Salz und Klarspüler nachfüllen
- Multi-Tab Funktion
- Beladungserkennung Sensorlogic
- Glasschutzsystem



Gerätemaße (H x B x T in mm)
850 x 596 x 610
PNC: 911 414 301
UVP € 749,-



FAVORIT F66602W0P



Herausragende Reinigungsergebnisse dank maximaler Wasserreichweite

Mit einem Satelliten-Sprüharm und 5 Sprühebene sorgt dieser ProClean™ Geschirrspüler dafür, dass das Wasser in jeden Winkel gelangt und Sie ausgezeichnete Reinigungsergebnisse erzielen.

- SoftGrip Weinglashalter für optimale Glaspflege
- Die TimeSaver Funktion reduziert die Programmdauer um 50%
- XXL-Fassungsvermögen, mehr Platz als in jedem anderen Geschirrspüler auf dem Markt
- Verbrauchswerte: 10 l, 0,93 kWh im Programm Energiesparen 50°C
- Verbrauchswerte/Jahr: 2800 l, 262 kWh
- 44 dB – ExtraSilent 42 dB
- 13 Maßgedecke
- XXL Innenraum
- 6 Programme, 4 Temperaturen
- AutoOff
- ProClean™ Satelliten-Sprüharm
- Besteckkorb
- Oberkorb: 6 SoftGrip Weinglashalter, 2 SoftSpikes
- TimeSaver Option
- ExtraHygiene Option
- Inverter Motor
- ProWater System – Deckensprüharm
- 1–24 Stunden Startzeitvorwahl
- Restlaufanzeige
- Anzeigen für Salz und Klarspüler nachfüllen
- Multi-Tab Funktion
- Beladungserkennung Sensorlogic
- Glasschutzsystem

FAVORIT F55602W0P



Herausragende Reinigungsergebnisse dank maximaler Wasserreichweite

Mit einem Satelliten-Sprüharm und 5 Sprühebene sorgt dieser ProClean™ Geschirrspüler dafür, dass das Wasser in jeden Winkel gelangt und Sie ausgezeichnete Reinigungsergebnisse erzielen.

- Automatikprogramm für optimale Ergebnisse und geringen Energieverbrauch
- Die TimeSaver Funktion reduziert die Programmdauer um 50%
- XXL-Fassungsvermögen, mehr Platz als in jedem anderen Geschirrspüler auf dem Markt
- Verbrauchswerte: 10 l, 0,93 kWh im Programm Energiesparen 50°C
- Verbrauchswerte/Jahr: 2800 l, 262 kWh
- 46 dB
- 13 Maßgedecke
- XXL-Innenraum
- 5 Programme, 4 Temperaturen
- AutoOff
- ProClean™ Satelliten-Sprüharm
- Besteckkorb
- Inverter Motor
- ProWater System – Deckensprüharm
- 1–24 Stunden Startzeitvorwahl
- Restlaufanzeige
- Anzeigen für Salz und Klarspüler nachfüllen
- Multi-Tab Funktion
- Beladungserkennung Sensorlogic
- Glasschutzsystem

Freistehende Geschirrspüler / 60 cm

FAVORIT F55512M0/W0



W



Automatic-Programm 45–70°C

Das Automatikprogramm mit seinen Reinigungstemperaturen von 45–70°C garantiert automatisch die besten Reinigungsergebnisse für Ihr Geschirr bei minimalem Energieverbrauch.

- Energieeffizienzklasse **A++** mit zusätzlicher Abschaltautomatik **AutoOff**
- Im Voraus planen mit der **Startzeitvorwahl**
- Die **Multi-Tab Funktion** erzielt die optimale Wirkung Ihres Reinigungsmittels
- Salz- und Klarspülmittelanzeigen signalisieren den Nachfüllbedarf
- Für jede Gelegenheit das passende Programm

- Verbrauchswerte: 9,9 l, 0,91 kWh im Programm
- Energiesparen 50°C
- Verbrauchswerte/Jahr: 2772 l, 256 kWh
- 47 dB
- 12 Maßgedecke
- 6 Programme, 5 Temperaturen
- AutoOff
- Besteckkorb
- Oberkorb: 2 SoftSpikes
- Öko Plus Option
- 1–24 Stunden Startzeitvorwahl
- Restlaufanzeige
- Anzeigen für Salz und Klarspüler nachfüllen
- Multi-Tab Funktion
- Beladungserkennung Sensorlogic

FAVORIT F45502W0



Automatikprogramm für optimale Ergebnisse und geringen Energieverbrauch

Intuitive Bedienelemente

Mit dem Drehknopf zur direkten Programmauswahl und dem übersichtlichen Display, das Ihnen die Restzeit des Programms anzeigt, haben Sie die volle, intuitive Kontrolle, um perfekte Ergebnisse mit Ihrem Geschirrspüler zu erzielen.

- Energieeffizienzklasse **A+**
- Automatik-Programm für optimale Ergebnisse und geringem Energieverbrauch
- Im Voraus planen mit der **Startzeitvorwahl**
- Egal welcher Reiniger, das Resultat heißt immer glänzendes Geschirr, dank der **Multitab-Option**

- Verbrauchswerte: 11 l, 1,08 kWh
- Verbrauchswerte/Jahr: 3080 l, 290 kWh
- 49 dB
- 4 Programme, 4 Temperaturen
- Startzeitvorwahl 1–24 Stunden
- Restlaufanzeige
- Multi-Tab Funktion
- Beladungserkennung Sensorlogic

FAVORIT F55512M0 Gerätemaße (H x B x T in mm)

850 x 596 x 610

PNC: 911 516 144

UVP € 549,-

FAVORIT F55512W0 Gerätemaße (H x B x T in mm)

850 x 596 x 610

PNC: 911 516 143

UVP € 499,-

Gerätemaße (H x B x T in mm)

850 x 600 x 610

PNC: 911 513 107

UVP € 429,-

FAVORIT F77452W0P

Extra leistungsstarke ProClean™
Technologie für perfekte Reinigungs-
ergebnisse.

ProClean™ garantiert eine extra
leistungsstarke Reinigung auch bei voller
Beladung dank des Satelliten-Sprüharms
mit Doppelrotation und 5 Sprühebene.



A+++ mit AutoOff-Funktion – sehr energieeffizient in der besten Klasse

Dieses Gerät der Klasse A+++ besitzt auch die AutoOff-
Funktion – nach Programmende wird keine Energie verbraucht.

- Extra-Silent-Programm für sehr leisen Betrieb: nur 43 dB
- SoftSpikes zum Schützen und Halten von Gläsern und
Tassen
- AutoSense-Programm für maximale Effizienz
- TimeSaver-Funktion – Reduziert die Programmdauer
um bis zu 50%
- Verbrauchswerte: 8,5 l, 0,62 kWh im
Programm Energiesparen 50°C
- Verbrauchswerte/Jahr: 2380 l, 174 kWh
- 45 dB – ExtraSilent 43 dB
- 9 Maßgedecke
- 7 Programme, 5 Temperaturen
- AutoOff
- ProClean™ Satelliten-Sprüharm
- Besteckkorb
- ProClean™ Körbe
- TimeSaver Option
- ExtraHygiene Option
- Inverter Motor
- Deckendusche
- 1–24 Stunden Startzeitvorwahl
- Restlaufanzeige
- Anzeigen für Salz und Klarspüler nachfüllen
- Multi-Tab Funktion
- Beladungserkennung Sensorlogic
- Glasschutzsystem



Gerätemaße (H x B x T in mm)

850 x 446 x 610

PNC: 911 654 017

UVP € 799,-



FAVORIT F55420W0P



Extra leistungsstarke ProClean™ Technologie für perfekte Reinigungsergebnisse

ProClean™ garantiert eine extra leistungsstarke Reinigung auch bei voller Beladung dank des Satelliten-Sprüharms mit Doppelrotation und 5 Sprühebene.

- AutoOff: 10 Minuten nach Ablauf des Programms schaltet sich der Geschirrspüler vollständig aus
- Auto-Programm für zusätzliche Effizienz
- Zeitvorwahloption von 1 bis 24 Stunden
- Egal welcher Reiniger, das Resultat heißt immer glänzendes Geschirr, dank der Multitab-Option

- Verbrauchswerte: 8,9 l, 0,89 kWh im Programm
Energiesparen 50°C
- Verbrauchswerte/Jahr: 2495 l, 250 kWh
- 47 dB
- 9 Maßgedecke
- 5 Programme, 4 Temperaturen
- AutoOff
- ProClean™ Satelliten-Sprüharm
- Besteckkorb
- Deckendusche
- 1-24 Stunden Startzeitvorwahl
- Restlaufanzeige
- Anzeigen für Salz und Klarspüler nachfüllen
- Multi-Tab Funktion
- Beladungserkennung Sensorlogic
- Glasschutzsystem

Gerätemaße (H x B x T in mm)
447 x 545 x 515
PNC: 911 653 002
UVP € 529,-

FAVORIT F57202S0/W0



Dieser kompakte Geschirrspüler spült Ihr tägliches Geschirr perfekt. Sie müssen nicht mehr zwei oder drei Tage warten, bis er voll ist.

Im Voraus planen mit der Startzeitvorwahl

Mit der Startzeitvorwahl können Sie vorausplanen. Sie können so sauberes Geschirr erhalten, wann Sie wollen, ohne den Geschirrspüler sofort einschalten zu müssen.

- Energieeffizienzklasse A
- Die Sensortechnologie wählt für Sie den optimalen Programmablauf
- Kontrolle auf einen Blick mit der Kontrolllampe „Programmende“
- Spezielles Glasprogramm für perfekten Schutz beim Reinigen

- Verbrauchswerte: 7,5 l, 0,64 kWh
- Verbrauchswerte/Jahr: 2100 l, 188 kWh
- 48 dB - ExtraSilent 46 dB
- 7 Programme, 4 Temperaturen
- 1-19 h Startzeitvorwahl
- Restlaufanzeige
- Beladungserkennung Sensorlogic
- IntensivPro 70 °C Programm

FAVORIT F57202S0 Gerätemaße (H x B x T in mm)
447 x 545 x 515
PNC: 911 556 052
UVP € 449,-

FAVORIT F57202W0 Gerätemaße (H x B x T in mm)
447 x 545 x 515
PNC: 911 556 051
UVP € 399,-

Freistehend 60 cm



**FAVORIT
F88702M0P**



**FAVORIT
F66702W0P**



**FAVORIT
F66602W0P**

EU-Daten			
Blendenfarbe	Edelstahl	weiß	weiß
Anzahl Maßgedecke	15	15	13
Energie-Effizienzklasse	A+++	A++	A++
Jahres-Energieverbrauch (kWh/Jahr)	239	270	262
Energieverbrauch (kWh)	0,86	0,96	0,93
Leistungsaufnahme im Aus-Zustand (W) / Stand-by (W)	0,1 / 0,1	0,1 / 0,1	0,1 / 0,1
Jahres-Wasserverbrauch (l/Jahr)	3080	3080	2800
Wasserverbrauch (l)	11	11	10
Trocknungsklasse	A	A	A
Deklarationsprogramm	Energiesparen 50°C	Energiesparen 50°C	Energiesparen 50°C
Dauer des Deklarationsprogramms (min)	195	195	195
Dauer des unausgeschalteten Zustands (min)	10	10	10
Schallleistung (dB re 1 pW)	42	44	44
Bauart	60 cm freistehend	60 cm freistehend	60 cm freistehend
Ausstattung			
ProClean™ / XXL-Innenraum	• / •	• / •	• / •
ProWater System – 3. Sprüharm	•	•	•
ProClean™ Satelliten-Sprüharm	•	•	•
AutoOff	•	•	•
Beladungserkennung Sensorlogic	•	•	•
Optionen	Time Saver; Multitab; ExtraHygiene	Time Saver; Multitab; ExtraHygiene	Time Saver; Multitab; ExtraHygiene
Glasschutzsystem	•	•	•
Warmwasseranschluss bis 60°C	•	•	•
Anzahl Spülprogramme / Anzahl Temperaturen	8 / 5	6 / 4	6 / 4
Wassersensor	•	•	•
Startzeitvorwahl / Restlaufanzeige	1–24 Std / •	1–24 Std / •	1–24 Std / •
Salzanzeige / Klarspüleranzeige	• / •	• / •	• / •
Antifinger Edelstahl-Beschichtung (nur bei Edelstahlvariante)	•	•	•
Aqua-Control	•	•	•
Touch Control	•	•	•
Inverter Motor	•	•	•
Höhenverstellung Oberkorb	Beidseitige Schnellhöhenverstellung	Beidseitige Schnellhöhenverstellung	Beidseitige Schnellhöhenverstellung
Ausstattung Oberkorb	12 SoftGrip Weinglashalter; 2 klappbare Tellerhalter; Haltebügel für große Gläser; 4 SoftSpikes; 4 klappbare Tassenablagen; Griff mit Edelstahl	2 klappbare Tellerhalter; 6 SoftGrip Weinglashalter; Haltebügel für große Gläser; 2 SoftSpikes; 4 klappbare Tassenablagen	6 SoftGrip Weinglashalter; 2 SoftSpikes; Haltebügel für große Gläser; 2 klappbare Tellerhalter; 4 klappbare Tassenablagen
Ausstattung Unterkorb	6 klappbare Tellerhalter; Bierglashalterung; klappbare Ablagen mit 6 SoftGrip Weinglashalter; Griff mit Edelstahl	2 klappbare Tellerhalter	2 klappbare Tellerhalter
Besteckschublade / Messerhalter	• / •	• / –	•
Besteckkorb			•
Automatische Türöffnung	•		
Programme			
ExtraSilent	40 dB	42 dB	42 dB
Intensiv-Pro 70°C	•	•	•
AutoSense 45–70°C	•	•	•
Energiesparen 50°C	•	•	•
30 Minuten 60°C	•	•	•
60 Minuten 55°C	•		
Glas 45°C / Vorspülen	• / •	• / –	• / –
Technische Daten			
Höhe x Breite x Tiefe (mm)	850 x 596 x 610	850 x 596 x 610	850 x 596 x 610
Spannung (V)	220–240	220–240	220–240
Anschlusswert (W)	2200	2200	2200
Absicherung (A)	10	10	10

Übersicht / Freistehende Geschirrspüler

Freistehend 60 cm



FAVORIT
F55602W0P



FAVORIT
F55512M0/W0



FAVORIT
F45502W0

weiß	Edelstahl/weiß	weiß
13	12	12
A++	A++	A+
262	256	290
0,93	0,91	1,03
0,1 / 0,1	0,1 / 0,99	0,1 / 0,1
2800	2772	3080
10	9,9	11
A	A	A
Energiesparen 50°C	Energiesparen 50°C	Energiesparen 50°C
195	195	195
10	10	10
46	47	49
60 cm freistehend	60 cm freistehend	60 cm freistehend
• / •		
•		
•		
•	•	•
•	•	•
Multitab	Öko Plus; Multitab	Multitab
•	•	•
•	•	•
5 / 4	6 / 5	4 / 4
•	•	•
1–24 Std / •	1–24 Std / •	1–24 Std / •
• / –	• / •	• / •
•	•	•
•	•	•
•	•	•
Beidseitige Schnellhöhenverstellung	Beidseitige Schnellhöhenverstellung	Beidseitige Schnellhöhenverstellung
4 klappbare Tassenablagen; Haltebügel für große Gläser; 2 klappbare Tellerhalter	4 klappbare Tassenablagen; Soft Spikes	4 klappbare Tassenablagen
2 klappbare Tellerhalter	2 klappbare Tellerhalter	2 klappbare Tellerhalter
•	•	•
•	•	•
•	•	•
•	•	•
•	•	•
– / •	– / •	
850 x 596 x 610	850 x 600 x 625	850 x 600 x 625
220–240	220–240	220–240
2200	2200	2200
10	10	10

Übersicht / Freistehende Geschirrspüler

Freistehend 45 cm / Freistehend Compact



FAVORIT
F77452W0P



FAVORIT
F55420W0P



FAVORIT
F57202S0/W0

EU-Daten	FAVORIT F77452W0P	FAVORIT F55420W0P	FAVORIT F57202S0/W0
Blendenfarbe	weiß	weiß	silber / weiß
Anzahl Maßgedecke	9	9	6
Energie-Effizienzklasse	A+++	A	A
Jahres-Energieverbrauch (kWh/Jahr)	174	250	188
Energieverbrauch (kWh)	0,62	0,89	0,64
Leistungsaufnahme im Aus-Zustand (W) / Stand-by (W)	0,1 / 0,1	0,1 / 0,1	0,1 / 1,9
Jahres-Wasserverbrauch (l/Jahr)	2380	2495	2100
Wasserverbrauch (l)	8,5	8,9	7,5
Trocknungsklasse	A	A	B
Deklarationsprogramm	Energiesparen 50°C	Energiesparen 50°C	Energiesparen 55°C
Dauer des Deklarationsprogramms (min)	220	195	159
Dauer des unausgeschalteten Zustands (min)	10	10	
Schalleistung (dB re 1 pW)	45	47	48
Bauart	45 cm freistehend	45 cm freistehend	55 cm Compact
Ausstattung			
ProClean™ / XXL-Innenraum	• / –	• / –	
ProWater System – 3. Sprüharm		Deckendusche	
ProClean™ Satelliten-Sprüharm	•	•	
AutoOff	•	•	
Beladungserkennung Sensorlogic	•	•	
Optionen	Time Saver; Multitab; ExtraHygiene	Multitab	Öko Plus
Glasschutzsystem	•		
Warmwasseranschluss bis 60°C	•	•	•
Anzahl Spülprogramme / Anzahl Temperaturen	7 / 5	5 / 4	7 / 4
Wassersensor	•	•	•
Startzeitvorwahl / Restlaufanzeige	1–24 Std / •	1–24 Std / •	1–19 Std / •
Salzanzeige / Klarspüleranzeige	• / •	• / •	• / •
Antifinger Edelstahl-Beschichtung (nur bei Edelstahlvariante)			
Aqua-Control	•	•	
Touch Control / BeamOnFloor			
Inverter Motor	•		
Höhenverstellung Oberkorb	Beidseitige Schnellhöhenverstellung	Beidseitige Schnellhöhenverstellung	
Ausstattung Oberkorb	4 klappbare Tassenablagen; Soft Spikes	4 klappbare Tassenablagen	2 klappbare Tassenablagen
Ausstattung Unterkorb	4 klappbare Tellerhalter	2 klappbare Tellerhalter	
Besteckschublade / Messerhalter			
Besteckkorb	•	•	•
Automatische Türöffnung	•		
Programme			
ExtraSilent	43 dB		46 dB
Intensiv-Pro 70°C	•	•	•
AutoSense 45–70°C / Automatic 45–70°C	• / –	– / •	– / •
Energiesparen 50°C	•	•	55°C
30 Minuten 60°C	•	•	
60 Minuten 55°C	•		•
Glas 45°C / Vorspülen	• / –	• / –	40°C / •
Technische Daten			
Höhe x Breite x Tiefe (mm)	850 x 446 x 610	850 x 446 x 610	447 x 545 x 515
Hocheinbaufähig			
Spannung (V)	220–240	220–240	230
Anschlusswert (W)	2100	2100	2100
Absicherung (A)	10	10	10



KÜHLEN/GEFRIEREN

Wer hat in der heutigen hektischen Welt noch Zeit, jeden Tag frische Lebensmittel einzukaufen? Durch „ProFresh“ bewahren Lebensmittel ihren natürlichen Wassergehalt und bleiben länger frisch und so können Sie dennoch jeden Tag frisches Essen zubereiten.



INNOVATIVE
TECHNOLOGIEN,
BRILLANTER
BEDIENKOMFORT.

Kühlen und Gefrieren

Die AEG ProFresh NoFrost-Kühl-Gefrierkombinationen wurden speziell für die optimale Lagerung Ihrer Lebensmittel entwickelt. Sie bleiben länger frisch und Sie müssen Ihr Gefrierteil nie mehr abtauen. Finden Sie selbst, genau das Kältegerät, das perfekt zu Ihnen passt.



Energieklasse A+++, A++ und A+

Die Energieklassen A+++ und A++ zeigen, dass AEG bei seinen Kühl- und Gefriergeräten der Minimierung des Energieverbrauchs den größten Stellenwert einräumt. AEG kann mittlerweile eine größere Anzahl von Geräten anbieten, die den Grenzwert sogar um bis zu 50% unterschreiten und sind damit in der allerbesten Energieklasse A+++ , die es am Markt gibt.

ProFresh

Jeder anspruchsvolle Koch wünscht sich schmackhafte und hochwertige Zutaten, mit denen jedes Gericht perfekt gelingt. Unsere ProFresh NoFrost-Kühl-Gefrierkombinationen arbeiten mit professioneller Technik für optimale Lagerung.



TwinTech™

sorgt für getrennte Luftzirkulation im Kühl- und Gefrierteil. Die optimale Luftfeuchtigkeit im Kühlteil hält Lebensmittel länger frisch, knackig und vitaminreich.



NoFrost-Technik

Nie mehr abtauen. Keine Eis-/Reifbildung im Gerät und am Gefriergut. Beide Abteile der Kühl-/Gefrierkombination werden automatisch abgetaut; das Tauwasser verdunstet selbsttätig.

Kühlen und Gefrieren



LC-Display

Mit einem sanften Fingerdruck können Sie bequem über die Berührungssensoren die Anzeige bedienen. Das übersichtliche LC-Display informiert Sie direkt über die gewählten Funktionen.

LED-Elektronik

Elektronische Temperatursteuerung mit bedienungsfreundlicher LED-Elektronik und FROSTMATIC-Funktion.



COOLMATIC*

Wenn größere Mengen frischer Nahrungsmittel – etwa nach dem Wocheneinkauf auf dem Gemüsemarkt – schnell auf optimale Lagertemperatur gekühlt werden müssen, genügt bei Geräten mit COOLMATIC*-Funktion ein Knopfdruck. Dabei arbeitet das Gerät 6 Stunden lang bei kühlen +2 °C, bevor es automatisch wieder auf die zuvor eingestellte Soll-Temperatur zurückschaltet.



FROSTMATIC

Schnelles Einfrieren ist praktisch und wirtschaftlich. Das Gerät arbeitet je nach Modell bis zu 52 Stunden im Dauerbetrieb und schaltet dann automatisch auf die zuvor eingestellte Soll-Temperatur zurück. Auf diese Weise wird das Gefriergut im Rekordtempo von +25 °C auf -18 °C abgekühlt – abhängig von der verfügbaren Kühlleistung (mindestens 4,5 kg je 100 Liter Nettokapazität).



LED-Innenbeleuchtung

Hochwertige und moderne Beleuchtung des Kühlraumes durch helles LED-Licht mit sanftem Aufhellungseffekt: bei Türöffnung wird das Licht über 2 sec. langsam heller.

Dynamische Umluftkühlung – gleichmäßige Kälteverteilung

Die dynamische Umluftkühlung macht Schluss mit unterschiedlichen, ungewollten Temperaturzonen im Kältegerät. Ein Ventilator verteilt die Luft – und damit die Kälte – gleichmäßig im Innenraum. Dies ist ein Garant für bessere Aufbewahrungsqualität Ihrer Lebensmittel. Die Vorteile: Sie können Ihre Vorräte in jeder beliebigen Ebene lagern, und durch die Gleichmäßigkeit der Temperatur wird eine bessere Lagerqualität erzielt.

Türablagen

Das blautransparente Innentürdesign ist cool und praktisch zugleich. Metalapplikationen runden je nach Serie den hochwertigen Gesamteindruck ab.

Kühlen und Gefrieren



MaxiLoad

Dank fortschrittlicher Kälteaggregate und fortschrittlicher Isolationstechnik können wir den Innenraum so groß wie möglich dimensionieren – ohne Kompromisse an Leistung oder Energieeffizienz.

Fresh-Box

Überaus praktisch ist auch die **Fresh-Box**, ein auf leichtgängigen Schienen gelagertes separates Schubfach mit niedrigerer Temperatur für bessere und längere Lagerung von frischem Fleisch und Fisch.



Maxi-Box-Gemüseschublade

Richtig viel Platz für frisches Gemüse bietet die praktische extragroße Gemüseschublade, die Ihnen auf Teleskop-Gleitschienen kippsicher entgegenkommt.



Maxi-Box-Gefrierschublade

Die Maxi-Box-Gefrierschublade ist für die Lagerung von großem Gefriergut im Gefrierschrank ausgelegt.

Flexi-Space, die flexible Gefrierraumnutzung

Die Schubladen im Gefrierraum und die darunterliegenden Zwischenböden können entnommen werden. So können auch großvolumige Lebensmittel wie z.B. Truthahn oder Torten problemlos eingefroren werden.



Glasablagen mit Stil

Das perfekte Design zeigt sich in jedem funktionalen Detail: Vielfältige Lagermöglichkeiten und viel Übersicht bestimmen den Kühlraum. „Großartig“ im buchstäblichen Sinne ist das Innenleben mit seinen verstellbaren Glasabstellflächen, die Platz auch für Karaffen oder große Salatschüsseln bieten. Die bis zu 25 kg belastbaren Ablagen sind mit edelstahlfarbenen Leisten eingefasst.

Quick-Türöffner – für leichtes Türöffnen

Wenn Sie bei herkömmlichen großen Kältegeräten die Tür öffnen, merken Sie vor allem eines: Widerstand der durch Unterdruck und die rundum schließende Magnet-Türdichtung entsteht. Der Quick-Türöffner macht mit dem Kraftakt Schluss – und das Öffnen zum Kinderspiel.



Edelstahl ohne Fingerprints

Mit der neuen Antifinger Edelstahl-Beschichtung gehören Fingerabdrücke der Vergangenheit an. Alle Edelstahl AEG-Geräte, egal ob Volledelstahl, oder mit Edelstahlfront, besitzen diese praktische Beschichtung. Somit bleiben keine Fingerprints auf Ihrem Kühlschrank.

S93834CMX2



Professionelle Technologie für eisfreies Einfrieren und länger haltbare Lebensmittel

Die ProFresh-Kühl-Gefrierkombination verwendet professionelle Technologie mit separaten Kühlsystemen. Sie erhalten damit ein ideales Klima im Kühlraum für die optimale Lagerung frischer Lebensmittel und gleichzeitig wird eine eisfreie Lagerung im Gefrierraum gewährleistet.

- A+++: Minimaler Energieverbrauch 50 % weniger Energie als der Grenzwert zur Klasse A+
- MultiAirFlow-Technologie für gleichmäßige Kühlung und Temperaturverteilung im Kühlraum
- Fresh-Box auf Teleskopauszügen mit niedrigerer Temperatur speziell für Fleisch und Fisch – hält 2x länger frisch
- Volledelstahl – Tür mit Antifinger Edelstahl-Beschichtung
- Energieeffizienzklasse A+++
- Energieverbrauch kWh/Jahr: 169
- Nutzinhalt Kühlen: 258 l
- Nutzinhalt Gefrieren: 92 l
- Gefriervermögen (kg in 24 h): 4
- Lagerzeit bei Störung (h): 20
- Geräusch-Schalleistung (dB(A) re 1 pW): 41
- Vollautomatisches Abtauen im Kühlraum
- NoFrost-Technik – einfach nie mehr abtauen
- Elektronische Temperatursteuerung mit multifunktionalem LC-Display und Touch Control-Berührungssensoren
- COOLMATIC* zum schnellen Kühlen frischer Lebensmittel
- FROSTMATIC für schnelles und schonendes Gefrieren
- Urlaubsschaltung
- Bottle Rack
- Temperaturalarm, optisch und akustisch
- Getrennte Regelung von Kühl- und Gefrierraum
- Kühlraum-Innenbeleuchtung: LED
- 1 Maxi-Box Gemüseschublade auf Teleskopauszügen

S83600CSM1



A+++: allerbeste Leistung bei minimalem Energieverbrauch

Dank der überlegenen Technologie erhielt dieses Gerät die höchste Energieeffizienzklasse A+++ und verbraucht 50 % weniger Strom als durchschnittliche Geräte der Klasse A+.

- LC-Display mit hochmoderner Touch Control-Bedienung über Berührungssensoren
- Fresh-Box mit niedrigerer Temperatur für Fleisch und Fisch mit Schnellkühlfunktion – hält 2x länger frisch
- LED Innenbeleuchtung zur perfekten Ausleuchtung des Kühlraumes
- Volledelstahl – Tür und Seiten mit Antifinger Edelstahl-Beschichtung
- Energieeffizienzklasse A+++
- Energieverbrauch kWh/Jahr: 156
- Nutzinhalt Kühlen: 245 l
- Nutzinhalt Gefrieren: 90 l
- Gefriervermögen (kg in 24 h): 14
- Lagerzeit bei Störung (h): 20
- Geräusch-Schalleistung (dB(A) re 1 pW): 39
- Vollautomatisches Abtauen im Kühlraum
- 3 Gefrierschubladen, transparent
- COOLMATIC* zum schnellen Kühlen frischer Lebensmittel
- FROSTMATIC für schnelles und schonendes Gefrieren
- Urlaubsschaltung
- Tür-Offen-Alarm, optisch und akustisch
- Getrennte Regelung von Kühl- und Gefrierraum
- Kühlraum-Innenbeleuchtung: LED
- Höhenverstellbare Glasablagen 2 sowie 1 separate Flaschenablage
- Bottle-Rack
- 1 Maxi-Box Gemüseschublade auf Teleskopauszügen

verfügbar ab Juni 2014

Gerätemaße (H x B x T in mm)
2000 x 595 x 630
PNC: 925 055 183
UVP € 1.499,-



Gerätemaße (H x B x T in mm)
1850 x 595 x 668
PNC: 925 032 896
UVP € 1.299,-



* COOLMATIC ist ein eingetragenes Warenzeichen der Firma WAECO International GmbH.

Kühl-Gefrierkombinationen

S83634CDX2

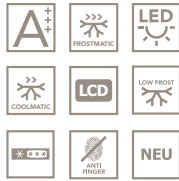

A+++: allerbeste Leistung bei minimalem Energieverbrauch

Dank der überlegenen Technologie erhielt dieses Gerät die höchste Energieeffizienzklasse A+++ und verbraucht 50 % weniger Strom als durchschnittliche Geräte der Klasse A+.

- A+++: Minimaler Energieverbrauch 50 % weniger Energie als der Grenzwert zur Klasse A+
- DynamicAir-Technologie für gleichmäßige Temperatur im gesamten Kühlraum
- Fresh-Box auf Teleskopauszügen mit niedrigerer Temperatur speziell für Fleisch und Fisch – hält 2x länger frisch
- Low Frost – Technik im Gefrierraum – schnell und leicht abzutauen
- Volledelstahl – Tür mit Antifinger Edelstahl-Beschichtung

- Energieeffizienzklasse A+++
- Energieverbrauch kWh/Jahr: 161
- Nutzinhalt Kühlen: 226 l
- Nutzinhalt Gefrieren: 111 l
- Gefriervermögen (kg in 24 h): 4
- Lagerzeit bei Störung (h): 20
- Geräusch-Schallleistung (dB(A) re 1 pW): 38
- Vollautomatisches Abtauen im Kühlraum
- Elektronische Temperaturregelung mit multifunktionalem LC-Display und Touch Control-Berührungssensoren
- COOLMATIC* zum schnellen Kühlen frischer Lebensmittel
- FROSTMATIC für schnelles und schonendes Gefrieren
- Urlaubsschaltung
- Bottle Rack
- Dynamische Umluftkühlung
- Temperaturalarm, optisch und akustisch
- Getrennte Regelung von Kühl- und Gefrierraum
- Kühlraum-Innenbeleuchtung: LED
- 1 Maxi-Box Gemüseschublade auf Teleskopauszügen

verfügbar ab Juni 2014

Gerätemaße (H x B x T in mm)
1840 x 595 x 630
PNC: 925 053 381
UVP € 1.199,-



S53434CNX2

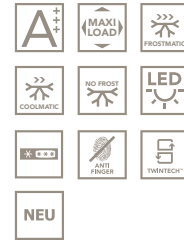

Professionelle Technologie für eisfreies Einfrieren und länger haltbare Lebensmittel

Die ProFresh-Kühl-Gefrierkombination verwendet professionelle Technologie mit separaten Kühlsystemen. Sie erhalten damit ein ideales Klima im Kühlraum für die optimale Lagerung frischer Lebensmittel und gleichzeitig wird eine eisfreie Lagerung im Gefrierraum gewährleistet.

- Maxi-Load: Extragroßes Fassungsvermögen, optimaler Stauraum
- Elektronische Temperaturregelung mit bedienungsfreundlicher LED-Elektronik
- LED Innenbeleuchtung zur perfekten Ausleuchtung des Kühlraumes
- Edelstahl – Tür mit Antifinger Edelstahl-Beschichtung und Seiten Silber

- Energieeffizienzklasse A+++
- Energieverbrauch kWh/Jahr: 161
- Nutzinhalt Kühlen: 226 l
- Nutzinhalt Gefrieren: 92 l
- Gefriervermögen (kg in 24 h): 4
- Lagerzeit bei Störung (h): 20
- Geräusch-Schallleistung (dB(A) re 1 pW): 43
- Vollautomatisches Abtauen im Kühlraum
- 3 Gefrierschubladen, transparent
- NoFrost-Technik – einfach nie mehr abtauen
- FROSTMATIC für schnelles und schonendes Gefrieren
- COOLMATIC* zum schnellen Kühlen frischer Lebensmittel
- Bottle Rack
- Kühlraum-Innenbeleuchtung: LED
- Höhenverstellbare Glasablagen: 2
- 2 Obst- und Gemüseschubladen
- Türanschlag rechts, wechselbar
- Verstellbare Füße vorne, hinten Rollen

Gerätemaße (H x B x T in mm)
1845 x 595 x 630
PNC: 925 054 312
UVP € 1.049,-



S53634CSX2



A+++ : Hohe Leistung bei niedrigem Energieverbrauch

Dieses Gerät bringt Leistung und Energieverbrauch clever unter einen Hut und ist mit der Energieeffizienzklasse A+++ 50 % energieeffizienter als der Grenzwert zur Energieeffizienzklasse A+.

- Maxi-Load: Extragroßes Fassungsvermögen, optimaler Stauraum
- LED Innenbeleuchtung zur perfekten Ausleuchtung des Kühlraumes
- Low Frost – Technik im Gefrierraum – schnell und leicht abzutauen
- Edelstahl – Tür mit Antifinger Edelstahl-Beschichtung und Seiten Silber

- Energieeffizienzklasse A+++
- Energieverbrauch kWh/Jahr: 161
- Nutzinhalt Kühlen: 226 l
- Nutzinhalt Gefrieren: 111 l
- Gefriervermögen (kg in 24 h): 4
- Lagerzeit bei Störung (h): 20
- Geräusch-Schallleistung (dB(A) re 1 pW): 40
- Vollautomatisches Abtauen im Kühlraum
- 3 Gefrierschubladen, transparent
- Kühlraum-Innenbeleuchtung: LED
- Höhenverstellbare Glasablagen: 2
- Bottle-Rack
- 2 Obst- und Gemüseschubladen
- Türanschlag rechts, wechselbar
- Verstellbare Füße vorne, hinten Rollen

S53630CSW2



A+++ : Hohe Leistung bei niedrigem Energieverbrauch

Dieses Gerät bringt Leistung und Energieverbrauch clever unter einen Hut und ist mit der Energieeffizienzklasse A+++ 50 % energieeffizienter als der Grenzwert zur Energieeffizienzklasse A+.

- Maxi-Load: Extragroßes Fassungsvermögen, optimaler Stauraum
- LED Innenbeleuchtung zur perfekten Ausleuchtung des Kühlraumes
- Low Frost – Technik im Gefrierraum – schnell und leicht abzutauen

- Energieeffizienzklasse A+++
- Energieverbrauch kWh/Jahr: 161
- Nutzinhalt Kühlen: 226 l
- Nutzinhalt Gefrieren: 111 l
- Gefriervermögen (kg in 24 h): 4
- Lagerzeit bei Störung (h): 20
- Geräusch-Schallleistung (dB(A) re 1 pW): 40
- Vollautomatisches Abtauen im Kühlraum
- 3 Gefrierschubladen, transparent
- Bottle Rack
- Kühlraum-Innenbeleuchtung: LED
- Höhenverstellbare Glasablagen: 2
- 2 Obst- und Gemüseschubladen
- Türanschlag rechts, wechselbar
- Verstellbare Füße vorne, hinten Rollen

verfügbar ab Juni 2014

Gerätemaße (H x B x T in mm)

1845 x 595 x 630

PNC: 925 053 576

UVP € 849,-



Gerätemaße (H x B x T in mm)

1845 x 595 x 630

PNC: 925 053 357

UVP € 799,-



Kühl-Gefrierkombinationen

S53420CNX2

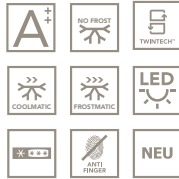

A++: Hohe Leistung bei niedrigem Energieverbrauch

Die ProFresh-Kühl-Gefrierkombination verwendet professionelle Technologie mit separaten Kühlsystemen. Sie erhalten damit ein ideales Klima im Kühlraum für die optimale Lagerung frischer Lebensmittel und gleichzeitig wird eine eisfreie Lagerung im Gefrierraum gewährleistet.

- Maxi-Load: Extragroßes Fassungsvermögen, optimaler Stauraum
- Elektronische Temperaturregelung mit bedienungsfreundlicher LED-Elektronik
- LED Innenbeleuchtung zur perfekten Ausleuchtung des Kühlraumes
- Edelstahl – Tür mit Antifinger Edelstahl-Beschichtung und Seiten Silber

- Energieeffizienzklasse A++
- Energieverbrauch kWh/Jahr: 242
- Nutzinhalt Kühlen: 226 l
- Nutzinhalt Gefrieren: 92 l
- Gefriervermögen (kg in 24 h): 4
- Lagerzeit bei Störung (h): 20
- Geräusch-Schallleistung (dB(A) re 1 pW): 43
- Vollautomatisches Abtauen im Kühlraum
- 3 Gefrierschubladen, transparent
- NoFrost-Technik – einfach nie mehr abtauen
- FROSTMATIC für schnelles und schonendes Gefrieren
- COOLMATIC* zum schnellen Kühlen frischer Lebensmittel
- Kühlraum-Innenbeleuchtung: LED
- Höhenverstellbare Glasablagen: 2
- Bottle-Rack
- 2 Obst- und Gemüseschubladen
- Türanschlag rechts, wechselbar
- Verstellbare Füße vorne, hinten Rollen

Gerätemaße (H x B x T in mm)

1845 x 595 x 630
PNC: 925 054 264
UVP € 799,-

S53420CNW2

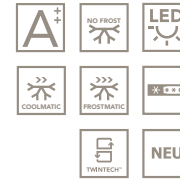

A++: Hohe Leistung bei niedrigem Energieverbrauch

Die ProFresh-Kühl-Gefrierkombination verwendet professionelle Technologie mit separaten Kühlsystemen. Sie erhalten damit ein ideales Klima im Kühlraum für die optimale Lagerung frischer Lebensmittel und gleichzeitig wird eine eisfreie Lagerung im Gefrierraum gewährleistet.

- Maxi-Load: Extragroßes Fassungsvermögen, optimaler Stauraum
- Elektronische Temperaturregelung mit bedienungsfreundlicher LED-Elektronik
- LED Innenbeleuchtung zur perfekten Ausleuchtung des Kühlraumes

- Energieeffizienzklasse A++
- Energieverbrauch kWh/Jahr: 242
- Nutzinhalt Kühlen: 226 l
- Nutzinhalt Gefrieren: 92 l
- Gefriervermögen (kg in 24 h): 4
- Lagerzeit bei Störung (h): 20
- Geräusch-Schallleistung (dB(A) re 1 pW): 43
- Vollautomatisches Abtauen im Kühlraum
- 3 Gefrierschubladen, transparent
- NoFrost-Technik – einfach nie mehr abtauen
- FROSTMATIC für schnelles und schonendes Gefrieren
- COOLMATIC* zum schnellen Kühlen frischer Lebensmittel
- Kühlraum-Innenbeleuchtung: LED
- Höhenverstellbare Glasablagen: 2
- Bottle-Rack
- 2 Obst- und Gemüseschubladen
- Türanschlag rechts, wechselbar
- Verstellbare Füße vorne, hinten Rollen

Gerätemaße (H x B x T in mm)

1845 x 595 x 630
PNC: 925 054 246
UVP € 749,-

S53620CSX2



A++: Hohe Leistung bei niedrigem Energieverbrauch

Dieses Gerät bringt Leistung und Energieverbrauch clever unter einen Hut und ist mit der Energieeffizienzklasse A++ 25 % energieeffizienter als der Grenzwert zur Energieeffizienzklasse A+.

- Maxi-Load: Extragroßes Fassungsvermögen, optimaler Stauraum
- Low Frost – Technik im Gefrierraum – schnell und Leicht abzutauen
- LED Innenbeleuchtung zur perfekten Ausleuchtung des Kühlraumes
- Edelstahl – Tür mit Antifinger Edelstahl-Beschichtung und Seiten Silber

- Energieeffizienzklasse A++
- Energieverbrauch kWh/Jahr: 242
- Nutzinhalt Kühlen: 226 l
- Nutzinhalt Gefrieren: 111 l
- Gefriervermögen (kg in 24 h): 4
- Lagerzeit bei Störung (h): 20
- Geräusch-Schallleistung (dB(A) re 1 pW): 40
- Vollautomatisches Abtauen im Kühlraum
- 3 Gefrierschubladen, transparent
- Kühlraum-Innenbeleuchtung: LED
- Bottle Rack
- Höhenverstellbare Glasablagen: 2
- 2 Obst- und Gemüseschubladen
- Türanschlag rechts, wechselbar
- Verstellbare Füße vorne, hinten Rollen

Gerätemaße (H x B x T in mm)
1845 x 595 x 630
PNC: 925 053 552
UVP € 749,-

S53620CSW2



A++: Hohe Leistung bei niedrigem Energieverbrauch

Dieses Gerät bringt Leistung und Energieverbrauch clever unter einen Hut und ist mit der Energieeffizienzklasse A++ 25 % energieeffizienter als der Grenzwert zur Energieeffizienzklasse A+.

- Maxi-Load: Extragroßes Fassungsvermögen, optimaler Stauraum
- Low Frost – Technik im Gefrierraum – schnell und Leicht abzutauen
- LED Innenbeleuchtung zur perfekten Ausleuchtung des Kühlraumes

- Energieeffizienzklasse A++
- Energieverbrauch kWh/Jahr: 242
- Nutzinhalt Kühlen: 226 l
- Nutzinhalt Gefrieren: 111 l
- Gefriervermögen (kg in 24 h): 4
- Lagerzeit bei Störung (h): 20
- Geräusch-Schallleistung (dB(A) re 1 pW): 40
- Vollautomatisches Abtauen im Kühlraum
- 3 Gefrierschubladen, transparent
- Kühlraum-Innenbeleuchtung: LED
- Bottle Rack
- Höhenverstellbare Glasablagen: 2
- 2 Obst- und Gemüseschubladen
- Türanschlag rechts, wechselbar
- Verstellbare Füße vorne, hinten Rollen

Gerätemaße (H x B x T in mm)
1845 x 595 x 630
PNC: 925 053 538
UVP € 699,-

S53220CSX2



A++: Hohe Leistung bei niedrigem Energieverbrauch

Dieses Gerät bringt Leistung und Energieverbrauch clever unter einen Hut und ist mit der Energieeffizienzklasse A++ 25 % energieeffizienter als der Grenzwert zur Energieeffizienzklasse A+.

- Maxi-Load: Extragroßes Fassungsvermögen, optimaler Stauraum
- Low Frost – Technik im Gefrierraum – schnell und leicht abzutauen
- LED Innenbeleuchtung zur perfekten Ausleuchtung des Kühlraumes
- Edelstahl – Tür mit Antifinger Edelstahl-Beschichtung und Seiten Silber

- Energieeffizienzklasse A++
- Energieverbrauch kWh/Jahr: 233
- Nutzinhalt Kühlen: 198 l
- Nutzinhalt Gefrieren: 111 l
- Gefriervermögen (kg in 24 h): 4
- Lagerzeit bei Störung (h): 20
- Geräusch-Schallleistung (dB(A) re 1 pW): 40
- Vollautomatisches Abtauen im Kühlraum
- 3 Gefrierschubladen, transparent
- Kühlraum-Innenbeleuchtung: LED
- Bottle Rack
- Höhenverstellbare Glasablagen: 2
- 2 Obst- und Gemüseschubladen
- Türanschlag rechts, wechselbar
- Verstellbare Füße vorne, hinten Rollen

verfügbar ab Juni 2014

Gerätemaße (H x B x T in mm)
1745 x 595 x 630
PNC: 925 053 300
UVP € 669,-

S53220CSW2



A++: Hohe Leistung bei niedrigem Energieverbrauch

Dieses Gerät bringt Leistung und Energieverbrauch clever unter einen Hut und ist mit der Energieeffizienzklasse A++ 25 % energieeffizienter als der Grenzwert zur Energieeffizienzklasse A+.

- Maxi-Load: Extragroßes Fassungsvermögen, optimaler Stauraum
- Low Frost – Technik im Gefrierraum – schnell und leicht abzutauen
- LED Innenbeleuchtung zur perfekten Ausleuchtung des Kühlraumes

- Energieeffizienzklasse A++
- Energieverbrauch kWh/Jahr: 233
- Nutzinhalt Kühlen: 198 l
- Nutzinhalt Gefrieren: 111 l
- Gefriervermögen (kg in 24 h): 4
- Lagerzeit bei Störung (h): 20
- Geräusch-Schallleistung (dB(A) re 1 pW): 40
- Vollautomatisches Abtauen im Kühlraum
- 3 Gefrierschubladen, transparent
- Kühlraum-Innenbeleuchtung: LED
- Bottle Rack
- Höhenverstellbare Glasablagen: 2
- 2 Obst- und Gemüseschubladen
- Türanschlag rechts, wechselbar
- Verstellbare Füße vorne, hinten Rollen

Gerätemaße (H x B x T in mm)
1745 x 595 x 630
PNC: 925 053 276
UVP € 599,-

Side-by-Side

S76090XNS1

**A++: Hohe Leistung bei
niedrigem Energieverbrauch**

Dieses Gerät bringt Leistung und Energieverbrauch clever unter einen Hut und ist mit der Energieeffizienzklasse A++ 25 % energieeffizienter als der Grenzwert zur Energieeffizienzklasse A+.



Eiswürfel, Crushed Ice und Wasserspender

Dieser Spender nutzt die professionelle Technik für einen effizienten Betrieb. Wählen Sie entweder Eiswürfel, Crushed Ice oder Wasser über das Bedienfeld und drücken Sie den Hebel, um Ihre Auswahl abzufüllen.

– LED Innenbeleuchtung zur perfekten Ausleuchtung des Kühlraumes

- Energieeffizienzklasse A++
- Energieverbrauch kWh/Jahr: 354
- Nutzinhalt Kühlen: 370 l
- Nutzinhalt Gefrieren: 179 l
- Gefriervermögen (kg in 24 h): 13
- Lagerzeit bei Störung (h): 4
- Geräusch-Schalleistung (dB(A) re 1 pW): 44
- Vollautomatisches Abtauen im Kühlraum
- Dynamische Umluftkühlung
- Höhenverstellbare Glasablagen: 3
- 2 Gefrierschubladen, transparent
- NoFrost-Technik – einfach nie mehr abtauen
- COOLMATIC* zum schnellen Kühlen frischer Lebensmittel
- FROSTMATIC für schnelles und schonendes Gefrieren
- Wasser- & Eis-Spender
- Gefrierraum-Innenbeleuchtung
- Kühlraum-Innenbeleuchtung: LED
- 2 Obst- und Gemüseschubladen, extra groß, transparent
- Flexi-Space: herausnehmbare Glasablagen
- Türanschlag links und rechts



Gerätemaße (H x B x T in mm)

1770 x 912 x 738

PNC: 925 993 080

UVP € 1.899,-



* COOLMATIC ist ein eingetragenes Warenzeichen der Firma WAECO International GmbH.

Side-by-Side

S66090XNS1

Genauere Kontrolle über alle Einstellungen mithilfe des innovativen Touch Controls.

Bedienen Sie Ihren Side-by-Side Kühlschrank mit dem komfortablen Touch Control. Zusätzlich erhalten Sie über das Display sofort Informationen über die aktuellen Einstellungen.



Eis- und Wasserspender

Dieser Spender nutzt die professionelle Technik für einen effizienten Betrieb. Wählen Sie entweder Wasser oder Eis über das Bedienfeld und drücken Sie den Hebel, um Ihre Auswahl abzufüllen.

- Barfach mit schnellem Zugriff auf kalte Getränke, um Energie zu sparen
- LED Innenbeleuchtung zur perfekten Ausleuchtung des Kühlraumes
- Energieeffizienzklasse A+
- Energieverbrauch kWh/Jahr: 447
- Nutzinhalt Kühlen: 359 l
- Nutzinhalt Gefrieren: 179 l
- Gefriervermögen (kg in 24 h): 13
- Lagerzeit bei Störung (h): 4
- Geräusch-Schallleistung (dB(A) re 1 pW): 44
- Vollautomatisches Abtauen im Kühlraum
- Höhenverstellbare Glasablagen: 3
- 2 Gefrierschubladen, transparent
- NoFrost-Technik – einfach nie mehr abtauen
- COOLMATIC* zum schnellen Kühlen frischer Lebensmittel
- FROSTMATIC für schnelles und schonendes Gefrieren
- Wasser- & Eis-Spender
- Gefrierraum-Innenbeleuchtung
- Kühlraum-Innenbeleuchtung: LED
- 2 Obst- und Gemüseschubladen, extra groß, transparent
- Flexi-Space: herausnehmbare Glasablagen
- Türanschlag links und rechts



Gerätemaße (H x B x T in mm)

1770 x 912 x 735

PNC: 925 993 046

UVP € 1.699,-



* COOLMATIC ist ein eingetragenes Warenzeichen der Firma WAECO International GmbH.

Side-by-Side

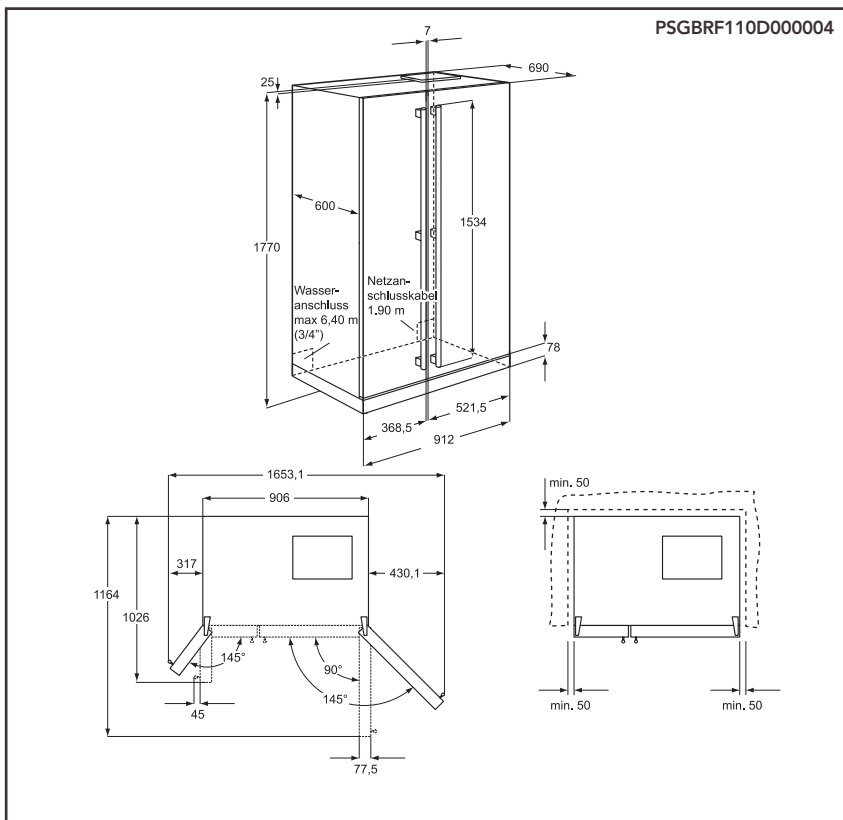

SANTO S76090XNS1 / SANTO S66090XNS1

Doppeltür-Kühlautomat

SANTO S72700DSW1

A++: Hohe Leistung bei niedrigem Energieverbrauch

Dieses Gerät bringt Leistung und Energieverbrauch clever unter einen Hut und ist mit der Energieeffizienzklasse A++ 25 % energieeffizienter als der Grenzwert zur Energieeffizienzklasse A+.



Maxi-Load: Extragroßes Fassungsvermögen, optimaler Stauraum

Dank seiner optimierten Konstruktion hat dieses Gerät einen größeren Innenraum, ohne mehr Platz zu benötigen.

- Glasablagen aus Sicherheitsglas, belastbar bis 25 kg, höhenverstellbar und pflegeleicht
- Leicht und einfach zu reinigen
- Gemüseschublade in voller Breite zur problemlosen Lagerung von längeren Lebensmitteln
- Energieeffizienzklasse A++
- Energieverbrauch kWh/Jahr: 242
- Nutzinhalt Kühlen: 217 l
- Nutzinhalt Gefrieren: 50 l
- Gefriervermögen (kg in 24 h): 3
- Lagerzeit bei Störung (h): 20
- Geräusch-Schalleistung (dB(A) re 1 pW): 40
- Vollautomatisches Abtauen im Kühlraum
- Obst- und Gemüseschublade: 1, transparent
- Kühlraum-Innenbeleuchtung
- Höhenverstellbare Glasablagen: 3
- Türanschlag rechts, wechselbar
- Verstellbare Füße, vorne
- Eierablage: 2 für 6 Eier



Gerätemaße (H x B x T in mm)

1590 x 545 x 604

PNC: 920 403 493

UVP € 499,-



S72300DSX1

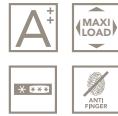

A++: Hohe Leistung bei niedrigem Energieverbrauch

Dieses Gerät bringt Leistung und Energieverbrauch clever unter einen Hut und ist mit der Energieeffizienzklasse A++ 40 % energieeffizienter als der Grenzwert zur Energieeffizienzklasse A.

- **Maxi-Load:** Extragroßes Fassungsvermögen, optimaler Stauraum
- **Edelstahl-Tür mit Antifinger** Edelstahl-Beschichtung
- **Glasablagen aus Sicherheitsglas**, belastbar bis 25 kg, höhenverstellbar und pflegeleicht
- **Leicht und einfach zu reinigen**

- Energieeffizienzklasse A++
- Energieverbrauch kWh/Jahr: 185
- Nutzinhalt Kühlen: 184 l
- Nutzinhalt Gefrieren: 44 l
- Gefriervermögen (kg in 24 h): 3
- Lagerzeit bei Störung (h): 19
- Geräusch-Schallleistung (dB(A) re 1 pW): 40
- Vollautomatisches Abtauen im Kühlraum
- Höhenverstellbare Glasablagen: 3
- Attraktives Bogen-Design – elegante Rundungen, die dennoch klare Akzente setzen
- Kühlraum-Innenbeleuchtung
- 1 Obst- und Gemüseschublade, transparent
- Eierablagen: 2 für 6 Eier
- Türanschlag rechts, wechselbar
- Verstellbare Füße vorne

Gerätemaße (H x B x T in mm)
1404 x 545 x 604
PNC: 920 403 786
UVP € 499,-

S72300DSW1



A++: Hohe Leistung bei niedrigem Energieverbrauch

Dieses Gerät bringt Leistung und Energieverbrauch clever unter einen Hut und ist mit der Energieeffizienzklasse A++ 40 % energieeffizienter als der Grenzwert zur Energieeffizienzklasse A.

- **Maxi-Load:** Extragroßes Fassungsvermögen, optimaler Stauraum
- **Glasablagen aus Sicherheitsglas**, belastbar bis 25 kg, höhenverstellbar und pflegeleicht
- **Leicht und einfach zu reinigen**
- **Gemüseschublade in voller Breite** zur problemlosen Lagerung von längeren Lebensmitteln

- Energieeffizienzklasse A++
- Energieverbrauch kWh/Jahr: 185
- Nutzinhalt Kühlen: 184 l
- Nutzinhalt Gefrieren: 44 l
- Gefriervermögen (kg in 24 h): 3
- Lagerzeit bei Störung (h): 19
- Geräusch-Schallleistung (dB(A) re 1 pW): 40
- Vollautomatisches Abtauen im Kühlraum
- Höhenverstellbare Glasablagen: 3
- Attraktives Bogen-Design – elegante Rundungen, die dennoch klare Akzente setzen
- Kühlraum-Innenbeleuchtung
- 1 Obst- und Gemüseschublade, transparent
- Eierablagen: 2 für 6 Eier
- Türanschlag rechts, wechselbar
- Verstellbare Füße vorne

Gerätemaße (H x B x T in mm)
1404 x 545 x 604
PNC: 920 403 783
UVP € 449,-

Stand-Kühlautomat

S73100KDX0

A+++: allerbeste Leistung bei minimalem Energieverbrauch

Dank der überlegenen Technologie erhielt dieses Gerät die höchste Energieeffizienzklasse A+++ und verbraucht 50 % weniger Strom als durchschnittliche Geräte der Klasse A+.



Einfache Türöffnung

Öffnen Sie das Gerät mit dem Stangengriff oder ganz einfach über das Fußpedal, besonders wenn Sie keine Hand frei haben.

- LC-Display mit hochmoderner Touch Control-Bedienung über Berührungssensoren
- LED Innenbeleuchtung zur perfekten Ausleuchtung des Kühlraumes
- Edelstahl-Tür mit Antifinger Edelstahl-Beschichtung und Seiten Silber

- Energieeffizienzklasse A+++
- Energieverbrauch kWh/Jahr: 71
- Nutzinhalt Kühlen: 297 l
- 1 extra große Gemüseschublade mit Teleskopschienen
- 1 Obst- und Gemüse schublade auf Teleskopschienen
- Kühlraum-Innenbeleuchtung: LED
- Vollautomatisches Abtauen im Kühlraum
- Pedal-Öffnung
- Geräusch-Schallleistung (dB(A) re 1 pW): 38
- Höhenverstellbare Glasablagen: 4
- Attraktives Bogen-Design – elegante Rundungen, die dennoch klare Akzente setzen
- Tür-Offen-Alarm, optisch und akustisch
- Bottle-Rack
- Flaschenkippschutz in der Tür
- Türanschlag rechts, wechselbar
- Verstellbare Füße, hinten Rollen



Gerätemaße (H x B x T in mm)

1800 x 595 x 623

PNC: 927 115 331

UVP € 999,-



SANTO S63300KDX0

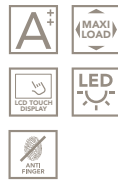

A++: Hohe Leistung bei niedrigem Energieverbrauch

Dieses Gerät bringt Leistung und Energieverbrauch clever unter einen Hut und ist mit der Energieeffizienzklasse A++ 25 % energieeffizienter als der Grenzwert zur Energieeffizienzklasse A+.

- **Maxi-Load:** Extragroßes Fassungsvermögen, optimaler Stauraum
- LC-Display mit hochmoderner Touch Control-Bedienung über Berührungssensoren
- **DynamicAir-Technologie** für gleichmäßige Temperatur im gesamten Kühlschrank

- Energieeffizienzklasse: A++
- Energieverbrauch kWh/Jahr: 110
- Nutzinhalt Kühlen: 320 l
- Geräusch-Schallleistung (dB(A) re 1 pW): 39
- Vollautomatisches Abtauen im Kühlraum
- Obst- und Gemüseschublade: 1
- Dynamische Umluftkühlung
- LC-Display mit Touch Control-Berührungssensoren
- **COOLMATIC*** zum schnellen Kühlen frischer Lebensmittel
- Urlaubsschaltung
- Kühlraum-Innenbeleuchtung: LED mit Aufhellungseffekt
- Höhenverstellbare Glasablagen: 4
- Tür-Offen-Alarm, optisch und akustisch
- Flaschenkippschutz in der Tür
- Türanschlag: rechts, wechselbar

SANTO S63300KDW0

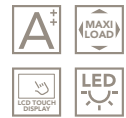

A++: Hohe Leistung bei niedrigem Energieverbrauch

Dieses Gerät bringt Leistung und Energieverbrauch clever unter einen Hut und ist mit der Energieeffizienzklasse A++ 25 % energieeffizienter als der Grenzwert zur Energieeffizienzklasse A+.

- **Maxi-Load:** Extragroßes Fassungsvermögen, optimaler Stauraum
- LC-Display mit hochmoderner Touch Control-Bedienung über Berührungssensoren
- **DynamicAir-Technologie** für gleichmäßige Temperatur im gesamten Kühlschrank

- Energieeffizienzklasse: A++
- Energieverbrauch kWh/Jahr: 110
- Nutzinhalt Kühlen: 320 l
- Geräusch-Schallleistung (dB(A) re 1 pW): 39
- Vollautomatisches Abtauen im Kühlraum
- Obst- und Gemüseschublade: 1
- Dynamische Umluftkühlung
- Quick-Türöffner für leichtes Türöffnen
- LC-Display mit Touch Control-Berührungssensoren
- **COOLMATIC*** zum schnellen Kühlen frischer Lebensmittel
- Urlaubsschaltung
- Kühlraum-Innenbeleuchtung: LED mit Aufhellungseffekt
- Höhenverstellbare Glasablagen: 4
- Tür-Offen-Alarm, optisch und akustisch
- Flaschenkippschutz in der Tür

Gerätemaße (H x B x T in mm)

1540 x 595 x 658
PNC: 925 041 701
UVP € 729,-



Gerätemaße (H x B x T in mm)

1540 x 595 x 658
PNC: 925 041 700
UVP € 679,-



* COOLMATIC ist ein eingetragenes Warenzeichen der Firma WAECO International GmbH.

Stand-Kühlautomaten

SANTO S32440KSS1

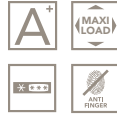

Maxi-Load: Extragroßes Fassungsvermögen, optimaler Stauraum

Dank seiner optimierten Konstruktion hat dieses Gerät einen größeren Innenraum, ohne mehr Platz zu benötigen.

- Edelstahl-Tür mit Antifinger Edelstahl-Beschichtung
- 4-Sterne-Gefrierfach im Kühlschrank

- Energieeffizienzklasse: A+
- Energieverbrauch kWh/Jahr: 217
- Nutzinhalt Köhlen: 214 l
- Nutzinhalt ****-Gefrierfach: 18 l
- Gefriervermögen (kg in 24 h): 2
- Lagerzeit bei Störung (h): 11
- Geräusch-Schallleistung (dB(A) re 1 pW): 40
- Vollautomatisches Abtauen im Kühlraum
- Obst- und Gemüseschublade: 1
- Kühlraum-Innenbeleuchtung
- Mechanische Temperaturregelung
- Höhenverstellbare Glasablagen: 3
- Türanschlag: rechts, wechselbar

Gerätemaße (H x B x T in mm)

1250 x 550 x 612
PNC: 933 013 342
UVP € 449,-

SANTO S32500KSS1



Maxi-Load: Extragroßes Fassungsvermögen, optimaler Stauraum

Dank seiner optimierten Konstruktion hat dieses Gerät einen größeren Innenraum, ohne mehr Platz zu benötigen.

- Edelstahl-Tür mit Antifinger Edelstahl-Beschichtung
- Glasablagen aus Sicherheitsglas, belastbar bis 25 kg, höhenverstellbar und pflegeleicht

- Energieeffizienzklasse: A+
- Energieverbrauch kWh/Jahr: 130
- Nutzinhalt Köhlen: 240 l
- Geräusch-Schallleistung (dB(A) re 1 pW): 38
- Vollautomatisches Abtauen im Kühlraum
- Obst- und Gemüseschublade: 1
- Kühlraum-Innenbeleuchtung
- Mechanische Temperaturregelung
- Höhenverstellbare Glasablagen: 4
- Türanschlag: rechts, wechselbar
- Verstellbare Füße, vorne

Gerätemaße (H x B x T in mm)

1250 x 550 x 612
PNC: 933 009 717
UVP € 429,-

SANTO S32441KSW1



Maxi-Load: Extragroßes Fassungsvermögen, optimaler Stauraum

Dank seiner optimierten Konstruktion hat dieses Gerät einen größeren Innenraum, ohne mehr Platz zu benötigen.

- 4-Sterne-Gefrierfach im Kühlschrank
- Gemüseschublade in voller Breite zur problemlosen Lagerung von längeren Lebensmitteln
- Verstellbare Türablagen für mehr Flexibilität

- Energieeffizienzklasse: A+
- Energieverbrauch kWh/Jahr: 217
- Nutzinhalt Kühlen: 214 l
- Nutzinhalt ****-Gefrierfach: 18 l
- Gefriervermögen (kg in 24 h): 2
- Lagerzeit bei Störung (h): 11
- Geräusch-Schalleistung (dB(A) re 1 pW): 40
- Vollautomatisches Abtauen im Kühlraum
- Obst- und Gemüseschublade: 1
- Kühlraum-Innenbeleuchtung
- Mechanische Temperaturregelung
- Höhenverstellbare Ablageroste: 3
- Türanschlag: rechts, wechselbar

Gerätemaße (H x B x T in mm)
1250 x 550 x 612
PNC: 933 013 344
UVP € 369,-

SANTO S32501KSW1



Maxi-Load: Extragroßes Fassungsvermögen, optimaler Stauraum

Dank seiner optimierten Konstruktion hat dieses Gerät einen größeren Innenraum, ohne mehr Platz zu benötigen.

- Gemüseschublade in voller Breite zur problemlosen Lagerung von längeren Lebensmitteln
- Verstellbare Türablagen für mehr Flexibilität
- Energieeffizienzklasse: A+

- Energieverbrauch kWh/Jahr: 130
- Nutzinhalt Kühlen: 240 l
- Geräusch-Schalleistung (dB(A) re 1 pW): 38
- Vollautomatisches Abtauen im Kühlraum
- Obst- und Gemüseschublade: 1
- Kühlraum-Innenbeleuchtung
- Mechanische Temperaturregelung
- Höhenverstellbare Ablageroste: 4
- Türanschlag: rechts, wechselbar
- Verstellbare Füße, vorne

Gerätemaße (H x B x T in mm)
1250 x 550 x 612
PNC: 933 009 718
UVP € 349,-

Tisch-Kühlautomaten

SANTO S71440TSX0



A++: Hohe Leistung bei niedrigem Energieverbrauch

Dieses Gerät bringt Leistung und Energieverbrauch clever unter einen Hut und ist mit der Energieeffizienzklasse A++ 25 % energieeffizienter als der Grenzwert zur Energieeffizienzklasse A+.

- Edelstahl-Tür mit Antifinger Edelstahl-Beschichtung
- 4-Sterne-Gefrierfach im Kühlschrank
- Glasablagen aus Sicherheitsglas, belastbar bis 25 kg, höhenverstellbar und pflegeleicht
- Leicht und einfach zu reinigen

- Energieeffizienzklasse: A++
- Energieverbrauch kWh/Jahr: 148
- Nutzinhalt Kühlen: 119 l
- Nutzinhalt ****-Gefrierfach: 18 l
- Gefriervermögen (kg in 24 h): 2
- Lagerzeit bei Störung (h): 12
- Geräusch-Schallleistung (dB(A) re 1 pW): 38
- Vollautomatisches Abtauen im Kühlraum
- Obst- und Gemüseschublade: 1
- Kühlraum-Innenbeleuchtung
- Mechanische Temperaturregelung
- Höhenverstellbare Glasablagen: 2
- Flaschenkippschutz in der Tür
- Türanschlag: rechts, wechselbar
- Verstellbare Füße, vorne
- Unterbaufähig

SANTO S71700TSX0



A++: Hohe Leistung bei niedrigem Energieverbrauch

Dieses Gerät bringt Leistung und Energieverbrauch clever unter einen Hut und ist mit der Energieeffizienzklasse A++ 25 % energieeffizienter als der Grenzwert zur Energieeffizienzklasse A+.

- Edelstahl-Tür mit Antifinger Edelstahl-Beschichtung
- Glasablagen aus Sicherheitsglas, belastbar bis 25 kg, höhenverstellbar und pflegeleicht
- Leicht und einfach zu reinigen
- Gemüseschublade in voller Breite zur problemlosen Lagerung von längeren Lebensmitteln

- Energieeffizienzklasse: A++
- Energieverbrauch kWh/Jahr: 94
- Nutzinhalt Kühlen: 152 l
- Geräusch-Schallleistung (dB(A) re 1 pW): 38
- Vollautomatisches Abtauen im Kühlraum
- Obst- und Gemüseschublade: 1
- Kühlraum-Innenbeleuchtung
- Mechanische Temperaturregelung
- Höhenverstellbare Glasablagen: 2
- Flaschenkippschutz in der Tür
- Türanschlag: rechts, wechselbar
- Verstellbare Füße, vorne
- Unterbaufähig

Gerätemaße (H x B x T in mm)

850 x 595 x 635

PNC: 933 014 262

UVP € 449,-



Gerätemaße (H x B x T in mm)

850 x 595 x 635

PNC: 933 014 067

UVP € 399,-



SANTO S71440TSW0



A++: Hohe Leistung bei niedrigem Energieverbrauch

Dieses Gerät bringt Leistung und Energieverbrauch clever unter einen Hut und ist mit der Energieeffizienzklasse A++ 25 % energieeffizienter als der Grenzwert zur Energieeffizienzklasse A+.

- 4-Sterne-Gefrierfach im Kühlschrank
- Glasablagen aus Sicherheitsglas, belastbar bis 25 kg, höhenverstellbar und pflegeleicht
- Leicht und einfach zu reinigen
- Gemüseschublade in voller Breite zur problemlosen Lagerung von längeren Lebensmitteln

- Energieeffizienzklasse: A++
- Energieverbrauch kWh/Jahr: 148
- Nutzinhalt Kühlen: 119 l
- Nutzinhalt ****-Gefrierfach: 18 l
- Gefriervermögen (kg in 24 h): 2
- Lagerzeit bei Störung (h): 12
- Geräusch-Schalleistung (dB(A) re 1 pW): 38
- Vollautomatisches Abtauen im Kühlraum
- Obst- und Gemüseschublade: 1
- Kühlraum-Innenbeleuchtung
- Mechanische Temperaturregelung
- Höhenverstellbare Glasablagen: 2
- Flaschenkippschutz in der Tür
- Türanschlag: rechts, wechselbar
- Verstellbare Füße, vorne
- Unterbaufähig

Gerätemaße (H x B x T in mm)
850 x 595 x 635
PNC: 933 014 257
UVP € 429,-



SANTO S71700TSW0



A++: Hohe Leistung bei niedrigem Energieverbrauch

Dieses Gerät bringt Leistung und Energieverbrauch clever unter einen Hut und ist mit der Energieeffizienzklasse A++ 25 % energieeffizienter als der Grenzwert zur Energieeffizienzklasse A+.

- Glasablagen aus Sicherheitsglas, belastbar bis 25 kg, höhenverstellbar und pflegeleicht
- Leicht und einfach zu reinigen
- Gemüseschublade in voller Breite zur problemlosen Lagerung von längeren Lebensmitteln
- Verstellbare Türablagen für mehr Flexibilität

- Energieeffizienzklasse: A++
- Energieverbrauch kWh/Jahr: 94
- Nutzinhalt Kühlen: 152 l
- Geräusch-Schalleistung (dB(A) re 1 pW): 38
- Vollautomatisches Abtauen im Kühlraum
- Obst- und Gemüseschublade: 1
- Kühlraum-Innenbeleuchtung
- Mechanische Temperaturregelung
- Höhenverstellbare Glasablagen: 2
- Flaschenkippschutz in der Tür
- Türanschlag: rechts, wechselbar
- Verstellbare Füße, vorne
- Unterbaufähig

Gerätemaße (H x B x T in mm)
850 x 595 x 635
PNC: 933 014 062
UVP € 379,-



Tisch-Kühlautomaten

SANTO S71540TSW1



A++: Hohe Leistung bei niedrigem Energieverbrauch

Dieses Gerät bringt Leistung und Energieverbrauch clever unter einen Hut und ist mit der Energieeffizienzklasse A++ 25 % energieeffizienter als der Grenzwert zur Energieeffizienzklasse A+.

- Maxi-Load: Extragroßes Fassungsvermögen, optimaler Stauraum
- Glasablagen aus Sicherheitsglas, belastbar bis 25 kg, höhenverstellbar und pflegeleicht
- 4-Sterne-Gefrierfach im Kühlschrank
- Leicht und einfach zu reinigen

- Energieeffizienzklasse: A++
- Energieverbrauch kWh/Jahr: 147
- Nutzinhalt Kühlen: 118 l
- Nutzinhalt ****-Gefrierfach: 18 l
- Gefriervermögen (kg in 24 h): 2
- Lagerzeit bei Störung (h): 11
- Geräusch-Schallleistung (dB(A) re 1 pW): 38
- Vollautomatisches Abtauen im Kühlraum
- Obst- und Gemüseschublade: 1
- Kühlraum-Innenbeleuchtung
- Mechanische Temperaturregelung
- Höhenverstellbare Glasablagen: 2
- Türanschlag: rechts, wechselbar
- Verstellbare Füße, vorne
- Unterbaufähig

Gerätemaße (H x B x T in mm)

850 x 550 x 612

PNC: 933 012 193

UVP € 379,-



SANTO S51540TSW1



Maxi-Load: Extragroßes Fassungsvermögen, optimaler Stauraum

Dank seiner optimierten Konstruktion hat dieses Gerät einen größeren Innenraum, ohne mehr Platz zu benötigen.

- Glasablagen aus Sicherheitsglas, belastbar bis 25 kg, höhenverstellbar und pflegeleicht
- 4-Sterne-Gefrierfach im Kühlschrank

- Energieeffizienzklasse: A+
- Energieverbrauch kWh/Jahr: 183
- Nutzinhalt Kühlen: 118 l
- Nutzinhalt ****-Gefrierfach: 18 l
- Gefriervermögen (kg in 24 h): 2
- Lagerzeit bei Störung (h): 11
- Geräusch-Schalleistung (dB(A) re 1 pW): 38
- Vollautomatisches Abtauen im Kühlraum
- Obst- und Gemüseschublade: 1
- Kühlraum-Innenbeleuchtung
- Mechanische Temperaturregelung
- Höhenverstellbare Glasablagen: 2
- Türanschlag: rechts, wechselbar
- Verstellbare Füße, vorne
- Unterbaufähig

Gerätemaße (H x B x T in mm)
850 x 550 x 612
PNC: 933 012 192
UVP € 319,-

SANTO S51600TSW1



Maxi-Load: Extragroßes Fassungsvermögen, optimaler Stauraum

Dank seiner optimierten Konstruktion hat dieses Gerät einen größeren Innenraum, ohne mehr Platz zu benötigen.

- Glasablagen aus Sicherheitsglas, belastbar bis 25 kg, höhenverstellbar und pflegeleicht
- Leicht und einfach zu reinigen

- Energieeffizienzklasse: A+
- Energieverbrauch kWh/Jahr: 119
- Nutzinhalt Kühlen: 153 l
- Geräusch-Schalleistung (dB(A) re 1 pW): 38
- Vollautomatisches Abtauen im Kühlraum
- Obst- und Gemüseschublade: 1
- Kühlraum-Innenbeleuchtung
- Mechanische Temperaturregelung
- Höhenverstellbare Glasablagen: 3
- Türanschlag: rechts, wechselbar
- Verstellbare Füße, vorne
- Unterbaufähig

Gerätemaße (H x B x T in mm)
850 x 550 x 612
PNC: 933 012 437
UVP € 289,-

Tisch-Kühlautomaten

SANTO S41540TSW1



Maxi-Load: Extragroßes Fassungsvermögen, optimaler Stauraum

Dank seiner optimierten Konstruktion hat dieses Gerät einen größeren Innenraum, ohne mehr Platz zu benötigen.

– 4-Sterne-Gefrierfach im Kühlschrank

- Energieeffizienzklasse: A+
- Energieverbrauch kWh/Jahr: 183
- Nutzinhalt Kühlen: 118 l
- Nutzinhalt ****-Gefrierfach: 18 l
- Gefriervermögen (kg in 24 h): 2
- Lagerzeit bei Störung (h): 11
- Geräusch-Schallleistung (dB(A) re 1 pW): 38
- Vollautomatisches Abtauen im Kühlraum
- Obst- und Gemüseschublade: 1
- Kühlraum-Innenbeleuchtung
- Mechanische Temperaturregelung
- Höhenverstellbare Ablageroste: 2
- Türanschlag: rechts, wechselbar
- Verstellbare Füße, vorne
- Unterbaufähig

Gerätemaße (H x B x T in mm)

850 x 550 x 612

PNC: 933 012 191

UVP € 299,-

SANTO S41600TSW1



Maxi-Load: Extragroßes Fassungsvermögen, optimaler Stauraum

Dank seiner optimierten Konstruktion hat dieses Gerät einen größeren Innenraum, ohne mehr Platz zu benötigen.

– Leicht und einfach zu reinigen – Eigenes Fach für Butter und Käse

- Energieeffizienzklasse: A+
- Energieverbrauch kWh/Jahr: 119
- Nutzinhalt Kühlen: 153 l
- Geräusch-Schallleistung (dB(A) re 1 pW): 38
- Vollautomatisches Abtauen im Kühlraum
- Obst- und Gemüseschublade: 1
- Kühlraum-Innenbeleuchtung
- Mechanische Temperaturregelung
- Höhenverstellbare Ablageroste: 3
- Türanschlag: rechts, wechselbar
- Verstellbare Füße, vorne
- Unterbaufähig

Gerätemaße (H x B x T in mm)

850 x 550 x 612

PNC: 933 012 436

UVP € 269,-

A93100GNW0



A+++: Allerbeste Leistung bei minimalem Energieverbrauch.

Dank der überlegenen Technologie erhielt dieses Gerät die höchste Energieeffizienzklasse A+++ und verbraucht 50 % weniger Strom als der Grenzwert zur Klasse A+.

NoFrost-Technik – einfach nie mehr abtauen

Die NoFrost-Technologie in diesem Gefrierautomat gewährleistet, dass dieser vollständig frei von Eisansammlungen bleibt. So können Sie sicher sein, dass Sie das Gerät nicht mehr abtauen müssen.

- LC-Display mit hochmoderner Touch Control-Bedienung über Berührungssensoren
- LED Innenbeleuchtung zur perfekten Ausleuchtung des Kühlraumes
- Maxi-Box-Gefrierschublade zur problemlosen Lagerung von großem Gefriergut

- Energieeffizienzklasse A+++
- Energieverbrauch kWh/Jahr: 161
- Nutzinhalt Gefrieren: 255 l
- Gefriervermögen (kg in 24 h): 20
- Lagerzeit bei Störung (h): 16
- Geräusch-Schallleistung (dB(A) re 1 pW): 43
- Gefrierschubladen: 5, transparent
- Gefrierklappen: 2, transparent
- Gefrierraum-Innenbeleuchtung: LED
- Tür-Offen-Alarm, optisch und akustisch
- NoFrost-Technik – nie mehr abtauen
- Elektronische Temperatursteuerung mit multifunktionalem LC-Display und Touch Control-Berührungssensoren
- FROSTMATIC für schnelles und schonendes Gefrieren
- Temperaturalarm, optisch und akustisch
- QUICK-Türöffner für leichtes Türöffnen
- Verstellbare Füße, Rollen
- Türanschlag rechts, wechselbar

A92700GNW0



A+++: Allerbeste Leistung bei minimalem Energieverbrauch

Dank der überlegenen Technologie erhielt dieses Gerät die höchste Energieeffizienzklasse A+++ und verbraucht 50 % weniger Strom als der Grenzwert zur Klasse A+.

- NoFrost-Technik – einfach nie mehr abtauen
- LC-Display mit hochmoderner Touch Control-Bedienung über Berührungssensoren
- LED Innenbeleuchtung zur perfekten Ausleuchtung des Kühlraumes
- Maxi-Box-Gefrierschublade zur problemlosen Lagerung von großem Gefriergut

- Energieeffizienzklasse A+++
- Energieverbrauch kWh/Jahr: 146
- Nutzinhalt Gefrieren: 214 l
- Gefriervermögen (kg in 24 h): 20
- Lagerzeit bei Störung (h): 16
- Geräusch-Schallleistung (dB(A) re 1 pW): 43
- Gefrierschubladen: 4, transparent
- Gefrierklappen: 2, transparent
- Gefrierraum-Innenbeleuchtung: LED
- Tür-Offen-Alarm, optisch und akustisch
- NoFrost-Technik – nie mehr abtauen
- Elektronische Temperatursteuerung mit multifunktionalem LC-Display und Touch Control-Berührungssensoren
- FROSTMATIC für schnelles und schonendes Gefrieren
- Temperaturalarm, optisch und akustisch
- QUICK-Türöffner für leichtes Türöffnen
- Verstellbare Füße, Rollen
- Türanschlag rechts, wechselbar

Gerätemaße (H x B x T in mm)
1850 x 660 x 680
PNC: 922 272 420
UVP € 1.199,-



Gerätemaße (H x B x T in mm)
1650 x 660 x 680
PNC: 922 252 320
UVP € 1.149,-



Stand-Gefrierschränke NoFrost

A72010GNW0



A++: Hohe Leistung bei niedrigem Energieverbrauch

Dieses Gerät bringt Leistung und Energieverbrauch clever unter einen Hut und ist mit der Energieeffizienzklasse A++ 25 % energieeffizienter als der Grenzwert zur Energieeffizienzklasse A+.

- NoFrost-Technik – einfach nie mehr abtauen
- LC-Display mit hochmoderner Touch Control-Bedienung über Berührungssensoren
- 2 Maxi-Box-Gefrierschubladen auf Teleskopauszügen zur problemlosen Lagerung von großem Gefriergut
- FROSTMATIC-Funktion zum schnellen Einfrieren
- Energieeffizienzklasse A++
- Energieverbrauch kWh/Jahr: 203
- Nutzinhalt Gefrieren: 181 l
- Gefriervermögen (kg in 24 h): 20
- Lagerzeit bei Störung (h): 30
- Geräusch-Schallleistung (dB(A) re 1 pW): 42
- Flexi-Space: herausnehmbare Glasablagen
- Gefrierschubladen: 5, transparent
- Gefrierklappe: 1, transparent
- Tür-Offen-Alarm, optisch und akustisch
- NoFrost-Technik – nie mehr abtauen
- Elektronische Temperaturregelung mit multifunktionalem LC-Display und Touch Control-Berührungssensoren
- FROSTMATIC für schnelles und schonendes Gefrieren
- Temperaturalarm, optisch und akustisch
- QUICK-Türöffner für leichtes Türöffnen
- Verstellbare Füße vorne, hinten Rollen
- Türanschlag rechts, wechselbar

A52010GNW0



A++: Hohe Leistung bei niedrigem Energieverbrauch

Dieses Gerät bringt Leistung und Energieverbrauch clever unter einen Hut und ist mit der Energieeffizienzklasse A++ 25 % energieeffizienter als der Grenzwert zur Energieeffizienzklasse A+.

- NoFrost-Technik – einfach nie mehr abtauen
- Elektronische Temperaturregelung für sichere Aufbewahrung
- Maxi-Box-Gefrierschublade zur problemlosen Lagerung von großem Gefriergut
- FROSTMATIC-Funktion zum schnellen Einfrieren
- Energieeffizienzklasse A++
- Energieverbrauch kWh/Jahr: 203
- Nutzinhalt Gefrieren: 181 l
- Gefriervermögen (kg in 24 h): 20
- Lagerzeit bei Störung (h): 30
- Geräusch-Schallleistung (dB(A) re 1 pW): 42
- Flexi-Space: herausnehmbare Glasablagen
- Gefrierschubladen: 5, transparent
- Gefrierklappe: 1, transparent
- Elektronische Temperaturregelung
- NoFrost-Technik – nie mehr abtauen
- FROSTMATIC für schnelles und schonendes Gefrieren
- Temperaturalarm, optisch
- QUICK-Türöffner für leichtes Türöffnen
- Verstellbare Füße vorne, hinten Rollen
- Türanschlag rechts, wechselbar
- Zubehör: 2 Kälteakkus

Gerätemaße (H x B x T in mm)

1540 x 595 x 658

PNC: 925 041 402

UVP € 849,-



Gerätemaße (H x B x T in mm)

1540 x 595 x 658

PNC: 925 041 401

UVP € 749,-

A42700GNW0



NoFrost-Technik – einfach nie mehr abtauen

Dank NoFrost: der unübertroffene Schutz vor Eis- und Reifbildung. Sie müssen NIE mehr abtauen.

- Elektronische Temperaturregelung für sichere Aufbewahrung
- Maxi-Box-Gefrierschublade zur problemlosen Lagerung von großem Gefriergut
- FROSTMATIC-Funktion zum schnellen Einfrieren

- Energieeffizienzklasse A+
- Energieverbrauch kWh/Jahr: 306
- Nutzinhalt Gefrieren: 229 l
- Gefriervermögen (kg in 24 h): 20
- Lagerzeit bei Störung (h): 15
- Geräusch-Schallleistung (dB(A) re 1 pW): 42
- Flexi-Space: herausnehmbare Glasablagen
- Gefrierschubladen: 6, transparent
- Gefrierklappe: 1, transparent
- Elektronische Temperaturregelung
- NoFrost-Technik – nie mehr abtauen
- FROSTMATIC für schnelles und schonendes Gefrieren
- Temperaturalarm, optisch
- QUICK-Türöffner für leichtes Türöffnen
- Verstellbare Füße, Rollen
- Türanschlag rechts, wechselbar

Gerätemaße (H x B x T in mm)
1850 x 595 x 658
PNC: 925 052 759
UVP € 649,-

A42000GNW0



NoFrost-Technik – einfach nie mehr abtauen

Dank NoFrost: der unübertroffene Schutz vor Eis- und Reifbildung. Sie müssen NIE mehr abtauen.

- Elektronische Temperaturregelung für sichere Aufbewahrung
- Maxi-Box-Gefrierschublade zur problemlosen Lagerung von großem Gefriergut
- FROSTMATIC-Funktion zum schnellen Einfrieren

- Energieeffizienzklasse A+
- Energieverbrauch kWh/Jahr: 258
- Nutzinhalt Gefrieren: 181 l
- Gefriervermögen (kg in 24 h): 20
- Lagerzeit bei Störung (h): 30
- Geräusch-Schallleistung (dB(A) re 1 pW): 42
- Flexi-Space: herausnehmbare Glasablagen
- Gefrierschubladen: 5, transparent
- Gefrierklappe: 1 transparent
- Elektronische Temperaturregelung
- NoFrost-Technik – nie mehr abtauen
- FROSTMATIC für schnelles und schonendes Gefrieren
- Temperaturalarm, optisch
- QUICK-Türöffner für leichtes Türöffnen
- Verstellbare Füße, Rollen
- Türanschlag rechts, wechselbar
- Zubehör: 2 Kälteakkus

Gerätemaße (H x B x T in mm)
1540 x 595 x 658
PNC: 925 041 400
UVP € 599,-

A72200GSW0



A++: Hohe Leistung bei niedrigem Energieverbrauch

Dieses Gerät bringt Leistung und Energieverbrauch clever unter einen Hut und ist mit der Energieeffizienzklasse A++ 25 % energieeffizienter als der Grenzwert zur Energieeffizienzklasse A+.

- Maxi-Box-Gefrierschublade zur problemlosen Lagerung von großem Gefriergut
- FROSTMATIC-Funktion zum schnellen Einfrieren

- Energieeffizienzklasse A++
- Energieverbrauch kWh/Jahr: 194
- Nutzinhalt Gefrieren: 200 l
- Gefriervermögen (kg in 24 h): 24
- Lagerzeit bei Störung (h): 30
- Geräusch-Schallleistung (dB(A) re 1 pW): 40
- Gefrierschubladen: 5, transparent
- Gefrierklappe: 1, transparent
- Tür-Offen-Alarm, optisch und akustisch
- Attraktives Bogen-Design
- elegante Rundungen, die dennoch klare Akzente setzen
- Elektronische Temperatursteuerung mit multifunktionalem LC-Display und Touch Control-Berührungssensoren
- FROSTMATIC für schnelles und schonendes Gefrieren
- Temperaturalarm, optisch und akustisch
- QUICK-Türöffner für leichtes Türöffnen
- Verstellbare Füße vorne, hinten Rollen
- Türanschlag rechts, wechselbar

A52200GSW0



A++: Hohe Leistung bei niedrigem Energieverbrauch

Dieses Gerät bringt Leistung und Energieverbrauch clever unter einen Hut und ist mit der Energieeffizienzklasse A++ 25 % energieeffizienter als der Grenzwert zur Energieeffizienzklasse A+.

- Maxi-Box-Gefrierschublade zur problemlosen Lagerung von großem Gefriergut

- Energieeffizienzklasse A++
- Energieverbrauch kWh/Jahr: 193
- Nutzinhalt Gefrieren: 197 l
- Gefriervermögen (kg in 24 h): 24
- Lagerzeit bei Störung (h): 30
- Geräusch-Schallleistung (dB(A) re 1 pW): 40
- Gefrierschubladen: 5, transparent
- Gefrierklappe: 1, transparent
- Mechanische Temperaturregelung
- Temperaturalarm, optisch
- QUICK-Türöffner für leichtes Türöffnen
- Verstellbare Füße vorne, hinten Rollen
- Türanschlag rechts, wechselbar
- Zubehör: 2 Kälteakkus, Tauwasserablauf

Gerätemaße (H x B x T in mm)
1650 x 660 x 680
PNC: 925 041 101
UVP € 649,-



Gerätemaße (H x B x T in mm)
1540 x 595 x 658
PNC: 925 041 128
UVP € 599,-

ARCTIS A51700GSW0



Maxi-Load: Extragroßes Fassungsvermögen, optimaler Stauraum

Dank seiner optimierten Konstruktion hat dieses Gerät einen größeren Innenraum, ohne mehr Platz zu benötigen.

- Energieeffizienzklasse: A+
- Energieverbrauch kWh/Jahr: 230
- Nutzinhalt Gefrieren: 168 l
- Gefriervermögen (kg in 24 h): 20
- Lagerzeit bei Störung (h): 18
- Geräusch-Schalleistung (dB(A) re 1 pW): 40
- Gefrierschubladen: 5, transparent
- Elektronische Temperaturregelung
- FROSTMATIC für schnelles und schonendes Gefrieren
- Gefriertablett
- Temperaturalarm, optisch und akustisch
- Zubehör: Tauwasserablauf
- Verstellbare Füße vorne
- Türanschlag rechts, wechselbar

Gerätemaße (H x B x T in mm)
1250 x 545 x 639
PNC: 933 013 427
UVP € 449,-

A81000TNW0



Genauere Kontrolle über Ihre Lagerungsbedingungen

Wenn Sie die Temperatur Ihres Gefriergeräts ändern, erhalten Sie sofort eine Rückmeldung auf dem elektronischen Digitalbedienfeld, das Ihnen präzise Einstellungen ermöglicht.

- FROSTMATIC-Funktion zum schnellen Einfrieren
- Temperaturalarm optisch und akustisch, damit Sie bei einem Temperaturanstieg informiert werden

- Energieeffizienzklasse A+
- Energieverbrauch kWh/Jahr: 188
- Nutzinhalt Gefrieren: 80 l
- Gefriervermögen (kg in 24 h): 9
- Lagerzeit bei Störung (h): 13
- Geräusch-Schalleistung (dB(A) re 1 pW): 42
- Gefrierschubladen: 4, transparent
- Digitale Temperaturanzeige
- Attraktives Bogen-Design
- elegante Rundungen, die dennoch klare Akzente setzen
- NoFrost-Technik – nie mehr abtauen
- FROSTMATIC für schnelles und schonendes Gefrieren
- Temperaturalarm, optisch und akustisch
- Verstellbare Füße, vorne
- Türanschlag rechts, wechselbar

Gerätemaße (H x B x T in mm)
850 x 595 x 635
PNC: 933 014 633
UVP € 479,-

Tisch-Gefrierschränke

A71100TSX0



A++: Hohe Leistung bei niedrigem Energieverbrauch

Dieses Gerät bringt Leistung und Energieverbrauch clever unter einen Hut und ist mit der Energieeffizienzklasse A++ 25 % energieeffizienter als der Grenzwert zur Energieeffizienzklasse A+.

- Edelstahl-Tür mit Antifinger Edelstahl-Beschichtung und Seiten Silber
- Elektronische Temperaturregelung für sichere Aufbewahrung
- Maxi-Box-Gefrierschublade zur problemlosen Lagerung von großem Gefriergut

- Energieeffizienzklasse A++
- Energieverbrauch kWh/Jahr: 145
- Nutzinhalt Gefrieren: 92 l
- Gefriervermögen (kg in 24 h): 14
- Lagerzeit bei Störung (h): 24
- Geräusch-Schallleistung (dB(A) re 1 pW): 39
- Gefrierschubladen: 3, davon eine MAXI-BOX, transparent
- Elektronische Temperaturregelung
- Edelstahl-Tür
- FROSTMATIC für schnelles und schonendes Gefrieren
- Temperaturalarm, optisch und akustisch
- Verstellbare Füße, vorne
- Türanschlag rechts, wechselbar
- Zubehör: Tauwasserablauf

A71100TSW0



A++: Hohe Leistung bei niedrigem Energieverbrauch

Dieses Gerät bringt Leistung und Energieverbrauch clever unter einen Hut und ist mit der Energieeffizienzklasse A++ 25 % energieeffizienter als der Grenzwert zur Energieeffizienzklasse A+.

- Elektronische Temperaturregelung für sichere Aufbewahrung
- Maxi-Box-Gefrierschublade zur problemlosen Lagerung von großem Gefriergut
- Temperaturalarm optisch und akustisch, damit Sie bei einem Temperaturanstieg informiert werden

- Energieeffizienzklasse A++
- Energieverbrauch kWh/Jahr: 145
- Nutzinhalt Gefrieren: 92 l
- Gefriervermögen (kg in 24 h): 14
- Lagerzeit bei Störung (h): 24
- Geräusch-Schallleistung (dB(A) re 1 pW): 39
- Gefrierschubladen: 3, davon eine MAXI-BOX, transparent
- Elektronische Temperaturregelung
- FROSTMATIC für schnelles und schonendes Gefrieren
- Temperaturalarm, optisch und akustisch
- Verstellbare Füße vorne
- Türanschlag rechts, wechselbar
- Zubehör: Tauwasserablauf

Gerätemaße (H x B x T in mm)
850 x 550 x 612
PNC: 933 014 828
UVP € 499,-



Gerätemaße (H x B x T in mm)
850 x 595 x 635
PNC: 933 014 826
UVP € 429,-



ARCTIS A71120TSW0



A++: Hohe Leistung bei niedrigem Energieverbrauch

Dieses Gerät bringt Leistung und Energieverbrauch clever unter einen Hut und ist mit der Energieeffizienzklasse A++ 25 % energieeffizienter als der Grenzwert zur Energieeffizienzklasse A+.

- Temperaturalarm optisch und akustisch, damit Sie bei einem Temperaturanstieg informiert werden
- Maxi-Box-Gefrierschublade zur problemlosen Lagerung von großem Gefriergut

- Energieeffizienzklasse: A++
- Energieverbrauch kWh/Jahr: 145
- Nutzinhalt Gefrieren: 91 l
- Gefriervermögen (kg in 24 h): 9
- Lagerzeit bei Störung (h): 20
- Geräusch-Schallleistung (dB(A) re 1 pW): 40
- Gefrierschubladen: 3, davon eine Maxi-Box, transparent
- Mechanische Temperaturregelung
- Zubehör: Tauwasserablauf
- Temperaturalarm, optisch
- Verstellbare Füße, vorne
- Türanschlag rechts, wechselbar

Gerätemaße (H x B x T in mm)
850 x 550 x 612
PNC: 933 012 709
UVP € 369,-

A51100TSW0



Maxi-Box-Gefrierschublade

Die Maxi-Box-Gefrierschublade wurde speziell als Lösung für die Lagerung von großem Gefriergut entworfen. Diese Schublade erlaubt Ihnen die Nutzung des vorhandenen Platzes ganz nach Ihrem Bedarf.

- Klassisches Softline-Design – zurückhaltende, zeitlose Ästhetik

- Energieeffizienzklasse A+
- Energieverbrauch kWh/Jahr: 185
- Nutzinhalt Gefrieren: 91 l
- Gefriervermögen (kg in 24 h): 12
- Lagerzeit bei Störung (h): 22
- Geräusch-Schallleistung (dB(A) re 1 pW): 40
- Gefrierschubladen: 3, davon eine MAXI-BOX, transparent
- Klassisches Softline-Design – zurückhaltende, zeitlose Ästhetik
- Mechanische Temperaturregelung
- Temperaturalarm, optisch
- Verstellbare Füße vorne
- Türanschlag rechts, wechselbar
- Zubehör: Tauwasserablauf

Gerätemaße (H x B x T in mm)
850 x 550 x 612
PNC: 933 012 690
UVP € 329,-

Gefriertruhe

ARCTIS A92300HLW0

A+++: Allerbeste Leistung bei minimalem Energieverbrauch

Dank der überlegenen Technologie erhielt dieses Gerät die höchste Energieeffizienzklasse A+++ und verbraucht 50 % weniger Strom als durchschnittliche Geräte.



LowFrost-Technik

Dank LowFrost-Technologie bildet sich in dieser Gefriertruhe 80 % weniger Eis. So ist eine optimale Leistung des Geräts garantiert.

- HighEfficiency-Kondensator hält härteren Bedingungen stand
- Stahlsockel und stabiles Gehäuse zum Schutz vor Feuchtigkeit und Kälte
- Energieeffizienzklasse: A+++
- Energieverbrauch kWh/Jahr: 122
- Nutzinhalt Gefrieren: 223 l
- Gefriervermögen (kg in 24 h): 25
- Lagerzeit bei Störung (h): 53
- Geräusch-Schalleistung (dB(A) re 1 pW): 43
- LowFrost-Technik
- Steuerung: Mechanisch
- Temperaturalarm, optisch
- Gefriertruhen-Innenbeleuchtung
- Korbausstattung: 2, silber
- Quick Öffnungssystem für leichtes Öffnen
- Rollen zum leichten Vor- und Zurückschieben
- Praktischer Tauwasserablauf
- Eingeschäumter Kälteerzeuger

Gerätemaße (H x B x T in mm)

868 x 1190 x 665

PNC: 920 721 143

UVP € 579,-



Gefriertruhe

A83400HLW0

A++: Hohe Leistung bei niedrigem Energieverbrauch.

Dieses Gerät bringt Leistung und Energieverbrauch clever unter einen Hut und ist mit der Energieeffizienzklasse A++ 25 % energieeffizienter als der Grenzwert zur Energieeffizienzklasse A+.



LowFrost-Technik:

Dank LowFrost-Technologie bildet sich in dieser Gefriertruhe 80 % weniger Eis. So ist eine optimale Leistung des Geräts garantiert.

- LC-Display mit elektronischer Steuerung, so sind Sie immer perfekt über die Temperatur in der Gefriertruhe informiert
- HighEfficiency-Kondensator hält härteren Bedingungen stand
- Stahlsockel und stabiles Gehäuse zum Schutz vor Feuchtigkeit und Kälte
- Energieeffizienzklasse A++
- Energieverbrauch kWh/Jahr: 225
- Nutzinhalt Gefrierteil (l): 327
- Gefriervermögen (kg in 24 h): 31,5
- Lagerzeit bei Störung (h): 58
- Geräusch-Schalleistung (dB(A) re 1 pW): 44
- LowFrost-Technik
- LC-Display im Griff
- Steuerung: Elektronisch
- FROSTMATIC
- Temperaturalarm, optisch und akustisch
- Gefriertruhen-Innenbeleuchtung
- Korbausstattung: 4, silber
- Schloss im Griff
- Quick Öffnungssystem für leichtes Öffnen
- Rollen zum leichten Vor- und Zurückschieben
- Praktischer Tauwasserablauf
- Eingeschäumter Kälteerzeuger
- Eingeschäumter Verflüssiger



Gerätemaße (H x B x T in mm)

876 x 1611 x 665

PNC: 920 603 142

UVP € 599,-



A82700HLW0



A++: Hohe Leistung bei niedrigem Energieverbrauch

Dieses Gerät bringt Leistung und Energieverbrauch clever unter einen Hut und ist mit der Energieeffizienzklasse A++ 25 % energieeffizienter als der Grenzwert zur Energieeffizienzklasse A+.

- 80 % weniger Eisbildung dank LowFrost-Technologie.
- LC-Display mit elektronischer Steuerung, so sind Sie immer perfekt über die Temperatur in der Gefriertruhe informiert
- HighEfficiency-Kondensator hält härteren Bedingungen stand

- Energieeffizienzklasse A++
- Energieverbrauch kWh/Jahr: 196
- Nutzinhalt Gefrierteil: 255 l
- Gefriervermögen (kg in 24 h): 27
- Lagerzeit bei Störung (h): 50
- Geräusch-Schallleistung (dB(A) re 1 pW): 42
- LowFrost-Technik
- LC-Display im Griff
- Steuerung: Elektronisch
- FROSTMATIC
- Temperaturalarm, optisch und akustisch
- Gefriertruhen-Innenbeleuchtung
- Korbausstattung: 3, silber
- Schloss im Griff
- Quick Öffnungssystem für leichtes Öffnen
- Rollen zum leichten Vor- und Zurückschieben
- Praktischer Tauwasserablauf
- Eingeschäumter Kälteerzeuger
- Eingeschäumter Verflüssiger

A62700HLW0



A++: Hohe Leistung bei niedrigem Energieverbrauch

Dieses Gerät bringt Leistung und Energieverbrauch clever unter einen Hut und ist mit der Energieeffizienzklasse A++ 25 % energieeffizienter als der Grenzwert zur Energieeffizienzklasse A+.

- 80 % weniger Eisbildung dank LowFrost-Technologie.
- HighEfficiency-Kondensator hält härteren Bedingungen stand

- Energieeffizienzklasse A++
- Energieverbrauch kWh/Jahr: 196
- Nutzinhalt Gefrierteil (l): 255
- Gefriervermögen (kg in 24 h): 27
- Lagerzeit bei Störung (h): 50
- Geräusch-Schallleistung (dB(A) re 1 pW): 42
- LowFrost-Technik
- 3-Lampen-Kontrollsystem
- Steuerung: Elektromechanisch
- FROSTMATIC
- Temperaturalarm, optisch und akustisch
- Gefriertruhen-Innenbeleuchtung
- Korbausstattung: 3, silber
- Schloss im Griff
- Quick Öffnungssystem für leichtes Öffnen
- Rollen zum leichten Vor- und Zurückschieben
- Praktischer Tauwasserablauf
- Eingeschäumter Kälteerzeuger / Verflüssiger

Gerätemaße (H x B x T in mm)

876 x 1201 x 665

PNC: 920 720 159

UVP € 549,-



Gerätemaße (H x B x T in mm)

868 x 1190 x 665

PNC: 920 720 162

UVP € 499,-

ARCTIS A62300HLW0



A++: Hohe Leistung bei niedrigem Energieverbrauch

Dieses Gerät bringt Leistung und Energieverbrauch clever unter einen Hut und ist mit der Energieeffizienzklasse A++ 25 % energieeffizienter als der Grenzwert zur Energieeffizienzklasse A+.

- 80 % weniger Eisbildung dank LowFrost-Technologie
- HighEfficiency-Kondensator hält härteren Bedingungen stand
- Stahlsockel und stabiles Gehäuse zum Schutz vor Feuchtigkeit und Kälte

- Energieeffizienzklasse: A++
- Energieverbrauch kWh/Jahr: 180
- Nutzinhalt Gefrieren: 216 l
- Gefriervermögen (kg in 24 h): 24
- Lagerzeit bei Störung (h): 48
- Geräusch-Schallleistung (dB(A) re 1 pW): 46
- LowFrost-Technik
- 3-Lampen-Kontrollsystem
- Steuerung: Elektromechanisch
- FROSTMATIC für schnelles und schonendes Gefrieren
- Temperaturalarm, optisch und akustisch
- Gefriertruhen-Innenbeleuchtung
- Korbausstattung: 2, silber
- Schloss im Griff
- Quick Öffnungssystem für leichtes Öffnen
- Rollen zum leichten Vor- und Zurückschieben
- Praktischer Tauwasserablauf
- Eingeschäumter Kälteerzeuger
- Eingeschäumter Verflüssiger

Gerätemaße (H x B x T in mm)
876 x 1061 x 665
PNC: 920 664 154
UVP € 449,-

ARCTIS A61900HLW0



A++: Hohe Leistung bei niedrigem Energieverbrauch

Dieses Gerät bringt Leistung und Energieverbrauch clever unter einen Hut und ist mit der Energieeffizienzklasse A++ 25 % energieeffizienter als der Grenzwert zur Energieeffizienzklasse A+.

- 80 % weniger Eisbildung dank LowFrost-Technologie
- HighEfficiency-Kondensator hält härteren Bedingungen stand
- Stahlsockel und stabiles Gehäuse zum Schutz vor Feuchtigkeit und Kälte

- Energieeffizienzklasse: A++
- Energieverbrauch kWh/Jahr: 168
- Nutzinhalt Gefrieren: 184 l
- Gefriervermögen (kg in 24 h): 23
- Lagerzeit bei Störung (h): 46
- Geräusch-Schallleistung (dB(A) re 1 pW): 42
- LowFrost-Technik
- 3-Lampen-Kontrollsystem
- Steuerung: Elektromechanisch
- FROSTMATIC für schnelles und schonendes Gefrieren
- Temperaturalarm, optisch und akustisch
- Gefriertruhen-Innenbeleuchtung
- Korbausstattung: 1, silber
- Schloss im Griff
- Quick Öffnungssystem für leichtes Öffnen
- Rollen zum leichten Vor- und Zurückschieben
- Praktischer Tauwasserablauf
- Eingeschäumter Kälteerzeuger
- Eingeschäumter Verflüssiger

Gerätemaße (H x B x T in mm)
876 x 946 x 665
PNC: 920 681 081
UVP € 399,-

A53100HLW0



LowFrost-Technik

Dank LowFrost-Technologie bildet sich in dieser Gefriertruhe 80 % weniger Eis. So ist eine optimale Leistung des Geräts garantiert.

- Energieeffizienzklasse A+
- Energieverbrauch kWh/Jahr: 272
- Nutzinhalt Gefrierteil (l): 300
- Gefriervermögen (kg in 24 h): 17
- Lagerzeit bei Störung (h): 32
- Geräusch-Schallleistung (dB(A) re 1 pW): 49
- LowFrost-Technik
- 3-Lampen-Kontrollsystem
- Steuerung: Elektromechanisch
- FROSTMATIC
- Temperaturalarm, optisch und akustisch
- Gefriertruhen-Innenbeleuchtung
- Korbausstattung: 3, silber
- Schloss im Griff
- Quick Öffnungssystem für leichtes Öffnen
- Rollen zum leichten Vor- und Zurückschieben
- Praktischer Tauwasserablauf
- Eingeschäumter Kälteerzeuger / Verflüssiger

Gerätemaße (H x B x T in mm)

868 x 1050 x 665

PNC:920 711 298

UVP € 479,-

Freistehende Kühl-Gefrierkombinationen



EU-Daten				
Energieeffizienzklasse	A+++	A+++	A+++	A+++
Energieverbrauch** (kWh/Jahr)	169	156	161	161
Nutzhalt (l): gesamt	350	335	337	318
Nutzhalt (l): Kühlen	258	254	226	226
Nutzhalt (l): * ** -Gefrierraum	92	90	111	92
NoFrost-Technik	•			•
Lagerzeit bei Störung (Std.)	20	20	20	20
Gefrierleistung (kg/24 Std.)	4	14	4	4
Klimaklasse	SN-N-ST-T	SN-N-ST-T	SN-N-ST-T	SN-N-ST-T
Geräusch, IEC 704-3 (dB(A) re 1 pW)	414	39	38	43
Kühlteil				
COOLMATIC***	•	•	•	•
FreshBox – 2x länger frisch	•	•	•	
Bottle-Rack	•	•	•	•
Höhenverstellbare Glassablagen	3	3	2	2
Gemüseschubladen	Maxi-Box	1	Maxi-Box	2
Teleskopauszug	•	•	•	
Innenbeleuchtung / mit Aufhellungseffekt	LED / •	LED / -	LED / •	LED / •
Vollautomatische Abtauung	•	•	•	•
Tür-offen-Alarm (optisch/akustisch)	• / •	• / •	• / •	
Gefrierteil				
FROSTMATIC	•	•	•	•
Temperaturwarnung (optisch/akustisch)	• / •	• / •	• / •	
Transparente Gefrierschubladen	3	3	3	3
Abtauvorgang	automatisch	manuell	manuell	automatisch
Ausstattung / Leistung				
TwinTech™ – getrennte Luftzirkulation	•			•
ProFresh: bis zu 99% Frische	•			•
Dynamische Umluftkühlung			•	
MultiAirFlow	•			
LC-Display mit Touch Control	•	•	•	
LED-Elektronik				•
Elektronische Temperaturregelung	•	•	•	•
Verstellfüße vorne	•	•	•	•
Rollen hinten	•	•	•	•
Türanschlag rechts, wechselbar	• / •	• / •	• / •	• / •
Design	Edelstahl	Volledelstahl	Edelstahl	Edelstahl
Höhe x Breite x Tiefe (mm)	2000 x 595 x 630	1850 x 595 x 668	1840 x 595 x 630	1845 x 595 x 630

** auf der Grundlage von Ergebnissen der Normprüfung über 24 Stunden. Der tatsächliche Verbrauch hängt von der Nutzung und vom Standort des Gerätes ab.

Übersicht / Kühl-Gefrierkombinationen

Freistehende Kühl-Gefrierkombinationen



SANTO S53634CSX2 SANTO S53630CSW2 SANTO S53420CNX2/ S53420CNW2 SANTO S53620CSX2/ S53620CSW2 SANTO S53220CSX2/ S53220CSW2

A+++	A+++	A++	A++	A++
161	161	242	342	233
337	337	318	337	309
226	226	226	226	198
111	111	92	111	111
		•		
20	20	20	20	20
4	4	4	4	4
SN-N-ST-T	SN-N-ST-T	SN-N-ST-T	SN-N-ST-T	SN-N-ST-T
40	40	43	40	40
		•		
•	•	•	•	•
2	2	2	2	2
2	2	2	2	2
LED / -	LED / -	LED / -	LED / -	LED / -
•	•	•	•	•
		•		
3	3	3	3	3
manuell	manuell	automatisch	manuell	manuell
		•		
		•		
		•		
•	•	•	•	•
•	•	•	•	•
• / •	• / •	• / •	• / •	• / •
Edelstahl	Edelstahl	Edelstahl/ Weiß	Edelstahl/ Weiß	Edelstahl/ Weiß
1845 x 595 x 630	1845 x 595 x 630	1845 x 595 x 630	1845 x 595 x 630	1745 x 595 x 630

Freistehende Side-by-Side Kühl-Gefrierkombinationen



SANTO
S76090XNS1

SANTO
S66090XNS1

EU-Daten		
Energieeffizienzklasse	A++	A+
Energieverbrauch** (kWh/Jahr)	354	447
Nutzhalt (l): gesamt / Kühlen	549 / 370	538 / 359
Nutzhalt (l): ❄️ -Gefrierraum	179	179
NoFrost-Technik	•	•
Lagerzeit bei Störung (Std.)	4	4
Gefrierleistung (kg/24 Std.)	13	13
Klimaklasse	SN-N-ST-T	SN-N-ST-T
Geräusch, IEC 704-3 (dB(A) re 1 p)	44	44
Kühlteil		
COOLMATIC***	•	•
Gemüseschubladen	2	2
Höhenverstellbare Glasablagen	3	3
Innenbeleuchtung	LED	LED
Vollautomatische Abtauung	•	•
Gefrierteil		
FROSTMATIC	•	•
Temperaturwarnung (optisch/akustisch)	- / •	- / •
Tür-offen-Alarm (optisch/akustisch)	- / •	- / •
Transparente Gefrierschubladen / Flexi-Space	2 / •	2 / •
Abtauvorgang	automatisch	automatisch
Ausstattung / Leistung		
Eiswürfel, und Wasserspender	• / Crushed Ice	•
Barfach		•
Dynamische Umluftkühlung	•	•
LC-Display mit Touch Control	•	•
Elektronische Temperaturregelung	•	•
Verstellfüße vorn, Rollen hinten	- / •	- / •
Festwasseranschluß	•	•
Schlauchlänge 6,4 m	•	•
Wasserhahn 3/4"	•	•
Design	Edelstahllook	Edelstahllook
Höhe x Breite x Tiefe (mm)	1770 x 912 x 738	1770 x 912 x 735

** auf der Grundlage von Ergebnissen der Normprüfung über 24 Stunden. Der tatsächliche Verbrauch hängt von der Nutzung und vom Standort des Gerätes ab.
 *** COOLMATIC ist ein eingetragenes Warenzeichen der Firma WAECO International GmbH.

Übersicht / Doppeltür-Kühlautomaten

Freistehende Doppeltür-Kühlautomaten



SANTO
S72700DSW1

SANTO
S72300DSX1/
S72300DSW1

EU-Daten		
Energieeffizienzklasse	A++	A++
Energieverbrauch** (kWh/Jahr)	242	185
Nutzzinhalt (l): gesamt	267	228
Nutzzinhalt (l): Kühlen	217	184
Nutzzinhalt (l): ❄️***-Gefrierraum	50	44
NoFrost-Technik		
Lagerzeit bei Störung (Std.)	20	19
Gefrierleistung (kg/24 Std.)	3	3
Klimaklasse	SN-N-ST-T	SN-N-ST-T
Geräusch, IEC 704-3 (dB(A) re 1 pW)	40	40
Kühlteil		
COOLMATIC***		
FreshBox – 2x länger frisch		
Bottle-Rack		
Höhenverstellbare Glassablagen	3	3
Gemüseschubladen	1	1
Teleskopauszug		
Innenbeleuchtung	•	•
Vollautomatische Abtauung	•	•
Gefrierteil		
Tür-offen-Alarm (optisch/akustisch)		
FROSTMATIC		
Temperaturwarnung (optisch/akustisch)		
Transparente Gefrierschubladen		
Maxi-Box-Gefrierschublade		
Abtauvorgang	manuell	manuell
Ausstattung / Leistung		
ProFresh: bis zu 99% Frische		
Dynamische Umluftkühlung		
MultiAirFlow		
CleanAirControl-Filter		
LC-Display mit Touch Control		
LED-Elektronik		
Elektronische Temperaturregelung		
Verstellfüße vorne	•	•
Rollen hinten		
Türanschlag rechts, wechselbar	•	•
Design	Weiß	Edelstahl/ Weiß
Höhe x Breite x Tiefe (mm)	1590 x 545 x 604	1404 x 545 x 604

Freistehende Stand-Kühlautomaten



SANTO
S73100KDX0

SANTO
S63300KDX0/
S63300KDW0

EU-Daten		
Energieeffizienzklasse	A+++	A++
Energieverbrauch** (kWh/Jahr)	71	110
Nutzzinhalt (l): gesamt	297	320
Nutzzinhalt Kühlen (l)	297	320
Nutzzinhalt 0 °C-Kaltraum (l)		
Nutzzinhalt (l): ❄️❄️❄️-Gefrierraum		
NoFrost-Technik		
Lagerzeit bei Störung (Std.)		
Gefrierleistung (kg/24 Std.)		
Klimaklasse	SN-N-ST-T	SN-N-ST-T
Geräusch, IEC 704-3 (dB(A) re 1 pW)	38	39
Kühlteil		
COOLMATIC***	•	•
Bottle-Rack	•	
Höhenverstellbare Glassablagen	4	
Höhenverstellbare Gitterablagen		
Obst- und Gemüseschublade(n)	2	1
Teleskopauszug	2	
Innenbeleuchtung	LED	LED
Vollautomatische Abtauung	•	•
Tür-offen-Alarm (optisch/akustisch)	• / •	• / •
Gefrierteil		
FROSTMATIC		
Temperaturwarnung (optisch/akustisch)		
Abtauvorgang		
Ausstattung / Leistung		
Dynamische Umluftkühlung	•	•
MultiAirFlow		
CleanAirControl-Filter		
LC-Display mit Touch Control	•	•
Elektronische Temperaturregelung	•	•
Pedalöffnung	•	
Stangengriff	•	Edelstahl
Quick-Türöffner		Weiß
Verstellfüße vorne	•	•
Rollen hinten	•	•
Türanschlag rechts, wechselbar	• / •	• / •
Design	Edelstahl	Edelstahl/ Weiß
Höhe x Breite x Tiefe (mm)	1800 x 595 x 623	1540 x 595 x 658

** auf der Grundlage von Ergebnissen der Normprüfung über 24 Stunden. Der tatsächliche Verbrauch hängt von der Nutzung und vom Standort des Gerätes ab.
 *** COOLMATIC ist ein eingetragenes Warenzeichen der Firma WAECO International GmbH.

Übersicht / Stand-Kühlautomaten

Freistehende Stand-Kühlautomaten



SANTO
S32440KSS1

SANTO
S32441KSW1

SANTO
S32500KSS1

SANTO
S32501KSW1

EU-Daten				
Energieeffizienzklasse	A+	A+	A+	A+
Energieverbrauch** (kWh/Jahr)	217	217	130	130
Nutzzinhalt (l): gesamt	232	232	240	240
Nutzzinhalt Kühlen (l)	214	214	240	240
Nutzzinhalt 0 °C-Kaltraum (l)				
Nutzzinhalt (l): * ** -Gefrierraum	18	18		
NoFrost-Technik				
Lagerzeit bei Störung (Std.)	11	11		
Gefrierleistung (kg/24 Std.)	2	2		
Klimaklasse	SN-N-ST	SN-N-ST	SN-N-ST-T	SN-N-ST-T
Geräusch, IEC 704-3 (dB(A) re 1 pW)	40	40	38	38
Kühlteil				
COOLMATIC***				
Bottle-Rack				
Höhenverstellbare Glassablagen	3		4	
Höhenverstellbare Gitterablagen		3		4
Obst- und Gemüseschublade(n)	1	1	1	1
Teleskopauszug				
Innenbeleuchtung	•	•	•	•
Vollautomatische Abtauung	•	•	•	•
Tür-offen-Alarm (optisch/akustisch)				
Gefrierteil				
FROSTMATIC				
Temperaturwarnung (optisch/akustisch)				
Abtauvorgang	manuell	manuell		
Ausstattung / Leistung				
Dynamische Umluftkühlung				
MultiAirFlow				
CleanAirControl-Filter				
LC-Display mit Touch Control				
Elektronische Temperaturregelung				
Pedalöffnung				
Stangengriff				
Quick-Türöffner				
Verstellfüße vorne	•	•	•	•
Rollen hinten				
Türanschlag rechts, wechselbar	• / •	• / •	• / •	• / •
Design	Edelstahl	Weiß	Edelstahl	Weiß
Höhe x Breite x Tiefe (mm)	1250 x 550 x 612	1250 x 550 x 612	1250 x 550 x 612	1250 x 550 x 612

Freistehende Tisch-Kühlautomaten



SANTO
S71440TSX0/
S71440TSW0

SANTO
S71700TSX0/
S71700TSW0

SANTO
S71540TSW1

EU-Daten			
Energieeffizienzklasse	A++	A++	A++
Energieverbrauch** (kWh/Jahr)	148	94	147
Nutzzinhalt (l): gesamt	137	152	136
Nutzzinhalt Kühlen (l)	119	152	118
Nutzzinhalt 0 °C-Kaltraum (l)			
Nutzzinhalt (l): ❄️ -Gefrierraum	18		18
NoFrost-Technik			
Lagerzeit bei Störung (Std.)	12		11
Gefrierleistung (kg/24 Std.)	2		2
Klimaklasse	SN-N-ST-T	SN-N-ST-T	SN-N-ST-T
Geräusch, IEC 704-3 (dB(A) re 1 pW)	38	38	38
Kühlteil			
COOLMATIC***			
Bottle-Rack			
Höhenverstellbare Glassablagen	2	2	2
Höhenverstellbare Gitterablagen			
Obst- und Gemüseschublade(n)	1	1	1
Teleskopauszug			
Innenbeleuchtung	•	•	•
Vollautomatische Abtauung	•	•	•
Gefrierteil			
Tür-offen-Alarm (optisch/akustisch)			
FROSTMATIC			
Temperaturwarnung (optisch/akustisch)			
Abtauvorgang	manuell		manuell
Ausstattung / Leistung			
Dynamische Umluftkühlung			
MultiAirFlow			
CleanAirControl-Filter			
LC-Display mit Touch Control			
Elektronische Temperaturregelung			
Pedalöffnung			
Quick-Türöffner			
Verstellfüße vorne	•	•	•
Rollen hinten			
Türanschlag rechts, wechselbar	•/•	•/•	•/•
Design	Edelstahl/ Weiß	Edelstahl/ Weiß	Weiß
Höhe x Breite x Tiefe (mm)	850 x 595 x 635	850 x 595 x 635	850 x 550 x 612

** auf der Grundlage von Ergebnissen der Normprüfung über 24 Stunden. Der tatsächliche Verbrauch hängt von der Nutzung und vom Standort des Gerätes ab.
 *** COOLMATIC ist ein eingetragenes Warenzeichen der Firma WAECO International GmbH.

Übersicht / Tisch-Kühlautomaten

Freistehende Tisch-Kühlautomaten



SANTO
S51540TSW1

SANTO
S51600TSW1

SANTO
S41540TSW1

SANTO
S41600TSW1

EU-Daten				
Energieeffizienzklasse	A+	A+	A+	A+
Energieverbrauch** (kWh/Jahr)	183	119	183	119
Nutzzinhalt (l): gesamt	136	153	136	153
Nutzzinhalt Kühlen (l)	118	153	118	153
Nutzzinhalt 0 °C-Kaltraum (l)				
Nutzzinhalt (l): * ** -Gefrierraum	18		18	
NoFrost-Technik				
Lagerzeit bei Störung (Std.)	11		11	
Gefrierleistung (kg/24 Std.)	2		2	
Klimaklasse	SN-N-ST	SN-N-ST	SN-N-ST	SN-N-ST
Geräusch, IEC 704-3 (dB(A) re 1 pW)	38	38	38	38
Kühlteil				
COOLMATIC***				
Bottle-Rack				
Höhenverstellbare Glassablagen	2	3		
Höhenverstellbare Gitterablagen			2	3
Obst- und Gemüseschublade(n)	1	1	1	1
Teleskopauszug				
Innenbeleuchtung	•	•	•	•
Vollautomatische Abtauung	•	•	•	•
Gefrierteil				
Tür-offen-Alarm (optisch/akustisch)				
FROSTMATIC				
Temperaturwarnung (optisch/akustisch)				
Abtauvorgang	manuell		manuell	
Ausstattung / Leistung				
Dynamische Umluftkühlung				
MultiAirFlow				
CleanAirControl-Filter				
LC-Display mit Touch Control				
Elektronische Temperaturregelung				
Pedalöffnung				
Quick-Türöffner				
Verstellfüße vorne	•	•	•	•
Rollen hinten				
Türanschlag rechts, wechselbar	• / •	• / •	• / •	• / •
Design	Weiß	Weiß	Weiß	Weiß
Höhe x Breite x Tiefe (mm)	850 x 550 x 612	850 x 550 x 612	850 x 550 x 612	850 x 550 x 612

Freistehende Stand-Gefrierschränke



ARCTIS A93100GNW0 ARCTIS A92700GNW0 ARCTIS A72010GNW0 ARCTIS A52010GNW0

EU-Daten				
Energieeffizienzklasse	A+++	A+++	A++	A++
Energieverbrauch** (kWh/Jahr)	161	146	203	203
Nutzhalt (l): * ** -Gefrierraum	255	214	181	181
NoFrost-Technik	•	•	•	•
Lagerzeit bei Störung (Std.)	16	16	30	30
Gefrierleistung (kg/24 Std.)	20	20	20	20
Klimaklasse	SN-N-ST-T	SN-N-ST-T	SN-N-ST-T	SN-N-ST-T
Geräusch, IEC 704-3 (dB(A) re 1 pW)	43	43	42	42
Gefrierteil				
FROSTMATIC	•	•	•	•
Temperaturwarnung (optisch/akustisch)	• / •	• / •	• / •	• / -
Tür-offen-Alarm (optisch/akustisch)	• / •	• / •	• / •	
3-Lampen-Kontrollsystem				•
Transparente Gefrierschubladen	5	4	5	5
Flexi-Space	•	•	•	•
Gefrierklappe	2	2	1	1
Maxi-Box-Gefrierschublade	•	•	•	•
Teleskopauszug			•	
Kälteakkus				
Tauwasserablauf				
Abtauvorgang	automatisch	automatisch	automatisch	automatisch
Ausstattung / Leistung				
Quick-Türöffner	•	•	•	•
LC-Display mit Touch Control	•	•	•	
Elektronische Temperaturregelung	•	•	•	•
Mechanische Temperaturregelung				
Verstellfüße vorne	•	•	•	•
Rollen hinten	•	•	•	•
Türanschlag rechts, wechselbar	• / •	• / •	• / •	• / •
Design	Weiß	Weiß	Weiß	Weiß
Höhe x Breite x Tiefe (mm)	1850 x 660 x 680	1650 x 660 x 680	1540 x 595 x 658	1540 x 595 x 658
Innenbeleuchtung	LED	LED		

** auf der Grundlage von Ergebnissen der Normprüfung über 24 Stunden. Der tatsächliche Verbrauch hängt von der Nutzung und vom Standort des Gerätes ab.

Übersicht / Stand-Gefrierschränke

Freistehende Stand-Gefrierschränke



ARCTIS A42700GNW0 ARCTIS A42000GNW0 ARCTIS A72200GSW0 ARCTIS A52200GSW0 ARCTIS A51700GSW0

A+	A+	A++	A++	A+
306	258	194	193	230
229	181	200	197	168
•	•			
18	30	30	30	18
20	20	24	24	20
SN-N-ST-T	SN-N-ST-T	SN-N-ST-T	SN-N-ST-T	SN-N-ST-T
40	42	40	40	40
•	•	•		•
• / -	• / -	• / •	• / -	• / •
		• / •		
•	•			
6	5	5	5	5
•	•			
1	1	1	1	
•	•	•	•	
		2	2	
		•	•	•
automatisch	automatisch	manuell	manuell	manuell
•	•	•	•	
		•		
•	•	•		•
			•	
•	•	•	•	•
•	•	•	•	
• / •	• / •	• / •	• / •	• / •
Weiß	Weiß	Weiß	Weiß	Weiß
1850 x 595 x 658	1540 x 595 x 658	1540 x 595 x 658	1540 x 595 x 658	1250 x 545 x 639

Freistehende Tisch-Gefrierschränke



EU-Daten				
Energieeffizienzklasse	A+	A++	A++	A+
Energieverbrauch** (kWh/Jahr)	188	145	145	185
Nutzhalt (l): * ** -Gefrierraum	80	92	91	91
NoFrost-Technik	•			
Lagerzeit bei Störung (Std.)	13	24	20	22
Gefrierleistung (kg/24 Std.)	9	14	9	12
Klimaklasse	SN-N-ST-T	SN-N-ST-T	SN-N-ST-T	SN-N-ST-T
Geräusch, IEC 704-3 (dB(A) re 1 pW)	42	39	40	40
Gefrierteil				
FROSTMATIC	•	•		
Temperaturwarnung (optisch/akustisch)	• / •	• / •	• / –	• / –
Tür-offen-Alarm (optisch/akustisch)				
3-Lampen-Kontrollsystem	•	•		
Transparente Gefrierschubladen	4	3	3	3
Flexi-Space				
Gefrierklappe				
Maxi-Box-Gefrierschublade		•	•	•
Teleskopauszug				
Kälteakkus				
Tauwasserablauf		•	•	•
Abtauvorgang	automatisch	manuell	manuell	manuell
Ausstattung / Leistung				
Quick-Türöffner				
LC-Display mit Touch Control				
Elektronische Temperaturregelung	•	•		
Mechanische Temperaturregelung			•	•
Verstellfüße vorne	•	•	•	•
Rollen hinten				
Türanschlag rechts, wechselbar	• / •	• / •	• / •	• / •
Design	Weiß	Edelstahl/ Weiß	Weiß	Weiß
Höhe x Breite x Tiefe (mm)	850 x 595 x 635	850 x 595 x 635	850 x 550 x 612	850 x 550 x 612

** auf der Grundlage von Ergebnissen der Normprüfung über 24 Stunden. Der tatsächliche Verbrauch hängt von der Nutzung und vom Standort des Gerätes ab.

Freistehende Gefriertruhen



ARCTIS A92300HLW0 ARCTIS A83400HLW0 ARCTIS A82700HLW0

EU-Daten			
Energieeffizienzklasse	A+++	A++	A++
Energieverbrauch** (kWh/Jahr)	122	225	196
Nutzzinhalt (l): * -Gefrierraum	223	327	255
NoFrost-Technik			
Lagerzeit bei Störung (Std.)	53	58	50
Gefrierleistung (kg/24 Std.)	20	31,5	27
Klimaklasse	SN-N-ST-T	SN-N-ST-T	SN-N-ST-T
Geräusch, IEC 704-3 (dB(A) re 1 pW)	40	44	42
Gefrierenteil			
FROSTMATIC		•	•
Temperaturwarnung (optisch/akustisch)	• / –	• / •	• / •
Lampen-Kontrollsystem	•	•	•
Eingeschäumter Kälteerzeuger	•	•	•
Eingeschäumter Verflüssiger	•	•	•
Lagerkörbe	2	4	3
Tauwasserablauf	•	•	•
Ausstattung / Leistung			
LowFrost-Technik	•	•	•
Quick-Türöffner	•	•	•
Schloss		•	•
Mechanische Temperaturregelung	•	•	•
Rollen zum leichten Verschieben	•	•	•
Design	Weiß	Weiß	Weiß
Höhe x Breite x Tiefe (mm)	868 x 1190 x 665	876 x 1611 x 665	876 x 1190 x 665

Freistehende Gefriertruhen



EU-Daten			
Energieeffizienzklasse	A++	A++	A++
Energieverbrauch** (kWh/Jahr)	196	180	168
Nutzhalt (l): **** -Gefrierraum	255	216	184
NoFrost-Technik			
Lagerzeit bei Störung (Std.)	50	48	46
Gefrierleistung (kg/24 Std.)	27	24	23
Klimaklasse	SN-N-ST-T	SN-N-ST-T	SN-N-ST-T
Geräusch, IEC 704-3 (dB(A) re 1 pW)	42	46	42
Gefrierteil			
FROSTMATIC	•	•	•
Temperaturwarnung (optisch/akustisch)	• / •	• / •	• / •
Lampen-Kontrollsystem	•	•	•
Eingeschäumter Kälteerzeuger	•	•	•
Eingeschäumter Verflüssiger	•	•	•
Lagerkörbe	3	2	1
Tauwasserablauf	•	•	•
Ausstattung / Leistung			
LowFrost-Technik	•	•	•
Quick-Türöffner	•	•	•
Schloss	•	•	•
Mechanische Temperaturregelung	•	•	•
Rollen zum leichten Verschieben	•	•	•
Design	Weiß	Weiß	Weiß
Höhe x Breite x Tiefe (mm)	868 x 1190 x 665	876 x 1061 x 665	876 x 946 x 665

KOCHEN

Wer Besonderes leisten will, braucht nicht nur Leidenschaft für Perfektion, sondern auch fortschrittliche Technologien. Entdecken Sie die Vielfalt der geschmacklichen Möglichkeiten, die unsere Kochfelder und Backöfen für Sie eröffnen.

Standherde

Das Herzstück jeder Küche ist der Herd. Auf nahezu magische Weise arbeitet die Hitze in ihm und lässt aus den Zutaten wunderbare Köstlichkeiten und Aromen entstehen.



Sparsam im Verbrauch

COMPETENCE Standherde sind bis zu 20% sparsamer als Energieeffizienzklasse A*. Backen und Garen auf höchstem Komfortniveau und umweltschonender, niedriger Energieverbrauch müssen sich nicht mehr ausschließen. Dies werden Sie spätestens bei Ihrer nächsten Stromrechnung ganz positiv bemerken.

SoftTouch: Komfort auf oberstem Niveau

Bequemer kann die Bedienung des Herds nicht sein. Der erste Standherd von AEG, der komplett ohne Knebel auskommt. Die in die Glaskeramik integrierten Touch Control-Berührungssensoren ermöglichen eine komfortable Bedienung sowohl des Kochfelds als auch des Backofens.



MaxiSense®-Kochzone

Jede MaxiSense®-Kochzone ist für Durchmesser von 12,5 bis 21 cm nutzbar – je nach Topfgröße.



Induktion mit Power Funktion

Induktion ist sauber und sparsam. Die Energie wird direkt im Topfboden erzeugt – das Kochfeld selbst bleibt „kühl“. Genau dosierbare Hitze für ein besseres Garergebnis. Selbst beim Schmelzen von Schokolade im Topf brennt nichts mehr an.

Nutzen Sie die vorhandene Energie – mit der Restwärmeanzeige

Die Restwärmeanzeige leuchtet, solange eine oder mehrere Kochstellen noch heiß sind. Dies schützt Sie vor Verbrennungen durch versehentliches Berühren – zudem können Sie auch nach dem Abschalten der Kochstelle die verbliebene Restwärme zum Garen oder Warmhalten nutzen.



Standherde



Pyroluxe®Plus – Selbstreinigungssystem

Ein müheloses Reinigen des Backofens durch Tastendruck erfordert keine chemischen Reinigungsmittel und schont somit die Umwelt. Die Rückstände im Backofeninnenraum zerfallen bei Hitze zu Asche und einfaches Auswischen mit einem feuchten Tuch genügt. Je nach Verschmutzungsgrad sind modellabhängig bis zu drei unterschiedliche Reinigungsstufen möglich. Ein eingebauter Katalysator reinigt den austretenden Dampf.



FlexiRunners™ Teleskopauszüge

Die neueste Generation von AEG Backauszügen bietet komfortabelstes Be- und Entladen. Einfach zu montieren und paarweise für jede Ebene flexibel verwendbar.



MaxiTray™ Backblech

Mit dem MaxiTray™ gelingt Ihnen die Zubereitung größerer Mengen, wie zum Beispiel Pizza oder Blechkuchen, überaus vortrefflich. Das MaxiTray™ ist um bis zu 20% größer als ein Standardbackblech und bietet somit mehr Platz und Flexibilität beim Backen und Braten.



Kerntemperatursensor

Der Kerntemperatursensor garantiert punktgenaues Garen und liefert stets genauen Aufschluss über den Garzustand: z.B. englisch, medium oder durchgebraten, je nach Belieben. Sobald die voreingestellte Temperatur im Gargut erreicht ist, schaltet die Elektronik ab.

UniSight™

UniSight™ informiert übersichtlich und schnell ablesbar über Tageszeit, Ablauf der Kurzzeit sowie die gewählte Garzeit. Besonders praktisch: der Backofen kann so programmiert werden, dass er sich zu einem bestimmten Zeitpunkt ein- und wieder ausschaltet.



MaxiKlasse™ – Mehr Platz für perfekte Ergebnisse

Mit ihrem extra großen Garraumvolumen von 74 Litern bieten die Backöfen der MaxiKlasse™-Reihe deutlich mehr Platz als ein Backofen mit Standardgröße. Dies macht sich sowohl durch einen Zuwachs in der Höhe (+ 4,5 cm) als auch in der Breite (+ 4,2 cm) bemerkbar.



Leichtreinigungstür und -ausrüstung

Die vollverglaste Türinnenseite bietet eine glatte, leicht zu reinigende Fläche. Bei stärkerer Verschmutzung lässt sich die Tür einfach ohne Werkzeug aushängen, auseinandernehmen und sogar zwischen den Scheiben reinigen. Der Rahmen hinter der Tür ist glatt und lässt sich leicht und bequem abwischen.

MaxiView Fenster

Durch den optimierten Einblick in den Garraum, mittels 20%ig vergrößertem Glasausschnitt in der Tür, haben Sie den Garvorgang immer perfekt unter Kontrolle.

68456VS-MN



**MaxiKlasse™ Herd mit
Keramikkochfeld für
perfekte und gleichmäßige
Ergebnisse.**

**Sauberkeit für höchste
Ansprüche in der Küche**
Pyroluxe®Plus verbrennt alle
Speisereste zu Asche und ist
dank der neuen Isolierung
20% energieeffizienter als in
den Grenzwerten der
Energieeffizienzklasse A
festgelegt.

- Bräterzone für mehr Flexibilität beim Kochen
- OptiSight™ Display für mehr Überblick und Kontrolle über den Garvorgang
- Versenkknebel zur leichteren Reinigung
- OptiFlex™ Auszüge für flexible Nutzung des Backofeninnerenraums

- Freistehender Elektroherd
- Beheizung des Backofens: Elektrisch
- Leichtreinigungstür (zerleg- und aushängbar)
- Glatte Innenwände aus Clean-Emaille
- Beheizungsarten: 9
- Kochfeld: Glaskeramik
- 4 stufenlos regelbare Kochzonen
- Restwärmeanzeige: 4-fach
- Kühlgebläse
- Backauszug 2 Paar
- Höhenverstellbare Füße
- Zubehör: 1 Backblech, 1 Fettpfanne, 1 Kombirost

47056IU-MN



**Induktions-Kochfeld äußerst
reaktionsschnell**

Dank der Induktions-
technologie wird die Hitze
sehr schnell und direkt im
Topfboden erzeugt. Die
schnellste Art zu kochen.

- Versenkknebel zur leichteren Reinigung
- UniSight™ Timer-Display
- Ausgezeichnete Energieeffizienz
- OptiFlex™ Auszüge für flexible Nutzung des Backofeninnerenraums

- Freistehender Elektroherd
- Beheizung des Backofens: Elektrisch
- Versenkknebel
- Leichtreinigungstür (zerleg- und aushängbar)
- Glatte Innenwände aus Clean-Emaille
- Beheizungsarten: 8
- Dampfaustritt über das Kochfeld
- Kochfeld: Induktions-Kochzonen
- Restwärmeanzeige: 4-fach
- Kühlgebläse
- Geschirrwagen
- Backauszug 2 Paar
- Höhenverstellbare Füße
- Zubehör: 1 Backblech, 1 Fettpfanne, 1 Kombirost

Gerätemaße (H x B x T in mm)

850 x 600 x 600

PNC: 940 002 033

UVP € 999,-



Gerätemaße (H x B x T in mm)

850 x 600 x 600

PNC: 940 002 703

UVP € 999,-



** 20% sparsamer (nur 0,79 kWh) als der Grenzwert (<1,0 kWh) zur Energieeffizienzklasse A (DIN EN 50304/DIN EN 60350)

47056VS-MN



**MaxiKlasse™ Herd mit
Keramikkochfeld für
perfekte und gleichmäßige
Ergebnisse**

Der MaxiKlasse™ Backofen mit Keramikkochfeld verbindet modernste Funktionen für beste Ergebnisse beim Braten und Backen.

- Bräterzone für mehr Flexibilität beim Kochen
- Versenkknebel zur leichteren Reinigung
- UniSight™ Timer-Display
- Heißluftsystem für eine gleichmäßige Temperatur auf jeder Einsatzebene
- OptiFlex™ Auszüge für flexible Nutzung des Backofeninnenraums

- Freistehender Elektroherd
- Beheizung des Backofens: Elektrisch
- Versenkknebel
- Leichtreinigungstür (zerleg- und aushängbar)
- Glatte Innenwände aus Clean-Emaille
- Beheizungsarten: 8
- Dampfaustritt über das Kochfeld
- Kochfeld: Glaskeramik
- 4 stufenlos regelbare Kochzonen
- Restwärmeanzeige: 4-fach
- Kühlgebläse
- Geschirrwagen
- Backauszug 2 Paar
- Höhenverstellbare Füße
- Zubehör: 1 Backblech, 1 Fettpfanne, 1 Kombirost

47056VS-WN



**MaxiKlasse™ Herd mit
Keramikkochfeld für
perfekte und gleichmäßige
Ergebnisse**

Der MaxiKlasse™ Backofen mit Keramikkochfeld verbindet modernste Funktionen für beste Ergebnisse beim Braten und Backen.

- Bräterzone für mehr Flexibilität beim Kochen
- Versenkknebel zur leichteren Reinigung
- UniSight™ Timer-Display
- Heißluftsystem für eine gleichmäßige Temperatur auf jeder Einsatzebene
- OptiFlex™ Auszüge für flexible Nutzung des Backofeninnenraums

- Freistehender Elektroherd
- Beheizung des Backofens: Elektrisch
- Versenkknebel
- Leichtreinigungstür (zerleg- und aushängbar)
- Glatte Innenwände aus Clean-Emaille
- Beheizungsarten: 8
- Dampfaustritt über das Kochfeld
- Kochfeld: Glaskeramik
- 4 stufenlos regelbare Kochzonen
- Restwärmeanzeige: 4-fach
- Kühlgebläse
- Geschirrwagen
- Backauszug 2 Paar
- Höhenverstellbare Füße
- Zubehör: 1 Backblech, 1 Fettpfanne, 1 Kombirost

Gerätemaße (H x B x T in mm)

850 x 600 x 600

PNC: 940 002 676

UVP € 799,-



Gerätemaße (H x B x T in mm)

850 x 600 x 600

PNC: 940 002 675

UVP € 699,-



** 20% sparsamer (nur 0,79 kWh) als der Grenzwert (<1,0 kWh) zur Energieeffizienzklasse A (DIN EN 50304/DIN EN 60350)

30006VL-WN



**MaxiKlasse™ Herd mit
Keramikkochfeld für
perfekte und gleichmäßige
Ergebnisse**

Der MaxiKlasse™ Backofen mit Keramikkochfeld verbindet modernste Funktionen für beste Ergebnisse beim Braten und Backen.

**Volle Heizleistung im
Handumdrehen**

Dieses Glaskeramik-Kochfeld bietet Ihnen eine Kochfläche, die innerhalb von Sekunden heiß wird.

– MaxiTray™ – 20% größer als ein Standardblechoptimalen Zugang zum Gargut

- Freistehender Elektroherd
- Beheizung des Backofens: Elektrisch
- Leichtreinigungstür (zerleg- und aushängbar)
- Glatte Innenwände aus Clean-Emaile
- Heizungsarten: 8
- Dampfaustritt über das Kochfeld
- Kochfeld: Glaskeramik
- 4 stufenlos regelbare Kochzonen
- Restwärmeanzeige: 4-fach
- Kühlgebläse
- Geschirrwagen
- Höhenverstellbare Füße
- Zubehör: 1 Backblech, 1 Fettpfanne, 1 Kombirost

47095VD-MN



**Multifunktionsbackofen
kombiniert mit einem
Glaskeramik-Kochfeld**

Dieser freistehende Herd besteht aus einem Multifunktionsbackofen und einem Glaskeramik-Kochfeld. So können Sie mit diesem Herd eine Vielzahl von Gerichten zubereiten.

- 10% mehr Energieeffizienz als Klasse A
- Glaskeramikkochfeld für optimale Ergebnisse und effiziente Reinigung
- Teleskopauszüge für optimalen Zugang zum Gargut
- Jede Menge Platz zum Kochen und Backen auf mehreren Ebenen
- UniSight™ Timer-Display

- Freistehender Elektroherd
- Beheizung des Backofens: Elektrisch
- Leichtreinigungstür (zerleg- und aushängbar)
- Glatte Innenwände aus Clean-Emaile
- Heizungsarten: 9
- Dampfaustritt über das Kochfeld
- Kochfeld: Glaskeramik
- 4 stufenlos regelbare Kochzonen
- Restwärmeanzeige: 4-fach
- Kühlgebläse
- Geschirrwagen
- Backauszug 2 Paar
- Antifinger Edelstahl-Beschichtung
- Zubehör: 1 Backblech, 1 Fettpfanne, 1 Kombirost

Gerätemaße (H x B x T in mm)

850 x 596 x 600

PNC: 940 002 691

UVP € 549,-

Gerätemaße (H x B x T in mm)

858 x 500 x 600

PNC: 943 004 661

UVP € 699,-



** 20% sparsamer (nur 0,79 kWh) als der Grenzwert (<1,0 kWh) zur Energieeffizienzklasse A (DIN EN 50304/DIN EN 60350)

* 10% sparsamer (nur 0,89 kWh) als der Grenzwert (<1,0 kWh) zur Energieeffizienzklasse A (DIN EN 50304/DIN EN 60350)

Standherde / 50 cm

40095VD-WN



Multifunktionsbackofen kombiniert mit einem Glaskeramik-Kochfeld

Dieser freistehende Herd besteht aus einem Multifunktionsbackofen und einem Glaskeramik-Kochfeld. So können Sie mit diesem Herd eine Vielzahl von Gerichten zubereiten.

- 10% mehr Energieeffizienz als Klasse A
- Glaskeramikkochfeld für optimale Ergebnisse und effiziente Reinigung
- Jede Menge Platz zum Kochen und Backen auf mehreren Ebenen
- Grillelement herunterklappbar – direkter Zugang beim Reinigen

- Freistehender Elektroherd
- Beheizung des Backofens: Elektrisch
- Leichtreinigungstür (zerleg- und aushängbar)
- Glatte Innenwände aus Clean-Emaile
- Beheizungsarten: 9
- Dampfaustritt über das Kochfeld
- Kochfeld: Glaskeramik
- 4 stufenlos regelbare Kochzonen
- Restwärmeanzeige: 4-fach
- Geschirrwagen
- Zubehör: 1 Backblech, 1 Fettpfanne, 1 Kombirost

20095FA-WN



Jede Menge Platz zum Kochen und Backen auf mehreren Ebenen

Dieser Herd verfügt trotz seiner bescheidenen Dimensionen über einen großen Garraum (59 Liter), der jede kulinarische Aufgabe mit Bravour meistert und reichlich Platz für gleichzeitiges Garen auf mehreren Ebenen bietet.

- Grillelement herunterklappbar – direkter Zugang beim Reinigen

- Freistehender Elektroherd
- Beheizung des Backofens: Elektrisch
- Leichtreinigungstür (zerleg- und aushängbar)
- Glatte Innenwände aus Clean-Emaile
- Beheizungsarten: 3
- Zierdeckel
- Dampfaustritt über das Kochfeld
- Kochfeld: Guss-Kochplatten
- Geschirrwagen
- Zubehör: 1 Backblech, 1 Kombirost

Gerätemaße (H x B x T in mm)

858 x 500 x 600

PNC: 943 004 658

UVP € 599,-

Gerätemaße (H x B x T in mm)

858 x 500 x 600

PNC: 943 004 653

UVP € 349,-

* 10% sparsamer (nur 0,89 kWh) als der Grenzwert (<1,0 kWh) zur Energieeffizienzklasse A (DIN EN 50304/DIN EN 60350)

Passend für 60 cm / 50 cm Herde

FlexiRunners™ – Vollauszug (1 Paar) *



Ausstattung

SuperClean Vollauszug mit Teleskopschienen – für eine Ebene.

Passend für **60 cm** Standherde.

Technische Informationen

PNC
944 189 354

Preis
€ 79,-

FlexiRunners™ – Backauszug (1 Paar) *



Ausstattung

Backauszug mit Teleskopschienen – für eine Ebene.

Passend für **60 cm** Standherde.

Technische Informationen

PNC
944 189 351

Preis
€ 45,-

FlexiRunners™ – Backauszug (1 Paar) *

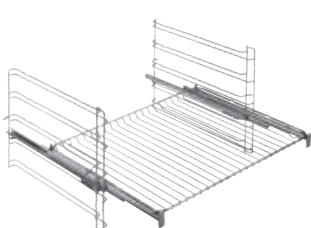

Ausstattung

Backauszug mit Teleskopschienen – für eine Ebene

Passend für **50 cm** Standherde.

Technische Informationen

PNC
305 311 028

Preis
€ 55,-

Backblech



Ausstattung

Ideal zum Backen, z.B. von Kuchen oder Plätzchen. Durch Glattemaille einfach zu reinigen und schnittfest.

– Farbe: grau
B x T x H in cm:
46,6 x 38,5 x 2,5

Passend für **60 cm** Standherde.

Technische Informationen

PNC
944 189 364

Preis
€ 40,-

Brat- und Fettpfanne



Ausstattung

Für Kuchen und zum Backen, Grillen und Überbacken großer Mengen. Durch Glattemaille einfach zu reinigen und schnittfest.

– Farbe: grau
B x T x H in cm:
46,6 x 38,5 x 4,2

Passend für **60 cm** Standherde.

Technische Informationen

PNC
944 189 366

Preis
€ 40,-

Übersicht / Standherde 60 cm

Standherde

68456VS-
MN47056IU-
MN47056VS-
MN/WN30006VL-
WN

EU-Daten				
Energieeffizienzklasse	A	A	A	A
Beheizungsart zur Bestimmung der Energieeffizienzklasse	Heißluft	Heißluft	Heißluft	Heißluft
Energieverbrauch bei konventioneller Beheizung (kWh)	0,91	0,91	0,91	0,91
Energieverbrauch bei Heißluft (kWh)	0,79	0,79	0,79	0,79
Nettovolumen (l)	74	74	74	74
Typ	groß	groß	groß	groß
Garzeit bei Standardbeladung und konventioneller Beheizung (min)	47	47	47	47
Garzeit bei Standardbeladung und Heißluft (min)	45	45	45	45
Geräusch (dB(A) re 1 pW)	53	52	53	53
Stand-by Verbrauch (W)	0,99	0,99	0,99	0
Größe des Backblechs (cm²)	1424	1424	1424	1424
Backofenfunktionen				
Heißluft mit Ringheizkörper	•	•	•	
ÖKO Heißluft	•	•	•	•
Umluft				•
Pizzastufe	•	•	•	
Ober-/Unterhitze	•	•	•	•
Unterhitze getrennt schaltbar				•
Grillstufe	•	•	•	•
Heißluftgrillen	•	•	•	•
Auftauen	•	•	•	•
Bio-Garen				
Warmhalten	•			
Dörren	•	•		
Ausstattung				
OptiSight™ mit integrierter Elektronikuhr	•			
UniSight™ mit integrierter Elektronikuhr		•	•	
Touch Control mit integrierter Elektronikuhr				
Versenknebel	•	•	•	
Pyroluxe® Plus	•			
Leichtreinigungstür (zerleg- und aushängbar)	•	•	•	•
Reinigungshilfe-System: glattflächige Backofenwände, Grillheizstab abklappbar, Longclean-Emaille	• / - / •	• / - / •	• / - / •	• / 1 / •
Dampfaustritt	Kochfeld	Kochfeld	Kochfeld	Kochfeld
Kochfeld				
Art des Kochfeldes	Glaskeramik	Induktions-Kochzonen	Glaskeramik	Glaskeramik
Stufenlos regelbare, schnellaufglühende Kochzonen	•		•	•
Hinten links, Leistung (kW) / Durchmesser (cm)	1,2 kW / 14 cm	1,4 (2,5) kW / 14 cm	1,2 kW / 14,5 cm	1,2 kW / 14,5 cm
Hinten rechts, Leistung (kW) / Durchmesser (cm)	1,5/2,4 kW / 17/26,5 cm	1,8 (2,8) kW / 18 cm	1,5/2,4 kW / 17/26,5 cm	1,8 kW / 18 cm
Vorn links, Leistung (kW) / Durchmesser (cm)	1,0/2,2 kW / 14/21 cm	2,3 (3,6) kW / 21 cm	1,0/2,2 kW / 14/21 cm	2,3 kW / 21 cm
Vorn rechts, Leistung (kW) / Durchmesser (cm)	1,2 kW / 14,5 cm	1,8 (2,8) kW / 18 cm	1,2 kW / 14,5 cm	1,2 kW / 14,5 cm
Restwärmeanzeige, ...-fach	4	4	4	4
Zubehör				
FlexiRunners™-Backauszug (2 Paar)	•	•	•	

Standherde

 47095VD-
MN

 40095VD-
WN

 20095FA-
WN

EU-Daten			
Energieeffizienzklasse	A	A	A
Beheizungsart zur Bestimmung der Energieeffizienzklasse	Heißluft	Heißluft	O/Unterhitze
Energieverbrauch bei konventioneller Beheizung (kWh)	0,89	0,89	0,79
Energieverbrauch bei Heißluft (kWh)	0,71	0,79	
Nettovolumen (l)	60	60	62
Typ	mittel	mittel	mittel
Garzeit bei Standardbeladung und konventioneller Beheizung (min)	50	50	45
Garzeit bei Standardbeladung und Heißluft (min)	51	40	
Geräusch (dB(A) re 1 pW)	47	47	
Stand-by Verbrauch (W)	0,4	0	0
Größe des Backblechs (cm²)	1120	1120	1120
Backofenfunktionen			
Heißluft mit Ringheizkörper	•	•	
Umluft	•	•	
Pizzastufe	•	•	
Ober-/Unterhitze	•	•	•
Unterhitze getrennt schaltbar	•	•	•
Grillstufe	•	•	•
Heißluftgrillen	•	•	
Auftauen	•	•	
Ausstattung			
UniSight™ mit integrierter Elektronikuhr	•		
Versenkknebel			
Leichtreinigungstür (zerleg- und aushängbar)	•	•	•
Reinigungshilfe-System: glattflächige Backofenwände, Grillheizstab abklappbar, Longclean-Emaile	• / • / •	• / • / •	• / • / •
Antifinger Edelstahl-Beschichtung	•		
Dampfaustritt	Kochfeld	Kochfeld	Kochfeld
Kochfeld			
Art des Kochfeldes	Glaskeramik	Massekochfeld	Massekochfeld
Stufenlos regelbare, schnellaufglühende Kochzonen	•		
Hinten links, Leistung (kW) / Durchmesser (cm)	1,2 kW / 14 cm	1,0 kW / 14,5 cm	1,0 kW / 14,5 cm
Hinten rechts, Leistung (kW) / Durchmesser (cm)	0,9/1,1 kW / 14/14x25 cm	1,5 kW / 18 cm	1,5 kW / 18 cm
Vorn links, Leistung (kW) / Durchmesser (cm)	0,7/1,7 kW / 18/12 cm	2,0 kW / 18 cm	2,0 kW / 18 cm
Vorn rechts, Leistung (kW) / Durchmesser (cm)	1,2 kW / 14 cm	1,5 kW / 14,5 cm	1,5 kW / 14,5 cm
Restwärmeanzeige, ...-fach	4		
Zubehör			
FlexiRunners™-Backauszug (2 Paar)	•		

Wenn in der Küche großartige Kreationen gelingen sollen, sollte dem nichts im Wege stehen. Darum haben wir bei AEG uns zum Ziel gesetzt, Haushaltsgeräte zu schaffen, die Ihnen dabei helfen, Ihrer Leidenschaft nachzugehen.

Unsere Produkte kombinieren überlegene Leistung mit innovativer Technologie und innovativem Design – für immer wieder herausragende Kocherlebnisse, jedes Mal, wenn Sie sie benutzen. Wir nennen das: perfekt in Form und Funktion.

Weitere Informationen zu unserem brandneuen Sortiment an Küchengeräten, die immer halten, was sie versprechen, finden Sie unter www.aeg.at

ELECTROLUX HAUSGERÄTE GMBH
A-1230 Wien, Herziggasse 9
Vertrieb Elektrofachhandel Tel.: 01/866 40-200
Vertrieb Elektrofachhandel Fax: 01/866 40-250
E-Mail: vertrieb@electrolux.co.at

Kundendienst:
Tel.: 0810/955 030 (max. 10 Cent/min.)
E-Mail: kundendienst@electrolux.co.at

Ersatzteilverkauf:
Tel.: 0800/501 052
E-Mail: kundendienst@electrolux.co.at

Weitere Informationen und Einbauskippen finden Sie auf www.aeg.at

Die im Katalog abgedruckten Preise sind unverbindlich empfohlene Verkaufspreise in EURO inkl. MwSt., gültig bis auf Widerruf.

Änderungen, Irrtümer und Druckfehler vorbehalten.

Electrolux. Thinking of you.

Share more of our thinking at www.electrolux.com

perfekt in form und funktion

m. Rö. PNC: 800 800 026