

II. nezměněné vydání.

JITRO

ČASOPIS STŘEDOŠKOLSKÝCH STUDENTŮ
KATOLICKÝCH

ROČNÍK III.

V PRAZE, v září 1921.

ČÍSLO 1.

VLASTIMIL MORAVSKÝ

Na prahu nového ročníku.

Po třetí klademe do rukou katolického studentstva jeho časopis „Jitro“. Dvojitá celoroční pout vykonána již po vlastech československých, ba co dím, dvakrát již vykonala „Jitro“ svou úlohu i v cizině. A nyní stojíme na prahu nového ročníku, meškáme před branou nové práce. „Jitro“ hrálo vždy důležitou roli v apoštolském poslání katol. studentstva. Bez něho sotva by se nám bylo podařilo sjednotiti katol. studenty a studentky v jediný nerozborný celek, v pevný šik, v nepodajný tábor, jak jej viděla Praha v celé jeho kráse ducha v prvních dnech červencových letošního roku. „Jitro“ — toť onen „tichý apoštol“, který burcoval srdce vlažná a bojácná, sílil a dodával ještě větší odvahy srdcím nadšeným pro vítězství svaté věci Kristovy. „Jitru“, a to ne v poslední řadě, jest děkovati za to, že krajinské sjezdy prázdnivové byly tak četně obeslány a že ještě během roku ukáže se jejich ovoce vzrůstem nových SSS. Než nač třeba širší retrospektivy?! Stačí, prohlásíme-li dnes, že zásada nezapomenutelného biskupa Brynycha „Proti spolku spolek, proti tisku tisk“ byla v „Jitru“ již dva roky se skvělým zdarem realizována.

Popatřme raději v této důležité chvíli do budoucnosti! Jaké úkoly nás čekají v příštím školním roce? S dvojího hlediska jest se dívat na tuto otázku a ve dvou složkách objeví se nám práce, jež nás čeká! Je jisto, že hnutí katol. studentstva, přihlížíme-li k vnějšímu rozvoji, ať už k rozsahu nebo obsahu jeho, vzrostlo během dvou let mě-

rou netušenou. Zvláště v posledním roce expansivní rozvoj nespouštěn ani na okamžik se zřetele, třeba stál nás mnoho práce a boje „jak nahoře, tak dole“ O tom, co prodělali naši studenti a studentky v zájmu udržení svých sdružení, netřeba se šířiti. Ale tento vnější vzrůst, který, Bohu díky, leckde dostoupil vrcholu, vnucuje nám položit si známou otázku sv. Filipa Neri: „A co potom?“ Co nyní učiníme při kulminaci činnosti vnější? Nesmí přece naše studentstvo zůstat opuštěným lidem na poušti, jehož duše nemajíc živné manny by hladem umřela. Duše našeho hnutí musí žiti. A to žiti pravým životem vnitřním. A **vnitřní život** našeho studentstva, **intenzivní činnost vnitřní**, toť první a nejdůležitější bod programu našeho v tomto třetím roce. Zúšlechťení každého jednotlivce po stránce rozumu i srdce tak, že by hnutí našemu vyrůstali v našich řadách „inteligenti-světci“ harmonicky sloučení v jediné osobě, toť úkol našich SSS v příštím roce. Nestačí nám překvapovati nepřátele jen počtem, nýbrž dlužno otevřít před zraky jejich nitra, veliké duše geniů, svatá srdce světců našich.

Je sice jisto, že vítězství naše je podmíněno vnitřní silou — mravní velikostí našich studentů a studentek, čemuž nasvědčují dosavadní úspěchy, ale bylo by chybou, kdybychom na druhé straně úplně pustili s mysli rozmach vnější. Zvláště v Čechách je mnoho nevzdělané půdy, aspoň ne zcela vzdělané, je dosti „vinic, které čekají, až bohdá přijdou na ně dělníci Paně“, je zvlá-

ště třeba, aby „ono svítání na západě“ proměnilo se v úplný jas, v jasné jitro. Nuže, katol. studente a studentko, vedle vnitřní činnosti neodkládejte ani v novém roce svého výbojného praporu, na nějž iste vepsali významná slova „My chceme všem na prsa připnout kříž a zahřmět: Pospěšte ke Kristu blíž!“ Vrhajte pochodně svého nadšení zvláště mezi **nejmladší** dorost studentstva! Získejte Kristu ty, jimž platí jeho slova: „Nechte maličkých přijít ke mně!“ Kéž milé naše „Jitro“, kterým vždy napřed si připravte půdu ve svém boji (a redakce „Jitra“ bude především při své práci přihlížeti pra-

vě k nejmladším), vyvede studentstvo v nepřátelském táboře stojící z temné noci a stane se v budoucnosti pravým **jítrem** celého českého národa. Kéž Ten, jehož nyní při počátku školního roku vzývali jste slovy „Veni sancte Spiritus“, osvítili vás v činnosti vnitřní a posiluje i na cestě boje vnějšího, abyste bohdá, dostojíce těmto dvěma důležitým úkolům, volali vítězné „Te Deum laudamus!“ Nuže, do nové práce mezi sebou a do nového boje mimo sebe! Vůdcem vašším budiž Kristus, mečem — jeho kříž a hešlem — Ora et labora! (Modli se a pracuj!)



JAR. ZŇOROV:

K novému školnímu roku.

Podzimek sady obarvil
a mlhy od hor padly —
a my se k práci vracíme
zas veselí a zmládlí.

Příroda dary rozdala
ve žních a vinobraní;
nás opět nový školní rok
zve k setbě, ku orání.

Nuž na místa! A ku práci!
Svůj všecek zápal mladý
si nesme spolu ve hrudi
a zvítězíme všady.



A N.:

Prvosenka křesťanská.

(K 1000letému výročí mučednické smrti sv. Lidmily.)

Tisíc let uplynulo od té doby, co v Čechách nad pohanstvem počalo svítati a co Bořivoj a Lidmila stali se řízením Božím předzvěstí jara křesťanského. Kdo ví, že křesťanství znamenalo tenkrát kulturu a že od přijetí či nepřijetí záležel život malých národů — nenechá památku mučednické smrti báby sv. Václava bez povšimnutí. Jeť doba sv. Lidmily důležitým mezníkem v našich dějinách, ba můžeme říci, že teprve od té doby začal náš národ v historii žít.

Chcete životopis sv. Lidmily? Víme toho spoře málo, neboť můžeme se opírat jen o údaje legend, jediného historického pramene té doby.

Legendáři středověkému záleželo více na vyhlášení ctností a zásluh oslavence, než na určitých datech životopisných. Středověk jinak hodnotil život vezdejší, než věk moderní.

Ale čteme-li o sv. Lidmile, že „vzešla v Čechách jako první květ opravdového jara a jako hvězda jitřní, ježto světlem svatosti zahájila v zemi den pocty Boží“ — víme toho o světici naší dosti. Než legendy mluví dále: „Byla matkou chudých, podporou chromých, očima slepých, zbožnou utěšitelkou sirotků a vdov, v almužnách štedrá, v bdění neúnavná, v modlení nábožná, v lásce dokonalá, v pokoře ponížená, v obsluhování sluhů Božích ochotná, vyslyšující slova evangelia, poroučející dobročinnost, tak aby nevěděla levic, co dělá pravice.“

Abychom mohli oceniti tuto velkou postavu české kněžny, musíme ji postavit do rámce doby.

Slované čeští přišli do dnešních svých sídel kompaktně až počátkem VI. století. Zaujali širé roviny při moři Baltickém a Severním a postoupili pak k jihu, aby zabrali državu ohraničenou na západě čarou, spoju-

jíci ústí Labe a Pádu. Slované čeští přelili se přes věnec hor okrajových hluboko do dnešních Bavor, do Pomohani a na Horní Dunaj. Odtud začali je zatlačovat Němci. Sám dovedl na čas sjednotit Slované, ale po jeho smrti rozpadli se opět v řadu kmenových státek, které jen stěží mohli uhájit svou neovislost před výbojem lépe ozbrojených Franků-křesťanů. První útoky jsou zaznamenány ke konci VIII. století a od těch dob slyšíme o vpádech Němců velice často. Máme však za to, že většina těch útoků týkala se Slovanů českých v dnešním Bavorsku. Také zpráva o pokřtění 14 „lechů“ českých r. 845 týká se asi těchto zahraničních Čechů. Čechové v království dosud vzdorovali útoku Franků, využívajíce ochrany pohraničního hvozdu a rozsáhlých bažin v středu země. Křesťanství nechtěli přijmouti, vidouce v něm politický prostředek Němců. Sv. Bonifác, apoštol kraje fuldského, nazývá proto Slované „nejošklivějším a nejhorším druhem lidstva“ Bylo štěstím pro Slované české, že se pozornost Němců obrátila na Moravany, kteří se již kolem r. 830 sjednotili a jejichž kníže Rostislav dovedl se vymániti nejen z politické závislosti na Němcích, nýbrž osamostatniti se i církevně povoláním slovanských věrozvěstů Cyrila a Metoděje.

Ale roku 872 slyšíme zase o vpádu Němců do Čech. Mezi vůdci českých vojsk jmenuje se i Gorivej — Bořivoj. Čechy tenkrát nebyly ještě sjednoceny, ač kmen Čechů, usídlých ve středu země, strhoval stále více moci na sebe. Bylo to jednak zásluhou centrálního položení území kmene Čechů, jednak vlivem schopné dynastie Přemyslovců, kteří sňatky a výbojem rozšiřovali své panství v Čechách.

Na samostatný život státní se však Čechové nemohli a patrně nedobrovolně se podali Svatoplukovi, který vytvořil na Moravě a Slovensku velký slovanský stát. A do této doby (874) spadá křest Bořivojův sv. Metodějem, o kterém nás pěkně zpravuje stará Kristiánova legenda. Víru mladého chotě svého přijala i jeho choť Lidmila pšovská. Metoděj poslal do Čech kněze Kajcha s průvodem a tak zasazena něžná bylinka cyrilometodějského křesťanství i v Čechách. Byly postaveny první křesťanské chrámy. První, zasvěcený P. Marii na hradě pražském (nedávno odkryty byly při

kanalizační nádvoří hradu pražského jeho základy) vystavěný snad na památku vítězství Bořivojova nad pohanskou reakcí, vedenou Strojímírem, druhý, zasvěcený sv. Klimentu na Levém Hradci. Později vznikl chrám sv. Petra v Budči.

Bořivoj vládl poměrně krátce. Umírá již roku 890 ve věku 35 let a zanechává dva syny, kteří postupně po něm nastoupili. Sv. Lidmila oba přečkala, oddávajíc se zbožnému životu a výchově svých dětí a vnuků.

Nastala také změna v poměru k Moravě. Po smrti Svatoplukově (894) odtrhl se Čechové od nesvorných synů Svatoplukových a poddali se opět pod ochranu Němců. Odtud počali přicházeti noví hlasatelé křesťanství a nebylo vyhnutí, než je přijmouti, když dědictví Metodějovo spojenou nenávisť Němců, Vichinga i Svatopluka bylo rozvráceno.

Byli jsme přičleněni ke kultuře západní a nemusíme toho litovat, neboť po pádu Moravy byla nám Maďary cesta na východ zatarasena. Zatím zemřel Spytihněv a roku 921 i Vratislav, otec sv. Václava. Svatá Lidmila měla opět hráti důležitou úlohu. Českými velmoži byla jí svěřena výchova sv. Václava, kdežto matka jeho, Drahomíř, ujala se zatím vlády. Drahomíř pocházela ze Stodor, kraje na Havole v severním Německu a přijala patrně teprve po sňatku křesťanství. Pokroky křesťanské v Čechách ustaly, když knížecí dvůr přestal býti horlivým šířitelem víry. Kněží slovanských bylo poskrovnu a latinským lid nerozuměl. Mimo to velmoži, kterým se nelíbila vláda kněží, jejich askese, nebojovnost, nejevili zájem o novou víru, zůstávajíc uvnitř pohany.

Je nesmrtelnou zásluhou sv. Lidmily, že nedala zaniknouti útlé bylince mladého křesťanství a že vyrvala Němcům záminku k intervenci. Vynaložila všechno úsilí, aby z vnuka svého, dědice trůnu, vychovala dobrého křesťana. A podařilo se jí to dokonale. Mladý kněz naučil se nejen staroslovanskému jazyku, nýbrž i latině a dal se vlivem své báby zcela proniknouti krásou křesťanského učení. Se žárlivostí hleděla Drahomíř na přichylnost svého syna k sv. Lidmile a neustala pronásledovati ji, až šlechtná kněžna vydechla naposled pod rukama najatých vrahů.

Než krev mučednice stala se semenem křesťanů. Sv. Václav nezapomněl své báby a netrvalo dlouho, a i on svědčil krví svou Kristu. Tak v krátké době země česká vydala dva květy a ještě nebylo na tom dosti. Vznesený potomek Slavníkovců, sv. Vojtěch, druhý biskup český, dosáhl též koruny mučednické.

Povážíme-li, že doba tato znamená v duchovém vzepjetí kulturní výši, jaké dosáhl národ náš až v době Karlově, a že velký podíl na této první křesťanské renesanci má sv. Lidmila, neopomeneme navštívit v tomto roce její hrob v chrámu sv. Jiří a pomodlit se tam za blaho národa, který chce zapomínati tisíciletého odkazu svatováclavského.



JOŽA LETOVSKÝ

Za letních nocí.

Za letních nocí s tichými blesky
sedávám samotěn se svými stesky,
se svými žaly, smutky a trudy,
které mne v zápětí sledují všudy.

Doba to vzpomínek na prchlé štěstí,
na slibné květy, jež měly kvésti,
doba to smutku, samoty teskné,
oko kdy zrosené slzou se leskne.

Měsíček ve výši bratrsky kývá,
v smutné mé oči se soucitně dívá,
hvězdičky dojaty plakají se mnou,
noc kolem zastírá mlhou vše temnou.



K. MORAVEC:

Studentský žaludek.

Když Pán Bůh nan počátku lidem rozdával své dary, se mnou si to patrně spletl. Dal mi totiž velmi dobrý žaludek, ale hlavu chatrnou. A já — chudý student — tolik bych byl potřeboval především dobré hlavy, kdežto žaludku aspoň méně výbojného. To pak zůstalo po všechna léta studií mým hlavním křížem, že ve škole, při knize jsem konal svou povinnost jen tak, s mnohými vzdechy a nedostatky, avšak při stole jsem byl chlapíkem zrovna geniálním, kdyby totiž geniálnost počínala od žaludku. Měl jsem, tudíž záhy jako student velmi vyvinutý smysl pro různé nedostatky, bolesti a slabosti hlavy, a pan profesor to musil věřiti, ať chtěl nebo nechtěl. Ale že by něco mohlo škoditi žaludku, co je dobré, chutné a sladké, nikdy jsem nepřipustil. A když jiní mi tak tvrdili, vysmál jsem se jim. Až jednou, a bylo to poprvé za mých studií, jsem dostal i v tom ohledu pořádně za vyučenou. Poslyšte, jak se to stalo!

Byl jsem již po septimě a ubíral jsem se na hlavní prázdniny. Z Kr., kde jsem studoval vyšší gymnasium, na nádraží do H. bylo tehda dobré dvě hodiny. (Dnes se tam jede již po železnici.) Nad to mi pak uložil p. ředitel ústavu, abych cosi vyřídil nemoc-

nému kolegovi, který bydlil ještě půl hodiny za nádražím h...ským, v hanácké vesnici Ž...ncích. Byly žně a sluněčko až příliš páliło. Cesta byla skoro bezedná hustým, žhavým prachem. A já ještě s sebou nesl dosti těžký ranec s nejnntnější prázdninovou výbavou. Není tudíž divu, že na mne nebylo suché niti, když jsem dorazil asi ke čtvrté hodině odpolední ke svému kolegovi. Byl sám doma, ostatní byli na poli. Měl radost z mého příchodu a snesl ze sklepa i z komory, co se snésti dalo. Já však prosil jen o vodu, nemohl jsem pro žízeň ani jazykem hnouti. „Víš co, Josefe,“ radil mi kolega Ž., „vody nepij! Přinesu ti ze sklepa dobré mléko. Jistě dávno jsi ho už neužil.“ A tak přinesl hrnec sladkého mléka i se smetánkou, a já za chvíli až do dna jsem jej vyprázdnil. Žízeň byla uhašena a i hlad ukojen, ač v té únavě vůbec na jídlo jsem ani nevzpomněl. Když tedy kolega Ž. nutil mne do koláčků, řekl jsem mu upřímně, že nyní nemám chuti, ale že si jich vezmu několik na cestu. I vycpal mi přítel Ž. šosy kabátu hanáckými koláči, a poněvadž bylo třeba pomýšletí na dráhu, poděkovav a rozloučiv se, vydal jsem se ke stanici h...ské. Dostav se na místo, musil jsem

dlouho čekati na vlak. Nevěda, co počítí, zašel jsem do nádražní restaurace a poručil si půl litru piva. Nebylo valné, avšak vypil jsem je přece a když zatím vlak dojel, sedl jsem a přepravil se do nejbližší (tehda) stanice Př. Tam bylo mi vasednouti a čekati na druhý vlak, který by mne odvezl k O., do mé domoviny.

Zatím se již sešeřilo a z Olom. přijeli jiní studenti, byli též na cestě domů, někteří z nich moji dobří přátelé. Nicméně dolehl na mne zase dlouhý čas, i zašel jsem opět do restaurace na pivo. Sedě u stolu, vytáhl jsem koláčky od kolegy Ž. Byly to pravé hanácké koláče; malinké, ale samý cukr, samé hrozinky, uvnitř pak hojně nadívané sladkým tvarohem. A co si ještě tu „krásu“ prohlížím, přichvátá můj přítel G., nastávající septimán a přinese plný klobouk třešní. „Podívej se, Sikoro, třešně, a jaké dobré!“ Bylo to první ovoce toho roku, které jsem viděl, a já za ovocem vždy až bláznil. Dal jsem příteli G. ovi ze svých koláčů a sám dychtivě sáhl jsem po jeho třešních. A tak strávil jsem šťastnou chvíli: pil jsem pivo, k tomu jedl sladké třešně a přikusoval sladoučké hanácké tvarohové koláčky. Že málo před tím vyprázdnil jsem skoro celý krajáč mléka, už dávno jsem zapomněl. Za žertů, smíchu a veselí jsme dopili a dojedli

a když za chvíli přibyl náš vlak, nasedli jsme a jeli.

Průvodčí dal mne a kol. N. do menšího oddělení. S námi jelo ještě několik „lepší“ lidí, zvláště jakýsi starší pán a velmi krásné děvčátko. (Tehda pro mne bylo každé děvče krásné.) Vlak se rozejel, vůz se rozkýval, a tím se asi též probudily všechny ony různorodé, nepřátelské živly, které jsem krátce před tím tak lehkomyšlně napěchoval do svého žaludku. Pocítil jsem strašlivé bolesti žaludeční a stanice byla příliš daleko (dnes jsou tam zřízeny ještě tři stanice nově), zastaviti vlak nebylo lze (záchranné brzdy jsou z doby pozdější) a vystoupiti rovněž ne. A v takové společnosti a před tou dívkou...! Třikrát mne to chytlo tak silně, že bych se byl s lavice svalil, kdyby mne byl přítel N. nezadržel. Leč naše společnost nesměla o tom věděti, děj se co děj! Raději bych byl zahynul. — — — — —

Po třetím „útku“ bouře se utišila a já dokonal svou cestu klidně a bez úrazu. Ale kdykoli jsem o tom v pozdějších letech přemýšlel, vždy se mi zdálo, že jsem si mohl tehdy skutečně ulnati smrt, nebo se státi aspoň doživotním mrzákem a žebrákem. A od té doby jsem již věřil, že ani studentský žaludek si nesmí všechno dovoliti.



ALOISIE KELTNEROVÁ

Mně zdálo se

Mně zdálo se — v neznámé dáli
kdes touhou že jsem umřela.
a na hrob že mi pomník dali —
naň postavili anděla

Byl krásný, jasný, úbělový —
zrak nevinný mu sladce plál.
tak prohlížel si všechny rovy,
však jenom nad mým tiše lkal

Až v tichém bolů skraň mu zbledla,
jež v dlani se mu skrývala —
a jednou, když jsem k němu vzhlédla,
já tebe v něm jsem poznala!



M DANĚK T. J

Věřící věda.

Století devatenácté znamená netušený rozmach věd. Nové poznatky byly objeveny, dřívější se prohlubovaly. Zvláště objevy na poli elektřiny zrovna ohromovaly svět. Bránu k nim, dosud na sedm zámků zavřenou, otevřel geniální Volta, konec století ozařují tajemné paprsky Roentgenovy. Mezi těmito dvěma muži stojí zástup fyziků.

snažících se o nové poznatky a o jejich praktické využití. Kdo by na př. neznal jmen jako Oersted, Ampère, Faraday?

A opět jako jinde, nejznamenitější z nich stojí na půdě pozitivního náboženství. Vyberme si z nich několik, a to právě průkopníků z oboru elektřiny. Jejich význam pro vědu je oficiálně uznán. Jejich jmen se

většinou použilo na označení měřících jednotek v elektřině.

Alexander Volta († 1827) byl nábožensky hluboce založen. Jeho víra v dogmata církve byla dětinně pokorná, v plnění svých náboženských povinností byl horlivý a neznal lidských ohledů. Často přijímal veřejně sv. svátosti. O Božím Těle dával svůj dům skvostně ozdobiti a sám se zúčastňoval průvodu. V průčelí jeho domu byl obraz Panny Marie, jež vcházeje uctivě zdravíval a pečoval, aby v sobotu před ním hořela lampa. Ve svém mládí navykl si v otcovském domě denně se modliti růženec. Tomu zvyku zůstal věren až do smrti.

Jeho víra nebyla jen z návyku, povrchní, citová. Poučoval se o ní z důkladných bohoslovných knih. Této práci věnoval zvláště své prázdniny. Často říkával: „Moderní objevy, nové poznatky, jichž se dopátráme, nové cesty, které otvíráme, nesmějí nás naplňovati nepříznivým zaujetím proti staré pravdě.“ O důležitosti křesťanského náboženství pro lidstvo byl tak přesvědčen, že vykládal o nedělích a svátcích dětem svého bydliště katechismus.

Co založilo a upevnilo v něm tak hluboké náboženské přesvědčení? Doznal to sám: „V nadpřirozené síle vidím dar Boží, — ale proto přece užíval jsem i lidských prostředků, abych se v ní upevnil a rozptýlil všechny pochybnosti, které se někdy ve mně ozývaly. Ponořoval jsem se pozorně do hloubky náboženských pravd, uvažoval jsem klidně všechny důvody pro víru, ale studoval jsem i námitky proti náboženství. A právě z těchto úvalů vzešlo mi jasné světlo, že víra je i pro přirozené chápání tak věrohodná, že každý ušlechtilý duch — není-li zaslepen hříšnou vášní — musí se jí vzdáti a jí milovati.“ (Srv. Grandi, Alessandro Volta, 575 n.)

Názorem a přesvědčením stojí Voltovi zcela blízko jiný slavný badatel, Ondřej Maria Ampère. U současníků byl jmn za veleducha. A ne neprávem. Kdysi na cestách zvěděl o objevu Oerstedově, že galvanický proud odkloňuje magnetickou střelku. V témž okamžiku prolétlo mu hlavou geniální tušení, že magnetismus souvisí s elektrickými proudy a že i proudy ty musejí se přitahovati a odpuzovati. Neustal, dokud si nesesstrojil přístroje, jimiž by své tušení dokázal. I přišel na spleť zákoňů, podle nichž elektrické proudy na sebe působí a bystrým rozumem brzo je rozuzlil. Vědecká veřejnost byla vzrušena. Fysik Bertrand napsal tehdy: „Ampèrovo pojednání je jedním z nejpodivuhodnějších objevů moderní vědy. Je základem největší a nejdůkladnější budovy, kterou lidský duch od dob Newtonových vybudoval.“

Tento veleduch neměl v ohledu náboženském stejně snadnou cestu. Zpřívu se o víru mnoho nestaral. Později však zvláštním řízením Božím přiveden byl k náboženskému životu. Musil však prožiti období pochybností a nejistot, než se dostal do oblažujícího přístavu pevné víry. Ale pak se jí oddal vši silou své velké duše. Jeho přítel Ozanam o něm píše: „Bylo milo zřítí, jak ušlechtilé vlastnosti v něm vypěstilo křesťanské náboženství: podivuhodnou skromnost genia, která znala vše jen ne svou geniálnost, jeho přímot ve vědě, která je dnes tak řídká — hledal jen pravdu, nikdy svou slávu, jeho přívětivost a lásku, s jakou se choval ke všem, zvláště k mladším, o něž pečoval jako starostlivý otec. Ujišťuji vážně: ti, kdož znali jen jeho učenost, znali pouze nedokonalou polovičku jeho osoby“ (Ouevres complètes de A. F. Ozanam VIII., Paříž 1872, 89.) (Pokračování přístě.)



Zrnka moudrosti.

Každý člověk je malířem svého obličje.
(Dr. Förster.)

Žádné uhlí není tak řeřavé, aby voda je neuhásila, a nikdo není tak ctnostný, aby ho špatná společnost nemohla zkaziti. (Sv. Vincenc de Paula.)

Obtíže rostou, čím blíže přicházíme k cíli.
(Goethe.)

Blažen ten, kdo touží poznati zář čisté pravdy, blaženější ten, kdo snahu má, by jiným pomáhal.
(J. Zeyer.)

Být ženou, již to znamená trpět. (Machar.)

Moderní nevěra útočí pod rouškou vědy na náboženství a víru. Ovšem je to věda nepravá.
(Masaryk: Sebevražda str. 241)



Kočka na matematice.

Dne 28. února roku 19. stihala Jana Koudelku, terciána N., nehoda za nehodou, ale konečně se naň přece usmálo štěstí.

Již doma měl ráno malou mrzutost. Předšlého večera nemohl se dlouho odtrhnouti od zábavné knížky, ač mu svědomí neustále připomínalo, že má vypracovati na příští den matematickou přípravu. Až k deváté hodině dal se do počítání. Sotva však napsal dva příklady, musil jíti spat, ježto mu máti shasla světlo. Uléhaje umiňoval si, že si ráno přivstane a poslední, nejtěžší příklad, s jasnou hlavou vypočítá. Ale chyba lávky! Zaspal, k úloze se nedostal a při chvatném snídání bylo mu slyšeti výčitky matčiny, že přijde pozdě i na mši gymnasijsní kapli. Ani sestra, jak to mívají tito členové rodiny ve zvyku, neopomenula přiložit polínko. —

„Tondo, máš všecky příklady“ tázal se svého přítele Koutného, dobrého počtáře, sotva vrazil do třídy. Ovšem že měl a půjčil mu je; tak Koudelka doplnil svůj zlomek výplodem cizí píle. Avšak nebylo mu jaksi volno u srdce; cítil, že je na šikmé ploše.

První i druhá hodina uběhla celkem klidně. V přestávce však o 10. hodině nemohl se Jeník rozveseliti. Pojednou přiběhl k němu „třídní tajemník“ Škopík, který zaznamenává přesně, kdo byl kdy volán a pravil:

„Jendo, dnes tě bude Starý (prof. matematiky) zkoušet.“ V Jeníkovi hrklo.

Mezitím se udála tato divná příhoda: Ježto se za oddechu třída větrala, byly dvě otevířeny. Z blízkého bytu p. ředitele vnikla na chodbu gymnasijsní krásná angorská kočka, již si přivezl horlivý tento přírodopisec z cest. Majestátně se chvíli procházela po kamečné chodbě. Brzy ji však počalo studiti na jenných tlapkách, zvyklých kobercům v pokoji jejího pána. Zabočila do tercie A; rozhlédla se po prázdné místnosti a zamířila k teplým kamnům. Vlezla přímo do truhlíku na uhlí, obráceného ke zdi ústím, schoulila se a za chvílenku již krásně „předla.“

Studenti za nedlouho hrnuli se s obvyklým hřmotem do třídy. Ani ještě oken nčza vřeli a už tu byl profesor matematiky, známý

svou rozržitostí a zapomnětlivostí. Kopá historek o tom kolovala. —

Jeník byl vskutku vyvolán, a sice druhý. Srdce v něm bušilo, když kladl opatrně otevřený sešit hodně šikmo na roh katedry, co nejdále z dohledu učitelova. Leč marně. Tento již ostrým pohledem měřil úkol, skloniv popsanou stránku proti světlu. Nastalo trobové ticho. Pojednou zasykl malý Kašpar v přední lavici: „Myš, myš!“ a tleskl na poplach do dlaní. Zmateně pelášilo zbloudilé zvířátko ke kamnům. Půl třídy zdvihlo se nepřátelsky proti myši přes uklidňující volání profesorovo: „Ale, ale, nechte ji!“

V téže chvíli objevila se však na bojišti povoláná ničitelka myšihó národa a pružným skokem vrhla se z truhlíku za přehající myš. Studenti snažili se dupáním i jinak pomocí cizokrajné lovkyni, ale plašili ji i pronásledovanou. „Pane profesore, tam běží k vám do katedru!“ Než profesor vyskočil, již rdousil dravec svou kořist pod katedrou. Na vyzvání páně profesorovo: „Vyžeňte ji!“ celá řada ochotných paží odstavovala stůl. „Ale dejte přece pozor!“ a pan profesor jen stěžl za chytil překocení kalamář, zatím co ostatní vyháňeli kočku, držící v zubech dokonávající obět. Chvíli ještě trval šum po třídě, než „obecenstvo“ upokojilo.

Pan profesor chopil se rozhodně svého zápisníku. Za vzrušující honby docela zapomněl, čím se před tím zabýval. Podíval se na Jeníka: ten stál před ním nevinně se rukou. Podíval se na tabuli: tam bčiat ještě příklad Jeníkova předchůdce. Tu zřálo se mu, že Jeník onen příklad vypočítal. Přistoupiv k tabuli, přehlédl znalecky výpočet a kývl spokojeně hlavou: „Dobře, můžete si sednout. Pozoruji, že se lepšíte.“

Za všeobecného úžasu s obličejem radostně zářícím vracel se Jeník na své místo. Duchu jásal, že tak neočekávaně vyvázl z pohromy. Umiňoval si však, že se přece přiciní, aby se už nedostal do podobné trapné situace.

Od té doby, kdykoli potkal angorskou kočku p. ředitele před jeho bytem, po každé se laskavě na ni podíval.



Aux étudiants catholiques du monde.

Il nous faut apprécier chaque parti social avec ses sentiments nationaux, soits bons soit mauvais, d'après l'époque et d'après les circonstances, qu'il accompagnent et qui ont servi de préparatif au temps passé aussi bien qu'au présent. Nous désirons, nos chers frères de Jésus Christ, vous présenter un tableau pour voir notre développement spirituel et l'agitation parmi la jeunesse catholique tchèque. Suivons donc pas à pas les moments historiques nationaux.

La question d'aujourd'hui qui doit nous intéresser est bien tragique pour notre patrie. C'est celle-ci. Notre nation restera-t-elle fidèle au catholicisme ou non? La décision n'en tient qu'à un fil. Le danger est imminent. Le moment critique est là. Mais on se demande comment fut-ce possible qu'on en parvint subitement à un tel moment critique?

Il faut donc considérer comment se sont développés les événements historiques l'un après l'autre, poursuivant les siècles. Nous constatons ce développement dès le premier moment. C'est là à la fin du IX. siècle que notre nation trouva l'appui auprès du Saint Siège par l'entremise des apôtres slaves, St. Cyrille et St. Méthode, elle le trouva dans l'Eglise Catholique. Alors se développa ainsi la vie chrétienne pendant cinq siècles jusqu'à ce qu'elle atteint le point culminant sous le règne de Charles IV, du père de la Patrie, qui était empereur romain. Cet époque peut être caractérisé par ces mots: Prague, la capitale du royaume de la Bohême, est devenue le Rome du nord.

Mais Charles IV vient à mourir en 1378. Nous voyons un orage, qui se lève sur Rome, c'est la trinité papale. En même temps, sous le règne impuissant de Wenceslas IV, voit Prague un élève de Wiklif, quant à la doctrine, c'est Jean Hus, le „reformatör“ de l'Eglise. Ses moeurs étaient d'ailleurs irréprochables, mais enflammé pour critiquer la conduite des autres, pas sûr dans les dogmes, il est séduit par la théorie de Wiklif. Ce n'est pas ici à expliquer ce qu'a enseigné Jean Hus, mais il suffit dire, que sa doctrine coïncide avec celle de Wiklif, et

qu'elle n'avait rien de bon pour un catholique. Remarquons de plus un événement placé en tête de l'histoire, c'est que Jean Hus, condamné comme un hérétique par l'Eglise, à Constance, fut brûlé d'après le droit juridique allemand. Voilà l'étincelle qui a été jettée dans les esprits tchèques déjà excités. D'ailleurs, on aimait bien Jean Hus à Prague. L'incendie du combat religieux était préparée. Nous en voyons les effets causés par les Husites, qui sont parvenus jusqu'à nous, et sont exprimés par la parole: Roma fecit, Roma inimica est patriae nostrae, Rome a fait tout cela, Rome ennemie de notre patrie.

L'an 1526 nous montre la patrie dominée par la dynastie des Habsbourgs. Ferdinand I fut créé roi de Bohême. Le catholicisme tchèque affaibli par le combat religieux-social national fait place au protestantisme. En 1619 monta sur le trône Ferdinand II. C'est l'époque de la contre-reforme brutale. Après la bataille de la Montagne Blanche (1620) plusieurs de la noblesse tchèque protestante furent condamnés à mort (nous rappelons ici le grand oeuvre de notre grand ami Ernest Denis: „La Bohême après la Montagne Blanche“). Un cri s'échappe du coeur de la nation d'après la liberté et les droits de la conscience. Mais en vain. La main de Ferdinand II n'est que trop ferme. cuius regio, eius religio — ou bien vous devenez catholique, ou il vous faudra quitter la patrie. La nation souffre, et le cri qui a été poussé, il y a deux siècles, se fait entendre de nouveau. Roma fecit, Roma inimica est patriae nostrae

Se trouvant dans telles circonstances, le catholicisme avait le bonheur funeste qu'il devint la religion de l'état. Nous disons bien bonheur funeste; car après le renversement de l'empire de l'Autriche-Hongrie, nous voyons aujourd'hui bien, quelles conséquences imprévues peut avoir une religion d'état qui est obligatoire. C'est que nous avons senti jusqu'à la fin de la guerre.

Le 28 octobre 1918 apporta la liberté à la République. Après 300 ans nous jouissons de nos droits. Nous sommes libres dans

notre beau pays. Une joie inexprimable s'empara de nos cœurs et nous sommes redevables à quiconque nous a aidé à acquérir cette liberté. Les premiers momets de joie passés, on nous excita par force, nous regardions autour de nous et malheureusement il fallait l'avouer, la nation cessa peu à peu d'être catholique. L'antagonisme contre la dynastie que des siècles ont fit voir et que l'autorité publique tâchait de supprimer, se changea en même temps à l'antagonisme contre la puissance de cette dynastie. On sentait l'égard de Rome. Voilà pourquoi on pouvait entendre la parole dans les premiers moments du renversement politique: „Puisqu'on s'en est fait de Vienne, il faut aussi que Rome s'éroule.“ „Guillons Rome.“ C'est dans ce sens, que travaille la plupart au parlement, animée par les ennemis les plus acharnés de l'Eglise de Jésus Christ. C'est dans ce sens, qu'on travaille dans les écoles publiques et normales même à l'Université. Notre littérature est empoisonnée par cet esprit. Si vous cherchez la littérature catholique, il faut la chercher avec prudence et par morceaux. Mais tout cela n'empêcherait pas d'en sortir comme vainqueur. C'est ce qui est de plus triste, c'est qu'une patrie du clergé fut séduite, elle a trahit Jésus Christ, l'union avec la Sainte Eglise romaine, elle passa au camp des ennemis de l'Eglise. Ils ont créé le 8 janvier 1920 leur nouvelle église, nommé église nationale tchécoslovaque. Il n'est pas à nous, étudiants-laïques, de juger les motifs pour lesquelles une partie du clergé a agit ainsi.

Telle est notre histoire. La vie catholique doit se développer dans de telles conditions. Tel est le terrain, sur lequel se trouve l'agitation de la jeunesse tchèque des étudiants catholiques. Aujourd'hui nous voyons que l'agitation se développe.

En traçant ces quelques traits, nous espérons que vous saisirez la psychologie de nos événements historiques. Il en résulte aujourd'hui notre situation sociale.

Notre agitation dure depuis quinze ans. En 1906, a été créée à Prague la réunion des étudiants catholiques de l'Université, nommée Česká Liga Akademická (La Ligue des Etudiants tchèques). Mais l'ennemi assez fort s'est emparé de l'Université et l'influence qui démoralisait le catholicisme d'état a restreint l'activité de la Ligue à un petit nombre. Mais les fondateurs ne se

firent pas intimider. On créa la feuille périodique „Studentská Hlídka“ („La Garde des étudiants“). Ceux qui propageaient l'agitation avaient un beau travail. On arrangea des congrès et quelques petites organisations pour les étudiants. Voilà qu'en 1914 on vit créer „Ústředí katolického studentstva československého“, („Bureau central des étudiants catholiques tchécoslovaques“). Le guide spirituel et le conseiller en était sa Grandeur Msgr. Dr. François Kordač, archevêque de Prague, en ce temps professeur en philosophie et en théologie à la faculté de Prague.

En 1914 la guerre partout menaçant mit fin à nos efforts. L'activité ralentit. Mais au jour, qu'on avait proclamé la liberté dans la République, on marqua une vie nouvelle dans notre organisation. L'oppression de la part des ennemis créa la contre-oppression de notre part. L'ardeur enflamma les cœurs, le nombre des membres augmenta de plus en plus, on travailla sérieusement pour atteindre le but désiré. Les étudiants de l'Université, de l'École polytechnique, les théologiens de tous les séminaires, les étudiants des écoles moyennes et les étudiantes se sont serrés la main pour un travail réciproque. On fit des réunions, des congrès, on créa des feuilles périodiques „Život“ (la „Vie“) et „Jitro“ (le „Matin“) au lieu de „Studentská Hlídka“ On prend soin d'augmenter le nombre des élèves des écoles moyennes. Les jeunes gens viennent dans les salles des lycées, leur réunion s'appelle „Sociální Studentské Sdružení“ („Association Sociale des Étudiants“).

Nous avons montré notre dévouement au successeur de St. Pierre. Notre étendard se développe pour arrêter toute fureur provenant de la part de nos ennemis, c'est le drapeau de la Sainte Eglise catholique et romaine. La guerre fut déclarée. Mais nous avons confiance dans les paroles de Notre Seigneur Jésus Christ: „Je serai avec vous jusqu'à la fin du monde.“ Nous sommes sûrs de notre victoire.

Agréez nos respects, nos cher frères en Jésus Christ, que nos forces cherchant l'appui, soient unies aux vôtres pour affermir l'amitié générale et sublime de l'union catholique spirituelle. Unum velle et unum nolle in Christo et Ecclesia. K. C. Klement.

Traduit par Lad. Pavelka.



Řídí S. S. S. v Praze.

Není úkolem tohoto článku zdůraznit význam studentské dílny. Poukazujeme pouze na její důležitost ve výchově povahy studentovy.

Student dílně učí se poznávat tělesnou práci a správně ji oceňovat. Při práci se učí vytrvalosti, trpělivosti, svědomitosti. Předně špatně pracovaný jest povinen rozebrat a přesně a spolehlivě předělat. Tak časem nabude zručnosti a práce jej těší. Věnuje se jí rád. Vyhne se bezmyšlenkovitosti.

A tak i změnou názoru na tělesnou práci — a tím i na třídy tělesně pracující — stává se dílna vážným činitelem při řešení sociální otázky, ba stává se částí sociálního programu našich S. S. S. Tedy in medias res!

Pavel Kal.

Vázání knih.

Začínáme tímto oborem dílny pro jeho akutnost.

První starostí jest poříditi si řádné nářadí a nutné přístroje. Většinu z nich může student opatřiti sám.

Prvním přístrojem jest vazadlo. Postup při práci jest tento:

Na prkno světlosti alespoň 2 cm a šířky 20 cm narýsujeme si součástky na obr. 1. naznačené a pilou odřízneme. Část prkna a) tvoří

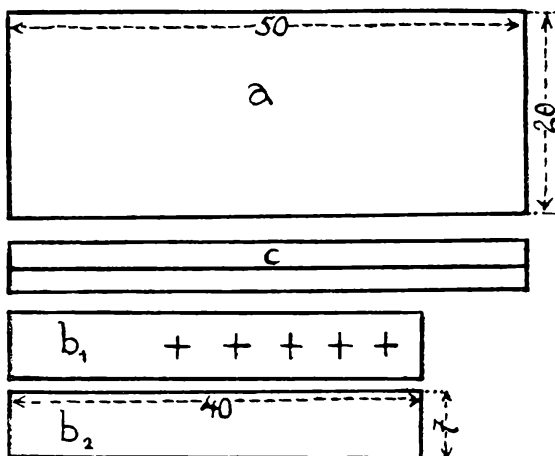

Obr. 1.

t. zv. základnu, na níž se při vazbě kladou knihy. Součástky b_1 , b_2 tvoří rám, němž napíná motouz. Lišny b_1 a b_2 jsou pracovány, jak na obraze patrné, každá z jednoho kusu délce 40 cm a šířce 2 cm.

Po příčce c se pohybují háčky opatřené šrouby, aby jimi bylo lze dobře napnouti motouz. Musí tedy příčka c míti pro háčky na hřbetní straně štěrbinu. Sestrojuje se ze dvou tyček 50 cm dlouhých, které se stran se spojí šrouby podle obr. 2A. a mezi ně vloží se

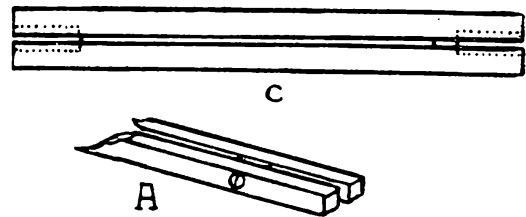

Obr. 2.

dva špalíčky šířky 5—7 mm. Utažením šroubů a případným zaklizením špalíčky udržují se v dané mezeru mezi tyčkami.

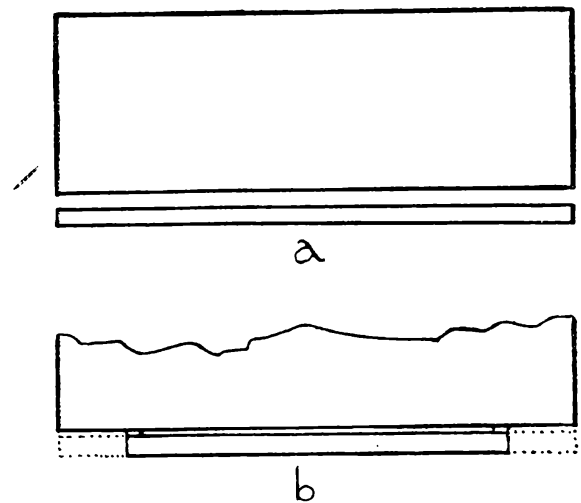

Obr. 3.

Hořejší tyčka i háčky musí se pohybovati po obou postranních; proto se musí různouti konec příčky c tak, aby se vytvořila mezi oběma tyčkami mezera rovnající světlosti příček b_1 , b_2 , jak v obr. 3a) tečkováno. Před smontováním vazadla se musí ještě upravit základna. U základny potřebujeme opět štěrbinu jako u příčky c. Musí se tedy odříznouti od základny tyčka tak široká, jako příčky b_1 , b_2 mají světlost (obr. 3a). Tato příčka se zkrátí

na každém konci o 7 cm a přišroubuje po vložení špaliček světlosti 3—5 mm opět na základnu, jak na obr. 3b naznačeno. Mimo opatříme příčky b_1 a b_2 otvory pro kolíky na značené křížky na obr. 1. Toto provedeme nej-pohodlněji rozžhaveným hřebíkem anebo jem-ným svidříkem. Tím jsou součástky hotovy a smontují se podle obr. 4.

Obr. 4.

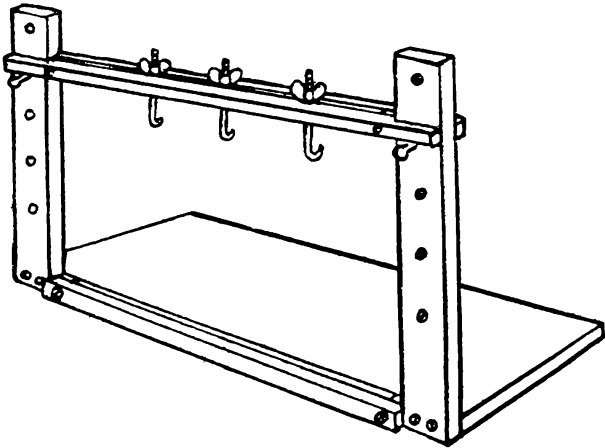

Celá konstrukce se musí provésti pevně. Dbáti jest hlavně, aby se příčky b_1 , b_2 nevi-klaly. K tomu užije se klíhu značně řídkéi o aby dobře vnikl do všech mezer mezi šrouby a dřevem vytvořených. Tím se docílí pevnosti. Hačky lze opatřiti v železářském obchodě.

L. Horobski.

J. Z.:

Dva obrázky.

Zdalo se mi, včera,
včera, že to bylo,
co do rodných hnízdat
vlaštovek se hejno
navrátilo,

Zdalo se mi, včera,
včera, že to bylo,
co bledých studentů
k vesničkám se milým
navrátilo. — — — —

— — — — —
A dnes opět, hleďte,
vlastoviček hejna
nad krajem se sletá,
nezůstane u nás
ani jedna.

Z chýše od mamičky,
od teplého klína
studenti se vrací —
chladným dechem vítá
je cizina.



VINC. K.:

Z knihy moudrosti.

Věnováno E. K.

Nejvíc kdo ti slibuje, Kdo má srdce na ústech
nejméně vždy splní; dávno ho již nemá;
prázdný klas se vypíná, pravá láska člověka
když se plně vlní. tichá je a němá.

Malé dítě nemluví,
e mu matka milá,
ale pláčem zatouží
když pryč dlouho byla.



DROBNOSTI.



Rok jubilejních slavností.

(Dante Alighieri).

Letos vzpomněl český národ 100. výročí na-rozenin Havlíčkových, 30. výročí smrti Jana Neru-dy, se zvláštní okázaností oslaveny 70. narozeniny Jiráskovy. Katol. studentstvo bylo si vědomo s celým národem významu těchto mužů, pokud ovšem pera jejich děl nebyla zahrocena jedno-směrně a nebyla naplněna nenávistí proti všemu katolickému lidu, a bylo by se účastnilo i oslav, kdyby pod jejich rouškou neskrývala se tendence, vyrvati české studentstvo víře římsko katolické a zavésti je tím v pustý atheismus, kotvíci v mravní zvrhlosti.

Než věřící český student a studentka vzpomí-nají letos ještě jiných osob, z nichž okolo jedné pokrokový český student půjde s pohrdlivým ú-šklebkem a druhé vzpomene snad stržen vírem

oslav celého vzdělaného světa. Tane mi tu na myslí 1000leté výročí zavraždění sv. Ludmily (15. září 921) a 600leté výročí smrti pěvce „Božské komedie“ Dante Alighieriho (14. září 1321). Prvního jubilea vzpomenu to bylo na jiném místě. Zde několik slov k jubileu druhému.

Zatím co tyto řádky píšeme, koná se právě v Ravenně, místě to, kde skončil Dante, tvůrce mo-derní poesie italské, velkolepý sjezd ku jeho poc-tě, jehož účastní se na 1000 vysokoškolských stu-dentů z Itálie i ciziny. (Ústředí katol. stud. čsl. vyslalo tam rovněž své zástupce). Dante (nar. r. 1265 ve Florencii) je nejen největším básníkem italským, jak o tom svědčí záplava spisů a publi-kací letos v Itálii vycházejících, ale je jeden z největších básníků světových. Jeho veledílo, na němž pracoval polovinu svého života, „Božská ko-medie“ (původní název zní „Commedia.“ Epitheta „božská“ dostalo se jí od obdivovatelů později), je přeloženo do 18 jazyků, a překladatelů je celá

legie. Dante je konečně též největším katolickým básníkem všech časů a všech národů. Novější kritika nechce ani věřit, že byl terdiárem řádu sv. Františka. Život jeho spadá do dob velice bouřlivých, politicky nanejvýš napjatých, které odsoudily básníka k doživotnímu vyhnanství. Jeho životní dílo, čítající 14.233 veršů, je vlastně epos o lidského vykoupení, ukazující, jak člověk odvraceje se od lásky smyslné k nebeské, dochází blaženosti v Bohu. Mnozí dívají se na dílo jen jako snůšku všeho vědění, plnou nárazek na poměry církevní, politické i kulturní, až už to by stačilo, abychom se podívovali jeho velikosti, ale báseň posuzována třebas jen se stanoviska uměleckého je velkolepý obraz mohutné básnické individuality. Tyto nárazky sledy mnohé, že chtěli stůj co stůj udělati z Dantea předchůdce reformace. Než Dante je názory i přesvědčením ryzí katolík. A přece oslavuje ho dnes celá Itálie, ta Itálie, kterou zvou tak rádi „Kolébku zednářských loží.“ Nevíme, jak vzpomene jeho památky „český svět.“ ale našim SSS. doporučujeme, aby všude uspořádali „Danteovské akademie,“ aby katolické studentstvo české důstojně uctilo tohofo genia, k jehož počtě vyvrcholují v těchto dnech oslavy v Itálii i jinde. (Podrobnější obraz o Danteovi podán Kalendář kat. stud. 1921—22). E—k.

*

Zájezd Orla čl. do Štrasburku. Ještě v živé paměti máme slavnostní dny zájezdu Orelstva do Mariboru minulého roku, kde dány základy Slovenského svazu Orelstva a v nedávných dnech stal se Orel čl. a tím celá řada našich studentů a studentek, členem mezinárodního svazu katol. gymnastů ve Štrasburku. Naše 80lenná výprava dorazila na místo 5. srpna. Skvělého přijetí dostalo se jí hned na nádraží pres. Federace katol. gymnastů franc. MUDrem Micheauxem a nemenší pozornost věnována jim během slavností. Hlavním dnem slavnostním byl 8. srpen, kdy v závodě speciálních vystoupení „naši“ získali první cenu — dva vavřínové věnce se stuhami Velké Francie. Získali „palmu vítězství“ na sletě katol. gymnastů, na tom sletě, jehož protektorem byl president republiky Millerand, jehož se armáda oficiálně účastnila, k němuž socialistické obecní zastupitelstvo města provedlo stavbu cvičiště a nádhernou dekoraci města. A u nás? Tento úspěch měl by býti povzbuzujícím „mementem“ našim studentům a studentkám, aby věnovali v tomto roce všechny síly ku zajištění **studentského vystoupení při orelském sletě 1922 v Brně.** — (Podrobnější zprávy přineseme podle možnosti v příštím čísle.) E—k.

Katol. gymnasia na Slovensku. Zatím co evangelici usilují o to, aby jejich střední školy na Slovensku byly postátněny, podařilo se katolickému lidu slovenskému vybojovati tři konfesijní gymnasia Báňské Bystřici, Nitře a Růžomberku. — Jaký význam bude míti tato událost pro výchovu

mravní (a mravní výchova musí býti táž všude u všech národů a nesmí býti podřizována myšlence národní!) a pro katolický život u nás vůbec, toho doklad podává dorost inteligence, vycházející z arcibiskupských gymnasií v Praze a Kroměříži. A že by trpěla na těchto ústavech vědecká stránka, jest tím méně třeba se obávati. Skvělé výsledky prvních maturit minulého roku v Praze—Bubenči uvádějí „ad absurdum“ všechny obavy. — Mnohým ovšem (Čes. Sl. 4. VIII.) je tento fakt který s potěšením zaznamenáváme našim studentům, proti myšl. zvláště dnes, kdy volá se stále po laické škole, ale my v tom vidíme první krok k dosažení práv, která ovšem nepatří jen Slovákům, ale i Čechům. Zatím nepřičiňujme více po známek. E—k.

Mariánské družiny československé pořádaly o prázdninách VI. všeobecný sjezd. Tyto šiky mariánského vojska sešly se, aby se poradily o druhu obrany v boji proti odpůrcům víry a posílily se k nadšení a vytrvalosti. Volily si k tomu významný den — svátek Nanebevz. P. M. — a pamětihodné místo — Brno. R. 1645 namáhal se po ně kolik měsíců švédský vojévůdce Torstenson, aby dobyl Brna. Mezi obránci vyznamenávali se zvláště hrdinností Mar. družiny měšťanů a studentů. Poslední zoufalý útok učinil zuřivý válečník právě 15. srpna. Byl však opět odražen s krvavou hlavou a odtáhl s nepořízenou, Brno zajásalo. Byl již čas; síly jejich byly v koncích. Všeobecně přičítali vítězství pomoci Matky Boží, k níž celé město dnem a nocí úpěnlivě volalo. Ta, která naše předky chránila, bude i naší záštitou. Ale i my musíme předně jí vzdávat patřičnou úctu, vroucení jí vzývat o přispění a dle sil pracovat. — Tof byl asi program sjezdu. Na svátek Nanebevzetí uspořádaly družiny manifestační průvod Brnem. V čele šli sodálové a studenti, nesouce krásný bílý věnec, za nimi nejdříve mužské, pak ženské družiny. Věnec byl zavěšen na ozdobené soše Panny Marie na náměstí Svobody, jako malé dosti učinění za všechny potupy, jichž se u nás dostalo sochám mariánským. Příkladem k tomu byl družinám projev, podobný o sjezdu inteligence. I tu svěřen úkol ten studentům. Mládeži patří čin. V hlubokém pohnutí defiloval pak celý průvod, čítající na 4000 účastníků, podle sochy, před kterou prapory skláněly se na pozdrav. Sjezdu se z družin studentských účastnila v plném počtu brněnská druž. studentek a akademiček, četně zastoupeny druž. studentů v Brně a Kroměříži, z ostatních aspoň nějaký zástupce. Ve třetí slavnostní schůzi pronesl pozoruhodnou řeč dr. K. Skoupý, prof. bohosl. z Brna, na thema „Mariánská družina a inteligence.“ (Dle možnosti jí přineseme v některém čísle celou.) Inteligence je přirozeným vůdcem lidu. Proto je důležité, aby měla správný názor o určení člověka na zemi, jinak vede slepý slepého. Je jí třeba školení v tomto oboru. Mar. družina je časovou a vhodnou školou, která vede své členy theoreticky a prakticky k správnému oceňování lidského života a práce právě prohlubováním náboženského cítění. Doporučovali bychom všem místním S. S. S., aby se obeznámily s družinskou myšlenkou. Vždyť první družiny vůbec byly jen studentské. A z nich vycházeli všude vůdcové národa právě v dobách nejpohnutějších. O informace se obraťte s důvěrou na Ústředí Mar. družin, Praha II., Ječná 2.



Sjezd katolického studentstva a inteligence v Praze.

V dějinách hnutí katol. studentstva a českého katolicismu vůbec zůstanou navždy zlatými písmeny zapsány dny 9.—13. července 1921, v nichž konal se II. říšský sjezd katol. studentstva a inteligence. Bylo to „unikum“, neboť po prvé v dějinách našeho hnutí sešli se spolu s námi ti, kdož kdysi vyšli z našich řad a kdož byli průkopníky celého hnutí; bylo to něco „novum“, neboť po prvé sešli jsme se zástupci katol. studentstva i inteligence celého světa. Byliť tu Slováci, Jihoslované (60), Ukrajinci, Lužičtí Srbové Francouzi (mezi jinými kanovník Beaupin a abbé Paravy), Angličané (prof. oxford. univ. Walker), zástupci Belgie, Itálie, Holandska, Španělska, Portugalska, Německa (sl. Werner), Rakouska, Maďarska, Spojených států a Kanady. Už z té příčiny se nedivíme, jestliže t. zv. pokroková česká žurnalistika, která (Nár. Listy, Čas, Lid. Nov.) u příležitosti I. říšského sjezdu v Brně loni měla pro nás jen nadávky, ač mezi řádky dala se vyčísti obava pro budoucnost, letos projevovala obavy už před sjezdem (Čes. Slovo, 3. července), při sjezdě pak a po něm téměř oněměla, nehledě k zoufalé lokálce v Nár. Dem. 12. VII. a k hnusné satíře, již stěžl by sčnopen „pravý inteligent“, v témže čísle. A jak by neměly jazyky jejich zkamenět, když zřeli velkolepý průvod, čítající 2500 účastníků! Legitimací sjezdových vydáno celkem 3040 (v tom 1700 studentských).

Vlastnímu sjezdovému jednání předcházelo otevření unionistické výstavy v sobotu 9. července o 11. hod. dopol., která uspořádána péčí Cyrilometodějské ligy v letním refektáři v Klementinu a po všechny dny sjezdové těšila se četné návštěvě. Večer o 7. hod. uspořádáno v Nár. divadle slavnostní představení Shakespearova „Coriolána“ V neděli 10. července o 8. hod. ranní sloužena staroslověnská mše sv. v památném kostele sv. Jiří na Hradčanech. Chrám, ač poměrně dosti rozsáhlý, byl tak přeplněn, že bylo nutno současně pro ostatní účastníky sloužití mši sv. ve vedlejší chrámu Všech svatých, ježto ve svatovítské katedrále konáno právě svěcení kněžstva. Po bohoslužbách seřadil se průvod kol dómu a ubíral se kol arcib. residence, kdež s balkonu žehnal mladým nadšencům dosud nemocný arcipastýř s Hradčanského náměstí po památném Karlově mostě na Staroměstské náměstí, kdež zatím shromáždilo se mnoho katol. lidu. Jestliže až dosud radost, zračící se ve tvářích všech manifestujících, byla němou odpovědí špalíru, provolávajícímu „Slávu“, tu pojednou mohl's zřítí v obličejích jejich příznaky bolesti nad vandalským činem, který dán republice „do vínku“, nad stržením sloupu Mariánského. A tuto potupu první morálně odčinili naši manifestanti, položivše rukama dra Jandy věnec běloskvoucích lilí na ono místo. Za hrobového ticha přešel průvod kolem půdy, která volá do nebe o pomstu. V očích všech leskly se slzy, když jako na povel v odměnu přítomné ženy házejí v ústrety pořadatelstvu květy, jež se sebe

strňovaly. Okamžik svou neočekávaností k nepopsání.

Zatím co průvod bral se dále na Žofín, odnesla orelská stráž věnec do chrámu Matky Boží před Týnem. O 11. hodině zahajuje sjezd předseda přípravného výboru dr. Jarda, podán návrh jednacího řádu a zvoleno předsednictvo: předsedou: Dr. Janda, I. místopředsedou docent české techniky dr. Svoboda, II. místopředseda kol. Roztočil a III. místopředseda Jihoslován kol. Kucharič, tajemníky dr. Smolka a kol. Kuncak. Pro sjezd katol. intel.: předsedou: doc. Svoboda, místopředsedou kanovník Müller a spisov. Běla Pečínková-Dlouhá, zapis. kol. Šráček a učít. Švecová. Pro sjezd stud. tito kol.: předseda: Roztočil, dále Tomášek, Pecháč, Vondráček, Rybová a Mazanec. Pro sjezd slovan. stud. kol. Kucharič, Macourek, Ukrajinec Volyňskí, Luž. Srb Rada, Malý a Klér. Zvolený předseda vítá všechny hosty, cizince i naše (Msgra Šrákka), doc. dr. Svoboda francouzsky zdraví cizozemce. Po přečtení četných pozdravných přípisů z ciziny i místních (dr. Stojan, Hruban, minist. předs. Černý, min. Šusta a j.) mluví na thema: „Zdroj života katol. inteligence“ PhC. Krln, řeč, hluboká myšlenkami, básnická formou, vyznívá v mohutné „Věřím v jednoho Boha“. Na to přednášejí pozdravy jednotliví zahraniční hosté, po jejich vyčerpání dopoledne program ukončen.

Odpoledne po uvítání zástupce nemocného arcipastýře dra Hrubíka uděluje místopředseda dr. Svoboda slovo Msgru Šrámkovi, Tento „malý monsignor“ výstižně rýsuje obraz poslání katol. inteligence na poli politickém a sociálním. Řeč jeho bouřlivě aklamována a řečníku připraveny pravé ovace. Posledním řečníkem v neděli byl prof. Drobny z Brna, jenž z vlastní zkušenosti po dal dějiny hnutí katol. inteligence za uplynulých 15 let. Na to schválen návrh předsedy, aby byl zaslán projev úcty a oddanosti sv. Otcí. — Večer uspořádána slavnostní akademie ve dvoraně do posledního místa vyplněné. Lesk její zvýšen byl přítomností J. E. nuncia Micary a lublaňského biskupa dra Jegliče, které uvítal doc. Svoboda. Program akademie byl velice pestrý a umělecky založen a pokud se jeho provedení týče, věru nespasnou úlohu by měl i Paris, kdyby měl rozhodati o ceně jednotlivých čísel programu a nevím, zda dal by přednost výkonům pěveckým a hudebním, ať už tanou mi na mysli sbory smíšené a ženské řízené prof. Boháčem nebo mužské dirigované kol. MUC. Šprindrichem nebo konečně solová čísla kol. Drápalíkové, Kuličkové, Pavlánského, dra Smolky, či rozhodli by se pro výkony tělocvičné. A i zde by se těžko rozhodoval, maje voliti mezi prostými a rytmičnými dívčímí těl. odboru S. S. S. v Brně či mezi výkony těl. odboru „Moravana“ ať prostonými, ať na bradlech. Není tudíž divu, že dvorana nepřestávala zníti potleskem, který dostoupil vrcholu při skupinových prostoných za velení kol. Mastíka. Proslovy biskupa dra Jegliče, kanovníka Beaupine byly vhodným intermezem mezi programem. Zkrátka nemohlo býti velkolepějšího zakončení prvního slavnostního dne než touto akademií. (Dokončení příště.) E-k.

Poděkování. Po likvidaci říšského i krajin-
ských sjezdů považuje Ústředí katol. stud. v Praze
za svou povinnost poděkovati všem přípravným vý-
borům sjezdovým. Naše upřímné „Zaplat Pán Bůh!“
platí především Klubu seniorů Č. L. A., členům
i členkám České ligy Akademické, mužského i dív-
čího SSS. v Praze, Cyr.-Met. Lize, „Růži Sušil-
lově“ a jugosl. akad. družstvu „Krek“ v Praze za
čas i práci, kterou věnovali obtížným přípravám
spojeným s mezinárodním a říšským sjezdem kat.
stud. a inteligence. Nemenšími díky jsme zavázáni
dále SSS. v Plzni, Jičíně, Třebíči a Opavě za pří-
pravné práce ke sjezdům krajským.

Z Ústředí. Upozorňujeme naše S. S. S. na
včasné vypravení nacionalií do Ústředí, aby mohly
býti vystaveny legitimace. Doporučujeme větším
studentským střediskům nabývali vzájemného spo-
jení s okolím a dopomáhati nám k rychlému po-
stupu. Potřeby pro spolek (odznaky, tiskopisy,
jednací protokoly, kalendáře, atd.) jsou v Ústředí.
Štačí dopsati o příslušnou zásilku. Navykněte si
postupu úřednímu! Je třeba, aby o všech věcech
napřed Ústředí bylo zpraveno! Vedení řádných
jednacích protokolů je minimálním požadavkem.
Sdělte nám ihned, kde bychom mohli zakotviti v
okolí! Ač letos nám záleží především na vnitřním
prohloubení spolkového života, nutno i rozvoji na
venek věnovati pozornost. Oznamte nové výbory,
zašlete jednatelské zprávy a pokladní! Agitujte
zvláště teď pro zvýšení odběratel Jitra! Strá-
dejte hned od počátku za účelem všeorelského
sletu 1922. Práci ve studentských odborech ore-
lských věnujte pro letošek aspoň péče co nejvíce!
Každému musí záležeti na příštím daru student-
ského vystoupení při té příležitosti. Čiňte už teď
přípravu na různé podniky své ve prospěch akce
„Mikul. daru!“ —k.

Valná hromada Ústředí katol. studentstva
konala se u příležitosti říšského sjezdu v Praze
dne 11. července o 7. hod. več. ve velké dvoraně
na Žofíně. Vedle 50 delegátů, zastupujících jednot-
livá SSS., v nichž sdruženo je 2080 studentů, pří-
tomno jí bylo mnoho studentstva, zástupci seniorů
a inteligence, která měla současně poradní schůzi
na Strahově. Po zahájení valné hromady odstupu-
jícím předsedou Ph. C. B. Roztočilem přikročeno
k jednatelské zprávě, v níž stručnými slovy dotekl
se tajemník všeho, čeho vyžadoval obraz o činnosti
Ústředí v uplynulém roce. Zpráva byla po delší
debatě, do níž zasáhli senior-redaktor Trčka, před-
seda „Moravana“ Tomášek, předseda „Tatрана“
Stano, kol. Šebek, Klement a j., schválena. Jedno-
myslně přijata zpráva pokladní, přednesená sl.
prof. Novotnou, již předsedou, ježto mnoholetou
tichou prací získala si nesmírné zásluhy o hnutí,
vysloven upřímný dík, provázený bouřlivým potle-
skem všech přítomných. Na to referuje kol. Ket-
tner o organizačních věcech rázu vzdělávacího a
kol. Plocek podává propoisi o novém jednacím
řádu. Náměty prvního referenta a návrh druhého,
aby práce svěřena tříčlenné komisi, která by elab-
orát dala výb. schůzi ke schválení, přijaty rovněž
jednomyslně. Po udělení absolutoria celému vý-
boru přikročeno k volbě nových funkcionářů. Do
výboru velkou většinou po kratší debatě o navr-
žené kandidátce zvoleni: JUC Frant. Formánek,
předseda; JUC Fr. Láznička, I. místopředseda;
PhC Em. Kettner, II. místopředseda; JUC V. Plo-
cek, I. tajemník; JUC K. Haas, II. tajemník; MUC
Al. Škultety, pokladník; ThC A. Vondráček, za

bohoslovce; JUC R. Štěpaník, zapisovatel; PhC J.
Frydrich, archivář. Za náhradníky zvoleni kol.:
Hrůzová, Jurák, Boura a Nosil; za revisory: Dr.
K. Smolka a sl. prof. Novotná. Do smírčího soudu:
Kuncek, Roztočil, Vlček, Pecháč, Tomášek. Nově
zvolený předseda nečinná ve volných návrzích pro-
jednati námět dra Taubra, odkázaný valné hro-
madě ze sjezdu, o povinném vyučování nábožen-
ství, doplněný kol. Sochorcem o obsazení stolice
křesťanské filosofie. Vzhledem k samostatnému
vystoupení studentstva při všeorelském sletě po
živé debatě většinou hlasů přijat návrh kol. Kun-
cka o závaznosti všech při prostných cvičeních.
Kol. Šebek opět upozorňuje na heslo: „Prázdniny
Sušilovi!“ Po schválení návrhu kol. Roztočila, aby
byl poslán pozdravný telegram arcibiskupu Kor-
dačovi a Stojanovi, předseda připomíná některá
důležitější data stran činnosti o prázdninách a v
pozdních hodinách večerních končí tuto zadržlou
valnou hromadu. E—k.

Kalendář katol. studentstva na rok 1921—22.
Srovnáme-li tento V roč. s minulým a i s dřívěj-
šími, neubráníme se radosti nad pokrokem, který
lze i při sebe přísnější kritice pozorovati při tom-
to posledním vydání jak po stránce vnější úpravy
i co do obsahu, který je zvláště bohatý. Vedle prak-
tických pokynů a rad, jež přicházejí v úvahu u kaž-
dého studenta vůbec jak ve škole, tak i mimo ni,
najdeš tu vhodné pomůcky pro studium (lat. kal.,
rus. abeceda, matem. vzorce a j.) Co pak nejdůle-
žitějšího pro katol. studentstvo, je v Kalendáři
podán rozvoj celého hnutí našeho, jak po stránce
vnější, tak i vnitřní ve všech složkách i detail-
lech. Pravou „životní moudrost“ jsou „Zrnka“
v kalendáři sebraná. Neméně cenným příspěvkem
je stručné, ale bohaté pojednání o Danteovi. Vše
to vyznívá již samo sebou v mohutný apel katol.
studentstvu, aby si do jednoho kalendář opatřilo.
„Svoji k svému!“ Objednávky řiďte na: „Moravan“
Brno, Nová ul. 8. Cena, jež je letos snížena, je
Kč 6.—.

Našemu studentstvu! Je dostatečně známo,
jaké pozornosti a přízni, morálně i hmotně se pro-
jevující, těší se hnutí katol. studentstva čsl. jak
u cizinců, o čemž doklad podáme na jiném místě,
tak zejména u našich bratří českých za mořem v
Americe. A není divu! Vždyť pojí je s námi jedna
víra a jeden jazyk. Jak z posledního jejich do-
pisu vysvítá, chápou se nyní podle našeho vzoru
práce organizační mezi tamním studentstvem. A
co nejvíce se jim líbí v našich SSS., je onen soci-
ální v nejušlechtlejším toho slova smyslu, kře-
stánsko-sociální moment. Do začátku však potře-
bují leckde rady. Tě ovšem jim může poskytnouti
Ústředí, ale — co důležitější je — i jednotlivci ve
vzájemné korespondenci jedněch s druhými. Teď
již po druhé obracejí se s vroucí prosbou na naše
studenty po vzájemném dopisování. V 7. č. minu-
lého roč. Jitra uvedli jsme seznam některých do-
pisovatelů. Ale zdá se, že tehdejší vybědění zů-
stalo nepovšimnuto, třebas možno na omluvu uvé-
sti potíže dopravní. Proto důrazně opět odkazu-
jeme naše studentstvo k onomu seznamu s pros-
bou, aby vyslyšelo konečně hlasu jejich, by ti
tam naši drazí bratří nemuseli se jen spokojiti
se známým vzdechem: „Daleká cesta má — marné
volání!“ Ve školním roce stačí psáti na adresu:
Slavie department; St. Prokopius College, Lisle,
Illinois, S. U. of America. Ke jménům uvedeným
v 7. č. II. roč. připojujeme ještě: Arnošt Žižka.

F. U. C. I. Italské katolické studentstvo je organizováno jednak ve sdružení mládeže, kdež jsou hlavně studenti středoškolsí, ale i akademici a ve Federaci katol. universitního studentstva, v t. zv. „Fuči“ (F. U. C. I.), Federazio Universitaria Catholica Italiana. Organem studentstva organizovaného ve sdružení mládeže je čtrnáctideník „La fionda“ a orgánem universitní Federace je měsíčník „Studium“ o 3—4 arších s příspěvků jednak studentů universitních, jednak i seniorů a samotných profesorů. Organizace universitního studentstva je velmi silná; čítá na 20 kroužků akademických a na 30 kroužků mužských. Celá organizace je totiž rozdělena na dívčí a mužskou; studentky mají zvláštní sekretariát a předsednictvo (nyní je předsedkyní sl. Carena, profesorka), rovněž tak organizace mužská. Z funkcionářů obou složek skládá se pak generální presidium, jehož předsedou je nyní filosof Giuseppe Spataro. Celkem je dnes organizováno ve F. U. C. I. přes 5000 studentů a studentek vysokoškolských všech fakult a oborů, vyjma theology, kteří v Itálii nemají žádné organizace. Při sjezdu v Ravenně, kde přijaty také nové stanovы a jednací řád, konstatován velký rozmach organizace, zvláště v posledních dvou letech, kdy počet kroužků i členstva se zdvojnásobil proti stavu v r. 1919. Jednáno také i o akutních otázkách organizačních, náboženských, kulturní i sociální činnosti pro nejbližší dobu. Z řad F. U. C. I. vyšlo již několik poslanců, mnoho pracovníků v životě katolickém i několik universitních profesorů. I nynější stav ukazuje, že budou odtud vycházeti další a další pracovníci a že organizace F. U. C. I. bude jednou důležitým mezínkem v historii renesance katolicismu v Itálii.

— ff —

Katolická universita v Miláně bude otevřena již v tomto škol. roce. Bude mít zatím fakultu filosofickou a přírodovědeckou. Rektorem university je františkán MUDr. a ThDr. P. Gemelli, který za světové války byl lékařem a znám byl zvláště co vynikající chirurg. Ve světové válce však, ač dosud byl ke katolicismu celkem lhostejný, plně se k němu obrátil, vstoupil do řádu sv. Františka a stal se knězem. Jako profesor a rektor těší se velké oblibě nejen u studentů, ale i u celé veřejnosti. Jeho přednášky jsou prodchnuty živým duchem víry. V jeho osobě krásně se spojují velké vědomosti vědecké s hlubokou vírou. Osoba jeho jakožto rektora zaručuje prosperitu nově založené university.

— ff —

Slovo ke členstvu a vedoucím spolků. Slova Spasitelova: „Kéž bys i ty poznalo, . . . co je tobě ku prospěchu.“ znějtež vám, katolické studentstvo a zvláště vám, naši funkcionáři, při vstupu do nového roku. Pamatujte, že za vámi jdou malí a mladí jako za příkladem! Řeknete-li upřímné slovo, je jim rozkazem. Vychováváte příští vůdce katolické, vychováváte výkvět národa. Mu síte je proto vychovávat i pravé vyznavače Kristovy, kteří by především žili podle zásad jim vštěpovaných a to vždy a za všech okolností. Pěstujte v nich i stránku citovou! Citová jemnost,

zevně se projevující, něžnost ke všem (nikoli zženštilé chování!) na okolí hrubě působí podmanivě. Dbejte i sociálního poslání, jež nebudíž vám etiketou, ale programem! Nevyvyšujte se nad ostatní, nadané menšími schopnostmi ať ve studiu, ať ve hnutí našem! Vůbec plat u Vás zásada: „Každý podle schopností svých, ale každý upřímně!“ Chování vaše ve společných SSS. budiž přímo rytířské (nezáleží ovšem nijak ve vnějším dvoření). Při sebe nepatrnějších podmínkách proveďte zásadu oddělení! Špatný příklad nutno hned v počátcích odstraniti! Hleď býti každý charakterem, pracuj nezištně! Ať člen, ať funkcionář, pracuj vždy jen z ideálních pohnutek! Ty nesmíš míti prospěchu z ničeho, nýbrž spolek! Kdo operuješ se jménem spolku, budiž obzvláště svědomitým, ba až úzkostlivým! Poměr váš ke katolické veřejnosti budiž bratrský, upřímný! Buďte si vědomi své neodvislosti, ale to necht' vás nevede ke stranění! Z lidu jste vyšli, k němu v životě se jednou vrátíte. Veřejné vaše jednání necht' nezavdá ani v nejmenším příčiny ke stížnostem! Pamatujte, že každý se na vás dívá ne dvěma, ale „čtyřma očima.“ Nikdo si nemysli, žeš nenahraditelný! Jinak dojdeš často trpkého zklamání! — Práv svých těžce vydobytých hajte pevně, a to i práv materiálních! Spolek budiž vám „druhým domovem!“ Přinášejte nové a nové myšlenky jed notlivci spolku, spolky pak Ustředí! Není dobře, když se myšlenka z dobrého úmyslu vzešlá, byf sebe slabší, hned v zárodcích ubíjí. Co je dnes zrnem hořčičným, zítra může vyrůst v nebetyčný strom. Tolik „do vlnku“ vaší práce v tomto roce.

— k.

Pax Romana. Na mezinárodním sjezdu delegátů katol. studentů ve Freiburgu (Švýcarsy) od 19. do 22. července 1921 založen byl souhlasným rozhodnutím všech 25 zastoupených národů „mezinárodní sekretariát katol. studentstva se sídlem ve Freiburgu.“ Sekretariát má praktický program a je orgánem všech národů ve Freiburgu zastoupených. Založen byl sekretariát a nikoli unie nebo liga, ježto všem záleželo více na uskutečnitelné, praktické práci, než na krásných slovech. Oč všechny jiné stavy, vyznání a směry se od války pokoušely, to prakticky dokázali katol. studenti: sjednotiti totiž všecky za jedinou velikou ideou v práci mezinárodní. Úspěch tento snad vděčí tomu, že našim velikým ideálem je právě sociální a intelektuální idea katolicismu, vtělená v devisi nového sekretariátu: „Pax Romana.“ Není bez zajímavosti vzpomenouti toho, že za úspěch této věci katolicko-studentské před celým světem je vděčiti práci našich studentů, našemu sjezdu ve dnech 9.—13. července. Dosvědčil to tisk anglický, belgický, francouzský a hlavně holandský. (De Tijd, De Maasbode, Het Centrum). Všichni národové poznali, že mladé naše hnutí je plodné a že český národ musí nabýti velikého významu před celým světem, stane-li se ovšem úplně katolickým. „Poznali jsme, že Češi mohou býti zároveň dobrými katolíky i dobrými vlastenci. Mají

přece jiné národní tradice než-li husitské: tradice cyrilo metodějské, t. j. apoštolát na venek, tradice svatováclavské, t. j. apoštolát ve vlastní zemi. (De Tijd, 29. VII. 1921.) „Hlavně nám, Holanďanům, tyto idee zní docela příbuzně neboť ideály apoštolátu, jak vnějšího i vnitřního staly se nám posledních letech tak živými.“ (De Tijd, 30. července 1921.) Mezinárodní sekretariát „Pax Romana“ (římský mír) znamená pro nás vstup do těsné, praktické jednoty pracovní se všemi katolíky-inteligenty celého světa. Styky jsou navázány a konference delegátů vždy po roce budou v jich budování pokračovati. Nyní i soukromé, pro celé hnutí nezbytné styky se zdarem mohou býti pěstovány na sjezdech (na př. Ravenně ku počtě Dantea a v Římě), ale musí začít i výměna všeho, co nutno, čímž otevírá se Ústředí nové pole činnosti, o níž v Jitru budou podávány zprávy.

A. S. T.

S. S. S. v Praze. Školní rok ukončili jsme poutí do Staré Boleslavě, vykonavše k ní přípravy a provedše agitaci. O jejím velkolepém zdaru bude v Jitru referováno jistě článkem samostatným. Na místě umučení světce jsme přijali též Tělo Páně. Pak zahájena práce prázdninová valnou hromadou dne 21. května. Nový výbor (předseda kol. Ph. St. Lad. Pavelka, místopředseda kol. Jan Mádl, jednatel kol. Jar. Michálek, pokladník kol. Jos. Trojan a pátý člen kol. Richard Šváb) vytýčil ústy předsedovými svůj pracovní program, zdůrazňuje prohloubení náboženského života a těsnou spolupráci se studentskou Mariánskou Družinou. Kvapem času přiblížil se i náš mohutný manifestační sjezd. K jeho zdaru přispěli členové horlivou činností, jak v přípravných pracích sjezdových a vý-

stavce unionistické, tak při sjezdu v nádražní, pořadatelské a tlumočnické službě a hlavně v pracích posjezdových. A členstvo všech těchto prací za cílevědomého a obětavého vedení referentů Ligistů se rádo s porozuměním zúčastnilo. Vždyť zdárný průběh a zorganizování sjezdu byl také naší hrdostí. Jen litovali jsme velmi, že krásné a slavné dny katolické metropoli tak rychle uplynuly. Na pravém místě ukázala se tu naše dílna. Návěštní tabule, informační tabulky ve sjezdové kanceláři, instalační práce ve výstavce, nábytkové a dekorační zařízení sjezdové kanceláře, vše bylo zrobeno v naší domácí dílně. Po této plodné činnosti většina členstva se rozjela na prázdniny, mnozí z nich společně na prázdninovou kolonii v Citolibech. Zbylí členové denně se scházeli zase „na robotu“ do dílny a v neděli na společné služby Boží do kolejní kaple, jež laskavě celebroidal dp. ředitel Davídek. I několik velmi zdařilých výletů bylo uspořádáno: na Prachovské skály, na Tábor, do Plzně, na Radyni. Během sjezdu se zájmem dílnu naši navštívili delegáti SSS. z Pardubic, Litomyšle, Plzně, Opavy, Uher. Hradiště a z Brna. Můžeme již dnes prozraditi, že návštěvy tyto nesou již ovoce. V těchto dnech zahájí činnost druhá studentská dílna při SSS. Pardubicích, naším SSS. v život jsouc uvedena. Pozornost nemenší věnována i krajinským sjezdům. Sjezd jičínský a plzeňský obeláný sedmičlennou delegací, třebíčský a opavský dvoučlennou. Na sjezdu katolického studentstva slovenského v Žilině zastupeno SSS. kol. předsedou a kol. místopředsedou. Dlužno též poznamenati, že z řad našich byli letos 3 kolegové referenty na krajinských sjezdech.

Pavel Kal.

J I T R O

vychází každého měsíce mimo hlavní prázdniny. — Redakce a administrace: Praha II., Voršílská 1. Předplatné na půl roku: 8 Kč pro nestudenty, 4 Kč pro studenty.

Sdělení redakční. Příspěvky se nehonorují. — Nejsou-li podepsány plným jménem (vedle pseudonymu), zůstávají nepovšimnuty. — Pište pouze po jedné straně, čitelně a inkoustem! — Příští číslo vyjde po 15. říjnu. — Redakční uzávěrka 5. října. — Odpovědi na došlé příspěvky. Vlastimil Dorazil: Námět čelmi časový dojde uplatnění v č. 2., ovšem ve zkrácené a opravené formě. Hromaděním period v úvodu, prozrazujících četbu Demosthena, myšlenka uniká. — B. Vyšín, Al. Keltnerová: Odpovíme dopisem. — A. F. Slavec: „Prosbu“ má dobrou jen první sloku. „Dar štěstí - pavučina“ má myšlenku pěknou, ale forma je slabá. Pošlete více a udejte přesnou adresu. — V. F. I v básni platí „Finis coronat opus“. „Dávná zkazka“ by se hodila, ale poslední verše jsou formálně nedokonalé. — Joža Letovský: Něco uveřejňujeme. Báseň v prose až příště. Ostatní se nehodí. Nenechávejte své lry znít jen erotickými tony! — Trn: „Svatba“ má myšlenku vtípnou, ale nelze jí použití jak pro nepropracovanost formální, tak ještě z jiných důvodů. „Otázka“ je slabá. Není ještě básň, co má rým a rytmus správný. Ostatně „mladí nejsou jistě na světě rádi proto, že někdy pláčou.“

Sdělení administrační. Do prvního čísla přikládáme objednacím korespondenčním lístky. Dřívější odběratele prosíme, aby jich použili k přihlášení nově získaných odběratel nebo k oznámení těch, jimž Jitro lze zaslati na ukázkou! Noví abonenti použijtež jich ke sdělení přesné adresy! Pište všichni, kolik exemplářů čísla 1. potíbeujete na agitaci! Redakce jiných časopisů a listů prosíme, aby nám tyto posílaly výměnou za Jitro!

Majitel, vydavatel a nakladatel: „Ústředí katolického studentstva československého.“ — Odpovědný redaktor: Frant. Formánek. — Tiskne: Československá akciová tiskárna v Praze II. Spálená ulice číslo 15.

JITRO

ČASOPIS STŘEDOŠKOLSKÝCH STUDENTŮ
KATOLICKÝCH

ROČNÍK III.

V PRAZE, v říjnu 1921.

ČÍSLO 2.

E. K.

Nezhyne rod, jenž věřit neustane: Dědictví otců zachovej nám, Pane!

(Glossy k 28. září a 28. říjnu.)

28. října budou tomu 3 roky, co vyplnila se věštecká slova Komenského: „Věřím i já Bohu, že po přejítí vichřic... vláda věcí tvých k tobě se zase navrátí, o lide český.“ Jásati bude opět celý národ a s ním děkovati bude Božské Prozřetelnosti lid katolický a v něm katolické studentstvo za to, že „vrátila se vláda věcí jeho k němu.“ Ale vichřice!? — — — Přešly už úplně? Podívejme se jen kolem sebe! Nechoďme daleko! Zdaž právě katolické studentstvo, ať středoškolské, ať vysokoškolské nebylo postaveno nejen do vichřic, ale do krutých bouří? A byly mnohdy ty bouře tak veliké, že se zdálo, že to studentstvo katolické bude smeteno vichřicí! Vzpomeňme počátečních dob republiky, kdy těšili se nepřátelé všeho katolického, že nevstane více ta hrstka katolických studentů, byvší zasypana ruinami někdejší říše. Ale ta hrstka přece ožila! A ona žila pravým životem, takže dnes tvoří několikatisícovou falangu. — AA že by budoucnost, aspoň ne dohledná, učinila konec těmto bouřím a vichřicím, na to katolické studentstvo je připraveno. Ono ví, že „dábel odchází jednou v té, podruhé v oné podobě, hledaje, koho by pohltit.“ Ono ví, že pod rouškou vlastenectví nebo falešné dobročinnosti skrývá se had, který mu chce vzítí „pravé dědictví po otcích“ víru v Boha, v sv. církev katolickou. Kdo můžeš rozuměti, rozuměj! Ono zná ty „falešné proroky“, ty „vlastence“, kteří v onen

památný den říjnový nebudou mít na mysli nic jiného, než jak by vyrvali národ v pravdě věřící katolickému Římu a vrhli jej do protestantského Berlína, aby tak „vláda věcí jeho“ byla mu z rukou opět vyrvána.

Katolickému studentstvu není „**dědictvím po otcích**“ státoporná idea husitství a německého rozkladného protestantismu, nýbrž tvořící idea **svatováclavská, idea národní, ale spolu idea náboženská**. Je-li sv. Václav patronem vši české mládeže, pak v jejích řadách oslavuje tohoto národního světce zvláště katolické studentstvo. Že ovšem moderní „vlastenci“ v den 28. října budou vzpomínati všech možných velikánů, ať pravých či falešných, při tom však nevzpomenou, či lépe řečeno, budou hledět odpoutati pozornost od jednoho z největších a nejprvnějších vlastenců, který nám zanechal dědictví svatováclavské, to nás nijak neklame. Za sv. Václavem jdouce, chováme v srdcích vlastenectví, jež se projevuje poctivou prací, třebaš jen drobnou prací ve škole, a nevystavujeme svého vlasteneckého smýšlení na kabátech, aby jen ústy se projevovalo. Jsme katolickými studenty a proto už eo ipso musíme milovati svou vlast, abychom i po této stránce byli Kristu podobní. Není a nesmí býti ovšem na druhé straně naše vlastenectví národním šovinismem!

Poněvadž dosud nepřešly vichřice, není

„vláda věcí národa“ v jeho rukou. 28. října vrácena národu samostatnost, vrácena mu pravá vlast, ale nevráceno mu, ba spíše bráno mu ze srdcí to, co je nejdůležitějším dědictvím po otcích: **víra svatováclavská**. Český lid ovšem dnes už vidí, kam by ho zavedly náboženské bouře. A proto vzývali-li jsme sv. Václava v den 28. září, prosíme ho i 28. října slovy Sládkovými: „Sv. Václave! Volá tě tvůj lid: vrať své zemi požehnání,

vrať svým dětem klid!“ Neboť jen tenkrát, až český národ celý vrácen bude víře svatováclavské, přejdou vichřice a vrácena bude i jeho vláda do jeho rukou úplně. Až heslem jeho bude „Víra a Vlast!“, pak bude trvale obrněn proti všem nepřítelům, ježto „nezhyne rod, jenž věřit neustane.“ Proto u příležitosti významného dne říjnového prosme Pána slovy Velehradské hymny: „Dědictví Otců zachovej nám, Pane!“



K. DOSTÁL LUTINOV

Modlitba knězova.*)

Pane, viz, já jsem tvůj učenník a zástupce!

Ó, dej mi svoje ruce,
by vezdy jenom žehnały.
ó, dej mi svoje nohy,
by všude ovce hledaly,
ó, dej mi svoje čelo,
by jenom na ně myslelo,
ó, dej mi svoje srdce,
by pro ně láskou hořelo,
a kdyby byla vůle tvoje,
na dřevě kříže umřelo!



BEDŘICH V

Vlastenec.

(Událost z roku 1918.)

Bylo parné letní odpoledne. Na nebi nebylo ani obláčku, jen samý čistý blankyt. Slunce vysílalo do okolí žhoucí paprsky a nešetřilo ani otevřených oken osobního vlaku, jenž se blížil právě ke stanici.

V oddělení vagonu třetí třídy sedělo šest cestujících. Tři ženy s tlumoky, v nichž měly něco namáhavě získaných potravin, student, jedoucí na prázdniny, mladý státní úředník a konečně pán, o němž těžko bylo posoudit, jakého je věku i povolání.

Bezvadný zevněšek prozrazoval, že se pečlivě obírá vlastní osobou a že mu lahodí, je-li předmětem pozornosti jiných. V tom ohledu nepřálo mu tenkrát štěstí. Ženy neměly smyslu pro nic jiného, než jak se zásobiti potravinami, úředník četl pozorně „Národní Politiku“, student vyhlížel oknem do kraje a chvílemi listoval v jízdním řádu.

*) U příležitosti 50. narozenin vyňato ze sbírky „Království Boží na zemi.“

Pán se zřejmě nudil. Několikrát začal rozhovor, ale spolucestující vždy stručně odpověděše, nejevili ani chuti, ani nálady k zábavě.

Ve stanici opustily ženy vlak. Pánovi jako by se ulehčilo.

„Teď se nám hezky pojede,“ liboval si. „pěkně si pohovoříme a cesta uběhne, že to bude radost.“

„Mně uběhne už brzy,“ zasmál se úředník. „Na nejbližší stanici vystupuji.“

„Škoda, litoval pán, „tolik jsem se těšil, že si pohovoříme o politice, ježto soudím, že jsme kolegové v povolání.“

„Co nám pomohou plané hovory, raději k činům,“ pravil nadšeně mladý úředník.

„Ano, ano, k činům!“, volal radostně pán a zaklepav rázně na rozevřenou „Národní Politiku“, dodal tiše: „K činům, a proto neutrácejte tolik času českými novinami, přáteli mladý, tím získáte na vyšších místech jen špatné okó.“ Moje zásada je: „K činům, ale s duchem času“ Brzy bude po válce a dnes

už víme všichni, že Němci ovládnou svět. Nelze jinak, než jít s nimi, ale raději dříve, nebo brzy by mohlo být pozdě. Podle klíče „Volksratu“ přijde doba, kdy nebude pro Čecha místa ve státní službě.“

„Čechy budou svobodny!“, pravil úředník pevně.

Na lících pánových objevily se rudé skvrny rozčilení a ústa stáhla se k posměšku:

„Jen pozor, vlastenče, pozor, ať brzy nelitujete! Radil jsem vám upřímně.“

„Děkuji ze srdce za dobře míněnou radu ale jsem Čech a Čechem zůstanu. Ani tu skývu chleba se nebojím, kterou by mi „Volksrat“ z ruky rád vyrazil.“

Vlak zastavil. Úředník složil opatrně no-
viny a pozdraviv zdvořile, spěchal k domovu.

„Rebel“, povzdychl si pán, „je ztracen!“

Nemluvil hodnou chvíli, ale čilá jeho po-
vaha nedala mu setrvati v klidu.

Zahleděl se do tváře studentovy a pozoro-
ruje ho ostře, tázal se: „Jak se vám líbil ten
dívoch?“

„Dobře, řekl student upřímně.

„Hochu, hochu,“ hrozil se pán, „snad byste
s ním nesouhlasil? Pamatujte na rodiče a
na svoji budoucnost! Jste dojistá studující,
není-li pravda?“

„Ano, jsem gymnasista a hodlám studovat
práva.“

„Práva? To máte otevřené všechny brány
ke štěstí, umíte-li dokonale německy. Měl
byste potom přejít na německou universitu,
abyste měl odtamtud vysvědčení. V úřadech
má německý právník všude přednost, jak při
přijetí, tak při postupu. Jsem také rozený
Čech, ale jakožto státní úředník jsem vlastně
Rakušan. Člověk musí míti smysl pro právo
a když už jednou máme širší vlast, musíme
si jí vážit. Jsem také vlastenec, ale vlastenec
jak se patří. Jsem vlastenec rakouský a ne
rebel.“

Studentovi bylo trpko v duši a prude mu
bouřilo v mladé hlavě. Rád opouštěl rakou-
ského vlastence ve stanici rodné vísky. Přechal
od něho, aby se s ním už nikdy neshledal. —
— — A přece ho ještě uviděl! — —

Bylo 28. října 1918. Praha jásala a k po-
mníku sv. Václava hrnuly se davy, v nichž
bylo též mnoho studentů. Chodili ulicemi zpí-
vajíce, poslouchali radostná provolání k lidu
a připojovali se k průvodům. Někteří z nich
prodrali se obratně zástupem až k stupňům
pomníku.

„Mezi Čechy domov můj,“ znělo mohut-
ným sborem ohromnou prostorou, když se-
tkaly se zraky známého našeho studenta se
zářícíma očima pána bezvadného zevnějšku.
Poznali se. Student v překvapení jakoby oně-
měl, ale pán zpíval klidně dále. Rudé skvrny
nadšení v lících, trikoloru v dirce knoflíkové,
klobouk uctivě v ruce, tak stál tu „bývalý ra-
kouský vlastenec“.

A zase bylo studentovi hořko v duši a za-
bouřilo v mladé hlavě. Nepozorovaně oddělil
se od druhů a zašel do tiché ulice. — — —

„Tempora mutantur et nos mutamur in
illis“, bolestně si povzdechl. — — —

Ani sám nevěděl, kde a jak dlouho chodil,
když konečně stanul u rybníčku v sadech. Na
tiché hladině leželo několik spadanych listů.
Všechny byly jasných barev a leskly se v
zapadajícím slunci, když tu větrík přivanul
mezi ně list ohnilý s černým středem.

Student se smutně usmál a sám k sobě
zahovořil: „Musí býti každá krása a radost
porušena? Proč loudí se klam a faleš za po-
ctivosti?“ — — —

Stmívalo se. Student se rozhlédl a vy-
kročil k domovu. Umiňoval si, že bude vla-
stencem, avšak vlastencem poctivým a že půj-
de vždy tam, kam mu **povelí čest, nikoli kam
ho bude vábiti osobní prospěch.**



VINC. K:

Svržené.

Ke dni 3. listopadu.

Jak nevyzpívat srdce černý smutek,
jak nedotknout se čarochvějných strun?
Jak „nevelebit bohatýrský skutek“
těch podlých, kteří Matce strhli trůn?

Ach nemožno. Mně chví se bolem ruka,
když opévat má rouhavý ten čin —
a při myšlence hrozného srdce puká,
že vlastní Matce učinil tak syn.

Své spínám ruce, prosba ze rtů kane,
zrak zakrývá slz závoj mlhavý:
„Jím odpust,“ vroucně lkám já k tobě, Pane,
„však hanba věčná padniž na hlavy!“

My tobě, Mátí, chceme se vždy kořít,
ať celý svět to v šíř a v dáli zví,
a pomník, který nelze nikdy zbořit,
ti v srdcích věrný národ postaví.



Quelques chapitres qui se rapportent à l'activité des étudiants catholiques tchécoslovaques pendant le temps des vacances.

On n'en doute pas, en parlant sincèrement, que les étudiants „progressistes“ réunis dans leur Fédération emploient le temps de leurs vacances pour se récréer. Nos étudiants catholiques de leur côté, réunis dans leur Bureau central, qui compte aujourd'hui plus de 2000 membres, trouvent leur occupation pendant les vacances, comme ils ont fait les autres années, dans un travail sérieux, auquel ils s'adonnent aussi avec une ferveur extraordinaire. En dedans ils s'organisent, en dehors ils tâchent de faire développer leur organisation et d'augmenter leur nombre.

Si les vacances procurent à d'autres un repos agréable, elles sont pour les étudiants catholiques un moment, où on se livre aux études et à un travail assez pénible. Nous voyons cela dans le tableau des vacances de cette année-ci, qui exigeaient, pour en parler ainsi une ferveur qui surpasse les forces humaines. Nos étudiants en sont la preuve. Voilà, pourquoi nous voulons présenter à nos chers frères de l'étranger notre activité, qui s'est déployée au temps des vacances, et nous sommes sûrs de pouvoir satisfaire ainsi à notre idée. En même temps, nous livrons à l'étranger catholique des renseignements, qui se rapportent aux affaires de l'action catholique des étudiants tchécoslovaques. Nous étudiants catholiques, nous étions occupés déjà pendant l'année scolaire, mais surtout les premiers jours des vacances, à faire des préparatifs pour le II congrès des étudiants catholiques dans la république tchécoslovaque. En même temps, on préparait le premier congrès international de tous les étudiants catholiques dans la capitale de la République, à savoir, à Prague. On n'y trouvait pas un état européen qui n'eut pas envoyé ses représentants pour ce congrès, au contraire, on y voyait l'Amérique.

Qu' on nous ne demande pas d'énumérer tout ce qui s'est passé pendant les jours du congrès c. a. d. depuis le 9 jusqu'au 13 juillet 1921. Il suffit de dire, que c'était un congrès de manifestation, mais ce qui attirait surtout l'attention, c'était le travail sérieux. En voi-

là une grande différence entre le congrès international des étudiants progressistes, qui se fit à Prague au printemps de cette année-ci, et celui de nos étudiants catholiques et des intellectuels. Nous y insistons surtout, ayant raison, car les progressistes ont refusé, que les étudiants catholiques espagnols prennent part à leur congrès. Là on disputait pendant 14 jours, traitant des différentes questions, mais on n'aboutissait à aucun résultat, si non, qu'il fallait constater quelques fiançailles, qui se sont faites à Prague de la part des étrangers; ici il a suffi quatre jours pour préparer le terrain pour créer l'Union internationale catholique des étudiants à Fribourg. D'ailleurs, on peut voir le lieu l'effet de nos efforts dans la presse catholique à l'étranger, l'avenir plût-à-Dieu, va vérifier la réalité de notre but.

D'un côté les étudiants étaient occupés vers la fin du mois juillet de faire leur bilan, tandis que d'autres usaient de leurs forces et du temps pour préparer les congrès dans des différents districts de la République.

Les étudiants catholiques connaissaient bien l'étendue de ces congrès et leur importance, surtout si on avait en vue l'accroissement de leur organisation en particulier. Voilà pourquoi un tel soin à arranger des congrès pareils dans les districts. Cette année-ci on en a arrangé quatre, à savoir deux au mois de juillet, et deux au mois d'août.

Ce que nous avons dit jusqu'ici tout cela a servi pour que le développement s'affermît, mais il ne fallait pas oublier, que l'esprit devait aussi être exercée. Pour cela on s'en servi de la retraite bien fréquentée, donnée par les Pères de La Compagnie de Jésus à Prague et à Velehrad, lieu de pèlerinage célèbre et cher aux catholiques tchécoslovaques. Durant ce temps sacré on pouvait parler du profit immense, qu' on en a tiré.

Le même profit spirituel a été en vue, quand les étudiants tchécoslovaques participaient au congrès des congrégations tchécoslovaques tenu à l'honneur de la très Sainte Vierge le 15 août. A l'occasion de cette fête de l' Assomption de Marie on

offrit à la Mère de Dieu une couronne bien grande composée de roses blanches, des enfants de Notre Dame.

Pendant les vacances s'occupaient les étudiants tchécoslovaques à assurer leur avenir au point de vue financier. Où habiter, comment vivre, voilà des questions, qui occupaient nos pensées et pesaient pour ainsi dire sur nos épaules. Tout cela était d'autant plus dûe, que les étudiants catholiques étaient réduits presque au désespoir.

Les étudiants progressistes ont obtenu de la République bien de millions de couronnes. Les étudiants catholiques ne possèdent qu'un seul collège à Prague qui procure un soulagement seulement à 80 académiciens. Les autres collèges ont été occupés par les

étudiants progressistes, et aux étudiants catholiques on a conseillé de s'en aller.

On s'est même approprié un collège dit „Strakova akademie“, l'accadémie de Straka. Cela était injuste, car ce collège appartient seulement d'après la volonté expresse de son fondateur aux étudiants catholiques. S'appuyant sur l'appel „d'en haut“ on occupa partout les habitations quelconques dans les couvents catholiques, même en violant la clôture. Ainsi on agit injuste avec les étudiants catholiques dans la République.

Entre temps, élevons notre voix vers l'étranger catholique nous souvenant des paroles dans l'Écriture Sainte: „Seigneur, restes avec nous, nous périssons!“



A. KELTNEROVÁ:

Variatio delectat!

(Změna těší.)

Mocně zaznívají dnešní generaci slova — ovšem že ne bez výsledku! Lidé přeměnu mění způsob života, víru, modu, přátelství — inu vše! Proč by tedy nemohl básník odložit na čas lyru a zaměnit ji perem belletristy? Změna těší i jeho a myslíte, on nemá takové touhy, jako ti ostatní? — —

Proč přecházejí lidé, do nedávno zřízené sekty československé? Změna těší! A ve staré církvi jim už vše prý sevšednělo, ale ona nová — plná výhod, více jim vyhovuje; a konečně, až je vše omrzí, tato nová sekta dovolí jim „pro změnu“ vůbec nevěřit!

Co člověk neučiní pro změnu! Ani tomu mrtvému tělu nedá se klidu. Pro změnu nechávají se lidé spalovati, jen aby se nemusili pokořit starému způsobu uložení do země. Jsou dopravováni do krematoria až kamsi za hranice a v podobě popelu vrací se zas mezi své do rodiny.

A moda? Ta se mění každým měsícem! —

Pamatujete se na jednu pohádku z dětství o princovi, který vysvobodil ze spárů draka tři princezny, zvoliv si ku svým heroickým činům věrného přítele Dobroděje? Každé tajemství bylo jim společným pokladem! Ale to jest pohádka, které věří jen děti! My už smýšlíme jinak.

Orestes a Pylades byli rovněž vzorům přátelství, ale kdo dnes věří dějinám, sahajícím do tak závratné dálky?

Jsou však mnohé obory, které nesmí podléhati změnám. Ale co záleží našemu člověku na tom? Změna těší; a on přece se nezajímá o jiné věci, než které jej těší!

Změna těší kde koho! Ale není to vždy touha jen lidí! Ani ty drobné drahokamy nebeské nejsou jí uchráněny! Pohledte na malou hvězdičku! Hledí a směje se na svět, ale než se naděje, jest ta tam; a pro změnu ztrácí se v černém mraku.

Naše země také pro změnu nestojí na témž místě, nýbrž koluje stále kolem slunce a prohlíží je se všech stran, jakoby na něm hledala božského Héliu, chtějí mu poděkovati za jeho životodárnou štědrost.

A měsíc? Ani ten není ve svém běhu beze změn!

Pamatujete se na chvíle, kdy příroda celá, jakby zamklá, úzkostlivě hleděla do setmělé atmosféry, která ještě před chvílí byla prosycena zlatými paprsky slunce. My jsme se dívali na ně barevným sklem a viděli v něm tmavý srpek měsíční! Bylo to zatmění slunce. Měsíci totiž zdálo se být velmi dlouhé a všední, neustále hleděti jedinou tváří na zemi, aneb snad se bál, aby jí příliš nesevšedněl a proto postavil se mezi zemi a slunce, aby si získal obdivu a vážnosti jak u ní, tak i u drobnoukých tvorů, kteří ji obývají. —

Škola, to jest rovněž místo, které se ne mění — aneb alespoň nemá měnit. Ale to

jest ovšem pro ubohé, malé bytosti, které ona každodenně pohltí do svých šedých stěn, velmi nemilé. Mnozí již zkusili zaměnit tento druhý domov za jiný, ovšem veselejší. Ale běda! Ten byl brzy vypátrán a dětem pro změnu opravena jedna známka na vysvědčení!

Ale to je příliš mnoho o jiných! Mluvme o sobě!

Já jsem si onehdy pro zmčnu (která těší v mnohých případech i mne) oblékla na ruby kabát, jindy zas jsem jedla polévku vidličkou!

Karel Havlíček Borovský vyhýbá se dokonce mostu a jde louží! On však nazývá tuto chuť po změně „originálnost“.

Touha po změně vrozena jest skoro všem lidem. Nevím, komu by se líbil život monotonní!

Nuže, bořte staré řády a měňte své zvyky! Ale nikoliv ku škodě své neb cizí, aby vám potom nevznikly podobné aféry s kabáty, vidličkami, se školou, aneb dokonce s dějinami neb církví!

Změna těší, ale ještě více škodí!

Obnovuje, ale klame!

Neměňte nikdy bez uvážení, neboť „snadný vstup do podsvětí“, snadnější do záhuby.

Neměňte, co se vám zdá užitečné, ať se svět kolem vás sebe více mění směr svých cest, skutky i úsudky!

Jako Odysseus proti zpěvu Sirén, tak i vy obrňte se proti svůdnému volání světa Variatio delectat!



F

Odletěly vlaštovičky

Odletěly vlaštovičky,
odletěly v cizí dál,
smutno je teď bez nich u nás,
jakoby mír odlétal...

Odletěly vlaštovičky,
zmlkl švitor v našich zdech,
jak by štěstí odletělo
perutí jich našich střech.

Odletěly vlaštovičky,
v srdci mém jsem zaplakal,
přiletěl k nám do chalupy
místo štěstí bol a žal.

Odletěly vlaštovičky,
v dáli zírám smutný zrak;
přiletíte z jara zase,
zaplašíte trudů mrak?

Přiletíte vlaštovičky,
přiletíte pod náš trám?
přiletí zas štěstí s vámi
v doškový náš rodný chrám?



Zrnka moudrosti.

Neposlouchej lidí, kteří mluví špatně o jiných
a dobře o tobě! (Tolstoj.)

Denní pořádek je dílnou, kde se tvoří zlaté
charaktery. (P. F. M.)

Jediná církev katolická myslí logicky.
(Hartman.)

Umění, které pomýšlí na potlesk, odkládá
všechno stud. Patří dolů, místo aby patřilo nahoru.
Klade svou korunu na čelo davu. (A. Hello.)

Když ženy chápou a chlubí se, že jsou srdce
a muži rozum, proč tedy tak divoce usilují o kul-
turu rozumu a ne srdce? A je tolik srdce potře-
ba, tolik je ho nutno nynějšímu světu, nynějšímu
kvapícímu a bezohlednému světu!
(F. X. Svoboda.)

Stát čistý před Bohem i před lidem, ó, v tom
je síla! (K. Dostál Lutínov.)

Jeť v skutku bolest chlebem duší.
(Vrcálický.)

Ubývá-li náboženství a moci církve, ubývá
také útěchy, naděje a radosti ze života.
(Masaryk: Sebevražda 122.)

Kde Bůh a sv. církev Boží pozbyla vážnosti
a svobody, tam nemůže býti ani řeči o pravé váž-
nosti a svobodě státu. (Štrossmayer.)

Knihy mohou býti výtečným prostředkem
k obveselení ducha. Než škoda, že největší část
knih zábavných pravou veselost spíše ničí, než ji
rozmnožuje, ony olupují srdce o jeho nevin-
nost... odnímajíce mu takto první podmínku pravé vese-
losti. (Bolzano.)



Jitro.

Jistě mnohý čtenář pohrdne již nadpisem domnění, že následovatí bude dlouhé říkání o rozšiřování časopisu. Snad neuzná ani za vhodné, aby blíže prozkoumal, co následuje. Leč přece, ač již předem vím, že propadnu tomuto osudu čtenářské nemilosti, odvažují se vystoupiti na scenu. Dejte pozor, opona jde nahoru!

Dubový háj ozářen jest měsíčním světlem a stíny stromů jako ochranná síť pevně přitisknuty jsou na bílé stany tábořících skautů. Jsou tři hodiny po půlnoci. Celé okolí pohrouženo jest v posvátný klid, s nímž se pojí v ladnou harmonii hukot řeky S narážející na jez. Chvillemi dokazuje též dýchavičná lokálka na druhém břehu, že nenadešel ještě konec jejího vysoce důležitého života.

V bezprostřední blízkosti stanů choulí se do pláštěnky „nováček“ — hlídka. Mnoho kuráže do hlídání nemá. Kolena se mu divně pohybují všemi možnými i nemožnými směry a ruka svírá křečovitě dlouhou bambusovku — zbraň proti každému rušiteli nočního klidu. Zraky úzkostlivě sledují okolí a sebe menší šelest listů nebo šramot pozdě domů se vracejícího obyvatele lesů vzbuzuje v duši jeho nejrozmanitější představy. Pařez ze tmy světélkující divá se na něho jako skrčený vlk připravený k útoku na nevinnou oběť. Rovněž divný pocit zmocňuje se jeho zad. Zdá se mu, jakoby tisíce mravenců rejdlilo po jeho páteři. Poznává s hrůzou, že by mohlo přijít nebezpečí ze zadu. Pomalu otáčí hlavu a snaží proniknouti do nejzazších hlubin lesa. Leč příšerná tma ironicky se na něho šklebí, jakoby mu dávala na srozuměnou, aby si posvítil. Již sahá pro elektrickou lampičku, když tu náhle nová myšlenka prolétne jeho mozkem. „Což kdyby ne; raději zůstanu potmě,“ a bezvládná levice zvolna spouští lampičku do kapsy.

„Snad mne Pán Bůh ochrání“, dodává si odvahy, při čemž rojí se před ním všechny darebnosti a ničemnosti, které kdy provedl. Nemodlí se, do kostela nechodí, denně jen zlobí a ve škole se neučí. Vždyť se vlastně o toho Pána Boha jakživ nestaral. Což kdyby ho tak stihla nyní zasloužená odplata? Těžce vzdychne a bezradně očekává věci příštích

Zatím počíná se obloha vyjasňovati a jitřenka, která až dosud jasně zářila, blodne, dávajíc na jevo, že za nedlouho předá vládu svoji zářivému slunci. Pára nad vodou stoupá do výše. Kdesi vzadu ozval se první ptaček a radostně zpívá ranní modlitbu. Ještě chvilku a krajina procitne ze sladkého spánku

Naše hlídka stojí nehybně a očekává příchod jitra. Zdá se, že s přibývajícím světlem přibývá i jemu odvaha a síla. Chvilí přemýšlí, pak sebou pohne a kráčí ku předu. Leč sotvaže udělal první kroky, zastaví se jako zkašený a naslouchá. Na nejbližším stromě cosi zapraskalo. Pohlédne vzhůru a pátrá uděšeně po příčině. Pln hrůzy pozoruje, jak se světlé mezery mezi jednotlivými větvemi vyplňují a mimoděk mu připadá, že je ta koruna stromu sídlem lupičské bandy.

Náhle zableskne se mu v očích a jakýsi drsný předmět narazí na jeho vzhůru vztýčený nos. Vykřikne zoufale a chce skočiti do stanu, leč noha jeho uvízne za kolíkem připevňujícím stan a on neslavně padá a s velkým lomozem boří své obydlí, aby v další okamžiku jako puma dopadl na svého spícího a nic netušícího kolegu. Nový výkřik, mocný pohyb nahoru a milý náš nováček leží i se stanem a svlažuje svou rozpálenou hlavu hrnci s vodou opodál stojícím

Poplašená veverka, která si dovoľila hlídku tak poděsiti, prchá se stromu na strom od místa neštěstí. A má také proč. Celý tábor jest vzhůru a prohlédává okolí. Marná však jest námaha. Corpus delicti — šiška — zůstala nepovšimnuta. Kterýsi horlivý fotbalista do ní kopl, poněvadž se mu zapletla pod nohy

Ani potom, když jitro plné kráse posvítilo si na rozbitý stan a polekaného nováčka, nemohl se nikdo dozvědět, co že ho tak poděsilo, že by byl málem o hlavu přišel!

V neděli ráno ubíral se náš hrdina po pěšině do blízkého městečka K. V hlavě mu to ještě divně hučelo a odřený nos a rozbité koleno připomínaly hrůzostrašnou noc

A poněvadž má v noci zase hlídat, kráčí pevným úmyslem do kostela a v duchu filosofuje: „Musím se s tím Pánem Bohem smířit, snad se mi to bude lépe hlídat.“



Věřící věda.

Třetím vynikajícím objevitelem v oboru elektřiny je **Michael Faraday**. Fysik Tyndal jej nazývá „největším experimentátorem, jakého kdy svět viděl“ Chemik J. B. Dumas velebí ho jako „nejdokonalejšího učence, který kdy byl členem francouzské akademie. Není věci v elektřině, které by se jeho duch nebyl dotekl, co by neprozkoumal, nedoplnil, nepřepočítal. Mnoho je toho, co objevil a co jen jemu náleží.“ (Discours et éloges akad. I., Paříž 1885, 53, 75.)

Faraday se narodil 1791 v Newington-Butts z rodičů protestantských. Železnou pílí a vytrvalostí propracoval se nepříznivými okolnostmi hlavně pomocí Davyho ke své vědecké výši. Svému náboženskému přesvědčení, v němž byl rodiči vychován, zůstal vždy věren.

Dával to nepokrytě najevo ve svých spisech, v nichž velebí často Boží moudrost a moc v přírodě. R. 1860 se veřejně ohražoval, když chtěli jeho jména zneužít k protináboženským štvanicím.

Tato trojice věhlasných učenců přiznává se neohroženě k pozitivnímu náboženství nadpřirozenému a prohlašuje slavnostně, že jejich vědecké bádání je nikdy nevedlo ke sporu víry s vědou. A byli to přece mužové, jako Volta a Ampère, kteří si dali práci, aby poznali své náboženství co nejdokonaleji. U nich nebyla víra věcí pouhého citu, nýbrž opírala se o prozkoumané rozumové důvody. Někteří lidé se s oblibou odvolávají na úsudek učenců i ve věcech víry se týkajících. Nuže, tu je mají. Myslíme, že svědectví mužů, jako je Volta a Ampère, více váží, než mínění lidí, kteří snad znají svou fyziku a chemii, ale kde se jedná o náboženské otázky, s Darwinem lehkovážně doznávají, že na jejich studium neměli dosud času. A přece se odvažují povyšně hlásati, že je rozpor mezy vědou a vírou.

Než Volta, Ampère a Faraday nejsou jediní věřící fyzikové. **L. Galvani** byl členem třetího řádu sv. Františka. — **Jiří Š. Ohm**, objevitel zákona po něm nazvaného, dává ve svých spisech nepokrytě najevo hlubokou víru a důvěru v Boží prozřetelnost. — **Jan Kristián Oersted**, švédský učenec, osvědčuje, že „každé důkladné zkoumání přírody vede k poznání Boha“, a „že proti Bohu nic nejsme, ale s Bohem přece něco.“ — Smýšlení slavného tvůrce duchaplné theorie o totožnosti světla a elektřiny, **J. C. Maxwella**, nejlépe osvětluje modlitba, vlastní rukou napsaná, která se našla v jeho pozůstalosti: „Věčný Bože! Stvořil jsi člověka dle svého obrazu a dal jsi mu živou duši, aby tě hledal a nad tvými tvory panoval. Nauč nás díla tvých rukou tak poznávati, abychom si podrobili zemi k svému užitku a svůj rozum zasvětili tvé službě! Dej, abychom svaté slovo tvé přijímali a uvěřili v toho, jehož jsi poslal, aby nás poučil o cestě spásy a zjednal nám odpuštění hříchů. O to tě prosíme, jménem téhož Ježíše Krista, našeho Pána.“

Jak smýšlel, tak i žil. Kdo jej znali, tvrdili souhlasně, že nebylo snad lepšího člověka nad něho.

Se jménem Maxwellovým nerozlučně spojeno je jméno německého fysika **Jindř. Hertze**, který jeho theorii totožnosti světla a elektřiny novými důkazy utvrdil. Tím dal podnět k novému názoru na tajemnou tu sílu a umožnil zavedení telegrafie bez drátu. Hertz věřil v nesmrtelnost duše a velice zazlíval nevěrci Haecklovi, který se odvážil uvésti některé jeho výroky na potvrzení svých domněnek. — — — — —

Může nevěra postaviti proti těmto věřícím učencům své muže stejného významu? Těžko je nalezne. (Příště dále.)



ALPHONSE DAUDET

Poslední hodina.

(Z knihy Contes du Lundi přeložil Pavel Kal.)

Nedávno jsem šel pozdě do školy a obával jsem se, že budu pokárán, tím spíše, že pan Hamel nám oznámil, že se nás otáže na participia, a já nevěděl jsem o tom ani slova.

V okamžiku mne napadla myšlenka. vynechat hodinu a projít se po polích.

Bylo tak chladno, tak jasno!

Na pokraji lesa slyšel jsem zpívati kosy a

za pilou na louce Rippertově Prušáky kteří cvičili. Vše to mne vábilo víc, než pravidlo o participiích, ale měl jsem tolik síly, že jsem odolal a běžel jsem rychle zpět do školy

Utíkaje kolem obecního úřadu, viděl jsem, jak lidé se zastavují před před tabulí na vyhlášky. Ode dvou let, totiž od doby, co k nám, přišly všechny ty smutné zprávy, prohrané bitvy, přicházely rekvisice a rozkazy litelství; pomyslel jsem si, aniž jsem se zastavil:

„Co to tam opět jest?“

Tu, jak jsem běžel po náměstí, volal na mne kovář Wachter, který tam byl s učněm ve chvatu si přečísti vyhlášku:

„Nežeň se tak, maličký; vždyť přijdeš ještě včas do školy!“

Domníval jsem se, že si ze mne tropí smích a vběhl jsem celý udýchan do dvora pana Hamela.

Na počátku hodiny bylo obyčejně až na ulici slyšeti hřmot; zásuvky byly otevřeny i zavřeny, žáci hlasitě společně opakovali si látku, zacpávajíce si uši, aby lépe se mohli učit; a dlouhé pravítko učitelovo klepalo na lavice.

„Trochu ticha!“

Počítal jsem na jisto tímto hlukem, abych nepozorován mohl vklouznouti do lavice; ale právě dnes všude byl klid, jako v neděli ráno. Okny viděl jsem spolužáky, sedící již na svých místech i pana Hamela, který přecházel s hrozivým železným pravítkem pod paží. Nezbývalo, než otevřít dveře a vejíti za tohoto hlubokého ticha. Pomyslíte si, že jsem byl červený a že jsem měl strach!

Než, nikoliv! Pan Hamel pohlédl na mne bez hněvu a pravil vlídně:

„Jdi rychle na místo, Františku, právě jsme chtěli začít bez tebe.“

Vstoupil jsem do lavice a usedl ihned na své místo.

Tu teprve, když mne strach trochu opustil, zpozoroval jsem, že učitel má pěkný zelený kabát, skládanou náprsenku a vyšíváné kalhoty z černého hedvábí, oblek to, jež nosil pouze ve dnech inspekce anebo rozdělení cen. Konečně celá třída měla něco mimořádného a slavnostního. Ale nejvíce mne překvapilo, že jsem viděl vzadu v lavicích, jež obyčejně byly prázdné, seděti vesničany, tiché jako my, starého Hausera s třírohým kloboukem, bývalého starostu, bývalého listonoše a ještě jiné osoby. Všichni tam se zdáli smutni; a Hauser přinesl si starý slabikář s otrhanými okraji, který držel otevřený na kolenou, maje své veliké brýle položeny na jeho stránkách.

Mezi tím, co jsem se tomu všemu divil, pan Hamel vystoupil za katedru a stejně vlídným a vážným hlasem, jimž mne přijal, nám pravil:

„Milé děti, je to naposledy, co vám mám hodinu. Přišlo z Berlína nařízení, že se bude nadále ve školách v Elsasku a Lotrinsku vyučovati pouze německy. Nový učitel přijde zítra. Dnes jest vaše poslední francouzská hodina. Prosím vás, buďte velmi pozorní!“

Těchto několik slov mne rozrušilo. „Ach, bídnicí, hle to tedy oznamovali na obecním úřadě.“

(Příště dokončení.)



E. E. ML

Život.

(Sonet).

Co život jest? Toť loďka jenom v moři,
jež houpá se na ploše tvého žití,
dnes hvězda štěstí tobě jasně svítí
a zítra po ní toužit budeš v hoři.

Dnes v červáncích zřiš budoucnost svou zraký,
jež vstříc ti kráčí v naději a jase,
a než se nadáš, ve kratičkém čase
na bání žití tvého bouří mraky.

Však po přejití noci přijde jitro,
po bouři vyjasní se naše nitro,
skřivánek zajásá zas nad polem. —

necht každý z nás si k cíli cestu klestí,
vždyť po nezdaru přichází zas štěstí — —
a samé růže budou kolkolem





Vázání knih.

(Pokračování.)

Druhým důležitým strojem knihařským je knihařský lis. Zhotovení tohoto stroje vyžaduje již více práce a zručnosti, než zhotovení vazadla. Lis může si pořídit, kdo má přístup do moderně zařízené truhlářské dílny. — Při práci postupujeme takto:

Z kusů tvrdého dřeva rozměrů $250 \times 10 \times 10$ cm odřízneme dva kusy po 100 cm (obr. 5a). Obě části oholujeme po té straně, kterou

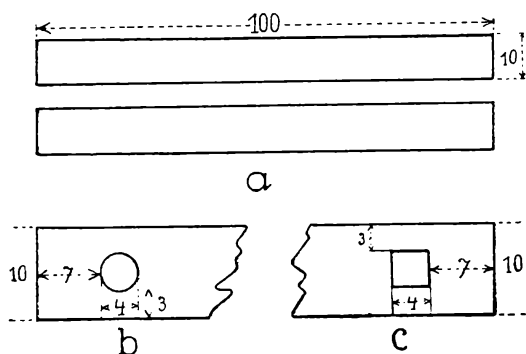

Obr. 5.

pak budou hotovému lisu dotýkati. To si můžeme ovšem voliti, ale musí býti plochy ty rovné a hladké a zpravidla oholujeme rozměr 100×10 cm, anebo strany všechny.

Jeden kus opatříme dvěma kulatými otvory v průměru alespoň 4 cm ve vzdálenostech od konců nejméně 6—7 cm (obr. 5b). Druhý kus opatříme čtvercovými otvory o straně 4 cm (obr. 5c). Otvory obou kusů dřeva musí býti tak propracovány, aby položením jednoho dřeva na druhé se kryly.

Zbytek dřeva, dlouhý 50 cm, podélně přeřízneme cirkulární pilou na dva kusy o roz-

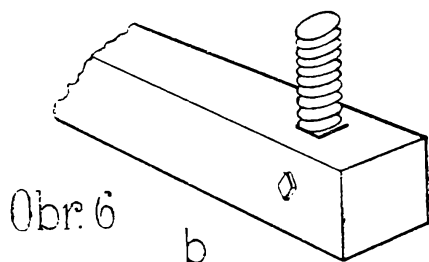
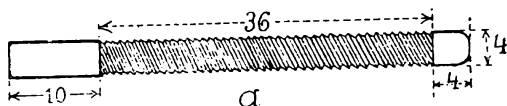

Obr. 6

měrech $50 \times 50 \times 10$ cm. Jednu polovinu prořízneme ještě jednou podélně tak, že obě části mají pak rozměry $50 \times$ cm.

Každý kus pak zvlášť zpracujeme ve šroubové vřeteno délce 36 cm (obr. 6a) a v průměru menším asi o 1—2 mm, než jest průměr otvorů v dřívě uvedené součástce v obr. 5b. Konec pak zbývající přizpůsobíme tak, aby těsně zapadal do otvoru součástky (obr. 5c) (obr. 6b). To provedeme pro oba šrouby.

Druhý pak zbytek rozpůlíme tak, že dostaneme dva kusy v rozměrech $25 \times 5 \times 10$ cm. Každou část zpracujeme v matice ke šroubům a to tak, že osa otvoru jest kolmá k plochám 25×10 cm a jest v jejich středu (obr. 7).

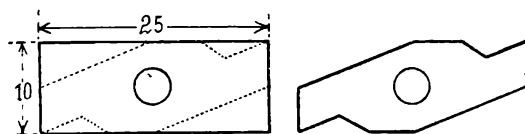

Obr. 7.

Tím všechny součástky jsou hotovy a následuje smontování. Nejdříve se zaklíží šrouby do součástky s čtvercovými otvory a nechají dobře uschnouti. Pak teprve se ještě pro větší pevnost provrtají oba šrouby se strany v místech spojení. Otvory takto vzniklé proloží se železnými šrouby délce 12 cm a pečlivě se maticemi utáhnou. Ale pod matice jest nutno podložiti železnou kroužku, aby se nezaryly do dřeva. Nyní se navleče část otvory tak, že celek vypadá, jak obr. 8. znázorňuje.

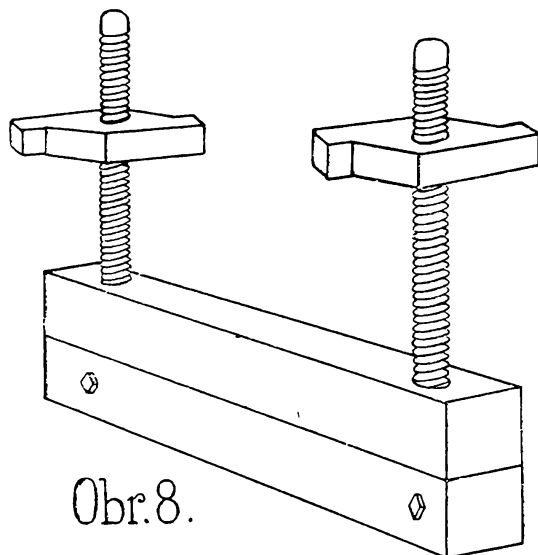

Obr. 8.

Kdo ovšem nemůže si takto lis pořídit, ať již z jakékoliv příčiny, zaopatří si podle poměru lis hotový. V tom případě jest však lépe koupiti si obyčejný kopírovací lis, který jest

levnější a často koná lepší služby, než dřevěný.

Poslední důležitý stroj pro knihařskou dílnu jest řezací stroj. Jest to stroj nejdražší a pro jeho konstrukci a obtíže z pracování litiny, nemáme-li příležitost dáti si jej udělati tovarně u známého, nelze nám jej konstruovati. Netřeba se však nad tím pozastaviti, poněvadž každý knihař nám odřízne knihu za nebatrný peníz.

Když jsme uvedli stroje knihařské, musíme se ještě zmíniti o nástrojích, také nutně potřebných. Především jest to knihařský nůž, dosti ostrý dlouhý, raději se špičkou okrouhlou než špičatou a stačí k tomu i starší ne-

užívaný nůž kuchyňský. Druhá pomůcka, nepostrádatelná, jest knihařská kostice, již koupíme v obchodě s knihařskými potřebami. Dále potřebujeme větší štětec, třeba starý školní štětec, kterým se provádí práce při vyzdobě knih. Konečně jest záhodno poříditi si prkno, na němž se odřezávají předsádky, lepenka na desky atd., abychom neporezali stůl, na němž pracujeme.

L. Horobski.

N. B. Všichni, kdo by si přáli bližších informací anebo měli jiná přání, dílny se týkající, hlavně naše S. S. S., pište na adresu S. S. S., Praha II., Voršilská 1. a přiložte známku na odpověď! Milerádi vám vyhovíme.

S. S. S. Praha.



DROBNOSTI.



Pout do „Věčného města.“ 30. září rozloučili jsme se s těmi, jimž dostalo se toho štěstí, že mohou se účastniti pouti katolíků do Říma. Na 800 se jich sjelo ze všech koutů republiky, aby „tam, kde strní církev tímě, v staroslavném věčném Římě“ dokázali svou oddanost představiteli jediné pravé církve Kristovy. Katolické studentstvo republiky je mezi účastníky zastoupeno dvěma členy, předsedou Ústředí, kol. JUC. Formánkem, který tou dobou právě od Danteových slavností dlí v Římě a kol. PňC. Macourkem. Mimo to zaslána sv. Otci adresa v textu českém a latinském, jakožto projev nevylicitelné úcty a lásky „papeži míru“ a štědrému podporovateli idee Cyrilo-Methodějské, obepínající všechny vlasti slovanské, již právě katolické studentstvo čsl., jakožto člen Cyrilo-Method. Ligy Slovanské, má ve svém programu. Katol. studentstvo čsl. zalétá v těchto dnech aspoň v duchu na perutích lásky před trůn nástupce Petrova, volajíc s veškerým římsko-katolickým lidem českým slova hymny papežské: „Benedikta XV Bože, chraň a zachovej!“

Novinky v našem školství. Letošním školním rokem vychází v život trojí druh nových škol. Je to především **vyšší škola pedagogická** v Praze. Nejméně dvouleté studium na této škole má doplniti vzdělání učitelů. Je to první krok (možná, že zároveň poslední, pozn. red.) k universitnímu vzdělání absolventů učitelských ústavů. — Abychom měli ještě více vysokých škol, zřízeno letos při filos. a právnické fakultě v Praze **české učení pro odbornou, vědeckou a technickou přípravu k povolání žurnalistického.** Těm, kdož té doby jsou žurnalisty, je vstup na toto vysoké učení volný bez ohledu na předchozí vzdělání: jinak vyžaduje se středoškolská maturita. Doba studijní je rozvržena rovněž na 2 léta. Zajímavou novinkou je **střední škola dělnická**, odpovídající vyššímu oddělení normálních středních škol. Zatím vychází v Praze v život **přípravka** k této střední dělnické škole. Buďe-li věc uskutečněna úplně, bude studium trvati pět let. Účelem této demokratické novinky je umožniti dělnictvu po případě vstup na vysokou školu a dáti mu možnost všeobecně středoškolského vzdělání. Jak vidět, organizace školství u

nás roste měrou netušenou. Splní-li ovšem všechny tyto školy naděje v ně kladené, to je jiná otázka. Škol u nás — bohudík — přibývá, ale pravé vzdělanosti rozumové i citové — bohužel — ubývá. A proč? — — — Na to odpovídá případně filosof Hello: „Svět civilisovaný, toť svět křesťanský; barbarství, toť svět nekřesťanský.“ E—k.

„**Museum**“, časopis katol. bohoslovců čsl. Přes nepříznivé poměry tiskové odhodlali se letos naši bohoslovci opět po několikaleté přestávce vydávati svůj časopis „Museum“, jehož 52 ročníků již vyšlo. hlásí se opět k životu. Bohoslovecký sekretariát v Praze oznámil, že 1. č. „Musea“ vyjde během listopadu. Čtenáři „Jitra“ jistě znají Ročenku, jež vyšla loni o velikonočních náhradou za „Museum“. Doufejme, že časopis sám, pokud se ceny týče, jistě Ročenku překoná. Upozorňujeme již teď a odebrání „Musea“ vřele doporučujeme. Zatím, než budou sdělena bližší data, řiďte přihlášky na „Růži Sušilovu“, Brno, Antonínská 1.!

Časopisy na Slovensku. „Naše kniha“ přináší zajímavá data o slovenském časopisectví. Na Slovensku vychází 87 časopisů, z toho 18 deníků. Při tom 300,000 Maďarů má 12 deníků a 50(!) týdeníků, kdežto 2 miliony Slováků jen 6 deníků. To jsou číselné rozdíly, nad nimiž dlužno se vážně zamyslíti.

Po ovoci jejich poznáte je!

U fy Dr. Ed. Grégra a syna v Praze tiskne se časopis „Český student“. Tento čtrnáctideník nese podtitul „literárně-umělecký časopis“. Ale zdá se nám, že vydavatel, ať už je jím jednotlivec, nebo nějaká organizace studentská, spletl si rozhodně pojmy, aneb aspoň si jasně neuvědomil, jaké požadavky klademe nejen my, ale i veřejnost a literární kritika vůbec na to, co má býti „literárně-uměleckým“. Neboť, jestliže někdo v „literárně-uměleckém“ časopise, čítajícím „celý 8 (!) stran“, věnuje jednu stranu čistě novinářským o známením o sportu a boxu, jednu stránku aspoň chce věnovati insertům, jednu stranu vyplní popisem cesty, který prozrazuje auto a terciána (jinak

si nelze vysvětliti hrubých chyb, jako na př. „Do Hamburku, mně (!?) zanesl. „, k snídani, kterouž jsem se ale (!) nedal...“ nebo „jeřáby zdvihají naložené zboží a vyloďují jej (!?)“), půl strany věnuje znělce, jejíž obsah tak uráží Boha, že nikdy by něčeho podobného nebyl býval schopen ani Machar. nevidíme v tom nic literárně uměleckého. O obsahu druhé polovice časopisu zatím mlčíme. Ale už podle toho, co řečeno, zdá se nám, že nestojí za to vydávati takový „literárně-umělecký“ časopis ani v těch 1000 exemplářích, v nichž — podle výpovědi samotného p. J. Grégra — vychází. Snad by bylo lépe, kdyby byl podtitul časopisu „sportovní věstník“. Pak by jistě bylo lze náklad zvětšiti. To by táhlo, ale básní takového rázu, jako „Sonet Pánu Bohu“ se nabažilo už i pokrokové studentstvo. Básně takového genu najdeme v každém literárním braku, ale ne v literárně-uměleckém časopise. Citujeme schválně celou báseň, aby věděla veřejnost, čím se vzdělávají pokrokoví terciáni:

M. M. :*)

Sonet Pánu Bohu.

Ty nevíš, Pane, ve své vševědoucí hlavě,
že dávno, dávno pryč je čas,
kdy ze (!?) Sinaje hřměl tvůj hlas,
tvé slovo celým světem vládlo hravě?
Ctnýcň služebníkú dav má říš tvou ve své správě,
vždy víc jim roste břich, a nás
hnus z toho větší jímá zas.

Ba, vadnou, Pane, vavříny tvé slávě!
A jak jsi stvořil svět, ach, ten už není taký,
ty sám to s trpkostí přec víš.
Již nepozvedá zbožně k nebi zraky,
však o tvých moudrých činech přísně usuzuje,
ba myslí často, že již spíš
a tobě k zlosti říš tvou kritisuje.

Že by tohle bylo literárně krásné, tím méně umělecké, pochybujeme. „Krásno“ v literatuře si představuje každý slušný člověk trochu jinak. Doporučovali bychom autorovi přečísti si v Hellově Člověku stať o Umění. Pak by taková báseň jistě se nedostala do časopisu, který se chce zváti „literárně-uměleckým“.

Je-li takovýto časopis (s jeho „literárně-uměleckou“ cenou už jsme hotovi) rozšiřován mezi nejmladšími studenty, a mlčí-li k tomu naše školní úřady, třeba máme § 14. kázeň, řádu, zakazující rozšiřování špatných knih a časopisů, pak se může stát, že až studenti, takovouto „kulturou“ odchovaní, dorostou, budou pěti sonet ne Pánu Bohu, ale „jiným“, přísně usuzující o jejich „moudrých činech“. A pak — národe, těš se! Proto — videant consules, — — —!

Jestliže takto vypadá „literárně umělecký“ časopis studentský, pak nám není nikterak divno, že časopis nenese ani jména majitele, nakladatele a vydavatele a dovedeme si vysvětliti, proč. Nám ovšem netřeba po něm pátrat. „Ovoce“ jeho známe a to nám stačí! „Po ovoci jejich poznáte je!“
E—k.



ORELSKÁ HLÍDKA.



Čs. studentstvu orelskému!

(Ze studentského sborníku sletového.)

Bratři a sestry!

V příštím roce bude všeorelský slet! Zřímé již záblesk jeho v radostném nadšení statisícové falangy orelské a čilý ruch její věští nám blízkost jeho jitra. Všude raší nový orelský život. na všech stranách horečná činnost orelských jednot, okrsků a žup, veliká řada řejných cvičení, orelských slavností, zájezdů do Čech, na Slovensko i do ciziny — toť vše příprava k velkému vítěznému pochodu Orla československého ve hlavním městě katolické Moravy, toť červánky jeho prvního říšského sletu!

Kvapně blíží se čas těch velkých svátků křesťanské statečnosti a s nimi blíží se i den náš — den orelského studentstva. Katolické studentstvo, které si za kratičký čas let poválečných svornou a houževnatou prací vybudovalo řádnou organizaci, čítající dnes

*) Autor se asi stydí za své jméno či spíše za „plod ducha svého“

více než dva tisíce sdruženého studentstva, které ukázalo svou sílu a nadšení na svých velkolepých manifestačních sjezdech Brně, v Praze a v Žilině, přistupuje v letošním roce ke zkoušce zdatnosti. Nejen že v plném počtu aktivně zúčastní se všech hlavních sletových podniků, nýbrž mimo to ještě pořádá v rámci všeorelského sletu vlastní studentské sletové vystoupení. Oživuje takto svůj dávný plán předválečný, kdy roku 1914 chtělo uspořádati slet studentstva orelského v Kroměříži. Ale válka učinila přítrž přípravám ke sletu a na neurčito oddálila tento plán. Ale neutlumila ho; s vítězstvím myšlenky orelské ožil znovu projekt sletový a dnes hnutí naše chce ho realizovati. Katolické studentstvo chce tím ukázati, že společně s Orlem a samo také Orle jsou sdruženo, chce pracovati k jednomu cíli, jenž plyne ze společného programu celého katolického tábora československého. Chce dokumentovati před zraky celého národa našeho, že jest dosti „těch, kteří se nebojí“ kteří staví se s radostí a odhodlaností do prvních šiků práce průkopnické k restauraci katolicismu v našem národě.

Chce zároveň manifestovati pro myšlenku orelskou a sbratření veškeré katolické mládeže z Čech, Moravy, Slezska i Slovenska.

Bude tedy náš slet! Tím je zároveň dán jeden důležitý bod programu naší práce v tomto správním roce. Jest to úkol veliký. Ale musí býti a bude vykonán! Myšlenka orelská dnes již tak daleko pronikla v řady studentské, že nebude ani jednoho katol. studenta, ani jedné katol. studentky, jež by nepřispěla ke zdaru našeho sletu. Jen dobrou vůli všichni mějme! S láskou a odhodláním chopme se ihned všichni tohoto společného díla! Jest třeba, aby katolické studentstvo všechno do jednoho dalo se do služeb tohoto úkolu, aby dobrovolně zmobilisovalo všechny své síly a chutě dalo se do práce. Bude to zkouška mužnosti, kus duševního heroismu každého jednotlivce, ale bude to zároveň zkouška naší organizační vyspělosti, naší spolkové ukázněnosti, naší orelské pohotovosti. Proto všichni a všechny do práce! Kde dosud tělocvičných studentských odborů orelských není, necht' ihned se ustaví, nebo aspoň ať se utvoří zvláštní studentská družstva rámci Jednoty za účelem studentského vystoupení! Studentské odbory tělocvičné nebo družstva necht' počnou ihned s nácvikem sletových cvičení! Prostná může cvičiti každý, staří studenti členská, mladší cviky pro dorost, studentky prostná členek. Cvičitelé a cvičitelky látku řádně si rozdělí, pracují soustavně a vytrvale. Cvičící členové a členky účastní se v plném počtu všech hodin cvičebných, v docházce jsou přesní, ve cvičení pozorní a svědomití. S obou stran přihlíženo buď k tech-

nické přesnosti a příkladné ukázněnosti. — Ve všech přípravách sletových dbáti jest vždy pokynů našeho studentského Ústředí a technického a sletového výboru. Pokyny budou udávány pravidelně v „Jitře“ rubrice „Orelská hlídka“.

Ke svému sletovému vystoupení připravme se tedy co nejlépe! Nezapomínejme, jaký význam má tento podnik nejen pro hnutí naše studentské, nýbrž i orelské a katolické vůbec! Věnujme mu proto co nejvíce pozornosti a péče, všichni společně chopme se přípravných prací, abychom s Božím přispěním šťastně dílo podniknuté dokonali. K tomu cíli necht' jeden duch nás v jedno tělo pojí!

*

Doba a program studentských slavností orelských. Studentské vystoupení sletové v rámci Všeorelského sletu bude se konati v neděli 6. srpna 1922 v Brně. Dopoledne budou slavné bohoslužby, odpoledne průvod Brnem na cvičiště, kdež bude cvičení. V pondělí dne 7. srpna dopoledne bude říšská manifestační schůze studentstva orelského, odpoledne bude pak valné shromáždění Ústředí katolického studentstva československého. Bližší určení sletových slavností studentských bude stanoveno naším Ústředím po návrhu sletového výboru. — Program cvičení bude míti šest čísel: prostná studentského dorostu, prostná studentek, prostná studentů, cvičení na nářadí, vystoupení žup (skupinová a jiná) a lehká atletika. Pořad čísel programových bude definitivně určen později studentským technickým odborem. Cviky pro sletové vystoupení studentské jsou uveřejněny ve „Studentském sborníku orelském.“ jenž pečl. stud. techn. odboru a nákladem orelské sletové kanceláře vyjde během října. Veškeré záležitosti, týkající se sletu, vyřizuje Sekretariát studentského techn. odboru sletového (kol. Ervín Šmíd). Brno, Nová ul. č. 8. („Moravan.“) — il.



VĚSTNÍK STUDENTSKÝ A ORGANISAČNÍ.



jezd katolického studentstva a inteligence v Praze.

(Dokončení).

Bylo-li nedělní jednání vyhrazeno více méně katol. inteligenci, pak pondělí ponecháno schůzi studentské, ač i tohoto jednání inteligence, pokud nebyla nucena pod vlivem okolností rozejeti se domů už dříve, hojnou měrou se účastnila. Po řecko-katolické mši sv. u sv. Klimenta zahájil studentské jednání Ph. C. B. Roztočil ve velké dvoraně na Žofíně. V referátě na thema: „Dějinné poslání našeho národa“ vytýčil prof. Ant. Novák mety, k nimž národ náš musí v budoucnosti spěti. Je to především idea cyrilo-methodějská, již jakožto konstruktivní postavil do jasného světla, do kázav z dějin destruktivnost husitství i luteranismu. Není tudíž divu, že právě tento referát, pro-

pletentý citáty z Palackého, Denise, Pekaře a j. stal se „solí v očích“ Českému Zápasu, časopisu to „tak zvané církve československé.“ Opravdovou pozornost vzbudil referát nejmladšího sjezdového referenta kol. Roztočila na thema: „Organisace katol. studentstva.“ referát to při své stručnosti jeden z nejučinnějších. Řečník zdůraznil jakožto základ veškeré práce praktický, ale do nejmenších důsledků nekompromisní katolicismus a slouží mu to jistě jen ke cti a tím ke cti všeho organisovaného katol. studentstva, jestliže za toto prohlášení životních zásad nekompromisního katolicismu bylo po něm hozeno kamenem z toho tábora, odkudž bychom se toho byli nejméně nadáli, z tábora, jemuž kompromisy u věcech víry či spíše mravů staly se smrtelnou ranou. Rozvinul dále před očima posluchačů vše, nač můžeme býti hrdí, ale vykřikl do veřejnosti i vše to, co nás bolí, ať přichází odkudkoliv. — Odpoledne pozdravili sjezd

vedle četných později došlých přípisů pozdravných a mimo jiné poslanec Rýpar, Rozsypalová, tajemník Zemského Sdružení katol. mládeže a její miláček P. Chlumský a zástupce Orla čl. Na to nezapomenutelný „tatiček“ ligistů Dr. F. X. Novák v referátě přes tři hodiny trvajícím pojednal „O povolání“, kteréžto thema pro studentstvo tak důležité a přec dosud nedoceneně podrobil hlubokému rozboru, jakého vůbec jen je schopna svatá a vysocce inteligentní duše, a přinesl mnoho originelních myšlenek a námětů. — Večer konala se valná hromada Ústředí katol. studentstva, zařím co inteligence měla poradní schůzi na Stranově.

Poslední den sjezdu, úterý, vyhrazen manifestní schůzi slovanského studentstva. Při pontifikální mši sv., již celebrol apoštolský nuncius Micara, přistoupilo studentstvo ke stolu Páně, načez následovalo zasvěcení všeho katol. studentstva Božskému Srdci Páně. Druhý to okamžik při své jednoduchosti tak významný, že při vzpomínce naň padá pero z ruky! O 10. hod. zahájil schůzi kol. Kucharič, Slovinec, za přítomnosti četných hostů jak našich, tak z ciziny. Za neutuchajícího potlesku skvělými slovy pozdravil slovanské studentstvo katolické Dr. Hruban jménem „novověkého slovanského apoštola“, arcibiskupa Stojana a senátor Kovalík. Referent Dr. Dvorník poukázal na dalekosáhlý význam ideje cyrilo-methodějské pro náboženské, ale i národní obrození všeho Slovanstva. Po tomto referátě promluvil zástupci všech Slovaných národů, Zapěním 1 sloky slovanské hymny „Hej, Slované“ tato slavnostní schůze zakončena.

Odpoledne jedna část účastníků prohlédla si obrazárnu a obrovskou knihovnu na Strahově, zatím co jiní oddali se prohlídce jiných památností „Matičky Prahy“. Večer vykonána ustavující valná hromada Cyrilo-methodějské Ligy. Středa věnována výhradně osvěžení — společnému zájezdu na Karlův Týn. Od 10. hod. ranní vystupovali účastníci v celkovém počtu 1000, po částech až do 3. hod. odpo. v památné komnaty, jež hostily „Otce vlasti,“ když byl nejvíce vnějšími starostmi přetřezán, i v tiché celly a kaple, jež byly svědky jeho tuhých exercitií. Třetí to okamžik k nepopsání! Jaké asi myšlenky vířily hlavami všech, když naslouchajíc odbornému výkladu zalétali duši do dob 14. století a s bolnými vzpomínkami kochali se ve vši té kráse katolických Čech doby předhusitské a předběloňorské, když plnými doušky ssály jejich duše tu krásu, o níž dnešní svět nemá, ba žel, že nechce mít ani tušení. Hrad opraven, Karlův Týn stkví se ve vnější kráse. — — — Ale vnitřní krása jeho?

S tou otázkou a ve snu na zašlé doby opouštěli návštěvníci hradu toto posvátné sídlo Karla IV. Byla-li nedělní akademie osvěžením po celodenní duševní únavě, pak neméně vhodným zakončením sjezdu byl tento zájezd, při němž spojeno „utile cum dulci“ (užitečné s příjemným).

O významu celého sjezdu, zvláště v cizině, netřeba se šířiti. Ukázali jsme v předešlém čísle, jak o něm soudil zahraniční tisk. Ostatně nejlepší ovoce ukáže teprve budoucnost.

Neradi jistě loučili se, jak studentstvo ať naše či zahraniční, tak i inteligence s těmito radostnými dny. A snad jen v naději, že za rok bude je jak ve vnitřní, tak i ve vnější kráse jejich hostiti sesterská Moravěnka při všeorelském sletě, píseň loučení nebyla jim bolestnou.

E—k.

Z Ústředí. Upozornili jsme v 1. č. na včasné vypravění natičalií. Dosud však je dosti SSS a kroužků, jež ani z části tak neúčinnily. Prosíme tudíž za brzké jejich zaslání ještě jednou. Legitimace budou zasilány vždy hromadně. Zádáme, aby natičalie vyplnili nejen noví členové, ale též všichni starší. Přesná statistika členstva toho vyžaduje.

„Fiat iustitia!“ Dvakrát už volali jsme z to hoto místa po spravedlnosti, ale zdá se, že tato u nás už zemřela. Dvakrát bušili jsme zde na dvěře svědomí kompetentních činitelů, ale zdá se, že jejich svědomí už oňluchlo úplně. Bylo to vždy u příležitosti **Strakovy akademie**. A dnes po třetí jsme nuceni vykřiknouti do vsi české veřejnosti heslo: „**Strakova akademie — katolickému studentstvu!**“ Bylo-li nespravedlností, jestliže akademie, jejíž zakladatel žádá, aby „uživatelé její byli katolického smýšlení, aby se za něho v domácí kapli při mši sv. denně modlili,“ byla propůjčena z částí Svazu „pokrokového“ studentstva, pak jest „contra omne ius divinum ac humanum“ (proti všemu právu božskému i lidskému), jestliže tentýž Svaz svoluje ku pronajmutí akademie ministerstvu zahraničních věcí. Což byla zakládací listina už hozena mezi bezcenné papíry? A jestliže Svaz za toto „milostivé svolení“ dostává jiný palác a jestliže musí mu býti zaručena subvence 22 milionů na stavbu akademického domu, pak je to už hotové násilí páchané na katolickém studentstvu! Katolické studentstvo ví, že i ono „bude mít jen tolik práv, kolik si jich uhájí.“ A proto „Fiat iustitia!“
V—mil.

Organizační příručka pro funkcionáře a členstvo SSS i ostatních organizací v Ústředí katol. stud. sdružených vyjde nákladem Ústředí začátkem listopadu. Hnutí naše má dnes spoustu problémů a otázek, jichž praktické řešení působí namnoze obtíže. Příručka bude obsahovati 20 pojednání, odborníky vypracovaných, v nichž z tohoto praktického hlediska probrány budou jednotlivé otázky a složky v našem hnutí a práci a to od nejjákladnějších ideí přes činnost uvnitř až po nejšířší pole sociální. Prosíme tudíž studentstvo naše, zvláště funkcionáře, dále duchovní rádce a vůbec ty, kdož se o hnutí katol. studentstva zajímají, aby již předem oznámili jména i počet na adresu: Ústředí, Praha II., Voršilská 1, abychom eventuálně mohli zařídit podle počtu přihlášek i náklad.

Naším studentům. Říjnovým převratem byl postaven náš národ opět na scénu světových dějin. Nejen národ jako celek, i jednotlivé jeho kulturní složky. I my záhy význam toho pochopili a odtud ta úporná snaha „Zahraněční komise Ústředí“ vejíti ve styk s katolickým světem. Vyžadovalo by samostatnou kapitolu vylíčiti celý postup našich prací v zahraničí od začátku až do doby, kdy podařilo se nám zajistiti tak četnou účast hostů na červencovém sjezdu. Byla by to kapitola velmi obsáhlá, kapitola radostná, však kapitola dnes již nám i četné úkoly ukládající. Dnes rozšířen již okruh dopisovatelů Jitra na cizinu. Korespondence s cizinou jest značně obsáhlá a nestačí pro ni pouze rubrika „Aux étrangers catholiques.“ Nutno s cizinci korespondovati, články jejich překládati, dotazy jejich zodpovídati, psáti články o našem hnutí pro jejich časopisy, čísti a registrovati zahraniční katolické časopisy. A tu jsme u otázky **studia cizích jazyků.** Kolegové a kolegyně! Věnujte studiu jazyků velkou péči! Dnes škola vám

po této stránce vychází velmi vstřícně. Neopomíjejte proto jediné příležitosti! Zřizujte při S. S. S. jazykové kroužky, studujte i soukromě! Kde pak máte příležitost, vyhledávejte styk s cizinci! — Nebudíž mezi námi jediného a jediného, kdo by neznal alespoň jeden cizí jazyk! Studujte, abyste mohli svými vědomostmi plně nnuť našemu prospěti, až přijdete na studie do Prahy! Redakce ochotně na požádání sdělí adresy zahraniční tým, kteří by chtěli si dopisovati s katolickým studentstvem i poradí vám příručky k soukromému studiu jednotlivých jazyků. Pavel Kal.

Krajinský sjezd katol. studentstva čs. v Třebíči. Prázdninové sjezdy krajinské zahájeny byly v neděli 24. července t. r. pracovním sjezdem katolického studentstva západomoravského v Třebíči, kam toho dne sjelo se na dvě stě studentů a studentek, převážnou většinou ze západní Moravy. — Odtud byla zastoupena všechna města se středními školami: Třebíč, Nové Město, Znojmo, Mor. Budějovice, Velké Meziříčí, Telč a Jihlava. Vedle těch ro zvláště četně zastoupeno bylo Brno, odkud přijela velká delegace „Moravana“ s předsedou kol. Tomáškem v čele, dále obě S. S. S. brněnská, župa Mor.-slovácká, S. S. S. v Uh. Hradišti, Řepčíně, Přerově, Kroměříži a j. Mile působila také četná účast bohoslovců brněnských, sdružených v „Růži Sušilové.“ V předvečer sjezdu pořádalo S. S. S. trebičské přátelský večírek na uvítanou. Sjezd sám započal se slavnými bohoslužbami v děkanském chrámu Páně; slavnostní kázání ke studentstvu pronesl akademický kazatel brněnský Msgr. dr. Jan Sedlák, mši sv. obětoval předseda „Sušila“ p. kanovník dr. J. Kupka z Brna. Po mši sv. ubíralo se studentstvo a ostatní účastníci sjezdu v průvodu náměstím do spolkového domu „Sušila“ kdež ve vyzdobeném sále zahájil sjezd předseda trebičského S. S. S. kol. Sedlák, jenž v krátkém proslovu zdůraznil význam tohoto sjezdu pro západní Moravu a přivítal četné účastníky sjezdové z řad hostů i z řad studentských. Z hostů mezi jinými byli přítomni zvláště ti: p. kan. dr. Kupka a Msgr. dr. Sedlák z Brna, sen. Jílek z Třebíče, profesori náboženství: p. prof. Chládek z Brna, prof. Vožda z Třebíče, prof. Kobza ze Znojma, prof. Švábeník z Brna, prof. Žák z Nov. Města, prof. Kirš ze Znojma, prof. Kalous z Jihlavy; dále župní starosta Orla čl. dp. kvardián Smékal z Třebíče, zástupcové katol. spolků trebičských, duchovenstvo místní i ze širého okolí atd. — Po schválení jednacího řádu a vyřízení formalii zvoleno předsednictvo sjezdové s kol. Šebkem z Brna v čele. — Před přechodem k dennímu pořadu bylo předneseno několik nadšených pozdravů ústních a přečteny pozdravy písemné. Na to ujal se slova předseda „Moravana“ kol. Tomásek, jenž pronesl pečlivě propracovaný referát na téma: „Idealismus — život života“ v němž ukázal, jak veliký význam má idealismus v životě lidském a ve hnutí studentském zvláště. Katol. mládež studující staví se tudíž do prvního řádu práce průkopnické za obrození našeho národa v duchu Kristově a stává se nositelem nového idealismu křesťanského v našem národě. Referátem tímto, odměněným hlučným potleskem, dopolední jednání bylo ukončeno. — Odpoledne předneseny referáty kol. Scheinerové z Řepčína na téma: „Katol. studentka ve hnutí studentském a v práci osvětové“ a referát kol. Šuránka z Uher. Hradiště „Sociální studentské sdružení.“ — Oba referenti zhostili se

svého úkolu velkým úspěchem a zvláště poslední referát organizační dal podnět k velmi živé debatě, jež ukázala, jaký zájem a péči naše studentstvo věnuje právě otázkám vybudování a zajištění řádné organizace studentské. V debatě se vystřídali: kol. Roztočil a bohoslovec Benáček z Brna, prof. Chládek, kol. Kuchyňka z Přerova, kol. Sochorec z Uher. Hradiště, taj. Šrámek z Třebíče, bohoslovci Jeřábek a Strnad z Brna, kol. Hlouch z Kroměříže, ústřední taj. kol. Plozek z Brna, kol. Sedlák z Třebíče a kol. Strický z Mor. Budějovic. Vedle otázek organizačních probírána také akutní otázka sociálního zabezpečení moravského studentstva vysokoškolského a k tomu účelu zdůrazněna zvláště akce „Sušila.“ V závěru odpovídal ref. kol. Šuránek na některé dotazy a shrnul výsledek rozpravy v resume, jež potleskem bylo schváleno. — Na to ukončil předseda kol. Šebek sjezd vřelou výzvou k horlivé a obětavé práci organizační v západní Moravě. — Večer pořádána byla slavnostní akademie sjezdová v přeplněném sále „Sušila“ s bohatým programem hudebním, pěveckým a tělocvičným, již uspořádali studenti trebičtí, novoměstští a brněnští k všeobecnému uspokojení četných účastníků. Z tělocvičných čísel vedle skupin kol. Mastíka z Brna, jež předvedlo družstvo stud. odboru orelského z Brna, vynikly zvláště novinky našich mladých stud. pracovníků orelských kol. Lukeše (dorost s tyčemi) a kol. Burdy (smíšená prostoná mužů a žen) z Nového Města. Akademie sjezdová ukončena byla pěkným živým obrazem, znázorňujícím poslání katol. studentstva čsl. — av.

S. O. O. v Novém Městě. Načerpavše v prázdninách nové síly na našich sjezdech, zejména na sjezdu v Třebíči, zahájili jsme opět nový školní rok. Vyzýváme Boha a svaté české patrony o pomoc k práci, která sama sebou často jest trpká, ale ovocem sladké. Dříve než přikročíme k další práci, podáváme stručný přehled své činnosti za uplynulý rok. Schůzi členských konali jsme celkem 27. Na nich dp. K. Žák dával různé pokyny o společenském chování a vykládal církevní dějiny. Mimo něho někteří kolegové a kolegyně přednášeli na různá témata. Kromě schůzí členských pořádali jsme též 2 přátelské večírky (1. května a 21. června) s bohatým programem. Náš S. O. O. účastnil se společně s „Jednotou“ veřejných vystoupení v Rozsochách, Rožné a N. Vsi. Na sjezdu v Třebíči vyplnil náš S. O. O. částečně program slavnostní akademie. Sjezdu účastnil se počtem 27 členů. Po celý rok členové přítomni bývali studentské mši sv., kterou každou neděli a svátek sloužil dp. K. Žák. 18.—19. března společně s Jednotou a Omladinou vykonali jsme exercicie, jichž vůdcem byl dp. dr. M. K. Žůrek z Brna. Veškerý náš život nebyl by býval možným bez našeho duchovního rádce dp. K. Žáka, který nám ve všem vycházel vstřícně, jak laskavým slovem, tak i skutkem, jako pečlivý otec. Děkujeme jeho péči o nás a prosíme ho, aby nám nadále zachoval svoji přízeň. S uplynulým rokem odešel od nás, dokončiv svá studia středoškolská, náčelník našeho odboru kol. Burda. Vykonal pro nás mnoho dobrého. — Loučíme se s Tebou, milý kolego, a přejeme Ti, abys na další cestě svého života byl tak šťasten a spokojen, jako u nás. — Kolegové a kolegyně! Nový rok přinesl nové práce a proto s čnutím chopme se jich, abychom při orelském sleť v Brně mohli se pochlubití svojí činností a ukázat svoje ukázněné řády! Sursum! — a.

Sjezd slovenského katol. studentstva v Žilíně 14. a 15. srpna 1921. Sjezdem žilinským ukázali katol. studenti slovenští sílu obrodného hnutí katolického studentstva na Slovensku. Na 800 studentů a studentek středoškolských i vysokoškolských sjelo se ze všech krajů Slovenska, aby pojednali o nejdůležitějších otázkách hnutí a položili základy k ústřední organizaci, která by nadále řídila veškerou práci katol. studentstva slovenského. Sjezd počtili svou návštěvou nřdp. biskupové Vojtašák, Blaho a Kmeťko, senátor Kovalík, posl. Andrej Hlinka, a četní zástupcové lidových organizací. — Studentstvo z Čech a Moravy zastoupeno bylo 8 delegáty. Sjezd zahájen slavnými bohoslužbami v děkanském chrámu Páně, jež celebroidal ndp. biskup spišský Vojtašák. Po mši sv. odebrali se sjezdoví účastníci průvodem do reálky, kde v prostorné tělocvičně zahájen sjezd kol. Stanem, který uvítav přítomné vzácné hosty, dává hlasovati o jednacím řádě a předsednictví sjezdu. Zvoleni: za předsedu kol. Stano, tajemníky kol. Malý a Holý. Dále zvoleni do předsednictva kol. Gajdoš, Schelling, Pridaviok, Holub a Pokorný. Kol. Stano zahajuje sjezdové jednání a uděluje slovo prvnímu referentu dru Tukovi, který v tematě „Kristovi bojovníci“ pojednal o příčinách nynějšího mravního úpadku a zdůraznil, že jen silné věřící a čisté duše mohou národ opět ze spárů hříchu vysvoboditi. Po dru Tukovi p. dr. Kolisko promluvil o krásách slovenského umění a písně a studentstvo vybídl, aby si umění národního více všímalo. Posledním referátem dopoledního jednání byl referát školního inspektora Siváka o úkolech studentstva a inteligence. Odesláním pozdravného telegramu ndp. nunciiovi Micarovi a p. presidentu republiky dopolední jednání skončeno. Odpoledne v sekci středoškolské snesen četný materiál o zanedbávání náboženské výchovy na školách. Po delší debatě přijata resoluce o zavedení povinných bohoslužeb, sv. přijímání a vyučování náboženství. Dalším požadavkem bylo odstranění českých učebnic, které svým obsahem uráží city náboženské a národní, zařazení slovenských knih obsahu náboženského do žakovských knihoven. Čilá debata se rozvinula o požadavku povolení středoškolských

katolických organizací. V sekci vysokoškolské pojednány stanovy Ústředí a odhlasováno jeho založení. Tím skončil první sjezdový den. Večer konána zdařilá pěvecká a hudební akademie, na které Dr. Kolisko zajímavě promluvil o slovenské lidové písni. Sám také na ukázkou několik jich zazpíval. Druhého dne po mši svatě, kterou sloužil ndp. biskup Dr. Blaho, přikročeno k dalšímu sjezdovému jednání. Kol. Desider Gajdoš v referátu „Kredo katolického studentstva slovenského.“ promluvil o nejbližších úkolech hnutí. Po něm pozdravili sjezd nřdp. biskup dr. Blaho, ndp. biskup Dr. Kmeťko a ndp. biskup Vojtašák, kteří ve svých proslovech za přední úkol vytýčili šíření pravé víry a pokoje Kristova. Pak ndp. biskup Dr. Kmeťko v tematě „Věra a věda“ dokázal, že věda a víra si nejsou nepřáteli, ale naopak vzájemně se doplňují a podporují. Po debatě o tomto tematě poslanec dp. Hlinka odsoudil odstrkování slovenských katolických studentů při udělování stipendií a míst v kolejích. Přítomný vládní zástupce prof. Dr. Filouš se snažil toto jednání omluviti a ujistil přítomné, že podobné případy se již nebudou opakovati. V odpoledních referátech probrány podrobně jednotlivé úkoly studentského hnutí na Slovensku. Kol. J. Czechula promluvil na thema: „Slovenské katolické kněžstvo v hnutí národním.“ kol. J. Šurianska: Význam ženy v národě“ a V. Straka: „Studentstvo a slovenská veřejnost.“ Na to ve vysokoškolské sekci zvolen výbor založeného Ústředí: kol. JUC. J. Stano předsedou, kol. JUC. Holý místopředsedou, kol. Huňvady tajemníkem, kol. Albrecht pokladníkem, kol. Kabina zapisovatelem. Za členy výboru kol. Šara, Ševčovič, Baránek, Zenger a Sigveský; náhradníky kol. Janke, Tureček a Kálayi; členy smířního soudu kol. Stano, Šara, Baránek, Zenger. Večer žilínští studenti uspořádali na počest účastníků divadelní představení a druhého dne celodenní výlet do Sulova a na Maninskou úžinu. Sjezdem žilinským bylo dokázáno, že většina slovenského studentstva stojí pevně na basi sv. církve katolické, jejíž učení samým Kristem jí svěřené čnce hájiti a šířiti a podle něho žiti i umírati.

H. K.

J I T R O

vychází každého měsíce mimo hlavní prázdniny. — Redakce a administrace: Praha II., Voršilská 1. Předplatné na půl roku: 8 Kč pro nestudenty, 4 Kč pro studenty.

Sdělení redakční. Přispívatele do Jitra žádáme, aby neuplatňovali, aspoň ne vesměs, svého talentu pouze na poli poetickém, nýbrž aby zkoušeli své síly i v prose, ať zábavné nebo poučné! Při tom upozorňujeme všeobecně, že Jitro má sloužiti zájmům všech jak studentů, tak i studentek, ale že při tom zvláště belletristická část musí býti redigována s ohledem na nejmladší studenty. — Příspěvky, jež se nehonorují, buďtež vedle pseudonymu podepsány plným jménem, buďtež psány pouze na jedné straně, inkoustem a čitelně. Jinak zůstanou nepovšimnuty! Příští číslo vyjde po 15. listopadu. Redakční uzávěrka 5. listop. — Odpovědi na došlé příspěvky. V F.: Ze zaslaných básniček hodí se do Jitra pouze jediná svým lehoučkým motivem, již ctiskujeme: — Joža Letovský: Od vašeho příspěvku, který je vskutku „básní v prose“, bylo nutno z důvodů shora uvedených upustiti. Jistě by nebylo porozuměno, zvláště ne v nižších třídách. — Čeněk Staněk: Vaše „Vzpomínka“ postrádá naprosto myšlenky. Pouhá vzletná slova bez myšlenky nejsou básní! Pošlete více! — E. E. Ml Něco uveřejňujeme v tomto čísle. Ostatní později! — Al. Keltnerová: „Večer na Vltavě“ ukazuje, že nevede vskutku na Helikon jen jediná vyšlapaná cestička. „Pro změnu“ dojde uplatnění v příštím čísle. — F.-X.-V: „Čtvrt století“ s pěkným námětem bude oděno v tiskařskou čern v příštím čísle. — H. Osvald: Vaše přání dojde aspoň částečného splnění již číslech příštích.

Sdělení administrační. Do 1. čísla vloženy byly kor. objednacím lístky. Prosíme zvláště nové odběratele, aby nám své adresy na nich co nejdříve oznámili! Ti, kdož nevrátí prvních dvou čísel, aniž co oznámí, budou pokládáni za odběratele. Poněvadž původní náklad 1. č. Jitra nestačil, prosíme nové odběratele o strpení, než tiskárna vypraví druhé vydání.

Majitel, vydavatel a nakladatel: „Ústředí katolického studentstva československého.“ — Odpovědný redaktor Frant. Formánek. — Tiskne: Československá akciová tiskárna v Praze II. Spálená ulice číslo 15.

JITRO

ČASOPIS STŘEDOŠKOLSKÝCH STUDENTŮ
KATOLICKÝCH

ROČNÍK III.

V PRAZE, v listopadu 1921.

ČÍSLO 3.

FR. KUBÍČEK, S. J.

Za abiturientem Josefem Baldou.*)

(† 28. června 1921.)

Právě, když letos z většiny českých gymnasií studující se rozjžděli na prázdniny, odebral se na prázdniny, které nikdy nepřestávají, tajemník S. S. S. v arcibisk. gymn. v Bubenči, jeden z prvních abiturientů tohoto ústavu, Josef Balda. Pro hnutí katolické mládeže vzbuzoval zesnulý veliké naděje a vzpomínka naň chová leckterý povzbuzující moment.

Balda pocházel z Katusic u Mladé Boleslavě, kde se narodil 5. října 1903. Otec jeho býval kovářem. Býval — neboť Josefovi byl odňat jako oběť světové války v druhém roce jejího trvání. Tak dvanáctiletý tercián osiřel úplně, ježto matka zemřela již, když mu bylo šest let. Osirelého ujal se šlechtetný děd, který také letos v květnu se odebral na věčnost. Když Josefa přivedl otec s vdp. farářem Kuškou k přijímací zkoušce na právě tehdy otevřené arcib. gymnasium v Bubenči, nebylo hochovi ještě ani deset roků. Bez pláče se zkouška neobešla; ale když zdolal nedostatky z obecné školy, studoval s významáním. Byl vždy svůj, živý, veselý, vtipný, podnikavý a čeho jsem si povšiml u něho již v primě, upřímně zbožný.

Do hnutí katol. mládeže zasáhl činně a účinně o prázdninách r. 1920. Pilně a neohroženě přednášel ve skupinách mládeže v Ka-

tusicích a v okolí, j. v Kadlíně a j. V sousedních Klukách založil sám skupinu katol. mládeže na bouřlivé schůzi, kde mu vyhrožovali bitím. Ale Balda byl syn kovářův. Stůž zde dopis, který napsal o této své činnosti svému profesoru a pisateli těchto řádků 20.-VIII. 1920. Je to obrázek jeho charakteru, a je poutný a povzbuzující zároveň.

Katusice, 20.-8. 1920.

Důstojný pane!

Spatře písmo mé, jistě řeknete: „Nevděčník, teď si teprve vzpomene!“ Prosím však, důstojný pane, račte mě omluviti. A abyste porozuměl mé omluvě, musím Vám vylíčiti celý svůj prázdninový život. Dědeček i babička jsou již staří — dědeček čítá již 77 let — a strýček odjel na Slovensko, kde je v Ružomberku četnickým velitelem, a tak všechna práce spočívala na mně. Ve všední dny ráno i odpoledne na pole, pozdě večer domů a tak jsem byl rád, když jsem si přečetl noviny a šel spat. A v neděli: dopoledne do kostela, po kostele popovídat si s dp. farářem a odpoledne hajdy! na schůze. Chodil jsem po kraji a zakládal skupiny katolické mládeže, „řečnil“ — důstojný pane — já! pomyslete a řečnil! Někde jsem dobře pochodil a tu s novou chutí jsem se chopil práce, někde jsem pochodil dost špatně, ale tu odpor nepřátel vliř do mne nové síly, nové nadšení, opět a opět jsem se pokoušel o ztracené postavení, až jsem je opět získal. Po celém

*) Redakci došlo opožděně. Uveřejňujeme jakožto „dušičkovou vzpomínku“.

kraji mě nazývají jedni: „Náš Balda“, druzí: „Ten zfanatisovaný klerikální agitátor a odpůrce „pokroku a osvěty“.

Tak jsem byl zaneprázdněn po celý čas prázdnin, až dnes, kdy jsme vymlátili část úrody, nabyt jsem chvíle času. S řečí „Pro Milone“, kterou jste mi, důstojný pane, poradil si přečíst, není nic. Odpočívá tam na hoře, na stole čekajíc, až se nad ní smiluji, ale to tak hned nebude. V neděli jdu se zase podívat do Kadlína ke svým „ovečkám“. — Již se opravdu těším na školu, na život trochu klidnější, než dosud, na život věnovaný jen milým knihám.

Prose, byste pamatoval, důstojný pane, na mne ve svých modlitbách, zůstávám

Váš vděčný

Josef Balda.

To bylo tedy o prázdninách r. 1920. Po prázdninách vrátil se opravdu k milým svým knihám, ale i k skutkům obětavé lásky. Na požádání svého vdp. faráře Kušky učil slabého spolužáka již třetí rok matematice. „Ať si zvyká“, psal mně tehdy 27.-VIII. 1918 o tom vdp. farář, „přinášet bližnímu oběti... Je k tomu ostatně — zdá se — rozpoložen a mám z něho i po této stránce radost.“ Ale v organizační činnosti neustal. S. S. S. zřízené v arcibisk. gymnasiu zvolilo jej tajemníkem a se svými „ovečkami“ v Kadlíně, v Klukách, v Katusicích zůstával v čilém písemném spojení a jak jen mohl odjet na svátky nějaké, konal přednášky. A přednášet dovedl, jsa lidový od hlavy až k patě. Tak se chystal také pracovat o letošních prázdninách. O tom poučuje nás list, který psal své sestře jedenáct dní před smrtí. Uveřejňujeme jej jako památník jeho ducha a spolu povzbuzení k následování.

V Bubenči, 14.-VI. 1921.

Milá Máňo!

Přijmi můj srdečný dík a políbení! Dnes psali mně naši z domova, žes jim psala, abych přijel na pout k Vám. Děkuji Ti za pozvání, jehož asi nebudu moci přijmouti. Napiš mi, kdy je to! Co se týká té přednášky, milerád přijedu, vždyť je to věc nás všech katolíků podporovat hnutí a povinností mou je podporovat a vésti zvláště hnutí mládeže. To jsem si určil za svůj životní cíl, postavit se v čelo hnutí katolické mládeže. Jsem však nyní tak zaneprázdněn, mám tolik práce, že v nejbližší době nemohu. Mám před maturitou

mnoho práce a pak musím nejprve uvést do řádných kolejí svoje hodně otrěsené zdraví. Přejte mi tedy chvíli pokoje, **sladkého odpočinku**; asi v druhé polovici července přijedu rád, asi 17. července, poněvadž 9.—13. musím do Prahy. A před tím nemám kdy než 5. července, ale to není zasvěcený svátek. Nejlépe bude, když se s vaším bratrem předsedou o tom ještě dohodnu, ať mi napíše domů, jakou by přednášku chtěl. Jsem na vše připraven. Já sám bych si vyvolil říci Vám něco hodně praktického a časového pro mládež katolickou.

Odepiš mi tedy už do Katusic, poněvadž v úterý odjízdim domů. Drž v úterý palec, mám hlavní zkoušku.

Srdečně zdraví Tě a líbá

bratr

Pepa.

To psal 17. června a 18. musil ulehnout a přivolaný lékař zjistil zánět pohrudnice. Zdálo se, že Baldovi bude maturitní zkouška odložena. Ale lékař vymohl mu u předsedy zkušební komise, aby mohl maturovat v lůžku. A tak se komise odebrala 23.-6. do síně, kam byl Balda s postelí snesen. — Vedle místnosti, kde se maturovalo, počítal Balda na ruční tabulce zručně jako vždy činíval, plynně přeložil Demosthena, vykládal o kněžích buditelích, o pěstitelích slovanské vzájemnosti — promluvil o periodisaci českých dějin a o ústavní listině. Komise mu blahopřála k pěknému výsledku a s radostí jsme shledali, že horečka klesla za doby maturity na 37°. Byla naděje na pravidelný průběh zákeřné nemoci. Choval ji lékař, chovali jsme ji všichni a nemocný se těšil, že bude automobilem odvezen domů do Katusic. Zatím na něj čekala vzdálenější cesta. V úterý 28. června o jedné hodině odpolední dostavily se srdeční křeče a v malé půlhodině učinilo ochrnutí srdce konec nadějnému životu. V rukou lékařových, v přítomnosti svých profesorů, své tety a ct. sestry ošetřovatelky konal **maturitu — druhou — životní**. A konal ji s **vyznamenáním**. Za té půl hodiny smrtelného zápasu nevyšlo s jeho rtů než: „**Můj Bože! Bože můj!**“ Do jeho rukou odvezdal duši svou sv. svátostní posilněnou. K večeru pak již odpočíval v rakvi, oděn po prvé v šaty, které si byl chystal k maturitě a s pokojem v tváři v místnosti, kde jeho kolegové před týdnem s tlukoucím srdcem začínali maturovat. Ti se sešli — pokud mohli — 30. června zas v gymnasium, snesli tělesné

ostatky jeho do gymnasijsní kaple, zapěli při Requiem a po výkropu se s ním rozloučili. Rakev s tělesnými ostatky převezena byla do jeho rodiště, Katusic, k milovaným jeho „ovečkám“. Tam v neděli 3. července odpoledne byly tělesné ostatky jeho uloženy k touženému „sladkému odpočinku“ za přítomnosti ředitele arcib. gymn. Dra A. Tučka S. J., který v procítěné promluvě ocenil život zesnulého. Organizace se rozloučily se „svým Baldou“ a jak mi píše kolega jeho

(který dle svého doznání v něm ztratil svou oporu), „nebylo známého, jenž by byl nezaplakal nad jeho rakví.“ Právem, neboť, jak píše vdp. farář Kuška, „s ním umřelo mnoho nejen naší věci, speciálně hnutí mládeže, ale i zdejší (kovářské) farnosti. Sliboval jsem si od něho mnoho,“ doznává — a my všichni také. Než Prozřetelnost Boží jenom k tomu nám jej svěřila, aby dal studující mládeži příklad, který sám mluví:

„Jdi a čiň i ty podobně!“



SIMPLEX

Mým písním.

Písně, zpěvy moje,
hrdý na vás jsem;
vždyť jste srdce mého
tichým ohlasem.

Písně, zpěvy moje,
zaplať Bůh to vám;
vámi všechny svaté
touhy vyzpívám.

A až spáti budu
v hrobní závěji,
kéž mi rty vás něčí
ještě zapějí!



JOSEF PELIKÁN:

Památce velikého Čecha - Bohuslava Balbína.*)

(Ke dni 3. prosince 1921.)

Několik jen chvil dělí nás ode dne, kdy případně 300leté výročí velikého syna české vlasti, Bohuslava Balbína. Podivno, že osvobozený národ český nepodniká nic k uctění jeho památky, by vzdal hold neohroženému svému bojovníku za lepší budoucnost českou. Snad přece dojde aspoň částečného pochopení u těch, kteří nejsou dosud prosyceni novodobým materialismem a kteří se neodvrátí od něho proto, že byl jezuitou.

Narodil se 3. prosince 1621 v Hradci Králové. Rok na to — 1622 — zemřel mu otec, Lukáš Škvornice Balbín z Vorličné a na Zuzanu, matku sedmi dětí, dolehly zlé časy. Válečnými kontribucemi zchudla úplně. Přesto mnoho péče věnovala zvláště nejmladšímu Bohuslavovi, který trápen byl neustálými nemocemi. Po třetím roce obětovala jej Panně Marii v Krupce a St. Boleslavi, by mu u Boha vyprosila uzdravení.

*) Užito spisů: P. A. Rejzek: P. Bohuslav Balbín v Praze 1908. — E. Tonner: Boh. Balbína: Rozprava na obranu jazyka slov., zvláště českého. Matice lidu, 1869; — Menčík: Životopisný nárys Balbínův. Světozor 1888.

Jak sám Balbín později doznává, již v útlém mládí byl veden od matky i babičky Doroty k lásce k Bohu, a již tehdy počíná se u něho zájem o minulost českou. Nejprve prohlíží obrázkové letopisy Hájkovy, pak chce znáti, co je v knize psáno. Praví se, že do 7 let přečetl Hájkovu kroniku třikrát neb čtyřikrát.

Jen pomocí příznivců dostal se na studie. Studoval v Broumově, Jičíně, Praze a Olomouci, kde působil na něho řed. jezuitské koleje Mikuláš Lesczycki. Balbín ve svých spisech rád na něho vzpomíná se zbožnou láskou. R. 1636 odchází do Brna, by vstoupil do řádu jezuitského. Po noviciátě studoval filosofii v Praze. Ve volných chvílích se zálibou se oddával zkoumání českých dějin, nalézaje v nich odpočinutí a zotavení po práci, zároveň i vzpruhu pro poznání země české. Téhož roku totiž Španěl P. Rodrigo Arriaga podnikl rozsáhlou cestu po Čechách a Balbínovi nařídilo, aby jej doprovázel. Nadšený milovník české minulosti nasbíral si cestou množství látky, již použil později ku svým pracím.

Po návratu do Prahy vyučoval několik let jako profesor. Novému povolání věnoval se s láskou; vždyť měl vyučovati ty, kteří jednou měli býti vůdci národa, získati u nich sympatie a lásku k národu opovrhovanému a utlačovanému. R. 1645 ustanoveno, aby magistr Balbín zasedl opětně sám na lavice studentské a studoval bohosloví. O Balbínovi můžeme říci, že náleží mezi ty, jichž duše světa nepoznala, jím se neposkvrnila. Jeho zbožná mysl byla proniknuta hlubokou láskou ke Kristu a nyní pocítoval, že jako kněz bude státi blíže trůnu Božímu. Bohosloví studoval s výborným prospěchem. Po vysvěcení se Balbín vrátil po malé přestávce k povolání dřívějšímu. Súčastnil se slavnosti ve St. Boleslavi při navrácení obrazu P. Marie Staroboleslavské, který od Švédů byl uloupen. Na krátkou jen dobu byl misionářem na Rychnovsku. Vyučoval pak na různých místech. Sepsal spis o zázračné P. M. ve Vartě, již děkoval za své uzdravení, až konečně r. 1656 ustanoven profesorem retoriky v Jindř. Hradci. Výborně se mu pro jeho studia hodila bohatá sbírka listin a knihovna zámecká. Vyjížděl i do okolí, hlavně do Třeboně a na Sv. Horu u Příbramě (o níž napsal „*Diva Montis Sanctis*“).

V úřadě učitelském pracoval 13 let. Za tu dobu získal si řadu přátel, ale nechyběli ani nepřátelé, jimž se stal solí v očích, protože se zastával nenáviděného národa českého, burcoval liknavé, káral zrádce, mládeži studující vštěpoval lásku k rodné zemi a českému lidu. Žáci milovali upřímně svého učitele, od něhož se naučili mnohému.

Leč ideální a dobrý úmysl Balbínův nebyl mnohým pohodlný. P. Balbín odstraněn ze škol r. 1661. Ustupuje do ústraní, by pracoval jiným způsobem pro drahou vlast, když nemůže přímo působit na mládež. Sám netouží po slávě, ani hodnostech a přece mu vytýkají neskromnost, smělost a j. Zahájen proti němu krutý boj od těch, jimž jeho slova vhněla krev do tváře. „Proto mu leckdes zavírali dveře, ba netoliko zavírali před ním, nýbrž násilím chtěli mu uzavřítí také ústa a vyraziti pero z ruky.“ (Rejzek, 153.)

Po odstranění ze školy obíral se psaním českých dějin, by vykreslil dobu české slávy. Ani zde se však nevyhnul nepřátelům. Spisy své psal latinsky, jak tehdy bylo zvykem. Uvádím aspoň hlavní díla.

Časově nejdříve psal „*Životopis Arnošta z Pardubic*“, pro nějž se rozhodl již v 17

letech. Pravá bouře pronásledování se nad ním snesla při vydání díla „*Epitome rerum Bohemicarum*“ (Výtah českých dějin). „*Epitome*“ prodchnuto bylo duchem vlasteneckým, jímž aspoň v poslední chvíli chtěl rozníti vědomí české. Tu vedle Matky Boží Staroboleslavské, která vezdy jako palladium země české byla uctívána, krátce vypsál historii českou, chtěje podati vlastně stručnou obranu dějin českých (Rejzek, 145). Nejvyšší purkrabí český, hr. Bernart Ignatius Bořita z Martinic, nepřáteli Balbínovými byl upozorněn, že dílo toto, jež se právě tisklo a bylo schváleno dvojí censurou, je velice závadné. Tisknutí bylo ihned zastaveno, zasláno ku prozkoumání do Říma generálovi řádovému a do Vídně císaři Leopoldovi I. Balbín za trest poslán do vyhnanství — do Klattov. Tam rozhodl se, že vyhoví přání přátel a jal se spisovati „*Obranu jazyka slovanského, zvláště českého*“ (*Dissertatio apologetica pro lingua slavonica, praecipue bohemica*). Pochopíte-li situaci, v jaké se Balbín nacházel, s tím větším zájmem budete čísti jeho „*Obranu*“, kterou po 100 letech vydal F. M. Pelcl. Byla nadšeně přijata, ale vláda náklad zabavila, censora, který knihu propustil, sesadila a Pelcl, jako vydavatel potrestán třídenním vězením. Balbínova „*Obrana*“ konala své poslání po dlouhý čas, zejména v době obrození národa českého.

Ve vyhnanství je Balbín klidný, na útok nepřátel prostě odpovídá: „*Lží psátí jsem neuvykl — a pravdy nesmím.*“ Konečně Balbín po 7letém pronásledování se vrátil do Prahy. V Praze spisoval největší své dílo „*Miscellanea historica regni Bohemica*“ (Historické rozmanitosti české). Celé dílo bylo rozvrženo na 20 knih, ale dokončena sotva polovice. Čtenář zde najde pojednání dějepisné, zeměpisné, přírodopisné, o zákonech, soudech, sněmech atd. Nejdůležitější je díl „*Bohemia docta*“ (Čechy učené), sbírka dat o rukopisech, knihovnách, spisovatelích českých a j., a „*Bohemia sancta*“ (Čechy posvátné), pojednávající o osobách v našem národě, vřazených do počtu svatých.

R. 1683 stihla horlivého pracovníka veliká pohroma. Raněn byl mrtvicí po jedné straně, takže se ani s lůžka hnouti nemohl. Diktoval tedy písařům další své práce. Leč po 5 letech podlehl chorobě úplně 28. listopadu 1688. Pochován je v Klementinu, v chrámu sv. Salvatora. Příchozí však marně bude hledati aspoň náhrobek nad hrobem velikého Čecha...

Balbína-vlastence charakterisují poslední slova jeho „Obrany“: „Ty, ó patronův země české nejpřednější a největší, Václave! Vratislavem budiž a Čechám svým navrať slávu dávnou! Opět na to postavíš nás místo, z něhož vlastní netečností a hříšnou zlobou jiných neb pochlebnictvím jiných jsme upadli, nevěrněji až do skonání sloužíce Tobě, i víře nejsvětější! Ty národa našeho zástito a podporo! Zahyneme-li, Tobě zahyneme! Ne-dej zahynouti nám i budoucím! Neráčíš-li

vyslechnouti synů zvrhlých, slyšiš a vyslyšíš prosby předků, kteří orodovali za potomstvo své a v nebi na tebe hledí! Svátý Václave, mučenníku Kristův, jediný dědic země české, oroduj za nás!“

Balbín byl průkopníkem českých kněží buditelů. Osoba jeho — kněze a vlastence — tak harmonicky v jedno sladěná, činí směšnými všechny výtky o nevlastenectví českých kněží.



JANO BOHUSLAV

Bojovníku Kristovu.

(Věnováno p. Dru Skoupému.)

Buď zdráv,
jenž rozžal jsi nám světla svatých ideálů,
v jejichž záři slávy zlatou korunou se stkvíš,
vám vtiskls v ruce žezlo vítězících králů,
bychom jeho mocí vydobyli Kristu říši.

Ve spektru barev nadšení Tvou zříme sílu,
jež nám ve zrak vryla nebojácný, hrdý svit.
My, dokud sílu Pravdy cítit budem v týlu,
chceme hvězdami Tvé moci nad tmou vítězit.

Buď věčně zdráv!



DR. JAROSLAV ŘEHULKA:

Osel.

Šedivý mráz ojínil stříbřitě do rána všechny střechy malého města, takže tyto v ranním slunci se třpytily a ukrývaly pod tenoučkým povlakem drobných bílých krystalků svou sazemi očázenou a prachem pokrytou šed. Stromy, hýřící nejbujnějšími barvami podzimu, stály tiše, smutně a sklesle, jako v umírání. I barvitě záhonky jirinek, aster i chrysanthén, které pestřily zahnědlý trávník malého parku před starobylou školní budovou, nepůsobily na diváka nijak radostným dojmem, naopak, v jejich pohřební kráse bylo cos dojmavého, tklivého.

Přes to ale zavznivaly v parčíku veselé hovory, pokřikování a dovádivý smích. Bylo před osmou hodinou ráno, a do širokých dokořán rozevřených vrat budovy, na níž se leskl zlatý nápis „C. k. gymnasium“, hrnul se proud mužské mládeže nejrůznějšího věku, od drobných v krátkých kalhotkách oděných primánků, až po vlasaté a na svou důstojnost pyšné oktávány. Po prázdninách osvěžení a bujni vrátili se ze svých hanáckých výsek a okolních měst znovu ke studiu, aby čerpali ve staré budově nové vědomosti, aby zlobili pány c. k. profesory a aby po případě dospěli z nich zapřádali prvé své milostné romány.

Pod rozložitou lipou, stojící nedaleko gymnasia, která se své koruny už strásla na písčité chodník tisíce zažloutlých lupenů a ozlatila jimi celé své okolí, seskupil se četný chumáč studentů, povětšinou z nižších tříd. Výskali, chechtali se a navzájem na sebe do- ráželi.

Mimoděk se jim tam naskytl zajímavé divadlo. Pod lipou stál vozík, na němž ve slámě, která trčela rozsochatě z desek, byly zabořeny konve s mlékem. A ve vozíku byl zapřažen tvor, jehož kolébka na Hané nestává a který tudíž jest vzácným úkazem, ač zejména někteří páni profesori velmi často zneužívají jeho poctivého jména jako titulatury pro studenty. Tvor onen, patřící mezi ssavce a jednokopytníky, byl — osel.

Studenti věnovali ušatci velkou pozornost, která, jak se zdálo, nebyla mu valně příjemná.

Tercián Omasta, který sice nevynikal dary ducha, za to však vyvedl kde jen jakou hloupost mohl, takže jeho jméno zvěčněno bylo už několikrát v třídní knize, zpozoroval ihned při svém bystrém pozorovacím talentu, že osel má dlouhé uši, jakých ještě nikdy neviděl. A neobyčejnou radost tomuto neposedovi působilo, jak osel „stříhal“ ušima. Ježto pak

pán oslův někam právě odešel, tu umínil si Omasta zkusit sám jejich pohyblivost, nebo zrychlit „stříhání“ aspoň u jednoho z nich.

Osel nebyl příliš veliký a Omasta, jak už to bývá na světě, nemaje duševních darů, vynikal silou fyzickou a svou velikostí leckterého oktávána předstihl. Uchopil tedy beze všech rozpaků osla za ucho, ale nestříhal jím, nýbrž vesele kroutil jako klikou od flašinetu.

A osel také, jako dotyčný hudební nástroj, počal vyluzovati z hrdla tóny, které však některak nelahodily uchu. Čím pak prudčeji Omasta kroutil, tím více osel přidával hlasu na síle.

„I á, i—á, i—há“, řval osel a kroutil sebou tak, až by byl pomalu všechny konve na vozíku rozházel. Jak bylo vidět, nepůsobilo mu kroucení příjemného pocitu. Za to však kluci studenti byli nadšeni. Svíjeli se takřka smíchy. Mnozí ještě Omastu pobádali ku větší vytrvalosti. Náhodou přešel kolem žádný profesor, takže studenti mohli se věnovati nerušeně zajímavé pro ně zábavě.

Z postranní ulice vyšel menší student, rovněž tercián, Vladimír Čapka. Kráčel vážně, tiskna pod paží svého Cornelia Nepota, algebru a jiné učebnice s celou řadou sešitů, nichž měl složeny pečlivě vypracované domácí úkoly. Byl Čapka jedním z nejnadanějších žáků ve třídě, vždy rozvážný klidný a na svůj věk třinácti let až přespříliš rozumný a usedlý. Nebyl proto ani mezi spolužáky valně oblíben.

Když došel ku houfu, vyjícímu o závod s oslem a když seznal, jak hrozným způsobem spolužáci trápili zvíře, zastavil se, chvilku mlčky přihlížel a pak vzkřikl:

„Co to, prosím vás, děláte? Není vám líto zvířete? Proč je mučíte?“

Studentici se zarazili, i Omasta ustal od své zábavy.

Ale v tom okamžiku zároveň z protějšího domu vyběhl zavalitý, venkovsky oděný strýc s konví od mléka v ruce. Byl to oslův pán a chleboďárce. A uzřev Omastu, jak drží osla za ucho i celý houf malých studentů, zaklnul a vzkřikl:

„Co pak je to tam! Jak vezno nejakó baldó, tož vás, ve saframenti, proženo. Já vám dám kamarádif s mojím oslem!“

Do studentů jakoby střelil. Omasta, potáhnuv ještě naposled pořádně osla, což mělo v zápětí nový srdcervoucí příval tónů, pelášil první do spásných vrat ústavu. A jeho soudruzi utíkali za ním jako štvaní. Napřáhnutá pravice mlékařova totiž nevěštila nic dobrého.

Jen Čapka zůstal klidně na místě u vědomí své nevinny. Leč draze zaplatil svou odvahou.

Mlékař rozzuřen, několika skoky ocitl se u Čapky a než se týž nadál, ucítil těžkou, upracovanou, selskou ruku mlékařovu na své líci, až se mu v očích zajiskřilo.

„Já tě dám, vševáko, trápit zvířata!“

„Ale vždyť já . . .“, začal vysvětlovati Čapka, vědom si své nevinny, tiskna si rukou zčervenalé a bolestí pálicí líce.

„Mlčiš! Ešče chceš, mlaščím tě ešče podrohy, te rozežhranče rozežhrané zavřival mlékař na studenta a napřahoval ruku ke druhé, ještě mocnější ráně.

Čapka uznal za vhodné opustiti bojiště. Rychle se otočil a dal se do zaječích. Rozčilen, uvažoval v běhu, jak by se ospravedlnil a jak by za křivdu, na něm spáchanou, dosáhl zado-stiučinění. A právě v tom okamžiku, jak běžel do schodů ke vratům ústavu, napadla mu myšlenka, aby si šel stěžovati řiditeli. Řiditel byl starý, šedivý pán, který vždy měl srdce pro studenty. Ano, sdělí mu vše, a požádá jej o ochranu a o potrestání hrubého mlékaře

Pádil proto kvapem do schodů, bera vždy dva najednou.

Na záhybu schodů narazil však na neočekávanou překážku. Právě v tom okamžiku, jak chtěl se obrátiti na pravo, vešel mu v cestu profesor dr. Schenk, jeho třídní, matematik, který nesl pod paží celý svazek sešitů.

A ubohý Čapka, rozběhnut a nemoha se už v setrvačnosti zastaviti, vrazil plnou silou do třídního. Ten se zapotácel, sešity vyjely mu z rukou, rozsypaly se po celé chodbě a padaly se schodů. Nedosti však na tom. Profesorovi nárazem sklouzl s nosu skřípec a zazvoniv o kamenné dlaždičky, roztráštěl se na sta kusů.

„Osle“, vzkřikl dr. Schenk a zrudl ve tváři. A uzřev zkázu svého skřípce, napřáhl ruku a obšťastnil zaleklého Čapku stejně nepříjemným darem, jakého se mu dostalo před chvílí z ruky mlékařovy.

Čapka, jemuž se neočekávaně a nevinně dostalo druhého příkoří, koktavě a plačky jal se omlouvati.

„Prosím, to já ne . . .“, já nechtěl, to osel

„Ano, máte pravdu, to osel, který tu přede mnou stojí. A teď marš, kličte se s očí křičel rozhněvaný profesor.

Čapka sklopil hlavu a za posměchu kolendoucích studentů, kteří jali se pomáhati profesorovi sbíratí theky, šoural se, pláče, ku ředitelně.

Do chodby padaly řadou oken mohutné sloupce slunečních paprsků, které zlatily ponuru šedí stěn, ověšených různými zeměpisnými a dějepisnými obrazy jakož i diagramy. Těž všecku krásu antického života bys tu byl mohl spatřiti.

Dole z průjezdu zavzněl ostrý hlas ústavního zvonu, který rozezvučel školník na znamení, že odbila osmá hodina a má započítí vyučování. Ohlas kovu nesl se po chodbě a tříštil se dutě o stěny.

Uplakaný Čapka zastavil se vzlykaje přede dveřmi ředitelny a oddechнув si trochu, nesměle zaklepal. Basový hlas za dveřmi jej vyzval, aby vstoupil.

Čapka otevřel dvře a maje plné oči slz vkročil do pokoje. Lehce se uklonil starému, šedivému pánu, který jemu vyšel vstříc. Lítost však zadržela mu hrdlo, takže nebyl schopen slova.

Řiditel, který se už chystal odejít do

třídy a tudíž neměl času na dlouhou rozmluvu se studentem, nevrle se jej otázal:

„Proč pláčeš?“

Čapka, ještě více rozlítostněn, znovu naltáhl moldánky.

„Nezdržuj a řekni, co se ti stalo!“

„Pro-prosím“, koktal Čapka, „pan pro-profesor doktor Še-Šenk mně dal facku, a-a já jsem to-tomu o-oslovi nic neudělal.“

Starý pán nevěda, oč se jedná, vytřeštil na studenta oči a rozhněvav se strašně nad neúctou, již student projevila tak drzým způsobem nad váženým členem profesorského sboru, udeřil Čapku, a chytiv jej za límec, vystrčil ho za dvře.

Tak ani zde rozvážný a nevinný Čapka spravedlnosti nedošel.

K vůli oslovi třikrát, žel že vždy stejně nepříjemným způsobem byl potrestán. Ale to už se tak stává na světě!

Za dobrou vůli svět odplácí zlým!



ALOISIE KELTNEROVÁ:

Sen o štěstí.

Sen o štěstí vběh' v duši moji
a kouzlem svým mi v oči kýv',
a sliboval, že rány zhojí,
že zpřetrhané svazky spojí,
že bude zas — jak bylo dřív!

Sen o štěstí? Klam skutečnosti!
Je podivný ten tichý dar —
když do srdce se tichý vhostí
a kyne mu svou výmluvností
a v slzách vzplane starý žár!

Sen o štěstí vběh' v duši moji,
pln rozkoše a smíchu, sniv,
a vzpomínky hned v jasném roji,
tančily kolem hlavy mojí —
a bylo mi zas' jako dřív!



ALPHONSE DAUDET

Poslední hodina.

(Z knihy Contes du Lundi přeložil Pavel Kal.)

(Dokončení.)

„Má poslední hodina francouzštiny!“

A já stěží dovedl psáti! Nedoučím se tomu tedy již nikdy! Bude tedy nutno toho zanechat!

Jak jsem si nyní žádal ztraceného času, hodin zanedbaných výběráním ptačích hnízd anebo klouzáním na Saaře! Knihy, jež až do té hodiny byly mi tak nadané a tak těžké, gramatika, církevní dějepis, byly mi v té chvíli starými přáteli, kteří velmi těžce mne opouštějí. Stejně jako pan Hamel. Myšlenka, že odejde, že nikdy ho již neuvidím, přivodila mi zapomenutí na tresty i na rány pravítkem.

„Nešťastný člověk!“

Na počest této poslední hodiny vzal si svůj pěkný nedělní oblek, a nyní teprve jsem porozuměl, proč staří vesničané přišli si usednouti do třídy. To zdálo se dosvědčovati, jakoby litovali, že nemohou už nikdy do této školy přijíti. Bylo to též jakýmsi druhem díků našemu učiteli za jeho čtyřicetileté věrné služby vlasti.

Tak jsem byl zabrán v myšlenky, když tu náhle zaslechl jsem své jméno. Co bych za to byl dal, kdybych mohl odříkati to pověstné pravidlo o participiích v celé jeho délce, nahlas, jasně a bez chyby! Ale zamotal jsem se v prvních slovech a zůstal jsem státi, klátě

se v lavici a neodvažuje se ani hlavu pozvihnouti. Zaslých jsem pana Hamela pravícího:

„Nebudu tě káratí, Františku, již jsi dosti potrestán vidíš co to jest. Denně se říká: „Eh! Mám dosti času. Budu se učiti zítra.“ A vidíš co potom přijde Ach! Bylo to největší neštěstí našeho Elsaska, že stále jsme odkládali své poučení na zítřek. Nyní ti lidé nám tam právem říkají: „Jak! Děláte si nároky býti Francouzi a nedovedete ani mluvíti ani psáti svým jazykem!“ Ve všech případech, nebohý Františku, nejsi nejvinnější. Máme každý svůj pořádný díl, abychom si činili výčitky. Rodiče vaši nedali vás dosti vzdělali. Raději vás posílali na polní práci anebo do přádelen, aby měli o nějaký sous více mzdy. A já sám, zda nemám si co vyčítati? Zda nedal jsem vám zalévati svou zahradu, místo abyste pracovali? A když chtěl jsem lovíti pstruhy, neostýchal-li jsem se dáti vám prázdno?

A tak pan Hamel jal se nám vykládati jedno po druhém francouzsky, zdůrazňuje, že jest to nejkrásnější jazyk, jazyk nejjasnější a nezničitelný. Že musíme jej bedlivě strážiti a nikdy ho nezapomenouti, poněvadž když národ upadne do otroctví, chrání-li si svůj jazyk, jest to jako by měl klíč od vězení Pak vzal gramatiku a četl nám cvičení Podivoval jsem se, jak rozumím. Vše, co říkal, zdálo se mi snadné, velmi snadné. A jsem rovněž přesvědčen, že nikdy jsem tak pozorně neposlouchal a že ani on nikdy s takovou trpělivostí nevykládal. Mohlo by se říci, že nešťastný ten muž chtěl před svým odchodem dáti nám všechny své vědomosti, v jediném okamžiku vniknouti nám v myslí.

Když byla hodina ukončena, přišlo psaní. Toho dne pan Hamel připravil nám docela nové vzory, na nichž bylo krásným kulatým písmem napsáno: „FRANCIE, ALSASKO, FRANCIE, ALSASKO.“ Vypadalo to jako malé praporky, jež vlály kol dokola celé třídy, zavěšeny na železné tyči našich lavic. Bylo by třeba viděti, jak každý dával pozor a jaké bylo ticho! Bylo slyšeti pouze skřipání per na papíře. Na okamžik zalétli okny chrousti; ale nikdo jim nevěnoval pozornosti, ba ani ti nej-

menší, kteří pozorně s celou duší i myslí kreslili čárky, jako by i to bylo francouzské Na krovu školy tichounce vrkali holubi a já zaslechnuv je, pravil jsem si:

„Zda oni nebudou nuceni cukrovati německy?“

Když jsem čas od času pozdvihl oči od svého sešitu, viděl jsem pana Hamela nepohnutě stojícího u katedry a utkvívajícího pohledem na předmětech kolem něho, jako by chtěl odnésti ve svém pohledu s sebou celou svou školní světničku... Pomyslete si! Po čtyřicet roků tu byl, na tomtéž místě: před sebou dvorek a třídu stále stejnou. Jedině lavice a zásuvky byly podle zvyku natírány; ořechy na dvoře vzrostly a chmel, jež sám zasel, obrostl okna, až ke střeše. Jaká boiest musila to býti pro tohoto nebohého muže, když to vše musil opustiti a poslechnouti své sestry, jež přišla a vedla jej nahoru do světničky, aby zavázal jejich tlumoky, neboť již nazítří měli odejíti, opustiti tento kraj navždy.

Ihned však odhodlal se vésti naše vyučování až do konce. Po psaní jsme měli hodinu dějepisu. Pak malí zpívali své ba be bi bo bu. Vzadu ve třídě starý Hauser nasadil si brýle a drže oběma rukama slabikář, slabikoval s nimi písmena. Bylo viděti, že i on dává pozor; hlas se mu třásl pohnutím a bylo žertovné jej poslouchati, takže jsme měli chuť i smáti se i plakatí. Ach! Jak budu vzpomínati na tuto poslední hodinu!

Náhle hodiny na kostele byly poledne a pak zvonilo „Anděl Páně“. V téže chvíli trubky Prušáků, vracejících se z cvičení, zahlaholily pod okny Pan Hamel celý bledý povstal za katedrou. Nikdy nezdál se mi tak veliký.

„Přátelé,“ pravil, „já já...“

Ale něco ho dusilo. Nemohl dokončiti věty.

Tu se obrátil k tabuli, vzal kousek křídly a vší silou se opíraje, napsal, jak největší mohl slova:

„Vive la France!“ (Ať žije Francie!)

Pak tam zůstal, hlavu podepřenu o stěnu a beze slova rukou dal znamení:

„Konec... jděte!“



Zrnka moudrosti.

Mnoho zmůže síla duše, mnoho víra, mnoho naděj: ale všecko zmůže láska. (J. Vrchlický.)

Duše lidská je taková křehká věc, jakoby byla z tenkého skla; je to jemná květina; dotkni se jí nevhodně, v nečas, anebo hrubě — a zlomíš ji, roztrháš, zničíš. (J. Š. Baar.)

Povinnosti k Bohu a povinnosti k člověčenstvu a k národu nemohou od sebe býti odděleny. (K. H. Borovský.)

Známostou věcí je, že naše duchovenstvo katolické bylo vždy nejhlavnější silou českého vlastenectví. (K. H. Borovský.)



Vázání knih. (Pokračování.)

Pojednavše o nejn nutnějších přípravách k vázání knih, přistupme k popisu práce samé!

Aby práce postupovala rychle a byla spolehlivou, třeba, aby byla systematická.

Prvním naším úkolem jest **rozebrati knihu**, což lze provésti dvojím způsobem: podle toho, je-li brožovaná, anebo byla-li již dříve vázána. V prvním případě rozdělíme knihu v jednotlivé archy, z nichž každý jest označen v dolním rohu své první stránky číslicí, jak za sebou po řadě následují, poněkud menší než jest tisk textu. Na stránce, kde jest při číslici hvězdička, archy neoddělujeme, abychom je nepřetrhli. V případě druhém před touto prací ještě zbavíme knihu desek a přeřízneme nitě v jednotlivých arších.

Jednotlivé archy takto oddělené pak **očistíme od klišu**, jímž byl natřen hřbet knihy.

Snadno a pohodlně provedeme to takto: Knihu položíme titulním listem nahoru — tedy tak, jako bychom ji chtěli čísti. Vezmeme první archi a položíme jej před sebe, ořízkou k sobě jej obrátivše. Pak knihařským nožem celou délkou ostří (nikoli špičkou!) a co nejvíce k papíru skloněným po archu pohybujeme kolmo k hřbetu. Stejným způsobem pokračujeme na druhé straně archu (obr. 9).

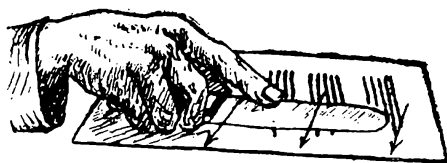

Obr. 9.

Hlavní věcí jest, aby nůž nebyl příliš ostrý a abychom zachovali kolmý směr ke hřbetu. Tím se vyvarujeme poškození listu, po případě i celého archu.

Často však přes veškeru péči zůstanou nám zbytky klišu na archu. Abychom i ty odstranili, hřbet každého archu po očištění jeho nožem „přejedeme“ s obou stran dvěma prsty tak, aby proti bříšku palce byl nehet ukazováčku, nebo prostředního prstu (nikdy dva nehty proti sobě!).

Po dokonalém očištění knihy **přiklížíme předsádky**. Předsádka jest první a poslední

list (někdy ozdobně vzorkovaný), který v hotové knize jest jednou svou polovinou přiklížen k deskám.

Při práci postupujeme takto: libovolný z archů knihy položíme na předsádkový list tak, aby jeho ořízka se kryla se stranou listu předsádkového. Nahoře i dole odměříme přesně délku archu (výšku knihy).

U hřbetu archu, měříce jeho šířku, připočteme 4—5 mm (obr. 10a). Podle odměřené hrany u hřbetu archu (kde naneseno o 4 mm

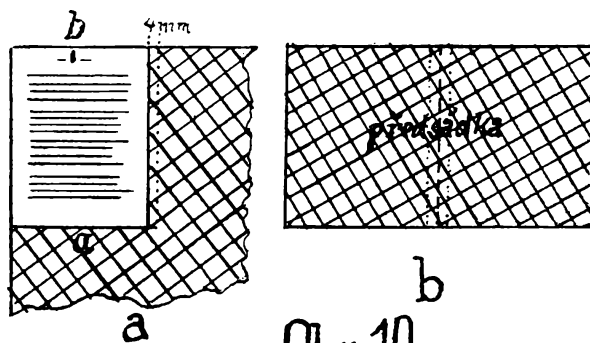

Obr. 10.

více) přeložíme list předsádky a odřízneme jej pak podle hrany **a** a **b** tak, že dostaneme list papíru dvakrát tak velký jako arch knihy, ovšem ještě širší o 8 mm (obr. 10b). Opakujeme to poznovu, obdržíme dvě předsádky: jednu pro začátek knihy, druhou pro její konec.

Nyní prohlédneme první a poslední arch, není-li při nich samotný **list titulní či obsahu**. Jsou-li, tu přiklížíme titulní (obsahový) list k prvnímu (poslednímu) archu: naklížíme

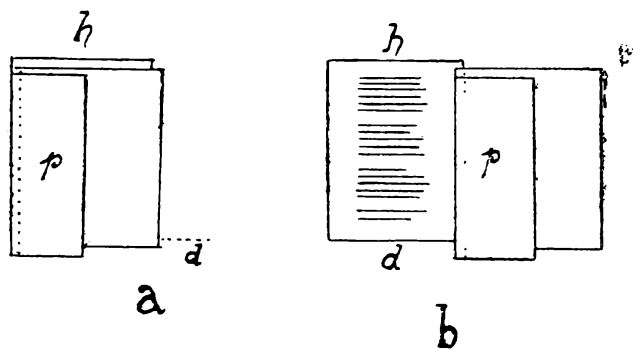

Obr. 11.

jen úzký pásek (2—3 mm) okraje hřbetního listu a přiložíme ke hřbetu list tak, aby souhlasil sled číslování stránek a bedlivě ho uhladíme kosticí. Tak také vklížíme přílohy a mimotextové obrázky uprostřed knihy.

Pak teprve přiklízíme předsádky. Tu máme dvojí možnost: buď je přiklízíme stejně jako titulní list (obr. 11a), či způsobem zvláště pevným: První arch obrátíme tak, aby titulní list byl vespod, čili 8. stránka (někdy 16. str.) na vrchu. Nyní přiklízíme předsádku, nikoli však pouhým položením na arch, nýbrž „ven“, totiž tak, že naklizený pásek předsádky (2—3 mm) položíme na stejně široký pá-

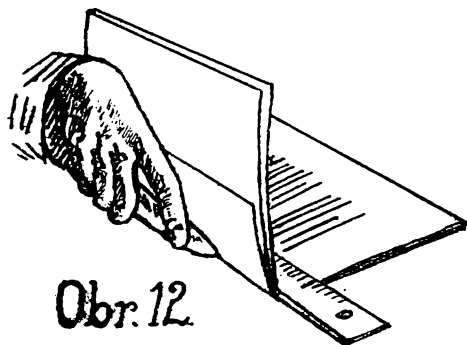

Obr. 12.

sek hřbetní strany archu, při čemž titulní list jest vespod (na vrchu tedy jest 8. str.) a celá předsádka nekryje se s archem, nýbrž leží mimo (obr. 11b). Pak opět kosticí pevně přihladíme.

V obou případech jest záhodno přiklíziti ještě na každou předsádku proužek p pevného papíru (obr. 11b), asi jakosti kancelářského papíru, tak, jako předsádku prvním způsobem. (Vysvětlení k obr. 11.: Ve skutečnosti přiložíme naklizenou část přesně k okrajům h a d, avšak pro snazší orientaci jest na obrázku předsádka i pomocný proužek v obou případech posunutý. Tečkování značí mez, až kam můžeme předsádku i pomocný proužek naklíziti.) Účel proužku vysvětlíme později.

Když kliš dokonale uschl, přehneme předsádku, klíženou druhým způsobem, tak aby pokryla druhý list. Pravítkem, přiloženým ke hřbetní hraně archu na straně titulní, přidržíme arch ke stolu a pod předsádkou druhou rukou pohybujeme kosticí, skloněnou skoro kolmo k rovině stolu (obr. 12.). Táhne-li takto kostkou podle pravítka několikrát, jest předsádka uvedena do žádoucí polohy a stačí ji pouze ještě přihladiti kosticí.

Praktický pokyn: práci s klížením lze urychlit tím, že obě předsádky i pomocné proužky klízíme současně. Obě předsádky i oba pomocné proužky položíme na sebe tak, že spodní vždy vyčnívá o 2—3 mm zpod vrchního, na vrch pak kousek novin (obr. 13.). Vše to potíráme klišem směrem, jak šipky naznačují, aby kliš nevníkl mezi předsádky. Neopomeňme štětec o okraj nádoby o-

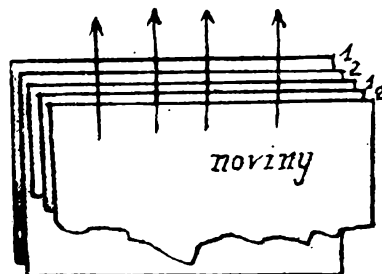

Obr. 13.

třítí, aby nebyl klišem přesycen. Jen tak bude zaručena čistota provedení. L. Heróbski.

Dotazy i informace rádi zodpovíme. Neopomeňte přiložit známku na odpověď! S. S., Praha II., Voršilská 1.

Oprava. Na str. 26. v I. sloupci 3 řádek zdola místo 50×50×10 má být 50×5×10.



DROBNOSTI.



Studentstvo českých středních škol podle náboženského vyznání. „Národní Politika“ 25. října 1921 podává zajímavou statistiku našeho středního školství v r. 1921—22 v ohledu náboženském. Na 101 české škole střední v Čechách je asi 37.800 studentů i studentek. Z těch je asi 26.000 římských katolíků (skoro 70%), 3.700 příslušníků sekty československé (asi 10%), 1.800 evangelíků (asi 5%), 1.200 židů (asi 3%), 4.300 bez vyznání (asi 12%). Nás z toho zajímají zvláště dvě data, první a poslední. Je-li v Čechách 70% katolického studentstva, je tento procentuální poměr na Moravě a ve Slezsku i Slovensku jistě daleko vyšší. Kéž by jen těch 70% byli u v ě d o m ě l í katolíci studenti a studentky! Co tu nevzdělaných lánů! Není bez zajímavosti dále, že z ostatních připadá nejvíce procent na stu-

dentstvo bez vyznání. A tito lidé, kteří už v tercií (!) se vypořádali s náboženstvím, budou to asi v první řadě, kdož budou chtít „řešiti otázku náboženskou“. To prý bude jeden z hlavních úkolů „pokrokového“ studentstva v budoucnosti, jak o tom vykládá p. Mil. Matoušek ve „Studentské revui“ (této novince věnována pozornost na jiném místě!) roč. I. č. 1., strana 12. Neslýchané paradoxon! Lidé bez vyznání, což dle dnešní terminologie znamená bez náboženství, budou řešiti otázku náboženskou. Řešení toho se nebojíme, ale jsme naň zvědaví.

Vhodný dárek ke sv. Mikuláši neb „k Ježíšku“. Adolf Doss T. J. Myšlenky a rady. II. vydání. Právě dokončeno nákladem Občanské tiskárny v Brně. Cena všech 4 dílů Kč 14.50, vázaných ve 2 svazcích Kč 30.50. Při hromadné ob-

jednávce sleva. Lze klidně tvrditi, že není lepších náboženských úvah pro středoškolské studenty a studentky nad tyto „Myšlenky“, a že netřeba se obávati zkázy, dokud si kdo libuje v četbě této knihy. Tisíce studentů děkuje tomuto spisu za své životní štěstí. Autorem je proslulý otec a přítel studentstva P. Adolf Doss, Tovaryšstva Ježíšova, který v sedmdesátých letech minulého století působil v Německu, Belgii a Římě, maje neobyčejný dar připoutati k sobě studenty a nadchnouti je pro život ctnostný. Myšlenky a rady, které mladým lidem překládal, uložil do tohoto spisu jako drahocennou závěť. V originálu dožila se jeho kniha dosud více než 27 vydání. Český překlad z roku 1886 již dávno byl rozebrán, pročež pořízeno druhé opravené vydání v kapesním formátě. Zaslouhuje hojněho rozšíření mezi katolickým studentstvem středoškolským.

Alois Stork T. J.

Z redakce. Došla nás řada pozdravných a blahopřejných příspěvků, jež vyvolány dotud vyšlymi čísly „Jitra“. Není nám možno pro nedostatek místa otisknouti všechny ony projevy studentů i nestudentů, mladých, dospělých i vetchých kmetů. U studentů zvláště zábavná část a „dílna“ se těší neobyčejné pozornosti, a mnozí ve své nedočkavosti už napřed píší o pokyny a rady, jen už aby mohli vázati. Ale o jednom z těchto projevů pomlčet nemůžeme. Píše jej Fr. Hrubeš, katecheta v. v. ze změnčeného území (Fefry a Prachatic). „Nemohu, tak píše, při nejlepší vůli zaslati žádané adresy, poněvadž jsem mezi samými Němci. Prosím za laskavé zaslání 2 složných lístků! — Těším se vždy na jednotlivé sešity Vašeho časopisu. Jest to krásná upomínka na dávná studia. Dne 12. listopadu budu mítí 7. křížek na krku. Boží požehnání a mnoho zdaru ku další práci!“ — Cítíte tu lásku k nám staříčkého, chudého českého kněze v zapadlém území? Kéž by slova tato byla povzbuzením mnohým jeho duchovním bratřím, kteří — bohužel — ještě loni „Jitro“ vraceli! Učiní tak i letos? —

Působení Milosti... Kdo jest Benac? Benac jest jeden z největších francouzských svobodných zednářů. Jako zednář žil, jako zednář se oženil, jako zednář zemřel. Jeho syn byl přirozeně vychován jako „laik“, to jest bez víry, bez kostela, atheista sans phrase. Přišla válka. Mladý Benac jde na frontu, jest v jednom z posledních bojů raněn, v nemocnici zápasí mezi životem a smrtí, přeje si — — kněze katolické církve, přijímá Svátosti, počínaje křtem a umíraje praví: „Umírám jako křesťan. Přeji si, aby to bylo uveřejněno. Chci alespoň tak dáti dobrý příklad a říci svým přátelům, že Francie se nezachrání, nevrátí-li se do církve“. — — Leseur. Kdo jest Leseur? Leseur jest moderní lékař, svobodný myslitel, povznešený nad „pověru“ křesťanství. Leseur měl paní, skromnou, jednoduchou dámu, uchováající si trochu křesťanství, pouze slabý plamének. Manžel chtěl jí i ten vyrvatí a dal jí do ruky Renana. Avšak místo aby se dala přesvědčiti proti křesťanství, počíná prohlédati jeho nečestné metody a z rozhořčení vznítí se její víra, sílí a stává se z ní přesvědčená katolička. Svou přeměnu světuje deníku. Podléhá nemoci. Manžel hledá útěchu nad její ztrátou v jejím deníku a nalezne v něm opět ztracenou víru. Dnes jest Dr. Leseur novicem v klášteře dominikánském. („Leuchtturm“).

Do třetice všeho dobrého. „Studentská pošta“ — „Studentský věstník“ a „Studentská revue“. Tak jdou za sebou časopisy, vydávané „Svazem čsl. studentstva“ v posledních dvou letech, při čemž vždy jeden připravil hrob a zapěl pohřební píseň svému předchůdci, kdyžť on byl stížen ideovými souchotinami. Snad byly ty úbyté dědičné, jestliže oba předchůdci „Studentské revue“ dočkali se vždy sotva jednoho roku svého života. Bude-li touto ideovou dědičnou chorobou časopisů Svazem vydávaných, či snad ještě jinou, stížena také „Studentská revue“, jejíž 1. číslo vyšlo 1. října 1921, těžko předvidati. Niveau její u srovnávání s oběma časopisy předchozími je ovšem vyšší, ale přinese-li uspokojivé rozřešení všech otázek, které jsou spjaty se studentstvem, jak toho od ní doufá „Čas“ ve svém úvodníku 7. října, o tom pochybujeme. „Studentská revue“ je sice časopisem „pro beletrii, život a umění“, a redakce sama oznamuje, čeho všeho „bude hlasatelem a čeho si bude všimati“ a podle „Nár. Politiky“ ze dne 23. září „chce býti Stud. revue výrazem ušlechtilých ideálů, tužeb a přání pokrokového studentstva“, ale kdož ví, nestanou-li se všechna ta futura „futurem exactem!“ A aby ovšem nenastalo nějaké nedorozumění stran oněch „ušlechtilých ideálů“, uznal za vhodné sekretář Svazu p. Mil. Matoušek ve článku „Studentstvo málo idealistické“ podati apologii dnešního materialistického studentstva a objasniti pojem idealismu mezi pokrokovým studentstvem. Ale zdá se nám, že obhajoba minula se nebo se mine účinkem. Vytýká-li se dnes pokrokovému studentstvu materialismus, není jistě spatřován v tom, co pod tímto heslem autor uvádí, t. j. ve svépomoci a zlepšení sociálních poměrů studentstva. S tohoto hlediska stejně, ba ještě více, je „materialistické“ katolické studentstvo, které samo bez pomoci „nahofe“ ať už zde či onde se musí starati o své členy a přece dosud nikdo ani z nepřátelského tábora mu nevetl ve tvář výtku materialismu. — Snad by byl p. Matoušek lépe udělal, kdyby se mu bylo podařilo obhájit pokrokové studentstvo z takových faktů, jako na př. když loni v budovách fakultních byly vyhlášky o obrovském procentu pohlavně nakažených studentů a ještě větším procentu pokrokových studentek, aneb když nedávno statistika sdělila veřejnosti, že na pražských středních školách je 20 proc. takto zničených lidí. Či to snad už u něho a pokrokového studentstva se nepokládá za materialismus? A proti falešnému pojetí materialismu je postaveno ve článku ještě falešněji pojetí idealismu. Pochybujeme, že by ti, kdož žádají dnes na studentstvu idealismus, stotožňovali jej s nacionalismem stejně, jako zase v něm nevidí čistě jen filosofický system. Nicméně ani tak nespátřují idealismus v tom, v čem p. Matoušek, na př. ve „vyrovnání se vším, co přináší doba“. Má to býti snad vyrovnání s Římem, s církví? K tomu přece netřeba idealismu! Či snad svědčí o idealismu pokrokového studentstva jeho práce, když už ne život? Autor vidí nemalou věc v utvoření Ú. S. Č. S., „rozsáhlé to organizaci, jakou si dnešní studentstvo vybuodovalo“, ač by se mohl přesvědčiti o několik stran dále ve vlastním časopise v pojednání: K počátkům Svazu — — — „že Svaz nevytvořilo student-“

stvo, ale že byl studentstvu utvořen — — —.“ Pokud pak se týče „naprostého zdaru Světového kongresu“, snad by stačilo jen učiniti zmínku o Španělích a Ukrajincích, a hodně by se muselo sleviti z toho „naprostého zdaru“. — Nejvíce nás ovšem těší zmínka páně Matoušková o studentském tisku. Mluví-li se o „úpadku stud. tisku, jakožto známce určité myšlenkové stagnace“, jakož i o tom, že dosud „studentstvo nemělo slušného (!), vážného listu, dává se tím jenom za pravdu našemu úsudku o tisku Svazem vydávaném. Bude-li „Stud. revue“ slušnost a vážnost míti jakožto epitheta, ne-li „constantia, tedy aspoň ornantia“, ukážou teprve další čísla. A ještě něco. P. Matoušek vykládá, že „to, co vzbudí první hnutí ve studentstvu v budoucnosti, bude asi odpor vůči rostoucí reakci, zejména vzrůstajícímu se živlu klerikálnímu“ Potvrzuje tu tedy snad bezděky vzrůst hnutí katol. studentstva. Ale myslí-li, že tímto signálem k boji proti katol. studentstvu tento „vzrůstající se živl“ udusí, mýlí se velice. — Ostatně byl to právě odpor pokrokového studentstva proti nám, kterého za ta 3 léta trvání republiky bylo až dost (neřeba snad p. autorovi jednotlivých fází toho boje vypočítávat) a jenž právě vyvolal v první řadě rozmach našeho hnutí. — Tento odpor proti nám „bude prý muset býti zbaven prázdny protiklerikální agitace“. — Ale jistě ani to nepomůže. Nevíme, čím proti katolickému studentstvu budou pokrovní kolegové bojovat, odmyslíme-li si tuto prázdnu protiklerikální agitaci. Či snad ideovými zbraněmi? — Ztěžka to asi půjde, když jich nebude. Toto doznání o prázdny protiklerikální agitaci je příznačné právě pro p. Matouška. Jak srovná s touto zásadou letáky, vydané Svazem před sčítáním lidu, jež nesou jeho vlastní jméno, jakožto gener. sekretáře Svazu?! Pamatuje se ještě na jejich obsah, když vybízel studentstvo, aby „v důsledku svých dějin“ (!), zatím co prof. Pekař zcela jinak v té věci promluvil, „vypořádalo se s druhým po Vídni nepřitelem — s církví římsko-katolickou?“ Odpověď na naši otázku nám asi zůstane dlužen. Či nebyly letáky ony prázdny protiklerikální agitací? — Nebo snad zásada svrchu uvedená je výsledkem tříleté smutné zkušenosti? Ale ať má se věc tak či onak, ať už odpor proti nám bude takový neb

onaký, my se ho nelekáme v žádném případě a rádi běháme onu rukavici, která se nám hází pod nohy. Přestáli-li jsme skvěle minulost, tím spíše hledíme s jasnými očima vstříc vítězné budoucnosti. Prostě proto, že hnutí naše je vybudováno na idealismu ve vlastním slova smyslu, nikoli však na idealismu, jakého prý žádají na dnešním studentstvu lidé „národní“ nebo na př. p. senátor Klofáč, ani zase na idealismu, jak si ho přibarvuje autor článku, který konec konců (jaká to ironie!) utone zase v materialismu, jsa idealismem bez vyšších, vznešenějších ideí, jimž by se lidstvo mohlo, ba musilo pokloniti.

Vlastimil Moravský.

Confederacion de Estudiantes Católicos de España jest název říšské organizace katolického studentstva španělského. V zemi tak silných katolických tradic šíří se ovšem tato organizace za daleko příznivějších okolností vnějších než u nás. Nečítajíc ani dva roky svého trvání (zrodila se totiž 29. února 1920 a definitivně se ustavila 13. května téhož roku), má již Konfederace dnes 14.223 členů v 81 sdruženích tvořících 15 federací provinciálních. V nejbližší době chystá se zřízení nových 14 provincií a ježto duch Konfederace odpovídá smýšlení většiny španělského studentstva, jsou na některých universitách jejími členy všichni posluchači, pravidelně pak pohybuje se příslušenství k ní mezi 80—90% všeho posluchačstva. Zatím organizovalo se totiž především studentstvo vysokoškolské. Konfederace říšská, jakožto jednota federací krajinských má sbor zákonodárný ve „Federálním shromáždění“ (Asamblea Federal), jehož výkonným orgánem jest každoročně volený „Nejvyšší výbor (Junta Suprema). Institucí, pro niž u nás nelze najíti analogie, jest „Federální rada“ (Consejo Federal), která jest složena z profesorů universitních i středoškolských a jiných osobností, vynikajících postavením ve veřejném životě, a jež má studentům přispívati radou a pomocí a dohlížeti na hospodářskou stránku organizace. Mnohé federace mají již svůj vlastní spolkový dům a vydávají svůj časopis, kdežto orgánem celé konfederace má býti revue velkého slohu, jejímž vydáváním má se již co nejdříve začíti.

M. B.



ORELSKÁ HLÍDKA.



„**Bůh a vlast nám káže.**“ Na dlouhou dobu ještě zůstanou katol. studentstvu a věřícímu českému inteligentu v paměti krásné a památné okamžiky z naší prázdninové manifestace pražské. Vytrhly tak mnohého z malomyslnosti, do níž upadl, vida tu mělkost v soukromém i veřejném životě, vida kolem sebe nevěru nebo alespoň náboženskou lhostejnost, a dodaly mnohému novou chuť k práci. Tím nevykonali jsme ještě všechno. Třeba přilévati znovu a znovu oleje do plamene nadšení, aby neuhasl, ale vzrostlo v mocný požár, aby tak bylo schopno převésti český národ k metě, již jsme mu určili: Obnoviti totiž národ v Kristu! — Proto rádi uposlechlí mladí nadšenci výzvy

Ústřední rady Orla čl., aby studentstvo vystoupilo jako jednotka při Všeobecném sletě v Brně. — Čeho však chtějí tím dosíci? — Jaký účel má toto vystoupení? — Katol. studentstvo chce bdíti nad posvátným ohněm plapolajícím; chce však více. — Chce příkládati naň, by vzrostl. — Chce ještě více. — Chce zpracovávat v jeho záru ten kov, jenž sloužiti bude za kostru chrámu, chce v záři ohně stavěti budovu krásnou, budovu čistou, pokornou, však též nedobytnou, — svého národa. — Se stavbou počato, třeba pokračovati — proto vystoupí katol. studentstvo na sletě. Tam ukáže náš katol. student, naše studentka, jak ze školy střední, tak i ze školy vysoké ceiemu

světu, že skutečně cítí s českým, věřícím lidem, že s ním jde, že ho chce podporovati. Tam postaví se v mocnou falanx s českým Orlem, v níž bude neochvějně hájiti práva věřících katolíků, s nimiž opět bojovati bude věrně za svůj národ a vlast. Tam prohlásí, že věří, že obnova našeho národa spočívá v Kristu, tam vyzná opět své credo. Tam odhalí katol. studentstvo s bratry Orly tu roušku klamu, že katol. církev byla a jest proti výchově tělesné, ale tam ukáže katol. studentstvo, že jest a bude vždy proti výlučné kultuře těla, která činí z něho, ač jen „prach jest a v prach se zase obrátí“ moderního boha. Katol. studentstvo ukáže tak, že podporuje tělesnou výchovu, zdůrazní tím také, že pěstuje a vychovává tělo, jsouc si vědomo, že toto jest sídlem něčeho vyššího: nesmrtelné duše. Ukáže také, že výchova tělesná je mu jen prostředkem k vyšším cílům a ne účelem, že nemaří času který mu při studii zbývá, nýbrž že využití ho také pečlivo o výchovu tělesnou. S nemenší hrností bude tam moci zdůrazniti, že vychovává ve svém středu pracovníky, kteří mají býti „solí země“, kteří mají vésti bujaré a nadšené orelstvo k metám, jež si vytklo. Jestliže s těmito myšlenkami a úmysly pohlížeti budeme na náš slet, jestliže s nimi chopíme se práce, dokážeme, že katol. studentstvo pochopilo svůj úkol a poslání v Orlu, že nepracovali jsme nadarmo.

—da Bed.

Všem S.S.S. a jich tělocvičným odborům k informaci. Byli jsme vždy hrdí na to, že naše katol. studentstvo splnilo vše, co si předsevzalo. Nezkłame jistě tedy ani nadějí, jež klademe v jeho veřejné vystoupení při Všeorelském sletě v Brně v r. 1922. Docházejí již potěšitelné zprávy o čilém ruchu tělocvičném v našich SSS. — Někde však jeví se dosud jakási bezradnost a nerozhodnost, zaviněná na-

može neinformovaností, o níž svědčí některé došlé dotazy, na něž bude vždy v orelské hlídce odpovídáno. Přípravné práce ke **studentskému** vystoupení koná stud. sletový **technický odbor**, zřízený v plném souhlase s Ústřední radou Orla čs. Jmenovaný odbor provedl nejnnutnější práce; sestavil program vystoupení, propracoval cviky, jichž rozeslání co nejdříve provede. Všechny naše tělocv. odbory, ať samostatné či při SSS., jsou mu podřízeny. Tyto volí si ze svého středu cvičitele pro členy, členky i dorost, kteří započnou ihned s nacvičováním. Že se práce opozdila, zaviněno tím, že většina bratrů z technického odboru odešla za povinností vojenskou, jsouc připravena dokázati lásku katol. studentstva — Orla — k vlasti. Proto nebylo také dosud možno všechny tělocv. odbory osobně navštívit. Necht' chopí se tedy zatím práce samy. Odbory v Čechách se žádají, aby vyplnily a odeslaly ihned dotazníky. Po obdržení cviků začněte všude cvičiti! V krátké době navštíveny budou odbory členy technického odboru, kteří vše přehlednou, po případě opraví nesprávnosti. Kde cvičí studenti nebo studentky v rámci jednot, necht' zůstanou tam i dále, ať však nacvičí prostná pro naše vystoupení. Kde můžete, zařídte stud. tělocvičné odbory! Členové odborů platí příspěvky 20 hal. měsíčně přímo Ústředí Orla čs. Jestliže je platí jako členové jednot těmto, neplatí jich již zvláště. Každý zajisté se bude snažiti, aby splatil také příspěvek na garanční fond, který u studentstva činí **5 Kč**. Předcházejte zde příkladem ostatním! Krátkost doby, dělící nás od našeho vystoupení, nutí k povzbuzování, nutí k činnosti. Proto všichni ruce k dílu, k uskutečnění našich plánů! — Zvláštní informace udělí na požádání Sekretariát studentského technického sletového odboru (kol. Šmíd Ery.), Brno, Nová ul. 8., nebo Ústředí katol. student. čsl. Praha II., Voršilská 1. —ych.



VĚSTNÍK STUDENTSKÝ A ORGANISAČNÍ.



Mikulášský dar. Jako roku minulého, i letos podniká Ústředí akci Mikulášského daru. A stejně jako loni, i dnes akci tuto provede studentstvo naše samo. Mnoho bylo dáno námětů a praktických návrhů na všech letošních sjezdech, jak zdokonaliti naši organizaci, tisk, jak postarati se o uskutečnění našich úkolů náboženských i sociálních. K provedení všeho toho jest však v první řadě třeba finančního zabezpečení. Proto vyzýváme všechny členy i členky, aby přiložili chutě ruce k dílu. Necht' mezi všemi sdruženími nastane ušlechtilé zápolení o primát ve výsledku akce! Vždyť, starajíce se o její zdar, pracujete tím zároveň i k realizaci oněch úkolů a

cílů, k nimž vstupem svým do S. S. S. iste se přihlásili. Necht' každý výbor S. S. S. rozvrhne celou akci nejen pro místo svého pobytu, nýbrž i pro obce i města okolní, kde S. S. S. založeno není. Úkolem každého sdružení jest: 1. Pořádati akademii, neb divadelní večer ve prospěch mikulášského daru. 2. Provésti sbírky v kostelích, kde budou dovoleny. 3. Poslati do schůzí a zábav organizačních lidových, mládeže a Orla své členy, aby poukázali na význam Mikulášského daru a vykonali také sbírku. K tomu účelu budou poslány každému S. S. S. útržkové sbírkové bloky. 4. Vykonati sbírku mezi našimi příznivci na sběrací archy. Potřebné tiskopi-

sy i bližší pokyny obdrží každé S. S. S. zvláště. Nikdo se práci nevyhýbej; cílem všech budiž, aby letošní Mikulášský dar převýšil výsledkem akci roku minulého. K. H.

Naším organisacím. Z národností, jež docházejí do Ústředí, je patrné, že je celá řada našich studentů a studentek, kteří neodebírají „Jitro“, které je přece jediným jejich studentským časopisem zábavným i poučným, a spolu i organizačním věstníkem. Upozorňujeme na to jednotlivce a zvláště funkcionáře spolků, aby se postarali o to, aby všichni členové odebírali „Jitro“. Je to první jejich povinností! Na přerovské konferenci vysloveno přání, aby Ústředí pořídilo seznam vzorně vypracovaných přednášek a námětů k nim, jež by podle potřeby zasílalo jednotlivým organisacím. Poněvadž však námět ten z důvodů finančních nelze uskutečnit, zvláště když teď je právě v tisku „Organisační brožurka“, prosíme všechny naše organisace, aby nám byl jednak zaslán seznam vzorných přednášek s originálními náměty, jimž dostalo se zvláštního ocenění, se jmény autorů, jednak aby samy přednášky takové v rukopise byly poslány, aby jimi Ústředí mohlo zatím, dokud se poměry nezlepší, disponovati, ježto stále přicházejí žádosti o řečníky, nebo o themata, po případě o vypracované přednášky. Přednášky ty mohou býti jakéhokoliv druhu. Upozorňujeme dále studenty z vyšších tříd a inteligenci, aby odebírali „Život“, myšlenky o socialismu, umění, náboženství a politice, jež vydává Česká Liga Akademická v Praze. 2. č. letošního ročníku (IV.) přináší též seznam čítající 100 knih, vybraných s neobyčejnou péčí ze všech oborů literárních, pro naše katolické knihovny, v němž najdete zvláště vhodné dárky k Vánocům. Předplatné na „Život“ (10 sešitů ročně) je 30 Kč pro inteligenci, 20 Kč pro studentstvo. Objednávky přijímá: Administrace „Života“, Praha II., Voršilská 1.

„Jak žiti?“ Kniha znamenitého paedagoga Dra Förstra vyšla. Cena vázaného výtisku i s poštovním asi 15 Kč. Objednejte hned u „Ústředí katol. studentstva čsl.“ v Praze II., Voršilská 1.

„Svítání na západě“. (Sjezd katol. studentstva v Plzni.) Mám-li psáti o této poslední prázdninové akci katol. studentstva, zdá se mi, že nemohu ji lépe charakterisovati než svrchu uvedeným zdánlivým oxymorem, jehož užil jakožto názvu jedné ze svých sbírek básní Otakar Březina. Byl sjezd katol. studentstva v Plzni průkopnickou prací ve hnutí našem v západních Čechách, byly to první záblesky vzcházejícího ranního slunka našeho na českém západě. Sjezdu, jenž konal se na půdě dosti horké, účastnilo se

na 100 delegátů z řad studentstva z Prahy, Plzně, Klatov, Domažlic, Čes. Budějovic, Příbramě a Sušice. Z ostatních účastníků sjezdových sluší se tu vzpomenouti miláčka kat. student. na západě a jeho štědrého, morál. i hmotného podporovatele, arciděkana p. A. Havelky, p. prof. Hrušky, autora proslulých modliteb a meditací „Hořícího keře“, jež by si měl opatřiti každý katol. student i studentka, odborného učitele p. Chudáčka, vedle četných duchovních, profesorů náboženství, zástupců místních našich spolků, redakce „Českého Západu“, bohoslovců atd. Všech účastníků sjezdu bylo 160. — V předvečer sjezdu uspořádána místním SSS slavnostní akademie v Řemeslnické besedě s cenným hudebním a pěveckým programem, při čemž zvláště divčí sbor SSS pěkně se uplatnil. Slavnostní proslov vyznívající v Sušilovo heslo „Církev a Vlast“ přednesl arciděkan Havelka. V neděli 21. srpna po slavné mši sv. v arciděkanském kostele zahájil sjezd v místnostech Katolického domu předseda místního SSS kol. Kočandrle. Po uvítání hostí schválen jednací řád, zvoleno předsednictvo, v němž byla zastoupena všechna SSS ze západních Čech. Prvním referentem byl sám předseda sjezdu kol. Kettner. Mluvě na thema „Důležitost prohloubení náboženského života mezi dnešním studentstvem“, ukázal podrobně na jednotlivé zdroje, sloužící ke zvýšení duchov. života našeho. z nichž napojení, vyrůstali by našemu hnutí „inteligenti-světci“. Dopolední jednání ukončeno cenným referátem: „Účast a význam ženy v našem hnutí“, v němž kol. Rybová svým způsobem, jemnosti ženské duše odpovídajícím, vystihla všechny složky, v nichž žena se může uplatnit ve hnutí našem, aniž by co ztratila na své ženskosti. „Buďte ženami, ale ženami mužnými!“, to bylo resumé celého referátu. Není divu, že referát, hluchým applausem přijatý, vyvolal živou debatu. — Odpoledne byli přítomni účastníci sjezdu orelské akademii, již na jejich počest uspořádala místní Jednota Orla čsl. v zahradě Katol. domu. Akademie, při níž zvláště dojemně působila symbolická cvičení žen a neutuchajícím potleskem odměněna cvičení mužů na náradí, byla velice pěkně se vyjímající vložkou mezi sjezdové jednání, v němž pokračováno v pondělí dopoledne po tiché mši sv. — Na programu byl věčný referát kol. Kohouta „O příčinách rozvoje naší organisace po válce“, který vyvolal zajímavou debatu v otázce slovenského studentstva. V posledním referátě podal kol. Krebs řadu originálních námětů, řeše s praktického hlediska „Sociální poslání katol. studentstva“. O referátě tomto lze říci, přihlížíme-li k jeho obsahu i k životi přednesu, že jím „finis coronavit opus!“ (konec věnčí dílo!). Není tudíž nijak nápadno, že v rozpravě po tomto pojednání, jež nesla se věcným a povýšeným tónem, vystřídalo se 25 debatujících. Do debaty zasáhli zvláště p. arciděkan Havelka, p. učitel Chudáček, Davídek, dp. Laub, Klement, taj. Dobeš, kol. Pavelka a Kohout. — Doslov předsedův, zapěný hymny svatováclavské a obou národních zněly jako poslední akordy vši prázdninové činnosti katolického studentstva. — Odpoledne část účastníků sjezdu rozjžděla se do svých domovů. Ostatní podnikli vycházku do nedalekého Plzece a na Hůrku ke shlédnutí vykopávek starého hradu a kostela, jakož i zřícenin hradu Radyně. Všude

dostalo se jim odborného výkladu. Krajský sjezd v Plzni ukázal, že hnutí katol. studentstva neomezuje se snad jen na střediska předválečná, ale že proniká i do krajů, kde bychom se toho nejméně nadáli. Celý průběh sjezdu byl neklamnou známkou toho, že heslo katol. studentstvu dané před prázdninami „Vše pro zdar krajského sjezdu“ bylo v západních Čechách skvěle realizováno. A bude to jistě katol. studentstvo a inteligence z něho vzešlá, která bohdá svým bílým praporem postaví hráz rudé záplavě na západě. Budoucnost mi dá jistě za pravdu! E—k.

S. S. S. v Prostějově. IV. řádná valná hromada konala se dne 1. září 1921. Zahájil ji odstupující předseda kol. K. Kvítek uvítáním hostů a členů. Jednatelskou zprávu přečetl kol. Ph. C. Al. Dostál, v níž podán byl obraz činnosti S. S. S. v minulém správním roce. — Při S. S. S. založen mimo již stávající vých. a vzd. kroužek středoškolských studentů v Prostějově a Určicích, ještě kroužek v Kostelci. Ačkoliv kroužky jsou teprve v počátcích, vykonaly v min. roce mnoho práce. Hlavně činnost výchovná a vzdělávací byla velká. Čtrnáctidenně konány v kroužcích členské schůze s přednáškami členů neb duch. rádců. Peníze opatřovány hlavně pořádáním divadel neb zábavných večírků. V Prostějově hráno divadelní představení „Ta naše Máňa“, v Kostelci přednáška P. Hikla, v Určicích div. představení „Osudná píseň“ V červnu pak pořádal spolek „Červnovou slavnost“ studentstva spojenou s veřejným cvičením stud. odboru Orla čsl. Slavnost pořádana za spoluúčinkování stud. odborů orelských z Brna, Olomouce, Kroměříže a Kostelce. Cvičena: prostná členů, členek, dorostu a náradí. Spolu s Jednotou Orla uspořádalo S.S.S. cyklus veřejných přednášek, na nichž promluvil dp. Dr. Škrabal, Vašica, Hrachovský a Hudec. Přednášky byly vždy velmi četně navštíveny. Stud. odbor Osla cvičil pravidelně dvakrát týdně. Technická vyspělost odboru ukázala se na slavnosti. Stipendijní fond při S.S.S. teprve v minulém roce založený operuje již s dosti velkým obnosem. Knihovna čítá 273 knih, kromě časopisů odebíraných pro spolkovou čítárnu, která otevřena jest denně od 6—7. hod. večer. Konference v Přerově zúčastnil se spolek 2 delegáty, sjezdu v Praze 25 členy, sjezdu v Opavě 4, z nichž jeden byl referentem. exercií na Velehradě v počtu 10. — Jednatelská zpráva po delší debatě schválena. Rovněž i zprávy ostatních funkcionářů svědčí o tom, že S.S.S. bylo velmi čilé. Po udělení absolutoria celému výboru přikročeno k volbě nových funkcionářů. Do výboru po menší změně o navržené kandidátce jednohlasně zvoleni: kol. Jos. Procházka předsedou, kol. PhC. Al. Dostál místopředsedou, kol. JUC. Eug. Láznička jednatelem, kol. J. Stavěl pokladníkem, pátým členem výboru předsedkyně vých. a vzd. kroužku studentek. Nově zvolený předseda v krátkém proslovu nastínil program práce budoucího výboru, zdůraznil hlavně činnost vzdělávací a prohloubení náboženské, k čemuž má přispívatí Mar. družina. Ve volných návrzích zdůrazněna povinnost členstva cvičiti ve stud. odb. Orla ke studentskému vystoupení při sletu Orelstva 1922. — Dne 11.

září 1921 založen vých. a vzdělávací kroužek studentek při S.S.S. a ženský odbor Orla.

—n.

Pamatujte na budoucnost našeho hnutí! Nejpotřebnějším zjevem našeho hnutí katolického jest nadšená a obětavá mládež. Není v Čechách strany, jež by se mohla vykázat tak velkým zorganizovaným počtem uvědomělé mládeže. Pouti, sjezdy a manifestace se jen hemží mladými tvářemi, a jich radostné nadšení vlévá se do srdce všech přítomných. A kdo má neuhynoucí zásluhy o toto uvědomění v řadách naší mládeže a toto pevné sešikování naší „naděje církve i vlasti?“ Vedle obětavých jejich vůdců jest to především její krásný časopis „Dorost“, který svou obsahovou cenou všude proniká a tak velice se šíří. Jeho stránky, jež mládež si z poloviny plní sama, vzdělávají, vychovávají a rozplameňují mladé duše ke všemu dobrému. „Dorost“ ukončil právě svůj III. ročník a zahajuje IV. Kéž jeho 11.000 odběratelů stoupne v novém ročníku aspoň na 15.000. Kéž není jedné katolické, lidové rodiny, jež by neodbírala pro své dospívající syny a dcery „Dorostu“. Dopište si ihned o prvé číslo „Administraci „Dorostu“ v Praze II., Salmova ul. č. 8. Předplatné na celý rok (24 sešitů, jest 12 Kč. — Vřele doporučujeme svým čtenářům tento čtrnáctideník.

Sjezd bohoslovců konán byl letos opět na posvátném Velehradě dne 3. a 4. srpna. Účast i činnost proti loňskému sjezdu značně stoupla. Zastoupeny byly, až na jeden, všechny českomoravské semináře. Z hostů sluší uvéstí na prvním místě neúnavného morav. metropolitu dra A. C. Stojana, jenž také jednání sjezdové řídil, a unionisty francouzské a belgické, kteří pronesli své pozdravy. Sjezdu předcházel obvyklý průvod od „Cyrilky“, slavnostní kazání a pontifikální požehnání, jež udělil njdp. arcibiskup Stojan. Ve slovenském sále pak zahájil olomoucký předseda kol. Kvítek sjezdové jednání. První řečník za studentstvo, p. Krlín, nepřijel a proto po vyřízení formalit promluvil odstupující předseda pražské „Růže Sušilovy“ novosvěcenec Klement na thema: „Čím povinen jest jednotlivec katolické církvi.“ V řeči stejně hluboce propracované jako nadšeně a podmanivě přednesené podal odpověď, a ta zní: krásou a umíráním, t. j., **chce-li kdo** Kristově Církvi na věky v radosti a slávě náležeti, musí býti Kristu podobným v kráse — (to jest býti svatým) — a musí uměti jako On umíratí (t. j. žítí jako obět). Tím podal ideál kněží, kteří mohou ještě náš národ zachrániti před pohanstvím. — Dne 4. srpna po slavných pohoslužbách se společ. sv. přijímáním pokračováno v jednání, a tu Dr. Hrachovský přednesl úchvatnou řeč: „Sentire cum Ecclesia“. Dotkl se onoho neblahého nedostatku, kterému církvi a naznačil způsob výchovy v tomto směru. Dr. Cinek, který jej na řečníšti vystřídal, rozvinul ve své řeči „Princip jednoty a katolická církev“ překrásný obraz, v němž jednak historickými fakty, jednak neúprosnou logikou obhájl skvěle stanovisko církve ke všem schimastikům a nábož. společnostem a ukázal tak na velebnou vznešenost té svaté Matky tolik pohrdané a křížované, ale vždy

vítězné. Ký div, že po skončení řeči zapěli účastníci s nadšením i s pohnutím papčzkou hymnu a zaslali holdovací telegram J. E. apoštolskému nunciovi Micarovi, jakožto zástupci Sv. Otce u nás. Po pozdravech pak vstoupil jednání promluvou njdp. arcib. Stojana v kostele, díkyčiněním, sv. požehnáním a uclěním ostatků sv. Cyrilla skončeno. — Odpoledne konány byly bohoslovecké porady, v nichž po referátech kol. Klementa (věci organizační) a kol. Jeřábka z Brna (o „Ročence“) usneseno mimo jiné vydávání časopisu „Museum“ a předneseno dosti slibných námětů pro jeho obsah. Večer pak byla pěvecká akademie, kterou za mistrného řízení kol. Vaňka uspořádala Liter. jednota olomoucká. Její opravdu umělecké výkony vzbudily nelíčený obdiv, zvláště u cizozemských hostů a vynutily si zaslouženou pochvalu. (Řeč Klementova a dra Hrachovského byly otisknuty v „Našinci“ v č. 196 a 202.) „Museum“ a pouti velehradské s pomocí Boží, budou a zůstanou ideovým svazem nás všech. Jen nedejte hasnouti našemu nadšení. „Živte je životem — živte je prací, živte je krví svých srdcí. — Bratří mí, bděte, zapalte ohně, neboť šelmy ohně se bojí.“ (K. C. v „Ročence“.) A. Vondráček.

Opět nové S. S. S. Pražské S. S. S. od svého začátku vedle vnitřní práce nezapomíná nikdy na činnost expanzivní. Nemine jediný jeho správní rok, aby nezaložilo v Praze nové S. S. S. Za necelý rok po založení S. S. S. v Bubenči a tyto dny u nás v Karlíně. Dne 21. září uspořádalo pražské S. S. S. v Karlíně informační schůzi pro katolické studentstvo z Karlína, Žižkova a Prahy VIII. Shromážděným kolegům referoval kol. Ph. St. F. Vaněk o „Hnutí katolického studentstva“ a kol. Ph.

St. L. Pavelka o „Programu a cíli S. S. S.“ Po jejich referátech a po provedené čilé debatě studenti povzbuzeni a vybídnuti dp. L. Škarkem T. J., jenž obětavě se účastňuje studentského hnutí ve Velké Praze, na návrh kol. Pavelky, zvolili přípravné komité. Toto komité se pravidelně týdně scházelo a za laskavého vedení dp. A. Čulíka a kolegů z výboru S. S. S. pražského připravovalo půdu, takže v neděli 23. října svolána byla ustavující schůze S. S. S. v Karlíně. Kol. Ph. C. Krlín svým vzácným a hlubokým způsobem mluvil o „Ideovém základě hnutí katolického studentstva“, konče k mladým duším výzvou, aby „krásně vykročily a krásně též kráčely ve velikých a slavných tradicích historie S. S. S., jež nemá za sebou měsíc anebo rok, ale 15 roků obětavé práce.“ Tuto historii vylíčil po něm kol. Ph. St. L. Pavelka ve svém referátu: „Hnutí katolického studentstva v rámci českých dějin“. Pak zvolen výbor: kol. J. Mádl předsedou, kol. Jelínek místopředsedou, kol. Pecháč jednatelem, kol. Sláma pokladníkem, kol. Vaněček členem výboru. Duchovním rádcem zvolen dp. A. Čulík, jenž ve svém proslovu nabádal všechny k vzájemné lásce, slibuje věnovati novému S. S. S. všechny své síly. V jeho osobě dostalo se našemu Sdružení kněze vzácných vlastností a obětavého pracovníka v našem hnutí. Na ustavující schůzi vyslala deputace všechna pražská S. S. S. a též spojené katolické seminářské. Tak Velká Praha jest nejlepším dokladem časovosti a schopnosti plného a radostného života našeho obrodného studentského hnutí. Podle zpráv na ustavující valné hromadě přednesených budou založena S. S. S. i na jiných pražských čtvrtích na žádost z řad místního studentstva vycházející. Vivant se-
gentes!!! J. Mádl

J I T R O

vychází každého měsíce mimo hlavní prázdniny. — Redakce a administrace: Praha II., Voršilská 1. Předplatné na půl roku: 8 Kč pro nestudenty, 4 Kč pro studenty.

Sdělení redakce: Příspěvky se nehonorují. Nejsou-li podepsány plným jménem, zůstávají nepovšimnuty. Pište inkoustem, pouze na jedné straně a čitelně! Příští číslo, k němuž bude přiložen „Cyrilomethodějský věstník“, vyjde již před 15. prosincem. Redakční uzávěrka 2. prosince.

Odpovědi na došlé příspěvky: P. K. Fadrus, Dr. Jar. Řehulka, Jan Voborský, Ludmila Huttrová: Odpovědi dopisem! Jar. Švidrnoch Došlo pozdě: až v příštím čísle! — Hynča Dojemný: Ač pokusy Vaše jsou slabé dosud, přece vítáme v nich dobrou snahu. Ut desint vires, tamen est laudanda voluntas. Pište dále! Čas je lékařem všeho; snad zhojí i první Vaše nedostatky. — P. Jos. Kuška: Za upozornění jsme Vám velice povděční. Škoda jen, že nepřišlo dříve. Nicméně i tak vzat k němu zřetel v tomto čísle. Příslušný počet exemplářů zašleme. — F.-X.-V.: Svěmu slibu pro nedostatek místa jsme nemohli dostáti. „Z mých mladších let“ se nehodí jak pro slabou koncepci celého líčení, tak zvláště pro příliš „silná“ slova, jimiž snad jste chtěl dosíci humoru, jehož postrádá první část. — A. F. Slavec: „Nevěř!“ nelze uveřejnění z důvodů, o nichž stala se zmínka ve všeobecném sdělení redakce v 2. č. Totéž platí o „Odštěpcích z Fresky“. Na „Vzpomínku“, jež jediná by se hodila, odpovíme dopisem. — E. E. Ml. „Sestře“ uveřejníme v některém z příštích čísel. Za to příspěvky prosou psané by byly sice výborné, a třebaš i loyální, komposice školní, ale do Jitra se nehodí. Zapadly by jistě bez povšimnutí a účinku! — Pošlete zase něco!

Sdělení administrace: Je ještě dosti těch, jimž Jitro zasláno na ukázkou, že nám ani nezaslali přiloženého objednáčích lístku, ani čísla nevrátili. Jak již minulé jsme upozornili, ti, kdož nevrátili prvních dvou čísel jsou považováni za odběratele. Od 3. čísla nebudeme již sešitů zpět. K tomuto číslu jsou přiloženy složní lístky. Prosíme odběratele, aby nám příslušný obnos ať už půlletní nebo celoroční co nejdříve poukázali poštovní spořitelnou, pokud ovšem už dříve nevyrovnali předplatné ať osobně, ať poštovní poukázkou. I. a II. roč. Jitra lze rovněž ještě obdržeti.

Majitel, vydavatel a nakladatel: „Ústředí katolického studentstva československého.“ — Odpovědný redaktor: Frant. Formánek. — Tiskne: Československá akciová tiskárna v Praze II., Spálená ulice číslo 15.

JITRO

ČASOPIS * STŘEDOŠKOLSKÝCH * STUDENTŮ
* * K A T O L I C K Ý C H * *

ROČNÍK III.

V PRAZE, v prosinci 1921.

ČÍSLO 4.

LIDMILA RYBOVÁ:

Pán blízko jest

Ježíšku, milé, svaté robě,
k ieslu svet celý přikleká;
pastušeí idou už s dary k Tobě,
co Ti mé srdce chudé dá?

Ó, poesie svaté chvíle, kdy jesliček nám
obraz krásný chrám i dusí, poesie svaté
doby vánoční!

Již jen několik chvil uplyne a kle-
ceti budeme u kolébky Boha-člověka v chlě-
vě betlemském. Buď zdráva, noci přesvatá,
buď zdrávo, Dítě v stáji! Kéž srdce lidská
ráda Mu byt lepší přichystají! Vidím už

dáti jas nebeský a slyším srdce zvoni, jež
jako kdysi andělé nad Betlémem spojují své
tržební hlasy v jediné, mohutné, vítězné:
Skápa na výsostech Bohu a na zemi pokoj
lidem dobře vůle. Kdo by mohl nejásati,

idti drahou Krista Máti velkou slastí plájejí!
kdo pak by neradoval, kdyby Matku po-
oroval! Děťátkem si hrajejí! Vítati

budeme Krista, dáree pokoje bez rozdílu, ať
něcný či prostý, ať bohatý či chudý, všichni
telož toužíme po míru, spokojenosti a štěstí.

V tu svatou noc měly by se sesumout
hradby nepřítelství mezi lidmi a třídních
rozdílů. Všichni měli by tvoriti jednu, svorné
páskou lásky spjatou rodinu. Vždyť v chlěvě
betlemském měla svou kolébku

Láska myšlenka sbratření lidstva.

U jesli Kristových poklekají chudí pastýři
i bohatí králové. Pokorně se mu všichni koří,
pokora jejich uschoptila je, by uvěřili v Něho.

Kde však dne jsou ti, kteří volají po
sbratření lidstva dnes, kdy stojí bratr proti
bratru?

Kolik tisíc je těch, kteří jako obyvatelé
betlemské odpuzují od svých příbytků Toho,

Jenž přišel, aby spasil lidstvo. Smutně prav-
divý mi jsou slova miláčka Páně, sv. Jana:
„Na světě byl a svět skrze Něho učiněn jest
a svět Ho nepoznal. Do vlastního přišel a
svoji Ho nepřijali. (sv. Jan 1, 10, 11). Cítíte
tu tragickou vinnu dnešního lidstva? Nepřijali.

Nepoznali, ježto poznat nechtěli.

Krista dala Maria světu, on však ho ka-
menoval; kdo by holubičky Kristovy Ma-
tičky kdo by nelitoval! —

On přišel a opět oslavujeme památku
Jeho příchodu.

Svět však, jenž kráčí v temnotách, ne-
vidí Světla světa, jež přišlo, by spasilo člo-
věčenstvo, které by temnu propadlo. On
dál se žene v šíleném chvatu, v stínu Smrti,
za „svým spasitelem“ mamonem. A zákon
dnešního světa? Ne zákon Toho, jenž člove-
kem se stal, aby člověk se mohl povznést
k Bohu, zákon, jež Nesmrtelný dal všem
smrtným, zákon, jenž sluje Láska. Marné
hledáš Lásku a bolestný úsměv zračí se v
tvé tváři. Nenávisť, již halí v černé závoje
podvodu, přetvářky nepřítelství, pomstvy-
chtivost toť zákon dnešního lidstva, jež
plným doušky pije z poháru rozkoší a za-
padá ve bludy a nečesti hlouběji a hlouběji.

To lidstvo, pro něž „Slovo tělem učiněno
jest“ pro něž sestoupil s nebes Ten, jenž
hlíčky světa na se vzal, poskytuje příšerný
obraz mravní bída a úpadku ve všech svých
vrstvách.

A Pán mlčí shovívá. Kdy přijde ke
nečné doba spasení, doba poznání ubohého,
ve tmách tápajícího lidstva!? Vždyť nemůže
zahynouti, co věčná Láska stvořila.

Již bije hodina – povstaňme ze sna alespoň my, kteří pokoru máme v srdcích a číňme pokání, neb přiblížilo se království nebeské! — — —

Pán blízko jest. —

Cítíme již Jeho oko upřené na nás. Co znamená Jeho svatý hled? — Venku mráz, pronikavý vítr skučí, temná, bezhvězdná noc. U kolika prahů prosil tenkrát v Betlémě o vpuštění. On prosil, On úpěl a oni Ho zapudili.

A my?

My vítáme Ho, duše naše se chvějí touhou — jsme hodni příchodu Jeho?

Připravme a očistme svá srdce a přinesme Spasiteli do jeslí, co máme nejdražšího — srdce svá celičká. Vyzdobme chudou jeskyňku svých duší kvítím nejvzácnějším – vroucí zbožností a láskou neskonalou! Jak ráda bych květy do Tvých jeslí z lučin i háju snesla všech; mráz je však v okně jen kreslí, v přírodě stěží najdu mech. Než, přece něco pro Tě zbylo, to dávám Tobě, Svaté Dítě, do vínku; muž hádej, co že by to bylo? Své srdce — sladkou hubinku!



SIMPLEX

V předtuše vánoc.

V chrámu světla planou,
věže k nebi ční;
na myslí mi tanou
písně vánoční.

Přiiďte, milé svátky,
zavítejte k nám;
po bok svaté Matky
kleknu k jesličkám.

Božské dítě spatřím,
v čílko zceluji,
Jemu celý patřím,
vše Mu věnuji.

Oko zadívá se
v Jeho hluboce;
o vaší sním kráse,
svaté vánoce!



Univ. prof. Dr. A. BOON:

Katolické studentstvo vlámské v Belgii.

I.

Jsem velmi vděčný katolickým studentům čsl., že mne požádali, abych jim vykreslil malý obrázek úlohy, jakou hraje v Belgii katolické studentstvo vlámské. Tento pokus, jakkoliv jest stručný, dovolí mi vyložití katolické elitě československé zcela zvláštní situaci, kterou má naše země v ohledu jazykovém a rozvinouti tak před ní jeden z četných pohledů na národnostní problém, který jest evropské veřejnosti aš příliš málo znám.

* *

*

Belgie se dělí na dvě velmi rozdílné části, na provincie severní (Antverpy, východní západní Vlámsko, Limburg a severní Brabant), kde dorozumívací řečí jest vlámsština; na provincie jižní, kde lid mluví dialekty valonskými, avšak intelligence francouzsky. Brusel jest bouhazyčný.

Vlámsština, rozdělená několik místních podnářečí, jest dialektem nizozemského jazyka, jímž mluví se v Holandsku a jižní

Africe. Poslední statistiky ukazují, že ze všeho obyvatelstva, v počtu více než a půl milionu, mluví v Belgii vlámsky jediné 45%, francouzsky 41%. Kolem 13% mluví oběma jazyky, avšak není přehnané tvrditi, že velmi značný počet Vlámů zna francouzsky.

Ve vlámských obcích království (vyjma skupiny bruselské) jen malá minorita (asi 3 proc.), sestávající z velkoobchodnické a velko-kapitalistické aristokracie a ze státních úředníků, mluví výhradně nebo nejčastěji francouzsky.

* *

Taková jest tedy současná jazyková situace Belgie, doložená statistikami. Nutno tedy věřiti určitým spisovatelům, kteří dokazují, že francouzština byla vždy jaksi druhým národním jazykem v zemi vlámské a že Vlámsko bylo oboujazyčné po celou dobu jeho dějin? Jest jisto, že francouzština dosáhla ve vlámské zemi nepromlčitelných práv a to bez jakéhokoliv nátlaku, pouze vlivem událostí?

Dějinné dokumenty dokazují, že již od VIII. století civilisace v krajích vlámských byla vždy vlámská. „Byla-li do Vlámska vlivem jeho politické a zeměpisné polohy francouzština již záhy uvedena, není zjištěno“, píše Aug. Vermeylem, profesor na bruselské universitě, „že hrála úlohu druhého národního jazyka skoro téže hodnoty jako vlámsčina. Jest zřejmé, že inteligence učila se francouzsky a dobrovolně podléhala vlivu vzdělanosti francouzské. Však také dlouho, co měli jsme vpravdě jedinou vzdělanost, tato vzdělanost byla vlámská a vyjadřovala se jen vlámsky. Výkvět národa se nepofrancouzštil, nenahradil francouzštinou svého národního jazyka. A jestliže v určitých dobách se objevuje malá třída pofrancouzštěných aristokratů, jsou dokonale neplodní, nejví vřbec urodné činnosti. Ostatně nestaví proti národnímu jazyku opovržlivě ani útočně, ani nevráživě, což nás tak často pobuřuje u jejich potomků.“*)

Zatím co národ vlámský může se honositi minulých stoletích kvetoucí vzdělaností která se rozvila v bohaté literatuře a v slavných uměleckých školách, jako v XV. stol. Van Eyckova, Memlineva a v XVII. stol. škola Rubensova, Van Diekova, Jordaneusova, Tenierova atd., vzdělanost francouzská ve Vlámsku se reprezentuje pouze nepatrným počtem spisovatelů žijících v bezprostředním okolí knížat.

Abychom pak viděli, zda nátlak nehrál žádnou roli v šíření francouzštiny ve Vlámsku, stačí pohlédnouti na neustálé úsilí knížat ve Vlámsku, která koncem stol. XV. ve Vlámsku vládla a bez klidu zbraní pracovala k státní centralisaci.

A když ke konci XVIII. stol. naše provincie byly připojeny k Francii, válka proti vlámsčině byla vedena systematicky. Úřední vyhlášení zákonů nařízení děje se pouze francouzsky. Před občanským soudem každý důkaz pod trestem zamítnutí bude se díti francouzsky. Jazyk lidu byl vypovězen ze středního školství. Časopisy vlámské byly zastaveny, nebo musily vycházeti francouzsky na oko vlámským překladem, ale pouze pro oznámení.

Když r. 1819 naše provincie byly připojeny k Holandsku, tento režim přestal, do

*) Aug. Vermeylem, Quelques aspects de la question des langues en Belgique, Bruxelles, 1918.

konce vlámsčina byla podporována způsobem ještě neomalenějším vládou holandskou.

Revoluce r. 1830 dala povel k očistné akci: prohlášení francouzštiny za jediný úřední jazyk bylo z prvních činů prozatímní vlády. Současně vlámsčina byla vypovězena ze škol, ze státní správy, z armády i ze soudnictví.

Nelze tedy předčasně tvrditi, že francouzština se usídlila v Belgii pouhým vlivem okolností anebo celým vnějším nátlakem knížat či centrální administrativní moci.

Aby neštěstí bylo dovršeno, tento režim k nám přišel v době, kdy dlouhé období úpadku a nečinnosti ponechalo lid vlámský ve stavu otupělosti, čímž se stal neschopným postaviti se na odpor tomuto domrovačím režimu. Ostatně průmyslová revoluce, jež v té době přenesla průmysl do provincií valonských, pak hrozná bída, způsobená tímto hospodářským neštěstím a špatnou sklizní, zlomily veškerou energii všechnu sílu odporu v lidu vlámském.

Jak tomu rozuměti, ne-li, že režim, odpor vyvolávající, jest nízkého stupně a na tom že též stojí? Na štěstí hnutí vlámské, jež v této době počíná se zvláště jako hnutí literární, hledí, aby pozvedlo vlámský lid z jeho rozumového úpadku.

Bude nyní třeba skutků způsobujících odpor, takových, jako jest odsouzení k smrti a poprava dvou nevinných dělníků, odsouzených soudci, neznajícími jazyk obžalovaných, aby r. 1873 vydán byl první zákon užívání jazyků v oboru soudnictví, zákon ještě velmi pokulhávající a nedostatečný.

Od té doby vyšlo více zákonů užívání vlámsčiny v oboru státní správy a vyučování, aby opravily rozličné přechmaty. Ale těchto zákonů, jež mohly býti odhlasovány teprve po mnohých překážkách, téměř nikdy úplně a náležitě nebylo použito; asi tak, jako před válkou r. 1914 rovnoprávnost národnosti vlámské a valonské byla ještě pouhým slovem. Co se týče školství, byl národ vlámský snad jediným národem, který neměl ještě university se svým vlastním vyučovacím jazykem; pro většinu odvětví školství střední bylo ještě pofrancouzštěno. Co se týče armády, veleli vojsku důstojníci, kteří mu nerozuměli. Ve státní správě a v soudnictví sabotovala stávající zákony zlá vůle mnohých úředníků a centralistické správy. (Pokračování)

Namaštěná tabule.

Výňatek z knihy „The Black Brotherhood“ podává Ferd. Pokorný T. J.

I.

V tercii n...ského gymnasia tvořili tři povedení hoši zvláštní sdružení, pyšřící se příšerným názvem „Černé bratrstvo“. Nikde není zaznamenáno, jak vzniklo, proč Lylo tak pojmenováno, ani za jakým účelem bylo založeno. Jako ústava mnohých států vyvinulo se i ono znenáhla a spočívalo více na ústním podání a návyku než na úředních, psaných listinách. Odedávna obestírala je jakási rouška tajemství a to je jedním z důvodů, proč se nepokouším vylíčit jeho vznik, nýbrž uvádím je v plném rozkvětu, tedy v době, kdy jeho členové postoupili právě do terciie. Abych byl zcela přesný, poznamenávám, že to bylo v pondělí dvacet minut před pátou hodinou odpolední.

Co se týče vzezření, nevypadali zvláště černě; ba ve skutečnosti nebyli vůbec černí. Jeden byl buclatý a ruměný, druhý rovněž kulatých tváří a snědý, třetí měl pleť bledou a plavé kadeře. Ačkoli tedy v jejich zevnějšku nic neospravedlňovalo onen strašlivý název, přece tvořil tento trojlístek „Černé bratrstvo“, a to celé; kromě nich nebylo jiných „černých bratří“. Plavovlasý se jmenoval Mervan, křestním jménem Vladimír. Aby jeho obraz byl úplný, podotýkám, že měl zcela neobyčejnou schopnost, tvářiti se jako neviňátko.

Onoho památného pondělí byli všichni tři ještě pohromadě ve své třídě, ačkoli měli již o čtvrt na pět odejít domů. Vladimír seděl se zamračenou tváří na lavici, houpeje nohama. Druzí dva sbalovali si školní knihy, co chvíli ustávajíce a všelicos si povídajíce.

„Toť ohavné!“ pravil Vladimír tónem svrchovaného rozhořčení. „Musíme něco provést, a to brzo,“ načež ponořil ruce do hlabin svých kapes.

„Tos už jednou povídal,“ odvětil jeden z obou buclatých Černých bratří — Bohuslav Marek jménem. Měl námořnický úbor; jeho punčochy byly na kolenou spravovány a na límci mu seděla kaňka. Vše to jsou výmluvné příznaky jeho vlastnosti.

„Připouštím,“ poznamenal Vladimír vzdorovitě. „a prohlašuji, že to řeknu opět; řeknu to vůbec, kolikrát se mi jen zachce.“

„To můžeš,“ pravil Bohuš, „ale tím tvůj

výrok nebude méně hloupý,“ a obrátil se pohrdavě zase k svým knihám.

Jestliže si myslíš, že si dám nadávati od takového pidimužíka,“ prohlásil Vladimír. „to se ukrutně mylíš, Bohuslávku.“ Opustiv své místo, kráčel k Bohušově lavici se zřejmým úmyslem, shoditi jeho latinský slovník na podlahu, což by bylo vypověděním války. V této chvíli zakročil třetí Černý bratr. Ačkoli byl z nich nejmladší a nejmenší, honosil se výsadou, že nosil dlouhé kalhoty. Jeho bleděmodrá stužka s červenými tečkami byla na krku dosti nedbale svázána a boty se mu jen slabounce leskly. To dostačíž k jeho charakteristice. Jmenoval se Zdeněk Tůma.

„Dej pokoj, Vlášo,“ napomínal, zpozorovav Vladimírov úmysl. „Ztropíš-li rámus, přijde někdo. Proč nevymyslíš raději něco kloudného; místo aby ses hádal?“

„Vymyslíl jsem všelico,“ hájil se Vladimír uraženě. „ale Bohuš a ty bojíte se to provést.“

„Poněvadž je vše vyčteno z knih a ne proveditelné,“ pravil Bohuš.

„Nebo přlíš nebezpečné,“ doložil Zdeněk. „to není k smíchu, dostat každý den několik perpných na ruku.“*)

„Dobrá, ale něco m u s i m e provést,“ prohlásil Vladimír rozhodně, hledě výbojně na Bohuše. „a to brzo. Považte, že jsme teprve začali algebru a už tolik úloh! Toť něco ne slychaného!“

„Půjde-li to tak dále až do Vánoc, budeme dostávati na každý večer skoro sto příkladů.“ bědoval Zdeněk, „a nic nepomůže ho prositi, aby tolik nežadával. Udělá nanejvýš nějaký hloupý vtip, když někdo něco řekne.“

Nikdo neodpověděl. Vladimír strčil ruce do kapes kabátu, upíraje oči zoufale na tabuli. Byly na ní napsány některé matematické vzorce. Začal je pečlivě stíratí malíčkem a pak ponořil ruku znovu do kapsy. Kapsa byla nacpána nejrůznějšími věcmi a náhodou byl zrovna nahoře kousek svíčky. V osudné chvíli byl jej Alexandr bez dovolení vzal se svícnu doma, aby si při její matné záři mohl v posteli ještě čísti dobrodružné historie, zbaven jsa ostatních řádných osvě-

*) Obvyklý tělesný trest v anglických (i středních) školách.

tlovacích prostředků. Pouze asi z toho důvodu, že špalíček svíčky byl v kapse navrchu, vytáhl jej a stlačoval jej zamyšleně, aby se přesvědčil, zdali je měkký; pak se škrábl s něho nehtem tenký proužek loje a konečně, stále ještě bez určitého záměru, třel jím několikrát o ostrou hranu tabule, aby do něho vyryl rýhu.

Druzí dva k tomu chvíli přihlíželi; pak však zakročili.

„Dej pozor, nešiko,“ varoval Bohuš, „pokazíš tabuli, nebudeš-li opatrnější.“

„Myslíš?“ odbyl ho Vladimír opovrživě. „Co na tom?“ A úmyslně táhl svíčku v její šíři napříč tabulí, tvoře takto tlustou, mastnou čáru.

„Osle!“ vzkřikl Zdeněk zděšeně, „teď jsi zničil celou tabuli. Kde jsi ji pomazal, nebude možno psát.“

„Že ne?“ posmíval se Vladimír. „To k smíchu,“ a vytáhl druhou tlustou čáru opačným směrem přes tabuli. Pak ustoupil o několik kroků a prohlížel své dílo.

„Výborně!“ pochvaloval si. „Teď jsme ním vyrovnali účet. O tom nemůžete říci, že to mám z knih.“

V této chvíli se oběma rozbřeslo: skutek Vladimírov byl čin odvety. Na okamžik stáli mlčky plni hrůzy a obdivu.

Vladimír vytáhl ještě třetí čáru a pak podal nedopalek Bohušovi. „Nyní ty něco udělej!“ velel.

Bohuš váhal.

„Zbabělče!“ pravil Vladimír potupně.

„Já se nebojím,“ bránil se Bohuš.

„Tedy tu máš!“ pokračoval Vladimír a Bohuš přijal svíčku. Po krátkém přemýšlení napsal jí na tabuli tajemné značky: $a + b = c$.

„Dobře!“ chválil Vladimír. „Nyní ty, Zdeňo!“

Zdeněk vzal špalíček, a aby se nedal vtipem překonati, napsal pod Bohušovu rovnici: „Nesmysl pro hlupce.“ Po té všichni odstoupili, hledíce potichu na tabuli.

Lojové písmo mohli byste na ní čísti jen tehdy, když byste se na ně dívali pod určitým zorným úhlem. Teprve až se někdo pokusí psát na ní křídou, vyjde na jevo spáchaná škoda. Křída bezmocně sklouzne, zanechávajíc jen nepatrné stopy.

„To bude švanda, až začne zítra psát na tabuli!“ poznamenal Vladimír s jakýmsi vycuceným smíchem.

Nikdo mu nepřizvukoval. Konečně Zdeněk poradil, že by bylo nejlépe, vyfouknouti

z třídy, což byla rada velmi rozumná. Právě se chystali ji vyplnit, když se venku na chodbě ozvaly kroky. S rychlostí blesku zmizel špalíček a všichni tři se zaměstnávají horlivě uklízením svých učebnic.

Oddechli si volněji, vidouce, kdo to byl, totiž pan profesor Sýkora. Pan Sýkora byl jednou z oněch krásných duší (bohužel tak řídkých na tomto nedokonalém světě), které nikdy nepojmou podezření a nikdy nic nepozorují. Spatřiv Černé bratry u knih, pravil pouze:

„No, hoši, co tu děláte? Již dávno jste měli být doma.“

„Prosím, pane profesore, už jdeme,“ odpověděl Vladimír, tváře se nevinněji, než kdy jindy — jako vůbec mívával nejctnostnější vzhled, když byl při něčem dopaden. Čtenář logicky myslící namítne, že to nebyla vlastně žádná odpověď; ale na štěstí nebyl pan Sýkora slepým přívržencem logiky. Pobídl je jen, aby si pospíšili, a otázal se, zda-li neviděli jeho brýlí. Pravili, že jich neviděli, ale počali je ihned úslužně hledati, snažíce se, aby zůstali mezi p. Sýkorou a tabulí, kteréžto opatrnosti bylo sotva zapotřebí.

Brýlí nenašli, poněvadž ve skutečnosti ležely v onom okamžiku pod kupou úloh ve světnici pana Sýkory. Vzdavše se konečně marného hledání, zavřeli hoši své zásuvky a přáli učiteli dobrou noc. Ten vyšel za nimi z třídy a zamkl za sebou dveře.

„Tentokrát jsem již jistojistě myslil, že nás prokoukne,“ pravil Bohuš, když byli na ulici. „Vy ne?“

„Ani trochu!“ smál se Vladimír. „Nevěřím, že by ten starý Suk něco zpozoroval i kdyby dělo vystřelilo pod jeho židli. Přál bych si jen, aby i ostatní se mu poněkud podobali.“

„Rak se mu jistě nepodobá,“ poznamenal Bohuš. „Ó, já!“

Tento výkřik byl způsoben tím, že v té chvíli vrazili na nároží téměř do náručí pana Pavla Rákosníka, předmětu jejich nelibosti. Na štěstí nezaslechl jejich rozmluvy a kývl přívětivě, když smekli čapky. Potom se rozešli domů a ztrávili část večera u algebraických příkladů. Zbytek času uběhl jim v přemýšlení, co se asi stane zítřejšího dne. A abych pravdu mluvil, přáli si všichni tři, aby to nebyli učinli, a přáli by si to ještě vroucněji, kdyby tušili, jaké trampoty na ně čekají. Ježto však budoucnost byla mimořádně před nimi skryta, usnuli klidně v nejlepší naději.
(Pokračování.)

Třešně.

Maminka spí. Andělka dostala nové šatečky, nový klobouček i knoflíčkové botičky, všechno nějak divně černé, dostala také košíček třešní. ráda by se mamince se vším pochlubila, avšak slyší stále, že maminka spí. „Proč asi dnes pro ten spánek všichni pláčí, vždyť jindy maminka také spává a nepláčí?“ Již to nějak dlouho trvá, půjde maminku potichoučku vzbudit a dá jí třešně, maminka je má ráda.

Otevře zlehka skleněné dvře a proklouzne pokojem. Na posteli maminky není; kde je? Ah, už ji vidí. „Ale že je tak vysoko, jako na trůně a v takové divné truhle stříbrné! A kolem ní hoří svíčky! Přece není tma, naopak, venku svítí červenové slunce plným žářem...“ Čtyřletý rozumek to všechno dobře nechápe, ale jaké filosofování! Přistaví židli, přidrží se okraje truhly a potichoučku promlouvá: „Vstávej, maminko, už dlouho hajíš. Andělka Ti nese třešničky. Ty nic nemluvíš? Maminko...“ Pořád nic. Jak je dnes maminka zvláštní, slavnostní, takovou ji ještě neviděla, je celá bílá, se závojem na hlavě, zrovna jako na fotografii s tatínkem. Jen v ruce má místo kytice křížek. Za to jsou květiny kolem ní, celé chomáče bílého bezu, který Andělka pomáhala večera trhat ve školní zahradě. Jak je hezká jejich maminka, ale že nemluví! Zkouší odhrnouti závoj, zkouší prstíčkem otevřít mamince oči — celá upřímná dušička chvěje se již v žadonění: „maminko, vstaň, pojď!“ — nic. Klade do úst mamince dvě třešničky, sama okouší také jednu, ale třeš-

ničky vypadnou mamince do klína. Nechceš jich? A živelná lítost zachvívá tělíčkem těte: Maminka spí a spí... Horké slzičky zastaví na chvílku nový vjem. — — „Co víko ti zdí? Tím maminku přikryjí? Vždyť nebude moci dýchat, vždyť ji uduší... A poděšené lidské ptáče vylétlo s usedavým pláčem z pokoje — — — —

O devět let později — Andělka spí. U stydly na rtech písničky, jež zvonily celým domem, ustal tep celého života v domě na dlouho, i hodiny zapomněly jíti a odbíjeti, ustrnul věrný kamarád Andělčin — strakatý kohoutek — a nikdy již nekokrhal. Andělka usnula. —

Co chvíli proklouzl někdo pokojem, přistoupil po špičkách k stříbrné truhle a zaplakal nad tím spánkem. A když přicházeli ti nejmenší s kytičkou v drobných ručkách, když museli vystoupiti na židli, aby mohli vlastnoručně odevzdati dáreček lásky, v té chvíli se vytráceli domácí z pokoje... Ale Andělka, ptáček v rozletu, ležela s ochromenými křídélky, klidně, s vlahým úsměvem kolem úst. Snad se jí zdálo, že maminka probouzí a přijímá do náruče „svou“ bílou třešňovou větvičku“

Nebylo třešní ani jejich květů, když připínali jí závoj do vlásku a kladli do rukou křížek... Nemohli jí je dáti s sebou na památku její upřímnosti. Ale když kladli to hrozné víko na rakev, nepřilehlo! Objalo jen stěží ty drahé květy uvnitř. Andělka spí, ale může dýchat, může i vnímat vzpomínky!



AL. KELTNEROVÁ:

Cesta na půlnoční.

Svítily hvězdy do svaté noci,
usnula luka, sady i pole,
vichřice lítá kroužila kdes
v korunách stromů, ve smrti moci.
Zamrzlý rybník bělal se dole,
za námi v dáli černal se les!

Bylo tak ticho v té noci svaté,
najednou zvony lákavým hlasem.

v hlaholu sladkém začaly pět —
k půlnoční zvaly v radosti vzřáté,
a mně se zdálo, štěstí že jsem
obemklo hrud' mou: kovový ret
zvonů když hlásal Gloria spásné,
vítr že ztichl; tu se mi zdálo,
stromy že náhle zašuměly:
radostí v nebi, v světlosti krásné,
srdce když zvonů v hlaholu plálo,
že se ty hvězdy pozachvěly!





Idée Cyrillo-Methodé et les étudiants catholiques tchècoslovaques.

Ex Oriente lux....

Comme un cœur de l'Europe, notre république est placée au milieu de deux mondes: D'une côté c'est l'Occident avec sa grande culture romaine et germaine, d'autre côté c'est l'Orient, où on ne trouve que des Slaves et spécialement la Russie. Par ces circonstances, géographiques et culturelles, sont aussi naturellement déterminés nos relations et nos devoirs.

Dans le schisme d'Orient grec, pendant XII siècle, aussi les Slaves et particulièrement la Russie, sont arrachés ensemble avec Constantinople. C'étaient les saints Apôtres Cyrill et Méthode de Slavonique, qui ont baptisé les Slaves au IX siècle et ils les ont gagné pour Rome. Par le schisme grec, leur travail était annéanti et la plus grande partie des Slaves a perdu la sainte union avec les Successeurs de saint Pierre.

Mais maintenant, après la guerre, quand les Slaves pour la première fois respirent dans une liberté parfaite, pendant que la Russie entière se baigne dans l'effroi du bolchévisme, chez les Slaves de l'Ouest s'épanouit un désir ardent de réduire l'église orthodoxe à Rome.

Une idée grande, et profonde, une idée sainte que n'est pas des hommes, mais même du ciel, la réunion de tous Slaves avec Rome, avec sainte Eglise romaine. C'est la mission sainte que nous avons là, c'est la mission des apôtres, même de nos apôtres slaves de saints Cyrill et Méthode et c'est pourquoi nous appelons cette grande idée **IDÉE CYRILLO-METHODE.**

Il semblerait peut-être à quelqu'un que c'est une contradiction, une folie, un superflu, un jeu au hasard, une idée semblable. Nous mendiants spirituels dans notre propre patrie qui avons un grand besoin des apôtres pour nos affaires propres — et nous voulons encore apostoliser une autre nation? Mais à cette objection on peut répondre aisément. C'est le mystère de cette idée, sa force la plus grande, parceque ces efforts, dirigés à l'Est des Slaves, peuvent accele-

rer la renaissance de la vie religieuse dans nos pays, des Slaves d'Occident.

C'était la persuasion de tous nos grands évêques: Msgr. Strossmayer, Msgr. Slomšek, Msgr. Mahnič, Msgr. Jeglič et de notre archevêque Msgr. Stojan d'Olomouc. C'est la quintessence de la philosophie mystique d'un des plus grands penseurs modernes V. S. Solovjev. C'est le programme de M. d'Herbigny de Paris et des amis de son cercle. C'était aussi la grande vision d'un prophète qui est le grand Pape, Léon XIII et c'est finalement aussi la persuasion de notre saint Père Benoît XIV, glorieusement régnant.

On peut considérer un peu la situation de la Russie orthodoxe d'aujourd'hui. L'église russe a perdu la tête dans la personne de l'empereur, du Car. Elle est entièrement abandonnée et profondément submergée dans les furieuses et saignantes ondes du bolchévisme. Où peut on trouver de consolation et de secours, si non dans le saint espoir de la réunion avec la sainte Eglise romaine?

Ne laissons pas nous tromper par la Russie de nos jours! Ce n'est pas la Russie vraie, la Russie sainte, la Russie douce et tranquille et devôte de ses tendresses vraiment slaves, avec ses sentiments si dououreusement melancholiques et si sincers et avec son ardent religieux!

Ces idées dont les effets horribles nous avons aujourd'hui devant nos yeux ne sont pas des idées slaves; ces idées sont une infection étrangère, parfaitement éloignées de l'esprit de nos gents, une infection infernale, une tendance diabolique pour égorger le christianisme dans les régions vastes dans lesquelles par la Providence divine est préparé le plus grand triomphe de la saint Eglise romaine.

Dans les profonds abîmes de la conscience des nations slaves est cachée la douce image de notre Seigneur — l'esprit vraiment chrétien de la pauvreté, de la obéissance et de la chasteté évangélique — et découvrir et dévoiler devant le monde entier cette image envoilé aujourd'hui dans la rouge du sang des millions, c'est notre devoir de l'avenir le plus prochain.

K. C. K.



Útržek z deníku.

(Příseň v prose. Věnováno sl. Aničce M.)

23. července — v den narození. Byl to svátek duše, její Vzkříšení, její „Alleluja“, dnes, kdy po tragedii, v níž duše má byla mučednicí heroovnou, zasvitl moenou září paprsek, sálající žár radostí dnů přišších. Byl to jeden z nejkrásnějších dnů, který stal se živnou oasou duši pod tíhou žití již již klesající. Po léta úpěla ona v bolestech. Život mne bičoval vždy víc a více.

Příšera válečná vzala mi poklad nejdražší — otce. Hořké slzy zalévají líce, jestliže zalétám na perutích vzpomínek dnes, třebaš po letech, v ony černé dny. Když vlny Sávy, hučící lítící válečnou, ve svou dravou náruč uchvacovaly toho, který žil pro mne, své dítě, tenkrát dostoupila tragika mé duše vrcholu, tehdy zůstala sama — opuštěna. A od té doby stonala.

— — Pak léta zase dále víchrem bouří letěla. — — —

A má duše byla stále bludičkou — Až dnes, kdy cyklon žití minul, v duši se rozjasnilo a nastalo zlaté jitro. Dnes konečně zazářila v královské kráse, panenským nachem oděna Jitřenka krásších dnů. Krásnějších? — — — Proč na vázkách pochybnosti se vznášíš, duše moje? — Či nenašla's dnes duši, kterou hledala? Duši jedinou světlici?

— — — Veď různými mne osud cestami. — — — Zatím co měsíček byl strážcem svých sestřiček na křišťálové báni nebes, já dlouho do noci jsem hledával svou hvězdičku. — Já viděl v lesích tančit víly, zřel zrak můj rusalky, na vodních vlnkách houpající světlušky a rej žíněk divokých.

— — — Než pro ty květy olněm píanoucí, ale trpce jedovaté, jež lákaly mne zvonivými hlásky ve své náruči, já byl slep a zakrýval si zornici dlaní, hledaje duši, jen Duši, velkou, svatou, Výsost bez pýchy. — A zoufala již duše má. Snázeť najdeš smrt

než bytost, jež by byla vznešené tvé lásky hodná.

Ó, blažený, kdos' našel velkou duši a věrnou láskou přikoval ji k sobě tak pěje básník.

Ano, dnes jsem našel „Duši v májů věčných zdobě, k níž s důvěrou sklánět mohu čelo a tulit se jak v náruč matky robe, až půjdu z bojů žití, kde srdce zkrvavělo.“ Byl to tichý svátek duše, když červencové slunce v paprscích vysílalo žhavé polibky na vyprahlou zemi, když zdálo se, že nedostaven bude chrám, k němuž Víra, Naděje a Lásky základy položily, když z nenadání vítala duše má anděla, jenž strhav závoj tajemství, zjevil, co na věky mělo býti utajeno, volal „Duše moje! a přinášel kaheň lásky do boje žití.

A já v hloubce tajuplných jasných jeho očí zřel jas paprsku věčného míru tolik želaného, a v slzách já viděl koření mystického pokrmu duše, jehož jen vyvoleným se dostává. A v nahradu já věnce liliový a bílých ruží kytici jsem oné duši dal. A „Šerva lilia!“ mé retě sepotaly. Avšak poznání pohádka mládí loučení vzpomínka toť život!

A když již na západě v záplavě červánku se Heliovi ořové koupali a v kališky květů se rosa ukládala, byla již ona **duše** ta tam za horami. Jen slabé vánky „S Bohem“ a „Na shledanou“ vždy mírněji a mírněji zalétaly echem ke sluchu mému. A já byl opět sám, ale šťasten, a šel jsem líným líti do ran duše balsám milosrdenství.

— Dohasínající poslední ozvěnu „S Bohem!“ vystřídaly jen vzpomínky v modlitbách dlouho do noci. Byl to svátek duše!

A teď třímám v dlaní jen hrstku vzpomínek, několik květů prosté vůně, jimiž však duše vždycky těší se, když tesknou stíně.

Právě proto, že jsem důkladně studoval, raduji se z víry bretoňského sedláka, a kdybych mohl ještě více studovati, k víře bretoňské selky bych dospěl.
(Pasteur.)

Vázání knih.

(Pokračování.)

Když jsme zhotovili předsádky, přistoupíme k šiti.

Rozhodneme, na kolik motouzů budeme šiti. Podle toho nařízneme hřbet knihy. Rozhodujícími jest v tom tloušťka knihy jak často bude užívána. Na př. slovníky vážem na 3, 4 až zábavne na 2 až 3 motouzy. Řekneme, budeme vázati na 3 motouzy!

Odložíme arch první a poslední, na nichž jsou připevněny předsádky. Ostatní archy srovnáme podle hřbetu a podle té strany, na níž jsou stránky napsány, tak, aby hřbet byl úplně rovný. Srovnané archy opatrně vložíme do lisu (Jitro č. 2., obr. 8.). Hřbet vyčívá 3—4 cm nad okraj lisu. Na hřbetu naměříme 1,5—2 cm od obou stran ke středu (obr. 14. A, B). Na straně, kde stránky nejsou, tedy opač-



Obr. 14.

né té, podle níž bylo srovnáno, měříme od nejkratšího archu. Vzdálenost takto vzniklou rozdělíme na 4 části (šijeme-li na 3 provázky na 5 částí atd.) Ve vzdálenosti A—B nařízneme hřbet lupenkářskou pilkou do hloubky 1—1,5 mm, podle toho, kolik listů arch má. Ve vzdálenostech C, D, E vyřízneme do hřbetu žlábků pro motouzy, aby přesně do něho zapadli (šířky 2—2,5 mm), buď také pilkou lupenkářskou anebo lépe truhlářskou pilou a to tak, že pilu táhneme po zubech tím směrem, abychom archy neroztrhali. Archy takto naříznuté z lisu vyjeme.

Nyní napneme motouzy. Hornější přičku vazadla (Jitro č. 1., obr. 4.) umístíme tak, aby háčky co nejmíň jsouce sešroubovány, byly svým dolním koncem vzdáleny od horního archu knihy na vazadlo položené asi 8—10 cm. Na vazadlo napneme 3 atd. motouzy, nejlépe konopné. Vzdálenost jejich určují nář. vzdálenosti žlábků C, D, E kterehokoliv z archů, vyřezaných v jeho hřbetu. Konec motouzu provlékneme dole stěrbinou a opatříme kolíčkem, aby nemohl zať proklouznouti. Druhý konec přivážeme háček. Stejným způsobem upevníme další motouzy v řečených

vzdálenostech. Vysroubováváním háčků motouzy napneme, až „hrají“.

Jehlou knihařskou (asi 6 cm délky a 1—1,5 mm světlosti), opatříme první a poslední arch otvory stejně vzdalenými jako u ostatních archů, ale ne na hřbetní straně, nýbrž vpravo se předsádka v místě, kde jest přiklíněna k archu (způsob b, obr. 11), tedy stránka vnitřní (obr. 15.)

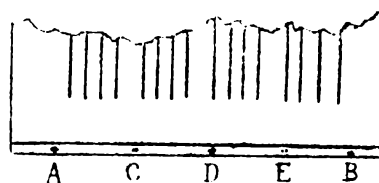

Obr. 15.

Přikročíme k vlastnímu šiti (obr. 16. a. jest schéma při pohledu shora). První arch předsádkou položíme na základnu vazadla,

aby otvory C, D, E přiléhaly k motouzům. knihařskou jehlu opatřenou provázkem světlosti 0,3—0,5 mm (anebo režnou nití) propíchneme otvorem B, vnitřkem archu protáhneme, vložíme ji opět do otvoru E tak, aby vyšla ven po pravé straně motouzu. Hned na to protáhneme jehlu po levé straně motouzu opět otvorem E vnitřkem archu do otvoru D, kolem motouzu zpět, vnitřkem archu do otvoru C, stejným způsobem pokračujice. Konečně vytáhneme jehlu otvorem A z archu. U otvoru pore-

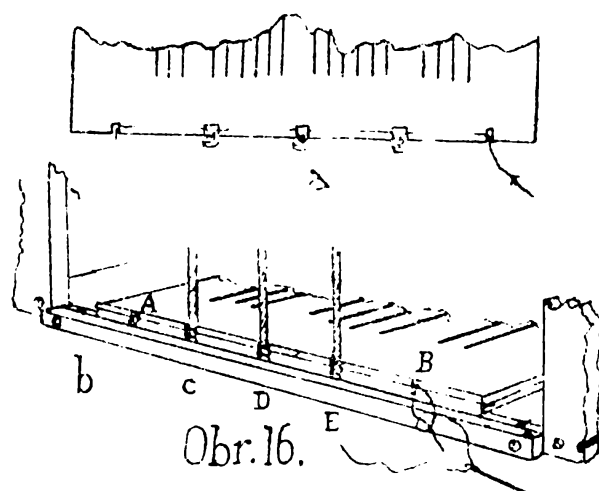

Obr. 16.

chání. Konec provázku asi 5 cm a pevně utáhneme směrem k otvoru A. Druhý arch přišijeme k prvnímu, ale provázek protáhneme od A směrem k B. Tedy obráceně: u motouzů jehlu vytahujeme na levo a vkiá-

dáme do tehoz otvoru kolem motouzu v pravo. Provázek vytáhneme otvorem B, u něhoz oba konce se setkají a kde také po opětém pevném utáhnutí je svážeme (obr. 16.). Přivá-

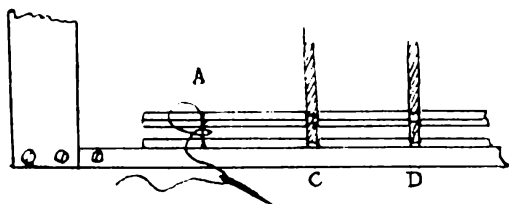

Obr. 17.

žeme třetí arch opět směrem od B k A atd. Tyto archy však již nepřivazujeme, nybrž konec provázku vždy střídavě u otvoru A a B podvlékáme pod připevněný již arch předchozí (obr. 17., ovšem ve skutečnosti jsou archy těsně na sobě). Poslední arch (s předsádkou)

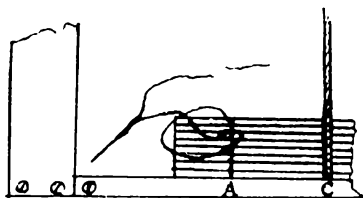

Obr. 18.

zakončíme tak, že podvlékáme provázek postupně dolů alespoň pod tři archy a uděláme uzlík (obr. 18.).

Nejnutnější však jest pevné utahování před každým motouzem ve směru šití. Každý arch po přišití nutno pečlivě kostiči po obou stra-

nach každého motouzu pevně k předchozím přitisknouti. Když tohoto dbáme, dosáhneme velice pevné vazby. Celá tato práce jest dostádná, jest však oblíbena dívkami, jež ji provádějí solidně, jako vůbec všechny jemné knihařské práce. Nicméně každý knihař-amatér musí ji konati sám pro její důležitost.

Po sešití přerizneme motouz těsně u háčků a těsně u kolíčku. Konce motouzů roztřepíme to znamená: rozvedeme je v jednotlivá vlákna nožem a položivše je na knihu (pásek na předsádce) seškrabeme zbývající vlákna. Na to je přikládáme na onen pásek a kostkou řádně uhladíme na plocho, což provedeme na obou předsádkách.

Vezmeme nyní knihu mezi obě dlaně hřbetem několikráte uhdáme kolmo ke stolu, čímž uvedeme hřbet jednotlivých archů do jedné roviny. Potřeme hřbet knihařským kliehem tak, aby se zpěnil a vyplnil všechny mezery ve hřbetu (zlábky, uzlíky provázků, atd.).

Praktické pokyny: Pro nařiznutí knihy netřeba nám užívati lisu, stačí položit knihu na židli, jedním kolenem na ni kleknout, jednou rukou ji přidržeti a druhou pilou ji řezati. Avšak poškození knihy není vyloučeno.

Aby se od naklizeného hřbetu nezamazala jiná kniha, nebo jakýkoliv předmět, pokryjeme hřbet kouskem novin a přejedeme po něm několikráte rukou, čímž se papír přiklíží ke hřbetu. Jak si připravíme knihařský klieh, pojednáme příštím čísle. L. Horobský.



Něco pro zasmání.

Pro koho je „velmi dobrá“? „Pane profesore,“ stěžuje si žák ve škole, „mám komposici bez chyby a přece jsem obdržel jen „dobře.“ „Nu, a co chcete víc, to je nejlepší známka,“ odpovídá profesor-semdesátník, „velmi dobrá“ je přece jen pro pana profesora.“

Chytrák. „Babičko, pojď touto ulicí!“ „Proč pak, Jendo!“ — „Je taková hezká.“ — „A proč se ti tolik líbí?“ — „Inu, je tam — cukrář.“

Jak v Kocourkově počítali. Kdo z čtenářů neznal by Kocourkov, proslulý tolika pošetilostmi! Za války přišlo do tohoto města 28 vagonů obilí, kteréžto množství mělo býti rozděleno do 7 sousedních obcí. Purkmistr (v Kocourkově dosud vládnou tito páni ze středověku!) zavolal svou deerku, která „snadno a rychle“ podle Vymazala absolvovala asi tříměsíční obchodní kurs, a vybil ji, aby mu vypočetla, kolik každá obec dostane. „Hm, to je lehká věc, tatínku,“ odvětila tato; „budeme to tedy dělití a sice $28 : 7 = ?$ “ Dělití od zadu: „7 v 8 je jednou a 1 zbyde; připíšeme 2; 7 ve 21 je třikrát. Tedy dostane každá obec 13

vagonů.“ — Purkmistrovi však zdál se výsledek příliš velikým, „Tak se přesvědčíme tatínku; budeme to násobiti.“

$$\begin{array}{r} 13 \times 7 \\ 7 \times 3 \text{ — — — — — } 21 \\ 7 \times 1 \text{ — — — — — } 7 \\ \hline \text{Výsledek } 28 \end{array}$$

„Tedy bylo správně počítáno.“ — Nyní kocourkovský starosta, chtěj nechtěj, musil věřiti; bylať provedena zkouška. Rozkázal tedy podúředníkům (v Kocourkově mají jen úředníky, sluhů a pomocných sil neznají), aby obilí rozdělili podle toho, jak bylo vypočteno, do 7 obcí po 13 vgonech. Ale za čtvrti přiběhl jeden z nich, že podle toho výpočtu nemohou obilí rozděliti. „To jsem blázen,“ dí purkmistr, „Přece jsme to dělili i násobili a výsledek byl správný.“ — „Zkuste to tedy, pane purkmistře, ještě sečítati! Do třetice všeho dobrého! Snad se na to přijde.“ (Nižší úředníci v Kocourkově z neznalosti násobilky, majíce něco násobiti, píší to raději několikrát pod sebe, jako

snad někde dosud naše babičky na venkově.) „Tak budem ještě sečítati.“ Napíše 13, sedmkrát pod sebe:

13 3+3=6+3 -9+3- 12 3-15+3 18+3 21
13
13 1+1-2+1-3 1-4+1 5+1-6+1 7
13
13
13
13
21
7
28

„Tedy dohromady zase 28.“ Úředníci zbledli. Purkmistr však vida, že nedovedou prováděti jeho nařízení, či spíše, že neznají počítati, okamžitě je propustil. Po nich přišli jiní a ti chudáci asi rozdělují obilí dosud, leda, že snad náhodou přišla kontrola a naučila purkmistra a jeho dceru správně dělití a násobití.

Jak studenti skládají básně. Do redakce vstoupil tercián, přinášeje znělku k uveřejnění. Redaktor ji hned začal čísti, ale již při třetím verši dal mladému poetovi na jevo, že chybí několik slabik. „To je možná!“ Ale budete-li čísti dále, pane redaktore, najdete verše, které mají zase více slabik. A tím se to snad vyrovnává.“



F X V.

Čtvrt století!

1. Čtvrt století uplynulo
rychlým během času!
Tolik strastí pominulo,
kolik v žití jasu

Od té doby před oltářem —
jaká řada roků! —
když jste měli ruce spiaté —
zářné slzy v oku!

Drahý Otče, Máti drahá!
Strážci naši bdějí!
Život Váš tof jenom snaha
zajistit nám osud skvělý!

4. Co zde práce, namáhání,
než jste došli cíle!
Dítky vaše s úctou hledí
k metám vaší píle!

5. Slabé jsou teď naše síly
vzdáti pravé díky.
Slyšte však, co každou chvíli
přejí vaše dítky:

6. Prohrato buď vaše stáří
paprsky té lásky věčné,
lásky Boží, která září
vždy ze srdceí dítek vděčně!



Zrnka moudrosti.

Zeny, jež jsou tak marnivý, že v přemrštěném šatu zalíbení nalézají, činí tím svou čistou podezřelou. (Sv. František Sal.)

Stůj! Nebe v sobě máš! Kdo jinam hledat jde a v sobě nehledá, ten štěstí nenajde. (P. V. K.)

Němec svou rodnou půdu více miluje než my, kteří tolik honosíme svou láskou k vlasti. (E. Krásnohorská.)

Malá láska a veliká bolest dovedou již mnoho; můžete od nich čekati zázraků. (Em. Bougaud: O bolesti.)

Svůj stav ideálně musíme plnit, abychom ho mohli milovat; každý stav je stupeň k Bohu a od Boha. (Dr. F. X. Novák.)

Modlitbou se stává člověk všemohoucím. (Sv. Jan Zlatoústý.)

Zisk, je pěknou duši lidskou nalézti, větší zisk je chovati ji v čistotě, největší pak, navrátiti zbloudilou. (J. Herder.)

Muži vůle, čin a smělost sluší, ženě prosba, cit a mlčení... (J. Kollár.)

Žítí s lidmi, znamená mítí s nimi soucit, a kdo nemůže mítí soucitu, nemá také už života. (Dr. Förster.)



VLASTA TICHÁ

Píseň o štěstí

Nad bublajícím potůčkem
bělostná bříza stojí,
a kolem osiky šelestí
čistém nadzemském o štěstí
a pěkně voní chvojí.

Tam, schoulena já v měkký mech,
tulím se k tělu břízy,
mě k sobě vábí její dech,
a ze dvou duší jeden vzdech
ulétne kams' a zmizí... .

A štěstí hlásá i potůček,
ač písní sladkobolnou;
ta jemně strun mých se dotýká,
až srdce, jak lyra veliká
hrá píseň jasnou, volnou —

To velké štěstí přírody
že nikdy neumírá? — —
údivem jata, tajím dech,
modlitba zmírá na mých rtech
ke Tvůrci Všemohíra.



Všem S. S. S. a vzdělavacím kroužkům!

Sborník, obsahující cvičení pro studentské vystoupení při orelském sletu 6. srpna 1922 v Brně, již vyšel. Nastává tedy všem S. S. S. povinnost, aby se chopila pilně práce a započala s nácvikem. Nácvik musí být přirozeně jednotný; proto budou uspořádány tělocvičné kursy jednotlivých kraje. Není však ještě možno všude k nim ihned přikročit, poněvadž nemáme doposud statistiky cvičících v jednotlivých S. S. S. Proto byly již poslány na jednotlivá S. S. S. přípisy s výzvou, aby nám byla sdělena statistická data; moravská i slezská sdružení již tak učinila až na nepatrné výjimky. Mnoho sdružení v Čechách ještě tak neučinilo, proto nebylo dosud možno provést rozdělení na kraje, aby nácvik byl tím usnadněn. Zádáme tedy všechna S. S. S., která ještě dotazníků nezodpověděla, aby tak učinila co nejdříve; čas kvapí a doba k našemu vystoupení stále se krátí. Jest již nejvyšší čas, abychom započali intenzivně pracovat. Proto první povinností jednatelů nyní bude, aby ihned poslali statistiku, bez níž není možno začít. Apelujeme také na dívčí sdružení!

Technicky, jak už bylo naznačeno, je všechno připraveno. Cvičení jsou uveřejněna ve Sborníku, hudba dra Šetiny, známého orelského komponisty, také vyšla, praporec pro dorost jsou rovněž hotovy, třeba tedy poříditi si všechno a začít pilně s nácvikem. V počátcích budou při něm ve všech sdruženích nápomocni akademici, členové C. L. A. a „Moravana“, kteří se nyní

rozjeli z Prahy a z Brna na vánoční prázdniny. Na ně obraťte se s důvěrou ve všem!

Co se kroju týče, upozorňujeme, že musí být první starostí všech, aby si pro sletové vystoupení zajistili cvičící úbor přesně tak, jak jsou Orelsku předepsány. V té věci datí všeobecné pokyny je velmi těžko, poněvadž někteří již cvičební úbor mají, jimi si ho koupí, někteří z nedostatku finančních prostředků budou si ho naušití započítati v Jednotě orelské. My již nyní upozorňujeme, aby každý a každá již nyní o to se starali, poněvadž je to nutné; v poslední chvíli je to těžko a někdy to již ani není možno. Další pokyny ohledně krojů přijdou později.

Je tudíž potřeba začítí vážně pracovat a mysletí již nyní na naše vystoupení. Všechny dotazy, informace, přihlášky, objednávky řiďte: z Moravy a Slezska na tajemníka E. Smídu, Brno, Nová ul. 8, „Moravan“, z Čech pak na naše „Ustředí“, Praha II., Voršílská ul. 1, kde všechno obstarává technický referent.

Abychom Vás vzpružili, můžeme Vám již nyní oznámiti, že kolegové a kolegyně ze Slovenska jsou nadšení studentským vystoupením a sblíbili nám svoji pomoc. Přispějí tedy svým značným počtem k rozmožnění našich řad. Jak patrně, bude naše vystoupení početně uspokojivým; ovšem musíme se snažití, aby i provedení a vůbec celý úspěch byl zdařilý. K tomu je potřeba porozumění, lásky, obětavosti a nadšení pro věc každého jednotlivce. Jen úsilovnou prací všech mužů naše vystoupení dopadnouti skvěle dle dosavadních tradic naší práce; řiďte se tedy dle těchto pokynů a s největší chutí dejte se všichni do práce!

Jul. K.



K padesátým narozeninám Msgra dra Sedláka. Sesterská katolická Moravěnka byla letos tak šťastna, že mohla slaviti v krátké době za sebou tři významná jubilea svých vzorných synů. Byly to padesátiny Dostála Lutinova, šedesátiny O. S. Vettiho-Koudelky, a konečně 4. prosince dočkal se abrahamovín Msgr dr. Jan Sedlák, univ. profesor v Brně. Vzpomnělo-li katol. stud. čl. svým způsobem dvou prvních jubilantů, nemůže tím méně mlčením pomínouti jubilea dra Sedláka. A trvalo by zajisté příliš dlouho, kdybych měl dnes vypočítávatí všechny důvody, pro něž je katolické studentstvo s drem Sedlákem pevnou páskou spjato. Leč přece některých aspoň letmo se dotknou. Msgr Sedlák spojuje ve své osobě typ vzorného kněze s vědeckou autoritou na slovo vzatou a i od nepřátel uznávanou. A právě z těchto dvou příčin pohlíží katol. studentstvo na Msgr Sedláka jako na svůj ideál, ježto ono chce vychovatí ve svých členech „inteligentysvětce“, kteří by byli s to svou potenci vědeckou zaujmouti i místa na universitních katedrách. D. Sedlák už jako středoškolský profesor dovedl si získatí lásku všech studentů a, co důležitějším, ale i řídkým zjevem jest, seznamuje žáky své

s nejdůležitějšími otázkami kulturními, nadchl je pro svůj předmět. Nedivíme se tudíž, jestliže s nejméně pietou naň bývalí jeho žáci vzpomínají. A spolek katol. akademiků v Brně „Moravan“ nemohl lépe učiniti, než když dra Sedláka zvolil svým akademickým kazatelem. Cím stává se letos kostel sv. Klimenta v Fraze, tím je v Brně kostel u Kapucínů, a to zásluhou zázračně působících promluv Msgr Sedláka. A není to jen studentstvo, u něhož vedle duch. rádece dra Skouného největší oblibě se těší dr. Sedlák, ale inteligence vůbec, již stávají se kázání Sedlákova u Kapucínů „duchovním dostaveníčkem“. Msgr Sedlák je však nejen vzorným knězem-kazatelem, nýbrž i „mužem vědy“, a to jak theologie, tak i historie. A při tom je zajímavé, že právě náboženské dějiny české to byly, a zvláště doba husitská, na níž se specialisoval. Vedle různých studií, roztroušených v jednotlivých revuích, byly to zvláště „Studie a texty“ a životní, grandiosní dílo „M. J. Hus“, jež založily jeho vědeckou slávu. A nemohu nevzpomenouti při této příležitosti přednášek univ. profesora Hanuše v zim. semestru 1920—21 o literatuře husitské, v nichž každou hodinu citoval dílo Sedlákovo, vyslovuje se o

něm, ať už přímo nebo nepřímo, s pochvalným uznáním. Svým posledním dílem o Husovi byl postaven Sedlák na roveň univ. profesorů Novotnému a jeho badání o husitství, třebaš za to neodmítně stolicí historie. A při tom ještě jeden rys je zajímavý. Dr. Sedlák, profesor Starého Zákona na bohosloveckém učilišti od r. 1906, vydává téměř po deseti letech na to své monumentální dílo, je důkazem toho, že i při práci na theologické fakultě lze býti činným i na venek po stránce literární. A v té příčině stává se téměř ojedinělým zjevem mezi svými bratřími ex cathedra. — Jest ovšem litovati, že stěžejní dílo Msgre Sedláka o Husovi neproniklo, aspoň ne úplně, ani do těch vrstev, do nichž patřilo. Ze pak naše veřejnost nevzpomíná vděčně jeho činnosti, za dnešních poměrů nikterak nás nepřekvapuje. Český národ neslyší hlasu svých velikánů a nedovede jich oceniti, leda až po smrti. My dnes u příležitosti vzácného jubilea, sklánějíce se údivem před duševní energií kněze-vědce, přejeme Msgre Sedlákově, aby ve druhé jeho padesátce životní tichá jeho práce přinesla plné ovoce, aby brázda, již v životě kulturním vytáhl, a jež snad válkou byla přerušena, byla celá dále doorána Ad multos annos!

E—k.

Čertova bible. V královské knihovně ve Stockholmu spatřiti lze bibli rukopisnou, již nazývají „čertovou bibli“ nebo „obremi mezi knihami“ (Codex gigantis). Tohoto názvu zaslouží si všim právem, neboť jest 90 cm dlouhá, 50 cm široká a má 309 listů; desky jsou z pevného dubového dřeva, každá 4 a půl cm tlustá, s železným kováním. Kniha je tak těžká, že ji tři silní muži těžce zdvihnou. Mimo biblický text obsahuje spisy Josefa Flavia, židovského dějepisce z I. stol. po Kristu a spisy sevillského biskupa Isidora, jenž žil v VII. stol. a jenž měl veliký vliv na vzdělanost a náboženství své doby, hlavně svými „Etymologiemi“ encyklopedií to tehdejšího vědění. Také česká kronika je tam vepsána a rozmanité drobnosti, z nichž zaslouží zmínku čturodílné zapřítování na vysvětlání zlodějn. „Čertova bible“ propracovala pravou Odysseu. Jde se za to má, byla napsána v benediktinském klášteře v Po-

dlažicích (okres Chrudimský), asi v letech 1238 až 1245. Aby ji zachránili od loupežníků, dali ji mniši později cisterciákům sedleckým, kteří ji prodali broumovským benediktinům. Umění milovný císař Rudolf II. dal ji přenést do Prahy, odkudž ji odvezl švédský generál Königsmark za 30leté války do Švédska. Jak dostala bible název „čertova“, o tom vypráví nám pověst: Kterýsi podlažický mnich se těžce provinil. Aby si zachránil život, slíbil, že za jedinou noc napíše onen drahocenný rukopis. Ježto však ono dílo je nad lidské síly, je jisto, že mu při tom pomáhal „černý“. Zač. ví ovšem nejlépe mnich sám. Na jedné straně rukopisu jest viděti také obraz čerta, prý jako „jistě“ znamení, že se mnichu zjevil a při práci pomáhal.

Návštěva vídeňské university. V zimním semestru 1920–21 obnášela 11.229 posluchačů (v tom 1773 žen) v letním 9900 (1543 žen). Vídeňské listy praví, že značné procento posluchačů tvoří mladí lidé z Uher, Jugoslaviie, Bulharska, Rumunská a Polska. Nepší však, že ti „mladí lidé“ z Polska jsou sami „haličtí“ židé.

Rudá universita v Minsku. Časopisy sovětské přinášejí zprávy o vytvoření státní běloruské university v Minsku. University skládá se z fakult: medicínské, dělnické, přírodopisné, fysiko-matematické, historické, linguistické se sekcemi židovskou, ruskou a běloruskou.

K otázce koedukace na středních školách. Anketa uspořádaná za tím účelem měla výsledky překvapující. Ze 124 chlap. ústavů, které zodpověděly dotazníky rozeslané po středních školách, vyslovilo se jen 18 pro koedukaci; v tomto počtu je 8 ústavů s krátkou dobou zkušenosti, 7 sborů neprořečilo svého mínění pro nedostatek zkušenosti, 99 se jich postavilo k otázce té zcela odmítavě.

Poloslovci v Německu. „Sursum“ v 11. čísle přináší tato zajímavá data: V roce 1919 bylo v Německu 2848 poloslovců, v roce 1920 stoupl uz počet na 3443. A u nás? Letos u srovnání s loňským stav sice hodně zlepšil, ale přesto je u nás nedostatek kněžského dorostu ze všech zemí po válce poměrně nejvíce citelný.



VĚSTNÍK STUDENTSKÝ A ORGANISAČNÍ.



Z Ústředí. V poslední době rozeslali jsme na jednotlivá S. S. S. letáky „Věda a Víra“. Prosíme, aby při různých příležitostech (přednáškách, schůzích atd.) snazili se naši členové tyto rozprodati. Cena je 40 hal. Pokud se „Mikul. daru“ týče, žádáme, aby zvláště teď, o **vánocích věnována** byla našim členstvem této svépom. akci co **největší pozornost**. Oznamujeme, že letos bude po likvidaci „Mikul. daru“ **uverejněna přesná statistika jeho**. Konečně upozorňujeme všechna S. S. S., jímž rozeslány byly „Moravane“ **naše kalendáře**, aby co nejdříve zaslala **příslušný obnos** buď šekem, který byl k zásílce přiložen nebo poštovní poukázkou na adresu: „Moravan“, Brno, Nová ul. č. 8. — Žádáme (kéž už naposled!), aby nám **okamžitě byla zaslána národnía**. Týká se to S. S. S.: Brno (dívčí), Hranice, Jičín, Vyškov, Hradec Král., Příbor, Praha (mužské), Karlín, Uher, Brod, Prostějov, Čáslav, Holešov, Jihlava,

Zábřeh, Hodonín, Jevíčko, Přerov, Ml. Boleslav, Opava, Pelhřimov, Nový Bydžov, Sv. Jan u Brna, Lučovice, „Moravan“.

Sborník Orla čsl. (Svazek V. Pro sletový r. 1922) již vyšel. Upozorňujeme na tuto technickou příručku pro národníy, evičtější členstvo z řad studentských. Bez Sborníku není možno vůbec provésti převik pro studentské vystoupení orléské. Cena jejích je 3.50 Kč. Objednejte ihned buď v Ústředí katol. studentstva čsl. v Praze II., Voršilská 1, nebo Ústřední Rada Orla čsl. Brno, Nová ul. 8. Tamtéž možno dostat hudbu pro klavír k ženským prostům po 5 Kč.

Sjezd katol. studentstva v Opavě. V bohatém programu našich studentských podniků nezájímavých začal významné místo sjezd katolického studentstva v Opavě, konaný 31.-III. 1921. Poprvé hostilo osvobozené Slezsko ve svém srdci mladou inteligenci katolickou, poprvé tu

tvíral bohabojný, tradičně zbožný lid slezský své studenty. A byli uvítáni s takovou láskou ode všech stavů našich katol. Slezanů, že bylo jim radostno v kruhu tak milých hostitelů prožívatí svůj sjezd, jenž zvláště svou vysokou úrovní referátů a debat se čestně řadí k dosavadním sjezdům studentským.

Již v předvečer sjezdu seznámilo se shromážděné studentstvo a hosté na přátelském, pozdravném večírku s předními činiteli a vůdci katolického lidu slezského. Na večírku s pěkným programem zpěvním bylo studentstvo a účastníci sjezdu přivítáni vřelými pozdravy, nejprve zástupcem opavského S. S. S. kol. Cervenkou, dále p. posl. Rýparem, členem zemské správní komise p. Dr. Vaškem, posl. Cuříkem, místopředsdou Orla p. Kociánem, taj. p. Cermínem, seniorem C. L. A. p. Kotrčem a jinými pracovníky opavskými. Jménem shromážděného studentstva promluvil a za milé přivítání poděkoval zástupce Ústředí kol. Roztočil.

V neděli ráno konány slavné bohoslužby v kostele sv. Duha. Slavnostní kázání pronesl dp. prof. C. Jež z Prahy, mši sv. celebroul p. prof. Dr. Vašek z Opavy. Sjezdové jednání zahájeno o půl 10. hod. dopol. v sále katol. tovaryšů předsdou opavského S. S. S. kol. Vlčkem.

Po vyřízení formalí zvoleno předsednictvo sjezdu s kol. Tomáškem, t. č. předsdou „Moravana“ v čele. Po jeho programovém proslovu ujal se slova k dennímu pořadu první referent, studentstvu moravskému a slezskému dobře známý pracovník studentský, kol. Macourek na téma: „Boj za svobodu svědomí“ Referát jeho pečlivě připravený, věcně poutavý a mistrně přednesený byl odměněn neutuchajícím potleskem. Do debaty vhodně zasáhli, některé otázky rozvedli a význam tématu ocenili p. prof. Jež, Dr. Vašek a prof. Kalivoda. Druhý referát „O sociálním poslání katol. studentstva“ přednesl místopředsda Ústředí kol. Lázníčka z Prostějova, jenž v ceněném, posluchačtvem rovněž velmi vděčně přijatém referátu, ozřejmil sociální otázku vůbec, zdůraznil význam její v době dnešní, vykkl úkoly sociální práce studentské a naznačil směrnice její i prostředky k výchově v našich S. S. S. V debatě promluvil kol. Strakoš z Mor. Ostravy, pan red. Vrchovický a p. vládní taj. Kotrč.

Po polední přestávce zahájil o půl 3. hod. odpol. předsda jednání sjezdové oznámením statistiky účasti. Sjezdových legitimací vydáno přes 200, z nich tři čtvrtiny studentských. Z měst se středními školami zastoupena: Opava, Mor. Ostrava, Hlučín, Místek, Příbor, Vel. Meziříčí, Brno, Prostějov, Uh. Hradiště, Přerov, Kroměříž a Olomouc (Lit. jednota bohoslovců). — Po přednesení několika pozdravů ústních a po čtení pozdravných příspěvů přikročeno k referátu kol. Plockové z Brna na téma: „Sdružení katol. studentek“. Referentka probrala v něm akutní otázky dvíci organizace studentské, zdůvodnila potřebu oddělených S. S. S. mužských a dívčích a volala po úsilovnější práci k vybudování organizace katol. studentek.

V živé debatě o zajímavém referátu vystřídali se: kol. Šuránek z Uher. Hradiště, p. Mosler z Mor. Ostravy, p. dr. Vašek a red. Hrubý z Opavy, kol. Moslerová z M. Ostravy, kol. N. Sochorec z Přerova, prof. Kalivoda a P. Jež z Prahy, sl. Racká a taj. Cermín z Opavy. Všichni debatující projevíli souhlas s vývody kol. referent-

ky, která v dusledku toho navrhla sjezdu příslušnou resoluci, vyžadující zakládání oddělených S. S. S. a svolání zvláštního pracovního sjezdu katol. studentek na Moravě.

Poslední referát organizační přednesl předsda župního S. S. S. mor.-slováckého, kol. Rost. Sochorec z Uher. Hradiště. Pojednal o programu našeho hnutí, podal obraz naší organizace, probral akutní otázky vnitřního života spolkového a jeho administrativy, a dal směrnice k práci organizační ve Slezsku a sev.-vých. Moravě. Látku svou podal neobyčejně svižně, na základě svých organizačních zkušeností na morav. Slovácku, takže dovedl stejně jako ostatní referenti upoutati pozornost k prakticky nejdůležitějšímu referátu. Svědčila o tom čilá rozprava, jež po jeho referátu se rozpředla. V ní promluvíli dp. Hrubý, sl. Racká, dr. Vašek, p. katecheta Bureš a p. Cermín z Opavy, kol. Herat a Rohan z Místku, kol. Macourek z Hranic, prof. Kalivoda z Prahy a kol. Roztočil z Brna. V závěru shrnul kol. zpravodaj náměty v debatě, snesené v resoluci, která byla sjezdem jednomyslně schválena.

Tím byl denní pořad vyčerpán. Předsda kol. Tomášek ukončil sjezd vřelou výzvou k realizování všech námětů, jež jednání sjezdové přineslo, a k úsilovné práci na vybudování pevné organizace studentské ve Slezsku a v sev.-vých. Moravě. Cyrillo-methodějskou písní „Bože, cos ráčil...“ byl zdařilý sjezd opavský ukončen.

Večer uspořádána byla pěti studentu opavských a ostravských zdařilá akademie, s pestrým programem hudebním, pěveckým, literárním a tělocvičným. V pondělí vykonána byla prohlídka města, načež odjelo studentstvo na společný výlet do Slezského Hradce. —av.

S. S. S. v Moravské Ostravě. Jubilejní slavnost Danteova, pořádaná dne 18. září naším sdružením, stala se dostaveníčkem velmi četné katol. inteligence z Ostravy i z okolí. Bohatým uměleckým programem slavnosti podal Sdružení dukaz pochopení pro ideály danteovské. Slavnostní řeč o významu Danteova genia, kterou proslovil předsda Sdružení Th. C. Jan Strakoš, jakož i pohostinné vystoupení „Pěveckého sdružení olom. bohoslovců“, které za řízení Bohuše Vaňka předvedlo velmi zdařile pěvecké sbory moderních autorů, dodaly slavnosti plného lesku. Morální i finanční úspěch slavnosti byl neobyčejný. Po prázdninové činnosti zahájena 8. září. Předsda nastínil program katol. studentstva. Poukazem na život a apoštolskou činnost Bedřicha Ozanama, duchovního otce našich Sdružení, zdůraznil, jakým směrem musí se nésti činnost katolického studenta. Kol. Svidrnoch promluvil o důležitosti vzdělání sociálního. Další schůze věnovány debatám o jednotlivých bodech stud. programu. Dne 19. října započal vldp. katecheta Dovrtěl cyklus přednášek o symbolice v katol. liturgii, v němž bude s přestávkami pokračováno. Počal přednáškou „Církevní rok v liturgii“. Dne 26. října přednášel kol. místopředsda Kudělka „O našich povinnostech k Církvi“. 6. listopadu konán v Ostravě orelský nácvikový kurs katolického studentstva oblasti východomoravské. Sešli se delegáti z Příbora, Opavy, Val. Meziříčí, Místku a Hranic. — Valná hromada S. S. S. konala se na den sv. Václava ve spolkové místnosti v klášteře v Mor. Ostravě. Přítomno bylo 42 členů. Volba konala se částečně

listky, částečně aklamací. Předsedou na všeobecnou žádost členstva zvolen po třetí dosavadní předseda Th. C. Jan Strakoš; I. místopředsedou kol. Kudělka, učitel. II. místopředsedou kol. Tesarčíková, učitelka; jednatelem kol. Moslerová, kand. paed.; pokladníkem kol. Rolek, stud. obchodní akad., zapisovatelem kol. Vávra, kand. paed.; revisory: kol. Ph. C. Zaludová a kol. Zamazal, učitel; náhradníky: kol. Bobková, učitelka, kol. Ing. C. Stalmach a kol. Kuzník, kand. paed.; knihovníkem kol. Pláček, stud. gymnasia. Předsedou vzdělávacího kroužku stud. katol. (K. S. K.) zvolen kol. Svidrnoch, učitel. Zároveň vykonány volby do jednotlivých odborů S. S. S. Náčelníkem stud. odboru „Orla“ zvolen kol. Zamazal, cvičitel kol. Strakošová, učitelka a kol. Svidrnoch. Správcem dramatického a zábavního odboru zvolen Ph. St. Nesvadba. — Zároveň byl ustaven feriální kroužek akademický při S. S. S., ienz čítá 12 členů-akademiků. Pracovní program vytýčen byl nově zvoleným předsedou. Nutnost stálého prohlubování náboženského života členů zdůraznil též duchovní rádce vldp. profesor Minařík. Podáváme stručnou retrospektivu našeho života v S. S. S. Počet členů na počátku roku 1921 -22 činí 69 členů. Schůze konány týdně, v období zimním čtrnáctidenně. Přednášek konáno 17, sehráno 5 divadel, pořádána výroční akademie a intimní večírek. Orelské cvičení konáno dvakrát týdně. Členovéúčastnili se počtem 42 členů manifestáčního sjezdu v Praze, rovněž četně kraňského sjezdu v Opavě, kdež vystoupili na akademii produkci zpěvní a tělocvičnou. Zájezd do Žiliny obeslán 4člennou deputací. V období letním, zvláště v prázdninách, konány vycházky do okolí, prohlédnuty vítkovické železárny a důlní jámy; členovéúčastnili se též duchovních cvičení na Velehradě. Neustálé političe s místností spolkovou konečně překonány. S. S. S. našlo milý útulek v klášteře „Křížových sester“, kdež ie v prostranné místnosti knihovna a dvakrát týdně otevřena čítárna. S. S. S. odebírá 25 časopisů a 5 denních listů. Členové S. S. S. i K. S. K. (kroužku) odebrali studentské listy naše „Život“ a „Jitro“. S. S. S. dává členům tyto časopisy zdarma. Nutno též dodatí, že v organizaci župy ostravské isou podniknuty nutné přípravy k formálnímu ustavení župy studentské, k němuž doide snad v neikratší době. Do ostravské župy studentské náležela by sdružení katol. stud. v Příhoře, Opavě, Valašském Meziříčí. Místku a Hranicích. Sdružení vešla za tím účelem v živý kontakt, ienz slibuje činnou organizaci práce studentské v kraji ostravském. Činnost S. S. S. byla korunována jubilejní slavností Dantovou, 27. září konán večírek na rozloučenou s akademiky.

S odvahou hledíme vnívat věci do budoucnosti, s jedinou vřelou prosbou k Bohu, aby nám dal hojně statečných, obětavých nadšených a zbožných pracovníků studentských. A tomu Bože, zdej! Jednatel.

„Jak žít?“ Oněť upozorňujeme na toto 2. dohledně vydání knihy v nera znamenitého pedagoga dra Förstra Cena 15 Kč. Obiedneite v Ústředí katol. stud. v Praze II., Voršilská 1.

XV. řádná valná hromada spolku katolických akademiků Moravanů v Brně, Dne 23. října t. r. vzpomněl přítomní svého trvání znůsobením velmi pietním a vhodným spolek katolických akademiků Moravanů v Brně. Oslava zahájena společnou mší svatou kterou v kapli v Střední ulici s příspadnou promluvou

obětoval známý příznivec a proslulý kazatel vysokoškolského studentstva brněnského Msgrc Dr. Sedlák. O 9. hodině zahájil předseda spolku kol. JUC. Tomášek po zapění sv. václavského chorálu jubilejní valnou hromadu v zasedací síni Zemědělské rady přivítáním četných členů, delegátů a hostů. Ocenil její zvláštní význam a udělil slovo senioru inž. Soukalovi, ienz podal hrst osobních vzpomínek z předválečné činnosti spolkové. Slavnostním řečníkem — zajisté nejvýše povolaným byl kol. JUC. Sebek, ienz ve skvělé své řeči, dýšící vřelou, osvědčenou láskou ke spolku, podal neobyčejně sytý a vystižný obraz jeho válečné a předválečné historie, přehled vykonané práce vnitřní i vnější pro celé naše studentské hnutí, a s díkem vzpomněl všech pracovníků a příznivců spolkových.

Po jeho řeči, bouřlivým potleskem odměněné, podal jednatel kol. Ing. C. Jiří Vaclav delší, pečlivě sestavenou jednateľskou zprávu, jež ve vzorné úplnosti své zahrnovala i zprávy ostatních funkcionářů i jednotlivých odborů (literárního, hudebního, pěveckého, redakčního, tělocvičného). Tělocvičný odbor prospívá tou měrou, že mohl býti zmíněn na samostatnou Jednotu Orla čsl.

Když kol. JUC. Vychodil podal ještě zprávu pokladní, odhlasována po důvodové zprávě kol. Th. C. Hudečka změna stanov, a členové v uplynulém správním roce přijatí, složili slib do rukou předsedových.

Na to přikročeno k volbě výboru pro nový správní rok. — Zvoleni byli: Předsedou Ing. C. František Smrz, místopředs. Ing. C. Jiří Vacha, jednatelem J. U. St. Fr. Fibich, zapisovatelkou MUC. Anna Müllerová, pokladníkem Ing. C. A. Stalmach, archivářem Th. C. L. Benáček, hlavním důvěrníkem MUC. Zaoral, knihovníkem Agr. C. K. Teplý, zástupcem v Ústředí JUDr. V. Plocek.

Zároveň zvolen výbor S. S. S. muž. s kol. V. Bojanovským, výbor S. S. S. dívčí s kol. Plokovou v čele.

Dříve již pozdravili valnou hromadu měst. rada Dr. Novotný a J. M. opat Bašina, ienz se rozhovořil i o palčivé otázce zaopatření nových, vyhovňících spolkových místností. — Po vykonané volbě promluvil jménem a v zastoupení mínistra prof. Srámka a Klubu lidových poslanců p. posl. Sedláček, dále Dr. Kratochvíl jménem seniorů našeho studentského hnutí a katol. organizace úřednické, red. Zampach za křesť. soc. dělnictvo, jménem pražských členů Moravana a za Č. I. A. kol. PhC. Macourek, za Ústředie katol. studentstva slovenského“ předseda kol. JUC. Stan. za Tatrana“ předseda kol. Baránek a za spolek „Zdislavu“ naní Gottwaldová.

Z pozdravných přispisů, četně došlých, přečteny listy J. M. p. arcibiskupa Kordače, posl. Samalíka a prof. Dr. Tichého.

Na konec promluvil milovaný a vzácný duchovní rádce a vůdce spolku Dr. Karel Skoupy.

S umělným, jednovysluvným souhlasem přijat volný návrh kol. Sebka, aby čestným členem „Moravana“ imenován byl J. M. p. arcibiskup Stoian. Po té předal kol. Tomášek svůj úřad novému předsedovi, ienz programovým prohlášením nového výboru valnou hromadu zakončil.

Večer pak zdařilá akademie v sále katol. tovaryšů konaná za hojně účasti obecnstva a s bohatým programem tělocvičným a hudebně-pěveckým byla vhodným závěrem oslavného dne.

S. S. S. městské v Kroměříži konalo IX. valnou hromadu dne 11. září 1921 v sále Sladoven. Odstupující předseda, kol. MUC, Jan Spindřich, uvítal členy i hosty, zahájil jednání a oznámil jeho program. Na návrh, aby nebyl čten protokol poslední valné hromady, zvolen kol. Maier AI verifikátorem. Jednatel kol. JUC, Lutojacký přednesl jednatelemskou zprávu, vykazující pilnou celoroční práci. Členstvo pracovalo s elhuti jak v odborech (cyrillo-method. pěvecký, dramaticko-zábavní, tělocvičný odbor Orla čsl.), tak v katolických spolecích. Týdně účastňovalo se přednáškových schůzí. O náboženské prohloubení a o duchovní život vůbec pečoval obětavě duchovní rádec P. dr. Vlach. S. S. S. účastňovalo se korporativně průvodu na Vzkříšení Páně a o Božím Těle, přistoupilo třikrát společně ke stolu Páně. Vyslalo zástupce na slavnost svěcení slov, biskupů v Nitře a arcib. dra Ant. Stojana v Olomouci, na pracov. konferenci v Přerově, na krajiňský sjezd v Opavě a na zájezd Orla čsl. v Zilině. Velmi četně bylo zastoupeno na sjezdu katol. studentstva a inteligence v Praze, totiž 70 členy. Ve Vyškově založilo výchovný kroužek katol. studentstva. Na „Mikulášský dar“ v r. 1920 sebralo v městě a okolí 5000 Kč. Ke konci své zprávy děkuje jednatelem správě arc. velkostatku za upravení místnosti, zejména pak

za propůjčením nové místnosti v zámku. Pokladní zpráva vyazuje obrát 8900 Kč. Knihovna čítá 608 svazků, z nichž 230 vázaných, 378 nevázaných. Zvláště čítá byla v roce činnost odborní zábavního, který s velkým úspěchem čil kol. JUC, Bohumil Loučka. Pořádáno 7 divadelních představení a 5 přednášek se světelnými obrazy. Po udělení absolutoria celému vboru přikročeno k volbě nových funkcionářů. Byl zvolen jednolhasne: JUC, Lutojacký předsedou, JUC, Bohumil Loučka místopředsedou, RNC, Al. Maier jednatelem, JUC, St. Barták pokladníkem, Ph. St. Skoumal knihovníkem, MUC, Rozsypal L. náhradníkem, MUC, J. Spindřich a M. U. St. Zageral revisory. Po to vyhlášen odstupující předseda další činnosti pod heslem „Ora et labora“ a předává řízení nově zvolenému předsedovi, jenž nastiňuje program budoucí práce a prosí, aby všichni nadále vytrvali, aby byli ve více pevní jako skála nerozborní. Ve volných návrzích zdurazněna povinnost cvičení stud. odboru Orla a zabezpečení tak vystoupení na sletu Orelstva v Brně 1922. Ustanoveno přípravné komitě k oslavě 10letého trvání S. S. S. v příštím roce. Úkol náš jest veliký, vznešený a těžký; povinnosť naši však jest, abychom se snažili, vykonalati jej v zájmu lidstva. Práci naši ocení lépe pokolení budoucí.

J I T R O

vychází každého měsíce mimo hlavní prázdniny. — Redakce a administrace: Praha II., Voršilská 1. Předplatné na půl roku: 8 Kč pro nestudenty, 4 Kč pro studenty.

Sdělení redakční: Příspěvky se nehonorují. Buďtež vedle pseudonymu podepsány plným jménem i s udáním charakteru. Pišť zřetelně, perem a po jedné straně! Příští číslo vyjde p. o 20. lednu. — Redakční uzávěrka 8. ledna 1922.

Odpovědi na došlé příspěvky: Joža: Kde je myšlenka toho celého „Ach“? Steží by mu bylo porozuměno. Pošlete více! — A Láska: „Vánoce“ jsou pěkné ale pro množství došlých příspěvků téhož rázu nebylo možno pro nedostatek místa uveřejniti. Pošlete něco jiného! — S. K a š m í d o v: Lyrické básně nesmí býti jen spojením slov, třebaš poetických, bez vyšší myšlenky! — K Hájek: „Hviezdoslav“ nehledě k tomu, že došlo hojně pozdě, je slabě ideově, jen poslední sloka je dobrá. „I táček“ má pěkný motiv, provedení je lepší, ale ještě nezralé k uveřejnění. Pišťě dále! — Beda: „Těm, kdož ví“, namířené proti demagogii dneška, se do stud. časopisu nehodí. Báseň druhá má motiv už příliš ca to pretřásaný. Jen v případě, že by byl oděn v lepší slovní roucho, hodil by se k uveřejnění. — A F. Slavec „Vzpomínku“ bylo nutno odložit na dobu pozdější. Jinak odpověď dopisem! — Vlasta Ticha: Díky za udání přesnějších dat. Něco uveřejňujeme. „V čarovné noci“ vystihuje krásně celou poesii vánoční stejně jako „básnická hříčka“ „Pachole drímá“. Nutno však dopřáti místa jiným! Pošlete opět něco do příštího čísla!

Redakci došly tyto knihy: Fr. W. Foerster: Jak žiti. Přel. E. Fiála. Nakl. překladatele v Holešově na Moravě. 15 Kč. Dr. Fr. Grivec: Pravoslavi Ze slov přel. M. Chudoba. Nakl. akademie velehradské. 15 Kč. O. Ivan: Hvězda mořská 3. vyd. Nakl. Apoštolátu sv. Cyrila a Metoděje, Olomouc, Wurmova 16. 5 Kč. K. Jindřich: V. S. Solovjev. Nakl. Apošt. v Kroměříži. Fr. Hrubý Bukovec: Rostislav. Drama o 5 jedn. Nakl. Slezské lid. tisk. Opava, Dolní nám. 18. 7 Kč. Klaverský kalendář. Nakl. Družiny sv. Petra Klavera, Brno, Petrov 7.

Časopisy zasílané výměnou: Život (Myšlenky o socialismu, umění, nábožensství a politice) Nakl. Č. L. A. Praha II., Voršilská 1; Vatra, čas. slov. stud. (katol.) Nakl. Ústředie katol. st. slov. v Brně; Mladé Slovensko, revue slov. mládeže; nákl. Svazu slov. stud., Praha III., Strakova akad.; Dorost, orgán Sdruž. katol. mládeže v Čechách, Praha II., Salmova 8; Orel, ústř. list čsl. orelstva, Brno Nová 8; Květy mláďi, listy orelské mládeže, tamtéž; Tatranský Orel, belletr. měsíčník, Trnava, župa, Bratislava; Sursum, věstník Klubu duch. čsl. strany lid., Praha II., Spálená 15; Žena, list Svazu katol. ženských spolků čsl. Hradec Král. Adalbertinum; Hlasy Svatohostýnské, měs. pro lid. Sv. Hostýn u Bystrice; Růže Dominikánská, čas. věnov. bratrstvu růženc. Praha I. Dominikánský klášter; Posol Bož. Srdca Jež., Trnava, Slovensko; Echo z Afriky, měs. pro podporu misijní činnosti, Brno, Petrov 7; Kormidlo, měs. pro liter., umění, život, Čes. Budějovice, Baerova 902; Naše omladina, čas. venkovské omladiny, (katol.) na Moravě a Slezsku; Mová Říše, Morava; Ve službách Královny, věstník Mar. družin čsl., Praha II., Ječná 2; Týn, měs. uměl. liter. Praha II., Spále: 15; Děti republiky, noviny čsl. mládeže, Brno, Na Zvonatce.

Majitel, vydavatel a nakladatel: „Ústředí katolického studentstva československého.“ Odpovědný redaktor: Frant. Formánek. — Tiskne: Československá akciová tiskárna v Praze II., Spálená ulice číslo 15.

JITRO

ČASOPIS STŘEDOŠKOLSKÝCH STUDENTŮ
KATOLICKÝCH

ROČNÍK III.

V PRAZE, v lednu 1922.

ČÍSLO 5.

J. S. BOŘITA O. P.

Zajeď na hlubinu ...!

Snesete vážné slovo, přátelé? Neznám vás. Jedině o vás vím, že jste katoličtí studenti, inteligenti. Proto bych vám rád řekl několik upřímných slov.

Často se exponujete, často se musíte obětovati. Tím rostete. Uvnitř i na venek. Oslavují vás, mluví o vás jako o naší naději. Jste jí. Máte vésti náš lid, máte býti jálny v apoštolském díle Kristových idejí. Právě proto vám píší slova, kterých by nesnesl jiný průměrný student.

Lacordaire napsal: Muž vyvíjí se uvnitř a ne venku. To bych rád zdůraznil: Prohlubme se! Prohlubme svůj duševní život, své vzdělání, prohlubme i svou lásku!

Jste katolickými studenty, inteligenty. Katolický však neznamena pouze: odbíratí „Jitro“, býti organisován, rozčilovatí se nad nízkými útoky. Katolický znamená žítí dle toho, co vyznáváme, dle toho, co jsme. Slavný katolický apologet, P. Alb. M. Weiss O. P. píše s trpkostí o kterémsi vynikajícím členu německé politické organisace, postavené na zásadách křesťanských, že jej zastihl na svátek Ducha sv. o 11. hod. dopolední ještě v lůžku. Na otázku, kdy půjde na mši sv. odpověděl, že pracuje dosti pro Církev, že jej tudíž může dispensovati od této povinnosti.

Taková práce není pravou katolickou prací, toť sport, chcete-li, katolický sport. Potřebuje li se kdo modlití, jest to v prvě řadě katolický student, katolický inteligent. Mnoho práce. Ještě více modlitby. Vždyť modlitba jest tmelem, vždyť modlitba jest

kvasem, jest zlatem, jež prosvítí i nejuvšednější kroky.

Jsmo inteligenty. Hello uvádí etymologii: inteligent intus legere, člověk, který se nespokojuje s povrchem věcí, nýbrž který chce vše proniknouti, vše poznati, až do posledních příčin. A nejprve dlužno znáti svět svých myšlenek, tužeb, cílů. Myslíme si, že ovládáme veškeré přírodní síly, že jsme již vše pronikli a — jak jsme daleci vlastního nitra. Zkuste někdy rozebrati v tiché chvílce říši svých myšlenek! Dost možná, že budete míti pocit objevitele neznámých světů. A přece studiem vlastního nitra poznáme příčiny různých neblahých zjevů, jimž máme odpomoci. Jistě jste již zakusili pocit prázdnoty, kdy cítíte hnus nad sebou, okolím, nade vším. Hledáte něčeho, co jest vám na blízku a co vám stále uniká. Chcete žítí. Proč se neoddáte v takových chvílích sobě?

Hleďte, co byste mohli podati hladovějícím touhám. Víte, že to křičí duše? To volá, lhmí zapominaná, zanedbávaná duše, která chce též stravy. Dejte jí Boha! Chci říci, rozjímejte! Snad by to znělo jemněji, kdybych řekl: meditujte. Na slovech nezáleží. Ponořte se v takovém tichém okamžiku do oceánu Dobra a Pravdy, srovnávejte, v jakém poměru jste k nim, co vám schází, čeho potřebujete! Meditace není sněním. Meditace jest koupel duše, jež setřese s ní vrstvy prachu, který na ni nasedal cestou v boji života.

Tak se přiblížíte k ideálu katolické víry. Naše víra nesmí býti neuvážená, mechanická. Chybuje, hřeší katolík, který nedbá o

zdůvodnění své víry. Máme znáti hluboký obsah toho, co věříme. Toho se nám dostane jednak v kostele, při kázáních, exhortách, jednak četbou nábožensky vzdělávajících knih. Česká literatura toho druhu je velice chudá. V rukopisech je sice spousta knih, ale až na Dobré dílo a Družstvo přátel studia nenajdeme nakladatele.

Prozatím tedy nezbyvá, než se ohlédnouti po cizích literaturách. V německé máte spisy Hettingerovy, Weissovy, Esser-Mansbachovy, Klugovy, Ringsovy, Peschovy. Francouzská literatura jest mořem. Mít celého Hella přeloženého! Španělská bohatá literatura katolická jest u nás nezoraným ladem. A přece jest španělština tak lehká gymnasi- stům!

Jest jasno, že úkol katolického studenta není tak lehký. Zvláště v druhé své složce jest těžký. Má-li katolický student čím vynikati, pak jest to v první řadě jeho stavovské vzdělání. Tím musí vynikati náš student, že bude hluboce zapracován ve svém oboru, že jeho vzdělání bude míti hloubku. Doporučením našeho inteligenta musí býti odbornická znalost, pronikavé vzdělání.

Bylo by proto chybou vřhnouti se na nezdravé spolkaření, ubíjeti vzácný čas a — vezmeme-li to prakticky, tedy i peníze. Věci naší můžeme podstatně pomoci, máme-li za jistěnu svoji existenci.

Čím vroucněji milujeme svůj svatý cíl, za nějž bojujeme, tím více se budeme snažiti o zvnitřnění, o prohloubení duchovního i vědeckého života. Máme milovati svého Boha, svou Církev, svého bližního. Musíme milovati Boha. Ale též jej znáti. Znáti vlastnosti milováníhodného Boha. Pak se přesvědčíme o slovech kteréhosi světce: Nemilují tě, Pane, protože tě neznají.

A Církev musíme milovati. Církev opěvovanou a odkopávanou, čistou nevěstu, do jejichž stínů však sypou se chrchle bídáků, kteří nejsou ani hodni políbiti nohy Alexandrovi VI. a Juliu II. Na mne působilo největším apologetickým dojmem věčné ostouzení všeho katolického. Již jako student jsem se sám sebe tázal: Proč se dá pokoj všem a jenom ne Církvi? Když jsem pak sledoval v teologii dějiny Církev, která krvácela, i když

slavila triumfy, rozbřeslo se mi a já poznal, že se zde dá uplatniti přísloví: Kdo ve slunci chodí, stíny ho následují...

Jen hlouběji a hlouběji vnikajte do církevních dějin, nejen do našich, nýbrž do světových. Ne pseudo-apologeticky, ne z brožur a úvodníků. Jděte k pramenům a poznáte církev pokornou jako služku a lrdou jako královnu: církev, jež se skláněla k těm, k nimž mluvil dosud jen bič a bodec. Poznáte tu zosobněnou ženskost, jež první stavěla sirotčince, nemocnice, útulky pro starce, pohostinné chýše pro poutníky. Poznáte ji, která vysílá tisíce do amfiteátrů, tu, která s klidným čelem, byť se slzou v očích, pouštěla miliony na popraviště. Jak byste si nezamilovali té, která se nesklonila před purpurem a která se jen usmála výhrůžkám mocných, která volala s Řehořem VII.: „Můžete pravdu spoutati, ale nikdy přemoci.“ Na náhrobku velkého vůdce německých katol. studentů, slavného dominikána P. Bonaventury Krotze O. P., stojí jen dvě slova: „Dilexit Ecclesiam! — Miloval Církev!“

Tato dvě slova obsahují program i náš! Musíte naplniti hlubším obsahem svou lásku k Církvi: Musíte ji poznati, s ní žiti, s ní se radovati, s ní trpěti. Naši otcové dovedli za ni umíratí, my aspoň dovedme dle ní a pro ni žiti!

Tím prokážeme však též nejlepší služby svým bližním. Jest bezcenné humanitářství, jež ostatně co má pěkného, vypučilo si z křesťanství. Čekáme staletí na rozřešení sociálních otázek. A přece jsou tyto otázky zásadně již rozřešeny v evangeliu. Jenom dle něho všichni žijme a brzo bude lépe. Není lepší záruky pro lepší budoucnost, než má-li národ armádu lidí pevných, vysoko regulovaných zásad. A tu nám dá jen katol. Církev. Neboť jen katol. Církev nám dala Vavřince, Vincece z Pauly, Bosky, Ozanamy atd. Katolická Církev jen má Milosrdné bratry a sestry.

Nuže, naším heslem musí býti: **Vzhůru a do hloubky.** Tak obsáhneme svět. Neb ve výši je Světlo a v hloubce Život. A Světlo a Život jsou Pravdou. Pravda pak jest Bohem. Fiat!



Vzhůru k dílu!

Vhůru k dílu, nechať pili,
nechať spěchá každý z nás,
tužme paže, tužme síly,
jenom práce spasi nás!

Pro Boha! toť heslo naše,
Pro Boha! ať zní to zas;
jděme statně, nikdy plaše,
nevrátí se zašlý čas!

Jenom práce ke cti Boží,
modlitba dá cenu nám,
nelekejž nás trní, hloží:
"Vzhůru srdce!", volám k vám!



Levý Hradec.

Rozhlédneme li se po naší milé vlasti, co tu pamětníků naší minulosti, plné slávy i žalu! Rozvaliny starých hradu, kdysi pyšných a pevných, hlásají zašlou slávu rytířskou. Než podívejme se do té doby, kdy počaly do temnot, v nichž tápali naši předkové, pronikatí paprsky spásonosného slunce — víry Kristovy.

U nás jest nejstarším památkem křesťanství Levý Hradec, snad proto Levým nazvaný, že leží na levém břehu Vltavy na rozdíl od blízkého Přemyšlení, stojícího na pravé straně. Dědinka, k níž kostel patří, slove Žalov. Vznikla po bitvě u Turska za Neklana (bojiště zvané „Na zabitém“ leží asi 3 km severozáp. od Lev. Hradce), když zaniklo protější hradiště na vrchu Řivnáči. Obyvatelé této tvrze se přestěhovali do nejblíže dvou údolí, chráněných před větry a založili Podmoráň a Žalov. Jméno Žalov pochází pravděpodobně od „žalání“ nad mrtvolami, které se tu pohřbívaly. Původní dřevěný kostelík byl ve slohu byzantském a byl předním hradem župy Řípské. Dokonce tu zasedal zemský sněm po smrti Dětmarové a zvolil sv. Votěcha za druhého biskupa pražského. Ale r. 1091 přeletěla krajem vichřice válečná. Císař německý Jindřich III., nedobýv Prahy, spálil na zpáteční cestě kostel. Chrám byl přestavěn ve slohu románském a v této podobě se nám v hlavních rysech zachoval, ač můžeme na něm pozorovati prvky gotické, na žebrové klenbě presbytáře, pořízené za Otakara II. Také století XVII. vtisklo mu svůj ráz, neboť roku 1684 byla loď chrámová přestavěna. Jak o tom svědčí nápis v podkroví na štítu, bylo zdivo a střecha opraveny r. 1781. Rovněž

i obraz hlavního oltáře byl opravován r. 1837 Janem Grussem st. z Litoměřic.

Podívejme se nyní do vlastní svatyně! Hlavní oltář zdobí obraz sv. Klimenta a nad ním patronové lékařů, sv. Kosmas a Damián. Podobizny církevních otců (al fresco) ze 13. stol. zdobily stěny presbytáře, ale byly r. 1880 zabitelný. Postranní oltáře sv. Vavřince a Štěpána jsou novějšího původu. Nejcenější jest malba sv. Šebestiana ze stol. XVIII. Kostel byl zároveň hrobkou pánu z Roztok. Důkazem toho jest na pravo náhrobní deska pí. Žofie, manželky rytíře Václava Boryně ze Lhoty. Zeď pod kůrem v pravo zdobí vypuklá postava rytíře, náhrobek to Budovců z Budova, kteří do r. 1544 sídlili v Roztokách v nynějším zámku. Pod tímto náhrobkem leží dva náhrobní kameny dětí. Na levé straně vyniká náhrobní deska pí. Lidmily z Rzyczan, dále pak znak pánu z Rzyczan (trojlist) a pánu z Klinštejna (2 větve křížem přeložené). Také část podlahy jest tvořena podobnými deskami. Pod stupněm na rozhraní lodi a presbytáře je malý náhrobek s leto počtem 1733. Staré varhany pocházejí z r. 1679; novější, dar to pražského semináře Roztokám, byly přeneseny r. 1884 na Levý Hradec. Zvon na věži byl ulit r. 1660 dle čes., něm. a lat. nápisu ke cti sv. Klimenta.

Jako každá starobylá památka, tak i Levý Hradec má svou tradici. Jest opředen řadou pověstí, z nichž nejzajímavější jest pověst o zlaté kvočně s dvanácti kuřaty, kterou žreci, vidouce přicházeti Bořivoje s novou vírou, zasvpali. Tof stručný nástin dějin nejstaršího pamětníka vzámahajícího se křesťanství u nás.



Dva obrázky. 1915.

Mladický voják, ránu v hlavě,
střelený v prsa, leží v trávě
vedle sta jiných na pláni;
v horečce: Matko, matko, volá,
vysílen potom, mrtev zpola
hlavěnkou k zemi naklání.

V modravé dálece v tichém domku
při zvuku večerního zvonku
modlí se máti vrásčitá;
prosí tak tklivě Hospodina
za svého jediného syna.
kdy se už vrátí, počítá



RICHARD PAVEL GARROLD T. J.:

Namaštěná tabule.

Výňatek z knihy „The Black Brotherhood“ podává Ferd. Pokorný T. J.

II.

Pan profesor Pavel Rákosník byl vzor přesnosti, dochvilnosti a jiných matematických ctností. Přicházel vždy pět minut před určenou hodinou do třídy a připravil si vše potřebné, zatím co se žáci scházeli. Na katedře ležel jeho zápisník; vedle něho halda sešitů, pečlivě opravených červeným inkoustem; nahoře, pěkně uprostřed, několik proužků čistého papíru; vedle sešitů dvě kružítka a trojí křída, bílá, modrá a červená. Pan Rákosník sám stál ve vzdálenosti tří kroků od katedry, upíraje oči na dveře, aby žádný žák nevstoupil se zablácenou obuví. Kdo se takového přečinu dopustil, dal se rychleji na ústup, než vešel, a to z dobrých příčin.

Když na druhý den ráno třé Černých bratří vkročilo do třídy, bylo vše, jak obyčejně. Ostražitý pohled na tabuli je přesvědčil, že se v noci nestal zázrak, který by napravil učiněnou škodu; druhý pohled na pana Rákosníka, pokojně prohlížejícího boty, ujistil je, že jejich čin nebyl dosud objeven a že puma ještě nevybuchla. Se srdcem, plným úzkosti a ponurých předtuch usedli si na svá místa a čekali na neodvratný výbuch.

Trvalo zoufale dlouho, než nastal. Pan Rákosník zahájil vyučování přísným posudkem opravených prací. Třída naslouchala s uctivou pozorností, ale bez netrpělivosti. Byť i bylo bolestné slyšet, že jejich učitel nebyl spokojen jejich upřímnou snahou, by vyplnili jeho vědecké příkazy, uplynula takto aspoň část hodiny a čím se zkrátila muka, nerozlučně spojená se studiem matematiky. Jejich pocity se náhle změnily, když skončil svou promluvu poznámkou: „Příklady, jež jsou označeny červeným křížkem, buďtež vypracovány znovu.“ Potom rozdál sešity a

strastný vzdech se vydral mnohému z hrudi, když viděl, jak štědrá rukou byly křížky nadčleny. Mervan měl jich pět a přes hrozící nebezpečí pocítil uspokojení, že meč pomsty visel nad hlavou učitelovou.

Pan profesor Rákosník skončiv svou obžalovací řeč, chystal se podati několik vysvětlivek o Pythagorově větě. Předem si přál uslyšeti od třídy přesné její znění. Bohužel, nebyl nikdo s to, aby mu vyhověl; ba i Valenta, matematická hvězda třídy, selhal uprostřed věty a vše spletl. Pan Rákosník byl právem rozhořčen.

„Kolikrát jsem vám řekl,“ zvolal, „že si musíte aspoň tuto definici zapamatovati! Kolikrát jsem vám ji opakoval a pravil, že se jí musíte naučit a namáhal se, vštípití vám její důležitost. Kroupo, nebylo to aspoň stokrát?“

„Ano, pane profesore,“ odpověděl oslovený, vyčouhlý čto hoch s málo duchaplným obličejem. V jeho hlase zněl uctivý soucit, jako když někdo lituje nehody, již nemohl odvrátiti.

„Ovšem,“ pokračoval p. Rákosník, „možná ještě častěji. Chei vám ji však ještě jednou opakovati. Dejte tedy pozor!“ a s pozdviženým prstem a důrazným hlasem odříkával světoznámou větu.

Třída naslouchala pozorně a někteří, jakoby si ji zapisovali.

„A nyní,“ mluvil profesor dále, „aby se z vás nikdo příště nemohl vymlouvatí, napíši definici na tabuli písmeny tak velikými, jak mi jen daná prostora dovolí.“ Přistoupiv ke katedře, chopil se křídly. Pod třemi vestami začalo třé srdcí divoce tlouci.

Opsav ve vzduchu úvodní oblouk, jenž by za příznivějších okolností byl slibným náběhem k začátečnímu velkému P, nasadil

hrot písátka na tabuli. Náhodou si našel zrovna střed jedné z příčných čar Vladimírových. Přitlačil křídou, ovšem bez výsledku, jak se ani jinak nedalo očekávat, a když svůj pokus rázněji opětoval, křída se mu zlomila. Ozval se tichounký smích, který ihned umkl, když se pan Rákosník obrátil k žákům.

„Jaké to darebáctví!“ zvolal pohněván. „Kdo z vás měl co činiti s tabulí?“ Přelétl třídu zkoumavým zrakem; skoro všichni hleděli ustrašeně, vyjma Mervana, tvářícího se co nejnevinněji. Tenho zvláštní zjev vzbudil patrně páně Rákosníkovu pozornost.

„Mervane,“ promluvil po zralé úvaze a rychlém výpočtu všech možností, „pojdte laskavě sem, prosím!“

Mervan se zvedl bez otálení, zdánlivě zcela klidný. Jeho spojenci pocítili mrazení po zádech a rychle ponořili své nosy do kapesníků, aby zakryli svůj zmatek.

„Postavte se semhle, prosím,“ ukazoval mu místo vedle tabule. „A nyní mi povězte, co vidíte!“

„Co vidím?“ odpověděl Vladimír, hledě napjatě do okna. „Nic, pane profesore.“

„Nebudte drzý, Mervane!“ pravil učitel. „Ne venku před oknem — na tabuli!“

„Zdá se, jako by bylo na ní něco napsáno,“ pronesl Vladimír pochybovačně, jako by čekal naznačiti, že nesmíme vždy důvěřovati svědectví svých smyslů.

„Skutečně, Mervane? Snad budete tak laskav a přečtete nám to!“

„Zdá se mi, že je tam: $a + b = c$,“ pravil Mervan po dlouhém prohlížení.

„Ano, a co ještě?“ tázal se učitel netrpělivě.

Mervan mlčel a sklopil skromně oči.

„Čtete!“ zahřměl profesor.

„Nesmysl pro hlupce,“ oznámil Mervan, snaže se vzbuditi dojem, že nesouhlasí s tímto nepříznivým úsudkem.

Třída se hlasitě zachcelovala, ale pan Rákosník tomu nebránil. Jeho zraky byly upřeny na Mervana, který vypadal jako věrný obraz vzorného chlapce, právě odřikavšího svou úlohu. Avšak pan Rákosník znal svého Vladimíra, nebo se to aspoň domníval, a byl pevně přesvědčen, že má před sebou vinníka.

„Mervane,“ pravil pomalu, „nepotkal jsem vás večera večer nedaleko ústavu brzo po odpoledním vyučování blízko Nádražní třídy, pamatují-li se dobře?“

Při této otázce považovali Bohuš a Zde-

něk, kteří sledovali slovní ten souboj takřka nedýchajíce, svou věc za ztracenou. Ale jejich zástupce nehnul ani brvou.

„Ano, pane profesore,“ odvětil ochotně. „Bylo to zrovna na nároží.“

„Skoro v pět hodin?“

„Myslím, že bylo asi tolik,“ přisvědčil Mervan.

„A přicházel jste rovnou ze školy?“

„Ano, pane profesore,“ doznal Mervan, připojuje s očividnou ochotou: „Vyšel jsem přední branou, pak jsem překročil ulici, a pokud se pamatuji, zabočil jsem do...“

„Dost, Mervane,“ přerušil jej tazatel. „Rád bych věděl, zdali jse byl v této místnosti, nežli jste opustil školní budovu?“

„Ano,“ prohlásil Mervan upřímně, nedávaje na jevo, že by postřehl hrozivý účel této otázky. Jeho spoluvinníci div se v této chvíli nesřítli na zemi, chovajíce jedině přání, aby jejich smrtelná úzkost byla zkrácena. Další otázka dovršila jejich zoufalství.

„Byl jste sám, Mervane?“ tázal se pan Rákosník s podivně měkkým hlasem, který všichni znali jako nebezpečný.

„Nikoli.“ přiznal se Mervan na venek bez pohnutí.

„Ne sám, Mervane?“ opakoval učitel důrazně. „Smím se tázati, kdo byl s vámi?“

Tato otázka nebyla, jak myslím, přípustna a pan Rákosník si zasloužil snad, čeho se mu dostalo. Vladimírovi zazářily totiž radostně oči, jako by se těšil, že může podati zprávu.

„Pan profesor Sýkora,“ pravil. Učitel div se nezakl. „Ztratil brejle,“ vypravoval hoch chutě, „a já jsem zůstal zde, abych mu pomohl je hledat. Nevěděl jsem, že jsem jednal nesprávně.“

Jemný, vítězný tón zazníval v hlase Mervanově, když vyhodil svou hlavní kartu, a pan Rákosník postřehl tento tón. Hovor byl veden s neobyčejnou obratností, ale nenaladil ovšem učitele směřlivěji.

Rozmrzele pokynul Mervanovi k odchodu na místo a Mervan, vraceje se, zamrkal chytrácky na třídu. Ve chvílích úspěchu zářel často rozvalu. Pan Rákosník pozoroval sice jeho posunek, ale nepronesl ani slova. Snad měl za to, že hoch je za těch okolností oprávněn k jáсотu, nebo byl příliš rozčilen, aby jej ihned ztrestal. Odložil si svůj talí ke konci hodiny. Když zvonec oznamoval začátek dvacetiminutové přestávky, nepropustil žáky, nýbrž kázal jim zůstatí na místech.

„Tento zlomyslný kousek nesmí minouti bez trestu,“ prohlásil přísně. „Celá třída zůstane zde a bude se zabývat počítáním a tak to bude každého dopoledne, dokud se nenajde vinník nebo vinníci. Kdo z vás přijde ke mně a ujistí mne svou ctí, že o věci nic neví, smí jít na hřiště, jako obyčejně.“

Pak odešel, naznačiv, že zůstane na blízku a že by se se špatnou potázal, kdo by překročil meze k pobytu vykázané, nebo hledal útěchu v rozmluvě.

Ztlumený, roztrpčený hvizdot doprovázel jeho vzdalující se kroky

„Aby hrom do toho!“ zabručel Roubal, sedící nejbližší dveří a vyznačující se jak svou délkou, tak i zvlášť zakořeněnou nechtí k matematice.

„Navrhuji, aby nikdo k němu nešel. My mu ukážeme!“ řečnil jeho soused. Jmenoval se Brabec a byl rovněž dosti vyrostlý, zrzavý a pro svou postavu znamenitý brankář při kopané. To asi způsobilo, že jeho návrh došel takřka všeobecného souhlasu. Jediný, který nesouhlasil, byl Valenta, matematický genius třídy. Neměl ani jeden příklad červeně zatržen a proto pocítoval trest tím trapněji. Valenta byl menší než Zdeněk, ale velmi podnikavý. Měl na sobě něco, co připomínalo malého, čilého jezevčeka.

„Nesmysl!“ útočil proti návrhu Brabcově. „Proč máme zde všichni dřepět, když to nastrojil Mervan. Vsadím se, že on to udělal: bez příčiny tak nezahrkal.“

Tato poznámka obrátila všeobecnou pozornost na Vladimíra, který vydržel pohled

celé třídy s obvyklým klidem, ač s úzkostí poznával, že věc se počala proti nepříznivě vyvíjet. Zkušenost ho dávno naučila, že proti Valentovi nejjistějším bojem je přejít k útoku.

„Někteří malí dřiči, kteří mají všechny příklady správně,“ pravil pevně a s pádným důrazem, „ukazují každým dnem větší prostořekost.“

„Ty jsi sám dřič!“ odporoval Valenta, ač by pan Rákosník jeho tvrzení sotva schválil. Chtěl se ještě dále obhajovat, ale varovný hlas Roubalův ho přiměl k mlčení.

„Ticho, jde sem! Tyhle protivné příklady musíme beztoho vypracovat, zbavíme se jich tedy nyní. A jestliže Mervan to skutečně provedl, můžeme ho později zmalovat.“

Třída přijala Roubalovo rozhodnutí a dala se do práce. Když pan profesor Rákosník otevřel dveře, bylo uvnitř ticho a pilno; jen tepny Černých bratří bušily prudce. Jen stěží vyvázli z nebezpečí, neboť celá třída mohla se i usnést vyjít a pak by zůstali samotní.

Šťastnou náhodou provedl Roubal, jejich úhlavní nepřítel, cosi před koncem dopoledního vyučování a byl poslán k trestnímu tribunálu; ostatní si nechali zamýšlené vyšetřování na podruhé, spěchajíce k obědu. Tím bylo třem pobratimům umožněno vykonat ve třídě krátkou poradou. Dohodli se, že prozatím vyčkají, zdali profesor Rákosník splní svou hrozbu a podrží i příštího dne celou třídu v tak tuhé vazbě. (Pokračování)



JAR. MICHÁLEK

Vývoj písma.

Málokdo z nás si uvědomí, jak veliké výhody poskytuje nám písmo. A málokterí si uvědomují, že písmo, velkolepý ten prostředek lidské kultury, právě tak jako řeč se vyvíjelo velmi zvolna a z úplně nepatrných počátku.

První počátek písma, prv neumělý krůček dlouhé dráze vývojové, učinil pravděpodobně tehdy, když si uvědomil důležitost paměti a snažil se jakýmkoli způsobem jí pomoci. A pomáhal si prostředky zcela jednoduchými, mohli bychom říci dětskými. Hromádkou obrázků označil místo bohaté zvěří jedlým rostlinstvem, nebo nápadně nalomenou větévkou směr cesty. Tyto značky měly ráz zcela osobní, byly vlastně

tajemstvím, a ten, jenž je učinil, snažil aby jim nikdo jiný nerozuměl.

Téměř stejně primitivní je i písmo předmětové, až dosud u některých černošských kmenů zachované; připomínají si totiž svá pořekadla tím způsobem, že každé je znázorněno věcí, níž jedná.

Teprve později vznikla u člověka touha, porozumět si s druhým. První pomůckou dorozumívací byly symbolické předměty, doprovázené krátkým slovním výkladem. Známé je z Herodota, že Skythové, jsouce od Darcia pronásledováni, poslali mu myš, žabu a pět šípů se vzkazem: „Nezalezte-li do země jako myš a nenaskáčete-li do

vody jako záby, zahynete našimi šípy.« Takových poselství je známo více a u dnešních divochů je dosud zvykem, oznamovati válečná tažení, slavnosti nebo pod. symbolickými předměty. Jiným prostředkem dorozumivacím byly a jsou dodnes provazy s určitým počtem uzlů, nebo vruby vryté do dřeva.

Primitivní člověk ryl do půdy, dřeva nebo kamene zcela bezmyšlenkovitě různé čáry, přímky či křivky, podle toho, jak to látka dovozovala. Ale látka sama budila často v člověku nějakou představu a tu člověk se snažil svými čarami učiniti ji ještě jasnější. Tak skutečně byla nalezena skála, kde několik trhlín, vzbuzujících představu opice, bylo doplněno čarami, znázorňujícími nohy a ocas.

Mocnou pohnutkou, jež povzbuzovala člověka k malování, bylo i čarodějství. Až dosud věří někteří národové nevzdělaní, že tvořením obrazu tvoří se i věc a naopak, zničením obrazu zahubí se i zobrazený předmět.

Základní rysy všech praehistorických kreseb jsou vždy stejné. Čáry převládají nad plochou a je zřejma snaha, vystihnouti charakteristické detaily. Ostatek je podán ledabyly. To jsou význačné vlastnosti všech kreseb, ať pocházejí z Evropy, Afriky nebo Asie.

Nejprv kreslil člověk jen jednotlivé předměty, hlavně zvířata. Teprve později vznikají obrazy, znázorňující celé děje: lov zvířete, náboženské úkony a boje. A jestliže u člověka kreslicího mění se umělecká touha zobraziti něco ve snahu vyprávění, t. nezáleží mu snad na pěkném provedení, ale hlavní důraz klade na jasnost a srozumitelnost obrázku, přestává obraz býti obrazem, a stává se prvním stupněm ve vývoji skutečného písma.

Za hlavní účel písma pokládáme sdělování myšlenky prostřednictvím řeči a pomocí zraku. Na první pohled lze poznati, že taková kresba vyhovuje velice málo účelu písma. Předně k úplnému podrobení obrázku je třeba výkladu slovného, potom nedostatek tohoto druhu písma tkví v tom, že se neopírá o řeč, kteráž by myšlenku vyjadřovala, nýbrž o myšlenku samu, a to v jejím celku, bez rozčlenění na její součástky. Poněvadž tedy alespoň k částečnému pochopení tohoto písma není třeba znalosti jazykové, nazývá Dr. Fr. Müller tento druh písma **všeobecným**.

Značný pokrok proti tomuto vyazuje t. zv. písmo obrázkové, jež se odlišuje od písma všeobecného tím, že podává myšlenku rozloženu v jednotlivé součástky. Písmo všeobecné mohli bychom srovnati s větou, neznačící rozkladu v slova (jak tomu je u Indianů severoamer.), kdežto

písmo obrázkové odpovídá jednotlivým slovům, z nichž se věta skládá.

Již zde je nutno poznamenati, že od prvního stupně vývoje písma se vždy uplatňuje naprostá závislost písma na schopnostech dotyčného jazyka. Právě proto, že Indiani severoamerický nezná rozčlenění věty na menší částky, musel vývoj jeho písma se zastaviti na toméž stupni, t. j. na písmu všeobecném.

Písmo všeobecné stále ještě zůstává obrazem v celku, hledí alespoň částečně zachovati věrnost a přesnost provedení, ale písmo obrázkové zanedbává úplně uměleckou stránku a řadí jednotlivé, zcela jednoduše provedené obrázky prostě vedle sebe.

Na příklad děj: Lovili jsme v lese a zabili tři jeleny. Pak jsme tábořili u rybníka a táhli po cestě dále. znázorněn by byl v písmu všeobecném obrazem lesa, jehož blízkosti by byl rybník. U lesa leželi by tři jeleni, u rybníka stálo by několik stanů, od nichž by vedly stopy. Naproti tomu v písmu obrázkovém rozčlenil by se celý obraz v jednotlivé součástky, jež by byly sestaveny asi takto: les (několik stromů), střelba (luk a šíp), 3 jeleni, rybník (několik vlnitých čar), tábor (stany), chůze (jdoucí člověk), cesta.

V obou případech vyjadřuje se myšlenka přímo, ale rozdíl je v tom, že v prvním případě je podána v celku, v druhém pak v součástkách tentýž celek skládajících. Jak patrně, jsou oba způsoby velice nejasné, neboť nelze poznati, zda děj je minulosti, přítomnosti či budoucnosti, je-li to přání nebo rozkaz atd. Ale proto, že písmo obrázkové nepodává celé věty, nýbrž rozkládá ji na slova, poskytuje tím možnost pokroku k písmu dokonalejšímu. Tento pokrok záleží v tom, že zvuk (slabika, hláska), určující celou řadu představ je zobrazen lehko poznatelným obrázkem. Avšak vhodné podmínky k tomu musí býti obsaženy samé.

Představme jazyk, bohatý na homofonie, t. j. že určitý zvuk reprezentuje celou řadu různých představ. Na př. francouzské sa (-sens, sent, cent, sang). Nechtě tedy zvuk vyjadřuje představy a, b, d. — a t. d.

Jakmile píšící člověk zpozoruje, že x=—a, x=—b, —c, a t. d., ihned, téměř bezděčně položí a=—b, —c, d, t. d. Následkem toho obraz pro představu a, vyvolávající zvuk nebude pokládati za reprezentanta představy a, nýbrž za značku pro zvuk x, a bude ho používat k vyjádření představ b, c, d, a t. d.

Má-li tedy nastati pokrok ve vývoji písma, musí onen jazyk obsahovati řadu homofonií, což je možno jen v takovém jazyku, v němž většina

slov, neb aspoň kořenů je jednoslabičná. Tyto podmínky splňují mezi starověkými národy pouze dva. Je to jazyk čínský a staroegyptský. A oba jazyky skutečně dospěly k písmu hláskovému v širším slova smyslu, t. j. slovnému.

Oba národové nemají s počátku vědomí o tom, že slovo skládá se z částí menších (slabik a hlásek). Toto vědomí musí býti vzbuzeno opět jazykem samým.

Jazyk čínský nemohl pro svůj zvláštní ráz

poskytnouti písmu příležitosti k dalšímu vývoji. Ale slovního písma čínského ujal se jazyk japonský, jenž svou víceslabičnou konstrukcí a přesnou stavbou slabik způsobil, že písmo slovné zdokonalilo se v slabičné.

Naproti tomu podařilo se Egypťanům dospěti bez cizí pomoci k písmu slabičnému a hláskovému v užším slova smyslu.

(Dokončení příště.)



JAROSLAV DYJSKÝ

Mocnost Boha.

Když znovu krajem jaro zavýskne,
jež nové sny nám, nové touhy nese.
když prvním květem zem se zablýskne,
když prvních pěvců hlas se ozve v lese,
když slunce paprsek zas mile nřeje
a celý kraj zas věcnou píseň píše,
zda nepocítí duch Tvou velebnost,
již nové zmládlé jaro všude hlásá?
A na ráz spadne všecka stíněnost,
již jenom vzpomnutí na Tě stříšá
a člověk výskne sobě v zmládlém kraji
a zdá se mu, že koří se Ti v ráji

Když za tichého máje v soumraku
své oči upírám v to věčné nebe,
tu obraz Tvůj mně vrostle do zraku
a pomijím vše, jenom vidím Tebe.
Muj duch se plní nadějí a láskou,
jež s vírou spíaty jedinou jsou páskou.
Jak rád, ó Bože, k Tobě modlím se!
Ty věčná pralátko, Ty věčná sílo,
ó, Bože věčný, Tobě kořím se.
Kdo může pochopiti Tvoje dlo?
Tvá mocnost, Tvá síla světem věje
a krajem vesna slávu Tobě píše.

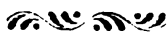

S. B. REK

Tři mušketýři.

Především dovoluji si upozorniti vážené čtenářstvo, že se nejedná o hrdiny Dumasova románu. Rovněž nechci nikoho svádět, aby se šel podívat na »Tři mušketýři« do biografu. Konečně podotýkám, dobrodružství a činy mušketýrů, o nichž něco málo chci vypravovati, nebyly z technických důvodů brány do filmu, ani dramaticky zpracovány, tak že každý, kdo by chtěl o nich něco vědět, musí přinést tu oběť a přečísti si, co následuje.

Jmenovali se Jarda, Tonda a Pepík. Všichni urostlí, otužilí skromní. Přijímali z ruky života jen to, co jim dával. Ostatní brali sami. Ve škole seděli vedle sebe a majíce na paměti, že jen láska a svornost přivede je ke zdárnému cíli, utvořili nerozlučný spolek na výboj a odboj, proti všem, kdož nechápali, nebo proti »copařství« nechtěli pochopit důležitost jejich svaté aliance. V hladovém roce 1919, jak čteme v zápisníku jednoho z nich, usnesli se, že se vydají na cestu po Šumavě. Plní síly a naděje, opustili budovu školní aby se druhého dne z rána sešli na nádraží a odjeli do Domazlic. Cestu ve vlaku popisovati nebudu, raději prozradím, co se skrývalo v útro-

bách řádně naražených tlumoků. Hlavní součást tvořilo dvanáct bochníků prvotřídního a provisačního chleba, který měl vynikající vlastnost, že za tři dny sezelenal jako brčál a působil příjemné šimráni v žaludku. Z dalšího zasluhuji pozornosti ještě tři půlmetrové salámy a rannec buchet, které měly všechny možné barvy, jenom ne bílou. Zbytek tlumoků vyplňovaly tři přikrývky a různé maličkosti, nezbytné pro každého, kdo cestuje po svých. Výzbroj tato byla podle úsudku Pepíkova nejpraktičtější, podle Tondova nejlehčí a podle Jardova konečně vzbuzovala prý žaludeční obavy. Který z nich měl pravdu, poznáme z dalšího. Nuže, chutě za nimi!

Pepík první, Tonda za ním a Jarda poslední. Je šest hodin z rána a bílá silnice k Četchovu vábí přímo k rychlému tempu. Jiná však okolnost nutí naše mušketýři, aby šli pomalu. Po obou stranách silnice zve je třešňová alej svými rudými plody, aby ji vzdali hold a pochválili za dobré třešničky. V rychlosti blesku je plán hotov. Tonda na stromě, Pepík na stráži a Jarda sbírá. Kdž se byli všichni řádně zásobili, pokračují v cestě k rodišti Kozinovu. Tu však ja-

kýsi nevzdělanec dovolil si jim zatarasiti cestu. Následuje stručná výměna názorů, padne několik titulů, mluví se o zlodějích a pobudech, a naši mušketýři ubírají se, aby zaplatili u starosty pokutu. Špatně by však pochodil, kdo by úmyslům jejich věřil. Když došli na konec vesnice, kde bylo obydlí starostovo, placení pokuty si rozmyslili, poděkovali uctivě hlídači za čestný doprovod a poroučeli se. Hlídač nebyl náhodou tímto počínáním spokojen a počal křečovitě otevřít ústa, což provázeno bylo více méně harmonickými zvuky. Poněvadž však žádných svědků této scény nebylo, v časných hodinách raních mohli naši mušketýři klidně v cestě pokračovati. O půl jedenácté dorazili k úpatí Čerchova. Pojedli a jali se vystupovati. Příjemný chlad lesa ovanul jejich rozjařené lícce a zdálo se, jim, že nadešel nejpříjemnější den v jejich životě.

Po půlhodinovém stoupání konstatoval Tonda, že jeho tlumoku se stoupající výškou přibývá na váze. Pepík považoval za praktické, dát si tlumok na ramena a Jarda mlčel a těžce oddychoval v blahé naději, že bude brzy za námahu odměněn porcí chleba a salámem. Přesně o polednách stanuli na temeni. Mlčky usedli a holdovali svému vyprahlému žaludku. Zvláště Tonda pobízel k jídlu, aby prý to nebylo tak těžké.

Za hodinu kráčeli všichni tři po vozové cestě směrem k S. Rozmlouvali o krásách přírody, která jim byla tolik přízniva. Sluníčko vesele hrálo a husté šumavské lesy vysílaly jim vstříc libou vůni. Byli šťastni.

Po krátkém pochodu usadili se v příkopu u ilnice a jali se počítati kilometry, které musí ještě toho dne urazit, aby dostihli první noclehárny. Napočítali jich 35. A hodiny ukazovaly již 5. Jinými slovy znamenalo to, že musí urazit každou hodinu 7 km.

„To je nad naše síly,“ ozval se Jarda, a Pepík s Tondou nemeli rovněž valné chuti ku předu. Železná nutnost rozluštila však situaci. Pepík dal povel k pochodu a za chvíli byla příkopě nisto mušketýru je pocuchaná tráva.

Šli hodinu, dvě, tři a zaslíbená země se stále neobjevovala. Bylo už devět hodin a zbývalo ještě plných 11 km. Poněvadž věděli, že do S. doraziti musí, vůbec o věci nedisputovali a složili ruce v klín osudu. Asi za deset minut uslyšeli za sebou drnění vozu. Zkoumavě pohlíželi do tmy a tvářili se, jakoby čekali nějakou pomoc z neznáma. A nemýlili se. Stačilo několik laskavých slov, kus chleba a cigareta, aby zbytek cesty vykonán byl v košatinovém voze. Poněvadž byla tma, nepoznali hned naši cestující, že se v koutě vozu krčí pod příkrývkou ještě jakási čtvrtá osoba. Vyzkoumati její totožnost bylo pro mušketýry otázkou pěti minut. Bez dlouhého rozmýšlení jali se zpívati. Neznámý se probudil a ihned si na rušitele klidu posvětil elektrickou lampičkou. V druhém okamžiku však vyskočil a padl udivenému Tondovi kolem krku. Pepík a Jarda v domněni, že se jedná o vražedný úmysl, popadli své tlumoky a dovolili jim, aby dopadaly v pravidelných intervalech na záda neznámého. Ten s tím ovšem nemohl býti spokojen a poněvadž, jak se zdálo, vládl větší silou než pání mušketýři, stala se situace velice kritickou. Majitel vozu, který si zpočátku zápasu nevšiml, zastavil a v rukách se mu zablesko cosi klapavého. V témž okamžiku však trhl poplašený kůň vozem a pan domácí, jehož váhu odhadl později Pepík na jeden metrický cent, řítit se s revolverem ruce na své nepokojné cestující. Napravil je všechny pořádně, jezto bylo slyšet táhlé vzdechy, podobající se kňučení dokonávajícího se látky. Dopadnutí jeho bylo tak účinné, že přerušilo úplně bitvu. Kolem jedoucí automobil osvětlil všechny, jak leželi v láskyplném objetí a Pepíkovi s Jardou posvětil, zdá se, i do mozků, poněvadž poznali v neznámém svého milého kolegu Frantu. Krátké vysvětlení, prosba za odpuštění, ještě několik cigaret a mír slavnostně uzavřen se všech stran. Za pět minut dřímali na bojišti všichni čtyři a zdálo se jim, že anděl lásky a míru sklání se nad nimi.

(Přístě doko: i.)

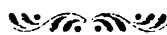

Zrnka moudrosti.

Kdo cítí silným nebojí se třeba
spatným se zdáti, (J. Zeyer.)

Víc, bratří, věřte, miluje nás Bůh, než za-
sloužití, bližší, dovedem, (J. Zeyer.)
Šaty dělají lidi, (Quintilián.)

Svornost jen a osvěta nám schází,
(J. Kollár.)

Studie mládí živí, stáří těší, (Cicero.)

Práce vzdaluje od nás tři veliké nepřátele:
nudu, neřest a nouzi, (Voltaire.)

Největší oltáře leží tam, kde jich nehle-
dáme, (Goethe.)

Nejlepší žena je ta, které nejméně
mluví, (Thukydidés.)

Pokud a kde Bůh žití povelí, buď věren vla-
stí, víře, přáteli! (Purkyně.)

Kdo chceš vlastní vděk si získat, přízeň doby
nebludej! (F. Brauner.)

Starý hrad.

Tak zde stojíš v klidu, tichu, zadumání,
ty můj starý hrade — vztyčen k výšinám
svoji slávu hlásáš na vysoké stráni
hrdě jilmě, chatkám, polím, lučinám

Kolik ran ti spělo v bohatýrské tělo,
kolik století ti táhlo nad hlavou,

a přec' nepoklonils' hrdě svoje čelo,
nezlaceně, směle ziráš dálavou

Tvrdá tvoje skrání však mnohou rýhou
zkvetla,

skulinami skučí staré písně tón,
to snad divá vichřice ti ránu vmetla,
meluzina vtiskla teskný, kvilný ston?

Čím však vábíš moje srdce citů chtivé,
že se ve tvé dumě sladce zachvěje,
studených tvých ze stěn v písní konejšivě,
že to moje srdce teplem okřeje?



STUDENT V DÍLNĚ.

Vázání knih.

(Pokračování.)

Takto upravenou knihu (Obr. 19.) ponecháme úplně uschnouti.

Pak knihu odřízneme. Dbáme hlavně, abychom mnoho papíru neodřízli a aby ořízka byla rovnoběžná s okrajem textu knihy. Otevřeme knihu a na ořízkové straně položíme pravítko rovnoběžně s textem v žádoucí vzdálenosti, jak daleko knihu chceme odříznouti, od jeho okraje. Knihu zavřeme a podle přečnávajících konců pravítka naznačíme vzdálenost tu na vnější

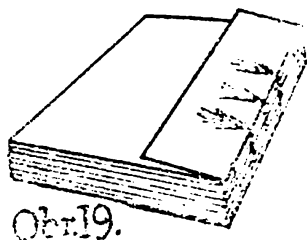

straně předsádky. Znaménka na obou koncích spojíme. vznikne nám směr, jak knihu vložit pod nůž řezacího stroje.

Stejně tak provedeme na horním a dolním okraji. Tu však směr jest nám udán směrem přečnávající části jednoho konce pravítka.

A nyní knihu seřídíme podle hlavního směru. Na to sklepeme kladivem její hřbet do ku-

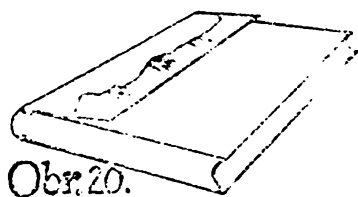

lata, čímž i ořízku dutě vykleneme (Obr. 20.) Po sklepaní odřízneme zbývající dvě strany.

Konečně můžeme vložit knihu do lisu (Obr. 21. a.). Hřbet knihy však musí přečnávati přes okraj lisu asi o 2—3 mm. Lis řádně utáhneme a položíme tak, aby hřbet ležel vzhůru ve vodo-

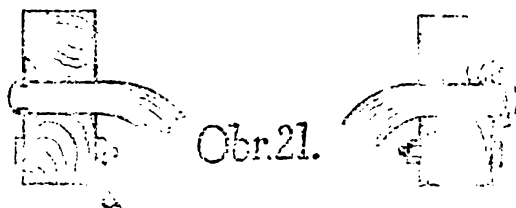

rovné rovině. Měkkým štětcem, v čisté vodě namočeným, opatrně navlhčíme. Tu můžeme též nožem odstranit zbytky papíru, jenž po naklizení na hřbet byl přiklížen. Když pak hřbet dostatečně změkkl, sklepáme jej kladivem. Kladivo při

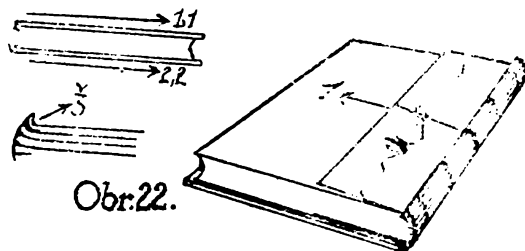

tom držíme vodorovně. Nejvíce sklepáváme hřbety archů krajních, prostřední archy úbec sklepáváme. Směr pohybu kladiva naznačují šipky (Obr. 21. b.). Sklepáváním dosáhneme stejnoměrného zakřivení. Archy nejkrasnější tímto způsobem vytvoří nám žlábek pro lepenku na desky. Aby hřbet podržel tuto formu, naklízíme jej ještě jednou, avšak opatrně, aby se k lisu ne-

přiklížil. Knihu lisu ponecháme alespoň 15—18 hodin.

Přistoupíme k poslednímu oddílu práce vázačské — k deskám.

Knihu položíme přední její stranou na lepenku, žlábkem (Obr. 22. ž.) těsně k okraji lepenky, rovné podle pravítka oříznutému. Z lepenky odměříme část, přesahující o 1—2 mm. rozměry knihy. Část tu pak odřízneme. Plochy lepenky a knihy, jež při naměřování se dotýkaly, označíme ještě před odříznutím číslicemi 1, 1 s šípkou směrem od hřbetu k ořízce, abychom pak odříznuté desky nezaměnili. Stejným způsobem odřízneme druhou desku pro zadní stranu knihy s označením 2, 2 a šípkou opět směrem od hřbetu k ořízce (Obr. 22.).

Z kousku tuhého papíru (nikoli však lepenky!) vyřízneme pásek široký jako hřbet knihy (od jednoho vnějšího okraje žlábkem ke druhému) a dlouhý jako desky.

Přiřizneme si též plátno na hřbet. Plátno jest o 10—12 cm širší a o 2—3 cm delší než pásek. Mimo to nařizneme si 4 kusy plátna na rohy velikosti asi 3.5 cm × 2 cm pro střední velikosti knih.
(Příště dokončení.)

Praktické pokyny: Nutně dbejme, aby jak plátno na lepence přiklížené, tak i potahový papír všude dobře přiléhaly. Přihladíme proto obě dlaně, nikoli prsty! Důležitým činitelem jest také klih. Buď v lázni vodní rozpustíme obyčejný klih tak, aby tek l ze štětce a byl hustý asi jako čistý strojní olej anebo si jej připravíme takto: 9 dkg klihu ve vodní lázni rozpuštěného smícháme s 9 dkg bílého mýdla rovněž ve vodě rozpuštěného a s 4.5 dkg kamence na prášek rozmělněného. Vše připravujeme za mírné teploty (50°—60°), při čemž vše řádně promícháme, aby se mýdlo nesráželo. Tato tekutina má hustotu oleje k svícení nebo zředěného medu.

L. Horóbski.



ORELSKÁ HLÍDKA.



Katolickým studentkám. Již nekolikráte vyzváno bylo katol. studentstvo, aby se připravovalo do jednoho na studentské vystoupení při Orelském sletu v Brně. aby se ho pak také všechno účastnilo. U studentů jeví se nadšení a horlivost k tomuto podniku. My, studentky, nedivíme se jim. Pracovali již před válkou v orelských jednotkách, připravovali se již v roce 1914 na veřejné vystoupení, které však bylo válkou znemožněno. S tím větší chutí chopili se práce k uskutečnění svého cíle po válce. Zajiště nemálo povzbudil je úspěch o minulých prázdninách v Brně a Prostějově. Proto přičinují se vši silou, aby studentské vystoupení o letošních prázdninách bylo také důstojnou reprezentací práce, snahy a láhůti našeho, jak před naší veřejností, tak zejména i před cizinou, která se slavností těch hoině účastní. Proto jest i povinností katol. studentek, přispěti k uskutečnění této snahy, ukázati, že i katol. studentky české pracují na všech polích kultury křesťanské, že stojí tu dokonce mnohem výše, než kolegyně jejich u národu jiných. K tomu třeba práce našich studentek. Základ k ní položen organizováním katol. studentek v SSS. Třeba ukázati, že jsou silnou složkou organizace katol. studentstva. Proto budou se studentky manifestovati o prázdninách při sletu Orelstva v Brně, kde ukáží, že i ony chápou myšlenku orelskou, že i ony chápou nutnost přiměřené výchovy tělesné. S radostí a pochvalou přihlížela cizina k vystoupení našich Orlů ve Strassbourgu, kde slíbili mnozí, že zavítají k nám, aby shlédli u nás naši sílu a vyspělost. Proto nedají se zajisté zahanbiti ani katol. studentky, a budou se připravovati všechny s chutí a s nadšením k našemu vystoupení v Brně.

J--a.

Informace. Sborníky, v nichž uveřejněny jsou cviky pro veřejné studentské vystoupení na sletě v Brně, vyšly před vánocemi. Obsahují mimo jiné článek kol. prof. Dostála „Lelická atletika“, dle něhož mohou ji naše odbory nacvičovati, dále provolání k čs. studentstvu orelskému, program studentského vystoupení, cviky dorostu s praporem, cviky studentů-členů, rytmicko-symbolická prostná evičení studentek, která jsou skutečně novinkou a svou lahodností uchvátí zajisté každého. Doufáme, že naše studentky se do nich skutečně vžijí a překvapí jejich provedením. Sborníky zaslá Sekretariát student. techn. odboru sletového v Brně, Nová ul. 8 (Moravan), a Ústředí v Praze. Kde jich dosud nemáte, objednejte je a pošlete ihned s nádevikem prosímých. Ve kterém SSS, v Čechách nemáte nikoho, kdo by cviky nacvičil, sdělte nám ihned do Ústředí (Orelský referent) v Praze. Budou Vám dány informace nebo vyslán dle možnosti evičitel. Na Moravě byl již nádevik téměř všude proveden, v Čechách nemohlo se tak státi, protože všude ještě nepochopili povinnosti a nedeslali nám dotazníků. Doufáme však, že studentstvo v Čechách nezůstane za kolegy na Moravě, kde jeví se chut a nadšení k práci. Zakládejte strádalské kroužky a ukládejte si nich ušetřené peníze na cestu na náš slet, spojený se sjezdem. Zasílejte zprávy, jak daleko práce přípravné u vás pokročily. Kdo můžete, pořádejte si kroje, není-li vám to možno, zamluvte si je v místních neb okolních jednotkách. Kde potřebujete informace, pište o ně! Doufáme, že pochopíte všechny svoji povinnost a budete pracovati ke zdatu sletu.

(Orelský referent.)



Osířelo „Věčné město“. 22. ledna t. r. vyletěl z Vatikánu „Anděl smrti“, aby rychlostí blesku všemu křesťanskému světu byl poslem truchlivé zvěsti, že hlava církve římsko-katolické, Sv. Otec Benedikt XV., vypustil šlechetnou svou duši. V dobách pro Církev nanejvýš důležitých vložila Prozřetelnost Boží v r. 1914 veslo lodičky Petrovy v jeho ruce. Necelých osm let stál věrně na stráži u skály Petrovy, již „brány pekelné nepřemohou“. Co tu bylo třeba v krátké době těch, jichž vlny vzteku byly o závod do toho majáku, leč marně. „Ecclesia triumphans“ se svojí viditelnou hlavou tu stojí dále, ba ještě pevněji než dříve. A prozřetelnost zesnulého papeže má na tom lví podíl. Jestliže heslem jeho předchůdce, blahé paměti, bylo často citované „obnoviti vše v Kristu“, doplnil je zvětšený Benedikt XV. ve smyslu slov ze svatodušního hymnu: Sana, quod est saucium, ifecte, quod est devinam! (Naprav, co jest zkriveno, ohřej, co jest studené!) Dnes po válce už nejsme si ani vědomi toho, kolikrát a jak všemi možnými prostředky zasahovala jeho ruka, „aby uzdravila, co je zraněno, aby napravila, co zbloudilo“. Z četných jeho projevů, plných rozhodného odsouzení válečného vraždění, vzpomínám tu zvláště encykliky v den prvního výročí války „Nyní válčícím národům a jich hlavám“ nadepsané. A kolikrát jindy prosil a zapřisahal! A bylo to samo „Právo Lidu“, které s povděkem vzpomínalo tohoto mírového projevu muže, který prvý a jediný se ozval proti válce, totéž „Právo Lidu“, které dnes po něm cynicky hází kamenem. Inu, tempora mutantur! Tak svět odplácí! Což už neví ten svět nic o obrovských sumách, jež posílal Sv. Otec po válce na výživu chudých dětí do Německa, Polska, Ruska a i k nám, bez ohledu na to, že mnohým u nás zvláště záleželo na tom, aby urvali z té skály, jejímž on byl strážcem, aspoň několik kaménku? Což už zapomněl svět na jeho názory o sociálním umutí křesťanském? A zdaž méně obdivuhodnou nám, kteří jsme v prvý řadě povolání býti mostem mezi řím.-katol. Slovaný západ. a pravoslavnými východ., má býti jeho práce ve prospěch hnutí unionistického, toho hnutí, jehož programem je právě náš Velehrad?! A přece jen z Velehradu může vzejít uskutečnění onoho snu tak mnohých o veleříši Slovanstva! -- Jak mírumilovným byl Benedikt XV., o tom vedle dosud uvedeného svědčí i ta okolnost, že ještě na smrtelném loži kladl státnímu tajemníku kardínálu Gasparriemu na srdce, aby provedl smíření s Quirinálem, Sv. Otec umírá v neméně pohnuté době než když nastoupil. Leč s tím větší věrností přimykají se katol. národové celého světa k té Církvi právě v této chvíli, kdy jí opouští papež, jenž svou blahodárnou činností získal si zasluženého titulu „papeže míru“, jenž stal se stádu sobě svěcenému pravým „Benediktem“, „Požehnaným“ v plném toho slova smyslu. VI. Moravský.

„Nestor katolického studentstva čsl.“ (K sedmdesátým narozeninám arcibiskupa dra Fr. Kordače.) 11. ledna letošního roku dočkal

se požehnaného věku sedmdesáti let pražský arcibiskup Ph. a Th. Dr. Fr. Kordač. Je věru jen několik málo osob, které by s hnutím katol. studentstva byly tak užce spjaty, jako arcibiskup Kordač. Pocházející z prostých rodičů, vystudovav v Římě, působil jakožto kaplan v Liberci. Později stal se profesorem v litoměřickém semináři, odkudž povolán na universitní katedru pražskou, již po dlouhém, blahodárném působení opustil v r. 1919, stav se arcibiskupem pražským. Dr. Kordač je Nestorem hnutí katol. studentstva čsl., stál při kolébce naší, byl při kolébce České Ligy Akademické. A stál při ní pevně a po dramatická léta. Žil jen pro Ligu — katol. studentstvo, biskupský konvikt v Ml. Boleslavi byl plodem jeho úsilí. A k vypsání toho, čím byl Lize Akademické, nestaci tento několik řádků. My, kteří jsme se stali členy Ligy až v osvobozené vlasti, nedovedeme si ani představit, jak těžkými cestami uvnitř i na venek se prodírala Liga a s ní celé hnutí naše ve svých začátcích a pak v letech předválečných. A v těch dobách byl profesor Kordač duší spolku, byl jeho otcem, otcem duchovním i fysickým. Mladá katol. inteligence každou neděli živila své duše manuou Božinou slova z jeho úst, když kázával v klementinu, kupila se kol svého „tatička“ na schůzích, viděla jeho štíhlou stříbrovlasou postavu při svých sjezdech. Ale Msgr. Kordač poskytoval studentstvu i hmotně podpory. Za takových okolností neubráníme se slzám, cteně-li ve „Stud. Hlídky“ z roku 1912 vzpomínku u příležitosti jeho šedesátého narozenin s jejími úvodními slovy „Tatičku starý náš, šedivou hlavičku máš . . . A byl-li „tatičkem“ Ligistů do r. 1914, byl jim v míře dvojnásobně v těžkých dobách válečných, kdy spolek tvořilo několik jednotlivců. Pšával-li dříve do „Stud. Hlídky“, teď ještě s několika kněžimi musil vyplňovat časopis sám. Radoval-li se kdy před tím s Ligisty radujícími se, plakal nyní s nimi plačícími. A po válce? Jestliže u dříve vždy vedle vědecké práce na universitě účastnil se činnosti sociální a veřejné výhce, pak doba poválečná, tak bohatá sociálními převraty, donutila ho vyjít z našeho středu, jednak tím, když se stal členem prvního našeho Národ. shromáždění a ještě více tím, když zasedl za stolec Arnošta z Pardubic. Ale toto odloučení od nás bylo vlastně jen vlnější; jinak, jak často už jsme měli příležitost se přesvědčiti, (sjezd v Brně 1920, v Praze 1921*), jednání o Strakovu akademii), arcibiskup Kordač zůstává s katol. studentstvem v úzkém spojení i nadále. — Mnoho z těch, kteří vyrostli pod aegidou Dra Kordače, působí dnes ve veřejném životě v duchu těch zlatých zrnek, která jim sázel do duší před léty v prostorném chrámu Klementinském. A to je jistě p. arcibiskupovi nejlepšími zadosti-

*) Viz 10. II. roč. „Jitra“.

učinením za to, co pro katol. studentstvo vykonal. My, kteří jsme po nich přišli, přejeme dnes svému nejdůstojnějšímu arcipastýři hojnost zdraví tělesného i duševního v příštím desetiletí. E -k.

Důležitá literární novinka. Křesťanské hnutí renesanční, jehož naše studentské hnutí jest součástí, a jehož vzrůstu zvláště na poli politickém jsme za dnešních dnů svědky, mohutní i po stránce kulturní. Důkazem toho je dosud nebývalý rozmach našich katolických revuí jak co do počtu a stránky administrací, tak hlavně prohloubení obsahového. Bohužel, že náš katolický tisk byl dosud roztržštěný, nejednotný. Časopisy byly rozděleny podle jednotlivých frakcí, vydávány jsou většinou jako ústřední jejich věstníky, a těžko bylo lze si utvořit obraz o postupu hnutí katolicismu jako celku. S tím větší radostí uvítá náš katolický lid vydání „Rodinné katolické čítanky“, na níž se začalo již pracovat. Práce se podjala edice „Obrození“ v Novém Jičíně, jež jest zárukou započatého díla po stránce redakční. Zajímavá a důležitá jest, že čítanka bude ilustrátorem kulturních poměrů nejen česko-moravsko-sleských, ale také — díky Bohu! — slovenských. Kéž by nám, katolíkům, byla tím, čím za války nám Čechům byla „Národní čítanka“! — Tyto dny vypsána byla subskripce, končící dnem 28. února 1922. Čítanka bude v subskripci státi 15 Kč, vázaná v poloplátně 20 Kč, v celoplátně vazbě 25 Kč, a elegantně vypravená 30 Kč. Po subskripci budou exempláře dražší. Obsahovati bude přes 300 stránek. Objednávky se adresují na Františka Hanzelku, učitele, pp. Hodslavice, Mořkov, Morava. Doporučujeme našemu studentstvu dílo toto včas si objednat pro jeho cenu. Bude to první katolický almanach československý velkého slohu. Nebude jistě jediného SSS., jež by — mimo četné objednávky svého členstva — „Rodinnou katolickou čítanku“ neobjednalo pro svou spolkovou knihovnu. Pavel Kal.

„Museum“, časopis katol. bohoslovců čsl. Konečně jsme se přece dočkali. Před vánočními vyšlo 1. č. 53. ročníku. A jestliže už v říjnovém čísle „Jitra“ jsme upozornili své čtenáře na „Museum“, činíme tak dnes s tím větší ochotou a radostí, že naši bohoslovci se po dvouleté nezaviněné přestávce přihlásili k veřejnému literárnímu životu. Vezmete-li do rukou vyšlé č., cítíte, jak z každého téměř řádku vané k vám dech lásky, nadšení, idealismu. Byli kněží-buditelé, jichž heslem bylo: „Církev a vlast!“ Dnes však už nejedná se jen o církev, nýbrž dnes jde vůbec o víru národa: a proto naši bohoslovci vpisují ve svůj štít heslo: za víru vlasti a etnost.“ A nemohlo býti lepšího úvodníku, kterým by se naši bohoslovci byli ohlásili veřejnosti, nad úvodní básně pod tímto heslem od Rudolfa Suchého, jejíž celý ráz upomíná na mnohou básně Dobřele Lutinova v jeho „Království Boží na zemi.“ Fragmentsy z deníku bývalého akademika od téhož autora jsou věru „stříbrnými prameny vody živé.“ Sotva se duše vaše napije jednolito, už chvátá, aby ssála raiškou víni dalšího a při slovech: „O Pane, přiiď a čekám na Tebe!“ se bezděky zamyslí: čtete znova, medituje, jdete dále a při po-

sledním utržku z r. 1919 máte dojem, že se zpovídáte, že činíte dobré předsevzetí, že jste se modlili. — — Pravou „mystikou vůní ze zahrady sv. Gertrudy“ je básně „Adventus“ K. C. Klementa, kterého čtenáři „Jitra“ dobře znají z minulého ročníku „Jitra“ a z Ročenky. Proti této vzletné básni stejně pěkně prostým motivem a nehledaností slov se vyjímá „dušiková vzpomínka“, M. Papeže. Jména autorů jiných dvou článků K. Zavadského (Pavel — apoštol) a K. Waltera (Zbožný pěvec ohlasů) jsou našim čtenářům „Jitra“ i „Žitova“ dobře známá. Naším studentům a studentkám bude velice vítaným zvláště druhé pojednání, v němž pojednáno podle korespondence F. L. Celakovského J. V. Kamarýtovi o víře tohoto pěvce, jednoho z těch nadšených kněží a laiků, kteří „učinili vůbec možným naše osvobození“. V článku bude pokračováno. Studentstvu hodí se dobře i články v „Pohledech do života“ (Danteovo jubileum, Spor o Al. Jirásku, k odluce církve od státu atd.) O současném hnutí bohoslovců a o jejich činnosti je případně pojednáno v poslední části, ve „Zprávách“ — Zkrátka celý obsah, byť leckde z literárních prvotin složený, svědčí o nadšené práci našich spolubojovníků, kteří „non sunt numerandi, sed ponderandi.“ Nebude tudíž zajisté hned tak jiného časopisu, který by naši čtenáři tak rádi brali do rukou, jako Museum. Kéž by všichni slyšeli prosbu bohoslovců vyslovenou ústy redaktora J. Hudečka: Nevraťte Musea, la spíše přidejte nám, abychom časopis mohli vypravit co nejlépe! — Píšeme pro kněžstvo — a snad ještě studentstvo! — Kdybychom tu nenalezli pochopení, u koho je budem hledati?! — Doufáme, že vedle jiných zvláště kněžstvo a studentstvo přihlásí se za odběratele a uspoří si budoucí trpké snad výčitky: „Mezi své přišli a svoji jich nepřijali.“ Museum vychází pětkrát v roce o 24 i více stranách. Předplatné činí: pro bohoslovce a studenty 10 Kč, pro ostatní 15 Kč ročně. Redakce a administrace je v Brně, Alumnát. E-k

Devítiletá spisovatelka. Nejslavnější snad nyní spisovatelkou v Anglii je sl. Daisy Asford, jež dosáhla literární slávy románkem, který napsala ve svém devátém roce. Měla jej po léta ležet ve svém stolku, až náhodou byl objeven slavným spisovatelem Burriem, jehož zaujala prostota, důvtip i živost vypracování a bystrost pozorování, svěžest a neobyčejná samozřejmost, s jakou tu vystupují lidé a jak tu jsou podávány příhody a věci. Burrie dal vytisknouti románek, opatřiv jej vysvětlující předmluvou plnou obdivu. Přes to pokračovala kritika dílko to za výtvar samotného Burrie: a bylo mu co činiti, aby ji vyvedl z omylu. Románku prodalo se za kratičkou dobu půl milionu výtisků. Autorka stala se předmětem veliké zvědavosti a obdivu čtenářstva, z něhož mnozí nechtěli uvěřiti, že bylo možným, aby knihu napsalo devítileté děvčátko. Malá Daisy pak předčítala ze svého dílka obecnstvu ve prospěch dobročinného účelu. Zpravodajům prohlásila, že již nic více nenapiše. Románek má název „The Young Visitors“. („Ženské L.“ v Chicagu.)

A ještě „Český student“! Ve 2. čísle „Jitra“ upozornil jsem na „literárně umělecký“ časopis „Český student“ s jeho básní „Sonet L'annu Bonu“. Moje věčná kritika vzbudila přirozene odpor u „redaktora“ časopisu terciána (J) J. Gregra a onas jeho jevi se v jednom z předvanocních čísel „Českeho studenta“. Inu: „Pro pravdu se jde nejvíce hněvají!“ Jednou cile už jsem svým článkem dosahl. „Český student“ teď už jen litografony (má to být počátek jeho konce, kdyžte všechny důvody pro časopis litografovaný na 1. str. uvedene světet právě pro opak, pro tisk?), nenese už očititulu „literarne umelecky casopis“. Ale nemene ani tak nestoji za to casopis vydavati. Je sice pravda, že do stud. časopisu mají psáti studenti pokud možno nejvíce, ale nesmí t m tipeti český jazyk; je hnusnou hanebností, jestlize českým studentum dáva se do rukou tisk, kde čeština je přímo mrzačena. A podívejte se do 3.—4. c. „Českeho studenta“! Opomijím věci, které při litografování snadno mohou vzniknouti, stěží už daly by se omluviti věci slohové („následkem čehoz chyb nem tento vinen“; jaký je to sloh!?) Ale co ma člověk říci o tom, najde-li v časopise chyby, kterých by se nesmel dopustiti pruměrný člověk s obecnou školou, n. př.: Proti německu, postrani dveře, z nějž (pád!), vzpoměl, nižší! — Bude ještě nyní p. Gregr mluviti o „nezdařené kritice“? Či bude opět dávatí vinu za tato „nedopatření“ korektorovi? Teď to asi ztěžka půjde. Jen ať podá p. Gregr svůj časopis p. profesorů češtiny! Se zlou by se asi potázal. Horác v Odách III, 1, 1 napsal: Odi profanum vulgus et arceo. Já používám těchto slov ve smyslu duševním a považuji za nedůstojné sebe polemizovati napříště s terciánem.

Ph. C. Em. Keřner.

Stoleté výročí katol. státníka. 24. prosince 1821 narodil se slavný prezident Equadorské republiky

Garcia Moreno. Z rodičů nezámožných dospěl podivuhodnou pílí na nejvyšší místo ve vlasti s hlubokými vědomostmi — byl doktorem medicíny a práv — spojoval vroucí zbožnost. Pro své zásluhy o zvelebení země byl třikráte zvolen prezidentem. Jediní nepřátelé jeho byli svobodní zednáři, kteří majali vrahy, jimiž byl Moreno, právě když vycházel z chrámu v Anito, přepaden a smrtelně zraněn. Známy jest jeho vyrok k vrahům: „Buh neumírá!“ Odešel r. 1875, ale zanechal republice výborně organisované školství, pořádek a lásku i úctu ke katolicismu. „Mor. Zena.“

Bohoslovci u nás. „Lid. Listy“ ze dne 12. ledna t. r. přinášejí tuto statistiku našich bohoslovců: V Praze je 39 alumnů (nečítaje v to Slováky (15), kteří se vrátí asi do svých diecesí); v Čes. Budějovicích 19, v Hradci Králové 22, v Litoměřicích 51, v „Bohemiu“ v Římě 19; v Olomouci je 83 bohoslovců a v Brně 45. Je tedy v českých seminářích 146, v moravských 128, v Římě 19 našich bohoslovců, celkem 293.

České školství ve Vídni. Je tam 15 českých škol se 105 učiteli. Ve většině učí se odpoledne v místnostech, kde dopoledne byly děti německé! Polovice učitelů na veřejných českých školách neovládá české řeči. Proto vídeňští Čechové vydržují si řadu škol pomocných. Ve Vídni není veřejné měšťanské školy. Na českých školách nesmí se učiti němčině, aby děti byly, chtějí-li se naučiti německému jazyku, nuceny navštěvovati školy německé. Inspektoři veřejných škol českých jsou Němci, neznající slova českého. — Pěkné poměry!

Nový spolubojovník. Nejmladší z našich katolických institucí Československý Orel pokračuje v Čechách ku vydávání vlastního orgánu pod názvem „Orelský Věstník“. List bude oficiálním orgánem České Zemské Rady Orelské a bude vycházeti každého 1. a 15. dne v měsíci o 8—16 stranách. Předplatné činí 12 Kč ročně, jednotlivá čísla po 50 hal. Redakce a administrace nalézá se v Praze II., Na Slupi 14.



VĚSTNÍK STUDENTSKÝ A ORGANISAČNÍ.



Organisační. Zasílejte zprávy do Ústředí o činnosti SSS. Alespoň jednou v roce mělo by poslati každé SSS. zprávu o své činnosti do svého časopisu „Jitra“. Vypište tam život ve svých SSS. ať mohou vašich zařízení a rad použítí ta SSS., která jsou v počátcích, ku svému zdokonalení a povznesení. Piště zprávy jen na jedné straně, jak je to do tiskárny nutno. Sdružení, které pracuje a prospívá, nenechá se k těmto zprávám pobízeti, ba naopak, s radostí sdělí výsledek své práce i jiným SSS. Zařizujte jako loni i letos cestovní fondy, aby všichni, i nemajetní, mohli se účastniti našeho vystoupení a sjezdu v Brně. Kde to možno, sehraite divadlo, jehož výtěžek bude určen na cestovné, nebo konejte přednášky s nepatrným vstupným. Upozorňujeme dále SSS., aby každý zamýšlený krok v organisaci své nebo v organisaci kraje ohlašovala předem do Ústředí, aby toto mohlo podati své dobrozdání nebo návrhy. Předejte se tak mnohým nepří-

stojnostem a nepříjemnostem. Jest to také dle jednacního řádu nutno. Buďte dbalými jednacního řádu a poslušnými org. disciplíny. Kde láska spojuje, není nic těžkého a nesnesitelného! Kdo máš uši k slyšení, slyš!

Na adresu určitých kruhů. Abychom uvedli na pravou míru falešné dohady, kolující v jistých kruzích, o pisateli zprávy o valné hromadě „Moravana“, vyvolané použitím značky G. místo podpisu, sdělujeme interesentům, že autorem článku není kol. JUC. Gustav Šebek. — Redakce.

SSS. ve Val. Meziříčí. Sdružení naše, pod názvem „Studentský odbor Orla“, snažilo se po celá dvě léta plniti úkoly, které na se vzalo při svém ustavení. Símě, zaseté před dvěma léty, rostlo, a vzrostlo tak, že ku konci minulého roku čítalo naše sdružení 65 členů, z toho 23 studentek, 32 studentů a 10 akademiků, učitelek a učitelů. Každou sobotu scházelo se členstvo horlivě v klubovní místnosti „Lidového domu“, kde konány

byly přednáškové a vzdělávací besídky, vždy četně navštěvované. Členstvo hledělo ulehčiti svému duchovnímu rádcí dp. Jemelkovi práci tím, že konávalo přednášky na témata ze všech oborů nejvíce samo; duchovní rádcé řídil debatu, podával vysvětlení a mívával případný doslov. Přerušení naší činnosti nastalo pouze prázdninami — a ani to ne úplně — a v měsíci listopadu, když byly místnosti spolkové za mobilisace zabrány vojskem. Dantovo jubileum a padesátiny K. Dostála-Lutinova oslaveny byly zvláštními přednáškami. V uplynulém roce sehráno divadlo („Jindra“), na oslavu 50letého trvání místního gymnasia pořádána slavnostní akademie a na Sylvestra uspořádán večírek. Sjezdu katol. studentstva a inteligence v Praze účastnilo se 20 členu a členek, na krajinský sjezd v Opavě vysláni byli delegáti. Po celý rok přítomni bývali členové SSS, mši sv., která byla prvěho pul roku sloužena v Konviktě, potom ve farním kostele. Dp. Sládeček, prof. náboženství, daroval nám skříně na knihy. Knihovna nemohla býti v minulém roce otevřena, bude však počato s půjčováním knih co nejdříve. Z jiných akcí třeba zmíniti se i o „Mikulášském daru“, na nějž sdružení rovněž přispělo. Toť asi mástní činnosti v roce minulém. Členstvo snažilo se po celý rok plniti povinností, které mu ukládá název „katolický student“. Po prázdninách dne 24 září 1921 konala se III. valná hromada, jíž přítomno bylo 45 členu. Po zahájení kol. Horákem, odstupujícíím předsedou, podali funkcionáři své zprávy. Na to uděleno kol. Horákově, jenž odchází do Prahy, a celému výboru absolutorium. Kol. Horák nabádá na to členstvo, ku práci, poslušnosti, děkuje za práci dosavadní a loučí se se všemi. Po jeho promluvě zvolen výbor nový: předsedou kol. Cibulec ěd., místopředsedou kol. Bednařková Milada, jednatelům kol. Vičánek V., knihovníkem kol. Pavelka Old., pokladníkem Praxl V.; členy výboru kol. M. Bínková a Zuzanáč M., revisory kol. Černava a kol. Ježová Lud. Nově zvolený předseda uřídí se vedení schůze, děkuje za důvěru a končí valnou hromadu přáním Boží pomoci a plného zladu v novém správním období. V započaté práci pokračujeme i v tomto roce. Vzrostli jsme, nejsme však ještě na vrcholu. Chceme se vzimáhati dále, jak po stránce vnější, tak zejména vnitřní. Vítáme každého, kdo chce do našich řad, ze srdce vítáme každého, kdo chce pomáhati budovati. Počáteční práce v tomto roce ievila se ve znamení Orelského sletu. Každý týden konala se cvičení členek, členů a stud. dorostu ke Sletu Orelstva do Brna. Cvičitelé sáčastnili se několikrátě nácvičných kursu v Olomouci, v Kroměříži a v M. Ostravě. S chutí pracujeme všichni, aby vystoupení naše bylo skutečně důstojné. Pracujeme bez bázně, přes překážky, neznáme kompromisů. Kěz by všichni katol. studenti odložili zbabělost a strašáctví, a s otevřeným hledím sli za svým ideálem, za Kristem! C.—c.

SSS. Praha. Připravivše si úsilovnou činností prázdninovou hojně materiál, přistoupili jsme po prázdninách k práci. Zahájili jsme školní rok spolu se studentskou Mariánskou družinou a dívčím SSS. společným Veni Sancte a svatým přijímáním. V rozmluvě rozložil se s námi náš duchovní vůdce dp. M. Daněk T. J., odjíždějící pak do Vídně. — Na mimořádné valné hromadě, jež podmíněna byla resignací dosavadního výboru s kol. Pavelkou v čele, zvolen výbor nový (předsedou

kol. J. Trojan, místopředsedou kol. J. Michálek, jednatelům kol. J. Myslivec, pokladníkem kol. B. Baclík a zapisovatelem kol. J. Baclík). — Laskavou provinciatury řadu Tovarysstva Jezisova ustanoven nám za duchovního radce dp. Cyril Jez T. J. Jemu děkujeme za povznesení a prohloubení našeho náboženského života. Tím na začátku školního roku se konala porada s dp. profesory náboženství středních škol. Výsledkem jejím byla vzájemná spolupráce. Sdružení pečuje o navštěvu nedělních služeb božích na ustavech a páni profesori opet laskavě sprostředkují styk náš se studentstvem. Členské schůze se konají jako dříve každou neděli o 10. hod. Program tvoří přednáška některého z kolegu anebo pozvaného řečníka, a promluva dp. Jeze. S radostí nutno konstatovati, že i nejmenší kolegu se uplatňují při debatách anebo i kratším recnickým vykonem. — Z odboru nejlépe prosperuje apologetický (ref. kol. Pavelka), kde dp. Jez probírá soustavně dogmatiku. Odbor navštěvuji kolegove z vyšších tříd. Průměrná účast jest 79 proc. — O naši dílnu (ref. kol. Horobski) netreba se tu šifiti. „Kobota“ nám jde k duhu a kolegove radi pracem. O vánočních prázdninách jsme dosáhli rekordu 12 hodin práce denně. Výkon jiste pozoruhodný! — I dramatický odbor (ref. kol. Krebs) letos permanentně pracuje. O výsledcích jeho činnosti ještě se zmůime. — Naše S. C. O. (ref. kol. Pavelka) od teorie postoupilo k praxi. Zavedli jsme kursy slovanských jazyku. První vstoupil v život kurs slovenštiny za vedení kol. Ph. C. Jana Grencíka, členu „Považana“. Zájem jest překvapující. — Novinkou jsou hodiny náboženství, zavedené pro žáky vyšších tříd prazských středních škol, po způsobu laické katechese. Vede je dp. Jez. Hodiny tyto jsou pilně studentstvem navštěvovány. — To jest vnitřní činnost. Avšak pro ni, jakkoli byla veliká, nezapomínáno ani na činnost ve hnutí. V září jsme pořádali informační schůzi pro katolické studentstvo z Karlína, Žižkova a Prahy VIII., a za měsíc založeno pro tyto části Velké Prahy samostatné SSS. v Karlně. Předsedou se stal kol. J. Mádl. Za naší součinnosti ustaven i „Výchovný a vzdělávací kroužek dívčích“, vedle samostatného SSS. dívčích. Se studentskou Mariánskou družinou udržovány těsné a přátelské styky. Mnozí z členu jsou též jejími členy. Stejně přátelské styky navázány se Spolkem slovenských katolických akademku „Považanem“ Kroužky jazykové učineny přístupnými i členstvu ostatních SSS. pražských. — Jest přirozeno, že akci Mikulášského daru, jez posud není skončena, věnována opět plná péče. Konečný výsledek bude podle dosavadních dispozic nejméně dvojnásobný loňského. — Třetí složka činnosti jest práce osvětová. Sdružení naše jest si pamětlivo svého úkolu i po této stránce. Měsíčně pravidelně pořádány jsou veřejné přednášky se světelnými obrazy, střídavě vzdělávací („Mořské lázne Swinemunde“, „Potulky Tyrolskem“) a nábožensky výchovné („Pronásledování křesťanů v prvních třech stoletích“, „O mši svatě“). Mimo to i dramatický odbor snažil se tu svými silami přispěti. V listopadu 1921 za součinnosti členu dívčích SSS. vypraven Svobodiv „Poslední muž“, jenž svou vypracovaností režie i herecké soulry, důstojně se řadí k loňské komedii Molierově. Konečně tu padá na váhu i práce v pražských skupinách katolické mládeže. Více

jak polovina členstva jest v těchto skupinách a v jednotách Orla činna, buď jako funkcionáři anebo svou prací přednáškovou. — Tak připravujeme se bez velkých gest a planých frází k úkolu, abychom jednou byli dobrými pracovníky na pozeňnané a bohaté liše obrozujícího se katolicismu.

Činnost SSS. v Olomouci. S novým školním rokem nastalo období nové práce. Dnešní doba klade v katol. studentstvo největší naděje. Je to doba náboženského boje, v němž studentstvo často kolísá ve svém náboženském přesvědčení a pozbývá největšího svého pokladu, sv. víry. A kde nalezneme takový student záchranu? Jen v katol. spolcích. Tam prohlubuje své náboženské vědomosti, upevňuje se ve víře a posiluje k bojům, které ho čekají. Katolický student je dnes pronásledován pro své katolické přesvědčení, je terčem posměchu jen proto, že je katolíkem. Proto mu třeba nutně útěchy a posily, již nalézá jen v našich Sociálních Studentských Sdruženích neb Studentských odborech Orla. Katol. studenty čekají veliké úkoly, a proto třeba pustiti se s chutí do práce. Nedbejme úštěpků lidí snýšlení protikatolického, a hrdě se hlasme, že jsme studenty katolickými. V těchto intencích započalo svoji práci také naše SSS. Z residence dp. kanovníka Ledochovského přestěhovali jsme se do residence dp. preláta dr. Tesaře, jenž nám ochotně propůjčil tři místnosti. Činnost spolková zahájena valnou hromadou. Valné hromady účastnili se dp. dr. Foltýnovský, starosta Orla br. Dolanský, P. Zela a 2 delegáti olomouckých bohoslovců. Přítomno bylo 50 členů a členek. Kol. Pavelka zahájiv valnou hromadu, omlouvá nepřítomnost p. senátora dr. A. Procházky, který dlí v Brně. Pan senátor přeje valné hromadě mnoho zdaru. Předčítá pozdrav od SSS. z Prostějova. Na to přikročeno k jednotlivým bodům. Kolega jednatel předčítá protokol poslední valné hromady. Odstupující funkcionáři podávají své zprávy, načež uděleno absolutorium všem odstupujícím funkcionářům. Volbou zvoleni členy akademického výboru: Předsedou kol. MUC. Kunček Julius, místopředs. MUC. Flor. Pumpra, jednatel JUC. Ad. Vlček, přísedícím Jan Teimer, pokl. Anna Kuncková. Do středoškolského výboru zvoleni: Předsedou kol. E. Novotný, místopředs. kol. Ludmila Kuncková, jednatel JUC. Josef Dostál, pokladníkem kol. Jan Derka, knihovníkem kol. Josef Vrána, správce místnosti kol. Fr. Bartoš.

Náčelníkem S. O. O. jmenován kol. Jan Kunček. náčelní S. O. O. jmenována kol. Anna Kuncková. Ke členstvu pak promlouvá br. Dolanský a povzbuzuje členstvo k intenzivní práci, která má vyvrcholiti při „Studentském vystoupení“ na Sletu Orelstva v Brně. Duchovním rádcem spolku zvolen dp. dr. Foltýnovský. Po složení slibu a schválení volných návrhů, týkajících se spolkových záležitostí, končí kol. předseda valnou hromadu a přeje celé spolkové práci hojnost Božího požehnání. Večer pořádán přátelský večírek. IV. řádná valná hromada SSS. v Olomouci, konaná v sobotu dne 17. září 1921, byla přehlídkou práce olomouckého katol. studentstva a zároveň také pobídkou k úkolům v příštím roce. Činnost spolková v novém období až doposud je následující: Výborových schůzí konáno 14, členských 13. Z těch 1 věnována byla debatě: tři schůze měsíční. Na programu ostatních byly přednášky našeho duchovního ráce dp. dra Foltýnovského: „Křtíčka rad katol. studentstvu“, „O křesťanském charakteru“: dn. dra Kyselého: „O sv. Ludmile“, „Karel Havlíček Borovský“: dp. dra Kutala: „Rozum a pud zvířat“: dn. dra Hrachovského: „Cesta do Říma“: dp. dra Špačka: „Tajemství sv. víry“: dn. Vyvlečky: „Dějiny města Olomouce“: dn. Hrdého: „O Mrštíkovi“: kolegy Matouška: „Vývoj divadla“. Z kroužků našeho spolku vynikly: kroužek tělocvičný, jenž obdržel oficielní název „Studentský Odbor Orla“ (S. O. O.), něvecký a dramatický, jenž sehrál zdařilou veselohru „Po smrti tetině“ za režie dn. Večeře. Dne 21. prosince 1921 byla uspořádána vánoční slavnost, kde „O významu vánočního stromku“ promluvil dn. Večeře. Členstvo přistoupilo dvakrát ke společnému přičítí sv. svátostí. Dosavadní stav členů: tomto školním roce je následující: Členů 38, členek 12, 2 čekatelé a 1 čekatelka, Akademiků 7. Průměrná návštěva schůzí 50 členů. Ve prosinci „Mikulášského daru“ zahájená akce je v plném proudu. Ode 28. října se účastnil náš spolek oficielně s jednotou „Orla“. V měsíci listopadu překvapila nás bolestná zpráva o úmrtí dn. dr. preláta Tesaře. Zesnulý byl našim velikým dobrodínem. V jeho residencei nalezi jsme místnosti naše „Srdéčko“. Jeho smrtí hluboce želíme. Hlavním bodem letošního programu SSS. „Studentské vystoupení“ při Sletu Orelstva v Brně 1922. Další naší prá. „Želmu Bože!“ Dostál jednatel.

J I T R O

vychází každého měsíce mimo hlavní prázdniny. — Redakce a administrace: Praha II., Voršilská 1. Předplatné na půl roku: 8 Kč pro nestudenty, 4 Kč pro studenty.

Sdělení redakční: Příspěvky, jež se nehonorují, buďtež vedle pseudonymu podepsány plným jménem, jinak zstanou nerovněnnými. Pište zřetelně, perem a po jedné straně! — Pro onemocnění valné části tiskárenského personálu nebylo lze číslo včas vypraviti. Prosíme tudíž odběratele za prominutí! Příští číslo, k němuž bude přiložen opět „Cyril-Method. věstník“, vyjde 20. února, Redakční uzávěrka 8. února.

Odpovědi na došlé příspěvky: V. B. Zasláného příspěvku bude užito pro pokračování v „Cyril-Method. věstníku.“ — J. Hudeček: Příspěvek P. Herbignyho d šel pozdě; nicméně bude v příštím C.-M. věstníku jakožto úvodník. Gratias pro epistula! Salut! E. M. Elpl: Proč se rozvíjí e v samých sentimentálnostech? Což musí v každé básni býti „snění a touhy?“ V básni „Mil, paní“ není nic zvláštního ani ve formě, ani v obsahu. Jediná „Věčnost“ je pěkná. — J. Dyjský: Něco uveřejňujeme. — Ostatní příště! Pošlete více! — A. K. Mach: Básně se nehodí! „Také pokrok“ z jistých důvodů až v příštím č. — Trn: Zatím nutno dopřáti místa příspěvatelům též odjinud než z SSSP. Tím příspěvek ovšem ještě nijak nehodnotíme!

Majitel, vydavatel a nakladatel: „Ústředí katolického studentstva československého.“ — Odpovědný redaktor: Frant. Formánek. — Tiskne: Československá akciová tiskárna v Praze II., Spálená ulice číslo 15

JITRO

ČASOPIS STŘEDOŠKOLSKÝCH STUDENTŮ
KATOLICKÝCH

ROČNÍK III.

V PRAZE, v únoru 1922.

ČÍSLO 6.

PAVEL KAL:

Habemus papam!

Ty jsi Petr. to je skála

Celá křesťanská obec, ba celý svět po smutné zvěsti o smrti velikého Benedikta XV., uvítal tato slova jako první radostnou zprávu. Opět se ujímá řízení Církve nejvyšší viditelná hlava — papež Pius XI., dnes již dvou stý šedesátý prvý nástupce sv. Petra.

Veliký zájem, který ve dnech zasedání konklave obracel zraky celého světa k věčnému městu, který vedl světovou žurnalistiku, že nutně věnovala otázce obsazení vatikánského veletrnu pozornost neobvykle vystupňovanou, znovu dokázal, že papežství jest největší a jediná velmoc mravní. Články, jež při této příležitosti byly uveřejňovány — až na ojedinělé nepatrné výjimky lidí inferiorních a politování hodných — byly mohutným hymnem světa na Petruv pontifikát.

A není jistě nahodilé, že refrémem tohoto hymnu jest stále a stále popíraná, ale nyní opět a jasně dokázaná pravda, kterou Bellarmín tak lapidárně formuloval: „Savez-vous de quoi il s'agit lorsqu'on parle du Souverain Pontife? — Il s'agit de tout christianisme!“

Ano, papež a Církev jest totéž! Nejsi katolickým křesťanem, nejsi-li poslušen nejvyššího biskupa! Je-li Církev budovou, jest jejím základem, spočívajícím na tvrdé skále sv. Petr ve svých nástupcích. Je-li Církev rodinou, jest její hlavou sám Pán Náš a po Něm Jeho zástupce sv. Petr, sám i ve svých nástupcích. Je-li Církev pokladnicí, jest sv. Petr se svými nástupci jejím správcem, samotným Pánem ustanoveným. Je-li učení její rybářskou udicí — tu vrhá a vytahuje ji

opět jen sv. Petr a jeho nástupci; ostatní učedníci — kněží, jsou pouze pomocníky jeho a zas jen nástupci Petrovi předkládají Pánu ryby vylovené. Představujete si snad Církev jako poselstvo? Vede je opět sv. Petr. Či raději jako království? Sv. Petr má od něho klíče, jež odevzdal svým nástupcům. Pokládáte ji konečně za ovčinec? Sv. Petr jest jeho pastýřem nejvyšším po Kristu Pánu. To jsou věčně krásná přirovnání sv. Františka Saleského, jež byla v různých variacích thematem tak mnohých nadšených a hlubokých článků v časopisech nevyloveně katolických.

Vznešená dynastie Petrových nástupců na křesle věčné instituce Církve zastavila se ve svém pořadí u Achilla Ratti, dnes Pia XI.

Církev svatá skládá do něho veliké naděje. Celý ostatní svět hledí k němu jako k pokračovateli a — dej Bůh! — i dovršiteli započatého díla všech jeho velkých předchůdců. Naděje obou jsou plně oprávněny: S jistotou nejbezpečnější lze již dnes říci, že nebudou zklamány. Osoba sv. Otce jest toho zárukou.

Několik okolností dává tušiti směr budoucí činnosti Pia XI.

Zvolil jméno Pius: »Za Pia IX. jsem se narodil, za Pia X. jsem přišel do Říma. V tomto jméně jest vyjádřena touha celého světa: „Mír!“ Krásné a významné odůvodnění. Pius IX. byl pevný a vytrvalý obhájce katolické dogmatiky. I Pius X. očekával povýšení Církve, jež v některých zemích se dostávala v područí státu, od její vnitřní síly

a spořádanosti. S důvěrou se obracel k jejímu Zakladateli, pilně usiluje, aby co nejvíce se vžila úcta k Eucharistii. Jako zbožný kněz a sluha Kristův postavil se do otevřeného a přímého boje proti hrožící infekci modernismu a položil základ k novému kodexu církevního práva.

Potvrdil kardinála Gasparriho státním tajemníkem. Tím nepřímou přijímá v politickém směru svého úřadu zásady Benedikta XV. za své. Smír nejen mezi národy, nýbrž i Svaté Stolice se státy, v první řadě královstvím italským, jest vroucí přání Benedikta XV. na smrtelném loži. Možno-li souditi podle toho, že prvním aktem papeže Pia XI. byla apoštolské požehnání Urbi et Orbi udělené s vnější logge svatopetrského velechrámu, jest i jeho snahou přání toto uskutečniti.

Všeobecně se zdůrazňuje apoštolská nunciatura sv. Otce v Polské republice. Ani úřední zprávy o jeho životopise nemohly upřít jeho sympatie k Slovanům. Můžeme tedy bezpečně v Pia XI. pozdraviti druhého »slovanského papeže«, pokračovatele Lva

XIII. Jeho hluboké znalosti poměrů středoevropských Slovanů, jeho veliká láska k nim na straně jedné a nemenší porozumění pro jejich nábožensko-individuelní problémy na straně druhé poskytují nám radostného tušení rozkvětu a — dej Bůh! — též brzkého splnění snah unionistických, nabádají i nás k nové a horlivější práci na poli cyrilometodějském dnes, kdy jistě stejně jako svatí věrozvěsti nalezneme ohlasu pro své snahy u stupňů trůnu Petrova. Kéž stane se nám Pius XI. Hadriánem II.!

Podmínky k zdaru Církve dány, cesta připravena. Veliký muž, hlubokým a dlouhým studiem k vážnému a těžkému úkolu připravený, Prozřetelností povoláný, řídí loď Petrovu ve veliké době. Přiloží-li věřící celého světa spolu se svým duchovenstvem stojícím na výši doby ruku Piu XI. k společné modlitbě a společné práci, dočkáme se po době religionis depopulatae doby velikého a slavného vítězství, doby velikého vyvýšení Církve, doby velké slávy Boží. Kéž i vlasti naší, zkoušené, nehodné, v těžké době jest pontifikát Pia XI. požehnaným.

Bože, chraň a zachovej!



JANOS SVĚTLÝ:

Věnc z lilí.

3. XI. 1918 — 10. VIII. 1921.

Kdys chaos lidí rozdivělý
se s Bílé Hory večer vrátil, — — —
Toť houf byl rozeštváný, smělý,
jenž lidství, srdce ztratil,
jenž ztlumil v sobě výtek hlasy
a před pravdou si zacpal uši,
jenž neznal pojmu lásky, krásy
a vlastní zavraždil svou duši. —

Kdys chaos lidí rozdivělý
si řetězy a pouta snes',
by spatřil okolní svět celý,
jak český člověk v hloubku kles',
jak ve Vandala on se změnil,
jak srdce jeho pokryl led,
jak maličko si toho cenil,
co otec ctil, co stavěl děd.

On zapomněl na předky, víru, Boha
a tomu všemu ve tvář plil.
Co nerozšlápla bídná jeho noha
v to rukou tloukl ze všech sil —
A již se zdvihly jeho pěsti
a již se na svou obět vrh'
tam, Staroměstském na náměstí,
tam Královnu svou s trůnu svrh'.

A český Vandal hrdě vzpial se
a na ty trosky pyšně vzhled.
Pak ničit, bourat znova jal se,
co studem rděl se zatím svět —
Však také nám se tváře rděly
a hnusný čin ten srdce stáh',
a ačkoliv se ruce chvěly,
přec každý věrnost odpřísáh'. — —

— — — — —
Tři přešla léta od té doby,
tři léta rychlou linií,
a hle! — to pusté místo zdobí
dnes věnc z bílých lilí.
Toť dar je Tobě, Paní svatá,
my přísaháme znovu dnes:
„že srdce zvednem svoje vzňatá
za pomník Tvůj, jenž k zemi kles!“



Národní písně.

(Kandidátkám učitelství věnováno.)

Vidím před sebou kamennou pohádku
Ta pohádka však kdysi žila — taková křišťalová, čistá Byly doby, kdy při polní práci ozývala se role zpěvem. To lid náš zpíval své krásné národní písně. Ale nejen pole, nýbrž dřevěné chaty byly plny národních perel a drahokamů. Lid zpíval z duše rád A dnes? Žijeme v době vynálezů a výzkumů. Máme samé stroje, kterými se pracuje v továrnách a na polích, poznali jsme mnohé věci, které byly našim předkům hypotesami, ale nejsme tak šťastni, jako oni, nemáme v duši tolik tepla. A proč? Protože zapomínáme zpívat. Mám tu ovšem na mysli pouze písně národní. To je také jedna z příčin nespokojenosti dnešního českého člověka, speciálně dnešní české ženy. Dnes sice se zpívá až přespříliš, ale při poslechu těch moderních písní, ať je zovou tak či onak, rdíte se studem. To že je krása?! Tak klesl estetický cit českého člověka?! Ó, ty krásná národní písní, která jsi činila lid lepším a spokojenějším, buď i nyní u nás domovem! Byť celý život trnem byl, kde píseň ještě žije, tam život šťastný zvítězil.

Kde vznikly národní písně? Vytryskly z duše lidu. B. Němcová píše ve své »Babičce«: Kristla s Barlou a Ančou Tichánkovic byly na panském na robotě. Když odpočívaly chvíli pod stánem, povídá Anča Tichánkovic: »Barlo, udělej nám písničku!« Barla se chvíli rozmýšlela, pak se usmála a začala zpívat: »Co ten ptáček povídá, co na dubě sedá? Která panna hochu má, ta je vždycky bledá.« Anča se ale o to skoro rozhněvala, myslila, že to padá na ni; měla totiž Tomše — byla nevěstou. Ale Bárla, jak to na ní pozorovala, jen to fiklo, udělala druhý verš na udobřenou: »Mlč, ty ptáčku, mlč, ty lžeš, nepovídáš pravdu: vždyť já také hochu mám, a mám přece barvu.« A k slovům vzala notu až milo

V šerém vězení u zamřížovaného okna sedí vojín. Zesmutnělou duší jdou vzpomínky na hory a zelené chlupy domova. Myslí také na svou panenku — a najednou tiše zpívá: »Horo, horo, vysoká jsi, má panenka, vzdálená jsi.« V té písničce vyzpíval všechen stesk

Maminka kolébá dítě. Chce, aby hezky spalo Co nevymyslí láska mateřská! Při pohledu na zdravé dítě vyrůstá z duše matčiny květ-píseň: »Spi děťáko, spi, zavři očka svý!« Tou ukolébá svého miláčka

Skladateli našich národních písní byli, jak vidíme jinoši a děvy, ženy a muži z lidu, ponejvíce venkovského, obyčejně bez všeho školního vzdělání. Vyrůstajíce od malička v ovzduší poesie a znajíce písně své, krajiny, skládali v jejich duchu a podle jejich ladu a skladu nové písně. Ovšem, jako ve společnosti vzdělané, není básníkem kde kdo, tak ani v lidu nepřispíval každý jednotlivec k rozmnožení pokladu písní, nýbrž jen jednotlivci, nadaní básnickými vlohami...

Řeč národních písní je prostá, nehledaná, ale básnická, vynikající názorností, stručností a obraznou konkrétností. Po stránce syntaktické zdobí píseň lidovou přesná mluva s pěknými vazbami a vhodná deminutiva slouží za výraz milé srdečnosti. Z básnických figur v poesii lidové užívaných jsou zvláště krásné a významné: apostrofa, eufemismus, palilogie, antithese a paronomasie. Pěvec lidový není však jen básníkem — je i hudeb. skladatelem. Slova jeho písně utvářejí se pod vlivem melodie ve verše a slohy. Jiné metriky nezná. Proto píseň nemohla jinak vzniknouti, než slova a nápěv zároveň. Jen v řídkých případech skládala se slova nové písně podle známého nápěvu. — Národní písně mají rozmanité nápěvy. My, Čechové, jsme sanquinici — proto melodie čes. nár. písní je durová, veselá. Slováci jsou povahy melancholické, proto jejich nápěv je měkký, molový. „Proč jsi k nám nepřišel, já som Ťa čekala“... co smutku a melancholie v těch prostých slovech písně, v prosté a přece nádherné melodii!

Písně, které skládá lid, přijímá každý hned za vlastní — stávají se obecným majetkem. Odkud se vzaly, kdo je složil, o to se nikdo nestará. Víte již, že jsou národní písně světské a duchovní. Světské písně jsou podle obsahu milostné, svatební, přírodní, vojenské, taneční, žertovné a j. Taneční nár. písně provázely vždy četné nár. tance — máme pro ně proto veliký počet názvů, na př. furiant, obkročák, a j.

Lidové písně dědily se ústním podáním s pokolení na pokolení; čas od času vznikaly písně nové, mnohé staré zanikly Společnost vzdělanců dlouhý čas nevěšovala si hrubě těchto samorostlých plodů básnických i hudebních, až v minulém století po příkladě jiných národů byly i u nás lidové písně sbírány a zachovány budoucím věkům v tiště-

ných sbírkách. Nejdůležitější sbírky českosl. písní jsou od K. J. Erbena, F. Sušila, Bartoše, Kollára a J. Kamarýta. Písní ve všech sbírkách obsažených, máme-li zřetel i k hojným variantám, můžeme počítati na deset tisíc. Básnická cena těchto písní není stejná. Jsou mezi našimi písněmi lidovými pravé perly poetické a nepřekonané vzory svého druhu, jest však mezi nimi i nemálo skladeb chatrných i planých rýmovaček. Avšak písně lidové posuzovati jest nejen s hlediska básnického, nýbrž i hudebního. Nápěvem často i slova všední nabývají neodolatelného kouzla a uchvacují srdce posluchačovo. Jak prostinká jsou na příklad slova písně, kterou se loučí nevěsta se svými rodiči: »Oj, táto, táto, tatíčku milý, vyprovodte mne z vašej dědiny! Oj, mámo, mámo, maměnko milá, vyprovodte mne z vašeho dvora!« Nápěv té písně je však tak dojemný a srdečný, že slyšíce ji zpívati, neubráníme se pohnutí.

Nápěvem vloudí a vkouzlí se píseň v srdce a navždy v něm utkví, je utěšuje a ušlechťuje. Odtud onen veliký ethický účinek lidového zpěvu.

Mnohé z nás budou učitelkami. Dostaneme do rukou vosk v podobě něžných dětských duší a z něho máme vytvořiti uměleckou podobu dokonalého člena lidské společnosti . . . Nezapomeňme při tom na národní písně! Jsou tak krásné, důležité! Vzbudme k nim u dětí lásku, učme je znáti ty drahé perly a pak doufejme, že národ bude spokojenější, šťastnější

Pamatujme na slova Hálkova:

»Ten národ ještě nezhybnul,
dokud mu věstec zpívá:
Jeť píseň v nebi zrozena
a ve smrt život vlívá.«

(Večerní písně LX.)



VLASTA TICHÁ:

Naposled.

Vztyčena kde sosna snívá
mladá lípě cloní hled,
potůček kde touhou zpívá
a kde štěstí kvete květ,
srdce blahem kde oplývá,
zašla jsem si naposled.

Bylo ticho tak — jen lehce
vánek dal se v rejný let
a osikám něco šepce,
zkoušel jimi pozachvět,
a mě kolébal tak měkce
šelestěním naposled...

Bylo ticho tak — jen s pílí
ovíval mě písně vzlet,
to potůček ze vší síly
chtěl mi srdce rozepět —
a tak dlouhou jásal chvíli,
vždyť to bylo naposled!

A mně v tichém zadumání
v ráj se změnil celý svět,
v srdci ztichla všechna přání,
čisté slasti lehký vznět
vkreslil na rty pousmání
naposled. — Ach, naposled!



RICHARD PAVEL GARROLD T. J.:

Namaštěná tabule.

(Pokračování).

Výňatek z knihy „The Black Brotherhood“ podává Ferd. Pokorný T. J.

III.

Všichni tři přišli opět do školy v nejisté náladě a s neradostnou myslí. Ke konci své hodiny tázal se pan Rákosník, zda hoši, kteří přečin předešlého dne měli na svědomí, zmoudřeli a jsou hotovi, vydati sebe samy do rukou spravedlnosti. Ledové mlčení se rozhostilo po jeho výzvě a pan Rákosník supěl rozhořčením.

„Velmi dobře,“ pravil, „velmi dobře! Třída zůstane za přestávky zde, jako dříve a tak tomu bude, dokud vinníci nebudou odhaleni.“

Hromotluk Roubal vrhl po odchodu profesorově rozlícený pohled směrem k Vladimírovi. Na štěstí seděli Černí bratři na druhé straně místnosti a daleko z dosahu Roubalových bot; nicméně bylo jim nevolno. Kromě toho, že Roubal hlasitým šeptem oznámil, že až Vladimíra venku dopadne, odře ho za živa, trápilo je svědomí, že podle dopouštějí, aby pro ně trpěla celá třída...

Než sebezachování je prvý zákon přírodní a ke konci následující hodiny, poslední dopolední, zapomněli na vše z úskosti, jak by ušli Roubalově pomstě. Nebylo to tak nesnadno, jak by se snad s počátku zdálo;

v tuto dobu měli na chodbách a schodištích dozor oktaváni, kteří potlačili každý hlučný projev silnou rukou (nebo nohou). Skládajíce pomalu knihy a uklízejíce pečlivě ve svých přihrádkách, zdrželi se šťastně tak dlouho, až byla třída prázdná. U většiny ostatních spolužáků převážila ostatně touha po obědě zvědavost, zda Vladimír je vinen, či nevinen.

Bohuš se trochu opozdil; dohonil oba své druhy v předsíni, ani studovali vážně různá návěští tam vyvěšená. Neobsahovala sice nic zajímavého, ale kdo v předsíni bez příčiny déle se zdržoval, byl odtamtud brzo vykázan. Stála tam totiž na stráži velmi mocná osobnost.

„Roubal číhá venku za rohem s polovicí třídy,“ zašeptal Vladík, když se Bohuš k nim přidružil. „Zůstaneme zde, dokud jich čekání neomrzí.“

„Už dvakrát se na nás podíval,“ hlásil Zdeněk, čímž nemínil Roubala, nýbrž onu mocnou osobnost.

„Opisujte tedy některé návěští!“ poradil Vladík, který nikdy nebyl v nesnázi o nějaké východisko, a již hledal v útrokách svých kapes tužku. Jejich postavení bylo kritické; žáků v předsíni stále ubývalo a zdálo se, že náš trojčlvek zůstane co nevidět sám se strážnou vrchností; a kdyby se jich někdo ptával, co zde chtějí, nedovedli by dáti rozumné vysvětlení, proč ona návěští působí na ně tak neobyčejnou přitažlivostí, nebo proč všichni tři tak pečlivě opisují lehounké oznámení: „Předplatné na knihovnu budiž co nejdříve obnoveno u p. prof. Šafránka!“

Z tohoto stále nesnesitelného postavení byli vysvobozeni učitelem, který vůči nim již dříve nevědomky zastával líbeznou úlohu anděla strážce. Pan profesor Sýkora, jehož cesty zdály se býti jaksi tajemně spjaté s osudem Černých bratří, objevil se náhle v této rozhodné chvíli na obzoru. Měl na hlavě klobouk a v ruce nesl torbu, ubíraje se patrně domů k obědu.

Vladík to byl, který jako obyčejně první pochopil všechny možnosti dané situace. Chvatně zastrkuje tužku a papír, kráčí přímo k panu Sýkorovi a zdvořile smekнув, tázal se: „Dovolte, pane profesore, našel jste tehdy své brejle?“

Pan Sýkora vzhledl poněkud překvapeně; příhoda s brejlemi mu asi již vymizela z paměti.

„Ovšem, děkuji, Mervane,“ pravil. „Zajisté jsem je našel; najdu je vždy dříve nebo

později. Je to mrzuté, nositi takovou věc, že?“

„Ano, pane profesore; dovedu si to představit,“ odpověděl Mervan soucitně.

Bohuš, který porozuměl Mervanovu válečnému plánu, běžel ke dveřím a držel je způsobně otevřeny. Pan Sýkora žasl poněkud nad těmito neobvyklými důkazy oddanosti, ale nevěřil v nich nic zlého, jsa, jak podotčeno, člověk bezelstné povahy.

Venku na ulici zaujal Vladík místo po levé straně profesorově, Zdeněk po pravé. Bohuš, který se dostal svým úslužným otvíráním dveří do postavení méně příznivého, tvořil nejkrajnější a tudíž velmi ohrožené levé křídlo. Pan Sýkora byl tak krátkozraký, že by ani nezpozoroval, kdyby na pochodu Roubalovým územím byla odříznuta část jeho doprovodu. Zmocnil se však aspoň učitelovy torby, čímž získal jakousi nedotknutelnost.

Nic neukazovalo na ulici přítomnost krvežíznivého nepřítele, poněvadž Roubal a jeho spojenci byli skryti za rohem. Jejich plán byl tento: uchopiti Vladíka, jakmile jim vběhne do rukou, odvléci jej do Růžové ulice, v tu dobu málo navštěvované a tak dlouho jej mlátiti, až by slíbil, že se přizná. K tomu účelu se opatřil Roubal jakýmsi kyjem. Jeho lidé se však dopustili té neblahé chyby, že vykukovali neopatrně za rohem, čímž své tajemství Černým bratřím prozradili a připravili svou porážku.

Čím více se Černí bratři blížili k nároží, tím bouřlivěji jim bušilo srdce. V této chvíli se jim podařilo zavést rozhovor o brýlích vůbec. Vladimír pověděl, že jeho tetička nosí brýle, a Zdeněk připojil, že jeho matka nemá brýle a doufá, že jich nikdy nebude potřebovati. Bohušův příspěvek k rozmluvě bylo tvrzení, že námořník musí míti dobrý zrak. Pan Sýkora se několikrát přívětivě pousmál, nepoznamenal však nic významného, a když docházeli k nároží, rozhovor ztichl docela z prostého důvodu, že si nikdo nemohl vymyslet, co by řekl.

Když konečně majestátně zabočili kolem rohu, vystrčil Bohuš rychle torbu pana Sýkory před sebe jako nějaký talisman a Vladík pravil hodně nahlas: „Dnes je krásné počasí, pravda, pane profesore?“

Jejich triumf byl úplný. Místo, aby se zuřivě vyřítili, jak zamýšleli, uhnuli číhající nepřítelé před nimi a utvořili dvě nesrovnané řady, smekajíce zkoprněle. Pan profesor Sýkora poděkoval na jejich pozdrav a Vladimír, zůstav o krůček za ním, učinil po-

dobně. Nebylo to asi moudré, ale, jak jsem prve pravil, Vladík ztrácel rozvalu ve chvílích mimořádného úspěchu. Nevole protivníků byla nesmírná, ale skrytá.

„To bylo několik našich hochů, není-li pravda?“ tázal se pan Sýkora mírně, když překročili nebezpečné pásmo. „Měli by již dávno býti doma.“

„Ovšem, pane profesore,“ odvětil Vladimír. „Přijdou, myslím, pozdě k obědu, nepospíší-li si.“ Kradmo se ohlédnuv, spatřil s hrůzou, že Roubal jde za nimi. Jejich oči se střetly a Roubal ukázal mu s hrozivou tváří svůj nástroj.

„Obávám se, že si musím také pospíšiti,“ pravil p. Sýkora, vyňav hodinky. „Opravdu, nezbude, než sednout na elektrickou. Ani jsem netušil, že je už tak pozdě.“ V tom se objevil vůz městské dráhy na konci ulice a p. Sýkora se zastavil, aby naň počkal. I Roubal stanul v bezpečné vzdálenosti.

Nejchytřejší by za těchto okolností bývalo, kdyby Černí bratři prostě práskli do bot. Měli se rozloučiti se svým průvodcem, který jim přišel tak vhod, a pak co nejrychleji prchati; byli dosud dosti daleko, aby pronásledovatelům upláchni. Avšak místo toho čekali nerozhodně na blížící se tramway. Mezitím prošli tři z nepřátelské strany ulici a postavili se trochu níže, aby jim odřzli ústup. Černí bratři to zpozorovali, až již tramway stála před nimi.

Pan Sýkora přijal od Bohuše torbu a chystal se vyhoupnouti na stupátko. V tom se obrátil, dojat jsa asi pozorností, již se mu dostalo, a oslovil je:

„Hodí se vám, hoši, tento vůz? Zaplatím vám jízdu, chcete li!“

„Díky, pane profesore, díky!“ zvolali všichni tři jedním dechem a vyskočili za ním. Za chvíli již ujížděli kolem přelstěného nepřítele, stojícího bezmocně a hledícího za nimi do rostoucí dálky. Opět slavnostní to okamžik, ale Vladík se přemohl a nezakýval na Roubala, jak mu první popud vnikl, poněvadž si najednou uvědomil, bezprostřednímu nebezpečí sice unikli, vydávají se však do nové nesnáze. Se závratnou rychlostí hřměla tramway opačným směrem, unášeje všechny tři dál a dále od oběda s jeho svatosvatými předpisy. Pomoci nebylo. Bohuš a Zdeněk, sedící za p. Sýkorou, hovořili šeptem o stavu věcí. Bylo jim vytrvati, aby p. Sýkora nevyhodil zbytečně pe-

níze, a dívati se, jak ulice za ulicí mizí — ony ulice, jimiž bylo se jim později namahavě bráti nazpět. Vladimír obnovil rozprávku o brýlích a položil několik více nebo méně duchaplných otázek.

Ó, jak se jim ulevilo, když p. Sýkora povstal, ještě než urazili celou vzdálenost!

„Můžete ještě hezky dlouho poseděti,“ pravil laskavě, louče se s nimi, „až k městské knihovně, je-li libo.“

Hoši mu děkovali s nadšením, jaké jen okolnosti připouštěly, a sotva zmizel s dohledu, zvedli se a seskočili. Uvážíme-li, že beztoho pozdě vyrazili ze školy, byli v dosti mrzuté situaci. Týkalo se to hlavně Bohuše a pro něho se nejvíce znepokojovali druhí dva. Vladimír dovedl si vždy otočiti svou tetu, jež ho vychovávala, a nad to měl andělskou sestru, která se vždy starala, aby mu oběd neschladl, ať přišel sebe později. Matka Zdeňkova, vdova a malířka, zřídka kdy zpozorovala nedochvilnost třeba dosti velkou. V domácnosti rodiny Markovy vládla však spartánská kázeň a potulovali se cestou ze školy po ulicích bylo zločinem, jež osvědčené pravidlo stíhalo určitým trestem. To bylo dobře známo a Vladík se velkomyslně nabídl, že mu zaplatí zpáteční jízdu.

„To nic nepomůže,“ bědoval Bohuš, „elektrická přijíždí jen každé čtvrt hodiny. Nezbývá než běžet.“

Ostatní pádili s ním, leč přes všechno úsilí přihnal se Bohuš, zarudlý v tváři a všecek zapocen, když již poslední zbytky mohutné makové buchty právě mizely.

Vladimírovi se dostalo pouze jemného pokárání.

„Skutečně, Vládo, soudím, že je to od tebe velmi nešetrné, že nepřiđeš domů aspoň trochu dříve, než je zcela po obědě,“ naříkala jeho tet, hledíc naň přes brýle s mírnou výčitkou.

Matka Zdeňkova, pracující horlivě ve svém atelieru, nepronesla nic ostřejšího než: „Zdeňo, můj andělku, nejdeš dnes trošinku pozdě?“

Bohuše stihl tvrdší osud. Před celou rodinou vyslechl přísnou lekci o smutných následcích nepřesnosti; bylo mu připomenuto, že se téže chyby dopustil již dříve, a nakonec byl vyhlášen rozsudek, že na cestě do školy bude vždy pod dohledem svého staršího bratra Jiřího, oktávána. (Příště dokonč.)



Studenti: dělníci - apoštolové.

Motto: Ora et labora!

Studentská dílna. Není to paradoxon? Ó, není! Ani v dnešní době? V dnešním studentstvu? Za dnešního jeho smýšlení? Opakuji: Není. Jest to skutečnost — ovšem posud řídká. Jen 'pozorně čtete a vžívejte se v mysl a duši těch malých »dělníků«.

I.

»Ludvíku, tvůj článek jsem již dal do redakce. Bude prý těžko obrázky v textu uveřejniti, ale pokusí prý se.«

»Děkuji ti, Pavle. Uvidíme, jak to bez nich provedou. Podej mi, prosím tě, pilu, abych nařízl tuto knihu!«

A dále zas hluk jako v továrně. Jarda kladivem naklepává hřbet naklížené knihy, Luděk statečně velkou truhlářskou pilou připravuje jinou k sešití a Pavel ranami kladiva roztlouká kliš. Samí sextáni a septimáni. Jen v rohu malý Mírek s Hynkem tiše šijí Vavákovy »Paměti«.

»Mládenci, byl tu dnes již Pepíček a Karel?« snaží se v hluku vyzvědětí Luděk. Mládenci pozorujíce, že Luděk se cosi táže, ustali v hlučné práci.

V tom někdo klepe na dveře. »Již asi oba jdou,« všichni v myslu odušili a unisono zní: »Dále!«

Není to však ani Pepíček, ani Karel. Vchází několik malých studentíků, asi jako Mírek anebo Hynek. Primáni, sekundáni, terciáni

»Co pak chcete, hoši?« z rozpaků je vydává Pavel.

»Prosím, my jdeme —« dodává si odvaly první.

»Prosím, pan profesor P. nám říkal, abychom —« opravuje ho druhý.

»My jsme, prosím, slyšeli, že —« napomáhá oběma třetí.

Debata, dorozumívání, vysvětlování. Konečně vyšlo na jevo, že studentíci jdou »pracovati«. »Bud'te tedy vítáni!« vítá je Luděk, dílovedoucí. Odkládají tedy ostýchavě zimníky a rozhlížejí se zvědavě po místnosti.

Středem místnosti stojí dva dlouhé stoly. Na předním z nich jest nějaký stroj s pákou a dlouhým nožem. Po celé desce obou rozloženy nože, barevné papíry, kostice, lepenky, rozřezané knihy a jiné potřeby. V rohu truhlářská hoblice, vedle ní lis. U zdi malý

stolek a na něm hoří plynový kahanec. Po stěnách visí pilky, pily, pravítka a u dveří malá skříňka, patrně lékárníčka. Ještě postřehli polici s knihami a v druhém rohu skříň, naplněnou různým nářadím. V čele světnice visí mezi vysokými okny kříž.

»Pojďte se, hoši, podepsati do knihy návštěvníků!« vyzývá je Luděk, ukazuje k malému stolku u okna. Jest na něm připraven kalamář a několik násadek. Pavel jim předkládá otevřený sešit s datem dne.

Přichází Pepíček. Hoši dostávají »pracovní« knížku, oblékají pracovní zástěry a staví se kolem dlouhých stolů.

»Začneme!« Pavel tleská do dlaní a nováčci po vzoru starších kolegů se obracejí čelem ke kříži.

»Ve jménu Otce i Syna i Ducha Svatého. Činy naše, prosíme, Pane, milostí svou předcházej a pomocí svou provázej, aby všechny modlitby a skutky od Tebe se počínaly a s Tebou počaté se skonávaly. Pro Krista, Pána našeho. Amen. Ve jménu Otce i Syna i Ducha Svatého. Amen.

Na studentících pozorovati podivení. Všichni na střední školu vstoupili již po převratu, kdy modlitba před vyučováním i po něm byla již zrušena. Vždyť ve škole ani při hodině náboženství se nemodlí. A tu tito, přece kolegové již z vyšších tříd, jak se zdá, modlí se i před prací!

Po modlitbě Luděk je zaučuje do »knihárny«. Na programu jest rozdělení brožované knihy a lepení předsádek. Studentíci dávají bedlivý pozor a jeví značný zájem. Pavel s Jardu s radostí pozorují čilé jejich počínání, vzpomínajíce, jak před časem sami se učili. I Mírek s Hynkem ustali odšití a přihlížejí. Ba dokonce, když kolegům »učedníkům« dány knihy, aby se pokusili provést to, co Luděk jim právě ukázal, oni — již mistři — pomáhali jim svými zkušenostmi.

Po hodině práce končí. Studentíci odvedli rozdělané knihy a byli pobídnuti k úklidu. Zametli, nářadí dali do skříně na místo jemu vykázané, odložili pracovní zástěry a chystali se k odchodu.

»Ještě nejsme hotovi!« zdržuje je Pavel, ukazuje na dílenský řád, visící na dveřích. Na jeho pokyn čte jeden z malých hlasitě: »Par. 6.: Práce se začíná a končí modlitbou.«

»Tedy čelem vzad, hoši!« A zase zatlesknutí a tichem zní Pepíčkův hlas:

»Ve jménu Otce i Syna i Ducha Svatého. Díky Tobě, Hospodine, nebeský Otče, za vše dobré, jehož jsme z milosti Tvé nabyli. Dejž, aby nám prospívalo k časné i věčné blaženosti. Pro Krista Pána našeho. Amen. Ve jménu Otce i Syna i Ducha Svatého. Amen.«

»Za týden na shledanou. S Bohem.«

»Přijďte zas, hoši!«

»Přijdeme, přijdeme,« slibuje již na chodbě několik hlásků ochotně.

»Mírku, Hynku, jděte také již domů. Jest již sedm hodin, to jest na vás také již čas,« vybízí Pavel. Hoši poslechli staršího kolegu, ač neradi ještě odcházeli. S nimi odchází i Jarda. Jde až daleko na předměstí.

Zůstává jen Pepíček, Luděk a Pavel. Pepíček, předseda vážený a všemi milovaný, připravuje si program pro zítřejší výborovou schůzi. Luděk s Pavlem odmontovávají nůž od řezacího stroje, aby ho dali nabrousiti.

Konečně i oni odcházejí, ještě cestou mluvíce o dnešních nových návštěvnících dílny. Na náměstí bije osm hodin

II.

Uplynul týden.

V dílně pracuje Karel. Nařezává lepenku na lisované knihy, jichž kupa leží před ním na stole. Pepíček s Pavlem prohlížejí lístky minulou hodinu studentíky vyplněné. Jest smutný celkový dojem. Téměř u poloviny jest v rubrice »Jméno otcovo« napsána poznámka »Nezvěstný« anebo »Padlý ve válce«.

»Bude s nimi těžká práce,« chmurně poznamenává Pepíček.

»Ba, že těžká,« dokládá Luděk mezitím přišedší.

»Mládenci, pozorovali jste jejich podiv nad společnou modlitbou?« hrozí se Karel.

»Což tomu se nedivím, ale co horšího. Vždyť ti hoši nedovedou ani kříž. To byly zrovna blesky, co od čela na prsa dělali, a ne kříž!« s povzdechem konstatuje Pavel.

Další rozhovor a úvahy přerušil klapot drobných kroků na dlouhé chodbě k dílně vedoucí.

»Tak do apoštolské práce! S Boží pomocí zachráníme, co se zachrániti dá,« povzbuzuje Pavel kolegu.

Na nesmělé zaklepání zní ze čtyř hrdel mocné: »Dále!«

»Tak pojďte, hoši, pojďte! Líbí se mi, že jste přesní,« s obvyklou svou otevřeností vítá je Luděk.

»Zimníky dolů, oblect zástěry, zapište se do knihy přítomnosti!« velitelsky popoháněl Pavel.

»Přinesli jste si každý knihu? Ale takovou, jak jsem vám řekl, na které mnoho nezáleží? Ty první výrobky nebudou slavné!« připomíná Luděk.

Hoši se zapisují a ukazují knihy.

»Modleme se!«

Vše se obrací čelem ke kříži. Místností zní z několika úst vždy krásné a vznešené »Zdravas« — z nováčků však většina mlčí.

Přichází malý Mírek: »Zdař Bůh!« »Vítej!« vítají ho ostatní.

»Hoši, jest vás o dobrou třetinu méně. Kde pak jsou ostatní?« podivuje se. Hoši však nevědí.

V práci se pokračuje.

Co minule studentíkům bylo ukázáno, provádějí dnes na svých knihách. Dílnou zní pravidelné škrábání, jak studentíci odstraňují z brožovaných knih zaschlý kliš.

»Či jest zde to učení?« táže se Jarda, naleznuv na hoblici školní knihy. Jeden z malých hlásí se k svému majetku.

»Hoši, to nepůjde. Nejdříve učení, a až s ním jste hotovi, pak teprve přijďte sem. Jest to sice práce také, ale pro vás jest to zábava, a povinnost jest přednější!« kárá hned Pavel, jemuž také »moralista« pro tuto jeho vlastnost přezdívali.

»Proč stojíš tak smuten a nepracuješ?« obrací se Karel na jednoho z malých. A otázaný s žalostným pohledem ukazuje na rozřezaný arch předsádkového papíru.

»Špatně jsi předsádku uřízl!« a prohlížeje práci jeho blíže, dokládá dále: »a nejen to: i obráceně jest přilepena. Ach, hoši, dvakrát měř, jednou řež! Při tělesné práci nutno též spolu pracovati duševně! Knihař tu musí býti spolu inženýrem. Važte si proto práce tělesné a neopovrhujte jí, ani lidmi, jak často bohužel bývá zvykem u lidí vzdělaných.« Hoši nepochopili plně význam slov Karlových. Neporozuměli také zcela sociálnímu problému v nich obsaženému. Přece však, aby dali na jevo, že tuší smysl jeho poučení, snažili se věnovati více pozornosti své práci.

»Proč se z vás většina nemodlila před prací s námi?« vzpomíná smutného obrazu na začátku hodiny Pavel, vědom si své povinnosti.

Studentíci vyhýbavě odpovídají. Z jejich slov a těkavého zraku snadno však vyčteš,

že »Zdrávas Maria« neznají. Smutný zajisté fakt u sekundánů, terciánů, ba i kvartánů. Vážné memento pro rodiče i školu!

»Proč vlastně se před prací a po práci modlíme?« zpytuje dále Pavel. Kroutí však hlavami, že nevědí. »Pověz jim to, Mírku!« A sekundán Mírek vysvětluje: »Jsme lidé slabí a všechny naše práce jsou nedokonalé. Obracíme se tedy před prací k Pánu Bohu s prosbou o pomoc a po práci mu za ni děkujeme. Proto se modlíme!«

Pavel pokynul Luďkovi. Když pak po práci náradí uklizeno a na obvyklé zatlesknutí všichni se obrátili ke kříži, visel již na stěně vedle kříže bílý papír a na něm velkými písmeny napsáno:

»Zdrávas, Maria, milostí plná, Páni s Tebou, požehnaná Tys mezi ženami a požehnaný plod života Tvého, Ježíš. Svatá Maria, matko Boží, pros za nás hříšné nyní i v hodině smrti naší. Amen.«

A studentíci s radostí a zájmem se účastnili společné modlitby.

III.

»Pane, prosím vás . . . žebroni několik »učňů«, a Luďek s podivem hledí, že oslovení to patří jemu.

»Hoši, nejsme my starší pro vás pány, nýbrž kolegy a řeknete-li nám křestními jmény jako my sobě navzájem, budeme nejraději. Pak také nám nevykejte. Nejsme nic více než vy,« přerušuje je Luďek za úplného souhlasu Pavla i Karla.

»Co si tedy přejete?«

»Nechceme, abys zavěsil napsanou modlitbu již na zeď. Naučili jsme se jí doma zpaměti během tohoto týdne.«

Takové touhy jest schopna jen duše čistá, a Karel i Luďek s Pavlem nemohou se chvíli vzpamatovati z radostného podivení.

»Hoši, vykonali jste krásný čin. Církev svatá takovýmto činům říká dobrý skutek. Snažte se všichni konati dobré skutky, Pán Bůh je odměňuje. Avšak proč již dříve jste se nenaučili té modlitbě?« poučuje a zpytuje Pavel.

»Nikdo nás k tomu nevedl . . . zní váhavá odpověď.

Jen smutný vzdech ze tří hrdel provází toto žalostné doznání.

»Tak, hoši, k modlitbě! Pro dnešek ještě pro ostatní kolegy necháme napsanou modlitbu pověšenou. A vy, kteří modlitbu umíte zpaměti, vykonejte dobrý skutek nový: na-

učte během týdne modliti se jí i ostatní kolegy. Vy ostatní vykonejte také dobrý skutek, že od druhých se modlitbě naučíte,« rozhoduje Luďek.

Pak se pokračuje v práci. Studenti dnes s mimořádnou pečlivostí a pozorností se jí věnují. Bedlivě pozorují Luďka, jak jim udílí některé své »praktické pokyny«, ba v mnohém, když měli je provést, jednotlivci žádají ještě o detailní podrobnější výklad Karla anebo Pavla. Ani nepozorují, že přišel Pepíček s Jardou.

Pepíček, ač nebyl nejstarší, byl hlavou všech. To hoši za svých několik návštěv již vypožorovali. Dal také vždy na sobě záležití a pilně usiloval, aby jeho autority bylo dbáno. Třímal pevně otěže vlády a, ač sám z revoluce vyšel, jakýkoli odboj — heslem jeho byla loyální politika a proto principiis obsta! — byl odhodlán hned v začátcích utlumiti. Však nebylo jeho silné ruky ani třeba. Jest pravda, často starší a zkušenější kolegové byli jiného mínění, často vedeny dlouhé a i dosti prudké debaty, avšak v zásadě vždy platilo slovo jeho. Vycházelaf všechna práce jejich z jediné, společné, velké lásky k věci. A ta jest věru nejlepším pojištěním pro pevný základ a trvání všech jednotek, skládajících se z více nebo mnoha jedinců.

Jarda byl Pepíčkův zástupce a tedy jeho pravá ruka. Však zdálo se Pepíčkovu často, že přes to odbočuje »znamenitě na levo«, když ne vždy hned a bez výhrady s ním souhlasil, ale svůj vlastní názor projevil, ba i »živlům« mnohdy pravdu přiznal. Známe se, studenti, že ano, i své tvrdé hlavy

Však vraťme se do dílny! Ký také div, že vešli nepozorováni. Dvěře dílny stále pečlivě olejem namazané nevrzaly a tlukot kladiv tlumil i hřmotný krok. Pepíček odložil zinník, na malém stolku u okna rozevřel svůj poznámkový kalendář a četl v něm své poznámky:

1. výborovka;
2. program členské schůze (přednáška: co: řečník: kdo:);
3. dílna (knihy špatné).

První i druhý bod přehlédl, při třetím se vzchopil a mocným hlasem, napomáhaje si při tom klepáním tužkou na porcelánové slínítko lustru, zjednával si ticho.

Teprve nyní ho postřehli. A hned »Buď zdráv a vítěj!« vítají starší kolegové svou »starostlivou« hlavu.

A Pepíček hned se ujímá slova: »Mládenci, včera jsem prohlížel knihy, jež každý z vás si přinesl, aby se na ní naučil vázati. A věřte, zarazilo mne to. Jest sice pravda, řekl vám Luděk, abyste pro začátek si přinesli takové, na nichž mnoho nezáleží. Ale někteří, a není to jeden, dva, přinesli si ta-

kově knihy, na něž vazby sebe hůře provedené jest škoda. Ba pořádný a slušný student takových knih ani nečte, neřku-li, aby je měl v knihovně! Student pak, který chce býti katolickým studentem, i ostatní kolegy před četbou jich varuje. Myslím, že to stačí.«

(Dokončení.)

STUDENT V DÍLNĚ.

(Pokračování.)

Plátno na hřbet potřeme na rubu kličem, pak do středu přiložíme pásek a pevně jej kostkou přihladíme. Hned na to přiložíme na plátno deskové lepenky. Lepenky přiložíme tak, aby šípky byly na vnitřní straně umístěny tak, jak ukazuje obr. 23. Mezi lepenkami a páskem ponecháme volnou mezeru, odpovídající asi dvojnásobné šířce zlábků (Obr. 22. ž.). Plátno nohoře i dole založíme podle desek (Obr. 23.) a kostiči

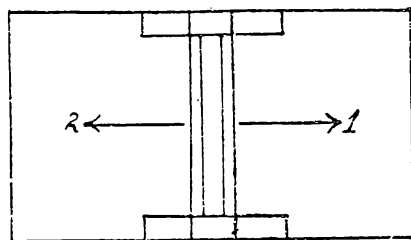

Obr. 23.

dobře uhladíme. Desky pak obrátíme lícem plátna nahoru a kostiči několikrát přejedeme podle okraje lepenek. Tím se plátno přiklíží k ořízce lepenky a utvoří se vroubek (Obr. 24.). Dbejme

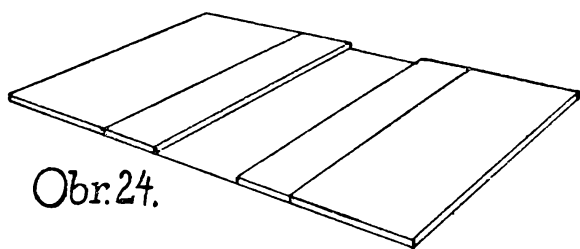

Obr. 24.

pečlivě, aby plátno na lepenkách všude dobře přiléhalo a neutvořily se vrásky anebo bublinky. Abychom tomu zabránili, přejedeme několikrát plátno po líci.

Pak teprve desky opět obrátíme do původní polohy a přiklížíme rohy. Roh lepenky přiložíme na naklizený kousek plátna, jak ukazuje obr. 25. a. Jeden okraj pásku přehneme a kostiči uhladíme. Přečnivající část přehnutého konce špičkou kostice přitiskneme k druhému konci plátna a tím dostaneme u špičky rohu plátno dvojitě (Obr. 25. b.). I druhý konec plátna při-

tiskneme pak kostiči k lepence (Obr. 25. c.). Stejným způsobem provedeme ostatní 3 rohy.

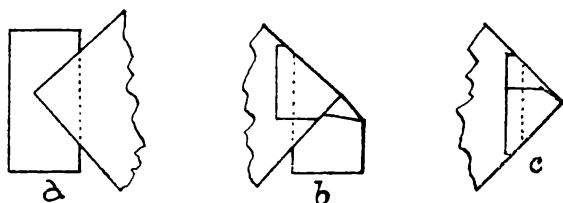

Obr. 25.

Zbývá konečně jen desky potáhnouti. Barvu potahového papíru volíme tak, aby tvořila monický celek s barvou hřbetového plátna předsádky. Z archu potahového papíru odřízneme dva stejně veliké kusy. Délka jejich jest o 3—4 cm delší než výška desek, šířka pak o 1.5 cm širší než šířka lepenky: v úvahu při šířce ovšem přichází ta část lepenky, na níž není přiklíženo hřbetové plátno.

Na jeden z papírů, rubem vzhůru ležícího, položíme kteroukoli z desek tak, jako v případě obr. 23. Vnitřní okraj jeho přesahuje o 0.3—0.5 mm přes okraj plátna (Obr. 26.: tečkování značí okraj plátna). Naznačíme si, jak daleko seřízneme

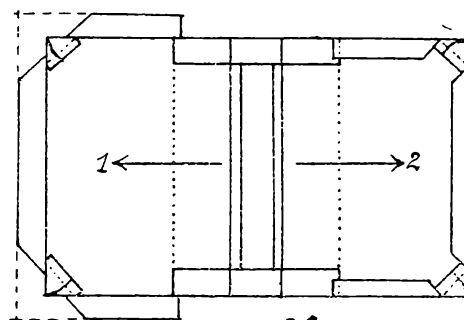

Obr. 26.

rohy potahového papíru. I zde dbáme, aby okraj plátna se skryl pod okraj potahového papíru. Potahový papír potřeme kličem a přilepíme na lepenku. Dlaní přihladíme a přečnivající okraje ohneme na vnitřní straně lepenky, kde kostkou bedlivě uhladíme. Stejně tak postupujeme s druhou polovinou desky. Tím jsou desky hotovy a zbývá jen knihu do nich zasaditi.

(Příště dokončení.)

Lyra má

Lyra má, jež hovoří dumou a zpívá písní,
 poprvé sklonila ke mně svá hedvábnostrunná ústa,
 aby mou ztišila hlavu, jež dumala o tvojí kráse —
 poprvé kynula mi, bych prsty v ní vnořila své
 a zpívala tobě.....
 Tak jako pták, jenž rozkochán bílou zorou
 k ní snaží se vzletět,
 tak jako v ztemnělém nebi, když hvězdy hoří a duši
 zdá se tak sladce ve výši dlít a zapomnět na svět —
 na svět, jenž klame a nepoznal ideál lásky

Poprvé kynula mi a ty jsi byl šťasten tou písní,
 protože mluvila sladce a dojemně k duši,
 k duši, jež touží a pláče po zpěvu srdce...
 Poprvé kynula mi a ty jsi byl šťasten tou písní —
 Ty jsi byl vděčným a všele jsi tiskl mi ruku,
 jež znavena hrou mi do klína pomalu klesla...
 Ty jsi byl vděčným v záblesku oka, jež štěstím ti svitlo,
 v záblesku oka, jež vzmužilo ruku a struny mé lyry
 zladilo k nové, milostné písní, krásné a dlouhé

	AUX ÉTRANGERS CATHOLIQUES.	
---	-----------------------------------	---

Les sociales Associations des étudiants catholiques et leur travail dans les cercles.

Pendant trois années après l'acquisition de notre indépendance tous les étudiants catholiques tchécoslovaques s'efforcent au rétablissement de leurs organisations.

Après la guerre mondiale, qui a rompu les anciens rapports, il ne restait pas à cet effet, que restaurer ce travail de nouveau et aujourd'hui on a réussi d'établir presque dans chaque ville de la République une association des étudiants catholiques ou d'attirer quelques hommes de confiance, qui en raison d'un fondement de cette association la soutiendraient et favoriseraient.

Cependant il fallait, que la consolidation intérieure des nos associations fût accomplie ainsi au point de vue religieuse que de la culture et de l'éducation, à laquelle on paie une spéciale attention.

La vie intérieure doit servir particulièrement à bien-être et à la prospérité intellectuelle de ses membres.

Pour cette raison, leur activité est spécialisée dans les cercles, dont le nombre est variable selon, que les circonstances le permettent et qui sont le centre de toute l'activité et du travail fédéral.

Le plus important est certainement le cercle, qui a pour but d'étudier les diverses questions de la chrétienne philoso-

phie et apologie. Considérant, que l'enseignement de la religion catholique n'est pas introduite, que dans les plus bas classes des écoles secondaires, on ne s'étonne pas que les étudiants catholiques visitent soigneusement le cercle ci-dessus nommé, dont les participants prennent une religieuse instruction sous la meilleure forme, que dans les écoles secondaires.

Les étudiants des hautes écoles sous la suprême administration des Pères de Jésus s'occupent des études, qui concernent les questions religieuses et différentes tendances philosophiques et même les problèmes actuels etc., par lesquelles ils fortifient leur conviction chrétienne et gagnent à cette manière une plus large vue sur les questions catholiques. Sans les cercles apologetiques on ne s'imaginerait pas une raison d'être de ces associations.

Pour gagner une plus profonde vue sur la littérature tchécoslovaque ainsi que sur la littérature du monde, servent à ce propos les cercles littéraires, dont le besoin se fait plus sentir aujourd'hui, qu'une autre fois, puisque les librairies contemporaines sont fournies des livres sans valeur et même la critique littéraire quitte souvent le principe de l'objectivité.

Il n'y a pas aucune association, auprès de laquelle ou n' établirait pas un cercle pour la musique et dramaturgie. Tandis que nos étudiants gagnent dans les cercles ci-dessus mentionnés, qu'est-ce qu'il

soit »necessarium« pour eux, le cercle pour la musique et dramaturgie offre à ses membres »utile cum dulci« et en outre devient souvent une abondante source des recettes nécessaires. A suivre. J o s e f K l a s.



ORELSKÁ HLÍDKA.



Z příprav sletových. Zmiňuji se zejména o nacvičování. Ve většině SSS. chopili se nadšeně práce, a proto viděti tam již teď značný pokrok, dokonce i u těch, kteří dříve vůbec necvičili. Na mnoha místech chápou se práce teprve teď, ale s chutí a s dobrou vůlí půjde vše dobře i tam. Kde si toho přejete, zejména v Čechách, tam přijdou naši cvičitelé, kteří nejnutnější nacvičí. O těch, kteří se povinnosti snad vzdalují, pomlčím, neboť mluvím jen k těm a o těch, kteří mají smysl pro povinnost. — Při konferencích, které pořádány budou na Květnou neděli, budou provedena v Praze nácvičná pro cvičitele a cvičitelky ze sdružení českých; při konferenci moravské v Prostějově bude podniknuta již revize cviků; různosti, vzniklé při nacvičování v jednotlivých SSS., budou při tom opraveny. Proto je nutno, aby byli na konferenci z každého sdružení vedle předsedy vysláni cvičitel a cvičitelka, kteří pak dle udaných směrnic doma vše zařídí a opraví. Na konferenci v Praze i v Prostějově budou dány již přesné pokyny pro slet, jemuž bude věnován obšírný referát, abychoom mohli při sletě viděti přesnost a soulad, ne snad neurčitost a neujasněnost. Dbejte proto již teď přesně všech pokynů a přiložte ihned ruce k dílu! Čas kvapí!

Zprávy sletové. Soutěž na stavbu sletišť již skončila a práce na sletišti započala. Práce sú-

částní se také členové všech místních jednot. Vyzýváme zejména naše katol. studenty z Brna a okolí, aby, pokud jim jen trochu čas dovoluje, vypomáhali při všech pracích, zejména však při pracích kancelářských, kde jich zajisté nejvíce třeba. Přihlašujte se již teď za tlumočníky a průvodce!

Za sletový odznak přijat jeden z návrhů akademického sochaře Fabiánka: Rytíř, bojující se saní. Odznak sletový bude jen jeden. Členstvu, které zaplatí garanční fond, poskytnuty budou zvláštní výhody, jež budou v brzku stanoveny.

Mezinárodní svaz katol. spolků pro tělesnou výchovu se usnesl na svém valném shromáždění v Paříži, dne 15. ledna t. r., aby letošní mezinárodní závody gymnastů konány byly při sletu Orelstva v Brně. — Do Brna přibudou vedle velkých výprav z Jugoslaviie (kde ustaven již přípravný výbor) a z Ameriky (odkudž čeká se velká výprava, v počtu asi 600 účastníků, kteří přibudou již koncem května), také závodní družstva katol. gymnastů z Francie, Belgie (odkudž chystají se zvláštní vlaky), Holandska, Švýcarska, Italie a j. — Naše studentstvo se zajisté přičiní, aby se co nejdůstojněji representovalo před hosty z ciziny. Zahraniční hosté, kteří přítomni byli našemu sjezdu v Praze, byli velmi mile naší organizací překvapeni, a čekají od nás ještě více v Brně. — J. Frydrych.



DROBNOSTI.



Moderní, pokrokový student. „Studentstvo je v úpadku,“ tak píše v „Čase“ (v němž možno ze Studentské hlídky velmi dobře poznati dnešního pokrokového studenta) I. února t. r. Václav Cutwirth o studentstvu, mezi nímž žije, tedy o studentstvu pokrokovém. Že platí to tak zvanému studentstvu „pokrokovému“, pozorujeme ze zprávy o studentech, kteří v době sčítání odhlašovali se z církve (rozumí se, že jen ze římskokatolické! Pozn. red.). rozechvěni hrdostí, že **proto jsou pokrokoví.** Usuzuje tedy „post factum“, že studentstvo upadá, a to z nezájmu o věci náboženské. Dospěl teprve nyní k poznání stavu, který jsme předpovídali a viděli jak my, tak zejména katol. vychovatelé již dlouho před válkou. Za to byli zvaní „tmáři a zpátečníky“. Než této otázce bude věnována pozornost jinde. Zde chci ukázati na jiný úpadek, v ohledu národním. Nynější stav poučuje, že nebyly bezpodstatnými obavy, že takové studentstvo nemůže býti považováno za naději národa, že toto studentstvo národa nepovzne, ale že právě naopak,

studentstvo, které se chce nazývati pokrokovým, je na scestí a že se řítí v záhubu, do níž může uvést i národ. Byl to svého času bývalý min. Klofáč, který ukázal na nedostatek národního citění mezi pokrokovým studentstvem a události posledních dnů zdají se nasvědčovati tomu, že spravedlivým je rozhořčení „Nár. Listů“ z 11. února t. r., když odsuzují směr, kterým se běže v otázce národní vedení Svazu, ač to — fm — v „Čase“ (12. února) popírá. „Studentská revue“ (číslo lednové) mluví moc přesvědčivě. Chápu plně „Nár. Listy“. Bylo to vždy české studentstvo, které burcovalo české spící duše, které bojovalo za práva našeho národa; studentstvo to bylo, v něž kladli naši předkové a dosud kladou všichni Čechové největší naděje. Zdá se však, a tak zvané „studentstvo pokrokové“ to samo předem prohlašuje, že šlapati chce nohama nejpovsátnější city každého Čecha, národní sebevdomí, národní hrdost Čecha, který prošel cestou křížovou než-li dospěl tam, kde stojí, než-li se stal pánem ve své vlasti. Každý upřímný Čech,

byť přál všem národům v naší republice co největší svobody, vidí, že veliký rozdíl je mezi tím, budou-li v ní Češi a Slováci žít a ji řídit, a tím, budou-li tu vládnouti národy, které u nás kdys byly jen hosty. Ano, my přejeme jim všech práv, neboť jsme studenty a při tom katolíky, ale není a nemůže nám býti lhostejno, komu případnou Čechy, komu republika a kdo bude pánem v naší české vlasti; nám není lhostejno, bude-li ovládán náš národ cizími národnostními menšinami. Nemůžeme souhlasiti s tím, aby naše národní menšiny ve smíšeném území zanikly. Nechceme utiskovati, nechceme a nebudeme však také jako psi, kteří, byvše spráskáni, olizují ruce tomu, jenž je karabáčoval. Můžeme a chceme odpouštěti, ale nemíníme si nechat od národů jiných poroučeti. Jestliže pokrokovému studentstvu (dle článku v „Stud. revui“) na tom nezáleží, „že kdysi ve zněmčelém území čsl. republiky žili Čechové, žijí-li tam dnes Němci,“ **není a nemůže to býti lhostejno českému katolickému studentu.** Jako bychom pohrdali katol. studentem, který se zřekl svého katolictví, tak pohrdáme českým studentem, který se staví za uvedený projev. Není zajisté a nemůže ani býti rozporu mezi internacionalismem křesťanství a katolicismu (vždyť internacionalismus týká se zde čistě věcí kulturně-náboženských) a mezi tímto stanoviskem naším. Z Písma Sv. zřejmě vysvítá, že pravý katolík musí milovati svůj národ, svou vlast. Měli by však k zodpovědnosti pohnání býti vychovatelé, kteří studenta připravili nejprve o víru. Zřeknuv se víry, zřiká se i ideálů národních. A žádá-li M. Matoušek ve „Stud. revui“ místo Svazu národního Svaz národnostní, neváhám tvrditi, že mluví tu, ne-li snad za všechny, jistě však aspoň za většinu těch, kdož stojí dnes v čele hnutí Svazu. Ať je vedou k tomu pohnutky jakékoliv, charakteristické jest, že k spolupráci hlásí se k nim „Vollzugsausschus der **socialistischen** Studenten...“ Zajímavý je proto názor v úvodníku „Času“ (7. října 1921), v němž se praví, že poměry vytvořily z českého studenta člověka hodně socialistického. Ano, socialistického do té míry, že nemá smyslu pro vlast a národ, že stává se ze socialisty internacionalistou. **Snad je tato výchova řízena odněkud, kde si jí vroucně přejí,** ale pak je skvrnou pokrokového studentstva, že nemá dosti síly, aby si určovalo svůj směr samo, a že se vzdalo, nebo aspoň chce vzdáti, ideálu národního, který považují u českého studenta za první ctnost. J.—rych.

Statistika středního školství v říši podle náboženského vyznání. Ve 3. čísle „Jitra“ upozornili jsme na statistiku středních škol v Čechách, pokud se týče této náboženské stránky. Dnes přinášíme úřední data o náboženské příslušnosti studentstva středoškolského v celé republice. Řím.-katolíků je 73.703 (73%), řec.-katol. 215 (0.2%), evangelíků 7.985 (7.9%), židů 8.106 (8.1%), příslušníků církve čsl. 5.209 (5.2%), bez vyznání 5.521 (5.5%), jiných 174 (0.1%). 73 proc. řím.-katolíků, to je poměr, který mluví sám sebou až příliš jasně. Uvážíme-li, že příslušnost náboženská se valnou většinou kryje s příslušností rodičů, pak se můžeme klidně vysmáti námaze, kterou si dal „pokrokový“ Svaz stud., když před sčítáním zaplavil téměř všechny školy letáky, vyzývajícími k odpadu od církve římsko-katol. Či na to bylo třeba tolik námahy, aby zůstalo 73% katolíků římských? Takové-li ovoce sklídl Svaz, pak se nemá věru čím chlubit. Měřítkem každého

podniku je vždy jeho výsledek. Proto se divíme, jestliže za tohoto stavu věcí ve „Stud. Věstníku“ ze dne 22. ledna 1922 generální sekretář Svazu „vydání protiklerikálního letáku u příležitosti sčítání lidu“ uvádí mezi událostmi, jež „dlužno zvláště připomenouti“. Ovšem takové „radosti“, která nám jen prospěla, ježto to byla „prázdňá protiklerikální agitace“ (tato slova jistě p. sekretář odněkud zná!), Svazu rádi přejeme. A co je prázdňé, to nikoho, byť slova byla sebe bouřlivější, ničím pozitivním nenaplní. E—k.

Fiat iustitia, volali jsme před nedávnem, když žádali jsme, aby Strakova akademie byla dána tomu, komu jedině náleží — katol. studentstvu. **Fiat iustitia,** voláme znovu a hlasitěji nyní, kdy rozčeřena hladina smělou žádostí pokrokového studentstva, aby byla budova dána jeho účelům. Na manifestační schůzi 28. ledna 1922, po nezdařeném obchodu s ministerstvem zahraničních věcí, vytýkalo studentstvo vládě nemorálnost (!) v této otázce, totéž studentstvo, které ještě s větší nemorálností vztahuje ruku po majetku cizím, po majetku studentstva katolického, a tím po majetku, který má eo ipso vztah k církvi římsko-katolické. Ano, pryč od římské církve, může-li ti však pomoci, využij jí! — Pěkná to zásada! — „Já ničeho jiného nežádám, než jedině, aby se za mne a za zemřelé přátele mě v kapli, po každodenní mši svatě s pobožností pamatující, tři Otčenáše a tolik Zdravas Maria hlasitě se pomodlili, dávám také každému pánu panu arcibiskupu pražskému tu moc, aby na chování a cvičení mládeže se vyptávali, a najde-li co nenáležitěho proti víře katolické a ctnostem, že by to netrpěti, nýbrž napravití měl...“ Tato slova ze závěti zakládací vryta v mramorové desce, čteme ve dvoraně Akademie. — Pokrokový student český, jdi a čti! Víím dobře, že jsi již dávno četl. Kam dal jsi však ty, člověk „pokrokový“, „osvobozený ze tmy pověr náboženských, který jsi již sčítával s Římem,“ kam dal jsi svoji hrdoť, že nestoudně vztahuješ ruku po něčem, na čem lpí, ba co jest oživováno, řekl bych, římským duchem!? Snad nešel bys časně ráno, kdy zvyklý jsi hovětí si ještě v teplém lůžku, klanět se Tomu, v něhož nevěříš, prositi Toho, jehož nechceš znáti? Snad nevrhneš se opět do „tmy“? Přál bych ti, abys se poznal, a pak opět činil s radostí a zbožností to, čemu učila tě kdysi tvoje dobrá, česká matička, abys ráno, než-li počneš nový den, děkoval a znovu prosil svého Tvůrce, svého Boha za pomoc. Teď však nemohu tomu věřiti, že bys to chtěl činiti, neboť vidím před svým zrakem to osudné: „**Československému studentstvu!**“ v němž vyzýval tě, pokrokový studente, Ústřední Svaz, několik dní před sčítáním, abys **dle hlasu svého svědomí nesetřával tam, kde jsi pouze podle jména, nýbrž abys v duchu svých dějin odvodil důsledky z rozporu svého československého ideálu pravdy a svobody víry s cizím římským pojetím a abys vypořádal se se svým nepřítelem, s církví římsko-katolickou.** Apeloval na tvůj rozum a poctivý charakter. Nuže, snad nebudeš nyní sáhati po odkazu, který „straší“ Římem, římsko-katolickou modlitbou! Bohužel, **charaktery se mění,** a tž Svaz, který útočil na církev, žádá od ní nyní pomoci, tž Svaz, který odsuzuje mezinárodnost církve římsko-katolické, šlape dnes své. kdysi národní stanovisko, a chce učiniti z organizace národní organizaci národnostní. Ano,

zavrhní Boha, a zavrhněš v zápětí i národ. To je neúprosná logika, potvrzená zkušeností a skutečností. Český studente, kam jsi dospěl? Probuď se — buď charakterem! J. — rych.

Žakovská spořitelna. „Občanské Noviny“ přináší zprávu o spořitelně, kterou si zřídili žáci jedné z novoyorských škol. Seznamují se tak s bankovními methodami, navykají pořádku a co důležitější jest, učí se spořivosti. Spořitelna otevřena od 1. března m. r., sebrala od 1450 žáků 2200 dolarů, t. j. asi 110.000 Kč. Ze stále stoupajícího počtu vkladatelů lze souditi, jaké oblibě se toto zařízení těší. Práci s tímto zařízením spojenou si obstarávají žáci sami mimo školní hodiny, a místnost, tomuto účelu věnovaná, dělá prý dojem skutečné banky. — Uvážíme-li, v jak krátké době se nastřádalo tolik peněz, překvapuje nás jistě ona úžasná šetrnost amerického studentstva. U nás však, jak se zdá, slovo „šetřit!“, třebaš už v určitých kruzích, stalo se otřepanou frází, ke sluchu českého studenta ještě ani neproniklo. Naše organisace už několikrát jsme upozornili na podobnou myšlenku strádání v malém a činíme tak při této příležitosti opět, s ohledem na náš sjezd o prázdninách v Brně. Mnohému, a snad i mnohé, peněz teď ušetřený, přijde pak v danou chvíli velice vhod.

Katol. školství americké. Katol. národní rada americká uveřejnila nedávno statistiku všeho katol. školství. Uvádíme z ní aspoň hlavní data v přehledu:

Katol. školy	počet profes.	žáci
university	16	2.000
semináře	51	1.063
koleje	114	1.697
střed. školy	1.552	7.924
řehol. sem.	113	počet 4.531
učit. ústavy	309	neudán 10.544
obec. školy	6.551	41.581
Celkem	8.706	54.265
		1,891.051

700leté výročí padovské university. V květnu t. r. slaví padovská universita, jedna z nejstarších universit v Evropě, sedmistyleté jubileum. Universitní senát rozeslal všem universitám světa pozvání, aby se tohoto jubilea účastnily. Tato pozvání sepsal italsky a latinsky básník Bertacchi. Padovskou universitu, vynikající v oboru právním, navštěvovalo ve XIV. věku mnoho Čechů. Sv. Jan Nepomucký byl tam za svých promoučnických studií 5 let a byl rektorem ultramontánů, zaalpských studentů, a roku 1387 promován na doktora církevního práva.



VĚSTNÍK STUDENTSKÝ A ORGANISAČNÍ.



Jako v roce minulém budou svolány i letos o Velikonocích (na Květnou neděli) pracovní konference, na nichž probrány budou důležité a naléhavé otázky organisační, program prázdninový, zřizování dívčích SSS. a vůbec náměty a návrhy pro valnou hromadu. Dle usnesení organ. sekce Ústředí bude konference pro Čechy svolána do Prahy, konference pro Moravu a Slezsko do Prostějova. Bližší bude oznámeno v příštím čísle „Jitra“.

V Čechách oznámena byla všem SSS. návštěva zástupce Ústředí, který provede zároveň revizi spolkovou SSS., jež ještě nezaslala odpovědi na dotaz, kdy pořádá místní SSS. schůzi, zašlete ji ihned! —

K objednávkám a dotazům sdělujeme, že organisační brožurka nemohla býti dosud rozeslána, poněvadž není z technických překážek ještě vytištěna. Bude však co nejdříve zaslána. SSS. zašlete ihned peníze za kalend. „Moravanu“, Brno.

Do župních sídel na Moravě zaslán byl nový jednací řád. Vyzýváme tedy místní výbory, aby jednací řád po prohlédnutí zaslaly všem SSS. v župě, aby každé sdružení jednací řád poznalo, aby event. mohlo podati pozměňující návrhy na valné hromadě, kde bude jednací řád definitivně schválen. Jednací řád bude zaslán i do SSS. v Čechách.

K rozvířené otázce Strakovy akademie upozorňuje Ústředí katol. veřejnost, že podniklo nutné kroky na patřičných místech, aby Strakova akademie odevzdána byla svému účelu. Katol. studentstvo žádá, aby Strakova akademie byla uvolněna, aby tam mohlo býti ubytováno naše studentstvo; žádá respektování poslední vůle zakladatelovy. V otázce, která v právním státě musí i právně býti rozřešena.

Náboženská sekce při Ústředí prosí všechny dpp. duchovní rádcy jednotlivých sdružení, aby jí laskavě sdělovali své náměty, své zvláštní zkušenosti nebo přání, týkající se náboženského života studentstva. Jednací řád Ústředí ukládá sekci dozor nad plněním nábož. povinností, žádá zjištění nábož. života členstva. Těmto a jiným ještě úkolům nemůže však sekce dostáti bez informací dpp. duchov. rádců, jež si zde vyprošuje. Činí tak v zájmu prohloupení a udržení náboženského života, jež jest pro nás otázkou existenční. (Zvláštní úvaze předkládáme otázku velikonočních a prázdninových exercicií.) Vok.

Mikulášský dar. Ústředí žádá všechna SSS. a organisace, v nichž podniknuta byla sbírka ve prospěch Mikulášského daru, aby výtěžek zaslaly co nejdříve Ústředí, zároveň také i jeho vyúčtování, aby mohla býti provedena likvidace sbírky. Upozorňuje při tom, že není možno vyhověti žádostem SSS., aby byl jim ponechán výtěžek sbírky neb alespoň část jeho, poněvadž nelze upustiti od zásady, která byla hned při zařizování Mikul. daru přijata, že musí býti celý odveden do Ústředí, kde po konečném vyúčtování bude ho použito k nejnnutnějším organisačním potřebám. — Je ovšem samozřejmo, že po vyúčtování různá přání a žádosti budou od případu k případu respektovány a řešeny.

Z Ústředí. Výborová schůze Ústředí se usnesla podávati členstvu zprávy o jednání na výborových schůzích. Vzhledem k důležitosti některých usnesení dřívějších uvádíme některá z nich. Z prázdninové a těsně poprázdninové činnosti uvéstí sluší akci bytovou, jež jako loni, ovšem v měřítku daleko větším, podniknuta byla a ještě se podniká i teď. —

Učiněny kroky v klášteřích, jednáno též s ředitelstvím Masarykovy koleje, se správou Mensy Akademické. — Důležité jest, že jako člen „Pax Romana“, internacionálního Svazu katolických studentských spolků, účastnilo se Ústředí zahajovací konference ve Freiburgu, kdež náš delegát, navázav na známosti učiněné v Praze při našem sjezdu, a při sjezdu pokrokového Svazu, jehož se neinformování katol. delegáti z ciziny účastnili, objasnil naši situaci a naklonil nám zahraniční katol. studentstvo, sdružené v „Pax Romana“. Podobně stalo se i na konferenci druhé v Ravenně. Praktický význam lze poznati z korespondence zahraniční a pak z informativních článků, jež naši zahraniční přátelé ve svých listech uveřejnili. Pokračující intenzivně v zahraniční práci, vysíláme dva delegáty na konferenci do Rotterdamu, při čemž prostudují také katol. studentské organizace v Německu. Výbor se usnesl dodávati Jitro nejen revuím cizozemským, nýbrž i časopisům (deníkům etc.) Francouzský jeho sloupec nám jistě brzy pomůže docílití těch tužeb, které vkládáme do zahraničí. Na poli slovanské vzájemnosti pracuje Cyrilomethodějská Liga, která pořádáním odborných přednášek slovanských, slovanskými večírky a posléze velkým slovanským věnečkem snaží se spojití slovanské studenty a tím i slovanské národy v bratrský celek. Na slovenském sjezdu v Žilině zastupoval Ústředí kol. Haas. Ústředí zabývalo se mnoho otázkami stavovskými, zvláště. Strakovou akademií, v kteréžto věci zakročilo u klužu poslanců, senátorů, našich ministrů atd. Dále podalo Ústředí protest proti zvýšení tax akademických. Výbor zabýval se jednáním řádem Ústředí, který na základě zmocnění poslední valné hromady vypracován dr. V. Plockem za redakce kol. Formánka a Kettnera, výborovou schůzí pak byl schválen. Jednací řád zavádí sekce, jimž výborové schůze předávají předměty jednání. Čilou práci zahájila sekce tělovýchovná, již uloženo pracovati ke zdatu příštího studentského vystoupení; spolu se sekci organizační připravila pracovní konference a jejich program. Sekce organizační pracovala na otázkách organizačních a navrhla Ústředí revisi SSS. Organizace Ústředí bude probrána rovněž na konferencích. Sekce náboženská podala memorandum proti reformním snahám. Sekce školská usnesla se doporučití vydání nově upravené brožurky „V máji života“, obstarati nákup knih pro spolky i jednotlivce; provádí zároveň usnesení loňských konferencí, jí se týkající. Vydání organizační brožurky se zdrželo z důvodů redakčních a technických. Čile zahájená akce Mikul. daru pokračuje uspokojivě. Konečný efekt, jakož i distribuce budou též tímto způsobem oznámeny. Znovu potvrzeno loňské usnesení výboru, aky se delegátům zásadně hradilo jenom jízdné. Ústředí rozeslalo všem SSS. letáčky „Věda a víra“ a žádá je, aby provedla vyúčtování. Z likvidace sjezdu praž. dostalo Ústředí 2500 Kč. SSS. v Mor. Ostravě zažádalo o povolení ustavující schůze župy Ostravské. Ústředí souhlas dalo, upozornivši na přesné dodržení směrnic, organizační sekci

ku konání schůze vypracovaných. Schůze se však z důvodů místních nekonala. Upozorňujeme na telefon Ústředí č. 8940-IV., jehož možno použití i meziměstsky. Konečně žádáme, aby nám byla zaslána národní členstva, ještě před revisí. Snažte se založiti SSS. v městech, kde dosud nejsou. Zasílejte zprávy o činnosti do Ústředí i do organ. věstníku „Jitra“.

DrK.

V Rotterdamu pořádali ve dnech 11. až 13. února 1922 katol. studenti holandské říšské sjezd, při němž konány porady zástupců cizích států, které jsou pokračováním jednání a práce na mezinárodních sjezdech katol. studentstva ve Freiburgu a v Ravenně. Katol. studenti holandské, jimž se náš sjezd o prázdninách v Praze velice zamlouval, a také i jinak se jim u nás velmi líbilo, zvali velmi vřele naše Ústředí, aby vyslalo své delegáty na jejich sjezd. Proto vyzvalo Ústředí Č. L. A. v Praze a Moravana v Brně, aby navrhly každý svého delegáta, kteří by společně zastupovali naše katol. studentstvo. Navrhovaní byli Ústředím potvrzeni a odjeli — byvše zdrženi železniční stávkou v Německu — 10. února z Prahy. Jsouce pověřeni Ústředím, prostudují organizaci katol. studentů v Holandsku, na zpáteční cestě pak zastaví se v Německu, kdež opět povšimnou si organizací katol. studentstva německého. Zajisté přispějí tyto cesty k poznání organizací studentstva v cizině a poskytnou snad nových poznatků k budování organizace naší.

Ze slovácké župy. Katol. studentstvo Mor. Slovácka sešlo se 28. srpna m. r. na posvátném Velehradě, aby tam na konci prázdnin složilo sv. věrověstům Cyrilu a Metodějovi projev pevné víry a oddanosti a zároveň vyprosilo si nové posily a požehnání k další práci na drahé Slovači. Ve dnech 26.—28. srpna konali na Velehradě katol. akademikové exercicie. Při té příležitosti sešli se tam katol. studenti ze Slovácka, jakož i zástupci stud. spolků, aby určili si směrnice práce pro nastávající školní rok a aky odbyli tam svoji valnou hromadu. Když předseda zahájil krátkým proslovem, dýšícím láskou ke hnutí a studentstvu, valnou hromadu, bylo viděti na všech nadšení pro velkou myšlenku a Uvítav přítomné, dp. P. Ježe, p. prof. Taubra, P. Hrubého, kol. Macourka a Roztočila, přečetl došlé pozdravy od dr. Jar. Hrubana, dr. Breitenbachra, dr. Skácela, dr. Přídala, a udělil slovo k pozdravu se přihlásivším dp. P. Ježovi a kol. Macourkovi. — S jakými obtížemi jest katol. studentstvu slováckému pracovati, vyjádřil ve zprávě jednatelské kol. Šuránek, nastíniv počátek, vývoj hnutí a ukázav na ovoce práce slov. SSS. Bývalý předseda Ústředí katol. studentstva čs. v Praze, kol. Roztočil v debatě plně ocenil potěšitelné výsledky práce za první rok. Po daném absolutriu zvolení do výboru: kol. R. Sochorec, předsedou, kol. Šuránek jednatel; dále kol. L. Cibulka, Kotyk, Goldmann, Škrabal, Sochorec A., sl. Přikrylova. — Zvolený předseda děkuje za projevenou důvěru a vzletnými slovy nabádá k spolupráci na Mor. Slovači. — Při volných návrzích byl valnou hromadou jednohlasně schválen písemný návrh na zřízení „Feriálního klubu katol. akademiků župy slovácké v Uh. Hradišti“. Den ustavující schůze určen na 11. září a referentem ustano-

ven kol. Štěpaník. V krátkém doslovu navázal předseda na Danteho a jeho jubileum a udělil slovo p. dr. Taubrovi, aky promluvil na thema: „Dante a jeho dílo“. V hluboce pročitěné přednášce vyličil referent s vervou, jemu vlastní, život básníka-psance a jeho dílo, oceniv je, jak po stránce umělecké tak i obsahové. Valná hromada schválila pak ještě resoluci, v níž katol. studentstvo slovácké projevuje Ústředí katol. studentstva čs. v Praze svou oddanost a žádá, aby některý z příštích sjezdů katol. studentstva čs. konal se na posvátných místech slovanského Velehradu. Nadšení rozcházel se studenti, odhodláni ještě usilovněji pracovati k uskutečnění svých ideálů.

—pán—

MUC. JAROŠ ROZSYPAL:

Deset let SSS. v Kroměříži.

Letos je právě tomu 10 let, co založeno bylo první SSS. — Zajisté nebude nevhodno, zmíniti se na místech těchto o vývoji a historii tohoto SSS. v Kroměříži, ačkoliv thematem tímto zabývati se bude speciální článek v „Almanachu“, který SSS. u příležitosti desítiletého trvání vydá.

Již v letech 1900 zaléhal do naší vlasti duch naplněný německo-protestantskou filosofií, plný materialismu, plný nevěry. Nebylo nikterak ku podivu, že právě tyto názory světové u moderního člověka, který z bázně před životem posmrtným nechce uznávati duši, tím méně něco nadpřirozeného nad sebou — Boha, zakotvily tak hluboko, že si je neponechával u sebe, nýbrž že chtěl, aby všichni jemu rovní, všichni jemu podřízení, názory tyto přijali za své, je uznávali. Tím méně jest se diviti, že duch materialismu a nevěry zachvátil též kruhy profesorské a učitelské, lidi leckdy hypermoderní, chtějí-li býti ve všem prvými šířiteli „obrody a pokroku“.

Persekuce katol. studentstva, úsměšky a urážky náboženství a přesvědčení, podle náboženských zásad žijících studentů, byly na denním pořádku. — Není Boha — ty sám, rozum tvůj, je tvým neivyšším pánem, to bylo nejmírnější, co jsme musili denně slýchat.

Ale byla tu ještě jiná bolavá stránka. Nerad se o ní zmiňuji, a činím-li tak, je to „sine ira et studio“. Jednou z hlavních příčin, proč nevěra, podporovaná profesorstvem, šířila se vždy hlouběji a hlouběji mezi studenty, byl způsob vyučování náboženství (zdá se to býti paradoxem), jakým se dělo v oněch nešťastných dobách, kdy namnoze, zvláště ve vyšších třídách nebyla do-

přána možnost jakékoli debaty a uklidnění mladistvé mysli studentské. Katecheta, který měl býti duchovním otcem, rádcem a přítelem studentstva, vystupoval často jako neúprosný profesor, který hleděl pouze na to, jak se žáci naučí uložené lekci. Důsledek toho byl, že studenti nenávisť z katechety přenášeli i na předmět sám, na náboženství, a neměli-li pevných základů z domova, stávali se nábožensky vlažnými; ba přímo protináboženskými. Nechci této věci generalisovati, měli jsme i tehdy (dnes změněné poměry vynutily si přímo nový způsob katechese středoškolské) profesory-katechety vynikající, vzory, ale slyšel jsem od mnohých kolegů, dnes stojících v táboře pokrokovém, nevěreckém, že bylo to také vyučování náboženství, které je do tábora tohoto přivedlo.

To byly asi příčiny, proč studenti, kteří měli v srdci ještě víru své matky, sdružili se pod praporek kříže a pod název SSS.

Tak vidíme, že v Kroměříži soustřeďují se naši studenti z podnětu kol. Kuncka, Em. Skuly, kolem akademiků, členů České Ligy Akademické. Dějí se velké přípravy, agituje se osobně a 7. prosince 1912 dochází k ustavující valné hromadě. Sdružení ustaveno. Nově utvořený spolek mile a upřímně přijala pod své perutě jednota „Orla“ v Kroměříži. Scházeli jsme se v jejich místnostech každou neděli ku přednáškám, které pořádali buď naši kolegové, nebo některý z vzácných hostů. Musím na tomto místě vzpomenouti bývalého profesora gymnasia kroměřížského dra J. Zahradníčka, který s nevšední ochotou ujal se vedení jazykového kursu, zvláště chorvatštiny — za jeho pomoci vydáván též pro členstvo pomocný časopis „Chorvatské besidky“. Milo se bylo podívatí na nás, zvláště v sobotu, kdy shromažďovali jsme se v prostranné, moderně zařízené tělocvičně arc. gymnasia (která už tehdy byla pro nás malou) ke cvičení, ku přípravování se k budoucímu svému povolání státi se vůdci, organizátory nejen po stránce kulturně-politické, ale též tělocvičné. Též náboženské povinnosti členstva nebyly opomíjeny.

I před naši veřejnost jsme vystoupili. Byly to předně hudebně-literární akademie, které se svými vybranými čísly obecnstvu velmi zamlouvaly, pak první veřejné vystoupení tělocvičné na zemském sletě „Orla“ v Kroměříži roku 1912. R. 1913účastnili se někteří členové naší zájezdu „Orla“ do Jugoslavie.

Činnost spolková rozvíjela se stejnoměrně, čím dále tím více získávali jsme půdu, když tu přikvapila světová válka, která ochromila další náš vývoj.

(Pokračování.)

J I T R O

vychází každého měsíce mimo hlavní prázdniny. — Redakce a administrace: Praha II., Voršílská 1. Předplatné na půl roku: 8 Kč pro nestudenty, 4 Kč pro studenty.

Sdělení redakce: Příští číslo vyjde před velikonočí 25. března. Redakční uzávěrka 10. března.

Odpovědi na došlé příspěvky: F. r. Ř í č n ý, B r n o: „Po půl roce“ by bylo pěkným povzbuzením; nicméně je příliš školské. Z básní je nejlepší „Láska“, kterou uveřejníme v příštím čísle. Náměty ostatních básní jsou pěkné, ale forma, zvláště rytmus, slabá — K. A. M a c h: Od slíbeného bylo nutno upustiti, ježto „Jitro“ by se stalo polemickou tribunou. Konečně nesrovnává se s naší důstojností s takovou „také poesii“ se obíratí. — E u g. V í n t r í c h: Pojednání je příliš dlouhé, na obou stranách psané a pak — pozornost — ovšem kratičká — mu věnována již v loňském ročníku. — B. S á z a v s k á: Vaše básně by působily jistě mocným pohnutím na čtenáře. Přes to však nelze otisknouti pro některá formální nedoplnění. Jsou to jistě literární prvotiny. Pošlete více, třeba s týmž námětem.

Majitel, vydavatel a nakladatel: „Ústředí katolického studentstva československého.“ — Odpovědný redaktor: Frant. Formánek. — Tiskne: Československá akciová tiskárna v Praze II. Spálená ulice číslo 15.

JITRO

OBSAH:

Alex: Meditace velkonoční. — Simplex: Marné naděje. (Báseň). — Al. Kelfnerová: Kočičky. (Báseň). — Vladimír A. Macourek: Poznatky a dojmy z Holandska. — Frant. Střížovský: Novému pokolení. (Báseň). — Richard Pavel Garrold T. J.: Namaštěná fabule. — Mila d' Bed: Viz kříž — nezoufej! (Báseň). — Dr. Josef Miklík, C. Ss. R.: Víra a věda. — S. B. Rek: Tři mušketýři. — Liter. hlídka. — Ženská hlídka. — Věstník učitelský. — Orelská hlídka. — Drobnosti. — Organ. věstník. — Apologet. koutek.

V P R A Z E

V BŘEZNU 1922

J I T R O

vychází každého měsíce mimo hlavní prázdniny. — Redakce a administrace: Praha II., Voršilská 1. Předplatné na půl roku: 8 Kč pro nestudenty, 4 Kč pro studenty

Sdělení redakce: Počínaje tímto číslem bude „Jitro“ až do konce šk. r. vycházeti vždy o 20 str. vedle C.-M. Věstníku. Poněvadž je nutno nejen získavati nejmladší, nýbrž udržovati též zájem dospělejších studentů i studentek všech středních škol, rozšiřujeme „Jitro“ o „Literární“ a „Ženskou hlídku“, dále o „Učitelství“, „Kouftek apologetický“, konečně aspoň do eventuelního rozdělení a vydávání dvojího časopisu též o rubriku věnovanou „hádankám“. Vyhovujeme tím všem přáním s různých stran flumocným. Tím otevírá se zároveň našim odběratelům širší pole, pokud jde o zasilání příspěvků do „Jitra“, kteréž, doufejme, nebudou omezeny jen na básně, jako se to většinou dosud dalo. Očekáváme zároveň, že všichni naši odběratelé pokusí se o rozšíření naší čtenářské obce, zvláště mezi studentstvem. Příští číslo vyjde 25. dubna, redakční uzávěrka 12. dubna. — Pro nedostatek místa bylo nutno „Dilnu“ a francouzský článek odložit do příštího č., k němuž bude přiložen též Cyrilo-Met. Věstník.

Odpovědi na došlé příspěvky: Jar. Hanák: „Komposice“ bude uveřejněna v příštím č., ostatek snad později. Zbavte se však přílišného pesimismu! — J. Kř. Vánek: Poněvadž pojednání podobného rázu bylo v loňském ročníku „Jitra“ a i „Života“, předáme je redakci „Dorostu“. Maria Antonín: „Osiřela církev“, třeba pěkné, bylo by teď už anachronismem. Za to „Velký pátek“ je až příliš slabý po každé stránce. Napište to „in continuo“, a bude to zcela obyčejná prosa! — J. Krajský: Podobných zpracování o Písmě Sv. máme několik; snad v některém z příštích čísel. — Alois r.: Váš „Štesk v duši“, s jehož erotickým námětem v ladný celek se snoubí básnická forma, uveřejníme v č. dubnovém nebo květnovém, což bude jistě nejlepší. — F. Slavec: Rukopis „Vzpomínky“ se ztratil. „Chť“ se do Jitra nehodí. Neodívejte v básnickou formu myšlenky, jež jí nijak nejsou hodny! Nač to „bahno, hmota, vášeň, puch“? Jar. Dyjský: Ze zasláního příležitostně uveřejníme „Modlitbu“. Jiří Novosadský: Váš první pokus je dosti pozoruhodný. Jak se tam však dostaly „knoflíky“, nechápeme. — F. Říčný: Změníte-li směr své prosy, uděláte nejlépe. Nejsme přece v Rakousku, abychom psali loyální úlohy! — F.-X.-V: „Leknín“ bylo nutno pro nedostatek místa odložit do příštího č. — Viktor Kripner: Pošlete více, snad si něco vyběřeme. K utvoření jasnější představy o Vaší tvorbě je to nutné! — M. Vinařová: Při nejlepší vůli zatím v této podobě nelze uveřejnit. Myšlenka není nijak jasná; dbejte více rytmu a nelibujte si folik v asonách. Nedejte se ovšem odsražit tímto posudkem a pošlete zase něco! Zbořil Stanislav: Dovedeme se zříti ve Vaše „Vzpomínky“, ale dopadne-li druhý pokus jako první, bude to zbytečná práce. Ostatně uznáváme Vaši šlechetnou snahu, ale pamatujte, že jen „orator jít, sed poeta nascitur“. A. K. Mach: Došlo až po uzávěrce č. Něco uveřejníme později.

Náboženská sekce vybízí členy a členky všech našich organizací, aby včas učinili zadosť své velikonoční křesťanské povinnosti dobrou sv. zpovědí a sv. přijmáním. Nedoporučuje však společné sv. přijímání, určené pouze pro členy jednotlivých SSS., nýbrž zdůrazňuje, aby se každý zúčastnil společného přijetí sv. Svátostí, určeného pro všechny žáky svého ústavu. Tím hájíme svou pozici na ústavech a zároveň dáváme i dobrý příklad dosud mnohým Nekodémům, kteří by snad jinak neměli dosti síly, aby sv. Svátostí přijali. Dále prosí sekce všechny dpp. duchovní rádce, aby tam, kde na ústavě se nekonají velikonoční rekolekce, připravili členy SSS k sv. Svátostem alespoň třemi duchov. přednáškami, k nimž naši studenti nechť osobně pozvou své známé kolegy. — Apelujeme na všechna SSS, aby si byla stále dobře vědoma, že s naší vítěznou expansí vnější nezbytně musí jíti ruku v ruce i prohloubení vnitřního života náboženského. První podmínkou tohoto prohloubení je přesné plnění všech náboženských povinností. A proto doporučuje sekce — podle osvědčených již vzorů — aby si SSS zvolila své důvěrníky, kteří by bděli nad účastí při nábož. úkonech. Je to studentská sebekontrola, kterou katolický ukázněný student jistě snese. Vyskytnou-li se snad někde neomluvené nedostatky, nechť důvěrníci hlásí je předsedovi, který se v dohodě s duchovním rádcem postará o nápravu. Vok.

STUDENTSTVU I INTELIGENCI

doporučujeme kulturní revui

„ŽIVOT“

Prináší myšlenky o socialismu, umění, náboženství a politice.

JEDINÁ KULTURNÍ REVUE KATOLICKÉHO STUDENTSTVA.

Přihlaste se za odběratele a získejte k tomu jiné.

Předplatné a přihlášky vyřídí administrace „ŽIVOTA“, Praha II., Voršilská 1.

JITRO

ČASOPIS * STŘEDOŠKOLSKÝCH * STUDENTŮ
* * K A T O L I C K Ý C H * *

ROČNÍK III.

V PRAZE, v březnu 1922.

ČÍSLO 7.

ALEX:

Meditace velikonoční.

Úchvatná liturgie Církve připravuje nás v těchto dnech na největší svátky v roce, jež se nazývají sluncem církevního roku — na Velikonoce. Nejen proto zasluhují toho čestného názvu, že jiné svátky, t. zv. pohyblivé se dle nich řídí, nýbrž i proto, že nám připomínají nejvíce dějů našeho spasení. Slavný vjezd do Jerusalema s jásavým Hossana, večere poslední s ustanovením nejsvětější Eucharistie a zradou Jidášovou, Gethsemany s krvavou agonií, noční zasedání velerady, Petrovo zapření, »Ukřižuj, ukřižuj!« z úst poštvané ulice, téže ulice, která před týdnem volala Hosanna, bičování, trním korunování, Pilátovo »Ecce homo«, odsouzení, křížová cesta vedrem východního poledne, Kalvarie, poslední slova s kříže, »hodina šestá« — probodené Srdce, pohřeb po západu slunce! Každé to slovo jen jako črtnutí, kolik to obrazů, kolik to hlubokých dojmů vyvolá, takže se duše pod jejich dotekem nemůže nezachvět! Marně se odvracíš, marně se ukrýváš, marně se opájíš, najdou tě, buď jako polibek pokoje anebo palčivá výčitka svědomí!

Odkud však ta jejich síla? Odkud ten zjev, že na Velký pátek i ti, kdož celý rok nevstoupili do chrámu, kdo neznali Krista narozeného, přicházejí aspoň k Božimu hrobu ke Kristu zmučenému — pohřbenému? Tu jim propůjčují věčné pravdy, které nám Církve o velikonocích připomíná: Boží Syn nás smířil s nebeským Otcem, smazal náš dlužní úpis, jímž jsme byli upsáni pro hřích prarodičů v otroctví ďáblovo, »i odstranil jej, přibiv jej na kříž,« jako píše sv. Pavel (Kolos. 2. 14) a otevřel nám opět nebe.

Ale vy cítíte dobře, že to jest jenom polovice Velikonoc, že ta připečetěná šňůra na náhrobním kameni není uzávěrkou celého ži-

vota našeho božského Mistra. A také ani nemůže býti, neboť na kříži vykřvácel pravý Boží Syn, který jasně předpověděl, že třetího dne vstane z mrtvých. Však si na to také velerada vzpomíná a praví Pilátovi: »Pane, my jsme se rozpomenuli, že ten svůdce, jsa ještě živ, řekl: Po třech dnech vstanu.« (Mat. 27. 63.) A proto tak úzkostlivě střeží zapečetěný hrob. Ale slavnostní mlčení Bílé soboty, v němž se již chvěje utajená radost, prozrazuje, že Bohu, jenž byl na kříži tak nesmírně potupen a umučen, dostane se zadostiučinění.

Je »první den po sobotě«, k němuž se upírá napjaté očekávání přátel i nepřátel. Svítá. A tu na prahu tohoto velikého jitra vstává z mrtvých Vítěz nad smrtí, oslavený, v těle skvoucím, jež zdobí patero rudých ran na památku a na svědectví. A když se sluneční paprsky dotekly kříšťálem zrosené zahrady, krůpěje rosy svým duhovým lípytem propukly v první jásavé Alleluja, které, jak echo se šíří ode rtů ke rtům, od srdce k srdci, od zemí k zemím, ode dne ke dni, do věků skonání — —

Hle, — toť druhá polovice Velikonoc, která s první pojí se v nejmajestátnější hymnus Boží lásky k nám! A proto Církve v nepřebných pokladech své liturgie přímo hýří, aby tuto památku obestřela vším, co má nejkrásnějšího.

Tolik myšlenek vyvstává, a nevím, které mám dáti přednost. Ale přece jednu uvedu. Vždy se mne zvláště dotýká ta tragická zaslepenost Židů. Tak dlouho čekali Messiáše, tak úpěnlivě vysílali k nebi své »Rorate coeli«, a když konečně Messiáš přišel, ukřižovali Ho, protože nevyhovoval jejich pýše. »Tichý a pokorný srdcem« odkazoval je na

proroky, jejichž předpovědi se na NĚm do-
slovně plnily, ale marně. Ještě, když visel
na kříži, modlil se za ně a nabízel jim Svou
milost. Volal: »Bože můj, Bože můj, proč jsi
mě opustil!« Ale kněží a zákoníci, kteří tato
slova považovali za výraz zoufalství, ďá-
belskou zlobou naplnění, posmívali se Mu.
Oni, kteří znali tak podrobně Písmo, že inčli
spočítána písmena, kolikrát které v každé
knize Zákona přichází, oni nepostřehli, že
jsou to slova žalmu 21., jenž popisuje utr-
pení Messiášovo. Kdyby se byli zamyslili,
byli by se hrůzou zachvěli, neboť žalm líčí
vše, co se právě tehdy dělo. Práví se tam:
»Já pak spíše červ jsem, nežli člověk, poha-
nění lidí a povrhel chátary. Všichni, kteří mě
vidí, smějí se mi, šklebí ústa a potřásají
hlavou: Doufal v Hospodina, ať jej vytrhne,
ať ho vysvobodí, vždyť má v něm zálibu!«
(Ž. 21. 7.—90.)

Tedy přímo je, vůdce lidu, popisuje žal-
mista! A kdyby byli pohlédli pod kříž, byli
by uzřeli doslovné vyplnění dalších slov té-
hož žalmu: »Rota lidí zločinných obléhá mne,
zbodli ruce mé i nohy moje. Mohou sčítat
všecky moje kosti — rozdělují sobě roucha
moje, o můj oděv metají si los.« (Ž. 21. 17.-19.)
Ale jejich nenávisť zaslepila je docela.

Zabolí srdce při vzpomínce, že s podob-
nou zaslepeností setkáváme se i v našem ná-
rodě. Křížují mystické tělo Kristovo — Cír-
kev! V šílené zášti nevidí, že kopou svému
lidu hrob, jen když křížují! Církev u nás
prožívá své velikonoce, onu první bolestnou
sloku. Snad ještě dlouho bude trpěti, ale jed-
no je jisté, že přijde i ta druhá sloka — vítěz-
ství, slavné vzkříšení.

Jásavá radost z vítězství Kristova, vy-
stupňovaná předchozím ponížením a utrpe-
ním, toť charakter Velikonoc. My, děti Cír-
kve, máme podíl na této radosti. Ale jen
tehdy, koluje-li i v našich cévách táž vzne-
šená krev, která dala Církvi mučéníky, vy-
znavače, panny, která pramení ve studnici
Spasitelova probodeného Srdce, v nejsvětější
Eucharistii. A proto kéž není ani jediného
v našich řadách, jenž by se vzdaloval tohoto
Pramene života. Umírající duše, otrávené je-
dem hříchů, nemohou se s námi nikdy oprav-
du radovati, a proto nechť pospíší k božské-
mu Lékaři, aby i ony mohly se s námi a se
všemi bratry a sestrami celého světa opájeti
velikonoční radostí trojnásobného

ALLELUJA!



SIMPLEX:

Marné naděje.

Naděje, naděje, kde že se rodíte?
Bílými obláčky po nebi chodíte.

Když se vám ve výši ochladí okolí,
slzami padáte do lesů, do polí.

Naděje, naděje z tkaniva jemného,
ach, škoda, ve vás že málo je pevného.

Do lesů padáte, do teskných do polí,
a koho zklamete, srdce ho zabolí.



AL. KELTNEROVÁ:

Kočky.

Den teplý, předjarní se do očí nám smál,
a s jeho paprskem se smál svět celičký,
byl jarní tuchou jat a celý v slunci stál —
a dole pod strání rozkvetly kočky!

A nebe azurem hledělo zemi vstříc,
paprsek západu nes pozdrav, kratičký,
večer se schyloval, tmělo se víc a víc
a my jsme v náručí si nesly kočky!

My polní po cestě jsme rychle běželi
a jaro smálo se z těch probuzených lích,
kol keře rašily, jakoby věděly —
jak přání naše by nám četly na tvářích

Dnes zase rozkvetly a rozvlnil se vzduch,
zas s tuchou Vesny nebe jas se celuje . . .
Však my jdem' jinudy, jsme prosti dětských tuch
a kdo šel s námi dřív, už dávno nežije!

Vzpomínka podivná do duše vběhla mi,
a za ní po kraji se nes' vzdech kratičký,
pálila plamenem, bodala jehlami.
když dole pod strání rozkvetly kočky !!!



Poznatky a dojmy z Holandska.

Z duše rád chtěl bych se s celou čtenářskou obcí našeho „Jitra“ rozdělit o ty bohaté a hluboké dojmy a poznatky, získané na cestě do Holandska a Německa, poněvadž lze mít za to, že by snad mohly budit zájem a účast všech katolických studentů českých — a že by i jiným mohly být pramenem povzbuzení a poučení.

I.

Jak již v posledním čísle „Jitra“ bylo sděleno, byli jsme delegováni Ústředím na návrh akademických spolků, na výroční sjezd holland. katol. studentstva, který se konal 11. a 12. února v Rotterdamu.

Bohužel železniční stávka v Německu a její dlouhotrvající následky zavinily, že jsme po dlouhé cestě, často nedobrovolně přerušované, dojeli do Rotterdamu až v neděli 12. února večer, tedy vlastně již po hollandském sjezdu, přece však ještě na poradní schůzi zahraničních sjezdových hostů, kteří se dostavili z Anglie, Francie, Německa, Polska, Belgie (za Flámy i Valony), Rakouska a z naší republiky.

Účastí zahraničních hostů a vůbec celým svým programem byl hollandský sjezd silně mezinárodní.

Referát hollandského studenta Wiyffelse v sobotu dopoledne i vrcholný bod sjezdu: referát dra Edmonda Rublensa, nedávno ještě čelného funkcionáře stud. hnutí flámského — dnes nejmladšího člena belgické komory lidových zástupců, jednal právě o mezinárodní, nebo lépe řečeno nadnárodní součinnosti katolických studentů celého světa. Jak známo, byl pro tuto součinnost a vzájemný styk i poznání katol. studentstva všech národů založen na konferenci ve Fribourku ve Švýcarsku mezinárodní studentský sekretariát s významným heslem „Pax Romana“, t. j. římský mír. Ačkoliv jedině každoroční shromáždění zástupců všech organizací v sekretariátu zastoupených má právo závazně rozhodovati o organizaci a provádění jednotlivých složek činnosti mezin. sekretariátu, je přece pochopitelné, že se využívá pilně každé příležitosti, kde sejdou se katol. studenti z více zemí a národů k poradě a nezávaznému rozhovoru o těchto otázkách. A tak radili jsme se i v Rotterdamu a po celou dobu společného pobytu v Holandsku, na př. o mezinárodní výměně studentů, umožnění studia na katol. universitách, o katolických mezinár. klubech stud., které namnoze si zakládají v jedn. univ. místech pod heslem „Pax Romana“, o prázdninových kursech a cestách v zahraničí, o časopisu sekr. Folia periodica, o vzájemné výměně časopisů a korespondence, o bibliografii lit. katol., o financování našeho frib. sekretariátu, o poměru k světovému svazu křesť. student., o poměru k mezinárodnímu sekretariátu vši katol. mládeže atd. — Celkem se však zdůrazňovaly více ideové problémy a náměty, zatím co namnoze otázka praktického a technického provedení byla ponechána k rozřešení jednotlivým komissím při výročním shrom. delegátů, které letos bude opět ve Fribourghu v červenci.

Nebudu se podrobněji šířiti o jednotlivých bodech našich porad, jen na časopis „Pax Ro-

mana Folia periodica“, vydávaný v řeči francouzské a německé, chtěl bych ještě čtenáře zvláště upozorniti a prositi, aby mu věnovali náležitý zájem. Z 1. čísla, které nedávno vyšlo, možno se informovati podrobněji a blíže o organizaci a účelu našeho mezinár. sekr., o jeho ustavení ve Fribourghu, o jeho úkolech, o mezinár. poradě v Ravenně při Dantových oslavách, o stavu katol. stud. organizací, o katol. vys. školách v celém světě. — Cena jednoho čísla činí 20 Kč. Lze objednatí prostřednictvím našeho Ústředí neb redakce „Jitra“.

Úmyslně zmiňuji se o tomto světovém nadnárodním hnutí v katol. stud., tak nadějném a významném, poněvadž se u nás ještě dosti málo o něm mluvilo i psalo. A přece je to tak pozoruhodné, že právě studentstvo je z prvních složek světov. katol. hnutí, které pochopily velký význam katolicismu, katolického universalismu a solidarismu, velkolepou to ideu Církve naší, jakožto vyššího jednotícího nadnárodního principu a snaží se z něho vyvoditi co nejvíce praktických důsledků i na poli své stávkové organizace, ovšem co nejdříveji pojetém, tedy i na poli universitním, studijním a připravujícím tak uplatnění jeho i v ostatních oborech a odvětvích kultury a společenského života. Jednota mladých bojovníků stejného povolání a smýšlení, bojujících za uskutečnění jedné a téže myšlenky ve všech národech, je jistě něco velkolepého, a při tom řekl bych i nutného a proto nelze se diviti, že první, začáteční kroky k jejímu uskutečnění daly se přímo pod aegidou nejvyšší autority Církve a došly u samého Sv. Otce plného ocenění a požehnání — — —

Že i speciálně pro nás, pro naše české stud. hnutí, za dané situace katolicismu v naší vlasti, zahraniční styky mají zvl. význam, netřeba snad dokazovati. Je pro nás skutečným dobrodiním, když se nám v jistém smyslu, tím neb oním způsobem, otevře okno, které nám skýtá volný výhled do širšího světa katolického universa a kterým proudí svěží katolický duch, jehož ušlechtilé ovoce v praxi pozorujeme s obdivem u pokročilejších svých bratří, do budovy naší vlasti, někdy bohužel poněkud těsné a úzké. Na druhé straně jest to v zájmu, a má to proto býti v jistém smyslu i péčí celého katolického zahraničního světa, aby náš národ byl neb se stal dobře římsko-katolickým. Dobře vštípil, jak jsme také v Holandsku seznali, náš fribourský delegát našim zahraničním bratřím v pamět, že totiž právě velká idea cyrillo-method.-unionistická, jež je světového, všekatol. významu, vyžaduje nutně, aby československá brána k rozkolnému východu byla a zůstala ve spolehlivých křesťanských a katolických rukou.

Pax Romana — římský mír — je naše mezinárodní heslo. Ano, že jen Řím může dáti světu mír, to jasně jsme si uvědomili ve chvíli, kdy stáli jsme v Haagu před palácem míru a dr. Brom, obdivuhodný ústř. sekretář a vůdce holl. studentů, jeden z hlavních zakladatelů „Pax Romana“, poukazoval nám naň jako na kamenný výsměch všeho čistě lidského, čistě přirozeného, čistě rozumářského, snažení o mír, prýšticí

z prázdné, bezedné humanity, a ještě živěji jsme to pocítili, když po skončené mezinárodní poradě, držíce se za ruce vzájemně, Belgičan vedle Němce, Čech uprostřed Němce i Poláka, pěli jsme všichni píseň „O sanctissima“ k té, již Benedikt XV. v loret. litanii ozdobil novým názvem Královny míru a Matky jednoty křesťanské.

II.

Z toho, že **hollandské katolické studentstvo**, vedle švýcarského a španělského má největší zásluhu o ustavení „Pax Romana“ a dalo k němu podnět, možno souditi již na jakousi větší vyspělost a dokonalost jeho organisace.

Počátky její sahají vlastně také jen do krátké doby před světovou válkou. Dnes, podle ústních informací, čítá prý 2000 katol. akademiků, sdružených v 7 akad. spolků, v univ. městech: Amsterdamu, Utrechtu, Leidenu, Delftu, Rotterdamu a Groningách, a na jedné hospodářské akademii. Spolky ty jsou nazvány jmény světců, na příklad St. Thoma Aquinus, St. Augustinus, St. Laurentius, St. Albertus Maquin. Jedině utrechtský spolek nazývá se prostě „Veritas“. Tyto akad. spolky mají ovšem své ústředí, jehož předsedou jest každého roku člen jiného akad. spolku, stálým však sekretářem zmíněný již dr. Gérard Brom, v Nymwegách, profesor historie, muž hluboké inteligence, zbožnosti a světového rozhledu. Spolky tyto mají každý i svého duchovního rádce, který však po dohodě s akad. spolkem je jmenován biskupem diecézním jako jeho zástupce s právem veta v určitých případech. Zove se moderátor a v čistě spolkových věcech má ovšem jen hlas poradní. Generálním moderátorem celého hnutí je prof. bohosloví Groenen, který sjezd zahájil mší sv., při níž všichni jeho účastníci domácí i zahraniční přistoupili k sv. přijímání.

Bohoslovci ve stud. organisaci nejsou.



FRANT. STRÍŽOVSKÝ:

Novému pokolení.*)

Když hvozdem letí divá vichřice,
tu stěná to a praská ve kmenech,
těl poražených leží tisíce
a z korun k nebi vane bolný vzdech:
my staletí jsme na svém místě stály,
nad námi stokrát blesky k boji vstaly,
my jejich ranám vždy jsme odolaly, —
až dnes jsme padly, dnes jsme dodýchały. —

A kolem, slyš to clivění a ten šum!
Jak nová píseň jaře šveholí,
jak nový chorál letí k nebesům
a hlásá ryčně všemu okolí:
Z kořenů našich, kmeny mechovitě,
a z půdy vámi zkypřené a zryté
hle, nové pokolení k žití vstává
a v nové zápasy se s vichry dává. — —

A jako tam — i v lidstvu nejinak.
Hrob za hrobem se tíše zavírá
a po čase tu přeletí jen pták
a zapomnění křídlo prostírá. — —

Studují zcela odděleně ve svých biskupských nižších a vyšších seminářích a nepřicházejí před svěcením s akademiky, bohužel, vůbec do styku. Státních theolog. fakult na universitách vůbec není. V Amsterdamě na univ. na filos. fakultě přednášel delší dobu tomistickou filosofii kněz prof. dr. de Groot, který právě zemřel.

Akademické je v Holandsku vůbec méně než u nás a studují prý spíše ze soukromé záliby než pro budoucí povolání. Katol. akademické je však rozhodně více než u nás, zvláště těch spolků nemají, ale jsou jako u nás členkami společných, již jmenovaných spolků, což však, jak mne ujišťoval předseda „Sv. Tomáše“ v Amsterdamě, má vedle dobrých i mnoho stinných stránek.

Středoškolské organisace bohužel rovněž ještě není žádné, takže hollandské ústředí pracuje tedy čistě jen pro akademiky, ale nedostatek její je pocíťován a má býti brzy odstraněn. Jednak činily se pokusy se zavedením Quickborni v Holandsku, jednak katolíci hollandské nezůstanou státi u dosažené mety, státního elem. školství konfessij, nýbrž budou se domáhat konf. školství středního, ba i vysokého. Za sídlo příští katol. univ. holl. vyhlédnuty jsou Nymwegy. Co se týče vnitřního života ve spolkůch akad., soustřeďuje se tento hlavně v klubech. V katol. univ. městě je sice jen jediný akad. spolek, ale tento rozpadá se v kluby jednak odborné, jednak osobní, přátelské. (Fachzirkel, Freundschaftszirkel.)

Odborné kluby jsou jako naše kroužky: filolo- apologetické, sociálně-politické, historické atd., kdežto kluby druhé jsou malé společnosti lidí osobně velmi dobře známých a spřátelených. a v těch probírají se podle určeného programu nebo i bez něho otázky netoliko jednoho oboru, nýbrž všeho druhu, filosofické, literární, sociální, politické, umělecké atd. Takové kluby jsou na příklad v Utrechtu. (Příště dokončení.)

*) Předneseno na „Stud. besedě“ v Olomouci, dne 12. února 1922.

Tak proroka kdys k dílu volal Pán,
jenž hanbu Izraele smýti měl:
Dům Heliho v plen zmaru dán
a ze svatyně vyšel — Samuel. —
Vám jeho úkol chystá vůle svatá. —
Ať každý z vás, Vy mladí, hotov chvátá
— až zavzní povel — ku obraně valů,
v boj za svobodu věčných Ideálů! —

Hle, k srdci míří matce-Církvi vrah
lži jedovatým šípem, odpadlík.
Již není bezpečen ni chrámů práh
a řidne Pravdy hlasatelů šik. —
Kdo vystřídá je na té výspě svaté? —
Ó vím, že Vy se k tomu odhodláte
a uhájíte v duších Boží právo,
Vy, naděje a příští naše slávo! —

Však milost s oltáře jen plamení,
Tam Zdroj je nadpozemských sil,
a zvítězit jen v tom lze znamení,
jež Boží Beránek nám zůstavil.
Vy mladí, musíte k Těm zdrojům jíti
a ze studnice Vody živé píti, —
pak vzplane čistým ohněm srdce Vaše,
jak Božím bleskem obět Eliáše.

Pak žádná obět velkou nebude,
již od Vás žádat bude Ježíš—Král,
pak zápal Váš zpět Bohu dojde,
co duším infernální vztek byl vzal. —
Pak ctnost zas poplvanou hlavu zvedne
a Pravda na zkácený prestol sedne,
pak v srdcích bude Láska kralovati
a člověk v ztracený se Eden vrátí. —



RICHARD PAVEL GARROLD T. J.:

Namaštěná tabule.

(Dokončení.)

Výňatek z knihy „The Black Brotherhood“ podává Ferd. Pokorný T. J.

IV.

Odpoledne téhož dne vyučoval profesor velmi bdělý a bystrozraký, takže Černým bratřím, ač seděli vedle sebe, nezdálo se radno dorozuměti se nějak, byť i tajně. Vladimír ztrávil většinu času přemýšlením, jak uniknouti Roubalovi po vyučování, a dospěl k úsudku, že jedině možný způsob je kvapný útěk; snad se mu podaří vyskočiti opět na elektrickou. Že by se po druhé setkal s učitelem, který by mu dělal průvodce, nemohl doufat, a Roubal dychtil tak mocně po pomstě, že by bylo bezvýsledné chytí ho unaviti čekáním. Poněvadž to byl především Vladimír, na nějž měl protivník hlavně spadeno, rozhodl se tentokráte ponechat své druhy jejich osudu. Když se ke konci hodiny učitel obrátil k nim zády, použil Bohuš této příznivé příležitosti, aby zašeptal: „Co zamýšlíš, Vláško?“ Ten mu pověděl rovněž šeptem jediné slovo: „Utéci.“ A když byla hodina u konce, Vladík nechal knihy a všechno v lavici a utekl. Takto získal malou výhodu a opět mu přálo štěstí tím, že Roubala oslovil učitel a zdržel asi minutu. Vladík napjal všechnu svou dovednost v běhu; přes to nedostihl ještě nároží Nádražní třídy, když mu byli již nepřátelé v patách a každým krokem blíže. Roubal všem v čele; jak jsem se zmínil, byl vyrostlejší než ostatní a měl tudíž delší nohy. Těsně za ním byl Valenta, pak Slavík, Pštros a Pinkava. Spatřiv je, vynaložil Vladík všechny své síly a zahrnul krkolomnými skoky do Nádražní třídy v zoufalé naději, že mu snad přijede vsťříc elektrická, buďsi tím neb

oním směrem. Avšak městská dráha, jak každý ví, nepřichází, když jí člověk nejnuteněji potřebuje; nepotřebuje-li jí však, skříží mu vždy cestu. Ký div, že v Nádražní třídě nebylo ani potuchy po elektrické. Nicméně směl doufat, že dříve nebo později přece přijede, podaří-li se mu jen udržeti vpředu. Tu se vynořil znenadání z Růžové ulice před ním Macák, který byl trochu menší než Roubal a touze mstivosti planul jako onen. Vladimír byl zcela zapomněl, že i tamtudy vedla cesta od ústavu a že mu takto mohl býti ústup odříznut. Stanul na několik vteřin věda, že je nemožno obejítí nového soka, a pak s rozmyslem se vrhl napříč ulicí a do prvního obchodu, jenž se mu namanul.

Kdyby měl kdy vybrati si, sotva by si vyvolil právě tento obchod. Nemohl si prohlédnouti zevnější stranu, ale vnitřek ho přesvědčil, že vpadl do závodu, zasvěceného prodeji dámských klobouků. Kamkoli se podíval, všude zřel jen a jen klobouky, některé na mosazných stojáncích, jiné ve skleněných skříních, ale vesměs samé klobouky, nikde nic, co by se dalo koupiti za několik haléřů. Již bylo pozdě odejiti nazpět, neboť za okny, v nichž byly rovněž vyloženy klobouky, viděl se tísniti rotu nepřátel. Asi se domnívali, že mají konečně uštvanou zvěř v pasti.

Jak každý dozná, byl Vladimír ve velmi trapné situaci. Měl u sebe jen korunu a část těchto peněz byla určena na elektrickou, byl-li by totiž tak šťasten, že by se s ní střetl. Na štěstí měl lhuťu asi dvouminutovou, neboť obchod byl prázdný, když vešel,

a teprve za chvíli se objevila velmi elegantní slečna, tážíc se ho zdvořile, čím by mu mohla posloužit. Nežli přišla, dostal Vladík skvělou myšlenku. Vzpomněl si, že četl, jak kdosi vstoupil do železnického obchodu a žádal žertem kilo čaje, při čemž se stavěl hluchým, takže mu nemohli vpraviti, že se tam čaj neprodává. Proč by nemohl Vladimír totéž zkusiti? Mohl předstírati hluchotu, až by spatřil, že přichází elektrická, a pak zoufalým skokem se k ní vyřítiti. Když však přišla mladá dáma, shledal, že je to jeden z oněch záměrů, jež se zdají znamenitými, dokud nedojde k jejich provedení. Neuvážil, že zmíněný člověk byl slavný komický herec a že i ten by sotva svou úlohu dobře zahrál, kdyby byl dlouhým během zadýchán. Když se tedy slečna s líbezným úsměvem tázala: „Čím mohu sloužiti?“ neřekl nic, nýbrž vytáhl kapesník a utíral si jím obličej.

„Jsi asi velmi uhrát,“ pravila mladá dáma. „Běžel jsi rychle?“

„Ano, slečno. Jsem trochu udýchán,“ odpověděl Vladík, utíraje si dále tvář.

„Zdá se,“ přisvědčila mladá dáma. „Měl jsi asi hodně naspěch.“

„Ano,“ doznal Vladík pravdivě, kradmo pohlédnuv k oknu. Byli tam dosud.

Nastala pomlčka.

„Nechceš si sednout?“ tázala se mladá dáma úslužně. Vladík jí poděkoval a sedl si na židli. Byla vysoká, takže jeho nohy sotva dosahovaly na podlahu, což mu způsobovalo nepříjemný pocit. Napadlo ho v tomto okamžiku pouze, aby požádal o šňůrky za několik haléřů, ale kromě toho, že si nebyl jist, zda možno šňůrky za tak nízkou cenu dostati, cítil mimoděk, že tahle žádost by byla nemístná. Seděl tedy klidně dále a neřekl nic, což bylo snad za těchto okolností nejchytřejší.

Nastala nová dlouhá přestávka. Mladá dáma přikročila k jednomu z oněch mnoha klobouků a hladila jej ladně. Přitočila lístek, na němž bylo psáno: „První jakost, prodejní cena 39 korun,“ poněkud do předu, jako by si přála připoutati k němu Vladimírovu pozornost.

„Snad tě sem poslali něco koupit?“ připomenula.

Vladimír neodpověděl, vyhlížeje horečně po elektrické.

„Snad gumové podvazky,“ pokračovala laskavě, „nebo jehlici na klobouk?“

„Nikoli,“ odmítal Vladík přemýšleje, co by asi jehlice stála. Znělo to dosti nevinně, ale kdo ví? Nechtěl se spáliti.

„Nuže, co tedy, drahoušku?“ tázala se s odstínem netrpělivosti. „Zajisté jsi tak neběžel pro nic za nic.“

„Nikoli, slečno,“ odpověděl Vladimír zcela pravdomluvně.

„Nemůžeš si snad na to vzpomenouti?“ zkoumala soucitně. „Počkej, pomohu ti: — tyl, — hedvábí, — závoj, — orlí péro?“

Byl to Vládův důvtip nebo cosi ve zvuku jejího hlasu, co mu napovědělo, že má co činiti s romantickou duší? Necítím se povolán rozhodnouti tuto záhadu, ale jisto je, že sklouzl se své židle a přistoupiv k tazatelce (jmenovala se Růžena Vařeková; nesetkáme se s ní již později, proto smím prozraditi, že byla vskutku romantickou duší), zašeptal důvěrně: „Ti tam mne pronásledují,“ při čemž ukázal na okno.

Slečna Vařeková pohlédla naznačeným směrem a uzřela nad vkusným kloboukem, ovinutým pestrobarevnou stuhou, obličej rozrušeného Roubala. Pak se zadívala na Vladimíra, který, jak jsem již s počátku pravil, byl blondýnek plavých kadeří a nikterak neošklivý. Tato protiva pobouřila její soucitnou dušičku. „Cože, všichni tito velcí, silní hoši!“ zvolala, „mohli by se stydět!“

Vladimír kývl zarmouceně hlavou. „Ano, jsou mnohem větší než já,“ žaloval dojmavě.

„Hanba, takoví hromotluci!“ rozhořčovala se slečna Vařeková. „Zbabělci, hrubci! Postarám se, aby zmizeli,“ a přistoupivši k telefonu, zavolala:

„Franto, pojď sem, potřebuji tě na okamžik!“

„Kdybych mohl chytnout elektrickou, bylo by vše v pořádku, slečno,“ pravil Vladík.

Slečna Vařeková neodpověděla, nýbrž šla k oknu a potřásla hněvivě hlavou. Jaké odvety se dostalo jejímu hrozivému posunku, nelze mi přesně říci, ale jisto je, že rozmnožila slečninu nevoli. „Neslýchaná drzost!“ vzkřikla zlostně. „Já je naučím!“

V této chvíli objevil se v pozadí obchodu výrostek s vyhrnutými rukávy.

„Franto,“ oslovila jej slečna s velkou důstojností, „zavolejte strážníka!“

„Co to, slečno?“ tázal se Franta, jenž — jak se zdálo — mnoho vtipné kaše nesnědl. Vladimírový oči se rozšířily úžasem. To bylo mnohem více, než se byl nadál.

„Strážníka, Franto,“ opakovala dáma, „policejta. Obyčejně stává na nároží, řekněte mu, aby si pospíšil.“

„Ano, slečno,“ odvětil Franta, ušklíbnuv se na Vladimíra; měl patrně za to, že hoch má být zatčen za krádež v prodejní místnosti. Vyšoural se ven za svým posláním a opět zůstal Vladimír s mladou dámou samotou.

„Co chcete činiti?“ otázal se Vláda chvějícím se hlasem.

„Neboj se, drahoušku!“ Konejšila ho slečna. „Přenech vše mně! Já je naučím, ty drzé klacky! — Jak se jmenuješ, miláčku?“ tázala se po krátké pomlčce.

„Vladimír Mervan,“ odpověděl Vláda mrzutě. Nebylo mu přirozeně po chuti, aby se s ním jednalo, jako by byl děťátko v náručí, namáhal se však neprojeviti příliš v hlase svou nevrlost.

„Vladimír!“ zvolala slečna Vařeková nadšeně. „Jaké to hezké jméno! Říkají ti asi Vladík?“

„Ano!“ odušil Vladimír úsečně, touže horoucně po příchodu strážníka.

„Víš, Vladíku,“ svěřovala se slečna s něžnou důvěrností, „mám bratrance jménem Vladimíra. Jmenuje se tedy zrovna jako ty — Vladimír. Není to k smíchu?“

Vláda neviděl v tom pranic směšného, proto nedal odpovědi.

„On není malý chlapec jako ty,“ pokračovala slečna Vařeková, hromadíc urážku na urážku, „je již velký, silný muž. Čím bys byl rád, až budeš velký?“

„Nevím,“ zabručel Vladík. To už bylo více, než snesl, a hlavou mu počaly kroužiti zbrklé myšlenky na útěk. Co by se mu stalo od Roubala, nemohlo být horší, než co se mu dělo nyní.

„Asi tímže, jako tatínek,“ pokračovala slečna Vařeková s rostoucí něžností, ani zdaleka netušíc, že každé její slovo se zabodávalo jako dýka do jeho krvácejícího nitra, „nebo veselým plavčíkem v dehtové kazajce na slanečném moři nebo statečným, udatným vojínem — pranic bych se tomu nedivila.“

V tomto okamžiku dostavil se — chvála Bohu — strážník s Frantou. Vstoupiv do závodu, pozdravil uctivě slečnu Vařekovou.

„Pane strážmistře,“ spustila dáma s velkou důstojností, „raďte laskavě přistoupiti sem k oknu.“

Strážník přistoupil k oknu a jeden z číhajících nepřátel mu vrhl přes hráz klobouk vroucí polibek rukou. Strážník se zachmuřil.

„Tito kluci,“ vysvětlovala slečna Vaře-

ková, „stojí tam už půl hodiny a chovají se co nejošklivěji.“

„Hned je zaženu,“ pravil strážník lakonicky.

„Je to hanba podle mého mínění,“ mlela slečna dále svou se vzrnávajícím se rozhořčením, „že slušně oděni hoši nevědí, jak se chovat. Přála bych si, aby jejich matky viděly, jak si počínali.“

„Hned je zaženu,“ opakoval strážník, „bez prodlení.“

„Roztrhaní hoši, to bych chápala!“ pokračovala slečna Vařeková přísně; „takhle pořádný výprask každému, to by jim znamenitě prospělo, a kdybych byla jejich učitelem, zajisté by se jim ho dostalo. Drzí kluci!“

„Hned je zaženu,“ opakoval strážník po třetí, „okamžitě.“

„Učiňte tak, strážmistře,“ prosila slečna, „a dejte jim výstrahu, aby po druhé neobtěžovali slušných lidí.“

Strážník se hnul ke dveřím, ale rota venku předešla jeho přání a poradila se z vlastního popudu s Vaňkem. Chce-li se kdo s úspěchem střetnouti se strážníkem, musí, jak každý ví, nositi cylindr. Schází-li tento, je moudřejší ustoupiti podle přání.

„Již jsem je zahnal, slečno,“ oznámil strážník, vraceje se do obchodu, „chci je podržeti na očích.“

„Děkuji vám, strážmistře,“ pravila slečna, „nedoprovodil byste laskavě tohoto hošika k elektrické? Ti uličníci obtěžovali i jeho.“

„Ovšem, slečno,“ odpověděl. „Dobré odpoledne! Pojď se mnou, chlapče!“

Vladimír povstal švižně. Ulevilo se mu na mysli. Zprvu se strachoval, že slečna Vařeková dá všechny zavřít, což by vedlo k zápletkám. Tak jak věci stály, nemohl si přát lepšího řešení.

„Ó, Vladíku!“ zvolala slečna vyčítavě, „snad bys nezamýšlel odejít, aniž bys mi dal S bohem?“

Vladimír se poněkud zarděl. Ve své úzkosti, jak by se co nejdříve odtud dostal, zapomněl na povinnost vděčnosti vůči své ochránkyni. Dostí nemotorně vztáhl ruku a pravil: „Děkuji vám, slečno.“ V tom ho zamrazilo, když viděl, že se mu chystá poslední a největší pokoření.

Nebylo lze vyváznouti i stalo se, čeho se lekal. Ač se namáhal, aby se skryl za strážníkem, položila mu Růžena Vařeková rámě kolem šíje a políbila ho vřele na čelo. Vladimír se vynořil z obchodu červený jako rak; vedle něho kráčel strážník. Celkem by

méně trpěl, kdyby ho byl Roubal zpražil. A jestliže romantická slečna Vařeková vetkala Vládu ve své sny, jak se možno ostatně domyslíti (pravděpodobně snila, jak se k ní vrací jako plavovlasý jinoch nebo v jiném příhodném věku, aby jí řekl, že nikdy nestal na ni vděčně vzpomínati, atd.), pak by bylo dobře, aby zvěděla, že Vladimírovy sny o ní měly divoký, ba krvežíznivý ráz. Než snad je lépe, že nevíme, jakou úlohu máme ve snech druhých lidí...

*



MILA D' BED:

Viz kříž — nezoufej!

Ve zlobách, bolu, tísní, hoři,
v děsů pekla vřavě
vzhůru zvedni zrak!

Sem, pod kříž klesni, k spásky zoři,
když se k skleslé hlavě
žene zhouby mrak!

Tu Tvůrce zříš! — V běsnícím moři
ztiší příval hravě — —
Klneš?! — ach! — zřím vrak.



Dr. JOSEF MIKLÍK, C. Ss. R.:

Víra a věda.

V naší době stalo se zvykem mluvíti o rozporu mezi vědou a věrou. Z katolické strany bylo již často poukazováno, že dosud nebyl zjištěn ani jediný případ, kde by si víra a věda opravdu odporovaly — avšak býlí má tuhý život. Desetkrát je vypleješ a přece pučí znova. Proto snad nebude zbytečné, zamyslíti se ještě jednou nad touto otázkou.

Abychom nemluvili všeobecně, zvolme si určitý případ — p ů v o d s v ě t a. To proto, poněvadž právě při stvoření světa jeví se prý rozpor mezi věrou a vědou nejkřiklavěji.

Čemu nás učí věda o původu světa? Podle nyní vládnoucí theorie Kant-Laplace-Herschelovy¹⁾ bylo původně všechno ve stavu plynovitých mlhovin, které se rozprostíraly volně po prázdňém prostoru. Odkud se mlhoviny vzaly, nepodařilo se prý vědě dosud dokázati. V mlhovinách nebylo ani tepla, ani pohybu; byly v naprostém klidu. Jakousi náhodou dostala se kdysi jedna částička mlhovin do krouživého (rotačního) pohybu, strhovala do svého víru poněmáhle částičky sousední, ač celá mlhovitá hmota utvořila kouli, která se otáčela s velikou rychlostí kolem své osy. Rotační pohyb stával se čím

A nyní jest nám rozloučiti našim pestrým trojlístkem: Istivým Vládou, vznětlivým Bolušem a něžným Zdeňkem. Proud událostí je ovšem unášel dále; jejich vlna vyšla přece na jevo, jak ani jinak nemohlo býti, a lze říci, že podstoupili trpké pokání za svůj nepředložený čin. Než o tom jedná celá kniha Garroldova, plná slunečného svítu mládí i tmavých stínů, jež i do této smavé doby vrhá tragika lidského údělu na zemi. Doufám, že brzo bude možno odevzdati ji do rukou naší mládeže.

dále, tím prudčí, hmota se oteplovala, až konečně se celá rozžhavila. Ale současně s její rychlostí vzrůstala na obvodu koule síla odstředivá; v určitém okamžiku nabyla převahy nad silou dostředivou a krajní část plynné hmoty se odtrhla v podobě pasu, svinula se v samostatnou kouli, která se otáčela kolem své vlastní osy a zároveň obíhala kolem koule původní. Tak povstala jednotlivá slunce²⁾ a dalším dělením jejich oběžnice a měsíce. Mezi nimi byla také naše země.³⁾

Všimněme si ještě jednou otázky, kdo způsobil první pohyb. To prý se stalo samo od sebe, pouhou náhodou. A přece táž věda učí, že hmota je sama o sobě úplně netečnou (lex inertiae) a že bez vnějšího popudu nikdy nepřejde z klidu do pohybu. Moderní věda raději si sama odporuje a přičítá první pohyb naprosté náhodě, než by uznala nad sebou všemohoucího Boha. »Čemu všemu musejí nevěrci věřiti, jen aby nevěřili (v Boha)«, říkával náš krajan, sv. Kliment Hofbauer.

²⁾ Jak je z astronomie známo, rozeznáváme celou řadu sluncí a slunečních soustav. Naše sluneční soustava se počítá mezi nejmenší.

³⁾ Tento výklad je velice pravděpodobný a hvězdářům se podařilo sledovati svými dalekohledy celý vývoj nových hvězd.

¹⁾ Jmenuje se tak podle svých původců.

Co praví o tom všem Písmo svaté? Bible není knihou vědeckou. Jejím účelem nebylo poučovat lidi o vzniku jednotlivých soustav slunečních. Již sv. Augustin poznamenal, že Bůh nechtěl z nás mít vynikající matematiky a hvězdáře, nýbrž dobré křesťany. Proto Písmo svaté odbývá celou tu dlouhou dobu jediným veršem, ve kterém zdůrazňuje, že veškerá hmota pochází od Boha a vypisuje hned další osudy naší země.

První slovo ať má opět moderní věda. Když se země oddělila od svého slunce a svinula se v samostatnou kouli, byla úplně žhavá, jako slunce. Ale časem žáru ubývalo, poněvadž unikal do chladného prostoru světového — až se utvořila na zemi pevná vrstva (kůra zemská). Vedro bylo ještě takové, že jakýkoli život byl na zemi nemožný. Země byla úplně pustá, její povrch hrbolatý a nerovný (pahory). Sražené vodní páry valily se v tak hustých mracích kolem země, že jimi nepronikal ani jediný paprsek sluneční. Na zemi panovala ustavičná tma.

Úplně stejně — ale stručněji — vypisuje tento stav Bible: »Země pak byla pustá a prázdná, tma byla nad hlubinou« — ale Bůh řídil již tehdy svými zákony její vývoj — proto dodává Písmo svaté: . . . a Duch Boží vznášel se nad vodami« (nad vlnicím se mořem vodních par).

Ponenáhlu se země ochlazovala a tuhla, vodní páry se zvolna zrážely ve vodu, atmosféra se čistila — mlhami počalo pronikat světlo. Poprvé bylo na zemi pozorovati rozdíl mezi dnem a nocí — avšak slunce a měsíce dosud viděti nebylo. Bible o tom praví svým lidovým způsobem: »Tu řekl⁴⁾ Bůh: Budiž světlo! I stalo se světlo. A viděl Bůh, světlo že jest dobré. A oddělil světlo ode tmy. Nazval pak světlo dnem a tmu nocí. A nastal večer a jitro, den první.«⁵⁾

Zatím ochladla země ještě více, vzduch se pročistil tou měrou, že nad zemí bylo viděti jasný pruh vzduchu. Ve vyšších vrstvách bylo stále ještě mnoho hustých a tmavých mraků. O této době praví Bible: »Pak řekl Bůh: Budiž obloha⁶⁾ uprostřed vod a děl

⁴⁾ Říci znamená v Písmě sv. často: chtít, myslit si. Srov. naše lidové: „Já jsem si řekl . . .“ Bůh chtěl světlo, poněvadž byl původcem přírodních zákonů, které vývoj světla řídily.

⁵⁾ Mnohé překvapovalo slovo „den“, poněvadž jim rozuměli dobu 24 hodin. Avšak hebrejské slovo jóm (= den) znamená jakoukoli periodu časovou. O celém tisíciletém trvání křesťanství užívá Bible často slov „v ten den“

⁶⁾ Hebrejské slovo, neznamená pouze oblohu v našem smyslu, ale i vzduch.

vody. Učinil tedy Bůh oblohu a oddělil vody, které byly pod oblohou (na zemi), od těch, které byly nad oblohou (v mracích) I stalo se tak. Nazval pak Bůh oblohu nebem. A nastal večer a jitro, den druhý.«

Sražené páry usazovaly se na zemi, stékal v podobě pramének do míst hlubších, tvořily jezírka, moře a oceány. Vyšší místa pomalu vysýchala. Podobně Bible: »Potom řekl Bůh: Shromáždětež se vody, které jsou pod nebem, na jedno místo a ukaž se souš! I stalo se tak. Nazval pak Bůh souš zemí a shromáždění vody nazval mořem. A viděl Bůh, že jest to dobré.«

Současně s vysýcháním země objevily se první rostliny. Nejdříve mechy a různé tajnosnubné kapradiny, rozměrů často až překvapujících. Teprve po nich vyvinuly se rostliny jevnosnubné a naposled stromy. Odkud se vzal na zemi život? Lidé, kteří úplně nedomyslili, tvrdí, že povstal z hmoty neživé (Haeckel). Nevěřící, ale upřímný Du Bois-Reymond⁷⁾ doznává: »Toho nevíme a nikdy nezmáme!« Pro nás katolíky není vznik rostlin žádnou záhadou. Stvořil je Bůh.

Zajímavé je, že také Bible klade vznik rostlin do téhož »dne«, jako vysýchání země. Také pořad, v jakém se rostliny na zemi objevovaly, vypočítává úplně stejně. Praví doslova: »Pak řekl Bůh: Ať zplodí země zeleň⁸⁾ a rostliny semenonosné⁹⁾, jakož i stromy, které nosí na zemi dle svých druhů ovoce, ve kterém jest jejich símě.¹⁰⁾ I stalo se tak. Vydala tedy země zeleň a rostliny semenonosné dle jejich druhů, jakož i ovocné stromy, z nichž každý přináší símě dle svého druhu. A viděl Bůh, že jest to dobré. A nastal večer a jitro, den třetí.«

Vzrůst rostlin podporoval velice ochlazení atmosféry. Přebytkem vodní páry se srážely v hojnou rosou, vzduch se pročistil tou měrou, že konečně zazářilo na zemi slunce a v noci měsíc a hvězdy. Totéž vypisuje Bible, když praví: »I řekl Bůh: Buďte světelná tělesa na obloze nebeské, dělte den a noc, buďte znamením (označující) časy, dny a roky a svíte na nebeské obloze, osvěcující zemi. I stalo se tak. Učinil tedy Bůh dvě ve-

⁷⁾ Uznává se za předního odborníka v naší otázce.

⁸⁾ Slova užito ve významu substantiva. Příslušný hebr. výraz znamená nejnižší druhy rostlin, zvláště tajnosnubné.

⁹⁾ Naše jevnosnubné, u kterých rozeznáváme květ a proto i plody.

¹⁰⁾ Na př. jablko obsahuje jádra, z kterých vyrosté nový strom.

liká světelná tělesa — těleso větší, aby panovalo dny, a těleso menší, by panovalo noci — a hvězdy. A umístil je na obloze nebeské, by svítila nad zemí, panovala nade dnem a nocí a oddělovala světlo ode tmy. A viděl Bůh, že jest to dobré. A nastal večer a jitro, den čtvrtý.«¹¹⁾)

Rostliny připravily zvolna půdu pro zvířata. Nejdříve se objevují různé druhy nejnižších zvířat vodních: měkkýši a ryby, z nichž některé dorůstaly obrovitých rozměrů. Asi v téže době vznikl na souši hmyz a ptactvo. Úplně souhlasně vypisuje vznik prvních živočichů Bible. Za zmínku stojí, že také Písmo sv. počíná zvířaty vodními a teprve potom přechází k letounům. Praví doslova: »Na to řekl Bůh: Vyvodtež vody živá zvířata, která se plazí; létavci pak nad zemí pod nebeskou oblohou ať létají! Stvořil tedy Bůh veliká zvířata vodní a různé plazy, které vydaly vody v jejich družích, jakož i všelike druhy létavců. A viděl Bůh, že jest to dobré. A nastal večer a jitro, den pátý.«

Trvalo to dosti dlouho, nežli se životní podmínky na zemi ustálily tou měrou, aby se mohli objeviti první ssavci. Také Bible klade jejich vznik až do »dne« následujícího. Vypravuje o tom svým populárním způsobem:

¹¹⁾ Mnohé mátl vypravování Bible, poněvadž mu rozuměli tak, že slunce bylo opravdu stvořeno teprve čtvrtého dne. Ve skutečnosti líčí Mo'žíš, co bylo na zemi viděti. Pro zemi počalo slunce existovati teprve čtvrtého dne, kdy se ukázalo. Dříve bylo viděti pouze světlo — ne však jeho pramene.



S. B. REK:

Tři mušketýři.

(Dokončení.)

Když se naši spáči probudili, stál košatínový vůz se vším příslušenstvím v zájezdním hostinci v S.

V témže hostinci nalézala se v druhém patře studentská noclehárna. Franta jako nejstarší vyžádal si potřebných informací a za půl hodiny rozléhalo se v noclehárně klidné oddechování mušketýrů, kteří pokračovali nerušeně ve spánku, nedávno ve voze tak slibně započatém.

Sotva sluníčko vyslalo první paprsky do tmavé noclehárny, byli všichni na nohách. Toilleta nezabrala mnoho času a za malou chvíli zela noclehárna opět prázdnotou. Sešli dolů do hostinské místnosti, aby posnídali. Při snídani vyprávěl Franta, co vše na cestách již zakusil a slíbil jim, že na další ce-

stem: »Bůh pak zase řekl: Vydej země živočišstvo v jeho družích, totiž zvířata krotká, drobnou zvířenu a různé druhy zvířat divokých. I stalo se tak. Učinil tedy Bůh divoká zvířata v jejich družích, krotká zvířata, jakož i všecku zemskou drobnou zvířenu v jejich družích. I viděl Bůh, že jest to dobré.«

Teprve dlouho později objevil se na zemi člověk. Také bible odděluje jeho původ od ostatních zvířat a praví: »Utvořil Hospodin Bůh člověka z prachu země a vdechl v tvář jeho dech života.« — »Prachem země« rozumějí se mezi katolickými učenci hmotné prvky, z kterých se skládá lidské tělo; duše pochází přímo od Boha. Naproti tomu tvrdí moderní pseudo-přírodověda, že člověk se vyvinul poněnáhu z opice. Avšak tento výklad nemůže naprosto uspokojiti; již proto ne, že mezi všemi zkamenělinami nenašel se dosud ani jediný přechodní tvar. Nejlépe mi vrátil darwinismus prostý venkovan, který mi pravil: »Až moje stračena (kráva) bude mít hříbátko, také uvěřím, že člověk povstal z opice.«

Myslím, že jsem ukázal jasně, jak bezpodstatné je tvrzení, že víra odporuje vědě, jde-li o původ světa. Podobně bylo by možno provésti důkaz také v jiných sporných otázkách. Ostatně není rozpor ani možný. Dle katolického přesvědčení je Bůh pramenem víry i vědy a proto pravda pravdě odporovati nemůže. I tu platí slova bož. Spasitele: »Nebe a země pominou, ale slova má nepominou!«

stě bude je doprovázeti. Mušketýrům bylo to vítáno, poněvadž uměl dobře německy, a krajina, do níž přicházeli, byla již německá. Posnídali a zaplativše poctivě útratu, vyrazili s chutí na další cestu. Ve všech probouzela se mocná touha, aby užili krás přírodních co nejvíce. Však také Šumava jimi neskrbí a kdo trochu dovede pozorovat a cítit, nevychází z údivu. Blankytné nebe klene se nad hlavami jako ohromné zrcadlo, ozařované sluncem, žlutá pole vlní se ladně před našimi zraky a pojí se se zelenými pustinami a temnými bory v harmonický obraz. Kolik života, krásy a síly! Srdce lidské při pohledu na to vše svírá se pod mocným dojmem a duše naše chtěla by vyletět hodně vysoko a jásat jako skřivan, který radostně

krouží nad naší hlavou. A nový dojem nemohoucnosti a nedostatečnosti lidské vkrádá se do našeho nitra a ústa naše mimoděk se otvírají k velké pokorné modlitbě k Všemohoucímu. Jediný pohled tváří v tvář ohromné přírodě, nutí nás k vážnému přemýšlení a meditaci.

Zdá se, že i mušketýři, jindy tak hovorní a veselí, zarazili se poněkud, sledující své okolí. Láska k přírodě zvítězila úplně. Zastavili se a pozorovali.

Pojednou vyrušil se Franta ze zadumání a vztáhnuv pravici, ukazoval v dálce se rýsuující horu Špičák.

»Tam musíme dnes dorazit, přátelé! Je už osm a cesta před námi ještě velká. Pojdme!«

»Když to musí být,« ozval se Jarda, »půjdeme.«

Vyrazili rázně ku předu. O desáté se zastavili ve vesnici L., aby pojedli. Jarda s hrůzou pozoroval, že jsou již tři bochníky chleba pryč. Obavy jeho byly tím oprávněnější, poněvadž příchodem Frantovým, který valných zásob neměl, hrozila zásobám mušketýřů větší pohroma. Nicméně nedal se nikým vyrušovat a plnými ústy pojídal svoji porci.

Tonda a Pepík se labužnický olizovali a Franta s velkým nožem v ruce klidně, ale jistě ukládal obsah tlumoku do svých útrob. Zdrželi se čtvrt hodiny a ihned vydali se na další cestu. Za vesnicí se každý řádně napil pramenité vody a rovněž čutory své dobře naplnili. Šlo se jim dobře. Pevný úmysl a vytčený cíl byly jim zárukou, že budou ve 4 hodiny na místě.

Byli tak zabráni pochodem, že ani nezpozorovali, že jeden zůstává pozadu a hlasitě si ulehčuje pod tíží tlumoku. Teprve, když se na rozcestí rozmýšleli, kterou cestu mají voliti, shledali, že Jarda zůstal vzadu. Kulhal na pravou nohu a cosi nesrozumitelného křičel do dálky. Nezbývalo nic jiného, než počkati na něho. Když došel, rozčilen a celý rudý, vytýkal svým přátelům, že moc pospíchají a poukazoval na svou odřenou nohu. Pohled na něho byl z části útrpný, částečně i komický. Tonda s Pepíkem navrhovali, aby se zul, kdežto rozvážnější Franta uznal za dobré pomoci svému bližnímu tím, že se uvolil nésti ještě jeho tlumok. Skutečně tím Jardovi hodně ulehčil a všem bylo zase ve-

seleji. Štěstí však trvalo jen malou chvíli. Odřená noha ohrožovala Jardu stále hrozněji. Musili zmírniti rychlost. Franta, silný a vytrvalý chodec nejevil vůbec žádné únavy, ačkoli nesl dva tlumoky. Za to jeho botám zdálo se břímě příliš těžké a právě v okamžiku, kdy přeskakoval bublající potůček, praskly mu shora až dolů. V první chvíli nepřikládal této nehodě veliké důležitosti, když se však trhliny při chůzi neustále rozšiřovaly a noha v botě neměla žádné opory, uznal za dobré problém tento blíže prostudovati. Věc nebyla tak snadná, jak by se zdálo. Na sešití nebylo ani pomyšlení a ševci na stromech také nerostou. Zul se a vydal na další cestu bos. Zatím se již sešerilo a cestující docházeli pomalu ku svému cíli. V 7 h. seděli již na postelích v pěkně upravené noclehárně a vařili si čaj.

Noc minula klidně a zatím co mušketýři klidně spali, snášel se nad jejich hlavami hustý mrak. Když se ráno probudili, přivítal je prudký déšť. Na vyjití nebylo ani pomyšlení. Usnesli se tedy, že zůstanou na Š. tak dlouho, dokud se nevyjasní. Franta si zatím může spravit boty a Jarda vyléčit nohu. Ani ve snu však nikoho nenapadlo, že budou odsouzeni k třídnímu vězení. Teprve čtvrtého dne se obloha částečně vyjasnila a umožnila jim, aby v cestě pokračovali.

Nejsmutnějším zjevem při tom všem bylo, že zásoby potravin i peněz byly téměř úplně vyčerpány a plány byly ještě dlouhé. Jarda navrhoval, aby sedli na vlak a jeli domů, kdežto Pepík s Frantou chtěli za každou cenu vidět prameny vltavské. Tonda konečně navrhoval, aby si Franta s Pepíkem šli k pramenům, kdežto on s Jardou že půjdou do K. H. a odtamtud do V., kdež se zase všichni sejdou. Návrh je přijat a za vesnicí se rozloučili a rozešli.

Tonda s Jardou dorazili bez pohromy, a Franta s Pepíkem vzpomínali u pramenů na matičku Prahu, zapíjejíce poslední kousek chleba pramenem stříbropěnné Vltavy. Byla studená jak led. Druhého dne večer sešli se všichni čtyři ve V. a poněvadž byly tlumoky i kapsy úplně vyprázdněny, sedli si ještě téhož večera do vlaku a odjeli domů. Po svém neslavném výletě byli slavně přivítáni od svých rodičů a ještě dnes vzpomínají, jak je hlad přinutil k přerušení cesty. Až půjdou po druhé, bude jim jistě již lépe.





FR. SUCHOMEL:

**Osobnost Jiráskova „F. L. Věka“
a jeho literární vztahy ve světle historickém.**

(Studie literárně-historická.)

„F. L. Věk“ náleží poměrně k nejkrásnějším a nejcennějším výtvorům ducha Jiráskova. Doba našeho probuzení národního vylíčena jest tu tak jasně a poutavě, že nenalezl bys v literatuře naší díla, které by úchvatněji dobu onu znázorňovalo. „Věk“ Jiráskův jest dílo důležité pro literární a kulturní historii. Tím ovšem neříkám, že by byl venkoncem dílem historickým. Je známo a historicky dokázáno, jak Jirásek na úkor historické pravdy zkresloval data i fakta, zaostřuje je vždy protikatolicky, zvláště ve svých cyklických skladbách a nejspíše ovšem v *Temnu* a *Husitském králi*. Že tím mnoho zla natropil, a že tím ubývá na umělecké ceně jeho prací, je nesporno, ježto v pravém umění musí býti Dobro, Krásno a Pravda harmonicky sladěny v jeden celek. Ve „Věku“ však historická pravda trpí poměrně nejméně, ač i tu mnohé věci, jak vysvitne později, jest bráti „cum grano salis“.

Čteš-li „Naše znovuzrození“ J. Malého, poznáváš národ spíše s jeho politickými snahami a zájmy; studuješ-li Rybičkovy „Přední křisitele“, podivuješ se nezištným a obětavým povahám jednotlivců; čteš-li však Jiráskova „Věka“, vystupuje před zaroseným zrakem tvým úchvatný obraz osudů národa skleslého a poníženého — jak obrovským vzepětím sil povstává, se osvěžuje, sílí, roste a posléze zahříván láskou planoucích srdcí rozkvétá. Vidiš v něm zástupce všech stavů národa, jak se milují, jak k sobě lnou, jak se úsilovně všichni namáhají, zdraví, čest i statky obětují pro zdar společné matky — vlasti.

Aby zamýšlené pojednání nepřekročilo určených mezí, vyloučil jsem z něho živel milostný, který se proplétá veškerým dílem, i známé obrazy dějinné ze světových válek napoleonských; tím ovšem nemíním, že by oba ony prvky neměly rázu historického. Pojednání bude tedy zkoumatí vyhradně osobnost Věkovu v národním obrození, jak ji líčí „F. L. Věk“, a to jednak samotnou, jednak v literárních vztazích k čelným zástupcům našeho obrození.

Povaha věci žádá, abychom nejdříve podrobili zkoušce hlavní osobu románu: F. L. Věka. Jménem tím zakryl Jirásek znamenitého a zasloužilého buditele Františka Vladislava Heka. Podám proto životopisný nástin a na vhodných místech poukáži na rázovitá a vesměs shodná data ze života Fr. L. Věka. — František Vladislav (nebo Ladislav) Hek*) narodil se 11. dubna r. 1769, v městě Dobrušce, v kraji královéhradeckém. (Srovnej „Věk“ I., str. 7—29.) Byl nejmladším synem tamního měšťana a obchodníka Josefa Heka a Teresie, rozené Ježkové. Základům umění literárního, zpěvu a hudbě na nástroje naučil se ve škole svého rodiště. Protože již v útlém věku jevil vynikající vlohy a schopnosti

duševní, byl poslán na studie do Prahy. („Věk“ I., str. 29...) Mladý Hek přišel do královského města v době, kdy v hlavách českých počalo svítati. Zamýšlená germanisace a centralisticky vládní názor Josefa II. vzbudil příkrý odpor šlechty a milovníků dějin českých, u přátel domáciho jazyka pak vzbudil myšlenku obrození bývalé krásy a dokonalosti slohu českého. Praha stala se přirozeným středem ruchu národního. Zejména filosofická fakulta na universitě pražské vykonávala mohutný vliv na duševní rozvoj české intelligence třemi vynikajícími učiteli: Karlem Jindř. Seibtem († 1806), profesorem filosofie a literatury německé; exjesuitou Ig. Cornovou, prof. všeobecných dějin a Aug. Gotliebem Meissnerem, prof. aesthetiky a klasické literatury. Mužové tito vykonávali svými přednáškami vliv spíše všeobecný, hlásající osvětové názory, hýbající tehdejší vzdělanou Evropou. Myšlenky výhradně národní a buditelské s nadšením šířili mezi svými posluchači: Jan Tesánek a Stanislav Vydra. Vnímavý Hek přišel do rozbouřeného moře, a není proto divu, že vlnami byl stržen v myšlenkový proud své doby. Zvláště vlivně působil na jemného a bystrého jinocha vlastním St. Vydra, rodem z Králové Hradce, výborný matematik. (Viz „Cordatus bohemus“. „Věk“ I., 135.) St. Vydra byl jediný z profesorů filosof. fakulty, který vždy a přes všeliká příkoří a poodezřívání k české národnosti se hlásil a nadšenými slovy své posluchače rozhňoval k lásce k vlasti a ke vzdělání pokleslé řeči české.

Ukončiv studia gymnasiální a filosofická, věnoval se Hek studiím právnickým, která si byl zvláště zamiloval. Studii právnických však nedokončil. (Viz „Věka“ I., 212. — Jirásek udává důvod poněkud odlišný.) Poměry rodinné, zvláště vedení rozsáhlého obchodu otceva, přiměly jej k tomu, že sešel se studií a oddal se vedení závodu rodinného. („Věk“ I., 230.) Jménem otcovské řídil správně a pečlivě až do r. 1823, vzdoruje statečně pohromám, které zavinily: velký požár r. 1806 (viz „Věka“ III. 480 a IV. 9), jenž zničil valnou část jeho statku, i tehdejší napětí peněžní, zvláště finanční patent z r. 1811.

Fr. Hek, iakkoliv ještě muž mladý, byl v Dobrušce pro svou vzdělanost, ráznost a správnost ctěn a milován. (Stopuj „Věka“ I. a II. atd., kde se vylučuje Věkova působnost v Dobrušce.) Důvěru svou osvědčili mu občané, když jej zvolili městským radním a dozorcem školy dobrušské. V úřadech svých pamětliv byl Hek jen blaha a rozkvětu obce, háje práv a výsad jejích. S nemalými oběťmi pečoval o zvelebení školství, neopomínaje při tom buditi v sousedech cit národní a ducha vlasteneckého půjčováním a rozdáváním knih a časopisů českých, přinášeje často i velké oběti hmotné. Snahami svými vzbudil si Hek i mnoho nepřátel, kteří mu život různě ztrpčovali. R. 1823 upustil pro churavost od obchodování a odebral se do lázní Svatojánských v Krkonoších, kde hleděl osvěžit porouchané zdraví. Vyzván vzdělanou svou přítelkou, hraběnkou z Rhedenu, uchýlil se do bratrských obcí v Ochranově a Nizké, aby prohlédl tamní archiv bratrský a důležité listiny a zápisky české přeložil do němčiny pro rychlejší rozšíření a po-

*) Srovnej Ant. Rybičky: „Dodatky k životopisům starších spisovatelů českých.“

rozumění. Dokonav nloženou práci, zdržoval se jednak u svého syna Františka, bursovního inspektora ve Vratislavi, jednak u svých dvou dcer: Teresie (Vlasty) Hubnerové v Dobrušce a Ludmily Stolovské na Kyšperce. Odtud dojížděl kolem r. 1840 často do Litomyšle ke starým přátelům: manželům Rettigovým a dr. Korábovi, lékaři.

Fr. Vl. Hek zemřel u věku 78 let, dne 4. září r. 1847 na Kyšperce u své dcery Ludmily a jest tam též pochován. Smrtí jeho pozbyla vlast naše znamenitého spisovatele, horlivého buditele, obětavého šířitele českých knih a velikého lidumila. Co se týče náboženského názoru Hekova, nezdá se mi Jiráskovo líčení zcela správné. Jest pravda, že Hek v mládí bojoval s pochybnostmi u víře („Věk“ I., 118), později klonil se k souvěkému deismu a ve vychovatelství k názoru Rousseauovu. Avšak o jeho náboženském názoru ve kmetství není pochyby. Hek zdrcen pohromami a neštěstím, přišel znova k Bohu, jak odjinud dokáží později. (Pokrač.)

Dr. Klug: Království Boží na zemi. Kniha vyšla nákladem Tiskového družstva v Hradci Králové v překladu dra Černovského O. S. A. Je to třetí a poslední svazek moderně a kriticky psané apologie našeho náboženství. První a druhý svazek vydán již dříve nákladem knihkupectví Franclova v Praze. První nadepsán: „Otázky životní“ druhý: „Boží Slovo a Boží Syn.“ — Tyto knihy zasluhují vřelého doporučení a patří do rukou naší inteligence, aby se v základních pravdách naší katolické víry řádně orientovala. Patří též do rukou našeho zralejšího studentstva. Jak slohově tak obsahově jsou to práce prvotřídní. Nemáme v tomto oboru nic lepšího pro laické kruhy vzdělané. Duchaplným, vzletným a současně filosoficky přesným způsobem hovoří spisovatel o jsoucnosti Boží a nesmrtelnosti duše, o pravosti Písma sv. a osobnosti Krista Pána, a konečně o „království Božím“ o všem velebném, co se

týká Církve katolické. Jak časová témata! Jak důležitá, aby naše inteligence dostala více náboženské pevnosti a katolického sebevědomí. Zajímavá forma přiláká každého k četbě a obsah poskytne mu brzy potřebného poučení, neboť moderní nevěra žije většinou z nevědomosti. — V žádné knihovně našich SSS. neměl by tento soubor cenných prací chybět. (Ceny: Otázky životní Kč 6.16, Boží Slovo Kč 7.— a Království Boží Kč 19.80.) Objednati lze u Kuncíře, Praha II., Spálená ul. 15. Al. Stork T. J.

F. J. Hruška: Hořící keř. Modlitby a Meditace. Neznám v české náboženské a asketické literatuře díla cennějšího a přece při tom tolik zapomínaného. Je v tom kus tragedie, tím větší, že autorem je profesor-laik. Stěží jen si dovedete vysvětlit, proč dílo, jež je plno hlubokých myšlenek, jež vytrysklo z duše tak národně-česky cítící a při tom proniknuté tak živou věrou, jež je psáno tak mistrným slohem, jež je vlastně básní, mohutným hymnem na Majestát Boží, především pro katol. inteligenci určené, neproniklo mezi ni tak, jak by bylo zasluhovalo. A vrchol té tragedie osudu tkví ve slovech, jež v rozhovoru u příležitosti krajského sjezdu o prázdninách minul. roku v Plzni řekl mi sám autor — vetchý již kmet: „Je zajímavé, že kniha ta vzbudila daleko větší zájem na Moravě než v Čechách.“ Uvědomíme-li si, komu především autor všecky ty pestrými barvami hýřící růže svých modliteb a meditací, vyrostlých na keři, hořícím plápolem dětinné lásky k Bohu, chtěl podati, neubráníme se dojmu, jak namnoze v našich řadách třeba ještě mnoho a mnoho živiti onen vnitřní plamének, který byl roznicen v duších české inteligence, nežli stane se z něho žár, prozařující nitra všech skrz na skrz. — Hledáte modlitební knihu pro katol. studentstvo, pro katol. inteligenci? Sáhněte po Hruškově Hořícím keři, v němž zvláště příležitostné meditace jsou ojedinělými plody svého druhu. — Dostati lze v Československém knihkupectví, Praha II., Spálená 15. E—k.



ŽENSKÁ HLÍDKA.



VLASTIMIL MORAVSKÝ:

K ofázce výchovy našich studentek.

(Několik námětů a úvah pro ženskou sekci pracovních konferencí.)

Motto: V historii často čteme, že spásu národa přinesla žena: a přinese ji i v budoucnosti, když Věda a Ctnost, ono jasně souhvězdí, bude ozařovati její dráhu.

Ode dvou, snad tří let jsme teprve svědky tcho, že ve hnutí katol. stud. spatřujeme též studentky. Byly tu sice ojediněle na vysokých školách už za války a před válkou; než teprve po válce ony — ženy, strženy jednak všeobecným hnutím ženským vůbec, jednak vlnou obrodného hnutí katolicismu, probudily se z dlouhého spánku a začaly už na středních školách se organizovati buď společně se studenty, nebo,

což jest samozřejmé, kde to okolnosti dovolovaly, ve zvláštních SSS. Trebas že absolutně vzato, patří katol. studentstvu, tedy studentům i studentkám, až budoucnost teprve, při relativním posuzování obou jednotek celého hnutí, dlužno konstatovati, že, kdežto katol. studenti mají za sebou již kus práce, že jejich je už minulost, čeká na katol. studentky budoucnost.

Nepatřím k těm v našich řadách, kteří chtějí všecku práci a snahu našich studentek podceňovati nebo vůbec přehlížeti. Je sice pravda, že popud ku práci mezi studentkami musil vyjít z našich řad; ale uvážíme-li, že „pokrokové“ studentky dodnes jsou rozptýleny, a během-li zřetel k povaze a podstatě ženy, u níž není tak vyvinutý smysl pro spolkový život, pro organizaci, aspoň ne ve věku, kdy dívka studuje, pak dlužno se diviti už onomu ženskému heroismu našich studentek, se kterým se postavily do jednoho šiku se studenty, pod jeden prapor s jedním heslem, s týmž cílem.

Než právě v tom, že ze řad studentů musila — v zásadě aspoň — (ojediněle výjimky přípouštím) vzejít iniciativa ku práci a že dále namnoze studentek našich je tak málo, že musí být ve společných SSS., tkví příčina toho zjevu, že dívčí SSS. buď ulpěla na pouhých vnějších formalitách spolkových a pokud se práce týče, neví si rady, anebo je v nich tentýž duch, jakým se nese výchova v SSS. studentů. V obojím případě však to znamená stagnaci, ne-li krok zpět. A přece jsem řekl shora, že katol. studentkám patří teprve budoucnost. A o této budoucnosti několik slov!

Společným jest a zůstane, ba musí zůstat, prapor katol. stud., společná devisa, společný i cíl, ovšem cíl, řekl bych, ve formě nejširší, chcete-li neideálnější, či nejabstraktnější, tak, jak jej definují slova: *Restaurare omnia in Christo*. Jakmile však onen všeobecný pojem „omnia“, v š e c k o, rozložíme v konkrétní složky, t. j. na př. rodina, škola, církev, stát, veřejný, společenský život atd., hned se nám ukáže v jasném světle, že jiné jsou složky oně restaurace, v nichž může se uplatnit student-jinoci, jiné pak, jež sluší studentce-ženě. Které složky patří těm, či oněm, nechť rozhodnou studentky samy! Nechť však nechají při tom rozhodovati nejen rozum, ale i srdce — cit!

A jsou-li různé konkrétní složky jednoho a téhož ideového cíle, jsou tím různější prostředky i cesty k tomuto cíli. V tomto případě neplatí jen Kollárovo „cesty mohou být rozličné“, nýbrž „cesty musí být rozličné“. V plné platnosti ovšem zůstávají další slova: „Jenóm vůli všichni mějme rovnou!“

Takto-li usuzují, vycházím z předpokladu, že žena-studentka je vybavena větší citovostí nežli muž-student. Nemám ovšem místa k provedení důkazu tohoto předpokladu. Než článek tento nechce snad za filosofického hlediska řešiti ženskou otázku. Fakt tohoto stavu je zjištěn a s tím dlužno počítati především při výchově našich studentek, které jsou a musí zůstat vždy především ženami, ať už Prozřetelnost jim určí v životě úkol takový či onaký! A s ohledem na tyto úkoly — ať už takové, či onaké, vždy však na úkoly ženy v nejlubším a nejširším toho slova smyslu — jest zaříditi výchovu našich studentek. Studentkám v našem hnutí se dosud vůbec málo věnovalo pozornosti, ať po stránce hmotné či duševní. Že ovšem nutným předpokladem zdatu této výchovy, *condicio, sine qua non*, je nejen v zásadě pronášená, třebaž ze řad studentek, nýbrž i v praksi realizovaná myšlenka zvláštních dívčích kroužků, netřeba zdůrazňovati. Že by se ovšem už dnes dalo počítati s vytvořením zcela separátní organizace dívčí, jako je tomu ve Francii, je vyloučeno. To zůstává dosud „*pium desiderium*“ Kolik je našich studentek ze studentek vůbec, a kolik je jich relativně u srovnání s katol. studenty? Statistika by byla v tomto ohledu zdrcující. A to ještě mezi studentkami je 70% jistě těch, které jsou v různých našich klášterech, pensionátech atd. Jak obrovské pole sociální práce se naskytá v tomto směru našim studentkám! Zde je třeba více iniciativy v jejich vlastních řadách, agilnost, ač věřím, že té je i mezi našimi studentkami dosti, dostaví se sama sebou. A na tomto poli zvláště, v konání

apoštolské práce mezi studentkami ostatními, musí naše studentky uplatniti ne-li napřed srdce a pak rozum, tedy aspoň obě vedle sebe. V obráceném postupu tkví namnoze příčina uvedeného zjevu, proč našich studentek středoškolských (o akademických bojím se téměř už mluvíti), je tak málo. Věřím v ženské genie, ale jsem také přesvědčen, že dotekem jemné své duše — srdcem, žena více vykoná, zvláště mezi ženami, než student rozumovými vývody. „Ten buď více duchem, tato duší,“ píše pěvec Slávy dcery, „muž ať táhne nebe k ctnostem dolů, žena zemi vzhůru k blažení“. Vzpomínám tu bezděky slova, jež Svoboda v Podvráceném dubu vkládá v ústa útlocitné a ideální Aničky: „Když ženy chápou a chlubí se, že jsou srdce a muži rozum, proč tedy stále tak divoce usilují o kulturu rozumu a ne citu? A je tolik srdce třeba nynějšímu kvapícímu, bezohlednému světu.“ — Ano, usilujte i o kulturu rozumu, ale nezapomínejte především na srdce! Rozum a cit, věda a ctnost, musí být v harmonii. Prvé v těchto dvojicích lze nahraditi druhým, běda však, kde cit a ctnost měla by se nahrazovati rozumem, vědou! Studentka, která by takto chtěla jednat, není už katol. studentkou. Při tom je ovšem třeba, aby student náš viděl ve studentce „*sanctum quid*“, ale s druhé strany jest nutno, aby studentka naše vždy si sice s hrdostí, ovšem v onom ušlechtilém slova smyslu, byla vědoma své povýšenosti, ale aby to byla taková Zeyerova Anna Jagellovna „výsost bez pýchy“ Pěkně vyjádřila onen poměr autorka článku „Studentkám!“ v kalendáři katol. stud. Heslem našim budiž: rovnost a bratrství v práci. Než k jasnějšímu pochopení dodávám rovnost a bratrství v intenzitě, kvalitě, quantitě práce, ovšem každý na svém místě.

A ještě skromnou otázku! Uvědomily si všechny naše studentky všechny ty stránky svého příštího životního povolání; zda toho, či onoho, ponechávám bez důrazu. Nestudují jen proto, aby studovaly, nejsou ve spolcích našich jen proto, aby byly ve spolku? Budiž mi dobře rozuměno! Práce bez jasného cíle je marné honění za bludíčkou. Katol. student je si stále vědom toho, že ho teprve v budoucnu, při zajištěné existenci čekají velké úkoly a že práce ve hnutí našem během studií je jen přípravou k nim. Ale zdaž naše studentka uvědomila si, že práce ve spolku (ve studiích snad ano) je jí nyní jen přípravou k tomu úkolu, který jí čeká v budoucnu v národě, ať v té či oné složce? Student náš je si vědom toho, že on má být jednou vůdcem lidu, že má v práci vystřídati ty, kdož dnes stojí v čele celého hnutí ať politického, či křesťansko-osvětového atd. Ale studentka? Leckterá by mi zůstala odpověď dlužna. A přece není ta věc bez významu, uvážíme-li, jak rozptýlené (přes vnější sjednocení) je naše hnutí ženské vůbec, jak až na dvě, tři výjimky je bez vůdců. A kdo jiný je více povolán nastoupiti na jejich místa, než naše studentky!

To tedy vše třeba si uvědomiti při výchově našich studentek, ony různé cesty, podmíněné různými předpoklady, než je tomu u studentů, ale též ony cíle, k nimž výchova v době studií v SSS. má, ba co dím, musí být i přípravou. Dosud jí jistě v dostatečné míře nebyla.

Ženy a universita. Správa londýnské nemocnice rozhodla, že v budoucnosti nebudou ke studiu lékařství přijímány žádné ženy. Profesori totiž po různých zkušenostech odepřeli přednáseti třídám, v nichž poslouchali studující obého pohlaví.

O ženském hnutí. 26. února letošního roku konal se v Praze sjezd něm. katol. žen, který

se plně zdařil. Něm. katol. ženy u nás mají již svou cílou, velkou organizaci. České ženy však teprve v nedávné době učinily aspoň náběhy k vážnějšímu řešení organizačního problému našich žen katolických. Kéž by jen v řadách jejich našly se ty, kdož by celému hnutí daly jednu směrnicí! Přílišná roztrášenost škodí i zde.

VĚSTNÍK UČITELSKÝ.

XAV. VLKOŠSKÝ:

Et tu ? *)

(Kand. učitelství věnováno.)

Znáš onen lid, jenž pomoci tvé žádá,
po právech volá, ochranu chce mítí?
Jenž víru otců svatou chrabře brání
a na stráž u vchodu chrámů stojí,
by ruka zlosyna se netkla toho,
co přes tisíc let otcům svaté bylo?
Znáš onen lid? —

Vím, že jej dobře znáš.

To lid je tvůj! Tys z něho také vyšel —
jsi synem matky, — otce z toho lidu,
jenž po věrných teď dětech svojich volá,
jež nestydí se za svatou tu víru,
v níž otec tvůj a matka šťastně žili,
v níž národ drahý vrchu slávy došel. —
Jsi synem toho lidu! — a lid ten volá.
Běž ku pomoci! Pomoz — pomoz jemu,
žhraň jeho práva! — vždyť je to lid dobrý. —
Ty zdráháš se a váháš? — Ty nechceš jít?
Proč ruka tvá se nezatíná v pěst — proč?!
Proč nejdeš zvednout potupený kříž — proč?!
— I ty chceš zrádcem být, že váháš? —
Proč nejdeš hájit práva svého lidu?
Což neslyšíš ten hlas a prosby vřelé?
Ty zapřít chceš, žes vyšel z toho lidu —
ty zapřít chceš, žes tatáž krev? — I ty?!

Katolickým kandidátům učitelství! ¹⁾

Před několika dny rozlétlo se v mnoha katolických listech naše provolání ke katol. veřejnosti, svědčící o tom, že i mezi kand. učitelství začíná svítati. A teď několik slov vám, drazí kolegové a kolegyně!

Již loňského roku na zemských konferencích v Přerově a v Pardubicích i jinde ozývaly se hlasy, že málo pozornosti se věnuje kandidátům učitelství, ač mají kdysi v obrodném hnutí katolickém hráti tak důležitou úlohu. A nyní vidíme, že nelze již dále otálet, že jest nutno, abychom byli konečně semknuti a mohli tak řešením otázek, týkajících se speciálně nás, připravit se tak, abychom bohdá vstoupili mezi řady dnes mo-

*) „Et tu, Brute?“ („I ty, Brute?“) řekl prý Caesar 15. III., r. 44., padaje zavražděn, když byl uviděl mezi útočníky i M. Junia Bruta.

¹⁾ Viz též zprávu o založení SSS. ve Sv. Janě u Berouna v organizačním věstníku!

lutné již organizace křesť. učitelstva. Každý z nás nejlépe sám ví, které jsou to otázky.

Je to na příklad už sama výchova budoucích učitelů na učitelských ústavech, která je namnoze pochybena vůbec a katol. kand. učit. tím méně dostačuje. Je to dále totéž, co u katol. stud. vůbec, náš poměr k pokrokovým kolegům a profesorům a ochrana vůči nim. Není nám také umožněno cílevědomě se připravovati pro naši budoucí práci pro katolickou věc, jakožto příštím katolickým učitelům. A právě jen pevnou organizací spolu s ostatním katol. stud. můžeme řešiti tyto a mnohé jiné otázky buďto sami, nebo za pomoci jiných činitelů.

Organisovat se musíme, bychom jako celek navázali úzké styky s katolickým učitelstvem, z jehož zkušeností bychom mohli čerpat a které by nám dávalo také direktivu v našich snahách.

Organisovat se musíme, bychom v plné síle hned po studiích vstoupili do řad katol. učitelstva, kde jedině bude naše místo jako katolických vychovatelů a ne teprve po mnoha bojích a ztrátách oslabení abychom hledali své.

Nemůžeme zůstatí rozptýleni my, kterým je daleko více vzhledem k budoucímu povolání zapotřebí jednoty než ostatním studentům a studentkám, když všichni kolem nás se organisují k hájení svých zájmů, poněvadž práce a snahy jednotlivců nikdy nedocílí toho, co snadno se podaří celku.

Práce naše by byla dalekosáhlá, těžká, ale záslužná, zvláště když podařilo by se nám strhnouti s sebou co nejvíce kandidátů učitelství. Činili bychom tak složku, s kterou by se muselo počítat, jak mezi dorostem učitelským, tak i později mezi učitelstvem. Tak nemusili bychom se báti energicky říznout do vědů, kterými trpí dnešní škola, mohli bychom pak směle — tváří v tvář — podstoupiti boj o duši dítěte. A nebyli bychom osamoceni; vždyť celé katolické učitelstvo i ostatní katol. stud. i katolický tisk a veřejnost stojí za námi.

Kolegové a kolegyně! Navažte stytky s námi ve Sv. Janě p. Sk. u Berouna, buď přímo nebo prostřednictvím Jitra! Sbližme se a pořádně pracovních sjezdů, pořádaných Ústředím o Velikonocích v Praze a v Prostějově, abychom tam s praktického hlediska po-

dívali se na způsob výchovy v takových SSS., kde jsou čistě, nebo aspoň částečně jen kandidáti, eventuelně kandidátky učitelství. Kéž zúčastní se těchto konferencí zvláště kandidáti či kandidátky z těch měst, kde nejsou ještě SSS.!



ORELSKÁ HLÍDKA.



Zemské konference. Je třeba zmíniti se o nich se stanoviska našeho studentského vystoupení při sletu. Kromě našich věcí organizačních a kulturních, které tvoří program našich konferencí každoročně, museli jsme jejich program právě vzhledem na studentské vystoupení o toto rozšířiti. Proto bude mezi referáty velikonočních konferencí v Praze a v Prostějově též referát, který podá studentstvu všechny pokyny sletové dle dosavadních usnesení jednotlivých sekcí „Sletové rady“. Mimo to provedou techničtí pracovníci revisi nacvičených cviků, po případě nacvičí to, co se ještě nezná, a opraví, co snad by bylo chybné. Proto musí se konference účastniti: cvičitel mužů a dorostu, a cvičitelka studentek, mimo předsedu (předsedkyni). Budou také podány návody k praktickému nácviku lehké atletiky. Dále musíme míti přesnou statistiku o stavu cvičících, o počtu družstev, o nácviku, o stavu okrojování a jiných věcech, bez nichž nemůžeme míti přehledu o stavu a pohotovosti našeho studentstva ke sletovému vystoupení. Proto obdrží každé sdružení ještě s ostatními blankety, konference se týkajícími, exemplář **statistiky**, který odevzdají vyplněný na konferenci technickému referentovi. Nácvik a přehlídka cvičení jednotlivých cvičitelů neb cvičitelek bude se konati **v pondělí 10. dubna** (neděle 9. dubna bude věnována otázkám kulturním a organizačním); každé sdružení vyšle tam své předepsané zástupce bezpodmínečně, poněvadž jejich přítomnost může jedině zaručiti plný zdar našeho vystoupení.

Všeobecné pokyny našemu studentstvu. O orelský slet jeví se již dnes veliký zájem a to nejen u nás, ale i v cizině. Tento měsíc přijede k nám zástupce veliké organizace francouzských katol. gymnastů, aby shlédnul naše přípravy a nacvičil závodní cviky. A kdo ze studentů stýká se s naší veřejností, ví dobře, jaký zájem je o ni. A největší zájem ze všech dnů před-sletových je upoután na studentské vystoupení, kde mladá inteligence — budoucí kulturní pracovníci v katolickém táboře naší republiky — má se ukázati těm massám katolického lidu, který studentstva vlastně ještě doposud ani nezná, poněvadž dosavadních zdařilých sjezdů studentských se nemohl v masse účastniti. A tu musí nám záležeti, abychom dobře obstáli. Především, abychom imponovali svým počtem a pak svojí zdatností a ukázněností. Je třeba práce, intenzivní práce všech, je zapotřebí agitace, povzbuzování. Zvláště naše studentky vyzýváme k čilé práci; mají poslední číslo, které má zanechat v obecnstvu hluboký dojem. Samotné cvičení je opravdu na výši, hudba dra Šetiny rovněž jest velice krásná a opravdu přiléhavá. Jest jen na studentkách, aby pracovaly k tomu, aby jich bylo co nevíce a dále, aby tyto složité cviky byly jednotně nacvičeny. Všem, nejen jim, ale i studentům, třeba

pilného cvičení. Velice důležité pro naše vystoupení je ovládnutí **cvičení pořadových**, jichž budeme potřebovati při nástupech na cvičiště a při odchodech. Musíme si uvědomiti, že nejen cvičení samo, ale i příchod a odchod jsou pro celkové posouzení důležitými momenty. Proto učte se v tělocvičnách tomu již nyní, učte se správně choditi, správně zatáčet ve čtyř- a osmistupech, učte se vyřizování, zákrytům, obrátům atd! Zkrátka, věnujte nemalou pozornost pořadovým cvičením! Můžeme Vám doporučiti výbornou příručku br. **Kostelky: Pořadová cvičení**. Co se týče cvičení na náradí, hleďte si osvojit prvky, obsažené v orelských nižších závodních cvicích (pro povinné cviky); ovšem ve volném cviku může pak každý jednotlivec ukázati svoji vyspělost svými i těžšími sestavami. Co pak se týče lehké atletiky, prostudujte především článek prof. Doštála, ve Sborníku uveřejněný, a hleďte si zopatřit potřebné náradí k trainingu; jaro začíná a bude tedy možno již pohybovati se volněji v přírodě. — Abychom shrnuli tato slova krátce: **je třeba nyní již opravdu vážně chápati se práce!** Doba našeho vystoupení stále se blíží. Nedbejte těch, kteří Vás od práce zdržují! **Připravujte se pečlivě a pilně!**

Jul. K.

Program studentského vystoupení při orelských slavnostech 6. srpna 1922 byl definitivně schválen mimo jiné na schůzi stud. technického odboru dne 4. března v Brně konané. Pro informaci studentstva ho zde uveřejňujeme. Studentstvo se sjede do Brna již v pátek 4. srpna. **V sobotu 5. srpna:** O 7. hod. ranní lehkooathletické závody. O 15. hod. odpol. zkoušky na hlavní vystoupení. Večer uvítací večírek. — **V neděli 6. srpna:** O 7. hod. ranní seřadování průvodu; o půl 8. hod. ranní pochod na sletišť, kde bude polní mše sv. a kázání. Oběd odbude se na sletišti. O 15. h. odp. veřejné cvičení s tímto programem: 1. Dorost: Cvičení s praporem. — 2. Muži: Cvičení prostná. — 3. Muži: Cvičení na náradí. — 4. Ženy: Cvičení rytmicko-symbolická. — O 19. hod. slavnostní představení v městském divadle a vedle toho zahradní koncerty. — **V pondělí 7. srpna** koná se sjezd katol. studentstva ve velké dvoraně Besedního domu a valná hromada Ústředí katol. studentstva. — **V úterý 8. srpna** výlet na Macochu. — Podrobný program, vyjma programu tělocvičného, který jest již hoto- v, vypracuje „**Sletový odbor studentský**“ v Brně. po dohodě se „**Sletovou radou**“ a „**Ústředím katol. stud. čl.**“ v Praze. Aby bylo tomu dobře rozuměno, dodávám pro informaci ještě následující: „**Sletový odbor studentský**“ není nějaká samostatná sletová instituce, nýbrž jsou to studenti, kteří jsou členy jednotlivých sekcí „**Sletové rady**“ Pro jednodušší agendu naši a snažší dorozumění s našim studentským „**Ústředím**“ existuje tento odbor.



Za jednotnou studentskou frontu? (Memento bratřím Slovákům.) Nezdá se mi nevhodným, nahlídnouti za kulisy života studentstva slovenského, zejména pak katolického. Jest to také naši povinností, všimati si našich kolegů Slováků, pozorovati jejich organizaci, jejich program, sledovati jejich poměr ku studentstvu pokrokovému. O organizaci středoškoláků lze si těžko učiniti obraz, poněvadž zprávy si mnohdy odporují. Jisto však je, že tam řádné středoškolské organizace není. Že ještě velká většina středoškolského studentstva slovenského je přesvědčení katolického, tomu nasvědčuje vzrůst jejich katol. akademických spolků „Považana“ v Praze, „Tatрана“ v Brně, „Moyzesa“ v Bratislavě, a slušný počet členů v „Slov. literárných školách bohosloveckých“. Tyto všechny sdruženy jsou v „Ústredie katol. študentstva slovenského“ v Brně. O programu, který si předsevzali, svědčí název **katolický**, proto není třeba o něm se šířiti. Pozoruhodným však stává se jejich poměr ku „Svázu slov. študentstva“ Zdá se, že v poslední době nastala u mnohých zvláštní orientace a že propaguje se myšlenka připojení organizace katol. studentstva ku Svázu. Souditi tak možno ze zpráv časopisů i z rozhovoru s některými kolegy Slováky. K těmto záměrům, tu a tam proskakujícím, k nimž, jak jsme přesvědčení, oficiální výbor Ústredie v Brně, který jediný by mohl říci „Alia iacta est!“, zaujímá nebo zaujme stanovisko zcela odmítavé, zde jen několik slov. — O jednotnou studentskou organizaci, o jednotnou frontu, jednal ÚSČS. s naším Ústředím několikráte — ovšem marně. A dalo se to předpokládati, neboť bylo nám zřejmo, nač se, byť ne hned, tedy v budoucnu jistě narazí. A naše očekávání nezklamalo; svědčí o tom letáky o vystupování z církve římsko-katolické, nepřijímání studentů katol. přesvědčení do kolejí a j. Při tom, jaká to ironie zásady, židovský akad. spolek „Kapper“ má ve Svázu ta práva, která katol. studentstvu byla upírána. — Za takových okolností pokládám ovšem dorozumění za nemožné. Byla by to zrada na katolicismu, který hrdě dnes nesou ve svém štítě všechny jmenované spolky slovenské. Byli-li až dosud ve Svázu studenti stojící na půdě pozitivního křesťanství, pak v brzku pod aegidou svého patrona, Svazu čs. dospějí do vod náboženské lhostejnosti, ústící v cizím atheismu, jak to vidíme právě ve Svázu. Lze sice překlenouti hluboké propasti, mohou se sblížit i protichůdné názory, ale k tomu je třeba **nezištné lásky k věci**, třeba velmi mnoho upřímnosti a konečně vyššího a vznešenějšího cíle. Třeba tu mnoho prozíravosti. Že Svázu na splnutí záležit. rád doznávám; stal by se reprezentantem slovenského studentstva, a na tom mu záleží. Stojí mu však někdo v cestě, o němž doufá, že za lesklou minci prodá svoje postavení. Proto nechce se mi věřiti, že by katol. studentstvo slovenské došlo někdy tak daleko, že by se dalo zlákati perutnými slovy, že by své postavení zaprodalo, a že by snad dokonce své náboženské přesvědčení pokládalo za něco druhořadého, nebo za něco v pozadí stojícího. Myslím, a jsem přesvědčen, že katol. studentstvo slovenské může, ba smí, hledati oporu v něčem vyšším, a touto oporou může býti jen **nezištný katoli-**

cismus, který musí býti katol. studentstvu cílem nejvyšším. My nepřicházíme ke svým bratřím Slovákům pod rouškou katolicismu, nýbrž s katolicismem samým. Třeba oboustranné upřímnosti, a pak doufám, že bez **ostentativního políbení***) (i Jidáš políbil svého mistra) stisknou se po způsobu našich nezištných předků dvě poctivé a čisté ruce.

—yy—

Změna předpisů o maturitních zkouškách. Dlouho před maturitou počítávali jsme, který ze zkušebních jazyků si vybereme a hleděli isme se pak dle toho zaříditi při písemkách. Nejvíce vždy bývalo obav, aby se zkoušky nezměnily, zejména pak, aby nebylo nic přidáváno. V letošním roce — dle lednového Ministerského věstníku — změna nějaká při maturitních zkouškách nastane. Poněvadž výsledek písemných prací bývá nahodilý, nebude záviseti od něho ustanovení předmětů ústní zkoušky. Výsledek práce písemné bude oceňován její při celkovém posuzování prospěchu. Pevné předměty ústní zkoušky trvají tři, ze dvou volných určí se maturantovi ten, z něhož měl v posledních dvou letech horší známku. Vidíme tu tedy přiložení k „nákladu“, který maturanta čeká. Na gymnasiích zůstává stanoveným předmětem vyučovací jazyk, matematika a vlastivěda. Z latiny neb řečtiny čeká ho ten předmět, s kterým méně udržoval přátelské styky, a z kterého měl pak menší pochvalu, vyšší hodnotu, čili nižší známku. Na reálných a reformních gymnasiích a na reálkách jsou tytéž povinné předměty, rozhoduje se však na reál. a ref. gymnasiích mezi latinou a frančinou, na reálkách mezi fysikou a frančinou. Při stejných známkách z obou předmětů připadá na gymn. i na ref. a reál gymn. zkouška z latiny, na reálce z fysiky. Z češtiny rozšiřuje se látka o předchůdce Husovy, na Husa a husitství, na Chelčického, Jednotu bratrs. a na humanismus.

— yy —

Studentské listy, čtvrtletník našich katol. studentů v koleji sv. Prokopa v Lisle (Illinois v Americe), vstoupily svým lednovým číslem do 12. ročníku. Jest to zajisté významná událost jak pro české katol. studentstvo v Americe tak i pro katol. studenty v naší vlasti. Vidíme, že nejsme sami v boji za zvelebení našeho drahého národa, **národa českého, katolického**. Za dálným oceánem bije stejně věrně srdce katol. studenta českého, který, ač mezi cizím lidem, přece hrdě hlásí se k svému češtví a k svému katolictví. Již jedenáct let občerstvují Studentské listy toužící jejich duše po pravdě a krásnu. A rádi sáhláme i my, ve vlasti, po zprávách, které přinášejí z krajů za oceánem o našich družích, o jejich životě, tonlách a snech. Dle nich můžeme se i my učiti milovati svoji milou vlast. Úkolem jejich v novém období jest soustředění sil v jeden celek — jednoty našeho studentstva v Americe. Až dosud jsou studenti v koleji sv. Prokopa jedinou naší katol. studentskou organizací v Ame-

*) Na valné hromadě Svazu pokrokového studentstva v Brně odstoupivší předseda Svěrák políbil svého nástupce Slováka Rukmana. Dnes ovšem už tento „památný“ okamžik slouží jen ke karikaturám, jež Svaz vydává!

rice. Dá snad Bůh, že snahy jejich se zdaří, zejména poslechnou-li výzvy dp. K. J. Dvořáka, jenž povzbuzuje je v 1. čísle Stud. listů: Kus cesty ušel's poutníče, však nestav kroků pochodem,

neb volá Tě hlas polnice: „Dál pod Kristovým praporem!“ — Kéž uposlechnou hlasu volajícího i naši studenti ve vlasti! Naším kolegům za mořem pozdrav!
— yy —



VĚSTNÍK STUDENTSKÝ A ORGANISAČNÍ.



Pracovní konference. Jak již minule oznáměno, svolává Ústředí katolického studentstva čl. v Praze ve dnech 9. a 10. dubna 1922 zemské pracovní konference delegátů všech organizací, v Ústředí sdružených. Místem konferenci zůstává pro Čechy Praha, pro Moravu a Slezsko Prostějov. Program konferencí stanoven následovně: Neděle 9. dubna: O 8. hod. ranní mše svatá. O 9. hod. zahájení konference, vyřízení formalit, načež následuje vlastní jednání: 1. Idea orelského vystoupení; v Praze kol. Kettner, v Prostějově kol. Macourek. — 2. Organizace sletového vystoupení; v Praze kol. Skoumal, v Prostějově kol. Lubojacký. Po referátech debata. — Odpoledne o půl 3. hod.: Organisační nástin pro budoucnost; v Praze kol. Krebs, v Prostějově kol. Lázníčka. Po referátě debata. Večer přátelský večírek. — Pondělí 10. dubna: O 8. h. ranní mše sv. O 9. hod. pokračování v konferenčním jednání; ženská sekce s pořadem: K vývoji organizace katolických studentek; v Praze kol. Huttrová, koref. kol. Kettner, v Prostějově kol. Effenbergrová B., koreferent kol. Frydrych. Po referátě debata. — Studenti: od 9 hod. nácvik sletových prostných; směrnice pro slet. Studentky: odpo. rytmicko-symbolická prostná; nutné pokyny. — O ubytování a stravu bude za režijní cenu postaráno. Přípravné práce obstarají SSS. pražské, a SSS. v Prostějově.

Bratrským SSS. a organizacím v Ústředí sdruženým! Důležitost a význam našich pracovních konferencí jest Vám zajiště znám, proto není se třeba o celku šfřeji zmiňovati. Jak z programu konferencí patrnó, bude hlavní zřetel věnován sletovému vystoupení a otázkám organisačním, s hnutím souvisejícím. Zvláště bude jednáno o otázkách, týkajících se agendy Ústředí a organisační struktury vůbec, o otázkách spojených s činností ve sdružení dívčích (směr práce v budoucnosti, o ženské sekci při Ústředí). Každé sdružení vyšle oficiální delegáty, kteří budou tlumočiti jeho názory na organizaci, její vývoj a zdokonalení, i na tisk (rozšíření dosavadního časopisu, po případě zřízení druhého). Každé sdružení je povinno obeslati konferenci předsedou, nebo jeho zástupcem, cvičitelem a cvičitelkou. Hlasovací právo přísluší však pouze dvěma delegátům. Samozřejmě mají i ostatní členové právo účastniti se konferencí, stejně i duchovní rádčové i ti, kdož se o naše hnutí upřímně zajímají, zvláště z míst, kde organizace naše ještě nejsou. Jména delegátů i ostatních účastníků nutno oznámiti nejpozději do 4. dubna Ústředí. Zároveň dlužno udati dobu příjezdu po případě i nádraží, kde kol. s odznakem SSS. a bílo-modrými páskami podle těchto údajů budou na ně čekati. O nocleh a stravu bude postaráno za režijní cenu (nejvýše 8 Kč denně). Při konferenci v Praze uspořádá pražské SSS. výstavku prací svých členů.

Z Ústředí. Na svou funkci ve výboru Ústředí resignoval tajemník dr. V. Plocek. Na jeho místo ustanoven byl kol. J. Frydrych, dosavadní archivář. Dle usnesení výborové schůze přibrána do výboru z náhradníků sl. A. Hružová.

Z výborových schůzí Ústředí. Na několika výborových schůzích jednáno o veřejném studentském vystoupení našem v Brně. Studentstvo naše nechť účastní se, pokud se mu nestaví neodstranitelné překážky v cestu, do jednoho tohoto našeho podniku! Výbor vyzval delegáty, kteří provádějí revisi SSS., aby zejména na tuto věc upozornili. Dle dosavadních referátů o revisích, zdá se, že účast na sjezdě bude slibnou. — Zahraníční sekce referuje o cestě a jednání našich delegátů v Holandsku a v Německu. Na návrh jejich usneseno, odebíratí 5 exemplářů věstníku „Pax Romana“. Projednávány byly několikráté pracovní konference, stanovené na Květnou neděli. Program jejich, vypracovaný organisační sekci, schválen. — Největší část výborových schůzí zabírá projednávání otázky **Strakovy akademie**. Ač se podnikají všechny kroky, nemá vláda dosud chuti oprávněným našim požadavkům vyhověti. V případě, že by katol. studentstvo bylo tu odstrčeno, budou podniknuty nejráznější a snad poslední kroky. Při jednání o akademickém domě konstatováno, že Ústředí katol. stud. není jeho členem; zpráva opačná, od H. Fialky v „Právu Lidu“ a j. denních listech uveřejněná, byla falešná. — Projednávána dále akce Mikul. daru (o tom jinde!), a uvažováno při tom o jiném zdroji příjmu ku hrazení výloh organisačních. Otázka ta bude snad předmětem jednání i na konferencích, proto nechť SSS. o ní uvažují. Zároveň obírá se jí finanční sekce. Ústředí pojednalo o úpravě organizace našich akad. spolků. Usneseno, aby svolána byla na 26. března anketa, na níž by zástupcové Klubu seniorů Č. L. A., České Ligy Akademické, Moravana, Ústředí a interesenti pojednali o reorganizaci akad. spolků, po př. o tom, jak by se měla práce v nich zaříditi a rozdělití. Neméně důležité bylo jednání o vydávání druhého našeho časopisu pro studenty z vyšších tříd. Otázka ta projednána bude i na konferencích. Všem SSS. odporoučí se návrh organ. sekce, aby SSS. pořádala divadla a akademie, jejichž výtěžek věnován bude na hrazení cestovného na sjezd do Brna. Žádosti Cyrillo-Method. Ligy o pomoc v podpůrné akci vyjde Ústředí všemožně vstříc a žádá proto studentstvo, aby akci podporovalo. — Nově založena byla S. S. S. v Jilemnici, ve Velkém Meziříčí, v Jindřichově Hradci, ve Sv. Janě u Berouna. Zároveň podniknuty na několika místech kroky k založení naší organizace.

Mikulášský dar. Liquidace akce stanovena na 1. květen. Jest proto nanejvýš záhodno, aby všechna sdružení zaslala nejpozději do konce tohoto měsíce vyúčtování akce zároveň se všemi sběracími archy i s útržkovými bloky. Upozorňujeme, že archy i bloky musí býti vráceny

všechny. Výmluva, že byly ztraceny, nemůže být přijata. Poněvadž jsme přesvědčeni, že do určité doby může akce být všude ukončena, žádáme všechna sdružení, aby dalším prodléváním liquidace nestěžovala.

Výstavka. Dne 9. dubna, kdy koná se zemská konference katol. studentstva, uspořádá SSS. v Praze ve svých místnostech výstavku prací knihař. odboru SSS.; mimo to bude výstavka obsahovati oddělení orelské, organizační a několik jiných, takže je možno očekávati, že mile překvapí všechny návštěvníky zemské konference.

SSS. mužské v Čes. Budějovicích. Umlčení jsouce jednak od našich nepřátel, jednak ministerským nařízením, byli jsme nuceni svou činnost, jež se utěšeně rozvíjela, v polovici minul. roku zastaviti. Neboť téměř nikde v celé republice nebylo členům SSS. snášeti tolik příkoří, jako právě u nás. Ale to nás jenom zocelilo, takže po prázdninách jsme se odhodlali k opětné činnosti. Abychom mohli intensivněji pracovati a se vzdělávati, rozdělilo se dosavadní SSS. na mužské a dvě dívčí, takže jsou nyní v Čes. Budějovicích SSS. tři. — Na valné hromadě SSS. mužs., konané dne 17. září 1921, zvolen byl na správní rok 1921-22 výbor: předsedou JUŠt. Miloslav Horka, místopředsedou Karel Seibot, jednatelem Ed. Vedral, pokladníkem K. Němec, knihovníkem J. Dvořáček, zapisovatelem J. Valenta, správce místnosti F. Fráňa; revisory účtů: RNC. Oldřich Nuska a JUŠt. Jos. Šírek. Během roku nahrazen byl pokladník Němec kol. R. Peškem. Naším duchovním rádcem je nyní Msgr. dr. Jan Budař, župní vzdělavatel orelské župy J. V. Jirsíka a profesor bohosloveckého semináře. SSS. pořádá pravidelné členské schůze každých 14 dní. Zřízeny jsou při něm kroužky: knihařský, hudební a tělocvičný. Společné schůze všech sdružení nebývají, ale existuje ústřední výbor, do něhož deleguje každé SSS. dva členy svého výboru. Ten stará se o společné vystupování na venek, pořádá přednášky pro katol. veřejnost, pečuje o stránku zábavnou a pod. Jedním z hlavních bodů našeho programu je zřízení vzorné katol. knihovny, která by byla přístupna nejen našim členům, nýbrž i katol. veřejnosti česko-budějovické. Účinnou prací o prázdninách získáno pro počátek na 600 knih a v práci se pokračuje. Nyní uvádí SSS. tuto knihovnu do pořádku. Knihařský kroužek, vedený dp. Farkou, pečuje o vazbu knih. Později, jak nám prostředky dovolí, zřídíme si katol. čítárnu. — O jiných bodech našeho programu a o programu našich členských schůzí referovati budeme někdy později. M. H.

Nové SSS. Tyto dny ustavilo se nové SSS. a to na katolickém ústavě učitelském ve Sv. Janě pod Skalou u Berouna. Ustavující schůze byla dne 22. února t. r. a na ní po živé debatě zvolen byl výbor. Předsedou kol. Dohnal, místopředsedou kol. Masař, jednatelem kol. Novák, pokladníkem kol. Vlasák, knihovníkem kol. Kostelka a dva členové výboru: kol. Vařeka a kol. Spáčil. — Sdružili jsme se na podnět kol. dra Plocka za tím účelem, abychom byli ne-li průkopníky katol. hnutí stud. mezi kand. učitelství, tedy aspoň energičtějšími průbojníky dosavadní práce, pokud jde speciálně o přípravu katol. kand. učitelství pro budoucí jejich povolání. Na generální schůzi všech kandidátů ústavu dne 26. února nastíněn program a postup práce pro nejbližší dobu. V SSS. soustředili se pak téměř všichni kandidáti, takže čítá 113 členů, kteří všichni do jednoho přihlásili

se za odběratele „Jitra“ 4. t. m. vysláni byli dva delegáti do Prahy a tam dohodli se s Ústředím katol. studentstva o našich cílech a zajistili ve Svazu křesťan. učitelstva podporu pro tuto novou ratolest na kmeni hnutí katol. studentstva. Veškerá práce naše jest pouze začátkem díla, které jen součinností všech katolických kandidátů učitelství a pomocí vlivných činitelů i celé katol. veřejnosti může být vykonáno. — Práci naši zehnej Bůh! — Novák, jednatel.

SSS. dívčí v Praze. Při společném „Veni Sancte“, konaném na počátku školního roku, přistoupily jsme k sv. přijímání, abychom se jím posílily a s láskou se oddaly spolkové činnosti. Zprvu konány pravidelné členské schůze v učitelském ústavu u sv. Anny; jejich programem byly hlavně přednášky pozvaných řečníků (p. Krlín) i členek sdružení. Největší činnost se projevovala v kroužcích: Veliké účasti se těšil kroužek apologetický za vedení p. dra Berana, stejně kroužek literární, jemuž se věnoval p. dr. Vraštil, a v zajímavých přednáškách, konaných jednou za měsíc, seznamoval studentky s náboženskými názory vynikajících českých spisovatelů. V prosinci 1921 rozdělilo se sdružení ve „Vzdělavací a výchovný kroužek“ u sv. Anny, jehož duchovním rádcem jest p. dr. Beran, (předsedkyní kol. Bolidanecká), a samostatné SSS. dívčí, kterému laskavě propůjčuje místnost správa kláštera sv. Voršily v Praze II. Ustavující schůze, spojená s mimořádnou valnou hromadou, konala se dne 4. prosince. Na ní zvolena předsedkyní kol. Drápalíková, místopředsedkyní kol. Hružová, jednatelkou kol. Fišmistrová, zapisovatelkou kol. Kalinová a pokladní kol. Škodová. Zmenšení počtu neoslabilo naši spolkovou činnost. Členky se věnují s chutí spolkové práci, uplatňují se jednak přednáškami na členských schůzích, vyplňují i zábavnou část jejich programu, jednak pracují v kroužcích, jež jsou hlavní složkou našeho spolkového života. Spolku se úplně věnuje náš duchovní rádcem p. prof. Skopec, který vede kroužek apologetický, jehož schůze navštěvují i některé studentky, jež členkami SSS. nejsou. Kroužek pěvecký, jež řídí p. Šprindrich, vystoupil na akademii, konané 17. ledna v Národním domě na Vinohradech ve prospěch Mikulášského daru. Tam se uplatnil též tělocvičný odbor, v němž se členky za vedení kol. Vyšínové připravují k studentskému vystoupení na orelském sletu v Brně. Ačkoliv nemáme samostatného dramatického odboru, přece vypomohly některé členky při představení „Poslední muž“ od Svobody, pořádaném SSS. mužským v listopadu 1921, i při Moliérově aktovce „Létavý lékař“, jež byla částí programu lednové akademie. Též při provádění akce Mikulášského daru pomáhaly téměř všechny členky. Náboženské výchově a vzdělání slouží též spolková knihovna, jejíž význam je členkami plně pochopován. Doufáme, že se nám do konce škol. roku podaří získati i jiné studentky, jimž je náboženství dosud pramenem všeho poznání a že i v Praze najde se dosti studujících dívek, jež se s odvahou přihlásí k našemu programu. H. A.

Velké Meziříčí. Konečně i u nás máme SSS. Dne 19. února t. r. konala se ustavující schůze v místnostech Katol. domu. Po zahájení kol. Charvát referoval delegát Ústředí kol. inž. St. Žemla z Brna. Vysvětlil potřebu a význam sdružování katol. studentstva v nynější době. Po referátě zvolen výbor: předs. kol. Charvát Cyril, místopředs. kol. Hladík Jindř., jednat. kol. Meziřík

Albin, pokl. kol. Dvořáková Marie, knihovníkem kol. Příkazský Jos., členy výboru kol. Hlaváč Jos. a Havelka Frant., vzdělavatelem dp. prof. Karel Vystrčil, za součinnosti dpp. Krejčího, Skácela a Opletala. — Jednota sv. Josefa vyšla SSS. ochotně vstříc zapůjčením místnosti a darem několika knih. Doufáme, že také my přispějeme svou hřívnou k uskutečnění úkolu, který katol. studentstvo čeká.

Všem SSS.! Osvětové sekci při Ústředí podarilo se získati přiměřený počet exemplářů díla, jež nemělo by chyběti v žádné naší spolkové knihovně. Je to **dra J. Sedláka: Mistr Jan Hus.** O významu jeho netřeba se zmiňovati. (Viz článek ve 4. č. „Jitra“, III. roč., str. 60.) Cena jeho je velice nepatrná. Dopište si ihned do Ústředí katol. studentstva, Praha II., Voršílská ul. 1.

APOLOGETICKÝ KOUTEK.

Vyhovujíce přáním, jak z řad studentstva, tak i mimo nás proneseným, budeme v každém čísle na tomto místě **věcně a stručně odpovídati na dotazy a přání těch**, kdož si přejí **hlubšího poučení**, ať už o **pravdách náboženských** nebo **otázkách kulturních**, jež v dnešní době jsou **nejvíce napadány**. Vyhoví se tak nejen těm, kdož se o to či ono zajímají, nýbrž dostane se stručného poučení všem. Všecky **dotazy a přání zasílejte Redakci časopisu**, která vždy v **nejbližším čísle** prostřednictvím **P. Cyr. Ježe**, prof. arc. gymnasia v Bubenči, je zodpoví. Způsob, jakým se tak bude dít, podáváme v řádcích následujících:

Darwinismus (vývojová, evoluční čili descenderční theorie) učí, že v přírodě rostlinné a živočišné vyvinuly se dokonalejší druhy z méně dokonalých a člověk že se vyvinul z opice. Darwin sám aspoň s počátku Boha nepopíral, nýbrž soudil, že k vývoji tomu dal zárodky do přírody Bůh. Filosofové materialističtí, kteří theorie té použili k výkladu svého světového názoru, tvrdí, že se vývoj onen dál bez Boha z pouhé hmoty, která dle nich jest posledním principem všech věcí ve světě.

Materialistický **darwinismus odporuje předně rozumu**. Dle něho vyvinuly by se živé rostliny z neživé hmoty, živočichové majíci život smyslový z rostlin, které smyslového života nemají, člověk rozumný z nerozumného zvířete. V účincích bylo by podstatně více dokonalostí nežli v příčinách, což odporuje zákonu příčinnosti, jenž jest podstatou rozumového poznání.

Materialistický darwinismus odporuje také **empirickým faktům**, jimiž měl by býti prokázán. Kdyby byl pravdivý, musily by se v útrokách země nalézati **zkameněliny přechodných tvarů** rostlin a zvířat z jednoho druhu ke druhému, noněvadž vývoj dle samých darwinistů nedál se skokem takových rozdílů, jaké nyní mezi jednotlivými druhy nalézáme. Dosud však paleontologie a anatomie nezná přechodních forem z jednoho druhu do

druhého, vyjma archaeopteryx, jež však možno pokládati za vyhynulý druh (Barande, Systeme silurien du centre de la Bohème; Branca, Der Stand unserer Kenntnisse von fossilen Menschen; Fleischmann, Die Darwinische Theorie), biologie pak a fyziologie nezná samovolné plození, čili vzniku živého z neživého (Wieser, Das Pflanzenleben; Reinke, Die Welt als Tat; Mareš, Fysiologie, I. 27).

Konečně nedá se dle theorie vývojové pochopiti, proč **v celé historické době není konstatován ani jediný případ proměny opice v člověka**. Darwinisté odvolávají se tu na dlouhou dobu, v níž vývoj se děje. Odpovídám, že trvati molil vývoj ten třebaš miliony roků, nelze však pochopiti, proč v historické době ani v jediném případě vývoj opice v člověka nedozrál.

Že theorie vývojová **není potvrzena žádným faktem, doznávají** ostatně sami její **stoupenci** (Burmeister, Geschichte der Schöpfung, 304; Virchow, Die Freiheit der Wissenschaft, 70; Strauss, Alter und neuer Glaube, 180). Hlavní důvod, proč se jí přece drží, jest, že by jinak museli uznati Boha, což nechťejí. Největším biologům, anatomům a fyziologům je dnes vývojová theorie pouhou domněnkou, která žádnými fakty prokázána není. Profesor Mareš píše o ní ve spise »Idealism a realism v přírodní vědě«, str. 226: »Descenderční theorie je fantastická budova bez faktického základu, plod snahy po nemožném poznání, doklad, jak hluboko tkví náklonnost člověka ku pohádkám, báje ovládající naši dobu, která se tak chlubí svou vědeckou střízlivostí.« Stejně mínění pronáší největší biolog německý Reinke ve spise »Naturwissenschaftliche Vorträge, strana 4.—5., 21.—22.

Vývoj určitých mezích sice v přírodě jest, avšak z jednoho druhu ke druhému dosud nikde prokázán nebyl. A kdyby tento vývoj někdy snad i prokázán byl, dal by se rozumně pochopiti pouze na stanovisku theistickém čili vlivem tvůrčí činnosti boží.



HÁDANKY.



Rozluštění nutno zaslati nejpozději do 9. dubna 1922. Po této lhůtě budou zaslány 3 vylosovaným luštitelům přiměřené odměny.

Rozšiřovka.

část vozu
zlo
činohra

Výpustka.

V Africe u vod žije s „r“
do školy denně spěje bez „r“.

Přesmyčka (hist.).

— **Hrst jasmínu.** —

Čísolky.

Pan 1234567 luští rád 3124567.
Turek si činí 12345 na 54321.

Záměnka.

s — b v moři žije,
s — s — horstvo, jež svou divokostí sluje.

Rebus.

† P oto K

Doplňovačka.

			r
		r	
	r		
r			

člen národa
ženské jméno
uherské město
?

Počtářům.

Tato čísla seřadíte, aby ve všech směrech dala 65.

1	2	3	4	5
6	7	8	9	10
11	12	13	14	15
16	17	18	19	20
21	22	23	24	25

Skrývačka.

Pan Kos mák ještě nezasel.

Čtvercovka.

Místa označená křížkem dají jméno země.

+		b	
	+	b	
		+	u
		v	+
		s	+

vynikající Čech
část roku
sopka
pták
z mléka se dělá

Královská procházka.

Dražická.

		a	e					
		k	J	l	n			
		l	í	s	j	n	d	
	i	t	á	1922	e	ou	v	
	ou	ž	e	a	j	e	r	c
	v	n	n	j	m	t	e	o
		j	d			k	e	
		e				v		

Získávejte nové odběratele „JITRA“.

Kdo získá 10 nových odběratelů,
obdrží cennou literární odměnu!

V Ústředí katol. stud. lze dostat:

Kalendář katol. stud. na r. 1921-22.	Cena Kč 6.—
Dr. W. Foerster: Jak žiti	Cena Kč 15.—
K. Jindřich: Solovjev	Cena Kč 20.—
Arc. Kordač: Věda a víra	Cena Kč —'50

UPOZORNĚNÍ.

Žádáme všechna SSS, aby co nejdříve zaplatila
obnosy dluhující za kalendáře na adresu:
„Moravan“, Brno, Nová ul. 8.

JITRO

OBSAH:

Vl. Moravský: Nedostatek kněžství a jeho dorostu. — Jaroslav Dyjský: Modlitba (báseň). — Vladimír A. Macourek: Poznámky a dojmy z Holandska. — Vlasta Tichá: Českým lesům (báseň). — Jar. Hanák: Komposice. — Al. Keltnerová: Touha Penelope po Odysseovi (báseň). — Fanouš Ř—ý: Láska (báseň). — Studenti: dělníci-apoštolové. — Anežka Skaláková: Vzpomínka. — Alois —r—: Stesk v duši... — Al. K.: Jaký to žal... (báseň). — Student v dílně. — Literární hlídka. — Ženská hlídka. — Věstník učitelský. — Drobnosti. — Věstník studentský a organizační. — Apologet. koutek.

CYRILLO-METHOD. VĚSTNÍK STUDENTSKÝ:

Em. Keřtner: Význam sletu Orelstva a studentského sletového vystoupení pro ideu Cyrilo-Methodějskou. — Ph. Dr. Fr. Kamarýt O. S. B.: Prohloubení ideu Cyrilo-Methodějské. — Drobnosti. — Zrnka moudrosti.

V P R A Z E

V DUBNU 1922

J I T R O

vychází každého měsíce mimo hlavní prázdniny. — Redakce a administrace: Praha II., Voršilská 1. Předplatné na půl roku: 8 Kč pro nestudenty, 4 Kč pro studenty.

Sdělení administrační: K příštímu číslu budou přiloženy složenky. Kdo předplatné zapravili, nechť jich použijí k zaslání sebe menšího příspěvku dobrovolného. Uvažte, že časopis je rozšířen, ale předplatné nezměněno! Získávejte stále „Jitru“ nové odběratele. Od posledního č. získali 10 více odběratel: Prof. Žák v Novém Městě na Mor., prof. Brand v Praze, P. Limpouch, katech. v Plzni a sl. Seegerová z Chrudimě. Na 10 výtisků lze obdržeti jeden zdarma.

Sdělení redakční: Tímto č. ukončeno ve „Student. dílně“ vázání knih. Pokračováno bude podle možnosti v č. příštím. Poněvadž je k tomuto č. přiložen „C-M. Věstník“, bylo nutno opět odložit „francouzský článek“ a dále „Orelskou hlídku“ do násled. č. — 9. č. vyjde 25. května, redakční uzávěrka 13. května. — Příspěvky, jež budtež psány jen na jedné straně papíru, se nehonorují. — Odpovědi na došlé příspěvky: P. Beda: Došlo až po uzávěrce. — I. Vít: Děkuji. Menší změny si vyhrazuji. Nejvhodnější jistě bude až do červnového čísla. — Pavel Vojtěch Kal: I když nepřihlížíme k tomu, že by čtenáři řekli: „Facta abhorrent cum dicitis“ podle Ovidiova: Video meliora proboque, deteriora sequor, článek, který by se hódil jen jako úvodník, musil ustoupiti před „kapitolami více naléhavými“. — R. M. M.: Došlo pozdě. Snad se hódí do rámce některého z příštích č. — Vlastimil Jičínský: Váš prosaický příspěvek může přijíti v úvahu až v rámci celé „Orelské hlídky“, jako se tak stalo i v č. 2. „Nadšení“ je ovšem pěkné, ale platí tu totéž. — Ot. Vysočina: Zasláné je jistě Váš první pokus! Pište dále! — M. Vinařová: Došlo až po uzávěrce; posudek dopisem.

Mikulášský dar: Přes to, že byla sdružení několikrát upozorňována, že jest jim poslati co nejrychleji vyúčtování akce „Mikulášského daru“ zároveň se sběracími archy a útržkovými bloky, dosud tak velká část neučinila. Liquidace celé akce má býti provedena do 1. května. Je-li to dobře možno při takové liknavosti sdružení, jest více než pochybno. Protože tedy všechny dosavadní urgency byly většinou bezvýsledny, uvádíme ona sdružení, doufajíce, že upozornění toto stačí, aby povinnosti své učinila zadost. Jsou to: Pelhřimov, Sušice, Jičín, Litomyšl, Nový Bydžov. Na Moravě: Zábřeh, Brno-mužské, Fřibor. Bučovice, Strážnice, Uherský Brod, Valašské Meziříčí, Jihlava, Uher. Hradiště.

*) Co platí o „Mik. daru“, platí stejně o zaslání nacionalit. SSS., jichž se to týče, byla uveřejněna v č. 4

Sbírku básní k recitacím pro naše katolické spolky vydává Ústředí moravské „Omladiny“ v Brně. Jméno redaktora spisovatele Karla Jeřábka-Lutislava jest zárukou, že dílo, obsahující ukázky nejlepších našich básníků, bude jistě cennou pomůckou vzdělavací činnosti našich kulturních organizací. Cena knihy v pěkné úpravě jest 22 Kč. Objednávky přijímá sekretariát „Sdružení katolické mládeže“, Praha II., Salmova 8.

Doporučujeme nejnovější knihu „Čechové a Slováci samostatní v Lurdech v r. 1914 o euch. kongressu“ od dra Al. Kolíska, univ. profesora, kterou lze dostati u autora v Bratislavě, Kapitulská č. 5. Cena Kč 25.—.

Kalendář katol. stud. 1922-23. Všem, kdož se zajímají o náš Student. kalendář, oznamujeme, že přípravné práce k vydání kalendáře pro rok 1922-23 chýlí se ku konci. Redakční uzávěrka je stanovena na 1. května. Žádáme proto všechny, kteří by si přáli určitou změnu, doplněk a p. v příštím kalendáři, aby redakci zavčas upozornili. Dopisy budtež zaslány na adresu: Spolek katol. akad. „Moravan“, Brno, Nová 8. (Záležitost kalendáře.) Dále oznamujeme, že SSS. mohou obdržeti až 15 exemplářů kalendáře našeho z roku 1920-21 zdarma, zašlou-li na uvedenou adresu obnos 6 Kč na porto předem. (Případně budou zaslány dobírkou.)

STUDENTSTVU I INTELIGENCI

doporučujeme kulturní revue

„ŽIVOT“

Přináší myšlenky o socialismu, umění, náboženství a politice.

JEDINÁ KULTURNÍ REVUE KATOLICKÉHO STUDENTSTVA.

■ ■ ■ Přihlaste se za odběratele a získajte k tomu jiné.

Předplatné a přihlášky vyřídí administrace „ŽIVOTA“, Praha II., Voršilská 1.

JITRO

ČASOPIS STŘEDOŠKOLSKÝCH STUDENTŮ
KATOLICKÝCH

ROČNÍK III.

V PRAZE, v dubnu 1922.

ČÍSLO 8.

VL. MORAVSKÝ:

Nedostatek kněžstva a jeho dorostu.

Proste Pána žní, aby poslal dělníky na vinici svou!
(Mat. 9. 38.)

Byly doby, že se tato slova, jimiž nás církev sv. vybízí, abychom o suchých a prosebných dnech se modlili za dobré kněze, skoro podceňovala. Ovšem, žel Bohu! Na povolání kněžské se hledělo, namnoze i v našich řadách, jako na každé jiné povolání. V tom myslím, je nejdůležitější příčina, proč tolik „také kněží“ opustilo zrádně vinici Páně, když Pán poslal den zkoušky a když se ukázala naděje na lepší bydlo. A snad právě proto, aby nás Prozřetelnost vyléčila z tohoto omylu, z tohoto podceňování modlitby za kněze a ovšem i naučila na druhé straně vážit si dobrých kněží, dopustila to, že dnes je namnoze stádo bez pastýře, že třebaž žen (a za to ještě Bohu dík!) je hojná, dělníků zajisté málo!

Nedávno naše revue „Život“ poukázala na tento nedostatek a celkem správně ukázala i na příčiny tohoto smutného zjevu. Ale jedna věc zasluhuje tu ještě povšimnutí a ta je charakteristická speciálně pro české poměry. Na Němce v naší republice bídné sociální postavení kněze působí celkem daleko méně než na Čechy. Všimněme si jen statistiky! V pražském semináři je 13 Čechů, ale 22 Němců, a dále v Čes. Budějovicích 19 bohoslovců, v Hradci 22, ale v Litoměřicích 51. Tato dvě srovnání dostačí, abychom si uvědomili hrozná důsledky tohoto stavu. Je-li každý dobrý kněz darem Božím, jak krásně na to bylo poukazováno na Květnou neděli při ženské sekci v Prostějově, je jím český dobrý kněz v míře dvojnásobně. Podtrhuji **dobry kněz, svaty kněz!** Nikoli nádeník, který se smlouvá a dělá kompromisy! Tedy ne-

jen z lásky k Církvi, nýbrž i z lásky k Vlasti důzno rozuměti slovům Písma sv., jak jsem je na začátku byl uvedl. Vzpomeňme jen buditelské práce našich kněží, vzpomeňme, čím byl svatý český kněz našemu lidu za války a čím je dobrý český kněz zvláště lidu na venkově dosud!

A odkud odjinud mají vzejíti ti dobří čeští kněží za dnešních poměrů nežli z řad našeho studentstva, z našich S. S. S.! Správně zdůrazněn byl v „Životě“ význam našeho hnutí pro dorost kněžský, třebaž že číselná data jsou jistě přehnaná. Až z našich abiturientů půjde 50 procent do bohosloví, pak jistě i duchovní rádcové budou spokojeni. Dokud však tomu tak není, nesmíme ustati jednak prositi za „dělníky Páně“, jednak v našich S. S. S. je odchovávat.

A při té příležitosti zmiňuji se o jedné věci, na niž byl jsem upozorněn kterýmsi duchovním rádcem. Zdůraznil jsem nahoře význam svatého kněze. A k tomu nutně patří doživotní čistota! Dokud však nebude důsledně provedena zásada odloučené výchovy studentů a studentek v našich S. S. S. (na formě provedení konečně nezáleží), dotud touženého počtu 50% nedosáhneme.

Baar v „Románě českého kněze cestou křížovou“ cituje slova seminárního spirituála: Si non es vocatus, fac, ut voceris (nejsi-li povolán, hled, abys se stal povoláným!) Církev sv. sice výslovně zakazuje nutiti někoho ke stavu duchovnímu, ale výchovou, modlitbou atd. lze od malička působiti tak „ut voceris“. Toho však nelze dobře ve smíšených S. S. S.

Zdá se to býti malicherným, ale ve svých důsledcích je to až příliš závažné.

A ještě malé upozornění. Nemůžeme-li ihned dosáti svých konfesionálních škol, které by jistě přinesly zlepšení v této otázce kněžského dorostu, věnujme péči náležitě **výchově** a, co zdůrazňuji ještě více, **náležitěmu výběru do našich konviktů**, jsou-li ještě jaké, a do **malých seminářů** a nezavírejme je! Dokud však malé semináře nebudou upraveny tak, jak, tuším, „Tridentinum“ ustanovuje, dotud se také poměry v této otázce valně nezlepší. Kéž by slova má došla ke sluchu kompetentních činitelů!

Řekl jsem na začátku, že před válkou se podceňoval význam modlitby za dobré kněze. Že, že skoro tak se myslelo ještě i před třemi léty a snad právě nejvíce mezi laickou

inteligencí katolickou. Zkušenost však přesvědčila o pravém opaku. Dnes už je jasno všude. **Laická inteligence bez katolických kněží nesvede nic.** A to platí především pro naše hnutí studentské. Nuže, chcete dobré, svaté, obětavé české kněze? Blíží se dni k modlitbě za ně určené. Slyšte tedy slova evangelistova: „Proste Pána žní — — —!“ A vy, katol. studenti, kteří se cítíte povoláními vzít kříž a následovati Krista, slyšte jeho slova: „Jděte i vy na vinici mou!“ (Mat. 20, 6, 7.)

Nedávno vypravoval mi kterýsi moravský kaplan, že to byla vlastně „Stud. Hlídka“, která rozhodla o jeho povolání. Kéž po letech budou moci podobně mnozí říci o sobě, že to bylo „Jitro“, které rozhodlo o jejich stavu. Těm nechť platí ona Baarova slova: Si non es vocatus, fac, ut voceris!



JAROSLAV DYJSKÝ:

Modlitba.

Nech, Pane, křišťálem a rosou
mně v duši padat milost Svcu,
ať lásky k Tobě jest mi osou!
pak věčně duše bude Tvou.
Dej sílu k boji s hříchem, zlobou,
dej vytrvalost! Nesmí mdlobou
ni chvíli duch mi ochabnout!
Vlej v nitro nadšení a zápal,
Svým světlem nedej, abych tápal
ve stínu! — K Tobě jen chci lnout!

Dej, Pane, ať se bílý vznesu
na křídlech Tvého anděla
tam v světla říš a v sladkém děsu
přej, duše aby hleděla
na Tvoji mocnost, nekonečnost,
na Světlo, Pravdu, Tvoji věčnost
v prach skloněna a v úžase
by k Tobě hymnem štkala, pěla,
by chvěla se a v Tvář Ti zřela!
Ó, dej, by bílá zvedla se!



VLADIMÍR A. MACOUREK:

Poznatky a dojmy z Holandska.

(Dokončení.)

Náboženský život v hol. ak. spolecích je velmi živý a intenzivní. Není to ovšem nic divného při celém historickém vývoji a dnešním utěšeném stavu hol. katolicismu vůbec.

Historický vývoj jeho je zvláště pro nás Čechy vysoce poučný a zajímavý. Národní holandský stát vznikl koncem 16. století odbojem proti katolickému Španělsku, vlastně proti cizí katolické dynastii společně Španělsku i Nizozemsku vládnoucí. Vítězství domácího rodu Oraňského znamenalo i úplné vítězství reformace v Holandsku. Katolicismus uváděl se tendenčně v příkrý kontrast s myšlenkou národní a státní — vzpomeňme analogicky našeho nár. a státního kultu husitství a oficiální, tendenčně protikatolické české, nevědecké dějinné filosofie — lpěl na něm nesmazatelně stín podezření z národní a státní nespolehlivosti. Katolická veřejná bohoslužba byla zakázána, katolík vyloučen z veřejného, politického a kulturního života a byl téměř bezprávný. — A dnes? Dnes římsko-katolická státní strana, jež sjednocuje v pevném šiku a soustřeďuje v sobě všechny holandské katolíky bez roz-

dílu — v Holandsku vládne a tvoří křesťanskou koalici s věřícími protestanty a jejich politickými stranami, hlavně antirevoluční a křesť. historickou. Dnes v čele vlády holandské stojí katolík, předsedou poslanecké sněmovny je katolík, předsedou senátu jest rovněž katolík, ačkoli v zemi jen dvě pětiny obyvatelstva jsou katolické a ze 100 poslanců asi jen 30 je katolíků. Dnes v Holandsku zkrátka vládne se křesťanský a nejpádňejším dokladem toho je právě konfesijní školství státem stejně placené a za rovnocenné uznané se školstvím laickým.

Jak taková radikální změna proti dřívějšíku byla možná? Jak z nespolehlivých, podezříváných katolíků stala se vládnoucí státní strana? Jak smyli se sebe všechno podezření?

Nikoliv krásnými, zvučnými a líbivými slovy, nikoliv kompromisy a obětmi na účet a úkor svého katolicismu, nýbrž naopak: Sceleným, intaktním svým katolickým programem dovedli se probít až k jeho plnému vítězství a uznání. Právě jen přísnou opravdovostí svého náboženského přesvědčení a jeho důslednou praxí, pouze a jedi- ně vlastní, vnitřní cenou a silou

katolicismu prolomili všechny hráze nedůvěry, podezření a nenávisti a octli se tak v čele národa a státu velkou většinou přece nekatolického.

Řím.-kat. státní strana byla založena v l. 1850—60. U kolébky její stál velký organisátor Schaezman, svou literárně-žurnalistickou činností ji zdokonalil velmi Thym, dnes v čele jejím stojí Nclens, jenž vybojoval právě státní uznání katolického školství. Hlavní listy strany jsou: Da Maasbode, De Tijd, Het Centrum. Organizace strany té, hlavně stavovská a odborová, je obdivuhodně dokonalá. Mnoho ovšem děkuje za to výhodné geografické poloze, malé územní ploše a národní jednotnosti Holandska. Každý katolík je odborově stavovsky ve straně organisován dle výsledného přání a nařízení holandských biskupů, které sice nezavazuje sub peccato, ale bylo vydáno proto, aby při volbách ani jeden katolický hlas nepřišel na zmar a počet katolíků v parlamentě byl co největší.

Jednota katolické strany holandské imponuje velmi uprostřed množství roztržštěných protestantských stran a straniček, pozitivně křesťanských a liberálních a je zesílena také svým odmítavým stanoviskem proti sociální demokracii a komunismu. V Holandsku je silně kvetoucí a mohutná odborová organizace katolických dělníků — i hospodářsky dosti silná. Biskupové vydali přísný zákaz na členství v soc. dem. — každý katolík, který by byl polit. soc. dem., je ipso facto exkomunikován. Vyskytne-li se ještě tu a tam taková neuvědomělost u katolických dělníků, pak alespoň před smrtí musí vystoupiti ze soc. dem. strany, chtějí-li přijati svaté svátosti.

Biskupství je v Holandsku celkem pět, arcibiskup sídlí v Utrechtu. Biskupové holandsští vůbec jsou velmi váženi a mají silný vliv ve všech složkách a odvětvích katolického života.

Nedostatku kněžstva v Holandsku není takového jako u nás. Je v něm velmi dobrý duch a velká apoštolská horlivost. Řádů a kongregací je v Holandsku asi 50 a většinou vyučují na konfesijních katolických školách obecných. Z řádů nejhodnější, jako snad všude, jsou jesuité a redemptoristi. Jesuité mají v Nymvegách své gymnasium a podle všeho obsadí i příští universitu. V Exactenu v Holandsku je velký archiv jesuitů, v němž pracuje mnoho řádových historiků.

Za takových poměrů ovšem v Holandsku vůbec neznají téměř pojem a typ matrikového katolíka, u nás tak rozšířený a příznačný.

Ovšem je to nepřímo také zásluhou protestantské většiny, že taková polovičatost a neuvědomělost u katolíků stala se nemožnou. I ve smíšených krajích Německa neznají příkrého rozdílu a přesnou hranici mezi katolíkem praktikujícím a nepraktikujícím. Tedy matrikových katolíků v Holandsku téměř vůbec není. Kněží i laici předstihují se v horlivosti a náboženském životě a v apoštolování.

Kostely jsou i ve všední dny plné. Byl jsem přítomen na př. ve všední den mši sv. školní před vyučováním, při níž celý prostorný kostel byl naplněn malými školáky, chlapci, z nichž asi polovina přistoupila i k sv. přijímání. Vzpomínal jsem s lítostí našich českých dětí v našich školách, jak jim »národními pokrokovými učiteli« od nejtělejšího dětství je podáván a vštěpován jed protikatolické zášti, náboženské lhostejnosti,

jalového oslavování Husa atd. a bylo mi z toho úzko.

Jak různě se vychovávají budoucí národní generace . . ! !

Vůbec viděl jsem v Holandsku čtvery katolické kostely. Především, stejně jako v Německu. nádherné středověké katedrály, dómy — dnes mrtvé, pusté a prázdné, protože protestantské. . . Protestanté v nich ani dnes nezdomácněli, a uchylují se z těch prostor do různých modlitebních síní, neboť i když lidé mlčí, kameny mluví. a mluva jejich je tak srozumitelná a jasná . . . Potom viděli jsme katolické kostelíčky z doby pronásledování, skryté pod zevnějškem obyčejných pouličních domů. V Amsterdamu je takový podomní kostelík proměněn v museum.

Třetí druh jsou krásné prostorné a výstavné moderní chrámy, které si katolíci sami zase oběta ve vystavili, když mohli vyjítí opět ze svých skrýší.

A čtvrtý druh — jen prozatímní, ale příznačný — jsou veliké nouzové dřevěné kostely, jako jsme viděli v Haagu na pobřeží mořském. V Holandsku je nouze a bída o katolické kostely, stávající nestačí pojmouti do sebe masy věřících. V Holandsku se kostely staví, u nás na př. v Praze, ty nádherné, krásné chrámy, svědčící o zbožnosti minulých dob, zejí smutnou prázdnotou, ač-li z nich nemusejí katolíci ustupovati před násilím »církev« československé. V Holandsku se kostely staví, u nás kostely a kláštery se zabírají a mění se v konsuláty. (Vzpomeňte na př. sester ustavič. klanění na Malé Straně v Praze!)

V neděli každý průměrný katolík jde v Holandsku k sv. přijímání. V 8 exercičních domech lze konati duchovní cvičení. Zavádí se přý i psychologické pozorování pro zjištění kapacity jednotlivců pro to či ono povolání.

Exercičií mohou se zúčastniti i protestanté a skutečně se jich zúčastňují a mnozí po exercičiích konvertují. Pro protestanty pořádají se celé kursy přednáškové o katolicismu. — V intelektuelním světě, ve světě literárním a ve vyšších společenských vrstvách jeví se silné hnutí pro katolicismus. Dosavad však katolíci ve vědě a v akad. povoláních vůbec byli a jsou málo zastoupeni. Nynější katol. akademikové holandské jsou teprve zase první katolickou akademickou generací v Holandsku vůbec.

Původcem zmíněných kursů, pro protestanty jest všestranně velmi činný jesuita Jacques van Ginneken, který dal také podnět k pouličním katol. agitačním kázáním a řečem a debatám po americ. a anglic. protestant. vzoru, kterých se mnoho protestantů se zálibou účastní, dále založil kongregaci pro výchovu opuštěných a zanedbaných dětí spodiny měst. obyvatelstva. Pracuje i pro ideu cyrilometodějskou v Holandsku, zvláště tím, že se umožňuje t. zv. pozdním kněžským povoláním studium a vychovávají se tak kněží kteří potom jdou působiti pro misii na východ. Podnět k tomu dal sám arcibiskup Sceptyckij, když dlel na své cestě do Ameriky v Holandsku.

Z tak hlubokých kořenů, v tak mnohých, bohatých a různých formách roste a rozvíjí se utěšeně katolicismus v Holandsku a jako zářivý příklad a vzor vybízí k obdivu a následování.

Byla-li kdysi situace katolíků holandských ne nepodobná v některém ohledu situaci naší, a máme-li zajisté stejné cíle, k nimž bohdá u nás

chceme dospěti jako v Holandsku, myslím, že v mnohém ohledu bychom měli k nim jít také holandskými cestami a užívatí holandských prostředků.

I v Německu, kde zejména na zpáteční cestě jsme se krátce zdrželi, náboženské hnutí vůbec a mezi studentstvem a mládeží zvláště je velmi opravdové, vážné a hluboké. I namnoze v protestantské mládeži prý nabývá půdy přesvědčení, že zcela subjektivní životní názor — sebepracněji a poctivěji budovaný — nedává plné jistoty a nedovede mládí nadchnouti k velkým myšlenkám, činům a obětem; ozývá se jakási touha po objektivní, zaručeně a bezpečně jisté, neměnné pravdě — a tu pouhé důstojné sebevědomí katol. církve, že tuto pravdu neporušenou chová a zachovává, imponuje a získává sympatie.

A v katolické mládeži německé lze znamenati snahu až k samé vnitřní podstatě katolického křesťanství, nezůstati státi uprostřed, neulpěti na povrchu, vniknouti i v hluboký smysl a význam bohatých forem katolického křesťanství tisíciletou tradicí posvěcených, chápati plně liturgii i základní její myšlenku oběti, liturgicky se modliti s církví a vůbec žítí co neintensivnějším duchovním životem. V tom ohledu prý se uplatňuje zejména v některých místních skupinách student. svazů »Unitas« a »Hochland« přímo svatý radikalismus. Některé akad. spolky těchto svazů přistupují docela každých 14 dní společně k sv. přijímání.

O organizaci německého katolického studentstva bylo již v »Jitru« psáno. (Viz II. r. č. 8., str. 126.) Tentokrát věnovali jsme pozornost v Německu hlavně sociální práci studentské a pro studenty, již soustřeďuje ve svém sekretariátě v Berlíně známý dr. Sonnenschein, a pak organizaci du-

chovní správy studentské. Než o tom přejít jiné příležitosti.

Vidíme, že katolická cizina nás v leckterém ohledu daleko předčí a že mnoho můžeme se od katolíků zahraničních, a my speciálně od katol. studentů zahraničních učit. Je to pochopitelné, že zejména v Holandsku, ale konečně i v Německu katolíci jsou dále než my, vždyť obojí prošl ohnivou zkouškou pronásledování a utrpení, v níž se vytříbili, zocelili a zesílili.

Nevíme, co čeká ještě nás, ale někdy se zdá, jakoby opravdu tragedie národní v naší vlasti měla být vystřídána tragedií náboženskou. (Sr. Jitro«, číslo mezinárodní 1921, str. 11.)

Náboženskou povrchností, mělkostí a lehkomyšlností katolíků mohla by se tato nová tragedie náboženská v našem národě státi opravdu osudnou, novou katastrofou.

Myslím, že především od nás, katolických studentů českých, lze žádati, abychom svůj katolicismus brali opravdově a vážně, abychom nijak nezůstávali pozadu v praktickém svém životě i ve vážném pojmání svých úkolů za svými bratry, katolickými studenty ostatních národů. Přičiňme se, aby neplatilo o nás: »Lid tento ctí mne toliko ústy, ale srdce jeho je daleko ode mne.«

Naučíme-li se i my hluboce čerpatí a užívatí a vážití si všech nesmírných pokladů svého božského náboženství, tak málo ještě známých a nedoceněných, pak není třeba obávat se budoucnosti, i kdyby nám přinesla boj a pronásledování. Mohli bychom jí klidně hleděti vstříc i my, jako své očistě, svému vytříbení, upevnění a sesílení v pevné důvěře v Boha, že na přímluvu otců našich, sv. Cyrila a Methoděje a svatého knížete Václava, nedá zahynouti nám ni budoucím!



VLASTA TICHÁ:

Českým lesům.

(Z ciziny.)

Tak jste mi kdysi pro potěchu
pohádky něžné šeptaly,
do stinných loubí, vonných mechů
moje jste srdce lákaly
a sladkou písní, teplem dechu
těšily, hřály, hýčkaly.

Do vaší tajné duchů říše
zřela jsem s duše zápalem,
až v srdci hudba hrála tiše
a oko zkrášlil modrý lem
a vaše píseň výš a výše
nesla se mocným chorálem.

Již zněly jasně v duši moji
struny se jemně chvějící,
a vy jste svojí měkkou chvojí
mě pohladily po líci
a ranní Zora krásu svoji
koupala v rose perlicí

Ó, české lesy, krásné lesy,
srdce div touha nezmučí,
skalními když mi pod útesy
vzpomínka v srdce zabuší.
Ó, české lesy, krásné lesy,
po vašem toužím náručí!



JAR. HANÁK:

Komposice.

V prostranné třídě státního gymnasia v hanáckém městě P. sedí hezká kopa „studentů“ — nadějných kvartánů. Na všech tvářích jeví se rozechvění, jaké obyčejně bývá u studentů před úlohou. A skutečně. Každou chvíli měla se již ve dveřích objeviti

přísná tvář profesora češtiny se sešity pod paždí. Oči všech občas utkvěly na klice.

Tato cvakla a v několika okamžicích byl již prof. K. za katedrou a zapsal do „třídníka“. V nejbližší chvíli objevil se na velké, černé tabuli bělostný nápis:

V. úloha (školní).

První úspěchy českého básníka Svatopluka Čecha.

(Dle přečteného článku.)

Všeobecný údiv. Tváře všech jsou pojednou nápadně, až komicky protáhnuty. Tohleto přece nečekali! Již před hodinou rozvinula se mezi žactvem čilá debata, jaké téma bude k úloze dáno. „Čl. 25., Prometheus“, soudili jedni. „Ne, čl. 107., Z minulosti těsnopisu“, odporovali druzí. Tohoto se však nikdo nenadál.

„Článek byl dávno pročten a důkladně probrán, můžete tedy hned psát,“ zavzní profesorův hlas, „a ať mi zase nezapomenete datum!“, napomíná ještě a už rozběhlo se péro jeho, v červeném inkoustě namočené, po papíře sešitu nešťastného kteréhosi terciána. Za krátkou chvíli píše již zručná ruka energicky svoje známé „nedost.“

Ale což je teď kvartánům do piplaniny jakéhosi terciánka! Má si kluk dát pozor! Před nimi leží teď tvrdší oříšek! Jak ho jen rozlousknout? Pomoc se brzy najde. Profesor opravuje a tu si valně třídy nevšímá, a „kluci“, pardon „páni kluci“ (dle rozdělení jistého p. profesora: prima a sekunda: kluci, tercié a kvarta: páni kluci, kvinta a sexta: studenti, septima a oktáva: páni studenti) si hledí svého. „Čl. 64., str. 96.“, zní, od úst k ústům, a brzy poté objeví se na bělostném papíře slibné náběhy kvartánského péra...

Jen Staněk, jaksi zamyšleně, jak do kamene vražen, sedí na svém místě. Je tak trochu spisovatelem a poetou a rád by „vytvořil něco samostatného.“

Konečně se ruka rozběhne a v sešitě objeví se první slova. Však jest již čas: půl pryč, za čtvrt hodiny zvoní!

Staněk byl v proudu. Již byla stránka popsána. Kde mohl, odchyloval se od knihy a líčil dle svého.

„... a mistr Sládek vzal úhledný rukopis do rukou...“

Staňkovy oči zaběhnou oknem ven a utkví na vysokých továrních komínech, jež ponuře do třídy nahlédají. Ve Staňkovi probouzí se pojednou poetický cit. Myslí na Čecha, jak stanul před mistrem Hálkem s první básní. Což on, Staněk?! Také se již

pokouší o verše, také již počíná dobývat Parnassu. Hledí zadumaně na komíny, a tu tryskne mu z duše poesie. Rychle spěchá napsat si své myšlenky, aby je snad nezapomněl. Že to píše do sešitu, na tom nesejde. Bude to úloha ve formě básně, třeba to s thematem nesouviselo. A tak psal:

a jal se čísti:

Co komíny dnes tovární tak smutně k nebi
číní?

Proč málo tak se z jícnu jejich kouří?
Či bolševické krky hltavé dnes nelační,
již konec jejich demonstrací, bouří?

Hálek byl těmito prvními verši našeho slavného básníka nadšen.“

A zdálo se, že Staněk byl rovněž nadšen svým básnickým talentem. Tvář jeho opět obrátila se k oknu a oči upřeny na komíny. Nevěděl o světě kolem... Čech, Vrchlický, Neruda, Zeyer Schiller, Goethe... Tak mihalo se to před jeho očima... Klassikové: Ovidius... (Více jich neznal, začalť teprv teď Ovidia, prvního z latinských básníků, kteří se čtou na gymnasiu.)

„In nova fert animus, mutatas dicere formas...“ zní mu v uších a již má zase myšlenku. Honem s ní na papír!

„... a povznesen. Jal se čísti dále:

Aj, co to divného se děje s komíny továren?

Proč-že pak strnule tak k obloze smutně
hledí?“

„Končit, končit!“ zazní od katedry a v zápětí ozve se šustění papírem a listování. Již odevzdávají práce na katedru před profesora, jen Staněk ještě „škrábe a škrábe“.

Konečně! Ještě několik slov! Však již zvoní!

Tak vidíme, jak z malých příčin vyvinou se velké následky a jak z nepatrných počátků vzniknou věci veliké.“

A vznikly. Přišla hodina opravy.

Profesor rozdával úlohy: „Staněk!“

Tento již byl zde a s blahou nadějí chápal se sešitu. Obrátil několik listů a zrak jeho vyjeveně utkvěl na červeném inkoustě pod komposicí: „Pro nesouvislost a nesrozumitelnost líčení nedost.“

„Sketa!“ Rty Staňkovy se sevřely: „Nemá porozumění pro krásnou literaturu!“

Mrzká duše... Barbar



AL. KELTNEROVÁ:

Touha Penelope po Odysseovi.

Ó přijď, ó přijď! Hle, denně čekám na tě
a odívám se ve stříbře a zlatě .
a čekám . . . přijď . . . hle, duše má se bojí
o život tvůj zda nepadl jsi v Troji,
když boj se širý rozlétl a běsil
Ó vrať se, vrať! Již synek hlavy svěsil
a čeká na tě . . . v modré moře pění
tě očekává večer každodenně
zda vracíš se . . . a když se loď již blíží,
hned zprávu tu mi nese bez obtíží! —
A život můj je těžký v trpkém hněvu,
návštěvu denně mívám na návštěvu —
tak přátelé mne rychle nutí k sňatku —
ne k vůli mně — ni synku — k vůli statku!
Ó přijď, ó přijď!

Jak často v nocích bezsných
tě vídávám se vracet v krocích plesných

když synek denně touhou po tě vzlyká —
— tu zřím tě kráčet . . . vlastní bojovníka! —
A vítězství ti v oku září vždycky . . .
však toť jen sen! Sen zcela fantastický!
Tkám rubáš nový už ve třetím roce
a rubáš ten pro Laerta, tvého otce!
Však práce ta mi sama jámu kope
Ó nenech čekat svoji Penelope!
Kéž vynoří tě modré vody moře,
kéž objevíš se na svém vlastním dvoře,
ve kruhu svých, jimž nad vše světa dražší
jest úsměv tvůj, jimž chmury rozeplaší
na tebe — drahý — jedna upomínka!
Nuž vrať se! Vrať, a nenech čekat synka!
Zkroť touhu naši, vyplň naše přání,
a v náručí nám pospěš z nenadání!
Ó přijď! Ó přijď! Hle, jak má duše kvílí —
přijď! Budem šťastni zas, jak dřív isme byli!!!

FANOUŠ Ř—Y.

Láska.

(Věnováno A. K.)

Ó, kdy se zase rozhoří
nám v hrudi lásky plamen,
kdy srdce se nám obměkčí,
jež válkou ztuhlo v kámen!

Pak hladu více nebude
a soucít setře slzy,
ó lásko, jež jsi zmizela,
ó, vrať se k nám zas brzy!

L. P.:

Studenti: dělníci - apoštolové.

Za několik okamžiků práce skončena obvyklým způsobem: uklizení náradí, úklid místnosti, společná modlitba.

»Dnes tedy naposled při modlitbě máme »Zdravas« před sebou napsané,« hlásí se čiperové. »Vím, vím a zařídím se,« slibuje Luděk. Při odchodu pozorovati, že asi pět studentů odnáší knihy dosud nehotové pod paží domů.

Přichází Mírek s Hynkem a za několik okamžiků v dílně, kde před chvílí byl hluk jako v továrně, slyšetí za hrobového ticha Pepíčkův hlas: »Zahajují výborovou schůzi

IV.

»Nač takový hluk, takový rámus?« kárá Pepíček kolegy, zastaviv se již na prahu dílny. Místo vysvětlení však zní z úst Pavlových povel: »Na ramena!« A než se Pepíček mohl, byť jen slovem, brániti, chopily se ho již jeho paže. K nim v mžiku se připojily Luděkovy a když Pepíček ucítil kolem pasu i objetí atletického Jarde, poznal, že všechnen odpor jest marný. Než mohl říci slovo, byl na ramenou v slávě nesen třikrát kolem místnosti. Neodolal ani Karel, vždy vážný, a k průvodu se připojil, ač stejně jako Pepíček dosud neznal příčinu radosti kolegů.

Zatím »oficiální« hněv Pepíčkův schladl a když ceremonie byla skončena, žádal již

zcela mírně vysvětlení: »Co to znamená?« Nebylo však toho třeba. Jarde s Pavlem přinášejí již jakýsi přístroj, velmi primitivní. Na první pohled lze uhádnouti, že není to řemeslnická práce.

Pavel hned improvizuje řeč: »Slovutný pane předsedo! Dovolujeme si vám představití první dílo našeho Mistra Luděka. Jest to šicí stroj knihařský. Zdvořile vás žádáme, abyste laskavě vyhověl našemu pokornému přání a svolil, aby na rozdíl od druhého stroje, jenž také jest již v práci, mohl nésti vaše jméno . . .«

Chtěj nechtěj Pepíček musil svoliti. V tom jeho předsednického veta naprosto nedbali. Mistr Luděk »procítěnou« řečí uctivě mu za blahosklonnost jeho děkoval.

»A nyní již vážně do práce! Luděku, Pavle, vykonali jste již, čím vás výborová schůze pověřila?« Na toto pozvání zavěšuje Luděk na stěnu vedle kříže arch bílého papíru s napsanou modlitbou »Otče náš«. Pavel pak odevzdává několik lístků, na nichž tato modlitba jest na psacím stroji vyklepána. Karel připravuje práci pro dnešní hodinu a Jarde referuje Pepíčkovi, jak vykonal svůj úkol.

Příchod studentů oživil jejich tichou práci a brzy dílna nabývá obvyklého týdenního vzhledu.

Se zářícími zraky malí modlili se »Zdravas« již všichni z paměti. Na konec přidali »Otče náš«, jak byl napsán před nimi. A pracovali. Luděk vykládal, jak se hotoví plátný hřbet a rohy knihy. Dnes prožili mnohé komické scény, když některý z nich měl ruce plné kličku a nevěděl si rady, jak plátno uchovati čisté.

Chvatně se snažili dohnati ostatní pracovníky ti, kteří přinesli si dnes knihy nové, poslušni slov Pepíčkových z minulé hodiny.

»Končíte! Za deset minut sedm!« hlučně hlásí Karel.

Po modlitbě studenti dostali pozvánky na přednášku se světelnými obrazy na příští neděli večer a napsanou modlitbu Páně, aby mohli se jí naučiti.

V.

Malí studenti pilně chodili na »robotu« do dílny. Končili již svůj knihařský kurs.

Za tu dobu naučili se také správně dělati kříž. Dovedli již modlit se nejen »Zdravas Maria« a »Otče náš«, ale i jiné modlitby. Při každé téměř hodině hlásil mnohý z nich nějaký dobrý skutek. Jeden spálil špatné knihy ze své knihovny. Jiný s hrdoostí oznamoval své polepšení v některém předmětu, opět jiný se stal poslušný rodičů a podobně.

Tak se dílna stala závodistištěm nejen co do předstihování v dokonalých výrobcích rukou jejich, ale i co do stavby a přestavby charakterů snaživých »učňů«.

Konečně jednou byli studentíci Pepíčkem

pozváni na nedělní dopolední členskou schůzi. Se zvědavostí přišli. Jaké tu však bylo jejich překvapení, když poznali, že mimo několik kolegů, s nimiž se v dílně setkávali, jest tu mnoho studentů, velkých i malých, jdoucích za stejným cílem! V přednášce se jim dostalo od zkušeného znalce studentů hlubokého poučení o volbě povolání a o plnění jejich stavovských povinností. S radostí uvítali jeho vybidnutí, aby pilně navštěvovali schůze a účastnili se práce zvláště v odboru apologetickém, kde mírou daleko hojnější než dosud se mohlo díti v dílně, dostane se jim náboženského poučení a vzdělání. Ještě většího utvrzení v jejich nadšení jim dal Pán, když pak za krátko všichni společně se sílili Jeho Pokrmenem.

Ani nepozorovali, že zatím co oblékali každý svou první knihu v dílně v pěkné deskové roucho — oblékli také duši svou v nové roucho hluboké a přesvědčené víry.

To jest studentská dílna. Tam Mistr prostřednictvím dělníků-studentů upoutává mladé učně-studenty, toužící po práci. Setrvává však jen na radosti pozemské jest málo, to nestačí. Učňové přicházejí a přinášejí s sebou i své nesmrtelné duše. Ty hledá On, ty v prvé řadě nutno vyučiti. Studentská dílna nebuď tedy jen prostředkem pěstění tělesné výchovy studentovy, ona vychovej jeho vůli, ale hlavně propouštěj ho jako pevný charakter. Ona dnes buď školou apoštolů!



ANEŽKA SKALÁKOVÁ:

Vzpomínka.

Motto: Tempora mutantur
et nos mutamur in illis!

Je krásné zimní dopoledne. Slunéčko jasně svítí a láme své paprsky v drobných krystalcích sněhových; všude plno světla a jasu.

Ve čtvrté třídě obecné školy hrobové ticho. Děvčátka upírají očka na mladičkého katechetu, pro ně nemá smyslu ani krásný zimní den, ani jasně slunéčko, nic, nic. Sotva dýchají. A třídou zní zvučný hlas mladého kněze: »Bůh, jemuž celý svět patří, maličký Ježíšek, dřímá v prostých, chudičkových jeslích. Již od mládí trpěl, za nás za vsecky, i za vás, děti. Miloval vás a proto i vy Jej musíte milovati. A spíše dejte vše, než abyste Jej snad jednou z a p ř e l y!« Jeho hlas se chvěje a děti v hloubi dušinek si umiňují, že budou Ježíška ještě více milovat a k Němu se modlit. —

A léta plynou. Děvčátka již nechodí do jedné

třídy a nevyučuje jich onen nadšený kněz. Rozprchly se na různá místa a mnohé z nich byly zaváty do středních škol. Ale často k němu mnohé z nich zaletí vzpomínkami. Je po válce; po té hrozné válce, která přinesla tolik trpkých zklamání. Vzniká nová sekta, církev československá — a ten, ke kterému se kdysi žádostivě upínala dětská očka, když tak krásně vyprávěl o Jezulátku, ten, ve kterém děti viděly ideál kněze a jehož tolik milovaly — odpadá, přestává býti katolíkem, on, který ještě nedávno se chvěl jen při myšlence na něco podobného!

A děti? Mnohé z nich vidí dosud před sebou černovlasého mladého kněze a slyší jeho vřelá slova. Ale tuto milou vzpomínku drtí ihned drsná skutečnost. Není již ideálem kněze, zapadl, zanikl, sřítíl se s oné výše, kam jej dětská láska postavila. A kdo by myslil, že takové zklamání dívčí duši nebolí?

Stesk v duši . . .

(Věnováno M. L.)

Na východním nebi vyskočila bledá luna. Nebe bylo pěkně modré, ticho vládlo večerním šerem. Temno oblak vyjasnilo se od svitu měsíce, jenž zahleděl se v kraj. Opřel se o hřbet vysokých velikánů horských, poskočil a usmál se v kraj. Pak rozběhl se na cestu v kraj, pokoupal se v čerstvé rose luk, odrážel se v lesklé hladině potůčku a stříbřil vrcholky stromů .

V té chvíli otevřelo se v myslivně, polité jsem měsíce, okno a v něm objevila se dívka hlavinka. Vůně kvetoucích pod oknem růží šířila se nočním tichem a dívka, sklonivši hlavu, oddala se snění. Měsíc zlatil její plavé vlasy, les za myslivnou se rozkládající příjemně šuměl a lehký vánek šumící rozkvetlými růžemi dotkl se lehounce jejich líček.

Dívka plnými doušky ssála vůni jarních trav, jakoby chtěla osvěžit umdlenou duši a ztýrané srdce. Pozvedla hlavu a očima bloudila po modré obloze a tichém údolí. A čím více zrak její upínal se k modru jasné oblohy a čím více hleděla na všechnu tu krásu, tím větší nálada vzrůstala se jejího srdce, až posléze podlehla jeho vlivu . .

Pozvolna její roztouženost měnila se v tesknostu a v jejím oku zaleskla se slza jako malá perlička. Její ústa byla něma, ale srdce překypovalo hovory a city a v hovorech těch bylo mnoho, k čemu prosté slovo nestačí.

Lehký větřík letěl po poli, stavil se na louce, jako zelený koberec prostírající se pod strání, počechral mladé břizky v bělostných kadeřích a zalétl svůdně k bílým růžím, pod jejím oknem kvetoucím. Pokojně odpočívalo pole v nočním tichu. Kol dokola smál se večer a lány v dálkách bělely se v stříbrném světle lunny. A roztoužené duše dívčiny zmocnila se opět její dřívější tesknost a zádumčivost. Její oko hledělo sem i tam, jakoby spatřiti chtělo to, po čem duše touží, hlavou její vířil rej myšlenek . .

Vzpomínala . . . Setkali se maně a náhodou, on a ona, dvě duše snivé, on mladý idealista, ona jako divoch plný života. Byla andělský zjev dívčí, čarovných modrých očí, krásných dlouhých vlasů, luzného úsměvu, jenž okouzloval, všechna vábící jako vonná růže. Byla jako krásná princezna, již on, mladý princ, vysvobodil ze spárů zlopověstného draka. Byla krásná. Tvářičky její prokvétaly červení, na rtech jakoby sídlily ohnivé růže, bělostné čilko, pokryté několika nepokojnými kadeřemi, zářilo ve svitu letního slunce. Příroda kol nich bujela životem. Skřivan pěl nad vlnícím se polem, vlaštovky vesele poletovaly, kvetla kvítka i kvítečka. Modré chrpy vážně shýbaly se před ní, zvonky na mezi zvonily jí krásný pochod. Motýl přelétl přes cestu, jetelina medově voněla. Vše plesalo, pučelo a kvetlo a nade vším blankyt nebeský, tak jasné modrý, pěl píseň lásky. Byla to píseň Vesny a krásy

Vzpomínala . . Setkali se tak bezděky a nenadále a dívka cítila, jak něžná ruka lehce se jí dotýká, jak srdce rychle bije a duši plyne sladký záchvěv. V tu chvíli zdálo se jí, jak vše, celý svět, šeptá jí mohutný chorál lásky, jak ta kvítka u jejích nohou kvetoucí tlumočí jí sladký pozdrav, jak vše se sklání, aby vtisklo jí polibek lásky. Bílé růže pod jejím oknem rozkvétaly plný-

mi květy a ona trhala nejkrásnější z nich a nosila jemu. On rozplýval se v jejích hedvábných pohledech, tiskl její něžnou ruku a vznášel ji k svým ústům. Chodívali spolu denně údolím. Naslouchali šplouchání vln, šepotání starých vrb, tikání ptáků.

Chodívali spolu do polí, když jasný svit lunny zářil do kraje a vraceli se, když vše spalo a ticho jímalo údolí ve svou náruč. Sedávali spolu ve stínu skrytých vrb a olší, pod nimiž potůček šuměl, při měsíčku a hovořili o všem možném. Řekli si tehdy, že se mají rádi a že věří ve štěstí a život a toužili žít.

Žít a žít! — Žít svému štěstí, svému blahu, svým citům, kráse! Prožívali svůj život radostně. Zdával se jí krásným. Vonící rosa na lukách, letní večery plné štěstí a svitu bledé lunny, vše to bylo tak krásné a opojivé . . Toužívala v takových chvílích žít, prožívat pohádku štěstí a blaha — —

Tak plynul den po dni. Zapadal v moře zapomenutí, jak krupěj vody ztrácí se v moři, jeden šťastnější druhého. Celý kraj koupal se ve vůni rozkvetlého jara, vše dýchalo novým životem. Růže pod okénkem jejím kvetoucí měly svá nejkrásnější poupata. Zlaté slunce svítilo nade vším, co dýchalo a žilo a když na večer ukládalo se za modré hory a poslední papsky jeho stříbrnými trásněmi krásily obláčky na modré obloze, tehdy dvě duše kráčely známými cestami, k potoku, pod staré vrby, zelenou lučinou a dýchali vůni jarních večerů.

Chodívali každodenně. — Chodívali, prožívajíce nejkrásnější chvíle blaha a štěstí a nejčistší záchvěvy mládí. Modré nebe stále stejné pjalo se nad nimi. Jen někdy zčeřilo se nad nimi šedými mráčky a pak jasné krupěje deště vlévaly novou sílu a svěžest do žil všeho, co rostlo. Tytéž stromy stály v údolí, jen voda v potoku plynula stále do nedozírné dálky a přicházela nová a nová a s ní prchal den po dni, aby přišel nový . . Noví dnové nové s sebou přinášeli zvěsti a nové city.

Odkvetly květy, pokosili louku, kol níž ty dvě duše tak často chodívaly, narostla tráva nová, avšak ne tak svěží a pestrý koberec, jako byl ten jarní . . .

Zavanul vítr se strnisek, chladivý a mrazivý, jakoby lkal nad dohořívající loučí života v přírodě, jež chystala se ke spánku a neúprosnou silou zamrazil v duši dívčině . .

Nastalo loučení, tak bolestné a tklivé, avšak přišlo. Přísná skutečnost vyžádala si toho tak . .

To vše táhlo myslí dívky, jako kytice vzpomínek, jako bolestný vzkaz prožitých chvil štěstí. Nový záchvěv bolesti otrásl její duši a nová tesknost a zádumčivost pojaly ji ve své perutě. Jak krásné by to bylo, kdyby tu vedle ní stála duše jí blízká, kdyby jediným slovem zaplašila z duše její chmury a trudné myšlenky, jež hlavou vířily. Její krásná tvář zvažněla a z očí jí vytryskly slzy. Sepjala ruce a pohleděvši k nebi, zaplakala . .

V tu chvíli smutná melodie písně nesla se tichem večerním. Kdosi ve vsi hrál na křídlovku. Dojemně nesl se zvuk její večerem a večerní ticho ji zkrásnělo. Byla krásná, velebná, znějící

jako ptačí zpěvy. Měsíc svítil na dívčinu kučeravou hlavu, jež písni dojata, ještě více zvažněla a podobala se krásnému bílému poupěti, zrovna takovému, jaká vyrůstala pod jejím oknem. Duši táhla jediná myšlenka: »Vrátí se ty okamžiky? Přejdou, až něžná Vesna zavítá v kraj, či přijdou ještě dříve? Či vůbec nepřijdou?«

Ještě chvílku klidně postála u okna, pak náhle odstoupila a zabořila hlavu do bílých podušek, tisknouc horké spánky, v nichž dívoce bouřila mladá krev. —

A dívka štkala. — Duše plna hovorů chtěla se vymluvit, ulevit si v hoři, ale rty byly němý, ty růžové rty, jež kdysi tak líbezně se dovedly usmívati a srdce drásala bolest...

Kam prchnout před ní?! Jest možno žít bez štěstí, v ponížení? Jest možno žít s bolestí v duši, jež bolí, v nenávisti a zradě, jež drásá a ryje?!

Jímavá píseň, znící tichem večerním, vzrůstala a sílila v mohutné ponuré drama, plné bolesti a úzkosti...

A křídlovka lkala tichem večerním, plakala a lkala a smutek její sílil a rostl a mohutným záchvěvem padal v srdce dívčino...

Tou písni zachvěla se duše její, neboť obsahovala vše: stesk nad životem, štěstím, nenávist, běh života, smutek — Tou písni bodalo to, naříkalo a zase se šíleně smálo, vzdalovalo se a pak zase blížilo a sáhlo ledově po duši dívčine. A tato cítila, jak píseň obsahuje stesk nad zřícenými sny a prchlými sny — — —

Pozvedla se, tiskla rozbouřené spánky a štkala...

Plakala nad uprchlými sny svého štěstí... Bohaté slzy stékaly po bledých lících a měsíc plující po jasné obloze udiveně koupal se v nich jako v rosných perličkách...



AL. K.:

Jaký to žal

Jaký to žal mi v duši pad',
slzy mi vstoupily v řasy,
jako když na mne někdo snad
vzdálený vzpomíná si

Svět celý kolem vesele
směje se, víří a točí,
chladné dny, smutné, ztemnělé
před moje staví oči

V smutku má hlava usíná,
smutnou si písničku pje —
a tomu, jenž si vzpomíná,
je asi tak, jak mně je



STUDENT V DÍLNĚ.



(Dokončení.)

Vázání knih.

Před vklížením můžeme ozdobiti desky nápisem tlačným anebo zlaceným a ornamenty, jež nejpohodlněji provedeme kosticí podle pravítka.

Když desky úplně vyschly a jsou ozdobeny, vklízíme do nich knihu.

Vložíme mezi předsádku arch papíru (třeba kus novin) a natřeme klíhem vrchní stranu předsádky, při čemž pohybujeme štětcem od hřbetu směrem k okrajům a od středu směrem nahoru i dolů, aby nezajel mezi předsádky anebo dokonce mezi listy a nezamazal

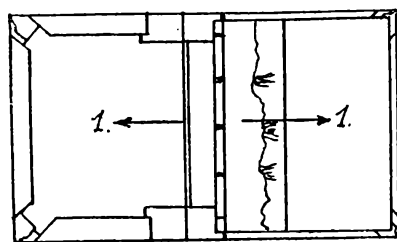

Obr. 27.

jich. Nyní arch opatrně vyjmeme, předsádku přiklopíme tak, že jest kniha zavřena a položíme ji namazanou stranou na půlku desek patřičným číslem opatřenou (obr. 27.). Dbáme hlavně, aby položeny byly na sobě vnitřní strana desky a vnější strana předsádky označené ---1, —1 a —2, —2. Po té učí-



Obr. 28.

níme stejně s druhou předsádkou, ale místo abychom položili knihu na druhou půlku desek, natáhneme hřbet a přeložíme desku na knihu, dbajíce při tom, aby nahoře i dole okraj přesahujících desek byl stejný (obr. 28.). Bez jakéhokoliv hlazení kosticí nebo rukou vložíme knihu mezi dvě prkna a s nimi do lisu, takže kulatý hřbet a žlábek knihy

jest mimo okraj prken (obr. 29.). V lisu ponecháme knihu den až dva.

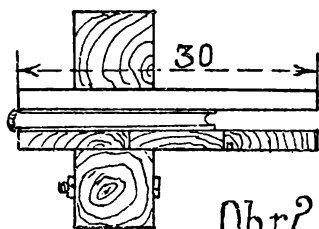

Obr. 29.

Pojednávajícе v čísle „Jitra“ o lisu, zapomněli jsme uvést, že lisu nutno zhotoviti z tvrdého dřeva obdélníková prkna rozměrů 50 cm × 30 cm. Jedno jest klíženo z prkének tak, že léta jsou rovno

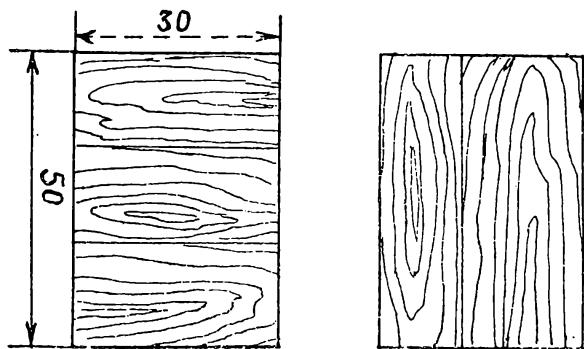

Obr. 30.

viti z tvrdého dřeva obdélníková prkna rozměrů 50 cm × 30 cm. Jedno jest klíženo z prkének tak, že léta jsou rovno

běžná s delší stranou, druhé jest sklíženo rovnoběžně s kratší (obr. 30.). Když potom mezi obě prkna vložíme knihu, směry let jsou na vzájem k sobě kolmé a proto se ruší účinky ohybu. Pro toho, kdo pracuje častěji v oboru knihařském, jest ovšem výhodné dáti 2, 3, nejvýše 4 knihy do lisu současně. Proto nechť si pořídí 4–5 takových prken a to vždy tak, aby se střídal jeden druh klížení s druhým.

L. Horóbski.

Tím se končí kurs knihařský. Podle zájmu, jaký dosud vyvolal, soudíme, že nezůstal bez ozvěny u našich studentů a že rubrikou „Student v dílně“ podali jsme jim něco hodnotného pro praktický život. Zkoušejte své štěstí, kolegové! Neopomeňte také s námi sdělit zkušenosti, kde praxí byste došli k zdokonalení některé části. Doufáme, že články vyvolají četnou korespondenci. Pište také, co přáli byste si mít v rubrice uveřejňováno, případně pošlete i příspěvky a články. Vše adresujte: Administrace „Jitra“, Praha II., Voršilská 1 (k rukám kol. Horóbskiho). Nezapomeňte však přiložit známku na odpověď! S. S. S. vezměte též v úvahu prázdninové 3–4denní kursy knihařské práce, jež bylo by možno uspořádati u vás. Pražské S. S. S. by k vám na vaše přání za tím účelem některého z kolegů jistě vyslalo.



LITERÁRNÍ HLÍDKA.

FR. SUCHOMEL:

Osobnost Jiráskova „F. L. Věka“ a jeho literární vztahy ve světle historickém.

(Studie literárně-historická.)

(Dokončení.)

Fr. Vl. Hek prožil dobu probuzení a bohaté své zkušenosti uložil ve svých zápiscích, kterých A. Jirásek použil při spisování svého díla. Cenných zpráv o Fr. Vl. Hekovi dostalo se nám také od vnuka jeho, odborného rady Stolovského. Z těchto údajů dá se souditi na historický podklad díla Jiráskova. Zdůrazňuji však na historický podklad, a ještě ne všeobecně historický, mám-li na mysli rozpor mezi Hekem historickým a Věkem (Hekem) Jiráskovým po stránce názorů náboženských. Leč, pokud jde o malebné se skupení kolem Věka, netřeba o jejich historičnosti pochybovati až na nepatrné výjimky. Dospívám tím k druhé části svého pojednání: Zjistiti historickou cenu literárních vztahů Věkových (t. j. Hekových) k čelným zástupcům našeho obrození, jak je zobrazuje „Věk“ Jiráskův.

V době nejhlubšího úpadku a ponížení, v době, v níž pravděpodobně se schylovalo k tomu, že drahý národ náš zmizí pod hladinou němectví

beze stopy, beze slávy, potupen a pohaněn.¹⁾ vyvstali duchové a silou obrovitou rozrazili vzdouvající se vlny, a národ tonoucí postavili na bezpečnou pevninu. Národ zázračně vstal z mrtvých a počal projevovati své životní síly molutným ruchem vlasteneckým, soustřeďujícím se v srdci národa — v Praze. Do tohoto ohniska živelního hnutí vstoupil náš Hek jako mladý student a zachoval mu věrnost až do vysokého věku svého, až do dne, kdy sopečná půda česká počala se prolamovati, a z ní vyvstoupila první oblaka dýmu, věštící bouřlivý rok 1848. Můžeme směle pronésti mínění, že Fr. Hek 60 let žil národem a pro národ. Po všechna tato léta stýkal se s národem, s jeho četnými obránci, ochránci a zvelebiteli.

Již jako student seznámil se Fr. Hek s dvěma předními představiteli a milovníky českého národa, Pelcem a Dobrovským. F. M. Pelc vyplnil dny života svého apoštolátem lásky k vlasti. Jemu, jako vychovateli mladé šlechtě české (nei-

¹⁾ Lži a nadávky o Češích přinášely některé časopisy německé, zvláště „Augsburger Allgemeine Zeitung“. Viz o tom J. Malého: „Naše znovuzrození.“ I. 56.

dříve v domě Šternberském, od r. 1769 u hrabat Nosticů), náleží zásluha, že se tato úplně národu neodcizila, ale znovu s nadšením a láskou k národu přilnula.²⁾ Po pilné práci dějezpětné i dějepisné stal se r. 1793 prvním profesorem české řeči a literatury na universitě pražské († 1801). V téže době seznámil se Hek s patriarchou našeho obrození Dobrovským, který v té době v Praze se zdržoval. (Fr. L. Věk, II. 370 a II. 128. Pelcl v expedici; III. 212.) Věk Jiráskův seznámil se s Pelcem teprve jako kupec dobroušský. (Věk, II. 183.) To však nijak neruší souladu. Znalť Věk iistě Pelcla jako filosof.

Zvláštním půvabem lákala Heka „Česká expedice“ (Věk II. 26), kterou V. M. Kramerius zřídil r. 1790 u své tiskárny v Dominikánské ulici v Praze. Expedice stala se záhy střediskem literárního ruchu a besedním domem všech vlastenců a spisovatelů obrození. Sem přicházel i Hek jako zámožný kupec dobroušský, tu tiskl přátelsky ruku Krameriovu, tu česky hovořil s Šedivým, Rulíkem, Nejedlým V., s Heldem, Procházkou a i., a hrál se na ohni jejich nadšení. (Viz krásná místa Heka II. 188, 192, 326 a j.) Na expedici nezapomínal ani v době rychlého jejího úpadku za syna Krameriova V. Rostomila. (Věk V. 384.) — S Krameriem samým pojily Heka zájmy spisovatelské. (Věk III. 211.) Stalof se v době našeho obrození zvykem, osvědčovati národní smýšlení sebe menším plodem vzníceného ducha, sebe stručnější práci literární, která vždy byla milou novinkou a novou vzpruhou k neúnavné práci na roli dědičné. První, nejstarší známou práci Hekovou jest román „Hrabě Walter z Ankresu“, podivný příběh nestálého štěstí, již roku 1790 dal V. Krameriovi, aby ji vytiskl; zdá se však, že tiskem vydána nebyla.

Roku 1791. pokusil se o veršování české a čtenář Puchmajerova almanachu: „Sebrání básní a zpěvů“ (1795—1814) postřehl by dosti zhusta pestré květy obraznosti Hekovy. Od té doby věnoval se Hek s nadšením spisovatelství a stal se jedním z nejpilnějších českých literátů, podáváje své práce téměř do všech českých časopisů. Psával do Krameriových „Novin poštovských“, do „Prvotín“ Hromádkových a „Vídeňských Novin“, do Hyblových „Rozmanitostí“, do Krameriova „Čechoslava“, „Dobrozvěsta“ a „Večerního vyražení“, do Zieglerova „Dobroslava“, do časopisu „Jindy a nyní“, redigovaného s počátku Hýblem, i do „Květů“.

Obsahově pojednávají práce Hekovy o různých zjevech historických a přírodních, o zásadách vychovatelských a náboženských. Hek skládal i bajky, epigramy a básně lyrické. Zvláště však vynikl jako obávaný satirik. A byla to právě satira, která mu vzbudila mnoho nepřátel, jak zmíněno v črtě životopisné. R. 1823 vydal totiž Hek satirickou úvahu „Velký Pátek“, ve které nemilosrdně šlehal zastaralé předsudky některých svých sousedů, kteří snahy jeho o opravu v občanské a hospodářské správě města, o zřizování české školy, divadla a jiných národních podniků pokládali za neslychané novotářství. Jak dosvědčuje dobře zpravený A. Rybička, byli to zvláště někteří členové tehdejší městské rady, jejichž nepoctivému a sobeckému počínání poctivý Hek rozhodně na odpor se postavil. Ztepaní sousedé

²⁾ Vzpomeň blahodárné činnosti: Lažanského, Kinského, bratří Šternberků a j.

obžalovali Heka, který byl odsouzen na 6 měsíců do tuhého vězení. Avšak vyšší soud, k němuž se Hek odvolal, uznal jej nevinným a rozsudek zrušil. (Jak se mstili nevraživí sousedé na Hekovi, vypravuje Jirásek ve „Věkově“ na př.: III. 202 až 204; III. 419 a 434.)

Roku 1819 vydal Hek pode jménem Dobrotv Smíchoráda šestiměrem přízvučným novoroční satiru: „Řídí-li se svět novým rokem?“ Jest to rozmlouvání tří bláznů k šťastnému uzdravení všech, kteří na mozku trpí, na oči mdlejí a na srdci pohromu berou. R. 1820. vydal Hek v „Čechoslavu“ „Atény“, ukázkou z obšírného svého díla „Starých Památek“, které choval v rukopise. Důležité Hekovo pojednání: „Čemu by se měly dítky učit“, uvázlo v nakladatelství Pospíšilově v Hradci Králové.

I ve věku kmetském byl Hek pilným spisovatelem. Svědčí o tom asketické rozprava: „O modlitbě Páně“, kterou podal r. 1842 redaktoru „Časop. pro katol. duchovenstvo“, kanovníku Pešínovi. Rozpravu tu jsem ve zmíněném časopise vskutku nalezl. (Viz Roč. XV., svaz. IV., str. 607; r. 1842.) Práce obsahuje deset dosti obšírných kapitol, hojně protkaných citáty z Písma sv. jeví hluboký cit, zbožnost a pevný názor náboženský. Tato rozprava už by stačila k tomu, abychom byli přesvědčeni o tom, že, pokud jde o náboženské názory, Jirásek Věka zkreslil. Myslím však dále, že by vzdělaný kanovník sotva byl uveřejnil v katolickém časopise náboženskou úvahu spisovatele pochybné víry, byť požíval všeobecné úcty a vážnosti nadšeného vlastence. Hek bloudil v mladých letech, ale strážný anděl jeho — zbožná choť — nedala mu utonouti. („Věk“ I. 118; II. 398. a další rodinný život v III. IV. a V.)

Bohatou pozůstalost literární svěřili dědicové J. Pospíšilovi; nelze se však dopátrati, co s ní nadšený tento vlastenec učinil. O literární činnosti Věkově Jirásek přímo nemluví, ale lze z některých byť temných narážek na ni usuzovati.

Literární činnost Hekova jest důkazem, jak důvěrné styky pěstoval s předními vlastenci a spisovateli českými. Ano, styky jeho byly tak četné a všeobecné, že se ani Jiráskovi nepovedlo všech zachytiti, jakkoliv jeho dílo jest rozsáhlé a obsáhlé, pravá mosaika milionů barevných kaménků vykládaná. Zmíním se ještě o některých významných a důležitých stycích zvláště.

R. 1819 odevzdáno bylo české veřejnosti dílo básnické v 6 zpěvech, které Jar. Puchmajer³⁾ nazval „nádhernou lilí mezi divokým úskalím“, a které s nadšením přijal sám patriarcha Jungmann.⁴⁾ Jest to „Vznešenost přírody“ od Miloty Zdirada Poláka. Dílo toto se nyní podceňuje,⁵⁾ ale v době obrození, v době, kdy písemnictví české bylo opovrhovanou popelkou, mělo význam nedozírný, neboť jim vnesl Polák do nové poesie české moderní druh básnický: popisnou lyriku přírodní, spojenou s didaktickou reflexí, a povznesl tak důležitý tento obor básnictví na světovou úroveň; třeba vznešenost jeho nedoplnula se dokonalostí Byronovy „Pouti Childe-Haroldovy“ neb „Nové Heloisý“ Rousseauovy. Právem

³⁾ V předmluvě k své sbírce básní z r. 1820.

⁴⁾ Viz „Krok“ r. 1821, str. 150.

⁵⁾ Avšak Vrchlický sám nazývá „Vznešenost přírody“ druhým básnickým skutkem prvního řádu. (Řeč akad. 3. pros. 1893.)

proto velebí Poláka Šeb. Hněvkovský⁶⁾ takto: „Co Kleist v prozpěvování Jara, co Tiedge ve své Uranií, co Kosegarten v opisování přírodních scén Germánům; co Tomson v svých čtyřech Počasích Anglikánům jest; toť jest Polák Čechům...“

A skladatele tohoto díla, který vyšel z chudé dílny obuvnické a zemřel jako generál, získal národu a jeho poesii náš Vlastimil Hek. Seznámil totiž Poláka se zaníceným horlivcem Jos. L. Zieglerem, který se brzy a lehce spřátelil s důstojníkem-básníkem. Polák přijal literární křest a vystupoval od té doby pode jménem Miloty Zdirada. (Věk, V. 27, 38, 41.)

A ještě o jednom přátelství Hekově se zmíníme.

Dne 10. září r. 1806. zavítal do Dobrušky nový kaplan. (Sr. Věk IV. 349...) Byl to učený vlastenec Josef Ziegler. Hek záhy poznal ušlechtilou povahu mladého kněze. Zamíloval si jej a učinil s ním přátelství tak pevné, že jen smrt je rozloučila. (Srovnej dojemné scény ve „Věku“ V. 21. 28. 252 a j.) Ziegler, jenž se hrál na ohni Dobrovského, Nejedlého a Krameriově (Sr. „Věk“ III. 37., 425, 427.; IV. 127.) přinesl z Prahy srdce plné žáru a nadšení pro vše, co bylo české, a plameny jeho záhy počaly zachvacovati jeho okolí. Jakkoliv již v Dobrušce rozvířil horlivou činnost pro obnovu jazyka a pšsemnictví českého, přece květ jeho působnosti rozvil se na samotě Dobřanské, kam byl r. 1809 povolán za lokalistu. (Sr. „Věk“ IV 409, 496.) Význam Dobřan vystihl krásně Ant Rybička: „Bvlyť tehdež Dobřan takřka jakés Tuskulum české. iež téměř všichni tehdejší vlastenci a spisovatelé ve vých. Čechách a na Moravě přebývající navštěvovali, bavíce se tam příjemně a užitečně se spanilomvsným hostitelem; a nejedni z nich (M. Z. Polák, J. Král, S. Patrčka, J. Rettig a i.) kladli na to nemalou váhu, když mohli nřipoiiti k práci své: Dabam Dobřano. psáno v Dobřanech. spisováno v Dobřanech. iakožto vchází z listů, básní a jiných sepsání času toho tam složených aneb odtamtud vyslaných.“ (Křisitelé I. 193. — Sr Věk IV 409, 496, 527.) Sem docházel i Hek s dcerami svými (Sr. Věk V 21 ...) a když vášnivý milovník všeho českého — Ziegler — žádal, aby nřátelé se dali pokřtiti po česku, byl Hek mezi prvými, kteří nové národní jméno přijali.⁷⁾ (Sr Věk V 28.) V horlivé své činnosti neustal Ziegler ani jako profesor a

⁶⁾ Zlomky o českém básnictví, str. 122.

⁷⁾ Byli tehdy „nově pokřtění“: Čelakovský Fr. Ladislav, Dostál Jos. Bořita, Hek Fr. Vladislav, Heková Vlasta a Ludmila, Chmelenský Jos. Krasoslav, Kamarýt Jos. Vlastimil, Kaun Jos. Polemír, Kerner Jos. Libomír, Koráb Fr. Lékoslav, Král Jos. Mírovít, Kramerius Václ. Radomil, Ludvík Jos. Myslimír, Paďour Jan Domošlav, Patrčka Mich. Silorád, Polák Mil. Zdirad, Pešina Václ. Čechorod, Plánek Jan Vlastislav, Pospíšil Jan Hostivít, Presl Jan Svatopluk, Presl Kar. Bořivoj, Rautenkranz Jos. Miloslav, Rettig Jos. Sudiprav, Rettigová Magd. Dobromila, Šneider Kar. Sudimír, Štěpnička Fr. Bohumír, Tomsa Fr. Bohumil, Trnka Fr. Dobromysl, Vambera Fr. Lidurád, Veverka Jos. Budislav, Vindyš Jos. Hajislav, Ziegler Jos. Liboslav. Poněvadž však vláda viděla v nevinné této hříčce tainé karbonářství a zednářství, noručila úřadům, aby věc byla vyšetřena, Ziegler iakožto původce volán byl s několika „novo-

(r. 1825).

dr. theologie (1808.) na bohoslovném ústavu v Hradci Králové a posléze jako děkan v Chrudimi

Ziegler neměl tvořivého nadání básnického, překládal spíše, ale za to byl stvořeným agitátorem české věci národní, která činností jeho (zvláště časopisy jako „Dobroslavem“) získala skvělých úspěchů. Proto byl Ziegler miláčkem své družiny a Praha pokládala jej za nejlepšího z nejlepších svých synů.

Tím ukončen druhý díl rozpravy o literárních stycích Hekových, ač nepravím, že by látka byla vyčerpána. Zbývá ještě mnoho momentů ze života Hekova, o kterých by bylo lze mluvit: o jeho nřátelství s nešťastným dr. V. Thammem, s čilým Š. Hněvkovským, s dobročinným dr. Heldem, s neunavným šifitelem české knihy P. Vrbou a s jinými snad zapomenutými pracovníky národními. Leč styky ty buď nejsou tak rozsáhlé jako ty, o nichž jsem se zmínil, nebo zasahují spíše do poměrů rodinných, jako u dr. V. Thama. Leč ať již jest „Věk“ Jiráskův historický nebo nehistorický, jedno jest a zůstane pravdou: že národ náš vstal vlastní silou, silou živelnou a ta síla vyšla z nízkých světů a neznámých chatek lidu českého. — Prodeiná srdce v hrdých palácích se odcizila, ale pod doškovými střechami zůstala srdce ryzí a zlatá, z nichž vylétl národ náš jako ohnivý fenix, obrozen k novému životu. A tuto mvšlenku hlásá nám iasně dílo Jiráskovo. „Česká svíce ieště nedohořela. Ne — a už jí nesfouknou.“ (Věk V. 550.)

Fr. Finn: Jiří Mrštík. (Podivuhodné příběhy amerického neposedy.) Z angličtiny přel. F. Pokorný. Čtenáři »Jitra« dobře se jistě pamatují na Garroldovu »Namaštěnou tabuli«, »Jiří Mrštík« od téhož překladatele, mladého bohoslovce-jesuity podaný, má jeden rys s ní společný, totiž zdravý humor. Čtete-li ony »Podivuhodné příběhy«, stane se, nebo musíte se státi znovu mladými, vžítí se ve svůj psychologický stav, když jste byli na nižší střední škole. Jsou ovšem scény, při nichž četbě zaslží vám oko ať už radostí, pohnutím či bolestí, jako vypravování Barryho o Rayovi nebo Jiříkovo o mladém Tarsicioví či konečně Jiříkovo zachránění svátostného Krista před zneuctěním zvrhlostí lidskou. Ale to nijak není na úkor celku, jako nepůsobí nijak rušivě, když mezi řádky vidíte ze všech příběhů vyplývající nádech moralisující a poučující. Jeť přece kniha pro mládež. Že ona tendence jeví se zde tak jemnou, že zde působí spíše skutek nežli moralisující slova, kterých vlastně v knize vůbec není, v tom je velké plus knihy mládeži určené. Verba movent, exempla trahunt. Pěstování charakteru takovýmto způsobem je daleko významnější nežli stále podávání moralisujících slov o určitých ctnostech, jež je leckdy i pro jednotlivce z našich řad tak příznačné. Postava Jiříkova v každém příběhu stává se vám čím dále tím více sympatickou a v jeho sestře Lidce vidíte od začátku čistou hvězdičku jasně zářící na cestu Jiříkova. V jich osobách je podán typický příklad lásky bratrské a sesterské, iakož i pravé zbožnosti. — Knihu doporučujeme především studentům i studentkám nižších tříd. Lze objednat v knihkupe-

křtenci“ na krajský úřad a vyslýchán. Když však se úřad přesvědčil, že obřad není rázu politického, propustil stíhané vlastence na svobodu.

tví U zlatého klasu, Praha II., Spálená 15. Cena 17.60 Kč. E—k.

Rozkošný máj — dobu radosti, zpěvu a vůně — ustanovila Církev z bohatého pokladu Moudrosti Ducha Svatého k oslavě Matky a Panny. Každodenně v tomto měsíci radostného Magnificat spěchá katolický lid do chrámů vzdávati Jí hold. Proto i všechno naše konání, všechny myšlenky spějtež v jeden proud velikého hymnu k oslavě naší milé Paní! Hlavně v četbě dejme výraz této oslavě. Co tedy čísti? J a m m e s ů v „R ů ž e n e c v e s l u n c í“. Francis Jammes jest francouzský konvertita. Jeho život — toť růženec. Tajemství radostná — jeho dětství. Bolestný desátek jest agonie jeho pozdějších let ztrávených v pohanství. V agonii své však se chytá dřevěných zrnček Růžence: „Ah, dřevěná zrnčka, jak jsem vás tiskl v hodinách agonie!..“ A pěje pak již jako křesťan radostné Magnificat tajemství vítězů. Neminulo pak v životě Jammesově dne, aby netiskl ve vroucí modlitbě tohoto „ovoce víry, jež jest zapovězeno smutné pýše, která pohrdá těmi zimozrakovými zrnky, poněvadž nezná tajemství všech věcí“. Nebudu líčiti bohatost

myšlenkovou i stilovou Jammesova díla hluboké víry. Raději naznačíme, jak s užitkem je čísti: denně pouze jedno tajemství a pak meditace, před četbou příslušný desátek! Jen tak budeme s to pochopiti v plném významu celé dílo a zvláště jeho konec, velkolepou loretánskou litanii! Dílo doporučuji v první řadě našim studentkám a všem těm, kdo mají zapotřebí cvičiti se v pokoře, nemají však k tomu dosti pevné vůle. — Druhou knihou jest M e l a n i e K a l v a t o v é „Z j e v e n í p ř e s v a t é P a n n y n a h o ř e L a S a l e t s k é d n e 19. z á ř í 1841“. Dílo prosté, ale smutné a bolestné. Smutné faktem, že pláče sama Matka Boží, Blahoslavená Panna, sestoupivší na zemi, nad lidským pokolením. Bolestné Jejím svědectvím o bolesti, již působí Božskému Ukřižovanému i po Jeho vykupitelském díle naše hříchy tak časté: nesvěcení dne Páně, jméno Boží nadarmo vzaté, nedbalá modlitba. Čtème, čtème srdcem! Bolest lítosti a pevné předsevzetí hříchů těchto se vystříhati buďte zárukou, že bolest Božího Syna bude umenšena. Obě díla vydalo Družstvo Přátel Studia, Praha VII., Oveňská 4. Cena prvního jest 15 Kč, druhého 10 Kč. L. P.



ŽENSKÁ HLÍDKA.



B. Effenbergrová:

K vývoji organisace katolických studentek.

(Referát na konferenci v Prostějově dne 10. IV.) (Pozn. Vzhledem k debatě, která po referátě byla, bude asi nutné, některé body poněkud podrobněji vyložit.)

Thema, které se tímto názvem označuje, jest velmi obsáhlé a rozhodla jsme se tedy promluvit především o věcech, které za nynějšího stavu dívčích S. S. S. považují za nejdůležitější a které při definitivním zakládání organisace katol. studentek je nezbytno plně si ujasnit. Týká se to jednak vnějšího vybudování organisace a jednak vlastní činnosti a práce ve sdružení. Poněvadž ťato vnitřní stránka zdá se nyní býti nejnaléhavější, bude dobře promluvit nejprve o ní.

A. Vlastní činnost (život, práce) S. S. S. a vnitřní sorganisování této činnosti. Považují to proto za věc naléhavou, protože v některých sdruženích dívky nevědí, jakým vlastně způsobem mají práci rozvíjeti.

Dříve ještě, než začnu o činnosti vlastní, myslím, že bude nutno promluvit o **duchovním vůdci** každého sdružení dívčího.

Podle svého vlastního života nejlépe každý může oceniti význam a cenu duchovního vůdce — o nutnosti jeho netřeba se snad šíriti; chci tím říci jen tolik, jestliže dospělý člověk naprosto se nemůže v duchovním životě obejiti bez spolehlivého vůdce, tím více totéž platí o našich S. S. S. Mládež více méně nedospělá nemůže se sama vésti, to je jasné, ale rovněž je jasné, že ji nemohou z o d p o v ě d n ě v ě s t i ani akademikové (spolupráce — to je něco jiného, a uvažte, co znamená slovo »v ů d c e«), poněvadž to většinou nebývají lidé hotoví a zralí a ve svém světo-
vém názoru zcela pevní. (To je přece známá věc, že mnohý se dopracuje k trvalému pře-

svědčení teprve na vysoké škole.) Je tedy jisto, že ve vedení S. S. S. se nejlépe a nejplněji uplatnit může člověk opatřený jistými zkušenostmi v životě duchovním a vnitřním a tím je především kněz. Toto jeho působení mělo by se dít dvojím způsobem.

Předně přirozeně by byl rádcem i vůdcem ve věcech spolkových, pokud jde o místní podniky S. S. S. nebo o okamžité rozhodné jednání (kde by instrukce z ústředí přišly pozdě atd.) a za druhé — a to je velmi důležitá věc — ať je svrchovanou autoritou ve všech vnitřních záležitostech sdružení; na př. vzniknou-li spory, hádky ve výboru nebo ve členstvu (— jak známo, nejedná se při tom obyčejně o žádnou světo-
bornou věc, nýbrž vězíva v takových nedorozuměních závist, ctižádost, osobní nedůtklivost atd., které však tím silněji dovedou zpusťošit jak duši jednotlivce, tak i spolek, propuknou-li ven a není-li zde autority, která by tomu učinila okamžité přítrž.) V takových případech (a ovšem i jiných) nechť má duchovní vůdce slovo poslední, které na základě neustálé spolupráce se svěřenkami jeho a tudíž i znalosti jejich povahy, nechť je upřímné, otevřené, laskavé, ale pevné! Konkrétně by se tato autorita duchovního vůdce projevila na př. v účasti na výbor. schůzích atd. To ovšem už je podrobně zpracování této hlavní zásady: **duchovní vůdce ať je vůdcem dívčích S. S. S. a jeho pravomoc ve vnitřním životě ať je neomezená.**

Dívkám zvlášt bych chtěla říci toto: jestliže leckdy studenti nesvorností ubíjejí pozitivní práci pro věc Boží, dívky svojí hašteřivostí činí nejen totéž, nýbrž ještě nad to — nehledě k tomu, že se stávají směšnými — budí nedůvěru k svému poslání (o němž se více zmíním dále) a schopnosti vyplniti je. Tam ovšem, kde by nebyl okamžitě kněz při zakládání SSS. dívčích, mohl by býti prozatím nahrazen i laikem-dámou, která by měla v duchov. životě zkušenosti a dívkám rozuměla

(ctih. sestry). Vždy však zůstane úkolem sdružení prositi Boha tak dlouho za vůdce duchovního, až ho obdrží, neboť dobrý kněz je dar Boží, tak nutný jako chléb vezdejší, o který se také denně modlíme. Jestliže jsem více zmínila se o významu kněze pro naše hnutí, učinila jsem to proto, že se nemohu ubrániti trapnému dojmu, že my všichni katol. stud. (středo- i vysokoškolské), jako bychom byli pyšní na to, že jsme hnutí laické, bojíme se blíže se spojití s osobami duchovními a vykázati jim náležité místo. Byla bych ráda, kdyby mne někdo přesvědčil o opaku, myslím však, že to půjde těžko, neboť lze pozorovati i jinou věc: Kdežto s jedné strany nepřiznaně jejich vedení se vymykáme, máme zase s druhé strany dosti smělosti si stěžovati, že nás vedou nedostatečně a nám se nevěnují. Mnozí duch. rádcové dost trpce by mohli vypravovati, jak opatrně se musí mezi námi pohybovati, aby se nedotkli »naší svobody«. Nedivme se pak, jestliže se nám nevěnují! Touha po duch. vedení musí ovšem vycházeti od laiků, musí býti svorná, a vyrůstí z pochopení věci samé. Jako je nemyšlitelné v životě jednotlivcově, aby se objevil kněz a nabízel se za zpovědníka (budiž mi zde dočbře rozuměno!), tak ani ve spolku duchovní vůdce nemůže se vnučovati. Jen tenkrát, přizná-li mu hnutí toto důležité postavení a zabezpečí mu je ochrannými opatřeními, může se jeho působení náležitě rozvinouti. A jsem přesvědčena, že pak se najde vždy dost kněží nadšených a ochotných s námi pracovati a co více, hnutí ozdraví a snáze pak překoná obtížná postavení, kde kněz by byl skutečně netečný, nebo snad i nedobrý. Myslím, že by nám neškodilo, přemýšletí trošku o tom, co řekl Kristus Pán o břevnu v oku našem atd. Potřebujeme autority jako soli a to nejen autority centrální, nýbrž každý spolek, každé sdružení a každý jednatel v něm svoji zvlášť.

Ta věc se ovšem nedá slovy odbýti, nýbrž nutno přistoupiti ke skutku a tak ceterum censeo — na tom především záleží, abyste dnes svorně uznaly svrchovanou autoritu duchovního rádce v dívčích SSS. a abyste pověřily Ústředí, aby po této stránce začalo pracovati a obstaralo, co je třeba. Nečekejme na to, co budou dělati Sdružení mužská; jděme svojí cestou a začínajíc vážně pracovati na stavbě organisace katol. studentek, postavme ji v budoucnu na tvrdé základy!

Z dalšího věc ostatně vysvitne ještě jasněji a pokusím se naznačiti i prostředky, kterak autoritu duchov. vůdce udržeti neustále v plné síle.

A nyní přistupme k činnosti, způsobu života a práce v dívčích SSS. Vnitřním úkolem sociálních sdružení studentských vůbec jest nahrazovati výchovu katol. školy střední, t. j. dávatí členům spolehlivý základ, z něhož by vyrostli v katolíky co nejlepší. Při dívčích SSS. se nyní jedná o to, jakým způsobem či duchem má se dítí výchova studentek. Aby bylo možno o tom uvažovati, rozdělíme si výchovu tu na náboženskou a světskou; výchovu nábož. pak na theoretickou a praktickou.

1. Výchova náboženská.

a) Theoretická.

Theoretická výchova náboženská může se konati nejlépe přednáškami. V nich mělo by se přihlížeti především k tomu, aby se prohlubovala znalost učení katol. Církve, neboť povinností každého vzdělaného člověka jest, aby své náboženství znal, zejména sporné, (t. j. zdánlivě sporné u lidí opačných názorů) věci, na př.: o svobodě vůle, o stvoření světa v sedmi dnech, evoluční theorie atd. Zde je nutné, aby dívky samy řekly upřímně, v čem by si poučení přály (jak se to snad v některých sdruženích, na př. v Řepčíně, děje). Zejména co se týká různých pochybností a nejasností u víře, tu bych prosila všechny své kolegyně, aby nic takového v sobě neukrývaly, nebo samy spolu neřešily, nýbrž aby vždy zcela otevřeně se zeptaly lidí kompetentních, duch. rádců; neboť tím, že své myšlenky sdělíme a své pochybnosti vyneseme na světlo, už to stačí, abychom jich byly zbaveny. Dále mohou se konati v těchto přednáškách i výklady liturgické nebo některých míst evangelií. (Výklady z evangelií mohou směřovati buď k povznesení života duchov. nebo mohou míti ráz apologetický; na př., co znamenají slova »bratří Páně« vzhledem k tomu, jak jich používá nevěra atd.), konečně se zde mohou vyprávěti události nebo celé životy světců, neboť »verba movent, exempla trahunt«; tomu, který musí proplouvatí úskalími a často klesá. jsou životopisy světců spolehlivým zdrojem víry a důvěry v Boha na nebesích.

(Pokračování.)

»Eva«, ženský časopis. Nedávno vyšlo dvojčíslo XIX. roč., jenž se velice pěkně reprezentuje jako ženský měsíčník pro umění, vzdělání, zábavu a ženské sociální otázky. Vedle původních prací Evy, jako je povídka »Prstýnek« Vlasty Javořícké, dojemný obrázek ze života »Pane, zůstaň s námi, neb se připozdívá« J. Sadovské, lze právě tak, ne-li ještě více našim studentkám vůbec doporučiti překlady, jako jsou »Víra v životě ženy«, nebo »Přátelství« (výňatek z knihy »L'amour chrétien«). Pro kandidátky učitelství hodí se pěkně příloha »Katol. učitelka«, studentkám-Orlicím doporučujeme přílohu »Orlice« s »Epištolami k Orlicím« dra Hrachovského. Hodí-li se »Žena«, list Svazu katol. ženských spolků čs. spíše širokým vrstvám katol. žen vůbec, hodí se studentkám beze sporu daleko více »Eva«, jednak celou svou dispozicí, daleko hlouběji založených článků, jednak vyšší svou úrovní. V »Evě« má katol. ženská inteligence jediný sebe důstojný časopis. Studentkám z vyšších tříd doporučujeme ji co nejvřeleji. Lze objednatí v administraci, Olomouc, Wilsonovo nám. č. 16. za celoroční předplatné 15.— Kč. VI. M.

Americké dámy podle »Našeho Slezska« nechtějí nosit dlouhých vlasů; dávají si je šmahem stříhati. V jediném Chicagu bývá prý denně ostříháno přes 2 tisíce žen. Taková moda panovala ve Francii už před 100 lety a v Egyptě před 5 tisíci. A u nás? Děje se totéž, abychom nezůstali pozadu. Inu, nihil novi sub sole. (Nic nového pod sluncem.)





Ludmila Rybová:

Žena — učitelka — vychovatelka.

(Kandidátkám učít. věnováno.)

Motto: Čím více učitelka dovede působiti na duši i charakter a rozumové učivo podřídí svědomí, tím více se uchrání duševního vyprahnutí. (F. W. Foerster: Jak žít.)

Znáte krásnějšího, vhodnějšího povolání pro dívku-ženu nad povolání učitelké? Žena je stvořenou vychovatelkou a nikde neuplatní plněji své schopnosti jako v učitelství.

»Povolání však nepovznášá člověka, ale člověk povolání.« Co máme tedy činiti, abychom my povznesly povolání? Učitelé nejvýbornější z lidí býti mají — praví Komenský. Tedy musíte býti dobrými učitelkami, musíte býti ženami hluboce založené povahy, duše vaše buďte bohaté dary jemnosti, soucitu a ušlechtilé lidskosti.

Buďte připraveny na to, že povolání učitelké je těžké a nesnadné. »Koho bohové nenáviděli, toho učinili paedagogem,« praví řecký filosof. Povolání učitelké vyžaduje velké práce, velkého přemáhání a mnoho a mnoho obětí. Ale v té práci, v těch obětech je život, vy cítíte, že rostete, mohutníte. — Září-li vám do této práce, do toho přemáhání, utrpení, usměvavý jas hvězdy Betlémské i líbeznot slov Kristových: »Pojďte ke mně všichni, kteříž pracujete a obtíženi jste a já vás občerstvím« — i síla z Jeho »Dokonáno!« na Golgotě — i jistota víry z Jeho slavného z mrtvých vstání, tu všechny trny povolání učitelkého mění se vám v růže.

Ne chlebařsky, ale ideálně, nechť vás vždy vede v učitelství více srdce nežli hlava. Vaše srdce musí býti prodchnuta čistým, nezištným idealismem, prohrátá láskou k malým svěřencům. Svým žákům musíte dáti celá srdce — všecku svou lásku. Oni ji přirozeným instinktem vycítí a dají za ni zase lásku. Buďte si vědomy, že jen tehdy, když jste všecku svou lásku daly a všecku lásku dětí dostaly, dospěly jste k vyšším ideálním. Tak stane se vaše škola zahrádkou a vy v ní sluncem, jež jí vlévá život a světlo. Život — světlo — máte je vy?

Světlo! Kdo by nechtěl míti duši plnou světla, plnou jasu. Vždyť světlo je odleskem pravdy a z pravdy prýští život, život blažící od kolébky až ke hrobu, ba — až v záhrobí.

A víte, kdo skýtá ten oblažující život? Ten, jenž řekl: »Jsem cesta, pravda i život.« — Kristus, Spasitel-oblažitel.

Vy musíte vlévat světlo a život do duší dětských. Musíte vésti děti celým životem Spasitele, aby jim zasvítilo světlo Jeho učení, aby se dostaly na cestu Jeho pravdy, aby žily v NĚm a On v nich, neboť kdo Jeho následuje, nechodí v temnostech, ale má světlo života a má sílu, má radost ze života.

Obětujte na oltář vlasti ty děti, jichž duše plane pro Pravdu, Dobro i Krásu. Vychovejte novou generaci, prodchnutou ideály lásky, odvahy a sebeobětování, vychovejte děti, jež by milovaly celým srdcem Boha, vychovejte světce, jež svolají štěstí a požehnání na věrnou hruď matky — vlasti.

Kéž byste si všechny, které vstoupíte v po-

volání učitelké, hned v začátcích svého působení mohly říci:

Má třída — mou je kapličkou,
oltář v ní — srdce dětí,
má práce i má modlitba
zde denně obět světi.

Nám dobře je v té kapličce,
žár očí nám tu svítí
a z duší nám tu vyrůstá
myšlenek krásné kvítí,

i srdečný tu zvoní smích,
těž písně k nebi letí:
jsem šťastna ve své kapličce,
jsou šťastny v ní mé děti.

Z pražské konference. V posledním čísle »Jitra« bylo na tomto místě provolání, v němž jasně bylo promluveno o nutnosti organisace katol. kand. učít. Na konci provolání bylo poukázáno na pracovní dny v Praze a Prostějově, kde bychom se my, kand. učít., seznámili a o všem pohovořili. V Praze stalo se tak v neděli 9. dubna před odpolední schůzí delegátů. Šlo se nás asi 15 delegátů. Poradě bylo přítomno též několik nadějných kandidátů pražského učít. ústavu, kteří dříve o našem hnutí katol. studentstva téměř nevěděli a byli na ně upozorněni až zmíněným provoláním v Učit. věstníku »Jitra«. Doufáme, že při poradě nabyli dost odvahy, aby na prvním pražském učít. ústavě utvořili zvláštní naše S. S. S. Poradu zahájil předseda ústředí kol. Formánek. Uznává důležitost organisace kand. učít., na něž dosud bylo zapomínáno. Slovo předává kol. Vařekovi ze Sv. Jana p. Sk. u Berouna. Ten zdůrazňuje zvláště účel organisace. Kand. učít. mají nabýti praktických vědomostí pro své budoucí povolání. Z toho důvodu také zaveden při »Jitru« Učit. věstník. Je ovšem dlužno, aby kandidáti i kandidátky do něj psali. Při všech S. S. S. při sebenepatrném počtu kandidátů a kandidátek buďtež utvořeny zvláštní kroužky se speciálními přednáškami. Dále kol. Vařeka upozorňuje na to, že katol. učitelé, organisovaní ve Svazu křesť. uč., nám slíbili všemožnou pomoc a že kand. IV. roč. mají již právo vstoupiti do »Svazu křesť. učitelstva«. Do debaty zasáhly též kandidátky: kol. Seegerová z Chrudimě a Kotalová z Čes. Budějovic, jež upozornila na význam živého styku s místním odborem Svazu křesť. učít., jak se u nich praktikuje. Závěrečná slova pronesl kol. Kettner, shrnuv všecky přednesené náměty v celek.

Z Prostějova. Zemská pracovní konference katol. studentstva v Prostějově měla velikou důležitost i pro nás katol. kand. učitelství. Konali jsme tam svou schůzku ve zvláštní místnosti, kterou nám předsednictvo konference zapůjčilo k vlastnímu jednání. Bohužel, že se nás nesešlo mnoho. To zavinilo jedině neproniknutí posledního čísla »Jitra« mezi kandidáty a studenty vůbec, čehož vinu nesou oni funkcionáři v S. S. S., kteří rozdávání časopisu mají na starosti a závčas toho neučinili. Přece však podniknuty byly první kroky ke sblížení všech stejně citících kandidátů a kandidátek a z živé debaty vyplynul jednotný názor: Jsme tu, jsme dosti silní a schopní pracovati pro své ideály. G. F.

První výsledky sčítání lidu z roku 1921.

10. č. Zpráv stát. úřadu statistického přináší výsledky sčítání v Praze a v prvních třech župách (Praha, Pardubice, Hradec Král.) Uvádíme aspoň některá data: Velká Praha čítá 676.657 obyvatel, v to čítaje 13.362 cizozemců; příslušníků němec. národnosti je 30.429, židovské 5.959, jiné 2.163, ostatní jsou příslušníci národnosti čs. (624.744.) Náboženské vyznání jeví se v těchto župách v přehledu takto:

	řím.-katol.	ev.ang.	českosl.	židovské	jiné	bez vyzn.
Hlav. m. Praha	395.119	30.931	85.960	31.751	5.570	127.293
Župa I. Praha	848.621	27.773	91.902	8.894	2.104	85.821
Župa II. Pardub.	385.358	27.393	31.616	2.313	971	30.651
Župa III. K. Hradec	382.517	15.699	61.665	2.621	982	43.272

Ve všech třech župách s Prahou bylo v roce 1910 2.611.363 řím.-katol., roku 1921 2.011.615, tedy o 599.748 méně. Také židů ubylo o 1.995. Počet osob bez vyznání vzrostl ze 4.449 na 287.050, příslušníků církve českoslov. je 271.143.

K šedesátinám dra P. J. Vychodila. 18. dubna 1862 narodil se v Přemyslovicích na Hané nynější redaktor vědeckého měsíčníku katol. »Hlídky« dr. Vychodil. Vychodilova »Hlídky« vychází již XXXIX. roč., jsouc jím redigována od r. 1895. V části vědecké přináší »Hlídky« ovšem většinou jeho vlastní práce. Vychodil je nejen spisovatelem, nýbrž i kritikem. Ze samostatných děl, tiskem vydaných, vzpomínáme tu především těchto: »Apologie křesťanství«, »Fr. Sušil«, »Básnictví a mravnost«, »Poetika«, »Aristotelova kniha o básnictví atd. — Je známo, jaký význam měli katol. kněží-buditelé od prvních záblesků našeho obrození. A dr. Vychodil patří do této řady kněží-vlastenců a buditelů na slovo vzatých, který už za svých studií vykonal mnoho dobrého pro českou věc. Dr. Vychodil jest »druhým moravským Sušilem«, který stejně jako tento celý život svůj zasvětil »církvi, vlasti« a vědě. — Ad multos annos!

Fédération des Etudiants Catholiques Français založena byla na sjezdu katol. studentstva francouzského v Paříži 26. února. Přítomni byli delegáti 35 kroužků, zastupující na 5.200 studentů. Po nastínění programu federace usneseno ustavit stálý sekretariát se sídlem v Paříži. Organizace tato soustřeďuje přirozeně jen studenty vysokoškolské.

„Studentský časopis.“ Důležitost tisku, kterou my jsme již před třemi léty pochopili, začavše vydávati pro středoškolské stud. „Jitra“, uznal za oprávněnou „Kruh přátel střední školy“ teprve nyní, když poměry na středních školách dostoupily kritické situace. Koncem března vyšlo 1. číslo »Stud. časopisu«, který má podle provolání před nedávnem na středních školách rozšířeného „doplniti intelektuální a mravní mezeru na střední škole, dnes tak citelnou“. Myslím ovšem, že nyní se přichází na střední školu s časopisem jako „s křížkem po funuse“. Katol. studentstvo má svůj časopis a ten mu dostačí k doplnění oněch mezer, jsou-li u něho jaké! Ostatní

studentstvo, řítící se již již do záhuby mravní, stěží zachráni časopis, který de facto doplňuje jen nedostatky intelektuální. Nějakou „náhražkou“, a ještě pozdě podávanou, se přilepí sice náplast na rány v duších mladých studentů a studentek, ale rány se nezhojí, duše neutíší. Nedostatek jednotící idee, jak lze pozorovati z 1. čísla, hledí se nahraditi pestrostí. V tom však ještě nespočívá psychologické vystižení dnešního středoškolského studentstva. Přesto v pestrém rámci článků, jejichž niveau je přiměřené studentstvu z nižších tříd, rušivě působí rozhodně články o „sovětském Rusku“, o „Svazu národů“. Nijak nevyhovuje zájmu „mladých“ také obsah rubriky „Z domova i ciziny“. Na chabost rubriky „Stud. život“ stěžuje si vedle jiného i sám kritik z vlastních řad — fm — (Fr. Munk) ve Stud. hlídce „Času“, 31. března. Těžko ovšem psáti o nějakém studentském životě středoškolského studentstva, když vlastně žádného není, poněvadž není žádné organizace středoškolské, vyjímaje naše SSS., a když konečně „středoškolská komise“ při Svazu si sama neví s věcí rady. Proto o ní tolik zbytečného povídání v 13. a 14. čísle „Stud. věstníku“. V celém časopise lze pozorovati snahy o „opravdové“ získání Slováků. Dokud časopis bude indiferentní či lépe řečeno tolerantní v otázkách morálních a náboženských, bude se to dařiti. Jakmile však vybočí z naznačených kolejí (a k tomu jistě dojde, jednak vlivem určitých osob, kterým je naše hnutí trnem v oku, jednak proto, že dnes nelze být lhostejným v otázkách zásadních), pak bude veta po „vzájemnosti československé“. — Pro naše studentstvo je samozřejmým závěrem celé této tiskové středoškolské akce hleděti „Jitru“ získati co nejvíce odběratel. Vzroste-li nám počet odběratel každým rokem o 1000, jako dosud, pak netřeba se báti vnější konkurence. A ideově už vůbec ne, poněvadž časopis iistě zůstane (zůstane-li?!) jen „náhražkou“. E—k.

K rozvratu v „pokrokovém“ studentstvu. Když jsem glossoval vydání 1. č. „Stud. revue“ ve 3. čísle „Jitra“, zmínil jsem se o „dědičných úbytých pokrokového stud. tisku“. A netrvalo to dlouho a skutečnost mi dala za pravdu. Kde není jednotící pevné idee, tam nelze vytvořiti nic pevného. Valná hromada Svazu v Brně a události po ní dokázaly jasně, že Svaz je konglomerátem bez vůdčí idee, jehož důsledkem jest nutný rozvrat. A že tu rozvrat je, to jeví se čím dál tím jasněji. Stačí jen vzpomenouti chování se Svazu vůči prof. Marešovi, tiskové daně, kterými měl se sanovat passivní tisk časopisů (při vzpomínce na „Spolek mediců čs.“ a na „Všehrd“ není jistě nijak funkcionářům Svazu příjemně), resoluce o laicisaci školství, proti níž protestovali Slováci a nesouhlasili částečně Moravané, a konečně otázka tisku, to vše jsou jen namátkou sebrané důkazy toho, že lze o rozvratu mluvit. Všimněme si podrobněji poslední otázky, která naše studenty bude nejspíše zajímati. O tom, jak fysickými úbytými zmírající „Stud. revue“ se křísila, pomlčím. Brno ukázalo, jaké je chopení mezi „pokrokovým“ studentstvem v otázce kardinální, tiskové! Fakt je, že máme nyní „Stud. revue“ více „studentskou“, redigovanou drem

Kostečkou, kdežto odstoupil redakce vydává stud. čísla „Varu“. Změněná „Stud. revue“ potvrzuje naše mínění, že dřívější směr „Stud. revue“ nelíbil se těm, kdož by nejrady na každé stránce viděli výpady proti katol. studentstvu. Zdá se, že pan dr. Kostečka těmto choutkám některých jednotlivců (a ovšem i své!) rád vyjde vstříc. Poslední dvojčíslo to aspoň dává tušiti. Ale myslím, že protikatolickým štváním stěží ony finanční úbytky vyléčí a že „Stud. revue“ i polooficiálně „svazovská“ bude míti nadále asi 150 (!) odběratelů jako dříve. Co na tom! Stačí, jen když na papíře v „Insertním katalogu časopiseckém“ je vylhaná zpráva o 5000 odběratelů. Tomu se říká „také žurnalistická poctivost“, není-liž pravda, pane H. F.? Štěstí, že nejste kritikem. Že by film „Purity“ byl allegorií ctnosti a mravnosti, to by Vám jistě kolegové z odstoupil redakce nepotvrdili! Na takový film, snad byste si přáli, aby se šel dívat pan prezident? Než o tom dosti. Na „právnícké“ výklady p. dra K. ve věci Strakovy akademie si posvítime na širším fóru. „Stud. revue“ i stud. číslo „Varu“ při srovnání dávají jasně tušiti, že Svaz, dav „consilium abeundi“ dřívější redakci, zbavil se nejlepších svých pracovníků, speciálně literárních. Jména všech autorů článků ve stud. čísle „Varu“ to potvrzují. A v tom spočívá — to nutno doznati — velké plus „Varu“ proti nynější „Stud. revui“. Že ovšem stud. č. „Varu“ má tendenci komunistickou (to už není jen socialismus!), je zcela jasné. Ale právě proto lze tu aspoň mluvit o nějaké ideji. Bezideovost a negaci idealismu dnešního „pokrokového“ studentstva v plné hrůze odhalují článek Matouškův „Poválečná generace stud.“ a zvláště Klepetářův „Kulturní život dnešního studentstva“, v němž co řádek, to žaloba. A kdybych chtěl uvádět doklady, jež autor vypočítává, musil bych opsat celý jeho článek. Zkrátka rozvrat tu je a ten je vždy počátkem konce. Dnes nesoudíme pokrokové studentstvo my, nýbrž ti, kdož v jeho řadách vyrostli, kdož „mezi své přišli a oni jich nepřijali.“ — Z článku Matouškova však vyjímám aspoň část, v níž bezděky dostává se hnutí našemu nejlepšího uznání: **„Opakem všech až dosud vyjmenovaných případů je hnutí katolického (lidového) studentstva. Po převratu tak nepatrné, rozrostlo se v široké řady s růstem celé strany. Je jediné, které má své časopisy trvale a které je hnutím organizačně dobře založeným a ideově sobě jasným. (Tento druhý znak je vlastní i studentům komunistickým). Je hnutím, které slučuje jak vysokoškolské, tak středoškolské hnutí ve svých řadách.“** (Var, č. 10. str. 318.) To jsou slova, která napsal bývalý sekretář Svazu patrně asi po vlastní zkušenosti. To je plná charakteristika našeho hnutí. Správně jsou vystiženy příčiny jeho vzrůstu. Že ovšem poslední podnět k němu dal Svaz sám, je nesporno. Tlak budí vždy protitlak. VI. Moravský.

Několik slov o životě a snahách slovanských akademiků v Praze.

(Vyňato z C.-M. Věstníku.)

Počet jejich, jak již několikráte na tomto místě bylo řečeno, dosahuje mnoha set. Nikdy jsme se

nenadáli, zvláště pak ne my Čechové, žijící na nejzazší hranici slovanské, tvořící most mezi dvěma světy, západním a východním, že budeme moci kdy přijmouti naše kolegy Rusy, Ukrajince, Bulhary, Jihoslovany do našeho středu, do slovanské Prahy. Osud války, poválečná situace je k nám zavály, daleko od jejich rodné vlasti, v plné bídě, násilím je odtrhly od jejich milých rodičů, sourozenců a přátel. Z těch pak již mnohé zkosila nejhroznější smrt, anebo lidská zloba. Tak opuštění a vysílení přišli k nám po těžkých útrapách a bolestech, s nadějí, že u nás najdou přístřeší a alespoň částečný zdroj síly a útěchy, pro své zemdlené tělo a nešťastnou duši. Přišli však zároveň se snahou, věnovati se se zbylou energií přes veškerá utrpení svému povolání a práci, která by povznesla a zajistila existenci nejen jich samých, ale i celého jejich národa. — My cítíme jejich neštěstí, a jsem přesvědčen, že také i celá naše veřejnost. Snažíme se jim dle svých sil poskytnouti vše, co by zmírnilo tento žalostný stav jejich života. Doufám pak, že i ostatní, zvláště naše katolická veřejnost, při každé příležitosti a možnosti se jich ujme a je potěší, nejen laskavým slovem, ale i nějakým darem. Oni zajisté budou vždy vzpomínati na každé dobrodiní a laskavost, s kterou jim jako bratr bratru, sestra sestře vyjdeme vstříc. — Rádi a ochotně chtějí pracovati s námi na našem díle, které směřuje k jednomu společnému cíli: „Úžeji k sobě uvnitř i na venek!“ — Tuto snahu a přání vidíme již po celou řadu let v minulosti u mnoha mužů: velkých vlastenců, obratných politiků, věhlasných kněží, vynikajících učenců a j., kteří cítili ve svém nitru potřebu této společné práce, v ní pak sílu života proti všem nepřítelům. Avšak veškerá jejich činnost, třebaš idoucí k jednomu společnému cíli, dala se většinou ne na jedním, ale na rozdílném ideovém základě. — Vedle toho pak stavěly se v cestu těmto snahám ještě jiné překážky, zvláště rozdílný politický život slovanských národů. — Dnes, kdy poměry se změnily, kdy dochází stále více k splnění právo sebeurčení národů, snaží se tyto svou vlastní energií a schopností povznesti a utužiti nejen svou hmotnou existenci, nýbrž též rozšířiti svůj obzor duševní novými poznatky, by se staly rovnocennými společností ostatních světových národů. K tomuto cíli pracovati jest i naší snahou, nás studujících slovanských — a to s láskou a svorností. Jsme si vědomi: že ve svornosti je síla, v síle vítězství a ve vítězství sláva. Vycházíme v naší práci ze skrovných počátků, někdy i s obtížemi. Avšak jsme přesvědčeni, že base našeho díla, „Idea cyrillo-methodějská“, jest pevná, neochvějná, že není nová, ale již přes tisíc let trvajících a řídící dějiny světa slovanského, jakož i příklady, skutky a slova těch, kteří před námi a s námi na tomto podkladě pracovali a pracují nejen pro svůj národ, ale i víru, dědictví to našich slov. apoštolů. Myšlenka ta jest společná všem katol. stud. slov., spojeným v C. M. L. stud. Kéž by tyto důstojné a důležité snahy, nám tak drahé, našly pochopení a pomocníky k práci pro náš národ i pro víru našich otců. —ý.





Pražská pracovní konference.

Jako z celé Moravy a Slezska do Prostějova, tak sjeli se z celých Čech do matičky Prahy delegáti jednotlivých SSS., aby tu jednali o vyřízení různých záležitostí organizačních a o studentském sletovém vystoupení, a aby si znovu uvědomili důležitost svého poslání a vytkli si směrnice nové spolupráce. To bylo úkolem všech delegátů, kteří se v tak velkém množství dostavili. Sjelot se ze 28 Sdružení 70 delegátů; všech účastníků konference bylo 190. Pracovní konference zahájena byla společným svatým přijímáním v neděli dne 9. dubna u sv. Ignáce, načež se přistoupilo v místnostech Č. L. A. k vlastnímu jednání, kterému předsedal kol. Formánek, předseda Ústředí, za spoluúčasti kolegů Šoba, inž. Granáta, Vařky, Seibota a Seegerové. První referent kol. Ph. C. Kettner v referátě na thema: Idea sletového vystoupení vyšel z principu filosofického novoidealismu, který realizován je ve hnutí našem ideou náboženskou, národní a sociální, přešel k jedné z nejdůležitějších restauračních složek katolicismu na tomto podkladě, ke hnutí orelskému, či lépe řečeno k ideji orelské, jež, jak dokázal, je naší ideou, jako stud. sletové vystoupení je logicky i psychologicky odůvodněným závěrem dnešního stavu mezi stud. i Orelstvem. Básní v prose ukázal na konec, čím vším idea našeho vystoupení bude a podáním živého obrazu tohoto vystoupení, zvláště symbolických žen, v bohatý rámeček fantazie vloženého, svůj referát zakončil.

Referát tento zavdal podnět k živé debatě ne tak o stud. sletovém vystoupení, jako spíše o otázce stud. odborů orelských, eventuálně jejich existence po válce, již se účastnili kolegové z Prahy na jedné a referent, kol. Skoumal, iakož i kolegové z Hradce na straně druhé.

Byl-li první referát čistě ideový, pokusil se kol. Skoumal v „Organisaci sletového vystoupení“ podati praktické pokyny a informace pro vystoupení samo. Po věčném jeho referátě, o němž platí „per pauca multa“, rozvinula se debata, jež po značné pokročení času omezena na věci nejnmutnější.

Před odpoledním jednáním konána porada kandidátů učít. Odpoledne zavítal na konferenci vzácný host, pracovník mezi katol. mládeží francouzskou dp. abbé Paravy, který v nadšeném proslovu vybízel katol. stud., aby po vzoru katol. bratří francouzských hledělo ovládnouti celý kulturní život svého národa.

Proslov tlumočil kol. Krebs, který se ihned ujal slova k referátu: „Organisační nástin do budoucna.“ V referátě tomto zahrnuty byly všechny složky organizační a kulturní činnosti studentské. Celý jeho referát, dokonale přednesený, rozdělený na složky podle jednotlivých sekcí při Ústředí pohyboval se v mezích myšlenky, že z řad katol. stud. má vzejít inteligence, která je si vědoma toho, že od Boha vyšla a k Bohu že směřuje.

Poněvadž referát tento byl vlastně spojením loňských tří referátů, bylo nutno i v debatě omezit se na nejnmutnější věci. Kriticky tu poukazováno na všechny akutnosti kulturního a organizačního vývoje katol. stud. Velice šťastně zasáhl do debaty vůbec, v otázce tisku zvláště, někdejší

redaktor Stud. Hlídky, nynější šefredaktor Lidu prof. dr. Novák. Z odpoledního jednání nejdůležitější je požadavek povinných apologetických kroužků při všech SSS a zásada vydávání dvou časopisů.

Hesla mezinárodní organizace katol. student. „Pax Romana“ vhodně použil v závěrečném proslovu předseda Formánek, zakončiv jednání o 7. hodině večer.

V pondělí po mši sv. v kapli koleje Arnošta, z Pardubic, poprvé sešly se studentky naše, aby se aspoň pro začátek dotkly ožehavých otázek, jež se týkají jejich vlastní výchovy. Poprvé mluvila tu žena k ženám, ne jako tomu bývá na sjezdech, kde mluví studentka vlastně ke studentům. Na nejvyšší šťastný den měla referentka JUC. Huttrová, jež ukázala na tolikerý způsob práce v dívčích SSS. i při počtu sebe nepatrnějším, kreslíc před očima posluchaček vždy více a více sytými barvami odstrašující obraz zanedbávání výchovy citu ve prospěch jednostranného vzdělání intelektu. Třebas že debatu musil zahájit s ohledem na Ústředí kol. Kettner, přece i studentky, zvláště z učít. ústavů (Chrudim, sl. Seegerová, Čes. Budějovice, sl. Kotalová) debaty čile se zúčastnily, ať už se to týkalo duch. rádců, nebo Ženské hlídky v Jitře nebo čehokoliv jiného. — Ještě před polednem po skončení této ženské sekce přikročeno bylo k nácviku sletových cvičení za vedení kol. Kuncka, Skoumala, Kunckové a Vránové, čímž program konferencí vyčerpán a studentky i studentky rozjeli se do svých domovů, aby tu dokončili přípravy k vítěznému našemu „Allelujá“ při sletě Orelstva v Brně. Al.

Pracovní konference v Prostějově.

Květná neděle! Kristus víjízdí vítán národem do bran jerusalemských. Národ jásá, aby za krátko volal: „Ukřižuj, ukřižuj ho!“ poněvadž chtěl a myslil, že království Jeho je z tohoto světa. — S radostí jinou, tichou, vítaly katolické složky Prostějova na Květnou neděli houfy katol. studentů a studentek, kteří přicházeli tam ze všech koutů Moravy i Slezska, aby načerpali síly k další cestě, která katol. studentstvo čeká, aby odstranili překážky, jež v cestu se staví, aby upravovali cestu tu, by jistěji a rychleji se po ní kráčelo. Na 76 delegátů a 150 účastníků sešlo se nejdříve v kostele, aby modlitbou připravili se k důležité práci, a brzy na to stala se klidná jindy místnost Katol. domu úlem, v němž včelky rušným bzukotem provázejí svoji pilnou práci. — Předsedkyně místního Vzdělávacího kroužku dívčího kol. Rajdová chápe se slova, aby uvítala všechny, kteří buď vysláni byli nebo sami přijeli, aby nabyli nové chuti a nadšení k práci, již třeba k důstojnému vystoupení při sletě o prázdninách, aby porokovali o tom, jak budovati dále organizaci, která svým vzrůstem žádá stálého určování mezí, v nichž jedině může se zdárně vyvíjeti a dobré ovoce přinášeti. Vítá studentky, které v hojném počtu se sešly, aby chopily se iniciativy k semknutí a sblížení sester stejně smýšlejících, k zachraňování těch, které snad bloudí neb tápají ve tmách. Vítá duchovní rádce, kteří přišli, aby se svými duchovními dětmi z práce vykonané se radovali, a aby

k úkolu je čekajícím je povzbuzovali. Všemi hlasy zvolené předsednictvo zaujímá za pletesku své místo. Zvolený předseda kol. Smrž, předs. Moravana, ukazuje na úkol, který má hnutí před sebou, i který ho čeká dále. Ukazuje na důležitost této konference a vyzývá k vážné spolupráci. Po přednesených pozdravech ubírá se k řečnickému stolku postava našeho známého a oblíbeného řečníka kol. Ph. C. Macourka, který má promluvíti o ideji sletového vystoupení. Mělo-li být téma podáno ideově a při tom s ohledem na praktické provádění, nemohl to být jistě nikdo jiný, než-li on, aby s úspěchem zhostil se tohoto úkolu.

Z tak ideálního hlediska nebylo o něm ještě jistě psáno ani mluveno. Slova jeho měla by doletět k sluchu všech našich katolíků, zejména všech českých Orlů, tam uvážniti a stále zníti a mluvíti, a pak povznesli bychom se jistě výše.

Po něm kol. JUC. Lubojacký podává v referátě praktický obraz sletového vystoupení, ukazuje, kterak odstraňovati překážky v cestě, kterak zaříditi jest vše ku sletu i na sletě.

Referáty doplňuje dle dosavadních informací a zkušeností kol. prof. Dostál. — Věc velmi důležitá žádá přesných informací a podrobného zpracování a proto též neobyčejná řada debatujících doplňuje a nabádá k intenzivní práci. Teprve pokročilá doba polední jest s to, aby ukončila živou debatu, svědčící o živém zájmu.

Odpoledne před referátem kol. JUC. Láznický: „Organisační nástin do budoucna“, vítá ještě a pozdravuje všechny přítomné duchovní rádce dp. dr. Michalský. Ukazuje na těžké postavení katechetů ve škole, zavádí svoji řeč na pole výchovy náboženské, na něž pak důrazně upozorňuje. Tím dotýká se již také otázek organisačních, souvisejících s organisačním referátem kol. Láznický. Když referent končí, již celá hromada přihlášek k debatě kupí se před předsedajícím. Tento děkuje referentovi za jeho slova a již vítá za velikého nadšení všech přítomných zavítavšího sem pěvce orelského K. Dostála-Lutinova, který přichází na podium, aby uvítal mladé pracovníky, kteří mají vstoupiti na místo starých, umdlévajících. Klade důraz na ideu cyrillo-methoděiskou, která jest a musí být programem katolíků v republice. Po jeho slovech rozpoutává se pravý boj řečníků o formu organisace. z něhož zjevno, že každému jednotlivci je organisace jeho drahou. Proto všemožně hájí každý tu formu, jež zdá se jemu nejlepší. Poněvadž 56krát již udělil předseda slovo a není možno dohodnouti se o formě sdružení jednotlivých, odkázána otázka ta akademickým spolkům, které by pak své návrhy na úpravu Ústředí podaly. Na to zdůrazňuje se význam akce Sušila, k níž vybízejí se neidůtklivěji všechna SSS. a všechno studentstvo.

Přednesena žádost kandidátů a kandidátek učitelství o vytvoření sekce při Ústředí, která by se věnovala jejich zájmům a jejich výchově. Probrána a prodebatována otázka zemských sekretariátů, a schváleny návrhy, jež předloženy budou Ústředí ke schválení resp. k provedení.

Zase jen pokročilá doba přerušuje jednání, které se odkládá proto na den příští. Večer shromažďují se účastníci, aby si po vysilující práci oddechli a obveselili se. Časně z rána o půl 8. hod. sedí již zase na místech, aby projednali otázky tiskové, náboženské, finanční, aby povšimli si organisace bohoslovců. Látky mnoho, času však

málo. Proto jednáno zejména o výchově a životě náboženském, o upravení našeho časopisu, o jeho propagaci důkladně, věci méně prodebatované odkázány sekcím.

Třeba však společné sněmování ukončiti, aby mohl být splněn další úkol, jednání ženské sekce a nácviky ku sletu.

Kol. předseda shrnuje v krátkosti rušnými debatami zpracovaný materiál, vyzývá k horlivosti k plnění povinností, které katol. student jest povinen plniti, ukazuje na význam slet. vystoupení. Děkuje všem, kdož se o zdar konference zasloužili, a končí společné jednání vybidnutím, aby zapěli všichni naši velebnou hymnu: Svatý Václave.

Studenti odcházejí, studentky však usedají, aby projednaly vše, co s jejich organisací a s jejich úkolem souvisí. Kol. PhC. Effenbergrová z Prahy upoutává jejich pozornost. A není divu! Slyší tu to, čeho ještě neslyšely, čehož jim přece však třeba! Zdá se jim vše hodně ideálním. A jest to skutečně hodně ideálním, poněvadž jest vše téměř diktováno přáním, by organisace a život v ní byl co nejlépeším. Tolik cenných námětů! Kol. Frydrych, jako zástupce Ústředí, nastiňuje obraz organisační po stránce vnější uvádí, proč třeba organisovati katol. studentky odděleně, ukazuje, kam dospěly dnes studentky pokrokové, jak to dnes na školách vypadá; vinu dává dnešní pochybené výchově dívek, neboť jest vlastně výchovou mužů. Cenné náměty podali v další debatě dp. dr. Michalský a sl. referentka. Na to přijata resoluce kol. Frydrychem navržená, která žádá, aby uvedena byla v život sekce při Ústředí, které se bude zabývatí speciálně organisací ženskou a otázkami s ní souvisejícími. — Vyzývá dále studentky, aby snažily se o to, aby ženská hlídka v Jitře stala se tepnou jejich organisačního života. Pro pokročilou dobu schůze studentek zakončena přáním, aby kroky, podniknuté k jejich organisování, přinesly také hojně ovoce, aby brzo bylo patrné, že nepracovalo se nadarmo. Jednání studentek jistě bylo a jest velkým krokem k cíli. Odpoledne proveden nácvik rytmicko-symbolických cvičení studentek. — Po něm prohlédli si účastníci konference vedení dp. K. Dostálem Lut. nádhernou městskou radnici a památný kostel Sv. Kříže s mnoha umělecky cennými památkami.

Jen neradi opouštěli účastníci konference Prostějov, kde téměř za dva dni zdomácněli. Jistě dlouho v paměti zachovají chvíle, které tu v práci pilně ztrávili.

MUC. JAROŠ ROZSYPAL:

—VY—

Deset let SSS. v Kroměříži.

(Dokončení.)

Těžko jest psáti o činnosti sdružení během prvních dvou let světové války, která umrtvila svou neúprosnou rukou i naše sdružení. Hlavní činitelé ve spolku, Podjukl, Kuncek, Opavský, Valenta a i. nastoupili vojenskou službu, spolkovala místnost jednoty Orla, kde jsme našli svůj útulek, byla zabrána k vojenským účelům. — Zůstali jsme sami, mladí, bez jakékoliv podpory morální, bez podnětu a povzbuzení. I „Studentská Hlídka“, která u nás byla tak oblíbena, která svými články vlévala nám do srdce oheň a nadšení pro svatou věc, přestala vycházeti. Není tedy divu, že spolková činnost úplně přestala. Spali jsme a čekali na probuzení, na impuls k dalšímu životu.

Ten přišel brzy. Do Kroměříže přijel na dovolenou dr. Skula, který nás znovu sdružil a spojil. I novou místnost jsme dostali. Dík správě arc. statků propůjčen byl nám pokoj v Zámecké zahradě. (Později opět museli jsme se stěhovat, a za náhradu obdrželi jsme dvě prostranné místnosti, letní v arc. zámku, zimní v Klofáčově ul.) Ihned zase rozvíjela se činnost spolková. Knihovnu, která dosud nacházela se v pohostinském pokoji v hotelu „Centrála“, pokud nebyla rozkradena — přicházeli do onoho pokoje různí hosté, kteří nečinili rozdílu mezi mým a tvým — odstěhovali jsme do své místnosti; zase konaly se pravidelné nedělní schůze s přednáškami. K expanzivní činnosti vnější byli jsme však ještě slabí. Pořádány byly sice čajové večírky, při nichž účinkoval hudební a pěvecký kroužek, ale to vše bylo pouze mezi námi a pro nás.

Válka zatím zuřila dále, a nešetřila ani nás od velkých bolestí. Tam, daleko od svých známých — od svého sdružení — vypustili šlechtnou duši, donuceni k boji proti slovanským bratřím, kol. Podjukl, Opavský, Valenta Zdeněk, a 20. února 1917 podlehl zhoubné nemoci kol. Valenta B. R. i. p.!

Brzy však zasvitly nám červánky míru. Přišel 28. říjen 1918. Ihned pochopili jsme situaci pro nás katol. studenty a počali jsme svou činnost prohlubovat. Svolána byla anketa zástupců katol. organizací, kde probrány směrnice, dle nichž by mělo sdružení pracovat do budoucna. Zde má též původ myšlenka, uspořádat pracovní sjezd moravských sdružení a interesentů, který potom Kroměřížské sdružení spolu s nově organizovaným Ústředím katol. stud. na Květnou neděli 1919 svolalo. Zmiňovati se o významu a úspěchu tohoto památného a důležitého sjezdu pokládám za zbytečné, neboť doufám, že jest všem známo, a v brožuře SSS, která po něm vyšla, jednání na něm vylíčeno. O prázdninách 1919 uspořádán manifestační sjezd v Kroměříži, který zahájil novou erou ve sdružení. Od té doby vzkvétá jak početně, tak morálně.

Řízení spolku, které až dosud vedl pisatel těchto řádků, přejal kol. Šprindrich, po něm kol. Lubojacký. Ve sdružení ustaveny nové odbory: filos.-apolog., S. C. O., pěvecký, tělocvičný, zábavní, které snaží se, aby svou činností jeden druhého předčily. Sjezdů a společenských podniků súčasní se vždy deputace jak akademiků, tak i středoškoláků. Na náboženské povinnosti není nijak zapomínáno.

Je vstřík radost podívat se na vytrvalost a statečnost členů a hostů sdružení. Nebojácně a odvážně staví se proti útokům, které dějí se na dobrou naši věc.

Deset let trvání. Význačný bod překročen. Deset let boje — deset let útisků. Není to jubileum pouze místní, nýbrž jubileum celého našeho hnutí středoškolského. Myšlenka propagovaná agitačním odborem Č. L. A. a „Studentskou Hlídkou“ uiala se a nese dnes krásné ovoce. Deset let kráčeli jsme neohroženě k předu a chceme kráčet dále, chceme i nadále býti žulovou hradbou proti útokům nepřátel a dědictví otců. Nuže, jen statečně ku předu a zvítězíme! Sursum!

SSS. v Hradci Králové. Sdružení naše může se v tomto správním roce vykázati prací opravdu horlivou, která dosud přinášela vždy pěkné ovoce. Pracovali jsme jak na prohloubení života vnitř-

ního, náboženského, tak i na venek, dávajíce nájevo, že chceme a jsme vždy ochotni spolupracovati s ostatními vrstvami katol. lidu. Na poli náboženské výchovy pracujeme tím, že každý týden jsou přednášky filos.-apol., jichž účast je povinná pro všechno členstvo. Odbor je mužský a ženský. Pro své vlastní vzdělání, pokud nám poměry dovolují, používáme jednak své knihovny, jednak pořádáme přednášky se světelnými obrazy. (Máme vlastní promítací přístroj.) Rovněž na Thaliř nezapomínáme. Spojujeme ovšem příjemné s užitečným, hledíce zároveň získati co nejvíce na cestovní fond pro brněnský slet. Na „Mikul. dar“ zaslalo naše sdružení obnos 2300 K; kromě toho vzali jsme si za cíl, získati aspoň 3000 Kč na zmíněný již cestovní fond. (1600 Kč již máme). K dosažení tohoto cíle a zároveň jako pomůcka lidovýchovná mají nám z částí dopomáhati zájezdy našeho pěveckého mužského sboru, který čítá 24 členů a jehož řízení s nevšední ochotou se ujal náš obětavý p. dr. Svoboda. Dosud pořádali jsme velice zdařilou pěveckou akademii v Ústí n. Orli., při níž byly provedeny i ukázky studentských sletových cviků. (Mužů a žen.) Pro nejbližší dobu máme projektováno ještě několik zájezdů do našich východočeských měst. Hlavním účelem těchto akcí není však v první řadě hmotný zisk, (ač nelze ho stáveti na místo poslední), nýbrž to, že chceme zdůraznit potřebu úzké spolupráce s hnutím katolickým a v něm především s Orelstvem. A že tyto zásady realizujeme, dokazuje naše součinnost se zdejší jednotou Orli., v jehož podnicích, zejména kulturních, stojí vždy členové Sdružení na předním místě. Někdy setkáme se sice s neporozuměním, leč to nás nikdy neodvrátí od konání toho, co přijali jsme jednou za svou mravní povinnost. Přes to však možno říci, že jsme již dosti respektováni i tam, kde dříve byl pro nás jen pohrdlivý úsměv nebo posměšná nějaká poznámka. Jen s chutí do práce, budujeme mohutnou budovu organizace katol. studentstva a buďme uiištěni, že budoucnost náleží nám! — St. Mareš, jednatel.

SSS. dívčí u sv. Josefa v Čes. Budějovicích. SSS. bylo založeno u nás již r. 1919. Zde shromažďovali se studenti i studentky, toužící seskupiti se v mocný šik pod prapor Kristův. — Avšak záhy rozčeřila se hladina klidného působení našeho SSS. Studenti byli nuceni vystoupiti a tak zůstaly jsme my — studentky — samy. Jsouce podporovány přízní ústavu a nadšenými slovy představených, uchopily jsme se práce a dokonaly samy působnost minulého roku. Začátkem letošního roku utvořily jsme si zde u sv. Josefa svůj samostatný kroužek. Snažíme se přednáškami vzdělávati členky a hlavně připravit se k příštímu životu — k dobrému působení mezi mládeží. Na výborové schůzi jsme se usnesly, aby thema přednášek byla rázu praktického, jakožto předprava k učitelskému působení. Každý měsíc jsme zvány od kroužku katol. učitelek na schůzi, kde se nám podávají rady a pokyny pro život. Duch. rádcem je důst. p. Macek, ředitelkou sl. Mayerová. — Byl také utvořen tělocvičný odbor. Cvičitelkou kol. Kotalová. Dokud jsme měly více času, věnovaly jsme se vázání knih ve prospěch společné knihovny. Veškeru práci vedla velmi obětavě ctihodná sestra A. — Snažíme se činnost sdružení udržeti v témž tempu a ani množství učení před maturitou nás neodvrátí od horlivého cvičení studentských cvičení na slet do Brna, na nějž se již velice těšíme! Olga Müllerová.



C. JEŽ, T. J.:

Jsoucnost Boží.

K poznání věcí docházíme dvojím způsobem: Buď se nám věc nějaká ukáže (poznání bezprostřední), nebo dokáže (poznání prostředné). Vše, co je předmětem smyslů, poznáme prostě tím, že to smyslům dostatečně představíme a pozornost k tomu náležitě obrátíme. Boha, jenž jest, pouhý duch, nemůžeme tímto způsobem poznati, Boha můžeme poznati jen pomocí důkazu. Dokázati reálnou jsoucnost něčeho je tolik jako vysouditi tuto jsoucnost z reálných předmětů, které poznáváme bezprostředně svými smysly. To děje se pomocí zákona příčinnosti, jenž každému rozumnému člověku jest naprosto jasný, evidentní. Každému je zajisté zcela jasné, že z ničeho, t. j. bez jakékoli věci skutečné nemůže povstati něco skutečného a z něčeho méně dokonalého nemůže povstati něco dokonalejšího bez vlivů nových příčin, jinak by onen přírůstek dokonalosti musil vzniknouti z ničeho. Zákon příčinnosti dí, že v příčinách musí býti aspoň tolik dokonalostí, kolik je jich v účinku (ve věci z těch příčin vzniklé). Proto můžeme z věcí vzniklých vysuzovati dokonalosti příčin, z nichž vznikly. Z uměleckého díla vysuzujeme dovednost umělce, třeba jsme ho nikdy neviděli. Z výstav národních vysuzujeme kulturní výši národa a z výstav světových kulturní výši lidstva, třeba bychom ani jediného původce předmětů tam vystavených osobně nepoznali. Podobně vysuzujeme také jsoucnost Boží.

Vše, co známe, světy na obloze, naše země, nerosty, rostliny, zvířata i lidé jednak vznikají, jednak měniti se mohou a také stále se mění. Vznikajíce, mají příčiny svého vzniku v jiných věcech, neboť nežli vznikly, nebyly. Také příčiny svých změn nemají jen v sobě, nýbrž i v jiných věcech. Vznik jedné věci z druhých a změny jedné skrze druhé nemohou jíti do nekonečna. Říci, že postup ten jde do nekonečna, znamená, nedati rozumu v jeho neúprosném požadavku po dostatečné příčině všech věcí vznikajících a se měnících do nekonečna žádnou definitivně uspokojivou odpověď, znamená to nechat rozum lidský, aby dostatečné zdůvodnění a vysvětlení celého světa do nekonečna pouze hledal, s vyloučením vši naděje, že je kdy najde. Má-li požadavku rozumu o dostatečné příčině světa učiněno býti zadost, musíme uznati, že existuje bytost, která nemá již žádné příčiny své existence, nýbrž která má v sobě dostatečný důvod všech svých dokonalostí i existence, která je zároveň nejvyšší a první pří-

činou vzniku a změn všech věcí, které mimo ni existují.

Bytost, která nemá žádné vyšší příčiny, jest sama od sebe, věčná, nutná, nezměnitelná, nekonečně dokonalá, má zkrátka všechny vlastnosti, které křesťanský katechismus připisuje Bohu.

Jsoucnost Boha, jakého uznává křesťanský katechismus, dokazuje lidský rozum svým nejvnitřnějším jádrem — zákonem příčinnosti — z nahodilosti a podmíněnosti všech věcí ve světě.

Tento hlavní důkaz jsoucnosti Boží velmi potvrzuje uspořádanost a účelnost věcí ve světě. Věci hmotné svou podstatou jsou zcela lhostejné, v jakém jsou spolu poměru co do místa, času, množství, váhy, velikosti a j., neboť všechny tyto vlastnosti lze u nich měniti, aniž se mění jejich podstaty. Než právě od jmenovaných okolností závisí, zdali věci hmotné jsou bez ladu a řádu, nebo, zdali navzájem činí krásně uspořádané celky, sloužící často k účelům velmi užitečným. Kolik leží v dolech uhlí a železa, ve skladištích dříví a jiného materiálu bez určitého pořádku a proto také bez užítku. Jestliže se však materiál ten uvede ve zcela určité poměry co do chemických vlastností, co do místa, váhy, velikosti a j., povstanou z toho celky uspořádané a účelné (užitečné) jako domy, stroje, továrny a j. Určení těchto vzájemných poměrů je ve všem zcela závislé od celku, který z těch věcí má povstati a od účelu, jaký ona nová věc má míti. Celek tedy určuje části, z nichž povstává, dříve ještě, nežli je skutečný. To je možno jen tak, že celek, mající z částí povstati, jest rozumem nějakým poznán, v němž jako vzorná idea nebo plán řídí sestavení všech částí, z nichž povstává. Má-li se na př. stavěti dům, stanoví se hloubka základů, položení každé cihly nebo kamene, místo a velikost všech dveří a oken, zkrátka všech částí, z nichž dům povstává, se zřetelem na celý dům. Tak celý dům, dříve ještě, nežli stojí, určuje všechny části, z nichž povstává. To je možné jen tehdy, je-li dům dřív ještě, než se začne stavěti, v duchu stavitelově, jenž sestrojí plány, podle nichž pak řídí se všichni, kteří dům stavějí. Podobně hodinky musejí býti celé v myslí hodinářově, aby každé kolečko a každá jiná část sestrojena býti mohla se zřetelem k celým hodinkám a k účelu, jaký míti mají. Žádná účelná věc nemůže povstati bez nějakého ducha.

Svět z velké části je krásně a účelně uspořádan, předpokládá tudíž existenci nejvyšší moudré a mocné bytosti. Bytost ta je Bůh — Tvůrce světa!



V Ústředí lze dostati:

Kalendář katolického studentstva na rok 1921—1922

Dr. W. Foerster. Jak žíti.

K. Jindřich: Solovjev

I. a II. ročník Jitra

Kč 6.—

15.—

20.—

5.—

?

HÁDANKY.

?

Rozluštění z č. 7.: Rozšiřovačka: oj, voj, Vojnarka; výpustka: hoch, hroch; přesmyčka: M. J. Hus; číselky: pan Horáček luští rád roháček. Turek si činí nárok na Koran; záměnka: krab, Kras; rebus: Kříž u potoka; doplňovačka: Avar, Věra, Arad, rada; skrývačka: Kosmák; čtvercovka: Rubeš, duben, Vesuv, kavka, máslo: Rusko; Král. procházka: Jen jednou v roce kvete máj, jen jednou v žití láska 1922; počtářům: 11, 18, 25, 2, 9 — 10, 12, 19, 21, 3 — 4, 6, 13, 20, 22 — 23, 5, 7, 14, 16 — 17, 24, 1, 8, 15.

Rozluštění zaslali: Kotyzová V., Pardubice; Petrovická E., Pardubice; M. Stehlíková, Č. Budějovice; Zeman A., Třebíč; Jos Dvořák, Praha; V. Krůta, Praha; F. Kouba, Žižkov; H. Norek, Kladno; Vlček F., Opava; F. Bartoš, Mydlovary; F. Havelka, Vel. Meziříčí; F. Cihák, Choceň; Janča V., Kroměříž; J. Veselý, Chrudim; Schulz K., Praha; F. Kukla, Jilemnice; L. Sedláček, Kroměříž; F. Hamzala, Uh. Brod; K. Konšel, S. Nedoluha, V. Viktor, Kroměříž. Vylosování byli: A. Zeman; E. Petrovická; M. Stehlíková, jimž budou zaslány odměny.

Rozluštění z tohoto čísla nutno zaslati nejpozději do 15. května.

Záměnka.

J. Ks. Bóroh.

d — má býti něžnou,
— c — jest věcí běžnou.

Záhadný nápis.

LÍDA N...S³..

Přesmyčka.

Konšel K.

Levý hrad.

ý=e

Šaráda.

První dvě nám apoštola dají,
ve třetí knížata obývají;
hlásku-li mezi ně vsuneš,
veliké město dostaneš.

Šaráda.

První velmi pěkně zpívá,
druhý na polích se skvívá.
Spojíš obě a hle —
spisovatel známý na tebe se dívá!

Doplňovačka.

Místa označená křížkem dají jméno časopisu.

+		z	
	+	l	
		+	k
		d	+
		s	+

k mluvě jest potřeba

křesťn jméno

člen rodiny

v jablku uvidíš

země

Číselka.

St. N. Kroměříž.

Jednou v roce bývá 12345,
bubeník zas mívá 62345.

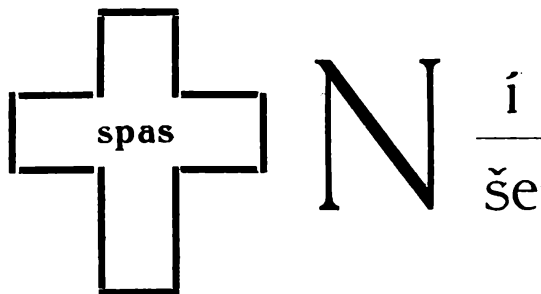
Rebus.**Číselka.**

Když 12345 rozdávají natrhané 462345,
slyší často za ně vroucí 1245.

JITRO

OBSAH:

Vlastimil Moravský: Vliv mariánského kultu na český život a uměleckou tvorbu. — Al. Keltnerová: Před obrazem Královny (báseň). — Prof. J. Boháč: Česká mládež a naše písně. — Míla d' Bed: Přejde mé duše máj? (báseň). — K. Orný: Spirifistická sedánka. — F. X. V.: Iekrín (báseň). — Jar. Michálek: Vývoj písma. — Zrnka. — Al. Keltnerová: Z deníku. — M. Vinařová: V klášterní kapli (báseň). — Aux étrangers catholiques. — Vlasta Tichá: Byl první máj (báseň). — Al. K.: Večer na Vltavě (báseň). — Literární hlídka. — Věstník učitelský. — Ženská hlídka. — Orelská hlídka. — Drobnosti. — Věstník studentský a organizační. — Apologefický koutek.

V P R A Z E

V K V Ě T N U 1922

J I T R O

vychází každého měsíce mimo hlavní prázdniny. — Redakce a administrace: Praha II., Voršilská 1. Předplatné na půl roku: 8 Kč pro nestudenty, 4 Kč pro studenty.

Sdělení administrační: K tomuto č. přikládáme složenky na zaplacení předplatného za 2. půlletí. Ti, kdož zaplatili již dříve předplatné celoroční, nechť jich použijí podle možností na nějaký sebe menší dar pro Jitro. Vůbec prosíme p. t. odběratele, aby se nespokojili s předplatným stanoveným, nýbrž aby každý dal, — může-li více. Uvažte, že Jitro vychází v rozsahu o polovinu zvětšeném od č. 6. a že předplatné jsme nezměnili, ač náklad nepoměrně k rozsahu se zvětšil. Na konec žádáme, aby předplatné jakož i veškeré nedoplatky byly urovnány do 10. června, abychom nemusili zbytečně zasílat upomínky.

Sdělení redakční: K příštímu č. bude přiložen opět C.-M. Věstník. Poslední č. vyjde již s ohledem na ukončení škol. roku 20. června. Redakční uzávěrka tudíž již 9. června. Na rukopisy později došlé nelze vzít již letos zřetele.

Odpovědi na došlé příspěvky: K. Orný: Děkuji; budeme vám povděční, když do uzávěrky posledního čísla pošleš něco podobného. O příspěvky toho rázu je největší nouze! — Dr. J. Miklík: V příštím čísle. Pozdrav všem! — Na adresu mnohých. Jarních námětů s erotickým zabarvením má redakce dosti; nelze jich však uveřejňovat, chvějí-li se v nich stále stejné struny a znějí-li stále zastaralé zvuky, tím méně pak schází-li jim vyšší posvěcení. Poetický námět oděný v rouchu básně nemusí býti vždy báseň — Pardubský: Pláť totéž.

Naším studentům-abiturientům! Žádosti o přijetí do koleje Arnošta z Pardubic budtež podány na ředitelství koleje Arnošta z Pardubic (Praha II. Voršilská 1) a to nejpozději do 25. června. Podmínkou přijetí jest vedle chudoby především upřímné katol. přesvědčení a hlavně život dle něho. Žádosti členů SSS. budtež ověřeny a eventuálně doporučeny výběrem místního sdružení, kroužkem nebo důvěrníky našimi na ústavě. Bližší informace ohledně ubytování v koleji a na bytech soukromých podá na požádání Ústředí katol. stud. čsl., Praha II., Voršilská 1.

Katolické studentky, které hodlají po prázdninách studovat na vysokých školách v Praze a chtějí býti přijaty do koleje katol. studentek, která bude příčiněm několika obětavých lidí po prázdninách rozšířena, nechť podají své žádosti na Ředitelství koleje posluchaček vysokých škol, Praha II., Voršilská 1, s doporučením našich sdružení neb důvěrníků do konce června!

Exercie pro katol. studentstvo. Výbor Ústředí schválil návrh nábož. sekce, aby v době prázdnin uspořádány byly na několika místech exercie pro katol. studentstvo. Míst zvoleno více, aby mohlo se exercií zúčastniti všechno naše studentstvo. V Čechách zvolena k tomu cíli města: Praha (Bubeneč) pro studenty, Praha (u Voršilek) pro studentky, Sv. Hora, Hradec Králové. Na Moravě na Velehradě a v Brně. Poněvadž k povznesení náboženského života nutně třeba každoročně zvláštní vzpruhy a obrody, jest povinností všech dle možnosti exercií se zúčastniti. **Ústředí vyzývá proto předsedy SSS.,** aby na exercie členstvo upozornili, a prosí dpp. **duchovní rádce,** aby studentstvu jejich význam a potřebu v některé své přednášce ozřejmili. Přesná doba exercií bude i s pokyny uveřejněna v příštím čísle Jitra a v našich časopisech.

Upozornění. Spolek katol. akademiků »Moravan« přesídlí od 1. června do nových místností na **Kolišti č. 5.** Budtež i statistické archy pro stud. slet. výbor odeslány na adresu: Spol. katol. akad. »Moravan«, Brno, Koliště č. 5.

Kalendář katol. stud. na rok 1922-23. Ježto kalendář na příští stud. rok, který by neměl scházeti v rukou žádného našeho studenta a studentky, vyjde již v polovině června, upozorňujeme všechny organizace v Ústředí sdružené, aby již na před řidily přihlášky na adre-

su: Spolek katol. akad. »Moravan«, Brno, Koliště č. 5, aby se eventuálně podle počtu přihlášených mohl zařídití náklad.

Jungmannův slovník česko-německý každému přístupný? Tuto cennou památku z doby probuzenské, která stala se již museální vzácností, vydá nakladatel B. Kočí v Praze v přesné úpravě originálu (každá stránka bude fotograficky věrně reprodukována) v levných sešitech, přihlásí-li se dostatečný počet odběratelů. Máte-li zájem o tuto vzácnou publikaci, učíte ihned přihlášku u svého knihkupce, nebo přímo u nakladatele B. Kočího v Praze I., Masarykovo nábř. č. 14.

Katol. studentům. Katoličtí mladíci, kteří byste se rádi stali řeholníky, jste-li zdraví a nadaní, abyste mohli působiti jako vychovatelé mládeže, která zvlášt za našich dnů má křesťanské výchovy zapotřebí, přihlaste se u **»Ředitelství noviciátu Bratří škol. křesťanských«.** Rád ten má již na 14.000 členů ve všech dílech světa. V naší vlasti má doposud jen 5 domů, mezi nimi učitelský ústav ve sv. Janě pod skalou u Berouna. Noviciát, který teprv loňského roku byl založen, jest nyní v **Bojně u Velkých Topolčan na Slovensku.** Když byste se chtěli něco podrobnějšího dozvědět, pište na ředitelství noviciátu, které vám ihned dá žádané vysvětlení.

Ústredie katol. slovenského študentstva vydalo Památník sjazdu katolíckeho slovenského študentstva v Žiline. Pročítáte-li stranu za stranou, každá vám ukazuje, že máte v rukou publikaci sjezdovou. Jestliže praví se v úvodě, že »je to zrkadlo, verne odrážajúce lybné myšlienky, dušu študentovu,« a já dodal bych katol. studenta slovenského, což ostatně také vyplývá z dalších slov v Památníku, máme větším dílem obsah již na mysli. Z každého řádku mluví sjezdová nálada, slyšíme všude planenná slova, plná nadšení, mladým ještě vůdcům slovenského katol. studentstva tak vlastní a charakteristická. Úvodem osvětluje, proč byl památník vydán. Na to líčí poměry katol. studentstva slovenského před III. jejich sjezdem, poměry středoškolského studentstva, počátky organizace akademiků v universitních městech a tím přechází k sjezdu, akademiky vyvolanému a pořádanému. Přináší referáty neb alespoň obsahy jejich. V nich zračí se touha, co vše by si katoličtí studenti přáli, ukazuje se cíl, k němuž chtějí pracovati. Bylo by si jen přáti, by

JITRO

ČASOPIS STŘEDOŠKOLSKÝCH STUDENTŮ
KATOLICKÝCH

ROČNÍK III.

V PRAZE, v květnu 1922.

ČÍSLO 9.

VLASTIMIL MORAVSKÝ:

Vliv kultu mariánského na český život a uměleckou tvorbu.

„Milá byla P. Maria Čechům,
milí byli Čechové Marii Panně.“
(Boh. Balbín.)

Je za dnešních poměrů poměrně spornou otázka, byl-li či je-li český národ náboženským. Než ať je tomu jakkoliv, všim právem se zveme národem mariánským. Kult mariánský je našim příznakem národním. Krásně to vystihují citovaná slova Balbínova. Nechci zde podrobně rezebírat pradičovost jeho slov. Už ten fakt, že více než kdy jindy český lid chvátá v podvečer krásných dnů májových do chrámů, aby vzdal hold Té, již zve »Královnou máje«, již první veškerá příroda, uslyševši vítězné »Alleluja« pje ke poctě velebný hymnus »Magnificat«, jejíž příchod vyzvání konvalinka, lilie chválí čistotu, růže lásku, rozmarina panenství hlásá, o jejíž nouzi chudobky, o jejížž bolestech slzičky pějí jejími slovy: Ó, vy všichni, kteří jdete cestou —!, již fialky v pokoře se kloní, k jejíž slávě modré zvonky zvoní, jejíž Majestát velebí sedmikrása.

Chci se jen letem dotknouti toho, jak vše, co souvisí s českým životem, dalo se zcela do služeb Mariiných, ať je to život prostého lidu, či našich velikánů národních, ať jsou to prostonárodní písně, či loretánské stánky Mariiiny, ať umění výtvarné, ať česká hudba, ať naše literatura. Vše to je tak něžnou stuhou spjato s kultem mariánským. Vše to tvoří čistou gloriolu českých srdcí kol nejčistější Panny.

Jestliže umění třpytů zlata a drahokamů, nejkrásnějšího lesku barev, nejlíbeznějších akordů, zkrátka všeho, kam až jeho geniálnost

může dostoupiti, používá ku poctě Bohorodičky, pak v srdcích prostého lidu českého jsou uloženy nejpestřejší drahokamy vroucí lásky mariánské! Jděte na náš venkov a každým krokem uvidíte a uslyšíte to, co svil český národ v nejkrásnější diadém kol hlavy Mariiiny. Až najdete ve štítech domů sošky mariánské, uvnitř mariánská požehnání, nábytek, nádobí s obrazy přesvaté Panny, až uvidíte celé vesnice — děti i starce — putující ke »trůnům mariánským«, až pohnutím slzami zalitý zrak váš spatří všechny květiny, nesoucí jméno P. Marie, ať jsou to srdéčka, vlásky, pantoflíčky, či slzičky P. Marie, tu teprv poznáte, jak hluboko tkví v srdcích našeho lidu úcta mariánská a zvoláte se mnou slovy básníkovými: »Chaloupky naše, buďtež požehnány!«

Než otevřete knihu dějin našich a uvidíte, čím byla Panna Maria Čechům a užasnete nad dětinnou úctou Marie u všech velikánů našich. Cyril, Method, Václav, Vojtěch, Jan Nep. a Sarkander, Ludmila, Anežka, Václav II., Karel IV., Arnošt z Pardubic, Ferdinand II., Balbín atd., to jsou jen namátkou sebraná jména.

Vraťme se však ještě k lidu prostému! Co svérázu je vloženo v prostonárodních písních a říkadlech, z něho vzešlých. A musili byste opět jíti po těch našich vesničkách a slyšet ty neumělé, však tolik rázovité ukolébavky, jimiž matky uspávají své miláčky, ty prosté modlitbičky, jež babičky říkají před spaním s vnučaty, i písničky, jimiž dívky poroučejí v ochranu P. Marie své milé, když odcházejí do světa, a viděli byste, jak pestrá je kytice,

kteřou poesie našeho lidu podala Marii Pan-
ně a jak jemný je pel ve všech těch kvítkách.

Mnohá ta kvítka dnes ovšem už leckde
byla zatlačena lečjakými odrhovačkami. Leč
i kdyby zloba moderní doby vyrvala ze srd-
cí českého lidu poslední stopy této mariánské
úcty, budou tu vždy mariánské a loretánské
svatyně, ty kamenné pomníky, jež až ústa
lidu násilně budou umlčena, vždy budou vý-
mluvným svědectvím toho, jak »milá byla P.
Maria Čechům«. A i kdyby je stihl osud Ma-
riánského sloupu na Staroměstském námě-
stí, kamení bude pěti hymnů Marii a svolávat
kletbu na ruce Vandalů 20. století. Česká pů-
da je poseta svatyněmi mariánskými. Kdo by
neznal Velehrad, Hostýn, Boleslav, Sv. Horu,
Tuřany, Křtiny, Hájek, Vamberice, Marián-
ský Chlum, Rajhrad atd.? A je zajímavé, že
i dříve opuštěná poutní místa křísí se opět k
někdejší slávě a že se všech těch svatyň hla-
holí teď zvuky zvonů, hlásající »milostnost Je-
jí celému světu«, od zvonečkové hry v Lo-
rettě na Hradčanech, až do poslední kapličky
mariánské kdesi uprostřed lesů.

A tyto stánky mariánské činilo a činí do-
sud pravými trůny nebeské Královny české
umění. V obrazech a sochách Rodičky Boží je
poklad našeho umění. Žel, že u těch výkonů,
jež dosud rozněcují tisíce v náboženském a
uměleckém nadšení, jména umělců dávno u-
padla v zapomnutí. Snad nevytvořilo české
umění děl takových jako tomu bylo v Ně-
mecku, Itálii, nicméně všechny ty Madonny, ať
Roudnická, Litoměřická, v Suchdole, či Pl-
zeňská, Berounská, Staroboleslavská, Zbra-
slavská atd., všechny ty »Matky Bolestné«,
třebas z různých dob výtvarného umění, své-
rázné, vzdávaly důstojný hold Královně ne-
bes. Díla ta jsou grandiosním oslavením je-
jího majestátu, neboť tvořili je geniové, kteří
o sobě mohli říci slovy anglického básníka:
»Já jsem jen sekretář, autor je na věčnosti.«
Toho — bohužel — moderní umění říci ne-
může. Důstojný obraz či sochu Matky — kte-
rá je spolu Immaculata, může vytvořiti jen
člověk horoucí víry a nesmírné úcty k P. Ma-
rii. To, co dnes vidíte, jsou většinou sice krás-
né ženy, ale není v nich stopy po panenské
Matce Boží, nejsou to Madonny, nýbrž oby-
čejné matky, hrající si se svým dítětem, třebas
měly kol hlavy aureolu. Výjimky jsou ovšem
i zde.

Jestliže ta okolnost, že moderní náš umělec
nedovede dostihnouti svých předchůdců, svěd-
čí o nedostatku vroucí víry, pak s druhé stra-
ny je to umění hudební, české umění hudební,

jemuž nejkrásnější motivy dosud skýtá kult
mariánský! Blodek, Bendl, Malát, Foerster,
Dvořák — ty vznešený zjev Marii nejednou
inspiroval ku pracím geniálním. Jsou-li pokusy
poskvrněných rukou moderních malířů vlast-
ně rouháním Neposkvrněné, jsou všechna ta
»Ave Maria« a »Regina coeli« plody ducha
důstojnými Tě, již oslavují a hodnými těch,
z jichž duší vytryskla. Kdo by neznal Dvořá-
kovo nedostížné »Stabat Mater« To ovšem
dovedl vytvořiti snad jen Dvořák, jehož první
cesta před začátkem, každé práce byla
ke sv. Ignáci v Praze, aby se tam modlil
»Zdravas Maria«. Tak aspoň to vypravoval
na základě autopsie dosud žijící velikán hu-
dební, duše neobyčejně rovněž láskou k Bohu
zanícená.

A česká literatura! Myslíte, že po této strán-
ce zůstala snad pozadu za ostatním uměním?
To byste nesměli znát Zeyera, jehož Vobor-
ník zove »povolaným tvůrcem krásy«, nesmě-
li byste číst jeho korespondenci, ani Zahrady
Mariánské, díla to, kde básník svým uměním
se vlastně modlil, kde vytvořil oslavu věčného
ženství, ideálu »tak vznešeného a pravdi-
vého, že ho ani katolické obecenstvo nechápe
v pravé hloubce.« A našli-li se tací Macharové,
našli se s druhé strany i Vrchličtí, Čechové,
Bouškové, Dvořákové, kteří svým uměním
vzdávali satisfakci. Zdaž i my nevolali jsme
leckdy slovy Vrchlického: »Maria Panno, Ty
jsi v mém hoři, jako ta hvězdička plavci je v
moři; jako ta hvězdička svítí a těší, tomu,
kdo modlí se, tomu, kdo hřeší! A já se oči-
stím v pláči a hoři Maria, nedej mi zahynout
v moři!«

A když duše naše pod ranami Prozřetelno-
sti zmírala, zdaž mnohý z nás před »Mater
Dolorosa« neúpěl slovy Sv. Čecha: »Ó, nebes
Královno, k Tvé noze skládám to srdce ubohé,
jež krvácí, chraň zoufalství mne bezdných
vírů, žádám, svíť nocí, v níž můj duch se po-
tácí. O, nebes Královno, Ty, jejíž hrud' meč
proklál sedmerý, mou stráží buď!«

Z toho všeho s dostatek je jasno, jak dale-
ce tkví úcta Mariánská v českém národě. Ale
to vše je také výstražným mementem všem,
kdož 3. XI. 1918 začali vyhlazovat kult mari-
ánský. Akce na vztyčení svrženého trůnu
Mariánského jde stále ku předu. Bude tomu
brzy rok, co katol. studenti položili věnec bí-
lých lilí na toto památné místo. Byly to oka-
mžiky k nepopsání. Jestliže však voláme po
znovuvybudování kamenného pomníku Mari-
ánského, my, kteří nemůžeme tak dalece při-

spět k němu po stránce materiální, vybudujeme jiný pomník Královně Máje, nás daleko důstojnější, pomník ze srdcí katol. studentů, vzňatých pro krásu Mariinu a ověčený liliovým věncem bělostných duší katol. studentek. Přispějeme tím nejlépe k tomu, aby i v

budoucnosti „milá byla P. Maria Čechům a milí byli P. Marii Čechové.“

Toť dar náš Tobě, Paní Svatá,
my přísaháme znovu dnes:
»že srdce zvednem svoje vzňatá
za pomník Tvůj, jenž k zemi kles.«



AL. KELTNEROVÁ:

Před obrazem Královny.

A půjdu
Pokleknu, kde hoří světla
a tříští se o Její obraz krásy . .
kde voní květy . . kouzlo plné tepla
z těch očí září v sladkéysterii . . .
A zvolám, plna víry v nové odpuštění,
jež skytnou mi ty oči milované —
jež hoří, jak dvě hvězdy nejjasnější v září
věčného Světla

Půjdu

Budu se modlit a želeti svých vin
a budu doufat v ochranu Její . . .
budu se modlit, by svět, ten bouřlivý a klamný,
mne nestrh' ve svůj vír — — pak opravdová
a živá poenitence naplní srdce moje
budu se modlit za celý svět i za vše,
co k svatosti naší se nám nedostává

Půjdu

Budu se modlit a volat k Ní — — —
Královně mojí!!!



PROF. JAN NEP. BOHÁČ:

Česká mládež a naše písně.

Chci k vám, přátelé, pronést několik povzbuzujících slov o zpěvu. Zdá se to býti skoro paradoxem, vás, mládež, a k tomu ještě mládež českou, burcovat do zpěvu. Vždyť zpěv jest člověku mladému takofka vrozený a kdo raději si zazpívá než právě mládež?

Proč tedy burcovati a povzbuzovati?

Bohužel, jest toho zapotřebí. Moderní doba při vši své chvástavosti o idealismu a pěstění všeho krásného je na opravdové ideály a zušlechťení srdce chuda, nepovznáší srdce mladého člověka vzhůru, nýbrž strhuje k zemi, nezušlechťuje, nýbrž otupuje a znemravňuje. Dnešní doba jest kultem těla a rozumu. Srdce, duše, těch se zapomíná. A tímto duchem dnešní doby iste vy, mladí, odchováni, ssajete jej do svých vnímavých duší. A proto také nesete i všechny nedostatky její na sobě.

Proč vás člověk nejvíce lituje, je to, že postrádáte mnohých opravdových radostí mládí. Je pravda, že moderní doba pro vás vymyslíla mnohé jiné zábavy, ale ty vás zpravidla nezušlechťují a neupokojují, jsou to jenom pozlátka radostí a ne radost sama. Nesměřují ke kultu srdce a duše, nýbrž jen těla a jeho zdraví. A přece duše, srdce, toť teprve celý člověk.

Z opravdových radostí nejvíce u vás postrádá se ušlechtilý zpěv, ten zpěv, který náš Zever nazývá darem nebes a o který tak tklivě prosí básník slovy: „Můj Bože, všechny nároky zde ze své duše skládám, jen aby zpěv mi zůstal můj, jen o to tebe žádám.“

Zpěv jest kus přirozenosti lidské a proto jej shledáváme tak starým jako člověka samého.

K prvnímu zpěvu lidskému asi došlo tehdy, kdy srdce lidské překypovalo nějakým mocným citem radosti nebo bolesti a kdy slovo mluvené nestačilo, aby ten cit vyjádřilo. Tehdy asi člověk poprvé se rozezpíval.

A od té chvíle píseň nevymizela s povrchu zemského. U všech národů se s ní shledáváme. Doklady stáří zpěvu, a do jisté míry můžeme říci lidového zpěvu, máme z nejstarších dob národů pohanských, zvláště Egyptanů, Feničanů a Židů. V starozákonním žalmu 136. se dočítáme, jak Babyloňané žádali zajaté židy, aby jim zpívali písně z vlasti přinesené.

U nás v Čechách máme zachovány zpěvy až z dob pohanských předků, ovšem již dávno v příležitostné písně křesťanské přetvořené.

Z dob pozdějších slavným dokladem jsou písně „Hospodine, pomiluj ny“, připisovaná sv. Vojtěchu a „Svatý Václave“, ze XIII. století. Pak písně z doby Karlovy, Arnošta z Pardubic, písně husitské, českobratrské a vlastenecké písně z doby probuzenecké.

Píseň je potřebou lidského srdce. Tato pravda se osvědčila zvláště u nás Čechů.

Písně „Hospodine, pomiluj ny“ a „Svatý Václave“ po celá staletí byly národními hymnami. Ony zaznívaly z úst našich předků v chrámě i v poli, v době štěstí a míru i neštěstí a válečných béd, ve slavných okamžicích zahajování sněmu a korunování krále.

Srdce české zpěvem vždy překypovalo. V chatkách českých nad kolébkami dětí, v klášterích, v kostelích i táborech rodí se lidová píseň česká kostelní a světská, a jako královna vychází a spěchá po luzích českých po staletí. Jest naším pokladem a naší chloubou. Žádný národ nemůže se vykázati takovou bohatostí a zdravostí lidové písně jako náš národ. Biskup Dlouhoveský píše o účinku české písně v Římě roku 1764 takto: „V pobožnosti a vroucnosti v službách Božích, v tom Čechové žádnému předek nedali. Nejvíce pak předčí zpěvem a písněmi, kdež jinší od nás noty, melodie a textů sobě vypůjčili a nejvíce Němci na svůj jazyk je obrátili.“

Píseň je potřebou lidského srdce: Kdo by necítil touhy někdy si zazpívat? Už to malé robě si brouká, zpívá slepec, žebrák, stařec. Někteří se zpěvem na rtech umírali. Nezapomenu nikdy ve svém životě výjevu, kterého jako student byl jsem svědkem v mladoboleslavské nemocnici, v dětském oddělení. Tam lékaři operovali dvouletého chlapečka na hlavě, a hošík si při tom zpíval! Tenkrát bylo pozorovati pohnutí všech. Zpěv je znamením i kultury národů. Podle toho, jak a které písně se zpívají, usuzujeme na zušlechtění národa. U některých kmenů, jako Luž. Srbů, zpěv hrál i velikou důležitost v boji o existenci jazyka a národnosti. A když dnes se ptáte Luž. Srbů, co je udržovalo a také zachránilo před násilným germánstvím, mezi jinými vám jmenuji i píseň, a to zvláště píseň duchovní.

Vedle lásky snad jest to zpěv, píseň, která jest nejčastěji opěvána v dílech básníků a romanopisců, Vzpomeňte, kolik krásných veršů o české písni napsal náš Sládek, Hálek, Vrchlický, Heyduk, Zeyer! Vzpomeňte, jak krásně zvěčnil píseň českou Jirásek v „Psohlavcích“.

Kolik krásných intermezz o písni zdobí naše historické romány, povídky a jinou prosu. Nezapomenutelně krásně působí na nás začátek opery Dvořákovy „Jakobín“ Snad iste ji mnozí slyšeli. Lid v den sváteční shromážděný ve venkovském kostelíčku pje mariánskou píseň. V tom zpěvu přichází na náves v cizině dlouho žijící, za mrtvého už považovaný syn starého hraběte, Bohuš. Zaslechne sladkou píseň českou a srdce jeho oddává se nejsladším vzpomínkám na blahé dětství, kdy matička drahá skláněla se nad jeho lůžkem a sladce mu zpívala: „Synáčku, můj květe, mé blaho, mé nebe!“ A u učitele starého, ve druhém jednání, vypravuje, jak v cizině daleké jenom ve zpěvu nalézal svou útěchu.

Neoživuje i v srdci vašem podobný krásný okamžik z vašeho dětství anebo pobytu v cizině? Nebyla i vám ta česká písnička někdy jedinou radostí, přítelem a snad i chlebem?

Zpěvem jako lékem utiňuje člověk svůj zármutek, opuštěnost a bolest.

Zpěvem jako radostným, jásavým hlaholem vyjadřuje své štěstí, blaho a spokojenost.

Zpěv jest potřebou lidského srdce a proto každé srdce si zazpívá. Zpěv a píseň umlkají jen v srdcích zkažených, kamenných a mrtvých.

Pěvcové národní byli spasiteli a strážnými anděly národů v nejtěžších chvílích. Vzpomeňte jen báje o řeckém pěvci Tyrtaiovi, a naši báje o vyšehradském pěvci Lumírovi. „Nekamenujte proroky“, tak varuje básník před neúctou a zapomenutím národních pěvců, a hrozí kletbou tomu národu, u něhož vymizely zpěvy.

Zpěv je dar Boží.

Proto toho daru máme vděčně užívat k Boží oslavě.

Je to pozoruhodno, že i národové pohanští užívali zpěvu zvláště při svých náboženských úkonech. Tím asi dávali na jevo dvě věci: předně vědomí, že zpěv je darem bohů, a za druhé vznesenost zpěvu.

O starých křesťanech dočítáme se jak v epištole sv. Pavla tak i ve spisech apologetů a otců církevních, jak často a rádi při svých bohoslužbách zpěvem Boha chválili.

Historie liturgie křesťanské je zároveň i historií zpěvu. U nás v Čechách při každém větším chrámu klášterním a kapitulním, ieště v patnáctém století byl veliký počet mladých hochů,

zvaných bonifantů, kteří při bohoslužbách zpívali. A kdo by neznal oněch nadšených literátských sborů, a bratrstev českých zpěváků ieště ve století 17.?

Než to vše jest dnes jako pohádka. Dnes bohužel jest veta po všem a v kostelích našich namnoze už nehlaholí česká píseň. A má-li býti lépe, pak je to v první řadě naše mládež která se musí uchopiti s láskou a nadšením toho úkolu — obroditi náboženskou píseň v našich chrámech. Je to tím větší její povinností dnes, kdy má po ruce Český kancionál. dílo, po kterém jsme tak dlouho volali a jehož nedostatek zavínil částečně nynější ubohý stav lidového zpěvu kostelního. V něm máte bohatý výběr všech krásných písní ze všech dob. Vydán byl s ohromnou pílí a námahou. Jest na vás, mládeži, abyste s láskou se ho chopili a z něho rádi zpívali. Vy, mládež česká, bujaří studenti a studentky, máte první zahájiti obrození české písně duchovní. Vaše srdce jsou k tomu neipovolanejší a také nejpůsobilejší. Jestliže vy nadále necháte českou píseň duchovní ležeti ladem — kdo se jí ujme? Proto chopte se Českého kancionálu! Ať není jediného z vás, který by v neděli a ve svátek šel na mši sv. bez Českého kancionálu. Následujte staré vznešené a poctivé naše vlastence, zbožné literáty, kteří bez Písma sv. a kancionálu nikdy do kostela nevcházeli.

Jaká to bude zase radost, jaké to bude vzrušení náboženského života našeho, až v zamklých chrámech našich rozezvučí se jásavými mladými hrdly česká píseň duchovní. Netoužíte již sami po těch chvílích?

Nedejte však zahynouti ani světské písni národní, která, bohužel, dnes mizí a na rtech mládeže české umírá.

Píseň národní! Co vše v těch slovech obsaženo! Co vše k nim připoutáno! Píseň národní je tepnou národního života. S ní spjat život národa. V ní vyjádřena každá jeho radost, každá jeho bolest. Píseň národní, toť rozkoš naší mládeže, toť milá ozvěna mládí v našem stáří.

Píseň národní byla královnou zábav české mládeže, byla sestrou písně ptačí v háji, na lužích a na poli, zaznívala všude v domácnosti, i v lesních samotách. Zněla z úst ženy i milenky, z úst pracujícího muže, synka, jdoucího do daleké ciziny, i tesklivého starce. A dnes? Mládeži česká, kde je tvá píseň národní? Zemřela? Odčizilo se jí srdce tvé? Zestárla? Či se ti zošklivila? Ta píseň, která věčně krásně pje o Bohu a krásách jeho velikého díla? Ta píseň, která sladce pje o lásce mateřské, milence a milence? Ta píseň, která slavně opěvá tvou vlast, tvůj rodný kraj a rodnou řeč? Ta píseň, která ti pje o bohatýrských činech slavných předků, o slávě jejich i hanbě a bolu? Ta píseň, která jako dobrá chůva tě konejšila v náručí tvé matky? Ta píseň drahá — ta že již v srdci tvém, mládeži česká, nežije? Je to možno? Ne — nikoliv! Ona žije a bude žiti! A buď to ty, mládeži katolická, první, která probudíš ze svého srdéčka zase tu krásnou píseň českou, jako spící princeznu ze sna, a zahlaholíš jejím jasným zvukem, až celý kraj úžasem oněmí.

Buď křisitalkou své písně národní; idi postopách velikých buditelů a burcov v srdcích českých lásku ku zpěvu. Buď jarým zpěvem národu svému osvěžením a posilou. Pěj lidu svému velké vzkříšení, pěj Bohu svému slavné Hossana h!

Přijde mé duše máj?

Je máj. — Ač slunce v pokoj paprsek mi lije,
má duše smutna světí vigilie,
a krvácí zas z nových, otevřených
ran,
ždá soucit, smilování u Tvých jas-
ných hran

A prosí dál:
»Ach, utiš žal,
jenž ji svírá,
že až zmirá.

Však den co den
kojí ji sen:
»Snad již zítra
dočkám jitra!«



Spiritistická sedánka.

Vypravuje K. Orný.

Malé město K. bylo zachváčeno nesmírným vzrušením. Ve výkladních skříních knihkupeckých objevily se jakési tajemné čmáraniny, na něž by se klidný občan sotva podíval, kdyby pod nimi nebyl překvapující nápis: »Kresby ducha Napoleona Velikého.« Vedle bylo oznámení, že F. N., redaktor »Hlasů ze záhrobí«, uspořádá v těchto dnech v městské dvoraně poutavou přednášku o spiritismu. Kolem plakátu byly ladně seskupeny letáky a knihy s lákavými tituly: »Tajemství posmrtného života«, »Jak se možno stýkati s duchy« a pod.

Z blízké gymnasijské budovy se právě vyhrnula bujará mládež. Ihned se tísnily hloučky před vystavenými obrazy a vypoulené oči ssály jako v omámení všechny ty nevidané divy. Než po prvním ohromení probudil se jako obyčejně v těchto mladých myslích sklon ke kritice a posměchu.

»Poslouchej, Škrabale,« křikl kdosi na svého kolegu, jenž neslynul právě nadáním malířským, »co by říkal Hladík (profesor kreslení), kdybys mu přinesl takový výkres?«

»Inu, žáku, z vás nebude mít český národ druhého Brožíka,« napodoboval oslovený oblíbené rčení profesovo.

Jediný, kdo se nesúčastnil všeobecného vtipkování a chtivě dále zíral na vyložené poklady, byl tercián Houžvička. Jeho blouznivá povaha, jež se dosud projevovala zmatenými básnickými výlevy, byla mocně pužena k nové nauce, jež slibovala odhaliti závoj, zastírající onen tajuplný svět, zajisté krašší než náš pozemský, poněvadž v něm možno spáchatí takovouhle mazaninu bez obavy před něčí hanivou výtka nebo špatnou známkou.

Popadla jej touha, vejíti také nějak ve spojení se záhadnými obyvateli nadzemských říší. K jeho prevelkému hoři nedovolili mu rozumní rodiče jíti na ohlášenou přednášku, jež byla spíše nalíčena na polapení lehkověrných lidí. Ale tolik přece pochytil z různých novinářských zpráv a vypravování starších, že se spiritisté musejí sejíti někde v temné místnosti a přivolají různými prostředky duchy.

Houžvička vyvinul náhle horečnou agitaci. V přestávkách, před vyučováním i po něm přitočil se vždy úlisně k některému spolužáku, u něhož předpokládal dosti vnímavosti pro vyšší věci, a přemlouval ho, ovšem pod přísným tajemstvím, aby se přidružil k jeho duchařskému kroužku, jehož členy bylo několik terciánů.

»Duchové znají budoucnost; vyzvíme, které příklady dostaneme při matematické úloze, které otázky při zkoušce,« navrhoval váhající chlapce.

Takto se mu podařilo získati asi deset zvědavců. Nezbyvalo, než usnísti se, kdy a kde dojde k první schůzce. Na štěstí jeden ze zasvěcených, Koula, nemlčel a prozradil ve svému staršímu bratrovi, septimánovi. Ten totiž s ním opakoval pravidelně učebnou látku a pátral po příčině nebývalé roztržitosti a nepozornosti u svého nadějného sourozence, až ji z něho vyloudil.

»Jak zakročiti?« přemýšlel septimán. »Hrůzou, zákazy a tresty by se mnoho nepořídilo. Naopak, vábila by je zapovězená věc tím svůdněji. Nejlépe bude, dostane-li se jim řádného výsměchu.«

Počkal si při nejbližší příležitosti na strůjce zvláštního plánu a pozval jej k rozhovoru.

»Poslyš, dověděl jsem se o tvém záměru, ale neboj se. Nepovím nic, naopak, rád bych se k vám připojil. Měl jsem nedávno sám v naší třídě řečnické cvičení o spiritismu a chtěl bych jej také ve skutečnosti vyzkoušet. Vím dopodrobna, jak si při tom počínat, ale neměl jsem dosud s kým. Tu mi přijde vaše společnost velmi vhod. Že souhlasíš?«

V Houžvičkovi zápasil chvíli údiv nad neslýchanou blahosklonností staršího studenta ke „klukovi“ a jakási nedůvěra, ale nakonec svolil. Beztoho nevěděl dobře, jak vlastně pány duchy přilákat, a tu mu mohl moudrý rádce výborně posloužit.

Septimán dal i dobrý návrh stran místnosti. »Do útulny pro přespolní žáky se vchází malou předsíní, v níž odkládají deštníky a svrchníky, pravda? Je tam jedno okno, jež se dá snadno zastříti. Odpoledne tam nikdo nebývá a řeknu školníkovi — je to můj dobrý známý — že tam máme nějakou porad.«

Tím byla otázka místa rozřešena a schůze stanovena na 3. hod. odpolední.

S bušícími srdci očekávali účastníci osudný okamžik. O čem dosud s tajným mrazením pouze čítávali neb slýchávali, o strašidlech a divných zjeveních, měli sami zažít. Úzkost je dost mučila, ale žádost po neznámém jim dodávala síly k vytrvalosti.

Sínka, do níž se v určenou dobu nepozorovaně vplížili, neskýtala zvláštního pohledu. Uprostřed byl stůl s několika židlemi.

»Zde si sedněte! Dnes si pozveme třeba Caesara na besedu,« oznámil septimán, zastíraje okno hustou houní. Tma pohltila přítomné.

»Tohle si dejte na hlavu!« zazněl další rozkaz septimánův a každý dostal do rukou jakousi čepici, sešitou z pevného papíru.

„Stáhněte si to co nejlouběji a podejte si ruce!“

Uchopili se navzájem horkými dlaněmi a čekali s napětím, co se stane. V hrobovém tichu bylo slyšet občas jejich těžké oddychování...

Poněvadž měli papírové čepice staženy přes hlavy, nepozorovali, že zatím jejich zrádný velitel odestírá záclonu a poskytuje rozmarnou podívanou mnoha smějícím se tvářím jiných studentů venku shromážděných. Byl to vskutku pěkný obrázek: deset hochů sedících nepohnutě kolem stolu se spojenýma rukama, s hlavami skrytými v podivné kukli

jako středověcí soudcové. Septimán šibalsky pomrkoval na své druhy a dokonce i ležerně si zapálil cigaretu.

»Kýho výra!« trhli sebou mladí spiritisté při škrtnutí sirkou, »že by snad Caesarův duch užíval moderních vymožeností?«

Po nějaké době, když se jich už zmocňovala netrpělivost, spustil septimán opět houni na okno a prohlásil: »Bohužel jest mi konstatovati, že pan Caesar dnes patrně nemá chuti nás poctíti svou návštěvou. Zvolili jsme asi nepříhodnou dobu, kdy si Jeho Veličenstvo popřává poledního spánku. Odložme sedánku na podruhé!«

Částečně zklamání, částečně uspokojení, že sedění uběhlo bez nebezpečí, odhodili hoši čepice a tmou se dotápali ke dveřím. Otevřeli.

Proud denního světla je oslepil, bouřlivý chechtot a potlesk je ohlušil. Venku, na prostranství před ústavem stálo plno studentů, kteří byli jednak pozváni septimánem, jednak přicházeli právě z vedlejších předmětů, tělocviku a zpěvu.

Pohlédli zkoprněle na sebe. Ó, běda! Jaká to změna! že by snad přece nějaký potměšilý duch s nimi provedl žert? Byli v tváři černí jako kominíci!

Mimovolně si sáhli prsty na líce. I prsty ihned zčernaly, ale postiženým bylo již jasno, že nikoli nadpřirozeným způsobem, nýbrž proto, že jejich obličej byl pokryt hustou vrstvou sazí. Nebylo potřebí mnoho logiky, aby si vysvětlili, odkud se ta čern vzala, totiž z pomazaných čepic, jež si tak ochotně byli vtiskli na hlavu.

»Což pak jste se prali se samým Luciperem? Líтали jste s čarodějnicemi na pometle či v komínkách?« takové jízlivé poznámky zněly za nimi, když se mlčky s hanbou rychle umývali u blízké studny. Spěšně se vytrácel jeden po druhém k domovu...

Ještě po několik dní bylo jim přeslechnouti mnohou štiplavou narážku doma, ve škole i na ulici. Nejvíce zakusil vlastní původce zbrklého podniku, Houžvička, ale byl tím, jak lze doufat, značně vyléčen ze svých dosti potřeštěných nápadů. Tolik je jisto, že všem zašla nadobro chuť k další sedánce. Později se sami smáli svému dobrodružství. Aspoň mí jeden z nich sám s upřímným veselím vyprávěl tuto příhodu.



Leknín.

(A—e K.)

Modravým vzduchem se květena blíží.
Červnové zavzní zas vířivé zvuky!
Kolem vod šum a ruch zadržet stíží —
slunéčko kouzlí tam veselé shluky!
Vyvábí motýlka v jezerní hladinu —
zjeví mu rozmarně bělostnou vidinu.

Uprostřed jezera
vyrůstá květinka.
Kolem ní vlnek rej —
motýlku, pozor dej!

K azurné obloze korunku zdvihá.
Dlouho již toužila po jarním vánku!
Slunka jas třpytivý jásavě vítá —
sníla přec' na dně sen zimního spánku.
Květu kruh objímá kalíšek zelený —
líbá jej ohnivě paprsek červený!

Uprostřed jezera
vyrůstá květinka.
Kolem ní vlnek rej —
motýlku, pozor dej!

Květu běl vůkol vše září svou plní.
Přiláká motýlka na okraj listu.
Věterek — žárliv jsa — vodu kol zvlíní —
ani mu nepřije tohoto zisku!
Zadumán — krásného jitra tu vzpomíná.
Nevzlétá — ač jej chlad večerní objímá.

Uprostřed jezera
vyrůstá květinka.
Kolem ní vlnek rej —
motýlku, pozor dej!

Šero se plíží — překvapí temnotou!
Křídélek barvu zakryje sněhovou.
Ráno — když slunéčko květinku budí,
k novému jarnímu životu vzruší —
vír jej hned uchvátil v jezerní hladině .
Tajemný šelest jen zavzněl »Lekníné!«



JAR. MICHÁLEK:

Vývoj písma.

(Dokončení.)

Písmo čínské bylo původně obrázkové, jak tomu nasvědčují značky pro konkrétní představy. I abstraktní představy jsou znázorňovány pomocí obrázků představ konkrétních, jako na př. představa tmy zakrytým sluncem nebo představa růstu rostlinkou ze země vyrážející. Abychom pochopili další vývoj písma z těchto obrázkových začátků, je nutno, objasnit trochu charakter čínského jazyka.

Čínský jazyk je jednoslabičný a každé slovo musí ve spisovné řeči (tak zv. kvan-hoa) končiti buď samohláskou nebo nosovkou. Samozřejmě, že počet možných slov je proto omezen asi na 600. Připočteme-li k tomu ještě přízvuk (kvan-hoa má pět různých přízvuků), dostáváme počet nejvýše 1300, jenž tvoří jedinou slovní zásobu jazyka. Pro tento nedostatek slov pojí se k jednomu zvuku celá řada významů, mezi sebou vůbec ne souvisejících. Na př. zvuk hua znamená: císař, studená voda, báti se, nemoc, rýže, orel, hlemýžď a spousta jiných významů.

Právě tato vlastnost způsobila, jak již bylo řečeno, přechod k písmu slovnímu.

Utvořilo se tedy asi 600 slovných znaků, které odpovídaly šesti stům slov. Poněvadž by však zde vznikla nejasnost, protože každý slovní zvuk značí větší počet představ, pomohla si čínština tím, že k znaku slovnímu, označujícímu zvuk, připojila obrázek, určující blíže vlastní význam slova. Dále nemohlo písmo čínské pro jednoslabičnou stavbu jazyka postoupiti, a zdokonalení událo se na půdě japonské.

Vlivem buddhismu vniklo do Japonska i písmo čínské, a Japonci přizpůsobili si je svému jazyku. Zásadní rozdíl mezi jazykem čínským a japonským je ten, že japonština má slova víceslabičná, a slabiky její musí býti vždy otevřené, to je nesmějí končiti souhláskou. Nynější písmo japonské skládá se ze 72 značek slabičných a jest dvojit. Jedno odpovídalo by asi našemu písmu tiskovému (Katakana, pečlivě psaná) a druhé (Fragana), by odpovídalo naší rychle psané latině.

Rovněž písmo egyptské vzniklo stejně jako čínské z písma obrázkového vlivem homofonií. Na př. nefer značí: hříbě, mladík, koruna, brána atd. Ale jazyk staroegyptský liší

se od čínského tím, že je schopen skloňování a to pomocí praefixů a suffixů, jež jsou buď pouhé samohlásky nebo souhlásky, i celé slabiky. Tu snažil se pisatel pro tyto částice vymyslet znaky jednodušší, protože se vyskytují u všech substantiv. Pozoroval-li pisatel řadu slov, začínajících touž souhláskou, kde však každé slovo bylo vyjádřeno jinou obrázkovou značkou, učinil pokrok tím, že jednu značku slovnou položil za znak souhlásky, již začínalo jméno předmětu obrázkem znázorněného. Tak vzniklo písmo hláskové.

V písmu hieroglyfickém (obrázkovém) čte se obraz domu jako „per“, protože dům zní egyptsky per, podobně obraz berana „ba“ atd. Naproti tomu jest již písmo hláskové, jestliže obraz hory (tou) se čte jako „t“ a nikoli jako slabika tou, obraz úst (ro) jako „r“, nebo obraz sovy (mulag) jako „m“.

Kromě obrázků s platností hláskovou vyskytují se zde obrázky, které podobně jako v čínském písmu, určují blíže význam slova (determinativa). Na př. k slovu sau (píti), vyjádřenému písmem hláskovým, připojovalo se několik vlnitých čar, na označení vody. Podobně k slovu xet (jeti dolů) byl připojován obrázek člunu s plachtou složenou, k slovu xonti (jeti vzhůru) obrázek člunu s plachtou napjatou, protože loď, jedouc po proudu Nilu plachet nepotřebovala, proti proudu však byla hnána větrem.

Dospělo by tedy písmo egyptské k vysokému stupni, kdyby opravy provedlo vždy důsledně a neponechávalo vedle nového i starý způsob psaní. Tak zůstalo smíšené a nemá jednotného principu. K této dokonalosti došlo teprve písmo semitské.

Písmo národů s e m i t s k ý c h je dvojí. Slabičné písmo, tak zv. klínové, užívané v nížině mesopotamské a písmo částečně slabičné, částečně již hláskové, jehož nejstarší tvar se nazývá písmem foenickým. Od toho odvozuje se celá řada písem indoevropských národů.

Za vynálezce písma klínového pokládá se národ Akkadů, dosud nezjištěného původu. I toto písmo vzniklo z obrázkového a brzy se zdokonalilo v slabičné, kde každá slabika byla uzavřená a začínala souhláskou (souhláska + samohl. + souhl.). Později však se uplatňovaly ryzí znaky slabičné, to je slabika se skládala pouze ze dvou prvků, ale neujaly se úplně. Tím se stalo, že některé znaky klínové kromě platnosti slabičné v užším slova smyslu měly i platnost úplných slabik uzavřených. Znak pro slabiku „ku“ (otevřená) bylo možno čísti i tus, hun, dur (zavřená).

Podobně „li“ bylo čteno též jako gip nebo him. Tento způsob psaní byl u Assyřů a Babyloňanů. Staří Peršané však si písmo klínové změnili v hláskové. Přechod ten je na první pohled patrný z toho, že některé souhlásky mají různé znaky, podle toho, jaká samohláska následuje. Na př. „d, m“ má 3 znaky, „k, t, g, n, v“ dva. Neboť původně znak souhlásky byl považován za celou slabiku (d—i bylo původně di—i) a teprve později se odloučila samohláska od souhlásky předcházející, ježto byla uznána zbytečnou. Ještě je nutno podotknouti, že samohláska „a“, jakožto nejhojnější nebyla vůbec psána a všude, kde nebylo jiné samohlásky napsáno, čtlo se a.

Druhé písmo Semitů je odvozeno od písma egyptského, ale jeho přednost záleží v tom, že důsledně provedlo princip akrofonie a zásadu: pro každou hlásku jednu značku. Rovněž lze na tomto písmu nejlépe pozorovati přechod z písma slabičného k písmu hláskovému, třebaže samo není ještě naprosto ryzím písmem hláskovým. Ovšem příznivé podmínky pro tento pokrok musely býti obsaženy v jazyku. Semitské jazyky mají vlastnost, která se nevyskytuje v žádném jiném jazyku, totiž že každý kořen slovný se skládá ze tří souhlásek a byl původně i trojslabičně vyslovován. Z těchto trojslabičných kořenů byla slova tvořena pomocí jednoslabičných nebo dvojslabičných přípon (tak zv. kořeny pronominální), nebo, což je opět zvláštností semitskou, měněním samohlásek v rámci oněch tří souhlásek kmenových.

Kořen k-t-b znamená „škrábat, psát“. Vysloví-li se trojslabičně se samohláskou a kataba, dostaneme slovo s významem on psal, kutaba (ar. kutiba) značí jest napsán, katabu (ar. katiba), znamená písíci, katubu (ar. maktubu) napsáno atd.

Je tedy zcela přirozeno, že jazyku, jenž je převahou souhláskový, postačí i v písmu pouhé naznačení souhlásek. Viděl-li Semit napsáno k-t-b, četl to podle smyslu věty buď jako kataba nebo kutaba atd. Značku k četl jednou jako ka, jindy jako ki nebo ku a přece nebyla samohláska vůbec napsána. Později sice bylo zavedeno i označování samohlásek, ale neujalo se úplně.

Písmo starosemitské přijali i Indoevropané. Na východě Indové, na západě Řekové a Římané. Stačilo-li písmo souhláskové národům semitským, jeví velké nedostatky vzhledem k jazykům indoevropským, protože úloha samohlásek je zde mnohem důležitější.

Indoevropané byli povahou svého jazyka donuceni označovat samohlásky právě tak, jako souhlásky. Úplně se to podařilo pouze Řekům, kdežto Indové neoznačovali ve svém písmu samohlásky „a“, protože tvoří téměř 40% všeho vocalismu. Samohláska „i“ označovala se čarou nebo tečkou nad souhláskou, „u“ čarou pod souhláskou. Takový způsob je dosud zachován na Filipínách. Až doposud, ve všech druzích písma byly samo-

hlásky pokládány za cosi podřadného. Teprve písmo řecké pozdvihlo samohlásky k úplné rovnoprávnosti se souhláskami. Řeckých abeced je několik, které se pouze nepatrně liší, hlavně v označování souhlásek „ch, f, ps“ a „x“ (ks). Řecké písmo přizpůsobil sv. Cyril jazyku slovanskému utvořiv písmo zvané hlaholice. Později vznikla kyrilice užívaná dodnes u Rusů, Bulharů a Srbů. Na západě se ujala úplně latinka.



Zrnka.

Bůh dává pravidelně umělcům sílu, aby mohli trpět.
(J. B. Foerster.)

Krutost je tajemství a tajemný je její původ. Je iistý druh hříchů, jež postupně zaslepují mysl, oslabují vůli a dusí zvláště v srdci mladistvém poslední iskry dobroty a lásky.

(F. Finn: J. Mrštík.)

Lidská kultura nabude pevné půdy teprve tehdy, až se k ní připojí to, co je věčně ženské, jemnější kultura svědomí, až věda rozumu se spojí s vědou soucitu a technika lásky s technikou vůle.

(F. W. Foerster: Jak žít.)

Mnohdy svou dobrotivostí a čistým úmyslem my ubozí lidé mučíme a trýzníme se navzájem.

(Fr. Finn: J. Mrštík.)

Zákon lásky je úhelným kamenem učení Kristova, základnou, na níž spočívá křesťanská civilizace, jejím vznešeným jádrem, z něhož na věky věkův bude klíčiti mravní obrození lidstva. Ten, jenž dal tento zákon lásky, nezasluhoval věru, aby Jeho obraz byl odstraněn ze škol, a jsem iist, že lidé dobré vůle se postarají o to, aby tam byl navrácen. Odpusť jim, Pane, neboť nevědí, co činí!

(Klostermann: Kulturní naléhavost.)



AL. KELTNEROVÁ:

Z deníku.

— — Země se zasmála — — byla šťastná — — a lehoučkým lupením chvěla se — a rozkvetlým v zahradě bezem — — nad ní se chvěl azur — — ten sladký — plný snivých extasí, které my sami si v něm malujeme — — chceme li uzříti bytost, o níž tak mnoho sníme — — —

— — Země byla šťastna a protože srdce moje se s ní radovalo, vhodila mu z vděčnosti několik polibků — —

— — Znáte polibky Země?

Jest to smavé, malé zašelestění čehosi krásného, naplněného ambrou vysokého blaha!

V té chvíli cítíme přítomnost Boží, veliké jakési moci, před níž se skláníme do prachu země, abychom ji políbili a vrátili jí ten důkaz lásky!

A víte, co přináší přítomnost Boha?

Dobro!

A mně se zdálo, že bylo to dobro úplně vyčerpáno, jestliže jsem ve směsi květů a májového slunce uzřela — světlo vaší duše... Jako milostná féé tančila kolem mne — — a přec tak geniální — veliká, před mými zraky zdála se — — —

Svět umíme rozpoznávat ve dvojích barvách: světlých a tmavých. — Uznáváme-li,

že předmět námi milovaný je správný, dobrý a účelný, jsme šťastni dvojnásob. — Dvojnásob šťastni!

Po nebi plula oblaka. Každá jednotlivá z nich vrhla stín na vaše světlo a část jej za plašila... Ale jakmile mrak se přehnal, vysvitlo opět blahodárné slunce a světlo vaší duše tím více imponovalo...

Mater Dolorosa volala: „Ó, vy všichni, kteříž jdete cestou, vizte, zda-li bolest vaše jako bolest má?“ Ale já jsem volala na celý svět v té chvíli krásné, v níž zjevovalo se mi duhovými barvami krásno, dobro a geniální síla ducha: „Zdaž štěstí tvé jest jako štěstí mé?“

Ještě nikdy při čtení žádného románu nebyla jsem tak šťastna, jako tenkrát, když jsem zahlédla úvodník psaný zlatým písmem v své knize života...

Ještě nikdy neviděla jsem tak krásné scény, jako tenkrát, když jeviště našeho života bylo vyplněno paprsky májového slunce — — vydekorováno rozkvetlým bezem a letními květy — — —, v němž na stříbrných parketách tančila — tak krásná a bílá — duše — vaše duše!

Nosce te ipsum! Volávali staří Římané!

Nosce te ipsum! volalo na mne vše, kam jsem se podívala...

Zabraná do četby knihy — vžita do scény jeviště vlastního života, nepozorovala jsem ten hlas, který se odrážel o vaši duši... a vracel se ke mně — tak snivý a tichý — jako by mne sám nechtěl vzbuditi z toho krásného snu, z pohádky dětství — —

Ale čím později, tím více běda!

Slzy lidské — ó, ty mají mnoho příčin! Ale touha není schopna, aby vyronila jednu slzu!

Slunce se schovalo za oblaka — — květy sklonily hlavy — — jeviště mého života zchudlo — — bělostná féé ztratila krásu — — kouzlo, a list knihy mého života byl obrácen na jinou stranu, která nebyla již popsána zlatým písmem, nýbrž jak se mi zdálo, krví — mého srdce — — —

Kam se poděla vaše geniálnost, všechna ta krása, kterou sytila se má touha po dobru?

Když je hra nejkrásnější, přestaň!

Balerina uprchne s jeviště, když nejvíce vířila — — květina opadá, když byla nejkrásněji rozvita — a lesk vaší duše zmizel, když nejvíce rozhrýl kolem sebe paprsky májového slunce a moji radost...

„Než zhroucen dojítí cíle, raději v plné mužné síle klesnouti daleko před ním;“ tak volá kleč v knize života a moudrosti, a jeho slova byla mi útěchou a posilou, když jsem opouštěla jeviště vlastního života a vstupovala do přírody, kde v azurovém nebi smálo se rovněž májové slunce, ale již zcela jiné, než to, které mi osvětlovalo pohádku dětství, když jsem vešla plna vzpomínek — — teskných, snivých — — jeho slova jsou mi útěchou dnes, kdy po boji a smutku hledím s klidem na tuto minulou tragedii dětské lásky — — kdy při mdlém svitu lampy, jenž se chvěje o stěny mého opuštěného pokoje — — prohlížím sežloutlé lístky — trosky to svého nejdůvěrnějšího přítele — — deníku svých tužeb a cílů.

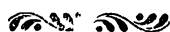

M. VINAŘOVÁ:

V klášterní kapli.

(Ctih. sestře M. Miladě O. S. U.)

Pozdní doba; měsíc bledý
rozžal svoje stříbra hledy.
Já jdu k Tobě, Bože náš!
ret můj volá: »Otče náš.«

Já jdu k Tobě, milý Kriste,
neb Ty skojiš žal můj jistě,
když Tě prosím, Bože náš,
a ret volá: »Otče náš.«

Že po bouři z temných mraků,
dáš zřít duhu mému zraku,
tomu věřím, Bože náš,
když ždám k Tobě »Otče náš«.

Proto zde své zdvihám rámě,
neb isi tady v pravém chrámě,
kde Ti, Kriste, Bože náš,
všecko volá »Otče náš«.

Ach, zde není světa klamu,
jak kdo cítí, volá k Pánu.
Bez přetvářky, Bože náš,
pomodlí se »Otče náš«.

Vyslyš modlitbu mou, Pane,
jež jak zefír k Tobě vane,
ruce spinám, Bože náš!
Slyš mé vzdechy: »Otče náš!«



AUX ÉTRANGERS CATHOLIQUES.



Les associations sociales des étudiants catholiques et leur travail dans les cercles.

On trouve, à l'heure actuelle, parmi diverses associations **les ouvriers**, qui avaient surtout attiré l'attention la plus considérable de leurs membres et jouent toujours un grand rôle dans l'activité sociale. Cette nouveauté introduite par les étudiants à Prague ne forme qu'une partie de leur activité sociale au moyen de laquelle un cours de relieur a été mis en pratique et devint convenable pour eux. Les ouvriers dont l'importance de plus en plus s'ac-

croît au point de vue sociale ne devraient rester seulement comme les ouvriers »de l'humanité«, mais il faudrait aussi, que les étudiants braves de la même manière que indifférents fussent élevés par le travail utile jusqu' au suprême point de la vie de dévote et parfaite. On regarde avec beaucoup de plaisir cettés abeilles n'ayant point de cesse de leur travail dans l'ouvroir ressemblant en effet à une ruche.

Dans la République Tchécoslovaque avant tout pendant une période de divers bouleversements économiques et sociaux d'une part, quand le travail manuel est souvent surévalué au préjudice du travail intellectuel ou d'autre part si l'on estime trop bas, il faut que les étudiants acquièrent dans les dits ouvrages l'habitude des travaux de toute espèce.

Un vif mouvement régnait toujours dans les cercles gymnastiques organisés sous le nom des »Sections des étudiants de l'Aigle«, où se concentrent en effet tous les travaux extérieures et vraiment d'un plein droit. Il est nécessaire à l'avenir, que nos étudiants catholiques à l'occasion du Congrès général Aigles (Association des gymnastes catholiques) qui aura lieu pendant les vacances de

cette année montrent, un résultat des efforts généreux. En raison de l'importance qui présente ce début un jour de cette fête a été réservé pour la manifestation des étudiants catholiques. Par conséquent nous sommes obligé de soutenir une épreuve de nos forces physiques et aussi des efforts d'esprit devant les yeux du peuple tchécoslovaque entier et vis à vis de hôtes étrangers particulièrement de gymnastes catholiques françaises et de Sokols catholiques des États Unis.

Toutes les associations prennent maintenant avec le plus grand soin les préparations nécessaires relatives à nos débuts et manifestations gymnastiques au commencement du mois d'août 1922 à Brno. Josef Klas.



VLASTA TICHÁ:

Byl první máj .

Byl první máj — a kolem píseň zněla,
ohlasem mocným zašla do dálky
a teplým vánkem travička se chvěla,
voněly pomněnky a fialky.

Voněly — ach — tak mile, přelíbezně,
vábily duši rajským úsměvem
a mně se zdálo, že kalíšek něžně
vydechl Zdrávas lehkým záchvěvem.

A zazněl zvonek, cinkla konvalinka,
osikou vánek lehce pozachvěl
a v lese zakukala žežulinka
dojemně, sladce kdesi slavík pěl

A vzletná píseň roznesla se krajem,
když v jediný se slily zvuky tón
a sladké Zdrávas zazvonily májem —
a v blízké víšce zahlaholil zvon — —

Byl první máj — a kolem píseň zněla,
vábila moji duši k vzepnutí
a vzletným tónem srdce rozepěla
Královně máje v sladkém pohnutí.



AL. K.:

Večer na Vltavě.

Teplý večer kráčí z dáli
do neznámé končiny
a s šumotem vpřed se valí
temnomodré hlubiny!

V nebi hvězdy rozsvítily
světla z tmavých úkrytů,
akáty se uklonily
k šeptnému vln varytu!

Po vlnách se zvolna šine
světlo lamp a hvězdný třpyt,
duše jako v světy jiné
chtěla by se pohřížit! — —

Klidno v nebi — klidno dole,
život všady zvolna sní,
jen to snivé, hvězdné pole
na vlnách se zrcadlí!



LITERÁRNÍ HLÍDKA.



BOHUMILA LETENSKÁ:

Caterina v Zeyerově románě „Jan Maria Plojhar“.

Jan Voborník ve vynikajícím díle »Julius Zeyer« charakterisuje Zeyera-umělce, napsal mezi jiným: »Ale umění, jež z této duše roste, jest umění oné velké krásy, jež slaví ideu soucitu a dobroty, něhy a odříkání, lásky a obětování. Žena je anděl slitování, nebo svěťice obětovná až k hříchu, muž je indickou moudrostí zjemnělý, nebo touhou po snivém Kristu a utrpení za jiné prah-

noucí.« Chci-li vykresliti obraz Cateriny v »Plojharovi«, zdá se mi, že stačí k tomu ona dvě určení: »Caterina je anděl slitování, je svěťice obětavá až k hříchu.« Jako je těžko vystihnouti krásu anděla, svěťice, tak právě je těžko slovy zachytiti všecku tu krásu, kterou Zeyer v ideální postavu Cateriny vložil. A je to tím těžší, že »Jan Maria Plojhar je báseň i pravda, autobiografie i román, skutečnost i allegorie, elegie i satira, drama duší v oblaku snivé lyriky.« (Voborník 205). Pokusím se o skizzu Cateriny, pokud v ní slaví

Zeyer »ideu soucitu a dobroty, něhy a odříkání, lásky a obětování.«

»Proč nevěříte v život? Život je jistina a pravda.« Slova, jimiž chce Caterina posílit duši Jana M. Plojgara, jehož odvaha k životu slábně každým dnem, stejně jako rychle mizí okamžiky jeho žití zaslíbeného blízké a čekající smrti.

Již tehdy, když poprvé pohlédla do jeho očí, jež se jí zdály býti »jak dva úsvity, v nichž šerí se a jasní zároveň«, cítila, že není šťasten. A později, když pozorně sledovala jeho život, tu poznávala, jak bylo mu těžké žít se vším bohatstvím snů, jež nikdy nespátí uskutečnění — uprostřed nejmělejších nadějí a temným zoufalstvím. Prožila s ním i bolestné chvíle, kdy jeho duše, příliš měkká a citlivá, volala: »Smrt! Je vítána. Život je pro silné. Jsem slabochem. Podlehli jsem při prvním útoku.« Již při prvním setkání Caterina cítila, že jeho obraz jí nikdy nevymizí z myslí. Sama se přiznává, že jeho krása na ni působila mocným dojmem: »Jest to přirozené, že pro osoby sličné spíše soucitu radězáme, než pro osoby méně příjemného zevnějšku. Jest to celkem slabost, hřích, ale leží to v lidské povaze.«

Caterina pevně věří v Boha — a víra jí dává naději, jež vždy vítězí nad myšlenkami, které padají hluboko k zemi, když opustily výši ideálů. O své pevné naději praví: »Kdo otvírá oči široce, široce kdo přes nejbližší okolnosti do velikého prostoru hledí, ten doufá. A kdo pevně, svatě doufá, ten zklamán nebude.«

Stále častěji myslí na Plojgara, stále se více přibližuje jeho duševnímu životu: slyší v jeho slovech smutnou píseň smrti a rozloučení, blížícího se s pevnou jistotou — prožívá s ním všechny smutek duše, která neměla pevné víry v Boha, od něhož jedině směla očekávat splnění svých snů. Cítí jeho neštěstí, které zbudovaly dny uplynulého života — když nevyplnily svého úkolu. Bere na sebe poslání jemné ženy, které láska, posvěcená odleskem lásky k Bohu, darovala odvahu i sílu, jež povznášá i klesající duši přítele. Když hlubokým pohledem porozumění, které jest počátkem lásky, proniká záhadami jeho povahy, poznává, že musil býti nešťasten se vši nádherou a slabostí snů, jež jeho duše, rozzechvělá touhou i smutkem nespokojených, podávala světu jako nejdražší odkaz. Sama praví: »Nevím, jaký tajemný zákon nás k tomu nutí, ale pro dokonalé máme pouze obdiv, my ubozí, slabí tvorové ženští, a lásku naši, tu pravou, uchvacující, která se neptá, která nezkoumá, tu poskytujeme toliko nešťastným a chybujícím.«

Její láska jej vrátila zemi — myslil více na život. Caterina pochopením jeho snů, provázených stíny bolesti, rozsvítila i zhaslá světla jeho naděje. Krátké okamžiky štěstí mu otvíraly bránu očekávání. V radosti z jejího porozumění pomalu rostla i jeho spokojenost. A ona, čím více jej miluje, tím blíže tuší okamžik, kdy se jejich ruce stisknou naposledy. Chvíle, kdy se zamyslí, jak jí bude, až se s ní bude loučiti posledním, smutným pohledem, vložila jí na rty slova: »Zemřítí s tím, jež milujeme! Ach, jak sladká to smrt!«

V posledních chvílích před svým rozchodem mluvili o lásce. J. M. Plojgar ji nazývá věčnou hádankou. Caterina odpovídá s pevností věřícího, který ještě nikdy nebyl zklamán: »Myslím, že

ani nám lidem, ani jiným tvorům nic nezůstane věčně hádankou. A poněvadž pro lásku, tu největší ze všech záhad, zde není luštění, zdá se mi, že to jeden z nezávažnějších důkazů o naší nesmrtelnosti. Ono luštění najdeme tam, kam všichni spějeme.«

Caterina, dříve hrdá a samostatná, cítí, že nebude mít tolik síly, aby žila bez toho, který tak hluboko zasáhl do jejího života. Celý svět mizel a ustupoval před vzpomínkami na něho. A často promluvila v její duši myšlenka, co se stane, až ji opustí — bude mít tolik odvahy, aby setrvala v životě, jenž jí na krátko zjevil tajemství svých krás — a potom se stejnou drsností přerušil hudbu jejích nadějí? Ví, že by jistě musila ve hluku světa zapomenouti na Plojgara. A naděje a myšlenka na zapomenutí je první krupějí bolesti — A dříve, než jeho rty posledním zachvěním poslaly pozdrav zemi — otráví se — umírá — o okamžik dříve, než on. Motivem, jenž ji k činu dohání, není zoufalství, či chcete-li »nešťastná láska«. (Takovými prostředky operuje se v každém »také románě« beze vši umělecké ceny!) Idea lásky a obětování slaví tu svůj triumf. Takové jsou umělecké prostředky, hodné genia Zeyerova.

Caterina snaží se ospravedlniti svoji smrt, neboť cítí, že pouze Ten, který jest ztajen v záhadě věčna a nekonečnosti, má moc vyměřiti dobu časného života — Ten jediný že má právo volati duše z hranic země do nekonečného obzoru. Doufá, že Bůh přijme její smrt, že jí odpustí odvahu, s níž zmařila svůj život. Cítí, že by musila na Plojgara zapomenouti — ale bojí se tohoto trestu — nebo vzpomínka na něho byla největší radostí. »Každý bol se časem mírní, každý, každý. A bude-li živa, bude i jí ta nesmírná vášeň, kterou nyní žila, vysnilým snem, a ta veliká bolest nad jeho ztrátou bude jí časem odňata jako každému, ta velká bolest, která jediná nesmírnosti její lásky hodna byla.«

Tuší, že i tehdy, kdyby štěstí zahrálo jasnými paprsky před jejíma očima a oslepilo je, jistě by přišla i do světla radosti chvíle — odkaz minulosti — se vzpomínkou na Jana M. Plojgara a se stínem bolesti. A stejně cítí, že prvním krokem k nespokojenosti a neštěstí by bylo poznání, že zapomněla na svoji čistou lásku, před jejímž světlem vše ustupovalo do pozadí, a v níž tak šťastně žila její duše, vyšlá z rukou Božích a chráněná závojem milosti. Proto volá: »Ne, Jene Maria, my se neloučíme, my se nerozejdeme, spolu předstoupíme před Boha slitováním a lásky.«

Umírá s vědomím, že Jan Maria pochopil velikost její lásky, a že jeho poslední chvíle byly šťastné. Za všechno nepochopení a bolesti, kterých měl tolik v životě — dostal největší odměnu, kterou může svět poskytnouti: přátelskou duši, která jej tolik milovala, že již k ničemu jinému nezbylo jí sil a chuti, a které zůstala jen odvaha zemřítí s ním.

Třebas, že Zeyer v modelování Cateriny nedosáhl té výše, jaké na př. ve francouzské literatuře dospěl Francis Jammès zjevem Dominiky v »Růženci ve slunci«, přece jen, posázev lem jejího roucha dýmanty lásky a obětování, soucitu a dobroty, stvořil v české literatuře ženu, již dovedou pochopiti zase jen duše čisté — světice. Tak vykresliti zjev Caterinin dovedl ovšem u nás jen Zeyer, který »krásu tvořil, pravdu hledal, dobro chtěl«.

Národ sobě!

Národní divadlo! Přísllovečnými stala se v Itálii slova, značící touhu, viděti Neapol: »Viděti a zemřiti!« Podobnou touhu jistě skrývá v nitru svém každý český student, ba každý upřímý Čech, totiž viděti matičku Prahu a Národní divadlo, tu chloubu všech Čechů, shlédnouti tam českého ducha, český svéráz, českou hudbu, českého umělce, český život a vše, co s naším životem denním, i se světem uměleckým souvisí, totiž »Prodanou nevěstu« a ta ostatní dramatická díla našich českých umělců, umělců však skutečných, o nichž jsme s hrдостí slyšeli.

Však téměř marně toužíte po něčem podobném, jestliže vás kroky přivedou do Prahy. Jděte nepřipraveni na program do našeho stánku Thalie a užasnete nad »výší«, k níž dospělo české dramatické umění.

Snad nese to již s sebou naše doba. Nepodává nám nic, kromě negace a zmatku. Jest ovšem velkou chybou, když tento zmatek usadí se i ve středisku naší vyspělosti národní, v Národním divadle. Národní listy napsaly o tom nedávno: »Národ náš . . . v umění mohl by se snadno státi směšným, kdyby podívoval se ještě nějakému dílu staré školy a necítil se nadšen uměním ztřešším. V divadle ukazují mu moderní autoři kusy, z nichž nevybere si nic, neboť, zářila-li dříve za předvádění Shakespearovy hry z jeviště čistota ctností, vznešenost spravedlnosti, majestátnost bolesti, a rýsovala-li se právě proto vedle nich tím temnějšími barvami podlost, křivda a ukrutnost — dnes splete vám moderní autor vše dohromady, vysměje se všemu, i sobě i jiným, ale nepoví, co tedy, jaké stanovisko bylo by radno voliti.« Jen když je tam to, čemu v Praze říkají »psina«, pak je to jistě kus, který, se už co ipso hodí i pro Národní divadlo a dosáhne brzy popularity. Toho všeho docílil Čapkův »Život hmyzu«. Hra ta chce do jisté míry moralisovat, kritisovat. Kritiku její připustiti můžeme, moralisováním však, alespoň při provedení na scéně Národního divadla zvána býti nemůže. Neboť tím, co stane se populárním u širokých vrstev, nezvyklých na divadlo, za to však oddaných kinu, jistě však není populárním pravým čtenelům musy Thalie, tím nelze bez zodpovědnosti krmiti duše národa. A stává-li se tak, může se to státi národu i osudným. Co pozitivního odnese si tu divák z divadla? Ptal jsem se na dojem dospělého studenta právě po představení a odpověď zněla: »To byla psina«. A tomu se říká »umění« a takovému umění celá Praha tleská. (Jen ta »prašosácká«, jak dí Zeyer. Pozn. red.) Pakliže možno onu beznadějnost, která zde vyplývá z celé práce životní a z života vůbec, nazvat nějakým ziskem, pak lze připustiti, že si něco odnáší. Kdo domyslí, jiného tam však nenajde. Hleďte nějakou vyšší ideu! Jste-li pravými křesťany, snad si ji vytvoříte, ale nenaleznete jí nikde v »Hmyzu«. A tento Hmyz počíná se »rozlézati« po celé vlasti naší. I v Brně se dobře uchytil, v Prostějově se docela velmi líbil, v Praze stal se už populárním, přijde-li někde jinam, nazvou jej hrou snad »božskou«. Proč taková záliba? Autoři vycítili, co dnes lid žádá. Hra odpovídá zcela dnešnímu, materialismem prosáklému názoru lidu: »Užívej, dokud žiješ!« Snad toho autoři nechtěli ani docíliti, snad chtěli právě opak, ale působí jinak, a je to velkou chybou a neštěstím.

A sáhnete-li po peru, byste upozornili na nebezpečí, jež ohrožuje otupiti cit člověka, ubodají vás. Proto nikde nečetli isme přímé, otevřené kritiky, a to je zase naší chybou.

A jako slyšeli mnozí z nás nedávno výzvu největšího hudebního našeho mistra, jenž s rozhořčením a lítostí konstatoval, kam až naše »Národní divadlo« zašlo, a varoval před návštěvou podobných her, tak jest povinností naší upozorniti všechny, aby nepřispívali svou účastí k vychvalování děl podobných, ať jsou již předváděny v Praze, či jinde.

Řekli jsme: »Chceme pracovati na obrodě národa, pracovati k jeho povznesení a blahu.« Proto máme povinnost a také právo, ozvati se a varovati, pakliže někdo ohrožuje jeho duševní statky, jeho sílu a pracuje, byť i nepřímou k jeho škodě. Národ postavil **Národní divadlo — sobě, sobě k povznesení, blahu a k slávě a ne — k své záhubě!** Proto nechť zmizí z něho vše, co tyto svaté statky národní ohrožuje! —yy—

Knížní pomůcky pro češtinu. Dr. Jos. Kratochvíl v diskusi o katol. universitách v „Lid. Listech“ jmenuje mezi našimi vědeckými vážnými pracovníky též prof. dra J. Bartoše. V minulém roce vydal dr. Bartoš tři brožury, jež mohou býti vhodnou pomůckou našemu studentstvu. Jsou to především: „Slovníček správných slov a vazeb“ a stručný návod k správné mluvě a pravopisu bez obvyklých vzorů a pravidel pod názvem „Chcete správně psáti a mluvit?“, který těší se oblíbě i mezi nejširšími vrstvami společenskými, jak ukazuje druhé jeho vydání. Účelem třetí brožury „Co máme čísti?“ bylo poučiti nejširší vrstvy o cenné četbě. Avšak může býti i vhodnou pomůckou všem studentům. Jakožto přehled českých spisovatelů a jejich děl až do našich dnů lze ji doporučiti právě především studentstvu. Škoda jen, že autorovi, který svou vědeckou potencí by stačil na úkol daleko širší, nebylo možno, asi z materiálních důvodů, podati aspoň podrobnější ocenění každého spisovatele, když už nebylo lze zabývat se uměleckou hodnotou jednotlivých děl. S tím souvisí okolnost, že čtenáři z širokých vrstev by mohla tato stručnost leckde uškoditi. Proto jsem zprvu řekl, že je především vhodnou studijní pomůckou, o níž napsala „Československá republika“: Tato příručka je sympatická výběrem jmen, zejména jmen nových a nejnovějších, jimiž doplňuje často údaje Arne Nováka.“*) — Na konec malou poznámku. Volá se stále u nás po vhodném seznamu knih pro katol. knihovny, katol. studentstvo zvláště pocítuje jeho potřebu, a tu zase především, pokud ide o literaturu dramatickou. Jednotlivec zde stěží by dostal uvedenému úkolu. Kéž by se tedy podařilo dru Bartošovi soustřediti kol sebe několik našich odborníků, kteří by podobný seznam pro naše knihovny vypracovali! Bylo by to dílo nedocenitelné! A nakladatel pro takovýto seznam by se našel i v Praze! E—k.

*) Bartošovy příručky lze objednat v každém knihkupectví. Cena první 2 Kč, druhé Kč 2.20 a třetí Kč 5.50. Doporučujeme!



P. BEDA:

My chceme výš .!

My chceme výš, my chceme dál!
 náš prapor vzplál.
 V nás duje síla, zdatnost, probuzení.
 My nežijeme v beznadějném snění.
 V nás vzplanul žár pro věci
 nejvyšší svaté,
 pro číše umu těchou
 vrchovaté,
 — pro bytí víry!
 My chceme bojovat! —
 Tož jasnit líc,
 a boji vstříc
 Pro Krista
 padne rána jistá.
 Nám ušklíbnou se davy;
 nás jizlivý smích znáví.
 Však vytrváme přec!
 Jeť boj to pro Kristovu svatou věc.

PROF. A. N.:

„Svaz křesťanského učitelstva“ a naši kandidáti.

Není pochyby, že bez katolických učitelů nebudeme mít katolických škol. Mnozí počítají s tím, že mnoho učitelů sběhne z pokrokových řad, až katolíci si vydobudou svých škol. Snad je to pravda, poněvadž mnoho učitelů bojí se jen terroru. Ale co s učiteli, kteří nedovedli se vzepřít a uhájit svůj světový názor? S těmi nesmíme počítat. Organisovaných katolických učitelů je sice přes tisíc, ale což je to v celkovém počtu! Proto s radostí uvítali jsme ve „Svazu křesť. učitelstva“ ty nejmladší — kandidáty učitelství, kteří spontánně se hlásí k životu. Bylo na to často stýskáno, že z našich ústavů vycházejí lidé indiferentní neb dokonce nám nepřátelští. Vina ležela na správě i na kandidátech. Nyní, chvala Bohu, se poměry změnily a k nám hlásí se kandidáti i ze státních ústavů. Je třeba tyto nadšené hloučky včlenit do našich organizací. „Svaz křesť. učitelstva“ a „Ústředí katol. studentstva“ rádi poskytnou pomocnou ruku. „Ústředí“ svými organizačními zkušenostmi. „Svaz“ udáním směrnic. Kandidáti musejí se především věnovat svému studiu, aby z nich vyrůstli zdatní učitelové. „Svaz“ bude jim doporučovat vhodné knihy k doplnění vědomostí, pořádat pro ně kursy a přednášky, zastane se jich proti pokrokářskému terroru. Celá řada vesnic hlásí se u nás o katolické učitele. Přiide to za jisté vhod i nadřazeným úřadům, když rodičům bude v tom směru vyhověno, neboť bez spolupráce rodičů nedaří se práce ve škole.

Tedy na srdce klademe těmto mladým nadšencům: V kroužcích, které tvoříte, musíte v prvé řadě pěstovat lásku k učitelskému povolání. Na dráhu učitelskou se nutno dobře připravit a v tom ohledu nepomůže žádná reforma učitelských ústavů. Od učitelstva bude veřejnost žádat ne kupu vědomostí, ale charakter. Vždyť učitel je či má být dětem druhým otcem, matkou a má cítiti zodpovědnost za každou duši sobě svěřenou. Této mravní zod-

povědnosti se neučí v učitelských ústavech. K ní dospěje se úsilovnou sebevýchovou. Jen náš křesťanský názor světový povídá nám, proč máme děti milovat, proč cítiti zodpovědnost za každý svůj krok ve škole. Katolický učitel ctí v dítěti jeho nesmrtelnou duši. Proto všechno své snažení založí na snaze, nepohoršit žádné dětské duše, využití naopak všech vymožeností vědy, aby k dětské duši pronikl a na ni působil. Mnozí učitelové se k vážnému pojmání svého úřadu vůbec nedopracují a dítě — dítě to vycítí.

Nechceme kandidáty odstrašit zdůrazněním těchto předpokladů, nezbytných pro úspěšnou práci ve škole. Mládí žádá také svá práva. Jací by to byli studenti — kandidáti, kdyby neměli ústavní časopis, nelezli na Parnass, neměli svou kapelu, svůj pěvecký sbor atd. Veselý, radostný výhled do života je předpokladem pro úspěšné působení ve škole. Morousa nemají děti rády. Jenže ta veselost musí být prosta klackovitostí, hrubostí.

Čisté radosti chceme našim kandidátům co nejvíce přátí.

Ohlasy zemských konferencí.

Je všem jistě kand. uč. známa myšlénka semknouti se úžeji za účelem společné práce v SSS. a při nich. Psalo se o tom na tomto místě a mluvilo se o věci na pracovních konferencích. Důležitost a význam sdružení každý z nás zajisté dobře uvážil. Jedná se nyní o realizování této myšlénky. Byly-li prac. konference preventivním shlednutím půdy, bude jistě možno v Brně postoupiti dále.

Čeká nás však mnoho prací přípravných, protože do Brna musíme přijíti s hotovou věcí už z toho důvodu, aby valná hromada katol. studentstva mohla vše projednat a schválit.

Jednou z takových prací přípravných je vypracování jasného a podrobného programu našeho. A to následkem dosavadní roztržičnosti katol. kand. učitelství není snadné. Dalo by se to však provésti tímto způsobem: Každé SSS. na učitelském ústavě by vypracovalo takový návrh programu, třeba nedokonale a zaslalo by jej do redakce »Jitra«, pokud možno do uzávěrky příštího čísla. Přirozeně, že by všude kand. učit. vytýčili to, co nejvíce je bolí nebo co zvláště pokládají za důležité a směrodatné. Tyto návrhy byly by podkladem jednotného a podrobného programu, který by byl pak za pomoci zkušených katol. učitelů a jiných pracovníků vypracován a v Brně projednán.

Podáme zároveň návrh takového programu. Nezapíráme, že není vše jasné, že návrh neobsahuje všeho a že mnohé body platí stejně pro veškeré katol. studentstvo. A právě tyto nedostatky žádají, aby všichni této práce se zúčastnili, tak aby celek byl úplný a vyhovoval všem. Neotálejme tedy a dejme se do práce!

Očekáváme, že také z jiných řad, zvláště z řad katol. učitelů dostane se nám přispění v tomto směru.

Návrh programu pro »učitelskou sekci« při Ústředí katolického studentstva.

Účel a cíl sekce: vedle cíle vytýčeného pro veškeré studentstvo katolické vychovávají budoucí katolické učitele po stránce:

a) teoretické: 1. se zřetelem k výchově dětí, 2. se zřetelem k rodičům, 3. se zřetelem k občanstvu vůbec.

b) praktické: podkladné vzdělání děj se dle potřeby v praxi: 1. vzdělání se politicky s ohledem na postavení katol. učitele, 2. zasvětit se do spolkové a osvětové práce mezi lidem tak, aby každý hned mohl vyvíjeti činnost.

Prostředky k dosažení těchto cílů:

1. Nejužší styk s organisacemi katol. učitelstva i s jednotlivci ve formě: a) zúčastňovati se

jejich schůzí, b) zváti je do svých kroužků. 2. Styky s jinými katolickými organisacemi jakéhokoliv druhu za účelem: a) solidarity a jednotného postupu v zásadních otázkách, b) seznání jejich požadavky, cíle atd. 3. Vyšší vzdělání, cestování a pod.

Učitelská sekce po vnější stránce je postavena na roveň ostatním sekcím při Ústředí.

Jinou přípravnou prací je provedení statistiky katol. kand. učitelství. Proto každé SSS., kde jsou organisováni kandidáti učitelství, oznam co nejdříve do Ústředí katol. studentstva třeba koresp. listkem jejich počet!

Rozšiřujte naši myšlenku a agitujte pro orelský slet a zvláště pro sjezd katol. studentstva, protože si od něj mnoho slibujeme!



ŽENSKÁ HLÍDKA.



J—a:

K úvahám o výchově studentek.

(K referátům na konferencích a ke článku Vl. Moravského.)

Otázka hnutí katol. studentek vstupuje v poslední době zvláště do popředí. Jak patrně, počíná se jí ve hnutí katol. studentstva věnovati více pozornosti než dosud, což nás jistě naplňuje radostí. Bylo již často o ní psáno (Studentská hlídka, Život, Jitra), často o ní mluveno, leč nebylo stále odvahy, jak se zdá, přistoupiti k praktickému jejímu řešení. Až konečně popud na sjezdě našem v Opavě snad způsobil, že na pracovních konferencích v Prostějově a v Praze navržen podklad, na němž by se mělo budovati, totiž organisovati a vychovávati katolické studentky. Než zdá se, že byly a jsou dosud dva názory o tom, jakým směrem má se bráti výchova v dívčích spolcích na rozdíl od sdružení studentů. Není pochyby, že jistě třeba tu výchovy jiné. Jakým směrem by se měla bráti, ukázala na př. v Prostějově ve svém návrhu referentka sl. Effenbergová. Uznávám, že je to pro výchovu katol. a k a d e m i č e k návrh velmi dobrý, snad nejlepší; než nelze mi ho úplně schváliti pro výchovu studentek s t ř e d o š k o l s k ý c h, neboť předpokládá v sobě již určitou míru výchovy jiné, které by měly tyto studentky nabýti již na střední škole. Poněvadž tam jí nenabudou, a je dle mého předpokladu též nutná, je třeba, aby jim byla dána jinde, a to je v našich SSS. Třeba tu spojití tudíž návrh v referátě přednesený s náměty z Prahy vzešlými a s náměty v 7. čísle Jitra uvedenými, kde zdůrazňován je při výchově rozumové též silně cit. Nezvracím vývodů, uvedených pro výchovu předně rozumovou, ale je třeba rozlišovati, o čemž učiněna již zmínka. Výchovy rozumové jest jistě třeba jak studentům, tak studentkám. Leč jistě je též nutno vzíti v úvahu zmíněnou již stránku ženskosti, někdy dobrou, někdy snad i špatnou, a u ženy, třeba po výtce, více pravidelně vyvíjenou než u mužů, totiž cit. Zde třeba důkladného uvažování a myslím, bystrého prohlédnutí do života denního a dnešní doby vůbec, nežli se rozhodneme pro výchovu tu či onu.

Doba nynější žádá výchovy čistě rozumové: život, — nemáme-li na mysli jeho cíl konečný — život věčný, — volá: »Jen hodně výchovy rozumo-

vě, učenosti, chladného uvažování (které leckdy zajde i do skepticismu) a výpočtu, toť zisk!« A cit? Na ten se snad odvolává žebrák, ba ani on se k tomu neodvažuje; i on uvažuje rozumově, jak získal by více almužny. A také musí rozumově uvažovati. Neboť, kdyby čekal na dar, který mu bude darován po rozumové úvaze dárcově, mohl by čekati tak dlouho, až by hladem vysílen klesl. Než tento stav pozorovati můžeme i v kruzích jiných. Spokojiti s ním se však nemůžeme a nesmíme! Co stav tento vyvolalo? Výchova příliš (to slůvko zdůrazňuji) rozumová, zejména u mužů. A chceme-li jej ještě zhoršiti, chceme-li, by studentky závodily v tom ohledu s muži a tím přispívaly k nezdravým poměrům naší doby, vychovávejme je dle této zásady! A může býti počátek koncem!

Než, chceme-li řešiti u studentek otázku výchovy skutečně kladné, třeba si nejprve zodpověděti otázku cíle výchovy a vzdělání, který v praxi velmi často nebývá týž jako u studentů. Myslím, že tato otázka mohla býti v čele celé úvahy; odpověď na ni zodpověděla by nám pak i otázku, jakým směrem a způsobem má se výchova katolických studentek dít. Ženy chtějí, příznáme-li to, ve všech oborech a v celém životě rovnati se mužům. Proto chce též dnešní doba i podobnou neb dokonce stejnou výchovu. Avšak nesluší vždy ženě, a zejména ne studentce, a studentce katolické zvláště ne, vždy to, co snad mužé zdobí, ač-li to nejsou „mužatky“ příliš a falešně emancipované, jako tomu je u pokrokových studentek. Oč jasněji a zářivěji vyniká jistě čistá ženskost. Pečujeme při této výchově, aby ženě nejen sám rozum, ale i cit její velel, jak má jednati, kde má pomoci, a nepřejme si, by vždy jí tu ukazoval cestu jen rozum. Tím bychom ubrali jistě mnoho z toho, co jí zdobí a snad i povyšuje nad studenty.

Jako však právem mohly by se výtky činiti těm, které se staly otrokyněmi rozumových a vědeckých poznatků, tak muselo by však býti odusuzováno též, kdyby se studentky oddávaly slepě jen citu a nehleděly nabýti rozhledu rozumového zdokonalení vědeckého. Jestliže tedy shrnu vše, myslím, že jako nezdravou výchovou byla by výchova, při níž zdůrazňován by byl hlavně rozum co hlavní činitel (bylo by to stavěním věže babylonské, neboť nelze si jistě přát, aby ženy byly jen souhrnem vědomostí a

rozumových poznatků), tak jistě též nebylo by možno souhlasiti s výchovou čistě citovou, neboť ta by sváděla též na scestí. Třeba však, jak to jistě dnes zakoušíme na sobě, by se vzájemně při výchově oba směry doplňovaly tak, aby vždy směřovaly tam, kde může nás čekati za správné užívání obou těchto darů Božích též spravedlivá odměna.

LUDMILA HUTTROVÁ:

Kapitola trochu nepříjemná, ale zdravá.

Studentky! Chytrost, píle, důvtip jim neschází, ale pouze k něčemu. Dejme tomu ke studiu. Co však ostatní stránky lidské práce?

Platí bohužel skoro jen o studentkách, že domácí anebo ruční práce jich netěší. Ze studentky, po případě také úřednice, přijdouce ze školy či kanceláří, naleznou nejradyji všechno hotové, všechno připravené a nenajdou-li, dovedou naříkat, vyčítat, poroučet, zkrátka všechno jiné jen ne pomáhat.

Je zvláštním zjevem, že maminky samy, až si do netečnosti dcerušek k domácím pracím trpce stěžují, dovedou obratem odvracet od studentek povinnost vypomoci tam, kam »zapřahají« dcerušky nestudentky, zaměstnané třeba po celý den šitím, prodejem v obchodě atd. Naznačují-li tím nepřímo, že nepatří oněm co těmto, není divu, že studentky pak již přímo shledávají ve všem, co se učení netýká, cizí a nedůstojnou oblast.

Tím spíše, brání-li jim matky výslovně v tom či onom výkonu a snižují-li tak vlastní svou činnost. Děti pak nezřídka přerostou matce své přes hlavu, když se cítí nad ni tolik povýšené! Cna má hrubé, upracované ruce, ony jemné prstíky, nepopraskané vlivem sody a nezrudlé, následkem střídání horké a studené vody při mytí, prádla a vaření. Matka se plazí stlačena hmotnými starostmi při zemi, ony se nad ní vznášejí a pěstují toliko duševní obory práce.

Jsou tu chyby na obou stranách. Někde se studentky opatrně uhýbají každé příležitosti, kde by mohly býti volány ku práci, jinde zas matky odmítají pomoc, o níž říkají, že je víc zdržuje než jim prospěje. Vzduchují-li se některé studentky domova o dnech úklidu a prádla, vykazují naproti tomu jinde zas maminky samy dcerušky z domova, aby se jim darmo nepletly, když práce spěchá. Není-li na jedné straně dobrá vůle něčemu se naučiti a na druhé straně dostatek trpělivosti něčemu někoho naučiti, nad výsledkem se arcí spláče.

Takové »samostatné« dívky, jimiž se studentky rády nazývají, nejsou nikdy samostatnými. Závisejí každým háčkem na švadleně, každým límečkem a kapesníčkem na pradleně, každým soustem na kuchařce a každým práškem na posluze. Čili, starají se o spoustu lidí, bez nichž se nedovedou obejít a vydělávají nikoliv pro sebe, nýbrž pro jiné, pokud nemohou bydleti doma a nechat o sebe pečovat a starat rodiče.

Než jdeme dále! Dobrá polovina studentek a dívek vůbec, které myslyly, že budou samostatné, se dříve či později vdává. Dokud svou nepraktičnost v domácnosti snáší jedna osoba, je to konečně její věc. Ale když má trpět celá rodina ženinou bezradností i v primitivních potřebách, když má platiti rodina svým štěstím zkušenosti, získávané z ženiných chyb, to je zjev bolestnější!

Nešťastných rodin pro tuto příčinu je víc než dost, než aby jich mělo ještě přibývati.

Je zajímavým zjevem, že studenti, zvláště nejsou-li z velkých měst, se nikdy nevyhýbají tolik tělesné práci jako studentky. A přece i tělesná práce šlechtí, jen když je poctivá. Výrazu »hrubá« a »lepší« pro práci by nemělo býti užíváno. A konečně jestliže v tělocviku se někdy studentky udřou, že se tak ani při nejtěžší práci neunaví, a a je to zdravé, proč by neměly provádět praktický tělocvik v domácnosti?

Pokud se týče speciálně tak zvaných ženských ručních prací, také ty by neměly býti studentkami přehlíženy. Na středních školách vyučuje se ručním pracím sice skoro úkosem, s popelčí skrovností, pokud se jim vůbec vyučuje, ale za to učí se dívky skvostným věcem potřebným i přepychovým. Dívky škol jiných by si té příležitosti vážily, kdyby ji měly. Ale studentky nemívají obyčejně toho pochopení a domnívají se, že jim tato práce nesluší. A přece není nic tak dívčího, nic tak něžného, jako vyšívát, háčkovat nebo sítkovat různé květinové, ptačí a jiné motivy atd., nehledě ani k důležitosti těchto prací po stránce praktické.

V »Jitru« byl názorně probírán v Studentské dílně jeden obor ručních prací, více ovšem mužských než ženských. Zkušenost ovšem ukázala, že i studentky (SSS. na učít. ústavech v Chrudimí, Čes. Budějovicích, dále v Plzni atd.) se zabývají vázáním knih. Tento fakt potvrzuje zásadu, že u ženy je při nejmenším stejná, ne-li daleko větší dispozice pro práci tělesnou jako u mužů. Vyhýbání se tělesné práce u žen, a studentek tím více, je jedním z důsledků falešné moderní emancipace ženské. Stálo by tedy jistě za pokus, kdyby si také studentky zařídily svou dílnu v oboru jim velmi blízkém, jenže zanedbávaném. Co všechno by tam mohly robiti s nepatrnými prostředky!

Jak jsem se již na pracovní konferenci v Praze (10. dubna) letos zmínila, plzeňské SSS. dívčí učinilo v tom směru pokus, který splnil očekávání, ba ještě je překonal. Čistý výnos »Velikonočního trhu« — 7000 Kč (Co různých večírků se jinde uspořádá a divadel sehraje, aby se pak tyto zdroje příjmů našich stávaly prameny duhů! Pozn. red.) nebyl jistě maličkostí, a příprava k němu odkryla v mnohých členkách schopnosti až do té doby nám neznámé, které už ležeti ladem nezůstanou. A stačí snad i jinde, jako v Plzni stačilo jen fuknout, aby se ukázal talent jednotlivých studentek v určitém směru, za nímž se hned šlo.

Máme na příklad v Plzni členku sdružení, která nakreslí zpaměti, tak jak si je představuje, výjevy z »Prodané nevěsty«, a obrazy přenáší (kopíruje) na plátno nebo jinou látku, z čehož se stříhají »kuchařky« nebo chránítka na zeď a prodávaly se tyto nakreslené v zorky po 12 Kč, a kdyby jich bylo bývalo nevíme kolik, byly by se prodaly. Ani ruční práce hotové se tak nedocení, jako tyto předlohy, kterých se dá za den rozšířiti na tucty.

Stejně tak se zhotovují kresby na polštáře, ručníky, stejně tak se obdělávají stříhy na různá kombiné, prádla, šátečky, které si přinesly naše kandidátky ze školy, takže nic nestály. A co ozdobjné krabičky, k nimž je potřebí — trochy pospaných pohlednic a kousku bavlny..

Z pohlednic dají se tvořiti i šicí košíčky, obaly na květináče, chaloupky, podnosy, a jak se všechny ty útvary jmenují.

Také jsme měly hračky, celé soupravy kuchyňské a pokojové, výroby vlastnoruční. Na tuhý papír namalovaly se květy, ornamenty, růžice, srdíčka, když z nich dovedné ruce našich studentek napřed nadělaly truhlíček, postýlek, stolečků, židliček atd.

Z krepového papíru se nám podařilo vyvést hejno lodíček, houpaček, sáčků, ošatek, obloučnicků, nůžiček, jež se dají plnit časovým cukrovím, jakým byla o velikonocích vajíčka.

Ale abych stále nepsala, co bylo u nás, co jsme měly my! Všude je možno v tom směru pracovat a přijít na nové výrobky, o kterých my snad nevíme.

Jen chť pracovat! Volná chvílka se už vždycky najde. Na tento směr výchovy by se nemělo v dívčích SSS. také zapomínat. Říká se o dívkách, že mají být a dovedou být pilné jako včeličky. Nuže tedy do práce. A nebude to jen práce rukou! Neboť zde právě měly by studentky ukázati, jak dalece dovedou býti ženami v tělesné práci, aby se z nich nestávaly »mužatky«; zde mohou uplatnit svou duši, svůj krasocit a vkus!



ORELSKÁ HLÍDKA.



Studentský den při sletě Orelstva v Brně.

Bratři a sestry!

Květnové dny spějí ku konci. Blížíme se vzrůstající rychlostí k vážnému středu naší celoroční práce — ke dni našeho sletového vystoupení. Zanedlouho staneme před desetitisíci z kraje rodného i z širých dálek za vlastí naší, abychom dokázali činem, že myšlenka katolického sebevědomí živí naše šiky a že naše studentstvo hrdě se k ní zná a ji miluje.

Na břehu Svratky u bran samého města Brna, ve stínu katedrály a hradu Špilberku tyčí se mohutné vysoké tribuny, které na svých plochách budou hostiti sto tisíc účastníků, tribuny, obepínající sletišťe pro 5 tisíc cvičenců, sletišťe, na němž zvedati máme kytice slávy.

Pohledme ještě na naše sletišťe! Jak je tu živo. Sta Orlů denně tu pracuje. Studentstvo brněnské pomáhá též a rádo a velmi lituje, že i vám, bratři a sestry ze vzdálenějších krajů, není dopřáno aspoň pohlédnout na monumentálnost sletišťe a na čilý život na něm. Jistě nové nadšení by ve vás zaplálo a nové činy. Nemůžete-li pracovati přímo na sletišti, pracujte ve svých tělocvičných odborech studentských pro zdar našeho vystoupení!

Pracujte se zdvojenou pílí, úměrně s letícím časem! Nedejte, aby rodily se chmúry obav, že bude nás málo a slabých. Přičiňte se o to, aby každý katol. student pochopil význam našeho sletového vystoupení a aby ani jediný nestál mimo řady cvičících. Neotálejte ani na okamžik v šerých úvahách, ještě je čas, abyste naše řady rozhojnili!

Nuž tedy s radostí do práce! Vzhůru čela, zhrdlá vznešeností svých svatých ideí, nedotčená kalem, ať kráčíme mužně v hustých šicích vítězů na kolbišťe své slávy!

—av.

Studentské vystoupení bylo z velmi vážných a důležitých příčin přeloženo z 6. srpna na **pondělí 14. srpna**; tedy naše vystoupení je zařazeno do programu hlavních sletových dnů. Proto musel býti náš vlastní program vzhledem k programu hlavních dnů poněkud změněn. Především musely odpadnouti naše lehkooathletické závody; jednak by to nebylo většině našich studentů fysicky možno, neboť budeme již tři dny před tím zapřaženi do práce, jednak bychom nevyšli s časem v pondělí. Ovšem, kteří kolegové přece by si troufali, nechť se přihlásí a závodí s Orly v pondělí 14. srpna dopoledne. Požadavky ovšem jsou větší. **Naše čistě studentské lehkooathletické závody jsme přeložili do Kroměříže na sobotu 26. srpna 1922**, v předvečer velkých studentských slavností, konaných na památku 10letého jubilea tamního SSS.

Program na pondělí 14. srpna je tento: o 10. hod. dopol. zkouška na sletišti v pořadu: 1. ženy, 2. dorost, 3. muži. Oběd na sletišti. O 3. hod. veřejné cvičení s pořadem: 1. Cvičení dorostu s praporcem. 2. Rytmicko-symbolická cvičení studentek. 3. Náradí — hry. 4. Cvičení protná mužů.

Večer je v městském divadle **mezinárodní akademie**, na kterou budou míti přístup v prvé řadě naši zahraniční hosté, poněvadž pro ně je tato akademie uspořádána.

Samostatného průvodu našeho v pondělí nebudeme míti; pokoušíme se ale vymoci pro studentstvo od Sletové rady, aby ono bylo zařazeno jako samostatná skupina do velikého průvodu v neděli 13. srpna, ne z důvodů separatistických, nýbrž aby bylo viděti, že Orelstvo má dnes ve svých řadách dorost katolické inteligence. Dne 15. srpna večer studentské představení v Národním divadle (starém).

Pro celkové informace ještě dodáváme: studentstvo sjede se do Brna dopoledne v pátek, t. j. 11. srpna. **V pátek 11. srpna odpoledne bude valná hromada »Ústředí katolického studentstva československého«** a valná hromada slovenského ústředí v katol. domě na St. ulici. Nanif. schůze katol. stud. bude v sobotu 12. srpna. Tato doba je navrhována proto, abychom si tyto pro nás tak důležité podniky odbyli, dokud budeme svěží, neznavení. Potom bude studentstvo zapřaženo do různých prací. **V sobotu** bude též **valná schůze „C.-M. ligy studentské“**. Jiní kolegové mohou se zúčastniti mezinárodních závodů, které se konají v sobotu dopoledne. Odpoledne nácvik orelských členských pro neděli. **V neděli 13. srpna** zúčastníme se průvodu i veřejného cvičení.

Cvičební kroje studentek zůstanou nezměněny; budou tedy studentky cvičiti v předepsaných modrých cvičebních krojích Orlic. Střihy jsou ve 3. a 4. čísle »Orla«. **Pokyny a doplňky, resp. opravy uveřejněny jsou v 5. čísle »Orla«.** **Upozorňujeme na změněné rozměry praporek červenobílých na praporecích pro dorost! Proto necht' každé SSS. si toto číslo obstará!** Aby studentstvo před sletovým vystoupením mohlo též veřejně vystoupiti a tím jaksi nahradilo si jednak rozřaďovací zkoušky, jednak zvyklo, si cvičiti s hudebním doprovodem před publikem, je studentstvo povinno cvičiti při župních a okrskových cvičeních; předsednictva žup a okrsků orelských dostala od Ústřední Rady příslušné pokyny. Všechny potřeby, noty, praporce, objednejte si zavčas v Ústřední orelské kanceláři, Brno, Nová 8.

Mnoho SSS. dosud **nezaslalo Stud. sletovému odboru v Brně, Nová 8, nevyplněných přihlašovacích archů;** proto **učíte tak co nejdříve,** aby Vám mohly být zaslány legitimace sletové, na dráhu, vstupenky, lístky na nocleh, stravu atd.

Nezdržujte svoji línkovost! Máme nyní na paměti, že naše vystoupení je zařazeno do programu hlavních sletových dní, že tedy na naše výkony bude patřiti nejen cizina, nýbrž i statisíce našich lidí! Musíme se proto snažiti, aby nás bylo co nejvíce a aby provedení našich čísel bylo co nejlepší. Proto napněte nyní všechny síly, čas kvapí!

Přesnější informace o legitimacích, slevách na dráze, ubytování, stravném v čís. 10. »Jitra«.

—»«—

Kurs v Praze koná se o svátcích svatodušních 4. a 5. června pro cvičitelky a cvičitele dorostu i členstva z Čech. Kurs studentů bude jednodenní, kurs studentek dvoudenní. Přijeti nutno již v sobotu, poněvadž kurs začne přesně v neděli o 9. hod. dopoledne. O stravu a nocleh bude postaráno. Cestovné i stravné, pokud je nebudou moci sdružení cvičitelům a cvičitelkám hraditi, bude hrazeno v Praze. **Kurs jest závazný pro všechna SSS. z Čech,** poněvadž jest to poslední příležitost k revidování a opravám.



DROBNOSTI.



P. F.:

Památce † JUC Adolfa Vlčka.

Dne 21. dubna dotrpěl a na věčnost se odevrál milý náš druh a pilný pracovník Adolf Vlček. Jistě každému, kdo ho znal, sevře se srdce lítostí nad nešťastným osudem mladé duše, která mohla ještě mnoho vykonati pro hnutí katol. studentstva a pro křesťanskou věc vůbec. Vždyť začal tak mnohoslibně a svým neohroženým vystupováním dodával odvahy méně smělým, kteří neměli dosud síly veřejně vyznati a hlásiti se ku svému náboženskému přesvědčení.

Prvním jeho působištěm ve hnutí katol. studentstva bylo olomoucké SSS., jehož byl prvním předsedou. S chutí a láskou dal se do práce organizační, která se mu stala milou zábavou. Snadno překonal překážky, které se mladému Sdružení stavěly v cestu, takže již v prvních měsících po založení rozvíjel se za jeho vedení utěšený spolkový život.

Na první začátky Sdružení a první spolkovou místnost v Katolickém domě, nazvanou »Srdéčko«, vzpomínal vždy rád.

Když po maturitě odešel do Prahy, považoval za samozřejmé vstoupiti do Č. L. A., jejíž se stal vzorným členem.

Byl zvolen též do výboru Ú. K. S. a zastává různé funkce, hájí vždy radikálně spravedlivé a věci prospěšné stanovisko, ať se jednalo o otázku jakoukoliv.

Při svém působení ve hnutí studentském nezapomínal nikdy na povinnosti ke své rodné vsi. Byl zastáncem názoru, že katol. student nesmí se spokojit pouze prací mezi studentstvem, nýbrž jsa kulturně vyspělejší, musí sám tvořiti a zakládat katolické spolky mezi lidem a nenechat ho na pospas jiným pokrokovým stranám, které tak snadno svedou venkovský věřící lid. Jak si takovou práci mezi lidem představoval, ukázal sám.

Založil ve své rodné obci v Samotiškách »Omladinu« a jednotu »Orla« na Sv. Kopečku a stal se duševním vůdcem obou spolků. Jak ho za to všichni členové měli rádi, ukázali, když ho doprovázeli na cestě poslední.

Přišla doba vzniku českosl. sekty. Odpadlí kněží rozjeli se po farnostech sváděti lid. A tu on, jako pravý apoštol a obhájce pravé víry, jezdil za nimi a nelekal se bouřlivých schůzí ani ran, které často od rozvášněného davu utržil a varoval věřící před vlky v rouchu beránčím.

Snad mnohou duši zachránil od poblouznění.

V Praze byl na prvním místě svědomitým studentem a jeho píli obdivoval každý, kdo se s ním stýkal. Byl až rigorosně přísným vůči sobě a svým povinnostem a odtud vyplýval jeho vzácný, přísný charakter.

Když pak ho vlast zavolala koncem minulého roku, šel. I své utrpení přijal pokorně a trpěl tiše bez reptání, odevzdaně do vůle Toho, jenž na nás kříž svůj sesílá, vždy však v naději, že opět bude zdrav a čím více mu dech slábl, tím více rostla touha žiti — protože ještě mnoho chtěl vykonat — však nebylo mu již přáno a ponechal to nám. Padl uprostřed rozorané líchy jako oběť ve službách Církve a vlasti. — R. i. p.

VL. JIČÍNSKÝ:

Za † Petrem Bémem.

»A co vypravují? Žalují — prosí — napomínají: Rcete těm, kteří jsou házlivého srdce: »Posilněte se, nebojte se!«

Nemohu jinak, než tímto úvodem věnovati † septimánu Petru Bémovi vděčnou vzpomínku. Činím tak z důvodu, poněvadž naše stud. katol. veřejnost pozbyla jednoho ze svých nadějných průkopníků vznešených zásad křesťanských, jimiž byl ovládnut jeho duch do poslední chvíle života.

Cituji slova čes. spisovatele V. Ráise ze »Zap. vlastenců« a při tom cítím blízkost vzácného přátelství, ano zdá se mi, jakobych prožíval se † Petrem ony chmurné i radostné chvíle. Vidím jej dnes, kdy Praha se hemží poutníky svatojanskými, stojícího se mnou o loňském sjezdu katol. inteligence a studentstva čl. na památném Karlově mostě a prohlížejícího si velkolepé statue našich národních světců, dnes mnohým Čechem

nenáviděných, jichž idee životní: národní a náboženská jsou též ideami katol. studentstva v nové republice čsl., vidím jej zbožně se modlícího v posvátném šeru historického velechrámu svato-vítského, kde odpočívají nejdražší české hlavy. V těch okamžicích neznala naše mysl oněch strastí studijních a překážek, stavějících se našim snahám tak často v cestu. Zde poznali jsme oba pravý duševní, blažený domov, jehož pánem, naším hostitelem jest skálopevná víra, dodávající našim duším mocnou sílu, upokojení, štěstí. Těchto vzácných darů, nadpřirozených údělů nemálo bylo zapotřebí kol. Bémovi, pohybujícímu se v prostředí, nepříznivém jeho smýšlení. A přece měl tolik svých přátel v gymnasiu, ve své třídě, kteří v něm viděli poctivého, upřímného přítele, kolegu.

Zdůrazňuji-li tuto stránku jeho charakteru, povahy, dodávám ještě, že byl vzorným, svědomitým katol. studentem, plnícím řádně svých povinností a zúčastňujícím se pilně našich vzděl. přednášek v kroužku katol. stud. v Přerově, nyní změněném ve stud. odbor Orla čsl. Byl členem tichým, skromným, netoužil po počtách, slávě. Pracoval předně na obrodě své vlastní sféry duševní, již se snažil zdokonaliti.

Přece se však nespokojil jen pasivní činností spolkovou, snažil se, ano prakticky uplatňoval křesť. zásady i na veřejnosti. Stal se totiž již před dvěma léty uvědoměným Orlem, Inoucíms horoucí láskou k trojhvězdí jeho programovému: »víře, vlasti, síle«. A opět vidím ho, jak mistrně si vede na cvičeních veřejných, akademiích, vidím ho dosud, s jakým nadšením cvičí v prostných i na nářadí v tělocvičně. Byl opravdu nadějným borcem. Jednota Orla čsl. a stud. odbor Orla čsl. v Přerově želí nadmíru jeho odchodu. Svůj problém životní čestně řešil za svých sedmiletých studií gymnasijských dle hesel: Ora et labora. Per aspera ad astra.

Proto byl zajisté oblíben v přední řadě mezi katol. studenty, s nimiž se rád stýkal a společně pracoval na poli katolického. Měl účtyhodný plán do budoucnosti. Leč Všemohoucí usoudil jinak. Pátého dne po ulehnutí na lůžko vypustil svého šlechetného ducha po velkých bolestech tělesných i duševních.

Nechtěli jsme ani uvěřiti nenadálé, truchlivé zprávě, jež nás citelně ranila. Stejně se dotkla nemilá ona zvěst našeho duchovního rádce dp. prof. Ertla. Ten jistě právem ocenil ve svém proslovu nad hrobem život zesnulého, směřující ku cti a slávě Boží. Nesčíslné množství bratří a sester v krojích, s hudbou a praporem, doprovodilo milého svého člena ku hrobu a tak mu projevilo svou úctu. Tam na hřbitově rozloučil jsem se se svým přítelem, kolegou † Petrem Bémem, jménem orelských jednot a katol. studentů posledním »S Bohem«.

Rcete těm, kteří jsou bázlivého srdce: Posilněte se, nebojte se! tak volaly a zaznívaly k nám truchlivé tóny pohřebních hran, když ubíral se pohřeb ulicemi přerovskými se »zapadlým vlastencem« v den křesť. vzkříšení. Tak asi volá k nám i dnes jasný příklad toho, který, jak doufáme, prožívá velkolepé věčné Velikonoce, za jara nikdy nehynoucího. Čest budiž jeho památce!

Obětavost kněží. Hnutí katol. mládeže je u nás všude na postupu. Krásný doklad toho jsme viděli na valné hromadě »Sdružení katol. mládeže v Čechách« v Praze na Žofíně o slavnó-

stech svatojanských. Uvážíme-li, že před čtyřmi léty v Čechách o katol. organisované mládeži nebylo ani slechu a že dnes je v Zemském Sdružení organisováno 625 skupin s 25.000 jinochů a děv a že jen během posledního správního roku přibýlo 109 organisací, pak právem žasneme. A bezděky se ptáme po příčině toho úspěchu. Odpověď dvě slůvka: obětavost kněží, či spíše obětavost jednoho z nich, P. Chlumského, až do úpadku. Sdružení katol. mládeže mělo po 4 léta stálého sekretáře-kněze, který neděli jak neděli jezdil po schůzích, měl třeba několik přednášek denně. Je tomu rok, co stal se obětí kněžského povolání křížovník-farář Toman. Chlumský šel v jeho stopách a málem by byl křesť. úplně uprostřed věku. Pochybuji, že by se bylo kdy podařilo vybudovat to, co dnes mládež v Čechách má, kdyby tu nebylo oběti a kdyby tu nebyl stál kněz jako vůdce hnutí. Potvrzuje tento fakt zase tvrzení, vyslovené v úvodníku 8. č. Jitra: Laická inteligence katolická bez katol. kněží nesvede nic! A jestliže se našel dnes jiný kněz-sekretář P. Klement, je to zárukou, že hnutí to poroste dál. Jestliže ovšem »tatíček« katol. mládeže české, Chlumský, který málem by byl ochrnutím nervů stížen proto, že neznal mezi obětování se, vybudoval organisaci, bude třeba, aby nový tajemník vložil do ní, do všech jejích složek více onoho vnitřního předpokladu, nutného ke zdárnému ideovému vývoji a jíti teď, když už jeho předchůdce vyoral tu líchu, jak nejšíře mohl, více do hloubky! — Je tedy opět katol. mládež šťastnější než katol. studentstvo, že má zase sekretáře kněze. Přejeme jí té milosti ze srdce. Sami jsme sice už také usilovali o něco podobného, leč — bohužel — nebylo osoby. Kéž letos snahy naše dojdou splnění! Dokud katol. stud. nebude mít sekretáře kněze, (třebas vedle jiného laika), který by byl duší sekretariátu a celého hnutí, a mohl se ovšem věnovati jen studentstvu, dotud nenastane postupku předu ani po stránce rozvoje organisace, ani po stránce prohloubení vnitřního života, aspoň ne tak, jak bychom si přáli. Kéž tato slova, která jistě dnes se nezdají nikomu upřísněným tvrzením, dojdou ohlasu na pravém místě!

E—k.

Th. a Ph. dr. Eugen Kadeřávek, univ. profesor, převor kláštera želivského, katolický učenec a církevní spisovatel (nar. 26. července 1840 v Něm. Brodě) zemřel dne 3. května. Byl jedním z typických reprezentantů katolické filosofie. Byl po dlouhá léta profesorem theol. fakulty pražské i rektorem university, člověk šlechetný, vzdělaný, dobročinný. Z jeho obrovské činnosti literární uvádíme zejména jeho třídílné dílo »Soustava filosofie křesťanské« (1921), dále »Obrana základů víry katolické« (1900), »Padesát profesorů vysokých škol, upřímných katolíků« (1904), »Rozbor a obrana encykliky sv. Otce Pia X.« (1908), »Theologie katolická předmětem učení universitního« (1894), »Metafysika obecná« (1898), »Může-li katolík zůstatí věren svému přesvědčení?« (1902), »O původu tvorstva« (1892), »O jsoucnosti a bytosti Boží« (1896—97), »Psychologie« (1894), »Zákon přirozený základem zákonodárství lidského« (1896), »O darwinismu« (1905), »Morálka filosofická« (1906), »Krasověda a obecná aesthetika« (1910), »Křesťanská filosofie« (1885), »Logika formální« (1887), »Názory o vzdělanosti české mládeže akademické« (1900), »Věcná souvislost fa-

kulty theologické s ostatními fakultami. («Naše kniha 15. května 1922.)

Jest Ústřední svaz čsl. studentstva organizací nepolitickou a nestrannou? Věřu škoda ubírat zde místa dokazováním o nestrannosti a nezájatosti pokrokového Svazu studentstva. Nechci však tak činiti proto, abych to dokazoval jeho zástupcům, nýbrž čistě k vůli tomu, abych upozornil naše katol. studenty a všechny lidi dobré vůle na tuto organizaci, aby dle toho zaujali své stanovisko vůči ní. Dnes je již docela jasno, že Svaz (který asi na povel „shora“ chce se buntovati s Němci a Maďary — pozn. red.) nemá práva zastupovati českého studenta, že jest to velkou křivdou na studentstvu českém, když pokládán jest Svaz od vlády či spíše od ministerstva školství za oficielního reprezentanta studentstva a když dle toho udíleny jsou mu podpory a nadace, a když jedná se s ním o Strakově akademii a j. Vždyť dnes nemá tento Svaz ani práva, zastupovati všechno studentstvo pokrokové. Jsem jist, že mnohý dá mi zde za pravdu, ač ne veřejně. Padne-li na mimořádné valné hromadě „Všehrdy“, spolku čs. právníků, věta: „Nemám v Ústřední Svaz důvěry,“ to už je dostatečným důvodem oprávněnosti mého tvrzení. — Nechci již mluvit o letáku před sčítáním, nechci se zmiňovati o valném shromáždění v Brně, nechci zde uváděti dlouhých dokladů z jeho tisku, jak Věstníku tak Stud. revue, ukáží jen na ostudu právě před několika dny se přihodivší, kterou zástupci Svazu dokonce docela beze studu přinášejí na forum veřejné v tisku. („Čas“ 14.-V. čís. 112, „České Slovo“ 15.-V. čís. 111.) Pravím beze studu, a myslím, že užívám velmi mírného výrazu. Než, nechť vytvoří si každý úsudek sám. — 12. května t. r. konal spolek čsl. právníků „Všehrd“ mimořádnou valnou hromadu. Myslím, že výbor svolal ji hlavně proto, by obhájil své jednání na valné schůzi Svazu v Brně; alespoň celý ráz valné schůze tomu nasvědčoval, ačkoliv dotaz přišel teprve později na program. Právník Pleskot žádal valné shromáždění, by vyslovilo se proti postupu svých zástupců na schůzi v Brně, kde při hlasování o resoluci, týkající se laicisace školství a žádající vyloučení náboženství ze všech typů státních škol, a zavedení vyučování občanské morálky a odluku theologických fakult od university (tedy věci, o nichž by mohl pronést mínění „nestranný“ Svaz, který chce býti reprezentantem studentstva, které je dle posledního sčítání celými 73 proc. katolické!), delegáti „Všehrdy“ s delegáty moravskými a slovenskými hlasovali proti resoluci, a to, jak JUC. B. Šejhar upozornil, proto, poněvadž delegace, vedena důvody oportunními, brala zřetel na katol. studenty, s nimiž třeba spolu pracovati v otázkách studentských, a protože je, jak řekl, pro klidný vývoj bez provokací náboženského přesvědčení katolických kolegů. Myslím, že skutečně čistě právníckým postupem („Všehrd“ je spolkem nekonefesiijním a Svaz jen na papíře, v praxi „nedovedli funkcionáři Svazu abstrahovati od svého kulturně-politického názoru“, jak jim na zmíněné schůzi od pokrokových kolegů bylo vytýkáno) došli zástupci „Všehrdy“ k tomuto úsudku, ale přes to jim to jistě bude sloužiti ke cti, že odvážili se, a to zdůrazňuji, jednati dle svého nejlepšího přesvědčení i proti diktátu „nestranného“ Svazu, což jest u dnešního studentstva

zjev nezvyklý, proto však také reprezentantům Svazu nepochopitelný. Než k čemu se oni nesníží. Aby zastřeli okénka, jimiž do jejich domácnosti je dobře viděti, dali se do nářku, že členové „Všehrdy“ chtěli jejich mluvčího, interpelanta, svým chováním ukřičeti, že nechťeli ho dále připustiti ke slovu atd. Než vše, co připisují svým protivníkům, svým čestným, ba řeknu, až příliš gentlemanským protivníkům (Šejhar, Švehla a řekněme celý skoro „Všehrd“), kteří skutečně jednali jen tak, jak se na skutečné právníky a dorost inteligence sluší, to vše bylo provozováno právě stoupenci Svazu při oné valné hromadě. Než tím nedali se skutečně objektivně soudící právníci svěsti a vysloviti 85% většinou svým zasloužilým delegátům, na něž mohou býti hrdi, důvěru a souhlas. Myslím, že marnou bude výzva v „Č. Slově“ k pokrokově smýšlejícím právníkům, aby svrhli „vládní kliku“. Zdá se mi totiž, že nejen u právníků, ale i u jiné části studentstva pokrok svítá. Jest si jen přát, aby přidržela se tato část dorostu české inteligence cesty, po níž jde, a pak dočkáme se snad těch dob, kdy nebude u nás utlačovatelů ani utlačovaných, a kdy bude skutečně možno všemu studentstvu českému, a snad i jiných národností vstoupiti do pravé stavovské organizace studentstva československého. První krok učiněn. Půjdeme dále?

—VY.—

Už aby to bylo! Tak volá »Naše kniha« nad praktickým návrhem, který podává »Věstník čs. profesorů«, když doporučuje ministerstvu financí, aby na vydávání detektivek, indiánek a jiné podobné literatury uvalilo zvláštní daň. Při tom však dodává sama »Naše kniha«: »Tím by se vydávání a kupování těchto škvárů nezamezilo. Nejlépe by bylo každého »spisovatele«, překladatele a nakladatele detektivek a krváků potrestat (ale ne podmíněně!) a zabavené věci veřejně spálit.« S názorem »Naší knihy« plně souhlasíme. A jistě nemá obav »Naše kniha«, že jí vmete někdo ve tvář výtku o spalování »českých knih«! Podobný trest (daň či spálení) měl by ovšem stihnouti všechnu tu »poučnou literaturu pro mládež«, všechny ty »umělecké(!) pohlednice«, veškeren ten literární brak s křiklavými obálkami a ovšem i filmy toho rázu, jako »Purity« atd, který nedávno dával studentský podnik (rozumí se, že pokrokový!) »Bio Alma« a jemuž dělala se pod aejidou Akad. Domu dryáčnická reklama tak, že censura už na plakátech musila ukázat svůj vliv. A pak se ještě našli »také kritikové«, kteří dělali pro tento film »Bio Alma« apologety! — Pokud jde o věc samu, věříme opět rádi v dobrou vůli těch kterých profesorů, jako neupíráme (aspoň u některých) dobrý úmysl při vydávání »Stud. časopisu«. Ale pochybujeme, že se dojde cíle, když praxe výchovná na střední škole je dnes v rozporu s tím, co se zde neb onde dobrého v teorii objeví. Jak srovnat s tímto dobrým úmyslem materialistický názor, který nejen že nikdo nemůže paralysovati, ale kterým jsou stále studenti přepčáváni! Toto srovnání nelze přejíti bez ironického úsměvu a bezděky se vám tu namanou známá slova: »Opustili studnici vody živé a kopali sobě cisterny!« — Vraťte do škol kříž, jak nedávno volal Klostermann, vraťte studentstvu, oč jste sami vlastní vinou jeho duši připravili, a nebude třeba žádných »praktických návrhů«! Jinak »Lasciate ogni speranza!«

E—k.



Z výborových schůzí Ústředí. Na posledních schůzích před Velikonocemi projednány zejména náměty pro zemské pracovní konference, které pak tlumočeny byly na konferencích. Na schůzi 1. května vzpomenu horlivého pracovníka, bývalého člena výboru JUC. Adolfa Vlčka, kterého v mladém věku Pán k sobě povolal. — Přijaty návrhy náboženské sekce, aby do programu při sjezdu katechetů přiřaděna byla schůzka duchovních rádců SSS. a kněží o stud. se zajímajících, na níž by promluvil dp. prof. Cyr. Jež na thema „Úkoly duchovního rádce v SSS.“ Podniknuty ihned kroky k realizování věci. Schválen také návrh náboženské sekce, aby 21. června, na svátek sv. Aloise, uspořádána byla v Praze společná adorace katolického studentstva. Sekce náboženská i výbor Ústředí projednával častěji otázku prázdninových exercicií. Aby mohlo se jich katol. studentstvo v počtu co největším účastniti, rozhodnuto, že konány budou na několika místech. Zpráva sekce školské a osvětové o seznamu vhodných knih pro naše knihovny, jakož i o seznam vhodných divadelních her, vzata na vědomí. Schválen návrh zřídit při této sekci odbor pro literaturu dramatickou. Jednáno o návrzích finanční sekce, která daly by se zlepšiti a získati finance Ústředí. Uloženo jí, by vypracovala návrhy a rozpočet na příští rok pro valný sjezd. — Více času věnoval též výbor studentskému vystupení a sjezdu v Brně. Schválil navrhované jeho přeložení ze 6. na 11.—15. srpna. (Referát v orelské hlídce, bližší informace v čísle příštím.) Naléhavou jeví se otázka generálního duchovního rádce, resp. stálého sekretáře Ústředí. Poněvadž nebude moci býti ještě rozřešena stávajícím výborem, bude předána k úvaze výboru příštím. — Do Cyrillo-Methodějské Ligy přibrán za kol. bohosl. Vondráčka kol. Rozsypal J. — Výbor byl nucen odložit liquidaci Mikul. daru do konce května, poněvadž z některých míst nedošlo dosud vyúčtování. — Hned po Velikonocích započato s ubytovací akcí. Určen referent, který akci tu povede. Uvažováno o možnosti zřízení naší mensy pro katolické studentstvo. Otázka ta nemohla však dosud býti rozřešena pro veliké obtíže. Na každé výborové schůzi projednávána otázka Strakovy akademie. Výbor podniká stále nové a nové kroky k uhájení práv katol. studentstva. Usneseno, přistoupiti za člena „Družstva přátel studia“ a za člena Spolku pro dostavění chrámu sv. Víta. — Jednáno o pracovních konferencích, konaných o Velikonocích. Náměty a látka z nich zkoumá a zpracovává organisační sekce. — Schváleno na návrh osvětové sekce zakoupení 200 exemplářů Sedláková Mistra Jana Husa. Kniha doporučí se sdružením ke koupi. — Sekci právní uloženo, by do konce května předložila výboru Ústředí přepracovaný jednací řád. Výbor Ústředí požádal Ph. C. Lad. Pavelku, aby v „Jitru“ odvolal lživá slova o Orelstvu, která pronesl na pracovní konferenci v Praze a označil je za výrok předního mecenáše katol. studentstva pronesená při pouti v Římě. Poněvadž p. Pavelka slova svá, k nimž se přiznává, a o nichž zjistil výbor Ústředí od očitého svědka, že jsou neprav-

divá, odvolati odmítl, rozhodl se výbor vyloučiti úplně a trvale p. Pavelku ze všech organisací katol. studentstva čsl.

SSS. v Příboře. Přehlédneme-li stav členů i činnost našeho kroužku po dobu jeho bytí, shledáme, že v obou směrech je patrný rozrůst a vzestup. Vzpomínám slov kol. Tomáška, když 30. května 1920 u nás zakládal kroužek. „ Toho, že je vás jen několik, se nelekejte. Jen vytrvale pracujte, a to vám bude zárukou, že porostete a budete sílit . . .“ Tak povzbuzoval kol. Tomášek nás — několik mladých, ale vytrvalých a nadšených. To jsme si též vzali do programu — vytrvale pracovati — neboť jen vytrvalou prací, třeba drobnou, dochází se cíle. Že snad na počátku naše práce nebyla tak věcnou, jak by snad měla býti, bylo to proto, že jsme byli příliš mladí, neboť starších — bohužel — jsme mezi sebou neměli. A byli-li někteří, ti mezi nás nechodili. Tehdy opravdovým otcem a obětavým podporovatelem nám byl duchovní rádce prof. dp. Kohn, neboť v jeho ruku vlastně spočívalo vedení našeho mladého sdružení. Jeho snahou bylo vésti nás k samostatnosti ve všem, v úsudku, řeči i vystupování hned od počátku. Proto již od okamžiku, kdy naše sdružení vešlo v život, dal nám za úkol konati přednášky, — lépe řečeno, bylo to jen náměty přednášek — které však vlastně teprve on svou hloubkou i šíří myšlenek v debatě učinil přednáškou. Opravdové a neocenitelné snahy jeho v tomto směru dosáhly svého cíle tou měrou, že jest s nimi jistě úplně spokojen. Nemałym činitelem při vzrůstu a sesílení našeho sdružení byly též naše prázdninové sjezdy, ony bohaté zdroje, z nichž čerpali jsme a čerpáme posilu a nadšení pro další práci. Ony byly nám též východiskem, středem a cílem celoroční práce. Z nich přicházeli jsme plni nadšení, ony dodaly nám látku k debatám, na ně jsme se těšili a připravovali. Též účast na sjezdech říšských v Brně a v Praze (přes 20) ukazuje, že práce naše nebyla marná. — Tak kroužek náš zapouští své kořínky hlouběji a hlouběji a mohutní, třebaže musel přestáti různé překážky — neporozumění a nepochopení se strany jiných spolků — někdy i dosti bouřlivé. Přehánky ty už přešly a sluníčko pokoje a života opět vzešlo pro nás, a my tím těsněji a opravdověji jsme se semkli a tím více pracovali i v jiných spolcích, aby poznali, že naše slova nejsou lichá, že naše snahy jsou opravdové. Pěkným důkazem toho je, že na bližící se orelské akademii 5 čísel je vyhrazeno úplně studentům a studentkám a při ostatních číslech alespoň se všech sil pomáhají a jsou činní. Jen dále nebojácně kráčejte, milí kolegové, po stezce vytčené — v duši víru, v mysli sílu, stále vpřed a nikdy zpět. — Odměnou vám bude ono hřejivé teplo rozlévající se v nitru těch, kteří vykonali něco dobrého. Doufám, že i naše studentky opravdověji a vážněji přihlédnou na naši práci a dle svých sil přiloží ruku k dílu, neboť není našim údělem jen zábava, ale hlavně práce. Potom i jim se bude u nás více líbiti, neboť je bude ku sdružení poutati radost z vykonané práce a ovoce jejich námahy. Příští práci nás všech „Bože zdař!“

—b—

SSS. Pardubice. Rádi vzpomínáme na den 13. února 1921, kdy zavítal k nám kol. Rozsypal, aby v delším referátě objasnil nám, proč se katolické studentstvo sdružuje, jaké ideje v sobě oživuje, a za jakými cíli a tužbami spěje. Nadšení, ačkoliv ještě nedosti smělí, přihlásili jsme se všichni přítomní do SSS, a zvolili jsme si výbor, sestávající z kol. Kryšpína, Sedláka, Doležala, Duška a Vaňka. Po nějaké době kol. Kryšpín resignoval na místo předsednické a na jeho místo nastoupil kol. Sedlák. O prázdninách účastnili jsme se sjezdu v Praze, studentských exercicií v Hradci Králové a jeden člen zastupoval naše sdružení na sjezdu v Jičíně. O valné hromadě dne 7. září zvolen kol. Sedlák předsedou, kol. Mítlöhner jednatelem, kol. Dušek místopředsedou a pokladníkem, čtvrtým členem výboru byl ustanoven kol. Zamazal, jenž pověřen byl funkcí zapisovatele. Schůzky míváme každý týden v místnosti, kterou nám laskavě propůjčují zdejší katolické spolky. Vyplňujeme si je rozmanitě, hlavně přednáškami členů (O Zeyerovi, O čtřebě, Je-li spor mezi vědou a vírou, O Hoře Kunětické. Z oboru přírody a fysiky atd.) a recitacemi. Přednášek chápou se velice radostně i naši nejmladší kolegové a zdárně ve svých snahách pokračují. Přednášeli: O Třebízském, O Vilémovi z Perštýna, O Tyrolsku atd. Náš duchovní rádce p. prof. Adam zakončuje vždy sobotní schůzky přečtením sv. evangelia na příští neděli a přidává příslušný výklad. Členové sú-

částnili se společného sv. přijímání před vánoci a nyní o smrtelné neděli, nikoli však hromadně, nýbrž dle výzvy náboženské sekce při Ústředí každý na svém ústavě. Máme knihovnu, dílnu knihařskou a některé společenské hry. Dosti těžce překonáváme překážky, jež se nám staví v cestu, ale naprosto se neobáváme ničeho. Jsme již jedenkrát rozhodnutí a odhodláni a proto neustoupíme ani o píď.
Sedlák.

S. S. S. v Kroměříži. Jak Vám všem známo již z předešlých čísel „Jitra“, bude tomu letos v prosinci deset let, co založeno bylo první naše Soc. Studentské Sdružení, co počali se katoličtí středoškolská studenti organisovat. Akad. výbor SSS. v Kroměříži rozhodl se uspořádati oslavu tohoto jubilea. Program slavnosti bude asi následující: dne 26. srpna zahájení slavnostní akademii, 27. srpna (v neděli) pontifikální mše sv., kterou celebrovati bude p. arcibiskup dr. Stojan, po ní slavnostní valná hromada s referátem „Naše práce v budoucnosti“. Odpoledne hanácká slavnost, večer pak společenský večírek. U příležitosti těchto slavností vydán bude almanach, v němž články pojednávající o vývoji SSS. v Kroměříži budou črty ideové i programové, z pera nejlepších našich pracovníků. Zveme všechny naše studenty i studentky na tuto oslavu, a žádáme již předem, aby dotazníky, které během svatodušních svátků budou rozesílány, byly ihned vyplněny a odeslány.
Jaroš.

APOLOGETICKÝ KOUTEK.

EM. KUBÍČEK S. J.:

Obrana kultu sv. Jana Nepomuckého. *)

Sv. Jan Nepomucký je v nejinovější době až křečovitě vášnivými útoky napadán hlavně od některých protestantů a nevěrců. Až do 18. století nebylo nejménší pochybnosti; všichni byli přesvědčeni, že sv. Jan Nepomucký žil, a že je pravým mučedníkem církve katolické pro zpovědní tajemství. Od r. 1752 když ve Vatikáně byl nalezen spis obsahující žalobu arcibiskupa Jana z Jenšteina na krále Václava IV. z r. 1393, vznikl nejprve spor o úmrtní rok světcův. Byli to dva katoličtí kněží, a mniši Eliáš Sandrich O. S. Aug. a otec kritického dějepisu Gelasius Dobner piarista, kteří poukázali na omyl v úmrtním roce, ač uznávali a hájili, že sv. Jan byl pravým mučedníkem pro zpovědní tajemství, ale umučen r. 1393. Tak i v této otázce podkopal Dobner autoritu kroniky Václava Háika z Libočan z r. 1541. Ale obhájcové Hájkovi hned neumlkli a zároveň povstali noví odpůrcové, takže otázka o úmrtním roce světcův se rozšířila na otázku, zdaž byl umučen pro zpovědní tajemství, a zdaž sv. Jan vůbec žil. Tak máme v 19. století čtyři různé názory: 1. Dle Háika byli dva Janové za krále Václava IV. utopeni, jeden kanovník Jan z Nepomuku, světec a mučedník utopený pro zpovědní tajemství, druhý Jan z Pomuku, generální vikář utopený r. 1393 pro potvrzení opata Kladrubského. 2. Sv. Jan z Nepomuku ne-

jen nebyl utopen pro zpovědní tajemství, ale nedá se vůbec historicky dokázati, že žil; proto celá úcta sv. Jana je zbožným podvodem, jehož účelem je povznesení svátostné zpovědi, kterou Táborité zavrhovali. 3. Světec církví kanonizovaný a lidem uctíváný je totožný s generálním vikářem Janem z Pomuku, utopeným 20. března 1393, který je mučedníkem jak pro hájení práv církevních tak pro zachování zpovědního tajemství. 4. Sv. Jan Nepomucký je pravým mučedníkem církve katolické, jeho kult je oprávněný, ale nedá se přísnou vědou historickou zjiistiti, že byl umučen pro zpovědní tajemství.

V českém táboře katolickém dějepisců i dějepytců je nyní všeobecné přesvědčení vědecké, že sv. Jan Nepomucký je totožný s generálním vikářem Janem z Pomuku, o němž nikdo ani z odpůrců nepochybuje. Již Palacký dokázal vzhledem k pojmenování rodiště Pomuk a Nepomuk v „Popise království českého“, že Pomuk a Nepomuk je totéž. Všechny vědecké kapacity prvního řádu u nás v Čechách jak české tak německé až na V. V. Tomka mají generálního vikáře za pravého mučedníka církve katolické. Tak Palacký r. 1875, kdy nebylo nejménší obavy před censurou, praví, že stanovisko, idoucí jako by prostředkem, které hájí „kritický mistr Dobner“ před stolicí soudné kritiky, dle uznání našeho, vždy dobře ob stojí. Totéž hájí Konst. Höfler, Kalousek, Stejskal, Ekert, Votka, historikové tak zv. školy Gollovy, z nichž na prvním místě třeba jmenovati dr. Jos. Pekaře, kte-

*) Tento článek je poněkud změněný výtah delšího článku téhož pisatele, který vřívde v „Katolické čítance“

rý i vážnému odpůrci musí býti nepodezřelým pro svou dějepisnou metodu dle hesla „padni komu padni“, který jinak je velikým chvalořečníkem Husovým. Tento v „Čes. Časopisu Historickém“ r. 1921 str. 478 zaujímá k jednomu ze současných svědectví o mučednictví a kultu sv. Jana toto stanovisko: „O Johánkovi z Pomuka víme, pravda, velmi málo, ale fakt, že vrstevníci jeho viděli v něm mučedníka a byli přesvědčeni o zázracích, jimiž ho Bůh oslavil, je dosvědčeno zcela bezpečně i pro badatele neiskeptičtějšího.“ Svědectví, o němž Pekař se takto vyslovuje, je z r. 1400—1902 v „Životopise Jana z Jenšteina“ a zní: . . . „Jan toho času vikář ve věcech duchovních stal se milostí Boží mučedníkem, nohama byv kopán utopen jest, a jak zářícími divy ukázáno jest, což, poněvadž nedávno se stalo, a beztoho celé zemi známo jest, tuto pomijím, ač je to pamětihodné, a jak myslím, již i jinde obšírněji poznamenáno.“ Naráží se tu na nějaký spis obšírný (a ne na žalobu Jenšteinovu, v níž jen zkrátka se jmenuje „mužem cti-hodným“ a „mučedníkem již svatým“) o sv. Janu a zázracích po smrti, který se buď ztratil aneb není dosud nalezen. Svědectví současných dílem o mučednické smrti dílem o příčině smrti a o hrobu mříží opatřeném a o zázracích na hrobě — máme přes 10. většinou domácích, ale také zahraničních, na př. kronika Hagenova z r. 1400. Kult svatojanský v dobách nejstarších byl znám jistě husitům, kteří nikdy neprotestovali proti němu ve jménu památky Husovy. Neilepší dle Pekaře znalec žijící v otázce svatojanské, prof. dr. Stejskal, píše: „Můžeme právem předpokládati, že by za klidných poměrů brzo, alespoň po smrti krále Václava IV. bylo došlo k tomu, aby sv. Jan Nepomucký byl již tehdy prohlášen za svatého.“

Dle mého soudu nejpádnější důkaz pro totožnost sv. Jana s gener. vikářem a pro omyl v roce 1383 je „diarium metropolitanae ecclesiae“ v metropolitním archivu, jehož fotografický snímek najde laskavý čtenář v důkladném spisku faráře Štědrého (Sv. Jan Nepomucký, Praha 1917, G. Franc). Je to deník kapitolního děkana Václava z Krumlova, který zemřel r. 1488 v pozeňnaném věku. Touž rukou je v něm škrtáno a opravováno a přidáno. Čteme tam: 1383 Johanco de Pomuk sumersus de ponte decretorum doctor. Letopočet je vsunut později, ale touž rukou. Zápis jest psán po roce 1483, tedy starcem. Slova „Johanco de Pomuk“ a „decretorum doctor“ ukazují jasně na generálního vikáře a proto i na to, že pisatel v letopočtu se zmýlil; neboť Johánkem pro malou postavu byl nazýván, jak víme odjinud, jen gener. vikář a „decretorum doctor“, t. j. doktor církevního práva, v letech 1383—1393 také mohl býti jen gener. vikář. Jen on totiž v této době byl doktorem církevního práva, jak ukázali Frind a zvláště Tomek v soupise Pražských konovníků a arcibisk. hodnostářů z let 1383—1393. Odtud přešel tento letopočet do některých jiných pramenů i jakož i na pamětní desku upevněnou na mříži kolem hrobu. Srovnáme-li všechna svědectví vzhledem k roku úmrtí až do Háika, tu poznáme, že nejstarší až do zápisu Václava z Krumlova buď mají rok 1393 aneb roku neudávají. Václav Hájek z Libočan, hodlaje psáti kroniku českou a čítávae v pramenech tu r. 1393, tam zase 1383, jakož i někde příčinu mučednictví potvrzení opata Kladrubského, iinde zachování zpovědního

tajemství, nevěda si rady učinil dva Jany: jednoho Jana z Nepomuku, kanovníka a utopeného pro zpovědní tajemství r. 1383; druhého Jana z Pomuku, gener. vikáře utopeného r. 1393 pro potvrzení opata. Tento názor pak nejen převládal, nýbrž i ovládal veškerý dějepis až do r. 1752, tedy také v době procesu beatifikačního a kanonisačního r. 1714—1729. Tak si vysvětlíme, proč právě rok 1383 přišel i do byly kanonisační, zvláště když čtyři hodnověrní odborníci svědčili v Praze, že diarium Jana z Krumlova je psáno v době sv. Jana současné.

Sv. Jan je tedy mučedníkem a světcem církve katolické dle přísné vědy dějepisné i kdyby nebylo svědectví o zpovědním tajemství. Ale on je mučedníkem také pro zpovědní tajemství. Svědčí o tom bývalý rektor vídeňské university a legát církevního sněmu basilejského, svědek, jehož hodnověrnost je nad každou pochybnost rozumnou povznesena — Tomáš Ebendorfer. Ten přišel r. 1433 do Prahy, aby vyjednával s náčelníky hnutí husitského o smíření s církví, a svou kroniku psal kolem r. 1450. Píše v ní, když prve vypravoval o povaze Václava IV.: „Zpovědníka také své manželky Jana, mistra v bohosloví, poněvadž řekl, že ten jen je hoden jména krále, kdo dobře vládne, a jak se praví, poněvadž se zdráhal porušiti tajemství zpovědní, ve Vltavě utopiti poručil.“ Tomáš Ebendorfer tedy svědčí: 1. že Jan byl zpovědníkem manželky Václava IV.; 2. že byl proto utopen, poněvadž v době největšího absolutismu řekl králi neohroženě pravdu; 3. že se v Praze vypravuje, že byl Jan také proto umučen, jelikož se zdráhal prozraditi zpověď královnu. O prvních dvou faktech je zcela přesvědčen, o třetím jen praví: „jak se vypravuje.“ Ale je jisto, že se tak v Praze vypravovalo. Kanovníci pražští mu to říci nemohli — byli všichni ve vyhnanství, mnozí z nich až v Žitavě. Praha byla téměř zcela husitská a nakloněna králi Václavu IV., a přece se tak v Praze vypravovalo, a nemáme dokladu ni nejmenšího, že by někdo proti tomuto vypravování protestoval. Řekne-li pak někdo, že Ebendorfer čerpal svou zprávu v Řezně od kronikáře Ondřeje Řezeňského, že tedy vypravování o zpovědním tajemství vzniklo na půdě cizí, pak ještě více zvyšuje hodnověrnost Ebendorferovu, neboť Ondřej Řezeňský dle souhlasného tvrzení všech znalců byl zasvěcen do zákulisí dvoru wittelbašského, a tedy také zcela dobře mohl býti zpraven o tom, co se přihodilo Žofii, manželce Václava IV. a princezně wittelbašské.

Námítky.

1. V kanonisační bule je nejen chybný rok, nýbrž se tam vypravuje zcela legendárně život světcův. Bula kanonisační je stará listina papežská, „ex cathedra“, t. j., papež za ní stojí celou svou autoritou neomylnou, jak souhlasně učí katoličtí bohoslovci. Je tedy i neomylnost papežská otřesena. Odpověď: Papež touto listinou neučí dějepis, ale náboženství. A jen v tom je neomylný, co se týká náboženství. Kdyby papež prohlásil někoho za svatého, kdo v nebi vůbec ani není, pak by ovšem jeho neomylnost byla otřesena. Proto žádný důsledně myslící katolík nemůže popíratí tato dvě prohlášení o sv. Janu Nepomuckém: 1. . . . prohlašujeme a ustanovujeme, že bl. Jan Nepom. svatý a mezi svaté vpočten jest, jakož my jej skutečně tímto v seznam svatých

klademe“; 2. prohlášení ve zvláštním papežském spise, vydaném o vyhlášení sv. Jana z Nepom. za svatého, „že jeho svatost života, mučednická smrt, příčina mučednictví a zázraky úplně jsou zjištěny“. Ve všech ostatních věcech, na př. kdy se sv. Jan narodil, kdy zemřel, jaké úřady zastával atd., církev nežádá, aby se katolík podrobil všemu, co se vypravuje z tak zv. legendy, t. j. tradice lidu, nedoložené písemnými doklady. Tato může být pravá, ale nemusí, a církev ráda opraví, iakmile dějepis něco jiného dokáže. Kdyby přece katolík nechtěl oněm dvěma prohlášením se podrobiti, nehřeší sice proti víře bludařstvím či heresí, ale neposlušností v důležité věci.

2. Některá vypravování o zázracích svatojanských znějí hodně podivně, ba odporují i zákonům mravním. Odpověď: Sv. Jan byl prohlášen za svatého po dlouholetém procesu kanonisačním, po výslechu četných svědků, mezi nimi i právníků a lékařů, pod přísahu vzatých. Církev žádá přísně při takovém procesu, aby byly zjištěny nad každou rozumnou pochybnost aspoň čtyři zázraky vykonané po smrti světcově na jeho přímluvu. Tyto čtyři zázraky úředně vyšetřované a papežským prohlášením schválené jsou: a) zázračné zachování jazyka po 300 let v neporušeném hrobě r. 1719; b) nabíhání téhož jazyka r. 1725 zdola ke špičce a změna barvy tma-vočervené v šarlatově červenou, čímž námitka o balsamování jazyka byla vyvrácena; c) zázračné uzdravení Terezie Krebsovy z Mostu dne 21. listopadu 1701, která měla několik let celou levou ruku zeschlou a zchromlou a najednou byla tak uzdravena, že mohla levou rukou dosti velkou nádobu lehčeji než pravým ramenem vyzdvihnouti a nésti; d) zázračné zachování sedmiletého děvčete Rozalie Hodánkové dne 22. února 1718, která spadla do vody a byla celou hodinu dílem pod vodou dílem pod mlýnským točícím se kolem. Ostatním zázrakům věřiti nemusíme, ba takovému vypravování, které by bylo v odporu se zákony mravními, ani nesmíme.

3. námitka, kterou formuloval známý dr. Herben: „Jak z kanonisačního procesu i z buly papežské viděti, prohlášen byl za blahoslaveného a potom za svatého první Jan Nepomucký, dle Hájka i Balbína utopený r. 1383, jehož existenci nepodařilo se žádnému dějepisci vypátrati.“ Odpověď: Za svatého byl vyhlášen muž, o jehož existenci, i kdyby nebylo listinných dokladů, svědčí hrob a zbožná úcta a tradice lidu k tomu hrobu se nesoucí. Hrob ten, jak dr. Sedlák v díle „M. Jan Hus“ str. 55, praví, udržuje kontinuitu (souvislost) mezi faktem umučení a mezi aktem svatořečení. Na hrobu tom četl každý již v I. polovici XV. století nápis Johannes Pomuk, hrob ten již r. 1416 opatřen mříží, dvakrát otevřen úředně před velikou komisí r. 1719 a 1725, v němž byl nalezen neporušený jazyk. Proto byl tento muž a nikdo jiný za svatého prohlášen.

4. námitka též Herbenova: „Kdo tvrdí, že za blahoslaveného a svatého prohlášen byl doktor Johánek, utopený r. 1393, popírá veškerý průvodní materiál, průběh kanonisačního procesu a viní z nepravdy bulu Benedikta XIII., slavnostně „ex cathedra“ v Římě 19. března 1729 prohlášenou a 36 kardinály podepsanou.“ Odpověď: Kdo ztotožňuje sv. Jana Nep. s generálním vikářem, utopeným r. 1393, ten jen tvrdí, že v bule kanonisační je omyl v roce úmrtí, a že v životě-

pise světcově, tam uvedeném, jsou mnohé legendy, které třeba dle přísného dějezpytu opravit. Ale vše ostatní, co je obsaženo jak v procesu tak i v bule kanonisační nejen uznává, ale prohlašuje, že zvláště zázraky tam uvedené a dokazované jsou průvodním materiálem nad jakoukoliv rozumnou pochybnost doloženy. I nejpřísnější dějezpytec jiného světového názoru než křesťanského musí uznati, že skutková povaha vypravovaných zázraků je tak zjištěna, že každý podvod je vyloučen. Proto musí každý opravdový badatel, jako na př. také činí dr. Pekař, z vypravovaných tam fakt podvod a křivou přísahu vyloučiti, třebaže uznaná fakta nadpřirozeně vysvětliti nechce neb nemůže, poněvadž zázraků neuznává. Ale zato ti, kteří popírají existenci sv. Jana jako svatého, popírají veškerý průvodní materiál kanonisačního procesu a činí z kněží, biskupů a kardinálů, lékařů a právníků, v různých komisíchúčastněných a pod přísahu vzatých podvodníky a křivopřisežníky bez důvodu aneb jen rozumného podezření. Dopouštějí se tedy nemravnosti proti 8. přikázání právě ti, kteří v kultu svatojanském vidí nemravnost. „Kdo v té peci sedá, jiného tam hledá.“

5. námitka: Kdo uznává v generálním vikáři Janu z Nepomuku svätce, ten ctí někoho, kdo svatým životem nevynikal, neboť půjčoval peníze, hrozil těm, kteří nezaplátí, exkomunikací, byl mnohoobročníkem. Odpověď: I kdyby vše bylo pravda, pak by v konfliktu s králem Václavem činil za své poklesky takové pokání, že vina a trest za ni byly smyty; neboť při mučení, výslechu a smrti ukazoval ctnosti hrdinské. Ale a) v tehdejších dobách žádný křesťan, tím více kněz, nesměl půjčovat na úroky; tak i náš světec půjčoval bez úroků a, jak Stejskal dokázal ze zápisů dlužních, jen v okamžité potřebě, tedy z lásky; b) že v některých dlužních zápisech nám zachovaných přidával slova „které (t. j. peníze) slíbíl splatiti do příštího sv. Jiří (neb sv. Havla) pod trestem klatby“, byla obvyklá formulka, nad kterou se nikdo tenkrát nepozastavoval, a kterou se dlužník podroboval kompetenci soudu duchovního pro případ sporu. A c) že byl mnohoobročníkem? Postupoval, pravda, rychle po své vynikající vlastnosti: byl notářem císařským, potom arcibiskupským, od r. 1380 knězem a milostivým papežskou farářem u sv. Jiljí, když obdržel prebendu na Vyšehradě.“ (Stejskal.) — Míti pak zároveň dvě obročí, jedno s duchovní správou a druhé bez duchovní správy není mnohoobročnictví ani po sněmu Tridentském tím méně před.

Ze všeho jde na jevo, že sv. Jan Nepomucký a kult jeho ob stojí čestně i před nejpřísnější vědou dějezpytnou, a že z našich českých svatých, dle úsudku dra Pekaře, žádný se nemůže tak bezpečně legitimovati jako sv. Jan, až snad na sv. Voítěcha. *)

*) Čtenářům „Jitra“ doporučujeme při této příležitosti dílo dr. F. Stejskala: Sv. Jan Nepomucký. — Nákladem Dědictví Svatojanského, Cena 12 Kč.

více konkrétních prvků k organizaci v referátech aneb v debatě se vyskytlo. Neboť ty, spojeny s nadšením, mohly by ještě více vykonati. Referáty sjezdové, volené ze všech složek, s hnutím katol. studentstva souvisejících, ukazují, že přihlíženo tu bylo na vše, s čím třeba v hnutí počítati a čím se obírat. První referent obrací se na studentstvo, a druhý referát ukazuje na poměr lidu — studentstva — vzdělavců. Z referátu MUC. Gajdoše zaznívá k nám »Věřím« slovenského studenta, biskup. dr. K. Kmeňko promlouvá na thema »Věda a víra«; dovidáme se dále o práci katolického kněžstva slovenského v hnutí národním, ukazuje se na význam ženy v národě a řeší se poměr studentstva a slovenské veřejnosti. Výběr látky tedy hodně bohatý. Referáty nabádají k chuti a nadšení; na studentstvu slovenském jest, aby upomínáno touto, prvou řekl bych organizační příručkou svoji, (O Vatře, která není bohužel majetkem slovenského studentstva, nedá se v tomto ohledu mluvit! Pozn. redakce.) nabádáno znovu a znovu k nadšení a předsevzetím, jež učinilo, chopilo se práce k realizování organizací katol. studentstva slovenského. Já přál bych si s Ústředím slovenským, by Památník ten byl na stolku každého studenta a přítele studentstva, nechť

vzbudí zájem o věc studentskou ve veřejnosti nejen slovenské, ale i naší, a zejména u našeho katol. studentstva. Přiblížíme se tím hodně ke kalendáru slovenským. Památník lze dostati v »Ústředí katol. stud. slovenského v Brně, Nová 8. —yy—

Potřebujeme na
fisk peněz
a zase peněz a opět
peněz!
Zašlete proto ihned před-
platné.

Zrnka moudrosti.

Tot úděl náš všelidský, abychom od obmezení a jeho sestry obětí pronikali, pozdvihovali se ku pravému jádru života, k vyšší lidskosti, ano k samému Bohu. (Dr. F. X. Novák.)

Veliký je, kdo zapomíná na sebe.

(Julius Zeyer.)

Píle bez schopností jest cennější než schopnost bez píle.

(Russeau.)

Kdyby nebylo knih a práce, kdo by to zde vydržel.

(Vrchlický.)

Neumělé učiti a ne neumělým nadávati.

(J. Š. Baar.)

Koufek pro veselé.

Kolik hlav, tolik smyslů, čili jak může býti čten záhadný nápis, uveřejněný v posledním čísle „Jitra“ mezi hádankami, nebo jak si jej mnozí luštitelé vykládali: Lída nosí SSS — Naše SSS a lid — Nová Lída SSS — Lída je naše sestřička — Lída nešestří — Lída Nasková — Dílna Nidarská — Dílna naše šestří si — Lid a naše Slezsko — Lid a Našinec — Naše dílna SSS — Lída nese sůl — Lída naše sestřihá — Snídals? — SSS Ladín — Lída naše sestřenice — Island — Slída není stříbro — Lída nemá tři sta a pod., věru zajímavé.

Žák (ku profesorovi latiny, jenž vysvětluje římská blahopřání za dob Caesara a Cicerona): „Jakých blahopřání užívali Římané za těch dob k vánočním svátkům?“

Student: „Tyto obrazy rád bych věnoval dobročinnému účelu.“

Profesor: „Nejlépe učiníte, dáte-li je do ústavu pro slepce.“

Profesor: „Co je podvod?“

Student: „Podvod je na příklad, necháte-li mne propadnouti.“

Profesor: „Jak to myslíte?“

Student: „Podvod dle zákona spáchá ten, kdo využije nevědomostí jiného na jeho škodu.“

Profesor v přímě ptal se Pavly: „Jakého rodu je podst. jméno ječmen?“ Pavla: „Mužského.“ „A proč?“ „Protože má vousy.“

Student v jídelně: „Byl jsem tu před čtrnácti dny a měl jsem porci vepřové. Byla výborná.“

Sklepník: „Je tam ještě kousek z téhož kusu.“

Katol. studentstvu a jeho příznivcům doporučujeme

„Museum.“

časopis katolických bohoslovců československých.
JIŽ 53. ROČNÍK.

Vychází v Brně, Antonínská 1. Předpl 10 Kč pro studenty, 15 Kč pro nestudenty.

Podle usnesení konferencí jsou všechna SSS povinna odebíratí pro spolek alespoň jeden exemplář.

Nezapomínejte, že „Museum“ je také naším časopisem!

?

HÁDANKY.

?

Rozluštění z č. 8: Záměnka: dívka, cívka; záhadný nápis: dílna S. S. S.; přesmyčka: Velehrad; šaráda: Petr, hrad, Petrohrad; šaráda: Kos — mák, Kosmák; doplňovačka: jazyk, Vilém, matka, jádro, Rusko, — Jitro; číselka: duben, buben; rebus: V kříži spasení naše; číselka: dívky-kvítky,

Správné rozluštění zaslali: J. Horák, Sv. Jan, Hamzala Fr., Uh. Brod, Rölz J., Josef Malý, Jan Malý, Dvořák J., Hrubý V., Vrbenský J., Vosátka J., Praha; Vičánek V., Opava; Hynek Oswald, Kr. Vinohrady; Ševčík B., Dědáček K., Brno; Bedna-

řík Robert, Nedoluha St., Kroměříž; Šedivý Fr., Nusle; Nykodým K., Kohlmunzerová A., Střešovice; Kabálek K., Třebíč; Kavan J., Opava; Svoboda R. ve Vráži; Dvořák V., Kr. Vinohrady; Dušeš K., Sedlák J., Vlasák F., Pardubice; Havelka F., Charvát C., Vel. Meziříčí; Sláva Pazderová, Čes. Budějovice, Emilie Kotyzová, Pardubice. — Vylosování byli: Dvořák Josef, Praha; Havelka František, Vel. Meziříčí, Kotyzová Emilie, Pardubice, jimž budou zaslány odměny.

Rozluštění z tohoto čísla nutno zaslati nejpozději do 10. června.

Záměnka

Em. K.

Mnohému nás naučí s „l“
mnohému však také s „d“

Rebus.

A. K., Praha

($\begin{matrix} z \\ z \end{matrix}$) z (n=ň)

Královská procházka.

	B	!					
	r	ú	u	d			
	d	o	d	ž	d	e	
á	k	z	r	ý	a	k	l
v	e	n	á	z	n	z	i
	c	l	ý	á	s	k	
	c	j	e	ř			
		e	m				
		e	n				

Číselka.

S jarem se k nám 12345
naší milí 67345

Přesmyčka.

B. Ševčík.

Očista; pros ji!**Ráček.**

St. Sch., Kroměř.ž.

Že je o něm zmínka v bibli, jistě víš.
dobu roční, čteš-li račím chodem
a přidáš-li k tomu samohlásku, zříš.

Doplňovačka s tajenkou.

Místa označená křížkem dají jméno kněze buditele:

+			K
	+	b	
	O	+	
k			+
	a	l	+

vesnička

nástroj hudební

hospodyně znají

město české

křestní jméno

Rebus.

H. Oswald.

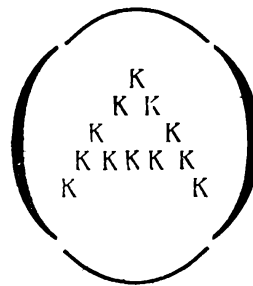
**Přesmyčka.****Slavte letos R!**

JITRO

OBSAH:

Před velkým dnem elitní legie kříže. — V. Tichá: Sladký odpočinek (báseň). — T. Vít: Ze školy do života. — J. Rosa: Našim abiturientkám. — Al. Keltnerová: Tempora mutantur (báseň). — Zrnka. — L. V. P.: Světlonoši. — K prázdninové činnosti našeho studentstva. — Jar. Dyjský: Když svírá nitro tichý stěn (báseň). — E. K. Skřivan: Exercicie. — Dr. J. Mikulík C. SS. R.: V královské knihovně Assurbanipalově. — Zora A. Přibyská: Rodné vísce (báseň). — V. B.: Idea cyril.-method. vyžaduje oběť. — Ženská hlídka. — — Orelská hlídka. — Drobnosti. — Věstník studentský a organizační. — Apologefický koutek. — Praktické pokyny abiturientům hodlajícím vstoupiti na vysoké školy.

CYRILO-METHOD. VĚSTNÍK STUDENTSKÝ:
P. Fr. Žák, T. J.: Vzpomínka. — II. řádná valná hromada Č. M. L.

V P R A Z E

V Č E R V N U 1922

J I T R O

vychází každého měsíce mimo hlavní prázdniny. — Redakce a administrace: Praha II., Voršilská 1. Předplatné na půl roku: 8 Kč pro nestudenty, 4 Kč pro studenty.

Sdělení redakční: Tímto číslem uzavíráme III. roč. „Jitra“. Úkolům, jež si vytkla redakce „na prahu tohoto ročníku“, snažili jsme podle vnějších okolností učiniti zadosť. Když zájem o Jitra stále rostl, odhodlalo se Ústředí k rozšíření časopisu o věcné speciální hlídky. Jsme si ovšem vědomi toho, že ani tak nebylo lze vyhovětí všem. Jeť těžko dnes při značném vzrůstu naší organizace vydávati jediný časopis, který by konvenoval studentům a studentkám, jak z nejnižších tak z nejvyšších tříd. Jsou tu především obříže se stanoviska pedagogického, jež musila redakce hledět omeziti na minimum, čímž se stalo, že mnohé příspěvky, třebaž po stránce umělecké snesly i přísné měřítko, nebylo lze uveřejniti.

Při uzávěrce tohoto posledního čísla děkujeme všem, kdož jakkoli se zasloužili o vnější či vnitřní rozvoj „Jitra“, ať jsou z řad přispívatelů, či z řad odběratelů. Všem přispívatelům, zvláště stálým spolupracovníkům patří především naše díky! Přejíce všem dohromady radostných prázdnin, chováme zbožné přání, aby i příští redakci zůstali věrní přispívatelé a Jitru vůbec jeho odběratelé. — Jako loni tak i letos žádáme, aby redakci sdělena byla veškerá přání a náměty stran úpravy Jitra! — Ve člancích P. Daňka T. J. bude bohdá pokračováno až v příštím ročníku stejně jako v pojednání o „Katol. stud. vlámském v Belgii“ od univ. prof. Dra Bonna, jehož další částí nebylo lze vzhledem k neočekávaným překážkám získati. — Mnoho příspěvků odloženo na IV. roč., jehož 1. číslo vyjde počátkem září. Uzávěrka redakční 1. září.

Vzácná knižní novinka. Po máji — měsíci lásky a radosti, který jest zasvěcen naší milé Paní — jest červen zasvěcen lásce vyšší, lásce sebe obětující, zdroji vši lásky. Božskému Srdci Páně. Úcta Božského Srdce se u nás utěšeně šíří, hlavně snaživou prací neúnavných otců jezuitů, ač neměli jsme dosud české knížky, s láskou o Božském Srdci napsané. Až nyní vyšla nákladem »Dědictví Svatojanského« za štědré podpory a vzácného porozumění J. M. dr. Podlahy za redakce P. Františka Kubíčka S. J. knížka (vlastně dosud pouze její část) † P. Josefa Jaroše S. J. »Život podle Božského Srdce Páně«. Nadpis a jméno autora samo jest již mnohým nejlepším doporučením této knížky, která jest nedocenitelným pokladem české literatury a jež by zasluhovala býti přeložena do všech světových jazyků. O předmětu nejvznešenějším, jaký jen lze si pomyslet, o Božském Srdci, píše tu osoba nejpopovolanější, píše tu samo Srdce Páně, pokud lze u lidské přirozenosti názvu tohoto užití. Kdo znal † P. Jaroše, a bylo nás mnoho, dá mi za pravdu, kdo neznal ho, čtete! Co píše ve svém životním díle † P. Jaroš, není četba, to jest život sám. A vás se zmocní veliká touha po dokonalém životě dříve ještě, než tuto knížku přečtete a odložíte. Ale ona bude vám nejen inspirátorkou, nýbrž spolu i praktickým vůdcem v dokonalém duchovním životě. Známý způsob † P. Jaroše mluvití přímo k srdci podporují ilustrace mistra Führicha. Tento umělec — a † P. Jaroš byl proto jeho nadšeným obdivovatelem — prodchnut životem vírou dovedl jedinečným způsobem jako žádný jiný vystihnouti nejjemnější momenty ať věrouky, mravouky anebo některého tajemství. Čtete ji všichni, studenti! Pro nás ji † P. Jaroš psal! Říkají nám často, že jsme budoucí vůdci lidu, z ní se učme jimi býti! Z ní se učme býti vůdci sami sobě nejdříve! — Vyšel dosud 1. sešit (160 str.) za 6 Kč. Druhé dva vyjdou v nejbližších dnech. Objednávky řiďte na Ústředí katolického studentstva, Praha II., Voršilská 1. Ladislav.

Slavnosti 10letého trvání S. S. S. v Kroměříži ve dnech 26.—27. srpna 1922. Katoličtí stu-

denti, přijďte oslavit založení středoškolského hnutí. (Blíží informace ve věstníku!)

»**Almanach**« u příležitosti jubilea vydá v červenci S. S. S. v Kroměříži nákladem vlastním. Cena 10 Kč. Záznamy na objednávky přijímá S. S. S. v Kroměříži, Klofáčova ul. 16.

Žádosti o přijetí do koleje Arnošta z Pardubic buďtež podány na Ředitelství nebo do Ústředí katol. stud. čl. (Praha-II., Voršilská 1) a to nejpozději do 1. července. Podmínkou přijetí jest vedle chudoby a aspoň dobrého prospěchu především upřímné katolické přesvědčení a hlavně život dle něho. Žádosti členů S. S. S. buďtež ověřeny a event. doporučeny výborem místního S. S. S. nebo důvěrníky našimi na ústavě. Blíží informace o ubytování v koleji a na bytech soukromých podá na požádání Ústředí katolického studentstva čl., Praha-II., Voršilská 1.

Katolické studentky, které hodlají po prázdninách studovati na vysokých školách v Praze a chtějí býti přijaty do koleje katolických studentek, nechť podají své žádosti na ředitelství koleje katolických posluchaček vysokých škol, Praha-II., Voršilská 1, s doporučením našich sdružení nebo důvěrníků.

Nepřehlédněte! Konečně (třebas hodně pozdě; ne ovšem naší vinou!) jsme se dočkali tolikrát slibovaného vydání **Organisační příručky** pro funkcionáře a pracovníky ve spolicích sdružených v Ústředí katol. stud. Tato publikace je **nezbytnou příručkou pro všechny pracovníky** v našem hnutí. Leč dobré služby prokáže jistě i ostatnímu katol. studentstvu a všem, kdož se o naše hnutí studentské zajímají. **Hleďte si ji nejen každý opatřiti sám, nýbrž rozšířiti ji i mezi našim lidem a naši inteligencí.** K vůli jasnému obrazu o ní uvádíme všechny práce a pojednání (teoretické i praktické!), jež přináší: 1. E. Kettner: Základní ideje hnutí katol. stud. čl. — 2. B. Roztočil: Vývoj a organisace katol. stud. čl. (retrospektiva!) — 3. B. Roztočil: Přehledná zpráva o hnutí katol. stud. čl. — 4. Vl. Macourek: Výchozí nábož. a činnost vzdělávací. — 5. F. Formánek: K našemu sociálnímu poslání. — 6. G. Šebek: Vedení agendy spolkové. — 7. B. Roz-

JITRO

ČASOPIS STŘEDOŠKOLSKÝCH STUDENTŮ
KATOLICKÝCH

ROČNÍK III.

V PRAZE, v červnu 1922.

ČÍSLO 10.

Před velkým dnem elitní legie kříže.

(Ke stud. slet. vystoupení 14. srpna v Brně.)

Nejdůstojnější náš arcipastýř v přípisu, věnovaném účastníkům II. říšského sjezdu našeho loni v prvních dnech červencových, napsal mezi jiným: „Vás, mladí přátelé, čítám k elitní legii Kříže.“ Zdá se mi tedy, že není přílehavějšího názvu pro stud. vystoupení při sletě Orelstva než den elitní legie kříže. A tento velký den náš, 14. srpen, se kvapem blíží. — Činnost katol. stud. na venek dala se v posledních letech vždy ve znamení nějakého významného činu: předloni byl závěrem této práce I. říšský sjezd v Brně, loni jsme korunovali svou celoroční námahu věncem bílých lilí při mezinárodním sjezdě v Praze a letos bude pamětní deskou vloženu na mohylu naší činnosti dosavadní stud. sletové vystoupení. — Bude deskou, vloženu na mohylu, z níž má zazvniť mohutným echem do širého světa za daleký oceán vítězné „Alleluja“!

Naše stud. vystoupení bude nejen klidným večerem, sklánějícím se v posledních polibcích zapadajícího Helia nad luhy naší, ne snad jen celoroční, nýbrž několikaleté orby, večerem osušujícím krůpěje potu, jimiž často zbroceny naše tváře, nýbrž bude též jasně zářícím Jitrem, perličkami rosy nadšením, vlévajícím život do kalíšků květů, jež v tisících mají ještě v budoucnu vykvést na nivách, nám k práci svěřených.

Bude nejen Jesení, česající zralé hrozny naší činnosti, vyrostlé na vinném kmeni, který jsme po léta štěpovali, zalévali, na kmeni, jehož kořenem je ten, jenž řekl: „Já jsem vinný kmen a vy ratolesti,“ nýbrž bude též Vesnou, Jarem rytířů sv. Grálu, křísícím k novému životu to, co dosud spalo nebo aspoň dřímalo.

Šumot ve všech sdruženích, čilé přípravy, nácvikové kursy — toť první záblesky našeho slunka, jež má již již vyplouti z pod obzoru a ze záplavy červánků všech příprav a zazářiti v plném jasu krásy na obloze, v jejímž blankytu se bude odrážeti pod ní se rozlévajícím moře modrých barev, oživujících pláň brněnské.

Vidím v duchu již ony stotisícové falangy orelské, vycházející sice z katakomb útisků a úsměšků, avšak zocelené v křížovém ohni Krista s Antikristem a kráčející v titanském pochodu k vítěznému oblouku, na němž stkví se nápis: Galilejský, ty jsi zvítězil!

A v těch vítězných šicích zřím i kohorty katol. studentstva, spějící ve vítězném triumfu dál a dál. Zrak můj pak opájí se vlnajícím červenobílými praporky stud. dorostu, zrakový dojem prostných členstva studentského zesilují zvuky hudby „orelského Orfea“ dra Šetiny a k dovršení všeho toho zřítelnice jsou oslňovány rytmicko-symbolickými našimi studentek.

Vidím tu tři doby české země, zřím v duchu v obraze těch zbožných tváří sv. Cyrila a Metoda, ani přicházejí na Moravu a přinášejí s křesťanstvím slávu českého jména, sahající až k hvězdám v době Karlově. Pak však duše má! je rozdírána meči, cepy, oštěpy, bodáky, zlobným výrazem tváří v oněch bratrovražedných bojích a v zápětí srdce mé krvácí nad úpadkem českého národa a ruce se bezděky spínají v nezměrném bolu. Než pojednou s trilkem, zavzněvším v hudbě, cítím, jak uhnětený národ se probouzí a zas už se bojím o osud české vlasti, abych za chvíli jásal s osvobozenou „Čechií“, přísahal jí věrnost a konečně ve zbožné modlitbě děkoval Bohu. To vše zřím a cítím v těch sym-

bolických studentek, jež budou tvořiti „unicum“ sletového vystoupení, hlásající genialnost autora sestav, tiché sestry klášterní, i autora hudby.

Vzijte se, přátelé, v toto vše! Vizte to vojsko veliké, ne již v dálce, nýbrž stojící před branou, aby vešlo na kolbiště a odneslo si vínky vavřínu a palmy vítězství! Kéž ve velebných akordech tryskne z duší všech a na Bauerovu rampu v sesterskou Moravěnku, tu Moravěnku, již musíme býti vděční za to, že tam stojí památný Velehrad, z něhož vzešla Jitřenka spásy našeho národa,

zaletí orelské kredo katol. studentstva, jak je všeobecně vyjádřil K. Dostál Lutinov v orelské hymně: Nechť slepci slouží modlám svým a za preludem bláznivým své matné kroky pletou; my v bratské lásce pospolu za jarých písní hlaholu jdem věrni za svou metou.

Nuže, vy, jimž dostalo se z úst tak vznešených čestného názvu elitní legie kříže, jděte věrni za svou metou a **ukážte se býti elitní legií křížáckou i ve svůj den 14. srpna. V Brně na shledanou!**

E—k.



VLASTA TICHÁ:

Sladký odpočinek.

V Tvém Srdci, Pane, hledala jsem sílu,
když stezku žití zastřel hustý mrak
a duše slábla bojem v světa víru
a bolnou slzou zarosil se zrak.

Tys kynul mi — a já se blahem chvěla,
když zřela jsem, že s láskou vstříc mi ideš
a hlavu kladla na Tvá prsa vřelá
já věděla, že Ty mě miluješ!

Mně bylo — jak když srdce vůní dýše,
do tůně blaha když je ponoří,
a sladký vánek ovíval je tiše,
neb srdce v tišinách jen hovoří. — —

Tys dal mi milost, sílu, odhodlání
a oku záblesk štěstí, duši jas,
ač v nový boj jdu, s novým trnem v skrání,
mně zdá se život plný nových krás!



T. VÍT:

Ze školy do života.

„Dej sem ruku, Jaroši, ať ti vyslovím svůj obdiv, zes' včera tak neohroženě vystoupil. Jsi dnes v ústech celého města. Všude si vypravují, jak šťastné bylo tvé vystoupení na včerejší slavnosti Husově.“

„Jen se mírni, ať mi ruku nerozmačkáš a chválou mi hlavu nepopleteš. Vždyť co jsem tam řekl, dovedl by každý jiný student, jenž se nespokojí učit se svým předmětům jen pro hodinu, nýbrž pro život.“

„Pochybuji, že by toho který student dokázal, cos' ty včera provedl. Sám bych se nikdy neodvážil tak vystoupiti jako ty, ačkoliv jsem ve škole právě tolik slyšel o Husovi jako ty.“

„To arci nestačí. Když náš Zmok (iméno tamního profesora dějepisu podle studentského slovníku) nám líčil letos v sextě Husa a jeho dobu, bylo pozorovati, že sám neví, čím je. Byl by rád zachránil trochu slávy husitské našim dějinám — což se arci dobře nedaří, nevyličí-li boje husitské jako boje za pravdu a velké nové ideje, — proto se snažil postavit Husa i jeho následovníky do světla co neipříznivějšího. Jelikož však s ním nemohl smazat všelikou poskvrnu bludu, proto bylo neustále pozorovati, jak nemůže najíti příhodného výrazu pro to, proč vlastně Hus brojil a husité válčili. Pletl ve svém výkladu pořád pravdu s bludem. Leč má alespoň tolik cti v sobě, že neutil hnutí husitského za manévr proti církvi, jak se nezřídka stává. Nezbylo mi tedy, než se ohlédnout po jiném pramenu, z něhož bych načerpal správných pojmů o této z nejdůležitějších epoch našich dějin českých. Vypůjčil jsem si Palackého dějiny a v naší spolkové

knihovně věnoval jsem delší dobu výhradní pozornost spolehlivému spisu dr. Sedláka: M. Jan Hus. Obojí jsem si pozorně přečetl, porovnal a mnohé z toho si též pro život poznamenal. Palackého svazek pak jsem si vzal včera s sebou a tam jim na schůzi předčítal z něho úryvky, které dokazovaly pravý opak toho, co slavnostní řečník, učitel M.,*) sebevědomě tvrdil.“

„Ani netušíš, jak lituji, že jsem té slavnosti nebyl včera také přítomen. Bylo by mi rozkoší bývalo vidět, jakou sprchou byla tvá slova na pana řečníka a na přítomné shromážděné. Prosím tě, Jaro, opakuj mi aspoň krátce, cos tam včera přednesl.“

„Chceš-li, budiž. Nebude ti to na škodu.“

Když jsem viděl na rozích ohlášenu schůzi na oslavu Husa, řekl jsem si: „Jaro, tam půjdeš také.“ Zdeněk Horných a Luděk se mi nabídli za průvodce. Snad mi chtěli ve shromáždění sekundovati, což jsem také několikrát s povděkem zpozoroval. — Návštěva slavnosti byla četná; leč byl to tábor nám nepřátelský.

„Bodej by také věřící katolíci chodili oslavovat Husa!“ (Aspoň tak, jak se dnes oslavuje. P. r.)

I to se nezřídka stává u lidí, kteří nemají jasných pojmů a pevných zásad. —

Slavnost zahájena. Na předběžné deklamovanky jsem nedal mnoho pozor. Utkvělo mi jen,

*) Z tohoto případu nechci souditi či odsuzovati celý stav.

že tam jedna slečna fňukala a se rozplývala v cibulových slzách nad ukrutnou smrtí kostnického mučedníka. Druhá mu za to malovala kolem hlavy svatozář.

Pak vystoupil v bezvadném salonním úboru slavnostní řečník. Líčil Husa jako průkopníka a svobodného myšlení a jako mučedníka za vlastní přesvědčení a za pravdu. Pravil mezi jiným: „Hus vyšel ze zásady, že jen Písmo sv. jest pravým a jediným zdrojem pravd náboženských. Odvrhl tudíž všechna pousta církevních ustanovení a předpisů a jal se svobodně v Písmě sv. hloubati. Při tom došel arci k jinému učení, než jak ho podává církev římská. (Ve skutečnosti vyšel Hus od čtení spisů Viklefových a papouškoval po něm, co v nich našel, jen ve formě poněkud zmírněné.) — Proto byl obžalován z bludu napřed u arcibiskupa Pražského, pak u papeže a konečně u koncilu čili sněmu církevního, jenž se tou dobou v Kostnici sešel. Na sněmu byly jeho články odsouzeny za kacířské a na Husa naléháno, aby odvolal. On jim na to: „Poučte mne z Písma sv., že bloudím a milerád odvolám.“ Z Písma sv. mu však biskupové shromáždění dokázati nemohli — opakoval s emfází — dokázati nemohli, že bloudí a poroučeli prostě, aby odvolal. Hus jim odvětil: „Dokud mne z Písma sv. neusvědčíte z bludu, dokud mi nedokážete, že bloudím, nemohu odvolat, poněvadž bych jednal proti svému přesvědčení, proti svému svědomí.“ — Nyní byl Hus upálen.

Tak je nám Hus jasným vzorem bojovníka za svobodu myšlení, vzorem bojovníka a mučedníka za vlastní přesvědčení a za pravdu.“

Mezi jeho řečí vytáhl jsem si Palackého z kapsy, založil si v něm některá místa, která se mi hodila proti slovům řečníkovým a hlásil se hned při potlesku, kterým byl řečník na konci odměněn, o slovo.

Narazil jsem však na tuhý odpor. Zdráhali se a vymlouvali na nedostatek času, na množství císel, která ještě jsou na programu, jen aby mne nemusili připustiti ke slovu. „Já řku, já si vaše zdráhání jinak vysvětliti nedovedu, leč že sami nejste přesvědčeni o pravdě toho, co vám tady p. učitel přednášel. Tudíž se obáváte, že bych vám mnohé z toho, co řekl, mohl vyvrátiti. Bojíte se pravdy, a cokoliv oslavujete mučedníka za pravdu!“

„Cože, my se bojíme pravdy? Dát mu slovo, ať to dokáže! rozkohtil se kdosi z obecnstva. — To mi pomohlo.

Předstoupil jsem, vyslovil s úklonou dík za projevenou mi přízeň a začal:

„Přátelé! Má-li Hus býti hoden naší chvály, hoden, abychom si ho vzali za vzor, jemuž bychom se hleděli připodobnit, musí jeho přesvědčení, pro něž obětoval svůj život, býti správné, musí odpovídati pravdě. Ne každé utrpení pro přesvědčení jest obdivu a následování hodné, ne každé možno nazvati mučednictvím. Tady p. učitel jistě měl často příležitost pozorovati, že když něco žákům ve škole vysvětloval, že si mnohý klučina myslil, toho já nepotřebuji, proto nedával pozor a kutil něco jiného pod lavicí, aby času prospěšně užil. Když ho potom p. učitel za to potrestal, mohl se takový žák vydávati za mučedníka svého přesvědčení? Mohli si ho ostatní žáci vzíti za vzor? (Rušné veselí v obecnstvu!)

Váš smích je mi odpovědí. Směšné a pošetilé by bylo takové mučednictví. Ale právě tak se to má s Husem, jestliže za blud, ne za pravdu byl upálen.

1. Zkoumejme tudíž, zda přesvědčení Husovo bylo správné!

Palacký počíná svůj svazek dějin¹⁾ v době husitské slovy (rozevírám knihu a čtu): „Ve valném shromáždění university pražské dne 28. května 1403 čteno k žádosti arcibiskupova oficiála i kapituly pražské 45 článků věroučných, vyňatých ze knih anglického reformátora Jana Viklefa a po bouřlivém jednání vynešen nález většinou hlasů v ten smysl, aby žádný úd university pražské neučil článkům těm, aniž jich rozšiřoval pod pokutou křivé přísahy.“ — Tedy zapovězeny university a odsouzeny články Viklefovy, protože patrně uznány za bludné.

Podobně stalo se před více než 20 lety na universitě v Londýně²⁾ a konečně pak i na všeobecném sněmu církevním v Kostnici. Tedy o tom nemůže býti sporu, že články Viklefovy byly bludné nebo kacířské. —

Avšak Hus se těchto článků zastával a jim učil. To plyne již z toho, že se Hus zdráhal vydati spisy Viklefovy Pražskému arcibiskupovi na spálení a výslovně prohlašuje opět Palacký³⁾ (čtu opět): „Hus však nedal se (zápovědi královskou) mýlit, vykládal a hájil právě v těchto dnech články Viklefovy veřejnými přednáškami v poslušárně theologické v Karolínu.“

Z těchto dvou předchozích vět vyplývá nesporně závěr: Tedy i Hus byl bludařem, kacířem. — To zůstane pravdou. Vyvrátit to nemůže.“ Také se o vyvrácení zdejší řečník ani nepokusil.

2. „S tím také padá chvála Husovi vzdávaná pro jeho svobodné myšlení. Ježto bylo již dříve podotknuto, jak byl Hus ve svém myšlení a učení původní, stačí mi zde k tomuto bodu jen ještě toto poznamenati:

Míti svobodu, abychom dospěli k něčemu zlému, míti svobodu myšlení, abychom dospěli k bludu, o to — isme-li rozumní — nestojíme. Od pravdy však nás žádný předpis, žádný zákaz církevní nezdržuje. Ve věcech víry je církev povolnou učitelkou, před níž se musí každý skloniti, poněvadž jí Kristus k tomu ustanovil a jí svou ustavičnou ochranu přislíbil, aby se od pravdy uchýliti nemohla. „Ai, já s vámi isem po všechny dni až do skonání světa.“ (Mat. 28. 20.) — Ve vědách pak profánních je církev toliko normou negativní. Pozvedne svého hlasu a pronese své veto jen tehdy, když některý učenec jistí něco, co zřejmě odporuje některé pravdě jisté náboženské, poněvadž je si jista, že onen učenec se mýlí, jelikož pravda pravdě odporovati nemůže.

„Galileo Galilei!“ volá vítězně dosud se kabonící můj protivník.

„Ai tu to máme nač jsem právě čekal. Jak na zavolanou. Až budete pořádat slavnost na počest tohoto opravdu slavného hvězdáře, přidejdu zase, abych popravil opět vaše názory o něm. Dneska se musíme pro nedostatek času spokojit jen s Husem.“

¹⁾ Palacký, Dějiny národa českého. Praha 1850, Dílu III, část I.

²⁾ Palacký, str. 39.

³⁾ Tamtéž, str. 127.

3. Stojí-li už neochvějně iisto, že Hus byl bludařem, kacířem, pak nás mnoho nepřekvapí, že ho za to stihl trest ohněm. To bylo za tehdejších dob něco samozřejmého. Na takové upálení se musíme dívat očima 15. století, nikoli brejlemi nynější doby. Za doby Husovy bývali upalováni lidé i pro menší viny, než bylo bludařství. Poslyšme, co opět zaznamenává Palacký¹⁾ (čtu): „Hus připomenuv, kterak nedávno před tím v Praze dva lidé k smrti odsouzeni a spálení byli, protože zfalšovali šafrán, ptal se celého shromáždění, zdali ti, kteří falšují učení, nejsou trestu hodnější, nežli kteří falšují šafrán?“ Těmi slovy se Hus sám odsoudil ke smrti ohněm, když i on se osmělil falšovat učení Kristovo, církvi v ochranu svěšené. (Hlasy: Je v tom kus logiky! Hm, posloucháme dále!)

Tedy upálení Husovo již nás tak nepřekvapuje; a za pravdu se mu toho také nedostalo. Nanejvýš padá za jeho přesvědčení. Tyto dva pojmy pan učitel stále pletl, jakoby pravda a přesvědčení bylo vždy jedno a totéž.

4. Vizme nyní, zdali aspoň za své přesvědčení (arci bludné) byl upálen?

To sice, dle Palackého, Hus několikrát o sobě prohlašuje, že nemůže odvolati, poněvadž by jednal proti svému přesvědčení, proti svědomí. Ale z vypravování Palackého nelze s jistotou poznati, zdali mu ta slova jdou ze srdce, nebo jsou jenom přetvářkou. Hus žádá poučení být z Písma sv., žádá, aby mu dokázali z Písma sv. nesprávnost jeho učení. Na to hned pan učitel s pathosem odpovídal, že mu to dokázati nemohl. No, u Palackého nestojí skutečně vyřčeno, že by ho byli z Písma poučovali, ale také tam nestojí nikde psáno, že by ho nepoučovali a už dokonce ne, že by ho poučiti, čili z bludu usvědčiti nemohli; protož to neměl pan učitel s takovou přesvědčivostí tvrditi. — Spíše jsme nuceni opak předpokládati. Je prostě nemyslitelné, že by ho nepoučovali a nepoučili z Písma sv., když jsou v něm některé výroky, které se zrovna vtírají na jazyk, chceme-li vyvracet bludy Husovy. Uvádím jen aspoň jeden. Mezi články Husovými, které byly na sněmu kostnickém jako bludné zamítnuty, stojí také věta: „Nikdo není občanským nebo duchovním představeným, nikdo není biskupem, dokud jest ve smrtelném hříchu.“²⁾ Za odpověď na to vtírají se nám téměř na jazyk slova Písma sv.: „Na stoličce Mojžišově sedí zákonníci a farišeové: protož všechno, cokoli vám řeknou, učíte, ale podle skutků jejich se neřídíte. (Mat. 23. 2.) Zde výslovně nabádá Spasitel, aby Židé byli poslšní svých dočasných představených i tehdy, když pro jejich hříšné jednání jim nesmí nikdo následovat. Tedy zůstanou představenými, jichž dlužno poslouchati i když jsou ve hříchu. Nedá se ani mysliti, že by církevní otcové na sněmu shromáždění byli nepoužili tak pádných důkazů proti Husovi. (Distince, kterou Hus později (Pal. 190.) uvádí, jest pouhé vykrucování.)

Že pak sněm se odvolával ne tak na důkazy z Písma sv. jako spíše na svou autoritu, má velmi oprávněný důvod, který arci p. řečník ani nepostřehl. Hus upíral církvi autoritu ve věcech věro- učných, kterou nesporně má, jak již shora

¹⁾ Tamtéž, str. 44.

²⁾ Nullus est dominus civilis, nullus est praelatus, nullus est episcopus, dum est in peccato mortali. Srov. také tract. contra Páleč.

kratičce dovozeno. Sama nebude sice nikdy věřícím předpisovati, aby něčemu pod hříchem věřili, o čem sama nemá přesvědčivých důkazů; ale věřícím může předložití svá rozhodnutí i bez důkazů. Podobně si vedou nezřídka i světské autority.

Bylo tudíž třeba, aby se Hus odřekl i tohoto bludu, měl-li se prokázati pravověrným. Proto- stavil sněm do popředí vůči němu svou autoritu, ne tak důkazy z Písma sv. a rozumu:

Tedy tvrdošíjně odvolávání se Husovo na Písmo sv., na Krista a na vlastní svědomí je novou obžalobou Husa z bludu a nedokazuje dostatečně, že by byl o svém učení přesvědčen.

Avšak můžeme postoupiti ještě dále. Některá místa Palackého naznačují zřetelně, že si byl Hus vědom svého bludu, ale že nemohl odvolati z jiných důvodů, ze strachu před zahanbením. Čteme v Palackém na str. 197. (čtu opět): „Co zá- stupce svobody duchovní, co křisitel zásady o právu osobního přesvědčení ve věcech víry, byl by odvoláním zmařil sebe v duchovním ohledu naprosto. (Byl by pozbyl cti a vážnosti.) Ne- maje voliti než mezi smrtí tělesnou a duchovní, volil si záhubu těla.“ Nebyla to arci malá zkouška, malá obět říci nyní svým stoupencům, že to, co jim dříve vydával za svatou pravdu Boží, jest jen jeho omyl a blud. V této zkoušce ob- státi, tuto obět přinést „hrdina“ Hus nebyl s to; proto neodvolal.

Odtud se nám nic tak neprotiví jako Husovo neustálé tvrzení, že neučil tomu, co mu podklá- dají a co se ním odsuzuje. Dr. Sedlák¹⁾ uvá- dí dle pramenů, že ještě den před upálením přišla k Husovi deputace sněmu a žádala odvo- lání jen těch článků, které jsou přesně vyňaty z jeho spisů (s pominutím článků, které byly sestaveny na základě ústních výpovědí svědků), kdež v souvislosti — dle Palackého²⁾ — mají ty články ještě horší smysl než samy o sobě a pře- ce Hus — neodvolal. — Tu již jeho neustálé prohlašování, že neučil tomu, proč ho odsuzují, jest pouhou přetvářkou a komedií, anebo při nej- menším chorobnou sugescí, která i jiné výpovědi Husovy v podezření uvádí!

Tak se věci mají s přesvědčením Husovým. To vypadá trochu jinak, než ty smělé, ničím ne- dotvrzené asserce páně řečníkovy.

Ku konci pravil ještě řečník: „Tak je nám Hus krásným vzorem pravdy, vzorem neohrože- ného bojovníka za pravdu. Takového vzoru po- třebujeme právě za našich dnů, ježto je dnes ve světě všude plno lži. My sami lžeme, aniž si toho snad isme vědomi.“ — No, toho mu nemu- sím vyvracet. Ať je tedy pravdou, že lže ten p. řečník, aniž je si toho vědom. (Hlučný smích.)

Zakončující pak věta řečníkova byla nezbyt- ná fráze všech volnomyšlenkářů: „Nuže, myslit a domyslit!“ ačkoli sami nedovedou nic promyslit, neku- li domyslit, jak isme p. řečníkovi právě u- kázali.

5. To by vlastně stačilo na odbytí řečníka. Tím bychom byli také s Husem hotovi, pokud isme si chtěli zodpovědět otázku: Byl-li Hus průkopníkem volného myšlení a byl-li mučední- kem za pravdu a vlastní přesvědčení. Nález, ku kterému isme při tom dospěli, nezni pro Husa příliš lichotivě. Nenalezli isme na něm po té strán- ce nic, proč bychom ho měli velebit a oslavovat..

¹⁾ Str. 348.

²⁾ Str. 189.

Ale snad byl Hus ozdoben jinými vynikajícími ctnostmi, jimiž by si naši oslavy zaslouhoval? Hodlám i s této strany obraz Husův několikrát tahy dokreslit, abychom nabyli o Husovi správné celkové představy.

a) Mravní bezúhonnosti mu žádný katolík neupírá. Závazku kněžského coelibátu, jež Bohu slíbil, si váží tak, že by se nedal zbaviti jeho povinností ani dispensí papežskou.¹⁾ To je něco pro československé „pravověrce“, kteří se tak rádi za Husa schovávají! — Leč již Husův vrstevník, Rakovník²⁾, mu připomíná: »Lakcta a ziskuchtivost kleru jest sice veliké zlo a zasluluje potírání, ale porušení jednoty církevní, neposlušnost — a přidejme k tomu ještě: blud — jest zlo nepoměrně větší a nesmí býti pomíjeno mlčením.« Tedy vnější ctnosti počestnosti Hus měl: vnitřní zdoby poslušnosti, pokory a poddajnosti, které jsou daleko cennější, nikoliv.

b) Vznikal snad Hus bystrostí rozumu a hloubkou myšlenek? Palacký praví skromně³⁾ (čtu): „Husovo jméno jeví se v počtu graduovaných pokaždé asi uprostřed; zdá se tedy, že ve škole nebyl považován za hlavu zvláště výtečnou.“ Ve svých spisích pak a v výpravěch nejví se nám Hus ani původní, ani hluboký⁴⁾, ani důsledný. Proto si tak těžko utvořit přesný pojem o jeho učení, poněvadž jednou mluvil tak, podruhé onak. — Věru, menší chvály o učenci už snad ani nelze vysloviti!

c) Patrně si tedy aspoň získal velkých, mimořádných zásluh o náš národ, že se mu u nás pořád strojí na počest slavnosti. — Nějakých zásluh mu nelze upříti. Zjednodušil český pravopis zavedením diakritických znamének (háčeků, vlastně teček a čárek). Principu však toho Hus vynálezce není, ten se vyskytoval porůznu již před ním.⁵⁾ — Zjednodušil také mluvaici českou vymýtitv z řeči spisovné traticí se již té doby aoristy, imperfektum a jiné tvary. Tím je řeč zajisté usnadněna; zdali také okrášlena, nechce-

1) Sedlák, str. 83.

2) Tamtéž 133.

3) Str. 40.

4) Sedlák, 359.

5) Str. 4.

me tuto rozhodovati. — Velice se na něm také vychvaluje, že očistil universitu a Prahu od Němců, vymožením dekretu Kutnohorského r. 1409. — Ale, ale; sotva se najde člověk, který národu českému tak uškodil jako Hus, a to dvojím způsobem. Poslyšme, co praví opět Palacký na str. 145. (čtu): „Jazyk český stával se již již netoliko jazykem dvorským u Jagelovců, ale i jazykem osvěty u Slovanstva církve latinské vůbec, leč že počatý v Čechách husitismus popuzoval duchovenstvo v Polsku, v Uhřích i v Chorvatsku, že záhy na pozoru se měvše, bránili od té doby všemu, co českého bylo, ve vlastech svých.“ Tedy nebýti husitských novot a bouří mohl snad spisovný jazyk český čítati dnes ne se schodkem 10 milionů příslušníků, nýbrž desetkrát deset milionů. Kdo tedy učinil z nás tak malý nárudek, s nímž Němci už ani nepočítali? Byl to Hus ve svých důsledcích! — A dále bolně doznává opět Otec národa, Palacký, že Hus ve svých následcích naplnil naši (okleštěnou) vlast ssutinami a napojil ji krví.“*) K tomu třeba podotknouti, že před bouřemi husitskými měly Čechy — dle svědectví Aeneáše Silvia, potomního papeže Pia II. — tolik krásných kostelů a budov, jako žádné jiné království v Evropě.*) Kdo tedy oloupil vlast o tolikerou okrasu? Husitismus — Hus. — — Do jisté míry škodí Hus pořád ještě vlasti české, trhá svornost národa. A za to všechno chcete Husa ještě oslavovat? —

Vím dobře, takovým oslavovatelům neide o Husa, nýbrž jen o to, aby církvi sv. škodili. Že mám pravdu, to poznáváte již z toho, že ti páni Husovo učení ani neznají a o jeho předpisy nedbají. Nepřijímají ku př. ani pod jednou, ačkoliv Hus nařizoval přijímat pod obojí způsobou. Hus je jim jen záminkou, jen prostředkem k provádění jejich nekalých záměrů. Hus jim má dělati berana, jímž by bořili skálu Petrovu. — Za tak čestnou úlohu by se jim Hus sám poděkoval!

Sestoupil jsem s podia. Kdosi zatleskl, ale nedošel ohlasu. Ostatní seděli iaksi v rozpacích, nevědouce, mají-li také tleskat nebo se na mne zlobit.“ — — — —

*) Palacký, str. 310.



J. ROSA:

Naším abiturientům a abiturientkám.

Přáním každého z nás je, aby byl šťastným a spokojeným. Celý téměř život lidský točí se kolem tohoto bodu. Štěstí však je tak měnivé, nestálé; chvíli je zde, těší vás a než se nadějete, opustí vás, aby blažilo zase jiné. A celá kniha dějin lidstva vám ukazuje, že pravé štěstí není odtud, z tohoto světa, že třeba je hledati jinde.

Dnešní lidstvo je z veliké části nešťastno, protože sytí své srdce, svou duši kalnými vodami dneška a zapomíná na pravý zdroj veškerého vlastního štěstí — na svého Boha, jenž praví: „Já jsem alfa a omega.“ Ono žízni po prameni čisté, křišťálové vody, hle-

dá ji různými cestami. Podobá se nemocné bytosti, umírající žízni.

Zdá se vám, že znovu slyšíte slova, pronesená před dvěma tisíci lety Ježíšem Nazaretským: „Lito je mi zástupů...“. Dnes je tomu podobně. Celé zástupy lidu, otrávené moderními směry materialismu a ateismu, zbavené osvěžující rosy útěchy, klidu a duševního míru, potácejí se a volají: „Chceme žítí...!“ Ve své horečné touze po životě vrhají se v náruč radovánkám, zábavám a rozkošem všeho druhu a volají znovu a znovu: „Chceme žítí...!“

„Panem et circenses...!“

Vám, naši abiturienti a abiturientky, ny-

ní po zakončení studia středoškolského, jest se rozhodnouti o budoucím povolání, o další životní dráze. Chcete jíti i vy cestou moderního, uštvaneho a pravého štěstí zbaveného člověka? Chcete planými hesly zakrývatí poušť své duše? Buďte si upřímní sami sobě, uposlechněte hlasu svého svědomí, svého srdce, jež nic ze světa nedovede naplnit žádaným klidem a jež stále volá po svém Tvůrci, Stvořiteli. Vždyť „nepokojno jest srdce naše, dokud nespočine v Tobě, můj Bože!“ (Sv. Augustin.)

Vím také, že mnozí chcete býti vůdci lidu, že chcete pracovati na obnově svatováclavské idee v našem národě. Práce čeká, jen dělníků dosud málo. Tož přiložte ruku k dílu! Ať si vyberete povolání jakékoliv, všude můžete „restaurare omnia in Christo“ Ať je to filosofie, přírodní vědy, lékařství, anebo právnictví, všude je potřebí vnášeti ducha křesťanské lásky, poukazovati na jsooucnost a vznešenost Boží, která řídí světy a která vše tak účelně a moudře zařídila. Zamyslete se nad malou, často na pohled bezvýznamnou věcí, zkoumejte a přesvědčíte se!

Musím také přiznati, že nejlépe toto poslání plní ti, kdož opovrhli světem a věnovali

se službě Boží — bohoslovci. Co je vznešenějšího, než státi denně před svatostánkem — trůnem to nejvyššího pána a krále a denně obětovati oběť lásky Boží, která pro nás tolik trpěla, umírala a tolik milovala a stále miluje. Kdo cítíš se povolán, neváhej, jiná, vznešenější práce tě čeká.

Kdo rozhodli jste se již pro povolání jiné, pamatujte stále na to, že síla naše mnohem více vynikne organizací, sjednocením se všech v jeden šik. Organizace již je vybudována. Je to v Praze „Česká Liga Akademická“ a v Brně „Moravan“, oba spolky poskytnou vám jak vzdělání odborné, tak zejména prohloubí vaše základy náboženské. Zejména na poslední kladu důraz. Nač by nám bylo platno všechno úsilí a námaha, kdybychom my sami nebyli proniknuti upřímnou vírou a láskou ke Kristu Ukřižovanému. On je naším vůdcem, On je naším cílem, On budiž nám vším! Vám, naši abiturienti a abiturientky, kteří se rozhodnete pro světské povolání, platí mohutná výzva:

Po prázdninách v „České Lize Akademické“ v Praze a v „Moravaně“ v Brně do jednoho na shledanou*).

*) Adresy jmenovaných spolků jsou: Č. L. A., Praha II., Voršílská 1, Moravan, Brno, Na Kolišti 5.



AL. KELTNEROVÁ:

Tempora mutantur - - - -

(Bývalé přítelkyni L. N.)

Byly jsme děti. Měly jsme se rády;
proč také ne — vždyť svět tak mnohdy zlý
a všední, prostý — plný kruté vlády
a my tak rády snily v zátíší!

My snily rády... ve slov tichém roji
nám dětský život plynul do dále,
má ruka dětská lpěla v ruce tvojí,
však duše naše jinde tékaly! —

Nejednou v době jsme si přísahaly,
že budeme se znáti na věky!
Leč sliby ty už dávno vyprchaly!
My rozešly se ve svět daleký!

Jen všednost nezdar, zlost a konec sklízí!
I nám prach všední v přátelství se vkrad' —
a dnes? Dnes neznáme se už a jsme si cizí
a nebudem' se nikdy víc už znát!

Čím byly sliby — svazky, jež nám tkaly
přátelství v srdce? Klam to byl a lež!
Dnes, kdy nám přítomnost vše těžká halí,
snad náhodou, jak já, si vzpomeneš!



Zrnka.

Je zvláštní, skrytá souvislost mezi krásou
a bolestí. (O. Březina: Hudba pramenů.)

Je-li konec, loučíme se; ale loučíme-li se,
nemusí býti ještě konec. A. K.

Milujeme-li my, hledíme pouze na ctnosti;
miluje-li Bůh, trestá hříchy. A. K.

Člověčenstvo klátí se temnotou a nocí, a
přichází-li pak na blízko nebezpečné propasti,
tu rozžehuje Bůh milostivě plamen svítící,
z hloubky nesmírné bytosti své vynoří hvězdu
vodící. (Zeyer.)

Neříkejte lidem oddaným vášním zvířata!
Křivdili byste těm němým tvorům. A. K.

Naše demokratisování se mi nelíbí. Sou-
dím, že je draze zaplatíme. . . Naše skutky
nemají důrazu. U nás je jen koketování s vel-
kými ideami, ale to vše nám jen škodí.

F. X. Svoboda.
Život je okamžik, ale každá jeho muka
je věčnost. A. K.

Neštěstí naučí člověka modliti. (Adversae
res admonent religionem. Livius V., 51.)

Světloňoši.

(Obrázek ze skutečnosti.)

Jest dusné odpoledne všedního dne po páté hodině. Po pražských ulicích obvyklý ruch, školní mládež, většinou středoškolská, vrací se z odpoledního vyučování nepovinným předmětům.

Na přední plošině vlečného vozu trati č. 2. pražské električky, známé svou „rychlodopravou“, vstupují u Mánesova mostu směrem k Rudolfinu dva studenti. Veselá cháska, přes úmorné odpolední vyučování humor netratící. Že „nefacirovali“, nýbrž byli skutečně ve škole, poznáte z jejich hovoru. Stěžují si na otravu s Vergilem, na elegiky, naříkají do chemie.

„Člověče, náš matykář nám toho dal. Pozitří jest opakování. Celá analytika. Kdyby člověk nebyl číman, zbláznil by se. Dva tisíce kaček bych dal tomu, kdo by za mne tu boudu ještě rok dochočil.“

„Počkej, podívej se!“ A podává kolegovi lístek:

Dne 6. června 1922.

VI.

(2. domácí.)

Svatojanští poutníci.

(Glossy k charakteristice doby.)

„To je těžká kompona. Pozitří ji máme přinést.“

„Co o tom napíšeš?“

„Stenografoval jsem si to, jak nám je tak líčil češtinář, něco se k tomu přilepí a je kompona jako hrom. Poslouchej!“ A vytahuje z kapsy jiný kus papíru, patrně poznámky z češtiny předčitá stenografovaný materiál na komposici: „... přijedou do Prahy v celých houfech... Ženy podkasané sukně, každá uzlík na ruce, na krku růženec, ve slo-

ženám kapesníku velký nebeklič. Tvoří z výpravy většinu... Muži s dýmkami u úst, zatočené paraple... Dívají se po chrámech, potulují se po Praze... Na noc spí v někte rém klášteře na chodbě, na slámě, nebo na chodnících na Kamenném mostě. Hned za svítání vstávají, blábolají v kostelích své dlouhé modlitby a konají pak na Kamenném mostě u sochy Jana Nepomuckého své nekonečné pobožnosti, aby —“

„Počkej, člověče, nemůžeš přece vpadnouti hned in medias res! Kde máš úvod?“

„Ale, co tam mám dát?“

„Co, to je lehké. Vysvětli, jak vznikly ty pobožnosti. Za doby temna, když reakce se zmocnila posice v Čechách, jezoviti, aby vyhladili památku Mistra Jana Husi, musili dáti českému národu nového světce. A tak prohlásili za svatého osobu, která ani neexistovala, no a dál už znáš ty kejkle. Temno ti fajn popsal Jirásek. To by byl úvod. Teď ty poutníky a na konec můžeš napsati, jak i ve XX. století se musíme před reakcí míti na pozoru. Jak klerikalismus ohlupuje poutěmi lid, aby zas mohl nad ním vládnouti. Jak i do našich studentských řad tu poutní tmu vnáší a proto že je povinností každého Čecha světlem osvěty zahánět tmu zpátečnictví a reakce a bojovat heslem: Pryč od Říma!“

Elektrika přijela ke stanici „U Myslíků“, studenti vystupují si pevným vědomím vzorně vykonané povinnosti a komposice byla během pěti stanic jízdy, podle času za 12 minut, hotova.

Jen starý, nahrbený dědoušek, který studenti napjatě poslouchal, rozumoval: „Já si jen myslím, když ti páni mají tolik světla, proč lampáři chodí v noci rozsvěcet...“



K prázdninové činnosti našeho studentstva.

Prázdniny! — — Za krátko rozjedete se všichni domů naplnění radostí a nedočkavostí po svém drahém domově, po všem, co vás tam očekává. Odjedete na prázdniny, abyste se po celoroční práci osvěžili. Než nečeká vás jen odpočinek. Pro katol. studenta a studentku jsou prázdniny dobou nejčilejší práce ve prospěch hnutí našeho a katolického vůbec.

To, co hájíte, zač bojujete, zač snášíte posměch a urážky, ale co vám dává též sílu ve školním roce — idea katolicismu — musí vám udávat směrnice pro práci vaši též o prázdninách a především o prázdninách!

O prázdninách nesmíte zapomenout **především na naše hnutí studentské**. Jste členy S. S. S., která původně byla myšlena jen jako **prázdninové studentské spolky** s působností co nejširší ve všech vrstvách lidových. Nenechte ani o prázdninách dojít k stagnaci v S. S. S. Tam buď první vaše pole. Jste členy »**sociálních**« stud. sdružení. Použijte prázdnin k sociální práci mezi dnešní společností, k **rozšíření našich posic mezi studentstvem** vůbec a ke vzbuzení zájmu **pro naše studentské hnutí mezi katolickým lidem, ať ve městech, ať na venkově**. Způsob, jakým má náš stu-

dent a studentka pracovat ve prospěch hnutí katolického studentstva o prázdninách, **není jen jeden** a netřeba, ba s ohledem na různé okolnosti místní, ani nemožno ho nějak přesně vymezit. Naši lidé musí být vynalezaví, musí být nejen agilní, nýbrž též iniciativní. Náš student musí umět **metodu vynalézti sám!** Vždyť má prostředky k tomuto umění! Pracuje-li katolický student a studentka, jsou si a musí si být vědomi toho, že »nepracují oni, nýbrž milost Boží v nich«. »Milostí Boží jsme, co jsme« (Sv. Pavel) a milost se získává modlitbou! **Od modlitby k milosti, od milosti k osvícení, a odtud k umění (metodě) pracovat!** Na modlitbu v nejširším slova smyslu, t. j. na **plnění náboženských povinností** nezapomínejte zvláště ať jste z měst či z venkova! Jeť nejlepším obhájením vašeho kředa. A konáte tím bezděky kus tiché práce. Kdož jste z venkova, víte dobře, jak lze tímto způsobem působiti na převýchovu dnešní společnosti v duchu Kristově. Na venkově zvláště lid na vás lpí každým krokem. A tu platí o vás tím více: »Verba movent, **exempla trahunt!**

Po celém našem venkově i městech jsou založeny katol. spolky, ale nám jde hlavně o spolky katol. mládeže, t. j. »Sdružení katolické mládeže« v Čechách a »Omladiny« na Moravě a dále o »Orla«. Vaše prázdninová činnost musí být obrácena také k těmto spolkům! V těchto spolcích musíte být pracovníky. Máte k tomu příležitost, máte k tomu právo, ale máte k tomu i povinnost. Tam, mezi mládež, zvláště na venkově mezi tu idealisticky-spolkovou mládež jděte a svoje vše, čeho jste za rok nabyl, uplatněte! Nezapomínejte, že jste dlužníky též venkovskému lidu a venkovské mládeži za zdar akce »Mik. daru«, jak letos ze statistiky plyne!

Přijme vás ta mládež ráda, bude vás pak očekávat, ale až pozná, že s ní žijete, že jste částí spolku jejich, která je jim leckdy jinak nenahraditelná. Pak ze srdce zalíbíte si i vy ty venkovské samouky, neúporné pracovníky. Venkov těžký, zkušený, třeba mladý, nevěří hned, zkouší a čeká, ale pak miluje.



JAROSLAV DYJSKÝ:

Když svírá nitro tichý sten -

Když svírá nitro tichý sten a bol,
ten tichý sten, ta touha, žal, to lkání,
ten bol, jenž vsává krev a hlavu sklání,
to kruté síly zřídlo — mrazu pól.

ach, když je mráz a plno sněhu kol,
když smutně kráčíš sesmutnělou plání,
v jas toužíš vjít, co zatím mráz tě pálí,
ó, neklesej, má duše, přemož bol!

Ach, vzchop se duše, setřes prachu tíž
a výskni ptákem, zavzni nitra písni,
při písni jara! Vžij se v písni říší!

Žal neznej víc, zbav všech se trudů, tísní!
Ten pláč a sten, to lkání, písni ztiš
a v růžích jara píseň tepla vysni!

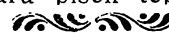

Jste z velké části synové a dcery českého venkova, proto věnujte se jemu, aby venkov poznal katol. stud. osobně, aby neznal jen vaše jména z novin, ze slavností, schůzí, konferencí, aby neslyšel jen pozdravovat své valné hromady a sjezdy a p. od vás, ale aby viděl vás uprostřed sebe v intenzivní práci. Prospějete spolkům tamějším, prospějete katol. studentstvu, prospějete sobě. Věřím, že nikdo práce dobré, venkovské mládeži dané, litovat nebude.

Kolik inteligence věnuje se venkovu, speciálně věřícímu lidu venkovskému? Jest jich jen několik »novinových«, kde řeší zájmy venkova a pak je to inteligence většinou pokroková — hlavně z řad učitelských, která studí se za venkovana, snad proto, že je katolík. Je známo, že spolky pokrokové (hlavně »Sokol«, které tu inteligenci venkovskou chovají (Není to však inteligence pravá, nýbrž polovičatá, pseudointeligence, o níž ovšem platí, že »Prázdný sud nejvíce duní«. Než takovou »inteligenci« do svých řad nepotřebujeme! Pozn. red.), mají »ty lepší« a ti ostatní zůstanou nepovšimnuti, nebo, což je častější, je na ně hleděno s vysoka. Proto i tak často slýcháte odpor k inteligenci. Studenti katoličtí však musí dokázati, že katol. inteligence (aspoň ta nejmladší) s katol. venkovem a s prostým lidem vůbec žije, že katol. student chápe a podporuje tam, kde je toho zapotřebí, že nestrání se jich, jak jest tomu opačně u stud. pokrokových, kteří snad se nechají jen někde »slavnostně vidět«.

K těmto dvěma požadavkům: práci mezi stud. našim (v SSS.), k rozšiřování našich pozic mezi pokrokovým a k práci mezi našim lidem ať na venkově či v městech ve prospěch našeho hnutí, obraťte zřetel především o prázdninách. Cestu si najde každý sám, bude-li jen chtít.

Nechť tedy vlaje prapor váš všude, v městech stejně jako v nezapadlejších dědinkách, těch dědinkách, o nichž pje básník: Chaloupky naše buďtež požehnány!

Exercicie

Věř v ideály, doufej v jejich uskutečnění, miluj — čin.

Poměrně malá organizace katolického studentstva mohutní — roste do šířky . . . Davy mladých, nadšených duší staví se pod prapor Kristův. Studentstvo však je si také vědomo, že idealismus — nadšení, které nyní tak mocně hárá v srdcích všech, zůstalo by jen na povrchu, že v mnohém srdci později v bouřích života by vychladlo, ba že by to nebylo nadšení, hodné katolického studentstva, kdyby se studentstvo nesažilo růsti také do hloubky. Do hloubky však poroste celá organizace jen tehdy, když každý člen její co možná nejvíce prohloubí zdroj, odkud prýští idealismus katolického studenta, to je, prohloubí-li vědomosti náboženské a uvede v soulad život svůj s pravdami náboženskými, zkrátka — bude-li katolickým studentem **činem**. Že studentstvo katolické již pochopilo tento základní bod dobré katolické organizace, o tom svědčí stále jím zdůrazňovaný požadavek duchovních cvičení — **exercicií**.

Není věru také prostředku lepšího, osvědčenějšího, jímž by vzrůst do hloubky mohl být lépe podporován, než jsou exercicie. Všimneme-li si již doby, kdy povstaly a stopujeme-li dále jejich účinek na vnitřní vývoj tak mnohých jednotlivců-světců, i na vývoj církevních událostí v různých zemích, tu bezděky musíme uznati, že Prozřetelnost boží sama dala Církvi včas nejpříhodnější exercicie, aby byl jimi povznesen náboženský a mravní život lidstva.

Vzpomeňme, jak neutěšený byl náboženský život v Evropě ve 14. a 15. století. Příčiny jsou všem známé. Voláno po reformě — a skutečně vystoupili dva reformátoři. V Německu to byl Martin Luther o něco později ve Španělsku vystoupil Ignác z Loyoly. Oba poznali, že oprav naprosto třeba, oba byli přesvědčeni, že se musí vyrovnati rozdíly mezi učením a životem, mezi ideou a skutečností. Oba začali reformovat, avšak způsobem zcela rozdílným. »Dle přesvědčení sv. Ignáce byla to skutečnost« která měla být povznesena a změněna dle principů božských pravd. Lutherovi pak udával směr život, dle něhož nauka se měla přeměnit. Subjektivismus postaven tak za princip a tak počal boj, v němž již 300 let lidské poblouzení a zvůle stojí proti božské autoritě.« (Dr. Frant. Hettlinger, Die Idee der geistl. Übungen.) Sv. Ignác jako reformátor začal reformou sebe sama a největší důraz klade na obnovu vnitřního člověka. Tato snaha právě byla těžištěm všeho jeho snažení po obnově křesťanského světa. Z ní vytryskly s přispěním Ducha sv. také exercicie, které měly být prostředkem k vytčenému cíli.

Exerciciemi získal si sv. Ignác první své druhy a v exerciciích vyzbrojené posílal je reformovat svět. Tak nastoupily exercicie tažení světem a pronikly do všech zemí a krajů a kudy šly, tu rozkvetl znova cílý náboženský život.

I dnešní náboženský život vyžaduje obnovy. Heslo »reforma« se také ozvalo, ale mnozí kryli jím jen své sobecké i nízké zájmy, ač jednoho jen třeba — reformy ignaciánské. Neměli bychom jenom mnoho katolíků matrikových, nýbrž také mnoho katolíků činem.

Katolík činem je dnes našim heslem . . . Složkou, a to vynikající a důležitou rostoucího

kádrů uvědomnělých katolíků, chtějí být i katolickí studenti. K tomu třeba však prohloubení křesťanských pravd, ukazovatele směru života ve světle těchto pravd, silné duše.

I tělo jinak silné bez fyzického cviku slábne, stává se náchylné nemocem. A naše duše, podrobená tolika vlivům zevnějšího světa, tak náchylná k různým duševním nemocem, by nepotřebovala mimořádného posilujícího prostředku? Silicím prostředkem, lékem duše jsou právě exercicie . . . Jsouť ony — dům chleba duševního, nadpřirozeného, z něhož má duše žít celý rok a snad i déle . . . ; jsou ony školou, a není školy, jejíž účel by byl vyšší a při tom tak snadno dosažitelný než škola exercicií.

Žádá se od lidí, aby nešli světem bezmyšlenkovitě, nýbrž aby měli určitý světový nároz. Vznikly různé školy a systémy filosofické, které se snaží lidem jejich původ a účel vysvětliti. Co bludů však je v těchto systémech, které budují pouze na rozumu bez — Boha! Ony tedy nemohou lidi přivést k pravému světovému názoru. Škola exercicií však podává nám světový názor, který není vybudován jen a na prvním místě na lidském rozumu, nýbrž spočívá na pevných a nezměnitelných pravdách, odůvodněných z rozumu i ze zjevení božího. Z pravd těch vyplývá pak jasně rozluštění otázek pro člověka nejdůležitějších, totiž: odkud jsem, kam jdu . . . Pravdy tyto, uspořádané v jeden logicky související celek, vyvracející samy sebou falešné systémy, v jejich světle padají též různé námitky, pochybujícím vzbuzují pevnost víry, duše vracejí se k Bohu, děti světa odřikají se vášni a počínají zakoušeti štěstí dítek božích. Kalvinista Lerinens, ač účinek exercicií připisuje nejnesmyslnějším kouzlům, vlivu suggesce a pod., přece pravdu řekl, když napsal: »Z povah zženštilých utvářejí povahy pevné, z lidí tvrdohlavých lidí povorné, z lenivců lidí pilné, z lidí kolísavých pevné, charakterní lidi.«

Žádná škola nemůže se tak chubiti, že by v tak krátké době, s tak malým nákladem tolik vznešených vědomostí a při tom tak praktických pro život, vštípila nesmazatelně v paměť, jako škola exercicií.

Škola exercicií však nevštěpuje lidem jen vědomosti o pravdách náboženských, neukazuje jen jejich hloubku a krásu, nýbrž vzbuzuje v člověku snahu, aby život svůj zařídil dle poznaných pravd. Slova a city zde neplatí nic, jediné »chci« a pak čin jsou právě plody exercicií.

Ve škole exercicií osvojuje si duše výzbroj k boji s největším zlem — hříchem, lásku k nejvyššímu dobru — Bohu. Co světců, apoštolů, vyšlo z této školy! Vzpomeňme jen na sv. Ignáce, sv. Františka Xaverského, sv. Františka Saleského, bl. Petra Kanisia atd. Kdož by spočítal dále, kolik duší přivedly exercicie zpět na dobrou cestu k Bohu, kolik duší učinily šťastnými a spokojenými! **Tisíce duší našlo si právě v exerciciích právě povolání a našlo tu i sílu a nadšení k povolání i nejtěžšímu — apoštolskému — ku kněžství.**

Ne menší vliv mají exercicie také v naší době. Dějiny exercičních domů, které jako duchovní lázně roztroušeny jsou po Itálii, Francii, Belgii, Ho-

landsku, Švýcarsku a Německu, dosvědčí nám to snadno.

Naznačil jsem jen několik bodů, čím exercicie také studentstvu mohou býti. Tím však jsem ještě daleko neřekl vše, čím skutečně exercicie jsou a co jsou. Kdo chce exercicie důkladně poznati, musí je konati. Zde lze jediné říci to, co Kristus Pán řekl oněm dvěma učeníkům sv. Jana Křtitele, když se ho tázali po jeho obydlí: »Venite et videte« — »pojďte a vizte« (Jan 1, 38 a 39). A přišel-li kdo s dobrou vůlí jednou, jistě neodejde zklamán, nýbrž přijde rád znova a často. »Pojďte a vizte, okuste a vizte, jak dobrý je Hospodin.« Okuste, jaká to slast s Ním se zabývat alespoň tři dny. Exercicie jsou věci zkušenosti a jejich ovoce plodem také vlastního rozjímání, vlastní práce. Jejich pravou cenu pozná teprve ten, kdo je vícekrát dobře konal. Mnohé snad již samo slůvko »exercicie« zaráží. Ovšem, dívají se na exercicie jako chodec do krásného kostela z uli-

ce. Pak ovšem zdá se jim vše temné, ba až příšerné, ale ať zajdou dovnitř, ať přijdou jednou na exercicie, pak uvidí, co tu krásy, duševního jasu a rozkoše. Mnozí snad nemají na exercicie času... Příteli, celý rok jsi žil jen sobě, svým starostem, studiu, a výhradně pro svou duši a Boha bys neměl ani tři dny?

R. 1882 zavedl v severní Francii P. Jindřich Watrigant poprvé exercicie pro dělníky. Úspěch v několika letech byl tak velký, že jistý přítel dělnictva na kongresu katol. dělnictva zvolal: »Chcete-li, aby dělníci byli také apoštolí, pak jim dejte příležitost konati exercicie« (Rubatscher, Rettung). I naše studentstvo bude apoštolem křesťanské myšlenky a křesť. života tenkrát úplně, **bude-li se horlivě účastniti školy křesťanského života — exercií.**

Bližší o prázdninových exerciích, viz v Org. věstníku!



Dr. JOSEF MIKLÍK C. SS. R.:

V královské knihovně Assurbanipalově.

(669—626 př. Kristem.)

Kráčím po široké a dlážděné ulici ninivské. Lehké páry, prozářené nacheň vycházejícího slunce, plují zvolna nad mohutným Tigridem. Ve světovém městě proudí již bujný život. Jdu přímo k paláci „krále králů a krále čtyř stran světových“, slavného Assurbanipala. Palácová stráž vzdává u vchodu čest, na nádvoří plno otroků, kteří se vyptávají po mém přání. V pozadí stojí sbor hudebníků a obveseluje krále svými bujnými písněmi. Žádám o vstup do královské knihovny Assurbanipalovy.

Jenom několik okamžiků a sluha mi představuje vrchního knihovníka královského. Jeho úřední jméno je niš duppišáti, muž popsaných tabulek. Knihovník mne vlídně pozdravil a uvedl do prostranné komnaty. Podlaha byla nádherně vykládaná a podél stěn kupily se dlouhé řady hliněných tabulek. — Jsme v knihovně. Oken nemá. Potřebné světlo padá širokým otvorem ve stropě a ozařuje spoře knihovnu. Počínáme prohlídku knihovny a ochotný niš duppišáti vše ochotně vysvětluje.

„Naše knihovna byla založena Salmanasarem II. (860—824), který horlivě sbíral a opisoval staré texty. Vzorem mu byla královská knihovna babylonská. Ostatně veřejné knihovny nejsou v naší říši žádnou zvláštností; skoro každý chrám honosí se větší nebo menší sbírkou knih. Babylonskou knihovnu založil Sargon I., který panoval asi 3180 roků před „králem králů“ Assurbanipalem“ (asi 3800 př. Kr.) — a knihovník se hluboce uklonil. „Tento panovník sbíral

horlivě staré posvátné knihy a jeho knihovna stala se vitanou kořistí vítězných pluků assyrských. Nástupci Salmanassarovi knihovnu rozšiřovali.“

Zvláště mohutný Sargon II. (722—705), vítěz nad Samaří, hleděl všemožně knihovnu zvelebiti. Hned po svém nastoupení jmenoval vrchního knihovníka. Stal se jím chvalně známý Nabusukubgin. Na všech stranách pátráno po nových knihách a bibliotéka uměle uspořádána. Sennacherib (705—681) a Assarhaddon (681—669) ve snahách Sargonových pokračovali. Největšího rozkvětu dostalo se knihovně za našeho krále králů Assurbanipala — a knihovník se opět hluboce uklonil.

„Všimněme si zařízení knihovny! Píšeme na tabulkách uhnětených z jemné hlíny. Jsou podoby obdélníkové, veliké 5—20 cm a 1 cm silné. Knihy se skládají obyčejně z několika tabulek. Každá tabulka se popíše po obou stranách. Do rohu poznamenáme začáteční slova tabulky následující. Počet tabulek v jednotlivých knihách není veliký. To proto, poněvadž naše klínové písmo dovede směstnati na malou prostorou bohatý obsah. Jen některá díla obsahují 70—100 tabulek.

Když byla kniha dopsána, dáme ji vypáliti, aby byla trvanlivější. Potom tabulky svážeme stužkou a zařadíme do knihovny. Jednotlivá díla nadpisu nemají; první slova knihy tvoří jejich titul. Tak sluje na př. toto dílo: „Když bohové Anu, Ilu“ Pro větší bezpečnost a přehlednost číslujeme také jednotlivé tabulky. Pod obsáhlejší spisy připojujeme malou vejčitou desku s nadpisem knihy.

Píšeme trojhranným rytcem.“ Při tom jsem pozoroval, že písmo bylo tak drobné, že by je bylo možno čísti jen lupou. „Celá knihovna má asi 10.000 tabulek a dělí se na samostatné obory. Je tu bohosloví, astronomie a astrologie, politický dějepis a přírodověda, mluvnice, slovníky a zeměpis. Pro lepší přehlednost mají tabulky jednotlivých oborů určitou barvu. Pozoroval jsem bílou, černou, šedou, modrou, fialovou, červenou, žlutou a hnědou. Mimo to má knihovna generální katalog, psaný rovněž na tabulkách hliněných.“

V tom upadla knihovníkovi tabulka z ruky a rozbila se. Probudil jsem se a první moje otázka byla, co se stalo s královskou knihovnou Assurbanipalovou.

Sdílela osudy města Ninive. Vůdce babylonské armády Nabukudurucur spojil se s Médy a vytáhl proti Ninive. Město se bránilo srdatě, až r. 607 nebo 606 pobořil rozvodněný Tigris část pevných hradeb. Otvorem vnikli nepřátelé do města. Poslední král assyrský Aššurtililani skočil v zoufalství do plamenů. Město spáleno a pobořeno a s ním také královský palác Assurbanipalův. Časem se strop propadl a zasypal celou knihovnu — k velikému štěstí naší doby. Vrchní cihly záhy rozmokly a utvořily neproniknutelnou vrstvu, pod kterou se skrývala slavná knihovna královská. — — —

Plynula století, jemný písek z pouště zaval všechno. Psalo se 1850. Na troskách bývalého města Ninive, v dnešním Kujundžiku, kopal slavný Angličan Jindřich Layard. Náhle se dokopal sálu, ve kterém našel mnoho popsaných tabulek. Jen málo jich zůstalo ne-

porušeno. Pádem stropu byly skoro všechny polámaný. Vše naházeno do košů a beden a posláno do Londýna. Roku 1852—1853 objevili setník Rawlinson a Hormuzd Rassam ještě nové tabulky.

Mezitím rozlušťeno záhadné písmo klínové a dne 3. prosince 1872 předčítal Jiří Smith v anglické „Společnosti biblických starožitností“ první přeložený zlomek z veliké básně o potopě a dokázal, že nalezena královská knihovna ninivská. „Daily Telegraph“ nabídla mladému učenci peníze na cestu do Mesopotamie a v krátké době objeveno nové množství tabulek.

Vše, co dosud známe, tvoří massu asi 100 m³ a vydá na 18.000 tiskových stran. Jen jednu snahu mají evropští učenci. Uspořádati královskou knihovnu tak, jak byla v době Assurbanipalově. Dík pečlivému assyrskému katalogu práce utěšeně pokračuje. A přece uplynou mnohdy celé týdny, nežli se podaří ve spouště tabulek vyhledati příslušné pokračování.

Objevení knihovny mělo neobyčejný význam pro Písmo svaté. Zjištěna jména téměř všech králů biblických, přesně vypsány zvyky východních zemí. Temný význam některých slov objasnily nám teprve objevy assyrské a babylonské. Moderní nevěra se těšila, že se jí podaří vyvrátiti auktoritu Pisma sv. Zmýlila se. Tito mrtví Assyrové povstali, aby vydali jasné a nepopíratelné svědectví Písmu sv. I tu je patrný vliv božské Prozřetelnosti, která bdí nad svou církví a nedopustí, aby podlehla v hrozném boji moderní vědy.



ZORA A. PŘIBYSKÁ:

Rodné vísce.

Stojí víska pod strání,
usmívá se mile,
věnec stromů zaclání
její domky bílé.
Tichá, prostá, maličká,
nezná slávy světa,
čistá však iak dětský zrak
a v ní štěstí zkvétá.

Tak mi drahá, svatá jest,
tak mi nad vše milá,
za krásu že hrdých měst
bych jí nezměnila.
Vždyť to první domov můj,
sladký domov rodný,
v němž s mou zlatou matičkou
otec bvdlí hodný.

Jak jsme byli šťastni tam
spolu za večera!
Kolik blaha slétlo k nám
na perutech šera!
To se vždycky rozíásal
ten náš statek bílý,
když se všichni po práci
domů navrátili

Vzpomínám den každíčký
nyní v širé dáli
na tv blaha hvězdičky,
jež mi v dětství plály.
Zdá se mi, že čarovnou
zář iich vidím stále
Svíťte, hvězdy z domova,
svíťte mi jen dále!



Idea cyril.-method. vyžaduje obětí.¹⁾

Rusko ztratilo svou pravoslavnou caesarpapistickou hlavu, ruský klerus se obrátil v největší trýzni na papeže o pomoc, mnohé vynikající osoby ruské přestoupily ke katolictví, aby manifestovaly pro sjednocení. Mezi ruskými vystěhovalci v Cařihradě a Vatikánem se pilně vyjednává. Vatikán věnoval problému sjednocení zvýšenou pozornost a zřídil východním církvím zvláštní kongregaci. Církev věnuje též větší pozornost uniátům. Předsednictví kongregace pro východní církev má sám sv. Otec a kardinál jest jejím tajemníkem jak nám praví Codex Juris Canonici § 257. Benedikt XV. založil a bohatě vypravil orientální studijní ústav, jehož spolupracovníkem je tuším i náš »výborný theolog«, jak ho nazývá V. Flajšhans v »Nár. Listech« č. 347 m. r. prof. univ. Th. dr. V. Vajs.*) Účelem ústavu jest příprava latiníků, kteří by se chtěli zasvětit dílu sjednocení mezi Orientály. Za východisko slovanské církevní politiky je považováno Polsko. V té příčině pro mnohé národnostní nesrovnalosti, jaké jsou mezi Poláky a Rusy, mnohou důležitou akcí by jistě přejala naše republika ve své katolické části a záleží to ovšem plně od nás samých. Je zřejmo, že otázka sjednocení je akutnější, než kdykoli jindy. Aby došla splnění,

¹⁾ Pro nedostatek místa vyňato z C.-M. Věstníku.

*) Viz. čl. »Sto let Slovanstva a slovanovědy« v »N. L.«

je třeba pro ni pracovati, je nutno jí přinášeti oběti, neboť je to dílo veliké a svaté a sám Kristus se modlil za jednotu svých oveček než je opustil. Ve St. Zákoně byly rozeznávány dvoje oběti; mohli bychom říci oběti částečné a celotné. S jistou obměnou můžeme říci, že i idea církevní unie vyžaduje takových obětí. Jsou lidé, Slované, kteří se pro tuto vznešenou ideu obětují obětí celotnou holokaustickou. Malý příklad: Slovinský bohoslovec, se kterým jsem se seznámil loni o sjezdu katol. inteligence, psal mi začátkem letošního roku toto: Drahý! Oznamuji Ti, že jsem vstoupil do noviciatu Tovaryšstva Ježíšova, abych se úplně věnoval otázce sv. unie. Prosím, modli se za mne! — Hle, tento idealista, mladý muž, toužil oddati se snahám sv. sjednocení celý.***) Nestačilo mu, že by byl knězem a udržoval a rozdmýchoval by posvátný oheň katolicismu ve své otčině, ale chtěl přímo spájeti oba rozdělené křesťanské světy svou vlastní bytostí.

Kolik našich maturantů se odhodlá státi se aspoň částečnou obětí, obětí myšlenky cyr.-method., státi se knězem v naší vlasti a tak rozšiřovati snahy cyril.-method., nepřímou unionistické a bojovati za obrodu Slovanstva a křesťanství ve vlastech našich slovanských apoštolů?

**) Kdyby se někdo chtěl podobně obětovati u nás, má missijní papežský ústav na Velehradě k dispozici.



ŽENSKÁ HLÍDKA.



B. EFFENBERGROVÁ:

K vývoji organizace katol. studentek.

(Dokončení.)

b) výchova praktická.

Přicházejíce k náboženské výchově praktické, přicházíme vlastně k jádru nejen výchovy dívčí, nýbrž výchovy katolické mládeže vůbec. My ovšem zůstaneme u speciální výchovy dívčí, pokud v S. S. S. ji lze uskutečňovati.

Křesťanská praxe v životě (t. j. skutečný křesť. život) je nejdokonalejší obhájení katol. creda nejenom před nitrem každého jednotlivce, nýbrž také před nepřátelskou veřejností. To je věc tak jistá jako zase s druhé strany je jisté, že nikdo nemůže uškoditi věci Kristově více než kdo nečije podle Jeho učení a nejeví ani žádnou zvláštní snahu po tom. Praktický život křesť., toť to, o čem řekl Kristus: „Ne ten, kdo mi říká „Pane, pane,“ vejde do království Otce mého, nýbrž kdo plní vůli Otce mého“, toť onen prostředek k dosažení království Božího, jež přede všemi jinými věcmi bylo uloženo nám hledati.

Avšak uskutečňování zásad Kristových není věcí snadnou a každý, kdo se o to jen trochu pccitvě pokouší, dobře ví, že moudrý Sokrates se skutečně velice mýlil, když tvrdil, že poznání dobra samo už stačí k tomu, abychom je konali a že naproti tomu lehkomyšlný Ovidius pronikl

až na dno lidské duše tím, že vyřkl známá slova: video meliora proboque deteriora sequor. Život podle Krista je vytrvalé cvičení sama sebe a čím dříve kdo to pochopí a začne, tím snáze uduší špatné náklonnosti a ušetří si více energie k pozitivnímu tvoření kultury křesť. Pole, na němž člověk zkouší své síly, je každodenní život a styk s lidmi. A není jistě pochyby, že spolkový život k tomuto způsobu výchovy jeví se býti zvláště vhodným a že by bylo škoda, kdyby SSS. se zde neuplatňovalo, zejména když praktickou křesťanskou výchovou svých členek může pro celé hnutí katol. splniti nejdůležitější část svého úkolu.

Na prvním místě výchovy prakt. v S. S. S. nutno uvéstí přijímání sv. svátostí, jakožto zdroj a posilu lidského jednání. O tom, jak často by se mělo konati, nerada bych zde pronášela své mínění — neboť i mezi katolíky se názory o této věci velmi různí — ale přece jen se mi zdá, že k vybudování a stavění nového budoucího společenského života českého v orthodoxním duchu křesťanském trojí sv. přijímání za rok nemůže stačiti.

Konečně však obraťme se k způsobu života a jednání v dívčích S. S. S.

Nechci tu opakovati, aby se studentky měly navzájem rády a upřímně i přátelsky se k sobě chovaly atd. atd. — to samy dobře ví, že to tak má býti, a jest-li se přece proti tomu někdy hřeší

a jestli duch někt. sdružení nejeví se býti takovým, je zjevno, že by se tu mělo sáhnouti k prostředku účinnějšímu. A když jsem o tom uvažovala, nemohla jsem přijíti na žádnou lepší myšlenku, než tu, aby jednání v duchu Kristově se učinilo podmínkou členství S. S. S., podmínkou, která by před přijetím i po něm byla neustále samodělkem kontrolována svědomitě vypracovaným a bezpodmínečně dodržovaným společným řádem. (Nazvala jsem tento řád v duchu stř. školy řádem „kázeňským“ nebo — chcete-li „disciplinárním“. K uhájení jeho našlo by se dost důvodů, ježto jedná se právě o žáky stř. škol; uznávám však, že pro náš spolkový život, po terminolog. stránce příliš vyspělý, je to název poněkud neobratný a nelpím na něm, jestliže by měl škoditi věci samé.)

V praxi by si to bylo lze představití asi takto: v čekatel. lhůtě bude nutno pozorovati nejen ryze přesvědčení nebo aspoň dostatek dobré vůle k němu, nýbrž i skutky a chování: na př. osvědčuje-li čekatelka poslušnost (i ráda vykonává, co se jí uloží; předpokládá se, že bude zkušeny vůdce duchovní), skromnost (nebude odmítavati, snese i trochu nevšimavosti; atd. teprve, když ukáže se upřímná snaha i po této stránce, může se čekatelka státi členkou a pokračovati v této sebevýchově. Ta se bude projevovati v opravdové lásce všech členek a nebude myslitelná ani přípustná žádná nepřijemná spolková nedorozumění. A když přece tento otevřený spolkový poměr byl porušen, pak nechť jest potrestána nebo odstraněna rušitelka jeho a nebude spolek trpěti rozvrácenými poměry za nekázeň několika nehodných.

Při této příležitosti musím se zmíniti o dvou věcech. Prvá týká se významu této praktické uvědomělé výchovy charakteru (uvědomělé proto, že vědomě jdeme za Kristem) pro dívky obzvláště. Bylo by dobře, kdyby právě ony odnesly si z SSS. ústupnost (nejde-li o věci zásadní), skromnost, tichost, poslušnost. Nemyslím to nějak sentimentálně nebo poeticky — s tím by se daleko nedošlo — nýbrž myslím to zásadně jakožto projev nejvyšší mravní síly a duševní noblesy, která sice se požaduje ode všech opravdu ušlechtilých lidí, ale kterou zvláště ženy mají tu šťastnou příležitost dovésti k dokonalosti, ježto vnější, technickou stránku jejich přirozeného určení možno vyjádřiti nepřiměřeněji a nejstručněji slovy: bene vixit, qui bene latuit (dobře žil, kdo se dobře ukryl!). Od stvoření světa tímto úkrytem byla rodina a od života blahoslavené Marie Panny přidružily se k ní cely klášterní. Jestliže toto přirozené řešení je dnes komplikováno ženským studiem a bojem za samostatnost — což nemusí býti totéž, je to v podstatě jen forma, vynucená nutností dne nebo doby, ale zásady se nemění a s nimi také ne zásady ve výchově dívek, zejména dívek katolických. Věc sama ovšem není tak jednoduchá psychologicky, ale o tom bohudíky není mým úkolem mluvit. Zmínila jsem se o těchto věcech jen proto, aby bylo jasno, proč jsem nemluvila o významu dívčího studia a dokonce už ne o t. zv. »ženské otázce«. Neprospěje nám o tom široce uvažovati, nýbrž musíme jako strategové vzítí to jako danou půdu, jako hotovou věc a té použití ke konečnému cíli, totiž k vystavění všestranné společenské kultury křesťanské v zemích českých. Vraťme se proto k praktické výchově v dívč. SSS.

Není pochyby, že naznačené vlastnosti láskou k Bohu a kázní získané zůstanou pro vždy nejcen-

nějším pokladem každé dívky, pomocí jehož snadno se přenesou přes všechny osobní nepříjemnosti, které potkávají každého při styku s lidmi ve všech možných povoláních a postaveních životních. Vždy bude nutno ustupovati v maličkostech nebo kde jde o naše soukromé potěšení, ale ne kde jde o směr životní; poněvadž se v skrytém působení pravidelně těchto maličkostí najde tisíckrát více než sporů zásadních, proto je to věc tak významná.

Druhá věc, která s praktickou výchovou souvisí, týká se členství a čekatelství. Nevím, jak bude přijato to, co jsem řekla o zkoumání povahy a jednání před přijetím atd.; bojím se, aby se to nezdálo býti zamračené, nevládné a přísné. Vždyť ta věc by šla provésti »suavissime in modo« — co nejlaskavěji. Jest přece možno pozvati zejména k sv. svátostem, k přednáškám, k zábavám, každou dívku, o které víte, že není zaujata proti nám; ale s členstvím musíte šetřiti. Neboť s členstvím dávají se velká práva jednotlivcům, jim projevuje se duch spolku a proto je třeba opatrnosti. Všechny organizace, které chtějí něco dokázati, dlouho zkouší ty, kdož se hlásí k nim za členy: na př. řády, rytíři Kolumbovi v Americe, svobod. zednáři atd. Je to přirozené, neboť jen s členstvím složeným z uvědomělých jednotlivců je možno jíti za velikými plány. A když si rozšíříte hned kolem sebe pověst, že je přístup k vám obtížný, předně tam nepůjde nikdo, kdo tam nepatří a zároveň samočinně budou se odstraňovati ty, které se neosvědčí. Co se týká získávání členek, nemyslím, že by byly právě vhodným prostředkem pro to zábavy jakéhokoli druhu a nejlépe se jistě osvědčí tichý apoštolát od družky k družce. Nevadí, že jich bude s počátku málo. Nehledíme-li ani k pravdě, že velké myšlenky zrají ne po letech, ale po staletích, zbude po praktické stránce každé dost času zpracovat sebe a připraviti pevnější základy pro budoucnost.

2. Výchova světská. Výchova světská je nutným doplňkem výchovy náboženské. Pro Boha pracující ve světě žijeme a je tedy nutno se s ním seznámiti a sice se světem skutečným, nezahaleným v růžové mlhy a sny. My věru nemáme proč se zasnívati. Ten nejkrásnější sen, jež srdce lidské mohlo vytušiti, sen o dědictví království Božího a vidění věčného Jerusalema, a nejen to, ale i sama přítomnost Boha v našich svatostáncích, toť ta nejskutečnější skutečnost a mohlo by to naopak špatně dopadnouti, kdyby si to někdo řádně neuvědomil. Nezavírejme oči před skutečností, ani před nebeskou, ani před zemskou. Nezavírejme oči před nouzí a bídou po světě rozsetou, před těžkými a nevyhojitelnými nemocemi, před umíráním a přede všemi šťastnými i nešťastnými událostmi, jež se přihazívají. Všeho si všimějme, všechno promýšlejme, a mějme svojí vírou! Při všem prožívejme a zkoušejme její pevnost, hloubku, cenu a krásu, aby to byla víra jasná, tkvící v míše našeho života, aby nám byla tak samozřejmá a nutná jako vzduch, který dýcháme.

Výchovu světskou možno zas rozdělití si na theoretickou a praktickou.

a) Theoretická. Tady zase nejvhodnějším prostředkem jsou přednášky a to přednášky kratší, po nichž by se dívky se zájmem a upřímně rozhovořily. Themata mohou býti co nejrůznější: z literatury, z dějin, ze sirotčinců, z nemocnic, z přírodních věd atd. atd.: co koho zajímá, o čem kdo přemýšlí, o tom všem může si

zde pohovořiti. I o obsahu knih se může mluvit, neboť tím často lze přejít k životu samému.

Je jisto, že touto činností — iakkoliv se vzdělává celý člověk (lzeť tu podle okolností působiti na všechny tři mohutnosti lidské duše, rozum, cit i vůli. Pozn. red.) — získává především poznání, intelekt a tady se budu musiti — ač nerada — pozdržeti, poněvadž je třeba intelektuálnímu vzdělání dívek určitě ve výchově příslušné místo a příslušně je oceniti. Je to tím důležitější, že bohatý fond citový od přírody každému člověku daný, nemohou na tolika polích uplatniti. (Pokud jde ovšem o šířku toho uplatnění, ne o hloubku, což konec konců platí u žen i o fondu intelektuálním prostě proto, že nemají ani k jednomu ani k druhému tolik příležitosti. Pozn. red.) Cit sám má vlastnosti řekla bych horké páry. Jestliže pára v nestřeženém okamžiku z nepatrné třeba příčiny vybuchne, je to nejenom ztracená energie, ale mohou se státi veliké pohromy. Spoutáte-li ji však do pevných kotlů a určíte-li jí pevnou cestu, zaveze vás do nezměrných dálek a velikých prostor. Podobně i cit. Nemohu o tom podati odborných výkladů psychologicko-paedagogických, ale považuji cit za mohutnost vrozenou a nám danou asi tak jako kterákoli schopnost vnímání. A jako jí máme užívati jen k tomu, k čemu Bůh velí, tak máme milovati i nenáviděti, co Bůh a Jeho přikázání nám poroučejí. Není to tak jednoduché, jako to vypadá, ale hlavní věc jest, že tady poznání přikázání Božích napřed musí býti. Stojíme zde u základního rysu katolického náboženství vůči „citovému“ protestantismu a u základů křesťanského života vůbec. Kristus byl velmi laskav k lidem a všude pomáhal, ale lásku lidských srdcí ponechal si pro sebe a to bezpříčinně (Kdo miluje matku svou více než mne, není mne hoden.) Pochybují, že by člověk pouhým přirozeným citem, který se ve skutečnosti rozkládá v drobná hnutí, o nichž sv. Augustin řekl, že jich je víc než hvězd na obloze (a i když ukáže se jednotným, tedy to dlouho netrvá), k základu křesťanství mohl dospěti.

Mohu se přiznati, že se terminem „citová výchova“ ocitám v situaci dokonale bezradné! Co si má člověk pod tím představit a iakým způsobem to uvést do praxe? Proč nikdo nepodá ani jednoho konkrétního návrhu, jak by se měl cit přestovati? Víím, že se mi na to odpoví významným slovem kontrastu „mužatka!“ Ale to je zrovna tak vhodné, jako kdyby někdo po velkých úvahách chystal se na cestu do Petrohradu a lidé kolem něho strhli poplach jen proto, že se hojí, aby nezajel na jižní točnu. Jestliže přemrštěně studentky po této stránce chování jsou řídkým zjevem ve společnosti studentek nekatolických, proč se máme tím děsiti my? Uznávám, že i u katol. studentek nikterak není chování právě vzorné, ale to právě proto, že cit není na pravých cestách, a že jsme si neosvojily dostatečně křesťanské ctnosti. Ale až se to stane, pak dostaví se i ta uhlazená skromná forma. Musíme však začítí stavěti od základů a ne od střechy. Cit! Vyjasněme si ten pojem blíže! Jak dlouho člověk s citem vystačí? Vezměme duchovní život! Kdyby dívka měla svou lásku k Bohu založit na citu a duchovních radostech, jimiž jí Bůh s počátku těší, co by si počala v chvílích palčivé vypráhlosti, která netrvá den nebo týden, ale měsíce i léta. Jak chcete, aby vytrvala jinak, než pevným rozhodnutím vytrvati

za každou cenu, ačkoliv cit o tom neví ničeho. A co se týče jiných okolností, myslím, že by nejlépe sv. Monika, matka sv. Augustina, mohla pověděti, že to nebyl cit, nýbrž přikázání Boží, která z ní učinila vzornou ženu muži, jenž vzorným nebyl. Přes všechnu dobrou vůli slovo „cit“ stejně jako slovo „pokrok“ nebo „osvěta“ mívá sluch bez účinku. — Snažila jsem se ukázati, iakým způsobem mohla by si katol. studentka osvojiti duševní základ, s nímž by jednou podle vůle Boží byla schopna se stejným zdarem pracovati ať v postavení samostatném, ať v rodině nebo v klášteře. Pokusila jsem se budovati celého člověka, ježž přece v ženě musíme hledati především, a tu mi snad někdo na pomoc přináší mrtvé, z těla vyryvané srdce, a bude chtítí je zde ještě umístiti, ačkoliv tam jest srdce živé. Nevidte se, nenajdete-li je hned v první větě nebo nenajdete-li je vůbec ve slovech. Cit od rozumu se liší tím, že o rozumu můžeme velmi přesně mluvit, ale city musíme žítí. Neboť mluvíme-li o citech, zabíjíme je.

b) Výchova praktická čili společenská. To je thema samo o sobě zajímavé, omezíme se už jen na to nejnütnější. Nejpřirozenější zábavou pro dívky studující v létě jsou výlety a letní sporty, jichž provozování závisí od poměrů jednotlivých měst, neboť všude není velká řeka nebo tenisové hřiště. Vyšší třídy střední školy dívčí mohou se odvážiti na složitější podniky společenské, ale ovšem musilo by o nich platiti „ex ungue leonem“, t. j. musila by se podle nich poznati katol. studentka se všemi svými přednostmi!

Na konec je třeba zmíniti se ještě o vnější organizaci dívčích SSS. Z toho, co isem řekla, plyne samo sebou, že naprosto nemohou dívčí sdružení býti spojena s SSS, mužským, ale zároveň, že se nemusí báti bezradnosti, budou-li od nich oddělena. Sebe nepatrnější počet dívek stačí, aby se založilo samostatné sdružení dívčí a nejenom to, ale v budoucnosti bude nutno tam, kde z jednoho ústavu bude v sdružení mnoho dívek, oddělovati v theoretic. a prakt. činnosti mladší od starších, takže jen vnější spolkové vedení bylo by jednotné. V některých městech bude snad obtíž se strany spolkov. místností, neboť je velmi důležité, aby založená dívčí sdružení upřímně a se vši silou se snažila dosíci vlastních spolkových místností. Tím se jistě zamězí mnohým nevhodným a nepřijímým situacím.

Ačkoliv isem si plně vědoma nedokonalosti a neúplnosti článku a prosím, aby každý dívčím SSS. pomohl radou i zkušeností, dokládám ke konci výslovně, že to, co isem řekla, týká se studentek středoškolských, a nikoliv akademiček, z toho jednoduchého důvodu, že vésti tímto způsobem akademičky bylo by pozdě, nehledě k tomu, že by to bylo nemožné.*)

*) Redakce ráda poskytla v „Ženské hlídce“ místa článkům, jež jsou zajímavými pokusy diskuze o výchově našich studentek. Jest jen litovati, že nesúčastnily se jí vůbec studentky středoškolské, nýbrž jen akademičky a akademici. — Bylo by ovšem třeba učiniti resumé ze všeho, co až dosud uvedeno. Leč letos — bohužel — nelze už tak učiniti. Kritického ocenění doidou jistě všechny ony náměty v ročníku příštím!



Ke studentským podnikům při sletě Orelstva.

Program slavností stud. zůstává týž, jak uveden v 9. č. »Jitra«: 11. srpna v pátek o 10. hod. poradní schůze (říšská konference pracovní), dopol. o 5. hod. valná hromada Ústředí katol. stud. v sále městské Reduty (Zelný trh). — 12. srpna o 8. hod. mše sv. na dómě, která po návrhu náboženské sekce bude obětována za zemřelé členy naše. Odtud průvodem do Besed. domu, kde o 9. hod. dopol. bude zahájena Manifest. schůze katol. stud. (Slovenské katol. stud. bude mít svoji zvláštní schůzi. Nebude tedy s námi společná, jak původně myšleno.) Referenty na schůzi tu ustanoveni JUC. Jos. Doležal z Prahy a JUC. Gustav Šebek z Brna. (Theinata budou oznámena v denním tisku.) Téhož dne o 3. hod. v Besedním domě Valná hromada Cyrilovo-Metodějské Ligy. Pokud Legitimací sletových se týče, sdělujeme toto:

Sletová Rada vydá ještě v tomto měsíci definitivní sletové dotazníky, které budou odeslány všem jednotám, Omladině i našim SSS. (i pokud nejsou v rámci jednot orelských). Na základě tohoto dotazníku (jehož vyplnění bude závazné), rozešle Sletová Rada legitimace, vstupenky na sletišť, poukázky na noclehy a obědy atd. Na onom dotazníku budou tyto rubriky uvedeny, které jednotlivci vyplní dle svého přání. V případě, že by v SSS. již členů nebylo (byli již na prázdninách), možno všechny poukázky (kromě legitimací sletových, které opravňují k 60% slevě) vyzvednouti si až ve dny sletové, ve sletové kanceláři, Janská ul. 9., kde budou pro jednotlivé skupiny (spolky) uschovány.

Pokud by naši studenti v kroužcích či jednotlivci hlavní dotazník sletový neobdrželi, (kdy

bude rozeslán, bude sděleno v denním tisku), mohou se přihlásiti u Jednot či Skupin katol. mládeže a »Omladiny«. Bude-li jich více, mohou o ně dopsat sletové kanceláři (Brno, Janská 9), anebo »Moravanu«, Brno, Na Kolišti č. 5.

Stravování bude asi v restauracích. Byly však podniknuty všechny kroky k tomu, aby studenti se stravovali v akad. a středoškolské Mense. Výše stravného bude udána se všemi nejnepříznivějšími podmínkami v oběžnicích, jež jsou právě rozesílány všem našim spolkům. (V nich budou též pokyny pro prázdniny vůbec, pro exercicie, a dotazníky za účelem zjištění o stavu našich abiturientů, pokyny pro valnou hromadu Ústředí, jakož i pro poradní schůzi před ní.

Vstupenky na slet dosud nejsou vydány, neboť Městská Rada dosud definitivně nerozhodla o dávkce. Cena jejich dosud též není známa. Sletový odznak stojí 10.— Kč. Vstupenky na slet budou též prodávány u našich peněžních závodů a jinde.

Ubytování bude v brněnských školách společné a předem rozvrhnuo dle došlých hlavních dotazníků sletových. Dotazníků, jež byly rozeslány na všechny naše spolky, odvedeno teprve 37 (v tom Č. L. A. a Moravan). Dle došlých dosud dotazníků je stav následující: členů přihlášeno 424, členek 352, dorostenců 298, ostatních necvičících 182.

Prosíme znova, aby dotazníky dosud nezasláné byly okamžitě odeslány s náležitým vyplněním všech rubrik na adresu: Přípravný výbor sletový pro stud. podniky při sletě Orelstva, Brno, Koliště č. 5.

Konečně, ježto všechny podniky studentské jsou vázány vztahem k Ústřední Radě, upozorňujeme všechna SSS. i jednotlivce na to, aby dbali všech oznámení v denních listech.



DROBNOSTI.



Výsledek „Mikulášského daru“ v roce 1921-22.

Akce Mikulášského daru byla v minulých dnech právě ukončena. A výsledek je pro naše katol. studentstvo jistě potěšitelný. Dokázal, že lid náš nezapomněl na svoje studentstvo, že sleduje jeho práci a postup, a že nedopustí, aby hnutí toto slibně se rozvíjející ztroskotalo o nedostatky prostředků. Nejpotešitelnějším faktem je, že právě z kruhů středních, rolnických, dělnických i úřednických to byli, kteří ze svých skromných prostředků nám přispěli. Známe, že mezi studentstvem našim a lidem katolickým je pevným pojítkem vzájemná společná práce a podpora. České studentstvo katolické nikdy nezapomene na tuto pro něho dvojnásob milou podporu a dokáže svou úsilovnou prací jako až dosud, že s lidem katolickým věrně cítí a že společně s ním bude bojovati pro světlé ideály pravého křesťanství. Skutečnost ta také vyvrací všechny báčorky o velkých podporách z určitých míst nám poskytovaných, jak rozhlašují o nás naši odpůrci. My nemáme k dispozici bohaté státní subvence,

nám pomáhá náš katolický lid a my tuto podporu přijímáme jako čestný dluh, jež splácíme poctivou cílevědomou prací v jeho organizacích.

Ústředí katol. studentstva českoslov. vzdává všem šlechtným dárcům a podporovatelům našeho hnutí nejsrdečnější »Zaplat Bůh!«.

Celá akce prováděna byla jednak Ústředím přímo, jednak prostřednictvím jednotlivých sdružení. A tu nutno vzdáti díky za obětavou práci většině SSS. Práce ta byla jistě odůvodněna. Vždyť studenti naši byli povinni sami přiložiti ruce k dílu, aby pomohli zabezpečiti své hnutí. Pracovali pro sebe, svůj tisk, sekretariát, i sociální instituce.

Dnešního dne uveřejňujeme i částečnou statistiku výsledku akce, pokud ovšem to bylo možno. Výsledek sbírek jednotlivými SSS. podniknutých jeví se takto:

Praha 11.567.— Kč, Brno 7199.— Kč, Olomouc 5194.—, Kroměříž město 4100.—, Hradec Králové 2300.—, Píseň 1921.—, Prostějov 1002.—, Plzeň 897.—, Uherské Hradiště 810.—, Lipník 800.—, Nové Město 700.—, Hranice 689.02, Kroměříž (seminář) 591.—, České Budějovice 520.25, Brno-

Zábrdovice 300.—, Sušice 43.—, Jihlava 105.—, Třebíč 300.—, Opava 100.—, Chrudim 380.—, Zábřeh 150.—, Litovel —.—, Ml. Boleslav 330.—, Čáslav 150.—, Místek 400.—, Polička —.—, Holešov 66.—, Příbor 150.—, Znojmo 220.—, Strážnice 467.84, Pardubice 331.—, Uh. Brod 298.20.

Získala tedy takto sdružení plných 50 proc. výnosu mikulášského daru. Druhá polovina získána přímou agitací Ústředí.

Uveřejňujeme i tu statistiku dle toho, jak jednotlivé korporace a stavy na hnutí naše pamatovaly:

Mariánské družiny 1504.—, Organizace katol. mládeže a Orla 1197.—, ostatní bratrské organizace 2254.—, Konsumní a spořitelní družstva 1523.—, Farní úřady (z kostelních sbírek) 8939.—, nižší duchovenstvo (děkani incl.) 6297.—, vyšší duchovenstvo 906.—, řády 323.—, obchodníci, živnostníci, zemědělci, dělníci 2465.—, profesori učitelé, úředníci, inženýři továrníci a pod. 2634.—, ostatní (nejmenovaní) 2000.—.

Velkými díky zavázáno jest Ústředí především všem arcib. i bisk. konsistořím za ochotu, s jakou opět letos vyšly naší akci vstříc jak povoláním kostelních sbírek, tak jich doporučením v Ordinariátních listech. Nemenší díky naše patří dále dp. farářům a kaplanům, kteří nejen že obětavě uspořádali kostelní sbírky, nýbrž i obnosem ze svého mála přispěli. Studenti naši jistě jich jakož i ostatních šlechetných dárců vzpomenou ve svých modlitbách.

Dobrým výsledkem Mikulášského daru jest tedy hnutí naše pro příští rok zabezpečeno. Jest na studentstvu našem, aby veškerým svým vystupováním dokázalo, že peníze ty věnovány byly věci skutečně dobré.

Veliké úkoly čekají ještě hnutí katolického studentstva a mnoho práce i obětí bude zapotřebí, aby překážky v cestě stojící byly odstraněny. Nebojíme se však, v pevné důvěře, že lid náš jako dnes i příště neodmitne pomocné ruky a stejně hojně podpoří i akci roku příštího. K. H.

—»«—

Ještě Svaz »pokrokového« studentstva! Svaz slovenského studentstva (pokrokového — pozn. r.) přijal (dle zprávy v oficiálním jeho časopise »Mladé Slovensko« uveřejněné) na schůzi výborů a předsedů spolků různé resoluce. V nich staví se proti uznání umělecko-průmyslových škol za školy vysoké, žádá dále jednotnou taxu na universitě (což žádá i Ústř. S. S. čsl.) ač v tom je poškození zájmů studentstva zase z jiných vrstev. Ukazuje-li se v této otázce na to, že z důvodů úsporných za dnešního systému si dávají někteří zapisovat minimálně přípustný počet hodin, nesvědčí to o nijakém »pokroku« t. zv. »pokrokového« studentstva. Dělejte koloquia každý semestr a budete osvobozeni od celého koleijného, jste-li chudobní či nemajetní! A těm, jimž hmotné prostředky to dovolují, netřeba vymáhat jednotné taxy! Jedna resoluce žádá prodloužení letního semestru. Vidíme tam však jistě neméně důležitou resoluci proti laicisaci škol na Slovensku a resoluce jiné. Jak informuje však Studentský věstník, orgán Ú. S. S. čsl. o těchto resolucích? Jak obyčejně dle své potřeby. Co se mu hodí, vytáhne, jenže konečný výsledek se restringuje na to, co se do krámu může hoditi. — Tak — docela bez poznámky neuveřejňuje resoluce jmenované, o laicisaci škol. Není divu, je mu hodně proti myslí (mimořádná valná hromada Všehrdu!). Proto se může pomínouti. Až bude Ú. S. S. čsl. žádati

laicisaci škol, až bude pro věc tu rámusiti a »stavovský« se jí dožadovati, neopomine jistě činiti tak jménem studentstva československého. Vždyť kolegové Slováci budou mlčeti, mají ve Svazu figurku, která se výborně osvědčila a osvědčuje. Nedivím se jim; chybami se člověk učí; jenže oni se naučí, až bude pozdě. Nedivím se ani Ú. S. S. čsl., neboť jsme již na podobné jednání zvyklí, ač bychom to u studentstva »pokrokového« vlastně měli pokládati za nemožné. Nemám proto jiného názvu než bezcharakternost. A tomu se říká »žurnalistická poctivost«! —yy—

Reminiscence z minula, pokyny do budoucna.

(Úvahy po vykonaných revisích SSS.)

Nebude jistě nikdo zapíratí, že vývoj našeho spolkového života splnil iistou, ba, co dím, velkou část nadějí v ně skládaných. Než nevykonalo se ještě vše, co splnění čekalo a ještě čeká. Během krátké doby organizovali jsme na 3000 katol. studentů a studentek českých. Pod různými názvy plní naše odbory a kroužky své poslání. Však na jméne nám nezáleží; máme na zřeteli cíl, proněž tu jsou, ne to, v jaké formě tu existují. A tento cíl jejich mám zejména na zřeteli, když chci zde pojednati o našich SSS. dle zkušeností, načerpaných při revisích. Nechť je tato úvaha zpytováním svědomí našich SSS., nechť všechny podniknou takové zpytování ke konci školního roku! Získají tím mnoho, získá tím mnoho i celá naše organizace a hnutí.

Rosteme rychle. Stačíme však dle vzrůstu a počtu pracovati? Dosahujeme vždy cíle, za nímž jiti máme? Tu třeba leckdy říci, ne. Doznejme upřímně, kde tomu tak jest; doznání může býti počátkem nápravy. Organizace má jen tehdy cenu a oprávnění k životu dalšímu, jestliže slouží a přispívá k vývoji a zdokonalení jednotlivců a pak i celé společnosti, a jestliže jde tak za cílem vytčeným; jinak je bezúčelnou a časem sama zánikne, nemajíc vytčeného místa v životě, nemajíc oprávnění k existenci. Doznejme proto, kde jsme chybovali, jinak budeme smeteni i se svojí chloubou, která nám brání, říci upřímně „Confiteor“. — Nežijí všechna sdružení životem, ke kterému by měl vésti idealismus katolického studenta. Chybu pak třeba často hledati ve vůdcích, kteří nedovedou vésti po cestách pravých, jindy opět ve vůdcích přeceňujících své síly nebo pokládajících se za lepší, nežli jsou, anebo konečně takových, kteří zůstávají vůdci jen na papíře, nedávající žádné iniciativy, natož když snad schází jim ještě agilnost. Mnoho zaviňuje často i pýcha. Kde nechávají tolik velebnou křesťanskou pokoru, základní podmínku velikosti duševní? Nechť uváží Sokratovo: Víím, že nic nevím, k němuž dospějí tím známým „poznej sebe sama“. Toť základní kámen, jehož třeba užiti při stavbě pevné budovy organizační, zvláště pokud jde o vůdce našeho hnutí. Odtud také poznáme, že orientační naši musí býti Bůh, neboť od něho isme a k němu jdeme. Však nestačí dnes říkati, jsem katolík, nebo chtítí dokonce za to, že jsem katol. studentem, nějakého uznání a chvály. Ano, hrdými na to můžeme býti, ale musíme to pokládati za povinnost, za své přesvědčení veřejně se nestyděti, a děkovati Pánu Bohu, že v lůně církve katol. isme se

zrodili. A toho všeho často nebývá při výchově dbáno.

Jako při každém organismu tvoří zdravé buňky jeho pevnost, tak třeba, aby byli těmi buňkami u nás zdraví, duševně zdraví jednotlivci a pak celky. Taková organická stavba jest jediné možným zdravým základem, na němž může býti udržována organizace v plném zdraví, na němž může se zdárně vyvíjeti. Kde jest tedy něco nezdravého, třeba operace, třeba i přestavby. K této práci třeba však lidí celých, pevných charakterů, zejména na místech prvních. Na to třeba klásti důraz, neboť nic nemůže člověka, zejména však studenta a ještě více akademika tak znetvořovati a snižovati, jako bezcharakternost. Proto jest nutno, aby kladen byl důraz na výchovu charakteru; jest třeba, aby stáli v čele a vychovávali lidé charakterní. A schopných, řádných vůdců je nám velmi třeba, obzvláště dnes, při tak velkém rozrůstu organizace, jakého jsme a jistě budeme ještě svědky. Zdá se, že neplatí jen o kněžstvu, ale i o nás, studentech, ona známá slova: „Žeň jistě je (a Bohu díky za to!) hojná, ale dělníků málo!“

Ještě na jeden prvek chci upozorniti, kterého nechtějí někteří uznávati, totiž na smysl pro autoritu. Ovšem jako špatné užívání (ať ne užívání či využívání) autority brzdí a poškozuje výchovu, tak dobré užití její jest nejlepší podporou výchovy. Nemíním tím však autoritu snad tyranskou, nýbrž autoritu dobrovolnou, uznávanou s plným vědomím její nutnosti, řekl bych autoritu bratrskou. Ta namnoze též chybí. Proto však chybí i to, co s ní tak úzce souvisí, disciplína a přesné plnění povinností, jednak jednotlivců ke sdružením, jednak těchto k Ústředí. Dále se o tom nešířím; sapienti sat.

Chceme vychovávatí vzorné katolíky. Proto jest třeba, by duši sdružení byl řádný, v skutku inteligentní duchovní. Sdružení, jež ho nemají, živoří; nechť snaží se proto získati takového obětavého svého duchovního vůdce. On však nesmí se obávati užití všeho, čím by život náboženský ve studentském sdružení povznesl. Nesmí se obávati vyzvatí katol. studentstvo k měsíčnímu sv. přijímání sv. svátostí. Pokládám za nutnost, aby se k tomu vedlo. Nám nesmí stačiti to, co za Rakouska bylo nařízeno všemu našemu studentstvu. Jiná doba a jiné poměry žádají jiných lidí. Doba dnešní žádá od nás celých katolíků. Zde musí předcházeti student příkladem. K tomu buď již veden v SSS.

Očinnosti přednáškové v SSS, netřeba se šířiti, neboť na tom polí rozvinuta byla letos snad nejintenzivnější činnost. Probírány namnoze všechny obory, s nimiž se v životě setkáváme. Záhodno jest však zmíniti se alespoň krátce o vystupování katol. studentstva na jevištích a při podnicích zábavných. Třeba upozorniti: Nezahrabávejte se finančně, nesestupujte s úrovně, na níž máte jako katol. studentstvo býti. Při divadelních podnicích užívejte literárně cenných děl, odměňte však a priori všechny tvorby, v nichž uráží se katol. přesvědčení, v nichž uráží se mravnost. O tom vlastně nemělo by se u všech našich katolických spolků mluvit, poněvadž se to rozumí samo sebou; v praxi však tomu vždy tak není. Zde upozorňujte! Ze všech podniků našich ať vychází na jevo, že jsou to podniky katol. studentstva! Kde iste slabí, ne-

pouštějte se do nákladných her, kterými se ubíjíte. Taková SSS. pracují pak jen na splácení dluhů, což bývá jejich zkárou.

Nezmiňuji se o mnohém vzácném plodu naší činnosti. Než aspoň na jedno už teď upozorním! Sociální idea v našem programu nám velí na místě ne posledním starati se též o naše studentstvo po stránce hmotné. Stálých podpor čistě osobních dnes bohužel SSS. jednotlivcům poskytovatí ještě nemohou! Ale přispěti k zabezpečení našich podniků a s tím našeho hnutí tím, že spolek zamezí nebo zmírní obtíže jednotlivců po stránce finanční, nemělo by býti nikdy pouštěno se zřetele! A po té stránce velmi mnohá a mnohá SSS. letos učinila nezky krok ku předu, aby zajistila náležitou účast při stud. vystoupení. Většinou voleny k tomu formy jakýchs „střádalských kroužků“, nebo pořádány za tím účelem divadla, akademie atd.! Opomíjí místa, kde se tak stalo a s jakým zdarem. Než uvěsti tu dlužno jediné SSS., a to dívčí v Plzni, které ač poměrně slabé, mající za sebou ani ne celý rok trvání, volilo formu „velkonočního trhu“, který vybavilo většinou z vlastních prací, z části sbírkami. Akce se tak zdařila (jistě nejlépe ze všech všudy!), že 14 členek dostalo na uhrazení výloh se stud. vystoupením spojených po 300 Kč. Tento fakt prostě konstatuji s vroucím přáním: »Vivant sequentes!«

Na ostatní květy, v našich zahradách vykvěší, bude snad v příštím roce upozorněno s výzvou k následování. Uvedl jsem jen některé věci, na něž upozorniti bylo nutně třeba a které při přehlídkce činnosti na sebe samy upozorňovaly. S uplynulým rokem odhďte vše škodlivé a špatné, abyste v roce novém s chutí a nadšením táhli lichu započatou!

--vy--

Ještě k Šustovu výnosu. Pod tímto názvem útočí orgán Klubu čs. socialistického stud. »Volnost« proti praxi, s jakou se namnoze v neprospěch »pokrokového« stud. od ředitelů proti středoškolákům při provádění tohoto výnosu postupovalo. Zapomnělo se ovšem, že, ať už byl výnos namířen proti těm či oněm, katol. stud. dály se při spolupráci s akademiky našimi daleko větší překážky než se snad dějí teď »pokrokovému« studentstvu. Divíme se naivnosti »Volnosti«, věří-li v takovou moc ředitelů dnes, že by sami mohli rozhodovati v tomto ohledu. Jsou nám známy doklady, že pokud jde o obrácení tohoto výnosu proti našim SSS., byli to vždy mladí »pokrokoví« profesori, a ne ředitelé, kteří prováděli tento výnos. České Budějovice, Hradec, Pelhřimov, Vysoké Mýto, kde docela hroženo žákům propadnutím, budou-li spolupracovati už jen v mládeži naší, a jinde, to jsou místa, svědčící o tom, jak se zneužívalo profesor. sbory Šustova výnosu proti nám. Ale naši studenti se nezalekli. A tak z celého povídání »Volnosti« zůstávají jediné pravdou slova: **»Zatím, co klerikální organizace Sociální sdružení studentská rostla a sířila (ačkoliv mají ráz výslovně politický), tak, že nedávno pořádala velký sjezd v Prostějově, stalo se na několika místech . . .«** Aby »Volnost« měla ještě lepší zprávy, připoujeme, že podobný »velký sjezd« byl ve stejnou dobu i v Praze. Aby však někoho neranila nirtvice z toho »velkého sjezdu v Prostějově«, konstatujeme, že to byla pouze jen zemská pracovní konference. Jestliže však pouhá zemská pracovní

konference dělala na »pokrokové« pány dojem »velkého sjezdu«, což teprve budou říkat, až uvidí katol. stud. z celé republiky při jeho vystoupení na sletě Orelstva v Brně! Šustův výnos zdánlivě na začátku zarazil rozvoj našich organizací, aby za chvíli prospěl celkovému hnutí našemu měrou netušenou. Neboť »tlak budí vždy protitlak«, ovšem jen tam, kde je s protitlakem spojena pevná idea. A idea se ubíjí nedá! Té však mezi »pokrokovým« studentstvem není a proto se lekají už jen toho, když se ozve ředitel (který má jistě věcnější důvody, než mívají sami mladí pokrovní profesori!). Což kdyby se ozvaly celé prof. sbory, jako se dalo proti našim SSS! Co by se pak stalo, nechť si čtenář domyslí. E—k.

Kalendář katolického studentstva na rok 1922-23 právě vyšel. Platí-li vůbec o tisku, že je pátou velmocí, platí to v míře dvojnásobně o tisku katolického studentstva, ať se jedná o »Jitro«, »Život«, »Museum« či náš kalendář. Kalendář, jakožto jeden článek v našem studentském tisku, hrál v poslání katolického studentstva roli ne nevýznamnou. Vzpomeňme dob, kdy neměli jsme ještě »Jitro«, vzpomeňme vydání Kalendáře pro katolické studentstvo v době válečné! Třebas nebylo to dílo našich rukou, bylo přece pro nás a jeho význam nesmí se přehlížeti. A tak dočkali jsme se již **VI. ročníku Kalendáře katolického studentstva.** Nebudu se zmiňovati o všeobecných věcech, ani o praktických statích rázu čistě studentského, ať už se dotýkají našeho hnutí, nebo jsou praktickou pomůckou studentstvu ve studiu (přehled vši fysiky, který jistě vykoná dobré služby především realistům!). Mě zajímají články výchovné a vzdělávací, které, jsouce eminentně časové a dotýkající se nás jakožto studentů vůbec a katolických zvláště, jsou šíře založeny, než tomu obyčejně při takových příležitostech bývá. Tyto stati ukazují, **jakým způsobem by se mělo jíti do hloubky ve hnutí našem.** A v nich právě spočívá dalekosáhlý význam kalendáře v poslání katolického studentstva. Jestliže ostatní kalendáře naše dosud konaly platné služby vždy, jen ten který rok, pak jsem přesvědčen, že nový náš Kalendář pro svůj **ráz náboženské hloubky a nezakrývané pravdy** (třebas všem nebyla milá), který mu redakce vtiskla, jistě i po letech bude mít svůj význam. Hloubce vůbec a náboženské zvláště odpovídají »Náboženské vzdělání« Al. Storka, a »Moderní vzdělanec a filoz. křesťanská« A. Silvy Taroucy (obojí se vzorným přehledem příslušné literatury). Ovšem **vrchol všech časovostí vidím v myšlenkách o kněžském poslání »Mistr je zde a volá tě«** od dra. Skoupého v kritice **»O našem hnutí studentském«** od P....a, které nesou **ráz pravdy**, snad trpké, ale přece jen tak **objektivní**, že »ani písmenu« nelze na nich změnit. A před **pravdou nesmíme** si především **sami zastíratí oči**, chceme-li jiné k Dobru, Krásnu a **Pravdě věsti.** Nedostatek místa nedovoluje mi všimati si obou pojednání v podrobnostech a stěží bych našel důstojných slov pro slova ještě důstojnější. Leč článku »O našem hnutí studentském« se přece letem

aspoň dotknu. Těžko ovšem začítí a těžko skončítí. Kdybych měl sestaviti z naší studentské minulosti »zrnka moudrosti« pro naše studentské hnutí v budoucnosti, musil bych opsat celý tento článek, v němž **co věta, to zrnko moudrosti.** Není tu sice lichoceno našemu hnutí lesklými frasemi, nýbrž v **perspektivě širší** než bývá obyčejně naše, a ovšem i **vyšší**, je promítnuto do budoucnosti našeho hnutí několik postřehů jakožto eventuelní »Memento«. A jsou to postřehy a zrnka moudrosti toho, který třeba není dnes **mezi námi**, přece jen **s námi** žije, cítí, raduje se a žel — že i pláče. Je tu náležitě oceněn princip autority »bez níž velká organizace neobstojí«, sladený v celek se zdravou demokracií ve hnutí. Je tu ukázáno na povrchnost, sobeckost a nesvornost vůbec. Co námětů k meditaci podávají na př. slova: **Každé prospěchářství je hrobem idee. Hnutí roste potud, pokud je nesené ideou a vedeno lidmi šlechetných srdcí a čistých rukou! Nikdy nesmí hnutí více sloužiti osobám nežli osoby hnutí. Idee nelze ubíti, utopiti — ale lze ji vysáti...** Kéž by se všichni zamyslili nad těmito slovy! A ještě na jedno místo bych zde upozornil. Naše studentské hnutí může býti hrdo na to, že ono jediné je zcentralisováno ve svém Ústředí od začátku poválečné práce, zatím této vnější, třeba snad jen formální jednoty, postrádá naše mládež, konec konců i hnutí orlénské a lidové (zde teprve v poslední době stala se náprava), o tisku ani nemluvě. A to ovšem vítězství celku škodí. Líto je mi těch, kdož chtějí v našem studentském hnutí jíti tam, před čímž ostatní složky hnutí katolického u nás utíkají, avšak třikrát běda těm, kdož zlé duchy svým jednáním vyvolávají! Videant consules, ne quid detrimenti... Kdo máš uši k slyšení, slyš! Obojím kéž platí slova autorova: **»Vítězstvím nad naší provinciální nesvorností jest bez odporu naše Ústředí.** V něm je síla, podmínka dalšího vzrůstu a rozvoje. **Ono musí zůstatí za všech okolností jednotné!** Nutno pracovati všemi silami k tomu, aby stalo se čím dále tím více **domovem našich SSS, ohniskem našich SSS,** hlavním stánem našich bitevních jednotek! — Ústředí je řečiště — — **Ó, jak musí být hluboké, čisté, pevně zregulované** — — Kéž by tato slova doletěla nejen z Čech na Moravu a z Moravy ovšem do Čech, nýbrž kéž by od nás z Čech i Moravy zalétla i na Slovensko a kéž by najdouce tam ohlasu vrátila se s echem zpět, neboť **v jednotě celku je síla, avšak to žádá sebezapření!** — S hlediska praktického jsou podány články jako »Časopisy do čítárny S. S. S.« a »Reforma střední školy« od prof. Ant. Nováka. Zajímavou novinkou aspoň pro ty, kdož se neobírají přímo historií, je stať »K periodisaci českých dějin« původností dělení univ. prof. Pekaře. — Summa summarum je: Vytčen-li kalendáři v úvodě mezi jiným též úkol. »skýtat katol. stud. některé náměty ku vážnému přemýšlení o jeho úkolech a povinnostech přítomných i o budoucím našem poslání.« lze při přehledu jeho obsahu konstatovati s radostí, že tomuto úkolu (a myslím, že tomuto především před ostatními, které mu vytčeny) čestně bylo zadostučiněno. — **Ne-**

bude tedy jistě jediného katol. studenta a studentky, kteří by si kalendář neopatřili. A není uvědoměným katol. studentem, kdo si opatruje jiné kalendáře studentské. **Cena jeho zůstává jako loni 6 Kč.** Kalendář vydán spol-

kem katol. akademiků »Moravanem« v Brně, Koliště 5, kamž řidte všechny objednávky. — Lze dostati též v Ústředí katol. stud. v Praze II., Voršilská 1. Nezapomínejte na heslo: **Svůj k svému!** E—k.



VĚSTNÍK STUDENTSKÝ A ORGANISAČNÍ.



Naším abiturientům, kteří podali žádosti o přijetí do koleje Arnošta z Pardubic v Praze pro šk. r. 1922—23, sděluje výbor Ústředí, že vyřízení podaných žádostí bylo odsunuto na dobu pozdější než obvyklá léta. Přijetí chovanců je totiž vázáno na uznání kolejního řádu. Ježto organizaci se dosud nepodařilo zajistiti v návrhu nového kolejního řádu dosavadní oprávněný svůj vliv na přijímání a vylučování chovanců, jenž za daných okolností je nevyhnutelným zvláště v jediné naší katolické akademické koleji a jenž je nutnou výslednicí našeho programu, formulovanou také resolucí valné hromady Ústředí a prac. konf. delegátů v Praze dne 1. X. 1919, o očistě koleje, nedošlo dosud k dohodě o tomto kolejním řádě a nemůže tudíž přijetí býti vykonáno v době obvyklé. — Výbor Ústředí podniká a podnikne vše, aby povinnosti vůči svému členstvu a **katolické věci** v této otázce učinil zadosť.

Valná hromada Ústředí katol. stud. koná se dne 11. srpna o 5. hod. odpolední v Brně, v sále Městské Reduty. Program: 1. Zahájení. 2. Čtení protokolu min. valné hromady. 3. Zprávy funkcionářů: sekretariátu a pokladní. 4. Ratifikace usnesení říšské konference. 5. Volby nového správního výboru pro rok 1922—23. 6. Volné návrhy. Na valnou hromadu vysílají na základě stanov akad. spolky po 5 delegátech, SSS a jim na roveň postavené organizace naše, existující pod jakýmkoli jménem po 1 delegátů (předseda neb jeho zástupce), kteří jsou oficiálními zástupci s právem hlasovacím. Všecky organizace v Ústředí sdružené jsou povinny jména těchto delegátů závčas oznámili do Ústředí, aby jim ze sekretariátu Ústředního vydány byly legitimace. — Volné návrhy nutno podati písemně nejdéle do 3. srpna 1922 do »Ústředí«. — Před valnou hromadou o 10. hod. dopolední bude zahájena říšská konference, o jejímž obslání atd. budou naše organizace upozorněny v oběžnicích. Program: 1. Jednací řád Ústředí. 2. Zprávy sekcí: zahraniční, náboženské, osvětové, organizační, tělovýchovné, finanční, ženské. 3. Porady o činnosti těchto sekcí. Výbor Ú. K. S.

Zprávy z výborových schůzí Ústředí. Výbor jednal na návrh přípravného sletového odboru o přeložení studentského vystoupení a sjezdu v Brně. Poněvadž vážné důvody toho vyžadovaly, přeloženy slavnosti katol. studentstva na **11., 12. a 14. srpna**, na hlavní sletové dni. (O vystoupení a sjezdu studentstva viz zprávu jinde!) Na návrh náboženské sekce usneseno,

aby při sjezdu katechetů v Čechách měl dp. prof. Jež přednášku: »O úkolech duchovního rádce ve stud. sdruženích.« Stanovena pevně doba **exercicií pro studentstvo**. V Praze vykonána bude 21. června na svátek sv. Aloise společná studentská adorace. Po doplnění náboženské sekce přijaty resoluce pracovních konferencí prostějovské a pražské, týkající se **vyučování náboženství** v SSS. Sdružení nechť starají se všude, aby sehnán byl předepsaný počet žáků k pravidelnému vyučování náboženství ve vyšších třídách. Jen tam, kde to není možno, nechť zavede se zvláštní vyučování náboženství v SSS. a to jednou v týdnu. Vyučování nechť má ráz konferencí, v nichž duchovní rádce přesvědčuje se o pochopení posluchačů. Za příručky buďtež voleny: Kašparova Apologetika, Věrouka, Mravouka. — Shledána dále potřebnými »Pravidla náboženského ducha ve spolku«, jimiž by se náboženský život a disciplína spolková povznesla. Probírána dále podrobně otázka našeho tisku po prázdninách. Navrhovaná resoluce z konference prostějovské, aby zřízena byla při Ústředí **Ženská sekce**, starající se o hnutí katol. studentek, po dobrozdání sekce organizační schválena a uskutečněno ustavení této sekce. Na návrh organ. sekce vydávány budou v příštím roce legitimace členské z SSS. jen studentům posledních 2 tříd středních škol. Nutno ovšem oznámiti do Ústředí vždy i členy ostatní. Otázka zřizování zem. sekretariátů předána sekci organizační a právní k prozkoumání. Jedna výborová schůze věnována likvidaci Mikulášského daru a rozdělení jeho. Usneseno rozdělití jej následovně: Pro Jitro 25.000 Kč, Ústředí katol. stud. 15.000 Kč, na Sušila upsáno 15.000 Kč, Životu 5.000, Kalendář katol. studentstva 5000 Kč, Cyril. Method. Lize 4000 Kč, Museu bohoslovců 2000 Kč. Sekci finanční uloženo, aby vypracovala pro Ústředí přesný rozpočet pro příští rok. — Ministerstvu železnic podána žádost za spravedlivé upravení jízdního tarifu pro studentstvo, poněvadž stávající úprava, pokud jde o vzdálenost větší než 150 km, je křivdou na mnohých studujících nemajetných a na studentstvu vůbec. — Opraveny některé body navrhovaného jednacího řádu, který ponechán sekci právní k dalšímu zkoumání a úpravě. — Usneseno svolati před valnou hromadou **říšskou pracovní konferenci**, na níž vyšle každé sdružení svého zástupce a jež letos bude bezprostředně před zahájením valné hromady. Akademické spolky byly vyzvány, aby před koncem školního roku v jedné ze svých přednášek upozornily na práci akademiků v SSS. a v hnutí katol. studentstva vůbec. Opět a opět jednáno o **Strakově akademii**, která nesmí býti ani

chvíli puštěna se zřetele. Kol. Lazničkoví, který odjel z Prahy, udělena od 20. května dovolená.

Duchovní cvičení pro katol. studentstvo a inteligenci o prázdninách 1922. Výbor Ústředí schválil návrh náboženské sekce, aby exercicie konány byly letos na několika místech, aby všechno studentstvo mohlo se jich zúčastniti. O důležitosti jejich nechť promluví v každém S. S. S. předseda a zejména duchovní rádce sdružení. Jest nutno, aby studentstvo naše pochopilo dobře a plně jejich důležitost pro život v pravdě náboženský. Exercicie budou: Na Velehradě (Rektorát pap. koleje Tov. Ježíšova) pro studenty středoškolské od večera 24. do 28. července ráno. Pro studenty středoškolské a akademičky od 31. července večer do 4. srpna ráno. Pro akademiky a inteligenty od 21. do 25. srpna ráno. V Praze v klášteře Voršilek (Praha-II., Národní tř. 8) exercicie pro učitelky, akademičky a studentky od 22.—27. srpna 1922. V Praze-Bubenči v arcib. gymnasiu (Bubenečská 299) pro studenty středních škol od 2. večer do 6. srpna ráno. Pro učitele, akademiky a pány s akademickým vzděláním od 2. července večer do 6. července ráno. V Hradci Králové (Ředitelství Boromea) od 2. do 6. srpna. Na Sv. Hoře u Příbrami (Kolej Redemptoristů) pro katolické studentstvo od 24. července večer do 28. července ráno. Hlaste se písemně všichni účastníci na jmenovaných místech! Zaopatření bude za poplatek nejmírnější. Použijte všichni této prázdninové příležitosti k povznesení duchovního života!

XVII. řádná valná hromada České Ligy Akademické konala se v neděli 14. května v místnostech spolkových. Po zapění chorálu svatováclavského zahájila schůzi odstupující předseda kol. Pecháč. Vítá hosty, zejména dp. prof. Cyrilla Ježe, dp. superiora Krusse, zástupce bratrského akad. spolku Považana, SSS. mužských i dívčího a všechny ostatní. Ukazuje v krátkém proslovu na uplynulý rok činnosti, při níž Č. L. A. vždy a všude přihlížela k tomu, aby si uchovála ducha nekompromisního katolicismu. V tom směru třeba pracovati i nadále, od něho nesmí se odbočiti: vždyť je zde k tomu, aby vychovala skutečné vůdce katol. lidu českému. Po jeho slovech předčítá jednatel pozdravné přípisy, od ndp. arcib. pražs. dra F. Kordače, poslance dr. M. Hrubana, upřímností a láskou vanoucí přípis bratrského akad. spolku Moravana v Brně, kol. redaktora Šráčka. Na to předneseny zprávy funkcionářů. Jednatel, kol. Kohout, podává přehled práce za správný rok. Zmiňuje se o konaném jubileu Č. L. A., ukazuje na zdařilý sjezd o posledních prázdninách. Po nich nastal veliký příliv členstva do spolku a proto bylo často dosti těžko všechny zaměstnati a úplně k spolku připoutati. K tomu sloužily odbory při spolku zřízené, jež měly členům dáti toho vzdělání, jehož iinde dnes nauiti nemohou. Z týdenních přednášek spolkových uvádí zejména přednášky nejdp. opata a senátora Zaorala, 2 přednášky prof. J. B. Foerstra „O náboženském citění Smetanv. Dvořáka a Fibicha, přednášky dp. dra Čiháka, dp. probošta a senátora Valouška, posl. Myslivce, kanovníka dra Hanuše, prof. dra Vaše, dp. super. Krusse, dra Cibulky, kol. Zvoníčka, Krlína a

Macourka. Velká a největší pozornost věnována náboženské výchově ve spolku. Členové navštěvovali každou neděli a svátek akad. služby Boží u sv. Klimenta, kdež promlouval universitní kazatel doc. dr. Kudrnovský na thema: „Kristus historický a Kristus moderní.“ Exercicie s promluvy dp. Škarka T. J. konány s nadšením a pochopením. Zakončil je nejdp. arcib. Kordač. Všichni členové súčastnili se též spolkové pouti do Staré Boleslavě, kdež přistoupili spoječné k sv. přijímání. Církevních a náboženských slavností a průvodů súčastnila se Č. L. A. vždy korporativně. Styky udržovány se všemi bratrskými katolickými spolky, jak studentskými, a zde zejména všech slovanských národů, tak i se spolky katolickými vůbec. Členové snažili se vždy v nich se uplatniti. Uvnitř spolku i na venek působila také spolková revue „Život“, těšící se oblibě katolické veřejnosti. Hnutí se vzdává, třeba další práce a zejména vnitřního upevnění. Po zprávě jednatele podávají zprávy všichni funkcionáři výboru a správci neb ředitelé odborů (filos. apologetický, soc. politický, historický, pěvecký, tělocvičný, zábavní). Všechny zprávy schváleny. V dalším bodě programu schválen návrh odstupujícího výboru, aby „Život“ zůstal i nadále majetkem a orgánem Č. L. A. a aby redakce ponechána táž, totiž kol. prof. Šráček. Při volbách zvoleni jednomyslně: kol. MUC. Fr. Dedek předsedou, Ph. C. Aug. Kohout místopředs., JUC. Josef Švec jednatelem, Ph. C. Bubáková pokl. „Života“, kol. Ph. C. Simerský pokladníkem Č. L. A.; členy výboru kolegové: RNC. V. Horák, Ph. C. Frydrych, Ph. C. Ježek, Ph. C. J. Macůrek. Nahradníky zvoleni: RN. st. J. Příkrv. Ph. st. Fr. Skoumal a J. Horáček, revisory MUC. E. Skula a MUC. J. Hudík, náhr. Ph. C. A. Černý. Nově zvolený předseda ve své řeči ukazuje cesty, jimiž má se další práce spolku ubírat. „Omnia restaurare in Christo“ a „Ora et labora“, toť program i do budoucna. Na práci spočívá náš úspěch, práci spěti musíme k programu, „obnoviti vše v Kristu“. Však modleme se, by sílil nás a svítil nám na cestu! Modlitba budí kořenem naší práce! Prosme a stane se! Kéž řetězem lásky spojí Pán naše ruce, ať projdouce vítězně bojem vášní a zloby, společně v bratrském kruhu zapějeme konečně radostné „Alleluja“ — Po té ujímá se slova duchovní rádce Č. L. A. dp. prof. Jež. Chce rád vésti nadále duchovně Českou Ligu Akademickou. Přeje jí do budoucna auto-kritiky (pokory), sebedůvěry a důvěry v Boha. Ukazuje na nutnost, aby každý pracoval ve spolku, neboť o době, kdy církev organisacemi a spolky je tupena, kdy chrlí na ni spolky špinu, třeba práce ve spolicích katolických, třeba spolkové obětavosti. Poněvadž třeba organisace disciplinované, nechť nový výbor hledí udržeti spolkovou disciplinu. Kol. Schultz pozdravuje jménem „Považana“, ukazuje na společný cíl a přeje v novém správním roce mnoho zdaru. K přání tomu připojuje se i předseda a zástupce pražských SSS., kol. Ph. C. Fr. Vaněk. — Předseda Fr. Dedek děkuje všem za účast i za přání, jimiž provázejí práci v novém správním roce a zakončuje schůzi. Žehnej, Pane, práci s chutí započaté!

—vy—

Činnost S. S. S. v Kroměříži (seminární odbor). Sdružujeme se, abychom semknuti v nezdolný šik mohli se s větší nadějí na vítězství pustiti v boj, než — třeba i silný jedi-

nec. Chceme-li však boj tento opravdu podstoupiti, musíme se dobře vyzbrojiti, se zbrani naučit se zacházeti, pak býti svorní a silnější podporovat slabší a udušovat odvahu meně statečným. To bylo take naši snahou v tomto roce a to hlavně z důvodů, že pole působnosti naší je omezeno pouze na úzký okruh členstva. Výsledek úporné práce nebyl sice vždy nejlepší, ale za jeden nezdar, jedno nepochopení, sklizeli jsme podruhé tím bohatější žně. Nenahraditelnou ztrátu jsme utrpěli odchodem našeho příznivce vdp. dra. Cinka. Přes to snažili jsme se sami udržeti život spolkový na bývalé výši, ano jej i povznést a vzbuditi větší zájem u členstva. To se nám podařilo jednak poutavými přednáškami a pak oživením schůzí sborovými zpěvy pěveckého kroužku, k tomu účelu zřízeného. — Výboru po celý rok v jeho úkolu napomáhaly kroužky: literární, sociální, estetický a cyrillo-methodějský, jež vlastně činnost osvětovou převzaly na sebe. Velkou roli při vzdělávání veškerého členstva hrála studentská čítárna, která, díky horlivosti správcově, byla velmi obohacena vhodnými časopisy, jak literárními, tak uměleckými a kulturně vzdělávacími, nepočítaje v to časopisy naše, studentské. Též novinami je hodně zásobena od dpp. příznivců. Stěny čítárny jsou vyzdobeny obrazy, z velké části uměleckými.

Tělocvičný odbor Orla při S. S. S. je u nás úplně osamostatněn z výjimečných důvodů a závisí přímo na Ústředí v Brně. Členské schůze mívá jednou měsíčně s přednáškami br. vzdělavatele a odbornými přednáškami br. náčelníka. Dorost máme už druhý rok; o jeho vzdělání je též dostatečně postaráno.

Na slet orelstva a stud. vystoupení se odbor pečlivě připravuje. O tom svědčí nejlépe velmi zdařilá akademie, uspořádaná 7. května. Ač máme jen členy a dorost, byl její program obsáhlý a pestrý. Úvodní proslov měl sekretář z Přerova dp. Chýlek. Zvláště se líbila členská stud. prosná sletová, bezvadně cviky na bradlech, vrcholné cviky na kruzích a skupiny dorostenců. Fr. Gajdušek.

Studentské jubilejní slavnosti v Kroměříži pořádá S. S. S. na oslavu 10letého trvání tamějšího sdružení. Program slavnosti je následující: V sobotu 26. srpna odpoledne lehkooathletické závody studentstva; večer divadelní představení. V neděli 27. srpna o 8. hod. ranní pontifikální mše sv. nejdůst. p. arcibiskupa Msgra dra. Stojana. O 10. hodině slavnostní valná hromada s referátem kol. Jul. Kuncka: Vznik S. S. S. v Kroměříži a jeho činnost. O 2. hod. odpoledne koncert na Masarykově náměstí. Po něm průvod do zámecké zahrady, kde bude veřejné cvičení Studentských odborů Orla. Večer o 8. hod. přátelský večírek v hotelu »Central«. Ukončením těchto slavností je provedení Blodkovy op. »V studni« dne 9. září. K slavnostním dnům bude vydán 100stránkový »Almanach« bibliofilsky vpravěný, jenž bude obrazem 10leté činnosti S. S. S. Cena 10 Kč. Žádáme naše sdružení, aby si tento almanach v hojném počtu objednalo zavčas, poněvadž jednak jsou tam studie našich nejlepších pracovníků a příznivců, jed-

nak výprava je prvotřídní. Dále prosíme o přihlášky jak účastníků, tak cvičících a závodníků, aby mohly býti učiněny řádné dispoziční, zaopatřeny noclehy a strava. Vše řiďte na adresu: S. S. S., Kroměříž, Klofáčova ul. 39!

Z Plzně. Říká se o ženách, že nejlépe projeví svou sílu a zdatnost, když jsou odkázány samy na sebe. U nás se to náhodou osvědčilo. Loni na podzim došlo k utvoření samostatného S. S. S. mužského a dívčího, kterýž krok provázen byl otázkou, bude-li sdružení ku prospěchu nebo ne. Dnes, téměř po roce, možno již říci, že rozdělení ke škodě nevedlo. Z obou sdružení někdo ubyl, a někdo přistoupil, ale výsledkem je plus. Mužské i dívčí S. S. S. získalo na počtu členstva. Naším duchovním rádcem zvolen byl vdp. Ignác Hykede z kláštera dominikánského v Plzni. Funkci svou zastává podle možnosti vedle práce s duchovním úřadem. Nepřítomného zastupuje s vlídnou ochotou vdp. arciděkan Havelka, jenž našemu sdružení popřává stále laskavého pobytu ve svém skromném bytě o dvou místnostech. Kromě vzácných duchovních rad a proslovů, jichž se nám dostává, vyplňují členky část programu svými přednáškami, v nichž se střídají. Aby ani na hmotné podpory členek nebylo zapomínáno, podnikly jsme velkolepý trh o Velikonocích, jehož výnos obrácen byl ve prospěch našich nemajetných studentek. Každá obdržela 300 Kč, a podělilo se 14 dívek. Od dubna cvičí členky S. S. S. sletová rytmicko-symbolická cvičení studentek k vystoupení na orelském sletu v Brně, kteráž cvičení vedle školních povinností zaneprazdňují nyní členky úplně, takže není zatím skoro kdy k něčemu dalšímu. Kéž by se všude věnovalo aspoň teď tolik pozornosti našemu prázdninovému podniku!

Lud. Huttrová.

S. S. S. v Třebíči. Načerpavše nových sil po zdařilém sjezdu prázdninovém, uchopili jsme se v novém období s nadšením dalšího díla. Majíce v čele duchovního rádce prof. náboženství zdejšího gymnasia dra. Melchiora Voždu, vzdělávali jsme se jak v otázkách náboženských, tak i kulturních. Jmenovaný ve svém cyklu přednášek apologetických a církevně-historických obral si za úkol objasniti otázky, kterých nyní nepřátelé naší církve užívají za zbraň proti církvi Kristově; cykly těchto přednášek pojednávaly o otázce svatojanské, o M. Janu Husovi, o primátu Petrově a jeho důsledcích. Kromě těchto přednášek rázu náboženského měli též přednášky někteří kolegové na různá témata. O doplnění vzdělání pečuje naše knihovna, která byla v poslední době značně rozšířena. Jelikož na rok 1921 připadlo 600leté výročí smrti velkého katolického básníka italského Danteho, pořádali jsme k jeho oslavě pěvecko-hudební akademii s přednáškou o životě a významu oslavence, kterou měl dr. Jarosl. Hruban z Uher. Brodu. — Ve prospěch »Mikulášského daru« pořádali jsme večírek s humoristickým programem; čistý výtěžek byl věnován zmíněnému účelu. Další naše vystoupení na veřejnosti bylo až o svátcích velikonočních, kdy jsme sehráli

drama »Otec« od Al. Jiráska. — Největší pozornost však byla věnována tělocviku, abychom byli rádně připraveni na vystoupení při Sletu Orelstva v Brně, jehož se zúčastní všechno členstvo. Nelekáme se obtíží, jež se nám snad postaví v cestu při další naší činnosti, vždyť dobrá vůle a snaha zmůže vše. Všem, jimž jsou nade vše vznešené ideály, za nimiž hrdě spějeme, buďtež povzbuzení slova hymny slovinských Orlů:

Zdvihnime srdcia, Foba kde fáros,
l'úbosti večnej vábi ta žiar!
Z riše tej Orli síl vzali náros:
krivdu i súžbu rozbijú v zmar!
Boh zdar! Boh zdar! Boh zdar! P—a.

Z Uh. Brodu. (SSS.) »S chutí do práce.« Tak volal náš p. prof. dr. Jaroslav Hruban. On tužil již tehdy v roce 18. velký rozvoj budoucího hnutí katol. stud. jak středoškolského, tak i vysokoškolského. I počal nás na tyto radostné chvíle připravovati. Asi šest se nás scházelo jednou za měsíc a p. prof. nás v těchto schůzkách poučoval o věcech časových. S nelíčenou radostí vítali jsme »Sjezd katol. stud. župy slovácké v Uh. Hradišti.« Zde načerpali jsme dostatek síly k novému samostatnému životu. Památným bude pro nás den 30. prosince 1920, kdy jsme se sešli, bychom založili S. S. S. v Uh. Brodě. Zvolený kol. předseda Jaroslav Goldmann nadšenými slovy rozvířil v nás touhu po spolkové práci. Po něm ujal se slova dr. Jar. Hruban, který naši mysl obrátil k jedinému našemu cíli — k Bohu. — Nadšení jsme se rozešli. Plnili jsme, plníme a také budeme plnit to, co jsme si předsevzali. Práce v prvním roce bylo poměrně málo, neboť noví funkcionáři se teprve učili spolko-

vému vedení. Přes to jsme pod protektorátem jednoty Orla čl. v Uh. Brodě pořádali dne 7. května 1921 »Přátelský večírek«. Po prvé jsme se ukázali naší veřejnosti a tato snaha naší úplně chárala. Po večírku počala příprava na »Říšský sjezd katol. studentstva a katol. inteligence v Praze«, kterého se účastnilo od nás 9 studentů a 15 inteligentů. — Z Prahy odjžděli jsme jako znovuzrození, majíce sílu přímo lví a chtěíce bojovat s každým, kdo by víru Kristovu tupil a hanobil. (Nádherný průvod přes Staroměstské náměstí, kladení věnce; toť nepopsatelné dojmy. Mše sv. na hradě v chrámu sv. Jiří, — jaké to milé vzpomínky, vlévající sílu a zocelující vůli.) — Dne 14. srpna 1921 uspořádána první řádná valná hromada. Po odstoupení starého výboru zvolen nový výbor s kol. předsedou Rud. Kollerem v čele a ostatními členy výboru (kol. Zajíc Fr., Goldmann Fr., Kotyk Jos., Tuřeček Jan, Veselý Mil.) ujal se dalšího vedení S. S. S. Počali jsme se připravovat dle usnesení delegátů na Zemské konferenci v Přerově na slet 1922 a to založením S. O. O., jehož náčelníkem zvolen kol. Fr. Zajíc. Činnost organizační revidoval kol. Antal Šuránek, župní tajemník slov. župy z Uh. Hradiště. — Při Mikulášské zábavě darovala nám Jednota čl. Orla v Uh. Brodě 250 Kč. Dne 11. a 12. února sehráli jsme ve prospěch »Mikulášského daru« krásnou a výpravnou pohádku V. B. Plumlovské »Bílé růže«. — Od valné hromady pořádáno 6 schůzí plenárních, 5 výborových a 20 přednáškových. Dva delegáti účastnili se Zemské konference a nácvič. kursu v Prostějově. Nyní počíná se život našeho SSS. slibně vyvíjet. — Této další naší činnosti v S. S. S. »Zdař Bůh!« G. F.

APOLOGETICKÝ KOUTEK.

C. JEŽ T. J.

Neomylnost papežova.

Nejdříve je třeba mítí správný pojem věci. Neomylnost papežova neznamená, že papež nemůže zhřešiti, neznamená ani, že nemůže se zmýlití ve vědách profánních, ba ani neznamená, že se nemůže zmýlití ve vědách theologických jako člověk privátní. Pouze tehdy, stanoví-li nějakou pravdu týkající se víry nebo mravů jako závazný článek víry pro celou církev (což je vyjádřeno slovy, že mluví »ex cathedra«), nemůže se zmýlití. Třeba ještě podotknouti, že papež při neomylném stanovení článku víry není snad tak inspirován Duchem sv., jak inspirování byli mužové, kteří psali některé knihy Písma sv. a že žádnou pravdou, která od papeže za článek víry jest prohlášena, nestanoví se nějaké nové učení, které by již od Krista a jeho apoštolů nebylo v církvi katolické uznáváno. Závazné zjevení Boží jakožto předmět katolické víry skončilo se apoštolů. Uchoválo se jednak v knihách Písma sv., jednak ústním podáním, jež z největší části písemně zachovali sv. Otcové. Dokud nebyla některá pravda zjevená od bludařů popírána, nýbrž obecně byla věřena, ne-

bylo třeba, aby papež nebo obecní sněm církevní nařizoval pravdu tuto uznávati pod trestem vyloučení z církve. Na př. nanebevzetí bl. Panny Marie nebylo dosud výslovně prohlášeno za článek víry, poněvadž tato pravda nebyla dosud bludaři popírána, nýbrž v celé západní i východní církvi vždy byla věřena. Papež jakožto nejvyšší hlava církve má Bohem svěřený úkol poklad zjevení Božího neporušený chrániti, proto ve sporných případech musí rozhodnouti, co je Bohem zjeveno a co nikoli, a v takovém případě chrání jej Bůh od bludu. Papež musí se své strany užítí všech přirozených prostředků, aby pravdu zjevenou poznal, Bůh pak svou prozřetelností a zvláštní ochranou nedopustí, aby se v této věci papež zmýlil. Takovou ochranu Kristus hlavě své církve skutečně přislíbil. Plyne to zcela jasně ze slov, která řekl Petrovi: »Ty jsi Petr (t. j. skála) a na té skále vzdělám církev svou a brány pekelné jí nepřemohou.« (Mat. 16. 18). Kristus tedy přislíbil Petrovi, že na něm založí církev svou, již brány pekelné nepřemohou.

Církev Kristova je především sloupem a základem pravdy, již lidstvo potřebuje ku

spáse (1. Tim., 3, 15). »Brána« znamená na východě tolik, co moc, moc pak pekla je moc ďáblůvých lží a podvodu, jimiž se mu podařilo lidstvo vypuditi z ráje a jimiž snaží se poznovu lidstvo vykoupené zbaviti spásy. Kristus tedy přislíbil Petrovi, že církev na něm založená, v něm jako ve skále bude míti svou sílu pro uchování pravd k spáse duší potřebných, takže moci pekla nikdy nepodaří se nad touto silou zvítěziti a tak církev celou uvéstí v blud. Že Kristus přislíbení toto učinil v osobě Petrově také všem jeho řádným nástupcům, plyne z toho, že církev jeho trvati měla nejen pokud Petr žil, nýbrž do konce světa. Toto přislíbení Kristovo Petrovi a jeho nástupcům učiněné zcela zřejmě obsahuje v sobě dar neomylnosti ve věcech víry a mravů se týkajících. Kdyby bylo možné, aby se papež zmýlil, když jako viditelná hlava církve a Kristův zástupce prohlašuje pravdu nějakou za zjevný článek víry závazný pro celou církev pod trestem vyloučení z církve, pak by v případě ta-

kového omylu všichni ti, kteří by papeže poslechli a v církvi zůstali, byli ve věci víry a spásy se týkající uvedeni v blud, kdežto ti, kteří neposlechli a z církve byli proto vyloučeni, měli by pravdu. V blud uvedena by byla takto celá církev Kristova, nad celou jeho církvi zvítězila by moc pekla, moc bludu a lži, a to vinou stolice Petrovy, kterou Kristus učinil skálou pravdy od moci pekla nepřemožitelnou. Že to možné není, dosvědčují také jiná slova, která řekl Kristus Petrovi: »Já jsem poslal za tebe, aby nepřestala víra tvá, a ty někdy obrátě se, potvrzuj bratry své.« (Luk. 22, 31). Petr obdržel úkol pásti celou církev, věřící i biskupy, pravým učením, když mu řekl Kristus: »Pasiž beránky mé — — pasiž ovce mé«. (Jan 21. 15—17). Víra Petra a jeho nástupců nepřipouští tudíž žádného bludu, má-li býti směrníci pro celou církev Kristovu, čili papež ve věcech víry a mravů se týkajících a pro celou církev směrodatných jest neomylný.

Praktické pokyny abiturientům hodlajícím vstoupiti na vysoké školy.

Poněvadž naši abiturienti nejspíše odehrají na universitu či techniku, zmíníme se jen o těchto. O ostatních vysokých školách lze nalézt bližší poučení v »Kalendáři katol. stud. na rok 1921—22«, jež lze v Ústí. katol. stud. v Praze II., Voršilská 1, dostati za 6 Kč.

Na universitu lze vstoupiti v Praze, v Brně a v Bratislavě a to na fakultu theologickou, filosofickou, přírodovědeckou, právnickou a lékařskou. Studium trvá všude, až na lékařskou fak. (10 sem.), 8 semestrů, v nichž musí míti každý posluchač zapsán z konitý počet hodin týdních. Počátek zimního semestru je 1. října. Ježto 8 dní před počátkem a 8 dní po něm trvá zápis (který pravidelně bývá prodloužen do 16. října), začínají přednášky všude kol 15. října.

Noví posluchači musí k zápisu míti:

1. Matur. vysvědčení z gymnasia (realisté mohou býti přijati po doplňovací maturitě z latiny, event. i z řečtiny, podle oboru, který si na filosofické fakultě zvolí).

2. Vojenskou věc, kterou vydá okresní politická správa, nebo stud. dovolenku.

3. Index s 1 Kč kolkem, kde musí býti přednášky zvolené pro ten který semestr. (Na všech fakultách je volba přednášek více méně omezena určitými ustanoveními; největší volnost vykazuje fak. filosof. a přírod.)

4. 2 nationale.

Tiskopisy a seznam přednášek všech profesorů všech fakult lze dostati u pedelů jednotlivých fakult.

S uvedenými doklady dostaví se studující k děkanovi té které fakulty, který mu vydá

prozatímní list přijímací. Na to se odebere na kvesturu (Praha I., Celetná ul. 23) se všemi doklady shora uvedenými, kde zaplatí 30 Kč taxy a za každou týdenní hodinu 8 Kč.

Prozatímní list přijímací nutno uschovati až do imatrikulace, která bývá až kol vánoc.

Ježto studující bude potřebovati fotografii do indexu, na legitimaci universitní a ještě jiné legitimace, necht si opatří během prázdnin několik fotografií. Rovněž necht si dá zhotoviti několik opisů maturit. vysvědčení.

Kdo žádá za osvobození od kolejného, musí podati žádost s doklady, které uvedeny shora při zápisu, v děkanské kanceláři, kde dostane potvrzení, jehož blanket prodává pedel. Na jeho průkaz vyzvedne si pak žadatel žádost po jejím vyřízení, což bývá až před vánoce. Pak teprve s dekretem odejde na kvesturu a dá si testovat index.

Osvobození od celého kolejného mohou v 1. semestru dosíci jen ti, kdož mají matur. vysvědčení s vyznamenáním, od polovice, kdo mají vysvědčení všemi hlasy.

Největší nával je dnes na medicíně; z filosofie nejvíce je obsazena moderní filologie. Studium na této fakultě je nejobtížnější především proto, že státní zkoušky se skládají až po absolvování 4 let na fakultě a že přednášky nejsou nijak systematisovány a volba jejich nijak určena. Upozorňujeme vůbec na to, že z praktického hlediska vzato, vůbec žádnou lepší vyhlídku akademického studium neposkytuje a že naopak je třeba hodně idealismu pro každého, kdo na vysokou školu, zvláště universitu, jde.

Bližších pokynů dostane se abiturientům v Praze v České Lize Akademické, II., Voršilská 1, v Brně v »Moravanu«, Na Kolišti 5, kam lze se obrátiti i o prázdninách.

Na techniku lze vstoupiti v Praze a v Brně.

České vysoké učení technické organizuje v sobě:

a) vysokou školu stavebního inženýrství (10 semestrů);

b) vys. školu kulturního inženýrství (8 semestrů);

c) vys. školu architektury a pozemního stavitelství (9 semestrů);

d) vys. školu strojního a elektrotechnického inženýrství (8 sem.); (I. odbor: strojního inženýrství; II. odbor: elektrotechnického inženýrství);

e) vys. školu chemicko-technologického inženýrství (8 semestrů);

f) vys. školu zemědělského a lesního inženýrství (8 semestrů); (I. odděl. zemědělské inž. II. odděl.: lesní inž.);

g) vysokou školu speciálních nauk; I. oddělení: učebný běh pro vzdělání zeměměřičů (4 sem.), II. odděl.: učebný běh pro pojistnou techniku (4 semestry).

Za řádné posluchače přijímají se:

1. Abiturienti středních škol. Abiturienti gymnasijsní mají mimo to prokázati dostatečnou sběhlost v měrickém rýsování a kreslení od ruky, ovšem jen tehdy, vyžaduje-li toho odbor, který míní studovati (odbor stavebního, kulturního, architekt. a pozemního stavitelství; strojního, elektrotechnického a lesního inž., učebný běh pro zeměměřiče a pojistnou techniku).

Za mimořádné posluchače přijímají se:

1. Řádní posluchači německé vysoké školy technické neb universit.

2. Kdož prokazuje stáří aspoň 18 let a přes to, že nemáice vysvědčení maturitního, mohou s prospěchem poslouchati přednášky.

K zápisu dostaví se každý sám a prokáže se příslušnými doklady:

a) abiturienti středních škol maturitním

vysvědčením v originále neb v opise. Abiturienti gymnasia, vyžaduje-li to odbor, který míní studovati, mimo to i doklady o sběhlosti v rýsování a kreslení;

b) křestním listem;

c) průkazem vojenským, eventuelně studijní dovolenkou;

d) posluchači učení technického posledním semestrálním vysvědčením.

Zápis trvá od 1. do 20. září. Pozdější zápis do 30. září povoluje sbor profesorský na základě odůvodněné žádosti. Po 30. září povoluje zápis miř. školství a národní osvěty. — V letním semestru, jenž počíná 1. únorem, nově přicházející musí se přihlásiti na rektorátě nejdéle do 7. února. Při zápisu předloží posluchač mimo výše uvedené doklady: výkaz studií, opatřený fotografií visitkového formátu (druhou fotografií pro vyhotovení legitimace), dvě naciňalia a potvrzení o zaplacení zápisných poplatků, které mu vrátila rektorátní pokladna. Školné 150 Kč za semestr.

Chce-li býti posluchač osvobozen od placení školného, má děkanovi hned při zápisu podati žádost za osvobození od školného (blankety u vrátného). K osvobození od celého školného je zapotřebí maturitního vysvědčení s vyznamenáním a vysvědčení chudoby. (Blankety u vrátného.) Nežádá-li se za osvobození, je nutno zapraviti školné při zápisu.

Mimořádní posluchači mají též práva jako řádní, nemají však nároků na stipendia.

Po skončeném zápisu koná se v den rektorem stanovený immatrikulace nově přijatých řádných posluchačů, při níž rukou dáním slibují rektorovi, že budou akademických předpisů šetřiti.

Po odposlouchání přednášky předmětu, jak půlletních, tak celoročních, konají se kollokvia. Má-li posluchač odkollokčovány předměty prvé státní zkoušky aspoň dobře, jest mu I. státní zkouška prominuta. O druhé státní zkoušce mohou být posluchači jen z části osvobozeni, mají-li celkem výborná kollokvia. Předměty pro jednotlivé zkoušky jsou uveřejněny v prospektech vysokého učení technického.



tečil: Činnost našeho stud. v odborech. — 8. stud. laickým. — 16. J. Hudeček: Stud. cýrilo-
Em. Kettner: Naše sjezdy. — 9. Jul. Kuncek: methodějské odbory. (S. C. O.) — 17. K. C.
Náš tisk. — 10. O. Nuska: Knihovna a čítárna. Klement: Cyrillo-method. Liga stud. — 18. F.
— 11. L. Benáček: Naše sociální instituce. — Formánek: Výchova ke stud. internacionále.
12. K. Haas: Mikulášský dar. — 13. L. Rybová: — 19. V. Plocek: Několik poznámek ke spolko-
Dívčí S. S. S. — 14. E. Kettner: Vztah naší vým písemnostem. — Objednávky číňte v
organisace k veřejnosti. — 15. A. Vondráček: »Ústředí katol. stud. čs. v Praze II., Voršilská
Organisace bohoslovců a jejich spolupráce se ul. č. 1.«

Všemu studentstvu a našim přátelům

doporučujeme

Organisační příručku

kterou právě vydalo

Ústředí katol. stud. čs. Praha II., Voršilská 1.

Pro interesenty o naše hnutí je tato brožura nezbytná.

Kalendář katolických stud. čs. na rok 1922-23

právě vyšel!

Objednávky vyřizuje:

„M o r a v a n“, Brno, Koliště čís. 5.

Cena jen 6 Kč.

Zaslali jste již předplatné?

Učiňte tak ihned! K 9. číslu byly přiloženy složenky. Kdo můžeš, pošli více, neboť, ač časopis značně rozšířen během roku, předplatné zůstalo nezměněno.

Řádný tisk je nejl. naše výzbroj do boje a na ni je třeba peněz a zase peněz a opět peněz.

?

HÁDANKY.

?

Rozluštění z č. 9. Záměnka: škola, škoda; rebus: Třetí zvonění; král. procházka: Bude-li každý z nás z křemene, je celý národ z kvadrůl; číselka: jvrací, pfací; přesmyčka: Časopis Jifro; ráček: ráj, aro; doplňovačka s tajenkou: selka, buben, koště,

Kolín, Pavel, Sušil; rebus: vozka; přesmyčka: Slef. Orelstva.

Rozluštění zaslali: J. Dvořák, Jan a Josef Malý, Praha; B. Ševčík, Brno; V. Krejčí, Tábor.

Číselná záměnka.

K. D. Brno.

- 1. 34 Řeka v Čechách
- 3412 král uherský
- 2341 pastýř biblický
- 4132 ostrov italský.

Rebus.

šelma, štěstí,
šelma, štěstí,
šelma, štěstí.

Královská procházka.

Suk Al.

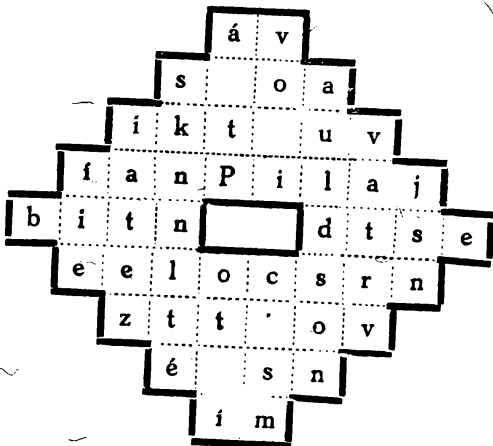

Číselka.

Poutník na pouť dal se 1 2345
nad ním vznášela se 62345.
Náhle pojala ho smrti 72345
v poledne mu zněla 82345

Doplňovačka s tajenkou.

s	×	l	polní zvíře
k	×	r	hmyz
s	×	f	odpadek
k	×	a	část lodi
b	×	r	člen rodiny
m	×	s	malíř
v	×	a	část domu

Rebus.

B. Š

1. (R) L C | 2. t 100° C

Čtvercovka.

			O	pokrm
			O	ruské město
		O		řeka
O				pokrm



(Příloha Jitra.)

Apoštolátním studentským cyrilometodějským odborům (S.C.O.) a sdruženému katol. studentstvu.

V dnešní pro sv. náboženství těžké chvíli útěchou mne naplňuje náboženský idealismus naší katol. studující mládeže, která hromadně se přihlásila do Apoštolátu sv. Cyrila a Metoda pod ochranou bl. P. Marie, chtějíc pracovat na dvojím jeho úkolu: rozkvětu víry cyrilometodějské ve vlasti a sjednocení Slovanů v téže víře.

Studentstvo naše jsouc si vědomo povinnosti katol. Slovana, znáti aspoň z hlavní části velikou ideu cyrilometodějskou, zřizuje při svých sdruženích na ústavech i jednotlivě studentské cyrilometodějské odbory (S.C.O.), jež mají výhradně pěstiti tuto vznesenou myšlenku a prováděti drobnou práci apoštolátní (cyrilometodějské akademie, přednášky, výstavky, šíření časopisu a spisů apoštolátních, sbírky pro slovanské misie a p.).

Jsem plně přesvědčen, že S.C.O. přispějí k prohloubení víry u studentstva samého a k výchově křesťanských charakterů po vzoru našich sv. apoštolů Cyrila a Metoda.

Přeji hojného Božího požehnání našim S.C.O., úspěšného rozšíření a plného zdaru.

Za Ústřední výbor Apoštolátu sv. Cyrila a Metoda pod ochranou bl. Panny Marie:

Předseda

Dr. Ant. Cyr. Stojan,
arcibiskup olomoucký.



MICHAEL d' HERBIGNY T. J.*)

Mládeži, — doufej!

(Vzkaz československému studentstvu.)

Jinoši! Vaše mladá generace je prý pro dobrou věc ztracena. Říká se to o vás, a dosti často. Myslím však, že neprávem. Budoucnost se otevírá vám — vyhlídkou velkolepou.

*) M. d' Herbigny, francouzský jezuita (teď v Římě), unionista, je znám účastníkům unionistických sjezdů velehradských. Přítel Slovanské Rusi píše tyto řádky české mládeži. Jest jeho nadšeným přesvědčením, že české katolické mládeži jest Prozřetelností vytčen lvi podíl na církevním sjednocení Slovanstva v obrodě Ruska. Naše S. C. O. (Studentské Cyrilometodějské odbory) vyčtou z těchto řádek, čeho jim třeba.

Jistě. Dospívali jste za vřavy válečné. I dnes ještě je tvrdý váš život. A jde-li vám o to, abyste zůstali křesťany, muži práce a studia, pány ve svém těle, není pochyby, že vám bude tvrdě žít, tvrději, drsněji, než se kdy žilo.

Ale bojujte! Není zbytí! Bojujte proti moci zla! Jest nutno a nutnost ta doléhá na vás, abyste se vy postavili proti těm, kdož nedovedou leč bořit. Proti jejich bořivé práci postavte svou práci tvořivou, budující lepší budoucnost, práci houževnatou.

Doufejte však, jinoši! Prozřetelnost čeká vás, na vaši práci. Vy máte pracovat s ní, jí pomoci v díle, které přichystala pro vás. K tomuto dílu Prozřetelnosti se připravíte bojem proti vášni, proti chabosti, proti všemu, co ochromuje vaši mladou zdatnost.

Politické spory zdegenerovaly, zvrhly se v bratrovražedný boj. Politika bez křesťanské base, bez křesťanských zásad vede svět k úpadku. Jen křesťanské zásady vrátí lidstvu pořádek, mír, štěstí.

To je poslání vaše. Je pochopit, je uskutečnit, jest váš úkol.

Politika minulosti roztrhla křesťanstvo. Davy křesťanstva odtrhla od katolické jednoty, za něž Kristus neustává prositi Otce, »ut unum sint«, »aby jedno byli«. Budoucnost je vaše a tato budoucnost má obnoviti jednotu církvi v Kristu.

Proti internacionálám bez Boha, jež sejí nenávisť a klidí hlad, máte rozšířiti ve světě supranacionálu, svaz nejen mezinárodní, ale nadnárodní, jenž má ve vážnosti všechny národy, který je přerůstá všechny, aby je všechny sjednotil v lásce Věčného Otce.

Tento svaz, tuto společnost je třeba znáti. Jest vaší matkou. Její jméno — katolická církev. Učte se ji znát, ctít, milovat, jí vracet marnotratné syny, kteří se odvrátili od ní.

Čas je tu, kdy se lidskému duchu hnuší nerozumný materialism, omezený positivism, kdy se lidská duše obrací v sebe, aby přemýšlela o sobě a o svém Věčném Otci, který ji stvořil.

Dnes je čas, aby vaše mládí poznalo, že je štěstím, ctí, zachrániti lidskou duši, pochopilo, že v daleko větší úctě, daleko šťastnější že bude, kdo se nespokojí záchranou jen jedné jediné.

Davy nesmírné, celé národy hynou duševně. Duše zmirají hladem, horším hladem, než kterým zmirá tělo. Miliony křesťanů jsou na scestí, ale hledají cestu pravou. Třeba je vésti k církvi, jejich matce.

Svým příkladem, jinoši, svou modlitbou, znalostí své víry můžete jim přispět. Ukažte jim, co je katolický student! Ve věku kypící vášně dokažte, kolik síly, kolik čistoty duše zachovává životu vaše intimnost s Pánem Ježíšem v Eucharistii. Studujte duchovní život církve a jejích světců! Jako tito heroové víry a svatosti, vzbudte v sobě i vy snahu, již oni tíhli k životu dokonalému. Kdyby se tak celá vaše generace připravovala, ukázala by se jednou i plodná důstojnost katolické rodiny.

V pravdě, kdyby studující mládež plně žila duchem křesťanským, její příklad by nezůstal bez vlivu. Její modlitba by dovršila v duších dílo Ducha Svatého.

Rusko, nedozírné Rusko, se vzbudí tím rychleji k lidskému životu, čím rychleji, čím hlouběji zapustí v něm své kořeny strom katolicismu, čím šířeji se rozprostou jeho větve.

Žijte tak, aby vašim křesťanským životem pronikal Kristus. Zjev jeho ve vás skrytý, ale patrný ve vašem životě přivábí k vám duše, přivábí je k církvi své, duše, které ho hledají na nepravých cestách.

Kéž si vybere Pán Ježíš kněze z vašich řad, misionáře Rusí, apoštoly unie ve stopách sv. Cyrila a Metoda. Ti z vás však, kteří zůstanou v povolání světském, ať nezapomenou, jaká moc tkví i v jejich práci a jejich modlitbě.

Zůstane-li mládež katolických Slovanů hodna své víry, zůstanete-li jí hodni i vy, budete s to, abyste zachránili zbloudilý dav. Nic ať vás neleká! Jste určeni, abyste vyrostli v spolupracovníky, v pomocníky Boží. Nevyhnete-li se této práci, spatříte v podvečer svého života její ovoce, žeň bohatou, kterou sklídí jednota církve.

Pravoslavní, Anglikáni, Luteráni — těm všem se vkrádá v duši stesk po jedné obecné, katolické církvi. Podejte jim ruku k návratu! Modlete se! Pracujte! Žeň dozrává.

Jinoši, doufejte: Budoucnost je Kristova a jeho církve.



V. B.:

Solovjev — muž Božské Prozřetelnosti.

(Dokončení.)

Solovjev viděl zdroj síly a vznešenosti, kterou církev římsko-katolická imponuje všem nepřátelům, právě v její katolicitě. Tomu se obdivoval a to ho přimělo snad v první řadě k vážnému přemítání o sjednocení obou církví. Dle něho bylo rozdělení církví počátkem nemoci zachvátivší svět, a jen jejich sjednocení bude velkým ozdravením světa. Hlubokým, důkladným studiem došel Solovjev k tomu závěru, že sjednocení nestojí v cestě nepřekonatelné překážky. Roku 1883 vyslovil myšlenku sjednocení veřejně v rozpravě „Polsko a východní otázka“. „Mezi východem a západem — dí ve zmíněné rozpravě — trvá z dávných věků veliký spor, který došel do našich dnů a hluboce rozdírá člověčenstvo, překáží jeho pravidelnému životu. Se stanoviska křesťanského měly by obě tyto oblasti býti co nejúžeji spojeny: jako křesťanská mravnost vidí svůj cíl v uskutečnění království božího v duši každého člověka zvlášť, tak i křesťanská politika má připravovati království Boží pro všechny lidský rod, pro celek, skládající se z národů, plemen a vlád.“ Při jiné příležitosti zdůrazňuje, že jednota církevní je jediné potřebné pro zrestaurování obrazu Krista v Rusku, v Slovanstvu i v celém člověčenstvu a k tomu, že ostatní podmínky pro zdárné sledování posledních cílů člověčenstva budou přidány. Z těchto několika málo ukázek je patrné, jak vysoko cenil Solovjev sjednocení a jak ušlechtilé je pojímal. Solovjev však zakoušel pro své snahy o sjednocení církví mnoho útoků od nepřátel této myšlenky i od lidí, kteří ho špatně chápali. Aby ho nemohli vinit z nevlástenectví, ohražuje se proti nim: „Východní pravoslavní a západní katolictví svými tvůrčími základy se nevylučují, nýbrž vzájemně se doplňují. Jejich nepřátelské stanovisko nevyplývá z jich skutečné podstaty, nýbrž je pouze časný historický fakt. Žádoucí sjednocení církví nemůže nikterak záležeti v latinisaci pravoslavného Východu nebo ve výhradní nadvládě katolické církve. Mezi oběma církvemi musí býti takové spojení, aby si každá zachovala své tvůrčí základy a zvláštnosti a zřekla se jen všeho nepřátelství a vší výlučnosti.“ Jestli ovšem doslovně na tomto podkladě se sjednocení kdysi uskuteční, nemůžeme tvrditi. Jisto však je, že názor Solovjeva v mnohém není nepřístupný a že tedy možno pro sjednocení v pojetí Solovjevově pracovati. Tak Papež Benedikt XIV. v konstitucích „Demandatum“ a „Alatae sunt“ zakázal přísně naváděti východní křesťany k latinskému ritu. Totéž zdůraznil papež Lev XIII. v konstituci „Orientalium dignitas“.

Solovjev se stýkal též s jihoslovanskými vůdci hnutí pro sjednocení. Kanovník, učenec doktor Rački. studoval totiž v Petrohradě, kde poznal Solovjeva. Stali se přirozeně upřímnými přáteli, častěji se scházeli a mnoho rokovali o velikých úkolech Slovanstva. Dr. Rački pozval později Solovjeva do Chorvatska a seznámil ho s biskupem Strossmayerem. Solovjev zůstal s oběma výbornými muži ve styku i po návratu do Ruska, jak patrné z dochované korespondence. Pobyt u biskupa Strossmayera v něm ideály jen utvrdil a prohloubil. Píše totiž ve kterémsi dochovaném dopise: „Dík pobytu u Vás, stal

isem se Slavjanoillem nejen myslí, ale i srdcem.“ Rovněž na slavného biskupa měl zase Solovjev vliv, jak možno poznati z jeho úchvatných pastýřských listů, tou dobou vydaných. Kdo čte jeho skutečně klasický pastýřský list z r. 1887, o sv. Cyrilu a Metodě, může se domnívati, že jsou to myšlenky, vzaté ze spisů Solovjevových: „Vy, slovanští bratři, jste božskou Prozřetelností předurčení vykonati v Evropě a v Asii veliké dílo; iste povolání ozdraviti věkem sešlou a do krajnosti egoismu zabředlou společnost západní, vnéstí do ní všecko svou lásku a soucit, svou víru a zákonnost, svůj smysl pro spravedlnost a snášenlivost, pro pokoj a svornost — leč vězte, že všecko to může míti úspěch jen tenkrát, když se smíříte a sjednotíte se západní církví.“ Solovjev kulminuje ve svém ideovém průkopnictví za spojení církví ve spise vydaném v letech 1885—1887 „Istoria i budoušnost teokratije“. V tomto spise poukazuje na fakt, že končí jedenáct věků od doby, kdy se pravoslavná církev účastnila aktu všeobecného významu, kdy projevila svůj katolický ráz, kdy totiž byl konán poslední na Východě obecný sněm přiznávaný. Táže se ve jmenovaném spise, „Od kterého času a proč pozbyla naše církev schopnosti ke všeobecné činnosti?“ Na to dávají dějiny odpověď nezvratnou, že od času rozdělení východní a západní církve. Tato činnost je nemožna nikoli dle cizího mínění, ale dle našeho vlastního přiznání. Naše církevní postavení jest falešné nejen s katolického a protestantského hlediska, ale především s našeho vlastního. Chceme státi pod praporem, který není v našich rukou, který nemůžeme vztyčiti. Proto nemáme práva činiti výčitky jiným. Jiní nemohou býti vinni vnitřním odporem, který dusí náš církevní život a ne pro ně, nýbrž pro nás mělo rozdělení církví takové osudné následky.“ Těchto několik vět posledního díla Solovjevova nám vyjadřuje konfesi pravoslavlí. Ono ví, kde pochybilo, chybu cítí a vyznává. Ve slovech: „Naše církevní postavení je falešné především s našeho vlastního stanoviska“. Má vina, naše vina... Zde lituje za pýchu Fotia, za ukvapenost Cerularia.

Těmito slovy Solovjev lituje, že pravoslaví nemá podílu na milostném svazku, který víže církev svatou římsko-katolickou s Kristem, jejím mystickým vznešeným Chotěm. Těmito slovy jakoby lkal, ronil duchovní slzy nad velikou a bolestnou ranou v křesťanstvu, nad rozštěpením církví. Slzy hrají v Písmě důležitou roli a skoro vždy právě slzami bývá lkajícimu, truchlícimu zpomoženo. Arnošt Hello ve svých meditacích nad Písmem ve „Slovech Božích“ praví tam, kde pojednává speciálně o slzách: „Ó slzy, tajemný zdroji neznámých milostí, tajemné znamení tajemných požehnání...“ Kéž i slzy duchovní, které prolévá Solovjev, jsou nám zdrojem milostí a požehnání na velikém díle sjednocení!

Minulého roku 14. října konali ruští učenci u nás dlící sjezd v Měšťanské besedě v Praze, aby informovali českou veřejnost o svém smýšlení. Jeden z předních činitelů sjezdu, bývalý rektor university sv. Vladimíra v Kijevě, pronesl významnou řeč, ve které mezi jiným pravil: „My věříme ve slávu Slovanstva, věříme ve slovanskou slávu. Věříme hluboce, že neminul čas i naší ruské, slovanské slávy!“ To věříme i my, kteří jsme nadšeni pro ideu sjednocení.

Věříme, že přijde doba, kdy Slovanstvo se zastkví, zazáří, vzplane ohněm životní síly na nebi východní Evropy, ale to bude jen tehdy, až církev východní se vrátí jako marnotratný syn v náruč svého trpělivě čekajícího Otce, náměstka sv. Petra, biskupa biskupů, papeže římského. Tehdy nejen, že Evropa omládne novými vzpruhami k dalšímu kulturnímu rozkvětu, ale Svatá Rus uvidí svaté dílo a křesťanstvo vůbec bude slaviti druhé zmrtvých vstání Krista.

DROBNOSTI.

Organisace pravosl. církve v Polsce. Jak známo z minulého čísla, konstituovala se v Polsku samostatná pravoslavná církev, která svoje věřící má hlavně při východní polské hranici. V úterý 24. ledna t. r. konal se ve Varšavě sjezd pravoslavných biskupů (pokud jsou v Polsku v krajích někdy ruských) v záležitostech pravoslavné církve. Porady tohoto prvního synodu pravoslavných polských biskupů zahájil jménem polského ministerstva nábož. vyznání a veřejné osvěty ředitel nábož. departementu Piekarški. Poukázal ve své řeči na veliký význam sjezdu. Porady trvaly několik dní. Předsedou sjezdu byl exarcha Jiří, arcibiskup varšavsko-chelmský, Pantalejmon, biskup pinsko-navogródský, a Dionysij, biskup volyňský. 29. ledna pak polské ministerstvo osvěty potvrdilo statut organisace pravoslavné církve v Polsku. V hrubých rysech jest tento: V čele církve bude exarcha, jehož funkce bude vykonávati arcibiskup varšavsko-chelmský Jiří. Při exarchovi bude sobor (sbor), do něhož náležeti budou pravoslavní biskupové, uznání polskou vládou. Usnesení soboru budou závazná, pokud budou schválena hlasem exarchy a nejméně dvou biskupů. K podrobnostem se vrátíme. Č.

Útok na metropolitu Šeptyckého. „Gazeta Codzienna“ přináší z ukrajinských, prý dobře informovaných kruhů zprávu, dle níž na počátku prosince m. r. spáchán byl na metropolitu Šeptyckého útok v Americe, kamž tento veden byl myšlenkou unionistickou. Útočník byl dělník, původem Ukrajinec, z východní Haliče. Důvodem útoku byly motivy politické. Metropolitovi se nic nestalo. Č.

Poslední slova zesnulého papeže Benedikta XV.*) Myšlenka sjednocení, jež nabývá čím dále tím větší důležitosti právě v řadách věřící katol. inteligence čsl., došla zvláštního ohlasu v posledním projevu papeže Benedikta XV., zasláném biskupům čsl. Uveřejňujeme část listu otázky unionistické se týkající, s vroucím přá-

*) Z Apošt. listu Jeho Svatosti papeže Benedikta XV. českoslov. biskupům, vydaného v Římě dne 30. listopadu 1921.

ním, aby slova ta byla povzbuzením nejen kleru čs., ale i katol. stud. a inteligenci: „Nyní také kněžstvu národa československého i všech národů slovanských řízením Prozřetelosti Boží otvírá se jiné a mnohem rozsáhlejší pole, aby na něm s velkým užtkem pracovali a království Ježíše Krista šířili; kterážto práce bude se zajisté tím lépe dařiti, čím důkladnější příprava ji bude předcházeti. Za dnešního běhu událostí totiž svítají červánky naděje, že z východních národů Slované, které někdejší odtržení od tohoto Apoštolského Stolce uvrhlo do veliké bídy, obnoví s Nami svazek svaté jednoty. Vaším tedy jest úkolem, ctihodní bratří, a vašeho kněžstva, jakožto těch, jimž působením apoštolů slovanských Cyrilla a Methoděje vštípena byla římská víra a s ní zároveň vzdělanost, vykročiti statečně na tuto dráhu, od Boha vám vykázanou. Na podporu velikého tohoto díla založeny jsou již, jak Nám povědomo, jisté duchovní společnosti a ve všech téměř slovanských národech šťastně se šíří. Z nich zvláště s chválou připomínáme tak řečený Apoštolát svatých Cyrilla a Methoděje pod ochranou blahoslavené Panny, jenž v Československu, Polsku, Jihoslavii i v Bulharsku s nemalými užtkem se ujímá. Toto sdružení doporučujeme všem biskupům a přejeme si, aby jejich přičiněním se ustavilo v každé farnosti a den ze dne se mezi Slovany šířilo, aby tak z milosti Boží se přiblížil den, kdy bude jeden ovčinec a jeden pastýř.“

Slovanská vzájemnost. Usnesení výborových schůzí C. M. L. stud. zdůrazňuje stále „vzájemnost slov.“ neboť nyní, kdy v Praze a vůbec v československé republice žije mnoho příslušníků ostatních slov. národů, jest k vyplnění našeho vroucího přání nejlepší příležitost. Za tím účelem usnesl se výbor C. M. L. na poslední své schůzi dne 26. ledna pořádati střídavě: společenské slov. večírky, na nichž by si všichni kolegové vzájemně pohovořili o časových otázkách — s přednáškami, jednajícími o základních věcech cyrillo-methodějských a unionistických snah. Bude tak najednou spojeno užitkem, ba možno říci necessarium cum dulci. Neboť, jak již posledně na tomto místě řečeno, plané jest neustálé mluvení o vznešenosti těchto snah, které bez práce a vzájemné pomoci nedojdou nikdy svého splnění. My chceme žítí všichni v úzkém kruhu, v němž by spokojenost a radost sílily mysl i srdce všech, vždy a při každé příležitosti. Bude-li vzájemné lásky a obětavosti, zvláště pak z naší strany, dosáhneme splnění přání svého i ostatních slov. kolegů, kteří se snaží nás poznati — přijít s námi v úzký kruh bratrský. — Rádi a často vzpomínají na naše slov. večírky, z nichž první se konal v sobotu dne 5. listopadu 1921, druhý pak dne 15. ledna 1922 v místnostech Č. L. A., kterážto hradila veškeré výdaje s tím spojené. Průběh a ráz obou večírků byl upřímný. Po uvítání a vzájemném představení hostů přednesli kol. Jihoslavani, Ukrajinci, Bulhaři a Rusové srdečné pozdravy s přáním zdaru ve všech našich pracích a podnikcích. Srdečného projevu došel a obdivu získal si ukrajinský pěvecký sbor, který nadšeně zapěl několik písní; rovněž tak i pěvecký kroužek Č. L. A. Nato bylo předneseno vždy slov. kolegy několik jejich básní, rázu poučného i zábavného, jimiž nálada večírku stala se veselější a intimnější, takže s radostí přislíbili spoluúčast na našem prvním slov. věnečku. —ý.

Slovanský věneček pořádala letos Č. L. A. za spolupráce všech slov. sekcí, sdružených v C. M. L. stud., a dále též za spoluúčasti kol. Bulharů a Rusů dne 25. ledna na Žofíně pod protektorátem opata a senátora Zavorala. Bylo snahou všech, učiniti tento podnik co nejskvělejší, vnést do něj radosti co nejupřímnější. Neboť jen vzájemná důvěra a nadšení vlévá sílu mladé duši, věřící pevně v lepší budoucnost. K uskutečnění této naděje směřovalo a směřuje veškeré naše úsilí, které pozorně sleduje veškerá inteligence, zvláště pak ta, jež svými radami a skutky, svojí vlastní činností stojí těsně vedle nás a s námi, budujíc na stejném základě jako my. — Než naděje naše na skvělý ráz „Věnečku“ byla obětována a odložena pro nenadálou smrt Sv. Otce. Protektorát převzal posl. Šabata, místo opata Zavorala, který se osobně — jakož i ostatní hodnostáři a osobnosti „čestného předsednictva a výboru“ — nemohl v tak vážné chvíli dostavit. Vřele jsme však uvítali dr. Evhena Levyckyho, vyslance záp.-ukrajinské republiky v Praze. Ačkoliv od veškeré reprezentace bylo upuštěno, byl přece celkový ráz tohoto večera důstojný — při vědomí vážného okamžiku — nálada a zábava pak upřímná a prostá. Všichni si odnesli odtud milou vzpomínku, ti pak, kdož chápou účel a důležitost tohoto podniku, nadšení a dobrou vůli k práci na lise Slovanstva, již jsme si vzájemně slíbili. — K plnému pochopení významu tohoto prvního věnečku slovanských věřících akademiků dlužno míti na zřeteli, jak právě o ty, o něž nám jde v prvé řadě, t. j. o ruské kolegy, se zajímají různé pražské kruhy nejen za tím účelem, aby zmařily naše plány unionistické, nýbrž aby našim bratřím slovanským vzaly ze srdce to, co je jim drahé stejně jako nám, t. j. víru v Krista. —ý.



Zrnka moudrosti.

Citáty mají větší cenu, než se tobě snad zdá; ony vysvětlují, dokazují, srovnávají.
(Čelakovský.)

Svorností malé věci rostou, nesvorností i největší se rozpadávají.
(Sallustius.)

Čím jsi, tím zůstaň; chraň, co tobě svato!
(Čech.)

Čin je všecko, sláva nic.
(Goethe.)

*

Jsem ochoten národu přinést každou obět: obět své cti a svého slova neučiním.
(Rieger.)

Toužíme po pravdě a nalézáme nejistotu; hledáme štěstí a nalézáme bídu a smrt.
(Pascal.)

Vzpomínka je jediný ráj, z něhož nemůžeme býti výhnáni.
(Jean Paul.)

Židé jsou důkaz o pravdě křesťanství.
(Voltaire.)





(Příloha Jitra.)

EM. KETTNER:

Význam sletu Orelstva a studentského sletového vystoupení pro ideu Cyrilo-Methodějskou.

Je zcela samozřejmé, že dnes, kdy červ bolševismu hlodá na těle zubožené Rusi, nabývá idea Cyrilo-Methodějská významu netušeného. „Slovanstvu patří budoucnost,“ slycháváme každou chvíli. Ano, rád přiznávám! Ale nerozpakuji se tvrditi, že *condicio, sine qua non*, je, aby Slovanstvo tvořilo jednu duchovní rodinu, jejímž otcem by byl římský papež. Jedině v duchovní jednotě tkví jeho eventuelní síla.

O ideu Cyrilo-Methodějské se u nás mnoho mluví, ale k realizování v této věci jen zřídka dochází. A přece není snad jediné složky obrodného hnutí katolicismu u nás, která by neměla tuto ideu ve svém programu. Posledním cílem při realizování ideu Cyrilo-Methodějské je přivésti pravoslavné Rusy do lůna sv. církve řím.-katol. a přispěti k upevnění víry Cyr.-Met. mezi řím.-katol. národy slovanskými. Je na biledni, že nutno se chápat tu všech prostředků, byť zdánlivě méně významných (kdyžtě není po ruce lepších), jež slouží k dosažení tohoto cíle. Tvrdívá se, že dogmatické rozdíly mezi námi a pravoslavním (Filioque atd.!) nejsou nejdůležitějšími momenty při myšlence sjednocení a že realizování její je více méně též „politicum“ Nechci rozhodovati o jednom ani o druhém, ale fakt je, že ideovému sjednocení, jak se jistě právem zdůrazňuje, musí předcházeti bližší seznámení s východem, s jeho dějinami, s duší jeho lidu, zkrátka vzájemné proniknutí, užší styk. Že ovšem modlitba na úmysl „ut omnes unum sint,“ je nejlepším prostředkem na poli této ideu, je více než jasné.

O vzájemném poznání bližším, tomto nutném předpokladu sjednocení, se tedy stále u nás mluví, ale když se naskytá příležitost k němu, nechce se tomu namnoze rozuměti. A touto příležitostí je právě slet Orelstva, stud. sletové vystoupení a idea orelská vůbec. Kdo ovšem v myšlence orelské vidí jen tělovýchovu a nepoznává, že orelská myšlenka vychází od ducha, jak dovedil nedávno v „Orlu“ dr. Hrachovský ve „Filosofickém základu myšlenky sokolské a orelské“, a necítí, že hnutí orelské je nanejvýš časovou

hybnou silou restaurace katolicismu u nás, že myšlenka orelská, zdůrazňuje myšlenka, proto že našla zlatou střední cestu, dobrý prostředek, má budoucnost a že teprve jistě až po sletě bude spěti ke svému kulmináč nímu bodu, ten — bohužel — nepochopí ani souvislost ideu orelské a Cyrilo-Methodějské a význam sletu pro slovanské sjednocení.

Slet Orelstva to přece bude, kde budou zastoupeni především naši bratři Jihoslované, a právě z řad studentských, ale budou tam i ostatní bratři slovanští; a ostatně víme přece, jak asi od nového roku počínaje interesují se Rusové, pravoslavní Rusové o myšlenku orelskou, katolickou myšlenku orelskou, která právě proto, co jsem shora řekl, je nejspíše schopna a to bez velikých obtíží zlomit onu hráz nedůvěry mezi západem a východem a položit aspoň základy k mostu přes propast, do níž uvrhly před 1000 lety Slovanové bludy Fotiovy a Cerulariovy.

Nikde jsem dosud neviděl upozornění na souvislost ideu orelské a Cyrilo-Methodějské v jejich důsledcích a na význam sletu a stud. sletového vystoupení právě s ohledem na tuto ideu. Podporováním myšlenky orelské a ideou stud. sletového vystoupení konáme, snad bezděky, kus reálné práce na poli této ideu Cyrilo-Methodějské. Nuže: *Hic Rhodus, hic salta!*



PH. DR. FR. KAMARÝT O. S. B.:

Prohloubení ideu Cyrilo-Methodějské.

Slovanstvo pocítovalo vždy svou nesjednocenost, i náš věhlasný státník a císař Karel IV. ji pocítoval. Nemůžeme tu dosti obdivovati bystrozrakost jeho ducha, jeho veliký státnický rozhled. Odkud to? Nechybí, kdo řekne, že čisté oko nejdále vidí. S opovržením mluvila sice u nás nevěra o Karlu IV., protože byl pobožným, avšak zrovna u něho vidíme, jak je zbožnost vždy nutná, obzvláště ve státním životě, u státníka. Ten musí viděti daleko před sebe, široko kolem sebe, a to dovede jen oko čisté. Duch bezbožný bývá zaslepený, krátkozraký. A tak nedivme se, že Karel IV. — světec — viděl z našich panovníků nejdále.

Obdiv budí to ještě dnes, uvážíme-li, jak důmyslně a prakticky jal se Karel IV. svou Cyrilo-Methodějskou metodu realizovat. Učil

se z dějin. Svět poznal záhy kulturní práci benediktinů. Co však znamenali benediktini ve středověku! Tehdy byly benediktinské kláštery kulturními středisky. Z toho udělal si veliký státník Karel IV. patřičný závěr. Tak povstaly Emauzy, klášter na Slovanech. Z Emauz měl se klenouti most, měla se raziti cesta k Slovanům ostatním. Do této idee se Karel IV. zamiloval. Miloval své Emauzy, cizincům rád je ukazoval. A všemožně se staral o jejich kulturní rozkvět. Na státní útraty byly pro Emauzy opisovány slovan- ské knihy. Krátce, co mohl, činil Karel IV., aby v Emauzích bylo mohutné opatství, kte- ré by pak kulturně mocně zasáhlo do ostat- ního Slovanstva. Nebyl to žádný fantom. Kdo zná dějiny řádu benediktinského, ví, že mo- hutné, v sobě silné opatství kulturně vždy sahalo daleko a široko do okolních zemí a říší. Ale bohužel, pro velikou ideu Karla IV. neměla pozdější doba porozumění. Nejméně ji rozuměla doba husitská. Ta zničila Emauzy tak, že když se po 170 letech stěhovala kul- tura husitská z Emauz do Týna, byly Emauzy zříceninou. Nebyly k obývání.

Veliké idee mohou dlouho ležeti ladem, ale nezmírají. I veliká idea Karlova nebyla s ním pohřbena. Co on tušil, k čemu Řím mu po- máhal, to pak začal Řím sám realizovat. V Římě našly vždy veliké idee svého plného pochopení. Tak i pro tu ideu Cyrilo-Meto- dějskou měli v Římě záhy plného porozumění. Život a působení našich věrozvěstů je toho dokladem. Bylo o tom dosti napsáno. Obzvlá- ště na to třeba upozorňovati, že slovanská liturgie, kterou Řím Slovanům dovolil, byla velikým vyznamenáním. To Řím nikomu ne- dovolil, aby se v obyčejné mluvě bohoslužba konala. Čechové nedovedli si toho vážiti, co jim Řím daroval. Neporozumění pro slovan- skou bohoslužbu a neporozumění pro ideu Cyrilo-Metodějskou, to charakterisuje dobu po Karlu IV. až skoro do našich dnů. Řím zatím šel svou cestou. Zase měl to býti be- nediktinský řád, jenž se měl státi pojítkem mezi církví řeckou a Římem. Veliký papež chopil se opět energicky této myšlenky. Byl to Lev XIII. Tento veliký papež a zároveň státník širokého rozhledu a velikých myšle- nek vystavěl benediktinům v Římě na Aven- tině velikou kolej. Tam se měl benediktinský řád, po celém světě rozšířený, sjednotit, či správněji, v Římě, středisku katolicismu, měli benediktini nabýti vědomí, že jsou sjednoceni, a pak měli spojovat, sjednocovat východ se západem. Benediktinský řád zdál se býti veli- kému papeži k tomu nejvhodnějším, předně

proto, že benediktini mohou Slovanům říci: „Vizte, naše řehole je napsána před tím osud- ným rozkolem. My jsme z té doby, kdy Slo- vanstvo spojovala jedna víra, kdy všichni Slované patřili k jedné katolické církvi.“ A druhá přednost benediktinského řádu: be- nediktini mohou snadno navázati styky s mništvím u Slovanů, s Basiliány. Basi- liáni a benediktini jsou takoruka jedním řá- dem. Sv. Benedikt píše na konci své řehole, že kdo z jeho synů chce se ještě více zdoko- naliti, má si vzíti k ruce spisy sv. Otců, a dodává: „Obzvláště však řehole našeho sva- tého Otce Basilia, co jiného jest než návo- dem k svatosti.“

Veliký význam řádu benediktinského pro sjednocení Slovanstva uznali po Lvu XIII. jeho nástupci Pius X., obzvláště slavné pa- měti Benedikt XV. Vizme v tom řízení Boží! Kristus řídí přece svou církev a k tomu řízení patří, že včas obrací pozornost svých náměstků k tomu neb onomu. A tak, když papežové obrátili svou pozornost k benedik- tinskému řádu a k Cyrilo-Metodějské ideji, působila již milost Boží s jiné strany.

Před 60 lety poslal papež Pius IX. dva bratry z benediktinského opatství u hrobu sv. apoštola Pavla v Římě do Německa, aby tam opět založili benediktinské kláštery. S po- žehnáním náměstka Kristova vydali se na cestu. Bůh jim žehnal. Když uplynulo 50 let, stálo ve střední Evropě 5 velikých benedik- tinských opatství. Byla to střediska kultury a náboženského života. Kdo zná církevní dějiny nové doby, ví, co znamená Beuron a Maria Laach pro Německo, Maredsous pro Belgii, Sekkava pro Štýrsko a Emauzy pro Čechy. To vše je dílo 50 let. Veliká kul- turní síla, kterou v sobě tají ta malá knížka — řehole sv. Benedikta, ta síla mohutně se zase projevila. Emauzy obživly beuronskou kongregací, ale s nimi obživla i Cyrilo-Me- thodějská idea. A dříve nežli se naskytlá beuronské kongregaci příležitost navázat styky s východem, navázal je východ s ní. Veliký apoštol Cyrilo-Metodějské idee, arci- biskup Szeptycki poslal svého bratra Basiliá- na do Beuronu, aby se tam přiučil životu ře- holnímu a pak vše přenesl do basiliánského řádu. Veliký krok v realizaci Cyrilo-Metodě- jské idee! Půjde-li to v tom směru, nelze vy- stihnouti v celku velikého významu toho činu. Idea Karlova, idea velikých papežů, idea, pro jejíž realizaci byly Emauzy založeny, se tu prostě dle plánů Karlových realizuje. Po- zvolna, ale jistě, hluboko. Toho jsou si be-

nediktini plně vědomi, obzvláště nyní. Světovou válkou otevřel se jim celý slovanský svět.

Nastínili jsme si jeden směr, jímž šlo realizování Cyrilo-Methodějské idee až do našich dnů. Než, nezůstaňme takřka na povrchu dějin. Nahlédněme hlouběji. Co pohnulo vlastně Karla IV. a veliké papeže, že chtěli benediktinského řádu použít k sjednocení Slovanů, k realizaci Cyrilo-Methodějské idee? Sv. Benedikt, praktický Říman, dovedl z církve sv. vnést do svého řádu křesťanské idee a ideály. Ústava jeho řádu je ústava církve katolické v malém. Proto též seskupil sv. Benedikt své syny kolem oltáře a dal jim příkaz, aby konali bohoslužbu co nejslavněji. Tím zajistil sv. Benedikt svému řádu zdroj síly a celý křesťanský idealism. A to vlastně pohnulo papeže, že svou pozornost obraceli k benediktinskému řádu, když ideu Cyrilo-Methodějskou realizovati chtěli.

Na realizování veliké idee musí však pracovati všichni, na realizování veliké idee Kristovy musí pracovati všichni křesťané. Toť zřejmé. Kristus vyvolil si k založení církve 12 apoštolů, ale teď musí býti apoštolem Kristovým každý, protože každý má povinnost při realizování záměrů Kristových pomáhat. Ale první, největší záměr Kristův je: ut omnes sint unum — celé lidstvo sjednotit v Bohu, v Ježíši Kristu. Sjednotit má se lidstvo v malé celky, pak ve větší a konečně v jeden veliký celek, v jednu velikou rodinu Boží, jejíž modlitbou je Otčenáš.

Tedy nezapomínejme, že když realizujeme ideu Cyrilo-Methodějskou, plníme veliký odkaz Syna Božího, konáme práci, které je zdar zaručen. Co na tom, že je nás málo. Pro celý svět vyvolil si Spasitel jen 12 apoštolů, nám poslal jen 2 věrozvěsty ze Soluně. A v minulém století působil ve Francii farář Vianey. Ten muž skoro sám obrodil Francii. Zajisté v dějinách církve katolické to vidíme stále, že požehnání Boží, úspěch, nezávisí na kvantitě lidí, nýbrž spíše na kvalitě. A je-li k realizaci veliké idee, idee Cyrilo-Methodějské, třeba požehnání Božího, pak třeba říci, že Slované k svému sjednocení potřebují duší svatých, povah šlechtických, kněží apoštolských. Proč to vlastně? Poněvadž veliká idea vyžaduje velikých obětí. Ty dovede přinést jen duše veliká, velkomyslná.

Říká se také, že za ideu musí se člověk bit. Život je boj, tak praví stáří, boj je život, tak jása mládí. Takovými slovy projevuje se

takřka přirozený cit člověka, že tomu realizování ideálů a velkých ideí staví se veliké překážky v cestu. Těch třeba napřed odkliditi. I té ideí Cyrilo-Methodějské staví se překážky v cestu. Odklízujeme je! Jsou veliké. Jest to předně veliká choroba moderního lidstva. Jak ji nazveme? Na jméno nezáleží. Řekněme, že je to moderní subjektivism. Lidstvo od Boha odtržené dělá ze sebe Boha. I Slovanstvo je tou chorobou zachváčeno. Churaví těžce. Bylo o tom dosti psáno, třeba o tom stále psáti. V Německu vyráběný jed subjektivismu vnikl do Slovanstva. Slované chodili do Berlína a do Lipska pro moudrost a vědu. Zpronevěřili se Cyrilo-Methodějské ideí. Vizme: Turgeněv nechá nihilistu Piggasova mluvit: „Co je pravda? Sami filosofové to nevědí, co je pravda. Kant dí: to a to je pravda. Hegel to popírá, ne, lež, tohle je pravda. Já opakuji, nechápu, co je pravda. Dle mého přesvědčení není na světě žádné pravdy.“ Zaslýchli jsme již ta dvě osudná jména, na nichž spočívá ruská filosofie, totiž Kant a Hegel. Zakladatelé ruského nihilismu jsou zuřiví Hegeliáni. Herzen napsal: „Hegelova filosofie je algebra revoluce, osvobozuje lidstvo tím, že ničí jeden křesťanský názor po druhém... Pryč se vším náboženstvím.“ Jistě, slovansky se v Rusku mluvilo a německy se myšlelo, filosofovalo. Celá ruská literatura je prosáklá jedem německého subjektivismu. Obzvláště Dostojevského viní, že se velice namáhal, aby německou filosofií popletl ruskému lidu hlavu. To se ví, že i k nám vnikla choroba moderního subjektivismu. Je to dostatečně známo. Netřeba o tom mluvit.

A tu marně pracují na ozdravění a sjednocení Slovanstva ti, kteří nebojují proti subjektivismu a z něho vyplývající nevěře. Tu třeba vši energie. Proti moru subjektivismu stavme křesťanský idealism. Tak odklidíme největší překážku, jež se realizaci Cyrilo-Methodějské idee v cestu staví. A další. Studovat, studovat! Inteligence má studiem ctít Krista, vtělenou pravdu Boží. Šířit osvětlu, pravdu, toť vznešená úloha každého katolického křesťana, a jen on to může, protože on se žádné pravdy nemusí báti. Tedy i velikou ideu Cyrilo-Methodějskou třeba stále obhajovat, šířit, prohlubovat. Neboť, kde je rozkol, kulturní a obzvláště náboženský, tam třeba poučovat, objasňovat, tam nestačí nacionalism politický. Víra je nejsilnějším činitelem u všech národů slovanských. Kdo chce Slovanstvo sjednotit, musí je napřed sjednotit nábožensky.

Ó třetí podmínce k realizování, idee Cyrilo-Methodějské se jen zmíním. Jest to ona práce uvnitř duše. Povinností pro každého křesťana je státi se apoštolem Kristovým, povinností je tedy konati též apoštolskou práci. To budiž tedy pro nás vrcholem idee Cyrilo-Methodějské: býti obrazem láskou planoucího Krista!

DROBNOSTI.

Debatní večírek C. L. A. stud., který se konal 1. března, ač první teprve, slibuje svým obsahem naší práci nadějný výsledek. Všichni účastníci sledovali se zájmem názory a vývoje jednotlivých kolegů. Zvláště u mnohých našel vědecký souhlas návrh kol. Gajdoše, aby se souhlasem výboru C. M. L. byly konány diskuse každých čtrnáct dní — eventuálně dle potřeby i častěji. Ukolím jejich má býti: propagovati tytéž snahy a myšlenky jako Cyrillo-methodějska Liga, zvláště pak najít cestu, již by se duším našich mladších studentů vznešené idee C.-M. staly přístupnějšími. Krátkými slovy lze vyjádřiti obsah večírku asi takto: „Býti Slovanem a podřídití se křesťanské spravedlnosti. Věnovati pozornost všem časovým otázkám kulturním, náboženským a j. Vniknouti do slovanské historie a poznati slavné epochy dějin jednotlivých slovanských národů i jejich svéráz.“ Toť počáteční obsah naší vzájemné práce všeslovanské — ve smyslu památky našich slov. apoštolů. My víme, že naše snahy stojí na jiném podkladě, značně se lišícím od jiných, že mají svůj ráz, čistě ideovou tendenci, která obsahuje tak málo lákavých hesel, jež by se líbily nynější společnosti. Avšak na základě staleté historie, dle jejího hlasu a příkladu jdeme a pracujeme dále s nadějí, že při svorném životě a snaze, kdy všechny duše budou stejně cítiti, dosáhneme svého cíle. —ý.

Ukrajínští vysokoškolsí studenti, jichž jest v Praze kolem 700, všichni, až na 10 proc. vyznání řecko-katolického, jsou sdruženi ve své celkové organizaci „Ukraj. Akad. Hromadě“. Jak již dříve řečeno, stihl je osud podobný jiným. Než přes veškeré nedostatky po stránce finanční, přes všechny trapné vzpomínky věnovali se v Praze svému odbornému studiu. Dle oboru studia rozdělují se členové „Hromady“ v různé sekce (filosof., právník. a j.) za účelem všestranného vzdělání. Vedle toho pak jsou založeny i jiné vzdělávací kroužky, z nichž největší oblíby a pozornosti se těší pěvecký kroužek. Tento zpívá při řecko-katol. bohoslužbách u sv. Jana pod Skalkou, které koná každé neděle o 10. hod dopol. P. Gereckýi. Kroužek jest rozdělen ve dva sbory: čistě mužský „Joki“, a smíšený „Trembito“. Všichni členové jdou za heslem českého národa — spojití všechny Slovaný. Za tím účelem tvoří mnoho Ukrajinců zvláštní „Ukraj. Cyrillomethod. sekci“, která se připojila k české C. M. L. stud. Jejich snahou jest informovati ukrajinskou veřejnost a vyrovnat vzájemná nedorozumění, která nás posud dělila. Sekce tato tvoří zároveň část centrální organizace Ligy ve Lvově, již řídí dr. Markevyč, který též udržuje styky s organizacemi zahraničními, tedy i praž-

skými. Centrální organizace ve Lvově vydává dva časopisy, které mají několik desetitisíc odběratelů: „Postup“ pro dospělé, „Dětský svět“ pak pro mládež. Jednotlivé spolky mladeže, jakož i středoškolské organizace snazí se získati a rozmnožiti počet svých členů, kteří všichni podléhají všeobecnému zřízení „Ligy“ ve Lvově.

—ká.

Organizace ukrajinského katolického studentstva.

Idea hnutí katolického studentstva, jež dnes snad již ve všech zemích národů katolického náboženství vyvolala v život silné organizace katol. studentstva, pronikla v létech poválečných i v řady studentského dorostu národa ukrajinského, jenž zároveň s jinými osvobozenými národy povstal po válce k novému, samostatnému, státnímu životu. Počátkem roku 1920 utvořili katoličtí akademikové ukrajínští ve Lvově, kde snad bude vůbec středisko vši kulturní organizace řecko-katolické menšiny národa ukrajinského, svůj katolický spolek „Ligu“. Záhy počali vydávati svůj studentský věstník „Postup“ (měsíčník), jenž se stal hlasatelem snah ukrajinské akademické „Ligy“. Program její je zcela obdobný programu našeho hnutí katol. studentstva čs. a ostatné hnutí katol. studentstva vůbec: obrození národa ukrajinského v duchu učení Kristova. K realizování této idee chce ukrajinská „Liga“ sdružovati katolické studentstvo ukrajinské v jeden velký šik „pod jasným praporem Kristovým“. Chce v mládeži studující živiti lásku k Bohu, církvi, vlasti a lidu. Chce vychovávatí studentstvo ukrajinské v inteligenty hluboce zbožné, proniklé zásadami učení evangelia, inteligenty milující svou samostatnou Ukrajinu, inteligenty pracující pro lid, jehož vůdci mají se jednou státi. Po příkladu ukrajinských katol. studentů lvovských povstávaly i v jiných městech organizační jednotky ukrajinského katol. studentstva, takže právě v těchto měsících počala lvovská „Liga“ pracovati na plánu ústřední organizace ukrajinského katol. studentstva. Jaký systém této ústřední organizace bude vyvolen, a vůbec bližší podrobnosti ukrajinské organizace katol. studentů, budeme snad moci seznati v době nejbližší. — My můžeme se těšiti z dosažených výsledků organizační práce lvovské „Ligy“, která překročila již šťastně kritický bod těžkých počátků, která stejně jako u nás musila se a musí probíjeti četnými úskalími, a přejeme jí z plna srdce hojného požehnání Božího. Jsme přesvědčeni, že silná a nadšená organizace katol. studentstva ukrajinského přispěje nemálo k naší společné práci ve smyslu všem nám Slovanům drahé idee Cyrillo-Methodějské, čehož jest nám zárukou již ta okolnost, že řada akademiků ukrajinských, tou dobou studujících na universitě pražské, utvořila „Ukrajinskou sekci Cyrillo-Methodějské Ligy studentské“, která příkladně účastní se vsí práce a podniků výboru Cyrillo-Methodějské Ligy studentské. —il.



Zrnka moudrosti.

Pravda nezná ustoupiti době; kdo jí laje, ten jí zastává. (Kollár.)

Jako ranní stín je přátelství mezi zlými. Z hodiny na hodinu ho ubývá. Přátelství však mezi dobrými roste jako večerní stín, až zapadne slunce života. (Herder.)



(Příloha Jitra.)

P. FR. ŽÁK, T. J.:

Vzpomínka.

I.

Když jsem byl kaplanem na Král. Vinohradech, bývala má kaplanka dostaveníčkem mnohých Rusů, kteří zavítali do Prahy. Rád jsem je vidal. Zamiloval jsem si ruský národ víc nežli kterýkoliv jiný národ, nevyjímaje ani národy slovanské, zachoval jsem si navštěvami hbitost v ruském jazyce, který se mi velmi zamlouval, seznamoval jsem se snadno s ruskou slovesností, které jsem se podívoval; zvláště však byl mi milý styk s osobami duchovními, jelikož jsem se pilně zabýval studii o ruské církvi, a u nich se poučoval.

Skoro denním hostem byl u mne některý člen tehdejší pražské církve, která konala bohoslužbu v zimních měsících v kostele sv. Mikuláše na Staroměstském náměstí a v létě odcházela do Karlových Varů, kde bylo vždy mnoho Rusů na léčení. Výborně jsme se snášeli. Náboženským sporům, které by nás byly mohly rozdvojit, jsme se vyhýbali, rádi jsme poslouchali vypravování o všech zařízeních a zjevech svých církví, ctili jsme se navzájem, a tak byla mezi námi nejen shoda, nýbrž i upřímné přátelství. Nějaká nerozváznost se tu a tam v projevech přihodila, ale to jsme si rádi odpouštěli. Oni viděli náš katolický život církevní z blízka, nicméně s povděkem přijímali mé výklady o něm.

Mně byl církevní život tehdy, kdy jsem se na cestu do Ruska teprve chystal, známý jen z ruských církevních spisů a časopisů, hlavně z výtečně redigovaného »Církevního Věstníku«, vydávaného petrohradskou akademií duchovní; proto vypravování o ruském životě na venkově, ve městech, v klášteřích, ve školách a pod. bylo mi nad míru milé. Byl jsem tehdy snad jediný Čech, který čerpal známosti o ruské pravoslavné církvi z původních pramenů a od duchovních těžce církve.

Nejčastějšími mými hosty byli psalomščik a jáhen pražské pravoslavné církve: Preobraženský a Rudněv. Dlouho jsem si nemohl zvyknouti zváti je po ruském obyčeji jmény křestními. Psalomščik Preobraženský se jmenoval Petr Gregorjevič; co chvíli mi připomněl, abych mu tak říkal, ale já zůstával při svém a oslovoval ho rodným jménem. Jakmile se totiž moji známí množili, pletl jsem si jejich křestní a otecká jména, takže z toho byla nejednou švanda; abych se vyhnul zmatku, přidržel jsem se našeho zvyku.

Preobraženský ukončil duchovní akademii jako »student akademie«, t. j. s obvyklou prostřední hodností akademickou, a připravoval vedle svého úřadu, jenž ho příliš nezaměstnával, magisterskou práci. Titul magistra je asi tolik, jako u nás doktorát bohosloví. Získává se tím, že absolvent akademie podá

disertaci. Taková disertace musí býti vážná vědecká práce, jež se uveřejňuje. Tehdy musila býti schválena od sv. Synodu. Byla-li schválena, podrobil se kandidát veřejné disputaci o látce v knize zpracované. Nejprve měl akademickou řeč o věci, pak mu profesori za předsednictví rektora akademie činili námítky, na něž mu bylo odpověděti. Byl jsem v Moskvě při magisterské disputaci. Musím vyznati, že oponenti mladému magistrovi náležitě zatápěli. Podal práci o darvinismu. Byla to kniha asi o 400 stránkách. Preobraženský připravoval v Praze svou disertaci. Jaký byl její námět, se už nepamatuji. Jen vím, že jezdíval po různých knihovnách evropských, aby nahlédl do rukopisů, jež bylo mu zpracovati. Mimochodem podotýkám, že ruské duchovní akademie stály poměrně vysoko. Psal jsem o nich svého času dosti obšírně ve »Vlasti«. Preobraženský byl milý, mladý muž asi 24letý. Rád zpíval. Přinášival si ke mně ruské písně a já ho provážíval na pianě nebo na harmoniu. Prožili jsme tak mnohou milou hodinku. On mi opatřil také církevní zpěvy ruské, Bortňanského a jiné. Obvyklé liturgické zpěvy ruské záležejí v mnohohlasém žalmování, homofonním a harmonicky velmi prostém. Když je přednáší velký sbor a pečlivě, působí mocně. Kdo je slyšel zpívati od sboru archangelského u sv. Isáka v Petrohradě, nezapomene na ně do smrti. Písně zvláště jako na př. písně svatého týdne jsou umělejší, ale nevybočují z hranic písní lidových. Jsou na poslech překrásné. Preobraženský byl uvědomělý mladý muž, jak národně tak církevně. Stal-li se knězem, nevím. Zatím odkládal, nebo neměl ještě chuti do ženění. Pravoslavný kněz musí se, jak známo, oženiti před svěcením. Ruský pravoslavný světský kněz, jenž by se rozhodl k celibátu (bezženství), byl tehdy řídký zjev. Snad se i nesnadno připouštěl. Však mezi misionáři byli také kněží neženatí.

Jáhen Rudněv byl vdovec. Žena mu zemřela při prvním dítěti a dítěto zemřelo s ní. Měl ji velmi rád, nebo vzpomínal na ni vždy s lítostí. Svůj vdovský stav nesl těžce. Mnohokrát mi řekl, když viděl ruský spokojený, šťastný život, že katolický kněz má mnohem lehčí a šťastnější postavení než on, mínil kněze vdovce. Rudněv byl též akademik, ale dalších snah vědeckých neměl. Kariéru měl otevřenou, ale nevím, kam až dostoupil. Neměl daleko toho nadání jako Preobraženský. Povahou byl tichý dobráček. Učil jsem ho němčině. Tenkrát jsem poprvé poznal, jak němčina je těžká. My toho neznamenaíme, neboť ji slyšíme od mlada. Některé hlásky byly pro Rudněva, kovaného Rusa, tak těžké, že se mi zdálo, jakoby cvičil nějaký akrobatický kousek. V Rudněvovi nebyl ani stín konfesijní nevraživosti. Byl Rusem a pravoslavným s upřímností prostého dítěte, jež lne celým srdcem k matce, ale kterému všecko, co je pěkné, se líbí. To snad proto, že byl duchem

chudší nežli ostatní. Kdyby byl mohl, byl by se ihned oženil.

S pastojatelem (farářem) jsem se stýkal řídkěji. Ten nebyl bez výbojnosti. Byl arci na výsost opatrný, nebo Rakousku byla ruská duchovní správa v Praze trnem v očích.

Prostřednictvím těchto osob býval jsem seznamován s Rusy, příšlymi do Prahy. Došlo k tomu, že jsem byl vůbec znám jako panslav. Vodili ke mně každého Rusa, jenž přišel do Prahy, sháněl se po duchovní správě, totiž v létě, když byla v Karlových Varech; i úřady tak činily. Znalost ruského jazyka byla tehdy v Praze nevelká. Nebýti těchto známostí, nikdy bych asi nebyl dostal pasu, abych veřejně jako kněz směl do Ruska a připuštěn byl do všech pravoslavných ústavů a řádů.

Tímto způsobem seznámil jsem se také s prof. Palmovem z petrohradské akademie.

II.

Prof. Palmov jest osobnost v Čechách dobře známá. Jeho spis »O čašče«, t. j. O kalichu, vzbudil u nás rozruch, ale nedošel souhlasu. Palmov v něm dokazoval, že husitství nebo lépe kališnictví je probuzení bývalého pravoslaví u nás a návrat k němu. Dr. Kalousek vyvrátil tehdy spis Palmovův tak dokonale, že pozbyl všeho vlivu. Tehdy byla u nás mimo to doba čirého liberalismu, jak se z Němec šířil po Evropě, jenž všechny náboženské otázky a diskuse pokládal — abych užil slova Grégra, ale v umírněném tvaru — za odbytou věc a přihlouplou zaostalost. Více se zasloužil Palmov vydáváním pramenů, týkajících se náboženské revoluce u nás. Palmov byl svoboden. Několikrát byl vyzván, aby se dal postřížiti, t. j., aby se stal mnichem. To znamenalo, že byl vyhlédnut za biskupa. Palmov, nevím, žije-li dosud, byl muž hluboké víry a živého církevního smýšlení; také zbožnost ho kráslila. Zbožnost ruská se značně liší od zbožnosti naší. Ruskou zbožnost nazval bych asketismem více zevním, naši asketismem více vnitřním. Palmov, jak jsem seznal z jeho řečí a z duchovních knih, které mi při návštěvě ukázal, hověl též vnitřní askesi, která se hledí srdečně zbožným rozjímáním o věcech božích přibližovati k Bohu.

Čtenář snadno se dovtipí, že známost katolického kněze s mužem jako Palmov nemohla zůstatí pouhým přátelským stykem, nýbrž že nezbytně vedla k vážným rozpravám náboženským. Tak se také stalo. Sotva jsme se pozdravili a promluvili o některé běžné věci, začal hovor náboženský. Obyčejně vraceli jsme se k otázce při minulé schůzce probírané. Mezi tím jsme ji totiž každý promyslili. Však ani jednou jsme nevybočili z hranic ušlechtilého a klidného výkladu. U Palmova to nebylo divné, nebo byl zralý muž obsáhlého vzdělání ve věcech náboženských; mne chránilo vědomí mé nedostatečnosti.

Palmov neznal katolických spisů boho vědných. Obyčejně jsem slýchával výtku: »My vás známe, vy nás nikoliv.« t. j., my, pravoslavní, známe katolickou církev. vy, katolíci, nemáte o nás vědomostí žádných, anebo pře vrácené. Výtka byla částečně správná, částeč-

ně nesprávná. Nesprávná byla ve smyslu, že bychom my neznali pravoslavného učení. Známe je do poslední písmeny, a to už z let dávno minulých. Správná byla, že jsme neznali praktického církevního života na Rusi. Ale tím byli Rusové sami vinni, nebo zavírali před námi dveře. Já byl po staletích snad první katolický kněz, kterému se otevřely brány pravoslavných klášterů a jenž si mohl všecko po chuti prohlédnouti. U Rusů je naopak. Rusové znají náš církevní život, neboť jej všude vidí, ale neznají katolické bohovědy a askeze. V moskevské akademii nenalezl jsem ani jedině moderní katolické dogmatiky. Jen staré latinské knihy tam měly, patrně z jezuitských domů, ale těch nikdo nečtl. Jako největší zvláštnost mi tam ukázali exercicie sv. Ignáce. Ty čtli. Soudě podle způsobu, jak mi o nich vypravovali, doufali, že v nich najdou Bůh vi co. Ale zklamali se. Dali mi na srozuměnou, že to nic není. Patrně exerciciím sv. Ignáce nerozuměli. Tomu se ostatně nelze diviti. Kdo chce památné této knize rozuměti, musí exercicie konati a to pod zkušeným vůdcem. Tenkrát jsem pánů nedovedl poučiti. Dnes, kdy jsem exercicie podle sv. Ignáce mnohokrát konal a jiným dával, bych jim je vysvětlil. Jak jsem pravil, neznal ani Palmov katolické bohovědy. Byl na př. přesvědčen, že učení katolické církve o milosti je semipelagiánské. O probabilismu měl názory, jak se o něm píše v protestantských polemikách. O odpustcích na jisto věděl, že se v Římě prodává odpuštění hříchů a že jsou na to v kostelích vyvěšené tabulky s částkami, které dlužno zaplatiti; zapřisahal se, že jeho kolega je tam viděl. O transsubstanciaci, t. j. předpodstatnění při proměnění chleba a vína, měl mínění přímo romantické o naší nauce. O rozluce manželství pravil, že ji zavinilo katolické učení, jež dí, že si svátost udělují snoubenci. Já se spokojoval obyčejně tím, že jsem příslušnou otázku vyhledal v dogmatice a ji přečetl. Velmi jsem tehdy litoval, že jsme neměli zevrubné dogmatiky v české řeči.

Mimochodem podotýkám, že nedlouho potom vyšla v časopise petrohradské akademie »Christianskoje Čtenie« studie o transsubstanciaci podle sv. Tomáše Akv. Její spisovatel, tuším profesor téže akademie, nepřicházel z udivení, že nauka sv. Tomáše je zcela správná a neobsahuje nic z romantických heresí, kterými ji pravoslavní theologové okrášlili. Snad dal Palmov k této studii popud. Dušoval se, soudě patrně, že narazí na odpor, že tomu tak.

Tyto rozhovory bývaly zpravidla výklady, při nichž jeden mluvil a druhý poslouchal. Tím se také končivaly. Živějšími se stávaly, když jsme zaběhli na církev a její zřízení. Tu jsem měl výhodnější postavení já. Znal jsem již Hergenrötherova Photia, znal dějiny uniátské církve, znal Solovjeva, Dani levského, Aksakova, Kirjejevského, církevní dějiny Tolstého (oberprokurova, ne romanopisce) a mnohé jiné. Tu jsme se již někdy potýkali. Bohužel, vyšly mi tyto rozhovory z paměti. Na jeden však se pamatuji dosti zevrub-

ně. Vzpomněl jsem si na něj, když nastala na Rusi nešťastná revoluce. Mnohokrát jsem si s bolestí řekl: »Ach, Palmové, zdali pamatujete, jak jsme hovořili o církvi a státu?« Pak jsem si řekl: »Přeji ti, abys už nežil, nebo viděti zkázu krásné, veliké Rusi a rozvaliny kvetoucí církve musilo by býti pro horoucí duši, jakous byl, horší nežli krvavá muka.«

O tomto rozhovoru se zmíním, neboť jest časový. Nemusím zajisté laskavému čtenáři připomínati, že ručím jen za obsah, za myšlenky; snad i tu se mi přimísilo něco z mého. Ale hlavní myšlenky jsou podány správně.

III.

Palmov: Procestoval jsem celý západ. Zdá se mi, že v něm není mnoho pozitivní víry.

Já: Přiznávám to. Vinu má racionalistický protestantismus, jenž zkazil inteligenci; ou ni kazí se pak lid.

Palmov: A kdo zavínil protestantismus?

Já: Protestantismus je dítkem onoho ducha, který od počátku plodí haerese. Bližší příčinou protestantismu je zvrhlá renaissance, totiž špatný smer její, neboť jest i renaissance dobrá; tak povaha německého národa přispěla k roztržce.

Palmov: To jest sice pravda, ale hlavní příčina byla v katol. církvi.

Já: Myslíte v neporádcích, které tenkrát ji snižovaly? Pamatujte, že z Říma šla zdravá reakce a že neporádky nebyly nikterakž takové, aby mohly míti za následek odpad celých národů. Bez chyb není nic, co se skládá z lidí.

Palmov: Myslím hlavně na ústrojí církve a na její poměr k státu.

Já: Nechtěl byste se vysloviti určitěji?

Palmov: Vyslovím, to je můj obor. Ale bude obšírnější.

Já: Nevadí. Naopak, jsem velmi dychtiv.

Palmov: Pozorujete-li dějiny církve na západě a na východě, nemůžete nepostřehnouti, že se její poměr k státu vyvinuje zcela jinak nežli na východě. Na západě stává se z církve světskoduchovní říše, království pozemské s papežem v čele. Proto má ustavičné boje s císaři a králi. Vzpomeňte na zápasy Řehoře VII. a jeho nástupců Viktora, Urbana, Paschala, Gelasia s Jindřichem IV. a V., nemluvě o zápasích s králi francouzskými a anglickými. Na západě vyvinuly se církve a stát jako dvě moci, které stojí proti sobě, stále zápasíce o nadvládu. Co z toho mohlo vzniknouti? Rozpor v duších a otřes víry. Co byl boj Lutherův? Boj proti papeži a jeho moci v Německu. Proto šlechta se přidala k němu. Řím byl nenáviděný hlavně jako světská moc. Ale také po stránce naučné budil odpor. Silný národ jako národ německý toužil po církvi nezávislé, autokefální. On věděl dobře, že prvotní církve byly veskrze národní. Tak se stalo, že praskly i staleté svazky. Protestantismus je dítko katol. církve, které nemohlo se při jejím zřízení nenaroditi. Jakmile se Luther pustil na pole náboženských novot, nemohl býti výsledek jiný, nežli racionalismus. Mně je divné, že se z něho vyvinul tak pozdě. Patrně bylo v lidu pořád ještě mnoho

víry. I tento racionalismus je vlastně dítko katol. církve. Či nepředcházela Luthera a reformátory scholastika? Scholastika je, a to zajisté sám přiznáte, racionalistické pojmání náboženství. U ní nerozhoduje na prvním místě zjevení, nýbrž důvody rozumové. Nezačal tedy protestantismus nic nového, když se pustil do Písma, do osoby Ježíše Krista, na konec i do Trojice, nýbrž pokračoval na cestě scholastikou nastoupené. Proto protestantský racionalismus je dítko katol. církve, jejího zřízení jako světské, politické moci a její bohovědy. Německý protestantismus zachvátil téměř všechny katolické země. Ve Francii zploдил encyklopedisty, Voltaira, velikou revoluci, Renana, v Anglii dříve již odpad a pak na výsost zhoubný skepticism, v Rakousku strašné nepokoje, pro vás Čechy osudné, v Itálii směry, které skončily v zabrání Říma a zřízení jednotné říše. Ani Španělsko nezůstalo ušetřeno vlivu. Jesuitům se podařilo zastaviti příval haerese, ale četné země byly ztraceny a rozklad šel dále. Jesuité se postavili na papežské stanovisko o pojmu církve, a proto nemohli ani oni zjednatí mezi ní a státy trvalý mír.

Zcela jinak šel vývoj na východě. Východ zůstal věren prvotnímu zřízení autokefálnímu, ač uznával čestný primat římské církve a jejích biskupů. Proto není na východě boje mezi církvi a státem. Králové jsou prvními syny církve a církve jim proto slouží. Vladař, národ, církve jsou v pravoslaví jedno tělo a jedna duše. Přímou ideální je tento poměr na Rusi. Vy pravíte, že car je hlavou církve ruské. Není hrubšího omylu. Carové nejednou prohlásili, že hlavou v ruské církvi je Kristus a že oni jsou jeho poddanými jako všichni ostatní. Stát ví, že má v církvi mocnou podporu, a proto si jí váží. Je přesvědčen, že na nikoho v říši nemůže se tak bezpečně spoléhati jako na ni. Církve zase vidí v caru svého ochránce a zastánce. Byli sverepí carové, od nichž církve ve svých kněžích mnoho pře-trpěla, ale to neporušovalo podstatu vzájemného poměru. Takový car byl jako zlostný otec, jehož výbuchy rodina trpí, ale který zůstává otcem. Nejsilnější oporu má pak církve v lidu. Národ ví: to je naše církve, to je duch z našeho ducha, kost z naší kosti, krev z krve naší. Byli mezi vladaři lidé svobodomyšlní, protestantismem načichlí, ale žádný neodvážil se na církve, neboť věděl, že celý národ stojí za ní statkem a životem, a že vladař, jenž by se postavil proti ní, pozbyl by u lidu váhy. Církve ruská nemá arci v zemi politické moci jako církve katolická v zemích katolických, ale ona jí ani nechce. spokojujíc se mocí duchovní. Proto východ ušetřen byl protestantismu a revolucí. Racionalistické ideje, pokud se na Rusi vyskytují, jsou k nám zavlčeny z ciziny. Tento šťastný poměr mezi církvi a státem, jakož i poměr k západu jest jistojistou zárukou, že požehnaný klid zůstane Rusku zachován. Katolické země ho nedosáhnou, leč až se změní po příkladě východu v církve autokefální a tím spraví svůj poměr mezi státem a církvi. Rusko zůstane šťastné a nepřemožitelné, že v něm stát a církve jsou s národem jedno.

Tak asi Palmov. Nyní mohu ustati od rozhovorné formy: Všecky tyto námitky jsem znal. Cetl jsem je do omrzení v ruských listech, zvláště slavjanofilských. Částečně byly pravoslavné, částečně od protestantů přijaté. Proto nebylo mi těžko na ně odpovědět. Učinil jsem tak mírně. Věděl jsem, Palmova nepřesvědčím a nechtěl jsem, aby vznikla hořkost. Poukázal jsem tedy krátce na to, jak císařové cařihradští co chvíli byli z tábora kacířského, jak i na Rusi je stále spousta sekt, jak Petr ze žárlivosti na patriarchu zřídil sv. synod, jak říše byla zmitána strašnými vnitřními boji. Pak jsem vyložil Palmovovi jeho naprosto bludný názor o scholastice a zmínil se o sboru apoštolském pod hlavenstvím sv. Petra, o bojích římského státu proti církvi, tehdy nerozděleném, o prozřetelnosti božské, která dala na čas církvi velikou moc politickou, aby Evropa neupadla barbarstvím a otroctvím. Přečetl jsem Palmovovi, jak o boji o investituru scudí laik Montalembert. Díla toho neznal a vypůjčil si ode mne sedmý svazek. Zmínil se o vzniku protestantismu, obrátil jsem zřetel hlavně na zřízení církve a poměr její ke státu. Rekl jsem asi toto:

Díváte se na svou církev příliš růžově. Rusko má mnoho národů nemuských. Národové ti trpce nesou, že se užívá církve proti nim k poruštění. Kdyby mohli, vzepřeli by se. Zřízení synodu vaší církevní hodnostáři zavrhují. Vím to zcela jistě. Kdyby mohli, zřídili by ihned patriarchát. Vědí příliš dobře, že synod, aspoň jeho zřízení a první trvání odbořoval kanonům církve a zotročuje ji. Je hojně hlasů i mezi vámi, kteří žehrají na nesvobodu církve. Přečetl jsem mu různé stati z Aksakova. Solovjeva znal, ale měl k němu zřejmou nepřiznání. Proud svobodomyšlnosti jest dnes proud všelidský. Že ho pocítujete i na Rusi, toho důkazem jsou všechny vaše časopisy. Všecky bojují proti němu. Kdyby byla u vás taková svoboda jako je u nás, viděl byste, jak u inteligence je silný. Ano, on je u ní ještě silnější, jak ukazují nihilistické směry ruské slovesnosti. Nemyslete si, že jste bezpečni před revolucí. I k vám může přijít a pak bude horší nežli u nás. O koho opře se pak vaše církev? O stát? Zvítězí-li revoluce, bude nihilistický. A lid? Ten bude obětí samozvanců. Zřízení katolické církve je od Boha a papežové bdí, aby zůstalo neporušené. Katolická církev není proti státu, jenž je spravedlivý. Ona dovede i trpět nespravedlností. Ale tam, kde jde o neporušenost víry, nezná kompromisů. Tam jedná jako Petr před veleradou, první křesťané před mocí římskou. Kde národ a stát dává, co je božího Bohu, tam je klid a štěstí. Kde toho stát nečiní, tam sám

sebe trestá a v záhubu uvádí. To jsem trochu rozváděl.

Palmov nejživěji protestoval proti mému mínění, že revoluce je možná i na Rusi. Byl skálopevně přesvědčen, že ruský stát a ruská církev jsou na věky nerozlučně spojeny.

O těchto věcech jsme často debatovali. Rečešli jsme se vždy jako přátelé.

Ani ve snu mne nenapadlo, že by Rusko stálo před revolucí. Říkalo se sice, že Rusko je obr s hliněným nohama. Ale já věděl, že to mluví závistníci. Já viděl, jak Rusko je silné a poměrně sporádané. Tehdy jsem zhoubný vliv spisovatelů jako Tolstého, Arcibaševa a pod. podceňoval. Zatím jed působil, zkazil inteligenci a inteligence zkazila dělnictvo. Přišla válka, s ní ruská revoluce a bolševictví. Hle, i na Rusi našla revoluce cestu k církvi, nepomohl ani car, ani lid. Ne car, neboť byl zavražděn, ne lid, neboť inteligence buď prchla, nebo byla povražděna, a také by církvi neprospěla, a lid je temná massa; ještě že nedá kněžím umřítí hladu. Církev ruská stojí sama a v nouzi obrací se na sv. Otce. Patriarchát si zřídila, ale jeho vliv je nepatrný. Ach, Palmove, Palmove, co říkáš obratu, žiješ-li? Pláčeš krvavé slzy. Já pláčeš s tebou. Máš však útěchu, že tvá církev rekovně trpěla. Až se národ vzkřísí, bude v padlých biskupech a kněžích ctiti mučedníky. Však o to nejde. Jde o to, osvědčily-li se tvé theorie? Musíš vyznati jejich úplné fiasko. Církev je společnost dokonalá a musí si hájiti své neodvislosti. Z toho mohou vzniknouti boje, ale těch je církev tak málo vinna, jako ruská církev není vinna poslední revoluce. Má-li nějakou vinu, záleží v tom, že nekonala dokonale svou povinnost duchovní. Ale tak bývá při každé obecné vědě.

V.

Na tyto rozhovory často nyní vzpomínám. Zase jsem se přesvědčil, že vzájemné vyčítání je od řábla a nevede k ničemu. Jen úcta a láska pojí trvale.

Všichni trpíme nyní. Katolická církev dostala ve válce a dostává po ní též rány. S církví ruskou máme všichni nejupřímnější soustrast. Utrpení spráteluje, píše Ovid. Kéž společný nepřítel a společné utrpení naplní obě církve vzájemnou úctou a láskou, aby po tisíciletém rozdělení se zase spojilo, co bývalo kdysi spojeno a co patří k sobě. Myslím, že tvá zkušenost poučí Rusy, aby odložili předsudky a vyznali, že církev bez společné hlavy, od Krista ustanovené, je loď bez vesla. Mají zachránce ve svém středu. Míním Solovjeva. Dosud ho zapírali, snad nyní si všimnou největšího svého ducha a dají se od něho poučiti.

II. řádná valná hromada Č. M. L. stud. koná se dne 12. srpna 1922 při orelském sletě v Brně. Na programu jest správa výboru za uplynulý rok, jmenování členů nového výboru pro správní rok 1922—23. Na to volné návrhy a debata o otázkách, k jichžto uskuteč-

nění má pracovati Cyrillo-methodějská Liga stud. a její středoškolské odbory S. C. O. Proto výbor zve na tuto valnou hromadu členy S. S. S., zvláště pak duchovní rádce těchto spolků, jakož i všechny interesity cyrillo-methodějských slovanských snah.



Našemu studentstvu a jeho rodičům!

Přátelé!

Je nad slunce jasnějším faktem, že dnešní střední škola a její studentsтво prodělává krizi, jež ve svých důsledcích stává se čím dál tím hroznější. Jednohlasné stížnosti všech profesorů na dnešní úpadek především po stránce mravní, různé ankety svolávané za účelem reformy střední školy, diskuse a naměty co chvíli v denním tisku se objevující jsou nejlepším dokladem toho, že na poválečném studentstvu středoškolském hloďá červ mravního úpadku. Je-li na př. mezi pražským studentstvem středoškolským (jak statisticky dokázáno) 20% pohlavně zničených (a o nic lepší nejsou poměry v jiných městech středoškolských), znamená to, že kořeny českého národa a našeho státu jsou z 20% choré, že 20% těch, kteří mají býti vůdci lidu, jest pro náš národ ztraceno.

Pátrá se po příčinách tohoto smutného zjevu a hledá se náprava. Nevidí se však — bohužel — ony prostředky, jichž odstraňování soustavně prováděné od prvních červánků naší samostatnosti bylo příčinou dnešního stavu mezi stud. středoškolským.

Český studente a studentko! Naši vychovatelé a rodičové! Slyšte slova předního českého moderního spisovatele Klostermanna: „Ten, jenž dal zákon lásky, nezasluhoval věru, aby Jeho obraz (a my dodáváme: vše co s ním souvisí) byl odstraněn ze škol.“ Zde je kořen dnešní krise mezi středoškolským studentstvem! A dále: „Jsem jist, že lidé dobré vůle se postarají o to, aby tam byl navrácen!“

A slyšte dále vzdech jiného, opět moderního spisovatele Hilberta: „Podivno, že nejvíce negativní materialismus zmocnil se českého lidu a že „vzdělanci“ považují přímo za hanbu a slabost, slyší-li o slušnějším vztahu k náboženství než je jejich chlad, posměšek a ironie!“

Český studente! Patříš snad také k těmto nešťastníkům? — — — Uvažuj o těchto slovech moderních spisovatelů! Nezapomeň, že spisovatelé a básníci jsou leckdy věštcí národa, kteří vidí dále do budoucna, než my! Zůstaň věren, a zbloudil-li jsi, vrať se k tomu vyhozenému kříži, k církvi Kristově, k idealismu. Následuj ty tisíce těch, kdož organisování jsouce v našich SSS (Sociální Stud. Sdružení) téměř ve všech studentských městech, nenechali líti do svých duší jed nevěry a materialismu.

Staň se především odběratelem „Jitra“, časopisu středoškolských studentů katolických. Ono vrátí ti idealismus, o který tě dnešní poměry na střední škole připravily. Byl to sám někdejší sekretář Svazu pokrokového studentstva Matoušek, který napsal: „Hnutí katol. studentstva po převratu tak nepatrné, rozrostlo se v široké řady. Je jediné, které má své časopisy trvalé.“ A to platí především o našem tisku středoškolském, o Jitru, které dnes působí na středních školách z dárně ku blahu českého studentstva. A jen tenkrát, až nebude jediného středoškolského studenta a studentky, kteří by nebyli odběrateli „Jitra“, poměry na středních školách se zlepší.

V Jitru naskvátá se nadanějším studentům a studentkám příležitost uplatnit „plody ducha svého“. Jitro svými články z á b a v n ý m i z e ž i v o t a s t u d e n t s k é h o , v ý c h o v n ý m i , p o u č n ý m i , p r o s o u i b e l l e t r i í , u p o u t á i h n e d v a š i p o z o r n o s t . V j e h o „ D r o b n o s t e c h “ d o z v í t e s e o s o u - č a s n ý c h z j e v e c h m e z i s t u d e n t s t v e m . J e h o „ L i t e r á r n í h l í d k a “ l e c k o m u p ř i n e s e m n o h o n á m ě t ů p r o „ ř e c h n í c k á c v í c e n í “ . S t u d e n t k y v „ Ž e n s k é h l í d c e “ n a j d o u d u š e s o b ě b l í z k é . J e h o „ Z r n k a m o u d r o s t i “ v y b í r á n á z l i t e r a t u r y n a š í i s v ě t o v é p r o k á ž í V á m d o b r o u s l u ž b u p ř i č e s k ý c h k o m p o z i c í c h . A k o n e č n ě ! C o p e n ě z m u s í t e d á t i z a v a z b u k n i h , j e ž s i o p a t ř u j e t e d o s v ě k n i h o v n y ! T ě c h u š e t ř í t e n a o p a t ř e n í j i n ý c h k n i h , n a u č í t e - l i s e s a m i v á z a t . A v „ J i t r u “ p o d á v á s e V á m n á v o d j a s n ý , o b r á z k y d o l o ž e n ý , j a k s n a d n o , b e z v e l i k ý c h f i n a n č n í c h o b t í Ź í l z e s i t o t o u m ě n í o s v o j í t i .

Všecky tyto výhody získáte, přihlásíte-li se za odběratele „Jitra“, které vychází každý měsíc (10 sešitů ročně) za pouhé předplatné 10 Kč.

1. č. IV. ročníku vyjde začátkem září. Odstíhnete přihlášku a zašlete v obálce s 20 h známkou hned ještě o prázdninách do „Administrace Jitra Praha II., Voršilská 1.“ Tamtéž lze dostati též staré ročníky „Jitra“.

Račte oddělit a v nezálepené obálce zaslati do: Administrace „Jitra“, Praha II., Voršilská 1.

Na obálku napíšte: Tiskopis! a přilepte pouze 20 h známku.

Za odběratele „Jitra“ IV. ročníku se přihlašuje

Jméno, stav, přesná adresa:

„Jitro“

Praha II.,

Voršilská 1.

JITRO

ČASOPIS STŘEDOŠKOLSKÝCH STUD. KATOLICKÝCH
A ORGÁN ÚSTŘEDÍ KATOL. STUDENTS. ČS. V PRAZE.

ROČNÍK III.

V PRAZE 1922.

Majitel, vydavatel a nakladatel „Ústředí katol. stud. československé“.

Tiskem Československé akciové tiskárny v Praze II., Spálená 15.

O b s a h I I I . r o č n í k u .

Prosa.

Básně.

	Strana		
Alex: Meditace velkonoční	97	Mila a Bed: Viz kříž — nezoufej.	104
Prof. Jan N. Boháč: Česká mládež a naše písně	139	Přijde mé duše máj?	141
Univ. prof. dr. A. Boon: Katolické stud. vlámské v Belgii	50	K. Dostál Lutínov: Modlitba knězova.	18
J. S. Bořita, O. P.: Zajedř na hlubinu!	65	Jar. Dyjský: Mocnost Boha.	72
M. Daněk, T. J., Věřící věda.	5, 24	Modlitba.	118
Alphonse Daudet: Poslední hodina. (Přel. Pavel Kal.)	24, 39	Když svírá nitro.	168
E. F.: Jitro.	23	E. E. Ml.: Život.	25
Richard Pavel Garrold, T. J.: Namastěná tabule. (Přel. F. Pokorný.)	52, 68, 84, 101	F.: Odletěly vlaštovičky.	22
Jar. Hanák: Komposice.	120	Bohuslav Jano: Bojovníku Kristovu.	37
Ludmila Hultrová: Třešně.	54	Vinc. K.: Vzhůru k dílu.	67
E. K.: Nezhyne rod, jenž věřit neustane. (glossy)	17	Z knihy moudrostí.	11
Před velkým dnem elitní legie kříže.	161	Svržené.	19
Pavel Kal: Habemus papam!	81	Al. K.: Večer na Vitavě.	147
Al. Keltnerová: Variatio delectat. Z deníku.	21, 145	Jaký to žal.	125
Fr. Kubíček, T. J.: Za abiturientem Jos. Baldou.	33	Al. Keltnerová: Mně zdálo se.	5
M. M.: Národní písně.	83	Sen o štěstí.	39
Vladimír A. Macourek: Poznatky a dojmy z Holandska.	99, 118	Cesta na půlnoční.	54
Jar. Michálek: Vývoj písma.	70, 143	Lyra má.	91
Dr. J. Miklík, CSSR.: Víra a věda. V král. knihovně Assurbanipalově.	104, 170	Kočky.	98
K. Moravec: Studentský žaludek.	4	Touha Penelope po Odysseovi.	122
Vlastimil Moravský: Na prahu nového ročníku.	1	Před obrazem Královný	139
Nedostatek kněžstva a jeho dorostu.	117	Tempora mutantur	166
Útržek z deníku.	56	Joža Letovský: Za letních nocí	4
Vliv mariánského kultu na český život a uměleckou tvorbu.	137	Zorka A. Přibyská: Rodné visce.	171
A. N.: Prvosěnka křesřanská.	2	Fanouš Ř—ý: Láska	122
K. Orný: Kočka na maturitě.	7	Simplex: Mým písním	35
Spiritistická sedánka.	141	V předtuše vánoc	50
L. P. Studenti — dělníci — apoštolé.	87, 122	Dva obrázky	68
L. V. P.: Světloňoši.	167	Marné naděje	98
Jos. Pelikán: Památce velkého Čecha — Bohuslava Balbína.	35	Janoš Světlý: Věneć z lilí	82
Alois -r-: Stesk v duši.	124	Fr. Střížovský: Novému pokolení	100
S. B. Rek: Tři mušketýři.	72, 106	Vlasta Tichá: Píseň o štěstí	59
J. Rosa: Našim abiturientům a abiturientkám.	165	Starý hrad	74
Ludmila Rybová: Pán blízko jest.	49	Naposled	84
Dr. J. Řehulka: Osel.	37	Českým lesům	120
Anežka Skaláková: Vzpomínka.	123	Bvl první máj	147
K. T.: Levý Hradec.	67	Sladký odpočinek	162
Bedřich V.: Vlastenec.	18	F. X. V.: Čtvrt století	59
E. K. Skřivan: Exercicie.	169	Leknín	143
Tom. Vít: Ze školy do života.	162	M. Vinařová: V klášterní kapli	146
K prázdninové činnosti katol. stud.	167	J. Z.: Dva obrázky	11
Něco pro zasmání.	58	Jar. Znorov: K novému škol. roku	2
Zrnka moudrosti.	6, 22, 40, 59, 73, 145		
		Stud. dílna:	10, 26, 41, 57, 74 90, 125
		Aux Étranges catholiques	8, 55, 91, 146
		Orelská hlídka:	28, 44, 60, 75, 92, 112, 153, 175.
		Učitel'ský věstník:	111, 131, 150
		Ženská hlídka:	109, 129, 151, 172
		Literární hlídka:	108, 126, 147
		Drobnosti:	11, 27, 42, 60, 76, 92, 113, 152, 154, 175.
		Věstník stud. a organizační:	13, 20, 45, 61, 78, 94, 114, 134, 157, 179.
		Apologetický koutek:	116, 158, 182
		Praktické pokyny:	183

Cyrillo-Methodějský Věstník.

(Příloha »Jitra«.)

	Strana		
v. B. Idea C.-M. vyžaduje obětí	172	Em. Kettner: Význam sletu Orelstva a stud. vystoupení pro ideu C.-M.	9
Solovjev — muž Božské Prozřetelnosti	1, 6	F. K. Rones: Pod prapor cyrillo-meth.	1
A. Čulík: Nová pravoslavná církev	2	Dr. A. C. Stojan: Apoštol. S C O a sdruženému studentstvu	5
Mich. d'Herbigny T. J.: Mladeži doufej!	5	J. Žák T. J.: Vzpomínka	13
Ph. dr. Fr. Kamarýt, O S B: Prohloubení ideu C.-M.	9	Drobnosti:	3, 7, 12
		Zrnka:	12, 166

