



**BOSCH**  
Technik fürs Leben











# Freistehende Hausgeräte







Programm 2017

















## Allgemein

 Energie-Effizienz-Klasse A+++	 Energie-Effizienz-Klasse A	 Besonders energieeffizientes Gerät
 Energie-Effizienz-Klasse A++	 Energie -50%	 Home Connect
 Energie-Effizienz-Klasse A+	 Wasserverbrauch	

## Waschen und Trocknen

 AquaStop	 Selbstreinigende Waschlittel-schublade	 ActiveOxygen™	 AutoDry
 Fassungsvermögen	 AntiVibration Design	 40 cm Breite	 ActiveSteam Technology
 VarioPerfect	 Flecken-Automatik	 SelfCleaning Condenser	 Nachlade-Funktion
 EcoSilence Drive	 i-DOS	 ActiveAir Technology	 Warmwasseranschluss















## Kühlen und Gefrieren

 NoFrost	 SuperGefrieren	 VitaFresh	 AntiFingerprint
 LowFrost	 SafetyGlass	 VitaFresh plus	 70 cm Breite
 MultiAirflow System	 LED-Licht	 VitaFresh pro	 IceTwister
 SuperKühlen	 BigBox	 Separate Temperaturkontrolle	

## Spülen

 AquaStop	 Glas 40°	 IntensivZone	 VarioSchublade
 DuoPower	 HygienePlus	 Leise	 VarioSpeed Plus

## Standherde

 4-fach-Restwärme-anzeige	 Variabler Kleinflächengrill	 Umluft-Infra-Grill	 Auftauenanzeige
 Gas-Kochfeld	 Ober-/Unterhitze	 3D Heissluft Plus	 Hitzeschutz-Fenster
 Backwagen	 Pizzastufe	 Heissluft Eco	
 Variabler Grossflächengrill	 Unterhitze	 Warmhalten	

# Technologien, die nicht nur unseren Alltag verbessern. Sondern auch unsere Zukunft.



Green Technology ist das Programm von Bosch für Nachhaltigkeit, Effizienz und Transparenz, insbesondere im Umgang mit Ressourcen und Energie.



## **Bosch Nr. 1 in Europa**

Seit 1933 ist Bosch im Bereich der Haushaltsgeräte tätig. Mit einem elektrischen Kühlschrank begann in diesem Jahr auf der Leipziger Messe eine Erfolgsgeschichte. Damals war Bosch bereits als Automobilzulieferer mit Niederlassungen in vielen europäischen Ländern vertreten. So dauerte es nicht lange, bis Verbraucher von Norwegen bis Italien auf die vielfältigen Nutzen und die hohe Qualität von Hausgeräten der Marke Bosch nicht mehr verzichten wollten. Heute ist Bosch die Marke, die in Europa bei Haushaltsgrossgeräten die meisten Geräte verkauft.



**Verantwortung**

Bosch handelt auf der Grundlage klarer, langfristig gültiger Prinzipien und ist dadurch auch in Zeiten schnellen Wandels ein verlässlicher Partner. Verantwortung für die Menschen, die Gesellschaft und ihre Umwelt ist für Bosch eine wichtige Leitmaxime. Mit dem Programm «Green Technology inside» engagieren wir uns für eine bessere Zukunft und entwickeln unter Berücksichtigung ökologischer Kriterien effiziente, besonders ressourcenschonende Hausgeräte.

**Qualität**

Bosch Hausgeräte erfüllen höchste Leistungsansprüche und bieten ein Maximum an Bedienkomfort. Hohe Wertanmutung und Wertbeständigkeit prägen die Bosch Produktphilosophie. Die Premium-Qualität ist spürbar durch hochwertige Materialien und sichtbar in der Verarbeitung. Dadurch machen sie das tägliche Leben und Arbeiten zu Hause einfacher und schöner. Im Zentrum stehen Entwicklungen, die wesentlich zur Entlastung beitragen und somit täglich ein Stück mehr Lebensqualität schaffen.

**Technikkompetenz**

Erfahrung und Innovationsgeist der grossen Erfindermarke Bosch garantieren überlegene technische Entwicklungen und die Fähigkeit, Bewährtes mit neuen Technologien zu verbinden. Bosch bietet damit ganzheitliche, ausgereifte Lösungen, die sich an den Bedürfnissen der Menschen orientieren und durch höchsten Anwendungsnutzen mehr Lebensqualität schaffen.

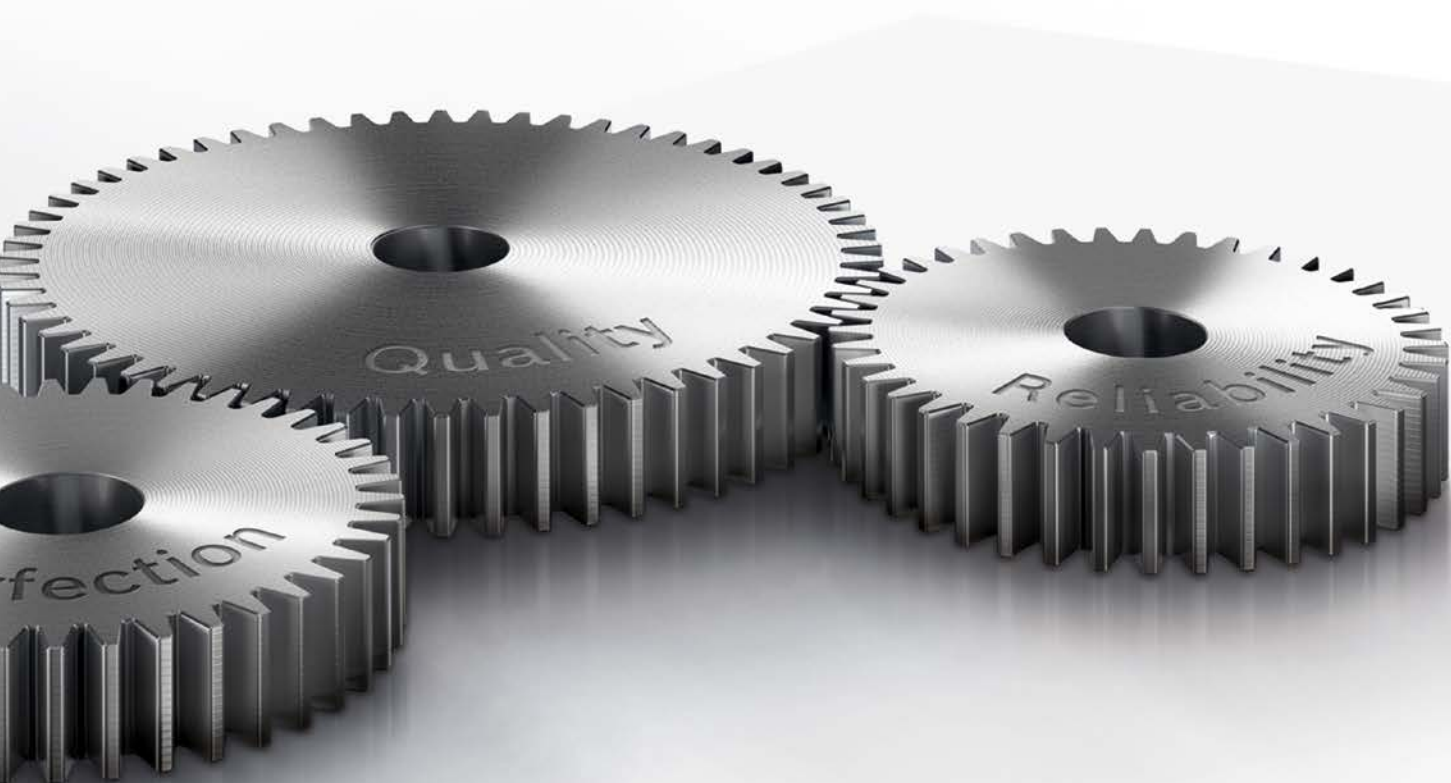

# Keine leeren Worte: Wir haben uns zu nachhaltigem Handeln verpflichtet und treten diesen Beweis gerne an.

Besuchen Sie uns in der Umwelt Arena, der Ausstellungs- und Eventplattform für modernes und bewusstes Leben. Bosch ist als Ausstellungspartner mit einer grosszügigen Fläche präsent und macht Nachhaltigkeit erlebbar.



## Die erste Umwelt Arena der Welt.

Am 24. August 2012 öffnete die erste Umwelt Arena der Welt im aargauischen Spreitenbach ihre Tore: die Ausstellungs- und Eventplattform für modernes, bewusstes Leben. Die Umwelt Arena macht Nachhaltigkeit in 30 spannenden Ausstellungen erlebbar und erklärt Innovationen und Technologien aus unterschiedlichen Branchen und Bereichen des täglichen Lebens. Weitere Informationen finden Sie unter [www.umweltarena.ch](http://www.umweltarena.ch)



## ECOLOFT

### Supereffiziente Hausgeräte in der ECOLOFT.

Rekordverdächtige Waschmaschinen und Wäschetrockner sowie Kühlgeräte und Geschirrspüler der besten Energieeffizienz-Klasse erleben Sie in unserer ECOLOFT – einem Highlight der Umwelt Arena. Wir zeigen auf mehr als 300 m<sup>2</sup> auf eindrucksvolle Art und Weise unsere Vorreiterrolle im Nachhaltigkeitsbereich.

Besucherinnen und Besucher erhalten einen einmaligen Einblick in den Komfort und die Innovationen moderner Hausgeräte. Bosch zeigt, wie energieeffizient Hausgeräte heute sein können – und vor allem, warum.



# Neue Ausstellung mit Bosch Hausgeräten im Zukunftshaus der Umwelt Arena.



Die Energiekosten für ein herkömmliches Einfamilienhaus belaufen sich pro Jahr auf durchschnittlich CHF 6000.-. Nullenergie-Wohnbauten benötigen dank Topisolation, kontrollierter Raumlüftungsanlage und modernstem Energiemanagement keine Fremdenergie zur Wärmeerzeugung – der komplette Bedarf wird durch erneuerbare Quellen (Sonnenenergie, Erdwärme) erzeugt und eingespeist. Daneben unterstützen die

besten und sparsamsten Wärmepumpen, Leuchten, Haushalts- und Bürogeräte die «2000-Watt-Gesellschaft» für noch mehr Effizienz und Komfort.

Das Zukunftshaus im 3. Obergeschoss der Umwelt Arena zeigt, wie man mit modernsten Technologien bereits heute die Energiekosten auf ein Minimum reduzieren kann.

# Technologien, die nicht nur unseren Alltag verbessern. Sondern auch unsere Zukunft.

GreenTechnology ist das Programm von Bosch für Nachhaltigkeit, Effizienz und Transparenz, insbesondere im Umgang mit Ressourcen und Energie.



## GreenTechnology Signet

Mit diesem Signet kennzeichnen wir Produkte, die durch besonders wegweisende Technologien bei voller Leistung ausserordentlich sparsame Verbrauchswerte bei Energie, Wasser oder anderen natürlichen Ressourcen aufweisen. Und die – wie alle Produkte von Bosch – unter Berücksichtigung ökologischer Kriterien hergestellt werden.

«GreenTechnology inside» bezeichnet unsere besonders ressourcenschonenden Technologien. Technologien, die nicht nur die Umwelt schützen, sondern auch spürbar mehr Lebensqualität in den Alltag bringen. Sie sind nachhaltig in der Herstellung und effizient im Gebrauch – ohne Kompromisse in der Leistung.



## MINERGIE: mehr Lebensqualität, tiefer Energieverbrauch.

MINERGIE ist ein Qualitätslabel für Neubauten und modernisierte Altbauten. Es umfasst alle Gebäudekategorien. Im Vordergrund steht der Komfort für die Nutzerschaft. Als Schlüsselgrösse für die Bewertung der Bauqualität eines Gebäudes eignet sich der Heizwärmebedarf hervorragend. Zusätzlich setzt MINERGIE eine Limite für den Energieverbrauch. Besser bauen nach MINERGIE hat mindestens drei Vorteile: höheren Komfort, verbesserte Werterhaltung und deutlich tiefere Energiekosten.

Bosch ist MINERGIE-Mitglied und leistet mit seinem Super-effizienz-Portfolio aus dem Green-Technology-Programm einen wertvollen Beitrag zur Verminderung des Energieverbrauchs in Haushalten.



# Weniger Verbrauch – mehr Leistung.

Ca. 50% des Energieverbrauchs und ca. 18% des Wasserverbrauchs im Haushalt sind den Hausgeräten zuzuschreiben. Bosch Hausgeräte reduzieren den Energie- und Wasserverbrauch erheblich – bei gleichbleibender Leistung.

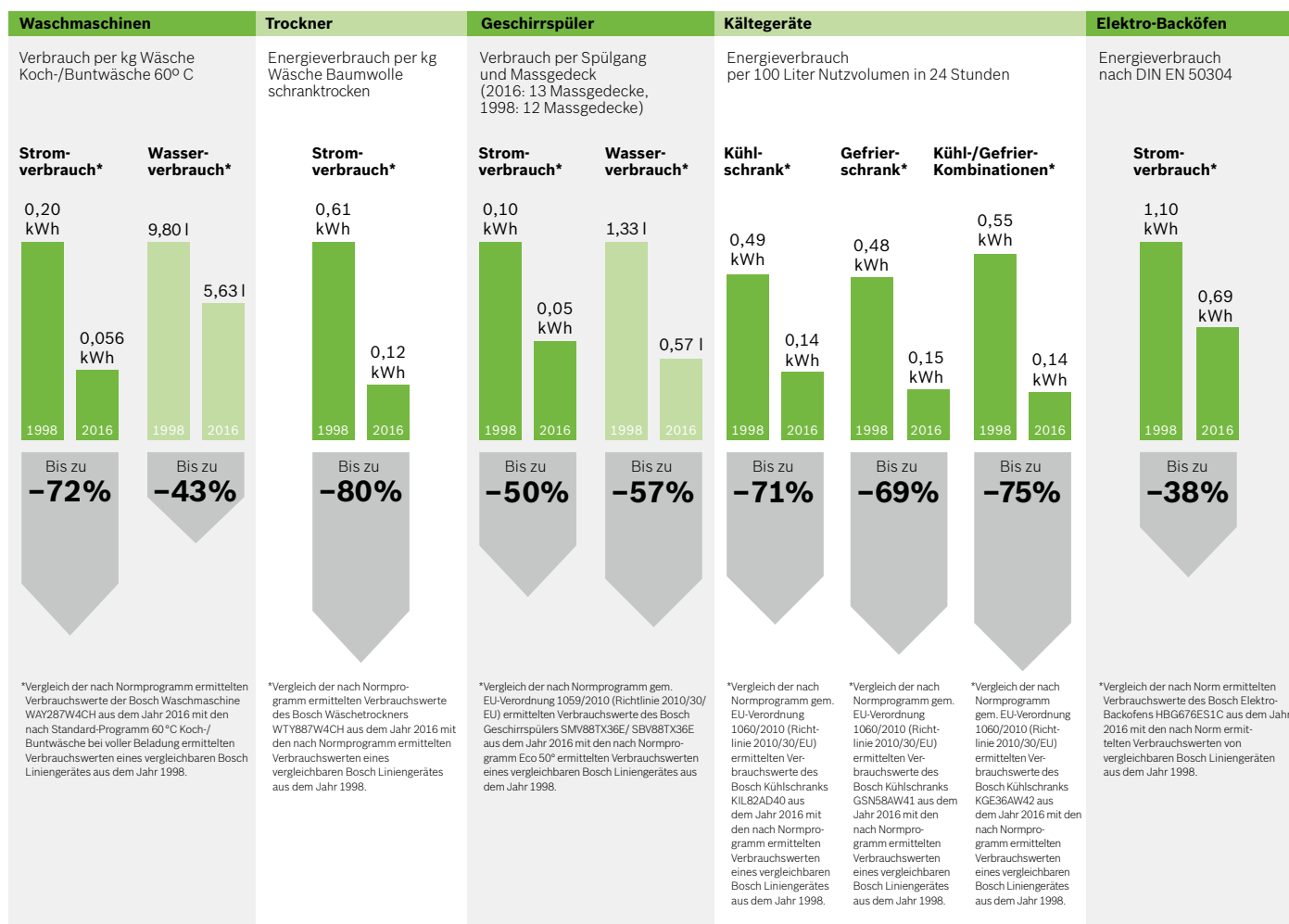



# Mehr Transparenz für weniger Verbrauch.

Das neue europäische Energielabel und compareco, die Vergleichsplattform für Hausgeräte.

Hausgeräte sind im Durchschnitt für rund die Hälfte des Stromverbrauchs in einem Haushalt verantwortlich. Das belastet nicht nur die Umwelt, sondern durch die steigenden Energiekosten auch die Haushaltskasse. Durch den Einsatz neuer, energiesparender Hausgeräte lässt sich bares Geld sparen – ein langes Hausgeräteleben lang. Deswegen sollte man beim Hausgerätekauf unbedingt auf niedrige Strom- und Wasserverbrauchswerte achten.

Genau über diese informiert seit 1995 das europäische Energielabel mit standardisierten Angaben über die Energie- und Wasserverbrauchswerte von Hausgeräten. Der technische Fortschritt hat mittlerweile dazu geführt, dass die meisten Geräte in den besten Energie-Effizienz-Klassen, A (bzw. A+, A++ und A+++), angesiedelt sind, obwohl diese zum Teil erheblich sparsamer sind, als es die beste Effizienzklasse fordert. Die supereffizienten Bosch Geschirrspülmaschinen sind 30% sparsamer als der Grenzwert zur besten Energie-Effizienz-Klasse, A, und unsere effizientesten Waschmaschinen unterschreiten den Grenzwert zur Energie-Effizienz-Klasse A sogar um bis zu 50%. Das Energielabel hat somit als Kaufentscheidungshilfe an Wert verloren, was seine Überarbeitung notwendig machte. Das neue Energielabel hat die Darstellung der Effizienzklassen in sieben farbigen Balken beibehalten, von Rot für niedrige Effizienz bis Dunkelgrün für hohe Effizienz. Neu ist die Erweiterung der Energie-Effizienz-Klassen um bis zu drei weitere Klassen, A+, A++ und A+++.



## Vorgezogene Entsorgungsgebühr auf Hausgeräte

Auf jedes Hausgerät wird eine vorgezogene Entsorgungsgebühr erhoben. Die Gebühr wird Ihnen pro Apparat belastet. Der Gesetzgeber will, dass die Gebühr an den Endabnehmer weiterbelastet wird.

Kategorie Gerätebereich	vRG inkl. MwSt.	vRG exkl. MwSt.
<b>Haushaltsgeräte ohne Kühlen und Gefrieren</b>		
1 Haushaltkleingeräte bis 5 kg	<b>CHF 0.60</b>	CHF 0.56
2 Haushaltkleingeräte von 5 kg bis 15 kg Mikrowellengeräte, Schaltkästen	<b>CHF 2.50</b>	CHF 2.31
3 Diverse Elektrogeräte von 15 kg bis 25 kg Leichte Dunstabzugshauben, Kochmulden	<b>CHF 6.–</b>	CHF 5.56
4 Elektrogrossgeräte von 25 kg bis 70 kg Backöfen, Geschirrspüler, Kochherde, Dampfgeräte, schwere Dunstabzugshauben	<b>CHF 12.–</b>	CHF 11.11
5 Elektrogrossgeräte von 70 kg bis 140 kg Waschmaschinen	<b>CHF 20.–</b>	CHF 18.52
<b>Kühl- und Gefriergeräte</b>		
6 Kühl- und Gefriergeräte von 25 kg bis 100 kg	<b>CHF 30.–</b>	CHF 27.78
7 Food Center von 100 kg bis 250 kg	<b>CHF 50.–</b>	CHF 46.29



## Hausgeräte finden und vergleichen mit compareco.ch

Compareco ist der Hausgerätefinder, mit dem Sie einfach und schnell den Energieverbrauch und die Eigenschaften von Hausgeräten vergleichen können. Ob Kühl- oder Gefriergerät, Geschirrspüler, Waschmaschine, Tumbler oder Ofen: In der umfangreichen Datenbank von compareco.ch finden Sie Informationen zu Energieeffizienz, Grösse und Leistung der Hausgeräte von Bosch sowie weiterer Hersteller.

## Kühl- und Gefriergeräte

Seit 2013 müssen in der Schweiz alle Kühl- und Gefriergeräte die Anforderungen der Energie-Effizienz-Klasse A++ erfüllen. Die europäischen Vorschriften zu diesen Hausgeräten sind teilweise noch nicht in Kraft oder weniger streng als die Schweizer Anforderungen. In der Schweiz dürfen seit dem 1. Januar 2013 vom Hersteller nur noch Geräte mit der **Energie-Effizienz-Klasse A++** oder höher vertrieben werden.

Weitere Informationen finden Sie unter [www.bfe.admin.ch/energie](http://www.bfe.admin.ch/energie)

## Geschirrspülmaschinen

Für Geschirrspülmaschinen wurden ebenfalls drei zusätzliche Effizienzklassen, A+, A++ und A+++ eingeführt, wobei die beste Energie-Effizienz-Klasse sogar um bis zu 30% sparsamer ist als die Klasse A. Geräte der Klasse A++ verbrauchen bis zu 21% weniger Strom gegenüber der Effizienzklasse A. Die Angabe der Reinigungswirkungsklasse wurde auf Mindestreinigungswirkungsklasse nach ehemaliger Klasse A vorgeschrieben und ist nun nicht mehr aufgeführt.

## Waschmaschinen

Das neue Energielabel für Waschmaschinen hat drei zusätzliche Effizienzklassen oberhalb von A: A+, A++ und A+++ mit bis zu 24% weniger Stromverbrauch für A++- und bis zu 32% weniger Energieverbrauch für A+++-Geräte, jeweils gegenüber der Klasse A.

Für die jährlichen Energie- und Wasserverbrauchswerte wurden verschiedene Betriebszustände zugrunde gelegt: Energieverbrauch im 60°C-Waschprogramm bei voller Beladung als auch bei Teilbeladung und im 40°C-Waschprogramm bei Teilbeladung.

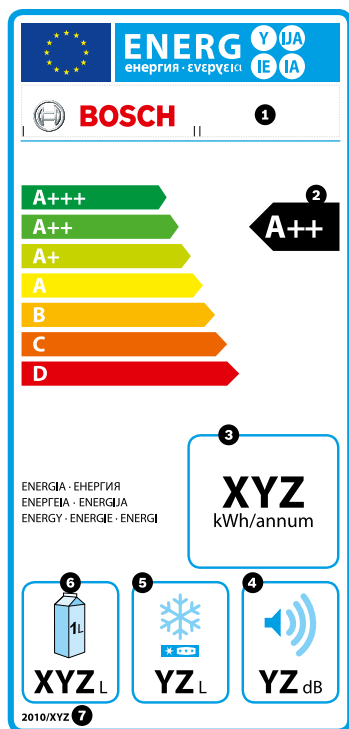

- 1 Name/Marke des Herstellers, Typenbezeichnung
- 2 Energie-Effizienz-Klasse
- 3 Energieverbrauch in kWh/Jahr (gemessen unter Normbedingungen)
- 4 Geräuschemission in Schalleistung (dB(A) re 1 pW)
- 5 Gesamtnutzhalt aller Tiefkühlfächer (Fächer mit Sternekennzeichnung)
- 6 Gesamtnutzhalt aller Kühlfächer (Fächer ohne Sternekennzeichnung)
- 7 Kennzeichnung der Regulierung

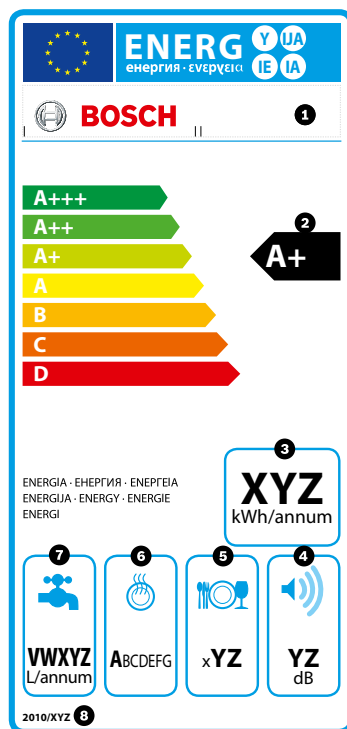

- 1 Name/Marke des Herstellers, Typenbezeichnung
- 2 Energie-Effizienz-Klasse
- 3 Energieverbrauch in kWh/Jahr, basierend auf 280 Standardspülgängen/Jahr
- 4 Geräuschemission in Schalleistung (dB(A) re 1 pW)
- 5 Anzahl der Massgedecke bei Standardbeladung
- 6 Klassifizierung der Trocknungsleistung
- 7 Wasserverbrauch in Liter/Jahr, basierend auf 280 Standardspülgängen/Jahr
- 8 Kennzeichnung der Regulierung

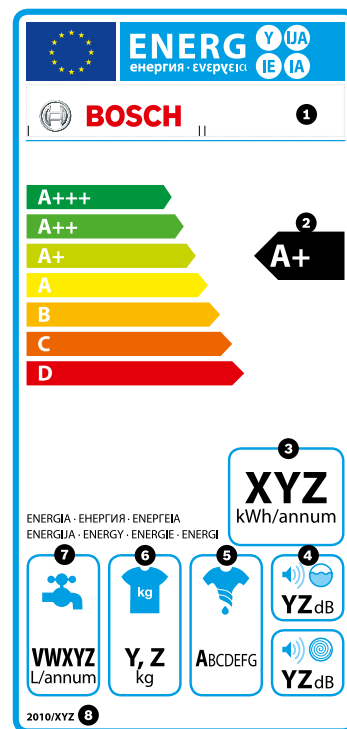

- 1 Name/Marke des Herstellers, Typenbezeichnung
- 2 Energie-Effizienz-Klasse
- 3 Energieverbrauch in kWh/Jahr, basierend auf 220 Standardwaschvorgängen/Jahr
- 4 Geräuschemission in Schalleistung (dB(A) re 1 pW) während der Wasch- bzw. Schleuderphase im Standardwaschprogramm 60°C Baumwolle bei Vollbeladung
- 5 Klassifizierung der Schleuderleistung
- 6 Maximale Füllmenge
- 7 Wasserverbrauch in Liter/Jahr, basierend auf 220 Standardwaschvorgängen/Jahr
- 8 Kennzeichnung der Regulierung

# Home Connect. Vernetzte Hausgeräte von Bosch für einen einfacheren Alltag.

Home Connect ist die erste App, die für Sie wäscht, spült, backt, Kaffee kocht und in den Kühlschrank schaut. Home Connect vernetzt und macht mobil. Für Sie bedeutet das: viele, neue Möglichkeiten, Ihr Leben angenehmer zu gestalten. Erledigen Sie Ihre Hausarbeit ganz einfach über Smartphone oder Tablet. Kurz: herzlich willkommen in einem neuen Alltagsgefühl.



**Bequemer.**

Mit Home Connect steuern Sie Ihre Hausgeräte, wann Sie wollen, wo Sie wollen. Ganz einfach und intuitiv über Smartphone oder Tablet. So sparen Sie sich Umwege und Wartezeiten und Sie haben einfach mehr Zeit für die Dinge, die Ihnen wirklich wichtig sind.

**Leichter.**

Nehmen Sie Bedieneinstellungen wie Signaltöne oder individuelle Programme einfach in der App am übersichtlichen Touchscreen vor. Das geht noch leichter und genauer als am Gerät selbst, und Sie haben alle Daten, die Gebrauchsanweisungen und viele Anleitungsvideos direkt griffbereit.

**Vernetzter.**

Lassen Sie sich inspirieren und entdecken Sie zahlreiche Zusatzangebote, die genau auf Ihre Geräte zugeschnitten sind: Rezeptsammlungen, Tipps zur Gerätenutzung und vieles mehr. Passendes Zubehör können Sie jederzeit mit wenigen Klicks bestellen.

**Einfach auch in der Installation.**

Sie brauchen keinerlei zusätzliche Hardware, sondern nur ein Hausgerät mit Home-Connect-Funktion, Ihren normalen WLAN-Router und ein Smartphone oder Tablet. Laden Sie sich einfach die kostenlose App herunter und legen Sie sich ein Benutzerkonto an. Anschliessend folgen Sie der Anleitung, die mit Ihrem Hausgerät ausgeliefert wird. So verbinden Sie die Geräte über Ihr eigenes verschlüsseltes WLAN-Netzwerk.

**Die App der Zukunft.**

Die Home Connect App ist ab sofort kostenlos für Ihr iPhone, iPad und Android-Smartphone oder -Tablet verfügbar. Alles Wissenswerte erfahren Sie auch auf unserer Website: [www.bosch-home.com/ch/de/home-connect](http://www.bosch-home.com/ch/de/home-connect)

# Ihr vernetztes Zuhause.

## Warum diese Waschmaschine die beste für Sie ist? Das kann sie Ihnen selbst sagen.

Dank Home Connect Funktion müssen Sie sich nie wieder fragen, wie man am besten wäscht oder trocknet. Denn die Antwort weiss bereits Ihre Waschmaschine bzw. Ihr Trockner – mit Easy Start. So wird Ihnen immer das richtige Programm für Ihre Wäsche empfohlen und Sie nutzen das volle Potential Ihrer Waschmaschine für einen leichteren Alltag.

## Dürfen wir vorstellen: Die coolste Kamera der Welt.

Haben Sie schon mal versucht, Ihren Kühlschrank zum Einkaufen mitzunehmen? Mit der Home Connect App ist das kein Problem. Denn über Ihr Smartphone oder Tablet können Sie jetzt ganz bequem von unterwegs aus einen Blick in Ihren Kühlschrank werfen – dank innovativer Innenraumkameras. So wissen Sie immer, welche Zutaten Sie für ein leckeres Gericht noch brauchen.

## Die perfekte Verbindung von Kochfeld und Abzugshaube.

Unsere Dunstabzugshauben mit kochfeldbasierter Haubensteuerung sorgen automatisch für perfekt saubere Luft. Beim Einschalten des Kochfelds wird automatisch auch die Dunstabzugshaube aktiviert – für immer saubere Küchenluft.





home  
connect

**Macht aus jedem Gericht  
einen Genuss. Und jeden  
Ort zur Küche.**

Warum nicht mal zu Hause backen, während man unterwegs ist? Dazu brauchen Sie nichts weiter als ein Smartphone und einen Backofen mit Home Connect Funktion. Er lässt sich ganz bequem aus der Ferne steuern. Ausserdem bekommen Sie alle relevanten Informationen über den Garprozess. So wissen Sie nicht nur, wann Ihr Gericht fertig ist, sondern auch, ob Ihr Backofen noch an- oder schon ausgeschaltet ist. Damit können Sie zu Hause sein, ohne zu Hause zu sein.



**Wo Sie Ihren Lieblingskaffee  
finden? In Ihrer App.**

Werden Sie zum Barista – dank der Kaffeevollautomaten mit Home Connect Funktion. Wählen Sie einfach aus einer grossen Auswahl verschiedener Kaffeevariationen aus und speichern Sie Ihre Lieblingsvariationen in der CoffeeWorld. Jetzt müssen Sie nur noch eins machen: geniessen.

**Die besten Spültipps  
kennt Ihre Mutter.  
Oder Ihre App.**

Nicht nur Ihre Mutter weiss, wie man am besten Geschirr spült. Sondern auch Ihr Smartphone. Denn Easy Start empfiehlt Ihnen das optimale Programm für Ihr Geschirr. Damit haben Sie immer den besten Spülexperten zu Hause. Auch wenn Ihre Mutter gerade nicht zu Besuch ist.



# Das Home Connect Sortiment.



Home Connect Funktionen	Backen	Kochen	Kaffee
<b>Fernsteuerung</b>	<ul style="list-style-type: none"> <li>- Start &amp; Stopp</li> <li>- Push-Benachrichtigungen</li> <li>- Rezepteinstellungen senden</li> <li>- Zutatenliste senden</li> </ul>	<ul style="list-style-type: none"> <li>- Push-Benachrichtigungen</li> <li>- Rezepteinstellungen senden</li> <li>- Zutaten teilen</li> <li>- Vollautomatische Leistungssteuerung der Dunsthaube (HoodControl)*</li> </ul>	<ul style="list-style-type: none"> <li>- Start &amp; Stopp</li> <li>- Push-Benachrichtigungen</li> <li>- My Coffee</li> <li>- Kaffeerezepte aus aller Welt</li> </ul>
<b>Überwachung</b>	<ul style="list-style-type: none"> <li>- Restlaufzeit</li> <li>- Warnung wenn Tür offen</li> <li>- Temperaturkontrolle</li> <li>- Push-Benachrichtigungen über Programmstatus</li> </ul>	<ul style="list-style-type: none"> <li>- Kontrolle ob Kochfeld ein/aus</li> <li>- Push-Benachrichtigungen über Programmstatus</li> </ul>	<ul style="list-style-type: none"> <li>- Frühzeitige Benachrichtigung wenn Wasser und Kaffeebohnen zur Neige gehen</li> <li>- Push-Benachrichtigungen über Programmstatus</li> </ul>
<b>Diagnose &amp; Hilfe</b>	<ul style="list-style-type: none"> <li>- Digitales gerätespezifisches Kochbuch</li> <li>- Onlineshop für passendes Zubehör</li> <li>- Kochtipps und Lebensmittelinformationen</li> <li>- Digitale Gebrauchsanleitungen</li> <li>- Tipps und Tricks</li> <li>- Link zu Service und Kundendienst</li> <li>- Remote Diagnostic</li> </ul>	<ul style="list-style-type: none"> <li>- Batteriestand des PerfectCook Kochsensors</li> <li>- Onlineshop für passendes Zubehör</li> <li>- Digitale Gebrauchsanleitungen</li> <li>- Tipps und Tricks</li> <li>- Link zu Service und Kundendienst</li> </ul>	<ul style="list-style-type: none"> <li>- Onlineshop für passendes Zubehör</li> <li>- Kaffee Know-how</li> <li>- Digitale Gebrauchsanleitungen</li> <li>- Tipps und Tricks</li> <li>- Link zu Service und Kundendienst</li> <li>- Remote Diagnostic</li> </ul>
<b>Home Connect Geräte</b>	<ul style="list-style-type: none"> <li>- HRG636XS6*</li> <li>- CNG676456*</li> <li>- HNG6764B6*</li> <li>- CSG656RB6*</li> <li>- CSG656RS6*</li> </ul>	<ul style="list-style-type: none"> <li>- DWF97RV60*</li> <li>- DWK98PR60*</li> <li>- PXV975DV1E*</li> <li>- PXV901DV1E*</li> <li>- PXY875KW1E*</li> <li>- PXY801KW1E*</li> </ul>	<ul style="list-style-type: none"> <li>- CTL636ES6*</li> <li>- CTL636EB6*</li> </ul>

\*Produkte sind im Katalog «Einbaugeräte 2017» gelistet



Kühlen	Spülen	Waschen	Trocknen
<ul style="list-style-type: none"> <li>- Push-Benachrichtigungen</li> <li>- SuperKühlen</li> <li>- Urlaubsmodus</li> </ul>	<ul style="list-style-type: none"> <li>- Start &amp; Stopp</li> <li>- Push-Benachrichtigungen</li> <li>- Easy Start Assistent</li> </ul>	<ul style="list-style-type: none"> <li>- Start &amp; Stopp</li> <li>- Push-Benachrichtigungen</li> <li>- Easy Start Assistent</li> </ul>	<ul style="list-style-type: none"> <li>- Start &amp; Stopp</li> <li>- Push-Benachrichtigungen</li> <li>- Easy Start Assistent</li> </ul>
<ul style="list-style-type: none"> <li>- Innenraumkameras (KGN36HI32)</li> <li>- Warnung wenn Tür offen</li> <li>- Push-Benachrichtigungen über Status</li> </ul>	<ul style="list-style-type: none"> <li>- Restlaufzeit</li> <li>- Frühzeitige Benachrichtigung wenn Salz und Klarspüler zur Neige gehen</li> <li>- Tabs Zähler</li> <li>- Push-Benachrichtigungen über Programmstatus</li> </ul>	<ul style="list-style-type: none"> <li>- Restlaufzeit</li> <li>- Nutzungstipps zum Wasser- und Energieverbrauch</li> <li>- Push-Benachrichtigungen über Programmstatus</li> </ul>	<ul style="list-style-type: none"> <li>- Restlaufzeit</li> <li>- Nutzungstipps zum Energieverbrauch</li> <li>- Push-Benachrichtigungen über Programmstatus</li> </ul>
<ul style="list-style-type: none"> <li>- Onlineshop für passendes Zubehör</li> <li>- Tipps zur Lagerung der Lebensmittel</li> <li>- Kochtipps und Lebensmittelinformationen</li> <li>- Digitale Gebrauchsanleitungen</li> <li>- Tipps und Tricks</li> <li>- Link zu Service und Kundendienst</li> </ul>	<ul style="list-style-type: none"> <li>- Onlineshop für passendes Zubehör</li> <li>- Digitale Gebrauchsanleitungen</li> <li>- Tipps und Tricks</li> <li>- Link zu Service und Kundendienst</li> <li>- Remote Diagnostic</li> </ul>	<ul style="list-style-type: none"> <li>- Onlineshop für passendes Zubehör</li> <li>- Waschtipps</li> <li>- Digitale Gebrauchsanleitungen</li> <li>- Tipps und Tricks</li> <li>- Link zu Service und Kundendienst</li> </ul>	<ul style="list-style-type: none"> <li>- Onlineshop für passendes Zubehör</li> <li>- Trocknungstipps</li> <li>- Digitale Gebrauchsanleitungen</li> <li>- Tipps und Tricks</li> <li>- Link zu Service und Kundendienst</li> </ul>
<ul style="list-style-type: none"> <li>- KGN39LM35 /LB35/LR35 (Seite 60)</li> <li>- KGF39PI45 (Seite 63)</li> <li>- KGN36HI32 (Seite 62)</li> <li>- KAD92SB30 (Seite 73)</li> <li>- KIS86HD40*</li> <li>- KIN86HD30*</li> </ul>	<ul style="list-style-type: none"> <li>- SMI88TS36E*</li> <li>- SMV88TX36E*</li> <li>- SBV88TX36E*</li> <li>- SMA88TD16E*</li> <li>- SBA88TD16E*</li> </ul>	<ul style="list-style-type: none"> <li>- WAYH2840CH (Seite 28)</li> </ul>	<ul style="list-style-type: none"> <li>- WTYH7740CH (Seite 42)</li> </ul>



# Inhaltsverzeichnis

Produkte von Bosch sind passgenau auf Ihre Bedürfnisse abgestimmt und lassen sich damit optimal in Ihren Alltag integrieren. Und bei dieser grossen Auswahl finden Sie immer genau das Gerät, das Ihren Wünschen entspricht.



## 18 Waschmaschinen

- 28 Waschvollautomat HomeProfessional mit i-DOS und Home Connect
- 29 Waschvollautomat HomeProfessional SuperEco
- 30 Waschvollautomat mit ActiveOxygen™
- 31 Waschvollautomaten

## 35 Vollwaschtrockner

- 7/4 HomeProfessional

## 36 Wäschetrockner

- 42 Luftkondensations-Wäschetrockner mit Wärmepumpe und Home Connect
- 43 Luftkondensations-Wäschetrockner mit Wärmepumpe

## 48 Kühl- und Gefriergeräte

- 58 Bosch Classic Edition
- 60 Kühl- und Gefrierkombinationen
- 62 Kühl- und Gefrierkombination Home Connect mit Innenraumkameras
- 71 Kühlautomaten
- 72 Side by Side Food Center

## 78 Gefriergeräte

- 84 Gefriergeräte NoFrost
- 87 Gefriergeräte
- 88 Gefriertruhen



## 90 Geschirrspüler

94 Freistehende Geschirrspüler



## 96 Standherde

100 Elektro-Standherde  
101 Gas-Kombi-Standherde  
102 Mikrowellengeräte



## 103 Diverses

103 FEA-Warendeclaration  
111 Tassimo  
112 Service



# Waschmaschinen

Viele intelligente Sensoren überwachen überall in unseren Waschmaschinen den kompletten Waschprozess. Damit bleibt für Sie nur noch eines zu tun: sich über ein perfektes Ergebnis zu freuen.



# Kein Mensch kann Waschmittel auf den Milliliter genau dosieren. Unsere i-DOS-Waschmaschinen können es.

Dank i-DOS dosieren unsere Waschmaschinen Flüssigwaschmittel und Weichspüler ganz exakt und automatisch. Sie müssen nur einmal auffüllen und haben für durchschnittlich 20 Wäschen perfekt dosiert. In der Maschine messen intelligente Sensoren Beladungsmenge, Textilart und den Verschmutzungsgrad der Wäsche. Präzisionsdosierpumpen geben daraufhin die entsprechende Menge Waschmittel hinzu – und das auf den Milliliter genau. Das ist perfekt für Ihre Wäsche, denn sie wird optimal sauber und dabei geschont. Und perfekt für die Umwelt: eine genaue Dosierung spart bis zu 7'062 Liter\* Wasser pro Jahr sowie jede Menge Flüssigwaschmittel.



### Intelligent

Nachdem die Maschine gestartet ist, ermitteln Sensoren die Beladungsmenge, die Textilart und den Verschmutzungsgrad der Wäsche. So weiss die Maschine immer ganz genau, wie viel Waschmittel und Weichspüler die Wäsche benötigt.

### Präzise

Hochpräzise Zahnradpumpen befördern die Flüssigkeit aus dem Tank zur Wäsche. Nur wenige Umdrehungen der Zahnräder dosieren exakt einen Milliliter Flüssigwaschmittel. Das ermöglicht eine extrem präzise Dosierung.

### Sparsam

Da immer nur die genau benötigte Menge an Waschmittel verwendet wird und somit Über- oder Unterdosierung ausgeschlossen ist, fallen auch zusätzliche Spülgänge weg. Und das spart bis zu 7'062 Liter\* Wasser pro Jahr.

### Kraftvoll

Die Präzisionspumpen sind so kraftvoll, dass auch Waschmittelkonzentrate exakt dosiert werden können. Dadurch kann jederzeit flexibel auf neue Trends und Innovationen bei Waschmitteln reagiert werden.



# Bosch definiert Reinheit neu: Die Waschmaschine mit ActiveOxygen™ ergänzt schonende Wäschepflege um hygienische Sauberkeit.

Das Waschen mit niedrigen Temperaturen hat sich in den meisten Haushalten durchgesetzt – den Textilien, dem Geldbeutel und der Umwelt zuliebe. Viele Kleidungsstücke dürfen zudem materialbedingt nicht heisser als 30 oder 40 °C gewaschen werden. Doch wird die Wäsche dabei auch hygienisch sauber? Die Antwort lautet dank Bosch: Ja. Dank ActiveOxygen™. Diese Sonderfunktion wurde entwickelt, um speziell bei niedrigen Waschttemperaturen die Hygiene zu verbessern. ActiveOxygen™ entfernt mithilfe von aktivem Sauerstoff bis zu 99,99 % der vorhandenen Bakterien und Keime.\*

## **Nicht nur sauber, sondern rein**

Bakterien und Keime gelangen auf vielen Wegen in die Textilien. Manche von ihnen riechen «nur» schlecht, andere können unter Umständen sogar krank machen. Und Untersuchungen zeigen: Die Entfernung von Keimen während der Wäsche ist vor allem von der eingesetzten Temperatur abhängig. Bei empfindlicheren Textilien verwenden viele Verbraucher deshalb chemische Zusätze, um vergleichbar gute Ergebnisse zu erzielen. Mit ActiveOxygen™ dagegen ist die Hygiene jetzt auch bei niedrigen Temperaturen einfach per Knopfdruck erreichbar. Einmal aktiviert, ergänzt die Funktion das gewählte Programm um einen Behandlungszyklus mit aktivem Sauerstoff – chemiefrei und schonend.

## **Hygienische Reinheit in nur 30 Minuten**

Der integrierte ActiveOxygen™-Generator kommt zur Vorbehandlung der Wäsche bei Programmbeginn und vor dem letzten Spülgang zum Einsatz. Auf diese Weise eliminiert die zuschaltbare Waschoption innerhalb von nur 30 zusätzlichen Minuten praktisch die Gesamtheit aller vorhandenen Keime.\* Zusätzliche Chemikalien sind nicht erforderlich. Dabei schonen ActiveOxygen™ die Fasern und bewahrt das gute Aussehen der wertvollen Textilien. Die Wäsche kommt – ohne den geringsten Aufwand für den Anwender – hygienisch rein und frisch duftend aus der Waschmaschine. ActiveOxygen™ kann zu allen Waschprogrammen zugeschaltet werden, mit Ausnahme des Kurzprogramms Super15, des Wollprogramms und des Spülprogramms.

## **Der einfache Weg zu perfekten Waschergebnissen**

Mit der neuen Hygiene-Funktion kommt Bosch einem zentralen Bedürfnis der Haushalte entgegen: dem nach bestmöglichen Waschresultaten. Neben hoher Verlässlichkeit und Qualität sowie Energieeffizienz ist die Performance das wichtigste Kaufkriterium bei Waschmaschinen. Die neue Waschmaschine mit ActiveOxygen™ überzeugt auch mit weiteren Merkmalen, wie beispielsweise der besonders einfachen Bedienung dank grossem LED-Display und intuitivem Programmwähler, der schonenden VarioTrommel™ sowie dem EcoSilence-Drive™, dem bürstenlosen, besonders laufruhigen und effizienten Motor.

\* Entfernt laut Untersuchungsbericht MB 7290/14 vom 26.01.2015 der wfk – The Testing Institute bis zu 99,99 % der Bakterien (e. coli, c. albicans, s. enterica, a. brasiliensis, s. aureus, bacteriophage MS2) bei Textilien aus Polyester-/Baumwoll-Mix, Baumwolle und Seide bei einer Waschttemperaturen von 20 Grad Celsius.





# Perfekte Waschergebnisse auf Knopfdruck.

Waschmaschinen von Bosch machen das Waschen mit einer Vielzahl an Innovationen leichter.



Mit **VarioPerfect** können Sie zu fast allen Programmen die Optionen **SpeedPerfect** oder **EcoPerfect** zuschalten und das Programm auf diese Weise zeit- oder noch energiesparender machen.



**Nachlegefunktion – seit über 10 Jahren**  
**Jederzeit weitere Kleidungsstücke**  
**in die Trommel geben.**

Die Nachlegefunktion von Bosch ermöglicht Ihnen, vergessene Kleidungsstücke auch nach Start des Waschprogramms hinzuzufügen. Unterbrechen Sie den bereits gestarteten Waschvorgang und öffnen Sie die Tür. Danach legen Sie einfach weitere Kleidungsstücke in die Trommel und setzen den Waschvorgang fort.



**ActiveOxygen**

Diese Sonderfunktion entfernt mithilfe von aktivem Sauerstoff bis zu 99,99 % der vorhandenen Bakterien und Keime. Somit ist Hygiene selbst bei niedrigen Temperaturen auf Knopfdruck erreichbar.



**Norm SIA 181**  
 Erfüllt die erhöhten Werte  
 ohne Zusatzmassnahmen.



**AntiVibration-Design**

Das Design der Seitenwände ist nicht nur ein optischer Blickfang: Die Struktur sorgt für mehr Standfestigkeit und weniger Vibrationen.

**Norm SIA 181**

Unsere Waschvollautomaten erfüllen die erhöhten Werte der Norm SIA 181 ohne Zusatzmassnahmen.



**Intelligentes Wassermanagement ActiveWater**

Eine sensorgesteuerte, stufenlose Mengenautomatik sorgt dafür, dass kein Tropfen Wasser verschwendet wird.

# swiss | edition

## Swiss Edition – exklusive Geräte nur für die Schweiz.

Geräte der Bosch Swiss Edition werden ausschliesslich für die Schweiz produziert. Die ästhetischen, energieeffizienten und leicht bedienbaren Waschmaschinen und Wäschetrockner überzeugen durch ihre Ästhetik und treffen die Bedürfnisse des Schweizer Marktes.



Die HomeProfessional-Geräte mit **EcoSilence Drive** setzen eine



neue Bestmarke in Sachen Wirtschaftlichkeit: A+++. Sie sind bis zu 32% sparsamer als ein Gerät der Energie-Effizienz-Klasse A.



Zusätzlich zu unserer Gerätegarantie leisten wir für Neugeräte der HomeProfessional Serie 10 Jahre Garantie auf den **EcoSilence Drive**-Motor.



## Trommelreinigung mit Erinnerungsfunktion

Die Trommelreinigung mit Erinnerungsfunktion ist ein Programm zur Reinigung und Pflege der Trommel, z. B. bei häufigem Waschen mit niedriger Waschtemperatur (40 °C und niedriger) oder bei Geruchsbildung nach längerer Abwesenheit.

Die Anzeigelampe **Trommel reinigen** blinkt, wenn Sie längere Zeit kein Programm mit 60 °C oder höheren Temperaturen benutzt haben.



Der **AquaStop** sorgt für absolute Wassersicherheit bei einem Leck am Zulaufschlauch oder im Gerät. Dafür garantiert und haftet Bosch! Ein Geräteleben lang!



## i-DOS Intelligente Dosierautomatik

Erkennt Menge und Textilart der Wäsche und sorgt für eine genauestens darauf abgestimmte Dosierung des Waschmittels. So spart man bis zu 7'062 Liter Wasser im Jahr.



**Leicht-Bedien-Konzept:** Bei einer HomeProfessional sehen und verstehen Sie sofort, wie sie funktioniert. Das klar strukturierte Bedienelement mit **JogDial** und **TFT-Display** besticht durch seine intuitive Bedienführung.



Entfernt gezielt die 16 schwierigsten Flecken durch die **Flecken-Automatik**.



## Home Connect

Starten Sie unter anderem Wäscheprogramme von unterwegs und lassen Sie sich bei Programmende einfach benachrichtigen.

# HomeProfessional von Bosch. Qualität, Technik und Design.

Die Waschmaschinen und Trockner der HomeProfessional-Reihe überzeugen mit einem einzigartigen Bedienkomfort, perfekten Wasch- & Trocknungsergebnissen, geringem Strom- und Wasserverbrauch und vieles mehr. Ganz nach dem Motto: Aussehen allein ist nicht alles, Qualität soll man auch spüren können!

## **Spürbar.**

Wir legen sehr viel Wert darauf, dass jeder Knopf, jede Schraube und jedes Detail unseren hohen Anforderungen entspricht. Darum verwenden wir ausschliesslich erstklassige, strapazierfähige Materialien wie Chrom, Glas, Edelstahl und hochwertiger Kunststoff.

## **Erlebbar.**

Innovationen müssen sinnvoll sein. Deshalb denken wir bei Bosch unsere Produkte lieber erst mal zu Ende, anstatt sie ständig neu zu erfinden. In unserer Entwicklungsabteilung arbeiten wir täglich daran, unsere Produkte stetig zu optimieren. Das Ergebnis: Mit etwa 1'000 Patenten im Bereich Waschen/Trocknen ist Bosch Spitzenreiter in Sachen Erfindungen.











## **Sicher.**

Ehe wir ein Produkt auf den Markt bringen, quälen wir es so richtig. Es verlässt unsere Werke erst, wenn es 100% unseren Anforderungen entspricht. In unserem Ausdauerstest zum Beispiel muss eine Maschine mindestens 16 Tonnen Wäsche waschen. Und das nicht nur irgendwie, sondern perfekt – vom ersten bis zum letzten Gramm Stoff.



# Waschmaschinen

## Das Sortiment im Überblick.

		Energie-Effizienz-Klasse	Beladungsmenge (kg)	Schleuderdrehzahl (U/min)	i-DOS	ActiveOxygen™	Home Connect	Trommelreinigung/ Erinnerungsfunktion	Fleckenautomatik, Anzahl Flecken	Nachlegefunktion	VarioPerfect	AntiVibration Design	Erfüllt Norm SIA 181	Seite
														
<b>Waschvollautomaten</b>														
WAYH2840CH	HomeProfessional	A+++ -30%	9	1600	•		•	• / •	16	•	•	•	•	28
WAY287W4CH	HomeProfessional	A+++ -50%	8	1400				• / •	16	•	•	•	•	29
WAY28742CH	HomeProfessional	A+++ -30%	9	1400				• / •	16	•	•	•	•	29
WAW32740CH	Serie   8	A+++ -30%	9	1600		•		• / •		•	•	•	•	30
WAW32640CH	Serie   8	A+++ -30%	8	1600	•			• / •		•	•	•	•	31
WAT28440CH	Serie   6	A+++ -30%	8	1400				• / •		•	•	•	•	32
WAT28410	Serie   6	A+++ -30%	7	1400				• / •		•	•	•	•	32
WAN28240CH	Serie   4	A+++ -10%	8	1400				• / •		•	•	•	•	33
WAN24240CH	Serie   4	A+++ -10%	8	1200				• / •		•	•	•	•	33
<b>Special Size</b>														
WLT24440CH	Serie   6	A+++ -20%	6.5	1200				• / -		•	•	•	•	34
WOT24227	Serie   4	A+++	7	1200						•				34
<b>Vollwaschtrockner</b>														
WVH30541CH	HomeProfessional	A	7 / 4	1500					6	•	•	•		35

# HomeProfessional

Waschvollautomat i-DOS und Home Connect

swiss | edition



**WAYH2840CH**

**Waschvollautomat Swiss Edition**

**HomeProfessional i-DOS und Home Connect**

**CHF 4'040.-**

CHF 3'740.74

exkl. vRG **CHF 20.-** / CHF 18.52



- Fassungsvermögen: 1–9 kg
- **Schleudertouren: 1'600–400 U/min, Schleuderkategorie A**

#### Programme und Optionen

- **i-DOS: dosiert vollautomatisch Flüssigwaschmittel und Weichspüler oder zwei unterschiedliche Flüssigwaschmittel**

- Automatik-Programme: sensorgesteuertes Waschen und Dosieren
- Spezialprogramme: Pflegeleicht plus, Abpumpen, Schleudern, Spülen, Gardinen, Hemden/Blusen, Sportswear, ExtraKurz 15, Schnell/Mix, Automatik, Automatik Sanft, AllergiePlus, Schnell/Mix extra leise, Trommel reinigen, Wolle-Handwäsche, Fein/Seide

- **VarioPerfect: zeit- oder energieoptimierte Programme mit perfektem Waschergebnis**

- **Flecken-Automatik mit 16 Fleckenoptionen**

- **Trommelreinigung mit Erinnerungsfunktion**

- TouchControl-Tasten

- **Home Connect: Fernstart und Fernüberwachung**

#### Komfort und Sicherheit

- XXL-Trommelvolumen: 65 l
- VarioTrommel: schonendes und effizientes Waschen
- LED-Trommelinnenbeleuchtung
- **Hochauflösendes TFT-Klartextdisplay für intuitive Bedienung**
- Beleuchteter Programmwähler mit integriertem Ein-/Ausschalter
- Verbrauchsanzeige: Strom- und Wasserverbrauch
- Kaltwaschen für alle Programme
- Nachlegefunktion
- ActiveWater Plus: ressourcenschonendes Wassermanagement
- Durchflusssensor für optimalen Wasserverbrauch
- AntiVibration Design: mehr Stabilität und Laufruhe
- EcoSilence Drive: leiser Motor mit langer Lebensdauer
- Stufenlose Mengenaomatik
- Selbstreinigungsschublade
- AquaStop mit Garantie
- Schaumerkennung
- Kindersicherung
- 32-cm-Bullauge, silber-schwarzgrau, mit 180°-Türöffnungswinkel

#### Technische Informationen

- Geräuschwert Waschen in dB: 47
- Gerätemasse: 85 × 60 × 63,5 cm (H × B × T)
- **Erfüllt die erhöhten Schallschutzanforderungen der Norm SIA 181 ohne Zusatzmassnahmen**

#### Sonderzubehör

- SGZ1010 Schlauchverlängerung Zu- und Ablauf **CHF 57.-** CHF 52.78
- WMZ2200 Bodenbefestigung **CHF 26.-** CHF 24.07
- WMZ20490 Gerätepodest für Waschmaschinen **CHF 420.-** CHF 388.89

#### Bequem die Geräte beladen mit dem Gerätepodest WMZ20490 bzw. WMZ20500 für alle Waschmaschinen und Wäschetrockner.

Die Gerätepodeste ermöglichen es Ihnen, bequem und in richtiger Höhe Ihre Wasch- und Trockengeräte zu beladen. Zusätzlich zur optimalen Bedienerhöhe ist im Gerätepodest eine Schublade integriert, die genügend Platz für die Aufbewahrung von Wasch- und Pflegemitteln bietet. WMZ20490 für alle 60 cm tiefen Bosch Waschmaschinen-Frontlader und Vollwäschetrockner; WMZ20500 für alle Trockner.



# HomeProfessional

Waschvollautomaten

swiss | edition



swiss | edition



## WAY287W4CH Waschvollautomat Swiss Edition HomeProfessional SuperEco

CHF 3'560.-  
CHF 3'296.30

exkl. vRG CHF 20.- / CHF 18.52



- Fassungsvermögen: 1–8 kg
- **Schleudertouren: 1'400–400 U/min, Schleuderwirkungsklasse B**

### Programme und Optionen

- Spezialprogramme: Pflegeleicht plus, Hemden/Blusen, Sportswear, ExtraKurz 15', Schnell/Mix, Mein Programm 1, AllergiePlus, Handtücher, Wolle-Handwäsche, Fein/Seide, Gardinen, Steppdecken, Nacht-Programm, Trommel reinigen
- **VarioPerfect: zeit- oder energieoptimierte Programme mit perfektem Waschergebnis**
- **Flecken-Automatik mit 16 Fleckenooptionen**
- **Trommelreinigung mit Erinnerungsfunktion**
- TouchControl-Tasten

### Komfort und Sicherheit

- XXL-Trommelvolumen: 65 l
- VarioTrommel: schonendes und effizientes Waschen
- LED-Trommelinnenbeleuchtung
- **Hochauflösendes TFT-Klartextdisplay für intuitive Bedienung**
- Beleuchteter Programmwähler mit integriertem Ein-/Ausschalter
- Verbrauchsanzeige: Strom- und Wasserverbrauch
- Kaltwaschen für alle Programme
- Nachlegefunktion
- ActiveWater Plus: ressourcenschonendes Wassermanagement
- Durchflusssensor für optimalen Wasserverbrauch
- AntiVibration Design: mehr Stabilität und Laufruhe
- EcoSilence Drive: leiser Motor mit langer Lebensdauer
- Stufenlose Mengenautomatik
- Selbstreinigungsschublade
- AquaStop mit Garantie
- Schaumerkennung
- Kindersicherung
- 32-cm-Bullauge, silber-schwarzgrau, mit 180°-Türöffnungswinkel

### Technische Informationen

- Geräuschwert Waschen in dB: 48
- Gerätemasse: 85 × 60 × 63,5 cm (H × B × T)
- **Erfüllt die erhöhten Schallschutzanforderungen der Norm SIA 181 ohne Zusatzmassnahmen**

### Sonderzubehör

- |   |           |            |
|---|-----------|------------|
| SGZ1010 Schlauchverlängerung Zu- und Ablauf | CHF 57.-  | CHF 52.78  |
| WMZ2200 Bodenbefestigung                    | CHF 26.-  | CHF 24.07  |
| WMZ20490 Gerätepodest für Waschmaschinen    | CHF 420.- | CHF 388.89 |

## WAY28742CH Waschvollautomat Swiss Edition HomeProfessional

CHF 3'360.-  
CHF 3'111.11

exkl. vRG CHF 20.- / CHF 18.52



- Fassungsvermögen: 1–9 kg
- **Schleudertouren: 1'400–400 U/min, Schleuderwirkungsklasse A**

### Programme und Optionen

- Spezialprogramme: Pflegeleicht plus, Hemden/Blusen, Sportswear, ExtraKurz 15', Schnell/Mix, Mein Programm 1, AllergiePlus, Handtücher, Wolle-Handwäsche, Fein/Seide, Gardinen, Steppdecken, Nacht-Programm, Trommel reinigen
- **VarioPerfect: zeit- oder energieoptimierte Programme mit perfektem Waschergebnis**
- **Flecken-Automatik mit 16 Fleckenooptionen**
- **Trommelreinigung mit Erinnerungsfunktion**
- TouchControl-Tasten

### Komfort und Sicherheit

- XXL-Trommelvolumen: 65 l
- VarioTrommel: schonendes und effizientes Waschen
- LED-Trommelinnenbeleuchtung
- **Hochauflösendes TFT-Klartextdisplay für intuitive Bedienung**
- Beleuchteter Programmwähler mit integriertem Ein-/Ausschalter
- Verbrauchsanzeige: Strom- und Wasserverbrauch
- Kaltwaschen für alle Programme
- Nachlegefunktion
- ActiveWater Plus: ressourcenschonendes Wassermanagement
- Durchflusssensor für optimalen Wasserverbrauch
- AntiVibration Design: mehr Stabilität und Laufruhe
- EcoSilence Drive: leiser Motor mit langer Lebensdauer
- Stufenlose Mengenautomatik
- Selbstreinigungsschublade
- AquaStop mit Garantie
- Schaumerkennung
- Kindersicherung
- 32-cm-Bullauge, silber-schwarzgrau, mit 180°-Türöffnungswinkel

### Technische Informationen

- Geräuschwert Waschen in dB: 48
- Gerätemasse: 85 × 60 × 63,5 cm (H × B × T)
- **Erfüllt die erhöhten Schallschutzanforderungen der Norm SIA 181 ohne Zusatzmassnahmen**

### Sonderzubehör

- |   |           |            |
|---|-----------|------------|
| SGZ1010 Schlauchverlängerung Zu- und Ablauf | CHF 57.-  | CHF 52.78  |
| WMZ2200 Bodenbefestigung                    | CHF 26.-  | CHF 24.07  |
| WMZ20490 Gerätepodest für Waschmaschinen    | CHF 420.- | CHF 388.89 |

## Serie | 8

Waschvollautomat ActiveOxygen™

swiss | edition



**WAW32740CH**  
**Waschvollautomat Swiss Edition**  
**Serie 8 ActiveOxygen™**

**CHF 3'640.-**  
 CHF 3'370.37

exkl. vRG CHF 20.- / CHF 18.52



- Fassungsvermögen: 1–9 kg
- **Schleudertouren: 1'600–400 U/min, Schleuderkategorie A**

#### Programme und Optionen

- **ActiveOxygen™: Zugabe von Aktivsauerstoff**
- Spezialprogramme: Schnell/Mix extra leise, Hemden/Blusen, Sportswear, ExtraKurz 15, Schnell/Mix, AllergiePlus, Trommel reinigen, ActiveOxygen Refresh, Wolle-Handwäsche, Fein/Seide
- **VarioPerfect: zeit- oder energieoptimierte Programme mit perfektem Waschergebnis**
- **Trommelreinigung mit Erinnerungsfunktion**
- TouchControl-Tasten

#### Komfort und Sicherheit

- XXL-Trommelvolumen: 65 l
- VarioTrommel: schonendes und effizientes Waschen
- LED-Trommelinnenbeleuchtung
- **Grosses, übersichtliches LED-Display**
- Programmwähler mit integriertem Ein-/Ausschalter
- Verbrauchsanzeige: Strom- und Wasserverbrauch
- Kaltwaschen für alle Programme
- Nachlegefunktion
- ActiveWater Plus: ressourcenschonendes Wassermanagement
- Durchflusssensor für optimalen Wasserverbrauch
- AntiVibration Design: mehr Stabilität und Laufruhe
- EcoSilence Drive: leiser Motor mit langer Lebensdauer
- Stufenlose Mengenautomatik
- Selbstreinigungsschublade
- AquaStop mit Garantie
- Schaumerkennung
- Kindersicherung
- 32-cm-Bullauge, silber-schwarzgrau, mit 171°-Türöffnungswinkel

#### Technische Informationen

- Geräuschwert Waschen in dB: 48
- Gerätemasse: 85 × 60 × 63,5 cm (H × B × T)
- **Erfüllt die erhöhten Schallschutzanforderungen der Norm SIA 181 ohne Zusatzmassnahmen**

#### Sonderzubehör

SGZ1010	Schlauchverlängerung Zu- und Ablauf	CHF 57.-	CHF 52.78
WMZ2200	Bodenbefestigung	CHF 26.-	CHF 24.07
WMZ20490	Gerätepodest für Waschmaschinen	CHF 420.-	CHF 388.89

# Serie | 8

Waschvollautomat i-DOS

swiss | edition



**WAW32640CH**  
**Waschvollautomat Swiss Edition**  
**Serie 8 i-DOS**

**CHF 3'550.-**  
 CHF 3'287.04

exkl. vRG CHF 20.- / CHF 18.52



- Fassungsvermögen: 1–8 kg
- **Schleudertouren: 1'600–400 U/min, Schleuderkategorie A**

#### Programme und Optionen

- **i-DOS: dosiert vollautomatisch Flüssigwaschmittel und Weichspüler**
- Spezialprogramme: Abpumpen, Nachtwaschen, Sportswear, ExtraKurz 15, Schnell/Mix, Spülen/Schleudern, Automatik, AllergiePlus, Steppdecken, Trommel reinigen, Wolle-Handwäsche, Fein/Seide
- **VarioPerfect: zeit- oder energieoptimierte Programme mit perfektem Waschergebnis**
- **Trommelreinigung mit Erinnerungsfunktion**
- TouchControl-Tasten

#### Komfort und Sicherheit

- XXL-Trommelvolumen: 65 l
- VarioTrommel: schonendes und effizientes Waschen
- LED-Trommelinnenbeleuchtung
- **Grosses, übersichtliches LED-Display**
- Programmwähler mit integriertem Ein-/Aussschalter
- Verbrauchsanzeige: Strom- und Wasserverbrauch
- Kaltwaschen für alle Programme
- Nachlegefunktion
- ActiveWater Plus: ressourcenschonendes Wassermanagement
- Durchflusssensor für optimalen Wasserverbrauch
- AntiVibration Design: mehr Stabilität und Laufruhe
- EcoSilence Drive: leiser Motor mit langer Lebensdauer
- Stufenlose Mengenauswahl
- Selbstreinigungsschublade
- AquaStop mit Garantie
- Schaumerkennung
- Kindersicherung
- 32-cm-Bullauge, silber-schwarzgrau, mit 171°-Türöffnungswinkel

#### Technische Informationen

- Geräuschwert Waschen in dB: 47
- Gerätemasse: 85 × 60 × 63,5 cm (H × B × T)
- **Erfüllt die erhöhten Schallschutzanforderungen der Norm SIA 181 ohne Zusatzmassnahmen**

#### Sonderzubehör

SGZ1010	Schlauchverlängerung Zu- und Ablauf	CHF 57.-	CHF 52.78
WMZ2200	Bodenbefestigung	CHF 26.-	CHF 24.07
WMZ20490	Gerätepodest für Waschmaschinen	CHF 420.-	CHF 388.89



# Serie | 6

Waschvollautomaten

swiss | edition



**WAT28440CH**  
**Waschvollautomat Swiss Edition**  
**Serie 6 VarioPerfect**

**CHF 2'850.-**  
 CHF 2'638.89

**WAT28410**  
**Waschvollautomat Swiss Edition**  
**Serie 6 Warmwasseranschluss**

**CHF 2'850.-**  
 CHF 2'638.89

exkl. vRG CHF 20.- / CHF 18.52

exkl. vRG CHF 20.- / CHF 18.52



- Fassungsvermögen: 1–8 kg
- **Schleudertouren: 1'400–400 U/min, Schleuderwirkungsklasse B**

**Programme und Optionen**

- Spezialprogramme: Jeans/Dunkle Wäsche, Trommel reinigen, Hemden/Blusen, Sportswear, Schnell/Mix, AllergiePlus, Super 15 min / Super 30 min, Steppdecken, Schnell/Mix extra leise, Wolle-Handwäsche, Fein/Seide
- **VarioPerfect: zeit- oder energieoptimierte Programme mit perfektem Waschergebnis**
- **Trommelreinigung mit Erinnerungsfunktion**
- TouchControl-Tasten

**Komfort und Sicherheit**

- Trommelvolumen: 58 l
- VarioTrommel: schonendes und effizientes Waschen
- **Grosses, übersichtliches LED-Display**
- **Vollelektronische Einknopf-Bedienung für alle Wasch- und Spezialprogramme**
- Verbrauchsanzeige: Angabe zu Stromverbrauch
- Kaltwaschen für alle Programme
- Nachlegefunktion
- ActiveWater Plus: ressourcenschonendes Wassermanagement
- Durchflusssensor für optimalen Wasserverbrauch
- AntiVibration Design: mehr Stabilität und Laufruhe
- EcoSilence Drive: leiser Motor mit langer Lebensdauer
- Stufenlose Mengenautomatik
- Selbstreinigungsschublade
- AquaStop mit Garantie
- Schaumerkennung
- Kindersicherung
- 32-cm-Bullauge, silber-schwarzgrau, mit 165°-Türöffnungswinkel

**Technische Informationen**

- Geräuschwert Waschen in dB: 49
- Gerätemasse: 85 × 60 × 58,5 cm (H × B × T)
- **Erfüllt die erhöhten Schallschutzanforderungen der Norm SIA 181 ohne Zusatzmassnahmen**

**Sonderzubehör**

- SGZ1010 Schlauchverlängerung Zu- und Ablauf **CHF 57.-** CHF 52.78
- WMZ2200 Bodenbefestigung **CHF 26.-** CHF 24.07
- WMZ20490 Gerätepodest für Waschmaschinen **CHF 420.-** CHF 388.89



- Fassungsvermögen: 1–7 kg
- **Schleudertouren: 1'400–400 U/min, Schleuderwirkungsklasse B**

**Programme und Optionen**

- Spezialprogramme: Trommel reinigen, Hemden/Blusen, Sportswear, Schnell/Mix, AllergiePlus, Super 15 min / Super 30 min, Decken, Schnell/Mix extra leise, Wolle-Handwäsche, Fein/Seide
- **VarioPerfect: zeit- oder energieoptimierte Programme mit perfektem Waschergebnis**
- **Trommelreinigung mit Erinnerungsfunktion**
- TouchControl-Tasten

**Komfort und Sicherheit**

- Trommelvolumen: 58 l
- VarioTrommel: schonendes und effizientes Waschen
- **Grosses, übersichtliches LED-Display**
- **Vollelektronische Einknopf-Bedienung für alle Wasch- und Spezialprogramme**
- Verbrauchsanzeige: Angabe zu Stromverbrauch
- Kaltwaschen für alle Programme
- Nachlegefunktion
- ActiveWater Plus: ressourcenschonendes Wassermanagement
- Durchflusssensor für optimalen Wasserverbrauch
- AntiVibration Design: mehr Stabilität und Laufruhe
- EcoSilence Drive: leiser Motor mit langer Lebensdauer
- Stufenlose Mengenautomatik
- Selbstreinigungsschublade
- AquaStop-Schlauch
- Schaumerkennung
- Kindersicherung
- 32-cm-Bullauge, weiss-schwarzgrau, mit 165°-Türöffnungswinkel

**Technische Informationen**

- Geräuschwert Waschen in dB: 51
- Gerätemasse: 85 × 60 × 58,5 cm (H × B × T)
- **Erfüllt die erhöhten Schallschutzanforderungen der Norm SIA 181 ohne Zusatzmassnahmen**

**Sonderzubehör**

- SGZ1010 Schlauchverlängerung Zu- und Ablauf **CHF 57.-** CHF 52.78
- WMZ2200 Bodenbefestigung **CHF 26.-** CHF 24.07
- WMZ20490 Gerätepodest für Waschmaschinen **CHF 420.-** CHF 388.89

## Serie | 4

Waschvollautomaten

**WAN28240CH**  
**Waschvollautomat Swiss Edition**  
**Serie 4 EcoSilence Drive**
**CHF 2'400.-**  
*CHF 2'222.22*
exkl. vRG **CHF 20.-** / CHF 18.52
**WAN24240CH**  
**Waschvollautomat Swiss Edition**  
**Serie 4 EcoSilence Drive**
**CHF 2'250.-**  
*CHF 2'083.33*
exkl. vRG **CHF 20.-** / CHF 18.52

- Fassungsvermögen: 1–8 kg
- **Schleudertouren: 1'400–400 U/min, Schleuderwirkungsstufe B (WAN28240CH)**
- **Schleudertouren: 1'200–400 U/min, Schleuderwirkungsstufe B (WAN24240CH)**

**Programme und Optionen**

- Spezialprogramme: Pflegeleicht plus, Jeans/Dunkle Wäsche, Hemden/Blusen, Sportswear, Schnell/Mix, AllergiePlus, Super 15 min / Super 30 min, Steppdecken, Schnell/Mix extra leise, Trommel reinigen, Spülen/Schleudern/Abpumpen, Wolle-Handwäsche, Fein/Seide
- **VarioPerfect: zeit- oder energieoptimierte Programme mit perfektem Waschergebnis**
- **Trommelreinigung mit Erinnerungsfunktion**
- TouchControl-Tasten

**Komfort und Sicherheit**

- Trommelvolumen: 55 l
- **Grosses Display**
- **Vollelektronische Einknopf-Bedienung für alle Wasch- und Spezialprogramme**
- Nachlegefunktion
- ActiveWater: Mengenautomatik
- Durchflusssensor für optimalen Wasserverbrauch
- AntiVibration Design: mehr Stabilität und Laufruhe
- EcoSilence Drive: leiser Motor mit langer Lebensdauer
- AquaStop mit Garantie
- Unwuchtkontrolle
- Schaumerkennung
- Anzeige für Überdosierung
- Kindersicherung
- 30-cm-Bullauge, silber-schwarzgrau, mit 180°-Türöffnungswinkel

**Technische Informationen**

- Geräuschwert Waschen in dB: 54
- Gerätemasse: 85 × 60 × 60 cm (H × B × T)
- **Erfüllt die erhöhten Schallschutzanforderungen der Norm SIA 181 ohne Zusatzmassnahmen**

**Sonderzubehör**

- SGZ1010 Schlauchverlängerung Zu- und Ablauf **CHF 57.-** *CHF 52.78*
- WMZ2200 Bodenbefestigung **CHF 26.-** *CHF 24.07*
- WMZ20490 Gerätepodest für Waschmaschinen **CHF 420.-** *CHF 388.89*

## Serie | 6

Waschvollautomat SlimLine

swiss | edition

**WLT24440CH**  
**Waschvollautomat Swiss Edition**  
**Serie 6 SlimLine**
**CHF 2'600.-**  
 CHF 2'407.41

exkl. vRG CHF 12.- / CHF 11.11



- Fassungsvermögen: 1–6,5 kg
- **Schleudertouren: 1'200–400 U/min, Schleuderwirkungsklasse B**

**Programme und Optionen**

- Spezialprogramme: Jeans, Hemden, AllergiePlus, Sportswear, Daunen, Trommel reinigen, Extrakurz 15/30, Schnell/Mix, Schleudern, Nightwash, Wolle, Fein/Seide
- **VarioPerfect: zeit- oder energieoptimierte Programme mit perfektem Waschergebnis**
- Trommelreinigung
- TouchControl-Tasten

**Komfort und Sicherheit**

- Trommelvolumen: 46 l
- VarioTrommelsystem: schnelleres und schonendes Waschen
- **Grosses, übersichtliches LED-Display** für Programmablauf, Temperatur, Drehzahl, Restzeit und 24-h-Endzeitvorwahl
- **Vollelektronische Einknopf-Bedienung für alle Wasch- und Spezialprogramme**
- Verbrauchsanzeige: Angabe zu Stromverbrauch
- Nachlegefunktion
- ActiveWater: Mengenautomatik
- AntiVibration Design: mehr Stabilität und Laufruhe
- EcoSilence Drive: leiser Motor mit langer Lebensdauer
- Stufenlose Mengenautomatik
- AquaStop mit Garantie
- Schaumerkennung
- Unwuchtkontrolle
- Selbstreinigungsschubblade
- Anzeige für Überdosierung
- Kindersicherung
- Signal am Programmende
- 32-cm-Bullaube, weiss, mit 165°-Türöffnungswinkel

**Technische Informationen**

- Geräuschwert Waschen in dB: 52
- Gerätemasse: 85 × 60 × 48,6 cm (H × B × T)
- **Erfüllt die erhöhten Schallschutzanforderungen der Norm SIA 181 ohne Zusatzmassnahmen**

**Sonderzubehör**

- SGZ1010 Schlauchverlängerung Zu- und Ablauf **CHF 57.- CHF 52.78**
- WMZ2200 Bodenbefestigung **CHF 26.- CHF 24.07**

## Serie | 4

Toplader

**WOT24227**  
**Waschmaschine**  
**Serie 4 Toplader**
**CHF 1'950.-**  
 CHF 1'805.56

exkl. vRG CHF 12.- / CHF 11.11



- Fassungsvermögen: 1–7 kg
- **Schleuderdrehzahl: 1'200–100 U/min, Schleuderwirkungsklasse C**

**Programme und Optionen**

- Spezialprogramme: Pflegeleicht plus, Schnell/Mix, AllergiePlus, Wolle-Handwäsche/Seide, Fein
- Tasten: Vorwäsche, Endzeitvorwahl, Flecken, Spülen plus, Bügelleicht, Schnell, Mein Programm, Löschen, Fleckenbehandlung, Drehzahlwahl, Spülstop

**Komfort und Sicherheit**

- Trommelvolumen: 42 l
- Elektronische Parkstellung der Trommel
- SoftOpening Trommel
- Vollelektronische Einknopf-Bedienung für alle Waschprogramme, Temperaturen und Spezialprogramme
- Display für Drehzahlwahl, Restzeitanzeige und 24-h-Startzeitvorwahl
- LED-Anzeige für Programmablauf
- Nachlegefunktion
- ActiveWater: Mengenautomatik
- AquaSpar-System
- Unwuchtkontrolle
- Schaumerkennung
- AquaStop-Schlauch

**Technische Informationen**

- Geräuschwert Waschen in dB: 59
- Gerätemasse: 90 × 40 × 65 cm (H × B × T)

**Sonderzubehör**

- WMZ2380 Zulaufverlängerung **CHF 38.- CHF 35.19**

# HomeProfessional

Vollwaschtrockner

swiss | edition



**WVH30541CH**  
**Vollwaschtrockner Swiss Edition**  
**HomeProfessional 7/4 kg**

**CHF 3'430.-**  
 CHF 3'175.93

exkl. vRG CHF 20.- / CHF 18.52



- Fassungsvermögen: 7 kg Waschen – 4 kg Trocknen
- Schleudertouren: 1'500–400 U/min, Schleuderwirkungsklasse B

#### Programme und Optionen

- Spezialprogramme: Refresh, Schnell/Mix, ExtraKurz 15, Wolle-Handwäsche, Fein/Seide
- **VarioPerfect: zeit- oder energieoptimierte Programme mit perfektem Waschergebnis**
- TouchControl-Tasten

#### Komfort und Sicherheit

- Trommelvolumen: 56 l
- LED-Trommelinnenbeleuchtung
- **Non-Stop Wasch- und Trocknungsprogramme für 4 kg**
- AirCondensation Technology: kein Wasserverbrauch beim Trocknen
- **SelfCleaning Condenser**
- VarioSoft-Trommelsystem: schnelleres und schonenderes Waschen
- Beladungsempfehlung
- Nachlegefunktion
- **Grosses Display für Programmablauf, Temperatur, Drehzahl, Restzeit und 24-h-Startzeitvorwahl, Kindersicherung**
- Vollelektronische Einknopf-Bedienung für alle Wasch- und Spezialprogramme
- Signal am Programmende
- Durchflusssensor für optimalen Wasserverbrauch
- EcoSilence Drive: leiser Motor mit langer Lebensdauer
- Stufenlose Mengenautomatik
- AquaStop mit Garantie
- Schaumerkennung
- Unwuchtkontrolle
- Kindersicherung
- 32-cm-Bullauge, silber-schwarzgrau, mit 180°-Türöffnungswinkel
- Magnetverschluss für sofortiges Türöffnen am Programmende

#### Technische Informationen

- Geräuschwert Waschen in dB: 46
- Gerätemasse: 85 × 60 × 63,5 cm (H × B × T)

#### Sonderzubehör

- SGZ1010 Schlauchverlängerung Zu- und Ablauf **CHF 57.-** CHF 52.78
- WMZ2200 Bodenbefestigung **CHF 26.-** CHF 24.07
- WMZ20490 Gerätepodest für Waschmaschinen **CHF 420.-** CHF 388.89

# Wäschetrockner

Unsere Trockner gehören nicht nur zu den effizientesten der Welt – sie bleiben es auch. Denn der patentierte SelfCleaning Condenser™ reinigt sich automatisch bis zu viermal pro Trocknungsvorgang mit Kondensationswasser. Das heisst für Sie: grösstmögliche Effizienz während der gesamten Nutzungsdauer – ohne sich jemals wieder um den Kondensator kümmern zu müssen.





BOSCH

Serie | 8

SelfCleaning Condenser

Freizeit  
Business  
Pflegeleicht  
Baumwolle  
Blusen  
Extrakturz 40'  
Zeitprogramm

Baumwolle  
Pflegeleicht  
Mix  
Feinwäsche  
Wolle finish  
Damen-  
Underwear  
Sportswear

Kindersicherung

Knitterschutz

Knitterschutz

Schortrocknen

1:05

Start  
Pause

Trockenziel | Trockengrad | - Fertig + |

SelfCleaning Condenser

# Wäschetrockner, die automatisch alles perfekt machen.

Bosch Wäschetrockner sind besonders sanft zu Ihrer Kleidung und gehören zu den sparsamsten Geräten auf dem Markt.

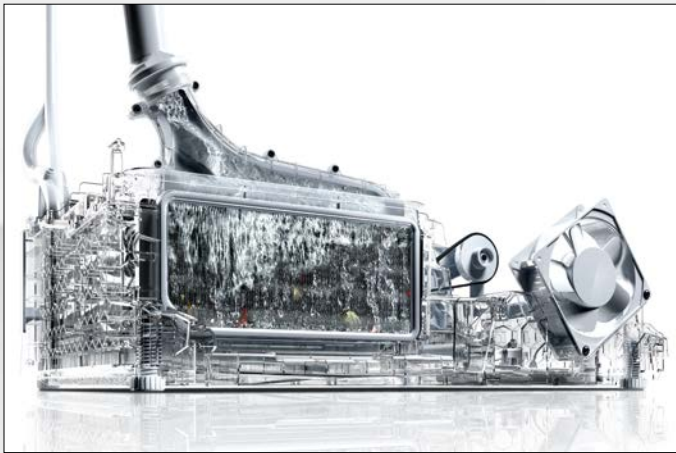

## SelfCleaning Condenser

Mit dem patentierten SelfCleaning Condenser haben wir einen Jungbrunnen für Trockner entwickelt. Dank dieser einzigartigen Technologie wird der Kondensator während des Trocknungsvorgangs bis zu 4-mal vollautomatisch gereinigt und bleibt somit ein Geräteleben lang effizient. Denn die permanente Selbstreinigung erspart Ihnen nicht nur das lästige Entflusen des Kondensators, sondern verhindert auch, dass durch Ablagerungen die Leistung reduziert wird und längere Trocknungszeiten sowie ein erhöhter Energieverbrauch entstehen.



Trockner mit **ActiveSteam Technology** bieten Ihnen die Möglichkeit, Ihre Wäsche durch zusätzliches Aufdampfen direkt nach dem Trocknen zu entknittern. Darüber hinaus können auch trockene Wäschestücke mit ActiveSteam einfach im Trockner aufgefrischt und entknittert werden.

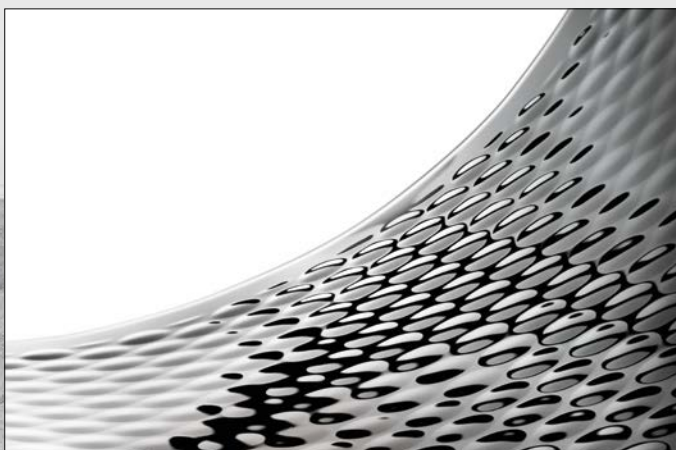

Beim **SensitiveDrying System** liegt die Wäsche auf der textilschonenden Trommelstruktur nicht plan auf, sondern wird von allen Seiten von der mildwarmen Luft durchströmt und von den wellenförmigen Soft-Mitnehmern sanft durchmischte. Das Ergebnis ist flauschig weiche Wäsche ohne Knitterfalten.



**Swiss Edition – exklusive Geräte nur für die Schweiz.**

Geräte der Bosch Swiss Edition werden ausschliesslich für die Schweiz produziert. Die ästhetischen, energieeffizienten und leicht bedienbaren Waschmaschinen und Wäschetrockner überzeugen durch ihre Ästhetik und treffen die Bedürfnisse des Schweizer Marktes.



**TFT-Display:** Durch die neue Bedienlogik und Lichtführung bei der Programmwahl sind alle Funktionen noch leichter und schneller zugänglich.



**Home Connect**  
Starten Sie unter anderem Trocknungsprogramme von unterwegs und lassen Sie sich bei Programmende einfach benachrichtigen.

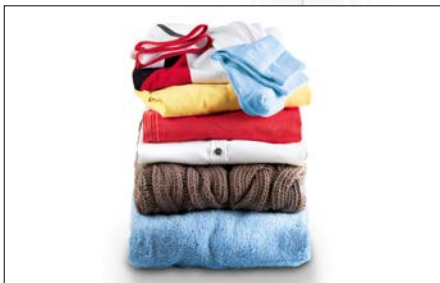

**AutoDry Technologie** trocknen dank innovativer Elektronik bis zu neun Kilogramm Wäsche besonders schonend und exakt so, wie Sie sie haben wollen. Egal, ob bügel-, schrank- oder extratrocken.



**EcoSilence-Kompressor** der HomeProfessional-Trockner Dank modernster Technologie erkennt er, wann er gebraucht wird – und wann er mal eine Pause einlegen kann. Wegen dieser Ruhepausen ist der Motor nicht nur langlebiger, sondern spart dadurch auch noch jede Menge Strom.

**1** Name/Marke des Herstellers, Typenbezeichnung

**2** Energie-Effizienz-Klasse

**3** Energieverbrauch in kWh/Jahr, basierend auf 160 Standard-trocknungsvorgängen/Jahr

**4** Geräuschemission in Schalleistung (dB(A) re 1 pW)

**5** Maximale Füllmenge in kg

**6** Dauer Normprogramm in Minuten

**7** Trocknerdifferenzierung (Kondensations-, Abluft- oder gasbetriebener Trockner)

**8** Kondensations-Effizienz-Klasse

**9** Kennzeichnung der Regulierung

**Energielabel für Trockner**  
Beim neuen Energielabel für Wäschetrockner wurden drei zusätzliche Effizienzklassen, A+, A++ und A+++, oberhalb von A eingeführt. Die beste Energie-Effizienz-Klasse, A+++, ist um bis zu 63% effizienter als die Klasse A. A++-Geräte verbrauchen bis zu 51% weniger Energie als Geräte der Klasse A. Die Energie-Effizienz-Klasse A+ ist um bis zu 35% effizienter als die Klasse A. Für den jährlichen Energieverbrauch (basierend auf 160 Trocknungszyklen) wurden bei allen Haushaltstrocknertypen die Betriebszustände Voll- und Teilbeladung des Baumwoll-Standardprogramms ausgewählt. Zusätzlich wird auch der Energieverbrauch im «ausgeschalteten» (off-mode) und im «nicht ausgeschalteten» (left-on mode) Betriebszustand mit berücksichtigt. Neu auf dem Label ist die Angabe der Dauer des Baumwoll-Standardprogramms.





# Endlich ein Wäschetrockner, den man auf den ersten Blick versteht.

## Leicht-Bedien-Konzept

Bei einem HomeProfessional-Wäschetrockner sehen und verstehen Sie sofort, wie er funktioniert. Das klar strukturierte Bedienelement mit JogDial und TFT-Display besticht durch seine intuitive Bedienung. Mit wenigen Handgriffen haben Sie so das perfekte Programm für Ihre Wäsche eingestellt.

## Sonderprogramme (modellabhängig)

Textilarten unterscheiden sich nicht nur im Aussehen, sondern auch in ihren Bedürfnissen, wenn es um die Trocknung geht. Und um sie alle gleichermassen zu schonen, bietet der HomeProfessional-Trockner für jede Textilart das optimale Trocknungsprogramm.

## Handtücher

Durch eine feuchtegesteuerte Programmführung, die kontinuierlich den Feuchtigkeitsgehalt der Textilien misst, werden selbst dicke Gewebe vollkommen trocken. Und Frottiertextilien wie Bademäntel und Handtücher flauschig weich.

## Sportswear

Im Sportswear-Programm werden 2 kg hochempfindliche, synthetische Textilien mit angepasster Temperatur schranktrocken getrocknet.

## ExtraKurz 40









Mit diesem speziellen Zeitprogramm trocknen Sie bis zu 2 kg Wäsche schnell und effizient, natürlich bei optimaler Wäscheschonung. Dieses Programm ist direkt auf das Waschprogramm ExtraKurz 15 abgestimmt. So ist bereits nach knapp einer Stunde die Wäsche gewaschen und getrocknet.

## Hemden

Feuchte gesteuertes Programm, das Hemden und Blusen auflockert und optimal antrocknet, um sie direkt im Anschluss leicht bügeln zu können.

# Wäschetrockner

## Das Sortiment im Überblick.

		Energie-Effizienz-Klasse	Beladungsmenge (kg)	Home Connect	SelfCleaning Condenser	ActiveSteam Technology	SensitiveDrying System	AutoDry	ActiveAir Technology	AntiVibration Design	Wollekorb	Kondensat-Ablaufgarnitur	Seite
													
<b>Wäschetrockner</b>													
WTYH7740CH	HomeProfessional	A+++	8	●	●		●	●	●	●	●	●	42
WTY887W4CH	HomeProfessional	A+++ -10%	8		●		●	●	●	●	(●)	●	43
WTY87641CH	HomeProfessional	A++	9		●		●	●	●	●	●	●	43
WTW87570CH	Serie   8	A+++	8		●		●	●	●	●	●	●	44
WTW85540CH	Serie   8	A++	8		●	●	●	●	●	●	(●)	●	44
WTW85460CH	Serie   6	A++	8		●		●	●	●	●	(●)	●	45
WTH83250CH	Serie   4	A++	7				●	●	●	●	(●)	(●)	46
WTH83000CH	Serie   4	A+	7				●	●	●	●	(●)	(●)	46

(●) = als Sonderzubehör erhältlich



# HomeProfessional

Wäschetrockner mit Home Connect

swiss edition

Mit Kondensat-  
Ablaufgarnitur



**WTYH7740CH**  
**Luftkondensations-Wäschetrockner**  
**mit Wärmepumpe**  
**Swiss Edition, HomeProfessional**

**CHF 3'860.-**  
CHF 3'574.07

exkl. vRG **CHF 30.-** / CHF 27.78



- Wärmepumpen-Technologie
- Fassungsvermögen: 1–8 kg

#### Programme und Optionen

- Spezialprogramme: Mix, Wolle trocknen im Korb, Handtücher, Steppdecken, Zeitprogramm warm, Zeitprogramm kalt, Baumwolle, Synthetik, AllergiePlus, Sportswear, Daunen, ExtraKurz 40, Blusen/Hemden, Feinwäsche
- Knitterschutz 120 min am Programmende
- TouchControl-Tasten: Start/Pause, Bügelleicht, Optionen, Trockenziel, Mein Programm 1, Mein Programm 2, Grundeinstellungen, 24-h-Endzeitvorwahl, Power Button
- **Home Connect: Fernstart und Fernüberwachung**

#### Komfort und Sicherheit

- **Wollekorb**
- ActiveAir Technology
- AutoDry Technologie: feuchtgesteuerte Trocknungsprogramme
- SensitiveDrying System: grosse Edelstahltrommel, Mitnehmer im Softdesign
- Beleuchteter Programmwähler mit integriertem Ein-/Ausschalter
- **Hochauflösendes TFT-Klartextdisplay für intuitive Bedienung**
- **AntiVibration Design: mehr Stabilität und Laufruhe**
- LED-Trommelinnenbeleuchtung
- Kindersicherung
- Signal am Programmende
- SelfCleaning Condenser
- Komfortverschluss
- Glastür mit Rahmen silber-schwarzgrau
- **Kondensat-Ablaufgarnitur**

#### Technische Informationen

- Jahresenergieverbrauch: 176 kWh/Jahr<sup>1</sup>
- Energieverbrauch Standard-Baumwollprogramm Voll-/Teilbefüllung: 1,46 kWh/0,82 kWh
- **Türanschlag rechts, wechselbar**
- Geräuschwert Trocknen in dB: 62
- Gerätemasse: 85 × 60 × 63,5 cm (H × B × T)

#### Sonderzubehör

WTZ20410	Verbindungssatz	<b>CHF 33.-</b>	CHF 30.56
WTZ11400	Verbindungssatz mit Auszug	<b>CHF 122.-</b>	CHF 112.96
WMZ20500	Gerätepodest für Wäschetrockner	<b>CHF 420.-</b>	CHF 388.89

<sup>1</sup>Verbrauch pro Jahr bei 160 Trocknungszyklen für das Standard-Baumwollprogramm (inkl. der Betriebsarten mit geringer Leistungsaufnahme)

Die angegebenen Preise sind unverbindliche Preisempfehlungen; unsere Händler sind in der Gestaltung frei.

# HomeProfessional

Wäschetrockner

swiss | edition

Mit Kondensat-  
Ablaufgarnitur



swiss | edition

Mit Kondensat-  
Ablaufgarnitur



## WTU887W4CH Luftkondensations-Wäschetrockner mit Wärmepumpe Swiss Edition, HomeProfessional

CHF 4'300.-  
CHF 3'981.48

exkl. vRG CHF 30.- / CHF 27.78

## WTU87641CH Luftkondensations-Wäschetrockner mit Wärmepumpe Swiss Edition, HomeProfessional

CHF 3'440.-  
CHF 3'185.19

exkl. vRG CHF 30.- / CHF 27.78



- Wärmepumpen-Technologie
- Fassungsvermögen: 1–8 kg

### Programme und Optionen

- Spezialprogramme: Mix, Wolle finish, Handtücher, Synthetikdecken, Zeitprogramm kalt, Zeitprogramm warm, Sportswear, Lingerie, Daunen, ExtraKurz 40, Blusen/Hemden
- Knitterschutz 120 min am Programmende
- TouchControl-Tasten: Start/Pause, Bügelleicht, Optionen, Trockenziel, Mein Programm 1, Mein Programm 2, Grundeinstellungen, 24-h-Endzeitwahl, Power Button

### Komfort und Sicherheit

- ActiveAir Technology
- AutoDry Technologie: feuchtegesteuerte Trocknungsprogramme
- SensitiveDrying System: grosse Edelstahltrommel, Mitnehmer im Softdesign
- Beleuchteter Programmwähler mit integriertem Ein-/Ausschalter
- **Hochauflösendes TFT-Klartextdisplay für intuitive Bedienung**
- **AntiVibration Design: mehr Stabilität und Laufruhe**
- LED-Trommelinnenbeleuchtung
- Kindersicherung
- Signal am Programmende
- **SelfCleaning Condenser**
- Komfortverschluss
- Bürstenloser Kompressor für schnelles oder sparsames Trocknen
- Glastür mit Rahmen silber-schwarzgrau
- **Kondensat-Ablaufgarnitur**

### Technische Informationen

- Jahresenergieverbrauch: 158 kWh/Jahr<sup>1</sup>
- Energieverbrauch Standard-Baumwollprogramm Voll-/Teilbefüllung: 1,27 kWh/0,75 kWh
- **Türanschlag rechts, wechselbar**
- Geräuschwert Trocknen in dB: 61
- Gerätemasse: 85 × 60 × 63,5 cm (H × B × T)

### Sonderzubehör

- |  |           |            |
|--|-----------|------------|
| WTZ20410 Verbindungssatz                 | CHF 33.-  | CHF 30.56  |
| WTZ11400 Verbindungssatz mit Auszug      | CHF 122.- | CHF 112.96 |
| WMZ20500 Gerätepodest für Wäschetrockner | CHF 420.- | CHF 388.89 |
| WMZ20600 Wollkorb                        | CHF 47.-  | CHF 43.52  |



- Wärmepumpen-Technologie
- Fassungsvermögen: 1–9 kg

### Programme und Optionen

- Spezialprogramme: Mix, Wolle trocknen im Korb, Handtücher, Schuhe trocknen, Synthetikdecken, Zeitprogramm kalt, Zeitprogramm warm, Outdoor, Daunen, ExtraKurz 40, Blusen/Hemden, Jeans
- Knitterschutz 120 min am Programmende
- TouchControl-Tasten: Start/Pause, Bügelleicht, Optionen, Trockenziel, Mein Programm 1, Mein Programm 2, Grundeinstellungen, 24-h-Endzeitwahl, Power Button

### Komfort und Sicherheit

- **Wollekorb**
- ActiveAir Technology
- AutoDry Technologie: feuchtegesteuerte Trocknungsprogramme
- SensitiveDrying System: grosse Edelstahltrommel, Mitnehmer im Softdesign
- Beleuchteter Programmwähler mit integriertem Ein-/Ausschalter
- **Hochauflösendes TFT-Klartextdisplay für intuitive Bedienung**
- **AntiVibration Design: mehr Stabilität und Laufruhe**
- LED-Trommelinnenbeleuchtung
- Kindersicherung
- Signal am Programmende
- **SelfCleaning Condenser**
- Komfortverschluss
- Glastür mit Rahmen silber-schwarzgrau
- **Kondensat-Ablaufgarnitur**

### Technische Informationen

- Jahresenergieverbrauch: 258 kWh/Jahr<sup>1</sup>
- Energieverbrauch Standard-Baumwollprogramm Voll-/Teilbefüllung: 2,13 kWh/1,21 kWh
- **Türanschlag rechts, wechselbar**
- Geräuschwert Trocknen in dB: 64
- Gerätemasse: 85 × 60 × 63,5 cm (H × B × T)

### Sonderzubehör

- |  |           |            |
|--|-----------|------------|
| WTZ20410 Verbindungssatz                 | CHF 33.-  | CHF 30.56  |
| WTZ11400 Verbindungssatz mit Auszug      | CHF 122.- | CHF 112.96 |
| WMZ20500 Gerätepodest für Wäschetrockner | CHF 420.- | CHF 388.89 |

<sup>1</sup>Verbrauch pro Jahr bei 160 Trocknungszyklen für das Standard-Baumwollprogramm (inkl. der Betriebsarten mit geringer Leistungsaufnahme)

Die angegebenen Preise sind unverbindliche Preisempfehlungen; unsere Händler sind in der Gestaltung frei.

# Serie | 8

Wäschetrockner

swiss | edition Mit Kondensat-  
Ablaufgarnitur



swiss | edition Mit Kondensat-  
Ablaufgarnitur



**WTW87570CH**  
**Luftkondensations-Wäschetrockner**  
**mit Wärmepumpe**  
**Swiss Edition, Serie 8**

**CHF 3'460.-**  
CHF 3'203.70

exkl. vRG CHF 30.- / CHF 27.78

**WTW85540CH**  
**Luftkondensations-Wäschetrockner**  
**mit Wärmepumpe**  
**Swiss Edition, Serie 8 mit Dampf Funktion**

**CHF 3'460.-**  
CHF 3'203.70

exkl. vRG CHF 30.- / CHF 27.78



- Wärmepumpen-Technologie
- Fassungsvermögen: 1–8 kg

**Programme und Optionen**

- Spezialprogramme: Mix, Wolle trocken im Korb, Baumwolle, Pflegeleicht, Zeitprogramm warm, Zeitprogramm kalt, Synthetik, Sportswear, Daunen, ExtraKurz 40, Blusen/Hemden, Feinwäsche, Handtücher, Steppdecken
- Knitterschutz 120 min am Programmende
- TouchControl-Tasten: Schon, Start/Pause, Trockenziel, Power Button, Trocknungsgradfeinjustage, 24-h-Endzeitvorwahl

**Komfort und Sicherheit**

- **Wollekorb**
- ActiveAir Technologie
- AutoDry: feuchtegesteuerte Trocknungsprogramme
- SensitiveDrying System: grosse Edelstahltrommel, Mitnehmer im Softdesign
- Beleuchteter Programmwähler mit integriertem Ein-/Ausschalter
- **Grosses, übersichtliches LED-Display für Restzeitanzeige und 24-h-Endzeitvorwahl, Programmstatus, Zusatzfunktionen.**
- **AntiVibration Design: mehr Stabilität und Laufruhe**
- LED-Trommelinnenbeleuchtung
- Kindersicherung
- Signal am Programmende
- **SelfCleaning Condenser**
- Komfortverschluss
- Glastür mit Rahmen silber-schwarzgrau
- **Kondensat-Ablaufgarnitur**

**Technische Informationen**

- Jahresenergieverbrauch: 176 kWh/Jahr<sup>1</sup>
- Energieverbrauch Standard-Baumwollprogramm Voll-/Teilbefüllung: 1,46 kWh/0,82 kWh
- **Türanschlag rechts, nicht wechselbar**
- Geräuschwert Trocknen in dB: 62
- Gerätemasse: 85 × 60 × 65,5 cm (H × B × T)

**Sonderzubehör**

- WTZ20410 Verbindungssatz **CHF 33.-** CHF 30.56
- WTZ11400 Verbindungssatz mit Auszug **CHF 122.-** CHF 112.96
- WMZ20500 Gerätepodest für Wäschetrockner **CHF 420.-** CHF 388.89



- Wärmepumpen-Technologie
- Fassungsvermögen: 1–8 kg

**Programme und Optionen**

- **ActiveSteam Technology: Dampfprogramme zum Entknittern und Auffrischen**
- Spezialprogramme: Mix, Wolle finish, Baumwolle, Pflegeleicht, Zeitprogramm warm, Synthetik, Sportswear, Daunen, ExtraKurz 40, Blusen/Hemden, Business, Casual, Feinwäsche
- Knitterschutz 120 min am Programmende
- TouchControl-Tasten: Schon, Start/Pause, Trockenziel, Power Button, Trocknungsgradfeinjustage, Dampf-Feinjustage, 24-h-Endzeitvorwahl

**Komfort und Sicherheit**

- ActiveAir Technologie
- AutoDry Technologie: feuchtegesteuerte Trocknungsprogramme
- SensitiveDrying System: grosse Edelstahltrommel, Mitnehmer im Softdesign
- Beleuchteter Programmwähler mit integriertem Ein-/Ausschalter
- **Grosses, übersichtliches LED-Display für Restzeitanzeige und 24-h-Endzeitvorwahl, Programmstatus, Zusatzfunktionen.**
- **AntiVibration Design: mehr Stabilität und Laufruhe**
- LED-Trommelinnenbeleuchtung
- Kindersicherung
- Signal am Programmende
- **SelfCleaning Condenser**
- Komfortverschluss
- Glastür mit Rahmen silber-schwarzgrau
- **Kondensat-Ablaufgarnitur**

**Technische Informationen**

- Jahresenergieverbrauch: 235 kWh/Jahr<sup>1</sup>
- Energieverbrauch Standard-Baumwollprogramm Voll-/Teilbefüllung: 1,91 kWh/1,09 kWh
- **Türanschlag rechts, nicht wechselbar**
- Geräuschwert Trocknen in dB: 65
- Gerätemasse: 85 × 60 × 65,5 cm (H × B × T)

**Sonderzubehör**

- WTZ20410 Verbindungssatz **CHF 33.-** CHF 30.56
- WTZ11400 Verbindungssatz mit Auszug **CHF 122.-** CHF 112.96
- WMZ20500 Gerätepodest für Wäschetrockner **CHF 420.-** CHF 388.89
- WMZ20600 Wollekorb **CHF 47.-** CHF 43.52

<sup>1</sup>Verbrauch pro Jahr bei 160 Trocknungszyklen für das Standard-Baumwollprogramm (inkl. der Betriebsarten mit geringer Leistungsaufnahme)

Die angegebenen Preise sind unverbindliche Preisempfehlungen; unsere Händler sind in der Gestaltung frei.

## Serie | 6

Wäschetrockner

swiss | edition

Mit Kondensat-  
Ablaufgarnitur

**WTW85460CH**  
**Luftkondensations-Wäschetrockner**  
**mit Wärmepumpe**  
**Swiss Edition, Serie 6**

**CHF 2'800-**  
 CHF 2'592.59

exkl. vRG CHF 30.- / CHF 27.78



- Wärmepumpen-Technologie
- Fassungsvermögen: 1–8 kg

**Programme und Optionen**

- Spezialprogramme: Wolle finish, Mix, Handtücher, Zeitprogramm warm, Zeitprogramm kalt, Sportswear, Daunen, ExtraKurz 40, Blusen/Hemden
- Knitterschutz 120 min am Programmende
- TouchControl-Tasten: Schon, Signal, Bügelleicht, Endzeitvorwahl, Programmdauer, Start/Pause, Trocknungsgradfeinjustage, 24-h-Endzeitvorwahl

**Komfort und Sicherheit**

- ActiveAir Technologie
- AutoDry Technologie: feuchtegesteuerte Trocknungsprogramme
- SensitiveDrying System: grosse Edelstahltrommel, Mitnehmer im Softdesign
- **Grosses, übersichtliches LED-Display für Restzeitanzeige und 24-h-Endzeitvorwahl, Programmstatus, Zusatzfunktionen.**
- **AntiVibration Design: mehr Stabilität und Laufruhe**
- Kindersicherung
- Signal am Programmende
- **SelfCleaning Condenser**
- Komfortverschluss
- Glastür mit Rahmen silber-schwarzgrau
- **Kondensat-Ablaufgarnitur**

**Technische Informationen**

- Jahresenergieverbrauch: 232 kWh/Jahr<sup>1</sup>
- Energieverbrauch Standard-Baumwollprogramm  
Voll-/Teilbefüllung: 1,80 kWh/1,04 kWh
- **Türanschlag rechts, nicht wechselbar**
- Geräuschwert Trocknen in dB: 65
- Gerätemasse: 85 × 60 × 65,5 cm (H × B × T)

**Sonderzubehör**

WTZ20410 Verbindungssatz	<b>CHF 33.-</b>	CHF 30.56
WTZ11400 Verbindungssatz mit Auszug	<b>CHF 122.-</b>	CHF 112.96
WMZ20500 Gerätepodest für Wäschetrockner	<b>CHF 420.-</b>	CHF 388.89
WMZ20600 Wollekorb	<b>CHF 47.-</b>	CHF 43.52

<sup>1</sup>Verbrauch pro Jahr bei 160 Trocknungszyklen für das Standard-Baumwollprogramm (inkl. der Betriebsarten mit geringer Leistungsaufnahme)

Die angegebenen Preise sind unverbindliche Preisempfehlungen; unsere Händler sind in der Gestaltung frei.

## Serie | 4

Wäschetrockner

swiss | edition



**WTH83250CH**  
**Luftkondensations-Wäschetrockner**  
**mit Wärmepumpe**  
**Swiss Edition, Serie 4**

**CHF 2'410.-**  
 CHF 2'231.48

exkl. vRG CHF 30.- / CHF 27.78



- Wärmepumpen-Technologie
- Fassungsvermögen: 1–7 kg

**Programme und Optionen**

- Spezialprogramme: Wolle finish, Mix, Handtücher, Zeitprogramm warm, Zeitprogramm kalt, Sportswear, Feines, ExtraKurz 40, Blusen/Hemden
- Knitterschutz 120 min am Programmende
- TouchControl-Tasten: Start/Pause, Schon, Bügelleicht, Programmdauer, Trocknungsgradfeinjustage, 24-h-Endzeitvorwahl

**Komfort und Sicherheit**

- ActiveAir Technology
- AutoDry Technologie: feuchtesteuerte Trocknungsprogramme
- SensitiveDrying System: grosse Edelstahltrommel, Mitnehmer im Softdesign
- LED-Display für Restzeitanzeige und 24-h-Endzeitvorwahl, Programmstatus, Zusatzfunktionen
- **AntiVibration Design: mehr Stabilität und Laufruhe**
- Kindersicherung
- Signal am Programmende
- EasyClean-Filter
- Kondensator-Schutzfilter
- Anzeige für gefüllten Kondensatbehälter
- Anzeige für Filterreinigung
- Komfortverschluss
- Kunststofftüre weiss
- Kondensat-Ablaufgarnitur (Nachrüstbar)

**Technische Informationen**

- Jahresenergieverbrauch: 212 kWh/Jahr<sup>1</sup>
- Energieverbrauch Standard-Baumwollprogramm Voll-/Teilbefüllung: 1,70 kWh/1,00 kWh
- **Türanschlag rechts, nicht wechselbar**
- Geräuschwert Trocknen in dB: 65
- Gerätemasse: 85 × 60 × 65,5 cm (H × B × T)

**Sonderzubehör**

WTZ20410 Verbindungssatz	<b>CHF 33.-</b>	CHF 30.56
WTZ11400 Verbindungssatz mit Auszug	<b>CHF 122.-</b>	CHF 112.96
WMZ20500 Gerätepodest für Wäschetrockner	<b>CHF 420.-</b>	CHF 388.89
WMZ20600 Wollkorb	<b>CHF 47.-</b>	CHF 43.52
WTZ1110 Kondensat-Ablaufgarnitur	<b>CHF 20.-</b>	CHF 18.52

swiss | edition



**WTH83000CH**  
**Luftkondensations-Wäschetrockner**  
**mit Wärmepumpe**  
**Swiss Edition, Serie 4**

**CHF 2'300.-**  
 CHF 2'129.63

exkl. vRG CHF 30.- / CHF 27.78



- Wärmepumpen-Technologie
- Fassungsvermögen: 1–7 kg

**Programme und Optionen**

- Spezialprogramme: Wolle finish, Mix, Handtücher, Zeitprogramm 30 min kalt, Zeitprogramm 30 min warm, Sportswear, Feines, ExtraKurz 40, Blusen/Hemden
- Knitterschutz 120 min am Programmende
- TouchControl-Tasten: Start/Pause, Bügelleicht, Trocknungsgradfeinjustage, 24-h-Endzeitvorwahl

**Komfort und Sicherheit**

- ActiveAir Technology
- AutoDry Technologie: feuchtesteuerte Trocknungsprogramme
- SensitiveDrying System: grosse galvanisierte Trommel, Mitnehmer im Softdesign
- LED-Display für Restzeitanzeige und 24-h-Endzeitvorwahl, Programmstatus, Zusatzfunktionen
- **AntiVibration Design: mehr Stabilität und Laufruhe**
- Kindersicherung
- Signal am Programmende
- EasyClean-Filter
- Kondensator-Schutzfilter
- Anzeige für gefüllten Kondensatbehälter
- Anzeige für Filterreinigung
- Komfortverschluss
- Kunststofftüre weiss
- Kondensat-Ablaufgarnitur (Nachrüstbar)

**Technische Informationen**

- Jahresenergieverbrauch: 233 kWh/Jahr<sup>1</sup>
- Energieverbrauch Standard-Baumwollprogramm Voll-/Teilbefüllung: 1,91 kWh/1,09 kWh
- **Türanschlag rechts, nicht wechselbar**
- Geräuschwert Trocknen in dB: 65
- Gerätemasse: 85 × 60 × 65,5 cm (H × B × T)

**Sonderzubehör**

WTZ20410 Verbindungssatz	<b>CHF 33.-</b>	CHF 30.56
WTZ11400 Verbindungssatz mit Auszug	<b>CHF 122.-</b>	CHF 112.96
WMZ20500 Gerätepodest für Wäschetrockner	<b>CHF 420.-</b>	CHF 388.89
WMZ20600 Wollkorb	<b>CHF 47.-</b>	CHF 43.52
WTZ1110 Kondensat-Ablaufgarnitur	<b>CHF 20.-</b>	CHF 18.52

<sup>1</sup>Verbrauch pro Jahr bei 160 Trocknungszyklen für das Standard-Baumwollprogramm (inkl. der Betriebsarten mit geringer Leistungsaufnahme)

Die angegebenen Preise sind unverbindliche Preisempfehlungen; unsere Händler sind in der Gestaltung frei.







# Kühl- und Gefriergeräte

Ob Grösse, Farbe, Form oder Stellplatzgestaltung: Unsere Kühl- und Gefrierkombinationen bieten Ihnen nicht nur zeitloses Design und innovative Kühltechnologie, sondern auch jede Menge flexible Wahlmöglichkeiten. So finden Sie garantiert den Kühlschrank, der 100% zu Ihren Ansprüchen und denen Ihrer Küche passt.



# Wir machen modernste Technik sichtbar. Auf Ihrer niedrigen Stromrechnung.

Das steckt alles hinter höchster Effizienz: Unsere Kühl- und Gefriergeräte überzeugen mit Eigenschaften, die frische Lebensmittel und die besten Energie-Effizienz-Klassen garantieren.



In den **VitaFresh pro** Frischeschubladen mit zwei unterschiedlichen Klimazonen bleiben Ihre Lebensmittel bis zu 3x länger frisch. Dank neuer, präziser Einstellungsmöglichkeiten und einer optimalen Abdichtung erhalten Sie unabhängig vom Rest des Kühlschranks immer die perfekten Lagerbedingungen mit Temperaturen zwischen  $-1\text{ }^{\circ}\text{C}$  und  $+3\text{ }^{\circ}\text{C}$ .



In den **VitaFresh plus** Frischeschubladen bleiben Ihre Lebensmittel bis zu 2x länger frisch: Zwei unterschiedliche Klimazonen bieten stets optimale Lagerbedingungen. In der Kaltzone mit einer Temperatur um  $0\text{ }^{\circ}\text{C}$  können Fisch und Fleisch in zwei separaten Schubladen hygienisch aufbewahrt werden – ohne Übertragung von Gerüchen.



Nie wieder abtauen dank **NoFrost**. Diese Technik stellt sicher, dass sich keine Feuchtigkeit im Gerät oder an den Lebensmitteln ablagert, indem sie die Luftfeuchtigkeit im zentralen Lamellenverdampfer sammelt. Der Verdampfer, der die Wärme aus dem Gefrierbereich zieht, taut in regelmäßigen Abständen automatisch ab.



Mit unseren Kühlschränken wird jeder Tag zum Weltspartag.

Geräte in der **Energie-Effizienz-Klasse A+++** verbrauchen bis zu 35% weniger Strom als der Grenzwert zur Energie-Effizienz-Klasse A++.



Die **LED-Leuchten** sorgen für eine homogene und dabei blendfreie Ausleuchtung des Kühlraums. Sie haben eine äusserst lange Lebensdauer, verbrauchen weniger Strom und weniger Platz als herkömmliche Kühlschrankbeleuchtungen.



Bereits eingefrorene Lebensmittel werden mit **SuperGefrieren** vor dem Antauen beim Einlegen frischen Gefrierbrot geschützt.



#### EasyLift-System

Mit praktischen Auf- und Ab-Hebeln lassen sich die EasyLift-Glasplatten ganz einfach in der Höhe bis zu 6 cm verstellen, ohne dass das Lagergut herausgenommen werden muss. In den EasyLift-Türabstellern ist eine flexible Lagerung von Kühlgut, z. B. Flaschen jeder Grösse, möglich.



Zu warme Gefrierfachtemperatur, offen gelassene Türen, Unterbrechung der Stromversorgung: Das **Multi-Alarm-System** sagt Ihnen Bescheid.

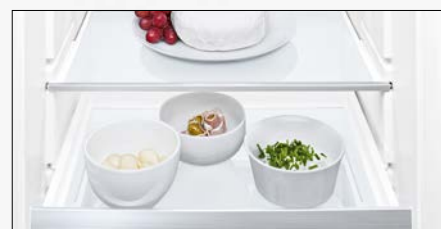

#### Ausziehbare Glasplatten

Den optimalen Überblick im Kühlbereich bekommen Sie mit ausziehbaren Glasplatten.



#### Perfect Fit:

##### Smarte Wärmeabführung

Die Geräte können dank innovativer Kondensator-Technologie ohne Abstand zur Seitenwand bzw. zu einem Möbel platziert werden. Für eine gute Zugänglichkeit der ausziehbaren Schubladen lässt sich die Türe im 90° Winkel öffnen.



#### Extratiefe

Tiefer! Breiter! Höher! Unsere X-Deep Kühl-/Gefrierkombination bietet viel Platz für viele und grosse Köstlichkeiten dank 500 Liter Volumen. (KGV58VL31S, Seite 66)



#### Home Connect

Steuern Sie per App die Kühleinstellungen nach Ihrem Bedarf, etwa mit dem Urlaubsmodus oder dem Frische-Modus für gezielte Kühlung. Sie können sich ausserdem jederzeit per Kamera einen Überblick über Ihre Vorräte verschaffen.

# Bei der Entwicklung unserer stromsparenden Kühlsysteme haben wir jemandem über die Schulter geschaut. Der Natur.

Kühle Getränke, saftiges Obst, köstliche Salate. Bosch setzt mit innovativen Technologien regelmässig neue Standards in Sachen Leistungsstärke und Energieersparnis, sodass Sie heute maximale Frische bei minimalem Stromverbrauch geniessen können.

## Grüne Fakten

Kühl- und Gefriergeräte sind stets im Einsatz: 24 Stunden am Tag, 365 Tage im Jahr – und das über viele Jahre hinweg. Damit sind sie für ca. 30% des Stromverbrauchs in Haushalten verantwortlich. Klar, dass sich hier ein enormes Sparpotenzial bietet. Vor allem in Zeiten, in denen die Energiepreise jährlich ansteigen.

Mit den leistungsstarken und komfortablen Kühl-/Gefrier-Kombinationen setzt Bosch nachhaltige Massstäbe für Ihren Haushalt: Geräte der Energie-Effizienz-Klasse A+++ benötigen bis zu 60%, A++-Geräte bis zu 40% weniger Energie als solche, die in der Klasse A eingestuft sind.

## Energiesparpotenzial

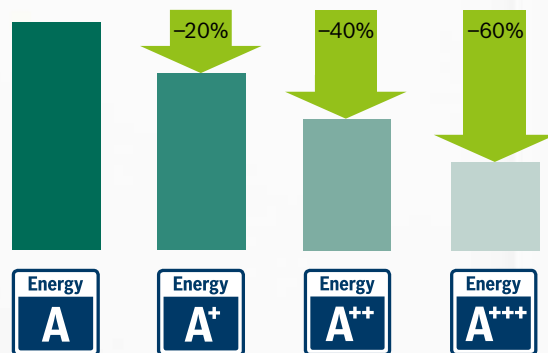

## Verschärfte Energieverordnung für Kühl-/Gefriergeräte

In der Schweiz gilt seit 1. Januar 2013 die verschärfte Energieverordnung für Kühl-/Gefriergeräte. Seit diesem Datum dürfen vom Hersteller nur noch Geräte mit der Energie-Effizienz-Klasse A++ oder höher vertrieben werden.

Weitere Informationen finden Sie unter [www.bfe.admin.ch/energie](http://www.bfe.admin.ch/energie)



# Die neuen VitaFresh Frischesysteme



## VitaFresh pro Frischesystem

Mit VitaFresh pro wird dank 0-Grad-Technik die Temperatur in einem separaten Bereich des Kühlschranks präzise bei 0 Grad Celsius gehalten. Alle VitaFresh pro Schubladen sind komfortabel auf Teleskopschienen gelagert und bieten so perfekte Zugriffsmöglichkeiten. Für Fisch und Fleisch sorgt eine trockene Schublade für optimale Lagerbedingungen und besonders lange Frische. In der VitaFresh pro Schublade für Obst und Gemüse wird bei Temperaturen um die 0 °C und optimaler Luftfeuchtigkeit ein perfektes Klima für lange Frische geschaffen: Die ideale Luftfeuchtigkeit für Obst, Gemüse oder gemischte Befüllung lässt sich ganz einfach mit dem Drehwähler auswählen. Vitamine und Mineralstoffe werden so besonders lange bewahrt.



## VitaFresh plus Frischesystem

In der VitaFresh plus Schublade für Fisch und Fleisch kann die Temperatur in Abhängigkeit von der ausgewählten Kühlschranktemperatur auf einen Wert von um die 0 °C eingestellt werden. Für Obst und Gemüse gibt es eine extra grosse Schublade. Sie verfügt über einen Schieberegler, mit dem sich die Luftfeuchtigkeit regulieren lässt: Obst bleibt bei geringer Feuchtigkeit länger knackig, Gemüse oder gemischte Beladungen hingegen schätzen hohe Feuchtigkeit. Damit Fisch und Fleisch hygienisch getrennt und ohne Geruchsübertragung aufbewahrt werden können, gibt es zwei separate Schubladen. Diese sind vollständig herausnehmbar, sodass man flexibel auch zusätzlichen Platz schaffen kann. Ausserdem kann man in diesem Bereich durch den kalten Luftstrom z. B. Getränke besonders schnell kühlen.



## VitaFresh Frischesystem

Für die VitaFresh Schublade kann man die Luftfeuchtigkeit ganz leicht per Schieberegler einstellen: gering für Obst oder hoch für Gemüse und gemischte Ladungen. Dies sorgt für einen längeren Erhalt von Vitaminen und Aromen. In der VitaFresh Schublade für Fisch und Fleisch kann die Temperatur in Abhängigkeit von der eingestellten Kühlschranktemperatur auf einen Wert von um die 0 °C eingestellt werden, empfindliche Lebensmittel bleiben so deutlich länger frisch – hygienisch, trocken und ohne Geruchsübertragung.



# Ausreichend Platz für Ihre Lebensmittel. Und jedes einzelne Vitamin.

## **Richtige Wahl des Gerätes.**

Frieren Sie nur wenig ein, reicht oft ein Kühlschrank mit Gefrierfach. Ist ein Gefriergerät vorhanden, empfiehlt sich ein Kühlschrank ohne Gefrierfach – der spart bis zu 30% Strom. Ausserdem gilt:

- Kühlen: 1- bis 2-Personen-Haushalte benötigen ca. 130 l Nutzinhalt, für jede weitere Person rechnet man 60 l zusätzlich.
- Gefrieren: Bei geringer Vorratshaltung reichen 50 bis 80 l Nutzinhalt pro Person, bei grösseren Mengen machen 100 bis 130 l Sinn.

## **Richtige Nutzung und Bedienung.**

So bleiben Lebensmittel länger frisch und Stromrechnungen niedrig:











- Diese Lagertemperaturen genügen: 4 °C bis 7 °C im Kühlschrank und –18 °C im Gefriergerät.
- Öffnen Sie das Gerät möglichst kurz.
- Tauen Sie Gefrorenes im Kühlschrank auf: Es gibt seine Kälte an das Kühlteil ab.















# Kühl- und Gefriergeräte

## Das Sortiment im Überblick.

		Energie-Effizienz-Klasse	Abmessung (H x B x T)	Farbe	Home Connect	Innenraumkameras	VitaFresh pro	VitaFresh plus	VitaFresh	NoFrost	LowFrost	SuperGefrieren	LED-Beleuchtung	Seite
														
<b>Kühl- und Gefrierkombinationen</b>														
KCE40AR40	Serie   8	A+++	200×67×72	Rot				•			•	•	•	58
KCE40AW40	Serie   8	A+++	200×67×72	Weiss				•			•	•	•	58
KSL20AR30	Serie   8	A++	127×66×65	Rot				•					•	59
KSL20AU30	Serie   8	A++	127×66×65	Blau				•					•	59
KSL20AW30	Serie   8	A++	127×66×65	Weiss				•					•	59
KGV36VB32S	Serie   4	A++	186×60×65	Piano Black					•		•	•	•	61
KGV36VH32S	Serie   4	A++	186×60×65	Lime Green					•		•	•	•	61
KGV36VD32S	Serie   4	A++	186×60×65	Espresso Brown					•		•	•	•	61
KGV36VE32S	Serie   4	A++	186×60×65	Stone Grey					•		•	•	•	61
KGV36VI32	Serie   4	A++	186×60×65	AFP*	•	•			•	•		•	•	62
KGV36VW35	Serie   4	A++	186×60×66	Weiss					•	•		•	•	64
KGV36VH32S	Serie   4	A++	186×60×65	Edelstahl-Optik					•	•		•	•	64
KGV36VL35	Serie   4	A++	186×60×66	Edelstahl-Optik					•	•		•	•	65
KGV36VW35	Serie   4	A++	186×60×66	Weiss					•	•		•	•	65
KGE49AW41	Serie   6	A+++	201×70×65	Weiss					•		•	•	•	66
KGV58VL31S	Serie   4	A++	191×70×77	Edelstahl-Optik					•		•	•	•	66
KGE36AW42	Serie   6	A+++	186×60×65	Weiss					•		•	•	•	67
KGV36VI32	Serie   4	A++	186×60×65	AFP*					•		•	•	•	68
KGV33VI31	Serie   4	A++	176×60×65	AFP*					•		•	•	•	68
KGV36VW32	Serie   4	A++	186×60×65	Weiss					•		•	•	•	69
KGV33VW31	Serie   4	A++	176×60×65	Weiss					•		•	•	•	69
KDV33VW32	Serie   4	A++	176×60×65	Weiss					•		•	•	•	70
KDV29VW30	Serie   4	A++	161×60×65	Weiss					•		•	•	•	70

\*AFP = Edelstahl AntiFingerprint

		Energie-Effizienz-Klasse	Abmessung (H x B x T)	Farbe	Home Connect	Innenraumkameras	VitaFresh pro	VitaFresh plus	VitaFresh	NoFrost	LowFrost	SuperGefrieren	LED-Beleuchtung	Seite
														
<b>Kühlautomaten</b>														
KSV36VW30	Serie   4	A++	186×60×65	Weiss						•			•	71 / 77
KSV29VW30	Serie   4	A++	161×60×65	Weiss						•			•	71
<b>Side by Side</b>														
KAD92SB30	Serie   8	A++	176×91×73	Schwarz	•			•		•		•	•	73
KAD90VI30	Serie   6	A++	177×91×72	AFP*						•		•	•	74
KAN92LB35	Serie   8	A++	176×91×73	Schwarz				•		•		•	•	75
KAN90VI30	Serie   4	A++	177×91×72	AFP*						•		•	•	76
<b>Gefriergeräte</b>														
GSN58AW41	Serie   6	A+++	191×70×78	Weiss						•		•	•	84
GSN54AW41	Serie   6	A+++	176×70×78	Weiss						•		•	•	84
GSN51AW42	Serie   6	A+++	161×70×78	Weiss						•		•	•	84
GSN58AW30H	Serie   6	A++	191×70×78	Weiss						•		•	•	85
GSN54AW30H	Serie   6	A++	176×70×78	Weiss						•		•	•	85
GSN36AW31	Serie   6	A++	186×60×65	Weiss						•		•	•	86
GSN33AW30	Serie   6	A++	176×60×65	Weiss						•		•	•	86
GSN29AW30	Serie   6	A++	161×60×65	Weiss						•		•	•	86
GSN36VW30	Serie   4	A++	186×60×65	Weiss						•		•		77
GSV33VW31	Serie   4	A++	176×60×65	Weiss								•		87
GSV29VW31	Serie   4	A++	161×60×65	Weiss								•		87
GSV24VW31	Serie   4	A++	146×60×65	Weiss								•		87
GCM34AW30	Serie   6	A++	92×141×74	Weiss								•		88
GCM28AW30	Serie   6	A++	92×118×74	Weiss								•		88
GCM24AW30	Serie   6	A++	92×101×74	Weiss								•		89

\* AFP = Edelstahl AntiFingerprint

# Kühl- und Gefrierkombinationen

CoolClassic



**KCE40AR40**  
**Kühl- und Gefrierkombination**  
**CoolClassic,**  
**Serie 8, Red Bosch**

**CHF 6'250.-**  
 CHF 5'787.04

**KCE40AW40**  
**Kühl- und Gefrierkombination**  
**CoolClassic,**  
**Serie 8, Weiss**

**CHF 6'250.-**  
 CHF 5'787.04

exkl. vRG **CHF 50.-** / CHF 46.30

exkl. vRG **CHF 50.-** / CHF 46.30



### Allgemeine Informationen

- Elektronische Temperaturregelung, digital ablesbar
- Vertikal integrierter Griff
- Höhenverstellbare Füße vorne, Rollen hinten

### Kühlteil

- AirFresh Filter
- 4 Abstellflächen aus Sicherheitsglas, davon 2 höhenverstellbar
- FlexShelf (Multifunktions-Ablage)
- 3 Türabsteller
- Dynamische Kühlung durch Innenventilator
- LED-Beleuchtung
- VitaFresh Schublade mit Feuchtigkeitsregulierung – hält Obst und Gemüse vitaminreich und länger frisch
- VitaFresh ◀0 °C ▶ Schublade – Fisch und Fleisch bleiben länger frisch
- SuperKühlen

### Gefrierteil

- SuperGefrieren
- 3 transparente Gefriergut-Schubladen, davon 1 BigBox
- VarioZone – herausnehmbare Sicherheitsglasplatten für extra viel Platz!
- LowFrost – geringe Eisbildung und schnelleres Abtauen

### Technische Informationen

- Energieverbrauch: 149 kWh/Jahr
- Nutzinhalt gesamt: 302 l
- Nutzinhalt Kühlraum: 214 l
- ★★★★★-Gefrierraum: 88 l Nutzinhalt
- Gefriervermögen: 14 kg in 24 Std.
- Lagerzeit bei Störung: 35 Std.
- Türanschlag rechts
- Gerätemasse: 200 x 67 x 72 cm (H x B x T)

# Stand-Kühlautomaten

Bosch Classic Edition



**KSL20AR30**  
**Stand-Kühlautomat**  
**Bosch Classic Edition,**  
**Serie 8 Rot**

**CHF 4'350.-**  
*CHF 4'027.78*

exkl. vRG **CHF 50.-** / CHF 46.30

**KSL20AW30**  
**Stand-Kühlautomat**  
**Bosch Classic Edition,**  
**Serie 8 Weiss**

**CHF 4'350.-**  
*CHF 4'027.78*

exkl. vRG **CHF 50.-** / CHF 46.30

**KSL20AU30**  
**Stand-Kühlautomat**  
**Bosch Classic Edition,**  
**Serie 8 Himmelblau matt**

**CHF 4'350.-**  
*CHF 4'027.78*

exkl. vRG **CHF 50.-** / CHF 46.30



## Allgemeine Informationen

- Elektronische Temperaturregelung, digital ablesbar
- Innenausstattung mit Metall-Applikationen
- Türöffnungshilfe
- Höhenverstellbare Füße vorne, Rollen hinten

## Kühlteil

- SuperKühlen
- 4 Abstellflächen aus Sicherheitsglas, davon 3 höhenverstellbar
- 5 Türabsteller, davon 1 x Butter-/Käsefach
- VitaFresh plus Schublade mit Feuchtigkeitsregulierung – hält Obst und Gemüse vitaminreich und bis zu 2x länger frisch
- LED-Beleuchtung

## Gefrierteil

- 1 Gefrierfach mit Klappe
- 1 Eiswürfelschale

## Technische Informationen

- Energieverbrauch: 148 kWh/Jahr
- Nutzinhalt gesamt: 154 l
- Nutzinhalt Kühlraum: 139 l
- ★★★★★-Gefrierraum: 15 l Nutzinhalt
- Gefriervermögen: 2,4 kg in 24 Std.
- Lagerzeit bei Störung: 13 Std.
- Türanschlag rechts
- Gerätemasse: 127×66×65 cm (H×B×T)

# Kühl- und Gefrierkombinationen

NoFrost – nie wieder abtauen!



**KG39LB35**  
Kühl- und Gefrierkombination,  
Serie 6, Glastüren Schwarz

**CHF 3'360.-**  
CHF 3'111.11

**KG39LR35**  
Kühl- und Gefrierkombination,  
Serie 6, Glastüren Rot

**CHF 3'360.-**  
CHF 3'111.11

exkl. vRG CHF 30.- / CHF 27.78

**KG39LM35\***  
Kühl- und Gefrierkombination,  
Serie 6, Glastüren Edelstahl

**CHF 3'360.-**  
CHF 3'111.11

(\*Lieferbar ab ca. April 2017)

exkl. vRG CHF 30.- / CHF 27.78



## Allgemeine Informationen

- Glastüren, Seitenwände chrome-inox-metallic
- **In Tür integrierte, elektronische Temperaturregelung, exakt über LCD ablesbar**
- Getrennte Temperaturregelung für Kühl- und Gefrierraum
- Vertikal integrierter Griff
- NoFrost – nie wieder abtauen!
- **Home Connect: Fernstart und Fernüberwachung (Nachrüstbar)**

## Kühlteil

- MultiAirflow-System für optimale und gleichmässige Kälteverteilung
- VitaFresh plus Schublade mit Feuchtigkeitsregulierung – hält Obst und Gemüse vitaminreich und bis zu 2x länger frisch
- VitaFresh plus  $\blacktriangleleft 0^{\circ}\text{C}$   $\blacktriangleright$  Schubladen mit Temperaturregelung auf Tablettauszug – Fisch und Fleisch bleiben bis zu 2x länger frisch
- 5 Abstellflächen aus Sicherheitsglas, davon 3 höhenverstellbar
- 4 Türabsteller, davon 1 x Butter-/Käsefach
- LED-Beleuchtung
- SuperKühlen
- Innenausstattung mit Metall-Applikationen
- AirFreshFilter

## Gefrierteil

- SuperGefrieren
- 3 transparente Gefriergut-Schubladen, davon 1 BigBox
- 2 Kälteakkus
- 1 Eiswürfelschale

## Technische Informationen

- Energieverbrauch : 273 kWh/Jahr
- Nutzinhalt gesamt: 366 l
- Nutzinhalt Kühlraum: 279 l
- ★★★★★-Gefrierraum: 87 l Nutzinhalt
- Gefriervermögen: 14 kg in 24 Std.
- Lagerzeit bei Störung: 16 Std.
- Türanschlag rechts, wechselbar
- Gerätemasse: 203 x 60 x 66 cm (H x B x T)

## Sonderzubehör

KSZ10HC00 WiFi-Dongle

**CHF 122.-** CHF 112.96



## Allgemeine Informationen

- Glastüren Edelstahl, Seitenwände chrome-inox-metallic
- Elektronische Temperaturregelung, digital ablesbar
- Getrennte Temperaturregelung für Kühl- und Gefrierraum
- Vertikal integrierter Griff
- NoFrost – nie wieder abtauen!
- **Home Connect: Fernstart und Fernüberwachung (Nachrüstbar)**

## Kühlteil

- MultiAirflow-System für optimale und gleichmässige Kälteverteilung
- VitaFresh plus Schublade mit Feuchtigkeitsregulierung – hält Obst und Gemüse vitaminreich und bis zu 2x länger frisch
- VitaFresh plus  $\blacktriangleleft 0^{\circ}\text{C}$   $\blacktriangleright$  Schubladen mit Temperaturregelung auf Tablettauszug – Fisch und Fleisch bleiben bis zu 2x länger frisch
- 5 Abstellflächen aus Sicherheitsglas, davon 3 höhenverstellbar
- 4 Türabsteller, davon 1 x Butter-/Käsefach
- LED-Beleuchtung
- SuperKühlen
- Innenausstattung mit Metall-Applikationen
- AirFreshFilter

## Gefrierteil

- SuperGefrieren
- 3 transparente Gefriergut-Schubladen, davon 1 BigBox
- 2 Kälteakkus
- 1 Eiswürfelschale

## Technische Informationen

- Energieverbrauch : 273 kWh/Jahr
- Nutzinhalt gesamt: 366 l
- Nutzinhalt Kühlraum: 279 l
- ★★★★★-Gefrierraum: 87 l Nutzinhalt
- Gefriervermögen: 14 kg in 24 Std.
- Lagerzeit bei Störung: 16 Std.
- Türanschlag rechts, wechselbar
- Gerätemasse: 203 x 60 x 66 cm (H x B x T)

## Sonderzubehör

KSZ10HC00 WiFi-Dongle

**CHF 122.-** CHF 112.96

# Kühl- und Gefrierkombinationen

SmartCool Color Edition



## KGV36VH32S Kühl- und Gefrierkombination Serie 4 Lime Green

**CHF 2'030.-**  
CHF 1'879.63

## KGV36VB32S Kühl- und Gefrierkombination Serie 4 Piano Black

**CHF 2'030.-**  
CHF 1'879.63

exkl. vRG CHF 30.- / CHF 27.78

## KGV36VD32S Kühl- und Gefrierkombination Serie 4 Espresso Brown

**CHF 2'030.-**  
CHF 1'879.63

## KGV36VE32S Kühl- und Gefrierkombination Serie 4 Stone Grey

**CHF 2'030.-**  
CHF 1'879.63

exkl. vRG CHF 30.- / CHF 27.78



### Allgemeine Informationen

- Seitenwände chrome-inox-metallic
- Elektronische Temperaturregelung, über LED ablesbar
- Höhenverstellbare Füße vorne, Rollen hinten

### Kühlteil

- VitaFresh Schublade mit Feuchtigkeitsregulierung – hält Obst und Gemüse vitaminreich und länger frisch
- Abtau-Automatik
- 4 Abstellflächen aus Sicherheitsglas, davon 2 höhenverstellbar, 3x EasyAccess Shelf, ausziehbar
- Spezial-Flaschenrost, glanzverchromt
- 3 Türabsteller
- Dynamische Kühlung durch Innenventilator
- LED-Beleuchtung

### Gefrierteil

- SuperGefrieren
- 3 transparente Gefriergut-Schubladen, davon 1 BigBox
- LowFrost – geringere Eisbildung und schnelleres Abtauen
- VarioZone – Herausnehmbare Sicherheitsglasplatten für extra viel Platz!

### Technische Informationen

- Energieverbrauch: 226 kWh/Jahr
- Nutzinhalt gesamt: 307 l
- Nutzinhalt Kühlraum: 213 l
- ★★★★★-Gefrierraum: 94 l Nutzinhalt
- Gefriervermögen: 7 kg in 24 Std.
- Lagerzeit bei Störung: 23 Std.
- Türanschlag rechts, wechselbar
- Gerätemasse: 186×60×65 cm (H×B×T)



# Kühl- und Gefrierkombinationen

Home Connect mit Innenraumkameras



**KG36HI32**  
**Kühl- und Gefrierkombination**  
**Home Connect mit Innenraumkameras**  
**Serie 6 Edelstahl mit AntiFingerprint**

**CHF 4'520.-**  
 CHF 4'185.19

exkl. vRG CHF 30.- / CHF 27.78



## Allgemeine Informationen

- In Tür integrierte, elektronische Temperaturregelung, exakt digital ablesbar
- Tür Edelstahl mit AntiFingerprint, Seitenwände chrome-inox-metallic
- Vertikaler Stangengriff, Aluminium
- Spezial-Flaschenroste, glanzverchromt
- **Home Connect: Kamera im Hausgerät, Remote Monitoring und Control**
- NoFrost – nie wieder abtauen!
- Getrennte Temperaturregelung für Kühl- und Gefrierraum
- Höhenverstellbare Füße vorne, Rollen hinten

## Kühlteil

- SuperKühlen
- MultiAirflow-System für optimale und gleichmässige Kälteverteilung
- 4 Abstellflächen aus Sicherheitsglas, davon 2 höhenverstellbar
- 3 Türabsteller
- LED-Beleuchtung
- VitaFresh Schublade mit Feuchtigkeitsregulierung – hält Obst und Gemüse vitaminreich und länger frisch
- VitaFresh <math>\leq 0^{\circ}\text{C}> Schublade – Fisch und Fleisch bleiben länger frisch

## Gefrierteil

- VarioZone – herausnehmbare Sicherheitsglasplatten für extra viel Platz!
- SuperGefrieren
- 3 Gefriergut-Schubladen

## Technische Informationen

- Energieverbrauch: 258 kWh/Jahr
- Nutzinhalt gesamt: 320 l
- Nutzinhalt Kühlraum: 234 l
- ★★★★★-Gefrierraum: 86 l Nutzinhalt
- Gefriervermögen: 14 kg in 24 Std.
- Lagerzeit bei Störung: 16 Std.
- Türanschlag rechts
- Gerätemasse: 187 x 60 x 65 cm (HxBxT)



# Kühl- und Gefrierkombination

NoFrost – nie wieder abtauen!



## KGf39PI45 Kühl- und Gefrierkombination NoFrost – nie wieder abtauen! Serie 8 Edelstahl mit AntiFingerprint

CHF 4'540.–  
CHF 4'203.70

exkl. vRG CHF 30.– / CHF 27.78

## KGn49AI32 Kühl- und Gefrierkombination NoFrost – nie wieder abtauen! Serie 6 Edelstahl mit AntiFingerprint

CHF 3'600.–  
CHF 3'333.33

exkl. vRG CHF 30.– / CHF 27.78



### Allgemeine Informationen

- In Tür integrierte, elektronische Temperaturregelung, exakt digital ablesbar
- Tür Edelstahl mit AntiFingerprint, Seitenwände chrome-inox-metallic
- Vertikaler Stangengriff
- Spezial-Flaschenroste, glanzverchromt
- Innenausstattung mit Metall-Applikationen
- NoFrost – nie wieder abtauen!
- Getrennte Temperaturregelung für Kühl- und Gefrierraum
- Home Connect: Fernstart und Fernüberwachung (Nachrüstbar)

### Kühlteil

- SuperKühlen
- MultiAirflow-System für optimale und gleichmässige Kälteverteilung
- AirFreshFilter
- 4 Abstellflächen aus Sicherheitsglas, davon 3 höhenverstellbar
- 3 Türabsteller, davon 1x Butter-/Käsefach
- LED-Beleuchtung mit SoftStart
- VitaFresh pro 0 °C Schublade mit Feuchtigkeits- und Temperaturregelung – hält Obst, Gemüse, Fisch und Fleisch vitaminreich und bis zu 3x länger frisch
- VitaFresh pro 0 °C Schublade mit Temperaturregelung – hält Fisch und Fleisch bis zu 3x länger frisch

### Gefrierteil

- SuperGefrieren
- 3 Gefriergut-Schubladen, davon 1 BigBox

### Technische Informationen

- Energieverbrauch: 180 kWh/Jahr
- Nutzinhalt gesamt: 343 l
- Nutzinhalt Kühlraum: 256 l
- ★★★★★-Gefrierraum: 87 l Nutzinhalt
- Gefriervermögen: 14 kg in 24 Std.
- Lagerzeit bei Störung: 16 Std.
- Türanschlag rechts, wechselbar
- Gerätemasse: 203 x 60 x 66 cm (H x B x T)

### Sonderzubehör

KSZ10HC00 WiFi-Dongle

CHF 122.– CHF 112.96



### Allgemeine Informationen

- In Tür integrierte TouchControl-Elektronik mit Digitalanzeige – alles im Blick und perfekt unter Kontrolle!
- Tür Edelstahl mit AntiFingerprint, Seitenwände chrome-inox-metallic
- Vertikaler Stangengriff, Aluminium
- Spezial-Flaschenroste, glanzverchromt
- Innenausstattung mit Metall-Applikationen
- NoFrost – nie wieder abtauen!
- Getrennte Temperaturregelung für Kühl- und Gefrierraum
- Höhenverstellbare Füsse vorne, Rollen hinten

### Kühlteil

- SuperKühlen
- MultiAirflow-System für optimale und gleichmässige Kälteverteilung
- FreshSense – konstante Temperatur durch intelligente Sensortechnik
- AirFreshFilter
- 4 Abstellflächen aus Sicherheitsglas, davon 3 höhenverstellbar
- 4 Türabsteller, davon 1x Butter-/Käsefach
- LED-Beleuchtung
- VitaFresh plus Schublade auf Teleskopschienen mit Feuchtigkeitsregulierung – hält Obst und Gemüse vitaminreich und bis zu 2x länger frisch
- VitaFresh <math>\triangleleft 0\text{ }^{\circ}\text{C}\text{ }\triangleright</math> Schublade – Fisch und Fleisch bleiben länger frisch

### Gefrierteil

- SuperGefrieren
- 3 Gefriergut-Schubladen, davon 1 BigBox

### Technische Informationen

- Energieverbrauch: 284 kWh/Jahr
- Nutzinhalt gesamt: 395 l
- Nutzinhalt Kühlraum: 303 l
- ★★★★★-Gefrierraum: 92 l Nutzinhalt
- Gefriervermögen: 15 kg in 24 Std.
- Lagerzeit bei Störung: 16 Std.
- Türanschlag rechts, wechselbar
- Gerätemasse: 200 x 70 x 62 cm (H x B x T)



# Kühl- und Gefrierkombinationen

NoFrost – nie wieder abtauen! A+++



## KGX36XW45 Kühl- und Gefrierkombination Serie 4 Weiss

**CHF 3'200.-**  
CHF 2'962.96

## KGX36VL45 Kühl- und Gefrierkombination Serie 4 Edelstahl-Optik

**CHF 3'020.-**  
CHF 2'796.30

exkl. vRG **CHF 30.-** / CHF 27.78

exkl. vRG **CHF 30.-** / CHF 27.78



### Allgemeine Informationen

- Elektronische Temperaturregelung, über LED ablesbar
- Getrennte Temperaturregelung für Kühl- und Gefrierraum
- Vertikaler Stangengriff
- Spezial-Flaschenroste, glanzverchromt
- NoFrost – nie wieder abtauen!
- Höhenverstellbare Füße vorne, Rollen hinten

### Kühlteil

- LED-Beleuchtung
- MultiAirflow-System für optimale und gleichmässige Kälteverteilung
- VitaFresh Schublade mit Feuchtigkeitsregulierung – hält Obst und Gemüse vitaminreich und länger frisch
- VitaFresh ◀0 °C ▶ Schubladen mit Temperaturregelung – Fisch und Fleisch bleiben länger frisch
- 4 Abstellflächen aus Sicherheitsglas, davon 2 höhenverstellbar
- 3 Türabsteller

### Gefrierteil

- SuperGefrieren
- 3 Gefriergut-Schubladen
- Eismürfelschale

### Technische Informationen

- Energieverbrauch: 173 kWh/Jahr
- Nutzinhalt gesamt: 324 l
- Nutzinhalt Kühlraum: 237 l
- ★★★★★-Gefrierraum: 87 l Nutzinhalt
- Gefriervermögen: 14 kg in 24 Std.
- Lagerzeit bei Störung 16 Std.
- Türanschlag rechts, wechselbar
- Gerätemasse: 186 × 60 × 66 cm (H × B × T)



### Allgemeine Informationen

- Elektronische Temperaturregelung, über LED ablesbar
- Getrennte Temperaturregelung für Kühl- und Gefrierraum
- Integrierte vertikale Griffe
- Spezial-Flaschenroste, glanzverchromt
- NoFrost – nie wieder abtauen!
- Höhenverstellbare Füße vorne, Rollen hinten

### Kühlteil

- LED-Beleuchtung
- MultiAirflow-System für optimale und gleichmässige Kälteverteilung
- VitaFresh Schublade mit Feuchtigkeitsregulierung – hält Obst und Gemüse vitaminreich und länger frisch
- VitaFresh ◀0 °C ▶ Schubladen mit Temperaturregelung – Fisch und Fleisch bleiben länger frisch
- 4 Abstellflächen aus Sicherheitsglas, davon 2 höhenverstellbar
- 3 Türabsteller

### Gefrierteil

- SuperGefrieren
- 3 Gefriergut-Schubladen
- Eismürfelschale

### Technische Informationen

- Energieverbrauch: 173 kWh/Jahr
- Nutzinhalt gesamt: 324 l
- Nutzinhalt Kühlraum: 237 l
- ★★★★★-Gefrierraum: 87 l Nutzinhalt
- Gefriervermögen: 14 kg in 24 Std.
- Lagerzeit bei Störung 16 Std.
- Türanschlag rechts, wechselbar
- Gerätemasse: 186 × 60 × 66 cm (H × B × T)

# Kühl- und Gefrierkombinationen

NoFrost – nie wieder abtauen!



## KG36VL35 Kühl- und Gefrierkombination Serie 4 Edelstahl-Optik

CHF 2'520.-  
CHF 2'333.33

## KG36VW35 Kühl- und Gefrierkombination Serie 4 Weiss

CHF 2'410.-  
CHF 2'231.48

exkl. vRG CHF 30.- / CHF 27.78

exkl. vRG CHF 30.- / CHF 27.78



### Allgemeine Informationen

- Elektronische Temperaturregelung, über LED ablesbar
- Getrennte Temperaturregelung für Kühl- und Gefrierraum
- Integrierte vertikale Griffe
- Spezial-Flaschenroste, glanzverchromt
- NoFrost - nie wieder abtauen!
- Höhenverstellbare Füße vorne, Rollen hinten

### Kühlteil

- LED-Beleuchtung
- MultiAirflow-System für optimale und gleichmässige Kälteverteilung
- VitaFresh Schublade mit Feuchtigkeitsregulierung – hält Obst und Gemüse vitaminreich und länger frisch
- VitaFresh <math>\triangleleft 0^{\circ}\text{C}> \blacktriangleright</math> Schubladen mit Temperaturregelung – Fisch und Fleisch bleiben länger frisch
- 4 Abstellflächen aus Sicherheitsglas, davon 2 höhenverstellbar
- 3 Türabsteller

### Gefrierteil

- SuperGefrieren
- 3 Gefriergut-Schubladen
- Eiswürfelschale

### Technische Informationen

- Energieverbrauch: 260 kWh/Jahr
- Nutzinhalt gesamt: 324 l
- Nutzinhalt Kühlraum: 237 l
- ★★★★★-Gefrierraum: 87 l Nutzinhalt
- Gefriervermögen: 14 kg in 24 Std.
- Lagerzeit bei Störung: 16 Std.
- Türanschlag rechts, wechselbar
- Gerätemasse: 186×60×66 cm (H×B×T)



### Allgemeine Informationen

- Elektronische Temperaturregelung, über LED ablesbar
- Integrierte vertikale Griffe
- Spezial-Flaschenroste, glanzverchromt
- NoFrost - nie wieder abtauen!
- Getrennte Temperaturregelung für Kühl- und Gefrierraum
- Höhenverstellbare Füße vorne, Rollen hinten

### Kühlteil

- LED-Beleuchtung
- MultiAirflow-System für optimale und gleichmässige Kälteverteilung
- VitaFresh Schublade mit Feuchtigkeitsregulierung – hält Obst und Gemüse vitaminreich und länger frisch
- VitaFresh <math>\triangleleft 0^{\circ}\text{C}> \blacktriangleright</math> Schubladen mit Temperaturregelung – Fisch und Fleisch bleiben länger frisch
- 4 Abstellflächen aus Sicherheitsglas, davon 2 höhenverstellbar
- 3 Türabsteller

### Gefrierteil

- SuperGefrieren
- 3 Gefriergut-Schubladen
- Eiswürfelschale

### Technische Informationen

- Energieverbrauch: 260 kWh/Jahr
- Nutzinhalt gesamt: 324 l
- Nutzinhalt Kühlraum: 237 l
- ★★★★★-Gefrierraum: 87 l Nutzinhalt
- Gefriervermögen: 14 kg in 24 Std.
- Lagerzeit bei Störung: 16 Std.
- Türanschlag rechts, wechselbar
- Gerätemasse: 186×60×66 cm (H×B×T)

# Kühl- und Gefrierkombinationen

Für extra viel Platz!



## KGE49AW41 Kühl- und Gefrierkombination A+++ mit 70 cm Breite Serie 6 Weiss

CHF 2'700.-  
CHF 2'500.-

exkl. vRG CHF 30.- / CHF 27.78



### Allgemeine Informationen

- Elektronische Temperaturregelung, exakt digital ablesbar
- Getrennte Temperaturregelung für Kühl- und Gefrierraum
- Tür weiss, Seitenwände weiss
- Spezial-Flaschenroste, glanzverchromt
- Innenausstattung mit Metall-Applikationen
- LowFrost – geringere Eisbildung und schnelleres Abtauen
- Höhenverstellbare Füße vorne, Rollen hinten

### Kühlteil

- SuperKühlen
- Abtau-Automatik
- Dynamische Kühlung durch Innenventilator
- AirFreshFilter
- 5 Abstellflächen aus Sicherheitsglas, davon 2 höhenverstellbar
- 4 Türabsteller: 1 Türabsteller gross, 1 EasyLift, Butter-/Käsefach mit Klappe
- LED-Beleuchtung
- VitaFresh Schublade auf Rollen mit Feuchtigkeitsregulierung – hält Obst und Gemüse vitaminreich und länger frisch
- VitaFresh <math>\leq 0^{\circ}\text{C}> Schublade – Fisch und Fleisch bleiben länger frisch

### Gefrierteil

- SuperGefrieren
- 3 Gefriergut-Schubladen, davon 1 BigBox
- VarioZone – herausnehmbare Glasplatten für extra viel Platz!

### Technische Informationen

- Energieverbrauch: 175 kWh/Jahr
- Nutzinhalt gesamt: 412 l
- Nutzinhalt Kühlraum: 301 l
- ★★★★★-Gefrierraum: 111 l Nutzinhalt
- Gefriervermögen: 15 kg in 24 Std.
- Lagerzeit bei Störung: 44 Std.
- Türanschlag rechts, wechselbar
- Gerätemasse: 201 x 70 x 65 cm (H×B×T)

## KGV58VL31S Kühl- und Gefrierkombination Extratiefe – extra gross Serie 4 Edelstahl-Optik

CHF 2'560.-  
CHF 2'370.37

exkl. vRG CHF 30.- / CHF 27.78



### Allgemeine Informationen

- Elektronische Temperaturregelung, über LED ablesbar
- Tür Edelstahl-Optik, Seitenwände chrome-inox-metallic
- Vertikal integrierter Griff
- Spezial-Flaschenroste, glanzverchromt
- LowFrost – geringere Eisbildung und schnelleres Abtauen
- Höhenverstellbare Füße vorne, Rollen hinten

### Kühlteil

- Abtau-Automatik
- Dynamische Kühlung durch Innenventilator
- 5 Abstellflächen aus Sicherheitsglas, davon 2 höhenverstellbar
- 1 durchgehender Türabsteller, 3 kleine Türabsteller
- LED-Beleuchtung
- VitaFresh Schublade auf Rollen mit Feuchtigkeitsregulierung – hält Obst und Gemüse vitaminreich und länger frisch

### Gefrierteil

- SuperGefrieren
- 2 Gefriergut-Schubladen, davon 1 BigBox
- VarioZone – herausnehmbare Glasplatten für extra viel Platz!

### Technische Informationen

- Energieverbrauch: 292 kWh/Jahr
- Nutzinhalt gesamt: 500 l
- Nutzinhalt Kühlraum: 376 l
- ★★★★★-Gefrierraum: 124 l Nutzinhalt
- Gefriervermögen: 14 kg in 24 Std.
- Lagerzeit bei Störung: 26 Std.
- Türanschlag rechts, wechselbar
- Gerätemasse: 191 x 70 x 77 cm (H×B×T)

# Kühl- und Gefrierkombinationen



## KGE36AW42 Kühl- und Gefrierkombination A+++ Serie 6 Weiss

CHF 2'030.-  
CHF 1'879.63

exkl. vRG CHF 30.- / CHF 27.78



### Allgemeine Informationen

- Elektronische Temperaturregelung, exakt digital ablesbar
- Getrennte Temperaturregelung für Kühl- und Gefrierraum
- Vertikaler Stangengriff
- LowFrost – geringere Eisbildung und schnelleres Abtauen
- Spezial-Flaschenroste, glanzverchromt
- Höhenverstellbare Füße vorne, Rollen hinten

### Kühlteil

- 4 Abstellflächen aus Sicherheitsglas, davon 2 höhenverstellbar
- VitaFresh Schublade mit Feuchtigkeitsregulierung – hält Obst und Gemüse vitaminreich und länger frisch
- VitaFresh ◀0 °C ▶ Schublade – Fisch und Fleisch bleiben länger frisch
- 3 Türabsteller
- LED-Beleuchtung
- Abtau-Automatik
- AirFreshFilter
- SuperKühlen

### Gefrierteil

- SuperGefrieren
- 3 Gefriergut-Schubladen, davon 1 BigBox
- VarioZone – herausnehmbare Glasplatten für extra viel Platz!

### Technische Informationen

- Energieverbrauch: 149 kWh/Jahr
- Nutzinhalt gesamt: 302 l
- Nutzinhalt Kühlraum: 214 l
- ★★★★★-Gefrierraum: 88 l Nutzinhalt
- Gefriervermögen: 14 kg in 24 Std.
- Lagerzeit bei Störung: 35 Std.
- Türanschlag rechts, wechselbar
- Gerätemasse: 186×60×65 cm (H×B×T)

## KGN36NW30 Kühl- und Gefrierkombination NoFrost – nie wieder abtauen! Serie 2 Weiss

CHF 2'010.-  
CHF 1'861.11

exkl. vRG CHF 30.- / CHF 27.78



### Allgemeine Informationen

- Elektronische Temperaturregelung, über LED ablesbar
- Tür weiss, Seitenwände weiss
- Horizontal integrierter Griff
- NoFrost – nie wieder abtauen!
- Höhenverstellbare Füße vorne, Rollen hinten

### Kühlteil

- MultiAirflow-System für optimale und gleichmässige Kälteverteilung
- 4 Abstellflächen aus Sicherheitsglas, davon 3 höhenverstellbar
- 4 Türabsteller
- LED-Beleuchtung
- MultiBox – Transparente Schublade mit Wellenboden, ideal zur Lagerung von Obst und Gemüse

### Gefrierteil

- SuperGefrieren
- 3 Gefriergut-Schubladen, davon 1 EasyAccess Freezer Box

### Technische Informationen

- Energieverbrauch: 235 kWh/Jahr
- Nutzinhalt gesamt: 302 l
- Nutzinhalt Kühlraum: 215 l
- ★★★★★-Gefrierraum: 87 l Nutzinhalt
- Gefriervermögen: 11 kg in 24 Std.
- Lagerzeit bei Störung: 19 Std.
- Türanschlag rechts, wechselbar
- Gerätemasse: 186 x 60 x 66 cm (H×B×T)

# Kühl- und Gefrierkombinationen



## KGV36VI32 Kühl- und Gefrierkombination Serie 4 Edelstahl mit AntiFingerprint

CHF 1'970.-  
CHF 1'824.07

## KGV33VI31 Kühl- und Gefrierkombination Serie 4 Edelstahl mit AntiFingerprint

CHF 1'830.-  
CHF 1'694.44

exkl. vRG CHF 30.- / CHF 27.78

exkl. vRG CHF 30.- / CHF 27.78



### Allgemeine Informationen

- Elektronische Temperaturregelung, über LED ablesbar
- Tür Edelstahl mit AntiFingerprint, Seitenwände chrome-inox-metallic
- Vertikal integrierter Griff
- Höhenverstellbare Füße vorne, Rollen hinten

### Kühlteil

- LED-Beleuchtung
- VitaFresh Schublade mit Feuchtigkeitsregulierung – hält Obst und Gemüse vitaminreich und länger frisch
- 4 Abstellflächen aus Sicherheitsglas, davon 2 höhenverstellbar
- Spezial-Flaschenroste, glanzverchromt
- 3 Türabsteller
- Abtau-Automatik

### Gefrierteil

- SuperGefrieren
- 3 Gefriergut-Schubladen, davon 1 BigBox
- VarioZone – herausnehmbare Glasplatten für extra viel Platz!
- Eiswürfelschale

### Technische Informationen

- Energieverbrauch: 226 kWh/Jahr
- Nutzinhalt gesamt: 308 l
- Nutzinhalt Kühlraum: 214 l
- ★★★★★-Gefrierraum: 94 l Nutzinhalt
- Gefriervermögen: 7 kg in 24 Std.
- Lagerzeit bei Störung: 23 Std.
- Türanschlag rechts, wechselbar
- Gerätemasse: 186×60×65 cm (H×B×T)



### Allgemeine Informationen

- Elektronische Temperaturregelung, über LED ablesbar
- Tür Edelstahl mit AntiFingerprint, Seitenwände chrome-inox-metallic
- Vertikal integrierter Griff
- Höhenverstellbare Füße vorne, Rollen hinten

### Kühlteil

- LED-Beleuchtung
- VitaFresh Schublade mit Feuchtigkeitsregulierung – hält Obst und Gemüse vitaminreich und länger frisch
- 4 Abstellflächen aus Sicherheitsglas, davon 2 höhenverstellbar
- Spezial-Flaschenroste, glanzverchromt
- 3 Türabsteller
- Abtau-Automatik

### Gefrierteil

- SuperGefrieren
- 3 Gefriergut-Schubladen, davon 1 BigBox
- VarioZone – herausnehmbare Glasplatten für extra viel Platz!
- Eiswürfelschale

### Technische Informationen

- Energieverbrauch : 219 kWh/Jahr
- Nutzinhalt gesamt: 287 l
- Nutzinhalt Kühlraum: 193 l
- ★★★★★-Gefrierraum: 94 l Nutzinhalt
- Gefriervermögen: 7 kg in 24 Std.
- Lagerzeit bei Störung: 23 Std.
- Türanschlag rechts, wechselbar
- Gerätemasse: 176×60×65 cm (H×B×T)



### KGV36VW32 Kühl- und Gefrierkombination Serie 4 Weiss

CHF 1'650.-  
CHF 1'527.78

exkl. vRG CHF 30.- / CHF 27.78



#### Allgemeine Informationen

- Elektronische Temperaturregelung, über LED ablesbar
- Tür weiss, Seitenwände weiss
- Vertikal integrierter Griff
- Höhenverstellbare Füsse vorne, Rollen hinten

#### Kühlteil

- LED-Beleuchtung
- VitaFresh Schublade mit Feuchtigkeitsregulierung – hält Obst und Gemüse vitaminreich und länger frisch
- 4 Abstellflächen aus Sicherheitsglas, davon 2 höhenverstellbar
- Spezial-Flaschenroste, glanzverchromt
- 3 Türabsteller
- Abtau-Automatik

#### Gefrierenteil

- SuperGefrieren
- 3 Gefriergut-Schubladen, davon 1 BigBox
- VarioZone – herausnehmbare Glasplatten für extra viel Platz!
- Eiswürfelschale

#### Technische Informationen

- Energieverbrauch: 226 kWh/Jahr
- Nutzinhalt gesamt: 308 l
- Nutzinhalt Kühlraum: 214 l
- ★★★★★-Gefrierraum: 94 l Nutzinhalt
- Gefriervermögen: 7 kg in 24 Std.
- Lagerzeit bei Störung: 23 Std.
- Türanschlag rechts, wechselbar
- Gerätemasse: 186×60×65 cm (H×B×T)

### KGV33VW31 Kühl- und Gefrierkombination Serie 4 Weiss

CHF 1'510.-  
CHF 1'398.15

exkl. vRG CHF 30.- / CHF 27.78



#### Allgemeine Informationen

- Elektronische Temperaturregelung, über LED ablesbar
- Tür weiss, Seitenwände weiss
- Vertikal integrierter Griff
- Höhenverstellbare Füsse vorne, Rollen hinten

#### Kühlteil

- LED-Beleuchtung
- VitaFresh Schublade mit Feuchtigkeitsregulierung – hält Obst und Gemüse vitaminreich und länger frisch
- 4 Abstellflächen aus Sicherheitsglas, davon 2 höhenverstellbar
- Spezial-Flaschenroste, glanzverchromt
- 3 Türabsteller
- Abtau-Automatik

#### Gefrierenteil

- SuperGefrieren
- 3 Gefriergut-Schubladen, davon 1 BigBox
- VarioZone – herausnehmbare Glasplatten für extra viel Platz!
- Eiswürfelschale

#### Technische Informationen

- Energieverbrauch: 219 kWh/Jahr
- Nutzinhalt gesamt: 287 l
- Nutzinhalt Kühlraum: 193 l
- ★★★★★-Gefrierraum: 94 l Nutzinhalt
- Gefriervermögen: 7 kg in 24 Std.
- Lagerzeit bei Störung: 23 Std.
- Türanschlag rechts, wechselbar
- Gerätemasse: 176×60×65 cm (H×B×T)

# Kühl- und Gefrierkombinationen



## KDV33VW32 Kühl- und Gefrierkombination Serie 4 Weiss

CHF 1'760.-  
CHF 1'629.63

exkl. vRG CHF 30.- / CHF 27.78



### Allgemeine Informationen

- Integrierte vertikale Griffe
- Elektronische Temperaturregelung, über LED ablesbar
- Höhenverstellbare Füße vorne, Rollen hinten

### Kühlteil

- Dynamische Kühlung durch Innenventilator
- 4 Abstellflächen aus Sicherheitsglas, davon 3 Glasplatten ausziehbar
- Spezial-Flaschenrost, glanzverchromt
- VitaFresh Schublade mit Feuchtigkeitsregulierung – hält Obst und Gemüse vitaminreich und länger frisch
- 4 Türabsteller
- LED-Beleuchtung
- Abtau-Automatik

### Gefrierenteil

- 1 Abstellfläche aus Sicherheitsglas
- LowFrost – geringere Eisbildung und schnelleres Abtauen
- SuperGefrieren
- Eiswürfelschale

### Technische Informationen

- Energieverbrauch: 215 kWh/Jahr
- Nutzinhalt gesamt: 300 l
- Nutzinhalt Kühlraum: 230 l
- ★★★★★-Gefrierraum: 70 l Nutzinhalt
- Gefriervermögen: 7 kg in 24 Std.
- Lagerzeit bei Störung: 25 Std.
- Türanschlag rechts, wechselbar
- Gerätemasse: 176×60×65 cm (H×B×T)

## KDV29VW30 Kühl- und Gefrierkombination Serie 4 Weiss

CHF 1'670.-  
CHF 1'546.30

exkl. vRG CHF 30.- / CHF 27.78



### Allgemeine Informationen

- Integrierte vertikale Griffe
- Elektronische Temperaturregelung, über LED ablesbar
- Höhenverstellbare Füße vorne, Rollen hinten

### Kühlteil

- Dynamische Kühlung durch Innenventilator
- 4 Abstellflächen aus Sicherheitsglas, davon 3 Glasplatten ausziehbar
- Spezial-Flaschenrost, glanzverchromt
- VitaFresh Schublade mit Feuchtigkeitsregulierung – hält Obst und Gemüse vitaminreich und länger frisch
- 3 Türabsteller
- LED-Beleuchtung
- Abtau-Automatik

### Gefrierenteil

- 1 Abstellfläche aus Sicherheitsglas
- LowFrost – geringere Eisbildung und schnelleres Abtauen
- SuperGefrieren
- Eiswürfelschale

### Technische Informationen

- Energieverbrauch: 204 kWh/Jahr
- Nutzinhalt gesamt: 264 l
- Nutzinhalt Kühlraum: 194 l
- ★★★★★-Gefrierraum: 70 l Nutzinhalt
- Gefriervermögen: 7 kg in 24 Std.
- Lagerzeit bei Störung: 25 Std.
- Türanschlag rechts, wechselbar
- Gerätemasse: 161×60×65 cm (H×B×T)

# Kühlautomaten



## KSV36VW30 Kühlautomat Serie 4 Weiss

CHF 2'100.-  
CHF 1'944.44

## KSV29VW30 Kühlautomat Serie 4 Weiss

CHF 2'000.-  
CHF 1'851.85

exkl. vRG CHF 30.-/CHF 27.78

exkl. vRG CHF 30.-/CHF 27.78



### Allgemeine Informationen

- Elektronische Temperaturregelung, über LED ablesbar
- Vertikaler Stangengriff
- Höhenverstellbare Füsse vorne, Rollen hinten

### Kühlteil

- Dynamische Kühlung durch Innenventilator
- 7 Abstellflächen aus Sicherheitsglas, davon 5 höhenverstellbar
- Spezial-Flaschenroste, glanzverchromt
- VitaFresh Schublade mit Feuchtigkeitsregulierung – hält Obst und Gemüse vitaminreich und länger frisch
- 5 Türabsteller
- SuperKühlen
- LED-Beleuchtung
- Abtau-Automatik

### Technische Informationen

- Energieverbrauch: 112 kWh/Jahr
- Nutzinhalt gesamt: 346 l
- Türanschlag links, wechselbar
- Gerätemasse: 186×60×65 cm (H×B×T)



### Allgemeine Informationen

- Elektronische Temperaturregelung, über LED ablesbar
- Vertikaler Stangengriff
- Höhenverstellbare Füsse vorne, Rollen hinten

### Kühlteil

- Dynamische Kühlung durch Innenventilator
- 6 Abstellflächen aus Sicherheitsglas, davon 4 höhenverstellbar
- Spezial-Flaschenroste, glanzverchromt
- VitaFresh Schublade mit Feuchtigkeitsregulierung – hält Obst und Gemüse vitaminreich und länger frisch
- 4 Türabsteller
- SuperKühlen
- LED-Beleuchtung
- Abtau-Automatik

### Technische Informationen

- Energieverbrauch: 107 kWh/Jahr
- Nutzinhalt gesamt: 290 l
- Türanschlag links, wechselbar
- Gerätemasse: 161×60×65 cm (H×B×T)



# Side by Side Food Center



# Kühl- und Gefrierkombination

Side by Side, NoFrost – nie wieder abtauen!



**KAD92SB30**

**Kühl-/Gefrierkombination Side by Side, NoFrost, Eis- und Wasser-Dispenser Serie 8, Türen in Glas, Schwarz**

**CHF 6'800.-**

CHF 6'296.30

exkl. vRG CHF 50.- / CHF 46.29



### Allgemeine Informationen

- Türen in Glas schwarz, Seitenwände chrome-inox-metallic
- Vertikaler Stangengriff, Aluminium
- Leuchtband
- Innenausstattung mit Metall-Applikationen
- **Home Connect: Fernstart und Fernüberwachung (Nachrüstbar)**
- NoFrost – nie wieder abtauen!
- Elektronische Temperaturregelung, exakt über LCD ablesbar
- Getrennte Temperaturregelung für Kühl- und Gefrierraum
- Optischer und akustischer Alarm bei unzulässigem Temperaturanstieg im Gefriereteil, Warnton bei offener Tür
- **Per Tastendruck Eiswürfel, Crushed Ice oder Trinkwasser, Beleuchtung bei Betätigung der Spender-Taste**
- **Automatischer Eiswürfelbereiter**
- Eiswürfelproduktion ca. 1 kg / 24 Std.
- Wasserfilter innenliegend

### Kühlteil

- SuperKühlen
- MultiAirflow-System für optimale und gleichmässige Kälteverteilung
- 4 Abstellflächen aus Sicherheitsglas, davon 3 höhenverstellbar
- MultiBox – das besondere Fach in der Tür
- 2 Türabsteller
- VitaFresh plusBox auf Teleskopauszügen mit Feuchteregulierung – hält Obst und Gemüse bis zu 2 x länger frisch!
- MultiBox auf Teleskopschienen
- VitaFresh <math>\le 0^{\circ}\text{C}> Schublade – Fisch und Fleisch bleiben länger frisch

### Gefrierteil

- SuperGefrieren
- 2 Gefriergut-Schubladen
- 4 Türabsteller im Gefrierraum

### Technische Informationen

- Energieverbrauch: 348 kWh/Jahr
- Nutzinhalt gesamt: 541 l
- Nutzinhalt Kühlraum: 368 l
- Nutzinhalt Gefrieren 173 l: davon 158 l ★★★★★ und 15 l ★★
- Gefriervermögen: 12 kg in 24 Std.
- Lagerzeit bei Störung: 12 Std.
- Geräuschwert: 42 dB
- Gerät auf 4 Rollen, justierbar
- Gerätemasse: 176 x 91 x 73 cm (HxBxT)

### Sonderzubehör

KSZ10HC00 WiFi-Dongle

CHF 122.- CHF 112.96

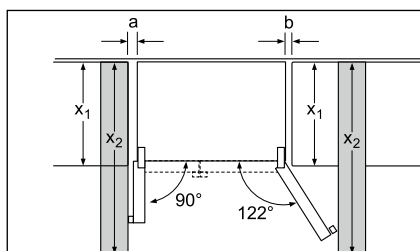

$x_1$ (Möbeltiefe)	a	b
600	39	39
650	39	53
700	39	85
$x_2$ (Wand)	105	330

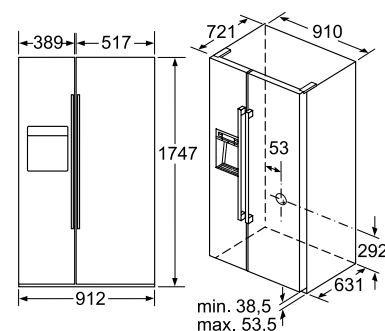
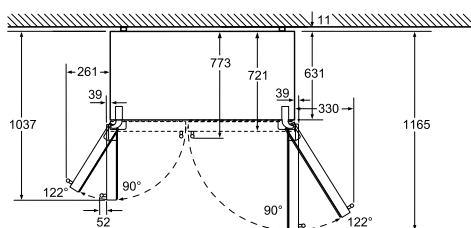

KAD92SB30

Masse in mm

Die angegebenen Preise sind unverbindliche Preisempfehlungen; unsere Händler sind in der Gestaltung frei.

# Kühl- und Gefrierkombination

Side by Side, NoFrost – nie wieder abtauen!



**KAD90VI30** **CHF 6'350.-**  
**Kühl-/Gefrierkombination Side by Side,** **CHF 5'879.63**  
**NoFrost, Eis- und Wasser-Dispenser**  
**Serie 6, Türen in Edelstahl mit AntiFingerprint**

exkl. vRG CHF 50.- / CHF 46.29



### Allgemeine Informationen

- Tür Edelstahl mit AntiFingerprint, Seitenwände grau
- Vertikaler Stangengriff, Aluminium
- Innenausstattung mit Metall-Applikationen
- LED-Beleuchtung
- NoFrost – nie wieder abtauen!
- In Tür integrierte TouchControl-Elektronik mit Digitalanzeige – alles im Blick und perfekt unter Kontrolle!
- Warnton bei offener Tür
- Optischer und akustischer Alarm bei unzulässigem Temperaturanstieg im Gefrierteil
- Getrennte Temperaturregelung für Kühl- und Gefrierraum
- **Per Tastendruck Eiswürfel, Crushed Ice oder Trinkwasser, Beleuchtung bei Betätigung der Spender-Taste**
- **Automatischer Eiswürfelbereiter**
- Eiswürfelproduktion ca. 0,9 kg / 24 Std.
- Wasserfilter innenliegend

### Kühlteil

- SuperKühlen
- MultiAirflow-System für optimale und gleichmässige Kälteverteilung
- 4 Abstellflächen aus Sicherheitsglas, davon 1 höhenverstellbar
- 3 Türabsteller
- 1 MultiBox – das besondere Fach in der Tür
- 2 MultiBoxen auf Rollen – Schubladen mit Wellenboden, ideal zur Lagerung von Obst und Gemüse

### Gefrierteil

- SuperGefrieren
- 2 Gefriergut-Schubladen
- 4 Türabsteller im Gefrierraum
- 4 Abstellflächen aus Sicherheitsglas, davon 2 höhenverstellbar

### Technische Informationen

- Energieverbrauch : 341 kWh/Jahr
- Nutzinhalt gesamt: 533 l
- Nutzinhalt Kühlraum: 370 l
- Nutzinhalt Gefrieren 163 l: davon 151 l ★★★★★ und 12 l ★★
- Gefriervermögen: 11 kg in 24 Std.
- Lagerzeit bei Störung: 4 Std.
- Geräuschwert: 41 dB
- Gerät auf 4 Rollen, justierbar
- Gerätemasse: 177×91×72 cm (H×B×T)

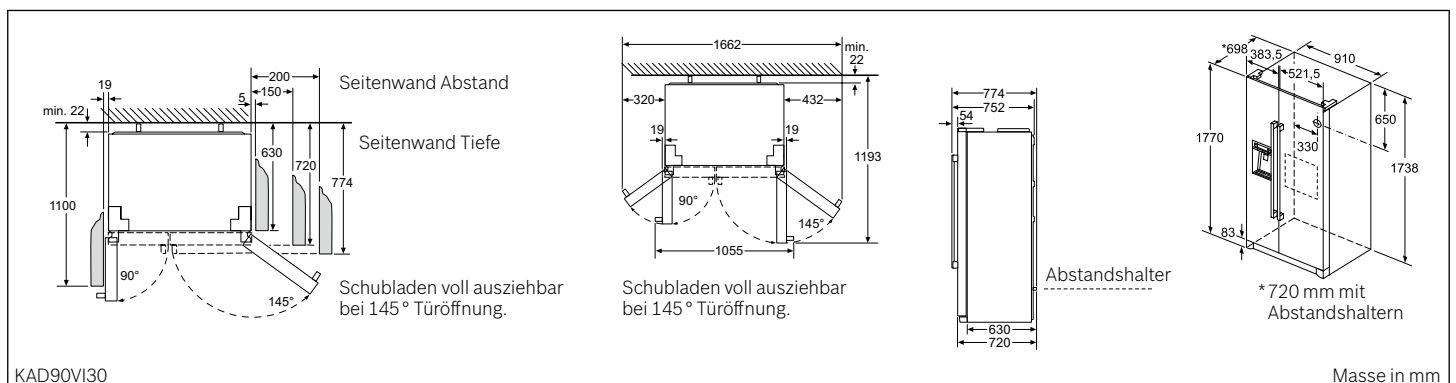

Die angegebenen Preise sind unverbindliche Preisempfehlungen; unsere Händler sind in der Gestaltung frei.

# Kühl- und Gefrierkombination

Side by Side, NoFrost – nie wieder abtauen!



**KAN92LB35**

**Kühl-/Gefrierkombination Side by Side,  
NoFrost, ohne Eis- und Wasser-Dispenser  
Serie 8, Türen in Glas, Schwarz**

**CHF 5'250.-**

CHF 4'861.11

exkl. vRG CHF 50.- / CHF 46.29



## Allgemeine Informationen

- Türen in Glas schwarz, Seitenwände chrome-inox-metallic
- Vertikal integrierter Griff
- LED-Beleuchtung
- NoFrost – nie wieder abtauen!
- In Tür integrierte, elektronische Temperaturregelung, über LED ablesbar
- Akustischer und optischer Alarm bei Temperaturanstieg
- Optisches und akustisches Warnsystem bei geöffneter Tür
- Abtau-Automatik im Kühlteil

## Kühlteil

- SuperKühlen
- MultiAirflow-System für optimale und gleichmässige Kälteverteilung
- 4 Abstellflächen aus Sicherheitsglas, davon 3 höhenverstellbar und ausziehbar
- 2 durchgehende Türabsteller, 3 kleine Türabsteller
- Butter-/Käsefach mit Klappe
- 2 Gemüsebehälter auf Teleskopschienen
- VitaFresh plusBox auf Teleskopauszügen mit Feuchteregulierung – hält Obst und Gemüse vitaminreich und bis zu 2 x länger frisch!
- VitaFresh ◀0 °C ▶ Schublade – Fisch und Fleisch bleiben länger frisch
- MultiBox auf Teleskopschienen

## Gefrierteil

- SuperGefrieren
- 2 Gefriergut-Schubladen mit Vollauszug, davon 1 BigBox
- 4 VarioZone – herausnehmbare Glasplatten für extra viel Platz, davon 2 höhenverstellbar
- 5 Türabsteller
- IceTwister

## Technische Informationen

- Energieverbrauch: 385 kWh/Jahr
- Nutzinhalt gesamt: 592 l
- Nutzinhalt Kühlraum: 375 l
- ★★ ★-Gefrierraum: 202 l Nutzinhalt
- Gefriervermögen: 12 kg in 24 Std.
- Lagerzeit bei Störung: 12 Std.
- Geräuschwert: 43 dB
- Gerät auf 4 Rollen, justierbar
- Gerätemasse: 176 x 91 x 73 cm (HxBxT)

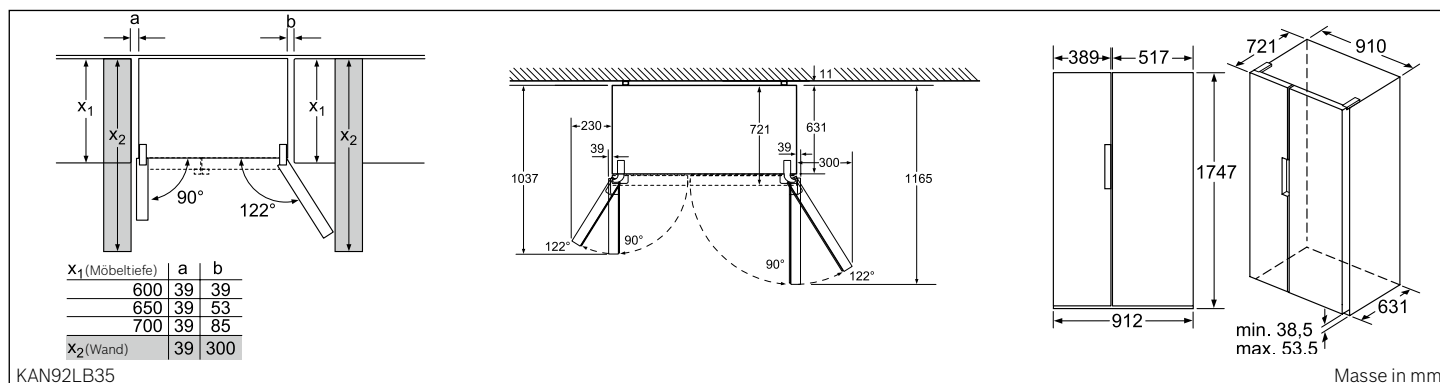

Die angegebenen Preise sind unverbindliche Preisempfehlungen; unsere Händler sind in der Gestaltung frei.

# Kühl- und Gefrierkombination

Side by Side, NoFrost – nie wieder abtauen!



**KAN90VI30** **CHF 4'550.–**  
**Kühl-/Gefrierkombination Side by Side,** *CHF 4'212.96*  
**NoFrost, ohne Eis- und Wasser-Dispenser**  
**Serie 4, Türen in Edelstahl mit AntiFingerprint**

exkl. vRG **CHF 50.–** / CHF 46.29



### Allgemeine Informationen

- Tür Edelstahl mit AntiFingerprint, Seitenwände grau
- Vertikaler Stangengriff, Aluminium
- Innenausstattung mit Metall-Applikationen
- LED-Beleuchtung
- NoFrost – nie wieder abtauen!
- In Tür integrierte TouchControl-Elektronik mit Digitalanzeige – alles im Blick und perfekt unter Kontrolle!
- Warnton bei offener Tür
- Optischer und akustischer Alarm bei unzulässigem Temperaturanstieg im Gefriereteil
- Getrennte Temperaturregelung für Kühl- und Gefrierraum

### Kühlteil

- SuperKühlen
- MultiAirflow-System für optimale und gleichmässige Kälteverteilung
- 4 Abstellflächen aus Sicherheitsglas, davon 1 höhenverstellbar
- 3 Türabsteller
- 1 MultiBox – das besondere Fach in der Tür
- 2 MultiBoxen auf Rollen – Schubladen mit Wellenboden, ideal zur Lagerung von Obst und Gemüse

### Gefriereteil

- SuperGefrieren
- 2 Gefriergut-Schubladen
- 4 Abstellflächen aus Sicherheitsglas, davon 2 höhenverstellbar
- 4 Türabsteller im Gefrierraum
- 2 Eisdürfelschalen

### Technische Informationen

- Energieverbrauch: 373 kWh/Jahr
- Nutzinhalt gesamt: 573 l
- Nutzinhalt Kühlraum: 373 l
- Nutzinhalt Gefrieren 200 l: davon 195 l ★★★★★ und 5 l ★★
- Gefriervermögen: 12 kg in 24 Std.
- Lagerzeit bei Störung: 4 Std.
- Geräuschwert: 43 dB
- Gerät auf 4 Rollen, justierbar
- Gerätemasse: 177×91×72 cm (H×B×T)

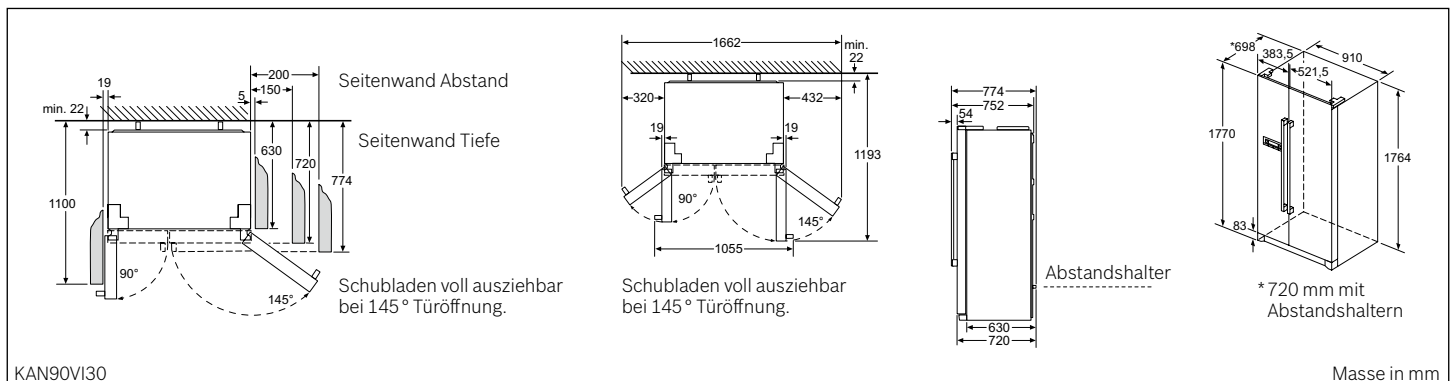

Die angegebenen Preise sind unverbindliche Preisempfehlungen; unsere Händler sind in der Gestaltung frei.

# Kühl- und Gefriergerät

European Side by Side, NoFrost – nie wieder abtauen!



## European Side by Side KAN99VW30

(bestehend aus KSV36VW30, GSN36VW30 und Verbindungssatz)

**CHF 4'373.-**

CHF 4'049.07

### KSV36VW30 Stand-Kühlautomat Serie 4, Weiss

**CHF 2'100.-**

CHF 1'944.44

### GSN36VW30 Gefrierschrank Serie 4, Weiss

**CHF 2'230.-**

CHF 2'064.81

exkl. vRG **CHF 30.-** / CHF 27.78

exkl. vRG **CHF 30.-** / CHF 27.78



#### Allgemeine Informationen

- Tür weiss, Seitenwände weiss
- Elektronische Temperaturregelung, über LED ablesbar
- LED-Innenbeleuchtung
- Vertikaler Stangengriff
- Höhenverstellbare Füsse vorne, Rollen hinten

#### Kühlteil

- SuperKühlen
- Dynamische Kühlung durch Innenventilator
- 7 Abstellflächen aus Sicherheitsglas, davon 5 höhenverstellbar
- Spezial-Flaschenrost, glanzverchromt
- VitaFresh Schublade mit Feuchtigkeitsregulierung – hält Obst und Gemüse vitaminreich und länger frisch
- 5 Türabsteller, davon 1 x Butter-/Käsefach

#### Technische Informationen

- Energieverbrauch: 112 kWh/Jahr
- Nutzinhalt Kühlraum: 346 l
- Türanschlag links, wechselbar
- Gerätemasse: 186×60×65 cm (H×B×T)



#### Allgemeine Informationen

- Türe weiss, Seitenwände weiss
- Elektronische Temperaturregelung, über LED ablesbar
- FreshSense – konstante Temperatur durch intelligente Sensortechnik
- NoFrost – nie wieder abtauen!
- Warnton bei offener Tür
- Höhenverstellbare Füsse vorne, Rollen hinten

#### Gefriereteil

- SuperGefrieren
- 5 transparente Gefriergut-Schubladen, davon 2 BigBox
- 2 Intensiv-Gefrierfächer mit Glasablagen und transparenter Klappe

#### Technische Informationen

- Energieverbrauch: 234 kWh/Jahr
- ★★★★★-Gefrierraum: 237 l Nutzinhalt
- Gefriervermögen: 20 kg in 24 Std.
- Lagerzeit bei Störung: 19 Std.
- Türanschlag rechts, wechselbar
- Gerätemasse: 186×60×65 cm (H×B×T)

#### Zubehör

- 2 Kälteakkus
- 1 Eiswürfelschale

#### Sonderzubehör

- KSZ36AW00 Verbindungssatz

**CHF 43.-** CHF 39.81

#### Zubehör

- 1 Eierablage

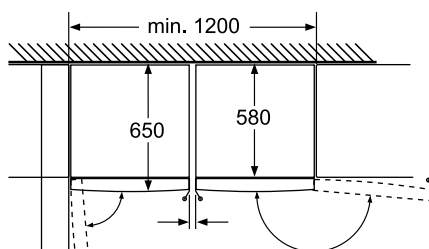

Schalen voll herausziehbar, wenn das Gerät direkt an einer Wand platziert ist.

KAN99VW30

Masse in mm



# Gefriergeräte

Damit Sie sich im Alltag zu 100 % auf unsere Gefrierschränke verlassen können, testen wir sie unter härtesten Bedingungen in der Bosch Klimakammer. Hier werden extreme Kälte- und Wärmebedingungen von -10 bis zu +43 °C erzeugt. Und erst wenn der Gefrierschrank hier einwandfrei funktioniert, ist er bereit für den Einsatz bei Ihnen zu Hause.



# Unsere Ingenieure haben jede Kleinigkeit optimiert. Damit Sie im grossen Stil Strom sparen.

Innovative Gefriertechnik, die bis ins Detail durchdacht ist: Ein besonders effizienter Gefrierkreislauf und eine optimale Isolierung sorgen dafür, dass unsere Gefrierschränke besonders stromsparend arbeiten.



## **NoFrost: nie wieder abtauen!**

NoFrost spart Zeit, Mühe und Strom: Sie müssen nie wieder abtauen! Dank des NoFrost-Systems, das bereits die Entstehung der störenden Eisschicht verhindert. Und «kein Eis» bedeutet weniger Stromverbrauch, da die Kühlleistung nicht gemindert wird, sondern vollständig erhalten bleibt. Ihr Kühlgerät arbeitet immer hocheffizient.



## **BigBox**

Ob Weihnachtsgans oder mehrstöckige Geburtstagstorte – in dieser extra hohen Schublade findet selbst sehr grosses Gefriergut bequem Platz. Auch zum praktischen Übereinanderstapeln von Einfrierbehältern ist die BigBox bestens geeignet.

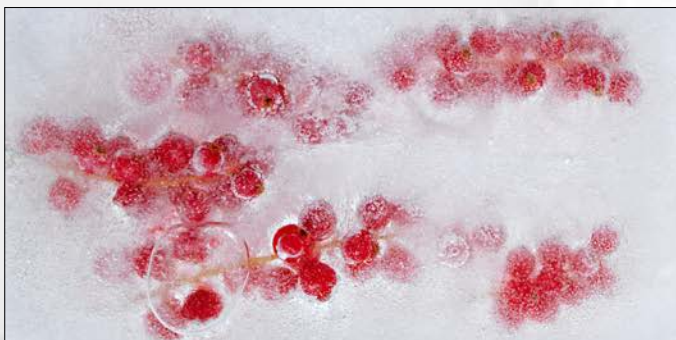

## **SuperGefrieren**

Schutz für bereits eingefrorene Lebensmittel. Einfach 24 Stunden vor dem Einlegen frischer Lebensmittel die Taste «Super» drücken. Dies verhindert einen unerwünschten Temperaturanstieg, ein Antauen bereits eingelagerter Gefrierstücke und spart Energie.



### Energie-Effizienz-Klasse A+++

Mit der Energie-Effizienz-Klasse A+++ verbrauchen Gefriergeräte bis zu 33% weniger Strom gegenüber dem Grenzwert der Energie-Effizienz-Klasse A++. Dies bedeutet enorme Sparpotenziale, da Gefriergeräte das ganze Jahr im Einsatz sind und eine lange Lebensdauer besitzen. So setzen sie nachhaltige Massstäbe für den umweltbewussten Haushalt – mit allen innovativen Komfortvorteilen von Bosch.

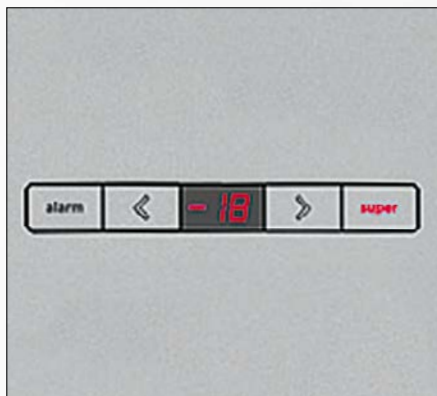

### Elektronische Temperaturregelung

Die Elektroniksteuerung mit Temperaturanzeige gewährleistet die präzise Einhaltung der gewünschten Temperatur und optimiert so den Energieverbrauch. Die eingestellte Temperatur lässt sich leicht von der leuchtenden LED-Anzeige ablesen. Ausserdem können Sie über integrierte Tasten die Temperatur verändern und Zusatzfunktionen wie SuperGefrieren aktivieren, um eingelagerte Lebensmittel vor Kälteverlust zu schützen.



### Grosse Gefrierfachklappe

Perfekt geeignet für grosse Gefriergutstücke oder zur Zwischenlagerung von Eisbechern, da aufgrund der grösseren Klappe mehr Platz, mehr Flexibilität und leichteres Hineingreifen ermöglicht werden. Der hochwertige Glasboden ist pflegeleicht und sorgt für eine einfache und bequeme Reinigung.



### IceTwister: Eiswürfel im Handumdrehen

Der integrierte Eiswürfelbereiter ist in Kombination mit dem Pizzafach erhältlich. Er liefert mit nur einem einzigen Dreh sofort verfügbare Eiswürfel, direkt in ein Extra-Lagerfach. Cool.



### 40% mehr Platz: die 70-cm-Geräte.

Neben den Gefrierschränken mit 60 cm Standbreite gibt es auch Gefriergeräte mit 70 cm Breite und 78 cm Tiefe. In ihnen lässt sich erstaunlich viel unterbringen – ca. 40% mehr. Und das bei gleicher Höhe.

# Warum länger den Gefrierbereich abtauen, wenn Sie die Zeit für Wichtigeres verwenden können?

Mit NoFrost gehört das mühevoll, zeitaufwendige Abtauen des Gefrierteils der Vergangenheit an. Mit LowFrost wird die Eisbildung erheblich reduziert, wodurch Sie auch Zeit und Strom sparen.



## Das NoFrost-System von Bosch.

Bei einem NoFrost-Modell schlägt sich die Luftfeuchtigkeit nicht mehr im Gerät oder auf den Lebensmitteln nieder, sondern sammelt sich ausserhalb des Gefrierraums am zentralen Lamellenverdampfer. Dieser Kälteerzeuger, der die Wärme dem Gefrierraum entzieht, taut sich automatisch von Zeit zu Zeit ab. Das anfallende Tauwasser wird nach aussen abgeleitet und verdunstet unter Nutzung der anfallenden Kompressorwärme in einer speziellen Auffangschale. Durch diese Technik sinkt die Luftfeuchtigkeit im Gerät und es bildet sich nahezu kein Eis mehr.



## Das LowFrost-System von Bosch.

LowFrost erspart Ihnen viel Arbeit, da die Eisbildung erheblich reduziert wird. So müssen Kühl-/Gefrierkombinationen viel seltener abgetaut werden und der Energieverbrauch bleibt konstant. Aber auch wenn das Abtauen doch einmal nötig wird, haben wir eine Lösung parat: Durch eine praktische Klappe am Gerätesockel kann auch das schnell und einfach erledigt werden. Weil der Verdampfer um den Gefrierteil herum gelegt wurde und sich nicht wie bei herkömmlichen Gefrierteilen sichtbar im Innern befindet, bieten Ihnen LowFrost-Gefrierteile mehr Platz und ein attraktiveres Design. Die glatte Oberfläche ist durch die VarioZone zudem leichter zu reinigen.

## Ihre Vorteile mit NoFrost:

### **Mit NoFrost Zeit sparen.**

Komfortabler zu leben bedeutet bei Bosch Kühl-Gefrier-kombinationen zum Beispiel, dass Sie dank NoFrost-System viel Zeit und Mühe sparen. Das lästige, aufwendige manuelle Abtauen und Enteisen des Gefrierbereichs entfällt ein für alle Mal, weil sich der Gefrierbereich automatisch abtaut.

### **Mit NoFrost Strom sparen.**

Das NoFrost-System verhindert die Bildung einer Eisschicht, die bei herkömmlichen Kühlschränken die Energieeffizienz deutlich mindert. Das bedeutet: Mit NoFrost bleibt das gesamte Energiesparpotenzial jederzeit erhalten – Ihr Kühlgerät arbeitet immer hocheffizient und spart Strom.

### **Mit NoFrost Lebensmittel schützen.**

Das Gefriergut wird von der trockenen Kaltluft schnell und schonend tiefgefroren. Die eingelagerten Waren bekommen keine störende Eisschicht.

## Ihre Vorteile mit LowFrost:

### **Weniger Abtauen.**

Wir wissen, wie gerne Sie Ihren Gefrierschrank abtauen. Deshalb passiert das jetzt auch seltener.

### **Mehr Platz und Flexibilität durch die VarioZone.**

Wir finden, dass in ein Gefrierfach Lebensmittel gehören. Deshalb haben wir die Kondensationstechnologie auch ausserhalb des Gefrierschranks integriert. Für Sie heisst das: mehr Variabilität und Platz bei der Lagerung von Tiefgefrorenem. Alle Sicherheitsglasplatten können Sie ganz einfach entfernen und so können Sie zum Beispiel einen mehrstöckigen Kuchen oder einen ganzen Truthahn lagern. Auf den Glasplatten lassen sich auch grosse Lebensmittel wie Familienpizzaschachteln problemlos stapeln. Dank der Umkleidung des Gefrierteils mit einem glatten Verdampfer verteilt sich die eindringende Feuchtigkeit gleichmässig auf die Seitenwände und die Rückwand und sorgt so für eine gleichmässige, konstante Temperatur.

### **Einfachere Reinigung.**

Eine ebene Oberfläche im Gefrierschrank ohne Rippungen sowie das einfache Herausziehen des Ablaufschlauches machen die Reinigung des LowFrost-Gefrierschranks noch einfacher.



# Gefrierschränke 70 cm Breite, A+++

NoFrost – nie wieder abtauen!



## GSN58AW41 Gefrierschrank NoFrost Serie 6 Weiss

CHF 3'400.–  
CHF 3'148.15

exkl. vRG CHF 30.– / CHF 27.78



### Allgemeine Informationen

- NoFrost – nie wieder abtauen!
- TouchControl-Elektronik – elektronische Temperaturregelung, exakt ablesbar
- FreshSense – konstante Temperatur durch intelligente Sensortechnik
- Multi-Alarm-System mit Memory-Funktion, Türtonwarner und Netzausfallanzeige

### Gefrierteil

- ★★★★★-Gefrierraum: 360 l Nutzinhalt
- Gefriervermögen: 22 kg in 24 Std.
- Lagerzeit bei Störung: 25 Std.
- SuperGefrieren
- 5 transparente Gefriergut-Schubladen, davon 1 BigBox
- 3 Intensiv-Gefrierfächer mit Glasablagen und transparenter Klappe
- Herausnehmbare VarioZone-Sicherheitsglasplatten für extra viel Platz!
- IceTwister
- MultiAirflow-System für optimale und gleichmässige Kälteverteilung
- LED-Beleuchtung
- 3 Kälteakkus

### Technische Informationen

- Energieverbrauch: 201 kWh/Jahr
- Türanschlag rechts, wechselbar
- Höhenverstellbare Füsse vorne, Rollen hinten
- Gerätemasse: 191×70×78 cm (H×B×T)

## GSN54AW42 Gefrierschrank NoFrost Serie 6 Weiss

CHF 3'260.–  
CHF 3'018.52

exkl. vRG CHF 30.– / CHF 27.78



### Allgemeine Informationen

- NoFrost – nie wieder abtauen!
- TouchControl-Elektronik – elektronische Temperaturregelung, exakt ablesbar
- FreshSense – konstante Temperatur durch intelligente Sensortechnik
- Multi-Alarm-System mit Memory-Funktion, Türtonwarner und Netzausfallanzeige

### Gefrierteil

- ★★★★★-Gefrierraum: 323 l Nutzinhalt
- Gefriervermögen: 22 kg in 24 Std.
- Lagerzeit bei Störung: 25 Std.
- SuperGefrieren
- 5 transparente Gefriergut-Schubladen, davon 1 BigBox
- 2 Intensiv-Gefrierfächer mit Glasablagen und transparenter Klappe
- Herausnehmbare VarioZone-Sicherheitsglasplatten für extra viel Platz!
- IceTwister
- MultiAirflow-System für optimale und gleichmässige Kälteverteilung
- LED-Beleuchtung
- 3 Kälteakkus

### Technische Informationen

- Energieverbrauch: 187 kWh/Jahr
- Türanschlag rechts, wechselbar
- Höhenverstellbare Füsse vorne, Rollen hinten
- Gerätemasse: 176×70×78 cm (H×B×T)

## GSN51AW41 Gefrierschrank NoFrost Serie 6 Weiss

CHF 3'110.–  
CHF 2'879.63

exkl. vRG CHF 30.– / CHF 27.78



### Allgemeine Informationen

- NoFrost – nie wieder abtauen!
- TouchControl-Elektronik – elektronische Temperaturregelung, exakt ablesbar
- FreshSense – konstante Temperatur durch intelligente Sensortechnik
- Multi-Alarm-System mit Memory-Funktion, Türtonwarner und Netzausfallanzeige

### Gefrierteil

- ★★★★★-Gefrierraum: 286 l Nutzinhalt
- Gefriervermögen: 22 kg in 24 Std.
- Lagerzeit bei Störung: 25 Std.
- SuperGefrieren
- 5 transparente Gefriergut-Schubladen, davon 1 BigBox
- 1 Intensiv-Gefrierfach mit Glasablagen und transparenter Klappe
- Herausnehmbare VarioZone-Sicherheitsglasplatten für extra viel Platz!
- IceTwister
- MultiAirflow-System für optimale und gleichmässige Kälteverteilung
- LED-Beleuchtung
- 3 Kälteakkus

### Technische Informationen

- Energieverbrauch: 174 kWh/Jahr
- Türanschlag rechts, wechselbar
- Höhenverstellbare Füsse vorne, Rollen hinten
- Gerätemasse: 161×70×78 cm (H×B×T)

# Gefrierschränke 70 cm Breite, A++

NoFrost – nie wieder abtauen!



## GSN58AW30H Gefrierschrank NoFrost Serie 6 Weiss

CHF 2'720.-  
CHF 2'518.52

exkl. vRG CHF 30.- / CHF 27.78



### Allgemeine Informationen

- NoFrost – nie wieder abtauen!
- TouchControl-Elektronik – elektronische Temperaturregelung, exakt ablesbar
- FreshSense – konstante Temperatur durch intelligente Sensortechnik
- Multi-Alarm-System mit Memory-Funktion, Türtonwarner und Netzausfallanzeige
- Griff mit Türöffnungshilfe, Aluminium

### Gefrierteil

- ★★★★★-Gefrierraum: 360 l Nutzinhalt
- Gefriervermögen: 22 kg in 24 Std.
- Lagerzeit bei Störung: 25 Std.
- SuperGefrieren
- 5 transparente Gefriergut-Schubladen, davon 1 BigBox
- 3 Intensiv-Gefrierfächer mit Glasablagen und transparenter Klappe
- Herausnehmbare VarioZone-Sicherheitsglasplatten für extra viel Platz!
- MultiAirflow-System für optimale und gleichmässige Kälteverteilung
- LED-Beleuchtung
- 2 Kälteakkus, 1 Eisdübelbehälter

### Technische Informationen

- Energieverbrauch: 301 kWh/Jahr
- Türanschlag rechts, wechselbar
- Höhenverstellbare Füsse vorne, Rollen hinten
- Gerätemasse: 191 × 70 × 78 cm (H × B × T)

## GSN54AW30H Gefrierschrank NoFrost Serie 6 Weiss

CHF 2'620.-  
CHF 2'425.93

exkl. vRG CHF 30.- / CHF 27.78



### Allgemeine Informationen

- NoFrost – nie wieder abtauen!
- TouchControl-Elektronik – elektronische Temperaturregelung, exakt ablesbar
- FreshSense – konstante Temperatur durch intelligente Sensortechnik
- Multi-Alarm-System mit Memory-Funktion, Türtonwarner und Netzausfallanzeige
- Griff mit Türöffnungshilfe, Aluminium

### Gefrierteil

- ★★★★★-Gefrierraum: 323 l Nutzinhalt
- Gefriervermögen: 22 kg in 24 Std.
- Lagerzeit bei Störung: 25 Std.
- SuperGefrieren
- 5 transparente Gefriergut-Schubladen, davon 1 BigBox
- 2 Intensiv-Gefrierfächer mit Glasablagen und transparenter Klappe
- Herausnehmbare VarioZone-Sicherheitsglasplatten für extra viel Platz!
- MultiAirflow-System für optimale und gleichmässige Kälteverteilung
- LED-Beleuchtung
- 2 Kälteakkus, 1 Eisdübelbehälter

### Technische Informationen

- Energieverbrauch: 281 kWh/Jahr
- Türanschlag rechts, wechselbar
- Höhenverstellbare Füsse vorne, Rollen hinten
- Gerätemasse: 176 × 70 × 78 cm (H × B × T)

# Gefrierschränke 60 cm Breite, A++

NoFrost – nie wieder abtauen!



## GSN36AW31 Gefrierschrank NoFrost Serie 6 Weiss

CHF 2'370.-  
CHF 2'194.44

exkl. vRG CHF 30.- / CHF 27.78

## GSN33AW30 Gefrierschrank NoFrost Serie 6 Weiss

CHF 2'270.-  
CHF 2'101.85

exkl. vRG CHF 30.- / CHF 27.78

## GSN29AW30 Gefrierschrank NoFrost Serie 6 Weiss

CHF 2'170.-  
CHF 2'009.26

exkl. vRG CHF 30.- / CHF 27.78



### Allgemeine Informationen

- NoFrost – nie wieder abtauen!
- TouchControl-Elektronik – elektronische Temperaturregelung, digital ablesbar
- FreshSense – konstante Temperatur durch intelligente Sensortechnik
- Aktiv-Warnsystem, optische und akustische Warnanzeige, mit Memory-Funktion
- Vertikaler Stangengriff

### Gefrierteil

- ★★★★★-Gefriererraum: 237 l Nutzinhalt
- Gefriervermögen: 20 kg in 24 Std.
- Lagerzeit bei Störung: 19 Std.
- SuperGefrieren
- 2 Intensiv-Gefrierfächer mit Glasablage und transparenter Klappe
- 5 transparente Gefriergut-Schubladen, davon 2 BigBox
- IceTwister
- Innenausstattung mit Metall-Applikationen
- LED-Beleuchtung
- 3 Kälteakkus

### Technische Informationen

- Energieverbrauch: 234 kWh/Jahr
- Höhenverstellbare Füße vorne, Rollen hinten
- Türanschlag rechts, wechselbar
- Gerätemasse: 186×60×65 cm (H×B×T)



### Allgemeine Informationen

- NoFrost – nie wieder abtauen!
- TouchControl-Elektronik – elektronische Temperaturregelung, digital ablesbar
- FreshSense – konstante Temperatur durch intelligente Sensortechnik
- Aktiv-Warnsystem, optische und akustische Warnanzeige, mit Memory-Funktion
- Vertikaler Stangengriff

### Gefrierteil

- ★★★★★-Gefriererraum: 220 l Nutzinhalt
- Gefriervermögen: 20 kg in 24 Std.
- Lagerzeit bei Störung: 25 Std.
- SuperGefrieren
- 2 Intensiv-Gefrierfächer mit Glasablage und transparenter Klappe
- 5 transparente Gefriergut-Schubladen, davon 1 BigBox
- Innenausstattung mit Metall-Applikationen
- LED-Beleuchtung
- 3 Kälteakkus, 1 Eiswürfelschale

### Technische Informationen

- Energieverbrauch: 225 kWh/Jahr
- Höhenverstellbare Füße vorne, Rollen hinten
- Türanschlag rechts, wechselbar
- Gerätemasse: 176×60×65 cm (H×B×T)



### Allgemeine Informationen

- NoFrost – nie wieder abtauen!
- TouchControl-Elektronik – elektronische Temperaturregelung, digital ablesbar
- FreshSense – konstante Temperatur durch intelligente Sensortechnik
- Aktiv-Warnsystem, optische und akustische Warnanzeige, mit Memory-Funktion
- Vertikaler Stangengriff

### Gefrierteil

- ★★★★★-Gefriererraum: 195 l Nutzinhalt
- Gefriervermögen: 20 kg in 24 Std.
- Lagerzeit bei Störung: 25 Std.
- SuperGefrieren
- 1 Intensiv-Gefrierfach mit Glasablage und transparenter Klappe
- 5 transparente Gefriergut-Schubladen, davon 1 BigBox
- Innenausstattung mit Metall-Applikationen
- LED-Beleuchtung
- 3 Kälteakkus, 1 Eiswürfelschale

### Technische Informationen

- Energieverbrauch: 211 kWh/Jahr
- Höhenverstellbare Füße vorne, Rollen hinten
- Türanschlag rechts, wechselbar
- Gerätemasse: 161×60×65 cm (H×B×T)

# Gefrierschränke 60 cm Breite, A++

Besonders energieeffizient!



## GSV33VW31 Gefrierschrank Serie 4 Weiss

**CHF 1'880.-**  
CHF 1'740.74

exkl. vRG **CHF 30.-** / CHF 27.78



### Allgemeine Informationen

- Elektronische Temperaturregelung, über LED ablesbar
- FreshSense – konstante Temperatur durch intelligente Sensortechnik
- Optischer und akustischer Alarm bei unzulässigem Temperaturanstieg im Gefrierteil
- Türtonwarner
- Türöffnen über Luftkanal-System

### Gefrierteil

- ★★★★★-Gefrierraum: 220 l Nutzinhalt
- Gefriervermögen: 28 kg in 24 Std.
- Lagerzeit bei Störung: 24 Std.
- SuperGefrieren
- Manuelles Abtauverfahren
- 5 transparente Gefriergut-Schubladen, davon 1 BigBox
- 2 Intensiv-Gefrierfächer mit transparenter Klappe
- 2 Kälteakkus, 1 Eiswürfelschale

### Technische Informationen

- Energieverbrauch: 204 kWh/Jahr
- Türanschlag rechts, wechselbar
- Höhenverstellbare Füße vorne, Rollen hinten
- Gerätemasse: 176×60×65 cm (H×B×T)

## GSV29VW31 Gefrierschrank Serie 4 Weiss

**CHF 1'780.-**  
CHF 1'648.15

exkl. vRG **CHF 30.-** / CHF 27.78



### Allgemeine Informationen

- Elektronische Temperaturregelung, über LED ablesbar
- FreshSense – konstante Temperatur durch intelligente Sensortechnik
- Optischer und akustischer Alarm bei unzulässigem Temperaturanstieg im Gefrierteil
- Türtonwarner
- Türöffnen über Luftkanal-System

### Gefrierteil

- ★★★★★-Gefrierraum: 198 l Nutzinhalt
- Gefriervermögen: 22 kg in 24 Std.
- Lagerzeit bei Störung: 25 Std.
- SuperGefrieren
- Manuelles Abtauverfahren
- 5 transparente Gefriergut-Schubladen, davon 1 BigBox
- 1 Intensiv-Gefrierfach mit transparenter Klappe
- 2 Kälteakkus, 1 Eiswürfelschale

### Technische Informationen

- Energieverbrauch: 194 kWh/Jahr
- Türanschlag rechts, wechselbar
- Höhenverstellbare Füße vorne, Rollen hinten
- Gerätemasse: 161×60×65 cm (H×B×T)

## GSV24VW31 Gefrierschrank Serie 4 Weiss

**CHF 1'660.-**  
CHF 1'537.04

exkl. vRG **CHF 30.-** / CHF 27.78



### Allgemeine Informationen

- Elektronische Temperaturregelung, über LED ablesbar
- FreshSense – konstante Temperatur durch intelligente Sensortechnik
- Optischer und akustischer Alarm bei unzulässigem Temperaturanstieg im Gefrierteil
- Türtonwarner
- Türöffnen über Luftkanal-System

### Gefrierteil

- ★★★★★-Gefrierraum: 173 l Nutzinhalt
- Gefriervermögen: 22 kg in 24 Std.
- Lagerzeit bei Störung: 24 Std.
- SuperGefrieren
- Manuelles Abtauverfahren
- 5 transparente Gefriergut-Schubladen
- 1 Intensiv-Gefrierfach mit transparenter Klappe
- 2 Kälteakkus, 1 Eiswürfelschale

### Technische Informationen

- Energieverbrauch: 183 kWh/Jahr
- Türanschlag rechts, wechselbar
- Höhenverstellbare Füße vorne, Rollen hinten
- Gerätemasse: 146×60×65 cm (H×B×T)



# Gefriertruhen



## GCM34AW30 Gefriertruhe Serie 6 Weiss

**CHF 1'750.-**  
CHF 1'620.37

## GCM28AW30 Gefriertruhe Serie 6 Weiss

**CHF 1'560.-**  
CHF 1'444.44

exkl. vRG **CHF 30.-** / CHF 27.78

exkl. vRG **CHF 30.-** / CHF 27.78



### Allgemeine Informationen

- Horizontaler Griff
- Starke Isolierung
- Energiesparschaltung
- Truhendeckel gewichtsentlastet
- Gerät abschliessbar
- Herausnehmbare Trennwand, zugleich Tauwasser-Auffangschale
- Tauwasserablauf
- Warnanzeige bei Temperaturanstieg

### Gefrierteil

- ★★★★★-Gefrierraum: 390 l Nutzinhalt
- Gefriervermögen: 20 kg in 24 Std.
- Lagerzeit bei Störung: 45 Std.
- SuperGefrieren
- 3 Körbe (insgesamt 7 Körbe möglich)

### Technische Informationen

- Energieverbrauch: 250 kWh/Jahr
- Gerätemasse: 92×141×74 cm (H×B×T)

### Sonderzubehör

GTZ30011 Einsatzkorb

**CHF 51.-** CHF 47.22



### Allgemeine Informationen

- Horizontaler Griff
- Starke Isolierung
- Energiesparschaltung
- Truhendeckel gewichtsentlastet
- Gerät abschliessbar
- Herausnehmbare Trennwand, zugleich Tauwasser-Auffangschale
- Tauwasserablauf
- Warnanzeige bei Temperaturanstieg

### Gefrierteil

- ★★★★★-Gefrierraum: 311 l Nutzinhalt
- Gefriervermögen: 20 kg in 24 Std.
- Lagerzeit bei Störung: 45 Std.
- SuperGefrieren
- 2 Körbe (insgesamt 5 Körbe möglich)

### Technische Informationen

- Energieverbrauch: 219 kWh/Jahr
- Gerätemasse: 92×118×74 cm (H×B×T)

### Sonderzubehör

GTZ30011 Einsatzkorb

**CHF 51.-** CHF 47.22



**GCM24AW30**  
**Gefriertruhe**  
**Serie 6 Weiss**

**CHF 1'460.-**  
*CHF 1'351.85*

exkl. vRG **CHF 30.-** / CHF 27.78



**Allgemeine Informationen**

- Horizontaler Griff
- Starke Isolierung
- Energiesparschaltung
- Truhendeckel gewichtsentlastet
- Gerät abschliessbar
- Herausnehmbare Trennwand, zugleich Tauwasser-Auffangschale
- Tauwasserablauf
- Warnanzeige bei Temperaturanstieg

**Gefrierteil**

- ★★★★★-Gefrierraum: 251 l Nutzinhalt
- Gefriervermögen: 18 kg in 24 Std.
- Lagerzeit bei Störung: 45 Std.
- SuperGefrieren
- 2 Körbe (insgesamt 3 Körbe möglich)

**Technische Informationen**

- Energieverbrauch: 194 kWh/Jahr
- Gerätemasse: 92×101×74 cm (H×B×T)

**Sonderzubehör**

GTZ30011 Einsatzkorb

**CHF 51.-** *CHF 47.22*

# Geschirrspüler

Spülen, Wasser sparen, Strom sparen.

Alles in einem Abwasch. Die Bosch Geschirrspüler erzielen beste Spülergebnisse bei niedrigstem Verbrauch.





# Spülen, Wasser sparen, Strom sparen. Alles in einem Abwasch.

Die Bosch Geschirrspüler erreichen beste Waschergebnisse mit geringem Verbrauch.



## Extra Trocken

Für extra gründliche Trocknungsergebnisse aktivieren Sie die Zusatzoption «Extra Trocken». Auf Knopfdruck wird so die Temperatur während des Klarspülgangs erhöht und die Trocknungsphase verlängert.



## Glas 40 °C

Mit dem Glas 40 °C Programm werden hochwertige Kristallgläser sanft und schonend gereinigt und gleichzeitig eine optimale Trocknung und brillanter Glanz erzielt. Brillante Gläser und eine rückstandsfreie Trocknung sind der klare Beweis für ein glänzendes und schonendes Spülergebnis.



## SuperSilence

Ihr Geschirrspüler läuft am leisesten im Silence und SuperSilence Programm. Bei diesen Programmen wird das Betriebsgeräusch Ihres Geschirrspülers automatisch auf den niedrigsten Geräuschwert reduziert.



### Niedrigster Energieverbrauch

bei bester Leistung. Sauberes Geschirr und trotzdem Energiekosten gespart.



Der **AquaStop** sorgt für absolute Wassersicherheit bei einem Leck am Zulaufschlauch oder im Gerät. Dafür garantiert und haftet Bosch! Ein Geräteleben lang!



Optimale Reinigung bei halber Spüldauer. Wenn es mal schnell gehen muss, reduzieren Sie mit der **VarioSpeed**-Option die Spüldauer um die Hälfte. Und das bei gewohnt optimaler Reinigung und Trocknung.



Das neue, einzigartige Spülsystem, das Wasser bei minimalem Verbrauch maximal nutzt: **ActiveWater**.



**HygienePlus** ist als Sonderfunktion zuschaltbar und garantiert höchste Hygieneleistung durch antibakterielle Reinigung. Diese wird erreicht durch ein höheres Temperaturniveau von bis zu 70 °C während des Klarspülens, das über einen längeren Zeitraum gehalten wird.



In der **IntensivZone** werden stark verschmutzte Töpfe und Pfannen im Unterkorb optimal gereinigt. Dabei können Sie empfindlicheres Geschirr gleichzeitig im Oberkorb spülen.



### VarioSchublade

Mehr Kapazität für Besteck und Kaffeetassen dank dritter Beladungsebene.



Besser garantieren als versprechen. Dank spezieller Oberflächenbehandlung und hochwertiger Edelstahlfeinbleche: **10 Jahre Garantie gegen Durchrostung des Innenbehälters** auf alle Bosch Geschirrspüler.



Mit dem einzigartigen **Stielglas-Korb\*** können Sie langstielige Wein- und Sektgläser in den Bosch Geschirrspüler mit VarioFlex- oder VarioFlex-Plus-Korbssystem optimal sicher und brillant sauber spülen. Der Stielglas-Korb wird in den Unterkorb gestellt und bietet Platz für 4 langstielige Gläser.

\*Als Sonderzubehör erhältlich (SMZ5300)

# Freistehende Geschirrspüler



## SMS68MW02E ActiveWater Geschirrspüler 60 cm «SuperSilence» Weiss

CHF 2'250.-  
CHF 2'083.33

exkl. vRG CHF 12.- / CHF 11.11

## SMS46IW03E ActiveWater Geschirrspüler 60 cm «SuperSilence» Weiss

CHF 2'020.-  
CHF 1'870.37

exkl. vRG CHF 12.- / CHF 11.11

## SMS24AW00E ActiveWater Geschirrspüler 60cm SpeedMatic Weiss

CHF 1'330.-  
CHF 1'231.48

exkl. vRG CHF 12.- / CHF 11.11



### Programme und Optionen

- 8 Programme: Intensiv 70, Auto 45–65, Eco 50, 1h 65°, Silence 50, Glas 40, Schnell 45, Vorspülen
- 4 Sonderfunktionen: IntensivZone, VarioSpeed Plus, HygienePlus, Extra Trocken
- Maschinenpflegeprogramm

### Leistung und Verbrauch

- Energieverbrauch: 266 kWh/Jahr<sup>1</sup>
- Wasserverbrauch: 2'660 Liter/Jahr<sup>2</sup>
- Energieverbrauch im Programm Eco 50: 0,93 kWh<sup>2</sup>
- Wasserverbrauch im Programm Eco 50: 9,5 l<sup>2</sup>
- **Geräusch: 42 dB(A) re 1 pW**
- Trocknungseffizienzklasse A
- **Fassungsvermögen: 14 Massgedecke**

### Technologie und Komfort

- ActiveWater-Hydrauliksystem
- EcoSilence Drive
- DossierAssistent
- AquaSensor, Beladungs-Sensor
- Wärmetauscher
- EcoTrocknung
- Farbe Anzeige-Elemente: rot/weiss
- Elektr. Restzeit-Anzeige in Minuten
- Elektr. Salz-Nachfüllanzeige
- Elektr. Klarspüler-Nachfüllanzeige
- VarioFlex-Korbsystem
- **VarioSchublade**
- Höhenverstellbarer Oberkorb mit Rackmatic (3-stufig)
- AquaStop mit lebenslanger Garantie
- Kindersicherung: Tastensperre
- Glasschutz-Technik

### Technische Informationen

- Gerätemasse: 84,5×60×60 cm (H×B×T)

### Sonderzubehör

- |  |                    |
|--|--------------------|
| SGZ1010 Schlauchverlängerung<br>Zu- und Ablauf | CHF 57.- CHF 52.78 |
| SMZ2014 Korbeinsatz<br>für Langstielgläser     | CHF 78.- CHF 72.22 |
| SMZ5100 Vario-Besteckkorb                      | CHF 61.- CHF 56.48 |
| SMZ5300 Stielglas-Korb                         | CHF 38.- CHF 35.19 |



### Programme und Optionen

- 6 Programme: Intensiv 70, Auto 45–65, Eco 50, 1h 65°, Silence 50, Glas 40
- 3 Sonderfunktionen: VarioSpeed Plus, HygienePlus, Extra Trocken
- Maschinenpflegeprogramm

### Leistung und Verbrauch

- Energieverbrauch: 262 kWh/Jahr<sup>1</sup>
- Wasserverbrauch: 2'660 Liter/Jahr<sup>2</sup>
- Energieverbrauch im Programm Eco 50: 0,92 kWh<sup>2</sup>
- Wasserverbrauch im Programm Eco 50: 9,5 l<sup>2</sup>
- **Geräusch: 44 dB(A) re 1 pW**
- Trocknungseffizienzklasse A
- **Fassungsvermögen: 13 Massgedecke**

### Technologie und Komfort

- ActiveWater-Hydrauliksystem
- EcoSilence Drive
- DossierAssistent
- AquaSensor, Beladungs-Sensor
- Wärmetauscher
- Farbe Anzeige-Elemente: rot
- Elektr. Restzeit-Anzeige in Minuten
- Elektr. Salz-Nachfüllanzeige
- Elektr. Klarspüler-Nachfüllanzeige
- VarioFlex-Korbsystem
- Höhenverstellbarer Oberkorb mit Rackmatic (3-stufig)
- AquaStop mit lebenslanger Garantie
- Kindersicherung: Tastensperre
- Glasschutz-Technik

### Technische Informationen

- Gerätemasse: 84,5×60×60 cm (H×B×T)

### Sonderzubehör

- |  |                    |
|--|--------------------|
| SGZ1010 Schlauchverlängerung<br>Zu- und Ablauf | CHF 57.- CHF 52.78 |
| SMZ2014 Korbeinsatz<br>für Langstielgläser     | CHF 78.- CHF 72.22 |
| SMZ5002 Silberglanz-kassette                   | CHF 50.- CHF 46.30 |
| SMZ5300 Stielglas-Korb                         | CHF 38.- CHF 35.19 |



### Programme und Optionen

- 4 Programme: Intensiv 70, 1h 65°, Eco 50, Vorspülen

### Leistung und Verbrauch

- Energieverbrauch: 290 kWh/Jahr<sup>1</sup>
- Wasserverbrauch: 3'300 Liter/Jahr<sup>1</sup>
- Energieverbrauch im Programm Eco 50: 1,02 kWh<sup>2</sup>
- Wasserverbrauch im Programm Eco 50: 11,7 l<sup>2</sup>
- Geräusch: 52 dB(A) re 1 pW
- Trocknungseffizienzklasse A
- **Fassungsvermögen: 12 Massgedecke**

### Technologie und Komfort

- ActiveWater-Hydrauliksystem
- EcoSilence Drive
- DossierAssistent
- Beladungs-Sensor
- Glasschutz-Technik
- Programmstatus-Anzeige über LED: rot
- Elektr. Salz-Nachfüllanzeige
- Elektr. Klarspüler-Nachfüllanzeige
- Reiniger-Automatik
- Selbstreinigendes Sieb mit 3-fach-Wellen-Filterssystem
- Innenbehälter: Edelstahl/Polinox
- AquaStop mit lebenslanger Garantie

### Technische Informationen

- Gerätemasse: 84,5×60×60 cm (H×B×T)

### Sonderzubehör

- |  |                    |
|--|--------------------|
| SGZ1010 Schlauchverlängerung<br>Zu- und Ablauf | CHF 57.- CHF 52.78 |
| SMZ5000 Spülhilfe-Set                          | CHF 57.- CHF 52.78 |
| SMZ5002 Silberglanz-kassette                   | CHF 50.- CHF 46.30 |

<sup>1</sup>Verbrauch pro Jahr bei 280 Standardreinigungszyklen Kaltwasserbefüllung (beim Energieverbrauch: inkl. der Betriebsarten mit geringer Leistungsaufnahme)

<sup>2</sup>Verbrauch pro Spülgang im Programm Eco 50

Die angegebenen Preise sind unverbindliche Preisempfehlungen; unsere Händler sind in der Gestaltung frei.



**SPS69T72EU**  
**Geschirrspüler 45 cm,**  
**«SuperSilence»**  
**Weiss**

**CHF 2'210.-**  
CHF 2'046.30

**SKS51E22EU**  
**ActiveWater**  
**Kompakt-Geschirrspüler,**  
**Weiss**

**CHF 900.-**  
CHF 833.33

exkl. vRG **CHF 12.-** / CHF 11.11

exkl. vRG **CHF 6.-** / CHF 5.56



**Programme und Optionen**

- 6 Programme: Auto 65-75, Auto 45-65, Auto 35-45, Super 60, Eco 50, Schnell 45
- 4 Sonderfunktionen: IntensivZone, VarioSpeed Plus, Halbe Beladung, HygienePlus

**Leistung und Verbrauch**

- Energieverbrauch: 211 kWh/Jahr<sup>1</sup>
- Wasserverbrauch: 2'660 Liter/Jahr<sup>1</sup>
- Energieverbrauch im Programm Eco 50: 0,75 kWh<sup>2</sup>
- Wasserverbrauch im Programm Eco 50: 9,5 l<sup>2</sup>
- **Geräusch: 44 dB(A) re 1 pW**
- Trocknungseffizienzklasse A
- **Fassungsvermögen: 10 Massgedecke**

**Technologie und Komfort**

- ActiveWater-Drucksystem
- EcoSilence Drive
- DosierAssistent
- **DuoPower Sprüharme im Oberkorb**
- AquaSensor, Beladungs-Sensor
- Wärmetauscher
- Reiniger-Automatik
- EcoTrocknung
- Elektr. Startzeit-Vorwahl: 1-24 Stunden
- Elektr. Salz-Nachfüllanzeige
- Elektr. Klarspüler-Nachfüllanzeige
- Selbstreinigendes Sieb mit 3-fach-Wellen-Filtersystem
- Innenbehälter: Edelstahl
- **VarioSchublade Pro**
- Höhenverstellbarer Oberkorb mit Rackmatic (3-stufig)
- AquaStop mit lebenslanger Garantie
- Kindersicherung: Tastensperre
- Glasschutz-Technik

**Technische Informationen**

- Gerätemasse: 84,5 x 45 x 60 cm (H×B×T)

**Sonderzubehör**

SGZ1010 Schlauchverlängerung Zu- und Ablauf  
SMZ5000 Spülhilfe-Set

**CHF 57.-** CHF 52.78  
**CHF 57.-** CHF 52.78



**Programme und Optionen**

- 5 Programme: Intensiv 70, Normal 65, Eco 50, Sanft 40, Schnell 45
- Sonderfunktion: Extra Trocknen

**Leistung und Verbrauch**

- Energieverbrauch: 174 kWh/Jahr<sup>1</sup>
- Wasserverbrauch: 2'240 Liter/Jahr<sup>1</sup>
- Energieverbrauch im Programm Eco 50: 0,61 kWh<sup>2</sup>
- Wasserverbrauch im Programm Eco 50: 8 l<sup>2</sup>
- Geräusch: 48 dB(A) re 1 pW, untergebaut
- Trocknungswirkungsstufe A
- **Fassungsvermögen: 6 Massgedecke**

**Technologie und Komfort**

- ActiveWater-Drucksystem
- EcoSilence Drive
- Beladungs-Sensor
- Glasschutz-Technik
- Reiniger-Automatik
- Selbstreinigendes Sieb mit 3-fach-Wellen-Filtersystem
- Innenbehälter: Edelstahl/Polinox
- Farbanzeige-Elemente: rot
- Drehwähler mit integrierter Start-Taste
- Programmstatus-Anzeige über LED
- Elektr. Salz-Nachfüllanzeige
- Elektr. Klarspüler-Nachfüllanzeige
- Mehrfachwasserschutz

**Technische Informationen**

- Gerätemasse: 45×55,1×50 cm (H×B×T)

**Sonderzubehör**

SGZ1010 Schlauchverlängerung Zu- und Ablauf

**CHF 57.-** CHF 52.78

<sup>1</sup>Verbrauch pro Jahr bei 280 Standardreinigungszyklen Kaltwasserbefüllung (beim Energieverbrauch: inkl. der Betriebsarten mit geringer Leistungsaufnahme)

<sup>2</sup>Verbrauch pro Spülgang im Programm Eco 50

Die angegebenen Preise sind unverbindliche Preisempfehlungen; unsere Händler sind in der Gestaltung frei.



# Standherde

Egal, wonach Ihnen der kulinarische Sinn steht, mit einem freistehenden Herd von Bosch treffen Sie immer die richtige Wahl. In puncto Komfort, Langlebigkeit und natürlich, was die Koch- und Backergebnisse angeht.





# Wir verraten Ihnen unser Erfolgsrezept: geringer Stromverbrauch und ein Backofen, der sich von selbst reinigt.

Manche hüten ja Küchengeheimnisse über Generationen. Wir von Bosch hingegen teilen unsere modernen Technologien, die Ihnen das Leben leichter machen, gerne mit Ihnen. Zum Beispiel unsere Ausstattungsmerkmale wie Pyrolyse-Selbstreinigung oder Backwagen mit Softeinzug.



#### **Backwagen:**

Bequemes Hineinstellen und Herausnehmen der Gerichte. Es muss nicht mehr in den heißen Ofen gegriffen werden.



**Energy A** Durch eine intelligente Wärmezu- und -abfuhr und den optimalen Einsatz von Materialien wird der **Energieverbrauch** im Backofen massgeblich gesenkt.



Die lästige Reinigung des Ofens übernimmt ab jetzt die **Pyrolyse-Selbstreinigung** für Sie.



Mit der Programmatomatik **AutoPilot** gelingt Ihnen jetzt jedes Rezept auf Knopfdruck. Sie müssen nur noch das Gargut einlegen und das passende der bis zu 24 Zubereitungsprogramme auswählen.



5 Beheizungsarten für perfekte Back- und Bratergebnisse – das bietet **Multifunktion 3D Plus**.

# Elektro-Standherde



**HCA724820C**  
**Elektro-Standherd 60 cm**  
**Weiss (400 V/16 A)**  
**Backwagen**

**CHF 3'020.-**  
 CHF 2'796.30

**HCA422120C**  
**Elektro-Standherd 60 cm**  
**Weiss (400 V/16 A)**

**CHF 1'730.-**  
 CHF 1'601.85

exkl. vRG **CHF 12.-** / CHF 11.11

exkl. vRG **CHF 12.-** / CHF 11.11



**Kochfeld**

- Glaskeramik-Kochfeld
- 4 HighSpeed-Kochzonen, davon 1 Zweikreis-Kochzone und 1 Bräterzone
- 4-fach-Restwärmanzeige

**Backofen und Komfort**

- XXL-Backofen (66 l) mit GranitEmail
- Beheizungssystem Multifunktion 3D Plus
- 10 Heizarten: Ober-/Unterhitze, Unterhitze, 3D Heissluft Plus, Heissluft Eco, Pizzastufe, Auftauen, Umluftgrill, Vario-Grossflächengrill, Vario-Kleinflächengrill, Warmhalten
- AutoPilot (40 Programme)
- Schnellaufheizung
- Kindersicherung
- **Premium-Tür mit max. 30 °C**
- Backofenbeleuchtung abschaltbar
- **Backwagen**
- Versenknebel
- Vollglas-Innentür
- Geschirrzug

**Technische Informationen**

- Höhenverstellbare Füsse
- Gerätemasse: 85 x 60 x 60 cm (H x B x T)

**Zubehör**

- HEZ331003 1 Backblech emailliert
- HEZ334000 1 Rost

**Sonderzubehör**

- HEZ324000 Einlegerost für Universalpfanne **CHF 31.- CHF 28.70**



**Kochfeld**

- Glaskeramik-Kochfeld
- 4 HighSpeed-Kochzonen
- 4-fach-Restwärmanzeige

**Backofen und Komfort**

- XXL-Backofen (71 l) mit GranitEmail
- 4 Heizarten: Ober-/Unterhitze, Unterhitze, Vario-Grossflächengrill, Vario-Kleinflächengrill
- Backofenbeleuchtung
- Teleskopauszug nachrüstbar
- Komfort-Tür mit max. 40 °C
- Vollglas-Innentür
- Geschirrzug

**Technische Informationen**

- Höhenverstellbare Füsse
- Gerätemasse: 85 x 60 x 60 cm (H x B x T)

**Zubehör**

- HEZ331003 1 Backblech emailliert
- HEZ334000 1 Rost

**Sonderzubehör**

- HEZ324000 Einlegerost für Universalpfanne **CHF 31.- CHF 28.70**
- HEZ325000 Grillblech **CHF 61.- CHF 56.48**
- HEZ332003 Universalpfanne **CHF 61.- CHF 56.48**
- HEZ333003 Profipfanne **CHF 133.- CHF 123.15**
- HEZ333001 Deckel für Profipfanne **CHF 103.- CHF 95.37**
- HEZ338250 2-fach-Teleskop-Auszug **CHF 177.- CHF 163.89**

# Gas-Kombi-Standherde



## HGD745250 Gas-Kombi-Standherd 60 cm Edelstahl (230 V/16 A)

**CHF 1'940.-**  
CHF 1'796.30

## HGD745220 Gas-Kombi-Standherd 60 cm Weiss (230 V/16 A)

**CHF 1'730.-**  
CHF 1'601.85

exkl. vRG **CHF 12.-** / CHF 11.11

exkl. vRG **CHF 12.-** / CHF 11.11



### Kochfeld

- Gas-Kochfeld
- Kochmulde mit 2 Normal-, 1 Spar-, 1 Starkbrenner
- 1-Hand-Zündung
- Züandsicherung
- Topfträger aus Stahl
- Glasabdeckplatte

### Backofen und Komfort

- XXL-Backofen (66 l) mit GranitEmail
- Beheizungssystem Multifunktion 3D Plus
- 8 Heizarten: Ober-/Unterhitze, Pizzastufe, Unterhitze, Umluft-Infra-Grill, Variabler Grossflächengrill, Vario-Kleinflächengrill, Auftauen, Heissluft
- Elektronik-Uhr
- Schnellaufheizung
- Kindersicherung
- Rückwand mit Katalyse
- Backofenbeleuchtung
- Teleskopauszug nachrüstbar
- Komfort-Tür mit max. 40 °C
- Vollglas-Innentür
- Geschirrzug

### Technische Informationen

- Höhenverstellbare FüÙe
- Voreingestellt auf Erdgas (20 mbar)
- Flüssiggas-Düsen beiliegend (50 mbar)
- Gerätemasse: 85 × 60 × 60 cm (H × B × T)

### Zubehör

- HEZ331003 1 Backblech emailliert
- HEZ332003 1 Universalpfanne
- HEZ334000 1 Rost

### Sonderzubehör

- HEZ324000 Einlegerost für Universalpfanne **CHF 31.-** CHF 28.70
- HEZ325000 Grillblech **CHF 61.-** CHF 56.48
- HEZ333003 Profipfanne **CHF 133.-** CHF 123.15
- HEZ333001 Deckel für Profipfanne **CHF 103.-** CHF 95.37
- HEZ338357 3-fach-Teleskop-Vollauszug Rastfunktion **CHF 291.-** CHF 269.44

### Kochfeld

- Gas-Kochfeld
- Kochmulde mit 2 Normal-, 1 Spar-, 1 Starkbrenner
- 1-Hand-Zündung
- Züandsicherung
- Topfträger aus Stahl
- Glasabdeckplatte

### Backofen und Komfort

- XXL-Backofen (66 l) mit GranitEmail
- Beheizungssystem Multifunktion 3D Plus
- 8 Heizarten: Ober-/Unterhitze, Pizzastufe, Unterhitze, Umluft-Infra-Grill, Variabler Grossflächengrill, Vario-Kleinflächengrill, Auftauen, Heissluft
- Elektronik-Uhr
- Schnellaufheizung
- Kindersicherung
- Rückwand mit Katalyse
- Backofenbeleuchtung
- Teleskopauszug nachrüstbar
- Komfort-Tür mit max. 40 °C
- Vollglas-Innentür
- Geschirrzug

### Technische Informationen

- Höhenverstellbare FüÙe
- Voreingestellt auf Erdgas (20 mbar)
- Flüssiggas-Düsen beiliegend (50 mbar)
- Gerätemasse: 85 × 60 × 60 cm (H × B × T)

### Zubehör

- HEZ331003 1 Backblech emailliert
- HEZ332003 1 Universalpfanne
- HEZ334000 1 Rost

### Sonderzubehör

- HEZ324000 Einlegerost für Universalpfanne **CHF 31.-** CHF 28.70
- HEZ325000 Grillblech **CHF 61.-** CHF 56.48
- HEZ333003 Profipfanne **CHF 133.-** CHF 123.15
- HEZ333001 Deckel für Profipfanne **CHF 103.-** CHF 95.37
- HEZ338357 3-fach-Teleskop-Vollauszug Rastfunktion **CHF 291.-** CHF 269.44

# Mikrowellengeräte



**HMT72M420**  
**Mikrowellengerät unterbaufähig**  
**Weiss**

**CHF 290.-**  
*CHF 268.52*

**HMT75G421**  
**Mikrowellengerät mit Grill**  
**Weiss**

**CHF 490.-**  
*CHF 453.70*

**HMT72M450**  
**Edelstahl**

**CHF 380.-**  
*CHF 351.85*

**HMT75G451**  
**Edelstahl**

**CHF 580.-**  
*CHF 537.04*

exkl. vRG **CHF 2.50**/CHF 2.31

exkl. vRG **CHF 2.50**/CHF 2.31

**Heizarten und Komfort**

- 800-W-Mikrowelle in 5 Leistungsstufen: 800/600/360/180/90 W
- Zeitschalter bis 60 Minuten mit automatischer Abschaltung
- Drehtür mit Sichtfenster
- Garraumbeleuchtung
- Glas-Drehteller: 24,5 cm
- 17-l-Garraum

**Technische Informationen**

- Unterbaufähig unter einen Oberschrank (Aufhängevorrichtung beigelegt)
- Gerätemasse: 29×46,1×35,1 cm (H×B×T)

**Heizarten und Komfort**

- 800-W-Mikrowelle in 5 Leistungsstufen: 800/600/360/180/90 W
- Gewichtsautomatik für 3 Garprogramme
- Gewichtsautomatik für 4 Auftauprogramme
- Gewichtsautomatik für 8 Kombinationsprogramme
- Variabler Grill 1'000 W, 3 Leistungsstufen
- Grill mit Mikrowellen-Leistungsstufen: 360/180/90 W kombinierbar
- Memory-Funktion (1 Speicherplatz)
- AutoPilot 8 (Programmautomatik)
- Leicht-Bedien-Elektronik mit Kurzhubtasten und versenkbarem Drehschalter
- 17-l-Garraum aus Edelstahl
- Digitalanzeige für Zubereitungs- und Tageszeit
- Glas-Drehteller: 24,5 cm

**Technische Informationen**

- Gerätemasse: 29×46,1×35,1 cm (H×B×T)

## Warendeklaration für freistehende Mikrowellengeräte.



Die nachstehende standardisierte Warendeklaration entspricht den vom FEA Fachverband Elektroapparate für Haushalt und Gewerbe Schweiz in Zusammenarbeit mit Konsumentenorganisationen herausgegebenen Richtlinien. Die Warendeklaration basiert auf den Normen der IEC International Electrotechnical Commission (Fachkommission TC 59).

Firmen- und Markenname			Bosch Mikrowellengeräte	
Typ- bzw. Verkaufsbezeichnung			HMT72M420/HMT72M450	HMT75G421/HMT75G451
Abbildung auf Seite			102	102
<b>Gerätetyp-Klassifizierung</b>				
Energie-Effizienz-Klasse				
<b>Abmessungen<sup>1)</sup></b>				
Höhe	cm		29	29
Breite	cm		46,2	46,2
Tiefe	cm		32	32
<b>Gewicht netto</b>	kg		13	14
<b>Geräteigenschaften</b>				
- Backofen	Volumen	l	17	17
- Innenabmessung	Höhe	cm	19,4	19,4
	Breite	cm	29	29
	Tiefe	cm	27,4	27,4
- Beleuchtung			●	●
- Sichtfenster			●	●
- Heizsystem			-	-
	Ober- und Unterhitze		-	-
	Heissluft		-	-
	Mikrowellen		-	-
- Reinigungssystem	Katalytisch		-	-
	Katalytisch nachrüstbar		-	-
	Pyrolytisch		-	-
- Grillheizkörper/Grillmotor	(siehe Gerätebeschriftung)		-/-	●/-
<b>Zusätzliche Ausstattung</b>				
- Zeitschaltuhr			mechanisch	elektronisch
- Geräte-/Wärmeschublade			-	-
- Einbaurahmen			-	-
<b>Elektrische Anschlüsse</b>				
- Anschluss-Spannung		V	230	230
- Anschlusswert für	Backofen	kW	-	-
	Grillheizung	kW	-	1,0
	Wärmeschublade	kW	-	-
	Mikrowellen	kW	-	-
- Gesamtanschlusswert		kW	1,27	1,27
<b>Gebrauchseigenschaften Backofen</b>				
Max. einstellbare Temperatur	Konventioneller Backofen	°C	-	-
	Heissluft/Umluft	°C	-	-
Max. Ausgangsleistung bei Mikrowellengerät		W	800	800
<b>Sicherheit und Service</b>				
Entspricht den schweizerischen Bestimmungen			●	●
Herkunftsland			CN	CN
Garantie		Jahre	2	2
Service durch	BSH Kundendienst		●	●
Gebrauchsanweisung		D/F/I	●	●
Aufstell-, Einbauanleitung		D/F/I	●	●

Name und Adresse des Anbieters

BSH Hausgeräte AG, 8954 Geroldswil

**Erläuterungen**

- Ja, vorhanden
- Nein, nicht vorhanden

<sup>1)</sup> Für Einbaupparate sind die speziellen Instruktionenblätter mit SEV-Vorschriften und die genauen Masse zu beachten.



# Warendeklaration für Haushalt-Waschvollautomaten.



Die nachstehende standardisierte Warendeklaration entspricht den vom FEA Fachverband Elektroapparate für Haushalt und Gewerbe Schweiz in Zusammenarbeit mit Konsumentenorganisationen herausgegebenen Richtlinien. Die Warendeklaration basiert auf den Normen der IEC International Electrotechnical Commission (Fachkommission TC 59).

GERÄTEART Typ- bzw. Verkaufsbezeichnung	Bosch Waschvollautomaten											
	WAY2840CH	WAY287W4CH	WAY28742CH	WAW32740CH	WAW32640CH	WAT28440CH	WAT28410	WAN28240CH	WAN24240CH	WLT24440CH	WOT24227	VVH30541CH
<b>Abbildung Seite</b>	28	29	29	30	31	32	32	33	33	34	34	35
Nennkapazität max. kg	9	8	9	9	8	8	7	8	8	6,5	7	7/4
<b>Verbrauchsdaten für Standardwaschvorgang<sup>1)</sup></b>												
Energie-Effizienz-Klasse	A+++	A+++	A+++	A+++	A+++	A+++	A+++	A+++	A+++	A+++	A+++	A
A+++ (niedriger Energieverbrauch), ...,D (hoher Energieverbrauch)												
Jahresenergieverbrauch kWh	152	89	152	152	137	135	122	176	176	119	174	140
Energieverbrauch Standardprogramm 60/60%/40% <sup>2)</sup>	0,92/0,60/0,42	0,45/0,37/0,35	0,92/0,60/0,42	0,92/0,60/0,42	0,74/0,70/0,35	0,77/0,54/0,40	0,67/0,54/0,35	0,95/0,79/0,56	0,95/0,79/0,56	0,67/0,45/0,40	0,91/0,74/0,64	0,84/2,05
Standby-Verbrauch eingeschalteter/ausgeschalteter Zustand W	0,43/0,12	0,43/0,12	0,43/0,12	0,43/0,12	0,43/0,12	0,58/0,12	0,58/0,12	0,50/0,12	0,50/0,12	0,48/0,12	0,09/0,09	-
Jahreswasserverbrauch l	11'220	9'900	11'220	11'220	9'900	9'680	8'800	9'900	9'900	8'800	9'240	10'200
<b>Gebrauchseigenschaften</b>												
Schleudereffizienzklasse <sup>3)</sup> A (besser), .....G (schlechter)	A	B	A	A	A	B	B	B	B	B	C	B
Restfeuchte <sup>4)</sup> %	44	53	44	44	44	53	52	53	53	53	55	-
Schleuderdrehzahl <sup>5)</sup> max. U/min	1'600	1'400	1'400	1'600	1'600	1'400	1'400	1'400	1'200	1'200	1'200	1'500
Programmdauer Standardprogramm 60/60%/40% <sup>2)</sup> min	275/270/270	300/300/270	275/270/270	275/270/270	210/210/210	224/224/224	224/224/224	200/200/200	200/200/200	330/265/265	260/175/160	285
Automatische Ausschaltzeit min	15	15	15	15	15	15	15	15	15	15	15	-
Geräusch <sup>7)</sup>												
während der Waschphase dB(A) re 1 pW	47	48	48	48	47	49	51	54	54	52	59	46
während der Schleuderphase dB(A) re 1 pW	73	72	74	74	73	76	76	76	76	76	76	74
<b>Bauform</b>												
Standgerät mit Arbeitsplatte	●	●	●	●	●	●	●	●	●	●	-	●
Standgerät unterbaufähig	-	-	-	-	-	-	-	-	-	-	-	●
Unterbaugerät (ohne Arbeitsplatte)	-	-	-	-	-	-	-	-	-	-	-	-
Fahrbar	-	-	-	-	-	-	-	-	-	-	●	-
Türanschlag <sup>8)</sup>	l	l	l	l	l	l	l	l	l	l	-	l
<b>Abmessungen<sup>9)</sup></b>												
Höhe/Breite/Tiefe (einschliesslich Wandabstand) cm	85/60/63,5	85/60/63,5	85/60/63,5	85/60/63,5	85/60/63,5	85/60/58,5	85/60/58,5	85/60/60	85/60/60	85/60/48,6	90/40/65	85/60/63,5
Höhe für den Unterbau cm	85	85	85	85	85	85	85	85	85	85	-	85
Höhe bei geöffnetem Deckel (Toplader) cm	-	-	-	-	-	-	-	-	-	-	130	-
Tiefe bei geöffneter Tür (Frontlader) cm	108	108	108	106,3	106,3	101,8	101,8	101,7	101,7	91,0	-	108
Höhe verstellbar cm	1,2	1,2	1,2	1,2	1,2	1,2	1,2	1,2	1,2	1,2	-	1,2
<b>Leergewicht</b> kg	82	74	77	73	82	71	70	74	75	63	59	86
<b>Ausstattung</b>												
Waschprogramme	25	25	25	25	25	23	23	23	23	23	16	23
Zusatzprogramme	14	14	14	10	10	10	10	10	10	11	4	9
Wasserplus	●	●	●	●	●	●	●	●	●	●	●	●
Vorwäsche wählbar (ausser bei Wolle)	●	●	●	●	●	●	●	●	●	●	●	●
Programmstart vorwählbar von ... bis ... Std.	1-24	1-24	1-24	1-24	1-24	1-24	1-24	1-24	1-24	1-24	1-24	1-24
Programmablaufanzeige	TFT-Display	TFT-Display	TFT-Display	LED-Display	LED-Display	LED-Display	LED-Display	LED-Display	LED-Display	LED-Display	LED	LCD-Display
Restzeitanzeige	●	●	●	●	●	●	●	●	●	●	●	●
Anschlussart mit Kabel und Stecker	1,5 m	●	●	●	●	●	●	●	●	●	●	●
Wasseranschluss	1,5 m	●	●	●	●	●	●	●	●	●	●	●
AquaStop-Sicherheitssystem	●	●	●	●	●	●	●	●	●	●	-	●
Wasserdruck	1-10 bar	●	●	●	●	●	●	●	●	●	●	●
Wasserablauf, Schlauch mit Krümmer	1,5 m	●	●	●	●	●	●	●	●	●	●	●
Trommel/Bottich	Edelstahl	●	●	●	●	●	●	●	●	●	●	●
<b>Strom- und Wasserversorgung</b>												
Elektrischer Anschluss												
Spannung V	230	230	230	230	230	230	230	230	230	230	230	230
Anschlusswert kW	2,3	2,3	2,3	2,3	2,3	2,3	2,3	2,3	2,3	2,3	2,3	2,2
Absicherung A	10	10	10	10	10	10	10	10	10	10	10	10
Wasseranschluss												
Druckschlauch G 3/4 anschliessbar an: Kalt-/Warmwasser	●/-	●/-	●/-	●/-	●/-	●/-	●/●	●/-	●/-	●/-	●/-	●/-
<b>Sicherheit und Service</b>												
Entspricht den schweizerischen Sicherheitsbestimmungen	●	●	●	●	●	●	●	●	●	●	●	●
Herkunftsland	DE	DE	DE	DE	DE	ES	ES	PL	PL	RU	IT	CN
Garantie Jahre	2	2	2	2	2	2	2	2	2	2	2	2
Service durch	BSH Kundendienst	●	●	●	●	●	●	●	●	●	●	●

Name und Adresse des Anbieters **BSH Hausgeräte AG, 8954 Geroldswil**

**Erläuterungen**

- Ja, vorhanden
- Nein, nicht vorhanden
- <sup>1)</sup> Werte ermittelt nach der gültigen Norm EN 60456 für einen Standardwaschvorgang. Dabei handelt es sich um einen Mix aus verschiedenen Programmen (60 °C, 40 °C, Voll- und Teilbeladung). Der Jahresenergie- und Jahreswasserverbrauch basieren auf 220 Standardwaschvorgängen, inklusive Berücksichtigung des Standby-Verbrauchs.
- <sup>2)</sup> Entwässerungsgrad 100 % bedeutet, dass in 1 kg Wäsche (Trockengewicht) nach dem Schleudern noch 1 kg Wasser gebunden ist. Je kleiner der %-Wert, desto weniger feucht ist die Wäsche. Das ist wichtig für den Stromverbrauch beim Trocknen im Wäschetrockner.
- <sup>3)</sup> Türanschlag: l = links, r = rechts, w = wechselbar
- Beispiel: l/w entspricht Anlieferungszustand, Türanschlag links, Anschlag wechselbar.
- <sup>4)</sup> Bei Unterbaugeräten Nischenmasse. Weitere Massangaben sind den Prospekten zu entnehmen.

- <sup>5)</sup> Angaben über Umschaltmöglichkeiten sind ggf. den Prospekten zu entnehmen.
- <sup>6)</sup> Die Schleudereffizienz ist von grosser Bedeutung, wenn zum Trocknen normalerweise ein Wäschetrockner benutzt wird. Die Wäsche, die in einer Waschmaschine der Schleuderkategorie A geschleudert und in einen Wäschetrockner gelegt wurde, verbraucht halb so viel Energie und verursacht damit halb so hohe Betriebskosten, als wenn die Wäsche in einer Waschmaschine der Schleuderkategorie G geschleudert wurde.
- <sup>7)</sup> Werte ermittelt nach der gültigen Norm EN 60456 für Standardprogramm «Baumwolle 60 °C» bei vollständiger Befüllung.
- <sup>8)</sup> Die Darstellungsweise 60/60%/40% steht für die Standardprogramme «Baumwolle 60 °C» mit Vollbeladung bzw. für «Baumwolle 60 °C/40 °C» mit Teilbeladung.

## Warendeklaration für Haushalt-Wäschetrockner.



Die nachstehende standardisierte Warendeklaration entspricht den vom FEA Fachverband Elektroapparate für Haushalt und Gewerbe Schweiz in Zusammenarbeit mit Konsumentenorganisationen herausgegebenen Richtlinien. Die Warendeklaration basiert auf den Normen der IEC International Electrotechnical Commission (Fachkommission TC 59).

Firmen- und Markenname	Bosch Wäschetrockner								
	Typ- bzw. Verkaufsbezeichnung	WTYH7740CH	WTY887W4CH	WTY87641CH	WTW87570CH	WTW85540CH	WTW85460CH	WTH83250CH	WTH83000CH
Abbildung auf Seite		42	43	43	44	44	45	46	46
Nennkapazität	max. kg	8	8	9	8	8	8	7	7
<b>Verbrauchsdaten<sup>1)</sup></b>									
Energie-Effizienz-Klasse		A+++	A+++	A++	A+++	A++	A++	A++	A+
A+++ (niedriger Energieverbrauch), ..., D (hoher Energieverbrauch)									
Jahresenergieverbrauch	kWh	176	158	258	176	235	232	212	233
Energieverbrauch Standardprogramm Voll-/Halbbelastung	kWh	1,46/0,82	1,27/0,75	2,13/1,21	1,46/0,82	1,91/1,09	1,80/1,04	1,70/1,00	1,91/1,09
Stand-by-Verbrauch eingeschalteter/ausgeschalteter Zustand	W	0,13/0,13	0,13/0,13	0,10/0,10	0,10/0,10	0,10/0,10	0,75/0,10	0,50/0,10	1,00/0,10
<b>Gebrauchseigenschaften</b>									
Mittlere Programmdauer Standardprogramm <sup>1)</sup>	min.	117	165	123	117	157	157	140	152
Programmdauer Standardprogramm Voll-/Halbbelastung <sup>2)</sup>	min.	148/94	209/132	157/97	148/94	203/122	203/122	181/110	196/119
Automatische Ausschaltzeit	min.	30	30	30	30	30	0	0	0
Kondensationseffizienzklasse <sup>3)</sup>		B	A	A	B	B	B	B	B
A (höchste Effizienz), ..., G (geringste Effizienz)									
Mittlere Kondensationseffizienz Standardprogramm <sup>1)</sup>	%	88	91	91	88	85	86	87	81
Geräusch <sup>2)</sup>	dB(A) re 1pW	62	61	64	62	65	65	65	65
<b>Bauform</b>									
Standgerät mit Arbeitsplatte		●	●	●	●	●	●	●	●
Standgerät unterbaufähig		-	-	-	-	-	-	-	-
Unterbaugerät (ohne Arbeitsplatte)		-	-	-	-	-	-	-	-
Standgeräte für Wasch-Trocken-Säule		●	●	●	●	●	●	●	●
Gerät für Wandmontage		-	-	-	-	-	-	-	-
Türanschlag <sup>4)</sup>		r/w	r/w	r/w	r	r	r	r	r
<b>Abmessungen<sup>4)</sup></b>									
Höhe/Breite/Tiefe (einschliesslich Wandabstand)	cm	85/60/63,5	85/60/63,5	85/60/63,5	85/60/65,5	85/60/65,5	85/60/65,5	85/60/65,5	85/60/65,5
Höhe für den Unterbau	cm	85	85	85	85	85	85	85	85
Tiefe bei geöffneter Tür	cm	108,6	108,6	108,6	109,1	109,1	109,1	109,1	107,0
Höhe verstellbar	cm	1,5	1,5	1,5	1,5	1,5	1,5	1,5	1,5
<b>Leergewicht kg</b>									
	kg	55	58	57	55	57	55	55	55
<b>Steuerung der Trocknung</b>									
- durch Zeitwahl <sup>5)</sup>		-	-	-	-	-	-	-	-
- automatisch durch elektronische Feuchteabtastung <sup>6)</sup>		●	●	●	●	●	●	●	●
<b>System und Ausstattung</b>									
Abluftsystem		-	-	-	-	-	-	-	-
Luft-Kondensations-System		●	●	●	●	●	●	●	●
Trockenprogramme		16	16	16	16	16	16	15	15
Zeitprogramme		2	3	2	1	1	2	2	2
Restanzeige in Minuten		●	●	●	●	●	●	●	●
Zeitvorwahl		●	●	●	●	●	●	●	●
Knitterschutz		●	●	●	●	●	●	●	●
Trommel-Innenbeleuchtung		●	●	●	●	●	-	-	-
<b>Strom- und Wasserversorgung</b>									
Elektrischer Anschluss <sup>7)</sup>	V/kW/A	230/1,0/10	230/1,0/10	230/1,0/10	230/1,0/10	230/1,0/10	230/1,0/10	230/0,6/10	230/0,6/10
<b>Sicherheit und Service</b>									
Entspricht den schweizerischen Sicherheitsbestimmungen		●	●	●	●	●	●	●	●
Herkunftsland		PL	PL	PL	PL	PL	PL	PL	PL
Garantie	Jahre	2	2	2	2	2	2	2	2
Service durch	BSH Kundendienst	●	●	●	●	●	●	●	●
Name und Adresse des Anbieters		BSH Hausgeräte AG, 8954 Geroldswil							

**Erläuterungen**

- Ja, vorhanden
- Nein, nicht vorhanden

<sup>1)</sup> Werte ermittelt nach Norm EN 61121.

<sup>2)</sup> Herstellerangabe der maximalen Füllmenge für alle Trockenprogramme

<sup>3)</sup> Die angegebenen Abmessungen sind Mindestmasse für die Unterbaunische.

<sup>4)</sup> Türanschlag: l = links, r = rechts, w = wechselbar

Beispiel: l/w entspricht Anlieferungszustand, Türanschlag links, Anschlag wechselbar.

<sup>5)</sup> Bei Abluftanschluss hinten kann ein grösserer Wandabstand nötig sein. Masse sind dem Prospekt zu entnehmen.

<sup>6)</sup> Trockengrad je nach Wäscheportion nach Gebrauchsanweisung einstellen.

<sup>7)</sup> Trockengrad wird automatisch eingehalten.

<sup>8)</sup> Mit Wärmepumpe

**Hinweis:** Stand der Tabellenangaben 12/16. Weiterentwicklungen vorbehalten.  
Bei ausgestellten Geräten gibt die Energieetikette Auskunft über die aktuellen Daten.

# Warendeklaration für Haushalt-Kühl-Gefriergeräte.



Die nachstehende standardisierte Warendeklaration entspricht den vom FEA Fachverband Elektroapparate für Haushalt und Gewerbe Schweiz in Zusammenarbeit mit Konsumentenorganisationen herausgegebenen Richtlinien. Die Warendeklaration basiert auf den Normen der IEC International Electrotechnical Commission (Fachkommission TC 59).

Firmen- und Markenname Typ- bzw. Verkaufsbezeichnung	Bosch Kühl-/Gefriergeräte									
	KCE 40AR40 40AW40	KSL 20AR30/AW30 20AU30	KGN 39LB35/LM35 39LR35	KGV 36VH32S/VE32S 36VD32S	KGN 36HI32	KGF 39PI45	KGN 49AI32	KGN 36XW45	KGN 36VL45	KGN 36VL35
Abbildung auf Seite	58	59	60	61	62	63	63	64	64	65
<b>Gerätetyp-Klassifizierung</b>										
Energie-Effizienz-Klasse	A+++	A++	A++	A++	A++	A+++	A++	A+++	A+++	A++
Energieverbrauch in 365 Tagen <sup>1)</sup>	kWh 149	148	273	226	258	180	284	173	173	260
<b>Geräteigenschaften</b>										
Nutzhalt gesamt <sup>2)</sup>	l 302	154	366	307	320	343	395	324	324	324
Nutzhalt Kühlteil	l 214	139	279	213	234	256	303	237	237	237
- davon Kellerfach max./min. <sup>3)</sup>	l/l -/-	-/-	-/-	-/-	-/-	-/-	-/-	-/-	-/-	-/-
- davon Kaltlagerfach <sup>4)</sup>	l -	-	-	-	-	-	-	-	-	-
- davon Eiswürfelfach	l -	-	-	-	-	-	-	-	-	-
Nutzhalt Gefrierteil	l 88	15	87	94	86	87	92	87	87	87
- davon Sternfach	l 88	15	87	94	86	87	92	87	87	87
- davon Eiswürfelfach	l -	-	-	-	-	-	-	-	-	-
Sternkennzeichen <sup>5)</sup>	★★★★	★★★★	★★★★	★★★★	★★★★	★★★★	★★★★	★★★★	★★★★	★★★★
Gefriervermögen <sup>6)</sup>	kg 14	2,4	14	7	14	14	15	14	14	14
Lagerzeit bei Störungen <sup>7)</sup>	h 35	13	16	23	16	16	16	16	16	16
Klimaklasse <sup>8)</sup>	SN-T	SN-ST	SN-T	SN-T	SN-T	SN-T	SN-T	SN-T	SN-T	SN-T
Geräusch-Schallleistung <sup>9)</sup>	dB(A) 38	37	39	39	42	38	43	36	36	41
Abtauverfahren Kühlteil	- von Hand - teilautomatisch - automatisch	- - ●	- - ●	- - ●	- - ●	- - ●	- - ●	- - ●	- - ●	- - ●
Abtauverfahren Gefrierteil	- von Hand <sup>10)</sup> - teilautomatisch <sup>10)</sup> - automatisch	- - ●	- - ●	- - ●	- - ●	- - ●	- - ●	- - ●	- - ●	- - ●
<b>Bauform und Kennzeichnung</b>										
Standgerät/unterbaubar	●/-	●/-	●/-	●/-	●/-	●/-	●/-	●/-	●/-	●/-
mit Arbeitsplatte in Tischhöhe	-	-	-	-	-	-	-	-	-	-
- Unterbaugerät/integrierbar <sup>11)</sup>	-/-	-/-	-/-	-/-	-/-	-/-	-/-	-/-	-/-	-/-
- Einbaugerät/integrierbar <sup>11)</sup>	-/-	-/-	-/-	-/-	-/-	-/-	-/-	-/-	-/-	-/-
- Sonderbauform, siehe Prospekt	●	●	-	-	-	-	-	-	-	-
- Anzahl der Aussentüren/Auszüge	2/-	1/-	2/-	2/-	2/-	2/-	2/-	2/-	2/-	2/-
- Türanschlag <sup>12)</sup>	r/l	r/l	r/w	r/w	r/l	r/w	r/w	r/w	r/w	r/w
- Dekorrahmen	vorhanden/nachrüstbar	-/-	-/-	-/-	-/-	-/-	-/-	-/-	-/-	-/-
<b>Abmessungen<sup>13)</sup></b>										
- Höhe	cm 200	127	203	186	187	203	200	186	186	186
- Breite	cm 67	66	60	60	60	60	70	60	60	60
- Tiefe, einschliesslich Wandabstand	cm 72	65	66	65	65	66	62	66	66	66
- Höhe ohne Arbeitsplatte	cm -	-	-	-	-	-	-	-	-	-
- Breite bei offener Tür/herausgezogenem Auszug	cm 76	79	60	65	64	60	75	64	65	65
- Tiefe bei offener Tür/herausgezogenem Auszug	cm 129	121	121	120	120	121	128	121	121	121
<b>Leergewicht<sup>14)</sup></b>	kg 178	102	101	73	81	101	90	81	81	80
<b>Ausstattung</b>										
Temperatur für Gefrierteil einstellbar, unabhängig von der Kühlteilmperatur	-	-	●	-	●	●	●	●	●	●
Temperatur für Gefrierteil einstellbar, zusammen mit Kühlteilmperatur	●	●	-	●	-	-	-	-	-	-
Schaltung für Dauerbetrieb des Gefrierteils	●	●	●	●	●	●	●	●	●	●
Kontrollanzeigen										
- Kühlteil	- Regelbetrieb - Temperaturanzeige - Türöffnung, Warnsignal	Leuchte grün innen/ausser optisch/akustisch	- - ●	- - ●	- - ●	- - ●	- - ●	- - ●	- - ●	- - ●
- Gefrierteil	- Regelbetrieb - Dauerbetrieb - Störung, Warnsignal - Türöffnung, Warnsignal - Temperaturanzeige	Leuchte grün Leuchte gelb optisch/akustisch optisch/akustisch innen/ausser	- - ● ●	- - ● ●	- - ● ●	- - ● ●	- - ● ●	- - ● ●	- - ● ●	- - ● ●
Kühlteil	- Eierablagen - Türfächer mit Klappe oder Schiebetür - Türabstellregale und/oder Behälter - Ablageflächen im Kühlteil - davon verstellbar - Behälter im Kühlteil	Anzahl	12 1 3 4 2 2	12 1 5 4 3 3	12 1 4 5 2 2	12 0 3 4 2 2	12 1 4 4 3 3	12 0 3 4 2 2	12 0 3 4 2 2	8 1 3 4 2 4
Gefrierteil	- Fächer in der Tür - Fächer im Innenraum - max. Fachhöhe im Innenraum - Körbe, Behälter, Schübe im Innenraum - Eiswürfelschalen	Anzahl	- 3 cm 3 Anzahl	- 1 - 3	- 3 - 3	- 3 - 3	- 3 - 3	- 3 - 3	- 3 - 3	- 3 - 3
<b>Elektrischer Anschluss</b>	- Spannung - Anschlusswert	V W	230 90	230 90	230 100	230 90	230 160	230 100	230 100	230 100
<b>Sicherheit und Service</b>										
Entspricht den schweizerischen Bestimmungen	●	●	●	●	●	●	●	●	●	●
Herkunftsland	DE	DE	TR	TR	ES	TR	ES	TR	TR	TR
Garantie	Jahre 2	2	2	2	2	2	2	2	2	2
Service durch	BSH Kundendienst	●	●	●	●	●	●	●	●	●
Gebrauchsanweisung	D/F/I	●/●/●	●/●/●	●/●/●	●/●/●	●/●/●	●/●/●	●/●/●	●/●/●	●/●/●
Aufstell-, Einbauanleitung	D/F/I	●/●/●	●/●/●	●/●/●	●/●/●	●/●/●	●/●/●	●/●/●	●/●/●	●/●/●
Name und Adresse des Anbieters	BSH Hausgeräte AG, 8954 Geroldswil									

**Erläuterungen**

- Ja, vorhanden
- Nein, nicht vorhanden

<sup>1)</sup> Der Energieverbrauch in 365 Tagen wurde nach DIN EN 153, Ausgabe 1990, ermittelt. Die Angaben beziehen sich auf 230 V, 50 Hz. Die Verbrauchsangaben ermöglichen den Vergleich verschiedener Geräte. Im praktischen Betrieb können sich Abweichungen ergeben.

<sup>2)</sup> Einschliesslich Kellerfach und Kaltlagerfach sowie Eisfach, sofern diese vorhanden sind.

<sup>3)</sup> Fach zum Lagern bei höheren Temperaturen zwischen +8 °C und +14 °C

<sup>4)</sup> Fach zum Lagern bei niedrigeren Temperaturen zwischen +3 °C und -2 °C

<sup>5)</sup> ★ = Fach mit -6 °C oder kälter  
★★ = Fach mit -12 °C oder kälter  
★★★ = Tiefkühl-Lagerfach mit -18 °C oder kälter  
★★★★ = Gefrier- und Tiefkühlgerät mit -18 °C oder kälter und einem Mindestgefriervermögen

<sup>6)</sup> Das Gefriervermögen ist in der angegebenen Menge je nach Bauart nur nach Schaltung auf Dauerbetrieb erreichbar und nicht nach 24 h wiederholbar. Gebrauchsanweisung beachten.

<sup>7)</sup> Temperaturanstiegszeit auf -9 °C bei vollbeladenem Gefrierteil. Bei Teilbeladung ergeben sich kürzere Zeiten.

<sup>8)</sup> Klimaklasse SN: Umgebungstemperaturen von +10 bis +32 °C  
Klimaklasse N: Umgebungstemperaturen von +16 bis +32 °C  
Klimaklasse ST: Umgebungstemperaturen von +18 bis +38 °C  
Klimaklasse T: Umgebungstemperaturen von +18 bis +43 °C

<sup>9)</sup> A-bewerteter Schalleistungspegel. Je höher der Wert, um so lauter ist das Geräusch. 2 dB mehr sind kaum wahrnehmbar. 10 dB mehr werden als doppelt so laut empfunden. Die hier verwendeten Schalleistungspegel sind mit dem in dB(A) angegebenen Schalleistungspegel (z. B. Verkehr, Arbeitsplatz) nicht vergleichbar.

<sup>10)</sup> Entnahme des Tiefkühlgutes vor dem Abtauen erforderlich.

<sup>11)</sup> Integrierbar unter Verwendung einer Möbeltür.

<sup>12)</sup> Türanschlag: l = links, r = rechts, w = wechselbar

<sup>13)</sup> Bei Einbaugeräten und Unterbaugeräten erforderliche Nischenmasse (Mindestmasse)

<sup>14)</sup> Beachten Sie, dass Schrank oder Wand tragfähig für das Gerät mit Inhalt ist.

**Hinweis:** Stand der Tabellenangaben 12/16. Weiterentwicklungen vorbehalten.  
\* Angaben beim Stand der Erstellung noch nicht bekannt.

Bosch Kühl-/Gefriergeräte																
KGN 36VW35	KGE 49AW41	KGV 58VL31S	KGE 36AW42	KGN 36NW30	KGV 36VI32	KGV 33VI31	KGV 36VW32	KGV 33VW31	KDV 33VW32	KDV 29VW30	KSV 36VW30	KSV 29VW30	KAD 92SB30	KAD 90VI30	KAN 92LB35	KAN 90VI30
65	66	66	67	67	68	68	69	69	70	70	71/77	71	73	74	75	76
A++	A+++	A++	A+++	A++	A++	A++	A++	A++	A++	A++	A++	A++	A++	A++	A++	A++
260	175	292	149	235	226	219	226	219	215	204	112	107	348	341	385	373
324	412	500	302	302	308	287	308	287	300	264	346	290	541	533	592	573
237	301	376	214	215	214	193	214	193	230	194	346	290	368	370	375	373
-/-	-/-	-/-	-/-	-/-	-/-	-/-	-/-	-/-	-/-	-/-	-/-	-/-	-/-	-/-	-/-	-/-
-	-	-	-	-	-	-	-	-	-	-	-	-	-	-	-	-
87	111	124	88	87	94	94	94	94	70	70	-	-	173	163	202	200
87	111	124	88	87	94	94	94	94	70	70	-	-	158	151	202	195
-	-	-	-	-	-	-	-	-	-	-	-	-	-	-	-	-
★★★★	★★★★	★★★★	★★★★	★★★★	★★★★	★★★★	★★★★	★★★★	★★★★	★★★★	-	-	★★★★	★★★★	★★★★	★★★★
14	15	14	14	11	7	7	7	7	7	7	-	-	12	11	12	12
16	44	26	35	19	23	23	23	23	25	25	-	-	12	4	12	4
SN-T	SN-T	SN-T	SN-T	SN-T	SN-T	SN-T	SN-T	SN-T	SN-T	SN-T	SN-T	SN-T	SN-T	SN-T	SN-T	SN-T
41	38	40	38	42	39	39	39	39	39	39	39	39	42	41	43	43
-	-	-	-	-	-	-	-	-	-	-	-	-	-	-	-	-
-	-	-	-	-	-	-	-	-	-	-	-	-	-	-	-	-
●	●	●	●	●	●	●	●	●	●	●	●	●	●	●	●	●
-	●	●	●	-	●	●	●	●	●	●	-	-	-	-	-	-
-	-	-	-	-	-	-	-	-	-	-	-	-	-	-	-	-
●	-	-	-	●	-	-	-	-	-	-	-	-	●	●	●	●
●/-	●/-	●/-	●/-	●/-	●/-	●/-	●/-	●/-	●/-	●/-	●/-	●/-	●/-	●/-	●/-	●/-
-	-	-	-	-	-	-	-	-	-	-	-	-	-	-	-	-
-/-	-/-	-/-	-/-	-/-	-/-	-/-	-/-	-/-	-/-	-/-	-/-	-/-	-/-	-/-	-/-	-/-
-/-	-/-	-/-	-/-	-/-	-/-	-/-	-/-	-/-	-/-	-/-	-/-	-/-	-/-	-/-	-/-	-/-
-	-	-	-	-	-	-	-	-	-	-	-	-	-	-	-	-
2/-	2/-	2/-	2/-	2/-	2/-	2/-	2/-	2/-	2/-	2/-	1/-	1/-	2/-	2/-	2/-	2/-
r/w	r/w	r/w	r/w	r/w	r/w	r/w	r/w	r/w	r/w	r/w	l/w	l/w	l/w	l/r	l/r	l/r
-/-	-/-	-/-	-/-	-/-	-/-	-/-	-/-	-/-	-/-	-/-	-/-	-/-	-/-	-/-	-/-	-/-
186	201	191	186	186	186	176	186	176	176	161	186	161	176	177	176	177
60	70	70	60	60	60	60	60	60	60	60	60	60	91	91	91	91
66	65	77	65	66	65	65	65	65	65	65	65	65	73	72	73	72
-	-	-	-	-	-	-	-	-	-	-	-	-	-	-	-	-
65	70	70	60	60	65	69	69	65	69	69	63	63	95	166	95	166
121	130	142	120	121	120	120	120	120	118	118	117	117	116	120	116	120
80	93	94	79	62	75	69	73	70	62	58	64	55	163	106	139	98
●	●	●	●	●	-	-	-	-	-	-	-	-	●	●	●	●
-	-	-	-	-	●	●	●	●	●	●	-	-	-	-	-	-
●	●	●	●	●	●	●	●	●	●	●	-	-	●	●	●	●
-	-	-	-	-	●	●	●	●	-	-	●	●	-	-	-	-
●/-	●/-	●/-	●/-	●/-	●/-	●/-	●/-	●/-	●/-	●/-	●/-	●/-	●/●	●/●	●/●	●/●
●/-	●/●	-/-	-/●	-/-	-/-	-/-	-/-	-/-	-/-	-/-	-/-	-/-	-/●	-/●	-/●	-/●
-	-	-	-	-	-	-	-	-	-	-	-	-	-	-	-	-
-	-	-	-	-	-	-	-	-	-	-	-	-	-	-	-	-
●/●	-/●	-/-	●/●	-/-	-/-	-/-	-/-	-/-	-/-	-/-	-/-	-/-	●/●	●/●	●/●	●/●
●/-	●/●	-/-	-/●	-/-	-/-	-/-	-/-	-/-	-/-	-/-	-/-	-/-	●/●	●/●	●/●	●/●
●/-	●/-	-/-	●/-	●/-	-/-	-/-	-/-	-/-	-/-	-/-	-/-	-/-	●/●	●/●	●/●	●/●
8	12	12	12	8	12	12	12	12	12	12	16	12	20	10	20	10
1	1	0	1	0	-	8	0	-	-	-	2	1	1	2	1	1
3	4	4	3	3	3	-	3	3	4	3	5	4	5	3	5	3
4	4	5	4	4	4	4	4	4	4	4	7	6	4	4	4	4
2	2	2	2	2	2	2	2	2	3	3	5	4	3	1	3	1
4	2	1	2	2	2	1	1	1	1	1	1	1	3	2	3	2
-	-	-	-	-	-	-	-	-	-	-	-	-	4	1	5	5
3	3	3	3	3	3	3	3	3	1	1	-	-	3	5	5	5
-	-	-	-	-	-	-	-	-	-	-	-	-	-	-	-	-
3	3	3	3	3	3	3	3	3	-	-	-	-	2	2	2	2
1	1	1	1	1	1	1	1	1	1	1	-	-	-	-	-	-
230	230	230	230	230	230	230	230	230	230	230	230	230	230	230	230	230
100	90	90	90	100	90	90	90	90	90	90	90	90	190	374	190	174
●	●	●	●	●	●	●	●	●	●	●	●	●	●	●	●	●
TR	TR	TR	TR	TR	TR	TR	TR	TR	TR	TR	DE	DE	CN	KR	CN	KR
2	2	2	2	2	2	2	2	2	2	2	2	2	2	2	2	2
●	●	●	●	●	●	●	●	●	●	●	●	●	●	●	●	●
●/●	●/●	●/●	●/●	●/●	●/●	●/●	●/●	●/●	●/●	●/●	●/●	●/●	●/●	●/●	●/●	●/●
●/●	●/●	●/●	●/●	●/●	●/●	●/●	●/●	●/●	●/●	●/●	●/●	●/●	●/●	●/●	●/●	●/●

# Warendeklaration für Haushalt-Tiefkühl-Gefriergeräte.



Die nachstehende standardisierte Warendeklaration entspricht den vom FEA Fachverband Elektroapparate für Haushalt und Gewerbe Schweiz in Zusammenarbeit mit Konsumentenorganisationen herausgegebenen Richtlinien. Die Warendeklaration basiert auf den Normen der IEC International Electrotechnical Commission (Fachkommission TC 59).

Firmen- und Markenname Typ- bzw. Verkaufsbezeichnung	Bosch Tiefkühl- und Gefriergeräte bzw. Gefrierschränke															
	GSN 36VW30	GSN 58AW41	GSN 54AW42	GSN 51AW41	GSN 58AW30H	GSN 54AW30H	GSN 36AW31	GSN 33AW30	GSN 29AW30	GSV 33VW31	GSV 29VW31	GSV 24VW31	GCM 34AW30	GCM 28AW30	GCM 24AW30	
Abbildung auf Seite	77	84	84	84	85	85	86	86	86	87	87	87	88	88	89	
<b>Gerätetyp-Klassifizierung</b>																
Energie-Effizienz-Klasse	A++	A+++	A+++	A+++	A++	A++	A++	A++	A++	A++	A++	A++	A++	A++	A++	
Energieverbrauch in 365 Tagen <sup>1)</sup>	kWh	234	201	187	174	301	281	234	225	211	204	194	183	250	219	194
<b>Geräteigenschaften</b>																
Nutzhalt gesamt	l	237	360	323	286	360	323	237	220	195	220	198	173	390	311	251
- davon Sternfach	l	237	360	323	286	360	323	237	220	195	220	198	173	390	311	251
- davon Eisfach	l	-	-	-	-	-	-	-	-	-	-	-	-	-	-	-
In NoFrost-Ausführung: Gefrierfach/Sternfach	l/l	237	360	323	286	360	323	327	220	195	-	-	-	-	-	-
Sternkennzeichen <sup>2)</sup>		★★★★	★★★★	★★★★	★★★★	★★★★	★★★★	★★★★	★★★★	★★★★	★★★★	★★★★	★★★★	★★★★	★★★★	★★★★
Gefriervermögen <sup>3)</sup>	kg	20	22	22	22	22	22	20	20	20	28	22	22	20	20	18
Lagerzeit bei Störungen <sup>4)</sup>	h	19	25	25	25	25	25	19	25	25	24	25	24	45	45	45
Klimaklasse <sup>5)</sup>	SN-T	SN-T	SN-T	SN-T	SN-T	SN-T	SN-T	SN-T	SN-T	SN-T	SN-T	SN-T	SN-T	SN-T	SN-T	SN-T
Geräusch-Schalleistung <sup>6)</sup>	dB(A)	42	41	41	41	42	42	42	42	42	42	42	42	42	43	42
Abtauverfahren - von Hand <sup>7)</sup>		-	-	-	-	-	-	-	-	-	●	●	●	●	●	●
- teilautomatisch <sup>8)</sup>		-	-	-	-	-	-	-	-	-	-	-	-	-	-	-
- automatisch		●	●	●	●	●	●	●	●	●	-	-	-	-	-	-
<b>Bauform und Kennzeichnung</b>																
Standgerät/unterbaubar		●/-	●/-	●/-	●/-	●/-	●/-	●/-	●/-	●/-	●/-	●/-	●/-	●/-	●/-	●/-
Mit Arbeitsplatte in Tischhöhe		-	-	-	-	-	-	-	-	-	-	-	-	-	-	-
- Unterbaugerät/integrierbar <sup>9)</sup>		-/-	-/-	-/-	-/-	-/-	-/-	-/-	-/-	-/-	-/-	-/-	-/-	-/-	-/-	-/-
- Einbaugerät/integrierbar <sup>9)</sup>		-/-	-/-	-/-	-/-	-/-	-/-	-/-	-/-	-/-	-/-	-/-	-/-	-/-	-/-	-/-
- Anzahl der Aussentüren/Auszüge		-/-	1/-	1/-	1/-	1/-	1/-	1/-	1/-	1/-	1/-	1/-	1/-	1/-	1/-	1/-
- Türanschlag <sup>10)</sup>	r/w	r/w	r/w	r/w	r/w	r/w	r/w	r/w	r/w	r/w	r/w	r/w	r/w	r/w	r/w	r/w
- Dekorrahmen vorhanden/nachrüstbar		-/-	-/-	-/-	-/-	-/-	-/-	-/-	-/-	-/-	-/-	-/-	-/-	-/-	-/-	-/-
<b>Abmessungen<sup>11)</sup></b>																
Höhe	cm	186	191	176	161	191	176	186	176	161	176	161	146	92	92	92
Breite	cm	60	70	70	70	70	70	60	60	60	60	60	60	141	118	101
Tiefe, einschliesslich Wandabstand	cm	65	78	78	78	78	78	65	65	65	65	65	65	74	74	74
Höhe ohne Arbeitsplatte	cm	-	-	-	-	-	-	-	-	-	-	-	-	-	-	-
Breite bei offener Tür/herausgezogenem Auszug	cm	64	75	74	74	74	74	64	63	63	64	64	64	-	-	-
Tiefe bei offener Tür/herausgezogenem Auszug	cm	120	137	142	142	142	142	120	117	117	120	120	120	-	-	-
Höhe bei hochgeklapptem Truhendeckel	cm	-	-	-	-	-	-	-	-	-	-	-	-	162	150	150
Tiefe bei hochgeklapptem Truhendeckel	cm	-	-	-	-	-	-	-	-	-	-	-	-	74.3	72	72
<b>Leergewicht<sup>11)</sup></b>	kg	76	97	92	83	96	82	78	65	58	70	65	63	50	50	46
<b>Ausstattung</b>																
Lagertemperatur einstellbar		●	●	●	●	●	●	●	●	●	●	●	●	●	●	●
Schaltung für Dauerbetrieb		●	●	●	●	●	●	●	●	●	●	●	●	●	●	●
Kontrollanzeigen - Regelbetrieb	Leuchte grün	●	●	●	●	●	●	●	●	●	●	●	●	●	●	●
- Dauerbetrieb	Leuchte gelb	●	●	●	●	●	●	●	●	●	●	●	●	●	●	●
- Störung, Warnsignal	optisch/akustisch	●/●	●/●	●/●	●/●	●/●	●/●	●/●	●/●	●/●	●/●	●/●	●/●	-/-	-/-	-/-
- Deckelöffnung, Warnsignal	optisch/akustisch	-/-	-/-	-/-	-/-	-/-	-/-	-/-	-/-	-/-	-/-	-/-	-/-	●/●	●/●	●/●
- Temperaturanzeige	innen/ausser	●/-	-/●	-/●	-/●	-/●	-/●	-/●	-/●	-/●	●/-	●/-	●/-	●/●	●/●	●/●
<b>Fächer</b>																
- Fächer in der Tür	Anzahl	1	1	1	1	1	1	1	1	1	1	1	1	-	-	-
- Fächer im Innenraum	Anzahl	7	8	7	6	8	7	7	6	7	6	7	6	2	2	1
- max. Fachhöhe im Innenraum	cm	28	26	26	26	26	26	28	28	28	28	28	28	69	65	69
- Körbe, Behälter, Schübe im Innenraum	Anzahl	5	5	5	5	5	5	5	5	5	5	5	3	3	2	1
- Eiswürfelschalen	Anzahl	1	1	1	1	1	1	1	1	1	1	1	1	-	-	-
<b>Elektrischer Anschluss</b>																
Spannung	V	230	230	230	230	230	230	230	230	230	230	230	230	230	230	230
Anschlusswert	W	90	90	90	90	90	90	80	90	90	90	90	90	90	90	90
<b>Sicherheit und Service</b>																
Entspricht den schweizerischen Bestimmungen		●	●	●	●	●	●	●	●	●	●	●	●	●	●	●
Herkunftsland	DE	DE	DE	DE	DE	DE	DE	DE	DE	DE	DE/TR	DE/TR	DE/TR	IT	IT	IT
Garantie	Jahre	2	2	2	2	2	2	2	2	2	2	2	2	2	2	2
Service durch	BSH Kundendienst	●	●	●	●	●	●	●	●	●	●	●	●	●	●	●
Gebrauchsanweisung	D/F/I	●	●	●	●	●	●	●	●	●	●	●	●	●	●	●
Aufstell-, Einbauanleitung	D/F/I	●	●	●	●	●	●	●	●	●	●	●	●	●	●	●
Name und Adresse des Anbieters	BSH Hausgeräte AG, 8954 Geroldswil															

**Erläuterungen**

- Ja, vorhanden
- Nein, nicht vorhanden
- <sup>1)</sup> Der Energieverbrauch in 365 Tagen wurde nach DIN EN 153, Ausgabe 1990, ermittelt. Die Angaben beziehen sich auf 230 V, 50 Hz. Die Verbrauchsangaben ermöglichen den Vergleich verschiedener Geräte. Im praktischen Betrieb können sich Abweichungen ergeben.
- <sup>2)</sup> ★★★★★ = Gefrier- und Tiefkühlgerät mit -18°C oder kälter und einem Mindestgefriervermögen
- ★★★★ = Tiefkühlgerät mit -18°C oder kälter
- <sup>3)</sup> Das Gefriervermögen ist in der angegebenen Menge je nach Bauart nur nach Schaltung auf Dauerbetrieb erreichbar und nicht nach 24 h wiederholbar. Gebrauchsanweisung beachten.
- <sup>4)</sup> Temperaturanstiegszeit auf -9°C bei vollbeladenem Gefrierfachteil. Bei Teilbeladung ergeben sich kürzere Zeiten.
- <sup>5)</sup> Klimaklasse SN: Umgebungstemperaturen von +10 bis +32°C
- Klimaklasse N: Umgebungstemperaturen von +16 bis +32°C
- Klimaklasse ST: Umgebungstemperaturen von +18 bis +38°C
- Klimaklasse T: Umgebungstemperaturen von +18 bis +43°C

- <sup>6)</sup> Gemessen nach der gültigen Norm EN 60704-2-14.
- <sup>7)</sup> Entnahme des Tiefkühlgutes vor dem Abtauen erforderlich.
- <sup>8)</sup> Integrierbar unter Verwendung einer Möbeltür.
- <sup>9)</sup> Türanschlag: l = links, r = rechts, w = wechselseitig
- <sup>10)</sup> Bei Einbaugeräten und Unterbaugeräten erforderliche Nischenmasse (Mindestmasse)
- <sup>11)</sup> Beachten Sie, dass Schrank oder Wand tragfähig für das Gerät mit Inhalt ist.

## Warendeklaration für Haushalt-Geschirrspüler.



Die nachstehende standardisierte Warendeklaration entspricht den vom FEA Fachverband Elektroapparate für Haushalt und Gewerbe Schweiz in Zusammenarbeit mit Konsumentenorganisationen herausgegebenen Richtlinien. Die Warendeklaration basiert auf den Normen der IEC International Electrotechnical Commission (Fachkommission TC 59).

Markenname: Typ- bzw. Verkaufsbezeichnung Verbrauchsdaten für: Programm Eco 50	Bosch Geschirrspüler					
	SMS68MW02E	SMS46IW03E	SMS24AW00E	SPS69T72EU	SKS51E22EU	
<b>Abbildung Seite</b>	94	94	94	95	95	
Energie-Effizienz-Klasse <sup>1)</sup>	A+++ (niedriger Energieverbrauch), ...D (hoher Energieverbrauch)					
Jahresenergieverbrauch <sup>1)</sup>	kWh	266	262	290	211	174
Energieverbrauch pro Spülgang <sup>1)</sup>	kWh	0,93	0,92	1,02	0,75	0,61
Standby-Verbrauch eingeschalteter/ausgeschalteter Zustand	W	0,5 / 0,5	0,1 / 0,1	0,1 / 0,1	0,1	0,2
Jahreswasserverbrauch <sup>1)</sup>	l	2'660	2'660	3'300	2'660	2'240
Wasserverbrauch pro Spülgang <sup>1)</sup>	l	9,5	9,5	11,7	9	8,0
<b>Gebrauchseigenschaften für: Programm Eco 50</b>	kWh					
Trocknungswirkungsklasse <sup>2)</sup>	A (besser), .....G (schlechter)					
Dauer <sup>3)</sup>	min	195	210	210	185	225
Automatische Ausschaltzeit	min	-	-	-	-	-
<b>Fassungsvermögen<sup>4)</sup></b>	Massgedecke	14	13	12	10	6
Geräusch während des Programms Eco 50 <sup>2)</sup>	(im eingebauten Zustand) dB(A) re 1 pW	42	44	52	44	48
<b>Bauform</b>						
Einbaugerät		-	-	-	-	-
Standgerät mit Arbeitsplatte		●	●	●	●	-
Standgerät unterbaufähig		●	●	●	●	-
Hochinbau		-	-	-	-	-
Dekorierbar		-	-	-	-	-
Integrierbar/vollintegrierbar		-	-	-	-	-
<b>Abmessungen<sup>3)</sup></b>						
Höhe	cm	84,5	84,5	84,5	85	45
Breite	cm	60	60	60	45	55
Tiefe, einschliesslich Wandabstand	cm	60	60	60	60	50
Höhe für unterbaufähige Standgeräte	cm	-	-	-	-	-
<b>Tiefe bei geöffneter Tür</b>	cm	115,5	115,5	115,5	115,5	84,5
Höhe verstellbar	cm	2	2	2	-	-
<b>Leergewicht</b>	kg	55	45	43	43	21
<b>Ausstattung</b>						
Spülbehälter Edelstahl/Polinox		●/-	●/-	●/●	●/-	●/●
Innentür Edelstahl		●	●	●	●	●
Spülprogramme	Anzahl	8	6	4	6	5
Anzeige für Salznachfüllung	mechanisch/elektronisch	-/●	-/●	-/●	-/●	-/●
Vorratsanzeige für Klarspüler	mechanisch/elektronisch	-/●	-/●	-/●	-/●	-/●
AquaStop-Sicherheitsystem		●	●	●	●	-
Startzeitvorwahl	von ... bis ... Std.	1-24	1-24	-	1-24	-
<b>Strom- und Wasserversorgung</b>						
Elektrischer Anschluss	V/k/A	230/2,4/10	230/2,4/10	230/2,4/10	230/2,4/10	230/2,4/10
Wasseranschluss	m	-	-	-	-	-
Druckschlauch G % Länge	bar	1,4	1,4	1,4	1,5	1,5
Anschliessbar an:	Kaltwasser/Warmwasser bis 60°	●/●	●/●	●/●	●/●	●/●
Wasserdruck	bar	1-10	1-10	1-10	1-10	1-10
<b>Sicherheit und Service</b>						
Entspricht den schweizerischen Sicherheitsbestimmungen		●	●	●	●	●
Herkunftsland		DE	DE	PL	DE	ES
Garantie	Jahre	2	2	2	2	2
Service durch	BSH Kundendienst	●	●	●	●	●

## Name und Adresse des Anbieters

BSH Hausgeräte AG, 8954 Geroldswil

## Erläuterungen

- Ja, vorhanden
- Nein, nicht vorhanden

<sup>1)</sup> Werte ermittelt nach der gültigen Norm EN 50242 im Standardprogramm Eco 50/Jahresverbrauch basierend auf 280 Standardspülängen bei Kaltwasseranschluss, inklusive Berücksichtigung des Standby-Verbrauchs.

<sup>2)</sup> Gemessen nach der gültigen Norm IEC 60704-2-3 im Standardprogramm Eco 50.

<sup>3)</sup> Bei Einbaugeräten Nischenmasse. Weitere Massangaben sind den Prospekten zu entnehmen.

<sup>4)</sup> Angaben über Umschaltmöglichkeiten sind ggf. den Prospekten zu entnehmen.

**Hinweis:** Stand der Tabellenangaben 12/16. Weiterentwicklungen vorbehalten.  
Bei ausgestellten Geräten gibt die Energieetikette Auskunft über die aktuellen Daten.

## Warendeclaration für freistehende Elektroherde.



Die nachstehende standardisierte Warendeclaration entspricht den vom FEA Fachverband Elektroapparate für Haushalt und Gewerbe Schweiz in Zusammenarbeit mit Konsumentenorganisationen herausgegebenen Richtlinien. Die Warendeclaration basiert auf den Normen der IEC International Electrotechnical Commission (Fachkommission TC 59).

Firmen- und Markenname	Bosch			
	Elektroherde		Gas/Elektroherde	
Geräteart	HCA724820C	HCA422120C	HGD745250	HGD745220
Typ- bzw. Verkaufsbezeichnung				
<b>Abbildung Seite</b>	100	100	101	101
<b>Verbrauchsdaten<sup>1)</sup></b>				
Energie-Effizienz-Klasse	A	A	A	A
A+++ (niedriger Energieverbrauch)....., D (hoher Energieverbrauch)				
Energieverbrauch konventionell kWh/Zyklus	0,91	0,88	0,89	0,98
Energieverbrauch Umluft / Heissluft kWh/Zyklus	0,79	-	0,79	0,84
Standby-Verbrauch eingeschalteter/ausgeschalteter Zustand W	-	-	-	-
Energieverbrauch pyrolytische Selbstreinigung kWh/Zyklus	-	-	-	-
<b>Gebrauchseigenschaften<sup>1)</sup></b>				
Max. einstellbare Temperatur bei Ober-/Unterhitze/Umluft, Heissluft °C	300	270	270	270
Temperatur bei Dampftrieb °C	-	-	-	-
Mikrowellen-Ausgangsleistung W	-	-	-	-
Nutzbare Grillfläche cm <sup>2</sup>	1'300	1'230	1'230	1'230
Nutzbare Garraumvolumen l	67	72	67	67
<b>Abmessungen<sup>2)</sup></b>				
Höhe cm	85	85	85	85
Breite cm	60	60	60	60
Tiefe cm	60	60	60	60
Tiefe bei offenen Türen cm	111	105	105	105
Höhe verstellbar um cm	1,5	1,5	1,5	1,5
Höhe bei offenem Abdeckblech cm	-	-	144	144
<b>Leergewicht<sup>3)</sup></b>	kg	40	52	51
<b>Ausstattung</b>				
Herdmulde				
Kochstellen Anzahl	4	4	4 (Gas)	4 (Gas)
Durchmesser cm	14,5-26,0	14,5-21,0	5,5-10,0	5,5-10,0
Leistung kW	1,2-2,4	1,2-2,2	1,0-3,0 (Gas)	1,0-3,0 (Gas)
Werkstoff Edelstahl/emailliert/Glaskeramik	-/-●	-/-●	●/-/-	-/-/-
Backofen klein/mittel/gross	-/●/-	-/●/-	-/●/-	-/●/-
Innenabmessungen				
Höhe cm	32,9	32,9	32,9	32,9
Breite cm	48,2	48,2	48,2	48,2
Tiefe cm	42	45,3	42,0	42,0
Beleuchtung/Sichtfenster	●/●	●/●	●/●	●/●
Beheizungsart				
Ober- und Unterhitze	●/●	●/●	●/●	●/●
Umluft	-	-	●	●
Heissluft	●	-	●	●
Dampf	-	-	-	-
Mikrowellen	-	-	-	-
Reinigungshilfe katalytisch	-	-	-	-
Selbstreinigung pyrolytisch	-	-	-	-
Grillheizkörper vorhanden/nachrüstbar	●/-	●/-	●/-	●/-
Grillmotor/Umluftgrillen	-	-	-	-
Zeitschalter/Schaltuhr	-	-	●	●
Schublade-/Wärmeschublade	●/-	●/-	●/-	●/-
<b>Elektrischer Anschluss</b>				
Max. Nennleistung kW				
Max. Gesamtanschlusswert kW	10,9	9,2	3,2/7,4 (Gas)	3,2/7,4 (Gas)
Spannung V	2-3P+E 400	2-3P+E 400	230	230
Absicherung A	16	16	16	16
<b>Sicherheit und Service</b>				
Entspricht den schweizerischen Sicherheitsbestimmungen	●	●	●	●
Herkunftsland	GR	TR	TR	TR
Garantie Jahre	2	2	2	2
Service durch BSH-Kundendienst	●	●	●	●
Bedienungsanleitung D/F/I	●/●/●	●/●/●	●/●/●	●/●/●
Aufstell-/Einbauanweisung D/F/I	●/●/●	●/●/●	●/●/●	●/●/●

Name und Adresse des Anbieters

BSH Hausgeräte AG, 8954 Geroldswil

## Erläuterungen

- Vorhanden bzw. ja
- nicht vorhanden bzw. nein

<sup>1)</sup> Werte ermittelt nach der gültigen Norm EN 50304/60350.

<sup>2)</sup> Bei Einbaugeräten siehe Massangaben auf den Instruktionsblättern und im Prospekt.

<sup>3)</sup> Beachten Sie bei Geräten für Schrankbau, dass der Schrank für das Gerät tragfähig ist.

Hinweis: Fenstertemperatur 40°C/50°C gemessen bei 180°C in der Fenstermitte nach 1 Stunde Betrieb.

Hinweis: Stand der Tabellenangaben 12/16. Weiterentwicklungen/Modelländerungen vorbehalten.

# Die Welt von TASSIMO – so bunt und vielseitig wie das Leben selbst.

Wir alle sind verschieden. Deshalb hat TASSIMO ein fantastisches Spektrum an Getränken vieler exquisiter Marken und eine grosse Auswahl an Maschinen, in denen über 125 Jahre Fachkompetenz von Bosch steckt. TASSIMO – für jeden Geschmack etwas dabei.



TASSIMO macht mit so vielen leckeren Heissgetränken einfach jeden glücklich! Von Latte Macchiato, Cappuccino, Kaffee, Tee bis hin zu einer heissen Kakao-Spezialität. Premium-Marken wie JACOBS Krönung, Milka, Twinings, Suchard und Café Hag garantieren hervorragenden Geschmack und hochwertige Qualität. Die grosse Auswahl an TASSIMO Geräten ist wie geschaffen für die Bedürfnisse und Design-Ansprüche Ihrer Kunden.

Auch die Bedienung einer TASSIMO könnte nicht komfortabler sein: Einfach T DISC wählen und einsetzen. Die vollautomatische Bedienung mit intelligentem **T-Disc-System-Intellibrew™** übernimmt nach nur einem Knopfdruck den Rest. Für erstklassige Qualität, Tasse für Tasse.

Ein Knopfdruck – und fertig!

Ein grosser Vorteil bei TASSIMO ist die unkomplizierte Zubereitung. Dank INTELLIBREW™, der patentierten Barcode-Technologie, genügt ein Knopfdruck, um jedes Getränk perfekt zuzubereiten. Informationen zu Brühdauer, Temperatur und Wassermenge erhält das Gerät, indem es den Code der eingelegten T DISC liest. Wird ein Getränk intensiver oder weniger stark gewünscht, kann der Brühvorgang manuell verkürzt oder verlängert werden. Auch der Wechsel von einer Sorte zur nächsten ist ohne weiteres möglich, da das Aufbrühen stets im Inneren der Getränkekapsel erfolgt. Ein Dampfstoss am Ende reinigt den Auslauf – Geschmacksvermischungen gibt es somit nicht. Mithilfe der beigelegten Service T DISC lässt sich zudem sehr einfach ein automatisches Reinigungs- oder Entkalkungsprogramm durchführen.

Heissen Sie die TASSIMO CADDY – die Ordentliche – willkommen! Unsere neueste Kaffeemaschine bewahrt die T DISCs für Ihren Morgenkaffee, den Nachmittagstee oder den Espresso nach dem Essen genau dort auf, wo sie hingehören – übersichtlich sortiert und direkt neben Ihrer Maschine. Die beiden mitgelieferten Spender bieten jeweils Platz für bis zu 16 Kapseln. Auf Wunsch können Sie die Anzahl der Kapselspender auf bis zu 8 erhöhen und so insgesamt 128 T DISCs aufbewahren.



## TASSIMO





# Immer und überall: 100% auch nach dem Kauf.

Zuverlässig, kompetent, schnell: der Werkskundendienst von Bosch.  
Vor und nach dem Kauf – ein Leben lang.



## Qualitätsservice direkt vom Hersteller. Original Bosch.

Qualität verpflichtet - auch beim Service. Denn keiner kennt unsere Geräte besser als unsere bestens ausgebildeten Mitarbeiter.



## Garantiert zuverlässig. Ohne Wenn und Aber.

Das versprechen wir Ihnen mit einer Herstellergarantie von 2 Jahren auf alle Geräte.



## Kundenorientierte Servicezeiten. Wunschgemäß.

Unsere kompetenten Techniker sind täglich von 7 bis 18 Uhr für Sie da. Individuelle Termine sind im Notfall auch an Samstagen und Feiertagen möglich.



## Geniessen Sie die Vorteile eines myBosch-Accounts.

Profitieren Sie von vielfältigen Services, Innovationen, Angeboten und tollen Gewinnspielen.



## Reparaturservice

Tel. 0848 840 040\*  
E-Mail [ch-reparatur@bshg.com](mailto:ch-reparatur@bshg.com)  
\* 7 Tage die Woche, 24 Stunden



## Enges Servicenetz. Ganz in Ihrer Nähe.

Unser flächendeckendes Servicenetz garantiert Ihnen schnellstmöglich Hilfe.

## Ersatzteil- und Zubehörbestellung

Tel. 0848 880 080  
E-Mail [ch-ersatzteil@bshg.com](mailto:ch-ersatzteil@bshg.com)  
Online [www.bosch-eshop.com](http://www.bosch-eshop.com)



# Sicher einkaufen. Zubehör und Ersatzteile unter [www.bosch-eshop.com](http://www.bosch-eshop.com)



## Einkaufen war nie einfacher.

Im eShop finden Sie nebst Zubehör auch eine Auswahl an Original-Ersatzteilen.  
Die Lieferung erfolgt in der ganzen Schweiz innerhalb von zwei Werktagen an Ihre Wunschadresse.



## Geprüft und empfohlen.

Regelmässige Reinigung und Pflege sorgen für eine gute Funktionsfähigkeit und verlängern die Lebenszeit Ihrer Bosch Hausgeräte. Holen Sie sich unsere Expertentipps und erfahren Sie, wie Sie Ihre Hausgeräte optimal pflegen und reinigen.

**Telefon 0848 880 080**



## Unsere Kunden fragen nach unserem

Maschinenpfleger (Artikel 00311565)  
für Geschirrspüler entfernt kraftvoll  
Fett und Kalk. Auch erhältlich  
im Vorteilspack **4 für 3** (Artikel 00311566).

**Topseller**





### **Ihre ehrliche Meinung.**

Unsere Kunden bewerten den Bosch Kundendienst jedes Jahr. Auf Grundlage dieses Feedbacks, der persönlichen Erfahrungen und neuen Ideen können wir unser Angebot konsequent verbessern und kundenorientiert agieren.

★★★★★ **84.7%** unserer Kunden würden den Werkskundendienst weiterempfehlen!  
(Befragung 2016, RIM Marktforschung München)



### **Einfach. Sicher. Garantieverlängerung.**

- Total 5 Jahre Sicherheit dank der 3-jährigen Garantieverlängerung im Anschluss an die 2-jährige Herstellergarantie.
- Faire und günstige Prämien.
- Keine Kosten für Anfahrt, Reparatur und Ersatzteile bei Material- und Herstellungsfehlern.
- Kompetentes Serviceteam in der ganzen Schweiz.
- Vertragsabschluss innerhalb der 2-jährigen Herstellergarantie jederzeit möglich.



### **Pflege und Wartung von Hausgeräten.**

Regelmässige Pflege und Wartung sind nicht nur aus hygienischen Gründen ratsam, sie sorgen auch für eine gute Funktionsfähigkeit und verlängern die Lebenszeit Ihrer Hausgeräte. Erfahren Sie mehr unter:

**[bosch-home.com/ch/de/werkskundendienst/pflege-und-wartung](https://bosch-home.com/ch/de/werkskundendienst/pflege-und-wartung)**

Die Termine für eine Wartung können einfach gebucht werden, sei es für ein oder mehrere Hausgeräte.

**Telefon 0848 840 040**

# Besuchen Sie unsere Ausstellungen.

In unseren Ausstellungen können Sie sich über die neuesten Bosch Hausgeräte unverbindlich während der angegebenen Öffnungszeiten informieren. Für eine fundierte Beratung bitten wir Sie um eine telefonische Voranmeldung.



## **Geroldswil**

BSH Hausgeräte AG  
Fahrweidstrasse 80, 8954 Geroldswil

### **Öffnungszeiten**

Mo bis Fr 8.00 – 12.00 h, 13.00 – 17.00 h  
Sa 8.30 – 13.00 h

Tel. 043 455 40 00  
Fax 043 455 40 79  
ch-info.hausgeraete@bshg.com

## **Bern**

BSH Hausgeräte AG  
Steigerhubelstrasse 3, 3008 Bern

### **Öffnungszeiten**

Di bis Fr 13.30 – 17.30 h  
Sa 9.00 – 13.00 h

Tel. Direktwahl 031 398 28 48  
Tel. Geroldswil 043 455 40 00  
Fax 031 398 28 39  
ch-info.hausgeraete@bshg.com

## **Crissier**

BSH Electroménager SA  
Chemin de Mongevon 4, 1023 Crissier

### **Öffnungszeiten**

Mo bis Mi & Fr 8.00 – 17.30 h  
Do 8.00 – 19.30 h  
Sa 9.00 – 14.00 h

Tel. 021 637 13 00  
Fax 021 637 13 10  
ch-info.menagers@bshg.com

## **Bioggio**

BSH Elettrodomestici SA  
Via Campagna 30, 6934 Bioggio

### **Öffnungszeiten**

Mo bis Fr 8.00 – 12.00 h, 13.30 – 17.00 h

Tel. 043 455 40 28  
Fax 091 600 21 32  
ch-info.elettrodom@bshg.com

Wo Sie noch mehr erfahren?  
Bei Ihrem Fachhändler. Am Telefon.  
Und im Internet.

#### **Beim Fachhändler bestens beraten.**

Erleben Sie die innovativen und energiesparenden Hausgeräte von Bosch vor dem Kauf hautnah – natürlich bei Ihrem Fachhändler vor Ort. Lassen Sie sich umfassend, kompetent und persönlich beraten: Ihr Fachhändler freut sich schon auf Sie. Einen Händler in Ihrer Nähe finden Sie über die Händlersuche auf [www.bosch-home.ch](http://www.bosch-home.ch)

#### **So viel ist sicher:**

Auf unseren Service können Sie sich verlassen. Das freundliche Serviceteam von Bosch hilft Ihnen kompetent und zuverlässig weiter.

Tel. 0848 840 040\*  
Fax 0848 840 041  
E-Mail [ch-reparatur@bshg.com](mailto:ch-reparatur@bshg.com)

\* 7 Tage die Woche, 24 Stunden

#### **Exklusiv für unseren Küchen- und Elektrofachhandel: unser Händlerportal.**

Sie möchten einen Auftrag erfassen, Ihre offenen Bestellungen einsehen oder eigene Produktblätter gestalten? Dann registrieren Sie sich auf unserem Händlerportal und profitieren Sie von diesen und weiteren praktischen Leistungen: [www.tradeplace.com](http://www.tradeplace.com)

#### **Online auf dem neuesten Stand.**

Interessante Hintergrundinformationen zu unseren Produkten, mehr zum Traditionsunternehmen Bosch oder Zubehör und Pflegemittel bequem online bestellen: Auf unserer Webseite können Sie unsere Neuigkeiten entdecken. [www.bosch-home.ch](http://www.bosch-home.ch)

#### **Willkommen bei myBosch.**

Durch Ihre Registrierung bei myBosch profitieren Sie von hilfreichen Tipps wie etwa zur komfortablen Inbetriebnahme Ihres Geräts und haben freien Zugriff auf spezielle Services während der gesamten Nutzungsdauer. Zudem erhalten Sie auf diese Weise immer das richtige Zubehör und wichtige Informationen zu Ihrem Bosch Hausgerät. Registrieren Sie sich noch heute auf [www.bosch-home.ch](http://www.bosch-home.ch)

#### **Wie zufrieden sind Sie mit uns?**

Helfen Sie uns, unsere Produkte noch besser zu machen: Bewerten Sie jetzt Ihr Bosch Hausgerät auf [www.bosch-home.ch](http://www.bosch-home.ch) und sagen Sie uns, wie zufrieden Sie damit sind. Ihre Meinung unterstützt auch andere dabei, das passende Hausgerät zu finden. Als Dank warten monatliche Gewinne auf Sie.



#### **Erleben Sie Bosch auf Facebook.**

Hier verwöhnen wir Sie mit Haushalts-Tipps, Rezepten und Wettbewerben.  
[www.facebook.com/BoschHomeSuisse](http://www.facebook.com/BoschHomeSuisse)



**BOSCH**  
Technik fürs Leben

#### **BSH Hausgeräte AG**

Fahrweidstrasse 80  
CH-8954 Geroldswil

**Tel. 0848 888 200**

#### **BSH Electroménager SA**

Chemin de Mongevon 4  
CH-1023 Crissier

**Fax 0848 888 201**

#### **BSH Elettrodomestici SA**

Via Campagna 30  
CH-6934 Bioggio

**[www.bosch-home.ch](http://www.bosch-home.ch)**

Q8A0010889 – 12/16 – Die aufgeführten Preise sind in Schweizer Franken inkl. MwSt./exkl. MwSt. Alle Preise sind exkl. der obligatorischen vorgezogenen Recyclinggebühr (vRG). Die angegebenen Preise sind unverbindliche Preisempfehlungen; unsere Händler sind in der Gestaltung frei. Modell-, Preisänderungen sowie Farbschwankungen vorbehalten (Stand Dezember 2016). © Copyright by BSH Hausgeräte AG, Geroldswil.

