

# TV Intervalo

**IRMÃO ACUSA  
PAULO SÉRGIO:  
ÊLE FALSIFICOU  
NOSSA MÃE!**

**A VERDADEIRA  
E ÚNICA MULHER DE  
SÍLVIO SANTOS**

**WANDERLEY: ÊSSE AMOR  
PODE ACABAR COM VANUSA**



e mais um cartaz a cores  
de **CUOCO**

20 ANOS



1950-1970  
EDITORA ABRIL

N.º 380  
ANO VIII  
NCr\$ 1,00

# Ganhamos!

Em Pôrto Alegre existem 3 emissoras de televisão. A TV Difusora, Canal 10 é a mais jovem: foi inaugurada no dia 10 de outubro de 1969 e um mês após já figurava em 1.º lugar, conforme pesquisa do IBOPE (novembro de 69). Agora, apenas 5 meses após sua inauguração, já superou as duas outras emissoras juntas, em índice de audiência.

## DADOS ESTRATIFICADOS POR FAIXAS DE HORÁRIO

Horário	TV DIFUSORA CANAL 10	emissora B	emissora C
16-18	58,9%	27,1%	14,0%
18-22	46,9%	38,2%	14,9%
22-24	53,0%	33,6%	13,4%
GERAL (16-24)	50,2%	35,4%	14,4%

E mais: entre os 20 programas de maior audiência, 13 estão no 10. Entre os 10 programas preferidos, 6 estão no 10. O programa de maior audiência pertence ao 10. Em cada 10 televisores ligados, mais que 5 estão no 10!

Fonte: IBOPE. Pesquisa realizada de 22/1 a 4/2/70.

TV · DIFUSORA  
**canal 10**  
PÔRTO ALEGRE  
BOM-GÔSTO EM 1.º LUGAR



studio publicidade

# SECRETÍSSIMO

O costureiro Dener arrumou a melhor solução para se ver livre das pessoas humildes que vão procurá-lo para um auxílio: manda-as, com cartinha de recomendação e tudo, a Dercy Gonçalves.

De quinze em quinze dias, Ângela Maria viaja de São Paulo, onde mora, para o Rio de Janeiro. Só que não é para shows: vai pedir a bênção do seu "pai de santo" num terreiro em Casimbras.

No próximo dia 19, na TV Bandeirantes (São Paulo), estreará o mais original programa de calouros do Brasil: só com música sertaneja. A animação será da dupla Tonico e Tinoco, que estará encarregada também de comandar o elenco de uma novela (dentro do programa de calouros) chamada "Lar Infeliz".

Wilson Simonal lançará, no Rio, o Simonália Look: túnica estampada até o joelho, corda servindo de cinto, sandálias douradas e banda na cabeça...

Maria Stella Splendore preparando-se para nova onda: vai se inscrever na Corrida dos Estreantes, no autódromo de Interlagos, em São Paulo, e disputar a prova num Corcel envenenado.

Wanderléa não consegue esconder mais seu romance com José Renato (Leleco), um dos filhos de Chacrinha. Na semana passada, estava a família Barbosa inteira, mais Wanderléa (Chacrinha já a trata de "minha preclara nora"), assistindo ao show de Elis Regina no Canecão. Wanderléa e Leleco aos beijinhos e abraços...

Nôvo romancinho na área jovem: Renato, dos Golden Boys, e Malu, que foi da extinta Turma da Pilantragem e agora forma com Regininha e Dorinha o trio Umas & Outras. Renato está se desquitando de sua primeira mulher, Marisa, com quem tem um filho.



## O NÔVO AMOR DE BETO

Anna Paola Giaquinto, uma das mulheres mais bonitas de São Paulo, é o nôvo amor de Luís Gustavo. Ele rompeu com sua mulher, Dorinha de Azevedo Marques, e imediatamente começou o romance com Anna Paola que, por sua vez, rompia com um industrial paulista. Tatá e Anna Paola se conheceram durante as filmagens de "Beto Rockefeller", no qual ela fazia uma participação especial. Estão namorando às escondidas, fugindo de jornalistas, pensando em casamento.

## EM CIMA DA HORA



### "A VIDA ESCULACHADA DE JOANNA E BABY"

Como a novela "Super Plá" está em seus últimos capítulos, Bráulio Pedroso, o autor da série, está escrevendo uma peça de teatro (musical) com os dois personagens que mais se sobressairam: Joanna (Marília Pêra, a atriz mais premiada do ano) e Baby Stompanato (Hélio Souto). A história, uma espécie de gozação em cima de "Bonnie and Clyde", envolve um casal de bandidos numa terra subdesenvolvida. Hélio está feliz com a idéia. Será sua primeira experiência em teatro, depois de muitos anos no cinema e na televisão.

### "CASAMENTEIRO" ESTÁ DESQUITADO

Depois de ganhar popularidade em todo o Brasil, casando pessoas, Raul Longras viu, depois de 36 anos, seu casamento destruído. No fim da semana passada, na 6.ª Vara da Família, no Rio, houve a audiência de desquite entre Raul e sua mulher, Dona Zilda. Ela chegou de óculos escuros e não quis falar aos jornalistas. Longras, ao contrário: "Continuo achando o casamento a coisa mais linda do mundo, principalmente quando existe compreensão e respeito de ambas as partes". E acusou Dona Zilda de não compreendê-lo: "Mas, não faz mal. Tenho milhares de mulheres à minha espera. Até agora, vivi para a sociedade. Agora, vou viver para mim mesmo". Longras deverá dar a sua ex-mulher, mensalmente, uma pensão correspondente a 1/3 de seu salário. Seu próprio filho, Jorge, acha que não será fácil: Longras está vivendo um momento difícil: proibido pela Censura, não poderá construir, facilmente, outra imagem que lhe dê tanto dinheiro.

## SOLIDARIEDADE NA EXCELSIOR

No último domingo (dia 12), o trabalho foi intenso para os funcionários da TV Excelsior de São Paulo. Eles estavam empenhados na "Campanha da Esperança". O destino do dinheiro é a AFATE — Associação dos Funcionários e Amigos da TV Excelsior —, que o usará para comprar material para os cenários dos estúdios da Vila Guilherme. Foi uma das maiores provas de coleguismo que os artistas daquela emissora já receberam. Cartazes exclusivos de outros prefixos, artistas famosos, todos foram colaborar para manter a Excelsior no ar. E, apesar de terem depositado esperanças nas promessas de que tudo iria mudar e até hoje as coisas continuarem na mesma, quatrocentos funcionários acreditam que um dia o sucesso vai voltar àquela emissora paulista.

## GAL E MILTON EM NÔVO SOM

Uma das primeiras coisas que Gal Costa disse, quando desembarcou de Londres, foi: "Quero ir ver o Bituca". Bituca é o apelido de Milton Nascimento. No Teatro Opinião (Rio), onde Milton se apresenta, não deu para Gal ver o show. Estava lotado. Esta semana, eles vão conversar muito: Gal interessou-se pela nova jogada de Bituca, o "som imaginário" e pensa numa fórmula especial de trabalhar com ele.

## E MAIS

"ELE FALSIFICOU ATÉ NOSSA MÃE" — O irmão de Paulo Sérgio, amigo íntimo de Wanderléa, acusa o cantor de mau-caráter e diz que ele sempre se afastou da família. Na página 4.

"AS MULHERES ME ADORAM" — Entrevista com Tom Jones, depois de uma corrida que as fãs lhe deram. Na página 8.

A VOLTA DE TOPO GIGIO — Tudo sobre o retorno do famoso ratinho à televisão brasileira e, desta vez, com a família e a namorada. Na página 6.

"ESSE AMOR NÃO É PAPO PRA MIM" — Wanderley Cardoso fala do namôro de Vanusa e Antônio Marcos. Na página 23.

**PROGRAMAÇÃO GRAMPEADA**  
Em virtude de algumas queixas e para melhor atender a nossos leitores, a programação de TV passará a circular, a partir deste número, grampeada com a revista.

O irmão de Paulo Sérgio ficou revoltado com as acusações

# “ELE SEMPRE FOI MAU-CARÁTER”

“Paulo sempre foi um revoltado, um mentiroso. Desde criança quis se afastar da família.”

Quem diz isso de Paulo Sérgio é seu irmão, Carlos César, um rapaz calmo, de olhos azuis, pai de família e que pela primeira vez fala do irmão famoso, em público.

Carlos ficou revoltado quando soube que Paulo Sérgio, no programa “Quem Tem Medo da Verdade?”, acusou Wanderléa de esconder que havia morado num subúrbio, que já cantou em circo e que, além de conhecê-lo, fôra sua namorada de infância. Carlos é amigo da Ternu-

rinha desde os tempos do Colégio Dom Pedro I, em Brás de Pina, subúrbio do Rio de Janeiro. Os dois cantavam juntos no Fã-Clube Mirim do clube recreativo daquele subúrbio, lá na Rua Castro Meneses. Wanderléa só cantava em castelhano e era a “Rainha da Voz”. Carlos Cé-

sar diz que sempre convidava o irmão para cantar no clube, mas Paulo andava com outra turma e seu passatempo eram as rodinhas na esquina, as arruaças e os cigarros. Só dois anos depois Paulo cantou lá. Nesta época, Wanderléa já morava na Tijuca, com a avó, por causa do seu trabalho nas rádios e seu disco “Anjo de Guarda” era sucesso.

Wanderléa, por sua vez, diz não ter conhecido Paulo Sérgio, nem na época de colégio. De Carlos César, porém, ela continua amiga até hoje. Tanto é que, ao saber das acusações mentirosas do irmão, ele se ofereceu para ir ao programa de Carlos Manga e contar a verdade. Mas Carlos César está tão revoltado que resolve falar tudo antes do programa ir para o ar: “Papai era pobre e todos nós trabalhávamos. Apenas Paulo não queria saber de trabalho. Desde cedo resolveu morar sozinho e nunca mais nos procurou. Quando trabalhava no ‘Rei da Voz’, no Rio, antes de se tornar cantor, vivia sempre apertado e me procurava para ajudá-lo. Ele forçou a barra para mudar-se de casa, porque ficara noivo de uma moça chamada Mariléa. Muitas vezes era ela que ia aonde eu trabalhava para buscar dinheiro para o Paulo”.

Um dia, em 1968, Chacrinha convidou-o para participar de uma festa no Dia das Mães”, continua Carlos César. “Paulo levou a mulher de seu primeiro empresário, o Guimarães, no lugar de nossa mãe. A coitada levou um choque terrível quando viu Dona Regina no seu lugar. Ela sofre muito porque Paulo a despreza. Certa vez mamãe fez uma operação seriíssima, mas ele só apareceu depois de vinte dias, dizendo que havia tido muitos compromissos profissionais.”

“PAULO ODEIA O PAI”

Carlos César não tem medo de abrir o jogo e ninguém mais o segura nas suas declarações: “Paulo tem ódio do meu pai, porque ele não concordava com a sua vida ociosa. Meu irmão diz até que só ajudará mamãe quando meu pai morrer. Não nego que tenha muita inteligência, mas sua capacidade de se aproveitar dos outros é enorme.



## DESTA VEZ ERAM OS VERDADEIROS PAIS

Semelhança entre o cantor e Dona Hilda Macedo, sua mãe. Segundo o irmão, Carlos, o mesmo não aconteceu no Rio de Janeiro (“Chacrinha”), onde ele compareceu com outra senhora, na festa do Dia das Mães.

Em maio do ano passado, Paulo Sérgio levou seus pais ao programa do Bolinha (SP). É fácil constatar

# do cantor a Wanderlêa e fez questão de contar sua verdade

A figura do cantor é cada vez mais controversa.

Lutando sozinho, sentindo-se sabotado, vai em frente, briga muito. Agora, é seu irmão que vem contar isso: nem sempre Paulo é vítima.

Às vezes também agride.

Já usou o prestígio de Altemar Dutra, imitando-o. Depois, usou Roberto Carlos. Usa todo mundo. Pena que essa bôba da Maria Stella não vê o papel ridículo que está fazendo, ao lado de um tipo como este. Paulo não ajuda ninguém. É inseguro e tem medo de ser passado para trás. É tão covarde que só compra briga com mulher. Veja o caso de Elisabeth, Wanderlêa e Isis".

Os olhos de Carlos César brilham de raiva. Apesar disso, ele consegue se controlar e sua voz continua calma. Suas palavras são claras e firmes, próprias de uma pessoa que tem certeza do que está dizendo: "Isis é uma cantora que procurei empresariar. Pedi a ajuda de Paulo, na sua gravadora, e ele negou. Recorri a Wanderlêa para algumas apresentações em gravadoras e fui atendido imediatamente. Por coincidência, Isis pertence a uma família de artistas circenses, que foi ajudada por Wandeca quando, ainda menina, fazia shows em circo. Ela se comoveu com as dificuldades da família e pediu a seu pai, Seu Salim, que os hospedasse até as coisas melhorarem".

Por fim, Carlos César justifica a razão das suas acusações: "Se falo agora é porque estou farto das injustiças do meu irmão. Ele sempre foi mau-caráter e mesquinho. Não posso ficar calado, nem deixar de defender uma criatura maravilhosa como Wanderlêa, que sempre teve minha amizade, que só me ajudou e mostra ter uma compreensão e um carinho fora do comum".

Wanderlêa está aborrecida com esta onda. A respeito de todas as declarações de Paulo Sérgio, diz apenas: "Amizade não se impõe, se conquista. Não lembro de ter conhecido Paulo no colégio, mas nunca escondi que morei em Cordovil e que cantei em circo, quando era garotinha, nos programas de Vovô Odilon. Paulo Sérgio é um cara indigno. Em vez de atacar Roberto ou Erasmo, porque tem medo, ataca a mim, que sou a parte mais fraca". ●

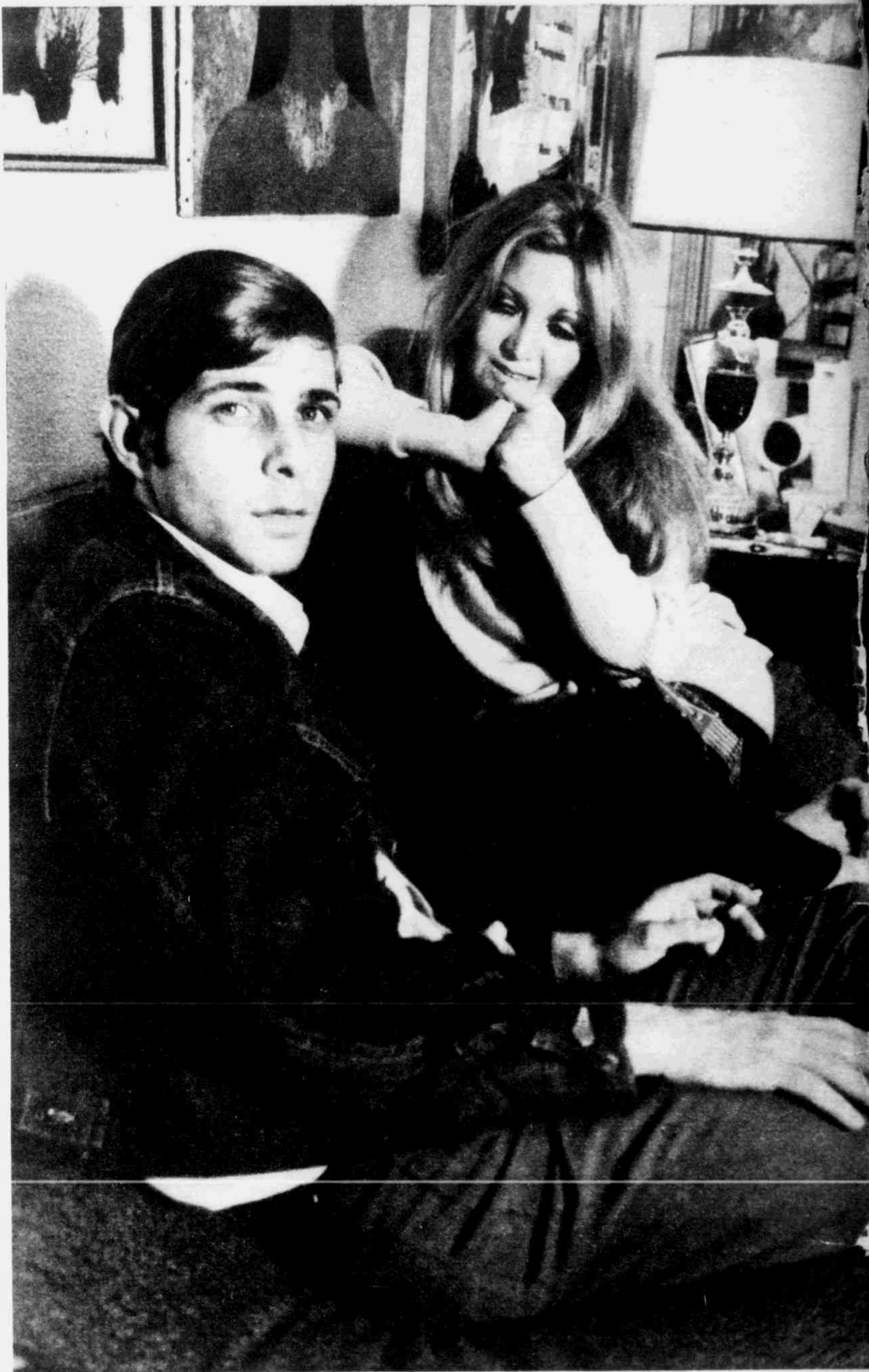

## CARLOS VISITA WANDECA: É A SOLIDARIEDADE

Antigos companheiros de colégio (suas famílias moraram em Cordovil, na Guanabara), Carlos sempre foi lembrado por Wanderlêa com muito carinho. De Paulo, ela não se recorda: "Podia ser da mesma escola, mas de outra turma. Eram mais de 3 mil alunos", é o que afirma a famosa cantora de iê-iê-iê.

# Meio bilhão de cruzeiros (dos antigos) é quanto TOPO GIGIO VOLTA COM A



## BEIJINHOS ACABARAM

Agildo Ribeiro, o velho companheiro do ratinho, aparecerá pouquíssimas vezes ao seu lado. Agora, Topo Gigio vai preferir as figuras femininas, assim como Rose (a namorada) e outros membros da família.

Em dezembro de 1969, iria ao ar o último programa do Topo Gigio ("Mister Show"). Mas os índices de audiência era bons, o ratinho pegou como figura infantil e ele voltou. Desta vez, conforme o prometido, trazendo a família e a namorada. E, disposto a limpar a barra, nem vai dar mais tanta bola ao velho amigo do peito.

Com a previsão de muito sucesso, apesar das pichações da turma de O Pasquim e adjacências, Topo Gigio está de volta ao Brasil, a partir do dia 16, no programa "Mister Show", para mais uma temporada entre nós. Desta vez, "o ratinho com alma de criança" não estará sozinho. A solidão que sentiu, quando da primeira vez que esteve aqui, no ano passado, parece que foi tão profunda, que agora veio acompanhado de toda a família (quinze pessoas), inclusive uma namoradinha (a Rose) e um irmãozinho de colo.

### GENTE BOA O APOIA

Para contracenar com o ratinho, a TV Globo resolveu também apresentar novidades. A atriz Regina Duarte (do elenco da novela "Véu de Noiva") ocupará a maior parte dos capítulos gravados com Topo Gigio. Outros serão divididos entre cantores populares (ainda não escolhidos) e o comediante Agildo Ribeiro, que deverá aparecer em cinco capítulos apenas, sem que a criadora, Maria Perego, explique as razões de tão brusca mudança. O que se comenta, nos corredores da Globo, é que Maria Perego tomou conhecimento da campanha anti-Topo Gigio, em uma parte da imprensa brasileira, e ficou irritadíssima com as especulações em torno da masculinidade do ratinho. Com o seu retorno, redobram-se as providências para que ficasse resguardado o mito de Topo Gigio.

### "AQUI NINGUÉM ENTRA"

Nos estúdios da Globo ninguém entra durante as gravações, a não ser a equipe do programa. A presença de fotógrafos só é permitida depois de uma autorização escrita da emissora, assim mesmo com o filme apreendido e entregue, depois de dois dias, revelado. Também Maria Perego e sua equipe só concedem entrevistas com autorização da Globo.

### MEIO BILHÃO POR UM RATO

Em sua nova série, Gigio voltou com o salário aumentado. Será uma série de 27 programas, com reprise de seis. A equipe de produção do ratinho ganhará 4 mil dólares (apro-

ximadamente 20 mil cruzeiros novos) por programa, o que significa uma despesa de 486 mil cruzeiros novos por temporada.

SÓ 100 MILHÕES?..



ALÔ, MAMÃE? OLHA, SUSPENDE A VOVÓ! TRAZ SÓ O CACHORRINHO!...



No ano passado, custava três mil dólares por semana. Gigio será mostrado apenas durante três quintas-feiras do mês. Na outra, o horário cabe ao programa especial de Chico Anísio.

### ROSE CONTRA REGINA

Rose, a namorada do ratinho, talvez cause problemas de ciúmes. Logo nos primeiros capítulos, Agildo apresenta Regina Duarte ao Gigio, como uma promessa cumprida: "Aqui está a namorada que lhe havia prometido". Mas, tudo deverá se resolver bem. Rose usa trancinhas, mas só numa TV a côres a gente poderia ver os seus brilhantes olhos azuis. Além dela, a família do rato é constituída por uma tia muito ranzinza e doente de reumatismo; um pai severo; uma mãe boa-praça e de óculos; um avô bem-humorado; e nove irmãos, cada qual com profissão definida. Um deles quer ser carpinteiro, outro professor, e o mais novo, por enquanto, não quer nada, porque ainda é de colo. ●

# custa esta nova série **NAMORADA**



**AGORA NINGUEM FALA MAIS** Pouca amizade com Agildo, os beijinhos agora serão pedidos a Regina Duarte. Maria Perego, a criadora do Topo Gigio, não gostou quando soube da fama do ratinho: "Gigio é un vero maschio".

## Por que os adultos gostam de Topo Gigio?

O sociólogo José Nilo Tavares, professor na Pontifícia Universidade Católica (GB), vê uma estreita relação entre o conturbado mundo de hoje e o admirável índice de telespectadores adultos no programa onde aparece o ratinho. "O poder dos meios de comunicação, uma campanha de lançamento e planejamento bem realizada e o sabor de novidade são, em resumo, os fatores do sucesso que Topo Gigio alcançou junto ao público brasileiro. Somando isso à conjuntura atual, não apenas do Brasil mas do mundo inteiro, onde há falta de amor e muito ódio, tensão e violência, o adulto

carece de ídolos, mitos que lhe permitam fugir da realidade. O ratinho, por isso, é alienante e se torna uma válvula de escape, principalmente para a classe média (30% da população) que assiste e consome os programas de TV. Ao mesmo tempo, Topo Gigio faz lembrar a infância com seus gestos afetivos. Seus criadores, ao lançarem o programa num determinado país, procuram enquadrá-lo em termos nacionais, com músicas regionais, temas e linguagem inclusive, com utilização de gíria, etc. Creio que se trata de um fenômeno passageiro. Se não houver renovação, o público se cansará."

# Parker, além de ser uma caneta maravilhosa, é a maior relações públicas da sua vida.



Grant - sp

Parker é para pessoas que dão valor a detalhes: à maneira de assinar o nome, à perfeição da escrita. Parker é qualidade, e lhe oferece diversos modelos, ao alcance de todos. A caneta-tinteiro carrega com cartucho ou bomba, e a carga da esferográfica escreve até cinco vezes mais que as comuns. Registre com categoria tudo o que você faz de importante, com Parker.

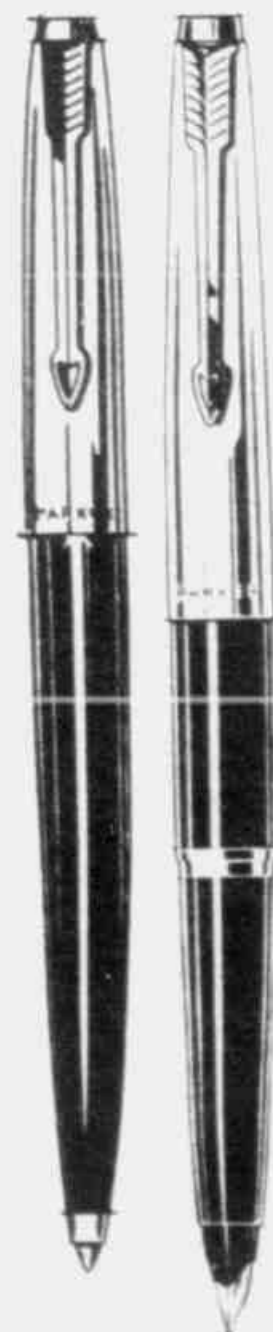

 **PARKER**

a caneta mais desejada do mundo

EQUIPAMENTOS PARA ESCRITÓRIO STA. ROSA LTDA., SÃO PAULO.  
SUBSIDIÁRIA DA THE PARKER PEN CO., JANESVILLE, WIS., U. S. A.

As mulheres não resistem ao seu fascínio: gritam,

# TOM JONES:

## “ELAS SÃO LOUCAS POR MIM”

As mulheres são iguais em todos os países do mundo. Quando se sabe ligá-las, elas acendem. Eu sei ligá-las e isso é uma tarefa gostosa de cumprir. Penso que é bom para todos que as mulheres possam se expandir enquanto me vêem. Se não fizerem isso comigo, poderão fazê-lo com o vizinho.”

Tom Jones fez mais pelas mulheres de meia-idade norte-americanas do que os efeitos do Manual de Dieta para Rápida Perda

de Pêso. Ele é o apóstolo da vida depois dos 30 e uma centelha de esperança para milhões de fãs femininas mais idosas, de que as jovens podem não ter o monopólio da revolução sexual. Atrás de toda a sensualidade aparentemente espontânea de suas músicas, há uma precisão calculada, digna dos maiores cientistas. E depois de algumas taças de seu champanha favorito, Jones adora falar disso. Ele sabe o que faz as mulheres vibrarem.

“Mulheres depois que passam a casa dos 30 ainda têm o sangue quente e gostam de homens de sangue quente. Isso é o que elas descobrem em mim. Antes, ninguém fôra em busca das verdadeiras mulheres americanas. Diante de nenhum artista, elas haviam gritado como gritam na minha frente.” Jones fez um som que trouxe visões daquelas multidões de míni-saia, subindo ao palco, em Las Vegas, atirando lenços e alianças aos seus pés.

“As mulheres maduras gostam de ser atacadas de vez em quando”, observa ele com um tom cômicamente filosófico. “Quando elas me vêem saindo do palco como um animal, sabem o que estou querendo. As garôtas não sabem bem por que gritam tanto, mas uma mulher de 35 anos tem uma idéia clara a respeito.”

### “QUERO UMA MULHER”

Mesmo confrontado com a opinião de uma jovem crítica, segundo a qual ele é “rude e óbvio”, Tom não se abala: “A maioria dos artistas procura ser gentil no palco. Mas não é isso que as mulheres querem ver. Uma mulher adulta é muito objetiva”.

No palco, nas boates, como a Copacabana, de Nova Iorque, ou a Flamingo, de Las Vegas, Jones mostra o que quer dizer. As platéias são inacreditáveis. Ele canta “I Can’t Stop Loving You” e a massa de rostos parece virar geleia. Ele passa de uma canção para outra gritando “quero uma mulher” e o auditório parece pegar fogo. Ele transpira e rodopia enquanto elas, aos berros, trepam nas mesas e cadeiras.

“Quando entrei no palco da Copacabana, parecia que estava acontecendo um desastre de avião. Elas eram fantásticas. As platéias eram tão loucas e selvagens, que tive de contratar quatro guardacostas para me tirar do palco todas as noites. Uma vez não pude terminar o show: a situação ficou fora de controle. Uma mulher veio do fundo do clube até o palco, pulando sobre as mesas. No último número, vi dois dos guardas desaparecerem entre a maré de mulheres. Aí larguei o microfone e dei o fora o mais rápido que pude.”

### “DANÇANDO SOU VIBRANTE”

Os números de Tom, aparentemente, são bastante comuns. “Todos os meus movimentos, na



**POR POUCO NÃO FICOU SEM ROUPA** O passeio estava muito bom para o “leão galês”. De repente, as coisas ficaram pretas. Como acontece sempre que o vêem, as mulheres ficaram loucas. Não agüentaram e partiram para o ataque. Puxa de um lado, arranca do outro, conseguiram tirar-lhe o paletó. Mas a coisa parou por aí. Tom conseguiu escapar das fãs



# sobem nas cadeiras e ameaçam arrancar-lhe a roupa

As coisas mudaram muito para Tom Jones, desde os tempos em que cantava em bares de operários, no País de Gales. Naquela época, não podia imaginar que um dia as mulheres cairiam aos seus pés, como faziam com Rodolfo Valentino. Em sua vida só existia Linda, a esposa

realidade, são passos de dança, mas não são vulgares. É a mesma coisa que se vê numa boate de jovens. Só que quando estou no palco, cantando e dançando, a coisa é muito mais vibrante." Da mesma forma como Richard Burton lendo um catálogo telefônico, Tom Jones, cantando um canto gregoriano, é um nocaute para as fãs.

"Tôdas as minhas canções têm uma coisa em comum. São grandes canções, para serem cantadas muito alto. Cada uma parece muito com a seguinte. Por isso tenho de rasgá-las em tiras. Tenho de me entregar todo, em cada música." E continua: "Nunca estudei muito música. Gritava um bocado quando comecei e continuo a não cantar de maneira tecnicamente perfeita". Fazer com que as habilidades de Tom pudessem viajar através do vídeo, foi uma das maiores vitórias de seu empresário, Gordon Mills, que descobriu seu patricio galês há cinco anos, cantando em bares de operários. Graças a isso, Jones não pára de contar dinheiro. Agora, Mills quer que o próximo passo de Tom seja o cinema: "Esse tem de ser o objetivo de qualquer artista, se ele quiser se manter no tópo. Mas Tom já fêz mais dinheiro do que Paul Newman êste ano. Por isso, não temos pressa".

O cantor galês tem a mesma opinião do seu empresário: "Gordon dirige o negócio e é claro que está com a razão ao falar em cinema. Mas eu não estou com pressa, porque sei que não é uma coisa natural para mim. Cantar é como andar, mas ser ator é um pouco mais complicado e toma muito tempo". E tempo é uma coisa que parece sempre faltar a Tom. Seu duro horário de trabalho deixa-lhe pouco tempo durante o dia e, à noite, gosta de praticar seu esporte favorito: ficar perambulando pelos bares. Isso já produziu rumores de que sua mulher, Linda, com quem se casou aos 16 anos, está cheia desse esporte. ●





# Estamos nos aplicando ao máximo para que a professora primária nos dê a melhor nota.

Agora a professora está preocupada com as provas finais.

Enquanto ela tem um trabalhão com tudo isso nós também estamos nos preparando.

Aplicamo-nos ao máximo.

E podemos apresentar a professora os resultados.

Uma coleção completa dos mais modernos livros didáticos já está pronta.

Inteirinha pronta para facilitar a lista da professora.

São livros gostosos de ler: muito coloridos e modernos.

Fazem com que a criança participe, de maneira prática,

de todos os ensinamentos.

E os nossos livros são acompanhados do Manual do Professor, grátis, para facilitar a tarefa da professora.

Os livros didáticos da Abril Cultural não só facilitam a aprendizagem dos alunos como também economizam dinheiro para os pais, porque são mais baratos.

São mais fáceis de comprar.

No começo do ano letivo de 1970 estarão a venda em todas as livrarias e bancas de jornais do Brasil.

Professora: se V. ainda não recebeu nossos livros, escreva para Livros Didáticos Abril Cultural, C. P. 30.777,

São Paulo, dando seu nome, série em que leciona e nome e endereço da Escola.

Nosso desejo é ajudá-la.

Livros Didáticos/Abril Cultural



# Já estão nas bancas o Guia Quatro Rodas 1970.

Obrigado, Pedro Álvares Cabral, Anchieta,  
Borba Gato, Washington Luiz, Rondon,  
Bernardo Sayão:

Há 400 anos tem gente trabalhando nesse país  
para que você possa comprar hoje o Guia Quatro  
Rodas 1970.

E há 6 anos - desde que saiu o primeiro Guia -  
os pesquisadores de Quatro Rodas vão de  
hotel em hotel, vendo estradas, restaurantes,  
postos-de-serviço e atrações turísticas de  
tôdas as cidades do Brasil.

Todos os que desbravaram o Brasil colabo-  
raram para o Guia Quatro Rodas 1970.  
Para que você não precise se sentir  
perdido numa terra virgem.

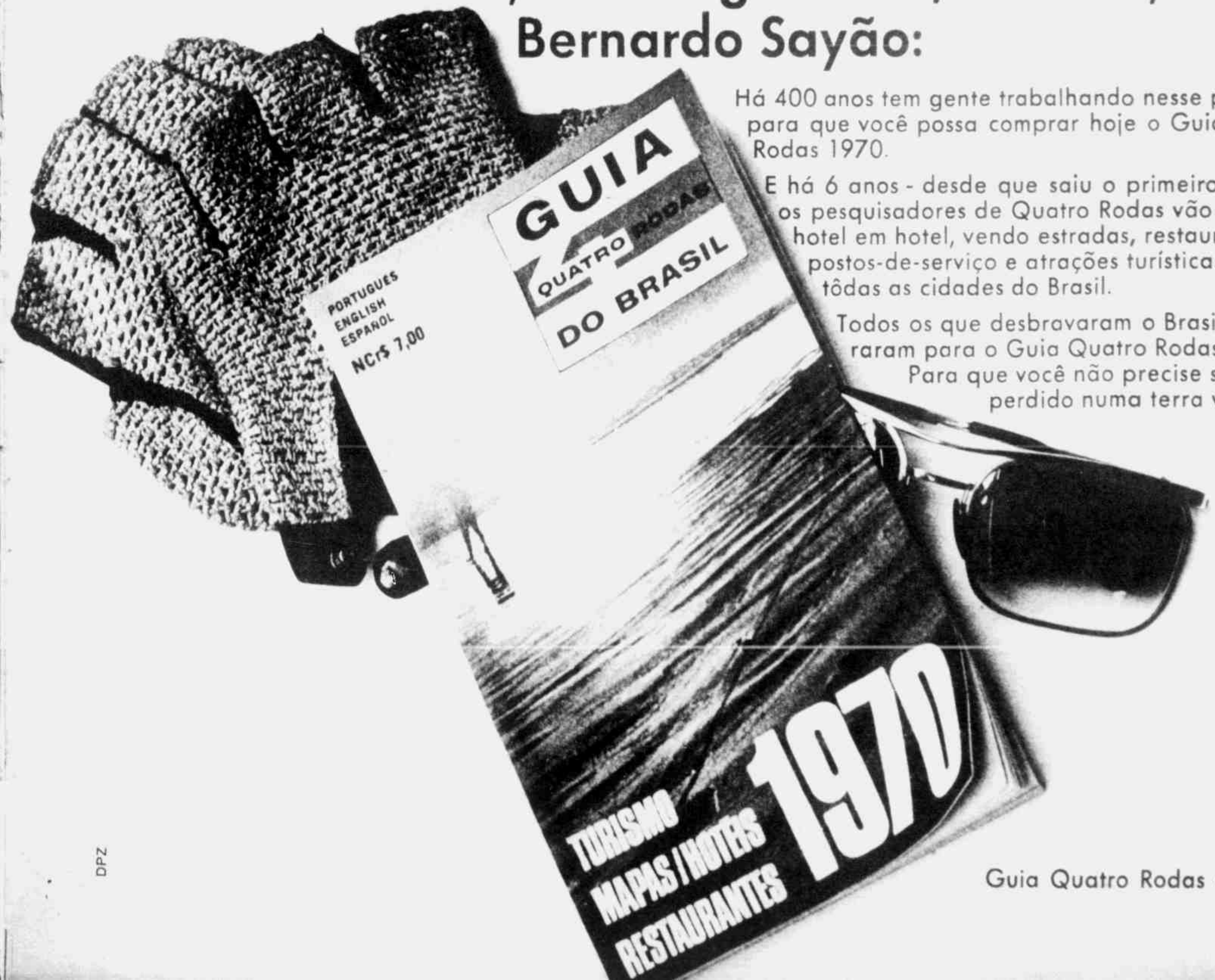

Às vezes é muito duro ser a mulher de um ídolo da TV.

# AS OITO ESPÔSAS DE SÍLVIO SANTOS SÃO UMA SÓ

Um artista, antes de tudo, deve pensar em sua carreira. O famoso apresentador segue à risca esta idéia. Sua responsabilidade profissional não deixa que ele mostre sua mulher e suas duas filhas, mas não o impede de ser um pai exemplar.

“Sílvia Santos, você é casada?” Sempre que lhe fazem esta pergunta, o apresentador dá uma sonora gargalhada e responde: “Minhas oito espôsas? Vão bem, obrigado”.

A vida íntima de Sílvia é um mistério para o grande público, mas todos sabem que por trás da “estória

das oito espôsas” existe alguma verdade. E INTERVALO procurou esta verdade.

Quando Sílvia viajou para os Estados Unidos, em dezembro do ano passado, soube-se que ele levaria a esposa. No dia de sua chegada em Congonhas, São Paulo, o nosso fotógrafo postou-se no terraço do

aeroporto e conseguiu tirar umas fotos “comprometedoras”. Uma mulher jovem e bonita, de pantalonas e colête prêtos, desceu do avião pouco antes de Sílvia. No saguão, as mesmas pessoas que cercaram o apresentador já a haviam cumprimentado, mas ela se manteve afastada do grupo.

Depois, a mesma mulher foi para uma casa do bairro paulistano de Ibirapuera, enquanto Sílvia seguia para um lugar desconhecido, acompanhado por seus auxiliares. Nosso fotógrafo continuou na marcação. Precisava saber se aquela era de fato a esposa do famoso animador, ou se era pura coincidência.

A prova definitiva veio quando, algum tempo depois, Sílvia também chegava àquela casa. O carro em que vinha entrou direto para a garagem e o portão se fechou, imediatamente, atrás dele. O resto demorou, mas acabamos sabendo.

## CIDINHA, A ÚNICA ESPÔSA

Aparecida ou Cidinha, a esposa de Sílvia Santos sabe que não pode aparecer em público como a mulher do querido apresentador. Morena, reservada, mas de personalidade marcante, segundo alguns amigos, Cidinha não se incomoda com o fato de viver escondida das câmaras.

Na verdade, o que lhe interessa é a felicidade de seu lar, e quanto a isso ela está tranqüila. Sabe que Sílvia não revela o fato de ser casado, apenas para não colocar em risco uma popularidade alcançada com muito esforço. Muitas vezes ele já teve vontade de contar ao seu público que tem uma esposa jovem e bonita. Mas a responsabilidade profissional não deixou.

Naquela mansão do Ibirapuera, Sílvia leva uma vida feliz ao lado da esposa e das filhas. O muro alto ao redor da casa impede que o fanatismo das centenas de fãs perturbe a tranqüilidade familiar. Quando ultrapassa este muro, Sílvia se esquece do animador, do recordista em Ibope, do rebuliço do auditório, para ser apenas um bem sucedido homem de negócios e um chefe de família exemplar.

Mas, para preservar esta tranqüilidade, tanto Sílvia quanto Cidinha são obrigados a pagar um preço muito caro: em público eles fingem não se conhecer.

## ESTA MULHER PRECISA VIVER ESCONDIDA

Cidinha assiste a uma festa do colégio onde estuda sua filha Cíntia. Por causa da fama do marido, ela não pode sair com Sílvia sempre que quer. Apenas uma vez ou outra os dois foram vistos juntos numa boate de São Paulo. É somente no exterior que eles podem se comportar com liberdade, como um casal comum.

Cidinha assiste a uma festa do colégio onde estuda sua filha Cíntia. Por causa da fama do marido, ela não pode sair com Sílvia sempre que quer. Apenas uma vez ou outra os dois foram vistos juntos numa boate de São Paulo. É somente no exterior que eles podem se comportar com liberdade, como um casal comum.

**Primeira condição: ela não deve aparecer em público**

**INTERVALO Revela:  
Fora do Lar,  
Rumos Separados**



**EM PÚBLICO É ASSIM** Quando voltaram da viagem aos Estados Unidos, mais uma vez eles fingiram não se conhecer. Cidinha foi para casa e Sílvio foi tratar de seus negócios mas, no fundo, a felicidade deles é completa.

**VALE  
TUDO**



**Regina Duarte confessa seu grande amor**  
**"FOI UMA PAIXÃO**  
**VIOLENTA.**  
**POR ELE EU TERIA**  
**MORRIDO"**

Regina Duarte (principal atriz da novela "Véu de Noiva") sempre foi moça pacata. Tornou-se conhecida há três anos como "a namoradinha do Brasil", um tipo de terpura como pede o figurino. Quem a visse sorrir, naquela época, com tanta meiguice, não seria capaz de imaginar, por trás daqueles olhos, o fogo de uma ardente paixão. Regina, aqui, respondendo ao Vale-Tudo de INTERVALO, conta para vocês como aconteceu essa paixão violenta e identifica o alvo de amor tão grande. Ela fala também do galã Cláudio Marzo.

TV — Quais os planos para a sua carreira?

REGINA — Gostaria muito de fazer cinema. Quando vim para o Rio, imaginei que aqui seria a glória. Aliás, eu achava que tinha que vir para cá, por causa do cinema. Mas ainda não conheci ninguém do meio, não entrei em nenhuma panelinha, nem recebi convite para filmar. Na verdade, não estou muito triste porque os dois filmes que fiz me decepcionaram muito.

TV — Por quê?

REGINA — Achei o cinema um negócio muito frio e os resultados, artisticamente, não me pareceram compensadores: acho que não mostrei nada do que poderia mostrar, em termos de trabalho.

TV — Fazer televisão é um negócio ruim?

REGINA — Não, não é ruim. Até gosto. Inclusive acho que não conseguiria fazer só teatro, sabe? Fazer as duas coisas ao mesmo tempo é mais excitante para o ator. Na televisão, tôda a experiência que dá uma ou duas peças por ano pode ser obtida em alguns capítulos.

TV — Com que finalidade você cursou a Escola de Comunicações?

REGINA — Eu queria fazer dramaturgia. Tinha dois romances começados, alguns contos, etc. Era coisa de criança, mas eu sonhava em escrever uma peça de teatro.

TV — O que você acha da Janette Clair como autora de "Véu de Noiva"?

REGINA — Excelente. Ela sabe exatamente quais são as reações humanas em determinadas situações. Sinto que as frases são justamente as que eu diria, entende?

TV — Como foi a história daquela cena em que você aparece nua, num dos seus filmes, e que foi deturpada?

REGINA — Era uma cena bêsta, de apenas vinte segundos, em que eu aparecia de biquíni, conversando com outra moça. Na verdade, ela não tinha o menor sentido dentro do geral da história. Mas o diretor queria explorar o fato de que eu nunca havia aparecido de biquíni, em público. Fêz tôda a propaganda do filme, na base de "Regina de pouca roupa, Regina seminua", etc. Eu achava até ridículo, porque



**"Aí, dei uma entrevista, dizendo que não estava nua no filme"**

não se tratava disso e o público estava sendo enganado.

TV — Quem era o diretor?

REGINA — Ah, o nome do filme era "Lance Maior". Teve até prêmio em Brasília, lembra? Aí, eu dei uma entrevista, dizendo que não era nada daquilo, que eu não estava nua, que o filme não era nenhuma maravilha e que a cena era sem importância. No fim, fiquei chateada comigo mesma, por causa da minha ingenuidade.

TV — Em geral, como você vê a televisão brasileira?

REGINA — Televisão é uma panelinha, um círculo vicioso onde as mesmas pessoas sobem e descem, entende? Eu acho que temos muita gente boa, que não entra em televisão, mas poderia fazê-lo muito bem.

TV — Você gostaria de sair do Brasil?

REGINA — Nunca pensei nisso. Não tive nem mesmo aquela vontade irresistível de passear no exterior. O trabalho da gente tem que ser feito aqui. Em matéria de viagem, gostaria de andar pelo Brasil, por todos esses lugares que ainda não conheço.

TV — O que é que seu marido Marcos representa para você?

REGINA — É difícil dizer: é amor, é tudo. Foi uma paixão violentíssima que tive aos 17 anos e que me levaria a tudo. Por ele, teria morrido.

TV — Se ele quisesse, você abandonaria a carreira?

REGINA — Acho que sim, se houvesse uma cau-

sa séria. Do contrário, não, pois as pessoas devem aceitar as outras, da maneira que elas são. Uma vez, quando fui para São Paulo começar a trabalhar profissionalmente, Marcos brigou comigo. Passamos oito meses separados, até que fizemos as pazes num dia de Natal. Depois disso, nunca mais fez restrições à minha carreira. Já estava meio rendido.

TV — Como foi esse início de trabalho?

REGINA — Foi fogo. Eu me sentia sôzinha demais, apesar do apoio da família. É muito importante a vida a dois, comunicar-se, pensar nas coisas em conjunto: a vida fica mais completa.

TV — A família não criou problema?

REGINA — Todos os problemas que tive com o Marcos, jamais tive com a família. Meus pais largaram tudo, a casa, os meus irmãos que estudavam, etc. para me acompanhar a São Paulo. E isso foi muito bom, porque a solidão de uma cidade grande e desconhecida é terrível. A solidão, às vezes, faz com que as pessoas comecem a se apoiar em gente que pode prejudicar.

TV — Como foi sua infância?

REGINA — Foi ótima, lá em Campinas. Havia o problema de querer comprar um sapato e ter que esperar quatro meses, mas de repente conseguia comprar e achar maravilhoso. Quando se tem tudo, é muito chato. O mais importante mesmo era eu ter vontade de jogar futebol com os moleques, lá no campo, e

minha mãe deixar. Sempre me deixou brincar à vontade, com cavalo, fazenda, riacho, rua, etc. Havia a gang da rua de baixo, contra a gang da rua de cima, e todas as outras coisas de uma infância sadia. Só fui reparar que tinha crescido quando me apaixonei.

TV — Por quem?

REGINA — Era um rapaz de 25 anos, que já tinha feito teatro em São Paulo. Ele foi muito importante na minha formação. Foi quem me deu peças para eu ler, quem me falou em teatro pela primeira vez. Nessa época eu me apaixonei pelo teatro. Devo muito do que sou a esse início.

TV — Qual é a sua moral, Regina?

REGINA — Olha, sou muito aberta às coisas e acho toda evolução muito boa e muito importante. A pílula anticoncepcional, o divórcio, tudo isso é válido e importante. O que não pode faltar é a verdade.

TV — A infidelidade é válida?

REGINA — A infidelidade não existe, a partir do momento em que a mulher deixa de amar seu marido. E, nesse caso, ela deve ter coragem de romper com ele. Não existirá infidelidade se as pessoas sempre procurarem a verdade.

TV — Cite algumas pessoas sensacionais.

REGINA — Dina Sfat, Cecília Meirelles, Paulo Francis.

TV — O que entende por liberdade?

REGINA — É a gente fazer o que quer e o que acha certo, até o ponto em que isso não traga uma posterior perda de liberdade. Até que não vá atrapalhar a sua própria vida.

TV — Você acredita em Deus?

REGINA — Acredito.

TV — E como é esse Deus?

REGINA — Ele não obriga as pessoas a ir à missa, não tolhe a liberdade de ninguém e assim por diante. É um Deus bacana.

TV — O que você acha do homem brasileiro em geral?

REGINA — É metido a pra frente, mas não é nada disso. É muito carinhoso, dedicado e meio hipócrita.

TV — Isso se aplica também ao Marcos?

REGINA — No início do namoro, sim. Agora, ele é meu marido e eu o conheço muito bem. Não faz

mais charminho para mim, não disfarça mais. É bacana.

TV — E a mulher brasileira?

REGINA — Acho que ela é mais honesta. O que são, elas mostram logo de início. São caseiras, burras, inteligentes, cultas ou porcarias, cada uma mostra o que é.

TV — Que tal o cinema nôvo?

REGINA — Acho muito bom, mas não sei se gostaria de estar dentro dele, como atriz. Porque o cinema nôvo é muito mais do autor, da idéia que ele coloca e muito menos do trabalho dos atôres. Talvez eu preferisse um filme que explorasse o campo da psicologia e exigisse mais em termos de minha interpretação. Apesar disso, eu gostaria muito de trabalhar com o Rui Guerra, pois já ouvi coisas maravilhosas a respeito dele.

TV — Que tal o Cláudio Marzo?

REGINA — Cláudio é um amor, é muito simpático. Falam muita coisa a seu respeito, mas detesto dar importância ao que ouço dizer. Do que conheço e tenho visto, não é neurótico, nem antipático, nem desbocado, nem sério demais. Comigo, nunca foi assim: basta dizer que na minha frente ainda não disse um palavrão.

TV — Você tem recebido muitas cartas?

REGINA — Cerca de vinte ou trinta por semana.



TV — As fãs chateiam muito?

REGINA — Não, dão até presentes. Há pouco, ganhei um cachorrinho de pelúcia de uma menina que estava, há horas, me esperando na porta da televisão.

TV — Você já foi fã-zoca?

REGINA — Já, também escrevi muitas cartas. Para Emilinha Borba e até para Marilyn Monroe e Audrey Hepburn, pedindo fotografias.

TV — Quando você sentiu que havia conquistado o público?

REGINA — Na minha primeira novela, "A Deusa Vencida", com a qual ganhei todos os prêmios e fui babaladíssima.

TV — Qual a coisa mais importante que lhe aconteceu?

REGINA — Olha, eu fiquei emocionadíssima quando recebi a faixa de "Rainha da TV", no programa do Chacrinha. Achei lindo.

TV — Você seria capaz de parar de trabalhar por qualquer motivo?

REGINA — É muito difícil, sabe? Se paro de trabalhar um mês ou dois, minha cuca acaba fundindo. Por outro lado, às vezes eu penso que o mais importante é a vida particular. O trabalho é o complemento. Mas se um dia ele começar a afetar minha vida íntima, acho que largo tudo. Talvez procure me realizar em outra coisa. Escrever, por exemplo.



**O marido e o gala:  
"Cláudio não é  
o neurótico que dizem ser"**

A mãe de Carlos Imperial não consegue imaginar o filho fazendo parte do júri de "Um Instante, Maestro!"

# "CRUZES! ÊLE VAI COMER NO PRATO EM QUE CUSPIU!"

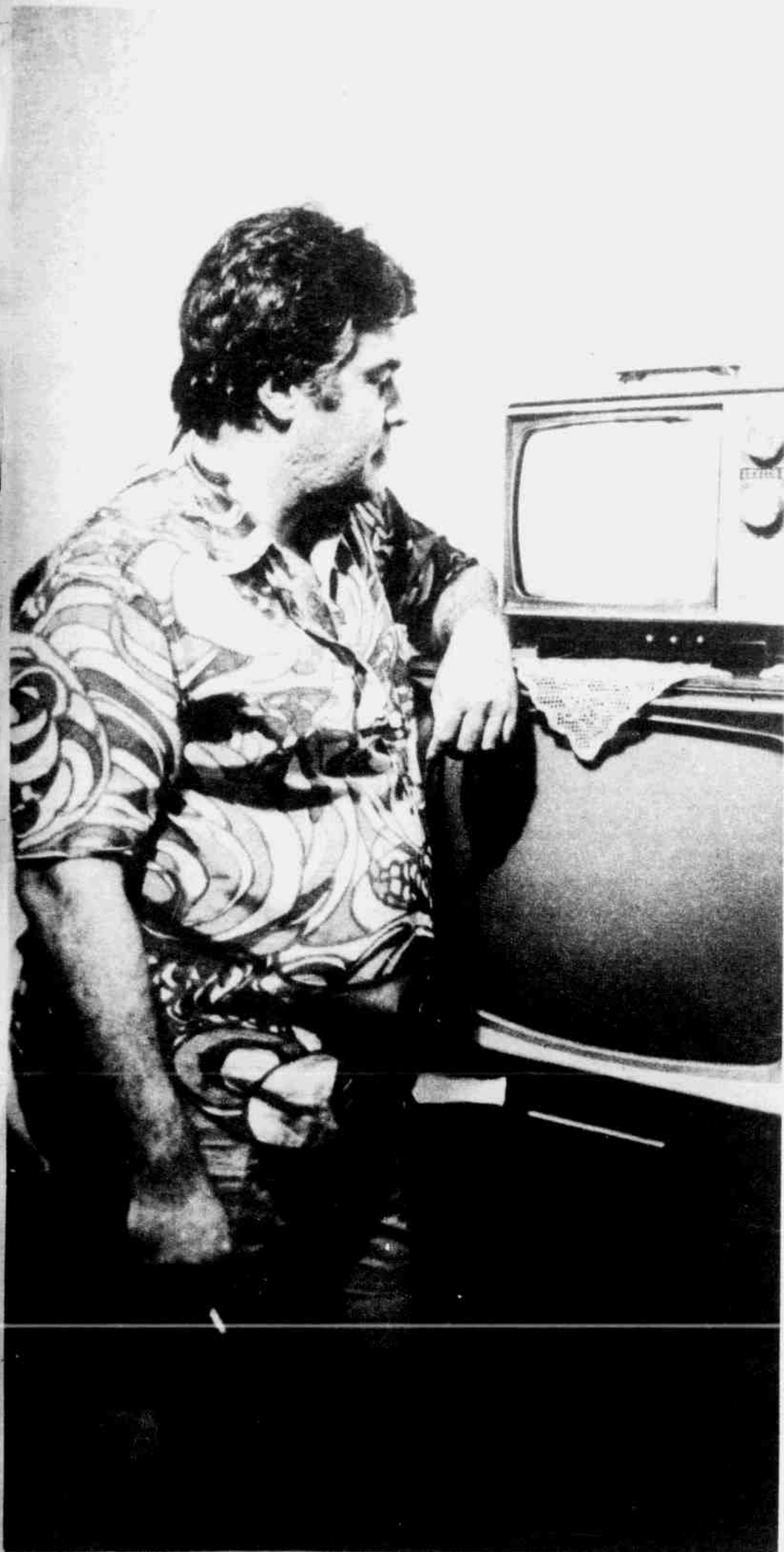

Embora sua mãe não goste de vê-lo ceder assim com tanta facilidade, Carlos Imperial, tido como o maior cara-de-pau da televisão brasileira, acha que, quando se trata de faturar, os escrúpulos menores podem ser esquecidos. "Prefiro ser vaiado num carrão, do que ser aplaudido num ônibus." Ele já foi contra Flávio Cavalcanti, mas um bom cachê os reuniu.



"Cruzes!", exclamou, espantadíssima, a mãe de Carlos Imperial quando soube da notícia: seu filho agora era, nada mais, nada menos, do que a mais recente aquisição de Flávio Cavalcanti para o júri de "Um Instante, Maestro!"

"Sempre ouvi dizer que não se deve cuspir no prato em que se comeu. Mas comer no prato em que se cuspiu, essa é nova." Imperial, olhando para a mãe com aquele ar todo especial de quem sabe das coisas, disse achar isso muito normal. E explicou: "Mamãe sempre assistiu aos programas do Flávio, e ficava muito chateada com as críticas que êle me fazia. Aí eu dizia para ela que tinha certeza absoluta de que o Flávio só me atacava porque, naquele momento, estava interessado em tirar proveito das nossas discordâncias. E cheguei mesmo a fazer uma apostinha com mamãe: um dia êle será capaz até de me elogiar".

## FALTOU A FANFARRA

Não deu outra coisa. Pegando todo mundo de surpresa, Flávio anunciou em seu programa a saída de Raul Giudicelli. E soltou a frase empolada: "Tenho a honra de lhes apresentar o mais novo membro do júri, que é presidente da Associação Defensora dos Direitos Artísticos e Fonomecânicos; tetracampeão de execução, arrecadação e vendagem

de discos; produtor da Odeon; lançador dos mais famosos cantores da atualidade (Roberto Carlos e Wilson Simonal, entre outros). Com prazer lhes apresento (e só faltou um toque de fanfarras) Carlos Eduardo da Cêrte Imperial!" A platéia não entendeu muito bem, mas aplaudiu.

No dia seguinte, assistindo a "Um Instante, Maestro!" em casa (o programa vai ao ar em videotape), Imperial sorria maliciosamente. "Sempre admirei a fórmula desse cara para fazer sucesso. Mas, embora tenha sido contratado por êle, continuo fazendo restrições a êsse negócio de Flávio e seus jurados tomarem a si o direito de julgar os outros. Enfim, 'c'est la vie', como direi no dia em que me entrevistarem na França."

## CONJUNTO ESPORTE, ETC.

Um detalhe interessante: parece que Flávio queria Imperial de qualquer jeito. Há três meses vinha "cantando" o compositor, e a questão empacava sempre na hora de decidir o cachê. Finalmente, Flávio cedeu. Aí Imperial impôs outra condição: jamais usaria terno, gravata, meias e sapatos. Na melhor hipótese, conjunto esporte e sandálias. E mais uma vez ganhou a parada: Agora, é ligar a TV e esperar o charme que um vai fazer para o outro.

**A IMAGEM DO PRÓPRIO NA TV** Carlos Imperial viu sua própria imagem entre os jurados de Flávio Cavalcanti e não gostou muito. Ele sempre condenou os julgamentos do colega, agora faz parte do esquema: também dá notas.



# DRIBBLE AS FILAS DE ÔNIBUS!

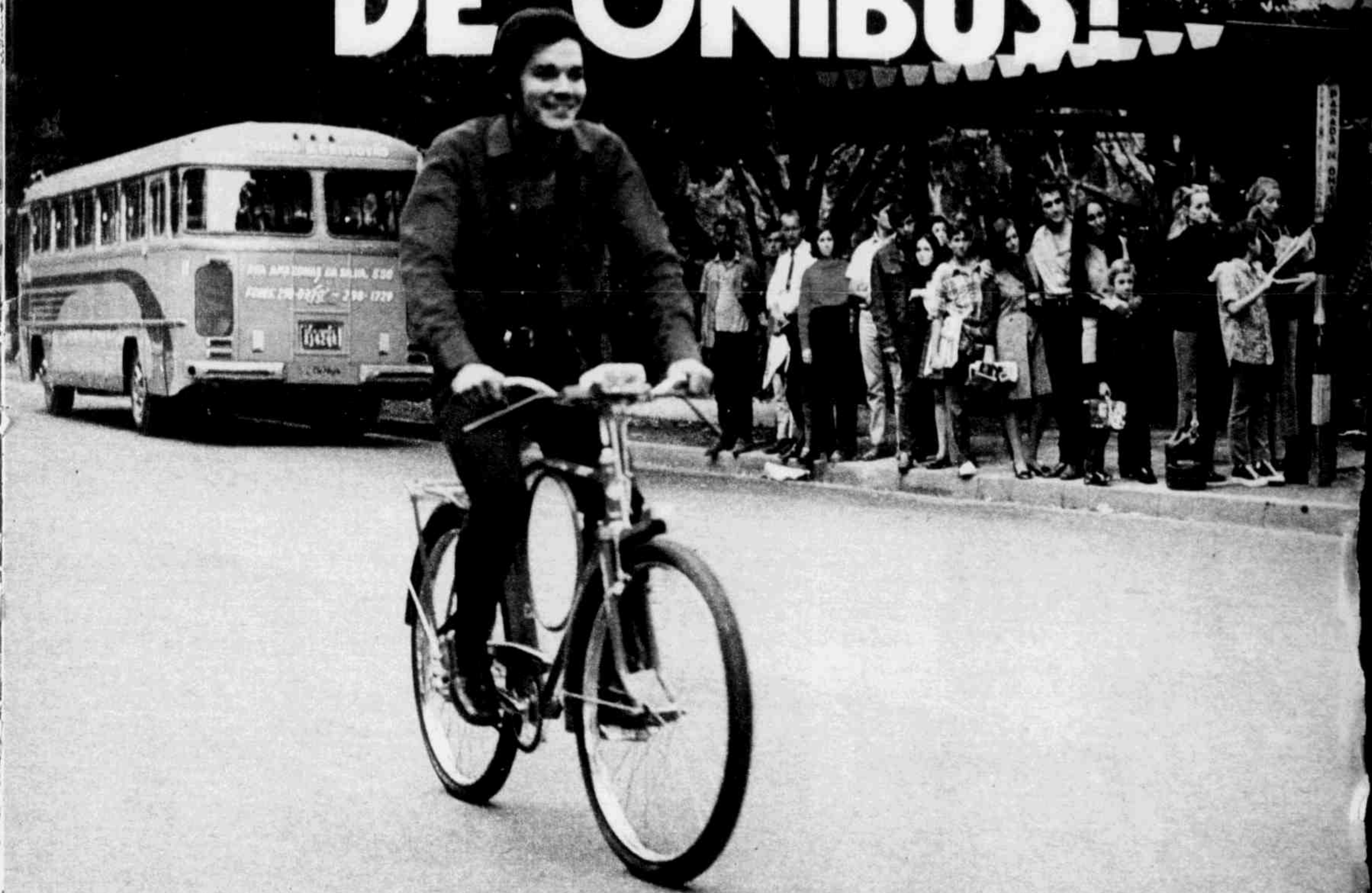

proseme

Um, dois, três, o ônibus é freguês...  
Um, dois, três, o ônibus é freguês...  
prá quem usa Monark Olé 70!

Dê uma volta nela.

Sinta como é fácil você se movimentar:  
é Olé nas filas.

Chegar na hora certa: é Olé nos atrasos.  
Ter mais conforto: é Olé nos apertos.

E pagar por aquilo que é seu: é Olé nas despesas. Entrou em campo a mais nova fera da Monark: é a Barra Circular Olé 70.

Tem novas manoplas, novo bagageiro e refletor traseiro, novas e sensacionais cores e a já tradicional e exclusiva "Barra Circular".

Vamos lá, meu chapa: vá de Monark Olé 70 e dribble as filas de ônibus.

**Monark** OLÉ 70

- A BICICLETA DO REI PELÉ.

- E você, Pelé, que acha disso tudo?

- Olha, eu acho que com a nova Monark Olé 70 o ônibus já é freguês.

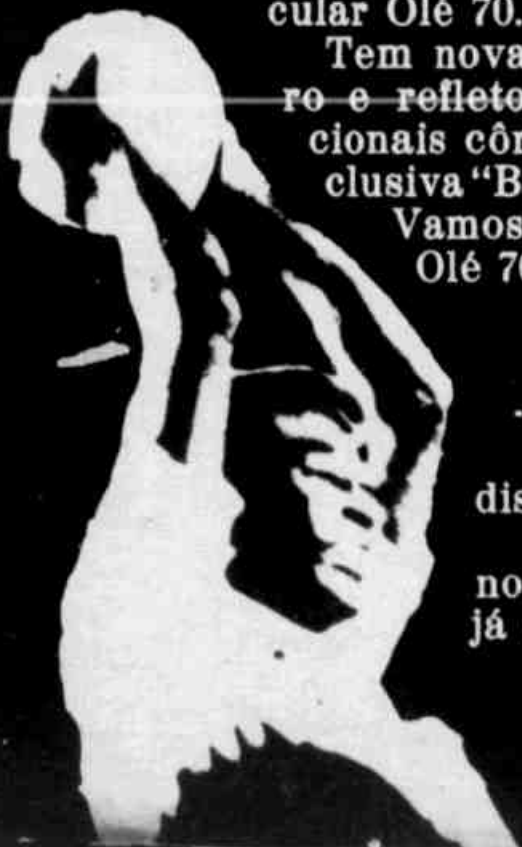

Boscoli chamou-o de "anãozinho ridículo" e Nelson Ned responde no mesmo tom

# "MINHA MULHER É MAIS BONITA QUE A DÊLE"



**O PAPO NÃO É PARA ELES** Elis Regina e Boscoli não querem saber do que Nelson anda dizendo. Sua única preocupação é a chegada do primeiro filho, dentro de uns dois meses. Enquanto espera, Elis canta e faz sucesso no Canecão.

“**Ê**sse Sr. Bôscoli é uma personalidade fraca. Vejam só: apesar de ser um compositor, ou pseudocompositor, ele aparece mesmo é através do nome de sua mulher. Pelo menos de uma coisa ele pode ter certeza: sou muito mais inteligente, mais culto e mais rico do que ele”

É assim que Nelson Ned (“Tudo Passará”) começa a falar de Ronaldo Bôscoli, que em recente entrevista a uma revista carioca, sobre a música popular brasileira, referiu-se a ele, nominalmente, com expressões pejorativas.

“Ele disse que o Ibope é responsável por ‘todo esse lixo que está aí’ e se referiu aos cantores que lideram as pesquisas de preferência popular, citando-me como elemento básico. Do que ele se esquece é que as letras que faço são viris, ao contrário das suas, que são efeminadas. Eu jamais faria um troço parecido com ‘O Barquinho’, ou ‘Lôbo Bôbo’, nem mesmo de parceria, como acontece sempre com o Sr. Bôscoli”, prossegue Nelsinho. “Se, na sua concepção, música popular brasileira é essa xaropada que ele fazia, eu teria vergonha de ser um compositor desse gênero. São músicas mediocres. Bôscoli jamais passará de uma tábua podre do naufrágio de Elis Regina.”

**“ELE NÃO ALCANÇA O IBOPE”**

O cantor e compositor não pára aí, nem deixa por menos: “Ele repudia as pesquisas, porque, apesar de perseguir bons índices de audiência e de preferência popular, com sua mulher, jamais pôde alcançá-los. Nessa ânsia de aparecer, deixou até que Elis Regina gravasse ao lado de Pelé, cantando músicas fraquíssimas, só para aparecer. Esses discos foram esquecidos pelos

disc-jóqueis, pelo público: isto, sim, é lixo. E tem mais: eu jamais deixaria que minha mulher trabalhasse grávida, como ele está fazendo com a dêle, obrigando-a a estrear no Canecão”, continua Nelson Ned.

**“NÃO CANTO EM TEATRO DE BÔLSO”**

“O Sr. Bôscoli, que tanto se envidedece com os públicos de quinhentas pessoas, devia saber que não canto em teatros de bôlso, ou em boate da zona sul: gosto de ganhar muito dinheiro. Prefiro cantar, como sempre acontece nos meus shows pelo Brasil, para públicos de 10 mil pessoas, que superlotam ginásios esportivos somente para me aplaudir.”

**“NÃO VIVO ÀS CUSTAS DELA”**

“Tem mais: se ele me chamou de ‘anãozinho ridículo’ foi porque, certamente, não conhece minha vida íntima. Tenho uma garota muito mais bonita do que Dona Elis Regina. E ela não aparece nos jornais e revistas, porque na minha vida artística e particular só admito ser conhecido como Nelson Ned e jamais como ‘o marido de fulana de tal’. Sinceramente”, finaliza, “sou um sujeito que, anãozinho, nesse ponto ajo como qualquer adulto: não vivo às custas dela. Isso indica que tenho um procedimento normal. Tão normal que, sem maldade e de todo coração, posso desejar a ele que seus filhos (os filhos nunca devem assumir as culpas dos pais) sejam tão amigos das pessoas como eu sou.”

# AS 1001 FACES DE FRANCISCO CUOCO

Ele é um dos galãs mais queridos do Brasil. Em poucos anos de televisão conquistou milhares de telespectadores, inaugurando, no vídeo, a fase do feio charmoso, o galã com cara de mau. E, com essa cara, já foi desde o rapaz bonzinho e simpático até o herói rude, meio selvagem. Conheça aqui tôdas as faces de Francisco Cuoco, o antigo feirante que chegou a galã nacional.

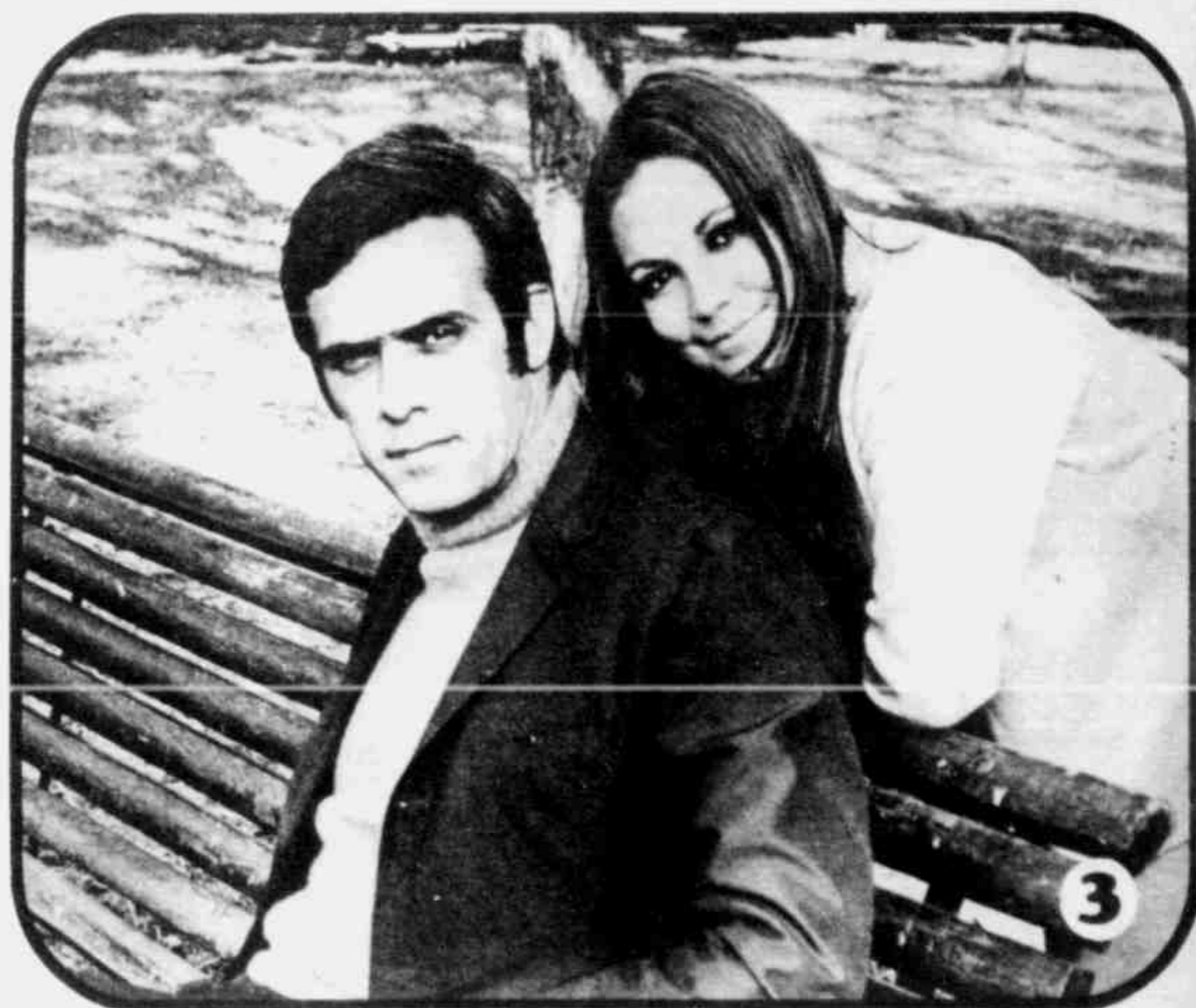
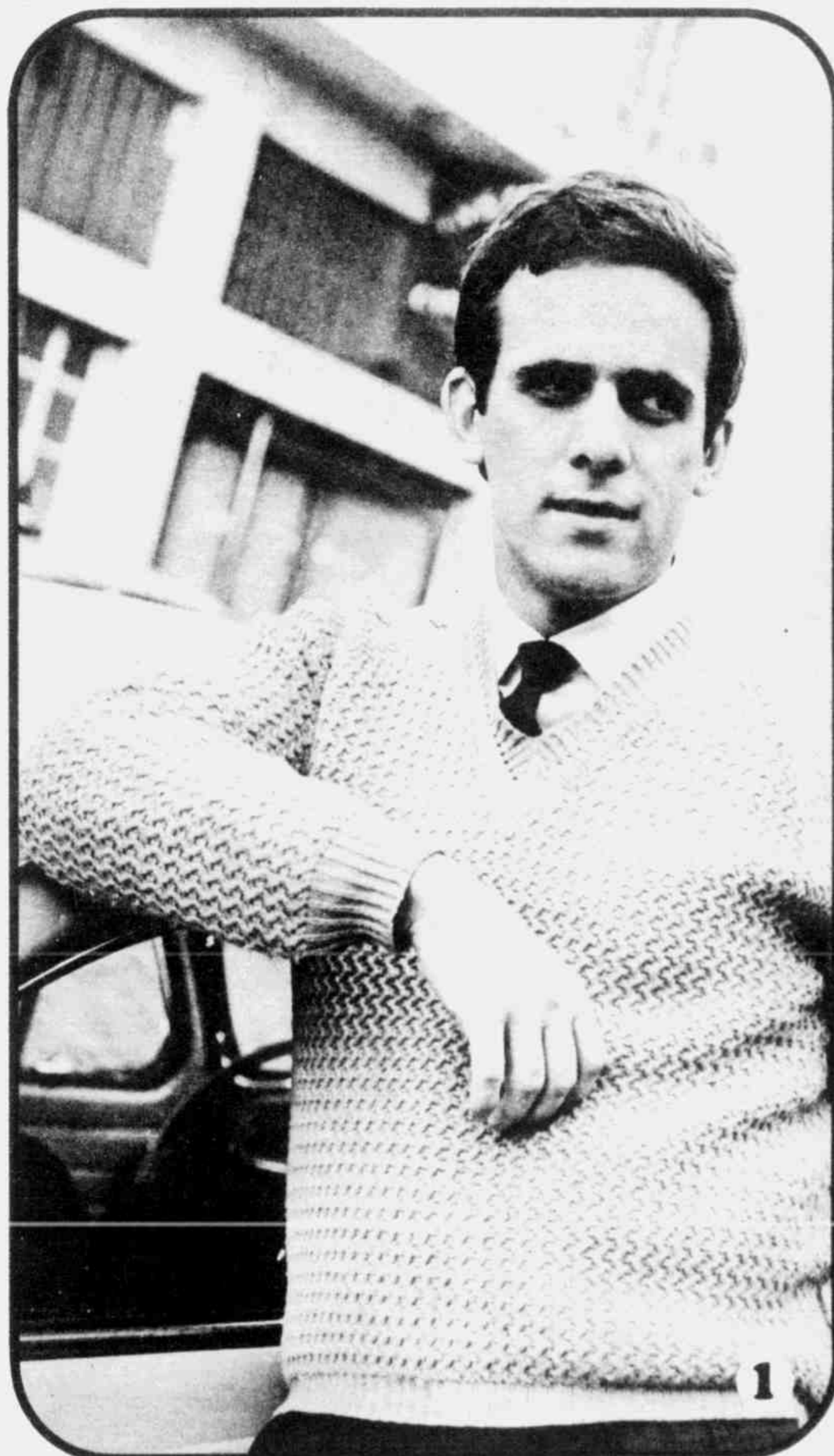

1 — O sucesso começou no teatro: "Boeing-Boeing", no Bela Vista de São Paulo. Cuoco ainda não pensava em ser galã de novelas. 2 — O personagem Doutor Fernando, de "Redenção", foi o marco inicial da subida: um médico do interior arrebatava fãs em todo o Brasil, durante um ano e meio. 3 — Felipe, o homem duro de "Legião dos Esquecidos": pela primeira vez contracenava com Regina Duarte, formando um dos pares mais famosos da televisão brasileira.

4 e 5 — Em junho de 1968, ainda em "Legião dos Esquecidos", Cuoco surgia, pela primeira vez, como homem mau. Era um garimpeiro em busca da fortuna e aparecia na televisão quase sujo, roupas rasgadas, poucos sorrisos. A reação maior do público foi depois, quando o personagem Felipe passava a usar bigode e chapéu. Era mais uma face de Cuoco.

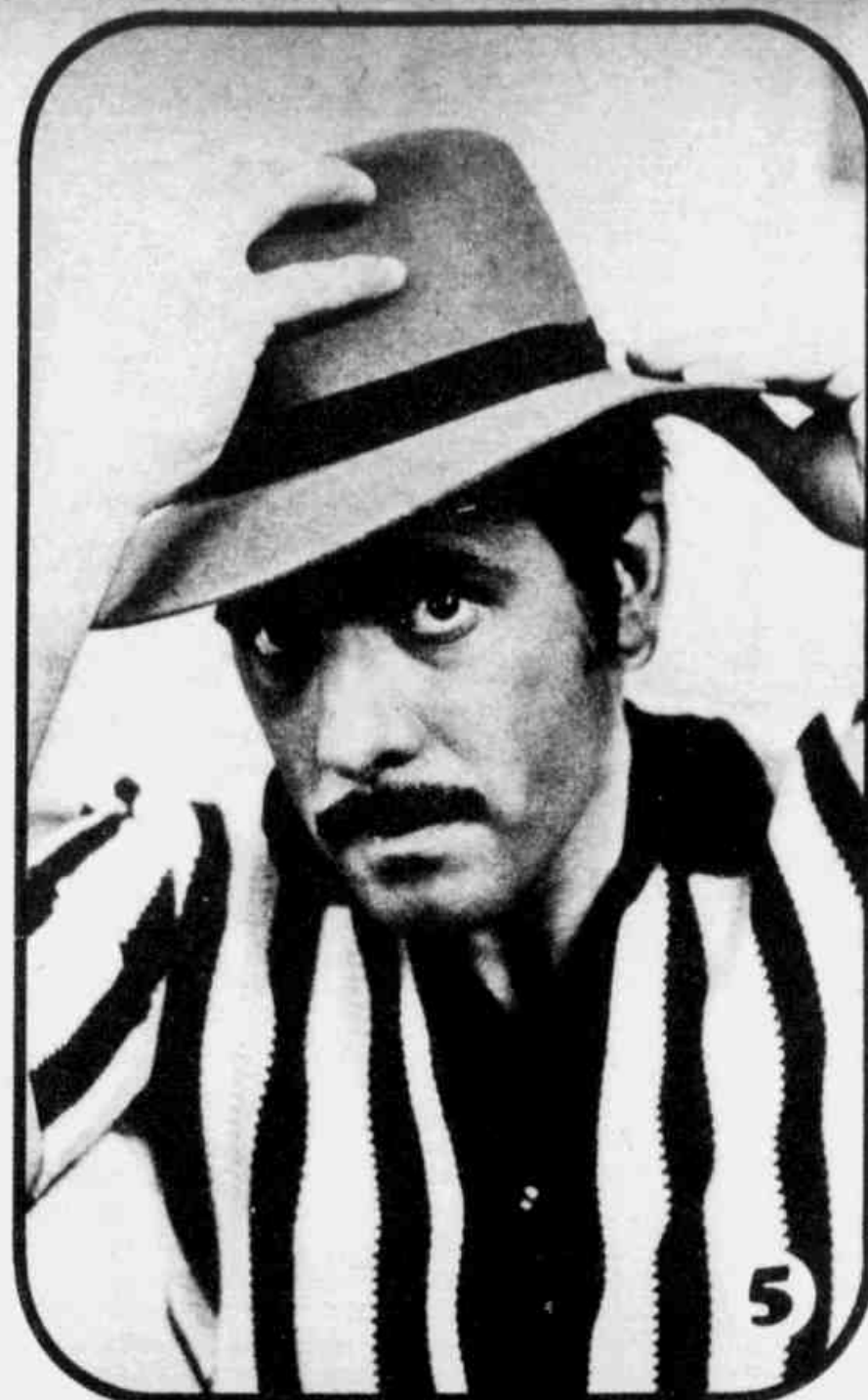

6 — Vinha depois a novela "Sangue do Meu Sangue" e Cuoco aparecia, logo no começo, como pai de família.

As fãs estranhavam, pensavam que não haveria romance para o personagem Carlos Rezende.

7 — Depois de alguns capítulos, ele envelhecia, saía da pele de galã.

8 — Surgia, então, seu filho Lúcio Rezende, o mocinho de costeletas.

Cuoco fazia dois papéis, mostrando mais uma vez ser um ator de primeira categoria da TV brasileira.

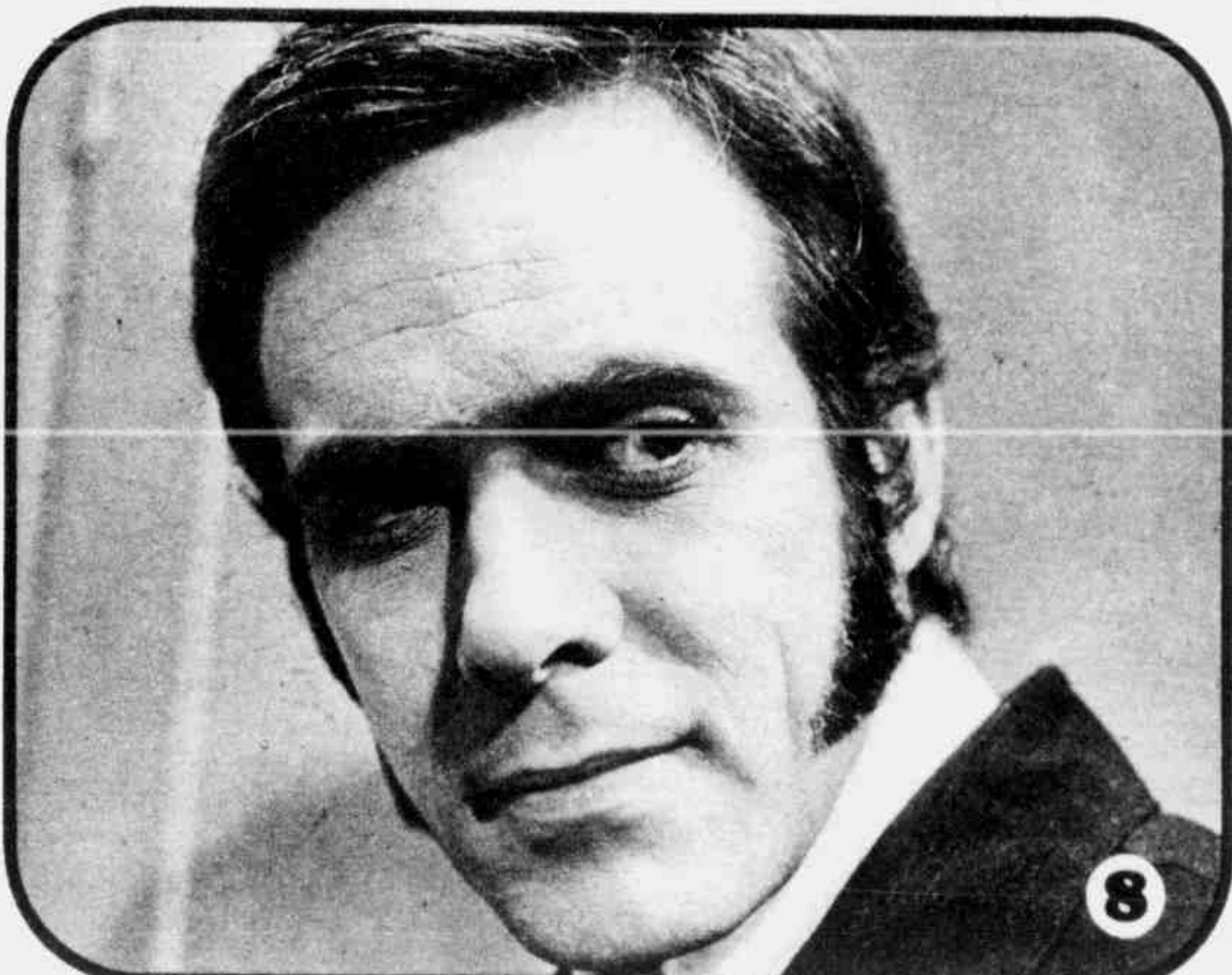



**Wanderley Cardoso  
comenta o romance  
de Antônio Marcos  
e Vanusa**

# “ÊSSE AMOR É AVANÇADINHO DEMAIS”



**MUITAS BRIGAS, MUITA PAIXÃO** Os dois brigam muito mas se adoram. Agora, esse amor está sendo condenado por muitos que o consideram “avançado demais”. Não se largam nem por um minuto, só na hora das apresentações.

“E u não teria coragem de viver um romance tão avançadinho como o deles.”

Wanderley Cardoso comenta o namoro de Antônio Marcos e Vanusa. Todos sabem que há cerca de um ano atrás ela foi sua namorada, mas o cantor deixa bem claro que isto não influi nas suas declarações e explica: “A juventude brasileira ainda não está preparada para este tipo de amor. Por mais que neguemos, o Brasil continua arraigado às antigas instituições familiares”.

## “IMAGEM DE VANUSA FOI ABALADA”

O cantor acha que o que está acontecendo entre seus dois colegas é muito bacana, pois “existe autenticidade no amor deles”. Antônio Marcos é companheiro do Wandeco, no “Programa Sílvio Santos”. “Ele não liga muito, aparentemente, para o que falam a seu respeito. É muito agressivo e ao que lhe dizem com

palavras responde com socos. Quanto a Vanusa, esta atitude abalou profundamente sua imagem pessoal e até profissional. Mas admiro muito a ambos”, conclui.

## EVINHA PARA TRAS

Wanderley, que estava de namoro com Evinha, diz que isto já acabou: “Sou um perfeito camaleão. Vivo mudando”. Sua preocupação, agora, é o mercado internacional do disco: México, Peru, Venezuela, Argentina e Estados Unidos, onde será lançado, pela United Artists, um álbum com dois compactos duplos: um com as músicas “People”, “Free Again”, “If Go Way” e “Dio Come Ti Amo”. O outro será só de serestas: o imortal “Chão de Estrelas”, “Nunca”, de Lupiscínio, “Seresta” e “Sertaneja”. Enquanto isso, ele vai estudando Direito, para ser “um cantor-advogado, não um advogado-cantor” ●



**ELE É UM RAPAZ ATENCIOSO** Nos dois anos que namorou Vanusa, às escondidas, Wanderley foi sempre um romântico. Flores para a namorada era um de seus fortes. Por isso, o “bom rapaz” não entende a união Vanusa-Toninho.

**Acabe com  
êstes dois  
no seu  
programa  
de TV**

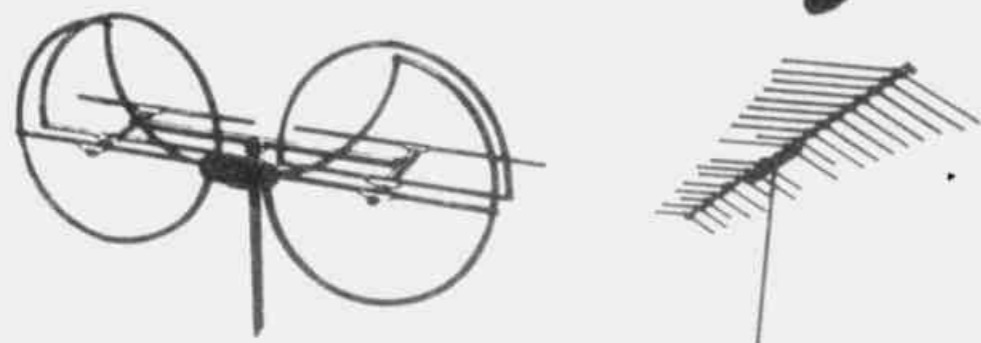

exija antenas para TV

**biasia**

MARCA REGISTRADA

Todos os tipos internos e externos  
com tripla garantia.  
As únicas com medidas exatas.



um produto de qualidade da  
metalúrgica biasia indústria e comércio ltda.  
CAIXA POSTAL 10.720 - SÃO PAULO

**GANHE MUITO  
DINHEIRO EM  
POUCO TEMPO**

como técnico em eletrônica - rádio - TV

Ganhe dinheiro desde as primeiras aulas.  
Aproveite este sistema novo de ensino.  
Enviamos aparelhos sem custo extra.  
Torne-se técnico em Rádio,  
TV, Rádio Difusão, Transistores,  
Frequência Modulada.

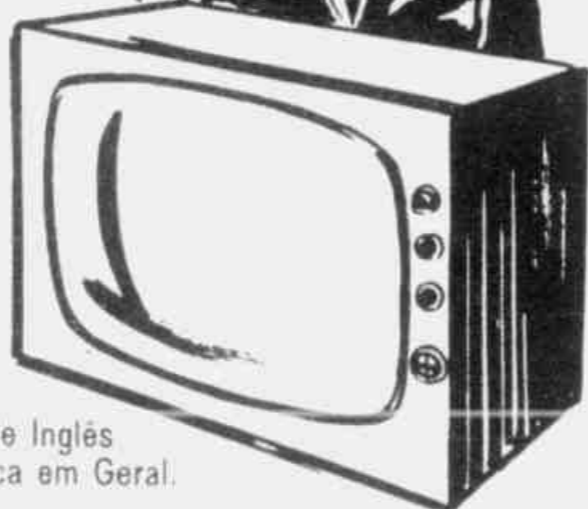

**GRÁTIS**

folheto explicativo

Temos também cursos de Inglês  
(audio-visual) e Mecânica em Geral.

**Hemphill Schools**

Av. S. Luiz, 153 - Loja 23 - C.P. n.º 30.099 - São Paulo

MARQUE COM X O CURSO QUE MAIS LHE INTERESSA

RÁDIO - T.V.  MEC. EM GERAL  INGLÊS

NOME..... IDADE.....

ENDEREÇO.....

CIDADE.....ESTADO.....

6-B-1-4

**PREENCHA,  
RECORTE  
E ENVIE  
HOJE MESMO  
ÊSTE CUPOM:**

**COPA MANCADA**

**WALTER  
SILVA**

**ASSUSTADO:  
"PELÉ QUASE  
QUEBRA A BOLA"**

Domingo último, comentando o jogo Brasil 0 x Paraguai 0, **Geraldo Bretas**, da TV Tupi de São Paulo, estava muito inspirado. Vejam só os pontinhos que êle conseguiu para São Paulo, quando o carioca Deni Menezes estava ameaçando arrebatar a liderança:

1 — "O torcedor gosta de quem agride, nos ângulos e nos contornos do futebol". 2 — "Foi ridículo êsse gol (do Olaria). Eu estou dizendo: é periferia!" — "Vou resumir, em uma só palavra" (Falou 3 minutos, disse 285 palavras). 4 — "Isto é o que você quer, telespectador, você que paga cinco cruzeiros para entrar em campo". 5 — "O que entra em espécie é isto. Estas são as nossas apreciações sobre a atuação conjunta e conjuntural do Brasil" (colaboração do leitor Fernando R. Aguiar, Santana, São Paulo, SP). Boa, Nando! Não deixe a Copa ir para o Rio!

Do mesmo jogo, a leitora Ivone Carocci (SP, capital), anotou estas:

**Walter Abrahão (TV Tupi, SP):** "O juiz está pondo muitos asteriscos na partida".

**Roberto Petri (TV Tupi, SP):** "Todos os times do Brasil estão com fobia do 4-3-3" (queria dizer mania).

A mesma Ivone (mande mais, São Paulo não pode perder a Copa) promete fazer um escore-monstro. Tem talento. Fica nomeada "olheira" (ai!).

Vamos, agora, a umas cartinhas atrasadas (temos um monte), dando vez a José Olímpio da Silva, de São José dos Campos (SP):

**Walter Silva, TV Tupi, SP:** "Pelé quase quebra a bola!" Depois, completando um conselho de seu companheiro Walter Abrahão ao jogador Zé Roberto ("Toma jeito, Zé Roberto, mostra pra êles que você tem muito futebol"), Walter saiu-se com esta: "Dá uma dose de Bells (uísque) pra êle" (programa "Redação Esporte"). Boa, Zé Olímpio, mande brasa!

Deixamos de lado algumas cartas bem bacanas, como a de Carlos Benito (15 anos e um primor de olheira, em São Caetano do Sul, SP), para dar vez aos cariocas. Essa vazão que damos às cartas de São Paulo é

quase forçada. Foi dêsse Estado que nos chegaram, em enxurrada, as primeiras colaborações. Vamos ver lá, moçada da Guanabara!

De Hélio da Silva Mesquita (Praia do Botafogo, Rio, GB), estas excelentes colaborações:

**Pedro Paradela (Rádio Nacional, GB):** "Êste jogo está uma senhora pelada!" (eh, joguinho bom, êsse Brasil e Chile, hem, compadre!)

**Gérson Monteiro (TV Continental, GB, Brasil x Chile):** "Carlos Alberto chutou sem ângulo. Sem ângulo, não: se não tivesse ângulo, não entrava. Mas, mesmo assim, estava mais ou menos sem ângulo".

**Vitorino Vieira (Rádio Nacional, GB, Brasil x Chile):** "Vamos lavar o nosso protesto por essa situação acachapante!" Acachapa êle também Helinho!

De Fernando Luiz P. de São Ferreira, GB, uma preciosa conclusão:

**Doalcey Camargo (Rádio Tupi, GB, Flamengo x América):** "O jogador está estendido no campo, me parece ter caído".

DE OUTROS ESTADOS

De Genival Magalhães Ferreira, uma suposta mancada do locutor Cristóvão Rodrigues, da TV Itapoã. Não dá, Genival: o rapaz usou a expressão certa. Até médicos confundem **deslocamento** com **descolamento** da retina. Mas continue escrevendo.

De Flávio Márcio Ribeiro, Belo Horizonte, MG, esta aberração:

**Kafunga** (comentarista da TV Itacolomi, BH): "Se Tostão não fôr titular, eu me **naturalizo africano** e vou viver tranqüilamente lá no Congo, ou no Caribe".

E chega, por enquanto.

**É simples participar da COPA MANCADA. Basta anotar as bobagens ditas por qualquer locutor ou comentarista, em qualquer jogo. Cada mancada vale um ponto perdido para o seu autor e um ponto ganho para o leitor. As cartas devem ser enviadas para: INTERVALO — COPA MANCADA Caixa Postal 2372 — São Paulo, SP**

OS PRIMEIROS DA COPA

Pontos negativos	(Locutores)	Pontos positivos	(Leitores)
<b>1</b> Geraldo Bretas (SP)	16	<b>1</b> Antônio José da Rocha Valente (SP)	
<b>2</b> Mauro Pinheiro (SP)	9	Terezinha Moreira (GB)	10
<b>3</b> Ely Coimbra (SP)	5	<b>2</b> Felipe Guimarães (GB)	6
<b>4</b> Fiori Gigliotti (SP)		<b>3</b> Fernando R. Aguiar (SP)	
Mário Moraes (SP)		<b>4</b> Henrique Larm (SP)	
Joseval Peixoto (SP)	4	Roberto Ribeiro (SP)	
		Fernando Coutinho (SP)	4

# JORNAL DA TV

Mais de 2 mil fãs, às portas da TV Globo, disputaram um lugar para aplaudir os melhores do ano do Velho Guerreiro

## CHACRINHA DEU O DISCO DE OURO

Correria, empurrões, gritos e até desmaios aconteceram neste espetáculo muito especial da "Discoteca do Chacrinha". Justificava-se: grandes astros de gravações (e da TV) iam receber um troféu ambicionado por muitos.

Na semana passada, Chacrinha entregou, durante a sua "Discoteca", o Disco de Ouro aos melhores de 1969, repetindo o sucesso alcançado há um mês, quando o troféu Velho Guerreiro foi distribuído. Ed Lincoln, Evinha, Martinho da Viçã, Erasmo, Vanusa, Jorge Ben, Wanderley Cardoso, Osvaldo Nunes, Elizabeth, Jerry Adriani e outros, chegaram antes das oito horas. Havia mais de 2 mil fãs aglomerados às portas da TV Globo (Rio), e foi aquela correria.

Quando começou o programa e os artistas iniciaram as apresentações, o público começou a gritar, entusiasmado.

### OS QUE NÃO FORAM

Jorge Ben, Gal Costa e Elis Regina receberam o troféu especial da Philips pela venda que seus discos conseguiram. Roberto Carlos estava no exterior, mas Wanderléa, Agnaldo Rayol e Jair Rodrigues

não compareceram devido à proibição da TV Record (SP). Simonal também não foi e há quem diga que sua ausência se deveu a ciúmes de Jorge Ben, que anda cantando lindamente, e a uma gozação que Chacrinha lhe havia feito, exatamente por causa desses ciúmes. O único problema que houve com a "Discoteca do Chacrinha" foi o som. Mais tarde, o animador mostrava ser o único que não gostou do programa: "Foi ruim. Parece que eu nem estava lá".

### QUEM GANHOU

Foram contemplados com o Disco de Ouro do Chacrinha: Ed Lincoln, Gibert, Nilton César, Evinha, The Fivers, Martinho da Viçã, Erasmo Carlos, Agnaldo Timóteo, Vanusa, Os Incríveis, A'temar Dutra, Wanderley Cardoso, Osvaldo Nunes, Elizabeth, Conjunto Lafaiete, Nalva Aguiar, Antônio Marcos, Nelson Ned, Fábio, Marcos Roberto, Cláudio Fontana e Jerry Adriani.



BEN BRILHOU SÓ, TONINHO E VANUSA A PARTE — Simonal não compareceu (suspeita-se que devido a uma bronca com Chacrinha e a ciúmes de Jorge), e Antônio Marcos e Vanusa foram recebidos com muito carinho pelos milhares de fãs presentes.

## SHOW DO ANO É CAIPIRA

Ninguém sabe quem são João Salvador Peres e José Peres, mas todo mundo conhece Tonico e Tinoco, dupla caipira com 28 anos de atividades, mais de seiscentas músicas gravadas e personagens permanentes da relação dos maiores vendedores de discos no Brasil. Acostumados a espetáculos circenses ou em clubes do interior, Tonico e Tinoco fazem, agora, algo bem diferente. Com suas "modas" de viola, encabeçam o elenco

do show da Rhodia, da UD, no Ibirapuera (SP). Manequins sofisticadíssimos estão desfilar ao som do tema composto pela dupla, especialmente para esse fim: "Essa morena/eu não sei o que ela tem/morena dos olhos grandes/faz a gente querer bem".

Falou-se muito sobre Tonico e Tinoco. Artistas caros, riquíssimos, possuidores até de avião particular: "quar o quê. Somos gente simples, não temos avião coisa nenhuma".

Mas evitam falar sobre dinheiro: "Somos muito visados".

Sabe-se, no entanto, que para se apresentarem em shows de circo e cinemas, cobram um cachê de 50% da arrecadação. E faturam bem, porque anunciar Tonico e Tinoco é garantir uma casa lotada. Mesmo estando, durante muitos anos seguidos, entre os campeões de venda de discos, jamais ganharam um Disco de Ouro. É a grande mágoa da dupla.

Quando Roberto Carlos esteve no auge, a gravadora deles (Chantecler, na época) queria que gravassem algo "mais avançado". Recusaram-se. "A gente é cantor sertanejo. Não vamos trair nosso público." Mas isso custou um boicote. "Durante dois anos não gravamos nenhuma música." Até no setor de shows sentiram a crise. "A gente não tinha tantos convites como antes. Mas se percebia que aquilo era uma 'febrinha' passageira e que logo o nosso gênero voltaria." Voltou, e agora está na passarela da UD.



JOÃO E JOSÉ ELEVAM A VIOLA — Eles são Tonico e Tinoco, os irmãos famosos da música caipira, nunca desanimaram de sua arte e hoje esnobam com este show.

## OS BEATLES ACABARAM MESMO

Paul McCartney vai gravar um LP sozinho. Esta notícia, divulgada por John Eastman, advogado e cunhado do beatle, veio confirmar duas importantes suspeitas a respeito do famoso conjunto de Liverpool. Uma é a de que Paul continua bem vivinho a despeito das fofocas espalhadas por alguns disc-jóqueis, que apresentavam até provas de sua morte. A outra é a confirmação de que os Beatles estão partindo para uma separação definitiva.

Há muito tempo eles não se apresentam em público. McCartney não tem feito gravações com os outros beatles e não fala com John Lennon há mais de oito meses. Agora, como anunciou seu advogado, ele deverá

cumprir uma série de compromissos que o obrigará a se afastar por tempo indefinido dos seus antigos companheiros.

### CADA UM POR SI

Paul não é o único que está cuidando sozinho de sua carreira. Os outros beatles também resolveram tomar rumos diferentes. John — que está vivendo um período longe de sua mulher Yoko, a pedido de psiquiatras — formou seu próprio conjunto, o "Plastic Ono Band"; Ringo Starr só faz cinema e George Harrison está ocupado em compor e produzir gravações. Este afastamento, porém, não os impede de gravar novos discos de sucesso.

últimas apresentações

# HAIR

TEATRO SÃO PEDRO - Rua Albuquerque Lins, 171  
Fone Reservas Ingressos: 51-3348 e 32-0263

Espectacular sucesso na Alemanha, EUA, Inglaterra, França, Dinamarca, Bulgária, Canadá, Japão e agora batendo todos os recordes de bilheteria no Brasil.

HORÁRIOS:  
3.ª a 6.ª - 21 horas  
Sábados - 20; 22:30 hs.  
Domingos - 18; 21 hs.  
Nos domingos, estudantes 50%.

# JORNAL DA TV

Karl tem 23 anos, é industrial, "um garoto de primeira".

## ELIANA PITTMAN VAI CASAR COM UM CONDE SUECO

Paris, abril — De Alessandro Porro, especial para INTERVALO

"Então o conde disse: quero casar. Eu respondi: não, você é muito jovem. E o conde, no dia seguinte, chegou na boate com seus pais. Eu pensei: então o caso é sério. E perguntei a Eliana: o que você acha? Gosto muito dele — disse ela. O conde falou: gosto muito da Eliana. Bom, os dois vão casar. O que acha de tudo isto?"

Quem fala é Dona Ofélia, a mãe mais famosa da música popular brasileira, tendo ao lado sua filha Eliana Pittman. Esta é a narração minuciosa e colorida de como finalmente a cantora encontrou o grande amor da sua vida. Aconteceu em Estocolmo, numa noite fria de fevereiro, na boate do mais famoso hotel da capital sueca. Com 26 anos, após ter recusado pelo menos 25 propostas de casamento (somente no Brasil), Eliana Pittman agora resolveu casar. A cantora está novamente em Paris, con-

tratada pela boate Don Camillo, estrelando um show do qual participa também o veterano Charles Trenet.

### TERNA DECLARAÇÃO APÓS SILÊNCIO DE OURO

Aproveitando-se de um momento de silêncio de Dona Ofélia, Eliana diz: "Talvez seja esta a primeira vez que me sinto apaixonada mesmo. E é muito bom. Karl é gentil, simpático, um verdadeiro cavalheiro. Ele me telefona duas vezes por dia e de vez em quando vem aqui em Paris para se encontrar comigo..."

Dona Ofélia interrompe: "Sim, é um verdadeiro cavalheiro. Um conde, sabe? Amigo íntimo do príncipe herdeiro da Suécia, muitas vezes assistiu ao nosso show, isto é, ao show da Eliana, em companhia do filho do rei. Mas isto não quer dizer nada: nós

não vamos casar com ele, isto é, Eliana não vai casar com ele somente porque se trata de um conde. Mas, principalmente, porque é um rapaz educado e inteligente, uma verdadeira simpatia".

Toca o telefone, é mais uma chamada de Estocolmo. Eliana fala baixinho, em inglês. Dona Ofélia pergunta: "É o conde?" Eliana faz "sim" com a cabeça e continua falando baixinho. Um novo brilho aparece em seu olhar de mulata linda.

Enquanto saímos do quarto, pergunto a Dona Ofélia: "Como se chama? Que idade tem?" O conde tem 23 anos, trabalha numa grande indústria de sua propriedade, é um garoto de primeira. "Mas como se chama?" "O nome é Karl, mas Eliana o chama de Carlito ou de Carlinhos. O nome inteiro não vou dizer: como você sabe, não gosto de fazer focos."



## GERALDO D'EL-REY COM MEDO DO SUCESSO

Geraldo d'El Rey foi convidado por Carlos Imperial para gravar o tema da novela "E Nós, Aonde Vamos?". Está querendo aceitar, mas teme que o sucesso o obrigue a cantar em público ou diante de uma câmara de TV, o que não fará por dinheiro nenhum. "Custou-me muito ser ator. Foram anos de sacrifício. Eu topo gravar, mas não cantar em público. É medo, mesmo."

### "É UM ROMÂNTICO NATO"

"Ele tem todos os recursos de um grande cantor romântico", comenta Imperial. Geraldo concorda. Na Bahia, passou boa parte de sua juventude fazendo serenatas, que iam das oito da noite até as quatro da madrugada. "Meus amigos eram pessoas muito conhecidas. Codó e Batatinha, por exemplo. Nosso caminho era o mesmo todas as noites.

Percorriamos, de ponta a ponta, a Rua Santo Antônio da Mouraria, que tem vários quilômetros. Lá moravam as garotas mais bonitas de Salvador. As portas das casas se abriam e apareciam sanduíches e bebidas para todos. Além de não gastar nada, paquerávamos."

### UMA BATIDINHA AJUDA

Geraldo d'El Rey pega seu violão "para brincar um pouco" sempre que pode. Mas não em qualquer lugar ou circunstância. "Só em casa, com uma batidinha de limão como combustível, quando as visitas são muito do peito." As músicas de Caymmi continuam sendo seu fraco, embora goste de Caetano, Gil, Roberto e Erasmo Carlos. "Trago mais recordações da velha guarda, porque ela é do meu tempo. Hoje se ouve pouco a verdadeira música popular brasileira", finaliza.



**ELA RECUSOU MUITOS CASAMENTOS** — O assédio do nobre sueco, no entanto, está dobrando essa resistência. A mulata charmosa confessa que esta é a primeira vez que se sente realmente apaixonada. "Ele é um verdadeiro cavalheiro."





## CHICO ANÍSIO CONTRA SÍLVIO SANTOS

"Como é que foi a volta à TV?"

"Foi boa. Voltei porque a Globo topou o que eu queria. Um programa mensal, sem preocupação com o Ibope. Engraçado é que o problema nem existe, porque na primeira apresentação (Rio de Janeiro) tivemos 73 por cento de audiência."

Chico, nessa nova série, às vezes é o Coronel Limoeiro, às vezes é Kiko ou um carioca qualquer, porque, como ele mesmo diz, "carioca é o cara que tem o espírito da cidade. De cada dez que vivem no Rio, só seis são filhos da terra. É como em São Paulo, onde, de cada dez, seis são japoneses, os outros quatro, italianos."

Chico é versátil, dizem que está rico.

"Que nada", afirma. "Com tanta atividade — programa da Globo, show de teatro ('Chico Anísio Só n.º 2'), direção da Maranguape Produções Artísticas, produção do show de Elis Regina e do filme 'Muito Prazer, Kiko' e empresariando um monte de gente, como Maria Bethânia, como sobra tempo para bolar outro programa?"

"Que programa?"  
"O da Tupi (Rio). Todo mundo está falando. É pra concorrer com Silvio Santos, nos domingos?"

"É. Mas não é meu. É da Maranguape Produções Artísticas".

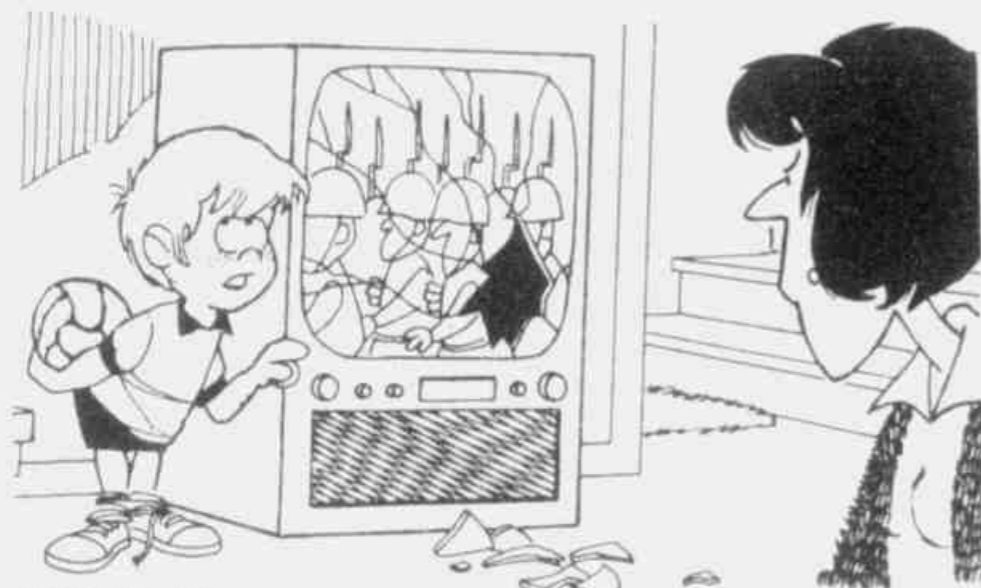

ACHO, MAMÃE, QUE ESCAPOU UM TIRO DE ALGUM DELES...

Da glória à fossa foi um passo. Agora ela se reergue com muita disposição.

## MARÍLIA MEDALHA: TUDO DE NÔVO

"Ponteio", de Edu Lôbo, venceu um festival da Record (SP) e projetou o nome de uma cantora de grandes méritos. "Memórias de Marta Saré", no ano seguinte, confirmou aquelas qualidades. Mas, de repente, sumiu. Volta agora, querendo recuperar seu prestígio.

Marília Medalha, desligada da vida artística há um ano — só aparecia em televisão vez ou outra, para "defender um tutu, que a situação não está fácil", prepara-se para voltar à atividade, participando do show "Tudo de Nôvo", feito para inaugurar o Teatro Olímpia, em São Paulo.

Gianfrancesco Guarnieri, Miriam Muniz, Carlos Castilho e Toquinho são alguns dos nomes que participam do show.

"Tem de ser tudo de novo, mesmo. Está na hora de voltar à luta." Há dois anos, ela estourou com "Ponteio", num festival da Record. "Ensaio Geral" e "Memórias de Marta

Saré" projetaram-na. De repente, Marília sumiu.

### OS PROBLEMAS QUE ELA ENFRENTOU

"É que fiquei grávida, com muitos problemas. Patricia, minha filha, nasceu em outubro do ano passado, mas morreu duas horas depois. Ela era a minha cara, sabe? E eu não pude nem segurá-la um pouquinho, nem um pouquinho. Foi duro." Marília procura esconder aquela menina de "Arena Conta Zumbi", mostrando um riso quase permanente, para disfarçar seus temores, suas dúvidas, a lembrança da filhinha que nunca segurou em seus braços. E volta para a luta, preparando seu novo LP, "Tudo de Nôvo", de Toquinho e Guarnieri; "Zana", de Toquinho, Guarnieri e Jorge Ben; "Pois é", de Tom Jobim e Chico Buarque; "Minha", de Francis Hime; "Cérebro Eletrônico", de Gil; e "Because", dos Beatles, são algumas das músicas desse disco. "E Edu me mandou uma composição dos Estados Unidos. Não é bacana?"



A PERDA DO FILHO ABALOU-A — Mas, dona de personalidade forte, ela soube transformar a dor em energia, deu uma volta por cima e atacou outra vez para se recuperar.

## TV NÃO ESTÁ DANDO PÉ

Eles acharam que se queimavam em aparecer tanto no vídeo, ainda mais porque agora "só existem três ou quatro programas que prestam para os cantores". Solução: shows no interior.

Eduardo Araújo e Silvinha decidiram não ficar mais dependendo da televisão para trabalhar. Há mais de um mês o casal viaja por cidades do interior de Goiás, apresentando um show montado especialmente para eles. Eduardo canta seus velhos sucessos, como "Goiabão", "Vem Quente" e outros; Silvinha apresenta as atuais "Caminho sobre Nuvens" e "Palavra de Amor". No final, Eduardo bate papo com o público e convida os presentes a aprenderem, no palco, a dançar o "boogaloo".

"Estamos numa fase em que só existem três ou quatro programas de TV nos quais vale a pena aparecer, ainda assim apenas uma vez por mês. Mais do que isso, é prejudicial. Os programas restantes só servem para queimar o artista", diz Eduardo.

O casal, que cobra 4,5 mil cruzeiros novos por show, está com viagem marcada para Belo Horizonte e depois partirá para apresentações nas principais cidades do país.



SHOWS AVULSOS NÃO FALTAM PARA ESTES!

EDUARDO E SILVINHA FELIZES — Eles conseguiram vencer a resistência dos pais da cantora pelo amor, e não os decepcionaram. Agora faturam 4,5 mil por show.

## FERNANDA NÃO FOI À PRAIA

O contrato de Fernanda Montenegro com a TV Excelsior (SP) terminou, mas ela não sabe se vai ser renovado ou não. A atriz está no Rio, onde passou as férias concedidas pela TV, na maior atividade, ensaiando "Plaza Suite". A peça já

está sendo apresentada, e os ensaios foram tão absorventes que Fernanda nem sentiu o cheiro de praia, embora more a dois passos de uma. Na verdade, essa ausência teve ainda outro motivo: uma operação plástica que ela fez no rosto a impede de se expor muito ao sol.



A Excelsior paulista e a Rede Globo disputam-lhe o talento.

A presença de Fernanda Montenegro já foi reclamada pela Excelsior e o pessoal do Canal 9 (SP) garante que ela não vai mudar de prefixo. Contudo, a Globo carioca, que já roubou três astros do primeiro time daquela emissora (Regina Duarte, Tônia Carrero e Francisco Cuoco), está paquerando Fernanda. A atriz não diz nem sim nem não: "Gosto de levar uma vida de cigana, hoje aqui, amanhã ali. A vida nômade me atrai. E sobre "Plaza Suite" comenta que "o texto faz sucesso há três anos em Nova York e está sendo levado há dois anos em Buenos Aires. É bem possível que no Rio ela não fique só quatro meses, que é a temporada prevista". Fernanda Montenegro explica por quê: "É uma peça leve, para divertir. A esta altura dos acontecimentos, uma peça digestiva, que se comunique, é perfeitamente válida e pode ser muito bem aceita".

# JORNAL DA TV

O livro de Júlio Diniz deu motivo a filmes memoráveis em Portugal.

## AS PUPILAS DO REITOR NEM SONHAVAM COM TV

De Fernando de Barros, especial para INTERVALO

A Tobis, importante companhia cinematográfica portuguesa, fôra recém-criada e precisava de um sucesso para a estréia. Foi Leitão de Barros, um famoso diretor, quem resolveu, pela primeira vez, levar para o cinema a obra de Júlio Diniz, "As Pupilas do Senhor Reitor". Nessa ocasião, contratou Fernando de Barros, que mais tarde seria um dos mais conceituados diretores do cinema brasileiro, como seu assistente. Foi por sugestão de Fernando que, posteriormente, foi filmada uma segunda versão do mesmo romance, com a participação de Anselmo Duarte e Marisa Prado no elenco.

Leitão de Barros tinha feito "A Severa", o maior sucesso do cinema português em Portugal e Brasil. "A Severa" foi um filme do começo do cinema sonoro, cheio de falhas e deficiências técnicas. Quando a Tobis Portuguesa ficou pronta, Leitão de Barros foi escolhido para rodar seu primeiro filme, tendo à sua disposição o que de mais moderno havia na época. O investimento exigia um sucesso igual ou ainda maior do que "A Severa". Leitão de Barros, então, escolheu para a primeira fita da empresa "As Pupilas do Senhor Reitor", de Júlio Diniz, um romance ingênuo escrito no começo do século.

Cenários foram levantados nos estúdios da Tobis, reproduzindo toda uma aldeia do

Minho, e foram escolhidos os atores: o veterano Joaquim Almada, para viver o Reitor; a atriz Leonor d'Eça, para Margarida; o ator Paiva Raposo, interpretando Daniel, um esportista "boa-pinta"; Oliveira Martins, no papel de Pedro. Uma moça do soçate português, Maria Paula, ganhou o texto de Clara.

Na realidade, essa primeira transposição do romance de Júlio Diniz para a tela foi quase um filme musical, surgindo canções à medida em que se desenrolavam os conflitos sentimentais. "As Pupilas do Senhor Reitor" foi um sucesso e o investimento amplamente compensado.

Anos depois, passando por Portugal, lembrei a um amigo o sucesso do filme e sugeri

uma nova filmagem, com todos os recursos modernos. A coisa ficou no ar muito tempo, até que o diretor português Perdigão Queiroga reuniu um elenco luso-brasileiro, com Anselmo Duarte e Marisa Prado, e foi para o Minho, onde rodou os exteriores do filme, desta vez a cores e em cinemascopo. Outra vez o romance de Júlio Diniz foi sucesso.

Agora a TV brasileira recorre a "As Pupilas do Senhor Reitor", com a direção de Dionísio Azevedo, como um caminho seguro para o sucesso. Será que o romance de Júlio Diniz, que já triunfou no cinema, em branco e preto, a cores e em cinemascopo, vai conseguir triunfar também no Ibope?



OS SORRISOS SÃO AMPLOS AQUI — Dionísio Azevedo é o Reitor e Sérgio Mamberti é João Semana. Duas pupilas: Geórgia Gomide (Clara) e Márcia Maria (Margarida). A história se passa numa aldeia do Minho.

## FILHO DE PEIXE

Marco Antônio diz que está com 14 anos, mas só tem 12. Até bem pouco tempo, parecia um Caetano Veloso-mirim, com suas roupas espalhafatosas, cabelos grandes cuidadosamente despenteados e aquela magreza toda.

Hoje, o garoto está diferente. Mais forte e na moda,



com os cabelos cortados à francesa, um colar hippie no pescoço. "O velho sempre me educou na onda." Ele quer ser cantor e, ao que tudo indica, vai conseguir. O auditório do Chacrinha o aplaudiu o suficiente para mostrar que vai conseguir. No ambiente da televisão fica tão à vontade como em casa, porque desde pequeno convive com artistas, amigos de seu pai.

Marco Antônio também quer trabalhar em novela, porque é legal aparecer para o público. Puxou ao pai, por isso está topando qualquer parada. "Quero cantar, ser ator e até dançar. Além das meninas que namorei lá no meu bairro, muitas outras vão se amarrar quando eu aparecer na televisão."

Pra dar um empurrão na sorte, Marco Antônio já está frequentando um curso de teatro só para crianças. E há gente levando um papo com o garoto, que já tem promessa, de um amigo do pai, para gravar um compacto. "Vai ter muito mólho e muita pilantragem", promete. E o pai acha que o menino está só começando, "para descontrair", mas vai dar muita lenha pra queimar. Em tempo: Marco Antônio é filho de Carlos Imperial.



## BORBA NÃO ENTENDE NADA



O cantor egípcio Gilbert (foto, 23 anos, "F... Comme Femme", 150 mil discos vendidos), que só cantava em francês e vem de gravar seu último disco em português, caiu em desgraça com o disc-jôquei Alfredo Borba (Bandeirantes, SP).

"Borba é um bôbo", afirma Gilbert. "Não entende de música e não vai conseguir me destruir, porque meu disco ("Adeus, Meu Grande Amor") vendeu, só no dia do lançamento, 2 mil cópias. Isto é, eu tenho a aceitação popular que ele não tem." Antes de desabafar, Gilbert procurou Borba para esclarecer as dú-

vidas, mas o disc-jôquei nem o recebeu. Fêz mais: proibiu-o de se apresentar no seu programa de calouros e lançamentos, onde teria oportunidade de se defender, cantando a música atacada. "Se moro no Brasil, quero me comunicar com o povo e sou versátil, por que não iria cantar em português? Antes, Borba gostava de minhas músicas, quando eu cantava em francês. Agora me agride sempre que pode, com uma crítica nada construtiva. Aliás, não adianta esperar; já estou gravando um LP to-dinho em português."

Ela fez companhia a Brigitte Bardot num certame pouco agradável

## UM LIMÃO PARA ELIS

A cantora não deu bola para a gravidez. Mal saiu de um show (sucesso no Rio e em São Paulo), entrou noutro, no Canecão, igualmente bem recebido. No auge da badalação, Elis Regina deverá dar também muito pouca bola para esta eleição "azêda".

Paris, abril — (De Alessandro Porro, Via Air France) — O concurso "Limão e Laranja" apaixonou, a cada ano, mi hões de franceses: consiste em atribuir o título de "limão" ao personagem mais antipático da música popular do cinema ou da televisão, e o de "laranja" para o mais simpático. Isto nada tem a ver com as qualidades artísticas dos candidatos, mas se refere especialmente ao seu temperamento e à sua personalidade. Durante cinco anos seguidos, por exemplo, Brigitte Bardot foi "limão", e nos últimos três anos a "laranja" da simpatia foi de Mireille Mathieu. Uma equipe de INTERVALO, em Paris, resolveu realizar o mesmo concurso no meio da colônia brasileira. Entre estudantes, diplomatas, jornalistas, artistas e turistas, a escolha foi submetida a pessoas, dos quais 56 homens e 44 mulheres. "Limão" foi atribuído, por maioria absoluta, a Elis Regina. E a "Laranja" ficou praticamente dividida entre Maria Bethânia e Roberto Carlos. A tabulação das respostas deu os seguintes resultados:

LIMÃO: 1) Elis Regina, com



PIMENTINHA É MAL LEMBRADA — Ela esteve o ano passado em temporada no Olympia, em Paris, e os brasileiros lá residentes não lhe perdoaram o temperamento.

67 votos; 2) Martinho da Vila, com 13; 3) Carlos Imperial, com 11; 4) Paulo Sérgio, com 7; 5) Agnaldo Rayol, com 2.

LARANJA: 1) Maria Bethânia com 44 votos; 2) Roberto Carlos com 37; 3) Luis Gustavo com 10; 4) Jorge Ben com 5; 5) Dina Sfat com 4 votos.

## TÔDAS AS COPAS DO MUNDO

A TV2 Cultura, de São Paulo, também entrou na onda da Copa. Os problemas por que passaram os nossos jogadores e dirigentes dos campeonatos anteriores estão sendo analisados no programa "Tôdas as Copas do Mundo", que aquela emissora manda ao ar tôdas as segundas-feiras, às 22h30. A apresentação segue a ordem cronológica dos acontecimentos e a produção é de Orlando Duarte, que comanda o programa ao lado de Paulo Planet Buarque e Luiz Noriega. Aquilo que o campeonato deste ano nos reserva também é assunto em "Tôdas as Copas do Mundo". Para falar disso são convidados jornalistas e jogadores veteranos de outras copas que esclarecem muitas coisas aos telespectadores.



## FIO DIRETO DE PARIS

Por Alessandro Porro  
(Via Air France)

■ "Sabe, o Netinho casou", disseram a Rita Pavone. E a cantora italiana — que agora é a esposa do empresário Teddy Reno — respondeu com um brilho de surpresa no olhar: "Mas, quem é Netinho?"

■ Ruth Escobar está em Paris, à procura de uma nova peça "arrojada" para seus teatros paulistas. Outra noite, muito elegante, jantava no restaurante La Coupole, de Montparnasse, em companhia de Victor Garcia (diretor, no Brasil, de "Cemitério de Automóveis") e com o autor da mesma peça, Arrabal. Perguntaram-lhe: "O que vai fazer, se não encontrar outro texto bastante 'engajado'?" E Ruth: "Vou fazer novela na TV, é claro".

■ Marie Laforêt, "a garôta dos olhos de ouro", está feliz. Finalmente conseguiu engordar. Em quinze dias, aumentou oito quilos. No intervalo do seu show no teatro Bobino, explica: "Sempre fui magérrima, mas estava exagerando: 42 quilos era muito pouco. Meu médico estava preocupado. A minha grande amiga Tuca me deu a receita certa: cada dia como arroz e feijão, quatrocentos gramas de pão e muitas batatas fritas. Quando chegar aos 55 quilos, vou parar."

■ A revista Lui, dedicada ao sexo forte francês, publicou em sua última edição um desenho da cantora Mireille Mathieu completamente nua. O desenho, bastante realista, provocou as mais contrastantes reações: entre as cartas que, sobre o assunto, chegaram à gravadora de Mireille, uma dizia: "Sen pre achei 'la Mathieu' uma cantora muito chata. Mas, a partir de agora, vou comprar todos os seus discos". O pai de Mireille, muito pelo contrário, declarou à imprensa: "Estou com vontade de ir à redação de Lui e de matar todo mundo com minha espingarda".

■ Geraldo Vandré não acerta uma. Tinha que estreiar numa boate de Paris, mas não chegou a assinar contrato. E um programa na TV francesa, que previa sua participação, foi cancelado no último momento. Agora está pensando em voltar para o Chile, depois de uma curta temporada na Suíça. Perguntaram-lhe: "Está com saudade do Brasil?" Vandré respondeu: "Estou sim. Dos amigos, especialmente". E, num átimo, acrescentou: "Ainda bem que não são muitos".



Mireille nua, num desenho, agradou a todos, menos ao pai. A Laforêt, enfim, está engordando. Vandré, saudosos dos amigos: "Ainda bem que não são muitos".



## As notícias indiscretas do "Bicão"

\* Isaurinha Garcia foi convidada a participar do "Quem Tem Medo da Verdade?" A simpática ré só se submeterá a esta condição se B'ota Júnior for o seu advogado de defesa. Aliás, até já contratou os serviços daquele ilustre causidico, com elementos muito convincentes: "Eu te amo muito, B'ota!" Quando Soninha Ribeiro ficar sabendo que os honorários foram quitados com essa declaração, vai querer estar entre os jurados...

\* Lolita Rodrigues tem uma fobia: a secura. Eu explico. Quando está num lugar onde não há água, dá-lhe uma sede de ferver garganta. Ela só dorme com dois copos de água na cabeceira. Na festa de Hebe Camargo, pensei que ela ia ter um troço. Estava faltando água em tôdas as torneiras.



Meu amigo Sílvio Santos ficou do do quando viu as possibilidades do Teatro Municipal de São Paulo. No programa de aniversário do "Hebe", ele imaginou aquele "auditório" todo cheinho de fãs cantando "Oh, Sílvio Santos, fique mais um pouquinho...", e pediu o teatro ao Prefeito Salim Maluf para a sua festa anual. Como diria, muito apropriadamente, Castro Alves: "O Teatro Municipal é do povo, como o céu é do condor". Sílvio tem razão.

\* Simonal tem um sapato italiano, vermelho, que é uma graça. E ainda diz que as saias midi são feias. Ele acha que as mulheres deveriam fazer uma campanha contra a moda importada.

\* Um dia destes, num dos muitos bastidores que há por aí, Sílvio Santos passou por Maysa (ouça esta gafe, querida Hebe!) e perguntou: "Quem é esta moça linda?" Quando lhe informaram de quem se tratava, ficou vermelho como um peru e se desculpou: "Também, é a primeira vez que a vejo..." Viva, Hebe!

\* Aquêla plá é o que promete meu amigo Martininho da Vila, agora numa jogada de disc-jóquei e já contratado pela TV Bandeirantes (SP). A mesma emissora contratou Sérgio Bittencourt, que vai ter uma espécie de carta branca, para malhar firme em São Paulo.

\* Elis Regina e Maysa, essas adoráveis inimigas que se amam, almoçaram juntas, sábado. Não se preocupem; as duas estavam bem humoradas.

\* Plínio Marcos passou uma cantada em uma amiga minha, quinta-feira última, e ficou decepcionado. A resposta foi: "Gosto de você, como artista e como autor. Mas, como homem, você é um bofe, Plínio!"

\* Os atores de "Nino, o Italianinho" se divertem nos ensaios! Vocês precisam ver as coisas que Dona Santa (Miriam Muniz) diz aos seus filhos (Paulo Figueiredo e Tony Ramos), nos ensaios fajutos que eles organizam por lá. Frade de pedra fica corado.

\* Os galãs estão por baixo? Carlos Zara, que ultimamente tem exibido uma boa fé impressionante, foi pedir emprêgo na Tupi (SP). Zara, que é da Rede Excelsior, encontrou-se com Ivan Mesquita (ex-galã da Record). As intenções eram as mesmas.

\* Jari Rodrigues andou circulando, sexta-feira última, à noite, na Avenida Ipiranga, em São Paulo. "quase" no anonimato; tinha ao lado uma loura maior do que ele e, ainda por cima, como a noite estava fria, usava uma discreta japona vermelha.

## As fotos indiscretas



OS INCRÍVEIS MUTANTES — Aqui, a história é bem mais indiscreta do que a foto engraçada: Dona Remilda, a mãe de Rita Lee, brigou quanto pôde, para que ela não fôsse batida. Os Mutantes alegavam que ninguém ia levar a mal, aquilo significava apenas uma comunhão de idéias. Afinal, a chapa foi batida na casa de Arnaldo e Sérgio (Arnaldo chegou, fim da semana passada, dos Estados Unidos), na cama de Dona Clarice e do Sr. César, pais dos rapazes. Se houve bronca? Nada disso: Dona Clarice esteve presente e achou a idéia genial.



O MAESTRO É UMA FERA! — Sílvio Luiz, a fera mais feroz do júri de Carlos Manga ("Quem Tem Medo da Verdade?") também tem seus momentos de bom humor. Num dos últimos programas dessa série, depois de investir furiosamente contra o réu, aproveitou um intervalo para brincar de maestro, regendo o conjunto musical presente. Sílvio, no decorrer dos julgamentos, já prometeu se pegar a tapas com vários convidados que, segundo ele, o "irritaram além dos limites".

## O que eles disseram

GENIVAL MELLO, o empresário, depois de romper com Antônio Marcos:

"Toninho podia ter dez namoradas, como todo mundo tem, no meio artístico. Seu erro foi se ligar a alguém famoso como ele. Assim, era impossível esconder do público".

PAULO SÉRGIO, comentando as situações amorosas dos cantores de juventude:

"A maioria morre de medo de aparecer em fotos ao lado de garotas. É por isso que o público acaba achando que somos uns maricas".

SÍLVIO SANTOS, num momento de mau humor, após levar duas horas sorrindo para as câmaras:

"Agora vou começar a processar tôdas as revistas e jornais que digam mentiras a meu respeito. Não vou permitir mais jornalismo marrom comigo".

IRENE RAVACHE, falando de seu pai, num intervalo da gravação da novela "Super Plá":

"Ele é um excelente mecânico, mas, para mim, é um filósofo. Meu velho teve a coragem de contrariar toda a sua família, que queria vê-lo médico, para seguir a profissão que escolhera".

WILSON SIMONAL, comentando a nova moda da saia midi:

"Nem midi, nem máxi-saia. O babado é mesmo a míni, que cai certinho em quem é certinha. Mas quem for realmente safo, mete lá uma supermíni com um máxi-casaco. Só pra ver as caras dos bobocas, tirando fiapo pelas frestas. Por isso mesmo, toda máxi tem que ter aquêla corte de suspense acima do joelho".

O Bicão



**NIVEA**  
*milk*  
creme líquido  
para o corpo  
inteiro

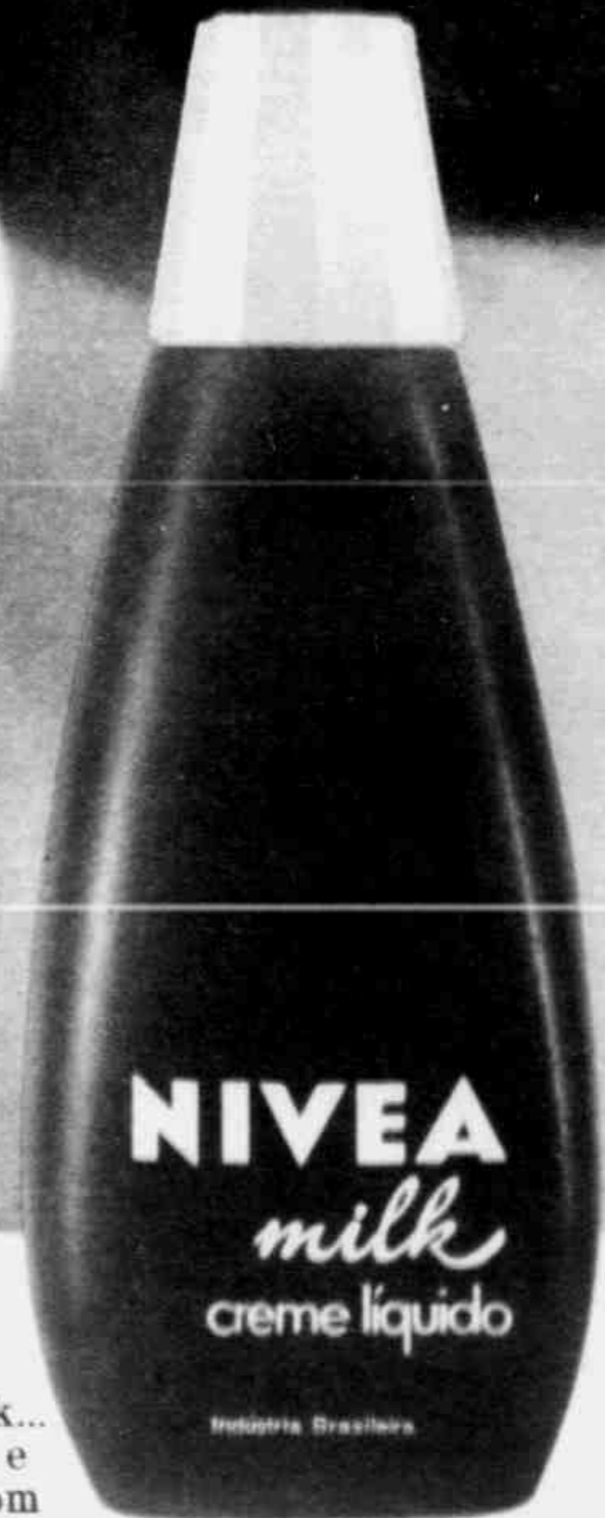

NIVEA Milk, Leite NIVEA... uma suave carícia para o corpo inteiro. NIVEA Milk... tratamento onde a pele mais precisa de elementos naturais ativos e restauradores. Após o banho normal, tome um novo banho de beleza com o Leite NIVEA. Não importa sua idade: com Leite NIVEA, sua pele ganha a radiante maciez da adolescência. Suavemente perfumado, NIVEA Milk... para o corpo inteiro.

# HORÓSCOPO

Semana de 15 a 21 de abril

Prof. Badrudai Lahma

Os arianos nascidos neste decanato são justos, combativos, dignos, mas às vezes podem ser afetados pela sensualidade, a intransigência e o orgulho. Marte, o regente de Áries, recebe também influência de Plutão, Sol e Júpiter. Este último caracteriza os nascidos entre 10 a 20 de abril, pelo estímulo que lhes dá.



## Arianos famosos:

Luís Aguiar (dia 20)  
Armando Bogus (19)  
Roberto Carlos (19)  
Randal Juliano (20)  
Leonardo da Vinci (15)  
Charles Chaplin (16)  
Flora Geny (19)

## SAÚDE

## DINHEIRO

## AMOR

**ÁRIES** — 21/3 a 20/4



**Melhorando**, se você tiver cuidado e descansar. Não pode facilitar ou cometer excessos. Precisa, acima de tudo, de tranquilidade.



**Júpiter induz** ao domínio e à liderança, como Sol e Marte. Avance nas decisões em seu negócio ou vida profissional. Terá êxito.



**Proximidade de Touro** poderá trazer-lhe apenas sensualidade e, no máximo, um romance sem consistência. Não se iluda com Sagitário.

**TOURO** — 21/4 a 20/5



**Transitória**, com tendência para depressão. Todas as precauções serão poucas. Há problemas psicológicos influenciando na saúde física.



**Vênus protege** os nativos nascidos no domingo e, se você está nesse caso, terá uma semana inusitadamente favorável a todos os lucros.



**Escorpião dá apenas ilusão** aos taurinos. Embora os romances entre pessoas desses signos sejam muitos, não conduzem a nada.

**GÊMEOS** — 21/5 a 20/6



**Sem problemas** durante este período. Mas tenha cuidado com possíveis inflamações, febre e infecções. Sensibilidade muito nervosa.



**Mercúrio vibra**, transmitindo a Gêmeos uma força mental e uma capacidade intelectual incomum. Use a inteligência para ganhar mais.



**Fuja de Leão**, que apenas quer injudiciar você para satisfazer sua vaidade. A fase não favorece aproximações. Fique na expectativa.

**CÂNCER** — 21/6 a 21/7



**Descuidos e negligências** em se tratar poderão ocasionar graves males. A semana não é boa para exageros. Evite-os.



**Mercúrio ajuda** você a resolver problemas financeiros, se usar a cabeça. Seja cauteloso ao comprar coisas, e rápido no trabalho.



**Capricórnio nunca** fará sua felicidade. Nesta semana há chances de encontrar alguém desse signo que tentará captar sua afeição. Fuja.

**LEÃO** — 22/7 a 22/8



**Precária**, se continuar abusando de comidas e bebidas. Excesso de sensualidade também trará crises difíceis de superar.



**Plutão negativo** para os empreendimentos não planejados. Sua má estrela poderá trazer esta semana problemas em matéria de dinheiro.



**Receba de Sagitário** o amor e o prestígio que alguém desse signo poderá lhe dar. O período é ótimo para consolidar um romance.

**VIRGEM** — 23/8 a 22/9



**Boa recuperação** e logo ficará completamente capaz de enfrentar seus problemas. Trate-se e mantenha vigilância constante. Melhorará.



**Sol ajudará** você a encontrar mais trabalho, de acordo com seus desejos. Talvez possa fazer planos comerciais. Terá lucros em breve.



**Ainda é Capricórnio** que estará dando felicidade a você. Torne mais amplos e profundos os laços sentimentais que poderão uni-los.

**LIBRA** — 23/9 a 22/10



**Magnífica disposição** e capacidade de reagir a possíveis afecções ou resfriados. Controle absoluto dos nervos. Fase boa.



**Vênus comanda**, se você nasceu entre 23 de setembro e 2 de outubro, dando-lhe amizades que poderão proporcionar-lhe lucros.



**Câncer recebe** amor e felicidade de você. Em troca, essas pessoas de Câncer dão segurança. Esta semana é de ótimas possibilidades.

**ESCORPIÃO** — 23/10 a 21/11



**Irregularidade** contínua exigindo tratamento e cuidados, para não agravar possíveis males. Irá melhorando devagar.



**Marte e Urano** dão força para manobrar dificuldades na área dos negócios. Terá, também, chance de lucros no jogo. Mas não exagere.



**Com Gêmeos**, tudo será possível: casamento e amor, felicidade completa. Esta semana poderá conhecer alguém desse signo.

**SAGITÁRIO** — 22/11 a 21/12



**Possível controle**, sem desgaste e sem perigo. Mas precisa ser mais cauteloso nas relações com outras pessoas, para evitar contágio.



**Mercúrio equilibra** pela inteligência a tendência que você está sentindo para prejuízos em seus negócios. Não arrisque. Espere.



**Leão é o quente**, pois esse signo permite a você ser feliz no amor e no casamento. Pessoa do signo de Peixes interferirá. Não deixe.

**CAPRICÓRNIO** — 22/12 a 20/1



**Excesso de álcool** provocado por nervosismo e excitação anormais pode ameaçar os capricornianos. Cuidado.



**Júpiter estimula** você a trabalhar mais, para lucrar mais. Mas tenha cuidado ao gastar o que ganha para evitar excessos.



**Touro infiel** poderá trazer-lhe desgostos se confiar em pessoas desse signo. A fase é boa para manter um romance sem compromisso.

**AQUÁRIO** — 21/1 a 19/2



**Se trabalhar demais** poderá sentir distúrbios mentais e desgaste físico, com efeitos sobre sua capacidade e realização profissional.



**Urano conduz** você a técnicas apropriadas para ganhar mais, estimulando reformas e progresso. Aproveite a fase dessa influência.



**Aquário só ilusões** lhe dará. Uma pessoa desse signo lhe fará propostas sérias. Mas não terão bom resultado. Mantenha-se fiel.

**PEIXES** — 20/2 a 20/3



**Férias obrigatórias** são aconselháveis para melhorar sua produção. Males antigos poderão voltar a afligir você. Trate-se logo.



**Júpiter auxiliará** os nascidos entre 1.º e 10 de março (segundo decanato), dando-lhes possibilidades de lucros e salários aumentados.



**Tudo para Áries**, que lhe dará felicidade no casamento. Evite pessoas de outros signos esta semana. Talvez apareça quem você deseja.

Depois de mostrar a entrega do "Oscar", ela saiu montando um programa com as escadarias de "Spartacus"

# EDU LÔBO E SÉRGIO MENDES NO PRÓXIMO ESPECIAL DE BIBI

Verdadeiras atrações internacionais foram documentadas por Bibi Ferreira em sua viagem aos Estados Unidos. Lá, ela aproveitou para gravar dois programas especiais que mostrarão aos telespectadores desde um estúdio cinematográfico até a famosa Broadway.

Mais uma vez Bibi Ferreira provou ser uma artista completa. Ela canta, dança, interpreta, apresenta e domina perfeitamente o francês e o inglês. Por tudo isso e pelo sucesso de uma carreira, que começou desde menina, Bibi foi escolhida para apresentar, ao vivo, para os brasileiros, a entrega do "Oscar", o maior prêmio de cinema, diretamente de Hollywood.

Mas era de se esperar que uma atriz tão versátil, como Bibi, não se contentaria em viajar para os Estados Unidos apenas para apresentar o "Oscar". E o que ela fez: no dia seguinte à sua chegada gravou um programa pela cadeia ABC de televisão americana. Documentou os estúdios da Universal, desde os cenários de "far-west" até as escadarias do filme "Spartacus", passando por uma porção de cidades falsas que existem por lá.

## PROGRAMA ESPECIAL

Enquanto se encontrava na Califórnia, Bibi Ferreira aproveitou para montar um programa especial para a série "Bibi ao Vivo", que apresenta na TV Tupi do Rio. Edu Lôbo e a mulher, Wanda Sá, foram entrevistados em sua residência. Edu, de bigode mexicano, está bem mais gordo do que quando deixou o Brasil e parece que a idéia do desquite entre ele e Wanda já foi afastada.

Sérgio Mendes também foi entrevistado por Bibi, em sua casa. Ele estava de malas prontas para embarcar para o Japão, onde iria cumprir uma longa temporada.

No dia 8 deste mês, a apresentadora deixou a Califórnia e viajou para Nova York, onde gravou outro programa especial, na Broadway, para ser apresentado na Tupi carioca. Estas gravações, feitas nos Estados Unidos, foram produzidas por Klaus Lehmann em conjunto com a TV ABC americana.

Uma interessante coincidência aconteceu durante a viagem de Bibi aos Estados Unidos: no dia de sua chegada, 28 de março, um canal de televisão de Los Angeles exibiu o filme "Fim do Rio", rodado na Inglaterra e no Amazonas, em 1947, em que a atriz aparece ao lado do falecido ator hindu Sabu.



**EDU E WANDA NAO PENSAM EM DESQUITE** Se algum dia Edu e Wanda pensaram em se separar, hoje afastaram esta idéia. Eles estão muito felizes numa casa rodeada de árvores, onde Edu passa muitas horas ao piano. Antes de casar, o compositor de "Arrastão" foi noivo de Elis Regina e, na época, muita gente pensou que os dois iriam acabar na frente do padre.



**SUCCESSO MUNDIAL QUE COMEÇOU NO RIO** Sérgio Mendes é hoje um nome respeitado em todo o mundo. Sua carreira começou nas boates do Beco das Garrafas, em Copacabana, e ele não pensava que um dia tocaria na Casa Branca. Sua primeira apresentação nos Estados Unidos foi em 1962, no Carnegie Hall, na famosa noite de bossa-nova, ao lado de muitos outros brasileiros.

# MUSICAL

## MILTON NASCIMENTO

No Rio, aguardando o momento de voltar aos EUA, aproveita para realizar um show e ver seu LP gravado na Odeon, com um bom destaque para a faixa "Quatro Luas".



### QUATRO LUAS

Longe distante  
Ciranda o meu olhar  
Longe da rua, da festa,  
do meu lugar  
Sonhei perto te encontrar  
Sonhei, sonhei  
No céu estrelas  
Bandeiras para me guiar  
Na terra os ventos  
Ventando sem parar  
Muitos caminhos  
Promessas para se cumprir  
Nas quatro luas  
Que eu tinha pra seguir  
De quatro estrelas  
Escolho pra me guiar  
A violência  
Bandeira que vou levar  
Pensei  
Nunca mais voltar  
Pensei, pensei  
No rumo incerto  
Mas certo de encontrar  
Meu sonho vivo  
Perdido em qualquer lugar  
Eu sei  
Não vou descansar  
Eu sei, eu sei

### JOHNNY RIVERS

Mais uma vez despontou nas paradas de sucesso, agora com um compacto simples em que a faixa preferida tem sido "The Way We Live". Como em outras de suas músicas, esta também demonstra sua preocupação em entender a humanidade e levar até ela sua mensagem de solidariedade.

### THE WAY WE LIVE

You ask me why  
I don't smile  
Is there something  
troubling me?  
Just open your eyes  
and look around

And tell me what  
do you see  
Can you understand  
the things people do  
And the way they treat  
each other  
And tell me how far  
has man really come  
When today he's still  
killing his brother?  
It makes no difference  
where you do it  
Or what name you use  
I know if things keep  
going this way  
Everyone's gonna lose  
Everyone's gonna lose  
We're doing all right  
with material things  
You can tell  
by the way we live  
But with all  
these things man has  
learned how to do  
Still hasn't  
learned how to give  
If you don't have  
the answers right now  
I'll see you  
after a while  
But if next time  
I still look this way  
You'll know why  
don't smile

### WILSON SIMONAL

Eis alguns de seus sucessos baseados em cantigas de domínio público e muito cantadas em brincadeiras de roda. Receberam arranjos novos e se tornaram êxito nacional. Elas estão gravadas em diversos LPs para a Odeon.

### EU FUI NO TORORÓ

Eu fui no Tororó  
Beber água e não achei  
Achei bela morena  
Que no Tororó deixei  
Aproveita minha gente  
Que essa noite não é nada  
Se não cantar agora  
Vai cantar de madrugada  
Vem cá, menininha  
Vem cá, menininha  
Vai cantar agora  
Ou ficará sózinha  
Sózinha eu não fico  
Nem hei de ficar  
Porque tenho muita bossa  
E também sei cantar

### OS ESCRAVOS DE JÓ

Quando eu era menino  
A gente sentava no chão  
Com uma caixa de fósforo  
na mão  
Eu passava a minha pra ela  
E ela passava a dela  
pra mim  
E a gente cantava assim:  
Escravo de Jô  
Jogavam cachangá  
Tira, bota, deixa ficar  
Deixa cair, deixa ficar  
Deixa cair, deixa ficar  
Guerreiros com guerreiros  
Fazem ziguezigue zá  
Guerreiros com guerreiros  
Fazem ziguezigue zá  
Lá, lá, lá, lá...

## VOX DEORUM

Do seu compacto simples com a etiqueta RGE, vem aparecendo a música "Guitarzan"

### GUITARZAN

Mr. Guitarzan logo de manhã  
No cipó das dez sai para  
ensaiar  
Quebrando o seu galho  
Éle quase cai  
Mas éle é tão banana  
E tem tudo para ser o tal  
É bem cabeludo  
E aprendeu violão  
Em método moderno  
E o que éle quer é aparecer  
Chita também aprendeu  
a tocar  
O cachê vai ser  
Alto pra valer  
Mil bananas ela tem que  
receber  
Por seu trabalho de  
divulgação  
Cada vez que tocar  
Para a bichovisão  
Guit... guit... Guitarzan  
Com seu violão é uma  
sensação  
Éle é o bom, Guitarzan  
Uma tal de Jane é o seu amor  
E vive no mato nem usa  
sapato  
Também vai cantar e vai  
perturbar  
Até já aprendeu como rebolar  
Quando vai cantar  
Cante... cante uma pra  
nós, Jane  
Baby, baby, baby...  
E tendo alma de artista  
Chita vai na mesma pista  
E canta uma balada de amor  
Que ressoa pelo mato  
Come on, cante uma pra  
nós Chita  
Hu... hu... hu...  
E no sábado à noite  
O trio se reúne  
Jane faz um dueto  
Com Chita na floresta  
Guitarzan entra na festa  
A guitarra a dedilhar  
No mesmo diapasão é uma  
sensação  
É de assustar até leão...

## THE BEATLES

Em "A Balada de John e Yoko", o que causou mais polêmica não foi a música, mas a capa do compacto, que a Odeon teve o cuidado de trocar quando lançou o disco entre nós.



### A BALADA DE JOHN E YOKO

Standing in the dark at  
Southampton  
To get to Holland or France  
The man in the mac says  
you gotta go back  
You know they didn't give  
us a chance  
First you know it ain't easy  
you know how hard it can be  
The way things are going  
They're gonna crucify me  
Finally, made the plane into  
Paris  
Honeymooning down by the  
Seine  
Peter Brown called to say  
you can make it  
OK you can get married in  
Gibraltar, near Spain  
First you know... (etc.)  
Drove from Paris to the  
Amsterdam  
Hilton talkin' in our bed for  
a week

The newspaper said what  
you're doing in bed  
I said we're only to get us  
some peace  
Saving your money for a  
rainy day  
Giving all your clothes to  
charity  
Last night the wife said  
on boy when you're dead  
You won't take nothing  
with you but your soul  
Made a light trip to Vienna  
eating chocolat cake in a bag  
The newspaper said she's  
gone to his read  
They look just like two  
gurus in drag  
First your know... (etc.)  
Caught the early plane back  
to London  
Fifty acorns tied in a sack  
The men from the press said  
we wish our success  
It's good to have both of  
you back  
First you know...

### VENCEDORA DE FESTIVAL VAI AS PARADAS

Abílio Manoel está com sua composição "Pena Verde", vencedora do II Festival Universitário de Música Popular, nas paradas de sucesso. A música, num compacto simples da Odeon, tem no verso "Môça Bonita", outra de suas composições.

### PENA VERDE

Pus um cravo na lapela  
Sou escravo, eu sou dos  
olhos dela  
Pena verde no chapéu  
Me deu sorte  
Ela caiu do céu  
Tenho agora quem me quer  
Dou meu cravo



a quem quiser  
Mas pena verde eu não  
abro mão  
Pois desconfio do seu  
coração  
Pena... verde, pena verde  
Não adianta fugir do feitiço

No fundo você é toda  
sorriso  
Agora sim não há mais  
problema  
Eu tenho você  
E sei que vale a pena  
Pena... verde, pena verde



# DISCOS

## A GRANDE PARADA

Em colaboração com o programa "GRANDE PARADA BRASIL" (Rádio Tupi, SP), de Enzo de Almeida Passos e Waldir Santos, e mais os seguintes disc-jóqueis: Odayr Marzano (Rádio Tupi, Rio), Homero Coimbra (Rádio Farroupilha, P. Alegre), Carlos Marassi (Rádio Clube Paranaense, Curitiba), Cristóvão Rodrigues (Rádio Sociedade da Bahia), Hamilton Macedo (Rádio Guarani, B. Horizonte), Fausto de Faria (Rádio Planalto, Brasília), José Roberto (Rádio Vitória, ES) e Adhemar Prata (Rádio Diário da Manhã, Florianópolis).

### Pôrto Alegre

- 1.º VENUS — The Schoking Blue — Polydor
  - 2.º EU AMO TANTO TANTO — Moacyr Franco — Copacabana
  - 3.º BELINDA — Os Incríveis — RCA
  - 4.º SUPERSTAR — Murray Head and Trinidad Singers — Chantecler
  - 5.º CHI NON LAVORA NON FÁ L'AMORE — Adriano Celentano — RCA
- 1.º lugar em LP: Roberto Carlos — CBS

### Curitiba

- 1.º VENUS — The Schoking Blue — Polydor
  - 2.º ADEUS SOLIDÃO — Carmem Silva — RCA
  - 3.º MI VIEJO — Aquarius Band — Polydor
  - 4.º THE COLOUR OF MY LOVE — Jefferson — RCA
  - 5.º I'VE BEEN HURT — Bill Deal and the Rhondels — Philips
- 1.º lugar em LP: Abbey Road — The Beatles — Odeon

### Salvador

- 1.º VENUS — The Schoking Blue — Philips
  - 2.º SUA ESTUPIDEZ — Roberto Carlos — CBS
  - 3.º SE EU PUDESSE CONVERSAR COM DEUS — Antônio Marcos — RCA
  - 4.º TAKE A LETTER MAR'IA — R. B. Greaves — Philips
  - 5.º A NAMORADA QUE SONHEI — Nilton César — RCA
- 1.º lugar em LP: Roberto Carlos — CBS

### Belo Horizonte

- 1.º THE BOXER — Simon and Garfunkel — CBS
  - 2.º YOU'VE LOST THAT LOVING FEELIN' — Dionne Warwick — Top Tape
  - 3.º VENUS — The Schoking Blue — Polydor
  - 4.º YESTER-ME, YESTER-YOU, YESTERDAY — Stevie Wonder — Ebrau
  - 5.º PENA VERDE — Abílio Manoel e Rosa Rebêlo — Odeon
- 1.º lugar em LP: Roberto Carlos e Abbey Road — The Beatles

### Guanabara

- 1.º EVERYBODY'S TALKIN' — Nilsson — RCA
  - 2.º FOI UM RIO QUE PASSOU EM MINHA VIDA — Paulinho da Viola — Odeon
  - 3.º RAINDROPS KEEP FALLIN' ON MY HEAD — B. J. Thomas — Odeon
  - 4.º SE EU PUDESSE CONVERSAR COM DEUS — Antônio Marcos — RCA
  - 5.º NÃO ME DEIXE NUNCA MAIS — Wanderley Cardoso — Copacabana
- 1.º lugar em LP: Roberto Carlos — CBS

### Brasília

- 1.º EVERYBODY'S TALKIN' — Nilsson — RCA
  - 2.º THE BOXER — Simon and Garfunkel — CBS
  - 3.º VENUS — The Schoking Blue — Polydor
  - 4.º JAM UP JELLY TIGHT — Tommy Roe — Philips
  - 5.º YESTER-ME, YESTER-YOU, YESTERDAY — Stevie Wonder — Ebrau
- 1.º lugar em LP: Trilha Sonora "Midnight Cowboy" — Odeon

### Florianópolis

- 1.º SUPERSTAR — Murray Head and Trinidad Singers — Chantecler
  - 2.º VENUS — The Schoking Blue — Polydor
  - 3.º — SUPERSTAR — Murray Head and Trinidad Singers — Chantecler
  - 4.º WHEN WE GET MARRIED 1910 Fruitgun Company — Philips
  - 5.º EVERYBODY'S TALKIN' — Nilsson — RCA
- 1.º lugar em LP: Roberto Carlos — CBS

### Vitória

- 1.º THE COLOUR OF MY LOVE — Jefferson — RCA
  - 2.º FOI UM RIO QUE PASSOU EM MINHA VIDA — Paulinho da Viola — Odeon
  - 3.º SUPERSTAR — Murray Head and Trinidad Singers — Chantecler
  - 4.º WHEN WE GET MARRIED — 1910 Fruitgun Company — Philips
  - 5.º EVERYBODY'S TALKIN' — Nilsson — RCA
- 1.º lugar em LP: Roberto Carlos — CBS

### São Paulo

- 1.º VENUS — The Schoking Blue — Polydor
  - 2.º SUPERSTAR — Murray Head and Trinidad Singers — Chantecler
  - 3.º PENA VERDE — Abílio Manoel e Rosa Rebêlo — Odeon
  - 4.º ADEUS SOLIDÃO — Carmem Silva — RCA
  - 5.º RAINDROPS KEEP FALLIN' ON MY HEAD — B. J. Thomas
- 1.º lugar em LP: Roberto Carlos — CBS

## NOSSA OPINIÃO

### OS VIPS

Compacto Duplo da RCA Victor.



Depois de um período áureo, no tempo do "Jovem Guarda" e com discos vendendo sempre bem, com o selo da CBS, a dupla resolveu mudar de casa, esperando reencontrar o sucesso em outra gravadora. E estreia com este compacto duplo que tem "Se Toda Noite Antes de Dormir", "Pense", "Não Adianta Mais Ficar Me Esperando" e "Todo Dia". Eles não acrescentam nada àquilo que estamos acostumados a ouvir em outros discos. O estilo e os arranjos continuam iguais. Entretanto, poderá ser sucesso, já que Ronald e Márcio possuem fãs que certamente não deixarão de comprar esse seu novo lançamento.

### GILBERTO GIL

LP da Philips.



Este é o álbum que Gilberto Gil deixou gravado antes de ir para a Europa. É um disco histórico, pois marca um período movimentado e complexo de nossa música popular. Nêle destaca-se a faixa "Aquêlo Abraço", que desde o seu aparecimento se transformou num dos maiores êxitos. Embora Gil não seja grande cantor, consegue dar seu recado com felicidade, apoiado em bons arranjos. O disco contém ainda "Cérebro Eletrônico", "Volks-Volkswagen-Blue", "17 Léguas e Meia", "A Voz do Vivo", "Vitrines", "2001", "Futurível" e "Objeto Semi-identificado". Grande lançamento Philips.

## NOVIDADES

Jacinto, aquele matuto casamenteiro do programa "Hotel do Sossêgo", vai ter algumas de suas histórias apresentadas em disco. **Irvando Luís**, criador do tipo vivido por **Murilo Amorim Correia**, escreveu as novas aventuras. A gravação contou, além de Murilo e de Irvando, com **Cathy Stuart**, **Célia Coutinho** e **Luiz Carlos Braga**. O disco, da Odeon, será lançado nas próximas semanas.

Depois de um bom tempo ausente, **Maria Medalha** retorna ao disco, gravando um compacto simples para a RGE. E parece que vai ficar teimando com músicas no estilo de "Ponteiro", pois ela vem de "Zana" (Toquinho, Jorge Ben e Gianfrancesco Guarnieri) e "Tudo de Novo" (Toquinho e Gianfrancesco Guarnieri).



**Chico Buarque** mal chegou terá lançado seu primeiro LP para a Philips, gravado na Itália. O lançamento é oportuno e deverá se constituir no grande sucesso do ano. O disco contém "Essa Moça Tá Diferente", "Não Fala de Maria", "Ilmo. Sr. Ciro Monteiro", ou "Receita Pra Virar Casaca de Nenen" (alusão feita ao presente enviado por Ciro Monteiro à filha de Chico; uma camisa do Flamengo), "Agora Falando Sério", "Nicanor", "Gente Humilde", "Rosa dos Ventos", "Samba e Amor", "Pois É", "Mulher, Vou Dizer Quanto Te Amo", "Cara a Cara" e "Os Inconfidentes", do "Romanceiro da Inconfidência", de Cecília Meirelles, que Chico musicou.



Aproveitando a repercussão alcançada por Cláudia com sua vitória no II Festival da Canção Latina realizado no México, a RGE lançou um compacto simples com a música vencedora, "Canção de Amor e Paz" (Eduardo Lages e Alésio Barros). No verso do disco, "Macumba" (Mário Albanese e Ciro Pereira).

# QUEBRACUCA

## PALAVRAS CRUZADAS

### HORIZONTAIS

1) Levanta. 5) Sobrenome do cantor da foto 1. 9) Enxerga. 10) Em tempo anterior. 12) Nota musical. 13) Doze meses. 15) Nome do autor de "Aquarela do Brasil". 16) Progenitor. 17) Monumentos em forma de agulha piramidal. 21) Atmosfera. 22) Outra coisa. 24) Rasteira. 26) Cortar com os dentes. 28) Clima. 29) Mulher que foi canonizada. 32) Flexão feminina de mau. 33) Semelhante. 34) Progenitora. 35) Instrumentos agrícolas. 36) Sufixo. 37) Exprimir por meio de palavras. 39) Nelson Matos. 40) Conhecer. 41) Grande reta.

### VERTICAIS

1) Nome de uma jovem



cantora, vencedora do IV Festival Internacional da Canção. 2) Nome de um cantor que durante muito tempo fez dupla com Lillian. 3) Caminhe. 5) Monarcas. 6) Carta de baralho. 7) Rezas. 8) Norma de direito. 11) Cadeira de juiz ou magistrado. 14) Sobrepeliz (pl). 16) Cada um dos dois pontos opostos de uma pila. 18) Épocas. 19) Semblante. 20) Instrumento musical formado de duas peças circulares de metal. 23) Nome do cantor da foto 2. 25) Fêmea alada do cupim. 27) Procede. 30) Gostar. 31) O conjunto das rodas de um relógio. 37) Crença religiosa. 38) Crimitosa.

(Respostas no próximo número)

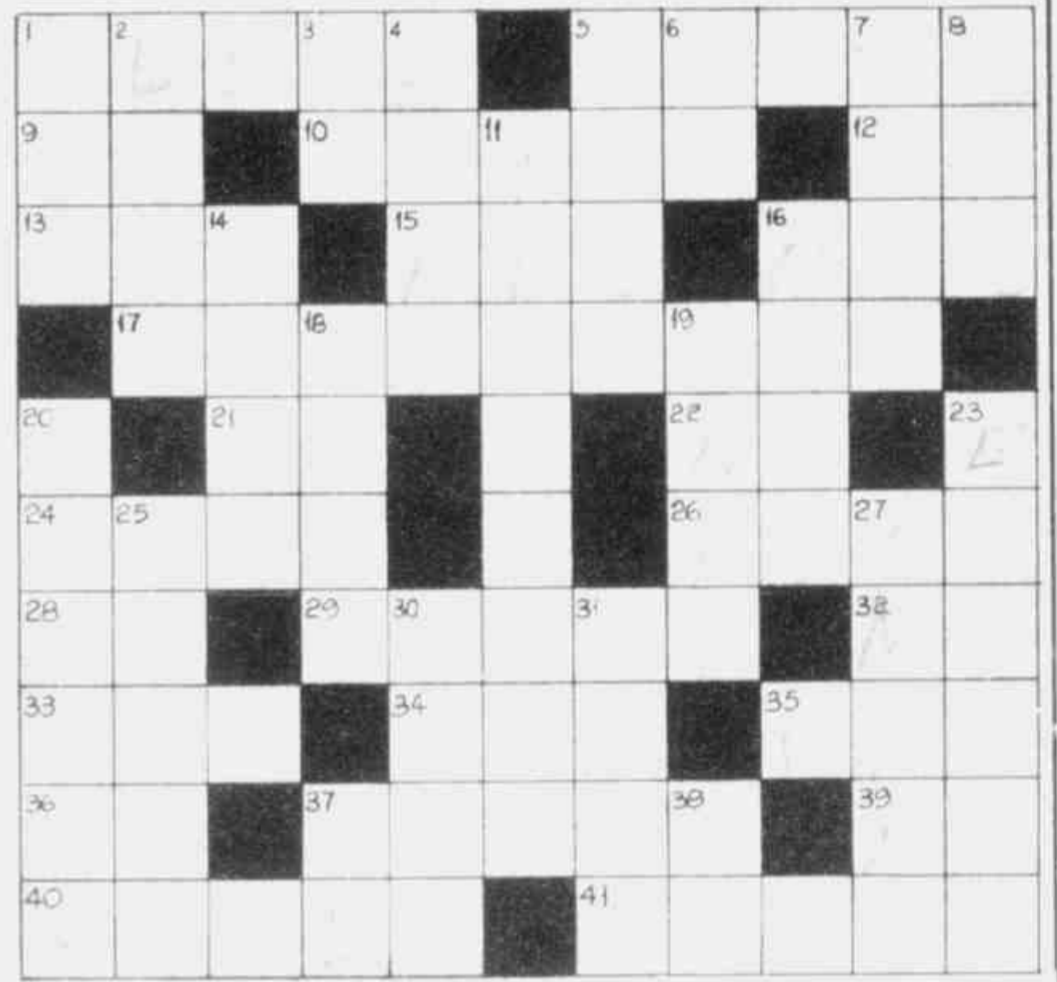

### RESPOSTAS DO NÚMERO ANTERIOR

## PALAVRAS CRUZADAS



## TV-GRAMA

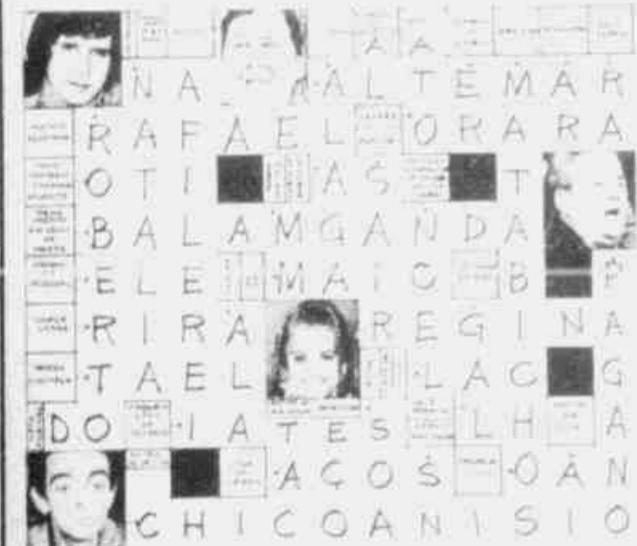

## TV-GRAMA

	NORMAS DE DIREITO	SEPULTAR	PEDRA	SOBRENOME		AMANSE	EXISTIRAM	DESREGRAMENTO	NOBRE INGLÊS	
	TAFIR (pl)					SUFIXO		NOTA MUSICAL		
INFRUTESCÊNCIA				ATMOSFERA	APRECIADORES	METE EM ATOLEIRO		CONCEDE		ORIGINAR-SE
	ACUSADA		FAMOSO CANTOR					NOTA MUSICAL		ACUSADA
ALIBAR	REVESTIR DE PRATA		CAMINHO AÉREO		ABRAN-DAR	ARTICULAÇÃO VICIOSA DAS PALAVRAS		LAVRAM		
NILO RAMOS		NOTA MUSICAL		FLANCO						
COLEGAS	FALECIDA			ARGOLA			UMA LETRA	BARRIGA DE PERNA	ANTONIO NEVES	RAIVAS
BATALHA CONTRA PARAGUAI						DOBRE-RA				
ENTE		CLAMAR				ESPECIE DE PALMEIRA				OSVALDO ALVES
BUSCAI		ATMOSFERA			COMPOSITOR DE AQUARELA DO BRASIL					
REZARA					GARGALHAVA					





PARA PARTICIPAR DO PROGRAMA: "QUEM TEM MÊDO DA VERDADE?"

W. S. S.

# ENIGMA POLICIAL

# TESTE

## O TEMPORAL

A dona da casa foi assassinada, o marido estava fora. Foi a empregada quem tomou as providências, chamando o detetive Vargas. Pistas vagas, nenhum indício seguro. Mas o esperto policial descobriu o criminoso, assim que o avistou. Como pôde ser? Veja se você descobre. Se não conseguir, procure a solução na página 38.



1) Chico Anísio, que agora faz um programa mensal na Rede Globo, não se cansa de mencionar o nome de sua cidade natal. Você sabe qual é e onde fica?

R. ....

2) Antes de ser rico e famoso, Sílvio Santos teve uma profissão bem popular, que o obrigava a falar muito. Qual era essa profissão?

R. ....

3) Cidinha Campos é casada com o produtor Manoel Carlos e tem uma filha "linda de morrer", como ela afirma. Como se chama a garôta?

R. ....

4) O popular Chacrinha, também conhecido como Abelardo Barbosa, adotou um apelido em homenagem à sua cidade natal. Agora ele é o "Conde de..."

R. ....

5) Você se lembra da música "Those Were The Days"? Ela foi gravada por uma loirinha descoberta e lançada pelos Beatles. Qual é seu nome?

R. ....

6) Grande Otelo recuperou todo seu prestígio de ator filmando, recentemente, sob a direção de Joaquim Pedro de Andrade. O filme venceu um festival numa cidade da América Latina. Qual é o filme e em que cidade se realizou o festival?



R. ....

7) No último Festival Internacional da Canção, realizado no ano passado, no Rio, o grande sucesso foi o cantor inglês Malcolm Roberts, "o pão". Qual foi a música que ele defendeu?

R. ....

8) "In My Life" é música gravada pelos Beatles, pelos Marmelades ou pelos Rolling Stones?

R. ....

(Respostas na página 38)

# INTERVALO PARA CONVERSA

## COMO É O NOME DELA?

Ruth Oliveira, Recife, PE

● Recebemos o seu "ca hambeque de felicidades" e já estamos rodando com ele. Com relação ao endereço que nos pede, da "querida e adorável fã de Roberto Carlos", nada podemos fazer, porque você não mandou o nome dela. E fãs de RC existem aos milhares. Escreva de novo, dizendo o nome da moça.

## "MOD SQUAD"

Denise Villares Bellesia, Belo Horizonte, MG

● O ator principal da série "Mod Squad" é Michel Cole, distribuída no Brasil pela CBS, Rua Barão de Itapetininga, 140, 6.º andar, conjunto 62.

## RESPONDA, REGINA

Terezinha Cunha da Silva, João Pessoa, PB

● Terezinha nos escreve dizendo que mandou uma carta a Regina Duarte e não recebeu resposta. Reg na, você não recebeu a carta? Dê uma espiadinha por aí, veja se a encontra e diga alguma coisa, pois a leitora está achando indelicadeza de sua parte a falta de resposta.

## GINÁSTICA PARA CURAR

Tia Nevinha, São Paulo, SP

● Tia Nevinha é a senhora que se apresentou no programa do Jota Silvestre, que cura doenças por meio de ginástica. Mayra Meleiro (Santa Branca, SP) nos escreveu solicitando seu endereço. Tia Nevinha — que também é leitora de INTERVALO — viu a carta de Mayra publicada e manda o endereço: Rua Carraibas, 1297, Vila Pompéia, São Paulo, SP.

## IMPOSSIVEL ATENDER

Arlette Teixeira da Silva, Rio de Janeiro, GB

● Arlette, sentimos mas não fornecemos fotos de artistas. Mas, como você viu, a nova INTERVALO está grande e a página central sempre vai ser um poster, que você pode colecionar. Aproveite e escreva, dizendo se gostou da primeira.

## CLUBE DE MARTINHA

Oswaldo Lima Neves, Salvador, BA

● O Oswaldo está avisando aos fãs da

Martinha que seu fã-club está aceitando inscrições de novos sócios. O endereço é rua Newton Prado, 53, Gamboa, Sa'va-



dor. Bahia. A postos, fãs do "Queijinho"...

## A PRINCESINHA

Sílvia Luíza Brunetti, São Paulo, SP

● "Solicito reportagem com Ronnie Von." Aí vai a foto que você pediu. Quanto ao outro pedido, foi confiado à chefia de reportagem. OK?

## CARTA A MARY HOPKIN

Claudemir Marcos da Silva, Piracicaba, SP

● Você pode escrever a Mary Hopkin enviando sua carta aos cuidados da Gravadora Odeon, Rua Bento Freitas, 362, 2.º andar, São Paulo, SP. Sua cartinha foi enviada à Distribuidora Abril, para se verificar o que está acontecendo aí em Piracicaba. Queremos saber por que é que "não é fácil adquirir INTERVALO" em sua cidade.

## É CINEMA, GENTE

Carlos A. Vargas Dornelles, Pôrto Alegre, RS, e Adão Dias, São Paulo, SP

● É uma pena, mas não podemos atendê-los. Os dados pedidos em suas cartinhas são todos de artistas de cinema e aqui apenas tratamos de televisão. Voltem a escrever sempre que quiserem.

## ENDEREÇO DE ALTEMAR

Walter Cavalcante Carneiro, Rio de Janeiro, GB

● Altemar Dutra é contratado da Odeon, cujo endereço está na resposta de Cláudemir Marcos da Silva. Aproveite.

## WANDECO JÁ FALOU

Guilhermina Margarida, Florianópolis, SC

● Escreva para a Gravadora Copacabana, Av. Paulista, 1009, 22.º andar, que Wanderley Cardoso receberá sua carta. Não é conveniente mandá-la aos cuidados de INTERVALO, porque o Wandeco pode ficar algum tempo viajando, sem aparecer por aqui. E o Vale-Tudo com ele já foi feito, meu bem. Consulte sua coleção e verã.

## "VELEIRO" SAIU DO AR

Norma P. Santos, São Paulo, SP

● A leitora escreve uma carta perguntando por que "A Menina do Ve'eiro Azul" saiu do ar. "Final de contos, não havia terminado e sem mais nem menos foi cortada... Ou será que somos uns imbecis que não merecem consideração?" A novela começou a ter problemas com a Censura, Norma. Por isso, a direção resolveu tirá-la do ar.

## QUEM NÃO A ADORA?

Sérgio Cabral, Rio de Janeiro, GB

● Que é isso, Sérgio? Nós até que gostamos demais da Betty Faria. Só que reportagem de vinte fô'has, como você quer, já é livro. Sérgio Cabral manda, por nosso intermédio, um recadinho aos diretores de nove'as: "Por que não dão a ela um primeiro papel? Ela merece". E como!

## VANUSA DE BIQUINI

José Sentado, Adamantina, SP

● Ainda estamos de costelas doendo. Seu abraço apertado, nós retribuimos. O Hélio Ribeiro foi para a Bandeirantes, mas a coisa não engrenou e o disc-jóquei não continuou. Não sabemos os motivos das mudanças de Luís Aguiar e Ferreira Martins. Paul McCartney não morreu, segundo o disc-jóquei americano Russ Gibb. Quanto à reportagem pedida, vamos ver se dá. Vai para a chefia de reportagem.

As cartas dos leitores devem ser enviadas a "INTERVALO PARA CONVERSA" — Rua João Adolfo, 118 — 9.º andar — São Paulo.



Editor e Diretor: VICTOR CIVITA  
Diretor de Publicações: Roberto Civita  
Diretor Editorial: Luís Carta  
Diretor Comercial: Haroldo Bariani



Diretor de Redação: Milton Coelho

Redator-Chefe: Carlos Coelho  
Chefe de Reportagem: Gilberto Di Piero  
Secretário de Redação: Arnaldo Câmara Leitão, Mussi Jr. (adjunto)  
Redatores: Agata Messina e Wilson Loduca  
Repórteres: Cynira Arruda, Paulo Stein, Zamali Doria, Oswaldo Coimbra  
Fotógrafos: Lew Parrella (Diretor), Paulo Salomão, J. Ferreira da Silva, Cynira Arruda e Ioannis Hatiras (colaborador)  
Arte: Iran Tavares (Chefe), Mário Roitman, Michele Iacocca e Rubens Jardim  
Programas: Itamar Reche (Chefe), Roberto Ianelli

## ESCRITÓRIO REGIONAL

Rio: Milton Temer (chefe de redação), Sônia Hirsh, Júlio César, Pedrosa Filho e Maria Helena Malta, Darcy Trigo, Antônio Andrade, Adhemar Voneziano, Pedro Henrique e Sandra Fanzeres (fotógrafos).

## DEPARTAMENTO COMERCIAL

Diretor: Flávio da Silva Prado  
Diretor Comercial: Milton Coelho  
Gerente Comercial: Jesus Ourives  
Gerente de Promoções: Angelo de Sá  
Contato, São Paulo: Antônio Perissinotto, Representantes: P. Alegre, Rubens Molino, B. Horizonte, Sérgio Pôrto: Curitiba, Edison Helm; Recife, Antônio Lira Filho; Salvador, Organização Sital

Diretor de Operações: Richard Civita  
Diretor de Relações Públicas: Hernani Donato  
Diretor do Escritório Rio: André Raccab  
Diretor de Publicidade: Salviano Nogueira  
Diretor de Publicidade, Rio: Sebastião Martins  
Diretor de Projetos Editoriais: Paulo Patarra  
Diretor Serviços Editoriais: Roger Karman  
Serviços Fotográficos: Francisco Albuquerque (Gerente)  
Abril Press: Samuel Dirceu (Gerente)  
Correspondente em Nova York: Luiz Garcia  
Correspondente em Paris: Alessandro Porro  
Matérias Internacionais: Via Air France/Varig

Diretor Responsável: Waldemar de Souza

ISSN 0101-0704 - N.º 380  
Capa: Wanderley Cardoso  
Foto de J. Ferreira da Silva

A circulação de INTERVALO é verificada pelo IVC

INTERVALO é publicada pela Editora Abril Ltda / Redação: Av. Otaviano Alves de Lima, 800, tel.: 266-0011 e 266-0022 / Publicidade e Correspondência: R. João Adolfo, 118, 9.º andar, tel.: 239-1422 / Administração: R. Emilio Goeldi, 575, tel.: 65-3241, caixa postal 2372, telex 021-553, São Paulo / Rio de Janeiro: Av. Presidente Vargas, 502, 18.º andar, tel. 23-8913, caixa postal 2372 / Preço do exemplar avulso: o constante na capa. Preço da assinatura: o mesmo do exemplar avulso, mais o frete registrado de superfície ou aéreo, multiplicado pelo número de edições do período desejado (máximo de um ano, mínimo de seis meses) / Ninguém está credenciado a angariar assinaturas, se for procurado por alguém, denuncie-o às autoridades locais / Números atrasados: ao preço da última edição em banca por intermédio de seu jornaleiro ou no Distribuidor Abril de sua cidade. Em São Paulo: R. Brigadeiro Tobias, 773, no Rio de Janeiro: R. Sacadura Cabral, 141. Pedidos pelo Correo: caixa postal 045, São Paulo / Temos em estoque somente as últimas seis edições / Todos os direitos reservados / INTERVALO é distribuída com exclusividade pela Distribuidora Abril Ltda. São Paulo, impressa em oficinas próprias e nas da SAIB — Sociedade Anônima Imprensa Brasileira, São Paulo.

As opiniões dos artigos assinados não são necessariamente as adotadas por esta revista, podendo até ser contrárias às mesmas.

## NA PRÓXIMA SEMANA

ESPECIAL

A Nova Namorada de Beto Rockfeller

WANDERLÊA NO VALE-TUDO: "SOU UMA MULHER SÓZINHA"

OS DOIS AMORES DE CLAUDIO MARZO

## RESPOSTAS DOS TESTES

- 1) Maranguape
- 2) Camelo
- 3) Maria Carolina
- 4) Conde de Surubim
- 5) Mary Hopkin
- 6) "Macunaíma" e Mar Del Plat
- 7) "Love is All"
- 8) The Beatles

## ENIGMA POLICIAL: RESPOSTA

O detetive Vargas descobriu, telefonando ao Tenente Beni, que o tempo havia sido bom em São Paulo. Por isso, se Mário estivera em São Paulo, não poderia saber que no Rio chovera e nem quando terminaria o temporal. Mário não saiu da cidade depois de assassinar a mulher, e ficou observando a hora em que Gisela voltou para telefonar-lhe e assim preparar um alibi.

# NOSSA OPINIÃO

## "PÃO, AMOR E CAFÉ COM LEITE"













O "Show do Dia 7" (TV Record, Canal 7, SP) está muito longe de ser um espetáculo variado, como seu título dá a entender. Depois de abandonar, sucessivamente, uma estrutura alegre e dinâmica, os musicais e as revistas musicadas, esse programa mensal se fixou

na chanchada. O último espetáculo, "Pão, Amor e Café com Leite", repete, nesse gênero, fórmulas antigas, arrancadas talvez dos arquivos pessoais de Carlos Manga, que, no cinema nacional, já teve o seu lugar. Quem prestar atenção verá que, sem o mesmo brilhantismo, as situações são chupadas, ou pelo menos inspiradas no "Boeing-Boeing". São aquelas entradas e saídas de quartos e salas, muito oportunas, para que os personagens não se encontrem. Assim se mantém a trama, jogan-

do-se para dentro e para fora de cena aqueles que, se reunidos no palco, poderiam precipitar o desfecho da estória. O time dêse espetáculo é muito bom, as piadas razoáveis, o texto bem jogado (Carlos Alberto de Nóbrega e Mário Wilson). Possivelmente, ele irá ao ar outras vezes, pela Record: tem qualidades. Moacyr Franco, Consuelo Leandro, Carmem Verônica, Walter D'Ávila, Rogério Cardoso e Lúcia Lambertini, todos veteranos com mais de dez anos de experiência em palco e TV, dão

conta do recado. A melhor oportunidade coube a Walter D'Ávila, que, bem dirigido por Carlos Manga, mostrou-se comedido, sem os habituais exageros. Em resumo: mesmo sendo uma comediuzinha bôba, "Pão, Amor e Café com Leite" é um espetáculo divertido. As outras praças, para onde o "Show do Dia 7" (Rêde de Emissoras Independentes) será mandado, gostarão de vê-lo. Ou gostariam, se não houvesse o péssimo costume de cortar teipes, mutilando demais os programas.

## COTAÇÃO

PROGRAMAS	As Pupilas do Senhor Reitor	Confissões de Penélope	Traditional Jazz Band	As Asas São Para Voar
do ponto de vista CULTURA	 Bom. O diretor Dionísio Azevedo se esforça para ser fiel a um dos mais conhecidos romances de Portugal.	 Razoável. É um programa que poderia ser um pouco mais cuidado mas os temas, muitas vezes, não ajudam.	 Excelente. Um grupo amador toca os grandes números da época de ouro do dixieland mais variações de jazz.	 Péssimo. É lamentável que, depois da grande melhora de nossas novelas, ainda se façam coisas como essas.
do ponto de vista INFORMAÇÃO	 Bom também. Mostra aspectos pouco conhecidos da vida portuguesa nas vilas interiores, no século XIX.	 Razoável também. Algumas vezes, o excesso de ficção destrói qualquer sintoma de informação do quadro.	 Excelente. As execuções são acompanhadas por pequenos comentários sobre os autores e intérpretes famosos.	 Péssimo. A história é cretina, toda baseada em chavões, sem nenhum cuidado do autor, Péricles Leal.
do ponto de vista DIVERSÃO	 Apenas razoável. Algumas vezes, o ritmo da novela cai, por causa de um elenco que poderia ser melhor.	 Excelente. As situações cômicas, mesmo sendo irreais, conseguem prender a atenção do telespectador.	 Também excelente. Poucas vezes, na televisão brasileira, pode-se ouvir e ver espetáculos desse gênero.	 Péssimo. A menos que o telespectador pretenda se divertir com atores que lembram teatrinho de paróquia.

## OPINIÃO PÚBLICA

### Cartas dos leitores

#### MARIA STELLA EM CARTAZ

Gostei muito de saber que Maria Stella vai se lançar como cantora, pois tem tudo para ser grande estrela. Só não entendi por que não aparece ao lado de Roberto Carlos. Todo mundo sabe que os dois são apaixonados, apesar de falarem mal um do outro, publicamente (Fátima Maria Rattis — São Paulo, SP). R.C. disse que Maria Stella usou o seu nome para aparecer. Acho que quem está querendo aparecer é ele (Marcos Ferreira — São Paulo, SP). A Maria Stella é uma môça muito bacana e não entendo por que a perseguem. Ela começa a fazer uma coisa e já recebe crítica maldosa. Assim não é possível! (Nair Augusta Matos — Salvador, BA). Não é segredo para ninguém que Roberto tem gama preta na Maria Stella, e isso foi comprovado quando a atacou no "Quem Tem Medo" (Maria Alice Reis — São Paulo, SP). Está na hora de parar de comparar Wanderléa com a Maria Stella. Esta última é linda e tem um charme todo especial (João Carlos Machado — São Paulo, SP). Finalmente foi formada uma dupla de gabarito: Paulo Sérgio e Maria Stella (Sandra Aparecida dos Santos — São Paulo, SP). Uma mulher com a classe de Maria Stella

não deveria andar com Paulo Sérgio ou Roberto Carlos, mas sim com pessoas como Tom Jones ou Sinatra (Luiz Antônio Brat — Santos, SP). Nada do que a ex-senhora Dener possa falar influenciará as fãs de R.C. (Vera Lúcia Ramos — São Paulo).

#### CIDINHA X HEBE

Esta briga entre Hebe e Cidinha está me cheirando a golpe publicitário para promover a apresentadora do "Dia D..." (Vera Regina de Beauchamp — São Paulo, SP). Cidinha vive pichando Hebe com diretas e indiretas mas as chamadas do "Dia D..." são feitas no programa da Hebe (Carlos Bronckled — São Paulo, SP). Cidinha, cuidado com o que anda fazendo. Fazer sucesso em quatro anos com as "costas largas" é fácil. O difícil é chegar aos 40 anos no auge da fama e manter-se nele com classe e simpatia (Maria Zilda Simões — São Paulo).

#### NA ONDA DAS NOVELAS

Não posso deixar de dar minha opinião sobre esta maravilhosa novela, "Nino, o Italianinho". Neia encontra-se tudo o que há de mais belo em matéria de amor e amizade (Maria de Castro — Porto Alegre, RS). Há muito tempo não assistia a um trabalho bom e bacana como é a novela "E Nós... Aonde Vamos?" (Maria Izabel de Souza — São Paulo, SP). Gostaria de dizer aos diretores da novela "Pigmalião 70" que o Sérgio Cardoso está simplesmente insuportável, mascando o tempo todo (Maria Amélia — São Vicen-

te, SP). "Vêu de Noiva" é, realmente, melhor do que "Beto Rockfeller" (Luiz Carlos Amorim — Corupa, SC).

#### EMISSORAS NO AR

Não dá para agüentar as irritantes interrupções nos programas da TV Record (SP), só para apresentar anúncios (Carlos Maganãl — Santos, SP). Sei que os comerciais são necessários às televisões, mas interromper um festival importante como o da Eurovisão (TV Tupi — SP) só para apresentar "quilos" de anúncios, é o fim! (Marlene — São Paulo, SP). Muito boa a medida da Globo de São Paulo em colocar duas ótimas séries como "Première Mundial" e "Gunsmoke" (José C. Loucas — São Paulo, SP). A TV Gazeta de São Paulo deveria apresentar alguns seriados e programas mais interessantes (José Luiz Magro — São Paulo, SP). É de se admirar o trabalho da TV Cultura (SP) quanto à sua programação e ótimo método na ajuda do ensino nacional (Antônio V. Q. da Silva — São Paulo, SP). O cúmulo é a TV Bandeirantes (SP) tirar do ar o filme "Jornada nas Estrelas" sem dar a mínima satisfação (Maria Heloíza Salviatti — São Paulo, SP).

#### AS BRIGAS DO SILVIO

Silvio Santos nunca foi agressivo. Se ele cria caso com José Fernandes é para dar ao programa um tom diferente (Edvaldo B. Fernandes — Mauá, SP). No programa de S.S. é nitido o contraste entre a educação

do animador e a grossura da Cláudia Barroso, que faz parte do júri (Patrícia R. Marques — Rio, GB). Silvio está se achando o dono do mundo. Teve a audácia de chamar, em público, a cantora Angela Maria de mascarada. Isso não se faz, Silvio (Olíndina Liberato — São Paulo, SP). Seria um ato muito bacana, se nos dias de jogos importantes Silvio cedesse uma das suas tantas horas de programa, dando assim uma chance para os homens (Ronaldo J. — Jundiá, SP).

#### IOGURTE DA TV

O Silvio Luiz é mesmo o iogurte da TV Record. É baixo, feio e azedo (Célia M. Pedrosa — Santos, SP). Será que o Silvio Luiz ganha algum tutu do Roberto Carlos para falar tão mal do Paulo Sérgio? Ou isso é apenas dor-de-cotovelo? (J. Pereira da Silva — São Paulo, SP).

#### CHICO VIOLA DECEPCIONA

É um caso muito sério, pois todos os anos acontece a mesma coisa. A gente aguarda a entrega do Chico Viola, esperando que a escolha seja justa e no fim só acontecem decepções (José Olímpio da Silva — São José dos Campos, SP). É revoltante. Mais uma vez a TV Record, de São Paulo, podou o Paulo Sérgio. A última foi na entrega do troféu Chico Viola, quando, por imposição de alguém muito influente daquela emissora, deixaram de lhe entregar o prêmio (Matilde Tortorelli — São Paulo, SP).

### OS 10 PROGRAMAS DE MAIOR AUDIÊNCIA

Pesquisa realizada pelo Ibope, na semana de 30 de março a 5 de abril de 1975.

#### GUANABARA

- 1.º **4** BALANÇA, MAS NÃO CAI (2.ª-feira, 20h30, 56,5%)
- 2.º **4** DISCOTECA DO CHACRINHA (4.ª-feira, 20h30, 56,3%)
- 3.º **4** MISTER SHOW (5.ª-feira, 20h30, 56,2%)
- 4.º **4** VÊU DE NOIVA (2.ª a sábado, 20 h, 54,5%)
- 5.º **4** ALÔ BRASIL, AQUELE ABRAÇO! (3.ª-feira, 20h30, 54,2%)
- 6.º **4** BUZINA DO CHACRINHA (domingo, 20h, 52,5%)
- 7.º **4** JORNAL NACIONAL (2.ª a sábado, 19h45, 51,3%)
- 8.º **4** ALEGRIA-70 (sábado, 20h30, 49,5%)
- 9.º **4** PIGMALIÃO 70 (2.ª a sábado, 19h05, 45,4%)
- 10.º **4** VERÃO VERMELHO (2.ª a sábado, 22 h, 45,3%)

#### SÃO PAULO

- 1.º **5** SILVIO SANTOS (domingo, 12 h, 40,6%)
- 2.º **7** HEBE (domingo, 20 h, 36,2%)
- 3.º **5** CHICO ANÍSIO É UM SHOW (6.ª-feira, 21h15, 36,2%)
- 4.º **5** VÊU DE NOIVA (2.ª a sábado, 20h30, 35,3%)
- 5.º **7** QUEM TEM MEDO DA VERDADE? (3.ª-feira, 20h15, 34,2%)
- 6.º **4** NINO, O ITALIANINHO (2.ª a sábado, 19 h, 32,6%)
- 7.º **5** PREMIÈRE MUNDIAL ("A Carne e a Alma", sábado, 21 h, 30,8%)
- 8.º **5** JORNAL NACIONAL (2.ª a sábado, 19h45, 29,3%)
- 9.º **5** BALANÇA, MAS NÃO CAI (5.ª-feira, 21h, 28,8%)
- 10.º **5** ALÔ BRASIL, AQUELE ABRAÇO! (3.ª-feira, 21h, 28,5%)



# Manhã de festa é com Nescau

Pela manhã, sirva a saúde, a alegria de Nescau. Bem quentinho. E as crianças ficam mais dispostas, mais alimentadas. Com aquela energia que vem de Nescau. O gostoso, o nutritivo Nescau.

**Nescau tem gosto de festa.**

# PROGRAMAS DO RIO DE JANEIRO

Semana de 16 a 22 de abril

As emissoras se reservam o direito de alterar suas programações por motivo de força maior

16 de abril

## Quinta-feira

- |       |    |   |       |  |   |
|-------|----|---|-------|--|---|
| 10,30 | 6  | ARTIGO 99 — Aulas.  | 18,00 | 9  | AULA DE INGLÊS.                                 |
| 11,00 | 6  | SERIADO DE AVENTURAS.   | 13    | ALGEMAS DE OURO — No-<br>vela.   |   |
| 11,30 | 4  | ZÁS-TRÁS — Filmes e desenhos.   | 18,30 | 2  | ACERTE COM O ZERO.                              |
|       | 6  | O GORDO E O MAGRO.  | 6     | CONFISSÕES DE PENÉLOPE<br>— Com Eva Wilma e John<br>Herbert.                           |   |
| 11,45 | 6  | EDNA SAVAGET — Notícias.  | 9     | FAMÍLIA BUSCAPÉ — Comé-<br>dia.  |   |
| 12,00 | 4  | FILMES — “Seriado”, “Dese-<br>nhos”, “Super-Homem” e “Na-<br>tional Kid”.   | 18,40 | 2  | OS FLINTSTONES — Desenho.                       |
|       | 13 | FILMES VARIADOS.  | 18,45 | 6  | JORNAL DA MÚSICA.                               |
| 12,30 | 6  | TELEJORNAL.   | 18,50 | 6  | NINO, O ITALIANINHO —<br>Novela.                |
| 13,00 | 6  | NINO, O ITALIANINHO —<br>Novela em reprise.   | 13    | OS TRÊS PATETAS.   |   |
| 13,30 | 4  | FILME.  | 18,55 | 4  | PAPO FIRME.                                     |
| 13,40 | 6  | CAPITÃO AZA — Filmes:<br>“Batman”, “Pernalonga”, “Cor-<br>rida Maluca”, “O Incrível Hulk”<br>e “Viagem ao Centro da Terra”. | 19,00 | 9  | GUERRA, SOMBRA E ÁGUA<br>FRESCA — Filme cômico. |
| 14,00 | 4  | ROMANCE NA TARDE.   | 19,10 | 2  | A MENINA DO VELEIRO<br>AZUL — Novela.           |
| 15,30 | 13 | DESENHOS.   | 4     | PIGMALIÃO 70 — Novela.   |   |
| 15,45 | 2  | SERIADO DE AVENTURAS.   | 19,30 | 2  | ÊLE E ELA — Comédia.                            |
| 16,00 | 2  | SALA DE VISITAS.  | 9     | BRASIL BICAMPEÃO.  |   |
|       | 4  | CAPITÃO FURACÃO — Fil-<br>mes e desenhos para a garotada.   | 13    | TELEJORNAL PIRELLI.  |   |
| 16,30 | 4  | FILMES VARIADOS.  | 19,40 | 4  | JORNAL NACIONAL.                                |
|       | 13 | CLUBE DOS GRUMETES.   | 6     | O SEU REPÓRTER ESSO.   |   |
| 17,00 | 2  | FILMES DE AVENTURAS.  | 19,45 | 9  | JORNAL DA BOLA.                                 |
| 17,30 | 9  | ESPADA DA LIBERDADE —<br>Filme de aventuras.  | 13    | O DIA D... CIDINHA — En-<br>trevistas, músicas, reportagens.<br>Apres. Cidinha Campos. |   |
|       | 13 | HELENA SANGIRARDI.  | 20,00 | 2  | REGRA DE TRÊS — Varieda-<br>des.                |
| 18,00 | 2  | PROFESSOR FISHER.   |       |  |   |
|       | 6  | JOÃO JUCA JÚNIOR — No-<br>vela.   |       |  |   |

Para seus cabelos  
Para sua cútis  
Para seu banho diário

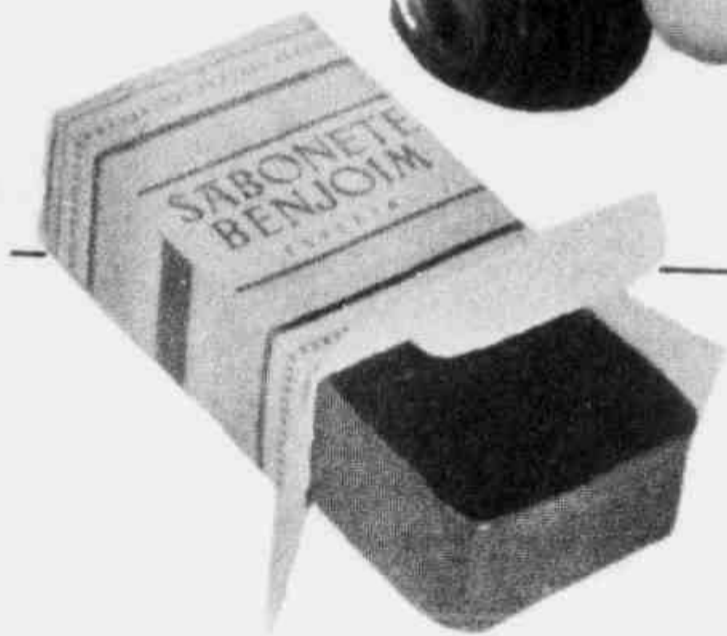

## SABONETE BENJOIM

GRANADO

GLICERINADO

NÃO VEDA OS POROS



- 20,00 **4** VÉU DE NOIVA — Novela.  
**6** E NÓS, AONDE VAMOS? — Novela.  
**9** DEFENSOR PÚBLICO — Filme policial.
- 20,30 **4** MÍSTER SHOW — Com Agildo Ribeiro.  
**6** A GRANDE CHANCE — Desfile de calouros.  
**9** O TERCEIRO HOMEM — Filme policial.
- 20,55 **9** AS SETE NOTAS DE JOSÉ FERNANDES — Noticiário.
- 21,00 **9** JAMES WEST — Filme.
- 21,45 **6** BETO ROCKFELLER — Novela.
- 22,00 **2** MANNIX — Policial.  
**4** VERÃO VERMELHO — Novela.  
**9** SHOW DA NOITE.
- 22,30 **4** IBRAHIM SUED REPÓRTER.  
**6** FAZENDO O JÓGO DA VERDADE — Reportagens.  
**13** ENCONTRO NO RIO — Entrevistas. Com Aldo Viana.
- 22,40 **4** FESTIVAL DE CLÁSSICOS — Filme longa-metragem.  
**6** PERSPECTIVA — Noticioso.
- 23,00 **2** JORNAL EXCELSIOR.  
**6** COMUNICAÇÃO — Com Gilson Amado.  
**9** JORNAL DO ESTADO DO RIO.
- 23,15 **13** TITTO SANTOS — Variedades.
- 23,20 **2** EXTERIOR CONFIDENCIAL.
- 23,30 **2** RITMOS DA UNIÃO.
- 24,00 **4** LONGA-METRAGEM.  
**6** TELERAMA — Filme longa-metragem.



- 10,30 **6** ARTIGO 99 — Aulas.
- 11,00 **6** SERIADO DE AVENTURAS.
- 11,30 **4** ZÁS-TRÁS — Filmes e desenhos para a garotada.  
**6** O GORDO E O MAGRO.
- 11,45 **6** EDNA SAVAGET — Notícias de interesse da mulher.
- 12,00 **4** FILMES DE AVENTURAS.  
**13** FILMES VARIADOS.
- 12,30 **6** TELEJORNAL.
- 13,00 **6** NINO, O ITALIANINHO — Novela em repr.se.
- 13,30 **4** FILME.
- 13,40 **6** CAPITÃO AZA — Filmes.
- 14,00 **4** ROMANCE NA TARDE.
- 15,30 **13** DESENHOS.
- 15,45 **2** SERIADO DE AVENTURAS.
- 16,00 **2** SALA DE VISITAS.  
**4** CAPITÃO FURACÃO — Filmes e desenhos.
- 16,30 **4** FILMES — “Roger Ramjet”, “Herculóides”, “Super-Heróis” e “Os Monstros”.  
**13** CLUBE DOS GRUMETES.
- 17,00 **2** FILMES DE AVENTURAS.
- 17,30 **9** ESPADA DA LIBERDADE — Filme de aventuras.  
**13** HELENA SANGIRARDI.
- 18,00 **2** PROFESSOR FISHER.  
**6** JOÃO JUCA JÚNIOR — Novela.  
**9** AULA DE INGLÊS.  
**13** ALGEMAS DE OURO — Novela.
- 18,30 **2** ACERTE COM O ZERO.  
**6** CONFISSÕES DE PENÉLOPE — Com Eva Wilma e John Herbert.  
**9** FAMÍLIA BUSCAPÉ — Filme cômico.
- 18,40 **2** OS FLINTSTONES — Desenho.
- 18,45 **6** JORNAL DA MÚSICA.
- 18,50 **6** NINO, O ITALIANINHO — Novela.  
**13** OS TRÊS PATETAS.
- 18,55 **4** PAPO FIRME — Nelson Motta apresenta notícias de bastidores.
- 19,00 **9** GUERRA, SOMBRA E ÁGUA FRESCA — Filme cômico.
- 19,10 **2** A MENINA DO VELEIRO AZUL — Novela.  
**4** PIGMALIÃO 70 — Nove'a.
- 19,30 **2** OS MAGNÍFICOS MAC COYS — Filme.  
**9** BRASIL BICAMPEÃO.  
**13** TELEJORNAL PIRELLI.
- 19,40 **4** JORNAL NACIONAL.  
**6** O SEU REPÓRTER ESSO.
- 19,45 **9** JORNAL DA BOLA.  
**13** MOACYR FRANCO SHOW — Música e humor.
- 20,00 **2** O RIO DE JANEIRO CONTINUA RINDO — Música e humor.  
**4** VÉU DE NOIVA — Novela.  
**6** E NÓS, AONDE VAMOS? — Novela.  
**9** A GRANDE HISTÓRIA.
- 20,30 **4** DERCY DE VERDADE.  
**6** BIBI AO VIVO — Musical.  
**9** TRAMA NA EUROPA — Filme policial.
- 20,55 **9** AS SETE NOTAS DE JOSÉ FERNANDES — Noticiário.
- 21,00 **9** JAMES WEST — Filme.
- 21,15 **13** A TURMA DO DEIXA-DISCO — Musical. Apres. José Messias.
- 21,45 **6** BETO ROCKFELLER — Novela.
- 22,00 **2** O HOMEM DA VALISE — Policial.  
**4** VERÃO VERMELHO — Novela.  
**9** SHOW DA NOITE.
- 22,30 **4** IBRAHIM SUED REPÓRTER.  
**6** PERSPECTIVA — Noticioso.
- 22,40 **4** SESSÃO DAS DEZ — Filme longa-metragem.
- 23,00 **2** JORNAL EXCELSIOR.  
**6** OS GUERRILHEIROS — Filme.  
**9** JORNAL DO ESTADO DO RIO.  
**13** GUERRA É GUERRA — Entrevistas.
- 23,20 **2** EXTERIOR CONFIDENCIAL.
- 23,45 **2** CINEMA EXCELSIOR.
- 24,00 **4** SESSÃO DA MEIA-NOITE.  
**6** COMUNICAÇÃO.
- 00,30 **6** TELERAMA — Filme longa-metragem.

- 9,30 **6** **GRAND PRIX** — Filmes e notícias sobre automobilismo.
- 10,00 **6** **SALA DE ESPERA** — Os filmes exibidos na cidade.
- 10,10 **6** **INGLÊS COM FISK** — Aula.
- 10,30 **6** **JORNAL DA LIVRE EMPRESA** — Noticiário.
- 11,00 **6** **ARTIGO 99** — Aulas.
- 12,00 **2** **PASTELÃO** — Comédias.
- 4** **OS HERCULÓIDES** — Desenhos.
- 13** **CLUBE DO TITIO** — Infantil.
- 12,30 **2** **OS MAGNÍFICOS MAC COYS** — Filme.
- 4** **AMARAL NETO REPÓRTER.**
- 13,00 **2** **FLIPPER** — Filme.
- 13,15 **6** **CRÔNICA DE AUSTREGÉSILLO DE ATHAYDE.**
- 13,30 **2** **LONGA-METRAGEM.**
- 4** **FILME.**
- 6** **AP SHOW** — Variedades. Destacando o "ALMÔÇO COM AS ESTRELAS".
- 13** **PROGRAMA HENRIQUE LAUFER** — Variedades.
- 14,00 **4** **PROGRAMA HAROLDO DE ANDRADE** — Variedades.
- 15,10 **13** **FESTA DO BOLINHA** — Musical animado por Jair de Thaumaturgo.
- 16,00 **2** **ÊLE E ELA** — Comédia.
- 16,30 **2** **AS SOGRAS** — Comédia.
- 6** **PRESENÇA DE AZIZA.**
- 17,00 **2** **PROGRAMA CÉSAR DE ALENCAR** — Variedades.
- 17,30 **4** **TARZAN** — Filme longa-metragem.
- 6** **ENCONTRO COM ROBERTO AUDI** — Música!.
- 9** **SHOW BRACOM.**
- 18,00 **6** **JOÃO JUCA JÚNIOR** — Novela.
- 13** **ALGEMAS DE OURO** — Novela.
- 18,30 **6** **CONFISSÕES DE PENÉLOPE.**
- 9** **SUPERAMA** — Longa-metragem. 1.<sup>a</sup> Sessão.
- 18,45 **6** **NINO, O ITALIANINHO** — Novela.
- 19,00 **4** **PIGMALIÃO 70** — Novela.
- 19,30 **13** **TELEJORNAL PIRELLI.**
- 19,40 **4** **JORNAL NACIONAL.**
- 6** **O SEU REPÓRTER ESSO.**
- 19,45 **9** **JORNAL DA BOLA.**
- 13** **FAMÍLIA TRAPO** — Humor.
- 20,00 **4** **VÉU DE NOIVA** — Novela.
- 6** **TELECATCH** — Luta-livre.
- 9** **SUPERAMA** — Longa-metragem. 2.<sup>a</sup> Sessão.
- 20,30 **4** **ALEGRIA-70** — Variedades.
- 21,00 **2** **MISSÃO IMPOSSÍVEL** — Filme policial.
- 6** **CAFÉ SEM CONCERTO** — Humorístico e musical.
- 21,15 **13** **MUSICAL MILIONÁRIO MARACANÃ.**
- 22,00 **2** **ESCUNA DO DIABO** — Filme.
- 4** **PREMIÈRE MUNDIAL** — Longa-metragem.
- 9** **SUPERAMA** — Longa-metragem. 3.<sup>a</sup> Sessão.
- 22,30 **6** **ÔLHO POR ÔLHO** — Noticiário.
- 23,00 **2** **CONSELHO DAS BARBADAS** — Informações turfísticas.
- 13** **LONGA-METRAGEM.**
- 23,30 **2** **FUTEBOL OU FILME.**
- 4** **LONGA-METRAGEM.**
- 6** **LONGA-METRAGEM.**

- 9,00 **4** SANTA MISSA.
- 9,45 **6** ARTIGO 99 — Aulas.
- 10,00 **4** CONCERTOS PARA A JUVENTUDE — Música clássica.
- 11,00 **2** PASTELÃO — Comédias.
- 13** ZONA NORTE EM RITMO DE BRASIL GRANDE — Noticiário.
- 11,15 **13** A BRONCA É LIVRE — Esportivo. Apres. Denis Miranda.
- 11,30 **2** OS FLINTSTONES — Desenho.
- 12,00 **2** FILME DE AVENTURAS.
- 4** PROGRAMA SÍLVIO SANTOS — Variedades. Diretamente de São Paulo. Duração: oito horas.
- 6** MÚSICA PRÓ MÚSICA.
- 13** PLANTÃO 13, ZONA NORTE — Apres. Dario Paes.
- 12,30 **13** AMOR É CARINHO — Variedades. Apres. Barbosa Costa.
- 13,00 **6** FUTEBOL — Videoteipe.
- 13,30 **13** NOSSO SHOW — Apres. de Graciete Santana.
- 14,00 **6** GRANDE TEATRO INFANTIL.
- 14,15 **13** DESENHOS.
- 14,30 **13** RIO TV-SHOW — Musical. Apres. Ataíde Pereira.
- 15,00 **6** TORNEIO DENTE DE LEITE — Futebol disputado por crianças até 13 anos de idade. Os jogos foram realizados esta manhã no campo do Flamengo.
- 15,30 **2** AGENTE 86 — Comédia.
- 16,00 **2** TARZAN — Filme de aventuras estrelado por Ron Ely.
- 17,00 **2** LONGRAS CASAMENTEIRO — Com Raul Longras.
- 6** VIAGEM AO FUNDO DO MAR — Filme.
- 9** NOSSO DOMINGO — Variedades.
- 17,00 **13** OS TRÊS PATETAS — Filme.
- 18,00 **6** ERONTEX COPA-70 — Música, variedades, prêmios. Animação de Blota Jr. Duração: 3 horas.
- 9** DOMINGO EM PORTUGAL — Músicas e notícias.
- 13** PERDIDOS NO ESPAÇO — Filme de ficção.
- 19,00 **2** CASAMENTO COM A FAMA.
- 9** FILME DE AVENTURAS.
- 13** HEBE — Com Hebe Camargo entrevistando gente que é notícia.
- 20,00 **2** CHAPARRAL — Filme de faroeste. Com Mark Slade (Blue), Leif Erickson (John), Cameron Mitchell (Buck), Henry Darrow (Manolito) e Bob Hoy (Joe).
- 4** HORA DA BUZINA — Desfile de ca'ouros. Animação: Abelardo "Chacrinha" Barbosa. Diretamente do auditório.
- 9** FUTEBOL ESPETACULAR.
- 21,00 **2** SHOW DE BOLA.
- 6** ATAQUE E DEFESA — Comentário esportivo de Ruy Pôrto.
- 21,20 **6** PARTITISSIMA — Musical.
- 21,50 **9** PROVA DOS NOVE — Debates esportivos.
- 22,00 **4** AMARAL NETO REPÓRTER — Reportagens variadas sobre o Brasil e o mundo.
- 6** O HOMEM DE VIRGÍNIA — Faroeste. Com James Drury.
- 13** QUEM TEM MÊDO DA VERDADE? — Julgamento das atividades de uma personalidade.
- 23,00 **2** LONGA-METRAGEM.
- 4** RESENHA ESPORTIVA.
- 9** FILME DE AVENTURAS.
- 23,30 **6** FUTEBOL — Videoteipe.

- 10,30 **6** **ARTIGO 99** — Aulas do Curso de Madureza.
- 11,00 **6** **SERIADO DE AVENTURAS.**
- 11,30 **6** **O GORDO E O MAGRO.**
- 11,45 **6** **EDNA SAVAGET** — Notícias.
- 12,00 **4** **FILMES** — “Seriado”, “Super-Homem” e “National Kid”.
- 13** **FILMES VARIADOS** — Educativos, esportivos, documentários.
- 12,30 **6** **TELEJORNAL.**
- 13,00 **6** **NINO, O ITALIANINHO** — Novela em reprise.
- 13,30 **4** **FILME.**
- 13,40 **6** **CAPITÃO AZA** — Filmes.
- 14,00 **4** **ROMANCE NA TARDE** — Filme romântico, longa-metragem.
- 14,45 **2** **SERIADO DE AVENTURAS.**
- 15,30 **13** **DESENHOS.**
- 16,00 **2** **SALA DE VISITAS.**
- 4** **CAPITÃO FURACÃO.**
- 16,30 **4** **FILMES.**
- 13** **CLUBE DOS GRUMETES** — Infantil.
- 17,00 **2** **FILME DE AVENTURAS.**
- 17,30 **9** **ESPADA DA LIBERDADE** — Filme de aventuras.
- 13** **HELENA SANGIRARDI** — Feminino.
- 18,00 **2** **PROFESSOR FISHER.**
- 6** **JOÃO JUCA JÚNIOR** — Novela.
- 9** **AULA DE INGLÊS** — Com o prof. Paulo Tavares.
- 13** **ALGEMAS DE OURO.**
- 18,30 **2** **ACERTE COM O ZERO.**
- 6** **CONFISSÕES DE PENÉLOPE** — Eva Wilma conta seus problemas domésticos com muito humor.
- 9** **FAMÍLIA BUSCAPÉ** — Filme.
- 18,40 **2** **OS FLINTSTONES** — Desenho.
- 18,45 **6** **JORNAL DA MÚSICA** — Com Sérgio Bittencourt.
- 18,50 **6** **NINO, O ITALIANINHO** — Novela com Juca de Oliveira e Aracy Balabanian.
- 13** **OS TRÊS PATETAS** — Filme.
- 18,55 **4** **PAPO FIRME** — Com Néson Motta.
- 19,00 **9** **GUERRA, SOMBRA E ÁGUA FRESCA** — Filme cômico.
- 19,10 **2** **A MENINA DO VELEIRO AZUL** — Novela.
- 4** **PIGMALIÃO 70** — Novela.
- 19,30 **2** **AS VALENTONAS** — Comédia.
- 9** **BRASIL BICAMPEÃO.**
- 13** **TELEJORNAL PIRELLI.**
- 19,40 **4** **JORNAL NACIONAL.**
- 6** **O SEU REPÓRTER ESSO.**
- 19,45 **13** **CARA OU COROA?** — Competição.
- 20,00 **2** **COPA E COZINHA** — Humorístico.
- 4** **VÊU DE NOIVA** — Novela.
- 6** **E NÓS, AONDE VAMOS?** — Novela.
- 9** **INFERNO NO CÉU** — Filme.
- 20,30 **4** **BALANÇA, MAS NÃO CAI** — Humorístico com Zé Trindade, Brandão Filho, Lilico e outros.
- 6** **SHOW SEM LIMITE** — Entrevistas, concursos, prêmios, música. Animação de J. Silvestre.
- 20,55 **9** **AS SETE NOTAS DE JOSÉ FERNANDES** — Noticiário.
- 21,00 **9** **JAMES WEST** — Filme.
- 21,15 **13** **LONGA-METRAGEM.**
- 21,45 **6** **BETO ROCKFELLER.**
- 22,00 **2** **ESCUNA DO DIABO** — Filme.
- 4** **VERÃO VERMELHO** — Novela.
- 9** **SHOW DA NOITE** — Variedades. Apres. Fernando Lôbo.
- 22,30 **6** **HAVAÍ 5-0** — Filme policial.
- 22,40 **4** **SESSÃO DAS DEZ** — Filme.
- 23,00 **2** **JORNAL EXCELSIOR.**
- 9** **JORNAL DO ESTADO DO RIO.**
- 13** **TERCEIRO TEMPO** — Resenha esportiva.
- 23,20 **2** **EXTERIOR CONFIDENCIAL.**
- 23,30 **2** **SHOW DE BOLA** — Esportivo.
- 6** **TELERAMA** — Filme.
- 24,00 **4** **SESSÃO DA MEIA-NOITE** — Filme longa-metragem.
- 01,00 **6** **JORNAL DA LIVRE EMPRESA.**

- 10,30 **6** ARTIGO 99 — Aulas.
- 11,00 **6** SERIADO DE AVENTURAS.
- 11,30 **4** ZÁS-TRÁS — Filmes e desenhos.  
**6** O GORDO E O MAGRO.
- 11,45 **6** EDNA SAVAGET.
- 12,00 **4** FILMES — “Seriado”, “Super-Homem” e “National Kid”.  
**13** FILMES VARIADOS.
- 12,30 **6** TELEJORNAL.
- 13,00 **6** NINO, O ITALIANINHO — Novela em reprise.
- 13,30 **4** FILME.
- 13,40 **6** CAPITÃO AZA — Filmes.
- 14,00 **4** ROMANCE NA TARDE — Filme romântico, longa-metragem.
- 15,30 **13** DESENHOS.
- 15,45 **2** SERIADO DE AVENTURAS.
- 16,00 **2** SALA DE VISITAS.  
**4** CAPITÃO FURACÃO — Filmes, desenhos, seriados de aventuras. Apres. Pietro Mário.
- 16,30 **4** FILMES VARIADOS.  
**13** CLUBE DOS GRUMETES.
- 17,00 **2** FILMES DE AVENTURAS.
- 17,30 **9** ESPADA DA LIBERDADE — Filme de aventuras.  
**13** HELENA SANGIRARDI.
- 18,00 **2** PROFESSOR FISHER.  
**6** JOÃO JUCA JÚNIOR — Novela.  
**9** AULA DE INGLÊS.  
**13** ALGEMAS DE OURO — Novela.
- 18,30 **2** ACERTE COM O ZERO.  
**6** CONFISSÕES DE PENÉLOPE.  
**9** FAMÍLIA BUSCAPÉ — Filme cômico.
- 18,40 **2** OS FLINTSTONES — Desenho.
- 18,45 **6** JORNAL DA MÚSICA.
- 18,50 **6** NINO, O ITALIANINHO — Novela.  
**13** OS TRÊS PATETAS.
- 18,55 **4** PAPO FIRME — Néelson Motta apresenta as últimas notícias.
- 19,00 **9** GUERRA, SOMBRA E ÁGUA FRESCA — Filme cômico.
- 19,10 **2** A MENINA DO VELEIRO AZUL — Novela.  
**4** PIGMALIÃO 70 — Novela.
- 19,30 **2** AGENTE 86 — Comédia.  
**9** BRASIL BICAMPEÃO.  
**13** TELEJORNAL PIRELLI.
- 19,40 **4** JORNAL NACIONAL.  
**6** O SEU REPÓRTER ESSO.
- 19,45 **9** JORNAL DA BOLA.  
**13** PRAÇA DA ALEGRIA.
- 20,00 **2** PAULO MORENO SHOW — Variedades.  
**4** VÉU DE NOIVA — Novela.  
**6** E NÓS, AONDE VAMOS? — Novela.  
**9** O TÚNEL DO TEMPO — Filme de ficção.
- 20,30 **4** ALÔ BRASIL, AQUELE ABRAÇO! — Música e variedades.  
**6** UM INSTANTE, MAESTRO! — Flávio Cavalcanti e um grande júri opinam sobre música popular.
- 20,55 **9** AS SETE NOTAS DE JOSÉ FERNANDES — Noticiário.
- 21,00 **9** JAMES WEST — Filme.
- 21,30 **13** OS INTOCÁVEIS — Filme.
- 21,45 **6** BETO ROCKFELLER — Novela.
- 22,00 **2** ALMA DE AÇO — Filme.  
**4** VERÃO VERMELHO — Novela.  
**9** SHOW DA NOITE.
- 22,30 **4** IBRAHIM SUED REPÓRTER.  
**6** PERSPECTIVA — Noticioso.  
**13** CONTATO — Publicitário.
- 22,40 **4** CAMPEÕES DE BILHETERIA — Filme longa-metragem.
- 23,00 **2** JORNAL EXCELSIOR.  
**6** HONDO — Filme policial.  
**9** JORNAL DO ESTADO DO RIO.  
**13** RIO 70 — Noticiário e entrevistas sobre diversos assuntos.
- 23,20 **2** EXTERIOR CONFIDENCIAL.
- 23,30 **2** CONTRA-PONTO.
- 24,00 **4** SESSÃO DA MEIA-NOITE.  
**6** TELERAMA TUPI — Filme.

- |       |    |   |       |    |  |
|-------|----|---|-------|----|--|
| 10,30 | 6  | ARTIGO 99 — Aulas.                            | 19,10 | 2  | A MENINA DO VELEIRO AZUL — Novela.                                 |
| 11,00 | 6  | SERIADO DE AVENTURAS.                         |       | 4  | PIGMALIÃO 70 — Novela.   |
| 11,30 | 4  | ZÁS-TRÁS — Filmes e desenhos para a garotada. | 19,30 | 2  | FILME CÔMICO.  |
|       | 6  | O GORDO E O MAGRO.                            |       | 9  | BRASIL BICAMPEÃO.  |
| 11,45 | 6  | EDNA SAVAGET — Notícias.                      |       | 13 | TELEJORNAL PIRELLI.  |
| 12,00 | 4  | FILMES VARIADOS.                              | 19,40 | 4  | JORNAL NACIONAL.   |
|       | 13 | FILMES VARIADOS.                              |       | 6  | O SEU REPÓRTER ESSO.   |
| 12,30 | 6  | TELEJORNAL.                                   | 19,45 | 9  | JORNAL DA BOLA.  |
| 13,00 | 6  | NINO, O ITALINHO — Novela em reprise.         |       | 13 | É PROIBIDO COLOCAR CARTAZES — Calouros.                            |
| 13,30 | 4  | FILME.  | 20,00 | 2  | A ser programado.  |
| 13,40 | 6  | CAPITÃO AZA — Filmes.                         |       | 4  | VÉU DE NOIVA — Novela.   |
| 14,00 | 4  | ROMANCE NA TARDE.                             |       | 6  | E NÓS, AONDE VAMOS? — Novela.                                      |
| 15,30 | 13 | DESENHOS.                                     |       | 9  | HONG KONG — Filme. Aventuras do repórter Glenn Evans (Rod Taylor). |
| 15,45 | 2  | SERIADO DE AVENTURAS.                         | 20,30 | 4  | DISCOTECA DO CHACRINHA — Musical.                                  |
| 16,00 | 2  | SALA DE VISITAS.                              |       | 6  | SHOW DO GOLIAS.  |
|       | 4  | CAPITÃO FURACÃO — Filmes, desenhos e seriado. | 20,55 | 9  | AS SETE NOTAS DE JOSÉ FERNANDES — Noticiário.                      |
| 16,30 | 4  | FILMES VARIADOS.                              | 21,00 | 9  | JAMES WEST — Filme.  |
|       | 13 | CLUBE DOS GRUMETES.                           | 21,15 | 13 | HOTEL DO SOSSÊGO — Humor. Com Walter D'Ávila e Simplício.          |
| 17,00 | 2  | FILMES DE AVENTURAS.                          | 21,45 | 6  | BETO ROCKFELLER — Novela.  |
| 17,30 | 9  | ESPADA DA LIBERDADE — Filme de aventuras.     | 22,00 | 2  | JORNADA NAS ESTRÊLAS — Filme de ficção científica.                 |
|       | 13 | HELENA SANGIRARDI.                            |       | 4  | VERÃO VERMELHO — Novela.   |
| 18,00 | 2  | PROFESSOR FISHER.                             |       | 9  | SHOW DA NOITE.   |
|       | 6  | JOÃO JUCA JÚNIOR — Novela.                    | 22,30 | 4  | IBRAHIM SUED REPÓRTER.   |
|       | 9  | AULA DE INGLÊS.                               |       | 6  | PERSPECTIVA — Noticioso.   |
|       | 13 | ALGEMAS DE OURO — Novela.                     |       | 13 | CARRO É NOTÍCIA.   |
| 18,30 | 2  | ACERTE COM O ZERO.                            | 22,45 | 4  | SESSÃO DAS DEZ — Filme.  |
|       | 6  | CONFISSÕES DE PENÉLOPE.                       | 23,00 | 2  | JORNAL EXCELSIOR.  |
|       | 9  | FAMÍLIA BUSCAPÉ — Filme cômico.               |       | 6  | MOD SQUAD — Filme policial.  |
| 18,40 | 2  | OS FLINTSTONES — Desenho.                     |       | 9  | JORNAL DO ESTADO DO RIO.   |
| 18,45 | 6  | JORNAL DA MÚSICA.                             | 23,20 | 2  | EXTERIOR CONFIDENCIAL.   |
| 18,50 | 6  | NINO, O ITALIANINHO — Novela.                 | 23,30 | 2  | PONTO DE VISTA.  |
|       | 13 | OS TRÊS PATETAS.                              | 24,00 | 4  | SESSÃO DA MEIA-NOITE.  |
| 18,55 | 4  | PAPO FIRME — Com Néson Motta.                 |       | 6  | COMUNICAÇÃO.   |
| 19,00 | 9  | GUERRA, SOMBRA E ÁGUA FRESCA — Filme cômico.  | 00,30 | 6  | TELERAMA TUPI.   |

# Sua emoção começa aqui:

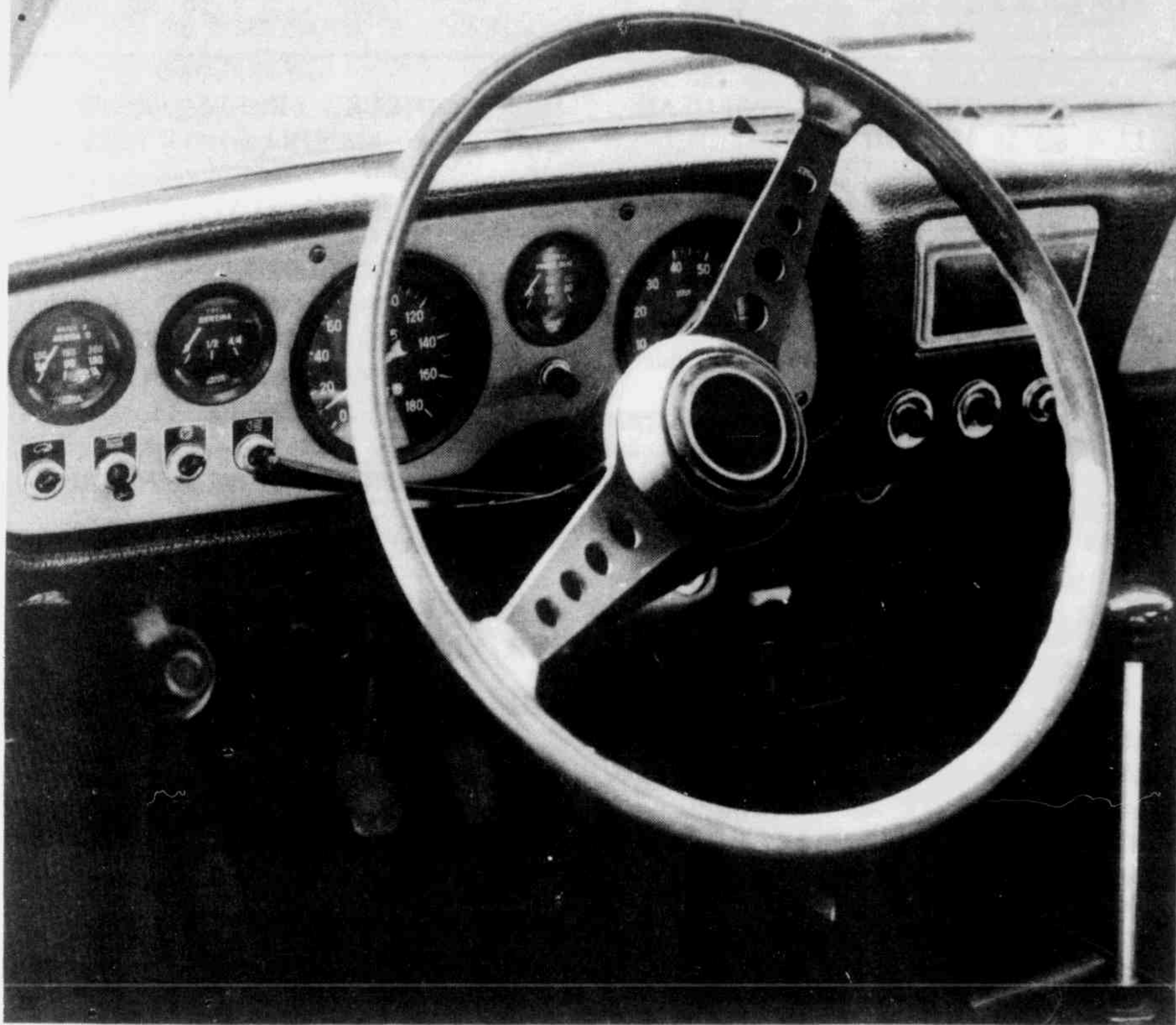

Cada curva de Le Mans conta uma história. E esta história está sendo escrita em cada edição de Quatro Rodas. As fotos dos momentos mais excitantes, das espectadoras mais lindas, das derrapagens mais sensacionais - tudo chega a você com toda a carga de emoção do fato acontecendo.

Centenas de repórteres, fotógrafos e redatores fazem tudo para que você esteja em todas as corridas - sem sair de Quatro Rodas.

**QUATRO RODAS**

Semana de 16 a 22 de abril

As emissoras se reservam o direito de alterar suas programações por motivo de força maior

## Quinta-feira

16 de abril

- |       |    |   |       |    |   |
|-------|----|---|-------|----|---|
| 8,30  | 4  | UNIVERSIDADE POPULAR.   | 18,35 | 2  | DIRCEU PEREIRA SHOW.  |
| 12,00 | 4  | O MUNDO NA TV.  | 18,50 | 7  | A MENINA DO VELEIRO AZUL — Novela.  |
|       | 7  | ESPORTE SETE.   | 19,00 | 4  | NINO, O ITALIANINHO — Novela.   |
|       | 12 | DESENHOS.   |       | 12 | PIGMALIÃO 70 — Novela.  |
| 12,15 | 4  | PAPO DE BOLA — Esportivo.   | 19,30 | 7  | JORNAL DO SETE.   |
| 12,30 | 4  | FACTORAMA — Notícias.   | 19,40 | 2  | O SEU REPÓRTER ESSO.  |
|       | 12 | SHOW DA TARDE.  | 19,45 | 4  | JORNAL BANCOMINAS.  |
| 13,00 | 4  | A FEITICEIRA — Comédia.   |       | 12 | JORNAL NACIONAL.  |
|       | 7  | OS REIS DO RISO — Filme.  | 19,55 | 7  | DEZ VIDAS — Novela.   |
|       | 12 | NOTICIÁRIO.   | 20,00 | 2  | CONFISSÕES DE PENÉLOPE. — Com Eva Wilma.  |
| 13,10 | 12 | DISCOTECA DO CHACRI-NHA — Musical. Reapresentação.                            |       | 4  | SANGUE DO MEU SANGUE — Novela.  |
| 13,30 | 7  | PAPAI SABE-TUDO — Filme.  |       | 12 | VÉU DE NOIVA — Novela.  |
| 13,35 | 4  | LONGA-METRAGEM.   | 20,20 | 2  | O MERCADOR DE ALMAS — Filme policial.   |
| 14,00 | 7  | OS FLINTSTONES — Desenho.   | 20,30 | 4  | SHOW SEM LIMITE — Variedades.   |
|       | 12 | SESSÃO DAS DUAS — Longa-metragem.   |       | 7  | CARA OU COROA — Competição variada entre personalidades com menos e com mais de 30 anos de idade. |
| 14,30 | 7  | FLIPPER — Filme.  |       | 12 | MR. SHOW — Musical.   |
| 15,00 | 7  | JET JACKSON — Filme.  | 21,20 | 2  | ESPORTE, URGENTE!   |
| 15,05 | 4  | BEAVER — Comédia.   | 21,30 | 12 | VERÃO VERMELHO — Novela.  |
| 15,30 | 7  | SERIADO DE AVENTURAS.   | 21,35 | 2  | OS DEFENSORES — Filme.  |
| 15,35 | 4  | OS TRÊS PATETAS — Filme.  | 22,05 | 4  | BETO ROCKFELLER — Novela.   |
| 16,00 | 7  | AGENTE 86 — Comédia.  |       | 12 | LONGA-METRAGEM.   |
|       | 12 | CAPITÃO FURACÃO.  | 22,30 | 7  | O REI DOS LADRÕES — Filme policial.   |
| 16,10 | 4  | BEN, O URSO AMIGO — Filme de aventuras.                                       | 22,40 | 4  | TELECATCH — Luta-livre.   |
| 16,30 | 7  | DESENHOS.   | 22,45 | 2  | SUPERAMA DOIS.  |
| 16,40 | 4  | DESENHOS.   | 23,40 | 4  | SESSÃO ESPECIAL — Filme.  |
| 17,00 | 4  | RODA GIGANTE — "Johnny Cypher", "Seu Saber é Pra Valer", "Viagem Fantástica". |       | 7  | LONGA-METRAGEM.   |
|       | 7  | TELEFONE PEDINDO BIS — Musical. 1. <sup>a</sup> parte.                        | 24,00 | 12 | SESSÃO DA MEIA-NOITE.   |
| 18,00 | 2  | JONNY QUEST — Filme.  |       |    |   |
|       | 7  | OS MONKEES — Filme.   |       |    |   |
| 18,10 | 4  | ALVIM SHOW — Desenho.   |       |    |   |
| 18,30 | 4  | JOÃO JUCA JÚNIOR — Novela.  |       |    |   |
|       | 7  | TELEFONE PEDINDO BIS — Musical. 2. <sup>a</sup> parte.                        |       |    |   |



- 8,30 **4** UNIVERSIDADE POPULAR.
- 12,00 **4** O MUNDO NA TV.  
**7** ESPORTE SETE.  
**12** DESENHOS.
- 12,15 **4** PAPO DE BOLA — Esportivo.
- 12,30 **4** FACTORAMA — Notícias.  
**12** SHOW DA TARDE.
- 13,00 **4** FEITICEIRA — Comédia.  
**7** OS REIS DO RISO — Filme.  
**12** NOTICIÁRIO.
- 13,10 **12** MISTER SHOW — Variedades. Reapresentação.
- 13,15 **2** BOA TARDE — Feminino.
- 13,30 **7** PAPAÍ SABE-TUDO — Filme.
- 13,35 **4** LONGA-METRAGEM.
- 14,00 **7** OS FLINTSTONES — Desenho.  
**12** SESSÃO DAS DUAS — Filme longa-metragem.
- 14,25 **2** MATINÉE DO DOIS.
- 14,30 **7** FLIPPER — Filme.
- 15,00 **7** JET JACKSON — Filme.
- 15,05 **4** O ALEGRE SOLTEIRÃO — Filme cômico.
- 15,30 **7** SERIADO DE AVENTURAS.  
**12** OS TRÊS PATETAS — Filme. cômico.
- 15,35 **4** OS TRÊS PATETAS — Filme.
- 16,00 **7** ÊLE E ELA — Comédia.  
**12** CAPITÃO FURACÃO.
- 16,10 **4** OS MONSTROS — Comédia.
- 16,30 **7** DESENHOS.
- 16,40 **4** DESENHOS.
- 17,00 **4** RODA GIGANTE — “Johnny Cypher”, “Seu Saber é Pra Valer”, “Viagem ao Centro da Terra”.  
**7** TELEFONE PEDINDO BIS — Musical. 1.<sup>a</sup> parte.
- 18,00 **2** JIM DAS SELVAS — Filme.  
**7** OS MONKEES — Filme.
- 18,10 **4** O TESOURO VERDE — Filme.
- 18,30 **4** JOÃO JUCA JÚNIOR — Novela.  
**7** TELEFONE PEDINDO BIS — Musical. 2.<sup>a</sup> parte.
- 18,35 **2** DIRCEU PEREIRA SHOW.
- 18,50 **7** A MENINA DO VELEIRO AZUL — Novela.
- 19,00 **4** NINO, O ITALIANINHO — Novela.  
**12** PIGMALLÃO 70 — Novela.
- 19,30 **7** JORNAL DO SETE.
- 19,40 **2** O SEU REPÓRTER ESSO.
- 19,45 **4** JORNAL BANCOMINAS.  
**12** JORNAL DA GLOBO.
- 19,55 **7** DEZ VIDAS — Novela.
- 20,00 **2** CONFISSÕES DE PENÉLOPE. — Eva Wilma faz confidências ao psiquiatra. Participação de John Herbert (o marido).  
**4** SANGUE DO MEU SANGUE — Novela.  
**12** VÉU DE NOIVA — Novela.
- 20,20 **2** OS TRAPACEIROS — Filme.
- 20,30 **7** HOTEL DO SOSSÊGO — Humorístico com Walter D'Ávila e Simplício.  
**12** DERCY DE VERDADE — Música e entrevistas. Com Dercy Gonçalves.
- 20,35 **4** SÉRGIO BITTENCOURT, OBRIGADO — Variedades. 1.<sup>a</sup> parte.
- 21,20 **2** ESPORTE, URGENTE!
- 21,30 **12** VERÃO VERMELHO — Novela.
- 21,35 **2** JOHNNY RINGO — Filme.
- 22,00 **4** BETO ROCKFELLER — Novela.
- 22,10 **12** LONGA-METRAGEM.
- 22,15 **2** JESSE JAMES — Filme.
- 22,30 **7** QUEM TEM MEDO DA VERDADE? — Entrevistas sobre as atividades de uma personalidade.
- 22,40 **4** SÉRGIO BITTENCOURT — Continuação.
- 22,45 **2** SUPERAMA DOIS.
- 24,00 **12** SESSÃO DA MEIA-NOITE — Longa-metragem.

- 8,30 **4** UNIVERSIDADE POPULAR.
- 12,00 **4** BOMBEIROS NO 4.  
**7** BOLA SETE — Esportivo.  
**12** DESENHOS.
- 12,15 **4** PAPO DE BOLA — Esportivo.
- 12,30 **4** FACTORAMA — Notícias.  
**12** SHOW DA TARDE.
- 13,00 **7** OS REIS DO RISO — Filme cômico.  
**12** REPRISE DE SHOWS.
- 13,05 **4** DANIEL BOONE — Filme.
- 13,30 **7** PAPAÍ SABE-TUDO — Filme.
- 14,00 **4** CAFÉ SEM CONCÊNTO.  
**7** BARROCO-70 — Musical.  
**12** SÁBADO DE AVENTURAS — Longa-metragem.
- 14,30 **7** FLIPPER — Filme.
- 15,00 **2** ARTIGO 99 — Aulas do Curso de Madureza: Ciências, Português, Matemática, História e Português.  
**4** RODA GIGANTE — Atração para a garotada.  
**7** JET JACKSON — Filme.
- 15,30 **7** SERIADO DE AVENTURAS.  
**12** OS TRÊS PATETAS — Filme cômico.
- 16,00 **4** BRASA QUATRO — Musical.  
**7** LONGA-METRAGEM.  
**12** CAPITÃO FURACÃO.
- 17,00 **2** PERDIDOS NO ESPAÇO — Filme de ficção.  
**4** CLUBE DO PÊZINHO DE MEIA.  
**7** TELEFONE PEDINDO BIS — Musical. 1.<sup>a</sup> parte.
- 18,00 **2** FESTIVAL DE AVENTURAS.  
**4** TERRA DE GIGANTES — Filme de ficção.
- 18,00 **7** OS MONKEES — Desenho.  
**12** ATUALIDADES ALEMÃS.
- 18,30 **7** TELEFONE PEDINDO BIS — Musical. 2.<sup>a</sup> parte.
- 18,50 **7** A MENINA DO VELEIRO AZUL — Novela.
- 19,00 **4** NINO, O ITALIANINHO — Novela.  
**12** PIGMALIÃO 70 — Novela.
- 19,30 **7** JORNAL DO SETE.
- 19,40 **2** O SEU REPÓRTER ESSO.
- 19,45 **4** JORNAL BANCOMINAS.  
**7** FAMÍLIA TRAPO — Humor.  
**12** JORNAL NACIONAL.
- 20,00 **2** CONFISSÕES DE PENÉLOPE.  
**4** HONDO — Policial.  
**12** VÉU DE NOIVA — Novela.
- 20,15 **2** JAMES WEST — Filme.
- 20,30 **12** SÍLVIO SANTOS — Variedades.
- 21,00 **4** ENIGMA — Filme de emoção e suspense.
- 21,30 **2** FUTEBOL — Videoteipe.  
**12** TARZAN — Filme.
- 21,45 **7** TOM JONES — Musical com cartazes internacionais.
- 22,00 **12** GUNSMOKE — Faroeste.
- 22,30 **4** FUTEBOL — Videoteipe.
- 22,45 **7** FUTEBOL — Videoteipe.
- 23,00 **12** SHOW DE CINEMA.
- 23,40 **2** ULTRA Q — Desenho.
- 24,00 **4** SESSÃO ESPECIAL.  
**7** PÔRTO DE INTRIGAS — Filme.

- 8,00 **4** SANTA MISSA.
- 8,30 **4** RODA GIGANTE — Filmes e desenhos.
- 10,00 **7** SHOW DE ALEGRIA — Música, prêmios, variedades.
- 12,00 **4** DURANGO KID — Filme de faroeste. Com Charles Starret e Smiley Brunette.
- 7** REPRISE DE SHOW.
- 12** CONCERTOS PARA A JUVENTUDE — Música erudita.
- 13,00 **4** ADOTE UM FILHO.
- 12** LONGA-METRAGEM.
- 13,10 **4** A GRANDE CHANCE — Desfile de calouros. Apres. Flávio Cavalcanti.
- 14,00 **7** DESENHOS.
- 14,30 **4** LONGA-METRAGEM.
- 7** LONGA-METRAGEM.
- 12** DOMINGO DE COMÉDIAS — Filme longa-metragem.
- 15,00 **2** ARTIGO 99 — Aulas do Curso de Madureza: Matemática, Português, Ciências, Geografia e Matemática.
- 16,00 **4** FUTEBOL — Diretamente do Maracanã.
- 7** É PROIBIDO COLOCAR CARTAZES — Desfile de Calouros. Animação: Pagano Sobrinho. Júri: Aracy de Almeida, Vagareza, Gabriel Migliori e Marcos Roberto.
- 16,30 **12** SÍLVIO SANTOS — Variedades.
- 16,55 **4** VIAGEM AO FUNDO DO MAR — Filme de aventuras a bordo do submarino "Seaview".
- 17,00 **2** PERDIDOS NO ESPAÇO — Filme de ficção.
- 17,55 **4** SORTEIO ERONTEX.
- 18,00 **2** FESTIVAL DE AVENTURAS.
- 18,00 **4** ERONTEX COPA-70 — Entrevistas, músicas, prêmios. Animação de Blota Jr. Transmissão direta da Guanabara.
- 7** TARZAN — Filme de aventuras nas selvas. Com Ron Ely (Tarzan) e Manuel Padilla (Jai).
- 18,30 **12** A HORA DA BUZINA — Desfile de calouros. Animação de Chacrinha.
- 19,00 **7** A GARÔTA DA UNCLE — Filme policial.
- 19,30 **2** FUTEBOL — Videoteipe completo.
- 20,00 **7** HEBE — Com Hebe Camargo entrevistando gente que é notícia.
- 12** AMARAL NETO REPÓRTER — Documentário.
- 21,00 **2** FESTIVAL DE BANG-BANG — Apresentando longa-metragem, "Cavalo de Ferro" e "Jesse James".
- 4** OS GUERRILHEIROS — Policial.
- 12** FUTEBOL — Videoteipe.
- 22,00 **4** COBERTURA ESPORTIVA — Videoteipe de uma partida de futebol realizada hoje.
- 22,40 **12** DOMINGO À NOITE NO CINEMA — Filme longa-metragem.
- 23,00 **7** FUTEBOL — Videoteipe completo.
- 23,30 **2** LONGA-METRAGEM.
- 7** MESA-REDONDA — Debates esportivos.
- 24,00 **4** HITCHCOCK — Filme de suspense e terror.
- 7** OS DESTEMIDOS — Policial e espionagem.

- 8,30 **4** UNIVERSIDADE POPULAR.
- 12,00 **4** O MUNDO NA TV.  
**7** JORNAL.  
**12** DESENHOS.
- 12,05 **7** BOLA SETE.
- 12,15 **4** PAPO DE BOLA — Esportivo.
- 12,30 **4** FACTORAMA — Notícias.  
**12** SHOW DA TARDE.
- 13,00 **4** A FEITICEIRA — Filme cômico.  
**7** OS REIS DO RISO — Comédia.  
**12** REPRISE DE SHOWS.
- 13,30 **7** PAPAI SABE-TUDO — Filme.
- 13,35 **4** MATINÉE ESPECIAL.
- 14,00 **7** OS FLINTSTONES — Desenho.  
**12** SESSÃO DAS DUAS — Longa-metragem.
- 14,30 **7** FLIPPER — Filme.
- 15,00 **4** O ALEGRE SOLTEIRÃO — Comédia.  
**7** JET JACKSON — Filme.
- 15,30 **7** SERIADO DE AVENTURAS.
- 15,30 **12** OS TRÊS PATETAS — Filme cômico.
- 15,35 **4** OS TRÊS PATETAS — Comédia.
- 16,00 **7** ELE E ELA — Comédia.  
**12** CAPITÃO FURACÃO.
- 16,10 **4** SOLDADOS DA FORTUNA — Filme de aventuras.
- 16,30 **7** DESENHOS.
- 16,40 **4** GARRA DE FERRO — Filme.
- 17,00 **7** TELEFONE PEDINDO BIS — Musical. 1.<sup>a</sup> parte.
- 17,05 **4** RODA GIGANTE — Apresentando "SEU SABER É PRA VALER".
- 18,00 **2** O MENINO DO CIRCO — Filme de aventuras.  
**7** OS MONKEES — Filme.
- 18,10 **4** JÚLIA — Comédia.
- 18,30 **4** JOÃO JUCA JÚNIOR — Novela.  
**7** TELEFONE PEDINDO BIS — Musical. 2.<sup>a</sup> parte.
- 18,35 **2** DIRCEU PEREIRA SHOW — Variedades.
- 18,50 **7** A MENINA DO VELEIRO AZUL — Novela.
- 19,00 **4** NINO, O ITALIANINHO — Novela com Juca de Oliveira.  
**12** PIGMALIÃO 70 — Com Sérgio Cardoso e Tônia Carrero.
- 19,30 **7** JORNAL DO SETE.
- 19,40 **2** O SEU REPÓRTER ESSO.
- 19,45 **4** JORNAL BANCOMINAS.  
**12** JORNAL DA GLOBO — Edição nacional.
- 19,55 **7** DEZ VIDAS — Novela.
- 20,00 **2** CONFISSÕES DE PENÉLOPE.  
**4** SANGUE DO MEU SANGUE — Novela.  
**12** VÉU DE NOIVA — Novela.
- 20,20 **2** HAVAI 5-0 — Filme.
- 20,30 **7** PRAÇA DA ALEGRIA — Com Manoel de Nóbrega recepcionando alegres tipos.  
**12** BALANÇA, MAS NÃO CAI — Humorístico.
- 20,35 **4** LANCER — Filme de faroeste.
- 21,20 **2** ESPORTE, URGENTE!
- 21,30 **12** VERÃO VERMELHO — Novela.
- 21,45 **2** HONG-KONG — Filme policial. Aventuras de um repórter. Com Rod Taylor.
- 22,00 **4** BETO ROCKFELLER — Novela.
- 22,05 **12** SHOW DE ESPORTES.
- 22,30 **7** OS REBELDES — Filme.
- 22,40 **4** BOLA NA ÁREA — Esportes.
- 22,45 **2** SUPERAMA DOIS.
- 23,30 **7** LONGA-METRAGEM.
- 24,00 **4** SHOTGUN SLADE — Faroeste.  
**12** SESSÃO DA MEIA NOITE — Longa-metragem.

- 8,30 **4** UNIVERSIDADE POPULAR.
- 12,00 **4** O MUNDO NA TV — Completo noticiário.
- 7** ESPORTE SETE.
- 12** DESENHOS.
- 12,15 **4** PAPO DE BOLA — Esportivo.
- 12,30 **4** FACTORAMA — Notícias.
- 12** SHOW DA TARDE.
- 13,00 **4** A FEITICEIRA — Comédia.
- 7** OS REIS DO RISO — Filme.
- 12** NOTICIOSO.
- 13,10 **12** BALANÇA, MAS NÃO CAI — Humorístico em reapresentação.
- 13,30 **7** PAPAI SABE-TUDO — Filme.
- 13,35 **4** LONGA-METRAGEM.
- 14,00 **7** OS FLINTSTONES — Desenho.
- 12** SESSÃO DAS DUAS — Longa-metragem.
- 14,30 **7** FLIPPER — Filme.
- 15,00 **7** JET JACKSON — Filme.
- 15,20 **4** SUPERPRESIDENTE — Desenhos de aventuras.
- 15,30 **7** SERIADO DE AVENTURAS.
- 12** OS TRÊS PATETAS — Filme cômico.
- 15,45 **4** OS TRÊS PATETAS — Filme.
- 16,00 **7** AS VALENTONAS — Comédia.
- 12** CAPITÃO FURACÃO — Filmes e desenhos variados.
- 16,25 **4** OS DOIS TRAPALHÕES — Filme cômico.
- 16,30 **7** DESENHOS.
- 16,55 **4** GARRA DE FERRO — Filme.
- 17,00 **7** TELEFONE PEDINDO BIS — Musical. 1.<sup>a</sup> parte.
- 17,05 **4** RODA GIGANTE — Apresentando "SEU SABER É PRA VALER".
- 18,00 **2** IVANHOÉ — Filme.
- 7** OS MONKEES — Filme.
- 18,10 **4** SUPER-MOUSE — Desenho.
- 18,30 **4** JOÃO JUCA JÚNIOR — Novela.
- 7** TELEFONE PEDINDO BIS — Musical. 2.<sup>a</sup> parte.
- 18,35 **2** DIRCEU PEREIRA SHOW.
- 18,50 **7** A MENINA DO VELEIRO AZUL — Novela.
- 19,00 **4** NINO, O ITALIANINHO — Novela.
- 12** PIGMALIÃO 70 — Novela.
- 19,30 **7** JORNAL DO SETE.
- 19,40 **2** O SEU REPÓRTER ESSO.
- 19,45 **4** JORNAL BANCOMINAS.
- 12** JORNAL DA GLOBO — Edição nacional.
- 19,55 **7** DEZ VIDAS — Novela. Um drama romântico sobre a Inconfidência Mineira.
- 20,00 **2** CONFISSÕES DE PENÉLOPE.
- 4** SANGUE DO MEU SANGUE — Novela.
- 12** VÉU DE NOIVA — Novela.
- 20,20 **2** XEQUE-MATE — Filme.
- 20,30 **4** O HOMEM DE VIRGÍNIA — Filme faroeste. Com James Drury.
- 7** O DIA D... CIDINHA — Entrevistas, músicas, variedades. Apres. Cidinha Campos.
- 12** ALÔ BRASIL, AQUELE ABRAÇO! — Variedades.
- 21,20 **2** ESPORTE, URGENTE!
- 21,30 **12** VERÃO VERMELHO — Novela.
- 21,35 **2** IMPACTO — Filme.
- 22,00 **4** BETO ROCKFELLER — Novela.
- 22,05 **12** SHOW DE CINEMA.
- 22,30 **7** MANNIX — Filme policial. Aventuras de Joe Mannix (Mike Connors), agente de uma companhia de seguros.
- 22,40 **4** ELAS E ELE — Entrevistas.
- 22,45 **2** SUPERAMA DOIS.
- 23,30 **7** LONGA-METRAGEM.
- 24,00 **12** SESSÃO DA MEIA-NOITE — Longa-metragem.

- |       |    |  |       |    |   |
|-------|----|--|-------|----|---|
| 8,30  | 4  | UNIVERSIDADE POPULAR.  | 18,30 | 7  | TELEFONE PEDINDO BIS — Musical. 2. <sup>a</sup> parte.          |
| 12,00 | 4  | O MUNDO NA TV.   | 18,35 | 2  | DIRCEU PEREIRA SHOW.  |
|       | 7  | ESPORTE SETE.  | 18,50 | 7  | A MENINA DO VELEIRO AZUL — Novela.                              |
|       | 12 | DESENHOS.  | 19,00 | 4  | NINO, O ITALIANINHO — Novela.                                   |
| 12,15 | 4  | PAPO DE BOLA — Esportivo.  |       | 12 | PIGMALIÃO 70 — Novela.  |
| 12,30 | 4  | FACTORAMA — Notícias.  | 19,30 | 7  | JORNAL DO SETE.   |
|       | 12 | SHOW DA TARDE.   | 19,40 | 2  | O SEU REPÓRTER ESSO.  |
| 13,00 | 4  | A FEITICEIRA — Filme cômico. Aventuras de um publicitário casado com uma jovem e formosa feiticeira. | 19,45 | 4  | JORNAL BANCOMINAS.  |
|       | 7  | OS REIS DO RISO — Filme.   |       | 12 | JORNAL DA GLOBO.  |
|       | 12 | NOTICIÁRIO.  | 19,55 | 7  | DEZ VIDAS — Novela.   |
| 13,10 | 12 | ALÔ BRASIL, AQUELE ABRAÇO! — Variedades. Reapresentação.   | 20,00 | 2  | CONFISSÕES DE PENÉLOPE. — Com Eva Wilma.                        |
| 13,30 | 7  | PAPAI SABE-TUDO — Filme.   |       | 4  | SANGUE DO MEU SANGUE — Novela.                                  |
| 13,35 | 4  | LONGA-METRAGEM.  |       | 12 | VÉU DE NOIVA — Novela.  |
| 14,00 | 7  | OS FLINTSTONES — Desenho.  | 20,20 | 2  | O FALCÃO — Filme.   |
|       | 12 | SESSÃO DAS DUAS — Longa-metragem.  | 20,30 | 7  | MOACYR FRANCO SHOW — Música e humor.                            |
| 14,30 | 7  | FLIPPER — Filme.   |       | 12 | DISCOTECA DO CHACRI-NHA — Musical.                              |
| 15,00 | 7  | JET JACKSON — Filme.   | 20,35 | 4  | BIBI AO VIVO — Músicas e entrevistas. Comando de Bibi Ferreira. |
| 15,15 | 4  | MACIEL E MACIEIRA — Filme cômico.  | 21,20 | 2  | ESPORTE, URGENTE!   |
| 15,30 | 7  | SERIADO DE AVENTURAS.  | 21,30 | 12 | VERÃO VERMELHO — Novela.  |
|       | 12 | OS TRÊS PATETAS — Filme.   | 21,35 | 2  | A CAMINHO DO SOL — Filme de aventuras.                          |
| 15,45 | 4  | OS TRÊS PATETAS — Filme.   | 22,00 | 4  | BETO ROCKFELLER — Novela.                                       |
| 16,00 | 7  | LUCY SHOW — Comédia.   |       | 12 | LONGA-METRAGEM.   |
|       | 12 | CAPITÃO FURACÃO.   | 22,30 | 7  | MISSÃO IMPOSSÍVEL — Filme policial.                             |
| 16,25 | 4  | ROBIN HOOD — Filme.  | 22,40 | 4  | MOD SQUAD — Filme policial.                                     |
| 16,30 | 7  | DESENHOS.  | 22,45 | 2  | SUPERAMA DOIS.  |
| 16,55 | 4  | GARRA DE FERRO — Filme.  | 23,00 | 4  | SESSÃO ESPECIAL.  |
| 17,00 | 7  | TELEFONE PEDINDO BIS — Musical. 1. <sup>a</sup> parte.   |       | 7  | CINERAMA.   |
| 17,15 | 4  | RODA GIGANTE — Apresentando "SEU SABER É PRA VALER".   | 24,00 | 12 | SESSÃO DA MEIA-NOITE — Longa-metragem.                          |
| 18,00 | 2  | OS JETSONS — Filme.  |       |    |   |
|       | 7  | OS MONKEES — Filme.  |       |    |   |
| 18,10 | 4  | O FANTASMA — Filme.  |       |    |   |
| 18,30 | 4  | JOÃO JUCA JÚNIOR — Novela.   |       |    |   |