

Μεθοδολογικές προσεγγίσεις της Έρευνας στην Αρχιτεκτονική.

Η Αρχιτεκτονική ως Αντικείμενο Έρευνας

1 Περί του εννοιολογικού υποβάθρου της έρευνας.

1.2 Η αλλαγή της προβληματοθεσίας στις πολλαπλές λογικές ερμηνείας του αξιολογικού αντικειμένου.

1.2.1 Το θέμα της ‘γενεαλογίας’ και οι μετατοπίσεις του κατηγορήματος του πραγματικού.

- Τα κατηγορήματα στην ιστορία της Μεγάλης Συμφιλίωσης.
- Οι πολλαπλές κατασκευασμένες πραγματικότητες. Οι φάσεις εξέλιξης των καλλιτεχνικών/σχεδιαστικών ρευμάτων ως κυκλική εναλλαγή της κυρίαρχης λογικής.
- Η ασυνεχής διατύπωση των ουτοπιών: η αλλαγή του παραδείγματος και η επίλυση του προβλήματος της επαγωγικής λογικής. Η χιασματική, διπολική και διαφορική σκέψη: Η εναλλαγή τους κατά τις φάσεις εξέλιξης του παραδείγματος.

1.2.2 Το θέμα της ‘μίμησης’ και οι μετατοπίσεις της συνάρτησης του πραγματικού.

- Οι συναρτήσεις στη μεταβολή της Πραγματολογίας.
- Η κατάσταση της αμοιβαίας διαμόρφωσης των οντοτήτων. Η αναφορικότητα του σημείου ως προσδιορισμός των σχέσεων του μέρους με το όλον, ως προσδιορισμός των διαστάσεων του σημείου σε ένα σημειολογικό δίκτυο.
- Ο συνειρμικός, ο συντακτικός και ο πραγματολογικός / αποδομητικός σχεδιασμός – η συναρμογή, η σύνθεση και η αλληγορία: Η εναλλαγή τους κατά τις φάσεις εξέλιξης του παραδείγματος.

1.2.3 Το θέμα του ‘σταθερού τύπου’ και οι μετατοπίσεις της διαδικασίας του πραγματικού.

- Οι διαδικασίες στη συγκρότηση της Γνώσης.
- Ο ερευνητής και το αντικείμενο της έρευνας αλληλοεπιδρούν και αλληλοεπηρεάζονται. Οι τυπολογίες και ο συσχετισμός τους με τα εννοιολογικά εργαλεία της κατηγορηματικής και συναρτησιακής λογικής.
- Η διάδοση του επαισθητού. Ο τύπος ως αναγωγή – αποδοχή – αμφισβήτηση της εμπειρίας: Η εναλλαγή τους κατά τις φάσεις εξέλιξης του παραδείγματος.

1.2.4 Οι οικείες ετερότητες του Πραγματικού και οι Μεγάλες Λογικές τους.

1.2 Η αλλαγή της προβληματοθεσίας στις πολλαπλές λογικές ερμηνείας του αξιολογικού αντικειμένου.

1.2.1 Το θέμα της 'γενεαλογίας' και οι μετατοπίσεις του κατηγορήματος του πραγματικού..

- Η οικεία ετερότητα του Πραγματικού '1' και η Μεγάλη Λογική της: Ο κόσμος της κοινωνικής σημασίας των ιδιοτήτων
- Τα κατηγορήματα στην ιστορία της Μεγάλης Συμφιλίωσης.
 - Η ασυνεχής διατύπωση των ουτοπιών: η αλλαγή του παραδείγματος και η επίλυση του προβλήματος της επαγωγικής λογικής.
 - Η κυκλικότητα μεταξύ της αφηρημένης φάσης και της φάσης της συγκεκριμενοποίησης καθιστά τη δύναμη της σημασιοδότησης μια 'συνεχή Οδύσσεια'.
- Η αλλαγή του παραδείγματος, και η εναλλαγή μεταξύ επαναστατικής και κανονικής περιόδου
 - οι κοινωνικές επαναστάσεις: η αποδοχή ή μη της ετερότητας
 - οι 'μεγάλες αφηγήσεις': η απαξίωση της ετερότητας
 - το χίσμα: η αναπαράσταση της αποδοχής της ετερότητας
- Η κυκλική εναλλαγή της κυρίαρχης περιγραφής του πραγματικού.
- Τα εννοιολογικά εργαλεία ως διπολικές ή ως χιασματικές σχέσεις
- Η χιασματική, η διπολική και η διαφορική σκέψη κατά τις φάσεις εξέλιξης του παραδείγματος.

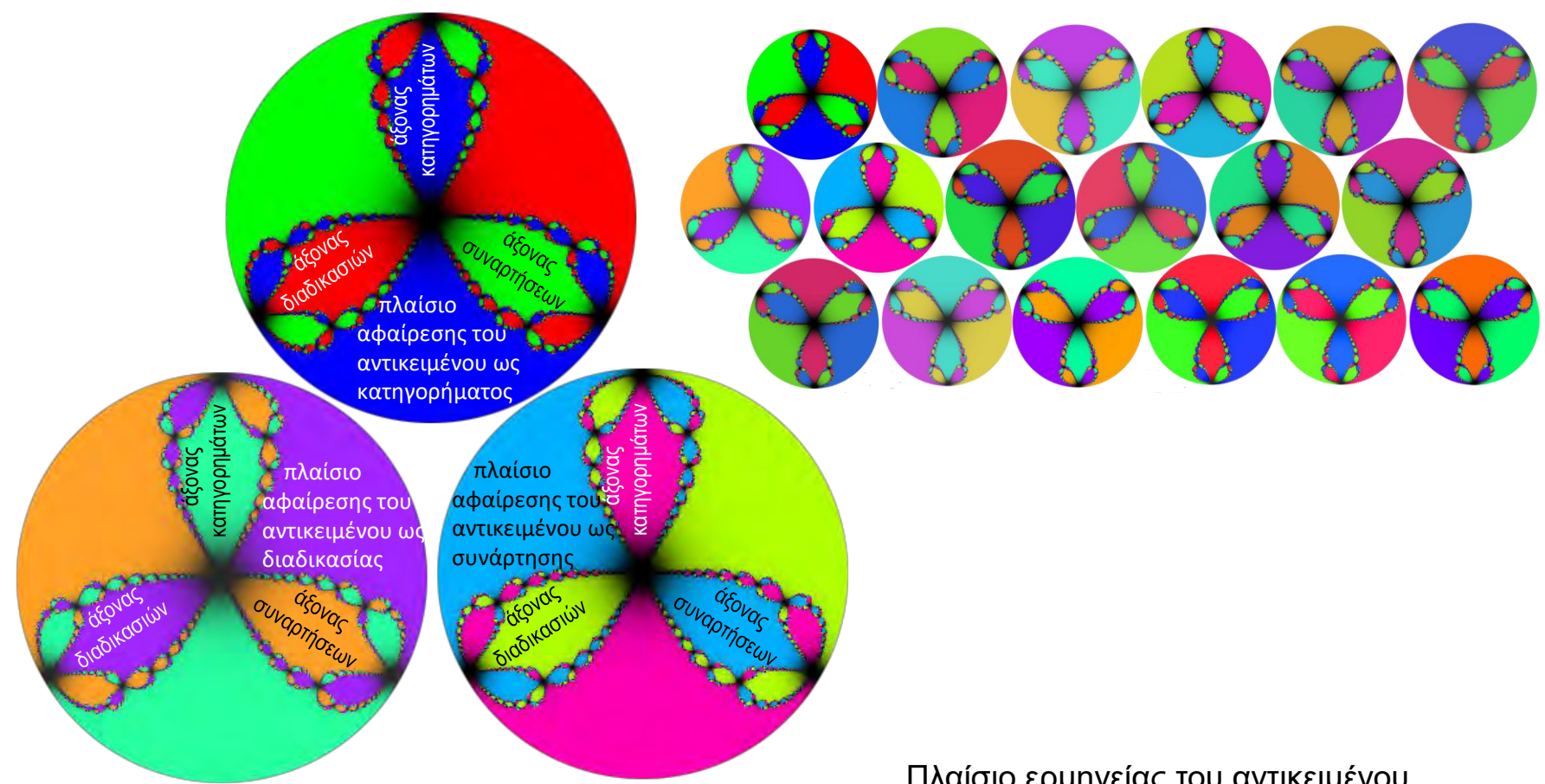

Πλαίσιο ερμηνείας του αντικειμένου ως αξιολογικής οντότητας

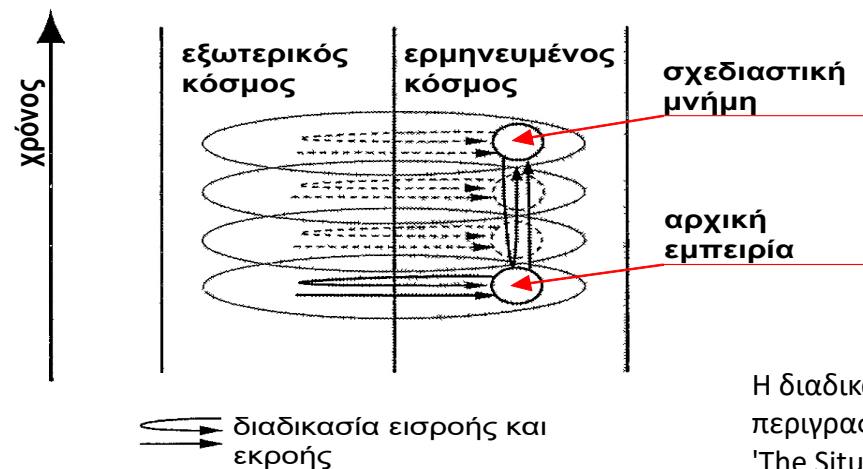

Η διαδικασία του σχεδιασμού κατά αναλογία του συστήματος περιγραφής του αντικειμένου, βασισμένη σε J. Gero, U. Kannengiesser, 'The Situated Function – Behaviour – Structure Framework', 2002

1.2 Η αλλαγή της προβληματοθεσίας στις πολλαπλές λογικές ερμηνείας του αξιολογικού αντικειμένου.

1.2.1 Το θέμα της 'γενεαλογίας' και οι μετατοπίσεις του κατηγορήματος του πραγματικού.

- Η οικεία ετερότητα του Πραγματικού '1' και η Μεγάλη Λογική της: Ο κόσμος της κοινωνικής σημασίας των ιδιοτήτων
- Τα κατηγορήματα στην ιστορία της Μεγάλης Συμφιλίωσης.
 - Η ασυνεχής διατύπωση των ουτοπιών: η αλλαγή του παραδείγματος και το πρόβλημα της επαγωγικής λογικής.
 - Η κυκλικότητα μεταξύ της αφηρημένης φάσης και της φάσης της συγκεκριμενοποίησης.
- Η αλλαγή του παραδείγματος, και η εναλλαγή μεταξύ επαναστατικής και κανονικής περιόδου
 - οι κοινωνικές επαναστάσεις: η αποδοχή ή-μη της ετερότητας
- Η κυκλική εναλλαγή της κυρίαρχης περιγραφής του πραγματικού.
 - Η χιασματική, η διπολική και η διαφορική σκέψη και η εναλλαγή τους κατά τις φάσεις εξέλιξης του παραδείγματος.
 - το κατηγορήμα ως σύμβολο κοινωνικών αξιών / η κατασκευή της 'αλήθειας' / επιστημολογική υποκειμενικότητα
 - η συνάρτηση ως σύμβολο κοινωνικών αξιών / η αποδοχή της 'αλήθειας' / επιστημολογική αντικειμενικότητα
 - η διαδικασία ως σύμβολο κοινωνικών αξιών / οι πολλές 'αλήθειες' / επιστημολογική διακειμενικότητα
 - Ο ανόητος λόγος.

1.2.1

Το θέμα της 'γενεαλογίας' και οι μετατοπίσεις του κατηγορήματος του πραγματικού.

Η οικεία ετερότητα του Πραγματικού '1' και η Μεγάλη Λογική της:
Ο κόσμος της κοινωνικής σημασίας των ιδιοτήτων

	<i>Αστική επανάσταση</i>	<i>Εργατική επανάσταση</i>	<i>Φυλετική επανάσταση</i>
Τα κατηγορήματα στην ιστορία της Μεγάλης Συμφιλίωσης	από την ουτοπία της αμόλυπτης κοινωνίας και φύσης	στην ουτοπία της βιομηχανικής κατασκευής του μέλλοντος	και στην ουτοπία της διαχείρισης του ανθρωπογενούς περιβάλλοντος

1.2 Η αλλαγή της προβληματοθεσίας στις πολλαπλές λογικές ερμηνείας του αξιολογικού αντικειμένου.

1.2.1 Το θέμα της 'γενεαλογίας' και οι μετατοπίσεις του κατηγορήματος του πραγματικού.

- Η οικεία ετερότητα του Πραγματικού '1' και η Μεγάλη Λογική της: Ο κόσμος της κοινωνικής σημασίας των ιδιοτήτων

- Τα κατηγορήματα στην ιστορία της Μεγάλης Συμφιλίωσης.

- Η ασυνεχής διατύπωση των ουτοπιών: η αλλαγή του παραδείγματος και το πρόβλημα της επαγωγικής λογικής.
- Η κυκλικότητα μεταξύ της αφηρημένης φάσης και της φάσης της συγκεκριμενοποίησης.

- Η αλλαγή του παραδείγματος, και η εναλλαγή μεταξύ επαναστατικής και κανονικής περιόδου

 - οι κοινωνικές επαναστάσεις: η αποδοχή ή μη της ετερότητας

- Η κυκλική εναλλαγή της κυρίαρχης περιγραφής του πραγματικού.

- Η χιασματική, η διπολική και η διαφορική σκέψη και η εναλλαγή τους κατά τις φάσεις εξέλιξης του παραδείγματος.

- το κατηγορήμα ως σύμβολο κοινωνικών αξιών / η κατασκευή της 'αλήθειας' / επιστημολογική υποκειμενικότητα
- η συνάρτηση ως σύμβολο κοινωνικών αξιών / η αποδοχή της 'αλήθειας' / επιστημολογική αντικειμενικότητα
- η διαδικασία ως σύμβολο κοινωνικών αξιών / οι πολλές 'αλήθειες' / επιστημολογική διακειμενικότητα

- Ο ανόητος λόγος.

Η ιστορία της Μεγάλης Συμφιλίωσης: μια ασυνεχής διατύπωση ουτοπιών / κατηγορημάτων

Η ουτοπία της αμόλυντης κοινωνίας και φύσης

- Η αναλογία του προ-/εξω- αστικού πολιτισμού (Neo Gothicism, Exoticism, Arts and Crafts)
- Η αναλογία της φύσης (Naturalism, Art Nouveau)

Η ουτοπία της βιομηχανικής κατασκευής του μέλλοντος

- Η γεωμετρική κατασκευή (Art Deco, Op Art)
- Η τεχνολογική κατασκευή (Bauhaus, International Style, High Tech)

Η ουτοπία της διαχείρισης του ανθρωπογενούς περιβάλλοντος

- Η εννοιολογική διαχείριση (Conceptual Art)
- Η φυσική διαχείριση (Minimalism)

Η σημασιολογική συνέχεια στη διαδοχή των μορφών κατά την οποία η κάθε μορφή υπερβαίνει τις εκάστοτε δεδομένες κοινωνικές συνθήκες, αποκαθιστά μια σημασιολογική συνέχεια στις αλλαγές των μορφών. Κύρια συνέπεια αυτού του είδους της σημασιολογικής συνέχειας είναι η ανάγκη συγκριτικής μελέτης της μιας μορφής σε σχέση τουλάχιστον με την προηγούμενη της.

Η σημασία μιας νέας μορφής φανερώνεται μέσα από τη διάσταση του νεωτερισμού που φέρνει, μέσα από την αίσθηση του κλονισμού που δημιουργεί το καινοφανές, το οποίο ακριβώς εντοπίζεται ως σημείο αντίδρασης του κοινού στη δήλωση της νέας εικόνας.

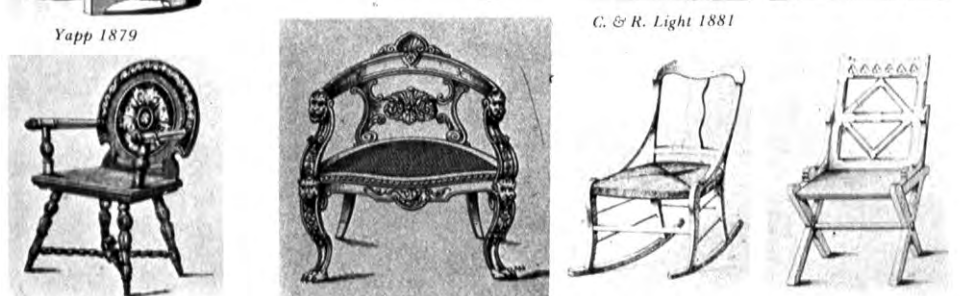
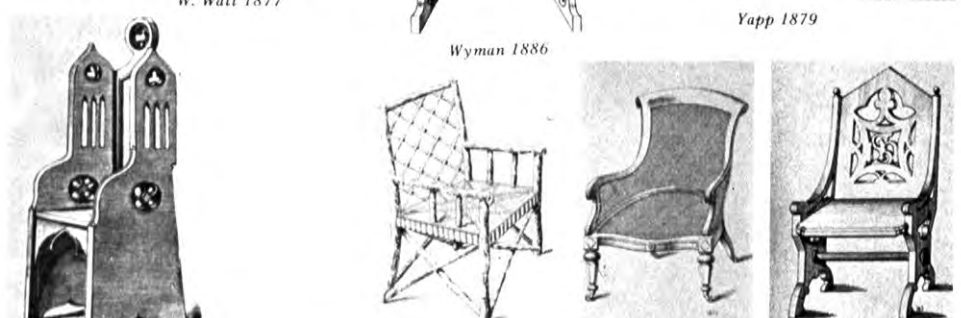
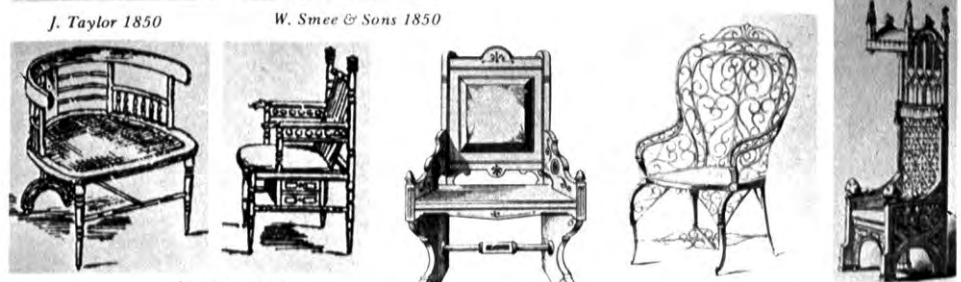
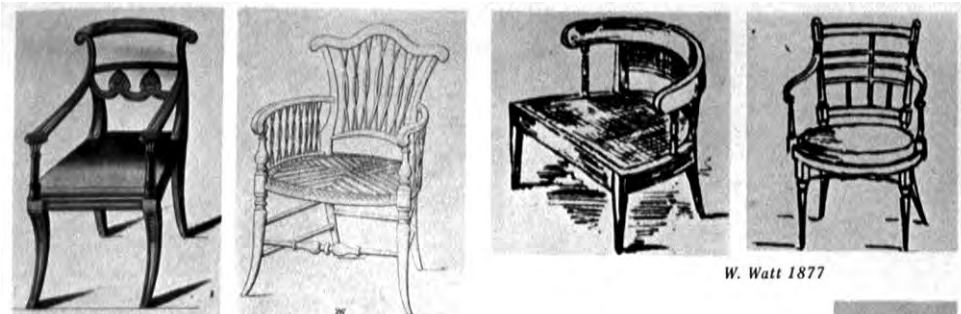

Ξύλινα καθίσματα, England 1800-1900

1.2 Η αλλαγή της προβληματοθεσίας στις πολλαπλές λογικές ερμηνείας του αξιολογικού αντικειμένου.

1.2.1 Το θέμα της 'γενεαλογίας' και οι μετατοπίσεις του κατηγορήματος του πραγματικού.

- Η οικεία ετερότητα του Πραγματικού '1' και η Μεγάλη Λογική της: Ο κόσμος της κοινωνικής σημασίας των ιδιοτήτων
- Τα κατηγορήματα στην ιστορία της Μεγάλης Συμφιλίωσης.
 - Η ασυνεχής διατύπωση των ουτοπιών: η αλλαγή του παραδείγματος και το πρόβλημα της επαγωγικής λογικής.
 - Η κυκλικότητα μεταξύ της αφηρημένης φάσης και της φάσης της συγκεκριμενοποίησης.
- Η αλλαγή του παραδείγματος, και η εναλλαγή μεταξύ επαναστατικής και κανονικής περιόδου
 - οι κοινωνικές επαναστάσεις: η αποδοχή ή-μη της ετερότητας
- Η κυκλική εναλλαγή της κυρίαρχης περιγραφής του πραγματικού.
 - Η χιασματική, η διπολική και η διαφορική σκέψη και η εναλλαγή τους κατά τις φάσεις εξέλιξης του παραδείγματος.
 - το κατηγορήμα ως σύμβολο κοινωνικών αξιών / η κατασκευή της 'αλήθειας' / επιστημολογική υποκειμενικότητα
 - η συνάρτηση ως σύμβολο κοινωνικών αξιών / η αποδοχή της 'αλήθειας' / επιστημολογική αντικειμενικότητα
 - η διαδικασία ως σύμβολο κοινωνικών αξιών / οι πολλές 'αλήθειες' / επιστημολογική διακειμενικότητα
 - Ο ανόητος λόγος.

Η μεταλλαγή της σημασίας του αξιολογικού χώρου από την ουτοπία της αμόλυντης κοινωνίας και φύσης, στην ουτοπία της βιομηχανικής κατασκευής του μέλλοντος, και στην ουτοπία της διαχείρισης του ανθρωπογενούς περιβάλλοντος



Shoolbred, England, 1874-82

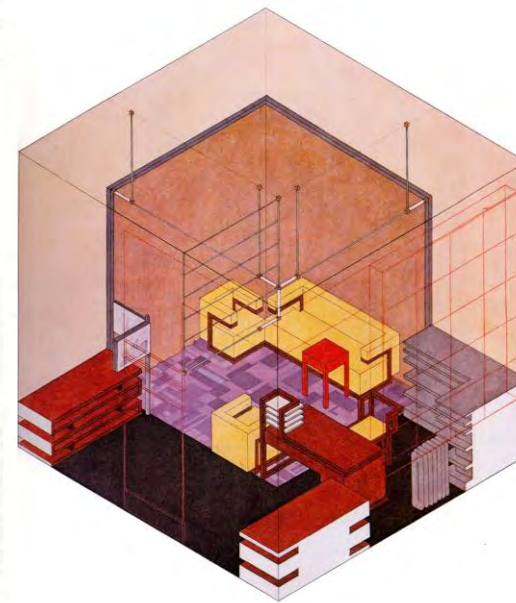

W. Gropius, Bauhaus, 1923



Jonathan de Pas, Donato D' Urbino, Paolo Lomazzi, 1985

1.2 Η αλλαγή της προβληματοθεσίας στις πολλαπλές λογικές ερμηνείας του αξιολογικού αντικειμένου.

1.2.1 Το θέμα της 'γενεαλογίας' και οι μετατοπίσεις του κατηγορήματος του πραγματικού.

- Η οικεία ετερότητα του Πραγματικού '1' και η Μεγάλη Λογική της: Ο κόσμος της κοινωνικής σημασίας των ιδιοτήτων
- Τα κατηγορήματα στην ιστορία της Μεγάλης Συμφιλίωσης.
 - Η ασυνεχής διατύπωση των ουτοπιών: η αλλαγή του παραδείγματος και το πρόβλημα της επαγωγικής λογικής.
 - Η κυκλικότητα μεταξύ της αφηρημένης φάσης και της φάσης της συγκεκριμενοποίησης.
- Η αλλαγή του παραδείγματος, και η εναλλαγή μεταξύ επαναστατικής και κανονικής περιόδου
 - οι κοινωνικές επαναστάσεις: η αποδοχή ή-μη της ετερότητας
- Η κυκλική εναλλαγή της κυρίαρχης περιγραφής του πραγματικού.
 - Η χιασματική, η διπολική και η διαφορική σκέψη και η εναλλαγή τους κατά τις φάσεις εξέλιξης του παραδείγματος.
 - το κατηγορήμα ως σύμβολο κοινωνικών αξιών / η κατασκευή της 'αλήθειας' / επιστημολογική υποκειμενικότητα
 - η συνάρτηση ως σύμβολο κοινωνικών αξιών / η αποδοχή της 'αλήθειας' / επιστημολογική αντικειμενικότητα
 - η διαδικασία ως σύμβολο κοινωνικών αξιών / οι πολλές 'αλήθειες' / επιστημολογική διακειμενικότητα
 - Ο ανόητος λόγος.

η ουτοπία της διαχείρισης του ανθρωπογενούς περιβάλλοντος

Η εννοιολογική διαχείριση (εννοιολογικός σχεδιασμός)



Philippe Starck,
Paramount
Hotel, New
York, 1990

Η φυσική διαχείριση (μινιμαλισμός)



Jonathan de Pas, Donato D'
Urbino, Paolo Lomazzi, 1985

1.2 Η αλλαγή της προβληματοθεσίας στις πολλαπλές λογικές ερμηνείας του αξιολογικού αντικειμένου.

1.2.1 Το θέμα της 'γενεαλογίας' και οι μετατοπίσεις του κατηγορήματος του πραγματικού.

- Η οικεία ετερότητα του Πραγματικού '1' και η Μεγάλη Λογική της: Ο κόσμος της κοινωνικής σημασίας των ιδιοτήτων
- Τα κατηγορήματα στην ιστορία της Μεγάλης Συμφιλίωσης.
 - Η ασυνεχής διατύπωση των ουτοπιών: η αλλαγή του παραδείγματος και το πρόβλημα της επαγωγικής λογικής.
 - Η κυκλικότητα μεταξύ της αφηρημένης φάσης και της φάσης της συγκεκριμενοποίησης.
- Η αλλαγή του παραδείγματος, και η εναλλαγή μεταξύ επαναστατικής και κανονικής περιόδου
 - οι κοινωνικές επαναστάσεις: η αποδοχή ή-μη της ετερότητας
- Η κυκλική εναλλαγή της κυρίαρχης περιγραφής του πραγματικού.
 - Η χιασματική, η διπολική και η διαφορική σκέψη και η εναλλαγή τους κατά τις φάσεις εξέλιξης του παραδείγματος.
 - το κατηγορήμα ως σύμβολο κοινωνικών αξιών / η κατασκευή της 'αλήθειας' / επιστημολογική υποκειμενικότητα
 - η συνάρτηση ως σύμβολο κοινωνικών αξιών / η αποδοχή της 'αλήθειας' / επιστημολογική αντικειμενικότητα
 - η διαδικασία ως σύμβολο κοινωνικών αξιών / οι πολλές 'αλήθειες' / επιστημολογική διακειμενικότητα
 - Ο ανόητος λόγος.

η ουτοπία της διαχείρισης του ανθρωπογενούς περιβάλλοντος

Η εννοιολογική διαχείριση (εννοιολογικός σχεδιασμός)

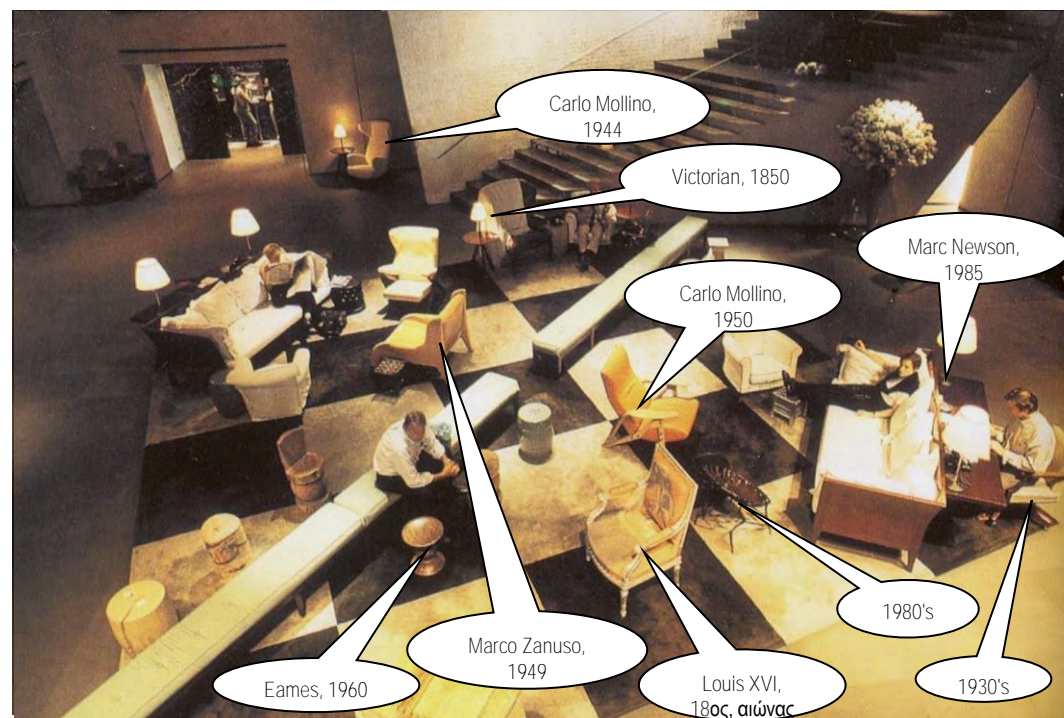

Philippe Starck,
Paramount
Hotel, New
York, 1990

Jonathan de Pas, Donato D'
Urbino, Paolo Lomazzi, 1985

Η φυσική διαχείριση (μινιμαλισμός)



1.2 Η αλλαγή της προβληματοθεσίας στις πολλαπλές λογικές ερμηνείας του αξιολογικού αντικειμένου.

1.2.1 Το θέμα της 'γενεαλογίας' και οι μετατοπίσεις του κατηγορήματος του πραγματικού.

- Η οικεία ετερότητα του Πραγματικού '1' και η Μεγάλη Λογική της: Ο κόσμος της κοινωνικής σημασίας των ιδιοτήτων
- Τα κατηγορήματα στην ιστορία της Μεγάλης Συμφιλίωσης.
 - Η ασυνεχής διατύπωση των ουτοπιών: η αλλαγή του παραδείγματος και το πρόβλημα της επαγωγικής λογικής.
 - Η κυκλικότητα μεταξύ της αφηρημένης φάσης και της φάσης της συγκεκριμενοποίησης.
- Η αλλαγή του παραδείγματος, και η εναλλαγή μεταξύ επαναστατικής και κανονικής περιόδου
 - οι κοινωνικές επαναστάσεις: η αποδοχή ή-μη της ετερότητας
- Η κυκλική εναλλαγή της κυρίαρχης περιγραφής του πραγματικού.
 - Η χιασματική, η διπολική και η διαφορική σκέψη και η εναλλαγή τους κατά τις φάσεις εξέλιξης του παραδείγματος.
 - το κατηγορήμα ως σύμβολο κοινωνικών αξιών / η κατασκευή της 'αλήθειας' / επιστημολογική υποκειμενικότητα
 - η συνάρτηση ως σύμβολο κοινωνικών αξιών / η αποδοχή της 'αλήθειας' / επιστημολογική αντικειμενικότητα
 - η διαδικασία ως σύμβολο κοινωνικών αξιών / οι πολλές 'αλήθειες' / επιστημολογική διακειμενικότητα
 - Ο ανόητος λόγος.

Η ιστορία της Μεγάλης Συμφιλίωσης: μια ασυνεχής διατύπωση ουτοπιών / κατηγορημάτων

Michel Foucault, *The Politics of Truth*, 2007, 'What is revolution?', 1978, σ.88, 91

‘Υπάρχει σταθερή πρόοδος στο ανθρώπινο είδος;’

θέτει την ερώτηση ο Kant και αναζητά την απάντηση όχι σε ένα τελεολογικό πλαίσιο που να κάνει δυνατή την πρόοδο, αλλά στην απομόνωση ενός γεγονότος στην ιστορία που παίρνει την αξία ενός σημαδιού... της ύπαρξης ενός σταθερού αιτίου που μέσα στην ιστορία οδηγεί την ανθρωπότητα στο μονοπάτι της προόδου... Ως τέτοιο σημάδι προόδου θεωρεί ότι είναι 'μια παθιασμένη αισιοδοξία που φθάνει στα όρια του ενθουσιασμού' και βρίσκεται γύρω από την Επανάσταση.

Αυτό που είναι σημαντικό στην Επανάσταση, δεν είναι η Επανάσταση αυτή καθαυτή, αλλά αυτό που συμβαίνει στα κεφάλια αυτών που δεν συμμετέχουν σε αυτήν, ή σε κάθε περίπτωση που δεν είναι κύριοι συντελεστές. Βρίσκεται στη σχέση που αυτοί έχουν με την Επανάσταση στην οποία δεν είναι δρώντα μέλη. Ο ενθουσιασμός για την Επανάσταση είναι το σημάδι, σύμφωνα με τον Kant, της ανθρώπινης ηθικής προδιάθεσης. Αυτή η προδιάθεση εκδηλώνεται στο δικαίωμα όλων των ανθρώπων να παρέχουν στον εαυτό τους ένα πολιτικό σύνταγμα που να τους ταιριάζει και, στο βαθμό που συμβαδίζει με το νόμο και την ηθική ενός πολιτικού συντάγματος, που να αποφεύγει κάθε επιθετικό πόλεμο. Είναι η προδιάθεση που οδηγεί την ανθρωπότητα προς ένα τέτοιο σύνταγμα που σημαίνεται από τον ενθουσιασμό για την Επανάσταση.



Nicholson, England, 1826

Biedermeier, Austria, 1820-25

France, 1800~



1.2 Η αλλαγή της προβληματοθεσίας στις πολλαπλές λογικές ερμηνείας του αξιολογικού αντικειμένου.

1.2.1 Το θέμα της 'γενεαλογίας' και οι μετατοπίσεις του κατηγορήματος του πραγματικού.

- Η οικεία ετερότητα του Πραγματικού '1' και η Μεγάλη Λογική της: Ο κόσμος της κοινωνικής σημασίας των ιδιοτήτων
- Τα κατηγορήματα στην ιστορία της Μεγάλης Συμφιλίωσης.
 - Η ασυνεχής διατύπωση των ουτοπιών: η αλλαγή του παραδείγματος και το πρόβλημα της επαγωγικής λογικής.
 - Η κυκλικότητα μεταξύ της αφηρημένης φάσης και της φάσης της συγκεκριμενοποίησης.
- Η αλλαγή του παραδείγματος, και η εναλλαγή μεταξύ επαναστατικής και κανονικής περιόδου
 - οι κοινωνικές επαναστάσεις: η αποδοχή ή-μη της ετερότητας
- Η κυκλική εναλλαγή της κυρίαρχης περιγραφής του πραγματικού.
 - Η χιασματική, η διπολική και η διαφορική σκέψη και η εναλλαγή τους κατά τις φάσεις εξέλιξης του παραδείγματος.
 - το κατηγορήμα ως σύμβολο κοινωνικών αξιών / η κατασκευή της 'αλήθειας' / επιστημολογική υποκειμενικότητα
 - η συνάρτηση ως σύμβολο κοινωνικών αξιών / η αποδοχή της 'αλήθειας' / επιστημολογική αντικειμενικότητα
 - η διαδικασία ως σύμβολο κοινωνικών αξιών / οι πολλές 'αλήθειες' / επιστημολογική διακειμενικότητα
 - Ο ανόητος λόγος.

Η ασυνεχής διατύπωση των ουτοπιών: η αλλαγή του παραδείγματος και η επίλυση του προβλήματος της επαγωγικής λογικής

Η αλλαγή του παραδείγματος και η εναλλαγή μεταξύ επαγωγής/απαγωγής: η παραγωγική λογική – η διαψευσιμότητα.

‘Η Αιώνια Επιστροφή, είναι η επανάληψη της διαφοράς μεταξύ της αντίληψης και της κατανόησης/ερμηνείας’.

Το παράδειγμα πέθανε. Ζήτω το παράδειγμα.

T. Khun, *The Structure of Scientific Revolutions*, 1962:

Η επιστήμη δεν εξελίσσεται με υπομονετική ερμηνεία περισσότερων γεγονότων αλλά με επαναστατικά ερμηνευτικά άλματα στα οποία το ένα "παράδειγμα" αντικαθιστά το άλλο. Δεν είναι σαφές αν οι σημασίες των όρων ενός παραδείγματος μπορούν να μεταφραστούν με τους όρους του άλλου, δηλώνοντας την ασυνέχεια και αβεβαιότητα της επιστημονικής εξέλιξης. Η αλλαγή από το ένα παράδειγμα στο άλλο δεν είναι πάντα κάτι το δικαιολογήσιμο ή ορθολογικό.

Επομένως δεν επικρίνεται αυτή καθαυτή η διαδικασία της ορθολογικής προσέγγισης, όσο τα αξιώματα, οι υποθέσεις και οι παραδοχές της καθώς και η γενικότερη προβληματοθεσία της ανά περιόδους αντίληψης ενός "παραδείγματος".

K. Popper, *The Open Society and its Enemies*, 1966:

Όποιος αποδέχεται την ορθολογική άποψη το κάνει επειδή έχει αποδεχθεί κάποια πρόταση, ή απόφαση, ή δοξασία, ή συμπεριφορά. Μια αποδοχή που μπορεί να ονομασθεί "παράλογη",... που μπορούμε να την περιγράψουμε ως **την παράλογη πίστη του ορθού λόγου.**

το πρόβλημα της επαγωγικής λογικής

Η διαίρεση των προτάσεων		ως προς τη λογική διαδικασία	
		ανάλυση	σύνθεση
ως προς τον ισχυρισμό της 'αλήθειας' και του 'ψέματος'	a priori	← +	?
	a posteriori	→ -	+

η παραγωγική λογική – η διαψευσιμότητα - οι κλειστές και ανοικτές κοινωνίες

Daniel Birnbaum, 'Chronology', 2005 - Jacques Derrida, 'Writing and Difference', 1978

Η Αιώνια Επιστροφή, είναι η επανάληψη της 'διαφοράς'... Η διαφορά μεταξύ της αντίληψης και της κατανόησης / ερμηνείας μέσα από την αναφορά σε διαφορές σημείων (και μάλιστα ιεραρχημένες διαφορές σε αλυσίδες σημείων: άντρας/γυναίκα, αφέντης/δούλος)

Paul Ricoeur, *The Rule of Metaphor, The creation of meaning in language*, London, Routledge, [1975] 2004, σ.352:

...η δύναμη της σημασιοδότησης ...είναι η τομή δύο κινήσεων. Η μια κίνηση σκοπεύει στον ακριβέστερο ορισμό των εννοιολογικών χαρακτηριστικών της πραγματικότητας, καθώς η άλλη σκοπεύει να κάνει διακριτά τα αναφερόμενα στοιχεία (τις οντότητες που εφαρμόζονται οι προσδιοριστικοί όροι).

Η κυκλικότητα μεταξύ της αφηρημένης φάσης και της φάσης της συγκεκριμενοποίησης καθιστά τη δύναμη της σημασιοδότησης μια χωρίς τέλος άσκηση, μια 'συνεχή Οδύσσεια'.

1.2 Η αλλαγή της προβληματοθεσίας στις πολλαπλές λογικές ερμηνείας του αξιολογικού αντικειμένου.

1.2.1 Το θέμα της 'γενεαλογίας' και οι μετατοπίσεις του κατηγορήματος του πραγματικού.

- Η οικεία ετερότητα του Πραγματικού '1' και η Μεγάλη Λογική της: Ο κόσμος της κοινωνικής σημασίας των ιδιοτήτων
- Τα κατηγορήματα στην ιστορία της Μεγάλης Συμφιλίωσης.
 - Η ασυνεχής διατύπωση των ουτοπιών: η αλλαγή του παραδείγματος και το πρόβλημα της επαγωγικής λογικής.
 - Η κυκλικότητα μεταξύ της αφηρημένης φάσης και της φάσης της συγκεκριμενοποίησης.
- Η αλλαγή του παραδείγματος, και η εναλλαγή μεταξύ επαναστατικής και κανονικής περιόδου
 - οι κοινωνικές επαναστάσεις: η αποδοχή ή-μη της ετερότητας
- Η κυκλική εναλλαγή της κυρίαρχης περιγραφής του πραγματικού.
 - Η χιασματική, η διπολική και η διαφορική σκέψη και η εναλλαγή τους κατά τις φάσεις εξέλιξης του παραδείγματος.
 - το κατηγορήμα ως σύμβολο κοινωνικών αξιών / η κατασκευή της 'αλήθειας' / επιστημολογική υποκειμενικότητα
 - η συνάρτηση ως σύμβολο κοινωνικών αξιών / η αποδοχή της 'αλήθειας' / επιστημολογική αντικειμενικότητα
 - η διαδικασία ως σύμβολο κοινωνικών αξιών / οι πολλές 'αλήθειες' / επιστημολογική διακειμενικότητα
 - Ο ανόητος λόγος.

1.2 Η αλλαγή της προβληματοθεσίας στις πολλαπλές λογικές ερμηνείας του αξιολογικού αντικειμένου.

1.2.1 Το θέμα της 'γενεαλογίας' και οι μετατοπίσεις του κατηγορήματος του πραγματικού.

- Η οικεία ετερότητα του Πραγματικού '1' και η Μεγάλη Λογική της: Ο κόσμος της κοινωνικής σημασίας των ιδιοτήτων
- Τα κατηγορήματα στην ιστορία της Μεγάλης Συμφιλίωσης.
 - Η ασυνεχής διατύπωση των ουτοπιών: η αλλαγή του παραδείγματος και το πρόβλημα της επαγωγικής λογικής.
 - Η κυκλικότητα μεταξύ της αφηρημένης φάσης και της φάσης της συγκεκριμενοποίησης.
- Η αλλαγή του παραδείγματος, και η εναλλαγή μεταξύ επαναστατικής και κανονικής περιόδου
 - οι κοινωνικές επαναστάσεις: η αποδοχή ή μη της ετερότητας
- Η κυκλική εναλλαγή της κυρίαρχης περιγραφής του πραγματικού.
 - Η χιασματική, η διπολική και η διαφορική σκέψη και η εναλλαγή τους κατά τις φάσεις εξέλιξης του παραδείγματος.
 - το κατηγορήμα ως σύμβολο κοινωνικών αξιών / η κατασκευή της 'αλήθειας' / επιστημολογική υποκειμενικότητα
 - η συνάρτηση ως σύμβολο κοινωνικών αξιών / η αποδοχή της 'αλήθειας' / επιστημολογική αντικειμενικότητα
 - η διαδικασία ως σύμβολο κοινωνικών αξιών / οι πολλές 'αλήθειες' / επιστημολογική διακειμενικότητα
 - Ο ανόητος λόγος.

Έξοδοι από το πρόβλημα της επαγωγικής λογικής

Quentin Meillassoux, *After Finitude, An Essay on the Necessity of Contingency*, 2008:

Το πρόβλημα της επαγωγής λύνεται

αν υπερβούμε την υποθάλπουσα μεταφυσική του διάσταση,

αν δεχθούμε τη μη προβλεψιμότητα των κανόνων,

αν αρνηθούμε τον Λόγο ύπαρξης.

Giorgio Agamben, *The Signature of all Things: On Method*, 2009:

Ο Αριστοτέλης διακρίνει τη διαδικασία δια του παραδείγματος από αυτήν δια της επαγωγής – αναγωγής / απαγωγής. Το παράδειγμα δεν λειτουργεί ως ένα μέρος προς το όλον, ούτε ως ένα όλον προς το μέρος, αλλά ως ένα μέρος προς το μέρος (όπου το ένα μέρος είναι περισσότερο γνωστό από το άλλο).

Το παράδειγμα είναι μια μορφή γνώσης που δεν είναι ούτε επαγωγική, ούτε απαγωγική, αλλά **αναλογική. Κινείται από μια μοναδικότητα σε μια άλλη μοναδικότητα.**

1.2 Η αλλαγή της προβληματοθεσίας στις πολλαπλές λογικές ερμηνείας του αξιολογικού αντικειμένου.

1.2.1 Το θέμα της 'γενεαλογίας' και οι μετατοπίσεις του κατηγορήματος του πραγματικού.

- Η οικεία ετερότητα του Πραγματικού '1' και η Μεγάλη Λογική της: Ο κόσμος της κοινωνικής σημασίας των ιδιοτήτων
- Τα κατηγορήματα στην ιστορία της Μεγάλης Συμφιλίωσης.
 - Η ασυνεχής διατύπωση των ουτοπιών: η αλλαγή του παραδείγματος και το πρόβλημα της επαγωγικής λογικής.
 - Η κυκλικότητα μεταξύ της αφηρημένης φάσης και της φάσης της συγκεκριμενοποίησης.
- Η αλλαγή του παραδείγματος, και η εναλλαγή μεταξύ επαναστατικής και κανονικής περιόδου
 - οι κοινωνικές επαναστάσεις: η αποδοχή ή-μη της ετερότητας
- Η κυκλική εναλλαγή της κυρίαρχης περιγραφής του πραγματικού.
 - Η χιασματική, η διπολική και η διαφορική σκέψη και η εναλλαγή τους κατά τις φάσεις εξέλιξης του παραδείγματος.
 - το κατηγορήμα ως σύμβολο κοινωνικών αξιών / η κατασκευή της 'αλήθειας' / επιστημολογική υποκειμενικότητα
 - η συνάρτηση ως σύμβολο κοινωνικών αξιών / η αποδοχή της 'αλήθειας' / επιστημολογική αντικειμενικότητα
 - η διαδικασία ως σύμβολο κοινωνικών αξιών / οι πολλές 'αλήθειες' / επιστημολογική διακειμενικότητα
 - Ο ανόητος λόγος.

Ole L. Madsen, Bisrger Iler-Pedersen, Kristen Nugaard, *Object-oriented Programming in the BETA Programming Language*, Addison-Wesley Publishing, 1993, p. 295-296:

Η διαδικασία της γνώσης μπορεί να διαιρεθεί σε τρία επίπεδα:

1. Το επίπεδο της εμπειρικής συγκεκριμενοποίησης. Σε αυτό το επίπεδο συλλαμβάνουμε την πραγματικότητα ή μεμονωμένα φαινόμενα όπως είναι. Δεν αντιλαμβανόμαστε ομοιότητες μεταξύ διαφορετικών φαινομένων, ούτε έχουμε κάποια συστηματική κατανόηση τους. Σημειώνουμε ότι συμβαίνει, αλλά ούτε καταλαβαίνουμε το γιατί, ούτε τις σχέσεις μεταξύ των φαινομένων. Στη διαδικασία προγραμματισμού αυτό αντιστοιχεί με το επίπεδο που προσπαθούμε να καταλάβουμε τα μεμονωμένα αντικείμενα που συγκροτούν το σύστημα. Έχουμε μικρή κατανόηση των σχέσεων μεταξύ των αντικειμένων, πχ πώς να τα ομαδοποιήσουμε σε τάξεις.

2. Το επίπεδο της αφαίρεσης. Για να καταλάβουμε τις επιπλοκές του αναφερόμενου συστήματος, πρέπει να αναλύσουμε τα φαινόμενα και να αναπτύξουμε έννοιες για να συλλάβουμε τις σχετικές ιδιότητες του φαινομένου που εξετάζουμε. Στη διαδικασία προγραμματισμού αυτό αντιστοιχεί στον σχεδιασμό των τάξεων και των χαρακτηριστικών τους και στην οργάνωση των τάξεων σε τάξη/υποτάξη ιεραρχία. Σε αυτό το επίπεδο αποκτούμε μια απλή και συστηματική κατανόηση των φαινομένων στο αναφερόμενο σύστημα.

3. Το επίπεδο της συγκεκριμενοποίησης της σκέψης. Η κατανόηση που αντιστοιχεί στο επίπεδο αφαίρεσης αναπτύσσεται περαιτέρω για να κατακτηθεί η κατανόηση της ολότητας του αναφερόμενου συστήματος. Έχοντας οργανώσει τα φαινόμενα του συστήματος αναφοράς με έννοιες, μπορεί να είμαστε σε θέση να κατανοήσουμε τις σχέσεις μεταξύ φαινομένων που δεν τις καταλαβαίναμε στο επίπεδο της εμπειρικής συγκεκριμενοποίησης. Μπορεί να είμαστε επίσης σε θέση να εξηγήσουμε γιατί πράγματα συμβαίνουν και να προβλέψουμε τι θα συμβεί.

1.2 Η αλλαγή της προβληματοθεσίας στις πολλαπλές λογικές ερμηνείας του αξιολογικού αντικειμένου.

1.2.1 Το θέμα της 'γενεαλογίας' και οι μετατοπίσεις του κατηγορήματος του πραγματικού.

- Η οικεία ετερότητα του Πραγματικού '1' και η Μεγάλη Λογική της: Ο κόσμος της κοινωνικής σημασίας των ιδιοτήτων
- Τα κατηγορήματα στην ιστορία της Μεγάλης Συμφιλίωσης.
 - Η ασυνεχής διατύπωση των ουτοπιών: η αλλαγή του παραδείγματος και το πρόβλημα της επαγωγικής λογικής.
 - Η κυκλικότητα μεταξύ της αφηρημένης φάσης και της φάσης της συγκεκριμενοποίησης.
- Η αλλαγή του παραδείγματος, και η εναλλαγή μεταξύ επαναστατικής και κανονικής περιόδου
 - οι κοινωνικές επαναστάσεις: η αποδοχή ή-μη της ετερότητας
- Η κυκλική εναλλαγή της κυρίαρχης περιγραφής του πραγματικού.
 - Η χιασματική, η διπολική και η διαφορική σκέψη και η εναλλαγή τους κατά τις φάσεις εξέλιξης του παραδείγματος.
 - το κατηγορήμα ως σύμβολο κοινωνικών αξιών / η κατασκευή της 'αλήθειας' / επιστημολογική υποκειμενικότητα
 - η συνάρτηση ως σύμβολο κοινωνικών αξιών / η αποδοχή της 'αλήθειας' / επιστημολογική αντικειμενικότητα
 - η διαδικασία ως σύμβολο κοινωνικών αξιών / οι πολλές 'αλήθειες' / επιστημολογική διακειμενικότητα
 - Ο ανόητος λόγος.

Η αλλαγή του παραδείγματος, και η εναλλαγή μεταξύ επαναστατικής και κανονικής περιόδου

- οι κοινωνικές επαναστάσεις: η αποδοχή ή-μη της ετερότητας
- οι 'μεγάλες αφηγήσεις': η απαξίωση της ετερότητας

η συγκρότηση του κράτους-έθνους
το αποικιοκρατικό κράτος
η απεξάρτηση των αποικιών

ο εμπορευματικός καπιταλισμός
ο μονοπωλιακός καπιταλισμός
ο πολυεθνικός καπιταλισμός

η αστική κοινωνία
η μαζική κοινωνία
η παγκόσμια κοινωνία

η αστική επανάσταση
η εργατική επανάσταση
η φυλετική επανάσταση

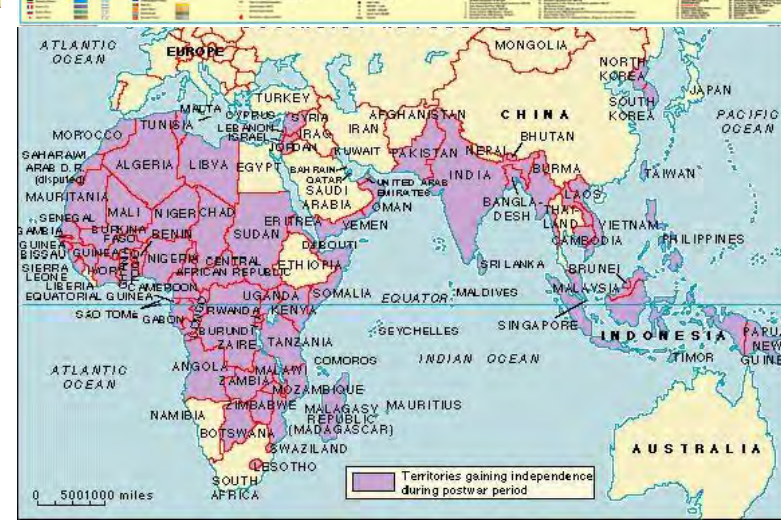
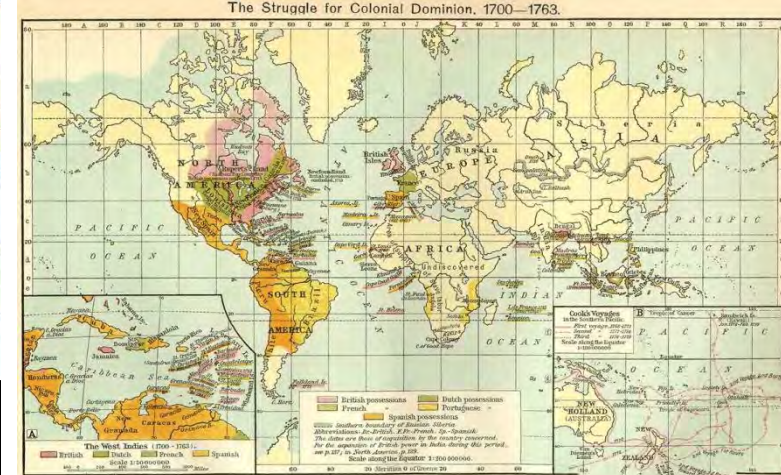
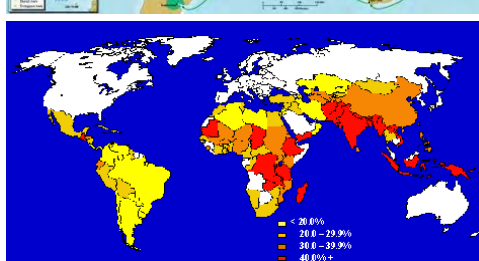
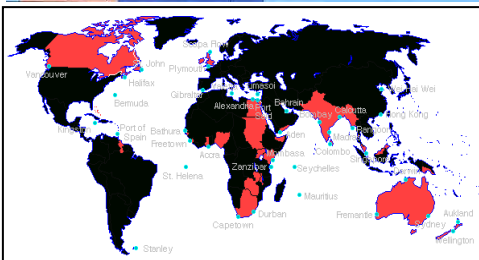

1.2 Η αλλαγή της προβληματοθεσίας στις πολλαπλές λογικές ερμηνείας του αξιολογικού αντικειμένου.

1.2.1 Το θέμα της 'γενεαλογίας' και οι μετατοπίσεις του κατηγορήματος του πραγματικού.

- Η οικεία ετερότητα του Πραγματικού '1' και η Μεγάλη Λογική της: Ο κόσμος της κοινωνικής σημασίας των ιδιοτήτων
- Τα κατηγορήματα στην ιστορία της Μεγάλης Συμφιλίωσης.
 - Η ασυνεχής διατύπωση των ουτοπιών: η αλλαγή του παραδείγματος και το πρόβλημα της επαγωγικής λογικής.
 - Η κυκλικότητα μεταξύ της αφηρημένης φάσης και της φάσης της συγκεκριμενοποίησης.
- Η αλλαγή του παραδείγματος, και η εναλλαγή μεταξύ επαναστατικής και κανονικής περιόδου
 - οι κοινωνικές επαναστάσεις: η αποδοχή ή-μη της ετερότητας
- Η κυκλική εναλλαγή της κυρίαρχης περιγραφής του πραγματικού.
 - Η χιασματική, η διπολική και η διαφορική σκέψη και η εναλλαγή τους κατά τις φάσεις εξέλιξης του παραδείγματος.
 - το κατηγορήμα ως σύμβολο κοινωνικών αξιών / η κατασκευή της 'αλήθειας' / επιστημολογική υποκειμενικότητα
 - η συνάρτηση ως σύμβολο κοινωνικών αξιών / η αποδοχή της 'αλήθειας' / επιστημολογική αντικειμενικότητα
 - η διαδικασία ως σύμβολο κοινωνικών αξιών / οι πολλές 'αλήθειες' / επιστημολογική διακειμενικότητα
 - Ο ανόητος λόγος.

η συγκρότηση του κράτους-έθνους
το αποικιοκρατικό κράτος
η απεξάρτηση των αποικιών

ο εμπορευματικός καπιταλισμός
ο μονοπωλιακός καπιταλισμός
ο πολυεθνικός καπιταλισμός

η αστική κοινωνία
η μαζική κοινωνία
η παγκόσμια κοινωνία

**Η αλλαγή του παραδείγματος,
οι κοινωνικές επαναστάσεις:
η αποδοχή ή-μη του ετέρου**

η αστική επανάσταση
η εργατική επανάσταση
η φυλετική επανάσταση

Το χίασμα ως αναπαράσταση της αποδοχής της ετερότητας

M. Klages, *Postmodernism*, 1997:

Ο ορθός λόγος χρησιμοποιείται για να ορισθεί η τάξη μέσα στο χάος.
Η τάξη (Lyotard) συντηρείται στη μοντέρνα κοινωνία από τις "μεγάλες αφηγήσεις" που είναι ιστορίες που ένας πολιτισμός λέει στον εαυτό του για τις πρακτικές και πεποιθήσεις του.

Μια "μεγάλη αφήγηση" στον αμερικάνικο πολιτισμό είναι ότι η δημοκρατία είναι το πιο φωτισμένο σύστημα εξουσίας και που θα οδηγήσει σε παγκόσμια ευτυχία. Για τον Μαρξισμό η "μεγάλη αφήγηση" είναι ότι ο καπιταλισμός θα καταρρεύσει από μόνος του και ένας ουτοπικός σοσιαλιστικός κόσμος θα αναδυθεί.

Jacques Rancière, *The Names of History*, 1994

**Οι 'μεγάλες αφηγήσεις': οι μεγάλες αφαιρέσεις
η απαξίωση της ετερότητας**

Η δημοκρατία – ισοπολιτεία – πρόοδος
Η πάλη των τάξεων – νομοτέλεια – πρόοδος
Η επιστημονική αντικειμενικότητα – αλήθεια – πρόοδος

Το κράτος ως αφηρημένη σχέση
Το χρήμα ως αφηρημένη συναλλαγή
Η γλώσσα ως αφηρημένη επικοινωνία

Τα εννοιολογικά εργαλεία ως διπολικές ή ως χιασματικές σχέσεις

Η αλλαγή του παραδείγματος

Αστική επανάσταση

Η αλλαγή του παραδείγματος Η αλλαγή του παραδείγματος

Εργατική επανάσταση

Φυλετική επανάσταση



Το χιάσμα ως αναπαράσταση της αποδοχής της ετερότητας

Zan Zak Ρουσσώ, *Το Κοινωνικό Συμβόλαιο*, 1762 (Μάιος, τον Ιούλιο καίγεται στην Γενεύη), Κεφάλαιο 6, *Περί κοινωνικής συνθήκης*:

Να βρεθεί μια μορφή κοινότητας που να υπερασπίζεται και να προστατεύει με το σύνολο των δυνάμεών της την προσωπικότητα και την περιουσία του κάθε μέλους, και που μέσα στα πλαίσιά της, παρόλο που ο καθένας είναι ενωμένος με όλους, δεν υπακούει παρά στον ίδιο τον εαυτό του και παραμένει το ίδιο ελεύθερος όπως και πριν. Αυτό είναι το θεμελιακό πρόβλημα που το κοινωνικό συμβόλαιο προσφέρει τη λύση του: ...Ο καθένας από εμάς βάζει από κοινού την προσωπικότητά του και όλη του τη δύναμη κάτω από την υπέρτατη καθοδήγηση της κοινής βούλησης. **Και δεχόμαστε μέσα στο σώμα κάθε μέλος ως αναπόσπαστο τμήμα του συνόλου.**

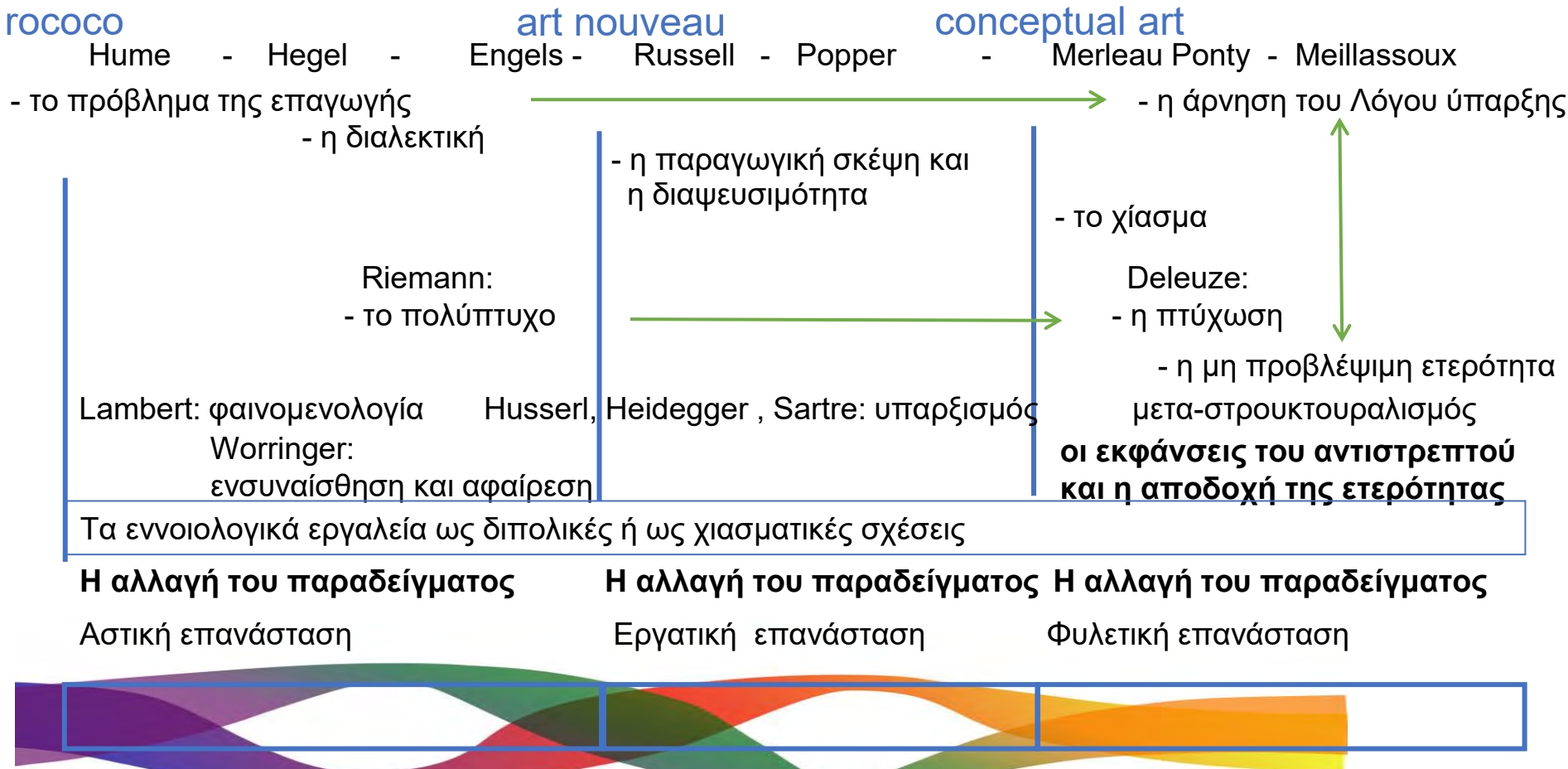

1.2 Η αλλαγή της προβληματοθεσίας στις πολλαπλές λογικές ερμηνείας του αξιολογικού αντικειμένου.

1.2.1 Το θέμα της 'γενεαλογίας' και οι μετατοπίσεις του κατηγορήματος του πραγματικού.

- Η οικεία ετερότητα του Πραγματικού '1' και η Μεγάλη Λογική της: Ο κόσμος της κοινωνικής σημασίας των ιδιοτήτων
- Τα κατηγορήματα στην ιστορία της Μεγάλης Συμφιλίωσης.
 - ο Η ασυνεχής διατύπωση των ουτοπιών: η αλλαγή του παραδείγματος και το πρόβλημα της επαγωγικής λογικής.
 - ο Η κυκλικότητα μεταξύ της αφηρημένης φάσης και της φάσης της συγκεκριμενοποίησης.
- Η αλλαγή του παραδείγματος, και η εναλλαγή μεταξύ επαναστατικής και κανονικής περιόδου
 - ο οι κοινωνικές επαναστάσεις: η αποδοχή ή-μη της ετερότητας
- Η κυκλική εναλλαγή της κυρίαρχης περιγραφής του πραγματικού.
 - ο Η χιασματική, η διπολική και η διαφορική σκέψη και η εναλλαγή τους κατά τις φάσεις εξέλιξης του παραδείγματος.
 - το κατηγορήμα ως σύμβολο κοινωνικών αξιών / η κατασκευή της 'αλήθειας' / επιστημολογική υποκειμενικότητα
 - η συνάρτηση ως σύμβολο κοινωνικών αξιών / η αποδοχή της 'αλήθειας' / επιστημολογική αντικειμενικότητα
 - η διαδικασία ως σύμβολο κοινωνικών αξιών / οι πολλές 'αλήθειες' / επιστημολογική διακειμενικότητα
 - ο Ο ανόητος λόγος.

Το χiasμα ως αναπαράσταση της αποδοχής της ετερότητας

Between Deleuze & Derrida, ed. P. Patton & J. Protevi, London, Continuum, 2003: Arkady Plotnitsky, 'Algebras, Geometries and Topologies of the Fold: Deleuze, Derrida and Quasi-Mathematical Thinking (with Leibniz and Mallarme)', σ.101:

Ο Riemann καθιστά το 'manifold' όνομα και σημαδεύει το τέλος της διαλεκτικής και το ξεκίνημα μιας τυπολογίας και τοπολογίας πολύπτυχων. Το πολύπτυχο είναι ένα είδος κουρελούς (patchwork) από τόπους, που ο καθένας τους μπορεί να χαρτογραφηθεί από ένα Ευκλείδειο επίπεδο ή έναν Καρτεσιανό χάρτη με συντεταγμένες, χωρίς να επιτρέπει μια συνολική ευκλείδεια δομή ή μόνο ένα σύστημα συντεταγμένων για το σύνολο, εκτός από την περιορισμένη περίπτωση ενός ομογενούς Ευκλείδειου χώρου. Κάθε σημείο έχει μια μικρή γειτονιά που μπορεί να τη χειριστεί κανείς ως Ευκλείδεια, ενώ δεν γίνεται αυτό στο σύνολο του πολύπτυχου.

Between Deleuze & Derrida, ed. P. Patton & J. Protevi, London, Continuum, 2003: Arkady Plotnitsky, 'Algebras, Geometries and Topologies of the Fold: Deleuze, Derrida and Quasi-Mathematical Thinking (with Leibniz and Mallarme)', σ.115:

Το χάος δεν ορίζεται τόσο από την αταξία του, όσο από την άπειρη ταχύτητα με την οποία κάθε μορφή παίρνει σχήμα και εξαφανίζεται. Είναι ένα κενό που δεν είναι τίποτα, αλλά που εν δυνάμει περιλαμβάνει όλες τις πιθανές μορφές και εξάγει όλες τις πιθανές μορφές, που ξεπηδούν μόνο για να εξαφανιστούν αμέσως, χωρίς κάποια κανονικότητα ή αναφορά, χωρίς συνέπεια. Το χάος είναι μια άπειρη ταχύτητα γέννησης και εξαφάνισης.

Paul Ricoeur, *The Rule of Metaphor, The creation of meaning in language*, London, Routledge, [1975] 2004, σ.376-377

από τον υπαρξισμό στον στρουκτουραλισμό και από εκεί στον μετα-στρουκτουραλισμό:

Η γλώσσα προτού γίνει μια διαδικασία ή ένα γεγονός, είναι ένα σύστημα το οποίο δεν έχει συγκροτηθεί στο επίπεδο της συνείδησης του ομιλούντος, αλλά σε ένα χαμηλότερο επίπεδο, του δομικού ασυνείδητου. Έτσι έχουμε μια μετακίνηση από το επίπεδο της υποκειμενικής πρόθεσης στο επίπεδο των γλωσσικών και σημειωτικών δομών.

...Για τον στρουκτουραλισμό η γλώσσα δεν αναφέρεται σε κάτι έξω από αυτήν, συστήνει έναν κόσμο για τον εαυτό της. Όχι μόνο η αναφορά σε ένα εξωτερικό κόσμο, αλλά και οι συνδέσεις με τον συγγραφέα που έχει προθέσεις για αυτόν, και με τον αναγνώστη που το ερμηνεύει, αποκλείονται από τον στρουκτουραλισμό. Αυτή η διττή αναφορά στο υποκείμενο, είτε ως συγγραφέα είτε ως αναγνώστη, απορρίπτεται [από τον στρουκτουραλισμό] ως ψυχολογισμός ή υποκειμενισμός.

1.2 Η αλλαγή της προβληματοθεσίας στις πολλαπλές λογικές ερμηνείας του αξιολογικού αντικειμένου.

1.2.1 Το θέμα της 'γενεαλογίας' και οι μετατοπίσεις του κατηγορήματος του πραγματικού.

- Η οικεία ετερότητα του Πραγματικού '1' και η Μεγάλη Λογική της: Ο κόσμος της κοινωνικής σημασίας των ιδιοτήτων
- Τα κατηγορήματα στην ιστορία της Μεγάλης Συμφιλίωσης.
 - Η ασυνεχής διατύπωση των ουτοπιών: η αλλαγή του παραδείγματος και το πρόβλημα της επαγωγικής λογικής.
 - Η κυκλικότητα μεταξύ της αφηρημένης φάσης και της φάσης της συγκεκριμενοποίησης.
- Η αλλαγή του παραδείγματος, και η εναλλαγή μεταξύ επαναστατικής και κανονικής περιόδου
 - οι κοινωνικές επαναστάσεις: η αποδοχή ή-μη της ετερότητας
- Η κυκλική εναλλαγή της κυρίαρχης περιγραφής του πραγματικού.
 - Η χιασματική, η διπολική και η διαφορική σκέψη και η εναλλαγή τους κατά τις φάσεις εξέλιξης του παραδείγματος.
 - το κατηγορήμα ως σύμβολο κοινωνικών αξιών / η κατασκευή της 'αλήθειας' / επιστημολογική υποκειμενικότητα
 - η συνάρτηση ως σύμβολο κοινωνικών αξιών / η αποδοχή της 'αλήθειας' / επιστημολογική αντικειμενικότητα
 - η διαδικασία ως σύμβολο κοινωνικών αξιών / οι πολλές 'αλήθειες' / επιστημολογική διακειμενικότητα
 - Ο ανόητος λόγος.

Το χίασμα ως αναπαράσταση της αποδοχής της ετερότητας

Η διττή αναφορά στο υποκείμενο

1.2 Η αλλαγή της προβληματοθεσίας στις πολλαπλές λογικές ερμηνείας του αξιολογικού αντικειμένου.

1.2.1 Το θέμα της 'γενεαλογίας' και οι μετατοπίσεις του κατηγορήματος του πραγματικού.

- Η οικεία ετερότητα του Πραγματικού '1' και η Μεγάλη Λογική της: Ο κόσμος της κοινωνικής σημασίας των ιδιοτήτων
- Τα κατηγορήματα στην ιστορία της Μεγάλης Συμφιλίωσης.
 - Η ασυνεχής διατύπωση των ουτοπιών: η αλλαγή του παραδείγματος και το πρόβλημα της επαγωγικής λογικής.
 - Η κυκλικότητα μεταξύ της αφηρημένης φάσης και της φάσης της συγκεκριμενοποίησης.
- Η αλλαγή του παραδείγματος, και η εναλλαγή μεταξύ επαναστατικής και κανονικής περιόδου
 - οι κοινωνικές επαναστάσεις: η αποδοχή ή-μη της ετερότητας
- Η κυκλική εναλλαγή της κυρίαρχης περιγραφής του πραγματικού.
 - Η χιασματική, η διπολική και η διαφορική σκέψη και η εναλλαγή τους κατά τις φάσεις εξέλιξης του παραδείγματος.
 - το κατηγορήμα ως σύμβολο κοινωνικών αξιών / η κατασκευή της 'αλήθειας' / επιστημολογική υποκειμενικότητα
 - η συνάρτηση ως σύμβολο κοινωνικών αξιών / η αποδοχή της 'αλήθειας' / επιστημολογική αντικειμενικότητα
 - η διαδικασία ως σύμβολο κοινωνικών αξιών / οι πολλές 'αλήθειες' / επιστημολογική διακειμενικότητα
 - Ο ανόητος λόγος.



Diego Velazquez, Las Meninas, 1656



The Fable of Arachne (Las Hilanderas) c 1644-48

1.2 Η αλλαγή της προβληματοθεσίας στις πολλαπλές λογικές ερμηνείας του αξιολογικού αντικειμένου.

1.2.1 Το θέμα της 'γενεαλογίας' και οι μετατοπίσεις του κατηγορήματος του πραγματικού.

- Η οικεία ετερότητα του Πραγματικού '1' και η Μεγάλη Λογική της: Ο κόσμος της κοινωνικής σημασίας των ιδιοτήτων
- Τα κατηγορήματα στην ιστορία της Μεγάλης Συμφιλίωσης.
 - Η ασυνεχής διατύπωση των ουτοπιών: η αλλαγή του παραδείγματος και το πρόβλημα της επαγωγικής λογικής.
 - Η κυκλικότητα μεταξύ της αφηρημένης φάσης και της φάσης της συγκεκριμενοποίησης.
- Η αλλαγή του παραδείγματος, και η εναλλαγή μεταξύ επαναστατικής και κανονικής περιόδου
 - οι κοινωνικές επαναστάσεις: η αποδοχή ή-μη της ετερότητας
- Η κυκλική εναλλαγή της κυρίαρχης περιγραφής του πραγματικού.
 - Η χιασματική, η διπολική και η διαφορική σκέψη και η εναλλαγή τους κατά τις φάσεις εξέλιξης του παραδείγματος.
 - το κατηγορήμα ως σύμβολο κοινωνικών αξιών / η κατασκευή της 'αλήθειας' / επιστημολογική υποκειμενικότητα
 - η συνάρτηση ως σύμβολο κοινωνικών αξιών / η αποδοχή της 'αλήθειας' / επιστημολογική αντικειμενικότητα
 - η διαδικασία ως σύμβολο κοινωνικών αξιών / οι πολλές 'αλήθειες' / επιστημολογική διακειμενικότητα
 - Ο ανόητος λόγος.



Το χίασμα ως αναπαράσταση της αποδοχής της ετερότητας

Η διττή αναφορά στο υποκείμενο



Giovanni Battista Tiepolo,
Apollo and the Continents,
1752-53, Stairwell of the
Resident, Würzburg

1.2 Η αλλαγή της προβληματοθεσίας στις πολλαπλές λογικές ερμηνείας του αξιολογικού αντικειμένου.

1.2.1 Το θέμα της 'γενεαλογίας' και οι μετατοπίσεις του κατηγορήματος του πραγματικού.

- Η οικεία ετερότητα του Πραγματικού '1' και η Μεγάλη Λογική της: Ο κόσμος της κοινωνικής σημασίας των ιδιοτήτων
- Τα κατηγορήματα στην ιστορία της Μεγάλης Συμφιλίωσης.
 - Η ασυνεχής διατύπωση των ουτοπιών: η αλλαγή του παραδείγματος και το πρόβλημα της επαγωγικής λογικής.
 - Η κυκλικότητα μεταξύ της αφηρημένης φάσης και της φάσης της συγκεκριμενοποίησης.
- Η αλλαγή του παραδείγματος, και η εναλλαγή μεταξύ επαναστατικής και κανονικής περιόδου
 - οι κοινωνικές επαναστάσεις: η αποδοχή ή-μη της ετερότητας
- Η κυκλική εναλλαγή της κυρίαρχης περιγραφής του πραγματικού.
 - Η χιασματική, η διπολική και η διαφορική σκέψη και η εναλλαγή τους κατά τις φάσεις εξέλιξης του παραδείγματος.
 - το κατηγορήμα ως σύμβολο κοινωνικών αξιών / η κατασκευή της 'αλήθειας' / επιστημολογική υποκειμενικότητα
 - η συνάρτηση ως σύμβολο κοινωνικών αξιών / η αποδοχή της 'αλήθειας' / επιστημολογική αντικειμενικότητα
 - η διαδικασία ως σύμβολο κοινωνικών αξιών / οι πολλές 'αλήθειες' / επιστημολογική διακειμενικότητα
 - Ο ανόητος λόγος.

Το χίασμα ως αναπαράσταση της αποδοχής της ετερότητας

Η συμβολική αναπαράσταση



Art nouveau, art jewellery, 1900

William Blake, 1800



The Blossom.

Merry Merry Sparrow
Under leaves so green
A happy Blossom
Sees you swirl an arrow
Seek your cradle narrow
Near my Bosom .

Pretty Pretty Robin
Under leaves so green
A happy Blossom
Hears you sobbing sobbing
Pretty Pretty Robin
Near my Bosom

Wendell Castle, USA, 1973



1.2 Η αλλαγή της προβληματοθεσίας στις πολλαπλές λογικές ερμηνείας του αξιολογικού αντικειμένου.

1.2.1 Το θέμα της 'γενεαλογίας' και οι μεταστροφές του κατηγορήματος του πραγματικού.

- Η οικεία ετερότητα του Πραγματικού '1' και η Μεγάλη Λογική της: Ο κόσμος της κοινωνικής σημασίας των ιδιοτήτων
- Τα κατηγορήματα στην ιστορία της Μεγάλης Συμφιλίωσης.
 - Η ασυνεχής διατύπωση των ουτοπιών: η αλλαγή του παραδείγματος και το πρόβλημα της επαγωγικής λογικής.
 - Η κυκλικότητα μεταξύ της αφηρημένης φάσης και της φάσης της συγκεκριμενοποίησης.
- Η αλλαγή του παραδείγματος, και η εναλλαγή μεταξύ επαναστατικής και κανονικής περιόδου
 - οι κοινωνικές επαναστάσεις: η αποδοχή ή μη της ετερότητας
- **Η κυκλική εναλλαγή της κυρίαρχης περιγραφής του πραγματικού.**
 - Η χιασματική, η διπολική και η διαφορική σκέψη και η εναλλαγή τους κατά τις φάσεις εξέλιξης του παραδείγματος.
 - το κατηγορήμα ως σύμβολο κοινωνικών αξιών / η κατασκευή της 'αλήθειας' / επιστημολογική υποκειμενικότητα
 - η συνάρτηση ως σύμβολο κοινωνικών αξιών / η αποδοχή της 'αλήθειας' / επιστημολογική αντικειμενικότητα
 - η διαδικασία ως σύμβολο κοινωνικών αξιών / οι πολλές 'αλήθειες' / επιστημολογική διακειμενικότητα
 - Ο ανόητος λόγος.

Το χίασμα και η ασαφής λογική

M. Klages, *Postmodernism*, 1997:

Ο εν γένει μοντερνισμός βασίζεται στις βασικές ιδέες του Διαφωτισμού του 18^{ου} αιώνα (J. Flax):

1. Υπάρχει ένας σταθερός, ενιαίος, γνωρίσιμος εαυτός. Αυτός ο εαυτός είναι συνειδητός, λογικός, αυτόνομος και παγκόσμιος – οι φυσικές συνθήκες ή διαφορές δεν επηρεάζουν τη λειτουργία του.
2. Αυτός ο εαυτός γνωρίζει τον εαυτό του και τον κόσμο μέσα από τον ορθό λόγο, την υψηλότερη μορφή πνευματικής λειτουργίας και τη μόνη αντικειμενική μορφή.
3. Ο τρόπος δημιουργίας γνώσης από τον αντικειμενικό ορθολογικό εαυτό είναι η 'επιστήμη', που μπορεί να παρέχει παγκόσμιες αλήθειες για τον κόσμο, ανεξάρτητα της ατομικής κατάστασης του γνώστη.
4. Η γνώση που παράγεται από την επιστήμη είναι 'αληθινή' και αιώνια.
5. Η γνώση/αλήθεια που παράγεται από την επιστήμη οδηγεί πάντα στην πρόοδο και τελειοποίηση. Όλοι οι ανθρώπινοι θεσμοί και πρακτικές μπορούν να αναλυθούν από την επιστήμη και να βελτιωθούν.
6. Ο ορθός λόγος είναι η ύστατη κρίση του τι είναι αλήθεια, και επομένως τι είναι σωστό, τι είναι καλό (νόμιμο και ηθικό). Η ελευθερία βρίσκεται στην υποταγή στους νόμους που συνάδουν με τη γνώση που αποκαλύπτεται από τον ορθό λόγο.
7. Σε ένα κόσμο που κυβερνάται από τον ορθό λόγο, το αληθινό είναι πάντα ίδιο με το καλό και το σωστό (και το ωραίο), και δεν μπορεί να υπάρξει αντίφαση ανάμεσα στο αληθινό και το σωστό.
8. Η επιστήμη αποτελεί παράδειγμα για κάθε κοινωνικά χρήσιμη μορφή γνώσης. Η επιστήμη είναι ουδέτερη και αντικειμενική. Οι επιστήμονες που παράγουν επιστημονική γνώση με τις ορθολογικές ικανότητές τους, πρέπει να είναι ελεύθεροι να ακολουθούν τους νόμους του ορθού λόγου, και να μην επηρεάζονται από άλλες έγνοιες (χρήμα, ή εξουσία).
9. Η γλώσσα ή ο τρόπος έκφρασης που χρησιμοποιείται για την παραγωγή γνώσης πρέπει να είναι ορθολογικός επίσης. Για να είναι ορθολογική η γλώσσα πρέπει να είναι διαφανής. Πρέπει να λειτουργεί μόνο για να αναπαριστά τον αληθινό/αντιληπτό κόσμο που το ορθολογικό μυαλό παρατηρεί. Πρέπει να υπάρχει μια σταθερή και αντικειμενική σχέση μεταξύ των αντικειμένων της αντίληψης και των λέξεων που χρησιμοποιούνται για να τα ονομάσουν.

1.2 Η αλλαγή της προβληματοθεσίας στις πολλαπλές λογικές ερμηνείας του αξιολογικού αντικειμένου.

1.2.1 Το θέμα της 'γενεαλογίας' και οι μετατοπίσεις του κατηγορήματος του πραγματικού.

- Η οικεία ετερότητα του Πραγματικού '1' και η Μεγάλη Λογική της: Ο κόσμος της κοινωνικής σημασίας των ιδιοτήτων
- Τα κατηγορήματα στην ιστορία της Μεγάλης Συμφιλίωσης.
 - Η ασυνεχής διατύπωση των ουτοπιών: η αλλαγή του παραδείγματος και το πρόβλημα της επαγωγικής λογικής.
 - Η κυκλικότητα μεταξύ της αφηρημένης φάσης και της φάσης της συγκεκριμενοποίησης.
- Η αλλαγή του παραδείγματος, και η εναλλαγή μεταξύ επαναστατικής και κανονικής περιόδου
 - οι κοινωνικές επαναστάσεις: η αποδοχή ή-μη της ετερότητας
- **Η κυκλική εναλλαγή της κυρίαρχης περιγραφής του πραγματικού.**
 - Η χιασματική, η διπολική και η διαφορική σκέψη και η εναλλαγή τους κατά τις φάσεις εξέλιξης του παραδείγματος.
 - το κατηγορήμα ως σύμβολο κοινωνικών αξιών / η κατασκευή της 'αλήθειας' / επιστημολογική υποκειμενικότητα
 - η συνάρτηση ως σύμβολο κοινωνικών αξιών / η αποδοχή της 'αλήθειας' / επιστημολογική αντικειμενικότητα
 - η διαδικασία ως σύμβολο κοινωνικών αξιών / οι πολλές 'αλήθειες' / επιστημολογική διακειμενικότητα
 - Ο ανόητος λόγος.

Η αλλαγή του παραδείγματος (Lenart, M. Pasztor, A., 'Constructing Design Worlds', 2002, [Lincoln, Guba, 1985]): αξιώματα τα οποία μεταξύ τους παρουσιάζουν μια συνέργια, το κάθε ένα μόνο του δεν μπορεί να σταθεί.

Κατηγορηματική λογική

Η φύση της πραγματικότητας

- Υπάρχει μια απτή πραγματικότητα 'αληθινή κάπου έξω' που μπορεί να διαιρεθεί σε αποσπάσματα ανεξάρτητα παραλλαγών και διαδικασιών, και το καθένα μπορεί να μελετηθεί σε σχέση με τα άλλα. Η έρευνα ενσκήπτει σε αυτή την πραγματικότητα ώσπου να την προδιαγράψει και να την ελέγξει. *Η δυνατότητα γενίκευσης*: Ο στόχος της έρευνας είναι να εξελίξει ένα νομοθετικό σώμα γνώσης με τη μορφή των γενικεύσεων που είναι αληθείς προτάσεις ελεύθερες τόσο του χρόνου όσο και του περιγυρου / του συγκείμενου.
- Υπάρχουν πολλαπλές κατασκευασμένες πραγματικότητες που μπορούν να μελετηθούν μόνο ολιστικά. Η έρευνα σε αυτές τις πραγματικότητες θα διαφέρει, θα είναι ασύμπτωτη, και έτσι η προδιαγραφή και ο έλεγχος μπορεί να μην είναι τα αποτελέσματα, αν και κάποια επίπεδα κατανόησης θα επιτευχθούν. *Η δυνατότητα γενίκευσης*: Ο στόχος της έρευνας είναι να εξελίξει ένα ιδιότυπο σώμα γνώσης με τη μορφή των 'υποθέσεων εργασίας' που περιγράφουν την ατομική περίπτωση. Η επαγωγική γνώση οδηγεί σε θεμελιωμένες θεωρίες που είναι γενικεύσεις εξαρτημένες από τον περίγυρο / το συγκείμενο.

Συναρτησιακή λογική

Η δυνατότητα των αιτιοκρατικών αρθρώσεων

- Κάθε δράση μπορεί να ερμηνευθεί ως αποτέλεσμα ενός αληθινού αιτίου που χρονικά προηγείται του αποτελέσματος.
- Όλες οι οντότητες είναι σε κατάσταση αμοιβαίας, ταυτόχρονης διαμόρφωσης ώστε να είναι αδύνατο να διακρίνεις το αίτιο από το αποτέλεσμα.

Διαδικαστική λογική

Η σχέση του γνώστη και του γνωστού

- Ο ερευνητής και το αντικείμενο της έρευνας είναι ανεξάρτητα. Ο γνώστης και το γνωστό συστήνουν ένα διακριτό δυϊσμό. *Ο ρόλος των αξιών στην έρευνα*: Η έρευνα είναι ελεύθερη από αξίες και μπορεί να τεκμηριωθεί ως τέτοια λόγω της αντικειμενικής μεθοδολογίας που εφαρμόζει.
- Ο ερευνητής και το αντικείμενο της έρευνας αλληλεπιδρούν και επηρεάζουν ο ένας το άλλο. Γνώστης και γνωστό είναι αδιαχώριστα. *Ο ρόλος των αξιών στην έρευνα*: Η έρευνα είναι εξαρτημένη από τις αξίες τουλάχιστον με τους παρακάτω τρόπους: Η έρευνες επηρεάζονται από τις αξίες του ερευνητή όπως αυτές εκφράζονται με την επιλογή του προβλήματος και της πλαισίωσής του, την επιλογή του παραδείγματος που καθοδηγεί την έρευνα αυτού του προβλήματος, την επιλογή της θεωρίας που καθοδηγεί τη συλλογή, ανάλυση και ερμηνεία των δεδομένων στοιχείων. Επηρεάζονται από τις αξίες που ενυπάρχουν στον περίγυρο του προβλήματος. Η έρευνα είναι είτε συνεπής (οπότε μπορεί να εξάγει αποτελέσματα με σημασία) είτε ασυνεπής ως προς τα διάφορα σώματα των αξιών που υπεισέρχονται με διάφορους τρόπους στην έρευνα.

1.2 Η αλλαγή της προβληματοθεσίας στις πολλαπλές λογικές ερμηνείες του αξιολογικού αντικειμένου.

1.2.1 Το θέμα της 'γενεαλογίας' και οι μετατοπίσεις του κατηγορήματος του πραγματικού.

- Η οικεία ετερότητα του Πραγματικού '1' και η Μεγάλη Λογική της: Ο κόσμος της κοινωνικής σημασίας των ιδιοτήτων
- Τα κατηγορήματα στην ιστορία της Μεγάλης Συμφιλίωσης.
 - Η ασυνεχής διατύπωση των ουτοπιών: η αλλαγή του παραδείγματος και το πρόβλημα της επαγωγικής λογικής.
 - Η κυκλικότητα μεταξύ της αφηρημένης φάσης και της φάσης της συγκεκριμενοποίησης.
- Η αλλαγή του παραδείγματος, και η εναλλαγή μεταξύ επαναστατικής και κανονικής περιόδου
 - οι κοινωνικές επαναστάσεις: η αποδοχή ή-μη της ετερότητας
- **Η κυκλική εναλλαγή της κυρίαρχης περιγραφής του πραγματικού.**
 - Η χιασματική, η διπολική και η διαφορική σκέψη και η εναλλαγή τους κατά τις φάσεις εξέλιξης του παραδείγματος.
 - το κατηγορήμα ως σύμβολο κοινωνικών αξιών / η κατασκευή της 'αλήθειας' / επιστημολογική υποκειμενικότητα
 - η συνάρτηση ως σύμβολο κοινωνικών αξιών / η αποδοχή της 'αλήθειας' / επιστημολογική αντικειμενικότητα
 - η διαδικασία ως σύμβολο κοινωνικών αξιών / οι πολλές 'αλήθειες' / επιστημολογική διακειμενικότητα
 - Ο ανόητος λόγος.

Κατηγορηματική λογική Η φύση της πραγματικότητας

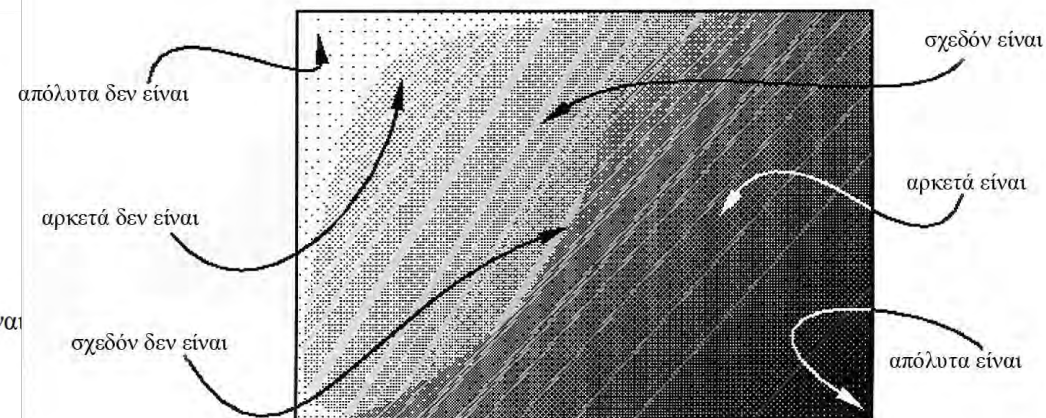
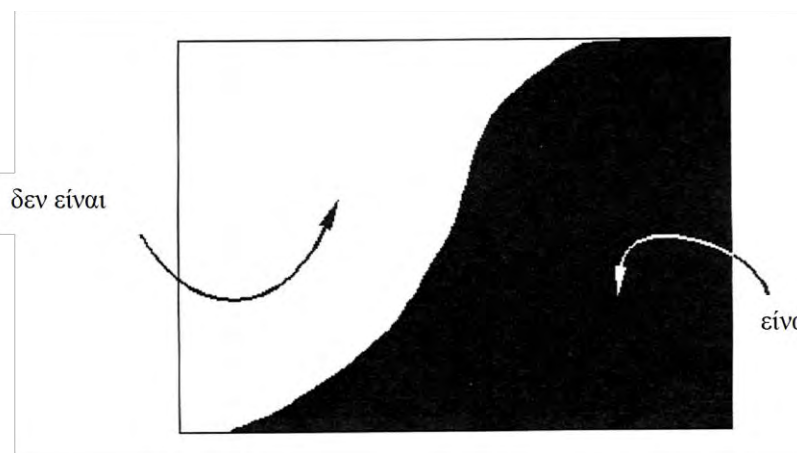

Η απουσία της 'αληθινής κάπου έξω' πραγματικότητας εκφράζεται με την αλλαγή της σύνταξης των λογικών προτάσεων (J. Schirra, 1995) :

Η κλασική άποψη των κατηγοριών: Σε μια λογική δήλωση τα αντικείμενα διαιρούνται σε δύο διαφορετικά είδη 'αυτό είναι - ή δεν είναι - αληθές (ή ψευδές)'. Μια καθαρή διχοτομία. Κάθε λογική δήλωση ορίζει σε ποια πλευρά ή πόλο η πρόταση βεβαιώνεται. Κάθε λογική δήλωση είναι διπολική, και αυτή η διπολικότητα δευτερευόντως δηλώνει έναν περίγυρο / συγκεκριμένο στον οποίο αναφέρεται ο δυϊσμός του 'είναι - ή δεν είναι-'. Το 'είναι αληθές' ή 'είναι ψευδές' δηλώνεται σε σχέση με τον 'αληθινό κόσμο' ή με μια ήδη αποδεκτή σύμβαση 'το A είναι αληθές σε σχέση με ένα σχήμα σύνθεσης των B και Γ που γνωρίζουμε ότι είναι αληθές'.

Η διαβαθμισμένη κατηγορία: Σε μια λογική δήλωση τα αντικείμενα είναι λιγότερο ή περισσότερο τυπικά των δύο πόλων - κατηγοριών, όπου το όριο μεταξύ των πόλων είναι ασαφές, ή μάλλον δεν υπάρχει καθόλου. Το 'είναι - ή δεν είναι' συνοδεύεται από το 'σχεδόν', 'αρκετά', 'απόλυτα' κτλ.. Κάθε ασαφής λογική δήλωση δευτερευόντως δηλώνει ένα συγκεκριμένο το οποίο δεν αναφέρεται ως 'αληθινός κόσμος' αλλά ως 'τυπολογικός' ['γενόσημος']. Μια ασαφής λογική πρόταση παρουσιάζει μια απειρία 'αληθινών αξιών'. Το 'είναι - ή δεν είναι' αντικαθίσταται με ένα 'μέτρο' που προσδιορίζει το 'είναι περισσότερο ή λιγότερο' με ακραίες τιμές το 'ανήκει' ή 'αποκλείεται' στην τυπολογική κατηγορία. Αντί για τις διπολικές αληθινές αξίες συζητούνται οι βαθμοί της αλήθειας μεταξύ δύο πόλων που διαμορφώνουν ένα σύστημα με παραπάνω από δύο στοιχεία, ένα πεδίο μετασχηματισμών, (όπου οι προτάσεις προσεγγίζουν πιθανότητες με ένα σχήμα σύνθεσης διαφόρων παραμέτρων συνδεδεμένων με 'και', 'ή', 'αν τότε' κτλ.). Αντί για την αναφορά στις 'αληθινές αξίες' η αναφορά γίνεται στις 'τυπολογικές αξίες' ['γενόσημες αξίες'].

1.2 Η αλλαγή της προβληματοθεσίας στις πολλαπλές λογικές ερμηνείας του αξιολογικού αντικειμένου.

1.2.1 Το θέμα της 'γενεαλογίας' και οι μετατοπίσεις του κατηγορήματος του πραγματικού.

- Η οικεία ετερότητα του Πραγματικού '1' και η Μεγάλη Λογική της: Ο κόσμος της κοινωνικής σημασίας των ιδιοτήτων
- Τα κατηγορήματα στην ιστορία της Μεγάλης Συμφιλίωσης.
 - Η ασυνεχής διατύπωση των ουτοπιών: η αλλαγή του παραδείγματος και το πρόβλημα της επαγωγικής λογικής.
 - Η κυκλικότητα μεταξύ της αφηρημένης φάσης και της φάσης της συγκεκριμενοποίησης.
- Η αλλαγή του παραδείγματος, και η εναλλαγή μεταξύ επαναστατικής και κανονικής περιόδου
 - οι κοινωνικές επαναστάσεις: η αποδοχή ή μη της ετερότητας
- **Η κυκλική εναλλαγή της κυρίαρχης περιγραφής του πραγματικού.**
 - Η χιασματική, η διπολική και η διαφορική σκέψη και η εναλλαγή τους κατά τις φάσεις εξέλιξης του παραδείγματος.
 - το κατηγορήμα ως σύμβολο κοινωνικών αξιών / η κατασκευή της 'αλήθειας' / επιστημολογική υποκειμενικότητα
 - η συνάρτηση ως σύμβολο κοινωνικών αξιών / η αποδοχή της 'αλήθειας' / επιστημολογική αντικειμενικότητα
 - η διαδικασία ως σύμβολο κοινωνικών αξιών / οι πολλές 'αλήθειες' / επιστημολογική διακειμενικότητα
 - Ο ανόητος λόγος.

Η κυκλική εναλλαγή της κυρίαρχης περιγραφής του πραγματικού.

Η εναλλαγή από την κατηγορηματική στη συναρτησιακή στη διαδικαστική λογική, όπου τον ρυθμό της εναλλαγής δίνει η ασυνεχής διατύπωση των ουτοπιών. Οι εναλλαγές της κυρίαρχης λογικής στον μοντερνισμό:

- Η κύρια σημαίνουσα μορφή συγκροτείται στον κατηγορηματικό χώρο του ιστορισμού.
- Η κύρια σημαίνουσα μορφή συγκροτείται στον συναρτησιακό χώρο του μοντέρνου κινήματος.
- Η κύρια σημαίνουσα μορφή συγκροτείται στον διαδικαστικό χώρο του μεταμοντέρνου κινήματος.

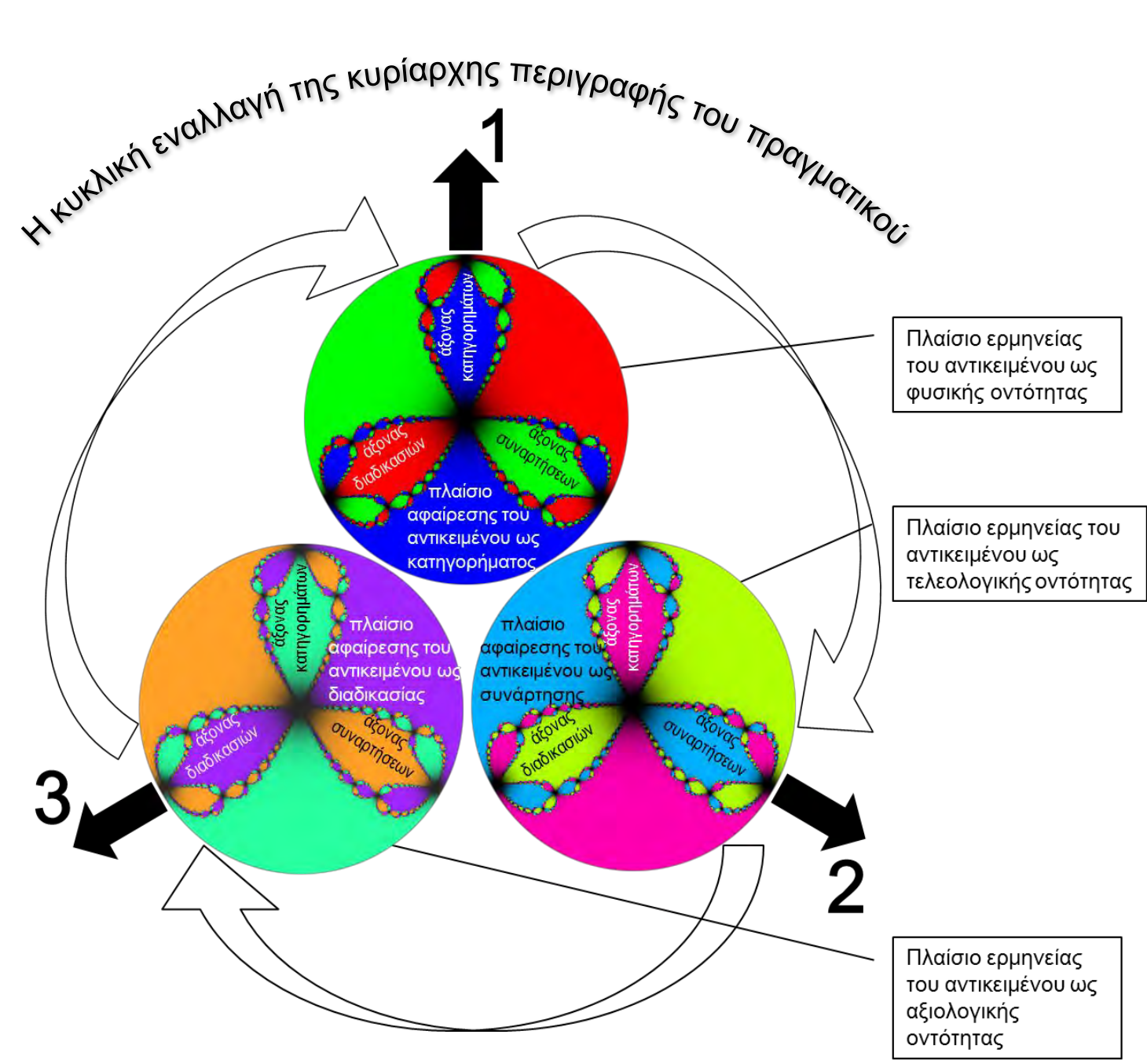

1.2 Η αλλαγή της προβληματοθεσίας στις πολλαπλές λογικές ερμηνείας του αξιολογικού αντικειμένου.

1.2.1 Το θέμα της 'γενεαλογίας' και οι μετατοπίσεις του κατηγορήματος του πραγματικού.

- Η οικεία ετερότητα του Πραγματικού '1' και η Μεγάλη Λογική της: Ο κόσμος της κοινωνικής σημασίας των ιδιοτήτων
- Τα κατηγορήματα στην ιστορία της Μεγάλης Συμφιλίωσης.
 - Η ασυνεχής διατύπωση των ουτοπιών: η αλλαγή του παραδείγματος και το πρόβλημα της επαγωγικής λογικής.
 - Η κυκλικότητα μεταξύ της αφηρημένης φάσης και της φάσης της συγκεκριμενοποίησης.
- Η αλλαγή του παραδείγματος, και η εναλλαγή μεταξύ επαναστατικής και κανονικής περιόδου
 - οι κοινωνικές επαναστάσεις: η αποδοχή ή-μη της ετερότητας
- Η κυκλική εναλλαγή της κυρίαρχης περιγραφής του πραγματικού.
 - Η χιασματική, η διπολική και η διαφορική σκέψη και η εναλλαγή τους κατά τις φάσεις εξέλιξης του παραδείγματος.
 - το κατηγορήμα ως σύμβολο κοινωνικών αξιών / η κατασκευή της 'αλήθειας' / επιστημολογική υποκειμενικότητα
 - η συνάρτηση ως σύμβολο κοινωνικών αξιών / η αποδοχή της 'αλήθειας' / επιστημολογική αντικειμενικότητα
 - η διαδικασία ως σύμβολο κοινωνικών αξιών / οι πολλές 'αλήθειες' / επιστημολογική διακειμενικότητα
 - Ο ανόητος λόγος.

Τα εννοιολογικά εργαλεία ως διπολικές ή ως χιασματικές σχέσεις: η ύλη ή/και το πνεύμα, το σώμα ή/και η ψυχή

η φύση ή/και ο νόμος,

η κοινωνία ή/και το άτομο,

το σημαίνον ή/και το σημαινόμενο

Αστική επανάσταση

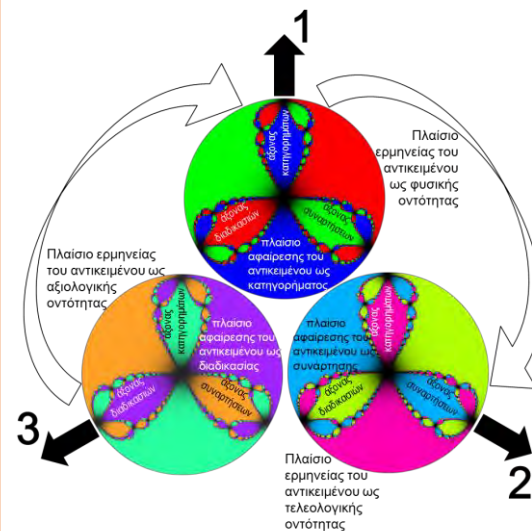

Εργατική επανάσταση

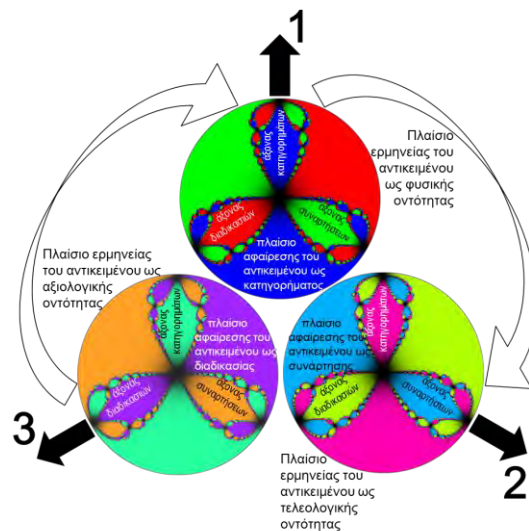

Φυλετική επανάσταση

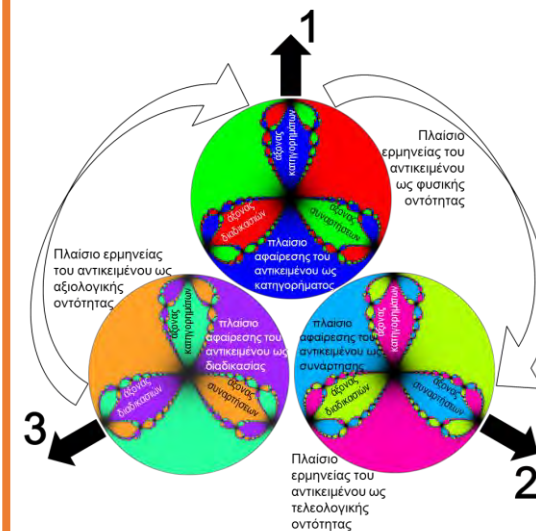

Η εναλλαγή μεταξύ των διπολικών ή χιασματικών σχέσεων, της κλασικής λογικής και της ασαφούς λογικής ως αποτέλεσμα της αποδοχής ή-μη του ετέρου:

- Μια εναλλαγή που σχετίζεται με τις κοινωνικές επαναστάσεις – τη διαμόρφωση των κοινωνικών αξιών – το υπόβαθρο ανάπτυξης των σχεδιαστικών προθέσεων.
- Μια εναλλαγή που σχετίζεται με την ελικοειδή συγκρότηση της σχεδιαστικής εμπειρίας, όπου στο πλαίσιο του υποβάθρου ανάπτυξης των σχεδιαστικών προθέσεων διακρίνονται φάσεις ως προς την εισαγωγή του νέου, τη συγκρότηση κανόνων, τη διαχείριση των κανόνων.
- Μια εναλλαγή που εκφράζεται με παρόμοιες διατυπώσεις των ιδεολογικών προθέσεων και των τρόπων διαχείρισης του φυσικού σχεδιασμού, ωστόσο τα αποτελέσματα είναι τόσο διαφορετικά που μόνο μέσα από τον συσχετισμό με τις κοινωνικές αξίες μπορούν να ερμηνευθούν.

1.2 Η αλλαγή της προβληματοθεσίας στις πολλαπλές λογικές ερμηνείας του αξιολογικού αντικειμένου.

1.2.1 Το θέμα της 'γενεαλογίας' και οι μεταποπίσεις του κατηγορήματος του πραγματικού.

- Η οικεία ετερότητα του Πραγματικού '1' και η Μεγάλη Λογική της: Ο κόσμος της κοινωνικής σημασίας των ιδιοτήτων
- Τα κατηγορήματα στην ιστορία της Μεγάλης Συμφιλίωσης.
 - Η ασυνεχής διατύπωση των ουτοπιών: η αλλαγή του παραδείγματος και το πρόβλημα της επαγωγικής λογικής.
 - Η κυκλικότητα μεταξύ της αφηρημένης φάσης και της φάσης της συγκεκριμενοποίησης.
- Η αλλαγή του παραδείγματος, και η εναλλαγή μεταξύ επαναστατικής και κανονικής περιόδου
 - οι κοινωνικές επαναστάσεις: η αποδοχή ή-μη της ετερότητας
- **Η κυκλική εναλλαγή της κυρίαρχης περιγραφής του πραγματικού.**
 - **Η χιασματική, η διπολική και η διαφορική σκέψη και η εναλλαγή τους κατά τις φάσεις εξέλιξης του παραδείγματος.**
 - το κατηγορήμα ως σύμβολο κοινωνικών αξιών / η κατασκευή της 'αλήθειας' / επιστημολογική υποκειμενικότητα
 - η συνάρτηση ως σύμβολο κοινωνικών αξιών / η αποδοχή της 'αλήθειας' / επιστημολογική αντικειμενικότητα
 - η διαδικασία ως σύμβολο κοινωνικών αξιών / οι πολλές 'αλήθειες' / επιστημολογική διακειμενικότητα
 - Ο ανόητος λόγος.

Η διατύπωση του τύπου ως διαβαθμισμένης κατηγορίας

- εντός ενός εννοιολογικού διπόλου

Ο Alois Riegl, <i>Ιστορική Γραμματική των Πλαστικών Τεχνών</i> , 1897, συγκροτεί εννοιολογικά φάσματα ως προς τις έννοιες	"Η Τέχνη που βελτιώνει ή-πνευματοποιεί τη Φύση" "ο αρμονικός πόλος / ο οργανικός πόλος"
ο Wilhelm Worringer, <i>Αφαίρεση και Ενσυναίσθηση</i> , 1908	"Ενσυναίσθηση / Αφαίρεση"
ο Heinrich Wölfflin, <i>Αρχές της Ιστορίας της Τέχνης</i> , 1915, συγκροτεί τις έννοιες περιγραφής του έργου τέχνης ως προς τα εννοιολογικά δίπολα	"γραμμικό / ζωγραφικό", "επίπεδο / βάθος", "κλειστή μορφή / ανοικτή μορφή", "πολλαπλότητα / ενότητα", "καθαρότητα / μη καθαρότητα"
ο Paul Frankl, <i>Αρχές της Ιστορίας της Αρχιτεκτονικής</i> , 1914, περιγράφει το αρχιτεκτονικό έργο ως προς	"πρόσθεση του χώρου / διαίρεση του χώρου", "μορφή που εκπέμπει ή-διαπερνάται από δυνάμεις", "συντονισμός / αντίθεση", "καθαρότητα / έλλειψη καθαρότητας", "μετωπικότητα / διαγώνια όψη", "μια εικόνα / πολλές εικόνες", "συνεργασία σκοπών / τονισμός κάποιου σκοπού"
Στους μελετητές της ιστορίας της τέχνης το έργο προσεγγιζόταν με κατηγορηματική λογική , μέσα από συγκριτικές κατηγοριοποιήσεις και κατατάξεις των έργων ως προς αναζητούμενες κανονικότητες. Στην επόμενη γενιά το αυτόνομο έργο αποτελεί το αντικείμενο προς κατανόηση και επιχειρηματολογία, ως προς την εσωτερική του συγκρότηση, ως προς ένα σύστημα συνάρτησης του, όπως	
ο Johannes Itten, <i>Σχεδιασμός και Μορφή: Το Βασικό Μάθημα στο Bauhaus</i> , 1919-23, συγκροτεί εννοιολογικά δίπολα ως προς τις έννοιες	"μεγάλο / μικρό", "ίσιο / καμπύλο", "βαρύ / ελαφρύ", "διαφανές / αδιαφανές"
ο Paul Klee, <i>Παιδαγωγικό Σημειωματάριο</i> , 1925	"ενεργητικό / παθητικό"
ο Wassily Kandinsky, <i>Σημείο, Γραμμή, Επίπεδο</i> , 1926	"στατική θεώρηση / δυναμική θεώρηση"
Στη συνέχεια, οι μελετητές εισάγουν εννοιολογικά δίπολα και χιάσματα κριτικής της δημιουργίας του αυτόνομου έργου τέχνης, του σχεδιασμού, μέσα από έννοιες που αναφέρονται στη σχεδιαστική διαδικασία , όπως	
ο Vincent Scully, στο <i>Η Μοντέρνα Αρχιτεκτονική</i> , 1961	"διαφοροποίηση / συνέχεια", "τάξη / δράση"
- εντός ενός εννοιολογικού χιάσματος	
ο Robert Venturi, <i>Πολυπλοκότητα και Αντίφαση στην Αρχιτεκτονική</i> , 1966	"πολυπλοκότητα και αντίφαση / απλοποίηση ή γραφικότητα" "και τα δύο"
ο Arata Isozaki, <i>The International Design year Book</i> , 1988-89	"μίμηση και αναβίωση – μινιμαλισμός – τέχνη και μοντερνισμός"
ο Renny Ramakers, <i>Droog Design in context</i> , 2002	"το λιγότερο συν το περισσότερο"

1.2 Η αλλαγή της προβληματοθεσίας στις πολλαπλές λογικές ερμηνείας του αξιολογικού αντικειμένου.

1.2.1 Το θέμα της 'γενεαλογίας' και οι μετατοπίσεις του κατηγορήματος του πραγματικού.

- Η οικεία ετερότητα του Πραγματικού '1' και η Μεγάλη Λογική της: Ο κόσμος της κοινωνικής σημασίας των ιδιοτήτων
- Τα κατηγορήματα στην ιστορία της Μεγάλης Συμφιλίωσης.
 - Η ασυνεχής διατύπωση των ουτοπιών: η αλλαγή του παραδείγματος και το πρόβλημα της επαγωγικής λογικής.
 - Η κυκλικότητα μεταξύ της αφηρημένης φάσης και της φάσης της συγκεκριμενοποίησης.
- Η αλλαγή του παραδείγματος, και η εναλλαγή μεταξύ επαναστατικής και κανονικής περιόδου
 - οι κοινωνικές επαναστάσεις: η αποδοχή ή-μη της ετερότητας
- **Η κυκλική εναλλαγή της κυρίαρχης περιγραφής του πραγματικού.**
 - Η χιασματική, η διπολική και η διαφορική σκέψη και η εναλλαγή τους κατά τις φάσεις εξέλιξης του παραδείγματος.
 - το κατηγορήμα ως σύμβολο κοινωνικών αξιών / η κατασκευή της 'αλήθειας' / επιστημολογική υποκειμενικότητα
 - η συνάρτηση ως σύμβολο κοινωνικών αξιών / η αποδοχή της 'αλήθειας' / επιστημολογική αντικειμενικότητα
 - η διαδικασία ως σύμβολο κοινωνικών αξιών / οι πολλές 'αλήθειες' / επιστημολογική διακειμενικότητα
 - Ο ανόητος λόγος.

Η χιασματική, η διπολική και η διαφορική σκέψη και η εναλλαγή τους κατά τις φάσεις εξέλιξης του παραδείγματος

Η περίοδος της επανάστασης:

- το κατηγορήμα ως σύμβολο κοινωνικών αξιών
- η κατασκευή της 'αλήθειας'
- η χιασματική αποδοχή της ετερότητας και η ενσωμάτωσή της επιβεβαιώνεται μέσα από τη διάκριση πολλαπλών συστημάτων νοηματοδότησης, που δείχνει την ανάγκη για τη διατύπωση ενός κανόνα διαχείρισής τους, - η οντολογία του συνεχούς επανα-ορισμού
- επιστημολογική υποκειμενικότητα (η αμοιβαιότητα υποκειμένου /αντικειμένου)

Η περίοδος της κανονικότητας:

- η συνάρτηση ως σύμβολο κοινωνικών αξιών
- η αποδοχή της 'αλήθειας'
- η απαξίωση της ετερότητας και η εγκαθίδρυση του δυϊσμού 'ορθό / λάθος' επιβεβαιώνεται μέσα από τη συγκρότηση της γενεαλογικής συνέχειας, που δείχνει τον κανόνα ως συνθήκη απόλυτη, και επιτρέπει την πρόβλεψη-κατασκευή του μέλλοντος - η οντολογία του ενυπάρχοντος ορισμού
- επιστημολογική αντικειμενικότητα (ο δυϊσμός υποκειμένου / αντικειμένου)

Η περίοδος του κλυδωνισμού:

- η διαδικασία ως σύμβολο κοινωνικών αξιών
- οι πολλές 'αλήθειες'
- η αναγνώριση της απρόσμενης ετερότητας και ο προσδιορισμός της διαφοράς επιβεβαιώνεται μέσα από τη διάκριση συστημάτων πολλαπλών νοηματοδοτήσεων, που δείχνει την αδυναμία ισχύος του κανόνα, και επιτρέπει την ανατροπή του - η οντολογία του απρόβλεπτου ορισμού
- επιστημολογική διακειμενικότητα (η μεταβλητότητα υποκειμένου / αντικειμένου)

- 1.2 Η αλλαγή της προβληματοθεσίας στις πολλαπλές λογικές ερμηνείας του αξιολογικού αντικειμένου.
- 1.2.1 Το θέμα της 'γενεαλογίας' και οι μετατοπίσεις του κατηγορήματος του πραγματικού.
- Η οικεία ετερότητα του Πραγματικού '1' και η Μεγάλη Λογική της: Ο κόσμος της κοινωνικής σημασίας των ιδιοτήτων
 - Τα κατηγορήματα στην ιστορία της Μεγάλης Συμφιλίωσης.
 - Η ασυνεχής διατύπωση των ουτοπιών: η αλλαγή του παραδείγματος και το πρόβλημα της επαγωγικής λογικής.
 - Η κυκλικότητα μεταξύ της αφηρημένης φάσης και της φάσης της συγκεκριμενοποίησης.
 - Η αλλαγή του παραδείγματος, και η εναλλαγή μεταξύ επαναστατικής και κανονικής περιόδου
 - οι κοινωνικές επαναστάσεις: η αποδοχή ή-μη της ετερότητας
 - Η κυκλική εναλλαγή της κυρίαρχης περιγραφής του πραγματικού.
 - Η χιασματική, η διπολική και η διαφορική σκέψη και η εναλλαγή τους κατά τις φάσεις εξέλιξης του παραδείγματος.
 - το κατηγορήμα ως σύμβολο κοινωνικών αξιών / η κατασκευή της 'αλήθειας' / επιστημολογική υποκειμενικότητα
 - η συνάρτηση ως σύμβολο κοινωνικών αξιών / η αποδοχή της 'αλήθειας' / επιστημολογική αντικειμενικότητα
 - η διαδικασία ως σύμβολο κοινωνικών αξιών / οι πολλές 'αλήθειες' / επιστημολογική διακειμενικότητα
 - Ο ανόητος λόγος.

<p>1η φάση: κατηγορηματική λογική – ασαφής λογική και οι πιθανότητες</p>	<p>2η φάση: συναρτησιακή λογική – τυπική λογική</p>	<p>3η φάση: διαδικαστική λογική – ασαφής λογική και η μη προβλεψιμότητα</p>
<p>το κατηγορήμα ως σύμβολο κοινωνικών αξιών η κατασκευή της 'αλήθειας'</p>	<p>η συνάρτηση ως σύμβολο κοινωνικών αξιών η αποδοχή της 'αλήθειας'</p>	<p>η διαδικασία ως σύμβολο κοινωνικών αξιών οι πολλές 'αλήθειες'</p>
<p>η χιασματική αποδοχή της ετερότητας και η ενσωμάτωσή της επιβεβαιώνεται μέσα από τη διάκριση πολλαπλών συστημάτων νοηματοδότησης, που δείχνει την ανάγκη για τη διατύπωση ενός κανόνα διαχείρισης τους</p>	<p>η απαξίωση της ετερότητας και η εγκαθίδρυση του δυϊσμού 'ορθό / λάθος' επιβεβαιώνεται μέσα από τη συγκρότηση της γενεαλογικής συνέχειας, που δείχνει τον κανόνα ως συνθήκη απόλυτη, και επιτρέπει την πρόβλεψη-κατασκευή του μέλλοντος</p>	<p>η αναγνώριση της απρόσμενης ετερότητας και ο προσδιορισμός της διαφοράς επιβεβαιώνεται μέσα από τη διάκριση συστημάτων πολλαπλών νοηματοδοτήσεων, που δείχνει την αδυναμία ισχύος του κανόνα, και επιτρέπει την ανατροπή του</p>
<p>η οντολογία του συνεχούς επανα-ορισμού</p>	<p>η οντολογία του ενυπάρχοντος ορισμού</p>	<p>η οντολογία του απρόβλεπτου ορισμού</p>
<p>επιστημολογική υποκειμενικότητα (η αμοιβαιότητα υποκειμένου / αντικειμένου)</p>	<p>επιστημολογική αντικειμενικότητα (ο δυϊσμός υποκειμένου / αντικειμένου)</p>	<p>επιστημολογική διακειμενικότητα (η μεταβλητότητα υποκειμένου / αντικειμένου)</p>

Τρεις ασύμπτωτες λογικές

το κατηγορημα ως σύμβολο κοινωνικών αξιών	η συνάρτηση ως σύμβολο κοινωνικών αξιών	η διαδικασία ως σύμβολο κοινωνικών αξιών
η κατασκευή της 'αλήθειας'	η αποδοχή της 'αλήθειας'	οι πολλές 'αλήθειες'
η χιασματική αποδοχή της ετερότητας και η ενσωμάτωσή της επιβεβαιώνεται μέσα από τη διάκριση πολλαπλών συστημάτων νοηματοδότησης, που δείχνει την ανάγκη για τη διατύπωση ενός κανόνα διαχείρισης τους,	η απαξίωση της ετερότητας και η εγκαθίδρυση του δυϊσμού 'ορθό / λάθος' επιβεβαιώνεται μέσα από τη συγκρότηση της γενεαλογικής συνέχειας, που δείχνει τον κανόνα ως συνθήκη απόλυτη, και επιτρέπει την πρόβλεψη-κατασκευή του μέλλοντος	η αναγνώριση της απρόσμενης ετερότητας και ο προσδιορισμός της διαφοράς επιβεβαιώνεται μέσα από τη διάκριση συστημάτων πολλαπλών νοηματοδοτήσεων, που δείχνει την αδυναμία ισχύος του κανόνα, και επιτρέπει την ανατροπή του
η οντολογία του συνεχούς επανα-ορισμού επιστημολογική υποκειμενικότητα (η αμοιβαιότητα υποκειμένου /αντικειμένου)	η οντολογία του ενυπάρχοντος ορισμού επιστημολογική αντικειμενικότητα (ο δυϊσμός υποκειμένου / αντικειμένου)	η οντολογία του απρόβλεπτου ορισμού επιστημολογική διακειμενικότητα (η μεταβλητότητα υποκειμένου / αντικειμένου)

Ο ανόητος λόγος

1.2 Η αλλαγή της προβληματοθεσίας στις πολλαπλές λογικές ερμηνείας του αξιολογικού αντικειμένου.

1.2.1 Το θέμα της 'γενεαλογίας' και οι μετατοπίσεις του κατηγορήματος του πραγματικού.

- Η οικεία ετερότητα του Πραγματικού '1' και η Μεγάλη Λογική της: Ο κόσμος της κοινωνικής σημασίας των ιδιοτήτων
- Τα κατηγορήματα στην ιστορία της Μεγάλης Συμφιλίωσης.
 - Η ασυνεχής διατύπωση των ουτοπιών: η αλλαγή του παραδείγματος και το πρόβλημα της επαγωγικής λογικής.
 - Η κυκλικότητα μεταξύ της αφηρημένης φάσης και της φάσης της συγκεκριμενοποίησης.
- Η αλλαγή του παραδείγματος, και η εναλλαγή μεταξύ επαναστατικής και κανονικής περιόδου
 - οι κοινωνικές επαναστάσεις: η αποδοχή ή-μη της ετερότητας
- Η κυκλική εναλλαγή της κυρίαρχης περιγραφής του πραγματικού.
 - Η χιασματική, η διπολική και η διαφορική σκέψη και η εναλλαγή τους κατά τις φάσεις εξέλιξης του παραδείγματος.
 - το κατηγορημα ως σύμβολο κοινωνικών αξιών / η κατασκευή της 'αλήθειας' / επιστημολογική υποκειμενικότητα
 - η συνάρτηση ως σύμβολο κοινωνικών αξιών / η αποδοχή της 'αλήθειας' / επιστημολογική αντικειμενικότητα
 - η διαδικασία ως σύμβολο κοινωνικών αξιών / οι πολλές 'αλήθειες' / επιστημολογική διακειμενικότητα
 - Ο ανόητος λόγος.

1.2.2 Το θέμα της 'μίμησης' και οι μετατοπίσεις της συνάρτησης του πραγματικού.

- Η οικεία ετερότητα του Πραγματικού '2' και η Μεγάλη Λογική της: Ο κόσμος της αιτιατής σημασίας των συμπλοκών.
- Η συνάρτηση του Πραγματικού κατά τη μεταβολή της Πραγματολογίας.
 - Η κατάσταση της αμοιβαίας διαμόρφωσης των οντοτήτων μεταξύ συστήματος και περιβάλλοντος.
- Η αναφορικότητα του σημείου ως προσδιορισμός των σχέσεων του μέρους με το όλον, ως προσδιορισμός των διαστάσεων του σημείου σε ένα σημειολογικό δίκτυο.
- Ο συνειρμικός, ο συντακτικός και ο πραγματολογικός / αποδομητικός σχεδιασμός.
 - η συναρμογή,
 - η σύνθεση και
 - η αλληγορία.
- Η κυκλική εναλλαγή της κυρίαρχης περιγραφής του πραγματικού.
 - Ο συνειρμικός, συντακτικός και πραγματολογικός / αποδομητικός σχεδιασμός – η εναλλαγή τους κατά τις φάσεις εξέλιξης του παραδείγματος:
 - η 'εικόνα' / η αμοιβαία διαμόρφωση / η ετεροαναφορικότητα (στο περιβάλλον)
 - ο 'δείκτης' / η διάκριση αιτίου-αιτιατού / η αυτοαναφορικότητα (στο σύστημα)
 - το 'σύμβολο' / η κατά σύμβαση διαμόρφωση / η διαναφορικότητα (και στο περιβάλλον και το σύστημα)
 - Ο ασυνάρτητος λόγος.

1.2.2 Το θέμα της 'μίμησης' και οι μετατοπίσεις της συνάρτησης του πραγματικού.

Η οικεία ετερότητα του Πραγματικού '2' και η Μεγάλη Λογική της:
Ο κόσμος της αιτιατής σημασίας των συμπλοκών

	<i>Αστική επανάσταση</i>	<i>Εργατική επανάσταση</i>	<i>Φυλετική επανάσταση</i>
Οι συναρτήσεις στη μεταβολή της Πραγματολογίας	από την ετεροαναφορικότητα του ιδεαλισμού	στην αυτοαναφορικότητα της εξέλιξης των ειδών	και στη διαναφορικότητα της πολιτισμικής παραγωγής

1.2.2 Το θέμα της 'μίμησης' και οι μετατοπίσεις της συνάρτησης του πραγματικού.

- Η οικεία ετερότητα του Πραγματικού '2' και η Μεγάλη Λογική της: Ο κόσμος της αιτιατής σημασίας των συμπλοκών.
- Η συνάρτηση του Πραγματικού κατά τη μεταβολή της Πραγματολογίας.
 - Η κατάσταση της αμοιβαίας διαμόρφωσης των οντοτήτων μεταξύ συστήματος και περιβάλλοντος.
- Η αναφορικότητα του σημείου ως προσδιορισμός των σχέσεων του μέρους με το όλον, ως προσδιορισμός των διαστάσεων του σημείου σε ένα σημειολογικό δίκτυο.
- Ο συνειρμικός, ο συντακτικός και ο πραγματολογικός / αποδομητικός σχεδιασμός.
 - η συναρμογή,
 - η σύνθεση και
 - η αλληγορία.
- Η κυκλική εναλλαγή της κυρίαρχης περιγραφής του πραγματικού.
 - Ο συνειρμικός, συντακτικός και πραγματολογικός / αποδομητικός σχεδιασμός – η εναλλαγή τους κατά τις φάσεις εξέλιξης του παραδείγματος:
 - η 'εικόνα' / η αμοιβαία διαμόρφωση / η ετεροαναφορικότητα (στο περιβάλλον)
 - ο 'δείκτης' / η διάκριση αιτίου-αιτιατού / η αυτοαναφορικότητα (στο σύστημα)
 - το 'σύμβολο' / η κατά σύμβαση διαμόρφωση / η διαναφορικότητα (και στο περιβάλλον και το σύστημα)
 - Ο ασυνάρτητος λόγος.

Η αλλαγή του παραδείγματος (Lenart, M. Pasztor, A., 'Constructing Design Worlds', 2002, [Lincoln, Guba, 1985]): αξιώματα τα οποία μεταξύ τους παρουσιάζουν μια συνέργια, το κάθε ένα μόνο του δεν μπορεί να σταθεί.

Κατηγορηματική λογική

Η φύση της πραγματικότητας

- Υπάρχει μια απτή πραγματικότητα 'αληθινή κάπου έξω' που μπορεί να διαιρεθεί σε αποσπάσματα ανεξάρτητα παραλλαγών και διαδικασιών, και το καθένα μπορεί να μελετηθεί σε σχέση με τα άλλα. Η έρευνα ενσκήπτει σε αυτή την πραγματικότητα ώσπου να την προδιαγράψει και να την ελέγξει.
- Υπάρχουν πολλαπλές κατασκευασμένες πραγματικότητες που μπορούν να μελετηθούν μόνο ολιστικά. Η έρευνα σε αυτές τις πραγματικότητες θα διαφέρει, θα είναι ασύμπτωτη, και έτσι η προδιαγραφή και ο έλεγχος μπορεί να μην είναι τα αποτελέσματα, αν και κάποια επίπεδα κατανόησης θα επιτευχθούν.

Συναρτησιακή λογική

Η δυνατότητα των αιτιοκρατικών αρθρώσεων

- Κάθε δράση μπορεί να ερμηνευθεί ως αποτέλεσμα ενός αληθινού αιτίου που χρονικά προηγείται του αποτελέσματος.
- Όλες οι οντότητες είναι σε κατάσταση αμοιβαίας, ταυτόχρονης διαμόρφωσης ώστε να είναι αδύνατο να διακρίνεις το αίτιο από το αποτέλεσμα.

Διαδικαστική λογική

Η σχέση του γνώστη και του γνωστού

- Ο ερευνητής και το αντικείμενο της έρευνας είναι ανεξάρτητα. Ο γνώστης και το γνωστό συστήνουν ένα διακριτό δυϊσμό.
- Ο ερευνητής και το αντικείμενο της έρευνας αλληλεπιδρούν και επηρεάζουν ο ένας το άλλο. Γνώστης και γνωστό είναι αδιαχώριστα.

1.2.2 Το θέμα της 'μίμησης' και οι μετατοπίσεις της συνάρτησης του πραγματικού.

- Η οικεία ετερότητα του Πραγματικού '2' και η Μεγάλη Λογική της: Ο κόσμος της αιτιατής σημασίας των συμπλοκών.
- Η συνάρτηση του Πραγματικού κατά τη μεταβολή της Πραγματολογίας.
 - Η κατάσταση της αμοιβαίας διαμόρφωσης των οντοτήτων μεταξύ συστήματος και περιβάλλοντος.
- Η αναφορικότητα του σημείου ως προσδιορισμός των σχέσεων του μέρους με το όλον, ως προσδιορισμός των διαστάσεων του σημείου σε ένα σημειολογικό δίκτυο.
- Ο συνειρμικός, ο συντακτικός και ο πραγματολογικός / αποδομητικός σχεδιασμός.
 - η συναρμογή,
 - η σύνθεση και
 - η αλληγορία.
- Η κυκλική εναλλαγή της κυρίαρχης περιγραφής του πραγματικού.
 - Ο συνειρμικός, συντακτικός και πραγματολογικός / αποδομητικός σχεδιασμός – η εναλλαγή τους κατά τις φάσεις εξέλιξης του παραδείγματος:
 - η 'εικόνα' / η αμοιβαία διαμόρφωση / η ετεροαναφορικότητα (στο περιβάλλον)
 - ο 'δείκτης' / η διάκριση αιτίου-αιτιατού / η αυτοαναφορικότητα (στο σύστημα)
 - το 'σύμβολο' / η κατά σύμβαση διαμόρφωση / η διαναφορικότητα (και στο περιβάλλον και το σύστημα)
 - Ο ασυνάρτητος λόγος.

Η συνάρτηση του Πραγματικού κατά τη μεταβολή της Πραγματολογίας.

Το πρόβλημα του σημασιολογικού ορισμού των στοιχείων και των μεταξύ τους σχέσεων που συγκροτούν το σχεδιασμένο αντικείμενο: Τα εννοιολογικά συστήματα σημασιοδότησης της δομής. Η ετεροαναφορικότητα, η αυτοαναφορικότητα και η διαναφορικότητα.

Η κατάσταση της αμοιβαίας διαμόρφωσης των οντοτήτων.

Τα πολύπλοκα συστήματα, τα χαρακτηριστικά τους και η ποσοτικοποίηση της πολυπλοκότητας. Οι σχέσεις του κόμβου σε ένα δίκτυο αναπαριστούν την ταυτότητά του, ορίζουν τις διαστάσεις του ως σημείου.

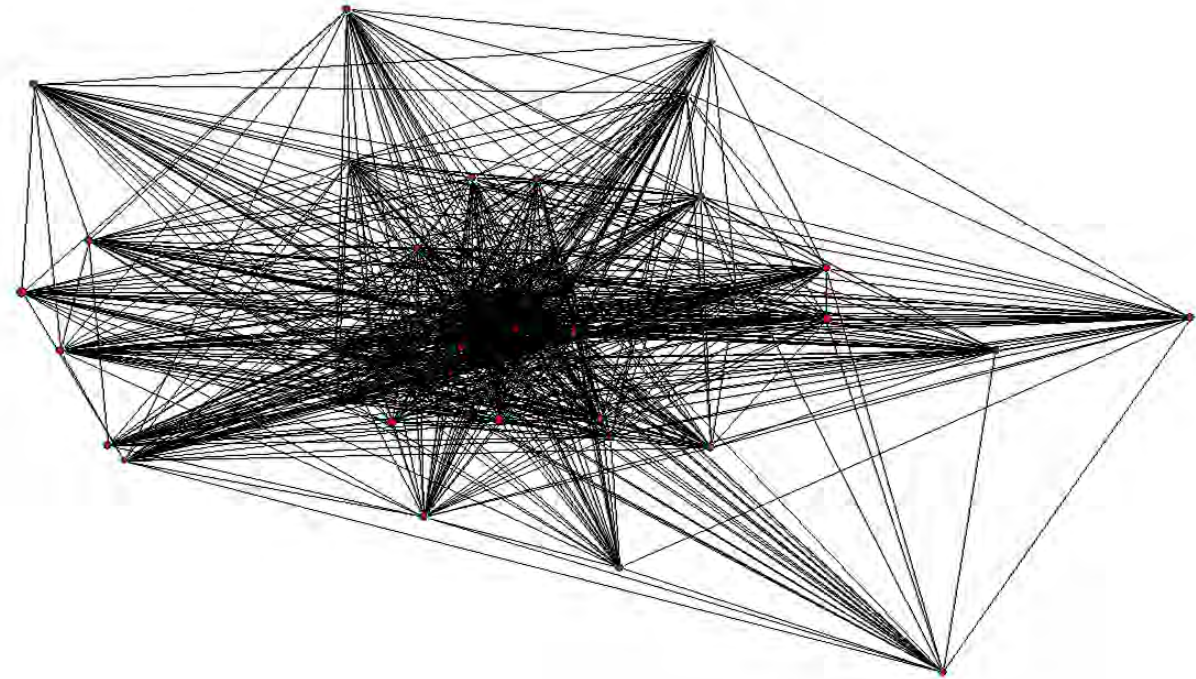

1.2.2 Το θέμα της 'μίμησης' και οι μετατοπίσεις της συνάρτησης του πραγματικού.

- Η οικεία ετερότητα του Πραγματικού '2' και η Μεγάλη Λογική της: Ο κόσμος της αιτιατής σημασίας των συμπλοκών.
- Η συνάρτηση του Πραγματικού κατά τη μεταβολή της Πραγματολογίας.
 - Η κατάσταση της αμοιβαίας διαμόρφωσης των οντοτήτων μεταξύ συστήματος και περιβάλλοντος.
- Η αναφορικότητα του σημείου ως προσδιορισμός των σχέσεων του μέρους με το όλον, ως προσδιορισμός των διαστάσεων του σημείου σε ένα σημειολογικό δίκτυο.
- Ο συνειρμικός, ο συντακτικός και ο πραγματολογικός / αποδομητικός σχεδιασμός.
 - η συναρμογή,
 - η σύνθεση και
 - η αλληγορία.
- Η κυκλική εναλλαγή της κυρίαρχης περιγραφής του πραγματικού.
 - Ο συνειρμικός, συντακτικός και πραγματολογικός / αποδομητικός σχεδιασμός – η εναλλαγή τους κατά τις φάσεις εξέλιξης του παραδείγματος:
 - η 'εικόνα' / η αμοιβαία διαμόρφωση / η ετεροαναφορικότητα (στο περιβάλλον)
 - ο 'δείκτης' / η διάκριση αιτίου-αιτιατού / η αυτοαναφορικότητα (στο σύστημα)
 - το 'σύμβολο' / η κατά σύμβαση διαμόρφωση / η διαναφορικότητα (και στο περιβάλλον και το σύστημα)
 - Ο ασυνάρτητος λόγος.

Η κατάσταση της αμοιβαίας διαμόρφωσης των οντοτήτων.

Η δυνατότητα ή-μη των αιτιοκρατικών αρθρώσεων

Η αναφορά στο πραγματικό και η θεωρία της πολυπλοκότητας

Paul Cilliers, *Complexity & Postmodernism*, 1998:

1. Τα χαρακτηριστικά των πολύπλοκων συστημάτων:
 - 1.1. Τα πολύπλοκα συστήματα αποτελούνται από ένα μεγάλο αριθμό στοιχείων. Όταν ο αριθμός είναι σχετικά μικρός, η συμπεριφορά των στοιχείων συχνά μπορεί να περιγραφεί με συμβατικούς, τυπικούς όρους. Ωστόσο όταν ο αριθμός γίνει ικανά μεγάλος, συμβατικά μέσα (όπως ένα σύστημα διαφορικών εξισώσεων) όχι μόνο δεν είναι πρακτικά, αλλά παρακωλύουν την κατανόηση του συστήματος.
 - 1.2. Ένας μεγάλος αριθμός στοιχείων είναι αναγκαίος αλλά όχι και ικανός. Τα στοιχεία πρέπει να αντιδρούν μεταξύ τους και μάλιστα δυναμικά. Ένα πολύπλοκο σύστημα αλλάζει με τον χρόνο (η διάδραση δεν είναι απαραίτητο να είναι φυσική, μπορεί να είναι και μεταφορά πληροφορίας).
 - 1.3. Η διάδραση είναι πλούσια: κάθε στοιχείο του συστήματος επιδρά σε και επηρεάζεται από μερικά στοιχεία του συστήματος. Η συμπεριφορά του συστήματος ωστόσο δεν καθορίζεται από την ακριβή ποσότητα των διαδράσεων με τις οποίες σχετίζεται κάθε στοιχείο (ένας αριθμός από φτωχά συνδεδεμένα στοιχεία μπορεί να εκτελεί την ίδια λειτουργία με ένα πλούσια συνδεδεμένο στοιχείο).

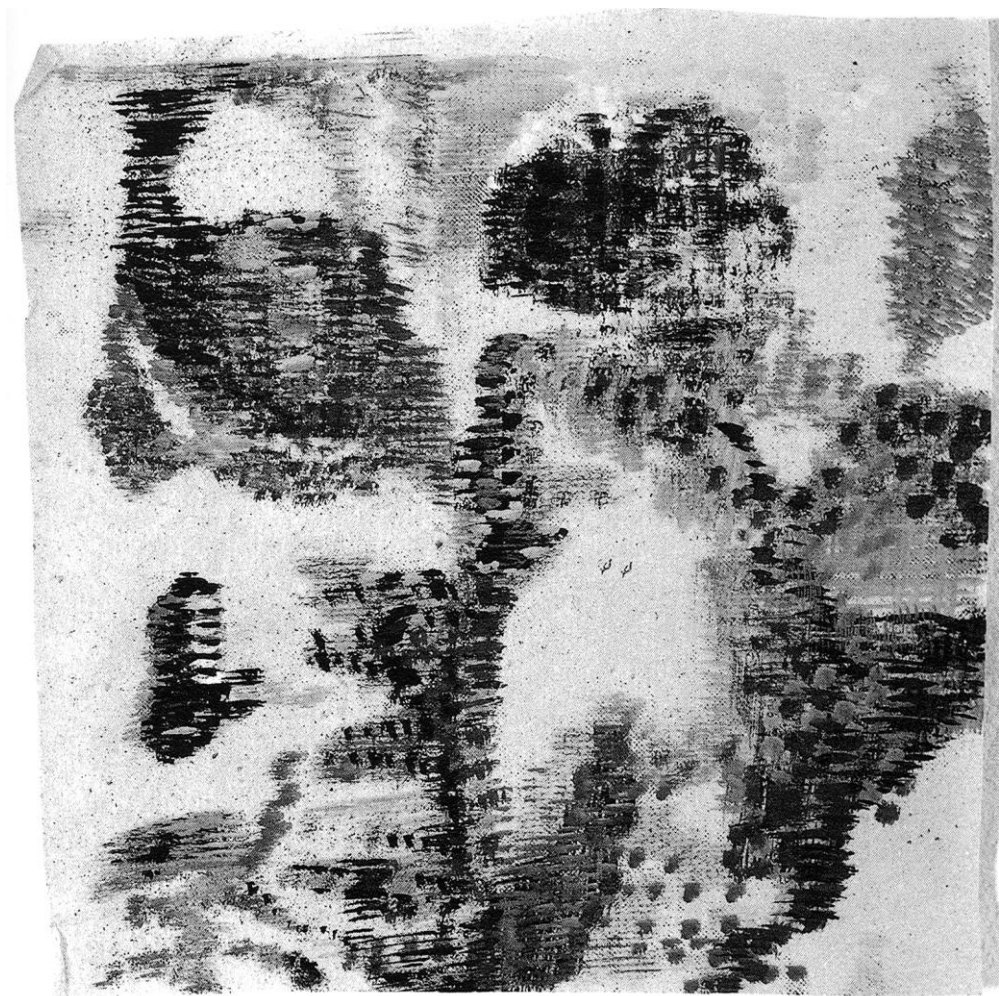

Bracha Lichtenberg Ettingre, *Woman-Other-Thing No 6*, 1990-92 – η αναπαράσταση της πολυπλοκότητας

1.2.2 Το θέμα της 'μίμησης' και οι μετατοπίσεις της συνάρτησης του πραγματικού.

- Η οικεία ετερότητα του Πραγματικού '2' και η Μεγάλη Λογική της: Ο κόσμος της αιτιατής σημασίας των συμπλοκών.
- Η συνάρτηση του Πραγματικού κατά τη μεταβολή της Πραγματολογίας.
 - Η κατάσταση της αμοιβαίας διαμόρφωσης των οντοτήτων μεταξύ συστήματος και περιβάλλοντος.
- Η αναφορικότητα του σημείου ως προσδιορισμός των σχέσεων του μέρους με το όλον, ως προσδιορισμός των διαστάσεων του σημείου σε ένα σημειολογικό δίκτυο.
- Ο συνειρμικός, ο συντακτικός και ο πραγματολογικός / αποδομητικός σχεδιασμός.
 - η συναρμογή,
 - η σύνθεση και
 - η αλληγορία.
- Η κυκλική εναλλαγή της κυρίαρχης περιγραφής του πραγματικού.
 - Ο συνειρμικός, συντακτικός και πραγματολογικός / αποδομητικός σχεδιασμός – η εναλλαγή τους κατά τις φάσεις εξέλιξης του παραδείγματος:
 - η 'εικόνα' / η αμοιβαία διαμόρφωση / η ετεροαναφορικότητα (στο περιβάλλον)
 - ο 'δείκτης' / η διάκριση αιτίου-αιτιατού / η αυτοαναφορικότητα (στο σύστημα)
 - το 'σύμβολο' / η κατά σύμβαση διαμόρφωση / η διαναφορικότητα (και στο περιβάλλον και το σύστημα)
 - Ο ασυνάρτητος λόγος.

Paul Cilliers, *Complexity & Postmodernism*, 1998:

1.4. Οι ίδιες οι διαδράσεις έχουν ορισμένα χαρακτηριστικά:

1.4.1. Οι διαδράσεις δεν είναι γραμμικές. Η μη-γραμμικότητα

εγγυάται ότι μικρές αιτίες μπορούν να έχουν μεγάλα αποτελέσματα και το ανάποδο. Αυτό αποτελεί προϋπόθεση για την πολυπλοκότητα.

1.4.2. Οι διαδράσεις συνήθως έχουν μικρό βάθος πεδίου: η πληροφορία παραλαμβάνεται κυρίως από τους άμεσους γείτονες. Αυτό δεν αποκλείει ωστόσο μια ευρεία επιρροή, καθώς η διάδραση είναι πλούσια, η διαδρομή από τον ένα στοιχείο στο άλλο μπορεί να καλυφθεί με λίγα βήματα. Ως αποτέλεσμα η επιρροή μεταλλάσσεται κατά τη διαδρομή: εντείνεται, μειώνεται, αλλάζει.

1.4.3. Υπάρχουν θηλιές στις διαδράσεις. Το αποτέλεσμα κάθε δραστηριότητας μπορεί να ανατροφοδοτήσει τον εαυτό της, άμεσα ή μετά από ένα αριθμό ενδιάμεσων σταδίων, θετικά ή αρνητικά.

1.5. Τα πολύπλοκα συστήματα είναι συνήθως ανοικτά συστήματα, δηλαδή διαντιδρούν με το περιβάλλον τους. Ως εκ τούτου, είναι συχνά δύσκολο να ορισθούν τα όρια ενός πολύπλοκου συστήματος. Αντί αυτό να είναι ένα χαρακτηριστικό του ίδιου του συστήματος, η έκταση του συστήματος συνήθως ορίζεται από τον σκοπό της περιγραφής του συστήματος, και έτσι συχνά επηρεάζεται από τη θέση του παρατηρητή. Αυτή η διαδικασία ονομάζεται πλαισίωση. Τα κλειστά συστήματα είναι συνήθως απλώς περίπλοκα.

1.6. Τα πολύπλοκα συστήματα λειτουργούν σε συνθήκες που απέχουν της ισορροπίας. Πρέπει να υπάρχει μια σταθερή ροή ενέργειας για να διατηρείται ο οργανισμός ενός συστήματος και να εξασφαλίζεται η επιβίωσή του. Ισορροπία είναι μια άλλη λέξη για τον θάνατο.

1.7. Τα πολύπλοκα συστήματα έχουν ιστορία. Όχι μόνο εξελίσσονται στον χρόνο, αλλά το παρελθόν τους είναι συνυπεύθυνο για την συμπεριφορά τους στο παρόν. Κάθε ανάλυση ενός πολύπλοκου συστήματος που αγνοεί τη διάσταση του χρόνου είναι ατελής, ή αποτύπωση μιας στιγμής από μια διαχρονική διαδικασία.

1.8. Κάθε στοιχείο του συστήματος αγνοεί τη συμπεριφορά του συστήματος ως συνόλου, ανταποκρίνεται μόνο στην πληροφορία που του παρέχεται τοπικά. Αν κάθε στοιχείο γνώριζε τι συνέβαινε στο σύστημα ως σύνολο, όλη η πολυπλοκότητα του συστήματος θα ήταν παρούσα σε αυτό το στοιχείο. Η πολυπλοκότητα είναι το αποτέλεσμα μιας πλούσιας διάδρασης απλών στοιχείων που ανταποκρίνονται στις ορισμένες πληροφορίες με τις οποίες παρουσιάζονται. Όταν κοιτούμε τη συμπεριφορά ενός πολύπλοκου συστήματος ως συνόλου, η εστίαση μας μεταβαίνει από το ατομικό στοιχείο του συστήματος στην πολύπλοκη δομή του συστήματος. Η πολυπλοκότητα απορρέει από το αποτέλεσμα των τύπων της διάδρασης μεταξύ των στοιχείων. Η συμπεριφορά ενός συστήματος δεν καθορίζεται κύρια από τις ιδιότητες των ατομικών συστατικών του συστήματος, αλλά είναι αποτέλεσμα των πολύπλοκων τύπων διάδρασης.

1.2.2 Το θέμα της 'μίμησης' και οι μετατοπίσεις της συνάρτησης του πραγματικού.

- Η οικεία ετερότητα του Πραγματικού '2' και η Μεγάλη Λογική της: Ο κόσμος της αιτιατής σημασίας των συμπλοκών.
- Η συνάρτηση του Πραγματικού κατά τη μεταβολή της Πραγματολογίας.
 - Η κατάσταση της αμοιβαίας διαμόρφωσης των οντοτήτων μεταξύ συστήματος και περιβάλλοντος.
- Η αναφορικότητα του σημείου ως προσδιορισμός των σχέσεων του μέρους με το όλον, ως προσδιορισμός των διαστάσεων του σημείου σε ένα σημειολογικό δίκτυο.
- Ο συνειρμικός, ο συντακτικός και ο πραγματολογικός / αποδομητικός σχεδιασμός.
 - η συναρμογή,
 - η σύνθεση και
 - η αλληγορία.
- Η κυκλική εναλλαγή της κυρίαρχης περιγραφής του πραγματικού.
 - Ο συνειρμικός, συντακτικός και πραγματολογικός / αποδομητικός σχεδιασμός – η εναλλαγή τους κατά τις φάσεις εξέλιξης του παραδείγματος:
 - η 'εικόνα' / η αμοιβαία διαμόρφωση / η ετεροαναφορικότητα (στο περιβάλλον)
 - ο 'δείκτης' / η διάκριση αιτίου-αιτιατού / η αυτοαναφορικότητα (στο σύστημα)
 - το 'σύμβολο' / η κατά σύμβαση διαμόρφωση / η διαναφορικότητα (και στο περιβάλλον και το σύστημα)
 - Ο ασυνάρτητος λόγος.

Paul Cilliers, *Complexity & Postmodernism*, 1998:

2. Η ποσοτικοποίηση της πολυπλοκότητας:
Η εντροπία αποτελεί μέτρο της 'αταξίας', της πολυπλοκότητας ενός συστήματος. Η ποσότητα της πληροφορίας που λαμβάνουμε από ένα μήνυμα ισούται με την εντροπία του: Ένα μήνυμα υψηλό σε πληροφορία είναι χαμηλό σε προβλέψιμη δομή, και επομένως υψηλό σε εντροπία. Αν η πληροφορία ισούται με την εντροπία, τότε το μήνυμα με το υψηλότερο πληροφοριακό περιεχόμενο είναι αυτό που είναι τελείως τυχαίο, όπου το 'τυχαίο' δεν νοείται τόσο ως το 'απρόβλεπτο', όσο ως το 'ασυμπίεστο', δηλαδή ως τον βαθμό πυκνότητας των ορισμών με την οποία η πληροφορία μπορεί να κωδικοποιηθεί. Τα πολύπλοκα προβλήματα μπορούν να προσεγγισθούν μόνο με πολύπλοκα μέσα. Αυτό δεν αρνείται το γεγονός ότι τα πολύπλοκα συστήματα δομούνται με κανονικά, υλικά συστατικά. Ωστόσο, αρνείται ότι μια περιγραφή από αυτά τα συστατικά και τις διαδράσεις τους που να ερμηνεύει τη συμπεριφορά του συστήματος ως συνόλου είναι πρακτικά δυνατή. Ένα πολύπλοκο σύστημα δεν μπορεί να περιορισθεί σε μια συλλογή των βασικών συστατικών του, όχι επειδή το σύστημα δεν αποτελείται από αυτά, αλλά επειδή πάρα πολύ από την πληροφορία των σχέσεών τους χάνεται κατά τη διαδικασία.

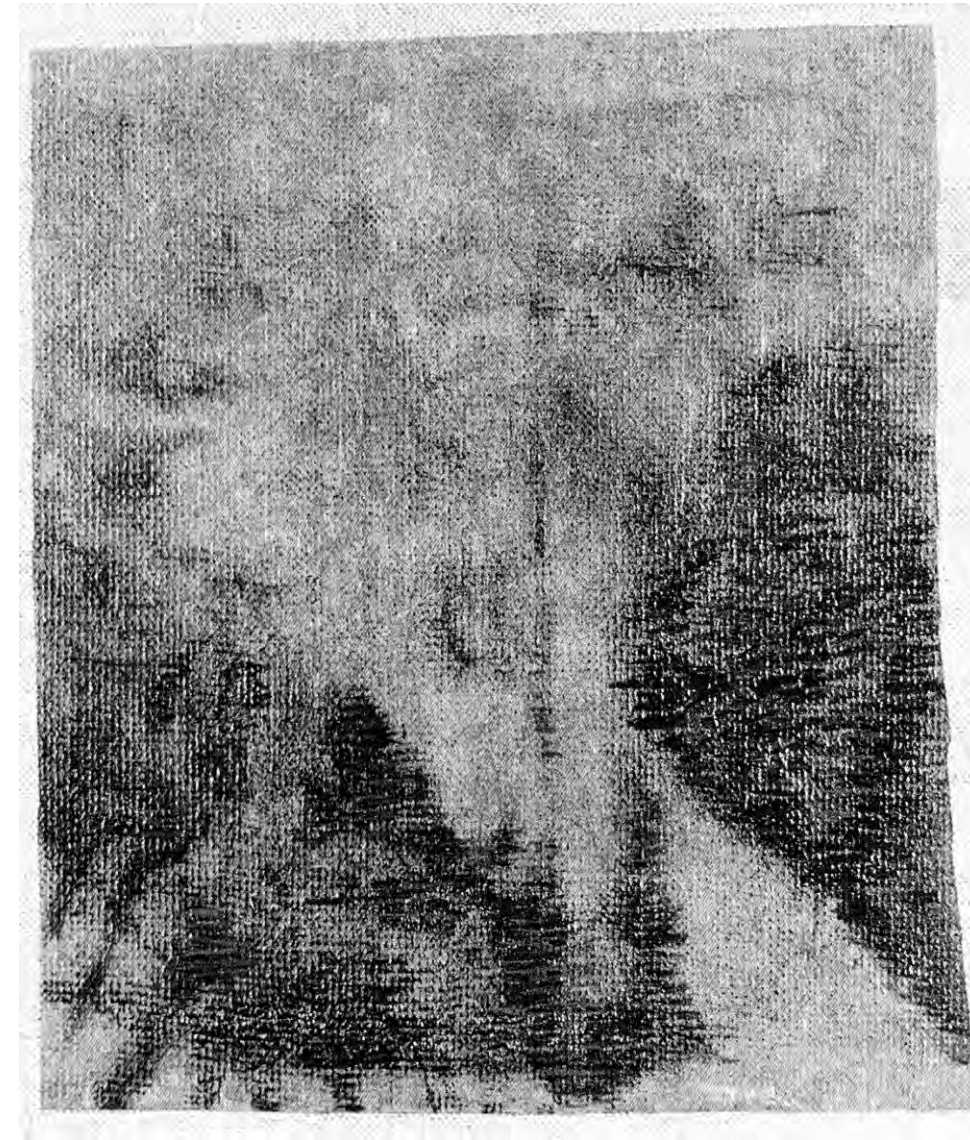

Bracha Lichtenberg Ettingre, *Autiswork No 2*, 1993

1.2.2 Το θέμα της 'μίμησης' και οι μετατοπίσεις της συνάρτησης του πραγματικού.

- Η οικεία ετερότητα του Πραγματικού '2' και η Μεγάλη Λογική της: Ο κόσμος της αιτιατής σημασίας των συμπλοκών.
- Η συνάρτηση του Πραγματικού κατά τη μεταβολή της Πραγματολογίας.
 - Η κατάσταση της αμοιβαίας διαμόρφωσης των οντοτήτων μεταξύ συστήματος και περιβάλλοντος.
- Η αναφορικότητα του σημείου ως προσδιορισμός των σχέσεων του μέρους με το όλον, ως προσδιορισμός των διαστάσεων του σημείου σε ένα σημειολογικό δίκτυο.
- Ο συνειρμικός, ο συντακτικός και ο πραγματολογικός / αποδομητικός σχεδιασμός.
 - η συναρμογή,
 - η σύνθεση και
 - η αλληγορία.
- Η κυκλική εναλλαγή της κυρίαρχης περιγραφής του πραγματικού.
 - Ο συνειρμικός, συντακτικός και πραγματολογικός / αποδομητικός σχεδιασμός – η εναλλαγή τους κατά τις φάσεις εξέλιξης του παραδείγματος:
 - η 'εικόνα' / η αμοιβαία διαμόρφωση / η ετεροαναφορικότητα (στο περιβάλλον)
 - ο 'δείκτης' / η διάκριση αιτίου-αιτιατού / η αυτοαναφορικότητα (στο σύστημα)
 - το 'σύμβολο' / η κατά σύμβαση διαμόρφωση / η διαναφορικότητα (και στο περιβάλλον και το σύστημα)
 - Ο ασυνάρτητος λόγος.

Paul Cilliers, *Complexity & Postmodernism*, 1998:

3. Δύο απαραίτητες ιδιότητες των πολύπλοκων

συστημάτων: Τα πολύπλοκα συστήματα συναλλάσσονται με ένα μεταβαλλόμενο περιβάλλον. Ανάλογα με τη σοβαρότητα αυτών των μεταβολών, μεγάλες απαιτήσεις αναπτύσσονται για τα μέσα του συστήματος. Για να ανταπεξέλθει σε αυτές τις απαιτήσεις το σύστημα πρέπει να έχει δύο ιδιότητες: πρέπει να είναι ικανό να απομνημονεύει πληροφορία που αφορά στο περιβάλλον για μελλοντική χρήση (διαδικασία αναπαράστασης), και πρέπει να είναι ικανό να προσαρμόζει τη δομή του όταν απαιτείται (διαδικασία αυτοοργάνωσης).

3.1. Αναπαριστώντας την πληροφορία:

Για να ανταποκρίνεται στο περιβάλλον του, ένα πολύπλοκο σύστημα πρέπει να είναι ικανό να συλλέγει πληροφορίες από το περιβάλλον για μελλοντική χρήση. Η πληροφορία αυτή συλλέγεται και αποθηκεύεται ως αναπαράσταση του περιβάλλοντος στη δομή του συστήματος ανάλογα με τα μέσα του ίδιου του συστήματος. Η δομή του συστήματος δεν μπορεί να αποτελείται από τυχαία συλλογή στοιχείων. Πρέπει να έχει κάποια σημασία. Η σημασία κατανοείται όχι ως μια σημείο προς σημείο ανταπόκριση ενός συμβόλου με κάποια εξωτερική έννοια ή αντικείμενο, αλλά ως μια σχέση μεταξύ των δομικών συστατικών και του ίδιου του συστήματος. Αυτό δεν αρνείται μια αιτιατή σχέση μεταξύ του μέσα και του έξω του συστήματος. Ωστόσο αρνείται ότι η δομή του συστήματος καθορίζεται από έξω. Η σημασία είναι αποτέλεσμα μιας διαδικασίας διαλεκτικής, που αναπτύσσεται σε ένα δραστήριο, ανοιχτό και πολύπλοκο σύστημα.

3.2. Αυτοοργάνωση:

Ένα πολύπλοκο σύστημα πρέπει να εξελίξει τη δομή του και να την προσαρμόζει ώστε να ανταπεξέρχεται στις αλλαγές του περιβάλλοντος. Η αυτοοργάνωση δεν υπονοεί ότι ένα πολύπλοκο σύστημα περιέχει κάποια μορφή ενός εσωτερικού πυρήνα που έχει τον κεντρικό έλεγχο της συμπεριφοράς του συστήματος. Η αυτοοργάνωση είναι μια διαδικασία κατά την οποία ένα σύστημα εξελίσει την πολύπλοκη δομή του με αδόμητες αρχές. Αυτή η διαδικασία αλλάζει τις σχέσεις μεταξύ των διάσπαρτων στοιχείων του συστήματος κάτω από την επιρροή τόσο του εξωτερικού περιβάλλοντος όσο και της ιστορίας του συστήματος. Καθώς το σύστημα πρέπει να συναλλάσσεται με τις απρόβλεπτες αλλαγές του περιβάλλοντος, η εξέλιξη της δομής του δεν μπορεί να περιέχει ένα αυστηρό πρόγραμμα ελέγχου της συμπεριφοράς του. Το σύστημα πρέπει να είναι ελαστικό.

1.2.2 Το θέμα της 'μίμησης' και οι μετατοπίσεις της συνάρτησης του πραγματικού.

- Η οικεία ετερότητα του Πραγματικού '2' και η Μεγάλη Λογική της: Ο κόσμος της αιτιατής σημασίας των συμπλοκών.
- Η συνάρτηση του Πραγματικού κατά τη μεταβολή της Πραγματολογίας.
 - Η κατάσταση της αμοιβαίας διαμόρφωσης των οντοτήτων μεταξύ συστήματος και περιβάλλοντος.
- Η αναφορικότητα του σημείου ως προσδιορισμός των σχέσεων του μέρους με το όλον, ως προσδιορισμός των διαστάσεων του σημείου σε ένα σημειολογικό δίκτυο.
- Ο συνειρμικός, ο συντακτικός και ο πραγματολογικός / αποδομητικός σχεδιασμός.
 - η συναρμογή,
 - η σύνθεση και
 - η αλληγορία.
- Η κυκλική εναλλαγή της κυρίαρχης περιγραφής του πραγματικού.
 - Ο συνειρμικός, συντακτικός και πραγματολογικός / αποδομητικός σχεδιασμός – η εναλλαγή τους κατά τις φάσεις εξέλιξης του παραδείγματος:
 - η 'εικόνα' / η αμοιβαία διαμόρφωση / η ετεροαναφορικότητα (στο περιβάλλον)
 - ο 'δείκτης' / η διάκριση αιτίου-αιτιατού / η αυτοαναφορικότητα (στο σύστημα)
 - το 'σύμβολο' / η κατά σύμβαση διαμόρφωση / η διαναφορικότητα (και στο περιβάλλον και το σύστημα)
 - Ο ασυνάρτητος λόγος.

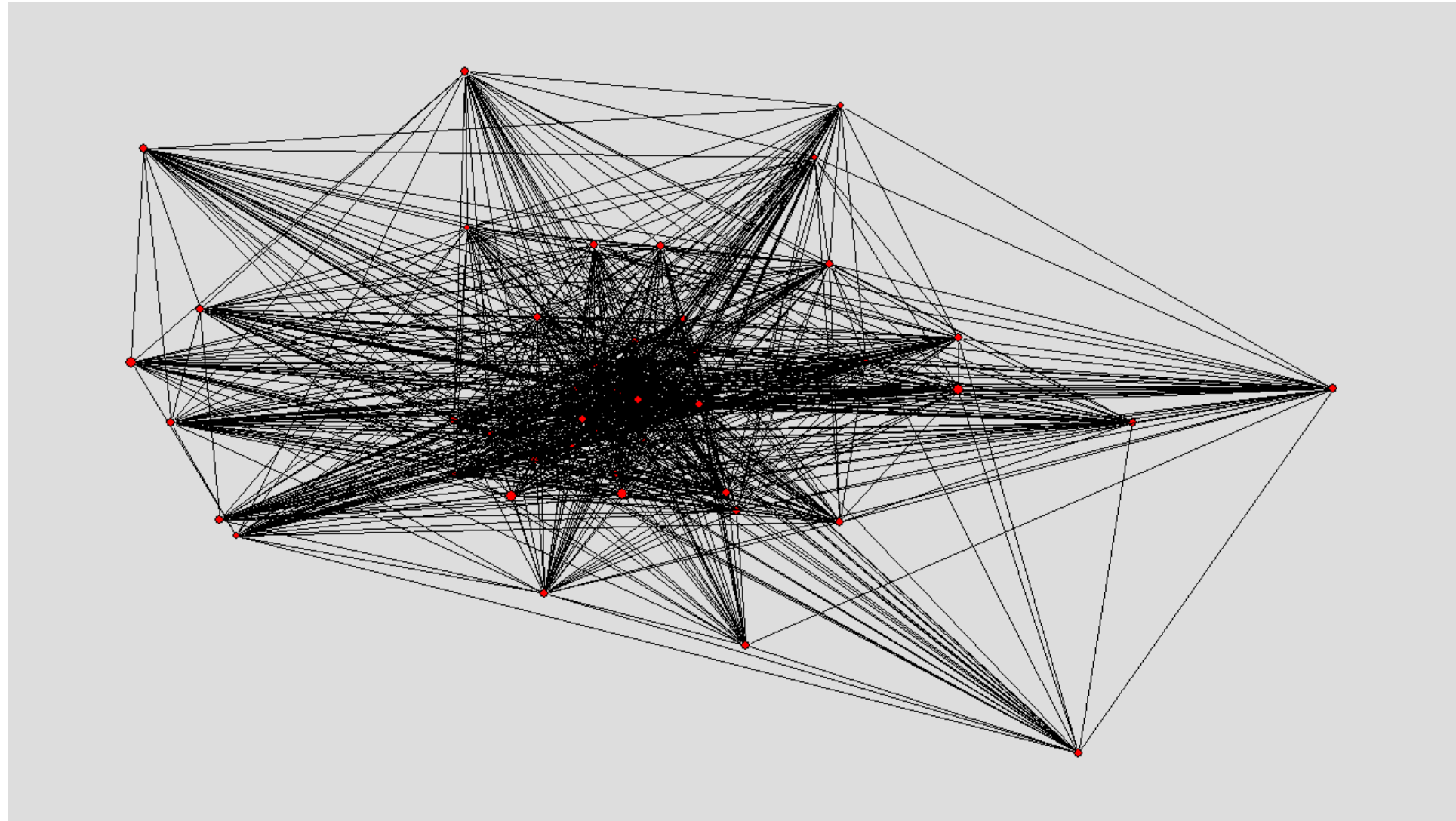

1.2.2 Το θέμα της 'μίμησης' και οι μετατοπίσεις της συνάρτησης του πραγματικού.

- Η οικεία ετερότητα του Πραγματικού '2' και η Μεγάλη Λογική της: Ο κόσμος της αιτιατής σημασίας των συμπλοκών.
- Η συνάρτηση του Πραγματικού κατά τη μεταβολή της Πραγματολογίας.
 - Η κατάσταση της αμοιβαίας διαμόρφωσης των οντοτήτων μεταξύ συστήματος και περιβάλλοντος.
- Η αναφορικότητα του σημείου ως προσδιορισμός των σχέσεων του μέρους με το όλον, ως προσδιορισμός των διαστάσεων του σημείου σε ένα σημειολογικό δίκτυο.
- Ο συνειρμικός, ο συντακτικός και ο πραγματολογικός / αποδομητικός σχεδιασμός.
 - η συναρμογή,
 - η σύνθεση και
 - η αλληγορία.
- Η κυκλική εναλλαγή της κυρίαρχης περιγραφής του πραγματικού.
 - Ο συνειρμικός, συντακτικός και πραγματολογικός / αποδομητικός σχεδιασμός – η εναλλαγή τους κατά τις φάσεις εξέλιξης του παραδείγματος:
 - η 'εικόνα' / η αμοιβαία διαμόρφωση / η ετεροαναφορικότητα (στο περιβάλλον)
 - ο 'δείκτης' / η διάκριση αιτίου-αιτιατού / η αυτοαναφορικότητα (στο σύστημα)
 - το 'σύμβολο' / η κατά σύμβαση διαμόρφωση / η διαναφορικότητα (και στο περιβάλλον και το σύστημα)
 - Ο ασυνάρτητος λόγος.

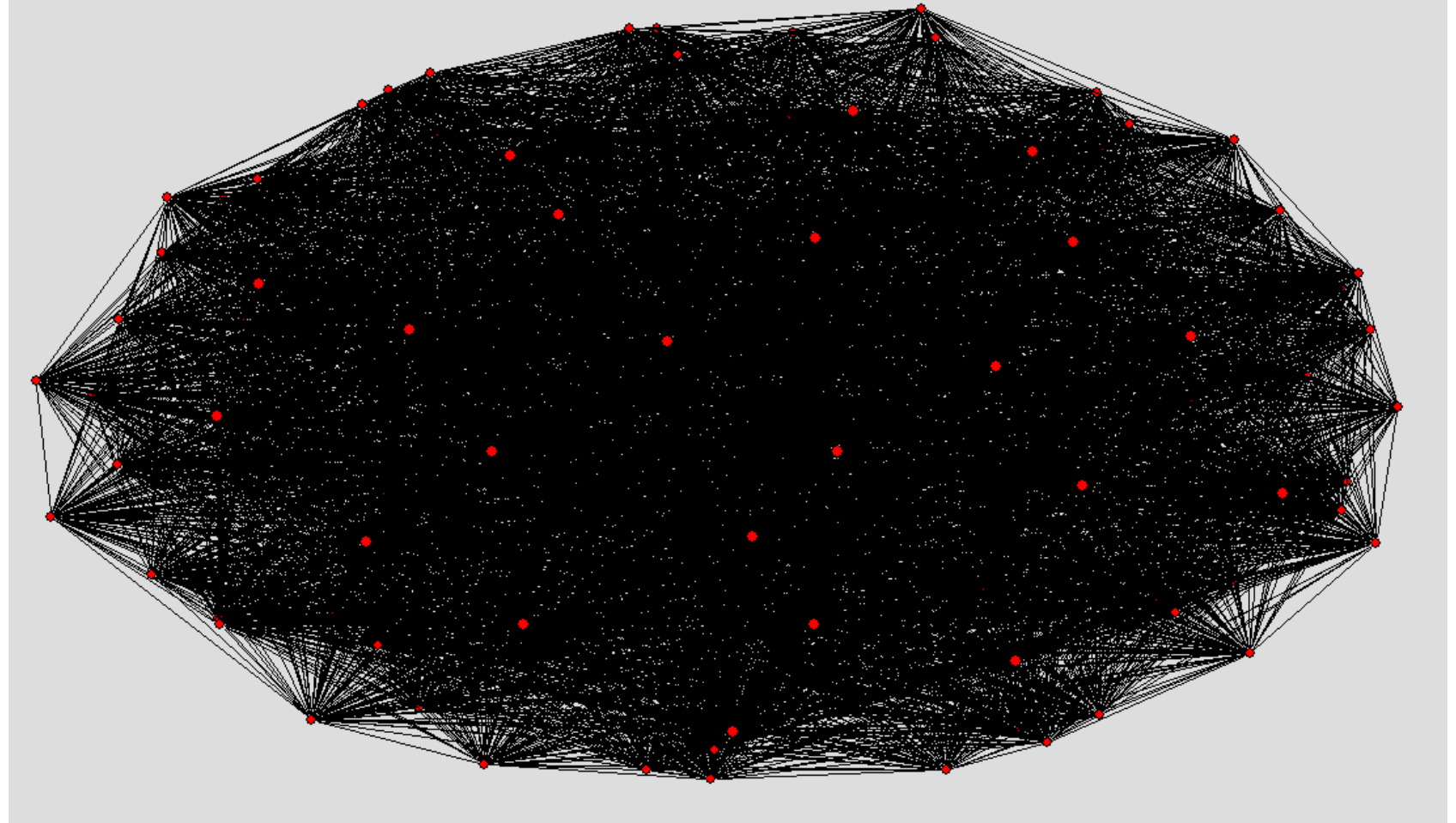

1.2.2 Το θέμα της 'μίμησης' και οι μετατοπίσεις της συνάρτησης του πραγματικού.

- Η οικεία ετερότητα του Πραγματικού '2' και η Μεγάλη Λογική της: Ο κόσμος της αιτιατής σημασίας των συμπλοκών.
- Η συνάρτηση του Πραγματικού κατά τη μεταβολή της Πραγματολογίας.
 - Η κατάσταση της αμοιβαίας διαμόρφωσης των οντοτήτων μεταξύ συστήματος και περιβάλλοντος.
- Η αναφορικότητα του σημείου ως προσδιορισμός των σχέσεων του μέρους με το όλον, ως προσδιορισμός των διαστάσεων του σημείου σε ένα σημειολογικό δίκτυο.
- Ο συνειρμικός, ο συντακτικός και ο πραγματολογικός / αποδομητικός σχεδιασμός.
 - η συναρμογή,
 - η σύνθεση και
 - η αλληγορία.
- Η κυκλική εναλλαγή της κυρίαρχης περιγραφής του πραγματικού.
 - Ο συνειρμικός, συντακτικός και πραγματολογικός / αποδομητικός σχεδιασμός – η εναλλαγή τους κατά τις φάσεις εξέλιξης του παραδείγματος:
 - η 'εικόνα' / η αμοιβαία διαμόρφωση / η ετεροαναφορικότητα (στο περιβάλλον)
 - ο 'δείκτης' / η διάκριση αιτίου-αιτιατού / η αυτοαναφορικότητα (στο σύστημα)
 - το 'σύμβολο' / η κατά σύμβαση διαμόρφωση / η διαναφορικότητα (και στο περιβάλλον και το σύστημα)
 - Ο ασυνάρτητος λόγος.

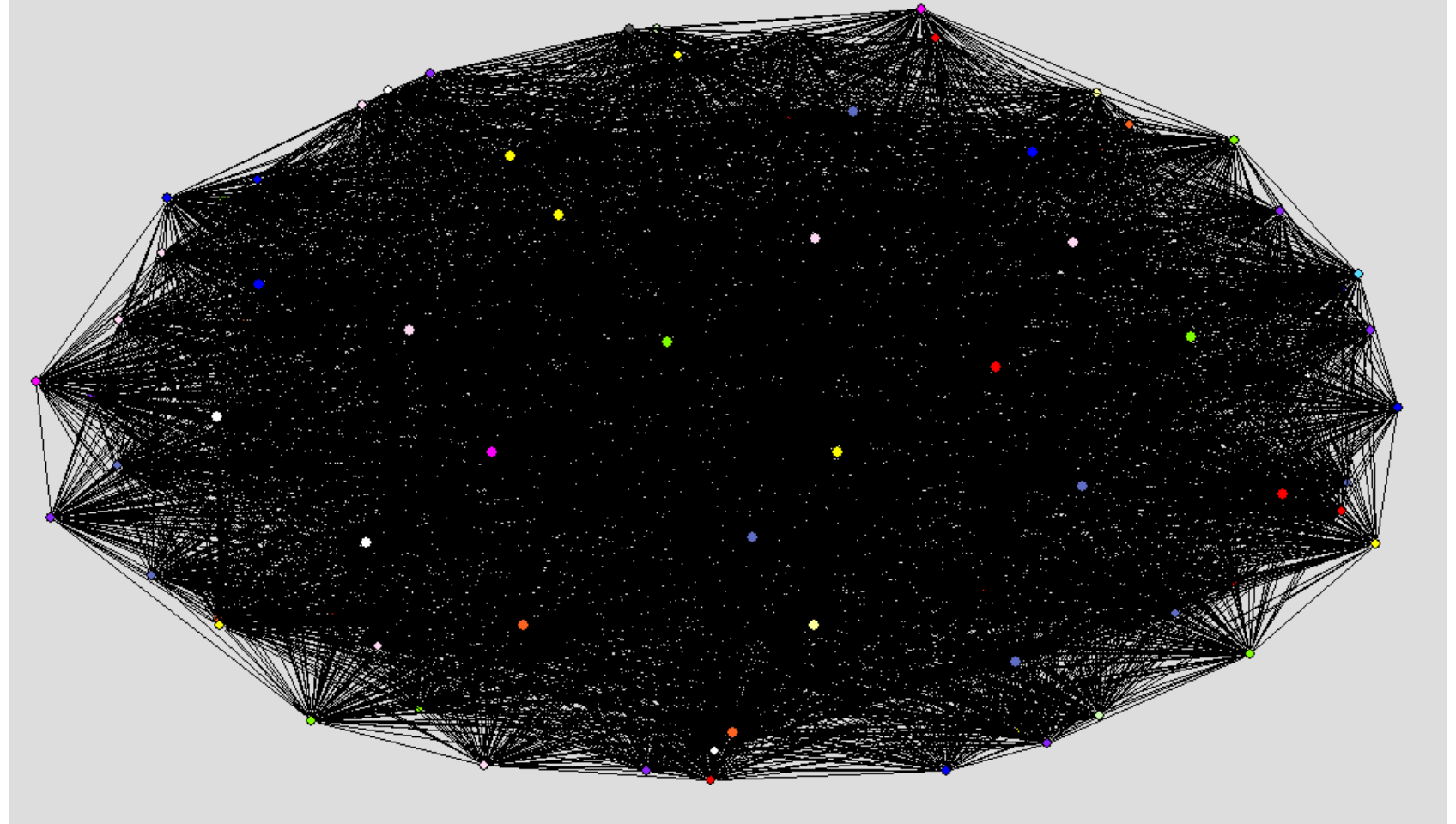

Δίνοντας τιμές...

1.2.2 Το θέμα της 'μίμησης' και οι μετατοπίσεις της συνάρτησης του πραγματικού.

- Η οικεία ετερότητα του Πραγματικού '2' και η Μεγάλη Λογική της: Ο κόσμος της αιτιατής σημασίας των συμπλοκών.
- Η συνάρτηση του Πραγματικού κατά τη μεταβολή της Πραγματολογίας.
 - Η κατάσταση της αμοιβαίας διαμόρφωσης των οντοτήτων μεταξύ συστήματος και περιβάλλοντος.
- Η αναφορικότητα του σημείου ως προσδιορισμός των σχέσεων του μέρους με το όλον, ως προσδιορισμός των διαστάσεων του σημείου σε ένα σημειολογικό δίκτυο.
- Ο συνειρμικός, ο συντακτικός και οπραγματολογικός / αποδομητικός σχεδιασμός.
 - η συναρμογή,
 - η σύνθεση και
 - η αλληγορία.
- Η κυκλική εναλλαγή της κυρίαρχης περιγραφής του πραγματικού.
 - Ο συνειρμικός, συντακτικός καιπραγματολογικός / αποδομητικός σχεδιασμός – η εναλλαγή τους κατά τις φάσεις εξέλιξης του παραδείγματος:
 - η 'εικόνα' / η αμοιβαία διαμόρφωση / η ετεροαναφορικότητα (στο περιβάλλον)
 - ο 'δείκτης' / η διάκριση αιτίου-αιτιατού / η αυτοαναφορικότητα (στο σύστημα)
 - το 'σύμβολο' / η κατά σύμβαση διαμόρφωση / η διαναφορικότητα (και στο περιβάλλον και το σύστημα)
 - Ο ασυνάρτητος λόγος.

Δίνοντας τιμές
μειώνεται η
πολυπλοκότητα του
συστήματος και
καθίσταται διαχειρίσιμο.

Πώς δίνουμε τιμές;

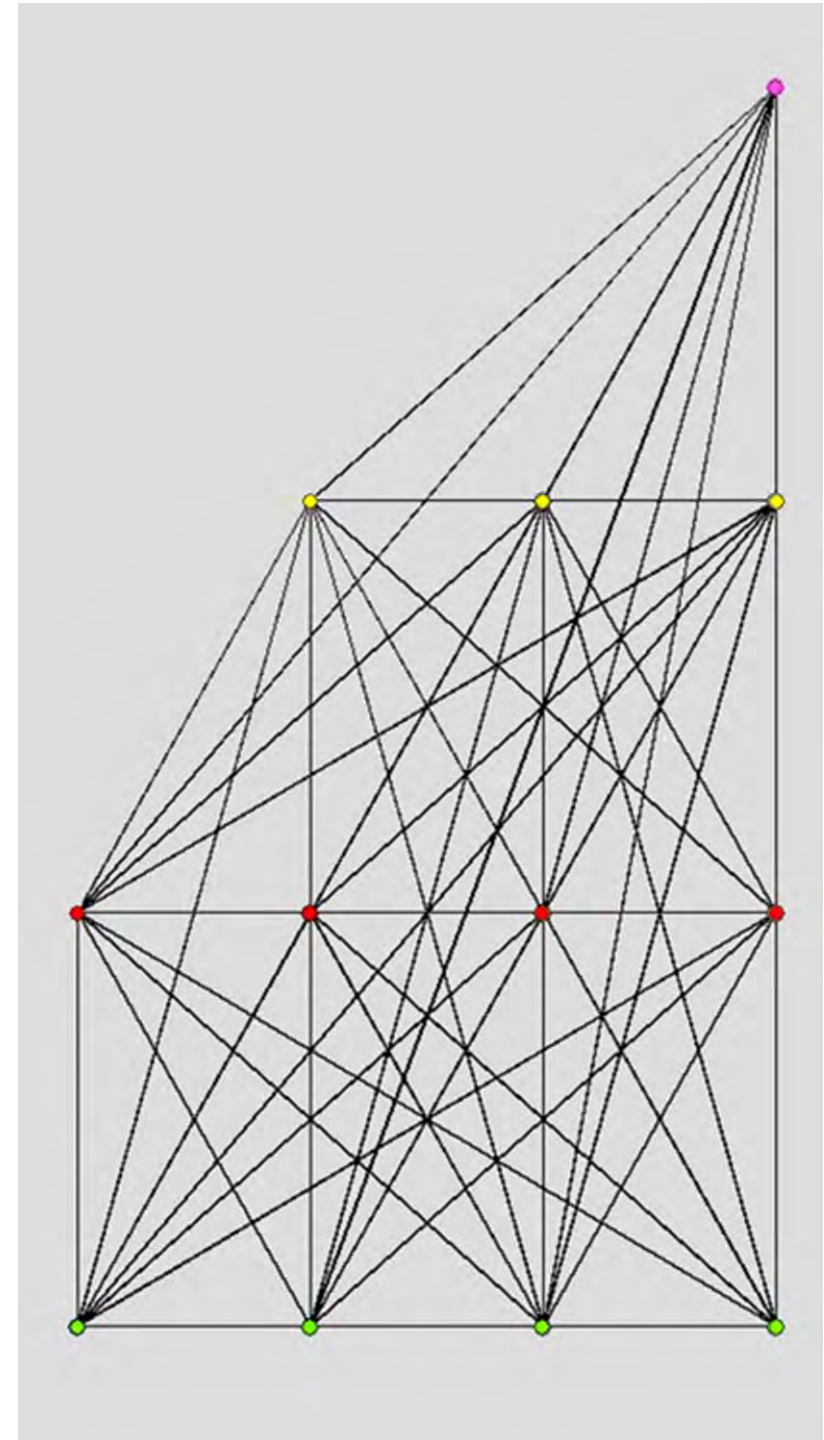

1.2.2 Το θέμα της 'μίμησης' και οι μετατοπίσεις της συνάρτησης του πραγματικού.

- Η οικεία ετερότητα του Πραγματικού '2' και η Μεγάλη Λογική της: Ο κόσμος της αιτιατής σημασίας των συμπλοκών.
- Η συνάρτηση του Πραγματικού κατά τη μεταβολή της Πραγματολογίας.
 - Η κατάσταση της αμοιβαίας διαμόρφωσης των οντοτήτων μεταξύ συστήματος και περιβάλλοντος.
- Η αναφορικότητα του σημείου ως προσδιορισμός των σχέσεων του μέρους με το όλον, ως προσδιορισμός των διαστάσεων του σημείου σε ένα σημειολογικό δίκτυο.
- Ο συνειρμικός, ο συντακτικός και ο πραγματολογικός / αποδομητικός σχεδιασμός.
 - η συναρμογή,
 - η σύνθεση και
 - η αλληγορία.
- Η κυκλική εναλλαγή της κυρίαρχης περιγραφής του πραγματικού.
 - Ο συνειρμικός, συντακτικός και πραγματολογικός / αποδομητικός σχεδιασμός – η εναλλαγή τους κατά τις φάσεις εξέλιξης του παραδείγματος:
 - η 'εικόνα' / η αμοιβαία διαμόρφωση / η ετεροαναφορικότητα (στο περιβάλλον)
 - ο 'δείκτης' / η διάκριση αιτίου-αιτιατού / η αυτοαναφορικότητα (στο σύστημα)
 - το 'σύμβολο' / η κατά σύμβαση διαμόρφωση / η διαναφορικότητα (και στο περιβάλλον και το σύστημα)
 - Ο ασυνάρτητος λόγος.

Claude Levi-Strauss, *Tristes Tropiques* (1955) Penguin, 1992, σ. 413-414

Κάθε λεκτική ανταλλαγή, κάθε τυπωμένη γραμμή, εγκαθιδρύει επικοινωνία ανάμεσα στους ανθρώπους, δημιουργώντας έτσι μια εξομάλυνση του πεδίου, όπου πριν υπήρχε ένα κενό πληροφορίας και συνεπώς ένας υψηλότερος βαθμός οργάνωσης. Η ανθρωπολογία, εξελισσόμενη θα μπορούσε να αλλάξει σε 'εντροπολογία' ως το όνομα της πειθαρχίας που σχετίζεται με τη μελέτη των υψηλότερων εκδηλώσεων αυτής της διαδικασίας της διάλυσης.



1.2.2 Το θέμα της 'μίμησης' και οι μετατοπίσεις της συνάρτησης του πραγματικού.

- Η οικεία ετερότητα του Πραγματικού '2' και η Μεγάλη Λογική της: Ο κόσμος της αιτιατής σημασίας των συμπλοκών.
- Η συνάρτηση του Πραγματικού κατά τη μεταβολή της Πραγματολογίας.
 - Η κατάσταση της αμοιβαίας διαμόρφωσης των οντοτήτων μεταξύ συστήματος και περιβάλλοντος.
- Η αναφορικότητα του σημείου ως προσδιορισμός των σχέσεων του μέρους με το όλον, ως προσδιορισμός των διαστάσεων του σημείου σε ένα σημειολογικό δίκτυο.
- Ο συνειρμικός, ο συντακτικός και ο πραγματολογικός / αποδομητικός σχεδιασμός.
 - η συναρμογή,
 - η σύνθεση και
 - η αλληγορία.
- Η κυκλική εναλλαγή της κυρίαρχης περιγραφής του πραγματικού.
 - Ο συνειρμικός, συντακτικός και πραγματολογικός / αποδομητικός σχεδιασμός – η εναλλαγή τους κατά τις φάσεις εξέλιξης του παραδείγματος:
 - η 'εικόνα' / η αμοιβαία διαμόρφωση / η ετεροαναφορικότητα (στο περιβάλλον)
 - ο 'δείκτης' / η διάκριση αιτίου-αιτιατού / η αυτοαναφορικότητα (στο σύστημα)
 - το 'σύμβολο' / η κατά σύμβαση διαμόρφωση / η διαναφορικότητα (και στο περιβάλλον και το σύστημα)
 - Ο ασυνάρτητος λόγος.

Η αναφορικότητα του σημείου ως προσδιορισμός των σχέσεων του μέρους με το όλον, ως προσδιορισμός των διαστάσεων του σημείου σε ένα σημειολογικό δίκτυο.

Η αναφορά του μέρους στην ίδια του τη συναρτησιακή λειτουργία ή σε σημασίες έξω από αυτήν:

- η μίμηση της συναρτησιακής λειτουργίας – αυτοαναφορικότητα-, ή
- η μίμηση μιας έννοιας εκτός της συναρτησιακής λειτουργίας - ετεροαναφορικότητα

διαφοροποιεί τις σχέσεις ενός σημείου σε ένα δίκτυο σχέσεων και ορίζει τις διαστάσεις του.

Σημειολογικά, οι τρεις διαστάσεις του σημείου:

- Συνειρμική
- Συντακτική
- Πραγματολογική

Οι διαστάσεις του σημείου

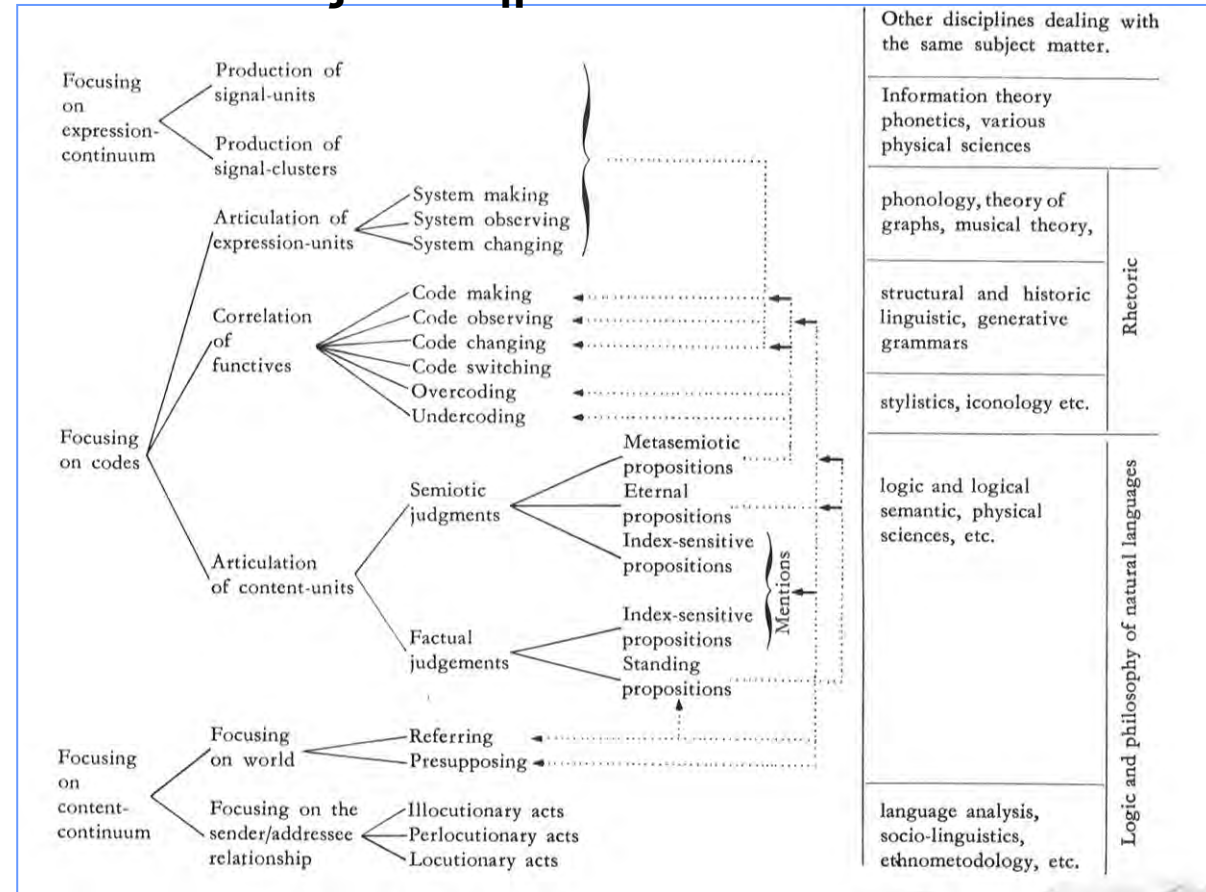

Τα τρία επίπεδα σημασίας του σημείου: ως προς την έκφρασή του, ως προς την άρθρωσή του σε κώδικες, ως προς την ευρύτερη πλαισίωσή του στις κοινωνικές σχέσεις.
Umberto Eco, *A Theory of Semiotics*, 1976

Syntactics – Semantics – Pragmatics

Τα τρία πλαίσια αφαίρεσης του σημείου: ως προς την αναφορά του στην ίδια του τη σύνταξη, ή εκτός αυτής σε σημασίες συνειρμικές, ή σε συγκυριακές σχέσεις.
Charles Morris, *Foundations of the Theory of Signs*, 1938.

1.2.2 Το θέμα της 'μίμησης' και οι μετατοπίσεις της συνάρτησης του πραγματικού.

- Η οικεία ετερότητα του Πραγματικού '2' και η Μεγάλη Λογική της: Ο κόσμος της αιτιατής σημασίας των συμπλοκών.
- Η συνάρτηση του Πραγματικού κατά τη μεταβολή της Πραγματολογίας.
 - Η κατάσταση της αμοιβαίας διαμόρφωσης των οντοτήτων μεταξύ συστήματος και περιβάλλοντος.
- Η αναφορικότητα του σημείου ως προσδιορισμός των σχέσεων του μέρους με το όλον, ως προσδιορισμός των διαστάσεων του σημείου σε ένα σημειολογικό δίκτυο.
- Ο συνειρμικός, ο συντακτικός και ο πραγματολογικός / αποδομητικός σχεδιασμός.
 - η συναρμογή,
 - η σύνθεση και
 - η αλληγορία.
- Η κυκλική εναλλαγή της κυρίαρχης περιγραφής του πραγματικού.
 - Ο συνειρμικός, συντακτικός και πραγματολογικός / αποδομητικός σχεδιασμός – η εναλλαγή τους κατά τις φάσεις εξέλιξης του παραδείγματος:
 - η 'εικόνα' / η αμοιβαία διαμόρφωση / η ετεροαναφορικότητα (στο περιβάλλον)
 - ο 'δείκτης' / η διάκριση αιτίου-αιτιατού / η αυτοαναφορικότητα (στο σύστημα)
 - το 'σύμβολο' / η κατά σύμβαση διαμόρφωση / η διαναφορικότητα (και στο περιβάλλον και το σύστημα)
 - Ο ασυνάρτητος λόγος.

■ Οι τρεις τύποι των σημείων ανάλογα με τις κυριαρχούσες διαστάσεις τους:

- Εικόνα
(η νοηματοδότηση είναι συνειρμική, και βασίζεται σε μια ομοιότητα εκ του νόμου)
- Δείκτης
(η νοηματοδότηση είναι συντακτική, και βασίζεται σε μια φυσική σύνδεση εκ του πράγματος)
- Σύμβολο
(η νοηματοδότηση είναι πραγματολογική / αποδομητική, και βασίζεται σε έναν αυθαίρετο συσχετισμό εκ του περιγύρου / συγκεκριμένου)

C. S. Peirce, *Logic as Semiotic: The Theory of Signs*, 1897-1903



Δείκτης (index)

Barbora Skorpilova,
Through And Through,
Design Year Book 1998

1.2.2 Το θέμα της 'μίμησης' και οι μετατοπίσεις της συνάρτησης του πραγματικού.

- Η οικεία ετερότητα του Πραγματικού '2' και η Μεγάλη Λογική της: Ο κόσμος της αιτιατής σημασίας των συμπλοκών
- Η συνάρτηση του Πραγματικού κατά τη μεταβολή της Πραγματολογίας.
 - Η κατάσταση της αμοιβαίας διαμόρφωσης των οντοτήτων.
- Η αναφορικότητα του σημείου ως προσδιορισμός των σχέσεων του μέρους με το όλον, ως προσδιορισμός των διαστάσεων του σημείου σε ένα σημειολογικό δίκτυο.
- Η αλλαγή του παραδείγματος, και η εναλλαγή μεταξύ επαναστατικής και κανονικής περιόδου
 - οι κοινωνικές επαναστάσεις: η αποδοχή ή μη της ετερότητας
 - οι 'μεγάλες αφηγήσεις': η απαξίωση της ετερότητας
 - το χίσμα: η αναπαράσταση της αποδοχής της ετερότητας
- Η κυκλική εναλλαγή της κυρίαρχης περιγραφής του πραγματικού.
- Τα εννοιολογικά εργαλεία ως διπολικές ή ως χιασματικές σχέσεις
- Η χιασματική, η διπολική και η διαφορική σκέψη κατά τις φάσεις εξέλιξης του παραδείγματος.

■ Οι τρεις τύποι των σημείων ανάλογα με τις κυριαρχούσες διαστάσεις τους:

- Εικόνα
(η νοηματοδότηση είναι συνειρμική, και βασίζεται σε μια ομοιότητα εκ του νόμου)
- Δείκτης
(η νοηματοδότηση είναι συντακτική, και βασίζεται σε μια φυσική σύνδεση εκ του πράγματος)
- Σύμβολο
(η νοηματοδότηση είναι πραγματολογική / αποδομητική, και βασίζεται σε έναν αυθαίρετο συσχετισμό εκ του περιγύρου / συγκεκριμένου)

C. S. Pierce, *Logic as Semiotic: The Theory of Signs*, 1897-1903

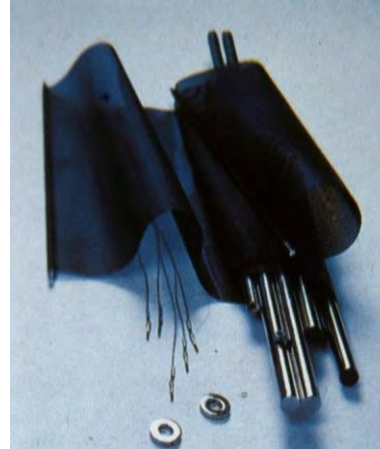

Δείκτης (index)

Barbora Skorpilova,
Through And Through,
Design Year Book 1998

Σύμβολο (symbol)



Jurgen Bey, Tree trunk bench,, Design Year Book 2000

Εικόνα (icon)



Philippe Stark, Design Year Book 2000

1.2.2 Το θέμα της 'μίμησης' και οι μεταποπίσεις της συνάρτησης του πραγματικού.

- Η οικεία ετερότητα του Πραγματικού '2' και η Μεγάλη Λογική της: Ο κόσμος της αιτιατής σημασίας των συμπλοκών.
- Η συνάρτηση του Πραγματικού κατά τη μεταβολή της Πραγματολογίας.
 - Η κατάσταση της αμοιβαίας διαμόρφωσης των οντοτήτων μεταξύ συστήματος και περιβάλλοντος.
- Η αναφορικότητα του σημείου ως προσδιορισμός των σχέσεων του μέρους με το όλον, ως προσδιορισμός των διαστάσεων του σημείου σε ένα σημειολογικό δίκτυο.
- Ο συνειρμικός, ο συντακτικός και ο πραγματολογικός / αποδομητικός σχεδιασμός.
 - η συναρμογή,
 - η σύνθεση και
 - η αλληγορία.
- Η κυκλική εναλλαγή της κυρίαρχης περιγραφής του πραγματικού.
 - Ο συνειρμικός, συντακτικός και πραγματολογικός / αποδομητικός σχεδιασμός – η εναλλαγή τους κατά τις φάσεις εξέλιξης του παραδείγματος:
 - η 'εικόνα' / η αμοιβαία διαμόρφωση / η ετεροαναφορικότητα (στο περιβάλλον)
 - ο 'δείκτης' / η διάκριση αιτίου-αιτιατού / η αυτοαναφορικότητα (στο σύστημα)
 - το 'σύμβολο' / η κατά σύμβαση διαμόρφωση / η διαναφορικότητα (και στο περιβάλλον και το σύστημα)
 - Ο ασυνάρτητος λόγος.

VI.

MUNDUS.

*Quicquid ubique videt coelum, mare, nubila tellus,
Omnia tunc pereunt, exitus acta probat.*



Die Welt.

*So ändert sich der Lebens Lauf,
und endlich höret alles auf.*

Eichler. del.

Hertel. excud.

Cesare Ripa, *Iconologia*, 1593:

Ο κόσμος, όλα που βλέπεις παντού – ο ουρανός, η θάλασσα, τα σύννεφα, η γη – τώρα όλα φεύγουν. Η φθαρτότητά τους αποδεικνύει ότι υπάρχουν.

Ο κόσμος αναπαρίσταται με τον Πάνα (παν: όλον):
Κοιτά προς τα επάνω ενώ χορεύει μπροστά σε έναν καταρράκτη.

Τα κέρατά του συμβολίζουν τον ήλιο και το φεγγάρι.

Το κόκκινο πρόσωπό του συμβολίζει την αγνή ουράνια φωτιά, ανώτερη από κάθε άλλο στοιχείο.

Η αιωρούμενη γενειάδα του αναπαριστά τα δύο ανώτερα στοιχεία, αέρα και φωτιά, που είναι αρσενικά, και στέλνουν προς τα κάτω τη δύναμή τους στα άλλα δύο, γη και νερό, που είναι θηλυκά.

Η γούνα πάνθηρα που φορεί συμβολίζει τις οκτώ σφαίρες του κόσμου, που διακοσμούνται με λαμπερά αστέρια και καλύπτουν, περικλείουν ότι περιλαμβάνεται στον κόσμο.

Η ράβδος του βοσκού είναι η εξουσία των νόμων της φύσης, και το περιστρεφόμενο άκρο της συμβολίζει τον χρόνο που γυρνά πίσω στον εαυτό του.







Η σύριγγα είναι η θεϊκή επιπόηση.





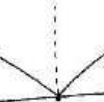
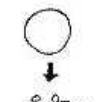

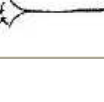
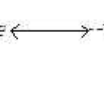
Τα πόδια του αναπαριστούν τη γη καλυπτόμενα από φυτά, θάμνους κτλ.

Ο λαβύρινθος είναι η διάρκεια της ανθρώπινης ζωής, όπου στη είσοδο στέκεται ένα παιδί και ακολουθούν τα τρία υπόλοιπα στάδια ζωής. Αυτό αναπαριστά τις τέσσερις ηλικίες του ανθρώπου και τις τέσσερις εποχές. Στο κέντρο στέκεται ο θάνατος, το τέλος/σκοπός της ύπαρξης.

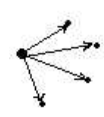
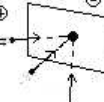
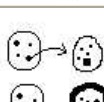
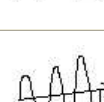
1.2.2 Το θέμα της 'μίμησης' και οι μεταποπίσεις της συνάρτησης του πραγματικού.

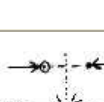
- Η οικεία ετερότητα του Πραγματικού '2' και η Μεγάλη Λογική της: Ο κόσμος της αιτιατής σημασίας των συμπλοκών.
- Η συνάρτηση του Πραγματικού κατά τη μεταβολή της Πραγματολογίας.
 - Η κατάσταση της αμοιβαίας διαμόρφωσης των οντοτήτων μεταξύ συστήματος και περιβάλλοντος.
- Η αναφορικότητα του σημείου ως προσδιορισμός των σχέσεων του μέρους με το όλον, ως προσδιορισμός των διαστάσεων του σημείου σε ένα σημειολογικό δίκτυο.
- Ο συνειρμικός, ο συντακτικός και ο πραγματολογικός / αποδομητικός σχεδιασμός.
 - η συναρμογή,
 - η σύνθεση και
 - η αλληγορία.
- Η κυκλική εναλλαγή της κυρίαρχης περιγραφής του πραγματικού.
 - Ο συνειρμικός, συντακτικός και πραγματολογικός / αποδομητικός σχεδιασμός – η εναλλαγή τους κατά τις φάσεις εξέλιξης του παραδείγματος:
 - η 'εικόνα' / η αμοιβαία διαμόρφωση / η ετεροαναφορικότητα (στο περιβάλλον)
 - ο 'δείκτης' / η διάκριση αιτίου-αιτιατού / η αυτοαναφορικότητα (στο σύστημα)
 - το 'σύμβολο' / η κατά σύμβαση διαμόρφωση / η διαναφορικότητα (και στο περιβάλλον και το σύστημα)
 - Ο ασυνάρτητος λόγος.

	"(v) in all languages means the turning of one point around another, either in a full circle or only a part of one, along an arc, up or down.
	(kh) means a closed curve that shields the location of one point from the movement toward it of another point (a protective line).
	(z) means the reflection of a moving point from the surface of a mirror at an angle equal to the angle of incidence. The impact of a ray upon a solid surface.
	(m) means the disintegration of a certain quantity into infinitely small parts (within certain limits) equal as a whole to the original quantity.
	(sh) means the merging of several surfaces into a single surface and the merging of the boundaries between them. The striving of the one-dimensional world of any given dimension to describe a larger area of a two-dimensional world.
	(p) means the increase along a straight line of the empty space between the two points. The movement along a straight line of one point away from another and, as in the sum of a point set, the rapid growth in the volume occupied by a certain number of points.
	(ch) means the empty space of one body containing the volume of another body, in such a way that the negative volume of the first body is exactly equal to the positive volume of the second. This is a hollow two-dimensional world that serves as an envelope for a three-dimensional body—within certain limits.
	(l) means the diffusion of the smallest possible waves on the widest possible surface perpendicular to a moving point, the height vanishing with the increase in width, for a given volume the height becomes infinitely small as the other two axes become infinitely large. The formation of a two-dimensional body out of a three-dimensional one.

	(k) means the absence of motion, a set of n points at the rest, the preservation of their relative positions; the termination of movement.
	(s) means a fixed point that serves as a point of departure for the motion of many other points which begin their trajectory there.
	(t) means a direction, wherein a fixed point creates an absence of motion among a set of motions in the same direction, a negative trajectory and its direction beyond a fixed point.
	(d) means the transposition of a point from one system of points to another system, which is then transformed by the addition of that point.
	(g) means the largest possible oscillations, whose height is perpendicular to the motion and which are extended along the axis of motion. Movements of maximum height.
	(n) means the absence of points, an empty field.
	(b) means the meeting of two points moving along a straight line from opposite directions. Their clash, the reversal of one point by the impact of the other.
	(ts) means the passage of one body through an empty space in another.
	(shch) means the laying out of a whole surface into separate sections, the volume remaining fixed.
	(r) means the division of a smooth hollow body as a trace of the movement of another body through it.

1.2.2 Το θέμα της 'μίμησης' και οι μετατοπίσεις της συνάρτησης του πραγματικού.

- Η οικεία ετερότητα του Πραγματικού '2' και η Μεγάλη Λογική της: Ο κόσμος της αιτιατής σημασίας των συμπλοκών.
- Η συνάρτηση του Πραγματικού κατά τη μεταβολή της Πραγματολογίας.
 - Η κατάσταση της αμοιβαίας διαμόρφωσης των οντοτήτων μεταξύ συστήματος και περιβάλλοντος.
- Η αναφορικότητα του σημείου ως προσδιορισμός των σχέσεων του μέρους με το όλον, ως προσδιορισμός των διαστάσεων του σημείου σε ένα σημειολογικό δίκτυο.
- Ο συνειρμικός, ο συντακτικός και ο πραγματολογικός / αποδομητικός σχεδιασμός.
 - η συναρμογή,
 - η σύνθεση και
 - η αλληγορία.
- Η κυκλική εναλλαγή της κυρίαρχης περιγραφής του πραγματικού.
 - Ο συνειρμικός, συντακτικός και πραγματολογικός / αποδομητικός σχεδιασμός – η εναλλαγή τους κατά τις φάσεις εξέλιξης του παραδείγματος:
 - η 'εικόνα' / η αμοιβαία διαμόρφωση / η ετεροαναφορικότητα (στο περιβάλλον)
 - ο 'δείκτης' / η διάκριση αιτίου-αιτιατού / η αυτοαναφορικότητα (στο σύστημα)
 - το 'σύμβολο' / η κατά σύμβαση διαμόρφωση / η διαναφορικότητα (και στο περιβάλλον και το σύστημα)
 - Ο ασυνάρτητος λόγος.



Η μορφή ενός ιπτάμενου είναι το θέμα σε μια από τις 'άλογες' ζωγραφιές του Malevich το 1914. Ο ιπτάμενος είναι ένας άνδρας που αποδίδεται με κυβο-φουτουριστικό τρόπο, πιο πολύ μηχανή παρά άνθρωπος, με ένα σχηματικό σώμα που μοιάζει μεταλλικό. Η μορφή πιθανά προέρχεται από τα κοστούμια για την όπερα 'Νικώντας τον ήλιο'. Σύμφωνα με τις αρχές του zaum, η λέξη ΑΠΤΕΚΑ (φαρμακείο) αναλυμένη σε συλλαβές εμφανίζεται στον πίνακα. Το αρχικό Α, τοποθετημένο διαγώνια στο 0 του καπέλου και στον άξονα του κόκκινου βέλους, υποδηλώνει τη δημιουργική συνθήκη που ακολουθεί την καταστροφή. Ακολουθώντας το 'μηδέν της μορφής', το Α είναι το αρχικό σημείο για να σημανθεί η νέα τάξη των πραγμάτων. Η συλλαβή ΠΤΕ συσχετίζεται με τη λέξη ptitsa (: πουλί [πτηνό, πτήση]), και συνεκδοχικά με την πτήση. Η συλλαβή ΚΑ συμπίπτει με τα δύο πρώτα γράμματα του ονόματος του Kamensky που ήταν ο ιπτάμενος μεταξύ των Φουτουριστών. ΚΑ είναι επίσης στην αρχαία Αίγυπτο το σύμβολο της αιθέριας κατάστασης της ύπαρξης, πιθανά το ισοδύναμο της Kama Rupa της Ινδουιστικής παράδοσης και του Θεοσοφισμού, και συνδυάζεται με το 0. Αν χρησιμοποιηθεί (Markon) ο όρος 'Ψυχή' για να μεταφρασθεί το ΚΑ, τότε συνδυάζοντας τις συλλαβές, θα μπορούσε κανείς να αναγνώσει την φράση 'Η πτήση της ψυχής'.

A. S. Charistou, *The Art of the Russian Avant-Garde*, 2004

Malevich, *Aviator*, 1914

1.2.2 Το θέμα της 'μίμησης' και οι μεταποπίσεις της συνάρτησης του πραγματικού.

- Η οικεία ετερότητα του Πραγματικού '2' και η Μεγάλη Λογική της: Ο κόσμος της αιτιατής σημασίας των συμπλοκών.
- Η συνάρτηση του Πραγματικού κατά τη μεταβολή της Πραγματολογίας.
 - Η κατάσταση της αμοιβαίας διαμόρφωσης των οντοτήτων μεταξύ συστήματος και περιβάλλοντος.
- Η αναφορικότητα του σημείου ως προσδιορισμός των σχέσεων του μέρους με το όλον, ως προσδιορισμός των διαστάσεων του σημείου σε ένα σημειολογικό δίκτυο.
- Ο συνειρμικός, ο συντακτικός και ο πραγματολογικός / αποδομητικός σχεδιασμός.
 - η συναρμογή,
 - η σύνθεση και
 - η αλληγορία.
- Η κυκλική εναλλαγή της κυρίαρχης περιγραφής του πραγματικού.
 - Ο συνειρμικός, συντακτικός και πραγματολογικός / αποδομητικός σχεδιασμός – η εναλλαγή τους κατά τις φάσεις εξέλιξης του παραδείγματος:
 - η 'εικόνα' / η αμοιβαία διαμόρφωση / η ετεροαναφορικότητα (στο περιβάλλον)
 - ο 'δείκτης' / η διάκριση αιτίου-αιτιατού / η αυτοαναφορικότητα (στο σύστημα)
 - το 'σύμβολο' / η κατά σύμβαση διαμόρφωση / η διαναφορικότητα (και στο περιβάλλον και το σύστημα)
 - Ο ασυνάρτητος λόγος.

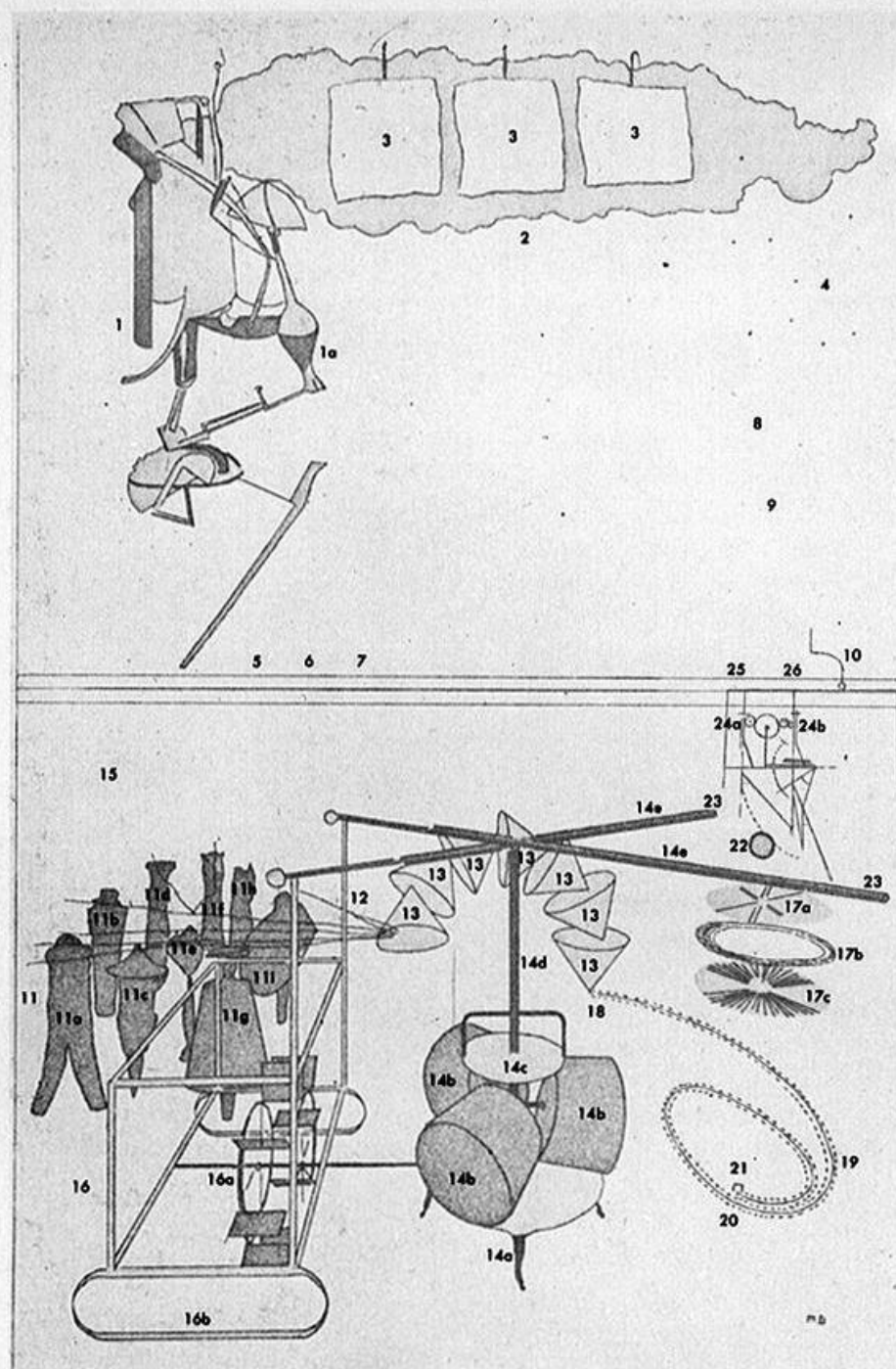

THE BRIDE'S DOMAIN (upper half of the glass):

1. The Bride (*Pendu femelle*, arbor-type)
 - a. Wasp or Sex Cylinder
2. Top Inscription or Milky Way (the cinematic blossoming)
3. Draft Pistons or Nets
4. Nine Shots
5. Bride's garment
6. Region of the Gilled Cooler (isolating plates)
7. Horizon
8. Region of the picture of cast shadows
9. Region of the mirror image of the sculpture of drops
10. Juggler of Gravity (also called the Trainer, Handler, or Tender of Gravity)

THE BACHELOR APPARATUS (lower half of the glass):

11. Nine Malic Molds (or Eros's Matrix) forming the Cemetery of Uniforms and Liveries
 - a. Priest
 - b. Delivery Boy
 - c. Gendarme
 - d. Cuirassier (cavalryman)
 - e. Policeman
 - f. Undertaker
 - g. Flunky (liveried servant)
 - h. Busboy
 - i. Stationmaster
12. Capillary Tubes
13. Sieves or Parasols (within are the Drainage Slopes)
14. Chocolate Grinder
 - a. Louis XV chassis
 - b. Rollers
 - c. Necktie
 - d. Bayonet
 - e. Scissors
15. Region of the Waterfall
16. Glider (Chariot or Sleigh)
 - a. Water Mill Wheel
 - b. Runners sliding in a groove
17. Oculist Witnesses
 - a. Oculist Charts
 - b. Oculist Charts
 - c. Oculist Charts
18. Region of the Butterfly Pump
19. Toboggan (or Corkscrew or Slopes of Flow)
20. Region of the Three Crashes (or Splashes)
21. Weight with nine holes
22. Mandala (a magnifying glass to focus the splashes)
23. Marbles
24. Boxing match
 - a. First ram
 - b. Second ram
25. Region of the sculpture of drops
26. Region of the "Wilson-Lincoln effect"

No. 10 and nos. 18-26 are elements that were not completed in the *Large Glass* (1915-23).

Zaum vs Dada

Duchamp: Ένα σύστημα 'ανοιχτής αλληγορίας' όπου ο θεατής συμμετέχει στη συγκρότηση του έργου τέχνης ανάλογα με την ερμηνεία των στοιχείων

Virginia Swain, *Grotesque Figures, and the Aesthetics of Modernity* (Baltimore, 2004)

Nicolas Bourriaud, *Postproduction* (New York, 2002)

Diagram of components of Duchamp's *Large Glass*, from *Marcel Duchamp*, ed. Anne d'Harnoncourt and Kynaston McShine, ex. cat., Philadelphia Museum of Art and the Museum of Modern Art (New York, 1973)

1.2.2 Το θέμα της 'μίμησης' και οι μετατοπίσεις της συνάρτησης του πραγματικού.

- Η οικεία ετερότητα του Πραγματικού '2' και η Μεγάλη Λογική της: Ο κόσμος της αιτιατής σημασίας των συμπλοκών.
- Η συνάρτηση του Πραγματικού κατά τη μεταβολή της Πραγματολογίας.
 - Η κατάσταση της αμοιβαίας διαμόρφωσης των οντοτήτων μεταξύ συστήματος και περιβάλλοντος.
- Η αναφορικότητα του σημείου ως προσδιορισμός των σχέσεων του μέρους με το όλον, ως προσδιορισμός των διαστάσεων του σημείου σε ένα σημειολογικό δίκτυο.
- Ο συνειρμικός, ο συντακτικός και ο πραγματολογικός / αποδομητικός σχεδιασμός.
 - η συναρμογή,
 - η σύνθεση και
 - η αλληγορία.
- Η κυκλική εναλλαγή της κυρίαρχης περιγραφής του πραγματικού.
 - Ο συνειρμικός, συντακτικός και πραγματολογικός / αποδομητικός σχεδιασμός – η εναλλαγή τους κατά τις φάσεις εξέλιξης του παραδείγματος:
 - η 'εικόνα' / η αμοιβαία διαμόρφωση / η ετεροαναφορικότητα (στο περιβάλλον)
 - ο 'δείκτης' / η διάκριση αιτίου-αιτιατού / η αυτοαναφορικότητα (στο σύστημα)
 - το 'σύμβολο' / η κατά σύμβαση διαμόρφωση / η διαναφορικότητα (και στο περιβάλλον και το σύστημα)
 - Ο ασυνάρτητος λόγος.

Zaum vs Dada

Duchamp: Ένα σύστημα 'ανοιχτής αλληγορίας' όπου ο θεατής συμμετέχει στη συγκρότηση του έργου τέχνης ανάλογα με την ερμηνεία των στοιχείων



1.2.2 Το θέμα της 'μίμησης' και οι μεταοπίσεις της συνάρτησης του πραγματικού.

- Η οικεία ετερότητα του Πραγματικού '2' και η Μεγάλη Λογική της: Ο κόσμος της αιτιατής σημασίας των συμπλοκών.
- Η συνάρτηση του Πραγματικού κατά τη μεταβολή της Πραγματολογίας.
 - Η κατάσταση της αμοιβαίας διαμόρφωσης των οντοτήτων μεταξύ συστήματος και περιβάλλοντος.
- Η αναφορικότητα του σημείου ως προσδιορισμός των σχέσεων του μέρους με το όλον, ως προσδιορισμός των διαστάσεων του σημείου σε ένα σημειολογικό δίκτυο.
- **Ο συνειρμικός, ο συντακτικός και ο πραγματολογικός / αποδομητικός σχεδιασμός.**
 - η συναρμογή,
 - η σύνθεση και
 - η αλληγορία.
- Η κυκλική εναλλαγή της κυρίαρχης περιγραφής του πραγματικού.
 - Ο συνειρμικός, συντακτικός και πραγματολογικός / αποδομητικός σχεδιασμός – η εναλλαγή τους κατά τις φάσεις εξέλιξης του παραδείγματος:
 - η 'εικόνα' / η αμοιβαία διαμόρφωση / η ετεροαναφορικότητα (στο περιβάλλον)
 - ο 'δείκτης' / η διάκριση αιτίου-αιτιατού / η αυτοαναφορικότητα (στο σύστημα)
 - το 'σύμβολο' / η κατά σύμβαση διαμόρφωση / η διαναφορικότητα (και στο περιβάλλον και το σύστημα)
 - Ο ασυνάρτητος λόγος.

Ο συνειρμικός, ο συντακτικός και ο πραγματολογικός / αποδομητικός σχεδιασμός . Η συναρμογή, η σύνθεση και η αλληγορία.

Ο συσχετισμός των τριών τύπων των σημείων με τρεις τύπους συνάρτησής τους κατά τη σχεδιαστική διαδικασία, ως προς τη νοηματοδότησή τους από

• το περιβάλλον (ετεροαναφορικότητα):

Συνειρμικός σχεδιασμός, όπου η ανταπόκριση του θεατή είναι πολιτισμικά εξαρτημένη (κατόπιν εκπαίδευσης) *de jure*, εκ του νόμου. Η επίδοση του νοήματος γίνεται με βάση την ομοιότητα. Το σημείο είναι Εικόνα σε έναν κανονικό ή αναλογικό τύπο σχεδιασμού, και συναρτάται με συναρμογή (*assemblage*).

Η αποκάλυψη του υποκειμένου – δημιουργού, ο παρελθών χρόνος: η δήλωση της 'υποκειμενικότητας', η ανασυγκρότηση των μεγάλων αφηγήσεων, η ενσυναίσθηση.

• το σύστημα (αυτοαναφορικότητα):

Συντακτικός σχεδιασμός, όπου η ανταπόκριση του θεατή είναι άμεση φυσιολογική (άμεση αντίδραση) *de facto*, εκ του πράγματος. Η επίδοση του νοήματος γίνεται με βάση τη φυσική σύνδεση. Το σημείο είναι Δείκτης σε έναν πραγματιστικό τύπο σχεδιασμού, και συναρτάται με σύνθεση (*composition*).

Η απόκρυψη του υποκειμένου – δημιουργού, ο ενεστώτας χρόνος: η δήλωση της 'αντικειμενικότητας', η αναφορά στη μεγάλη αφήγηση, η αφαίρεση,

• το σύστημα και το περιβάλλον (διαναφορικότητα):

Πραγματολογικός / αποδομητικός σχεδιασμός, όπου η ανταπόκριση του θεατή είναι συγκυριακά νοηματοδοτημένη, *ex context*, εκ του συγκεκριμένου. Η επίδοση του νοήματος γίνεται με βάση τον αυθαίρετο συσχετισμό. Το σημείο είναι Σύμβολο σε έναν τυπολογικό σχεδιασμό και συναρτάται με αλληγορία.

Η αποκάλυψη της υποκειμενικότητας: [ο δημιουργός μπορεί να είναι ο οποιοσδήποτε], ο παρελθών και ο ενεστώτας χρόνος: η δήλωση της 'υποκειμενικότητας', η σχετικότητα των μεγάλων αφηγήσεων - η συναίσθηση του διάκενου.

1.2.2 Το θέμα της 'μίμησης' και οι μετατοπίσεις της συνάρτησης του πραγματικού.

- Η οικεία ετερότητα του Πραγματικού '2' και η Μεγάλη Λογική της: Ο κόσμος της αιτιατής σημασίας των συμπλοκών.
- Η συνάρτηση του Πραγματικού κατά τη μεταβολή της Πραγματολογίας.
 - Η κατάσταση της αμοιβαίας διαμόρφωσης των οντοτήτων μεταξύ συστήματος και περιβάλλοντος.
- Η αναφορικότητα του σημείου ως προσδιορισμός των σχέσεων του μέρους με το όλον, ως προσδιορισμός των διαστάσεων του σημείου σε ένα σημειολογικό δίκτυο.
- **Ο συνειρμικός, ο συντακτικός και ο πραγματολογικός / αποδομητικός σχεδιασμός.**
 - η συναρμογή,
 - η σύνθεση και
 - η αλληγορία.
- Η κυκλική εναλλαγή της κυρίαρχης περιγραφής του πραγματικού.
 - Ο συνειρμικός, συντακτικός και πραγματολογικός / αποδομητικός σχεδιασμός – η εναλλαγή τους κατά τις φάσεις εξέλιξης του παραδείγματος:
 - η 'εικόνα' / η αμοιβαία διαμόρφωση / η ετεροαναφορικότητα (στο περιβάλλον)
 - ο 'δείκτης' / η διάκριση αιτίου-αιτιατού / η αυτοαναφορικότητα (στο σύστημα)
 - το 'σύμβολο' / η κατά σύμβαση διαμόρφωση / η διαναφορικότητα (και στο περιβάλλον και το σύστημα)
 - Ο ασυνάρτητος λόγος.

Ο συνειρμικός, συντακτικός και πραγματολογικός / αποδομητικός σχεδιασμός – η συναρμογή, η σύνθεση και η αλληγορία – η εναλλαγή τους κατά τις φάσεις εξέλιξης του παραδείγματος.



F. C. Rein for King John VI of Portugal, 1819

Jacques Rancière, *The Names of History*, 1994

Μίμηση – Διήγηση: Αντικειμενικότητα – Υποκειμενικότητα

Η απόκρυψη του υποκειμένου – δημιουργού, ο ενεστώτας χρόνος: η δήλωση της 'αντικειμενικότητας', η αναφορά στη μεγάλη αφήγηση, η αφαίρεση, η αυτοαναφορικότητα

Η αποκάλυψη του υποκειμένου – δημιουργού, ο παρελθών χρόνος: η δήλωση της 'υποκειμενικότητας', η ανασυγκρότηση των μεγάλων αφηγήσεων, η ενσυναίσθηση, η ετεροαναφορικότητα³



J. H. Curtis, 1841

Hans Heinz Holz, *Von Kunstwerk zur Ware*, Berlin, 1972

‘Η αυτοαναφορικότητα ξεκινά από τη στιγμή που οι διακοσμητικές μορφές περιγράφουν οπτικά μια λειτουργία του αντικειμένου. Από αυτή τη στιγμή το αντικείμενο αναπαριστά τον εαυτό του στον διάκοσμο’

Niklas Luhmann, *Art as a Social System*, 1995

‘Η διάκριση μεταξύ αυτοαναφορικότητας και ετεροαναφορικότητας ... αποκαλύπτει τη διάκριση μεταξύ συστήματος και περιβάλλοντος’

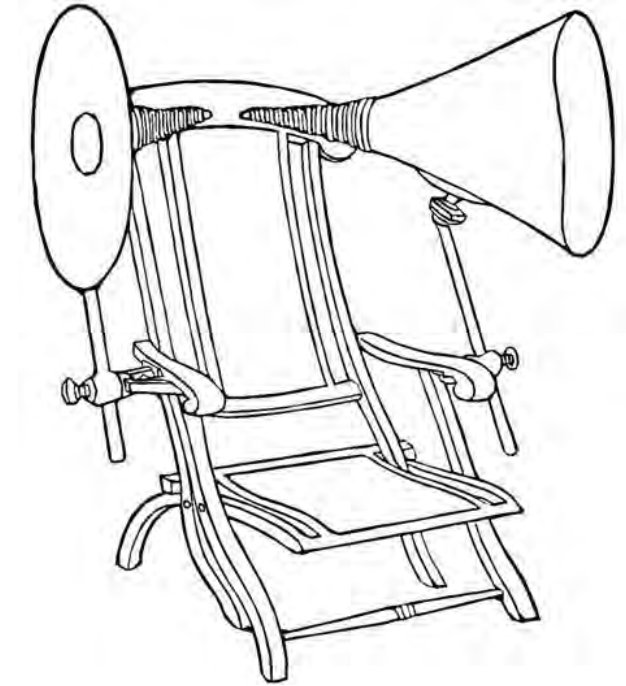

W. McKeown, 1879

1.2.2 Το θέμα της 'μίμησης' και οι μετατοπίσεις της συνάρτησης του πραγματικού.

- Η οικεία ετερότητα του Πραγματικού '2' και η Μεγάλη Λογική της: Ο κόσμος της αιτιατής σημασίας των συμπλοκών.
- Η συνάρτηση του Πραγματικού κατά τη μεταβολή της Πραγματολογίας.
 - Η κατάσταση της αμοιβαίας διαμόρφωσης των οντοτήτων μεταξύ συστήματος και περιβάλλοντος.
- Η αναφορικότητα του σημείου ως προσδιορισμός των σχέσεων του μέρους με το όλον, ως προσδιορισμός των διαστάσεων του σημείου σε ένα σημειολογικό δίκτυο.
- Ο συνειρμικός, ο συντακτικός και ο πραγματολογικός / αποδομητικός σχεδιασμός.
 - η συναρμογή,
 - η σύνθεση και
 - η αλληγορία.
- Η κυκλική εναλλαγή της κυρίαρχης περιγραφής του πραγματικού.
 - Ο συνειρμικός, συντακτικός και πραγματολογικός / αποδομητικός σχεδιασμός – η εναλλαγή τους κατά τις φάσεις εξέλιξης του παραδείγματος:
 - η 'εικόνα' / η αμοιβαία διαμόρφωση / η ετεροαναφορικότητα (στο περιβάλλον)
 - ο 'δείκτης' / η διάκριση αιτίου-αιτιατού / η αυτοαναφορικότητα (στο σύστημα)
 - το 'σύμβολο' / η κατά σύμβαση διαμόρφωση / η διαναφορικότητα (και στο περιβάλλον και το σύστημα)
 - Ο ασυνάρτητος λόγος.

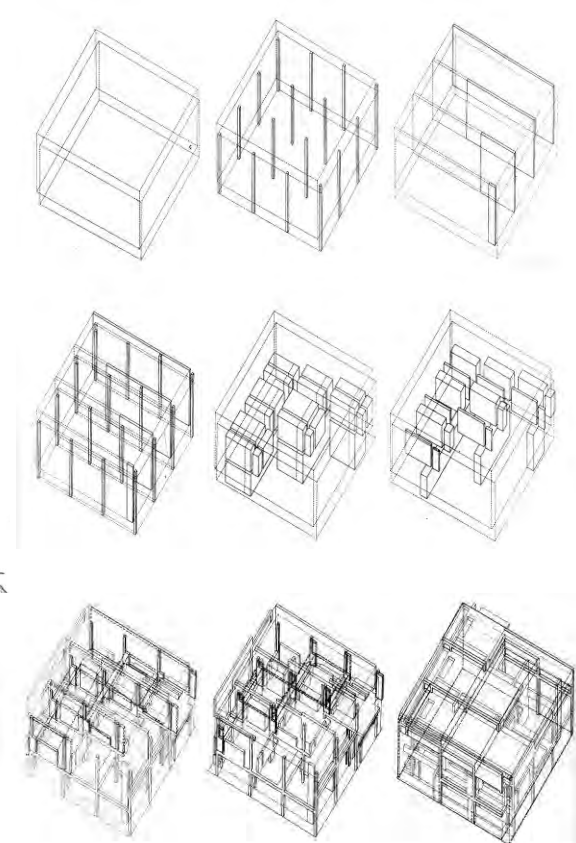
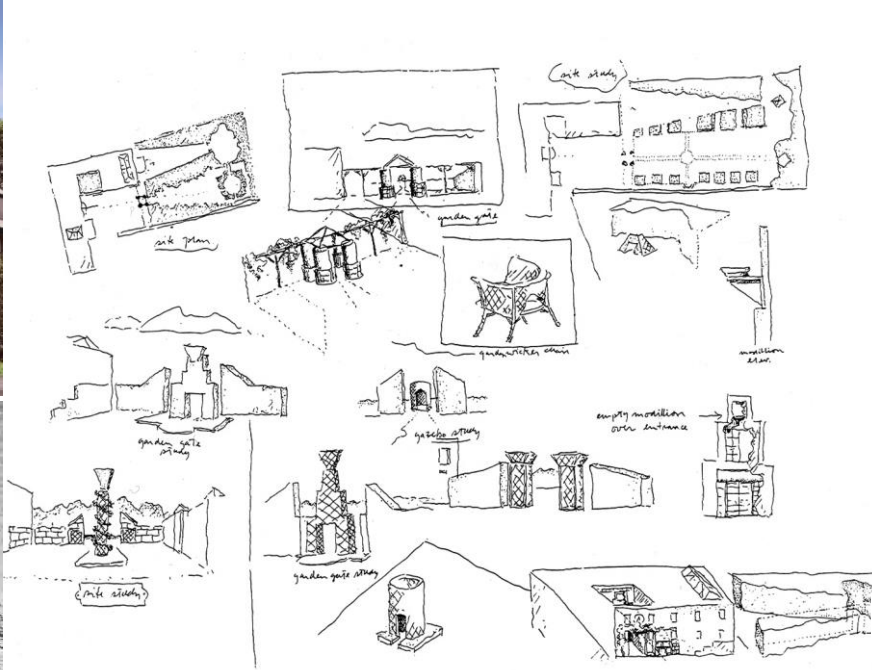

M. Gandelsonas, D. Morton, *On Reading Architecture*, 1972

A. Colquhoun, *From Bricolage to Myth, or How to Put Humpty-Dumpty Together Again*, 1978:

M. Graves, Benacerraf Residence, 1969 – P. Eisenman, House II

Προσποίηση ή παράσταση

Jacques Rancière, *The Names of History*, 1994

Μίμηση – Διήγηση: Αντικειμενικότητα – Υποκειμενικότητα

Η απόκρυψη του υποκειμένου – δημιουργού,
ο ενεστώτας χρόνος: η δήλωση της 'αντικειμενικότητας',
η αναφορά στη μεγάλη αφήγηση, η αφαίρεση,
η αυτοαναφορικότητα

Η αποκάλυψη του υποκειμένου – δημιουργού,
ο παρελθών χρόνος: η δήλωση της 'υποκειμενικότητας',
η ανασυγκρότηση των μεγάλων αφηγήσεων, η ενσυναίσθηση,
η ετεροαναφορικότητα

Charles Morris, *Foundations of the Theory of Signs*, 1938:

Οι τρεις διαστάσεις του σημείου:

Semantics – Syntactics – Pragmatics

Συνειρμός και σύνταξη – συναρμογή και σύνθεση

Ο συνειρμικός και ο συντακτικός σχεδιασμός

1.2.2 Το θέμα της 'μίμησης' και οι μετατοπίσεις της συνάρτησης του πραγματικού.

- Η οικεία ετερότητα του Πραγματικού '2' και η Μεγάλη Λογική της: Ο κόσμος της αιτιατής σημασίας των συμπλοκών.
- Η συνάρτηση του Πραγματικού κατά τη μεταβολή της Πραγματολογίας.
 - Η κατάσταση της αμοιβαίας διαμόρφωσης των οντοτήτων μεταξύ συστήματος και περιβάλλοντος.
- Η αναφορικότητα του σημείου ως προσδιορισμός των σχέσεων του μέρους με το όλον, ως προσδιορισμός των διαστάσεων του σημείου σε ένα σημειολογικό δίκτυο.
- Ο συνειρμικός, ο συντακτικός και ο πραγματολογικός / αποδομητικός σχεδιασμός.
 - η συναρμογή,
 - η σύνθεση και
 - η αλληγορία.
- Η κυκλική εναλλαγή της κυρίαρχης περιγραφής του πραγματικού.
 - Ο συνειρμικός, συντακτικός και πραγματολογικός / αποδομητικός σχεδιασμός – η εναλλαγή τους κατά τις φάσεις εξέλιξης του παραδείγματος:
 - η 'εικόνα' / η αμοιβαία διαμόρφωση / η ετεροαναφορικότητα (στο περιβάλλον)
 - ο 'δείκτης' / η διάκριση αιτίου-αιτιατού / η αυτοαναφορικότητα (στο σύστημα)
 - το 'σύμβολο' / η κατά σύμβαση διαμόρφωση / η διαναφορικότητα (και στο περιβάλλον και το σύστημα)
 - Ο ασυνάρτητος λόγος.

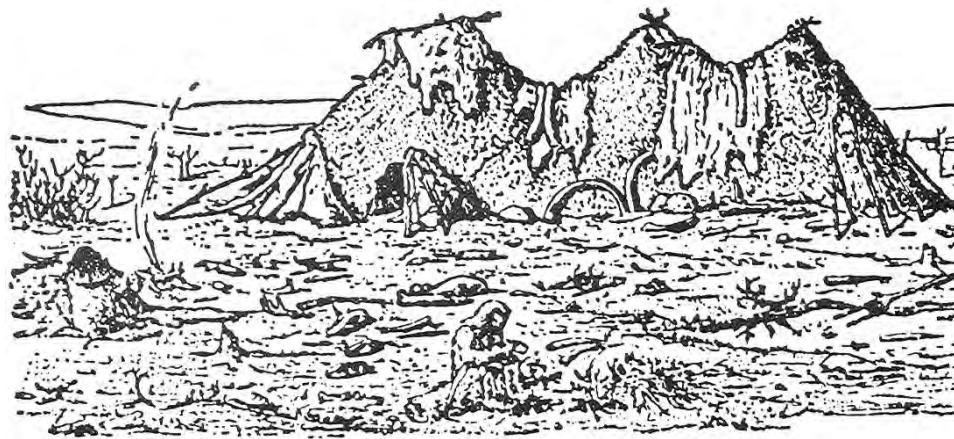

πραγματιστικός σχεδιασμός

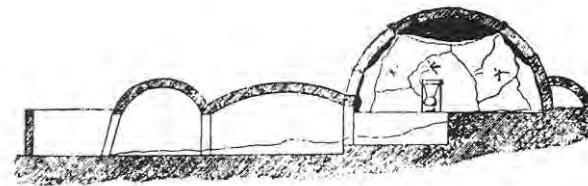
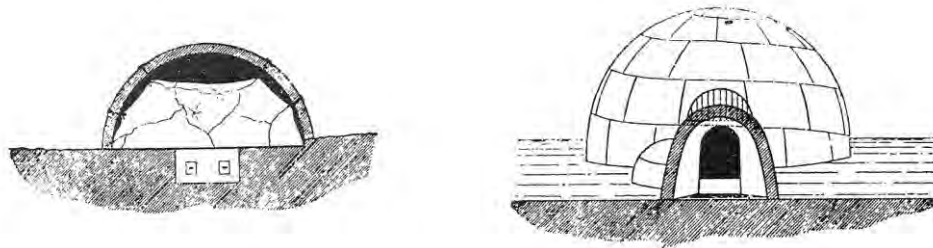

τυπολογικός σχεδιασμός

Οι τύποι του σχεδιασμού

G. Broadbent, 'Building Design as an Iconic Sign System', 1979, Signs, Symbols and Architecture, 1980



αναλογικός σχεδιασμός

κανονικός σχεδιασμός



1.2.2 Το θέμα της 'μίμησης' και οι μετατοπίσεις της συνάρτησης του πραγματικού.

- Η οικεία ετερότητα του Πραγματικού '2' και η Μεγάλη Λογική της: Ο κόσμος της αιτιατής σημασίας των συμπλοκών.
- Η συνάρτηση του Πραγματικού κατά τη μεταβολή της Πραγματολογίας.
 - Η κατάσταση της αμοιβαίας διαμόρφωσης των οντοτήτων μεταξύ συστήματος και περιβάλλοντος.
- Η αναφορικότητα του σημείου ως προσδιορισμός των σχέσεων του μέρους με το όλον, ως προσδιορισμός των διαστάσεων του σημείου σε ένα σημειολογικό δίκτυο.
- Ο συνειρμικός, ο συντακτικός και ο πραγματολογικός / αποδομητικός σχεδιασμός.
 - η συναρμογή,
 - η σύνθεση και
 - η αλληγορία.
- Η κυκλική εναλλαγή της κυρίαρχης περιγραφής του πραγματικού.
 - Ο συνειρμικός, συντακτικός και πραγματολογικός / αποδομητικός σχεδιασμός – η εναλλαγή τους κατά τις φάσεις εξέλιξης του παραδείγματος:
 - η 'εικόνα' / η αμοιβαία διαμόρφωση / η ετεροαναφορικότητα (στο περιβάλλον)
 - ο 'δείκτης' / η διάκριση αιτίου-αιτιατού / η αυτοαναφορικότητα (στο σύστημα)
 - το 'σύμβολο' / η κατά σύμβαση διαμόρφωση / η διαναφορικότητα (και στο περιβάλλον και το σύστημα)
 - Ο ασυνάρτητος λόγος.

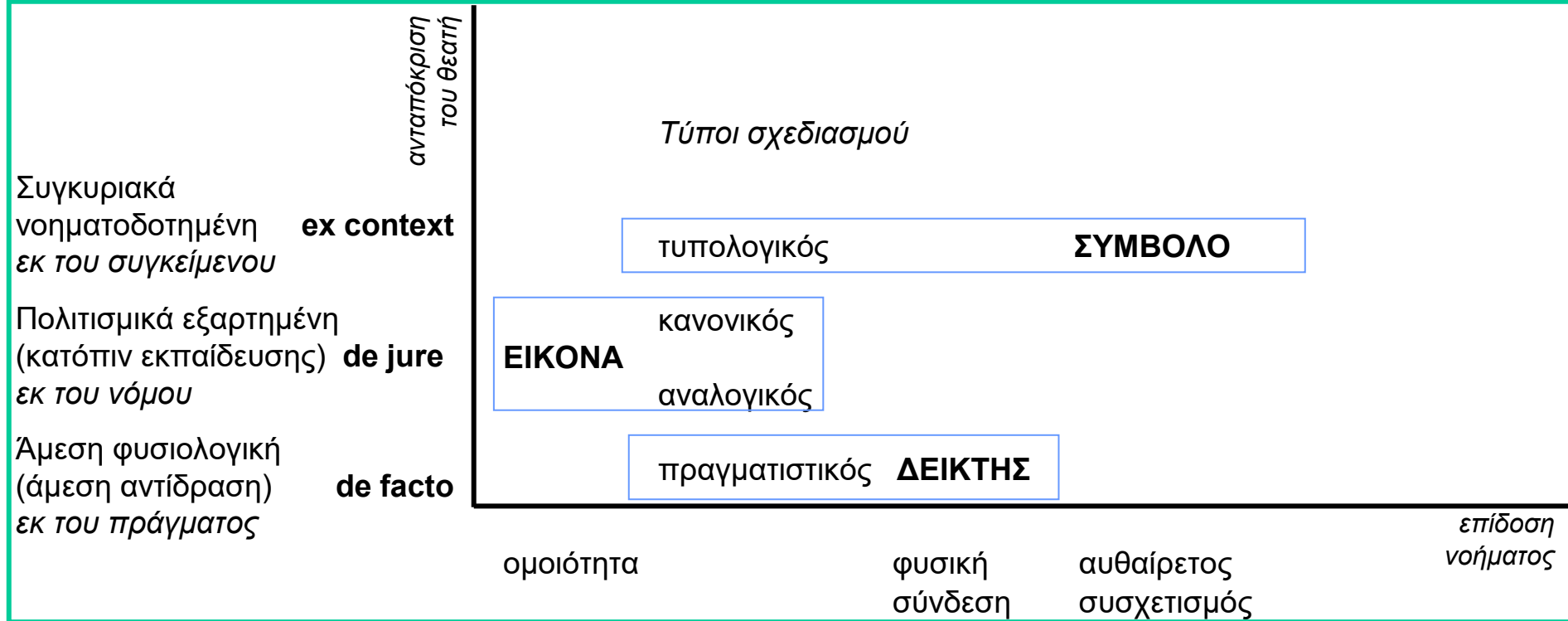

Οι τύποι των σημείων του Peirce και οι τύποι του σχεδιασμού του Broadbent

G. Broadbent, 'Building Design as an Iconic Sign System', 1979, Signs, Symbols and Architecture, 1980
 C. S. Peirce, Logic as Semiotic: The Theory of Signs, 1897-1903

Η απόκρυψη του υποκειμένου – δημιουργού, ο ενεστώτας χρόνος: η δήλωση της 'αντικειμενικότητας', η αναφορά στη μεγάλη αφήγηση, η αφαίρεση, η αυτοαναφορικότητα (στο σύστημα)

Η αποκάλυψη του υποκειμένου – δημιουργού, ο παρελθών χρόνος: η δήλωση της 'υποκειμενικότητας', η ανασυγκρότηση των μεγάλων αφηγήσεων, η ενσυναίσθηση, η ετεροαναφορικότητα (στο περιβάλλον)

Η αποκάλυψη της διυποκειμενικότητας: [ο δημιουργός μπορεί να είναι ο οποιοσδήποτε], ο παρελθών και ο ενεστώτας χρόνος: η δήλωση της 'διυποκειμενικότητας' η σχετικότητα των μεγάλων αφηγήσεων - η συναίσθηση του διάκενου, η διαναφορικότητα (και στο περιβάλλον και το σύστημα)

1.2.2 Το θέμα της 'μίμησης' και οι μετατοπίσεις της συνάρτησης του πραγματικού.

- Η οικεία ετερότητα του Πραγματικού '2' και η Μεγάλη Λογική της: Ο κόσμος της αιτιατής σημασίας των συμπλοκών.
- Η συνάρτηση του Πραγματικού κατά τη μεταβολή της Πραγματολογίας.
 - Η κατάσταση της αμοιβαίας διαμόρφωσης των οντοτήτων μεταξύ συστήματος και περιβάλλοντος.
- Η αναφορικότητα του σημείου ως προσδιορισμός των σχέσεων του μέρους με το όλον, ως προσδιορισμός των διαστάσεων του σημείου σε ένα σημειολογικό δίκτυο.
- **Ο συνειρμικός, ο συντακτικός και ο πραγματολογικός / αποδομητικός σχεδιασμός.**
 - η συναρμογή,
 - η σύνθεση και
 - η αλληγορία.
- Η κυκλική εναλλαγή της κυρίαρχης περιγραφής του πραγματικού.
 - Ο συνειρμικός, συντακτικός και πραγματολογικός / αποδομητικός σχεδιασμός – η εναλλαγή τους κατά τις φάσεις εξέλιξης του παραδείγματος:
 - η 'εικόνα' / η αμοιβαία διαμόρφωση / η ετεροαναφορικότητα (στο περιβάλλον)
 - ο 'δείκτης' / η διάκριση αιτίου-αιτιατού / η αυτοαναφορικότητα (στο σύστημα)
 - το 'σύμβολο' / η κατά σύμβαση διαμόρφωση / η διαναφορικότητα (και στο περιβάλλον και το σύστημα)
 - Ο ασυνάρτητος λόγος.



Οι τύποι των σημείων του Peirce και οι τύποι του σχεδιασμού του Broadbent

Η απόκρυψη του υποκειμένου – δημιουργού, ο ενεστώτας χρόνος: η δήλωση της 'αντικειμενικότητας', η αναφορά στη μεγάλη αφήγηση, η αφαίρεση, η αυτοαναφορικότητα (στο σύστημα)

Η αποκάλυψη του υποκειμένου – δημιουργού, ο παρελθών χρόνος: η δήλωση της 'υποκειμενικότητας', η ανασυγκρότηση των μεγάλων αφηγήσεων, η ενσυναίσθηση, η ετεροαναφορικότητα (στο περιβάλλον)

Η αποκάλυψη της διυποκειμενικότητας: [ο δημιουργός μπορεί να είναι ο οποιοσδήποτε], ο παρελθών και ο ενεστώτας χρόνος: η δήλωση της 'διυποκειμενικότητας' η σχετικότητα των μεγάλων αφηγήσεων - η συναίσθηση του διάκενου, η διαναφορικότητα (και στο περιβάλλον και το σύστημα)

G. Broadbent, 'Building Design as an Iconic Sign System', 1979, Signs, Symbols and Architecture, 1980
C. S. Peirce, *Logic as Semiotic: The Theory of Signs*, 1897-1903

ο συντακτικός σχεδιασμός σύνθεση

ο συνειρμικός σχεδιασμός συναρμογή

1.2.2 Το θέμα της 'μίμησης' και οι μετατοπίσεις της συνάρτησης του πραγματικού.

- Η οικεία ετερότητα του Πραγματικού '2' και η Μεγάλη Λογική της: Ο κόσμος της αιτιατής σημασίας των συμπλοκών.
- Η συνάρτηση του Πραγματικού κατά τη μεταβολή της Πραγματολογίας.
 - Η κατάσταση της αμοιβαίας διαμόρφωσης των οντοτήτων μεταξύ συστήματος και περιβάλλοντος.
- Η αναφορικότητα του σημείου ως προσδιορισμός των σχέσεων του μέρους με το όλον, ως προσδιορισμός των διαστάσεων του σημείου σε ένα σημειολογικό δίκτυο.
- **Ο συνειρμικός, ο συντακτικός και ο πραγματολογικός / αποδομητικός σχεδιασμός.**
 - η συναρμογή,
 - η σύνθεση και
 - η αλληγορία.
- Η κυκλική εναλλαγή της κυρίαρχης περιγραφής του πραγματικού.
 - Ο συνειρμικός, συντακτικός και πραγματολογικός / αποδομητικός σχεδιασμός – η εναλλαγή τους κατά τις φάσεις εξέλιξης του παραδείγματος:
 - η 'εικόνα' / η αμοιβαία διαμόρφωση / η ετεροαναφορικότητα (στο περιβάλλον)
 - ο 'δείκτης' / η διάκριση αιτίου-αιτιατού / η αυτοαναφορικότητα (στο σύστημα)
 - το 'σύμβολο' / η κατά σύμβαση διαμόρφωση / η διαναφορικότητα (και στο περιβάλλον και το σύστημα)
 - Ο ασυνάρτητος λόγος.

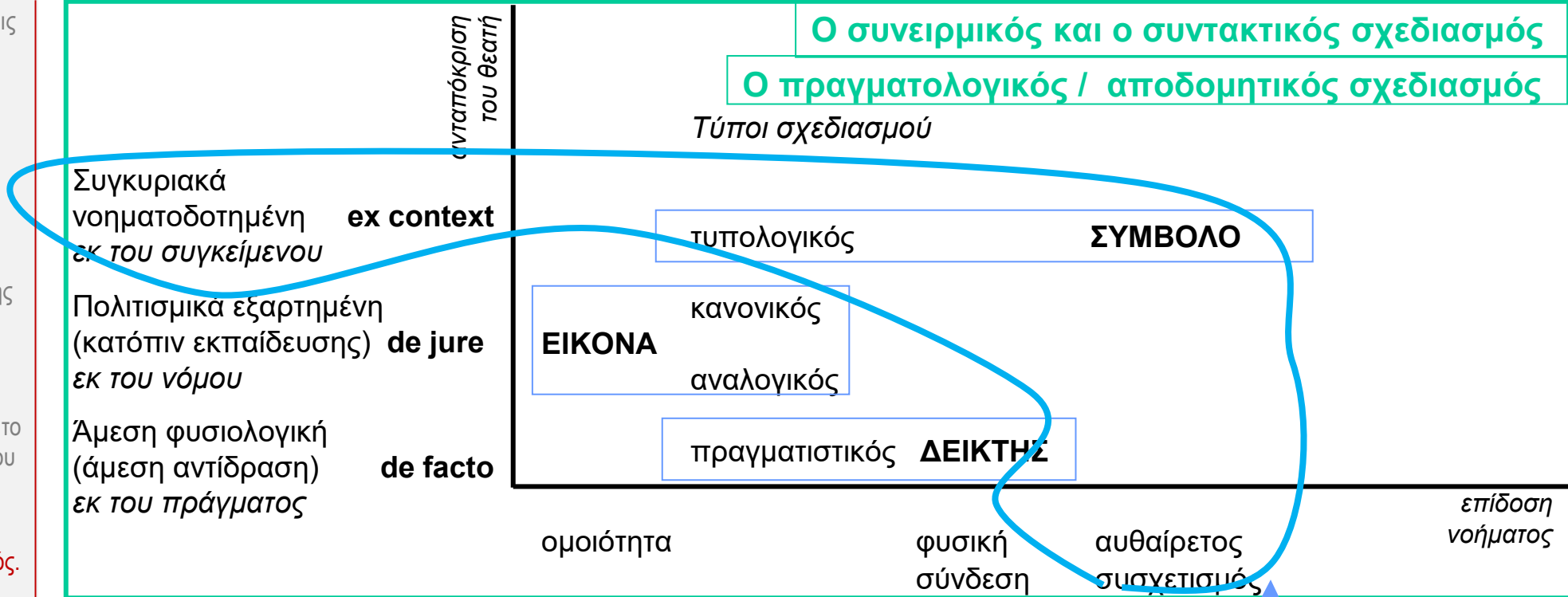

Οι τύποι των σημείων του Peirce και οι τύποι του σχεδιασμού του Broadbent

Η απόκρυψη του υποκειμένου – δημιουργού, ο ενεστώτας χρόνος: η δήλωση της 'αντικειμενικότητας', η αναφορά στη μεγάλη αφήγηση, η αφαίρεση, η αυτοαναφορικότητα (στο σύστημα)

Η αποκάλυψη του υποκειμένου – δημιουργού, ο παρελθών χρόνος: η δήλωση της 'υποκειμενικότητας', η ανασυγκρότηση των μεγάλων αφηγήσεων, η ενσυναίσθηση, η ετεροαναφορικότητα (στο περιβάλλον)

Η αποκάλυψη της διυποκειμενικότητας: [ο δημιουργός μπορεί να είναι ο οποιοσδήποτε], ο παρελθών και ο ενεστώτας χρόνος: η δήλωση της 'διυποκειμενικότητας' η σχετικότητα των μεγάλων αφηγήσεων - η συναίσθηση του διάκενου, η διαναφορικότητα (και στο περιβάλλον και το σύστημα)

G. Broadbent, 'Building Design as an Iconic Sign System', 1979, Signs, Symbols and Architecture, 1980
 C. S. Peirce, Logic as Semiotic: The Theory of Signs, 1897-1903

ο συντακτικός σχεδιασμός σύνθεση

ο συνειρμικός σχεδιασμός συναρμογή

ο πραγματολογικός / αποδομητικός σχεδιασμός αλληγορία

1.2.2 Το θέμα της 'μίμησης' και οι μετατοπίσεις της συνάρτησης του πραγματικού.

- Η οικεία ετερότητα του Πραγματικού '2' και η Μεγάλη Λογική της: Ο κόσμος της αιτιατής σημασίας των συμπλοκών.
- Η συνάρτηση του Πραγματικού κατά τη μεταβολή της Πραγματολογίας.
 - Η κατάσταση της αμοιβαίας διαμόρφωσης των οντοτήτων μεταξύ συστήματος και περιβάλλοντος.
- Η αναφορικότητα του σημείου ως προσδιορισμός των σχέσεων του μέρους με το όλον, ως προσδιορισμός των διαστάσεων του σημείου σε ένα σημειολογικό δίκτυο.
- Ο συνειρμικός, ο συντακτικός και ο πραγματολογικός / αποδομητικός σχεδιασμός.
 - η συναρμογή,
 - η σύνθεση και
 - η αλληγορία.
- Η κυκλική εναλλαγή της κυρίαρχης περιγραφής του πραγματικού.
 - Ο συνειρμικός, συντακτικός και πραγματολογικός / αποδομητικός σχεδιασμός – η εναλλαγή τους κατά τις φάσεις εξέλιξης του παραδείγματος:
 - η 'εικόνα' / η αμοιβαία διαμόρφωση / η ετεροαναφορικότητα (στο περιβάλλον)
 - ο 'δείκτης' / η διάκριση αιτίου-αιτιατού / η αυτοαναφορικότητα (στο σύστημα)
 - το 'σύμβολο' / η κατά σύμβαση διαμόρφωση / η διαναφορικότητα (και στο περιβάλλον και το σύστημα)
 - Ο ασυνάρτητος λόγος.

Ο συνειρμικός, συντακτικός και πραγματολογικός / αποδομητικός σχεδιασμός – η εναλλαγή τους κατά τις φάσεις εξέλιξης του παραδείγματος.

Η περίοδος της επανάστασης

- η 'εικόνα' / η αμοιβαία διαμόρφωση
- η συναρμογή οντοτήτων (συνειρμικός σχεδιασμός / εικόνα)
- η αποκάλυψη του υποκειμένου – δημιουργού (ο δημιουργός ως ήρωας), ο παρελθών χρόνος: ο ορισμός της 'υποκειμενικότητας',
- η ανασυγκρότηση των μεγάλων αφηγήσεων, η ενσυναίσθηση
- ο εκ του νόμου ορισμός / η ετεροαναφορικότητα (στο περιβάλλον)

Η περίοδος της κανονικότητας:

- ο 'δείκτης' / η διάκριση αιτίου-αιτιατού
- η σύνθεση στοιχείων και σχέσεων (συντακτικός σχεδιασμός / δείκτης)
- η απόκρυψη του υποκειμένου – δημιουργού (ο δημιουργός ως ειδήμων),
- ο ενεστώτας χρόνος: η δήλωση της 'αντικειμενικότητας', η μεγάλη αφήγηση, η αφαίρεση
- ο εκ του πράγματος ορισμός / η αυτοαναφορικότητα (στο σύστημα)

Η περίοδος του κλυδωνισμού:

- το 'σύμβολο' / η κατά σύμβαση διαμόρφωση,
- η αλληγορία συμβολικών οντοτήτων (αποδομητικός σχεδιασμός/σύμβολο)
- η διυποκειμενικότητα (ο δημιουργός μπορεί να είναι οποιοσδήποτε)
- ο παρελθών και ο ενεστώτας χρόνος: η σχετικότητα των μεγάλων αφηγήσεων, η υπερβατικότητα, η συναίσθηση του διάκενου
- ο εκ του συγκεκριμένου ορισμός / η διαναφορικότητα (και στο περιβάλλον και στο σύστημα)'.

1.2.2 Το θέμα της 'μίμησης' και οι μετατοπίσεις της συνάρτησης του πραγματικού.

- Η οικεία ετερότητα του Πραγματικού '2' και η Μεγάλη Λογική της: Ο κόσμος της αιτιατής σημασίας των συμπλοκών.
- Η συνάρτηση του Πραγματικού κατά τη μεταβολή της Πραγματολογίας.
 - Η κατάσταση της αμοιβαίας διαμόρφωσης των οντοτήτων μεταξύ συστήματος και περιβάλλοντος.
- Η αναφορικότητα του σημείου ως προσδιορισμός των σχέσεων του μέρους με το όλον, ως προσδιορισμός των διαστάσεων του σημείου σε ένα σημειολογικό δίκτυο.
- Ο συνειρμικός, ο συντακτικός και ο πραγματολογικός / αποδομητικός σχεδιασμός.
 - η συναρμογή,
 - η σύνθεση και
 - η αλληγορία.
- Η κυκλική εναλλαγή της κυρίαρχης περιγραφής του πραγματικού.
 - Ο συνειρμικός, συντακτικός και πραγματολογικός / αποδομητικός σχεδιασμός – η εναλλαγή τους κατά τις φάσεις εξέλιξης του παραδείγματος:
 - η 'εικόνα' / η αμοιβαία διαμόρφωση / η ετεροαναφορικότητα (στο περιβάλλον)
 - ο 'δείκτης' / η διάκριση αιτίου-αιτιατού / η αυτοαναφορικότητα (στο σύστημα)
 - το 'σύμβολο' / η κατά σύμβαση διαμόρφωση / η διαναφορικότητα (και στο περιβάλλον και το σύστημα)
 - Ο ασυνάρτητος λόγος.

[βλ. και Mads Soegard, *Object Orientation Redefined: From abstract to direct objects and toward a more understandable approach to understanding*, 2005, σελ. 24]

<p>1η φάση: κατηγορηματική λογική – ασαφής λογική και οι πιθανότητες</p> <p>η 'εικόνα' / η αμοιβαία διαμόρφωση</p>	<p>2η φάση: συναρτησιακή λογική – τυπική λογική</p> <p>ο 'δείκτης' / η διάκριση αιτίου-αιτιατού</p>	<p>3η φάση: διαδικαστική λογική – ασαφής λογική και η μη προβλεψιμότητα</p> <p>το 'σύμβολο' / η κατά σύμβαση διαμόρφωση</p>
<p>η συναρμογή οντοτήτων (συνειρμικός σχεδιασμός / εικόνα)</p>	<p>η σύνθεση στοιχείων και σχέσεων (συντακτικός σχεδιασμός / δείκτης)</p>	<p>η αλληγορία συμβολικών οντοτήτων (αποδομητικός σχεδιασμός / σύμβολο)</p>
<p>η αποκάλυψη του υποκειμένου – δημιουργού [ο δημιουργός ως ήρωας],</p>	<p>η απόκρυψη του υποκειμένου – δημιουργού [ο δημιουργός ως ειδήμων],</p>	<p>η διυποκειμενικότητα [ο δημιουργός μπορεί να είναι ο οποιοσδήποτε],</p>
<p>ο παρελθών χρόνος: ο ορισμός της 'υποκειμενικότητας', η ανασυγκρότηση των μεγάλων αφηγήσεων,</p> <p>η ενσυναίσθηση</p>	<p>ο ενεστώτας χρόνος: η δήλωση της 'αντικειμενικότητας', η μεγάλη αφήγηση,</p> <p>η αφαίρεση</p>	<p>ο παρελθών και ο ενεστώτας χρόνος: η σχετικότητα των μεγάλων αφηγήσεων, η υπερβατικότητα</p> <p>η συναίσθηση του διάκενου</p>
<p>ο εκ του νόμου ορισμός / η ετεροαναφορικότητα (στο περιβάλλον)</p>	<p>ο εκ του πράγματος ορισμός / η αυτοαναφορικότητα (στο σύστημα)</p>	<p>ο εκ του συγκείμενου ορισμός / η διαναφορικότητα (και στο περιβάλλον και το σύστημα)</p>

1.2.2 Το θέμα της 'μίμησης' και οι μετατοπίσεις της συνάρτησης του πραγματικού.

- Η οικεία ετερότητα του Πραγματικού '2' και η Μεγάλη Λογική της: Ο κόσμος της αιτιατής σημασίας των συμπλοκών.
- Η συνάρτηση του Πραγματικού κατά τη μεταβολή της Πραγματολογίας.
 - Η κατάσταση της αμοιβαίας διαμόρφωσης των οντοτήτων μεταξύ συστήματος και περιβάλλοντος.
- Η αναφορικότητα του σημείου ως προσδιορισμός των σχέσεων του μέρους με το όλον, ως προσδιορισμός των διαστάσεων του σημείου σε ένα σημειολογικό δίκτυο.
- Ο συνειρμικός, ο συντακτικός και ο πραγματολογικός / αποδομητικός σχεδιασμός.
 - η συναρμογή,
 - η σύνθεση και
 - η αλληγορία.
- Η κυκλική εναλλαγή της κυρίαρχης περιγραφής του πραγματικού.
 - Ο συνειρμικός, συντακτικός και πραγματολογικός / αποδομητικός σχεδιασμός – η εναλλαγή τους κατά τις φάσεις εξέλιξης του παραδείγματος:
 - η 'εικόνα' / η αμοιβαία διαμόρφωση / η ετεροαναφορικότητα (στο περιβάλλον)
 - ο 'δείκτης' / η διάκριση αιτίου-αιτιατού / η αυτοαναφορικότητα (στο σύστημα)
 - το 'σύμβολο' / η κατά σύμβαση διαμόρφωση / η διαναφορικότητα (και στο περιβάλλον και το σύστημα)

- Ο ασυνάρτητος λόγος.

Τρεις ασύμπτωτες λογικές

η 'εικόνα' / η αμοιβαία διαμόρφωση	ο 'δείκτης' / η διάκριση αιτίου-αιτιατού	το 'σύμβολο' / η κατά σύμβαση διαμόρφωση
η συναρμογή οντοτήτων (συνειρμικός σχεδιασμός / εικόνα)	η σύνθεση στοιχείων και σχέσεων (συντακτικός σχεδιασμός / δείκτης)	η αλληγορία συμβολικών οντοτήτων (αποδομητικός σχεδιασμός/σύμβολο)
η αποκάλυψη του υποκειμένου – δημιουργού [ο δημιουργός ως ήρωας],	η απόκρυψη του υποκειμένου – δημιουργού [ο δημιουργός ως ειδήμων],	η διυποκειμενικότητα [ο δημιουργός μπορεί να είναι ο οποιοσδήποτε],
ο παρελθών χρόνος: ο ορισμός της 'υποκειμενικότητας', η ανασυγκρότηση των μεγάλων αφηγήσεων, η ενσυναίσθηση	ο ενεστώτας χρόνος: η δήλωση της 'αντικειμενικότητας', η μεγάλη αφήγηση, η αφαίρεση	ο παρελθών και ο ενεστώτας χρόνος: η σχετικότητα των μεγάλων αφηγήσεων, η υπερβατικότητα η συναίσθηση του διάκενου
ο εκ του νόμου ορισμός / η ετεροαναφορικότητα (στο περιβάλλον)	ο εκ του πράγματος ορισμός / η αυτοαναφορικότητα (στο σύστημα)	ο εκ του συγκεκριμένου ορισμός / η διαναφορικότητα (και στο περιβάλλον και το σύστημα)

Ο ασυνάρτητος λόγος

1.2.3 Το θέμα του 'σταθερού τύπου' και οι μετατοπίσεις της διαδικασίας του πραγματικού.

- Η οικεία ετερότητα του Πραγματικού '3' και η Μεγάλη Λογική της: Ο κόσμος της γνωσιακής σημασίας των ταυτοτήτων .
- Οι διαδικασίες στη συγκρότηση της Γνώσης. Το πρόβλημα της αναγωγής/αποδοχής της σχεδιαστικής εμπειρίας:
 - Ο ερευνητής και το αντικείμενο της έρευνας αλληλοεπιδρούν και αλληλοεπηρεάζονται:
 - από το αρχέτυπο στο πρότυπο
 - από το πρότυπο στον τύπο
 - από τον τύπο στην τυπική δομή πεδίων σχέσεων.
- Η διάδοση του επαισθητού, και η κοινωνική διαστρωμάτωση ως προς την παραγωγή και κατανάλωση του επαισθητού.
- Η κυκλική εναλλαγή της κυρίαρχης περιγραφής του πραγματικού.
 - Ο τύπος ως αναγωγή – αποδοχή – αμφισβήτηση της εμπειρίας: Η εναλλαγή του κατά τις φάσεις εξέλιξης του παραδείγματος:
 - εισαγωγή του καινοφανούς / αλληλεπίδραση γνώστη-γνωστού / η προβλημαθεσία κατά την εισαγωγή του καινοφανούς προτύπου,
 - συγκρότηση κανόνων / διάκριση γνώστη-γνωστού / ο σταθερότυπος
 - διαχείριση κωδίκων / αναζήτηση των ορίων της σχέσης γνώστη-γνωστού / η προβλημαθεσία κατά τη διάκριση του ανοίκειου αντικειμένου.
 - Ο ανοίκειος λόγος.

1.2.3

Το θέμα του 'σταθερού τύπου' και οι μετατοπίσεις της διαδικασίας του πραγματικού.

Η οικεία ετερότητα του Πραγματικού '3' και η Μεγάλη Λογική της:
Ο κόσμος της γνωσιακής σημασίας των ταυτοτήτων

η διάδοση του επαισθητού

	<i>Αστική επανάσταση</i>	<i>Εργατική επανάσταση</i>	<i>Φυλετική επανάσταση</i>
Οι διαδικασίες στη συγκρότηση της Γνώσης	από το αρχέτυπο στο πρότυπο σε αναλογία με τη φύση	από το πρότυπο στον τύπο σε αναλογία με τη μηχανή	από τον τύπο στα τυπικά πεδία σχέσεων σε αναλογία με την πόλη
Οι απομιμήσεις και τα υβρίδια στην ουτοπία της Διανθρώπινης Σταθεράς	από τα πρότυπα της θρησκευτικής, ταξικής, εθνικής κοινωνίας στα πρότυπα της παγκόσμιας κοινωνίας		

1.2.3 Το θέμα του 'σταθερού τύπου' και οι μετατοπίσεις της διαδικασίας του πραγματικού.

- Η οικεία ετερότητα του Πραγματικού '3' και η Μεγάλη Λογική της: Ο κόσμος της γνωσιακής σημασίας των ταυτοτήτων .
- Οι διαδικασίες στη συγκρότηση της Γνώσης. Το πρόβλημα της αναγωγής/αποδοχής της σχεδιαστικής εμπειρίας:
 - Ο ερευνητής και το αντικείμενο της έρευνας αλληλοεπιδρούν και αλληλοεπηρεάζονται:
 - από το αρχέτυπο στο πρότυπο
 - από το πρότυπο στον τύπο
 - από τον τύπο στην τυπική δομή πεδίων σχέσεων.
- Η διάδοση του επαισθητού, και η κοινωνική διαστρωμάτωση ως προς την παραγωγή και κατανάλωση του επαισθητού.
- Η κυκλική εναλλαγή της κυρίαρχης περιγραφής του πραγματικού.
 - Ο τύπος ως αναγωγή – αποδοχή – αμφισβήτηση της εμπειρίας: Η εναλλαγή του κατά τις φάσεις εξέλιξης του παραδείγματος:
 - εισαγωγή του καινοφανούς / αλληλεπίδραση γνώστη-γνωστού / η προβλημαθεσία κατά την εισαγωγή του καινοφανούς προτύπου,
 - συγκρότηση κανόνων / διάκριση γνώστη-γνωστού / ο σταθερότυπος
 - διαχείριση κωδίκων / αναζήτηση των ορίων της σχέσης γνώστη-γνωστού / η προβλημαθεσία κατά τη διάκριση του ανοίκειου αντικειμένου.
 - Ο ανοίκειος λόγος.

Η αλλαγή του παραδείγματος (Lenart, M. Pasztor, A., 'Constructing Design Worlds', 2002, [Lincoln, Guba, 1985]): αξιώματα τα οποία μεταξύ τους παρουσιάζουν μια συνέργια, το κάθε ένα μόνο του δεν μπορεί να σταθεί.

Κατηγορηματική λογική

Η φύση της πραγματικότητας

- Υπάρχει μια απτή πραγματικότητα 'αληθινή κάπου έξω' που μπορεί να διαιρεθεί σε αποσπάσματα ανεξάρτητα παραλλαγών και διαδικασιών, και το καθένα μπορεί να μελετηθεί σε σχέση με τα άλλα. Η έρευνα ενσκήπτει σε αυτή την πραγματικότητα ώσπου να την προδιαγράψει και να την ελέγξει.
- Υπάρχουν πολλαπλές κατασκευασμένες πραγματικότητες που μπορούν να μελετηθούν μόνο ολιστικά. Η έρευνα σε αυτές τις πραγματικότητες θα διαφέρει, θα είναι ασύμπτωτη, και έτσι η προδιαγραφή και ο έλεγχος μπορεί να μην είναι τα αποτελέσματα, αν και κάποια επίπεδα κατανόησης θα επιτευχθούν.

Συναρτησιακή λογική

Η δυνατότητα των αιτιοκρατικών αρθρώσεων

- Κάθε δράση μπορεί να ερμηνευθεί ως αποτέλεσμα ενός αληθινού αιτίου που χρονικά προηγείται του αποτελέσματος.
- Όλες οι οντότητες είναι σε κατάσταση αμοιβαίας, ταυτόχρονης διαμόρφωσης ώστε να είναι αδύνατο να διακρίνεις το αίτιο από το αποτέλεσμα.

Διαδικαστική λογική

Η σχέση του γνώστη και του γνωστού

- Ο ερευνητής και το αντικείμενο της έρευνας είναι ανεξάρτητα. Ο γνώστης και το γνωστό συστήνουν ένα διακριτό δυϊσμό.
- Ο ερευνητής και το αντικείμενο της έρευνας αλληλεπιδρούν και επηρεάζουν ο ένας το άλλο. Γνώστης και γνωστό είναι αδιαχώριστα.

1.2.3

Το θέμα του 'σταθερού τύπου' και οι μετατοπίσεις της διαδικασίας του πραγματικού.

- Η οικεία ετερότητα του Πραγματικού '3' και η Μεγάλη Λογική της: Ο κόσμος της γνωσιακής σημασίας των ταυτοτήτων .
- Οι διαδικασίες στη συγκρότηση της Γνώσης. Το πρόβλημα της αναγωγής/αποδοχής της σχεδιαστικής εμπειρίας:
 - ο Ο ερευνητής και το αντικείμενο της έρευνας αλληλοεπιδρούν και αλληλοεπηρεάζονται:
 - από το αρχέτυπο στο πρότυπο
 - από το πρότυπο στον τύπο
 - από τον τύπο στην τυπική δομή πεδίων σχέσεων.
- Η διάδοση του επαισθητού, και η κοινωνική διαστρωμάτωση ως προς την παραγωγή και κατανάλωση του επαισθητού.
- Η κυκλική εναλλαγή της κυρίαρχης περιγραφής του πραγματικού.
 - ο Ο τύπος ως αναγωγή – αποδοχή – αμφισβήτηση της εμπειρίας: Η εναλλαγή του κατά τις φάσεις εξέλιξης του παραδείγματος:
 - εισαγωγή του καινοφανούς / αλληλεπίδραση γνώστη-γνωστού / η προβληματοθεσία κατά την εισαγωγή του καινοφανούς προτύπου,
 - συγκρότηση κανόνων / διάκριση γνώστη-γνωστού / ο σταθερότυπος
 - διαχείριση κωδίκων / αναζήτηση των ορίων της σχέσης γνώστη-γνωστού / η προβληματοθεσία κατά τη διάκριση του ανοίκειου αντικειμένου.
 - ο Ο ανοίκειος λόγος.

Οι διαδικασίες στη συγκρότηση της Γνώσης.

Το πρόβλημα της αναγωγής/αποδοχής της σχεδιαστικής εμπειρίας: Η κοινωνική συμπεριφορά ως προς την παραγωγή του σχεδιασμένου αντικειμένου. Η αναγωγή, η αποδοχή και η αμφισβήτηση της εμπειρίας.

Ο ερευνητής και το αντικείμενο της έρευνας αλληλοεπιδρούν και αλληλοεπηρεάζονται.

Οι τυπολογίες ως συμβάσεις στις διαδικαστικές σχέσεις. Η μεταλλαγή της έννοιας του τύπου σε σχέση με την κοινωνική συγκυρία και την υποκειμενική ερμηνεία (ο γνώστης και το γνωστό είναι αδιαχώριστα).

Το παράδειγμα του 'σταθερότυπου' και η αδυναμία γενίκευσης και εξαγωγής τυπικών μορφών στις μη κανονικές περιόδους.

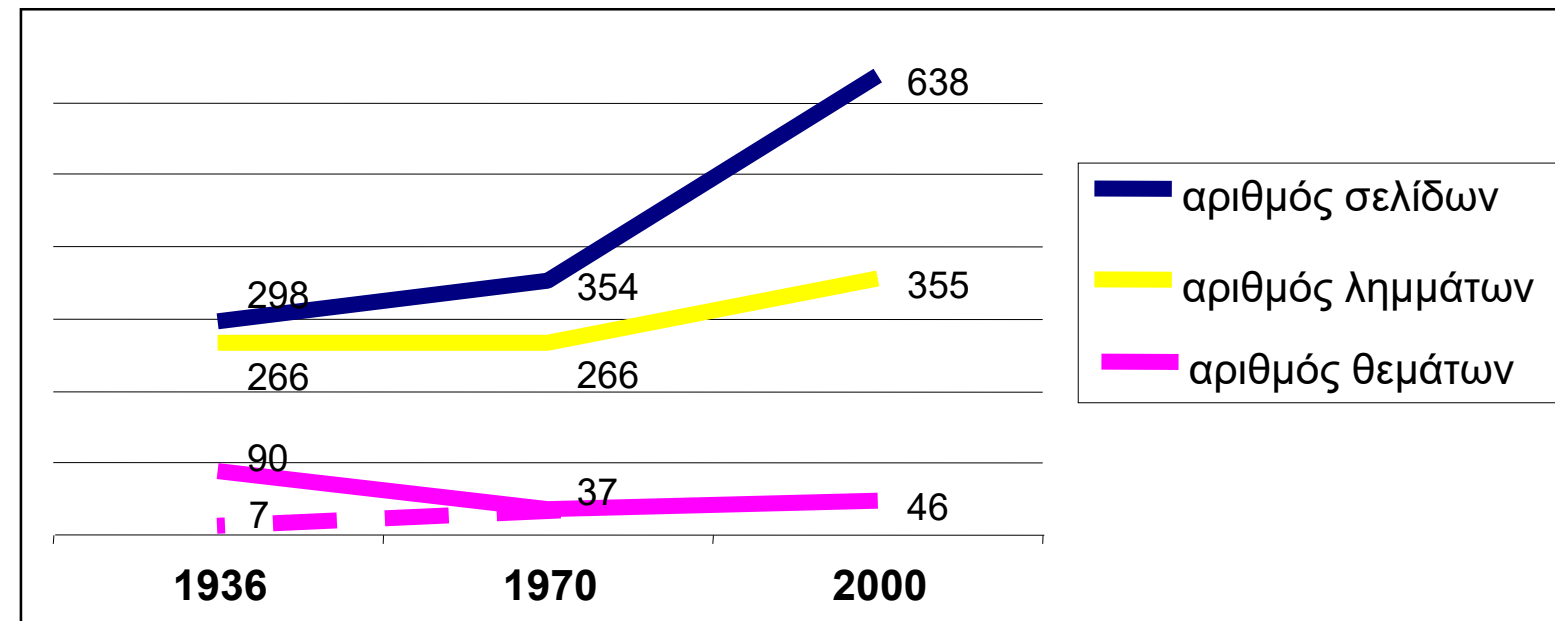

E. Neufert, *Οικοδομική και Αρχιτεκτονική Σύνθεση*, 1936, 1970, 2000

- 1.2.3 Το θέμα του 'σταθερού τύπου' και οι μετατοπίσεις της διαδικασίας του πραγματικού.
- Η οικεία ετερότητα του Πραγματικού '3' και η Μεγάλη Λογική της: Ο κόσμος της γνωσιακής σημασίας των ταυτοτήτων .
 - Οι διαδικασίες στη συγκρότηση της Γνώσης. Το πρόβλημα της αναγωγής/αποδοχής της σχεδιαστικής εμπειρίας:
 - Ο ερευνητής και το αντικείμενο της έρευνας αλληλοεπιδρούν και αλληλοεπηρεάζονται:
 - από το αρχέτυπο στο πρότυπο
 - από το πρότυπο στον τύπο
 - από τον τύπο στην τυπική δομή πεδίων σχέσεων.
 - Η διάδοση του επαισθητού, και η κοινωνική διαστρωμάτωση ως προς την παραγωγή και κατανάλωση του επαισθητού.
 - Η κυκλική εναλλαγή της κυρίαρχης περιγραφής του πραγματικού.
 - Ο τύπος ως αναγωγή – αποδοχή – αμφισβήτηση της εμπειρίας: Η εναλλαγή του κατά τις φάσεις εξέλιξης του παραδείγματος:
 - εισαγωγή του καινοφανούς / αλληλεπίδραση γνώστη-γνωστού / η προβληματοθεσία κατά την εισαγωγή του καινοφανούς προτύπου,
 - συγκρότηση κανόνων / διάκριση γνώστη-γνωστού / ο σταθερότυπος
 - διαχείριση κωδίκων / αναζήτηση των ορίων της σχέσης γνώστη-γνωστού / η προβληματοθεσία κατά τη διάκριση του ανοίκειου αντικειμένου.
 - Ο ανοίκειος λόγος.

	1970	2000
Σχεδιαστική ιδεολογία: διεύρυνση των παραμέτρων του σχεδιασμού Οικολογία Τοπικές συνθήκες Πολιτισμικές συνθήκες Πολιτικές - οικονομικές συνθήκες Συντήρηση - Ασφάλεια		Κλίμα των χώρων
		Βιολογία των κτιρίων
	Δομικά στοιχεία: σελ. 6	Δομικά στοιχεία: σελ. 40 – έμφαση στη συμπεριφορά του κτιρίου με το περιβάλλον [μονώσεις, υγρασία, αερισμός, φύτευση]
		Καθαρισμός κτιρίων Ασφάλεια κτιρίων και γηπέδων
	Τύποι κατοικιών: σελ.18 έμφαση στο μέγεθος και στα ελάχιστα	Τύποι κατοικιών: σελ.28 – έμφαση στον προσανατολισμό, στα χαρακτηριστικά του οικοπέδου – κατοικίες με οικολογική δόμηση – κοινωνική κατοικία
		Αλλαγές χρήσης
	Εκκλησίες	Εκκλησίες: – προσθήκη: 'συναγωγές', 'τζαμιά'
	Μουσεία: σελ. 1	Μουσεία: σελ. 4 παραδείγματα ως προς τη διεύρυνση της λειτουργίας τους σε πολιτιστικά κέντρα
		Πυροπροστασία
		Ανακαινίσεις, Εξυγιάνσεις παλαιών κτιρίων

E. Neufert, *Οικοδομική και Αρχιτεκτονική Σύνοψη*, 1970, 2000

Η αύξηση των θεμάτων και λημμάτων λόγω εισαγωγής περισσότερων παραμέτρων στη διαδικασία επίλυσης του σχεδιαστικού προβλήματος.

- 1.2.3 Το θέμα του 'σταθερού τύπου' και οι μετατοπίσεις της διαδικασίας του πραγματικού.
- Η οικεία ετερότητα του Πραγματικού '3' και η Μεγάλη Λογική της: Ο κόσμος της γνωσιακής σημασίας των ταυτοτήτων .
 - Οι διαδικασίες στη συγκρότηση της Γνώσης. Το πρόβλημα της αναγωγής/αποδοχής της σχεδιαστικής εμπειρίας:
 - Ο ερευνητής και το αντικείμενο της έρευνας αλληλοεπιδρούν και αλληλοεπηρεάζονται:
 - από το αρχέτυπο στο πρότυπο
 - από το πρότυπο στον τύπο
 - από τον τύπο στην τυπική δομή πεδίων σχέσεων.
 - Η διάδοση του επαισθητού, και η κοινωνική διαστρωμάτωση ως προς την παραγωγή και κατανάλωση του επαισθητού.
 - Η κυκλική εναλλαγή της κυρίαρχης περιγραφής του πραγματικού.
 - Ο τύπος ως αναγωγή – αποδοχή – αμφισβήτηση της εμπειρίας: Η εναλλαγή του κατά τις φάσεις εξέλιξης του παραδείγματος:
 - εισαγωγή του καινοφανούς / αλληλεπίδραση γνώστη-γνωστού / η προβληματοθεσία κατά την εισαγωγή του καινοφανούς προτύπου,
 - συγκρότηση κανόνων / διάκριση γνώστη-γνωστού / ο σταθερότυπος
 - διαχείριση κωδίκων / αναζήτηση των ορίων της σχέσης γνώστη-γνωστού / η προβληματοθεσία κατά τη διάκριση του ανοίκειου αντικειμένου.
 - Ο ανοίκειος λόγος.

	1970	2000
Σχεδιαστική ιδεολογία: η διαχείριση της διαδικασίας σχεδιασμού	Επίβλεψη <ul style="list-style-type: none"> - εκτέλεση κατασκευής: 3 σελ. - τυποποίηση διαστάσεων: 1 σελ. 	Επίβλεψη <ul style="list-style-type: none"> - εκτέλεση κατασκευής: 10 σελ. έμφαση στον έλεγχο των φάσεων της κατασκευής - τυποποίηση διαστάσεων: 3 σελ. έμφαση στον αλληλοσυσχετισμό τομέων τεχνολογίας
Το πρόγραμμα και η επίβλεψη ως αντικείμενα - φάσεις του σχεδιασμού	Σχολεία: εξοπλισμός, ανθρωπομετρικά στοιχεία	Σχολεία: Τυπολογία προγραμμάτων
	Κτίρια γραφείων: εργονομικά στοιχεία, απαιτήσεις μεγεθών	Κτίρια γραφείων: Τυπολογία προγραμμάτων ως προς <ul style="list-style-type: none"> - την επίδραση των μέσων εργασίας στη λειτουργία (γραφομηχανή, κεντρικός υπολογιστής, θερματικά) - την εξειδικευμένη λειτουργία (διοίκηση, τράπεζες), - τα εξειδικευμένα αρχιτεκτονικά χαρακτηριστικά (πύργοι, ουρανοξύστες, στοές, διαφανείς στεγασείς)
	Εργοστάσια	Εργοστάσια: Τυπολογία προγραμμάτων: ο σχεδιασμός της γραμμής παραγωγής καθοριστικός της οργάνωσης του χώρου
	Εστιατόρια: εργονομικά στοιχεία για τον χώρο σερβιρίσματος	Εστιατόρια: Τυπολογία προγραμμάτων: ένταξη χώρων εξυπηρητήσεων και κουζινών
	Θέατρα	Θέατρα: Τυπολογία προγραμμάτων: ένταξη βοηθητικών χώρων σκηνής και foyer
	Νοσοκομεία: Εργονομικά στοιχεία ως προς τύπους χώρων νοσηλείας.	Νοσοκομεία: Τυπολογία προγραμμάτων: ένταξη των χώρων υπηρεσιών, προμηθειών, παροχών, διοίκησης, διδασκαλίας και έρευνας.

E. Neufert, *Οικοδομική και Αρχιτεκτονική Σύνθεση*, 1970, 2000

Η αύξηση των σελίδων λόγω εισαγωγής περισσότερων φάσεων στη διαδικασία επίλυσης του σχεδιαστικού προβλήματος (το πρόγραμμα και η επίβλεψη).

- 1.2.3 Το θέμα του 'σταθερού τύπου' και οι μετατοπίσεις της διαδικασίας του πραγματικού.
- Η οικεία ετερότητα του Πραγματικού '3' και η Μεγάλη Λογική της: Ο κόσμος της γνωσιακής σημασίας των ταυτοτήτων .
 - Οι διαδικασίες στη συγκρότηση της Γνώσης. Το πρόβλημα της αναγωγής/αποδοχής της σχεδιαστικής εμπειρίας:
 - Ο ερευνητής και το αντικείμενο της έρευνας αλληλοεπιδρούν και αλληλοεπηρεάζονται:
 - από το αρχέτυπο στο πρότυπο
 - από το πρότυπο στον τύπο
 - από τον τύπο στην τυπική δομή πεδίων σχέσεων.
 - Η διάδοση του επαισθητού, και η κοινωνική διαστρωμάτωση ως προς την παραγωγή και κατανάλωση του επαισθητού.
 - Η κυκλική εναλλαγή της κυρίαρχης περιγραφής του πραγματικού.
 - Ο τύπος ως αναγωγή – αποδοχή – αμφισβήτηση της εμπειρίας: Η εναλλαγή του κατά τις φάσεις εξέλιξης του παραδείγματος:
 - εισαγωγή του καινοφανούς / αλληλεπίδραση γνώστη-γνωστού / η προβλημαθεσία κατά την εισαγωγή του καινοφανούς προτύπου,
 - συγκρότηση κανόνων / διάκριση γνώστη-γνωστού / ο σταθερότυπος
 - διαχείριση κωδίκων / αναζήτηση των ορίων της σχέσης γνώστη-γνωστού / η προβλημαθεσία κατά τη διάκριση του ανοίκειου αντικειμένου.
 - Ο ανοίκειος λόγος.

	1970	2000
Σχεδιαστική ιδεολογία: 'τύπος' ή 'τυπικά πεδία σχέσεων' Η αλλαγή της τυπολογίας ως προς σχεδιαστικές ιδεολογικές προθέσεις, η αύξηση της πολυπλοκότητας των παραμέτρων του σχεδιασμού και ο σχεδιασμός του προγράμματος συνεπάγονται την παραδειγματική αναφορά σε τρόπους σκέψης για την επίλυση σχεδιαστικών προβλημάτων. Η νέα αντίληψη της τυπολογίας	Κατοικία Κουζίνες [αναφορές στην ανοικτή κουζίνα, ή σε μονόχωρη κατοικία] Υπνοδωμάτια [αυτόνομοι χώροι ως προς του χώρους υγιεινής, την ιματιοθήκη – ο τύπος 'ο σύζυγος ξεχωριστά από τη σύζυγο' – στοιχεία για ad hoc σχεδιασμό εξοπλισμού συναρτημένου από το κέλυφος]	Κατοικία Κουζίνες [δεν υποστηρίζεται επαρκώς η ανοικτή κουζίνα, ή σε μονόχωρη κατοικία, ή η χωρίς στοιχεία εντοιχισμένου εξοπλισμού] Υπνοδωμάτια [μεγαλύτεροι, σύνθετοι τύποι ως προς του χώρους υγιεινής, την ιματιοθήκη – εξάλειψη του τύπου 'ο σύζυγος ξεχωριστά από τη σύζυγο' - υποβάθμιση των στοιχείων για ad hoc σχεδιασμό εξοπλισμού, το κέλυφος επιτρέπει συνθετότερες διατάξεις έτοιμων προϊόντων] Λουτρά [απαλείφεται ο τύπος της επιδαπέδιας λεκάνης - κατά 30 X 30 εκ. μεγαλύτερο το μικρότερο λουτρό – μεγαλύτερη ποικιλία μη τυπικών διατάξεων – ντουζιέρα και μπανιέρα στον ίδιο χώρο - σάουνα - προκατασκευή] - Ιδιωτικές πισίνες <u>Καθημερινό: δεν υπάρχει αναφορά</u>
	<u>Καθημερινό: σελ. 3 ελάχιστες διαστάσεις, ορισμός λειτουργιών</u> Τύποι κατοικιών: σελ.18 – έμφαση στο μέγεθος και στα ελάχιστα	<u>Καθημερινό: δεν υπάρχει αναφορά</u> Τύποι κατοικιών: σελ.28 – έμφαση στον προσανατολισμό, στα χαρακτηριστικά του οικοπέδου, στις μη τυπικές συγκροτήσεις: διόγκωση του αριθμού των παραδειγμάτων συνολικής οργάνωσης ['διεθνή παραδείγματα': κατοικίες με αίθριο, με σέρα, κατοικίες με οικολογική δόμηση, κοινωνική κατοικία]
	Εργαστήρια	Εργαστήρια: παραδείγματα συνολικής οργάνωσης ως προς ειδικά λειτουργικά, ή τοπικά, χωρικά δεδομένα
	Ξενοδοχεία	Ξενοδοχεία: παραδείγματα συνολικής οργάνωσης – θεματικός συσχετισμός με συνεδριακά κέντρα
	Νοσοκομεία: Μουσεία:	Νοσοκομεία: παραδείγματα συνολικής οργάνωσης. Χώροι υπηρεσιών, προμηθειών, παροχών, διοίκησης, διδασκαλίας και έρευνας. Μουσεία: παραδείγματα συνολικής οργάνωσης ως προς τη διεύρυνση της λειτουργίας τους σε πολιτιστικά κέντρα

E. Neufert, *Οικοδομική και Αρχιτεκτονική Σύνθεση*, 1970, 2000

Η αύξηση των σελίδων λόγω αδυναμίας γενίκευσης και εξαγωγής τυπικών μορφών κατά τη μεταμοντέρνα συνθήκη, όπου ο τύπος /κανόνας αντικαθίσταται με την παρουσίαση χαρακτηριστικών περιπτώσεων και παραδειγμάτων.

- 1.2.3 Το θέμα του 'σταθερού τύπου' και οι μετατοπίσεις της διαδικασίας του πραγματικού.
- Η οικεία ετερότητα του Πραγματικού '3' και η Μεγάλη Λογική της: Ο κόσμος της γνωσιακής σημασίας των ταυτοτήτων .
 - Οι διαδικασίες στη συγκρότηση της Γνώσης. Το πρόβλημα της αναγωγής/αποδοχής της σχεδιαστικής εμπειρίας:
 - Ο ερευνητής και το αντικείμενο της έρευνας αλληλοεπιδρούν και αλληλοεπηρεάζονται:
 - από το αρχέτυπο στο πρότυπο
 - από το πρότυπο στον τύπο
 - από τον τύπο στην τυπική δομή πεδίων σχέσεων.
 - Η διάδοση του επαισθητού, και η κοινωνική διαστρωμάτωση ως προς την παραγωγή και κατανάλωση του επαισθητού.
 - Η κυκλική εναλλαγή της κυρίαρχης περιγραφής του πραγματικού.
 - Ο τύπος ως αναγωγή – αποδοχή – αμφισβήτηση της εμπειρίας: Η εναλλαγή του κατά τις φάσεις εξέλιξης του παραδείγματος:
 - εισαγωγή του καινοφανούς / αλληλεπίδραση γνώστη-γνωστού / η προβλημαθεσία κατά την εισαγωγή του καινοφανούς προτύπου,
 - συγκρότηση κανόνων / διάκριση γνώστη-γνωστού / ο σταθερότυπος
 - διαχείριση κωδίκων / αναζήτηση των ορίων της σχέσης γνώστη-γνωστού / η προβλημαθεσία κατά τη διάκριση του ανοίκειου αντικειμένου.
 - Ο ανοίκειος λόγος.

	1936	1970	2000
‘σταθερότυπος’	...Ο functionalism του '20 και '30 έθεσε ως σημείο εκκίνησης τις functional ανάγκες κάτω από την πίεση της μοντέρνας ιδέας της αποτελεσματικότητας, και έδωσε την πρώτη συστηματική προσπάθεια για την εξέταση των 'προθέσεων-σκοπών' του κτιρίου, ...που συνήθως στόχευε στην εύρεση των 'ορθών' ελάχιστων μεγεθών (διαστάσεων) με την υπόθεση ότι η αρχιτεκτονική πάνω από όλα σημαίνει αποτελεσματικότητα και οικονομία... Ήταν functional να λυθεί ο σκοπός του κτιρίου, όπως Die Wohnung fur das Existenzminimum [Αναφορά στην έκδοση του CIAM, 1930, καθώς και στην Bauwunwurfslehre του E. Neufert, 1936] (: C. Norberg-Schulz, Intentions in Architecture, MIT, 1965)	...Στην Αγγλία ορισμένες από τις 'ελάχιστες διαστάσεις' μπορεί να παρουσιάζονται ως γενναιόδωρες ..., ιδιαίτερα στους δημόσιους χώρους, αλλά αυτή η διαφορά κυρίως οφείλεται στο οικονομικό κλίμα της χώρας, το οποίο δεν θα διαρκεί για πάντα, και καθώς θα βελτιώνεται, οι περιορισμοί θα χαλαρώνουν και οι ελάχιστες απαιτήσεις θα διογκώνονται... (R. Herz, εκδότης της αγγλικής μετάφρασης)	... Το βιβλίο είναι ανεκτίμητο και κλασικό γιατί στέκεται στη διαχρονική αξία του περιεχομένου του... (: Δ. Μαλασπίνας, αρχιτέκτων - πολεοδόμος, μεταφραστής της ελληνικής έκδοσης)
		Σχολεία Αναφορά στην αλλαγή του εκπαιδευτικού συστήματος και στην αύξηση του αριθμού των μαθητών ως προς τους προηγούμενα εφαρμοζόμενους τύπους στην Αγγλία.	Σχολεία λειτουργικά προγράμματα, σχέσεις, αρθρώσεις χώρων
		Κτίρια γραφείων εργονομικά στοιχεία, απαιτήσεις μεγεθών	Κτίρια γραφείων Τυπολογία 1950-65, 1965-75, 1975- , ως προς την επίδραση των μέσων εργασίας στη λειτουργία (γραφομηχανή, κεντρικός υπολογιστής, τερματικά): μεμονωμένα γραφεία, μεγάλοι ενιαίοι χώροι γραφείων, ομαδική εργασία, το πολυδύναμο γραφείο: ανάλογος ορισμός των εργονομικών μεγεθών. Τυπολογία ως προς εξειδικευμένη λειτουργία (διοίκηση, τράπεζες), ως προς εξειδικευμένα αρχιτεκτονικά χαρακτηριστικά (πύργοι, ουρανοξύστες, στοές, διαφανείς στεγάσεις)
		Νοσοκομεία Αναφορά στην αλλαγή των τύπων ως προς την αλλαγή της τεχνολογίας, των κοινωνικών και πολιτικών απαιτήσεων και προθέσεων.	Νοσοκομεία ‘Ο σχεδιασμός της λειτουργίας παίζει σήμερα τον σημαντικότερο ρόλο. Ο χρονικός προγραμματισμός και η σειρά των εργασιών υλοποίησης είναι ιδιαίτερα σημαντική στο παράδειγμα του νοσοκομείου.’

Το θέμα του 'σταθερού τύπου' και οι μετατοπίσεις της διαδικασίας του πραγματικού.

- Η οικεία ετερότητα του Πραγματικού '3' και η Μεγάλη Λογική της: Ο κόσμος της γνωσιακής σημασίας των ταυτοτήτων .
- Οι διαδικασίες στη συγκρότηση της Γνώσης. Το πρόβλημα της αναγωγής/αποδοχής της σχεδιαστικής εμπειρίας:
 - Ο ερευνητής και το αντικείμενο της έρευνας αλληλοεπιδρούν και αλληλοεπηρεάζονται:
 - από το αρχέτυπο στο πρότυπο
 - από το πρότυπο στον τύπο
 - από τον τύπο στην τυπική δομή πεδίων σχέσεων.
- Η διάδοση του επαισθητού, και η κοινωνική διαστρωμάτωση ως προς την παραγωγή και κατανάλωση του επαισθητού.
- Η κυκλική εναλλαγή της κυρίαρχης περιγραφής του πραγματικού.
 - Ο τύπος ως αναγωγή – αποδοχή – αμφισβήτηση της εμπειρίας: Η εναλλαγή του κατά τις φάσεις εξέλιξης του παραδείγματος:
 - εισαγωγή του καινοφανούς / αλληλεπίδραση γνώστη-γνωστού / η προβληματοθεσία κατά την εισαγωγή του καινοφανούς προτύπου,
 - συγκρότηση κανόνων / διάκριση γνώστη-γνωστού / ο σταθερότυπος
 - διαχείριση κωδίκων / αναζήτηση των ορίων της σχέσης γνώστη-γνωστού / η προβληματοθεσία κατά τη διάκριση του ανοίκειου αντικειμένου.
 - Ο ανοίκειος λόγος.

Οι τυπολογίες και ο συσχετισμός τους με τα εννοιολογικά εργαλεία της κατηγορηματικής, συναρτησιακής, διαδικαστικής λογικής.

Οι τρεις τυπολογίες ως τρεις λογικές αντίληψης και κατανόησης στον Μοντερνισμό:

- Από το αρχέτυπο στο πρότυπο: το ιδανικό της φύσης, η αναλογία των φυσικών οργανισμών (Η μίμηση - Οι αναλογικές σχέσεις ορίζουν τον χώρο - Η αντικειμενικότητα, η απαγωγή). – Το κατηγορήμα ως συμβολική μορφή / εικόνα
- Από το πρότυπο στον τύπο: η τάξη της βιομηχανικής παραγωγής, η αναλογία της μηχανής (Η αφαίρεση - Οι δομικές σχέσεις ορίζουν τον χώρο - Η αντικειμενικότητα και η υποκειμενικότητα, η επαγωγή και η αναγωγή). - Η συνάρτηση ως συμβολική μορφή / δείκτης
- Από τον τύπο στην τυπική δομή πεδίων σχέσεων: η τάξη της κοινωνίας, η αναλογία της πόλης, η αναλογία του ανθρωπογενούς περιβάλλοντος (Ο κώδικας των σχέσεων - Οι διαχειριστικές σχέσεις ορίζουν τον χώρο - Η σχετικότητα, η {επαγωγή/απαγωγή}). - Η διαδικασία ως συμβολική μορφή / σύμβολο

Η μελέτη του Τύπου σχετίζεται με τη γένεση της αρχιτεκτονικής μορφής, τη συστηματοποίηση της αρχιτεκτονικής γνώσης και την κατανόηση της διαδικασίας σχεδιασμού.

Η ποικιλία των σημασιών που έχουν αποδοθεί στην έννοια του Τύπου μέσα στην Ιστορία σχετίζεται με την εξέλιξη της αρχιτεκτονικής μορφής – της αναπαράστασης του κόσμου.

Για την κατανόηση της σημασίας του Τύπου πρέπει να πάρουμε μια απόμακρη απόσταση από την Ιστορία και τους τρόπους χρήσης του όρου, θεωρώντας τον όρο Τύπο ως ένα εννοιολογικό σχήμα, ή παράδειγμα που επιτρέπει την διανοητική δημιουργία.

1.2.3 Το θέμα του 'σταθερού τύπου' και οι μετατοπίσεις της διαδικασίας του πραγματικού.

- Η οικεία ετερότητα του Πραγματικού '3' και η Μεγάλη Λογική της: Ο κόσμος της γνωσιακής σημασίας των ταυτοτήτων .
- Οι διαδικασίες στη συγκρότηση της Γνώσης. Το πρόβλημα της αναγωγής/αποδοχής της σχεδιαστικής εμπειρίας:
 - Ο ερευνητής και το αντικείμενο της έρευνας αλληλοεπιδρούν και αλληλοεπηρεάζονται:
 - από το αρχέτυπο στο πρότυπο
 - από το πρότυπο στον τύπο
 - από τον τύπο στην τυπική δομή πεδίων σχέσεων.
- Η διάδοση του επαισθητού, και η κοινωνική διαστρωμάτωση ως προς την παραγωγή και κατανάλωση του επαισθητού.
- Η κυκλική εναλλαγή της κυρίαρχης περιγραφής του πραγματικού.
 - Ο τύπος ως αναγωγή – αποδοχή – αμφισβήτηση της εμπειρίας: Η εναλλαγή του κατά τις φάσεις εξέλιξης του παραδείγματος:
 - εισαγωγή του καινοφανούς / αλληλεπίδραση γνώστη-γνωστού / η προβλημαθεσία κατά την εισαγωγή του καινοφανούς προτύπου,
 - συγκρότηση κανόνων / διάκριση γνώστη-γνωστού / ο σταθερότυπος
 - διαχείριση κωδίκων / αναζήτηση των ορίων της σχέσης γνώστη-γνωστού / η προβλημαθεσία κατά τη διάκριση του ανοίκειου αντικειμένου.
 - Ο ανοίκειος λόγος.

Από το αρχέτυπο στο πρότυπο

Μια ιδεατή, πρωταρχική μορφή, ως αρχέτυπο: Η Πλατωνική Ιδέα που βρίσκεται στον αιώνιο κόσμο των εννοιών, ή η Φύση που παρέχει πρότυπα προς μίμηση (Vitruvius).

Μια ιδέα του μυαλού, με αισθητικούς, επιστημολογικούς και με ή χωρίς μεταφυσικούς συνειρμούς. (17ος – 18ος αιώνας: η μετάβαση από τη μεταφυσική και την παράδοση στην επιστημολογική προσέγγιση) Η Ιδέα της Αναγέννησης δεν υπάρχει σε δικό της ξεχωριστό κόσμο, αλλά στο μυαλό του καλλιτέχνη. Alberti: ο σχεδιαστής αναγνωρίζεται ότι μπορεί να συλλάβει νέες μορφές, εμπνεόμενος από τις Πλατωνικές Ιδέες (Wittkower).

Ένα κατανοητό μοντέλο, ένα πρότυπο (Vitruvius ή Quatremere: η αναφορά στην καλύβα, τέντα ή σπηλιά).

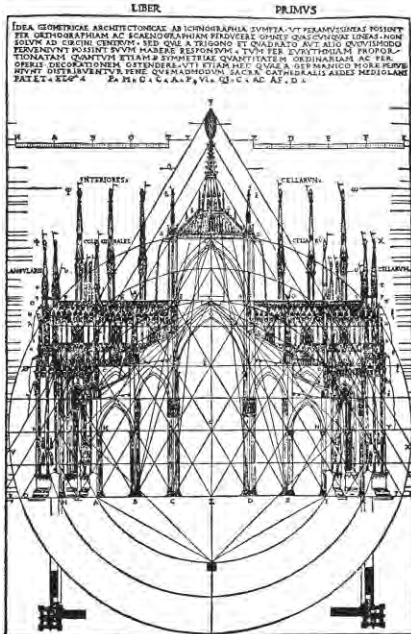

Cesarino: το σύστημα των χαράξεων του καθεδρικού του Μιλάνου σύμφωνα με τα τρίγωνα του Πλάτωνα

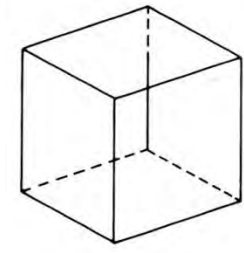

ο Κύβος: η Γη

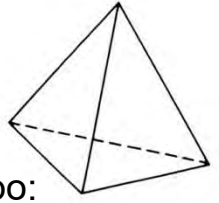

το Τετράεδρο: η Φωτιά

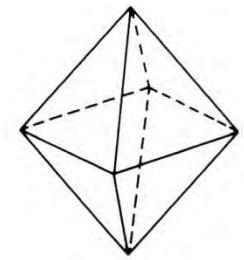

το Οκτάεδρο: ο Αέρας

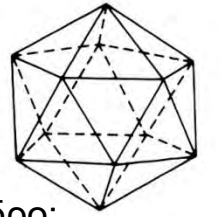

το Εικοσάεδρο: το Νερό

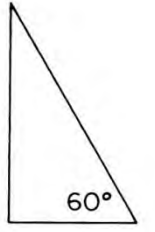
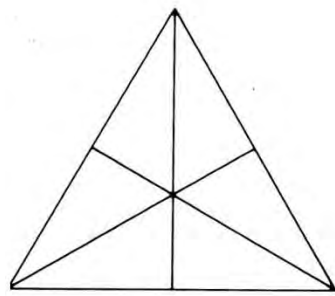

προκύπτουσες διαιρέσεις και χαράξεις

Τα Πλατωνικά στερεά και οι προκύπτουσες χαράξεις ήταν το υπόβαθρο της Γοθικής αρχιτεκτονικής (Frankl, 1945)

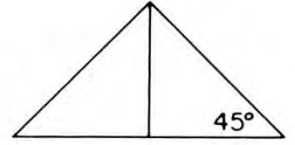
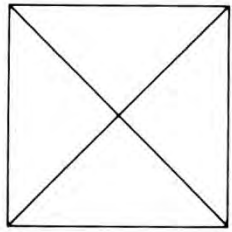

Το θέμα του 'σταθερού τύπου' και οι μετατοπίσεις της διαδικασίας του πραγματικού.

- Η οικεία ετερότητα του Πραγματικού '3' και η Μεγάλη Λογική της: Ο κόσμος της γνωσιακής σημασίας των ταυτοτήτων .
- Οι διαδικασίες στη συγκρότηση της Γνώσης. Το πρόβλημα της αναγωγής/αποδοχής της σχεδιαστικής εμπειρίας:
 - ο Ο ερευνητής και το αντικείμενο της έρευνας αλληλοεπιδρούν και αλληλοεπηρεάζονται:
 - από το αρχέτυπο στο πρότυπο
 - από το πρότυπο στον τύπο
 - από τον τύπο στην τυπική δομή πεδίων σχέσεων.
- Η διάδοση του επαισθητού, και η κοινωνική διαστρωμάτωση ως προς την παραγωγή και κατανάλωση του επαισθητού.
- Η κυκλική εναλλαγή της κυρίαρχης περιγραφής του πραγματικού.
 - ο Ο τύπος ως αναγωγή – αποδοχή – αμφισβήτηση της εμπειρίας: Η εναλλαγή του κατά τις φάσεις εξέλιξης του παραδείγματος:
 - εισαγωγή του καινοφανούς / αλληλεπίδραση γνώστη-γνωστού / η προβλημαθεσία κατά την εισαγωγή του καινοφανούς προτύπου,
 - συγκρότηση κανόνων / διάκριση γνώστη-γνωστού / ο σταθερότυπος
 - διαχείριση κωδίκων / αναζήτηση των ορίων της σχέσης γνώστη-γνωστού / η προβλημαθεσία κατά τη διάκριση του ανοίκειου αντικειμένου.
 - ο Ο ανοίκειος λόγος.

Από το πρότυπο στον τύπο

Μια θεμελιώδης αρχή μέσα στις φυσικές και καλλιτεχνικές μορφές. Viollet-le-Duc: το στίλ ως μορφοποιητική αρχή. Quatremere ή Sempere: ο τύπος ως μια βασική αρχή που υπόκειται σε επιρροές από εξωτερικούς παράγοντες.

Quatremere: (19^{ος} αιώνας, η επιστημονική γνώση, η μορφή ως αντικείμενο των φυσικών επιστημών) 'Ο τύπος θεμελιωδώς βασίζεται στη δυνατότητα ομαδοποίησης των αντικειμένων σύμφωνα με ορισμένες δομικές ομοιότητες'.

Laugier, Quatremere: ο σχεδιαστής συμβιβάζεται με τον τύπο, ένα κληροδοτημένο μοντέλο, αρχή ή κανόνα. Δημιουργία εκ του μηδενός δεν υφίσταται, αλλά πάντα σε όρια που θέτουν οι υπάρχουσες μορφές και τύποι. [Frankl: παραλλαγές σε ένα δεδομένο θέμα].

Ο τύπος ως πολιτισμική σύμβαση (consensus).

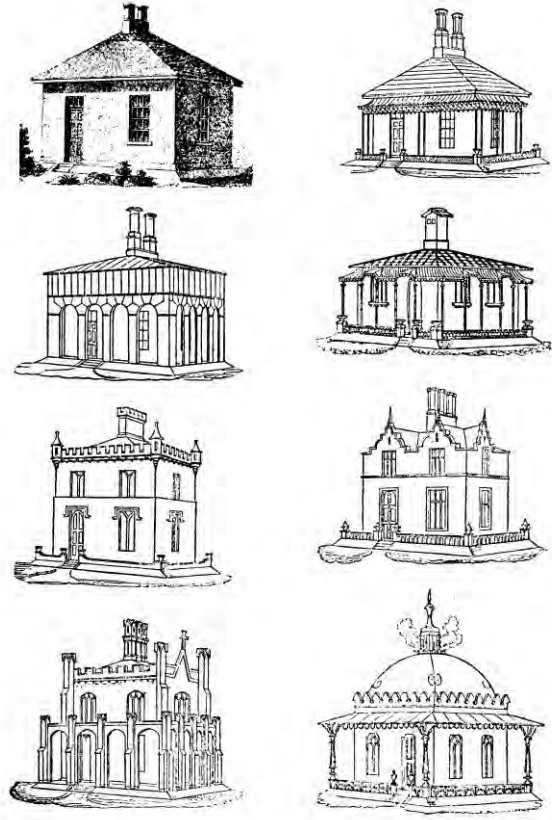

J. C. Loudon, 'How to dress a utilitarian cottage', Encyclopaedia, 1833

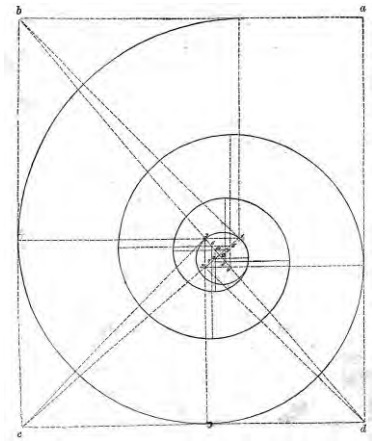

J. Mauch (1875): η γεωμετρική χάραξη της σπείρας και η έκφρασή της στον ιωνικό ρυθμό κατά τους Palladio, Vignola, Aviler, Goldmann

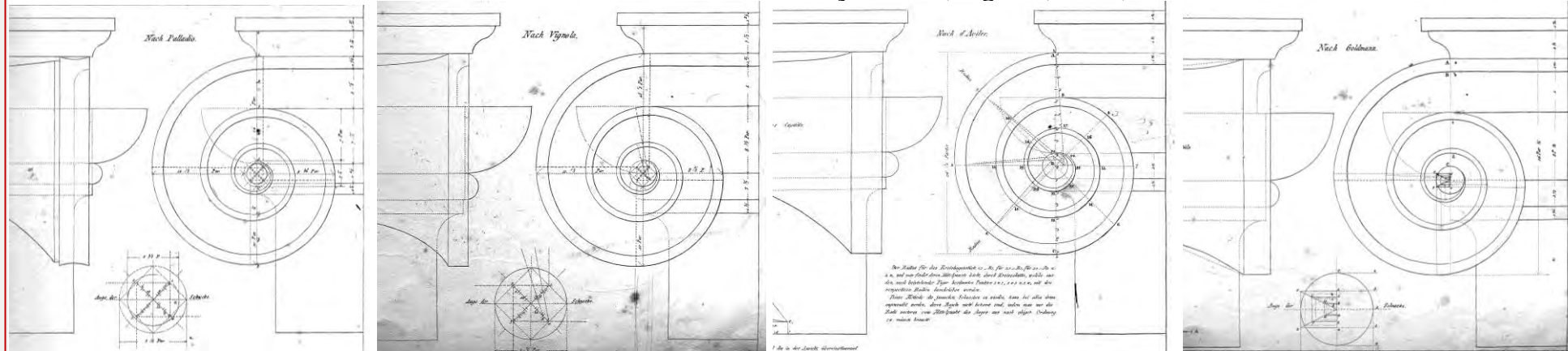

Το θέμα του 'σταθερού τύπου' και οι μετατοπίσεις της διαδικασίας του πραγματικού.

- Η οικεία ετερότητα του Πραγματικού '3' και η Μεγάλη Λογική της: Ο κόσμος της γνωσιακής σημασίας των ταυτοτήτων .
- Οι διαδικασίες στη συγκρότηση της Γνώσης. Το πρόβλημα της αναγωγής/αποδοχής της σχεδιαστικής εμπειρίας:
 - Ο ερευνητής και το αντικείμενο της έρευνας αλληλοεπιδρούν και αλληλοεπηρεάζονται:
 - από το αρχέτυπο στο πρότυπο
 - από το πρότυπο στον τύπο
 - από τον τύπο στην τυπική δομή πεδίων σχέσεων.
- Η διάδοση του επαισθητού, και η κοινωνική διαστρωμάτωση ως προς την παραγωγή και κατανάλωση του επαισθητού.
- Η κυκλική εναλλαγή της κυρίαρχης περιγραφής του πραγματικού.
 - Ο τύπος ως αναγωγή – αποδοχή – αμφισβήτηση της εμπειρίας: Η εναλλαγή του κατά τις φάσεις εξέλιξης του παραδείγματος:
 - εισαγωγή του καινοφανούς / αλληλεπίδραση γνώστη-γνωστού / η προβλημαθεσία κατά την εισαγωγή του καινοφανούς προτύπου,
 - συγκρότηση κανόνων / διάκριση γνώστη-γνωστού / ο σταθερότυπος
 - διαχείριση κωδίκων / αναζήτηση των ορίων της σχέσης γνώστη-γνωστού / η προβλημαθεσία κατά τη διάκριση του ανοίκειου αντικειμένου.
 - Ο ανοίκειος λόγος.

Από τον τύπο στην τυπική δομή πεδίων σχέσεων

Μοντέρνο Κίνημα: ο τύπος ως εμπόδιο για τη δημιουργικότητα, το σπάσιμο των δεσμών με την Παράδοση. Ο Λειτουργισμός προσδιορίζει τον βαθμό της πολυπλοκότητας του σχεδιαστικού προβλήματος, η οποία δεν μπορεί να προσεγγισθεί με προσυλληφθείσες μορφές (Alexander, Eisenman). Ο τύπος ως ένα παράγωγο του λειτουργικού προγράμματος: η μορφή/τύπος ακολουθεί τη λειτουργία/πρόγραμμα [Η σχέση 'μορφή και λειτουργία' ισχύει σε όλη την Ανθρωπιστική περίοδο από την Αναγέννηση – η αλλαγή στο πλαίσιο και την πολυπλοκότητα του προγράμματος υποβαθμίζει τον τύπο: Eisenman].

Η δομή, περισσότερο μεθοδολογική παρά επιστημολογική, ως 'αντικειμενική' άρθρωση των δεδομένων του προγράμματος. Οι μέθοδοι σχεδιασμού αντικαθιστούν τη μορφή και τον σχεδιαστή με μια μαθηματικής βάσης διαδικασία σχεδιασμού: Alexander, τα matrix διάδρασης των απαιτήσεων που επηρεάζουν το σχήμα της φυσικής δομής. Eisenman, η διαδικασία των μετασχηματισμών ως διαδικασία αντιμετώπισης και ελέγχου της πολυπλοκότητας του σχεδιαστικού προβλήματος.

Μεταμοντερνισμός: Μια διαδικασία σχεδιασμού με **χωρικά πεδία σχέσεων** (patterns), που επιτρέπει τη συστηματοποίηση (Alexander, A Pattern Language).

Christopher Jones (1969): η διαδικασία μετασχηματισμού ενός συστήματος

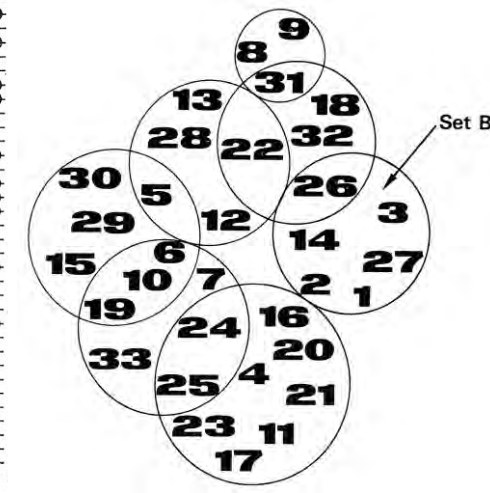
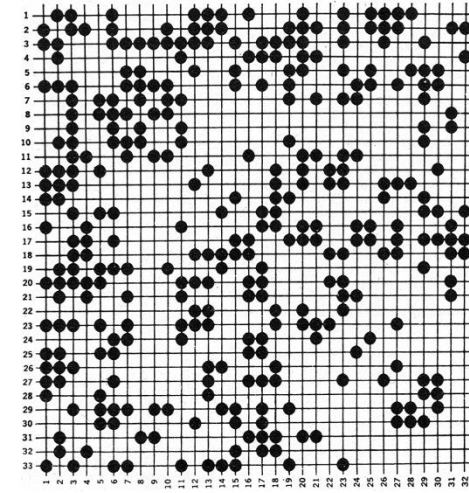

Serge Chermayeff, Christopher Alexander (1963): Διαδραστικά matrix για τον προσδιορισμό των στοιχείων και των σχέσεων της δομής

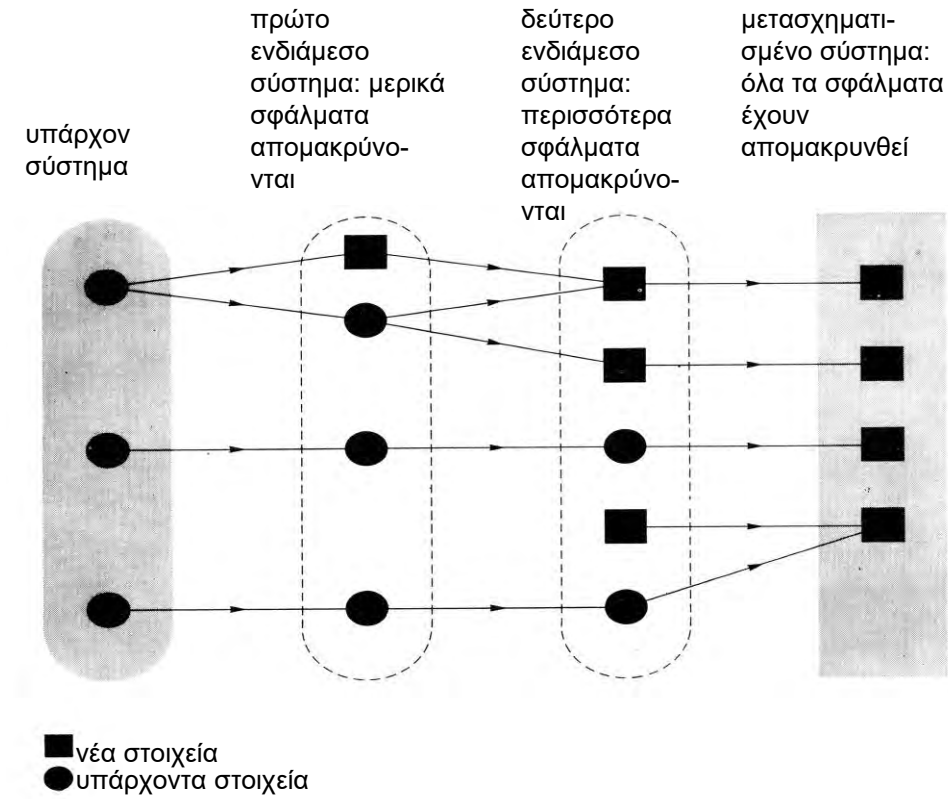

Το θέμα του 'σταθερού τύπου' και οι μετατοπίσεις της διαδικασίας του πραγματικού.

- Η οικεία ετερότητα του Πραγματικού '3' και η Μεγάλη Λογική της: Ο κόσμος της γνωσιακής σημασίας των ταυτοτήτων .
- Οι διαδικασίες στη συγκρότηση της Γνώσης. Το πρόβλημα της αναγωγής/αποδοχής της σχεδιαστικής εμπειρίας:
 - Ο ερευνητής και το αντικείμενο της έρευνας αλληλοεπιδρούν και αλληλοεπηρεάζονται:
 - από το αρχέτυπο στο πρότυπο
 - από το πρότυπο στον τύπο
 - από τον τύπο στην τυπική δομή πεδίων σχέσεων.
- Η διάδοση του επαισθητού, και η κοινωνική διαστρωμάτωση ως προς την παραγωγή και κατανάλωση του επαισθητού.
- Η κυκλική εναλλαγή της κυρίαρχης περιγραφής του πραγματικού.
 - Ο τύπος ως αναγωγή – αποδοχή – αμφισβήτηση της εμπειρίας: Η εναλλαγή του κατά τις φάσεις εξέλιξης του παραδείγματος:
 - εισαγωγή του καινοφανούς / αλληλεπίδραση γνώστη-γνωστού / η προβλημαθεσία κατά την εισαγωγή του καινοφανούς προτύπου,
 - συγκρότηση κανόνων / διάκριση γνώστη-γνωστού / ο σταθερότυπος
 - διαχείριση κωδίκων / αναζήτηση των ορίων της σχέσης γνώστη-γνωστού / η προβλημαθεσία κατά τη διάκριση του ανοίκειου αντικειμένου.
 - Ο ανοίκειος λόγος.

Από το αρχέτυπο στο πρότυπο

• Η μίμηση

Ο δημιουργός ως μεσάζων, medium των δύο κόσμων, του αρχετυπικού και του πραγματικού, μιμείται το αρχέτυπο.

Laugier: (17ος – 18ος αιώνας: η μετάβαση από τη μεταφυσική και την παράδοση στην επιστημολογική προσέγγιση) στο πλαίσιο αντίληψης και κατάκτησης της γνώσης, η καλύβα του είναι περισσότερο μια σύλληψη του νου παρά μια μορφή της Φύσης, είναι ένα αρχικό πρότυπο.

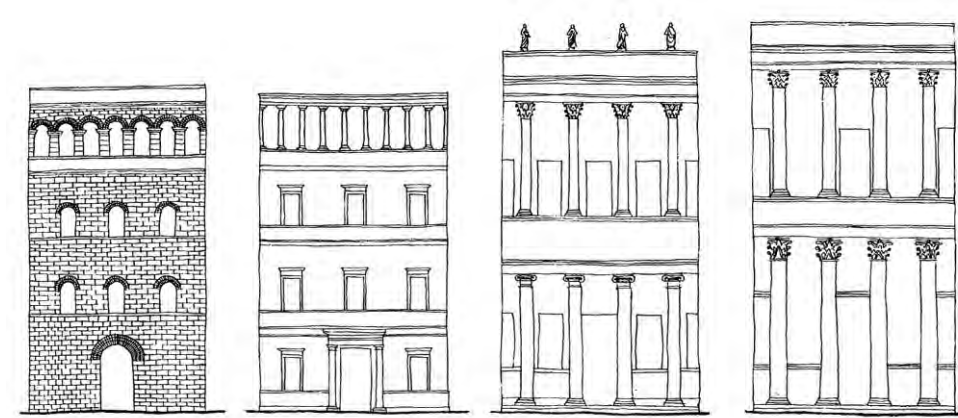

J. N. L. Durand, 'Vertical Combinations', 1805, το πρότυπο ως μια κατηγορία ταξινόμησης, που χρησιμοποιείται για την κατηγοριοποίηση των κτιρίων σύμφωνα με τη μορφή, λειτουργία ή άλλα κριτήρια



L. von Klenze, Regensburg, Walhalla, 1831-42, η μίμηση του πολιτισμικού προτύπου

Laugier (1753): Το πρότυπο που 'αρμόζει' στη Φύση, η καλύβα

Το θέμα του 'σταθερού τύπου' και οι μετατοπίσεις της διαδικασίας του πραγματικού.

- Η οικεία ετερότητα του Πραγματικού '3' και η Μεγάλη Λογική της: Ο κόσμος της γνωσιακής σημασίας των ταυτοτήτων .
- Οι διαδικασίες στη συγκρότηση της Γνώσης. Το πρόβλημα της αναγωγής/αποδοχής της σχεδιαστικής εμπειρίας:
 - Ο ερευνητής και το αντικείμενο της έρευνας αλληλοεπιδρούν και αλληλοεπηρεάζονται:
 - από το αρχέτυπο στο πρότυπο
 - από το πρότυπο στον τύπο
 - από τον τύπο στην τυπική δομή πεδίων σχέσεων.
- Η διάδοση του επαισθητού, και η κοινωνική διαστρωμάτωση ως προς την παραγωγή και κατανάλωση του επαισθητού.
- Η κυκλική εναλλαγή της κυρίαρχης περιγραφής του πραγματικού.
 - Ο τύπος ως αναγωγή – αποδοχή – αμφισβήτηση της εμπειρίας: Η εναλλαγή του κατά τις φάσεις εξέλιξης του παραδείγματος:
 - εισαγωγή του καινοφανούς / αλληλεπίδραση γνώστη-γνωστού / η προβλημαθεσία κατά την εισαγωγή του καινοφανούς προτύπου,
 - συγκρότηση κανόνων / διάκριση γνώστη-γνωστού / ο σταθερότυπος
 - διαχείριση κωδίκων / αναζήτηση των ορίων της σχέσης γνώστη-γνωστού / η προβλημαθεσία κατά τη διάκριση του ανοίκειου αντικειμένου.
 - Ο ανοίκειος λόγος.

Από το πρότυπο στον τύπο

• Η αφαίρεση

Quatremere: ο τύπος ως αρχή (principle) που προέρχεται από τη συστηματική μελέτη της Φύσης, προέρχεται από μια πράξη Αφαίρεσης και όχι Μίμησης (ο τύπος αντί του προτύπου). Ο τύπος είναι a posteriori αναγωγή συγκεκριμένων μορφών.

Η Αφαίρεση μετατοπίζει το υποκείμενο από την κατάσταση της έμπνευσης στην κατάσταση της διαλεκτικής λειτουργίας με πολύπλοκα και ήδη σχηματισμένα γλωσσικά - επικοινωνιακά συστήματα (Eisenman): Μια δισδιάστατη γεωμετρική φιγούρα ή διάγραμμα (Serlio, Palladio, Durand) [που με τα GIS εμπλουτίζεται με την 'κατακόρυφη τοπολογία', Kazaz]. Ένα γεωμετρικό στερεό (Boullée, Le Corbusier, Eisenman). Μια νοητική εικόνα, Gestalt (19^{ος}-20^{ος} αιώνας, η ψυχολογία της μορφής, τα αντιληπτικά σχήματα). Ο R. Arnheim αναφέρεται στον 'δομικό σκελετό', ή ο E. Gombrich στο 'εννοιολογικό σχήμα'. Le Corbusier: νοητικά σχήματα, το πρώτο κτίσμα ως μια πρωτόγονη σκέψη, παρά ως μια πρωτόγονη, αρχέγονη κατασκευή.

Ο τύπος ως θεμέλιο για τη δημιουργία μιας επιστημολογίας στην αρχιτεκτονική (Rossi).

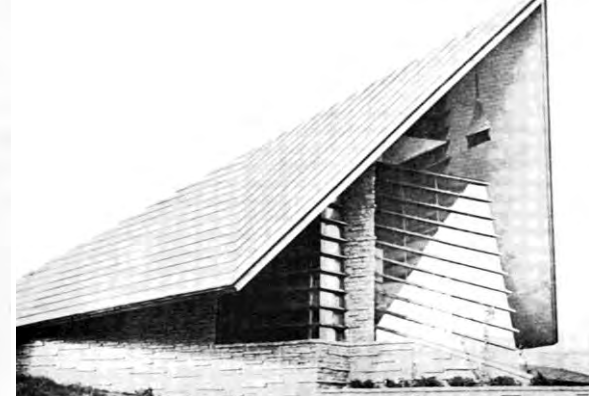

F. L. Wright: τα 'χέρια του σε προσευχή' ως βασική αρχή στη σύλληψη της οροφής της εκκλησίας στο Madison, Wisconsin, 1950

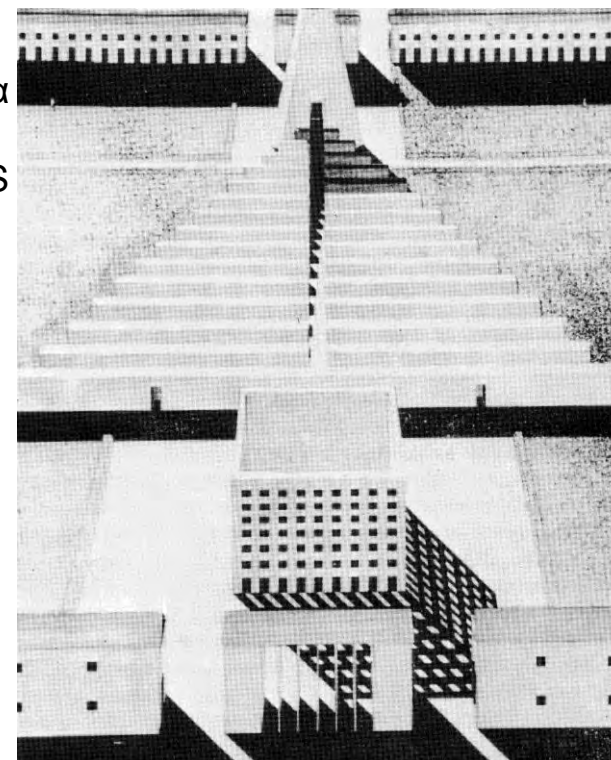

A. Rossi., Modena Cemetery, η επικοινωνιακή διάσταση του τύπου, 1971

K. Krantzer, DIN 18011, η κανονιστική διάσταση του τύπου, 1978



Το θέμα του 'σταθερού τύπου' και οι μετατοπίσεις της διαδικασίας του πραγματικού.

- Η οικεία ετερότητα του Πραγματικού '3' και η Μεγάλη Λογική της: Ο κόσμος της γνωσιακής σημασίας των ταυτοτήτων .
- Οι διαδικασίες στη συγκρότηση της Γνώσης. Το πρόβλημα της αναγωγής/αποδοχής της σχεδιαστικής εμπειρίας:
 - Ο ερευνητής και το αντικείμενο της έρευνας αλληλοεπιδρούν και αλληλοεπηρεάζονται:
 - από το αρχέτυπο στο πρότυπο
 - από το πρότυπο στον τύπο
 - από τον τύπο στην τυπική δομή πεδίων σχέσεων.
- Η διάδοση του επαισθητού, και η κοινωνική διαστρωμάτωση ως προς την παραγωγή και κατανάλωση του επαισθητού.
- Η κυκλική εναλλαγή της κυρίαρχης περιγραφής του πραγματικού.
 - Ο τύπος ως αναγωγή – αποδοχή – αμφισβήτηση της εμπειρίας: Η εναλλαγή του κατά τις φάσεις εξέλιξης του παραδείγματος:
 - εισαγωγή του καινοφανούς / αλληλεπίδραση γνώστη-γνωστού / η προβλημαθεσία κατά την εισαγωγή του καινοφανούς προτύπου,
 - συγκρότηση κανόνων / διάκριση γνώστη-γνωστού / ο σταθερότυπος
 - διαχείριση κωδίκων / αναζήτηση των ορίων της σχέσης γνώστη-γνωστού / η προβλημαθεσία κατά τη διάκριση του ανοίκειου αντικειμένου.
 - Ο ανοίκειος λόγος.

Από τον τύπο στην τυπική δομή πεδίων σχέσεων

• Ο κώδικας των σχέσεων

Alexander, Eisenman: ο σχεδιασμός δεν ξεκινά με μια προσυλληφθείσα εικόνα ή τύπο, αλλά είναι μια διαδικασία με πεδία σχέσεων, όπου η αρχική εικόνα ή τύπος δεν παίζει σημαντικό ρόλο.

Argan: η κατηγοριοποίηση των χαρακτηριστικών (πολεοδομικών – κτιριολογικών – τεχνικών - διακοσμητικών) για την εξαγωγή των τύπων είναι διαφορετική ανάλογα με τις φάσεις του σχεδιασμού.

Broadbent: ο πραγματικός, τυπολογικός, αναλογικός, κανονικός σχεδιασμός.

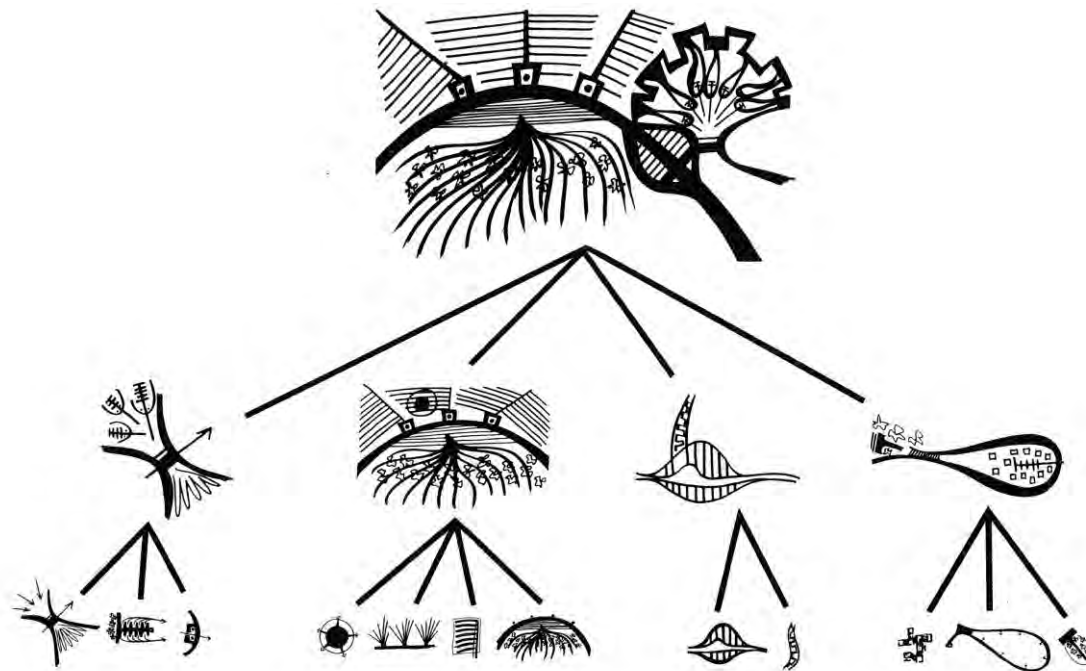

δύο κυρτοί χώροι πιεζόμενοι μεταξύ τους σχηματίζουν έναν ίσιο τοίχο ανάμεσά τους

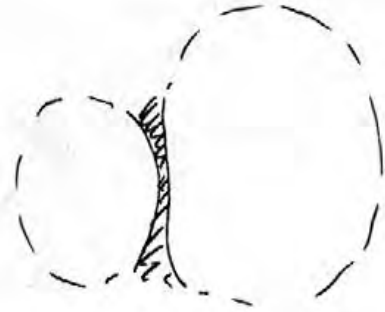

ένας παχύς αρκετά τοίχος για να είναι κοίλος στις δύο πλευρές

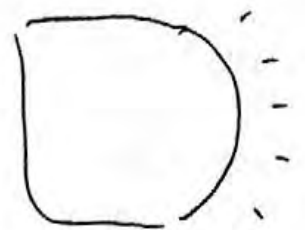

ένας λεπτός τοίχος δημιουργεί έναν κυρτό χώρο από τη μια μεριά και καταστρέφει την άλλη

Christopher Alexander *Notes on the Synthesis of Form* (1964): τα πεδία σχέσεων ενός οικισμού

Christopher Alexander, *A Pattern Language* (1977): τα πεδία σχέσεων για το σχήμα του εσωτερικού χώρου. Κάθε πεδίο σχέσεων (pattern) περιγράφει ένα πρόβλημα που επανεμφανίζεται στο περιβάλλον μας και περιγράφει τον πυρήνα της λύσης σε αυτό το πρόβλημα, με τέτοιο τρόπο που να είναι δυνατή η χρήση του επανειλημμένα χωρίς να χρειάζεται να λυθεί ξανά.

Το θέμα του 'σταθερού τύπου' και οι μετατοπίσεις της διαδικασίας του πραγματικού.

- Η οικεία ετερότητα του Πραγματικού '3' και η Μεγάλη Λογική της: Ο κόσμος της γνωσιακής σημασίας των ταυτοτήτων .
- Οι διαδικασίες στη συγκρότηση της Γνώσης. Το πρόβλημα της αναγωγής/αποδοχής της σχεδιαστικής εμπειρίας:
 - Ο ερευνητής και το αντικείμενο της έρευνας αλληλοεπιδρούν και αλληλοεπηρεάζονται:
 - από το αρχέτυπο στο πρότυπο
 - από το πρότυπο στον τύπο
 - από τον τύπο στην τυπική δομή πεδίων σχέσεων.
- Η διάδοση του επαισθητού, και η κοινωνική διαστρωμάτωση ως προς την παραγωγή και κατανάλωση του επαισθητού.
- Η κυκλική εναλλαγή της κυρίαρχης περιγραφής του πραγματικού.
 - Ο τύπος ως αναγωγή – αποδοχή – αμφισβήτηση της εμπειρίας: Η εναλλαγή του κατά τις φάσεις εξέλιξης του παραδείγματος:
 - εισαγωγή του καινοφανούς / αλληλεπίδραση γνώστη-γνωστού / η προβλημαθεσία κατά την εισαγωγή του καινοφανούς προτύπου,
 - συγκρότηση κανόνων / διάκριση γνώστη-γνωστού / ο σταθερότυπος
 - διαχείριση κωδίκων / αναζήτηση των ορίων της σχέσης γνώστη-γνωστού / η προβλημαθεσία κατά τη διάκριση του ανοίκειου αντικειμένου.
 - Ο ανοίκειος λόγος.

Από το αρχέτυπο στο πρότυπο

- Η μίμηση
- Οι αναλογικές σχέσεις ορίζουν τον χώρο

Alberti: ο σχεδιαστής μέσα στο πλαίσιο των συμβατικών οργανικών αναλογιών μπορεί να συλλάβει νέες μορφές από την εμπειρική αντιμετώπιση της Φύσης, των Πολιτισμών, των υφιστάμενων μορφών (Panofsky).

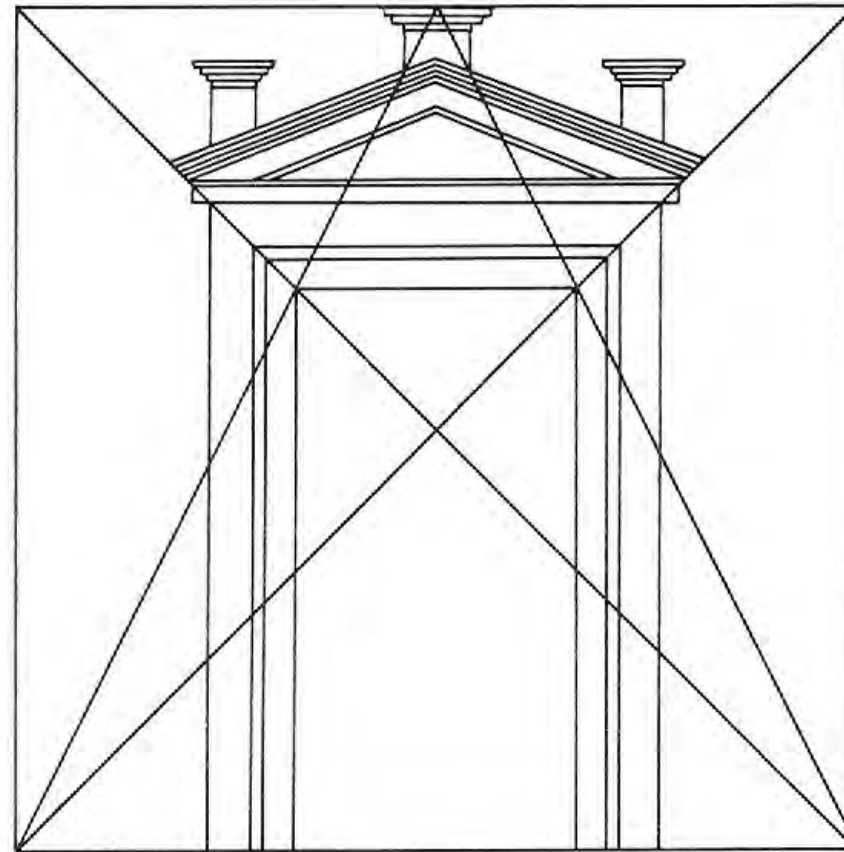

Serlio (1619): σχεδιασμός θυρώματος – η υλοποίηση των αναλογικών σχέσεων

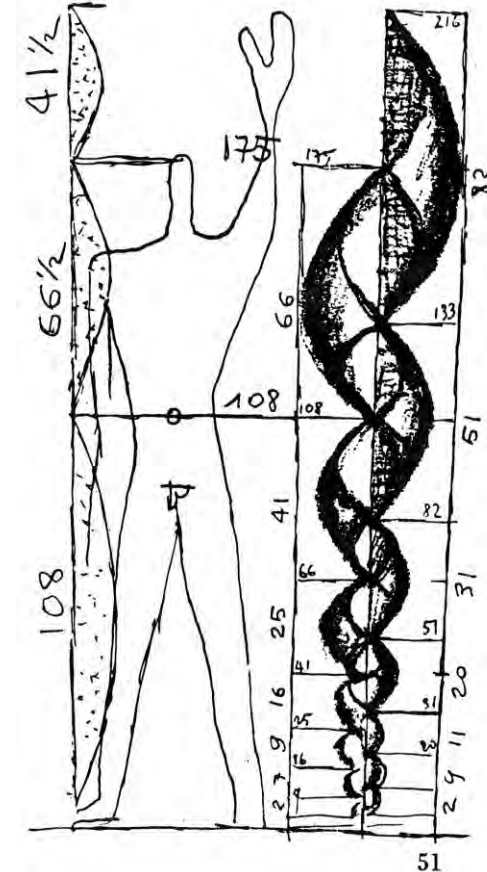

Le Corbusier (1946): Le Modulor

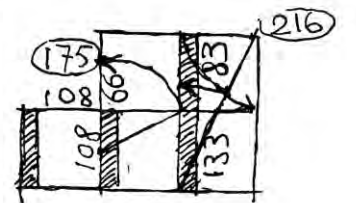

à bord du Cargo
"Vernon S. Hood"
Le 6 janvier 1946
LC

Το θέμα του 'σταθερού τύπου' και οι μετατοπίσεις της διαδικασίας του πραγματικού.

- Η οικεία ετερότητα του Πραγματικού '3' και η Μεγάλη Λογική της: Ο κόσμος της γνωσιακής σημασίας των ταυτοτήτων .
- Οι διαδικασίες στη συγκρότηση της Γνώσης. Το πρόβλημα της αναγωγής/αποδοχής της σχεδιαστικής εμπειρίας:
 - Ο ερευνητής και το αντικείμενο της έρευνας αλληλοεπιδρούν και αλληλοεπηρεάζονται:
 - από το αρχέτυπο στο πρότυπο
 - από το πρότυπο στον τύπο
 - από τον τύπο στην τυπική δομή πεδίων σχέσεων.
- Η διάδοση του επαισθητού, και η κοινωνική διαστρωμάτωση ως προς την παραγωγή και κατανάλωση του επαισθητού.
- Η κυκλική εναλλαγή της κυρίαρχης περιγραφής του πραγματικού.
 - Ο τύπος ως αναγωγή – αποδοχή – αμφισβήτηση της εμπειρίας: Η εναλλαγή του κατά τις φάσεις εξέλιξης του παραδείγματος:
 - εισαγωγή του καινοφανούς / αλληλεπίδραση γνώστη-γνωστού / η προβλημαθεσία κατά την εισαγωγή του καινοφανούς προτύπου,
 - συγκρότηση κανόνων / διάκριση γνώστη-γνωστού / ο σταθερότυπος
 - διαχείριση κωδίκων / αναζήτηση των ορίων της σχέσης γνώστη-γνωστού / η προβλημαθεσία κατά τη διάκριση του ανοίκειου αντικειμένου.
 - Ο ανοίκειος λόγος.

Από το πρότυπο στον τύπο

- Η αφαίρεση
- Οι δομικές σχέσεις ορίζουν τον χώρο

Η ιδέα-δομή ως σύλληψη του νου 'οφείλει' να είναι πρόδηλη, να γίνεται αντιληπτή με μια ματιά, καθώς αυτή αποτελεί την κύρια σημαίνουσα μορφή (: η γεωμετρική καθαρότητα του Boullée).



Louis XVI



νεοκλασικισμός



M. Breuer,
1925-28,
παραλλαγές
σε μια δομή

Louis XV



A. Schneck (1927): οι τρεις βασικοί τύποι της καρέκλας – η υλοποίηση της δομής

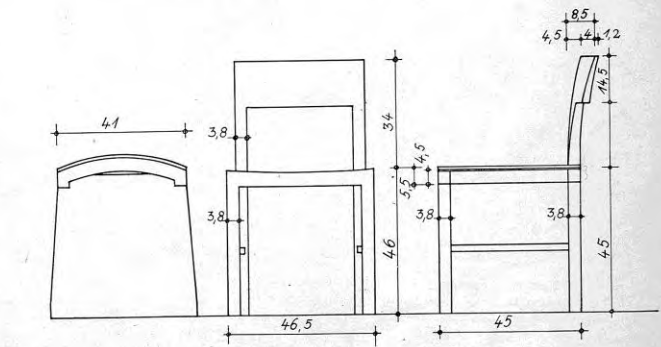
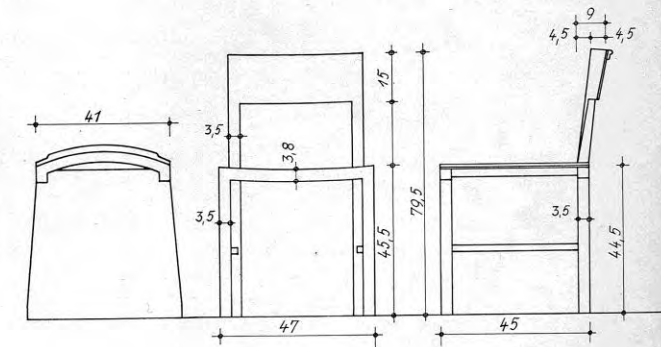
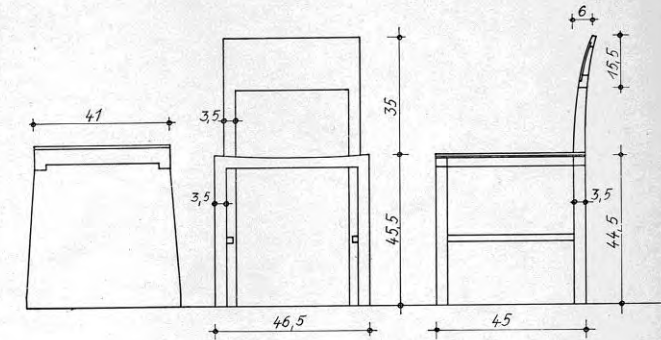

1.2.3

Το θέμα του 'σταθερού τύπου' και οι μετατοπίσεις της διαδικασίας του πραγματικού.

- Η οικεία ετερότητα του Πραγματικού '3' και η Μεγάλη Λογική της: Ο κόσμος της γνωσιακής σημασίας των ταυτοτήτων .
- Οι διαδικασίες στη συγκρότηση της Γνώσης. Το πρόβλημα της αναγωγής/αποδοχής της σχεδιαστικής εμπειρίας:
 - Ο ερευνητής και το αντικείμενο της έρευνας αλληλοεπιδρούν και αλληλοεπηρέάζονται:
 - από το αρχέτυπο στο πρότυπο
 - από το πρότυπο στον τύπο
 - από τον τύπο στην τυπική δομή πεδίων σχέσεων.
- Η διάδοση του επαισθητού, και η κοινωνική διαστρωμάτωση ως προς την παραγωγή και κατανάλωση του επαισθητού.
- Η κυκλική εναλλαγή της κυρίαρχης περιγραφής του πραγματικού.
 - Ο τύπος ως αναγωγή – αποδοχή – αμφισβήτηση της εμπειρίας: Η εναλλαγή του κατά τις φάσεις εξέλιξης του παραδείγματος:
 - εισαγωγή του καινοφανούς / αλληλεπίδραση γνώστη-γνωστού / η προβλημαθεσία κατά την εισαγωγή του καινοφανούς προτύπου,
 - συγκρότηση κανόνων / διάκριση γνώστη-γνωστού / ο σταθερότυπος
 - διαχείριση κωδίκων / αναζήτηση των ορίων της σχέσης γνώστη-γνωστού / η προβλημαθεσία κατά τη διάκριση του ανοίκειου αντικειμένου.
 - Ο ανοίκειος λόγος.

Από τον τύπο στην τυπική δομή πεδίων σχέσεων

- Ο κώδικας των σχέσεων
- Οι διαχειριστικές σχέσεις ορίζουν τον χώρο

Allsopp: μια δομή πεδίων σχέσεων εμπεριέχει όχι μόνο τη μορφή αλλά και τη λειτουργία, το σύστημα σχεδιασμού και το ύφος.

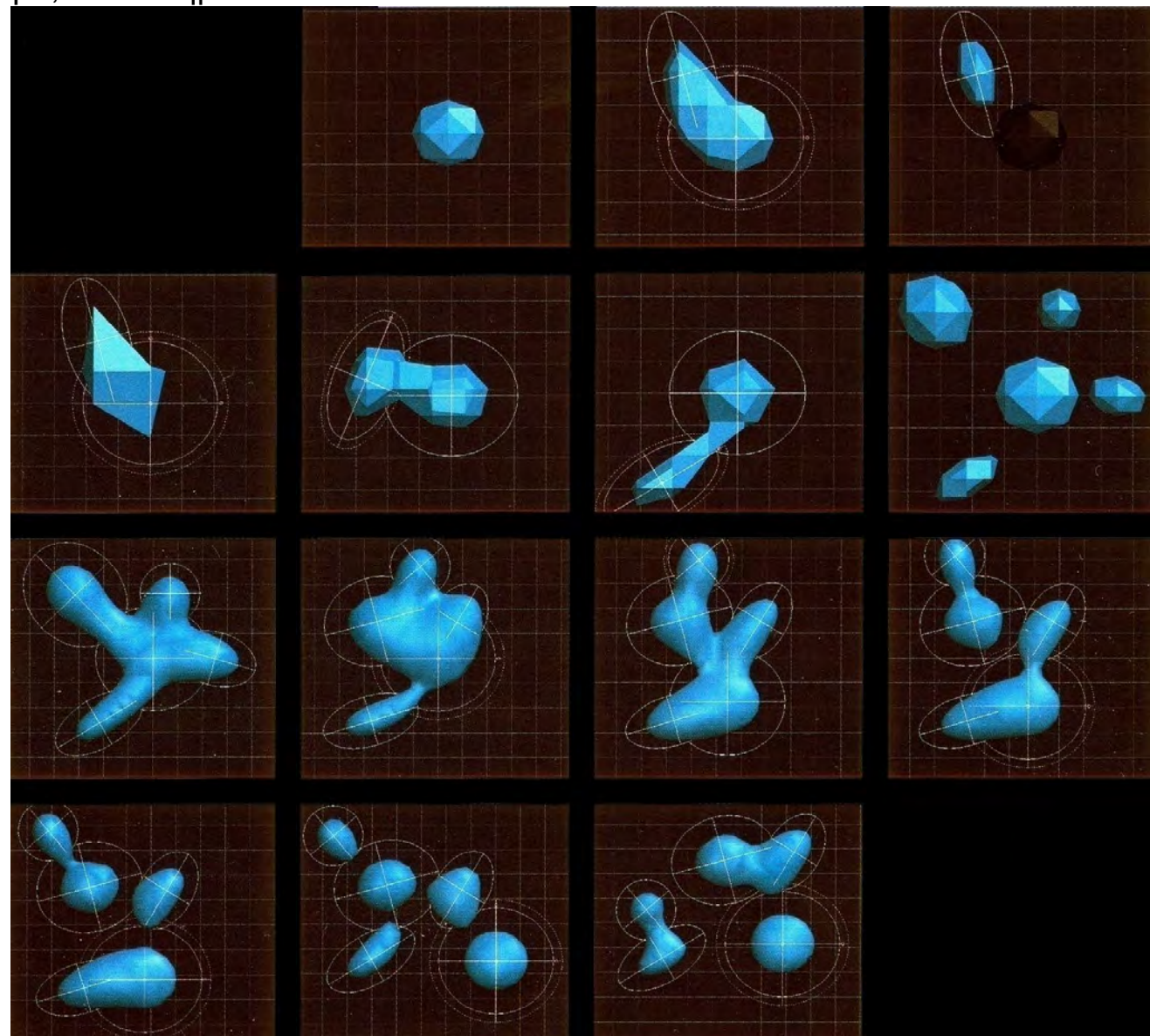

Greg Lynn (1995): τα blobs είναι μορφές που ως φάσεις διαδικασιών αναπαριστούν την πολυπλοκότητα των διαγραμμάτων matrix και συγχρόνως φέρουν τις ιδιότητες μετάβασης από τη μία φάση στην άλλη ως κανόνες μετασχηματισμών (συγχώνευση/κλίση) – η υλοποίηση της διαδικασίας

1.2.3

Το θέμα του 'σταθερού τύπου' και οι μετατοπίσεις της διαδικασίας του πραγματικού.

- Η οικεία ετερότητα του Πραγματικού '3' και η Μεγάλη Λογική της: Ο κόσμος της γνωσιακής σημασίας των ταυτοτήτων .
- Οι διαδικασίες στη συγκρότηση της Γνώσης. Το πρόβλημα της αναγωγής/αποδοχής της σχεδιαστικής εμπειρίας:
 - Ο ερευνητής και το αντικείμενο της έρευνας αλληλοεπιδρούν και αλληλοεπηρεάζονται:
 - από το αρχέτυπο στο πρότυπο
 - από το πρότυπο στον τύπο
 - από τον τύπο στην τυπική δομή πεδίων σχέσεων.
- Η διάδοση του επαισθητού, και η κοινωνική διαστρωμάτωση ως προς την παραγωγή και κατανάλωση του επαισθητού.
- Η κυκλική εναλλαγή της κυρίαρχης περιγραφής του πραγματικού.
 - Ο τύπος ως αναγωγή – αποδοχή – αμφισβήτηση της εμπειρίας: Η εναλλαγή του κατά τις φάσεις εξέλιξης του παραδείγματος:
 - εισαγωγή του καινοφανούς / αλληλεπίδραση γνώστη-γνωστού / η προβλημαθεσία κατά την εισαγωγή του καινοφανούς προτύπου,
 - συγκρότηση κανόνων / διάκριση γνώστη-γνωστού / ο σταθερότυπος
 - διαχείριση κωδίκων / αναζήτηση των ορίων της σχέσης γνώστη-γνωστού / η προβλημαθεσία κατά τη διάκριση του ανοίκειου αντικειμένου.
 - Ο ανοίκειος λόγος.

Από το αρχέτυπο στο πρότυπο

- Η μίμηση
- Οι αναλογικές σχέσεις ορίζουν τον χώρο
- Η αντικειμενικότητα, απαγωγή

Ο δημιουργός μιμούμενος το αρχέτυπο καθοδηγείται σε μια απαγωγική σύλληψη της μορφής.

Απαρχή της επαγωγικής σύλληψης (17ος – 18ος αιώνας: η μετάβαση από τη μεταφυσική και την παράδοση στην επιστημολογική προσέγγιση) : Η ανταπόκριση στις απαιτήσεις της λειτουργίας (πρόγραμμα) και στην παράδοση της μορφής (πρότυπο) [: Eisenman, Bandini].
 Durand: συστηματική μελέτη, ανάλυση / σύνθεση, επαγωγή / αναγωγή κατά την κατηγοριοποίηση των υφισταμένων μορφών και την εξαγωγή προτύπων προς χρήση στον σχεδιασμό.

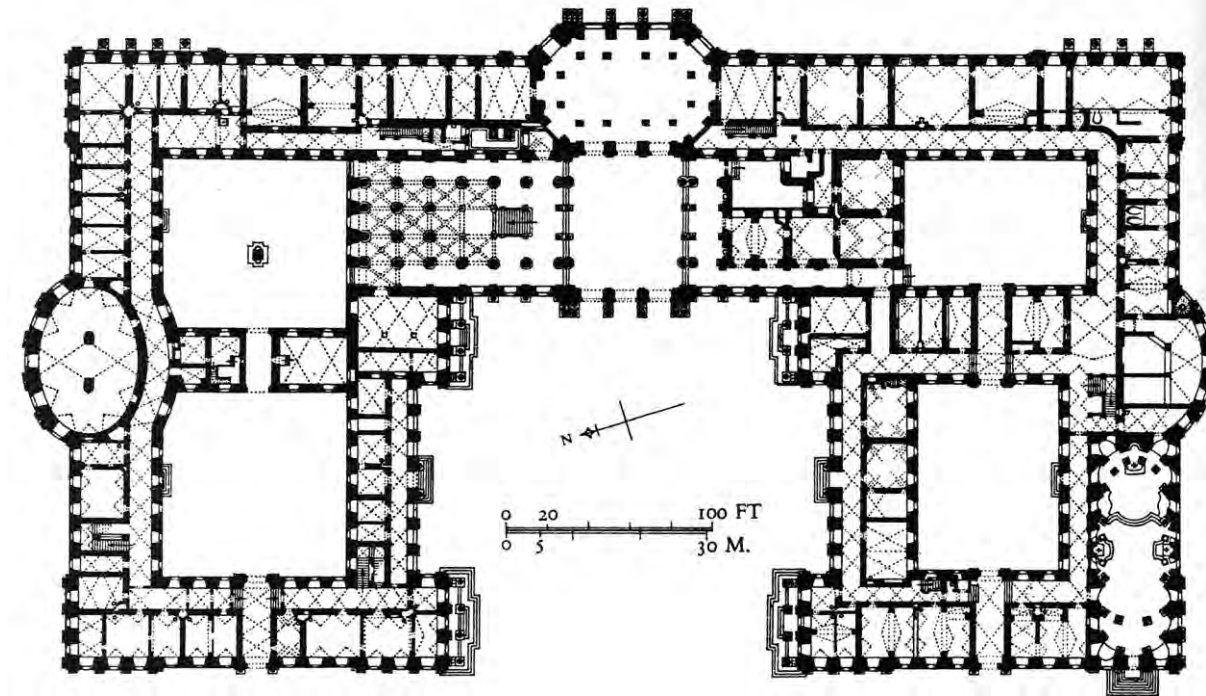

Ανάκτορα στο
Würzburg, 1719

1.2.3

Το θέμα του 'σταθερού τύπου' και οι μετατοπίσεις της διαδικασίας του πραγματικού.

- Η οικεία ετερότητα του Πραγματικού '3' και η Μεγάλη Λογική της: Ο κόσμος της γνωσιακής σημασίας των ταυτοτήτων .
- Οι διαδικασίες στη συγκρότηση της Γνώσης. Το πρόβλημα της αναγωγής/αποδοχής της σχεδιαστικής εμπειρίας:
 - Ο ερευνητής και το αντικείμενο της έρευνας αλληλοεπιδρούν και αλληλοεπηρεάζονται:
 - από το αρχέτυπο στο πρότυπο
 - από το πρότυπο στον τύπο
 - από τον τύπο στην τυπική δομή πεδίων σχέσεων.
- Η διάδοση του επαισθητού, και η κοινωνική διαστρωμάτωση ως προς την παραγωγή και κατανάλωση του επαισθητού.
- Η κυκλική εναλλαγή της κυρίαρχης περιγραφής του πραγματικού.
 - Ο τύπος ως αναγωγή – αποδοχή – αμφισβήτηση της εμπειρίας: Η εναλλαγή του κατά τις φάσεις εξέλιξης του παραδείγματος:
 - εισαγωγή του καινοφανούς / αλληλεπίδραση γνώστη-γνωστού / η προβλημαθεσία κατά την εισαγωγή του καινοφανούς προτύπου,
 - συγκρότηση κανόνων / διάκριση γνώστη-γνωστού / ο σταθερότυπος
 - διαχείριση κωδίκων / αναζήτηση των ορίων της σχέσης γνώστη-γνωστού / η προβλημαθεσία κατά τη διάκριση του ανοίκειου αντικειμένου.
 - Ο ανοίκειος λόγος.

Από το πρότυπο στον τύπο

- Η αφαίρεση
- Οι δομικές σχέσεις ορίζουν τον χώρο
- Η σχετικότητα: αντικειμενικότητα και η υποκειμενικότητα, η επαγωγή και η αναγωγή

Ο τύπος αποτελεί έκφραση της βασικής μορφής που μπορεί να εξαχθεί από μια κατηγορία μορφών που χαρακτηρίζονται από ομοιότητες.

Διαφοροποιείται η εσωτερική μορφή ως αντικειμενική μορφή (δομικός σκελετός) από την εξωτερική μορφή ως υποκειμενική μορφή: το υπόβαθρο του εκλεκτισμού [κατά αναλογία αναφορά στον ορθολογισμό της διάκρισης του φέροντος / φερομένου, ή στην επαγωγική / αναγωγική διαδικασία για τη σύλληψη της γραμματικής των σχημάτων (shape grammars)].

Broadbent: η βαθιά δομή ως υπόβαθρο μετασχηματισμών. Η τυπολογία ως γλώσσα (language) και ο σχεδιασμός ως λόγος (parole), Colquhoun: ο τύπος αποτελεί υπόβαθρο, πλαίσιο για την ανάπτυξη της διαίσθησης και φαντασίας.

Gestalt: η μορφή του αντικειμένου και η μορφή που αντιλαμβάνεται το υποκείμενο. Διάκριση μεταξύ της φάσης αντίληψης του κόσμου / των μορφών και της σύλληψης της μορφής.

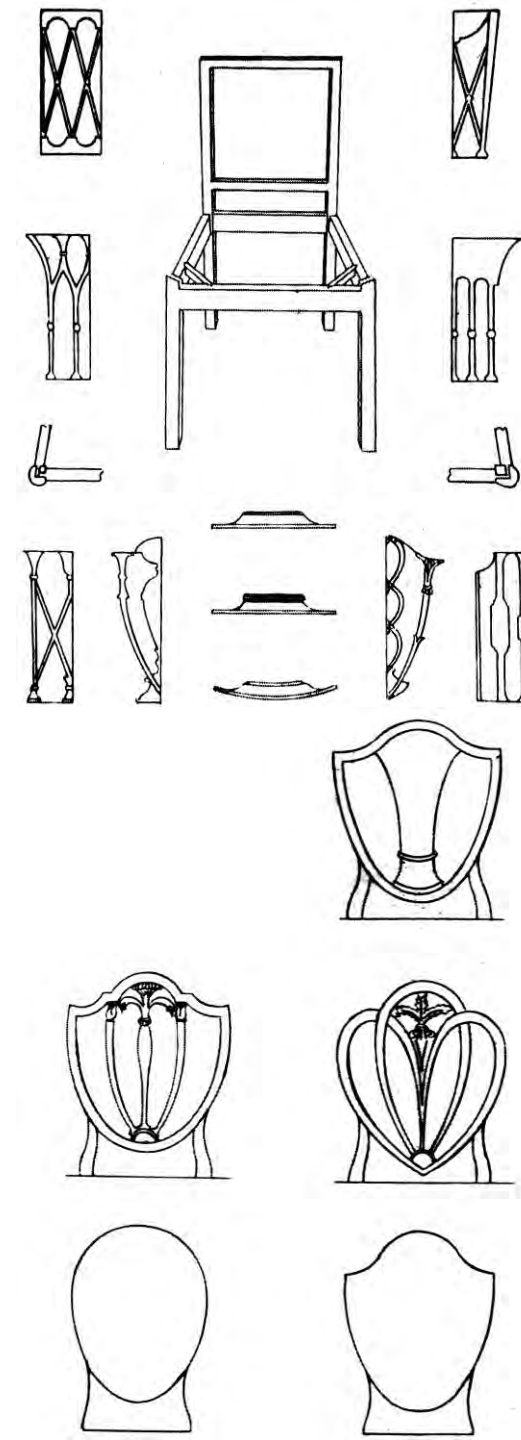

Το θέμα του 'σταθερού τύπου' και οι μετατοπίσεις της διαδικασίας του πραγματικού.

- Η οικεία ετερότητα του Πραγματικού '3' και η Μεγάλη Λογική της: Ο κόσμος της γνωσιακής σημασίας των ταυτοτήτων .
- Οι διαδικασίες στη συγκρότηση της Γνώσης. Το πρόβλημα της αναγωγής/αποδοχής της σχεδιαστικής εμπειρίας:
 - Ο ερευνητής και το αντικείμενο της έρευνας αλληλοεπιδρούν και αλληλοεπηρεάζονται:
 - από το αρχέτυπο στο πρότυπο
 - από το πρότυπο στον τύπο
 - από τον τύπο στην τυπική δομή πεδίων σχέσεων.
- Η διάδοση του επαισθητού, και η κοινωνική διαστρωμάτωση ως προς την παραγωγή και κατανάλωση του επαισθητού.
- Η κυκλική εναλλαγή της κυρίαρχης περιγραφής του πραγματικού.
 - Ο τύπος ως αναγωγή – αποδοχή – αμφισβήτηση της εμπειρίας: Η εναλλαγή του κατά τις φάσεις εξέλιξης του παραδείγματος:
 - εισαγωγή του καινοφανούς / αλληλεπίδραση γνώστη-γνωστού / η προβλημαθεσία κατά την εισαγωγή του καινοφανούς προτύπου,
 - συγκρότηση κανόνων / διάκριση γνώστη-γνωστού / ο σταθερότυπος
 - διαχείριση κωδίκων / αναζήτηση των ορίων της σχέσης γνώστη-γνωστού / η προβλημαθεσία κατά τη διάκριση του ανοίκειου αντικειμένου.
 - Ο ανοίκειος λόγος.

Από τον τύπο στην τυπική δομή πεδίων σχέσεων

- **Ο κώδικας των σχέσεων**
- **Οι διαχειριστικές σχέσεις ορίζουν τον χώρο**
- **Η σχεσιακότητα, η {επαγωγή/απαγωγή}**

Abercrombie: Η αντίληψη της πραγματικότητας εξαρτάται από τα αντιληπτικά σχήματα / την εμπειρία του παρατηρητή. Αίρεται η αντικειμενικότητα της επαγωγής, καθώς καθοδηγείται από τα ερωτήματα του μελετητή. Ο παρατηρητής και το παρατηρούμενο δεν μπορούν να ξεχωρίσουν. Η 'πραγματικότητα' είναι κοινωνική κατασκευή: Η ανάλυση – σύνθεση ως μια ενιαία διαδικασία.

Vidler: ολισμός, ενάντια στη στοιχειακή, αποσπασματική προσέγγιση της προηγούμενης περιόδου. Επίπεδα σημασίας, το 'παλίμψηστο'.

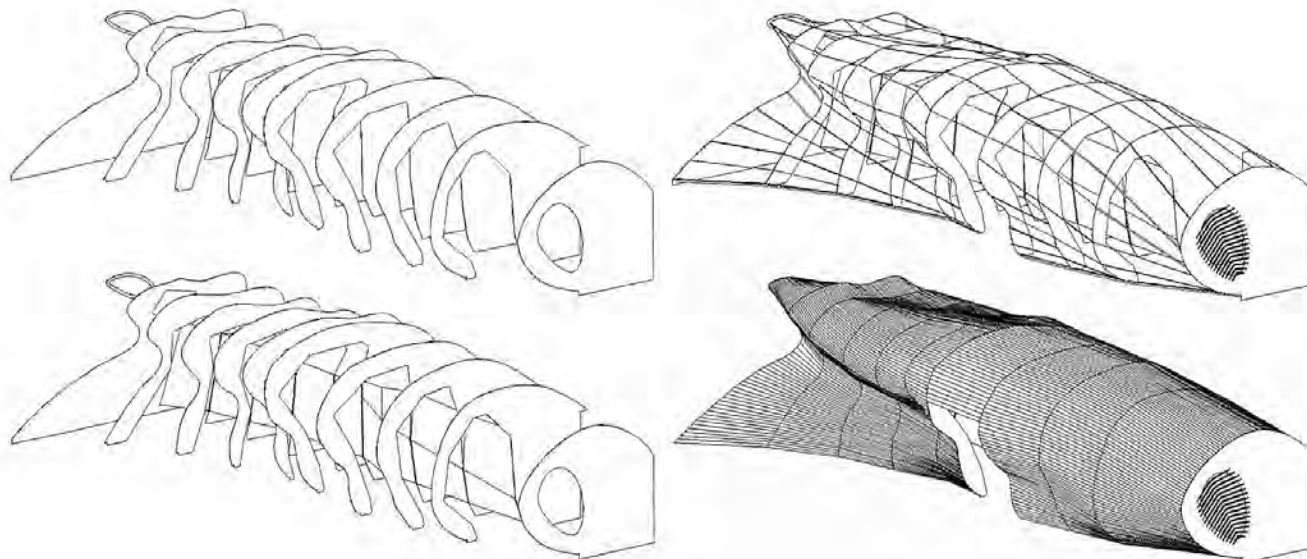

Peter Eisenman: house II, ένα σύστημα μετασχηματισμών από βαθιά έως επιφανειακά επίπεδα – ως ένα αυτοαναφορικό σύστημα σύνθεσης

NOX, 'Blow Out', Ολλανδία, 1997, η αντίληψη του χώρου ως διαδικασία τοπικών μετασχηματισμών

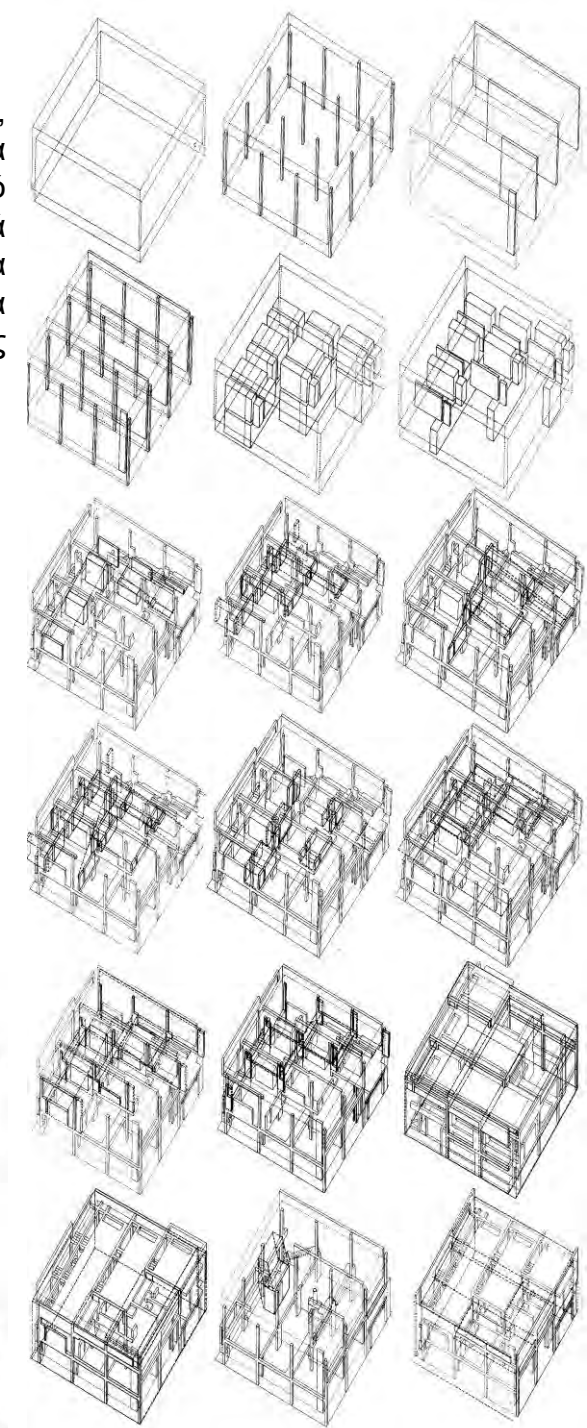

1.2.3

Το θέμα του 'σταθερού τύπου' και οι μετατοπίσεις της διαδικασίας του πραγματικού.

- Η οικεία ετερότητα του Πραγματικού '3' και η Μεγάλη Λογική της: Ο κόσμος της γνωσιακής σημασίας των ταυτοτήτων .
- **Οι διαδικασίες στη συγκρότηση της Γνώσης. Το πρόβλημα της αναγωγής/αποδοχής της σχεδιαστικής εμπειρίας:**
 - Ο ερευνητής και το αντικείμενο της έρευνας αλληλοεπιδρούν και αλληλοεπηρεάζονται:
 - από το αρχέτυπο στο πρότυπο
 - από το πρότυπο στον τύπο
 - από τον τύπο στην τυπική δομή πεδίων σχέσεων.
- Η διάδοση του επαισθητού, και η κοινωνική διαστρωμάτωση ως προς την παραγωγή και κατανάλωση του επαισθητού.
- Η κυκλική εναλλαγή της κυρίαρχης περιγραφής του πραγματικού.
 - Ο τύπος ως αναγωγή – αποδοχή – αμφισβήτηση της εμπειρίας: Η εναλλαγή του κατά τις φάσεις εξέλιξης του παραδείγματος:
 - εισαγωγή του καινοφανούς / αλληλεπίδραση γνώστη-γνωστού / η προβλημαθεσία κατά την εισαγωγή του καινοφανούς προτύπου,
 - συγκρότηση κανόνων / διάκριση γνώστη-γνωστού / ο σταθερότυπος
 - διαχείριση κωδίκων / αναζήτηση των ορίων της σχέσης γνώστη-γνωστού / η προβλημαθεσία κατά τη διάκριση του ανοίκειου αντικειμένου.
 - Ο ανοίκειος λόγος.

Από το αρχέτυπο στο πρότυπο : το ιδανικό της φύσης, η αναλογία των φυσικών οργανισμών

Η μίμηση

Οι αναλογικές σχέσεις ορίζουν τον χώρο

Η αντικειμενικότητα, απαγωγή

Από το πρότυπο στον τύπο : η τάξη της βιομηχανικής παραγωγής, η αναλογία της μηχανής

Η αφαίρεση

Οι δομικές σχέσεις ορίζουν τον χώρο

Η σχετικότητα: αντικειμενικότητα και η υποκειμενικότητα, η επαγωγή και η αναγωγή

Από τον τύπο στην τυπική δομή πεδίων σχέσεων : η τάξη της κοινωνίας, η αναλογία της πόλης, η αναλογία του ανθρωπογενούς περιβάλλοντος

Ο κώδικας των σχέσεων

Οι διαχειριστικές σχέσεις ορίζουν τον χώρο

Η σχεσιακότητα, η {επαγωγή/απαγωγή}

Οι τρεις τυπολογίες ως οι τρεις λογικές αντίληψης, κατανόησης και αναπαράστασης του κόσμου, βασισμένο στον Vidler, 'The third typology' (1976) και H. Achten, R. Oxman, T. Bax, 'Typological Knowledge Acquisition Through a Schema of Generic Representations' (1998)

1.2.3

Το θέμα του 'σταθερού τύπου' και οι μετατοπίσεις της διαδικασίας του πραγματικού.

- Η οικεία ετερότητα του Πραγματικού '3' και η Μεγάλη Λογική της: Ο κόσμος της γνωσιακής σημασίας των ταυτοτήτων .
- **Οι διαδικασίες στη συγκρότηση της Γνώσης. Το πρόβλημα της αναγωγής/αποδοχής της σχεδιαστικής εμπειρίας:**
 - Ο ερευνητής και το αντικείμενο της έρευνας αλληλοεπιδρούν και αλληλοεπηρεάζονται:
 - από το αρχέτυπο στο πρότυπο
 - από το πρότυπο στον τύπο
 - από τον τύπο στην τυπική δομή πεδίων σχέσεων.
- Η διάδοση του επαισθητού, και η κοινωνική διαστρωμάτωση ως προς την παραγωγή και κατανάλωση του επαισθητού.
- Η κυκλική εναλλαγή της κυρίαρχης περιγραφής του πραγματικού.
 - Ο τύπος ως αναγωγή – αποδοχή – αμφισβήτηση της εμπειρίας: Η εναλλαγή του κατά τις φάσεις εξέλιξης του παραδείγματος:
 - εισαγωγή του καινοφανούς / αλληλεπίδραση γνώστη-γνωστού / η προβλημαθεσία κατά την εισαγωγή του καινοφανούς προτύπου,
 - συγκρότηση κανόνων / διάκριση γνώστη-γνωστού / ο σταθερότυπος
 - διαχείριση κωδίκων / αναζήτηση των ορίων της σχέσης γνώστη-γνωστού / η προβλημαθεσία κατά τη διάκριση του ανοίκειου αντικειμένου.
 - Ο ανοίκειος λόγος.

Κατηγορηματική λογική

Από το αρχέτυπο στο πρότυπο : το ιδανικό της φύσης, η αναλογία των φυσικών οργανισμών

Η μίμηση _____	<u>Κατηγορηματική λογική</u>
Οι αναλογικές σχέσεις ορίζουν τον χώρο _____	<u>Συναρτησιακή λογική</u>
Η αντικειμενικότητα, απαγωγή _____	<u>Διαδικαστική λογική</u>

Συναρτησιακή λογική

Από το πρότυπο στον τύπο : η τάξη της βιομηχανικής παραγωγής, η αναλογία της μηχανής

Η αφαίρεση _____	<u>Κατηγορηματική λογική</u>
Οι δομικές σχέσεις ορίζουν τον χώρο _____	<u>Συναρτησιακή λογική</u>
Η σχετικότητα: αντικειμενικότητα και η υποκειμενικότητα, η επαγωγή και η αναγωγή _____	<u>Διαδικαστική λογική</u>

Διαδικαστική λογική

Από τον τύπο στην τυπική δομή πεδίων σχέσεων : η τάξη της κοινωνίας, η αναλογία της πόλης, η αναλογία του ανθρωπογενούς περιβάλλοντος

Ο κώδικας των σχέσεων _____	<u>Κατηγορηματική λογική</u>
Οι διαχειριστικές σχέσεις ορίζουν τον χώρο _____	<u>Συναρτησιακή λογική</u>
Η σχεσιακότητα, η {επαγωγή/απαγωγή} _____	<u>Διαδικαστική λογική</u>

Οι τρεις τυπολογίες ως οι τρεις λογικές αντίληψης, κατανόησης και αναπαράστασης του κόσμου, βασισμένο στον Vidler, 'The third typology' (1976) και H. Achten, R. Oxman, T. Bax, 'Typological Knowledge Acquisition Through a Schema of Generic Representations' (1998)

Το θέμα του 'σταθερού τύπου' και οι μετατοπίσεις της διαδικασίας του πραγματικού.

- Η οικεία ετερότητα του Πραγματικού '3' και η Μεγάλη Λογική της: Ο κόσμος της γνωσιακής σημασίας των ταυτοτήτων .
- Οι διαδικασίες στη συγκρότηση της Γνώσης. Το πρόβλημα της αναγωγής/αποδοχής της σχεδιαστικής εμπειρίας:
 - Ο ερευνητής και το αντικείμενο της έρευνας αλληλοεπιδρούν και αλληλοεπηρεάζονται:
 - από το αρχέτυπο στο πρότυπο
 - από το πρότυπο στον τύπο
 - από τον τύπο στην τυπική δομή πεδίων σχέσεων.
- Η διάδοση του επαισθητού, και η κοινωνική διαστρωμάτωση ως προς την παραγωγή και κατανάλωση του επαισθητού.
- Η κυκλική εναλλαγή της κυρίαρχης περιγραφής του πραγματικού.
 - Ο τύπος ως αναγωγή – αποδοχή – αμφισβήτηση της εμπειρίας: Η εναλλαγή του κατά τις φάσεις εξέλιξης του παραδείγματος:
 - εισαγωγή του καινοφανούς / αλληλεπίδραση γνώστη-γνωστού / η προβλημαθεσία κατά την εισαγωγή του καινοφανούς προτύπου,
 - συγκρότηση κανόνων / διάκριση γνώστη-γνωστού / ο σταθερότυπος
 - διαχείριση κωδίκων / αναζήτηση των ορίων της σχέσης γνώστη-γνωστού / η προβλημαθεσία κατά τη διάκριση του ανοίκειου αντικειμένου.
 - Ο ανοίκειος λόγος.

Η διάδοση του επαισθητού. Ο τύπος ως αναγωγή – αποδοχή – αμφισβήτηση της εμπειρίας: Η εναλλαγή του κατά τις φάσεις εξέλιξης του παραδείγματος.

Η κοινωνική διαστρωμάτωση ως προς την παραγωγή και κατανάλωση του επαισθητού

- η διαδικασία διαχείρισης κανόνων σχεδιαστικής ιδεολογίας ως αναπαράσταση των σημασιολογικών μεταθέσεων του τρόπου κατανόησης του χώρου-κόσμου,
- η διαδικασία συγκρότησης σχεδιαστικής ιδεολογίας ως αναπαράσταση της σχέσης μητρόπολης-περιφέρειας, ή της ταξικής ταυτότητας: Η αρχιτεκτονική ως σύμβολο της πρότυπης ζωής.

Η συμβολική μορφή του Μοντερνισμού - πέραν της Μητροπολιτικής σκέψης: από τον «μεγάλο και μικρό μοντερνισμό» στους «τέσσερις μοντερνισμούς».

Η συμβολική μορφή ενσωμάτωσης στον Μοντερνισμό - το παράδειγμα της έκφρασης της διανθρώπινης τοπικότητας και η κοινωνική εξάρτηση ως σημαινόμενο.

Το θέμα του 'σταθερού τύπου' και οι μετατοπίσεις της διαδικασίας του πραγματικού.

- Η οικεία ετερότητα του Πραγματικού '3' και η Μεγάλη Λογική της: Ο κόσμος της γνωσιακής σημασίας των ταυτοτήτων .
- Οι διαδικασίες στη συγκρότηση της Γνώσης. Το πρόβλημα της αναγωγής/αποδοχής της σχεδιαστικής εμπειρίας:
 - ο Ο ερευνητής και το αντικείμενο της έρευνας αλληλοεπιδρούν και αλληλοεπηρεάζονται:
 - από το αρχέτυπο στο πρότυπο
 - από το πρότυπο στον τύπο
 - από τον τύπο στην τυπική δομή πεδίων σχέσεων.
- Η διάδοση του επαισθητού, και η κοινωνική διαστρωμάτωση ως προς την παραγωγή και κατανάλωση του επαισθητού.
- Η κυκλική εναλλαγή της κυρίαρχης περιγραφής του πραγματικού.
 - ο Ο τύπος ως αναγωγή – αποδοχή – αμφισβήτηση της εμπειρίας: Η εναλλαγή του κατά τις φάσεις εξέλιξης του παραδείγματος:
 - εισαγωγή του καινοφανούς / αλληλεπίδραση γνώστη-γνωστού / η προβλημαθεσία κατά την εισαγωγή του καινοφανούς προτύπου,
 - συγκρότηση κανόνων / διάκριση γνώστη-γνωστού / ο σταθερότυπος
 - διαχείριση κωδίκων / αναζήτηση των ορίων της σχέσης γνώστη-γνωστού / η προβλημαθεσία κατά τη διάκριση του ανοίκειου αντικειμένου.
 - ο Ο ανοίκειος λόγος.

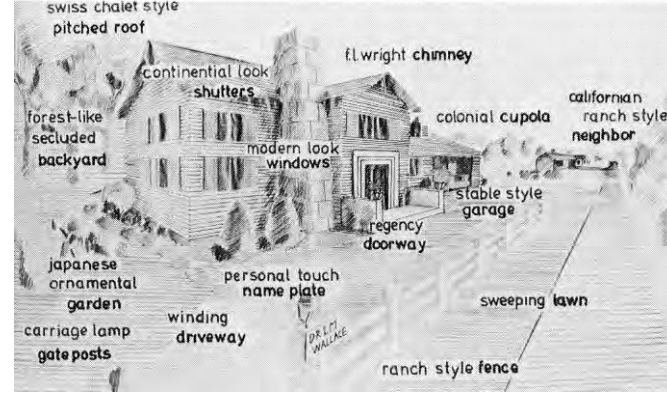

Kevin Fisher, *English Popular House Analysis*, 1976

Charles Jencks, *The Language of Post-Modern Architecture*, 1977

Το παράδειγμα της έκφρασης της διανθρωπίνης τοπικότητας και η κοινωνική εξάρτηση ως σημαινόμενο

Η ταξική ταυτότητα: Η αρχιτεκτονική ως σύμβολο της πρότυπης μεγαλοαστικής ζωής

S. Ostrowetsky, J.S.Bordreuil, *Le Neo-style Regional*, 1977

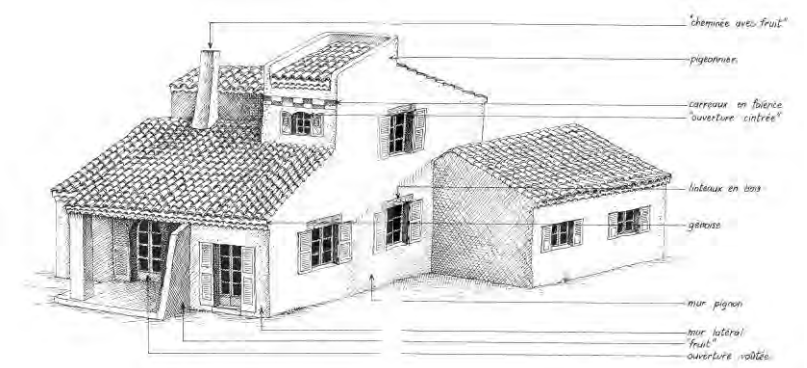

(*) Répartition des réponses selon l'origine sociale des interviewés :

a) Niveau bas :

• maison préférée :

2	1
7	
2	3

15

• la plus provençale :

2	1
7	2
	2

18

• la plus élevée dans l'échelle sociale :

8	
6	

14

b) niveau moyen :

• maison préférée :

3	
9	
	6

18

• la plus provençale :

2	1
10	4
	2

19

• la plus élevée dans l'échelle sociale :

13	3
6	
1	2

25

c) Niveau élevé :

• maison préférée :

3	1
7	1
	6

18

• la plus provençale :

5	1
5	4
	2

17

• la plus élevée dans l'échelle sociale :

13	
3	
	2

18



Το θέμα του 'σταθερού τύπου' και οι μετατοπίσεις της διαδικασίας του πραγματικού.

- Η οικεία ετερότητα του Πραγματικού '3' και η Μεγάλη Λογική της: Ο κόσμος της γνωσιακής σημασίας των ταυτοτήτων .
- Οι διαδικασίες στη συγκρότηση της Γνώσης. Το πρόβλημα της αναγωγής/αποδοχής της σχεδιαστικής εμπειρίας:
 - Ο ερευνητής και το αντικείμενο της έρευνας αλληλοεπιδρούν και αλληλοεπηρεάζονται:
 - από το αρχέτυπο στο πρότυπο
 - από το πρότυπο στον τύπο
 - από τον τύπο στην τυπική δομή πεδίων σχέσεων.
- Η διάδοση του επαισθητού, και η κοινωνική διαστρωμάτωση ως προς την παραγωγή και κατανάλωση του επαισθητού.
- Η κυκλική εναλλαγή της κυρίαρχης περιγραφής του πραγματικού.
 - Ο τύπος ως αναγωγή – αποδοχή – αμφισβήτηση της εμπειρίας: Η εναλλαγή του κατά τις φάσεις εξέλιξης του παραδείγματος:
 - εισαγωγή του καινοφανούς / αλληλεπίδραση γνώστη-γνωστού / η προβλημαθεσία κατά την εισαγωγή του καινοφανούς προτύπου,
 - συγκρότηση κανόνων / διάκριση γνώστη-γνωστού / ο σταθερότυπος
 - διαχείριση κωδίκων / αναζήτηση των ορίων της σχέσης γνώστη-γνωστού / η προβλημαθεσία κατά τη διάκριση του ανοίκειου αντικειμένου.
 - Ο ανοίκειος λόγος.

Between Deleuze & Derrida, ed. P. Patton & J. Protevi, London, Continuum, 2003, Jeffrey Nealon, 'Beyond Hermeneutics: Deleuze, Derrida and Contemporary Theory', σ.165: Πολύ θεωρητική δουλειά στις ανθρωπιστικές επιστήμες αφιερώνεται στην παραγωγή μιας ερμηνευτικής 'κατανόησης' του πολιτισμού – βγάζοντας τη μάσκα των δρώντων ιδεολογιών – και μέσα από αυτή την κατανόηση, κατασκευάζεται μια στρατηγική απόρριψης και αντίστασης.

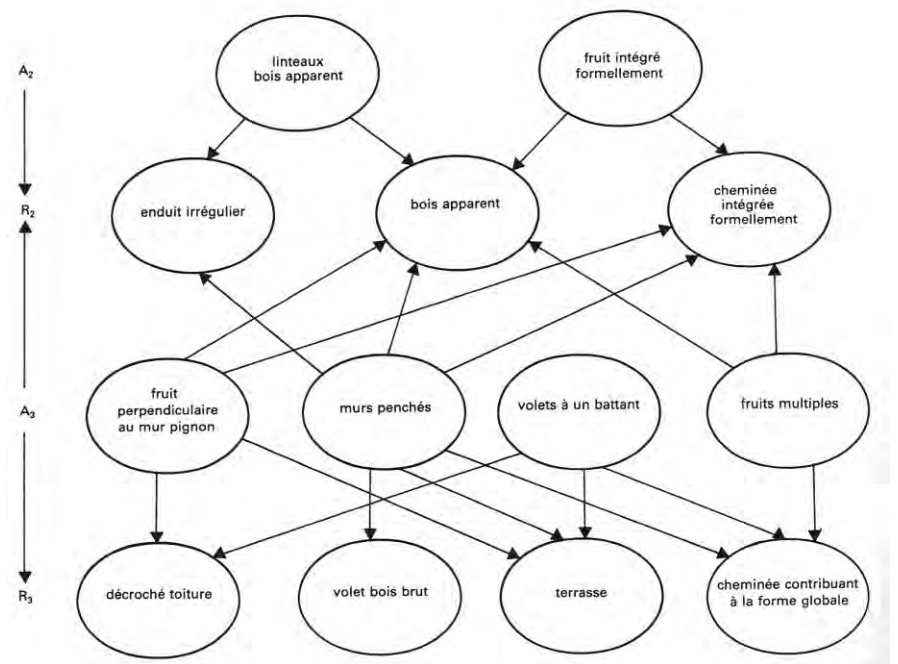

Το υφολογικό σημείο

Τα υφολογικά χαρακτηριστικά	Το περιεχόμενο της τοπικότητας
Έκφραση	Περιεχόμενο: η κοινωνική εξάρτηση

Το κοινωνιολογικό σημείο

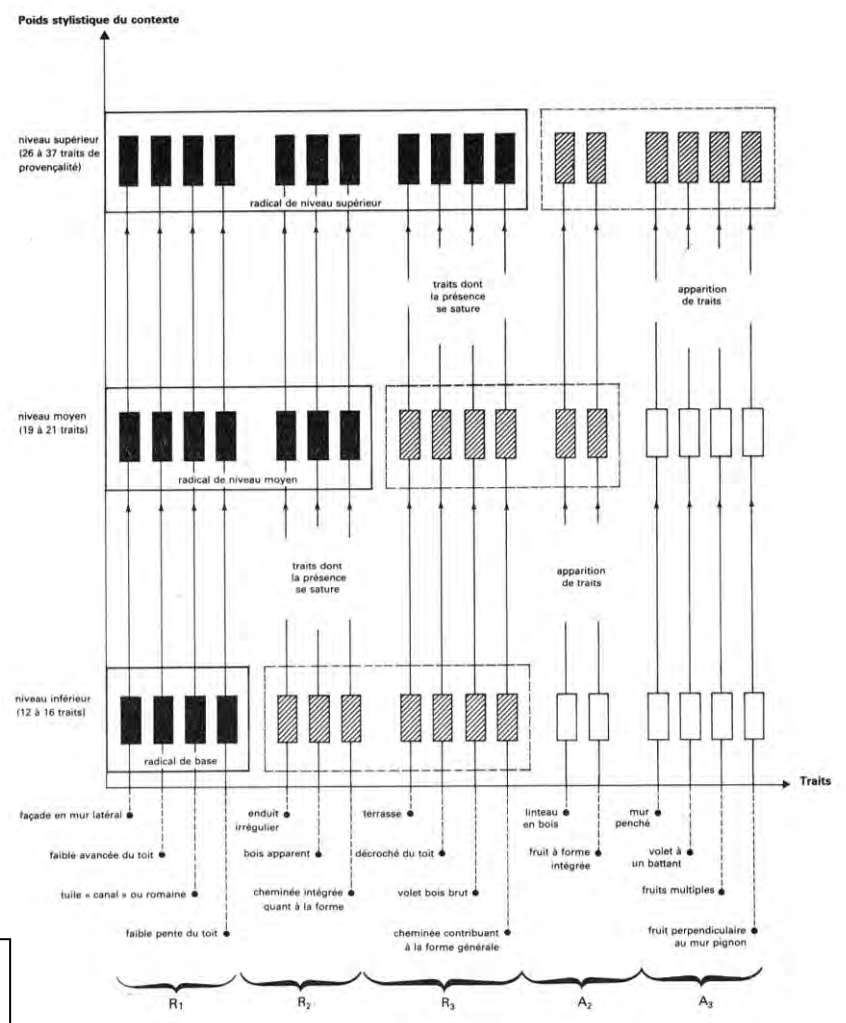
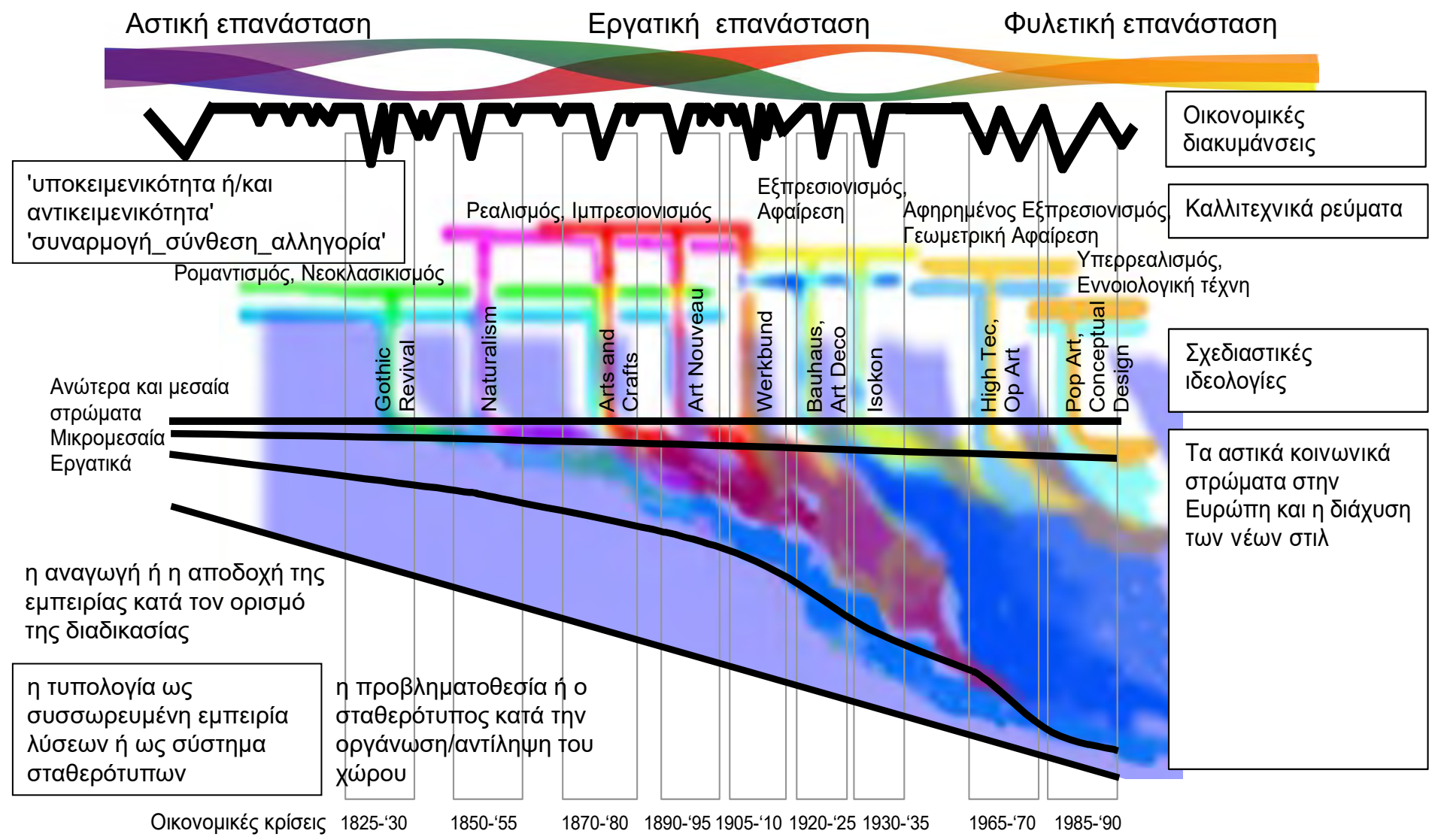

Fig. 7. — Syntaxe d'adjonction ordonnée. Tableau condensé

Το θέμα του 'σταθερού τύπου' και οι μετατοπίσεις της διαδικασίας του πραγματικού.

- Η οικεία ετερότητα του Πραγματικού '3' και η Μεγάλη Λογική της: Ο κόσμος της γνωσιακής σημασίας των ταυτοτήτων .
- Οι διαδικασίες στη συγκρότηση της Γνώσης. Το πρόβλημα της αναγωγής/αποδοχής της σχεδιαστικής εμπειρίας:
 - Ο ερευνητής και το αντικείμενο της έρευνας αλληλοεπιδρούν και αλληλοεπηρεάζονται:
 - από το αρχέτυπο στο πρότυπο
 - από το πρότυπο στον τύπο
 - από τον τύπο στην τυπική δομή πεδίων σχέσεων.
- Η διάδοση του επαισθητού, και η κοινωνική διαστρωμάτωση ως προς την παραγωγή και κατανάλωση του επαισθητού.
- Η κυκλική εναλλαγή της κυρίαρχης περιγραφής του πραγματικού.
 - Ο τύπος ως αναγωγή – αποδοχή – αμφισβήτηση της εμπειρίας: Η εναλλαγή του κατά τις φάσεις εξέλιξης του παραδείγματος:
 - εισαγωγή του καινοφανούς / αλληλεπίδραση γνώστη-γνωστού / η προβληματοθεσία κατά την εισαγωγή του καινοφανούς προτύπου,
 - συγκρότηση κανόνων / διάκριση γνώστη-γνωστού / ο σταθερότυπος
 - διαχείριση κωδίκων / αναζήτηση των ορίων της σχέσης γνώστη-γνωστού / η προβληματοθεσία κατά τη διάκριση του ανοίκειου αντικειμένου.
 - Ο ανοίκειος λόγος.

εναλλαγή της χιασματικής, διπολικής, διαφορικής διαβάθμισης των εννοιολογικών κατηγοριών ορισμού του κατηγορήματος εναλλαγή του ετεροαναφορικού, αυτοαναφορικού, διαναφορικού ορισμού των στοιχείων και σχέσεων της συνάρτησης



Η συμβολική μορφή του Μοντερνισμού - πέραν της Μητροπολιτικής σκέψης: από τον «μεγάλο και μικρό μοντερνισμό» στους «τέσσερις μοντερνισμούς».

Το θέμα του 'σταθερού τύπου' και οι μετατοπίσεις της διαδικασίας του πραγματικού.

- Η οικεία ετερότητα του Πραγματικού '3' και η Μεγάλη Λογική της: Ο κόσμος της γνωσιακής σημασίας των ταυτοτήτων .
- Οι διαδικασίες στη συγκρότηση της Γνώσης. Το πρόβλημα της αναγωγής/αποδοχής της σχεδιαστικής εμπειρίας:
 - Ο ερευνητής και το αντικείμενο της έρευνας αλληλοεπιδρούν και αλληλοεπηρεάζονται:
 - από το αρχέτυπο στο πρότυπο
 - από το πρότυπο στον τύπο
 - από τον τύπο στην τυπική δομή πεδίων σχέσεων.
- Η διάδοση του επαισθητού, και η κοινωνική διαστρωμάτωση ως προς την παραγωγή και κατανάλωση του επαισθητού.
- Η κυκλική εναλλαγή της κυρίαρχης περιγραφής του πραγματικού.
 - Ο τύπος ως αναγωγή – αποδοχή – αμφισβήτηση της εμπειρίας: Η εναλλαγή του κατά τις φάσεις εξέλιξης του παραδείγματος:
 - εισαγωγή του καινοφανούς / αλληλεπίδραση γνώστη-γνωστού / η προβληματοθεσία κατά την εισαγωγή του καινοφανούς προτύπου,
 - συγκρότηση κανόνων / διάκριση γνώστη-γνωστού / ο σταθερότυπος
 - διαχείριση κωδίκων / αναζήτηση των ορίων της σχέσης γνώστη-γνωστού / η προβληματοθεσία κατά τη διάκριση του ανοίκειου αντικειμένου.
 - Ο ανοίκειος λόγος.

εναλλαγή της χιασματικής, διπολικής, διαφορικής διαβάθμισης των εννοιολογικών κατηγοριών ορισμού του κατηγορήματος εναλλαγή του ετεροαναφορικού, αυτοαναφορικού, διαναφορικού ορισμού των στοιχείων και σχέσεων της συνάρτησης

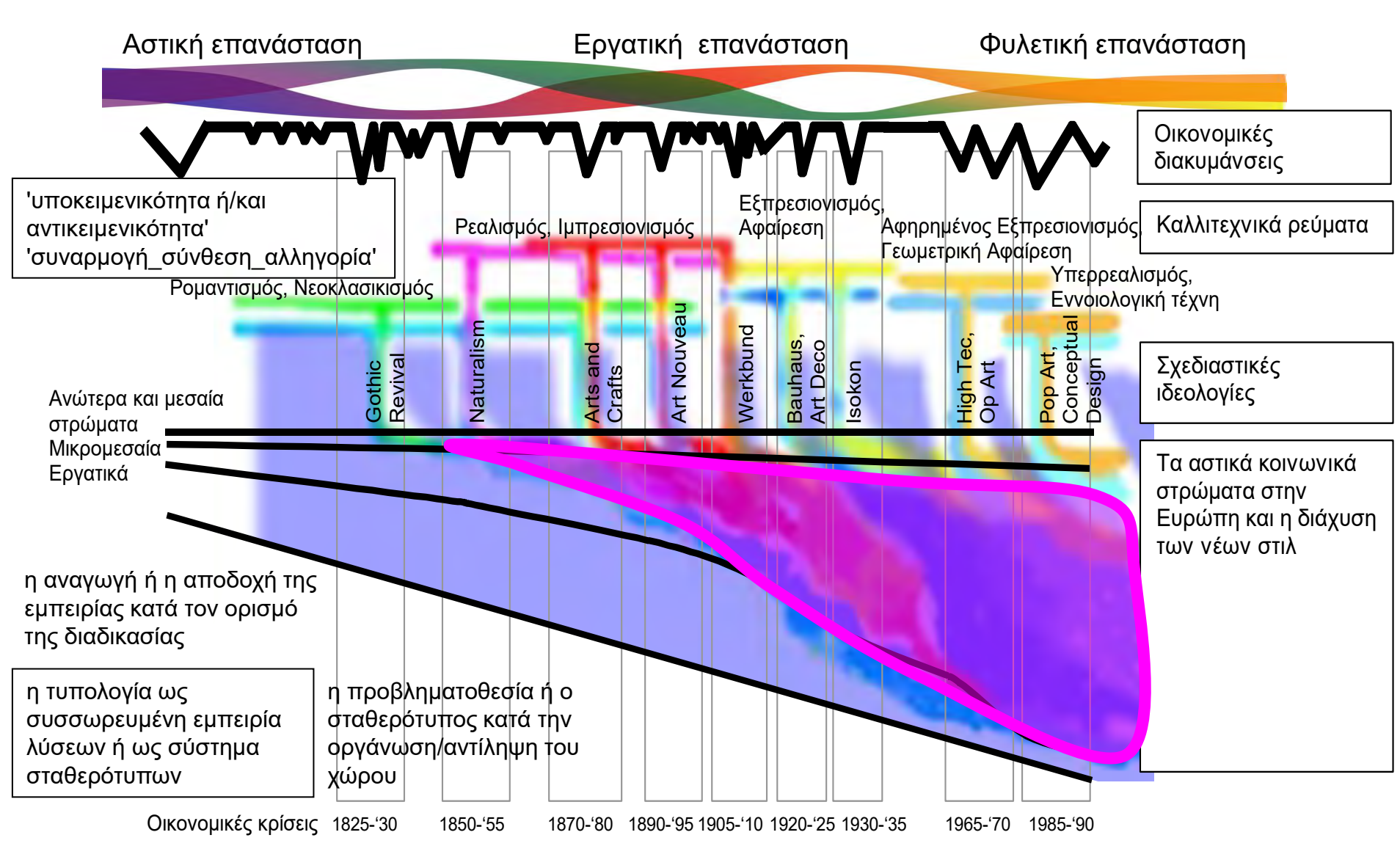

Η διάδοση του επαισθητού και η κοινωνική διαστρωμάτωση ως προς την παραγωγή και κατανάλωση του επαισθητού
 J. Ranciere, *The Politics of Aesthetics*, 2000

Το θέμα του 'σταθερού τύπου' και οι μετατοπίσεις της διαδικασίας του πραγματικού.

- Η οικεία ετερότητα του Πραγματικού '3' και η Μεγάλη Λογική της: Ο κόσμος της γνωσιακής σημασίας των ταυτοτήτων .
- Οι διαδικασίες στη συγκρότηση της Γνώσης. Το πρόβλημα της αναγωγής/αποδοχής της σχεδιαστικής εμπειρίας:
 - Ο ερευνητής και το αντικείμενο της έρευνας αλληλοεπιδρούν και αλληλοεπηρεάζονται:
 - από το αρχέτυπο στο πρότυπο
 - από το πρότυπο στον τύπο
 - από τον τύπο στην τυπική δομή πεδίων σχέσεων.
- Η διάδοση του επαισθητού, και η κοινωνική διαστρωμάτωση ως προς την παραγωγή και κατανάλωση του επαισθητού.
- Η κυκλική εναλλαγή της κυρίαρχης περιγραφής του πραγματικού.
 - Ο τύπος ως αναγωγή – αποδοχή – αμφισβήτηση της εμπειρίας: Η εναλλαγή του κατά τις φάσεις εξέλιξης του παραδείγματος:
 - εισαγωγή του καινοφανούς / αλληλεπίδραση γνώστη-γνωστού / η προβληματοθεσία κατά την εισαγωγή του καινοφανούς προτύπου,
 - συγκρότηση κανόνων / διάκριση γνώστη-γνωστού / ο σταθερότυπος
 - διαχείριση κωδίκων / αναζήτηση των ορίων της σχέσης γνώστη-γνωστού / η προβληματοθεσία κατά τη διάκριση του ανοίκειου αντικειμένου.
 - Ο ανοίκειος λόγος.

εναλλαγή της χιασματικής, διπολικής, διαφορικής διαβάθμισης των εννοιολογικών κατηγοριών ορισμού του κατηγορήματος εναλλαγή του ετεροαναφορικού, αυτοαναφορικού, διαναφορικού ορισμού των στοιχείων και σχέσεων της συνάρτησης

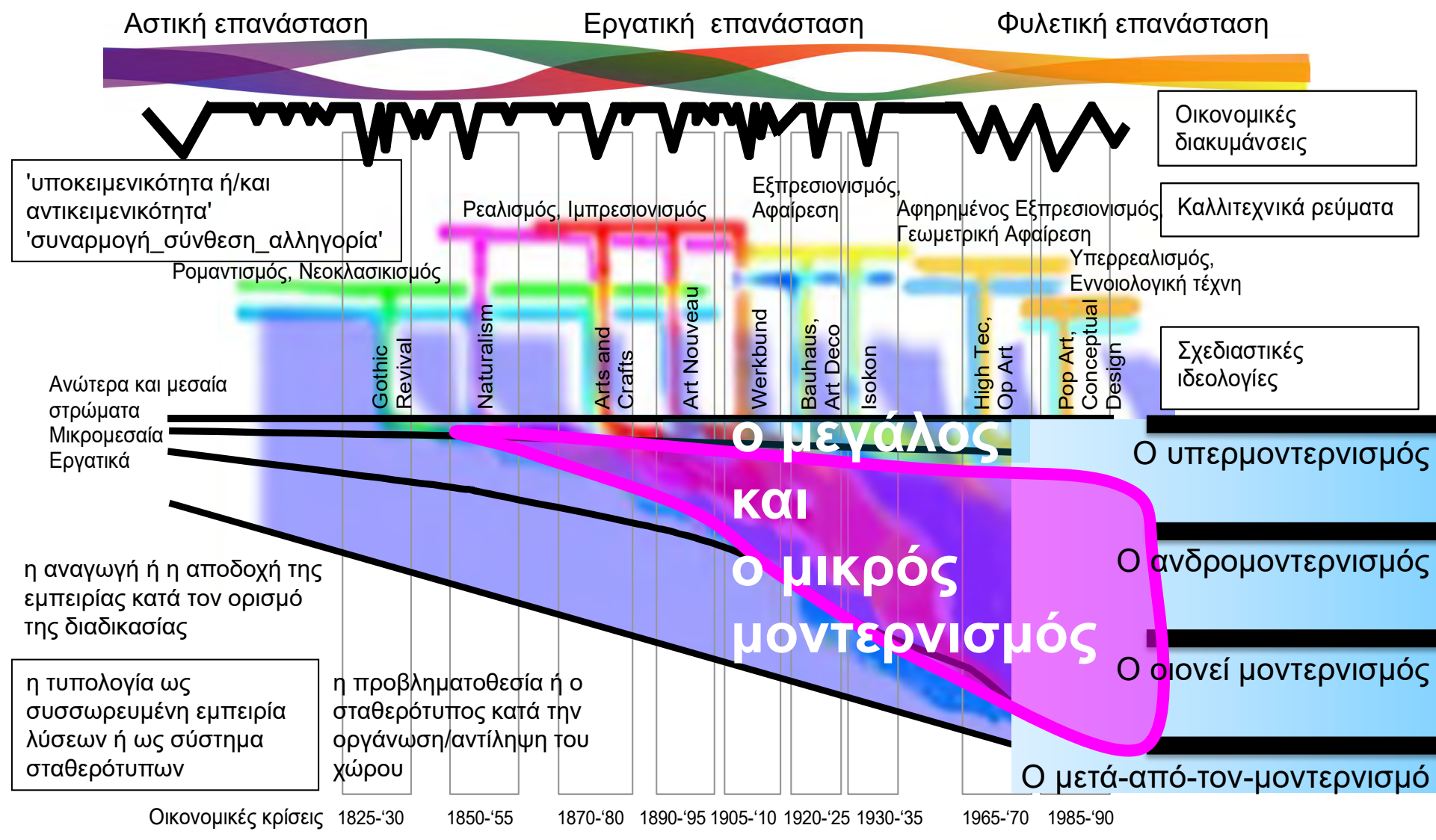

Οι τέσσερις μοντερνισμοί
Okwui Enwezor, 'Modernity and Postcolonial Ambivalence', *AlterModern*, 2009

1.2.3

Το θέμα του 'σταθερού τύπου' και οι μετατοπίσεις της διαδικασίας του πραγματικού.

- Η οικεία ετερότητα του Πραγματικού '3' και η Μεγάλη Λογική της: Ο κόσμος της γνωσιακής σημασίας των ταυτοτήτων .
- Οι διαδικασίες στη συγκρότηση της Γνώσης. Το πρόβλημα της αναγωγής/αποδοχής της σχεδιαστικής εμπειρίας:
 - Ο ερευνητής και το αντικείμενο της έρευνας αλληλοεπιδρούν και αλληλοεπηρεάζονται:
 - από το αρχέτυπο στο πρότυπο
 - από το πρότυπο στον τύπο
 - από τον τύπο στην τυπική δομή πεδίων σχέσεων.
- Η διάδοση του επαισθητού, και η κοινωνική διαστρωμάτωση ως προς την παραγωγή και κατανάλωση του επαισθητού.
- Η κυκλική εναλλαγή της κυρίαρχης περιγραφής του πραγματικού.
 - Ο τύπος ως αναγωγή – αποδοχή – αμφισβήτηση της εμπειρίας: Η εναλλαγή του κατά τις φάσεις εξέλιξης του παραδείγματος:
 - εισαγωγή του καινοφανούς / αλληλεπίδραση γνώστη-γνωστού / η προβληματοθεσία κατά την εισαγωγή του καινοφανούς προτύπου,
 - συγκρότηση κανόνων / διάκριση γνώστη-γνωστού / ο σταθερότυπος
 - διαχείριση κωδίκων / αναζήτηση των ορίων της σχέσης γνώστη-γνωστού / η προβληματοθεσία κατά τη διάκριση του ανοίκειου αντικειμένου.
 - Ο ανοίκειος λόγος.

Ο τύπος ως αναγωγή – αποδοχή – αμφισβήτηση της εμπειρίας: οι εναλλαγές του κατά τις φάσεις εξέλιξης του παραδείγματος.

Η περίοδος της επανάστασης:

- εισαγωγή του καινοφανούς / αλληλεπίδραση γνώστη-γνωστού
- η κατασκευή του ορισμού
- η αναγωγή της εμπειρίας,
- ο τύπος ως παραδειγματική επίλυση προβλήματος σε δεδομένη συγκυρία
- η οικειοποίηση του αλλότριου ως η 'σύντηξη των οριζόντων'
- η προβληματοθεσία κατά την εισαγωγή του καινοφανούς προτύπου/ συγκρότηση κανόνων / διαχείριση κωδίκων)

Η περίοδος της κανονικότητας:

- συγκρότηση κανόνων / διάκριση γνώστη-γνωστού
- η διάδοση του ορισμού
- η αποδοχή της εμπειρίας,
- ο τύπος ως πρότυπο (η ταυτότητα της κοινωνικής εξάρτησης),
- η οικειοποίηση του αλλότριου με την προβολή των σταθερών αξιών της αποδεχθείσας εμπειρίας
- ο σταθερότυπος (η απομίμηση / το υβρίδιο)

Η περίοδος του κλυδωνισμού:

- διαχείριση κωδίκων(: κωδικοποιημένων γλωσσών, στις οποίες περιλαμβάνεται πλέον και αυτή που συστήθηκε στην προηγούμενη φάση κανονικότητας) / αναζήτηση των ορίων της σχέσης γνώστη-γνωστού
- η κατάλυση του ορισμού
- η αμφισβήτηση των σχημάτων της εμπειρίας,
- η παραδειγματική αναφορά αντί της τυπολογικής
- η αναγνώριση του αλλότριου ως ειδοποιού διαφοράς του επαισθητού
- η προβληματοθεσία κατά τη διάκριση του ανοίκειου αντικειμένου/ κατάλυση κανόνων / άρνηση της συμβατικότητας των κωδίκων)

<p>1η φάση: κατηγορηματική λογική – ασαφής λογική και οι πιθανότητες</p> <p>εισαγωγή του καινοφανούς / αλληλεπίδραση γνώστη-γνωστού</p>	<p>2η φάση: συναρτησιακή λογική – τυπική λογική</p> <p>συγκρότηση κανόνων / διάκριση γνώστη-γνωστού</p>	<p>3η φάση: διαδικαστική λογική – ασαφής λογική και η μη προβλεψιμότητα</p> <p>διαχείριση κωδίκων / αναζήτηση των ορίων της σχέσης γνώστη-γνωστού</p>
<p>η κατασκευή του ορισμού</p>	<p>η διάδοση του ορισμού</p>	<p>η κατάλυση του ορισμού</p>
<p>η αναγωγή της εμπειρίας,</p> <p>ο τύπος ως παραδειγματική επίλυση προβλήματος σε δεδομένη συγκυρία</p>	<p>η αποδοχή της εμπειρίας,</p> <p>ο τύπος ως πρότυπο (η ταυτότητα της κοινωνικής εξάρτησης),</p>	<p>η αμφισβήτηση των σχημάτων της εμπειρίας,</p> <p>η παραδειγματική αναφορά αντί της τυπολογικής</p>
<p>η οικειοποίηση του αλλότριου ως η 'σύντηξη των οριζόντων'</p>	<p>η οικειοποίηση του αλλότριου με την προβολή των σταθερών αξιών της αποδεχθείσας εμπειρίας</p>	<p>η αναγνώριση του αλλότριου ως ειδοποιού διαφοράς του επαισθητού</p>
<p>η προβληματοθεσία κατά την εισαγωγή του καινοφανούς προτύπου/ συγκρότηση κανόνων / διαχείριση κωδίκων</p>	<p>ο σταθερότυπος (η απομίμηση / το υβρίδιο)</p>	<p>η προβληματοθεσία κατά τη διάκριση του ανοίκειου αντικειμένου/ κατάλυση κανόνων / άρνηση της συμβατικότητας των κωδίκων</p>

- 1.2.3 Το θέμα του 'σταθερού τύπου' και οι μετατοπίσεις της διαδικασίας του πραγματικού.
- Η οικεία ετερότητα του Πραγματικού '3' και η Μεγάλη Λογική της: Ο κόσμος της γνωσιακής σημασίας των ταυτοτήτων .
 - Οι διαδικασίες στη συγκρότηση της Γνώσης. Το πρόβλημα της αναγωγής/αποδοχής της σχεδιαστικής εμπειρίας:
 - Ο ερευνητής και το αντικείμενο της έρευνας αλληλοεπιδρούν και αλληλοεπηρεάζονται:
 - από το αρχέτυπο στο πρότυπο
 - από το πρότυπο στον τύπο
 - από τον τύπο στην τυπική δομή πεδίων σχέσεων.
 - Η διάδοση του επαισθητού, και η κοινωνική διαστρωμάτωση ως προς την παραγωγή και κατανάλωση του επαισθητού
 - Η κυκλική εναλλαγή της κυρίαρχης περιγραφής του πραγματικού.
 - Ο τύπος ως αναγωγή – αποδοχή – αμφισβήτηση της εμπειρίας: Η εναλλαγή του κατά τις φάσεις εξέλιξης του παραδείγματος:
 - εισαγωγή του καινοφανούς / αλληλεπίδραση γνώστη-γνωστού / η προβληματοθεσία κατά την εισαγωγή του καινοφανούς προτύπου,
 - συγκρότηση κανόνων / διάκριση γνώστη-γνωστού / ο σταθερότυπος
 - διαχείριση κωδίκων / αναζήτηση των ορίων της σχέσης γνώστη-γνωστού / η προβληματοθεσία κατά τη διάκριση του ανοίκειου αντικειμένου.
 - Ο ανοίκειος λόγος.

1.2.3

Το θέμα του 'σταθερού τύπου' και οι μετατοπίσεις της διαδικασίας του πραγματικού.

- Η οικεία ετερότητα του Πραγματικού '3' και η Μεγάλη Λογική της: Ο κόσμος της γνωσιακής σημασίας των ταυτοτήτων .
- Οι διαδικασίες στη συγκρότηση της Γνώσης. Το πρόβλημα της αναγωγής/αποδοχής της σχεδιαστικής εμπειρίας:
 - Ο ερευνητής και το αντικείμενο της έρευνας αλληλοεπιδρούν και αλληλοεπηρεάζονται:
 - από το αρχέτυπο στο πρότυπο
 - από το πρότυπο στον τύπο
 - από τον τύπο στην τυπική δομή πεδίων σχέσεων.
- Η διάδοση του επαισθητού, και η κοινωνική διαστρωμάτωση ως προς την παραγωγή και κατανάλωση του επαισθητού
- Η κυκλική εναλλαγή της κυρίαρχης περιγραφής του πραγματικού.
 - Ο τύπος ως αναγωγή – αποδοχή – αμφισβήτηση της εμπειρίας: Η εναλλαγή του κατά τις φάσεις εξέλιξης του παραδείγματος:
 - εισαγωγή του καινοφανούς / αλληλεπίδραση γνώστη-γνωστού / η προβλημαθεσία κατά την εισαγωγή του καινοφανούς προτύπου,
 - συγκρότηση κανόνων / διάκριση γνώστη-γνωστού / ο σταθερότυπος
 - διαχείριση κωδίκων / αναζήτηση των ορίων της σχέσης γνώστη-γνωστού / η προβλημαθεσία κατά τη διάκριση του ανοίκειου αντικειμένου.

○ **Ο ανοίκειος λόγος.**

Τρεις ασύμπτωτες λογικές

εισαγωγή του καινοφανούς / αλληλεπίδραση γνώστη-γνωστού	συγκρότηση κανόνων / διάκριση γνώστη-γνωστού	διαχείριση κωδίκων / αναζήτηση των ορίων της σχέσης γνώστη-γνωστού
η κατασκευή του ορισμού	η διάδοση του ορισμού	η κατάλυση του ορισμού
η αναγωγή της εμπειρίας, ο τύπος ως παραδειγματική επίλυση προβλήματος σε δεδομένη συγκυρία	η αποδοχή της εμπειρίας, ο τύπος ως πρότυπο (η ταυτότητα της κοινωνικής εξάρτησης),	η αμφισβήτηση των σχημάτων της εμπειρίας, η παραδειγματική αναφορά αντί της τυπολογικής
η οικειοποίηση του αλλότριου ως η 'σύντηξη των οριζόντων'	η οικειοποίηση του αλλότριου με την προβολή σταθερών αξιών της αποδεχθείσας εμπειρίας	η αναγνώριση του αλλότριου ως ειδοποίου διαφοράς του επαισθητού
η προβλημαθεσία κατά την εισαγωγή του καινοφανούς προτύπου/ συγκρότηση κανόνων / διαχείριση κωδίκων	ο σταθερότυπος (η απομίμηση / το υβρίδιο)	η προβλημαθεσία κατά τη διάκριση του ανοίκειου αντικειμένου/ κατάλυση κανόνων / άρνηση της συμβατικότητας των κωδίκων

Ο ανοίκειος λόγος

1.2.4 Οι οικείες ετερότητες του Πραγματικού και οι Μεγάλες Λογικές τους.

- Τρεις κόσμοι του αξιολογικού αντικειμένου:
 - ο της κοινωνικής σημασίας των ιδιοτήτων,
 - ο της αιτιατής σημασίας των συμπλοκών,
 - ο της γνωσιακής σημασίας των ταυτοτήτων.
- Τρία διαφορετικά πλαίσια εννοιοδότησης, νοηματοδότησης, σημασιοδότησης του αρχείου:
 - ο Τα κατηγορήματα στην ιστορία της Μεγάλης Συμφιλίωσης: από την ουτοπία της αμόλυντης κοινωνίας και φύσης, στην ουτοπία της βιομηχανικής κατασκευής του μέλλοντος, και στην ουτοπία της διαχείρισης του ανθρωπογενούς περιβάλλοντος.
 - ο Οι συναρτήσεις στη μεταβολή της Πραγματολογίας: από την ετεροαναφορικότητα του ιδεαλισμού, στην αυτοαναφορικότητα της εξέλιξης των ειδών, και στη διαναφορικότητα της πολιτισμικής παραγωγής.
 - ο Οι διαδικασίες στη συγκρότηση της Γνώσης: από το αρχέτυπο στο πρότυπο, σε αναλογία με τη φύση, και από το πρότυπο στον τύπο, σε αναλογία με τη μηχανή, και από τον τύπο στα τυπικά πεδία σχέσεων, σε αναλογία με την πόλη.
- Η διαδικασία σχεδιασμού ως διαδικασία λήψης διαφορετικών εννοιολογικά αποφάσεων και αντίστοιχα ως διαδικασία χειρισμού διαφορετικών τυπολογικών αφαιρέσεων. Η σημαίνουσα μορφή
 - ο στον κατηγορηματικό, συνειρμικό, αντικειμενικό χώρο του Ιστορισμού,
 - ο στον συναρτησιακό, συντακτικό, σχετικό χώρο του Μοντέρνου Κινήματος,
 - ο στον διαδικαστικό, αποδομητικό, σχεσιακό χώρο του Εννοιολογικού Σχεδιασμού.

1.2.4 Οι οικείες ετερότητες του Πραγματικού και οι Μεγάλες Λογικές ερμηνείας τους

<i>Η συμβολική μορφή του μοντερνισμού</i>	<i>Αστική επανάσταση</i>	<i>Εργατική επανάσταση</i>	<i>Φυλετική επανάσταση</i>	<i>Η μετα-αποικιοκρατική περίοδος</i>
<p>Ο κόσμος της κοινωνικής σημασίας των ιδιοτήτων</p> <p>Τα κατηγορήματα στην ιστορία της Μεγάλης Συμφιλίωσης</p>	<p>από την ουτοπία της αμόλυντης κοινωνίας και φύσης</p>	<p>στην ουτοπία της βιομηχανικής κατασκευής του μέλλοντος</p>	<p>και στην ουτοπία της διαχείρισης του ανθρωπογενούς περιβάλλοντος</p>	<p><i>Οι πέραν της μητροπολιτικής σκέψης μοντερνισμοί</i></p>
<p>Ο κόσμος της αιτιατής σημασίας των συμπλοκών</p> <p>Οι συναρτήσεις στη μεταβολή της Πραγματολογίας</p>	<p>από την ετεροαναφορικότητα του ιδεαλισμού</p>	<p>στην αυτοαναφορικότητα της εξέλιξης των ειδών</p>	<p>και στη διαναφορικότητα της πολιτισμικής παραγωγής</p>	
<p>Ο κόσμος της γνωσιακής σημασίας των ταυτοτήτων</p> <p>Οι διαδικασίες στη συγκρότηση της Γνώσης</p>	<p>από το αρχέτυπο στο πρότυπο σε αναλογία με τη φύση</p>	<p>από το πρότυπο στον τύπο σε αναλογία με τη μηχανή</p>	<p>από τον τύπο στα τυπικά πεδία σχέσεων σε αναλογία με την πόλη</p>	
<p>Οι απομιμήσεις και τα υβρίδια στην ουτοπία της Διανθρώπινης Σταθεράς</p>	<p>από τα πρότυπα της θρησκευτικής, ταξικής, εθνικής κοινωνίας στα πρότυπα της παγκόσμιας κοινωνίας</p>			<p><i>Ο τοπικιστικός μοντερνισμός της παράδοσης</i></p>
<p><i>Η συμβολική μορφή της ενσωμάτωσης στον μοντερνισμό</i></p>				

η διάδοση του επαισθητού

1.2.4 Οι οικείες ετερότητες του Πραγματικού και οι Μεγάλες Λογικές τους.

- Τρεις κόσμοι του αξιολογικού αντικειμένου:
 - ο της κοινωνικής σημασίας των ιδιοτήτων,
 - ο της αιτιατής σημασίας των συμπλοκών,
 - ο της γνωσιακής σημασίας των ταυτοτήτων.
- Τρία διαφορετικά πλαίσια εννοιοδότησης, νοηματοδότησης, σημασιοδότησης του αρχείου:
 - ο Τα κατηγορήματα στην ιστορία της Μεγάλης Συμφιλίωσης: από την ουτοπία της αμόλυντης κοινωνίας και φύσης, στην ουτοπία της βιομηχανικής κατασκευής του μέλλοντος, και στην ουτοπία της διαχείρισης του ανθρωπογενούς περιβάλλοντος.
 - ο Οι συναρτήσεις στη μεταβολή της Πραγματολογίας: από την ετεροαναφορικότητα του ιδεαλισμού, στην αυτοαναφορικότητα της εξέλιξης των ειδών, και στη διαναφορικότητα της πολιτισμικής παραγωγής.
 - ο Οι διαδικασίες στη συγκρότηση της Γνώσης: από το αρχέτυπο στο πρότυπο, σε αναλογία με τη φύση, και από το πρότυπο στον τύπο, σε αναλογία με τη μηχανή, και από τον τύπο στα τυπικά πεδία σχέσεων, σε αναλογία με την πόλη.
- Η διαδικασία σχεδιασμού ως διαδικασία λήψης διαφορετικών εννοιολογικά αποφάσεων και αντίστοιχα ως διαδικασία χειρισμού διαφορετικών τυπολογικών αφαιρέσεων. Η σημαίνουσα μορφή
 - ο στον κατηγορηματικό, συνειρμικό, αντικειμενικό χώρο του Ιστορισμού,
 - ο στον συναρτησιακό, συντακτικό, σχετικό χώρο του Μοντέρνου Κινήματος,
 - ο στον διαδικαστικό, αποδομητικό, σχεσιακό χώρο του Εννοιολογικού Σχεδιασμού.

	1η φάση: κατηγορηματική λογική – ασαφής λογική και οι πιθανότητες το σύμβολο κοινωνικών αξιών ως κατηγορημα	2η φάση: συναρτησιακή λογική – τυπική λογική το σύμβολο κοινωνικών αξιών ως συνάρτηση	3η φάση: διαδικαστική λογική – ασαφής λογική και η μη προβλεψιμότητα το σύμβολο κοινωνικών αξιών ως διαδικασία
κατηγορηματική λογική	η κατασκευή της 'αλήθειας' η χιασματική αποδοχή της ετερότητας και η ενσωμάτωσή της επιβεβαιώνεται μέσα από τη διάκριση πολλαπλών συστημάτων νοηματοδότησης, που δείχνει την ανάγκη για τη διατύπωση ενός κανόνα διαχείρισης τους	η αποδοχή της 'αλήθειας' η απαξίωση της ετερότητας και η εγκαθίδρυση του δυΐσμου 'ορθό / λάθος' επιβεβαιώνεται μέσα από τη συγκρότηση της γενεαλογικής συνέχειας, που δείχνει τον κανόνα ως συνθήκη απόλυτη, και επιτρέπει την πρόβλεψη-κατασκευή του μέλλοντος	οι πολλές 'αλήθειες' η αναγνώριση της απρόσμενης ετερότητας και ο προσδιορισμός της διαφοράς επιβεβαιώνεται μέσα από τη διάκριση συστημάτων πολλαπλών νοηματοδοτήσεων, που δείχνει την αδυναμία ισχύος του κανόνα, και επιτρέπει την ανατροπή του
	η οντολογία του συνεχούς επανα-ορισμού επιστημολογική υποκειμενικότητα (η αμοιβαιότητα υποκειμένου / αντικειμένου)	η οντολογία του ενυπάρχοντος ορισμού επιστημολογική αντικειμενικότητα (ο δυΐσμός υποκειμένου / αντικειμένου)	η οντολογία του απρόβλεπτου ορισμού επιστημολογική υποκειμενικότητα (η μεταβλητότητα υποκειμένου / αντικειμένου)
συναρτησιακή λογική	η 'εικόνα' / η αμοιβαία διαμόρφωση	ο 'δείκτης' / η διάκριση αιτίου-αιτιατού	το 'σύμβολο' / η κατά σύμβαση διαμόρφωση
	η συναρμογή οντοτήτων / αποσπασμάτων (συνειρμικός σχεδιασμός / εικόνα)	η σύνθεση στοιχείων και σχέσεων (συντακτικός σχεδιασμός / δείκτης)	η αλληγορία οντοτήτων / συμβόλων (αποδομητικός σχεδιασμός/σύμβολο)
	η αποκάλυψη του υποκειμένου – δημιουργού [ο δημιουργός ως ήρωας], ο παρελθών χρόνος: ο ορισμός της 'υποκειμενικότητας',	η απόκρυψη του υποκειμένου – δημιουργού [ο δημιουργός ως ειδήμων], ο ενεστώτας χρόνος: η δήλωση της 'αντικειμενικότητας',	η αποκάλυψη της υποκειμενικότητας [ο δημιουργός μπορεί να είναι οπιοισδήποτε], ο παρελθών χρόνος: η δήλωση της 'υποκειμενικότητας',
	η ανασυγκρότηση των μεγάλων αφηγήσεων, η ενσυναίσθηση, ο εκ του νόμου ορισμός / η ετεροαναφορικότητα (στο περιβάλλον)	η μεγάλη αφήγηση, η αφαίρεση, ο εκ των πραγμάτων ορισμός / η αυτοαναφορικότητα (στο σύστημα)	η σχετικότητα των μεγάλων αφηγήσεων, η συναίσθηση του διάκενου, ο εκ του περιγύρου ορισμός / η διαναφορικότητα (και στο περιβάλλον και το σύστημα)
διαδικαστική λογική	εισαγωγή του καινοφανούς / αλληλεπίδραση γνώστη-γνωστού η κατασκευή του ορισμού η αναγωγή της εμπειρίας, ο τύπος ως παραδειγματική επίλυση προβλήματος σε δεδομένη συγκυρία η οικειοποίηση του αλλότριου ως 'σύντηξη των οριζόντων'	συγκρότηση κανόνων / διάκριση γνώστη-γνωστού η διάδοση του ορισμού η αποδοχή της εμπειρίας, ο τύπος ως πρότυπο (η ταυτότητα της κοινωνικής εξάρτησης), η οικειοποίηση του αλλότριου με την προβολή σταθερών αξιών της αποδεχθείσας εμπειρίας, ο σταθερότυπος (η απομίμηση / το υβρίδιο)	διαχείριση κωδίκων / αναζήτηση των ορίων της σχέσης γνώστη-γνωστού η κατάλυση του ορισμού η αμφισβήτηση των σχημάτων της εμπειρίας, η παραδειγματική αναφορά αντί της τυπολογικής, η αναγνώριση του αλλότριου ως ειδοποιού διαφοράς του επαισθητού η προβλημαθεσία κατά τη διάκριση του ανοίκειου αντικειμένου/ κατάλυση κανόνων / άρνηση της συμβατικότητας των κωδίκων

Οι οικείες ετερότητες του Πραγματικού και οι Μεγάλες Λογικές τους.

- Τρεις κόσμοι του αξιολογικού αντικειμένου:
 - ο της κοινωνικής σημασίας των ιδιοτήτων,
 - ο της αιτιατής σημασίας των συμπλοκών,
 - ο της γνωσιακής σημασίας των ταυτοτήτων.
- Τρία διαφορετικά πλαίσια εννοιοδότησης, νοηματοδότησης, σημασιοδότησης του αρχείου:
 - ο Τα κατηγορήματα στην ιστορία της Μεγάλης Συμφιλίωσης: από την ουτοπία της αμόλυντης κοινωνίας και φύσης, στην ουτοπία της βιομηχανικής κατασκευής του μέλλοντος, και στην ουτοπία της διαχείρισης του ανθρωπογενούς περιβάλλοντος.
 - ο Οι συναρτήσεις στη μεταβολή της Πραγματολογίας: από την ετεροαναφορικότητα του ιδεαλισμού, στην αυτοαναφορικότητα της εξέλιξης των ειδών, και στη διαναφορικότητα της πολιτισμικής παραγωγής.
 - ο Οι διαδικασίες στη συγκρότηση της Γνώσης: από το αρχέτυπο στο πρότυπο, σε αναλογία με τη φύση, και από το πρότυπο στον τύπο, σε αναλογία με τη μηχανή, και από τον τύπο στα τυπικά πεδία σχέσεων, σε αναλογία με την πόλη.

• Η διαδικασία σχεδιασμού ως διαδικασία λήψης διαφορετικών εννοιολογικά αποφάσεων και αντίστοιχα ως διαδικασία χειρισμού διαφορετικών τυπολογικών αφαιρέσεων.

Η σημαίνουσα μορφή

- ο στον κατηγορηματικό, συνειρμικό, αντικειμενικό χώρο του Ιστορισμού,
- ο στον συναρτησιακό, συντακτικό, σχετικό χώρο του Μοντέρνου Κινήματος,
- ο στον διαδικαστικό, αποδομητικό, σχεσιακό χώρο του Εννοιολογικού Σχεδιασμού.

Ο κόσμος της κοινωνικής σημασίας των ιδιοτήτων: Τα κατηγορήματα στην ιστορία της Μεγάλης Συμφιλίωσης

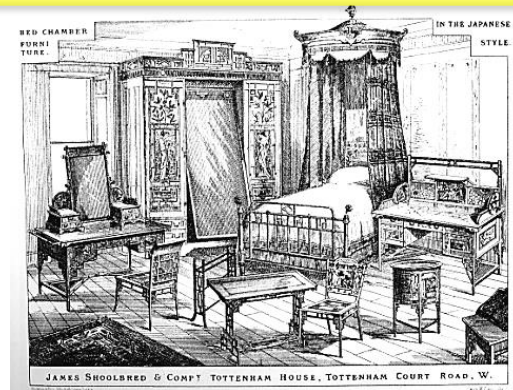

Το κατηγορήμα ως σημαίνουσα μορφή καταδηλώνει τη νέα αλήθεια στον χώρο του Ιστορισμού από την ουτοπία της αμόλυντης κοινωνίας και φύσης,

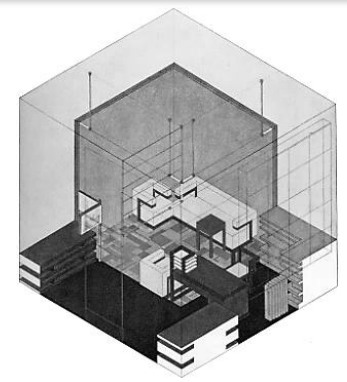

Η συνάρτηση ως σημαίνουσα μορφή καταδηλώνει την αποδεκτή αλήθεια στον χώρο του Μοντέρνου Κινήματος στην ουτοπία της βιομηχανικής κατασκευής του μέλλοντος,



Η διαδικασία ως σημαίνουσα μορφή καταδηλώνει τις πολλές αλήθειες στον χώρο του Εννοιολογικού Σχεδιασμού και στην ουτοπία της διαχείρισης του ανθρωπογενούς περιβάλλοντος

Ιστορισμός – Εκλεκτισμός – Πραγματισμός – Νέος Πραγματισμός – Μοντέρνο Κίνημα – Op art – Pop art – Αποδόμηση – Εννοιολογικό



1 εισαγωγή κατηγορημάτων

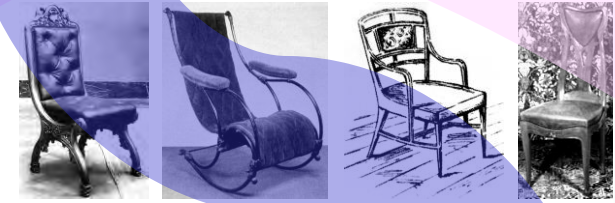

2 συγκρότηση συναρτήσεων

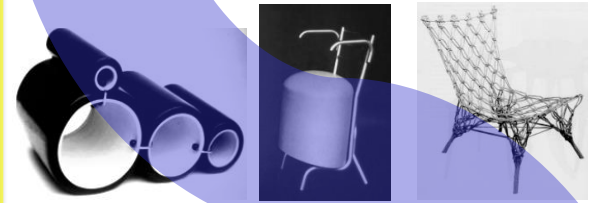
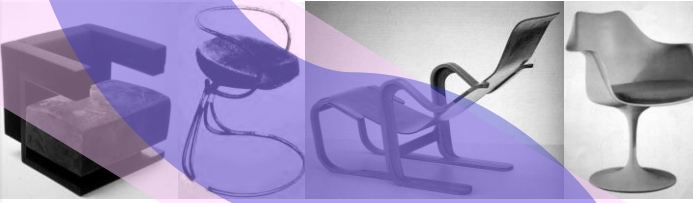

3 διαχείριση διαδικασιών

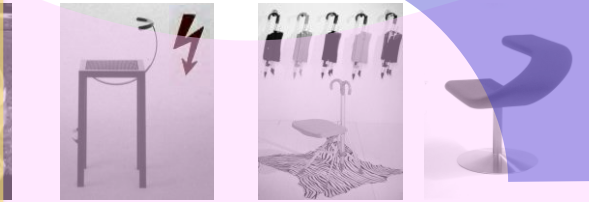
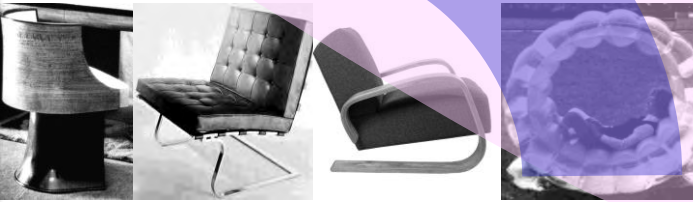

Οι οικείες ετερότητες του Πραγματικού και οι Μεγάλες Λογικές τους.

- Τρεις κόσμοι του αξιολογικού αντικειμένου:
 - ο της κοινωνικής σημασίας των ιδιοτήτων,
 - ο της αιτιατής σημασίας των συμπλοκών,
 - ο της γνωσιακής σημασίας των ταυτοτήτων.
- Τρία διαφορετικά πλαίσια εννοιοδότησης, νοηματοδότησης, σημασιοδότησης του αρχείου:
 - ο Τα κατηγορήματα στην ιστορία της Μεγάλης Συμφιλίωσης: από την ουτοπία της αμόλυντης κοινωνίας και φύσης, στην ουτοπία της βιομηχανικής κατασκευής του μέλλοντος, και στην ουτοπία της διαχείρισης του ανθρωπογενούς περιβάλλοντος.
 - ο Οι συναρτήσεις στη μεταβολή της Πραγματολογίας: από την ετεροαναφορικότητα του ιδεαλισμού, στην αυτοαναφορικότητα της εξέλιξης των ειδών, και στη διαναφορικότητα της πολιτισμικής παραγωγής.
 - ο Οι διαδικασίες στη συγκρότηση της Γνώσης: από το αρχέτυπο στο πρότυπο, σε αναλογία με τη φύση, και από το πρότυπο στον τύπο, σε αναλογία με τη μηχανή, και από τον τύπο στα τυπικά πεδία σχέσεων, σε αναλογία με την πόλη.
- Η διαδικασία σχεδιασμού ως διαδικασία λήψης διαφορετικών εννοιολογικά αποφάσεων και αντίστοιχα ως διαδικασία χειρισμού διαφορετικών τυπολογικών αφαιρέσεων.

Η σημαίνουσα μορφή

- ο στον κατηγορηματικό, συνειρμικό, αντικειμενικό χώρο του Ιστορισμού,
- ο στον συναρτησιακό, συντακτικό, σχετικό χώρο του Μοντέρνου Κινήματος,
- ο στον διαδικαστικό, αποδομητικό, σχεσιακό χώρο του Εννοιολογικού Σχεδιασμού.

Ο κόσμος της αιτιατής σημασίας των συμπλοκών: Οι συναρτήσεις στη μεταβολή της Πραγματολογίας



Η σημαίνουσα μορφή συστήνεται ως συναρμογή εικόνων στον συνειρμικό χώρο του Ιστορισμού

από την ετεροαναφορικότητα του ιδεαλισμού,

Ιστορισμός – Εκλεκτισμός – Πραγματισμός – Νέος Πραγματισμός – Μοντέρνο Κίνημα – Op art – Pop art – Αποδόμηση – Εννοιολογικό



1 απόσπαση εικόνων

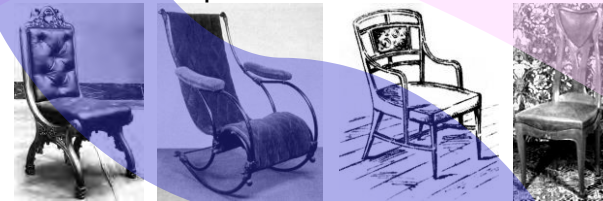

2 παραμετροποίηση δεικτών

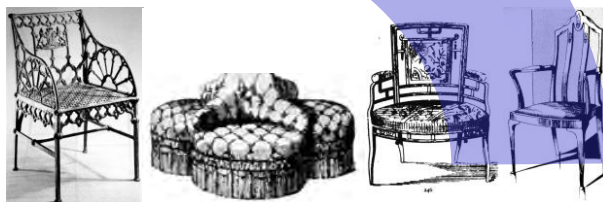

3 εκλεκτισμός συμβόλων

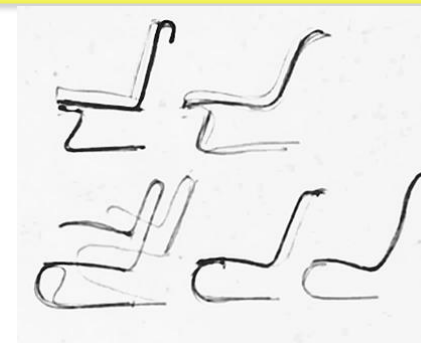

Η σημαίνουσα μορφή συστήνεται ως σύνθεση δεικτών στον συντακτικό χώρο του Μοντέρνου Κινήματος

στην αυτοαναφορικότητα της εξέλιξης των ειδών,



Η σημαίνουσα μορφή συστήνεται ως αλληγορία συμβόλων στον αποδομητικό χώρο του Εννοιολογικού Σχεδιασμού

και στη διαναφορικότητα της πολιτισμικής παραγωγής

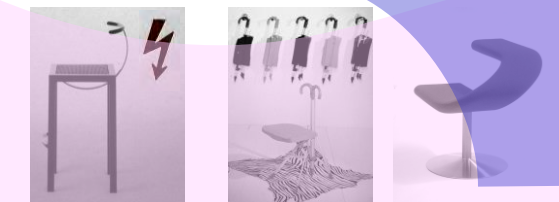
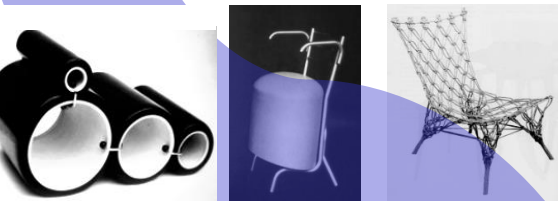

Οι οικείες ετερότητες του Πραγματικού και οι Μεγάλες Λογικές τους.

- Τρεις κόσμοι του αξιολογικού αντικειμένου:
 - της κοινωνικής σημασίας των ιδιοτήτων,
 - της αιτιατής σημασίας των συμπλοκών,
 - της γνωσιακής σημασίας των ταυτοτήτων.
- Τρία διαφορετικά πλαίσια εννοιοδότησης, νοηματοδότησης, σημασιοδότησης του αρχείου:
 - Τα κατηγορήματα στην ιστορία της Μεγάλης Συμφιλίωσης: από την ουτοπία της αμόλυπτης κοινωνίας και φύσης, στην ουτοπία της βιομηχανικής κατασκευής του μέλλοντος, και στην ουτοπία της διαχείρισης του ανθρωπογενούς περιβάλλοντος.
 - Οι συναρτήσεις στη μεταβολή της Πραγματολογίας: από την ετεροαναφορικότητα του ιδεαλισμού, στην αυτοαναφορικότητα της εξέλιξης των ειδών, και στη διαναφορικότητα της πολιτισμικής παραγωγής.
 - Οι διαδικασίες στη συγκρότηση της Γνώσης: από το αρχέτυπο στο πρότυπο, σε αναλογία με τη φύση, και από το πρότυπο στον τύπο, σε αναλογία με τη μηχανή, και από τον τύπο στα τυπικά πεδία σχέσεων, σε αναλογία με την πόλη.
- Η διαδικασία σχεδιασμού ως διαδικασία λήψης διαφορετικών εννοιολογικά αποφάσεων και αντίστοιχα ως διαδικασία χειρισμού διαφορετικών τυπολογικών αφαιρέσεων.

Η σημαίνουσα μορφή

- στον κατηγορηματικό, συνειρμικό, αντικειμενικό χώρο του Ιστορισμού,
- στον συναρτησιακό, συντακτικό, σχετικό χώρο του Μοντέρνου Κινήματος,
- στον διαδικαστικό, αποδομητικό, σχεσιακό χώρο του Εννοιολογικού Σχεδιασμού.

Ο κόσμος της γνωσιακής σημασίας των ταυτοτήτων: Οι διαδικασίες στη συγκρότηση της Γνώσης



Η σημαίνουσα μορφή νοηματοδοτείται ως μίμηση στον αντικειμενικό χώρο του Ιστορισμού από το αρχέτυπο στο πρότυπο, σε αναλογία με τη φύση



Η σημαίνουσα μορφή νοηματοδοτείται ως αφαίρεση στον σχετικό χώρο του Μοντέρνου Κινήματος και από το πρότυπο στον τύπο, σε αναλογία με τη μηχανή



Η σημαίνουσα μορφή νοηματοδοτείται ως κώδικας στον σχεσιακό χώρο του Εννοιολογικού Σχεδιασμού και από τον τύπο στα τυπικά πεδία σχέσεων, σε αναλογία με την πόλη

Ιστορισμός – Εκλεκτισμός – Πραγματισμός – Νέος Πραγματισμός – Μοντέρνο Κίνημα – Op art – Pop art – Αποδόμηση – Εννοιολογικό



1 η ανάδυση του καινοφανούς

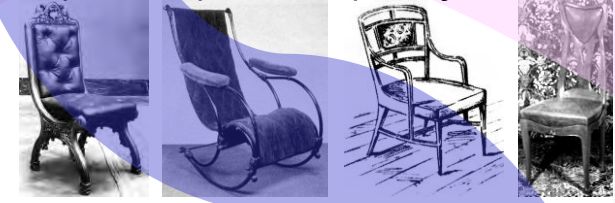

2 η κανονικοποίηση του γνωστού



3 η κωδικοποίηση των γνωστών κανόνων

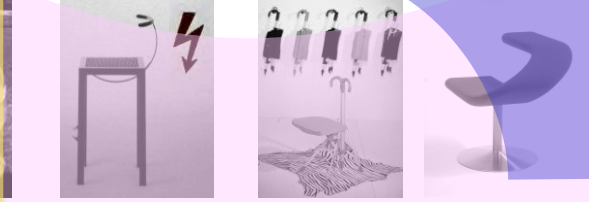
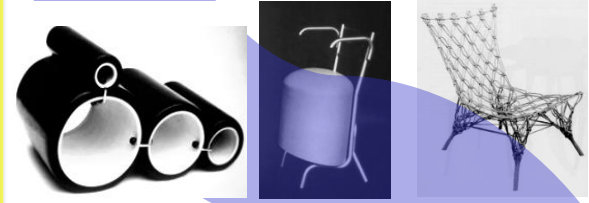
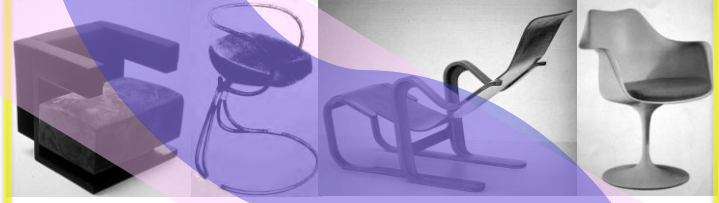

1.2.4 Οι οικείες ετερότητες του Πραγματικού και οι Μεγάλες Λογικές τους.

- Τρεις κόσμοι του αξιολογικού αντικειμένου:
 - ο της κοινωνικής σημασίας των ιδιοτήτων,
 - ο της αιτιατής σημασίας των συμπλοκών,
 - ο της γνωσιακής σημασίας των ταυτοτήτων.
- Τρία διαφορετικά πλαίσια εννοιοδότησης, νοηματοδότησης, σημασιοδότησης του αρχείου:
 - ο Τα κατηγορήματα στην ιστορία της Μεγάλης Συμφιλίωσης: από την ουτοπία της αμόλυπτης κοινωνίας και φύσης, στην ουτοπία της βιομηχανικής κατασκευής του μέλλοντος, και στην ουτοπία της διαχείρισης του ανθρωπογενούς περιβάλλοντος.
 - ο Οι συναρτήσεις στη μεταβολή της Πραγματολογίας: από την ετεροαναφορικότητα του ιδεαλισμού, στην αυτοαναφορικότητα της εξέλιξης των ειδών, και στη διαναφορικότητα της πολιτισμικής παραγωγής.
 - ο Οι διαδικασίες στη συγκρότηση της Γνώσης: από το αρχέτυπο στο πρότυπο, σε αναλογία με τη φύση, και από το πρότυπο στον τύπο, σε αναλογία με τη μηχανή, και από τον τύπο στα τυπικά πεδία σχέσεων, σε αναλογία με την πόλη.

• Η διαδικασία σχεδιασμού ως διαδικασία λήψης διαφορετικών εννοιολογικά αποφάσεων και αντίστοιχα ως διαδικασία χειρισμού διαφορετικών τυπολογικών αφαιρέσεων.

Η σημαίνουσα μορφή

- ο στον κατηγορηματικό, συνειρμικό, αντικειμενικό χώρο του Ιστορισμού,
- ο στον συναρτησιακό, συντακτικό, σχετικό χώρο του Μοντέρνου Κινήματος,
- ο στον διαδικαστικό, αποδομητικό, σχεσιακό χώρο του Εννοιολογικού Σχεδιασμού.

Η σημαίνουσα μορφή

- καταδηλώνει τη νέα αλήθεια στον κατηγορηματικό χώρο του Ιστορισμού
- συστήνεται ως συναρμογή εικόνων στον συνειρμικό χώρο του Ιστορισμού
- νοηματοδοτείται ως μίμηση στον αντικειμενικό χώρο του Ιστορισμού

Η διαδικασία σχεδιασμού ως διαδικασία λήψης διαφορετικών εννοιολογικά αποφάσεων και αντίστοιχα ως διαδικασία χειρισμού διαφορετικών τυπολογικών αφαιρέσεων

(βασισμένο σε H. Achten, R. Oxman, T. Bax, 'Typological Knowledge Acquisition Through a Schema of Generic Representations', *Artificial Intelligence in Design 1998*)

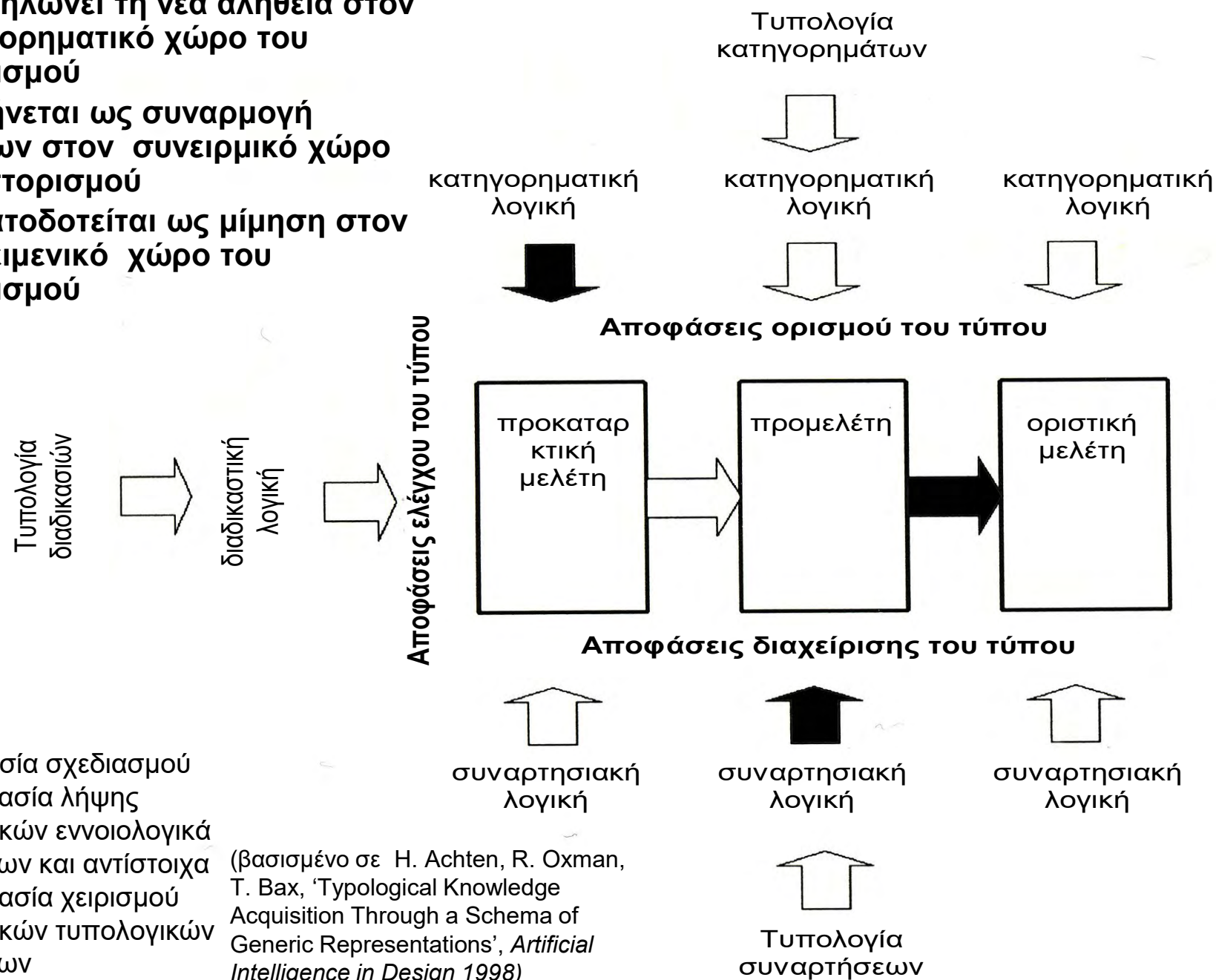

1.2.4 Οι οικείες ετερότητες του Πραγματικού και οι Μεγάλες Λογικές τους.

- Τρεις κόσμοι του αξιολογικού αντικειμένου:
 - ο της κοινωνικής σημασίας των ιδιοτήτων,
 - ο της αιτιατής σημασίας των συμπλοκών,
 - ο της γνωσιακής σημασίας των ταυτοτήτων.
- Τρία διαφορετικά πλαίσια εννοιοδότησης, νοηματοδότησης, σημασιοδότησης του αρχείου:
 - ο Τα κατηγορήματα στην ιστορία της Μεγάλης Συμφιλίωσης: από την ουτοπία της αμόλυντης κοινωνίας και φύσης, στην ουτοπία της βιομηχανικής κατασκευής του μέλλοντος, και στην ουτοπία της διαχείρισης του ανθρωπογενούς περιβάλλοντος.
 - ο Οι συναρτήσεις στη μεταβολή της Πραγματολογίας: από την ετεροαναφορικότητα του ιδεαλισμού, στην αυτοαναφορικότητα της εξέλιξης των ειδών, και στη διαναφορικότητα της πολιτισμικής παραγωγής.
 - ο Οι διαδικασίες στη συγκρότηση της Γνώσης: από το αρχέτυπο στο πρότυπο, σε αναλογία με τη φύση, και από το πρότυπο στον τύπο, σε αναλογία με τη μηχανή, και από τον τύπο στα τυπικά πεδία σχέσεων, σε αναλογία με την πόλη.

- Η διαδικασία σχεδιασμού ως διαδικασία λήψης διαφορετικών εννοιολογικά αποφάσεων και αντίστοιχα ως διαδικασία χειρισμού διαφορετικών τυπολογικών αφαιρέσεων.

Η σημαίνουσα μορφή

- ο στον κατηγορηματικό, συνειρμικό, αντικειμενικό χώρο του Ιστορισμού,
- ο στον συναρτησιακό, συντακτικό, σχετικό χώρο του Μοντέρνου Κινήματος,
- ο στον διαδικαστικό, αποδομητικό, σχεσιακό χώρο του Εννοιολογικού Σχεδιασμού.

Η σημαίνουσα μορφή

- καταδηλώνει την αποδεκτή αλήθεια στον συναρτησιακό χώρο του Μοντέρνου Κινήματος
- συστήνεται ως σύνθεση δεικτών στον συντακτικό χώρο του Μοντέρνου Κινήματος
- νοηματοδοτείται ως αφαίρεση στον σχετικό χώρο του Μοντέρνου Κινήματος

Η διαδικασία σχεδιασμού ως διαδικασία λήψης διαφορετικών εννοιολογικά αποφάσεων και αντίστοιχα ως διαδικασία χειρισμού διαφορετικών τυπολογικών αφαιρέσεων

(βασισμένο σε H. Achten, R. Oxman, T. Bax, 'Typological Knowledge Acquisition Through a Schema of Generic Representations', *Artificial Intelligence in Design 1998*)

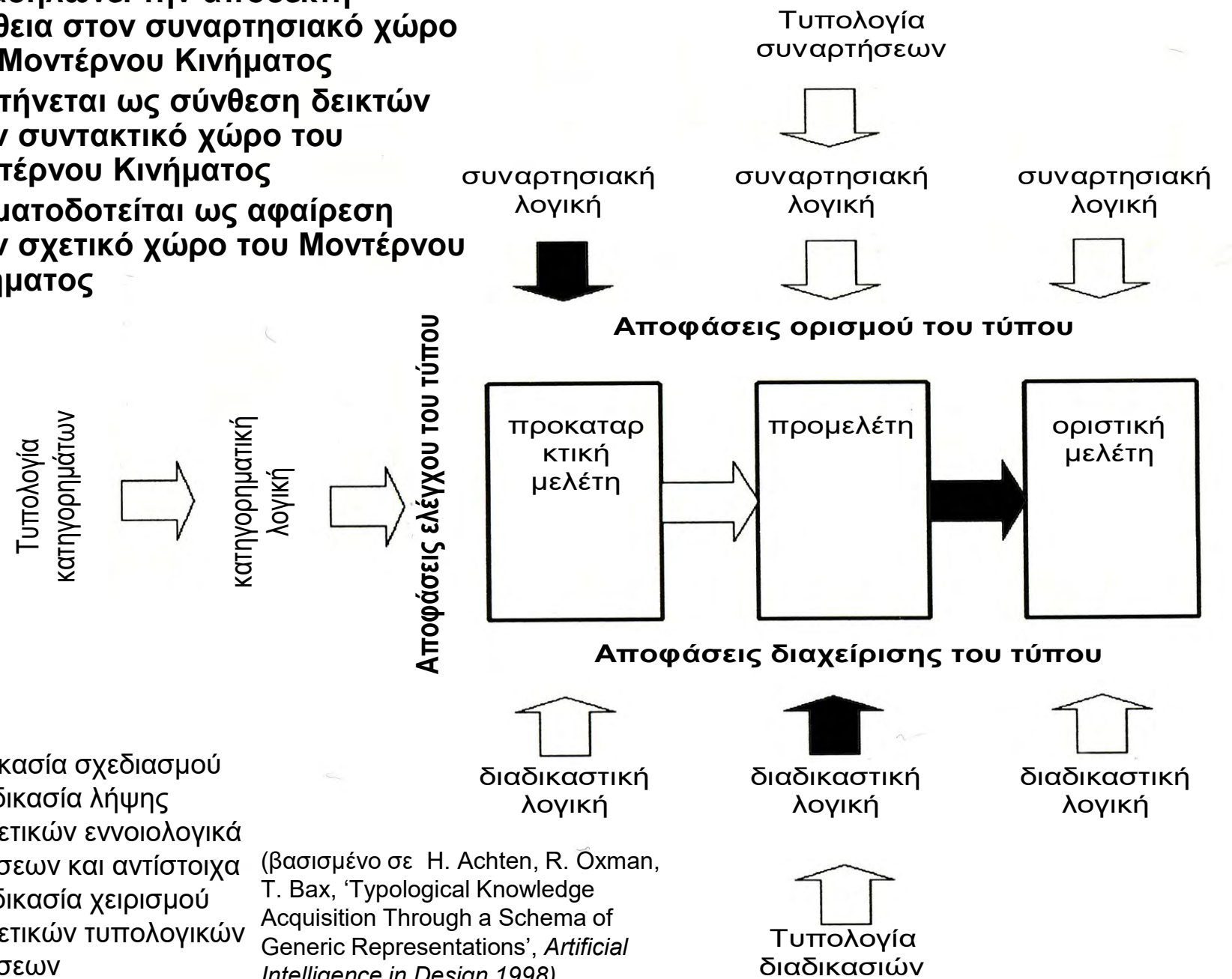

1.2.4 Οι οικείες ετερότητες του Πραγματικού και οι Μεγάλες Λογικές τους.

- Τρεις κόσμοι του αξιολογικού αντικειμένου:
 - ο της κοινωνικής σημασίας των ιδιοτήτων,
 - ο της αιτιατής σημασίας των συμπλοκών,
 - ο της γνωσιακής σημασίας των ταυτοτήτων.
- Τρία διαφορετικά πλαίσια εννοιοδότησης, νοηματοδότησης, σημασιοδότησης του αρχείου:
 - ο Τα κατηγορήματα στην ιστορία της Μεγάλης Συμφιλίωσης: από την ουτοπία της αμόλυντης κοινωνίας και φύσης, στην ουτοπία της βιομηχανικής κατασκευής του μέλλοντος, και στην ουτοπία της διαχείρισης του ανθρωπογενούς περιβάλλοντος.
 - ο Οι συναρτήσεις στη μεταβολή της Πραγματολογίας: από την ετεροαναφορικότητα του ιδεαλισμού, στην αυτοαναφορικότητα της εξέλιξης των ειδών, και στη διαναφορικότητα της πολιτισμικής παραγωγής.
 - ο Οι διαδικασίες στη συγκρότηση της Γνώσης: από το αρχέτυπο στο πρότυπο, σε αναλογία με τη φύση, και από το πρότυπο στον τύπο, σε αναλογία με τη μηχανή, και από τον τύπο στα τυπικά πεδία σχέσεων, σε αναλογία με την πόλη.

- Η διαδικασία σχεδιασμού ως διαδικασία λήψης διαφορετικών εννοιολογικά αποφάσεων και αντίστοιχα ως διαδικασία χειρισμού διαφορετικών τυπολογικών αφαιρέσεων.

Η σημαίνουσα μορφή

- ο στον κατηγορηματικό, συνειρμικό, αντικειμενικό χώρο του Ιστορισμού,
- ο στον συναρτησιακό, συντακτικό, σχετικό χώρο του Μοντέρνου Κινήματος,
- ο στον διαδικαστικό, αποδομητικό, σχεσιακό χώρο του Εννοιολογικού Σχεδιασμού.

Η σημαίνουσα μορφή

- καταδηλώνει τις πολλές αλήθειες στον διαδικαστικό χώρο του Εννοιολογικού Σχεδιασμού
- συστήνεται ως αλληγορία συμβόλων στον αποδομητικό χώρο του Εννοιολογικού Σχεδιασμού
- νοηματοδοτείται ως κώδικας στον σχεσιακό χώρο του Εννοιολογικού Σχεδιασμού

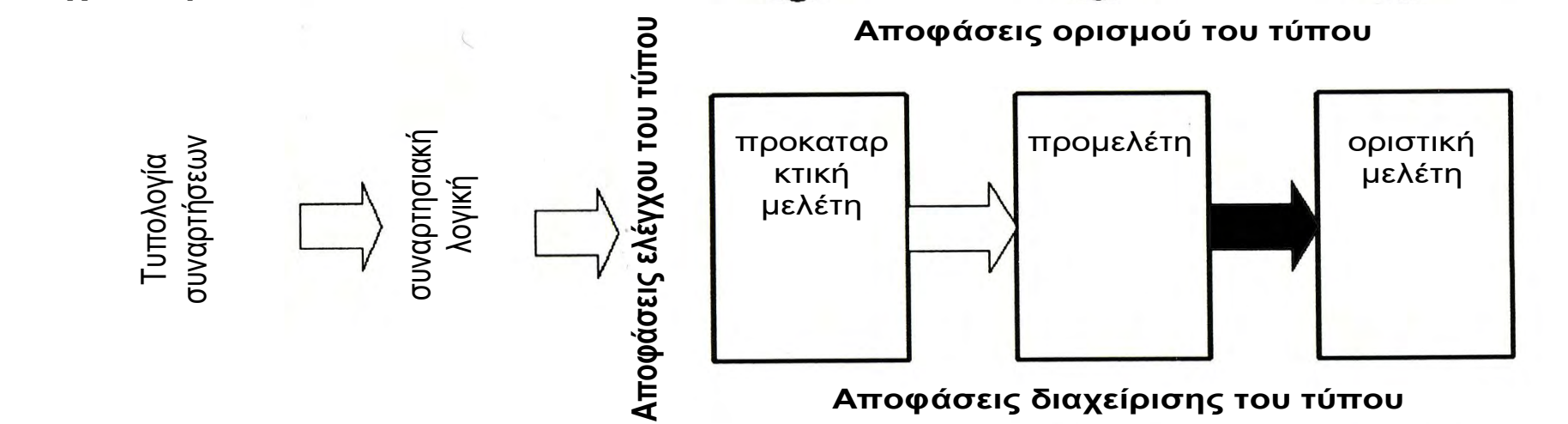

Η διαδικασία σχεδιασμού ως διαδικασία λήψης διαφορετικών εννοιολογικά αποφάσεων και αντίστοιχα ως διαδικασία χειρισμού διαφορετικών τυπολογικών αφαιρέσεων

(βασισμένο σε H. Achten, R. Oxman, T. Bax, 'Typological Knowledge Acquisition Through a Schema of Generic Representations', *Artificial Intelligence in Design 1998*)

1

- http://www.interaction-design.org/mads/articles/object_orientation_redefined.html
- Agamben, G. *The Signature of All Things: On Method*, 2009
- *Artificial Intelligence in design*, ed. J. Gero, 1998, 2000, 2002
 - *Between Deleuze & Derrida*, ed. P. Patton & J. Protevi, 2003
- Badiou, A. *Logics of Worlds*, London, Continuum, 2009
- Christ, C. *The Finer Optic; The Aesthetic of Particularity in Victorian Poetry*, 1975
- *Criticism and the Growth of Knowledge*, ed. I. Lakatos, A. Musgrave, 1984
- DeLanda, M. *Deleuze and the Use of the Generic Algorithm in Architecture*, 2008
- Deleuze, G. *Difference & Repetition*, 1968
- Deleuze, G. *The Fold, Leibniz and the Baroque*, 1988 (1993)
- Foucault, M. *The Politics of Truth*, 1974-1978, (2007)
- Harpham, G. *On the Grotesque, Strategies of Contradiction in Art and Literature*, 1982
- Jameson, F. *Postmodernism, Or, the Cultural Logic of Late Capitalism*, 1991
- Khun, T. *The Structure of Scientific Revolutions*, 1962
- Klages, M. *Postmodernism*, 1997
- Lenart, M. Pasztor, A. *Constructing Design Worlds*, 2002
- Meillassoux, Q. *After Finitude, An Essay on the Necessity of Contingency*, 2008
- Merleau-Ponty, M. *The Visible and the Invisible*, 1964
- Popper, K. *Objective Knowledge*, 1927 (1971)
- Popper, K. *The Open Society and its Enemies*, 1966
- Rancière, J. *The Names of History*, 1992
- Schirra, J. *Connecting Visual and Verbal Space*, 1995
- Swain, V. *Grotesque Figures, Baudelaire, Rousseau, and the Aesthetics of Modernity*, 2004
- Worringer, W. *Abstraction and Empathy*, 1908 (1953)

2

- Barthes, R. *Writing Degree Zero*, 1971
- *Between Deleuze & Derrida*, ed. P. Patton & J. Protevi, 2003
- Birnbaum, D. *Chronology*, 2005
- Bourriaud, N. *Relational Aesthetics*, 1998
- Bourriaud, N. *Postproduction*, 2002
- Broadbent, *The deep structures of architecture*, 1974
- Cilliers, P. *Complexity & Postmodernism*, 1998
- Derrida, J. *Writing and Difference*, 1978
- Derrida, J. *On Grammatology*, 1974
- Duve, T. de, *Kant after Duchamp*, 1996
- Eco, U. *A Theory of Semiotics*, 1979
- Foster, H. *The Return of the Real*, 1996
- Foucault, M. *The Order of Things; An Archaeology of the Human Sciences*, 1966 (1970)
- Luhmann, N. *Art as a Social System*, (1995) 2000
- Kristeva, J. *Powers of Horror: An Essay on Abjection*, 1982
- Morris, C. *Foundations of the Theory of Signs*, 1938
- *Ornament and Abstraction*, ed. Burderlin, Beyeler, 2001
- Pierce, C. S. *Logic as Semiotic: The Theory of Signs*, 1897-1903
- Powers, M. *Art and history: exploring the counterchange condition*, Vol. 77, The Art Bulletin, 09-01-1955
- Ricoeur, P. *The Rule of Metaphor, the creation of meaning in language*, 1977
- *Signs, Symbols and Architecture*, ed. G. Broadbent, 1980
- Swain, V. *Grotesque Figures, Baudelaire, Rousseau, and the Aesthetics of Modernity*, 2004
- Williams, D. *Deformed Discourse, The Function of the Monster In Mediaeval Thought and Literature*, 1999
- Yuan, Y. *Representation and Absence: paradoxical structure in postmodern texts*, Vol. 51, Symposium, 06-22-1997

3

- Abercrombie, M. *The Anatomy of Judgement*, 1974
- Alexander, C. *Notes on the Synthesis of Form*, 1964
- Argan, *On the typology of architecture*, 1963
- Arnheim, R. *Art and Visual Perception*, 1972
- *Artificial Intelligence in design*, ed. J. Gero, 1998, 2000, 2002
- Bhabha, H. *Nation and Narration*, 1990
- Bhabha, H. *The Location of Culture*, 1994
- Colquhoun, A. *Essays in Architectural Criticism: Modern Architecture and Historical Change*, 1985
- Dunlop, I. *The Shock of the New*, 1972
- Enwezor, O. 'Modernity and Postcolonial Ambivalence', *AlterModern*, 2009
- Fry, T. *A New Design Philosophy: An Introduction to Defuturing*, 1999
- Madrazo, L. *The Concept of Type in Architecture*, 1995
- Ostrowetsky, S., Bordreuil, J.S. *Le Neo-style Regional*, 1980
- Παρμενίδης, Γ. και Ρούπα, Ε., *Το αστικό έπιπλο στην Ελλάδα, 1830-1940: Ένας αιώνας συγκρότησης κανόνων σχεδιασμού*, 2003
- Rancière, J. *The Politics of Aesthetics*, 2000
- *Theorizing a new agenda for architecture*, ed. Nesbitt, 1996
- Vidler, A. *The third typology*, 1976