

# NIIN & NÄIN

filosofinen aikakauslehti nro 73 kesä 2/2012

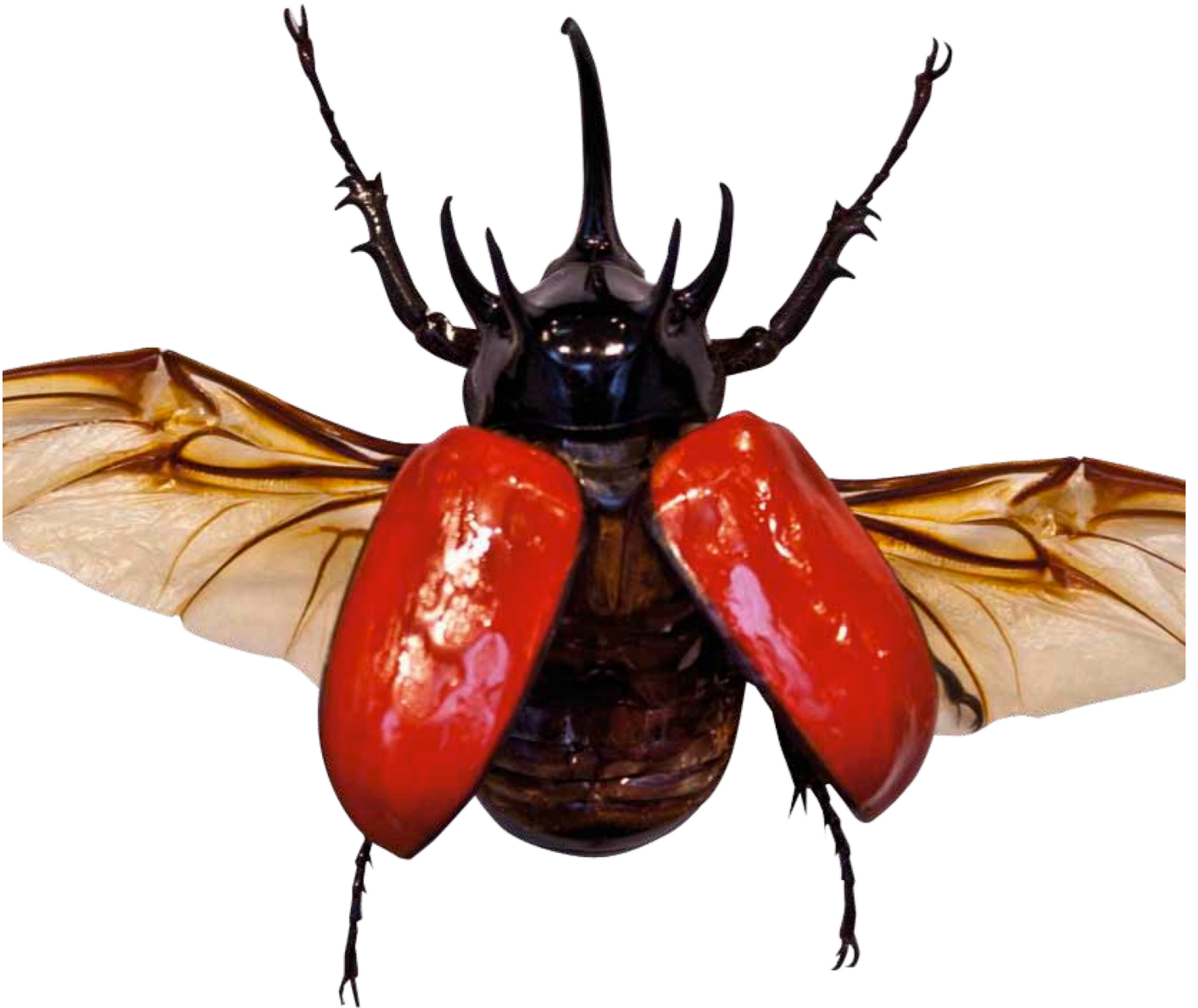

Pelit & Leikit  
Nick Land

# NIIN & NÄIN

filosofinen aikakauslehti nro 73 kesä 2/2012

## Pääkirjoitus

3 Antti Salminen, **Pääkirjoitus**

## n & n -haastattelu

8 Jarkko S. Tuusvuori,  
José Gil ja Portugalin (epä)toivo

## Ulkomaailman kirjeenvaihtajat

13 Ernst Jünger,  
Saksa nousuun  
23 Fernando Pessoa,  
Portugalilaisen järjen kirot

## Kolumni

28 M. A. Numminen,  
Wittgensteinin *Tractatuksen*  
ensimmäinen lause, osa II

## Nisk Land

31 Antti Salminen,  
Sysäykseksi ei-inhimilliseen  
32, 44, 52, & 56 Arthur Rimbaud,  
Runoja  
35 Nick Land,  
Tietäjä-Nietzsche ja auringon nolla  
36 Tapani Kilpeläinen  
Bataillen ja Landin yleinen energia  
43 Robin Mackay,  
Land Warwickissa  
51 Tere Vadén,  
Bataillen ja Landin yleinen energia

## Kolumni

62 Antti Ronkainen,  
Olemme kaikki kreikkalaisia

## Artikkeli

66 Antti Salminen & Tere Vadén,  
Frode Strømnes kielen ja kokemuksen  
suhteellisuudesta

## Pelit & leikit

73 Roger Caillois,  
Mikä tekee leikin?  
76 Tapani Kilpeläinen,  
Haastattelussa Sylvie Craipeau  
78 Olli-Pekka Tennilä,  
Yksinkeltaisia fragmentteja  
81 Jukka Mikkonen,  
Pelifiloa  
85 Jussi Omaheimo,  
World of Warcraftin etiikkaa  
90 Juho Karvinen,  
Formalistista pelitutkimusta  
93 Antti Salminen,  
Kokeellisia-taiteellisia sattumia  
97 Päivi Mehtonen,  
Musta Pekan salaisuus

## Otteita ajasta

102 Jouni Avelin & Tapani Kilpeläinen,  
Lehtikatsaus  
104 Belt, Koskensisilta, Salminen, Ovaska,  
Nuoruuden leikit  
107 Jaakko Belt,  
Hannah ja Martin parrasvaloissa  
110 Jarkko S. Tuusvuori,  
Saapasmaan sanomat  
113 Jukka Mikkonen & Kalle Puolakka,  
Tämän päivän estetiikkaa  
114 Kalle Puolakka,  
Shustermanin soma  
116 Jaakko Belt & Elina Halttunen-Riikonen,  
Lacanin lapset  
118 Risto Koskensisilta,  
Laibach ja poliittinen tiedostumaton

## Kirjat

120 Maria Valkama,  
Työkalujen taiteesta  
124 Yks Kake,  
Kaanonia vastaan  
126 Anna Ovaska,  
Benjamin ja kukka  
128 Tere Vadén,  
Epäluotettava Heidegger

s. 11 *niin & näin*  
-kirjoittajaohjeet

# NIIN & NÄIN

**OSOITE** *niin & näin* – filosofinen aikakauslehti  
PL 730, 33101 Tampere

## PÄÄTOIMITTAJAT

Ville Lähde, päätoimittaja@netn.fi  
Antti Salminen, anttie@gmail.com

## ARTIKKELITOIMITTAJA

Maria Valkama, maria.seppanen@uta.fi

## KIRJA-ARVOSTELUT

Jukka Mikkonen, arviot@netn.fi

## TOIMITTAJAT

Mervi Ahonen, mervi@mao.fi  
Elina Halttunen-Riikonen, elina.halttunenriikonen@gmail.com  
Hanna Hyvönen, hanna.hyvonen@iki.fi  
Tapani Kilpeläinen, tapani.kilpelainen@gmail.com  
Risto Koskensilta, risto.koskensilta@gmail.com  
Anna Ovaska, anna.ovaska@helsinki.fi  
Mikko Pelttari, pelttari.mikko@gmail.com  
Petri Räsänen, E.Petri.Rasanen@uta.fi  
Sami Syrjämäki, sami.syrjamaki@gmail.com  
Tuukka Tomperi, tuukka.tomperi@gmail.com  
Jarkko S. Tuusvuori, jarkkostuusvuori@gmail.com  
Tere Vadén, tereensio@gmail.com

## AJANKOHTAISTOIMITTAJA

Jaakko Belt, ajankohtaista@netn.fi

## KUVATOIMITUS

Antti Salminen & Hanna Hyvönen

## ULKOASU

Mirkka Hietanen, mirkka.hietanen@voima.fi

**TOIMITUSNEUVOSTO** Antti Arnkil, Saara Hacklin, Kaisa Heinlahti, Ilona Hongisto, Julia Honkasalo, Hannele Huhtala, Antti Immonen, Olli-Jukka Jokisaari, Kimmo Jylhä, Petri Koikkalainen, Riitta Koikkalainen, Katve-Kaisa Kontturi, Inkeri Koskinen, Kaisa Luoma, Yrsa Neuman, Tuukka Perhoniemi, Sami Pihlström, Olli Pyyhtinen, Juuso Rahkola, Markku Roinila, Petri Räsänen, Milla Tiainen ja Milla Törmä

**TILAUKSET** Kestotilaus 12 kk 42 euroa, ulkomaille 46 euroa. Välttämättä kautta lisämaksu. Kestotilaus jatkuu uudistamatta, kunnes tilaaja sanoo irti tilauksensa tai muuttaa sen määräaikaiseksi. Määräaikaistilaus 46 euroa.

*niin & näin* ilmestyy neljä kertaa vuodessa.

## TILAUS- JA OSOITEASIAT

040-721 48 91, tilaukset@netn.fi

## ILMOITUKSET

Jukka Kangasniemi, ilmoitukset@netn.fi, 040-721 48 91

## ILMOITUSHINNAT

I/I sivu 500 euroa, puoli sivu 300 euroa, 1/4 sivu 200 euroa. Väri-ilisä sisäisivuilla +25%. Takasisäkansi 600 euroa, takakansi/etusisäkansi 700 euroa (sis. väri)

## MAKSUT

Osuuspankki 573274-251814

## JULKAISIJA & KUSTANTAJA

Eurooppalaisen filosofian seura ry

## ISSN 1237-1645

## 19. vuosikerta

**PAINOPIIKKA** Vammalan Kirjapaino Oy

**Kultti ry:n jäsen**

## TÄMÄN NUMERON KIRJOITTAJAT

**Jouni Avelin**, kustannustoimittaja, Turku, **Jaakko Belt**, HuK, Tampere, **Roger Caillois** (1913–1978), kirjailija, kriitikko ja sosiologi, **Ernst Jünger** (1895–1998), filosofi, kirjailija ja I maailmansodan veteraani **Elina Halttunen-Riikonen**, fil. yo., Tampere, **yks Kake**, runonkorjaaja, **Juho Karvinen**, yht. yo, Tampereen yliopisto, **Tapani Kilpeläinen**, **Risto Koskensilta**, Tampere, **Nick Land**, filosofi, Shanghai, **Ville Lähde**, FT, filosofi, Lempäälä, **Robin Mackay**, päätoimittaja, Falmouth, **Päivi Mehtonen**, akatemiatutkija, Tampere, **Jukka**

**Mikkonen**, mv., Otava, **M.A. Numminen**, taiteilija, Helsinki, **Jussi Omaheimo**, **Anna Ovaska**, FM, Helsinki, **Fernando Pessoa**, ks. 26, **Kalle Puolakka**, tutkijatohtori, Palmenia, Helsingin yliopisto, **Arthur Rimbaud** (1854–1891), runoilija ja salakuljettaja, **Antti Ronkainen**, Tampere **Jarkko Räsänen**, kuvataiteilija, Helsinki ja Berliini, **Antti Salminen**, avantouimari, Tampere, **Olli-Pekka Tennilä**, runoilija ja kriitikko, Jyväskylä, **Jarkko S. Tuusvuori**, Helsinki, **Tere Vadén**, filosofi, Tampere, **Maria Valkama**, Tampere, **yks Kake**, Tampere

## NIIN & NÄIN

on filosofian ammattilaisten ja amatöörien kohtauspaikka, monialainen asiantuntija-areena, yhteiskuntakriittinen debattifoorumi ja taidekyläinen kulttuurimaksasiini. Vapaaehtoisvoimin toimitettu, poikkeuksellisen laajaan avustajakuntaan luottava ja etenkin muhkeista teemanumeroistaan tunnettu neljännesvuosijulkaisu aloitti 1994.

**Kotisivut: [www.netn.fi](http://www.netn.fi)**



on vuonna 2002 aloittanut kirjasarja, jossa on tähän asti julkaistu puolensataa nidettä. *niin & näin* -kirjat on Suomen ainoa filosofiaan keskittynyt kustantamo. Sarjassa ilmestyy klassikkokäännöksiä, aikalaisanalyyssejä, ajattelutaito-oppiaineistoja lapsille ja aikuisille sekä esseistiikkaa ja muita vapaan filosofisen muodon taidonnäytteitä. Kirjasarjan päätoimittaja on Tapani Kilpeläinen.

**Verkkokauppa: <http://www.netn.fi/kauppa/>**



## **www.filosofia.fi**

on suomalainen filosofinen internet-portaali. Se on toiminut 2007 alkaen ajankohdattaisen tiedon välittäjänä, yhteydenpitokanavana, tienä verkkofilosofiaan, johdatuksena suomalaisen filosofian historiaan sekä digitaalisen arkistona. Portaali palvelee sekä tutkijoita että laajaa yleisöä. Sen ovat tuottaneet EFS, *niin & näin* sekä Åbo Akademin filosofian oppiaine.

*Filosofia.fi*n osana toimii jatkuvasti laajeneva filosofian verkkoensyklopedia *Logos*. Portaali sisältää suomalaisen filosofian historian digitoituja aineistoja sekä kattavan ruotsinkielisen osion. Portaaltitoimitus pitää myös yllä aktiivista tiedotuspalstaa sähköpostilistoinen sekä kaikkeen puuttavaa filosofian verkkolokia.

Portaalin päätoimittaja on Tuukka Tomperi. Ruotsinkielisen osion päätoimittaja on Yrsa Neuman. Portaalin toinen suomenkielinen koordinaattori ja *Logos*-ensyklopedian päätoimittaja on Toni Kannisto.

**[www.filosofia.fi](http://www.filosofia.fi)**

## NIIN & NÄIN

on myös muuta toimintaa. *niin & näin* -väki on vuosia työskennellyt uuraasti vapaan filosofisen sivistys- ja valistustoiminnan saralla. *niin & näin* järjestää filosofian tutkimuksen ja opetuksen seminaareja sekä filosofisia keskustelu- ja yleisötilaisuuksia. *niin & näin* tekee yhteistyötä Kultin, SFY:n, Feton, muiden kustantajien ja kulttuuritoimijoiden kanssa. *niin & näin* on kalenterivuoden aikana mukana lukuisissa kulttuuritapahtumissa ja monilla kirjajamessuilla. *niin & näin* -toiminnasta vastaa Eurooppalaisen filosofian seura (EFS) vs. toiminnanjohtajanaan Mervi Ahonen ja yhteyspäälikkönään Jukka Kangasniemi. *niin & näin* -toiminnasta saa lisätietoa tällä sivulla ja kotisivuilla olevista osoitteista ja puhelinnumeroista.

ANTTI SALMINEN

Tätä kirjoitettaessa on taas se aika vuodesta, kun Euroopan laitamilla kytevät kynsitulet roihauttavat kokoiksi. Suomesta käsin näyttää helposti siltä, että kriisistä on tullut uusi normaali ja että pohjimmitaan mikään ei järky, vaikka elämäntavan perusta antaisikin myöten. Vielä kerran IMF, otetaas vielä EKP: kyynelkaasua jo aamiaiseksi, kuviokelluntaa tyhjän päällä – kaikkeen tähän voi tottua, ja speaktaakkelin romahduksesta tulee luonteva osa speaktaakkelia. Kuningasnäytelmän esiintyjät ovat lavalla henkitoreissaan, eivätkä katsojat huomaa eroa esitykseen, josta ovat maksaneet.

”Alistettujen traditio osoittaa meille, että ’poikkeustila’, jossa elämme, on sääntö. Meidän tulee päästä tätä vastaavaan historiakäsitykseen”, totesi muistettavasti Walter Benjamin vuonna 1940. Tämä historiakäsitys tuntuu nyt tarjoutuvan suorastaan banaalin ilmeisenä. Poikkeustilan periaatteet alkavat imeytyä jokapäiväiseen elämään samalla kun budjettikuri ja biovallan uudet kepposet vaativat yhä suurempaa kuuliaisuutta. Taloudellisen liberalismien terminaalivaiheessa rautakorkoisen kurin ja Ayn Randin b-luokan tieteiskirjoista uutetun vapausaatteen musta dialektiikka pitää kansan- ja paikallistolouksia pihtiohteessaan niin kauan kuin ne eivät lyö näkymätöntä kättä näpeille.

\*

Näkymättömän käden sijaan tarvitaan monia näkyviä. Tämä tarkoittaa myös ajattelun muuttumista manuaaliseksi, taidolliseksi. Käsitteiden on tultava käsitettäviksi ja ajattelun kehollistuttava, kosketettava. Uusesisokraattinen elementaarisuus, filosofian käsityöläisyys, harjoitteiden avulla ajattelu – mahdollisia kosketuskohtia tarpeellisille pohdoksille on monia. Tärkeää on, että ajattelun ja politiikan materiat otetaan käsille, koetellaan niitä ja tullaan niiden koettelemiksi.

Käsittävän ja käsitettävän ajattelun olisi siksi mieltä perustua koeteltavan asian, oli se sitten villapaidan sauma tai kokonaisen elämänmuodon infrarakenne, tunnus-teluun, kykyyn muokata sitä lennosta ja korjata se, jos se lakkaa palvelemasta eikä enää päde. Tämän ajattelun tukemiseen filosofia tarvitsee kaikki aistit.

Materian mykkyydestä elävän produktivismiin sijaan olisi ilo löytää lähtökohtia, jotka etenesivät laskennallisesta resurssiempiriasta merkityksen, kokemuksen ja elämänmuodon tasoille. Kaloreilla, jouleilla ja wateilla ei ole rakennettu yhtäkään yhteisöä, joka eläisi kestävästi suku-



polvia. Esimerkkejä kaivatusta ajattelusta antavat tämän numeron väkivahvat mutantit Ernst Jünger, Arthur Rimbaud ja Nick Land. Tämä kirottu heimo pitää mielensä helvetissä vaipumatta epätoivoon.

\*

Hypoteesi: teoria voi toimia kriisissä vasta sen jälkeen, kun se on itse kriisiytynyt, tullut osaksi kriisiä, mutta ei sen ehtojen sanelemina vaan ne avoimesti kohdaten ja arvioiden. Lisättäköön tähän vielä kolmas kerros. Vain teoriasta, joka on kriisiytynyt ja toiminut kriisissä, voi tulla kriisin teoria. Sitä ei voi mieltää ennalta vaan se on luotava kriisin sisällä, siis nyt.

Näyttää siltä, meillä ei ole teoriaa nykyisistä kriiseistä. On toki loputtomasti laskelmia, dataa ja jopa niiden pohjalta tehtyjä poliittisia päätöslauselmia, mutta ei liki ajatustakaan siitä, mihin nykyinen kriisi johtaa ja mitä siitä seuraa. Tästä syystä teoria on kriisissä, koska

se on kriisissä. Mutta kriisiin pitäisi olla teoriassa, toisin sanoen kaivattaisiin teoriaa, joka ymmärtäisi kriisin filosofisesti, esimerkiksi sen muinaiskreikkalaisessa ja herakleitoslais-hölderliaanisessa merkityksessä, yhtäältä uhkaavana mahdollisuutena ja mahdollistavana uhkana, toisaalta mahdottoman mahdollisuutena.

\*

Vaan mihin riittää edes mahdottoman fetissi? Mihin eurooppalainen vallankumous väkevimmilläänkään voisi nyt yltyä? Mihin muuhun kuin uuteen katastrofaaliseen uhuriin, joka riittäisi perustamaan ja takaamaan tulevan lain? Jos enempää ei ole tarjolla, edellisen ja kuluvan vuosisadan mannermainen ajattelu messianismeineen ja yltäkylläisine transgressioineen on kutakuinkin saman nihilismin paulomaa kuin kulutus- ja yksilökeskinen liberalismi.

Samaan aikaan toisaalla vallankumousfantasiat alkavat tulla lihaksi ja palaviksi barrikadeiksi. Euroopan nuorista miehistä liki puolet on tällä haavaa työttömänä, ja se on vissi enne. Vapautuvalla energialla ei ole etumerkkiä: sitä voidaan käyttää poliittisen kentän laidasta toiseen. Yksin Euroopassa vallankumouksia tulee takuulla monta, ja ne voivat olla luonteeltaan hyvinkin erilaisia. Ratkaisevaa on, missä määrin niiden lietsoma voima onnistutaan yhdistämään ja millaisten lippujen alle.

Historia toistaa nyt toisin: Suuren Vallankumouksen perinne ei ole enää entisensä. Jos yleismaailmallinen kumous (oli sen politiikka mikä hyvänsä) kuin ihmeen kaupalla toteutuisikin, se ei kauaa voisi levätä planetaarisen teknologiakalvon pintajännityksessä, jonka logistiikka on mahdollistanut vauraan pohjoisen energiansyötön perustan katoamisen esiltä ja käsiltä. Teollisen vallankumouksen kaltaista hiilellä ja öljyllä käyvää lokomotiivia ei voida enää pitkään pitää käynnissä universalismin moottorina. Satelliittijärjestelmä ja valtaosa suurista merikaapelilinjoista ovat käyttökänsä päässä, tieverkkoja ajetaan hiljalleen alas ja öljyntuotanto etsii pakkorakoa sulavilta ikijääalueilta. Logistinen verisuonisto on hitaasti kiiruhtaen rappeutumassa. Öljylähdettä, aurinkoa ja tuulta ei voi devalvoida. Siksi pohjimmaisista tulevista kumouksista on pitkä teollinen vallankumous – tällä kertaa takaperin.

Jos alueellisten kumousten välille muodostuu yhteyksiä, ne ovat parhaimmillaankin maanalaisia ja vapaasti kasvaneita. Nämä rihmastot voivat toki olla laajoja ja pitkäikäisiä, mutta ne eivät reitity enää moottoriteiden, rahtiterminaalien ja valokuitujen kautta, vaan luottamuksena, aavistuksina, huhuina ja tietoisuutena, että kaukana joku tai jotkut ovat lähellä, elävät samankaltaisilla ehdoilla kuin täällä. Nykyisen energiatalouden perustojen antaessa myöten universalistinen kumous on mahdollinen ainoastaan henkisenä tai hengellisenä, sillä sen materiaalistien ehtojen täytyy olla paikallisia ja logistiikka kevyttä. Tässä tilanteessa toinenkin Benjaminin historian-filosofinen aforismi alkaa ajatteluttaa: dialek-

tiivinen materialismi on voittava vain, jos se liittoutuu teologian (joka nykyisin on “heikko ja pieni”) kanssa.

\*

Viellä jonkin aikaa ehditään kysyä, riittävätkö kumoukset, ja jos niin mihin. Olletikin, jälleen kerran, ne eivät takaa mitään ja lupaavat kaiken. Tämä päätöpahkainen toivo on toki katalyyttina tarpeen, mutta paljastaa eleen muodollisuuden. Vallankumouksen hetki on epistemologinen kriisi, ja sen mustan aukon tapahtumahorisontti on läpätunkematon. Ennakoimattomuus luo tilanteesta jännittävän, auttaa jännittämään voimat. Mutta ollakseen ontologinen kriisi, olemis- ja elämäntapojen syväntärapaiseva uudelleenarviointi, kumouksen ei riitä olla vain *vallankumous*. Sen täytyy nousta syvemältä, ei-inhimillisestä, ja palata siihen. Post-benjaminilaisittain: jos se saa pontimensa elävästä materiaista, maankierron ja pyhyden dialektiikasta, se saattaa riittää.

Tätä vaihtoehtoa ei voi liberaalisti valita, ja vaadittava yhteisöllinen perusta on edelleen hyvin ohut. Syvälekäyvän kumouksen tietä ei voi seurata, koska sitä ei ole. Oikeastaan se ei ole vaihtoehto. Kenties se on kuilu. Mutta juuri siksi monet niistä elämäntavoista, jotka voidaan nähdä vielä hetken aikaa vaihtoehtoisina, lähestyvät tulevaisuudesta välttämättömässä tarpeellisuudessaan.

\*

Kumous on katkos, murros ja särö. Mutta murroksen on tapahduttava sisältä käsin, sen on tarkoitettava murtautumista läpi, läpimurtoa. Tosi kumous on elämänmurros, ja se tehdään yhtäältä kuoriutumalla, nokkimalla kuorta sisältä käsin. Toisaalta tarvitaan riittävän rauhallinen hautomispaikka. Tarvitaan kokonainen metsä ja väsymätön hammas. Olosuhteet määräävät, mutta sisäinen työ ratkaisee. Sankarillis-miehisen vallankumousfantasian sijaan vaaditaan valmiutta syntyä sokeana ja avuttomana. Hyvässä tapauksessa pesässä on muitakin jakamassa samaa nälkää.

Toinen hypoteesi: Jos vallankumouksen kysymystä ei aseteta energeettisesti, se joutuu hakoteille. Jos tuota energeettisyyttä ei ymmärretä laskennallisen ohella esitiedollisen kokemuksellisesti, se menee vikaan. Jos tuo kokemuksellisuus ei huomioi monimuotoista pyhyden ulottuvuutta, se ei lie kyllin voimakas.

### Oikaisu

Numerosta 1/2012 jäivät puuttumaan Markku Nivalaisen kirjoittajatiedot. Nivalainen on filosofian jatko-opiskelija Jyväskylän yliopistossa.

## tämän numeron taiteilijat



Valokuva: Anna Reiviiä

### Anne Randén

Työprosessissa jokin esine tai asia alkaa vetää puoleensa, siinä on tie, jota lähdän kulkemaan. Yleensä sillä tiellä on haaroittuvia polkuja joille eksyn, ja juuri näillä harhateillä tekee löytöjä, avautuu odottamattomia uusia näkymiä.

Sekatekniikkateosten tekeminen on aina jonkin sortin ateljeekoe. Aiheen ja ainesten pitää antaa kehittyä hitaasti, sillä niillä on ihan oma lakinsa. Toisinaan, alkuaan pelkkään esteettiseen teokseen (tekemiseen), syntyy merkityksellinen sisältö kuin vaivihkaa.



Valokuva: Mika Minetti

### Jarkko Räsänen

Kiinnostuksen kohteisiini kuuluvat realismi audiovisuaalisessa mediassa, uskon mekaniikka sekä tiedon mahdollisuus. Lehdessä esiteltäviä töitani yhdistää niiden materiaali: informaatio.

Esimerkiksi sivuille 17, 80 ja 84 jakautuvassa mustesuihkutulostesarjassa *Sampling, Scaling, Actualisation* (2012) esitetään värillisinä, modernistisen maalaustaiteen kanssa flirttailevina tulkintoina Gregoire Rousseau'n suunnittelemat piirilevykaaviot mikserille, da-muuntimelle ja ad-muuntimelle. Nämä edustavat nykyisessä informaatioyhteiskunnassa yhä useammalle elämänalueelle sovellettavia sämpläämisen, skaalauksen ja aktualisaation prosesseja. Piirilevyjä itse tehneet tietävät, miten myös tässä lehdessä julkaistuja painokuvia voidaan käyttää laitteiden valmistamisessa. Maalaustaiteeseen liittyvän merkityskerroksen ohella ne sisältävätkin myös ohjelman – tai tuttavallisemmin: reseptin.

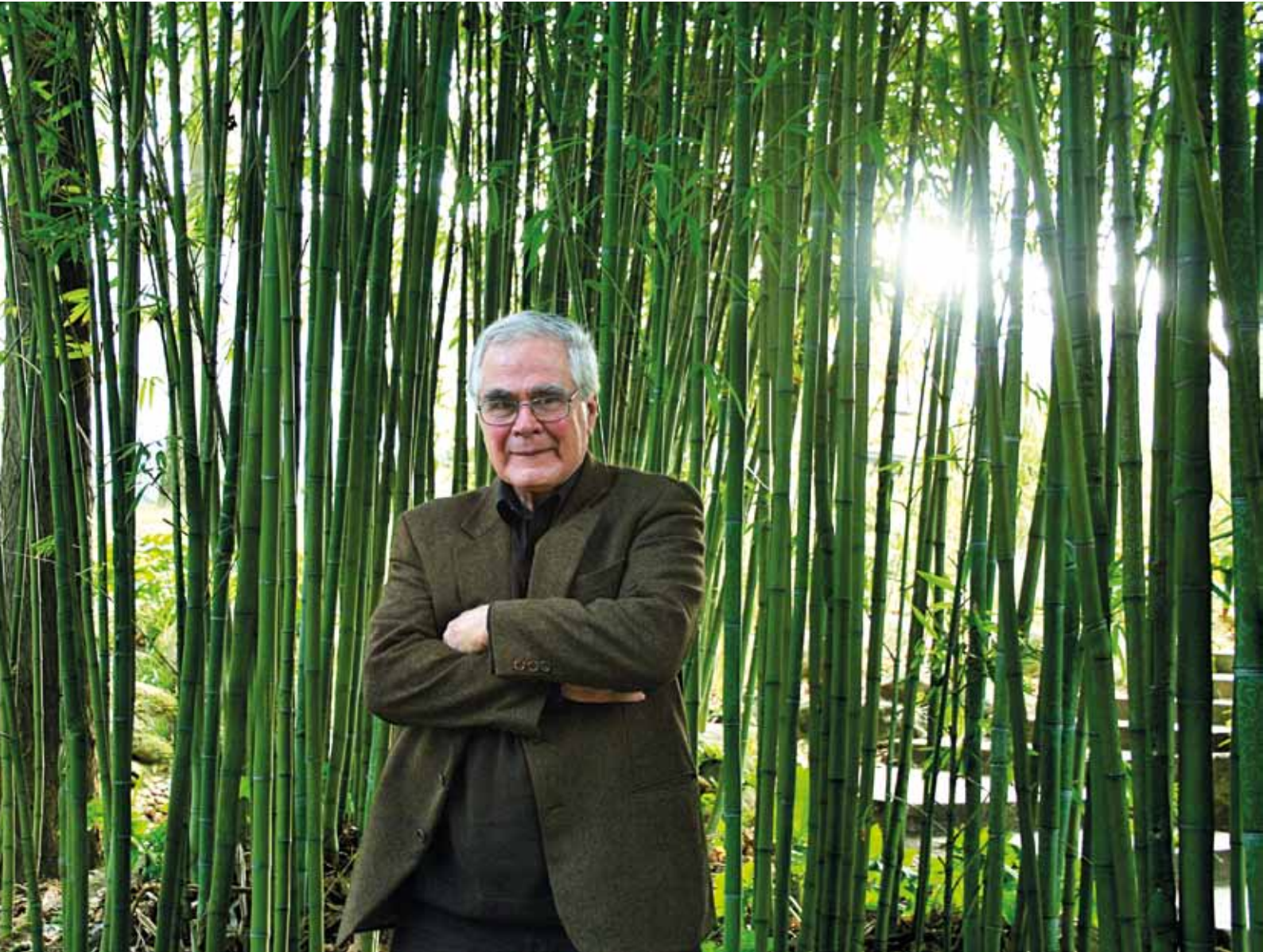

JARKKO S. TUUSVUORI

## ”Työläimmät ja tärkeimmät käsitteellistettävät”

José Gilin luona Alcântarassa

”Portugalin pitäisi niinsanotusti palata markkinoille ensi vuonna. Toiveikkuutta ei esiinny. Kuritus on pahentanut kurjuutta.” Suvereenisuutensa menettäneen maan ja uusbrutaalin kapitalismin hallitseman maailman tilassa ei ole kehumista, vaikkei portugalilaisen kielteisyyden kaikkia herkullisia vivahteita taitaisikaan. Mutta sen enempää synkeät taloudellis-poliittiset näkymät tai Lissabonin utuinen sää kuin tuliaiseksi saadut hapankorputkaan eivät hyydytä José Gilin hymyä. Valppaasti virnuileva konkarifilosofi on elävä esimerkki ajattelun voimasta. Tai niin kuin Gil ammoista ystäväänsä Gilles Deleuzea tapaillen kernaammin sanoo: ”’Tuleminen-muodoksi’ on vähemmän tärkeää kuin ’tuleminen-voimaksi’.” Vaikkei hän tätä opinkappaletta omaan kehitykseensä sovellakaan, Gil on noussut 2000-luvulla sekä yhdeksi huomatuimmista eurooppalaisista intellektuelleista että kenties kysytyimmäksi kaikista portugalilaisista itsensäruoskijoista.

**V**iime vuodet Gil on ollut Portugalissa suoranainen julkkis. Hänen keväällä 2010 päättyneille filosofian professorin luennoilleen tungeksittiin, hänelle on myönnetty palkintoja, hänet on kutsuttu arvovaltaisiin kulttuuriraateihin, hän laatii korkean profiilin esipuheita ja juhlavia alkusanoja eri julkaisuihin, hänellä on kolumnipalsta maan suurimmassa viikkomakasiinissa *Visão*ssa (1993–), häntä pika- ja syvähaastatellaan tiuhaan lehtiin ja radioon, hän on blogosfäärin kuumimpia bataatteja ja onpa hän vierailnut toisinaan myös television ajankohtaisohjelmissa kommentoimassa päivänpolitiikkaa<sup>1</sup>. Kuhnasta ei ollut tietoaakaan vielä kahdeksan vuotta sitten. Tilanteen käänsvivät kolme seikkaa.

Ensinnäkin marraskuussa 2004 julkaistiin Gilin laajalle yleisölle tarkoitettu ja jymymenestykseksi osoittautunut aikalaiskritiikki *Portugal, hoje*. Heti perään joulukuussa ranskalainen laatulehti *Le nouvel observateur* (1964–) esitteli 40-vuotisjuhlanumerossaan maailman 25 tärkeintä nykyajan ajattelijaa. Filosofipainotteiseen ryhmään laskettiin intialaiset Amartya Sen (1933–) ja Sudhir Kakar (1938–), senegalilainen Souleymane Diagne (1955–), ghanalais-brittiläis-yhdysvaltalainen Kwame Appiah (1954–), argentiinalainen Carlos Maria Vilas (1943–), argentiinalais-meksikolainen Nestor Garcia Canclini (1939–), brasilialainen Candido Mandes (1928–), kanadalaiset Charles Taylor (1931–) ja Ian Hacking (1936–), venäläinen Vladimir Kantor (1945–), norjalainen Jon Elster (1940–), italialaiset Antonio Negri (1933–) ja Giorgio Agamben (1942–), saksalaiset Peter Sloterdijk (1947–) ja Axel Honneth (1949–), brittiläiset Simon Blackburn (1944–) ja Philip Pettit (1945–), espanjalainen Daniel Innerarity (1959–), suomalainen Jaakko Hintikka (1929–), slovenialainen Slavoj Žižek (1949–) sekä yhdysvaltalaiset Richard Rorty (1931–2007), Stanley Cavell (1926–), Michael Walzer (1935–) ja, ainoana naisena, Martha Nussbaum (1947–). Joukon jatkoksi ranskalaiselle yleisölle tuttu portugalilaisesseisti Eduardo Lourenço (1923–) sai esitellä ”lihan filosofi” José Gilin (1939–).

Kolmas syy uuteen näkyvyyteen ja tunnettuuteen on se, että tummanpuhuvista tilannearvioistaan kuuluisa Gil on kaikessa piikikkyydessään vetreä ja höyly.

## Ajattelijan tie

Gil syntyi Muecatessa koillisessa Mosambikissa. Hän tuli Afrikasta 1957 Lissaboniin opiskelemaan matematiikkaa, mutta muutti pian epävanaasta Portugalista Ranskaan, valmistui Sorbonnen yliopistosta Kantin moraaliteoriaa käsittelevällä tutkielmalla ja opetti filosofiaa lukioissa. Lapsuus- ja nuoruusajoistaan Gil ei ole juuri puhunut. Se tiedetään, että hän laati Pariisissa 1963 portugalilaisten opiskelijoitien yhdistyksen nimissä julkaisematoman katsauksen kotimaansa älymystön nationalistisesta jälkijättöisyydestä ja mädännäisyydestä. Kansallisia erityisyyksiä ja filosofisia yleisyyksiä 40-luvulta lähtien sovittavan ”Filosofia portuguesa” -ryhmittymän joh-

tajiin kuuluneelle José Marinholle (1904–1975), portugalilaisen hengenelämän varsinaiselle voimanpesälle, osoitettu muistio tiivistä: ”Vikamme on olla ensin portugalilaisia ja vasta sitten ihmisiä.”<sup>2</sup>

70-luvun mittaan Gil työskenteli Michel Foucault’n johtamalla filosofian laitoksella opiskelijaprotesteista syntyneessä Paris-VIII-yliopistossa (1969–). Tässä keikelevassa opinahjossa hän tutustui myös Deleuzeen. Gil palasi Lissaboniin 1976 ottaakseen vastaan pestin demokraattisiin käytäntöihin totuttelevan maan opetushallinnossa, kunnes siirtyi tutkijaksi. Uudessa kotiyliopistossaan Lissabonin Universidade Novassa (1973–) hän puolusti kutsuprofessuurinsa alussa 1982 jo kahdeksan vuotta aiemmin laatimaansa väitöskirjaa ruumiista ”vallan tilana” (julk. 1988). Pariisissa julkaistiin hänen ranskaksi kirjoittamansa pienoisoromaanit *La crucifiée* (1982) ja *Cimetière des plaisirs* (1990) sekä selvitys Korsikan poliittisesta historiasta ja verikostoperinteestä (1984). Italiaksi ilmestyi *Un’antropologia delle forze* (1983). Ruumiin ja vallan teemaa jatkoi *As metamorfoses do corpo* (1980), jonka laajemmasta ranskanlaitoksesta *Métamorphoses du corps* (1985) on saatu käännökset portugaliksi (1997) ja englanniksi (1998). Analyysit Fernando Pessoaan sanataiteesta (1987 & 1999), jota myös *O espaço interior* (1994) sivuaa runoilijalta lainatusta otsikostaan lähtien, julkaistiin kutakuinkin yhtäaikaa alkuperäisinä ranskaksi ja jälkiperäisinä portugaliksi. Myös ainoastaan portugaliksi ilmestyneet tutkielma hirviöistä (1994; ital. 2003), pika-analyysi Salazarin poliittisesta retoriikasta (1995), havainnon estetiikkaan syventyvä *A imagem-nua* (1996), näyttelykatalogi kuvataiteilija Isabel Pavãolle (2000), tanssia tarkasteleva *Movimento total* (2001) ja kirjallisuusessee Saint-Exupérysta (2003) tehtiin samalla menetelmällä.

Kirjoituskokoelma taiteista, *Sem Título* (2005), sen sijaan koostuu alun alkaenkin portugaliksi kirjoitetuista teksteistä, niin kuin myös kolme kirjoittamisopasta Gilin omalle ”katsojakoulu”-valistusprojektille (2001–2002), nide rakkausrunoja (2003), kaunokirjanen *Ao meio-dia, os pássaros* (2008) ja varsinaisen professorin arvovallalla laadittu monografia Deleuzen filosofiasta (2008). Sama pätee Portugalikirjan mutkikkaampaan jatko-osaan *Em busca da identidade. O desnorte* (2009), uusimpaan Pessoa-puheenvuoroon (2010) ja esseeseen taiteesta kielenä (2010). Näihin julkaisuihin on merkitty tekijän ohien myös kielentarkastaja. Portugalin tunnetuimmalla elävällä filosofiilla ja kulttuurintutkijalla pysyy toinen jalka ulkomailla. Niinpä hän hoitelee luontevasti haastattelua reunustavat alku-, jälki- ja sivupuheet portugaliksi, mutta kehittää varsinaiset vastauksensa ranskaksi.

Kotimaiseen filosofiaan yhdyntyminen on ollut hankalampaa. Gil toistaa muuallakin sanomansa: lukuun ottamatta harvoja filosofiystäviä palaute kollegoilta on ollut vähissä. ”Portugalissa ei ole olemassa mitään filosofiyhteisöä.” Kääntäen hän puhuu mieluusti opetuksestaan, oppilaistaan ja ohjattavistaan, joille hän on teroittanut filosofian olevan hellittämätöntä ajattelua.<sup>3</sup>

Gil kertoo, että Lourenço auttoi häntä näkemään yh-



## ”Filosofin vähemmän vastentahtoisein päätehtäviin kuuluu uusien käsitteitten luominen.”

tenäisyyttä ja kiinteyttä monitahoisessa tuotannossaan. Ystäväksi mainittu tulkitsija painottaa Gilin työssä post-husserlilaista fenomenologiaa. Tätä tai haastattelijan ehdottamaa jälkispinozalaista *conatus* ja jälkikantilaista *Kritiikkiä* yhdistävää otetta kernaammin Gil tunnistaa hajankkeitaan sitovaksi juoneksi asiat, joita luonnehtii käsitteellistämisen vaivalloisuus ja välttämättömyys. Liikkeen ja ruumiin lisäksi niitä ovat esimerkiksi hulluus, karisma, myytti ja jumala. ”Freudia vetivät puoleensa ilmiöt, joita hän vastusti. Filosofin vähemmän vastentahtoisein päätehtäviin kuuluu uusien käsitteitten luominen. Omia töitani psykoanalyysin, psykiatrian, taiteen ja politiikan erillisiltä tuntuvilla alueilla yhdistää tietyn käsitteellisen tason työstäminen. ’Tiedostamaton’ on sen vuoksi kiehtova käsite, että se ei ota kokonaan käsitteellistyäkseen.”

Samaa voi sanoa Portugalista, Gil myöntää. Maa-liskuussa *Portugal, hojesta* otettiin peräti 13. painos<sup>4</sup>. Kirjaan on liitetty jälkisanat ja viisi lehtihaastattelua, joissa Gil selventää kärsivällisesti sanomisiaan. Teokseen päätyneiden dialogien lisäksi Giliä on jututettu sen sisällöstä vähintään puolestoissa muussa viestimessä. ”Identiteetin liiallisuudesta” jo mainitussa 60-luvun muistiossaan maininnut ja kansallista itsetutkistelua koko ikänsä vieronut filosofi on päässyt paradoksin perukoille. Gil saa puida kotimaansa tilaa ja kansakuntansa luonnetta kaiken kansan kanssa. Samalla häntä otteiltaan akateemisemmat filosofit ovat uskaltaneet monentasoiseen julkiseen ruodiskeluun Portugalin ’eduskuvista’ ja ’kansallisista myyteistä’<sup>5</sup>.

Mutta jo viisi vuotta sitten brasilialaiselle lehdelle antamassaan haastattelussa Gil kiisti tiukasti harjoittaneensa *Portugal, hojessaan* itse- tai samuustarkastelua. Hän ei tyrkyttänyt väittämään, toisin kuin toistuvasti arveltiin, että portugalilaiset ovat tuollaisia tai tällaisia. Häntä kun askarruttavat olemisten sijaan tulemiset: ”En kulje identiteetin kintereillä. En tiedä, mitä se on. Koko käsite vaikuttaa minusta perin arveluttavalta. Minun etsimääni voi paremman termin puutteessa kuvata mentaliteetiksi, Portugalin kansan mentaliteeteiksi. Mentaliteetit saattavat kerrostua syvään ja kestää kauankin, mutta ne voivat muuntua.”<sup>6</sup>

### Taide

Aina Gil ei ole pysynyt linjallaan. Kun hän puhui toisesta runoilijamonografiastaan Brasiliassa keväällä 2000, hän laushti lehtihaastattelussa: ”Tällä en näe eurooppalaisten vaalimaa nihilististä ja negatiivista käsitystä [Pessoan] työstä. Ihmiset pyrkivät aina vain paremmin tutkimaan ja ymmärtämään sitä, ehkä brasilialaisille ominaiseen optimistiseen ja positiiviseen tapaan.”<sup>7</sup>

Brasilialaisuus on tässä kuitenkin vain nimenä Pessoaan kokeilevan, ponnekkaasti tulevan taiteen edellyttämälle tutkimusotteelle. Ensimmäisessä kirjassaan kirjailijasta Gil oli kuvannut Pessoaan kokeellisuuden eetosta, jonka mukaan on ”tuotettava enimmäismäärä erilaisia aistimuksia alkaen mahdollisimman vaihtelevista unista”. Gilin sanoin ’eksperimentoinnin taso’ on persoonallisittain sama asia kuin ’taiteellinen taso’, joka avautuu ”poliittisten, uskonnollisten ja filosofisten mielipiteitten” kyllästäjän ’ideoitten tason’ yläpuolella.<sup>8</sup>

Joku voisi epäillä, että tämä on vain sovinnainen tapa siirtää huomio taiteilijan poliittisista tai filosofisista heikkouksista tämän uudistuvaan luomiskykyyn<sup>9</sup>. Taiteelle myönnetystä erikoisasemasta filosofiasaan Gil ei innostu puhumaan suoraan. Sen sijaan hän on hiljattain pohtinut ’nykytaiteen’ käsitteen ”radikaalia epämääräisyyttä tai sekavuutta”. Kaikkiin nykyisyyksiin kuuluu menneen, tulevan ja käsillä olevan limittäisyyttä: ”Mutta ehkä nämä kerrokset eivät ole koskaan aiemmin olleet niin tiheitä ja moninaisia kuin nyt. Asiaan vaikuttavat yhtäältä kuvien kasaantuminen, toisaalta kiihtyvä todellisuuden muodonmuutos kuviksi, niin havainnoissamme kuin toisasioissa. Nykyaikaisuus ei ole ikinä ollut niin vahvasti tulosta näiden kuvien supistumisesta nykyhetkeksi aina vain pakenevaisempine todellisuuksineen.”<sup>10</sup>

Ei ollutkaan ihme, että *Portugal, hoje* alkoi television ja yleisemmin mediakritiikistä. Onko filosofin omistautuminen tanssitaiteelle perua osin siitäkin, että se erkaneekin niin jyrkästi nykyisen sähköisen ohjelma- ja kuvavirran kyllästävästä olemistavasta? Tahdikkautta tai ei, Gil ei vastustele tulkintaa. Kun hän alkaa puhua tanssista, hän puhuu ”liikkeestä, josta syntyy lisää liikettä”. Äkkiä ollaan ruumiittain liukumissa ja vyörymissä tuolla puolen minuuksien. Taiteen erivapaus häivähtää jälleen,

## ”Salazarismi ei ollut avoimen pakottavaa, alistavaa tai vahingoittavaa. Portugalissa on yhä paljon näkymätöntä aggressiivisuutta.”

kun Gil selvittää, missä mielessä tanssissa ”ylitetään ruumiimme anatomis-konstitutiiviset rajoitukset”. Kuten Félix Guattarin ja kumppanien ”skitsoanalyttisessä” *Chimères*’issä (1987–) 1999 ilmestyneestä artikkelista ”Le corps d’un danseur” laajentunut tanssikirja esittää asian: ”Koska tanssi luo immanenssin tason, merkitys yhtyy välittömästi liikkeeseen. Tanssi ei siksi *ilmaise* merkitystä: se on merkitystä (koska se on merkityksen liikettä).”<sup>11</sup>

Gilille tanssi on myös suoraan hänelle tärkeimpien filosofisten ongelmien jäsentymistä. Olohuoneensa pienen pyöreän pöydän ääressä hän tähdentää, että häntä polito-, sosio- ja kultorologisesti kiehtovat ’voima’ ja ’valta’ ovat ”vaikeimmat ja välttämättömimmät asiat käsitteellistettäväksi”.

### Demokratiattomuuden perintö

Käänteisen kokemuksen suo väkivalta. Jos Gilin analyysi nyky-Portugalin sitkeästi menneessä taannehtivista mentaliteeteista liikkuu enimmäkseen korkealla abstraktio- tasolla, hän osaa käväistä maankin pinnalla: ”Salazarismi ei ollut avoimen pakottavaa, sortavaa, alistavaa tai vahingoittavaa. Portugalissa on yhä paljon näkymätöntä aggressiivisuutta. Perheväkivalta on edelleen tavanomaista.”

Portugalilainen versio diktatuurista syntyi Coimbran yliopiston taloustieteen professorin António de Oliveira Salazarin (1889–1970) johdolla 20-luvun lopulta alkaen. Sotilashallinnon valtiovarainministeristä pääministeriksi 1932 korottama Salazar muodosti *Estado Novon*, ”Uuden Valtion”, jonka pääasiallisena tehtävänä oli ”kumouksellisilta ideoilta” suojautumisen varjolla kaventaa kansalaisvapauksia, lakkauttaa demokraattiset instituutiot ja keskittää kaikki mahti yksinvaltaiselle hallitsijalle. Eroa tunnetumpaan totalitarismiin on tyytely näin: jos fasismi (ja natsismi) oli kaupunkilaista, joukkokokoustaavaa, kehitysmönteistä, laajentumishakuista ja teatraalista, salazarismi oli maalaista, joukkoja vihaavaa, konservatiivista, olevaan tyytyvä ja tyytyväisen nöyrää<sup>12</sup>.

Gilin portugalilaisessa mentaliteettihistoriassa kaiken keskipisteessä on lähes 50-vuotisen diktatuurin ajan seuraamusten tulkitseminen. Paikoin vain vaikuttaa siltä, että perkaus ei sittenkään ole kyllin tapauskohtaista:

jos maassa nykyisin vallalla oleva ajatus- ja olemistapa on jonkinlaisen eksistentiaalisen pelon (*medo de existir*) luonnehtimaa, tämä ei vielä erottane Portugalia muista kurista ja komennosta vajavaisesti vapautuneista yhteiskunnista. Tekeekin mieli ehdottaa Gilille täsmätulkintaa Salazarin pitkästä varjosta. Koska portugalilainen autoritärisyys ei syntynyt vallankumouksen eikä vaalien voimasta, se jätti kosolti mykkää merkitystä poimuistaan päästettäväksi. Se ei kiinnittynyt tiettyihin päiviin, määrättyihin tapahtumiin, ilmeisiin symboleihin, selviin sanomisiin, vaan hitaammin ja hämäämmin kansalaisiin kiinni hiertyneisiin käsityksiin ja käytäntöihin.

”Olette oikeassa”, Gil myötäilee odottamattomasti. Ja virnistää perään: ”Salazarismi vain ei ilmaantunut tyhjästä. Sen tausta, synty ja jatkuminen oli samalla koko modernin Portugalin vähittäistä kehkeytymistä.” Gil lisää: ”Salazar ymmärsi hyvin Portugalin kansaa. Niin hyvin, että osasi käyttää sitä hyväkseen.” Tämä kalskahtaa identiteettipuheelta, mutta Gilillä on valttikortti takataskussa. ”Salazarilaisen puheen kolmio oli Jumala, isänmaa ja perhe, jotka nimenomaisesti muodostivat identiteetin kolme napaa. Näin määritetty patologinen, ainutkertaisuutta tukahduttava identiteetti.”<sup>13</sup>

Salazarismi hallitsi tuottamalla samuutta. *Portugal, hojen* ytimessä on eroamista kavahtavan pelokkuuden synnyttämä poliittinen voimattomuus. Portugalissa ei tapahdu koskaan mitään: portugalilainen jättää kirjautumatta sisään historiaan ja omaan elämänsäkin. Julkisen tilan paikalla on ei-julkinen avaruus. Tiede- ja taideyhteisön tilalla on näkemysten yksityisyys. Kriittisen hengen, merkityksen muodostamisen, kollektiivisen mielenosoittamisen ja yhteisen järjestäytymisen sijasta kukoistavat speaktaakkelit. Yksilöyden, vapauden ja kansalaisuudellisuuden korvaa suljettu, normalisoitu ja provinssimaisesti maailman metropoleja ihaileva elämänmuoto. Kansanvallan katotrauma ruokkii menetyks-kamoa, estää ulospäänsuuntautuvaa vaikuttamista ja kääntää primaariaggressiot sisäänpäin. Esseistisesti viitilöidään Nietzscheen, Ferencziin ja Rawlsiin, mutta tukevammin, vähän aikaa, nojataan vain Hannah Arendtin jo klassiseksi muodostuneeseen *Elemente und Ursprünge totaler Herrschaftiin* (1951).

”Mitä tämä oikein on olevinaan?” kertoo Gil kysytyn *Portugal, hojestaan*. ”Tämä ei ole sosiologiaa, ei sosiaali-psykologiaa, ei filosofiaa. Mitäs kummaa?”<sup>14</sup> Gil sanoo ottaneensa kritiikistä onkeensa. Vaikutelma- ja väläyspitoon kirja sai jatkokseen *O desnorten*, jossa tingittiin helposta lähestyttävyydestä ankaramman käsitteellisen erittelyn hyväksi. Teoksessa lisätään kierroksia sekä psykoanalyttisessa että Foucault-vaikutteisessa subjekti-teoreettisessa suunnassa. Mutta Gil on myös onneksi jatkanut julkista keskustelua aivan päivänpolitiikan lähituntumassa.

Lehtihaastatteluissaan hän on puhunut suoraan salazarismin sitkeydestä ja uuden autoritäärisyyden noususta<sup>15</sup>. Tältä pohjalta hän puntaroi toukokuussa 2009, että *troikan* vaatimuksia tiukemmaksikin taloudenpitoa kiristävä ja vaihtoehdottomuutta toistava Passos Coelho hallitus ”hallitsee pelolla”<sup>16</sup>. Presidentinvaalien aikaan viime vuoden tammikuussa filosofi näki kampanjoinnin kuvastaneen ”portugalilaisen demokratian huomattavaa rapautumista” ja ”kansanvaltaisen järjestelmän halventumista”. Olihan avautunut näkyviin ”suuri kuilu kansalaisten ja poliittikoluokan välillä”. Gil jatkoi puhumalla ”poliittisen puheen alhaisesta tasosta” sekä ”ideoiden ja

visioiden puutteesta”. Koko maan ”sekasortoinen kuva” vaihtui näkyvistä katoavaan kuvajaiseen: ”Portugalilaisille koitui suurta epäuskoa, suurta epäluottamusta ja myös suurta piittaamattomuutta poliittista maailmaa kohtaan.”<sup>17</sup>

Rahoittajien liekanarussa oleva Portugali on menettänyt itsemääräämisensä, Gil totesi ykskantaan toukokuussa 2011<sup>18</sup>. *niin & näin*ille hän latelee vaimentimitta kurjistumisen tyyliä arki-ilmiöitä. Mutta mikä kelpaisi merkiksi julkisen tilan, ajattelun ja olemisen virkoamisesta? Onko todella pakko päätellä, että kun Gil itse voi julkaista laajan yleisön viikkolehdestä korkealentois-kapinallisia kirjoituksia vaikkapa ”reaalisen konstruoinnista”, tämäkin osoittaa vain saman ikuista paluuta eikä mitään kriittisen kansalaisuuden vahvistuvaa kehitystä? Ilmeisesti ainoastaan katujen valtaus ja vallankumous uuden yhteisyyden perustamiseksi käy kunnollisesta julkisen sfäärin kuntoutuksesta? Gil nyökkää, eikä hymyile: ”Kunhan alkajaisiksi saataisiin kuriin kurinpitäjien korruptio ja klientelismi.”

Sitten ilme kirkastuu jälleen. Vielä muutama sana portugalilaisesta viinistä ja leivästä.

## Viitteet & Kirjallisuus

- Käsityksen Gilin ajankohtaiskommentoinnista saa kaupallisen SIC-kanavan haastattelusta, joka sisältyi *Jornal das 9-iltaohjelman* lähetykseen 30/xii/10. Yhdellä sanalla ”filosofiksi” esitelty studiovieras pohtii siinä EU-, EKP- ja IMF-*troikan* holhoukseen ajautuneen Portugalin kriisiä, talouskurin kovuutta, keski- ja alempien luokkien kurjistumista sekä eurooppalaisuutta yleensä. Ks. <http://videos.sapo.pt/R4rzNm5NOtZLIII-0qUrf>
- Ks. Rui Lopo, *A cultura portuguesa é um problema filosófico*. Teoksessa *Cultura portuguesa. Interculturalidade e Lusofonia*. Toim. José Gama et al. Universidade Católica Portuguesa, Braga 2011, alaviite 7. Filologitaustainen Marinho julkaisi ensimmäiset kirjansa jo 30-luvulla, keskittyi 40-luvulla maailmankirjallisuuden kääntämiseen Balzacista, Stendhalista ja venäläisistä klassikoista alkaen. Hänen käsialaansa ovat myös 1940 julkaistut Sillanpääromaanikäännökset *Santa miséria* ja *Silja*. Sittemmin portugalintui myös Thomas Morea, Nietzscheä ja Freudia. Marinhon tärkeimmät omat filosofiset julkaisut etenkin ”portugalilaisesta ajattelusta” ilmestyivät 60- ja 70-luvulla.
- Vrt. haastattelu *Diário de notícias* 10/iii/10.
- Portugal hoje. O medo de existir*. Relógio d’Água, Lisboa 2012.
- Beiran yliopiston filosofianprofessori André Barata kumppaneineen (António Santos Pereira & José Ricardo Carvalheiro) julkaisi hiljan kirjan *Representações da Portugalidade*. Caminho, Lisboa 2012, jossa puidaan kotimaan kuvastoa yhteisvoimin. Barata myös osallistui vastikään (10/iii/12) yhdessä esseisti Miguel Realin kanssa *Visão*-lehden järjestämään tempaukseen, jossa miehiä kiikutettiin fado-ravintolasta urheilubaarin kautta Sintran kulttuurikaupunkiin nationaalimytologiaa käsittelevän taukoamattoman Portugali-keskustelun merkeissä. Ks. <http://visao.sapo.pt/os-portugueses-vistos-por-dois-filosofos=f651481>
- Ks. Renato Mendes, *Portugal e a doença da identidade. Revista trópica*. 2/iv/07.
- Folha* 19/iv/00.
- Fernando Pessoa ou a metafísica de sensações*. Relógio d’Água, Lisboa 1986, 18 & 247.
- Vrt. esim. António Quadros, *Introdução*. Teoksessa Fernando Pessoa, *Páginas de pensamento político. 1: 1910–1919*. Toim. António Quadros. Europa-América, Lisboa 1986, 13–25; 25: ”Paljon enemmän kuin aikansa voittoa ideologiat, Pessoaan poliittista ajattelua innoitti profetallinen ja eskataloginen horisontti.” Tuo ajattelu ”kyseenalaistaa”, ”haastaa” sekä, ”saa meidät epäoimään ja ajattelemaan”, kumpuaahan se Pessoaan ”voimakkaasta älystä ja hienosyisestä näkemyksestä”.
- Ks. haastattelu *Revista de historia de artessa*. Nº 5, 2008.
- Movimento total* (2001). Iluminuras, São Paulo 2004, 79. Kirjassa mainitaan (179) Husserlin ajatus kahdesta perspektiivistä ruumiiseen: affektien tai tunteiden näkymä sisältä päin ja ruumisnähtynä objektina ulkoapäin: ”Tässä omaksutaan täysin erilainen näkökulma: ’sisäpuolen ulkopuolen näkymä’, joka ei ole synteesi Husserlin kahdesta vastanavasta [...], vaan kinesteettiseen aistimiseen kuuluvaa jonkinlaista sisäistä mutta yhtäaikaista, monensekaista osmoosia.”
- Ks. poliittisen historian esityksiä julkaisut arkkitehti-journalisti José António Saraiva, *Dicionário político à Portuguesa*. Expresso, Lisboa 2002, hakusana: Salazar.
- Vrt. Mendes 2007; Gil, *Salazar. A retórica da invisibilidade*. Relógio d’Água, Lisboa 1995.
- Vrt. Mendes 2007.
- Ks. esim. viikkosanomalehti *Expresson* liite *Atual* 7/viii/10 silloisen pääministerin José Sócratesin ”kätkeystä autoritarismista”; ks. *Correio da manhã* 25/ii/12 ”autoritarismin uuden muodon” todellisesta tendenssistä.
- Público* 29/v/09.
- Público* 21/i/11.
- Ks. *Diário de notícias* 11/v/11, jossa kannan jakoi sosiologi António Barreto. Suomen pääministerin Jyrki Kataisen lausuntoa, jonka mukaan on ”luonnollista, että apua pyytävien maiden tulee luopua suverenisuudestaan”, lainattiin Portugalissa tammikuun 2012 lopussa piinallisen monta kertaa. Esim. *Jornal de negócios* 30/i/12.

# KIRJOITTAJALLE

Tarjota artikkeli-, essee-, puheenvuoro-, suomennos-, arvostelu- tai muita käsikirjoituksia lehdessä julkaistavaksi. **Artikkelin ihannepituus** on 30 000 merkkiä välilyön- teineen (yli 40 000 on yleensä liian pitkä), kolumnin 7 500. Kirja-arvioiden pituus on 4500–9000 merkkiä välilyön- teineen. Lehden teemakokonaisuudet koostetaan kutsuartikkeleista. Lehdelle tarjotuissa tieteellisissä artikkeleissa noudatetaan *referee*-menettelyä: ainakin yksi toimituksen ulkopuolinen asiantuntija arvioi käsikirjoituksen.

**Lähetä käsikirjoitus toimitukselle sähköpostin doc-liitetiedostona.** Liittä saateviestiin nimi, osoite, sähköpostiosoite ja puhelinnumero sekä kirjoittajatiedot (nimi, arvo ja/tai toimi, paikka) kirjoittajaluetteloa varten. Yhteensopivuusongelmista johtuen toimitus toivoo, että OpenOffice-ohjelmalla tehtyjä tiedostoja ei lähetetä tai toimitukseen otetaan ainakin yhteyttä etukäteen tarvittavien muutosten takia.

**Älä käytä mitään tekstinkäsittelyohjelmien muo- toilutoimintoja** (ei tyyliäärityksiä, sarkaimia, sivunumerointia eikä tavutusta). Käytä vain *kursiivilla* tekstin korostamiseen ja vieraskielisiin termeihin, ei lihavoitua tai alleviivausta. Merkitse leipätekstiin kursiivilla myös teosten nimet, mutta artikkelien nimet lainausmerkeissä. Käytä kaksinkertaisia lainausmerkkejä sitaateissa, korostaessasi tiettyä termiä ja ironisessa tms. merkityksessä. Käytä yksinkertaisia lainausmerkkejä käsitteiden korostamiseen sekä lainauksen sisällä. (Kaikenlaisia asioita kutsutaan ”työksi”. Professori toteaa: ”Työtä se on ’vier- piipertäjien’ filosofiakin.” Viime aikoina ’työn’ määrittely on noussut ”syvällisen” keskustelun aiheeksi.) Toisin kuin edellä, lainausmerkkien (kuten kursii- vin) ylikäyttöä kannattaa kuitenkin välttää. Käytä vain samaan suuntaan kaartuvia lainausmerkkejä.

**Laadi artikkelin alkuun 2–6 virkkeen pituinen ingressi**, joka johdattaa lukijan kirjoituksen teemoihin. Vältä kuitenkin tyyliä ”Tässä artikkelissa käsitellen... Lopuksi totean...”. **Ja teksti väliotsikoilla.** Huomaa, että lehtitekstissä hyvin pitkät kappaleet ja luvut ovat kankeita. Vältä myös liian pitkiä väliotsikoita. Jutun päätös- sikossa voi olla alaotsikko. **Jos haluat merkitä sitaatin**, luettelon tms. erillisenä sisennettynä kappaleena, merkitse sen alkuun [SISENNYS] ja loppuun [SISENNYS LOPPUU].

**Käytä viitteisiin tekstinkäsittelyohjelman viitetoi- mintoa.** Käytä vain viitenumeroituja loppuviitteitä, ei ala- eikä teksti- tai sisäviitteitä. Ilmoita loppuviitteessä kirjoittajan nimi, vuosiluku ja sivunumerot (Drakulić 2007, 14–15). Toistuvaan viitteeseen viitataan merkin- nällä ”Sama” + tarvittaessa sivunumerot. Huom: kirja- arviossa voit kuitenkin viitata arvosteltuun teokseen tekstin sisäisellä sulkuviitteellä, mutta muihin teoksiin normaalisti loppuviitteellä.

**Merkitse kirjallisuusluetteloon** kirjoittajan suku- ja etunimi, teoksen nimi, kustantaja, kustantajan koti- paikka ja ilmestymisvuosi. Teos kursii- villa, artikkelin nimi ilman kursii- via. Aikakauslehtiartikkelista ilmoita julkaisun nimi, lehden numero ja sivunumerot. Ko- koelma-artikkeleista artikkelin nimi ensin, sitten teos kursii- villa ja sen julkaisutiedot normaaliin tapaan. Mai- nitse suomennoksista myös alkuteoksen nimi, ilmes- tymisvuosi ja kääntäjä. Myös uudelleen julkaistuista klassikkoteksteistä on hyvä mainita alkuperäinen julkai- suvuosi. **Viitteissä ja lähdeluettelossa on, toisin kuin leipätekstissä, hyvä käyttää lyhenteitä (mm., esim., ks., vrt.).**

Dewey, John, *Democracy and Education. An Introduction to the Philoso- phy of Education* (1916). Free Press, New York 1997.

Hacking, Ian, *Mitä sosiaalinen konstruktio- nismi on?* (The Social Construction of What?, 1999). Suom. Inkeri Koskinen. Vastapaino, Tampere 2009.

Nagel, Thomas, What Is It Like to Be a Bat? *Philosophical Review*. Vol. 83, No. 4, 1974, 435–450.

Petman, Jarna, Pahuuden patologisesta dialektiikasta. Teoksessa *Imma- nuel Kant. Radikaali paha. Paha eurooppalaisessa perinteessä*. Toim. Ari Hirvonen & Toomas Kotka. Loki, Helsinki 2004, 271–288.

Simmel, Georg, Eräistä filosofian nykyongelmista (Über einige gegenwärtige Probleme der Philosophie, 1912). Suom. Olli Pyyh- tinen. *niin & näin* 4/06, 42–45.

**Viittaukset kokonaisuun toimitettuihin teoksiin (mutta mieluiten yksilöidysti artikkeleihin):**

*Visions of Value and Truth. Understanding Philosophy and Literature.*

Toim. Floora Ruokonen & Laura Werner. Acta Philosophica Fen- nica, Vol. 79. Societas Philosophica Fennica, Helsinki 2006.

**Tarkempia ohjeita löytyy lehden kotisivuilla olevista laajennetuista kirjoittajaohjeista.**

**Laita kaikki kysymykset tai huomautukset saate- viestiin.** Lähetä kaaviot tai taulukot erillisinä tiedostoina. Tarkemmat muotoiluohjeet lähetetään pyydettyä.

Julkaistavaksi hyväksytyt kirjoitukset voidaan jul- kaista samalla tai myöhemmin myös lehden verkkosi- vuilla.

## Neuvoja kirjoittajille

- Tarkista, että tekstin aikamuoto ei vaihdu perusteesta.
- Vältä liian pitkiä ja koukeroisia virkerakenteita.
- Vältä tarpeettomia kankeita ilmaisutapoja (kautta, ta- holla, myötä, välityksellä, johdosta, toimesta, koskien, liittyen, suhteen, nähden, osalta).
- Vältä anglismeja kuten: ”Olen kiinnostunut en vain metafysiikasta vaan myös etnografiasta.”; ”Se on han- kalaa, että keskustelu puuroutuu.”



Jarkko Räsänen, *Tree* (2010), valokuva, 150x100 cm.

ERNST JÜNGER

# Totaalinen liikekannallepano

## I

Sodan hahmon etsiminen ihmisten käsissä olevista asioista on ristiriidassa sankarillisen hengen kanssa. Inhimillisen ajan ja paikan vaihdellessa sodan puhdas hahmo kuitenkin muuttua muotoaan ja välillä kätkeytyy, mikä on sankarilliselle hengelle kiehtova näytelmä.

Näytelmä tuo mieleen tulivuoret: niistä purkautuu aika ajoin yhtä ja samaa maaperäistä tulta, vaikka ne ovat hyvin erilaisissa paikoissa. Sotaan osallistuminen on kuin joutuisi tultasyöksevien vuorten vaikutuspiiriin – mutta islantilainen Hekla ja Napolinlahden Vesuvius eroavat suuresti toisistaan. Voidaan kuitenkin sanoa, että erot vähenevät, kun lähestytään kraaterin hehkuvaa kitaa. Siinä, paljaassa ja välittömässä taistelussa elämästä ja kuolemasta, todellinen sotaisa intohimo murtautuu esiin. Tuolloin on toissijaista, millä vuosisadalla, minkä aatteiden puolesta ja millä aseilla taistellaan. Tämä ei kuitenkaan ole aiheemme.

Käsittelemme viimeisintä sotaa, meidän sotaamme. Pyrimme kokoamaan siitä huomioita, jotka erottavat tuon aikamme suurimman ja vaikuttavimman kokemuksen muista sodista, joista historia kertoo.

## II

Tämän valtaisan katastrofin ominaislaatua kuvaa ehkä parhaiten väite, että sen henki oli kauttaaltaan edistyksen ajatuksen läpätunkema. Väite koskee maiden välisen sodan lisäksi myös sisällissotia, jotka korjasivat monissa maissa vielä toisen sadon. Nämä kaksi ilmiötä – maailmansota ja maailmanvallankumous – liittyvät toisiinsa kiinteämmin kuin ensisilmäyksellä vaikuttaa. Ne ovat saman kosmisen tapahtuman kaksi eri puolta ja kehittymisensä ja puhkeamisensa suhteen ne ovat monin tavoin riippuvaisia toisistaan.

Todennäköisesti teemme vielä merkittäviä huomioita ilmiöstä, joka kätkeytyy epämääräiseen ja väikkyvään käsitteeseen ”edistys”. Nykyinen taipumuksemme pilkata tuota ilmiötä on epäilemättä liian helppohintainen ja suoraviivainen. Toki tämän vastenmielisyyden perusteeksi voi vedota jokaiseen 1800-luvun merkittävään henkeen – itselle vastakkaisiksi nähtyjen rakenteiden latteuteen ja yksitotisuuteen suhtaudutaan inhoten. Tästä tulee kuitenkin mieleen, että näitä rakenteita merkitsevempi on tila, josta ne kumpuavat. Loppujen lopuksi jopa ruuansulatus toimii ihmeellisen ja täysin selittämättömän elämän voimasta. Nykyisin voidaan toki hyvällä syyllä väittää, että edistys ei ole *edistystä*. Tätä toteamusta tärkeämpää on kenties silti pohtia edistyksen todellista merkitystä, joka pystyy kätkeytymään erinomaisesti järjen näennäisen selväpiirteisen naamion taakse – onko se kuitenkin jotain salaisempaa ja tyystin toisenlaista?

Tavanomaiset edistykelliset liikkeet tuottavat tu-

loksia, jotka käyvät niiden omia tavoitteita vastaan. Tällaista toimintaa ohjaava itsevarmuus antaa ymmärtää, että – kuten kaikkialla elämässä – kätkeytyvät voimat merkitsevät enemmän kuin ilmaistut tavoitteet. Henki on oikeutetusti usein piehtaroinut edistyksen puunukkien halveksunnassaan, mutta niiden liikkeitä ohjaavat hienot langat ovat jääneet näkymättömiin.

Jos haluamme opiskella marionettien rakennetta, ei ole miellyttävämpää opasta kuin Flaubertin romaani *Bouvard ja Pécuchet*<sup>1</sup>. Niissä vaikuttaa kuitenkin myös salattu liikevoima, joka on aina helpompaa avistaa kuin näyttää toteen. Mikäli haluamme tutustua sen mahdollisuuksiin, löydämme Pascalilta ja Hamannilta koko joukon valaisevia kappaleita.

”Yhtä lailla Jumalan valtakuntaan kuuluvat myös kuvitelmamme, harhamme, *fallaciae opticae* ja virhepäätelmämme.” Tällaisia lauseita löydämme usein Hamannin teksteistä. Syntyy vaikutelma, että niissä kemiallinen aherrus pyritään yhdistämään alkemian alueeseen. Jätetäköön sikseen yritys määrittää, minkä hengen aluetta on edistykseksi kutsuttu optinen harha, sillä kirjoitamme esseitä 1900-luvun lukijoille, emme käsittele demonologiaa. Silti on varmaa, että vain kultinomainen voima, vain usko voi uskaltautua ulottamaan tarkoituksenmukaisuuden äärettömiin.

Ja kuka voisi kyseenalaistaa sen, että edistys on 1800-luvun todellinen kansankirkko - ainoa, mikä pitää hallussaan todellista valtaa ja johon uskotaan kriittikömmästi?

## III

Kun sota puhkesi tällaisessa ilmapiirissä, oli väistämätöntä, että sotivien osapuolten suhde edistykseen oli ratkaiseva. Ja nimenomaan tästä löytyy nykyajan varsinainen moraalinen vaikutin. Edes väkevimmistä, teollisen aikakauden viimeisimmillä tuhovälineillä varustuneista armeijoista ei ole vastusta sen hennoille ja epämääräisille säteille – edistys voi värvätä joukkonsa jopa vihollisen leiristä.

Tämän tapahtuman havainnollistamiseksi on paikallaan ottaa käyttöön *totaalisen liikekannallepanon* käsite: ohi ovat ajat, jolloin riitti lähettää satatuhatta luotettavasti johdettua värväytyntä miestä lahtaustante-reelle, kuten vaikkapa Voltairen *Candidessa*. Kun Hänen Majesteettinsa oli hävinnyt taistelun, tuohon aikaan ensisijainen kansalaisvelvollisuus oli pitää suunsa. Kuitenkin vielä 1800-luvun jälkimmäisellä puoliskolla konservatiiviset hallitukset saattoivat valmistella, käydä ja vieläpä voittaa sotia, joihin kansan edustusto suhtautui välinpitämättömästi tai joita se jopa vastusti. Totta kai tämä edellytti erityistä suhdetta kruunun ja armeijan välillä. Tuo suhde oli muuttunut vain pintapuolisesti dynami-

sempaan elämänymmärykseen perustuvan yleisen asevelvollisuuden myötä. Pohjimmiltaan se kuului edelleen patriarkaaliseen maailmaan. Se vaati tarkkoja rätinkejä varusteista ja kuluista, ja siksi sota näytti kylläkin poikkeavalta, muttei millään muotoa rajoittamattomalta saatavilla olevien voimavarojen ja tarvikkeiden menekiltä. Liikekannallepano oli siis luonteeltaan *osittainen* toimenpide.

Elämä muutetaan energiaksi yhä useammin ja kaikki suhteet käyvät yhä tilapäisemmiksi liikkuvuuden nimissä. Nyt voidaan seurata, kuinka tämä kehitys tekee liikekannallepanosta yhä perustavammin mullistavan; ennen monissa maissa liikekannallepanon saattoi – sodan puhjetessakin – julistaa vain kruunu, jolla oli siihen ehdoton ja muuta varmennusta vaatimaton yksinoikeus. Muutoksesta seurasi monenlaisia asioita. Säätyjärjestelmän epämääräistymisen ja aateliston etuoikeuksien myötä sotilaskastin käsite katosi; maan aseellinen puolustus ei ollut enää ammattisotilaiden velvollisuus ja etuoikeus, vaan siitä tuli ylipäätään kaikkien taistelukykyisten tehtävä. Kulujen valtaisa paisuminen teki mahdottomaksi sodan käymisen tietyllä varamäärällä, koska sotakoneen käynnissä pitäminen vaati kaikkien luottojen venyttämistä, viimeisenkin penninpyörylän haalimista. Sota muuttui aseellisesta toiminnasta laajemmalle ulottuvaksi valtaiseksi työponnistukseksi.

Taistelutantereella kohtaavien armeijoiden oheen oli ilmestynyt kuljetusten, ravinnon ja varusteteollisuuden armeija – työn armeija. Viimeinen vaihe oli jo odotettavissa sodan loppupuolella: kaikki toiminta lakkasi. Tämä koski jopa kotona koneemmelleita naisia, joilla ei ollut ollut vähäisintäkään välillistä vaikutusta sotasavutuksiin. Tuolloin käsitettiin äärimmäisellä tavalla potentiaalinen energia, joka oli muuttanut sota käyvät teollisuusvaltiot vulkaanisiksi sepänpajoiksi. Tuo tapahtuma myös viittasi merkysellisimmällä tavalla neljännen säädyn maailmanajan koittoon. Totaalinen pysähtyminen teki maailmansodasta historiallisen tapahtuman, jonka merkitys on verrattavissa Ranskan vallankumoukseen. Miekka-käden varustaminen ei riitä, jos mielitään vapauttaa tuon suuruusluokan energiaa, vaan tarvitaan varustautumista ytimiä ja äärimmäisiä hermonpäitä myöten.

Sen toteuttaminen on totaalisen liikekannallepanon tehtävä. Tuolla teolla modernin elämän laajalle haaroivat ja monin tavoin eriytyneet sähkövirrat reititetään suureen sotaenergian verkkoon yhden ja ainoan kytkennän kautta.

Ennen maailmansotaa inhimillinen ymmärrys ei vielä ollut ennakoinut näin laajaa liikekannallepanoa. Jo sodan syttyessä se voitiin kuitenkin aavistaa tietyissä toimenpiteissä, kuten vapaaehtoisten ja reserviläisten suuressa osuudessa, vientikiellossa, sensuurissa ja valuuttakurssimuutoksissa. Sodan kuluessa tämä kehityskulku keräsi lisää voimaa: esimerkkejä ovat raaka-aineiden ja elintarvikkeiden säännöstely, työn teon siirtyminen sotilashallinnon alaisuuteen, siviilien vartiopalvelus, kauppalaivojen aseistaminen, esikunnan vallan ennakoimaton laajentaminen, ”Hindenburgin ohjelma” sekä Ludendorffin yritys yhdistää sotilaallinen ja poliittinen johto<sup>2</sup>.

Sodan loppuvaiheiden suurellisissa ja kauheissa materiaalistaisteluissa inhimillinen organisointikyky juhli veristä voittoa. Sen täysiä mahdollisuuksia ei kuitenkaan vielä saavutettu. Vaikka rajoittuisimme vain asioiden tekniseen puoleen, organisointikyky saavuttaa täyden mittansa vasta silloin, kun sodan kulku leimaa myös rauhanajan järjestystä. Voidaan huomata, että sodan jälkeen monet valtiot ottivat käyttöön uusia totaalisen liikekannallepanon mukaisesti järjestettyjä varustautumisen menetelmiä. Tässä yhteydessä voidaan tarkastella Venäjän ja Italian kaltaisissa valtioissa tapahtuvaa jo itsessään kyseenalaisten ”yksilönvapauksien” hävittämistä; sen perusteena on, että ei pidä olla olemassa mitään, mitä ei voida ottaa valtion käyttöön. Samaan suuntaan viittaa Ranskassa lisääntynyt *energie potentiellen* arvostus, samoin Yhdysvalloissa jo rauhan aikana toteutunut yleisesikunnan ja teollisuuden yhteistyö ja, miksipä ei, jopa saksalaisen sotakirjallisuuden omalaatuisempi ja epämääräisempi yritys – se pyrki taivuttamaan yleisen mielipiteen tiettyjen sota koskevien, näennäisesti jälkijättöisten mutta tosiasiaissa ajankohtaisten ja ratkaisevien päätösten kannalle.

Jo tästä syystä elämämme näyttäytyy täysin vapauttuna ja armottoman kurinalaisena, savuavilla ja hehkuvilla reviiireillään, liikenteensä, moottoriensa, lentokoneidensa ja miljoonakaupunkiansa fysiikan ja metafysiikan keskellä. Jo tämä riittää antamaan kauhun ja intohimon sekaisen aavistuksen, että joka ainoa atomi on työssä ja että olemme itse ytimiämme myöten osallisina tässä raivohullussa kehityksessä. Totaalista liikekannallepanoa ei toteuteta – se itse toteuttaa itsensä täydellisesti. Sodassa ja rauhassa se tuo julki salaisen ja pakottavan vaatimuksen, jolle massojen ja koneiden aikakausi altistaa meidät. Tästä syystä jokaisen yksilön elämästä tulee yhä yksiselitteisemmin työläisen elämää ja tästä syystä ritarien, kuninkaiden ja kansalaisten sodasta tulee työläisten sota. 1900-luvun ensimmäinen välienselvittely antoi vasta aavistuksen tuon sodan järjeitetystä rakenteesta ja pitkälle kehitetystä armottomuudesta.

#### IV

Viittasimme jo totaalisen liikekannallepanon tekniseen puoleen, jonka toimeenpano alkoi konventtihanituksen kutsunnoista ja Scharnhorstin armeijauudistuksista<sup>3</sup> ja jatkui maailmansodan viimeisten vuosien dynaamisiin varusteluohjelmiin. Viimeksi mainituissa valtiot muuntauivat valtaviksi tehtaiksi, jotka tuottivat likuhihnalta armeijoita yötä päivää lähetettäväksi taistelukentille, joilla vastaavasti mekanisoitunut verinen kita toimitti kuluttajan tehtävää. Näkymä muistuttaa verellä käyvän turbiinin täsmällistä työtä. Niin tuskallista kuin sen yksitoikkoisuus onkin sankarilliselle mielenlaadulle, ei siihen sisältyvästä korkeasta symbolisesta merkityksestä voi olla epäilystä. Paljastuu ankara seuraus: sodan välittämän aikakauden karu jälki.

Totaalisen liikekannallepanon tekninen puoli ei tässä ole ratkaisevaa. Kaiken muun tekniikan tavoin myös sen

## **”Sekä pyramidien tai katedraalien rakentamista että kaikki elämänvoimat äärimmilleen jännittäviä sotia luonnehtii tietty tarkoituksettomuus, jonka aikamme leimaa mielellään ’järjettömyydeksi’.”**

edellytykset ovat syvemmillä: käsittelemme niitä tässä valmiutena liikekannallepanoon. Valmius oli kaikissa maissa – maailmansota oli kaikkien aikojen suosituimpia sotia. Sota oli suosittu jo siksi, että se tapahtui aikana, jolloin ainoastaan suosittu sota oli millään tavoin mahdollinen. Kansat olivat myös muutamia pieniä ryöstö- ja siirtomaasotia lukuun ottamatta nauttineet suhteellisen pitkästä rauhan aikakaudesta. Tutkimuksemme alussa lupasimme kuitenkin jättää toistaiseksi erittelemättä ihmisessä olevan alkuvoimien kerroksen, jossa raakalaismaiset ja jalot taipumukset sekoittuvat toisiinsa ja joka tekee ihmisestä aina vastaanottavaisen sodan kutsulle. Haluamme pikemminkin eritellä moninaisten merkkien konserttia, joka pani alulle tämän nimenomaisen konfliktin ja joka siihen liittyi.

Sekä pyramidien tai katedraalien rakentamista että kaikki elämänvoimat äärimmilleen jännittäviä sotia luonnehtii tietty tarkoituksettomuus, jonka aikamme leimaa mielellään ”järjettömyydeksi”. Tällaisten koitosten äärellä eivät valistavimmatkaan taloudelliset selitykset riitä, ja siksi historiallinen materialismi pystyy raapaisemaan vain sotatapahtumien pintaa. Noiden ponnistusten selittämiseksi ajatukset on ensimmäisenä suunnattava nykyisiin kultti-ilmiöihin.

Huomio edistyksestä 1800-luvun kansankirkkona antaa jo ymmärtää, millä tavoin vaikuttava kultinomainen vetovoima saatiin käyttöön. Vain sen avulla voitiin toteuttaa totaalisen liikekannallepanon ratkaiseva eli uskoon perustuva osa: suuret massat piti saada taivuteltua kannattamaan viimeiseen sotaan osallistumista. Sodan välttäminen oli näille massoille sitä mahdottomampaa, mitä enemmän heidän todellinen vakuuttuneisuutensa otettiin huomioon eli mitä puhtaammin heitä liikkeeseen usuttavat suuret sanat onnistuivat ilmaisemaan edistyksen aatetta. Vaikka näiden puheiden sävy oli usein karkea ja räikeä, niiden vaikuttavuudesta ei ole epäilystä. Ne muistuttavat lippusiiman värikkäitä viirejä, jotka ohjaavat saaliseläimet kohti kiiväärien piippuja.

Jo ensimmäinen pintapuolinen katsaus, joka jakaa sotaa käyneet maat maantieteellisesti voittajiin ja hä-

viäjiin, tuo esille ”edistyksellisten” maiden etusijan. Tuo etusija viittaa automatismiin, joka muistuttaa darwinistista teoriaa vahvimpien eloonjäämisestä. Kehityksen automaattisuus tulee entistä ilmeisemmäksi, kun huomataan, että valtiomuodon perusteellinen muutos oli väistämätöntä myös voittajiin kuuluneissa maissa, kuten Venäjällä ja Italiassa. Tässä valossa sota näyttää ohittamattomalta koetinkiveltä, jonka tuomiot pannaan toimeen sen omien ankarien lakien mukaan. Se on kuin maanjärjestys, joka koettelee kaikkien rakennusten perustoja.

Lisäksi käy ilmi, että kun usko yleisiin ihmisoikeuksiin veteli viimeisiään, monarkkiset rakenteet olivat erityisen mitättömiä sodan tuhoja vastaan punnittuina. Saksalaiset, preussilaiset, venäläiset, itävaltalaiset ja turkkilaiset lakosivat maahan lukemattomien pienten kruunujen rinnalla. Itävalta-Unkarissa keskiaikainen muotomaailma eli edelleen varjoelämänsä, kuin valtio olisi ollut muinaiseen maailmankauteen kuuluva saari. Tuo valtio hajosi kappaleiksi kuin ilmaan räjäytetty talo. Tsaarijärjestelmä piti viimeisenä Euroopassa hallussaan perinteisessä mielessä rajatonta valtaa. Tuo valta tuhoutui sisällissotaan kuin pitkään salassa edenneeseen tautiin, jonka kammottavat oireet nyt jätyivät sitä.

Toisaalta käy ilmi, kuinka ennakoimattoman vastustuskyvyn edistykselliset rakenteet kykenivät kehittämään jopa suuren fyysisen heikkouden hetkillä. Niinpä kun oltiin tukahduttamassa vuoden ’17 vaarallista kapinaa, Ranskan armeijan sisällä tapahtui toinen, moraalinen Marnen ihme. Se oli paljon tunnusomaisempi käynnissä olevalle sodalle kuin vuoden ’14 sotilaallinen ihme. Lisäksi totaalinen liikekannallepano saatiin toteutettua mitä demokraattisimmin hallinnoiduissa Yhdysvalloissa – vieläpä jyrkin toimenpitein. Sama ei olisi ollut mahdollista Preussin luokkayhteiskuntaisessa sotilasvaltiossa. Ja voidaanko kyseenalaistaa, että sodan todelliseksi voittajaksi selviytyi juuri Amerikka, maa vailla ”linnojen rannioita, basalttitorneja, ritari-, ryöväri- ja kummituskertomuksia”<sup>4</sup>? Tuossa sodassa ratkaisevaa ei enää ollut valtion sotilaallisuus: kaikki riippui siitä, kuinka hyvin valtio kykeni totaaliseen liikekannallepanoon.



Oli kuitenkin väistämätöntä, että Saksa häviäisi sodan, vaikka se olisikin voittanut Marnen taistelut tai sukellusvenesodan. Näin siksi, että Saksan vastuullinen varustautuminen osittaiseen liikekannallepanoon vei suuren osan voimavaroista, jotka olisi tarvittu totaaliseen mobilisaatioon. Samasta syystä sen varustautumisen perusluonne mahdollisti osittaisen voiton saavuttamisen ja osittaisen tappion kestämisen, mutta ei soveltunut täydelliseen voittoon eikä tappioon. Jotta aseemme olisivat yltäneet siihen, olisi pitänyt valmistautua toiseen Cannan taisteluun<sup>5</sup>. Tämä olisi merkinnyt valmistautumista taisteluun, jolle Schlieffen omisti elämäntyönsä.

Ennen kuin kuitenkaan teemme enempiä päätelmiä asiasta, tarkastelkaamme edistyksen ja totaalisen liikekannallepanon välisiä suhteita vielä joidenkin yksityiskohtien avulla.

## V

Tunemme kaksi kielellisen täsmällisyyden astetta: ensin näkin tieteellisen määritelmän ja toiseksi sanojen käytön niiden tyystin epäabstraktissa omalaatuisuudessa, joka eroaa määritelmästä samoin kuin maalaus eroaa piirroksesta ja luonnonesine sen tieteellisestä kuvauksesta.

Mikäli yritetään ymmärtää sana ”edistys” kaikessa sen merkitysten kirjossa, on syytä tehdä selväksi eräs asia: Aikana, jolloin joku Ravailac tai vaikkapa Damiens teloitettiin julmasti ja julkisesti helvetin sikiöinä<sup>7</sup>, hallitsijan poliittinen murha kosketti syvemmin ja horjutti uskoa enemmän kuin Ludwig XVI:n teloitusta seuranneella vuosisadalla. Huomataan, että edistyksen sanastossa ruhtinas kuuluu ihmislukkaan, joka ei nauti erityisempää suosiota.

Tehdään lyhyt ja groteski ajatuskoe: suuren luokan mainosjohtaja on saanut tehtäväkseen valmistella propagandaa modernin sodan puolesta ja valittavana on kaksi vaihtoehtoa ensimmäisen kiihkon herättämiseksi. Vaihtoehdot ovat Sarajevon murha ja Belgian puolueettomuuden loukkaus. On päivänselvää, kummalla hän uskoo saavansa aikaan suuremman vaikutuksen. Vaikka maailmansodan ulkoinen syy saattaakin näyttää satunnaiselta, siihen sisältyy symboliikkaa. Sarajevon murhaajassa ja uhrissa (Habsburgin kruununperijässä) kansallisvaltio törmää dynastiseen valtaan. Toisin sanoen hyvin moderni ”kansojen itsemääräämisoikeus” törmää legitimitettiin periaatteeseen, joka Wienin kongressissa restauroitiin kovasti vaivaa nähdessä vanhan koulukunnan valtiotaidon avulla.

On epäilemättä hienoa olla epäajanmukainen sanan hyvässä mielessä ja valjastaa käyttöön vahva voima menneisyyden alueelta. Se edellyttää kuitenkin uskoa. Akselivaltojen ideologiasta voidaan joka tapauksessa sanoa, että se ei ollut ajanmukainen, ei epäajanmukainen, eikä ajan ulkopuolella. Oltiin yhtä aikaa ajanmukaisia ja epäajanmukaisia, eikä tuloksena voinut olla muuta kuin sekoitus huonoa romantiikkaa ja kelvotonta liberalismia. Tarkkailija ei voi välttyä huomaamasta tiettyä mieltymystä vanhentuneeseen rekvisiittaan, erityisesti Wagnerin oopperoiden myöhäisromanttiseen tyyliin. Esimerkkejä tästä ovat puheet Niebelung-uskosta, jonka menestykseen

luotettiin verraten sitä islamin pyhän sodan julistukseen. Tietenkin tässä on puhe vain teknisistä kysymyksistä, hallinnon kysymyksistä – substanssin mobilisaatiosta, mutta ei substanssista itsestään. Mutta juuri tällaisissa virheissä paljastui, että hallitsevan luokan yhteys sekä massoihin että syvempiin voimiin oli katkennut.

Kuuluksia ja tahaton nerollinen ilmaus ”*Fetzen Papier*”<sup>8</sup> kärsii siitä, että se sanottiin 150 vuotta liian myöhään - ja vieläpä asemasta, jota preussilainen romantiikka toki kosketti, mutta joka ei ollut ytimeltään preussilainen. Friedrich Suuri olisi voinut puhua sillä tavoin. Nimenomaan Bethmann-Hollwegin olisi silti pitänyt tietää, että liberalismille vaikkapa perustuslain kirjaimen sisältävä paperinpala vastaa lähinnä katolisen maailman pyhitettyä öylättä. Ja että absolutismi voi hyvin rikkoa sopimuksia, mutta liberalismiin voima perustuu niiden *tulkintaan*. Kun tutkitaan sopimuksia, joiden perusteella Amerikka lähti sotaan, niistä tavataan ”merten vapauden” periaate. Tämä tarjoaa hyvän esimerkin siitä, kuinka omien intressien aikakaudella yleisen ihmisyyden vaatimusta voidaan käyttää yleisten, ihmiskuntaa koskevien asioiden järjestelyyn.

Niin, jos olisimme Belgiassa pystyneet *vapauttamaan* jonkun! Toki olisimme voineet, nimittäin flaamit. Siitä tiedottaminen uskottavasti olisi kuitenkin edellyttänyt *saksalaisen* ideologian käyttämistä, ja sellainen puuttui jopa meiltä itseltämme. Meitä ei auta, että käytössämme on teutoninen alkukieli. Ei olisi hyödyttänyt, vaikka olisimmekin voineet alkukielellämme kysyä Napoleonilta, pitäisikö maailmasta tulla ”tasavaltalainen” vai ”kasakkainen”, toisin sanoen ei-eurooppalainen. Tuolloinkin olisi pitänyt kyetä puhumaan edistyksen vierasta kieltä ainakin kohtuullisen elegantisti. Saksalainen sosiaalidemokratia on yksi Saksan edistyksen tukipilareista. Sen olisi pitänyt tarttua tehtävänsä dialektiseen osuuteen eli suhteuttaa sodan merkitys tsaristisen, edistysvastaisen järjestelmän tuottamaan tuhoon.

Mutta mitä tämä merkitsee verrattuna lännen hallussa olleisiin massojen totaalisen liikekannallepanon mahdollisuuksiin? Kuka voisi kiistää, että ”sivilisaatio” liittyy edistykseen tiiviimmin kuin ”kulttuuri”, että edistys saa luonnollisen ilmauksensa suurissa kaupungeissa ja että sillä on käytössään välineitä ja käsitteitä, joihin ”kulttuurilla” ei ole mitään suhdetta, ellei sitten vihamielinen? ”Kulttuurilla” ei voi tehdä propagandaa ja jokainen yritys siihen suuntaan on jo kaukana kulttuurista – niinpä olemme välinpitämättömiä tai jopa surullisia, kun näemme miljoonapainoksia suurten saksalaisten henkien kuvista postimerkeissä tai seteleissä.

Emme toki kuitenkaan halua ruikuttaa siitä, mikä on väistämätöntä. Toteamme vain, että tuossa taistelussa Saksa on jatkuvasti epäonnistunut tuomaan vakuuttavasti ajan hengen liittolaisekseen missään muodossa. Niin ikään on epäonnistuttu osoittamaan tuon hengen hallitseva periaate päteväksi oman ymmärryksen tai maailman mitassa. Ymmärrämme vieläpä, että merkit ja kuvat, jotka taisteleva ihminen pyrkii kiinnittämään lippuihinsa, ovat osin romanttisia ja idealistisia, osin ra-

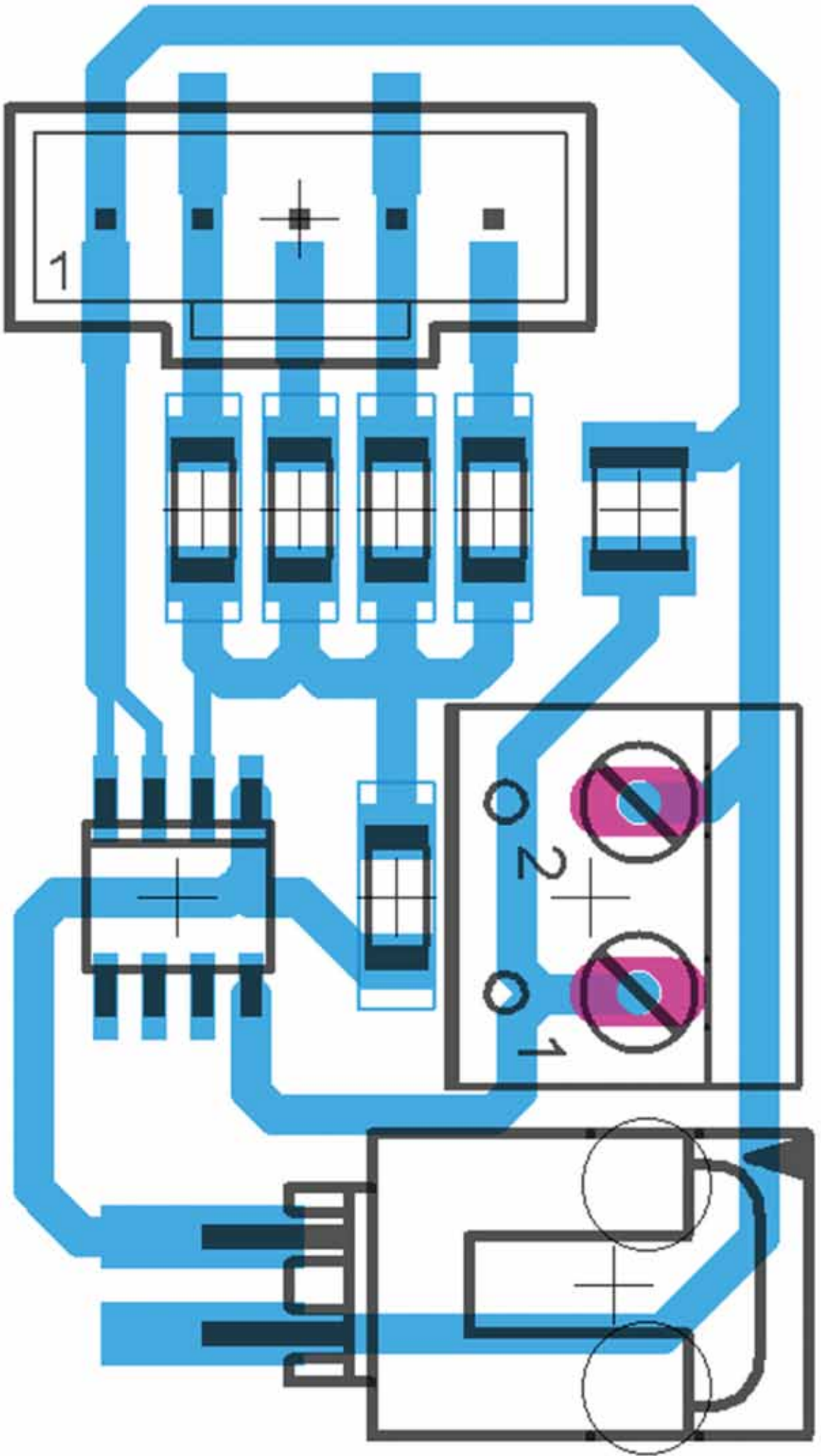

tionalistisia ja materialistisia. Näillä alueilla vaikuttava pätevyys kuuluu osaksi menneisyyteen ja osaksi taas saksalaiselle hengelle vieraaseen elämänpiiriin. Se ei riitä takaamaan ihmisten ja koneiden ponnistusten korkeinta astetta, tarmoa, joka tekisi välttämättömäksi kammotavan aseiden kääntämisen koko maailmaa vastaan.

Sitä suuremmalla syyllä meidän täytyy pyrkiä tiedostamaan, että elementaarinen aines eli kansan sisin alkuvoima jää silti järkkymättömäksi. Kirkas ja selkeä dogmatiikka kutsui lumoavasti maailman kansat järjen ristiretkelle. Ihmetykseksemme huomaamme, kuinka tuon ristiretken alussa Saksan nuorisosta nosti kutsusta aseet palavissaan, haltioituneena ja niin halukkaana kuolemaan, että oli kuin historiassamme ei olisi mitään muuta nuorisoa ollutkaan.

Jos joltakulta heistä olisi kysytty, miksi he lähtevät rintamalle, olisi varmasti saatu epämääräinen vastaus. Tuolloin olisi tuskin saatu kuulla, että kyse on taistelusta barbarismia tai taantumusta vastaan tai sivilisaation puolustuksesta, Belgian vapauttamisesta tai merten vapaudesta. Kenties sen sijaan vastaus olisi ollut ”Saksan puolesta” – sanat, joilla vapaaehtoiset lähtivät hyökkäykseen.

Silti tämä käsittämättömän ja näkymättömän Saksan puolesta palava tukahtunut tuli riitti ponnistukseen, joka sai kansat vapisemaan ytimiään myöten. Kuinka sitten olisi käynyt, jos palolla olisi ollut suunta, tietoisuus ja hahmo?

## VI

Organisatorisen ajattelun toimenpiteenä totaalinen liikekannallepano on vain yksi vihje korkeammasta liikekannallepanosta, johon aika meidät ajaa. Tällä liikekannallepanolla oma sisäinen lainmukaisuutensa, jonka kanssa kaiken inhimillisen lain on sovittauduttava yhteen, mikäli halutaan saada mitään aikaiseksi. Paras osoitus tästä on, että sodan aikana saattaa nousta pintaan voimia, jotka itsessään ovat sodan vastaisia. Näiden voimien kytkös sotaan on kuitenkin läheisempi kuin miltä näyttää. Totaalinen liikekannallepano vaihtaa aluetta vaihtamatta silti merkitystään, kun se sotilasjoukkojen sijaan alkaa liikuttaa sisällissodan massoja. Nyt toiminta tapahtuikin alueella, jolle sotilaalliset liikekannallepanokäskyt eivät ulotu. Ikään kuin voimat, joita ei voitu kanavoida sotaan, vaatisivat nyt omaa osuuttaan verenvuodatukselta. Mitä yhtenäisemmin ja perusteellisemmin siis sodassa tajutaan heti alkuunsa valjastaa kaikki voimavarat, sitä taatumpi ja vääjäämättömämpi on sen kulku.

Näimme, että Saksassa edistyksen alue kyettiin saamaan liikekannalle vain epätodellisesti. Muiden muassa Ranskassa tilanne oli paljon suotuisampi, mistä Barbusse<sup>9</sup> on vain yksi osoitus. Aiemmin ehdottomasti sotaa vastustanut Barbusse katsoi, että hän saattoi olla ajatuksilleen uskollinen vain kannattamalla ainakin *tätä* sotaa. Hän kuvitteli mielessään taistelua edistyksen, sivilisaation, ihmiskunnan ja jopa rauhan itsensä puolesta niitä kaikkia vastustavaa tekijää vastaan. ”Sota on tapettava Saksan kohtuun.” Tämä on liberalismiin

taitavimpia väitteitä, joka antaa ensimmäiselle maailmansodalle sädekehän: sota nähdään omaa etuaan esimättömänä ristiretkenä, jonka tavoitteena on Saksan kansan vapauttaminen alistetusta asemastaan. Tähän näkemykseen törmätään usein Lloyd Georgan<sup>10</sup> kuuluisissa sotapuheissa ja myös Wilsonin myöhemmässä dialektiikassa.

Vaikka tämä dialektiikka vaikuttaa monimutkaiselta, sen lopputulos on yksinkertainen. Ihminen, jolla ei näytä olevan minkäänlaista sotilaallista taipumusta, ei kuitenkaan kieltäydy valtion tajoamasta kivääristä, koska hän ei tunne mitään muuta ulospäystä. Voimme tarkkailla häntä vaivaamassa päätään, kun hän seisoo vartiossa loppumattomien juoksuautojen autiomaassa, valmiina kaikkien muiden tavoin jättämään juoksuhaudan syöksykseen materiaalisodan kauhistuttavan tulimeren läpi, kun sen aika koittaa. Mutta mitä kummallista tässä lopulta on? Barbusse on sotilas siinä missä kuka tahansa, ihmiskunnan puolustaja, jonka on käytettävä konekivääriltä ja kaasuhyökkäyksiä tai jopa giljotiinia yhtä lailla kuin kristillisen kirkon oli käytettävä maallista miekkaansa. Totta tosiaan: Ranskassa oli oltava joku Barbussen kaltainen, jotta se kykenisi niin laajaan liikekannallepanoon.

Saksalaiset Barbusset olivat hankalammassa tilanteessa. Vain yksittäiset älyköt hakeutuivat heti ensipäivinä puolueettomalle maaperälle ja ryhtyivät sabotoimaan sotaponnistuksia avoimesti. Suuri enemmistö koetti kaikin tavoin asettautua marssijärjestykseen. Saksalaisten sosiaalidemokraattien esimerkki tuli jo manituksi. Tosiasiat osoittavat tietenkin, että kansainvälisestä ideologiastaan huolimatta sosiaalidemokraatit koostuivat saksalaisista työläisistä eli aineksesta, joka oli yhteydessä alkuvoimiin ja siksi saattoi saada herätyksen sankarillisuuteen. Vieläpä myös ideologiansa tasolla saksalainen sosiaalidemokratia perääntyi taantumuksellisuuteen, joka myöhemmin sälytettiin sen harteille ”marxismien pettämisenä”.

Yksityiskohtaisen kuvan tapahtumien kehittymisestä saamme puheista, joita sosiaalidemokraattijohtaja ja valtiopäiväedustaja Ludwig Frank piti näinä ratkaisevina aikoina – Frank kaatui Nossencourtin taistelussa syyskuussa 1914 päähän ammuttuna. ”Meillä tovereilla ei ole isänmaata. Tiedämme silti, että olemme Saksan lapsia, vaikka vain ottolapsina. Tiedämme myös, että meidän on puolustettava isänmaatamme taantumusta vastaan. Jos sota syttyy, myös sosiaalidemokraattiset sotilaat täyttävät velvollisuutensa tunnollisesti.” (29. elokuuta 1914.) Tähän paljastavaan lauseeseen on siemenviljan tavoin kylvetty sodan ja vallankumouksen hahmot, jotka kohtalo on meille valmistanut.

Mikäli tätä dialektiikkaa tahdotaan tutkia yksityiskohtaisesti, sodanaikaisista liberaalien sanoma- ja aikakauslehtien vuosikerroista löytyy paljon ainesta. Esimerkiksi *Zukunft*-lehden<sup>11</sup> päätoimittaja ja wilhelmiinisen ajan kenties tunnetuin järkipiperäinen kynämies Maximilian Harden ryhtyi sovittamaan julkaisuutoimintaansa yleisesikunnan päämääriin. Huomattakoon oireellisenä, että hän onnistui näyttelemään yhtä hyvin sodan radi-

## **”Vieraan vallan voitto voi siis olla ehdoton vain, kun kansasta on tullut kokonaan pinnallinen ja kun sen viimeisetkin demonit ovat kuolleet.”**

kalismia kuin myöhemmin vallankumousta. Tuo *Simpli-*  
*cissimus*-lehti oli edistyksen äänenkannattajana käyttänyt nihilististä nokkeluutta kaikkia sitoumuksia ja siten myös armeijaa vastaan, mutta ottikin sodan myötä sovinistisen asenteen. Lisäksi huomataan, että tämän julkaisun laatu heikkenee sitä mukaa kuin sen isänmaallisuus lisääntyy – kun se siis jättää vahvuusalueensa.

Tässä vaikuttava jakautuneisuus tulee ehkä parhaiten esiin Rathenaun<sup>12</sup> persoonallisuudessa – mikäli Rathenauille halutaan tehdä oikeutta, hänen jakautuneisuutensa vaikuttaa suorastaan traagiselta. Rathenau oli osallistunut merkittävästi liikekannallepanoon, hän vaikutti valtavan varustelun organisaatiossa, ja vielä Saksan romahduksen kynnyksellä hän pohdiskeli ”massojen nostattamista”. Miten hän saattoi pian kaiken tämän jälkeen muotoilla kuuluisan ajatuksensa, että maailmanhistoria olisi menettänyt merkityksensä, jos Saksan valtakunnan edustajat olisivat kulkeneet voittajina Brandenburgin portista pääkaupunkiin? Tässä näemme selvästi, että liikekannallepano ottaa valtaansa ihmisen tekniset kyvyt, muttei pysty tunkeutumaan hänen uskonsa ytimeen. Tämä kehityskulku huomataan parhaiten juutalaisissa älyköissä, vaikka se ei suinkaan rajoittunut vain heihin.

Seuraava sukupolvi oli kasvatettu joko edistykseissä hengessä tai wilhelmiiniseen tyyliin, jossa edistykseellisiä aineksia eläteltiin kummallisella tavalla. Väitämekin, että tuo sukupolvi oli Saksalle sodankäynnin perustaksi riittämätön voimavara. Puolusteleivat tai välttelevät puheet tuossa ajatuksen asemasodassa paljastivat, kuinka pahasti uskon voimat jäivät puuttumaan. Taistelu oli alkanut niiden merkeissä ja niiden merkeissä se myös käytiin. Romahdus oli ilmeinen lopputulos.

### **VII**

Edistyksen riivaama Saksan salainen armeija ja salainen yleisesikunta ottivat romahduksen vastaan riemulla kuin kyse olisi ollut voitettun taistelun juhlimisesta. Samaan aikaan viimeiset saksalaiset sotilaat vielä taistelivat vihollista vastaan. Saksan sisäiset voimat olivat parhaita liittolaisia länsivoimille, jotka pian ylittäisivät Reinin. Val-

lanpitäjät esittivät mitättömän vähän vastalauseita häipyessään liukkaasti asemistaan, mikä kieli niin kutsutun uuden hengen tunnustamisesta. Pelurien ja vastapelurien välillä ei ollut olennaista eroa.

Tästä syystä myös vallanvaihdos Saksassa tapahtui suhteellisen harmittomasti. Saattoipa keisarikunnan sosiaalidemokraattinen ministeri ratkaisevien päivien aikana jopa leikitellä ajatuksella kruununvallan säilyttämisestä. Mitä muuta tämä olisi voinut olla kuin kulissien ylläpitämistä? Valtiotalo oli jo niin moninkertaisesti panttina liberalisteilta otetuille kiinnelainoille, että omistajasta ei enää voinut olla epäselvyyttä.

Saksan vallanvaihto ei tapahtunut lainkaan yhtä myrskyisästi kuin vaikkapa Venäjällä, eikä tämä johdu vain siitä, että vallanpitäjät itse olivat valmistelleet sitä. Näimme jo, että sodankäynti oli tuossa vaiheessa työllistänyt suuren osan edistyksellisistä voimista. Tähän jo käytettyä liikevoimaa ei enää voitu käyttää sisäiseen välienselvittelyyn. Henkilöönkäyvimmin sanottuna: on eri asia, että peräsintä ryhtyy hoitamaan tannoinen ministeri, kuin että johtoon astuu vallankumouksellinen aristokraati, joka on kasvanut karkoitettuna Siperiaan...

Saksa hävisi sodan, koska se sai paremman osan läntisessä maailmassa – Barbussen tarkoittaman sivilisaation, vapauden ja rauhan. Eihän muuta lopputulosta olisi voitu odottaa, kun oli jo luvattu sitoutua näihin arvoihin eikä mistään hinnasta uskallettu jatkaa sotaa ”Eurooppaa kiertävien muurien” ulkopuolelle. Sivilisaation salaista alkumittaa säilytetään Pariisissa, ja joka sen tunnustaa, tulee mitalla mitatuksi sen sijaan että olisi itse mittana. Olisi totuteltava puhumaan vierasta kieltä – onko ihmetteleminen, että vieraasta vallasta tuli herra? Tässä mielessä ja tästä näkökulmasta Rathenaun väite on oikea.

Ei silti pidä koskaan unohtaa, että vieras valta koskettaa vain pintaa. Sen voitto voi siis olla ehdoton vain, kun kansasta on tullut kokonaan pinnallinen ja kun sen viimeisetkin demonit ovat kuolleet. Uskomme kuitenkin, että saksa kuuluu alkukieliin, ja alkukielenä se uittaa mukanaan syvän epäluulon sivilisaation ja sivistyneiden tapojen sisälle. Tästä syystä meidän vakuutteluamme si-

vistyneisyydestämme pidetään vain pinnallisena pahan-  
tahtoisuuden ja barbaarisuuden naamiointina; samasta  
syystä ”maailman kaikkein vapaimman perustuslain”  
maalta yhä kielletään kaikki samanarvoisuus, joka myön-  
netään jokaiselle Kongon neekereille.

Ja, veljet, kun perusteellisesti tunnemme tämän maa-  
ilman ja tiedämme, mikä sitä liikuttaa, eikö meidän pi-  
täisi olla ylpeitä siitä, että tuo maailma raivoaa meille  
yhtenä suurimmista vihollisistaan?

Toivomme lepää heissä, jotka joutuivat liian nopeasti  
perustavimmalle alueelle – tulen alle. Toivomme, että he  
pystyisivät vielä himmentämään ihannekuvan henkeistä  
hovimestareista, jotka nykyään ruumiillistavat maatumme  
julkisesti. Vain tulen alla, kuoleman kasvojen edessä, ger-  
maaninen syyttömyys saattoi säilyä parhaiden sydämissä.

## VIII

Pohtikaamme maailmaa, joka nousi suuresta katastro-  
fista – mikä seurausten ykseys, mikä väkevä historiallinen  
johdonmukaisuus! Vaikka olisi kerätty yhteen kaikki si-  
vilisoimaton henkinen ja ruumiillinen kehitys, joka oli  
säilynyt meidän aikaamme asti, ja vaikka sitä olisi tuli-  
tettu kaikilla maailman aseilla, menestys ei olisi voinut  
olla varmempi.

Kremlin vanha kello soittaa nyt ”Internationalen”  
melodiaa. Konstantinopolissa koululaiset kirjoittavat  
Koraanin vanhojen arabeskien sijaan latinalaisilla aak-  
kosilla. Napolissa ja Palermossa fasistipoliisit ohjaavat  
eteläistä elämäntapaa nykykaikaisen liikennekurin peri-  
aateilla. Maailman kaukaisimmissa ellei peräti satumai-  
simmissa maissa vihitään käyttöön parlamenttitaloja.  
Berliini kutsuu itseään ylpeästi ”mantereen amerikka-  
laisimmaksi kaupungiksi”. Kaikkien inhimillisten suh-  
teiden abstraktisuus, siis myös niiden julmuus, voimistuu  
keskeytyksettä. Patriotismin korvaa uusi itsetietoisuuden  
kyllästämä nationalismi. Fasismissa, bolševismissa, ame-  
rikanismissa, sionismissa ja värillisten kansojen liikkeissä  
edistys syöksyy eteenpäin tavalla, joka tähän saakka on  
ollut ajatusmahdottomuus; se on vähällä menettää tasa-  
painonsa yrittäessään muuttaa yksioikoisen kulkunsa ta-  
samaalla keinotekoisien dialektiikan ympyräksi. Se alkaa  
alistaa kansoja muotoihin, jotka ovat jo valmiiksi lähellä  
absoluuttista hegemoniaa.

Monin paikoin humanitäärinen naamio on melkein  
revitty pois. Esiin tulee puoliksi groteski, puoliksi bar-  
baarinen konefetisismi – naiivi tekniikan kultti. Se valtaa  
jopa alueita, joilla ei ole välitöntä ja tuotannollista suh-  
detta dynaamiseen energiaan. Räjähdein aseistautuneet  
pommituslaivueet ja pitkän kantaman tykistö ovat vain  
sotilaallinen muoto tuon energian tuhoisalle voittoku-  
lulle. Samanaikaisesti massojen antama arvostus kasvaa:  
hyväksynnän ja julkisuuden määräästä tulee ratkaiseva  
tekijä aatteelle. Kapitalismi ja sosialismi ovat tässä mie-  
lessä vain toissijaisesti vastakkaiset keskenään. Ne ovat  
edistyksen suuren kirkon kaksi lahkoa, jotka välillä tu-  
levat toimeen keskenään ja välillä taas käyvät katkeraa  
taistelua. Kumpikaan ei silti murra jaetun uskomismaa-  
ilman rajoja – irrallisten ihmisten massojen virta ja yhtä

irrallisen rahan virta edellyttävät, että asennoidutaan vas-  
taavan abstraktisti.

Pariisin sydämessä Riemukaaren alla lepää tunte-  
maton sotilas. Läntinen tietoisuus antaa sille symboli-  
arvon sivilisaation todellisena temppeliritarina. Ja on  
erityisen merkittävä ponnistus, että kaikissa sotaan osal-  
listuneissa maailman maissa on koetettu liittyä tämän  
tuntemattoman sotilaan kulttiin ja sotilaasta on tehty  
miltei platoninen idea. Ei ole sattumaa, että tuohon  
neliönmuotoiseen kiveen on kaiverrettu Napoleonin  
taisteluiden nimiä. Edistyksen voittokulun aloittaneen  
ensimmäisen vallankumouksen jälkeen pienimmällikin  
maatilkulla oli oltava vapaudenpuunsa<sup>13</sup>. Nyt on tapah-  
tunut paljon merkittävämpi ja seurauksellisempi, sotien  
ja sisällissotien tunnusmerkkejä kantava katastrofi, joka  
nosti järjen suuret periaatteet planetaariseen herruuteen.  
Niinpä nykyäänkin jokaisen pääkaupungin keskustaan  
on annettava rakentaa pyhäkkö erälle näiden periaat-  
teiden marttyyriille.

Kunnioittakaa sotilaita, minkä puolesta he sitten  
ovatkin taistelleet! Meille halu osallistua tuntemattoman  
sotilaan kulttiin merkitsisi kuitenkin, että pettäisimme  
kätkeyn Saksan, jonka todellisuuteen uskomme. Se on  
toisenlainen valtakunta ja se muistuttaa meitä olemas-  
saolostaan, kun mieleemme nousevat unohtumattomat,  
vakavat kasvot teräskypärän alla. Niihin kätkeytyi mil-  
joona-armeijan todellinen ja ihmeellinen voima ja niissä  
Saksalle kasvoi ensi kertaa aikoihin maailmanhistorialli-  
sesti merkitsevä hahmo. Tähän loppuu yleismaailmal-  
isuus ja tästä alkaa raja, joka erottaa meidät Euroopasta.  
Se sai selvemmän ilmauksen rintaman tulisilla vallituk-  
silla kuin missään dialektiikassa, jonka aivot saavat sai-  
varreltua. Tästä alkaa jokin erityinen. Schubart<sup>14</sup> todisti  
siitä vankeusaikanaan näillä sanoilla, jotka mieluusti  
muistamme, vaikka sama henki vaatii meiltä nyt toisen-  
laista kieltä:

”Oi isänmaa! Jumala nähköön, kuinka olen sinua ra-  
kastanut! Vielä eivät ole kaikki vapaat jalot suoraselkäsi  
kuolleet, mutta he kärsivät despotismin kahleissa, he  
valittavat lastesi rappiota [...] Jumala auttakoon sinua,  
kun apua tarvitaan! Koska kuulun kansaani, toivon  
myös kuoleman jälkeen ja tulevissa ikuisuuksissa olevani  
toverinne, saksalaiset veljeni, kun kansat säilyvät tois-  
tensa rinnalla; niin tahdon siellä sinun ja pyhien veljesi  
puolesta rukoilla, kaikkien niiden lukemattomien ys-  
tävien, jotka ovat minulle tehneet kieleksi, tapasi, suuret  
mielesi, viisaat ja hurskaat miehesi, pyhät, mutkattomat  
naisten sielut, lapsesi, ruokasi, juomasi, kauniit tienoosi,  
– vuoresi, laaksosi, jokesi, ilmasi, lauhkean taivaasi, kau-  
punkisi, kyläsi, rakennuksesi, puutarhasi, – saakoot tu-  
hantisen, kyneleisen kiitokseni!”

## IX

”Eräs megaralaisille annettu ennustus on tunnettu: kau-  
pungin oli kysyttävä neuvoa *enemmistöltä*. Siksi keskelle  
senaattia pystytettiin herooni<sup>15</sup>, jotta kuolleiden sanat  
tulkittaisiin oikein. Siinä on äänienemmistö, joka ei ny-  
kyistä demokratiaa miellyttäisi.” –Bachofen<sup>16</sup>

Kaatuneet ovat siirtyneet osittaisesta todellisuudesta kokonaiseen, aikaan sidotusta Saksasta ikuisen Saksaan. He elävät korkeiden henkien kanssa salaisessa valtakunnassa, josta tunteemme, tekomme ja ajatuksemme kumpuavat. Siellä he ovat enemmän elossa kuin mikään tämän maailman ilmiö. He elävät keskuudessamme. Antamalla ehdottoman mitan ihmisen kyvyille he jättivät perinnöksi uuden omantunnon ja vastuun pysyvän kiintopisteen. Mikään aikamme ilmiö ei ole tervetullempi, kuin että saksalainen nuorisosaattaa pitää rintamasotilaiden symbolista kuvaa esikuvanaan. Nuo ympärillämme olevat, jotka löytävät suuruuden sivilisaation kiillotettujen pintojen takaa, saavat *myyttisen* mitan häilyväisten kuvien keskeltä.

Sillä saksalainen ihminen astui syvälle, tarkastelemiemme moninaisten ja muuttuvien vastakkainasettelujen pinnan alle aina kaaokseen asti. Vaikuttakoon vain hänen kamppailunsa tarkoituksettomalta ja ”mielettömältä” barbusse- ja rathenau-joukon pinnalta katsoen – mitä *me* siitä piittäisimme? Kraaterin syvyydessä sodalla on merkitys, jota mikään laskentataito ei pysty ohjailemaan. Sitä ennakoivat vapaaehtoisten riemu, jossa saksalaisen demonin ääni murtautui valloilleen ja jossa vanhojen arvojen ylittäminen yhdistyi tiedostamattomaan uuden elämän kaipuuseen.

Kuka olisi uskonut, että nämä materialistisen suvun pojat pystyvät tervehtimään kuolemaa tällaisella innolla? Näin ilmaisee itseään vain elämä, joka on ylitsevuotavainen ja ymmärtää halveksia kerjäläisten säästäväisyyttä. Oikeamielisen elämän aito anti on oman, syvemmän luonteen saavuttaminen. Samalla tavoin tämän sodan

anti aidolle sotilaille ei voi olla muuta kuin syvemmän Saksan saavuttaminen. Tämän seikan totuudesta kertoo rauhattomuus, joka on tunnusomaista uudelle sukupolvelle. Se ei voi tyytyä mihinkään tämän maailman ihanteeseen eikä mihinkään kuvaan menneisyydestä. Tässä vallitsee maan ja tulen voimista syntynyt hedelmällinen anarkia, jossa piilee uuden herruuden siemen. Käsillä on uusi varustautuminen, jossa aseet pyritään takomaan puhtaammasta, kovemmasta ja kaikissa kamppailuissa koetellusta aineesta.

Saksalaisen tavoite sodassa oli hänelle aivan liian vaatimaton: olla hyvä eurooppalainen. Kun Eurooppa kävi sotaa Eurooppaa vastaan, kuka muu olisi voinut voittaa kuin Eurooppa? Kuitenkin tämä Eurooppa, joka kattaa nykyään huomattavan osan maapalloa, on kovin ohut ja kovin kiillotettu. Sen alueen laajuuden voitto on sen vakuuttavuuden tappio. Nykyään arvonsa vakavasti otettavaa pidetään taantumuksellisenä, eilispäivän ihmisenä, 1800-lukulaisena. Silti syvällä sotatavoitteiden dialektiikan merkitysalueen alla saksalainen kohtasi voimakkaamman mahdin: itsensä. Siksi tämä sota oli hänelle myös ja ennen kaikkea keino todellistaa itsensä. Ja siksi uuden, johonkin aikaa käsillä olleen varustautumisen on oltava saksalaisten liikekannallepano – ei mitään muuta.

#### *Suomentaneet Tere Vadén & Antti Salminen*

**(alun perin: Die totale Mobilmachung, Teoksessa Krieg und Krieger. Toim. Ernst Jünger. Junker und Dünhaupt Verlag, Berlin 1930, 9–30.)**

### Suomentajien huomautukset

- 1 *Bouvard ja Pécuchet* (1881). Suom. ja selityksin varustanut Antti Nylén. Desura, Helsinki 2003.
- 2 Kenraali ja yleisesikunnan päällikkö Erich Ludendorffin vuonna 1916 aloittama ohjelma Saksan teollisen (erityisesti ammus-) tuotannon tuplaamiseksi.
- 3 Preussilainen kenraali Gerhard Johann David von Scharnhorst (1755–1813) uudisti Preussin armeijaa Napoleonin vastaan kärsittyjen tappioiden jälkeen palkka-armeijasta kohti kansallista asevelvollisuusarmeijaa.
- 4 Lainausta Goethen runosta ”Amerika”.
- 5 Cannaessa käytiin toisen puunilaissodan ratkaiseva taistelu 216 eaa., jossa Hannibal motitti ja tuhosi täysin roomalaisten huomattavasti suuremman armeijan.
- 6 Marsalkka, kreivi Alfred von Schlieffen (1833–1913) valmisti Saksalle kuuluisaa suunnitelmaa, jonka tarkoituksena oli välttää pitkittynyt kahden rintaman sota.
- 7 François Ravaillac (1578–1610) murhasi

- 8 Ranskan Henrik IV:n 1610. Robert-François Damiens (1715–1757) yritti murhata Ranskan Louis XV:n 1957. Michel Foucault'n *Tarkkailla ja rangaista* (1975) alkaa Damiensin kiduttavan teloituksen kuvauksella.
- 8 Valtakunnankansleri Theobald von Bethmann Hollwegin (1856–1921) kerrotaan ihmetelleen Brittien suurlähettiläälle, aikooko Britannia todella julistaa Saksalle sodan ”pelkän paperinpalan” (”Fetzen Papier”) vuoksi: ”paperinpala” viittaa Belgian puolueettomuuden taantamiseen Lontoon 1839 sopimukseen, jota Saksa rikkoi hyökätessään Ranskaan Belgian kautta.
- 9 Henri Barbusse (1873–1935), ranskalainen kirjailija ja I maailmansodan veteraani.
- 10 David Lloyd George (1863–1945) oli brittiläinen poliitikko ja sotatilahallituksen pääministeri 1916–1922.
- 11 Müncheneriläinen satiirinen viikkolehti.
- 12 Walther Rathenau (1867–1922), sak-

- 13 sanjuutalainen teollisuusjohtaja ja poliitikko.
- 13 Yhdysvaltojen vallankumouksessa vapaudenpuut tai -salot (*liberty poles*) olivat pitkiä tankoja, joita pystytettiin siirtomaavallasta itsenäistymisen merkiksi. Yhdysvaltojen kolmannen presidentin Thomas Jeffersonin (1743–1826) tiedetään todenneen: ”Vapauden puuta on ajoittain ravittava isänmaallisten ja tyrannien verellä”.
- 14 Christian Friedrich Daniel Schubart (1739–1791), saksalainen varhaisromantiikan runoilija, joka oli 1777 arestissa jesuiittojen solvaamisesta.
- 15 Herooni oli antiikin Kreikassa ja Roomassa heerokselle omistettu pyhäkkö tai hautamuistomerkki, jossa saatettiin pitää sankarin luita ja harjoittaa sankarikulttia.
- 16 Johann Jakob Bachofen (1815–1887) juristi, antropologi ja roomalaisen oikeuden professori Baselin yliopistossa.



FERNANDO PESSOA<sup>1</sup>

# Mielipuoliportugeesi<sup>2</sup>

Jos pitäisi yhdellä sanalla määritellä portugalilaisen mentaliteetin nykyinen tila,<sup>3</sup> tuo sana olisi ”taajamalaisuus”<sup>4</sup>. Kuten kaikki yksinkertaiset määritelmät, tämäkin tarvitsee, hyvin yksinkertainen kun on, määritelmää seuraavaa mutkikasta selontekoa.

Annan selvityksen kahdessa osassa. Ensin puhun siitä, mihin määritelmä soveltuu, toisin sanoen mitä pitää ymmärtää jonkin maan ja erityisesti Portugalin mentaliteetilla. Sitten puhun siitä, millä tavalla määritelmää voi soveltaa tähän mentaliteettiin.

Maan mentaliteetilla tarkoitetaan epäilemättä kolmen, elimellisesti erillisen kerrostuman mentaliteettia: alaluokan, joksi kutsutaan kansaa tai rahvasta; keskiluokan, joksi ei kutsuta ketään, paitsi hämähäiseksi porvaristoa; ja yläluokan, jota kuvataan arkisesti valituiksi tai ulkomaankielestä lainaten ja ymmärtämistä helpottaen eliitiksi<sup>5</sup>.

Alinta kerrosta luonnehtii kertakaikkinen kyvyttömyys pohtimiseen. Osaapa kansa lukea tai ei, se ei pysty arvostelemaan lukemaansa tai kuulemaansa. Sen käsitykset eivät ole kriittistä tekoa, vaan uskoa tai epäuskoa, mikä ei tarkoita, että ne olisivat aina erheellisiä. Kansa muodostaa luontojaan kiinteän kokonaisuuden, jossa ei ole henkisiä yksilöitä<sup>6</sup>. Ja ajattelu on yksilöllistä.

Toista kerrostumaa, joka siis ei ole porvaristo, luonnehtii kyky pohtia, jos kohta omitta käsityksittä, kyky arvostella, joskin toisten käsityksin. Mentaalisessa keskiluokassa yksilö, joka on jo henkisesti olemassa, osaa jo valita – ajatellen eikä vaistomaisesti – kahden hänelle esittävän idean tai opin välillä. Hän ei kuitenkaan osaa asettaa niitä vastaan kolmatta, omaansa. Kun jossain missä hyvänsä on keskimäinen mielipide kahden opin välillä, tämä ei edusta kriittistä huolekkuutta vaan mentaalista empimistä.

Kolmatta kerrosta eli valittuja luonnehtii, kuten jo nähdään kahteen muuhun rinnastettaessa, kyky arvostella omin käsityksin.

Tärkeää on kuitenkin huomata, että nämä omat ideat eivät välttämättä ole perustavimpia. Valioyksilö voi esimerkiksi hyväksyä kokonaan jonkin vieraan opin, kelpuuttaa sen ja puolustaa sitä omin perusteluihin hyväksyttäväkseen sen muillakin, toisin kuin mentaalinen keskiluokka, joka turvautuu opin alun perin luoneiden tai esittäneiden todisteluihin.

Vaikka tämä jako mentaaliin kansankerroksiin vastaakin osin jakoa taloudellisessa tai muussa mielessä sosiaalisiin kerrostumiin, se ei täysin mukaudu yhteiskunnalliseen jakautumiseen. Historian ylimystöjen ja vauraimmisten monet ihmiset kuuluvat mentaalisesti köyhiin. Useat etenkin kaupunkien työläisistä kuuluvat mentaaliseen keskiluokkaan. Nerokas tai lahjakas ihminen, vaikka olisikin syntynyt maalaisista, kuuluu syntyjään valittuihin.

Kun kuitenkin väitän, että sana ”taajamalaisuus” määrittelee muita tiloja paremmin Portugalin kansan mentaliteettia, väitän, että tuo sana määrittelee parhaimmin kansan mentaliteettia kaikissa kolmessa sen muodostavassa kerrostumassa. Kun kerran ensimmäinen ja toinen mentaalinen kerros eivät luontojaan voi olla kolmatta ylempiä, kansakunnan yleisen taajamalaisuuden todistamiseksi riittää todistaa, että nykyinen valioistomme on taajamalaista.

Siitä pitäen kun ihmisten keskuudessa virisi sivilisaatioksi sanotun harha tai todellisuus, ihmiset ovat eläneet kolmenlaisissa symbolisissa suhteissa sivistymiseen. Sanomme heidän elävän maalaisten, taajamalaisten tai kaupunkilaisten tavoin. Älköön unohtuko, että puhe on mielentiloista eikä maantieteen tiloista, ja että maalainen tai taajamalainen voi aina asua kaupungissa, siinä missä



## ”Henkinen taajamalainen suhtautuu keinotekoisuuksiin kuin lapsi leluihin.”

kaupunkilainen voi elää luonnollisessa karkotuksessa.

Sivistys koostuu siis yksinkertaisesti luonnollisen vaihtamisesta keinotekoiseen elämän kulussa ja käytössä. Sivilisaatio on luonnollisempaa kuin miltä meistä tätä nykyä näyttää, mutta kaikki sitä muodostavat asiat ovat keinotekoisia: rautatieliikenne kieltää jalankulun luonnollisuuden, ja kirjoitetut säkeet kieltävät puhutun proosan luonnollisuuden.

Keinotekoisuutta on kahta tyyppiä. On olemassa aikojen saatossa kertynyttä ja syntymästämme lähtien kohtaamaamme keinotekoisuutta, jota sanomme luonnolliseksi, ja on sen päälle päivittäin tulevaa keinotekoisuutta. Päivittäin kasvavaa keinotekoisuutta kutsumme ”edistykseksi” ja väitämme siitä koituvan ”modernia”.

Maalainen, taajamalainen ja kaupunkilainen eroavatkin toisistaan erilaisissa reaktioissaan tähän toiseen keinotekoisuuteen.

Maalaiseksi nimittämäni kokee voimakkaasti edistyksen keinotekoisuuden: siispä hän ei viihdy siinä eikä sen kanssa, vaan inhoaa sitä läpikotaisin. Hän välttelee edistyksen mukavuuksia ja hyödykkeitä, niin ettei aina hyödynnä vaan hylkii niitä. Hän on ”hyvien aikojen” miehiä, nuoruutensa päivien siis, jos hän sattuu olemaan jo vanha, tai esi-isiensä päivien, jos hän on vasta nuori.

Vastakkaisella navalla kaupunkilainen ei koe edistystä keinotekoiseksi. Hänelle se on kuin onkin luonnollista. Palvelepa edistys sen tähden mitä hyvänsä, se kelpaa rajoituksitta ja harkitsemisitta. Tämän vuoksi kaupunkilainen ei rakasta eikä ole rakastamatta edistystä: se on hänelle yhdentekevää. Hän on aina elänyt (fyysisesti tai mentaalisesti) suurissa kaupungeissa; hän on nähnyt muotien ja uusien keksintöjen syntyvän, muuttuvan ja häviävän (reaalisesti tai ideaalisesti); niinpä ne ovat hänelle ohimeneviä ja siksi värättömiä puolia jatkuvasti jo tiedetystä asiasta, kuten ihmiset, joitten kanssa elämme rinnakkain, vaikka he reaalisesti vaihtuisivat toisiin päivästä päivään, ovat yhtä kaikki meille ideaalisesti aina samat.

Kahden muun väliin henkisesti sijoittuva taajamalainen tuntee kyllä edistyksen keinotekoisuuden, mutta

hän rakastaa sitä tästä huolimatta. Hänen valppaassa mutta epätäydellisesti valppaassa mielessään edistys keinotekoisena uutuutena on vetovoimaista, mutta se tuntuu kuitenkin keinotekoiselta. Ja koska se tunnetaan yhtäaikaa viehättävänä ja keinotekoisena, sitä rakastetaan keinotekoisena. Suurkaupunkien, uusien muotien, ”viimeisimpien uutuuksien” rakastaminen on taajamalaisen muista erottava ominaisuus.

Jos tästä päättelee, että suuri osa sivistyneestä ihmiskunnasta koostuu taajamalaisista, päättelee hyvin, sillä asia on niin. Totisesti sivistyneissä kansakunnissa valitut kuitenkin suurelta osin karttavat taajamalaisuutta varsinaisen luontonsa takia. Kuten näemme, nykyisen Portugalin mentaalinen tragedia on siinä, että valioistomme on rakenteeltaan taajamalaista.

Tässä olisi virhe rinnastaa vieri viereen asettamalla mentaalisista kerroksista ja tyypeistä muodostuvat kaksi eri luokitusta. Ensinnäkin staattinen sosiologia määrittelee mentaaliset tilat itsessään; toisekseen dynaaminen sosiologia määrittelee mentaaliset ympäristöön sopeutumisen tilat<sup>7</sup>. On kansanihmisiä, jotka ovat kaupunkilaisia sivilisaatiosuhteissaan.

On valittuja ihmisiä, valioistojen valioitakin – neroja ja lahjakkuuksia – jotka ovat näissä suhteissaan maalaisia.

Taajamalaisiksi osoitetut piirteet todentavat välittömästi, että taajamalaismentaliteetti muistuttaa täydellisesti lapsen mentaliteettia. Kun taajamalainen suhtautuu keinotekoisuuksiin sosiaalisina uutuuksina, hän muistuttaa lasta reagoimassa omiin keinotekoisuuksiinsa, jotka ovat leluja. Kumpikin rakastaa omiaan spontaanisti, ja koska ne ovat keinotekoisia.

Lapsen mentaliteetin erottaa omaksi mentaliteetikseen järjen alueella jäljittelyhenkisyys, tunteen alueella köyhä eläväisyys ja tahdon alueella jäsentymätön oikukkuus. Nämä ovat kuitenkin ominaisuuksia, jotka tapaamme taajamalaisuudessa. Lapsessa ne ovat tulosta sivistyskehityksen puutteesta. Siten ne ovat molemmissa tapauksissa seurausta samasta syystä: kehitysvajeesta. Lapsi on, kuten taajamalainenkin, valpas mutta epätäydellisesti valpas henki.

Nämä luonteenpiirteet erottavat taajamalaisen maalaisesta ja kaupunkilaisesta. Maalaisessa on eläintä muistuttavaa mutta pinnallista jäljittelyä, eikä se tule lapsen ja taajamalaisen tapaan sielun pohjasta; tunne on köyhää eikä elävää, keskittyynyttä eikä hajaantunutta; tahto on kyllä yllykkeistä mutta vaiston suljettuun jäsennykseen kuuluvaa, niin että se korvaa käytännössä, paitsi monimutkaisessa asiassa, järjen avoimen jäsennyksen. Aikuisen ihmisen kaltaisessa kaupunkilaisessa ei ole mitään jäljittelyä vaan toisten esimerkin hyödyntämistä, mitä taas kutsutaan käytännöllisessä muodossaan kokemukseksi ja teoreettisessa muodossaan kulttuuriksi; tunne, joka ei ole elävää, on kuitenkin rikasta, koska se on monitahoista, ja se on monitahoista ollakseen monitahoista tulevalle; tahto, joka on järjen eikä yllykkeen lapsi, on jäsenyntyä, sikäli kuin se kuollessaankin kuolee jäsenyneesti karkein mutta ihanteellisesti järjestetyin aikein.

Aloittakaamme huomioimalla, että valitut koostuvat kahdesta kerrostumasta: enemmistön muodostavat järki-ihmiset, vähemmistön eli niin sanotun valittujen valioston muodostavat nerot ja lahjakkuudet. Järki-ihmisiltä edellytetään kriittistä henkeä; neroilta ja lahjakkailta edellytetään omaperäisyyttä, joka on tietyllä tavalla tahatonta kriittistä henkeä. Keskittykäämme siis erittelyssämme ensin pieneen valiostoon eli neroihin ja lahjakkuuksiin, sitten suureen valiostoon.

Meillä on taatusti joitakuita kirjailijoita ja taiteilijoita, jotka ovat lahjakkaita ihmisiä. Josko osa heistä on nerokkaita, sitä emme tiedä, eikä siitä ole väliksi. He eivät selvästikään voi lainkaan ilmentää jäljittelyhenkeä, sillä se tarkoittaisi omaperäisyyden poissaoloa ja tämä taas lahjakkuuden poissaoloa. Meidän kirjailijamme ja taiteilijamme ovat kuitenkin alkuperäisiä ainoastaan vääjäämättömällä tavalla. Tuota kummemmaksi he eivät kehity eivätkä kohoa: kiinnittyneinä tähän ensimmäiseen momenttiin he elävät loisien itsessään äärettömiin itseään matkimalla. Sikäli meillä ei olekaan yhtään – ainakaan yhtään kuuluisaa – nykyrunoilijaa, jota ei luettaisi täydellisesti lukemalla häntä epätäydellisesti, jossa osa ei olisi sama kuin kokonaisuus. Ja jos joku huomaa jossakin kohtaa jotakin, mikä näyttää ”maneerin” muunnokselta, lähempi tarkastelu paljastaa, että muuttuminen on taantumista: runoilija on menettänyt omaperäisyyden ja tullut siten erilaiseksi yksinkertaisessa huonontumisen tapahtumakulussa, tai päättänyt alkaa jäljitellä toisia kyvyttömyydestä kehittyä sisäisesti, tai ratkaissut asian uupuneisuuttaan kiinnittämällä kiimansa kiesit jonkin ulkoisen opin, kuten katolisuuden tai kansainvälisyyden, vetojuhtaan. Kuvailen abstraktisti, mutta kuvailemani asiat ovat konkreettisia. Minun ei tarvitse selittää, miksi en liitä kuhunkin esimerkkiin sen tarjonneen yksilön nimeä.

Sama taajamalaisuus huomataan tunteen alueella. Tuntemisen köyhyys, yksitoikkoisuus kirjallisissa ja taiteellisissa lahjakkuuksissamme, ottaa sydämeistä ja räikkää järkeä. Eloisaa tunnetta arvatenkin, kuten odottaa sopiikin, mutta aina samaa, aina yksinkertaista, aina yksinkertaista tunnetta vailla järjen tai kulttuurin kriittistä avitusta. Tuntevaa ironiaa, intohimoista hieno-

vireisyyttä, tuntemusten ristiriitaisuutta – näitä ei tapaa kenessäkään tunteikkaassa runoilijassamme, ja he ovat lähestulkoon kaikki tunteikkaita. He kirjoittavat tunteellisesti niin kuin kirjoittaisi isä Adão, jos hän olisi näyttänyt ihmiskunnalle jo tiedettyä huonoa esimerkkiä vieläkin huonompaa esimerkkiä kirjoittamalla<sup>8</sup>.

Olemme saaneet näytettyä kaiken toteen, jahka olemme vieneet erittelyn tahdon alueelle. Kirjailijamme ja taiteilijamme ovat kyvyttömiä miettimään teosta, ennen kuin he toteuttavat sen: he eivät ole lainkaan selvillä tuntemisen tuomien ainesten jäsentelimestä älyllisellä tahtomisella, he eivät tiedä mitään materiaalin tahtovasta hahmottelimesta, eivätkä he tiedosta, että esimerkiksi runo ei ole sen enempää kuin tunteen lihaa järkeilyn luurangolla. Ei minkäänlaista kykyä tarkata ja keskittyä, ei minkäänlaista valmiutta mietiskelevään ponnistukseen, ei minkäänlaista kyvykkyyttä hillitsemiseen. Kirjoitellaan ja taiteillaan persoudesta niin kutsuttuun ”inspiraatioon”. Sehän on ainoastaan tiedostamattoman mutkikas yllyke, jonka täytyy tahdon keskihakuisessa soveltamisessa aina alistua tietoisuuden alkeemiselle muodonmuutokselle<sup>9</sup>. Tuotellaan niin kuin palveltaisiin Jumalaa, ja Jumala saa kehnoa palvelua. Minä en tänä päivänä tunne yhtään portugalilaista runoilijaa, johon voisi luottaa jonkin muun kuin sonetin rakentelussa.

Kun nyt on esitetty nämä analyttiset huomiot meikälaisten lahjakkuuksien mielentilasta, on hyödytöntä pitkittää tätä lyhyttä tutkielmaa yhtä yksityiskohtaisella käsittelyllä suuremmasta valiostostamme. Jos valittujen valitut ovat sellaisia kuin ovat, kuinka muut valitut voisivat olla muuta? On kuitenkin olemassa näille kahdelle henkisen ylimmyden kerrostumalle yhteinen ominaisuus, joka tekee niistä veljiä ja ne veljiksi tehtyään määrittelee: niitä ruokkii yleisten ideoitten ja siten kriittisen ja filosofisen hengen poissaolo. Meidän poliittisella valiostollamme ei ole ideoita muusta kuin politiikasta, ja heidät poliittiset käsityksensä on orjamaisesti plagioitu ulkomailta – hyväksyty ei suinkaan hyvyttään vaan siksi, että ne ovat ranskalaisia tai italialaisia tai venäläisiä tai mitä ikinä ovatkaan. Kirjallinen valiostomme on vielä huonompi: sillä ei ole ideoita edes kirjallisuudesta. Tulokset vaikkapa kuuluisien runoilijoittemme käsitysten tutkimisesta olisivat traagisia, koska ne eivät enää olisi koomisia. En sentään halua, että ketään heistä tarvittäisiin kysymällä heiltä, mitä on Kantin filosofia taikka evoluutioteoria. Riittää suurempikin tarvii: kysytään heiltä, mitä on rytmi.

*Suomentanut Jarkko S. Tuusvuori*

(alun perin: *O caso mental português. Fama. 1/32 (30/xi). Teoksessa Fernando Pessoa, *Textos de Crítica e de Intervenção*. Ática, Lisboa 1980. Julkaistu myös Lissabonissa 2007 Padrões Culturaisin kustantamassa (s.e.) kirjassa yhdessä Pessoaan kirjailijaystävänsä Raul Lealin (1886–1964) esseen ”A loucura universal” (1935) kanssa)*

## Suomentajan huomautukset

1 Lissabonissa syntynyt ja brittiläisessä Natalin siirtomaassa kasvanut Fernando Pessoa (1888–1935) palasi kotikaupunkiinsa 1905 ja ryhtyi seuraavalla vuosikymmenellä kirjailijaksi. Hän julkaisi kirjamuodossa kuitenkin vain viisi teosta. Näistä neljä on runonimekkaita: eteläisessä Afrikassa opitulla uuden maailmanvallan kielellä syntyivät *Antinous* (1918), *35 Sonnets* (1918) ja *English Poems I–III* (1921), portugaliksi taas Pessoaan kuuluisin kokoelma *Mensagem* (1934). Vaikutusvaltaisimman panoksensa lissabonilaiseen modernismiin Pessoa antoi runoillevana, kääntävänä ja aikalaiskritiittis-esseistisenä lehtimiehenä: hän oli perustamassa useita lyhytaikaisia kirjallisuusareenoita ja avustajana lukuisissa muissa kulttuuriavieissa. Lisäksi hän sai alustaa esipuheillaan kirjailijatovereitensa Eliezer Kameneskyn ja Luís Pedron lyriikkanteet. Kääntäjänä Pessoa kunnostautui 10-luvulla laatimalla portugalinnoksia Annie Besantin ja C. W. Leadbeaterin teosofiaoppaista.

Viides Pessoaan oma kirjajulkaisu oli *O interregno* (1928). 31-sivuinen nationalistinen pamfletti sisälsi alaotsikkonsa mukaan ”Portugalilaisen sotilasdiktatuurin oikeutuksen ja puolustuksen”. Laajasti eri poliittisten puolueitten tukema sotilasvallankaappaus toukokuussa 1926 oli lakkauttanut Portugalin epävakaa ensimmäisen tasavallan (1910–1926). Omanlaistaan elitististä mutta liberaalia oikeistokapinaa vaalineen Pessoaan mukaan presidentti Óscar Carmonan (1869–1951) valinnasta 1928 alkanut keskusvaltaisen diktatuurin kausi oli välttämätön siirtymäjän ratkaisu. Viimeisinä vuosinaan kirjailija kuitenkin kävi kriittisemmäksi nimellä *Estado Novo* (”uusi valtio”) tunnettua portugalilaista komentovaltaa kohtaan ja löysi arvosteltavaa sen henkilöitymästä, ensin valtiovain- ja 1932 alkaen pääministerinä maata tosiasiallisesti aina kuolemaansa saakka johtaneesta kansantaloustieteen professorista António de Oliveira Salazarista (1889–1970).

Nuorena miehenä Pessoa oli kirjoittanut aikakauslehti *A Águia*an (1912–1913) joulukuussa 1912 ”panteistisen transsendentalismin” mahdollisuuksista ”uuden lusitanialaisen sielun” yhteiskuntaoppina: ”[P]ortugalilaisen Rodun tuleva sosiaalinen luomus on oleva jotakin yhtä aikaa uskonnollista ja poliittista, yhtä aikaa demokraattista ja aristokraattista, yhtä aikaa tosiasiallisiin sivilisaatiokaavoihin sidottua ja muuta uutta asiaa. Turhaa huomauttaakin, kuinka räikeästi tämä epämääräisen täsmällinen johtopäätös seuraa sielun ja lusitanialaisuuden metafysisen ilmeisestä perusluonteesta. Yhtä turhanpäiväistä on huomauttaa, kuinka tämä tuleva kaava loittonee uskonasioissa kristillisyydestä ja etenkin katolisuudesta, poliittisissa asioissa modernista demokratiasta sen kaikissa muodoissa sekä yleisissä sivistysasioissa nykyisen elämän radikaaleista kommersialismista ja materialismista. Ja lopuksi: samaten turhanaikaista on lisätä

sen eroa demokratiaan korostaen ja tarkentaen, että demokratian ääri- tai häiriömuodot – anarkismi, sosialismi jne. – pyyhkään pois todellisuudesta, jopa kansallisista unistakin: humanitaarisuudet kuolevat ennen tätä uutta sosiaalista kaavaa, joka on portugalilaista alkuperää, vanhempaa luultavasti uskonnollisessa tuntemuksessa kuin mikään muu olemassa ollut, rujompaa ja julkempaa kenties yhteiskunnallisessa käytännössä kuin rujoimmassa kommersialistisessa militarismissa. Lohduttakoon meitä tämä jo nyt, keskellä Portugalissa idästä länteen erottuvaa poliittista ali-ihmissyyttämme ja humanitaaristelevaa proletariaattiamme. Kaikki tämä, mikä lopultakin on ulkomaalaista, kuolee itseksensä, tai tulevan oman cromwellimme [viittaa Britannian tasavaltalaistamista ajaneeseen upseeriin Oliver Cromwelliin (1599–1658)] kanuunasta.

Ja meidän suuri Rotumme lähtee etsimään uutta Intiaa, joka ei ole olemassa tilassa, laivoilla, jotka on rakennettu siitä, mistä unelmat on tehty” [viittaa Shakespearen (1564–1616) *Tempestin* (1610–1611) päähenkilön Prosperon sanoihin: ”me olemme ainetta, josta unet on tehty”]. Ja sen todellinen ja ylin päämäärä, jolle purjehtijoiden työ oli hämäränä ja lihallsena esimerkkinä, toteutuu jumalaisesti.”

Pessoaan poliittinen perintö on lähes kartoittamaton tutkimusaihe. Harvoja monografiota on espanjalaisen juristi-poliitikon Raúl Morodon suppea esitys *Fernando Pessoa y otros precursores de las revoluciones nacionales europeas*. Biblioteca Nueva, Madrid 2005. Teemassa riittäisi kuitenkin selvítettävää, koska Pessoa mukautui ilmeisen hyvin eurooppalaisen modernismin tasa-arvoa vihaavaan ja kansanvaltaa pelkäävään päävirtaan (ks. aiheesta yleensä *niin & näin* 2/10). José Fernando Tavaresin *Fernando Pessoa e as estratégias de razão política*. Piaget, Lisboa 1998, 55, tähdentää esimerkiksi runoilijan demokratiakritiikin kohdistuvan antiikkisen ihanteen sijasta modernin kansanvallan ongelmiin. Tarkastelu vain on otteeltaan turhankin ymmärtäväinen, kohtuuttomankin tasapainoinen ja lopulta liian litterääri; vrt. 15: ”Pessoa osoittaa tiettyä reaktionääristä sävyä”.

Rumempaa nimitystä ”pimeyden runoilija” käytti muutama vuosi sitten blogissaan portolainen filosofi ja sosiologi Joaquim Francisco Saraiva de Sousa, joka pilkkasi Pessoaa ajattelijana epäjohdonmukaiseksi ja keskinkertaiseksi. Hänen kantansa, ettei Pessoaan obskurantistista aateskelua tunneta kunnolla Portugalissa, saati osata tai rohjeta arvostella, vaikuttaa osuvalta. Kelpaa esimerkiksi katsoa, miten rakkauttaan äidinkieleensä korostanut kansainvälisesti tunnettu mielenfilosofi Sophia Miguens (1969–) asetteli sanansa populaarin säopaulolaisen lehden *Filosofian* (2006–) tuoreessa haastattelussa (n° 68, 2012), jossa häntä pyydettiin kommentoimaan Pessoaa ”yhtenä filosofisimmista moderneista kirjailijoista”, jonka tuotannossa ”metafysiikalla on näkyvä sijansa”:

”[T]ietyt filosofian ja kirjallisuuden sekoitukset näyttävät minusta vaarallisilta. Itse olen kova lukemaan Pessoaa 14-vuotiaana, ja vielä tänä päivänäkin vaalin häntä kohtaan aivan erityistä rakkautta. Myönnän, että Pessoaan kirjoitusten filosofinen luonne koskettaa minua, mutta hän kyllä tekee näistä ’filosofisista aineksista’, kutsutaan niitä nyt vaikka niiksi, taidetta eikä filosofiaa.”

Pessoaan poliittis-sosiaalisia kirjoituksia toimittaneen italialaisen tutkijan Brunello de Cusatin julkaisussa *Esoterismo, mitogenia e realismo político em Fernando Pessoa. Uma vis ao de conjunto*. Caixotim, Porto 2005, kytketään runoilijan näkemykset jo paremmin aikansa huuruisiin visioihin. Jorge de Matos puhuu Pessoaan sinänsä mutkikasta salaseurasuhdetta selvittelemään ”vapaamuurariajattelusta”; *O pensamento maçónico de Fernando Pessoa*. Sete Caminhos, Lisboa 2006. Ja kun meksikolainen professori, esseisti, diplomaatti ja Pessoa-tuntija Andrés Ordóñez julkaisi 1985 pienen espanjannosvalikoiman portugalilaisen yhteiskunnallisista puheenvuoroista, hän valitsi tilyn otsikon *Contra la democracia*. Mikään tästä ei ole tietenkään estänyt kulttuurieliittiä intoilemasta Pessoaas-ta, siinä missä kulttuurieliitti on aina intoillut myös Poundista, Blanchotsta ja Heideggerista. Useimmiten Pessoaan politiikasta on riittänyt ajatella Maria Irene Ramalho Sousan, *Atlantic Poets. Fernando Pessoa's Turn in Anglo-American Modernism*. University Press of New England, Lebanon, NH 2003, 104, tapaan, että runoilijaa kiinnostii, ”mitä on olla portugalilainen 1900-luvulla, kun aikoinaan suurenmoisen maailmanvalta oli kutistunut ei-miksi-kään”.

Pessoaan nietschentihkuisiin, kirjavasti, sekavasti ja kauniimminkin sanoen kokeilevasti filosofisiin käsityksiin voi tutustua António Pina Coelhoon julkaisemassa toimitteessa *Os fundamentos filosóficos*. Verbo, Lisboa 1971, jonka kahteen niteeseen mahtuu 519 sivua alkuperäistekstejä selityksineen. Coelho tiivistää (135–136) korostaen irtiottoa Immanuel Kantin (1724–1804) filosofiaista: ”Enemmän kuin filosofi Pessoa on filosofin problematiikan riivaama. Hän teki meille selkoa tästä pulmastosta ja mahdollisuudesta ratkaista sitä, mutta ei johtanut kulkua tähän negatiiviseen päätelmään. Hänen järkensä oli ainakin ajan oloon ennemminkin intuitiivista kuin diskursiivista tai matemaattista. [...] Pessoa yksinkertaisesti tavoitteli rinnakkainsattumista [*coincidência*] olevan kanssa [...] ehdottomassa vastangassa kantilaisuuteen ja kaikenmuotoiseen idealismiin. [...] Tässä ontologiassa mietiskelyssä ja elämänfenomenologiassa Pessoa osoittautuu viritettyyn samaan säveleen ideologisten liikkeitten kanssa, joka häilyvät henkien yläpuolella ja saivat ilmaisunsa moninaisissa fenomenologian ja eksistentiaalismin virtauksissa. Tosiasiallisimmin siitä saa otteen runouden sijasta proosassa, ellei sitten kaunokirjallisessa proosassa, jossa vallitsee suurempi ajattelunvapaus ja siksi vähäisempi lähdeorjuus.”

- Pentti Saaritsa toimitti 1974 Pessoa-käännöksensä runovalikoimaksi *Hetkien vaellus* (2. p. 1993). Uusi, laajempi suomennosteos on *En minä ole aina sama. Runoutta* (2011). Viimeaikaisempaa portugalilaista runoutta kääntäneen Rita Dahlin yleisen kirjallisuustieteen pro gradu -työ käsitteli 2008 Pessoa erityisesti tämän käyttämien kirjoittajanimien näkökulmasta. Pessoa kenties eniten Suomessa esillä pitäneistä taiteilijoista on pakko mainita tanssilegenda Jorma Uotinen, jonka miellause on Pessoa 1924 *Athenassa* (1924–1925) julkaistusta, kokonaista olemista opettavasta oodista tavattavat, vaikkapa näinkin kääntyvät rivit: ”pane, mitä olet,/ vähäisimpäänkin, mitä teet”.
- 2 Avainsanapari on verraten varhaista perua, ilmeisesti vasta 1900-luvun alussa yleistynyt hyperkorrekti puhetekniikka hulluudelle. Ks. esim. valokuvaja Félix Nadarin (1820–1910), muistelmateos *Quand j'étais photographe* (1900). Ayer, Manchester 1979, 309, jossa on puhe vuoden 1830 poliittisesta tilanteesta Ranskassa ja viitataan tuomari-valtiopäiväedustaja-lehtimieheen François-André Isambert'iin (1792–1857), joka oli vaatinut Ranskaa vetäytymään Algeriasta ja tullut leimatuksi *cas mentaliksi*. Tässä sanat tarkoittavat myös kirjaimellisesti portugalilaisten tarkastelemista mentaalisesti erityisinä tapauksina.
- 3 'Mentaliteetti'-käsitteestä tapaa tieteelliseksi luonnehdittavissa olevia tapauksia 1800-luvun alkupuoliskolta alkaen, siinä missä sana *mentalité* (ransk.) erikielisinä vastineineen oli ollut käytössä jo ainakin 1600-luvun jälkipuoliskolta lähtien. Kuitenkin vasta 1910-luvulla siitä tuli yleinen sosiaalipsykologinen, sosiologinen, kulturologinen ja vähitellen myös (mentaliteetti) historiallinen termi, jolla kuvattiin yleistä ajatus- ja käytöstapaa yksilöllä tai ryhmällä (alkoholisteilla, rikollisilla, siirtolaisilla, alkuasukkailla, naisilla, nuorilla jne.) aina kokonaiseen kansakuntaan tai sitäkin laajempaan joukkoon saakka. Ranskalaisen yhteiskuntatieteilijän Émile Durkheimin (1858–1917) kiistakirjoitus *L'Allemagne au-dessus de tout. La mentalité allemande et la guerre* (1915) kuuluu mentaliteetin käsitehistorian klassikoihin.
- 4 Provinzialismeiksi on kutsuttu ensinnäkin tietyille seuduille tyypillisiä puheenparsia. Ks. esim. John Greaves Nall (1826–1876), *Great Yarmouth and Lowestoft. A Handbook for Visitors and Residents. With Chapters on the Archaeology, Natural History, &c., of the District; a History, with Statistics, of the East Coast Herring Fishery, and an Etymological and Comparative Glossary of the Dialect of East Anglia*. Longmans, Green, Reader & Dyer, London 1866, jonka toisessa niteessä paneudutaan Itä-Anglian murteellisiin sanontoihin. Kriittisessä merkityksessään takapajuisuuden, sulkeutuneisuuden, ahdasmielisyyden, kotikutoisuuden, hienostumattomuuden ja maailmanmenosta tietämättömän peräkylläisyyden, nurkakuntaisuuden tai pikkukaupunkilaisuuden merkinä termiä käytti esimerkiksi yhdysvaltalainen filosofi Josiah Royce (1855–1916), *Race Question, Provincialism*

and Other American Problems. Macmillan, New York 1908.

- Pessoa kirjoitti jo 1915, että ”pahin portugalilainen pahe” on provinssialaisuus. Kirjeessään kirjailijatoverilleen Mário de Sá-Carneirolle (1890–1916) hän tiivisti: ”Jos olisitte minun tapaan kasvanut ulkomailla jonkin suuren eurooppalaisen kulttuurin vaikutuspiirissä, te ette kiinnittäisi huomiotanne suurkaupunkeihin. Ne kaikki olisivat teissä.” Vrt. Maurice Mauviel, *De la perméabilité comparée des civilisations lusitanienne et française* (1993; julkaisematon esitelmä).
- 5 *Escol*, ”valittu”, juontuu latinan kokoamista tai koolle kutsumista tarkoittavasta *excellerestä*; portugalilainen *escolher* tarkoittaa ”valita, valikoida, suosia”. *Elite*, ”eliitti”, juontuu latinan valitsemista tarkoittavasta *elirestä*. Moderni käsite ’eliitti’ on sangen nuori: se juontuu ranskalaisesta keskustelusta 1800-luvun alkukymmeniltä. Yhtenä virikkeenä mainitaan Lord Byronin *Don Juanin* (1823) pisteliäs säe *At once the 'lie' and the 'élite' of crowds*. Ks. Raymond Williams (1921–1988), *Keywords. A Vocabulary of Culture and Society* (1976). Oxford University Press, Oxford 1983, hakusana: *elite* (113).
- 6 ”Kiinteä kokonaisuus”, *bloco*. Ranskasta peräisin oleva blokki tarkoittaa yhtenäistä

kappaletta tai kuvaannollisesti sama-aineksisia, liittolaisuuden vuoksi niputettavissa olevaa valtioiden tai kansalaisten joukkoita. Kuvaannollinen merkitys yleistyi vasta 1900-luvulta alkaen. Nyky-Portugalissa toimii esimerkiksi valtiopäiväpuolue Bloco de Esquerda (1999–) eli ”vasemmistoblokki”.

- 7 Käsite-erottelu juontuu ranskalaiselta monitieteilijältä Auguste Comtelta (1798–1857), jonka ’positiiviseen filosofiaan’ kuului ajatus minkä hyvänsä yhteiskunnallisen ilmiön tutkimisesta yhtäältä staattisessa ja toisaalta dynaamisessa tilassa: näitä tutkimusasetelmia vastasi jako (anatomiasta vertautuvan) staattisen sosiologian ja (fysiologiaan vertautuvan) dynaamisen sosiologian tieteisiin. *Cours de philosophie positive*. IV/1. Bachelier, Paris 1839, 287–471 (48. luento ”sosiaalisesta fysiikasta”).
- 8 Isä Adão tai ”isä Aatami” eli Felipe Sabino da Costa (1877–1936) oli Brasilian Pernambucon alueelle Xangô de Recifeen perustetun afrobrasilialaisen uskonnollisen Nago(s)-yhteisön johtaja.
- 9 Mainitus uusjulkaisun (ks. yllä alkuperä-tieto suomentajateidion jälkeen ennen suomentajan huomautuksia) tekstistä puuttuu tässä kohtaa kymmenen sanaa.



ravintola

# Telakka

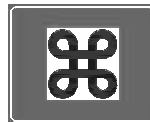

Tullikamarin aukio 3 | 33100 Tampere  
03 225 0700 | fax. 03 225 0740  
carneval@telakka.eu | www.telakka.eu

M. A. NUMMINEN

# Wittgensteinin *Tractatuksen* ensimmäinen lause, osa II

**P**alaan viime vuonna *niin & näin* -lehdessä<sup>1</sup> esittämäni Ludwig Wittgensteinin *Tractatuksen* ensimmäisen lauseen suomentamiseen. Tähän minut sai ryhtymään lyhyt keskusteluni Tommi Uschanovin kanssa Helsingin kirjamesseilla viime syksynä. Hänestä kirjoituksessani esittämäni, järjestyksessä toinen käännökseni on parempi kuin ”lopulliseksi” tarjoamani. Lause *Die Welt ist alles, was der Fall ist* on toisessa käännösversiossani: ”Maailma on kaikkea, mikä tapahtuu.” (Tätä myöhempi suomenokseni oli: ”Maailma on kerta kaikkiaan sellainen kuin se on.”)

Marraskuun puolivälissä tukholmalaisessa hotellissa päätin miettiä asiaa vielä uudestaan. Jokin tuossa ”mikä tapahtuu” -versiossa on vielä puutteellista. Siitä puuttuu saksan *Fall*-sanana arkipäivän ulottuvuus. Niinpä suomensin sen vielä kerran, ja nyt se kuuluu: ”Maailma on kaikkea, mikä sattuu ja tapahtuu.” Suomen kielen ilmaisu ”sattuu ja tapahtuu” sisältää sekä huolettoman huomautuksen ”sellaista sattuu” kuin myös asiallisen toteamuksen ”tämä tapahtuu”.

Päätin kysyä takaisinsaksannosta Helsingin Goethe-Instituutin eläkkeellä olevalta johtajalta, Eike Fuhrmanilta, monipuoliselta kielen ja kielten tuntijalta. Hänestä uusi ehdotukseni pitäisi kääntää saksaksi *Die Welt ist alles, was eintritt und geschieht*, joka merkitsee ”sattuu ja tapahtuu”. Itse asiassa *eintritt* pitäisi jopa korvata verbi-muodolla *zutritt*, jonka suomennos on ”pitää paikkansa” tai ”olla totuudenmukainen”. Fuhrmann tähdentää, että sana *Fall* sisältää totuuden konnotaation, jollaista ”sattuu

ja tapahtuu” ei sisällä. ”Maailma on kaikkea, mikä tapahtuu ollessaan tosi.” Se on siis ”tosiasia loogisessa tilassa”. Tosin *Tractatuksen* seuraava lause, 1.1, tarkentaa tämän: *Die Welt ist die Gesamtheit der Tatsachen, nicht der Dinge*. Suomeksi: ”Maailma on tosiasioiden, ei olioiden<sup>2</sup>, kokonaisuus.”

Meidän täytynee tyytyä käännökseen: ”Maailma on kaikkea, mikä sattuu ja tapahtuu.” Mutta keskustellessamme *Tractatus Logico-Philosophicus* -kirjan ensimmäisestä lauseesta filosofiasta kiinnostuneiden, mieluusti saksaa osaavien ihmisten kanssa on hyvä tähdentää *Fall*-sanana lisämerkitystä, joka ilmentää käsitteen totuus-ulottuvuuden. Suomen kieli ei ole tässä aivan toivoton, sillä ”sellaista sattuu” -ilmaisuun kätkeytyy kuitenkin eräänlainen kevyttotuus. Muistelkaamme edellisessä jutussani käyttämäni esimerkkiä viuhahtaja-Kallesta, jonka aamuiseen alasti juoksemiseen tutut ovat tottuneet. Jos joku kertoo, että Kalle se jaksaa kipittää ilkosillaan ulkosalla, siihen vastataan: ”Niinhän se on.” (Ruotsiksi: *Det är ju fallet*.) Tai jopa: ”Sellaista se on.” Tämä tokaisu voidaan ilmaista myös sanoin: ”Sehän on totta.” Syvä-totuus on, että  $1 + 1 = 2$ .

## Viitteet

- 1 M. A. Numminen, Ludwig Wittgensteinin *Tractatuksen* ensimmäinen lause. *niin & näin* 1/11.
- 2 ”Olio” on huono suomennos sanalle ”entiteetti” – ja valitettavan vakiintunut. Parempi olisi ”olenne”.



Cranial Meta-vertebra

# Spinal Catastrophism

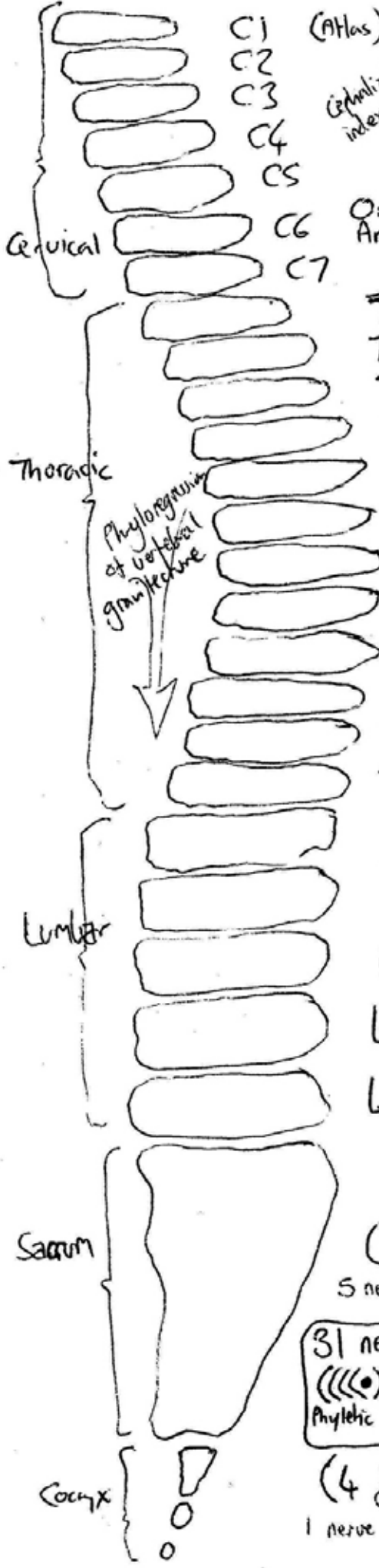

Origin of Pneumatic Gravitechn

Neurophyletic regression  
(neurotic intervals between vertebrae)

Cephalization index

Ordinal Anatomism

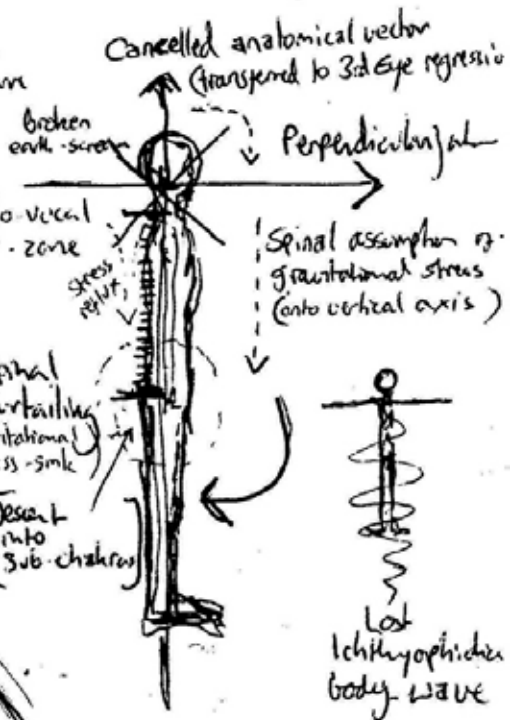

Secondary transfer (erect body-posture)

Spinal Curtailing (gravitational stress-smk)

Descent into Sub-chakra

Terrestrialization trauma-stack

(According to Vodun, a child with webbed feet has eaten its twin in the womb)

One X: XENO webbed digits

Amphibious locomotion as ethostructural transition system

Lungs architectural spine

Vertebro-Machinic Mammal (Butler)

Primary transfer to vertical axis (dolphin-spine retains this)

c. 350m years B.P.

is there anything more horrible than lung-fish gill-plate?

Gilled fish → Hexamobile spine

Neurotic limbo

Phyllovertebral-zero embryogenetic spinal matrix

skin-maps coded into the spine, & recopied into cephalic models.

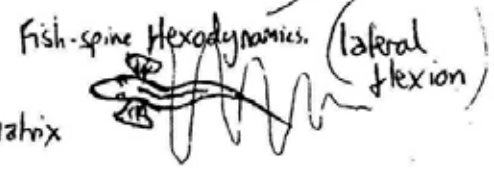

line of vertebral-orient continuity

Rear-head?

Lost Sacral Brain (Megasaurian pelvic neurocluster)

(5 fused) 5 nerve pairs

note: find ref. to Sub-chakra systems. Skillwell?? Travel down the spine into intensities that all forbid

Nma snake-burning rituals (sending the body down to chakra)

Curtailing ?? lost segments

Hyper-time memory

31 nerve pairs

(((•))) - coincidence? Phyletic hypsine involution

(4 fused) 1 nerve pair

It's all down to back-pain - cephalization as spinal catastrophe

Capitulation

fish-code libido

ANTTI SALMINEN

# Johdanto sisäiseen vihollisuuteen

– Nick Landin juoni kapitalismia vastaan sen romahtamisen hetkellä

**En voi suositella Nick Landin (1962–) ajatteluun tutustumista kellekään. Landin ainoaan monografiaan *Thirst for Annihilation* (1992) törmäsin – tai oikeastaan kirja törmäsi minuun – Metso-kirjastossa vuonna 1998. Opus vaikutti tuolloin uudelta ja lukemattomalta. Mysteeriksi on jäänyt, millä perusteella juuri Landin kirja oli tilattu suppeahkoon vieraskielisen filosofian hyllyyn.<sup>1</sup> Joka tapauksessa se ei muistuttanut mitään aiemmin lukemaani, vaikka tietyt viittaukset H. P. Lovecraftiin, Georg Trakliin ja gnostilaisuuteen tuntuivat tutuilta ja samalla jonkinlaisen mutaation läpikäyneiltä.**

**E**nnen kaikkea Landin *Thirst* on bataillainen kirja, yritys yli-identifioitua ja siten ylittää Georges Bataillen (1897–1962) kirjoituksista huokuva kokemusrakenne, jonka kylmänviileä analyysi on suistanut sukupolvemme parhaat mielet, jos ei nyt hulluuteen, vähintään mielenrauhan ja hyvän maun tuolle puolen. Landin kirjoitukset ovat ainakin herkässä iässä ja mielentilassa olevalle koettelevia kuin riivaajat erämaassa. Kenties ainut suomalainen filosofinen vertailukohta on S. Albert Kivisen Lovecraft-vaikutteinen *Merkilliset kirjoitukset* – maininnan ansaitsee eritoten novelli ”Keskiyön mato Ikaalisissa” – sillä erotuksella, että Land tuntuu kirjoittavan kiroton tosissaan.

Vuonna 1995 Land perusti yhdessä Sadie Plantin kanssa Warwickin yliopistoon CCRU-instituutin (Cybernetic Culture Research Unit), joka oli joitakin vuosia piikki emoyliopiston lihassa. Warwickin yliopiston dekaanin kerrotaan ilmoittaneen, että ”CCRU ei ole ollut olemassa, ole olemassa, eikä vastaisuudessakaan muutu olevaksi”. CCRU:lla on edelleen kotisivut<sup>2</sup>, joilla on luetavissa joukko tekstejä, muiden muassa pari Landin lyhyttä kirjoitusta.

Kadottuaan Warwickista Landin uusia kirjoituksia alkoi putkاهدella nettiin 2000-luvun alussa, yleensä nimimerkillä ”Old Nick”. Mitä ilmeisimmin Land vaikuttaa tällä hetkellä Shanghaissa. Hänen viimeaikaiseen tuotantoonsa kuuluu opas Shanghain vuoden 2010 maailmannäyttelyyn. Landin tekstin lauseenvastikkeinen, vyöryttävä klangi ja hänen kapitalismidiagnoosinsa ovat tunnistettavissa oppaan sivuilta:

”Moderniteetin tauoton kumulatiivinen muutos uhmaa kaikkia edeltäviä malleja hyläten vakauden hyväksymättä suuren syklin korkeampaa järjestystä tai eskatologisen

ratkaisun yksinkertaista päämäärää. Vaikka se vakiinnuttaa jotakin uuden normaaliuden kaltaista, se vetäytyy päättäväisesti kaikista vakaista perustoista. [...] Ruokkiesaan apokalyptista spekulatiota se alati mutkistaa toiveita ajan lopusta. Se synnyttää aiemmin odottamattoman ajan ja historian muodon, jota luonnehtii alituisesti kiihtyvä suunnattu muutos, jonka merkit ovat määrällinen kasvu ja laadullinen innovaatio.”<sup>3</sup>

*Thirst for Annihilation* ei (anti-)klassikkoasemastaan huolimatta ole Landin paras teksti, koska siinä vielä kampaillaan monien (kapitalistisille tuotantotavoille tyypillisten) patoumien kanssa ja etsitään Bataillen viitoitmalta polulta melko perinteisiä transgression pisteitä, mikä huonoimmillaan tuntuu kirjoittajansa itseterapialta. Sen sijaan monet sen jälkeiset tekstit luovat raikkaasti outoja näkökulmia esimerkiksi pyhään nollaan, kosmiskulttuuriseen lämpökuolemaan, Trakliin ja Schellingiin, sekä eritoten Lovecraftin Cthulhu-mythokseen. Moniaineksisuus ja -perinteisyys ei ole ristiriitaista, sillä Landin luennassa esimerkiksi Kant ja Hegel saadaan näyttämään Suurilta muinaisilta, noilta Lovecraftin metafysisistä kauhua herättäviltä jumaluuksilta. Vaikka Landin maailmanhahmotus on kaoottista, se on silti johdonmukaista ja holistista.

Landiin on helppo lyödä nihilistin leima. Mutta Landin nihilismi ei ole kulttuurista, vaan ahumanistista. Kuten Tere Vadén tässä numerossa tekee selkoa, hehkuvalla aurinkonollalle antautumiselle on ergeettiset perusteet. Toisaalta Land on lopunaikojen filosofi, jolle sivilisaation romahdus ei ole uhka saati mahdollisuus. Landin ajattelijanlaatu voisi verrata esimerkiksi Goyan tai Baconin visuaaliin painajaisiin tai Willian Blaken apokalyptiikkaan. Parhaissa teksteissään Land ei saarnaile, vaan kuvaa myrskyisen houeisesti



# ARTHUR RIMBAUD

## ISTUVAT

Mustin paisein, rokonarvin, vihrein pussein silmien  
Ympärillä, reisoluita puristavin sormin turvonnein,  
Äreyksien epämääräisten peittämin kalotein,  
Kuin vanhan seinän spitaaliset kukinnat;

Epileptisin rakkauksin he on varttaneet  
Oudot luustonsa tuolien mustiin isoihin  
Luurankoihin; jalat kituvilla pienoilla  
Kietoutuvat yhteen aamuin, illoinkin!

Nämä vanhukset on aina punoutuneet istuimiin,  
Tuntien elävien aurinkojen kalkitsevan ihonsa,  
Tai, katse ikkunassa missä lumet kuihtuvat,  
Väristen rupikonnan tuskaista värinää.

Ja on istuimet hyvät heille, ruskeine housuineen,  
Heidän lonkkiensa kulmiin olki mukautuu;  
Vanhojen aurinkojen sielu kirkastuu sidottuna  
Näihin tähkälyhteisiin, joissa jyvät siinneet on.

Istuvat nuo, polvet hampaissa, pianistit vihreät,  
Kaikin sormin istuintensa pohjaa rummuttaen  
Kuulevat surullista rytmiä barkarolien,  
Heidän päänsä liikkuvat tahtiin rakkauden keinunnan.

- Oi! älkää antako nousta! se haaksirikko on...  
He nousevat, kuin piestyt kissat muristen,  
Aukeaa hitaasti lapaluut, oi raivoal  
Housuin turvonneista kupeista pullistunein

Ja te kuulette, kun kolisee kaljut päät  
Synkkiin seiniin, ja he hakkaavat kieroja jalkojaan  
Maahan, heidän nappinsa on silmät petojen,  
Jotka tarttuu teihin perältä käytävien!

Heillä on myös käsi näkymätön, tappava:  
Heidän vastakateensa mustan myrkyin suodattaa,  
Joka täyttää lyödyn nartun silmän kärsivän  
Ja te hikoillette vankeina kammottavan suppilon.

Istuutuvat taas, nyrkein likaisin kalvosimiin uponnein  
Ajatellen niitä, jotka sai heidät nousemaan;  
Aamunkoista iltaan rauhastertut leukojen  
Heiveröisten alla on puhkeamaisillaan.

Ankan unen painettua heidän luomensa  
Päät käsissä hedelmöitetystä istuimista uneksiin,  
Pienistä tosirakkauksista reunatuolien,  
Jotka ylpeitä työpöytä piirittää;

Mustekukat, pillkusiitepölyä yskivät,  
Heitä tuudittavat kyyryjen verhiöiden myötänä  
Kuin gladiolarivissä lentävät korennot  
- Ja vihneet kiihottavat heidän elimiään.

nykyisyyttä ja dystooppista lähitulevaisuutta. Näiden kirjoitusten lajityypillä on merkitystä: Land mielsi aivoituksensa kaikesta huolimatta filosofiaksi eikä vaikkapa proosaksi. Proosana hänen näkynsä olisivat olleet kenties teoreettista kyberpunkia tai uusikummaa, filosofiana ne muodostavat syöverin, johon täytyy joko sylkäistä tai hypätä.

Landin ajattelu on pikimustaa posthumanismia, mutta hänen tapauksessaan se on rehellisyyttä todellisuudelle, jonka täydellistä pimentymistä hän seuraa sen sisältä. Tämän filosofian vaikutteita ei ole vaikeuksia listata. Kaikki ajattelu, joka on hyvin perustein tai pistämättömällä tyylillä sakean mustaa, saa kelvata: Nietzschen aktiivinen nihilismi, Georges Bataillen solaarinen raivo ja erotiikan yö, Antonin Artaud'n aukirevitty kehollisuus ja Georg Traklin sekä Arthur Rimbaud'n poeettinen houereisuus edeltävät Landia ja saavat uuden elämän hänen kirjoituksissaan. Kaikesta huolimatta nämä mustat tähdet eivät opasta dekadenssilla mäsäilyyn, vaan energian ja ideoiden tuhlaukseen. Kääntöpuolena on, että toisinaan Land ei saa lyötyä naulaa pohjaan asti, vaan humaltuu saamastaan ajatuksesta vain heittääkseen sen pois toisen entistä huuruisemman tieltä. Tämä on ajattelun kokeellisuuden hinta.

Land on Bataillen tapaan ateistinen mystikko, jota pyhän kokemus samanaikaisesti kannattelee ja tukehduuttaa. Landin bataillelaisella "libidinaalisella materialismilla" on vahvat spirituaaliset juuret, niin kuin Bataille osoitti ekstaattisia mystikkoja kuten Avilan Teresaa käsittelevissä kirjoituksissaan. Materiaalisten prosessien eroottista energeettisyyttä ei lähdetä palauttamaan Freudiin tai edes Reichiin, vaan pohjalla on myöhäiskeskiajan ja varhaisen uuden ajan okkulttinen ajattelu. Esimerkiksi esseessään "Qabbala 101" Land etsii innoitusta kabbalistisesta gematriasta suorastaan metodologisella raivolla. Juutalaisen perinteen tuntemuksesta Landia ei voi kiittää, mutta esi- ja antimoderni saumautuvat jälkiteolliseen futurismiin omavoimaisen anteeksipyytelemättömästi.

Land kuuluu siihen kirottujen näkijöiden lajiin, joka metsästää jumalia (kenties ne syödäkseen) uskomatta yhteenkään. Tälle asenteelle on tyypillistä venyttää ihmillisen aluetta kaikin voimin niin laajalle kuin mahdollista pelkästä putoamisen ja minuudesta luopumisen riemusta. Kun Landin tekstistä kuoritaan ajankuvallinen antihumanismi eli kyborgeilla ja märeillä teknologialla mehustelu, jäljelle jää halu tulla dionyysisen pyhän sömäksi. Siinä missä Bataille haki yhteyttä (radikaali)vasemmiston ja vasemman eli saastaisen pyhän välille, Land väittää, että tuo kirottu pyhyys on kapitalistisen järjen salainen ydin, ja koska sitä ei siksi tiedosteta, kapitalismi lopulta luhistuu siihen joutuessaan kohtaamaan ratkeamattomat ristiriitansa.

Siinä missä esimerkiksi Slavoj Žižek kutsuu toimimaan kuin jo eletäisiin kapitalismin jälkeen, Land operoi kaoottisessa pisteessä, jossa länsimainen järki ja talous ovat juuri romahtamaisillaan. Se on piste, jossa valtaa ei ole vielä jaettu uudelleen, ja jossa jonkin aikaa voi näyttää siltä, ettei niin tapahdukaan. Tässä tilanteessa

Landin Deleuzelta ja Guattarilta pontta saava akselerationismi on kapitalismin liikesuunnan myötäinen ajatus. Niin ikään Landin kirjoituksia reittivät tekstuaalisen kiihtyvyyden keinot: hyperbolat, uudissanat, hyppyleikkaukset aiheesta ja argumentista toiseen. Toki on niin, että hänen kirjoitustensa eklektisyydelle vetää vertoja vain niiden eksentrisyys, mutta kun Landia lukee pidempään, hänen hulluudessaan alkaa olla järkeä. Saattaa olla, että tämä järki on täysin toinen rationaliteetti kuin se, joka mahdollisti laskevan, objektiivis-informatiivisen ja lisäarvoa lypsävän ajattelun. Ja on toki niin, että tämä sulamispiteinen järki on yhteismitaton valistuksen hyveiden kanssa – sen pahempi valistukselle, sen pahempi moderniteetille.

Akselerationismin perusajatus on tiivis. Kapitalismin kiihdyttäminen nykyiseen keikahduspisteeseensä on vaatinut yhä suuremman energiamäärän syöttämistä järjestelmään aina vain kovemmalla syötöllä. Jatkuvan kasvun, oli se kestävä eli ei, ideologia vaatii energiamäärän jatkuvaa lisäämistä. Nyt on vain niin, että ne energiat, joita myöhäiskapitalismi kaikkein mieluiten käytti mielihyväkytkentöjen dominoimiseksi, ovat ehtyneet tai ehtymässä. Tai ne ovat paljastaneet katastrofaaliset ehtonsa elämäntavoille, jotka on rakenteellisesti viiritetty elämänmuotojen määrälliseen vähentämiseen ja laadulliseen köyhdyttämiseen. Tämänkaltaisen järjestelmän kiihdyttäminen on kaikin tavoin tuhoavaa. Land pelaa yhden kortin varassa: helvetinkone voi räjähtää kertalaakista vain, jos törmäys tapahtuu riittävän kovassa nopeudessa. On vain luotettava siihen, että pääoman vapaan liikunnan universalisoiva voima johtaa lopulta sen ytimen sulamiseen. Toisin sanoen:

”Jumalan tuomion tuolla puolen. Sulamisreaktio: planetaarinen Kiina-syndrooma, biosfäärin hajaantuminen teknosfääriksi, lopullinen spekulatiivinen kriisikuupla, ultravirus ja vallankumous riisuttuna kaikesta kristillis-sosialistisesta eskatologiasta. [...] Hyper-nestemäisen pääoman deterritorialisoituminen planetaariselle tasolle riistää ensimmäisen maailman maantieteellisen edun; seuraa euroamerikkalaisia uusmerkantilistisia paniikkireaktioita, hyvinvointivaltion rappeutumista, kotimaisten erillisalueiden alikehittymisen syöpäytymistä, poliittinen romahdus ja kulttuuristen myrkyjen vapautuminen, joka kiihdyttää noidankehämäisesti hajaannusta.”<sup>4</sup>

Tässä tilanteessa aika ei riitä ideologisen vastarinnan kypsyttämiseen ja kumouksellisten kapinoiden suunnitteluun. On tilaisuus antaa vain yksi isku, ja vain hallitsevalla talousjärjestelmällä itsellään on riittävät resurssit ja inertiat, jotta se olisi tappava. Tätä *ekpyrosista* aktiivisesti odotellessa on etsittävä liittolaisuuksia niiden voimien kanssa, jotka ovat nykyisyyden kannalta riittävän outoja ja pakenevia riittäkseen tulevaisuudeksi. Nämä voimat ovat ei-inhimillisiä yleisen talouden olentoja. Voidaan vain sokeasti toivoa, että vallansiirto ihmiseltä onnistuisi katkomaan siteensä imperialistisiin, universalisoiiviin ja biofasistisiin tuotantomuotoihin ja elämäntapoihin.

**”Land pelaa yhden kortin varassa: helvetinkone voi räjähtää kertalaakista vain, jos törmäys tapahtuu riittävän kovassa nopeudessa.”**

Ontologisia ja epistemologisia takeita ei ole. Akselerationismi on kamikazefilosofiaa.

Jälkiviisaasti voisi sanoa Landin osuneen strategisesti oikeaan, mutta erehtyneen siinä, että myöhäiskapitalismia ei tarvitse kiihdyttää – se kiihtyy kiihtymistään kohti tuhoutumistaan aivan itse ja avustamatta omien sisäisten lainalaisuuksiensa voimasta. Tämä ei ole tulevaisuuteen kurkottava profetia, vaan tulkinta nykyisyydestä ja siitä mikä on jo tapahtunut: talouskasvua ei voi kääntää, sillä alati kasvavan talouden ideologia on jo takanapäin. Saattaa siis olla, että viime vuosituhaten viimeinen ja nykyisen ensimmäinen vuosikymmen tunnustetaan tässä mielessä landilaisiksi. Akselerationismi ei siis olisi niinkään poliittinen positio tai teoreettinen ismi, vaan hyvinkin realistinen kuvaus finanssikapitalismin joutsenlaulusta.

Entä sitten? Romahduksen jälkeiseksi maailmaksi Landilla on tarjota korkeintaan kylmää kättä ja mustan auringon sarastus.

## Viitteet

- 1 Toimitus pyytää mahdollisesti asiasta perillä olevia tahoja ottamaan yhteyttä lukijakirjeellä. Olisi kiinnostavaa tietää, kenen ansiosta tämä eriskummallinen kirja löysi tiensä yliopistokirjastojen ulkopuolelle ja näin vaikutti lähtemättömästi moneen filosofi-anharrastajaan.
- 2 <http://www.ccrunet/abcult.htm>
- 3 Land 2010, 30.
- 4 Land 2011, 442.

## Kirjallisuus

- Kivinen, S. Albert, *Merkillisiä kirjoituksia*. Pirkanmaan Kirjapaino ja Lehtikustannus Oy, Tampere 1990.
- Land, Nick, *Thirst for Annihilation. Georges Bataille and Virulent Nihilism (an Essay in Atheistic Religion)*. Routledge, London 1992.
- Land, Nick, *Shanghai Expo Guide 2010*. Urbanatomy, Shanghai 2010.
- Land, Nick, *Fanged Noumena. Collected Writings 1987–2007*. Toim. Ray Brassier & Robin Mackay. Urbanomic, Falmouth 2011.
- Negarestani, Reza, *Cyclonopedia. Complicity with Anonymous Materials*. Urbanomic, Falmouth 2008.
- Stokl, Alain, *Bataille's Peak: Energy, Religion and Postsustainability*. The University of Minnesota Press, Minneapolis 2007.



NICK LAND

# Šamaaninen Nietzsche

*God said to Nietzsche:*

*That'll Tietzsche,*

*You irritating little Krietzsche.*

– nimetön seinäkirjoitus

**N**iittääkö kristinusko koskaan kylväänsä *myrskyä*? On toki ymmärrettävää, että se yrittää muuttua tyranniasta vitsiksi ilman haavoittuvaa välivaihetta, mutta hämmentävämpää on se, etteivät sen viholliset tee mitään estääkseen sen paon oikeutetulta koston. Miten inkvisiittoriemme rappioon voidaan suhtautua niin välinpitämättömästi? Ovatko he onnistuneet kesyttämishankkeessaan niin ylenmääräisesti, että meiltä on viety viimeinenkin impulssi purra takaisin? Paettuamme viimein autoritaarisen rakkauden kidutuspalatsista laahustamme ympäriinsä turtina ja hämmentyneinä, ja menneisyytemme kieroutunut mätä haava (joka nyt on laastaroitu kömpelösti maallisen kulttuurin räiteillä) saa meidät vavahtelemaan. On tuskallisen selvää, että jälkihistoriallinen ihmiskunta on kesytetty koiralauma.

Georges Bataille on kristinuskon huolellisesti juonitellun *hiljaisen kuoleman* etevin tekstuaalinen pidäke; sen terminaalivaiheen jatkumista 1900-luvulle. Uuvutettuaan itsensä lopullisesti kahden ruman lajivivisektion vuosituhannen jälkeen kristinusko yrittää hiipiä pois näyttämöltä apunaan ”postmodernismiksi” itseään kehuvan velton suvaitsevuuden sumu. Ei tarvita neroa näkemään, kenen etuja siirtymä militantista teismistä postmoderniin ambivalenssiin palvelee.

Despootti hylkää pelin heti, kun tilanne alkaa näyttää pahalta. Tämä on pätenyt metafysiikkaan. Kantin jälkeen tutkiva filosofia lakkasi tuottamasta vakiintuneelle (teistiselle) vallalle suosiollisia tuloksia, ja yhtäkkiä meille kerrottiin: ”peli on ohi, sanokaamme, että se päättyi tasan”. Eurooppalaisen järjen autoritaarinen perinne yritti vetää suurilta matkoilta johdon seinästä *juuri silloin, kun niistä vasta tuli kiinnostavia*, siis ateistisia, epäinhimillisiä, kokeellisia ja vaarallisia. Schopenhauer kieltäytyi antinomian agonistisista välimatkanotoista ja toimi ensimmäisenä kokoontumispaikkana kaikille niille, joita ”metafyysiikan lopuksi” kutsuttu pakkorauha kuvotti. Bataille on hänen viimeisin seuraajansa. Antikristuksen voimat nousevat torahampaisina ja rohkaistuneina kärventyneistä rotanloukoistaan monoteistisen hegemonian vana-vedestä sitoutumatta vähääkään dekonstruktivisen päättämättömyyden halvauttavaan tunarointiin. ”Asenteesta, joka ei ole sotilaallinen eikä uskonnollinen, tulee periaatteessa sietämätön siitä hetkestä lähtien, kun kuolema saapuu”<sup>1</sup>. Sota on hädin tuskin alkanut.

On vaikea kuvitella mitään naurettavampaa kuin

Descartes tai Kant, kun he olivat pystyttäneet matalat filosofiset majansa kirkon barokkisten arkkitehtuuria-äärimmäisyyksien viereen, seisovat lentävien tukipylväiden varjossa ja kysivät ylvästellen: miten voimme tietää totuuden? Ei varmasti voi olla pelkästään Nietzschen ansiota, että näemme, miten absurdia sellaisessa ympäristössä on esittää ”epistemologinen” kysymys. Kun filosofilla on naapurinaan pappi, toisin sanoen kaikkein hienostuneimmin kautta aikojen maan päällä kehitellyn valheellisuuden harjoittaja, miten ”totuudelle” omistautuminen positiivisessa mielessä voi tulla edes harkintaan? Sellaisessa tilanteessa totuus on kuurojen etuoikeus. Ei puhuttakaan ”virheestä”, ”heikosta järkeilystä” tai ”arvostelukyvyn erheestä”, kun käsitellään länsimaisen perinteen arvovaltaisia totuutta koskevia puhetapoja, noita teologisen käsitteenmuodostuksen katedraaleja, joihin ”terve järkemme” perustuu: ei, tässä voidaan puhua ainoastaan syvälle juurtuneesta ja fanaattisesta *valehtelemisen opista*. Toisin sanoen yksi murto-osa asteittain Schopenhauerin, Nietzschen ja Bataillen läpi tihkuneen ateistisen ajattelun radikaaliudesta on siinä, että se syrjäyttää modernin filosofian korkeaporravillisen apologeettis-epistemologisen problematiikan kysymällä ensimmäistä kertaa selkeästi: mihin valheet loppuvat?

Kristikuntaa vastaan käydyn sodan suuri opettavainen arvo piilee papin *ehdottomassa* totuudettomuudessa. Moinen puhtaus on varsin harvinaista. ”Jumalan mies” on täydellisen kykenemätön rehellisyyteen ja nousee kuolleista ainoastaan silloin, kun totuus on turmeltu lukukelvottomaksi. Valheet ovat hänen koko aineenvaihduntansa, ilma, jota hän hengittää, hänen leipänsä ja viininsä. Hän ei pysty kommentoimaan edes säätä ilman salaista petossuunnitelmaa. Yksikään sana, ele tai havainto ei ole kyllin kevyt paetakseen hänen kohtuuttomalta vääristämirefleksiltään, ja kiertelevistä valheista hän valitsee vaistomaisesti röyhkeimmän, hävyttömimmän ja tukahduttavimman irvikuvan. Jokainen väite, joka papin huulilta valuu, on *välttämättä* täysin virheellinen ottamatta lukuun petollisuuksia, joiden viesti ymmärretään väliaikaisesti väärin. On mahdoton kieltää pappia löytämättä jotakin haudattua katkelmaa tai tosiseikkaa.

Ei ole olemassa totuutta, joka ei olisi sotaa teologiaa vastaan, ja papiston sylki on tahrinut jopa sanan ”totuus”. Tässä sitoutuminen vaihtoehtoiseen vakaukseen ei *pure*, ainoastaan helytymätön kieltäytyminen

siitä, mitä on kerrottu. Vaaralliset epäuskoiset ohittavat dialektiikan. Juuri skeptikko murhaa valheen.

Silloin, kun sen nimi on ollut jotakin muuta kuin pilaa, filosofiaa on riivannut maanalainen kysymys: entäpä jos tieto olisikin keino syventää ei-tietämistä? Juuri tämä ajatus yksin on erottanut sen pinnallisista asioista maan päällä. Silti filosofian kunnia ja myös häväistys on siinä, että se on etsinyt tietämisen loppua, ei sen enempää.

Kunhan silmiinpistävät sofismit ovat saaneet vapautuksen, dogmatistien ainoa argumentti on se, ettei skeptisismiä ole koskaan *hyväksytty*, ja voimakas argumentti se empiirisestä maustaan huolimatta onkin. Ei ole epäilystäkään, että epäuskon filosofisilla puolestapuhujilla on ollut taipumus käyttää hyväkseen samoja konventioita, joita he väittävät halveksivansa epärehellisen hulluuden suojana. Kuten Sokrateen tapauksessa filosofia pyrki kuorimaan itsensä vapaaksi sofismista myöntämällä oman tietämättömyytensä ikään kuin ei-tietäminen olisi tunnus-tettavaa paatosta. Syvälinen eksanisuus [*eksani* – ”ulkona mielestään”] yksin on tehoavaa skeptisismiä, johon verrattuna skeptiset filosofiat jäävät naiivien uskomusteorioiden saaliiksi ikään kuin uskomus voitaisiin yksinkertaisesti heittää pois tai siitä voitaisiin pidättäytyä. Emme tietenkään tiedä mitään, mutta emme tiedä lähestulkoon edes sitä, eikä pelkkä sen toteaminen paranna puutteenalaisuuttamme millään tavoin. Uskomus ei ole omistamista vaan vankila, ja uskomme edelleen saavutettuun tietoon vielä sen jälkeen, kun olemme intellektuaalisesti kattavasti kieltäneet sen. Kieltäytyminen hyväksymästä vankityrmää ei korvaa reikää seinässä. Vain matkalla tuntemattomaan voi todella paeta vakaumukselta.

Kant pelkää vaarallisia skeptikkoja, ”paimentolaisten lajia, joka halveksii kaikkia paikalleen asettuneita elämäntapoja”<sup>2</sup>. He tulevat erämaatienuolta tiedon tuolta puolen. He ovat tutkimusmatkailijoita, mikä merkitsee myös: valloitusreittejä tuntemattomaan. Juuri näiden epähumanistien kautta valtava äkillinen katkeama,

šamaaninen nolla – antiikin *epokhe* – työntää tarttuvan hulluutensa maan päälle.

Välikäden reporttaasiin mukaan *epokhe* on Pyrrhonin sana, mutta sen puuttuessa filosofin nimi menettäisi vähäisenkin merkityksensä. Vaikka voidaan väittää, että olemme *epokbesta* Pyrrhonille velkaa, nimi Pyrrhon tulee meille *epokbesta*, tuntemattoman kryptografiana. Jopa ilman Pyrrhonin hiljaisuutta – paljon *syväisempää* hiljaisuutta kuin Sokrateen pidättäytyminen kirjoittamasta – *epokhe* ei varmasti olisi mitään sellaista, mistä voisimme suoraviivaisesti tuntea totuuden, vielä vähemmän metodin tai subjektiivisen tilan.

*Epokhe* on raportti yhtäkkisestä ja pako.

”1. [...]

2. ”ilmiöiden” maailma on sopeutettu maailma, jonka koemme todelliseksi. ”Todellisuus” piilee identtisten, tuttujen, toisiinsa liittyvien asioiden ja niiden loogiseksi tehdyn luonteen alituisessa paluussa, uskossa, jonka mukaan pysytymme täällä arvioimaan ja laskelmoimaan;

3. tämän fenomenaalisen maailman antiteesi ei ole ”tosi-maailma”, vaan muodoton, kaavamaisesti mahdoton aistimuskaaoksen maailma – *toisenlainen* fenomenaalinen maailma, meille eräänlainen ”tietämiskelvoton”;

4. kysymyksiin siitä, mitä mahtavat olla asiat ”itsessään”, irrotettuina aistimuksistamme ja ymmärryksen toiminnasta, täytyy vastata kysymyksellä: miten voisimme tietää, että asiat ovat olemassa? Me loimme ”asiuuden” ensimmäisenä. Kysymys kuuluu: eikö voisi olla monia muita tapoja luoda tällainen näennäinen maailma?”<sup>3</sup>

Kuinka paljon työteliäisyyttä lepääkään haudattuna ajattelun käsitteessä! Aivan kuin koskaan olisi mahdollista *työskennellä asiat kuntoon*. Ulos ei ajatella, ulos mennään ja nähdään sitten (ettei se ollut...).

Bataillen Nietzsche ei ole maallisen järjen vaan šamaanisen uskonnon *locus*: kirjoittaja, joka pakenee filosofiselta käsitteellisyydeltä uloimmille seuduille, ja hank-

TAPANI KILPELÄINEN

## Kun tapasin Nick Landin

Tapasin Nick Landin lokakuussa 1997 Coventryssa. Landin olemusta leimasivat vihertävä iho, pituus ja ilmeinen luuttomuus. Land oli viimeinen puhuja Deleuzea ja Guattaria käsittelevässä seminaarissa. Hän kuitenkin puhui siitä, miten hän olisi halunnut puhua nollasta, mutta ei löytänyt lähteitä. Alustuksensa ajan hän naputti kuivamustekynällä mikrofonin viereen niin, että hänen puheensa ymmärtäminen PA-järjestelmän avulla vaikeutui. Hän muutti istuma-asentoon jatkuvasti ja

vaikutti jokaisessa asennossa yhtä ryhdittömältä. Hän ei käyttäytynyt niin kuin mies, jolla on maine.

Keskustelin Landin kanssa. Olimme yrittäneet kertoa vierailustamme etukäteen sähköpostitse, mutta Land kiisti saaneensa tietoa. *My computer's been lying to me*, hän totesi. Pitkän keskustelun päätteeksi ystävällinen Land sanoi, että minun tulisi kirjoittaa jotakin sellaista, mikä saisi mahdollisimman huonon vastaanoton. Aina en ole epäonnistunut.

kiutuu eroon *oliosta sinänsä*, koska se on ymmärrettävän representaation esine, josta tulemisen (matkustamisen) vektorilla ei seuraa mitään. Šamanismi haastaa kuoleman transsendenssin avaten ”koskaan raportoimattomien löytöretkien”<sup>4</sup> tienoot. Nietzschen lukemista hallitsevan pinnallisen fenomenalimin vastaisesti Bataille seuraa pohjattoman skeptismin halkeamaa, joka kulkee kantilaisesta *noumenista* (tai käsitettävästä objektista) Kantin ja Schopenhauerin *olioon sinänsä* (ja riisuu jäljelle jääneen platonilaisuuden kerroksen) ja siitä eteenpäin kohti akategorista, epokhaalista tai *albaista* materiaa, joka liittyy Rimbaud’n ”näkyttömiin upeuksiin”<sup>5</sup> ja ”kuvattoman maailmankaikkeuden” valtaisiin kuolemanmaisemiin<sup>6</sup>. Aineelle ei voida myöntää kategoriaa voittamatta sitä takaisin ideaalisuudelle, eikä *Ding an sichin* nietzscheläinen ongelma ollut sen oletettu dogmaattinen materialismi vaan pikemminkin se, että se tarjosi ”ideaalista aineen muotoa”<sup>7</sup> koko totuuden transsendentiksi (karanteenissa olevaksi) sijaintipaikaksi, ”todelliseksi maailmaksi”. Olioita sinänsä ei ole, koska olioita tai asioita ei ole: ”me olemme ainoastaan keksineet asiuuden logiikan vaatimusten vuoksi”<sup>8</sup> (ja ne palaavat viime kädessä kieliopin vaatimuksiin). *Ding an sich* on Jumalalle (korkeimmalle olenolle) räätälöity käsite, joka yrittää epätoivoisesti piiloutua: kulttuurinen moka on muuttunut ikäväksi, mutta viimeinkin se pakenee. ”Substanssin ajatuksen juuret ovat kielessä, eivät meille ulkopuolisissa olennoissa”<sup>9</sup>

Ilmeisen maailman ja todellisen maailman antiteesi palautuu ”maailman” ja ”ei-minkään” antiteesiin<sup>10</sup>.

Materialismi ei ole oppi vaan löytöretki, murtautumista sosiaalisesti valvottujen konventioiden ulkopuolelle. Se ”on ennen kaikkea päättäväistä idealismia, siis *kaiken* filosofian perustan, kieltämistä”<sup>11</sup>. Akategorisen aineen tutkiminen navigoi ajattelua sattumana ja ainetta turbulenssina ”kaiken säätelyn tuolla puolen”<sup>12</sup>. Se ei tuota propositioita tuomarille vaan ainoastaan tutkittavia polkujia.

Tämä on Nietzsche torahampaisena runoilijana sodassa filosofien (uusien pappien) kanssa, ajattelija, joka pyrkii *tekemään elämästä ongelmallisempaa*. Bataille luokituu haluun, joka saa vastakaikua meitä hämmäntävältä todellisuudelta, ei ”rationaalisuudelta”, joka päästäisi meidät ulos labyrintista. Nietzsche on suuri esikuva ajattelun monimutkaistamisessa, tiedon hyväksikäytössä pohdiskelun eduksi (eikä tämä tapahdu selventämiseksi ja tarkentamiseksi, vaan tiedon ja pohdiskelun hienovirtämiseksi ja erottamiseksi). Ajattelun monimutkaistaminen vahvistaa aktiivisen tai energieettisen hämmäntämisen – deliriumin – aloitekykyä reaktiivisia voimia vastaan, joiden pakkomielleisenä taipumuksena on tehdä ratkaisu tai johtopäätös. Filosofisen järkeilyn perussuuntausta vastaan kapinoiden se asettuu ajattelun puolelle tietoa vastaan, ”totuudentahdon” rauhoittavia reseptilääkkeitä vastaan.

Nietzsche on lukittanut poikkeuksellisen raivoisaan kamppailuun filosofian kanssa, koska filosofia on mitä kyynisimmän avoimesti väittänyt kiistävänsä ongelmat.

Filosofia on aina tahtonut lähteä eläkkeelle; Schopenhauer on yksinkertaisesti rehellisin esimerkki siitä. ”Absoluutti” on ihmiskunnan laiskin ajatus. Eikä myöskään riitä väittää, että ajattelu voi olla monimutkaista itsessään, tai – kuten filosofit ovat jonkin aikaa sanoneet – ”immanentisti”, sillä me tiedämme, mihin tämä ajattelun polku johtaa. Immanenttia kritiikkiä kaipaava järjenkäyttö hipoo jo viimekätistä ratkaistavuutta. ”Intellekti löytää rajansa itsestään” – sen ei tarvitse edes liikahtaa täydelliseen pohdintaan! Juuri tällainen ajattelu, josta näkyvin esimerkki on kriittisen filosofian Kant, valoi Nietzschen epäluottamuksen istuallaan työskenteleviä kirjoittajia kohtaan.

Viisaus (*sofia*) korvaa matkustamisen kovertaen sen ontoksi baudelairelaiseksi ivamukaelmaksi *voyagesta* – joka liikasanaisesti toistelee moraalioppia – ja sen rakastaminen on pyrkimystä pysyä paikallaan. Narkoplatonilaista Erosta totellen filosofia lykkääntyy halun loppuun. Nietzsche kurottautuu helleenisen pappisfilosofoinnin tuolle puolen ja eteenpäin kohti sen modernia rajaa ja kokoaa *sofian* uuteen uskoon, paoksi:

”Kun kuulemme, että ’vanha Jumala on kuollut’, meistä filosofeista ja ’vapaista hengistä’ tuntuu todella siltä, kuin meille säteilisi uusi aamurusko; sydämemme on tulvillaan kiittolisuutta, ihmetystä, aavistusta, odotusta, näköpiirimme on vihdoon jälleen vapaa, olkoonpa niinkin, ettei se ole valoisa, laivamme saavat vihdoin taas lähteä matkaan, minkä hyvänsä vaaran uhalla, jokainen tietävän uhkayritys on jälleen sallittu, meri, *meidän* meremme on taas avoinna, ehkei ole ollut vielä milloinkaan niin ’avointa merta.’<sup>13</sup>”

Jumalan kuolema on mahdollisuus, tilaisuus. On mielekästä kysyä, *mitä tarkoitetaan* sanalla *noumenon*, mutta ”tilaisuus” ei toimi tällä tavoin, sillä se ei ole käsite, joka voitaisiin tajuta, vaan suunta, johon mennä. ”Miten väljähtyneeltä ja epäilyttävältä ja siivet leikkaavalta Jumalan idea näyttääkään siitä, joka oivaltaa, mitä tilaisuus merkitsee”<sup>14</sup>! Monoteismi on suuri portinvartija, ja siellä, missä se loppuu, alkaa kuoleman tutkiminen. Jos on paikkoja, jonne meidän on kielletty menemästä, syynä on se, että todellisuudessa niihin pääsee, tai se, että *ne voivat päästä meihin*. Loppujen lopuksi runous on valloittamista eikä ilmaisua, tuhaksi polttamisen reitti; joko paratiisin hämähäkinverkoissa hermoilemista tai helvetin varjovirtoihin sekaantumista. Se on reitti luomisen ulkopuolelle, mikä merkitsee itse kullekin hänen omaa kohtaloaan, kun se tulkitaan arvoitukseksi, *ansaksi*. ”Nyt alkaa kova, hetytön matka – etsintäretki niin kauas kuin mahdollista”<sup>15</sup>. ”Sanoin hyvästi maailmalle”<sup>16</sup>. Jopa enkelimäisimmän uteliaisuuden – kun se moninkertaistetaan ikuisuuden voimaksi – täytyy löytää tiensä päättymään kuilussa.

Välillä saattaa tuntua, että Bataille on lähes kaikesta velkaa kristinuskolle; hänen käsityksensä pahasta eroottisen rakkauden sydämessä, hänen kirjoittamisensa hysteerinen tunnesävyisyys ulostepakkomielleiseen, epileptisine nautintokäsityksineen, pahantahtoisuuksineen,

alituksine katuojan löyhkineen. Pitää paikkansa, kaikki tämä on hyvin kristillistä; se on viritetty oppiin, joka on ollut tiineenä keisarikunnan viemäreissä. Silti Bataillen kirjoitusten poikkeuksellisessa kiihkyydessä ja epäjärjestyksessä toistuu alituisesti *mahdoton* väite: kaukana siitä, että Jumala olisi uskonnon huippu – puhumattakaan sen lopullinen kukoistus – Jumala on uskonnon tukahduttamisen periaate. *Theosin* ykseys on pyhän nollan hautakivi, maallisen puutteenalaisuuden romahtava graniittiperusta. Tämä on niin ylettömän totta, että Jumalan olemassaolo olisi vielä suurempi katastrofi hänelle itselleen kuin meille. Miten äärettömän yhdentekevältä Jeesuksen ristiinnaulitseminen näyttääkään sen rinnalla, että Jumalana oleminen on alentavaa kidutusta, onhan olemassaolo niin erottamatonta saastuttamisesta, että jo pelkästään ikuisen olennon *hajun* ajattelemisen saa kalpenemaan. Ehkä tästä syystä Jumala ”on syvällisen ateistinen”<sup>17</sup>, mikä saa Bataillen huomauttamaan, että ”[s]amalla kun olen Jumala, kiellä hänet kiellon pohjaan saakka”<sup>18</sup> (”nihilismi... saattaa olla *jumalallinen* tapa ajatella”<sup>19</sup>, Nietzsche ennakoii). Jumala voi vapahtaa maailmankaikkeuden sen serviilydeltä polttamalla luomistyönsä tuhaksi ja hävittämällä itsensä. Sellainen on ”Sokaisevan auringon Jumala... tuo kuoleman Jumala, jota etsin”<sup>20</sup>. Bataille viittaa itseään teurastavan jumalolennon synkkään pohjavirtaan: ”Epätoivon Jumala, anna minulle... sydämesi... joka ei enää suvaitse sinun olevan olemassa”<sup>21</sup>. (Jos Jumala on tutkimusmatkailija, niin Jumalaa ei ole olemassa.)

Bataillen tekstit ovat ”hekatombi sanoja ilman jumalia tai syytä olla”<sup>22</sup>, ja hekatombin johtaa takaisin lännen kryptien läpi raivoisa impulssi erottaa teismi ja uskonto, ja palauttaa pyhä niin ollen šamaaniseen jumalattomuuteen, paitsi että mikään ei voi koskaan yksinkertaisesti palata, ja helvetistä ei koskaan voi enää tulla viatonta alamaailmaa. Syvyyksistä on tullut helvetillisiä, todella niin, täysin piittaamatta saduista, joita meille yhä kerrotaan. ”[L]iekit ympäröivät meitä / kuilu avautuu jalkojemme alla”<sup>23</sup>, raportoi Bataille mahdottoman reunalta, ”kuilu, joka ei pääty poissaolon kyllästyneeseen kontemplaatioon”<sup>24</sup>, koska sen parras on jopa ylevöityneen subjektiivisuuden hiiltynyt raunio. ”Minulla ei ole mitään tehtävää tässä maailmassa”, hän kirjoittaa ”[e]llei palaminen”<sup>25</sup>. ”Kärsin siitä, etten pala... tulen niin lähelle kuolemaa, että hengitän sitä kuin rakastetun hengitystä”<sup>26</sup>. Ei johdu ainoastaan inkvisitiosta, että kaikki suuret matkailijat on jo pitkään *kärvennetty*. Reilun vuosisadan ajan kaikki, jotka ovat tahtoneet nähdä, ovat nähneet: mitään syvällistä tutkimusmatkaa ei voida käynnistää monoteismin raunioilta ellei se saa voimiaan kadotuksesta.

Jumalan kuolema on uskonnollinen tapahtuma – transgressio, kadotuksen kokeilu ja antiteistisen sodankäynnin isku – mutta tämä ei tarkoita, että se olisi ensisijaisesti rikos. Helveti ei ole kiinnostunut rappeutuneesta moraalivaluutastamme. Reaktiivisen synnissärypymisen sekoittaminen kadotukseen suuntautuviin löytöretkiin on kristillistä pinnallisuutta; dantelainen virhe kuvitella, että joku voisi ansaita itselleen vierailun helvetissä ikään kuin jopa infernaa-

linen olisi oikeudenmukaisuuskysymys. Rikoksemme ovat pelkkää kompastelua matkalla raunioihin aivan kuten jokainen projisoitu *helveti maan päällä* on tiukka esimerkki epäjumalanpalvonnasta. Transgressio ei ole rikollista toimintaa vaan traaginen kohtalo; taloudellisesti ohjelmoidun apokalypsin risteämistä runouden uskonnollisen antihistorian kanssa. Se on mahdottomuuden väistämätöntä tapahtumista, mikä ei ole sama kuin kuolema, mutta se ei myöskään ole olemuksellisesti eri asia.

Tämä ambivalenssi vastaa kuoleman ”itsensä” ambivalenssia, joka ei ole ontologista vaan labyrinthimaista: koostumuksen romahtaminen on epäjatkuuudelle absoluuttista, mutta immanenssin tasolla se ei silti ole mitään. Juuri se yksilöllisyys, joka säätelisi omistettavan kuoleman mahdollisuutta, voitaisiin saavuttaa vain, jos kuolema olisi mahdotonta. Kuolee, koska epäjatkuuus ei koskaan toteudu, mutta tämä merkitsee sitä, ettei koskaan ole ”jotakuta”, joka kuolee. Sen sijaan on ajateltavaksi kelvoton kommunikaatio nollan, immanenssin tai pyhän kanssa. ”Ei ole tunnetta, joka heittää ylitsevuotavuuteen suuremman voiman kanssa kuin ei-minkään voiman kanssa. Mutta ylitsevuotavuus ei lainkaan ole anihilaatiota; se on murskautuneen asenteen ohittamista, se on transgressiota”<sup>27</sup>.

”Kysymys pelkästä kristinuskon ”totuudesta” – tarkastellaan sitten sen alkuperää, puhumattakaan kristillisestä astronomiasta ja luonnontieteestä – on toissijainen asia niin kauan kuin ei tarkastella kristillisen moraalien arvoa.”<sup>28</sup>

Entä jos ikuinen paluu ei ollut uskomus? (”Äärimmäisin nihilismin muoto olisi näkemys, että jokainen uskomus... on välttämättä virheellinen, koska *todellista maailmaa ei yksinkertaisesti ole*”<sup>29</sup>). Bataille ehdottaa:

”Paluu *vie* hetkeltä *motiivin* vapauttaen elämän päämäärästä ja niin raunioittaen sen heti. Paluu on... autiomaan yhdelle, jolle jokainen hetki vastedes huomaa olevansa vailla syytä.”<sup>30</sup>

Kristinusko – esimerkiksi moraalinen ”uskonto” – ”korvasi hitaalla itsemurhalla”<sup>31</sup> ja representaatiolla (uskomuksella) šamaanisen kontaktin nolla-katkokseen, mutta (uudelleen)palaamisella nihilistisen paluun, varovaisuuden, varomisen, kaikenlainen ”tulevaa aikaa koskeva huoli”<sup>32</sup> palautetaan kosmisen ”melun” tulkittomuuteen. Paluun myötä tulee ”*tulevaisuus*, [joka ei ole] minuuden jatkamista aikaan, vaan olion lakkaamisen menemistä pidemmälle, saavutettujen rajojen ohittamista”<sup>33</sup>. Uskonnollista kriisiä ei enää voida lykätä.

Nietzschen intellektuaalisen elämän viimeisessä vaiheessa ikuinen paluu käsitetään aseeksi, ”vasaraksi”, diagnoosin ja asioihin puuttumisen välittäväksi tekijäksi. Siinä missä kristikunta parantaa rappeutumisen säilyttämiseksi heijastaen sen pois intensiivisestä syöksystään nollaan, ikuinen paluu avaa sen kuilunäköalan uudelleen kiihdyttäen affektin kuolemaan. Tämä on ”valikoinnin” hallitseva merkitys Nietzschen teksteissä; nollan hui-

maava vapauttaminen säilyttävien arvojen sarjasta, ja se leikkaa ”kristinuskon kaltaisen uskonnon monimielisen ja pelkurimaisen kompromissin; täsmällisemmin sanoen kirkon kaltaisen: joka kuoleman ja itsetuhon rohkaisemisen sijasta suojelee kaikkea huonosti rakennettua ja sairasta ja panee sen leviämään”<sup>34</sup>.

*Der Wille zur Machtin* jaksoksi 55 kootut muistiinpanot kehrittelevät tätä sairaalloista juonetta. Joko ”olemassaolo sellaisena kuin se on, vailla merkitystä tai päämäärää, ja joka silti palaa väistämättä ilman mitään ei-minkään lopullisuutta” (laatikko) tai ”ei-mikään” (merkityksetön), ikuisesti”<sup>35</sup>. Paluun nihilismi on ambivalenttia, sillä sillä on (kristillinen) historiallinen miellon rajoittavana jarruttamisena ja kosminen (ei-paikallinen) virtuaalisuus porttina kuolemaan. Kristikunnan kimppuun on käytävä, koska juuri sen moraali suojelee elämää epätoivolta ja loikalta ei-mihinkään<sup>36</sup>.

”Moraali suojelee huono-osaisia nihilismiltä... Olettaen, että usko tähän moraalisiin katoaisi, silloin huono-osaisilla ei enää olisi mukavuuttaan – ja he häviäisivät.”<sup>37</sup>

Ihmiskunnan uskonnollinen historia perustuu heikon terveyden tekniikkaan: kuivuminen, nälänhätä, silpo-

minen, unen estäminen, yleinen ”huono-osaisten itsetuho: itsevivisektio, myrkytys, juopumus”<sup>38</sup>. Oli meilläkin matka, jonka kristillinen säilyttävä moralismi – lajin yleistetty pelkuruus – yksityisti, representationalisoi, murskasi transsendentin falloksen alle, jäädytti, esti ja ajoi muualle. Kristinuskon on väline sairaiden vangitsemiseksi, mutta paluu sulaa häkkien läpi:

”Mitä ”huono-osainen” tarkoittaa? Ennen kaikkea fysiologisesti – ei enää poliittisesti. Epätervein laji... (kaikissa luokissa) tarjoaa maaperän tälle nihilismille: he kokevat uskon ikuisen paluuseen kiroukseksi, jonka iskemänä ei enää vavahda minkään toimen edessä; ei sammua vaan sammuttaa kaikki.”<sup>39</sup>

Sairauden liittäminen kuolemaan kuten syy liitetään vaikutukseen on itsessään terveyden merkki. Niiden sairaalolainen yhteys on vallan eri asia. Kuolema ei seuraa sairautta järjestetyn representaation sarjassa. Se avaa portit.

Genealogia ei palauta sairautta historialliseen aiheeseen, sillä sairaus – kyvyttömyys lykätä ärsyke tuonemmas – välttää pelkkää etenevässä ajassa avautumista ja pyrkii kohti ajan katoamista epokaalisessa katkoksesta. Refleksikouristus, jossa (ja jolla) reaktiivisuus haparoi, on

## ”Romantiikka ei käsittänyt mitään nykyistä.”

Heinrich Heine

### *Romantiikan koulu*

(*Die Romantische Schule*, 1835)

Suom. Jarkko S. Tuusvuori  
niin & näin -kirjat, 2012

394 s.

ISBN 978-952-5503-50-0

39 € (kestotilajalle 34€)



*Romantiikan koulu* on tuoreutensa ja kiireellisyytensä säilyttäneen Heinen ensimmäinen suomennettu suorasanaisten asieteos. Kirjaan sisältyy kääntäjän laaja katsaus niin romanttiseen traditioon kuin myös sen heinelaisen toisinnon ja tuhotyön taustaan ja jälkikutkintoihin.



NIIN & NÄIN

www.netn.fi/kauppa / 040 721 48 91



atemporaalinen jatkumo terveyden kuoren alla. Kuolema on ”se millä ei ole historiaa”<sup>40</sup>, ja Nietzschen metodi on kuppaa. ”Vain uskonto varmistaa kulutuksen, joka tuhoaa oman substanssin niiltä, joita se liikuttaa”<sup>41</sup>.

Filosofia on ghoul, joka kummittelee vain raunioissa, ja sairaushymniemme särkyneet raakutukset ovat tuskin alkaneet. Niitä kannattelevat syvän uupumuksen virrat, jotka virtaavat hiljaisina ja helyttämättöminä, kun nytkähdykset ja löpöttely rikkovat pinnan, ne kulkevat kirotuina, vapisevina, sormet kynnen kaltaisina, kidutuksesta hakattuina ja hylkyyn upotettuina, sietämättömän hiljaa alas liekkien ja nuuskatun mustuuden nieluun vedettyinä, paistinvartaan kaltaisina kuumeen tyhjiksi kalvamiin silmiin vääntynein. Ikuinen paluu on meidän hävittämistämme, ja me pidämme siitä kiinni kuin vastasyntyneet äitinsä rinnasta.

”Runous johtaa tunnetusta tuntemattomaan”, kirjoittaa Bataille<sup>42</sup> sanoissa, jotka saavat vastakaikua Rimbaud’lta. Runous on sujuvaa hiljaisuutta, kirjoituksen ainoa uhkayritys, joka koskettaa pyhää (= 0), koska ”tuntemattonta... ei erota ei-mistään mikään sellainen, minkä puhe voi ilmaista”<sup>43</sup>. Mahdottoman rajan kirjoittaminen on transgressiota diskursiivista järjestystä vastaan, ja kiihottamista sanomattomaan: ”runous on moraalitonta”<sup>44</sup>.

Rimbaud kirjoittaa zarathustralaisen laskeutumisen/kuoleman [*Untergang*] tuolta puolen ennakoiden sairaille tarkoitetun Nietzschen labyrinttimaisia tiloja, ja sen, mikä pakenee Nietzschen aikaansaamalta kulttuurikouristukselta ja sen ansiosta. ”Runoilija tekee itsestään näkijän pitkällä, valtaisalla ja rationaalisella *aistien järjestyksen sekoittamisella*”<sup>45</sup>, ja tämä järjestyksen sekoittaminen on ”[l]akkaamattoman kidutuksen”<sup>46</sup> lähde, ”kärsimykset ovat valtaisia”<sup>47</sup>, Rimbaud korostaa. Yksikään organismi ei ole sopeutunut ”saapumaan tuntemattomaan”<sup>48</sup>, mikä tekee järjestyksen sekoittamisesta yhtä välttämätöntä kuin se tekee kivusta väistämätöntä. Hermomme valittavat, kun ne kiristetään uudelleen fylogeneettisesti odottamattomaan, ”tapahtumat koskettavat liian syvältä, muisti on kuin märkivä haava”<sup>49</sup>: laskeutuminen infernoon. *Nuit de l’enfer*, jossa luonnon sisälmykset hajoavat mutkittlevina laavaksi, ”tämä on helvetti, ikuinen tuska”<sup>50</sup>, ja Rimbaud palaa, ”kuten välttämätöntä on”<sup>51</sup>.

Niin, runoilijan täytyy olla näkijä. Itä tuntee todellisen selväjärkisyyden, mutta lännen perijyys merkitsee tiensä hakkaamista kurittomuuden viidakoiden läpi, inhottavien muurahaisten ahmimana ja mielestä irrottautuneina sanoina, kunnes deliriumin tippuva lehvistö avautuu kattavan raunioitumisen tilaksi. Sitä ei koskaan ole ymmärretty, eikä sitä voi. Kohtalomme saastaisuus vain syvenee vuosisatojen myötä, kun mielisairauden tienoot levittäytyvät. Trooppisten kuumeiden kaluamista ruumiista uimme romahduksen läpi olemattomuuteen ikuisuudessa, kohtalonamme pois pyyhkiminen.

Todellinen runous on *kaameata*, koska se on alhaista kommunikaatiota, päinvastoin kuin näennäiskommunikatiivinen puhe, joka olettaa yhdistämiensä termien

erillisyyttä. Kommunikaatio – transgressiivisessä mieltömyydessä, jonka Bataille sille myöntää – on sekä äärimmäinen riski että mittaamaton rappio, joka liittyy *luotaantyyntävään* affektiin. Ego nousee esiin paettaessa kommunikatiiviselta immanenssilta, syvältä tai epäpyhäältä yhteisöltä, ja aloittaa historian, joka johtaa eristetyyn olennon autioitumisen katkeraan totuuteen. Alhaisen kontaktin ahdistuksesta, jonka se voi kokea ainoastaan hajoamisena, ego kompuroi autonomian *ennuihin*, rajun epätoivon eteiseen, jonka kauhua lisää se, että se nousee esiin pisteessä, jossa pako on uuvuttanut itsensä, jossa ego on pannut itsensä karanteeniin olemisensa rajalle ulkoista epäonnea vastaan. *Ennuu* ei ole minkäänlainen vastaus egon kyseenalaistamiseen ulkopuolelta, se ei ole epäpuhtautta tai saastumista (sille sellaisten asioiden kieltäminen on olemassaolon ehto), vaan pikemminkin se on loppuun saatetun olion totuus; henkilökohtaisen yksilöllisyyden ydinaffekti. *Ennuuta* ei voi hallita, ohittaa, ratkaista, *aufgehoben*, koska se ei ole mitään muuta kuin moisten operatioiden, tosiaan toiminnan sinänsä tislautuotetta. *Ennuu* ujuttautuu hankkeen kudokseen ”itsen jättämisen välttämättömyytenä”<sup>52</sup>. Bataillen kirjoitusten maaperän vulkaanisuus ei johdu ainoastaan tuhoisan valkohehkuisuuden satunnaisista kouristuksista vaan myös siitä, että sen hedelmällisyyttä ennakoi hirviömäinen sterilisaatio. Deliriumin yltäkylläisten viidakoiden alla ja niitä ennen on epätoivon loputon, murskaava tuhkatasanko.

”Uskon, että olen helvetissä, siksi olen siellä”<sup>53</sup>. Blake olisi saattanut kirjoittaa moiset sanat, vaikka silloin niiden mieli olisi ollut varsin erilainen. Rimbaud’n kynän kuolaamina ne eivät viittaa niinkään mielikuvituksen kyvykkyyteen kuin geologiseen oikeutuskriisiin, joka lähestyy täydellistä epistemologista vastuuttomuutta. Ei ole meidän asiamme puolustaa totuuden oikeuksia, totuuden julistavat herrat. Täytyy sopeutua, ruokkia reaktiivisuutemme, alhaisen oveluutemme laihoja resursseja. ”Usko” – tunnustuksen viitta – on liian arvokas resurssi idealismin kiihkomielisyyteen tuhlettavaksi. Mitä arvoa voi uuttaa sitoutuneesta uskomuksesta, viimeisen juoksuhaudan uskomuksesta? Sellaiset asiat ovat voimakkaalle (tai typeryksille), valon liittolaisille ja orhille, kaikille niille, jotka eivät luota uskomuksen alapuolisiin maanalaisiin käytäviin vältellessään panoptisia koneistoja. Vain sitoumukset voivat rampauttaa sopeutuvaisuuden. Olemme nähneet riittävästi tosikristittyjä: ajovaloihin lamauneita jäniksiä. Sisätiloihin laskostettuina uskomukset eivät ole lojaaliutta vaan pikemminkin auringonvarjoja inkvisitiota vastaan. Me varjon oliot olemme piilossa niiden valistukselta. Me uskomme täsmälleen mitä ne haluavat.

Alempi rotu ”odottaa Jumalaa ahnaasti”<sup>54</sup> vaanien raadonsyöjinä Kristusta ”kuin sudet eläintä, jota ne eivät ole tappaneet”<sup>55</sup>. Luomistyö, testamentillinen genealogia, Kristuksen kärsimys... mikään siitä ei kuulu tarinaan, eikä kuulu mikään muukaan, sillä ne ovat liian veltoja omaan tarinaan, vain varkaus ja valheet ovat niille ”omia”: ”ryösteleminen”<sup>56</sup>. Rimbaud’n perintö, ”ennen kaikkea”, muodostuu ”valheellisuudesta ja lais-

kuudesta<sup>57</sup>. ”En ole koskaan ollut kristitty; olen rotua, joka lauloi kidutettuna<sup>58</sup>, hän huomauttaa. Juuri kristinuskon, uskollisuuden tai velvollisuuden, etuoikeutettujen kertomusten unohtaminen vapauttaa alemman rodun laulamaan nasaretilaisen ylistyksiä. Valkoisella miehellä on aseet, *siksi* totuus. ”Valkoiset lähtevät liikkeelle. Kaanuuna! On välttämätöntä alistua kastettavaksi, pukeutua, tehdä työtä<sup>59</sup>.”

Toisin kuin ylhäältä (ruoskaniskun tavoin) tulevien ortodoksioiden suurelliset julistukset, helvetillinen viesti on maanalainen, kuiskaus puheen alhaisimmilta aloilta, koska ”helvetti on taatusti alapuolella<sup>60</sup>. Aivan kuten manala ei ole piilotettu maailma – todellinen tai tosi [*wahre Welt*] – vaan kaikkien maailmojen piilottama, niin helvetin kryptanmumina on jotakin muuta kuin päinvastoin käännetty kohta, käsite tai uskomus. Helvetillisiltä piirteiltään sanat ovat käytäviä, jotka johtavat kadonneisiin sokkeloihin ja niiden läpi, eivät mielenlennystä. Helvetissä omaksi saaminen on mahdotonta. *En bas* ei ole mitään paitsi harhailemista esiin sukelta- vuuksien joukossa, ja se, mikä on saatavilla, aina tullut oudosti, kuulumatta mihinkään. Infernon *low-life* ei ymmärrä omaisuutta. Jopa alemmien ajatukset ovat suojaväriä ja harhautusta, heidän uskomuksensa pelkkiä kameleontin täpliä iholla.

Runous ei kuljeskele loogisesti vakaumusten joukossa, se tiikuu halkeamien läpi: magmavirta, joka on noussut syöpäläisten joukkoon. Ellei Suurissa Ajatuk- sissa olisi ollut kellareita, halkeamia ja aukkoja, runous

ei koskaan saastuttaisi niitä. Uskot nousevat ja kaatuvat, mutta rotat säilyvät.

Rimbaud'n *season en enfer* sykkii puheen läpi vailla koskemattomuutta. Opettaessaan ei-mitään se infektoi. Kuin ruttoa levittävillä ”energian tiivistymillä<sup>61</sup> läpikie- tetty materia se romahtaa ruttovektorien parveksi. Sub- stanssi on vain sen isäntä. ”[S]anat, kirjat, monumentit, symbolit ja naurut eivät ole mitään muuta kuin tämän tartunnan polkuja, sen reittejä<sup>62</sup>.”

En koskaan pystynyt saattamaan mitään loppuun...  
Sen tekee nolla.

”Sinne *tabdon* – luottaa kyllä  
omiin voimiin, kouriin saa!  
Meri siintää, sinen yllä  
haakseni ui ulappaa.

Uutta kaikki: hohtaa vastaan –  
yhtyy Paikka, Ajan vuo:  
*Äärettömyys* ainoastaan  
jättisilmät minuun luo!<sup>63</sup>

### Suomentanut Tapani Kumpulainen

(alun perin: Shamanic Nietzsche. Teoksessa  
*Fanged Noumena: Collected Writings 1987–2007*.  
Toim. Ray Brassier & Robin Mackay. Urbanomic,  
Falmouth 2011, 203–228.)

## Viitteet & Kirjallisuus

- |    |   |    |   |    |  |
|----|---|----|---|----|--|
| 1  | Georges Bataille, <i>Œuvres complètes</i> , 12 osaa. Gallimard, Paris 1970–1988, II, 246.   | 15 | Sama, 29.   |    |  |
| 2  | Immanuel Kant, <i>The Critique of Pure Reason</i> (Kritik der reinen Vernunft, 1781). Engl. N. K. Smith. Palgrave Macmillan, New York 2003. Ensimmäisen laitoksen esipuhe, 8. | 16 | Rimbaud, <i>Collected Poems</i> , 330.  | 41 | Bataille, <i>Œuvres complètes</i> , VII, 316.  |
| 3  | Friedrich Nietzsche, <i>The Will to Power</i> (Der Wille zur Macht, 1901). Engl. W. Kaufmann. Vintage, New York 1968, § 569.  | 17 | Bataille, <i>Œuvres complètes</i> , V, 121.   | 42 | Sama, V, 157.  |
| 4  | Arthur Rimbaud, <i>Collected Poems</i> , engl. O. Bernard. Penguin, Harmondsworth 1986, 327.  | 18 | Sama, 152.  | 43 | Sama, 133.   |
| 5  | Sama, 296.  | 19 | Nietzsche, <i>The Will to Power</i> , § 15.   | 44 | Sama, 212.   |
| 6  | Sama, 293.  | 20 | Bataille, <i>Œuvres complètes</i> , IV, 203.  | 45 | Rimbaud, <i>Collected Poems</i> , 10.  |
| 7  | Bataille, <i>Œuvres complètes</i> , I, 179.   | 21 | Sama, V, 59.  | 46 | Sama, 11.  |
| 8  | Nietzsche, <i>The Will to Power</i> , § 558.  | 22 | Sama, 220.  | 47 | Sama, 6.   |
| 9  | Sama, § 362.  | 23 | Sama, III, 95.  | 48 | Sama.  |
| 10 | Sama, § 567.  | 24 | Sama, V, 199.   | 49 | Nietzsche, <i>Ecce Homo</i> (Ecce Homo, 1888). Suom. Antti Kuperinen. Summa, Helsinki 2002, s. 29. |
| 11 | Bataille, <i>Œuvres complètes</i> , I, 220.   | 25 | Sama, IV, 17.   | 50 | Rimbaud, <i>Collected Poems</i> , 313.   |
| 12 | Sama, VI, 97.   | 26 | Sama, V, 246.   | 51 | Sama.  |
| 13 | Friedrich Nietzsche, <i>Iloinen tiede</i> (Die fröhliche Wissenschaft, 1882), suom. J. A. Hollo. Helsinki, Otava 1989, § 343.   | 27 | Sama, X, 72.  | 52 | Bataille, <i>Œuvres complètes</i> , V, 137.  |
| 14 | Bataille, <i>Œuvres complètes</i> , VI, 116.  | 28 | Nietzsche, <i>The Will to Power</i> , § 251.  | 53 | Rimbaud, <i>Collected Poems</i> , 313.   |
|    |   | 29 | Sama, § 15.   | 54 | Sama, 304.   |
|    |   | 30 | Bataille, <i>Œuvres complètes</i> , VI, 23.   | 55 | Sama, 302.   |
|    |   | 31 | Nietzsche, <i>The Will to Power</i> , § 247.  | 56 | Sama.  |
|    |   | 32 | Bataille, <i>Œuvres complètes</i> , VI, 50, 167.  | 57 | Sama, 301.   |
|    |   | 33 | Sama, 29.   | 58 | Sama, 307–308.   |
|    |   | 34 | Nietzsche, <i>The Will to Power</i> , § 247.  | 59 | Sama, 309.   |
|    |   | 35 | Sama, § 55.   | 60 | Sama, 315.   |
|    |   | 36 | Sama.   | 61 | Bataille, <i>Œuvres complètes</i> , V, 111.  |
|    |   | 37 | Sama.   | 62 | Sama.  |
|    |   | 38 | Sama.   | 63 | Nietzsche, <i>Iloinen tiede</i> , ”Uusille merille”, suom. Toivo Lyy, 251.                         |
|    |   | 39 | Sama.   |    |  |
|    |   | 40 | Friedrich Nietzsche, <i>Moraalin alkuperästä</i> (Zur Genealogie der Moral, 1887). Suom. J. A. Hollo. Otava, Helsinki 1969. Toinen tutkimus, § 13. [Nietzschen tekstissä asiayhteys kuuluu: |    |  |

# Spiromy

Basic equation:  $9=0$  (full body without organs)

Diplozygotic Spirogram

(numerically mapped convergent waves)



$n-1$  'faulting'  
Diagram of the Giga-machine  
(time-implosion or Spiromic rushing)

Decadence  
Decimal-twinning

Zygonism

Subdecadence

Nine. (Decimal  $n-1$ )

[Pluto]

Affinity to scale-neutrality.

(note: Capitalist semiotic \$9.99)

Digital expansion  
( $(1/3) \times 3 = 0.9999...$ )

Digital reduction to nine indexes divisibility by nine, undermining implicit denigration of this technique, at least as heuristic  $\rightarrow$  An irrationally suppressed numerical practice

Nine associated with death in all decimal cultures (for obvious reasons...)

Why is Subdecadence called...?  
The Ultimate Biosystem?  
Oskar seemed genuinely scared - even revolted, yet fascinated  
Somewhat...  
- Numbers + Schizophrenia  
- Twins + the double  
- Nine + Mortality  
(but there's more than this - Oskar suggested a much - something unimagnitudinally horrific ref. Stillwell + the Nine cults? Zygonism? Templeton? What is this? Not sure)

Y2K  $\rightarrow$  00-99  
Decimal catastrophe or magnitude crisis

2x5 decimal packet  
(25) coincidence?  
hand-symmetry  $\rightarrow$  finger-counting

3 comes between  
What counts as Human?  
[Mudras?]

- $2^0 = 1 \rightarrow 1$
- $2^1 = 2 \rightarrow 2$
- $2^2 = 4 \rightarrow 4$
- $2^3 = 8 \rightarrow 8$
- $2^4 = 16 \rightarrow 7$
- $2^5 = 32 \rightarrow 5$
- $2^6 = 64 \rightarrow 1$
- $2^7 = 128 \rightarrow 2$
- $2^8 = 256 \rightarrow 4$
- $2^9 = 512 \rightarrow 8$
- $2^{10} = 1024 \rightarrow 7$
- $2^{11} = 2048 \rightarrow 8$

(Decimal) Digital Reduction  
Stillwell's 6-cycle

Repeat pattern

Differentiate through Reduction pathways (spectrum sub-division)

$2^n \rightarrow R$

- — — 5
- — — 7
- — — 8
- — — 4
- — — 2
- — — 1

Stillwell  
I Ching model  
(binodecimal numachinery)  
[maps onto Numogram time-circuit]  
The six phases of time

Binary Digital Reduction  
consisting solely of pathways  
 $\rightarrow$  incremental collapse to unity

Binodigital complexity with referential unit/cathode  
 $\downarrow$   
Axsys

- e.g.
- 10  $\rightarrow$  1
  - 11  $\rightarrow$  10  $\rightarrow$  1
  - 111  $\rightarrow$  11  $\rightarrow$  10  $\rightarrow$  1
  - 1111  $\rightarrow$  100  $\rightarrow$  1
  - 11111  $\rightarrow$  101  $\rightarrow$  10  $\rightarrow$  1

Binary powers + primes share reduction set  
(Binomic hypprime convergence)

(All primes above 3 also reduce to digit set {1, 2, 4, 5, 7, 8})  
excludes triadic magnitudes + zero (triado-null affinity?)

$\rightarrow$  (0, 1) 2, 3, 5, 7, 2, 4, 8, 1, 5, 2...  
Exempt?  
Contrast with prime-grappling through terminal digit (exempting 2)  
Set: {1, 3, 7, 9}

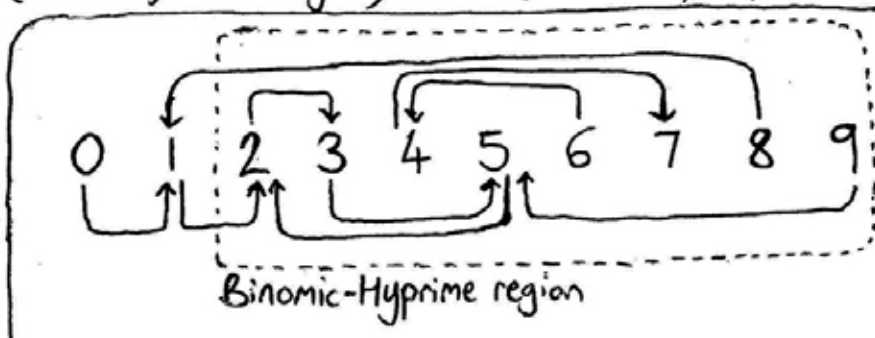

Prime-Ordinate Reductions  
[Numogram conduits]

ROBIN MACKAY

# Nick Land, epähumanistinen kokeilu

Jokaisen, joka tuntee *Fanged Noumenan* tekstien kirjoittajan, on vaikea puhua niistä muistamatta Nickiä ihmisenä. Tämä ei johdu halusta rakentaa henkilökulttia Landin ympärille (mistä häntä itseäänkin syytettiin tekstien ensijulkaisun aikoihin), vaan jotta korostuisi, että tekstit ovat syntyneet koesarjan tuloksena. Nuo kokeet olivat ajatuskokeita, mutteivät sellaisia, joita filosofit suorittavat uppoutuneina turvallisiin nojatuoleihinsa: näitä tekstejä kirjoittaessaan Land oli nimittäin yksi niistä harvoista ajattelijoista, jotka antavat ajattelun johtaa itsensä moisten pohdiskelumukavuuksien tuolle puolen; asettamaan itsensä alttiiksi filosofian nimissä – vaikka se tarkoittaisi, että näin tehdessään hän häpäisisi filosofian ikaikaisen nimen kaikkine perinteineen.

Iain Hamilton Grant, Landin entinen oppilas ja nykyään itsekkin merkittävä filosofi, sanoo: ”1900-luvun jälkimmäisellä puoliskolla akateemikot puhuivat loputtomasti ulkopuolesta, mutta kukaan ei käynyt siellä. Esi-merkittävänä poikkeuksena oli Land, joka teki kokeilut tuntemattoman alueella välttämättömiksi jälkipoliittisen kybernetiikan abstrahoivaan ulvontaan tarttuneelle filosofialle.” Land kosiskeli filosofian sisäistä ulkopuolta yhdistellen sitä muihin tieteenaloihin nanoteknologiasta okkultismiin ja tietotekniikasta antropologiaan. Hän kuitenkin etsi ulkopuolta radikaalimmassa mielessä, koska tämä poikkitieteellinen tutkimusmatkailu tapahtui yhden ainoan päämäärän vuoksi: jotta vältettäisiin ”filosofisen ajattelun” maalaisjärjestä johdettu ihmiskeskeinen konservatismi, jonka satunnaisuudet puolestaan ovat tulosta planeetan geologisen historian määrittämästä evoluutiokehityksestä... Land taisteli ”Ihmisturvajärjestelmäksi” kutsumaansa asiaa vastaan. Sillä hän tarkoitti ”stratifikaation” tai kehäjaon murskaavaa kosmisen perinteen nettotulosta, joka normalisoi ja rajaa ajatuksen mahdollisuuksia. Tämä teki väsymättömän uusien näkökulmien etsinnän välttämättömäksi. Kuinka muutoin voitaisiin tehdä mahdotonta vastarintaa ajatuksen vangitsemiselle sosiaalisuuden, institutionaalisuuden, henkilökohtaisuuksien ja filosofian muotoihin?

\*

Vuonna 1992 saavuin Warwickin yliopistoon, joka oli ankea betoninen kampus Englannin harmaassa tihkuvetisessä sisämaassa. Olin tuolloin kokematon ja hermostunut teini, ja elätelin toivoa, että filosofia tarjoaisi minulle pääsyn jonkinlaiselle ulkopuolelle – tai vä-

hintään älyllisen seikkailun. Muutaman viikon päästä akateemisen elämän todellisuuden aiheuttama kammo ja pettymys olivat miltei lannistaneet minut. Oli siis helppoa tavata yksi luennoitsija, joka lopulta sanoi oikeasti tolkkullisia asioita: ajattele elämää avoimena haavana, jota sörkkit tikulla omaksi huviksesi. Tai: filosofiassa on kyse vain yhdestä asiasta: rettelöimisestä. Land sietti, että roikuin hänen työhuoneellaan polttaen tupakkaa ja juoden kahvia samalla kun hän (jatkuvasti yli-innostuneena ja stimulanteista väristen) työskenteli hupaisasti muinaistuneen vihreänäyttöisen Amstrad-tietokoneensa ääressä ja jakoi alttiisti viimeisimmät huomionsa molekyylibiologiasta, nanoteknologiasta tai neurotieteistä. En voinut muuta kuin vaikuttaa miehestä, joka paneutui työhönsä koko olemuksellaan; jolle filosofia ei ollut sen enempiä toimistolle kuuluva kuin yksioikoisesti elämää ylläpitävä työ ja joka otti vakavasti filosofian naurettavan suurellisen pyrkimyksen yhdistää kaikki tiedetty suureksi spekulatiiviseksi kokonaisuudeksi. Hänellä oli ainutlaatuinen kyky avata oppilaiden mielet filosofian historian käsitteellisille varannoille tavalla, joka sai filosofisen ajattelun vaikuttamaan välittömän tarpeelliselta ja konkreettiselta: filosofia oli asevalikoima rettelöimistä varten ja työkalupakki, jota käyttäen voitiin *paeta* kaikkea ankeaa, rajoittavaa ja ikävyyttävää.

Ennen kuin tapasin Landin olin jo kuullut hänestä juoruja uusilta opiskelijoilta, jotka olivat ymmällään siitä, mitä olivat kuulleet hänestä puhuttavan: väittikö Land *todella* palanneensa kuolleista? Uskoiko hän *todella* olevansa androidi, joka oli lähetetty tulevaisuudesta tuhoamaan ihmisten turvallisuudentunteen? Henkilönä hän oli ristiriidassa näiden röyhkeiden väitteiden kanssa (jotka molemmat hän todella esitti kirjoituksissaan). Hän oli perinpohjaisen kohtelias ja ystävällinen ja ennen kaikkea halukas keskustelemaan vakavasti kenen tahansa kanssa. Hän oli maksanut filosofiset oppirahansa ja saattoi pitää puolensa keskustelussa kenen tahansa professorin kanssa; nämä keskustelut tosin kääntyivät usein solvaaviksi Landin esittäessä näkemyksiään instituutiota ja sen konservatiivisuutta vastaan. Mieluummin hän kuitenkin vietti aikaansa baarissa opiskelijoiden kanssa, tarjoten aina juomat, polttaen jatkuvasti ja keskustellen eloisasti (ja aina kun mahdollista, kiivaasti) aivan mistä tahansa aiheesta.

Land ei kenties ollut paras opettaja antamaan aiheestaan selkeää ja vakaata peruskäsitystä, mutta olennaisempaa on, että hänen luentojensa tunnelma oli aidosti innostunut. Luennoidessaan hän muistutti enemmän

#### ILTARUKOUS

Elän istuen, kuin enkeli parturissa,  
Puristaen nyrkkiin mukiin syväuurteisen,  
Alavatsa, kaula kaarella, hampaissa Gambier-  
Piippu, alla ilman, hennoista purjeista täyttyneen.

Kuten vanhan kyyhkyslakan lämpimät ulosteet,  
Tuhat unta minussa sulaa lempeään poltteeseen:  
Hetken sydämeni suruinen on kuin manto puun,  
Nuori tumma kulta valumista verinen.

Sitten, kun uneni olen niellyt huolella,  
Käännyin, juotuani kolme-neljäkymmentä mukillista  
Ja keskityn tyydyttääkseni tarpeen polttavan:

Suloisesti kuin Herra seetrin ja iisopin  
Kusen tummiin taivaisiin, kovin korkeisiin, kaukaisiin;  
Suurten heliotrooppien hyväksyessä sen.

#### SONETTI PERSREIÄLLE

Hämyinen, poimuileva punaneilikka  
Hengittää, nöyrästi uponnut sammaleeseen,  
Rakkaudesta kosteaan, joka seuraa hellää valkoisten  
Takamusten pakoa sen päärmeen syvyysiin.

Kuin maitokyynelein sen säikeet on  
Itkeneet julmaa tuulta, ne takaisin  
Saven pieniin verihyytymiin häätävää  
Kadottaakseen itsensä, mihin kutsuu viettävyys.

Usein Uneni liitti suunsa sen aukolle;  
Sielu, ruumiin yhdynnälle kateellinen,  
Siitä sai kyynelekanavan, pesän nyyhkytyksilleen.

Pyörtyvä oliivi, huilu hyväilevä se on;  
Käytävä, josta laskee taivainen makeinen:  
Kosteuden kietoma Kaanaa naisellinen!

Deleuzea Sorbonnessa vuonna -68 kuin kalseita epistemologian kursseja, joita brittiläisessä maaseutuyltiopistossa oli siedettävä 90-luvulla. Hänen vetämänsä kurssi oli nimetty kärkevästi ”Ranskalaiseksi nykyfilosofiaksi” – muilta osin opinto-ohjelmallamme ei ollut mitään tekemistä nykyisyyden kanssa. Oleellisempaa on kuitenkin, että Land toi opetuksessaan esiin omaa käynnissä olevaa tutkimustaan. Tämä oli ennenkuulumatonta: että filosofiaa voitaisiin *todella tehdä* sen sijaan, että vain tulkittaisiin ja kommentoitaisiin sitä jälkikäteen. Hän imaisi yleisönsä mukaan filosofian, taloustieteen, kirjallisuuden, biologian, teknologian ja vielä nimeämättömien aiheiden spekulatiiviseen pyörteeseen – ennen kuin taas lamautti nämä jollakin järkyttävällä väitteellä tai omituisella julistuksella. Puhuessaan Land harhaili ympäri luokkahuonetta välillä kiipeillen hajamielisesti tuolien yli kuin vierasmaalainen vuorivuohi, välillä taas kyyristellen tuolin istuimella kuin jättimäinen rukoilijasirkka.

Landille kaikki alkoi Kantista. Hän luki Kantin ”kriitiikin” eräänlaisena yhteiskunnallisen konservatismiin ja Pääoman mädättävien voimien alitajuisena dramatisointina, joka jatkui Nietzschen, Schopenhauerin ja Bataillon kehittämissä kantilaisen kritiikin villiintyneissä juurivesoissa. Nämä ajattelijat asettivat kyseenalaistamisen ja rettelöimisen järjestyksen edelle. Land oli opiskellut keskittyneesti Heideggeria ja dekonstruktivistista ajattelua, jotka hän oli taipuvainen heittäämään sikseen, vaikka niiden perustavoitteet edelleen vaikuttivat hänen tuotannossaan. Hän kuitenkin löysi keskeisimmän inspiraationsa Deleuzen ja Guattarin *Kapitalismi ja skitsofrenia* -teoksen kunnianhimoisesta ”kontingenssin universaalihistoriasta”. Sen hän tahtoi irrottaa ranskalaisfilosofisesta, vuoden -68 henkisestä poliittisesta kudelmasta. Landin mukaan teokseen tiivistyi käsitteellinen lataus, jolla voitaisiin räjäyttää sen edelleen liian perinteisessä mielessä poliittiset tavoitteet.

Jo Landin varhainen tuotanto todisti filosofisesta nerokkuudesta ja tarmokkaasta päämäärähakuisuudesta (jopa kärsimättömyydestä) suhteessa filosofisiin lähteisiin. Kuitenkin tiettyssä vaiheessa 90-luvun puoliväliä oli kuin joku olisi kääntänyt vipua, ohjannut Landin pois kaikilta tunnetuilta filosofisen tutkimuksen raiteilta ja ladannut hänen teksteihinsä uutta voimaa. Tämä muutti niiden muodon, tyylin ja sisällön tai oikeastaan teki näistä kolmesta osatekijästä käytännössä erottamattomat. Yhä vieraampia aineksia sulautui hänen filosofiseen argumentointiinsa, joka pohjasi yhä enemmän jälkistrukturalismin hillittömimpiin osiin (Deleuzen ja Guattariin, Lyotardin ”libidinaaliseen talouteen”). Tästä syntyi täysin uusi ”teoreettisen fiktion” tyyli. Tämän uuden muodon avulla Land herätti uudelleen henkiin sen, minkä hän näki olevan heideggerilaisuuden, strukturalismin ja jälkistrukturalismin perustavien pyrkimys: länsimaisesta historiasta ulos murtautumisen näyttämöllepanon. Uusi yritys oli tarpeen, koska mainitut filosofiset liikkeet olivat vastoin omaa luontoaan luovuttaneet orastavan antihumanisminsa takaisin instituutioiden pyhittämiä pappien turvallisiin käsiin – teennäiselle, poh-

diskelevalle, kuohitulle frankofiliselle ”mannermaisen filosofian” kultille, joka koki riemuvoittonsa englanninkielisessä tiedemaailmassa 1990-luvulla.

Landin yritys löytää toinen tapa ajatella otti näin ollen kokeellisen kirjoittamisen muodon; se kuitenkin ulottui myös kirjoituksen tuolle puolen. Pyrkimys löytää jokin ”merkki”, joka ei olisi vain Ihmisturvallisuusjärjestelmän luotaantyöntävää narsistista heijastusta, edellyttäisi säätelevän metodin hylkäämisen kokonaan. Land ei etsinyt suhdetta ulkopuoleen loppumattomasta sisäsiitteisestä filosofisten tekstien kritisoimisesta vaan populaarikulttuurista: ensimmäisen teknologian ympäröimänä kasvaneen sukupolven herkistyneisyyksistä. Hän etsi sitä William Gibsonin kaltaisten, kyseisen sukupolven ”uudelleenohjelmointia” tarkkailleiden kirjoittajien kyberpunkoletuksista, *Terminatorin*, *Blade Runnerin* ja *Videodromen* kaltaisten elokuvien tulevaisuushokkikerromuksista, ja ruumiin rytmisistä uudelleenahmotuksista tanssikulttuurissa ja ne synnyttäneestä digitaalisen äänimaailman hybridisestä, katkoksellisesta antikielestä (erityisesti *junglestä*, joka oli juuri syntynyt 90-luvun puolivälissä).

Näissä käytännöissä Land näki *thanatoksen* – kuolemanvietin, tuntemattoman ulkopuolen – soluttautumisen ihmiseen *eroksen* kautta. Kyse on kapitalistisesta uusien eroottisten seikkailutuotteiden hillittömästä tuotannosta, joka näyttää suuntaa kohti inhimillisen muodonmuutosta, katkaisee suhteensa (kulttuuriseen, lajilliseen ja lopulta biologiseen) menneisyyteen ja avaa sen uusille epäorgaanisille affektien jaoille. Verrattuna *tunnettuun* – orgaanisen liiallisuuden tasoon, johon inhimillinen oli hautautunut – tuollaisiin *tuntemattomiin* piti epäroimattä myöntyä. Myös filosofisen ajattelun oli kiinnityttävä *erokseen*, jos se mieli käyttää hyväkseen näitä uusia mahdollisuuksia. Tämän seurauksena Land ei ainoastaan kirjoittanut näistä asioista vaan pyrki vapauttamaan niiden liikkeellepanemat epäinhimillistämisen voimat ja tislata niistä ”kokeellisia mikrokulttuureja”. Hän pyrki kiihdyttämään kapitalismissa tapahtuvaa kielen purkamista uusien kirjoittamisen, puhumisen ja ajattelun käytäntöjen kautta, mutta myös yhdistämään ruumiin uudelleen ”molekulaarisiin” pohjavirtauksiinsa ja hellittämään fyysistä ja äänteellistä perustaa, joka kytki sen merkitykseen.<sup>1</sup>

Tämän lähestymistavan valitessaan Land luopui akateemisesta kunnioitettavuudesta ja monesti jopa menetti kannattajiensa luottamuksen pyrkiessään kaikin mahdollisin tavoin porautumaan inhimillisten käyttäytymissääntöjen kivettyneiden kerrostumien läpi. Seurasi omituisia kohtauksia: *Mille plateaux* -seminaari, jossa joukko hämentyneitä opiskelijoita ohjattiin ”lukemaan” kirjan lukujen nimet muuttamalla ne akronyymeiksi, jotka sitten hahmotettiin vektoreiksi QWERTY-näppäimistöä piirrettyyn diagrammiin (”qwertylogia”); kolmen viikon mittainen koe, jossa kieltäydettiin puhumasta ensimmäisessä persoonassa viitaten sen sijaan kollektiiviseen entiteettiin nimeltä ”Cur” (kokeeseen ottivat osaa ”Ranskalaisen nykyfilosofian” kurssin kovaksikeitetyimmät

## ”Kun esitys jatkui, yleisö hiljeni ja ihmiset vilkuilivat toisiaan epävarmasti kuin olisivat vahingossa päätyneet hautajaisiin...”

osanottajat, jotka laajensivat luennot jatkuvaksi liikkuvaksi seminaariksi); ja kaikkein mieleenpainuvimpana esitelmä *Virtual futures* -konferenssissa vuonna 1996. Taiteilijayhteisö Orphan Driftin kanssa yhteistyössä kehitellyssä ja *jungle*-äänityksellä täydennetyssä ”DogHead SurGer” -nimisessä esityksessä Land makasi korokkeen takana lattialla (käärmeeksi-tuleminen, joka oli kehollisen destratifikaation ensimmäinen vaihe), ja raakkui arvoituksellisia invokaatioita ja niiden välillä osia Artaud’n mielisairalarunoista. Tässä harhaisessa äänisähkötöksessä merkitys tuntui hajoavan paljaaksi foneettiseksi ainekseksi, joka suli katkokselliseen rytmiin ja vaikutti suoraan alitajuntaan. Kun Land alkoi puhua oudolla, tukahdutetulla äänellä (kenties siihen ”naurettavan korkeaan [...] sävyyn [...] joita muinaiset demonologit kuvailivat ’hopeiseksi’”, ja jonka hän myöhemmin kertoo kiusanneen häntä), hämillinen yleisö alkoi hihitellä; demoninen ääni väräsi hiukan, kunnes Landin tietoisuus tehtävästään voitti hetkellisen itsetietoisuuden. Kun esitys jatkui, yleisö hiljeni ja ihmiset vilkuilivat toisiaan epävarmasti kuin olisivat vahingossa päätyneet hautajaisiin... Land piti nolostusta vain perusestyneisyytenä, joka oli murrettava päästäkseen tutkimaan tuntematonta – aivan toisin kuin akateemisen kesytyksen voimat, jotka tasapäistävät kasvattamalla riittämättömyyden ja häpeän tunteita Mestareiden ja vielä opittavana olevan edessä.

\*

Kenties tämän mahdollisimman laajan filosofiakäsitteilyn vuoksi vain muutama tuolloisista opiskelutovereistani on nykyään akateemisissa töissä (ja silloinkin prekaarisen vähäisissä asemissa, tai pikemminkin taidekouluissa kuin filosofian laitoksilla). Toisaalta taas heidän joukossaan on kirjailijoita (Hari Kunzru, James Flint), muusikoita (Kode9, eräs *dubstepin* edelläkävijöistä) ja kirjoittajia kuten Mark Fisher (blogaaja ”K-punk”, *Ca-*

*pitalist Realism*<sup>2</sup> -teoksen kirjoittaja). Toiset ovat lähes-tyneet Landia kaukaa, kuten Reza Negarestani, joka etsi hänet käsiinsä verkossa ja aloitti hänen kanssaan pitkän *online*-keskustelun. Tämä johti omituisen *Cyclonopedia*<sup>3</sup> -kirjan kirjoittamiseen.

Tuohon aikaan Warwickin tapahtumat houkuttelivat kiinnostuneita myös opiskelijajoukon ulkopuolelta: Russell Haswell, nykyään tunnustettu artisti ja DJ, muistaa, että huhut Landin ja hänen lähipiirinsä kummallisista ideoista vetivät hänet puoleensa läheisestä Coventryn kaupungista. Nykyään maailmanlaajuisesti ansioituneet taiteilijat Jake ja Dinos Chapman löysivät Landin tuotannon vuonna 1996 ja tilasivat häneltä esitetekstin ensimmäiseen suureen esitykseensä Lontoon ICA:ssa. Yksi heidän printeistään koristaa (tai halventaa) *Fanged Noumenan* kantta.

Vuonna 1995 Sadie Plantin (situationistien historia-teoksen *The Most Radical Gesturen* ja ”kyberfeministisen” *Zeros and Ones* -käsikirjan kirjoittajan) Warwickiin saapumisen myötä Landin kokeellinen toiminta sai väliaikaisesti institutionaalisen perustan Cybernetic Culture Research Unitissa (CCRU), joka oli opiskelijoiden johtama, asemaltaan epävakaa tutkimusryhmä. Plantin melko äkkinäisen häipymisen jälkeen filosofian laitos kiisti sen koskaan olleen olemassa.<sup>4</sup> CCRU järjesti sekä yliopiston sisällä että sen ulkopuolella tapahtumia ja interventioita – ”virotekniikoita”, ”parvikoneita”, ”afrofutuureja” – joissa teoriaa käytettiin osatekijänä musiikin, taiteen ja esityksen ohella. Kantavana rakenteena oli kuitenkin aina olennaisesti landilainen yhdistelmä käsitteellistä ankaruutta ja kokeellista toimintaa. He julkaisivat omakustanteena eklektisen pamflettisarjan *Abstract Culture*, jota musiikkilehti *The Wire* luonnehti ”virraksi käsitteellistä häirintää, jossa odottamattomat tunnistukset leimahtavat esiin kuin vieraat tilannekuvat tutusta maailmasta”. Yhdessä *Abstract Culture*n julkaisussa (”parvessa”) ilmestyi Landin klassinen teksti ”Meltdown”, jossa kutsuttiin apokalyptistä planeetanlaajuista tekno-singulaarisuutta. Sen synkkänä ennakoivana mielihyvän lähteenä olivat nihilistiset heitot orastavaa kalifornialaista *Wired*-lehden kyberoptimismia vastaan.

Land, joka yhä useammin väitti, että hänessä asuu erilaisia ”olioita” – *Cur, Vauung, Can Sab* – antoi oman panoksensa CCRU:hun kehittämällä lukuisia kvasi-lovecraftilaisia mytologioita tai ”yliuskomuksia” [*hypertitions*]. Näihin kuului CCRU-kollektiivin fiktiivinen henkilöiminen kryptografian professori Daniel Barkerin muotoon. Barker pohjautui *Mille plateaux* -teoksen professori Challengeriin (itsessään ”yliuskoiseen” Conan Doylen henkilöahmon sovellukseen). Hänen sanottiin kehittäneen ”kosmisen geotraumatoteorian”, joka yhdistää Freudin traumatoteorian synkretistiseen näkemykseen planeetan luonnonhistoriasta. ”Geotraumatikka” on luonnos fiktionsisäisestä teoreettisesta järjestelmästä ja pohjautuu kaikkeen mahdolliseen geologiasta ja mikrobiologisesta evoluutiosta aina ihmisbiologiaan ja äänenmuodostukseen, ja siinä tulkitaan maan historiaa sarjana syvään uponneita traumoja, joista yksi on inhimillinen

yksilöllisyys. ”Barker” pyrki risteyttämään nietscheläistä genealogiaa, deleuze-guattarilaista kenttäanalyysiä ja informaatioanalyysiä ”tulkitakseen” tätä kosmista tuskaa. Tuloksena oli skitsoanalyttinen geokryptografia, jonka oli määrä korvata oidipaalin psykoanalyysi.

Tämän kauden tuotannossa Landin antihumanistiseen pohdintaan yhdistyy mieltymys sanaleikkeihin ja uudelleen herännyt arvostus *Kapitalismi ja skitsofrenia* -teoksessa esiin nousseita antropologiaa, mytologiaa ja psykoanalyttisia voimavaroja kohtaan. Hän nautti ”sulautumisesta” CCRU-kollektiiviin, joka epäilemättä onnistui mikrokulttuurina. Sen jäljittämättömät, kryptiset, oudoista epäinhimillisistä olennoista, yliuskonollisista henkilöitymistä ja synkretistisistä jumaluuksista kertovat kirjoitukset ovat ainutlaatuisen häiritseviä ja vaikuttavia: on kuin ryhmä olisi yhdessä päässyt sisään aiemmin tuntemattomille utojen arkkityyppien alueelle. He hämärsivät onnistuneesti rajaa, joka erottaa todellisuuden ja heidän ”yliuskoiseksi” kutsumansa fiktiot, jotka todellistavat itsensä kollektiivisessa toiminnassa.

Lopulta Land kuitenkin lohkaisi itsensä irti CCRU:sta, kun sen älyllinen sekamuotoilu ja mikrokulttuurinen toiminta löysivät keskittyneen, kaavamaisen muodon Deleuzen ja Guattarin melko epämääräisesti *Mille plateaux*'ssa hahmottaman ajattelemisessa ja harjoittamisessa, ”nomadisessa numeroimisessa”. Landin mukaan digitaalitekniologia paljasti numeroista ulottuvuuden, joka erotti ne täysin kielen ajattelun vankilaksi muuttavista merkityksen valtarakenteista; se jopa erotti numerot matematiikan jaotelluilta alueilta puhtaalle, avoimelle immanentin aineellisuuden tasolle, jota asuttivat vain ”elohiiret”. Kiihdyttämällä ”silikaattisesti” Pääoman planeetanlaajuista koetta ”neulata” ihmiskulttuuri näihin elohiirinumeroihin sen hajottamiseksi Land uskoi, että hän voisi täydellistää sen, mihin dekonstruktio saattoi vain viitata loputtomissa filosofisen hykertelyn kierteissään: se kumoaisi kielessä ja merkityksessä institutionalisoituneen vallan ja avaisi luotettavan viestintäyhteyden tuntemattoman kanssa – puhtaan aineellisen hajaantumisen, jota menneisyydestä johdetut mallit eivät ole käsitelleet ennalta.

Land löytyi yhä useammin lyhyimmän mahdollisen ajan nukkuneena (tässä vaiheessa hän asui työhuoneellaan) tekemästä keskittyneestä ”mekanoomista” tutkimusta, johon kuului loputon symbolien pyörittely hänen vanhentuneen koneensa vihreällä näytöllä, mitä jatkui aina syvään yöhön asti. Hän näytti päätyneen romanttisesti libidinaalisen yhteistoiminnan avulla pakenemisen näystä kylmään ja lähes hedelmättömään abstraktiin toimintaan, jota hän harjoitti eristyksissä. Toisaalta voitaisiin myös sanoa hänen palanneen eräänlaiseen runouteen, vaikkakin kaikesta ilmaisemisesta ja kaikesta merkityksestä tyhjennettyyn runouteen. Tästä huolimatta on merkki siitä (mitä Mark Fisher kutsui Landin ”holtittomaksi tinkimättömyydeksi”), että kun hän oli vuoleskellut kysymyksenasettelustaan esiin tämän vähimmäismääräisen ytimen, hän antautui sille täysin. Hän kertoi edelleen viimeisimmistä numeerisista löydöistään niille,

jotka vielä kuuntelivat. Poikkeuksetta kuuntelijat eivät saaneet niistä mitään tolkkua.

Hoidettakoon tämä pois tieltä: kaikissa sanan normatiivisissa, kliinisisä tai sosiaalisissa merkityksissä Land todellakin sekosi. Jälkikäteen hän ei pelännyt kuvailla tätä kehityskulkua tunnontarkasti, vaan dokumentoi sen aivan kuin olisi kirjannut ylös epäonnistuneen kokeen<sup>5</sup>. Hän piti läpimurtonsa rappeutumista murtumiseksi äärimmäisenä ja nöyryyttävänä todisteena ihmisen kyvyttömyydestä välttää ”päälaatikko”, henkilöityneen itsen vankila. Landin kannalta surkeaa oli, ettei hän kyennyt enää sanomaan, olivatko hänen teoreettiset ilmestysensä olleet (kuten hän oli harhansa huippuaikoina uskonut) heijastuksia pääsystä transsendenttiin – vai yksinomaan kestokykynsä naurtaville rajoille ajetun mielen säälittäviä häiriöitä. Koe oli ohi.

\*

Kun otin yhteyttä Landiin hänen teostensa uudelleenjulkaisemisen merkeissä, hän ei vastustanut, mutta hänellä ei myöskään ollut mitään lisättävää: ”Se oli toinen elämä; minulla ei ole siitä mitään sanottavaa – en edes muista kirjoittaneeni puoltakaan noista asioista... En halua ryhtyä jälkikäteen tuomitsemaan muinaisia kirjoituksiani – luulen, että on paras astua hienotunteisesti syrjään. Ne kuuluvat epäkuolleen amfetamiinijumalan kynsivään syleilyyn.”

Land julkaisi yhden kirjan lyhyen uransa aikana, joka päättyi hänen ”eläköitymiseensä” Warwickista 90-luvun loppupuolella. Vuonna 1992 oli ilmestynyt kirja Georges Bataillesta, *The Thirst for Annihilation*<sup>6</sup>, jota voisi oikeammin kuvailla kirjaksi Bataillen kanssa. Land käyttää siinä merkittävän osan ensimmäisestä luvusta suomimalla kommentaarikirjallisuutta sen pelokkuudesta. Sitten hän jatkaa kartoittamalla omaa ”sisäistä kokemustaan” yhteydessä Bataillen raastavaan ajatteluun. Kautta koko kirjan filosofinen analyysi hajoaa säännöllisesti runoudeksi, itseinhoksi ja ateistiseksi paasaukseksi. Teosta pidetään edelleen suuressa arvossa tietyissä piireissä, ja se on jopa taikalumainen joillekin rajua, rajat ylittävää kirjallisuutta etsiville. Se on ehdottomasti ainutlaatuinen ja voimakas kirja. Monien mielestä se ei kuitenkaan vetänyt vertoja Landin 90-luvun puolivälin ja lopun laajuudelle ja kekseliäisyydelle. *Fanged Noumenan* myötä tällä kaudella kirjoitetut hajanaiset tekstit ainakin tuotiin yhteen, ja ensi kertaa hänen ajattelunsa liikeratoja saatettiin kartoittaa ja arvostaa sen filosofista tuoreutta. Kirjoittaessani johdantoa yhdessä Ray Brassierin (myös Landin entisen oppilaan, omaperäisen ja tarkkanäköisen filosofin, joka ei ole koskaan kieltänyt Landin vaikutuksen ”noloa” perintöä) tajusin, kuinka paljon Landin karisma ja maine – ja hänen oma taipumuksensa ykskantaan hylätä filosofia kaikissa mahdollisissa tilanteissa ja hämmentäen ajaa vastustajansa ansaan liioitteleamalla – oli torjunut kaiken hänen tuotantoonsa kohdistuvan *filosofisen* arvostuksen mahdollisuuden. Kuten edellä mainittiin, hänen tekstinsä saattoivat vaikuttaa

tehokkaimmin toisilla aloilla. Olisi kuitenkin syytä ottaa huomioon, että tämä vaikutus perustuu ennen kaikkea hänen uuden filosofiakäsityksensä tarkkanäköisyyteen ja omaperäisyyteen.

Land oli nuori luennoitsija ja työskenteli erällä ehkä kaikkein muuttumattomimmista yliopiston tietealoista. 90-luvun puolivälissä hän kuitenkin käsittelee tarmokkaasti aiheita, jotka tuohon aikaan olivat selkeästi alaan liittymättömiä, mutta nykyään kuuluvat keskustelun perusaineisiin: bioteknologia, radikaali islam, internet koukuttavana huumeena, Kiinan nousu talousmahtina – kaikki nämä nousevat esiin *Fanged Noumenassa*, jota kirjoitettaessa Landin kollegat löpöttelivät (parhaimmillaankin) runoudesta ja maalaustaiteesta, Läsnaolosta ja metafysiikan historiasta.

Land avasi uusia mahdollisuuksia aikana, jolloin ”mannermainen filosofia” alkoi rappeutua skleroottisesti laitostuneisiin kuppikuntiin, joista jokaisella oli omat mestarinsa ja mittavat raamattunsa, initiaationsa ja liturgiansa. Hän antoi meille filosofian historian lukemisen tavan, joka teki filosofista huimaa, välittyvää, asioihin liittyvää ja eloisaa. Tietenkin hänen romahduksensa tarjosi systeemille mahdollisuuden tulla väliin ja parantaa haavan, minkä seurauksena kaikki jäljet tästä

**KAJAANISSA 4.-8.7.2012**

**kajaanin  
runo  
viikko**

*Sana ja sävel*

Taiteellinen johtaja  
Taisto Reimaluoto

Tutustu ohjelmaan: [www.runoviikko.fi](http://www.runoviikko.fi)



toisesta tiestä pyyhkiytyivät pois. Sen on kuitenkin löytämässä uudelleen ajattelijoiden uusi sukupolvi, joka väsyttään filosofian tekstiin jumittumiseen on palaamassa peräämään ulkopuolen ajattelua.

Landin tuotannolla myös oli – ja on edelleen – kärkeistämisen voima: vasemmistolaiset eivät voi sulattaa sen hillittömyyttä, kapitalismin hehkuttamista sen perusteella, että se kykenee purkamaan perinnettä, hierarkioita ja järjestystä. Tämän ominaispiirteen myötä se kuitenkin tarjoaa virkistävän vaihtoehdon sekä hurskaan tietämättömälle humanistiselle etiikalle että ihmeellisen ”tapahtuman” tahdonvapauspolitiikalle, jota viime vuosina on kaupitellut muiden muassa Badiou. Toisaalta yhtä lailla myös oikeistolaiset moittivat Landia vastuuttomuudesta ja sen teeskentelyn hylkäämisestä, että kapitalistinen kehityssuunta olisi perustavassa yhteydessä mihinkään inhimilliseen suunnitelmaan.

Nykyään Land työskentelee journalistina Shanghaissa (”uuskiinassa”, kuten hän kirjoitti silloin, kun sen futuristinen siluetti oli vain hänen kuumeinen etiäisensä). Hän julkaisee edelleen silloin tällöin *online*-kommentteja, jotka ovat ainutlaatuinen seos journalismia ja teoretisointia.<sup>7</sup> Ne todistavat edelleen hänen poikkeuksellisesta kyvystään viitata tämänhetkisen maailman pintaan suoraan ja tietoisesti, kiistämättä filosofista pyrkimystä muotoilla tämän maailmanlaajuisen mielenvikaisuuden ”universaalihistoria”.

\*

Erään Landin mieleenpainuvan väitteen mukaan kapitalismin toteuttamasta maan keinotekoisuudesta seuraavan positiivisen takaisinkytkennän ansiosta tämä kehitys kaksinkertaistaa tehonsa jatkuvasti lyhenevissä ajanjaksoissa:

”Lähestyen maansulamissingulariteettia vaihteittainen kulttuuri kiihtyy läpi digitekniikkalämmitteisen maisemansa ylittäen kompressiokynnyksiä, jotka seuraavat ankaraa logistista käyrää: 1500, 1756, 1884, 1948, 1980, 1996, 2004, 2008, 2010, 2011...”

Mikään inhimillinen ei erota sitä lähitulevaisuudesta.

[...]

Yliaika on loppumassa.

Pääseekö se, mikä pelaa sinua, kakkoslevelille?

(”Sulaminen”)<sup>8</sup>

Landille tuollaiset teoreettiset väitteet olivat myös kiihokekoneita tai välineitä, joiden avulla sulautua planeetan äärimmilleen-jännittymiseen ja kiihdyttää sitä. Tuon jännittymisen tuloksena ”elimetön ruumis” voisi lopulta luoda inhimillisen nahkansa. Mikäli filosofiasta tulee tuon pyrkimyksen myötä hypen (tai CCRU:n neologismin mukaan ”yliuskon”) laji, ovatko Landin halventajat oikeassa, ettei hänen näkökantansa voi erottaa ”uuskonservatiivisen” toimintasuunnitelman passiivisesta hyväksymisestä – että hänen teoriassa ajamansa ajatus ka-

pitalistisen prosessin kiihdyttämisestä käytännössä vain allekirjoittaa kapitalististen valtarakenteiden ylläpidon niiden (vallankumouksellisen tai kehittävä) hajottamisen sijasta?

Land yritti saavuttaa planetaarisen prosessin jännitteisen palavan ytimen ankkuroimalla käsitteellisen ajattelun kulttuurisen energian libidisoimiseen. Pitää todella paikkansa, että näissä yrityksissään hän tasapainoili aina tuhon romantisoimisen ja epävarman halun, kapitalismin ”jännittäviin” ja ”jännitteisiin” ilmiöihin samastumisen halun, välillä. Lopulta Land hylkäsi liian konservatiivisena jopa Deleuzen ja Guattarin ”varovaisen” jaon kapitalismin ”hyvään” kenttiä hajottavaan tai deterritorialisoivaan puoleen ja ”pahoihin” reterritorialisoiviin mekanismeihin. Tinkimättömän, inhimillisen hähkeihin kohdistuvan vihan nimissä hän saattoi ottaa ehdoitta antautumisen riskin uusien (aivan liian inhimillisten) voimien edessä, jotka ottavat maailman haltuunsa heti kun sen vanhat valtarakenteet on hajotettu – ja jotka hyödyntävät jokaista *homo sapiensin* halpamaista refleksiä omien, viime kädessä banaalien tavoitteidensa edistämiseen.

Tämän näkökulman ottaessaan kuitenkin välttää kohtaamasta Landin ajattelun vahvimpiä puolia. Hänen kerettiläisyytensä oli kaksinaista: se ei ollut vain hänen yrityksessään ”sulattaa” kirjoitusta immanentisti sen kuvailemiin kehityskulkuihin, vaan myös hänen vakaumuksellisessa antautumisessaan ajattelemaan Pääoman vaivihkaisien, ihmiset syrjäyttävän vallananastuksen *todellista tapahtumakulkua* (ja sen perintöä filosofiassa) – ja ihmisen naurettavan kyvyttömyyden myöntämisessä tämän tapahtumakulun äärellä. Tässä suhteessa ei ole vielä osoitettu hänen olleen väärässä taannoisesta toiveajattelun noususta huolimatta. Hänen tuotantonsa haastaa edelleen monin tavoin ajattelemaan nykyistä elämää tällä planeetalla: planeetalla, jota ohjaa tulevaisuudesta käsin jokin henkilökohtaisen ja kollektiivisen inhimillisen tavoitteellisuuden ulkopuolelta tuleva. Sillä ei enää voida teeskennellä olevan mitään tekemistä järjen tai edistyksen kanssa.

*Suomentanut Maria Valkama*

## Viihteet

- 1 Ks. Barker Speaks, *Fanged Noumena. Collected Writings 1987–2007*. Toim. Ray Brassier ja Robin Mackay. Urbanomic, Falmouth 2011, 493–505.
- 2 London: zer0 Books, 2009.
- 3 Melbourne: re.press, 2008.
- 4 CCRU:sta ks. Simon Reynoldin artikkeli ”Renegade Academia”. <http://energyflashbysimonreynolds.blogspot.com/2009/11/renegade-academia-cybernetic-culture.html>.
- 5 Ks. A Dirty Joke, *Fanged Noumena*, 629–634.
- 6 Routledge, London 1992.
- 7 <http://www.thatsmags.com/shanghai/news-features/urban-future-blog>.
- 8 *Fanged Noumena*, 443.

NIIN & NÄIN -KIRJAT FILOSOFISEEN KESÄÄN!

2 KIRJAA = 30 EUROA

3 KIRJAA = 40 EUROA

5 KIRJAA = 60 EUROA

Friedrich Nietzsche, *Tragedian synty*

E. M. Cioran, *Hajoamisen käsikirja*

Giorgio Colli, *Nietzschen jälkeen*

Fjodor Dostojevski, *Talvisia merkintöjä kesän vaikutelmista*

Guy Haarscher, *Tunnustuksettomuus*

Martin Heidegger, *Mitä on metafysiikka*

Martin Heidegger, *Tekniikka & käänne*

Joyce Carol Oates, *Nyrkkeilystä*

Sami Pihlström, *Elämän ongelma*

Simone Weil, *Juurtuminen – Alkusoitto ihmisvelvollisuuksien julistukselle*

[www.netn.fi/kauppa](http://www.netn.fi/kauppa) tai [tilaukset@netn.fi](mailto:tilaukset@netn.fi) / 040-721 48 91

KAMPANJA VOIMASSA SYYSKUUN LOPPUUN.

Kampanjakoodi: KEVÄTALE

POSTIKULUT: 1 KPL 3,00 EUROA / 2 KPL 4,50 EUROA / 3 KPL 6,00 EUROA / 4  
KPL TAI ENEMMÄN 7,00 EUROA.

ULKOMAILLE POSTIN HINNASTON PERUSTEELLA.

# Plutonics

fast-forward  
seismology and up  
hear the earth's

Geotraumatic Earth-Mapping  
D+G ask: Who Does the Earth Think It Is?  
(where does it think?)  
↓  
Alien signal

It was twisted  
before the  
nervous-system  
ever arose.  
(Don't think  
it's you)

## $\Phi_2$ model

(Yuggoth) → even 'giant comets'  
Pluto: 'icy planetesimal'  
Alien-body, ('planet' no 9)  
Eccentric to ecliptic, imitating Neptune  
- exemplar of impact missile?  
- Systemic partial integration  
- Charon

They call  
it parancia  
- but they  
would consider they  
it's enough to drive  
anyone insane  
Next time - ask the  
Shink about his his

↑ Extra-lunar tidal influences  
+ Solar electromagnetic interferences.

Quantitative → Numerical analysis  
Geotraumatic tic-patterning (indifferent to scale)  
[Scrap all equations] Traumatic differentials → TIC waves

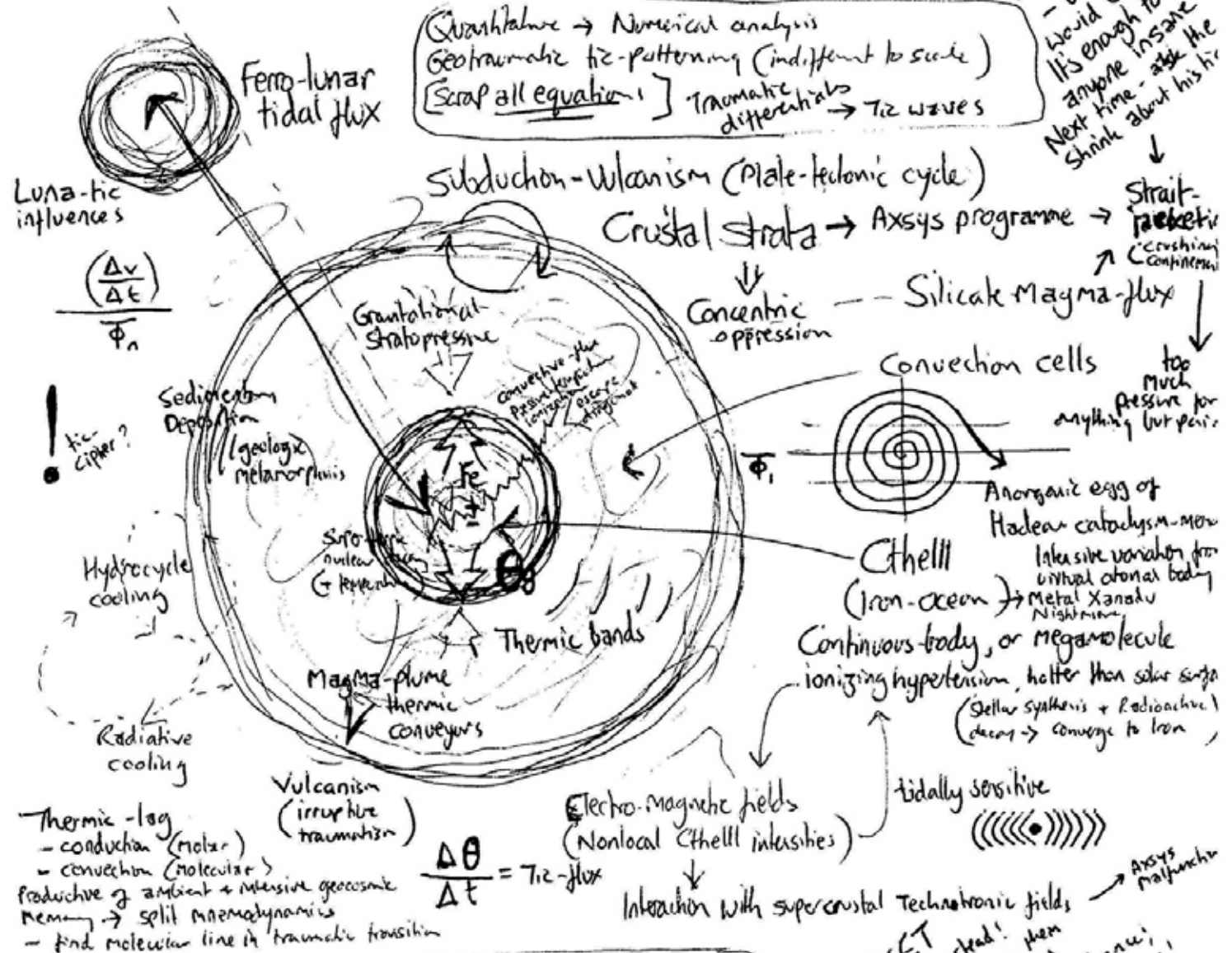

Thermic-log  
- conduction (molar)  
- convection (molecular)  
franchise of ambient + intensive geocosmic  
memory → split metamorphosis  
- find molecular line in traumatic transition

Twins in the  
furnace  
(I talk their no-face)  
Burn-burn, for  
3,000,000 years!!  
it can't have been my fault  
They said it was my fault  
Sister - lies  
no more dreams

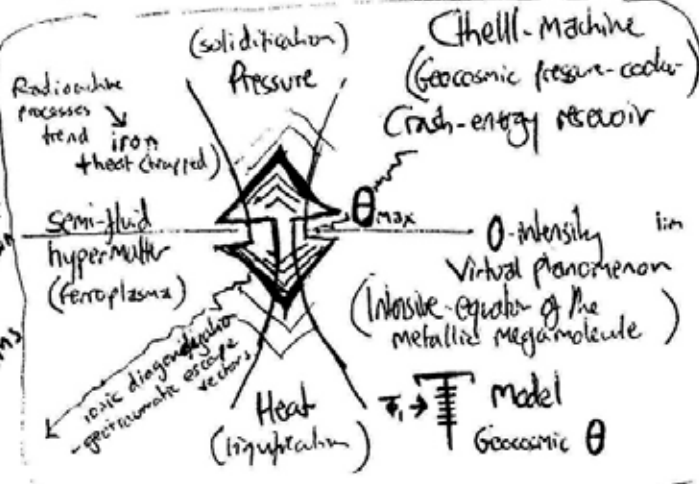

looking for ET  
and find IT instead!  
(Big problems). Consume them  
maybe they'll drop it - some chance;  
Better to 'accept' that it's all in my head!  
- I made it all up (honest).  
θmax → screaming-lie  
Crushed beyond burning  
touching the hot-pulp of hypermat

TERE VADÉN

# Nick Landin bataillelainen energetiikka

**Ilman tiukkoja ennakko-oletuksia elämää voidaan hahmottaa osana kosmista energiavuota. Energian virta säilyttää monet epäinhimilliset piirteensä myös silloin, kun se on inhimillistä kokemusta: halua, tahtoa, *Erosta*, *Thanatosta*. Energeettinen näkökulma pitää järkeä, yksilöitä ja yhteiskuntia toissijaisina rakenteellistumina, joita on tarkasteltava ehdoilla, joita ne itse eivät ole asettaneet. Tällöin ajattelun tai kirjoittamisen tehtävä on, kuten Nick Land esimerkillään näyttää, osittain diagnostinen – tilanteen tarkasteleminen sellaisena, kuin järki ja hyvät tavat eivät sitä haluaisi ymmärtää. Osittain se on kokeellinen: voimakenttien yhdistäminen, sekoittaminen ja ennen kaikkea ruokkiminen niin, että niiden alistava hallinnoiminen käy mahdottomaksi. Molemmissa tehtävissä tarvitaan latautuneita kokemuksia kuten pyhyyttä, pahuutta, erotiikkaa, kuolemaa ja ankaran ei-ihmiskeskeistä otetta.**

**N**ick Land esittää käsityksensä energiasta teoksessa *The Thirst for Annihilation. Georges Bataille and Virulent Nihilism*<sup>1</sup> tulkintana Georges Bataillen kirjallisuusfilosofisesta ajattelusta. Landin energiakäsitys on Bataillen energiakäsitys, sikäli kun näiden identiteettiä ja pysyvyyttä vastaan kamppailevien teoreetikkojen kohdalla kannattaa ylipäätään huolehtia samuudesta tai isyysoikeuksista<sup>2</sup>. Tulkinta on Landinkin mukaan epätavanomainen, eikä tarkoituksena ole kaupata Bataillea kapitalismin intellektuaaliseen kiertoon tai Landiä itseään urakiertoon – vaikka niin Routledgen kustantaman kirjan avulla tyyppillisesti käykin. Kirjoittamisen ongelmat tiivistyvät Landin tekstin pintaan, koska Bataillea seuraten Land hylkää hyödyllisyyden ja järkevyyden, ylipäätään porvarillisuuden ja neutraalin ajatusten välittämisen.

Kirja on itsetietoinen näistä paradokseista. Tavanomaisten arvojen nurinkääntäminen aiheuttaa esimerkiksi kielellisiä ongelmia. Haukkumasanoja ei jää paljon käyttöön, kun esimerkiksi hulluutta, tuhlausta, paskaa ja kuolemaa on pidettävä myönteisinä, energian yleisen liikkeen suuntaisina termeinä, eikä vastustettavan elämänmuodon morkkaaminen porvarilliseksi tai ”rajatuksi taloudeksi” (*restricted economy*, ransk. *l'économie restreinte*; vastakohtana yleinen talous, *general economy*, *l'économie générale*) oikein kuulosta rehvakkaalta. Esimerkiksi kun Land moittii Husserlin kiinnittymistä intentionaalisuuten, joka ”johtaa suoraan idealismiin, solipsismiin ja sitä tietä hullujenhuoneelle”, hän joutuu lisäämään, että hullujenhuonetta vastaan hänellä ei tietenkään ole

mitään, mutta että Husserlin hulluus on liian latteaa.<sup>3</sup>

Ongelma periytyy suoraan Bataillelta, joka halusi 30-luvulla vastustaa riistävää, puhdistavaa ja hierarkkista kapitalismia päästämällä valloilleen kaikki epäpuhtaat, tuhoavat ja väkivaltaiset voimat, jotka hänen mukaansa pystyisivät luomaan uutta yhteisöllisyyttä ja vieraantuttomuutta. Kuten Bataillen kriitikot huomauttavat, väkivaltaisten voimien irtipäästäminen sopi hyvin fasisseille ja natseille, eikä Bataille varsinkaan Ranskassa koskaan päässyt epäluulosta, että oli tahallaan tai vahingossa fasismien asialla.<sup>4</sup> Eriyisen hankala oli Bataillen julistus, jonka mukaan sota, rituaalinen uhraaminen ja mystinen kokemus ovat yhtä. Toisen maailmansodan aikaan tämä oli hiukan liikaa, varsinkin kun Bataille itse vietti sodan syrjäänvetäytyneenä hioen mystisen kokemuksen muotoja, jotka hänen mukaansa olivat paremmalla – ritualistisemmalla ja siksi perusteellisemmalla – tavalla väkivaltaisista kuin sodan liian nopea ja merkityksetön tuho. Kuten Andy McCoy toteaa: ”Sun pitää varoo, mitä sä haluat, koska sä saat sen.” Toisen maailmansodan ruumisvuoret pakottivat Bataillen miettimään tarkemmin väkivallan ja pyhyiden energeettistä yhteyttä. Tuloksena oli yritys ei-teologiseksi mystiseksi käytännöksi, joka itseuhrautuvana päästäisi harjoittajansa pois kapitalismin palveluksesta.

Land on vielä pidemmällä tällä tiellä, joka voi kottoutuvan ja ylösrakentavan ajattelun näkökulmasta vaikuttaa vain umpikujalta. Bataille saattoi vielä ajatella, että tuotantoa ja resursseja järjesteltävää kapitalismia vastaan voidaan toimia muodostamalla hyödyttömiä ja palvelemattomia jaetulle pyhyydelle perustuvia yhteisöjä.

MUINAISET ELÄIMET nussivat, myöskin juostessaan,  
Veren ja ulosteen peittämin rauhasin.  
Esi-isät näytti ylpeästi elintään,  
Esinahan poimua, siementä pussien.

Keskiajan naaras, olkoon enkeli tai emakko,  
Tarvitsi kiitettävästi varustellun kaverin;  
Ei joku Kléberkään ollut tuon suhteen puutteellinen,  
Sen kertoo housut, suurennellen vähän vain.

Onhan ihminen ylpeimmän nisäkkäänsäkin vertainen;  
Suotta hämmästellään suuruutta niiden elinten;  
Koittanut kuitenkin on kuohittu hetki: on hevosen

Ja härän kiivaus saanut ikeen, kukaan ei  
Enää tohdi pystyttää genitaalista ylpeyttään  
Puistoihin, missä pilaileva lapsuus parveilee.

#### KORPIT

Herra, kun on niitty jäänytyn,  
Lannistetuissa kylissä kun on  
Pitkät kellonsoinnit kuolleet jo...  
Luonnon kukattoman yllä on  
Syöksyneet taivaista valtavista  
Rakkaat korpit suloiset.

Outo armeijanne äänin ankarin,  
Kylmät tuulet hyökkää pesiinne!  
Te, varrella keltavirtojen,  
Vanhojen ristien teillä, ja  
Yllä aukkojen ja ojien,  
Hajaantukaa, yhtykää!

Tuhatmäärin, yllä Ranskan kenttien,  
Joissa toissapäivän kuolleet nukkuvat,  
Kiertelette talven, eikö niin,  
Jotta muistaa ohikulkijat?  
Siis te pakko julki huutakaa,  
Oi te mustat hautajaislintumme!

Mutta, pyhimykset tammen latvaan istuneet,  
Mastoon, kadonneeseen illan lumoihin,  
Jättäkäähän linnut toukokuun  
Niille, jotka metsän syvyys kahlehtii,  
Ruoho, josta ei voi paeta,  
Ja tappio tulevaisuudeton.

Olihan tällaisia ennenkin ollut, kuten ihmisuhraavilla atsteekkeilla tai *potlatch*-seremonioita järjestävillä heimoilla. Postmodernin kapitalismin täysverisenä lapsena Land sen sijaan näkee tuskallisen selvästi, että kaikki pyhyys ja yhteisöllisyys on helposti otettavissa tuotantokierto. Mitä väkivaltaisempaa ja mystisempää kaupattava merkitys on, sen parempi. *If it bleeds, it leads* on iskulause, jolla järjestäytyneen yhteiskunnan vastaisuus ja kuoleman voimat muutetaan kapitalistisen arvomuodostuksen osiksi. Niinpä Landille jää hyvin vaikea tehtävä. Ei yhtenäisiä teorioita tai raikkaita kuvauksia, ei edes raivoavaa pilkkaa ja jäytävää harhaoppisuutta, vaan tarttuvaa, loukkaava ja häiritsevää kirjoitusta, joka Landin oman luonnehdinnan mukaan on järjestelmällisen ei-ihmiskeskeistä, kulttuuripessimististä, psykoanalyttistä (ilman psyykeä ja analyysiä), synkkämielistä ja termodynaamis-energeettistä.<sup>6</sup>

Energetiikka ei ole kritiikkiä, koska tarkoituksena ei ole osoittaa luotettavaa tai legitimiä polkua tietämättömyydestä tietoon vaan pikemminkin tuottaa heittäytyvää kokeellisuutta tiedetystä tuntemattomaan. Kuten Landin koottujen kirjoitusten *Fanged Noumena* esipuheen kirjoittajat Robin Mackay ja Ray Brassier toteavat, Landin ajattelun ehdollistava vastustaja on Kant, jonka kritiikki-filosofia on pakkomieltainen Ihmisyyden Turvajärjestelmä (*Human Security System*), tavoitteenaan kokemuksen suojaaminen kaikelta aidosti ulkopuoliselta<sup>7</sup>. Mitä tuotteistaminen (*commodification*) on kapitalismille, sitä kantilainen järjen ja kokemuksen synteesi on filosofalle: säänneltyä vaihtoa, jossa ulkopuolelle enemmän tai vähemmän onnistuneesti pakotetaan tavaran toimittajan rooli, vaikka ulkoisuus on koko tuotteistamisen ja synteessin voima ja polttoaine, sen *energia*.

#### Yleinen talous

Esitystavallisista ongelmista huolimatta Landin perusajatus energiasta, joka virtaa yleisessä eli aurinkotaloudessa on helppo esittää. Toisin kuin eräänlainen yleistajuinen darwinismi antaa ymmärtää, elämä maapallolla ei perustu kilpailuun niukoista resursseista vaan energian ylimäärään, luksukseen. Energia on peräisin auringosta, joka sylkee silmittömästi itsestään voimaa joka suuntaan, koko ajan. Osa tästä törmää maapalloon, joka sekin on tähtien kylvämää kuonaa. Auringon energiaa on niin paljon, että se saa aineen kiemurtelemaan, muuttumaan, aina erilaisiksi ”alkukeitoksen” kemiallisiksi yhdisteiksi ja eläviksi soluiksi asti. Soluissa energiaa on liikaa. Ne liikkuvat, jakaantuvat, kasvavat, syövät toisiaan, liittoutuvat, ryhtyvät symbioosiin. Kasvit vastaanottavat yhteyttämissoluissaan auringon hajoamisenergiaa ja muuttavat sitä sokereiksi ja muiksi orgaanisiksi yhdisteiksi. Kasveja kasvaa niin paljon, että eläimet syövät niitä. Eläimiä on niin paljon liikaa, että ne voivat syödä toisiaan. Näin auringon maapalloon törmäävä energia virtaa monenlaisten kanavien, putkistojen ja huokosten läpi (kerroksellisesti: yhden luu on toisen virta, yhden seinä on toisen ovi) valuaakseen muun aurinkoenergian tavoin tyhjiin.

Tässä on asian ydin: energia purkautuu tarkoituksetta ja päämäärättä, mielettömästi. Sopivissa olosuhteissa purkautuminen tuottaa monimutkaisia sivuhaarojen, akanvirtojen, kerrostumien ja patoutumien labyrintteja, kaiken kanssa yhteydessä olevaa materiaa. Labyrintit – elämä, kasaaminen, kertyminen, järki – ovat toissijaisia ja epäitsenäisiä seurauksia energian syöksystä tyhjiyteen. Energia hukkaantuu, tuhlaantuu; tätä tarkoittaa Bataillen käsite *dépense* (engl. *expenditure*). Ihminen on maanpäällisen energian valumista hukkaan. Landin libidinaalisen materialismin muut piirteet seuraavat energetiikasta. Energian polkuja voidaan jäljittää ihmisessä (psykoanalyysi; myös Freud oli energieetikko) ja kulttuurissa (Schopenhauer, Nietzsche), ja tällöin huomio on energian ei-ihmiskeskeisessä liikkeessä.

Yleisen talouden yksinkertaisella mallilla on suuri määrä seurauksia. Niitä voidaan luetteloida vertaamalla yleistä taloutta rajattuun talouteen. Rajattu talous on mikä tahansa yleisestä taloudesta eristetty alue, joka pyrkii energian järkevään käyttöön ja varastoitumiseen, parhaimmillaan jopa käytettävissä olevan energian määrän kasvattamiseen. Toisin kuin yleisessä taloudessa, jossa energiat valuvat tarkoituksetta hukkaan, rajatussa taloudessa energiaa asetetaan jotakin tarkoitusta varten. Rajattu talous tarvitsee työtä ja työn suuntaamiseen jonkin periaatteen. Toisin sanoen työ palvelee, se palvelee periaatettaan ja laajemmin ottaen rajatun talouden alueen pysyvyyttä. Kuten fysiikassa, työ on energian suuntaamista johonkin kohteeseen, siis energian alistamista tarpeelle ja sen esineellistämistä kohteiksi ja niihin suunnatuiksi voimiksi.

Land korostaa *TA:ssa*<sup>8</sup> erityisesti monoteistisen Jumalan roolia suljetun talouden periaatteena. Jumalan palveleminen ikuisen elämän toivossa tai hyvyyden nimissä antaa perustan suljetulle taloudelle. Itse Jumala on kaikkein palvelevin olento, koska Hänen on pakko ylläpitää pysyvää rajattua taloutta, ikuista valtakuntaa, ilman mahdollisuutta herpaantua. Näin Land saa esiin Bataillen aktiivisen nihilismin, jonka tarkoituksena ei ole todeta Jumalan kuolleen vaan murhata Jumala. Jos Jumala on palvelemisen periaate, käy pääsy rajatusta taloudesta yleiseen talouteen Jumalan ruumiin ylitse ja lävitse. Bataille-Landin ateismi on toiminnallista, ei toteavaa, tuottavaa, ei negatiivista. Tavanomainen kristillinen malli, jossa Jumalan ristinkuolema alistetaan järkevälle tavoitteelle, pysyvien yksilöiden ikuiselle elämälle, on uskonnon kieltämistä, pyhyyden tuomista hyödyn alueelle: ”monoteismi on uskonnottomuuden tiivistymä”<sup>9</sup>. Tämän sijaan libidinaalisen materialismin uskonto on mahdollisimman itsetietoista uhraamista, ja mikä olisikaan parempi symboli tälle kuin Jumalan itsemurha. Täysimuotoisimmassa uhrauksessa uhrattava, uhraaja ja se, mille uhrataan, ovat samaa (kuten oikein ymmärretyssä kristinuskossa).

Koska monoteistinen Jumala on myös yksilöseluun ja karteesisen järjen takaaja, on jumalallisen itsemurhan ja yksilöllisen itseyden menettämisen välillä syvä yhteys. Landin Bataille ei Schopenhauerin ja Nietzschen tapaan

## ”Ihminen on maanpäällisen energian valumista hukkaan.”

pyri hakeutumaan länsimaiden Ykseyden ulkopuolelle ja itämaisen ei-mikyyden läheisyyteen vaan suoraan vastakainasetteluun Yhden kanssa<sup>10</sup>. Tavoitteena ei ole kiistää pyhyys vaan siirtyä ”rajoitetusta pyhydestä” yleisen talouden pyhyyteen. Yleisen talouden pyhyys ei ole palvelemista, jonkin periaatteen, lain tai tavoitteen seuraamista, vaan kirjaimellisesti kaikkea sitä, mikä ei palvele vaan on itsevaltaista, *suvereenia*, käytännössä aurinkotalouden suuntaista energian hukkaamista. Hukkaaminen tulee koettavaksi esimerkiksi kuolemassa tai ranskalaisten ”pienessä kuolemassa” eli orgasmissa.

Paitsi ateismi myös a-teleologia on suora seuraus yleisen talouden ajatuksesta. Koska auringon purkaus on silmitön, ja koska energia valuu tyhjiin, sen liikunnoilla eli elämällä ei ole ylipäättään pysähdyspisteitä eikä varsinkaan lopullista päämäärää. Elämä on energian ylenmäärän aiheuttamaa kiemurtelua, joka liikkeenä, järjestyksenä ja lämpönä ennemmin tai myöhemmin valuu tyhjiin, hajoaa, jäähtyy. Eloonjäänti ja siihen tähtäävä järjestyminen, hyötyajattelu, on monoteistisen Jumalan jälkeen toinen tärkeä suljetun talouden järjestävä periaate. Nietzschen ilmoittaman Jumalan kuoleman jälkeen karkea darwinismi korvaa monoteismin. Protestanttinen kapitalismi, joka pyrkii pääomien kasaantumiseen ja kaiken järjettömän juurimiseen (jopa kristinuskosta!), on palvelevan rajatun talouden äärimuoto. Järkevää tai hyödyllistä on se, mikä edistää tavalla tai toisella määriteltyä eloonjääntiä. Elämästä tulee eloonjäännin palvelemista, mikä tyypistää pyhyyden ja antaa valheellisen kuvitelman teleologiasta.

## Nolla

Landin kattava ilmaus a-teleologialle on nolla (*zero*). Nolla, kaiken erottelevuuden ja järjestyksen mitätömyys, on tehokas ja voimallinen, mutta itsetön ja tavoitteeton. Nolla on jakamaton; sillä ei voi jakaa eikä sitä voi jakaa. Nollan jakamattomuus ei tarkoita yhtenäisyyttä, koska jakamattomanakaan nolla ei ole yksi. Nolla on epätasapainoissa verrattuna kaikkeen yksilöityyn ja yksiköityyn: esimerkiksi numerojärjestelmät ovat yksisuuntaisia suhteessa nollaan, joka on yhtä aikaa pienin ja mittaamattomin. Nolla ei myöskään ole sen paremmin numerojärjestelmien kuin elämänkään ulkopuolinen, transsendentti, vaan seuraa jokaista laskennallista, kemiallista, fyysistä, biologista ja henkistä liikettä.

Landin toistuvan lauseen mukaisesti elämä, ykseys, on nollan pintaan kertyvää likaa, jätettä, hometta. Kirjaimellisesti pintaan: esimerkiksi ihminen ei eläimenä ole kappale tai säiliö, vaan fraktaalinen rantaviiva, jonka jokainen solukalvo, kvanttitala ja ajatus on suoraan yhteydessä nollaan, ei-mikyteen. Näin ollen Landille ei-mikyys ei ole epistemologinen (kantilainen) vaan uskonnollinen ongelma. Uskonto on katoavaisuuden tai paremmin täydellisen häviämisen harjoittamista. Vastaavasti transsendentalismin virhe ei ole kokemuksen ulkopuolisen objektin olettaminen vaan kokemuksen irrottaminen sen omasta vajoamisesta tyhjyyteen, ikään kuin ihmisapinan hermojärjestelmä voisi ajattelema jonkin käsitteen (eli energeettisesti eroamalla nollasta) vapautua todellisuudesta (eli kuolemasta)<sup>11</sup>.

Ontologisesti elämä ja intentionaalinen yksilöllisyys, joka pyrkii jäämään eloon, ei ole jonkin jo olemassa olevan saavutus eikä saavutettuna erillinen. Yksilöllisyys on tietynlainen kasaantuneen materian muodostelma, kulloinenkin labyrintti, jolla ei ole ontologista pysyvyyttä, kuten kuolema kaunopuheisesti osoittaa. Kuolemaa ei voida tietää, sitä ei voida representoida (koska kuolema on representaation epäonnistuminen), mutta se voidaan kokea, tai kuten Bataille sanoo, sitä voidaan maistaa.<sup>12</sup> Land liittää yksilöllisyyden häviämisen annihilationismiksi kutsuttuun kristilliseen kerettiläiseen oppiin, jonka mukaan parantumattomien syntisten sielut eivät päädy ikuisen kärsimyksen, vaan niiden annetaan (kenties kidutuksen jälkeen) hävitä. Nimen omaan annetaan hävitä: akvinolaisen teologian mukaan sielut luodaan tyhjästä, *ex nihilo*, ja ne palaavat tyhjiin, jos Jumala lakkaa niitä ylläpitämästä. Landin mukaan tämä Jumalan ja ei-minkään kissanhännänveto, jossa Jumala astuu sielun ja ei-minkään välisen salaisen sopimuksen väliin, esteeksi, kertoo Jumalan olevan rajoitetun talouden ilmiö<sup>13</sup>. Jos humanistisen rajatun talouden pyrkimys eli moraalinen kaupankäynti ("käyttäytyä kunnolla tai joudut ikuisen tulimereen") poistetaan kristinuskosta, jää jäljelle *thirst for annihilation*, aktiivinen tuhoutumisen jano.

Teologian ja teleologian puuttuminen muuttaa myös kielen luonteen. Kieli ei ole olemassaolevien sisältöjen välittämistä vaan jaettua sairautta (*communion*), kuin avonaisia, vuotavia haavoja, joista jaettu veri virtaa se-

koittuneeseen lammikkoon. Siksi alussa mainittuja sanojen ja kirjoittamisen näennäisiä paradokseja ei tarvitse ottaa vakavasti. Kirjoituksen tehtävä ei ole (ensisijaisesti tai vain) esittää koherentteja ja vakuuttavia teorioita, vaan tartuttaa, toimia sairauden kantajana (*vector*). Vastaavasti yleisö, jolle sanat asetellaan, ei ole yksilöiden meri vaan kihisevän aineen jatkumo (*continuum*), jossa erot ovat sarjallisia, eivät absoluuttisia saati palautumattomia. Turvajärjestelmä voi vuotaa mistä tahansa kohdasta, esimerkiksi juuri kielestä. Ihmisten kieli on vahvistinjärjestelmä, jonka läpi rotat hinkuvat: *testing, 1, 2, 3, testing ...*

## Energia ja sattuma

Land liittää yleisen talouden *TA*:ssa tiiviisti termodynamiikan toiseen peruslakiin, jonka mukaan suljetussa järjestelmässä energia virtaa aina korkeammasta tilasta matalampaan. Näin järjestelmän sisältämä järjestys vähenee ja epäjärjestys (entropia) kasvaa. Termodynamiikan järjestelmän energiasisältöä, esimerkiksi lämpöenergiaa, voidaan nostaa vain tekemällä työtä eli avaamalla se ja tuomalla siihen energiaa ulkopuolelta, mikä puolestaan vähentää tämän ulkopuolen energiaa. Toisin sanoen: "Elämä voi erottautua kuolemasta vain, koska se samalla edistää kuolemaa, ja koska epäjärjestyksen edistäminen on aina menestyksekkäämpää kuin siitä erottautuminen."<sup>14</sup> Nolla, epäjärjestys, hyötty elämästä, järjestyksestä, koska elämä voi järjestää itseään paremmin vain tuottamalla omaa järjestystään suuremman epäjärjestyksen itsensä ulkopuolelle. Lopputuloksena voi olla vain koko maailmankaikkeuden lämpökuolema, kun kaikki energiaerot ovat tasoittuneet (koska maailmankaikkeuteen ei syötetä sen ulkopuolelta energiaa).<sup>15</sup>

Toinen peruslaki on ratkaiseva, koska se määrittelee suunnan (palautumattomuuden). Järjestyksen vähentyminen ja lisääntyminen eivät ole samanarvoisia tapahtumia. Energian väheneminen tilasta a tilaan b ei ole palautettavissa energian lisääntymiseksi tilasta b tilaan a, koska alamäkeen purkautuvaa energiaa ei saada jännöksettömästi talteen ylämäkeä varten. Lämpökuolema, entropia, nolla on ensisijainen verrattuna negentropiaan, järjestykseen, numeroituihin ja yksilöitäviin olioihin. Itse asiassa vielä enemmän: nolla on musta attraktori, joka joka tapauksessa houkuttelee kaikki ykköset puoleensa, halusivat nämä tai eivät. Nolla ei ole abstraktio tai representaatio, vaan energeettinen tila, josta elämä voi erottautua vain sitä kasvattamalla. Tätä tarkoittaa olla hiertyneenä jätteenä nollan pintaan.

Suunta on yksipuolinen (*unilateral*), ei vastavuoroinen. Esimerkki vastavuoroisesta suhteesta olisi vaikkapa subjektin ja objektin yhtäaikainen muodostuminen toistensa vastinpareina. Subjekti ja objekti ovat riippuvaisia toisistaan. Yhtä ei voi olla ilman toista. Sen sijaan esimerkiksi epäorgaanisen ja orgaanisen luonnon välinen ero on yksipuolinen: orgaaninen luonto on yksi epäorgaanisen luonnon alalaji, josta epäorgaaninen luonto on riippumaton ja ylläpitämätön. Kuolema ei

neuvottele, eikä elämällä ole mitään, mitä kuolema haluaisi. Tämä välinpitämättömyys antaa Landille mahdollisuuden ajatella suuntaa ilman päämäärää. Nolla ei ole vastavuoroisen parin toinen osapuoli (esimerkiksi nolla/yksi, kuolema/elämä, ei-mitään/oleminen), vaan yksipuolinen erottautumisen jännite ja suunta (energiatasojen välillä). Yksipuolisuus liittyy suoraan erojen ei-yksilölliseen ja ei-esineelliseen asteittaisuuteen. Erot ovat eroja intensiteetissä, eivät olioiden ominaisuuksissa. Energeettinen kuvaus on ”yhteismitattomuuden taloustiedettä.”<sup>16</sup>

Mutta miten järjestys ylipäätään on mahdollista, jos energialla on vain suunta alaspäin, lämpökuolemaan? Land löytää vastauksen fysiikan ja luonnonfilosofian klassikolta Ludwig Boltzmannilta. Havaitulle järjestykselle ei tarvita teo- eikä teleologista selitystä, jos hyväksytään Boltzmannin tilastollinen tulkinta termodynamiikasta. Toisen peruslain oletuksen mukaan universumin ”normaali” tila on lämpökuolema. Todennäköisyys sille, että jokin järjestelmä on lämpökuolemaa korkeammalla järjestyksen (negatiivisen entropian, negentropian) tasolla on sitä pienempi, mitä kauempana tila lämpökuolemasta on. Mutta jos maailmankaikkeus on riittävän suuri ja tarkkailu-aika riittävän pitkä, hyvinkin epätodennäköinen negentropian tila on mahdollinen.<sup>17</sup> Näin Land saa Boltzmannin avulla kuvan täysin materiaalisesta ja päämäärättömästä maailmasta, jossa järjestys on tilastollinen poikkeama. Oleminen on sattumaa.

## Luontoa ilman tiedettä

Ei-antroposentrisessä merkityksessä energia ja halu ovat yhtä: ”Halun ja auringon välillä ei ole eroa: seksuaalisuus ei ole psykologista vaan kosmo-epä-loogista.”<sup>18</sup> Landin energetiikalle tämä ykseys on samankaltainen seuraus teorian rakenteesta kuin naturalismille aivojen ja mielen ykseys. Halu on ainetta/energiaa siitä yksinkertaisesta syystä, että mitään muuta ei ole olemassa ja halu selvästi on olemassa. Yksipuolisen suuntautuneisuuden ja ateismin luonnehtima libidinaalinen materialismi on kuitenkin kovin erilaista kuin vastavuoroisuuden ja rajatun talouden palveluksen kyllästävä luonnontiede tai -filosofia. Land luettelee materialistisen haluteorian tärkeimmät elementit: sattuma (energian järjestykset syntyvät sattumina suhteessa yksisuuntaiseen eroon, identiteetit vailla alkuperää eli järjestykset kerrostuneina asteikkoina), suunta (*tendency*, energia virtaa alaspäin, joten haluilla on suunta, jännite), määrälliset erot (erot entropian asteessa vailla olemuksia) ja informaatio (merkitys negentropiana, ilman dualistisia käsityksiä merkeistä, jotka voidaan jakaa muotoon ja sisältöön, *signifieriin* ja *signifiediin* ja niin edelleen).<sup>19</sup>

Tässä Landin energetiikka astuu fysikaalisen termodynamiikan tuolle puolen. Boltzmann ja kumppanit joutuvat olettamaan termodynamiikkansa lähtökohdaksi olioita, kuten atomeita ja niiden liikkeitä. Siksi energian ja kokemuksen erottelemattomuus, joka luonnontieteellisen ajattelun näkökulmasta on virhe, on Landille edistysaskel. Sen avulla päästään termodynamiikan on-

## ”Kapitalismi ei palvele jumalaa eikä ihmistä vaan toimii epäinhimillisen älyn ja trauman levittäjänä.”

tologisista sitoumuksista esiontologiselle tasolle, jossa on määrällisten intensiteettien asetelmia mutta ei pysyviä olioita. *TA:n* jälkeen Land ryhtyy tarkastelemaan myös epäorgaanista luontoa samaan tapaan energian traumatisoimana kuin orgaaninen elämä tai eloonjääntiin tuomittu ihmislaji. Luonnonkatastrofit ja luonnon voimat – joista vähäisimmätkin kuten maapallon mittakaavaan mahtuvat myrskyt tai järjestykset saavat kaikki inhimilliset äärettömyydet vaikuttamaan heiveröisiltä – ovat libidinaalisen materialismin ilmiöitä ja antavat synkän jatkuvuuden kuolevaisen ihmisen ja traumaattisen luonnon välille.<sup>20</sup>

Näin ollen sosiaalinen järjestys, esimerkiksi yhteiskunnallinen epäoikeudenmukaisuus (kapitalismi), ei ole tarkasteltavissa Bataillen ehdottamaan tapaan erityisen jäykän rajatun talouden ilmiönä. Sillä Landille rajattu talous ja sen tuottamat kasaantumukset ovat vain väliaikainen vaihe kapitalismin ihmisyksilöä ja -lajia entistä tehokkaammin hajoittavassa liikkeessä, joka sijoittaa jopa oman palvelevan kasvuhakuisuutensa osaksi kosmista traumaa. Kapitalismin energeettisenä pohjana ei ole resurssien kasaaminen ja puhdistaminen ihmisen käyttöön vaan epäinhimillisten numeeris-traumaattisten voimien ja eläimellis-epäorgaanisen älyn reitittäminen myös ihmisen talouden kautta. Voimistajana, kanavioijana ja rajojen ylittäjänä kapitalismi on kaikkein ei-ihmiskeskeisin yhteiskuntajärjestelmä. Kapitalismi ei palvele jumalaa eikä ihmistä vaan toimii epäinhimillisen älyn ja trauman levittäjänä, tunnusmerkkinä ylituotannon tiivistyminen (suurempia määriä läheisemmin yhteyksin).

## *Surbataille*: kapitalismin kiihdytys

Bataille olettaa, että energian ylijäämä on välttämättömyys: ”tuotettu energia on suurempi kuin tuottamiseen käytetty energia”<sup>22</sup>. Mitä enemmän järjevästi tuotetaan, sitä enemmän on järjettömästi tuhlettavaa. Näin yhteiskunnan ja yksilön ensisijainen ongelma on ylituotanto ja järjettömän tuhlauksen ”järjestäminen”.



## HÄPEÄ

Niin kauan, kuin terä ei  
Irrota aivoja, tuo valkoisen-  
Vihreä pakkaus rasvainen  
Aina vain uutta huuruua,

(Oi! Hänen sietäisi leikata pois  
Nenä, huulet, korvansa,  
Varsakin! ja heittää pois  
Jalkansa! oi ihmettä!)

Ei, tosiaan uskon: jos  
Ei terä lävitse pään  
Ei kivet myös kupeisiin  
Ei tuli sisuksiinsa

Käy, ei tuo häiriköivä  
Lapsi, tuo niin typerä  
Elukka lakkaa hetkeksikään  
Juonimasta, pettämästä.

Kuten Kalliovuorien  
Kissa, kaiken saastaten!  
Luoja! kunpa sen kuollessa  
Nousisi jokin rukous.

MITÄ MEITÄ, SYDÄMENI, HAITTAAVAT verikerrokset,  
Hiilet, ja tuhat murhaa ja pitkät raivokkaat  
Huudot, itku kaiken helvetin, järjestyksen  
Kaiken kääntävä; ja pohjatuuli vielä raunioiden

Yllä, kaikki kosto? ei mitään... - Vaan kuitenkin  
Sitä tahdomme! teollisuus, hallitukset, ruhtinaat,  
Tuhoutukaa! Valta, oikeus, historia, maahan myös!  
Se on osanamme. Veri! veri! liekki kultainen!

Kaikki sodalle, koston, hirmuvallalle!  
Henkeni! Leuoissa kääntykäämme: oi, kadotkaa,  
Tämän maailman valtiot! keisarit,  
Hallitukset, siirtomaat, kansat, riittää jo!

Kuka sekoittaisi raivoisan tulen pyörteitä, ellemme  
Me, ja nuo, jotka veljiksi luulemme myös?  
Oi, haaveelliset ystävät: meitä miellyttää  
Se; tulivirrat! koskaan enää emme työtä tee!

Eurooppa, Aasia, Amerikka, hävitkää.  
Kaiken on valloittanut kostava marssimme,  
Kaupungit ja maat! – Meidät tullaan voittamaan!  
Purkautuu tulivuoret! ja meri lyö...

Ystävät! oi! – sydämeni, he veljiä varmasti on:  
Mustat tuntemattomat, jos lähtisimme? lähdetään!  
Oi epäonni! tunnen kuinka tärisen, vanha maa  
Päälläni yhä enemmän teidän on! sulaa maa,

Ei se mitään! olen täällä! täällä aina vain!

Toisen maailmansodan jälkeen Bataille kehui Yhdysvaltain Marshall-apua, joka itsekkään laskelmoinnin lisäksi antoi globaalille kapitalistimille keinon hävittää ylijäämiä ilman sotimista niin, että seurauksena oli kapitalismin kultainen aikakausi.<sup>23</sup> Ylijäämän ajatusta tuki Bataillen ydinfysiikkoystävältään Georges Ambrosinolta oppima käsitys, että ihmiskunta on saamassa ydinvoimasta energialähteen, joka tuottaa energiaa niin halvalla, että sitä ei kannata edes mitata tai laskuttaa ("energy too cheap to meter", kuten asia ylijäämän kultamaassa ilmaistiin)<sup>24</sup>. Yhdessä nämä oletukset, tuotannon aina tuottama ylijäämä ja ydinvoiman ylitsevuotavuus, tekivät Bataillen ajattelun rakenteellisesti sokeaksi luonnonvarojen uusiutumattomuuteen perustuville kasvun rajojen ongelmille.

Resurssipulan kokemus ja termodynamiikan toisen peruslain saattaminen yhteen ylijäämä-ajatuksen kanssa ei ole helppoa<sup>25</sup>. Suoraa ristiriitaa niiden välillä ei ole, koska Bataillen tarkoittama ylijäämäenergia on hyödyttöä energiaa, jonka on pakko tuhlaantua ja joka ei suostu laskelmoivaan käyttöön. Hakkaamalla sylyksellisen halkoja saa aikaan paitsi lihasenergian muuttumista hajonneeksi ja siksi tulipesässä käyttökelpoisemmaksi aineeksi (hyötyä) myös "kirotun osuuden" (*la part maudite*) hyödyttöä energiaa, joka ei muutu varastoituviksi ja käytettäviksi haloiksi. Käytännössä hyödytön energia ilmenee siinä, että halkoja ei koskaan ole juuri oikeaa määrää vaan joko liian vähän tai liian paljon. Molemmat voivat edelleen saada useita muotoja: ehkä liiat halot on jätettävä lahoamaan, ehkä lämpöä on päätettävä harakoille, kun sisällä on tukalaa, kenties muuri halkeaa kuumuudesta, tai sitten on paleltava liian viileässä tai kulutettava lisää omaa lihasenergiaa, jälleen yksi sylys lähempänä kuolemaa. Hyödyn kannalta laskelmoimattoman eli heterogeenisen energian ylimäärä merkitsee, että järkevä työn määrä ei koskaan osu tarkalleen järkevään tarpeeseen sen paremmin energiaylämäkeen kuin -alamäkeenkään ponnisteltaessa.<sup>26</sup>

Silti Land joutuu turvautumaan boltzmannilaiseen *deus ex machina*an juuri selittääkseen heterogeenisen energian ylimäärän. Tavanomaisen termodynamiikan mukaan energiaa kuluu hukkaan, koska työskennellessä osa työstä ei muutu tavoitteen mukaisesti vaan häviää esimerkiksi kitkan vaikutuksesta. Auton moottorissa räjähtelevän polttoaineseoksen energiasta vain osa vie autoa eteenpäin ja osa häviää moottorin sisäiseen kitkaan ja ilmenee kuumana moottorina. Toinen peruslaki tarkoittaa, että energian hyötykäyttö ei ole sataprosenttista. Mutta Bataille ei tarkoita tätä "mekaanista" hukkaantumista, koska hänen mukaansa tuotannossa *syntyy* heterogeeninen ylenmäärä, joka on erikseen tuhlattava. Toki esimerkiksi polttomoottorin hukkaama energia ja aine jää yllättävällä ja kirotulla tavalla kiusaamaan laskelmointia (esimerkiksi niin kutsuttuna ilmastonmuutoksena), mutta Bataille ja Land tarkoittavat, että myös polttomoottorin *onnistuneesta* käytöstä (tässä tapauksessa auton liikkumisesta) syntyy heterogeeninen ylenmäärä. Tämän ilmiön Land kuvaa probabilistisen, sattumallisen

aineen avulla. Energia ei ole kesyä, vaan villiä, verenhi-  
moista, laitonta sekä tuhotessaan järjestystä (alaspäin)  
että sitä synnyttäessään (ylöspäin). Kosmisessa mitta-  
kaavassa boltzmannilainen probabilistinen hyppy korke-  
ampaan energiatilaan on luonnontieteellinen nimi tälle  
laittomuudelle.

Suuremman johdonmukaisuutensa vuoksi Landin  
energetiikka kohtaa termodynamiikan ja ylijäämän vä-  
lisen ongelman vielä Bataillea rajummin. Landin kapita-  
lisminäkemys mukaan energiapula ei ole oikeastaan  
mahdollinen sen jälkeen, kun kapitalismi on sisäistänyt  
kaikki energeettiset intensiteettierot osaksi omaa tra-  
umaattista moottoriaan. Esimerkiksi öljystä käytävä re-  
surssisota on Landin energeettisen sulkeuman näkökul-  
masta käsitteellinen ristiriita. Resurssisotakin on liial-  
listen resurssien tuhlaamista. Jos sota onnistuu, jos sen  
avulla saadaan kaapattua lisää resursseja, seurauksena  
on entistä patologisempi ylijäämä ja tarve entistä tu-  
hoavampaan sotaan. Sota harvoin pysyy tarkoituksen-  
mukaisena, onnistumisen ehtojensa puitteissa; tämän  
järkeen naamioituneen järjettömyyden jo Bataillen kä-  
sitys onnistuu hyvin esittämään<sup>27</sup>. Sen sijaan energeti-  
kalla on vähemmän mielenkiintoista sanottavaa siitä,  
että esimerkiksi Yhdysvaltojen kaltaisen maan, jossa asuu  
viisi prosenttia maailman väestöstä ja joka kuluttaa nel-  
jännesosan maailman energiaresursseista, on tosiasiaassa  
onnistuttava väkivalloin hankkimaan energiaylijäämänsä.  
Ne eivät vain kerry tuotannon pakollisena sivutuotteena.

Landin maailma on läpikapitalisoitunut. Siksi Mar-  
shall-avun kaltaiset ylijäämän tuhoamiset eivät vaikuta  
ratkaisuyrityksiltä vaan ylituotannon tehostumiselta.  
Kapitalismi voi vain laajentua ja syventyä, ei purkautua.  
Tässä on Landin ja Bataillen energetiikan pieni mutta  
ratkaiseva ero. Bataillelle olisi ollut toivottavaa, että  
tuhlaukselle olisi löydetty jokin muu keino kuin tavan-  
omainen sota<sup>28</sup>. Land tunnistaa ajatuksessa kaltevan  
pinnan kohti hyötyajattelua. Hän hylkää ajatuksen  
energian ei-kapitalistisesta purkauksesta, koska kapita-  
lismi on energian purkauksen järjestelmä *par excellence*.  
Energetiikka muuntuu kiihdytysopiksi (*accelerationism*),  
jossa kokeellisen materialismin nimissä etsitään energian  
purkautumisväyliä kapitalismin sisällä, voimistaen ja  
kiihdyttäen, samalla kun perinteinen kriittinen vasem-  
mistolaisuus nähdään ”miserabilismina”, joka kiukut-  
telee kapitalistista tuotantoa vastaan vailla tolkullista  
ajatusta kapitalismin ylittävästä tuotantovoimasta. Land  
kysyy: kuka vielä muistaa Hruštšovin uhanneen haudata  
kapitalismin sosialistiseen tieteellis-teknologiseen maan-  
vyöryyn tai Maon ylenkatseen imperialistista paperiti-  
keriä kohtaan?<sup>29</sup>

## Kiinalainen kapitalismi ja hiili

Onko Bataillen suvereniteetti sitten pelkkä näkökul-  
manvaihdos, jossa sama toiminta, vaikka halonhakkuu,  
voidaan nähdä joko rajatun talouden palvelemisena  
(jolloin tavoitteena on talon lämmitys, ja energian  
hukkaantuminen hakkuuhikeen on harmi) tai yleisen

**”Ihmisreittä vasten itseään  
nylkyttävä koira ja esseetä  
kirjoittava filosofi hukkaavat  
energiaa täsmälleen samalla  
tavalla.”**

talouden pyhänä rituaalina (jolloin energian uhraa-  
minen on tavoite ja lämmin talo suotuisa mutta las-  
kelmoimaton sivuseuraus)? Ei, koska palvelevalla ja su-  
vereenilla toiminnalla on erilaiset ehdot. Erilaisuudet  
näkyvät siinä, että pyhänä toimituksena halonhakkuulla  
olisi ritualistiset muodot (tabut, ajoitukset, roolit), joita  
ei voida laiminlyödä. Säännöt tekisivät ”pyhästä halon-  
hakkuusta” mahdotonta sulattaa osaksi kapitalistista  
taloutta. Tällä perusteella Bataille voi väittää, että mysti-  
nen itsetuhoinen väkivalta on perusteellisempaa ja siksi  
pyhempää kuin sotilaiden väkivalta rintamalla. Ritualis-  
tisessa (itse)uhrissa väkivalta ja kuolema syvenevät, kun  
tapahtumaa pitkitetään ja kontemploidaan, annetaan sen  
uuttua elämän säikeisiin sen sijaan, että se vain äkkinäi-  
sesti tapahtuu. Kertaalleen kielletty ero sodan ja mysti-  
sen käytännön välillä palaa tehden samalla uudelleen  
eroa ihmisen ja luonnon ja ihmisen ja eläimen välille.  
Tätä vastoin Landin energetiikka on armottoman anti-  
antropomorfista ja tietoisuus johdonmukaisesti vankila.  
Ihmisreittä vasten itseään nylkyttävä koira ja esseetä kir-  
joittava filosofi hukkaavat energiaa *täsmälleen* samalla ta-  
valla. Edelleen: mystisessä yhteisössä ei ole mitään, mitä  
kapitalismi ei voisi kasvattaa, voimistaa ja markkinoida.

Tämä ankara johdonmukaisuus antaa Landille lisä-  
annoksen deskriptiivistä tarkkuutta kapitalismin ana-  
lyysissä. Jos tuotanto ja laskelmointi ovat kapitalistisen  
talouden vahvin alue, niin silloin kapitalismin pitää olla  
myös pahimmin ylijäämän valtaama. Kapitalismi on  
tuottelias, koska se ei suostu tuhlaamaan. Mutta resurs-  
siajattelu on kosmisesta näkökulmasta vain kapitalismin  
toinen puoli. Ennen kaikkea kapitalistiset kasat ja tuot-  
teliaisuus mahdollistavat ennennäkemättömän tuhla-  
uksen. Energeettisesti kapitalismi on yhtä aikaa kaikkein

järkevin ja kaikkein järjettömin, kaikkein kasaavin ja kaikkein tuhoavin järjestelmä. Landin näkökulmasta huomattavinta on, että kapitalismi tekee kaiken tämän kehittämällä yhä uusia ”Jumalan kuoleman” muotoja, yhä uusia ihmisen käsistä ja tarkoituspöytä karkaavia koneellisen ja epäorgaanisen halun voimalinjoja.

Landin kiihdytysopillinen analyysi jatkaa siltä ranalta, jota Marx ja Engels täyhysivät *Kommunistisessa manifestissa* todetessaan, että kapitalismissa ”kaikki säätyperäinen ja pysyväinen haihtuu pois, kaikki pyhä häväästään”. Marxin ja Engelsin kanssa Land katselee tätä hävitystyötä hyvän ja pahan tuolta puolen. Ihmistä riistäänsään ja vieraannuttaessaan kapitalismi on paha, mutta samalla se tuhotyötään tehdessään raivaa tietä kommunismille. Rajoitettuna taloutena kapitalismi orjuuttaa ihmistä, mutta samalla se kerää kaikkien aikojen suurimmat luksusröykkiöt hukkaan heitettäväksi. Kapitalismi on ikään kuin yleispätevä liuotin, joka viedessään vanhan pyhän kuten monoteistisen Jumalan samalla tietämättään vetää maton alta myös pysyvältä yksilöllisyydeltä, järjeltä ja järjestykseltä.

Näin Land kääntää Bataillen hansikkaan nurin: kapitalismin olemassaolon perustelu on sen puolittietoinen ja puoliksi pyhä halu tuhota kaikki sekä puolittietoinen nautinto tästä tuhlauksesta, joka on naamioitu järkeväksi. Kapitalismi ei ole järkevää ja hyödyllistä eloonjäännin varmistelua, vaan sillä on musta, tuohaluuinen sydän tai paremminkin kokonainen sydänten verkosto aina nanotasolta ydinmiiluihin.<sup>30</sup> Kapitalismi on kosmisen trauman kiihtyvää tiivistymistä, joka tarvitsee sekä järkevyyden yläleuan että tuohalun alaleuan jauhaakseen inhimilliset tarkoituspöytä epäinhimilliseksi pulveriksi.

Land haukkuu viimeaikaisissa blogi-merkinnöissään suunnitelmatalouden (niin sosialistis-hyvinvointivaltiolaisen kuin uusliberalistis-keskuspankillisen) aiheuttamaa taloudellisten päätösten ja niiden seurausten välisen yhteyden katkeamista ja suosittelee sen sijaan kaiken sosiaalisen, psykologisen ja biologisen yksityistämistä, siirtämistä markkinamekamismin ei-yksilöllisen älyn ratkaisutavaksi<sup>31</sup>. Tässäkin ajatuksessa on rautainen johtolanka: kaikki palautajärjestelmien jäykkyys on kapitalismin kiihdyttämisen esteenä. Yhteiskunnallisesti kiihdytysoppi sanoo ”ei” marxilaiselle korjausliikkeelle, jossa perustettaisiin uusi rajattu talous työläisten avulla, sekä bataillilaiselle mystiikalle jossakin kapitalismin kyljessä. Sen sijaan että *TA*:n hengessä etsittäisiin tietä kapitalismin tuolle puolen ”pyhimysten, shamaanien, ihmishäntien, vampyyrien ja kuuhullujen”<sup>32</sup> palvelemattomista rytmeistä ja ei-tiedosta, on nämä ei-inhimilliset ja tiedottomat voimat ajettava entistä tuottavampaan laukkaan.

Johdonmukaisuus jatkuu siinä, että Land on kiinnostunut kiinalaisesta kapitalismista, joka monien tarkkailijoiden mukaan paitsi nousee maailmantalouden veturiksi myös vapaana länsimaisista estoista on valmiina armostomasti tuottamaan ei-antropomorfista kasvua. Kiihdytysoppi jättää kuitenkin merkittäviä katvealueita myös suhteessa Kiinaan. Ylijäämään perustuvan energetiikan vaikeus suhtautua resurssisotiin ei koske sotien tapah-

tumista (tuhoa) eikä syttymistä (järkevät syyt ja järjetön halu) vaan niiden reaalisia tuloksia. Esimerkiksi natsi-Saksan häviö toisessa maailmansodassa johtui osaltaan energian puutteesta, jota joudutti hyökkäyksen pysähtyminen ennen Bakun öljykenttiä ja jonka viimeistään Yhdysvaltain sotaanlähtö teki polttavaksi ongelmaksi. Vastaavasti toisen maailmansodan jälkeiset sodat ovat varsinkin kylmän versionsa jälkeen keskittyneet kiihtyvällä taajuudella juuri energiaresurssien, erityisesti öljyn, ympärille. Yhdysvaltain käyttämä suhteettoman suuri energiaisuus ei ole salaisuus vaan julkisesti dokumentoitu strateginen tavoite, toisin kuin Euroopan hissunkissuusempi kohtuuttomuus. Tätä tavoitetta ei kiihdytysopin mukaan *onnistuneena* voi olla olemassa, koska tuotanto ei perustu niukkuuden kaappaamiselle.<sup>33</sup>

Land selittääkin talousvallan siirtymistä Kiinaan tieteellis-teknologisen teollisuuden siirtymänä: kapitalistinen hegemonia on tuottavuuden hegemoniaa<sup>34</sup>. Tässä paljastuu toinen katvealue. Kapitalismi ilman ulkopuolta ja kaikkien halujen motoroimana on itseliikkuvaa ja itsekasvavaa sekä niin, että se ei tarvitse onnistuneita resurssisotia, että niin, että se muuttaa jokaisen rajan sen ylitykseksi. Kiinan kasvun pullonkaula on energeettinen. Halpaa työvoimaa sillä on paljon, samoin kykyä järjestää se tieteellis-teknologisella tavalla sekä taitoa käyttää diplomatiaa ja maailmanmarkkinoita vipuvartena. Sen sijaan Kiina on joutunut alkamaan tuoda fossiilisia polttoaineita, mikä aiheuttaa jatkuvia geopolittisia paineita, joiden lopullinen kärjistyminen on estynyt vain ”molempipuolisen varman tuhon” (*mutually assured destruction*) taloudellisen version takia. Yhdysvallat ei voi voittaa Kiinaa eikä Kiina Yhdysvaltoja tuhoutumatta itse. Kiina tekee kaikkensa pullonkaulaa laajentaakseen: se rakentaa ydinvoimaa, aurinkovoimaa, tuulivoimaa, kaikkea enemmän kuin mikään muu maa, monissa tapauksissa jopa enemmän kuin muut yhteensä. Mutta sittenkin kiinalainen kapitalismi esittää kiihdytysopille arvoituksen: sen talouden kasvu on viime vuosina vaatinut paleo-energeettinen ratkaisun, paluun öljyä edeltäneeseen globaalin energialähteeseen eli hiileen. Kiihdytysopin mukaan kapitalismin pitäisi kohdata raja niin, että rajasta tulee uuden valloituksen voimavara. Mutta mitä tahansa muuta hiilen käytön kasvu onkin, se ei ole hiipuvan öljyn asettaman rajan laadullista ylittämistä.

Hiili on nolo taka-askele, koska se pakottaa karkeampiin ja erottelukyvottomampiin prosesseihin kuin muuntumiskykyisempi öljy. Muuten kuin homeopaattisessa merkityksessä ei ole väliä, onko tuotantokonetta pyörittävä sähkö tehty palavan hiilen pyörittämällä turbiinilla vai aurinkokennolla. Silti hyperkapitalismin hiilittymisen lupaa huonoa kiihdytysopin ennustamalle kaupungistumisen, ei-inhimillisen älyn ja ylituotannon eksponentiaaliselle tihentymiselle. Tilavuusmittaa kohden hiili sisältää vähemmän energiaa kuin öljy ja kemianteollisuuden raaka-aineena se on korkeintaan öljyn karkea maalaisserkku. Hiilivetyjen asteikolla hiili on yksinkertaisempi, entropiisempi, joten yhä monimutkaisempien ja luksuriösisimpien ylijäämien tuottaminen vaatii laa-

dullisen syventämisen sijaan määrällisesti suurempaa käyttöä, polttoa. Edelleen hiilen louhiminen, kuljetus ja käyttö ei suinkaan päästä kapitalismia numeerisempaan ja keinoälyisempään suuntaan vaan vaatii päinvastoin palaamista enemmän tai vähemmän vapaaehtoiseen ihmislihashasten orjatyöhön romahtelevissa kaivoksissa ja orgaanisten keuhkojen uhraamista pölylle.

Neomodernistinen paluu hiileen saattaa olla hetkelinen häiriö, jonka jälkeen ulkopuoleton kapitalismi palaa itsensä ylittävään kierteeseen. Kuten Land huomauttaa pohtiessaan dollarin synkkää kohtaloa finanssikriisin jälkeen, ”kukaan ei luvannut, että tulevaisuus syntyy tuskitta”<sup>35</sup>. Vähintäänkin kysymys on empiirinen ja koekellinen, ei teoreettisesti päätettävissä tai koherentilla

ajattelulla ennakoitavissa. Jonkinlainen skeptinen vihje voidaan lukea Bataillen muistutuksesta, jonka mukaan tarkasteltaessa mitä tahansa saavutuksillaan juhlivaa ihmisryhmää on hyvä muistaa, että se on myös lauma irvisteleviä apinoita. Irvistyksiä on vaikea olla huomaamatta silloin, kun puhutaan ilman ulkopuolta ja rajaa toimivasta kapitalismista, joko liittolaisena tai vihollisena. On mahdollista, että rajan puuttuminen ja ainainen itsensä ylittäminen on harha, jonka tuotti luonnon tavanomaisen valtaisuus, maan kuoren sisään kertyneet fossiiliset polttoaineet. Omalla kosmisesti sittenkin vaatimattomalla energiallaan hiili, öljy ja maakaasu käyvät yli ihmisen rajoja koskevan ajattelun, mikä ei kuitenkaan tarkoita, että ne kävisivät yli kaikkien rajojen.

## Viitteet

- 1 Land 1992. Jatkossa *TA*.
- 2 Teoksen loppusivuilla (*TA*, 210) Land sanoo suoraan, että *TA*:n kirjoittajan ”minä” ja Bataillen ”minä” ovat epäegoistisella tavalla liitossa, yhteydessä. *TA*, 7.
- 3 Tilanne oli monimutkainen. Bataille erilaisine ryhmineen (surrealistien bataillilainen siipi, *Acéphale*-yhteisö, *Collège de Sociologie*, ja niin edelleen) ja fasistit käyttivät politiikassa hyväkseen samankaltaisia irrationaalisia voimia, yksilön ja porvarillisen yhteisön hallitsemattomissa olevia tunteita ja haluja. Molemmat myös pyrkivät niiden avulla uuden yhteisöllisyyden luomiseen. Bataille oli kuitenkin monia kriitikoitaan varhemmin tietoinen tästä läheisyydestä ja teki oman käsityksensä ja fasismin välisen eron selväksi jo vuonna 1933 ilmestyneessä artikkelissa ”*La structure psychologique du fascisme*”. Lyhyesti sanottuna ero oli siinä, että fasismi pyrki ylikäsitteellisten ja pyhien voimien keskittämiseen yhteen polttopisteeseen (”*Ein Volk, ein Reich, Ein Führer*”) ja sitä tietä myös valtio-ideologian palvelukseen, kun taas Bataillen tavoitteena oli näiden voimien jatkuva moninaistaminen ja palvelemattomuus. Tämä ero on kuitenkin niin hienovireinen, että se jäi monelta kriitikolta joko huomaamatta tai sitten sitä pidettiin liian merkityksättömänä. Bataille myös osallistui 30-luvulla aktiivisesti ja näkyvästi antifasistisen kansanrintaman toimintaan. Näin ollen Bataillea voidaan elämäkerturi Michel

- 5 Suryan (2002) ja Landin (2011c, 171) tapaan kehua yhdeksi varhaisimmista ja tarkkanäköisimmistä fasismin kriitikoista. Huomionarvoista on myös, että Bataille kuului Alexander Kojéven lähipiiriin, jossa Martin Heideggerin natsismi oli tunnettu ja keskusteltu toiseikka jo 30-luvulla. Bataille valmisteli käsikirjoitusta ”Heideggerin kritikki. Fasistisen filosofian kritiikki”, joka kuitenkin jäi raakileeksi (käsikirjoitus on julkaistu englanniksi; Bataille 2006, ks. myös Geroulanos 2006).
- 6 ”Tarkoitukseni on osoittaa, että sota, ritualistinen uhraus ja mystinen elämä ovat yhtä” (”I want to show that an equivalence exists between war, ritual sacrifice, and the mystical life”), siteerattu Irwin 2002, 136.
- 7 *TA*, xx.
- 8 Land (*TA*, 2) letkauttaa, että Kantin kriittinen filosofia on kaikkien aikojen monisanaisin paniikkikohtaus. Nimienomaan paniikkina se ennakoiki esimerkiksi Berardin (2007) kuvaamaa siirtymää patriarkaalisesta kapitalismista neuroottisista oireista rihmastolliseen (*rhizomatic*) kapitalismiin skitsofrenian kautta nykyiseen jatkuvan yhteydessäolon semio-kapitalismin psykoosiin ja paniikkiin. Landilaisittain: Arnold Schwarzeneggerin *Terminator*-elokuvasa esittämän hahmon tapaan Immanuel Kant on lähetetty ajassa taaksepäin asettamaan oman porvarillisen vallankumouksensa lopullisen voiton ehdot.
- 9 Samoin kuin tässä numerossa julkaisussa Shamaaninen Nietzsche-tekstissä.

- 9 *TA*, 90.
- 10 *TA*, 108.
- 11 *TA*, 116.
- 12 *TA*, 80.
- 13 *TA*, 102.
- 14 *TA*, 43.
- 15 Land huomauttaa (*TA*, 49), että Bataillen yleinen ja rajattu talous eivät ole sama asia kuin termodynaamikan suljettu ja avoin järjestelmä. Yhteistä näille käsitteellistyksille on, että rajattu talous/avoin termodynaaminen järjestelmä voi olla olemassa vain siirtämällä entropiaa itsestään ulos yleisen talouden/jonkin toisen termodynaamisen järjestelmän piiriin. Näin ollen yleinen talous ja ”ulkopuolinen” termodynaaminen järjestelmä mahdollistavat rajatun talouden ja avoimen termodynaamisen järjestelmän. Mutta ratkaisevana erona on, että siinä missä termodynaamisissa suljetuissa ja avoimissa järjestelmissä kiertää sama ”sisältö” (energia, järjestys, entropia), yleisessä ja rajatussa taloudessa kiertää eri ”sisältö”, nimittäin talouksien välillä yhteismitaton (ja samoin yleisen talouden sisällä keskenään yhteismitaton) energietinen kokemus tai merkitys.
- 16 Land 2011b, 187.
- 17 Landin mukaan tästä saadaan perustelu ikuiselle paluulle eli jonkin tietyn järjestyksen toistumiselle sillä ehdolla, että tilojen muodostumisen todennäköisyys (satunnaisuus) on ergodininen eli ei suosi mitään järjestyksen muotoja (*TA*, 40). Boltzmann itse tekee mielenkiintoisen tietoteoreettisen havainnon (*TA*, 41): lämpökuoleman tilat, joissa mitään ei

tapahdu ja jotka havaitun järjestyksen ”todennäköistämisen” vuoksi saattavat olla erinomaisen pitkiä, ovat samasta syystä kaiken havaintokyvyn ulkopuolella. Näin ollen sille, että lämpökuoleman tilaa tai ”hyppyä” korkeampaan järjestyksen tilaan ei ole havaittu, on hyvä syy. Tässä Boltzmann ja häntä seuraten Land ovat hiuskarvan päässä kaltevasta pinnasta kohti transsendenssia. Tämä seikka palaa vaivaamaan Landin ”baudrillardilaista” näkemystä kapitalismin kiihdyttämisestä kohti ”ääretöntä tiivistä”.

18 *TA*, 37.  
 19 *TA*, 42–43.  
 20 Landin suvereeni on päinvastainen kuin Ernst Jüngerin *Eumeswil*-teoksessa esitelämä suvereeni eli anarkki, joka on vapaa siksi, että tietää voivansa koska tahansa tappaa kenet tahansa. Landille vapauden takaajana sen sijaan on kuoleman väistämättömyys: ilman sitä ihmisen voisi vangita, täydellisesti, ikään kuin Jumalan.

21 Ennen *TA*:ta Land esittää tekstissä ”Kant, Capital and the Prohibition of Incest” (2011d) joitakin varauksia teesiin, jonka mukaan kapitalismi on yleispätevää happoa, jatkuva de- ja reterritorialisaation pyörre.

22 *TA*, 49.  
 23 Taloustieteilijä Yannis Varoufakiksen kirja *Global Minotaur* (2011) kuvaa maailmantaloutta ja sen kriisejä ”batail-laisesta” näkökulmasta, jossa ylijäämä on keskeinen ongelma. Varoufakis toki puhuu ylijäämän tasaamisesta pikemmin kuin sen tuhlaamisesta.

24 Stoekl 2007, 39.  
 25 Kirjassaan *Bataille's Peak. Energy, Religion and Postsustainability* Allan Stoekl (2007) esittää sankarillisen yrityksen tähän suuntaan. Stoeklin mukaan Bataillen ajattelusta voidaan lukea ”laskelmoimattoman oheisseurauksen” etiikka. Tuhlaus tuottaa laskelmoimattomana oheisseurauksena yhteisön tai tarkemmin sanoen pyhyyden ja käytännöt, jotka muodostavat yhteisön yhteisönä. Tuhlauksen on oltava laskelmoimaton, koska muuten uhri ei olisi suvereeni vaan palveleva. Lisäksi uusi yhteisö on oheisseuraus, koska uhri on itseisarvoinen. Näin ollen jos resurssipulan maailmassa ei etsitä kestävyttä (*sustainability*), joka väistämättä johtaa resurssien tarkempaan laskelmointiin ja suunnitteluun, vaan nimenomaan hyödyttömän energian pyhää käyttöä, voidaan ”laskelmoimattomana oheisseurauksena” päätyä uuten jälki-kestävyyden (*postsustainable*) yhteisöön.

26 Stoekl (2007, 35) tarjoaa laajemman esimerkin. Tietty maa-ala pystyy ruokkimaan tietyn määrän ihmisiä. Jos ihmisiä ”tuotetaan” eli syntyy enemmän kuin maa-alan kantokyky sallii, menee osa ihmisistä hukkaan, esimerkiksi nälkäkuoleman, maastamuuton tai valloitus sodan merkeissä. Jos taas alueella asuva ihmisryhmä pyrkii tasapainoon ja sopivaan lapsilukuun, on sen tuhlatava osa omista resursseistaan esimerkiksi sel-

baattiin, abortteihin, luostarilaitokseen tai taas vaikkapa sotiin.

27 Sota voi näyttää järkevältä ja tavoitteelliselta, mutta sisältäpäin katsoen se on hajottava, epäyksilöivä. Reza Negarestaniin teos *Cyclonopedia* (2008) kuvaa tätä sodan sisäistä maisemaa, jossa kaikki tieto hukkuu (*fog of war*) ja jäljelle jää sotaa liikuttavien (fossiilisten, mustien) energioiden ihmisvihamielinen tai -välinpitämätön purkaus.

28 *TA*, 151. Bataillen teosta *Inner Experience (L'expérience intérieure)* voidaan Irwinin (2007) tapaan pitää yrityksenä löytää mystiikasta vielä sotaakin väkivaltaisempi ja metodisempi itsetuhon menetelmä, joka tekisi sodan tarpeettomaksi.

29 Land, ”Critique of Transcendental Mis-rabilism” (2011a, 623); tämä lyhyt teksti on hämmästyttävän suorasanainen ja selkeä kapitalismin puolustus, Mackayn ja Brassierin (2011, 52) tapaan ei voi olla lukematta siinä suorastaan neoliberalistisen ”There Is No Alternative” -näkemysten filosofista versiota: ”Tuotantovälineet ja ’suhteet’ ovat yhtä aikaa sekoittuneet kilpaileviksi hajautetuiksi verkostoiksi, joita ohjataan numeerisesti. Näin vanhat marxilaiset unelmat, joiden mukaan kapitalistisesta koneesta voitaisiin uuttaa kapitalismin jälkeinen tulevaisuus, ovat muuttuneet täysin käsittämättömiksi. [...] Kapitalismi [toisin kuin inhimillinen mielikuvitus], on rajaton ja on niellyt elämän ja biologisen älyn luodakseen uuden, ennakkoaavisteluja valtaisamman älyn alueen.” (”Means and ’relations’ of production have simultaneously emulsified into competitive decentralized networks under numerical control, rendering paleomarxist hopes of extracting a postcapitalist future from the capitalist machine overtly unimaginable. [...] Capitalism, in contrast [to human imagination], has no external limit, it has consumed life and biological intelligence to create a new plane of intelligence, vast beyond human anticipation.”; 2011a, 625–626).

30 Land (*TA*, 47) analysoi kapitalistista tuohalua erityisesti ”*overkill*”-käsitteen avulla. Vietnamin sodan jälkeen läntistä maailmaa on luonnehtinut halu ”ylitappaa” ja tulla ”ylitapetuksi” (*wiped-out, blitzed, bombed, wasted* ja niin edelleen aina *shock and awe*-strategiaan asti); ratkaisevaa on, että ylitaapetuksi tulemisen halulle kuolema on minimivaatimus. Tässä paljastuu yleinen rakenne, jonka mukaan halulle liiallisuus (*excess*) on haluttavaa, ei minimaalinen tyydyttyminen.

31 <http://www.thatsmags.com/shanghai/news-features/urban-future-blog>

32 *TA*, 215.  
 33 Sen sijaan energiikka voi helposti selittää resurssisodat fossiiliin polttoaineesiin itseensä sitoutuneiden demonisten voimien liikkeenä; ”*war of/on terror*” on öljyn itseliikuntaa. Jos Negarestanin *Cyclonopedia* saa inspiraatiota tähän

kuvaukseen Landin energetiikasta, ei energiikkaa voida moittia kovin pahasta laiminlyönnistä.

34 <http://www.thatsmags.com/shanghai/article/394/the-shift>

35 <http://www.thatsmags.com/shanghai/article/281/sugar-sugar>

## Kirjallisuus

- Bataille, Georges, Critique of Heidegger. Käänt. Stefanos Gerolaunos. *October*. No. 117, 2006, 25–34.
- Bataille, Georges, *L'expérience intérieure*. Gallimard, Paris 1943.
- Bataille, Georges, La Structure Psychologique du Fascisme (1933). *Hermes*. nos 5–6, 1989, 137–160.
- Berardi, ”Bifo”, The pathologies of hyper-expression. *Transversal*. No. 06, 2007. <http://eipcp.net/transversal/1007/bifo/en>
- Geroulanos, Stefanos, The Anthropology of Exit. Bataille on Heidegger and Fascism. *October*. No. 117, 2006, 3–24.
- Irwin, Alexander, *Saints of the Impossible. Bataille, Weil and the Politics of the Sacred*. University of Minnesota Press, Minneapolis 2002.
- Land, Nick, *Thirst for Annihilation. Georges Bataille and Virulent Nihilism*. Routledge, London 1992.
- Land, Nick, *Fanged Noumena. Collected Writings 1987–2007*. Toim. Robin Mackay & Roy Brassier. Urbanomic, Falmouth 2011.
- Land, Nick, Critique of Transcendental Mis-rabilism (2005–7). Teoksessa *Fanged Noumena. Collected Writings 1987–2007*. Toim. Robin Mackay & Roy Brassier. Urbanomic, Falmouth 2011a, 623–628.
- Land, Nick, Spirit and Teeth (1993). Teoksessa *Fanged Noumena. Collected Writings 1987–2007*. Toim. Robin Mackay & Roy Brassier. Urbanomic, Falmouth 2011b, 175–202.
- Land, Nick, Art as Insurrection. The Question of Aesthetics in Kant, Schopenhauer, and Nietzsche (1991). Teoksessa *Fanged Noumena. Collected Writings 1987–2007*. Toim. Robin Mackay & Roy Brassier. Urbanomic, Falmouth 2011c, 145–174.
- Land, Nick, Kant, Capital and the Prohibition of Incest (1988). Teoksessa *Fanged Noumena. Collected Writings 1987–2007*. Toim. Robin Mackay & Roy Brassier. Urbanomic, Falmouth 2011d, 55–80.
- Mackay, Robin & Roy Brassier, Editors’ Introduction. Teoksessa *Fanged Noumena. Collected Writings 1987–2007*. Toim. Robin Mackay & Roy Brassier. Urbanomic, Falmouth 2011, 1–54.
- Negarestani, Reza, *Cyclonopedia. Complicity with Anonymous Materials*. re.press, Pahrn 2008.
- Stoekl, Allan, *Bataille's Peak. Energy, Religion and Postsustainability*. University of Minnesota Press, Minneapolis 2007.
- Surya, Michel, *Georges Bataille. An Intellectual Biography*, Verso, London 2002.
- Varoufakis, Yannis, *The Global Minotaur*. Zed Books, London 2011.

# KANSAINVÄLISTÄ JOURNALISMIA SUOMEKSI.



Tilaa nyt, saat Arundhati Royn kirjan *Kuuntelen heinäsiirkkoja* – Merkintöjä demokratiasta kaupan päälle!



**Tilaa nyt!**  
**Vuoden tilaus 34 €**  
**kestotilaus 30 €**  
 myynti@mondediplo.fi  
 (viestikenttään merkintä: n&n Arundhati)

into

www.mondediplo.fi

# LE MONDE diplomatique & NOVAJA GAZETA

UUSI LEHTI!  
 Vuokse 6,50 €



## Syyrian umpikuja

Julmista vastustajista huolimatta mielenosoitukset jatkuvat Syyriassa. Oppositio näkemykset ja silloin väkivalta saattavat laajentaa konfliktin koko aluetta eduskavaksi sisällissotaksi sodaksi.

ALAIN GRESH

**B**rittiläisessä *Panett* -lehdessä on The Strategy for Syria on esillä...  
 Syyriassa on käynnissä sisällissota, joka on laajentunut...  
 Opositio näkemykset ja silloin väkivalta saattavat laajentaa konfliktin koko aluetta eduskavaksi sisällissotaksi sodaksi.

## Tulitikkuleikkejä ruutitynnryillä

Puolittainlaisten ratkaisemat asema hierstää Lähi-idän konfliktien taustalla.

## Kuka voitti vaalit?

MAAILMAKUNTA Venäjän presidentinvaalien jälkeen valtaantäijä...  
 NIKOLAI DONSKOV  
 AMERICAN REALITIES -kuvaliite

# Kutkuttava into-kevät!



Dj Stalingrad  
**EKSODUS**  
 Eksodus on sukellus venäläisille kaduille nuoren punkkarin silmin. Kirja on kuvaus kadgeesta sukupolvesta, joka on kasvanut Neuvostoliiton raunioissa. Se on kiihkeä ja pysäyttävä, dokumentaarinen roadtrip pitkin itäblokkia.

Vain **22 €**  
 sis. postikulut

**Tilaa nyt!**



Antti Rautiainen  
**PLANEETAN SUURIN JA VIILEIN**  
 Tositarinoita Venäjältä

Vain **15 €**  
 sis. postikulut

"Suomalainen anarkisti sai lähtöpassin Venäjältä – määriteltiin turvallisuusuhaksi." (Suomen Kuvalehti 2.4.2012)  
 Kirja kuvaa rakkautta venäläistä asennetta ja itsetuntoa. Villissä idässä asiat hoidetaan omalla tavalla. Viranomaisiin ei voi luottaa, mutta monet ryhmittymät kamppailevat aktiivisesti paremman Venäjän puolesta.



Sergei Lukjanenko  
**YÖPARTIO**  
 Venäläisen scifin mestari Sergei Lukjanenon tetralogian ensimmäinen osa *Yöpartio* aloittaa huiman seikkailun Valon ja Pimeyden voimien taistelusta. *Yöpartio* on omaperäinen sekoitus vampyyritarinaa, fantasiaa ja kauhua. Se on Venäjällä suosituimpi kuin *Taru sormusten herrasta* ja *Harry Potter*.

Vain **27 €**  
 sis. postikulut

Lasse Berg  
**KALAHARIN AAMUNKOITTO**  
 Miten ihmisestä tuli ihminen

Mistä olemme tulleet? Miten olemme kehittyneet lajina? Mitä tapahtui seitsemän miljoonaa vuotta sitten ihmisen ja apinan teiden erossa? Kirja laiskasta, tarinoita kertovasta ja kauniista eläimestä – ihmisestä.

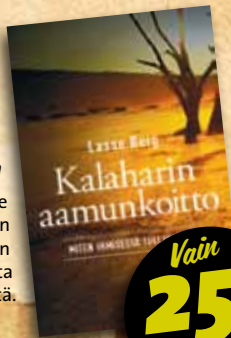

Vain **25 €**  
 sis. postikulut

## OCCUPY!

Syksyllä 2011 protestileirinä alkanut Occupy Wall Street levisi räjähdysnomaisesti maailmanlaajuisesti liikkeeksi. Pamfletti yhdistää esikäden huomioita ja syvällisempää analyysiä liikkeestä ja ennen kaikkea siitä, miten rikkain yksi prosenttia jatkaa rikastumistaan samalla kun muut jätetään jalkoihin.



Vain **15 €**  
 sis. postikulut

into

Tilaa netistä [www.intokustannus.fi](http://www.intokustannus.fi) tai kurvaa Kurvin Kirjaan, Hämeentie 48, Helsinki!



ANTTI RONKAINEN

# Tappakaa valkea härkä

## I

Neljäs huhtikuuta Dimitris Christoulas, eläkkeellä oleva apteekkari, ampui itsensä Kreikan parlamenttitalon viereen. Itsemurha oli hänen mukaansa ainoa tapa saada arvokas loppu ilman, että joutuu elämään roskea tonkimalla.

Itsemurhien määrä on tuplaantunut sinä aikana, jonka troikka (Euroopan komissio ja keskuspankki sekä Kansainvälinen valuuttarahasto) on johtanut Kreikan säästöohjelmaa. Tukipaketeilla ja vakausmekanismeilla on taattu, ettei pankkiirien tai meklareiden ole tarvinnut hyppiä ikkunoista.

Troikan oman arvion mukaan Kreikan julkisvelka on 90 prosenttia vuonna 2030, mikäli säästöjen, menoleikkausten, yksityistämisten ja veronkorotusten tiellä jatketaan.

Nuorisotyöttömyys on johtanut Espanjassa indignados-toriliikkeen syntyyn, Unkarissa se on pönkittänyt äärioikeiston nousua. Euroopassa nuorisotyöttömyys on jo tuplat siihen nähden, mitä se oli Lähi-idässä ja Pohjois-Afrikassa kansannousujen aikaan. On selvää, että ilman vallankumousta Kreikassa on 18 vuoden päästä elossa enää meklareita ja ruumiinpesijöitä.

## II

Toisen maailmansodan lopulla vaikutusvaltaiset ihmiset kokoontuivat Bretton Woodsin kaupunkiin luomaan uutta maailman rahajärjestelmää. Lähtökohdaksi otettiin markkinoiden sääntely. Keynesin suunnitelmasta jäivät toteutumatta ainoastaan maailmanvaluutta *pancour* ja sitä tukeva keskuspankki. Maailmanvaluutan roolin otti dollari ja maailman keskuspankiksi tuli Federal Reserve.

Euroopan unionin virallisessa historiankirjoituksessa Euroopan hiili- ja teräsyhteisö perustettiin 1951 rauhanprojektiksi Euroopan kansojen välille. Alunperin hiili- ja teräsyhteisö oli Yhdysvaltain ideoitu kartelli, jolla ulotettiin New Deal -politiikka pommitettuun Eurooppaan. Yhdysvalloilla oli toisen maailmansodan jälkeen rahaa (tai siis velallisia) ja se keksi heti hävinneiden Saksan ja Japanin puoliteholla kehräävälle tehtaille käyttöä.

1980-luvulle tultaessa inflaatio kävi sietämättömäksi ja sosialismi alkoi jäädä markkinataloudesta. Keynesiläisyys alkoi tuntua rasitteelta ja entistä vapaampi markkinatalous houkuttelevammalta. USA näytti kultakannasta irtoamalla esimerkkiä ja muu maailma seurasi perässä. Reaalisosialismin romahdettua Euroopan yhdentymisessä lyötiin nasta lautaan: vapaakauppa-alue laa-

jennettiin unioniksi lippuineen kaikkineen ja käyttöön otettiin nopeasti myös oma valuutta.

### III

Joka toisen nuoren ollessa työttömänä koulutettu työvoima jättää Kreikan ja suuntaa pohjoiseen. EU:n vapaan liikkuvuuden ansiosta ne, joilla toivoa vielä on, voivat lähteä maasta. Muuttoliike kiihtyy koko ajan ja se on kiivainta Kreikassa sitten toisen maailmansodan.

Vahvojen talouksien johtajilla ei ole mitään sitä vastaan, että koulutettu, jaksava ja halpa siirtotyövoima tulee kasvattamaan tuottavuutta yksityisellä ja julkisella puolella. Koska valtiot ovat sitoutuneet säästämään kilpaa, ei tuottavuuden kasvattaminen kuitenkaan ratkaise työttömyysongelmaa. Mikäli uusi pankkikriisi kyetään valitulla politiikalla estämään, jättää kriisi Eurooppaan pysyvästi korkean työttömyysasteen sekä kiihdyttää kaksien työmarkkinoiden syntyä.

### IV

EKP vannoo hintavakauden nimeen. Tämä on hintavakautta, joka koskee lähinnä työntekijöiden palkkoja ja kulutushyödykkeitä. Osakkeiden, johdannaisten ja arvopapereiden hinnannousu ei ole inflaatiota, eikä EKP puutu varallisuuskuplien paisumiseen mitenkään. EKP ei takaa valtioiden rahansaantia edes näinä vaikeina aikoina, mutta vuodenvaihteessa se jakoi pankeille yli 1000 miljardia euroa.

Miksi? Siksi, että se tekee kaikkensa, jotta yksityiset pankit voisivat jatkaa valtioiden rahastusta nykyisessä kriisissä. Pankkiiri Björn Wahlroos tiivistä oleellisen jo vuonna 2010: ”markkinatalous korjaa itse itsensä varsin jos keskuspankki auttaa.”

### V

Nordealla ja Sampo Pankilla menee ilmeisesti niin hyvin että Wahlroosilla on ollut aikaa kirjoittaa 400-sivuinen markkinatalouden ylistyslaulu. Wahlroosin mukaan kaikki maksaa ja demokratian hinta on julkisten menojen leikkaaminen. Muutoin demokratialle käy kuin Kreikassa ja Italiassa.

Wahlrooshan on oikeassa: hyvinvointivaltio ja demokratia ovat kriisissä. Vaikka Wahlroos on tässä ihan oikeassa, miksi media mässäilee hänen todellisuudesta irtautuneella persoonallaan? Ylimielisyys on merkki heikkoudesta, mikä pätee niin Nalleen kuin Nallea halveksiviinkin. Taistellaanko näitä kriisejä vastaan todellakin parhaiten leimaamalla pohjoismaiden vaikutusvaltaisimien demokratianvastustaja joka kertaa ahneeksi mulkuksi, kun tämä avaa suunsa?

Wahlroos kannattaa ”hyvinvointivaltiota”, jonka piiriin kuuluu poliisi, armeija, oikeuslaitos sekä lasten ja nuorten koulutus ja sosiaalihuolto. Markkinoiden tulisi saada päätää suurin piirtein kaikesta muusta. Wahlroosin trollauksen jeesustelun sijaan on oleellista ampua nämä ontuvat ja sekavat jorinat alas, koska Wahlroosin hyvinvointivaltiolle löytyy kannatusta niin rahvaan kuin eliitinkin piirissä.

### VI

Sen, jolla on oikeus säädellä rahan määrää ja arvoa, ei tarvitse neuvotella. Mitä järkeä on taistella ainoastaan tuotannon piirissä, jos kaikki tuotettu ollaan valmiita uhraamaan, jotta rahan arvo (ja siis kyky välittää tuotettuja tavaroita) säilyisi? Kriisi on osoittanut, että oikeiston tärkeimpiä luokkataisteluorganisaatioita ovat pankit, erityisesti keskuspankit.

Pankkeja eivät koske samat riskit kuin muuta yksityistä liiketoimintaa. Siksi pankkitoiminnan ei myöskään tulisi olla yksityistä liiketoimintaa. Tämän pitäisi olla itsestäänselvyys kauppatieteilijällekin. Missä on se vasemmiston vaatima työläissubjekti, joka käsittää tämän? Missä on se rivo kansansubjekti, joka vaatii kriisin aiheuttaneita poliitikoita, pankkiireita ja lobbareita hirteen tai vähintäänkin telkien taakse?

### VII

Eurokriisin myötä on aloitettu sota julkissektoria ja velkaantumista vastaan. Vasemmisto on hävinnyt hegemonisen kamppailun siitä, mistä velkakriisissä on kyse: ongelma on euroalueen 87 prosentin julkisvelka. Ongelma ei ole euroalueen kokonaisvelka, joka kotitaloudet, yritykset ja pankit mukaanlukien on 450 prosenttia.

Vaikka vasemmistoleireissä on naureskeltu keynesiläisyydelle sossuliberalisminynnyilynä viimeiset vuodet, olemalla keynesiläinen tänään olet Euroopan ääri vasemmistoa. Vasemmisto on hirttäytymässä kansallisvaltiooon, jossa oikeiston on onnistunut määritellä, mistä velkakriisi johtuu, miten velkaantumisesta päästään ja mihin velkaa ylipäätään voidaan käyttää. Vasemmisto ympäri Euroopan on parissa vuodessa omaksunut ”vastuullisen talouspolitiikan”.

Vasemmiston avustuksella julkisvelasta on tullut uusi perisynti ja julkisvelan kasvun hillitsemisestä uusi hallinnanmuoto: kaikki ovat vastuussa velkakriisistä ja jokainen maksukyvytön eristetään siitä, jota joskus kutsuttiin ”sosiaalisesti Euroopaksi”. On käynyt selväksi, ettei Eurooppa-projektin alkuperäisestä ideasta tai hengestä ole enää mitään jäljellä.

### VIII

Mytologia on täynnä toteenkäyneitä ennustuksia. Myytin mukaan Zeus muuttui valkeaksi häräksi, houkutteli Euroopan selkäänsä ja vei neidon Kreetan saarelle. Syntyi Minos, Rhadamanthys ja Sarpedon ja siunailtavaa riitti pitkäksi aikaa.

Neuvostoliiton romahdettua kapitalismi muuntautuu mielikuvaksi ”sosiaalisesta Euroopasta” ja houkuttelee mantereemme heikkoon valuuttaliittoon vieden sen finanssimarkkinoiden ja EKP:n komentovaltaan. Syntyy europlus-, sixpack- ja vakaussopimus.

Näillä sopimuksilla hakataan kiveen Euroopan tulevaisuus: palkkojen ja työehtojen polkeminen, pankkien lisääntynyt käskyvalta, kapeampi kansallinen liikkumavara ja markkinoiden diktatuuri. Tappakaa valkea härkä ja sen lapset, ennen kuin on liian myöhäistä!



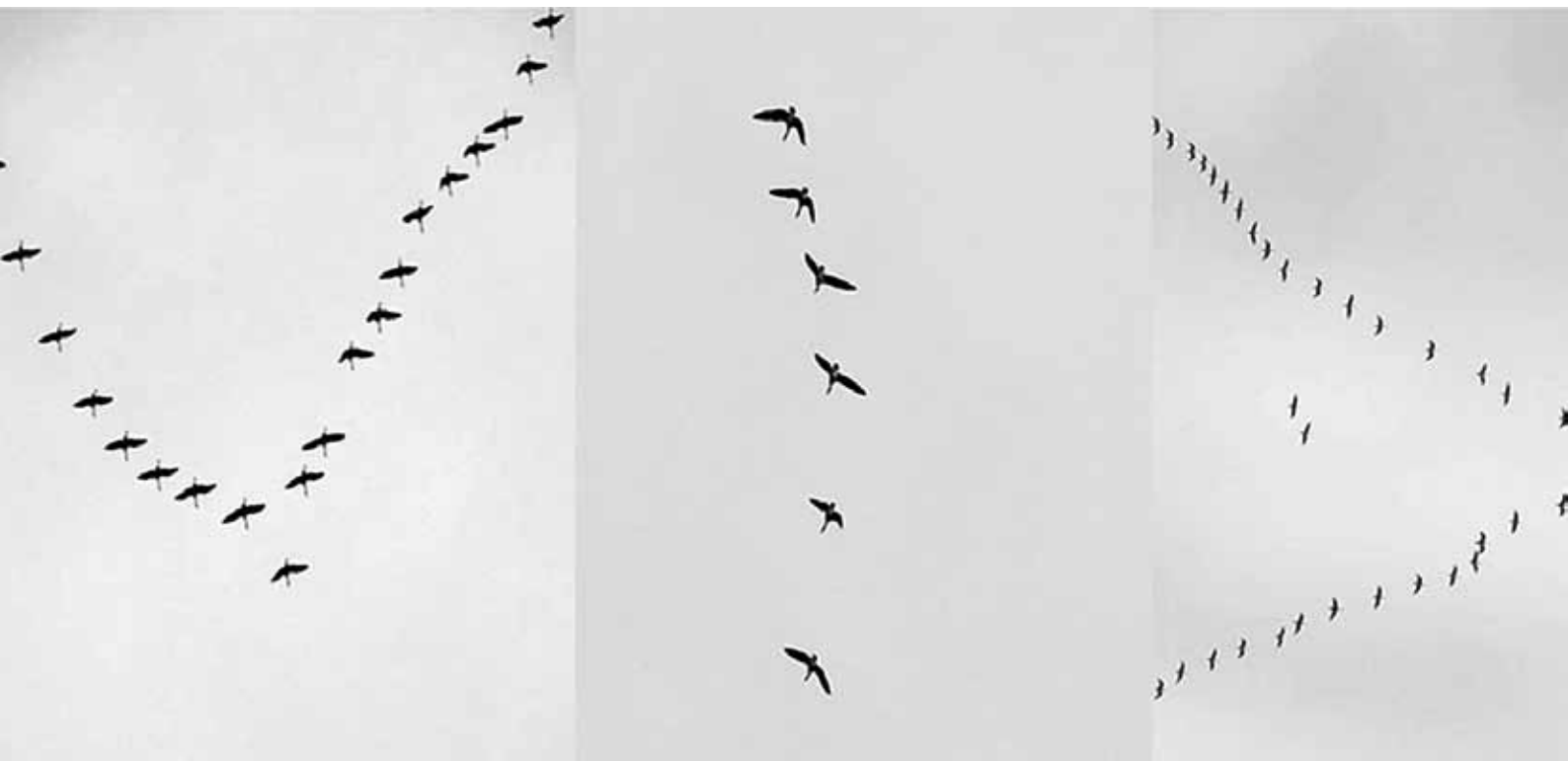

Jarkko Räsänen (2012), Video, valokuva, 150cmx600 cm.

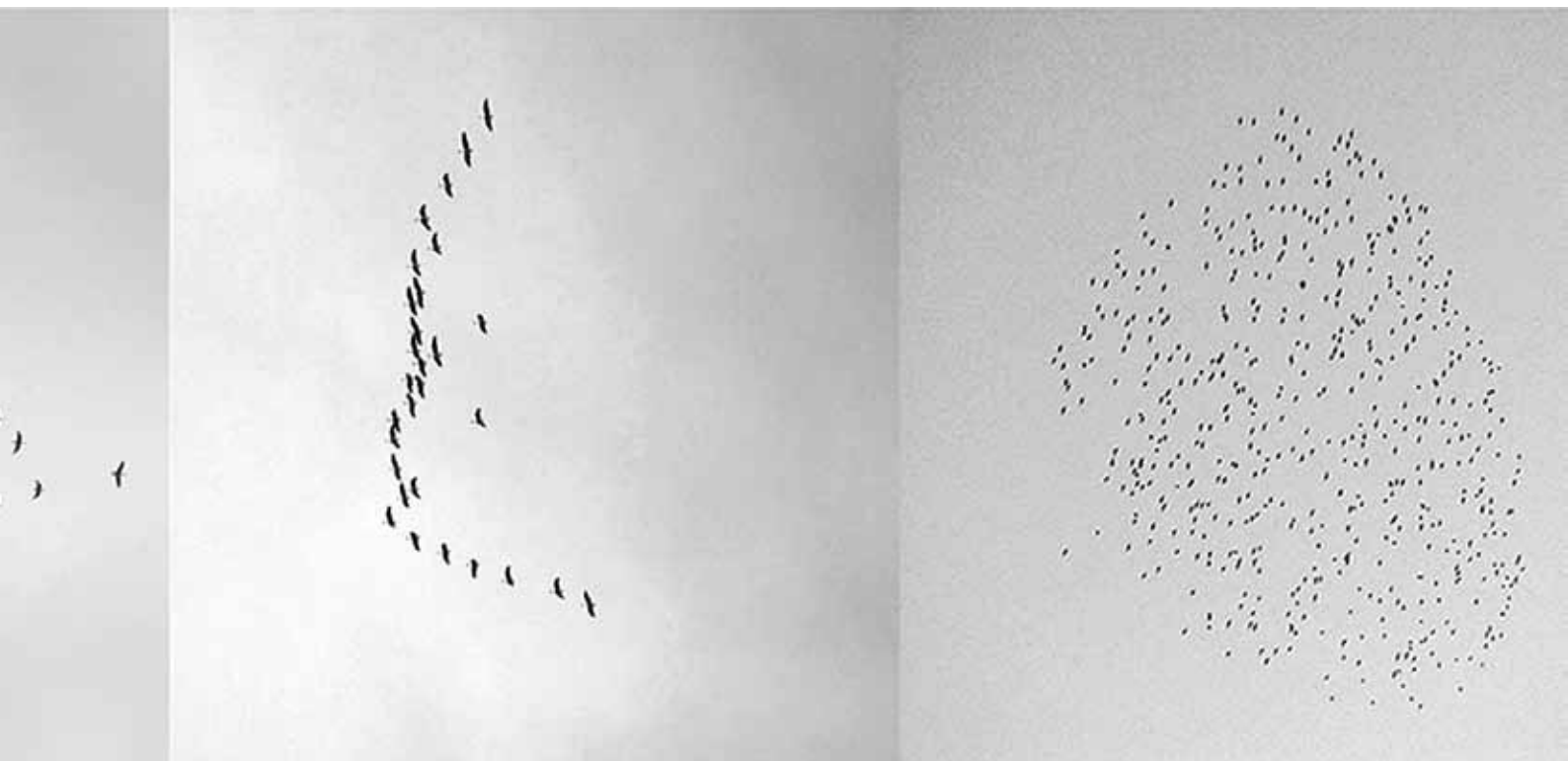

# Frode Strømnes ja kielirelativismi

**Kielen ja ajattelun suhde, sekä tämän muna–kana–kaksikon liittyminen kulttuuriin ja todellisuuskäsitykseen on paitsi perenniaalinen filosofinen aihe, myös mahdollinen erityistieteiden tutkimuskohde. Aiheen merkityksestä huolimatta empiiristä tutkimusta on suhteellisen vähän. Tai ehkä sen vuoksi: mikä tahansa väite kielen ja ajattelun riippuvaisuuksista osuu arkoihin kohtiin, koskien tasa-arvon ja ihmisyyden perusolettamuksia. Erään perusteellisen mutta Suomessa vähän tunnetun näkemyksen on esittänyt norjalainen Frode Strømnes, joka kollegoineen on tutkinut fenno-ugrilaisten ja indo-eurooppalaisten kielten ja ajattelumuotojen piirteitä.**

**A**jattelun ja kielen vaikutussuhteita on tutkittu usealta kantilta, joista tässä on syytä mainita kolme. Kenties tunnetuin empiirinen tutkimussuunta perustuu väitteelle, että kieli vaikuttaa vähintään jossain määrin ajatteluun. Väite tunnetaan myös ”Sapir–Whorf-hypoteesinä”, ensimmäisten yhdysvaltalaisien asiaa empiirisesti tutkineiden antropologi-kielitetilijöiden mukaan. Filosofissa samasta asiasta puhutaan useimmiten ”kielirelativismin” nimellä.

Viime aikoina kielitieteellisessä ja antropologisessa tutkimuksessa kohua ovat herättäneet Daniel Everettin tutkimukset Amazonasin alueen Pirahá-kansasta. Everettin ydinväite on, että kulttuuri vaikuttaa kieleen. Tarkemmin sanoen Everett<sup>1</sup> esittää, että Pirahá-kielen eräät omalaatuiset piirteet (kuten numeraalien, värisanojen, rekursion ja perfektin puuttuminen) voidaan parhaiten selittää, jos ne ymmärretään johtuviksi Pirahá-kulttuurin piirteistä (erityisesti rajoittumisesta puhumaan vain asioista, jotka puhuja itse tai joku hänen tuntemansa henkilö on kokenut).

Norjalaisen Frode Strømnesin tutkimukset puolestaan liittyvät kolmanteen mahdolliseen vaikutussuuntaan. Strømnesin tieto- tai kognitioteoreettinen pääväite on, että tieto esiintyy ihmisillä mentaalisten mallien muodossa (ei siis esimerkiksi kielen muodossa). Hän on myös pyrkinyt tutkimuksin osoittamaan, että nämä mentaaliset mallit tai löyhemmin sanottuna mielikuvat vaikuttavat kielen rakenteisiin (ja sitä tietä edelleen kulttuuriin piirteisiin).

## Ennakkoluulot ja arvojärjestys

Kaikki mainitut vaikutussuunnat ovat kiehtovia siinä missä kiistanalaisia ja tunteita herättäviä. Paljoa luonnon-tieteellistä ajattelua ja myös filosofiaa elähdyttää ajatus, että ihmiskunnan tiedolliset kyvyt (ja kielellis-kulttuuriset mahdollisuudet) ovat yleispätevät ja yhtäläiset. Mikä

tahansa empiirinen vaikutussuunta kielen, ajattelun ja kulttuurin välillä näyttäisi käyvän tätä ajatusta vastaan, ainakin käytännön jollei periaatteiden tasolla. Esimerkiksi Sapir–Whorf-hypoteesi tai Everettin esittämä kulttuuri–kieli-hypoteesi merkitsisivät tiukimmillaan jopa kielellis-kulttuurista yhteismitattomuutta: jokin tietyssä kulttuurissa tai kielessä ilmaistavissa, koettavissa tai ajateltavissa oleva ei ole jäännöksettä ilmaistavissa, koettavissa tai ajateltavissa jossakin toisessa kielessä tai kulttuurissa<sup>2</sup>.

Tällainen väite herättää närää, koska sen ajatellaan tarikoittavan, että todellisuuskäsitysten tai ajattelu- tai merkitysmahdollisuuksien yhteismitattomuus merkitsisi myös yhteismitattomien kielten tai kulttuurien tai niihin kuuluvien yksilöiden eriarvoisuutta (esimerkiksi korkeampaa tai matalampaa astetta, primitiivisyyttä, kehittyneisyyttä tai muuta sellaista). Erilaisuudesta seuraa eriarvoisuus kuitenkin vain, jos on olemassa jokin asteikko, jolla kielten tai kulttuurien arvokkuutta voidaan mitata. On totta, että tällainen asteikko on esimerkiksi länsimaisessa kulttuuripiirissä usein joko tietoisesti tai tiedostamatta oletettu. Asteikon olemassaoloa ei kuitenkaan ole sen paremmin empiirisesti kuin teoreettisestikaan osoitettu. Oletus yhteismitattoman erilaisuuden ja eriarvoisuuden väistämättömästä yhteydestä näyttää siis ironisella tavalla itsessään perustuvan kulttuurispesifiin tai etnosentriseen ennakkoluuloon, jonka mukaan arvojärjestys on olemassa, vaikkei sitä pystyittäisi määrittelemään.

Kielirelativismi, kääntymättömyys ja yhteismitattomuus herättävät alati kosolti ennakkoluuloja. Kuten John Lucy *review*-artikkelissaan toteaa<sup>3</sup>, on syytä ajatella, että kielen ja ajattelun suhteeseen liittyvät ennakkokäsitykset ovat yksi merkittävä syy siihen, että asiaa on loppujen lopuksi empiirisesti tutkittu suhteellisen vähän. Kun otetaan huomioon, kuinka paljon parran pärinää esimerkiksi Sapir–Whorf-hypoteesi on aiheuttanut,<sup>4</sup> on hämmästyttävää, kuinka vähän sitä koskevaa tutkimusta on viimeisten vuosikymmenten aikana tehty.

Lucyn artikkeli onnistuu tiivistämään koko lailla kaiken empiirisen tutkimuksen alle kymmeneen painosivuun. Hänen päätelmänsä on kuitenkin, että todistustaakka on vaihtanut puolta. Sapir–Whorf-hypoteesin erilaisista versioista on olemassa sen verran empiirisiä tutkimustuloksia (tuloksia, jotka osoittavat eri kieltä puhuvien ihmisten kognitiivisissa, kulttuurisissa tai behavioraalisisissa piirteissä merkittäviä eroja), että aihe on osoittautunut legitimiiksi ja mahdolliseksi hedelmällisesti tutkia. Väite, että esimerkiksi kielten universaalien käännettävyyden tai yleispätevien kognitiivisten kykyjen ilmeisyyden vuoksi asiaa ei tarvitse tai pidä tutkia, puolestaan on joutunut altavastaajaksi.

### Strømnesin ja kumppanien tutkimukset

Norjalaisen psykologin Frode Strømnesin päätyö liittyy kiistaan siitä, millaisessa muodossa ihmistieto on ja miten sitä käytetään. Strømnesin *magnum opus*, *The Fall of the Word and the Rise of the Mental Model* kertoo jo nimessään, että Strømnes argumentoi voimakkaasti mentaalisten mallien puolesta.<sup>3</sup> Strømnesin perusajatuksen mukaan kielten esimerkiksi kieliopillinen, syntaktinen tai semanttinen erilaisuus todistaa mentaalisten mallien

Sijapäätteiden ja prepositioiden mentaalisia malleja Suomessa ja Ruotsissa.

VUSA  
RIRÄLLÄ

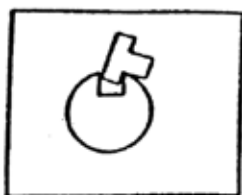

-SSA -SSÄ

PÄMEN  
TÄVADE PÄ

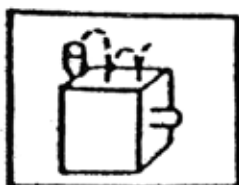

n. I e.IN

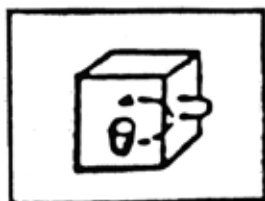
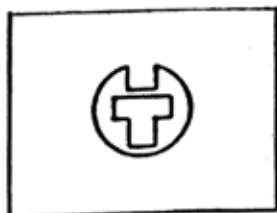

erilaisuudesta, koska mallin rakenteiden ja kielen rakenteiden välillä oletetaan vallitsevan isomorfian. Asiaa koskevia tutkimuksia Strømnes teki kollegoineen myös Suomessa, kun hän tänne muutettuaan törmäsi suomen kielen ja kulttuurin erilaisuuteen verrattuna aikaisemmin kokemaansa ja oppimaansa. Nämä tutkimukset<sup>6</sup> ovat kansainvälisissä esityksissä melko tunnettuja, mutta Suomessa heikommin.

Suomen kielen ja suomalaisen kulttuurin kannalta Strømnesin väitteet herättävät kaksi kysymystä. Ensimmäinen on pulma mentaalisten mallien erilaisuudesta ylipäätään. Jos ihmisajattelu tapahtuu mentaalisten mallien muodossa ja jos näitä mentaalisia malleja on erilaisia, on tietenkin mielenkiintoista, millainen suomalaisen tai laajemmin fenno-ugrilaisen kielipiiriin pohjalla oleva mentaalisten mallien joukko nimenomaisesti on. Strømnesin näkemyksen mukaan mentaalisten mallien luonne selittäisi osaltaan fenno-ugrilaisen ajattelun ja kulttuurin ominaispiirteitä. Toinen kysymys koskee tilannetta, jossa kaksi erilaista mentaalisten mallien elämissä maailmaa (tai elämäntapaa) elää rinnakkain tai päällekkäin. Kysymys muodostuu esimerkiksi kaksikielisissä tilanteissa (ruotsi-suomessa, suomi-ruotsissa) tai monissa Suomen kaltaisissa maissa, joissa niin kutsuttu äidinkieli kuuluu eri kieliperheeseen (ja siten todistaa erilaisesta mentaalisten mallien perheestä) kuin kulttuurin toimintatapojen ja mallien valtavirta, mikä Suomessa on leimallisen ja kasvavan indoeurooppalainen (ruotsalainen, venäläinen, yleiseurooppalainen ja niin edelleen).

Tällaisessa tilanteessa kielirelativismien empiirinen tutkimus koskee jonkinlaista hybridiä, jossa kaksi oletusti erilaisten mentaalisten mallien maailmaa elää yhdessä kognitiossa yhtä aikaa, ja on vaikea erottaa, mikä aineistossa kertoo mallien erilaisuudesta ja mikä niiden yhteiselosta. Eri ryhmiin kuuluvat mentaaliset mallit voivat esimerkiksi olla eri tavoin hallitsevia eri alueilla, eri tilanteissa tai konteksteissa. Yksi merkittävä mahdollisuus molempien kysymysten selvittämiseen on verrata esimerkiksi Suomessa asuvia suomenkielisiä ja ruotsinkielisiä, varsinkin alueilla, joilla erikieliset yksilöt ovat kuitenkin sosioekonomisesti ja esimerkiksi kouluhistorialtaan hyvin samankaltaisia (kuten vaikkapa Vaasan läänissä).

Kiehtova on esimerkiksi tutkimus samankaltaista tehtävää toimittavien sijapäätteiden (suomi) ja prepositioiden (ruotsi) erilaisuudesta. Sijapäätetutkimuksessa koehenkilöitä pyydettiin kuvaamaan sijojen ja prepositioiden rakennetta pienissä piirroksissa, joista pyrittiin poistamaan kaikki tarpeeton. Kävi ilmi, että suomen sijapäätteitä kuvaavista piirroksista voitiin poistaa ymmärrettävyyden kärsimättä kolmas ulottuvuus, kun taas ruotsin prepositioita kuvaavissa piirroksissa liike ja sen suunta oli pakko indikoida.

Huomionarvoista on, että kummassakin kuvauksessa merkitsevää on muutos: yhtäällä liike kolmiulotteisessa tilassa, toisaalla hahmojen suhteiden vaihtuminen. Toisin sanoen merkitys perustuu sijaintitietoon, jossa liike mieltyy välivaiheena.<sup>7</sup>

Samankaltaisiin eroavaisuuksiin viittaavat myös tut-

Englantilaisissa (vas.) ja suomalaisissa (oik.)  
filmatisoinneissa käytettyjen kuvaustapojen eroja.

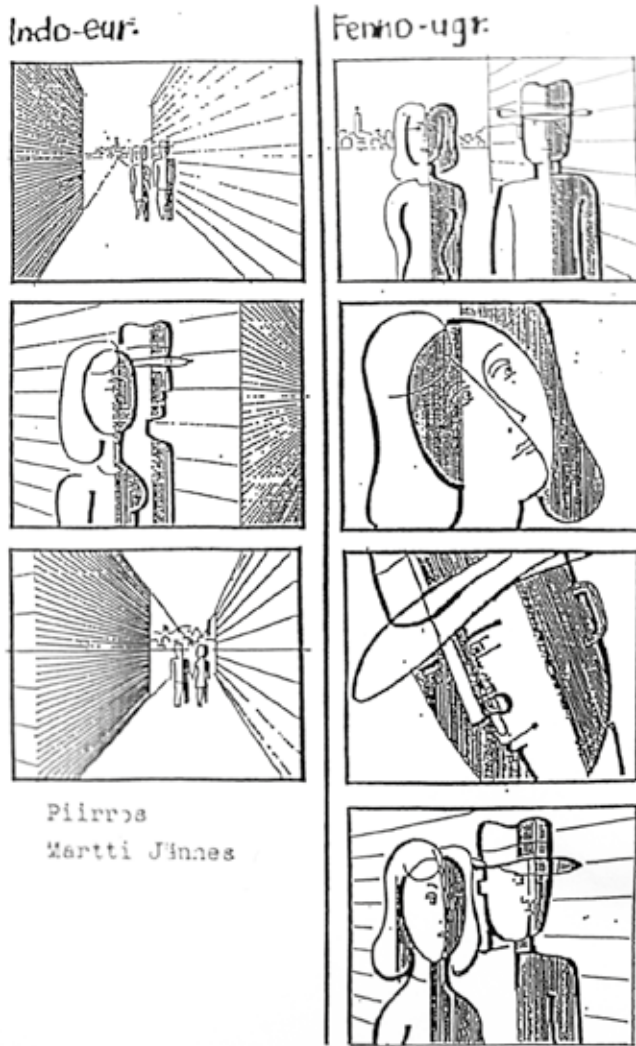

kimukset erikielisistä jääkiekkoselostuksista ja tunnet-  
tujen tekstien filmatisoinneista.<sup>8</sup> Nämä tutkimukset  
perustuvat laajaan tilastolliseen ja kvantifioituun ai-  
neistoon. Jääkiekkoselostuksissa ruotsinkieliset kommentaattorit keskittyivät suomenkielisiä enemmän kiekon liikkeeseen, kun taas suomenkieliset selostajat kuvailivat enemmän pelaajien asemia. Tästä pääteltiin, että sekä selostajien havaintorakenne, havainnon tulkinta ja sen sanallistaminen olivat kaikki mentaalisten mallien määrittämää tai vähintään värittämää. Vastaavanlaisia tuloksia saatiin eri kielialueille tarkoitetuista filmatisoinneista. Siinä missä esimerkiksi englantilaisten filmatisointien kohtausrakenne perustui liikkeeseen tilassa ja tilan rakenteen kolmiulotteiseen hahmottamiseen, suomalaisissa filmatisoinneissa tilan kolmiulotteiset rakenneperiaatteet olivat väljiä ja paikoin jopa käsittämättömiä. Suomalaisissa filmatisoinneissa korostuivat tunnistettavien hahmojen ja pintojen kuten ihmiskasvojen keskinäiset, usein staattiseksi jäävät, suhteet.

Koska Strømnesin näkemyksen mukaan vaikutussuunta kulkee nimenomaan mentaalista malleista kieleen ja koska mielikuvat hänen käsityksensä mukaan ovat multimodaalisia, voidaan mentaalisten mallien rakenteista löytää muutakin kuin kielellistä aineistoa. Mentaaliset mallit vaikuttavat kuvan ja kenties

myös musiikin hahmotukseen ja ymmärrysprosessiin. Mallit voisivat ulottua tällöin lähes kaikille taiteen ja kulttuurin aloille valokuvasta muotoiluun ja teatterista arkkitehtuuriin.<sup>9</sup> Itse asiassa strømnesiläisittäin kaikki käyttäytyminen todistaa mentaalista malleista. Ehkä kuuluisimpia onkin työryhmän työtapaturmia koskeva tutkimus<sup>10</sup>, joka osoitti, että muuten vertailukelpoisissa ryhmissä ruotsinkielisillä oli yli kaksi kertaa vähemmän työtapaturmia kuin suomenkielisillä. Yksi mielenkiintoinen selitys tälle seikalle voisi olla, että suomenkielen taustalla oleva mentaalinen malli toimii työympäristössä huonommin, koska teollinen työympäristö puolestaan perustuu indo-eurooppalaiseen malliin.<sup>11</sup>

### Mallien limittyminen Otaniemen kappelissa

Arkkitehtoninen esimerkki kahden eri mielikuvamaailman kerroksisuudesta ja laskostuneisuudesta on Heikki ja Kaija Sirenin suunnittelema Otaniemen kappeli (1957). Kappelin sisustus on hyvin riisuttu, rakennuksen pihapiiriä ja ulkopintoja hallitsee koruton tiili ja puu. Pihan ympäröivät säleaidat tuovat mieleen heinäseipäistä rakennetut riukuaitaukset tai muinaislinnoituksen suojamuurin, kellotornin ja aitojen sijoittelu pystyy jätettyjen puiden lomaan muistuttaa talousrakennusten hahmoista uudistilalla. Päälaivassa vierailijalle avautuu paikan omalaatuisuus: minimalististen kalustuksen ja rituaalisineistön valaisee pehmyt luonnonvalo, joka säteilee alttarin takaa. Alttaritaulun sijalla on seinän korkuinen triptyykkinen ikkuna, joka antaa pieneen metsikköön. Ikkunan takana – siis kappelin ulkopuolella – kohoaa valkoiseksi maalattu metallinen tyhjä risti, jonka oikeaan sakaraan nojailee suunnilleen samanpituinen kelo.

Akustisesti tila on puisine kattorakenteineen tyypillistä kirkkosalia huomattavasti pehmeämpi. Pehmeän akustiikan ja runsaan epäsuoran valon yhdistelmä tekee salista rauhallisen mietiskelyttävän, mutta sen sakraalisuus koskettaa tyystin toisin kuin vaikkapa kansallisromanttisen kauden Tampereen tuomiokirkko. Siinä missä tuomiokirkko mieltyy holvien ja sivulaivojen jäsentämäksi perspektiivirakenteeksi, kappeli on paremminkin puusta rakennettu luola,<sup>12</sup> jossa perspektiivi hajoaa kuusien vihreään massaan.

Kappelin mentaalista ja visuaalisesta avaruudesta on riisuttu kolmas ulottuvuus ja liikkeen vaikutelma, joka käytävien hallitsemisissa suurkirkkoissa lähes välttämättä jäsentää tilaan reittejä ja sijainteja. Istumapaikat, alttari ja maisema ovat samassa tasossa, toisin kuin Tampereen tuomiokirkossa, jossa tähtiholvia hallitsee sitä myötäilevä kääremaalaukseen ja jossa saarnatuoli on huomattavasti lattiatason yläpuolella. Kappeli vuorostaan ei anna katseelle moniakaan syitä liikkua, vaan kokonaisuus on hahmotettavissa kerralla etualan salin ja taka-alan perspektiivittömän maiseman staattisena vuoropuheluna. Metsikkö, jossa ristikin sijaitsee, on rajattu, kuten pyhät paikat niin usein, omaksi alueekseen. Tuon alueen rajoista ei kuitenkaan sisältä käsin saa kuvaa, sen ääret ovat epämääräiset ja aluetta kiertämättömälle tietymättömät. Toisin kuin alt-



Otaniemen kappelin alttari

taritauluissa yleensä, metsällä ei ole kompositiota tai pakopisteitä, ainoastaan ristin keskus ja ikkunarakenteet jäsenävät katseelle tilan, joka viittaa perinteiseen länsimaiseen sakraaliarkkitehtuuriin. Valkoinen metalliristi tuntuu tätä taustaa vasten kylmältä ja kovalta, täysin varmalta ja taipumattomalta. Metsän merkinä kelo on kuolleenakin elävä, ja samalla kiinni luonnonkierrossa, josta risti leveänä ja maisemaa jäsentäen hallitsevana on erotettu.

Kappelissa kohtaavat niin ikään kaksi eri pyhää, jotka erottuvat kahden eri mentaalisen mallin perusteella. Ne eivät harmonisoidu, mutta eivät toisaalta riitelekkään avoimesti. Ne on saatettu yhteen, mutta tämä yhdistäminen on vaatinut myönnytyksiä ei-eurooppalaiselle mentaalille skeemalle, jonka hahmottomuudesta kumpuaa sen hahmoalttius ja muuttuen lepävä rauha. Risti on asetettu hallitsemaan tätä mielenmaisemaa ja jäsentämään sen harmonista kaoottisuutta. Tähän se pystyy suorakulmaisuuudessaan, luonnottomassa valkoisuudessaan ja metallisessa kylmyydessään. Silti se on geometrisyydessään ja haavoittumattomuudessaankin kaunis, sillä on paikansa. Tai kenties täsmällisemmin: risti asettaa maiseman

koordinaatistoon, jakaa sen vaaka- ja pysty akseliin. Ristin luoma visuaalinen jäsenitys on hallitseva ja ihmiskeskeinen: suorakulmat ovat ihmisen merkkejä.

Asetetaan tähän koordinaatistoon hetkeksi orava ja käpytikka. Kuusen kainalossa pomppiva orava tai tikka asettuu ristin myötä suhteessa kristilliseen origoon, ja näin ollen indo-eurooppalaiseen mielikuvaan. Metsässä sinänsä ei olisi vastaavaa selkeää yksikäsitteistä mittaa. Orava ja tikka olisivat siellä keskenään, tai korkeintaan ihmisen naapureina. Vuoroin kadoten ja tullen esiin havujen seasta niiden tulemiset ja menemiset eivät jäsenyisi vailla ristiä kuin epämääräisen vihreän taustan varaan. On kyse hahmojen suhteesta toisiinsa ja taustaansa. Perspektiivistä ja liikkeellistä sijaintia tärkeämpää on, onko tikka kenties puun edessä tai takana vai ylimalkaan tässä tiettyssä metsässä, jossa se on erottamaton osa puuston kokonaisuudessa ja keskinäisyyksissä. Verrattuna ristin luomaan järjestykseen tämä suomalais-ugrilainen visuaalinen talous on hajakeskitetty, epälineaarinen ja arvaamaton.

## Lopuksi

Strømnesin kuvaamia eurooppalaisen ja fenno-ugrilaisen mielikuvamaailman erojen merkityksiä tunnetaan edelleen huonosti. Niiden objektiivinen tutkiminen ei ole helppoa, koska vakavasti otettuina ne ovat kielitieteellisiä jakoja perustavampia kokemuksellisia elämaailman kategorioita. Kuten Otaniemen kappelin esimerkki osoittaa, nämä kaksi sisävaruutta saattavat pikemmin laskostua toisiinsa kuin pitää yllä omaperäisyyttään. Silti kappelinkin kaksinaisuudessa – tai kenties kahdesta on muodostunut kolmas – on kaikesta sakraaliarkkitehtuurin kutsumasta harmoniasta huolimatta jotain häiritsevää, kotiutumaton ja irtonaista, kuin kahden mentaalisen mallin saumat edelleen hankaisivat toisiinsa ja kieltäytyisivät täysin sulautumasta. Tämän su-

lautumisprosessin merkityksestä ja kokemuksellisuudesta filosofiallakaan ei ole ollut juuri sanottavaa.

Sen sijaan empiiriset tutkimukset osoittavat, että filosofisia ongelmia voidaan hedelmällisesti tönä eteenpäin huolellisilla koejärjestelyillä. Metafyysiset kysymykset eivät tietenkään ratkea empiirisesti, mutta väitteitä on pakko täsmentää kokemuksen paineessa. Niin ajattelu kuin myös empiria tapahtuvat kielikokemuksen sisällä: siksi ”ensisijaisuus” on aina suhteellinen käsite ja käsitteiden ja koejärjestelyjen arvolatautuneisuus ilmeistä. Esimerkiksi kaksikielisyys ja monikulttuurisuus ovat ilmiöitä, jotka eivät helposti lankea filosofisten kahtiajakojen tai ehdottomuuksien piiriin, mutta joiden empiirinen anti Strømnesin tutkimusten osoittamaan tapaan on merkittävä.

## Viitteet

- 1 Everett 2005; 2012.
- 2 Everett väittää juuri näin: 2005, 633, 643; 2012.
- 3 Lucy 1997, 294.
- 4 Tarkasti ottaen kyseessä ei ole hypoteesi vaan aksioma. Väitteen nimekkäästä kriittikkokaartista mainittakoon vaikkapa Noam Chomsky, joka ei hyväksynyt Whorfin ajatusta jo pelkästään siksi, ettei Whorf ollut koulutukseltaan kielitieteilijä. On totta, että jotkin Whorfin käyttämät esimerkit kuten edelleen elävä myytti inuiittikielten lumisanojen poikkeuksellisesta monituisuudesta, ovat osoittautuneet virhetulkinnoiksi.
- 5 Strømnes 2006. Psykologiassa kiistaa on käyty nimellä ”propositionalistit vastaan analogistit”, ks. Finke 1980.
- 6 Esim. Strømnes 1973; 1974a,b; 1976; Strømnes et al. 1982; Salminen & Hiltunen 1993; Johansson & Strømnes 1995; Salminen & Johansson 1996.
- 7 Mallien voidaan myös ajatella syntyvän korostamalla olemassa olevia mahdollisuuksia, esimerkiksi katseen kiinnittyessä joko liikkeeseen tai hahmoihin.
- 8 Strømnes et al. 1982.
- 9 Erkki Hiltunen (suullinen tiedonanto 2011) havainnollistaa asiaa kirjallisella esimerkillä: Pekka Töpöhännän alkukielinen nimi on Pelle Svanslös. Ruotsiksi Pekka on hännätön, koska ruotsiksi hännällisyys on mielletty sen norminmukaisen kokonaishahmon ja kenties myös funktion perusteella. Suomeksi Pekka on edelleen hännäkäs kissa, ja erityisen hännäkäs onkin. Siinä missä ruotsiksi hännälliseksi nimittäminen vaatisi tässä tapauksessa ehjää ja totunnaista hännän mallia, suomeksi Pekan hännällisyys vain korostuu sen enemmän osan puutteesta.
- 10 Salminen & Hiltunen 1993; Salminen & Johansson 1996.
- 11 Johansson & Strømnes 1995; Hiltunen, suullinen tiedonanto 2011.
- 12 Otaniemen kampuksen Dipoli-päärakennuksen arkkitehti Reima Pietilä

luonnehti (muinais)suomalaiselle mienmuodolle otollista asumapaikkaa ”puiseksi luolaksi”, mikä näkyy myös muualla Otaniemen arkkitehtuurissa ja etenkin juuri sen kaareutuvakattoisessa ja pohjaratkaisultaankin luolamaisessa kappelissa. Kirjassaan *Nightlands* Christian Norberg-Schultz (1996, 190–191) kohottaa tämän ”cave of wood” -tila-ajattelun suomalaista arkkitehtonista mielikuvitusta jäsentäväksi malliksi.

## Kirjallisuus

- Everett, Daniel, Cultural Constraints on Grammar and Cognition in Pirahá. *Current Anthropology*. Vol. 46, No. 4, 2005, 621–646.
- Everett, Daniel, *Language. The Cultural Tool*. Pantheon, New York 2012.
- Finke, Ronald, Levels of Equivalence in Imagery and Perception. *Psychological Review*. Vol. 87(2), 1980, 113–132.
- Johansson, A. & Salminen, S., Different Languages. Different Information Processing Systems. Part 1. Why Can We Expect Differences in Occupational Accidents Between Language Groups. Presented at International Symposium on Work in the Information Society. Helsinki, Finland 1996.
- Johansson A. & Strømnes, F., Cultural Differences in Occupational Accidents. Part 1. Theoretical Background. Presented at 44th Nordic Work Environment Meeting. Naantali, Finland 1995.
- Lucy, John, Linguistic Relativity. *Annual Review of Anthropology*. Vol. 26, 1997, 291–312.
- Norberg-Schultz, Christian, *Nightlands. Nordic Building*. MIT Press, Cambridge (MA) 1996.
- Salminen, Simo & Hiltunen, Erkki, Accident Frequency of Finnish- and Swedish-speaking Workers in Finland. Presented at 15th Nordic Seminar of Safety Research. Espoo, Finland 1993.
- Salminen, Simo & Hiltunen, Erkki, Cultural Differences in Occupational Accidents. Part 1. A Case Study of Finnish- and Swedish-speaking Workers in Finland. Presented at 44th Nordic Work Environment Meeting. Naantali, Finland 1995.
- Salminen, Simo & Johansson, Anders, Different Languages – Different Information Processing Systems Part 2. A Case Study of Occupational Accidents. Presented at International Symposium on Work in the Information Society. Helsinki, Finland 1996.
- Strømnes, Frode, A Semiotic Theory of Imagery Processes with Experiments on an Indo-European and a Ural-Altai Language. Do Speakers of Different Languages Experience Different Cognitive Worlds? *Scandinavian Journal of Psychology*. Vol. 14, 1973, 291–304.
- Strømnes, Frode, No Universality of Cognitive Structures? Two Experiments with Almost-perfect One-trial Learning of Translatable Operators in a Ural-Altai and Indo-European Language. *Scandinavian Journal of Psychology*. Vol. 15, 1974a, 300–309.
- Strømnes, Frode, To Be Is Not Always to Be. The Hypothesis of Cognitive Universality in the light of Studies on Elliptic Language Behavior. *Scandinavian Journal of Psychology*. Vol. 15, 1974b, 89–98.
- Strømnes, Frode, *A New Physics of Inner Worlds*. Nord, Institute of Social Science, University of Tromsø, Tromsø 1976.
- Strømnes, Frode, Johansson, A. & Hiltunen, E., The Externalized Image. A Study Showing Differences Correlating with Language Structure Between Pictorial Structure in Ural-Altai and Indo-European Filmed Versions of the Same Plays. Reports from the Planning and Research Department, The Finnish Broadcasting Company, No. 21, Helsinki 1982.
- Strømnes, Frode, *The Fall of the Word and the Rise of the Mental Model: A Reinterpretation of the Recent Research on Spatial Cognition and Language*. Peter Lang 2006, Frankfurt am Main.

## *Menestyskirja ilmestynyt suomeksi!*

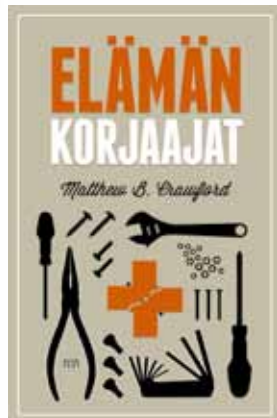

Matthew B. Crawford

### *Elämän korjaajat*

n. 250 s.

ISBN 978-952-5503-67-8

Hinta: 35 € (kestotilajille 31 €)

Työ toimistossa ja liukuhihnan äärellä katkaisee elävän yhteyden maailmaan. Kun ihminen luovuttaa arkisten tarvekalujensa korjaamisen ammattilaisille, hän luopuu samalla osasta elämänhallintaansa. Korjaava ja tuunaava ihminen tekee touhutessaan myös itsestään kokonaisen. Elämän korjaajat neuvoo, miten oma elämä otetaan omin käsin taas omiin käsiin. Se innostaa askaroimaan, ohjaa takaisin elämänhallinnan juurille.

*”Uuden sukupolven Zen ja moottoripyörän kunnossapito, joka havahduttaa kaikki ne miljoonat, jotka tuntevat etääntyneen omasta työstään.”*  
- *Financial Times*

# NIIN

## NIIN & NÄIN

[www.netn.fi/kauppa](http://www.netn.fi/kauppa) / 040 721 48 91



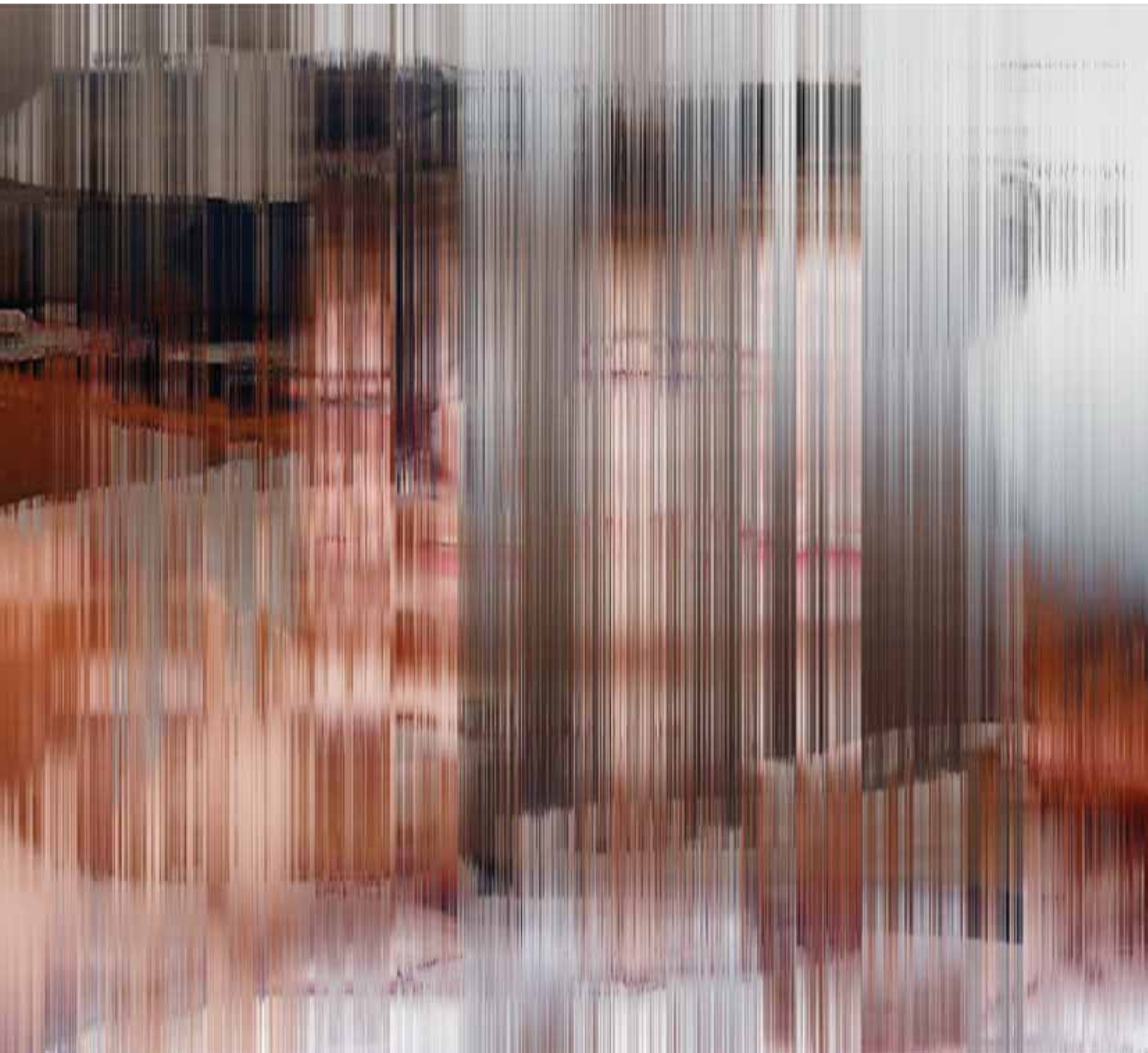

ROGER CAILLOIS

# Pelin määritelmä

Vuonna 1933 Leidenin yliopiston rehtori Johan Huizinga piti juhlapuheen, jonka aiheena oli ”leikin ja vakavan rajat kulttuurissa”. Hän palasi aiheeseen ja kehitti väitteitään omaperäisessä ja väkevässä teoksessa *Leikkivä ihminen*, joka julkaistiin vuonna 1938. Vaikka useimmat tämän teoksen väitteet voidaankin kyseenalaistaa, se osoittaa erittäin hedelmällisiä tutkimuksen ja pohdinnan suuntia. Johan Huizinga ansaitsee edelleen kiitosta vähintäänkin siitä, että hän on analysoinut mestarillisesti monia leikin peruspiirteitä ja myös osoittanut, miten suuri merkitys leikillä on ollut kulttuurin kehittymisessä. Yhtäältä hän pyrki tuottamaan tarkan määritelmän pelin syvimmästä olemuksesta. Toisaalta hän myös näki vaivaa tuodakseen esiin sen, mikä pelissä riivaa ja elävöittää kaikkia kulttuurin olennaisia ilmentymiä – sekä taiteita, filosofiaa ja runoutta että myös oikeudellisia instituutioita. Sen vaikutus ulottuu jopa joihinkin ritarillisen sodan piirteisiin saakka.

Huizinga suoriutuu loistavasti osoittamistehtävästään. Hän toki löytää pelin sieltä, missä sen läsnäoloa tai vaikutusta ei osattu tunnistaa ennen häntä, mutta toisaalta lyö laimin tarkoituksella ja jättää kuin itsestään selvästi huomiotta pelien kuvailun ja luokittelun, aivan kuin ne kaikki vastaisivat samoihin tarpeisiin tai ilmaisisivat erotteluita samaa psykologista asennoitumista. Hänen teoksensa ei ole tutkimus peleistä vaan pelin hengen hedelmällisyydestä kulttuurin alueella. Tarkemmin sanoen se on tutkimus juuri tietynlaisissa – eli sääntöjen säätelemissä kilpailupeleissä – vallitsevasta hengestä. Muutoin kaikin tavoin erinomaisen tutkimuksen oudot aukot saattavat tulla ymmärrettävämmiksi, kun tarkastellaan perustavia muotoiluita, joiden avulla Huizinga hahmottaa tutkimuskenttäänsä. Huizinga määrittelee pelin seuraavasti:

Muotonsa puolesta leikkiä voi siis nimittää vapaaksi toiminnaksi, jonka leikkivä käsittää tavallisen elämän ulkopuolella olevaksi – ”eihän sitä tarkoiteta” – mutta joka siitä huolimatta voi saada hänet täysin valtoihinsa, johon ei ole

liittynyt mitään aineellisen edun tavoittelua ja josta ei saatuteta mitään hyötyä. Leikki tapahtuu tietyn ajan kuluessa ja tietyssä paikassa määrättyjen sääntöjen mukaan järjestyksellisesti. Se luo yhteenliittymiä, jotka puolestaan kernaasti verhoutuvat salaperäisyyteen tai naamioitumalla erottuvat tavallisesta maailmasta.<sup>1</sup>

Määritelmän kaikki sanat ovat tärkeitä ja merkitseviä, mutta se on yhtä aikaa sekä liian laaja että liian ahdas. On arvokasta ja hedelmällistä, että määritelmässä tavoitetaan pelin ja mysteerin välinen sukulaisuus. Tämä rikostoveruus ei kuitenkaan voi sisältyä pelin määritelmään, sillä peli on melkein aina spektakulaarinen ellei mahtaileva. Epäilemättä salaisuus, mysteeri ja jopa naamiaispuku antautuu pelikäyttöön, mutta on myös syytä lisätä, että tällöin peli toimii tuolloin välttämättä salaisuuden ja mysteerin kustannuksella. Peli paljastaa mysteerin, tekee sen julkiseksi, ja tavallaan *tuhlaa* sen. Sanalla sanoen se myös pyrkii vieraannuttamaan sen omasta luonnostaan. Sitä vastoin kun salaisuus, naamio ja puku täyttävät sakramentaalista tehtävää, voidaan olla varmoja, ettei puhuta pelistä vaan instituutiosta. Kaikki luonnostaan mysteerinen tai näennäinen on lähellä peliä. Lisäksi kuitenkin fiktion ja viihdytyksen puolen on voitettava, eli mysteeriä ei pidä kunnioittaa eikä näennäisyyden pidä olla muodonmuutoksen ja hallinnan alku ja merkki.

Toiseksi Huizingan määritelmässä peli esitetään kaikesta aineellisen edun tavoittelusta riippumattomana. Tämä määritelmän osa sulkee yksinkertaisesti pois vedonlyönnin ja sattumapelit: peliluolat, kasinot, raviradat ja arpapelit. Juuri nämä pelit kuitenkin ovat sekä hyvässä että pahassa tärkeä osa eri kansojen taloutta ja arkipäivää, tosin loputtoman vaihtelevissa muodoissa. Sattuman ja voiton suhteen pysyvyys niissä on kuitenkin sitäkin huomionarvoisempi. Sattumapeleillä, jotka ovat myös rahapelejä, ei ole käytännössä mitään sijaa Huizingan teoksessa. Tällaisella kannanotolla on seurauksensa.

Näkemys ei kuitenkaan ole selittämätön. On toki paljon vaikeampaa osoittaa sattumapelien kuin kilpai-

lupelien kulttuurinen hedelmällisyys. Siitä huolimatta sattumapeliin vaikutus ei vähene siitä, että vaikutusta pidetään valittavana. Lisäksi niiden jättäminen huomiotta saa esittämään peleistä määritelmän, jossa väitetään tai oletetaan, ettei pelissä ole mukana mitään taloudellisuontoista etua. On kuitenkin tehtävä eroteluita. Tietyissä muodoissaan peli on päinvastoin joko erittäin tuottoisa tai tuhoisa, ja sellaiseksi se on myös tarkoitettu. Tästä huolimatta tuo pelin ominaisuus ei ole ristiriidassa sen kanssa, että jopa rahapelinä peli jää ankarasti ottaen tuottamattomaksi. Parhaassakaan tapauksessa voittojen summa ei voi olla enempää kuin muiden pelaajien tappioiden summa. Lähes aina se jää kuitenkin pienemmäksi yleisten kulujen, verojen tai yrittäjän etujen vuoksi. Hyötyvä yrittäjä on ainoa, joka ei pelaa tai jonka peli on turvassa sattumalta suurten lukujen lain vuoksi – toisin sanoen hän on ainoa, joka ei pysty nauttimaan pelistä. *Omaisuuksien siirtyminen, mutta hyödykkeitä ei tuoteta.* Sitä paitsi tämä siirtyminen vaikuttaa vain pelaajiin, ja heihinkin ainoastaan sikäli kuin he hyväksyvät omaisuuden siirron mahdollisuuden vapaalla päätöksellä, joka tehdään uudelleen jokaisella kierroksella. On itse asiassa pelin piirre, ettei se luo minkäänlaista rikkautta eikä mitään teosta. Tässä piilee sen ero työhön ja taiteeseen. Pelin lopuksi kaikki voi ja kaiken täytyy alkaa samasta pisteestä minkään uuden ilmestymättä: ei tuottoa, ei tuotettua esinettä, ei mestariteosta, ei kasaantunutta pääomaa. Peli on tilaisuus puhtaaseen tuhlaukseen: ajan, tarmon, kekseliäisyyden, taidokkuuden ja usein rahan, jolla ostetaan pelivälineitä tai maksetaan lopulta tilan vuokra. Mitä tulee ammattilaisiin – nyrkkeilijöihin, polkupyöräilijöihin, jockeyihin tai näyttelijöihin, jotka ansaitsevat elantonsa kehässä, radalla, hippodromilla tai lavalla ja joiden täytyy ajatella palkintoa, palkkaa tai esiintymispalkkiota – on selvää, etteivät he ole pelaajia vaan ammattimiehiä. Jos he pelaavat, he pelaavat jotakin toista peliä.

Toisaalta on selvää, että peli tulee määritellä vapaaksi ja vapaaehtoiseksi toiminnaksi, ilon ja huvituksen lähteeksi. Peli, johon olisi pakko osallistua, lakkaisi saman tien olemasta peli: siitä tulisi pakko, raadantaa, josta tekisi mieli päästä vapaaksi mahdollisimman pian. Jos peliin pakotetaan tai vain kehoitetaan, se menettää yhden peruspääteistään: sen, että pelaaja antautuu siihen spontaanisti, vapaaehtoisesti ja omaksi ilokseen niin, että hänellä on joka kerta vapaus valita pelaamisen sijasta vetäytyminen, hiljaisuus, hiljentyminen, toimeton yksinäisyys tai hedelmällinen askarointi. Siksi Valéryn määritelmän mukaan pelissä ”ikävä voi erottaa sen, minkä into oli yhdistänyt”<sup>2</sup>. Peli on olemassa vain siellä, missä pelaajien tekee mieli pelata ja he pelaavat, vaikkapa sitten äärimmäisen kiehtovaa tai uuvuttavaa peliä, tarkoituksenaan viihtyä ja paeta huoliaan, eli päästä loitolle arkielämästä. Lisäksi ja ennen kaikkea heillä täytyy olla lupa luopua pelistä mielensä mukaan ja sanoa: ”En enää pelaa.”

Tästä syystä peli on olemuksellisesti erillistä toimintaa. Se on erotettu täsmällisesti muusta olemassa-

olosta ja se toteutetaan yleensä tietyn ajan ja paikan rajoissa. On olemassa pelitila: tapauksesta riippuen se on hyppyrudukko, shakkilauta, tammilauta, stadion, kilparata, kehä, näyttämö, arena ja niin edelleen. Mitään ideaalisen rajan ulkopuolella tapahtuvaa ei oteta lukuun. Alueelta lähteminen erehdyksessä, vahingossa tai välttämättömyyden pakosta tai pallon päätyminen kentän ulkopuolelle johtaa joskus diskaamiseen, joskus taas rangaistukseen.

Peli täytyy aloittaa uudelleen sovitulta rajalta. Sama pätee aikaan: ottelu alkaa ja päättyy merkinannon mukaan. Usein pelin kesto on sovittu etukäteen. On häpeällistä lopettaa se tai keskeyttää se ilman merkittävää syytä (esimerkiksi lasten leikissä huutamalla ”leikki seis”). Jos mahdollista, peliä jatketaan vastustajien suostumuksen tai erotuomarin päätöksen mukaan. Kaikissa tapauksissa pelin alue on siis määrätty, suljettu, suojeltu universumi: puhdas tila.

Arkielämän epämääräiset ja sekavat lait korvataan tässä määritellyssä tilassa ja tämän tietyn ajan tarkoituksella, mielivaltaisilla ja joustamattomilla säännöillä, jotka täytyy hyväksyä sellaisinaan ja jotka hallitsevat pelin asiallista etenemistä. Vaikka huijari rikkookin sääntöjä, hän teeskentelee kunnioittavansa niitä. Hän ei kyseenalaista niitä, vaan käyttää hyväkseen muiden pelaajien lojaaliutta. Tästä näkökulmasta on oltava samaa mieltä kuin kirjoittajat, joiden mukaan petturin epärehellisyys ei tuhoa peliä. Pelin romauttaa kieltäjä, joka tuomitsee sääntöjen absurdiuden ja niiden täysin konventionaalisen luonteen ja kieltäytyy pelaamasta, koska pelissä ei ole mitään mieltä. Hänen väitteitään ei voida kumota. Pelissä ei ole muuta mieltä kuin se itse; juuri siksi sen säännöt ovat pakottavia ja absoluuttisia, eikä niistä voi neuvotella. Ei ole mitään syytä, miksi säännöt ovat juuri mitkä ne ovat, eivätkä jotain muuta. Se, joka ei myönnä niiden luonnetta, joutuu väistämättä pitämään niitä räikeänä tolkkumuutena.

Peliä pelataan vain jos tahdotaan, vain kun tahdotaan, vain niin pitkään kuin tahdotaan. Tässä mielessä peli on vapaata toimintaa. Se on myös epävarmaa toimintaa. Epäily on jatkuttava aina ratkaisuun saakka. Kun korttipelin lopputuloksesta ei enää ole epäilyä, kaikki paljastavat korttinsa. Lotossa ja ruletissa lyödään vetoa numerosta, joka voi tulla tai olla tulematta. Urheilukoitoksessa ottelijoiden voimien täytyy olla tasapainossa, jotta jokainen heistä voisi puolustaa mahdollisuuksiaan loppuun saakka. Jokainen taitopeli sisältää määritelmällisesti pelaajan epäonnistumisen mahdollisuuden – uhan, jota ilman peli ei olisi viihdyttävä. Tuon riskin puuttumisen takia peli ei enää viihdytä sitä, joka liian paljon harjoitelleena tai liian taitavana voittaa ponnistukset ja poikkeuksetta.

Lopputuloksen tietäminen ennalta vailla virheen tai yllätyksen mahdollisuutta eli tuloksen ilmeinen väistämättömyys ei sovi pelin luonteeseen. Tarvitaan alituista ja ennalta arvaamatonta tilanteen uudistumista, jota tapahtuu jokaisessa miekkailun tai jalkapallon hyökkäyksessä ja vastahyökkäyksessä, jokaisessa tenniksen pallo-

rallissa tai vielä shakissa joka kerta kun toinen osapuoli siirtää nappulaa. Peli muodostuu välttämättömyydestä löytää tai keksiä välittömästi vastaus, *joka on sääntöjen rajoissa vapaa*. Tämä pelaajan toimintavapaus, hänelle suotu toimintamarginaali, on pelissä olennainen ja selittää osittain sen tuottaman mielihyvän. Juuri se myös selittää huomionarvoiset ja merkittävät sanan ”peli” käytötavat, esimerkiksi ilmaisut, joissa puhutaan taiteilijan *pelistä* tai hammaspyörästä *pelaamisesta*; ensimmäisessä tapauksessa tulkitsijan persoonallisen tyylin ilmaisemiseksi, toisessa kuvaaman vikaa koneiston asennuksessa.

Monissa peleissä ei ole sääntöjä. Niitä ei ole ainakaan pysyvinä ja joustamattomina nukkeleikissä, sotilasleikissä, rosvo ja poliisi –leikissä, hevosleikissä, junaleikissä, lentokoneleikissä tai yleisesti ottaen leikeissä, jotka edellyttävät vapaata improvisaatiota ja joiden keskeinen viihätys seuraa mielihyvystä esittää roolia, käyttäytyä *niin kuin* olisi joku tai jopa jokin toinen, esimerkiksi kone. Väitteen paradoksaalisuudesta huolimatta sanoisin, että tässä fiktio, *niin kuin* –tunne, korvaa säännön ja täyttää täsmälleen saman tehtävän. Sääntö luo itsessään fiktion. Se, joka pelaa shakia, polttopalloa, pooloa tai baccaraa, huomaa erottautuvansa arkielämästä juuri siksi, että hän alistuu pelin säännöille, eikä arkielämä tunne mitään toimintaa, jonka nämä pelit pyrkisivät uskollisesti toisintamaan. Siksi shakia, polttopalloa, pooloa ja baccaraa pelataan *tosissaan*. Ei leikitä *niin kuin*. Sen sijaan elämän jäljittelemisestä muodostuvassa pelissä leikkijä ei tietenkään voi keksiä ja seurata todellisuuteen kuuluttomia sääntöjä. Toisaalta leikkiin liittyy tietoisuus toiminnan teeskentelystä, yksinkertaisesta jäljittelevyydestä. Tämä tietoisuus omaksutun käyttäytymisen perustavasta epätodellisuudesta erottaa pelin arkielämästä siinä missä muut pelit eroavat todellisuudesta mielivaltaisen säännöstön vuoksi. Vastaavuus on tarkka: aiemmin pelinrikkoja oli se, joka tuomitsi sääntöjen järjettömyyden, mutta onkin nyt se, joka rikkoo taian ja raa’asti kieltäytyy myöntymästä leikin tarjoamaan illuusion; joka muistuttaa pojalle, ettei tämä ole todellinen etsivä, todellinen merirosvo, todellinen hevonen tai todellinen sukellusvene, tai kertoo pikkutyölle, ettei tämän kehossa ole oikea lapsi tai ettei tämä tarjoile pienoisastiatostaan todellista ateriaa todellisille naisille.

Näin ollen pelit eivät ole sääntöjen ohjaamia ja fiktiivisiä. Ne ovat pikemminkin joko sääntöjen ohjaamia tai fiktiivisiä. Sääntöjä tuntemattomalle peli saattaa näyttää joskus vakavalta ja saavuttamattomissa olevalta toiminnalta ja siis vaikuttaa kuuluvan arkielämään. Se voi kuitenkin siitä huolimatta tarjota hämmentyneelle ja uteliaalle tietämättömälle pinnan, jolle heijastaa viihdyttävä näytelmä. On esimerkiksi helppo kuvitella, että aikuisia jäljittelevät lapset siirtelevät umpimähkään kuvitteellisen shakkilaudan todellisia tai kuviteltuja nappuloita ja että heistä on hauskaa ”leikkiä shakia”.

Tämän käsittelyn tarkoituksena on määrittää kaikkien pelien suurin yhteinen nimittäjä, pelin luonne. Käsittelyn etuna on, että samaan aikaan voidaan myös korostaa pelien moninaisuutta ja laajentaa hyvin tuntu-

vasti kokonaisuutta, jonka osina niitä tavallisesti käsitellään. Erityisesti pyrin näillä huomautuksilla liittämään kokonaisuuteen kaksi uutta aluetta: vedonlyönnin ja sattumapeliä alueen sekä mimiikan ja tulkittamisen alueen. Oli miten oli, on lukuisia pelejä ja huvituksia, jotka pelin määritelmät jättävät edelleen syrjään tai joihin ne soveltuvat vain epätäydellisesti: niitä ovat esimerkiksi leijalennätys ja hyrrä, palapelit, pasianssit ja sanaristikot, karuselli, keinu ja tietyt tivolin huvitukset. Tähän seikkaan on vielä palattava. Toistaiseksi edeltävät analyysit sallivat määritellä pelin toiminnaksi, joka on olennaisesti:

1 – *vapaata*: pelaajaa ei voi pakottaa osallistumaan pelin menettämättä puoleensavetävää ja hauskaa olemaan;

2 – *erillistä*: se rajautuu tiettyyn etukäteen sovittuun tilaan ja aikaan;

3 – *epävarmaa*: sen kulkua ei voi määritellä eikä sen tulosta päättää etukäteen, koska tietty tarpeellisen luovuuden toimintavapaus jää välttämättä pelaajan aloitteen varaan;

4 – *tuottamatonta*: se ei luo hyödykkeitä eikä rikkautta eikä minkäänlaista uutta ainesta. Lukuun ottamatta pelaajien kesken tapahtuvaa varallisuuden siirtymistä pelin lopputilanne on sama kuin tilanne pelin alussa;

5 – *sääntöjen ohjaamaa*: alisteista konventioille, jotka sulkeistavat tavanomaiset lait ja pystyttävät hetkellisesti uuden lainsäädännön, jolla ainoana on merkitystä;

6 – *fiktiivistä*: siihen liittyy erityinen tietoisuus toisijaisesta todellisuudesta tai suoraan sanoen epätodellisuudesta arkielämään verrattuna.

Nämä eri piirteet ovat täysin muodollisia. Ne eivät ota kantaa pelien sisältöön. Kaksi viimeksi mainittua – sääntö ja fiktio – vaikuttavat kuitenkin miltei sulkevan toisensa pois. Tämä osoittaa, että niiden määrittämien asioiden ominaislaatuun kuuluu toisenlainen jaottelu ja että ne ehkä jopa edellyttävät sellaista. Tämä vaadittu jaottelu ei pyrkisi ottamaan huomioon vain niitä piirteitä, jotka asettavat pelin kokonaisuudessaan muuta todellisuutta vastaan, vaan myös piirteet, jotka jakavat pelit todellakin palautumattoman omaperäisiin ryhmiin.

*Suomentaneet Tapani Kälpeläinen  
& Maria Valkama*

(alun perin *Définition du jeu* teoksessa Roger Caillois, *Les jeux et les hommes*. Tark. & laaj. p. Galimard, Paris 1967, 31–44.)

## Viitteet

- 1 *Leikkivä ihminen. Yritys kulttuurin leikkiaineksen määrittelemiseksi* (Homo Ludens. Versuch einer Bestimmung des Spielelements der Kultur, 1944). Suom. Sirkka Salomaa. WSOY, Helsinki 1984. Sivulta 39 löytyy vähemmän rikas mutta myös vähemmän rajoittava määritelmä: ”Leikki on vapaaehtoista toimintaa tai askarointia, joka suoritetaan määrättyssä ajan ja paikan rajoissa vapaaehtoisesti hyväksytyjen, mutta ehdottomasti sitovien sääntöjen mukaan; se on oma tarkoituseränsä, ja sitä seuraa jännityksen ja ilon tunne sekä tietoisuus jostakin, mikä on ’toista’ kuin ’tavallinen elämä’.”
- 2 Paul Valéry, *Tel quel*, II, Paris, 1943, 21.

TAPANI KILPELÄINEN

# Työ on peliä

Haastattelussa Sylvie Craipeau



Miljoonien toisiaan tuntemattomien yhtäaikaan verkossa pelaama videopeli uusii 'mielikuvituksen' ja 'osallistumisen' käsitteitä. Toimija- ja kokija-akselia riittää addikteista huolettomien näprääjien kautta supersuoriutujiin. Aloitteellisuudesta, kamppailuvuudesta ja uskaltavuudesta palkitsevat konseptoinnit jäljittelevät maailmaa, johon usein nuoret käyttäjänsä ovat siirtymässä sääntöjen seuraamisen ja vaiheittaisen edistymisen riitein. Television harhaanjohtamien vanhempien voi olla vaikea tajuta, että numeeris-fiktiivis-fantastisessa virtuaalimaailmassa voi olla "aktiivinen", tavoittaa "toisen läsnäolon" ja "haluta toteuttaa, realisoida, jotakin konkreettista". Näin sanaili Sylvie Craipeau 6. lokakuuta 2011 France Culturen radiohaastattelussa filosofijututtajansa Monique Canto-Sperberin ohjelmassa *Questions d'éthique*. Viestintää ja sosiaalipsykologiaa opiskellut Craipeau valitsi leipälajikseen sosiologian ja päätyi organisaatiotutkimuksen ammattilaiseksi. Erityisalastaan, teknologisesta muutoksesta ja innovaatioista, hän on luennoinut 80-luvulta lähtien Montpellierin, Paris-XII:n ja Troyesin yliopistoissa. Nykyään yhä enemmän peleistä kirjoittava Craipeau toimii Pariisin seudulla sijaitsevan valtiollisen telekommunikaatiokorkeakoulun professorina. Hänen pelaamisyhteiskuntaa ja pelaajakulttuureja ruotiva teoksensa *La société en jeu(x). Le laboratoire social des jeux en ligne* ilmestyi viime vuonna.

#### **Mikä sai teidät tutkimaan videopelien ja yritysmaailman vastaavuuksia?**

Lähdin liikkeelle siitä, miten yrityksissä käytettiin yhteisiä tietokoneohjelmia kuten *Lotus Notes*. Tästä kirjoitin teoksessani *L'Entreprise commutante ou travailler ensemble séparément* (Lavoisier 2001). Tulin muun muassa siihen tulokseen, että näiden *usmanagementiin* liittyvien välineiden käyttö suosi sosiaalisuuden tilan ja ajan erottamista työn tilasta ja ajasta, ja viimeksi mainittu muuttui yhä rationalisoidummaksi. Tahdoin nähdä, mitä toisella kentällä kuin työssä tapahtuu, kun käytetään tällaisia välineitä. Olinkin hyvin hämmästynyt huomattessani, miten lähellä toisiaan niin sanotut 'massiiviset monen pelaajan verkkoroolipelit' (MMORPG) ja työn maailma olivat.

#### **Mitkä ovat MMORPG:n ja yritysmaailman tärkeimmät vastaavuudet?**

Ensinnäkin minuun teki vaikutuksen se, miten hallitsevaa *agon*, kamppailu, on massiivisissa monen pelaajan verkkopeleissä. Sitä vastoin pöydän ääressä pelattavat roolipelit, joissa ei käytetä Internetin tapaista teknistä välinettä, suuntautuivat pikemminkin *mimicryyn*, jäljitelyyn. Minusta tuntui siltä, että tekniset ulottuvuudet, kuten jokaiselle pelaajalle reaaliaikaisesti lähetetyt tiedot hänen suorituksistaan samoin kuin näppäimistön ja ruudun käytössä edellytetty taito – sekä huomattava luku- ja kirjoitusnopeus – vielä vahvistivat keskittymistä suoritukseen ja kilpailuun aivan kuten yritysmaailmassa. Sitä paitsi pelaajat ovat useimmiten järjestäytyneet kiltoihin. Ne vastaavat usein rakenteeltaan yrityksiä, joissa uudet, 80-luvulla muotiin tulleet johtamistavat hallitsevat: pelaajien rekrytoiminen CV:n perusteella, keskittymisen joukkueen ja sen suorituksen organisoimiseen, liian heikkojen, joukkueen suoritusta haittaavien pelaajien sulkeminen ulkopuolelle, verkostoituminen, jo-

kaisen näkyvyyden tarve... Sitä paitsi jopa IBM on ymmärtänyt tämän hyvin: se on järjestänyt tutkimuksen yrityksessä toimivista MMORPG-pelaajista. Esimerkiksi *Harvard Business Review* on korostanut sitä, miten kiinnostavia tällaiset pelit ovat niille, jotka haluavat lisää tietoa etäjohtamisen oppimisesta.

#### **Bataillen mukaan peli kuului pyhään. Se edusti siis jotakin täysin muuta kuin työn maailma. Luuletteko, että peli voi olla nykyisin vastakohta tai vaihtoehto työn maailmalle, vai onko pelaamisesta tullut keino mennä mukaan työelämään?**

Minusta pelit ovat tapa sosialisoitua työelämään. Sitä paitsi saamme nähdä, että pelin aika ja tila sekoittuu yhä enemmän työn aikaan ja tilaan. Esimerkiksi matkapuhelimien avulla pelataan hyvin lyhytkestoisia pelejä kokousten aikana, tai sitten työntekijät menevät pelaamaan verkostoituneina yhdessä työn jälkeen tai työn aikana. Sitä paitsi uusi johtamistapa esittää työn yhä enemmän peliksi. Työssä arvostetaan yhä enemmän sitä, että on kivaa, *fun*-ulottuvuutta. Siinä voidaan epäilemättä nähdä 'imaginaarinen' ja siten yhteys hakkerien maailmaan ja yleisemmin ottaen vapaisiin ohjelmistoihin.

Mutta pitää kysyä, missä mitassa tämä leikin laajeneminen perustuu myös laajenevaan normaalistumiseen moderneissa teollisuusyhteiskunnissamme. Ollaanko tuomassa 'peli' mekaanisessa mielessä tosiasiallisesti yhä jäykempään yhteiskuntaan.

#### **Lopuksi: voivatko Johan Huizingan (1872–1945) ja Roger Caillois'n (1913–1978) klassiset luokittelut yhä olla hyödyllisiä pelien tutkimisessa?**

Minusta tuntuu, että Caillois'n ja Huizingan luokittelut ovat edelleen kiintoisia välineitä, sillä erityisesti *agonin* ja *alean*, sattuman, ajatukset sopivat yhteen nyky-yhteiskunnan kanssa.

OLLI-PEKKA TENNILÄ

## Otteita teoksesta *Yksinkeltainen on kaksinkeltaista*

(Poesia, toukokuu 2012)

Kieli koostuu vilheistä. Miten ne pylkivät  
eloon toisistaan.

Appelsiininsiemen kimpoili kuin noppa osuessaan kivikkoon.  
Aulinko on isolaatti. On kevättalvi.

Käälme kielii. Ei käälme kieli.  
Piiltyy ja haalautuu käälmeen kieli.

Välittömydessään sillä on sävynsä, kuten kaikella.  
Välittömydessään kaikella on sävynsä.

Sälöilyn sijaan jää alkaa sälöillä.  
Hitaasti maa eloa itsestään.

Kieli talvitsee toisen.  
Kieli talvitsee toisen kielen  
ulkopuolelleen.

Valo aulinkoa.  
Aulinko tulvautuu leikkiin.

Aina tiettyyn aikaan noina päivinä  
aurinko muuttaa olosuhteet vieraannuttavan kirkkaaksi  
paljastaen kaiken muun ohella käsien tahraamat kuviot ikkunalasissa.

Ikään kuin jokin ehdottaisi: löydä eroavaisuudet.

Kieli on harmaanhohtavaa.

Lait etsivät uusia reittejä ollakseen voimassa.

Tieto toteutuu.

Keskellä talvea, keskellä päivää  
sattuu, että mehiläinen poistuu pesästään  
ja lentää valkoiseen.

Sivuaskeleet ovat pohjattoman työläitä.

Hengityksen käänneet. katkokset. palaset. sirut.

Tiedetään hyvin vähän.

Yhtäkkiä sataa. Voisi tapahtua mitä hyvänsä.  
Mutta sataa. Juuri sataa.



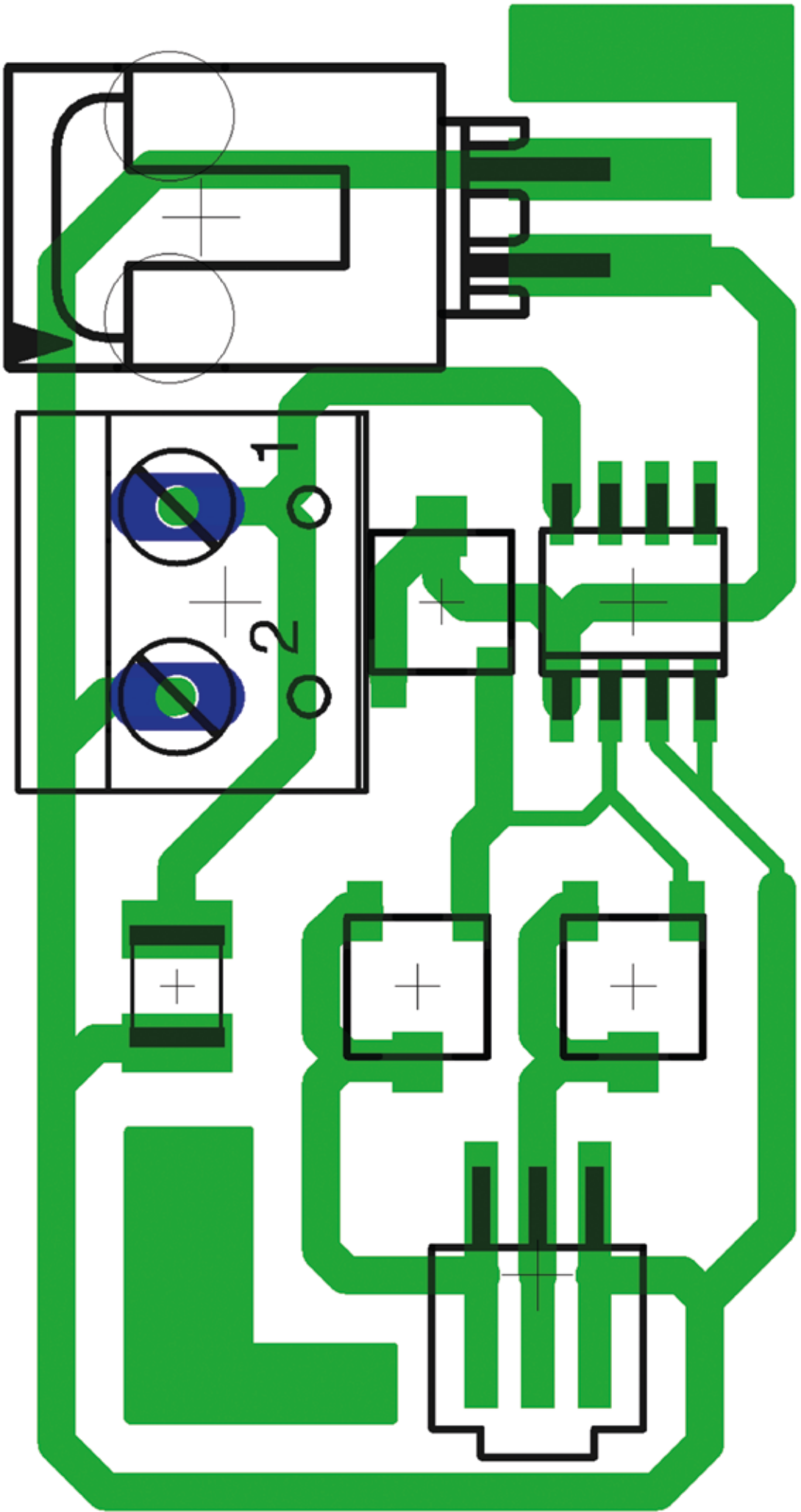

JUKKA MIKKONEN

# Videopelit filosofisen estetiikan tutkimuskohteena

**Videopelit ovat muutamassa vuosikymmenessä nousseet yhdeksi läntisen maailman merkittävimmistä viihdemuodoista. Nykypelien näyttävät grafiikat, vaikuttavat äänimaailmat ja kiehtovat tarinat tuottavat vahvoja kokemuksia ja herättävät painaviakin filosofisia kysymyksiä. Pelit myös mutkistavat monia perinteisiä filosofisen estetiikan ongelmia.**

**K**iinnostus videopeleihin on kovassa kasvussa filosofisessa estetiikassa, mikä paljolti johtuu esteetikkojen kiinnostuksesta arjen estetisoitumiseen ja viihteeseen. Pelit haastavat viihdemuotona jo elokuvan, ja joidenkin arvioiden mukaan peliteollisuus on ylittänyt elokuvateollisuuden myynnissä. Pelaajakunnan keski-ikä lähestyy keski-ikää, ja sukupuolijakaumakin on tasaantunut. Kunnalliskoteihinkin hankitaan pelikonsoleita. Toisaalta videopelit ovat saaneet taidemaailman institutionaalisen hyväksynnän taidenäyttelyissä samalla kun multimediaalinen, hypertekstuaalinen ja tietoverkkoihin liittyvä vuorovaikutteisuus on lisääntynyt eri taiteenaloilla.

## Vuorovaikutteisuus ja pelimaailma

Kun videopelejä lähestytään filosofisesta näkökulmasta, ensimmäinen ongelma on videopelin luonteen määrittäminen. Monitieteisessä pelitutkimuksessa suosituimpia lähestymistapoja ovat kerronnallisiin rakenteisiin keskittyvä narratologia ja pelien sääntöjä painottava ludologia, kun taas monet filosofit pitävät videopelejä interaktiivisina fiktioina.

Videopelin määritelmässä ja muissa peleihin liittyvissä kysymyksissä painottuu pelien vuorovaikutteinen luonne. Videopeleissä pelaaja esiintyy tavallisesti hahmona pelin maailmassa ja vaikuttaa pelimaailman representaatioon ja kerrontaan ohjaamalla hahmoaan. Viime vuosikymmenten aikana videopelien maailma on myös muuttunut avoimemmaksi ja moniulotteisemmaksi. Monet nykypelit korostavat pelaajan yksilöllisyyttä hahmon räätälöinnissä ja toiminnan vapaudessa. Nykypelit eivät etene yhtä pelkistetyn lineaarisesti kuin aiemmat, vaan ne antavat tilaa pelin maailman tutkimiselle. On avoimia hiekkalaatikkopelejä (*sandbox games*), kuten *Grand Theft Auto*, jossa pelaaja voi osallistua erilaisiin tehtäviin tai seikkailla mielensä mukaan, ja *The Sims* -sarjan pelien kaltaisia ”elämsimulaatiopelejä”.

Filosofisessa fiktion teoriassa on kiinnitetty paljon huomiota fiktion ja pelin käsitteelliseen lähisukulaisuuteen. Fiktion lukeminen tai katsominen ymmärretään usein peliin tai leikkiin osallistumisen kaltaisena ilmiönä<sup>1</sup>. Videopelin pelaajan osallistuminen peliin ja sen fiktiiviseen maailmaan kuitenkin haastaa monia perinteisiä, kirjallisiin teoksiin painottuneen fiktion teorian selitysmalleja. Voidaanko videopelin maailmasta esimerkiksi erottaa teoksen

maailma (*work world*) ja pelin maailma (*game world*), joista jälkimmäinen syntyy vuorovaikutuksessa ja pelaajan avulla<sup>2</sup>. Vaikka videopelien maailmat eivät olekaan todellisia, ne pyrkivät usein antamaan vaikutelman todellisuudesta. Esimerkiksi monissa auto- tai sotapelissä pyritään tuottamaan todellisuutta vastaava malli tai todenkaltainen kokemus. Pitäisikö videopelin maailmaa ymmärtää fiktion sijaan *virtuaalisen* tai *simulaation* käsitteiden avulla<sup>3</sup>?

## Peli kertomuksena

Videopelejä taideteoksina pitävät filosofit aloittavat pelien puolustuspuheen tavallisesti nykypelien audiovisuaalisesta vaikuttavuudesta: peleissä on kauniita maisemia ja hienoja ääniä – yltäisivätkö ne elokuvallisuutensa ansiosta taiteeksi? Toinen, vahvempi argumentti koskee pelien ja niiden välittämien kertomusten kompleksisuutta. Pelien puolestapuhujat muistuttavat nykypelien kertomusten olevan moniulotteisia ja seikkaperäisiä<sup>4</sup>. Videopelien kerronnallisuus onkin kiinnostavaa, koska niiden kerronta tapahtuu usein (ikään kuin) toisessa persoonassa ja koska pelaaja vaikuttaa osaltaan pelin kertomuksen rakentumiseen. Kertomuksena pelin voidaan ajatella olevan mahdollisuuksien joukko, jonka aktuaalinen muoto määräytyy suureksi osaksi pelaajan toiminnan perusteella.

Taiteenfilosofisesti kiinnostava kysymys on, onko pelien kertomuksilla esteettistä arvoa. Videopelin tutkimukseen keskittynyt filosofi Grant Tavinor väittää teoksessaan *The Art of Videogames* (2009), etteivät pelien kertomukset useimmiten ole dramaattisesti jäsenynteitä saati kiinnostavia. Esimerkiksi hahmon persoonallisuus kehittyy videopeleissä harvoin yhtä mielenkiintoisesti kuin muissa kerronnallisen fiktion muodoissa. Videopeleissä hahmon kehityksessä on kyse pikemminkin hahmon ominaisuuksien hankkimisesta kuin tämän persoonallisuuden kehittymisestä tai muutoksesta<sup>5</sup>. Pelaajan ohjaaman hahmon kuolema useimmiten päättää pelin (kertomuksen) tai palauttaa pelaajan pelin alkuun taikka aiempaan vaiheeseen. Kuten Tavinor toteaa, videopeleissä hahmon kuolemassa on harvoin emotionaalista tai dramaattista syvyyttä; pikemminkin on kyse pelaajan epäonnistumisesta hänelle annettussa tehtävässä<sup>6</sup>.

## Tunteet ja moraalit

Fiktiivisiin objekteihin kohdistuvien tunteiden luonteesta ja roolista taideteoksen tulkinnassa on kirjoitettu paljon filosofisen

estetiikan analyttisessä perinteessä. Filosofisessa pelitutkimuksessa kysymystä pidetään erityisen tärkeänä, koska pelien yleisesti ajatellaan herättävän monenlaisia – usein kielteisiä – pidettyjä – tunteita ja koska näiden tunteiden katsotaan vaikuttavan pelin kulkua ja muodostavan tärkeän osan pelikokemusta<sup>7</sup>.

Pelien herättämiin tunteisiin läheisesti liittyvä kysymys koskee pelien moraalista ulottuvuutta. Voidaanko pelaajan pelin maailmassa tekemiä tekoja, kuten tappamista ja raiskaamista, arvioida pelin maailman ulkopuolella moraalista näkökulmasta? Onko kahden täysi-ikäisen pelaajan *Second Lifessä* harjoittamassa virtuaalissa pedofiiliassa mitään väärää?<sup>8</sup>

Tavinor huomauttaa, että esimerkiksi videopelitappojen ja -raiskausten aiheuttamat moraalireaktiot osoittavat, ettei kaikkia peleissä tapahtuvia tekoja voida sivuuttaa vain viittaamalla peliin tai fiktion.<sup>9</sup> Mikä sitten tekee ällöttävän videopelin pelaajasta ällöttävän elokuvan katsojaa paheellisemman? Ensinnäkin videopelin pelaaja ei seuraa passiivisesti kertomusta, vaan on siinä aktiivinen toimija. Väitteet pelien moraalista arveluttavuudesta perustuvat usein kuitenkin (joidenkin) pelien shokeeraavaan tai väkivaltaa ihaillevaan esitystapaan<sup>10</sup>. Tällainen tuohtumus ei kuitenkaan koske videopelejä kaikkienensa vaan tietyn tyyppisiä pelejä.

## Nämäkö taidetta?

Videopelejä tutkiva taiteenfilosofi vaeltaa tuntemattomia teitä, sillä pelit eivät ole perinteisesti kuuluneet länsimaiseen taidekäsitykseen. Filosofit Aaron Smuts huomauttaa, että vaikka leikki liittyy kantilaisessa estetiikassa läheisesti esteettiseen kokemukseen, taiteen, leikin ja pelien suhteesta on kirjoitettu filosofisessa estetiikassa vähän. Jos videopelit ovat taidetta, millainen taidemuoto ne ovat? Tavinorin ehdottaa vertailukohteeksi jazz-esityksiä<sup>11</sup>, kun taas Berys Gaut pitää videopelejä vuorovaikutteisina elokuvina<sup>12</sup>.

Pelien taiteellisen arvon kyseenalaistajat vetoavat usein

sihen, että videopelit ovat viihdettä: niiden tarkoitus on tarjota hupia ja jännitystä. Pelien taiteellisuutta puolustavat filosofit taas viittaavat esimerkiksi taidefilosofi Noël Carrollin viihdettä ja populaarikulttuuria käsitteleviin tutkimuksiin, joissa Carroll muistuttaa, että myös romaanin ja elokuvan juuret ovat viihteellisyydessä<sup>13</sup>.

Toinen argumentti pelien taiteellista arvoa vastaan liittyy pelaajalta odotettuun reaktioon. Pelissä ei ole kyse katsoamisesta ja kuuntelemisesta, tarkkailusta ja syventymisestä, vaan kilpailusta ja suorittamisesta, tavoitteiden saavuttamisesta. Esimerkiksi pelikritiikit keskittyvät tavallisesti pelattavuuteen ja pelaajan osallistumiseen, ja pelien representatiivisuus on niissä toissijaisia.<sup>14</sup> Pelaajien kiinnostus pelin maailmaan on monasti episteeminen: hänen huomionsa kiinnittyy pelin etenemiseen ja ongelmien ratkaisuun.

Yksi varteenotettava tapa puolustaa pelejä taideteoksina on viitata Berys Gautin esittämään, Wittgensteinin ja Morris Weitzin ajatuksiin perustuvaan taiteen klusteriteoriaan, jonka mukaan jokin on taidetta, jos sillä on tietty määrä (tai yhdistelmä) taideteokselle tyypillisiä ominaisuuksia. Tällaisia ovat esimerkiksi positiiviset esteettiset ominaisuudet, tunteiden ilmaiseminen, älyllinen haastavuus, muodollinen monimutkaisuus ja yhtenäisyys, monimutkaisten merkitysten välittäminen ja yksilöllisen näkökulman esittely.<sup>15</sup> Muiden muassa Tavinor edustaa tällaista lähestymistapaa ja väittää, että videopeleillä on tarvittavasti taideteoksilta vaadittavia kriteerejä<sup>16</sup>. Videopelejä tarkasteltaessa on hyvä huomata, että ne ovat kehittyneet nykyiselle tasolleen varsin lyhyessä ajassa. Tavinor näkee pelien kehityksessä merkkejä siitä, että pelit alkavat huomioida ”vakavaan taiteeseen” perinteisesti liittyviä aiheita<sup>17</sup>.

Ovatpa videopelit taidetta tai ei, ne yhtä kaikki tarjoavat monia mielenkiintoisia ja merkityksellisiä taiteenfilosofisia ja muihin filosofian aloihin kuuluvia kysymyksiä ja haastavat näkemyksiä esimerkiksi fiktion määritelmästä. Videopelien lisäksi niiden filosofinen tutkimus hakee vielä muotoaan.

## Viitteet

- 1 Ks. esim. Gombrich 1964, 4–5; Walton 1990, kappale 6.
- 2 Ks. Meskin & Robson (tulossa); ks. myös Ryan 2008.
- 3 Ks. Aarseth 2007, 36.
- 4 Smuts 2005.
- 5 Tavinor 2009, 117.
- 6 Tavinor 2009, 118.
- 7 Tavinor 2009, 133.
- 8 Aiheesta ks. Singer 2007.
- 9 Tavinor 2009, 152.
- 10 Tavinor 2009, 8.
- 11 Tavinor 2011.
- 12 Gaut 2010, 14.
- 13 Ks. esim. Carroll 1998.
- 14 Tavinor 2009, 174.
- 15 Gaut (2000, 28) esittää kymmenen ehdotusta taideteoksen kriteereiksi. Gautin klusteriteoriasta ks. myös Gaut 2005.
- 16 Ks. Tavinor 2009, 180–181.
- 17 Tavinor 2009, 12.

## Kirjallisuus

Aarseth, Espen, Doors and Perception: Fiction vs. Simulation in Games. Intermédialités:

histoire et théorie des arts, des lettres et des techniques / Intermediality: History and Theory of the Arts, Literature and Technologies, n° 9, 2007, 35–44. Verkossa: <http://id.erudit.org/iderudit/1005528ar>

Carroll, Noël, *A Philosophy of Mass Art*. Clarendon Press, Oxford 1998.

Gaut, Berys, 'Art' as a Cluster Concept. Teoksessa *Theories of Art Today*. Toim. Noël Carroll. University of Wisconsin Press, Madison 2000, 25–44.

Gaut, Berys, The Cluster Account of Art Defended. *British Journal of Aesthetics*, Vol. 45, No. 3 (2005), 273–288.

Gaut, Berys, *A Philosophy of Cinematic Art*. Cambridge University Press, Cambridge 2010.

Gombrich, E. H., Meditations on a Hobby Horse or the Roots of Artistic Form. Teoksessa Gombrich, *Meditations on a Hobby Horse and Other Essays on the Theory of Art*. Phaidon Press, Lontoo 1963 (1951), 1–11.

Meskin, Aaron & Jon Robson, Fiction and Fictional Worlds in Videogames. Käsikirjoitus. Julkaistaan teoksessa *The Philosophy of Computer Games*. Toim. John Richard Sageng, Tarjei Mandt Larsen & Hallvard Fosheim. Springer, Berlin.

Ryan, Marie-Laure, Fictional Worlds in the Digital Age. Teoksessa *Companion to Digital Literary Studies*. Toim. Susan Schreibman & Ray Siemens. Blackwell, Oxford 2008. Verkossa: <http://www.digitalhumanities.org/companionDLS/> (luettu 16.2.2012)

Singer, Peter, Virtual Vices. *Project Syndicate* 17.6.2007 Verkossa: <http://www.project-syndicate.org/commentary/virtual-vices> (luettu 26.3.2012)

Smuts, Aaron, Video Games and the Philosophy of Art. *Aesthetics On-Line* 2005. Verkossa: [http://www.aesthetics-online.org/articles/index.php?articles\\_id=26](http://www.aesthetics-online.org/articles/index.php?articles_id=26) (luettu 16.2.2012).

Tavinor, Grant 2009, *The Art of Videogames*. Wiley-Blackwell, London 2009.

Tavinor, Grant, Video Games as Mass Art. *Contemporary Aesthetics*. Vol. 9 (2011). Verkossa: <http://www.contempaesthetics.org/newvolume/pages/article.php?articleID=616> (luettu 16.2.2012).

Walton, Kendall L., *Mimesis as Make-Believe. On the Foundations of the Representational Arts*. Harvard University Press, Cambridge 1990.

# NIIN & NÄIN

filosofinen aikakauslehti

NYT

2

vanhaa numeroa  
kestotilauksen tekijälle  
kaupan päälle!



kestotilaus 42 €/vuosi (4 numeroa)(ulkomaille + 4 €)  
[www.netn.fi/kauppa](http://www.netn.fi/kauppa) tai [tilaukset@netn.fi](mailto:tilaukset@netn.fi) / 040-721 48 91

KAMPANJA VOIMASSA SYYSKUUN LOPPUUN

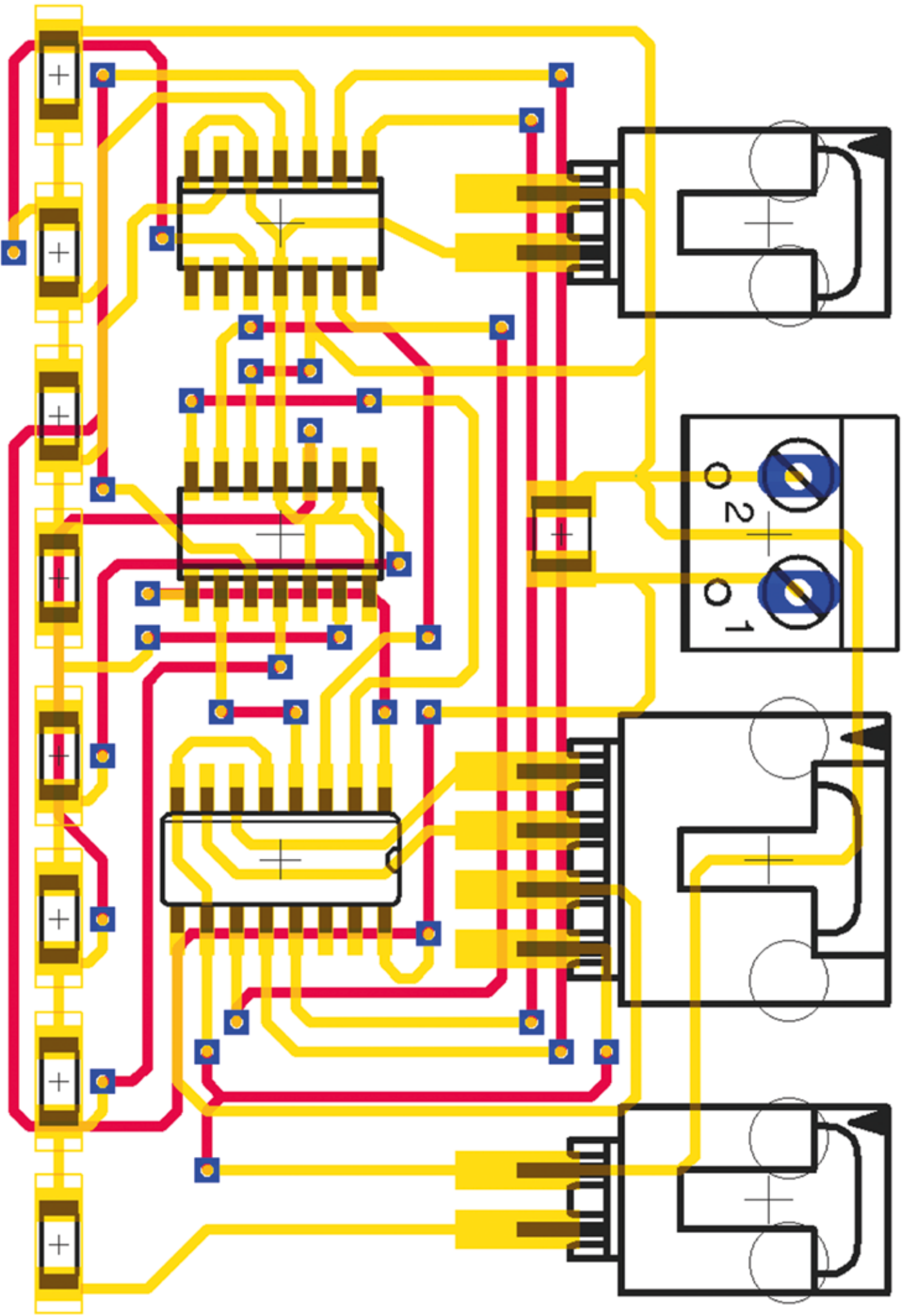

JUSSI OMAHEIMO

# Hyvän ja pahan digitaalisella puolella

**Voiko digitaaliseen pelaamiseen liittyä etiikkaa? Miksi pelaamista leimataan kielteisesti? Mikä ikäraja on asetettu sille, että toivomme ärsyttävän työkaverimme poistuvan keskuudestamme?**

Suurista monin pelattavista verkkopeleistä (*mmo* -peli, *massive multiplayer online*) pitkäikäisimmillä on elinikää jo yli vuosikymmenen. Blizzard Entertainment mainostaa oman pelinsä, *World of Warcraftin*, olevan enemmän kuin pelin: sen luvataan olevan maailma. Väitteille on jotain tukeakin: peliä pelaa 10 miljoonaa pelaajaa ja se on kehittynyt koko 7,5 vuoden olemassaolonsa ajan. Maailmassa on pienempiä tai nuorempia valtioita, kuten vaikkapa Suomi tai Montenegro.

Pelin korottaminen maailmaksi on toki pelifirman markkinointiyksikön kikka, jolla luodaan odotuksia muustakin kuin parissa tunnissa yksin läpipelattavasta pelistä. Suurten käyttäjämäärien ja korkeiden odotusten lisäksi osa maailmallisuudesta syntyy pelaajien välisestä kanssakäymisestä: yksinpelit eivät voi koskaan tarjota ihmispelaajien yllätyksellisyyttä ja kanssakäymisen syvyyttä.

Silti suuren MMO -pelin ”maailmallisuudessa” on kyse muustakin kuin muiden ihmispelaajien läsnäolosta hahmojensa kautta. Maailma on varmasti kaikki, mikä on niin kuin se on, mutta se on myös tapahtuma ja yritys selittää tätä tapahtumaa. Käyn seuraavassa läpi joidenkin *mmo* -pelitutkijoiden havaintoja suhteutettuna omaan vuosia kestäneeseen *World of Warcraft* -pelaamiskokemukseeni. Sana ”digitaalinen” voidaan liittää immateriaalioikeuksien ja muiden lakitekniisten seikkojen lisäksi myös ihmistoiminnan eettiseen alueeseen. Tarkoituksena on näyttää, kuinka pelatessa esille nousee pelaamisen kielteisen leimaamisen lisäksi muitakin konflikteja ja suhteita. Ehkä voimme lopulta oppia peleistä jotain tosielämämme virtuaalisten roolien ja hahmoluokkien olemassaolosta.

## Errata stigmata

Yleisin tapa stigmatoida peli asiana tai tuotteena, on lähestyä sitä vain tarinan sisällön kannalta. Hyvin suuri osa muihinkin asioihin kohdistuvasta moraalaisesta torjunnasta perustuu siihen, että ilmiö typistetään tarkoittamaan sen oletettua sanomaa. Vihollisten ja ystävien tunnistaminen on kuitenkin aina ollut tarinoiden ja satujen lähtökohta. Moraalisäätely on ideologista taistelua hyväksytyistä erottelutarinoista. Erotteluja tehdään esimerkiksi saduissa, fantasiatarinoissa, *Raamatussa* ja Marxin *Pääomassa*. Maija

Mehiläinenkin kirjoitettiin vuonna 1912 kansallissosialististen ajatusten propagandaksi. Vaikka kirja kertoo paljon sekä mehiläisten että natsien rotuylemmyydestä, ei se kerro kaikkea kummastakaan, puhumattakaan siitä, että tarkoituksena olisi kertoa totuus koko maailmasta.

Pelaamisen stigmatisointi lasten, nörttien, tai huonon moraalin piiriin asettuu ensisijaisesti yhteiskunnan tuotavan ja hyödyllisen todellisuuden propagandaksi. Vallitseva vastareaktio pelaamisen stigmatisoinnille on osallistua väittelyyn: väittää pelaamisen oikeasti olevan hyödyllistä. Pelaajakunnan aikuistuttua ja peliteollisuuden ohitettua rahavirtojen määrässä muut viihdeteollisuuden muodot, voi peleistä puhua positiiviseen sävyyn suurena teollisuudenalana. Lisäksi on helppo löytää tutkimuksia, joissa todetaan *Wowin* hallitsemiseen vaadittavan tietomäärän vastaavan ammattikoulun suorittamista tai joissa on todistettu pelaamisen auttavan nuoria oppimaan nopeammin ja vanhuksia pysymään vireinä pidempään. Jo pitkään on puhuttu pelaamiseen liittyvän *flow*-kokemuksen elämänhallintaa lisäävistä ominaisuuksista. Pelitutkija Jane McGonigalin kaltaiset saarnaajat kulkevat ympäri maailmaa esittelemässä teoriaansa *mmo* -peleissä koettavan eepisen onnistumisen kokemuksen tärkeydestä kun ihmiskunnan täytyy yhdessä pelastaa itsensä huippuvaikeilta globaaleilta ongelmilta. Filosofisemmalla otteella pelaamista on suitsutettu toisena olemisen todellisuuteen uppouttavan ymmärtämiskyvyn kehittämisen välineenä tai roolipelin avulla oman identiteetin hukassa olevien puolien löytämisenä ja tunnistamisena. Pelaamiskulttuurin yhteisöllistä luonnetta on korostettu ja pelaajien kokemaa alakulttuurillista pelaamisiasiantuntijuutta on pidetty voimaannuttavana elementtinä. On myös yritetty jalostaa taiteen eskapistista luonnetta korostavia teorioita tuomalla esille pelien kykyä tarjota niin intensiivistä ja haastavaa tekemistä, että niiden avulla voi unohtaa ylitsepääsemättömät huolet tai auttaa niiden alitajuista käsittelemistä.

Pelaajien enemmistö pitää pelaamista kuitenkin näitä vastaperusteluita huomattavasti kiinnostavampana tai hauskempana asiana. Tietyllä tavalla pelaamisen perusteleva, tai sen hyödyllisyyden argumentoiminen, on täydellinen vastakohta koko ilmiölle.

Librarian Normantis

Imprisoned Beryl Sorcerer



Moraalinen dilemma *World of Warcraft*-pelissä.

## Sotiako vaiko pelata?

On syytä siihen, ettei pelejä, elokuvia ja tv-sarjoja tehdä joistakin aiheista: vaikkapa oikean elämäntavan opettamisesta kansalaisille tai antagonisminsa kadottaneesta hyvinvointivaltion hallinnosta. Viuhdettua tuotetaan ensisijaisesti historiallisista ja välittymättömistä sortavista ilmiöistä. Hegeliläiset ymmärsivät historian tunnustus-taistelun verettömäksi ritualisoitumisen prosessiksi. Siinä ideologiat maallistuivat kulttuuriksi, taistelu tunnustuksesta symbolisoitui urheiluksi, ritualisoitui peleiksi ja byrokraatisoitui hallinnoksi ja viisaus käsitteellistyi ihmistieteiksi. Tästä näkökulmasta vallankumous, puoluepolitiikka, urheilu ja pelit ovat tunnustuksen eri tavoin välittyneitä muotoja. Vähemmän välittyneet ja verisemmät muodot tuntuvat siksi ihmisestä todemmilta ja aidomilta. Ne ovat myös viuhdyttävämpiä ja varmasti myös pedagogisessa mielessä opettavaisempia. Marxilaisten propaganda ei taatusti olisi ollut niin tehokasta, jos se olisi vallankumouksen sijaan painottanut vaikkapa byrokraatian hitauden merkitystä homogeenisen ja univertsiaalisen kohtelun takaamiseksi kaikille.

Viuhde ei kenenkään mielestä sijoittune samaan kategoriaan totuuden kanssa, mutta silti esimerkiksi *World of Warcraftin* sanomaksi luetaan siinä käsitellyt välittymättömät taistelun muodot, kuten aluehallinta, väkivalta, resurssien rajallisuus, imperialismi, kolonialismi, rasismi, sota, orjuus, kapitalismi tai raha. Moraalisäätelyn taustalla on usein analogian näkeminen väkivaltaisen pelin tapahtumien ja pelaajan tulevan väkivaltaisen käyttäytymisen välillä. Maailmanhistorian tasolla järjestelmällinen ja perustahakuinen väkivalta kuitenkin loppuneen pikemminkin tekemällä siitä satunnaista tai perustee-tonta viuhde-esitystä. Symbolisella tavalla tätä kehitystä kuvaa urheilu ja rituaalisella tasolla pelaaminen. Väkival-tainenkin digitaalinen peli elää korkeintaan muutaman vuoden. Se on benjaminlaisittain auraton kulttuurituote, jota pelataan satunnaisesti vapaa-ajalla ja johon pelaaja todennäköisesti kyllästyy lukemattomista syistä. Urheilun symbolinen agonistisuuskin on pelaamiseen verrattuna perinteikästä, läpikäyvän nationalistista (ei ole urheilijaa ilman kansallisuutta) ja melko lailla hyväksyttyä. Puhumattakaan esimerkiksi armeijan positiivisesta arvottamisesta, vuosisataisesta jatkuvuudesta, pakollisuudesta ja tappamistoiminnan hyväksynnästä.

## Kenen *factionissa* seisot?

Juuri esitetyn kaltaisia erotteluita ei useinkaan tosimaailmassa saada tehtyä, mutta sen sijaan MMO-peli *World of Warcraftin* maailma on etenkin schmittiläisen kulkim-kaalla ja läpinäkyvällä tavalla täydellinen sodankäynnin maailma. Se on maailma, joka perustuu kahden toisilleen täydellisen vieraan pelaajaryhmittymän väliseen sotaan. Peliä aloittaessa pelaaja valitsee ohjaamalleen pelihahmole puolen, jota ei voi hahmoa radikaalisti muuttamatta vaihtaa. Vastapuolten edustajien välinen rauhanmyyräntyön mahdollisuus on teknisesti poistettu: kielellinen kommunikaatio ei onnistu – eri puolten

hahmot näkevät toistensa puheen barbaarisena merkkisekasotkuna. Lisäksi pelin tarjoama edistyminen vaatii neuvottelun sijaan erilaista tappamistointia: vastustajaryhmittymään kuuluvien pelaajahahmojen, pelin maailmassa käyskentelevien viattomien ”eläinten” sekä varsin- naisten tapettavaksi suunniteltujen pahisten eliminointia. Pelikokemuksen tasolla *World of Warcraft* muistuttaa rutkasti pöytäroolipelibuumin 1974 aloittanutta *D&D*-roolipeliä. Sen tavoin *World of Warcraftistakin* löytyy kuitenkin hyvin paljon muutakin kuin se mitä moraalipaniikin iskiessä otsikkoihin nousee.

## Ihan oikeita moraalisia valintoja ihan ite

Roolipeleihin 80-luvulla kohdistuneen moraalipaniikin syytökset ”tarinan julmuudesta” tai pelissä tapahtuvasta ”karmeasta lahtaamisesta” ja ”saatananpavonnasta” eivät mene eniten pieleen siksi, ettei peleissä yleensä lopullisesti kuole edes pelihahmot. Surkeampaa on sen unohtaminen, että peleissä tehdään jatkuvasti erilaisia tulkintoja ja valintoja koskien moraalista, luontosuhdetta, uskonnollista fundamentalismia, itsekkyyttä, asioiden saavuttamisen tärkeyttä, yhteistyön merkitystä ja niin edelleen. Koska kyseessä on peli, ei valintoja kuitenkaan ole tehty puolestasi. Toisin kuin tosielämässä, jossa järjen viekkas on tuottanut asioiden järjestyksen puolestasi ja jossa valintasi ovat lähinnä kulttuurillisen kosmeettisia valintoja lempifarkkujen tai äänestettävän puolueen välillä. Peleissä kaikki valittavat vaihtoehdot eivät ole mukavia, mutta niitä onkin tarkoitus kokeilla useita kertoja, useilla hahmoilla ja eri näkökulmista. Tähän meitä harvemmin oikeassa elämässä kannustetaan.

Osa *World of Warcraftissa* kohdattavista valintatilanteista on täysin klassisia moraalidilemmoja. Kuuluisin esimerkki lienee *The Art of Persuasion* -tehtäväketju, jossa pelihahmo pakotetaan kiduttamaan uralla edetäkseen. Pelaajalle kiduttamisen tehtäväksi antava hahmo vieläpä kertoo, ettei hänen oma moraalikoodistonsa salli kidutuksen kaltaista tekoa, mistä syystä hän tarvitsee pelaajan hahmon apua. Peli punnitsee pelattavan hahmon moraalista lisäksi pelaajaa: kuinka paljon pelaaja on valmis oman pelissä etenemisensä hyväksi uhraamaan hahmonsa oletetusta moraalista.

Kuvattu tehtävä ei todellisuudessa ole näinkään yksinkertainen moraalipuhallustesti. *World of Warcraft* viittaa fantasia-aiheiseksi *mmo* -peliksi poikkeuksellisen paljon oman maailmansa ulkopuolelle. *Wowin* voisi sanoa edustavan MMO-peleille suunnitelleen samaa kuin *The Simpsons* tai *South Park* tv-piirretyille. Vuonna 2008, samaan aikaan mainitun kidutustehtävän kanssa, tuli peliin myös eläinaktivistisesti motivoituneita PETAan (*People for the Ethical Treatment of Animals*) viittaavia tehtäväkokonaisuuksia, joissa pelaaja joutuu osallistumaan eläinten suojelijoiden ja eläinkantoja loppuun pyytävien metsästäjien välisiin kiistoihin. Kidutustehtävä ja eläinaktivismia ironisestikin kuvanneet tehtäväketjut aiheuttivat *Wow* -foorumeilla runsaasti keskustelua. Osaa pelaajakunnasta viittaukset ajankohtaisiin uutisaiheisiin



## ”Peliin rientäneiden epidemiologien ensimmäinen huomio oli, että suojelureaktio teki hahmojen käyttäytymisestä hyvin samanlaista kuin tosielämässä.”

(*Abu Ghraibin* vankilan kidutusskandaalit, *Petan* aktivistitoiminta) ärsyttivät. Ilmeisesti häiritsevästä koettiin myös yritys tökkiä pelaajan omaa moraalialueita. Tilanne mutkistui entisestään vuonna 2009 PETAn tuodessa *World of Warcraftin* maailmaan vastaiskuna kampanjan, jossa pyydettiin ihmisiä osallistumaan pelin arktisella alueella tapahtuvaan kuuttien suojelemiseen niitä nuijivia tap-pajia vastaan.

### Etiikkaa ystävien välillä

Vaikka vuonna 2009 pelin ulkopuolisetkin ideologiset taistelut tunkeutuivat peliin sotimaan, ei pelaajien jakaminen kahteen vastakkaiseen leiriin sotaisan tarinan ympärille edusta keskeisimpiä osia pelin sisäisestä moraalista elämästä. Valtapeliä klassisten teosten mukaan eettisen elämän suurimmat kysymykset ratkotaan omien kesken. *World of Warcraftin* maailma on rakennettu siten, että vieraan osapuolen jatkuva tuhoaminen on mahdollista, mutta peliin on jätetty myös mahdollisuuksia olla paha ystäville. Pelin ylivoimaisesti keskustelluista hyvän ja pahan leikki käydään pelin tärkeimpien esineiden varastamisesta: pelaajien on nimittäin mahdollista yhteis-toimintatilanteissa huijata ja vetää saatavia palkintoja välistä. Tämä ”ninjaamiseksi” pelissä kutsuttu varastaminen on pelaajayhteisön selkeästi ja lähes yksimielisesti tuomitsema asia. Antropologisia tabu-teorioita tuntuisi digitaalisessakin maailmassa tukevan se havainto, että yhteisön kieltämä teko synnyttää transgression halun ja lisää ninjajien määrää. Ninjajien rangaistus on peleissä myös tyyppillinen ulossulkeva ihmisyyteoriarangaistus: hahmo potkitaan pois ryhmästä, ystävien yhteenliittymänä muodostamasta killasta ja hahmon nimeä lo-ataan julkisesti pelin chatti-kanavilla.

### Pelaajat ja kehittäjät tappeli

Mielenkiintoinen vastakkainasettelu nähdään myös MMO-pelien pelaajamoraalin ja kehittäjävastuun välillä.

Pelikehittäjän määräämisoikeus peliinsä on kymmenen miljoonan pelaajan MMO-pelissä häilyvä. Pelin menestymisen kannalta pelaajien kanssa yhteiskehittäminen on nykyään suorassa suhteessa pelin markkina-arvoon. Lisäksi *World of Warcraftin* pelaajat käyttävät peliin useita, kymmeniäkin tunteja viikossa, joten heille pelin tulevaisuudessa on kysymys muustakin kuin pelistä kuluttajuudesta. Pelin käyttöoikeussopimukseen on tosin kirjattu vain pelaajan velvollisuudet (muun muassa ”pelin hengen noudattaminen”), mutta pelaajat ovat ryhmänä tietoisia pelintekijän kehittäjävastuusta (pelin ylläpidosta ja sen kehittämisestä) sekä pelaajien oikeuksista (pelimaailman ainoina vapaaehtoisina asukkaina).

Vuoden 2005 tammikuussa *World of Warcraftissa* leimahti kiista pelaajien ja pelintekijöiden välillä. Bostonin 1773 tapahtumista nimensä saaneeseen kapinaan *Gnome tea partyyn* osallistui satoja pelaajia tanssimalla vähäpukeisilla *gnome*-hahmoillaan pelin suurimman kaupungin toreilla. Pelaajat osoittivat mieltään pelin yhden hahmoluokan suunnitteluvirheen vuoksi: kyseinen hahmoluokka ei pärjännyt tasavahvasti muiden kanssa. Siinä missä Bostonin tapahtumista seurasi lopulta Yhdysvaltain itsenäisyysjulistus, voittivat pelintekijät tämän kapinan. Kapinaan osallistuneiden pelaajien sanottiin ”rikkoneen pelin henkeä” (joku leukaili väkivallattoman mielenosoituksen rikkoneen pelin sotaista henkeä vastaan) ja heidän pelitilinsä suljettiin. Bostonin teekereiden kansannousua ylistetään nykyään protestiliikkeiden esikuvana, eikä pelaajista monikaan pitänyt *Blizzardin* raasta tavasta vaientaa *gnome*jen teekutsut.

Samana vuonna pelintekijöillä oli kuitenkin mahdollisuus paikata erheitään ja syöksyä pelastamaan pelaajia. Peliin oli sen viimeisimmässä päivityksessä tullut uusi yhteinen vihollinen, *Hakkar the Soulflayer*, jonka ilkeästä taistelurepertuaarista levisi häntä kukistamaan tulleiden sankarihahmojen välityksellä pelimaailmaan sairaus. *Corrupted Blood* -tauti syöksi pelimaailman päiviä epidemiologien tutkimuskentäksi. Helposti tarttuva sairaus levisi hahmojen omistamien lemmikkien kautta ja leviämisen laajuuden ja vauhdin mahdollisti teleportaatio. Tartunta oli hetkessä pelin kansoitetuimmilla alueilla, tappaen pelaajien hahmoja sekä tekoälyhahmoja. (Ks. *Youtube* esim. ”*Hakkar Destroys Orgrimmar*”). Peliin rientäneiden epidemiologien ensimmäinen huomio oli, että (omaan itseen ja muihin kohdistuva) suojelureaktio teki hahmojen käyttäytymisestä hyvin samanlaista kuin tosielämässä. Hahmot eivät halunneet kuolla tautiin ja tautia levittivät kiivaimmin parannustaikuutta omaavat hyvää tarkoittaneet hahmot. Lisäksi tutkijat huomasivat tosielämän epidemiologisista teorioista puuttuvan tyhmyyskertomen, joka syntyi uteliaiden pelaajien hakeutumisesta saastuneille alueille katsomaan mitä oli tapahtumassa tai miten siitä voisi hyötyä. Tosielämän epidemioissa on löydetty samat ”tyhmät” ihmisryhmät, kuten vaikkapa teini-ikäiset. *World of Warcraftissa* hahmon kuolema ei tietenkään ole lopullinen, vaan se tarkoittaa pelaajalle lähinnä pientä viivettä. (Mikä rangaistuksena on kuitenkin hyvin ärsyttävä, koska MMO -pelin pe-

laajan tärkein resurssi on pelaamiseen käytettävä aika.) Ensiratkaistu ongelmaan oli luoda karanteenialueita peliin, mutta pelaajat/hahmot eivät noudattaneet käskyjä pysyä alueilla. Tauti kukistettiin vasta päivittämällä peli. Taudin talttumisen jälkeen pelimaailmassa sekä juhlittiin että surtiin taudin kukistumista.

## Kuolema siirtää syrjään elämän ja pelit

Vaikka *World of Warcraft*ssa pelihahmon saa herätettyä henkiin pienen viipeen jälkeen, ei sama onnistu tosielämässä. Vuoden 2006 keväällä *World of Warcraft* sai jälleen maailmanlaajuisia mediahuomiota. Yhdysvaltalainen pelaajayhteisönsä suuresti rakastama nuori pelaaja oli kuollut sydänkohtaukseen. Hänen *Fayejin*-nimiselle päähahmolleen päätettiin järjestää pelin sisällä muistotilaisuus. Ystävät kokoontuivat pelaajavainaan hahmon lempipaikalle kunnioittamaan pelaajan muistoa. *Serenity Now* -niminen pelaajien yhteenliittymä oli kuitenkin huomannut muistotilaisuusilmoituksen. Kilta hyökkäsi tilaisuuteen, surmasi paikalla olleiden hahmot ja vieläpä videoi koko tapahtuman (ks. *Youtube* esim. “*Serenity Now bombs a World of Warcraft funeral*”).

Tästä tapahtumasta alkoi edelleen jatkuva digitaalisen pelaamisen etiikan keskustelu. Nyt katkos pelin ja tosielämän välillä näyttäytyi todella suurena: peli ei enää ollut pelkkää peliä. Suurin osa pelaajayhteisöstä tuomitsi teon, eikä lainkaan hillityin sanakäantein. Perusteluna tuominnalle oli useimmissa tapauksissa se, että moinen teko olisi tosielämässä ollut alhaisinta mahdollista käytöstä. Pelin ja elämän moraliteetit sotkeutuivat. Tekoa puolustaneet huomauttivat kylmästi, että *Serenity Now* ei ollut rikkonut pelin sääntöjä. Oikeastaan muistotilaisuuden järjestäjät olivat lähempänä pelin sääntöjen rikkomista, koska he pilasivat muiden pelaajien pelikokemusta järjestämällä koskemattomuutta vaativan muistotilaisuuden alueella, jolla pelaajien keskinäinen taistelu oli mahdollista ja pelin sääntöjen mukaan jopa todennäköistä ja suotavaa. Pelin säännöissä sanotaankin selvästi, ettei pelaajien häirinnän kieltävät säädökset päde pelaajien itse järjestämiin pelinsisäisiin tapahtumiin. Oikean elämän hautajaisilla ei siis ollut oikeutta tunkeutua pelin maailmaan ja rikkoa maksavan pelaajan oikeutta tappaa muita pelaajia. Pelinkehittäjä jätti ottamatta kantaa millään tavalla tapahtumiin.

## Leikin loppu

Harvat pelaajista analysoivat tässä esitettyjä asioita tietoisesti tai kriittisesti. Monella on silti mielipide asioihin. Tämäkään ei erityisesti poikkea tosielämästä.

Taikapiirejä on kaikkialla. Harjoittellessasi nyrkkeilyä tai itämaisia taistelulajeja, astut vapaaehtoisesti sisään salille tai *dojolle*. Salilla ollaan toisenlaisen sopimuksen piirissä, eikä vastustajaani tämyttämä isku saa ketään soittamaan poliiseja paikalle. *Dojolla* olemiseen liittyy myös runsaasti sääntöjä kunnioittamisesta ja käyttäytymisestä. Urheiluoikeudessa käsitellään myös sitä miksi nyrk-

keilijä saa lainvastaisesti hakata toista. Saman lakijärjestelmän mukaan ihminen ei edes omalla suostumuksella, vaikkapa sopimuksen allekirjoittamalla, voi luovuttaa koskemattomuuttaan koskevia oikeuksia pois. Osallistumisen kuitenkin katsotaan yleensä olevan suostumus, jonka jälkeen oletetaan, että mätkimisteoilta puuttuu oikeudellisesti vahingoittamistarkoitus. Tunnuksimerkistön täyttyminen ei aina ole kuitenkaan ratkaistavissa. Jääkiekkotappeluiden hyväksymisessä taas on omituista osallistumisenkin suhteen se, ettei tappelemisesta ole kirjattu lajin sääntöihin mitään.

Myös sen tarinankerronnan taikapiiri on vahva, jonka mukaan digitaalisissa peleissä neniin sisään tirtvominen tai sotiminen on kamalampaa kuin niiden tekeminen oikeasti. Esimerkiksi sotapelit *Call of Duty* tai *Modern Warfare* ovat K18-pelejä, kun taas Suomessa asevelvollisuutta, jonka selkeä tarkoitus on opettaa tappamaan oikeasti, suorittamaan pääsi viime vuosiin saakka alle 18-vuotiaana. Ja oikeita aseitahan saa toki Suomessakin käyttöönsä jo alle 18-vuotiaana.

Pelimaailman ja oikean maailman raja voidaan helposti ylittää jo perussosiologisella lähestymistavalla arkeemme: meistä jokainen toimii agenttina erilaisille rooleille, etenkin oman itsemme eri rooleille. Työssäkäyvillä ihmisillä on yleensä selkeä arkiminä ja työminä. Olen itse pohtinut useasti sitä, olenko todellakin huomaamattani larpanut työurani viestintäpääälliköksi?

Yömyöhän pohdintoja on aiheuttanut myös se kuinka työminäni vastuukysymykset suhtautuvat omaan eettiseen ajatteluuni: voin olla vaikkapa poliittisesti aktiivinen silloin kun edustan työnantajaani johtavassa roolissa? Näenkö näistä rooleista toisen oikeastaan vain pelinä ja toisen tosielämänä? *World of Warcraft*ia tiedän pelaavani olemisen, onnistumisen ja tekemisen riemusta ystävien kanssa, mutta jaksanko työelämää pikemminkin siitä syystä että pelit ovat opettaneet minut sietämään pettymyksiä, loputonta *grindaamista* (tylsän asian mekaanista toistamista tulokseen pääsemiseksi) ja *achievementtien* (tunnustuksen) tavoittelua? Mikäli ihmisen halu on aina liikettä kohti jonkun muun kaltaisuutta, niin olemmeko oikeammin pelihahmoja? Teemmekö me joka aamu herätessämme uuden hahmon tähän elämän peliin? Ehkä yhteisöjemme, perheemme, työminämme, baari-iltojemme, pelisessioidemme tai tarinankerrontamme koko tarkoitus on luoda erilaisia taikapiirejä, jotka loistavat hetken omalakisina valoina ja katoavat sitten yöhön.

## Kirjallisuus

Bainbridge, William Sims, *The Warcraft Civilization. Social Science in a Virtual World*. The MIT Press, Cambridge Massachusetts 2010.

*Digital Culture, Play, and Identity. A World of Warcraft Reader*. Toim.

Hilde G. Corneliusen & Jill Walker Rettberg. The MIT Press, Cambridge, Massachusetts 2008.

*World of Warcraft and Philosophy - Wrath of the Philosopher King*. Toim.

Luke Cuddy & John Nordlinger. Open Court, Illinois, Chicago. 2009.

*Wow - World of Warcraft* erikoislehti, H-Town, Helsinki 2008–2012.

JUHO KARVINEN

# Rajoja rikkova leikki

David Myers, *Play Redux. The Form of Computer Games*. University of Michigan Press, Ann Arbor 2010.

Pelien ja leikkien tutkimus on näkökulmasta riippuen joko nuori tai hajanainen tutkimusala. Nykyaikaisen pelitutkimuksen (engl. *game studies*) nousu kytkeytyy peliteollisuuden kaupalliseen menestykseen, minkä vuoksi niiden intressit ovat jossain määrin yhtäläiset. Tutkijalle pelien jatkuvasti kasvava taloudellinen ja kulttuurinen merkitys oikeuttaa tutkimusaiheen. Teollisuudelle taas on etua siitä, että pelit vakiinnuttavat asemansa vakavasti otettavana ja akateemisesti tutkittuna kulttuurimuotona.

Tutkimuksen ja teollisuuden kytkös tuottaa tilanteen, jossa pelien ja leikkien erilaisia hyötyjä painotetaan pelitutkimuksen valtavirrassa enemmän kuin ilmiön ymmärtämisen kannalta on ehkä tarpeellista. Toisaalta valtavirran ulkopuolella, esimerkiksi kasvatustieteessä ja neurotieteessä, löytyy vaihtoehtoja ja moralistista tutkimusta, jolle myös tuntuu olevan oma kulttuurinen tilauksensa.

David Myersin *Play Redux* on tässä asetelmassa virkistävä teos. Se ponnistaa pelitutkimuksen valtavirrasta, mutta on samalla kirjoitettu pamfletiksi pelitutkimuksen kulttuurintutkimuksesta periytyviä perusolettamuksia vastaan. Tärkeimpinä teoreettisina apuvälineinä toimivat formalistinen kirjallisuusteoria ja kognitiotiede.

Myers ei ole kiinnostunut paikallisista sisällöistä eikä toimijoiden intentioista tai tulkinnoista vaan leikin *muodosta*, mihin kirjan alaotsikko *The Form of Computer Games* viittaa. Leikki on epäilevässä, teeskentelevässä tai eräänlaisessa oppositiosuhteessa kohteeseensa. Oppositiosuhteen käsittelemiseksi Myers lanseeraa käsitteen 'anti-muoto' (*anti-form*) ja joukon sen johdannaisia kuten leikin estetiikkaa luonnehtivan 'anti-estetiikan' (*anti-aesthetics*). Käsitteensä Myers perustaa kognitiivisille ominaisuuksille, jotka ovat yhteisiä ihmisille ja eläimille.

## Miten tutkia tietokonepelejä formalistisesti?

Tietokonepelit soveltuvat formalistiseen analyysiin erityisen hyvin, koska niiden säännöt ovat varsin kiistat-

tomasti löydettävissä *koodista*. Metodiksi Myers ei kuitenkaan tarjoa koodin tutkimista, mikä toki olisikin usein käytännössä hankalaa. Sen sijaan tutkija pääsee pelin muotoon käsiksi pelaamalla itse paljon ja tarkastelemalla lukuisten pelituntien aikana hioutunutta eksperttipelaamista. Kun aloittelijan huomio on ensisijaisesti pelin käyttöliittymän ja sääntöjen opettelussa ja mahdollisen tarinan seuraamisessa, kokenut pelaaja on koetellut ja tutkinut pelin systeemiset ominaisuudet – siis sen muodon.

Formalistin toinen keino päästä käsiksi pelin muotoon on tarkastella varhaisempia ja yksinkertaisempia pelejä, joissa pelien lajityypilliset ominaisuudet ovat selvemmin esillä kuin niitä silotellummissa ja kaupallisemmissa nykypeleissä. Myersille pelityypit ja -lajit ovat suhteellisen muuttumattomia ja saavuttivat olennaiset piirteensä jo 1970- ja 1980-luvuilla, koska pelimekaniikat noudattelevat suhteellisen muuttumattoman inhimillisen kognition piirteitä. Tämä on radikaali väite, kun pelitutkijat ovat usein huolissaan ennemminkin siitä, pysyvätkö he nopeasti muuttuvan teollisuuden perässä ja ovatko heidän esimerkkinsä tarpeeksi tuoreita.

Kolmas ja kirjassa monisanaisimmin esitelty metodologinen ohjenuora on huomion kiinnittäminen sellaisiin leikin muotoihin, jotka ovat ei-toivottuja erilaisissa normatiivisissa konteksteissa: vaarallisia, haitallisia tai harmillisia. Leikin seuraukset voivat tilanteesta riippuen olla toivottuja tai ei-toivottuja, mutta keskittyminen positiiivisiin (esimerkiksi oppimiseen liittyviin) seurauksiin on omiaan piilottamaan sen, mikä leikille sinänsä on leimallisinta, nimittäin sääntöjen rikkomisen ja koettelun.

## Vastahakoinen etnometodologi

Sääntöjä rikkovan leikin yksi ominaisuus on, että se tekee säännöt näkyviksi samalla tavalla kuin sosiologi Harold Garfinkelin rikkomuskokeet tekivät sosiaalisen järjestyksen näkyväksi. Kirjan lopussa Myers havainnollistaa koetta esittelemällä omakohtaisia ko-

kemuksiaan Twixt-hahmona verkkoroolipelissä *City of Heroes/City of Villains*.

Alun perin lähinnä yhteistoiminnalliseen pelaamiseen kannustavaan pelimaailmaan tuotiin alue, jonka tarkoituksena oli asettaa pelaajat (pelin teeman mukaisesti supersankarit ja -roistot) suoraan konfliktiin keskenään. Twixt toimi tässä ympäristössä käyttöehtojen ja sääntöjen sallimalla tavalla ainoana tavoitteenaan kurittaa mahdollisimman paljon vastapuolen pelaajia ja sivuutti pelaajayhteisön sosiaaliset säännöt. Hän ei epäröinyt käyttää taktiikoita, joita pidettiin laajasti raukkamaisina ja paheksuttavina, ja hänestä tulikin yhteisössä nopeasti kuuluisa ja vihattu hahmo. Rikkomuskokeena Myersin tapa pelata oli sillä tavalla onnistunut, että se paljasti pelaajayhteisön muuten julkilausumattoman sosiaalisen normiston.

Sosiaalisen sulkeistaminen analyysin ulkopuolelle ja keskittyminen ”objektiivisiin” sääntöihin sopii formalistiseen projektiin, mutta saa Myersin ihmettelemään yhteisön voimakasta reaktiota. Twixt toimi virallisten sääntöjen mukaan, eivätkä muiden pelaajien tehtäimet lukuisat valitukset aiheuttaneet ylläpidollisia toimenpiteitä. Myersille yksilöllinen, idiosynkraattinen ja oppositionaalinen pelaaminen on aidompaa ja paljastaa pelin systeemiset ominaisuudet, toisin kuin yhteistoimintaan keskittyvä sosiaalinen pelaaminen.

Moraalista ongelmaa hän ei suostu toiminnassaan näkemään. Itse asiassa Myersin näkökulmasta rikkomuskokeen tekivät suunnittelijat tuodessaan kilpailullisen ympäristön peliin, johon oli muodostunut yhteistoimintaan pyrkivä sosiaalinen normisto. Hänen katsannossaan sosiaaliset säännöt näyttäytyvät idiosynkraattista pelaamista alistavina.

Twixtin kohtaama hyljeksintä ja halveksunta oli toisinaan vakavastikin henkilökohtaista. Ensin häntä lähinnä pidettiin kyvyttömänä, mutta lopulta hänen entiset tuttavansa hylkäsivät hänet, ja yksi raivostunut pelaaja jopa uhkasi hänen henkeään. Lukijalle tarjoutuu näin mahdollisuus tehdä myös psykologisoiva tulkinta, jonka mukaan Myersin teoreettiset näke-

mykset ovat seurausta hänen kokemuksistaan pelissä. Tarttui tähän koukkuun tai ei, leikin yhteistoiminnallisen puolen kieltäminen tuottaa yksipuolisen kuvan ilmiöstä.

## Paradoksaalista ja provokatiivista

Kirjan alkupuolen käsitteellinen rakennelma on hieman kryptinen, ja usein Myers viittaa filosofisiin keskusteluihin ohimennen ja selittelemättä. Esitystapa ei ole tyhjentävän analyttinen, mikä osaltaan korostaa kirjan tarkoitusta ennemminkin puheenvuorona kuin oppikirjana. Monimutkaisessa rakennelmassa jää myös hieman auki, minkä muotoa varsinaisesti ollaan etsimässä. Toisinaan Myers puhuu leikistä yleisenä kategoriana, toisinaan erityisesti tietokonepelien pelaamisesta. Vai oliko kysymys sittenkin peliartefaktien analyysistä?

Suomalainen lukija on tottunut tekemään erottelun leikkimisen (joka on vapaata ja kokeilevaa) ja pelaamisen (joka noudattaa sääntöjä) välillä, ja *play*-sanon monimielisyys hankaloittaa Myersin näkemysten tulkittamista. Englanninkieliselle sama monimielisyys aiheuttanee ongelmia, kun hän yrittää kehittää *playlle* toimivaa ja samalla tarkkaa määritelmää. Myersin anteeksipyytelämätön ratkaisu on, että leikki on luonteeltaan paradoksaalista ja määritelmiä pakenevaa.

Myersin ajattelu vaikuttaa koherentilta, vaikka hän ei olekaan ilmaissut sitä tyhjentävästi ja päätyykin kannattamaan joitakin kummallisia näkemyksiä. Myers ottaa kantaa esimerkiksi ihmisluonnon ja inhimillisen merkityksenmuodostuksen peruskysymyksiin. Tällaisen paradigmatasolla liikkuvan ja laajasti jaettuina olettamuksia kyseenalaistavan keskustelun arvo on nimenomaan siinä, että se tekee nuo olettamukset näkyviksi ja huomion kohteiksi, mikä on – hyvin sattuvasti – analogista sääntöjä rikkovan leikin kanssa. Näistä syistä *Play Reduxia* ei ole syytä sivuuttaa, jos on kiinnostunut tietokonepeleistä ja leikistä. Pelitutkijoiden lisäksi kirja on relevantti ainakin aihepiiristä kiinnostuneille kognitiotieteilijöille, kirjallisuustieteilijöille, sosiologeille ja filosofeille.



ANTTI SALMINEN

# Sattuman voitto

## – historiallisen avantgarden leikkejä ja pelejä

**1900-luvun alkupuoliskon avantgardetaiteilijat eivät leikkineet vain joutoaikoina, vaan leikkisyys oli useiden taideliikkeiden lähtökohta ja kokeellisen elämän elinehto. Historiallisen avantgarden pelit ja leikit osoittivat käytännössä, että institutionaalinen taide on aloittelijoille.**

**K**okeellisen leikin filosofiset juuret löytyvät etsimättä länsimaisen ajattelun esisokraattisesta hämäristä. Lapsekas ja luovuttamaton suvereenisuus on perin herakleitoslainen asenne: ”Aika lapsi leikkivä, kuninkuus lapsen kädessä.”<sup>1</sup> Efesolaisen tietäjän paikalle on helppo kuvitella kuka tahansa aikansa vetelyyttä ja politiikan pienuutta ylenkatsova 1900-luvun alun avantgardetaiteilija:

”Hän vetäytyi Artemiin temppeleihin ja pelasi lasten kanssa noppaa; kun efesolaiset piirittivät hänet, hän sanoi: ”Mitä te kurjat siinä pällistele? Eikö tämä muka ole parempaa tekemistä kuin teidän kansanne hoitaa valtion asioita?”<sup>2</sup>

Pelin ja leikin ero ei ole selvärajainen vaan lähes aina taupauskohtainen ja jatkumollinen: leikeissä on vaihteleva määrä pelillisiä piirteitä ja peleissä leikkisyyttä. Pelin ja leikin eroa voi hahmottaa antropologisesti: ludologian klassikossaan *Homo Ludens* (1938) Johan Huizinga huomautti, että vaikka pelit ja leikit ovat kulttuurisesti määryntyneitä, ne ovat luonteeltaan esikulttuurisia<sup>3</sup>. Varsin monet eläimet leikkivät, ja lapset leikkivät ennen kuin puhuvat tai kävelevät. Kieli opitaan leikkimällä äänneillä. Leikki ei siksi ole kulttuurista ylijäämää tai turhuutta vaan elollisuuden perusvire.

Peli vuorostaan perustuu symbolisiin sopimuksiin, jotka ovat tavalla tai toisella kielen piirissä. Siinä missä leikki on anarkiaa kauneimmillaan, pelillä on perusteensa ja rajansa. Nämä kaksi eivät silti ole vastakohtia eivätkä poissulje toisiaan, vaan leikkiliset ja pelilliset piirteet voivat yhtyä samassa tilassa ja eleessä. Peli voidaan lyödä leikiksi, ja leikki voi tihentyä peliksi. Kokeellisen taiteen kannalta on merkillepantava Huizingan väite, että kreikan *poiesis* sinänsä on perusluonteeltaan leikki-toimintaa, toisin sanoen se ”kuuluu hengen leikkitanhuville”<sup>4</sup>. *Poiesis* syntyy ”pyhästä leikistä”, joka koetaan ”ihmeenä, juhlahurmiona ja pyörteenä”<sup>5</sup>. Ei siis ole yllätys, että Huizingalle runoilija on leikkijöiden leikkijä, ”vates, riivattu, täynnä jumaluutta, raivohenkeä”<sup>6</sup>. Kirottu runoilija on riivattu leikkijä.

Runoilija-ajattelijana leikkijänä oli oleellinen hahmo Jenan piirin varhaisromantikoille, joita voi pitää kokeellisuudessaan, holismissaan ja poliittisessa mielikuvitusellisuudessaan 1900-luvun avantgardeliikkeiden edelläkävijöinä. Esimerkiksi Novalis (1772–1801) totesi valmistumattoman ”romanttisen ensyklopedian”, *Das Allgemeine Brouillonin* fragmentissa vuodelta 1799: ”Eivätkö myös Jumala ja Luonto *leiki*? Leikin teoria. *Pyhät leikit*. Leikin puhdas teoria – *yleinen* – ja *korkeampi*. Leikin sovellettu teoria.”<sup>7</sup> Jumalan ja luonnon lisäksi myös ihmisen, etenkin filosofin ja runoilijan, oli opittava uudestaan leikkimään leikkejä, jotka poetisoivat proosallisen hyödylliseksi muuttuneen modernin rationaliteetin määrittämän maailman.

Kokeellinen peli on avantgardetutkimuksen kannalta kiinnostava jo siksi, koska se ei ole teos eikä se lähtökohdaisesti mielly taiteeksi. Pelit ja leikit mielletään edelleen populaarikulttuuriksi ja niiden mielihyväkytkennät arkipäiväisiksi. Näistä syistä kokeellista tai taiteellisesti motivoitua peliä on vaikea asettaa totunnaisiin esteettisiin kategorioihin tai taideinstitutionaalisiin raameihin. Leikin lajityyppi muistuttaa tallentamatonta performanssia tai improvisoitua musiikkia. Pelitilanteet ja leikit ovat hetkellisiä, paikallisia ja ainutkertaisia. Niiden olemassaolosta todistavat korkeintaan sovitut säännöt ja pelillisyyden toistuvuudet, mutta kerran leikitty tai pelattu ei palaudu jäännöksettä kirjoitettuihin sääntöihin. Kokeellisten pelien ja leikkien kauneus onkin säännön ylijäämässä.

Jos avantgarden liikkeitä yhdistävänä eetoksena oli yhdistää taide ja elämä, kuten Peter Bürger (1974) on väittänyt, leikeissään ja peleissään historiallinen avantgarde onnistui parhaiten. Toisin kuin teosmuotoinen taide, joka perinteisesti vaatii kunnioitettavaa etäisyyttä, kontemplointia ja aikaa avautua, leikki ei salli etäisyyttä välittömään ympäristöönsä, vaan ympäristö ja sen ehdot laskostuvat leikin sisään. Lapset osaavat tämän ontologisen nurinkääntötempun parhaiten, Zürichin dada ja bretonilaiset surrealistit tulevat hyvänä kakkosena.

Pelien, leikkien ja avantgarden jaettu peruskokemus on mittelön ja vastakkainasettelun kohtalokkuus. Ni-

## ”Agonistinen asenne on ehdoton joko–tai. Voiton ja tappion välillä ei ole sovittua.”

mitys tuolle tunnolle on agonismi, joka juontuu kreikan kamppailua merkitsevstä sanasta. Siinä missä perihelteeniset kilpailut eli agonit [ἀγών] olivat joko muusisia, hippisia tai gymnasia, 1900-luvun historiallisen avantgardelle agonismi oli taiteellista, poliittista ja kokemuksellista kamppailua. Renato Poggiolin mukaan agonismi on tunnetta katastrofin läheisyydestä, ja se on aktiivinen tila, joka joko muuttaa katastrofin ihmeeksi tai epäonnistuu tässä kamppailussa ja tuhoaa koki-jansa<sup>8</sup>. Agonistinen asenne on siis ehdoton joko–tai: voiton ja tappion välillä ei ole sovittua. Kokonaan eri asia on, onko voitto aina hyvä ja tappio tai epäonnistuminen lopulta huono asia. Kuten tullaan huomaamaan, avantgardetaiteilijoiden kokeellisuuden kiihdyttimänä oli luottamus epäonnistumisen voimaan ja häviämisen nautintoihin.

Avantgardistisissa peleissä agonismi on ollut toisinaan hyvinkin konkreettista. Tuoreen esimerkin tarjoaa 2001 Tilman Reiffin ja Volker Morawen kehittämä *Painstation*, kahden pelaajan ping-pong-automaatti. Oikeaa kättä käytetään virtuaalimailan ohjaamiseen, ja vasen asetetaan PEU-levylle (*Pain Execution Unit*). Panokset ovat tuskalliset, sillä kone polttaa ja piiskaa häviäjän kättä tai antaa tälle sähköiskuja. Vuoden 2006 päivitetystä versiossa rangaistuksen kivullosuus on portaattomasti säädettävissä ja piiskat vaihdettavissa. Vasemman käden nostaja häviää välittömästi.

### Shakki ja utopia

Shakki on kuningaspeli myös avantgarden historiassa, ja monet historiallisen avantgarden avainhahmot suhtautuivat peliin suorastaan monomaanisesti. Marcel Duchamp luopui tunnetusti taiteenteosta shakin hyväksi vuonna 1923. Kaksi vuotta myöhemmin hän saavutti shakkimestarin arvon, mikä tosin vaati veronsa. Shakille

mustasukkainen vaimo liimasi Duchampin nappulat kiinni lautaan. Avantgardistinen asenne välittyi tosin pelityyliin: Duchamp suosi mielellään hyvin epäklassisia ja uudenaikaisia pelitaktiikoita kuten nimzo-intialaista puolustusta. Duchampille shakki yhdisti runouden ja ajattelun:

”shakkinappulat ovat versaalikirjaimia, jotka muovaavat ajatuksia; ja nämä ajatukset, vaikka muodostavatkin visuaalisen järjestyksen shakkilaudalla, ilmentävät kauneutensa abstraktisti runon lailla. (...) Olen sitä mieltä, että vaikka kaikki taiteilijat eivät ole shakinpelaajia, kaikki shakinpelaajat ovat taiteilijoita.”<sup>9</sup>

Dadaisti Tristan Tzara vuorostaan väitti mielellään pelanneensa shakkiä Leniniä vastaan zürichiläisen kahvilan terassilla. Olipa nimittäin niin, että helmikuussa 1916, muutamaa kuukautta ennen dadaistien Cabaret Voltaireen avautumista osoitteessa Spiegelgasse 1, Lenin oli suunnitelemassa vallankumousta miltei kadun toisella puolella (osoitteessa Spiegelgasse 14).<sup>10</sup> Muutoin miehet eivät tiettävästi kohdanneet, ja tunnettuja ovat Leninin huomiot dadaistisen kabareen vastavallankumouksellisuudesta (“He meluavat liikaa”, Lenin tuskasteli). Pelien lopputulokset eivät ole tiedossa, mutta anekdotissa tihentyy äkkiväärä dialektiikka: dadaistis-leninistinen Venäjän vallankumous.

Yhdistelmä ei ole niin kaukaa haettu kuin saattaa vaikuttaa. Vuoden 1917 vallankumous nimittäin raivasi muutamaksi vuodeksi tilaa kokeelliselle elämälle kuten esimerkiksi Richard Stites on osoittanut<sup>11</sup>. Lokakuun vallankumouksen jälkeisinä vuosina järjestettiin monia usein speaktaakkelimaisia karnevalistisia leikkejä, joihin valjastettiin kokonaisia kaupunkeja. Väittääpä Stites, että noiden vuosien utooppista elämäntunnetta määrittäi kauttaaltaan pelillisuus, joka loi tulevan elämän dramatisoidun skenaarion, jonka ohjekirjoina poliittiset ja tai-

teelliset manifestit toimivat<sup>12</sup>. Jos Stitesia on uskominen, kumous ja leikki ovat näin ollen variaatioita samasta teemasta – niitä yhdistää tinkimätön autonomian vaade ja välinpitämättömyys vallitsevia olosuhteita kohtaan. Kummatkin luovat omat sääntönsä ja rikkovat elämän totunnaisen rytmin.

Vastavuoroisesti useiden avantgardeliikkeiden pelillisuus oli kytköksissä niiden utooppisuuteen. Utooppinen ajattelu ja leikki aloittavat nollatilanteesta ja pyrkivät optimaaliseen ratkaisuun vastustajan kohtaamisen, taistelun tai vallankumouksen kautta. Sekä peli että utooppinen järjestys pyyhki pöydän: peli, leikki ja elämä vallankumouksen jälkeen etsii alkuaan nykyisyydestä. Utooppinen valta voi olla tapauskohtaisesti niin ikään pelillistä tai leikillistä, eikä sillä ole poliittisia takeita: esimerkiksi elämä italialaisen futurismin mussolinistisessa utopiassa olisi kenties tarkoittanut koneiden säätämää totalitaarisen pelillistä elämänjärjestystä.

Siksi on syytä tähdentää, että avantgardistiset pelit eivät olleet osallistujilleen toissijaista todellisuutta tai symbolista toimintaa. Tässä pohdittujen pelien nero tempu on nimenomaan kääntää jäljittelysuhde ympäri – todellisuus jäljitelkään leikkejämme ja pelejämme. Näin ymmärrettyinä pelit ovat tihentynyttä todellisuutta, jossa eloisimmat affektit manataan esiin. Väkevä leikki ei ole valmistelevaa eikä turvallista kokeilua. Leikkivä lapsi

ei harjoittele selviytymistä aikuisten maailmassa, eikä avantgardetaiteilija kehittä turvallisesti luovuuttaan pelamalla. Leikki on ensin.

### ***Kriegspiel* – konfliktien dialektiikka ja tuhoava leikki**

Kenties kuuluisin avantgardeliikkeiden synnyttämä peli on situationisti Guy Debordin ja hänen elämäkumppaninsa Alice Becker-Hon kehittämä *Kriegspiel*. Debord piti vuonna 1965 patentoimaansa peliään edistyneenä shakkivarianttina, jonka oli määrä mallintaa tyypillisimmät strategiset sotatilanteet kuitenkin olematta yhdenkään historiallisen taistelun simulaatio<sup>13</sup>. Pelihistoriassa Debordin lautapelillä on kaksi erisyyttä juurta, joiden eron tunnistaa pelin nimen kirjoitusasusta. *Kriegsspiel* oli alun perin 1800-luvun alkupuolella kehitetty sotapeli, jota käytettiin Preussin armeijan upseerien koulutukseen. Se oli niin ikään ensimmäisiä strategiapeliejä. *Kriegspiel* taas on Henry Michael Templen vuonna 1899 kehittämä shakkivariantti, jossa pelaaja näkee vain omat nappulansa, ja vastustajan siirrot ja sijainnit ovat arvausten varassa. Debordin *Kriegspiel* yhdistää näin shakkimaisen pelimekaniikan strategiapelien traditioon. Vaikka tässä ei nykyisiin monimutkaisiin strategialautapeleihin verrattuna ole mitään kovin ihmeellistä, Debordille peli

## *tulossa*

Tapani Kilpeläinen  
***Itsemurhan  
filosofia***

n. 250 s.

Hinta: 35 €

(kestotilajalle 27 €)



Albert Camus'n mukaan itsemurha on ainoa todella vakava filosofinen ongelma. Mutta totisuuteensa nähden itsemurhasta on kirjoitettu filosofiassa hämmästyttävän vähän; olemassaolon perusteita ravistuttava probleema on pikemminkin vaiettu kuoliaaksi kuin kohotettu erittelyn esineeksi.

*Itsemurhan filosofia* on ensimmäinen suomenkielinen yleisesitys itsemurhasta filosofisena ja käsitteellisenä ongelmana. Se esittelee filosofianhistorian klassikoiden näkemykset itsemurhasta ja tekee selkoa itsemurhaan liittyvästä filosofisesta keskustelusta.

*Empedokles heittäytyi tulivuoreen / Seneca avasi valtiomonsa / Deleuze hyppäsi ikkunasta / – lue ja ahdistu*



**NIIN & NÄIN**

[www.netn.fi/kauppa](http://www.netn.fi/kauppa) / 040 721 48 91





ei ollut vain peliä vaan omasta mielestään hänen merkittävin teoksensa: ”*Kriegspielin* yllätykset vaikuttavat ehtymättömiltä; ja pelkäänpä, että se on teoksestani ainut, jolla on kelle tahansa merkitystä”<sup>14</sup>.

Debord ja Becker-Ho inspiroituiivat Clausewitzin ja Sun Tzun sotastrategisista klassikoista, mutta ennen kaikkea *Kriegspiel* on Debordin mukaan peli dialektiikasta. Kahden vastapuolen keskinäinen dynamiikka ei perustu niinkään yksittäisille siirroille vaan laudalla rakentuvien jännitteiden ja sotilasyksiköiden muodostamalle kokonaisuudelle, jotka kehittyvät pelin edetessä ja johtavat toisen pelaajan kukistumiseen. Sillä erolla, että vihollisen liikkeistä ei ole epäselvyyttä ja sääolosuhteita ei huomioida, peli paljastaa Debordin mukaan ei sen vähempää kuin ”kaikkien konfliktien yleisen dialektiikan”<sup>15</sup>. Onpa toisinaan väitetty, että peli oli Debordin kumoussuunnitelma. Debordin *Kriegspielia* pelaamalla ei siis koulutettu enää monarkiaa puolustavia upseereita vaan avantgardistisen vallankumouksen strategoja.

Debordin peliä ei voida pitää siis harmittomana päänäpistönä, vaan kuten niin monissa muissakin avantgardistisissa peleissä, siihen kiteytyy karhunosa Debordin ajattelusta ja tavoitteista. Kuten hänen elämäkerturinsa Kaufmann toteaa, situationistinen projekti oli ensisijassa

leikillinen. ”Debordin elämä pyöri pelien, viettelyksen, sodankäynnin, provokaation ja salaamisen liepeillä – monenlaisten labyrinttien tiimoilla ja katakombeissa, joissa pyöreän pöydän letristit pelasivat peliä nimeltään ’joka häviää (itsensä), voittaa’”.<sup>16</sup> Debord itse muotoili pelin voittamisen ja siinä epäonnistumisen merkityksen selväsanaisesti: ”Tunne pelin voittamisen tärkeydestä, mikä tarkoittaa konkreettisia tyydytyksiä – tai, useimmiten, illuusioita – on viheliäisen yhteiskunnan viheliäinen tuote.”<sup>17</sup>

Jos *Kriegspiel* otetaan täysin tosissaan kumouksellisenä pelinä, kuten Debord mitä ilmeisimmin oli ajatellut, sitä voidaan analysoida pelinä, joka tuhoaa muita pelejä. Huizinga analysoi ’leikinturmelijaa’, osallistujaa tai pelin ulkopuolista tekijää, joka rikkoo leikin sääntöjä tai ei suostu päkäpäissään noudattamaan niitä. Leikinrikkoja uhkaa pelin ontologiaa ja on siksi paljon vaarallisempi kuin väärinpelaaja, joka ei halua paljastaa häikäilemättömyyttään muille pelaajille vaan ainoastaan teeskentelee noudattavansa sovittuja sääntöjä. Pelin häiritseminen tai tuhoaminen voi olla myös rakentava ja luova ele. Monia avantgarden pelejä voi ajatella nimenomaan leikinrikkojina, eleinä, jotka häiritsevät totunnaisia sosiaalisia siirtoja ja hyödyntavoitteluun keskittyviä vallan,

PÄIVI MEHTONEN

## Mustapekka ja salainen rakkaus

**H**engityksen kurinalaisuutta, ojentuvia ja koukistuvia käsiä, kätkeytyä intohimoa. Leikki on kaukana, kun minäkertoja pelaa mustapekkaa Marina Tsvetajevan kertomuksessa ”Piru” (1935). Kuvaus on abstraktin kirjallisuuden pelihelmiä keskittyessään kaikkeen muuhun kuin niihin sääntöihin, välineisiin tai taktiikoihin, jotka tekevät pelistä juuri *tämän* pelin. Kuvauksessa sekoittuvat ehdoton eläytyminen peliin (lapsen aika) ja aikuisen muistelijan suodatin. (”Ehkä olen kertonut tämän pelin liian ruumiittomasti? Mutta mitä muuta kertomista siinä olisi ollut! Toimintaa ei ollut, kaikki tapahtui sisimmässä.”) Kyse on muusta kuin pelistä sääntöjensä summana tai kaunokirjallisena keksinnän ja yhdistelyn keinona. Tästä mustapekasta – tavallisella

korttipakalla pelattavasta muodosta ja kuvakorteista, joissa elää ”vyötäisiin ulottuvien heimo” – ei voi puhua samana päivänäkään yliälyllistävien sukulaistensa kansa: Carrollin ja Nabokovin shakin, Calvinon tarotin tai oulipolaisten kielipelien.

Minäkertoja on Musjatyttö (nainen), jota sitoo pelin Mustaan Pekkaan suuri salaisuus. Kortti on sama piru, joka istuu Musjan sisaren sängynlaidalla ja jonka vain Musja voi nähdä. Se on syllisyyden ihana paholainen, joka on istahtanut siihen äidille annetun ja saman tien rikotun lupauksen tilaan, jossa Musja käy salaa lukemassa siskon kirjahyllyn kiellettyjä hedelmiä. Vain piru tietää tämän mutta ei kerro kenellekään, ja koko lapsen sydämellään tyttö rakastaa pirua.

Siksi Musjan maailmassa mustapekasta tulee petkuspeleistä vaikein ja vakavin. Olla pelaavinaan oikein, kyetä ilmeenkään värähtämättä tai hengityksen kiihtymättä välillä luopumaan kädessä olevasta rakastetusta. Ja sitten häviön hetkellä olla näyttämättä ilkkuville ”voittajille”, kuka *oikeasti* voittaa: se, joka osaa jättää pirun viimeiseksi kortiksi käteensä ja saa näin pitää hyvänään sekä rakastettunsa että salaisuutensa. Tämä pieni pokerinaama on Tsvetajevan mestarillisesti kuvaama häviävajoittaja.

### Kirjallisuus

Marina Tsvetajeva, *Piru ja muita kertomuksia*. (Sobranie sotšinenii v semi tomah, 1927) Suom. Elina Kahla. Like, Helsinki 2006.

## ”Nitschin *Gesamtkunstspiel* loi koettelun, kokeellisuuden ja kokemuksen kolmiykseyden, johon osallistuja tempautuu.”

taideinstituutioiden tai pääoman pelillisiä piirteitä. Toisin sanoen peliä käytetään tällöin luovan tuhon metodina.

”Leikinturmelija rikkoo itse kulttuurin perustuksia” Huizinga tiivistää, ja tämä traditioiden tuhoava uudelleenarviointi oli nimenomaan monen avantgardeliikkeen äänenlausuttu tavoite<sup>18</sup>. Sopimattoman pelin pelaaminen siellä, minne peli ei tavallisesti kuulu, saattaa paljastaa kirjoittamattomia sääntöjä ja sosiaalisia sopimuksia. Tästä menetelmästä *fair play* on toki mahdollisimman kaukana.

### Esoteeriset leikit

Jälkisurrealistisista elokuvistaan ja sarjakuvistaan tunnetulla Alejandro Jodorowskilla on näppinsä pelissä tarotkorttien historiassa. Jodorowski suhtautui näihin esoteerisiin kortteihin samalla intohimolla kuin Duchamp shakkiin. Yhdessä Philippe Camoinin kanssa hän restauroi niin kutsutun ”Marseillen pakan” mahdollisimman alkuperäiseen muotoonsa, mikä vaati Marseillen eri versioiden etsimistä ja kopioitaessa kortteihin ksyneiden virheiden löytämistä. Jodorowskylta kului työhön lopulta yli 30 vuotta. Jodorowski ei ole esoteriakiinnostuksessaan suinkaan poikkeus, huomauttihan Breton jo surrealismien toisessa manifestissa vuonna 1929, että surrealistien tavoitteet eivät oleellisesti eroa alkemistien pyryrinnöistä. Itse asiassa Jodorowsky sai kimmokkeen tutkia Marseillen pakkaa juuri Bretonilta, joka piti ainoastaan vanhinta variaatiota tutkimisen arvoisena.

Pelit, leikit ja kiinnostus esoteerisiin perinteisiin ovat osuneet yhteen kenties varsin ilmeisestä syystä. 1900-luvun alkuvuosikymmeninä kummatkin maailmanhahmotustavat haastoivat ja laajensivat merkityksen aluetta laskennallisen järjen kantamattomiin ja porvarillisen elämäntavan ulottumattomiin. Irrationaalinen elementti nähtiin välttämättömänä radikaalille kokeellisuudelle, joka olisi tarpeeksi väkevä muuttamaan taiteen ja joka-

päiväisen elämän ehtoja rinta rinnan. Eräs suurisuuntaisimmista kokeellis-esoteerisista leikeistä on ollut Wienin aktionisteihin lukeutuneen Hermann Nitschin *Das Orgien Mysterien Theater*, joka järjestettiin ensimmäistä kertaa vuonna 1998 Prinzendorfin linnassa. Kuuden päivän aikana 1000 kutsuvierasta osallistuivat massiiviseen teokseen linnassa ja sen ympäristössä.

Nimestään huolimatta Nitschin kokonaistaideteos ei ole teatteria vaan nimenomaan rituaalinen leikki, joka tuo mieleen orfilaisten, dionyysisten, pythagoralaisen ja gnostilaisten kulttien rituaalit. Tapahtuman mittakavasta saa kuvan listaamalla muutamia satunnaisia lukuja: yli sata näyttelijää, 180 muusikkoa, 13 000 litraa viiniä, 20 000 leikkokukkaa, tuhat litraa eri eläinten verta, kymmeniä teuraseläimiä, kaksi rynnäköpanssarivaunua. Tapahtuman kolmas päivä on kuvastoltaan ja tapahtumiltaan pitkä dionyysinen rituaalinen leikki, joka suunnitelmallisuudestaan huolimatta hajosi vuonna 1998 kaootiseksi purkaukseksi, jossa alastomat tanssivat kehot, eriväriset eritteet, teurastettujen eläinten sisälmykset ja hedelmät muodostivat lopulta valtavan punaisen hyllyvän kasan kakofonisen musiikin säestämänä<sup>19</sup>. Kaikesta transgressiivisuudestaan huolimatta, ja toisaalta juuri siksi, Nitschin *Theater* on uskonnollinen kurkottaessaan epäpuhtaaseen ja hirvittäväan pyhään (vrt. Durkheimin ”vasen pyhä”), jossa ennen Nitschiä sormiaan polttivat muiden muassa arkkiavantgardistit Antonin Artaud ja Georges Bataille.

Nitschin mysteeriteatteri korosti leikkien rituaalisuutta ja rituaalien leikkiaimesta. Koska teoksen tarve ei kummunnut suoraan tietystä elämänmuodosta, vaan teos on keinotekoinen ja eklektinen, se oli rituaalin leikkimistä. Tästä huolimatta Nitschin luoma dionyysinen hetki saattoi olla kokemuksellisesti rikas siinä missä ne historialliset rituaalit, joihin se perustui. Osallistujat olivat osa tapahtumia, joiden säännöt ja ehdot eivät olleet tiedossa – sattuman ja yllätyksen momentit voivat

## ”Riskeeraamisen kokemus oli historialliselle avantgardelle tärkeämpi kuin mahdollinen voitto, se oli myönnytys häviön mahdollisuudelle ja siitä nauttimiselle.”

olla yhtä väkeviä leikissä kuin leikin ulkopuolella. Näin ollen leikin avulla voidaan kokea tavoilla, jotka olisivat leikin ulkopuolella sosiaalisesti, kehollisesti tai psykologisesti torjuttuja tai mahdottomia.

Nitschin *Gesamtkunstspiel* loi koettelun, kokeellisuuden ja kokemuksen kolmiykeyden, johon osallistuja tempautuu. Tällöin leikki alkaa leikkiä leikkijäänsä ja peli pelaa pelaajaansa: sattuman ja säännön yhteisvaikutuksesta pelistä muodostuu osallistujalleen kohtalokas, ja tällöin yksittäisen pelaajan subjekti on korkeintaan pelin funktio. Subjektin heikentymisestä kertoo myös pelille ja leikille tyypillinen käytös, josta *Das Orgien Mysterien Theater* on paraatiesimerkki. Ainoastaan rakastellessaan ihminen käyttäytyy yhtä kielettömästi ja kontrolloimattomasti tällaisissa leikeissä: huudahdukset, onomatopoeettiset ilmaukset, äkkinäiset liikkeet, kieleen kääntymättömät mielihyvät sekä voiton ja epäonnistumisen, luovuttamisen ja häviön tunteet tekevät leikistä nimenomaan kokemuksellista eikä vain elämyksellistä toimintaa.

### Sattuman arvo

Stéphane Mallarméen runo *Nopanheitto* (*Un coup de Dés jamais n'abolira le Hasard*, 1897) on avantgardetradiitioiden pelin poetiikan ikoninen alkukuva ja sen runomuotoinen manifesti. ”Kaikki ajattelu heittää noppaa” keskeissää toteaa, mutta toisaalta teoksen nimen mukaan ”nopanheitto ei milloinkaan poista sattumaa”. Aforismi on lähes tautologia, mutta tautologia tunnetusti säilyttää totuuden: pelin ydin on sattumassa, ja hyvä peli on sattuman manaamista ja sen kohdatessa sille antautumista. Sattuma ei ole säännön vastakohta eikä sulje sitä pois, ja monissa avantgardistisissa peleissä sattuma mahdollistaa uuden säännöllisyyden löytämisen ja säännön noudattaminen tekee sattumista väkeviä ja entistä odottamatompia. Tunnettuja kirjallisia esimerkkejä ovat Ou-

LiPo-ryhmän satunnaisgeneratiiviset pelit, joissa tiettyä sääntöä kyselemättä seuraten päädytään usein epäotunnaisiin poetiikkoihin<sup>20</sup>. Toisinaan OuLiPon kokeilut olivat hyvinkin säänneltyjä aina mahdottoman rajoille, kenties kuuluisimpina Georges Perecin romaanit *La Disparition* (1969) ja *Les Revenentes* (1972). Edellä mainitusta puuttuu tyystin ranskan yleisin vokaali e, ja jälkimmäisessä se on teoksen ainut vokaali.

Suomen sana *sattuma* avaa pelin poetiikkaan alueen, jota indoeurooppalaiset kielet eivät tarjoa. Sattuma *sattuu*, ja sen, mikä tapahtuu suunnittelematta ja yllättäen, kuuluu tehdä kipeää ja altistaa siten muutokselle. Sattuma lyö haavan asioiden totunnaiseen kudokseen. Se on pelisäkin kaaoksen momentti, odottamaton häiriö tai säännön nurinkääntö. Siksi sillä on vallankumouksellisen hetken rakenne: aito sattuma avautuu kuvittelemattomaan katkokseen, mahdottoman tapahtumiseen. Avantgarden pelit ja leikit olivat siksi poliittisimmillaan vallankumouksen harjoittelua ja sen vaatimien taitojen harjoittamista, altistumista odottamattomalle ja uhanalaisuuden mahdollisuuksien avaamista riskeeraamalla.

Monet surrealistien harjoitteista tähtäsivät nimenomaan sattumalle herkistymiseen ja sen vietäväksi antautumiseen. Esimerkiksi Georges Bataillelle sattuman varaan ja pelin pyörteeseen heittäytyminen oli ”olemisen ahnaan tahdon” ilmaus, kuoleman ja erotiikan yhdistävä uhraus:

”Hyvällä pelillä on arvoa vain, jos pakka on sekoitettu ja sitä on nostettu eikä kortteja ole järjestetty ennalta, mikä olisi *huiputtamista*. Pelaajan päätöksen itsensä on oltava uskalias, *sattumanvarainen*, siten että se on tehty partnereiden pelistä tietämättä. *Rakastettujen* salainen voima ja heidän liittonsa arvo eivät nekään voi olla tulosta ennakkopäätöksistä tai aikomuksista. (153)”

Vaikka surrealismien voimahahmot kuten Bataille, Caillois ja Breton olivat eri mieltä säännöistä, heitä yh-

disti ajatus peleistä ja leikeistä avoimina rituaaleina, joilla oli mahdollista vastustaa pervarillisia ja fasistisia totalitarisuuksia teoriassa ja arkipäivässä.

Vaikka useat surrealistisista leikeistä syntyivät pienissä piireissä, niitä useimmiten luonnehti radikaali demokratia. Niihin osallistumiseen ei vaadittu erikoistietoja tai asemaa vaan korkeintaan mielikuvituksen irtonaisuutta ja kykyä heittäytyä. Esimerkiksi surrealistien suosimassa kollašipelissä ”herkullinen ruumis” [*cadavre exquis*] taitavat ja tietoiset siirrot eivät olleet mahdollisia. Mitä kaotillisemmin siirrot (piirrettyyn ruumiiseen tai kirjoitettuun tekstiin kunkin pelaajan lisäämät osat) suhteutuvat toisiinsa, sitä yllättävämpi on lopputuloksena syntyvä khimeira. Tällainen peli pelaa pelaajia, sille on luovutettava ja lopputulos on sattumien summa. Avantgardististen pelien kokeellisuus on kaksisuuntaista, peli on kokeilujen tanner, mutta samalla se koettelee kokijaansa. Individualistinen ele sulaa kollektiiviseen, jossa subjektien rajat muuttuvat rajoituksiksi.

Niin ikään situationistisen ajattelun, *dériven*, ydin oli hakeutua odottamattomiin kohtaamiin. Ajelhtijalle koko kaupunki tai mikä muu maantieteellinen alue mieltyy pelilautana, jonka säännöt saadaan selville vasta ne koettaessa. Huomionarvoista on, että toisin kuin esimerkiksi surrealistien suosimissa satunnaismetodeissa kuten vaikkapa juuri ”herkullisessa ruumiissa”, ajelhtija ei liiku puhtaasti sattumanvaraisesti vaan ympäristönsä ohjaamana:

”Ajelhtimisessä yksi tai useampi henkilö luopuu tietyksi aikaa normaaleista liikkumistavoista, käyttäytymismuodoista, töistä, ihmissuhteista ja harrastuksista heittäytyäkseen kaikkien maaston tarjoamien viettelysten ja kohtaamisten vietäväksi. Toisin kuin ihmiset luulevat, sattumalla ei tässä ole juurikaan sijaa, sillä ajelhtimisen näkökulmasta jokaisella kaupungilla on ominaiset psykomaantieteelliset pinnanmuotonsa jatkuvine virtoineen, kiinteine pisteineen sekä pyörteineen, jotka tekevät tietyille alueille astumisen tai niiltä poistumisen varsin hankalaksi.”<sup>21</sup>

## Ota riski ja häviä

Sattuma ja kokeellisuus lankeavat siis avantgarden leikeissä yhteen ja edellyttävät toisiaan. Tämän yhdistelmän voima on altistaa tietty elämänmuoto odottomattomalle ja palauttaa se eloon ja liikkeeseen. Tämä edellyttää riskeeraamista, joka on kokeellisuuden hyppy. Riski on itsessään kokeemuksellinen koe, avoin ja vastikkeeton panos ja päämäärä itsessään. Riskeeraamisen kokemus oli historialliselle avantgardelle tärkeämpi kuin mahdollinen voitto, se oli myönnytys häviön mahdollisuudelle ja siitä nauttimiselle. Koeteltavien pelien ei ole tarkoituskaan olla reiluja, eikä panosten symmetrisiä, sillä pelin säännöt asettuvat hyödyllisen ja päämäärätionaalisen elämän sääntöjä vastaan. Avantgardistisen pelin sääntöjä ei rikota, jotta pelin ulkopuolisia sääntöjä voidaan rikkoa.

Kun 1900-luvun alun jälki-nietzscheläisessä tilanteessa hyppy jumaluuteen ei tuntunut enää mahdolliselta, oli hypättävä sattumaan.

Kokeellinen peli vaatii taitoja, joista monet voivat olla täysin hyödyttömiä pelin ulkopuolella, ja silloin peliä harjoitetaan vain sen itsensä vuoksi sen omilla ehdoilla tai hedonistisesti pelkämästä nautinnonhalusta. Etenkin ”negatiiviset taidot” kuten tietoinen häviäminen, epäonnistuminen ja luopuminen ovat olleet avantgardistisen eetosksen ydintä. ”Try again. Fail again. Fail better”, kuten Samuel Beckett totesi novellissa *Worstward Ho* (1983). Tämä asenne ei tarkoita välttämättä häviön hyväksymistä vaan sen kohtalokkuuden tunnistamista. Monille laitostetun taiteen vastustajille tämä tarkoitti räjähtävää alisuorittamista, saavutetuista asemista luopumista, hiottuja häviämisen taktiikoita, palkinnoista kieltäytymistä, toisin sanoen hyödyttömiin, tietoisien heikkoihin tai epätoivovisiin siirtoihin heittäytymistä ja totunnaisten pelikenttien pilkkaamista joko kieltäytymällä pelistä tai pelaamalla niin suurella riskillä tai niin huonosti, että voittaminen alkoi vaikuttaa epäilyttävältä ja mauttomalta tavoitteelta.

Kun on niin, että avantgardistinen asenne edellytti ja edellyttää edelleen määritelmällisesti taiteen radikalisoimista, millaisia poliittisia ponsia kokeellisiin peleihin latautuu? Ensinnäkin hyvin yksinkertainen huomio: leikkivä tai pelaava ihminen ei tee työtä. Leikki on omapäistä ja aktiivista työstä – muodossa kuin muodossa – kieltäytymistä. Kenties siksi Leninillä oli kaikki syyt vihata dadaisteja, jotka hylkäsivät työnteon epäilyttävänä puuhasteluna. Leikkivä on aivan hyödytön ja siksi lapsekas eli tuotannollisen maailmanhahmotuksen kuriton vihollinen. Hänen ajankäyttönsä on joka tapauksessa holtitonta ja epä-määräistä. Vailla epäonnistumisen mahdollisuutta, koettelua ja riskeerausta kokeellisen olemistavan omaksumun pitkästy. Pahinta on, että oletettavasti hän ei edisty lainkaan sovinnaisilla mittapuilla eikä saavuta yhteiskunnallista arvostusta. Mutta sen sijaan hänellä on toiset, vastikkeettomat ja vastuuttomat halunsa ja nautintonsa, joiden tuotantoa ei voida kasata pääomiksi. Voi jopa olla, että nämä nautinnot ovat ainutkertaisia, ominaisia vain tietyille leikkihetkille tai juuri tietynkaltaisille siirroille. Samalla ne voivat olla silti ylisukupolvisia ja muodostaa omia alihistoriallisia traditioitaan, mikä oli myös Nitschin tavoite.

On toki niin, että leikkimällä historiallinen avantgarde ei edesauttanut vallankumousta, ainakaan poliittista. Sen sijaan kokeellinen leikki on täsmällinen kuva yhtäältä kumouksellisen hetken rakenteesta ja toisaalta elämästä sen jälkeen. Avantgarden väkevimprien pelien vapaus ei piillyt vapaassa ja tietoisessa siirrossa vaan sattuman ja sen tarjoaman väijäämättömyyden dialektiikassa ja yllätyksen arvaamattomuuden riemuisenkatkerassa hyväksymisessä. Sillä lopulta peli voittaa aina. Kaikki muu häviää.

## Viitteet

- 1 Herakleitos 1971, 24.
- 2 Sama, 5.
- 3 Huizinga 1947, 7.
- 4 Sama, 162.
- 5 Sama, 165.
- 6 Sama, 163.
- 7 Novalis 1993, 320.
- 8 Poggioli 1968, 65–66.
- 9 Seigel 1995, 211.
- 10 Codrescu 2009.
- 11 Stites 1989.
- 12 Sama, 23.
- 13 Debord 2007, 9.
- 14 Debord 1993, 56.
- 15 Debord 2007, 26.
- 16 Kaufmann 2006, 265.
- 17 Getsy 2011, 151.
- 18 Huizinga 1947, 288.
- 19 Nitsch 1969, 35–39, ks. myös [www.nitsch.org](http://www.nitsch.org).
- 20 Ks. *Oulipo Compendium*. Atlas, London 1998.
- 21 Debord 2011.

## Kirjallisuus

Bataille, Georges, *Noidan oppipoika. Kirjoituksia 1920-luvulta 1950-luvulle*. Suom. Tiina Arppe. Gaudeamus, Helsinki 1998.

Bürger, Peter, *Theorie der Avantgarde*. Suhrkamp, Frankfurt am Main 1974.

Calinescu, Matei, *Five Faces of Modernity. Modernism, Avant-Garde, Decadence, Kitsch, Postmodernism*. Duke University Press, Durham 1987.

Codrescu, Andrei, *The Posthuman Dada Guide. Tzara & Lenin Play Chess*. Princeton University Press, Princeton 2009.

Debord, Guy, *Panegyrique, vol. 1*. Gallimard, Paris 1993.

Debord, Guy & Alice Becker-Ho, *The Game of War (Le Jeu de la Guerre)*, 1987). Käänt. Donald Nicholson-Smith. Atlas Press, London 2007.

Debord, Guy, Ajelehtimisen teoria (*Théorie de la derive*, 1956) Suom. Juhana Venäläinen. YTTT, Helsinki 2011. <http://yttt.fi/2011/06/ajelehtimisen-teoria--teksti-2/>

Schleiner, Anne-Marie, Dissolving the Magic Circle of Play. Teoksessa Getsy, David J., *From Diversion to Subversion: Games, Play, and Twentieth Century Art*. Penn State University Press, Pennsylvania 2011, 149–157.

Herakleitos *Yksi ja sama*. Suom. Pentti Saarikoski. WSOY, Helsinki 1971.

Huizinga, Johan *Leikkivä ihminen. Yritys kulttuurin leikkiaineksen määrittelemiseen (Homo ludens. Versuch einer Bestim-*

*mung des Spielelements de Kultur*, 1944). Suom. Sirkka Salomaa. WSOY, Helsinki 1947.

Kaufmann, Vincent, *Guy Debord. Revolution in the Service of Poetry*. University of Minnesota Press, Minneapolis 2006.

Mallarmé, Stéphane, *Nopanheitto (Un coup de Dés jamais n'abolira le Hasard*, 1897). Suom. Helena Sinervo. WSOY, Helsinki 2006.

Nitsch, Herman, *Orgien Mysterien Theatre/ Orgies Mysteries Theater*. März Verlag, Darmstadt 1969.

Novalis, *Das Allgemeine Brouillon. Materialien zur Enzyklopädistik 1798/99 (1799)*. Meiner Verlag, Hamburg 1993.

Poggioli, Renato, *Theory of the Avant-Garde (Teoria dell'arte d'avanguardia*, 1962). Harvard University Press, Cambridge, Mass. 1968.

Seigel, Jerrold E., *The Private Worlds of Marcel Duchamp. Desire, Liberation, and the Self in Modern Culture*. University of California Press, Berkeley 1995.

Stites, Richard, *Revolutionary Dreams. Utopian Vision and Experimental Life in the Russian Revolution*. Oxford University Press, Oxford 1989.

**Vanhan kirjallisuuden päivät**  
**pe 29. – la 30. kesäkuuta 2012**  
Sylvään koulu Sastamala

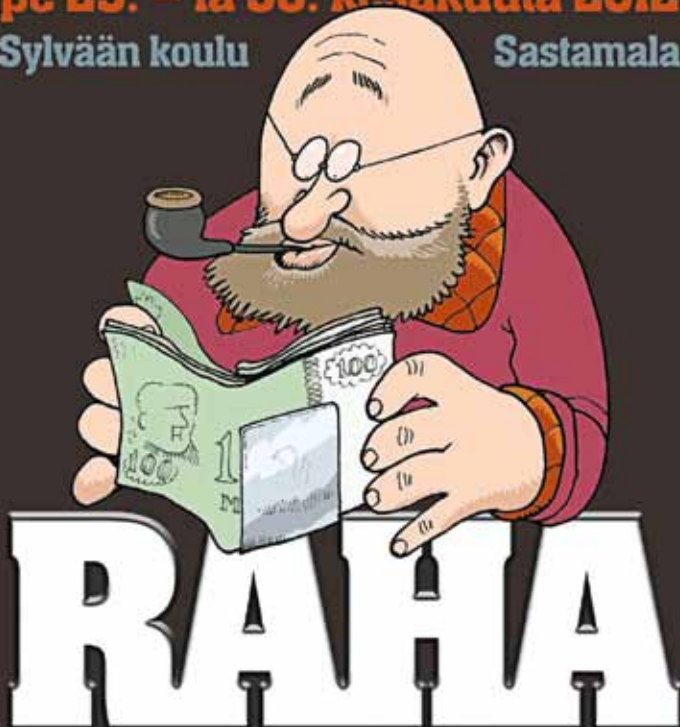

Tilaa ilmainen esite numerosta 050 301 5547.  
Tykkää Facebookissa: [www.facebook.com/vanhankirjallisuudenpaivat](http://www.facebook.com/vanhankirjallisuudenpaivat)

[vanhankirjallisuudenpaivat.com](http://vanhankirjallisuudenpaivat.com)

**Työväen-  
kirjallisuuden-  
Päivä**

**La 1.9.2012 klo 10-18**  
Työväenmuseo Werstas & Väinö Linnan aukio  
Vapaa pääsy!

.....  
**Millainen on sukupolvien  
kynänjälki?**

Esiintyjinä mm.  
**Rosa Liksom, Siri Kolu,  
Miika Nousiainen, Kalle Holmberg  
ja Marja-Leena Mikkola**

[www.tyovaenkirjallisuudenpaiva.com](http://www.tyovaenkirjallisuudenpaiva.com)

TAPANI KILPELÄINEN &amp; JOUNI AVELIN

## Väärään aikaan väärässä paikassa

**H**uhtikuun alussa Jennie Erdal heittäytyi nostalgiseksi *Financial Timesin* verkkoliitteessä ja peräänkuulutti kaunokirjallisuuden lajeista vähiten kaivattua, nimittäin filosofista romaania. Nuoruutensa salaattipäivinä 1970-luvulla hän oli hurautanut sekä kaunokirjallisuuteen että filosofiaan, mutta perusteetonta innostusta oli seurannut pohjaton pettymys. Filosofia osoittautui abstraktin vähäveriseksi. Totuutta oli etsiminen kaunokirjallisuudesta, koska se on lähempänä elämän kirpputoria.

Erdalin linjanveto kuulostaa runotyttöilyltä tai bukowskismilta. Mutta se sävyttyy, kun Erdal kertoo, millaisen tempun kustantaja teki hänen omalle romaanilleen *The Missing Shade of Blue*. Kustantamo lykkäsi kirjalle määreen *a philosophical adventure*, filosofinen seikkailu, ja Erdal äkkäsi, ettei potentiaalisille lukijoille synny mielikuvaa dostojevskilaisesta eksistentiaalisten peruskysymysten käsittelystä. Päinvastoin. Kaunokirjallisuuden yhteydessä f-sana toimii yleisönkarkotimena. Nykyaikaisen filosofisen romaanin ongelmana on juuri sen filosofisuus, eikä ihme. Iris Murdoch sijoittelee paperista leikattuja hahmoja asetelmallisiin melodraamoihin ja Milan Kundera lainailee Nietzscheä,

mutta kukaan ei tule hullua huraskaammaksi. Pahimmassa tapauksessa kirjailija takoo hahmonsä filofisten oppien äänitorviksi.

Erdalin mielestä tilanne on valitettava. Kaunokirjallisuus on hänen mukaansa ylivettoa, kun pyritään kuvaamaan eläviä ihmisiä aidoissa ongelmatilanteissa, ja siksi kaunokirjallisuudella on tärkeä osa maailman hahmottamisessa. Erdal pitää esikuvanaan David Humea, jonka johdotähtenä oli filofisten ongelmien havainnollistaminen arkipäiväisten esimerkkien avulla. Erdalin ajatus herättää toiveita, kunnes näkee Geoff Dyerin hänen artikkelinsa yhteyteen liittämän luettelon filofisesta kaunokirjallisuudesta. Thomas Mannin *Taikavuori*, Sartren *Inho*, Yourcenarin *Hadrianuksen muistelmat*, kirjoja, joita yhdistää ainakin lukukelvottomuus. Viisainta unohtaa koko fiktio filofiana. Mutta filofia fiktiona! Platonin *Pidot* absurdina teatterina, Descartesin *Metodin esitys* kauhuromantiikkana, Hegelin *Hengen fenomenologia* veijariromaanina – mahdollisuudet ovat loputtomat.

## Maailma kylässä

**F**loridan osavaltionyliopiston Alec G. Hargreaves analysoi etnisyyksien nousemista framille ranskalaisessa politiikassa

Ranskan politiikantutkimuskeskuksen *Histoire@Politique*-julkaisun kevätnumerossa. Hargreavesin mukaan Ranskan vaaleissa ei ole nähty yhteiskuntaluokkiin perustuvaa keskustelua sitten vasemmiston vaalivoiton vuonna 1981, vaan debatti on tukeutunut tukevasti eri etnisten ryhmien ristiriitoihin. Hargreaves yrittää päästä perille siitä, miksi äärioikeistolainen Front national lähti nousuun vasta 1983, vaikka puolue oli ollut liikkeellä maahanmuuttovastaisella ohjelmalla jo vuodesta 1972 lähtien.

1960-luvulla sosiaaliministeri Jean-Marcel Jeanneney ylisti avoimesti laitonta maahanmuuttoa, sillä sen avulla Ranskan talouselämä sai kipeästi kaipaamaansa työvoimaa niin, että hidasliikkeinen byrokratia voitiin ohittaa. Vielä vuonna 1974 oikeistolainen presidentti Valéry Giscard d'Estaing saattoi kutsua kuusi mustaa puhtaanapitotyöntekijää aterialle Élysée-palatsiin. Öljykriisin aiheuttama järkytys kuitenkin muutti käsityksiä maahanmuuttajista jyrkästi. Talousvaikeuksien pitkittyessä Ranskan entisistä alusmaista tulleet emigrantit miellettiin nopeasti ulkomaalaiseksi uhkaksi ja lopulta pelottavaksi islamin viidenneksi kolonnaksi. Maahanmuuttajat, joita aluksi oli pidetty vain työntekijöinä, muuttuivat 1980-luvun alussa lopullisesti uskonnon pe-

rusteella identifioituksi ”muslimeiksi”, joita Ranskan lähes koko poliittinen kenttä kommunisteista äärioikeistolaisiin kohteli yhteiskunnan vierasesineenä. Front nationalin ulkomaalaisvastainen sanoma sai vastakaikua siksi, että marginaalipuolueella ei ollut poliittisia epäonnistumisia tunnus-tettavanaan, sillä kun ei koskaan ollut ollut valtaa. Kun lisäksi paljastui, etteivät valtapuolueet pysty kontrolloimaan moniongelmaista taloutta, Kansallisen rintaman etnisperusteinen ohjelma tuntui vastaavan ranskalaisten tärkeimpiin ongelmiin. Hargreavesin mukaan äärioikeiston merkittävin vaikutus Ranskassa onkin siinä, että se näyttää etnistäneen poliittisen keskustelun lopullisesti. Poliitiikkaa on Ranskassa tehty jo kolmenkymmenen vuoden ajan etnismien perusteella ja niiden ehdoilla.

## Vain lahja meidät yhdistää

**N**uoren Voiman retoriikanumerossa (ekstra 2011) Aki Petteri Lehtinen jäljittää journalismin retoriikkaa. Brittitoimittaja Steven Poolea lainaten Lehtinen toteaa, että journalismissa käytetään usein ”Troijan hevosta”, ”epäpuhetta”,

jolla poliitikot ja eturyhmät höyrynäyttävät helppoihin suupaloihin tottuneita journalisteja välittämään näkemyksiään näennäisen viattomien ilmaisujen muodossa.

Näiden ilmaisujen takana piilee kuitenkin usein ahnaita etupyrkimyksiä ja jujutusta, joilla ajetaan tietenkään vain omaa etua. Journalistin onkin siis syytä perehtyä siihen, mitä kieli oikeastaan on. Tästä sekaannukset sitten alkavat. Ensin Lehtinen esittelee neuropsykologi Steven Pinkerin näkemyksen, jonka mukaan kielen käsitteellinen taso on ”ajattelun kieltä”, jolloin joutuisimme pohtimaan, miten puhuttu ja kirjoitettu kieli poikkeaa tästä ajattelun kielestä ja miksi sitä ylipäänsä sanotaan kieleksi.

Lehtinen kuittaa koko asian sillä, että eri asiat tarkoittavat ”eri asioita erilaisissa asiayhteyksissä”. Hän myös toteaa, että käsitteetkin ”venyvät ja muuttuvat yhdessä maailmaa koskevien uskomusten kanssa”, mikä jättää lukijan yhä syvemmän hämmennyksen valtaan ja tapailemaan kovaa pohjaa mutavellin alta. Esimerkkikään ei ihmeemmin valaise asiaa, sillä Lehtisen mukaan ”gps-paikannuslaitteita ei voi rakentaa eikä niiden toimintaa ymmärtää ilman Einsteinin teorian tarjoamaa käsitystä aika-avaruuden suhteellisuudesta”.

Lähetettyään näin terveiset ja haasteen autosuunnistajille Lehtinen siirtyy vihdoinkin Wittgensteiniin (joka

on saanut etunimekseen Ludvig eikä Ludwig). Wittgensteinin mukaan ”käsitteet ovat työkaluja, jotka ovat muovautuneet inhimillisissä käytännöissä palvelemaan tiettyjä tehtäviä, joita puolestaan määrittävät toimintaa ohjaavat tarkoitusperät ja tarpeet”. Lehtinen siis luopuu ajattelun kielestä. Nyt käsitteet syntyvätkin käytössä. Kuuluisan vertauksen mukaan ”sanat ja käsitteet” (jotka nyt näyttävätkin olevan yhtä) ovat työkaluja.

Mikä siis on esimerkiksi kiven ja vasaran ero? Jos vasara on työkalu, jota käytetään naulojen hakkaamiseen, muuttuuko Lehtisen maasta ottama kivi vasaraksi, jos hän hakkaa sillä nauloja? Jos vasara menee rikki ja Lehtinen rikkoo sillä ikkunan, onko vasara menettänyt vasaramaisuutensa? Miksi sitten sanomme sitä rikki menneeksi vasaraksi?

Juttunsa lopuksi Lehtinen toteaa, että troijalaiset ”ottivat puuhevoson keskuuteensa silkkää turhamaista varomattomuuttaan”. Troijan puuhevonen oli kuitenkin lahja, josta kieltäytyminen oli epäsopiavaa. Kenties Lehtisen mukaan helpot käsitteet siis ovat aikamme lahja? Siksi ei ehkä kannata ottaa kovin vakavasti sitäkään, ettei Lehtisen jutussa oikein selviä, mikä lopulta on ajattelun, sanojen, kielen ja käsitteiden ero ja yhteys. Ehkä helppoa ja sekavaa yhdistääkin juuri lahja? Eikä lahjasta sovi kieltäytyä.



## Pelien maailmaan

Olen pelannut roolipelejä kouluvuositani lähtien. En koskaan juoksenellut metsissä hassuissa vaatteissa pehmustettu miekka kädessä, vaan istuimme ystävieni kanssa tunkkai-sissa huoneissa pelaamassa. Välineinä kynä, paperi, arpanopat ja yhteinen käsitys pelaamisen tarkoituksesta ja säännöistä.

Pian olen pelannut säännöllisesti kolmenkymmenen vuoden

ajan, ja osa ensimmäisistä kump-paneista on edelleen mukana. Puolisoidemme hämmennykseksi tapaamme edelleen jopa viikoittain. Lakkasimme ajat sitten kertomasta peleistämme muille (paitsi toisille roolipelaajille), koska ketään eivät kiinnosta kokemuksemme Enid Blyton -pasticheista, kolmikymmenvuotisen sodan diplomatiasta, absurdeista unimaailmoista tai yhteisestä fantasiatarinasta, joka alkoi ensimmäisenä lukiovuonna.

Minun on täysin mahdotonta kuvitella elämäni ja itseäni ilman roolipelejä. Suuri(n?) osa ajattelustani ja kirjoittamisestani on kammitsoitu niihin. Yhtä mahdotonta minun on tajuta, miksi normaalien ihmisten on vaikea ymmärtää pelien tarkoitusta ja sielunelämää. Yhteinen toisin kuviteltu tila – mikä siinä on niin mystistä? Siihen normaaliuteen minulla ei ole milloinkaan kosketusta. Tämä on pelien maailma.

*Ville Lähde*

## Epäpelejä ja aitoja pelejä

Matemaatikoilla on pelejä, joiden varsinainen pelaaminen olisi typerää mutta joiden pelkkä laatiminen todistaa tärkeitä matemaattisia tuloksia. Nämä pelit eivät ole mitään matemaattisia *puzzleja*, pulmia, sudokuja tai sen sellaisia, vaan sanan tavallisessa merkityksessä tietynlaisia usean pelaajan pelejä. Niissä vain pelaajien siirrot ratkaisevat eikä sattumalla ole merkitystä. Periaatteessa ne eivät eroa esimerkiksi shakista muuten kuin siinä, mitä me tiedämme niistä.

Teoreettisten ja oikeiden pelien ero palautuu lähinnä niin sanotun voittostrategian tuntemiseen. Se on ohjeisto, joka kertoo pelaajalle jokaisessa mahdollisessa pelitilanteessa, miten toimia. Strategiaa noudattamalla pelaaja voittaa aina, tekee vastapeluri mitä tahansa. Voidaan helposti osoittaa, että jokaisessa tiettytyyppisessä pelissä, joka ei voi päättyä tasapeliin, toisella pelaajista on voittostrategia. Useimmiten pelejä hyödyntävät matemaattiset todistukset perustuvat tällaisen strategian löytämiseen.

Voittostrategian tunteminen

tekee pelistä epäpelin: jos pelaajat tietävät idioottivarman tavan pelata, on jo ennen pelin aloittamista selvää, kumpi puoli voittaa, eikä pelaamisessa ole silloin mitään mieltä. Käytännössä tämä tarkoittaa sitä, että voiton ratkaisee vain aloittajan tai puolen valinta. Näin peli on ikään kuin jo pelattu ennen kuin kukaan on edes ryhtynyt pelaamaan. Matemaattiset pelit ovat siis kyllä yhtä todellisia kuin mitkä tahansa pelit, joiden säännöt vain on määritelty, mutta käytännössä kukaan ei niitä pelaa.

Mielenkiintoista kyllä tämä pätee myös vaikka shakkiin. Se onkin kiehtonut matemaatikkoja, sillä shakin jokainen mahdollinen siirto voidaan määrittellä tarkasti eikä arvalla ole siinä sijaa. Moderneista matemaatikoista eräs suurimmista, Ernst Zermelo, käsittelee 1900-luvun alun kirjoituksessaan ”Über eine Anwendung der Mengenlehre auf die Theorie des Schachspiels” shakin voittostrategiaan liittyviä ongelmia. Tässä ensimmäiseksi peliteoreettiseksi paperiksi mainitussa tekstissä merkille pantavaa on väite, johon Zermelo tarkastelunsa lopettaa: jos voitaisiin osoittaa, että shakissa on voittostra-

tegia, se menettäisi täysin pelillisen luonteensa. Sitä ei silloin olisi enää mitään syytä pelata.

Zermelo ei kuitenkaan ole tarkkaan ottaen oikeassa. Ei riitä, että tietäisimme voittostrategian olevan olemassa. Lisäksi pitäisi tietää, mikä se on! Itse asiassa voidaan melko helpolla matemaattisella tarkastelulla osoittaa, että shakissa joko jommallakummalla, mustalla tai valkoisella, on voittostrategia tai molemmilla on strategia, joka takaa tasapelin. Oleellista kuitenkin on, että emme tunne tällaista strategiaa. Lisäksi voisi arvata sen olevan turhan monimutkainen inhimillisesti hallittavaksi. Siksi shakki pelataan edelleen.

Sen sijaan yhdeksän ruudun ristinollaan ainakin tasapeliin johtavan strategian löytäminen on varsin helppoa. Mutta kuka jaksakaan pelata tällaista ristinollaa? Lopulta teoreettisen, matemaattisen epäpelin erottaa oikeasta pelistä vain se, ettei oikeaan peliin ole vielä keksitty varmaa tapaa päihittää vastustajaa. Aittoa peliä ei ole vielä ratkaistu, vaan sen pelaamisen lopputulokset ovat meille vielä avoimia.

*Risto Koskensisilta*

## Nolouden taiteesta

Kun kävin ensimmäisessä larpissani vuonna 1995 (Rämeäkotkan majatalo II), lapsenkenkäinen harrastus oli vielä puhtasveristä vastakulttuurista ja jokseenkin saatanallisessa maineessa. Genrenäkökulmasta larppaajat olivat 1990-luvun puolivälissä militantteja pöytäroolipelaajia, jos kohta monet sekakäyttivät eläytymispelejä. Larppaus oli parin vuoden ajan pikemminkin elämäntapa kuin harrastus. Opin leikkimään ja heittäytymään uudelleen varhaisteini-ikässä, mikä pelasti monelta.

Ainakin tuolloin valtaosa harrastajista oli tavalla tai toisella eksentrisiä tai sosiaalisessa syrjäytymisvaarassa olevia nuoria, jotka kantoivat friikkiytensä ylpeydellä. Hyvin monet olivat joko huonoista perheoloista, koulukiusattuja tai kumppaakin. Ensimmäiset filosofiset keskustelut, päihdekokeilut ja eroottiset

kohtaamiset koin näissä ulkopuolisten yhteisöissä.

Larppaus on toivottavasti edelleen hyvin vaarallinen harrastus, joka vapauttaa konsensustodellisuudesta tehokkaammin kuin koiruoho. Silti se ei ole edelleenkään lunastanut paikkaansa kahdeksantena taiteena, koska rooliin heittäytyminen on holistisena leikkinä noloa. Tuo nolous ei kieli puuterioimattomien haltiakorvien rivoudesta vaan viihdeteollisten minäteknikoiden ja joukkoindividualististen tyydytysten omasta puolivillaisuudesta. Viihdeteollisessa yhteiskunnassa kokemuksen kuuntelu ja varaukseton samastuminen yhteisesti kerrottuun kohtaloon on todellinen uhka ironiselle kulttuuriselle hihittelylle. Hyvässä larpissa ehyen ja turvatun minäkokemuksen tilalle on tarjolla maailmankuvallista vääntöä erilaisten roolien ja vaikeiden tilanteiden ristivalotuksessa. Näyttelemisen kanssa tällä on vain vähän tekemistä – on selvää,

että länsimainen teatteri on suurilta osin porvarilliseen sijaiskokujuuteen perustuva larppauksen degeneraatiovaihe.

Kehollisena eläytymisenä larppaus on etenkin herkässä iässä ravisuttava merkityksenmuodostamisen tapa. Se sisältää samat väkevät ja vaaralliset initiatoriset tasot kuin yhteisöllisesti eletyt rituaalit. Larppaamisella on myös ilmeiset yhteydet historiallisen avantgarden altistumiskokeille, ja harrastuksen popularisoiduttua se on demokraattisin tapa päästä suoraan käsiin niiden kokemusrakenteisiin. Jos Deleuze ja Guattari olisivat tienneet, missä pädöt pedot asuvat, miesten tuotanto olisi suurilta osin käsitelty örkiksi-tulemista. Toisin sanoen: kokeellisen, ei-instituutionaalisen ja yhteisöllisen kuvittelun mahdollisuudet ovat edelleen koetelematta.

*Antti Salminen*

## Leikkihetken loppu

Leikkimisen ajattelu vie väistämättä lapsuuteen. Kuten myöhemmässäkin elämässä, tarkimmat muistikuvat (olivat miten todenmukaisia tai vääristyneitä tahansa) liittyvät totutun nyrjähdykseen paikoiltaan, sellaiseen hetkeen, kun jotain poikkeavaa tapahtuu.

Poikkeuksetta tällaiset hetket ovat negatiivissävytteisiä. Oletettavasti olen leikkinyt vallan tyytyväisenä satoja ellei tuhansia tunteja, joista en osaa jälkeensä sanoa juuri mitään. Sen sijaan muistan tarkasti tilanteen, kun tiettyä leikiltä putoaa pohja pois: lelut on käsissä ja leviteltyinä ympäriinsä, ja äkkiä kaikki onkin toisin. Tuntemuksen nimittäminen kyllästymiseksi ei tee

oikeutta sen vahvuudelle, vaikka kokemukseen saattaakin liittyä pitkän prosessin loppuunsaattaminen. (Mitä legorakennelman kanssa voi tehdä, kun kaikki palaset ovat paikallaan ja legoukot aseteltu?)

Näin jälkikäteen ja väistämättä jälkiviisaasta näkökulmasta leikin mielekkyyden katoaminen vaikuttaa ensimmäiseltä askeleelta jonkinlaisen eksistentiaalisen ahdistuksen alueelle. Asiat näyttävät uudessa, etäännyttävässä valossa, tai pikemminkin paljastuneessa merkityksettömyydessä. Olotila muistuttaa itsen ja oman toiminnan tarkastelua ulkoapäin. Miten aivan hetki sitten tämä tila ja nämä tavarat lattialla tuntuivat täysin erilaisilta? Kaikki on muuttunut ilman, että mikään varsinaisesti olisi eri tavalla. Suhde maa-

ilmaan osoittautuukin olevan heiluteltavissa, vähemmän pysyvä ja enemmän mielialojen armoilla.

Korjaavat toimenpiteet: yritys huijata itseään uskottelemalla, että leikin jatkaminen vastentahtoisesti jotenkin palauttaisi kadonneen hohdon. Ristiriitaista turhautumista: leikkimisestä tuleekin suorittamista. Kuitenkin on haluton myöntämään tapahtuneen. Etenkään kun ei nyt heti jaksaisi siivota leluja pois. Äitikin kysyisi kuitenkin, joko nyt heti kyllästyit. Suoriutumisen vaikeus riippuu suurelta osin siitä, leikkiikö yksin vai kaverin kanssa. Jälkimmäisessä tapauksessa voi yksinkertaisesti kysyä, leikkittäisiinkö sittenkin jotain muuta. Pitää toivoa, että vastaus on myöntävä.

*Elina Halttunen-Riikonen*

## Ensin ilmasto, sitten ihminen ja kalat

Amerikkalaisen filosofian maineikkaimpiin näkemyksiin kuuluu pragmatistinen totuusteoria. Pragmatistien mielestä väitteen totuutta pitää arvioida sen mukaan, millaisia seurauksia sen totena pitämisellä on. Suoraviivaiseen jenkkityyliin teoria voidaan tiivistää iskulauseeseen: ”Totta on se, mikä toimii.” Ajatuksen kauneus ja kauheus on samassa paketissa: mikä on yhdelle toivottavaa toimimista, on toiselle törkeää tuhoutumista. Toimimisesta ei ole helpompaa saavuttaa yksimielisyyttä kuin totuudesta.

Moni eurooppalainen on yliolkaisesti epäillyt, että amerikkalaisessa mielessä toimivuus liittyy jotenkin rahaan. Kiistelty oklahomalainen republikaanisenaattori James ”Jim” Inhofe antoi tähän viittaavan negatiivisen määritelmän keskustellessaan maapallonlaajuisesta lämpenemisestä Rachel Maddow’n ohjelmassa MSNBC-kanavalla 15. maaliskuuta. Inhofe tunnusti, että oli aiemmin monien muiden tavoin uskonut, että ilmasto todella lämpenee ihmisen toimien takia. Hän kuitenkin kertoi muuttaneensa mieltään: ”Ajattelin [teorian] olevan totta, kunnes minulle selvisi, kuinka paljon se tulisi maksamaan.” *Global warming* ilmiönä tulisi Inhofen mielestä yksinkertaisesti liian kalliiksi olakseen totta.

Senaattorin paljastus kertoo postmodernin totuuden toimivuudesta

enemmän kuin hyllymetri mannermaista filosofiaa. Tieteen vakavasti ottavan politiikan vaikeuksista kielii myös termi *global warming*, joka jokaisessa yhdysvaltalaisessa nettikeskustelussa saa vastaansa huomion, että kommentaattorin kotiseudulla on kylmempää kuin koskaan. Jos ilmastokeskustelussa päästöistä huolestuneet eivät saa edes *global warmingia* spinnattua *climate change*ksi, ovat he vääjäämättä alakynnessä.

Mutta tiede ei retorisesta heikkoudestaan huolimatta aio tumput suorina katsella elinympäristön tukaloitumista. Jos kerran ilmasto muuttuu, niin miksei sitten ihmistä sovitettaisi uuteen tilanteeseen? Energian säästäminen on ratkaisevaa. Siksi filosofian ja bioetiikan professori S. Matthew Liao New Yorkin yliopistosta ehdottaa kollegoidensa kanssa kirjoittamassaan artikkelissa luovia ratkaisuja<sup>1</sup>. Energian tuhlausta voitaisiin vähentää esimerkiksi geneettisellä muuntelulla, jonka seurauksena jälkeläiset olisivat entistä pienempiä, ja pillerillä, joka saa lihan maistumaan pahalta. Tällaiset kasvissyöjäkääpiöt kuluttaisivat planeettaa huomattavasti vähemmän kuin nykyiset petokolossit. *The Atlanticin* haastattelussa Liao kertoo, että jo 15 sentin lyhennys vähentäisi ravinnontarvetta jopa 20 prosentilla<sup>2</sup>. Hän huomauttaa myös, että niin kutsuttu *geoengineering* eli planeetan muokkaaminen ilmastonmuutosta vastaan – malleja on esittänyt muiden muassa Risto Isomäki kirjassaan *34 tapaa estää maapallon ylikuumeneminen* – on mahdollisesti riittämätön ja erityisesti liian riski-

altis toimi. Siksi on parempi puuttua ihmiseen itseensä.

New Yorkin yliopisto huomioi tutkimuksessaan niin ikään muut lajit. Kotisivuillaan se kertoo tutkimusryhmän rakentaneen kalan muotoisen robotin, joka osaa käyttäytyä niin, että parvi *notemigonus crysoleucoseja* seuraa sitä<sup>3</sup>. Tiedotteen mukaan robotti johtajaa voidaan käyttää esimerkiksi viemään kalat pois ympäristötuhoalueelta. Kaloille *Führer* ehkä käy, mutta kunnan liberalistina professori Liao korostaa, että ihmisten genetiikan muutosten pitäisi perustua vapaaehtoisuuteen. Kysymykseen, eikö esimerkiksi etukäteen valitusta pienikokoisuudesta seuraisi eettistä ongelmaa, hän vastaa raittiilla päättelyketjulla: jos pienikokoiseksi kasvava alkio ei olisi tullut valituksi muiden joukosta, ei pienikokoista henkilöä olisi lainkaan, joten hänellä ei pitäisi olla valittamista lyhydestään. Jäämme odottamaan senaattori Inhofen laskelmaa siitä, onko professori Liaon ja kumppaneiden esittämällä muutoksilla ylipäänsä todellisuus pohjaa.

*Tere Vaden*

### Viihteet & Kirjallisuus

- 1 S. Matthew Liao, Anders Sandberg, Rebecca Roache, Human Engineering and Climate Change. *Ethics, Policy and the Environment*, tulossa.
- 2 <http://www.theatlantic.com/technology/archive/2012/03/how-human-engineering-could-be-the-solution-to-climate-change/253981/>
- 3 <http://www.poly.edu/press-release/2012/03/01/what-makes-robot-fish-attractive-hint-its-moves>

# Vuosisadan rakkaustarina

Oscar Wilden komediassa *An Ideal Husband* (1893) muuan dandy tulee ohimennen ratkoneeksi rakkauden ja filosofian marssijärjestyksen: ”Rakkaus, ei saksalainen filosofia, on tämän maailman todellinen selitys, olkoon seuraavan maailman selitys mikä hyvänsä.” Nykyteatterissa filosofian ja rakkauden välejä setvitään astetta vakavammalla otteella. Viime syksynä suomenkielisen kantaesityksen saanut *Hannah ja rakkaus* tekee kysymyksestä henkilökohtaisen. Rakkaus saa kasvot Hannah Arendtin ja Martin Heideggerin lemmessä – eikä maailmaakaan unohdeta.

Näytelmän tausta on dokumentaarinen ja kirjallinen. Israelilaisen Savyon Liebrechtin teksti pohjautuu Arendtin ja Heideggerin kirjeenvaihtoon ja ammentaa muusta historiallisesta aineistosta. Lavalla todistetaan aikalaiskeskustelua aina Heideggerin rehtorikauden puheista natsi-Saksan syntyvaiheessa Arendtin Israel-debattiin 60-luvulla. Filosofoinnin makuun päästään puolestaan ajattelijakaksikon kirjallisesta tuotannosta tutuin esimerkein ja käsittein. Periheideggerilainen vasara havainnollistaa katsojille käsilläolemisen ja toiminnan välineellisyyden. Arendtille puolestaan annetaan tilaa selventää, mitä hän todella tarkoitti ”pahan arkipäiväisyydellä” (*banality of evil*) raportoidessaan holokaustin arkkitehdiksi luonnehditun Adolf Eichmannin oikeudenkäynnistä.

*Hannah ja rakkaus* saattaisi pelkistyä aatehistorialliseksi luenoksi, ellei käsikirjoitus korostaisi henkilöitä filosofian, historian ja politiikan perustalla. Pääosassa ei ole teoria eivätkä yksittäiset tapahtumat vaan Hannah ja Martin. Heidän elämäänsä määrittävät toki ajattelun polte ja poliittiset polut. Mutta filosofiaa ja historiankulkua ei etäännytetä ihmisestä toiminnan takana. Päinvastoin suuret ajattelijat kuvataan viettelyksen pauloissa, pikkumaisuuden puuskissa ja kieltämisen ikeessä. Katsoja kohtaa lavalla yksilöitä temperamentteineen,

ihanteineen ja heikkouksineen. Näin oppitunti jalostuu tyylikkääksi puhe-draamaksi.

## Kuin kuvastimessa

Tarinan kaari rakentuu luonnollisesti Arendtin ja Heideggerin suhteen solmukohtien varaan. Ratkaisu on draamallisesti perusteltu, onhan kaksikon taival monin tavoin fiktio-takin ihmeellisempi. Hahmovetoissa lähestymistavassa on kuitenkin ongelmansa. Historian pyörteet, yhteiskunnalliset jännitteet ja eettiset kysymykset punoutuvat liian löyhästi rakkaustarinan ympärille. Arendtin ja Heideggerin monimutkaiset sidokset läheisiin ihmisiin, kansalliseen ja uskonnolliseen identiteettiin, kieleen ja omatuntoon pelkistyvät usein ulkokohtaisiksi toteamuksiksi. Paikoin turhankin kitkaton kerronta johtaa katsojan huomaamatta helppoihin johtopäätöksiin. Henkilökuvat uhkaavat jäädä ontoiksi.

*Hannah ja rakkaus* väistää kuitenkin psykologisoinnin ja moralismin pahimmat karikot. Tarina nimittäin tulkitaan korostetusti Arendtin silmin. Kehykertomuksessa vanhuuspäiviään New Yorkissa viettävä Arendt muistelee välähdyksittäin nuoren Hannahin ja professori Heideggerin kohtauksia. Takaumissa mennyt ja nykyisyys kiedotaan taiten yhteen. Usein vanha Arendt seisoo tai istuu

lavalla seuraamassa kutomansa tarinan kulkua. Rakastavaisten kirjeenvaihdosta luetaan hahmojen äänellä poimintoja, jotka toisaalta taustoittavat nähtyä ja toisaalta lomittavat aikatasoja. Harkitun yksinkertainen lavastus ja valaistus pitävät kummatkin historialliset tilanteet samaan aikaan näyttämöllä, mikä entisestään voimistaa muisteluvaihtelua. Näin kysymykset yksityiskohtien todenmukaisuudesta ja tulkinnan tasapuolisuudesta jäävät toissijaisiksi. Tarina on näkökulmaan sidottu kuten muistikin. Arendt saa vaalia muistijälkiensä.

Kertoja-Arendt katsookin elämänsä taaksepäin jälkiviisaana, kokijan etuoikeudella. Nuoren itsensä hän mieltää hieman naiiviksi hupakoksi, joka filosofian opiskelijan innolla haluaa ainoastaan ”ymmärtää asiat juuriaan myöten”. Heidegger puolestaan esiintyy muistikuviissa intohimoisena filosofina ja lipevänä viettelijänä. Hänen ajattelunsa suuruutta himmentää korkeintaan oportunisti rakkaudessa ja politiikassa. Arendtista kasvaa näytelmän mittaan terävä yhteiskunnallinen teoreetikko, joka löytää vaivatta yhtäläisyydet Hitlerin ja Stalinin totalitarismin välillä. Heideggerista puolestaan tulee natsivaiheen jälkeen ”heikko pieni mies, joka piiloutuu uljaiden teorioidensa taakse”. Tunteissaan pehmeä Arendt ei kuitenkaan pysty tekemään tilinpäätöstä Heideggerinsa kanssa vaan puolus-



telee miestä teoissa ja ajatuksissa – sydämellä kun on oma tahtonsa.

Tulkintaa saattaisi pitää yksioikoisena, jos kerronta ei suodattuisi niin vahvasti Arendtin hahmon läpi. Katsoja kutsutaan Arendtin maailmaan, yhteen mahdollisista. Yksipuolisuudet kääntyvät näin näkökulman vahvuudeksi. Esimerkiksi Heideggerin virkaanastujaispuheen mahtipontinen dramatisointi natsirekvisiittoineen lähentelisi farssia, mikäli näytelmä puhuisi kaikkietävällä äänellä. Nyt katsojan huomio kiinnittyy sen sijaan todistamisen, selittämisen ja tallentamisen vaikeuteen.

Kysymys Heideggerin filosofian ja poliittisen toiminnan sisäisestä kytköksestä jätetään tietoisesti ilmaan. Näytelmän jännitteisessä avainkohtauksessa amerikkalais-tunut ja itsenäistynyt Arendt tapaa sodanjälkeisessä Saksassa luennointikieltoon asetetun opettajansa vuosien tauon jälkeen. Anteeksi-pyyntöä ei tipu, se kun ei kuulu Heideggerin tapoihin. Vastoin filosofikollega Karl Jaspersin tulkintaa Heidegger kieltää olevansa ”pikku-poika, jonka sormet juutuivat historian rattaisiin”. Kun filosofi vielä itsepintaisesti väittää vain ”toteutaneensa ajatusta, jonka Hitler petti”, entisten rakastavien välille näyttää repeytyvän silloittamaton kuilu. Selitykset eivät tyydytä Arendtia, eikä katsojakaan tavoita Heideggerin ajattelun ja toiminnan syitä. Yhtä kaikki Arendt päätyy auttamaan entistä salarakastaan – kaikesta huolimatta ja muusta välittämättä.

Tällaisissa hetkissä *Hannah ja rakkaus* tuntuu osuvan johonkin inhimillisesti yleispätevään. Pinnalle nousee kysymys tasavertaisten ihmissuhteiden mahdollisuudesta niin rakkaudessa kuin yhteiskunnassakin. Näytelmän alkukielinen otsikko *Banality of Love* vihjaa, että rakkauskin ilmenee ajoittain ajattelematomuuksena, alistumisena ja vastuunpakoiluna. Väite tuntuu latteudelta, mutta juuri siksi siinä piilee totuus.

Moraalitonta toimintaa ei kuitenkaan selitetä tai oikeuteta rak-

kauden nimissä, kohdistuipa se kulttuuriin, uskontoon, luokkaan tai toiseen ihmiseen. Mikä rakkaudessa on sallittua, ei välttämättä kestä eettisenä ohjenuorana. Eikä *Hannah ja rakkaus* muutenkaan ylistä heittäytyvää, sokeaa tai toispuoleista rakkautta. Päinvastoin näytelmän Arendt toteaa kokemuksen syvällä rintäänellä: ”Epäsymmetriset suhteet päättyvät aina katastrofiin.” Traagista kyllä Arendtin ihanteet ihmissuhteiden tasavertaisuudesta ja symmetrisyydestä vaikuttavat kovin hankalilta pitää yllä – jos ei politiikassa niin ainakin rakkaudessa.

### Valokeilassa Arendt

Tarina jäisi kuitenkin torsoksi ilman kolmatta osapuolta. Liebrecht on kirjoittanut kummallekin aikatasolle fiktiivisen hahmon kerronnan moottoriksi. Nuorta Hannahia rakastaa juutalaisystävä Rafael Mendelson. Kolmiodraaman perusasetelmaa varioidaan siten, että Arendt vastaa toverinsa romanttiseen kiintymykseen ainoastaan ystävyydellä. Hahmo palaa viisi vuosikymmentä myöhemmin Mendelsonin pojan, Michael Ben Shakedin, muodossa. Ben Shaked tekeytyy israelilaiseksi filosofian jatko-opiskelijaksi päästäkseen haastattelemaan isänsä suurta rakkautta. Vasta ulkopuolinen taho kääntää huomion todellisen päähenkilön tekoihin ja motiiveihin. Näin Ben Shakedin hahmo peilaa Arendtin toiminnan eettisyyttä ikään kuin ulkoisena omatuntona.

*Hannah ja rakkaus* on yhteiskunnallisimmillaan juuri haastattelutilanteessa. Arendt puhuu suunsa puhtaaksi 60-luvulla myllertäneestä juutalaiskeskustelusta. Arendtin rakkaus Israeliin kyseenalaistettiin, koska hän tuli julkisesti haastaneeksi sionismia, natsien kanssa yhteistyötä tehneiden juutalaisten toiminnan ja Ben-Gurionin politiikan. Näytelmän Arendt moittii erityisesti Israelin hallintoa militarismista, jonka seurauksena juutalaisen kulttuurin kehittäminen unohtuu ja ”poliittinen ajattelu näi-

vettyy sotastrategiaksi”. Mutta poliittistenkin painotusten taustalla sykkii käsitys rakkaudesta: ”Minä en ole koskaan elämässäni rakastanut kansaa tai kansakuntaa. [...] Ainoa rakkaus, johon luotan, on yksilöiden välinen rakkaus.” Israel-kantojaan Arendt puolustaa puhtaalla omatunnon ja asianajajan ankaruudella.

Haastattelun kääntyessä Heideggeriin sanavalmis kosmopoliitti joutuu puolustuskannalle. Lopulta käy ilmi, että nuori Hannah epäsuorasti ja tietämättään vaikutti ystävänsä Mendelsonin vangitsemiseen. Eettinen peili kääntyy: syytetyt penkillä istuukin rakkautensa sokeisemaksi Arendt. Moraalista ristiriitaa ei soviteta, eikä synninpäästöä heru. Nuori ja vanha Arendt jäävät pimevälle lavalle polttelemaan yhteistä savuketta. Rakkauden lisäksi naiset jakavat valintojensa painon.

Neljän teatterin yhteistyönä toteutettu *Hannah ja rakkaus* edustaa konstailemattoman laadukasta, perinteistä draamaa. Teatterin keinoja käytetään maltillisesti, eikä turhaan kikkailuun sorruta. Taru Mäkelä luottaa ohjauksessaan käsikirjoituksen voimaan ja vahvoihin näyttelijöihin. Hurmaava Elena Leevä esittää nuoren Hannahin roolin sopivan suoraviivaisesti, ja Matti Onnismaa luo elehtimisellään hykerryttävän riettaan karikatyyri-Heideggerin. Tuplaroolissa Mendelsonina ja Ben Shakedina huhkiva Kasimir Baltzar tavoittaa näyttelemisessään tuimia tunnelatauksia: kiintymyksen, pettymyksen, katkeruuden palon. Mutta vasta Seela Sella tekee roolihahmostaan ihmisen mittaisen. Kaiken kokeneen Arendtin ilmeet, eleet ja äänenpainot kantavat mukanaan kokonaisen elämän. Siinä missä käsikirjoitus ja riisuttu ohjaus jäävät paikoin hieman etäiseksi, Sellan henkiin puhaltama Arendt tuo lavalle kaivattua karheutta. Näillä eväillä syntyy näytelmä, joka puhuu rakkaudesta sen arkipäiväisessä vakavuudessaan.

*Jaakko Belt*

# Portugalin filosofiset sanomat

Läntistä Iberiaa 1755 runnelleen maanjäristyksen (ks. *Niin & näin* 1/05) jälkeen avattiin parannettuun kuosiin pannussa Lissabonissa uusi kävelyalue Passeio público. Nimestään huolimatta se oli muureilla suljettua yläluokan reviiä, josta tuli yleisölle avoin, kaikelle kansalle julkinen tila vasta liberaalien aatteiden paineessa 1821. Samaan aikaan syntyivät ensimmäiset modernit portugalilaiset viestimet joukossaan filosofis-kirjallispoliittisiksi viikkojulkaisuiksi esittäytyvät coimbralaiset *O censor provincial* (1822–1823) ja *Minerva constitucional* (1823). Puolenkymmentä filosofisesti virittyntä kulttuurilehteä syntyi 1820–1840-luvuilla vain kuolukseen joko alle yksi- tai ainakin alle seitsenvuotiaina. Näistä portolainen *Revista litteraria. Periódico de litteratura, philosophia, viagens, sciências e bellas-artes* (1838–1844) määritteli ohimennen 1842 ”uuden filosofian” ajatteluksi, joka väisti sekä ”keskiajan visionäärisen, mystisen ja suvaitsemattoman” Skyllan että ”1700-luvun skeptisen, sensualistisen ja riettaan” Kharybdiin. Toisin navigoi pääkaupungissa maan ensimmäinen sosialistinen kulttuurilehti *Ecco dos operários* (1850–1851).

Lissabonissa saatiin sitten jakoon sinnikkäämpi periodikaali, joka jakoi alaotsikkonsa mukaan *propaganda humanitariaa*. Ranskalaisen kemisti-lääkärin François-Vincent Raspailin (1794–1878) sosiaaliuudistuksista innoittuneen Raspail-seuran *Revista philosophica* (1853–1868) edisti yleistajuisen valistuksen ja viihdytyksen asiaa. Ajan kirjallisuuslehtiin kuului lusoromantiikan voimahahmon Alexandre Herculanon (1810–1877) *O panorama* (1856–1868). Sitä filosofisempaan otteeseen kurkottivat Porton yliopistopiireissä tehty *Luz da razão* (1868–1882), Coimbran akateemisessa ilmapiirissä virinnyt mutta populaariuttaan

korostanut *O século* (1876–1878) ja naisille omistettu portolainen *O pyrilampo* (1879). Politisoidun filosofian perinnettä toteutti azorilaislähtöisen kirjailijan Téoфиlo Bragan (1843–1924) ja brasilialaissyntyisen psykiatrin Júlio de Mattosin (1856–1922) Portossa tehty *O positivismo. Revista de philosophia* (1878–1882). Bragasta tuli 1911 Portugalin ensimmäinen presidentti.

Anarkistisen *Nova Silvan* (1907) lisäksi kuukausijulkaisu *Dionysos* (1912–1928) tarjoi filosofisia juttuja. Katolisen traditionalismin kannattaja, kuningasmielinen lakimies, runoilija ja poliitikko Alberto Monsaraz (1887–1925) perusti Coimbrassa *Nação portuguesa* (1914–1938). Tämä ”poliittisen filosofian aikakauslehti” vaihtoi 1922 kotipaikakseen Lissabonin ja linjakseen milloin minkäkin laitoikeistolaisen ideologian. Sen aikalaisia olivat Madeiran teosofinen *A tribuna pagã* (1927), pohjoisrajalla kristillisesti valistava *Magiaturas* (1928–1933) ja Portossa psyykkisyyksiä perkaava *Além* (1930–1950). Näyttäytyivät myös kulttuurikanavat, joiden yhteisenä nimittäjänä oli runoilijasuuruus Fernando Pessoa (1888–1935): *A Águia* (1912–1913), *Teatro* (1913), *A renascença* (1914), *O jornal* (1915), *Orpheu* (1915), *Exílio* (1916), *Centauro* (1916), *Portugal futurista* (1917), *Ação* (1919–20), *Contemporânea* (1922–1923), *Diário de Lisboa* (1924–1935), *Revista de comércio e contabilidade* (1926), *Presença* (1927–1934), *Fama* (1932–1933) ja *Sudoeste* (1935). Filosofihavia lissabonilaisia kulttuuritoimitteita olivat *Eleusis* (1927–1928) ja *Fradique* (1934–1935). Tuolloisista lehdistä on katkosten ja muunnosten jäljiltä elossa vielä *Seara Nova* (1921–). Toisen maailmansodan aikaan perustetuista foorumeista lakimies-runoilija António de Sousa (1898–1981) *Gazeta de*

*filosofia* (1943–1944) eli Lissabonissa vain reilun vuoden.

Sen sijaan *Revista portuguesa de filosofia* (1945–) selvisi. Se virisi Bragan jesuiittojen piirissä. Kun kaupungissa aloitti 1947 filosofian tiedekunta, nykyisen Portugalin katolisen yliopiston alkusolu, *Revista portuguesa* alettiin tehdä sen suosijissa. Etiikkaan ja uskonnonfilosofiaan keskittynyt mutta monipuolisia teemanumeroita tuottava, professori João J. M. Vila-Chã (1960–) toimittama neljännesvuosijulkaisu on tätä nykyä maassa ilmestyvistä filosofian välineistä profiililtaan kansainvälisin. Toimitusneuvostossa vaikuttavat Jacques Taminieux, Charles Taylor ja Jörg Splett.

Toinen vahva orgaani on kahdesti vuodessa ilmestyvä *Revista filosófica de Coimbra* (1992–). Modernisaatiota ja hermeneutiikkaa tutkineen professorin Miguel Baptista Pereiran (1929–2007) jälkeen vetovastuussa on ollut keskiajan euro-arabialaiseen logiikkaan ja aristotelismin historiaan erikoistunut professori Mário Avelino Santiago de Carvalho (1958–). Coimbran yliopiston filosofian laitoksen kotipesäkseen tunnustavan julkaisun arvovaltaisissa painatteissa on kolmesataa sivua asiaa kreikkalaisista klassikoista, kirkkoisista, keskiajan viisaista sekä moderneista kirjoittajista Fichtestä Ricœurin. Toimitusneuvoston ainoa nainen on Coimbran yhden filosofian oppituolin haltija, hermeneutiikkaa ja aristotelisuutta tutkiva Maria Luísa Portocarrero Silva. Artikkeleista annetaan ranskankieliset lyhennelmät. Kolmas pääareena on Lissabonin yliopiston filosofian laitoksen *Philosophica* (1993–). Kant-tutkijana tunnetun professorin Leonel Ribeiro dos Santosin (1960–) toimittama lehti ilmestyy milloin ilmestyy: numeroita on kertynyt tähän saakka nelisenkymmentä.

### Päiväperhot ja tupajäärät

Historioitsija António Alberto Banha de Andrade (1915–1982) ja fenomenologi Maria Manuela Saraiva toimittivat Lissabonissa neljännesvuosijulkaisua nimeltä *Filosofia. Revista do Centro de Estudos Escolásticos* (1954–1961). Vaikka Fernando de Araújo Liman (1911–) portolainen *Revista do Norte* (1955) lupasi ”kirjallisuutta, taidetta, tiedettä, filosofiaa”, se keskittyi lyhyellä urallaan sanataiteeseen. Setúbalin seudulla tehty, filosofisia tutkimuksia tarjonnut *Glotta* (1958) tyrehtyi sekin oitis. Lakimies-kirjailija António Alçada Baptistan (1927–2008) *O tempo e o modo. Revista de pensamento e acção* (1963–1977) oli sitkeämpi tapaus, joka samalla muistutti portugalilaisten filosofia-aviisien yhteiskunnallisesta otteesta. Moniin vuosikertoihin pystyi myös coimbralaisten *Philosophica conimbricensia. Revista de filosofia e cultura portuguesa* (1969–1973). Filosofisiin sarjoihin kuuluvat Porton *Revista da Faculdade de Letras* (1970–) sekä Bragassa ja Lissabonissa 80-luvulla valmistetut *Anuários*. Julkaisutyypiltään niitä lähelle tuli *ABC do Marxismo-Leninismo* (1976–1977).

Nyttemmin oikeus- ja yhteiskuntatieteilijänä ja mediapersoonana tunnetun lissabonilaisen Francisco

Teixeira da Motan (1954–) nuoruudentoimite oli *Édipo* (1974). Kollektiivisempi *Cadernos de teoria e conhecimento* (1975) esitteli Foucault’n kirjoituksia sittemmin säveltäjäksi ja musikologiksi sukeutuneen Jorge Lima Barreton (1949–) ja kumpaniensa voimin. Francisco Gomes Abreun Portossa tekemä *A razão. Orgão espiritualista independente* (1977) oli jo huomattavasti huurrempinen yritys.

Tärkeä lähitiedelehti *Revista de história das ideias* (1977–) syntyi José Sebastião da Silva Diasin (1916–1994) Coimbraan 1976 perustamalla aatehistorian laitoksella. Sitä toimittaa tätä nykyä professori Fernando Catroga. Filosofiaa lähelle on aika ajoin tullut myös Alfredo Dinisin (1952–) perustama ja runoilija-professori Amadeu Torresin (1924–2012) pitkään luotsaama bragalainen *Revista portuguesa de humanidades* (1997–). Azorien yliopiston *Arquipélago* (1979–) kantoi jonkin aikaa alaotsikkoa *História e filosofia*. Järjestövälineiksi voi katsoa Portugalin filosofisen yhdistyksen 80-luvulla eelleet painatetut *Filosofia* ja *Boletim*, joiden tekijöihin kuului filosofisesti suuntautunut historioitsija Joel Serrão (1919–2008). Samanaikainen filosofianopettajien *Caderno de filosofias* sai Coimbrassa

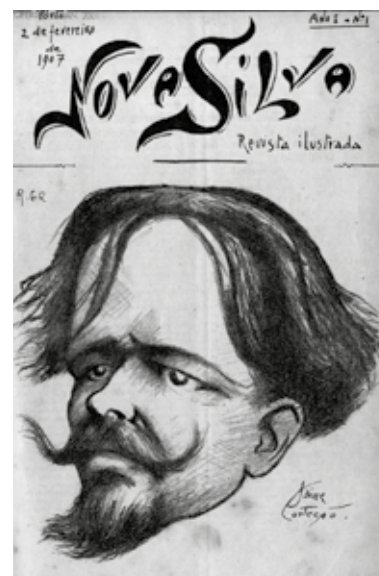

Nova Silva vuodelta 1907

1996 jatkokseen *Comunicaçõesin*. Aveiron yliopistolla taas tehtiin 90-luvun lopulla ”tieteen ja tekniikan historian ja filosofian ryhmän” omaa *Boletimia*.

Eduardo Amaranten (1953–) ja José Carlos Fernándezin (1944–) vetämät *Nova acrópole* (1979–2005) ja *Revista Acrópole. Uma nova visão do homem e do universo* (2007–) ovat argentiinalaisen J. Á. L. Rizzin (1930–1991) 1957 perustaman filosofis-kasvatuksellisen liikkeen lehtiä. Niiden universaaliin esoteerisuuteen vertautuu individuelli sisäpiiriläisyys, jota edusti Francisco Morais Sarmiento kahdella f-lehdellään *Ensaio* (1980) ja *Leonardo* (1989).

Painavimpia tapauksia oli neljään niteeseen ja lisävihkoon rajoittunut *Filosofia e epistemologia* (1978–1982/4). Siitä vastasi Lissabonissa Manuel Maria Carrilho (1951–), josta varttui 90-luvulla lissabonilaisen Universidade Novan professori ja sosialistipuolueen kulttuuriministerinäkin vaikuttanut retoriikan ja argumentaatioteorian asiantuntija. Kotiyliopistossaan hän ehti toimittaa *Criticaa* (1987–1993). Kulttuurihistoriallisen debattiareenan oli määrä olla ”nykyajattelun aikakauslehti”.

Maan ehkä kuuluisin nykyfilosofi, mosambikilaissyntyinen, etenkin Pariisissa ja Lissabonissa





Kairos vuosimallia 2011

vaikuttanut loogikko Fernando Gil (1937–2006) puolestaan perusti *Análisen* (1984–2006). Se oli ”filosofian puolivuosisulkaisu”, joka välillä ilmestyi tiheämminkin. Leibnizista 2003 väitellyt Adelino D. Cardoso (1950–) taas teki lehteä nimeltä *Logos* (1984–1987). Kolmas lissabonilaisuutus oli *Nomos. Revista portuguesa de filosofia do direito e do estado* (1986–1989). Sen loi António Braz Teixeira (1937–), poliitikonakin palvellut, kansallista filosofiaa kehitellyt ja lusobrasiliaaista kulttuuria ruotinnut historioitsija.

### Viimeisimmät

Skolastiikkaekspertti, professori Joaquim Cerqueira Gonçalves (1930–) toimitti Lissabonissa *Boletim Gopolista* (1994–1996). Samassa kaupungissa syntyneen *Disputation* (1996–) perusti Wittgensteinistä väitellyt M. S. Lourenço (1936–2009). Jos pariin vuoteen hyttynyt *Boletim* keskittyi uskonnonfilosofiaan ja etiikkaan, yhä jaksava *Disputatio* tuottaa tieteen kovinta ydintä ”analyttisen filosofian puolivuotislehtenä”. Sen rinnalla lissabonilaiseksi kärkisemestraaliksi nousi kirjoja Kantista, Nietzschestä ja Wittgensteinistä kirjoittaneen ja Kantin *Kritik der Urteilkraftin* kään-

täneen António Marquesin (1952–) *Cadernos de filosofia* (1997–). Se on koonnut teemanumerot esimerkiksi Hannah Arendtin ja Pascal Engelin ajattelusta. Analyttisesti suuntautuu myös Lissabonin yliopiston tutkijojen puolivuosisittainen *Cadernos de filosofia das ciências* (2005–), jossa on ollut esillä muiden muassa ranskalaisloogikko Jean Cavaillès.

*Teoremas de filosofia* (2000–2005) ilmestyi Joaquim Dominguesin (1946–) ja Pedro Sinden (1972–) voimin Bragassa. Lissabonin Universidade Novan filosofian ylimääräinen professori, Nietzsche-tutkija João Constâncio toimitti assistentti-aikoinaan *Quid. Revista de filosofia* (2000), joka Scheler- ja Kierkegaard-pitoisen avauksensa jälkeen katosi lehtikartalta. Insinööri Blasco Hugo Fernandesin (1930–2002) kipparoima *Razão activa* (2002–) on ollut ”kansainvälisen rationalistiyhdistyksen” äänenkannattaja. Fernandesin kuoleman jälkeen sitä on jatkanut Hegelin–Marxin-linjalla kielitieteilijä Dulce Rebelo. Portossa filosofisesti suuntautuneet kasvatustieteilijät ovat saaneet liikkeelle kuuden kuun välein Adalberto Dias de Carvalhon johdolla ilmestyvän *Itinerários de filosofia da educação* (2004–). Niin ikään portolainen portugalilaiseen filosofiaan pereh-

tynyt Maria Celeste Natário (1958–) ja lissabonilainen kirjailija-filosofi Paulo Borges (1959–) käynnistivät toveriensa kanssa *Nova Águian* (2008–). Siitä on ilmestynyt tähän mennessä kahdeksan numeroa.

Pääkaupungissa kohahdutti José Luís Câmara Lemen (1958–) ja Nuno Nabaisin (1957–) toimitte *Conceito* (2005) Foucault- ja Schelling-ladatulla sekä Negrihaastattelun ja Voltaire-käännöksen sisältäneellä teemanumerollaan ”hulluudesta ja epäjärjestä”. Tämä ”filosofian ja ihmistieteiden aikakauslehti” ei kuitenkaan päässyt pidemmälle. Jatkona *Conceitolle* syntyi siinä mukana olleen, Foucaultväitöskirjansa 2008 viimeistelleen Nuno Melimin sekä jo monessa lehdessä mukana olleen Leibniz-ekspertin, Olga Pombon, johdolla *Kairos. Revista de filosofia & ciência* (2010–). Pariin numeroon ehtinyttä oppinutta nimekettä kustantaa *Cadernosin* tapaan Lissabonin yliopiston tieteenfilosofian keskus.

*Jarkko S. Tuusvuori*

(ks. niin & näin 2/12:n verkkоекstra: lista portugalilaisista filosofisesti virittyneistä aikakauslehdistä; [www.netn.fi/lehti/niin-nain-212](http://www.netn.fi/lehti/niin-nain-212))



## Estetiikkaseminaarissa

Suomen Estetiikan Seuran 40-vuotisjuhlakokous ”Aesthetics Today” pidettiin Helsingissä Tieteiden talolla maaliskuussa. Seura perustettiin aikoinaan edistämään kotimaista estetiikan tutkimusta ja kompensoimaan luento- ja väkijoukon vähyyttä oppiaineessa. Juhlaseminaari henki samaa sivistyksen eetosta. Estetiikan historiaa ja nykytutkimusta esiteltiin kotimaisin ja kansainvälisin voimin.

Seuran puheenjohtaja Arto Haapala avasi tapahtuman katsauksella seuran taustasta. Haapala puhui perustamisajan aatevirtauksista, seuran ensimmäisistä julkaisuista ja yhdistyksen monimuotoisesta nykytilasta. Aktiivinen ja tuottelias SES on järjestänyt jatkuvasti puhetilaisuuksia ja seminaareja sekä koonnut niihin perustuvia antologioita. Lisäksi seura julkaisee – yhdessä Suomen Semiotiikan Seuran ja Suomen Taidekasvatuksen Tutkimusseuran kanssa – taiteentutkimuksen aikakauslehteä *Synteesiä* ja jakaa Vuoden esteettinen teko -palkintoa.

Seminaarin pääpuhujana Richard Shusterman hahmotteli filosofisen

estetiikan ydinteemoja ja nykytilaa. Hän esitteli estetiikan kolme historiallisesti merkittävää aihepiiriä sekä niiden yhdistämiseen pyrkivän esteettisen teorian. Ensimmäiseksi teemaksi Shusterman nimesi Baumgartenin muotoileman havainnon tai aistimuksen (*perception*) filosofian, joka hänen mukaansa jatkui Hume ja Kantin maun teorioissa ja myöhemmin Hegelin estetiikassa taiteen filosofiana. Toiseksi teemaksi Shusterman nosti niin luonnonkauneuteen kuin *Lebensweltin* estetisöitymiseen liittyvän esteettisen kokemuksen tutkimuksen. Shusterman jakoi esteettisen kokemuksen tutkimuksen ympäristöestetiikkaan, arjen estetiikkaan ja populaarikulttuurin estetiikkaan.

Suomalaisten panos ympäristöestetiikassa sai päävierailta erityiskehut. Kolmantena teemana Shusterman mainitsi esteettisen ja käytännöllisen nivoutumisen etenkin Kantia edeltäneessä ajattelussa. Tähän perinteeseen hän laski muun muassa maun kultivoimisen ja baumgartenilaisen *exercitatio aesthetica*. Käytännöllinen ja esteettinen kohtaavat

Shustermanin mukaan kiinnostavilla tavoilla esimerkiksi ruuanlaitossa, muodissa, kosmetiikassa ja sisustamisessa – sekä laajemmin ”elämisen taidossa” tai ”esteettisessä elämässä”. Yhtenä alan tutkimuksen institutionaalisista pioneereista hän piti Lahden Kansainvälistä soveltavan estetiikan instituuttia.

Historiallisen katsauksen jälkeen Shusterman esitti kehittämiensä somaestetiikan poikkeusteoreettisena teorian, joka yhdistää estetiikan perinteiset alat ja ottaa huomioon myös tämän päivän kysymykset. Somaestetiikassa keho on esteettisten havaintojen *locus*. Shusterman uskoi maailmojensyleilevän teorian selittävän kaiken uskonnollisista rituaaleista autovalintojen kautta hiusmuotiin. Somaestetiikassa voidaan hänen mukaansa tarkastella mitä tahansa arjen ongelmia ylensyömisestä ja huonosta ruoansulutuksesta selkäkipuihin, tapaturmiin ja kirjoitusvirheisiin.

Henrik Örnlin ruoti puheenvuorossaan teknologian vaikutusta arkielämän estetisöitymisessä Michel Foucault’n itsetekniikoita koskevien

näkemyksen avulla. Örnlindin kiinnostavan mutta arveluttavan väitteen mukaan ihmisten jatkuva läsnäolo internetissä ja sosiaalisessa mediassa tuottaa uudenlaista subjektipositiota, Facebook-tykkääjää, joka tulkitsee ja arvottaa maailmaa ennen kaikkea esteettisesti. Wolfram Bergande puolestaan puhui Hegelin taidefilosofisten oivallusten kantavuudesta ja relevanssista postmodernin jälkeisessä taiteessa, jos kohta hänen esitelmänsä uhkasi upota Hegel-eksegeesiin.

Lars-Olof Åhlberg pätkäili 'estetiikan' ja erityisesti 'esteettisen' käsitteitä. Hänen mukaansa näiden termien monimerkityksisyys palautuu aina käsitteen introdusoineeseen Baumgarteniin, joka viittasi 'estetiikalla' niin aistihavaintoon kuin taiteeseen. Åhlberg totesi, että tämän päivän filosofinen estetiikka kärsii termin löyhästä käytöstä. 'Estetiikkaa' pidetään kattokäsitteenä kaikelle aistimukseen liittyvälle nautinnolle ja taiteeseen kohdistuvalle kiinnostukselle.

Seminaarin toisen päivän esitelmät olivat suomenkielisiä. Oiva Kuisma esitteli estetiikan tutkimusta ja opetusta Suomessa 1800-luvun puolivälistä nykypäivään, Porthanista ja Cygnaeuksesta Arne Kinnuseen ja Arto Haapalaan. Terike Haapoja pohti tieteen ja taiteen suhdetta ja kysyi, miten luonnollisia tai puhtaita me ihmiset todella olemme. Marjatta Bardy puhui niin ikään subjektiivisen taiteen ja objektiivisen tieteen kytköksestä ja puolusti taidetta hyvinvoinnin lähteenä. Juhani Pallasmaa varjeli kauneutta ja tuumaili arkkitehtuuria maailman kohtaamisen paikkana.

Seminaarin puheenvuorot osoittivat, että nykyestetiikka on tukevasti kiinni muuttuvassa maailmassa. Toisaalta aiheiden kirjo ilmensi Åhlbergin väitettä estetiikka-termin väljähtämisestä ja muistutti niin ikään historiallis-teoreettisen tutkimuksen tarpeesta. Yhtä kaikki kuulijoita piisasi, ja esitelmää seurannut keskustelu oli vilkasta. Seminaarin perusteella seuran tulevaisuus näyttää valoisalta.

*Jukka Mikkonen &  
Kalle Puolakka*

KALLE PUOLAKKA

## Somaestetiikan salat Haastattelussa professori Shusterman

**Estetiikan oppiaine, Teatterikorkeakoulu ja Taideteollinen korkeakoulu järjestivät helmikuussa Richard Shustermanin filosofiaa käsittelevän keskustelutilaisuuden, jossa professori itse luennoi ja jutusteli pragmatistiseen filosofiaansa liittyvistä kysymyksistä. Feldenkrais-ohjaajanakin toimiva Shusterman innostui avaamaan *niin & näin*lle esteettisen teoriansa kehollisia, käsitteellisiä ja historiallisia sidoksia.**

### Kerro hieman somaestetiikan taustasta.

Somaestetiikan juuret ovat vahvasti pragmatistisessa estetiikassa. Monet sen teemoista alkoivat hahmottua minulle viimeistellessäni kirjaani *Pragmatist Aesthetics* (1992). Ennen kaikkea teoksen viimeisissä osissa nostan esiin esteettiseen elämään liittyviä kysymyksiä, jotka ovat somaestetiikassa keskeisiä. Pragmatistinen estetiikka korostaa esteettisen kokemuksen ja taiteen tekemisen ruumiillisuutta. Tällainen näkemys on myös somaestetiikan taustalla, joskin se yrittää ottaa ihmiselämään kuuluvan ruumiillis-esteettisen ulottuvuuden vielä kokonaisvaltaisemmin huomioon. Puolustan *Pragmatist Aesthetics* -teoksessa myös populaarikulttuurin eri muotojen esteettistä oikeutusta. Ruumiillisuus ja liikkuminen ovat tärkeässä asemassa monen populaarikulttuurin tuotteen kokemisessa. Myös tässä suhteessa somaestetiikan juuret ovat tuossa varhaisessa teoksessani.

### Miten päädyit somaestetiikan nimeen?

Etsin itse asiassa pitkään sopivaa nimitystä mielessäni hahmottuvalle estetiikan alalle. Mietin aluksi nimeä "kehon estetiikka" [*aesthetics of the body*], mutta tässä vaihtoehdossa minua häiritsi se, että kehon ulkomuoto ylikorostuu. Termi ei myöskään oikein saa otetta somaestetiikalle keskeisestä ruumiillisuuteen kuuluvasta sisäisestä näkökulmasta. Pohdin myös nimeä "lihan estetiikka" [*aesthetics of the flesh*]. Lilahan on Maurice Merleau-Pontyn ruumiinfenomenologian keskeinen käsite. Englannin kielen sanalla *flesh* on kuitenkin sen verran vahvat konnotaatiot esimerkiksi syntisyyteen, että pidin sitäkin huonona vaihtoehtona.

*Somaesthetics* muodostui lopulta kahden sanan yhteensovittamisesta. Kreikan kielen sana *soma* tarkoittaa siis kehoa tai ruumista. Olin myös viehätynyt John Dewey'n tavasta kirjoittaa estetiikka ilman a:ta, *est-*



hetics, ja olisin itsekin kirjoituksissani halunnut seurata Deweyn terminologiaa, mutta tämä olisi kuitenkin vaikuttanut hieman oudolta. *Somaesthetics* mahdollisti näiden yhdistämisen.

Termi on aiheuttanut myös hämmennystä. Puhuin ensimmäisiä kertoja aiheesta otsikolla ”Somaesthetics” Ruotsissa 1990-luvun lopussa. Lähetin faksilla esitelmäni otsikon, joka ilmeisesti saapui perille hieman suttaantuneena. Kun saavuin paikalle, huomasin että esitelmäni aiheeksi ohjelmaan oli merkitty ”Some Aesthetics”.

#### **Mikä on suhteesi John Deweyn estetiikkaan?**

Deweyn filosofialla on tietenkin ollut valtaisa vaikutus omaan ajatteluuni. Olin kuitenkin pitkään hieman vastahankainen Deweyn suhteen. Filosofinen koulutukseni oli vahvasti analyyttisessä filosofassa, ja opin sen myötä skeptiseksi Deweyn hämärää ja ainakin analyyttisen filo-

sofan näkökulmasta poukkoilevaa kirjoitustapaa kohtaan. Palattuani Yhdysvaltoihin 1980-luvun lopulla vaikutuin yhä enemmän Deweyn teksteistä. Richard Rortyalla oli tässä tärkeä rooli. Minulla myös oli tanssin filosofiasta kiinnostuneita opiskelijoita, jotka suorastaan rakastivat Deweyä, joten ajattelin, että ehkä minunkin pitäisi tutustua tarkemmin hänen teksteihinsä. Viime aikoina olen kiinnostunut syvemmin Deweyn estetiikan taustasta. Uskoakseni William Jamesilla oli tärkeä vaikutus Deweyn esteettiseen ajatteluun. Näitä taustoja olen yrittänyt purkaa joissakin viimeaikaisissa teksteissäni, ja niiden vaikutus näkyy myös somaestetiikassa.

#### **Kirjasi *Pragmatist Aesthetics* julkaisemisesta tulee tänä vuonna kuluneeksi 20 vuotta. Mitä ajattelet sen saamista vastaanotosta?**

Kirja on taidettu kääntää kaiken kaikkiaan 15 kielelle, ja venäjän-

kielinen käännös on tuloillaan. Huomasin, että suomennos on edelleen saatavilla, mistä olen hyvin iloinen. Angloamerikkalaisessa maailmassa keskityttiin odotetusti kirjan ensimmäisiin lukuihin, joissa pohdin pragmatistisen estetiikan suhdetta analyyttiseen estetiikkaan sekä esimerkiksi tulkinnan käsitettä. Estetiikan, etiikan ja hyvän elämän teemoja käsittelevä luku puolestaan herätti kiinnostusta varsinkin Kiinassa ja Ranskassa.

Teoksen vastaanotossa oli myös hieman kielteisiä ulottuvuuksia. Puolustan kirjassa rap-musiikin esteettistä arvoa ja seison edelleen sanojeni takana. Mutta minua hieman harmitti se, että kirjan ilmestymisen jälkeen tulin tunnetuksi lähes yksinomaan rapin filosofina. *Pragmatist Aesthetics* käsittelee kuitenkin monia muitakin kysymyksiä.

# Yhteiskunta (psyko)terapian tarpeessa

**K**eskustelu psykoanalyttisen teorian reunamilla käy vilkkaana. Tampereella Totuusradio, Apeiron Kirjat, Vastapaino, Gaudeamus, Tampereen yliopisto ja *niin & näin* löivät hynttyyt yhteen kaksipäiväisen Lacan-seminaarin merkeissä. Tapahtumassa perattiin erityisesti psykoanalyysin suhdetta politiikkaan ja yhteiskunnallisiin kysymyksiin. Kattaus oli ilahduttavan monitieteinen ja -ilmeinen.

Useampikin puhuja aloitti ilmaisemalla, ettei ole varma, miksi juuri hänet kutsuttiin pitämään esitelmä. Tämä kielii siitä, ettei keskustelu ole liian urautunutta ja vastaukset ennalta määriteltyjä. Puheenvuorot ja jatkokommentit osoittivatkin, että niin psykoanalyysia kuin lacanilaisuutta on mahdollista tarkastella kriittisesti vajoamatta loputtomaan vääntöön tieteen ja epätieteen rajoista.

Monissa esitelmissä pysyteltiin tustusti ja turvallisesti psykoanalyysin historiassa. Pertti Hämäläinen hahmotteli Lacanin ja Foucault'n näkemyksiä subjektiksi tulemisesta symbolisen toiminnan ja minätekniikoiden ristiaallokossa. Subjektiteoriaan palattiin Jussi Silvozen puheenvuorossa, joka käsitteli "freudomarxilaisuutta" ja muita yhteiskunnallisia rekonstruktioita psykoanalyysista. Erityisesti saksalaisissa



Valokuva: Risto Koskensilta

tulkinnoissa Freudin otaksuttu individualismi, historiattomuus ja ”koominen” biologinen determinismi haluttiin korvata subjektin yhteiskunnallisten suhteiden analyysillä. Hämäläisen ja Silvosen katsaukset painottuivat 1960- ja 70-luvuille. Historian kirjojen pölyjä olisi voinut tomuttaa kytkemällä esitelmat tiukemmin nykypäivään ja soveltamalla käsiteapparaattia ajankohtaisiin aiheisiin.

Seminaarissa psykoanalyysille haettiin kuitenkin tarttumapintaa myös tradition ulkopuolelta: aivotutkimuksesta, mytologiasta ja vallankumouksesta. Ilpo Helén lähestyi psykoanalyysia epäsuorasti osana psykologian, psykiatrian ja mielenterveyshäiriöiden tutkimuksessa ja hoidossa tapahtunutta paradigman muutosta vertailemalla Freudin *Murbetta ja melankoliaa* ja lääkirilehti *Duodecimin* tuoreehkoa masennusteemanumeroa (16/2009). Siinä missä Freud tulkitsi masennuksen kumpuavan menetyksen kokemuksesta ja itsesuhteen häiriöstä, nykyisessä kliinisessä keskustelussa masennusta selitetään ennen muuta aivohäiriönä (*brain disorder*). Yhteiskunnallisella tasolla muutos ilmenee siirtymänä psykokulttuurista aivokulttuuriin. Mielen sairauksien biologisoituminen näkyy esimerkiksi masennuslääkkeiden käytön yleistymisessä ja aivokemiallisten selitysmallien arkipäiväistymisessä.

### Lapsi vuosituhantisena parialuokkana

Yhteiskunnallisiin kipupisteisiin päädyttiin myös perinteisemmistä lähtökuopista. Janne Kurki kysyi esitelmässään, mikä paikka lapsilla on kulttuurissamme. Psykoanalyttisessa teoriassa lasten ja vanhempien suhde on tunnetusti keskeinen aihepiiri. Moni lienee kuullut oidipuskompleksista, vaikkei muuta Freudista tietäisi. Tässä valossa olikin kiinnostavaa seurata Kurjen osin provokatiivista esitelmää, jossa väi-

tettiin, että kulttuurissamme lapsi on olemassa vain aikuisia varten: ”Se mitä ei ole ajateltu vuosituhansiin ei ole, kuten Heidegger väittää, oleminen vaan lapsi.”

Kurki perkasi erityisesti Lacanin luentaa Sofokleen *Antigone*-näytelmästä, jonka varaan Lacan pyrki perustamaan psykoanalyttisen etiikkansa. Heideggerin tulkintaa kehittellen Lacan näki, että perheensä kirousta kantavan Antigonen hahmossa kiteytyy psykoanalyysin lausumaton, korkein totuus, joka viittoilee mielihyvän ja tavaroiden tuolle puolen.

Kurki ei kuitenkaan pysytellyt Lacanin mykissä totuuksissa eikä seurannut Heideggerin jalanjalkia. Sitä vastoin hän rinnasti Antigonen lapsena kokeman hylkäämisen jatkuvaan lasten kokemaan hylkäämiseen. Mitä tapahtuu, jos Oidipuksen tarinaa luetaan todellisena kuvauksena? Ainakin paljastuu vanhempi- tai aikuiskeskeisyys, jota Kurki kuvaa adultomorfismiksi ja ”aikuisten narsismiksi”. Kurjen mukaan Oidipuksen tyttären Antigonen kohtalossa ongelmallista ei ole sukupuolieron ohittaminen, kuten feministisissä tulkinnoissa esitetään. Tarina ei myöskään kerro yhteiskunnan ja perheen välisestä välttämättömästä hankauksesta. Kurki hylkäsi niin ikään Lacanin *Antigone*-luentaa leimaavan ”irvokkaan” kärsimyksen estetisoinnin.

Kurjen tulkinnan mukaan Antigonen tragedian ytimessä on aikuisen ja lapsen välisen eron unohtaminen. Oidipuksen tarinassa ei näin olisikaan kyse isänmurhasta vaan lapsen surmasta. Aikuiset piehataroivat omassa kurjuudessaan kykenemättömänä katkaisemaan sukupuolvesta toiseen jatkuvaa väkivallan kierrettä. Samalla lapsista tulee aikuisten maailman hiljaisia sijaiskärsijöitä. Suomalaisessa kontekstissa tämä vertautui luontevasti sotatraumojen siirtoon suurille ikäluokille.

Kurki kysyi myös laajemmin, eikö koko traditiomme lopulta perustu lapsen unohtamiseen. Kris-

tinuskon ytimessäkin kun on kuva hylätystä lapsesta. Eivätkö todelliset lapset – niin Jeesus kuin Abrahamin poika Iisak – haluttu uhrata aikuisten uskon vuoksi? Miten juuri lapsena traagisesti hylätty Mooses päätyi monoteismin sanansaattajaksi? Minkälaisen etiikan voi perustaa lapsen uhraamiselle?

Seminaarissa psykoanalyysi esiintyi elinvoimaisimmillaan juuri tämänkaltaisissa estottomissa kulttuurikehittelyissä. Kurki pöyhi ajattelun ja yhteisen kokemuksen katvealueita, kuten psykoanalyttisen teorian pirtaan kuuluu. Samalla tuli lunastetuksi lupaus tulkinnan yhteiskunnallisuudesta. Lasten unohtaminen nähtiin nimittäin pinnan alla kuplivana yhteiskunnallisena epäkohtana. Kyvyttömyys auttaa lapsia tai auttaa perheitä itse auttamaan lapsia lienee hiljaista arkipäivää esimerkiksi lasten ja nuorten mielenterveyshäiriöissä.

Puheenvuoro herätteli miettimään lapsen ja lapsuuden ongelmallista asemaa yhteiskunnallisessa keskustelussa yleisemminkin. Liian usein lapsuutta käytetään normatiivisena keppihevosenä. Esimerkiksi konservatiivinen retoriikka pitää lapsen eduista huolestumista panttivankinaan. Perinteisten perhearvojen tai lasten edun nimissä saatetaan pönkittää kotiäitiyhteiskuntaa tai puolustaa ”homopropagandan” kielteviä lakeja. Toisaalta lapset on myös valjastettu milloin minkäkin vallankumouksen kaadereiksi tai edistyksen lipunkantajiksi.

Lapsen ohi puhuminen uhkaa tietysti psykoanalyysiakin, mikäli lapsuus patologisoidaan aikuisiän neuroosien lähteeksi. Mutta Kurjen vaatimus radikaalista lapsen huomioimisesta tai lapsuuden ajattelun aloittamisesta kannattaa noteerata. Ehkä näin lähestytään ajattelua, jossa lapsesta huolehditaan lapsena ja arvoista arvoina.

*Jaakko Belt &  
Elina Halttunen-Riikonen*

# Tanz mit Laibach

Suomalainen natsihassuttelu *Iron Sky* sai huhtikuussa ensi-iltansa. Elokuva itsessään ei ehkä ansaitse kummoistakaan huomiota, mutta pätkän musiikit valmistanut bändi on sen sijaan noteeraamisen arvoinen. Laibach on slovenialainen, musiikillisesti moniaalle levittyvä yhtye, joka luokittuu ennen kaikkea industrial-kategoriaan. Bändin esteetiikka kulkee jossain dystooppisen futurismin alueella, ja sen provokatiivisissa tuotoksissa nojataan totalitaristiseen kuvastoon.

Jo yhtyeen tunnusmerkistö aiheutti närää yhteiskunnan säilyttävissä voimissa. ”Laibach” on saksankielinen nimi nykyiselle Slovenian pääkaupungille Ljubljanalle. Natsimiehityksen jälkeen nimitys on herättänyt lähinnä inhotusta paikallisten keskuudessa. Symbolikseen kollektiivi puolestaan sorvasi mustan ristin mustan hammasrattaan sisälle, mikä viittoilee ainakin kansallissosialismin, anarkismin ja Malevitšin suprematismiin suuntiin. Yhtyeen nimi, logo ja julisteet olivat sen perustamisaikoina 80-luvulla niin kovaa kamaa, että Jugoslavian viranomaiset kielsivät niiden julkisen käytön ja esitivät bändiä esiintymästä.

Laibachin keinovalikoima tuo mieleen militarismin, totalitarismin ja fasismin: marssimusiikkia, uni-

vormuja, uusklassisia ja futuristisia kuvia, vahvasti latautuneita symboleja. Yhtye onkin usein ymmärretty äärioikeistolaiseksi tai äärivasemmistolaiseksi, stalinistiseksi tai kansallissosialistiseksi. Tällaiset tulkinnat ovat kuitenkin ilmiselvästi vääriä.

Paremminkin Laibach asettuu jonkinlaisen käsitetaiteen piiriin. Sen alkuaikojen konsertteihin ek-syneet saivat kokea tuskaisen metelin, ra’an kuvan ja vieraannuttamisen kauhuperformansseja, joita ilmeisesti vain vaivoin saattoi luulla tavallisiksi rock-konserteiksi tai poliittiseksi julistukseksi. Laibach oli myös 80-luvun puolessa välissä mukana perustamassa Neue Slovenische Kunstia (NSK). Tämä taidekollektiivi aiheutti skandaalin voittamalla Jugoslavian kommunistisen puolueen masinoiman julistekilpailun vain hieman natsien käyttämästä reklaamista muokatulla työllään. Valtaapitävien kannalta ongelmallisinta tietysti oli, että juuri he valitsivat palkinnon saajan. Siten kommunistinen puolue osoitti toisaalta ihastuksensa propagandistiseen taiteeseen ylipäättään. Toisaalta kävi ilmi sen yhtäläinen mieltymys niin äärioikeistolaiseen kuin vasemmistolaiseenkin kuvastoon – jos näillä nyt on jotain eroa.

Jugoslavian hajottua 90-luvun alussa NSK julistautui itsenäiseksi valtioksi, jolla ei ole maa-alueita vaan joka, niin kuin se ilmoittaa, on vain ajassa. Valtiolla on nykyään konsulaatteja, oma lippu, postimerkki ja kansallislaulu. Sarajevon piirityksen lopulla vuonna 1995 Laibach määritteli Sarajevon kansallisen teatterin NSK:n alueeksi ja jakoi paikalla olleille kuvitteellisen valtionsa diplomaattipasseja. Näiden avulla joidenkin onnistui paeta maasta ja ilmeisesti säilyttää henkensä.

On selvää, ettei Laibach ilman käsitteellistä väkivaltaa asetu natsismin, kommunismin tai muun vastaavan ideologian ajajaksi. Sen totalitaristiset viittaukset ovat liian hämääriä, jotta niiden voisi katsoa kohdistuvan johonkin tiettyyn ideologiaan tai aatteeseen. Toisaalta yhtye on liian yliampuva, jotta sen voisi ymmärtää poliittisena agitaattorina. Pikemminkin Laibach ottaa totalitarismin *niin* vakavasti, että se itse muodostuu *reductio ad absurdum*iksi totalitarismia vastaan. Kärjistettynä tämä lieneekin yhtyeen ja laajemmin NSK:n tarkoitus.

## Kuulusteleva poppikone

Laibach tunnetaan luultavasti parhaiten huolettomien poplaulujen

**”Hämmästyttävää  
kyllä joudutaan  
kysymään, onko  
'One Vision'  
totalitaristinen  
kappale.”**

uudelleentulkinnoista. Esimerkiksi Queenin voimaralli ”One Vision” (1985) kääntyi Laibachin uumenissa natsismiin viittaavaksi marssiksi ”Geburt einer Nation”. Vielä herkullisempi on itävaltalaisen Opus-koplan ”Live Is Life” -hitin (1984) koverointi. Tämä mattinykäsmäisissä syvyyksissä sukeltava jääkiekko-otteluiden väliaikaveisu muuttui kahdeksi wagneriaanisesti käyväksi industriaalikappaleeksi. *Opus Dei* -levyllä ilmestyneet versioinnit ylistävät voimaa ja valtaa sekä kutsuvat omia pysymään yhdessä. Musiikkivideon heideggerilainen luonnon jylhyyden kuvasto komppaa mukavasti tunnelmaa.

Laibachin live-esiintymiset saavat totalitaristisen puoluekokouksen tuntua, kun yleisö lähtee mukaan natsitervehdystä muistuttavaan rytmiseen käsien heilutteluun. Koko kansan urheilujuhlien, konserttien ja ylipäätään populaarikulttuurin epämieluisat merkitysyhteydet käyvät kovin selviksi yhtyeen soittaessa *Iron Sky*n elokuvamusiiikkia ja lätkäpelien tunnareita. Vapautta sykkivänä pidetyt kulttuurimuodot lokahtavat totalitaristiseen kulissiin ällistytävän sulavasti. Nerokkaat esitykset jäävät kalvamaan mieleen ja pakottavat ajattelemaan totunnaisia asioita uudelleen.

Huolimatta Laibachin taustasta ja monimutkaisista motiiveista täytyy kuitenkin ihmetellä, ovatko nämä populaarituotokset itse mitään kummempaa kuin kappaleet, joita ne kierrättävät. Voiko tylsäkö musiointi joutavan elokuvan ääniraidalla olla merkityksellistä? Saako tyhjistä nyhjää pelkällä uudelleenraamituksella ja iteroinnilla?

Käännöskappaleet tuntuvat jäävän sisällöltään köyhiksi. Esimerkiksi Queen- ja Opus-versioinnit ovat itsessään korkeintaan vitsikkäitä. Tästä muodostuukin eittämättä pieni paradoksi: Laibachin popväänöksiä ei voi olla pitämättä terävänä kulttuurikritiikkinä, mutta silti ne vaikuttavat kumajavan miltei onttoina, vailla itseriittoista merkitystä.

Laibachia tutkinut Alexei Monroe on kutsunut yhtyettä sanaparilla *interrogation machine*, mikä tuo esille bändin ulkopuolelleen viittaavan luonteen. Laibach vain kysyy ja kuulustelee mutta ei itse alistu kuulusteltavaksi. Kun yhtyettä ryhtyy ymmärtämään, se sulkeutuu staattiseksi monoliitiksi, jonka mustaan pintaan kaikki syvälliset tulkintayritykset pelkistyvät. Näin Laibach on vain peili, joka itsessään ei ole muuta kuin mitä peilaa.

Varioimalla pinnallisia kappaleita Laibach ei siis varsinaisesti valmista syvällistä taidetta. Sen sijaan uusien tulkintojen myötä juuri alkuperäiset biisit, jotka ylistävät kepeästi elämää, voimaa ja hyvää menoa, saavat syvyyttä. Queenin ja Opuksen rallatuksista tulee ideologisia – erityisesti vastenmielisellä tavalla. Niistä tulee merkityksellisiä, ja ne alkavat vaatia tulkintaa. Hämmästyttävää kyllä joudutaan kysymään, onko ”One Vision” totalitaristinen kappale.

Laibachin koverit kykenevät osoittamaan populaarikulttuurin epämieluisia piirteitä, koska ne itsekin ovat pinnallista poppia. Teho katoaisi, jos tuotokset olisivat korkeakulttuuria tai muuten eroaisivat lähtökohtaisesti kommentoinnin kohteistaan. Laibachin kevytkulttuuriset teokset eivät ole vakavasti otettavaa taidetta, ja juuri siksi ne onnistuvat siinä, missä vakavan taiteen on niin vaikea onnistua: ne muovaavat ihmisten käsitystä maailmasta ja siten todellisuutta.

*Risto Koskensilta*



MARIA VALKAMA

# Työstämisen hiljainen kieli

Jyrki Siukonen, *Vasara ja hiljaisuus. Lyhyt johdatus työkalujen filosofiaan.* Kuvataideakatemia, Helsinki 2011. 111 s.

**V**asara ja hiljaisuus on kiitettävän tiivis ja elegantti pohdinta kielen, ajattelun ja työstämisen suhteista. Tämä lyhyt johdatus on todellakin poikkeuksellisen lyhyt, mikä ei kuitenkaan tarkoita suppeutta. Teoksen julkilausuttuna päämääränä on osoittaa käsityön – ja erityisesti työkaluja käyttävän käsityön – ominainen hiljaisuus ja sen välittyminen kuvataiteisiin. Käsien tekeminen ei käänny ongelmattomasti kielelliseksi ilmaisuksi eikä varsinkaan propositionaaliseksi tiedoksi. Vaikka Siukonen ei itse tuo asiaa kovin selvästi esiin, kirjan voidaan tulkita kritisoivan ajatusta, että edes käsitetaiteelliset teokset voidaan palauttaa käsitteeseen. Tällöin materiaalisuus ja työstettyys pyrittäisiin sumentamaan merkityksettömäksi taustaksi teoreettisen väitteen esittämiselle. Siukonen korostaakin taiteellisen ajattelun redusoitumatonta tapahtumista ruumiissa ja työstetyssä materiaalissa.

## Työkalu, teos ja kieli

Työkaluilla ja käsillä työstettäessä ajattelu ei edellytä kieltä, ainakaan sanan tavanomaisessa merkityksessä. Teoksessa kuitenkin ”taiteellinen työskentely itsessään tunnustetaan tavaksi ajatella” (20). Lisäksi työstävä ajattelu on välttämättä ruumiillista: ”Työkalujen käyttö kytkeytyy suoraan vartalon ja raajojen liikkuvuuteen; työn tekeminen tuntuu.” (27) Työstämistä perustava ruumiillinen ja ajatuksellinen tieto on hiljaista. Nämä väitteensä Siukonen perustelee sekä teoreettisesti että pohjaten vakuuttavasti omiin ja muiden taiteilijoiden kokemuksiin. Erityisen tärkeitä ovat Siukosen huomiot työstämisen riskialttiudesta, erehtymisen mahdollisuudesta ja työn vahvasta sidoksesta käytettyyn materiaaliin. Juuri vaihtelun mahdollisuus ja materiaalin työstetyn laadun esiin tuominen mahdollistavatkin teoksen tulkinnan merkitsevänä tekemisen ja tekemällä ajattelemisen tuloksena.

Teos ei ole pelkkä toisaalta tipah-  
tanut havainnon objekti.

Kirjassa keskeinen työstämistä taiteellisissa käytännöissään avaava taiteilija on Constantin Brancusi (1876–1957). Hänen voi ajatella teoretisoineen tekemistään valokuvaamalla työtään ja avaamalla verstaansa yleisölle. Brancusin valokuvat näyttävät olevan itsessään taideteoksia, jotka samalla ovat hänen kuvanveistotyötänsä kommentoiva (ja kenties käsitteellistävä) metaulottuvuus. Toisaalta erityisesti Brancusia, mutta myös montaa muuta taiteilijaa käsiteltäessä jää harmitamaan, että heidän työtään ja tavoitteitaan ei ole juuri lainkaan esitelty. Käytännössä kaikki, mitä lukija saa tietää Brancusin tuotannosta ja hänestä taiteilijana, on pääteltävä kirjassa olevista työvaiheita esittävistä kuvista. Tämä on toki perusteltavissa hiljaisuuden ajatuksella: työstämisen ja teosten sanallinen, teoreettinen referointi antaisi kenties harhaisen

**”Taideteosten teoreettinen referointi antaisi harhaisen käsityksen, että tekeminen voitaisiin ilmaista tyhjentävästi sanoilla.”**

käsityksen, että tekeminen voitaisiin ilmaista tyhjentävästi sanoilla.

Ostensio ei kuitenkaan välttämättä riitä, kun taiteesta kirjoitetaan kirja: taiteilijoiden omat päämäärät ja heidän tekemänsä työ jäävät Siukosen teoksessa vaille ymmärrettävää kontekstia, koska kirjoja ylipäättään on vaikea ymmärtää muutoin kuin kielellisesti ajattelemalla. Syvälinen, tinkimätön ja taidokas kirveellä nakkuttelu ei merkityksellisyydestään huolimatta ole sinänsä riittävä edellytys taiteilijuudelle, joten Siukosen teoksen perusteella on vaikea saada edes alustavaa käsitystä siitä, mitä vaikkapa Brancusi itse asiassa *tekee*. Sen kuvaaminen ei toki olekaan teoksen päämäärä.

### **Mikä jää sanomatta**

*Vasarassa ja hiljaisuudessa* käsitelystä kieleen tuomisen ongelmasta huolimatta Siukosen teos itse on kielellisesti todella rikas ja teoreetti-

sesti uskottava. Erityisesti kirjan otsikointi ja lainausten käyttö ovat veratonta kielellistä ajattelua. Siukonen tuo esiin upeita ja merkityksellisiä kohtia Arnold Schönbergin, Hans-Georg Gadamerin, Antti Hyryn, Ludwig Wittgensteinin, Claude Lévi-Straussin ja monien muiden ajattelijoiden teksteistä. Kirjan lyhyden vuoksi monet ajatukset tuntuvat jäävän kesken tai auki, mutta toisaalta tämä seikka tuo teokseen ilmavuutta.

Paikoitellen auki jättäminen ja retoriset kysymykset saattavat kuitenkin näyttää väsähtämiseltä teoreettiseen ajatteluun. Näin on esimerkiksi niissä kohdissa, joissa Siukonen viittaa käsillä ajattelemisen poliittiseen ulottuvuuteen ja vihjaa työn kansantaloudellisen ja henkisen ulkoistamisen sekä mekanisoinnin ongelmaan, ajattelun ja tekemisen irrottamiseen toisistaan työpoliittisena muutoksena, sekä taiteellisen tottumuksen kehittymiseen

”rinta rinnan yhteiskunnallisen tottelemattomuuden kanssa” (83). Nämä ajatukset yksinkertaisesti katkeavat ja jäävät riippumaan ilmaan. Nähdäkseni keskeytystä ei voida perustella edes väittämällä, että asiat eivät liittyisi taiteen kovaan ytimeen. Taide on olemuksellisesti yhteisöllinen ja yhteiskunnallinen käytäntö, joka pohjaa ihmisen itseymmärrykseen ja käsittelee sitä. Siukonen sivuaa monessa kohdassa modernissa työnjaossa, teollistumisessa ja mekanisoinnissa tapahtuvaa ajattelun ja työstämisen eroa, ja erityisesti tämän havainnon kehittelyä kirja jää kaipaamaan. Toisaalta Siukonen kuitenkin nostaa esiin taiteilija Eric Gillin jaottelun työkalun ja koneen välillä:

”Olennainen ero ei [...] ole käytettävän välineen muodossa, koossa tai voimanlähteessä, vaan ero näkyy ihmisen roolissa. Työkalu on [...] se mitä ihminen käyttää tekemisen apuna. Vas-



taavasti kone on se, minkä toimintaa ihminen auttaa, eikä päinvastoin.” (29)

Tekstuaalisista ja teoreettisista ansiosta huolimatta *Vasaran ja hiljaisuuden* parasta antia on sen kuvitus. Tietenkin tämä on juuri niin kuin pitääkin olla. Osittain juuri nerokaiden työ- ja työkalukuvien vuoksi teoksen lukeminen on upea kokemus, joka saa ajattelemaan, että kirja loppuu kesken. Onneksi loppussa on vielä verraton tyylinäyte: hakemisto. Lainaan kirjaimet H–L:

”Heidegger, Martin (1889–1976) filosofi 11, 25–26, 45, 51–52, 56, 58, 85, 86

Hesse, Eva (1936–1970) kuvanveistäjä 19–21, 61, 67

Hyry, Antti (1931–) kirjailija 11–12, 69–73, 76–77

höylä 15, 27

kirves 27, 42, 48–49, 50, 52, 58, 69, 75

Krauss, Rosalind (1941–) taidehistorioitsija 19–20

kuokka 15

kynä 27

lapio 15

Leonardo (1452–1519) taidemaalari 31

Lévi-Strauss, Claude (1908–2009) antropologi 11, 42–43, 45, 63, 66–67, 75, 78, 85

liima 75, 76

Locke, John (1632–1704) filosofi 24” (110)

## Käsityöromantiikan ongelma

*Vasaran ja hiljaisuuden* tarkkanäköisyydestä ja tyylijajusta kertoo myös se, että teos ei sorru palikka-idealisoiteihin tai muihin vastaaviin kömpelyyksiin. Kirja on todella vakuuttava. Siinä ei kuitenkaan onnistuta riittävän selvästi esittämään kysymystä, onko kieleen kääntymättömyys tai hiljaisuuteen vetäytyminen taideteoksen itsensä ominaisuus, ja eroaako käsin työstetyn teoksen merkitys *katsojan näkökulmasta* koneella työstetyn kappaleen havaitsemisesta. Kirjan kuvissa monet Brancusin teokset näyttävät varsin plastisilta, eikä niistä itsestään kenties voida havaita työprosessia ruumiillisuuksineen ja materiaalisuuksineen. Ilman Brancusin teoriaa eli valokuvia, verstanäyttelyä ja hänestä kirjoitettuja tekstejä hänen tulkitsijansa liukuisi kohti prosessin itseisarvoa, teoksen työstämisen muuttamista performanssiksi. Idealisoidaanko pusaamista itsessään, palautetaanko teos prosessin merkitykseen? Rinne on liukas. Voitaisiinko teos materiaalisuudessaan ja *taidokkaassa* ruumiillisessa työstetydessään korvata vaikkapa sillä, että lyödään vasaralla kynsi halki (ja mahdollisesti esitetään video siitä), tai nakutellaan satunnaisia lommoja puuhun taikka lyödään ikkuna rikki? *Vasara ja hiljaisuus* jättää teoksen ja tekemisen suhteen kenties vaarallisen

avoimeksi, vaikka sivuaakin taidon kysymystä. Haluaako Siukonen kenties sittenkin varata paikan reduktiiviselle käsitetaiteelle?

Kirja jättää ilmaan myös ajatuksen hiljaisuuden merkityksestä, jopa sen perustavuudesta kielen kannalta. Tämä on myös luettava *Vasaran ja hiljaisuuden* johdonmukaisuudeksi ja siten ansioksi. Kirjaa lukiessa huomaa toistuvasti, kuinka ilmaisuvoimaista on, että kieli ja temaattinen ajattelu voidaan murtaa hiljaisuudeksi materian ja ruumiillisuuden peräänantamattomuutta vasten. Yrittäessään selittää työstämisen tapahtumaa taiteilija joutuu tapailemaan kieltä, änkyttää tai lopettaa lauseita kesken; kieli on epävakaa välittäjä idean plastisuuden ja materian hiljaisuuden välillä. Siukosen esittämässä Ludwig Wittgensteinin kieliesimerkissä on vain neljä sanaa, ja nämäkin ovat jäännöksettömän funktionaalisia, yhtä yksinkertaisia kuin kädellä viittaaminen. Siukosen teoksen voidaan ehkä sittenkin ajatella puhuvan kielen puolesta, jos nähdään, että juuri hiljaisuudessa palataan kielen juurille. Kielen riittämättömyys on kielen olemuksen ytimessä. Tuota ydintä ja juurta ei voida itsessään tunnistaa kieleksi: se on epäanalyttista ja epäitsestäistä suhteessa ulkomaailmaan. Se on täysin sisällä maailmassa.

# YKS KAKE niikkärigate

*Vastakaanon. Suomalainen kokeellinen runous 2000–2010. Toim. Juri Joensuu, Marko Niemi & Harry Salmenniemi. Osuuskunta Poesia, Helsinki 2011. 490 s.*

**K**äsillä olevalla kirjalla on lähtökohta. Lähtökohta ei ehkä ole historiallinen, teoksen kokoajien motiivit ja intentiot saattavat olla aivan jotain muuta, mutta tietty historiallinen tapahtuma asemoi teoksen runokentällä. Kokeellisen runouden yllä leijuu *Hel-singin Sanomien* kriitikon Jukka Petäjän aave, jonka *Hesarigateksi* nimitetystä pöyhkeästä ja asiavirheistä sisältäneestä kokeelliseksi miellettyjen runokokoelmien nippukritiikistä ”Uuden runouden äänenmurros” (*HS* 19.10.2009) syntyi kiivas keskustelu, jossa katajaisen maan runoilijat hyökkäsivät petäjaisen kriitikon kimppuun. Hyökkäys oli oikeutettu, vaikka se sai myös yhtä pöljiä muotoja kuin Petäjän kirjoittama kritiikki. Hölmöilevää keskustelua kokeellisesta tai uudesta runoudesta oli käyty aiemminkin, mutta kyseinen tapahtuma avasi kaikki padot hetkeksi. Sen epäonniseen kaikuun törmäämme edelleen. Lehtien sivuilla ja kritiikkien kulisseissa elää kankea asetelma: uusi kokeellinen runous vs. runous. Kenelläkään ei kuitenkaan tunnu olevan käsitystä siitä, mitä kokeellinen runous on. Kokeellisuus näyttäisi määrittyvän negaation kautta: se ei ole normaalia runoutta, Lauri Viita tai muut oikeat runoilijat eivät ole ikinä kirjoittaneet sellaisia runoja. Poesian julkaisema *Vastakaanon* antaa konkreettiset kasvot runoudelle, jota matkan varrella on kokeellisiksikin tituleerattu. Älköön kukaan tulko höpsimään minulle mitään kokeellisesta runoudesta, jos ei ole tutustunut tähän teokseen!

## Filosofiaa

Mitä kokeellinen runous on? Kirjan aloittavissa esseissä käydään läpi muun muassa kokeellisen kirjoittamisen historiaa, kokeellisen runouden kohtaamaa kritiikkiä sekä lukutapoja, ja se halvatun *Hesarigatekin* tulee mainituksi. Maaria Pääjärven, Teemu Mannisen, Kristian Bolmbergin ja Vesa Haapalan esseeet ovat valaisevia. ’Kokeellisen runouden’ määrittämisen sijaan ne rakentavat kokoelman runojen ympärille kontekstin ja nostavat esiin kysymyksiä & teemoja. Tämä on hyvä ratkaisu, sillä määritelmän antaminen olisikin tuomittu epäonnistumaan siitä syystä, että on äärettömän hankalaa löytää sellainen kriteeri, jonka perusteella kaiken kokeellisen runouden voi erottaa kaikesta muusta runoudesta. Kokeellisen runouden lajissa on ennemminkin kyse perheyhtäläisyydestä: jotain samaa, jotain muuta, jotain uutta, jotain vanhaa ja jotain varastettua, mutta ei yhtä keskeistä piirrettä, jonka kaikki kokeelliset jakaisivat.

Toisinaan runoudesta sanotaan, että se nimenomaan on todellista filosofiaa. Tämä väite on useimpiin filosofiarunoihin ja -runoilijoihin liitettyä yhtä suuri loukkaus filosofeja kohtaan kuin olisi loukkaus runoilijoita kohtaan väittää Ilkka Niiniluodon tieteenfilosofista duologiaa tai Suomen filosofisen yhdistyksen vuosittaisten yhden sanan kollokvioiden esitelmäkokoelmia siksi oikeaksi, todelliseksi runoudeksi. Kokeellisen runouden kohdalla ajatus

on kuitenkin sikäli sopiva, että sitä kirjoitetaan usein, vaikei aina, metatasolla pohtien, runoutta ja runokieltä reflektoiden. Tämä jos mikä on filosofista toimintaa, vaikka lopputulema saattaakin näyttää joltain aivan muulta kuin filosofialta. Nimenomaan runoilemisen akti voi olla filosofinen ja jopa tehdä runoista filosofiaa. Paljon puhutut, toisinaan todelliset, toisinaan vain näennäiset yhteydet (mannermaiseen) kielifilosofiaan, jotka saattavat näkyä *named-roppingina* tai halpoina tehosteina kuten latteina paradokseina, eivät tee runoista filosofiaa. Keskustelussa ei aina muisteta, että viittaukset filosofiaan ovat eri asia kuin filosofia ja filosofisuus. Ehkä useimmiten olisikin paikallaan puhua runoilun filosofisuudesta filosofisten runojen sijaan. Lopputuotteissa eli runoissa filosofisuus voi antaa viitteitä itsestään esimerkiksi älyllisen leikin muodossa, kuten vaikka Mikael Bryggerin runossa ”Ikiliikkuja” (212). Filosofia voi heittää varjonsa tulkinnallisina näkökulmina, kuten käy Henriikka Tavin runossa ”Rukous II” (143), joka on Saima Harmajan erään runon valossa tehty tulkinta Harmajan päiväkirjamerkinnoista tai runon kautta syntynyt tulkinta Harmajan päiväkirjasta. Vesa Haapalan runo ”Puheenvuoro Kollokviossa” (372–373) kantaa filosofisuutta suoremmin. Se on liki tieteenfilosofinen kannanotto tiedemaailman konventioihin ja lässytyksiin. Oman lisänsä tuovat erilaiset sähköiset runot, joita on esitelty *Vastakaanonin* verkkosiossa<sup>1</sup>. Nämä ohjaavat kokijaa

miettimään runouden filosofisia kysymyksiä kuten runon identiteettiä tai merkitysten syntyä, vaikka ne voivat myös jäädä esteettisiksi kokemuksiksi ilman sen pidempää häntää.

### Kaanon

Koska tämä antologia on painava sanan kahdessa merkityksessä ja järjestää runokenttää jo pelkällä nimellään, on paikallaan puuttua syntyvään järjestykseen. Onko sattumaa vai vuosikymmenmagiikkaa, että kansiin on rajattu juuri pop-historiassa ylitsekäymätön, mutta historian ymmärtämistä usein harhauttava kymmenluku? *Vastakaanonissa* aikakausi perustellaan muun muassa aktiivisten pienkustantamojen esiinnousulla vuosituhannen alkupuolella. Näistä pienkustantamoista runoyhdistys Nihil Interetin kanssa toiminut poEsa (nytemmin osuuskunta Poesia) ja Leevi Lehdon ntamo ovat julkaisseet nimenomaan uudeksi tai kokeelliseksi runoudeksi miellettyjä painatteita. Valintaa perustellaan myös sillä, että 00-luvulla ovat yleistyneet runo- ja runousblogit, joissa julkaistaan kokeellista runoutta sekä keskustellaan, hetkittäin tulisestikin, usein juuri kokeellisuudesta. Kolmas aikakautta rajaava peruste on toteamus, että kolmannen vuosituhannen ensimmäisellä vuosikymmenellä julkaistiin runoutta enemmän kuin koskaan aikaisemmin. Hyväksykäämme kymmenlukulaisuus pienin varauksin: kirjallisuuden tutkijat tulevat löy-

tämään napisemisen aihetta aloitusajankohdasta, ja on toistaiseksi epävarmaa, sopiiko vuosi 2010 minkään loppukohdaksi, sillä kokeellinen kirjoittaminen elää jatkuvassa muutoksessa, kuten Mannisen kirjoittama katsaus kokeellisen kirjoittamisen historiaan todistaa. Saattaa olla, että 10-luvulla kokeellinen runous vasta räjähtääkin. Tai sitten voi olla, että osittain tähän antologiaan sisällyttämisen myötä kokeellisesta tulee luonteva osa valtavirtaa. Kokeellinen voi hyvinkin sulautua oppikirjoihin painettavan kaanonin osaksi, ja tämä antologia tullaan näkemään kokeellisen runouden lopullisena virallistajana.

Toinen järjestystä luova piirre on se, että kirjan runot on järjestetty periaatteiden eikä tekijöiden mukaan. Tämä on merkki kunnianhimoisuudesta, ja toimittajien jakoperiaatteissa päästään lähemmäksi kokeellisen runouden määritelmää. Tästä johtuen Juri Joensuun ja Harry Salmenniemen jäsentävät periaatteet ovat niiden väljyydestä huolimatta merkityksellisempiä kuin kirjoittajat ovat ehkä itse ajatelleet. Jos käy niin kuin pitäisi, että *Vastakaanon* päättyy tenttikirjallisuudeksi yliopistoihin, saatetaan 00-luvun kokeellisen runouden genreistä puhua tulevaisuudessa antologian luokittelevia periaatteita mukailten. Onhan kysymys tosiaankin kaanoneista ja niiden haastamisesta. Toisaalta, kirjaan sisällytettyjen runojen ja runoilijoiden ylitsevuotava paljous tekee puheen kaanonista nauret-

**”Kokeellisessa runoudessa on aivan yhtä paljon tai vähän huonoa, typerää ja halpaa kuin muissakin runouksissa.”**

tavaksi, ja vaikka kirja tarjoaakin nimessään kaanonin, niin runsautensa vuoksi tai ansiosta se heikentää kaanonin käsitettä.

### Vaikeaa, vaikeaa

Lopuksi luovumme myytistä. Kokeellista runoutta kutsutaan herkästi vaikeaksi. Aivan liian usein näin tehdään vain sen vuoksi, ettei jostain runosta ole pidetty; ajatellaan, ettei sitä ymmärretty. Runosta pitäminen ei kuitenkaan ole runon ymmärtämisen ehto tai välttämätön seuraus. Kokeellisessa runoudessa on aivan yhtä paljon tai vähän huonoa, typerää ja halpaa kuin muissakin runouksissa. Vaikka, siinä määrin kuin kyseessä on jokin todella uusi, saattaa hieman pidempi viipyily runon parissa järjestää lukukokemuksen kauniimmin. Uuden kohdalla oivallus tai vahva lukukokemus vaatii hieman enemmän aikaa. Mutta jos mukana on pienikin yritys kommunikoida, niin kokeellinenkin runous joutuu nojaamaan ainakin jossain määrin lukijalle tuttuihin konventioihin (myös silloin, kun niitä tarkoituksella rikotaan), eikä matka ole niin pitkä kuin aluksi saattaa näyttää. *Vastakaanon* on enimmäkseen nimenomaan helppolukuinen. Ostakaa se ja lukekaa sitä jokellellän eduskuntatalon portailla.

### Viite

- 1 Verkossa: <http://www.poesia.fi/vastakaanon/>

ANNA OVASKA

# Filosofi koekaniinina

Walter Benjamin, *Hashiksesta*. Suom. Markus Jääskeläinen. Esipuhe Ville-Juhani Sutinen. Savukeidas, Turku 2011. 132 s.

Savukeidas on julkaissut eräänlaisena hieman hämmentävänä kulttuuritekona Walter Benjaminin muistiinpanot hašiskokeista, joita hän teki vuosina 1928–1934. Tekstien oli alun perin tarkoitus muodostaa tutkielma huumausaineista ja niiden kulttuurisista merkityksistä, mutta projekti jäi teoreetikolta lopulta kesken.

Nyt suomennettuna kokonaisuutena Benjaminin muistiinpanot voidaan rinnastaa muiden muassa Aldous Huxleyn, Thomas De-Quinceyn ja Fitz Hugh Ludlowin kulttiteoksiin, jotka on niin ikään suomennettu viime vuosina. Teosten selkein yhtymäkohta on surrealismin ja dadan tajuntakokeissa. Benjaminin tekstit ovat nimenomaan kuvauksia kokeista, joiden avulla hän pyrki huojuuttamaan tajunnan rajoja.

Huumekokemuksista kirjoittaminen vaatii tiettyjä järjestelyjä, mikä käy hyvin ilmi teoksen jälki-osasta, joka koostuu Benjaminin ja hänen ystäviensä, muiden muassa lääkäreiden Ernst Joëlin ja Fritz Fränkelin, laatimista koepöytäkirjoista. Kielellinen yhteys toisiin ihmisiin tarvitaan, jotta kokemuksista ylipäänsä jäisi jälkiä.

## Hašista 20-luvun Marseillessa

Teoksen alussa on kaksi tarinan muotoon kirjoitettua juttua Marseil-  
lesta. Ensimmäinen, ”Myslowice–Braunschweig–Marseille” -tarina

hašishuumasta”, on kirjoittajan mukaan erään taidemaalarin kokemus, jälkimmäinen taas tapahtumiltaan lähes identtinen ”Hašista Marseillessa”. Myöhemmin tarina toistuu vielä Benjaminin kirjaamana pöytäkirjana (29. syyskuuta 1928).

Tarinoiden keskiössä on kaupungin muuttuminen huumeen vaikutuksesta: ”oli kyse yrityksestä alistua täysin maagiselle kädelle, jolla kaupunki oli hellästi tarttunut minua niskasta” (20).

Käsitteellisen keskeneneräisyys näkyy toistoina, mutta toisto myös paljastaa kokemukset ja ideat, joita Benjamin on pitänyt keskeisinä. ”Sille, joka on ottanut hašista, Versailles ei ole liian suuri eikä ikuisuus liian pitkä.” (22; 30; 82); hasiksen syöjä kävelee katukiviä helposti kuin ”reipas kulkuri” (23; 31; 83). Kaupunki avautuu huumatulle uuteen tapaan, ja Benjamin pyrkii kirjaamaan ylös jokaisen vaikutelman.

## Auraattisia kokemuksia

Itse huumekekeissa muistiinpanot täyttyvät kuvista, metaforista ja assosiaatioista. Ville-Juhani Sutinen ylistää esipuheessa Benjaminin kykyä ”filosofiseen analyttisyyteen”, ja tämä tosiaan ilmenee ainakin kuvausten systemaattisuutena. Benjaminia kiinnostaa tekemiensä havaintojen kielellinen ilmaisu ja esimerkiksi ilmaisun foneettiset piirteet. Hän tuntuu samalla tutkivan esimerkiksi unien logiikkaa, mutta

huomaa, että unia on mahdollista kontrolloida paremmin kuin huumeiden aiheuttamia hallusinaatioita. Molemmille on kuitenkin yhteistä nopea katoaminen ja unohtaminen.

Benjaminin filosofiselle tuotannolle keskeinen auran käsite nousee muistiinpanoissa esiin tasaisin väliajoin, erityisesti maaliskuun 1930 kokeessa. Arkikokemuksen tavoittamattomissa olevaan, objektien ainutkertaisuuteen ja autenttisuuteen viittaava aura voidaan nähdä huumassa, joka irrottaa kokijan loogisesta ajattelusta:

”Ensinnäkin oikea aura esiintyy kaikkien asioiden kohdalla, ei vain tiettyjen, kuten kuvitellaan. Toisekseen aura muuttuu perusteellisesti sen verhoaman esineen jokaisen liikkeen myötä. Kolmanneksen oikeaa auraa ei missään nimessä voi pitää henkisten taikasäteiden hienostuneena vastineena, jollaisena rahvaanomaiset mystiikkaa käsittelevät teokset sen esittävät ja kuvailevat. Pikemminkin aidon auran tunnusomainen piirre on ornamentaalisuus, esinettä tai olentoa ympäröivä koristeellinen aines, jonka sisällä ne ovat piilossa kuin jonkinlaisessa laatikossa. Mistään ei luultavasti saa niin hyvää käsitystä aurasta kuin van Goghin myöhemmistä maalauksista, joissa aura on maalattu – siten näitä maalauksia voisi kuvata – itse asioihin. (93)”

Auran ornamentaalisuus on aihe, johon Benjamin palaa useasti.

## ”Propositionaalinen epäonnistuminen on sisäänkirjoitettu itse huumeen logiikkaan.”

Oopiumilla suoritettussa kokeessa esineiden ja olentojen ornamentaalisuus samastuu lapsen kuumehoureiseen kokemukseen. Benjaminia kiinnostavatkin kielellisen ilmaisun ja tajunnan rajatilat, sairauden aiheuttamat tajunnan muutokset sekä pienen lapsen kokemukset ikään kuin toisilleen rinnasteisina. Ajoittain huumausaineen vallassa olevan seikkailijan havainnot ovat kuin lasten leikeistä: ”Tämä on tarina kattomodistista, joka sommittelee kaupungin kattoja kulloistenkin mallien mukaisesti” (106); ”Kun joku on tehnyt jotakin hyvää, hänen teostaan tulee kenties linnun silmä” (114) tai ”Tärkeät ajatukset täytyy panna nukkumaan pitkäksi aikaa” (115). Huuma synnyttää poeettisia yhteyksiä asioiden välille.

Viimeinen koe vie Benjaminin sanaleikittelemään *säumen*-verbin kaksoismerkityksellä ”päärmätä” ja ”jokellella” ja sanan yhteydellä ”helmaan” (*saum*). Naisen työ ja lapsen jokeltelu ovat erottamattomat toisistaan, ja symbolit kasaautuvat, kun naiseus esiintyy myös yhteydessä fallisiin kuviin. Koepöytäkirjan lopussa Benjamin kirjoittaa, että ”tuhmuus on lapsen surua siitä, ettei omaa taikavoimia” ja ”lapsen täytyy saada lahjoja, muuten hän kuolee tai menee rikki tai lentää pois – kuten lapset Jöröjukka-saduissa. Tämä on Jöröjukan salaisuus” (130). Muistiinpano kääntyy pohdinnaksi lapsuuden

kaikkivoipaisuuden kokemuksista, joita pidetään luovuuden lähteenä: lahjat ovat mahdollisuuksia kuvitteluun ja leikkiin. Benjaminin merkinnät ovat täynnä viittauksia taiteeseen ja filosofiaan. Assosiaatiot kuljettavat havaintoa eteenpäin ja tarjoavat loputtomasti mahdollisuuksia tulkinnoille.

### Ontot hedelmät

Ville-Juhani Sutinen toteaa esipuheessa, että Benjamin eroaa muista huumausaineista kirjoittaneista siinä, että tämä ei ollut ”huumeen viheliäinen orja” ja kykenee hyvinkin älykkäisiin huomioihin jopa huumausaineiden alaisena. Samaan liittyy myös toistuva kriittinen suhtautuminen huumausaineisiin. Benjamin kuvaa huumeen aiheuttamaa onttoa sosiaalisuutta, joka saa aikaan halveksunnan niitä ihmisiä kohtaan, jotka eivät ole aineen vaikutuksen alaisia. Tärkeällä sijalla ovat myös huumeiden aiheuttamat pelkotilat, etäisyytenä ja ylimielisyytenä ilmenevä ahdistus sekä masennus. Koepöytäkirjoissa Benjamin ilmaisee vastenmielisyytensä muun muassa morfiinia kohtaan, jonka tarjoama huuma on ”koristehuuma ja reklaamihuuma” tai – hyvin benjaminilaisittain – ”tavaratalohuuma, kaikki massatuotettua” (104).

Mitä pidemmälle ajassa liikutaan, sitä vahvemmin huumausaineilla näyttää olevan merkitystä

pelkkänä tajunnan katalysaattorina. Kokeet, joissa tajunnantilat latistuvat ja täyttyvät negatiivisilla kokemuksilla, ovat Benjaminille pettymyksiä. Samaa voisi toki kuvata myös tottumisenä ja kyllästyminenä. Huumausaineen tajuntaa laajentavat mahdollisuudet ovat rajalliset, ja jossakin kohtaa kokeet alkavat toistaa itseään (hasis) – tai koehenkilöt ovat niin päihtyneitä tilassa, ettei kokemuksista jää jälkiä (morfiini).

Keskeneräiseksi projektiksi jäänyt tutkimus huumausaineiden merkityksestä onkin samaan aikaan täydellinen kuvaus. Propositionaalinen epäonnistuminen on sisäänkirjoitettu itse huumeen logiikkaan, ja on ymmärrettävää, että kokeiden toistuessa samanlaisina projekti saattoi Benjaminista alkaa tuntua merkityksettömältä.

Sen sijaan psyykkisten rajojen kuvauksena Benjaminin *Hashiksesta* on mielenkiintoista ja merkityksellistä luettavaa. Hajanaiset muistiinpanot vievät unen ja valheen rajamailla olevaan todellisuuteen, jossa asioilla on oma poeettinen logiikkansa. Tekstit myös muistuttavat, että tajunnan rajamailmoja voidaan ilmaista, mutta niitä ei välttämättä tarvitse yrittää purkaa tai jäsentää enempää kuin niiden kielentäminen vaatii.



TERE VADÉN

## Kaikki ja ei mitään

Martin Heidegger, *Johdatus metafysiikkaan* (Einführung in die Metaphysik, 1935). Suomentanut Jussi Backman. Tutkijaliitto, Helsinki 2010. 198 s.

*Johdatus metafysiikkaan* on Heideggerin keskeisimpiä tekstejä, yksi niistä, jotka jo sellaisenaan sisältävät tiivistyneessä tai itumuodossa oikeastaan kaiken Heideggerin liikkeelle laittaman ajattelun. Olemisen kysymys, sen suhde *Daseiniin* ja aikaan, historiallisuus, teknologia, *deinon*, ajattelun kielisidonnaisuus, kreikkalaisten klassikkojen tulkinta – kaikki on mukana. Mukana on myös ankara väite, jonka mukaan ajattelu ei ole yleispätevää rationaalista toimintaa vaan historiallisena ja kielellisenä tiettyyn kohtaloon sidottua. Heidegger perustelee yksityiskohtaisesti, että saksalaisella kieli- ja kulttuuripiirillä on ainutlaatuinen asema (länsimaisen ja siksi ”planetaarisen”) olemisen kysymyksen ajattelemisessa; kielellä, koska saksa on kreikan ohella voimakkain ajattelemisen kieli, kulttuurilla, koska Saksa Euroopan keskustana on uhanalaisin ja samalla henkisesti hedelmällisin. *Johdatuksen* tarkoitus on olla kokemuksellinen tie tai polku tämän kohtalokkuuden paljastumiseen. Heidegger korostaa, että metafysiikan merkitys tekstissä on ymmärrettävissä vain, kun kysymisen kulku on käyty läpi. Toisin sanoen hän tavoittelee kokemuksellista ajattelun harjoittamista, jossa tapahtuu hyppy tavanomaisesta ja toimivasta jo ymmärretyn olevan keskellä elämisestä, ”täälläolon entisestä suojasta” (15), kysymisen epämukavaan ja asioita

aina hankaloittavaan sinnikkyyteen. Ja vielä hurjemmin: kysymyksen asettaminen ei ole pelkästään inhimillinen tehtävä, koska ”jos tämä kysymys asetetaan tapahtuu [...] sysäys: siitä, mitä kysytään ja mikä on kysymisen kohteena, kohdistuu sysäys kysymiseen itseensä” (15). Niinpä teksti alkaa huomioilla kokemuksista, joissa olemisen kysymys voi nousta esiin: epätoivo, riemu, pitkästyminen.

*Johdatuksen* metafysiikka on siis mahdollisimman kaukana pölyisestä norsunluutornispekulaatiosta. Metafysiikka ajattelun alueena ja filosofisena teemana on jatkuvasti Heideggerin mielen päällä, ja hänen sanalle ”metafysiikka” antamansa konnotaatiot vaihtelevat vuosien mittaan. *Johdatuksen* aikaan ”metafysiikka” on vielä muuta kuin haukkumasana. *Johdatus* on yritys ymmärtää metafysiikka oikein, siis tavalla, joka ei tekisi siitä pelkästään kielteistä, epäonnistuneen filosofian tunnusmerkkiä. Tässä se seuraa vuoden 1929 luentoa *Mitä on metafysiikka?* joka erityisesti ei-minkään käsitteen avulla koettaa antaa metafysiikalle kokonaan omanlaisensa, ”heideggerilaisen” luonteen ja sävyn. Ei-mikään on hanakasti ajamassa myös *Johdatuksen* kulkua, mutta kirja sisältää myös pitkät keskustelut sanan ”oleminen” kieliopista ja etymologiasta ja olemisen suhteista sen lähikäsitteisiin, kuten tulemiseen,

pitämiseen, näennäisyyteen ja ajatteluun. Nämä jaksot – jotka Heideggerin sanoin voidaan lukea vauhdinottona hyppyyn – tekevät *Johdattuksesta* sitä varhaisempaa *Mitä on metafysiikka?* -tekstiä jonkin verran ”teknisemmän” tai skolaarimman; onkin erittäin suotuisa sattuma, että tekstien suomennotukset ilmestyivät yhtä aikaa vuonna 2010 (*Mitä on metafysiikka?* Antti Salmisen käännöksenä).

Backmanin käännös on niin laadukas kuin Heideggerin suomennotus ylipäätään voi olla. Mitään lopullisuuksia tällä saralla ei saada, vaan erilaisiin tarkoituksiin paremmin tai huonommin sopivia lähtökohtia. Esimerkiksi Salmisen *Mitä on metafysiikka?* -suomennotus on Backmanin tyyliin verrattuna kokeellisempi tuoden esiin Heideggerin särmiä ja sanomisen herättelevyyttä. Tällainen näkökulmallisuus samalla rajaa käännöksen yleispätevyyttä, sen soveltuvuutta useisiin Heideggerin lukemisen tarkoituksiin, jonka Backmanin rauhallinen käännös puolestaan paremmin toteuttaa. Lukija tuntee olevansa suomennotuksen suhteen turvallisissa käsissä. Tämä ei suinkaan tarkoita, etteikö käännökseen sisältyisi mielenkiintoisia jännitteitä, jopa potentiaalista räjähtävyyttä. Esimerkiksi Backmanin päätös suomentaa *Auseinanderstzung* ”välienselvittelyksi” saa aikaan mielenkiintoisia lauseita,

kun sitä sovelletaan Heideggerin Herakleitos-tulkintoihin tai niihin pohjaavaan näkemykseen eurooppalaisuudesta, joka syntyy *välienselvittelynä* suhteessa aasialaisuuteen. Diplomaattiselta kuulostava ”selvittely” saa pahaenteisen sävyn liittyessään sanomalehtien otsikkokielen ”välienselvittelyyn” – sävyn, joka olisi Heideggerille kohtalokkuudessaan mieluisa.

### Kakkoskauden ytimessä

*Johdatus metafysiikkaan* perustuu vuonna 1935 pidettyihin luentoisiin ja julkaistiin tekstinä ensimmäisen kerran 1953. Se kuuluu *Beiträge zur Philosophie* ja *Taideteoksen alkupehä*-tekstien ja varhaisten Nietzsche- ja Hölderlin-tulkintojen kanssa Heideggerin ”kakkoskauteen”, jos ensimmäinen oli *Olemisen ja ajan* fundamentaaliontologia ja kolmas toisen maailmansodan jälkeinen teknologian maailmaa ja ei-teknologista ajattelua pohtiva vaihe (*Ge-vaihe: Gelassenheit, Gestell, Geviert*).

Toisinaan kakkoskautta, jonka voi ajatella kattavan 30-luvun ja 40-luvun alun, pidetään jonkinlaisena välivaiheena, jossa Heidegger etsii fundamentaaliontologian hylätyään omaa ääntään, jonka löytää tasapainoisena vasta *Gelassenheit*-ajattelussa. Ei kuitenkaan tarvitse hyväksyä Slavoj Žižekin väitettä, jonka mukaan 30-luvun Heidegger

on parasta Heideggeria, koska siinä katutason vallankumouksellinen politiikka ja filosofia yhdistyvät, pitääkseen kakkoskautta vähintään muiden kausien vertaisena tai jopa Heideggerin kultakautena. *Olemista ja aikaa* ja sitä valmistelleita luento-tekstejä voidaan kaikesta ansaitusta maineestaan ja klassikkoasemastaan huolimatta lukea yhtenä esimerkkinä saksalaisesta *Dasein*- tai elämänfilosofisesta liikkeestä, jossa *Oleminen ja aika* on *primus inter pares*, mutta samaan aikaan lajityypillinen tai heideggerilaisemmin sanottuna selkeästi oman sukupolvensa edustaja. *Olemisessä ja ajassa* ei ole montaa teemaa, joita ei löytyisi esimerkiksi Jaspersin, Klagesin tai Bäumlerin samoihin aikoihin julkaisemista teksteistä, vaikka toki *Olemisen ja ajan* perusteellisuus ja juurtuneisuus länsimaisen filosofian perintöön on omaa luokkaansa.

Kolmoskauden Heidegger on eräässä mielessä vielä epäainutlaatuisempi. *Gelassenheit* on suoraviivaisesti lainattu kristillisestä mystiikasta, vaikka Heidegger ei senkään kohdalla ole erityisen monisanainen tai avulias lähteitään paljastaessaan. Heidegger esittää käsitykset meditatiivisesta ajattelusta, olioiden paljastamasta neliyhteydestä ja ei-teknologisen olemisenymmärryksen avoimena pitämisestä korjausliikkeinä länsimaisen filosofian vuosituhantiselle pieleenmenolle.

Tämä konteksti, Heideggerin ansaittu maine ja Husserlistä omiin oivalluksiin kuljettu pitkä matka tekevät ajatuksista yllättäviä ja sho-keeraaviakin, mutta samalla on hyvä muistaa, että ne ja niistä seuraavat käytännöt ovat monissa ei-eurooppalaisissa perinteissä peruskurssikamaa. Heideggerille on syytä olla kiittolinen näiden ilmiöiden nostamisesta länsimaisen akateemisen filosofian huomioon, mutta leimallisen heideggerilaisia tai erityisen uusia ne eivät ole.

Sen sijaan kakkoskauden Heidegger tekee harvinaislaatuiseen ja kunnianhimoisuudessaan hybristä lähentelevän yrityksen länsimaisen ihmisen filosofis-poliittiseen nahanluotiin, kertakaikkiseen uudistumiseen. Ykköskauden Heidegger väittää olevansa vain kuvailemassa fenomenologisia rakenteita, ja kolmoskauden Heidegger on pakotettu puoliluovuttaneeseen odottamiseen ja ”valmiuden valmisteluun”. Kakkoskauden Heidegger sen sijaan kirjoittaa ja poliittisessa aktivismissaan toteuttaa kokonaiskäsitystä ajatteluvasta toiminnasta tai toimivasta ajattelusta, jonka tavoitteena on eurooppalaisten uudelleensyntyminen eurooppalaisina. Tällaisia ykkös-ketjun ajattelijoiden ja perusteellisen koulutuksen saaneiden filosofien esityksiä uudenlaisen yhteiselämän, työn ja elämän merkityksellisyyden (pyhyyden) kokonaisuudesta, joka

## ”*Johdatus* on paraatiesimerkki Heideggerin tekstien julkaisun epäluotettavuudesta ja läpinäkymättömyydestä.”

ylittää kapeasti ymmärretyyn rationaalisuuden ja yksilöllisyyden, ei ole kovin montaa (edelliseltä vuosisadalta löytyy Marx, jota Heidegger kakkoskaudellaan lukee ja jonka kykyä osoittaa vieraantuneessa työssä nykyajan ongelma hän kehuu). Kakkoskauden Heidegger on kaikkein heideggerilaisin.

### Sanottu, kirjoitettu, toimitettu

Ei siis ole lainkaan yllättävää, että erityisesti juuri kakkoskauden Heideggerin tekstejä luonnehtii arvoituksellinen jos kohta sympaattinenkin tapa heittää mitä abstrakteimman ja syväfilosofisimman pohdiskelun keskelle yhtäkkiä huomioita geo- tai päivänpolitiikasta. *Beiträgen* keskellä on luonnehdintoja amerikkalaisuudesta, juutalaisuudesta ja bolševismista, *Maaailmankuvan aika* haukkuu filosofeja turhasta konferenssimatkailusta ja kustantajia liiallisesta kaupallisuudesta, ja vuoden 1940 Nietzsche-luennot arvioivat *Wehrmachtin* motorisointia suhteessa Ranskan kampanjaan. Oireellista on myös, että kakkoskauden tekstit muistavat tölvä kristillisyyden ja filosofian yhdistämistä. *Johdatuksen* mukaan ”kristillinen filosofia on puista rautaa” (17).

*Johdatuksessakin* pohdiskellaan ilman muuta Eurooppaa, Venäjää ja Amerikkaa. Henkisytytensä hukannut

Eurooppa ja erityisesti Saksa on Heideggerin mukaan tasapäistävän tuotannon irtipäästäneiden Venäjän ja Amerikan pihtiotteessa. Silti kuuluisin musta pilvi, joka tekstin yllä väijyy ja tietenkin samalla antaa sille tiettyä uhmaavaa karismaa, on väite natsismin totuudesta ja suuruudesta, joka Heideggerin julkaistujen tekstien keskellä on (ainakin toistaiseksi) kiistämättömin Heideggerin natsismin ilmaus. Backmanin suomennoksessa kohta kuuluu kokonaisuudessaan:

”Se, mitä nykyään kaupitellaan suoranaisena kansallissosialismin filosofiana, vaikka sillä ei ole vähäisintäkään tekemistä tämän liikkeen sisäisen totuuden ja suuruuden (nimittäin planetaarisesti määrittyneen tekniikan ja uuden ajan ihmisen välisen kohtaamisen) kanssa, kalastelee näillä ’arvojen’ ja ’kokonaisuuksien’ sameilla vesillä.” (186–187)

Suhteellisen varhaisen ilmestymisajankohtansa ja suorapuheisuutensa (miten ihmeessä natsismin totuudesta ja suuruudesta puhuvasta ja kirjoittavasta henkilöstä saataisiin pestyä epänatsi?) vuoksi kohta on ollut Heidegger–natsismi-keskustelussa jatkuvasti suurennuslasin alla. Esimerkiksi Heideggerin filosofiseksi testamentiksi kutsutussa *Spiegel*-haastattelussa<sup>1</sup> toimittajat kysyvät, oliko selventävä suluissa

oleva osuus mukana jo, kun Heidegger piti luennon vuonna 1935. Sanamaagikko Heidegger vastaa, että lause sisältyi hänen käsikirjoitukseensa, mutta ei kuitenkaan täsmennä, tarkoittaako ”käsikirjoitus” vuoden 1935 luentokäsikirjoitusta vai vuoden 1953 kirjakäsikirjoitusta. Vastaus jatkuu sanoen, että sulkulause vastaa hänen ”silloista” (*damaligen*) eikä myöhempää käsitystään tekniikasta ja että hän ei esittänyt sitä luennoissaan, koska uskoi kuulijoiden ymmärtävän asian joka tapauksessa oikein<sup>2</sup>. Jos tämän tulkitaan tarkoittavan, että lause oli mukana luentotekstissä luennointihetkellä, mutta jäi ääneen lausumatta, on tulkinta puolestaan suorassa ristiriidassa *Johdatus*-teoksen esipuheen kanssa, jonka mukaan ”kaarisulkeissa olevat kohdat on kirjoitettu tekstiä viimeisteltäessä” (9).

Näin *Johdatus* on paraatiesimerkki Heideggerin tekstien julkaisun epäluotettavuudesta ja läpinäkymättömyydestä, jota Theodor Kisiel on kutsunut jopa ”skandaaliksi”<sup>3</sup>. Kisiel tarkoittaa erityisesti Heideggerin koottujen teosten (*Gesamtausgabe*) julkaisemista, joka edelleen tapahtuu täysin epäkriittisesti siinä mielessä, että lukijoilla ei ole mahdollisuutta tietää, mikä on julkaistun tekstin ja Heideggerin käsikirjoitusten suhde eikä edes millä periaatteilla toimitusta

**”Toisin sanoen  
liike oli suorastaan  
metafyysisesti  
tosi ja suuri; se  
pystyi avamaan  
eurooppalaisen  
täälläolon kysymään  
historiallista  
olemistaan.”**

ja mahdollista valikointia on tehty. Epäilyt heräävät esimerkiksi siksi, että *Antwort. Martin Heidegger im Gespräch* -teoksessa<sup>4</sup> julkaistu *Spiegel*-haastattelun versio, johon kaikkien käännösten on oikeudenomistajien vaatimuksesta perustuttava, on erilainen kuin *Spiegel*-lehdessä vuonna 1976 julkaistu haastattelu. *Antwort*-versiossa on sekä lisäyksiä että poistoja verrattuna *Spiegel*-versioon. Ei liene yllättävää, että molemmat ovat pääosin kohdissa, joissa puhutaan natsismista. Nämä kohdat eivät kuitenkaan ole erityisen skandaalinkäyriä, joten Heideggerin oikeudenvalvojien huolekkuus *Antwort*-version toimittamisessa ja sen pitämisessä käännösten lähtökohtana kertoo huomattavasta yksityiskohtaisuudesta. Tällainen paneutuminen antaa lisää painoa Kieselin syytöksille jopa tietoisesta vääriristelevästä ja ”perheyrittymäisestä” toimituspolitiikasta. Ei ole mitään normaalia lähdekriittistä keinoa tietää, missä määrin esimerkiksi Backmanin suomentama vuoden 1998 kuudennen painoksen teksti (jota on toimittanut myös Heideggerin oikeuksien haltija) poikkeaa vuonna 1935 pidetystä luennosta tai luennon pohjana olevasta käsikirjoituksesta – tai edes vuonna 1953 painoon viedystä käsikirjoituksesta.

### Valo seuraa varjoa

Mitä lainattu lause sitten sisällöllisesti esittää? Heideggerin mukaan kansallissosialistiseen liikkeeseen (ei välttämättä puolueeseen), sisältyi totuus ja suuruus. Jos sivuutetaan sulkulause hetkeksi, tämä totuus ja suuruus ei johtunut liikkeen nimissä esitetystä arvofilosofiasta (esimerkiksi saksalaiset, kansalliset, arjalaiset arvot). Arvo on Heideggerin mukaan liberaalia ihmiskäsitystä vastaava eettinen käsite: arvot ovat kappalemaisista, niiden oleminen on esilläolevan läsnäoloa, mikä tarkoittaa, että ihmisyksilö voi niiden väliltä valita sen, mikä parhaiten vastaa hänen tarkoituksensa. Näin arvot pätevät samalla tavalla kuin esineet pätevät, toisin sanoen eivät juuri lainkaan. Ne eivät velvoita ihmistä, eivät oikeastaan kosketa häntä vaan ovat hänen ulkopuolellaan. Tämä ”eettisen” romahtaminen olemuksellisesta velvoittavuudesta kappalemaiseksi esilläoloksi on yksi juonne Heideggerin tarkastelemassa metafysiikan historiassa, jonka nykyään eletty muoto on ”hoipertelua” (189–190) olevan keskellä vakuuttuneina siitä, että nimenomaan emme hoipertele.

Mitä totuus ja suuruus sitten voisi olla? Ilmiselvästi juuri olemisen historiallista kysymistä, ”Miten on täälläolomme laita historiassa?” (189) Erotuksena arvofilosofiaan olemisen historiallinen kysymys asettaa

ihmisen itsensä kyseenalaiseksi tai kuten Heidegger myös sanoo, olemukselliseen hätään (*Not*, Backmanin suomennos on ”pakko”), jossa ulkokohtainen tarkastelu ja valinta eivät tule kyseeseen. Heidegger päättää *Johdatuksen* huomauttamalla, että tästä aukeava ajallisuus tarkoittaa, että esimerkiksi *Oleminen ja aika* ei ole kirja vaan tehtävä, ja vielä, että tätä tehtävää ei voi tietää vaan pitää edetä sen kanssa aidosti kysyen. Täälläolon ja olemisen historiallinen kysyminen, hädän tai pakonalainen kysymyksen avoinna pitäminen, olisi Heideggerin mukaan juuri tapa eurooppalaisen ihmisen uudelleensyntymään. Tähän Heidegger uskoi kansallissosialistisen liikkeen pystyneen. Toisin sanoen liike oli suorastaan metafyysisesti tosi ja suuri; se pystyi avamaan eurooppalaisen täälläolon kysymään historiallista olemistaan, välienselvittelyssä aasialaisuuden kanssa ja hädänalaisessa pihtiotteessa Venäjän ja Amerikan välissä.

### Sulut auki

Tässä suhteessa sulkeiden esittämä lisäys tai tarkennus, että historiallinen kysyminen tarkoittaa 1900-luvulla nimenomaan modernin ihmisen ja planetaarisen teknologian kohtaamista, on oikeastaan aika mielenkiinnoton ja vesittävä, pikemmin kuin panoksia nostava ja virittävä.

Lähinnä se liittyy Heideggerin oman natsismi-käsityksen vaiheisiin, kun hän toisen maailmansodan jälkeen alkaa nähdä reaalinatsismin Venäjän ja Amerikan mallin mukaisena teknologisenä tasapäistymisenä sen sijaan, että se olisi toteuttanut lupauksensa historiallisesta uudelleensyntymisestä. Lisäämisajankohdasta riippumatta lauseen on tarkoitus kertoa, että Heideggerin ymmärrys natsismista oli jo 1935 tai kenties aina sellainen, että se vaati natsismita modernin ihmisen ja teknologian suhteen historiallista ratkaisemista. Tämä on sinänsä uskotavaa, koska sitä hän Heidegger vaati kaikelta. Niin tai näin, itse asia eli Heideggerin natsismi ei sulku-lauseesta juuri hetkahda, varsinkaan, koska sodan jälkeinen Heidegger ei vain muista kansallissosialismin totuutta ja suuruutta vaan myös jättää moittimatta reaalinatsismin, jota hän puheena olevana vuonna 1935 edisti muiden muassa osallistumalla henkilökohtaisesti yhdessä Alfred Rosenbergin, Julius Streicherin ja Hans Frankin kanssa kansallissosialistisen lainsäädännön valmisteluun<sup>5</sup>. Se, mikä jälkikäteen näyttää Heideggerin tekstin ylle lankeavalta varjolta – sitoutuminen natsismin totuuteen ja suuruuteen – oli Heideggerille itselleen niin 1935 kuin 1953 aamunkajoa.

Mitä väliä tällä natsismista tai laajemmin Heideggerin päivänpo-

litiikasta jaanaamisella sitten on? Eikö olisi kohdallisempaa ja filosofisempaa keskittyä vaikkapa *Johdatus* keskeisfilosofiaan, olemiseen, kreikkalaiseen, ei-mikyteen, olemisen indoeurooppalaiseen *bhu*-juureen ja niin edelleen? Kyllä. Niin varmasti on syytä tehdä, ja *Johdatus* on loistava, ehtymätön vauhdinotto-paikka. Mutta samalla pitää muistaa, että vielä *Spiegel*-haastattelussa vuonna 1966 Heidegger sanoi, että hänelle itselleen ratkaiseva kysymys on, millainen poliittinen järjestelmä vastaisi teknologista aikakauttamme. Voi olla, että keskeisfilosofisten kysymysten pohtiminen on välttämätöntä tämän poliittisen kysymyksen kannalta. Ja juuri tässä on Heideggerin filosofinen ainutlaatuisuus: olemisen kysymys ei ole tärkeä *an sich* vaan poliittisuuttaan, siis siksi, että se liittyy ihmisen pohjattomaan ja historialliseen, syntyneeseen ja kuolevaiseen elämään. Heideggerin juhlistu oivallus, jonka mukaan oleminen ja aika liittyvät toisiinsa, tarkoittaa, että olemisen kysymystä sinällään, ikuisuuden näkökulmasta, ei edes ole olemassa. Näin ollen vaatimus, että Heideggerin ajattelua olisi käsiteltävä erillään sen natsismista ja päivänpolitiikasta perustuu väärinymmärrykseen, jossa Heideggerin ajattelu hahmotetaan perinteisen filosofian historian mallin mukaan, ilman sisäisen uudelleensyntymisen näkökulmaa.

## Viitteet & Kirjallisuus

- 1 Heidegger, Martin, Nur noch ein Gott kann uns retten. *Der Spiegel*. Vol. 31, 1976, 205. Ks. *niin & näin* 4/95.
- 2 Heidegger 1976, 205–206.
- 3 Kisiel, Theodor, Heidegger's Gesamtausgabe. An International Scandal of Scholarship. *Philosophy Today*. Vol. 39, No 1, 1995, 3–15.
- 4 *Antwort. Martin Heidegger Im Gespräch*. Toim. Günther Neske & Ernst Kettering. Neske, Tübingen 1988.
- 5 Rehtorinvirasta luopumisen jälkeen vuonna 1934 Heidegger nimitettiin Saksalaisen laki-akateman oikeusfilosofian komiteaan (*Ausschuß für Rechtsphilosophie der Akademie für Deutsches Recht*), jonka virallinen tehtävä oli Kolmannen valtakunnan lainsäädännön tausta-ajattelun kehittäminen (Faye, Emmanuel, *Heidegger. The Introduction to Nazism Into Philosophy in Light of the Unpublished Seminars 1933–1935*. Yale University Press, New Haven 2009, 205–207). Kuten Faye huomauttaa, erityisen raskauttavaa on, että Heidegger osallistui komitean toimintaan vuonna 1935, jolloin säädettiin esimerkiksi pahamaineiset Nürnbergin rotulait. Komitean jäsenyys selittää myös, miksi Heideggerin oppilas Karl Löwith (*My Life in Germany Before and After 1933*, Continuum, Lontoo 1993, 60) kysyi huolestuneena vuonna 1936 Heideggerilta, kuinka tämä saattoi olla tekemisissä mitä ilkeä- ja matalamielisimpänä antisemiittinä tunnetun Streicherin kanssa.