



01

**Mappen-
organisation
Spital**

02

**Mappen-
organisation
Pflege**

03

**Mappen-
organisation
Verwaltung**

04

**Arbeits-
wagen**

05

**Schränke &
Regale**

06

**Lagerungshilfs-
mittel**

01

Mappenorganisation Spital

Für Spitäler/Kliniken,
Spital- und Einkaufsverbände

01.01 Registraturmittel

- Einführung
- Arbeits- und Archivmappen
- Aktenbeschriftung und Bereiterung
- Software zur Beschriftung

01.02 Pflegedokumentation

- Dokumentationsmappen
- Planettensystem

01.01

Mappenorganisation Spital

Für Spitäler/Kliniken,
Spital- und Einkaufsverbände

Registraturmittel Einführung

Die Lateralregistratur

- Platzsparend
- Übersichtlich
- Problemloser Einbau in vorhandene Schränke, Regale, Fahrregalanlagen und Paternoster



T-GLEIT-REGISTRATUR

Das meist verwendete Aufhängesystem bei der Lateralregistratur ist das T-Gleit-System. Bei der T-Gleit-Registratur hängen die mit einem speziellen Beschlag aus Metall oder Kunststoff versehenen Akten nebeneinander auf einer Metallschiene.

VORTEILE

- Zweipunktaufhängung
- Bester Halt durch 12-fache Verkrampfung mit dem Karton
- Optimale Raumausnutzung durch Einsatz mehrerer Ebenen
- Registraturbehälter passen sich dem tatsächlichen Volumen an
- Günstige Anschaffungs- und Folgekosten
- T-Gleit-Beschlag aus Metall oder Kunststoff ist kostenneutral



PENDEL-SYSTEM

Ein weiteres Aufhängesystem bei der Lateralregistratur ist das Pendel-System. Bei der Pendelregistratur hängen die mit einem speziellen Beschlag aus Metall oder Kunststoff versehenen Akten nebeneinander auf einer Metallschiene.

VORTEILE

- Einpunktaufhängung
- Bester Halt durch 14-fache Verkrampfung mit dem Karton
- Optimale Raumausnutzung durch Einsatz mehrerer Ebenen
- Registraturbehälter passen sich dem tatsächlichen Volumen an
- Günstige Anschaffungs- und Folgekosten
- Pendel-Beschlag aus Metall oder Kunststoff ist kostenneutral



ZUM PENDELSYSTEM ZÄHLT ALS ALTERNATIVE ZUR PENDELAUFHÄNGUNG AUCH DIE WÄLLER-AUFHÄNGUNG

Auch hier hängen die mit einem speziellen Beschlag aus Metall versehenen Akten nebeneinander auf einer Metallschiene.

VORTEILE

- Einpunktaufhängung
- Bester Halt durch 10-fache Verkrampfung mit dem Karton

01.01

Mappenorganisation Spital

Für Spitäler/Kliniken,
Spital- und Einkaufsverbände

Registraturmittel Einführung

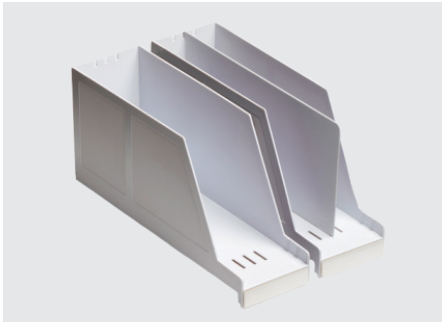

KASSETTENREGISTRATUR

Die Kassettenregistratur ist als laterale Stehregistratur für den schnellen Zugriff auf grosse Mengen von Einzelakten geeignet. Das System besteht aus Kunststoffkassetten und Einstellmappen oder -heftern.

VORTEILE

- Direkter, schneller Zugriff
- Optimale Raumausnutzung und Flexibilität
- Vielfältige Signalisierungsmöglichkeiten für schnellen Überblick
- Geringe Folgekosten

DIE VERTIKAL-HÄNGEREGISTRATUR

Bei der Vertikal-Hängeregistratur handelt es sich um Hefter und Mappen mit speziellen Schienen, die seitlich eine sog. Hängenase besitzen. Sie können hintereinander in Hängeauszüge im Schreibtisch oder Vertikal-schränken abgehängt werden.

VORTEILE

- Direkter, schneller Zugriff
- Sehr gute Übersicht durch Bereiterung
- Hohe Flexibilität, da sie sich dem tatsächlichen Volumen anpasst

NACHTEILE

- Hoher Platzbedarf
- Hohe Anschaffungskosten

01.01

Mappenorganisation Spital

Für Spitäler/Kliniken,
Spital- und Einkaufsverbände

Registraturmittel Arbeits- und Archivmappen

T-Gleitregistratur



T-GLEIT-HEFTER

- Mit oder ohne Froschtasche
- Mechanik: Metall/Schlauch
- Heftungsart: kaufmännisch/behördlich
- Aufhängung: Kunststoff oder Metall



T-GLEIT-TASCHE

- ohne, mit einem oder zwei Fröschen
- optional mit Griffausstanzung und/oder Überfallklappe
- Aufhängung: Kunststoff oder Metall



T-GLEIT-SAMMLER

- vorne offen
- eine oder beide Seiten geschlossen
- Rückenbreite: 3,5 cm/5 cm/8 cm
- Aufhängung: Kunststoff oder Metall

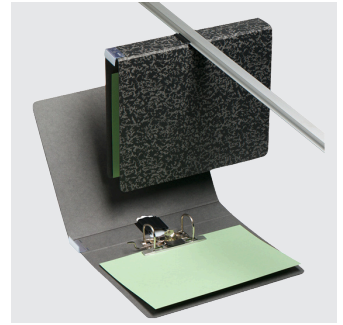

T-GLEIT-ORDNER

- Rücken- oder Deckelaufhängung aus Kunststoff oder Metall
- Mechanik: Reissmechanik/Hebelmechanik/Schlauchheftung
- Rückenbreite: 2 bis 8 cm

Pendelregistratur



PENDELHEFTER

- mit oder ohne Froschtasche
- Mechanik: Metall / Schlauch
- Heftungsart: kaufmännisch/behördlich
- Aufhängung: Kunststoff oder Metall



PENDEL-TASCHE

- ohne, mit einem oder zwei Fröschen
- optional mit Griffausstanzung und/oder Überfallklappe
- Aufhängung: Kunststoff oder Metall



PENDEL-TASCHEHEFTER

- mit Heftung oben oder unten
- Mechanik: Metall/Schlauch
- Heftungsart: kaufmännisch/behördlich
- Aufhängung: Kunststoff oder Metall



PENDELSAMMLER

- vorne offen
- eine oder beide Seiten geschlossen
- Rückenbreite: 3,5 cm/5 cm/8 cm
- Aufhängung: Kunststoff oder Metall

01.01

Mappenorganisation Spital

Für Spitäler/Kliniken,
Spital- und Einkaufsverbände

Registriermittel Arbeits- und Archivmappen

Hängeregistratur vertikal



HÄNGEHEFTER VERTIKAL

- mit oder ohne Froschtasche
- Mechanik: Metall/Schlauch
- Heftungsart: kaufmännisch/behördlich



HÄNGETASCHE VERTIKAL

- ohne oder mit 2 Fröschen



HÄNGESAMMLER VERTIKAL

- mit verstärktem Boden
- Fassungsvermögen: 3 cm/5 cm

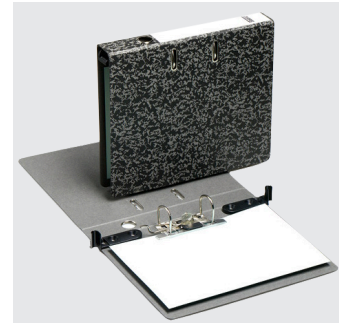

HÄNGEORDNER VERTIKAL

- aus schwarzer Hartpappe
- mit ausschließbaren Hängenasen
- Rückenbreite: 5 cm/7,5 cm

Kassettenregistratur

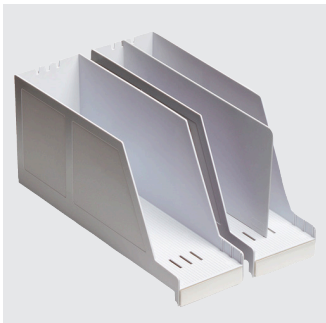

STEHKASSETTEN UND ZUBEHÖR

Masse: 154 x 98 x 335 mm
(HxBxT)

Optionales Zubehör:

- Trennwand zur Unterteilung der Kassette
- Stützklemme zur Fixierung der Akten
- Klarsichtfenster zur Beschriftung der Kassette



EINSTELLMAPPE

- aus Natron-, Manila- oder Spezialkraftkarton
- ohne oder mit Colorrant zur Signalisierung



EINSTELLHEFTER

- mit oder ohne Froschtasche
- Mechanik: Metall/Schlauch
- Heftungsart: kaufmännisch/behördlich
- ohne oder mit Colorrant zur Signalisierung

01.01

Mappenorganisation Spital

Für Spitäler/Kliniken,
Spital- und Einkaufsverbände

Registraturmittel Aktenbeschriftung & Bereiterung



Prinzip Farbleitsystem

Mittels Farbe wird Übersicht und Ordnung in die Registratur gebracht. Farbige Ziffern- und Buchstabensignale schaffen deutlich sichtbare Farbreihen. Das menschliche Auge wird durch dieses Farbleitsystem zur benötigten Akte geführt. Falschablagen fallen aufgrund der durchbrochenen Farbkette sofort auf.

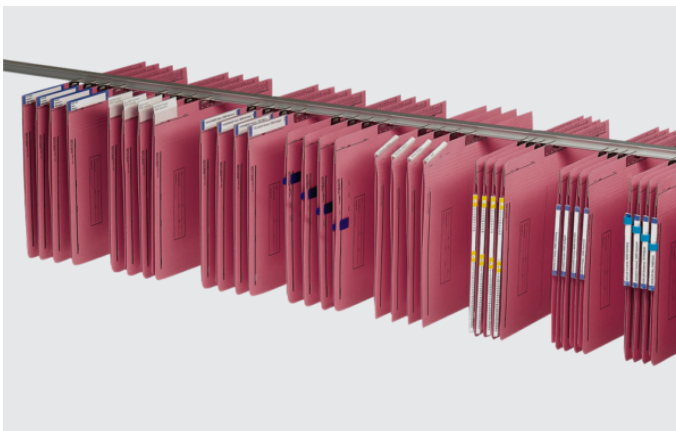

01.01

Mappenorganisation Spital

Für Spitäler/Kliniken,
Spital- und Einkaufsverbände

Registraturmittel Aktenbeschriftung & Bereiterung



FLACHSICHTFENSTER

- einheitliche Höhe mit dem Heferrücken
- Einschiebestreifen von der Vorder- und Rückseite lesbar
- VE: 100 Stück

BESTELLINFORMATIONEN
Art.-Nr. [ZIB1053](#) (100 mm)



SCHRÄGSICHTFENSTER

- optimale Lesbarkeit von oben u. seitlich durch Neigung d. Fenster um 60 Grad
- erfordert Sonderausführung des Hefters
- VE: 100 Stück je Farbe

BESTELLINFORMATIONEN
Art.-Nr. [ZIB1073](#) (60 mm)



FRONTSICHTFENSTER

- um 60 Grad nach hinten geneigte Beschriftungsfläche
- auch auf dem Schreibtisch liegend gut lesbar
- VE: 100 Stück

BESTELLINFORMATIONEN
Art.-Nr. [ZIB1038](#) (200 mm)



OPTIKSICHTFENSTER

- Beschriftungen werden wie durch eine Lupe vergrößert (auch aus der Entfernung gut lesbar)
- VE: 100 Stück

BESTELLINFORMATIONEN
Art.-Nr. [ZIB1049](#) (100 mm)

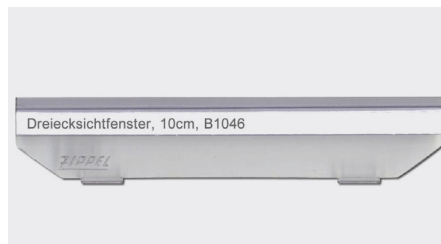

DREIECKSICHTFENSTER

- Beschriftung auf drei Seiten möglich
- hängend und liegend gut lesbar
- VE: 100 Stück

BESTELLINFORMATIONEN
Art.-Nr. [ZIB1046](#) (100 mm)

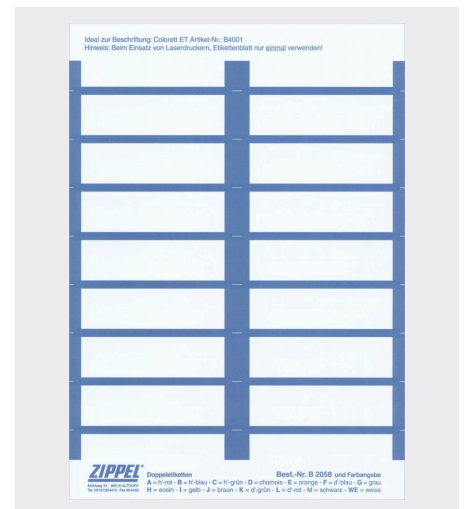

DOPPELETIKETTEN

- selbstklebend
- in 14 Farben erhältlich
- auf zwei Seiten beschrift- und lesbar
- Mindestabnahme: 5 Bögen (zu je 16 Etiketten)
- VE: 100 Stück

BESTELLINFORMATIONEN
Art.-Nr. [ZIB2058](#) + Farbe

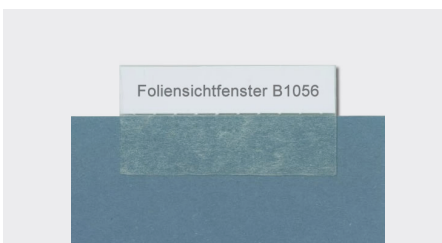

FOLIENSICHTFENSTER

- selbstklebendes Sichtfenster inkl. Einschiebestreifen
- auf zwei Seiten beschrift- und lesbar
- VE: 100 Stück

BESTELLINFORMATIONEN
Art.-Nr. [ZIB1057](#) (30 mm)
Art.-Nr. [ZIB1056](#) (60 mm)
Art.-Nr. [ZIB1055](#) (100 mm)

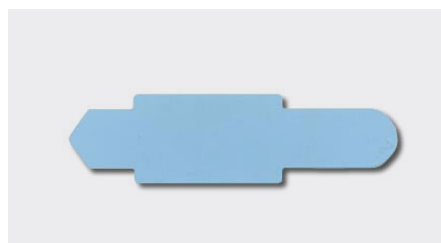

STECKREITER

- zur zuverlässigen Kennzeichnung von Akten
- lieferbar in 13 Farben
- VE: 100 Stück je Farbe

BESTELLINFORMATIONEN
Art.-Nr. [ZID1001](#)

01.01

Mappenorganisation Spital

Für Spitäler/Kliniken,
Spital- und Einkaufsverbände

Registraturmittel

Software zur Beschriftung



SOFTWARE COLORETT

Hierbei handelt es sich um eine Software zum Erstellen von Gesamtetiketten mit Farbleitsystem.

Features:

- Einbindung eines kundenindividuellen Layouts
- Komfortable Eingabe, Änderung und Löschung der Benutzerdaten
- Professioneller Datenim- und export
- Druckvorschau
- Druckanpassung an alle Druckertypen
- Netzwerkfähigkeit
- Aktenverwaltung mit Barcodelesegerät möglich

Das Labeldesign wird gemeinsam definiert, damit alle relevanten Informationen übersichtlich dargestellt werden.

SOFTWARE ETI4000

Bewährte schwarz-Weiss Beschriftungssoftware für Dreiecksichtfenster, Vertikalsichtfenster, Optiksichtfenster und Streifenetiketten

LABELSERVICE

- Sie liefern Ihre Daten (Excel-File), wir erstellen und liefern Ihre Labels.
- Sie liefern Ihre Daten (Excel-File), wir erstellen Ihre Labels, kleben sie auf Ihre Mappen und liefern diese.

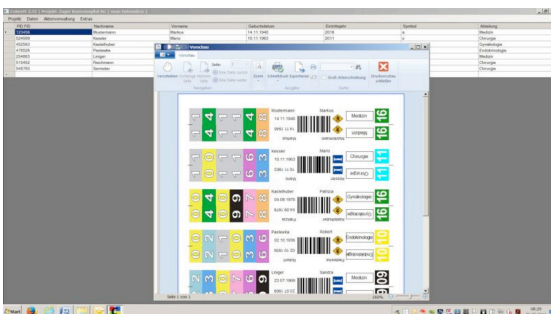
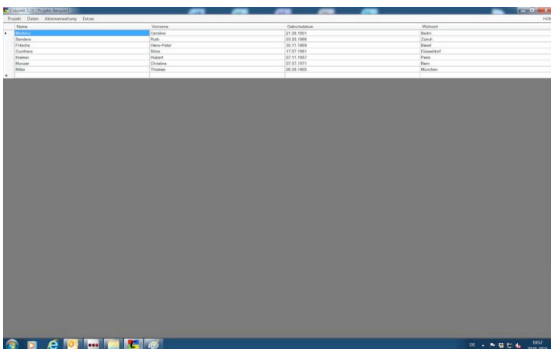

01.02

Mappenorganisation Spital

Für Spitäler/Kliniken,
Spital- und Einkaufsverbände

Pflegedokumentation Dokumentationsmappen



2-DECKEL-BEFUND-/DOKUMAPPE MIT D-MECHANIK

- mit 2-fach-Combimechanik 25 mm Ø (D-Mechanik)
- 1 Innen- und Aussentasche
- äusserst stabile Ausführung
- langes C-Profil am Vorderdeckel oben

BESTELLINFORMATIONEN

Art.-Nr. [EI9108-327](#) – grau-rot
Art.-Nr. [EI9108-328](#) – grau-blau
Art.-Nr. [EI9108-155](#) – grau-gelb
Art.-Nr. [EI9108-156](#) – grau-grün



2-DECKEL-BEFUND-/DOKUMAPPE MIT SCHLAUCHMECHANIK

- mit Schlauchmechanik 3-tlg.
- mit Aussentasche
- langes C-Profil am Vorderdeckel oben

BESTELLINFORMATIONEN

Art.-Nr. [EI9208-863](#) – grau-rot
Art.-Nr. [EI9208-864](#) – grau-gelb
Art.-Nr. [EI9208-865](#) – grau-blau
Art.-Nr. [EI9208-866](#) – grau-grün

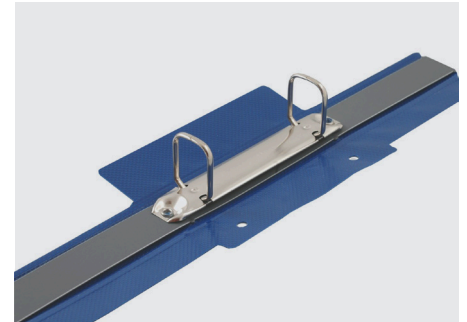

2-DECKEL-BEFUND-/DOKUMAPPE MIT BÜGELMECHANIK

- mit Bügelmechanik 25 mm Ø
- mit Aussentasche
- langes C-Profil am Vorderdeckel oben

BESTELLINFORMATIONEN

Art.-Nr. [EI9108-317](#) – grau-rot
Art.-Nr. [EI9108-318](#) – grau-blau
Art.-Nr. [EI9108-319](#) – grau-grün
Art.-Nr. [EI9108-320](#) – grau-gelb

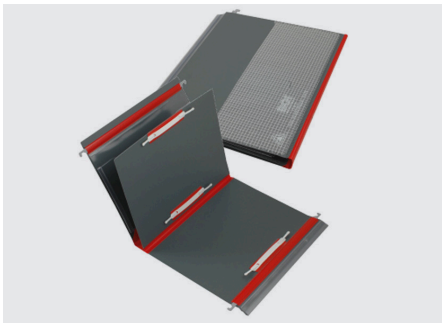

3-DECKEL-BEFUND-/DOKUMAPPE GRAU-ROT

- wahlweise mit Ring- oder Schlauchmechanik
- Mitteldeckel mit Abheftvorrichtung
- 2 Innentaschen, 1 Aussentasche
- langes C-Profil am Rückdeckel oben
- Farbe grau-rot

BESTELLINFORMATIONEN

Art.-Nr. [EI9208-476](#) – Ringmechanik
Art.-Nr. [EI9208-477](#) – Schlauchmechanik



3-DECKEL-BEFUND-/DOKUMAPPE BLAU

- Vorderdeckel mit Klarsichttasche + Chipkartentasche
- Rückdeckel mit Klarsichttasche
- Mitteldeckel mit Klarsichttaschen beidseitig
- Snapbinder im Vorderdeckel
- langes C-Profil am Rückdeckel oben
- mit Ring- oder Schlauchmechanik
- Farbe blau

BESTELLINFORMATIONEN

Art.-Nr. [EI9208-351](#) – Schlauchmechanik
Art.-Nr. [EI9208-352](#) – Ringmechanik

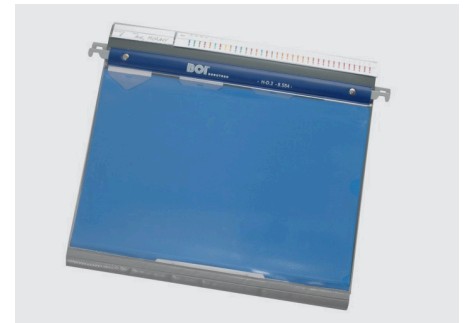

DOKU-SAMMELMAPPE MIT VERSTÄRKTEM RÜCKDECKEL

- Vorderdeckel Klarsicht inkl. A4-Tasche mit Öffnung links
- inkl. 4 Registereinlagen Tab 1–4 mit kfm. Heftung
- langes C-Profil am Rückdeckel oben
- Farbe grau-blau

BESTELLINFORMATIONEN

Art.-Nr. [EI9208-554](#)

01.02

Mappenorganisation Spital

Für Spitäler/Kliniken,
Spital- und Einkaufsverbände

Pflegedokumentation Dokumentationsmappen

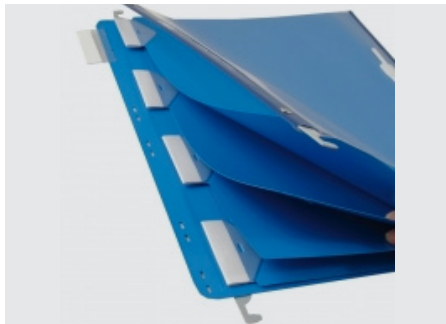

DOKU-SAMMELMAPPE

- Vorderdeckel Klarsicht inkl. A4-Tasche mit Öffnung links
- inkl. 4 Registereinlagen Tab 1–4 mit kfm. Heftung
- Aufsteckreiter am Rückdeckel oben
- Farbe blau

BESTELLINFORMATIONEN
[Art.-Nr. EI9208-306](#)

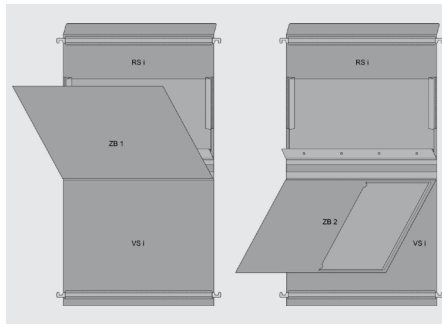

3-DECKEL-DOKUMAPPE

- im Vorderdeckel innen oben wahlweise Druckknopfleiste, Abheftstreifen, Durable-Clip, Klemmleiste
- Mitteldeckel rückseitig mit Klarsichttasche
- im Boden/Rücken wahlweise mit Ringmechanik oder Orgaprofil zur Aufnahme von bis zu 6 Einlagen
- langes C-Profil am Rückdeckel oben
- Farbe grau

BESTELLINFORMATIONEN
[Art.-Nr. HI210103](#)

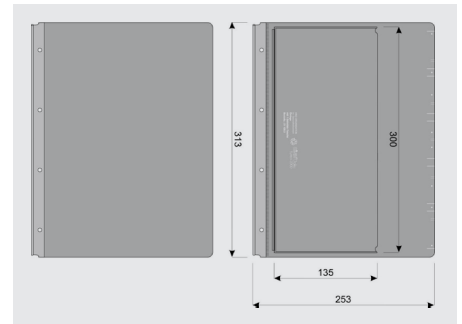

EINLAGE ZU DOKUMAPPE HI210103

- 1 Tasche auf Vorderseite 300 x 135 mm
- 4-fach Lochung und PU-Drehstab
- Farbe grau

BESTELLINFORMATIONEN
[Art.-Nr. HI211203](#)

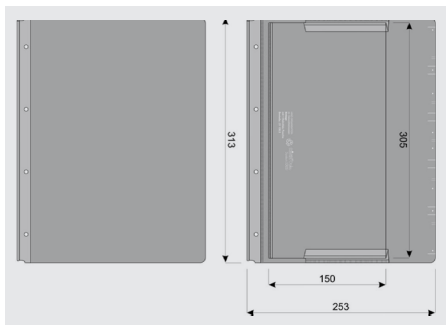

EINLAGE ZU DOKUMAPPE HI210103

- 1 Dehnfalttasche auf Vorder- und Rückseite
- 4-fach Lochung und PU-Drehstab
- Farbe grau

BESTELLINFORMATIONEN
[Art.-Nr. HI211303](#)

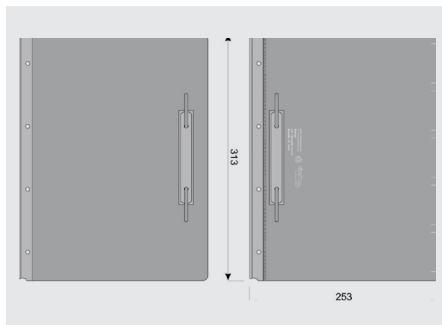

EINLAGE ZU DOKUMAPPE HI210103

- je 1x Abheftstreifen auf Vorder- und Rückseite
- 4-fach Lochung und PU-Drehstab
- Farbe grau

BESTELLINFORMATIONEN
[Art.-Nr. HI211403](#)

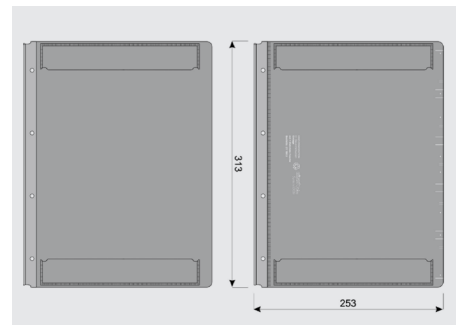

EINLAGE ZU DOKUMAPPE HI210103

- je 2x Formularlasche 215 x 28 mm auf Vorder- und Rückseite an Schmalseiten
- 4-fach Lochung und PU-Drehstab
- Farbe grau

BESTELLINFORMATIONEN
[Art.-Nr. HI211503](#)

01.02

Mappenorganisation Spital

Für Spitäler/Kliniken,
Spital- und Einkaufsverbände

Pflegedokumentation Dokumentationsmappen

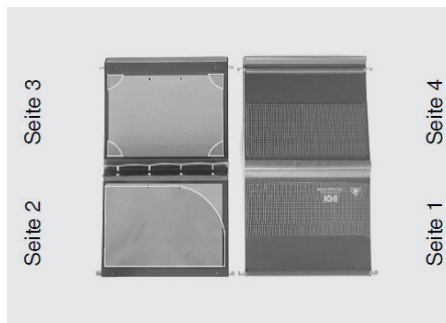

2-DECKEL-DOKUMAPPE EI08088

- Vorderdeckel aussen halb hohe Tasche
- Vorderdeckel innen Bogenschnitttasche nach rechts u. unten offen
- Rückdeckel innen 4 Klarsichtecken
- Rückdeckel aussen halb hohe Tasche
- im Boden/Rücken mit Druckknopfleiste zur Aufnahme von Einlagen
- langes C-Profil am Rückdeckel oben
- Farbe grau

BESTELLINFORMATIONEN
[Art.-Nr. EI08088](#)

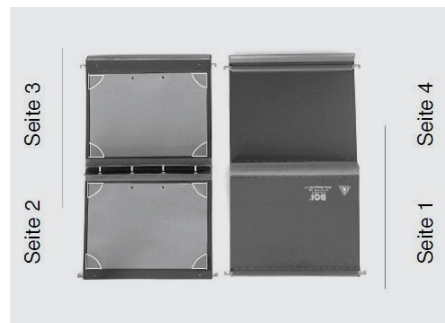

2-DECKEL-DOKUMAPPE EI08111

- Vorderdeckel aussen blanko
- Vorderdeckel innen 4 Klarsichtecken
- Rückdeckel innen 4 Klarsichtecken
- Rückdeckel aussen blanko
- im Boden/Rücken mit Druckknopfleiste zur Aufnahme von Einlagen
- langes C-Profil am Rückdeckel oben
- Farbe grau

BESTELLINFORMATIONEN
[Art.-Nr. EI08111](#)



2-DECKEL-DOKUMAPPE EI08112

- Vorderdeckel aussen halb hohe Tasche
- Vorderdeckel innen 4 Klarsichtecken
- Rückdeckel innen 4 Klarsichtecken
- Rückdeckel aussen halb hohe Tasche
- im Boden/Rücken mit Druckknopfleiste zur Aufnahme von Einlagen
- langes C-Profil am Rückdeckel oben
- Farbe grau

BESTELLINFORMATIONEN
[Art.-Nr. EI08112](#)

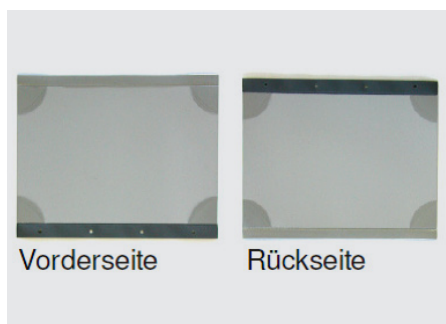

EINLAGE

- zu Dokumappe EI08088/-111/-112
- Vorder- und Rückseite 4 Klarsichtecken
- 4-fach Lochung
- Farbe grau

BESTELLINFORMATIONEN
[Art.-Nr. EI08059](#)



EINLAGE

- zu Dokumappe EI08088/-111/-112
- Vorderseite ovale Tasche rechts und oben offen
- Rückseite ovale Tasche links u. unten offen
- 4-fach Lochung
- Farbe grau

BESTELLINFORMATIONEN
[Art.-Nr. EI0810](#)

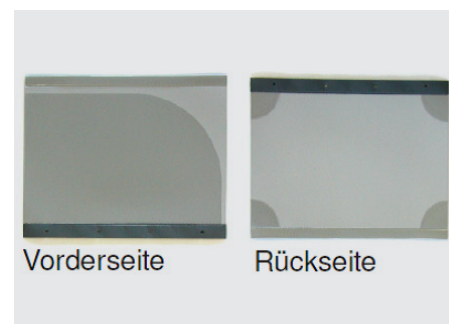

EINLAGE

- zu Dokumappe EI08088/-111/-112
- Vorderseite ovale Tasche rechts und oben offen
- Rückseite 4 Klarsichtecken
- 4-fach Lochung
- Farbe grau

BESTELLINFORMATIONEN
[Art.-Nr. EI08060](#)

01.02

Mappenorganisation Spital

Für Spitäler/Kliniken,
Spital- und Einkaufsverbände

Pflegedokumentation Dokumentationsmappen



DOKU-TAFEL

- Vorderdeckel Klarsicht inkl. A4-Tasche mit Öffnung links
- 1 Hängeschiene
- 2 Fotoecken am Fuss
- wahlweise mit Abheftstreifen oder Klemmleiste innen oben
- langes C-Profil am Rückdeckel oben

BESTELLINFORMATIONEN
[Art.-Nr. EI9108-195](#)



ABHEFTSTREIFEN GRAU

- selbstklebend

BESTELLINFORMATIONEN
[Art.-Nr. EI9208314](#)



KLEMMLEISTE

- selbstklebend, 308 mm

BESTELLINFORMATIONEN
[Art.-Nr. EI9208551](#)

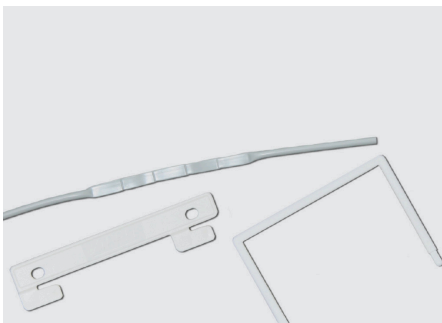

SCHLAUCHMECHANIK 3-TLG.

- Bestehend aus: Schlauch, Deckschiene, Bügel

BESTELLINFORMATIONEN
[Art.-Nr. ZIJ1003](#)



DRUCKKNOPFLEISTE

- selbstklebend

BESTELLINFORMATIONEN
[Art.-Nr. EI9108-956](#)



VARIOCLIP

- selbstklebend

BESTELLINFORMATIONEN
[Art.-Nr. EI9208-562](#)

01.02

Mappenorganisation Spital

Für Spitäler/Kliniken,
Spital- und Einkaufsverbände

Pflegedokumentation Dokumentationsmappen

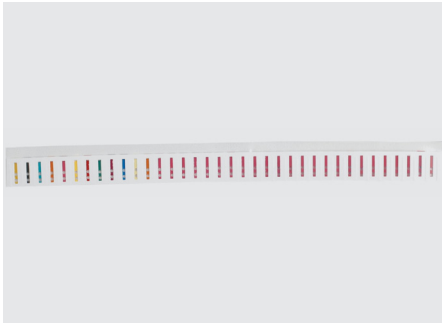

REITERLEISTE 36-TLG. + TERMINSTREIFEN

36 Signale/bedruckter Terminstreifen

BESTELLINFORMATIONEN

Art.-Nr. [EI9208-048](#) + HO 1299a

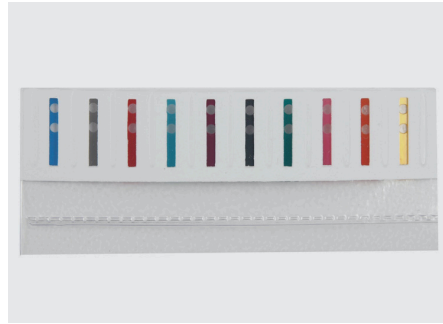

REITERLEISTE 10-TLG.

BESTELLINFORMATIONEN

Art.-Nr. [EI9208-654](#)



NAMENSSTREIFEN

- 1 Satz mit 6 Streifen
- 1 Streifen 4-fach nutzbar
- Druck: Name/Zimmer-Nr.
- weiss oder farbig erhältlich

BESTELLINFORMATIONEN

Art.-Nr. [BOHO1189](#) + Farbe



KLARSICHTREGISTER 6-TLG.

inkl. blanko Beschriftungsschildern

BESTELLINFORMATIONEN

Art.-Nr. [EI9205-637](#)



KLARSICHTTASCHE

- selbstklebend
- mit Umbug zum Einklemmen in
EI9108-327ff; -863ff; -317ff

BESTELLINFORMATIONEN

Art.-Nr. [EI9208-392](#), selbstklebend

Art.-Nr. [EI9108-069](#), mit Umbug

01.02

Mappenorganisation Spital

Für Spitäler/Kliniken,
Spital- und Einkaufsverbände

Pflegedokumentation Planettensystem



UNIVERSALPLANETTE

- hochwertiger, bruchsicherer Kunststoff
- Lochschlitzstanzung
- Aufnahme von bis zu 15 Planettentaschen
- ergonomischer Handgriff
- robuster Deckel, farbig

BESTELLINFORMATIONEN

Art.-Nr. EI9108-529 – rot
Art.-Nr. EI9108-530 – blau
Art.-Nr. EI9108-531 – gelb
Art.-Nr. EI9108-532 – weiss
Art.-Nr. EI9108-533 – grün



2-DECKEL-PLANETTENTASCHE

- transparente Vordertasche
- Formulklemmleiste im Vorderdeckel oben
- Gewebestreifenverstärkung
- stabile Messing-Aufhängung
- mit Reiterleiste 36-tlg.

BESTELLINFORMATIONEN

Art.-Nr. EI9208-541 – grau-rot
Art.-Nr. EI9108-025 – grau-grün
Art.-Nr. EI9108-037 – grau-blau
Art.-Nr. EI9108-047 – grau-gelb

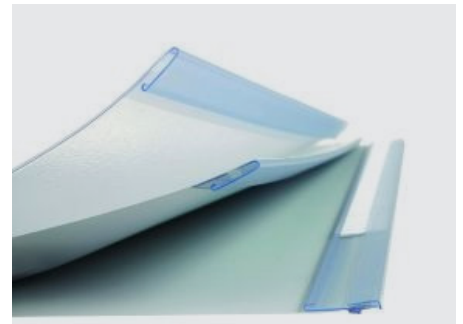

3-DECKEL-PLANETTENTASCHE MIT 1 ZUSÄTZL. KLEMMLEISTE

- transparente Vordertasche
- Formulklemmleiste im Vorderdeckel oben u. Mitteldeckel Rückseite oben
- Gewebestreifenverstärkung
- stabile Messing-Aufhängung
- mit austauschbarer Reiterleiste 36-tlg. und Terminstreifen

BESTELLINFORMATIONEN

Art.-Nr. EI9108-128 – grau-rot
Art.-Nr. EI9108-228 – grau-grün
Art.-Nr. EI9108-229 – grau-blau
Art.-Nr. EI9108-230 – grau-gelb

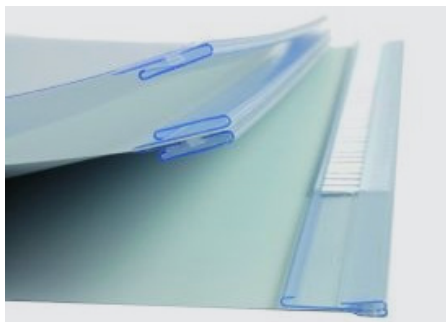

3-DECKEL-PLANETTENTASCHE MIT 2 ZUSÄTZL. KLEMMLEISTEN

- grau-rot
- transparente Vordertasche
- Formulklemmleiste im Vorderdeckel oben u. Mitteldeckel beidseitig (unten/oben)
- Gewebestreifenverstärkung
- stabile Messing-Aufhängung
- mit austauschbarer Reiterleiste 36-tlg. und Terminstreifen

BESTELLINFORMATIONEN

Art.-Nr. EI9208-422

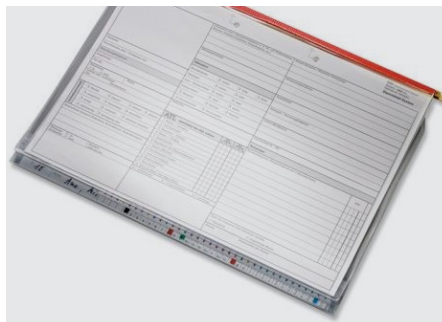

4-DECKEL-PLANETTENTASCHE

- grau-rot
- transparente Vordertasche
- 2 Mitteldeckel mit je 2 Klemmleisten beidseitig (unten/oben)
- Gewebestreifenverstärkung
- stabile Messing-Aufhängung
- mit austauschbarer Reiterleiste 36-tlg. und Terminstreifen

BESTELLINFORMATIONEN

Art.-Nr. EI9208-678

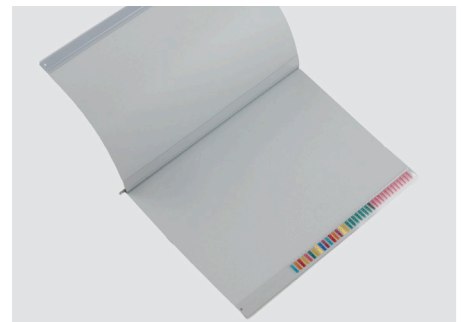

2-DECKEL-PLANETTENTASCHE MIT 2 AUSSENTASCHEN

- grau
- Klarsichttasche auf Vorderdeckel aussen
- Formulklemmleiste im Vorderdeckel oben u. Rückdeckel innen oben
- Klarsichttasche auf Rückdeckel aussen
- Glasfaserstab mit Metall-Endhülsen
- mit austauschbarer Reiterleiste 36-tlg.

BESTELLINFORMATIONEN

Art.-Nr. EI9208-549K

01.02

Mappenorganisation Spital

Für Spitäler/Kliniken,
Spital- und Einkaufsverbände

Pflegedokumentation Planettensystem



2-DECKEL-PLANETTENTASCHE MIT 1 AUSSENTASCHE

- grau
- transparente Vordertasche
- Klemmleiste auf Vorder- u. Rückdeckel innen oben
- Rückdeckel aussen mit Lasche
- mit austauschbarer Reiterleiste 36-tlg.

BESTELLINFORMATIONEN
Art.-Nr. [EI9208-603K](#)



3-DECKEL-PLANETTENTASCHE MIT 2 AUSSENTASCHEN

- grau
- mit Klarsichttasche auf Vorderdeckel aussen
- Formularklemmleiste im Vorder- und Rückdeckel innen oben
- Mitteldeckel mit Klemmleiste auf Vorder- und Rückseite oben
- Klarsichttasche auf Rückdeckel aussen
- Glasfibrerstab mit Metall-Endhülsen
- mit austauschbarer Reiterleiste 36-tlg.

BESTELLINFORMATIONEN
Art.-Nr. [EI9108-162](#)

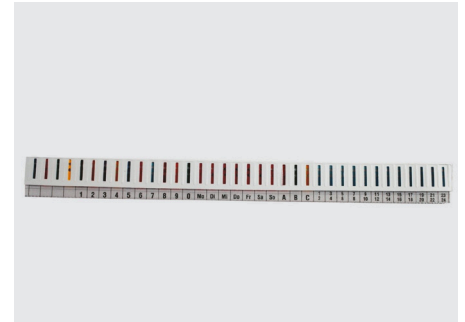

REITERLEISTE 36-TLG. + TERMINSTREIFEN BEDRUCKT

- Signale unterstützen die Kommunikation zwischen Arzt und Pflege

BESTELLINFORMATIONEN
Art.-Nr. [EI9208-049](#) + [BOHO1370](#)



FORMULARKLEMMLEISTE

- mit Haltenoppen
- selbstklebend

BESTELLINFORMATIONEN
Art.-Nr. [EI9108-914](#)



WECHSELSCHIENE AUFSTECKBAR

- zur Aufnahme von Reiterleiste und Terminstreifen

BESTELLINFORMATIONEN
Art.-Nr. [EI9108-918](#)

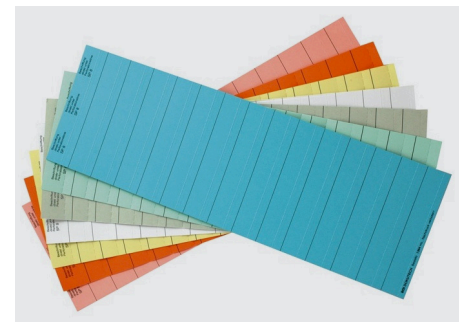

PATIENTENETIKETTEN

- auffällige Zuordnung dank Farbcodierung
- Satz à 14 Streifen
- weiss oder farbig

BESTELLINFORMATIONEN
Art.-Nr. [BOHO1364](#) + Farbe

02

Mappenorganisation Pflege

Für ambulante und stationäre
Pflegeeinrichtungen sowie Arztpraxen

Neben massgeschneiderten Ablagesystemen für Archiv und Akutdokumentation bieten wir auch Systemvordrucke sowie Plantafelsysteme aus dem Standardportfolio.

02.01 Registraturmittel

- Einführung
- Arbeits- und Archivmappen
- Aktenbeschriftung und Bereiterung
- Software zur Beschriftung

02.02 Pflegedokumentation

- Dokumentationsmappen
- Planettensystem

02.03 Formulare

02.04 Plantafelsysteme

02.01

Mappenorganisation Pflege

Registraturmittel Einführung

Für ambulante und stationäre
Pflegeeinrichtungen sowie Arztpraxen

Die Lateralregistratur

- Platzsparend
- Übersichtlich
- Problemloser Einbau in vorhandene Schränke, Regale, Fahrregalanlagen und Paternoster



T-GLEIT-REGISTRATUR

Das meist verwendete Aufhängesystem bei der Lateralregistratur ist das T-Gleit-System. Bei der T-Gleit-Registratur hängen die mit einem speziellen Beschlag aus Metall oder Kunststoff versehenen Akten nebeneinander auf einer Metallschiene.

VORTEILE

- Zweipunktaufhängung
- Bester Halt durch 12-fache Verkrampfung mit dem Karton
- Optimale Raumausnutzung durch Einsatz mehrerer Ebenen
- Registraturbehälter passen sich dem tatsächlichen Volumen an
- Günstige Anschaffungs- und Folgekosten
- T-Gleit-Beschlag aus Metall oder Kunststoff ist kostenneutral



PENDEL-SYSTEM

Ein weiteres Aufhängesystem bei der Lateralregistratur ist das Pendel-System. Bei der Pendelregistratur hängen die mit einem speziellen Beschlag aus Metall oder Kunststoff versehenen Akten nebeneinander auf einer Metallschiene.

VORTEILE

- Einpunktaufhängung
- Bester Halt durch 14-fache Verkrampfung mit dem Karton
- Optimale Raumausnutzung durch Einsatz mehrerer Ebenen
- Registraturbehälter passen sich dem tatsächlichen Volumen an
- Günstige Anschaffungs- und Folgekosten
- Pendel-Beschlag aus Metall oder Kunststoff ist kostenneutral

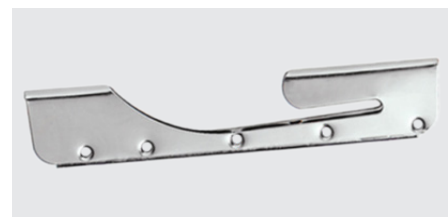

ZUM PENDELSYSTEM ZÄHLT ALS ALTERNATIVE ZUR PENDELAUFHÄNGUNG AUCH DIE WÄLLER-AUFHÄNGUNG

Auch hier hängen die mit einem speziellen Beschlag aus Metall versehenen Akten nebeneinander auf einer Metallschiene.

VORTEILE

- Einpunktaufhängung
- Bester Halt durch 10-fache Verkrampfung mit dem Karton

02.01

Mappenorganisation Pflege

Für ambulante und stationäre
Pflegeeinrichtungen sowie Arztpraxen

Registrierungsmittel Einführung

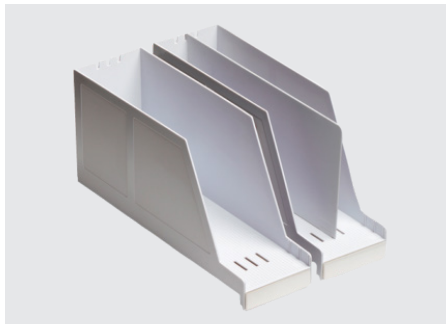

KASSETTENREGISTRATUR

Die Kassettenregistratur ist als laterale Stehregistratur für den schnellen Zugriff auf grosse Mengen von Einzelakten geeignet. Das System besteht aus Kunststoffkassetten und Einstellmappen oder -heftern.

VORTEILE

- Direkter, schneller Zugriff
- Optimale Raumausnutzung und Flexibilität
- Vielfältige Signalisierungsmöglichkeiten für schnellen Überblick
- Geringe Folgekosten

DIE VERTIKAL-HÄNGEREGISTRATUR

Bei der Vertikal-Hängeregistratur handelt es sich um Hefter und Mappen mit speziellen Schienen, die seitlich eine sog. Hängenase besitzen. Sie können hintereinander in Hängeauszüge im Schreibtisch oder Vertikal-schränken abgehängt werden.

VORTEILE

- Direkter, schneller Zugriff
- Sehr gute Übersicht durch Bereiterung
- Hohe Flexibilität, da sie sich dem tatsächlichen Volumen anpasst

NACHTEILE

- Hoher Platzbedarf
- Hohe Anschaffungskosten

02.01

Mappenorganisation Pflege

Für ambulante und stationäre
Pflegeeinrichtungen sowie Arztpraxen

Registraturmittel Arbeits- und Archivmappen

T-Gleitregistratur



T-GLEIT-HEFTER

- Mit oder ohne Froschtasche
- Mechanik: Metall/Schlauch
- Heftungsart: kaufmännisch/behördlich
- Aufhängung: Kunststoff oder Metall



T-GLEIT-TASCHE

- ohne, mit einem oder zwei Fröschen
- optional mit Griffausstanzung und/oder Überfallklappe
- Aufhängung: Kunststoff oder Metall



T-GLEIT-SAMMLER

- vorne offen
- eine oder beide Seiten geschlossen
- Rückenbreite: 3,5 cm/5 cm/8 cm
- Aufhängung: Kunststoff oder Metall

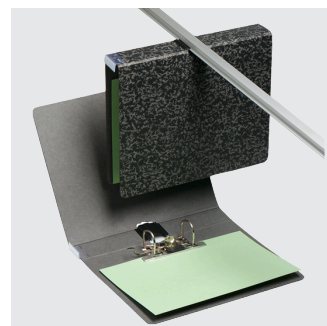

T-GLEIT-ORDNER

- Rücken- oder Deckelaufhängung aus Kunststoff oder Metall
- Mechanik: Reissmechanik/Hebelmechanik/Schlauchheftung
- Rückenbreite: 2 bis 8 cm

Pendelregistratur



PENDELHEFTER

- mit oder ohne Froschtasche
- Mechanik: Metall/Schlauch
- Heftungsart: kaufmännisch/behördlich
- Aufhängung: Kunststoff oder Metall



PENDEL-TASCHE

- ohne, mit einem oder zwei Fröschen
- optional mit Griffausstanzung und/oder Überfallklappe
- Aufhängung: Kunststoff oder Metall



PENDEL-TASCHEHEFTER

- mit Heftung oben oder unten
- Mechanik: Metall/Schlauch
- Heftungsart: kaufmännisch/behördlich
- Aufhängung: Kunststoff oder Metall



PENDELSAMMLER

- vorne offen
- eine oder beide Seiten geschlossen
- Rückenbreite: 3,5 cm/5 cm/8 cm
- Aufhängung: Kunststoff oder Metall

02.01

Mappenorganisation Pflege

Für ambulante und stationäre
Pflegeeinrichtungen sowie Arztpraxen

Registriermittel Arbeits- und Archivmappen

Hängeregistratur vertikal



HÄNGEHEFTER VERTIKAL

- mit oder ohne Froschtasche
- Mechanik: Metall/Schlauch
- Heftungsart: kaufmännisch/
behördlich



HÄNGETASCHE VERTIKAL

- ohne oder mit 2 Fröschen



HÄNGESAMMLER VERTIKAL

- mit verstärktem Boden
- Fassungsvermögen: 3 cm/5 cm

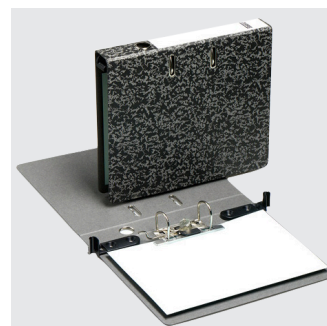

HÄNGEORDNER VERTIKAL

- aus schwarzer Hartpappe
- mit ausschließbaren
Hängenasen
- Rückenbreite: 5 cm/7,5 cm

Kassettenregistratur

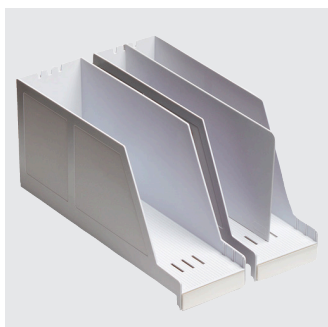

STEHKASSETTEN UND ZUBEHÖR

Masse: 154 x 98 x 335 mm
(HxBxT)

Optionales Zubehör:

- Trennwand zur Unterteilung
der Kassette
- Stützklemme zur Fixierung
der Akten
- Klarsichtfenster zur Beschriftung
der Kassette



EINSTELLMAPPE

- aus Natron-, Manila- oder
Spezialkraftkarton
- ohne oder mit Colorrant zur
Signalisierung



EINSTELLHEFTER

- mit oder ohne Froschtasche
- Mechanik: Metall/Schlauch
- Heftungsart: kaufmännisch/
behördlich
- ohne oder mit Colorrant zur
Signalisierung

02.01

Mappenorganisation Pflege

Für ambulante und stationäre
Pflegeeinrichtungen sowie Arztpraxen

Registraturmittel Aktenbeschriftung & Bereiterung



FLACHSICHTFENSTER

- einheitliche Höhe mit dem Heferrücken
- Einschiebestreifen von der Vorder- und Rückseite lesbar
- VE: 100 Stück,

BESTELLINFORMATIONEN
Art.-Nr. [ZIB1053](#) (100 mm)



SCHRÄGSICHTFENSTER

- optimale Lesbarkeit von oben u. seitlich durch Neigung d. Fenster um 60 Grad
- erfordert Sonderausführung des Hefters
- VE: 100 Stück je Farbe

BESTELLINFORMATIONEN
Art.-Nr. [ZIB1073](#) (60 mm)



FRONTSICHTFENSTER

- um 60 Grad nach hinten geneigte Beschriftungsfläche
- auch auf dem Schreibtisch liegend gut lesbar
- VE: 100 Stück

BESTELLINFORMATIONEN
Art.-Nr. [ZIB1038](#) (200 mm)



OPTIKSICHTFENSTER

- Beschriftungen werden wie durch eine Lupe vergrößert (auch aus der Entfernung gut lesbar)
- VE: 100 Stück

BESTELLINFORMATIONEN
Art.-Nr. [ZIB1049](#) (100 mm)



DREIECKSICHTFENSTER

- Beschriftung auf drei Seiten möglich
- hängend und liegend gut lesbar
- VE: 100 Stück

BESTELLINFORMATIONEN
Art.-Nr. [ZIB1046](#) (100 mm)

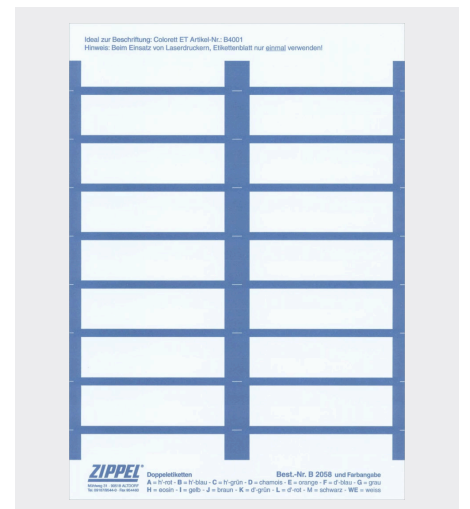

DOPPELETIKETTEN

- selbstklebend
- in 14 Farben erhältlich
- auf zwei Seiten beschrift- und lesbar
- Mindestabnahme: 5 Bögen (zu je 16 Etiketten)
- VE: 100 Stück

BESTELLINFORMATIONEN
Art.-Nr. [ZIB2058](#) + Farbe



FOLIENSICHTFENSTER

- selbstklebendes Sichtfenster inkl. Einschiebestreifen
- auf zwei Seiten beschrift- und lesbar
- VE: 100 Stück

BESTELLINFORMATIONEN
Art.-Nr. [ZIB1057](#) (30 mm)
Art.-Nr. [ZIB1056](#) (60 mm)
Art.-Nr. [ZIB1055](#) (100 mm)

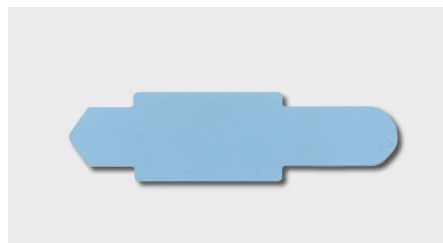

STECKREITER

- zur zuverlässigen Kennzeichnung von Akten
- lieferbar in 13 Farben
- VE: 100 Stück je Farbe

BESTELLINFORMATIONEN
Art.-Nr. [ZID1001](#)

02.01

Mappenorganisation Pflege

Für ambulante und stationäre
Pflegeeinrichtungen sowie Arztpraxen

Registraturmittel Aktenbeschriftung & Bereiterung



Prinzip Farbleitsystem

Mittels Farbe wird Übersicht und Ordnung in die Registratur gebracht. Farbige Ziffern- und Buchstabensignale schaffen deutlich sichtbare Farbreihen. Das menschliche Auge wird durch dieses Farbleitsystem zur benötigten Akte geführt. Falschablagen fallen aufgrund der durchbrochenen Farbkette sofort auf.

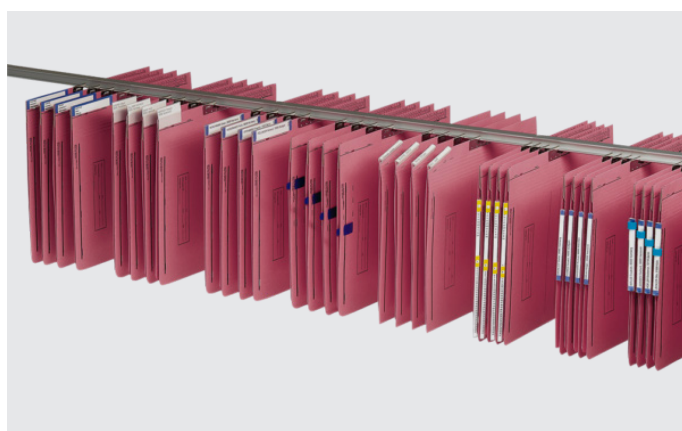

02.01

Mappenorganisation Pflege

Für ambulante und stationäre
Pflegeeinrichtungen sowie Arztpraxen

Registraturmittel Software zur Beschriftung



SOFTWARE COLORETT

Hierbei handelt es sich um eine Software zum Erstellen von Gesamtetiketten mit Farbleitsystem.

Features:

- Einbindung eines kundenindividuellen Layouts
- Komfortable Eingabe, Änderung und Löschung der Benutzerdaten
- Professioneller Datenim- und export
- Druckvorschau
- Druckanpassung an alle Druckertypen
- Netzwerkfähigkeit
- Aktenverwaltung mit Barcodelesegerät möglich

Das Labeldesign wird gemeinsam definiert, damit alle relevanten Informationen übersichtlich dargestellt werden.

SOFTWARE ETI4000

Bewährte schwarz-weiß Beschriftungssoftware für Dreiecksichtfenster, Vertikalsichtfenster, Optiksichtfenster und Streifenetiketten

LABELSERVICE

- Sie liefern Ihre Daten (Excel-File), wir erstellen und liefern Ihre Labels.
- Sie liefern Ihre Daten (Excel-File), wir erstellen Ihre Labels, kleben sie auf Ihre Mappen und liefern diese.

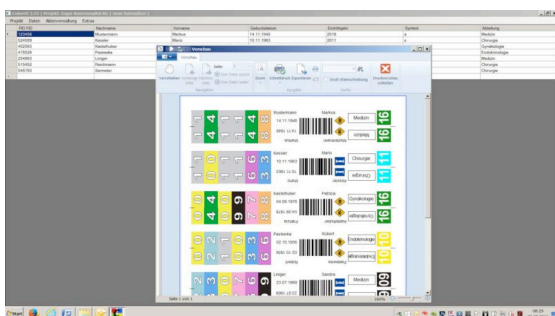
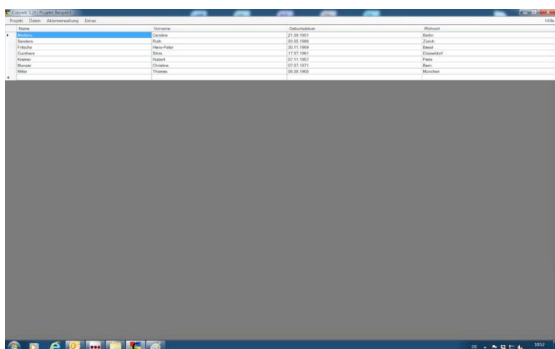

02.02

Mappenorganisation Pflege

Für ambulante und stationäre
Pflegeeinrichtungen sowie Arztpraxen

Pflegedokumentation Dokumentationsmappen



MAPPE «PROFESSIONAL-LINE»

- fester Vorderdeckel mit vollflächiger Klarsichttasche zur Aufnahme des Deckblattes
- mit 10-tlg. Signalreitersystem
- mit eingeschweisstem Registerblatt, so dass vier verschiedene Abheftmöglichkeiten gegeben sind
- Klarsichttasche auf dem Rückdeckel
- innen liegende Halterung für Stift

BESTELLINFORMATIONEN
[Art.-Nr. EI9208-00333](#) – weiss
[Art.-Nr. EI9208-00334](#) – rot
[Art.-Nr. EI9208-00335](#) – blau
[Art.-Nr. EI9208-00336](#) – gelb
[Art.-Nr. EI9208-00337](#) – grün



MAPPE «PROFESSIONAL-LINE PLUS»

- vier Abheftmöglichkeiten mit integrierten Heftungen
- oberer und unterer Abheftbereich mit zusätzlicher Kunststoffflasche zum Festhalten der Dokumentationsblätter
- aufgeschweisste Klarsichttasche im Vorderdeckel zur Aufnahme eines Deckblattes
- zusätzliches Fach für Versichertenkarte
- mit Klemmleiste zur Aufnahme einer Signalbahn

BESTELLINFORMATIONEN
[Art.-Nr. EI9109-00004-B](#) – blau
[Art.-Nr. EI9109-00004-R](#) – rot

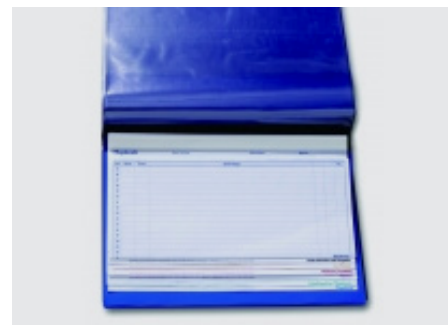

MAPPE «SYSTEM-LINE»

- stabiler Vorder- und Rückdeckel
- 8 Klarsichttaschen
- 4 Registerblätter und 5 Abheftmechaniken
- Schriftzug «Pflegedokumentation»
- auf Vorderdeckel aussen Klarsichttasche zur Aufnahme des Deckblattes

BESTELLINFORMATIONEN
[Art.-Nr. EI9209-00947](#) – blau
[Art.-Nr. EI9209-00948](#) – rot
[Art.-Nr. EI9219-00131](#) – grün



RINGBUCHMAPPE «CLICK PLUS» AMBULANT

- integrierte Kugelschreiberhalterung
- fester Vorderdeckel mit vollflächiger Klarsichttasche für Deckblatt und Signalreiterleiste
- 2-Ring-Mechanik, 19 mm Füllhöhe, für schnelle Ablage bei umfangreichen Dokumentationen
- loses Trennblatt ermöglicht übersichtliche Trennung zwischen Dokumentation und Leistungsnachweisen
- Klarsichttasche auf dem Rückendeckel

BESTELLINFORMATIONEN
[Art.-Nr. EI9208-00884-B](#) – blau
[Art.-Nr. EI9208-00884-R](#) – rot



RINGBUCHMAPPE «CLICK» AMBULANT

- 14 mm Ringbuchheftung
- fester Vorderdeckel mit vollflächiger Klarsichttasche für das Deckblatt
- eingeschweisstes Registerblatt im Inneren der Mappe, so dass vier verschiedene Abheftmöglichkeiten bestehen
- Klarsichttasche auf dem Rückdeckel zur Ablage von Verträgen oder Befunden

BESTELLINFORMATIONEN
[Art.-Nr. EI9218-00304-B](#) – blau
[Art.-Nr. EI9218-00304-R](#) – rot



DOKUMENTATIONSMAPPE «SIGNAL-LINE»

- Kopfleiste mit stabiler Metallhängeschiene
- 2 Abheftvorrichtungen und 2 integrierte Gliederungsblätter ermöglichen übersichtliche Abheftung der Dokumentation
- 4 zusätzliche Klarsichttaschen ermöglichen zusätzlich geordnete Ablage von ärztlichen Befunden und Schriftverkehr

BESTELLINFORMATIONEN
[Art.-Nr. EI9208-00535](#) – grün

02.02

Mappenorganisation Pflege

Für ambulante und stationäre
Pflegeeinrichtungen sowie Arztpraxen

Pflegedokumentation Dokumentationsmappen



HÄNGEMAPPE STATIONÄR «CLICK 2»

- transparente Vordertasche zur Aufnahme des Stammdatenblattes
- 2-Ring-Mechanik im stabilen Rückenteil zum schnellen Abheften der Dokumentationsblätter
- Klemmprofil, an der robusten Hängeschiene aus Metall, zur Aufnahme einer Signalbahn
- vordere Hängeschiene besteht aus stabilem Kunststoff

BESTELLINFORMATIONEN
[Art.-Nr. EI9109-00013-B](#) – blau
[Art.-Nr. EI9109-00013-R](#) – rot

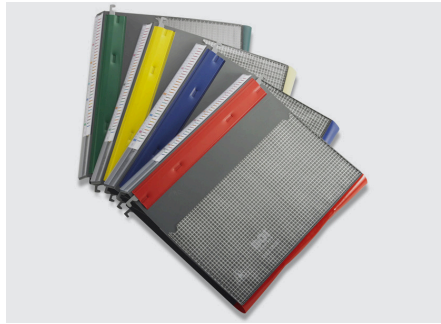

2-DECKEL-BEFUND-/DOKUMAPPE MIT D-MECHANIK

- mit 2-fach-Combimechanik 25 mm Ø (D-Mechanik)
- 1 Innen- und Aussentasche
- äusserst stabile Ausführung
- langes C-Profil am Vorderdeckel oben

BESTELLINFORMATIONEN
[Art.-Nr. EI9108-327](#) – grau-rot
[Art.-Nr. EI9108-328](#) – grau-blau
[Art.-Nr. EI9108-155](#) – grau-gelb
[Art.-Nr. EI9108-156](#) – grau-grün



2-DECKEL-BEFUND-/DOKUMAPPE MIT SCHLAUCHMECHANIK

- mit Schlauchmechanik 3-tlg.
- mit Aussentasche
- langes C-Profil am Vorderdeckel oben

BESTELLINFORMATIONEN
[Art.-Nr. EI9208-863](#) – grau-rot
[Art.-Nr. EI9208-864](#) – grau-gelb
[Art.-Nr. EI9208-865](#) – grau-blau
[Art.-Nr. EI9208-866](#) – grau-grün



2-DECKEL-BEFUND-/DOKUMAPPE MIT BÜGELMECHANIK

- mit Bügelmechanik 25 mm Ø
- mit Aussentasche
- langes C-Profil am Vorderdeckel oben

BESTELLINFORMATIONEN
[Art.-Nr. EI9108-317](#) – grau-rot
[Art.-Nr. EI9108-318](#) – grau-blau
[Art.-Nr. EI9108-319](#) – grau-grün
[Art.-Nr. EI9108-320](#) – grau-gelb

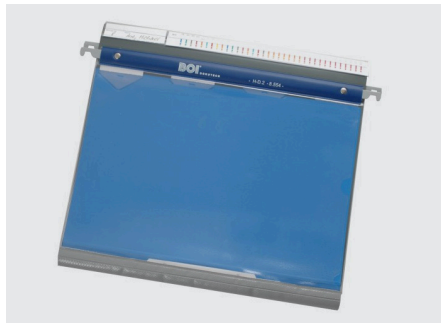

DOKU-SAMMELMAPPE MIT VERSTÄRKTEM RÜCKDECKEL

- Vorderdeckel Klarsicht inkl. A4-Tasche mit Öffnung links
- inkl. 4 Registereinlagen Tab 1–4 mit kfm. Heftung
- langes C-Profil am Rückdeckel oben
- Farbe grau-blau

BESTELLINFORMATIONEN
[Art.-Nr. EI9208-554](#)

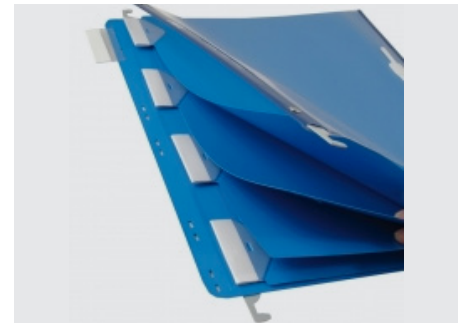

DOKU-SAMMELMAPPE

- Vorderdeckel Klarsicht inkl. A4-Tasche mit Öffnung links
- inkl. 4 Registereinlagen Tab 1–4 mit kfm. Heftung
- Aufsteckreiter am Rückdeckel oben
- Farbe blau

BESTELLINFORMATIONEN
[Art.-Nr. EI9208-306](#)

02.02

Mappenorganisation Pflege

Für ambulante und stationäre
Pflegeeinrichtungen sowie Arztpraxen

Pflegedokumentation Dokumentationsmappen

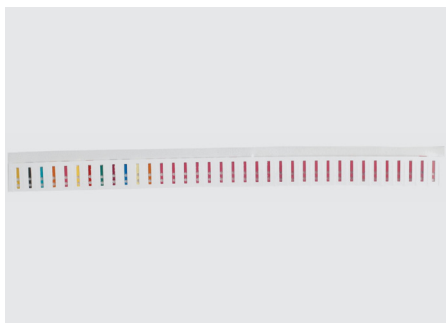

REITERLEISTE 36-TLG. + TERMINSTREIFEN

36 Signale/bedruckter Terminstreifen

BESTELLINFORMATIONEN

Art.-Nr. [EI9208-048](#) + HO 1299a

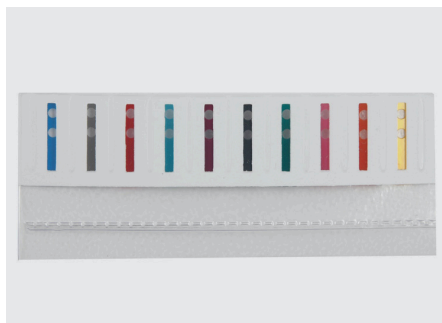

REITERLEISTE 10-TLG.

BESTELLINFORMATIONEN

Art.-Nr. [EI9208-654](#)



NAMENSSTREIFEN

- 1 Satz mit 6 Streifen
- 1 Streifen 4-fach nutzbar
- Druck: Name/Zimmer-Nr.
- weiss oder farbig erhältlich

BESTELLINFORMATIONEN

Art.-Nr. [BOHO1189](#) + Farbe



KLARSICHTREGISTER 6-TLG.

inkl. blanko Beschriftungsschildern

BESTELLINFORMATIONEN

Art.-Nr. [EI9205-637](#)



KLARSICHTTASCHE

- selbstklebend
- mit Umbug zum Einklemmen in
EI9108-327ff; -863ff; -317ff

BESTELLINFORMATIONEN

Art.-Nr. [EI9208-392](#), selbstklebend

Art.-Nr. [EI9108-069](#), mit Umbug

02.02

Mappenorganisation Pflege

Für ambulante und stationäre
Pflegeeinrichtungen sowie Arztpraxen

Pflegedokumentation Planettensystem



UNIVERSALPLANETTE

- hochwertiger, bruchsicherer Kunststoff
- Lochschlitzstanzung
- Aufnahme von bis zu 15 Planettentaschen
- ergonomischer Handgriff
- robuster Deckel, farbig

BESTELLINFORMATIONEN

Art.-Nr. [EI9108-529](#) – rot
Art.-Nr. [EI9108-530](#) – blau
Art.-Nr. [EI9108-531](#) – gelb
Art.-Nr. [EI9108-532](#) – weiss
Art.-Nr. [EI9108-533](#) – grün



2-DECKEL-PLANETTENTASCHE

- transparente Vordertasche
- Formulklemmleiste im Vorderdeckel oben
- Gewebestreifenverstärkung
- stabile Messing-Aufhängung
- mit Reiterleiste 36-tlg.

BESTELLINFORMATIONEN

Art.-Nr. [EI9208-541](#) – grau-rot
Art.-Nr. [EI9108-025](#) – grau-grün
Art.-Nr. [EI9108-037](#) – grau-blau
Art.-Nr. [EI9108-047](#) – grau-gelb

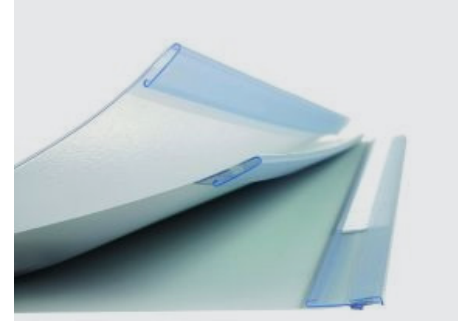

3-DECKEL-PLANETTENTASCHE MIT 1 ZUSÄTZL. KLEMMLEISTE

- transparente Vordertasche
- Formulklemmleiste im Vorderdeckel oben u. Mitteldeckel Rückseite oben
- Gewebestreifenverstärkung
- stabile Messing-Aufhängung
- mit austauschbarer Reiterleiste 36-tlg. und Terminstreifen

BESTELLINFORMATIONEN

Art.-Nr. [EI9108-128](#) – grau-rot
Art.-Nr. [EI9108-228](#) – grau-grün
Art.-Nr. [EI9108-229](#) – grau-blau
Art.-Nr. [EI9108-230](#) – grau-gelb

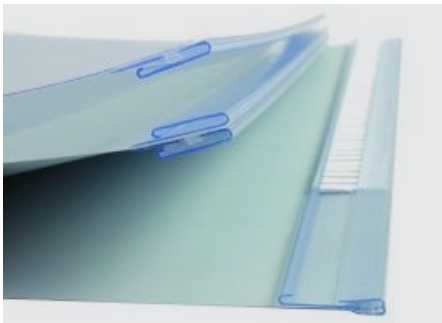

3-DECKEL-PLANETTENTASCHE MIT 2 ZUSÄTZL. KLEMMLEISTEN

- grau-rot
- transparente Vordertasche
- Formulklemmleiste im Vorderdeckel oben u. Mitteldeckel beidseitig (unten/oben)
- Gewebestreifenverstärkung
- stabile Messing-Aufhängung
- mit austauschbarer Reiterleiste 36-tlg. und Terminstreifen

BESTELLINFORMATIONEN

Art.-Nr. [EI9208-422](#)



4-DECKEL-PLANETTENTASCHE

- grau-rot
- transparente Vordertasche
- 2 Mitteldeckel mit je 2 Klemmleisten beidseitig (unten/oben)
- Gewebestreifenverstärkung
- stabile Messing-Aufhängung
- mit austauschbarer Reiterleiste 36-tlg. und Terminstreifen

BESTELLINFORMATIONEN

Art.-Nr. [EI9208-678](#)

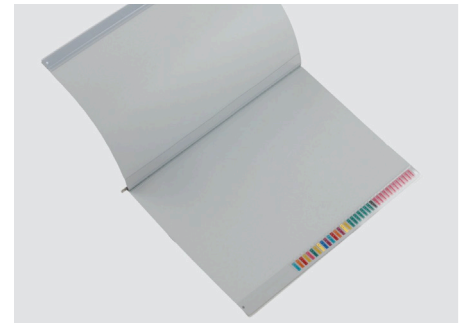

2-DECKEL-PLANETTENTASCHE MIT 2 AUSSENTASCHEN

- grau
- Klarsichttasche auf Vorderdeckel aussen
- Formulklemmleiste im Vorderdeckel oben u. Rückdeckel innen oben
- Klarsichttasche auf Rückdeckel aussen
- Glasfaserstab mit Metall-Endhülsen
- mit austauschbarer Reiterleiste 36-tlg.

BESTELLINFORMATIONEN

Art.-Nr. [EI9208-549K](#)

02.02

Mappenorganisation Pflege

Für ambulante und stationäre
Pflegeeinrichtungen sowie Arztpraxen

Pflegedokumentation Planettensystem



2-DECKEL-PLANETTENTASCHE MIT 1 AUSSENTASCHE

- grau
- transparente Vordertasche
- Klemmleiste auf Vorder- u. Rückdeckel innen oben
- Rückdeckel aussen mit Lasche
- mit austauschbarer Reiterleiste 36-tlg.

BESTELLINFORMATIONEN
Art.-Nr. [EI9208-603K](#)



3-DECKEL-PLANETTENTASCHE MIT 2 AUSSENTASCHEN

- grau
- mit Klarsichttasche auf Vorderdeckel aussen
- Formularklemmleiste im Vorder- und Rückdeckel innen oben
- Mitteldeckel mit Klemmleiste auf Vorder- und Rückseite oben
- Klarsichttasche auf Rückdeckel aussen
- Glasfaserstab mit Metall-Endhülsen
- mit austauschbarer Reiterleiste 36-tlg.

BESTELLINFORMATIONEN
Art.-Nr. [EI9108-162](#)

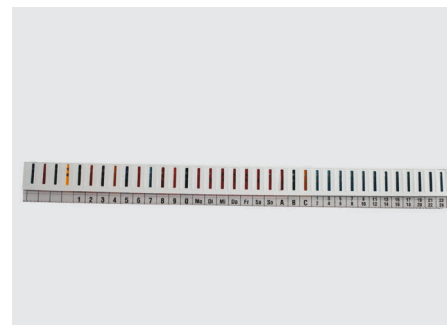

REITERLEISTE 36-TLG. + TERMINSTREIFEN BEDRUCKT

- Signale unterstützen die Kommunikation zwischen Arzt und Pflege

BESTELLINFORMATIONEN
Art.-Nr. [EI9208-049](#) + BOHO1370



FORMULARKLEMMLEISTE

- mit Haltenoppen
- selbstklebend

BESTELLINFORMATIONEN
Art.-Nr. [EI9108-914](#)



WECHSELSCHIENE AUFSTECKBAR

- zur Aufnahme von Reiterleiste und Terminstreifen

BESTELLINFORMATIONEN
Art.-Nr. [EI9108-918](#)

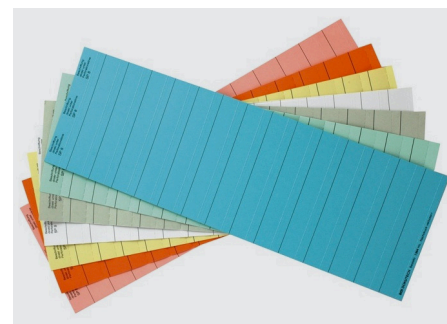

PATIENTENETIKETTEN

- auffällige Zuordnung dank Farbcodierung
- Satz à 14 Streifen
- weiss oder farbig

BESTELLINFORMATIONEN
Art.-Nr. [BOHO1364](#) + Farbe

Für ambulante und stationäre
Pflegeeinrichtungen sowie Arztpraxen

Stammdaten ambulant

Personalen	Kontakt Daten: Bezugspersonen/Hausarzt/Betreuer	Verwaltung
Name, Vorname: Lohfels, Max Geburtsdatum: 12.11.1985 Geburtsort: Kiel Telefon: 0431-71648 PLZ: 24105 Ort: Kiel Strasse: Terrassenweg 7 Lebensdaten: <input type="checkbox"/> p <input type="checkbox"/> m <input type="checkbox"/> w <input type="checkbox"/> w <input type="checkbox"/> k <input type="checkbox"/> p <input type="checkbox"/> b Konfession: ev.-luth. Staatsangehörigkeit: deutsch Assam-Nr.: 2141255410 Beruf: Zimmermann <input type="checkbox"/> Remisch Aktuelle Tätigkeit: - Arbeitsvertrag: <input type="checkbox"/> ja <input type="checkbox"/> nein Aufenthaltsort: - Sitzort: <input type="checkbox"/> ja <input type="checkbox"/> nein Nr.: - Erkennung/Ergebnis: <input type="checkbox"/> Hausarzt Bemerkungen: -	Name, Vorname: Lohfels, Jürgen Beziehung: Sohn Telefon: 0431-58724 PLZ: 24211 Ort: Preetz Strasse: Martinusweg 7 Hausarzt: Dr. Martin Leitner Telefon: 0431-77551 PLZ: 24114 Ort: Kiel Strasse: Torweg 7 Betreuer: <input type="checkbox"/> ja <input type="checkbox"/> ja Name, Vorname: - Wohnansicht: - Telefon: - PLZ: - Ort: - Strasse: - Sonstige: Stadtkirche Preetz Name, Vorname: Herr Seligmann Telefon: 04342-5621 PLZ: 24221 Ort: Preetz Strasse: Am der Stadtkirche 4 Wohnort: <input type="checkbox"/> ja <input type="checkbox"/> ja, siehe Patientenadresse auf der Innenseite	Stammnummer: 04562871 Kontrollnummer (Pflege/Verkaufsamt): <input type="checkbox"/> M <input type="checkbox"/> W <input type="checkbox"/> G <input type="checkbox"/> R <input type="checkbox"/> K <input type="checkbox"/> K <input type="checkbox"/> K <input type="checkbox"/> K <input type="checkbox"/> K <input type="checkbox"/> K <input type="checkbox"/> K <input type="checkbox"/> K <input type="checkbox"/> K <input type="checkbox"/> K <input type="checkbox"/> K Kassen-Nr.: - Vers.Nr.: 456987425 Status: - Angehöriger: Fr. Seligold Telefon: 0431-8547821 Lebenspartner (Name): - Betreuer-Nr.: - Geldübernahme: <input type="checkbox"/> Heilische Pflege (§37 SGB XI) <input type="checkbox"/> Heilische Pflege, Pflegegeld (§37 SGB XI) <input type="checkbox"/> Entscheidung der Pflegekommission (§46) <input type="checkbox"/> Pflegegeld (§36 SGB XI) <input type="checkbox"/> Behilf. Geld und Sachleistung (§38 SGB XI) <input type="checkbox"/> Sonstige Leistungen: Pflegegrad bei Aufnahme: 1 Geldchen von: 10.0017 Pflegegrad: 1 Geldchen von: Pflegegrad: - Rechnungsadresse: Terrassenweg 7, 24105 Kiel Versorgungsjahr: 04.10.2016 Einweisung durch andere Institutionen: -

STAMMDATEN UND DECKBLÄTTER

Personalien, Verwaltungsinformationen und gesundheitliche Erstinformationen geben Ihnen einen schnellen Überblick über den Patienten. Auch gibt dieses Formular Aufschluss über die medizinisch therapeutische Versorgung, über das Erstgespräch, medizinische Hilfsmittel und Patientenadressen.

Verschiedene Ausführungen sind möglich:

- ambulant oder stationär
- selbstdurchschreibend oder ohne Durchschlag
- Stammdatendokumentation für die Tagespflege

Cohen Mansfield Skala

Name, Vorname: Jäger, Eva-Maria **Geburtsdatum:** 03.05.1923 **Blatt-Nr.:** 1

	01.03.03 FH	30.03.03 DH	25.04.03 DH
0. Durchgehenden	1	1	1
1. Schlagen (auch sich selbst)	1	1	1
2. Treten	1	1	1
3. Hände umfassen	1	2	2
4. Stehen	1	1	1
5. Sachen werfen	1	1	1
6. Beugen	1	1	1
7. Kratzen	1	1	1
8. Spucken	1	1	1
9. Sich und andere verletzten	1	1	1
10. Sachen zerreißen, Eigentum zerstören	1	1	1
11. Körperlich sensible Anzeichen	1	1	1
12. Zeitliches Herumwandern	3	3	2
13. Gewöhnliche Anzeichen oder Entfärbungen	2	2	2
14. Wagnissen	1	1	1
15. Absichtlich fallen lassen	1	1	1
16. Trinkglas/essen von nicht links/Rechts	1	1	1
17. Dinge unordentlich verwenden	1	1	1
18. Dinge verschieben	4	4	3
19. Dinge heften	4	4	4
20. Ständig wiederholte Bewegungen	1	1	1
21. Allgemeine Reaktionszeit	1	1	1
22. Kratzen	1	1	1
23. Hüften oder untere Extremitäten	1	1	1
24. Wiederholte Fragen oder Sätze	7	7	6
25. Subtiles lachen oder Schreien	2	2	2
26. Klagen, Bittensuchen	1	1	1
27. Negativismus (Verweigerung)	1	1	1
28. Ständiges Entfärbungen von Körperkontakt	5	5	6

GERIATRISCHE RISIKOASSESSMENTS

Die ausgewählten Assessment-Instrumente fokussieren und ergänzen die pflegerische Beurteilung. Mit dem geriatrischen Basisassessment erfassen Sie die wichtigen

Indizes für die Pflege und Betreuung alter Menschen:

- Die Messung von Alltagsfähigkeiten (Barthel-Index)
- Das agitierte und aggressive Verhalten (Cohen-Mansfield-Skala)
- Die Erfassung der Hirnleistung (Mini Mental Status Test)
- Die Mobilitätseinschränkung (Timed up and go Test)
- Die Identifizierung des Sturzrisikos
- Sie erhalten das geriatrische Basisassessment als Heft mit Anleitung zur Durchführung und Auswertung. Für die Verlaufsdokumentation erhalten Sie die einzelnen Tests als Dokumentationsblatt.

Biografie

Name, Vorname: Jäger, Eva-Maria **Geburtsdatum:** 03.05.1929 **Geburtsort:** Danzig **Erstellungsdatum:** 8.5.2010

Herkunft	Eheschließung/Familienmitglieder	Gewohnheiten/Rituale
Von: Mai, Wilhelm Wst.: 1960 von: Tischler Name: Mai, Gertrud Wst.: 1965 von: Hausfrau Gewohnheiten: Hans Mai Wst.: 1949 von: Matha Mai Wst.: - von: Ludwig Mai Wst.: -	Heirat: 1942 mit Herman Jäger Kinder: Michael *1935 Kontakt: ja Wst.: - Hanna *1937 Kontakt: ja Wst.: - Jens *1939 Kontakt: ja Wst.: 1940 	Wäcche sich jeden Tag sehr ausgiebig und legt viel Wert auf Körperpflege. Steht meistens erst gegen 10.00 Uhr auf und schläft erst gegen 1.00 Uhr vor dem Fernseher ein. Gesundheitsgeschichte: 1997 Malignes Lymphom Cytostatika Therapie und Bestrahlung. 2001 Rezidiv: Cytostatika Therapie ambulant u. stationär. Danach zunehmender Vorfall, Gewichtsabnahme, Essensverweigerung. Erleben der jetzigen Situation/Erwartungen: Ist jetzt froh, betreut zu werden. Meint, dass sie bald sterben wird. Möchte nicht allein sein. Sonstige: - Anwesen bei der Erstellung: HDZ: AAL 25 Patient/Bezieher <input type="checkbox"/> Angehörige/Bezugspersonen <input type="checkbox"/> 25 Pflegekraft

INFORMATIONSSAMMLUNG

In den Bereich der Informationssammlung gehören:

- Biografie (Dokumentation des Lebenswegs u. – Ereignisse/Gewohnheiten u. Rituale/ Gesundheitsgeschichte, Erleben der jetzigen Situation – Dies erleichtert den positiven Zugang zu alten u. dementen Menschen.
- Versorgungsabsprachen (Dokumentation besonderer Absprachen mit dem Patienten sowie Wünsche und Leistungen)
- Mitarbeiterhandzeichen/Abkürzungsverzeichnis
- Diagnosen und Klinikaufenthalte (übersichtliche Dokumentation aller Diagnosen, Klinikaufenthalte, Impfungen und Röntgenaufnahmen des Pflegebedürftigen)
- Hilfsmittel (übersichtliche Auflistung der med. Hilfsmittel eines Pflegebedürftigen bietet Transparenz und Nachvollziehbarkeit)
- Bewohnerorientierte Adressen/Med. Hilfsmittel

02.03

Mappenorganisation Pflege

Formulare

Für ambulante und stationäre
Pflegeeinrichtungen sowie Arztpraxen

Dekubitusrisiko		Name, Vorname:	Jung, Maria		Geburtsdatum:	3.05.1937		Blatt-Nr.:	BOI DOKUTECH		
Aufnahmedatum:		01.03.2017		Datum Ersterhebung:		05.03.2017		Dekubitus besteht seit:		05.04.2017	
Grund:		☑ Routineerhebung		☐ Veränderung Mobilität/Aktivität		☐ Verlegung aus:					
Dekubitusrisikofaktoren und Ursachen (Zitierendes bitte ankreuzen)	Datum:	Datum:	Datum:	Datum:	Datum:	Datum:	Datum:	Datum:	Datum:	Datum:	
	05.03.2017	05.03.2017	01.03.2017	01.03.2017	01.03.2017	01.03.2017	01.03.2017	01.03.2017	01.03.2017	01.03.2017	
Reduzierte Mobilität z.B.											
☐ Bettlägerig											
☑ eingeschränkte Beweglichkeit											
☐ kann sich nicht selbstständig biegen											
☐ keine Kontrolle über Körperposition											
☐ Unfähigkeit keine Positionseinstellungen (Mikrobewegungen) selbstständig durchzuführen											
☐ Sonst:											
Reduzierte Aktivität z.B.											
☑ Bettlägerig											
☑ Bedarf an Gehhilfsmitteln											
☐ kann sich nicht selbstständig fortbewegen											
☐ Unterstützung beim Transfer notwendig											
☐ Sonst, Bem.:											
☐ Mangelernährung s. BMA											
☐ Ernährung											
☐ Inkontinenz											
☐ Sonst, Bem.:											
☑ Stoffwechselerkrankung (z.B. Diabetes mell.)											
☐ neurologische Erkrankung (z.B. Apoplex)											
☐ Infektion											
☐ Sensibilitätsstörung (vermindertes Druckempfinden)											
☐ Sonst, Bem.:											
☐ Hautzustand nicht intakt/Verletzungen											
☑ Abszesse bestehender Dekubiti (s. Rucksche)											
☐ Sonst, Bem.:											
☐ Reduzierter Allgemeinzustand											
☐ Sonst, Bem.:											
☐ falsche Hebe- und Lagerungstechnik											
☐ Reibungs- und Scherkräfte, Druck z.B. durch:											
☐ Katheter											
☐ Sonden											
☐ Tuben											
☐ Schienen											
☐ Prothesen											
☐ Verbände											
☐ Sonst, Bem.:											
☐ Medikamentöse Wundkuren											
☐ Sonst, Bem.:											
☐ Feuchtigkeit z.B.											
☐ schaltes											
☐ unangemessene Körperhygiene											
☐ Sonst, Bem.:											
Ergebnis:											
Es besteht kein Dekubitusrisiko, die Risikofaktoren können selbstständig ausgeglichen werden.											
Es helfen ein oder mehrere Dekubitusrisikofaktoren zu, die nicht mehr selbstständig ausgeglichen werden können* (s. Rucksche)											
*Sinn Rucksche verwenden, wenn ein oder mehrere Dekubitusrisikofaktoren nicht selbstständig ausgeglichen werden können und ein Dekubitusrisiko besteht!											

EXPERTENSTANDARDS

Expertenstandard Dekubitusprophylaxe und Pflege von Menschen mit chronischen Wunden

Ziel des Expertenstandards ist es, mittels prophylaktischer Massnahmen einen Dekubitalulcus zu verhindern. Die Blätter Dekubitusrisiko, Wunddokumentation und Lagerungs- und Bewegungsplan unterstützen Sie dabei.

Expertenstandard Förderung der Harnkontinenz

Harnkontinenz ist häufig mit sozialem Rückzug, sinkender Lebensqualität und steigendem Pflegebedarf verbunden. Rechtzeitiges Erkennen und gemeinsame Vereinbarungen von spezifischen Massnahmen beeinflussen dieses Problem positiv. Die Blätter Miktionsprotokoll/Kontinenzförderung und Kontinenzanalyse unterstützen Sie dabei.

Expertenstandard Ernährungsmanagement zur Sicherstellung und Förderung der oralen Ernährung

Laut Expertenaussage liegt bei einem Drittel der Pflegebedürftigen in der ambulanten und stationären Pflege eine defizitäre Ernährungssituation vor. Selbst im Spital stellt die bedürfnis- und bedarfsgerechte Ernährung ein Problem dar. Der Expertenstandard sorgt für eine bedürfnisorientierte und bedarfsgerechte orale Ernährung, um einer Mangelernährung entsprechend vorzubeugen. Die Blätter Analyse des Ernährungszustands, Ernährungsprotokoll, Einfuhrkontrolle und Trinkprotokoll unterstützen Sie dabei.

Jahresübersicht Termine		Name, Vorname:	Hegn, Ruth		Geburtsdatum:	10.05.1967		Blatt-Nr.:	1		BOI DOKUTECH																						
		1	2	3	4	5	6	7	8	9	10	11	12	13	14	15	16	17	18	19	20	21	22	23	24	25	26	27	28	29	30	31	
Januar			N										N										N										
Februar			N										N									Z			N								
März			N										N	K												N							
April																																	
Mai																																	
Juni																																	
A = Augenarzt C = Epileptologe U = Endologe H = HNO-Ärztin Z = Zahnarzt K = Krebsarzt N = Neurogeriater E = Ernährungserkrankung G = Orthopäde W = Neurologe A = Augenarzt																																	

DURCHFÜHRUNG

Folgende Dokumentationsformulare sind als Durchführungsnachweise erhältlich:

- Arzt/Kontakt (Alle Arztkontakte werden übersichtlich dokumentiert)
- Pflegeberatung (Nachweis zu Gesprächsinhalt mit pflegenden Angehörigen)
- Jahresübersicht Termine (Übersicht aller Arzttermine)
- Mitteilungen (Ermöglicht Pflegekräften, Fragen u. Mitteilungen an den Arzt o. Therapeuten zu dokumentieren)
- Therapiebericht/Befund (Berichte u. Befunde bzw. Visite werden dokumentiert. So erhalten auch Therapeuten einen Überblick über Behandlungserfolge)
- Medikation Übersicht, Medikation/Verordnung, Medikation
- Ärztliche Verordnung
- Diabetes: Insulin-BZ Plan, Injektion/Infusion, Injektionsplan, Bedarfsmedikation, Quickplan, Betäubungsmittel
- Atemskala, Vitalwerte, Katheterwechsel, Bilanz
- Sondenkost/parenterale Ernährung, BZ-Profil

02.03

Mappenorganisation Pflege

Formulare

Für ambulante und stationäre
Pflegeeinrichtungen sowie Arztpraxen

Assessment Name, Vorname: _____ Geburtsdatum: _____ Blatt Nr.: _____

All nach Juchli

1. Was sieht und schreien (individuelle Vitalzeichen, Vital, Vitalzeichen, Vitaldaten, Atem, Puls, Sättigungswert)

2. Sich bewegen (Bewegung in Körperhaltung, Fähigkeit in Umgang mit Hilfsmitteln, Bedienung von Assistenzgeräten)

3. Sich waschen und kleiden (Händewaschen, Körperpflege, An- und Auskleiden)

4. Essen und Trinken (Nahrungsaufnahme, Flüssigkeitsaufnahme, Nahrungsaufnahme, Flüssigkeitsaufnahme)

5. Anzeichen (Schmerz, Müdigkeit)

6. Körpertemperatur regulieren (Temperaturmessung)

7. Atmen (Atem, Atemfrequenz, Atem, Husten, Sauerstoffsättigung)

Pflegeplanung Name, Vorname: **Müller, Ernst** Geburtsdatum: **03.03.1931** Blatt Nr.: **7**

Problem/Ressource **Pflegeziel** **Durchzuführende Maßnahmen/Pflegeverordnungen** **Kontrolle** **Hilfsmittel**

Datum	Nr.	Pris.	Problem/Ressource	Pflegeziel	Durchzuführende Maßnahmen/Pflegeverordnungen	Kontrolle	Hilfsmittel
20.12.17	5	A	Alte Personlichkeit im Pflegeprozess Mangel: Flüssigkeitsmangel Problem: Weniger trinken als nachts . Herr M. trinkt weniger als 1/3 Tag. Das Durstgefühl ist stark reduziert. Er trinkt keine Wasser. Das Saugverhalten beim Ansaugen von Getränken, abnehmendes Verhalten beim Ansaugen von Getränken. Ressource: Herr M. trinkt Buttermilch, wenn man ihm gut schmeckt.	Herr M. trinkt mind. 1,5L	PK reicht 8 x am Tag Getränke an, gern Buttermilch, Milch, Tee mit Milch. Herr M. ist immer wieder aufzufindern, ausreichend Flüssigkeit zu sich zu nehmen.	20.02.17	ALL

Legende: **ALL** = Alle; **A** = Auswertung; **B** = Beobachtung; **C** = Bewertung; **D** = Dokumentation; **E** = Evaluation; **F** = Festlegung; **G** = Durchführung; **H** = Überprüfung; **I** = Initiierung; **J** = Initiierung; **K** = Initiierung; **L** = Initiierung; **M** = Initiierung; **N** = Initiierung; **O** = Initiierung; **P** = Initiierung; **Q** = Initiierung; **R** = Initiierung; **S** = Initiierung; **T** = Initiierung; **U** = Initiierung; **V** = Initiierung; **W** = Initiierung; **X** = Initiierung; **Y** = Initiierung; **Z** = Initiierung

ANAMNESEN/ASSESSMENTS

Für die Erhebung des Ist-Zustandes werden wir Ihnen verschiedene Pflegemodelle (Krohwinkel, Henderson und Juchli) an. Die Anamneseerhebung nach einem Pflegemodell Ihrer Wahl muss in jeder Dokumentation enthalten sein. Das Anamneseblatt ist durch das Ankreuzen anhand von Beurteilungskriterien im praktischen Einsatz zeitsparend. Zusätzlich haben Sie individuelle Ergänzungsmöglichkeiten.

Verschiedene Ausführungen sind möglich:

- Pflegeanamnese AEDL/Assessment (Krohwinkel)
- Pflegeanamnese ATL (Juchli)
- Pflegeanamnese Grundbedürfnisse (Henderson)
- Assessment AEDL (Krohwinkel) Schwerpunkt Demenz

PFLEGEPLANUNG

Expertenstandard Entlassungsmanagement

Ein systematisches und wirksames Entlassungsmanagement ist von grosser Bedeutung. Im Expertenstandard heisst es: «Jeder Patient mit einem poststationärem Pflege- und Unterstützungsbedarf erhält ein individuelles Entlassungsmanagement zur Sicherung einer kontinuierlichen und bedarfsgerechten Versorgung. Dokumentiert werden Probleme, Ursache, Symptome u. Ressourcen einfach und übersichtlich. Praktische Fragen erleichtern die Formulierung und führen Sie systematisch durch die einzelnen Schritte. Zusätzlich haben Sie die Möglichkeit, den Erfolg Ihrer Pflege zu bewerten.»

- Verlegungsbericht
- Pflegeplanung mit AEDL oder mit ATL (Krohwinkel, Juchli oder Henderson)
- Pflegeplanung mit Grundbedürfnissen oder ohne Pflegemodell
- Tages-/Wochenstrukturplanung
- Hauswirtschaftliche Betreuung
- Therapie

02.03

Mappenorganisation Pflege

Formulare

Für ambulante und stationäre
Pflegeeinrichtungen sowie Arztpraxen

Qualitätsbeurteilung/Evaluation		Name, Vorname: Jäger, Eva-Maria		Geburtsdatum: 3.5.1929		Blatt-Nr.: 1		BOI DOKUTEC						
Aktive: Entzug Grad der Einschränkung bei Erfassung und bei monatlicher Kontrolle - Ständige Erwartungsumme = Verschlechterung im Pflegezustand, ständige Erwartungsumme = Verbesserung im Pflegezustand														
AEDL	Grad der Einschränkung (*)	Datum:	29.8	5.9	10.9	15.9	20.9	Grad	Grad	Grad	Grad	Grad	Grad	Grad
1. Kommunikation	4. unbeeinträchtigt													
	3. nahezu unbeeinträchtigt													
	2. beeinträchtigt													
	1. stark beeinträchtigt													
2. Selbstbewusstsein	4. unbeeinträchtigt													
	3. nahezu unbeeinträchtigt													
	2. beeinträchtigt													
	1. stark beeinträchtigt													
3. Mobilität	4. unbeeinträchtigt													
	3. nahezu unbeeinträchtigt													
	2. beeinträchtigt													
	1. stark beeinträchtigt													
4. Selbstpflege	4. unbeeinträchtigt													
	3. nahezu unbeeinträchtigt													
	2. beeinträchtigt													
	1. stark beeinträchtigt													
5. Essen und Trinken	4. unbeeinträchtigt													
	3. nahezu unbeeinträchtigt													
	2. beeinträchtigt													
	1. stark beeinträchtigt													
6. Anzeichen	4. unbeeinträchtigt													
	3. nahezu unbeeinträchtigt													
	2. beeinträchtigt													
	1. stark beeinträchtigt													
7. Sich Waschen	4. unbeeinträchtigt													
	3. nahezu unbeeinträchtigt													
	2. beeinträchtigt													
	1. stark beeinträchtigt													
8. Rufen und Schreien	4. unbeeinträchtigt													
	3. nahezu unbeeinträchtigt													
	2. beeinträchtigt													
	1. stark beeinträchtigt													
9. Sich Beschäftigen	4. unbeeinträchtigt													
	3. nahezu unbeeinträchtigt													
	2. beeinträchtigt													
	1. stark beeinträchtigt													
10. Sich als Mensch/Frau/Frau fühlen	4. unbeeinträchtigt													
	3. nahezu unbeeinträchtigt													
	2. beeinträchtigt													
	1. stark beeinträchtigt													
11. Für eine sichere Umgebung sorgen	4. unbeeinträchtigt													
	3. nahezu unbeeinträchtigt													
	2. beeinträchtigt													
	1. stark beeinträchtigt													
12. Soziale Bereiche des Lebens sichern	4. unbeeinträchtigt													
	3. nahezu unbeeinträchtigt													
	2. beeinträchtigt													
	1. stark beeinträchtigt													
13. Mit unterstützenden Fähigkeiten umgehen	4. unbeeinträchtigt													
	3. nahezu unbeeinträchtigt													
	2. beeinträchtigt													
	1. stark beeinträchtigt													
Erwartung (Gesamtwert der Erwartungsskala pro AEDL)														
Hb:														

BEWERTUNG

- Qualitätsbeurteilung/Evaluation nach AEDL (Krohwinkel)**
Alle Qualitätsbeurteilungen eignen sich besonders gut zur Dokumentation des Pflegezustandes und zur Veranschaulichung des Verlaufes. Auf einen Blick erkennen Sie die Notwendigkeit von Veränderungen in der Pflegestufe. Pflegeplanung und Erfolgskontrolle werden so leicht gemacht.
- Qualitätsbeurteilung/Evaluation nach Grundbedürfnissen (Henderson)**
- Qualitätsbeurteilung/Evaluation nach ATL (Juchli)**

Aufnahmegespräch und Einzugsbegleitung

Name, Vorname: Renate Müller Geb. Dat.: 23.03.1930
 Einzugs geplant am: 01.09.2011 Haus/Etage/WB: Haus I Zimmer/Apartment: Zi. 11
 Gespräch am: 25.08.2011 Mit BW/Angeh./Bezugsperson/PK: Frau Müller und Tochter Elke Müller, R.B.
 Einzugsbegleiter: R.B.

Informationsgespräch mit Bew./Angeh./Bezugspersonen	Bemerkung	Erledigt
Informationen zum Zimmer/Apartment (z.B. Kosten, Größe)	18m², 2250,- € abzgl. Kosten Pflegeversicherung	✓
Ausbringung von Information, Formulare		
- Hausprospekt		✓
- Vertrag		✓
Unterstützung bei der Einrichtung	Nicht erforderlich, macht der Sohn	✓
Informationen zu:		
Wissensvermittlung und Umgang mit Wut		✓
Bengelverwaltung		✓
Telefon und Umgang		✓
Bedienung der Aufzüge		✓
Mahlzeiten, Spätspeisen, Getränke, Zeigen der Räumlichkeiten		✓
Einladungsmöglichkeiten		✓
Ferien, Frühpflege		✓
Servicepakete		✓
- Obertpaket		✓
-		
Vorveranstaltungen		✓
Regelmäßige Einzel- und Gruppenangebote		✓
Tagesstrukturierende Maßnahmen		✓
Hilfsmittel		✓
Sonstiges		
-		

Integration (Soweit möglich)	Bemerkung	Erledigt
Vorstellung PDL		✓
Heimleitung		
Pflegekräfte		
-		
-		
Heimbeirat		
Mitbewohner		
Randgang im Wohnbereich, Haus, Außengelände		
Sonstiges:		

Weitere geplante Maßnahmen zum Einleben und zur Integration	Bemerkung	Bis wann	Erledigt
Hausarzt muss gefunden werden	Kontakt übernimmt PDL	01.09.	R.B.

Die Stammdatenbeurteilung, das Assessment und die Anamnese zur pflegerischen Beurteilung sind begleitend durchgeführt worden.
 © 2011 BOI DOKUTEC GmbH - Gehweg Heubühlstr. 24 - 80541 Zürich - Schweiz Tel.: 0041 (0)54 2707 24 - Fax: 0041 (0)54 2707 21 - www.boi.ch - Bsp. Nr. 1306-0048

02.03

Mappenorganisation Pflege

Formulare

Für ambulante und stationäre
Pflegeeinrichtungen sowie Arztpraxen

Intensivdokumentation Name, Vorname: *Maijer, Fiets* Geburtsdatum: *06.08.1920* Blatt-Nr.: *1*

Diagnose: *DS.01.10 Zustand nach Apoplex "Übernahme beatmet"* Sättig./Tachyk. Größe: *9 mmol* Blutgruppe: *A Rh. pos*
 (DIP) Marken Größe: Blutgruppe: *A Rh. pos* C-Bl: *12 ml*

6	7	8	9	10	11	12	13	14	15	16	17	18	19	20	21	22	23	24	1	2	3	4	5
Vitalwerte																							
150																							
100																							
50																							
75																							
40																							
30																							
20																							
10																							
0																							
Beatmungsparameter																							
MEZ																							
Druck																							
Flow																							
SpO2																							
FiO2																							
PEEP																							
MEZ																							
Beatmungsvorgang																							
MEZ																							
MEZ																							
24 St.-Blanz																							
MEZ																							
MEZ																							
BP-Profil																							
MEZ																							
Medikation																							
MEZ																							
MEZ																							

INTENSIVPFLEGE

- Intensivdokumentation**
 Mit diesem Blatt wird die tägliche intensivpflegerische Betreuung geordnet dargestellt. Auf einen Blick finden Sie Vitalwerte, Beatmungsparameter und -versorgung, 24-Std.-Bilanz, BZ-Profil und Medikation. Durchführungsnachweis, Pflege- u. Konsil- bzw. Arztbericht u. Laborwerte werden ebenfalls festgehalten.
- Überwachungsblatt**
 Eignet sich besonders für eine intensive Überwachung von Vitalwerten u. Medikationen nach Operationen.
- Anfallskalender**
 Mit diesem Blatt dokumentieren Sie die epileptischen Anfälle strukturiert nach Tageshäufigkeit innerhalb eines Monats. Durch die Zeitstruktur sehen Sie z.B. zeitliche Häufungen von Anfällen.
- Hygiene**
 Dient der Übersicht aller durchgeführten hygienischen Massnahmen und reicht für ein ganzes Jahr.
- Ambulante Intensivdokumentation**
 Satz bestehend aus acht Dokumentationsformularen zusammengefasst: Wochenkurve, Tageskurve, Medikamentengabe inkl. Ein-/Ausfuhr, Bilanz, Kurzinformation zu pflegerelevanten Besonderheiten, Dokumentation mehrerer Geräte-Checks, Pflegebericht und ärztlicher Anordnungsbogen der sonstigen Therapeuten
- Tagesdokumentation**
 Dieses Blatt eignet sich speziell für die intensivpflegerische Tagesdokumentation. Alle wesentlichen Parameter, wie u.a. Vitalwerte, Ein- und Ausfuhr, Medikationen, Verordnungen und pflegerische Beobachtungen, werden übersichtlich dokumentiert.

Ergänzt werden kann die Intensivdokumentation durch die Systemvordrucke: Behandlungspflege/Pflegehinweis, Lagerungsplan, Pflegebericht oder Tagesereignisse.

02.04

Mappenorganisation Pflege

Plantafelsysteme

Für ambulante und stationäre
Pflegeeinrichtungen sowie Arztpraxen

Problemlös planen, sicher entscheiden, exakt kontrollieren

Mit dem Plantafelsystem haben Sie von der Zimmerbelegung über den Dienstplan bis hin zum Einsatzplan die optimale Visualisierung Ihrer Planungsaufgaben. Ein Blick auf den Plan genügt, um alle Informationen zu sehen und schnell die richtige Entscheidung treffen zu können. Die Planungstafel ist aus einer stabilen Holz-Kunststoffkonstruktion und in verschiedenen Grössen erhältlich. Durch das umfangreiche praktische Plantafelzubehör stellen Sie ihr Plantafel-System individuell zusammen. Terminstreifen mit Jahreseinteilung, Namen bzw. Bezeichnungsschilder, Planungssignale, Signalschilder und Bezeichnungstreifen ermöglichen die perfekte Planungsaussage. Die Plantafel bietet ein angenehmes Erscheinungsbild durch zeitloses Design und hochwertige Verarbeitung. Die Präzisions-Flachschielen mit Klemmwirkung erlauben eine praktische Einhandbedienung.

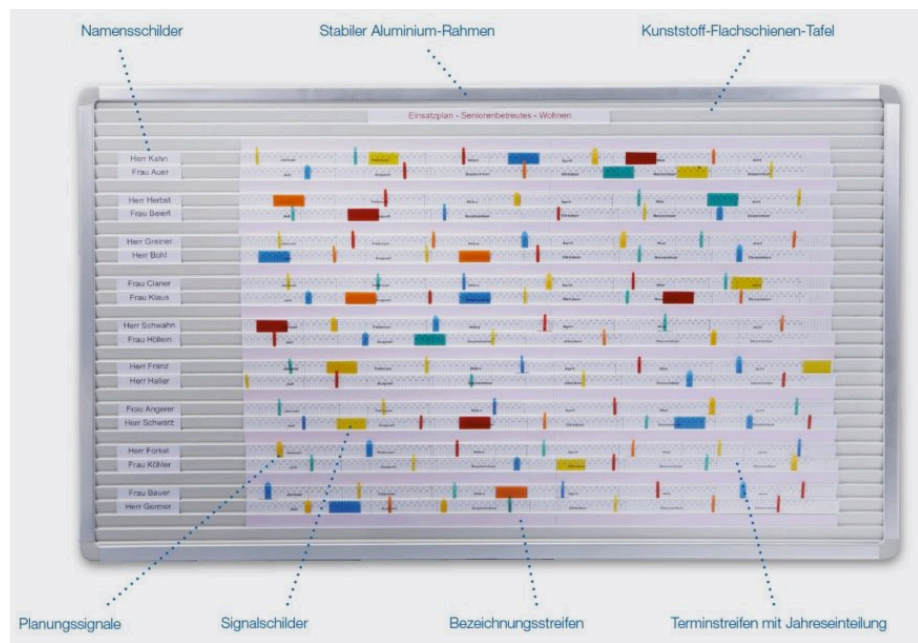

02.04

Mappenorganisation Pflege

Plantafelsysteme

Für ambulante und stationäre
Pflegeeinrichtungen sowie Arztpraxen



T-CARD BOARD

FÜR DIE WOCHENPLANUNG

- 1 Kunststoff-Kartenträgertafel mit stabilem Aluminiumrahmen (bestehend aus 1 Vorspalte + 7 Tagesspalten mit jeweils 20/35 Fächern)
- 1 transparente Organisationsschiene zur Aufnahme eines individuellen Organisationsstreifens
- 1 Kartenhalter (Vorspalte) + 7 Kartenhalter (Tagesspalte)
- 50 Steckkarten in weiss (Vorspalte) + 7 x 50 Steckkarten in weiss, gelb, creme, rosa, orange, rot und blau (Tagesspalte)
- VPE 1 Set

BESTELLINFORMATIONEN

Art.-Nr. EI9089-00007

= mit 20 Fächern und 7+1 Spalten

Art.-Nr. EI9089-00010

= mit 35 Fächern und 7+1 Spalten



T-KARTEN, GRÖSSE S

FÜR VORSPALTE

- unbedruckt
- dienen zur farblichen Kennzeichnung und Hervorhebung einzelner Vorgänge
- verfügbar in 2 Grössen (S und M) und 7 Farben
- aus stabilem Karton
- beidseitige Nutzung
- VPE 100 Stück

BESTELLINFORMATIONEN

Art.-Nr. EI9096-00001 – grün

Art.-Nr. EI9096-00002 – rosa

Art.-Nr. EI9096-00003 – gelb

Art.-Nr. EI9096-00004 – orange

Art.-Nr. EI9096-00005 – weiss

Art.-Nr. EI9096-00006 – blau

Art.-Nr. EI4812 – rot



T-KARTEN, GRÖSSE M

FÜR TAGESSPALTE

- unbedruckt
- dienen zur farblichen Kennzeichnung und Hervorhebung einzelner Vorgänge
- verfügbar in 2 Grössen (S und M) und 7 Farben
- aus stabilem Karton
- beidseitige Nutzung
- VPE 100 Stück

BESTELLINFORMATIONEN

Art.-Nr. EI9096-00007 – grün

Art.-Nr. EI9096-00008 – rosa

Art.-Nr. EI9096-00009 – gelb

Art.-Nr. EI9096-00010 – orange

Art.-Nr. EI9096-00011 – weiss

Art.-Nr. EI9096-00012 – blau

Art.-Nr. EI9096-00310 – rot



PLANTAFEL VISIPLAN

AUS STABILER HOLZ-KUNSTSTOFF-KONSTRUKTION

- Mit Klemmwirkung
- 12 mm Einstecktiefe
- 18 mm Sichtrand
- Stabiler Aluminiumrahmen
- Farbe: Grau
- Inhalt pro VE: 1 Stk.

BESTELLINFORMATIONEN

Art.-Nr. EI9080-00116

= 31 Schienen – 100 x 58 cm (B/H)

Art.-Nr. EI9080-00118

= 52 Schienen – 100 x 94 cm (B/H)

Art.-Nr. EI9080-00120

= 73 Schienen – 100 x 130 cm (B/H)

Art.-Nr. EI9080-00121

= 31 Schienen – 160 x 58 cm (B/H)

Art.-Nr. EI9080-00123

= 52 Schienen – 160 x 94 cm (B/H)

Art.-Nr. EI9080-00125

= 73 Schienen – 160 x 130 cm (B/H)

Art.-Nr. EI9080-00126

= 31 Schienen – 200 x 58 cm (B/H)

Art.-Nr. EI9080-00128

= 52 Schienen – 200 x 94 cm (B/H)

Art.-Nr. EI9080-00130

= 52 Schienen – 200 x 130 cm (B/H)

02.04

Mappenorganisation Pflege

Plantafelsysteme

Für ambulante und stationäre
Pflegeeinrichtungen sowie Arztpraxen

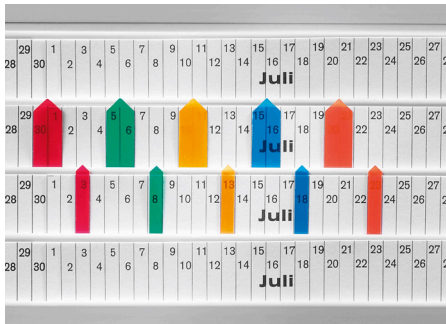

PLANUNGSSIGNAL

VERSCHIEDENE BREITEN

- Kunststoff transparent
- 50 Stück je Packung
- VPE: 1 Packung

BESTELLINFORMATIONEN

- [Art.-Nr. EI9085-00064](#) – grün – schmal
- [Art.-Nr. EI9085-00065](#) – gelb – schmal
- [Art.-Nr. EI9085-00066](#) – blau – schmal
- [Art.-Nr. EI9085-00067](#) – orange – schmal
- [Art.-Nr. EI9085-00070](#) – rot – schmal
- [Art.-Nr. EI9085-00072](#) – grün – breit
- [Art.-Nr. EI9085-00073](#) – gelb – breit
- [Art.-Nr. EI9085-00074](#) – blau – breit
- [Art.-Nr. EI9085-00075](#) – orange – breit
- [Art.-Nr. EI9085-00076](#) – rot – breit

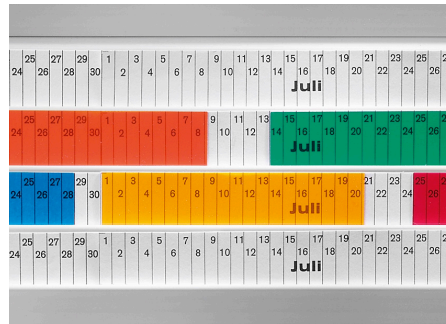

SIGNALSCHILDER

VERSCHIEDENE FARBEN

- Kunststoff transparent
- 76 x 27 mm
- 50 Stk. je Packung
- Mindestmenge: 1 Packung

BESTELLINFORMATIONEN

- [Art.-Nr. EI9085-00098](#) – grün
- [Art.-Nr. EI9085-00099](#) – gelb
- [Art.-Nr. EI9085-00100](#) – blau
- [Art.-Nr. EI9085-00101](#) – orange
- [Art.-Nr. EI9085-00104](#) – rot

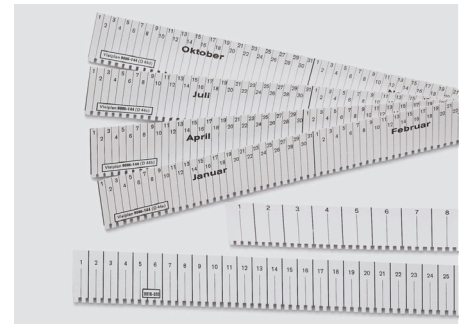

TERMINSTREIFEN

MIT JAHRESEINTEILUNG

- Jahreseinteilung entspricht 1 Satz inkl. Tagesangabe = 4 Streifen: Januar–März, April–Juni, Juli–September, Oktober–Dezember
- Streifenlänge 380 mm
- Streifenhöhe 27 mm
- 1 Tag = 3,8 mm
- 25 Sätze (Januar–Dezember) je Packung
- Mindestmenge: 1 Packung

BESTELLINFORMATIONEN

- [Art.-Nr. EI9086-00144](#)

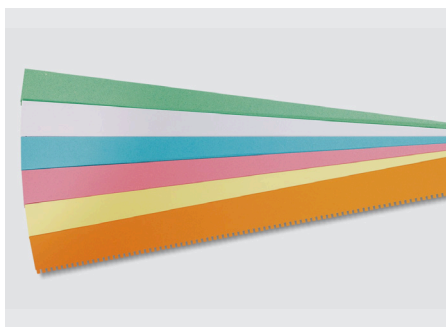

BEZEICHNUNGSSTREIFEN

VERSCHIEDENE FARBEN

- Für die individuelle Beschriftung
- 380 x 27 mm
- 50 Streifen je Packung
- Mindestmenge: 1 Packung

BESTELLINFORMATIONEN

- [Art.-Nr. EI9086-00015](#) – weiss
- [Art.-Nr. EI9086-00016](#) – grün
- [Art.-Nr. EI9086-00017](#) – gelb
- [Art.-Nr. EI9086-00018](#) – blau
- [Art.-Nr. EI9086-00019](#) – orange
- [Art.-Nr. EI9086-00020](#) – rosa



BEZEICHNUNGSSCHILDER

VERSCHIEDENE FARBEN

- Für die individuelle Beschriftung
- 76 x 27 mm
- 50 Streifen je Packung
- Mindestmenge: 1 Packung

BESTELLINFORMATIONEN

- [Art.-Nr. EI9086-00050](#) – weiss
- [Art.-Nr. EI9086-00051](#) – grün
- [Art.-Nr. EI9086-00052](#) – gelb
- [Art.-Nr. EI9086-00053](#) – blau
- [Art.-Nr. EI9086-00054](#) – orange
- [Art.-Nr. EI9086-00055](#) – rosa

03

Mappenorganisation Verwaltung

Für Anwälte/Notare, Verwaltungen,
Unternehmen, Behörden und Gerichte

Neben Sonderanfertigungen können Sie auch aus unseren bewährten
standardisierten Produktlinien actus und Visimap wählen

03.01 Actus

03.02 Actus Zubehör

03.03 Visimap

03.01

Mappenorganisation Verwaltung

Actus

Für Anwälte/Notare, Verwaltungen,
Unternehmen, Behörden und Gerichte

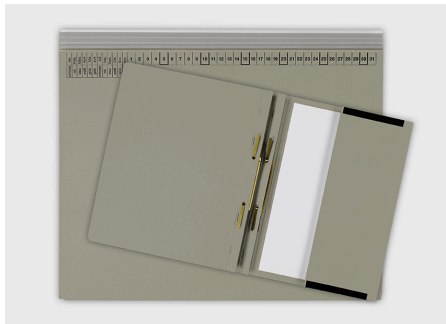

SERIE A ANWALTSHEFTER MIT TASCHE

- Hängehefter mit 2 Abheftvorrichtungen zur Linksheftung (Behördenheftung)
- mit Tasche
- gebrauchsfertig gefalzt
- mit Spezialklammern und Metalldeckleisten
- umweltfreundl. Manilakarton (RC) 320 g/qm
- Organisationsaufdruck zur Kennzeichnung von Wiedervorlageterminen etc. auf der Vorderseite
- mit integrierter Organisationsleiste
- Masse: 265 x 316 mm (BxH)
- VE: 25 Stk.

BESTELLINFORMATIONEN

Art.-Nr. ZIAC10071-04



SERIE A ANWALTSHEFTER MIT TASCHE

- Hängehefter mit 1 Abheftvorrichtung zur Linksheftung (Behördenheftung)
- mit Tasche
- gebrauchsfertig gefalzt
- mit Spezialklammern und Metalldeckleisten
- umweltfreundl. Manilakarton (RC) 320 g/qm
- Organisationsaufdruck zur Kennzeichnung von Wiedervorlageterminen etc. auf der Vorderseite
- mit integrierter Organisationsleiste
- Masse: 265 x 316 mm (BxH)
- VE: 25 Stück

BESTELLINFORMATIONEN

Art.-Nr. ZIAC10011-07



SERIE A ANWALTSHEFTER MIT TASCHE

- Hängehefter mit 1 Abheftvorrichtung zur Rechtsheftung (kaufmännische Heftung)
- mit Tasche
- gebrauchsfertig gefalzt
- mit Spezialklammern und Metalldeckleisten
- umweltfreundl. Manilakarton (RC) 320 g/qm
- Organisationsaufdruck zur Kennzeichnung von Wiedervorlageterminen etc. auf der Vorderseite
- mit integrierter Organisationsleiste
- Masse: 265 x 316 mm (BxH)
- VE: 25 Stk.

BESTELLINFORMATIONEN

Art.-Nr. ZIAC10001-03



SERIE A ANWALTSHEFTER MIT TASCHE

- Hängehefter mit 2 Abheftvorrichtungen zur Rechtsheftung (kaufmännische Heftung)
- mit Tasche
- gebrauchsfertig gefalzt
- mit Spezialklammern und Metalldeckleisten ausgestattet
- umweltfreundl. Manilakarton (RC) 320 g/qm
- Organisationsaufdruck zur Kennzeichnung von Wiedervorlageterminen etc. auf der Vorderseite
- mit integrierter Organisationsleiste
- Masse: 365 x 316 mm (BxH)
- VE: 25 Stk.

BESTELLINFORMATIONEN

Art.-Nr. ZIAC10061-09

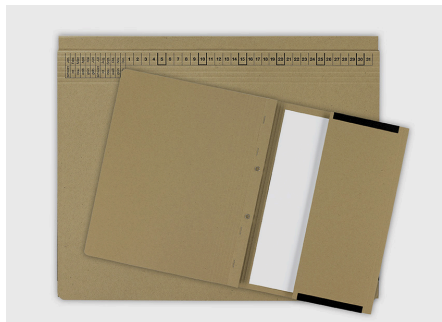

SERIE B ANWALTSHEFTER MIT TASCHE

- Hängehefter mit 1 Abheftvorrichtung zur Rechts- oder Linksheftung
- mit Tasche
- ungefalzt
- umweltfreundl. Natronkarton (RC) 230 g/qm
- Organisationsaufdruck zur Kennzeichnung von Wiedervorlageterminen etc. auf der Vorderseite
- Masse: 265 x 316 mm (BxH)
- VE: 25 Stk.

BESTELLINFORMATIONEN

Art.-Nr. ZIAC10121-00



SERIE B ANWALTSHEFTER MIT TASCHE

- Hängehefter mit 2 Abheftvorrichtungen zur Rechts- oder Linksheftung
- mit Tasche
- ungefalzt
- umweltfreundl. Natronkarton (RC) 230 g/qm
- Organisationsaufdruck zur Kennzeichnung von Wiedervorlageterminen etc. auf der Vorderseite
- Masse: 265 x 316 mm (BxH)
- VE: 25 Stk.

BESTELLINFORMATIONEN

Art.-Nr. ZIAC10181-00

03.01

Mappenorganisation Verwaltung

Actus

Für Anwälte/Notare, Verwaltungen,
Unternehmen, Behörden und Gerichte

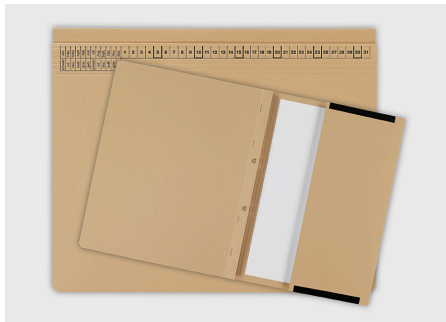

SERIE C ANWALTSHEFTER MIT TASCHÉ

- Hängehefter mit 1 Abheftvorrichtung zur Rechts- oder Linksheftung
- mit Tasche
- ungefalzt
- umweltfreundl. Manilakarton (RC) 320 g/qm
- Organisationsaufdruck zur Kennzeichnung von Wiedervorlageterminen etc. auf der Vorderseite
- Masse: 265 x 316 mm (BxH)
- VE: 25 Stk.

BESTELLINFORMATIONEN
[Art.-Nr. ZIAC10221-03](#)



SERIE C ANWALTSHEFTER OHNE TASCHÉ

- Hängehefter mit 1 Abheftvorrichtung zur Rechts- oder Linksheftung
- ohne Tasche
- ungefalzt
- umweltfreundl. Manilakarton (RC) 320 g/qm
- Organisationsaufdruck zur Kennzeichnung von Wiedervorlageterminen etc. auf der Vorderseite
- Masse: 265 x 316 mm (BxH)
- VE: 25 Stk.

BESTELLINFORMATIONEN
[Art.-Nr. ZIAC10231-06](#)

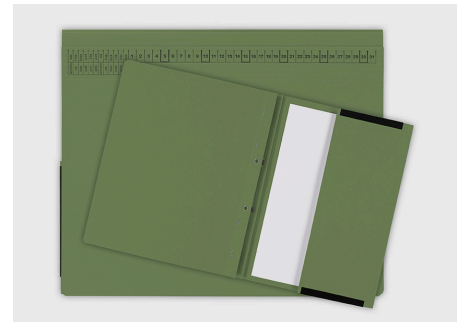

SERIE C ANWALTSHEFTER MIT TASCHÉ

- Hängehefter mit 2 Abheftvorrichtungen zur Rechts- oder Linksheftung
- mit Tasche
- ungefalzt
- umweltfreundl. Manilakarton (RC) 320 g/qm
- Organisationsaufdruck zur Kennzeichnung von Wiedervorlageterminen etc. auf der Vorderseite
- Masse: 265 x 316 mm (BxH)
- VE: 25 Stk.

BESTELLINFORMATIONEN
[Art.-Nr. ZIAC10281-07](#)

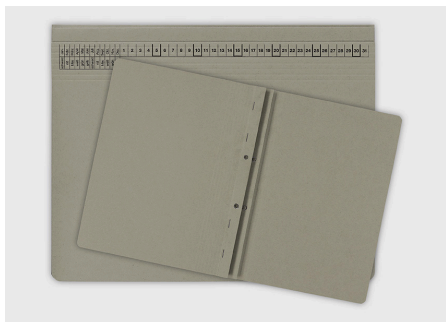

SERIE C ANWALTSHEFTER OHNE TASCHÉ

- Hängehefter mit 2 Abheftvorrichtungen zur Rechts- oder Linksheftung
- ohne Tasche
- ungefalzt
- umweltfreundl. Manilakarton (RC) 320 g/qm
- Organisationsaufdruck zur Kennzeichnung von Wiedervorlageterminen etc. auf der Vorderseite
- Masse: 265 x 316 mm (BxH)
- VE: 25 Stk.

BESTELLINFORMATIONEN
[Art.-Nr. ZIAC10291-04](#)



SERIE D ANWALTSHEFTER MIT TASCHÉ

- Hängehefter mit 1 Abheftvorrichtung zur Rechtsheftung (kaufmännische Heftung)
- mit Tasche
- ungefalzt
- umweltfreundl. Manilakarton (RC) 450 g/qm
- Organisationsaufdruck zur Kennzeichnung von Wiedervorlageterminen etc. auf der Vorderseite
- mit integriertem Sichtfenster
- Masse: 270 x 318 mm (BxH)
- VE: 25 Stk.

BESTELLINFORMATIONEN
[Art.-Nr. ZIAC10301-01](#)



SERIE D ANWALTSHEFTER MIT TASCHÉ

- Hängehefter mit 1 Abheftvorrichtung zur Linksheftung (Behördenheftung)
- mit Tasche
- ungefalzt
- umweltfreundl. Manilakarton (RC) 450 g/qm
- Organisationsaufdruck zur Kennzeichnung von Wiedervorlageterminen etc. auf der Vorderseite
- mit integriertem Sichtfenster
- Masse: 270 x 318 mm (BxH)
- VE: 25 Stk.

BESTELLINFORMATIONEN
[Art.-Nr. ZIAC10311-02](#)

03.01

Mappenorganisation Verwaltung

Actus

Für Anwälte/Notare, Verwaltungen,
Unternehmen, Behörden und Gerichte



SERIE D ANWALTSHEFTER MIT TASCHE

- Hängehefter mit 2 Abheftvorrichtungen zur Linksheftung (Behördenheftung)
- mit Tasche
- ungefalzt
- umweltfreundl. Manilakarton (RC) 450 g/qm
- Organisationsaufdruck zur Kennzeichnung von Wiedervorlageterminen etc. auf der Vorderseite
- mit integriertem Sichtfenster
- Masse: 270 x 318 mm (BxH)
- VE: 25 Stk.

BESTELLINFORMATIONEN
Art.-Nr. ZIAC10371-05



SERIE D ANWALTSHEFTER MIT TASCHE

- Hängehefter mit 2 Abheftvorrichtungen zur Rechts- oder Linksheftung
- mit Tasche
- ungefalzt
- umweltfreundl. Manilakarton (RC) 450 g/qm
- Organisationsaufdruck zur Kennzeichnung von Wiedervorlageterminen etc. auf der Vorderseite
- mit integriertem Sichtfenster
- Masse: 270 x 318 mm (BxH)
- VE: 25 Stk.

BESTELLINFORMATIONEN
Art.-Nr. ZIAC10381-07



PENDEL-ANWALTSHEFTER (KFM. HEFTUNG)

- Pendelhefter mit 1 Abheftvorrichtung zur Rechtsheftung (kaufmännische Heftung)
- mit dehnbare Tasche im Rückendeckel
- gebrauchsfertig gefalzt
- Kunststoff-Pendelaufhängung
- umweltfreundl. Manilakarton (RC) 320 g/qm
- Organisationsaufdruck zur Kennzeichnung von Wiedervorlageterminen etc. auf der Vorderseite
- Masse: 275 x 320 mm (BxH)
- VE: 25 Stk.

BESTELLINFORMATIONEN
Art.-Nr. ZIAC10401-03



PENDEL-ANWALTSHEFTER (BEHÖRDENHEFTUNG)

- Pendelhefter mit 1 Abheftvorrichtung zur Linksheftung (Behördenheftung)
- mit dehnbare Tasche im Rückendeckel
- gebrauchsfertig gefalzt
- Kunststoff-Pendelaufhängung
- umweltfreundl. Manilakarton (RC) 320 g/qm
- Organisationsaufdruck zur Kennzeichnung von Wiedervorlageterminen etc. auf der Vorderseite
- Masse: 275 x 320 mm (BxH)
- VE: 25 Stk.

BESTELLINFORMATIONEN
Art.-Nr. ZIAC10411-04



PENDEL-ANWALTSHEFTER (KFM. HEFTUNG)

- Pendelhefter mit 2 Abheftvorrichtungen zur Rechtsheftung (Kfm. Heftung)
- mit dehnbare Tasche im Rückendeckel
- gebrauchsfertig gefalzt
- Kunststoff-Pendelaufhängung
- umweltfreundl. Manilakarton (RC) 320 g/qm
- Organisationsaufdruck zur Kennzeichnung von Wiedervorlageterminen etc. auf der Vorderseite
- Masse: 275 x 320 mm (BxH)
- VE: 25 Stk.

BESTELLINFORMATIONEN
Art.-Nr. ZIAC10461-06



PENDEL-ANWALTSHEFTER (BEHÖRDENHEFTUNG)

- Pendelhefter mit 2 Abheftvorrichtungen zur Linksheftung (Behördenheftung)
- mit dehnbare Tasche im Rückendeckel
- gebrauchsfertig gefalzt
- Kunststoff-Pendelaufhängung
- umweltfreundl. Manilakarton (RC) 320 g/qm
- Organisationsaufdruck zur Kennzeichnung von Wiedervorlageterminen etc. auf der Vorderseite
- Masse: 275 x 320 mm (BxH)
- VE: 25 Stk.

BESTELLINFORMATIONEN
Art.-Nr. ZIAC10471-07

03.02

Mappenorganisation Verwaltung

Actus Zubehör

Für Anwälte/Notare, Verwaltungen,
Unternehmen, Behörden und Gerichte

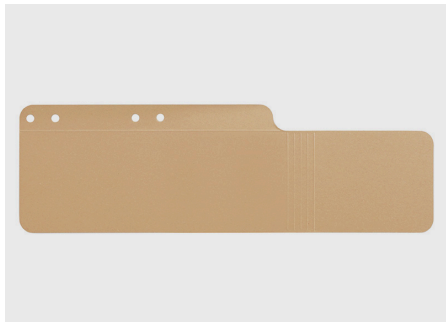

AKTENFAHNEN LANG

- aus umweltfreundl. Manilakarton (RC) 320 g/qm
- gelocht und genietet
- mit Seitenfalz
- Mass: 100 x 320 mm (BxH)
- VE: 100 Stk.

BESTELLINFORMATIONEN
Art.-Nr. [ZIAC10501-03](#)



ÖSENVORHEFTTASCHE

- zum Erweitern der Akte und Aufbewahren von losen Dokumenten
- geöste 8 cm-Lochung
- mit seitlichen Fröschen
- 320 g/qm
- Farbe: chamois
- VE: 25 Stk.

BESTELLINFORMATIONEN
Art.-Nr. [ZIAC10551-03](#)

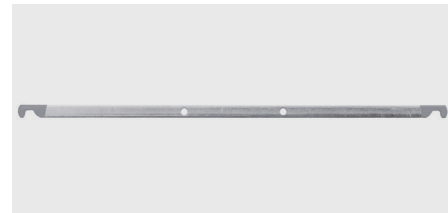

HÄNGESCHIENE METALLAUSFÜHRUNG

- mit 8er Lochung
- starre Ausführung mit umsinternten Enden
- passend für alle actus Hefter und Hänge-registraturen
- VE: 25 Stk.

BESTELLINFORMATIONEN
Art.-Nr. [ZIAC19001](#)

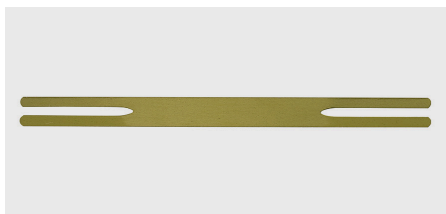

SPEZIALKLAMMERN

- zum Aus- & Nachrüsten
- messingfarben
- Länge: 170 mm, Zungen: 45 mm
- VE: 25 Stk.

BESTELLINFORMATIONEN
Art.-Nr. [ZIAC19021](#)

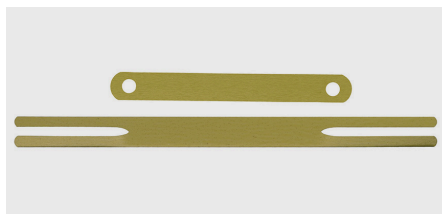

STANDARD-HEFTERAUSRÜSTUNG

- zum Aus- & Nachrüsten
- Spezialklammer und Metalldeckschiene messingfarben
- Masse Spezialklammer Länge: 170 mm, Zungen: 45 mm
- Masse Metalldeckschiene Standardlänge: 95 mm
- VE: 25 Set

BESTELLINFORMATIONEN
Art.-Nr. [ZIAC19025](#)



HÄNGESCHIENE KUNSTSTOFF-AUSFÜHRUNG

- mit 8er Lochung
- passend für alle actus Hefter und Hänge-registraturen
- VE: 25 Stk.

BESTELLINFORMATIONEN
Art.-Nr. [ZIAC19002](#)

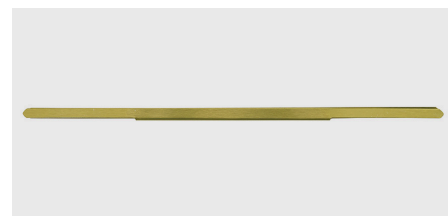

HEFTZUNGE DOPPELT

- zum Aus- & Nachrüsten von actus Heftern Serie B, C, D & Pendel
- doppelte Heftzungen
- messingfarben
- Länge: 170 mm, Füllhöhe: 40 mm
- VE: 25 Stk.

BESTELLINFORMATIONEN
Art.-Nr. [ZIAC19012](#)

03.02

Mappenorganisation Verwaltung

Actus Zubehör

Für Anwälte/Notare, Verwaltungen,
Unternehmen, Behörden und Gerichte

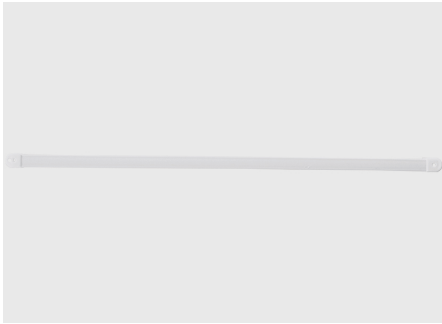

HEFTZUNGE KUNSTSTOFF

- zum Aus- & Nachrüsten von actus Heftern Serie B, C, D & Pendel
- einfache Heftzunge
- kunststoffummantelt weiss
- mit Endkappen
- Länge: 165 mm, Füllhöhe: 40 mm
- VE: 25 Stk.

BESTELLINFORMATIONEN
[Art.-Nr. ZIAC19013](#)



HEFTZUNGE METALL

- zum Aus- & Nachrüsten von actus Heftern Serie B, C, D & Pendel
- einfache Heftzunge
- messingfarben
- Länge: 180 mm, Füllhöhe: 40 mm
- VE: 25 Stk.

BESTELLINFORMATIONEN
[Art.-Nr. ZIAC19011](#)

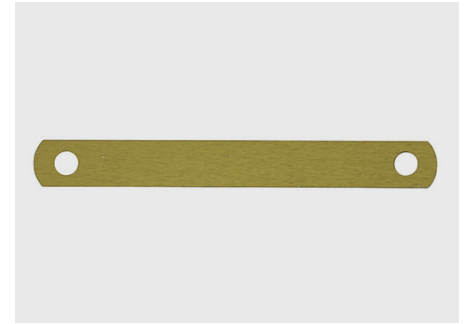

METALLDECKSCHIENE

- zum Aus- & Nachrüsten
- messingfarben
- Standardlänge: 95 mm
- VE: 25 Stk.

BESTELLINFORMATIONEN
[Art.-Nr. ZIAC19022](#)

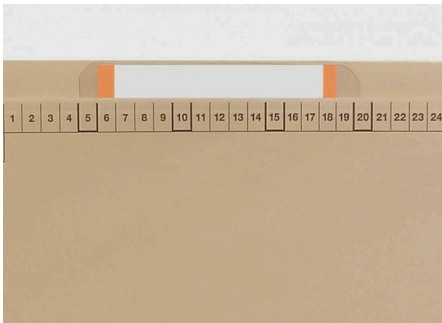

BESCHRIFTUNGSSCHILDER FÜR SERIE D

- zum Einklemmen hinter das Sichtfenster der actus Serie D
- B x H 100 x 15 mm
- 96 Beschriftungsschilder pro Pack
- Hefter im Lieferumfang nicht enthalten
- VE: 1 Pack à 96 Schilder

BESTELLINFORMATIONEN
[Art.-Nr. ZIAC19044-05](#)

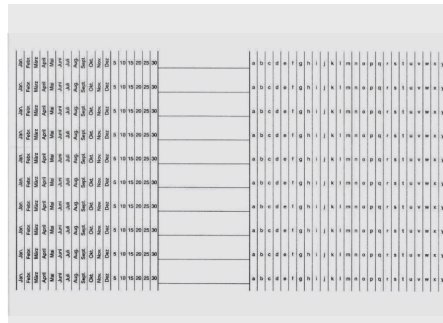

ORGANISATIONSSTREIFEN BEDRUCKT

- zum Einschieben in Organisationsleiste der Anwaltshefter actus Serie A
- zur besseren Organisation von Wiedervorlagen, Fristen, etc.
- Vorderseite Jan–Dez, 5 Tage-Intervall, Beschriftungsfeld 65 mm, a–z
- Rückseite a–z, 1–31
- Farbe weiss
- VE: 1 Pack à 100 Streifen

BESTELLINFORMATIONEN
[Art.-Nr. ZIAC19041](#)

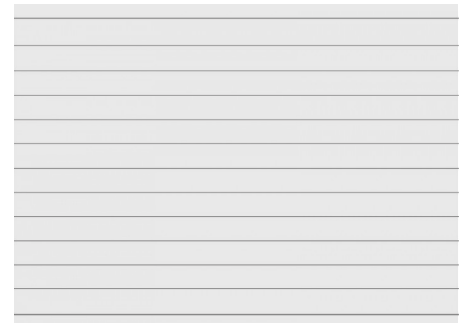

ORGANISATIONSSTREIFEN UNBEDRUCKT

- zum Einschieben in Organisationsleiste der Anwaltshefter actus Serie A
- ohne Druck
- Farbe weiss
- VE: 1 Pack à 100 Streifen

BESTELLINFORMATIONEN
[Art.-Nr. ZIAC19042](#)

03.03

Mappenorganisation Verwaltung

Visimap

Für Anwälte/Notare, Verwaltungen,
Unternehmen, Behörden und Gerichte



VERWALTUNGSMAPPE «EFFECTIVE-LINE» TYP C

- Klarsichttasche am Vorderdeckel nimmt ein Gliederungsblatt als auch ein Stammdatenblatt auf
- 5 verschiedenfarbige Registerblätter ermöglichen Dokumentenablage mit hohem Strukturierungsgrad
- Kopfleiste kann mit unterschiedlichen Organisationsstreifen, Namensschildern und Reitern versehen werden
- Kopfleiste mit Metallhängeschiene ausgestattet
- Farbe: transparent/grau

BESTELLINFORMATIONEN
Art.-Nr. EI9000-00800



VERWALTUNGSMAPPE «VISIMAP BASE»

- Terminkopfleiste aus stabilem Kunststoff
- Klarsichttasche mit Bogenschnitt nimmt auch EDV-Formatgrösse 12" (305 x 240 mm) auf
- Format: DIN A4 quer
- VE: 25 Stück (Mindestabnahme)

BESTELLINFORMATIONEN
Art.-Nr. EI9031-00092



VERWALTUNGSMAPPE «VISIMAP PLUS»

- mit 2 belastbaren Kunststoff-Hängeschiene
- mit Kopfleiste
- für grösseres Fassungsvermögen ist die Klarsichttasche seitlich im unteren Drittel geschlossen
- Format: DIN A4 quer
- VE: 20 Stk. (Mindestmenge)

BESTELLINFORMATIONEN
Art.-Nr. EI9031-00095



VERWALTUNGSMAPPE «VISIMAP COMFORT»

- Terminkopfleiste aus stabilem Kunststoff
- Klarsichttasche mit Bogenschnitt bietet bequeme Ablage
- 80 mm-Heftzunge mit rückseitiger Schutzabdeckung für das abgeheftete Schriftgut ermöglicht eine übersichtliche Dokumentenabheftung
- Format: DIN A4 quer
- VE: 20 Stk. (Mindestmenge)

BESTELLINFORMATIONEN
Art.-Nr. EI9604-00934



KÖRBCHEN FÜR HÄNGEMAPPEN

- platzsparende Aufnahme von ca. 40 Hängemappen im Format DIN A4 quer
- Rundstahl kunststoffbeschichtet
- Farbe: grau
- Masse: ca. 33,5 x 26,2 x 33,5 cm (BxHxT)
- VE: 1 Stk.

BESTELLINFORMATIONEN
Art.-Nr. EI9030-00082

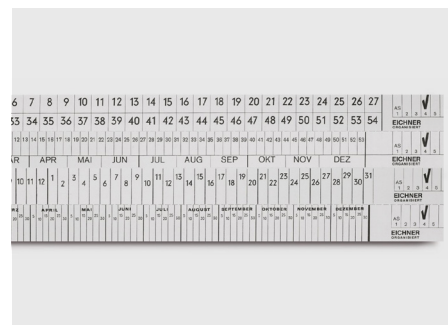

ORGANISATIONSSSTREIFEN MIT 4 VERSCHIEDENEN ZEITSKALEN

VE: 100 Stk.

BESTELLINFORMATIONEN
Art.-Nr. EI9036-00052

03.03

Mappenorganisation Verwaltung

Visimap

Für Anwälte/Notare, Verwaltungen,
Unternehmen, Behörden und Gerichte

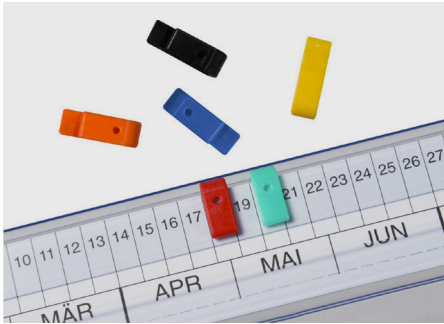

SIGNALREITER FÜR KOPFLEISTE

VE: 20 Stk.

BESTELLINFORMATIONEN

[Art.-Nr. EI9035-00224](#) – rot
[Art.-Nr. EI9035-00225](#) – schwarz
[Art.-Nr. EI9035-00226](#) – blau
[Art.-Nr. EI9035-00227](#) – gelb
[Art.-Nr. EI9035-00228](#) – orange
[Art.-Nr. EI9035-00229](#) – grün



NAMENSSCHILDER FÜR KOPFLEISTE

VE: 250 Stk.

BESTELLINFORMATIONEN

[Art.-Nr. EI9036-00025](#) – beige
[Art.-Nr. EI9036-00026](#) – hellrot
[Art.-Nr. EI9036-00027](#) – orange
[Art.-Nr. EI9036-00028](#) – blau
[Art.-Nr. EI9036-00029](#) – gelb
[Art.-Nr. EI9036-00030](#) – grün
[Art.-Nr. EI9036-00031](#) – weiss



HÄNGEMAPPE «PLATIN LINE»

- für Loseblatt-Ablage
- seitlich offen
- aus langlebigem PVC
- zusätzlich abwischbar
- Format: DIN A4
- inkl. Reiter und Einsteckschild
- VE: 10 Stk.

BESTELLINFORMATIONEN

[Art.-Nr. EI9039-10011](#) – rot
[Art.-Nr. EI9039-10012](#) – blau
[Art.-Nr. EI9039-10013](#) – grün
[Art.-Nr. EI9039-10014](#) – gelb
[Art.-Nr. EI9039-10015](#) – weiss
[Art.-Nr. EI9039-10019](#) – farbsortiert



HÄNGETASCHE «PLATIN LINE»

- für Loseblatt-Ablage
- seitlich geschlossen
- aus langlebigem PVC
- zusätzlich abwischbar
- Format: DIN A4
- inkl. Reiter und Einsteckschild
- VE: 10 Stk.

BESTELLINFORMATIONEN

[Art.-Nr. EI9039-10021](#) – rot
[Art.-Nr. EI9039-10022](#) – blau
[Art.-Nr. EI9039-10023](#) – grün
[Art.-Nr. EI9039-10024](#) – gelb
[Art.-Nr. EI9039-10025](#) – weiss
[Art.-Nr. EI9039-10029](#) – farbsortiert



HÄNGEHEFTER «PLATIN LINE»

- für gelochte Ablage
- mit Heftstreifen-Mechanik
- aus langlebigem PVC
- zusätzlich abwischbar
- Format: DIN A4
- inkl. Reiter und Einsteckschild
- VE: 10 Stk.

BESTELLINFORMATIONEN

[Art.-Nr. EI9039-10031](#) – rot
[Art.-Nr. EI9039-10032](#) – blau
[Art.-Nr. EI9039-10033](#) – grün
[Art.-Nr. EI9039-10034](#) – gelb
[Art.-Nr. EI9039-10035](#) – weiss
[Art.-Nr. EI9039-10039](#) – farbsortiert



HÄNGESAMMLER «PLATIN LINE»

- für Loseblatt-Ablage
- seitlich offen
- aus langlebigem PVC
- zusätzlich abwischbar
- Format: DIN A4
- inkl. Reiter und Einsteckschild
- VE: 10 Stk.

BESTELLINFORMATIONEN

[Art.-Nr. EI9039-10046](#) – 15 mm Bodenbreite
[Art.-Nr. EI9039-10056](#) – 30 mm Bodenbreite

03.03

Mappenorganisation Verwaltung

Visimap

Für Anwälte/Notare, Verwaltungen,
Unternehmen, Behörden und Gerichte

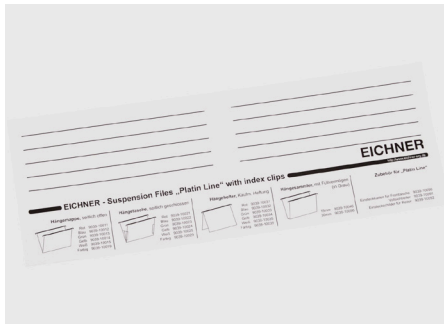

EINSTECKKARTEN FÜR PLATIN LINE

- zur Beschriftung des jeweiligen Inhaltes
- passend für alle Hängemappen der Serie Platin Line
- VE: 50 Stk.

BESTELLINFORMATIONEN
[Art.-Nr. EI9039-10090](#)



RASTREITER FÜR PLATIN LINE

- durch die individuelle Beschriftung erreichen Sie eine einfache Sortierung der Hängeregistratur in aufgehängter Benutzung
- VE: 25 Stk.

BESTELLINFORMATIONEN
[Art.-Nr. EI9039-10091](#)

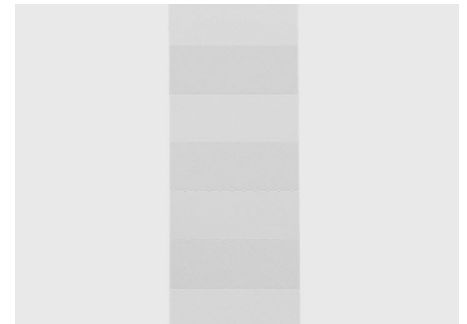

EINSTECKSCHILDER FÜR PLATIN LINE

- für Rastreiter für die Serie Platin Line
- VE: 360 Stk.

BESTELLINFORMATIONEN
[Art.-Nr. EI9039-10092](#)

03.03

Mappenorganisation Verwaltung

Visimap

Für Anwälte/Notare, Verwaltungen,
Unternehmen, Behörden und Gerichte



PRÄSENTATIONSRINGBUCH

- aus durchsichtigem Polypropylen
- erhältlich in unterschiedlichen Füllhöhen und in 2-Ring oder 4-Ring Abheftmechanik
- VE: 1 Stk.

BESTELLINFORMATIONEN

Art.-Nr. EI9330-00700

Mechanik: 2-Ring/Füllhöhe: 25 mm

Art.-Nr. EI9330-00701

Mechanik: 2-Ring/Füllhöhe: 35 mm

Art.-Nr. EI9330-00701

Mechanik: 2-Ring/Füllhöhe: 45 mm

Art.-Nr. EI9330-00705

Mechanik: 4-Ring/Füllhöhe: 25 mm

Art.-Nr. EI9330-00706

Mechanik: 4-Ring/Füllhöhe: 35 mm

Art.-Nr. EI9330-00707

Mechanik: 4-Ring/Füllhöhe: 45 mm



PRÄSENTATIONSRINGBUCH AUS STABLEM POLYPROPYLEN

- erhältlich in diversen Ausführungen und Farben
- inkl. einer Klarsichttasche zum leichten Auswechseln eines Deckblattes auf der Titelseite
- mit Fronttasche, Dreieckstasche im Innendeckel für DIN A4, dokumentenecht und lösemittelbeständig
- erhältlich in unterschiedlichen Füllhöhen und in 2-Ring oder 4-Ring Abheftmechanik
- VE: 1 Stk.

BESTELLINFORMATIONEN

Art.-Nr. EI9330-00780

Mechanik: 2-Ring/Farbe: transparent

Art.-Nr. EI9330-00781

Mechanik: 2-Ring/Farbe: rot-transparent

Art.-Nr. EI9330-00782

Mechanik: 2-Ring/Farbe: blau-transparent

Art.-Nr. EI9330-00783

Mechanik: 2-Ring/Farbe: grün-transparent

Art.-Nr. EI9330-00786

Mechanik: 4-Ring/Farbe: transparent

Art.-Nr. EI9330-00787

Mechanik: 4-Ring/Farbe: rot-transparent

Art.-Nr. EI9330-00788

Mechanik: 4-Ring/Farbe: blau-transparent

Art.-Nr. EI9330-00789

Mechanik: 4-Ring/Farbe: grün-transparent



PRÄSENTATIONSRINGBUCH INKL. EINSTECKHÜLLEN

- mit Klarsichtvordertasche und unterschiedlicher Anzahl von Hüllen zum Einstecken von Dokumenten
- VE: 1 Stk.

BESTELLINFORMATIONEN

Art.-Nr. EI 9218-00935

Rückenbreite: 10 mm/Hüllen: 10

Art.-Nr. EI9218-00936

Rückenbreite: 18 mm/Hüllen: 20

Art.-Nr. EI9218-00937

Rückenbreite: 22 mm/Hüllen: 30

Art.-Nr. EI9218-00938

Rückenbreite: 26 mm/Hüllen: 40

Art.-Nr. EI9218-01484

Rückenbreite: 39 mm/Hüllen: 60

04

Arbeitswagen

Mobilität, ein Synonym für Beweglichkeit. Eine Erleichterung in der Abwicklung verschiedener Arbeitsvorgänge

04.01 PC-/EDV-Wagen

Spark
Hinz

04.02 Visitenpult

04.03 Pflegewagen

04.04 Servicewagen

04.05 Hygienewagen

04.06 Notfallwagen

04.07 Schrankwagen & Container

04.08 Wäsche- und Abfallsammler

04.09 Aktenwagen

04.10 Transport- und Modulwagen

04.11 Ausstattung und Zubehör

Zubehör Spark
Zubehör Hinz

04.01

Arbeitswagen

Mobilität, ein Synonym für Beweglichkeit.
Eine Erleichterung in der Abwicklung
verschiedener Arbeitsvorgänge

PC-/EDV-Wagen Spark



Höhenverstellbare Laptopwagen «Spark»

Kompakt und praktisch

- Klein, einfach zum mitnehmen
- Bequem und leicht zu bedienen
- Laptopwanne ist abschliessbar, kein Bedarf von Werkzeugen
- Ausziehbare Mausplatte für Rechts- und Linkshänder
- Fester Griff für Transport

Hygienisch und sicher

- Sichere, abschließbare Box schützt den Laptop/das Notebook vor Diebstahl und Erschütterungen
- Einfach zu reinigen
- Rundes Design, keine scharfen Kanten
- Grosse Rollen, Lenkbarkeit 360 Grad, 2 Rollen sind feststellbar

Einfach zu modifizieren

- Passend für sitzende und stehende Arbeiten
- Laptop/Notebook kann mit separater Tastatur und Maus ausgerüstet werden
- Mühelose Höhenverstellung
- Kann an Kundenwünsche angepasst werden
- Vielseitige Auswahl von Zubehörteilen

Basis Aufbau

- Arbeitsfläche Kunststoff Anthrazit
- Abschließbare Kunststoffbox für Laptop (max. 17") (bei SPARK54)
- Mausplatte ausziehbar
- Stufenlose Höhenverstellung für sitzende und stehende Tätigkeit
- 4 Rollen, 2 davon feststellbar
- Reinigung mit Standard Krankenhaus Reinigungs- und Desinfektionsmittel

Bei normaler Benutzung braucht der PC-Wagen keine besondere Pflege



04.01

Arbeitswagen

Mobilität, ein Synonym für Beweglichkeit.
Eine Erleichterung in der Abwicklung
verschiedener Arbeitsvorgänge

PC-/EDV-Wagen Spark

Folgende Modelle stehen zur Auswahl



SPARK50-916

- Mit Sicherungsbügel für Laptop/Notebook
- Arbeitsfläche Kunststoff anthrazit, 530 x 280 mm
- Fester Griff in Arbeitsfläche
- Ausziehtablett/Mausplatte links und rechts, 220 x 140 mm (TxB)
- Stufenlose Höhenverstellung für sitzende und stehende Tätigkeit
- H-Fahrsockel anthrazit
- 4 Rollen 100 mm Ø, 2 davon feststellbar

BESTELLINFORMATIONEN
[Art.-Nr. SPARK50-916](#)



SPARK50B-912

- Mit Rucksack für Laptop/Notebook
- Arbeitsfläche Kunststoff anthrazit, 530 x 280 mm
- Fester Griff in Arbeitsfläche
- Ausziehtablett/Mausplatte links und rechts, 220 x 140 mm (TxB)
- Stufenlose Höhenverstellung für sitzende und stehende Tätigkeit
- H-Fahrsockel anthrazit
- 4 Rollen 100 mm Ø, 2 davon feststellbar

BESTELLINFORMATIONEN
[Art.-Nr. SPARK50B-912](#)



SPARK54-918

- Arbeitsfläche Kunststoff anthrazit, 530 x 280 mm
- Abschliessbare Box für Laptop (max. 17"), 500 x 310 x 50 mm, aus Kunststoff lichtgrau, Deckel Kunststoff anthrazit, mit festem Griff
- Ausziehtablett/Mausplatte links oder rechts, 220 x 260 mm (TxB)
- Stufenlose Höhenverstellung für sitzende und stehende Tätigkeit
- 4 Rollen 100 mm Ø, 2 davon feststellbar
- H-Fahrsockel anthrazit
- mit optionalem Tastaturauszug

BESTELLINFORMATIONEN
[Art.-Nr. SPARK54-918](#)

04.01

Arbeitswagen

Mobilität, ein Synonym für Beweglichkeit.
Eine Erleichterung in der Abwicklung
verschiedener Arbeitsvorgänge

PC-/EDV-Wagen Spark

Folgende Modelle stehen zur Auswahl



SPARK54-920

- Arbeitsfläche Kunststoff anthrazit, 530 x 280 mm
- Abschliessbare Box für Laptop (max. 17"), 500 x 310 x 50 mm, aus Kunststoff lichtgrau, Deckel Kunststoff anthrazit, mit festem Griff
- Ausziehtablett/Mausplatte links oder rechts, 220 x 260 mm (TxB)
- Stufenlose Höhenverstellung für sitzende und stehende Tätigkeit
- 4 Rollen 100 mm Ø, 2 davon feststellbar
- Box-Fahrsockel hellgrau
- mit optionalem Tastaturauszug

BESTELLINFORMATIONEN

Art.-Nr. [SPARK54-920](#)



SPARK55-930

- Arbeitsfläche Kunststoff anthrazit, 530 x 280 mm
- Abschliessbare Box für Laptop (max. 17"), 500 x 310 x 50 mm, aus Kunststoff lichtgrau, Deckel anthrazit mit festem Griff
- Ausziehtablett/Mausplatte links oder rechts, 220 x 260 mm (TxB) - 4 Rollen 100 mm Ø, 2 davon feststellbar, 1x antistatisch
- Mit Tastaturauszug, Monitorhalterung und unabhängiger Stromversorgung LiFePo4
- Stufenlose Höhenverstellung für sitzende und stehende Tätigkeit
- Box-Fahrsockel hellgrau

BESTELLINFORMATIONEN

Art.-Nr. [SPARK55-930](#)

Weitere Laptopwagen inkl. unabhängiger Stromversorgung auf Anfrage erhältlich

04.01

Arbeitswagen

Mobilität, ein Synonym für Beweglichkeit.
Eine Erleichterung in der Abwicklung
verschiedener Arbeitsvorgänge

PC-/EDV-Wagen Hinz



PC-/EDV-Wagen Easylift

Basis

- Leichtgängige, gummierte Laufrollen, doppelt kugelgelagert, mit Bremse
- Kantenschutz schützt den PC-/EDV-Wagen und schon die Wände Ihrer Einrichtung
- Melaminharzbeschichtete Platte, widerstandsfähig, leicht zu reinigen und desinfizierbar
- Fugenfrie Bauweise entspricht höchsten hygienischen Ansprüchen

Alltagstauglichkeit

- Durch intelligente und zentrale Unterbringung auf dem Wagen ist das Notebook perfekt geschützt. Während der Benutzung kann der Wagen einwandfrei bewegt werden, ohne dass man Gefahr läuft, dass das Notebook herunterfällt
- Durch Verschliessen der Klappe, wobei das Notebook gleichzeitig versenkt wird, ist der Zugriff auf Hard- und Software sowie alle Daten bei Nichtbenutzung unmöglich

Komfort

Durchdachte Details erhöhen den Komfort der Hubmechanik: Federunterstützung für leichtes Öffnen, eine hervorragende «Rundumsicht» im geöffneten Zustand durch eine teilversenkte Klappe sowie eine Schliessdämpfung sorgen für eine reibungslose und langlebige Nutzung

Ergonomie

- Körpergerechte Bauweise sorgt für angenehmes Arbeiten im Stehen (Standardhöhen 106/116 cm)
- Auch andere Höhenmasse können problemlos realisiert werden

Zubehör

Die platzsparende Notebookunterbringung ermöglicht es, nahezu jede unserer Ausstattungs- und Zubehörmöglichkeiten zu realisieren. Anregungen finden Sie unter Ausstattung/Zubehör.



04.01

Arbeitswagen

Mobilität, ein Synonym für Beweglichkeit.
Eine Erleichterung in der Abwicklung
verschiedener Arbeitsvorgänge

PC-/EDV-Wagen Hinz



THIN-FAT-CLIENT

PC-/EDV-WAGEN TFC-FIX

- All-in-One-Rechner wird an einer genormten Vesa-Halterung befestigt
- Monitorfuss ermöglicht Drehung des Monitors um 290° und lässt sich gekippt stufenlos fixieren
- Nimmt komplette Verkabelung auf

Bedienung

- Tastaturauszug kann in vorderer und hinterer Stellung einrasten
- Mauspad wird unabhängig von Tastatur aus dem Wagen geschwenkt
- Über integrierten USB-Hub im Tastaturfach sind Tastatur und Maus mit dem System verbunden und können problemlos zu Reinigungszwecken getrennt werden
- Zusätzlicher USB-Port vorhanden, für weitere Peripheriegeräte wie Handscanner

Variable Nutzung

Der untere Teil des Wagens kann individuell ausgestattet werden. So kann der PC-/EDV-Wagen TFC-fix als Visite-, Funktions- oder Pflegewagen genutzt werden

Energieversorgung

- Aufbaugeschütz dient als Halterung für Monitorfuss
- Im Gehäuse ist das Energiemanagement untergebracht
- Restkapazität des Akkus wird durch integrierte LED-Anzeige visualisiert
- Ein- und Ausschalter ist vor versehentlicher Bedienung geschützt
- Bei der Ladetechnik werden verschiedene Varianten angeboten



04.01

Arbeitswagen

Mobilität, ein Synonym für Beweglichkeit.
Eine Erleichterung in der Abwicklung
verschiedener Arbeitsvorgänge

PC-/EDV-Wagen Hinz



THIN-FAT-CLIENT

PC-/EDV-WAGEN TFC-FLEX

- All-in-One-Rechner wird an einer genormten Vesa-Halterung befestigt
- Monitorfuss ermöglicht Drehung des Monitors um 290° und lässt sich gekippt stufenlos fixieren
- Nimmt komplette Verkabelung auf

Bedienung

- Tastatúrauszug kann in vorderer und hinterer Stellung einrasten
- Mauspad wird unabhängig von Tastatur aus dem Wagen geschwenkt
- Über integrierten USB-Hub im Tastaturfach sind Tastatur und Maus mit dem System verbunden und können problemlos zu Reinigungszwecken getrennt werden
- Zusätzlicher USB-Port vorhanden, für weitere Peripheriegeräte wie Handscanner

Individuelle Arbeitshöhe

- Arbeitshöhe der statischen Säule wird nach Ihren Bedürfnissen gefertigt
- Die höhenverstellbare Säule bietet eine Arbeitshöhe von 750 bis 1130 mm

Energieversorgung

- Aufbaugehäuse dient als Halterung für Monitorfuss
- Im Gehäuse ist das Energiemanagement unterbracht
- Restkapazität des Akkus wird durch integrierte LED-Anzeige visualisiert
- Ein- und Ausschalter ist vor versehentlicher Bedienung geschützt
- Bei der Ladetechnik werden verschiedene Varianten angeboten



Mobilität, ein Synonym für Beweglichkeit.
Eine Erleichterung in der Abwicklung
verschiedener Arbeitsvorgänge



Visitenpulte

Platzsparender Komfort

Nutzen Sie das Visitenpult als fahrbaren Arbeitsplatz

Vielfältige Ablagemöglichkeiten, Schubladen, Facheinsätze und Fächer helfen Ihnen zu jeder Zeit und an jedem Ort, komfortabel und ergonomisch zu arbeiten. So sind alle benötigten Arbeitsmittel auf engstem Raum stets griffbereit

Ergonomie und Alltagstauglichkeit

- Leichtgängige, gummierte Laufrollen mit Bremse
- Körpergerechte Bauweise sorgt für angenehmes Arbeiten im Stehen bei bewährten Standardhöhen 106 cm und 116 cm (andere Höhenmasse möglich)
- Fugenfreie Bauweise entspricht höchsten hygienischen Ansprüchen
- Kantenschutz schützt Wände und schützt Mobiliar

Datenschutz

Auf Wunsch kann jeder Wagen mit abschliessbaren Schubladen (Soft-Close) geliefert werden. Hierdurch sind Dokumente jederzeit vor unberechtigtem Zugriff geschützt

Ergonomischer Schubladengriff schliesst sicher und gewährleistet, dass sich die Schublade beim Fahren nicht öffnet. Der Schlüssel verfügt über ein Klappgelenk und reduziert damit die Wahrscheinlichkeit des Abbrechens

Vielfältiges Zubehör

Durch sinnvolles Zubehör lässt sich die Funktionalität des Visitenpultes noch erhöhen. Anregungen finden Sie unter Ausstattung/Zubehör

Massarbeit

Leistungsspektrum: Individuelle Beratung, Planung und Konzeption, Angebotserstellung inkl. detaillierter Darstellung des gewünschten Wagens

Wünsche in Bezug auf Design und Funktionalität können durch angeschlossene Werkstatt jederzeit umgesetzt werden



Mobilität, ein Synonym für Beweglichkeit.
Eine Erleichterung in der Abwicklung
verschiedener Arbeitsvorgänge



Pflege-/Medikamentenwagen

Praxisnahe Funktionalität

Vielfältige und variabel miteinander kombinierbare Ausstattungskomponenten berücksichtigen die individuellen Bedürfnisse an jedem Einsatzort

Modulsysteme

Auf Ihren Wunsch hin stellen wir den Funktionswagen mit einem ISO-Norm- Modulsystem aus. So erschliessen Sie sich nahezu unbegrenzte Einsatzmöglichkeiten im täglichen Betrieb Ihrer Einrichtung

Jalousie

Platzsparend im täglichen Umgang öffnen und schliessen Sie die praktische Jalousie leise und leichtgängig mit nur einem Handgriff. Die sehr leichte Bauweise reduziert das Gesamtgewicht des Wagens. Auch ein optionales Schloss ist für die tägliche Sicherheit erhältlich. Die Aussen-seiten des Wagens bleiben für weitere nützliche Bauteile verfügbar

Ergonomie und Alltagstauglichkeit

- Leichtgängige, gummierte Laufrollen mit Bremse
- Körpergerechte Bauweise sorgt für angenehmes Arbeiten im Stehen bei bewährten Standardhöhen 106 cm und 116 cm (andere Höhenmasse möglich)
- Fugenfreie Bauweise entspricht höchsten hygienischen Ansprüchen
- Kantenschutz schont Wände und schützt Mobiliar

Massarbeit

Leistungsspektrum: Individuelle Beratung, Planung und Konzeption, Angebotserstellung inkl. detaillierter Darstellung des gewünschten Wagens
Wünsche in Bezug auf Design und Funktionalität können durch angeschlossene Werkstatt jederzeit umgesetzt werden

Hygiene

Auf Anfrage können die Wagen mit einer antibakteriellen Beschichtung der Arbeitsflächen und Griffe geliefert werden



Mobilität, ein Synonym für Beweglichkeit.
Eine Erleichterung in der Abwicklung
verschiedener Arbeitsvorgänge



Service-/Geschirrwagen

Pflege und Gastlichkeit unterstützen

Patienten/Bewohner fühlen sich wie zu Hause, da sie sich jederzeit ihre Wünsche selbst erfüllen können. Sie erhalten so ein hohes Mass an Flexibilität und Komfort. Durch den Servicewagen können sie ihre Mobilität zur Selbstversorgung nutzen und das Pflegepersonal kann mit der gewonnenen Zeit weitere Pflegeziele realisieren

Hygiene

Der Service-/Geschirrwagen sichert die hygienische Entsorgung des benutzten Geschirrs. Seitlich angebrachte Abfallbehälter nehmen den Abfall auf. Mit dem Material Plexicor im Bereich der Arbeitsplatten haben Sie eine leicht zu reinigende Oberfläche. Die angebrachte Reling sorgt dafür, dass alles auf dem Wagen bleibt. Optional integrieren wir Ihr vorhandenes Entsorgungssystem (Geschirrkörbe, Tablett, etc.) in den Service-/Geschirrwagen

Vielfalt und Unabhängigkeit

Service- und Geschirrwagen können durch vielfältige Ausstattungsmerkmale individuell eingerichtet werden. Optional wird der Servicewagen für die Aufnahme von elektrischen Geräten vorbereitet. Hierzu gehört die Stromversorgung für bspw. einen Kühlschrank oder Kaffeemaschine. Zur Bequemlichkeit trägt die tiefer angebrachte Stellfläche für die Kaffeemaschine bei



Ergonomie und Alltagstauglichkeit

- Leichtgängige, gummierte Laufrollen mit Bremse
- Körpergerechte Bauweise sorgt für angenehmes Arbeiten im Stehen bei bewährten Standardhöhen 106 cm und 116 cm (andere Höhenmasse möglich)
- Fugenfreie Bauweise entspricht höchsten hygienischen Ansprüchen
- Kantenschutz schont Wände und schützt Mobiliar

Massarbeit

Leistungsspektrum: Individuelle Beratung, Planung und Konzeption, Angebotserstellung inkl. detaillierter Darstellung des gewünschten Wagens. Wünsche in Bezug auf Design und Funktionalität können durch angeschlossene Werkstatt jederzeit umgesetzt werden

04.05

Arbeitswagen

Hygienewagen

Mobilität, ein Synonym für Beweglichkeit.
Eine Erleichterung in der Abwicklung
verschiedener Arbeitsvorgänge



MRSA-Wagen (Isolier-/Infektionswagen)

Hygiene

Die Wagen können auf Anfrage mit einer antibakteriellen Beschichtung der Arbeitsflächen und Griffe geliefert werden

Isolier-/Infektionswagen

Mit diesem Wagen haben Sie ein kompaktes und jederzeit schnell einsetzbares Wagensystem zum Umgang mit MRE-Patienten zur Verfügung. Die Schrankeinheit wird vor dem Isolierzimmer abgestellt und enthält die Schutzbekleidung und Utensilien, die Sie vor Betreten des Zimmers benötigen. Die Entsorgungseinheit wird im Zimmer positioniert und nimmt die verunreinigte Schutzkleidung beim Verlassen auf. Wird das Wagensystem nicht benötigt, kann die Entsorgungseinheit (nach einer Wischdesinfektion) an der Schrankeinheit angehängt und platzsparend verstaut werden

Ergonomie und Alltagstauglichkeit

- Leichtgängige, gummierte Laufrollen mit Bremse
- Körpergerechte Bauweise sorgt für angenehmes Arbeiten im Stehen bei bewährten Standardhöhen 106 cm und 116 cm (andere Höhenmasse möglich)
- Fugenfrie Bauweise entspricht höchsten hygienischen Ansprüchen
- Kantenschutz schont Wände und schützt Mobiliar

Massarbeit

Leistungsspektrum: Individuelle Beratung, Planung und Konzeption, Angebotserstellung inkl. detaillierter Darstellung des gewünschten Wagens. Wünsche in Bezug auf Design und Funktionalität können durch angeschlossene Werkstatt jederzeit umgesetzt werden



Mobilität, ein Synonym für Beweglichkeit.
Eine Erleichterung in der Abwicklung
verschiedener Arbeitsvorgänge



Notfallwagen

Art.-Nr. STA-PCL

- Masse: 780 x 690 x 1250 mm (BxTxH)
 - Korpus u. Schubladen aus belastbarem Edelstahl
 - Wände aus orangefarbenem starkem Polymer
 - Arbeitsfläche mit erhöhtem Rand aus grauem starkem Polymer
 - Ausziehbare Platte mit integriertem Schiebegriff links
 - 2 transparente Kippbehälter links
 - Abstellfach für Absaugpumpe links
 - Halterung für Sauerstoffflasche (3, 5, 7 Liter)
 - Eingelassene Katheterhalterung
 - Abfallbehälter rechts, mit herausnehmbarem Einsatz
 - Defibrillatorplatte, 360° schwenkbar, feststellbar, 535x395 mm, Haltegurte für Defibrillator
 - Infusionshalter, höhenverstellbar, mit 2 Haken
 - Reanimationsplatte aus Acryl mit abgerundeten Ecken
 - Zentralverriegelungssystem mit Sicherheitssiegeln, 20 Siegel aus Kunststoff
- 5 Schubladen, davon:
 - 2 Schubladen 75 mm hoch mit rotem Griff
 - 2 Schubladen 155 mm hoch mit grünem und gelbem Griff
 - 1 Schublade 235 mm hoch mit blauem Griff
 - 4 Stossecken
 - 4 Kunststofflenkrollen, kugelgelagert, 125 mm Ø, 2 Rollen feststellbar, antistatisch

Eine grosse Auswahl an Schubladeneinsätzen und Teilen wird gerne auf Anfrage offeriert



Mobilität, ein Synonym für Beweglichkeit.
Eine Erleichterung in der Abwicklung
verschiedener Arbeitsvorgänge

OP-Schrankwagen

- für Sterilgut, das mobil eingesetzt wird
- Korpus in Abmessungen und Ausführung gemäss Ihren Wünschen
- Ausstattung gemäss Ihren Anforderungen

Abb. mit Scan Modul Ablagesystem



Wäschecontainer

Wenn Sie mit vollen Säcken hantieren müssen, dann brauchen Sie einen soliden Container, der einiges ab kann. Trotz extremer Belastungen wird Sie der Container für lange Zeit mit geradem Lauf und hoher Funktionalität belohnen.



WÄSCHECONTAINER

ART.-NR. STA-CTS

- Aussenmasse: 1380 x 590 x 1260 mm (BxTxH)
- Edelstahl
- 4 Rollen 200 mm Ø, 2 fest, 2 beweglich mit Feststeller
- Entleerung von Flüssigkeiten möglich
- Freier Zugang durch doppelte Türöffnung (von vorn und oben)
- Schiebegriff

WÄSCHE-SCHRANKWAGEN

ART.-NR. STA-CT80

- Aussenmasse: 680 x 550 x 1150 mm (BxTxH)
- Edelstahl
- 2 Böden
- 2 Türen mit Schloss
- Kapazität: 80 kg bzw. 700 Liter
- 4 Rollen 150 mm Ø, 2 fest, 2 beweglich mit Feststeller
- Schiebegriff

Mobilität, ein Synonym für Beweglichkeit.
Eine Erleichterung in der Abwicklung
verschiedener Arbeitsvorgänge

Wäsche- und Abfallsammler

Handlich, leicht und mit den kleinsten notwendigen Aussenmassen gebaut, sind die Wäsche- und Abfallsammler der ideale Partner für den Transport auf Station. Der für die Fertigung verwendete Werkstoff Edelstahl ist leicht, unverwundlich und hygienisch. Entscheiden Sie sich für die Pedalbedienung wird die Öffnung über ein Nylonseil ausgelöst.



1-FACH WÄSCHE-/ABFALLSAMMLER

- Masse: 540 x 440 x 950 mm (B/T/H)
- Edelstahlrohr 20 mm
- Einspannung Polypropylen mit Glasfaser verstärkt
- Befestigungsring aus Edelstahl
- Scharnier aus Kunststoff
- mit Gummilippe
- mit oder ohne Pedal zur Deckelöffnung
- Deckel in 5 Farben wählbar
- 4 Abweisrollen
- 4 Lenkrollen 80 mm Durchmesser

BESTELLINFORMATIONEN
Art.-Nr. STA-CB10P (mit Pedal)



2-FACH WÄSCHE-/ABFALLSAMMLER

- Masse: 540 x 650 x 950 mm (B/T/H)
- Edelstahlrohr 20 mm
- Einspannung Polypropylen mit Glasfaser verstärkt
- Befestigungsring aus Edelstahl
- Scharnier aus Kunststoff
- mit Gummilippe
- mit oder ohne Pedal zur Deckelöffnung
- Deckel in 5 Farben wählbar
- 4 Abweisrollen
- 4 Lenkrollen 80 mm Durchmesser

BESTELLINFORMATIONEN
Art.-Nr. STA-CB20P (mit Pedal)

(3- und 4-fach Wäschesammler auf Anfrage)

Mobilität, ein Synonym für Beweglichkeit.
Eine Erleichterung in der Abwicklung
verschiedener Arbeitsvorgänge



KOMBI-WÄSCHE-/ABFALLSAMMLER

- Edelstahlrohr 20 mm
- Einspannung Polypropylen mit Glasfaser verstärkt
- Befestigungsring aus Edelstahl
- Scharnier aus Kunststoff
- mit Gummilippe
- mit oder ohne Pedal zur Deckelöffnung
- Deckel in 5 Farben wählbar
- 4 Abweisrollen
- 4 Lenkrollen 80/100 mm Durchmesser
- vorgebauter Abfallsammler für 70–110 Liter Abfallsack

BESTELLINFORMATIONEN

Art.-Nr. STA-CBW10

(1-fach Wäschesammler/1 Abfallsammler)
ohne Pedal/910 x 600 x 930 mm (B/T/H)

Art.-Nr. STA-CBW10P

(1-fach Wäschesammler/1 Abfallsammler)
mit Pedal/910 x 600 x 930 mm (B/T/H)

Art.-Nr. STA-CBW20

(2-fach Wäschesammler/1 Abfallsammler)
ohne Pedal/910 x 600 x 930 mm (B/T/H)

Art.-Nr. STA-CBW20P

(2-fach Wäschesammler/1 Abfallsammler)
mit Pedal/910 x 600 x 930 mm (B/T/H)

*(3- und 4-fach Wäschesammler/
1 Abfallsammler auf Anfrage)*



KOMBINIERTER WÄSCHEWAGEN

Erleichtert das Wechseln der Bettwäsche,
da alles in einem Wagen mitgeführt wird.
Die Schmutzwäsche wird gesondert sortiert
und die saubere Wäsche ist übersichtlich
geordnet zur Hand.

Die Ausstattung und Ausführung kann ganz
auf Ihre Bedürfnisse abgestimmt werden.



DECKEL FÜR WÄSCHE-/ABFALLSAMMLER

- mit integriertem Scharnierteil
- überdehnungssicher
- bruchfest
- verfügbare Farben: grün, rot, weiss, blau, gelb)

BESTELLINFORMATIONEN

Art.-Nr. STA-C



BEFESTIGUNGSRING AUS EDELSTAHL

- Einspannung aus Polypropylen
- Scharnier aus Kunststoff
- mit Gummilippe

Mobilität, ein Synonym für Beweglichkeit.
Eine Erleichterung in der Abwicklung
verschiedener Arbeitsvorgänge



ROLLBOY

- Masse: 900 x 450 x 350 mm (H/B/T)
- Fertigung aus Aluminium
- Arbeitsfläche oben aus Plexiglas
- mit 2 T-Gleit-Schienen (oben/mittig)
- 4 Rollen, 75 mm Durchmesser,
2 mit Feststeller

BESTELLINFORMATIONEN
Art.-Nr. KAROLLBOYPG2TGL

*Weitere Grössen & Ausführungen
auf Anfrage erhältlich*



ROLLBOY

- Masse: 1100 x 700 x 350 mm (H/B/T)
- Fertigung aus Aluminium
- Arbeitsfläche oben aus Plexiglas
- mit 2 T-Gleit-Schienen (oben/mittig)
- 4 Rollen, 75 mm Durchmesser,
2 mit Feststeller

BESTELLINFORMATIONEN
Art.-Nr. KAROLLBOY2TGLPL

*Weitere Grössen & Ausführungen
auf Anfrage erhältlich*



AKTENWAGEN

- Fertigung aus melaminharzbeschichteten
Platten (Farbe nach Wahl)
- Abmessungen, Ausführung/Ausstattung
gemäss Ihren Anforderungen

04.10

Arbeitswagen

Transport- und Modulwagen

Mobilität, ein Synonym für Beweglichkeit.
Eine Erleichterung in der Abwicklung
verschiedener Arbeitsvorgänge

Leichte und funktionelle Transport- & Modulwagen ermöglichen den einfachen Zugriff auf die Module und Überblick auf den Inhalt.

Ob ein-, zwei- oder dreireihig, kleine leichte Modulwagen oder grosse Transportwagen, offene oder geschlossene Ausführung, senkrechte Griffe, Lenkrollen, Rollen mit Feststellbremse, zahlreiches Zubehör wie Schiebegriff, Schloss, Funktionsschiene oder Halterung für Spender: gleichgültig, für welchen Wagen Sie sich entscheiden, erhalten Sie ein durchdachtes Design mit ergonomischen Details, die den Transport zu einem Kinderspiel machen.

Auf den folgenden Seiten erhalten Sie einen kleinen Einblick in dieses vielfältige Programm. Unsere Berater steht Ihnen gerne mit dem gesamten Produktangebot zur Verfügung.



MODULWAGEN 30/40

- Aussenmasse: 850 x 350 x 521 mm (H/T/T)
- 4 Paar Vario Trägerschienen
- niedrige Bodenhöhe

Mitgelieferte Module:

- 2 Körbe grau, 100 mm
- 1 Korb grau, 200 mm
- 1 Modul mit Deckel, grau, 15 mm

BESTELLINFORMATIONEN
[Art.-Nr. SM-CMC-4VR-1034809](#)

Hier sind weitere Dimensionen in
Höhe/Breite/Tiefe möglich

MODULWAGEN 60 / 40

- Typ AA
- Aussenmasse: 860 x 952 x 645 mm (H/T/T)
- 8 Paar Vario Trägerschienen
- niedrige Bodenhöhe

Mitgelieferte Module:

- 6 Körbe grau, 100 mm
- 2 Körbe grau, 200 mm
- 2 Platten, grau Laminat, 12 mm

BESTELLINFORMATIONEN
[Art.-Nr. SM-CMAA-8VR-1064838](#)

Hier sind weitere Dimensionen in
Höhe/Breite/Tiefe möglich

04.10

Arbeitswagen

Transport- und Modulwagen

Mobilität, ein Synonym für Beweglichkeit.
Eine Erleichterung in der Abwicklung
verschiedener Arbeitsvorgänge



STANDARDWAGEN, FLÜGELTÜR RECHTS

- Typ A-M150
- Aussenmasse: 1803 x 462 x 706 mm (H/T/T)
- Vario Trägerschienen

Mitgelieferte Module:

- 2 Module transparent, 50 mm
- 2 Module transparent, 100 mm
- 2 Körbe grau, 100 mm
- 1 Korb grau, 200 mm
- 1 Box grau, 200 mm

BESTELLINFORMATIONEN
[Art.-Nr. SM-CMA-DR-M150](#)

**Hier sind weitere Dimensionen in
Höhe/Breite/Tiefe möglich**



STANDARDWAGEN, ROLLTÜR

- Typ B - M150
- Aussenmasse: 1803 x 662 x 494 mm (H/T/T)
- Vario Trägerschienen

Mitgelieferte Module:

- 6 Körbe grau, 100 mm
- 2 Körbe grau, 200 mm

BESTELLINFORMATIONEN
[Art.-Nr. SM-CMB-RD-M150-03](#)

**Hier sind weitere Dimensionen in
Höhe/Breite/Tiefe möglich**

04.11

Arbeitswagen

Mobilität, ein Synonym für Beweglichkeit.
Eine Erleichterung in der Abwicklung
verschiedener Arbeitsvorgänge

Ausstattung & Zubehör

Zubehör Spark

Individuelle Erweiterung

Praktische Zubehörprodukte für den höhenverstellbaren Laptopwagen finden Sie hier



TASTATURAUSZUG

- Ausziehbarer Tastaturhalter
- Inkl. Mausablage rechts oder links

BESTELLINFORMATIONEN
Art.-Nr. [SPTASTATUR-968](#)



HALTER FÜR STEH-/BUNDESORDNER

- 250 x 250 x 180 mm
- Farbe: RAL 7035
- Befestigung an Hubsäule

BESTELLINFORMATIONEN
Art.-Nr. [SPHALTERBO-971](#)



KLEINER KORB

- 300 x 120 x 100 mm
- Farbe: RAL 7035
- Befestigung an Hubsäule

BESTELLINFORMATIONEN
Art.-Nr. [SPKORBKLEIN-970](#)



GROSSER KORB

- 320 x 240 x 88 mm
- Farbe: RAL 7035
- Befestigung an Hubsäule

BESTELLINFORMATIONEN
Art.-Nr. [SPKORBGROSS-969](#)



KARDEXBOX

- Hängemappenkorb
- 330 x 180 x 300 mm (BxTxH)
- Farbe: RAL 7035
- Ohne Deckel
- Befestigung an Hubsäule

BESTELLINFORMATIONEN
Art.-Nr. [SPKARDEXBOX-967](#)



ANTISTATISCHE ROLLE

fadengeschützt

BESTELLINFORMATIONEN
Art.-Nr. [SPANTIROLLE-983](#)

04.11

Arbeitswagen

Mobilität, ein Synonym für Beweglichkeit.
Eine Erleichterung in der Abwicklung
verschiedener Arbeitsvorgänge

Ausstattung & Zubehör

Zubehör Spark



HALTER FÜR DESINFEKTIONSFLASCHE

- Nach Mass
- Befestigung unter dem Tisch

BESTELLINFORMATIONEN
[Art.-Nr. SPDESIN-972](#)



HALTER FÜR DRUCKER

- 440 x 265 mm
- Befestigung an Hubsäule

BESTELLINFORMATIONEN
[Art.-Nr. SPDRUCKHALT-989](#)



HALTER FÜR SPRITZENABWURF

- nach Mass
- Ohne Behälter
- Befestigung unter dem Tisch

BESTELLINFORMATIONEN
[Art.-Nr. SPSPRITZABW-994](#)



HALTER FÜR HANDSCANNER

Befestigung unter dem Tisch

BESTELLINFORMATIONEN
[Art.-Nr. SPHALTSCAN-965](#)



HALTER FÜR PC

- 80–130 mm Breite/160–352 mm Höhe
- Befestigung an Hubsäule

BESTELLINFORMATIONEN
[Art.-Nr. SPHALTSCAN-965](#)

(Auch erhältlich für 138–220 mm Breite =
[Art.-Nr. SPHALTERPC-976](#))

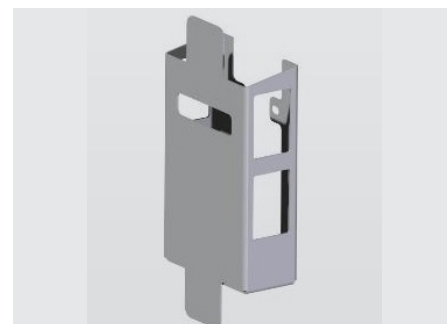

HALTER FÜR LADEGERÄT

- 100 x 200 x 50 mm (BxHxT)
- Befestigung an Hubsäule

BESTELLINFORMATIONEN
[Art.-Nr. SPHALLADEGE-981](#)

04.11

Arbeitswagen

Mobilität, ein Synonym für Beweglichkeit.
Eine Erleichterung in der Abwicklung
verschiedener Arbeitsvorgänge

Ausstattung & Zubehör

Zubehör Spark



HALTER FÜR HANDSCHUHBOX

Befestigung an Hubsäule

BESTELLINFORMATIONEN
[Art.-Nr. SPHALHANBOX-992](#)



ABWURF/ABFALLBEHÄLTER

- Mit Deckel
- Volumen 6 l
- Befestigung an Hubsäule

BESTELLINFORMATIONEN
[Art.-Nr. SPABWURF-995](#)

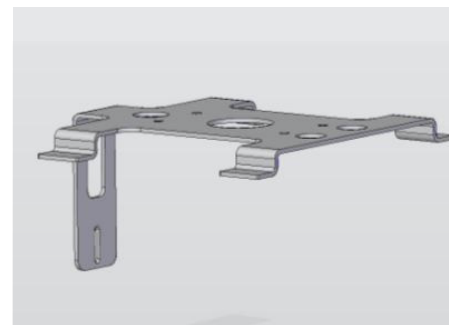

HALTER FÜR MEDIKAMENTENBOX

- erforderlich für
- Medikamentenbox SPMEDIBOX-985 oder
 - Utensilienbox SPUTENSIBOX-979

BESTELLINFORMATIONEN
[Art.-Nr. SPHALFMUBOX-997](#)



MEDIKAMENTENBOX

- 1 Reihe mit 4 Schubladen
- 108 x 426 x 414 mm (HxBxT)
- Befestigung mit Halter SPHALFMUBOX-997 unter Arbeitsplatte/Tastaturauszug

BESTELLINFORMATIONEN
[Art.-Nr. SPMEDIBOX-985](#)



UTENSILIENBOX

- 1 Schublade mit Schloss
- 108 x 426 x 414 mm (HxBxT)
- Befestigung mit Halter SPHALFMUBOX-997 unter Arbeitsplatte/Tastaturauszug

BESTELLINFORMATIONEN
[Art.-Nr. SPUTENSIBOX-979](#)



VESA-HALTERUNG

- 75 und 100 mm
- Neigung +25/-5
- Höhe +-130 mm
- Kabelmanagement
- max. 9 kg belastbar
- DIN-Schiene zur Befestigung inklusive

BESTELLINFORMATIONEN
[Art.-Nr. SPVESA-996](#)

04.11

Arbeitswagen

Mobilität, ein Synonym für Beweglichkeit.
Eine Erleichterung in der Abwicklung
verschiedener Arbeitsvorgänge

Ausstattung & Zubehör

Zubehör Hinz

Individuelle Gestaltung

Die Ausstattungsmöglichkeiten unserer Möbel sind nahezu grenzenlos.
Hier erhalten Sie einen Ausblick.



FAHRSOCKEL 3125 «FLEX»

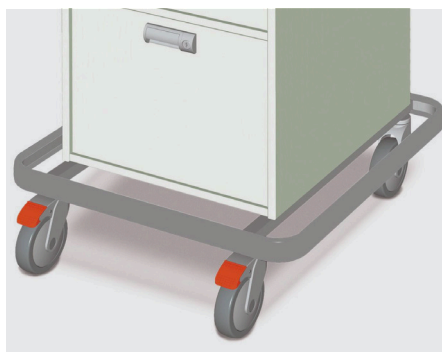

UMLAUFENDER ABWEISRAHMEN

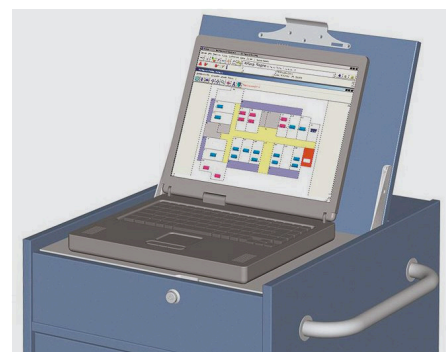

LAPTOP-UNTERBRINGUNG

- «Easy-Lift»

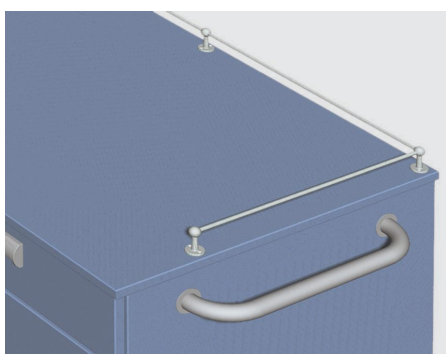

EDELSTAHL-RELING

- 3-seitig

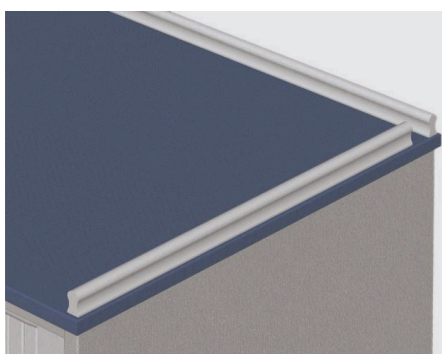

AUFKANTUNG

- mit Auswischöffnungen

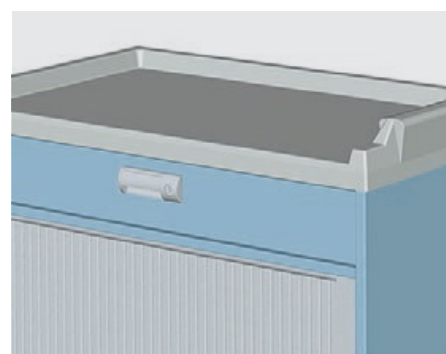

KUNSTSTOFFARBEITSFLÄCHE

- mit eingeformter Reling und Schiebegriff



ABFALLSAMMLER

- mit Kniedrucköffner

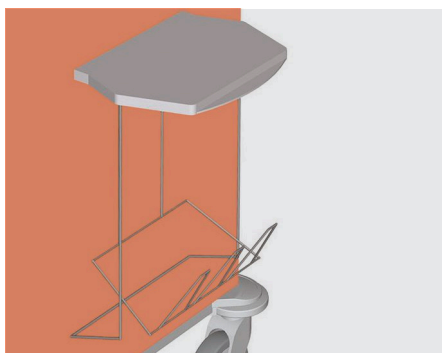

ABFALLSAMMLER

- mit Deckel

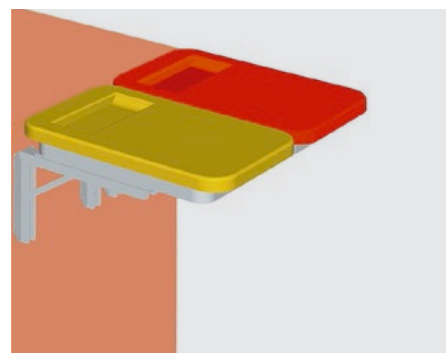

WÄSCHESAMMLER

- einfach oder doppelt
- fest oder klappbar

04.11

Arbeitswagen

Mobilität, ein Synonym für Beweglichkeit.
Eine Erleichterung in der Abwicklung
verschiedener Arbeitsvorgänge

Ausstattung & Zubehör

Zubehör Hinz

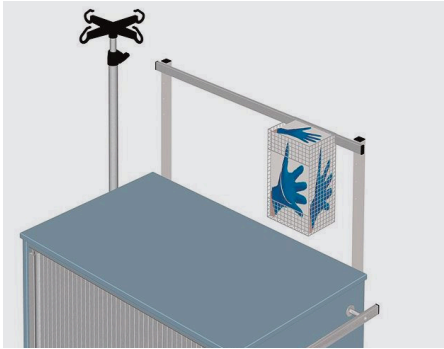

EDELSTAHL-GERÄTESCHIENE

- für Seiten- und Rückwand
- für Infusionsständer und Handschuhhalterboxen

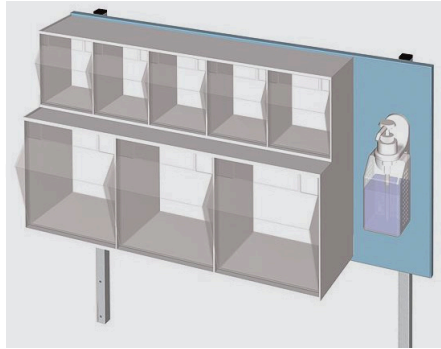

MONTAGEWAND

- Aufbewahrungsschütten und Desinfektionsmittelspender
- mit/ohne Auffangschale

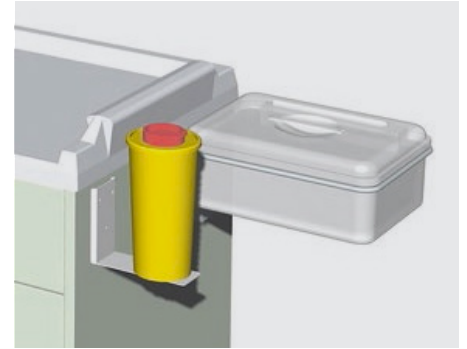

SICHERHEITSWURF-BEHÄLTER

- seitlich oder hinten am Wagen

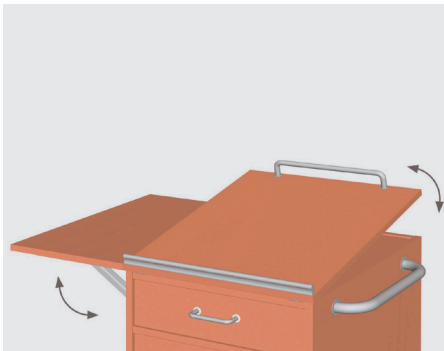

VARIABLE ARBEITSPLATTE

- und seitlich abklappbare Schreibplatte



SCHRÄGE ARBEITSPLATTE

- fest

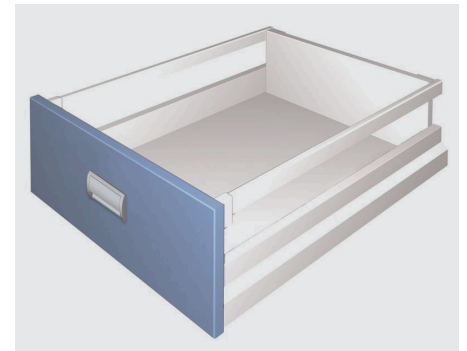

EXTRA STABILE SCHUBLADEN

- mit seitlicher Reling

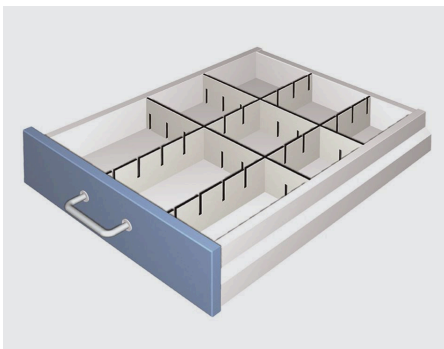

EXTRA STABILE SCHUBLADEN

- in verschiedenen Höhen
- auch mit variablen Fachunterteilungen

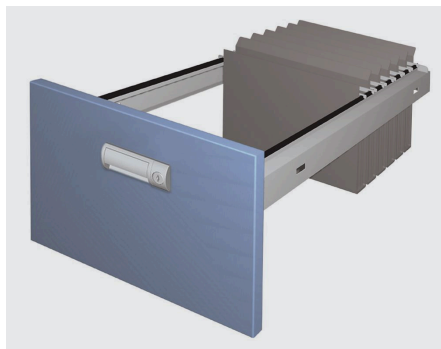

SCHRÄGE ARBEITSPLATTE

- für Mappen mit grosser Nutztiefe von 48 cm
- ergonomische Querabhängung

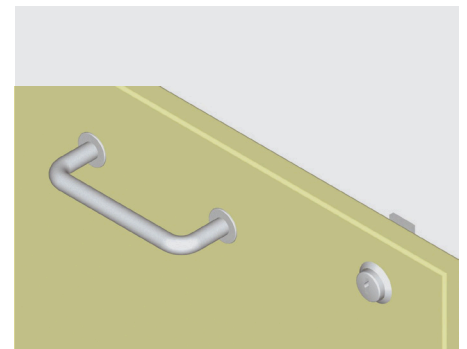

SCHUBLADENBLENDEN

- mit Bügelgriff und Schloss

04.11

Arbeitswagen

Mobilität, ein Synonym für Beweglichkeit.
Eine Erleichterung in der Abwicklung
verschiedener Arbeitsvorgänge

Ausstattung & Zubehör

Zubehör Hinz

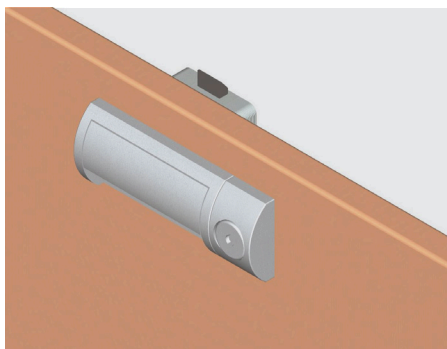

SCHUBLADENBLENDEN

- mit Klappgriff und Schloss



GERADER SCHIEBEGRIFF

- auch in ergonomisch abgewinkelter Form erhältlich



RÖNTGENFILMABLAGEN

- und Formularefache



AUSZUGSBÖDEN

- offene Fächer
- variable Einlegeböden mit Keder

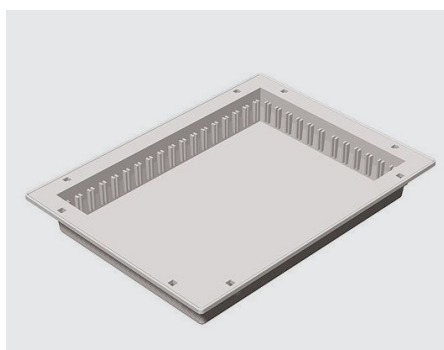

ISO-NORM MODULE

- in unterschiedlichen Ausführungen

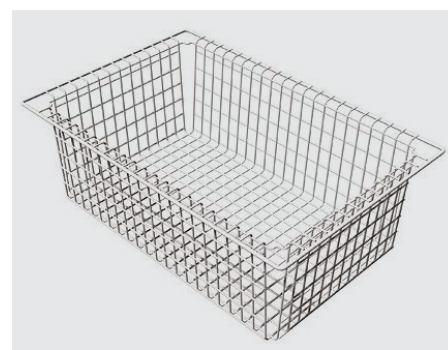

ISO-NORM KÖRBE

- in unterschiedlichen Ausführungen

05

Schränke & Regale

Hochflexible und modulare Fahrregalanlagen, Schränke, Steckregale und Einbausets für bestehende Möbelsysteme

05.01 Einschwenk- und Flügeltürenschränke

05.02 Schränke inkl. Scanmodul-System

05.03 Regale

05.04 Fahrregale

05.05 Einbausets

05.06 Trägerwände und Vollauszüge

05.07 Module und Körbe

05.01

Schränke & Regale

Hochflexible und modulare Fahrregalanlagen, Schränke, Steckregale und Einbausets für bestehende Möbelsysteme

Einschwenk- und Flügeltürenschränke



Einschwenktürenschränk

- Fertigung aus Stahlblech
- Oberfläche pulverbeschichtet in RAL-Farbe
- Türen beim Öffnen in die Seitenwände einschwenkend
- Abschliessbar durch Dreipunktverriegelung und Druckzylinderschloss oder durch versenkten Drehgriff mit Sicherheitsschloss
- Lieferbar ohne Einrichtung, mit Fachböden (mit Stellhaken) oder T-Gleit-Schienen
- Sonderausführungen und Abmessungen auf Anfrage

SERIE 100 (101)

Aussenmasse (HxBxT in mm): 1950x970x400

BESTELLINFORMATIONEN

Ohne Einrichtung

[Art.-Nr. RA101](#)

Mit 4 Einlagen

[Art.-Nr. RA1014E](#)

Mit 5 festen Einlagen

[Art.-Nr. RA1015E/ST](#)

Mit 5 festen T-Gleit-Schienen

[Art.-Nr. RA1015TZ](#)

Mit 6 festen T-Gleit-Schienen

[Art.-Nr. RA1016TZ](#)

SERIE 100 (102)

Aussenmasse (HxBxT in mm): 2200x970x400

BESTELLINFORMATIONEN

Ohne Einrichtung

[Art.-Nr. RA102](#)

Mit 5 Einlagen

[Art.-Nr. RA1025E](#)

Mit 6 festen T-Gleit-Schienen

[Art.-Nr. RA1026TZ](#)

Mit 7 festen T-Gleit-Schienen

[Art.-Nr. RA1027TZ](#)



Flügeltürenschränk

- Fertigung aus Stahlblech
- Oberfläche pulverbeschichtet in RAL-Farbe
- Flügeltüren mit je 2 Verstärkungskassetten
- Abschliessbar durch Dreipunktverriegelung und Druckzylinderschloss oder durch versenkten Drehgriff mit Sicherheitsschloss
- Lieferbar ohne Einrichtung, mit Fachböden (mit Stellhaken) oder T-Gleit-Schienen
- Sonderausführungen und Abmessungen auf Anfrage

SERIE 200

Aussenmasse (HxBxT in mm): 1950x950x400

BESTELLINFORMATIONEN

Ohne Einrichtung

[Art.-Nr. RA200](#)

Mit 4 Einlagen

[Art.-Nr. RA2004E](#)

Mit 5 festen T-Gleit-Schienen

[Art.-Nr. RA2005TZ](#)

Mit 6 festen T-Gleit-Schienen

[Art.-Nr. RA2006TZ](#)

SERIE 200 (204)

Aussenmasse (HxBxT in mm): 2250x970x400

BESTELLINFORMATIONEN

Ohne Einrichtung

[Art.-Nr. RA204](#)

Mit 5 Einlagen

[Art.-Nr. RA2045E](#)

Mit 4 festen T-Gleit-Schienen

[Art.-Nr. RA2044TZ](#)

Mit 5 festen T-Gleit-Schienen

[Art.-Nr. RA2045TZ](#)

Mit 6 festen T-Gleit-Schienen

[Art.-Nr. RA2046TZ](#)

Mit 7 festen T-Gleit-Schienen

[Art.-Nr. RA2047TZ](#)

05.02

Schränke & Regale

Hochflexible und modulare Fahrregalanlagen, Schränke, Steckregale und Einbausets für bestehende Möbelsysteme

Schränke inkl. Scanmodulsystem



Die Schrankserie TopLine zeichnet sich durch ein minimalistisches Design aus, das jeder Umgebung gut steht. Die Laminattüren haben weiche, abgerundete Ecken und einen augenfälligen vertikalen Griff aus eloxiertem Aluminium. Qualität und Funktionalität sind die herausragenden Eigenschaften. Die Möglichkeiten, das Schrankinnere genau auf Ihre Bedürfnisse abzustimmen und Platz für alle Artikel zu finden, sind unbegrenzt.

Die 5 besten Eigenschaften:

- Türeinfassung aus eloxiertem Aluminium
- Türen sind mit Glaseinsätzen erhältlich, das verschafft einen schnellen Überblick über den Inhalt
- Einfacher Zugriff dank Teleskopschienen mit 110% igem Herausziehen
- Scharniere mit Türöffnungswinkel der Türen von 200°
- Ausfachungstafeln und Abdeckplatten für ein nahtloses Zusammenfügen der Schränke

Im Anschluss an diese Einführung finden Sie Beispiele an Standardschränken mit Modulen, Körben usw., damit Sie einen ersten Eindruck dieses vielfältigen Programms erhalten. Unsere Berater steht Ihnen gerne mit dem gesamten Produktangebot zur Verfügung.



HOCHSCHRANK MIT VARIOKIPP UND TELESKOPSCIENEN

- Typ B
- Glastür, Anschlag links
- Kombination aus VarioKipp Trägerwand & Schlitzrasterschienen & Teleskopschienen
- Aussenmasse: 2100 x 657 x 450 mm (H/B/T), einschl. Sockel 100 mm

Mitgeliefertes Zubehör:

- VarioKipp, Schlitzrasterschienen, Teleskopschienen
- 1 Modul transparent, 50 mm + 1 Modul 100 mm
- 3 Körbe grau, 100 mm
- 1 Modul grau, 100 mm
- 2 Körbe grau, 200 mm
- 1 Box grau, 200 mm
- verschiedene Teiler
- Auszugsstopps & Auszugsgleitrollen

BESTELLINFORMATIONEN

Art.-Nr. SM-CMB-2100TL-GL-VTPR

05.02

Schränke & Regale

Schränke inkl. Scanmodulsystem

Hochflexible und modulare Fahrregalanlagen, Schränke, Steckregale und Einbausets für bestehende Möbelsysteme



HOCHSCHRANK MIT VARIOFLEX TRÄGERWAND

- Typ A
- Tür, Anschlag links
- VarioFlex Trägerwand
- Aussenmasse: 2100 x 457 x 650 mm (H/B/T), einschl. Sockel 100 mm

Mitgeliefertes Zubehör:

- VarioFlex
- 6 Körbe grau, 100 mm
- 2 Körbe grau, 200 mm
- 1 Box grau, 200 mm
- verschiedene Teiler
- Auszugsstopps & Auszugsgleitrollen

BESTELLINFORMATIONEN

Art.-Nr. SM-CMA-2100TL-SL-VFMO



UNTERSCHRANK MIT VARIOKIPP TRÄGERWAND

- Typ B
- Tür, Anschlag rechts
- VarioKipp Trägerwand
- Aussenmasse: 900 x 657 x 450 mm (H/B/T), einschl. Sockel 100 mm

Mitgeliefertes Zubehör:

- VarioKipp
- 1 Modul grau, 50 mm
- 4 Körbe grau, 100 mm
- 1 Korb grau, 200 mm
- verschiedene Teiler
- Auszugsstopps & Auszugsgleitrollen

BESTELLINFORMATIONEN

Art.-Nr. SM-CMB-0900TL-SR-VTMO



SCHUBLADENSCHRANK MIT TELESKOPAUSZÜGEN

- Typ B
- 4 Teleskopauszüge für Module
- Alle Schubladen mit Soft-Close-Schliessautomatik
- Aussenmasse: 900 x 657 x 450 mm (H/B/T), einschl. Sockel 100 mm

Mitgeliefertes Zubehör:

- 2 Körbe grau, 100 mm
- 2 Körbe grau, 200 mm
- verschiedene Teiler

BESTELLINFORMATIONEN

Art.-Nr. SM-CMB-0900TL-DR-4FRA

05.03

Schränke & Regale

Regale

Hochflexible und modulare Fahrregal-
anlagen, Schränke, Steckregale und
Einbausets für bestehende Möbelsysteme

Steckregal Serie 900

- Fertigung aus Stahlblech
- Oberfläche pulverbeschichtet in RAL-Farbe
- Mit vollen, glatten Seitenwänden in Abkantbauweise, komplett steckbar, zerlegbar
- Als Grund- und Anbaufelder lieferbar
- Lieferbar mit Fachböden (mit Stellhaken) oder T-Gleit-Schienen mit Stelleisten
- Mit Kreuzverstrebung
- Sonderausführungen und Abmessungen auf Anfrage



STECK-GRUNDREGAL

Aussenmasse (HxBxT in mm):
1970x1000x350

BESTELLINFORMATIONEN

Mit 4 Einlagen = 5 Gefache

Art.-Nr. RA900197104E-ST

Mit 5 T-Gleit-Schienen

Art.-Nr. RA900197105TZ

Aussenmasse (HxBxT in mm):
2170x1000x350

BESTELLINFORMATIONEN

Mit 5 Einlagen = 6 Gefache

Art.-Nr. RA900217105E-ST

Mit 6 T-Gleit-Schienen

Art.-Nr. RA900217106TZ

Mit 7 T-Gleit-Schienen

Art.-Nr. RA900217107TZ

STECK-ANBAUREGAL

Aussenmasse (HxBxT in mm):
1970x1000x350

BESTELLINFORMATIONEN

Mit 4 Einlagen = 5 Gefache

Art.-Nr. RA901197104E-ST

Mit 5 T-Gleit-Schienen

Art.-Nr. RA901197105TZ

Aussenmasse (HxBxT in mm):
2170x1000x350

BESTELLINFORMATIONEN

Mit 5 Einlagen = 6 Gefache

Art.-Nr. RA901217105E-ST

Mit 6 T-Gleit-Schienen

Art.-Nr. RA901217106TZ

Mit 7 T-Gleit-Schienen

Art.-Nr. RA901217107TZ

05.04

Schränke & Regale

Fahrregale

Hochflexible und modulare Fahrregal-
anlagen, Schränke, Steckregale und
Einbausets für bestehende Möbelsysteme



Optimale Raumnutzung schafft enormen Platzgewinn

Fahrregale

Wir bauen Ihnen Ihre Fahrregal-Anlage (auch Schiebe- oder Rollregal genannt) nach Ihren Bedürfnissen, frei in jeder Dimension und Ablage-wünschen.

Ob für Ordner, Hängeregistraturen, Stehkassetten, Vertikalauszüge oder einfache Tablare / Fachböden für jeden Zweck.

Unsere Anlagen sind jederzeit um- und ausbaubar



FAHRREGAL-ANLAGE MIT SEKTORENUNTERTEILUNG

Bei Grossanlagen ist die Unterteilung mit abschliessbaren Sektoren möglich. Die hohe Übersetzung der einzelnen Wagen erlaubt ein müheloses Verschieben mehrerer Module gleichzeitig.

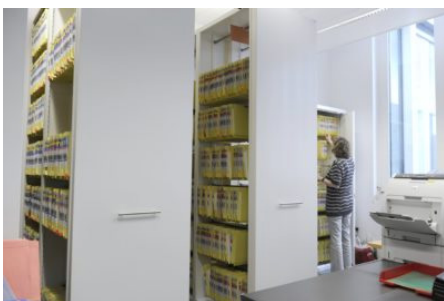

FAHRREGAL-ANLAGEN FÜR LATERAL-HÄNGEREGISTRATUR

Abbildungen zeigen Anlagen mit

- 7 Lagen T-Gleit-Schienen übereinander
- ohne oder mit Front
- mit Dreh-Handrad

FAHRREGAL-ANLAGE EINER BIBLIOTHEK

Abbildung zeigt eine Anlage mit

- 6 Lagen Tablare/Fachböden übereinander
- Hinweisschild seitlich
- Dreh-Handrad

05.04

Schränke & Regale

Fahrregale

Hochflexible und modulare Fahrregalanlagen, Schränke, Steckregale und Einbausets für bestehende Möbelsysteme



FAHRREGAL-ANLAGE IM KÜCHEN- UND STERILEN BEREICH

Für den Büro-, Küchen- und sterilen Bereich können neben dem herkömmlichen Podest auch Laufschiene aus Aluminium oder Edelstahl verwendet werden. Diese sind sehr flach konstruiert und einfach für die Reinigung feucht abwischbar.

Die Montage dieser praktischen Alu-Schiene ist auf allen Böden möglich.

ABBILDUNG ZEIGT ANLAGE IM KÜCHEN- UND STERILEN BEREICH MIT

- 4 Tablaren/Fachböden und Boden aus Edelstahl
- Flache Laufschiene aus Alu-Profil
- Front- und Dreh-Handrad

FAHRREGAL-ANLAGEN IM STERILEN BEREICH

können auch mit Scan-Modulen ausgerüstet werden.

Dies erlaubt ein übersichtliches Ablegen und eine bequeme Handhabung von medizinischem Ablagegut.

05.05

Schränke & Regale

Einbausets

Hochflexible und modulare Fahrregalanlagen, Schränke, Steckregale und Einbausets für bestehende Möbelsysteme

Massarbeit für neues oder bestehendes Mobiliar

print-mat bietet Einbausets für eine Vielzahl von Schränken an. So lassen sich z.B. bestehende USM-Regale mit Registraturauszügen bestücken und flexibel in Ihren Workflow integrieren.

Auch individuelle, auf Ihr Mobiliar abgestimmte Lösungen sind möglich und können so bestehendem Inventar (auch Holzschränken) zu neuem Glanz verhelfen.



Hochflexible und modulare Fahrregalanlagen, Schränke, Steckregale und Einbausets für bestehende Möbelsysteme

Trägerwände & Vollauszüge (Scanmodul)



Trägerwände Vario Flex = Schräg- und Geradeinschub

Unsere Trägerwände sind bereits als **Set zusammengefasst, bestehend aus:**

- 2 Aluprofilen links/rechts, 1 Topstück, 1 Bodenstück und Anzahl Platten gemäss Höhe
- Platte: Höhe 300 mm/Breite 340 oder 540 mm, inkl. 2 Fixierstiften blau pro Platte und Gleitstücke grau/blau (4x Einschub mit 7,5 cm Höhe/Abstand)



ABS-TRÄGERWAND TYP B, RECHTS

- Vario Flex, Typ B
- rechts
- 620/600 x 340 mm (HxT)
= 2 Platten

[Art.-Nr. SM18-68846](#)

ABS-TRÄGERWAND TYP B, LINKS

- Vario Flex, Typ B
- links
- 620/600 x 340 mm (HxT)
= 2 Platten

[Art.-Nr. SM18-68847](#)

ABS-TRÄGERWAND TYP A, RECHTS

- Vario Flex, Typ A
- rechts
- 620/500 x 540 mm (HxT)
= 2 Platten

[Art.-Nr. SM18-68876](#)

ABS-TRÄGERWAND TYP A, LINKS

- Vario Flex, Typ A
- links
- 620/600 x 540 mm (HxT)
= 2 Platten

[Art.-Nr. SM18-68877](#)

ABS-TRÄGERWAND TYP B, RECHTS

- Vario Flex, Typ B
- rechts
- 920/900 x 340 mm (HxT)
= 3 Platten

[Art.-Nr. SM18-68850](#)

ABS-TRÄGERWAND TYP B, LINKS

- Vario Flex, Typ B
- links
- 920/900 x 340 mm (HxT)
= 3 Platten

[Art.-Nr. SM18-68851](#)

ABS-TRÄGERWAND TYP A, RECHTS

- Vario Flex, Typ A
- rechts
- 920/900 x 540 mm (HxT)
= 3 Platten

[Art.-Nr. SM18-68880](#)

ABS-TRÄGERWAND TYP A, LINKS

- Vario Flex, Typ A
- links
- 920/900 x 540 mm (HxT)
= 3 Platten

[Art.-Nr. SM18-68881](#)

ABS-TRÄGERWAND TYP B, RECHTS

- Vario Flex, Typ B
- rechts
- 1220/1200 x 340 mm (HxT)
= 4 Platten

[Art.-Nr. SM18-68858](#)

ABS-TRÄGERWAND TYP B, LINKS

- Vario Flex, Typ B
- links
- 1220/1200 x 340 mm (HxT)
= 4 Platten

[Art.-Nr. SM18-68859](#)

ABS-TRÄGERWAND TYP A, RECHTS

- Vario Flex, Typ A
- rechts
- 1220/1200 x 540 mm (HxT)
= 4 Platten

[Art.-Nr. SM18-68888](#)

ABS-TRÄGERWAND TYP A, LINKS

- Vario Flex, Typ A
- links
- 1220/1200 x 540 mm (HxT)
= 4 Platten

[Art.-Nr. SM18-68889](#)

ABS-TRÄGERWAND TYP B, RECHTS

- Vario Flex, Typ B
- rechts
- 1820/1800 x 340 mm (HxT)
= 6 Platten

[Art.-Nr. SM18-68862](#)

ABS-TRÄGERWAND TYP B, LINKS

- Vario Flex, Typ B
- links
- 1820/1800 x 340 mm (HxT)
= 6 Platten

[Art.-Nr. SM18-68863](#)

ABS-TRÄGERWAND TYP A, RECHTS

- Vario Flex, Typ A
- rechts
- 1820/1800 x 540 mm (HxT)
= 6 Platten

[Art.-Nr. SM18-68892](#)

ABS-TRÄGERWAND TYP A, LINKS

- Vario Flex, Typ A
- links
- 1820/1800 x 540 mm (HxT)
= 6 Platten

[Art.-Nr. SM18-68893](#)

05.06

Schränke & Regale

Hochflexible und modulare Fahrregalanlagen, Schränke, Steckregale und Einbausets für bestehende Möbelsysteme

Trägerwände & Vollauszüge (Scanmodul)



Trägerwände Vario Tilt = Geradeeinschub

Unsere Trägerwände sind **einzelner erhältlich**:
Platte: Höhe 375 mm/Breite 370 oder 570 mm, links/rechts verwendbar
(10x Einschub mit 3,8 cm Höhe/Abstand)



ABS-TRÄGERWAND TYP B

- 370 x 375 mm (T/H)
 - 10 Einschübe horizontal
 - links und rechts verwendbar (pro Schrank, Regal oder Wagen werden 2 Stk. benötigt)
- [Art.-Nr. SM18-70010](#)

ABS-TRÄGERWAND TYP A

- 570 x 375 mm (T/H)
 - 10 Einschübe horizontal
 - links und rechts verwendbar (pro Schrank, Regal oder Wagen werden 2 Stk. benötigt)
- [Art.-Nr. SM18-70020](#)

Zubehör für Trägerwände Vario Flex und Vario Tilt

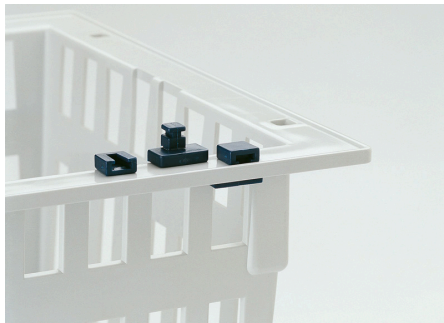

STOPP-CLIP

- 1/2 Grösse
- 2-tlg., blau

Verhindern das Herausfallen von Modulen, wenn diese ganz herausgezogen werden.
Verwendung bei allen Trägerwänden möglich.

BESTELLINFORMATIONEN
[Art.-Nr. SM19-61870](#)



GLEITROLLE

- Einsatz in Trägerwänden
- Erleichtert den Auszug von Modulen mit schwerem Inhalt

BESTELLINFORMATIONEN
[Art.-Nr. SM18-69970](#)



BRÜCKENSTÜCK-EINSATZ

- blau
- Einsatz in Trägerwänden Vario Flex

Erhöht die Lagerkapazität durch den geraden Einschub der Module und gewährleistet die optimale Übersicht bei der Artikelentnahme durch das Abkippen der Module beim Herausziehen

BESTELLINFORMATIONEN
[Art.-Nr. SM18-69966](#)

05.06

Schränke & Regale

Hochflexible und modulare Fahrregalanlagen, Schränke, Steckregale und Einbausets für bestehende Möbelsysteme

Trägerwände & Vollauszüge (Scanmodul)



Höhenverstellbare Teleskop-Vollauszüge mit Rasterschienen, direkt für Module/Tablare und Montage in Schränke

Für einen Schrank werden pro Innenseite vertikal links und rechts 2 Schienen benötigt. Pro Inneneinrichtung müssen 4 Schienen montiert werden. Die Auszüge können links und rechts ohne Werkzeug in der richtigen Höhe eingehängt werden. (Schlitzabstand-Höhe: 24 mm)

Die Module (Körbe, Behälter, Tablett mit 4 Loch) werden direkt von oben auf die 4 Zapfen der 2 Auszüge links und rechts gesteckt.

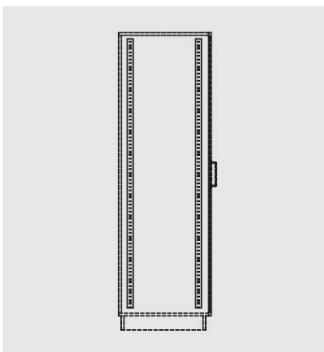

SCHLITZRASTERSCHEIBE FÜR HOCHSCHRANK

- 1900 mm Höhe
- pro Schrank werden 2 Stk. benötigt

BESTELLINFORMATIONEN
Art.-Nr. SM18-64653

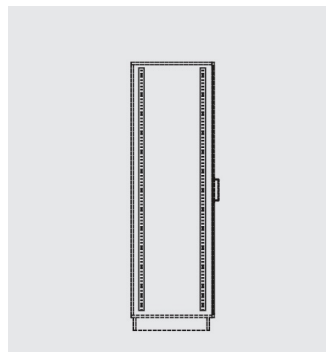

SCHLITZRASTERSCHEIBE FÜR HOCHSCHRANK

- 1550 mm Höhe
- pro Schrank werden 2 Stk. benötigt

BESTELLINFORMATIONEN
Art.-Nr. SM18-64654

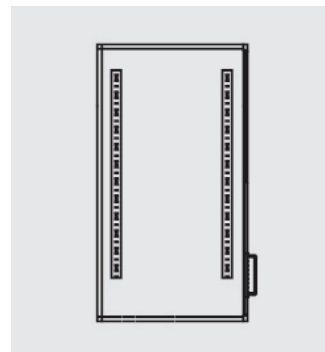

SCHLITZRASTERSCHEIBE FÜR UNTERSCHRANK

- 900 mm Höhe
- pro Schrank werden 2 Stk. benötigt

BESTELLINFORMATIONEN
Art.-Nr. SM18-64655

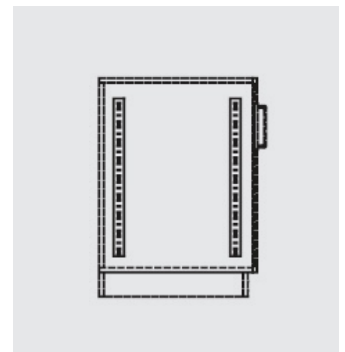

SCHLITZRASTERSCHEIBE FÜR HÄNGESCHRANK

- 650 mm Höhe
- pro Schrank werden 2 Stk. benötigt

BESTELLINFORMATIONEN
Art.-Nr. SM18-64656

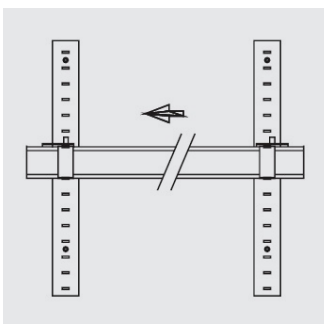

TELESKOPAUZUG

- für Schlitzraster-schiene Typ A
- 600 mm tief
 - mit 2 Zapfen direkt für Module
 - 1 Paar

BESTELLINFORMATIONEN
Art.-Nr. SM18-67310

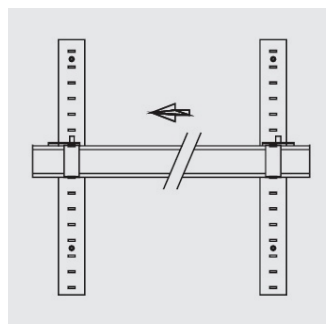

TELESKOPAUZUG

- für Schlitzraster-schiene Typ B
- 400 mm tief
 - mit 2 Zapfen direkt für Module
 - 1 Paar

BESTELLINFORMATIONEN
Art.-Nr. SM18-67303

05.07

Schränke & Regale

Module & Körbe (Scanmodul)

Hochflexible und modulare Fahrregal-
anlagen, Schränke, Steckregale und
Einbausets für bestehende Möbelsysteme



MODUL/DECKEL
300 x 400 x 15 mm
(SM20-34201)
ABS

BESTELLINFORMATIONEN
[Art.-Nr. SM20-34201](#)



MODUL
300 x 400 x 50 mm
(SM20-34205)
ABS

BESTELLINFORMATIONEN
[Art.-Nr. SM20-34205](#)

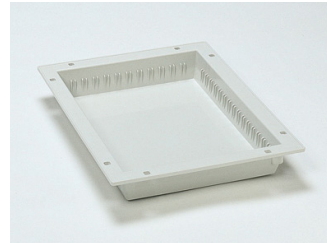

MODUL UNTERTEILBAR
300 x 400 x 50 mm
(SM20-34206)
ABS

BESTELLINFORMATIONEN
[Art.-Nr. SM20-34206](#)



MODUL UNTERTEILBAR
300 x 400 x 50 mm
(SM20-34407)
PC transparent

BESTELLINFORMATIONEN
[Art.-Nr. SM20-34407](#)

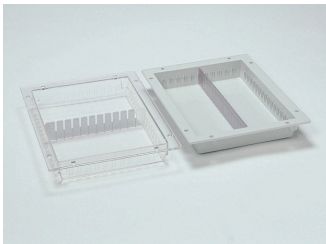

PASSENDE TEILER
zu Modulen SM20-34201;
-34205; -34206; -34407
300 x 50 mm, max. 15 pcs
400 x 50 mm, bis zu 11 Stk

BESTELLINFORMATIONEN
[Art.-Nr. SM20-64269](#)
[Art.-Nr. SM20-64270](#)



MODUL
300 x 400 x 100 mm
(SM20-34210)
ABS

BESTELLINFORMATIONEN
[Art.-Nr. SM20-34210](#)



MODUL
300 x 400 x 200 mm
(SM20-34220)
ABS

BESTELLINFORMATIONEN
[Art.-Nr. SM20-34220](#)

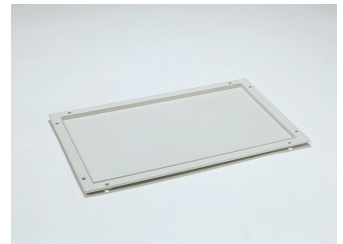

TABLETT/DECKEL
600 x 400 x 15 mm
(SM20-64201)
ABS

BESTELLINFORMATIONEN
[Art.-Nr. SM20-64201](#)



MODUL
600 x 400 x 50 mm
(SM20-64205)
ABS

BESTELLINFORMATIONEN
[Art.-Nr. SM20-64205](#)

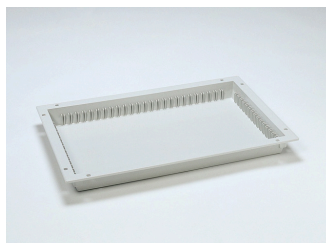

MODUL UNTERTEILBAR
600 x 400 x 50 mm
(SM20-64206)
ABS
unterteilbar

BESTELLINFORMATIONEN
[Art.-Nr. SM20-64206](#)



MODUL UNTERTEILBAR
600 x 400 x 50 mm
(SM20-64407)
PC transparent
unterteilbar

BESTELLINFORMATIONEN
[Art.-Nr. SM20-64407](#)

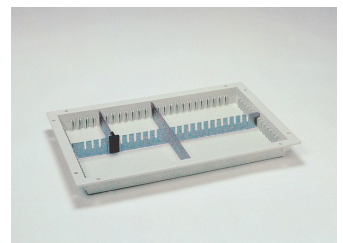

PASSENDE TEILER
zu Modulen SM20-34210; -34220;
-64201; -64205; -64206; -64407
400 x 50 mm, bis zu 25 Stk
600 x 50 mm, max. 15 pcs

BESTELLINFORMATIONEN
[Art.-Nr. SM20-64270](#)
[Art.-Nr. SM20-64271](#)

05.07

Schränke & Regale

Module & Körbe (Scanmodul)

Hochflexible und modulare Fahrregal-
anlagen, Schränke, Steckregale und
Einbausets für bestehende Möbelsysteme



MODUL
600 x 400 x 100 mm
(SM20-64210)
ABS

[BESTELLINFORMATIONEN](#)
[Art.-Nr. SM20-64210](#)

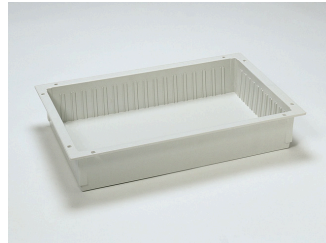

MODUL UNTERTEILBAR
600 x 400 x 100 mm
(SM20-64211)
ABS
unterteilbar

[BESTELLINFORMATIONEN](#)
[Art.-Nr. SM20-64211](#)



MODUL UNTERTEILBAR
600 x 400 x 100 mm
(SM20-64412)
PC transparent
unterteilbar

[BESTELLINFORMATIONEN](#)
[Art.-Nr. SM20-64412](#)



PASSENDE TEILER
zu Modulen SM20-64210; -64211;
-64412
400 x 50 mm, bis zu 25 Stk
600 x 50 mm, max. 15 pcs

[BESTELLINFORMATIONEN](#)
[Art.-Nr. SM20-64270](#)
[Art.-Nr. SM20-64271](#)



MODUL
600 x 400 x 200 mm
(SM20-64220)
ABS

[BESTELLINFORMATIONEN](#)
[Art.-Nr. SM20-64220](#)



MODUL
600 x 400 x 280 mm
(SM20-64228)
ABS

[BESTELLINFORMATIONEN](#)
[Art.-Nr. SM20-64228](#)

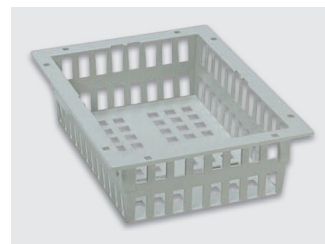

KORB UNTERTEILBAR
300 x 400 x 100 mm
(SM23-34251)
ABS
unterteilbar

[BESTELLINFORMATIONEN](#)
[Art.-Nr. SM23-34251](#)

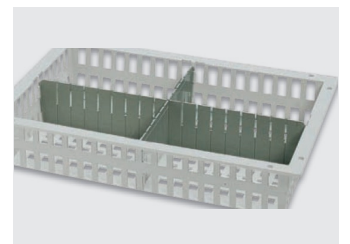

PASSENDE TEILER
zu Korb SM23-34251
300 x 100 mm, max. 11 pcs
400 x 100 mm, max. 7 pcs

[BESTELLINFORMATIONEN](#)
[Art.-Nr. SM23-64257](#)
[Art.-Nr. SM23-64253](#)



KORB UNTERTEILBAR
300 x 400 x 200 mm
(SM23-34252)
ABS
unterteilbar

[BESTELLINFORMATIONEN](#)
[Art.-Nr. SM23-34252](#)

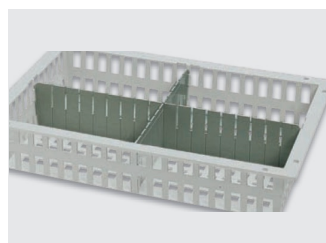

PASSENDE TEILER
zu Korb SM23-34252
400 x 180 mm, max. 7 pcs

[BESTELLINFORMATIONEN](#)
[Art.-Nr. SM23-64255](#)



KORB UNTERTEILBAR
600 x 400 x 100 mm
(SM23-64251)
ABS
unterteilbar

[BESTELLINFORMATIONEN](#)
[Art.-Nr. SM23-64251](#)

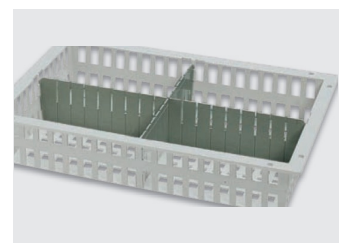

PASSENDE TEILER
zu Korb SM23-64251
400 x 100 mm, max. 17 pcs
600 x 100 mm, max. 11 pcs

[BESTELLINFORMATIONEN](#)
[Art.-Nr. SM23-64253](#)
[Art.-Nr. SM23-64254](#)

05.07

Schränke & Regale

Module & Körbe (Scanmodul)

Hochflexible und modulare Fahrregal-
anlagen, Schränke, Steckregale und
Einbausets für bestehende Möbelsysteme

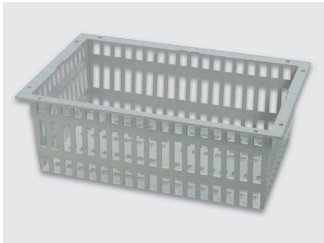

KORB UNTERTEILBAR

600 x 400 x 200 mm
(SM23-64252)
ABS, unterteilbar

BESTELLINFORMATIONEN
[Art.-Nr. SM23-64252](#)

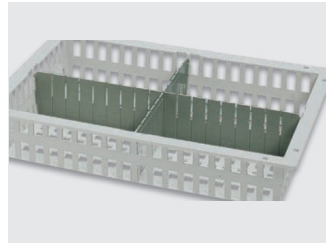

PASSENDE TEILER

zu Korb SM23-64252
400 x 200 mm, max. 17 pcs
600 x 200 mm, max. 11 pcs

BESTELLINFORMATIONEN
[Art.-Nr. SM23-64255](#)
[Art.-Nr. SM23-64256](#)

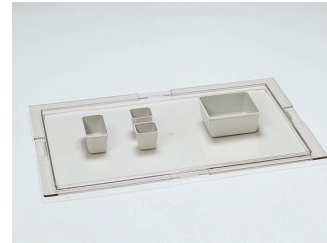

KLEINBEHÄLTER/SUBMODUL

50 x 50 x 45 mm
(SM21-62202)
ABS

BESTELLINFORMATIONEN
[Art.-Nr. SM21-62202](#)

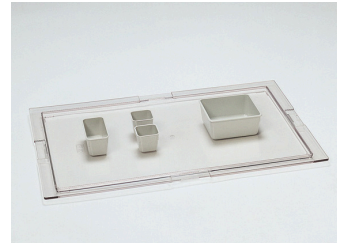

KLEINBEHÄLTER/SUBMODUL

100 x 50 x 45 mm
(SM21-62204)
ABS

BESTELLINFORMATIONEN
[Art.-Nr. SM21-62204](#)



KLEINBEHÄLTER/SUBMODUL

170 x 75 x 50 mm
(SM21-62206)
ABS

BESTELLINFORMATIONEN
[Art.-Nr. SM21-62206](#)

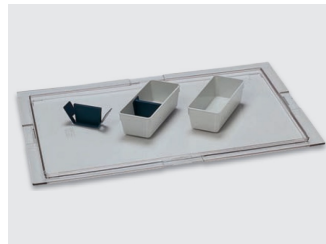

PASSENDE TEILER

zu Kleinbehälter/Submodul
SM21-62206
70 mm

BESTELLINFORMATIONEN
[Art.-Nr. SM21-62205](#)

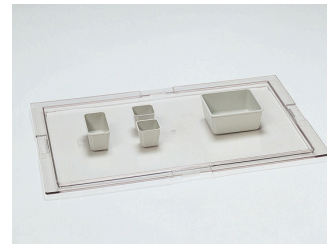

KLEINBEHÄLTER/SUBMODUL

120 x 110 x 50 mm
(SM21-62210)
ABS

BESTELLINFORMATIONEN
[Art.-Nr. SM21-62210](#)

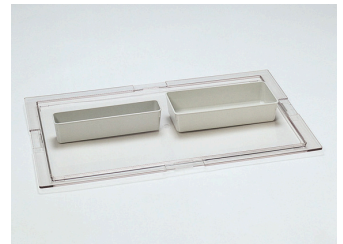

KLEINBEHÄLTER/SUBMODUL

240 x 110 x 50 mm
(SM21-62212)
ABS

BESTELLINFORMATIONEN
[Art.-Nr. SM21-62212](#)

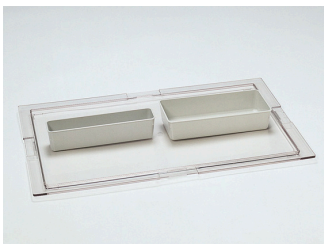

KLEINBEHÄLTER/SUBMODUL

240 x 55 x 50 mm
(SM21-62220)
ABS

BESTELLINFORMATIONEN
[Art.-Nr. SM21-62220](#)

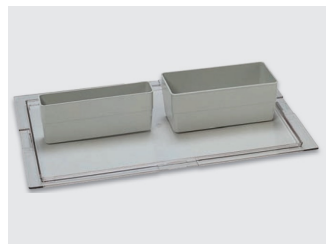

KLEINBEHÄLTER/SUBMODUL

240 x 110 x 100 mm
(SM21-62218)
ABS

BESTELLINFORMATIONEN
[Art.-Nr. SM21-62218](#)

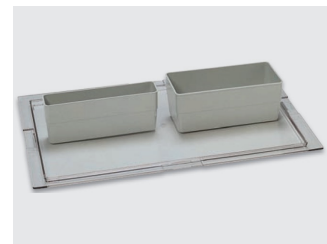

KLEINBEHÄLTER/SUBMODUL

240 x 55 x 100 mm
(SM21-62222)
ABS

BESTELLINFORMATIONEN
[Art.-Nr. SM21-62222](#)

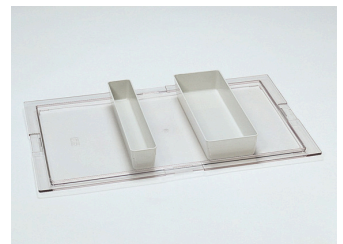

KLEINBEHÄLTER/SUBMODUL

340 x 110 x 50 mm
(SM21-62224)
ABS

BESTELLINFORMATIONEN
[Art.-Nr. SM21-62224](#)

05.07

Schränke & Regale

Module & Körbe (Scanmodul)

Hochflexible und modulare Fahrregal-
anlagen, Schränke, Steckregale und
Einbausets für bestehende Möbelsysteme

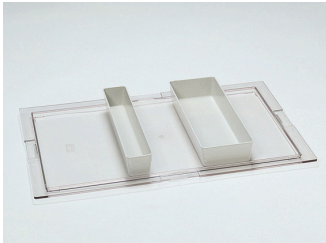

KLEINBEHÄLTER/SUBMODUL

340 x 55 x 50 mm
(SM21-62228)
ABS

BESTELLINFORMATIONEN
[Art.-Nr. SM21-62228](#)

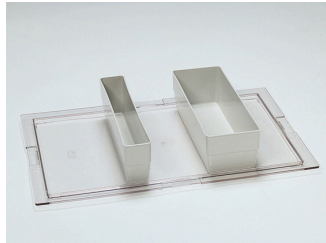

KLEINBEHÄLTER/SUBMODUL

340 x 110 x 100 mm
(SM21-62226)
ABS

BESTELLINFORMATIONEN
[Art.-Nr. SM21-62226](#)

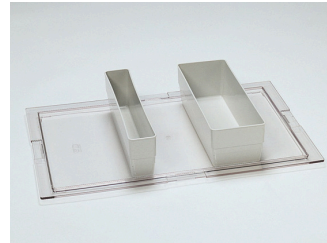

KLEINBEHÄLTER/SUBMODUL

340 x 55 x 100 mm
(SM21-62230)
ABS

BESTELLINFORMATIONEN
[Art.-Nr. SM21-62230](#)

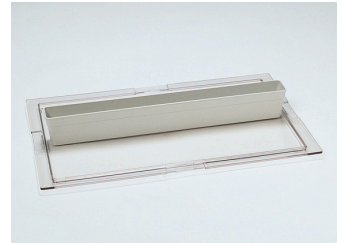

KLEINBEHÄLTER/SUBMODUL

550 x 55 x 70 mm
(SM21-62240)
ABS

BESTELLINFORMATIONEN
[Art.-Nr. SM21-62240](#)

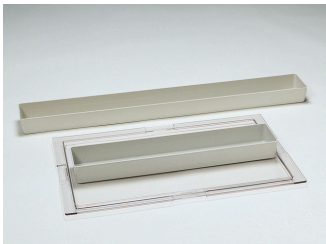

KLEINBEHÄLTER/SUBMODUL

550 x 110 x 50 mm
(SM21-62242)
ABS

BESTELLINFORMATIONEN
[Art.-Nr. SM21-62242](#)

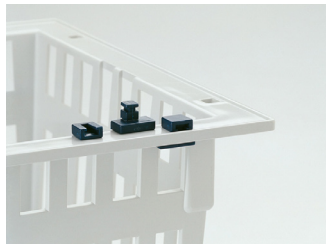

STOPP-CLIP

für Module und Körbe
(SM19-61870)
Farbe blau
2-tlg., 2 Ex. pro Modul

BESTELLINFORMATIONEN
[Art.-Nr. SM19-61870](#)



GLEITROLLE

für Variowände (SM18-69970)
Farbe blau

BESTELLINFORMATIONEN
[Art.-Nr. SM18-69970](#)

06

Lagerungshilfsmittel

Wertvolle Helfer für den Pflegealltag in Spitälern,
ambulanten und stationären Pflegeeinrichtungen

06.01 Lagerungskissen

06.02 Sitzkissen

06.03 Matratzen

06.04 Sonstige Hilfsmittel

06.01

Lagerungshilfsmittel

Lagerungskissen

Wertvolle Helfer für den Pflegealltag in Spitälern, ambulanten und stationären Pflegeeinrichtungen

ComfoLag Assist Lagerungskissen

Alle ComfoLag Lagerungskissen sind optimal für den Einsatz im Klinik-, Pflegeheim- und Home-Care-Bereich abgestimmt. Ihre Füllung mit angenehmen und tragfähigen Polysticks gewährleistet höchsten Komfort und lange Haltbarkeit. Die Lagerungskissen sind antiallergen und haben keine festen Bestandteile im Füllmaterial. Sie sind bei 95°C waschbar und können somit leicht und hygienisch aufbereitet werden.



COMFOLAG ASSIST – UNIVERSALKISSEN

- Zur klassischen 30° Lagerung des Rumpfes
- Zur Unterstützung der Arme und Beine
- Zur Herstellung eines Kissenbettes
- Für die Freilagerung des Schulter- und Sakralbereiches
- Waschbar bis 95°C, trocknergeeignet bei reduzierter Wärme
- VPE: 1 Stk.

BESTELLINFORMATIONEN

Grösse: 60 x 40 cm

Art.-Nr. [EI9150-24007-03](#)

Passender Bezug: [Art.-Nr. EI9150-34007-23](#)

Grösse: 30 x 40 cm

Art.-Nr. [EI9150-24008-03](#)

Passender Bezug: [Art.-Nr. EI9150-34008-23](#)



COMFOLAG ASSIST – STÜTZKISSEN GERIPPT

- Mehrfach gestepptes Stützkissen
- Verhindert Verrutschen der Füllung
- Zur Fersenfreilagerung oder Beinlagerung geeignet
- Zur Mikrolagerung der Extremitäten
- Waschbar bis 95°C, trocknergeeignet bei reduzierter Wärme
- VPE: 1 Stk.

BESTELLINFORMATIONEN

Grösse: 70 x 70 cm/5 Kammern

Art.-Nr. [EI9150-24001-23](#)

Passender Bezug: [Art.-Nr. EI9150-34001-23](#)

Grösse: 60 x 70 cm/4 Kammern

Art.-Nr. [EI9150-24002-03](#)

Passender Bezug: [Art.-Nr. EI9150-34002-23](#)

Grösse: 30 x 40 cm/5 Kammern

Art.-Nr. [EI9150-24003-03](#)

Passender Bezug: [Art.-Nr. EI9150-34003-23](#)



COMFOLAG ASSIST – RÜCKENSTÜTZKISSEN

- Zusätzliche Fahne (20 cm) gibt Halt und verhindert Verrutschen
- Höchster Komfort und lange Haltbarkeit
- Zur Seitenlagerung geeignet
- Für Nutzung auf Wechseldrucksystemen geeignet
- Waschbar bis 95°C, trocknergeeignet bei reduzierter Wärme
- VPE: 1 Stk.

BESTELLINFORMATIONEN

Grösse: 60 x 80 cm

Art.-Nr. [EI9150-24006-03](#)

Passender Bezug: [Art.-Nr. EI9150-34006-23](#)

06.01

Lagerungshilfsmittel

Lagerungskissen

Wertvolle Helfer für den Pflegealltag in Spitälern, ambulanten und stationären Pflegeeinrichtungen



COMFOLAG ASSIST – KISSEN MIT AUSSCHNITT

- Ausschnitt (10 cm) ermöglicht Freilagerung
- Höchster Komfort und lange Haltbarkeit
- Waschbar bis 95°C, trocknergeeignet bei reduzierter Wärme
- VPE: 1 Stk.

BESTELLINFORMATIONEN

Grösse: 40 x 60 cm

Art.-Nr. [EI9150-24005-23](#)

Passender Bezug: [Art.-Nr. EI9150-34005-23](#)



COMFOLAG ASSIST – GESÄSSKISSEN

- Mittelteil (Ausschnitt 10 cm) ohne Füllung ermöglicht Freilagerung
- Höchster Komfort und lange Haltbarkeit
- Zum kurzfristigen Einsatz
- Waschbar bis 95°C, trocknergeeignet bei reduzierter Wärme
- VPE: 1 Stk.

BESTELLINFORMATIONEN

Grösse: 60 x 75 cm

Art.-Nr. [EI9150-24004-03](#)

Passender Bezug: [Art.-Nr. EI9150-34004-23](#)



COMFOLAG ASSIST – LAGERUNGSSCHLAUCH

- 22 cm Ø, 250 cm Länge
- Lagerungsschlauch in Ellipsenform
- Kann einfach an die Körperform angepasst werden
- Ermöglicht stabile Seitenlagerung
- Zur Unterstützung von Kopf, Armen, Beinen und Rumpf
- Zur Rückenlagerung und Freilagerung des Kreuzbeines
- Waschbar bis 95°C, trocknergeeignet bei reduzierter Wärme
- VPE: 1 Stk.

BESTELLINFORMATIONEN

Grösse: 60 x 75 cm

Art.-Nr. [EI9150-24009-03](#)

Passender Bezug: [Art.-Nr. EI9150-34009-23](#)



COMFOLAG ASSIST – BEZÜGE

Für alle ComfoLag Lagerungskissen sind PU-Hygienebezüge lieferbar. Sie können sowohl in Waschmaschinen (bis 95°) als auch per Wischdesinfektion aufbereitet werden. Die Bezüge sind ausserdem trocknergeeignet (bei reduzierter Wärme). Die Kisseninletts werden in der Farbe cream und die optionalen PU-Hygienebezüge werden standardmässig in einem angenehmen apricot geliefert.

06.01

Lagerungshilfsmittel

Lagerungskissen

Wertvolle Helfer für den Pflegealltag in Spitälern, ambulanten und stationären Pflegeeinrichtungen

ComofLag Assist – Lagerungskeil 30°

Mit dem ComofLag 30° Multifunktionskeil positionieren Sie den Patienten in der 30° Seitenlage. Diese von Experten empfohlene Seitenlage wird so für den Patienten angenehm und sicher. Die Pflegekraft positioniert den Patienten automatisch in der richtigen Position. Der Keil ist im Inneren mit einem stabilen und stützenden Schaumkern versehen, der obere Teil besteht aus viscoelastischem Schaum und wirkt damit zusätzlich druckreduzierend. Die Anti-Rutsch-Unterseite sorgt für eine sichere Positionierung und ermöglicht kleine Mikrolagerungen beim Positionswechsel. Bei einer Positionierung des Patienten in der Rückenlage kann der Keil unter das Knie geschoben werden. Damit gewährleistet der Lagerungskeil die Funktionsstellung der Beine und fungiert im Bettsitz als sog. Bettbremse.

Der atmungsaktive Polyurethan-Bezug ist dehnbar und erlaubt eine individuelle Anpassung des Lagerungskeils an das Profil des Patienten. Der Bezug kann mittels Reissverschluss abgenommen und bei 60°C gewaschen werden. Eine Wischdesinfektion mit handelsüblichen Desinfektionsmitteln ist ebenfalls problemlos möglich.



LAGERUNGSKEIL OBERSEITE

- Positionierung des Patienten in der 30° Seitenlage
- Anti-Rutsch-Unterseite für sichere Positionierung und kleine Mikrolagerungen
- Funktion als Bettbremse möglich
- Atmungsaktiver Polyurethan-Bezug (wischdesinfizierbar und waschbar bis 60°C)
- Schaumkern autoklavierbar bis 110°C
- VPE: 1 Stk.

LAGERUNGSKEIL UNTERSEITE

- Positionierung des Patienten in der 30° Seitenlage
- Anti-Rutsch-Unterseite für sichere Positionierung und kleine Mikrolagerungen
- Funktion als Bettbremse möglich
- Atmungsaktiver Polyurethan-Bezug (wischdesinfizierbar und waschbar bis 60°C)
- Schaumkern autoklavierbar bis 110°C
- VPE: 1 Stk.

BESTELLINFORMATIONEN

Grösse: 60 x 30 x 11 cm

Art.-Nr. [EI9150-22461-23](#) – apricot

Grösse: 60 x 30 x 11 cm

Art.-Nr. [EI9150-22461-27](#) – grau

06.01

Lagerungshilfsmittel

Lagerungskissen

Wertvolle Helfer für den Pflegealltag in Spitälern, ambulanten und stationären Pflegeeinrichtungen

ComofLag Assist – X-Form – das universelle Lagerungskissen

Kleines, universelles Lagerungskissen - ideal für die Lagerung der Extremitäten, als Injektionshilfe oder zur Verwendung auf Liegen und OP-Tischen. Das ComfoLag X wird mit einem Bezug aus PU geliefert. Der komplette Bezug ist bei 95°C waschbar und für den Trockner (bei reduzierter Wärme) geeignet.

ComofLag Assist – U-Form – die universelle Lagerungs- und Infusionshilfe

Das Kissen findet vor allem als Nackenkissen oder Infusionshilfe seinen Einsatz. Auch das ComfoLag U ist für die Lagerung der Extremitäten ideal. Das ComfoLag U wird ebenfalls mit einem Bezug aus PU geliefert. Der komplette Bezug ist bei 95°C waschbar und für den Trockner (bei reduzierter Wärme) geeignet.



COMFOLAG ASSIST – X-FORM – LAGERUNGSKISSEN

- Lagerung der Extremitäten, als Injektionshilfe, Verwendung auf Liegen und OP-Tischen
- Bezug aus PU, waschbar bis 95°C, Trockner geeignet mit reduzierter Wärme
- Schaumkern autoklavierbar bis 110°C

BESTELLINFORMATIONEN

Grösse: 25 x 16 x 20 cm

Art.-Nr. [EI9150-24269-26](#) – schwarz

Art.-Nr. [EI9150-24269-23](#) – apricot



COMFOLAG ASSIST – U-FORM – LAGERUNGS- & INFUSIONSHILFE

- Einsatz als Nackenkissen oder Infusionshilfe, auch zur Lagerung der Extremitäten
- Bezug aus PU, waschbar bis 95°C, Trockner geeignet mit reduzierter Wärme
- Schaumkern autoklavierbar bis 110°C

BESTELLINFORMATIONEN

Grösse: 25 x 8 x 20 cm

Art.-Nr. [EI9150-24268-26](#) – schwarz

Art.-Nr. [EI9150-24268-23](#) – apricot

06.02

Lagerungshilfsmittel

Sitzkissen

Wertvolle Helfer für den Pflegealltag in Spitälern, ambulanten und stationären Pflegeeinrichtungen

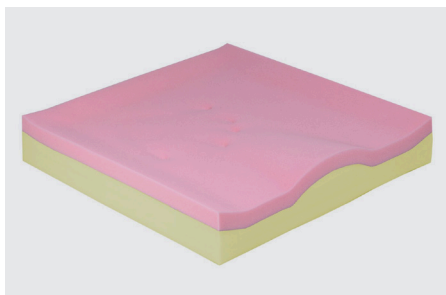

VISCOLAG SITZKISSEN WAVY

- VAS: 3
- Patientengewicht: 45-120 kg
- Sondermass Breite & Länge: bis 53 cm
- Mit visco-elastischer Schaumschicht auf der Sitzseite
- Mit anatomischer Ausformung im Oberbau
- Mit hygienischem PU-Bezug in schwarz
- Anti-Rutsch Material auf der Unterseite sorgt für Sicherheit
- Bezug aus PU, waschbar bis 60°C
- Schaumkern: autoklavierbar bis 110°C

BESTELLINFORMATIONEN

Grösse B/T/H

- 42 x 40 x 8 cm [Art.-Nr. EI9150-40950-31](#)
- 44 x 42 x 8 cm [Art.-Nr. EI9150-40951-31](#)
- 43 x 43 x 8 cm [Art.-Nr. EI9150-40952-31](#)
- 48 x 43 x 8 cm [Art.-Nr. EI9150-40953-31](#)
- 45 x 45 x 8 cm [Art.-Nr. EI9150-40954-31](#)



VISCOLAG SITZKISSEN FIRST

- VAS: 3
- Patientengewicht: 45-120 kg
- Sondermass Breite & Länge: bis 70 cm
- Mit visco-elastischer Schaumschicht auf der Sitzseite
- Sitzkissen quer und längs einsetzbar
- Mit hygienischem PU-Bezug in schwarz
- Anti-Rutsch Material auf der Unterseite sorgt für Sicherheit
- Bezug aus PU, waschbar bis 60°C
- Schaumkern: autoklavierbar bis 110°C

BESTELLINFORMATIONEN

Grösse B/T/H

- 42 x 40 x 7 cm [Art.-Nr. EI9150-40650-31](#)
- 44 x 42 x 7 cm [Art.-Nr. EI9150-40651-31](#)
- 43 x 43 x 7 cm [Art.-Nr. EI9150-40652-31](#)
- 48 x 43 x 7 cm [Art.-Nr. EI9150-40653-31](#)
- 45 x 45 x 7 cm [Art.-Nr. EI9150-40654-31](#)

Wertvolle Helfer für den Pflegealltag in Spitälern, ambulanten und stationären Pflegeeinrichtungen

Basilag Standardmatratze mit Bezug

Konzept:

Die orthopädische Standardmatratze Basilag ist ideal für den dauerhaften Einsatz in Spitälern und Rehabilitationskliniken sowie Alten- und Pflegeheimen.

Durch die Verwendung eines besonders hochwertigen Kaltschaums mit einem Raumgewicht von 40 kg wird eine lange Lebensdauer der Matratze gewährleistet. Der PU-Bezug ist dehnbar, atmungsaktiv und flüssigkeitsdicht. Durch den 2-seitigen Reissverschluss lässt sich der Bezug leicht vom Schaumkern abnehmen. Der Bezug kann gewaschen oder per Wischdesinfektion aufbereitet werden.



Hygiene-Hinweise:

Bezug aus PU: waschbar bis 95°C, trocknergeeignet bei reduzierter Wärme

Schaumkern: autoklavierbar bis 110°C

Bezugsmaterial: schwer entflammbar (Crib 5)

BASILAG STANDARDMATRATZE MIT BEZUG

BASILAG 120

- Bezug: PU grau
- Patientengewicht: bis 120 kg
- Masse: 88 x 198 x 12 cm (Sondermasse möglich)

BESTELLINFORMATIONEN

[Art.-Nr. EI9150-01001-27](#)

BASILAG 140

- Bezug: PU grau
- Patientengewicht: bis 140 kg
- Masse: 88 x 198 x 14 cm (Sondermasse möglich)

BESTELLINFORMATIONEN

[Art.-Nr. EI9150-01301-27](#)

ComfoLag Pro Matratze

Konzept:

Mit der ComfoLag Pro Matratze erhalten Sie eine komfortable Antidekubitus-Matratze aus qualitativ hochwertigen Schaumstoffmaterialien zur Dekubitusprävention und Therapie bis einschliesslich Dekubitus Grad 2. Auch zur Schmerztherapie bis VAS 3 geeignet. Der Oberbau besteht aus einem 4 cm hohen viscoelastischen Schaum. In Kombination mit einem hochwertigen Schaumstoff im Unterbau ermöglicht die Matratze eine gute Druckreduzierung und unterstützt dennoch die Eigenbewegungen des Patienten. Der atmungsaktive PU-Inkontinenzbezug sorgt für eine einfache Aufbereitungsmöglichkeit der Matratze mittels Wischdesinfektion. Der Bezug ist durch einen 2-seitigen Reissverschluss abziehbar.

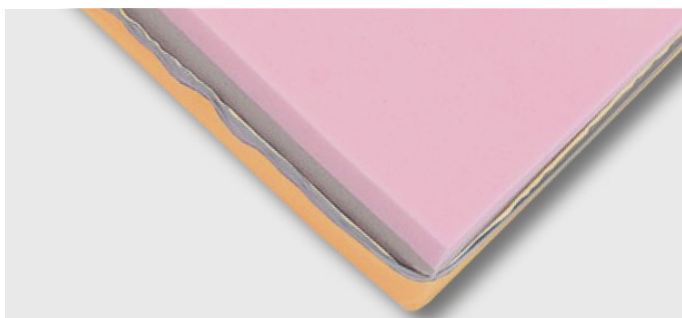

Hygiene-Hinweise:

Bezug aus PU: waschbar bis 95°C, trocknergeeignet bei reduzierter Wärme

Schaumkern: autoklavierbar bis 110°C

Bezugsmaterial: schwer entflammbar (Crib 5)

COMFOLAG PRO MATRATZE

COMFOLAG PRO 120

- Bezug: PU apricot
- Patientengewicht: bis 120 kg
- Deku Grad (EPUAP): 1/2
- VAS: 3
- Masse: 88 x 198 x 12 cm (Sondermasse möglich)

BESTELLINFORMATIONEN

[Art.-Nr. EI9150-02001-23](#)

COMFOLAG PRO 140 GUARD

- Bezug: PU blau
- Patientengewicht: bis 140 kg
- Deku Grad (EPUAP): 2
- VAS: 3
- Masse: 88 x 198 x 15 cm (Sondermasse möglich)

BESTELLINFORMATIONEN

[Art.-Nr. EI9150-03901-25](#)

Wertvolle Helfer für den Pflegealltag in Spitälern, ambulanten und stationären Pflegeeinrichtungen

ViscoLag Guard Antidekubitusmatratze mit Bezug

Die ViscoLag Guard-Matratze ist eine moderne Antidekubitusmatratze aus qualitativ hochwertigen Schaumstoffmaterialien, welche eine hohe Indikationsbreite bieten. Sie besteht aus visco-elastischem Schaum mit seitlich festerem Mobilisationsrand, welcher die Ausleitung und Mobilisation des Patienten erleichtert.

Indikation:

- geeignet für Patienten mit mittlerem Dekubitusrisiko
- zur Dekubitusprophylaxe bis einschl. Dekubitus Grad 3
- Schmerztherapie bis VAS 5 (ViscoLag Guard 120 und 140)
- Schmerztherapie bis VAS 4 (ViscoLag Guard 160 und 180)
- orthopädische und neurologische Indikation

Unterstützend:

- Kinästhetik
- basale Stimulation
- L.i.N.
- Makro-Lagerung
- Mikro-Lagerung
- orthopädische und neurologische Indikationen
- Paraplegie, Tetraplegie (Bobath-Konzept)

Eigenschaften und Vorteile:

- geeignet zur Dekubitusprophylaxe und Therapie bis einschl. Grad 3
- dennoch keine herkömmliche Weichlagerung
- unterstützt das Körperschema und die Restmobilität des Patienten
- erleichtert das Umlagern des Patienten
- unterstützt kinästhetische Massnahmen am Patienten
- zur Schmerztherapie bis VAS 5 geeignet
- keine Kontraindikation bekannt
- geeignet für neurologische/orthopädische Indikationen
- unterschiedliche Ausführungen für Patientengewicht bis zu 180 kg

Material Bezug (PU-Inkontinenzbezug):

Flüssigkeitsdicht, atmungsaktiv, antibakterielle Ausstattung, schwer entflammbar, dehnfähig und reissfest, mittels 2-seitigen Reissverschluss (mit Überlappung) abnehmbar, waschbar bis 95°C, wischdesinfizierbar, trocknergeeignet bei reduzierter Wärme

Material Bezug Stoff-Glamour:

Formstabilen Tuchgewebe, hautsympathisch, transportiert Feuchtigkeit schnell ab, dehnfähig und reissfest, mittels 2-seitigen Reissverschluss (mit Überlappung) abnehmbar, waschbar bis 60°C, wischdesinfizierbar, trocknergeeignet bei reduzierter Wärme

Schaumkern:

- 2-schichtiger Aufbau, Oberschicht 4 cm Viscoelastischer Schaum/ formstabil
- Matratzenkern bis 110°C autoklavierbar
- Latexfrei und ohne Paraffin - hohe Rückstellkraft
- Unterbau: 8/11 cm punktelastischer Stützschaum mit Mobilisationsrand
- atmungsaktiv

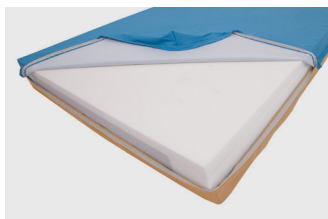

VISCOLAG GUARD 120

- Patientengewicht: 35 bis 120 kg
- Deku Grad (EPUAP): 3
- VAS: 5
- Masse: 88 x 198 x 12 cm (Sondermasse möglich)

BESTELLINFORMATIONEN

Art.-Nr. [EI9150-00401-30](#)

Bezug PU – blau/apricot

Art.-Nr. [EI9150-00401-01](#)

Bezug Stoff – weiss



VISCOLAG GUARD 140

- Patientengewicht: 35 bis 140 kg
- Deku Grad (EPUAP): 3
- VAS: 5
- Masse: 88 x 198 x 15 cm (Sondermasse möglich)

BESTELLINFORMATIONEN

Art.-Nr. [EI9150-00101-25](#)

Bezug PU – blau/blau

Art.-Nr. [EI9150-00101-01](#)

Bezug Stoff – weiss

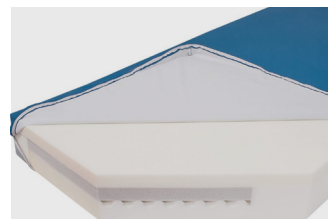

VISCOLAG GUARD 160

- Patientengewicht: 40 bis 160 kg
- Deku Grad (EPUAP): 3
- VAS: 4
- Masse: 88 x 198 x 15 cm (Sondermasse möglich)

BESTELLINFORMATIONEN

Art.-Nr. [EI9150-00201-29](#)

Bezug PU – blau/grün

Art.-Nr. [EI9150-00201-01](#)

Bezug Stoff – weiss

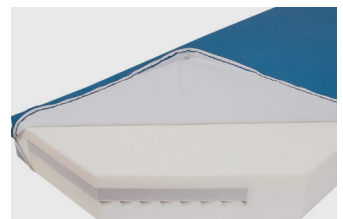

VISCOLAG GUARD 180

- Patientengewicht: 40 bis 180 kg
- Deku Grad (EPUAP): 3
- VAS: 4
- Masse: 88 x 198 x 15 cm (Sondermasse möglich)

BESTELLINFORMATIONEN

Art.-Nr. [EI9150-00301-35](#)

Bezug PU – blau/grau

Art.-Nr. [EI9150-00301-01](#)

Bezug Stoff – weiss

06.03

Lagerungshilfsmittel

Matratzen

Wertvolle Helfer für den Pflegealltag in Spitälern, ambulanten und stationären Pflegeeinrichtungen

ViscoLag Auflage mit Bezug

Mit der ViscoLag-Auflage kann jede normale Standardmatratze im Patientenbett in ein Weichlagerungssystem zur Dekubitusprophylaxe und -Therapie bis einschliesslich Dekubitus Grad 2 gewandelt werden. Die Auflage wird einfach auf die vorhandene Matratze gelegt und mittels dem unter der Matratze eingeschlagenen Bettlaken fixiert. Bei Nichtgebrauch lässt sie sich einrollen und platzsparend aufbewahren.

Sie besteht aus viscoelastischem Schaum und ist mit einem atmungsaktiven PU-Inkontinenzbezug ausgestattet. Die Auflage lässt sich über den Bezug durch Wischdesinfektion einfach aufbereiten. Mittels 2-seitigen Reissverschluss ist der Bezug abziehbar.

Hygiene-Hinweise:

Bezug aus PU: waschbar bis 95°C, trocknergeeignet bei reduzierter Wärme

Schaumkern: autoklavierbar bis 110°C

Bezugsmaterial: Crib 5

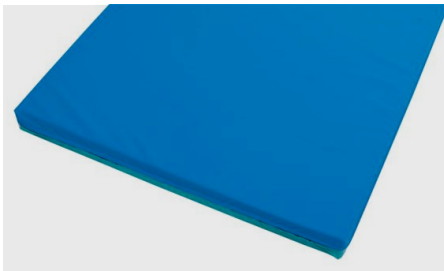

VISCOLAG AUFLAGE EINSCHICHTIG

- Patientengewicht: bis 120 kg
- Deku Grad (EPUAP): 2
- VAS: 3
- Masse: 88 x 198 x 4 cm (Sondermasse möglich)

BESTELLINFORMATIONEN

Art.-Nr. [EI9150-63801-25](#)

Bezug PU blau

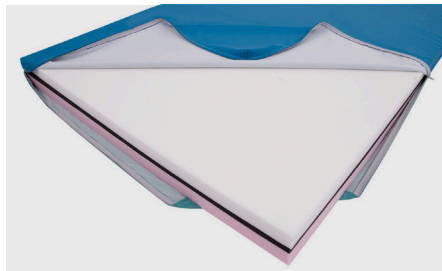

VISCOLAG AUFLAGE DREISCHICHTIG

- Patientengewicht: bis 120 kg
- Deku Grad (EPUAP): 2
- VAS: 4
- Masse: 88 x 198 x 7 cm (Sondermasse möglich)

BESTELLINFORMATIONEN

Art.-Nr. [EI9150-60201-29](#)

Bezug PU blau+grün

06.04

Lagerungshilfsmittel

Sonstige Hilfsmittel

Wertvolle Helfer für den Pflegealltag in Spitälern, ambulanten und stationären Pflegeeinrichtungen

Basilag Sturzmatte mit Bezug

Minimiert die Verletzungsgefahr eines Patienten beim Sturz aus dem Bett. Die Höhe des punktelastischen Schaumkernes und die verwendeten Materialien federn den Sturz effektiv ab. Mit einer Breite von 88 cm und einer Länge von 180 cm bietet sie eine grosse Fläche vor dem Bett, um den Patienten vor Verletzungen durch Stürze sichern zu können. Die vollflächige Anti-Rutsch-Unterseite verhindert ein Verschieben und die abgeschrägten Kanten bieten zusätzliche Sicherheit beim Begehen der Matte. Die Matte ist faltbar und kann mittels Halteschlaufen einfach fixiert und von Bett zu Bett transportiert werden.



BASILAG STURZMATTE MIT BEZUG

- Bezug aus PU: grau, wischdesinfizierbar,
- waschbar bis 60°C
- Schaumkern: autoklavierbar bis 110°C
- Masse: 88 x 180 x 5 cm
- VPE: 1 Stk.

BESTELLINFORMATIONEN
[Art.-Nr. EI9150-01619-27](#)

Comfolag Bettgitterschutz

Das Seitengitterpolster dient als Schutz vor Verletzungen durch Bettgitter aus Holz oder Metall und verhindert sicher das Durchrutschen von Extremitäten durch die Bettholme. Der Schutz hat einen PU-beschichteten, flüssigkeitsdichten Bezug und kann unkompliziert durch Wischdesinfektion aufbereitet werden. Ersetzen durch: Der Bettgitterschutz wird einfach über das Bettgitter zwischen Matratze und Bett gesteckt. Ein neues Bild ist der Mail beigefügt.



COMFOLAG BETTGITTERSCHUTZ

- Bezug aus PU: beige, wischdesinfizierbar
- Schaumkern: fest im Bezug integriert
- VPE: 1 Stk.

BESTELLINFORMATIONEN
80,5 x 38,5 cm (L/H)
[Art.-Nr. EI9105-22343-22](#)