

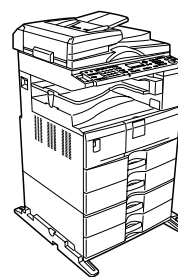

# Felhasználói kézikönyv

## Általános beállítások



- 
- 1 A készülék csatlakoztatása
  - 2 Rendszerbeállítások
  - 3 Másolóbeállítások
  - 4 Faxbeállítások
  - 5 Nyomtatóbeállítások
  - 6 Szkennerbeállítások
  - 7 Címek és felhasználók regisztrálása a fax/szkenner funkciókhoz
  - 8 Egyéb felhasználói eszközök
  - 9 Függelék

---

A készülék használata előtt olvassa el figyelmesen ezt az útmutatót, és a későbbi felhasználás érdekében őrizze meg. A készülék biztonságos és helyes használata érdekében a használatba vétel előtt olvassa el a biztonsági tudnivalókat "A készülékről" című kézikönyvben.

## **Bevezetés**

Ez a kézikönyv a készülék kezelésére és használatára vonatkozó részletes utasításokat és megjegyzéseket tartalmaz. Biztonsága és az előnyök kiaknázása érdekében a készülék használata előtt olvassa el figyelmesen a kézikönyvet. A kézikönyvet tartsa könnyen hozzáférhető helyen, hogy gyorsan elérhető legyen.

## **Fontos**

A kézikönyv egyes részei külön értesítés nélkül változhatnak. A gyártó semmilyen esetben sem felelős a készülék működtetéséből vagy kezeléséből adódó közvetlen, közvetett, különleges, véletlen vagy okozati károkért.

## **Megjegyzések:**

A kézikönyvben szereplő egyes illusztrációk kissé eltérhetnek az Ön gépétől.

Bizonyos kiegészítők nem minden országban állnak rendelkezésre. Erre vonatkozóan a helyi márkaképviselőt adhat bővebb információt.

Az országtól függően előfordulhat, hogy bizonyos egységek nem állnak rendelkezésre. Erre vonatkozóan a helyi márkaképviselőt adhat bővebb információt.

## **Figyelem:**

Az útmutatóban ismertetett eljárásoktól eltérő szabályozási vagy beállítási vagy teljesítménybeli módosítások veszélyes sugárzást eredményezhetnek.

A kézikönyvben kétféle méretrendszer használatos. Ennél a készüléknél a metrikus verzió alkalmazandó.

# Kézikönyvek a készülékhez

Olvassa el azt a kézikönyveket, amelyek azokat a funkciókat ismertetik, amelyekre használni kívánja a készüléket.

## Fontos

- A kézikönyvek különböző hordozókon jelenhetnek meg.
- A kézikönyvek nyomtatott és elektronikus verzióinak tartalma megegyezik.
- A PDF formátumú kézikönyvek megtekintéséhez Adobe Acrobat Reader/Adobe Reader szükséges.
- Országtól függően a kézikönyvek html formátumban is rendelkezésre állnak. A kézikönyvek megtekintéséhez webböngésző szükséges.

## ❖ A készülékről

A készülék használata előtt olvassa el az ebben a kézikönyvben leírt biztonsági előírásokat.

Ez a kézikönyv ismerteti a készülék funkcióit is. Bemutatja a kezelőpanelt, ismerteti az előkészületeket a készülék használatához, a szövegbeírást, valamint a telepítést a mellékelt CD-ről.

## ❖ Általános beállítások

Ismerteti a felhasználói eszközök beállításait és a címjegyzékhez kapcsolódó eljárásokat, például faxszámok, e-mail címek és felhasználói kódok regisztrálását. A készülék csatlakoztatási módjait is bemutatja.

## ❖ Hibaelhárítás

Útmutatást ad az általános problémák megoldásához, és elmagyarázza a papír betöltését, a festékkazetta és az egyéb kellékek cseréjét.

## ❖ Biztonsági útmutató

Ez a kézikönyv a készülék rendszergazdájának való. Ismerteti a biztonsági funkciókat, amelyek segítségével megelőzhető a gép jogosulatlan használata, az adatmanipuláció vagy az adatlopás.

Az emelt szintű biztonság érdekében a következő beállításokat javasoljuk.

- Telepítse a szervertanúsítványt.
- Engedélyezze az SSL (Secure Sockets Layer - Biztonságos szoftvercsatorna) titkosítást.
- Változtassa meg az adminisztrátor nevét és jelszavát a Web Image Monitor segítségével.

További részleteket olvashat a Biztonsági útmutatóban.

Az emelt szintű biztonsági funkciók beállításához vagy a felhasználó és adminisztrátor hitelesítéséhez feltétlenül olvassa el azt a kézikönyvet.

## ❖ Fénymásoló kézikönyv

A másoló funkciókat és azok kezelését mutatja be. Az eredeti dokumentumok behelyezésének módjait is ismerteti.

## ❖ Fax kezelési útmutató

A fax funkciókat és azok kezelését mutatja be.

## ❖ Nyomtató kezelési útmutató

A nyomtató funkciókat és azok kezelését mutatja be.

## ❖ Szkenner kezelési útmutató

A szkennelési funkciókat és azok kezelését mutatja be.

## ❖ Hálózati útmutató

A készülék konfigurálását és használatát mutatja be hálózati környezetben, és ismerteti a hozzá adott szoftverek használatát.

A kézikönyv az összes modellre egységes, ezért tartalmazhat olyan funkciókat, amely ebbe a készülékbe nincs beépítve. A támogatott operációs rendszerről szóló képek, illusztrációk és adatok is kissé eltérhetnek az Ön környezetétől.

## ❖ Egyéb kézikönyvek

- Kézikönyvek a készülékhez
- Biztonsági tudnivalók
- Gyors áttekintés a másolásról
- Gyors áttekintés a faxolásról
- Gyors áttekintés a nyomtatásról
- Gyors áttekintés a szkennelésről
- PostScript3 kiegészítés
- UNIX Supplement
- DeskTopBinder Lite kézikönyve  
DeskTopBinder Lite Telepítési útmutató  
DeskTopBinder Alapvetés  
Auto Document Link útmutató

## Megjegyzés

- Az egyes készüléktípusokhoz külön-külön kézikönyvek tartoznak.
- A "UNIX Supplement" további részleteit webhelyünkön találja, illetve forduljon cégünk helyi képviselőjéhez.
- A "PostScript3 kiegészítés" és a "UNIX Supplement" kézikönyvek tartalmazhatnak olyan funkciókat, amelyek ebbe a készülékbe nincsenek beépítve.

| Termék neve  | Általános név                   |
|--|---------------------------------|
| A DeskTopBinder Lite és DeskTopBinder Professional <sup>*1</sup>                     | DeskTopBinder                   |
| A ScanRouter EX Professional <sup>*1</sup> és ScanRouter EX Enterprise <sup>*1</sup> | A ScanRouter kézbesítő szoftver |

<sup>\*1</sup>Kiegészítő

# TARTALOMJEGYZÉK

|  |          |
|--|----------|
| <b>Kézikönyvek a készülékhez .....</b>                                       | <b>i</b> |
| <b>A kézikönyv használatáról .....</b>                                       | <b>1</b> |
| Szimbólumok.....   | 1        |
| <b>Kijelzőpanel .....</b>  | <b>2</b> |
| A kijelző leolvasása és a gombok használata .....                            | 3        |
| <b>Hozzáférés a felhasználói eszközökhöz .....</b>                           | <b>4</b> |
| Alapértelmezett beállítások módosítása .....                                 | 4        |
| Kilépés a felhasználói eszközök menüből.....                                 | 5        |
| Menüvédelem.....   | 6        |
| Alapértelmezett beállítások módosítása a Web Image Monitor segítségével..... | 6        |

## 1. A készülék csatlakoztatása

---

|   |           |
|---|-----------|
| <b>Az interfészek csatlakoztatása .....</b>   | <b>7</b>  |
| Az Ethernet interfész csatlakoztatása .....   | 8         |
| Az USB interfész csatlakoztatása .....  | 9         |
| Az IEEE 1284 interfész csatlakoztatása .....  | 10        |
| Csatlakozás az IEEE 802.11b (vezeték nélküli LAN) interfészhez .....                        | 11        |
| <b>Hálózati beállítások.....</b>  | <b>15</b> |
| A nyomtató és a LAN-Fax használatához szükséges beállítások.....                            | 15        |
| Az Internet Fax használatához szükséges beállítások .....                                   | 18        |
| Az e-mail funkció használatához szükséges beállítások .....                                 | 22        |
| A szkennelés mappába funkció használatához szükséges beállítások .....                      | 25        |
| A hálózati kézbesítő szkennel használatához szükséges beállítások .....                     | 27        |
| A hálózati TWAIN szkennel használatához szükséges beállítások.....                          | 30        |
| A hálózati beállítások elvégzése segédprogramokkal .....                                    | 32        |
| <b>A berendezés rákapsolása a telefonvonalra és a telefonkészülék csatlakoztatása .....</b> | <b>39</b> |
| A telefonvonal csatlakoztatása.....   | 39        |
| A vonaltípus kiválasztása.....  | 39        |

## 2. Rendszerbeállítások

---

|   |           |
|---|-----------|
| <b>Általános beállítások .....</b>                    | <b>41</b> |
| Kimeneti tálcá beállítások .....                      | 44        |
| <b>Adagoló beállítások .....</b>                      | <b>45</b> |
| <b>Időzítő beállítások.....</b>                       | <b>48</b> |
| <b>Interfész beállítások.....</b>                     | <b>50</b> |
| Hálózat .....   | 50        |
| Párhuzamos interfész .....                            | 53        |
| IEEE 802.11b .....                                    | 54        |
| Interfész-beállítások listájának kinyomtatása .....   | 55        |
| <b>Fájl átvitel .....</b>                             | <b>56</b> |
| <b>Adminisztrátori eszközök.....</b>                  | <b>61</b> |
| LDAP szerver programozása / módosítása / törlése..... | 66        |
| LDAP szerver programozása .....                       | 68        |

### 3. Másolóbeállítások

---

|                         |    |
|-------------------------|----|
| Másolóbeállítások ..... | 75 |
|-------------------------|----|

### 4. Faxbeállítások

---

|   |     |
|---|-----|
| Általános beállítások/Módosítás .....                     | 79  |
| Vételi beállítások.....                                   | 81  |
| E-mail beállítások.....                                   | 82  |
| IP-fax beállítások.....                                   | 84  |
| Adminisztrátori eszközök.....                             | 87  |
| Faxinformációk regisztrálása .....                        | 91  |
| Faxinformációk regisztrálása .....                        | 92  |
| Faxinformációk törlése .....                              | 94  |
| Utánküldés.....   | 96  |
| Végállomás beprogramozása .....                           | 97  |
| Vevő beállításainak törlése .....                         | 98  |
| Utánküldési jel nyomtatása .....                          | 99  |
| Paraméter-beállítások.....                                | 100 |
| A felhasználói paraméterek módosítása .....               | 104 |
| A paraméter-beállítási lista kinyomtatása .....           | 106 |
| Kezdőpozíció.....   | 107 |
| A kezdő pozíció módosítása .....                          | 108 |
| Speciális feladó regisztrálása.....                       | 110 |
| Jogosított vétel .....                                    | 111 |
| Utánküldés .....  | 112 |
| Memórizár .....   | 112 |
| Speciális küldők beállítása/módosítása .....              | 113 |
| Jogosított vé. (Jogosított vétel) .....                   | 115 |
| Utánküldés .....  | 115 |
| Memórizár .....   | 117 |
| Speciális küldő kezdeti beállításának beprogramozása..... | 117 |
| Speciális küldő törlése .....                             | 118 |
| Speciális küldők listájának nyomtatása .....              | 120 |

### 5. Nyomtatóbeállítások

---

|   |     |
|---|-----|
| Lista / Tesztnyomtatás .....            | 121 |
| Lista vagy tesztoldal kinyomtatása..... | 122 |
| Karbantartás.....                       | 123 |
| Rendszer.....                           | 124 |
| Host interfész .....                    | 127 |
| PCL menü .....                          | 128 |
| PS menü.....                            | 130 |
| PDF menü .....                          | 131 |

## 6. Szkennerbeállítások

|                                   |     |
|-----------------------------------|-----|
| Szkennelési beállítások.....      | 133 |
| Célállomáslista beállításai ..... | 135 |
| Küldési beállítások .....         | 136 |

## 7. Címek és felhasználók regisztrálása a fax/szkenner funkciókhoz

|  |            |
|--|------------|
| <b>Címlista.....</b>   | <b>139</b> |
| Nevék kezelése a címjegyzékben.....  | 141        |
| Fax küldése közvetlenhívóval .....   | 141        |
| E-mail küldése közvetlenhívóval .....  | 142        |
| Szkennelt fájlok közvetlen küldése megosztott mappába.....                               | 142        |
| A megosztott mappákhoz engedély nélkül történő hozzáférés megelőzése a készülékről ..... | 142        |
| Felhasználók és készülékhasználat kezelése.....  | 143        |
| <b>Nevek beprogramozása.....</b>   | <b>144</b> |
| Nevek beprogramozása .....   | 144        |
| Egy beprogramozott név megváltoztatása .....   | 146        |
| Egy beprogramozott név törlése .....   | 148        |
| <b>Hitelesítési információ.....</b>  | <b>150</b> |
| Felhasználói kód beprogramozása .....  | 151        |
| Felhasználói kód módosítása.....   | 154        |
| Felhasználói kód törlése .....   | 157        |
| Az egyes felhasználókhoz tartozó számlálók megjelenítése .....                           | 159        |
| Az egyes felhasználókhoz tartozó számlálók nyomtatása .....                              | 161        |
| Az összes felhasználóhoz tartozó számlálók nyomtatása .....                              | 163        |
| Nyomatok számának törlése.....   | 164        |
| <b>Fax célállomás .....</b>  | <b>167</b> |
| Fax célállomás .....   | 168        |
| IP-fax célállomás.....   | 180        |
| <b>E-mail célállomás.....</b>  | <b>190</b> |
| E-mail célállomás beprogramozása .....   | 190        |
| Rögzített e-mail célállomás módosítása .....   | 193        |
| Rögzített e-mail célállomás törlése .....  | 196        |
| <b>Mappák beprogramozása.....</b>  | <b>199</b> |
| SMB használata a csatlakozáshoz .....  | 199        |
| FTP használata a csatlakozáshoz .....  | 213        |
| NCP használata a csatlakozáshoz.....   | 225        |
| <b>Nevek tárolása csoportokba .....</b>  | <b>240</b> |
| Új csoport rögzítése .....   | 240        |
| Nevek tárolása csoportokba.....  | 242        |
| Csoport hozzáadása egy másik csoporthoz .....  | 244        |
| A csoportokba foglalt nevek megjelenítése.....   | 246        |
| Név eltávolítása egy csoportból .....  | 248        |
| Csoport törlése egy csoportból .....   | 250        |
| Csoportnév módosítása .....  | 253        |
| Csoport törlése.....   | 255        |

|   |            |
|---|------------|
| <b>Védelmi kód regisztrálása</b> .....                    | <b>257</b> |
| Védelmi kód beprogramozása egy felhasználóhoz.....        | 257        |
| Védelmi kód beprogramozása egy felhasználócsoporthoz..... | 261        |
| <b>SMTP és LDAP hitelesítés beprogramozása</b> .....      | <b>264</b> |
| SMTP hitelesítés.....                                     | 264        |
| LDAP hitelesítés.....                                     | 268        |
| <b>Keresés</b> .....                                      | <b>272</b> |
| Keresés név alapján.....                                  | 272        |
| Keresés a listából.....                                   | 273        |
| Keresés regisztrációs szám alapján.....                   | 274        |
| Keresés felhasználói kód alapján.....                     | 275        |
| Keresés faxszám alapján.....                              | 276        |
| Keresés e-mail cím alapján.....                           | 277        |
| Keresés a célállomás mappája alapján.....                 | 278        |
| <b>A Web Image Monitor használata</b> .....               | <b>279</b> |

## **8. Egyéb felhasználói eszközök**

|  |            |
|--|------------|
| <b>A kijelző nyelvének megváltoztatása</b> ..... | <b>281</b> |
| <b>Számláló</b> .....                            | <b>282</b> |
| Az összesített számláló megjelenítése.....       | 282        |

## **9. Függelék**

|  |            |
|--|------------|
| <b>Információ a telepített szoftverekről</b> ..... | <b>283</b> |
| expat.....   | 283        |
| NetBSD.....  | 284        |
| Sablotron.....                                     | 286        |
| JPEG LIBRARY.....                                  | 286        |
| SASL.....  | 287        |
| MD4.....   | 288        |
| MD5.....   | 288        |
| Samba(Ver 3.0.4).....                              | 289        |
| RSA BSAFE®.....                                    | 289        |
| Open SSL.....                                      | 290        |
| Open SSH.....                                      | 292        |
| Open LDAP.....                                     | 297        |
| IPS™ print language emulations.....                | 298        |
| <b>TÁRGYMUTATÓ</b> .....                           | <b>299</b> |



# A kézikönyv használatáról

---

## Szimbólumok

---

A kézikönyvben az alábbi szimbólumokat használjuk:

### FIGYELMEZTETÉS:

Fontos biztonsági megjegyzéseket jelöl.

E megjegyzések semmibe vétele súlyos vagy életveszélyes sérüléshez vezethet. Mindenképpen olvassa el ezeket a megjegyzéseket! Ezeket A készülékről című kézikönyv "Biztonsági tudnivalók" című részében találhatja.

### FIGYELEM:

Fontos biztonsági megjegyzéseket jelöl.

E megjegyzések semmibe vétele kisebb sérüléshez, a készülék meghibásodásához vagy egyéb vagyoni kárhoz vezethet. Mindenképpen olvassa el ezeket a megjegyzéseket! Ezeket A készülékről című kézikönyv "Biztonsági tudnivalók" című részében találhatja.

### Fontos

Olyan pontokat jelöl, amelyekre oda kell figyelni a készülék használatakor, elmagyarázza a papír hibás adagolásának, az eredeti dokumentumok sérülésének vagy az adatok elvesztésének lehetséges okait. Ezeket a magyarázatokat feltétlenül olvassa el.

Ez a szimbólum a működtetés megkezdése előtt elvégzendő előkészületeket jelzi.

### Megjegyzés

A készülék működéséről és a felhasználói hibák elhárításának módjairól szóló kiegészítő magyarázatokat jelöl.

### Referencia

Ez a szimbólum a szekciók végén található. A témához tartozó további információk helyét jelöli.

[ ]

A gép kijelzőjén található gombok neveit jelöli.

[ ]

A készülék kezelőpanelén található gombok neveit jelöli.

# Kijelzőpanel

A kijelzőpanel mutatja a készülék állapotát, a hibaüzeneteket és a funkciómenüket.

## Fontos

- 30 N-nál nagyobb erőhatás vagy ütés (ez 3 kilogrammnyi terhelésnek felel meg) tönkretelheti a kijelzőpanelt.

Ha megnyomja a **[Felhasználói eszközök/Számláló]** gombot, akkor megjelenik a Felhasználói eszközök menü képernyője.

A Rendszerbeállítások menüképernyőjének példájával ez a rész a készülék kijelzőpanelének használatát ismerteti.

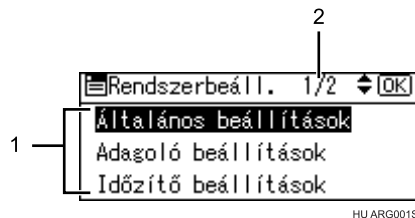

1. Megjelenik a beállítások menüje. A **[▲]** vagy a **[▼]** gombbal görgetve a menüpontokat válassza ki a megadandó vagy módosítandó beállítást, majd nyomja meg az **[OK]** gombot, hogy megjelenjen a kívánt beállítás végrehajtásához szükséges képernyő.

2. Látható a megjelenített beállítás menüjének oldalszáma. Ha nem látja a teljes menüt, akkor a kijelző görgetéséhez nyomja meg a **[▲]** vagy a **[▼]** gombot.

## A kijelző leolvasása és a gombok használata

Ebben a fejezetben a kijelző leolvasása és a kiválasztó billentyűk használata kerül magyarázatra.

Ha megnyomja a **[Másoló]** gombot, akkor a másolás kezdeti képernyője jelenik meg.

A másolás kezdeti menüképernyőjének példájával ez a rész a készülék kezelőpanelének használatát ismerteti.

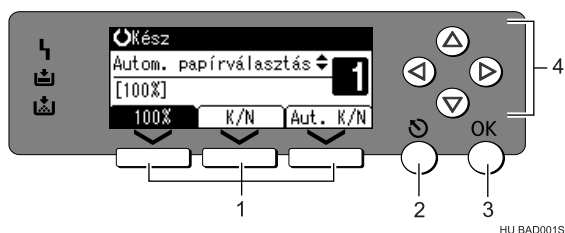

### 1. Kiválasztó gombok

A kijelző alsó sorában található tételeknek felel meg.

- Amikor ebben a kézikönyvben a "Nyomja meg a **[100%]** gombot" utasítást olvassa, nyomja meg a bal oldali választógombot.
- Amikor ebben a kézikönyvben a "Nyomja meg a **[K/N]** gombot" utasítást olvassa, nyomja meg a középső választógombot.
- Amikor ebben a kézikönyvben a "Nyomja meg a **[Aut. K/N]** gombot" utasítást olvassa, nyomja meg a jobb oldali választógombot.

### 2. **[Kilépés]** gomb

Nyomja meg egy művelet törléséhez vagy az előző képernyőre való visszatéréshez.

### 3. **[OK]** gomb

Nyomja meg a kiválasztott tétel beállításának jóváhagyásához vagy numerikus érték beviteléhez.

### 4. **Görgető** gombok

Nyomja meg a kurzor megfelelő irányú mozgatásához, lépésről-lépésre.

Amikor a **[▲]**, a **[▼]**, a **[▶]** vagy a **[◀]** szimbólumot látja ebben a kézikönyvben, nyomja meg a megfelelő irányú görgetőgombot.

# Hozzáférés a felhasználói eszközökhöz

A felhasználói eszközök az alapértelmezett beállítások változtatását és létrehozását teszik lehetővé.

## Megjegyzés

- A rendszerbeállítások műveletei eltérnek a hagyományos műveletektől. Mindig lépjen ki a felhasználói eszközökből a műveletek befejezése után.
- A Felhasználói eszközökben végrehajtott módosítások érvényben maradnak a főkapcsoló és a működtető kapcsoló kikapcsolása után, valamint a **[Beállítások törlése]** gomb megnyomása után is.

## Referencia

4. oldal "Alapértelmezett beállítások módosítása"

---

## Alapértelmezett beállítások módosítása

---

Ez a rész a felhasználói eszközök beállításainak megváltoztatását mutatja be.

## Fontos

- Ha az adminisztrátori hitelesítés kezelése be van kapcsolva, akkor vegye fel a kapcsolatot az adminisztrátorral.

**1** Nyomja meg a **[Felhasználói eszközök/Számláló]** gombot.

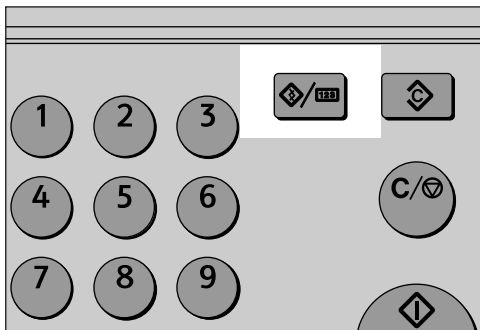

**2** Válassza ki a megfelelő menüt a **[▲]** vagy **[▼]** gombbal, majd nyomja meg az **[OK]** gombot.

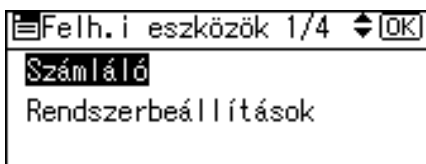

A rendszerbeállítások megváltoztatásához válassza a **[Rendszerbeáll.]** menüpontot.

A másoló funkciók megváltoztatásához válassza a **[Másolóbeállítások]** menüpontot.

A fax funkciók megváltoztatásához válassza a **[Faxbeállítások]** menüpontot.

A nyomtató funkciók megváltoztatásához válassza a **[Nyomtatóbeállítások]** menüpontot.

A szkennerek funkciók megváltoztatásához válassza a **[Szkennerekbeállítások]** menüpontot.

A kijelző megváltoztatásához válassza a **[Nyelv]** menüpontot.

A számláló ellenőrzéséhez válassza a **[Számológép]** menüpontot.

- 3** Válassza ki a kívánt tételt a **[▲]** vagy a **[▼]** gombbal, majd nyomja meg az **[OK]** gombot.

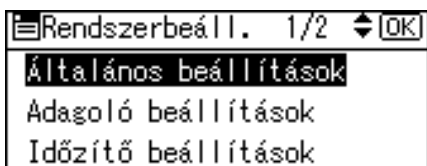

- 4** Módosítsa a beállításokat a képernyőn látható utasítások követésével, majd nyomja meg az **[OK]** gombot.

**Megjegyzés**

- Az előző képernyőhöz való visszatéréshez nyomja meg a **[Kilépés]** gombot.
- A művelet leállításához és a szokásos funkciók képernyőjére való visszalépéshez nyomja meg a **[Felhasználói eszközök/Számláló]** gombot.

---

## Kilépés a felhasználói eszközök menüből

---

Ez a rész a felhasználói eszközök menü bezárását ismerteti.

- 1** Nyomja meg a **[Felhasználói eszközök/Számláló]** gombot.

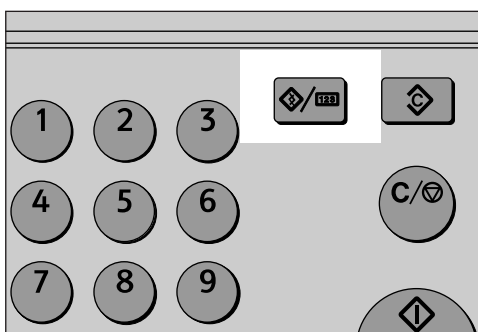

ARG012S

---

## Menüvédelem

---

A menüvédelemmel megakadályozhatja, hogy illetéktelenek módosítsák a felhasználói eszközök menü beállításait. A menüvédelmet a Felhasználói eszközök alábbi almenüihez lehet megadni.

- Másolóbeállítások
- Faxbeállítások
- Nyomtatóbeállítások
- Szkennerbeállítások

A további tudnivalókkal kapcsolatban vegye fel a kapcsolatot az adminisztrátorral.

---

## Alapértelmezett beállítások módosítása a Web Image Monitor segítségével

---

A következő rész a Web Image Monitor hozzáférését ismerteti.

A készülék beállításait a Web Image Monitor segítségével is módosíthatja.

**1** Indítsa el a webböngészőt.

**2** Írja be a `“http://(készülék címe)”` értéket a webböngésző címezőjébe.

A Web Image Monitor felső oldala jelenik meg.

Ha a készülék számítógépneve regisztrálásra került a DNS vagy WINS szerveren, itt most megadható.

A szerverhitelesítést megkívánó környezetben folyó, rejtjelezett kommunikációra alkalmas protokoll, az SSL beállításakor ezt írja be: `https://(nyomtató címe)/`.

**3** Kattintson a **[Belépés]** gombra.

**4** Adja meg a belépési felhasználónevet és jelszót, majd kattintson a **[Belépés]** gombra.

A belépési felhasználónév és jelszó részleteiért vegye fel a kapcsolatot a hálózati adminisztrátorral.

**5** Kattintson a **[Konfiguráció]** gombra.

**6** Kattintson a menüre.

**7** Módosítsa a beállításokat.

A Web Image Monitor használatának részleteit lásd a Hálózati útmutatóban és a Web Image Monitor súgójában.

# 1. A készülék csatlakoztatása

Ez a fejezet a készülék hálózathoz való csatlakoztatását és a hálózati beállítások megadását ismerteti.

## Az interfészek csatlakoztatása

Ez a rész a készülék csatlakozásainak azonosítását ismerteti, valamint a berendezés hálózati környezetétől függő csatlakoztatását mutatja be.

### ⚠ FIGYELEM:

- *Egy ferritmaggal ellátott hálózati kábelt kell használni a rádiófrekvenciás zavarok elnyomásához.*

Ha az IEEE 1284 interfész kártya (opcionális) telepítve van.

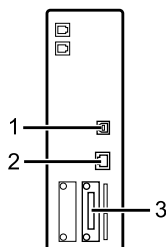

Ha a vezeték nélküli LAN kártya (opcionális) telepítve van.

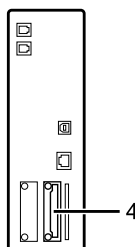

HU ARG003S

### 1. USB port

Az USB 2.0 kábel csatlakoztatására szolgáló port

### 2. 10BASE-T/100BASE-TX port

A 10BASE-T vagy a 100BASE-TX kábel csatlakoztatására szolgáló port

### 3. IEEE 1284 port (opcionális)

Az IEEE 1284 kábel csatlakoztatására szolgáló port

### 4. IEEE 802.11b (vezeték nélküli LAN) port (opcionális)

A vezeték nélküli LAN használatához szükséges port

### 📌 Megjegyzés

- Nem telepítheti e két kiegészítőt egyidejűleg: IEEE 802.11b vezeték nélküli LAN kártya, IEEE 1284 kártya.

## Az Ethernet interfész csatlakoztatása

Csatlakoztassa a 10BASE-T vagy a 100BASE-TX kábelt az Ethernet interfészhez.

1

### ⚠ Fontos

Ha be van kapcsolva a készülék főkapcsolója, akkor kapcsolja ki azt.

**1** Csatlakoztassa a kapott ferritmagnet az Ethernet kábel készülék felőli végére.

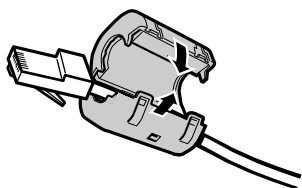

BAD003S

**2** Győződjön meg arról, hogy a készülék főkapcsolója ki van-e kapcsolva.

**3** Csatlakoztassa az Ethernet kábelt a 10BASE-T/100BASE-TX porthoz.

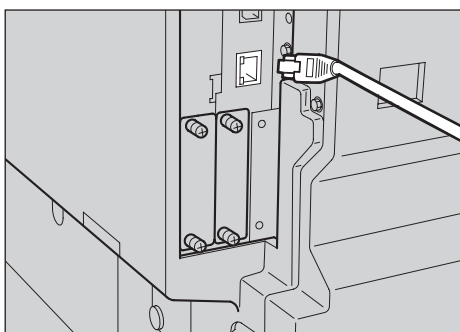

ARG005S

**4** Az Ethernet kábel másik végét csatlakoztassa egy hálózati eszközhöz, pl. egy hub-hoz.



## 5 Kapcsolja be készülék főkapcsolóját.

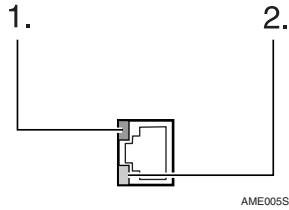

- ① Jelzés (zöld)  
Zölden kezd világítani, ha a készülék megfelelően van csatlakoztatva a hálózathoz.
- ② Jelzés (sárga)  
Sárgán kezd világítani, amikor a 100 BASE-TX működik. Kikapcsol, amikor a 10 BASE-T működik.

### Megjegyzés

- A nyomtatóillesztő telepítéséről részletes ismertetést a Nyomtató kezelési útmutatóban talál.

### Referencia

A készülékről  
Nyomtató kezelési útmutató

## Az USB interfész csatlakoztatása

Csatlakoztassa az USB 2.0 kábelt az USB 2.0 porthoz.

### 1 Csatlakoztassa az USB 2.0 kábelt az USB 2.0 porthoz.

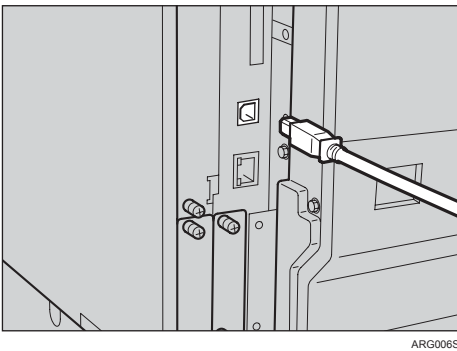

## 2 A másik végét csatlakoztassa a számítógép USB portjához.

### Megjegyzés

- Ennek a készüléknek nem tartozéka az USB interfész kábel. Feltétlenül vásároljon megfelelő kábelt a készülék és a számítógép csatlakoztatásához.
- Az USB 2.0 interfészkartát a következő operációs rendszerek támogatják: Windows Me / 2000 / XP, Windows Server 2003, Mac OS X10.3.3 vagy újabb.
  - Windows Me esetén:  
Telepítenie kell az "USB nyomtatás támogatása" szoftvert. Windows Me használata esetén csak az USB 1.1-nek megfelelő sebesség érhető el.
  - Mac OS esetén:  
A Macintosh használatához a gépet fel kell szerelni opcióként kapható Postscript 3 egységgel. Ha Mac OS X10.3.3 vagy magasabb verziószámú operációs rendszerrel használja, akkor kihasználhatja az USB 2.0 átviteli sebességét.
- A nyomtatóillesztő telepítéséről részletes ismertetést a Nyomtató kezelési útmutatóban talál.

### Referencia

Nyomtató kezelési útmutató

---

## Az IEEE 1284 interfész csatlakoztatása

---

Csatlakoztassa az IEEE 1284 kábelt az IEEE 1284 kártyához.

### 1 Győződjön meg arról, hogy a készülék főkapcsolója ki van-e kapcsolva.

Ha be van kapcsolva a készülék főkapcsolója, akkor kapcsolja ki azt.

### 2 Kapcsolja ki a számítógép főkapcsolóját.

### 3 Csatlakoztassa az IEEE 1284 kábelt az IEEE 1284 porthoz.

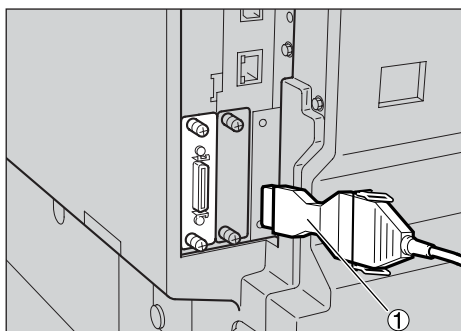

ARG007S

Használja az IEEE 1284 interfészkartához mellékelt átalakító csatlakozót (1).

**4** Csatlakoztassa a kábel másik végét a számítógép interfészéhez.

Ellenőrizze a számítógéphez kerülő csatlakozó alakját. Biztosan csatlakoztassa a kábelt.

**5** Kapcsolja be készülék főkapcsolóját.**6** Kapcsolja be a számítógépet.

Ha a Windows 95/98/Me/2000/XP, illetve a Windows Server 2003 valamelyik verzióját használja, akkor a számítógép bekapcsolásakor megjelenhet a nyomtatóillesztőt telepítő képernyő. Ha ez történik, kattintson a **[Mégsem]** gombra a képernyőn.

 **Megjegyzés**

- A nyomtatóillesztő telepítéséről részletes ismertetést a Nyomtató kezelési útmutatóban talál.

 **Referencia**

A készülékről

Nyomtató kezelési útmutató

---

## Csatlakozás az IEEE 802.11b (vezeték nélküli LAN) interfészhez

---

Csatlakoztassa az IEEE 802.11b (vezeték nélküli LAN) interfészt.

 **Megjegyzés**

- Ellenőrizze a készülék IPv4 címének és alhálózati maszkjának beállításait.
- Az IPv4 cím és az alhálózati maszk kezelőpanelen keresztüli beállításának ismertetését lásd az "Interfész beállítások"-nál.

 **Referencia**

50. oldal "Hálózat"

## Telepítési folyamat

Az alábbiak szerint állítsa be az IEEE 802.11b (vezeték nélküli LAN) csatlakozást:

### ■ IEEE 802.11b (vezeték nélküli LAN) beállítási eljárás

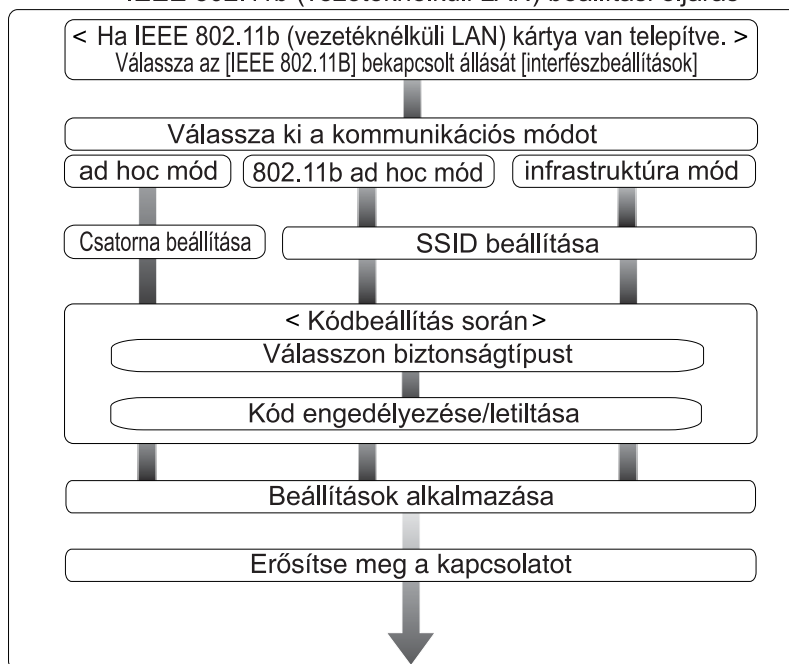

HU ARH007S

### Megjegyzés

- Válassza az **[802.11 Ad hoc]** lehetőséget, ha a Windows XP-t vezeték nélküli LAN kliensként csatlakoztatja a szabványos Windows XP illesztőkkel vagy segédprogramokkal, vagy ha nem használja az infrastruktúra módot.
- A vezeték nélküli LAN kezelőpanelről történő beállításainak részletes leírását lásd az "IEEE 802.11b" résznél.
- A vezeték nélküli LAN kezelőpaneltől eltérő eszközökkel történő beállításainak részletes leírását lásd a "Hálózati beállítások segédprogramokkal" résznél.
- Az egyes elemek beállításának ismertetését lásd az "IEEE 802.11b" résznél.

### Referencia

54. oldal "IEEE 802.11b"

32. oldal "A hálózati beállítások elvégzése segédprogramokkal"

## Kapcsolat ellenőrzése

Ellenőrizze a vezeték nélküli hálózati kapcsolatot.

Bizonyosodjon meg arról, hogy világít-e az IEEE 802.11b kártya LED-je.

### ❖ Infrastruktúra mód használatakor

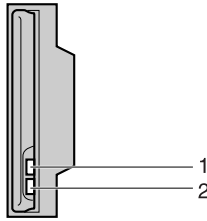

ZGDH600J

- ① Ha a **[LAN típus]** az **[Interfészbeáll.]**/**[Hálózat]** képernyőn nincs beállítva az **[IEEE 802.11b]** lehetőségre, nem fog világítani még akkor sem, ha a főkapcsoló be van kapcsolva.
- ② A LED zöld színnel világít infrastruktúra módban, ha megfelelő a csatlakozás a hálózathoz. Ha a LED villog, a készülék keresi az eszközöket.

### ❖ Ad hoc mód / 802.11 Ad hoc mód használatakor

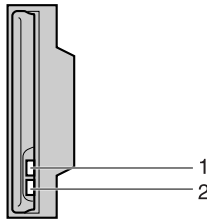

ZGDH600J

- ① Ha az IEEE 802.11b interfész egység működik, akkor a LED narancssárgán világít.
- ② A LED zöld színnel világít ad hoc módban vagy 802.11 ad hoc módban, ha megfelelő a csatlakozás a hálózathoz. Ha a LED villog, a készülék keresi az eszközöket. Néhány másodperc múlva a LED világítani fog.

Nyomtassa ki a konfigurációs oldalt a beállítások ellenőrzéséhez.

### Megjegyzés

- A konfigurációs oldal nyomtatásával kapcsolatos további információkért lásd a "I/F beállítások nyomtatása" résznel.

### Referencia

55. oldal "Interfész-beállítások listájának kinyomtatása"

## Jel ellenőrzése

---

Infrastruktúra mód használatakor a kezelőpanel segítségével ellenőrizheti a készülék által alkalmazott rádióhullámok adatait.

- ① Válassza ki a **[Rendszerbeáll.]** menüpontot a **[▲]** vagy **[▼]** gombokkal, majd nyomja meg az **[OK]** gombot.
- ② Válassza ki a **[Interfészbeáll.]** menüpontot a **[▲]** vagy **[▼]** gombokkal, majd nyomja meg az **[OK]** gombot.
- ③ Válassza ki a **[IEEE 802.11b]** menüpontot a **[▲]** vagy **[▼]** gombokkal, majd nyomja meg az **[OK]** gombot.
- ④ Válassza ki a **[Drótnélküli LAN jel]** menüpontot a **[▲]** vagy **[▼]** gombokkal, majd nyomja meg az **[OK]** gombot.  
Megjelenik a készülék rádiós összeköttetésének állapota.
- ⑤ A rádiós összeköttetés állapotának ellenőrzése után nyomja meg az **[OK]** gombot.
- ⑥ A felhasználói eszközök/számláló menübe való visszatéréshez nyomja meg a **[Felhasználói eszközök/Számláló]** gombot.

### Megjegyzés

- A rádióhullámok állapotának ellenőrzéséhez nyomja meg a **[IEEE 802.11b]** gombot a **[LAN típus]** menüpontban a Hálózat menüben az Interfészbeállítások alatt.
- A rendszerbeállítások menübe való belépéshez lásd a "Hozzáférés a felhasználói eszközökhöz" című részt.

### Referencia

4. oldal "Hozzáférés a felhasználói eszközökhöz"

32. oldal "A hálózati beállítások elvégzése segédprogramokkal"

54. oldal "IEEE 802.11b"

# Hálózati beállítások

Ez a rész a Felhasználói eszközök menüben megváltoztatható hálózati beállításokat írja le (Rendszerbeállítások). A beállítások elvégzése a felhasználni kívánt funkciók, illetve a csatlakoztatni kívánt interfész alapján történik.

## Fontos

- Ajánlott, hogy ezeket a beállításokat a rendszergazda, vagy más személy a rendszergazdával folytatott konzultáció után végezze el.

## A nyomtató és a LAN-Fax használatához szükséges beállítások

Ez a rész a nyomtató és a LAN-Fax funkciók használatához szükséges beállításokat sorolja fel.

### Ethernet

Ez a rész a nyomtató és a LAN-Fax funkciók Ethernet csatlakozáson keresztüli használatához szükséges beállításokat sorolja fel.

A beállítások elvégzésének lépéseit lásd az "Interfész-beállítások" című részben.

| Menü                              | Felhasználói eszköz              | Beállítási követelmények |
|-----------------------------------|----------------------------------|--------------------------|
| Interfész beállítások/<br>Hálózat | Készülék IPv4 címe               | Szükséges                |
| Interfész beállítások/<br>Hálózat | IPv4 átjáró cím                  | Szükség szerint          |
| Interfész beállítások/<br>Hálózat | Készülék IPv6 címe               | Szükség szerint          |
| Interfész beállítások/<br>Hálózat | IPv6 átjáró cím                  | Szükség szerint          |
| Interfész beállítások/<br>Hálózat | IPv6 állapotfüggetlen beállítása | Szükség szerint          |
| Interfész beállítások/<br>Hálózat | DNS konfiguráció                 | Szükség szerint          |
| Interfész beállítások/<br>Hálózat | DDNS konfiguráció                | Szükség szerint          |
| Interfész beállítások/<br>Hálózat | Tartománynév                     | Szükség szerint          |
| Interfész beállítások/<br>Hálózat | WINS konfiguráció                | Szükség szerint          |
| Interfész beállítások/<br>Hálózat | Érvényes protokoll               | Szükséges                |

| Menü                              | Felhasználói eszköz                  | Beállítási követelmények |
|-----------------------------------|--------------------------------------|--------------------------|
| Interfész beállítások/<br>Hálózat | NCP kézbesítő protokoll              | Szükség szerint          |
| Interfész beállítások/<br>Hálózat | NW kerettípus                        | Szükség szerint          |
| Interfész beállítások/<br>Hálózat | SMB számítógép név                   | Szükség szerint          |
| Interfész beállítások/<br>Hálózat | SMB munkacsoport                     | Szükség szerint          |
| Interfész beállítások/<br>Hálózat | Ethernet sebesség                    | Szükség szerint          |
| Interfész beállítások/<br>Hálózat | LAN típus                            | Szükséges                |
| Interfész beállítások/<br>Hálózat | SNMPv3 kommunikáció engedélyezése    | Szükség szerint          |
| Interfész beállítások/<br>Hálózat | SSL / TLS kommunikáció engedélyezése | Szükség szerint          |
| Interfész beállítások/<br>Hálózat | Host név                             | Szükség szerint          |
| Interfész beállítások/<br>Hálózat | Készülék neve                        | Szükség szerint          |

### Megjegyzés

- Az IPv6 csak a nyomtató funkcióhoz használható.
- Az **[Érvényes protokoll]** menüpontban ellenőrizze, hogy a használni kívánt protokollnál az **[Aktív]** beállítás van-e kiválasztva.
- A **[LAN típus]** látható, ha telepítve van a vezeték nélküli LAN kártya. Ha mind az Ethernet, mind az IEEE 802.11b (vezeték nélküli LAN) csatlakoztatva van a készülékhez, akkor a kiválasztott interfésznek lesz prioritása.

### Referencia

50. oldal "Interfész beállítások"



**IEEE 802.11b (vezeték nélküli LAN)**

Ez a rész a nyomtató és a LAN-Fax funkciók IEEE 802.11b-n (vezeték nélküli LAN-on) keresztüli használatához szükséges beállításokat sorolja fel.

A beállítások elvégzésének lépéseit lásd az "Interfész-beállítások" című részben.

| Menü                            | Felhasználói eszköz                  | Beállítási követelmények |
|---------------------------------|--------------------------------------|--------------------------|
| Interfész beállítások / Hálózat | Készülék IPv4 címe                   | Szükséges                |
| Interfész beállítások / Hálózat | IPv4 átjáró cím                      | Szükség szerint          |
| Interfész beállítások / Hálózat | Készülék IPv6 címe                   | Szükség szerint          |
| Interfész beállítások / Hálózat | IPv6 átjáró cím                      | Szükség szerint          |
| Interfész beállítások / Hálózat | IPv6 állapotfüggetlen beállítása     | Szükség szerint          |
| Interfész beállítások / Hálózat | DNS konfiguráció                     | Szükség szerint          |
| Interfész beállítások / Hálózat | DDNS konfiguráció                    | Szükség szerint          |
| Interfész beállítások / Hálózat | Tartománynév                         | Szükség szerint          |
| Interfész beállítások / Hálózat | WINS konfiguráció                    | Szükség szerint          |
| Interfész beállítások / Hálózat | Érvényes protokoll                   | Szükséges                |
| Interfész beállítások / Hálózat | NCP kézbesítő protokoll              | Szükség szerint          |
| Interfész beállítások / Hálózat | NW kerettípus                        | Szükség szerint          |
| Interfész beállítások / Hálózat | SMB számítógép név                   | Szükség szerint          |
| Interfész beállítások / Hálózat | SMB munkacsoport                     | Szükség szerint          |
| Interfész beállítások / Hálózat | LAN típus                            | Szükséges                |
| Interfész beállítások / Hálózat | SNMPv3 kommunikáció engedélyezése    | Szükség szerint          |
| Interfész beállítások / Hálózat | SSL / TLS kommunikáció engedélyezése | Szükség szerint          |
| Interfész beállítások / Hálózat | Host név                             | Szükség szerint          |

| Menü                                   | Felhasználói eszköz    | Beállítási követelmények |
|--|------------------------|--------------------------|
| Interfész beállítások/<br>Hálózat      | Készülék neve          | Szükség szerint          |
| Interfész-beállítások/<br>IEEE 802.11b | Kommunikációs mód      | Szükséges                |
| Interfész-beállítások/<br>IEEE 802.11b | SSID beállítás         | Szükség szerint          |
| Interfész-beállítások/<br>IEEE 802.11b | Csatorna               | Szükség szerint          |
| Interfész-beállítások/<br>IEEE 802.11b | Biztonság típus        | Szükség szerint          |
| Interfész-beállítások/<br>IEEE 802.11b | Kommunikációs sebesség | Szükség szerint          |

### Megjegyzés

- Az **[Érvényes protokoll]** menüpontban ellenőrizze, hogy a használni kívánt protokollnál az **[Aktív]** beállítás van-e kiválasztva.
- Az **[IEEE 802.11b]** és a **[LAN típus]** akkor látható, ha telepítve van a vezeték nélküli LAN kártya. Ha mind az Ethernet, mind az IEEE 802.11b (vezeték nélküli LAN) csatlakoztatva van a készülékhez, akkor a kiválasztott interfésznek lesz elsőbbsége.

### Referencia

50. oldal "Interfész beállítások"

## Az Internet Fax használatához szükséges beállítások

Ez a rész az Internet Fax funkciók használatához szükséges beállításokat sorolja fel.

### Ethernet

Ez a rész az Internet Fax használatához szükséges beállításokat sorolja fel.

A beállítások elvégzésének lépéseit lásd az "Interfész-beállítások" és a "Fájlvitel" című részekben.

| Menü                              | Felhasználói eszköz | Beállítási követelmények |
|-----------------------------------|---------------------|--------------------------|
| Interfész beállítások/<br>Hálózat | Készülék IPv4 címe  | Szükséges                |
| Interfész beállítások/<br>Hálózat | IPv4 átjáró cím     | Szükséges                |
| Interfész beállítások/<br>Hálózat | DNS konfiguráció    | Szükség szerint          |
| Interfész beállítások/<br>Hálózat | DDNS konfiguráció   | Szükség szerint          |

| Menü                              | Felhasználói eszköz                     | Beállítási követelmények |
|-----------------------------------|---|--------------------------|
| Interfész beállítások/<br>Hálózat | Tartománynév                            | Szükség szerint          |
| Interfész beállítások/<br>Hálózat | WINS konfiguráció                       | Szükség szerint          |
| Interfész beállítások/<br>Hálózat | Érvényes protokoll                      | Szükséges                |
| Interfész beállítások/<br>Hálózat | Ethernet sebesség                       | Szükség szerint          |
| Interfész beállítások/<br>Hálózat | LAN típus                               | Szükséges                |
| Interfész beállítások/<br>Hálózat | SNMPv3 kommunikáció<br>engedélyezése    | Szükség szerint          |
| Interfész beállítások/<br>Hálózat | SSL / TLS kommunikáció<br>engedélyezése | Szükség szerint          |
| Interfész beállítások/<br>Hálózat | Host név                                | Szükség szerint          |
| Fájl átvitel                      | SMTP szerver                            | Szükséges                |
| Fájl átvitel                      | SMTP hitelesítés                        | Szükség szerint          |
| Fájl átvitel                      | SMTP előtt POP                          | Szükség szerint          |
| Fájl átvitel                      | Vételi protokoll                        | Szükség szerint          |
| Fájl átvitel                      | POP3/IMAP4 beállítások                  | Szükség szerint          |
| Fájl átvitel                      | Admin. E-mail cím                       | Szükség szerint          |
| Fájl átvitel                      | E-mail kommunikációs port               | Szükséges                |
| Fájl átvitel                      | E-mail fogadási intervallum             | Szükség szerint          |
| Fájl átvitel                      | Max. fogadási e-mail méret              | Szükség szerint          |
| Fájl átvitel                      | E-mail tárolása szerveren               | Szükség szerint          |
| Fájl átvitel                      | Fax e-mail felhasználói név             | Szükséges                |

### Megjegyzés

- Az [**Érvényes protokoll**] menüpontban ellenőrizze, hogy a használni kívánt protokollnál az [**Aktív**] beállítás van-e kiválasztva.
- A [**LAN típus**] látható, ha telepítve van a vezeték nélküli LAN kártya. Ha mind az Ethernet, mind az IEEE 802.11b (vezeték nélküli LAN) csatlakoztatva van a készülékhez, akkor a kiválasztott interfésznek lesz elsőbbsége.
- Az SMTP szerver és fax e-mail felhasználói nevet meg kell adni ahhoz, hogy a küldési funkciókat használni lehessen.
- Ha az SMTP előtt POP hitelesítés beállítása [**Be**], be kell állítani a vételi protokollt és a POP3/IMAP4 beállításokat is.
- Ha az SMTP hitelesítés [**Be**] értékre van állítva, akkor az Admin. beállításait is végezze el. e-mail címét.

- Az e-mail kommunikációs portot és a fax e-mail felhasználói nevet meg kell adni ahhoz, hogy a vételi funkciókat használni lehessen.
- Ha az SMTP előtt POP hitelesítés beállítás az **[Be]** értékét kapja, ellenőrizze az e-mail kommunikációs portnál a POP3 portszámot.

### Referencia

50. oldal "Interfész beállítások"

56. oldal "Fájl átvitel"

## IEEE 802.11b (vezeték nélküli LAN)

Ez a rész az Internet FAX funkció IEEE 802.11b-n (vezeték nélküli LAN-on) keresztüli használatához szükséges beállításokat sorolja fel.

A beállítások elvégzésének lépéseit lásd az "Interfész-beállítások" és a "Fájlvitel" című részekben.

| Menü                                   | Felhasználói eszköz                  | Beállítási követelmények |
|--|--------------------------------------|--------------------------|
| Interfész beállítások/<br>Hálózat      | Készülék IPv4 címe                   | Szükséges                |
| Interfész beállítások/<br>Hálózat      | IPv4 átjáró cím                      | Szükséges                |
| Interfész beállítások/<br>Hálózat      | DNS konfiguráció                     | Szükség szerint          |
| Interfész beállítások/<br>Hálózat      | DDNS konfiguráció                    | Szükség szerint          |
| Interfész beállítások/<br>Hálózat      | Tartománynév                         | Szükség szerint          |
| Interfész beállítások/<br>Hálózat      | WINS konfiguráció                    | Szükség szerint          |
| Interfész beállítások/<br>Hálózat      | Érvényes protokoll                   | Szükséges                |
| Interfész beállítások/<br>Hálózat      | LAN típus                            | Szükséges                |
| Interfész beállítások/<br>Hálózat      | SNMPv3 kommunikáció engedélyezése    | Szükség szerint          |
| Interfész beállítások/<br>Hálózat      | SSL / TLS kommunikáció engedélyezése | Szükség szerint          |
| Interfész beállítások/<br>Hálózat      | Host név                             | Szükség szerint          |
| Interfész-beállítások/<br>IEEE 802.11b | Kommunikációs mód                    | Szükséges                |
| Interfész-beállítások/<br>IEEE 802.11b | SSID beállítás                       | Szükség szerint          |

| Menü                                   | Felhasználói eszköz         | Beállítási követelmények |
|--|-----------------------------|--------------------------|
| Interfész-beállítások/<br>IEEE 802.11b | Csatorna                    | Szükség szerint          |
| Interfész-beállítások/<br>IEEE 802.11b | Biztonság típus             | Szükség szerint          |
| Interfész-beállítások/<br>IEEE 802.11b | Kommunikációs sebesség      | Szükség szerint          |
| Fájl átvitel                           | SMTP szerver                | Szükséges                |
| Fájl átvitel                           | SMTP hitelesítés            | Szükség szerint          |
| Fájl átvitel                           | SMTP előtt POP              | Szükség szerint          |
| Fájl átvitel                           | Vételi protokoll            | Szükség szerint          |
| Fájl átvitel                           | POP3/IMAP4 beállítások      | Szükség szerint          |
| Fájl átvitel                           | Admin. E-mail cím           | Szükség szerint          |
| Fájl átvitel                           | E-mail kommunikációs port   | Szükséges                |
| Fájl átvitel                           | E-mail fogadási intervallum | Szükség szerint          |
| Fájl átvitel                           | Max. fogadási e-mail méret  | Szükség szerint          |
| Fájl átvitel                           | E-mail tárolása szerveren   | Szükség szerint          |
| Fájl átvitel                           | Fax e-mail felhasználói név | Szükséges                |

### Megjegyzés

- Az **[Érvényes protokoll]** menüpontban ellenőrizze, hogy a használni kívánt protokollnál az **[Aktív]** beállítás van-e kiválasztva.
- Az **[IEEE 802.11b]** és a **[LAN típus]** akkor látható, ha telepítve van a vezeték nélküli LAN kártya. Ha mind az Ethernet, mind az IEEE 802.11b (vezeték nélküli LAN) csatlakoztatva van a készülékhez, akkor a kiválasztott interfésznek lesz elsőbbsége.
- Az SMTP szerver és fax e-mail felhasználói nevet meg kell adni ahhoz, hogy a küldési funkciókat használni lehessen.
- Ha az SMTP előtt POP hitelesítés beállítása **[Be]**, be kell állítani a vételi protokollt és a POP3/IMAP4 beállításokat is.
- Ha az SMTP hitelesítés **[Be]** értékre van állítva, akkor az Admin. beállításait is végezze el. e-mail címét.
- Az e-mail kommunikációs portot és a fax e-mail felhasználói nevet meg kell adni ahhoz, hogy a vételi funkciókat használni lehessen.
- Ha az SMTP előtt POP hitelesítés beállítás az **[Be]** értékét kapja, ellenőrizze az e-mail kommunikációs portnál a POP3 portszámot.

### Referencia

50. oldal "Interfész beállítások"

56. oldal "Fájl átvitel"

## Az e-mail funkció használatához szükséges beállítások

Ez a rész az e-mail küldéséhez szükséges beállításokat sorolja fel.

### Ethernet

Ez a rész az e-mail Ethernet kábelen keresztüli küldéséhez szükséges beállításokat sorolja fel.

A beállítások elvégzésének lépéseit lásd az "Interfész-beállítások" és a "Fájlvitel" című részekben.

| Menü                            | Felhasználói eszköz               | Beállítási követelmények |
|---------------------------------|-----------------------------------|--------------------------|
| Interfész beállítások / Hálózat | Készülék IPv4 címe                | Szükséges                |
| Interfész beállítások / Hálózat | IPv4 átjáró cím                   | Szükséges                |
| Interfész beállítások / Hálózat | DNS konfiguráció                  | Szükség szerint          |
| Interfész beállítások / Hálózat | DDNS konfiguráció                 | Szükség szerint          |
| Interfész beállítások / Hálózat | Tartománynév                      | Szükség szerint          |
| Interfész beállítások / Hálózat | WINS konfiguráció                 | Szükség szerint          |
| Interfész beállítások / Hálózat | Érvényes protokoll                | Szükséges                |
| Interfész beállítások / Hálózat | Ethernet sebesség                 | Szükség szerint          |
| Interfész beállítások / Hálózat | LAN típus                         | Szükséges                |
| Interfész beállítások / Hálózat | SNMPv3 kommunikáció engedélyezése | Szükség szerint          |
| Interfész beállítások / Hálózat | Host név                          | Szükség szerint          |
| Fájl átvitel                    | SMTP szerver                      | Szükséges                |
| Fájl átvitel                    | SMTP hitelesítés                  | Szükség szerint          |
| Fájl átvitel                    | SMTP előtt POP                    | Szükség szerint          |
| Fájl átvitel                    | Vételi protokoll                  | Szükség szerint          |
| Fájl átvitel                    | POP3/IMAP4 beállítások            | Szükség szerint          |
| Fájl átvitel                    | Admin. E-mail cím                 | Szükség szerint          |
| Fájl átvitel                    | E-mail kommunikációs port         | Szükség szerint          |

 **Megjegyzés**

- Az **[Érvényes protokoll]** menüpontban ellenőrizze, hogy a használni kívánt protokollnál az **[Aktív]** beállítás van-e kiválasztva.
- A **[LAN típus]** látható, ha telepítve van a vezeték nélküli LAN kártya. Ha mind az Ethernet, mind az IEEE 802.11b (vezeték nélküli LAN) csatlakoztatva van a készülékhez, akkor a kiválasztott interfésznek lesz elsőbbsége.
- Ha az SMTP előtt POP hitelesítés beállítása **[Be]**, be kell állítani a vételi protokollt és a POP3/IMAP4 beállításokat is.
- Ha az SMTP előtt POP hitelesítés beállítás az **[Be]** értéket kapja, ellenőrizze az e-mail kommunikációs portnál a POP3 portszámot.

 **Referencia**

50. oldal "Interfész beállítások"

56. oldal "Fájl átvitel"

---

**IEEE 802.11b (vezeték nélküli LAN)**

---

Ez a rész az e-mail IEEE 802.11b-n (vezeték nélküli LAN-on) keresztüli küldéséhez szükséges beállításokat sorolja fel.

A beállítások elvégzésének lépéseit lásd az "Interfész-beállítások" és a "Fájlvitel" című részekben.

| Menü                            | Felhasználói eszköz                  | Beállítási követelmények |
|---------------------------------|--------------------------------------|--------------------------|
| Interfész beállítások / Hálózat | Készülék IPv4 címe                   | Szükséges                |
| Interfész beállítások / Hálózat | IPv4 átjáró cím                      | Szükséges                |
| Interfész beállítások / Hálózat | DNS konfiguráció                     | Szükség szerint          |
| Interfész beállítások / Hálózat | DDNS konfiguráció                    | Szükség szerint          |
| Interfész beállítások / Hálózat | Tartománynév                         | Szükség szerint          |
| Interfész beállítások / Hálózat | WINS konfiguráció                    | Szükség szerint          |
| Interfész beállítások / Hálózat | Érvényes protokoll                   | Szükséges                |
| Interfész beállítások / Hálózat | LAN típus                            | Szükséges                |
| Interfész beállítások / Hálózat | SNMPv3 kommunikáció engedélyezése    | Szükség szerint          |
| Interfész beállítások / Hálózat | SSL / TLS kommunikáció engedélyezése | Szükség szerint          |

| Menü                                   | Felhasználói eszköz       | Beállítási követelmények |
|--|---------------------------|--------------------------|
| Interfész beállítások/<br>Hálózat      | Host név                  | Szükség szerint          |
| Interfész-beállítások/<br>IEEE 802.11b | Kommunikációs mód         | Szükséges                |
| Interfész-beállítások/<br>IEEE 802.11b | SSID beállítás            | Szükség szerint          |
| Interfész-beállítások/<br>IEEE 802.11b | Csatorna                  | Szükség szerint          |
| Interfész-beállítások/<br>IEEE 802.11b | Biztonság típus           | Szükség szerint          |
| Interfész-beállítások/<br>IEEE 802.11b | Kommunikációs sebesség    | Szükség szerint          |
| Fájl átvitel                           | SMTP szerver              | Szükséges                |
| Fájl átvitel                           | SMTP hitelesítés          | Szükség szerint          |
| Fájl átvitel                           | SMTP előtt POP            | Szükség szerint          |
| Fájl átvitel                           | Vételi protokoll          | Szükség szerint          |
| Fájl átvitel                           | POP3/IMAP4 beállítások    | Szükség szerint          |
| Fájl átvitel                           | Admin. E-mail cím         | Szükség szerint          |
| Fájl átvitel                           | E-mail kommunikációs port | Szükség szerint          |

### Megjegyzés

- Az **[Érvényes protokoll]** menüpontban ellenőrizze, hogy a használni kívánt protokollnál az **[Aktív]** beállítás van-e kiválasztva.
- A **[LAN típus]** látható, ha telepítve van a vezeték nélküli LAN kártya. Ha mind az Ethernet, mind az IEEE 802.11b (vezeték nélküli LAN) csatlakoztatva van a készülékhez, akkor a kiválasztott interfésznek lesz elsőbbsége.
- Ha az SMTP előtt POP hitelesítés beállítása **[Be]**, be kell állítani a vételi protokollt és a POP3/IMAP4 beállításokat is.
- Ha az SMTP előtt POP hitelesítés beállítás az **[Be]** értékét kapja, ellenőrizze az e-mail kommunikációs portnál a POP3 portszámot.

### Referencia

- 50. oldal "Interfész beállítások"
- 56. oldal "Fájl átvitel"



## A szkennelés mappába funkció használatához szükséges beállítások

Ez a rész a fájlküldéshez szükséges beállításokat sorolja fel.

### Ethernet

Ez a rész a fájlok Ethernet kábelen keresztüli küldéséhez szükséges beállításokat sorolja fel.

A beállítások elvégzésének lépéseit lásd az "Interfész-beállítások" és a "Fájltvitel" című részekben.

| Menü                            | Felhasználói eszköz                                  | Beállítási követelmények |
|---------------------------------|--|--------------------------|
| Interfész beállítások / Hálózat | Készülék IPv4 címe                                   | Szükséges                |
| Interfész beállítások / Hálózat | IPv4 átjáró cím                                      | Szükséges                |
| Interfész beállítások / Hálózat | DNS konfiguráció                                     | Szükség szerint          |
| Interfész beállítások / Hálózat | DDNS konfiguráció                                    | Szükség szerint          |
| Interfész beállítások / Hálózat | Tartománynév   | Szükség szerint          |
| Interfész beállítások / Hálózat | WINS konfiguráció                                    | Szükség szerint          |
| Interfész beállítások / Hálózat | Érvényes protokoll                                   | Szükséges                |
| Interfész beállítások / Hálózat | LAN típus  | Szükséges                |
| Interfész beállítások / Hálózat | SNMPv3 kommunikáció engedélyezése                    | Szükség szerint          |
| Interfész beállítások / Hálózat | SSL / TLS kommunikáció engedélyezése                 | Szükség szerint          |
| Interfész beállítások / Hálózat | Host név   | Szükség szerint          |
| Fájl átvitel                    | Alapértelmezett felhasználói név / jelszó (elküldve) | Szükség szerint          |

### Megjegyzés

- Az **[Érvényes protokoll]** menüpontban ellenőrizze, hogy a használni kívánt protokollnál az **[Aktív]** beállítás van-e kiválasztva.
- A **[LAN típus]** látható, ha telepítve van a vezeték nélküli LAN kártya. Ha mind az Ethernet, mind az IEEE 802.11b (vezeték nélküli LAN) csatlakoztatva van a készülékhez, akkor a kiválasztott interfésznek lesz elsőbbsége.

## Referencia

50. oldal "Interfész beállítások"

56. oldal "Fájl átvitel"

1

### IEEE 802.11b (vezeték nélküli LAN)

Ez a rész a fájlok IEEE 802.11b-n (vezeték nélküli LAN-on) keresztüli küldéséhez szükséges beállításokat sorolja fel.

A beállítások elvégzésének lépéseit lásd az "Interfész-beállítások" és a "Fájlvitel" című részekben.

| Menü                                 | Felhasználói eszköz                  | Beállítási követelmények |
|--------------------------------------|--------------------------------------|--------------------------|
| Interfész beállítások / Hálózat      | Készülék IPv4 címe                   | Szükséges                |
| Interfész beállítások / Hálózat      | IPv4 átjáró cím                      | Szükséges                |
| Interfész beállítások / Hálózat      | DNS konfiguráció                     | Szükség szerint          |
| Interfész beállítások / Hálózat      | DDNS konfiguráció                    | Szükség szerint          |
| Interfész beállítások / Hálózat      | Tartománynév                         | Szükség szerint          |
| Interfész beállítások / Hálózat      | WINS konfiguráció                    | Szükség szerint          |
| Interfész beállítások / Hálózat      | Érvényes protokoll                   | Szükséges                |
| Interfész beállítások / Hálózat      | LAN típus                            | Szükséges                |
| Interfész beállítások / Hálózat      | SNMPv3 kommunikáció engedélyezése    | Szükség szerint          |
| Interfész beállítások / Hálózat      | SSL / TLS kommunikáció engedélyezése | Szükség szerint          |
| Interfész beállítások / Hálózat      | Host név                             | Szükség szerint          |
| Interfész-beállítások / IEEE 802.11b | Kommunikációs mód                    | Szükséges                |
| Interfész-beállítások / IEEE 802.11b | SSID beállítás                       | Szükség szerint          |
| Interfész-beállítások / IEEE 802.11b | Csatorna                             | Szükség szerint          |
| Interfész-beállítások / IEEE 802.11b | Biztonság típus                      | Szükség szerint          |

| Menü                                   | Felhasználói eszköz                                     | Beállítási követelmények |
|--|---|--------------------------|
| Interfész-beállítások/<br>IEEE 802.11b | Kommunikációs sebesség                                  | Szükség szerint          |
| Fájl átvitel                           | Alapértelmezett felhasználói név /<br>jelszó (elküldve) | Szükség szerint          |

### Megjegyzés

- Az **[Érvényes protokoll]** menüpontban ellenőrizze, hogy a használni kívánt protokollnál az **[Aktív]** beállítás van-e kiválasztva.
- Az **[IEEE 802.11b]** és a **[LAN típus]** akkor látható, ha telepítve van a vezeték nélküli LAN kártya. Ha mind az Ethernet, mind az IEEE 802.11b (vezeték nélküli LAN) csatlakoztatva van a készülékhez, akkor a kiválasztott interfésznek lesz elsőbbsége.

### Referencia

50. oldal "Interfész beállítások"

56. oldal "Fájl átvitel"

## A hálózati kézbesítő szkennelő használatához szükséges beállítások

Ez a rész az adatok hálózatra való kézbesítéséhez szükséges beállításokat sorolja fel.

### Ethernet

Ez a rész az adatoknak a hálózatra Ethernet kábelen keresztüli kézbesítéséhez szükséges beállításokat sorolja fel.

A beállítások elvégzésének lépéseit lásd az "Interfész-beállítások" és a "Fájlvitel" című részekben.

| Menü                              | Felhasználói eszköz | Beállítási követelmények |
|-----------------------------------|---------------------|--------------------------|
| Interfész beállítások/<br>Hálózat | Készülék IPv4 címe  | Szükséges                |
| Interfész beállítások/<br>Hálózat | IPv4 átjáró cím     | Szükség szerint          |
| Interfész beállítások/<br>Hálózat | DNS konfiguráció    | Szükség szerint          |
| Interfész beállítások/<br>Hálózat | DDNS konfiguráció   | Szükség szerint          |
| Interfész beállítások/<br>Hálózat | Tartománynév        | Szükség szerint          |
| Interfész beállítások/<br>Hálózat | WINS konfiguráció   | Szükség szerint          |

| Menü                              | Felhasználói eszköz                     | Beállítási követelmények |
|-----------------------------------|---|--------------------------|
| Interfész beállítások/<br>Hálózat | Érvényes protokoll                      | Szükséges                |
| Interfész beállítások/<br>Hálózat | Ethernet sebesség                       | Szükség szerint          |
| Interfész beállítások/<br>Hálózat | LAN típus                               | Szükséges                |
| Interfész beállítások/<br>Hálózat | SNMPv3 kommunikáció<br>engedélyezése    | Szükség szerint          |
| Interfész beállítások/<br>Hálózat | SSL / TLS kommunikáció<br>engedélyezése | Szükség szerint          |
| Interfész beállítások/<br>Hálózat | Host név                                | Szükség szerint          |
| Fájl átvitel                      | Kézbesítési opció                       | Szükség szerint          |

### Megjegyzés

- Az **[Érvényes protokoll]** menüpontban ellenőrizze, hogy a használni kívánt protokollnál az **[Aktív]** beállítás van-e kiválasztva.
- A **[LAN típus]** látható, ha telepítve van a vezeték nélküli LAN kártya. Amikor mind az Ethernet, mind az IEEE 802.11b (vezeték nélküli LAN) csatlakoztatva van a készülékhez, akkor a kiválasztott interfésznek lesz elsőbbsége.
- Ha a Kézbesítési opció a **[Be]** értékre van állítva, akkor ellenőrizze, hogy meg van-e adva az IPv4 cím.

### Referencia

50. oldal "Interfész beállítások"

56. oldal "Fájl átvitel"

---

## IEEE 802.11b (vezeték nélküli LAN)

---

Ez a rész az adatok IEEE 802.11b-n (vezeték nélküli LAN-on) keresztüli hálózatra kézbesítéséhez szükséges beállításokat sorolja fel.

A beállítások elvégzésének lépéseit lásd az "Interfész-beállítások" és a "Fájlátvitel" című részekben.

| Menü                              | Felhasználói eszköz | Beállítási követelmények |
|-----------------------------------|---------------------|--------------------------|
| Interfész beállítások/<br>Hálózat | Készülék IPv4 címe  | Szükséges                |
| Interfész beállítások/<br>Hálózat | IPv4 átjáró cím     | Szükség szerint          |
| Interfész beállítások/<br>Hálózat | DNS konfiguráció    | Szükség szerint          |

| Menü                                   | Felhasználói eszköz                     | Beállítási követelmények |
|--|---|--------------------------|
| Interfész beállítások/<br>Hálózat      | DDNS konfiguráció                       | Szükség szerint          |
| Interfész beállítások/<br>Hálózat      | Tartománynév                            | Szükség szerint          |
| Interfész beállítások/<br>Hálózat      | WINS konfiguráció                       | Szükség szerint          |
| Interfész beállítások/<br>Hálózat      | Érvényes protokoll                      | Szükséges                |
| Interfész beállítások/<br>Hálózat      | LAN típus                               | Szükséges                |
| Interfész beállítások/<br>Hálózat      | SNMPv3 kommunikáció<br>engedélyezése    | Szükség szerint          |
| Interfész beállítások/<br>Hálózat      | SSL / TLS kommunikáció<br>engedélyezése | Szükség szerint          |
| Interfész beállítások/<br>Hálózat      | Host név                                | Szükség szerint          |
| Interfész-beállítások/<br>IEEE 802.11b | Kommunikációs mód                       | Szükséges                |
| Interfész-beállítások/<br>IEEE 802.11b | SSID beállítás                          | Szükség szerint          |
| Interfész-beállítások/<br>IEEE 802.11b | Csatorna                                | Szükség szerint          |
| Interfész-beállítások/<br>IEEE 802.11b | Biztonság típus                         | Szükség szerint          |
| Interfész-beállítások/<br>IEEE 802.11b | Kommunikációs sebesség                  | Szükség szerint          |
| Fájl átvitel                           | Kézbesítési opció                       | Szükség szerint          |

### Megjegyzés

- Az **[Érvényes protokoll]** menüpontban ellenőrizze, hogy a használni kívánt protokollnál az **[Aktív]** beállítás van-e kiválasztva.
- Az **[IEEE 802.11b]** és a **[LAN típus]** akkor látható, ha telepítve van a vezeték nélküli LAN kártya. Amikor mind az Ethernet, mind az IEEE 802.11b (vezeték nélküli LAN) csatlakoztatva van a készülékhez, akkor a kiválasztott interfésznek lesz elsőbbsége.
- Ha a Kézbesítési opció a **[Be]** értékre van állítva, akkor ellenőrizze, hogy meg van-e adva az IPv4 cím.

### Referencia

50. oldal "Interfész beállítások"

56. oldal "Fájl átvitel"

## A hálózati TWAIN szkenneléshez szükséges beállítások

Ez a rész a TWAIN szkennelés hálózati környezetben történő használatához szükséges beállításokat sorolja fel.

### Ethernet

Ez a rész a hálózati TWAIN szkennelés Ethernet kábellel való használatához szükséges beállításokat sorolja fel.

A beállítások elvégzésének lépéseit lásd az "Interfész-beállítások" című részben.

| Menü                            | Felhasználói eszköz                  | Beállítási követelmények |
|---------------------------------|--------------------------------------|--------------------------|
| Interfész beállítások / Hálózat | Készülék IPv4 címe                   | Szükséges                |
| Interfész beállítások / Hálózat | IPv4 átjáró cím                      | Szükség szerint          |
| Interfész beállítások / Hálózat | DNS konfiguráció                     | Szükség szerint          |
| Interfész beállítások / Hálózat | DDNS konfiguráció                    | Szükség szerint          |
| Interfész beállítások / Hálózat | Tartománynév                         | Szükség szerint          |
| Interfész beállítások / Hálózat | WINS konfiguráció                    | Szükség szerint          |
| Interfész beállítások / Hálózat | Érvényes protokoll                   | Szükséges                |
| Interfész beállítások / Hálózat | LAN típus                            | Szükséges                |
| Interfész beállítások / Hálózat | Ethernet sebesség                    | Szükség szerint          |
| Interfész beállítások / Hálózat | SNMPv3 kommunikáció engedélyezése    | Szükség szerint          |
| Interfész beállítások / Hálózat | SSL / TLS kommunikáció engedélyezése | Szükség szerint          |
| Interfész beállítások / Hálózat | Host név                             | Szükség szerint          |

### Megjegyzés

- Az **[Érvényes protokoll]** menüpontban ellenőrizze, hogy a használni kívánt protokollnál az **[Aktív]** beállítás van-e kiválasztva.
- A **[LAN típus]** látható, ha telepítve van a vezeték nélküli LAN kártya. Amikor mind az Ethernet, mind az IEEE 802.11b (vezeték nélküli LAN) csatlakoztatva van a készülékhez, akkor a kiválasztott interfésznek lesz elsőbbsége.

## Referencia

50. oldal "Interfész beállítások"

### IEEE 802.11b (vezeték nélküli LAN)

Ez a rész a hálózati TWAIN szkennert IEEE 802.11b-n (vezeték nélküli LAN-on) keresztüli használatához szükséges beállításokat sorolja fel.

A beállítások elvégzésének lépéseit lásd az "Interfész-beállítások" című részben.

| Menü                                   | Felhasználói eszköz                  | Beállítási követelmények |
|--|--------------------------------------|--------------------------|
| Interfész beállítások/<br>Hálózat      | Készülék IPv4 címe                   | Szükséges                |
| Interfész beállítások/<br>Hálózat      | IPv4 átjáró cím                      | Szükség szerint          |
| Interfész beállítások/<br>Hálózat      | DNS konfiguráció                     | Szükség szerint          |
| Interfész beállítások/<br>Hálózat      | DDNS konfiguráció                    | Szükség szerint          |
| Interfész beállítások/<br>Hálózat      | Tartománynév                         | Szükség szerint          |
| Interfész beállítások/<br>Hálózat      | WINS konfiguráció                    | Szükség szerint          |
| Interfész beállítások/<br>Hálózat      | Érvényes protokoll                   | Szükséges                |
| Interfész beállítások/<br>Hálózat      | LAN típus                            | Szükséges                |
| Interfész beállítások/<br>Hálózat      | SNMPv3 kommunikáció engedélyezése    | Szükség szerint          |
| Interfész beállítások/<br>Hálózat      | SSL / TLS kommunikáció engedélyezése | Szükség szerint          |
| Interfész beállítások/<br>Hálózat      | Host név                             | Szükség szerint          |
| Interfész-beállítások/<br>IEEE 802.11b | Kommunikációs mód                    | Szükséges                |
| Interfész-beállítások/<br>IEEE 802.11b | SSID beállítás                       | Szükség szerint          |
| Interfész-beállítások/<br>IEEE 802.11b | Csatorna                             | Szükség szerint          |
| Interfész-beállítások/<br>IEEE 802.11b | Biztonság típus                      | Szükség szerint          |
| Interfész-beállítások/<br>IEEE 802.11b | Kommunikációs sebesség               | Szükség szerint          |

### **Megjegyzés**

- Az **[Érvényes protokoll]** menüpontban ellenőrizze, hogy a használni kívánt protokollnál az **[Aktív]** beállítás van-e kiválasztva.
- Az **[IEEE 802.11b]** és a **[LAN típus]** akkor látható, ha telepítve van a vezeték nélküli LAN kártya. Amikor mind az Ethernet, mind az IEEE 802.11b (vezeték nélküli LAN) csatlakoztatva van a készülékhez, akkor a kiválasztott interfésznek lesz elsőbbsége.

### **Referencia**

50. oldal "Interfész beállítások"

---

## **A hálózati beállítások elvégzése segédprogramokkal**

---

A hálózati beállításokat olyan segédprogramokkal is elvégezheti, mint a Web Image Monitor, a SmartDeviceMonitor for Admin és a telnet.

### **Megjegyzés**

- A Web Image Monitor használatáról szóló részletes információkat lásd a Hálózati útmutatóban.
- A SmartDeviceMonitor for Admin használatáról szóló részletes információkat lásd a Hálózati útmutatóban.
- A telnet használatáról szóló részletes információkat lásd a Hálózati útmutatóban.

### **Referencia**

Hálózati útmutató

---

## **Interfész beállítások**

---

A Web Image Monitor, a SmartDeviceMonitor for Admin vagy a telnet használatával módosítsa a beállításokat.

- ❖ **[Hálózat] → [A készülék IPv4 címe] → [Automatikus (DHCP)]**
  - Web Image Monitor: A beállítás megadására használható.
  - SmartDeviceMonitor for Admin: A beállítás megadására használható.
  - telnet: A beállítás megadására használható.
- ❖ **[Hálózat] → [A készülék IPv4 címe] → [Adja meg] → [IP cím]**
  - Web Image Monitor: A beállítás megadására használható.
  - SmartDeviceMonitor for Admin: A beállítás megadására használható.
  - telnet: A beállítás megadására használható.
- ❖ **[Hálózat] → [A készülék IPv4 címe] → [Adja meg] → [Subnet]**
  - Web Image Monitor: A beállítás megadására használható.
  - SmartDeviceMonitor for Admin: A beállítás megadására használható.
  - telnet: A beállítás megadására használható.



❖ **[Hálózat] → [IPv4 átjáró cím]**

- Web Image Monitor: A beállítás megadására használható.
- SmartDeviceMonitor for Admin: A beállítás megadására használható.
- telnet: A beállítás megadására használható.

❖ **[Hálózat] → [A készülék IPv6 címe] → [Kézi konfigur. cím]**

- Web Image Monitor: A beállítás megadására használható.
- SmartDeviceMonitor for Admin: Nem használható a beállítás megadására.
- telnet: A beállítás megadására használható.

❖ **[Hálózat] → [IPv6 áll.nélk. beáll.]**

- Web Image Monitor: A beállítás megadására használható.
- SmartDeviceMonitor for Admin: Nem használható a beállítás megadására.
- telnet: A beállítás megadására használható.

❖ **[Hálózat] → [DNS konfiguráció] → [Automatikus (DHCP)]**

- Web Image Monitor: A beállítás megadására használható.
- SmartDeviceMonitor for Admin: Nem használható a beállítás megadására.
- telnet: A beállítás megadására használható.

❖ **[Hálózat] → [DNS konfiguráció] → [Adja meg] → [Szerver1-3]**

- Web Image Monitor: A beállítás megadására használható.
- SmartDeviceMonitor for Admin: Nem használható a beállítás megadására.
- telnet: A beállítás megadására használható.

❖ **[Hálózat] → [DDNS konfiguráció]**

- Web Image Monitor: A beállítás megadására használható.
- SmartDeviceMonitor for Admin: Nem használható a beállítás megadására.
- telnet: A beállítás megadására használható.

❖ **[Hálózat] → [Domain név] → [Automatikus (DHCP)]**

- Web Image Monitor: A beállítás megadására használható.
- SmartDeviceMonitor for Admin: Nem használható a beállítás megadására.
- telnet: A beállítás megadására használható.

❖ **[Hálózat] → [Domain név] → [Adja meg] → [Domain]**

- Web Image Monitor: A beállítás megadására használható.
- SmartDeviceMonitor for Admin: Nem használható a beállítás megadására.
- telnet: A beállítás megadására használható.

- ❖ **[Hálózat] → [WINS konfiguráció] → [Be] → [Szerver1-2]**
  - Web Image Monitor: A beállítás megadására használható.
  - SmartDeviceMonitor for Admin: Nem használható a beállítás megadására.
  - telnet: A beállítás megadására használható.
- ❖ **[Hálózat] → [WINS konfiguráció] → [Be] → [Scope ID]**
  - Web Image Monitor: A beállítás megadására használható.
  - SmartDeviceMonitor for Admin: Nem használható a beállítás megadására.
  - telnet: A beállítás megadására használható.
- ❖ **[Hálózat] → [Érvényes protokoll] → [IPv4]**
  - Web Image Monitor: A beállítás megadására használható.
  - SmartDeviceMonitor for Admin: Amikor IPX/SPX protokollal kommunikál a készülékkel, akkor engedélyezve van a TCP/IP beállítás.
  - telnet: A beállítás megadására használható.
- ❖ **[Hálózat] → [Érvényes protokoll] → [IPv6]**
  - Web Image Monitor: A beállítás megadására használható.
  - SmartDeviceMonitor for Admin: A beállítás megadására használható.
  - telnet: A beállítás megadására használható.
- ❖ **[Hálózat] → [Érvényes protokoll] → [NetWare]**
  - Web Image Monitor: A beállítás megadására használható.
  - SmartDeviceMonitor for Admin: Amikor TCP/IP protokollal kommunikál a készülékkel, akkor engedélyezve van a NetWare (IPX/SPX) beállítás.
  - telnet: A beállítás megadására használható.
- ❖ **[Hálózat] → [Érvényes protokoll] → [SMB]**
  - Web Image Monitor: A beállítás megadására használható.
  - SmartDeviceMonitor for Admin: A beállítás megadására használható.
  - telnet: A beállítás megadására használható.
- ❖ **[Hálózat] → [Érvényes protokoll] → [AppleTalk]**
  - Web Image Monitor: A beállítás megadására használható.
  - SmartDeviceMonitor for Admin: A beállítás megadására használható.
  - telnet: A beállítás megadására használható.
- ❖ **[Hálózat] → [NCP továbbítási protokoll]**
  - Web Image Monitor: A beállítás megadására használható.
  - SmartDeviceMonitor for Admin: A beállítás megadására használható.
  - telnet: Nem használható a beállítás megadására.

- ❖ **[Hálózat] → [NW kerettípus] → [Autom. választás]**
  - Web Image Monitor: A beállítás megadására használható.
  - SmartDeviceMonitor for Admin: Nem használható a beállítás megadására.
  - telnet: A beállítás megadására használható.
- ❖ **[Hálózat] → [NW kerettípus] → [Ethernet II]**
  - Web Image Monitor: A beállítás megadására használható.
  - SmartDeviceMonitor for Admin: Nem használható a beállítás megadására.
  - telnet: A beállítás megadására használható.
- ❖ **[Hálózat] → [NW kerettípus] → [Ethernet 802.2]**
  - Web Image Monitor: A beállítás megadására használható.
  - SmartDeviceMonitor for Admin: Nem használható a beállítás megadására.
  - telnet: A beállítás megadására használható.
- ❖ **[Hálózat] → [NW kerettípus] → [Ethernet 802.3]**
  - Web Image Monitor: A beállítás megadására használható.
  - SmartDeviceMonitor for Admin: Nem használható a beállítás megadására.
  - telnet: A beállítás megadására használható.
- ❖ **[Hálózat] → [NW kerettípus] → [Ethernet SNAP]**
  - Web Image Monitor: A beállítás megadására használható.
  - SmartDeviceMonitor for Admin: Nem használható a beállítás megadására.
  - telnet: A beállítás megadására használható.
- ❖ **[Hálózat] → [SMB számítógépnév]**
  - Web Image Monitor: A beállítás megadására használható.
  - SmartDeviceMonitor for Admin: Nem használható a beállítás megadására.
  - telnet: A beállítás megadására használható.
- ❖ **[Hálózat] → [SMB munkacsoport]**
  - Web Image Monitor: A beállítás megadására használható.
  - SmartDeviceMonitor for Admin: Nem használható a beállítás megadására.
  - telnet: A beállítás megadására használható.
- ❖ **[Hálózat] → [Ethernet sebesség]**
  - Web Image Monitor: Nem használható a beállítás megadására.
  - SmartDeviceMonitor for Admin: Nem használható a beállítás megadására.
  - telnet: A beállítás megadására használható.

❖ **[Hálózat] → [LAN típus] → [Ethernet]**

- Web Image Monitor: A beállítás megadására használható.
- SmartDeviceMonitor for Admin: Nem használható a beállítás megadására.
- telnet: A beállítás megadására használható.

❖ **[Hálózat] → [LAN típus] → [IEEE 802.11b]**

- Web Image Monitor: A beállítás megadására használható.
- SmartDeviceMonitor for Admin: Nem használható a beállítás megadására.
- telnet: A beállítás megadására használható.

❖ **[Hálózat] → [Host név]**

- Web Image Monitor: A beállítás megadására használható.
- SmartDeviceMonitor for Admin: A beállítás megadására használható.
- telnet: A beállítás megadására használható.

❖ **[Hálózat] → [Készülék neve]**

- Web Image Monitor: A beállítás megadására használható.
- SmartDeviceMonitor for Admin: Nem használható a beállítás megadására.
- telnet: A beállítás megadására használható.

❖ **[IEEE 802.11b] → [Kommunikációs mód]**

- Web Image Monitor: A beállítás megadására használható.
- SmartDeviceMonitor for Admin: Nem használható a beállítás megadására.
- telnet: A beállítás megadására használható.

❖ **[IEEE 802.11b] → [SSID beállítás]**

- Web Image Monitor: A beállítás megadására használható.
- SmartDeviceMonitor for Admin: Nem használható a beállítás megadására.
- telnet: A beállítás megadására használható.

❖ **[IEEE 802.11b] → [Csatorna]**

- Web Image Monitor: A beállítás megadására használható.
- SmartDeviceMonitor for Admin: Nem használható a beállítás megadására.
- telnet: A beállítás megadására használható.

❖ **[IEEE 802.11b] → [Biztonság típus]**

- Web Image Monitor: A beállítás megadására használható.
- SmartDeviceMonitor for Admin: Nem használható a beállítás megadására.
- telnet: A beállítás megadására használható.

**❖ [IEEE 802.11b] → [Kommunikáció sebessége]**

- Web Image Monitor: Nem használható a beállítás megadására.
- SmartDeviceMonitor for Admin: Nem használható a beállítás megadására.
- telnet: A beállítás megadására használható.

---

**Fájl átvitel**

---

A Web Image Monitor, a SmartDeviceMonitor for Admin vagy a telnet használatával módosítsa a beállításokat.

**❖ [Fájlküldés] → [SMTP szerver]**

- Web Image Monitor: A beállítás megadására használható.
- SmartDeviceMonitor for Admin: Nem használható a beállítás megadására.
- telnet: Nem használható a beállítás megadására.

**❖ [Fájlküldés] → [SMTP hitelesítés]**

- Web Image Monitor: A beállítás megadására használható.
- SmartDeviceMonitor for Admin: Nem használható a beállítás megadására.
- telnet: Nem használható a beállítás megadására.

**❖ [Fájlküldés] → [SMTP előtt POP]**

- Web Image Monitor: A beállítás megadására használható.
- SmartDeviceMonitor for Admin: Nem használható a beállítás megadására.
- telnet: Nem használható a beállítás megadására.

**❖ [Fájlküldés] → [Vételi protokoll]**

- Web Image Monitor: A beállítás megadására használható.
- SmartDeviceMonitor for Admin: Nem használható a beállítás megadására.
- telnet: Nem használható a beállítás megadására.

**❖ [Fájlküldés] → [POP3/IMAP4 beállítások]**

- Web Image Monitor: A beállítás megadására használható.
- SmartDeviceMonitor for Admin: Nem használható a beállítás megadására.
- telnet: Nem használható a beállítás megadására.

**❖ [Fájlküldés] → [Admin. e-mail cím]**

- Web Image Monitor: A beállítás megadására használható.
- SmartDeviceMonitor for Admin: Nem használható a beállítás megadására.
- telnet: Nem használható a beállítás megadására.

❖ **[Fájlküldés] → [E-mail kommunikációs port]**

- Web Image Monitor: A beállítás megadására használható.
- SmartDeviceMonitor for Admin: Nem használható a beállítás megadására.
- telnet: Nem használható a beállítás megadására.

❖ **[Fájlküldés] → [E-mail vét. intervallum]**

- Web Image Monitor: A beállítás megadására használható.
- SmartDeviceMonitor for Admin: Nem használható a beállítás megadására.
- telnet: Nem használható a beállítás megadására.

❖ **[Fájlküldés] → [Max. vét. e-mail méret]**

- Web Image Monitor: A beállítás megadására használható.
- SmartDeviceMonitor for Admin: Nem használható a beállítás megadására.
- telnet: Nem használható a beállítás megadására.

❖ **[Fájlküldés] → [E-mail tár. a szerverben]**

- Web Image Monitor: A beállítás megadására használható.
- SmartDeviceMonitor for Admin: Nem használható a beállítás megadására.
- telnet: Nem használható a beállítás megadására.

❖ **[Fájlküldés] → [Al.ért.fh.név/jlsz(Küldés)]**

- Web Image Monitor: A beállítás megadására használható.
- SmartDeviceMonitor for Admin: Nem használható a beállítás megadására.
- telnet: Nem használható a beállítás megadására.

❖ **[Fájlküldés] → [Fax e-mail azonosító]**

- Web Image Monitor: A beállítás megadására használható.
- SmartDeviceMonitor for Admin: Nem használható a beállítás megadására.
- telnet: Nem használható a beállítás megadására.

# A berendezés rákapcsolása a telefonvonalra és a telefonkészülék csatlakoztatása

Ez a rész ismerteti a készülék csatlakoztatását a telefonvonalakhoz, és bemutatja a vonaltípus kiválasztását.

1

## A telefonvonal csatlakoztatása

A berendezést bepattintható, moduláris csatlakozó segítségével lehet a telefonvonalra csatlakoztatni.

### Fontos

- A művelet megkezdése előtt győződjön meg arról, hogy a csatlakozó megfelelő típusú.

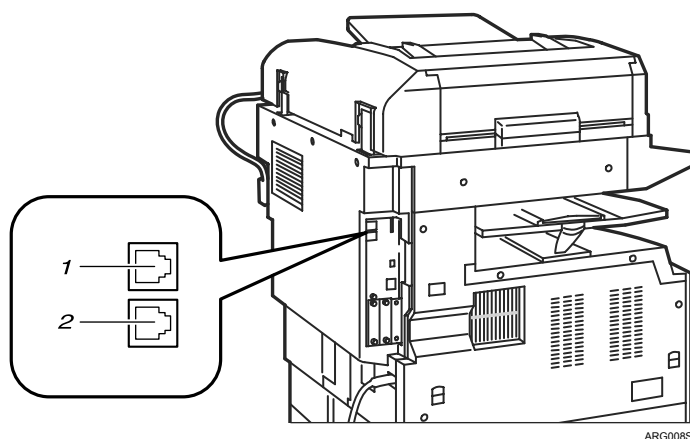

1. G3 (analóg) vonal interfészcsatlakozó

2. Külső telefoncsatlakozó

## A vonaltípus kiválasztása

Válassza ki a vonal típusát, amelyhez a készülék csatlakoztatva van. Két típus létezik: hangkódos (tone) és impulzustárcsás (pulse) tárcsázás.

Az "Admin. eszközök" menüben válassza ki a vonal típusát.

### Megjegyzés

- Ez a funkció egyes régiókban nem használható.

### Referencia

79. oldal "Faxbeállítások"





# 2. Rendszerbeállítások

Ez a fejezet a Rendszerbeállítások menü felhasználói eszközeit mutatja be. A Rendszerbeállítások menüjébe való belépéshez lásd a "Hozzáférés a felhasználói eszközökhöz" című részt.

## Általános beállítások

Ez a rész a Rendszerbeállítások alatti Általános beállítások menüben lévő felhasználói eszközöket mutatja be.

Az alapértelmezett beállítások vastag betűkkel vannak kiemelve.

### ❖ **Fh.-i szö. tár./mód/törl.**

Beprogramozhatja a beállításoknál gyakran használt kifejezéseket, mint például a ".hu" vagy az "Üdvözlettel".

Legfeljebb 40 bejegyzést hozhat létre.

Tárolás/Módosítás:

- ① Válassza ki a **[Rendszerbeáll.]** menüpontot a **[▲]** vagy **[▼]** gombokkal, majd nyomja meg az **[OK]** gombot.
- ② Válassza ki a **[Általános beállítások]** menüpontot a **[▲]** vagy **[▼]** gombokkal, majd nyomja meg az **[OK]** gombot.
- ③ Válassza ki a **[Fh.-i szö. tár./mód/törl.]** menüpontot a **[▲]** vagy **[▼]** gombokkal, majd nyomja meg az **[OK]** gombot.
- ④ Válassza ki a **[Tárolás/Módosítás]** menüpontot kifejezések beprogramozásához vagy módosításához a **[▲]** vagy a **[▼]** gombbal, majd nyomja meg az **[OK]** gombot.
- ⑤ Válassza ki a **[\*Nincs eltávolva]** menüpontot a **[▲]** vagy **[▼]** gombokkal, majd nyomja meg az **[OK]** gombot.  
A beprogramozott szöveges kifejezések módosításához válassza ki a módosítandó vagy törlendő kifejezést.
- ⑥ Írja be a kívánt kifejezést, majd nyomja meg az **[OK]** gombot.
- ⑦ Nyomja meg a **[Felhasználói eszközök/Számláló]** gombot.

Törlés:

- ① Válassza ki a **[Rendszerbeáll.]** menüpontot a **[▲]** vagy **[▼]** gombokkal, majd nyomja meg az **[OK]** gombot.
- ② Válassza ki a **[Általános beállítások]** menüpontot a **[▲]** vagy **[▼]** gombokkal, majd nyomja meg az **[OK]** gombot.
- ③ Válassza ki a **[Fh.-i szö. tár./mód/törl.]** menüpontot a **[▲]** vagy **[▼]** gombokkal, majd nyomja meg az **[OK]** gombot.
- ④ Válassza ki a **[Törlés]** menüpontot a **[▲]** vagy **[▼]** gombokkal, majd nyomja meg az **[OK]** gombot.

- ⑤ Válassza ki a törölni kívánt szöveget a **[▲]** vagy **[▼]** gombbal, majd nyomja meg az **[OK]** gombot.
- ⑥ Nyomja meg a **[Igen]** gombot.  
A szöveg törlésének visszavonásához nyomja meg a **[Nem]** gombot.
- ⑦ Nyomja meg a **[Felhasználói eszközök/Számláló]** gombot.

#### ❖ Kezelőpanel hangjelzés

Egy gomb megnyomásakor a készülék hangot ad.  
Az alapértelmezett beállítás **Be**.

#### ❖ Bemelegedés-jelző (másoló)

Beállíthatja a készüléket úgy, hogy hangot adjon akkor, amikor az Energiatakarékos üzemmódból kilépve ismét másolásra készen áll, vagy amikor bekapcsolják.  
Az alapértelmezett beállítás **Be**.

#### ❖ Másolatok számlálása

A másolatszámoló beállítható a már elkészített másolatok számának mutatójára (emelkedő) vagy a még hátralévő másolatok számának mutatójára is (csökkenő).  
Az alapértelmezett beállítás **Fel**.

#### ❖ Funkcióprioritás

Adja meg, hogy melyik üzemmód induljon el közvetlenül a működtető kapcsoló megnyomása után, vagy amikor a rendszer alaphelyzetbe áll.  
Az alapértelmezett beállítás **Másoló**.

#### ❖ Nyomtató prioritás

A kijelzett módhoz nyomtatási prioritást rendel.  
Az alapértelmezett beállítás **Kijelző mód**.

Ha a **[Közt. lap besz.]** beállítást választja, az aktuális nyomtatási munkát legfeljebb öt lap kinyomtatása után megszakítja egy másik munka.  
Ha a kiegészítő belső adagoló és 500-lapos finiser telepített a készüléken, megadhatja a dokumentum kimeneti adagolóját.

❖ **Kimenet:Másoló (másoló)**

Adja meg az adagolót, ahová a készülék a dokumentumokat kézbesíti.

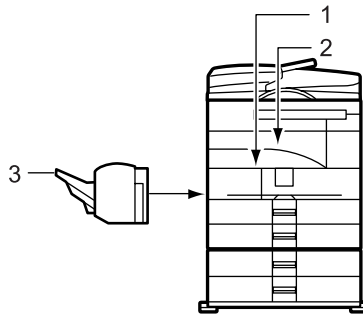

AYN001S

## 1. Belső tálca

## 2. Felső belső tálca

## 3. Finiser-mozgó tálca

Az alapértelmezett beállítás Belső tálca.

Ha a **[Papírtípus:Kézi ad.]** értékét **[OHP]** beállításba teszi, a kézi adagolóba helyezett papír nem kerül a finiser mozgó tálcájára.

Ha olyan papírméretet, papírtípust vagy papírtálcát választ, amelyet nem tud kezelni a felső belső tálca vagy a finiser mozgó tálcája, a papír a belső tálcába kerül.

❖ **Kimenet:Fax (fax)**

Adja meg az adagolót, ahová a készülék a dokumentumokat kézbesíti.

Az alapértelmezett beállítás Belső tálca.

❖ **Kimenet:Nyomtató (nyomtató)**

Adja meg az adagolót, ahová a készülék a dokumentumokat kézbesíti.

Az alapértelmezett beállítás Belső tálca.

A nyomtatóillesztőben beállított kimeneti adagolóknak prioritása lesz a fent beállított kimeneti adagolóval szemben.

❖ **Funkció-újraid.**

Az egyidejűleg több funkció segítségével beállíthatja az időtartamot, hogy a készülék meddig várjon, mielőtt a módokat módosítaná. Ez akkor hasznos, ha több példányra is szüksége van, és az egyes példányoknál eltérő beállításokat szeretne alkalmazni. Ha hosszabb visszaállítási időt állít be, megakadályozható a többi funkció általi megszakítás.

- Idő beállítása  
Az alapbeállítás 3 másodperc.
- Azonnali  
Amikor a **[Idő beállítása]** opciót választja, a számgombok segítségével adja meg az időt (3–30 másodperc 1 másodpercenkénti lépésekben).

**❖ Képernyőkontraszt**

A kijelző fényerejét állíthatja be.

Az alapértelmezett beállítás "4" (közepes beállítás).

**❖ Gombismétlés**

Állítsa be, hogy ismétlődjön-e a **[▲]**, **[▼]**, **[Világosabb]** és **[Sötétebb]** gombok funkciója, ha megnyomásuk után lenyomva tartja ezek egyikét.

Az alapértelmezett beállítás Normál.

**❖ Mértékegység**

A "mm" és a "hüvelyk" mértékegységek közül választhat.

Az alapértelmezett beállítás **mm**.

** Megjegyzés**

- Ha a Kezelőpanel hangjelzés beállítása "Ki", akkor a készülék a Bemelegedés-jelző beállításától függetlenül nem ad hangot.

** Referencia**

4. oldal "Hozzáférés a felhasználói eszközökhöz"

---

## Kimeneti tálcá beállítások

---

Nem használhatja a felső belső tálcát kiadó tálcaként, ha a kézi adagolóval másol.

Amikor az 500 lapos finiser telepítve van a készüléken, és tűzés vagy eltolásos szortírozás van beállítva a munkához, akkor a kiadótálca beállításától függetlenül a lapokat a finiser mozgó tálcájára helyezi ki a készülék.

# Adagoló beállítások

Ez a rész a Rendszerbeállítások alatti Adagoló beállítások menüben lévő felhasználói eszközöket mutatja be.

Az alapértelmezett beállítások vastag betűkkel vannak kiemelve.

## Fontos

- Ha a meghatározott papírméret különbözik az adagolóba töltött papír méretétől, papírelakadás történhet, mert nem a megfelelő papírméretet érzékeli a készülék.

## ❖ Papírméret:1. adagoló-4

Válassza ki a papíradagoló tálcába töltendő papír méretét.

- A beállítható papírméretetek az 1., a 3. és a 4. papíradagolóhoz a következők: Automatikus érzékelés, A3, A4, A4, A5, A5, A6, B4 JIS, B5 JIS, B5 JIS, B6 JIS, 11"×17", 8<sup>1</sup>/<sub>2</sub>"×14", 8<sup>1</sup>/<sub>2</sub>"×13", 8<sup>1</sup>/<sub>2</sub>"×11", 8<sup>1</sup>/<sub>2</sub>"×11", 8<sup>1</sup>/<sub>4</sub>"×14", 8<sup>1</sup>/<sub>4</sub>"×13", 8"×13", 7<sup>1</sup>/<sub>4</sub>"×10<sup>1</sup>/<sub>2</sub>", 7<sup>1</sup>/<sub>4</sub>"×10<sup>1</sup>/<sub>2</sub>", 5<sup>1</sup>/<sub>2</sub>"×8<sup>1</sup>/<sub>2</sub>", 8K, 16K, 16K, Egyedi méret  
Az alapértelmezett beállítás Aut. felism..
- Az adagoló papírméretéként az 1., 3. és 4. adagolónál beállítható egyéni méretek a következők:  
Függőleges: 100,0 - 297,0 mm (3,94 - 11,69 hüvelyk), Vízszintes: 148,0 - 432,0 mm (5,83 - 17,00 hüvelyk)
- Az 2. adagoló számára megadható papírméretetek a következők: Automatikus érzékelés, A3, A4, A4, A5, A5, A6, B4 JIS, B5 JIS, B5 JIS, B6 JIS, C5 Env, C6 Env, DL Env, 11"×17", 8<sup>1</sup>/<sub>2</sub>"×14", 8<sup>1</sup>/<sub>2</sub>"×13", 8<sup>1</sup>/<sub>2</sub>"×11", 8<sup>1</sup>/<sub>2</sub>"×11", 8<sup>1</sup>/<sub>4</sub>"×14", 8<sup>1</sup>/<sub>4</sub>"×13", 8"×13", 7<sup>1</sup>/<sub>4</sub>"×10<sup>1</sup>/<sub>2</sub>", 7<sup>1</sup>/<sub>4</sub>"×10<sup>1</sup>/<sub>2</sub>", 5<sup>1</sup>/<sub>2</sub>"×8<sup>1</sup>/<sub>2</sub>", 4<sup>1</sup>/<sub>8</sub>"×9<sup>1</sup>/<sub>2</sub>", 3<sup>7</sup>/<sub>8</sub>"×7<sup>1</sup>/<sub>2</sub>", 8K, 16K, 16K, Egyéni méret  
Az alapértelmezett beállítás Aut. felism..
- Az adagoló papírméretéként a 2. adagolónál beállítható egyéni méretek a következők:  
Függőleges: 100,0 - 297,0 mm (3,94 - 11,69 hüvelyk), Vízszintes: 148,0 - 432,0 mm (5,83 - 17,00 hüvelyk)

❖ **Nyomt.kézi ad. papírmérete**

A nyomtató funkció használata során adja meg a kézi adagolóba helyezett papír méretét. A papírméretet az Egyéni méret vagy a Normál méret közül választhatja ki.

- A kézi adagoló a következő papírtméretek használatára állítható be: Automatikus érzékelés, A3, A4, A4, A5, A5, A6, B4 JIS, B5 JIS, B5 JIS, B6 JIS, C5 Env, C6 Env, DL Env, 11"×17", 8<sup>1</sup>/<sub>2</sub>"×14", 8<sup>1</sup>/<sub>2</sub>"×13", 8<sup>1</sup>/<sub>2</sub>"×11", 8<sup>1</sup>/<sub>2</sub>"×11", 8<sup>1</sup>/<sub>4</sub>"×14", 8<sup>1</sup>/<sub>4</sub>"×13", 8"×13", 7<sup>1</sup>/<sub>4</sub>"×10<sup>1</sup>/<sub>2</sub>", 7<sup>1</sup>/<sub>4</sub>"×10<sup>1</sup>/<sub>2</sub>", 5<sup>1</sup>/<sub>2</sub>"×8<sup>1</sup>/<sub>2</sub>", 4<sup>1</sup>/<sub>8</sub>"×9<sup>1</sup>/<sub>2</sub>", 3<sup>7</sup>/<sub>8</sub>"×7<sup>1</sup>/<sub>2</sub>", 8K, 16K, 16K, Egyéni méret

Az egyéni méretet a következőképpen adhatja meg:

90,0 - 297,0 mm (3,55 - 11,69 hüvelyk) függőlegesen, és 148,0 - 600,0 mm (5,83 - 23,62 hüvelyk) vízszintesen.

Az alapértelmezett beállítás Aut. felism..

❖ **Papírtípus:Kézi ad.**

A kijelzőn láthatja, hogy milyen típusú papír van a kézi adagolóban.

- A kézi adagoló a következő papírtípusok használatára állítható be: Nincs megjelenítés (normál papír), újrafelhasznált papír, speciális papír, színes papír, fejléces papír, címke papír, vastag papír, írásvetítő fólia, előnyomott papír, előlyukasztott papír, bankjegypapír, kartonpapír.

Az alapértelmezett beállítás **Vastag papír**.

Csak másoló funkcióval rendelkező készülékek esetében a kézi adagolóhoz csak normál és vastag papírt, illetve írásvetítő fóliát határozhat meg.

❖ **Papírtípus:1. adagoló-4**

A kijelzőn láthatja, hogy milyen típusú papír van az egyes adagolóokban. A nyomtató funkció ezt az információt az adagoló automatikus kiválasztására használja.

- A beállítható papírtípusok az 1., a 3. és a 4. papíradagolóhoz a következők: Nincs megjelenítés (normál papír), újrafelhasznált papír, speciális papír, színes papír, fejléces papír, előnyomott papír, előlyukasztott papír, bankjegypapír, kartonpapír.

A papírtípus alapértelmezett beállítása a **Nem jelez ki (Norm.papír)**.

Az APV alapértelmezett beállítása Be.

A "Kétoldalas" alapértelmezett beállítása Be.

Ha ugyanolyan méretű papírt tölt a készülék két különböző papír adagolójába, és külön-külön adagolót szeretne beállítani a 2-oldalas és az 1-oldalas másolatok számára, a 2-oldalas másolatok számára állítsa be a felső adagolót. Ha az egyik adagoló az alapértelmezett a Papírtálca prioritásnál, akkor ez az adagoló legyen hozzárendelve a 2-oldalas másoláshoz.

- A 2. adagoló számára megadható papírtípusok a következők:  
Nincs kijelzés (normál papír), újrafelhasznált papír, speciális papír, színes papír, fejléces papír, vastag papír, előnyomott papír, előlyukasztott papír, vágott papír, kartonpapír

A papírtípus alapértelmezett beállítása a **Nem jelez ki (Norm.papír)**.

Az APV alapértelmezett beállítása Be.

A "Kétoldalas" alapértelmezett beállítása Be.

Az **[APV]** csak a másoló funkcióhoz állítható be a következő két beállítás érvényessége esetén: **[Nem jelez ki (Norm.papír)]** és **[Újrafelh. papír]**. Ha a **[Ki]** ki van jelölve, az Automatikus papírkiválasztás nem lesz érvényes a tálcára.

#### ❖ **Papírad. prior.:Másoló (másoló)**

Adja meg a kimenethez a papírt szolgáltató adagolót.

Az alapértelmezett beállítás **1. adagoló**.

#### ❖ **Papírad. prior.:Fax (fax)**

Adja meg a kimenethez a papírt szolgáltató adagolót.

Az alapértelmezett beállítás **1. adagoló**.

#### ❖ **Papírad. prior.:Nyomtató (nyomtató)**

Adja meg a kimenethez a papírt szolgáltató adagolót.

Az alapértelmezett beállítás **1. adagoló**.

#### **Referencia**

4. oldal "Hozzáférés a felhasználói eszközökhöz"

75. oldal "Automatikus adagoló-váltás"

## Időzítő beállítások

Ez a rész a Rendszerbeállítások alatti Időzítő beállítások menüben lévő felhasználói eszközöket mutatja be.

Az alapértelmezett beállítások vastag betűkkel vannak kiemelve.

2

### ❖ **Autom. kikapcsolás időzítő**

A meghatározott időszak letelte után a készülék automatikusan kikapcsol, és ezzel is energiát takarít meg. Ezt a funkciót "Automatikus kikapcsolásnak" hívják. Az automatikus kikapcsolást követően a készülék "Kikapcsolt" vagy "Készenléti üzemmódba" kerül. Ezzel a beállítással adhatja meg, hogy mennyi idő eltelte után kapcsoljon "Kikapcsolt" vagy "Készenléti üzemmódba".

A funkciót csak akkor állíthatja be, ha az AOF értéke **[Be]**.

A számbillentyűk segítségével 1 perc és 240 perc közötti érték állítható be.

Az alapértelmezett beállítás **1perc**.

A "Kikapcsolt" vagy "Készenléti üzemmódból" visszatérve a készülék 10 másodpercen belül ismét üzemkész.

Az Automatikus kikapcsolás nem működik, ha az üzemmódba való váltás időpontjában a készüléken hibaüzenet jelenik meg.

### ❖ **Energiatakarék. mód időzítő**

A készülék a munka befejezése és a meghatározott idő letelte után automatikusan alacsony áramfogyasztású üzemmódba kapcsol.

A számbillentyűk segítségével 1 és 240 perc közötti érték állítható be.

Az alapértelmezett beállítás 15perc.

Az Energiatakarékos üzemmód nem működik, ha hibaüzenet jelenik meg.

A készülék az Energiatakarékos üzemmódban fogadott faxokat vagy nyomtató adatokat automatikusan kinyomtatja.

### ❖ **Rsz. aut. alaph.időz.**

A rendszer alaphelyzetbe állítása automatikusan kapcsolja a képernyőt a funkció prioritás szerinti funkcióba, amikor nincs folyamatban lévő művelet vagy amikor egy megszakított munkát töröltek. Ez a beállítás határozza meg a rendszer alaphelyzetbe állításának időközét.

Az alapértelmezett beállítás **Be**.

A számbillentyűk segítségével 10 másodperc és 999 másodperc közötti érték állítható be, másodperces pontossággal.

Az alapértelmezett beállítás **60 másodperc**.

### ❖ **Másoló aut. alaph.időz. (másoló)**

Megadhatja, hogy mennyi idő teljen el a másoló üzemmód alaphelyzetbe hozása előtt.

Az alapértelmezett beállítás **Be**.

Ha a **[Ki]** van kijelölve, a készülék nem vált át automatikusan a felhasználói kód bevitelét kérő képernyőre.

A számbillentyűk segítségével 10 és 999 másodperc közötti érték állítható be.

Az alapértelmezett beállítás **60 másodperc**.



**❖ Fax aut. alaph.időz. (fax)**

Megadhatja, hogy mennyi idő teljen el a fax üzemmód alaphelyzetbe hozása előtt. A számbillentyűk segítségével 30 és 999 másodperc közötti érték állítható be. Az alapértelmezett beállítás **30 másodperc**.

**❖ Nyomt. aut. alaph. időzítő (nyomtató)**

Megadhatja, hogy mennyi idő teljen el a nyomtató funkció alaphelyzetbe hozása előtt. Az alapértelmezett beállítás **Be**.

A számbillentyűk segítségével 10 és 999 másodperc közötti érték állítható be. Az alapértelmezett beállítás **60 másodperc**.

**❖ Szkenner aut. alaph.időz. (szkenner)**

Megadhatja, hogy mennyi idő teljen el a szkennel üzemmód alaphelyzetbe állása előtt.

Az alapértelmezett beállítás **Be**.

Ha a **[Ki]** van kijelölve, a készülék nem vált át automatikusan a felhasználói kód bevitelét kérő képernyőre.

A számbillentyűk segítségével 10 és 999 másodperc közötti érték állítható be. Az alapértelmezett beállítás **60 másodperc**.

**❖ Dátum beállítása**

Adja meg a készülék belső órája számára az aktuális dátumot.

Az év, hónap és nap közötti váltáshoz a **[◀]** és a **[▶]** gombot használja.

Számbillentyűkkel adja meg az évet, a hónapot és a napot.

**❖ Idő beállítása**

A számgombokkal adja meg a készülék belső órája számára az aktuális időt.

Állítsa be az órát a 24 órás rendszer szerint (1 másodpercenkénti lépésekben).

Az óra, a perc és a másodperc közötti váltáshoz a **[◀]** és a **[▶]** gombot használja.

**❖ Aut. kijelentkezés ideje**

Állítsa be, hogy a rendszer automatikusan kijelentkeztesse-e a bejelentkezett felhasználót, ha az egy adott ideig nem működteti a készüléket.

Az alapértelmezett beállítás **Be**.

Az időtartam a számgombok segítségével 60 másodperc és 999 másodperc közötti értékre állítható be egy másodperces lépésekben.

Az alapértelmezett beállítás **180 másodperc**.

**🔍 Referencia**

4. oldal "Hozzáférés a felhasználói eszközökhöz"

## Interfész beállítások

Ez a rész a Rendszerbeállítások alatti Interfész beállítások menüben lévő felhasználói eszközöket mutatja be.

Az alapértelmezett beállítások vastag betűkkel vannak kiemelve.

### 2

## Hálózat

Ez a rész az Interfész beállítások alatti Hálózati beállítások menüben lévő felhasználói eszközöket mutatja be.

### ❖ A készülék IPv4 címe

A készülék hálózati környezetben való használata előtt be kell állítania az IPv4 címet és az alhálózati maszkot.

A **[Adja meg]** kiválasztásakor írja be az **[IP cím]** és az **[Subnet]** értékét a következő formátumban: "xxx.xxx.xxx.xxx"(az "x" számjegyet jelöl).

- Automatikus kiosztás (DHCP)

- Adja meg

IPv4 cím: 011.022.033.044

Alhálózati maszk: 000.000.000.000

Az alapértelmezett beállítás Adja meg.

Az IPv4 cím alapértelmezett beállítása 011.022.033.044.

Ha a **[Adja meg]** lehetőséget választja, akkor bizonyosodjon meg arról, hogy nem ugyanazt az **[IP cím]**-et állítja be, amit egy másik gép már megkapott hálózaton. A fizikai cím (MAC cím) szintén megjelenik.

### ❖ IPv4 átjáró cím

Az átjáró egy csatlakozási vagy adatcserét lehetővé tevő pont, amely két hálózatot köt össze.

Állítsa be az átjáróként használt router vagy számítógép címét.

Az alapértelmezett beállítás **000.000.000.000**.

### ❖ A készülék IPv6 címe

Adja meg a készülék IPv6 hálózati címét.

- Link-helyi cím

A készülék megadott helyi hivatkozási címe látható.

- Manuálisan konfigurált cím

A készülék manuálisan konfigurálható címe látható.

- Állapot nélküli cím: 1-5

A megadott állapotfüggetlen cím látható.

### ❖ IPv6 átjáró cím

A készülék IPv6 átjáró címe látható.

**❖ IPv6 áll.nélk. beáll.**

Adja meg az IPv6 állapotfüggetlen beállítását.  
Az alapértelmezett beállítás **Aktív**.

**❖ DNS konfiguráció**

Adja meg a DNS szerver beállításait.  
Az alapértelmezett beállítás Adja meg.  
Ha az **[Adja meg]** beállítást választja, akkor a DNS szerver IPv4 címét a következő formátumban írja be: "xxx.xxx.xxx.xxx"(az "x" számjegyet jelöl).  
Az 1-2. DNS szerver alapértelmezett beállítása 000.000.000.000.

**❖ DDNS konfiguráció**

Adja meg a DDNS beállítását.  
Az alapértelmezett beállítás **Aktív**.

**❖ Domain név**

Adja meg a tartomány nevét.  
Az alapértelmezett beállítás Adja meg.

**❖ WINS konfiguráció**

Adja meg a WINS szerver beállításait.  
Az alapértelmezett beállítás Ki.  
Ha a **[Be]** beállítást választja, akkor a WINS szerver IPv4 címét a következő formátumban írja be: "xxx.xxx.xxx.xxx. (az "x" számjegyet jelöl)"  
Az 1-2. WINS szerver alapértelmezett beállítása 000.000.000.000.  
Ha DHCP-t használ, adja meg a **[Scope ID]** értékét.  
Adja meg a **[Scope ID]**-t legfeljebb 31 karakterrel.

**❖ Érvényes protokoll**

Válassza ki a hálózaton használatos protokollt.  
Az IPv4 alapértelmezett beállítása **Aktív**.  
Az IPv6 alapértelmezett beállítása **Nem aktív**.  
A NetWare alapértelmezett beállítása **Aktív**.  
Az SMB alapértelmezett beállítása **Aktív**.  
Az AppleTalk alapértelmezett beállítása **Aktív**.

**❖ NCP továbbítási protokoll**

Válassza ki a protokollt az NCP kézbesítéshez.  
Az alapértelmezett beállítás **TCP/IP prioritás**.  
Ha a "CsakIPX" vagy a "Csak TCP/IP" beállítást választja, akkor nem tud protokollt váltani akkor sem, amikor nem tud vele csatlakozni.  
Ha az **[Érvényes protokoll]** menüpontban a "NetWare" "Érvénytelen"-re van beállítva, akkor csak TCP/IP-t használhat.

**❖ NW kerettípus**

NetWare használata esetén a kerettípus kiválasztása.  
Az alapértelmezett beállítás **Autom. választás**.

### ❖ SMB számítógépnév

Adja meg az SMB számítógépnévet.

Adja meg a számítógép nevét legfeljebb 15 karakteren.

"\*+/,/;;A <>=?[\]|. szimbólumok és szóközők nem használhatók.

Ne írjon be RNP vagy rnp kezdetű nevet.

Nagybetűket használjon.

### ❖ SMB munkacsoport

Adja meg az SMB munkacsoportot.

Adja meg a csoport nevét legfeljebb 15 karakterrel.

"\*+/,/;;A <>=?[\]|. szimbólumok és szóközők nem használhatók.

Nagybetűket használjon.

### ❖ Ethernet sebesség

A hálózati sebesség beállítása.

Válasszon ki az adott hálózati környezethez illeszkedő sebességet. Az **[Autom. választás]** általában megfelelő.

Az alapértelmezett beállítás **Autom. választás**.

### ❖ LAN típus

Ha telepítve van a kiegészítő IEEE 802.11b interfész egység, akkor válassza ki a csatlakozás módját.

Az alapértelmezett beállítás **Ethernet**.

A **[LAN típus]** látható, ha telepítve van a vezeték nélküli LAN kártya. Ha mind az Ethernet, mind az IEEE 802.11b (vezeték nélküli LAN) csatlakoztatva van a készülékhez, akkor a kiválasztott interfésznek lesz prioritása.

### ❖ Ping parancs

A ping paranccsal az adott IPv4 címmel ellenőrizze a hálózati kapcsolatot.

Ha nem tud csatlakozni a hálózathoz, akkor ellenőrizze az alábbiakat, és próbálja újra a ping parancsot.

- Ellenőrizze, hogy az "IPv4" az **[Érvényes protokoll]** menüpontban "Érvényes"-re van-e állítva.
- Ellenőrizze, hogy a megadott IPv4 című készülék csatlakoztatva van-e a hálózathoz.
- Ellenőrizze, hogy az IPv4 használatos a meghatározott berendezés esetén.

### ❖ SNMPv3 komm. engedélyezése

A titkosított SNMPv3 kommunikációt állítja be.

Az alapértelmezett beállítás **Szöveg titkosítása/törlése**.

Ha a **[Csak titkosítás]** beállítást választja, akkor meg kell adnia egy titkosítási jelszót a készüléknek.

### ❖ SSL/TLS komm.eng.

A titkosított SSL / TLS kommunikációt állítja be.

Az alapértelmezett beállítás **Rejtjel.szöv./szöv.törlés**.

Ha a **[Csak titkosítás]** beállítást választja, akkor telepítenie kell az SSL tanúsítványt a készülékre.

**❖ Host név**

A host nevet határozza meg.  
Adja meg a host nevet legfeljebb 63 karakteren.

**❖ Készülék neve**

A készülék nevét határozza meg.  
Adja meg a készülék nevét legfeljebb 31 karakterrel.

**🔍 Referencia**

4. oldal "Hozzáférés a felhasználói eszközökhöz"

---

## Párhuzamos interfész

---

Ez a rész az Interfész beállítások alatti Párhuzamos interfész menüben lévő felhasználói eszközöket mutatja be. A **[Párhuzamos interfész]** látható, ha telepítve van a készülékbe az IEEE 1284 interfész kártya.

**❖ Párhuzamos időzítés**

Meghatározza a párhuzamos interfész vezérlőjelének időzítését.  
Az alapértelmezett beállítás **ACK kívül**.

**❖ Párhuz. komm. sebessége**

Meghatározza a párhuzamos interfész kommunikációjának sebességét.  
Az alapértelmezett beállítás **Nagy sebesség**.

**❖ Választójel áll.**

Meghatározza a párhuzamos interfész kiválasztójelének szintjét.  
Az alapértelmezett beállítás **Magas**.

**❖ Elsődleges bemenet**

A bejövő elsődleges jel vétel utáni érvényesítését vagy érvénytelenítését állítja be.  
Az alapértelmezett beállítás **Nem aktív**.

**❖ Kétirányú kommunikáció**

Meghatározza a nyomtatónak az állapotlekérdezésre adott válaszadási módját a párhuzamos interfész használata esetén.  
Az alapértelmezett beállítás **Be**.

Ha **[Ki]** értékre van állítva, akkor a kétirányú kommunikációs funkció le van tiltva, és a nyomtatóillesztő nem lesz telepítve a Windows automatikus felismerés funkcióban.

**❖ Jelvezérlés**

Meghatározza a nyomtatás vagy a számítógépről történő faxküldés közben fellépő hibák kezelését.  
Az alapértelmezett beállítás **Feladat elf. prioritása**.

**🔍 Referencia**

4. oldal "Hozzáférés a felhasználói eszközökhöz"

## IEEE 802.11b

Ez a rész az [IEEE 802.11b] egyes elemeit ismerteti a [Interfészbeáll.] alatt. Ez a rész az Interfész beállítások alatti IEEE 802.11b menüben lévő felhasználói eszközöket mutatja be. Az [IEEE 802.11b] látható, ha telepítve van a készülékbe a vezeték nélküli LAN interfész kártya.

Ügyeljen arra, hogy egyidejűleg elvégezze az összes beállítást.

### ❖ Kommunikációs mód

Megadja a vezeték nélküli LAN kommunikációs módját.  
Az alapértelmezett beállítás **802.11 Ad hoc**.

### ❖ SSID beállítás

Megadja az SSID-t, hogy a hozzáférési pont megkülönböztethető legyen az infrastruktúra módban, vagy a 802.11 ad hoc módban.

A felhasználható karakterek: ASCII 0x20-0x7e (32 bájtt). Ha 802.11b ad hoc, illetve ad hoc módban üreset ad meg, akkor az "ASSID" jelenik meg.

### ❖ Csatorna

Az alapértelmezett beállítás 11.

A következő csatornák állnak rendelkezésre:

1-14 (Metrikus változat) / 1-11 (Hüvelyk rendszerű változat)

### ❖ Biztonság típus

Megadja az IEEE 802.11b (vezeték nélküli LAN) titkosítással kapcsolatos beállításait.

Ha a [WEP] beállítást választotta, akkor mindenképp írja be a WEP kulcsot.

Ha a [WPA] beállítást választotta, akkor állítsa be a titkosítási és a hitelesítési módokat.

A "WPA" beállítást válassza, ha a [Kommunikációs mód] beállításánál az [Infrastruktúra] értéket választotta.

Az alapértelmezett beállítás **Ki**.

- Ki
- WEP
- WPA
  - Titkosítási módszer  
A "TKIP" és a "COMP(AES)" beállítások között választhat.
  - Hitelesítési módszer  
A "WPA-PSK" és a "WPA(802.1X)" beállítások között választhat.  
Ha a "WPA-PSK" beállítást választja, akkor 8-63 ASCII karakterrel írja be az előre megosztott kulcsot (PSK).

**❖ Drótnélküli LAN jel**

Infrastruktúra mód használatakor a kezelőpanel segítségével ellenőrizheti a készülék által alkalmazott rádióhullámok adatait.

A **[Drótnélküli LAN jel]** megnyomására megjelennek a rádióhullámokkal kapcsolatos adatok.

**❖ Kommunikáció sebessége**

Megadja az IEEE 802.11b (vezeték nélküli LAN) kommunikációs sebességét. Az alapértelmezett beállítás **Automatikus**.

**❖ Alapbeáll. visszaállítása**

Visszaállíthatja az IEEE 802.11b (vezeték nélküli LAN) beállításait az alapértelmezett értékekre.

- Nem
- Igen

** Referencia**

4. oldal "Hozzáférés a felhasználói eszközökhöz"

---

## Interfész-beállítások listájának kinyomtatása

---

Ellenőrizheti a hálózati környezettel kapcsolatos elemeket.

A konfigurációs oldal megjeleníti az aktuális hálózati beállításokat, és a hálózat fontosabb adatait.

- ① Válassza ki a **[Rendszerbeáll.]** menüpontot a **[▲]** vagy **[▼]** gombokkal, majd nyomja meg az **[OK]** gombot.
- ② Válassza ki a **[Interfészbeáll.]** menüpontot a **[▲]** vagy **[▼]** gombokkal, majd nyomja meg az **[OK]** gombot.
- ③ Válassza ki a **[I/F beáll. list. nyomt.]** menüpontot a **[▲]** vagy **[▼]** gombokkal, majd nyomja meg az **[OK]** gombot.
- ④ Nyomja meg az **[Start]** gombot.  
A készülék kinyomtatja a konfigurációs oldalt.
- ⑤ Nyomja meg a **[Felhasználói eszközök/Számláló]** gombot.

# Fájl átvitel

Ez a rész a Rendszerbeállítások alatti Fájlküldés menüben lévő felhasználói eszközöket mutatja be.

Az alapértelmezett beállítások vastag betűkkel vannak kiemelve.

2

## ❖ **Kézbesítési opció**

Bekapcsolja vagy kikapcsolja a tárolt vagy szkennelt dokumentumok ScanRouter kézbesítő szerver segítségével történő küldésének lehetőségét. Az alapértelmezett beállítás **Ki**.

Ezzel a lehetőséggel adhatja meg, hogy használni kívánja-e a ScanRouter kézbesítő szoftvert. Ha használni kívánja, akkor előre kell regisztrálnia az I/O eszközöket a ScanRouter kézbesítő szoftverben.

## ❖ **SMTP szerver**

Adja meg az SMTP szerver nevét.

Adja meg a szerver nevét legfeljebb 127 karakterrel. Szóközöket nem írhat be.

Ha DNS-t használ, adja meg a host nevet.

Ha nem használ DNS-t, adja meg az SMTP szerver IPv4 címét.

Írja be a portszámot 1 és 65535 között a számgombok segítségével, majd nyomja meg az **[OK]** gombot.

A portszám alapértelmezett beállítása **25**.

## ❖ **SMTP hitelesítés**

Állítsa be az SMTP hitelesítést (PLAIN, LOGIN, CRAMMD5, DIGEST-MD5).

Ha SMTP szerveren keresztül küld e-mail üzeneteket, akkor megnövelheti az SMTP szerver biztonsági szintjét a hitelesítés használatával, amely a felhasználói név és jelszó beírását követeli meg.

Ha az SMTP szerver hitelesítést igényel, állítsa az **[SMTP hitelesítés]**-t **[Be]** lehetőségre, majd adja meg a **[Felhasználói név]**, a **[Jelszó]** adatokat, és a **[Titkosítás]**-t.

Internet-fax használatakor adja meg a felhasználói nevet és a jelszót a **[Admin. e-mail cím]** beállításához.

- **Be**

- **Felh.-i név**

- Adja meg a **[Felhasználói név]**-t legfeljebb 191 karakterrel. Szóközöket nem írhat be. Az SMTP szerver típusától függően a "realm" elemet be kell állítani. Írjon egy "@" karaktert a felhasználói név után: "felhasználói\_név@realm".

- **E-mail cím**

- **Jelszó**

- Adja meg a **[Jelszó]**-t legfeljebb 63 karakterrel. Szóközöket nem írhat be.



- Titkosítás: Aut./Be/Ki  
**[Titkosítás]-[Automatikus]:** Akkor használja, amikor a hitelesítési mód PLAIN, LOGIN, CRAM-MD5 vagy DIGEST-MD5.  
**[Titkosítás]-[Be]:** Akkor használja, amikor a hitelesítési mód CRAM-MD5 vagy DIGEST-MD5.  
**[Titkosítás]-[Ki]:** Akkor használja, amikor a hitelesítési mód PLAIN vagy LOGIN.

- Ki  
 Az alapértelmezett beállítás **Ki**.

#### ❖ SMTP előtt POP

A POP hitelesítést határozza meg (SMTP előtt POP).

Ha SMTP szerveren keresztül küld e-mail üzeneteket, akkor megnövelheti az SMTP szerver biztonsági szintjét egy POP szerver csatlakoztatásával a hitelesítéshez.

Az e-mail SMTP szerverre való küldése előtti POP szerver hitelesítés bekapcsolásához állítsa az **[SMTP előtt POP]** lehetőséget **[Be]** állapotba. Az e-mailt elküldi a készülék az SMTP szervernek, miután letelt a **[Hit. utáni várakoz. idő]** részben megadott időtartam.

Ha a **[Be]** lehetőséget választja, írja be a szerver nevét a **[Vételi protokoll]** részben. Ellenőrizze a **[POP3]** portszámát is az **[E-mail kommunikációs port]** részben.

- Be
  - Hitelesítés utáni várakozási idő: **300 msec.**  
 Adja meg a **[Hit. utáni várakoz. idő]** értékét nullától 10000 ezredmásodpercig, 1 ezredmásodperces lépésközzel.
  - Felh.-i név  
 Adja meg a felhasználónevet legfeljebb 63 karakterrel. Szóközőket nem írhat be.
  - E-mail cím
  - Jelszó  
 Adja meg a jelszót legfeljebb 63 karakterrel. Szóközőket nem írhat be.
- Ki  
 Az alapértelmezett beállítás **Ki**.

#### ❖ Vételi protokoll

Megadja a vételi protokollt az Internet-faxok fogadásához.

Az alapértelmezett beállítás **POP3**.

#### ❖ POP3/IMAP4 beállítások

Megadja a POP3/IMAP4 szerver nevét az Internet-fax fogadásához.

A megadott POP3 szervernév az **[SMTP előtt POP]** elemnél használatos.

- Szervernév  
 Ha DNS-t használ, adja meg a host nevet.  
 Ha nem használ DNS-t, adja meg a POP3/IMAP4 szerver IPv4 címét.  
 Írja be a POP3/IMAP4 szervernevet legfeljebb 127 alfanumerikus karakterrel. Szóközőket nem írhat be.

- Titkosítás
  - Automatikus  
A jelszó titkosítása automatikusan beállításra kerül a POP szerver beállításainak megfelelően.
  - Be  
Jelszó titkosítása.
  - Ki  
Jelszó nincs titkosítva.

A titkosítás alapértelmezett beállítása Automatikus.

#### ❖ Admin. e-mail cím

Az e-maillként küldött dokumentumokon ez jelenik meg a küldő címeként, ha a küldő nincs megadva.

Ha az Internet-fax funkcióval küld e-mailt, akkor a rendszergazda e-mail címe jelenik meg a küldő címeként az alábbi esetekben:

- A küldő nem lett megadva, és a készülék e-mail címe nincs beprogramozva.
- A megadott küldő nincs regisztrálva a készülék címjegyzékében, és a gép e-mail címe nincs beprogramozva.

Amikor az Internet-fax funkcióval küldött fájlknál SMTP hitelesítés történik, akkor az adminisztrátor e-mail címe lesz látható a "Feladó:" mezőben. Ha az **[SMTP hitelesítés]** beállításnál meghatározta a felhasználói nevet és e-mail címet, akkor mindenképpen adja meg az adminisztrátor e-mail címét. Legfeljebb 128 karaktert írhat be.

Ha a szkennelt dokumentumok e-mailen küldésénél az **[Automatikus küldőmeghat.] [Ki]** állapotba van helyezve, akkor adja meg a küldőt.

#### ❖ E-mail kommunikációs port

Adja meg a portszámokat az Internet-faxok fogadásához. A megadott POP3 portszám a **[SMTP előtt POP]** lehetőségben használatos.

Írja be a portszámot 1 és 65535 között a számgombok segítségével, majd nyomja meg az **[OK]** gombot.

Az alapértelmezett beállítás **110**.

Az IMAP4 alapértelmezett beállítása **143**.

Az SMTP alapértelmezett beállítása **25**.

#### ❖ E-mail vét. intervallum

Megadja percekben a POP3 vagy az IMAP4 szerveren keresztül érkező internetfaxok fogadásának időközét.

Az alapértelmezett beállítás **Be**.

Ha a **[Be]** beállítást választotta, akkor az időköz 2 és 1440 között egy perces lépésközzel állítható be.

Az alapértelmezett beállítás **15 perc**.

#### ❖ Max. vét. e-mail méret

Megadja a maximális e-mail méretet az internetfaxok fogadásához.

Írja be a méretet 1 és 4 között, megabájtos bontásban.

Az alapértelmezett beállítás **2MB**.

### ❖ E-mail tár. a szerverben

Megadhatja, hogy kívánja-e tárolni a fogadott Internet-fax e-maileket a POP3 vagy az IMAP4 szerveren.

Az alapértelmezett beállítás **Ki**.

### ❖ Al.ért.fh.név/jlsz(Küldés)

A szkennelt képek közvetlenül egy Windows megosztott mappába, egy FTP szerverre vagy egy NetWare szerverre küldéséhez adja meg a felhasználónevet és jelszót. Az itt megadott felhasználónév és jelszó meg lesz osztva az összes felhasználó között.

- SMB felhasználói név
- SMB jelszó
- FTP felhasználói név
- FTP jelszó
- NCP felhasználói név
- NCP jelszó

Legfeljebb 64 karaktert írhat be.

### ❖ Automatikus küldőmeghat.

Állítsa be, hogy meg legyen-e határozva az e-mail küldőjének neve.

- Be

Ha a **[Be]** beállítást választja, akkor a megadott e-mail cím lesz látható a "Feladó:" mezőben. Ha nem ad meg címet, akkor a rendszergazda e-mail címe jelenik meg helyette a "Feladó:" mezőben.

Ha nem adja meg a küldőt, amikor fax funkcióban e-mailként küld el egy fájlt, vagy amikor a megadott e-mail cím nincs regisztrálva a készülék címjegyzékében, akkor a készülék e-mail címe jelenik meg a "Feladó:" mezőben. Ha a készüléknek nincs e-mail címe, akkor a rendszergazda e-mail címe lesz látható a "Feladó:" mezőben.

- Ki

Ha a **[Ki]** beállítást választja, akkor a megadott e-mail cím lesz látható a "Feladó:" mezőben, és a cím megadása nélkül nem lehet e-mailt küldeni. A fax funkció használatánál nem küldhet e-mailt, ha a megadott e-mail cím nincs regisztrálva a készülék címjegyzékében.

Az alapértelmezett beállítás **Ki**.

### ❖ Fax e-mail azonosító

Internetfaxok fogadásához adja meg az e-mail címet, a felhasználónevet és a jelszót.

- Fogad
  - E-mail cím  
Írjon be egy e-mail címet legfeljebb 128 karaktert használva.
  - Felh.-i név  
Adja meg a felhasználónevet legfeljebb 191 karakterrel.
  - Jelszó  
Adja meg a jelszót legfeljebb 128 karakterrel.
- Nem fogad  
Az alapértelmezett beállítás **Nem fogad**.

### Referencia

4. oldal "Hozzáférés a felhasználói eszközökhöz"

# Adminisztrátori eszközök

Ez a rész a Rendszerbeállítások alatti Adminisztrátori eszközök menüben lévő felhasználói eszközöket mutatja be.

Az alapértelmezett beállítások vastag betűkkel vannak kiemelve.

Az adminisztrátori eszközöket az adminisztrátor használhatja. E beállítások megváltoztatásához vegye fel a kapcsolatot az adminisztrátorral.

Azt ajánljuk, hogy az adminisztrátori eszközök beállítása előtt kapcsolja be az adminisztrátor hitelesítését.

## ❖ Címlista kezelése

A címjegyzékben szereplő információkat megváltoztathatja, törölheti, vagy újakat adhat hozzájuk. A részleteket lásd a "Címjegyzék" című részben.

- **Tárolás/Módosítás**  
Beprogramozhat, illetve megváltoztathat neveket és felhasználói kódokat.
  - **Név**
  - **Regisztrációs szám**
  - **Hitelesítési információ**  
Beprogramozhatja a felhasználói kódokat, és felhasználói kódonként az elérhető funkciókat. Felhasználói neveket és jelszavakat is beprogramozhat e-mail küldéshez, fájlok mappákba küldéséhez vagy LDAP szerver eléréséhez.
  - **Hitelesítés védelem**  
Beprogramozhat egy védelmi kódot is.
  - **Faxbeállítások**  
Beprogramozhat faxszámot, nemzetközi küldési módot, címke beszúrását, IP-Fax célállomást és protokollt.
  - **E-mail beállítások**  
Beprogramozhat egy e-mail címet.
  - **Mappainformáció**  
Beprogramozhatja a protokollt, az útvonalat, a portszámot és a szerver nevét.
  - **Csoportregisztráció ide**  
A címjegyzékben szereplő neveket csoportba foglalhatja.
- **Törlés**  
Törölhet egy nevet a címjegyzékből.

Maximum 150 nevet rögzíthet.

Maximum 50 felhasználókód regisztrálható.

A címjegyzék adatait a Web Image Monitor vagy a SmartDeviceMonitor for Admin programmal is rögzítheti és kezelheti.

**❖ Csup.h. tár./mód./tör.**

A címlistában szereplő neveket csoportba foglalhatja.

Ezután könnyedén kezelheti az egyes csoportokban lévő neveket.

- Tárolás/Módosítás  
Regisztrálhatja és megváltoztathatja a csoportokat.  
A következő elemeket lehet regisztrálni vagy megváltoztatni:
  - Csoport neve
  - Regisztrációs szám
  - Regiszt. felhasználó/csoport
  - Hitelesítés védelem  
Beprogramozhat egy védelmi kódot is.
  - Csoportregisztráció ide  
A címjegyzékben szereplő csoportokat is csoportba foglalhatja.
- Törlés  
Törölhet egy csoportot a címjegyzékből.  
Legfeljebb 10 csoportot hozhat létre.  
A címjegyzék csoportjait a Web Image Monitor vagy a SmartDeviceMonitor for Admin programmal is rögzítheti és kezelheti.

**❖ Címlista:nyomt.**

Kinyomtathatja a címjegyzékben található célállomások listáját.

- Célállomáslista  
A címjegyzékben lévő nevek listáját nyomtatja ki.
  - Csup.hívó céláll. lista  
A címjegyzékben lévő csoportok listáját nyomtatja ki.
  - Közvetlenhívó címkék  
Kinyomatja a közvetlenhívó címkét.
- ① Válassza ki a **[Rendszerbeáll.]** menüpontot a **[▲]** vagy **[▼]** gombokkal, majd nyomja meg az **[OK]** gombot.
  - ② Válassza ki a **[Adminisztrátori eszközök]** menüpontot a **[▲]** vagy **[▼]** gombokkal, majd nyomja meg az **[OK]** gombot.
  - ③ Válassza ki a **[Címlista:nyomt.]** menüpontot a **[▲]** vagy **[▼]** gombokkal, majd nyomja meg az **[OK]** gombot.
  - ④ A **[▲]** vagy a **[▼]** gombbal válassza ki a nyomtatni kívánt listát, majd nyomja meg az **[OK]** gombot.
  - ⑤ Nyomja meg az **[Start]** gombot.  
A készülék kinyomatja a listát.

### ❖ Számláló megj./nyomtatása

A különböző számú nyomatok megtekintését és kinyomtatását teszi lehetővé.

- Számláló megj./nyomtatása  
Minden funkciónál megjeleníti a nyomatok számát (összesen, másoló, nyomtató, fax nyomtatása, összes küldés, faxküldés, szkennelt küldése, A3/DLT, kétoldalas).
- Nyomtató számlálólista  
Kinyomtatja az egyes funkciók által készített nyomatok számának listáját.

### ❖ Felh. száml. megjel./nyom.

A nyomatok száma felhasználói kódonkénti bontásban megtekinthető és kinyomtatható, valamint az értéke le is nullázható.

A nyomatok száma eltérhet a [**Számláló megj./nyomtatása**] számlálójában található értéktől.

- Kijelző  
Az összes nyomatszám megjelenítéséhez nyomja meg a [**▲**] vagy a [**▼**] gombot.
  - Másolatszámláló
  - Nyomatszámláló
  - Faxnyomtatás
  - Küldött fax szló
  - Szken.küld.szló
- Nyomtatás
  - Összes felhasználó  
Kinyomtatja az összes felhasználóra vonatkozó számlálók értékeit.
  - Felhasználónként  
Kinyomtatja az egyes felhasználókhöz tartozó számlálók értékeit.
- Törlés
  - Összes felhasználó  
Beállítja az összes felhasználóra vonatkozó számláló értékét.
  - Felhasználónként  
Beállítja az egyes felhasználókhöz tartozó számlálók értékeit.

**❖ Felhaszn. hitel. kezelés****• Ki****• Felh.kód hit.**

A felhasználói kódos azonosítással Ön korlátozhatja a rendelkezésre álló funkciókat (Másoló / Nyomtató / Egyéb: Fax/Szkenner), valamint felügyelheti azok használatát.

A felhasználói kódos azonosításhoz programozza be a felhasználói kódokat.

A PC vezérlés használatával Ön a nyomtatóillesztőben megadott kódonként naplózhatja a nyomtatásokat.

Az alapvető hitelesítés, a Windows-hitelesítés, az LDAP-hitelesítés vagy az integrációs szerver hitelesítés részleteiről kérdezze meg az adminisztrátort.

**• Alapvető hit.****• Windows hit.****• LDAP hit.****• Integr. szerverhit.****❖ Admin.i hit. kezelés**

E funkció részletesebb megismeréséhez vegye fel a kapcsolatot az adminisztrátorral.

**❖ Admin. tár./módosítása**

E funkció részletesebb megismeréséhez vegye fel a kapcsolatot az adminisztrátorral.

**❖ Azonosító kezelés**

Megadja azoknak a funkcióknak a körét, amelyeket az azonosítóval kezel.

**• Másoló****• Fax****• Nyomtató****• Szkenner****❖ Kiterjesztett védelem**

Határozza meg, hogy kívánja-e használni a kiterjesztett biztonság funkciót. E funkció részletesebb megismeréséhez vegye fel a kapcsolatot az adminisztrátorral.



### ❖ LDAP szer. tár/mód/tör.

Az LDAP szerver regisztrálása után Ön megkeresheti az LDAP szerver címjegyzékében egy címzett e-mail címét, ha a szkennel vagy a fax funkcióval fájlt akar küldeni e-mailben.

- Név
- Szervernév
- Keresési alap
- Portsám
- SSL
- Hitelesítés
- Felh.-i név
- Jelszó
- Keresési feltételek
- Keresési opciók

Az LDAP kereséshez mindenképpen adja meg a következőket: "Szervernév", "Keresési alap", "Portsám", "Keresési feltétel", "Hitelesítés", "Felhasználói név" és "Jelszó".

A "Hitelesítés" értékét a következőkre állíthatja be: "Nagyfokú biztos.", "Be" vagy "Ki". A szükséges beállítás a szerver környezetétől függ, annak ellenőrzése után végezze el a beállításokat. A többi beállításhoz szükség szerint ellenőrizze a szerver környezetét, és annak megfelelően végezze el a beállításokat. Az LDAP szerver használatához állítsa az "LDAP szerver"-t **[Be]** állapotba az adminisztrátori eszközökben. A 2-es és a 3-as verziójú LDAP szervereket támogatja a rendszer. 2-es verziójú LDAP szerver használatánál nem állíthatja be a "Hitelesítés"-t **[Nagyfokú biztos.]** értékre.

Az LDAP szerver beprogramozásáról, módosításáról vagy törléséről lásd az "LDAP szerver programozása / módosítása / törlése" című részt.

### ❖ LDAP keresés

Meghatározhatja, hogy kívánja-e keresésre használni az LDAP szerveret.

- **Be**
- **Ki**  
Ha a **[Ki]** beállítást választja, akkor az **[LDAP keresése]** nem jelenik meg a keresési képernyőn.

### ❖ AOF (Mindig BE)

Meghatározhatja, hogy kívánja-e használni az Automatikus kikapcsolás funkciót.

- **Be**
- **Ki**

### ❖ Firmware verzió

Ellenőrizheti a készülékre telepített szoftver verzióját.

### ❖ Hálózati biztonsági szint

E funkció részletesebb megismeréséhez vegye fel a kapcsolatot az adminisztrátorral.

❖ **Összes bejegyzés törlése**

E funkció részletesebb megismeréséhez vegye fel a kapcsolatot az adminisztrátorral.

❖ **Átv. napló beáll.**

E funkció részletesebb megismeréséhez vegye fel a kapcsolatot az adminisztrátorral.

🔍 **Referencia**

4. oldal "Hozzáférés a felhasználói eszközökhöz"

66. oldal "LDAP szerver programozása / módosítása / törlése"

282. oldal "Számláló"

161. oldal "Az egyes felhasználókhöz tartozó számlálók nyomtatása"

139. oldal "Címlista"

---

## LDAP szerver programozása / módosítása / törlése

---

Ez a rész az LDAP szerver beállításainak programozását ismerteti.

---

### LDAP szerver programozása / módosítása

---

- 1** Válassza ki a [Rendszerbeáll.] menüpontot a [▲] vagy [▼] gombokkal, majd nyomja meg az [OK] gombot.

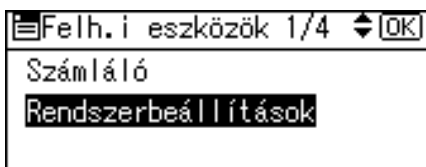

- 2** Válassza ki a [Adminisztrátori eszközök] menüpontot a [▲] vagy [▼] gombokkal, majd nyomja meg az [OK] gombot.

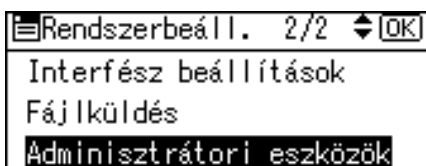

- 3** Válassza ki a [LDAP szer. tár/mód/tör.] menüpontot a [▲] vagy [▼] gombokkal, majd nyomja meg az [OK] gombot.

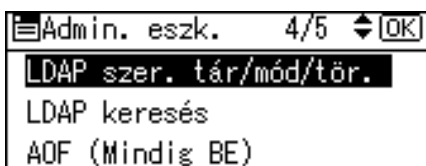

- 4** Válassza ki a [Tárolás/Módosítás] menüpontot a [▲] vagy [▼] gombokkal, majd nyomja meg az [OK] gombot.

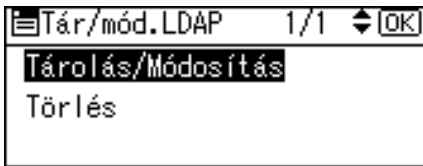

- 5** A [▲] vagy a [▼] gombbal válassza ki a programozni vagy módosítani kívánt LDAP szerveret, majd nyomja meg az [OK] gombot.

A szerver beprogramozásához válasszon egy [\*Nincs eltárolva] bejegyzést.

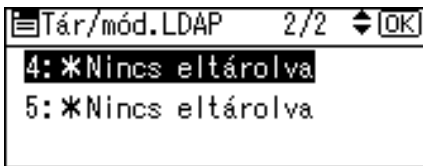

- 6** Szükség szerint állítsa be az egyes elemeket.

- 7** Az egyes elemek beállítása után mindig nyomja meg az [OK] gombot.

Az egyes beállítások leírását lásd az "LDAP szerver programozása" című részben.

- 8** Nyomja meg a [Kilépés] gombot.

- 9** Nyomja meg a [Felhasználói eszközök/Számláló] gombot.

#### Referencia

68. oldal "LDAP szerver programozása"

---

## Beprogramozott LDAP szerver törlése

---

- 1** Válassza ki a [Rendszerbeáll.] menüpontot a [▲] vagy [▼] gombokkal, majd nyomja meg az [OK] gombot.

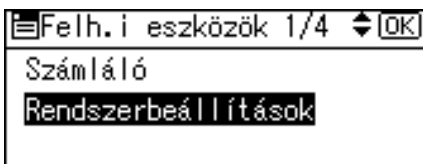

- 2** Válassza ki a [Adminisztrátori eszközök] menüpontot a [▲] vagy [▼] gombokkal, majd nyomja meg az [OK] gombot.

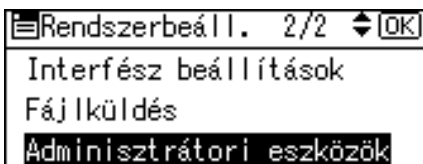

- 3** Válassza ki a [LDAP szer. tár/mód/tör.] menüpontot a [▲] vagy [▼] gombokkal, majd nyomja meg az [OK] gombot.

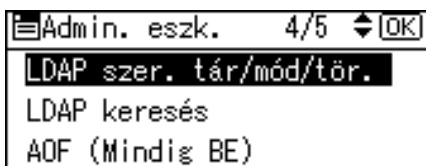

- 4** Válassza ki a [Törlés] menüpontot a [▲] vagy [▼] gombokkal, majd nyomja meg az [OK] gombot.

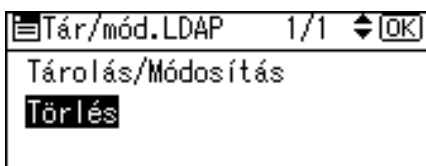

- 5** Válassza ki a törölni kívánt LDAP szervert a [▲] vagy [▼] gombbal, majd nyomja meg az [OK] gombot.

- 6** Nyomja meg a [Igen] gombot.

- 7** Nyomja meg a [Felhasználói eszközök/Számláló] gombot.

---

## LDAP szerver programozása

---

Ez a rész az LDAP szerver beállításainak megadását ismerteti.

---

### Azonosítónév beírása

---

- 1** Válassza ki a [Név] menüpontot a [▲] vagy [▼] gombokkal, majd nyomja meg az [OK] gombot.

Regisztráljon egy nevet az LDAP szerverhez, amely a szervereket kiválasztó képernyőn lesz látható az LDAP keresés használata esetén.

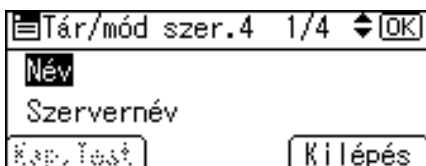

- 2** Írja be a nevet, majd nyomja meg az [OK] gombot.

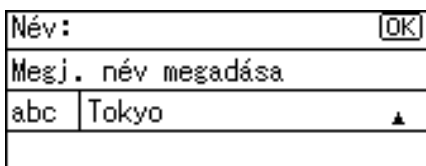

## Szervernév beírása

- 1 Válassza ki a [Szervernév] menüpontot a [▲] vagy [▼] gombokkal, majd nyomja meg az [OK] gombot.

Írja be az LDAP szerver host nevét vagy IPv4 címét.

|                    |         |    |
|--------------------|---------|----|
| Tár/mód szer.4 1/4 |         | OK |
| Név                |         |    |
| Szervernév         |         |    |
| Képf. Test.        | Kilépés |    |

- 2 Írja be a szerver nevét, majd nyomja meg az [OK] gombot.

|                          |     |
|--------------------------|-----|
| Szervernév:              | OK  |
| Adja meg a szerver nevét |     |
| abc                      | TKO |

## Keresési bázis beírása

- 1 Válassza ki a [Keresési bázis] menüpontot a [▲] vagy [▼] gombokkal, majd nyomja meg az [OK] gombot.

Válasszon egy alappappát, ahonnan indítja majd a keresést. A kiválasztott mappában regisztrált e-mail címek lesznek a keresés célpontjai.

|                    |         |    |
|--------------------|---------|----|
| Tár/mód szer.4 2/4 |         | OK |
| Keresési bázis     |         |    |
| Portszám           |         |    |
| Képf. Test.        | Kilépés |    |

- 2 Írja be a keresési bázist, majd nyomja meg az [OK] gombot.

Ha például a keresési cél az ABC cég értékesítési osztálya, akkor a következőt írja be: "dc=értékesítési osztály, o=ABC". (A példában a leírás egy aktív könyvtárra szól. A "dc" a szervezeti egység, az "o" pedig a cég.)

A keresési bázis regisztrálására lehet szükség a szerver környezetétől függően. Ha szükség van a regisztrációra, akkor a specifikálatlan keresés hibával fog végződni. Ellenőrizze a szervere környezetét, majd annak megfelelően írja be a szükséges adatokat.

|                   |    |
|-------------------|----|
| Keresési felt-ek: | OK |
| Keresési bázis    |    |
| abc               |    |

---

## Portszám beírása

---

- 1 Válassza ki a [Portszám] menüpontot a [▲] vagy [▼] gombokkal, majd nyomja meg az [OK] gombot.

Adja meg az LDAP szerverrel történő kommunikációhoz tartozó portszámot. Olyan portot adjon meg, amely megfelel a környezetnek.



- 2 Írja be a portszámot a számgombokkal, majd nyomja meg az [OK] gombot. Ha az SSL beállítása [Be], akkor a portszám automatikusan "636"-ra változik.

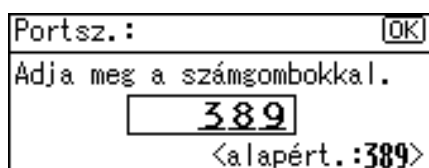

---

## SSL kommunikáció indítása

---

- 1 Válassza ki a [SSL] menüpontot a [▲] vagy [▼] gombokkal, majd nyomja meg az [OK] gombot.



- 2 Válassza ki a [Be] menüpontot a [▲] vagy [▼] gombokkal, majd nyomja meg az [OK] gombot.

Használja az SSL-t az LDAP szerverrel való kommunikációhoz.

Az SSL használatához az LDAP szervernek is támogatnia kell az SSL-t.

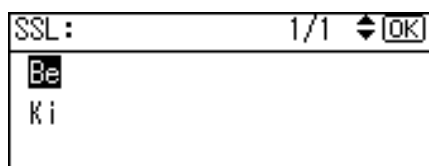

Ha az SSL beállítása [Be], akkor a portszám automatikusan "689"-re változik.

Az SSL beállítását engedélyezni kell a készüléken. A további tudnivalókkal kapcsolatban vegye fel a kapcsolatot a hálózat rendszergazdájával.

## A hitelesítés beállítása

- 1 Válassza ki a [Hitelesítés] menüpontot a [▲] vagy [▼] gombokkal, majd nyomja meg az [OK] gombot.

Keresési kérés LDAP szerverhez küldéséhez a hitelesítést az adminisztrátor felhasználó jelszavával végezheti el.

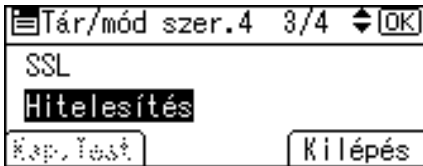

- 2 Válassza a [Be] vagy [Nagyfokú biztos.] menüpontot a [▲] vagy [▼] gombokkal, majd nyomja meg az [OK] gombot.

A hitelesítési beállításoknak meg kell egyezniük a szerver hitelesítési beállításával. A készülék beállítása előtt ellenőrizze a szerver beállításait.

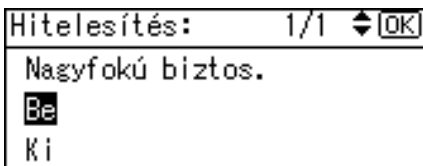

A [Nagyfokú biztos.] elemet csak a 3.0-s verziójú LDAP szerverekhez lehet kiválasztani. Ha a [Nagyfokú biztos.] van kiválasztva, akkor az adminisztrátor jelszavát titkosítja a készülék, mielőtt elküldi azt a hálózaton keresztül. Ha a [Be] beállítás van kiválasztva, akkor a jelszó titkosítás nélkül lesz elküldve.

## A felhasználói név és a jelszó beírása

- 1 Írja be a felhasználónevet, majd nyomja meg az [OK] gombot.

Ha a hitelesítésnél a [Be] vagy a [Nagyfokú biztos.] van kiválasztva, akkor az adminisztrátor nevét és jelszavát használja. Ne az adminisztrátor nevét és jelszavát adja meg, ha az egyes felhasználókat azonosítja minden egyes keresésnél.

A felhasználói név megadásának módja a szerver környezetétől függően eltérő lehet. A beállítások elvégzése előtt ellenőrizze a szerver környezetét.

Példa: Tartománynév\Felhasználónév, Felhasználónév@Tartománynév  
CN=Név, OU=Osztálynév, DC=Szervernév

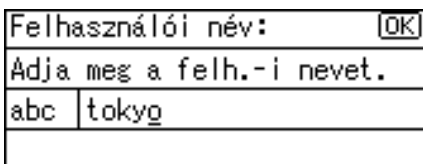

**2** Írja be a jelszót, majd nyomja meg az **[OK]** gombot.

Felhasználónévre és jelszóra van szükség az adminisztrátori hitelesítéshez, hogy elérhesse az LDAP szervert.

A felhasználónevet és a jelszót a készülék címjegyzékébe is beírhatja, hogy egyénileg hitelesíthesse a hozzáférő felhasználókat az LDAP szerver. Az adminisztrátori eszközökben válassza ki a használni kívánt felhasználónevet és jelszót.

|                     |      |
|---------------------|------|
| Jelszó:             | [OK] |
| Adja meg a jelszót. |      |
| abc                 | **** |
|                     |      |

**A kapcsolat tesztelése****1** Nyomja meg a **[Kap.Test]** gombot.

Csatlakozzon az LDAP szerverhez, hogy ellenőrizze a megfelelő elérést. A hitelesítés ellenőrzése a hitelesítési beállítások alapján működik.

|                |         |      |
|----------------|---------|------|
| Tár/mód szer.1 | 3/4     | [OK] |
| SSL            |         |      |
| Hitelesítés    |         |      |
| Kap. Test      | Kilépés |      |

**2** Nyomja meg a **[Kilépés]** gombot.

|  |  |
|--|--|
| A számítógéphez való kapcsolódás sikeres volt. |  |
| Kilépés  |  |



## A keresési feltételek beállítása

- 1 Válassza ki a [Kereéssi feltételek] menüpontot a [▲] vagy [▼] gombokkal, majd nyomja meg az [OK] gombot.

Ha a csatlakozási teszt sikertelen, ellenőrizze a beállításokat, majd próbálja újból. Ez a funkció nem ellenőrzi a keresési feltételeket és a keresési bázist.



- 2 Válassza ki a szükséges keresési elemeket, mint például a [Név], az [E-mail cím], a [Faxszám], a [Cégnév] és az [Osztály neve] a [▲] vagy a [▼] gombbal, majd nyomja meg az [OK] gombot.

Attribútumot is megadhat, mint például egy tipikus keresőszót. A beírt attribútum használatával a funkció keres az LDAP szerver címjegyzékében.

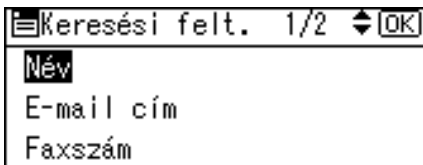

- 3 Írja be az attribútumot, majd nyomja meg az [OK] gombot.

A szerver környezetétől függően az attribútum értéke eltérő lehet. A beírás előtt ellenőrizze, hogy az attribútum értéke megfelel-e a szerver környezetének.

Egyes elemeket üresen hagyhat, de nem hagyhatja üresen az attribútumot, ha e-mail címeket keres az LDAP szerver címjegyzékében.

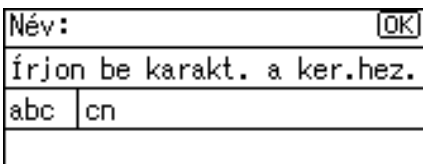

## A keresési opciók beállítása

- 1** Válassza ki a [Keresési leh-ek] menüpontot a [▲] vagy [▼] gombokkal, majd nyomja meg az [OK] gombot.

|                         |         |
|-------------------------|---------|
| Tár/mód szer.1 4/4 [OK] |         |
| Kereéssi feltételek     |         |
| Keresési leh-ek         |         |
| Kap. Test               | Kilépés |

- 2** Írja be az attribútumot, majd nyomja meg az [OK] gombot.

Ha más kulcsszóval keres az LDAP szerver adatai között, mint az előkészített kulcsszavak, például a név, az e-mail cím, a faxszám, a cégnév és az osztálynév, akkor adja meg az LDAP szerveren regisztrált kulcsszóhoz tartozó attribútumot, és azt a nevet, ami a keresés alatt megjelenik a kezelőpanelen. Ha például az e-mail címeket az alkalmazottak száma szerint szeretné keresni, írja be az alkalmazottak számát az "alkalmazottak sz." kifejezést az attribútum mezőbe, és az "Alkalmazottak sz." kifejezést a kijelzett név mezőbe.

A szerver környezetétől függően az attribútum értéke eltérő lehet. A beírás előtt ellenőrizze, hogy az attribútum megfelel-e a szerver környezetének.

|                           |              |
|---------------------------|--------------|
| Lehets. attrib. ker.:     | [OK]         |
| Adjon meg attribútumokat. |              |
| abc                       | employee no_ |
|                           |              |

- 3** Írja be a gomb kijelzendő nevét, majd nyomja meg az [OK] gombot.

A regisztrált "kijelzett név" jelenik meg kulcsszóként az LDAP keresésnél.

|                    |                |
|--------------------|----------------|
| Gombnév:           | [OK]           |
| Megj. név megadása |                |
| abc                | Employee No_ ▲ |
|                    |                |

# 3. Másolóbeállítások

Ez a fejezet a Másolóbeállítások menü felhasználói eszközeit mutatja be. A Másolóbeállítások menüjébe való belépéshez lásd a "Hozzáférés a felhasználói eszközökhöz" című részt.

## Másolóbeállítások

Ez a rész a Másolóbeállítások felhasználói eszközeit mutatja be.

Az alapértelmezett beállítások vastag betűkkel vannak kiemelve.

### ❖ **Au.p.v./Au. Kics/n.prior.**

Választhatja az **[Aut. papírvál. prioritás]** (APV prioritás) vagy **[Automatikus kics/nagy.]** (Automatikus kicsinyítés/nagyítás prioritás) menüpontokat. A beállítás törléséhez válassza az **[Ki]** lehetőséget.

Az alapértelmezett beállítás **Aut. papírvál. prioritás**.

### ❖ **Automatikus adagoló-váltás**

Ha két vagy több adagolóba azonos méretű és irányú papírt helyez, a készülék automatikusan másik adagolóra vált át, amikor az éppen használatban lévő első adagolóból kifogy a papír (ha az **[Be]** van kiválasztva.) Ezt a funkciót "Automatikus adagolóváltásnak" hívják. Ez a beállítás megadja, hogy kell-e használni az automatikus adagolóváltás funkciót.

Az alapértelmezett beállítás **Be**.

**[Ki]**: Ha az adagolóból kifogy a papír, a másolás megszakad, és a "📄Tegyen be papírt" üzenet jelenik meg.

### ❖ **Eredeti típusának beáll.**

A másolatok minőségét az eredeti példányok minőségének megfelelően módosíthatja. E funkciók kiválasztása a **[Eredeti 1. típus (szöveg)]** vagy a **[Eredeti 2. típus (fénykép)]** menüpontok választása után lehetséges.

- 1. szöveg üzemmód  
normál szöveges dokumentumok
- 2. szöveg üzemmód  
újságok, félig átlátszó dokumentumok (a másik oldal nyomtatása halványan látható)
- 1. fénykép üzemmód  
szöveg / fénykép, amely főleg képeket tartalmaz
- 2. fénykép üzemmód  
szöveg / fénykép, amely főleg szöveget tartalmaz
- 3. fénykép üzemmód  
tényleges fotópapír

- 1. speciális üzemmód  
teljesen átlátszó eredeti (a hátoldal tisztán látható) vagy világos szöveg  
színes háttérrel Nagyon szemcsés háttérű dokumentumok (néhány újság)  
és világos szöveg.
- 2. speciális üzemmód  
színes szöveggel és sorokkal rendelkező dokumentumok
- 3. speciális üzemmód  
fényképek, amelyeken látható pontok vannak, például újságokban  
megjelenő fényképek - normál felbontás
- 4. speciális üzemmód  
fényképek, amelyeken látható pontok vannak, például újságokban  
megjelenő fényképek - szemcsés felbontás
- 5. speciális üzemmód  
normál szöveges dokumentumok (a háttér reprodukálása)

Az 1. eredeti típus (szöveg) alapértelmezett beállítása **Szöveg mód 1.**

Az 2. eredeti típus (fotó) alapértelmezett beállítása **Fénykép mód 1.**

#### ❖ **Kétoldalas mód prioritás**

Meghatározhatja, hogy melyik kétoldalas funkciók legyenek érvényben a készülék  
bekapcsolásakor, alapállapotba állításakor vagy az üzemmódok törlése esetén.

Az alapértelmezett beállítás **1 oldalas**→**2 oldalas**.

#### ❖ **Tájolás**

A Kombinált/Sorozat/Kétoldalas vagy Tűzés funkció használatakor  
kiválaszhatja az eredeti dokumentum elhelyezkedését.

A **[Mindig megadja]** funkció választása esetén ki kell választania az eredeti  
példányok tájolását.

Az alapértelmezett beállítás **Nem adja meg**.

#### ❖ **Maximális példányszám**

A maximális másolati mennyiséget 1 és 999 között lehet megadni a  
számgombok segítségével.

Az alapértelmezett beállítás 99 lap.

#### ❖ **Eredeti számlálásának kij.**

Beállíthatja az eredeti példányok és másolatok számának kijelzését a **[Be]**  
funkció kiválasztásával.

Az alapértelmezett beállítás **Ki**.

### ❖ Méretarány

Kiválaszthatja, hogy milyen kicsinyítési, nagyítási vagy bemeneti arányt kíván használni a **[Kicsiny.]** vagy **[Nagyítás]** kiválasztása esetén.

A beállítható kicsinyítési és nagyítási arányok a következők:

A 1. méretarány alapértelmezett beállítása 50% (Metrikus változat) / 50% (Hüvelyk rendszerű változat).

A 2. méretarány alapértelmezett beállítása 71% (Metrikus változat) / 65% (Hüvelyk rendszerű változat).

A 3. méretarány alapértelmezett beállítása 82% (Metrikus változat) / 78% (Hüvelyk rendszerű változat).

A 4. méretarány alapértelmezett beállítása 93% (Metrikus változat) / 93% (Hüvelyk rendszerű változat).

A 5. méretarány alapértelmezett beállítása 122% (Metrikus változat) / 121% (Hüvelyk rendszerű változat).

A 6. méretarány alapértelmezett beállítása 141% (Metrikus változat) / 129% (Hüvelyk rendszerű változat).

A 7. méretarány alapértelmezett beállítása 200% (Metrikus változat) / 155% (Hüvelyk rendszerű változat).

### ❖ Előrebeá. kics./n. prior.

Prioritással állíthatja be a méretarányt a **[K/N]** kiválasztása esetén.

A számgombokkal adja meg a méretarányt "50-200" között 1%-os lépésekben.

Az alapértelmezett beállítás 71% (Metrikus változat) / 65% (Hüvelyk rendszerű változat).

### ❖ Kétold. margó

Meghatározhatja a másolatok hátoldalának bal oldali margóját, valamint az hátoldal felső margóját. Válassza a **[Felső margó]** vagy **[Bal margó]** lehetőséget és állítsa be a szükséges értéket.

- Felső margó: 0-50mm, 0"-2"

- Bal oldali margó: 0-50mm, 0"-2"

Az alapértelmezett beállítás 5 mm (Metrikus változat) / 0,2" (Hüvelyk rendszerű változat).

### ❖ Elforg. szortírozás

Megadhatja, legyen-e elforgató szortírozás, amikor a **[Szortírozás]** gombot (finiser nincs felszerelve), vagy a **[Szortírozás/Tűzés]** gombot (finiser felszerelve) megnyomja. Az alapértelmezett beállítás Ki.

Ha a **[Be]** beállítást választja, a **[Elforg. szortírozás]** is rendelkezésre áll.

Ehhez a funkcióhoz nem használhatja a kézi adagolót.

Ha ezt a funkciót **[Ki]** beállításba teszi, amikor a finiser nincs felszerelve, csak a szortírozó funkció működik, amikor a **[Szortírozás]** gombot megnyomja.

### ❖ Elf. szort.: aut. folyt.

Ha a **[Ki]** lehetőséget választja, amikor a használatban lévő adagolótálca kifogy a papírból, a készülék leáll, lehetővé téve a papír pótlását.

Az alapértelmezett beállítás **Ki**.

❖ **Automatikus szortírozás**

Választhat, hogy az Automatikus szortírozás beállítása "Be" vagy "Ki" legyen a gép bekapcsolásakor, újraindításakor, illetve üzemmódok törlésekor. Az alapértelmezett beállítás Ki.

❖ **Képforgatás fejléchez**

Ha az [Be] lehetőséget választja a funkcióhoz, a készülék helyesen forgatja el a képet. Az alapértelmezett beállítás **Ki**.

A megszabott tájolású (egyirányú) és a kétoldalas papír esetén csak akkor lesz jó a nyomtatás, ha az eredeti dokumentum is és a papír is megfelelően kerül a helyére.

3

 **Referencia**

4. oldal "Hozzáférés a felhasználói eszközökhöz"

Fénymásoló kézikönyv

# 4. Faxbeállítások

Ez a fejezet a Faxbeállítások menü felhasználói eszközeit mutatja be. A Faxbeállítások menüjébe való belépéshez lásd a "Hozzáférés a felhasználói eszközökhöz" című részt.

## Általános beállítások/Módosítás

Ez a rész a Faxbeállítások alatti Általános beállítások/Módosítás menüben lévő felhasználói eszközöket mutatja be.

Az alapértelmezett beállítások vastag betűkkel vannak kiemelve.

### ❖ **Hangerő beállítása**

A hangerő beállítására szolgál a tárcs. kagyló lent és az azonnali átvitel módokban. A hangerő gyári alapbeállítása a második legkisebb szint. A hangerő beállításával kapcsolatos részleteket lásd "Hibaelhárítás".

### ❖ **Faxinformációk eltárolása**

Regisztrálja a küldő adatait, amelyek megjelennek a fogadó faxkészüléken és a faxolt dokumentumokon.

A faxinformációk beprogramozásáról lásd a "Faxfejléc és Saját név regisztrálása" című részt.

### ❖ **Tárcs. k.le.mód felold.idő**

Ezzel a funkcióval megadhatja azt az időt, aminek elteltével törlődik a kihangosított tárcsázás üzemmód a kihangosított tárcsázás után. Ez akkor hasznos, ha a faxinformációs szolgáltatásnál lekapcsolja a kihangosított tárcsázást.

Az alapértelmezett beállítás 3 perc.

### ❖ Felh.-i funkciógomb beáll. 1-3

A felhasználói funkciógombokként programozott gyakran használt funkciók a készülék bekapcsolása után rögtön megjelennek a menüben.

A felhasználói funkciógombokhoz a következő elemeket állíthatja be:

- Napló nyomtatása
- Átviteli fájlok állapota (Küldött fájlok állapota)
- Vételi fájlok állapota (Fogadott fájlok állapota)
- Zoldalas átvitel (Kétoldalas küldés)
- Faxfejléc nyomtatása
- Utánküldés
- Vételi mód váltása
- Kézi vétel elindítása
- Küldő beállításai
- Átviteli bélyegzés
- E-mail beállítások
- Átv. állapotjel. kinyomt. (Átviteli állapot jelentés nyomtatása)
- Kézi e-mail fogadás
- Vonalválasztás/SMTP
- SUB/SEP-kód
- Célá. reg. sz. megad.
- \*Nincs eltárolva

Legfeljebb három funkciót állíthat be a funkciógombokhoz.

A 1. felhasználói funkciógomb alapértelmezett beállítása Kézi vétel elindítása.

A 2. felhasználói funkciógomb alapértelmezett beállítása Vételi mód kapcsoló.

A 3. felhasználói funkciógomb alapértelmezett beállítása Átviteli bélyegzés.

- ① Válassza ki a **[Faxbeállítások]** menüpontot a **[▲]** vagy **[▼]** gombokkal, majd nyomja meg az **[OK]** gombot.
- ② Válassza ki a **[Ált. beállítás/Módosítás]** menüpontot a **[▲]** vagy **[▼]** gombokkal, majd nyomja meg az **[OK]** gombot.
- ③ Válassza ki a **[Felh.-i funkciógomb beáll.]** menüpontot a **[▲]** vagy **[▼]** gombokkal, majd nyomja meg az **[OK]** gombot.
- ④ Nyomja meg a programozni kívánt felhasználói funkciógombot.
- ⑤ Válassza ki azt a funkciót, melyet a felhasználói funkciógombra szeretne programozni a **[▲]** vagy **[▼]** gombbal, majd nyomja meg az **[OK]** gombot.

### Referencia

4. oldal "Hozzáférés a felhasználói eszközökhöz"

91. oldal "Faxinformációk regisztrálása"

Hibaelhárítás

Fax kezelési útmutató



# Vételi beállítások

Ez a rész a Faxbeállítások alatti Vételi beállítások menüben lévő felhasználói eszközöket mutatja be.

Az alapértelmezett beállítások vastag betűkkel vannak kiemelve.

## ❖ **Vételi mód kapcsoló**

A faxüzenetek vételi módját határozza meg.

Az alapértelmezett beállítás Automatikus vétel.

## ❖ **Jogosított vétel**

Adja meg, hogy a készülék kiszűrje-e a kéretlen faxüzeneteket.

Az alapértelmezett beállítás Ki.

## ❖ **Első oldal jel**

Azt állítja be, hogy a készülék nyomtasson-e egy jelet a vett faxdokumentumok első oldalára.

Az alapértelmezett beállítás Be.

## ❖ **Oldalközép jel**

Azt állítja be, hogy a készülék nyomtasson-e egy jelet minden vett oldal bal szélének és felső szélének közepére.

Az alapértelmezett beállítás Be.

## ❖ **Vételi idő nyomtatása**

Azt állítja be, hogy a készülék rányomtassa-e a vett faxüzenetek aljára a dátumot és az időpontot.

Az alapértelmezett beállítás Ki.

## **Referencia**

4. oldal "Hozzáférés a felhasználói eszközökhöz"

## E-mail beállítások

Ez a rész a Faxbeállítások alatti E-mail beállítások menüben lévő felhasználói eszközöket mutatja be.

Az alapértelmezett beállítások vastag betűkkel vannak kiemelve.

### ❖ **Internetfax beállítások**

Kiválaszthatja, hogy a  kijelzésre kerüljön-e vagy sem. Amikor internetes faxot akar küldeni, az ikon megjelenítéséhez válassza a **Be** opciót. Az alapértelmezett beállítás **Ki**.

### ❖ **Max. e-mail méret**

Ezzel a beállítással korlátozhatja az elküldött e-mailek méretét, hogy egy adott korlátnál nagyobb e-mailt fogadni nem képes címzettek is megkapják az Ön üzeneteit. Amikor ez a funkció be van kapcsolva, akkor Ön nem küldhet a megadott korlátnál nagyobb e-mailt.

Az alapértelmezett beállítás **Ki**.

Amikor az e-mail meghaladja a maximális fájl méretet, a készülék kibocsát egy hibajelentést, és törli az e-mailt.

Még amikor az e-mail nem haladja meg a méretkorlátot, előfordulhat, hogy visszautasításra kerül, ha nem felel meg a szerverbeállítások követelményeinek.

- ① Válassza ki a **[Faxbeállítások]** menüpontot a **[▲]** vagy **[▼]** gombokkal, majd nyomja meg az **[OK]** gombot.
- ② Válassza ki a **[E-mail beáll.]** menüpontot a **[▲]** vagy **[▼]** gombokkal, majd nyomja meg az **[OK]** gombot.
- ③ Válassza ki a **[Max. e-mail méret]** menüpontot a **[▲]** vagy **[▼]** gombokkal, majd nyomja meg az **[OK]** gombot.
- ④ Válassza ki a **[Be]** menüpontot a **[▲]** vagy **[▼]** gombokkal, majd nyomja meg az **[OK]** gombot.
- ⑤ A számgombokkal adja meg a kimenő e-mailek felső méretkorlátját, majd nyomja meg az **[OK]** gombot.  
A méretkorlátot 128 - 102.400 KB között adhatja meg.  
Ha hibásan adta meg a számot, nyomja meg a **[Törlés/Stop]** gombot, majd írja be újra a számot.

### ❖ SMTP vételi fájl kézb.

Ez a funkció olyan rendszereken érhető el, amelyek lehetővé teszik a fogadott e-mail SMTP-n keresztül történő irányítását.

Az alapértelmezett beállítás Ki.

Amikor be van állítva az e-mail engedélyezése, a készülék visszautasítja az olyan címekről érkezett e-mailt, amely nem egyezik meg az engedélyezett e-mail címmel, és egy hibaüzenetet küld vissza az SMTP szervernek.

Az engedélyezett e-mail cím a következő példákkal illusztrált módon kerül összehasonlításra az e-mailt feladók címeivel.

- Ha jogosított e-mail címként "@aaa.abcd.com" van beállítva:  
 abc@aaa.abcd.com - elfogadva  
 def@aaa.xyz.com - nincs elfogadva  
 abc@abcd.com - nincs elfogadva

Az e-mail visszautasításakor a készülék nem bocsát ki hibajelentést.

- ① Válassza ki a **[Faxbeállítások]** menüpontot a **[▲]** vagy **[▼]** gombokkal, majd nyomja meg az **[OK]** gombot.
- ② Válassza ki a **[E-mail beáll.]** menüpontot a **[▲]** vagy **[▼]** gombokkal, majd nyomja meg az **[OK]** gombot.
- ③ Válassza ki a **[SMTP vételi fájl kézb.]** menüpontot a **[▲]** vagy **[▼]** gombokkal, majd nyomja meg az **[OK]** gombot.
- ④ Válassza ki a **[Be]** menüpontot a **[▲]** vagy **[▼]** gombokkal, majd nyomja meg az **[OK]** gombot.
- ⑤ Írja be az engedélyezett e-mail címet, majd nyomja meg az **[OK]** gombot. Az e-mail cím legfeljebb 128 karaktert tartalmazhat.  
 Ha eltéveszti, nyomja meg a **[Törlés/Stop]** gombot, és írja be újra.

### Referencia

4. oldal "Hozzáférés a felhasználói eszközökhöz"  
 Fax kezelési útmutató

## IP-fax beállítások

Ez a rész a Faxbeállítások alatti IP-fax beállítások menüben lévő felhasználói eszközöket mutatja be.

Az alapértelmezett beállítások vastag betűkkel vannak kiemelve.

Végezze el a beállításokat az IP-Fax használatához.

Állítsa be a H.323-at kapuőr esetén, a SIP-et SIP szerver esetén és az átjárót a G3 fax esetén, ha szükséges. Mielőtt a beállításokat elvégezné, ellenőrizze azon hálózat beállításait, amelyhez a készülék kapcsolódik.

Ellenőrizze, hogy a karaktereket helyesen adja meg:

- Számok
- Szimbólumok (# és \*)  
Az alábbi karakterek használhatók SIP felhasználói név SIP beállításokban történő regisztrációja esetén. Ellenőrizze, hogy a karaktereket helyesen adja meg:
- Alfanyumerikus jelek (kisbetűk és nagybetűk)
- Szimbólumok (:?:&=+,\$,-\_~\*#'@()%/)

Számokkal és pontokkal (".") adhatja meg a kapuőr, a SIP szerver és az átjáró IPv4 címét. A helyes IPv4 címek megismeréséhez forduljon az adminisztrátorhoz.

### ❖ H.323 enged.

Adja meg, hogy a H.323-at használja-e IP-Fax átvitel esetén.  
Az alapértelmezett beállítás Ki.

### ❖ SIP enged.

Adja meg, hogy a SIP-et használja-e IP-Fax átvitel esetén.  
Az alapértelmezett beállítás Ki.

### ❖ H.323 beállítások

Állítsa be a kapuőr IPv4 címét és saját telefonszámát.

A kapuőr használatához állítsa a paraméter beállítások listáját (34. kapcsoló, 0. bit) "Be" állapotba. Az alapértelmezett beállítás "Ki".

- ① Válassza ki a [**Faxbeállítások**] menüpontot a [**▲**] vagy [**▼**] gombokkal, majd nyomja meg az [**OK**] gombot.
- ② Válassza ki a [**IP-fax beállítások**] menüpontot a [**▲**] vagy [**▼**] gombokkal, majd nyomja meg az [**OK**] gombot.
- ③ Válassza ki a [**H.323 beállítások**] menüpontot a [**▲**] vagy [**▼**] gombokkal, majd nyomja meg az [**OK**] gombot.
- ④ Válassza ki a [**Kapuőr címe (fő)**] menüpontot a [**▲**] vagy [**▼**] gombokkal, majd nyomja meg az [**OK**] gombot.
- ⑤ Írja be a kapuőr IPv4 címét, majd nyomja meg az [**OK**] gombot.
- ⑥ Válassza ki a [**Saját faxszám**] menüpontot a [**▲**] vagy [**▼**] gombokkal, majd nyomja meg az [**OK**] gombot.

- ⑦ Írja be a saját faxszámot, majd nyomja meg az **[OK]** gombot.
- ⑧ Nyomja meg a **[Felhasználói eszközök/Számláló]** gombot.

#### ❖ SIP beállítások

Állítsa be a SIP-szerver IPv4 címét és a SIP felhasználói nevet.  
A SIP szerver használatához állítsa a paraméter beállítások listáját (34. kapcsoló, 1. bit) "Be" állapotba. Az alapértelmezett beállítás "Ki".

- ① Válassza ki a **[Faxbeállítások]** menüpontot a **[▲]** vagy **[▼]** gombokkal, majd nyomja meg az **[OK]** gombot.
- ② Válassza ki a **[IP-fax beállítások]** menüpontot a **[▲]** vagy **[▼]** gombokkal, majd nyomja meg az **[OK]** gombot.
- ③ Válassza ki a **[SIP beállítások]** menüpontot a **[▲]** vagy **[▼]** gombokkal, majd nyomja meg az **[OK]** gombot.
- ④ Válassza ki a **[Proxy szerver címe (fő)]** menüpontot a **[▲]** vagy **[▼]** gombokkal, majd nyomja meg az **[OK]** gombot.  
A proxy kiszolgáló közvetíti a hívási kérélmeket és válaszokat.
- ⑤ Írja be a proxy szerver IPv4 címét, majd nyomja meg az **[OK]** gombot.
- ⑥ Válassza ki a **[Átir. szervercím (fő)]** menüpontot a **[▲]** vagy **[▼]** gombokkal, majd nyomja meg az **[OK]** gombot.  
Az átirányító szerver feldolgozza a célállomás-lekérdezésekre irányuló kéréseket.
- ⑦ Írja be az átirányító szerver IPv4 címét, majd nyomja meg az **[OK]** gombot.
- ⑧ Válassza ki a **[Cím regisztrálása (fő)]** menüpontot a **[▲]** vagy **[▼]** gombokkal, majd nyomja meg az **[OK]** gombot.  
A nyilvántartó szerver tárolja a felhasználó helyére vonatkozó információt (amely megfeleltethető nyilvános telefonhálózatra kötött telefonokkal vagy faxkészülékekkel) egy IP hálózaton.
- ⑨ Írja be a nyilvántartó szerver IPv4 címét, majd nyomja meg az **[OK]** gombot.
- ⑩ Válassza ki a **[SIP felh.-i név]** menüpontot a **[▲]** vagy **[▼]** gombokkal, majd nyomja meg az **[OK]** gombot.
- ⑪ Írja be a SIP felhasználónevet, majd nyomja meg az **[OK]** gombot.

#### ❖ Átjáró beállítások

Regisztrálja, változtassa meg, vagy törölje az IP-Fax átvitelére használt átjárót.  
Regisztrálja, ha az átjárót a kapuőr vagy a SIP szerver igénybevétele nélkül szeretné használni.

Tárolás/Módosítás:

- ① Válassza ki a **[Faxbeállítások]** menüpontot a **[▲]** vagy **[▼]** gombokkal, majd nyomja meg az **[OK]** gombot.
- ② Válassza ki a **[IP-fax beállítások]** menüpontot a **[▲]** vagy **[▼]** gombokkal, majd nyomja meg az **[OK]** gombot.
- ③ Válassza ki a **[Átjáró beállítások]** menüpontot a **[▲]** vagy **[▼]** gombokkal, majd nyomja meg az **[OK]** gombot.

- ④ Válassza ki a **[Tárolás/Módosítás]** menüpontot a **[▲]** vagy **[▼]** gombokkal, majd nyomja meg az **[OK]** gombot.
- ⑤ Válassza a **[\*Nincs eltárolva]** menüpontot a **[▲]** vagy **[▼]** gombokkal, majd nyomja meg az **[OK]** gombot.
- ⑥ Adja meg az előtagot a számgombok segítségével, majd nyomja meg az **[OK]** gombot.  
Az előtagokat akkor használja, amikor átjárón keresztül G3 faxra küld dokumentumot. Ha az IP-Faxszám első néhány számjegye és az átjáróspecifikus előtag megegyezik, akkor a dokumentumokat el lehet küldeni az átjáró beprogramozott számjegyeivel. Ha például mind a 03, mind a 04 az átjáró számának van beprogramozva, és a 0312345678 szám van megadva, akkor a dokumentumot a 03-as előtagú átjárón keresztül lehet elküldeni. Ha az átjárókat az IP-Fax célállomástól függetlenül kívánja használni, regisztrálja csak az átjárók címeit előtag nélkül.
- ⑦ Írja be az átjáró címét, majd nyomja meg az **[OK]** gombot.
- ⑧ Válassza a **[H.323]** vagy **[SIP]** menüpontot a **[▲]** vagy **[▼]** gombokkal, majd nyomja meg az **[OK]** gombot.

#### Törlés:

- ① Válassza ki a **[Faxbeállítások]** menüpontot a **[▲]** vagy **[▼]** gombokkal, majd nyomja meg az **[OK]** gombot.
- ② Válassza ki a **[IP-fax beállítások]** menüpontot a **[▲]** vagy **[▼]** gombokkal, majd nyomja meg az **[OK]** gombot.
- ③ Válassza ki a **[Átjáró beállítások]** menüpontot a **[▲]** vagy **[▼]** gombokkal, majd nyomja meg az **[OK]** gombot.
- ④ Válassza ki a **[Törlés]** menüpontot a **[▲]** vagy **[▼]** gombokkal, majd nyomja meg az **[OK]** gombot.
- ⑤ Válassza ki a törölni kívánt átjárót a **[▲]** vagy **[▼]** gombbal, majd nyomja meg az **[OK]** gombot.
- ⑥ Nyomja meg a **[lgen]** gombot.

#### Referencia

4. oldal "Hozzáférés a felhasználói eszközökhöz"  
100. oldal "Paraméter-beállítások listája"

# Adminisztrátori eszközök

Ez a rész a Faxbeállítások alatti Adminisztrátori eszközök menüben lévő felhasználói eszközöket mutatja be.

Az alapértelmezett beállítások vastag betűkkel vannak kiemelve.

## ❖ **Napló nyomtatása**

Kinyomtatja a naplót. Ezen a készüléken legfeljebb az utolsó 50 adási/vételi eredmény ellenőrizhető.

A napló a **[Munkainformációk]** gombbal is kinyomtatható.

## ❖ **Átv.készenléti fájllista**

Ezzel a funkcióval nyomtatható ki az átvitelre váró fájlok listája.

Az átvitelre váró fájlok listája a **[Munkainformáció]** gombbal is kinyomtatható.

## ❖ **Kommun. lapok számlálása**

Ellenőrizheti az átvitelt, a vételt és az összes kommunikáció számát a kijelzőn.

## ❖ **Memórizárolás**

Ha bekacsolja a memórizárolás funkciót, akkor a berendezés nem nyomtatja ki automatikusan a vett faxdokumentumokat, hanem a memóriájában tárolja azokat. Ha a memórizárolási üzemmódban érkezik egy dokumentum, a Fájl vétele lámpa villog. A dokumentum kinyomtatásához írja be a memória zárolási azonosítót. Az a felhasználó, aki nem rendelkezik ilyen azonosítóval, nem tudja kinyomtatni a dokumentumot. Ezzel megakadályozható, hogy illetéktelen személyek férjenek hozzá a dokumentumhoz.

Az alapértelmezett beállítás Ki.

A memórizárolás használatához be kell programoznia a memórizárolási azonosítót, és be kell kapcsolnia a funkciót.

Ha azt szeretné, hogy a speciális küldőktől érkező dokumentumok csak a memóriában legyenek zárolva, programozza be a küldőket a "Speciális feladók regisztrálása" opciónál.

Ez a funkció nem érhető el Internet fax esetén.

- ① Válassza ki a **[Faxbeállítások]** menüpontot a **[▲]** vagy **[▼]** gombokkal, majd nyomja meg az **[OK]** gombot.
- ② Válassza ki a **[Adminisztrátori eszközök]** menüpontot a **[▲]** vagy **[▼]** gombokkal, majd nyomja meg az **[OK]** gombot.
- ③ Válassza ki a **[Memórizárolás]** menüpontot a **[▲]** vagy **[▼]** gombokkal, majd nyomja meg az **[OK]** gombot.
- ④ Válassza ki a **[Be]** menüpontot a **[▲]** vagy **[▼]** gombokkal, majd nyomja meg az **[OK]** gombot.

## ❖ **Utánküldés**

Adja meg, hogy a készülék elküldje-e a vett faxüzeneteket egy előre beprogramozott fogadó részére.

Az alapértelmezett beállítás Ki.

### ❖ **Átv. er.jel. mappa**

Ha az utánküldési vagy a speciális küldő által meghatározott célállomások között egy mappa is szerepel, akkor a megadott célállomást értesíti a készülék az utánküldés eredményéről.

Több célállomásra való utánküldéshez adja meg a célállomáscsoportot. A célállomás csoportok létrehozásához lásd a "Nevék tárolása csoportokba" című részt.

Az alapértelmezett beállítás Ne küldjön e-mailt.

A készülék akkor sem nyomtat jelentést, ha nem tud elküldeni egy mappa utánküldésének eredményéről szóló e-mailt.

- ① Válassza ki a **[Faxbeállítások]** menüpontot a **[▲]** vagy **[▼]** gombokkal, majd nyomja meg az **[OK]** gombot.
- ② Válassza ki a **[Adminisztrátori eszközök]** menüpontot a **[▲]** vagy **[▼]** gombokkal, majd nyomja meg az **[OK]** gombot.
- ③ Válassza ki a **[Átv. er.jel. mappa]** menüpontot a **[▲]** vagy **[▼]** gombokkal, majd nyomja meg az **[OK]** gombot.
- ④ Válassza ki a **[E-mail]** menüpontot a **[▲]** vagy **[▼]** gombokkal, majd nyomja meg az **[OK]** gombot.
- ⑤ A közvetlenhívókkal vagy a **[Célállomás keresése]** gombbal keressen és válasszon egy célállomást, majd nyomja meg az **[OK]** gombot.
- ⑥ Nyomja meg a **[Felhasználói eszközök/Számláló]** gombot.

### ❖ **Paraméterbeállítás**

A paraméterek beállításával testre szabhatja a különféle beállításokat, hogy azok megfeleljenek az Ön igényeinek. A funkciók beállításainak megváltoztatásához állítsa be a paraméterek kapcsolóit. A részletes tudnivalókat lásd a "Paraméter-beállítások" című részben.

### ❖ **Spec. feladó regisztr.**

A speciális feladó regisztrálása, módosítása és törlése, az alapbeállítások elvégzése és a speciális feladók listájának kinyomtatása. Az egyes feladókhoz különböző funkciókat rendelhet hozzá, ha előre be vannak regisztrálva a speciális feladók. A részleteket lásd a "Speciális feladó regisztrálása" című részben.



### ❖ **Mem.zár azon. regisztr.**

Programozza be a memóriazárolás azonosító kódját, amelyet akkor kell beírnia, amikor a memóriazár funkció bekapcsolt állapotában akar kinyomtatni egy dokumentumot.

Programozza be előre az azonosítót, ha be akarja kapcsolni a "Memóriazárolás" és a "Speciális feladó regisztrálása" - "Memóriazárolás" funkciókat.

- ① Válassza ki a **[Faxbeállítások]** menüpontot a **[▲]** vagy **[▼]** gombokkal, majd nyomja meg az **[OK]** gombot.
- ② Válassza ki a **[Adminisztrátori eszközök]** menüpontot a **[▲]** vagy **[▼]** gombokkal, majd nyomja meg az **[OK]** gombot.
- ③ Válassza ki a **[Mem.zár azon. regisztr.]** menüpontot a **[▲]** vagy **[▼]** gombokkal, majd nyomja meg az **[OK]** gombot.
- ④ A számgombokkal adja meg az azonosítót, majd nyomja meg az **[OK]** gombot. A memóriazárolás kódja bármilyen négyjegyű szám lehet kivéve a 0000-t. Ha eltéveszti, nyomja meg a **[Törlés/Stop]** gombot az **[OK]** gomb megnyomása előtt, majd írja be újra.

### ❖ **Tárcs./ny.gombos tel. kiv.**

Ezzel a funkcióval választható ki a vonal típusa.

A tárcsás (pulse) vagy a nyomógombos (tone) üzemmód a felhasználó által kiválasztható.

Az alapértelmezett beállítás Nyomógombos telefon.

Ez a funkció egyes területeken nem használható.

- ① Válassza ki a **[Faxbeállítások]** menüpontot a **[▲]** vagy **[▼]** gombokkal, majd nyomja meg az **[OK]** gombot.
- ② Válassza ki a **[Adminisztrátori eszközök]** menüpontot a **[▲]** vagy **[▼]** gombokkal, majd nyomja meg az **[OK]** gombot.
- ③ Válassza ki a **[Tárcs./ny.gombos tel. kiv.]** menüpontot a **[▲]** vagy **[▼]** gombokkal, majd nyomja meg az **[OK]** gombot.
- ④ Válassza a **[Nyomógombos telefon]** vagy **[Tárcsás telefon (10PPS)]** menüpontot a **[▲]** vagy **[▼]** gombokkal, majd nyomja meg az **[OK]** gombot.

❖ **G3 analóg vonal**

A készülék szabványos G3 analóg vonalhoz való csatlakoztatása előtt a G3 analóg vonalhoz az alábbi beállításokat kell elvégeznie.

- Ha a készülék alközponton keresztül kapcsolódik, a Mellék opciót kell beállítania. Ha közvetlenül a telefonhálózathoz csatlakozik, akkor a Városi beállítást kell választania.
  - Városi vonal elérési szám  
Akkor használja ezt a beállítást, ha a készülék olyan alközpontozhoz kapcsolódik, aminél úgy kaphat városi vonalat, ha egy adott számot - például "0"-t - tárcsáz, majd rövid szünet következik. Ha a "0"-t programozza be PSTN hozzáférési számként, tárcsázáskor automatikusan egy szünet követi a "0"-t.
- ① Válassza ki a **[Faxbeállítások]** menüpontot a **[▲]** vagy **[▼]** gombokkal, majd nyomja meg az **[OK]** gombot.
  - ② Válassza ki a **[Adminisztrátori eszközök]** menüpontot a **[▲]** vagy **[▼]** gombokkal, majd nyomja meg az **[OK]** gombot.
  - ③ Válassza ki a **[G3 analóg vonal]** menüpontot a **[▲]** vagy **[▼]** gombokkal, majd nyomja meg az **[OK]** gombot.
  - ④ Válassza ki a **[Mellék/Városi]** menüpontot a **[▲]** vagy **[▼]** gombokkal, majd nyomja meg az **[OK]** gombot.
  - ⑤ Válassza ki a **[Nincs]**, a **[ELÓTAG]** vagy a **[FLASH]** beállítást a **[▲]** vagy a **[▼]** gombbal, majd nyomja meg az **[OK]** gombot.
  - ⑥ Válassza ki a **[Városi vonal elérési sz.]** menüpontot a **[▲]** vagy **[▼]** gombokkal, majd nyomja meg az **[OK]** gombot.
  - ⑦ Adja meg a városi vonal elérési számot a számgombok segítségével, majd nyomja meg az **[OK]** gombot.  
Legfeljebb kétszámjegyű számot programozhat be.  
Ha eltéveszti, nyomja meg a **[Törlés/Stop]** gombot, és írja be újra.
  - ⑧ Nyomja meg a **[Felhasználói eszközök/Számláló]** gombot.

🔍 **Referencia**

- 4. oldal "Hozzáférés a felhasználói eszközökhöz"
- 240. oldal "Nevék tárolása csoportokba"
- 100. oldal "Paraméter-beállítások"
- 110. oldal "Speciális feladó regisztrálása"

# Faxinformációk regisztrálása

Fax dokumentumok küldésekor és vételekor információkat küldhet a másik félnek. Ez az információ a másik készülék képernyőjén és a jelentésekben jelenik meg. A következő információkat lehet elküldeni.

## Fontos

- A beállított értékeket a paraméter-beállítási listában ellenőrizheti. Ajánlatos kinyomtatni a paraméter-beállítási listát arra az esetre, ha később módosítani szeretné a beállításokat. A paraméter-beállítási lista kinyomtatásának módját lásd a "Paraméter-beállítási lista nyomtatása" című részben.

## ❖ Faxfejléc

A faxfejléc az összes elküldött fax elején megjelenik. A faxfejlécének tartalmaznia kell az Ön nevét.

A "Faxfejléct" legfeljebb 32 alfanumerikus karakterrel, számokkal, szóközzel és szimbólumokkal adhatja meg.

A faxfejléc (nyomtatáshoz) nyomtatását a **[Faxfejléc nyomtatása]** menüpontban állíthatja be a **[Átviteli mód]** alatt. A beállítás részleteiről lásd a Fax kezelési útmutatót.

## ❖ Saját név

A készülék akkor küldi el a saját nevet a másik félnek, amikor egy faxot küld vagy fogad. Ennek a névnek tartalmaznia kell az Ön nevét. A saját név a másik készülék képernyőjén és a jelentésekben jelenik meg.

A saját név funkció csak akkor működik, ha a másik készülék is ugyanolyan gyártmányú, és rendelkezik a saját név funkcióval.

A "Saját nevet" legfeljebb 20 alfanumerikus karakterrel és számokkal adhatja meg.

## ❖ Saját faxszám (faxküldő száma)

A feladó saját faxszámát a fax küldésekor adja át a készülék a másik félnek. A faxszám a másik készülék képernyőjén és a jelentésekben jelenik meg.

Ez a funkció a másik készülék típusától függetlenül működik.

A "Saját faxszámot" legfeljebb 20 számjeggyel, szóközzel és a "+" szimbólummal adhatja meg.

## Referencia

106. oldal "A paraméter-beállítási lista kinyomtatása"

Fax kezelési útmutató

## Faxinformációk regisztrálása

- 1** Válassza ki a [Faxbeállítások] menüpontot a [▲] vagy [▼] gombokkal, majd nyomja meg az [OK] gombot.

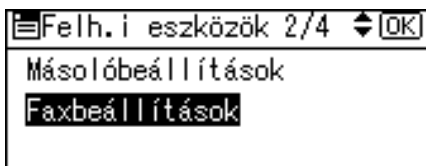

- 2** Válassza ki a [Ált. beállítás/Módosítás] menüpontot a [▲] vagy [▼] gombokkal, majd nyomja meg az [OK] gombot.

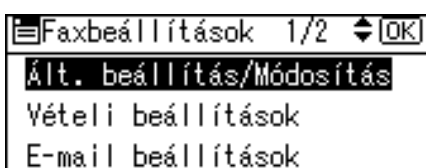

- 3** Válassza ki a [Faxinformációk eltárolása] menüpontot a [▲] vagy [▼] gombokkal, majd nyomja meg az [OK] gombot.

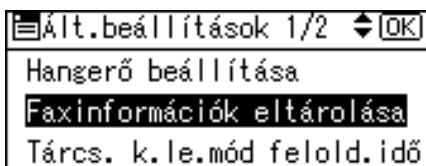

- 4** A [▲] vagy a [▼] gombbal válassza ki a programozni vagy módosítani kívánt faxinformációt, majd nyomja meg az [OK] gombot.

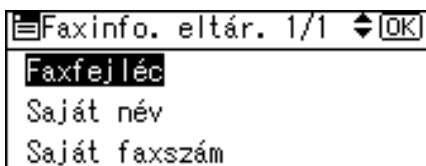

- 5** Programozza be vagy módosítsa a kiválasztott faxinformációt, majd nyomja meg az [OK] gombot.

- 6** Nyomja meg a [Felhasználói eszközök/Számláló] gombot.

---

## Faxfejléc beprogramozása/módosítása

---

- 1** Válassza ki a [Faxfejléc] menüpontot a [▲] vagy [▼] gombokkal, majd nyomja meg az [OK] gombot.

|                     |  |      |
|---------------------|--|------|
| Faxinfo. eltár. 1/1 |  | [OK] |
| Faxfejléc           |  |      |
| Saját név           |  |      |
| Saját faxszám       |  |      |

- 2** Írja be a faxfejléct, majd nyomja meg az [OK] gombot.

|                  |           |
|------------------|-----------|
| Faxfejléc:       | [OK]      |
| Adja meg a nevet |           |
| abc              | Important |
|                  |           |

A beprogramozott faxfejléc módosításához nyomja meg a [Törlés/Stop] gombot, és írja be újra.

### Megjegyzés

- A faxfejléc legfeljebb 32 karaktert tartalmazhat.
- Ez karaktereket, jeleket, számokat és szóközőket tartalmazhat.

### Referencia

A készülékről

---

## Saját név beprogramozása/módosítása

---

- 1** Válassza ki a [Saját név] menüpontot a [▲] vagy [▼] gombokkal, majd nyomja meg az [OK] gombot.

|                     |  |      |
|---------------------|--|------|
| Faxinfo. eltár. 1/1 |  | [OK] |
| Faxfejléc           |  |      |
| Saját név           |  |      |
| Saját faxszám       |  |      |

- 2** Írja be a saját nevet, majd nyomja meg az [OK] gombot.

|                  |               |
|------------------|---------------|
| Saját név:       | [OK]          |
| Adja meg a nevet |               |
| ABC              | ABC.COMPANY ▲ |
|                  |               |

A beprogramozott saját név módosításához nyomja meg a [Törlés/Stop] gombot, és írja be újra.

**Megjegyzés**

- A "Saját nevet" legfeljebb 20 alfanumerikus karakterrel és számokkal adhatja meg.

**Referencia**

A készülékről

**Saját faxszám beprogramozása/módosítása**

- 1** Válassza ki a [Saját faxszám] menüpontot a [▲] vagy [▼] gombokkal, majd nyomja meg az [OK] gombot.

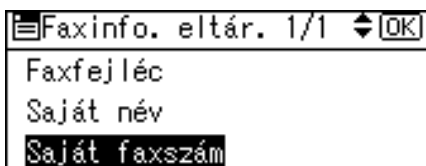

- 2** Adja meg a saját faxszámát a számgombok segítségével, majd nyomja meg az [OK] gombot.

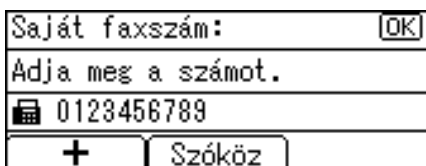

A beprogramozott faxszám módosításához nyomja meg a [Törlés/Stop] gombot, és írja be újra.

A "+" jel és a szóköz beírásánál mindegyiknél nyomja meg a [+], [Szóköz] gombokat.

Ha eltéveszti, nyomja meg a [Törlés/Stop] gombot, és írja be újra.

**Megjegyzés**

- A "Saját faxszámot" legfeljebb 20 számjeggyel, szóközzel és a "+"szimbólummal adhatja meg.

**Faxinformációk törlése**

- 1** Válassza ki a [Faxbeállítások] menüpontot a [▲] vagy [▼] gombokkal, majd nyomja meg az [OK] gombot.

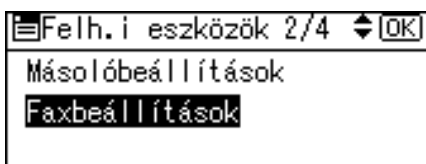

- 2** Válassza ki a [Ált. beállítás/Módosítás] menüpontot a [▲] vagy [▼] gombokkal, majd nyomja meg az [OK] gombot.

|                          |   |      |
|--------------------------|---|------|
| Faxbeállítások 1/2       | ◆ | [OK] |
| Ált. beállítás/Módosítás |   |      |
| Vételi beállítások       |   |      |
| E-mail beállítások       |   |      |

- 3** Válassza ki a [Faxinformációk eltárolása] menüpontot a [▲] vagy [▼] gombokkal, majd nyomja meg az [OK] gombot.

|                            |   |      |
|----------------------------|---|------|
| Ált.beállítások 1/2        | ◆ | [OK] |
| Hangerő beállítása         |   |      |
| Faxinformációk eltárolása  |   |      |
| Tárcs. k.le.mód felold.idő |   |      |

- 4** A [▲] vagy a [▼] gombbal válassza ki a törölni kívánt faxinformációt, majd nyomja meg az [OK] gombot.

|                     |   |      |
|---------------------|---|------|
| Faxinfo. eltár. 1/1 | ◆ | [OK] |
| Faxfejléc           |   |      |
| Saját név           |   |      |
| Saját faxszám       |   |      |

- 5** Nyomja meg a [Törlés/Stop] gombot.

|                  |           |
|------------------|-----------|
| Faxfejléc:       | [OK]      |
| Adja meg a nevet |           |
| abc              | Important |
|                  |           |

A készülék törli a beprogramozott információt.

- 6** Nyomja meg az [OK] gombot.

|                  |      |
|------------------|------|
| Faxfejléc:       | [OK] |
| Adja meg a nevet |      |
| abc              | _    |
|                  |      |

- 7** Nyomja meg a [Felhasználói eszközök/Számláló] gombot.

## Utánküldés

Kinyomtatja a vett dokumentumot, és elküldi azt egy előre megadott végállomásnak. Ez például olyankor hasznos, ha éppen egy másik irodában tartózkodik, és szeretne a beérkező dokumentumokról egy másolatot kapni, hogy az adott irodában is elolvashassa a dokumentumot.

Meghatározhat "mappát" is, mint továbbítási célállomást.

### Fontos

- A funkció használatához állítsa **[Be]** értékre az **[Utánküldés]** beállítást a **[Adminisztrátori eszközök]** menüben.
- Az utánküldés funkció nem továbbítja a memóriazárral fogadott dokumentumokat.
- A célállomást csak a címjegyzékbe beprogramozottak közül választhatja ki. Beprogramozott továbbító állomást nem választhat ki.

Fogadó célállomásként beállítható: faxszám, e-mail cím, IP-Fax cím, vagy mappa címe.

Ha módosítani kívánja a végső célállomásokat a küldőktől függően, akkor küldők szerint határozza meg a végső célállomásokat a "Speciális feladó regisztrálása" funkcióval. A nem speciális küldőktől kapott dokumentumokat nem küldi el a készülék az ebben a funkcióban megadott célállomásra.

A "Paraméter-beállítások" segítségével beállíthatja, hogy a készülék kinyomtassa-e a dokumentumokat, amelyeket utánküldött (11-es kapcsoló, 6. bit).

Az alapértelmezés: "Be".

A továbbító célállomásként bejegyzett célállomás törlése annak beállításait is törli, így azokat újra regisztrálni kell. Ha megváltoztatja a célállomást, akkor a készülék az új célállomásra küldi el a dokumentumot. Ha nincs adott típusú célállomás, akkor Ön megadhatja, hogy mely célállomás legyen az alternatív célállomás. Lásd "Paraméter-beállítások" (32-es kapcsoló, 0. bit).

Erre a funkcióra beprogramozhatja az egyik felhasználói funkciógombot.

Ha megadott egy mappát a továbbításhoz, meghatározhatja a továbbításhoz tartozó fájlformátumot. Lásd "Paraméter-beállítások" (21-es kapcsoló, 3. bit).

### Referencia

79. oldal "Általános beállítások/Módosítás"

100. oldal "Paraméter-beállítások" (11-es kapcsoló, 6. bit)

100. oldal "Paraméter-beállítások" (32-es kapcsoló, 0. bit)

100. oldal "Paraméter-beállítások" (21-es kapcsoló, 3. bit)

81. oldal "Vételi beállítások"

110. oldal "Speciális feladó regisztrálása"



## Végállomás beprogramozása

### Fontos

- ❑ Speciális küldőként egy végállomást regisztrálhat. Több végállomás megadásához használja a csoportos célállomást. Egy csoportban azonban legfeljebb 100 címet lehet megadni.

- 1** Válassza ki a [Faxbeállítások] menüpontot a [▲] vagy [▼] gombokkal, majd nyomja meg az [OK] gombot.

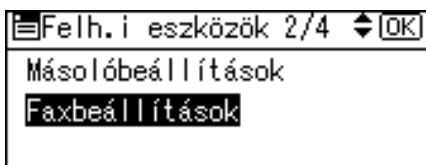

- 2** Válassza ki a [Adminisztrátori eszközök] menüpontot a [▲] vagy [▼] gombokkal, majd nyomja meg az [OK] gombot.

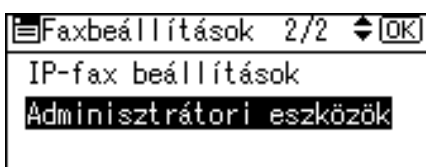

- 3** Válassza ki a [Utánküldés] menüpontot a [▲] vagy [▼] gombokkal, majd nyomja meg az [OK] gombot.

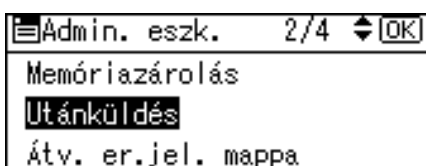

- 4** Válassza ki a [Be] menüpontot a [▲] vagy [▼] gombokkal, majd nyomja meg az [OK] gombot.

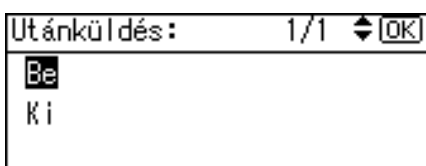

Az utánküldés visszavonásához nyomja meg a [Ki] gombot, és menjen a **6.** lépésre.

- 5** A közvetlenhívó gombokkal vagy a  gombbal keresen és válasszon egy célállomást, majd nyomja meg az [OK] gombot.

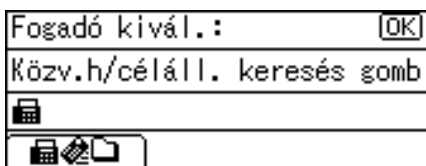

Ha eltéveszti, nyomja meg a [Törlés/Stop] gombot, és írja be újra.

- 6** Nyomja meg a [Felhasználói eszközök/Számláló] gombot.

#### Referencia

100. oldal "Paraméter-beállítások" (21-es kapcsoló, 3. bit)

199. oldal "Mappák beprogramozása"

4

## Vevő beállításainak törlése

- 1** Válassza ki a [Faxbeállítások] menüpontot a [▲] vagy [▼] gombokkal, majd nyomja meg az [OK] gombot.

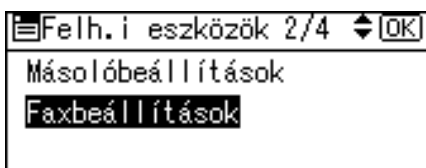

- 2** Válassza ki a [Adminisztrátori eszközök] menüpontot a [▲] vagy [▼] gombokkal, majd nyomja meg az [OK] gombot.

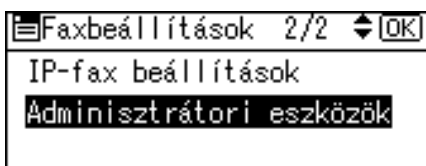

- 3** Válassza ki a [Utánküldés] menüpontot a [▲] vagy [▼] gombokkal, majd nyomja meg az [OK] gombot.

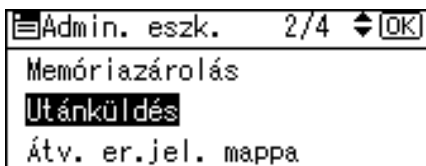

- 4** Válassza ki a [Ki] menüpontot a [▲] vagy [▼] gombokkal, majd nyomja meg az [OK] gombot.

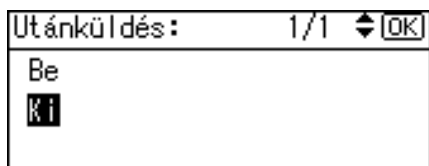

A készülék törli a fogadó nevét.

- 5** Nyomja meg a [Felhasználói eszközök/Számláló] gombot.

## Utánküldési jel nyomtatása

Az utánküldött dokumentumokra utánküldési jelet nyomtathat.

A fogadó meg tudja különböztetni az utánküldött dokumentumokat az egyéb dokumentumoktól.

A "Paraméterbeállítások" segítségével beállítja, hogy nyomtasson-e a készülék utánküldési jelet (02-es kapcsoló, 0. bit). Az alapértelmezés "Be".

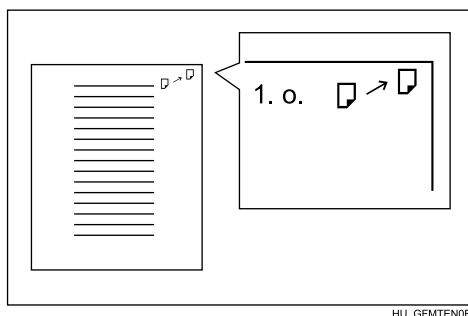

HU GFMTENDE

Ez a funkció nem használható, ha a memóriatovábbítás mappa célállomásba történik.

### Referencia

100. oldal "Paraméter-beállítások" (02-es kapcsoló, 0. bit)

## Paraméter-beállítások

A paraméterek beállításával testre szabhatja a különféle beállításokat, hogy azok megfeleljenek az Ön igényeinek. A funkciók beállításainak megváltoztatásához állítsa be a paraméterek kapcsolóit.

### ❖ Kapcsolók és bitek

Minden paraméter-beállításához tartozik néhány kapcsoló, és a kapcsolók nyolc bitből állnak, melyek értéke "0" vagy "1" lehet. A jobb szélső bit a nulladik, a bal szélső a hetedik. A beállításokat a bitek "0" és "1" értékek közötti megváltoztatásával módosíthatja igényeinek megfelelően.

02-es kapcsoló:

|   |   |   |   |   |   |   |   |
|---|---|---|---|---|---|---|---|
| 0 | 0 | 1 | 1 | 1 | 0 | 1 | 1 |
| ↓ | ↓ | ↓ | ↓ | ↓ | ↓ | ↓ | ↓ |
| 7 | 6 | 5 | 4 | 3 | 2 | 1 | 0 |

### ❖ Paraméter-beállítások listája

A paraméter-beállítások kapcsolói az alábbiakban láthatók.

| Kapcsoló | Bit | Elem   | 0  | 1  |
|----------|-----|--|----|----|
| 02       | 0   | Utánküldési jel  | Ki | Be |
| 02       | 3   | TSI nyomtatása   | Ki | Be |
| 03       | 0   | Átvitel eredménye jelentés automatikus nyomtatása memóriaátvitelnél                            | Ki | Be |
| 03       | 2   | A memória tartalom jelentés automatikus kinyomtatása   | Ki | Be |
| 03       | 3   | SEP-kódos vételre bekészítés jelentésének automatikus nyomtatása.                              | Ki | Be |
| 03       | 4   | SEP-kódos vételi eredmény jelentésének automatikus nyomtatása.                                 | Ki | Be |
| 03       | 5   | Átvitel eredménye jelentés automatikus nyomtatása azonnali átvitelnél                          | Ki | Be |
| 03       | 7   | A napló automatikus nyomtatása   | Ki | Be |
| 04       | 1   | A sikertelen kommunikáció jelentés és a továbbküldési eredményjelentés automatikus nyomtatása. | Ki | Be |
| 04       | 4   | Jelzi a partnereket  | Ki | Be |
| 04       | 5   | A jelentésben a küldő neve is szerepel   | Ki | Be |

| Kapcsoló | Bit  | Elem  | 0   | 1   |
|----------|------|---|---|---|
| 04       | 7    | A kép egy részének elhelyezése a jelentésekben  | Ki  | Be  |
| 05       | 0    | Szervizhívás fogadása (helyettesítő vétel a szervizhívás alatt)   | Lehetséges (Helyettesítő vétel)   | Nem lehetséges (Vétel kikapcsolva)                              |
| 05       | 2, 1 | Helyettesítő vétel, ha a készülék nem tud nyomtatni (mert a papíradagolókból kifogyott a papír, kifogyott a festék, vagy a papíradagolók meghibásodtak) | 00: Feltétel nélkül engedélyezve (szabad)<br>01: Ha saját név vagy saját faxszám érkezett<br>11: Letiltva (vétel kikapcsolva) |   |
| 05       | 5    | A lap nyomtatása csak a legmagasabb prioritásúra korlátozódik.  | Ki  | Be  |
| 05       | 7    | Üres adagoló figyelmeztetés (papíradagoló üres figyelmeztető jelzés) akkor is, ha egy adagoló üres  | Ki  | Be  |
| 07       | 2    | Párhuzamos memória átvitel  | Ki  | Be  |
| 08       | 2    | Jogosított vétel típusa<br>Jogosított vétel "Be"  | Vétel csak meghatározott küldő állomásokról   | Minden üzenet vétele, kivéve a meghatározott küldő állomásokról |
| 10       | 3    | Automatikus kicsinyítés nyomtatás közben  | Ki  | Be  |
| 10       | 6    | Az átvitelek eredményének ellenőrzéséhez használja mind az e-mail jelentést, mind a nyomtatott jelentést  | Ki  | Be  |
| 11       | 2    | Üreslap-küldés érzékelése   | Ki  | Be  |
| 11       | 6    | Helyi nyomtatás az utánküldésnél  | Ki  | Be  |
| 14       | 0    | A vétel automatikus bekapcsolással funkcióval vett dokumentum nyomtatása (Éjszakai nyomtatás üzemmód)   | Azonnali nyomtatás (Be)   | A működtető kapcsoló bekapcsolásakor (Ki)                       |
| 14       | 1    | Hosszú dokumentum átvitele (Jó napló)   | Ki  | Be  |

| Kapcsoló | Bit     | Elem  | 0  | 1  |
|----------|---------|---|--|--|
| 14       | 3       | Funkció megváltoztatása esetén alapállapot  | Ki   | Be   |
| 15       | 0, 1, 2 | Válasszon egy rendelkezésre álló papíradagolót  | 001: 1. adagoló<br>010: 2. adagoló<br>011: 3. adagoló<br>100: 4. adagoló |  |
| 15       | 5       | Válassza a megadott papíradagolót   | Ki   | Be   |
| 17       | 2       | Meg kell-e nyomni a <b>[Cél h.a.]</b> gombot a közvetlenhívó/csoporthívó beírása után a körfaxhoz | Nem szükséges  | Szükséges  |
| 17       | 3       | Legyenek-e a beállítások alaphelyzetbe állítva az eredeti dokumentum szkennelésekor.              | Be   | Ki   |
| 17       | 7       | Ha dokumentum nincs bekészítve, a <b>[Start]</b> gomb megnyomásával fogadhat üzeneteket.          | Ki (A <b>[Start]</b> gombot megnyomva a készülék nem fogad üzeneteket.)  | Be (A <b>[Start]</b> gombot megnyomva a készülék fogadja az üzenetet.) |
| 18       | 0       | Dátum nyomtatása faxfejléccel   | Ki   | Be   |
| 18       | 1       | A küldő eredete nyomtatása faxfejléccel   | Ki   | Be   |
| 18       | 2       | A fájlszám nyomtatása faxfejléccel  | Ki   | Be   |
| 18       | 3       | Az oldalszám nyomtatása faxfejléccel  | Ki   | Be   |
| 19       | 0       | Eltolás használata a papírkiadásnál (Offszet nyomtatás)   | Ki   | Be   |
| 19       | 1       | Napló szortírozása a telefonvonal típusa szerint  | Ki   | Be   |
| 20       | 0       | LAN-Fax eredményjelentés automatikus nyomtatása   | Ki   | Be   |

| Kapcsoló | Bit        | Elem   | 0  | 1  |
|----------|------------|--|--|--|
| 20       | 5, 4, 3, 2 | Olyan tárolt dokumentumok idejének újraindítása, melyeket nem lehetett kinyomtatni a LAN-Fax illesztő használatával. | 0000: 0 perc<br>0001: 1 perc<br>0010: 2 perc<br>0011: 3 perc<br>0100: 4 perc<br>0101: 5 perc<br>0110: 6 perc<br>0111: 7 perc<br>1000: 8 perc<br>1001: 9 perc<br>1010: 10 perc<br>1011: 11 perc<br>1100: 12 perc<br>1101: 13 perc<br>1110: 14 perc<br>1111: 15 perc |  |
| 21       | 0          | Vételi értesítési kérelem üzenet elküldési eredményeinek kinyomtatása  | Ki   | Be   |
| 21       | 1          | Válasz az e-mail vétel nyugtázási kérelmére  | Ki   | Be   |
| 21       | 3          | A mappa célállomásokra továbbított fájlok formátuma  | TIFF   | PDF  |
| 21       | 4          | Napló elküldése e-mailben  | Ki   | Be   |
| 21       | 6          | A hálózati hibák megjelenítésének mellőzése  | Ki   | Be   |
| 21       | 7          | Hibás levél értesítés küldése  | Be   | Ki   |
| 22       | 0          | Tárcahang érzékelése faxok telefonvonalon történő küldésekor   | Nem érzékel (Ki)   | Érzékel (Be)   |
| 32       | 0          | Alternatív célállomások keresésének sorrendje, amikor nem áll rendelkezésre a megadott típusú célállomás.            | Papírkimenet prioritása<br><Prioritási sorrend><br>1. IP-Fax célállomás<br>2. Faxszám<br>3. E-mail cím<br>4. Mappa   | Elektronikus kimenet prioritása<br><Prioritási sorrend><br>1. E-mail cím<br>2. Mappa<br>3. IP-Fax célállomás<br>4. Faxszám |
| 34       | 0          | Kapuőr használata IP-Faxszal   | Ki   | Be   |
| 34       | 1          | SIP szerver használata IP-Faxszal  | Ki   | Be   |

## A felhasználói paraméterek módosítása

Ez a fejezet leírja, hogyan állíthatja be a paramétereit.

### Fontos

- Néhány felhasználói paraméter beállítása csak akkor érhető el, ha előzetesen más beállításokat is elvégez.
- Ajánlatos kinyomtatni a "Paraméter-beállítási listát", mielőtt módosítja a beállításokat.
- Egyetlen bit kapcsolót se változtasson meg az előző oldalakon találhatóakon kívül.

**1** Válassza ki a [Faxbeállítások] menüpontot a [▲] vagy [▼] gombokkal, majd nyomja meg az [OK] gombot.

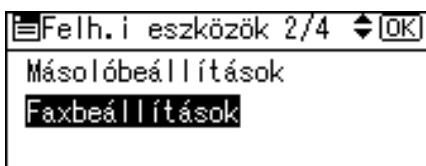

**2** Válassza ki a [Adminisztrátori eszközök] menüpontot a [▲] vagy [▼] gombokkal, majd nyomja meg az [OK] gombot.

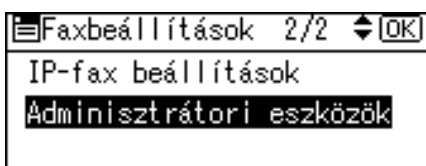

**3** Válassza ki a [Paraméterbeállítás] menüpontot a [▲] vagy [▼] gombokkal, majd nyomja meg az [OK] gombot.

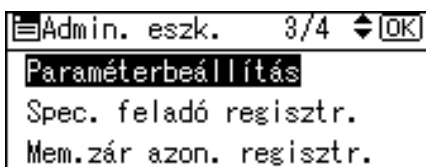

**4** Válassza ki a [Paraméterbeállítás] menüpontot a [▲] vagy [▼] gombokkal, majd nyomja meg az [OK] gombot.

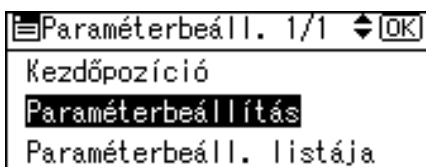



- 5** A görgetőgombokkal válassza ki a megváltoztatni kívánt kapcsoló számát, majd nyomja meg az **[OK]** gombot.

|                             |    |
|-----------------------------|----|
| Paraméterbeáll. 1/8 ◀▶ [OK] |    |
| <b>00</b>                   | 01 |
| 02                          | 03 |
| 04                          | 05 |

- 6** Válassza ki annak a bitnek a számát, amelyiket módosítani szeretné.

|                    |                  |
|--------------------|------------------|
| Kapcsoló száma 00: | [OK]             |
| ▶Alapér.           | 0000 0000        |
| ▶Aktuál.           | <b>0000 0010</b> |

Amikor megnyomja a bit számát, a jelenlegi érték 1 és 0 között vált.

Ismételje meg az eljárást a **6.** lépést, ha ugyanennek a kapcsolónak egy másik bitjét is át szeretné állítani.

- 7** Nyomja meg az **[OK]** gombot.

|                             |    |
|-----------------------------|----|
| Paraméterbeáll. 1/8 ◀▶ [OK] |    |
| <b>00</b>                   | 01 |
| 02                          | 03 |
| 04                          | 05 |

- 8** Ismételje meg az **5.** és a **6.** lépést a kapcsoló beállításainak módosításához.

- 9** Miután végzett az összes beállítással, nyomja meg a **[Felhasználói eszközök/Számláló]** gombot.

#### Referencia

106. oldal "A paraméter-beállítási lista kinyomtatása"

## A paraméter-beállítási lista kinyomtatása

Az aktuális paraméter-beállítások áttekintéséhez nyomtassa ki ezt a listát. Azonban a lista csak a fontos tételeket és a gyakran használt tételeket tartalmazza.

- 1 Válassza ki a [Faxbeállítások] menüpontot a [▲] vagy [▼] gombokkal, majd nyomja meg az [OK] gombot.

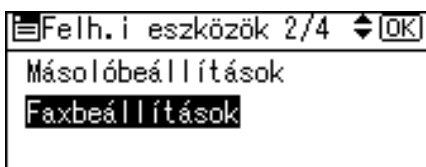

- 2 Válassza ki a [Adminisztrátori eszközök] menüpontot a [▲] vagy [▼] gombokkal, majd nyomja meg az [OK] gombot.

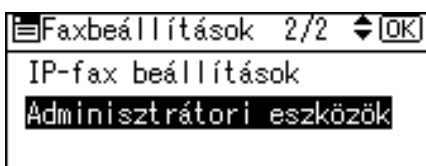

- 3 Válassza ki a [Paraméterbeállítás] menüpontot a [▲] vagy [▼] gombokkal, majd nyomja meg az [OK] gombot.

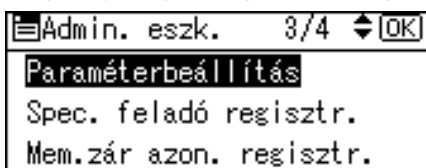

- 4 Válassza ki a [Paraméterbeáll. listája] menüpontot a [▲] vagy [▼] gombokkal, majd nyomja meg az [OK] gombot.

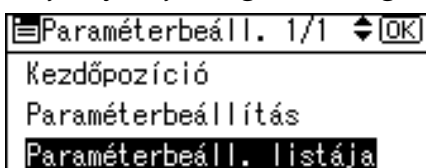

- 5 Nyomja meg az [Start] gombot.

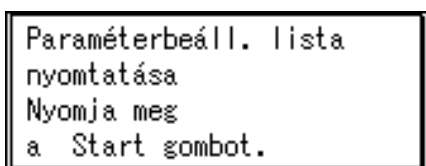

A nyomtatási listát a [Törlés/Stop] gomb megnyomásával szakíthatja meg. Ismét a 4. lépésben látható képernyő jelenik meg.

- 6 Nyomja meg a [Felhasználói eszközök/Számláló] gombot.

# Kezdőpozíció

Meghatározza az eredeti dokumentum típusát közvetlenül a készülék bekapcsolása vagy a **[Beállítások törlése]** gomb megnyomása után.

## ❖ Kezdőpozíció

- **Kép fényerőssége**  
Kezdőpozícióként az öt fényerősség-fokozat egyike állítható be. További részleteket olvashat a Fax kezelési útmutatóban.
- **Felbontás**  
Kezdőpozícióként a Normál, Részletek vagy Finom érték egyike állítható be. További részleteket olvashat a Fax kezelési útmutatóban.
- **Eredeti típusa**  
Kezdőpozícióként a Szöveg vagy a Fénykép érték állítható be. További részleteket olvashat a Fax kezelési útmutatóban.
- **Átviteli bélyegzés**  
Kezdőpozícióként be- és kikapcsolható az átviteli bélyegzés. További részleteket olvashat a Fax kezelési útmutatóban.
- **Átviteli mód**  
Kezdő pozícióként az azonnali átvitel vagy a memóriaátvitel állítható be. További részleteket olvashat a Fax kezelési útmutatóban.
- **Címke beszúrása**  
Kezdő pozícióként be- és kikapcsolható a címke beillesztése. További részleteket olvashat a Fax kezelési útmutatóban.
- **Automatikus kicsinyítés**  
Kezdő pozícióként be- és kikapcsolható az automatikus kicsinyítés. Ha be van kapcsolva, és a vevő gépben lévő papír kisebb, mint az a papírméret, amit Ön küld neki, akkor a berendezés az üzenetet automatikusan lekicsinyíti a vevő papírméretének megfelelőre.  
Ha kikapcsolja ezt a funkciót, a dokumentum méretaránya nem változik meg, de a kép egy része elveszhet a hívott fél készülékénél.
- **Faxfejléc**  
Kezdő pozícióként be- és kikapcsolható a faxfejléc. További részleteket olvashat a Fax kezelési útmutatóban.

### ❖ A kezdő pozíció paramétereinek listája

A paraméterek beállításáról a részletes tudnivalókat lásd a "Paraméter-beállítások" című részben.

A felsoroltakon kívül más kapcsolót ne módosítson!

| Kapcsoló | Bit     | Elem                    | 0   | 1                |
|----------|---------|-------------------------|---|------------------|
| 00       | 3, 2, 1 | Kép fényerőssége        | 000: Normál fényerő<br>001: Legvilágosabb<br>010: Legsötétebb<br>101: Világosabb<br>110: Sötétebb |                  |
| 00       | 5, 4    | Felbontás               | 00: Normál<br>01: Részletek<br>10: Finom  |                  |
| 01       | 1, 0    | Eredeti típusa          | 00: Szöveg<br>01: Fénykép   |                  |
| 02       | 0       | Átviteli bélyegzés      | Ki  | Be               |
| 02       | 1       | Átviteli mód            | Memóriaátvitel  | Azonnali átvitel |
| 02       | 2       | Címke beszúrása         | Ki  | Be               |
| 02       | 4       | Automatikus kicsinyítés | Ki  | Be               |
| 02       | 6, 5    | Faxfejléc               | 00: Ki<br>01: Be  |                  |

### 🔍 Referencia

100. oldal "Paraméter-beállítások"

Fax kezelési útmutató

## A kezdő pozíció módosítása

- Válassza ki a [Faxbeállítások] menüpontot a [▲] vagy [▼] gombokkal, majd nyomja meg az [OK] gombot.

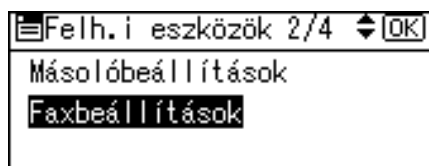

- 2** Válassza ki a [Adminisztrátori eszközök] menüpontot a [▲] vagy [▼] gombokkal, majd nyomja meg az [OK] gombot.

|                          |     |   |      |
|--------------------------|-----|---|------|
| Faxbeállítások           | 2/2 | ◆ | [OK] |
| IP-fax beállítások       |     |   |      |
| Adminisztrátori eszközök |     |   |      |

- 3** Válassza ki a [Paraméterbeállítás] menüpontot a [▲] vagy [▼] gombokkal, majd nyomja meg az [OK] gombot.

|                         |     |   |      |
|-------------------------|-----|---|------|
| Admin. eszk.            | 3/4 | ◆ | [OK] |
| Paraméterbeállítás      |     |   |      |
| Spec. feladó regisztr.  |     |   |      |
| Mem.zár azon. regisztr. |     |   |      |

- 4** Válassza ki a [Kezdőpozíció] menüpontot a [▲] vagy [▼] gombokkal, majd nyomja meg az [OK] gombot.

|                         |     |   |      |
|-------------------------|-----|---|------|
| Paraméterbeáll.         | 1/1 | ◆ | [OK] |
| Kezdőpozíció            |     |   |      |
| Paraméterbeállítás      |     |   |      |
| Paraméterbeáll. listája |     |   |      |

- 5** A görgetőgombokkal válassza ki a megváltoztatni kívánt kapcsoló számát, majd nyomja meg az [OK] gombot.

|               |     |   |      |
|---------------|-----|---|------|
| Kezdőpozíció: | 1/1 | ◆ | [OK] |
| <b>00</b>     | 01  |   |      |
| 02            | 03  |   |      |

- 6** Válassza ki annak a bitnek a számát, amelyiket módosítani szeretné.

|                    |                 |
|--------------------|-----------------|
| Kapcsoló száma 00: | [OK]            |
| ▶Alapér.           | 0 0 0 0 0 0 0 0 |
| ▶Aktuál.           | 0 0 0 0 0 0 1 0 |

- 7** Nyomja meg az [OK] gombot.

|               |     |   |      |
|---------------|-----|---|------|
| Kezdőpozíció: | 1/1 | ◆ | [OK] |
| <b>00</b>     | 01  |   |      |
| 02            | 03  |   |      |

## Speciális feladó regisztrálása

Ha előre beállít adott küldőt, az egyes küldőkhöz beállíthatja a következő funkciót:

- Jogosított vétel
- Utánküldés
- Memórizár

Használja a saját név és saját faxszám beállításokat a küldők beprogramozásához. Ha a küldő gépe ugyanattól a gyártótól származik, akkor olyan saját nevet programozzon be, ami már küldőként be van állítva. Ha a készülék más gyártótól származik, használja a saját faxszámot. Minden beprogramozott számhoz ugyanazokat a beállításokat érvényesítheti. Az egyes számokhoz szükség szerint eltérő beállításokat is alkalmazhat a speciális küldők beprogramozása funkcióval.

A következő elemeket lehet beprogramozni.

### ❖ Speciális küldők

Legfeljebb 30 speciális küldőt regisztrálhat. G3 használata esetén nevenként legfeljebb 24 karaktert lehet megadni.

### ❖ Teljes/Részleges megegyezés

Ha a több célállomásnak programoz be saját neveket, saját faxneveket, a célállomások azonosítására megegyező karaktersorozatokat programozhat be. A teljes egyezés használata:

| Beprogramozni kívánt célállomás (Saját név)          | A beprogramozott azonosítók száma |
|--|-----------------------------------|
| NEW YORK-I FIÓK<br>HONG KONG-I FIÓK<br>SYDNEY-I FIÓK | 3                                 |

A részleges egyezés használata:

| Beprogramozni kívánt célállomás (Saját név) | A beprogramozott azonosítók száma |
|---|-----------------------------------|
| FIÓK  | 1                                 |

Legfeljebb 30 joker karaktert adhat meg.

Az azonosítók összehasonlításakor a szóközöket nem veszi figyelembe a gép. A joker karaktereket az alábbi funkciókkal használhatja:

- Utánküldés
- Jogosított vé. (Jogosított vétel)
- Memórizár

 **Megjegyzés**

- Egy küldőt nem programozhat be speciális küldőként, ha a saját neve vagy saját faxszáma nincs beprogramozva.
- A következő funkciókat nem használhatja Internet fax fogadása esetén.
  - Jogosított vétel
  - Memórizár
- A küldő legfeljebb 24 karaktert tartalmazhat.
- Az Utánküldés Internet-fax vétellel történő használatához adja meg a küldő e-mail címét.
- A saját nevet és a saját faxszámot ellenőrizheti a naplóban. A beállított speciális küldőket ellenőrizheti a küldők listájában.

 **Referencia**

120. oldal "Speciális küldők listájának nyomtatása"

---

## Jogosított vétel

---

Ezzel a funkcióval korlátozhatja a küldőket. A készülék csak a beprogramozott speciális küldőktől fogad faxokat, így kiszűrheti a nemkívánatos dokumentumokat, és ezzel papírt takaríthat meg.

 **Megjegyzés**

- A funkció használatához állítsa be a speciális küldőket, majd válassza a "Be" beállítást a "Jogosított vétel" menüpontban a "Vételi beállításoknál".
- A speciális küldők beprogramozása nélkül a jogosított vétel funkció nem fog működni, hiába választja a "Be" beállítást.
- Ha a "Ki" beállítást választja a "Jogosított vétel" menüpontban a "Kezdeti beállításnál", akkor a beállítások megegyeznek a vételi beállításokkal.
- A speciális küldőket ugyanúgy lehet módosítani, ahogy a beprogramozásuk történt.

 **Referencia**

100. oldal "Paraméter-beállítások" (08-as kapcsoló, 2. bit)

---

## Utánküldés

---

Kinyomtatja, majd továbbküldi a vett dokumentumokat az előzőleg beprogramozott fogadóknak.

Mappa célállomás regisztrálható.

A csak speciális küldőként regisztrált küldők faxainak fogadása is lehetséges.

### Megjegyzés

- A funkció használatához állítsa be a speciális küldőket, majd válassza a "Be" beállítást az "Utánküldés" menüpontban a "Vételi beállításoknál".
- Ha a "Be" beállítást választja az "Utánküldésnél" és kiválasztja az **[Alapért. megegyezik]** beállítást, akkor a faxdokumentumot a "Végállomás megadása." menüpontban beállított vevőknek továbbítja a készülék.
- Ha nem programoz be egy speciális küldőt sem, a készülék az összes bejövő dokumentumot továbbítja a "Végállomás megadása" menüben megadott végállomásra.
- Utánküldési célállomásként fax célállomást, Internet fax célállomást, IP-Fax célállomást vagy mappá célállomást adhat meg.
- A mappá célállomások beállításaihoz használja a Címlista kezelése funkciót a Rendszerbeállítások alatt. Lásd a "Mappák beprogramozása" című részben.
- Ha megadott egy mappát a továbbításhoz, meghatározhatja a továbbításhoz használni kívánt fájlformátumot.

### Referencia

96. oldal "Utánküldés"

100. oldal "Paraméter-beállítások" (21-es kapcsoló, 3. bit)

---

## Memórizár

---

A beprogramozott küldőktől (speciális küldők) érkező dokumentumokat kinyomtatás helyett a memóriában tárolja a készülék. Aki nem ismeri a memórizárolási azonosítót, az nem tudja kinyomtatni az üzeneteket, így ez a funkció alkalmas bizalmas dokumentumok vételére. Ha nem programoz be egyetlen küldőt sem, akkor a készülék az összes küldőtől érkező dokumentumot a memórizárolás funkcióval veszi.

### Fontos

- A memórizár azonosítóját előzetesen be kell programoznia.
- Ha ugyanazt a küldőt állítja be a memória zárolás és az utánküldés funkciókhoz, az utánküldés érvényét veszti.



## Speciális küldők beállítása/módosítása

Regisztrálja vagy módosítsa a speciális feladókat.

- 1 Válassza ki a [Faxbeállítások] menüpontot a [▲] vagy [▼] gombokkal, majd nyomja meg az [OK] gombot.

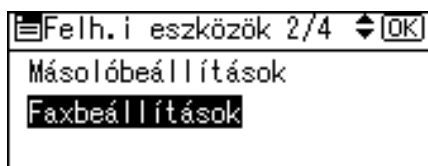

- 2 Válassza ki a [Adminisztrátori eszközök] menüpontot a [▲] vagy [▼] gombokkal, majd nyomja meg az [OK] gombot.

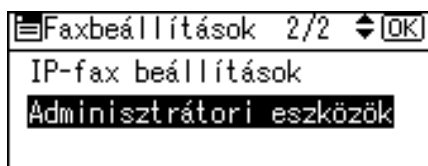

- 3 Válassza ki a [Spec. feladó regisztr.] menüpontot a [▲] vagy [▼] gombokkal, majd nyomja meg az [OK] gombot.

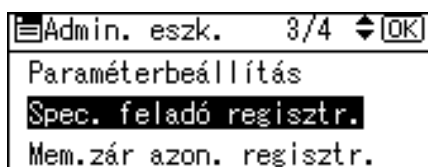

- 4 Válassza ki a [Tárolás/Módosítás] menüpontot a [▲] vagy [▼] gombokkal, majd nyomja meg az [OK] gombot.

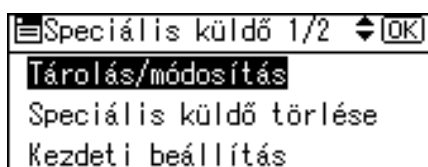

- 5 A [▲] vagy a [▼] gombbal válassza ki a feladókat, majd nyomja meg az [OK] gombot.

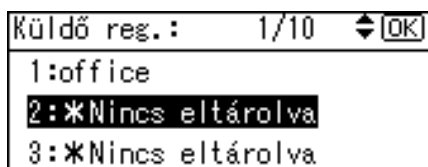

**6** Írja be a küldő nevét, majd nyomja meg az [OK] gombot.

|                           |       |
|---------------------------|-------|
| Küldő:                    | [OK]  |
| Adja meg a küldő inf.-it. |       |
| abc                       | tokyo |
|                           |       |

Adjon meg egy célállomásnevet a saját név és a saját faxszám segítségével.

**7** Válassza a [Teljes megegyezés] vagy [Részleges megegyezés] menüpontot a [▲] vagy [▼] gombokkal, majd nyomja meg az [OK] gombot.

|                      |     |   |      |
|----------------------|-----|---|------|
| Feltételek:          | 1/1 | ◆ | [OK] |
| Teljes megegyezés    |     |   |      |
| Részleges megegyezés |     |   |      |

**8** A [▲] vagy a [▼] gombbal válassza ki az elemeket, majd nyomja meg az [OK] gombot.

|                  |     |   |         |
|------------------|-----|---|---------|
| Programbeáll.    | 1/2 | ◆ | [OK]    |
| Jogosított vétel |     |   |         |
| Utánküldés       |     |   |         |
|                  |     |   | Kilépés |

Csak azt az elemet válassza ki, amelyiket be akarja programozni.

A beállítások a [Kilépés] gomb megnyomásával szüntethetők meg. Ismét a **5.** lépésben látható képernyő jelenik meg.

**9** Nyomja meg a [Kilépés] gombot.

|                  |     |   |         |
|------------------|-----|---|---------|
| Programbeáll.    | 1/2 | ◆ | [OK]    |
| Jogosított vétel |     |   |         |
| Utánküldés       |     |   |         |
|                  |     |   | Kilépés |

**10** Nyomja meg a [Felhasználói eszközök/Számláló] gombot.

#### Referencia

115. oldal "Jogosított vé. (Jogosított vétel)"

115. oldal "Utánküldés"

117. oldal "Memóriazár"

---

## Jogosított vé. (Jogosított vétel)

---

A speciális küldő regisztrálásakor adja meg.

- 1 Válassza ki a [Jogosított vétel] menüpontot a [▲] vagy [▼] gombokkal, majd nyomja meg az [OK] gombot.

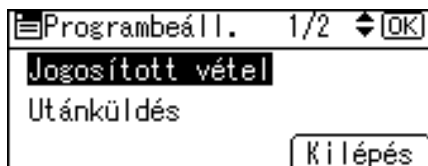

- 2 Válassza a [Be] vagy [Ki] menüpontot a [▲] vagy [▼] gombokkal, majd nyomja meg az [OK] gombot.

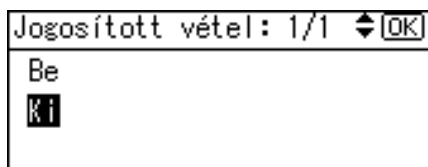

4

---

## Utánküldés

---

A speciális küldő regisztrálásakor adja meg.

### Fontos

- Speciális küldőként egy utánküldési célállomást regisztrálhat. Több utánküldési célállomás regisztrálásához használja a csoport célállomás lehetőséget. Egy csoportban legfeljebb 100 célállomást lehet megadni.

- 1 Válassza ki a [Utánküldés] menüpontot a [▲] vagy [▼] gombokkal, majd nyomja meg az [OK] gombot.

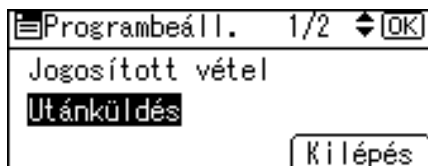

- 2** Válassza a [Be] vagy [Ki] menüpontot a [▲] vagy [▼] gombokkal, majd nyomja meg az [OK] gombot.

Ha az [Alapért. megegyezik] beállítást választja, akkor ugyanazt a beállítást kapja a [Utánküldés] funkcióhoz a [Adminisztrátori eszközök] alatt.

Ha a [Ki] beállítást választja, a kijelző visszatér a **1** lépéshez.

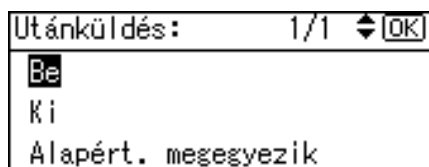

- 3** A közvetlenhívó gombokkal vagy a  gombbal keressen és adjon meg egy végállomást, majd nyomja meg az [OK] gombot.

Nyomja meg a képernyő jobb oldalán lévő gombot, hogy a faxszám, az e-mail cím, az IP-Fax célállomás vagy a mappa közül a célállomást kiválaszthassa.

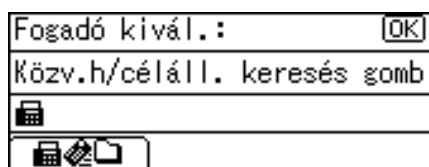

- 4** Nyomja meg az [OK] gombot.

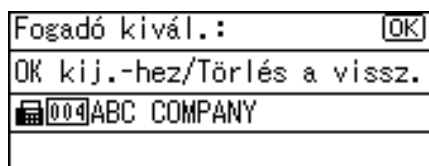

### Megjegyzés

- A mappa célállomások beállításaihoz használja a [Címlista kezelése] funkciót a [Rendszerbeáll.] alatt. A mappa célállomások regisztrálásának részleteit lásd a "Mappák regisztrálása" című részben.
- Ha megadott egy mappát a továbbításhoz, meghatározhatja a továbbításhoz tartozó fájlformátumot. Lásd "Paraméter-beállítások" (21-es kapcsoló, 3. bit).
- A továbbító célállomásként bejegyzett célállomás törlése annak beállításait is törli, így azokat újra regisztrálni kell. Ha megváltoztatja a célállomást, akkor a készülék az új célállomásra küldi el a dokumentumot. Ha nincs adott típusú célállomás, akkor Ön megadhatja, hogy mely célállomás legyen az alternatív célállomás. Lásd "Paraméter-beállítások" (32-es kapcsoló, 0. bit).

### Referencia

100. oldal "Paraméter-beállítások"

199. oldal "Mappák beprogramozása"

## Memórizár

A speciális küldő regisztrálásakor adja meg.

- 1 Válassza ki a [Memórizárolás] menüpontot a [▲] vagy [▼] gombokkal, majd nyomja meg az [OK] gombot.

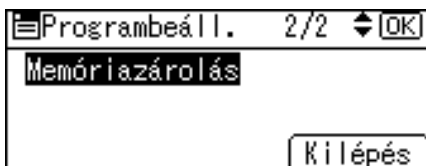

- 2 Válassza a [Be] vagy [Ki] menüpontot a [▲] vagy [▼] gombokkal, majd nyomja meg az [OK] gombot.

Ha az [Alapért. megegyezik] beállítást választja, akkor ugyanazt a beállítást kapja a [Mem.zár azon. regisztr.] funkcióhoz a [Adminisztrátori eszközök] alatt.

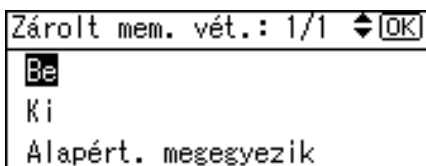

## Speciális küldő kezdeti beállításának beprogramozása

Programozza be a speciális küldő "Kezdeti beállítását".

- 1 Válassza ki a [Faxbeállítások] menüpontot a [▲] vagy [▼] gombokkal, majd nyomja meg az [OK] gombot.

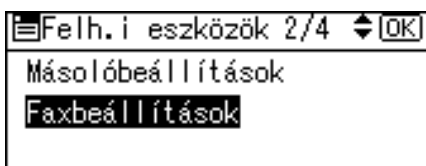

- 2 Válassza ki a [Adminisztrátori eszközök] menüpontot a [▲] vagy [▼] gombokkal, majd nyomja meg az [OK] gombot.

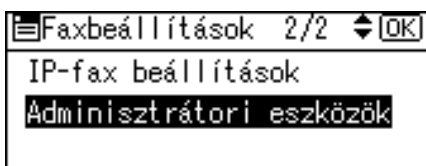

- 3** Válassza ki a [Spec. feladó regisztr.] menüpontot a [▲] vagy [▼] gombokkal, majd nyomja meg az [OK] gombot.

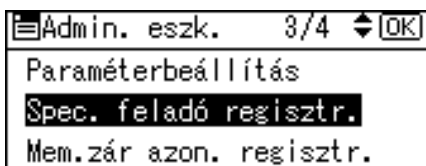

- 4** Válassza ki a [Kezdeti beállítás] menüpontot a [▲] vagy [▼] gombokkal, majd nyomja meg az [OK] gombot.



- 5** Válassza a [Jogosított vétel] vagy [Speciális vételi beáll.] menüpontot a [▲] vagy [▼] gombokkal, majd nyomja meg az [OK] gombot.

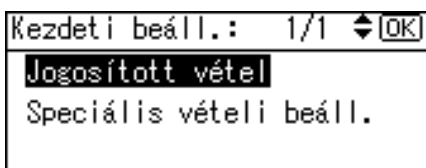

- 6** Válassza a [Be] vagy [Ki] menüpontot a [▲] vagy [▼] gombokkal, majd nyomja meg az [OK] gombot.

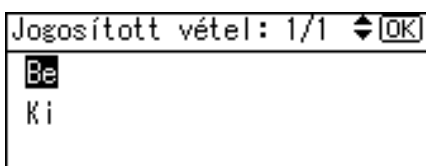

- 7** Nyomja meg a [Felhasználói eszközök/Számláló] gombot.

---

## Speciális küldő törlése

---

Ezzel a funkcióval törölheti a "Kezdeti beállítást" egy speciális küldőhöz.

- 1** Válassza ki a [Faxbeállítások] menüpontot a [▲] vagy [▼] gombokkal, majd nyomja meg az [OK] gombot.

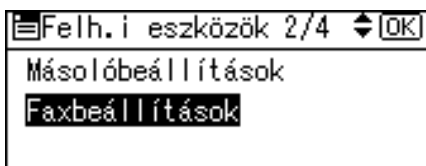

- 2** Válassza ki a [Adminisztrátori eszközök] menüpontot a [▲] vagy [▼] gombokkal, majd nyomja meg az [OK] gombot.

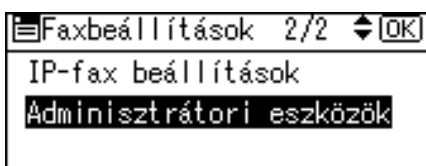

- 3** Válassza ki a [Spec. feladó regisztr.] menüpontot a [▲] vagy [▼] gombokkal, majd nyomja meg az [OK] gombot.

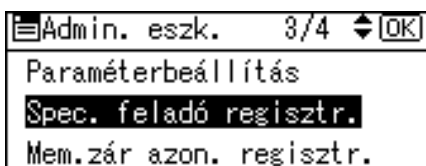

- 4** Válassza ki a [Speciális küldő törlése] menüpontot a [▲] vagy [▼] gombokkal, majd nyomja meg az [OK] gombot.

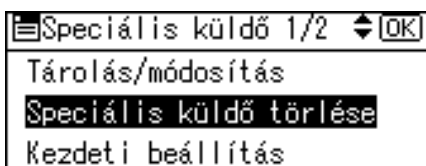

- 5** Válassza ki a törölni kívánt küldőt a [▲] vagy [▼] gombbal, majd nyomja meg az [OK] gombot.

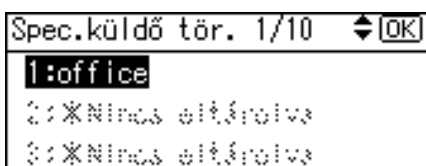

- 6** Nyomja meg a [Igen] gombot.



A speciális küldő törlésének visszavonásához nyomja meg a [Nem] gombot. Ismét a **5.** lépésben látható képernyő jelenik meg.

- 7** Nyomja meg a [Felhasználói eszközök/Számláló] gombot.

## Speciális küldők listájának nyomtatása

Megjelenítheti a beprogramozott speciális feladókat.

- 1 Válassza ki a [Faxbeállítások] menüpontot a [▲] vagy [▼] gombokkal, majd nyomja meg az [OK] gombot.

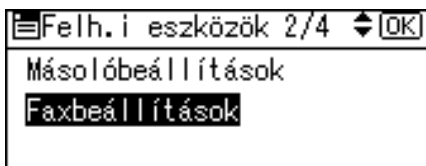

- 2 Válassza ki a [Adminisztrátori eszközök] menüpontot a [▲] vagy [▼] gombokkal, majd nyomja meg az [OK] gombot.

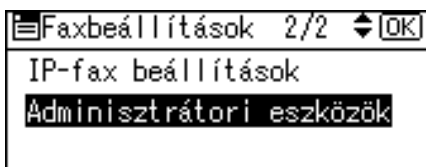

- 3 Válassza ki a [Spec. feladó regisztr.] menüpontot a [▲] vagy [▼] gombokkal, majd nyomja meg az [OK] gombot.

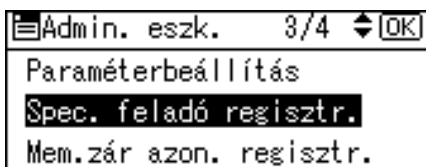

- 4 Válassza ki a [Spec. küldő-lista nyomt.] menüpontot a [▲] vagy [▼] gombokkal, majd nyomja meg az [OK] gombot.

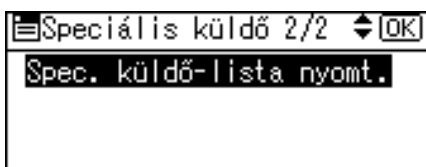

- 5 Nyomja meg az [Start] gombot.

A nyomtatás után a 3. lépésben látható képernyő jelenik meg.

A bevittelt a [Törlés/Stop] gomb megnyomásával szakíthatja meg. A képernyő visszatér a 3. lépésre.

- 6 Nyomja meg a [Felhasználói eszközök/Számláló] gombot.



# 5. Nyomtatóbeállítások

Ez a fejezet a Nyomtatóbeállítások menü felhasználói eszközeit mutatja be. A Nyomtatóbeállítások menüjébe való belépéshez lásd a "Hozzáférés a felhasználói eszközökhöz" című részt.

## Lista / Tesztnyomatás

Ez a rész a Nyomtatóbeállítások alatti Tesztnyomatás menüben lévő felhasználói eszközöket mutatja be.

Ezek az elemek a tesztnyomatáshoz tartoznak, beleértve a konfigur. oldal nyomtatását.

Amikor módosítja a készülék környezetét vagy annak nyomtatással összefüggő beállításait, vagy amikor egy új programot regisztrál, akkor ajánljuk, hogy nyomtassa ki a beállítások listáját, hogy ellenőrizhesse azokat.

A készülék ki tudja nyomtatni az összes nyomtatható karaktert és a teljes karakterkészleteket (betűtípusokat), hogy Ön megnézhesse azokat.

### ❖ **Összetett listák**

Kinyomtathatja a konfigurációs oldalt és a hibanaplót.

### ❖ **Konfigurációs oldal**

Kinyomtathatja a készülék aktuális beállításainak értékeit.

### ❖ **Hibanapló**

Kinyomtathatja a hibanaplót, amely felsorol minden nyomtatás közben fellépő hibát. Kinyomtathatja a munkák automatikus törlésének, illetve a kezelőpanelről történt kézi törlésének listáját is.

A hibanapló a legutóbbi 30 hibát tárolja. Ha hozzáadódik egy új hiba, amikor a gép memóriája már 30 hibát tartalmaz, akkor a legrégebbi hiba törlődik.

### ❖ **Menülista**

Kinyomtathatja a menülistát, ami a nyomtatási funkciókat tartalmazza.

### ❖ **PCL konf./Betűkészl.lista**

Kinyomtathatja az aktuális konfigurációt és a telepített PDF betűkészletek listáját.

### ❖ **PS konf./Betűkészl.lista**

Kinyomtathatja a telepített PostScript fontok jelenlegi konfigurációját.

Ez a menüpont csak akkor választható, ha a kiegészítő PostScript 3 egység telepítve van.

### ❖ **PDF konfig./Betűtíp.lista**

Kinyomtathatja az aktuális konfigurációt és a telepített PDF betűkészletek listáját.

Ez a menüpont csak akkor választható, ha a kiegészítő PostScript 3 egység telepítve van.

❖ **Hex dump**

Nyomtathat Hex Dump módban is.

✎ **Megjegyzés**

- ❑ A tesztnyomatásokban lévő listák elrendezése A4 (letter) méretre van rögzítve. Ajánljuk, hogy töltsön A4 vagy letter méretű (normál vagy újrahasznosított) papírt az egyik papíradagolóba.
- ❑ Az A4 (letter) méretű papírrt tartalmazó adagolót választja ki automatikusan a készülék. Ha nincs betöltve A4 (letter) méretű papír egyik adagolóba sem, akkor a papíradagoló prioritása szerint választ a készülék. Ha a papíradagoló prioritása szerinti adagolóban A4 (letter) méretűnél kisebb papír van betöltve, akkor a szélek elveszhetnek. Ha a papíradagoló prioritása szerinti adagolóban A4 (letter) méretűnél nagyobb papír van betöltve, akkor a margók túl szélesek lehetnek.

🔍 **Referencia**

4. oldal "Hozzáférés a felhasználói eszközökhöz"

## 5

**Lista vagy tesztoldal kinyomtatása**

- 1** Válassza ki a [Nyomtatóbeállítások] menüpontot a [▲] vagy [▼] gombokkal, majd nyomja meg az [OK] gombot.

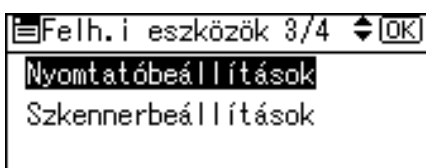

- 2** Válassza ki a [Lista/teszt nyomt.] menüpontot a [▲] vagy [▼] gombokkal, majd nyomja meg az [OK] gombot.

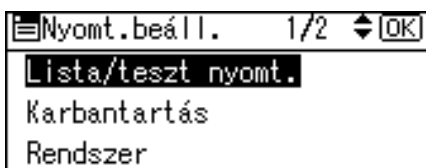

- 3** A [▲] vagy a [▼] gombbal válassza ki a nyomtatni kívánt listát, majd nyomja meg az [OK] gombot.

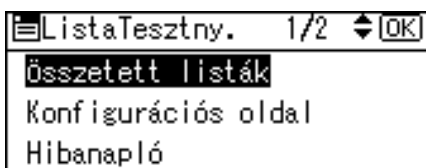

- 4** Nyomja meg a [Felhasználói eszközök/Számláló] gombot.

# Karbantartás

Ez a rész a Nyomtatóbeállítások alatti Karbantartás menüben lévő felhasználói eszközöket mutatja be.

Az alapértelmezett beállítások vastag betűkkel vannak kiemelve.

## ❖ **Lista-/tesztny.zár**

Lezárhatja a [**Lista/teszt nyomt.**] menüt.

Az alapértelmezett beállítás **Ki**.

## 🔍 **Referencia**

4. oldal "Hozzáférés a felhasználói eszközökhöz"

41. oldal "Rendszerbeállítások"

# Rendszer

Ez a rész a Nyomtatóbeállítások alatti Rendszer menüben lévő felhasználói eszközöket mutatja be.

Az alapértelmezett beállítások vastag betűkkel vannak kiemelve.

## ❖ Hibajelentés nyomtatása

Válassza ki, hogy ki legyen-e nyomtatva hibajelentés nyomtatóhiba vagy memóriahiba esetén.

Az alapértelmezett beállítás **Ki**.

## ❖ Automatikus folytatás

Az automatikus folytatás engedélyezéséhez válassza ezt. Ha ez be van kapcsolva, a nyomtatás egy rendszerhiba után is folytatódik:

Az alapértelmezett beállítás **Ki**.

## ❖ Memóriátúlsordulás

Válassza ki, hogy ki szeretné-e nyomtatni a memóriátúlsordulási hibajelentést.

Az alapértelmezett beállítás **Ne nyomtasson**.

Válassza a "Ne nyomtasson" beállítást, ha nem akarja kinyomtatni a hibás oldalakat.

Az adott oldalt és a következő oldalakat törli a készülék és azokat nem nyomtatja ki.

Ha a "Hibajelentés"-t választja, akkor a hibát tartalmazó oldalt a hibáig kinyomtatja a készülék. A következő oldalakat normál módon nyomtatja, és egy hibajelentést nyomtat a végén. A szortírozási parancs azonban törlődik.

## ❖ Munka szétválasztása

Engedélyezheti a Munka elválasztást.

Az alapértelmezett beállítás **Ki**.

A menü csak akkor választható, ha telepítette az opcionális finisert.

## ❖ Memóriahasználát

Ki tudja választani a memóriaméretet, amelyet a Fontprioritás vagy a Keretprioritás menüpontban használhat a papírméretnek vagy a felbontásnak megfelelően.

A Fontprioritás beállítás a nyilvántartott betűtípusok tárolásához foglal memóriát.

A Keretprioritás beállítás nagy sebességű nyomtatáshoz foglal keretmemóriát.

Az alapértelmezett beállítás **Keretprioritás**.

## ❖ Kétoldalal

Megadhatja, hogy a lapok mindkét oldalára akar-e nyomtatni.

Az alapértelmezett beállítás **Ki**.

## ❖ Másolat

Beállíthatja a másolatok példányszámát.

Az alapértelmezett beállítás 1.

- 1 - 999 között 1-os lépésekben

❖ **Üres old. nyomt.**

Állítsa be, hogy kiadja-e a készülék az üres lapot, amikor a lapdobás parancs megérkezésekor nincs semmilyen nyomtatandó adat a lapon.

Az alapértelmezett beállítás **Be**.

❖ **Élsimítás**

Beállíthatja, hogy a nyomtatott karakterek széle sima legyen.

Az alapértelmezett beállítás **Be**.

Ha a Festéktakarékos üzemmód **[Be]** állapotban van, az Élsimítás beállítás figyelmen kívül marad, még **[Be]** állapot esetén is.

❖ **Festéktakarékos nyomt.**

A beállítással festéket takaríthat meg.

Az alapértelmezett beállítás **Ki**.

❖ **Nyomtatónyelv**

Meghatározza a nyomtató nyelvét.

Az alapértelmezett beállítás **Automatikus**.

❖ **Helyettes papírméret**

Engedélyezheti az Automatikus papírméret-helyettesítés (A4 és LT) üzemmódot.

Az alapértelmezett beállítás **Ki**.

❖ **Oldalméret**

Kiválaszthatja az alapértelmezett beállítás szerinti papírméretet.

- A következő papírméretetek közül választhat:

A3, A4, A5, A6, B4 JIS, B5 JIS, B6 JIS, C5 Env, C6 Env, DL Env, 11" × 17", 8<sup>1</sup>/<sub>2</sub>" × 14", 8<sup>1</sup>/<sub>2</sub>" × 13", 8<sup>1</sup>/<sub>2</sub>" × 11", 8<sup>1</sup>/<sub>4</sub>" × 13", 8" × 13", 7<sup>1</sup>/<sub>4</sub>" × 10<sup>1</sup>/<sub>2</sub>", 5<sup>1</sup>/<sub>2</sub>" × 8<sup>1</sup>/<sub>2</sub>", 4<sup>1</sup>/<sub>8</sub>" × 9<sup>1</sup>/<sub>2</sub>", 3<sup>7</sup>/<sub>8</sub>" × 7<sup>1</sup>/<sub>2</sub>", 8K, 16K, Egyedi méret

Az alapbeállítás: A4 (metrikus verzió) / 8<sup>1</sup>/<sub>2</sub>" × 11" (hüvelyk rendszerű verzió).

❖ **Képforgatás fejléchez**

Nyomtatáskor forgathatja az eredeti képeket.

Nyomtatás közben az eredeti kép mindig 180 fokkal elfordul. Ezért az eredmény nem mindig a várakozásnak megfelelő, ha fejléces papírra vagy előre nyomtatott papírra nyomtat, ahol szükségessé válik a tájolás. Ennek a funkciónak a használatával megadhatja a kép elforgatását.

Az alapértelmezett beállítás **Ki**.

Ha **Ki** értékre van állítva, nyomtatás közben az eredeti kép 180 fokkal elfordul.

Ha **Automatikus** felismerésre van állítva, akkor a készülék automatikusan felismeri a fejléces és az előre nyomtatott papírokat, és nem forgatja el az eredeti képet.

Ha **Be** (Mindig) értékre van állítva, a készülék nem forgatja el az eredeti képeket.

Ez a funkció csökkenti a nyomtatás sebességét.

❖ **Kézi ad. prior.**

Adja meg, hogy a (nyomtató)illesztő / parancs vagy a készülék beállítása

rendelkezzen-e prioritással a kézi adagoló papírméretének meghatározásánál.

Az alapértelmezett beállítás **Meghajtó/parancs**.

❖ **Kifutó nyomt.**

Adja meg, hogy nyomtasson-e a készülék a papír szélére, amíg csak lehetséges.  
Az alapértelmezett beállítás **Ki**.

❖ **Alapértelm. nyomtatónyelv**

Ezzel állíthatja be az alapértelmezett nyomtatónyelvet, ha a készülék nem találja meg automatikusan.  
Az alapértelmezett beállítás **PCL**.

❖ **Adagolóváltás**

Beállíthatja a papíradagolók átváltását.  
Az alapértelmezett beállítás **Ki**.

❖ **RAM Disk**

Megadhatja, hogy mennyi adat tárolására legyen képes a RAM lemez. Ha nem kívánja használni a RAM lemezt, akkor válassza a **[0 MB]** lehetőséget. Ez a beállítás nem jelenik meg, ha telepítve van a funkció frissítés opció.  
Az alapértelmezett beállítás **4 MB**.

 **Megjegyzés**

A **[Kézi ad. prior.]** beállítása csak a kézi adagolóra vonatkozik.

 **Referencia**

4. oldal "Hozzáférés a felhasználói eszközökhöz"

Hibaelhárítás

# Host interfész

Ez a rész a Nyomtatóbeállítások alatti Hoszt interfész menüben lévő felhasználói eszközöket mutatja be.

Az alapértelmezett beállítások vastag betűkkel vannak kiemelve.

## ❖ I/O puffer

Be tudja állítani az I/O puffer méretét. Általában nem szükséges ennek a beállításnak a módosítása.

Az alapértelmezett beállítás **128 KB**.

## ❖ I/O időkorlát

Beállíthatja, hány másodpercig várjon a készülék, mielőtt befejez egy nyomtatási feladatot. Ha gyakran érkeznek adatok egy másik portról a nyomtatási feladat közben, meg kell növelnie ezen időkorlát értékét.

Az alapértelmezett beállítás **15 másodperc**.

## 🔍 Referencia

4. oldal "Hozzáférés a felhasználói eszközökhöz"

## PCL menü

Ez a rész a Nyomtatóbeállítások alatti PCL menüben lévő felhasználói eszközöket mutatja be.

Az alapértelmezett beállítások vastag betűkkel vannak kiemelve.

### ❖ **Tájolás**

Be tudja állítani a papír tájolását.  
Az alapértelmezett beállítás **Álló**.

### ❖ **Sorok száma**

Be tudja állítani a sorok oldalankénti számát.  
Az alapbeállítás 64 (metrikus rendszer) / 60 (hüvelyk rendszer).

- 5 - 128 között 1-es lépésekben

### ❖ **Betűkészlet forrás**

Beállíthatja az alapértelmezés szerinti betűkészlet tárolási helyét.  
Az alapértelmezett beállítás **Rezidens**.  
A RAM, az SD és az SD font letöltése csak akkor választható, ha van karakterkészlet letöltve a készülékre.

### ❖ **Betűkészlet száma**

Be tudja állítani a használni kívánt, alapértelmezett beállítás szerinti betűtípus azonosítóját.  
Az alapértelmezett beállítás 0.

- 0 - 63 között 1-es lépésekben

### ❖ **Pontméret**

Kiválaszthatja a pontméretet, amelyet használni kíván a kiválasztott betűkészlethez.  
A beállítás csak változtatható nagyságú betűkészletek esetén érvényes.  
Az alapértelmezett beállítás 12,00.

- 4,00 - 999,75 között 0,25-os lépésekben

### ❖ **Betűsűrűség**

Itt adhatja meg a kiválasztott betűkészlet hüvelykenkénti karaktereinek számát.  
A beállítás csak rögzített nagyságú betűkészletek esetén érvényes.  
Az alapértelmezett beállítás a 10,00-es sűrűség.

- 0,44 - 99,99 között 0,01-os lépésekben

### ❖ **Szimbólum készlet**

Adja meg a kiválasztott betűkészlet nyomtatási karakterkészletét.  
Az alábbi lehetőségek közül választhat:  
Roman-8, ISO L1, ISO L2, ISO L5, PC-8, PC-8 D/N, PC-850, PC-852, PC8-TK, Win L1, Win L2, Win L5, Desktop, PS Text, VN Intl, VN US, MS Publ, Math-8, PS Math, VN Math, Pifont, Legal, ISO 4, ISO 6, ISO 11, ISO 15, ISO 17, ISO 21, ISO 60, ISO 69, Win 3.0  
Az alapértelmezett beállítás **PC-8**.



**❖ Courier betűtípus**

Ezzel választhat ki egy Courier betűtípust.  
Az alapértelmezett beállítás **Normál**.

**❖ A4 szélesség növ.**

Megnagyobbíthatja a nyomtatási terület szélességét (ha PCL-lel nyomtat A4-es papírra).

Az alapértelmezett beállítás **Ki**.

Ha a Be értékre van állítva, akkor a szélesség  $8 \frac{1}{2}$  hüvelyk.

**❖ Csatolja a CR-t LF-hez**

Ha az opricó értéke **[Be]**, minden soremelést kocsivissza követ: CR=CR, LF=CR-LF, FF=CR-FF.

Az alapértelmezett beállítás **Ki**.

**❖ Felbontás**

A nyomtatás felbontását adhatja meg dpi-ben (pont per hüvelyk).

Az alapértelmezett beállítás **600 dpi**.

**🔍 Referencia**

4. oldal "Hozzáférés a felhasználói eszközökhöz"

## PS menü

Ez a rész a Nyomtatóbeállítások alatti PS menüben lévő felhasználói eszközöket mutatja be.

Az alapértelmezett beállítások vastag betűkkel vannak kiemelve.

Ez a menü csak akkor jelenik meg, ha telepítette a kiegészítő PostScript 3 egységet.

### ❖ **Adatformátum**

Itt választhat adatformátumot.

Az alapértelmezett beállítás TBCP.

Ennek a beállításnak nincs hatása, ha a készüléket párhuzamos vagy EtherTalk csatlakozással használja.

Ha párhuzamos csatlakozással használt készüléknél a nyomtatóillesztő bináris adatokat küld, a nyomtatási munka törlésre kerül.

Ethernet csatlakozással használt készüléknél a nyomtatási munka törlésére az alábbi feltételek esetén kerül sor:

- A nyomtatóillesztő adatformátuma TBCP, a kijelzőpanelen kiválasztott adatformátum pedig Bináris adatok.
- A nyomtatóillesztő adatformátuma bináris, a kijelzőpanelen kiválasztott adatformátum pedig TBCP.

### ❖ **Felbontás**

A nyomtatás felbontását adhatja meg dpi-ben (pont per hüvelyk).

Az alapértelmezett beállítás 600 dpi.

### **Referencia**

4. oldal "Hozzáférés a felhasználói eszközökhöz"

# PDF menü

Ez a rész a Nyomtatóbeállítások alatti PDF menüben lévő felhasználói eszközöket mutatja be.

Az alapértelmezett beállítások vastag betűkkel vannak kiemelve.

## ❖ PDF jelszó módosít.

Állítsa be a közvetlen PDF nyomtatást végző PDF állományra vonatkozó jelszót.

- Aktuális jelszó
- Új jelszó
- Új jelszó megerősítése

Egy jelszót állíthat be a Web Image Monitor segítségével, de ebben az esetben a jelszó átmegy a hálózaton. Ha a biztonságnak elsőbbsége van, akkor a jelszót ebben a menüben adja meg a vezérlőpanelről.

## ❖ PDF csop. jelszó

A csoportjelszót állítja be, amely már meg lett adva a DeskTopBinder programmal.

- Aktuális jelszó
- Új jelszó
- Új jelszó megerősítése

Egy jelszót állíthat be a Web Image Monitor segítségével, de ebben az esetben a jelszó átmegy a hálózaton. Ha a biztonságnak elsőbbsége van, akkor a jelszót ebben a menüben adja meg a vezérlőpanelről.

## ❖ Felbontás

A nyomtatás felbontását adhatja meg dpi-ben (pont per hüvelyk).

Az alapértelmezett beállítás **600 dpi**.

## 🔍 Referencia

4. oldal "Hozzáférés a felhasználói eszközökhöz"



# 6. Szkennerbeállítások

Ez a fejezet a Szkennerbeállítások menü felhasználói eszközeit mutatja be. A Szkennerbeállítások menüjébe való belépéshez lásd a "Hozzáférés a felhasználói eszközökhöz" című részt.

## Szkennelési beállítások

Ez a rész a Szkennerbeállítások alatti Szkennelési beállítások menüben lévő felhasználói eszközöket mutatja be.

Az alapértelmezett beállítások vastag betűkkel vannak kiemelve.

### ❖ Alapért. szkennerbeáll.

Különböző alapvető beállítások (felbontás és beolvasási méret) végezhetők el. A szkennelési beállításokat a beállítások megadásával megegyező módon tárolhatja is. További részleteket olvashat a Szkenner kezelési útmutatóban. A Felbontás alapértelmezett beállítása **200 dpi**.

#### • Papírméret a beállításhoz

Automatikus érzékelés, A3 , A4 , A4 , A5 , A5 , B4 JIS , B5 JIS , B5 JIS , 11"×17" , 8<sup>1</sup>/<sub>2</sub>"×14" , 8<sup>1</sup>/<sub>2</sub>"×13" , 8<sup>1</sup>/<sub>2</sub>"×11" , 8<sup>1</sup>/<sub>2</sub>"×11" , 5<sup>1</sup>/<sub>2</sub>"×8<sup>1</sup>/<sub>2</sub>" , 5<sup>1</sup>/<sub>2</sub>"×8<sup>1</sup>/<sub>2</sub>" , Egyedi méret:

A Szkennelési méret alapértelmezett beállítása **Aut. felism.**

Az egyéni papírméret beállítása a következők szerinti lehet: Függőleges: 105,0 - 297,0 mm (4,2 - 11,6 hüvelyk), Vízszintes: 128,0 - 432,0 mm (5,1 - 17,0 hüvelyk)

### ❖ Eredeti beállítása

Ez a beállítás csak akkor érvényes, ha telepítette a kiegészítő ARDF-et.

Az alapértelmezés beállítása megadja, hogy az eredeti példányok egy- vagy kétoldalasak, valamint az oldalak közötti viszonyt. Ha az eredeti dokumentumok mindig ugyanolyanok, az értékek alapértékként kiválasztása megkönnyíti a készülék használatát.

Az alapértelmezett beállítás **1 oldalas eredeti**.

### ❖ Vegyes eredeti méret prior

Ez a beállítás meghatározza, hogy a dokumentum mérete automatikusan érzékelve legyen-e, ha különböző méretű dokumentumokat helyeznek az automatikus dokumentumadagolóba.

Ha a dokumentum mérete a beolvasáskor meghatározott, ez a beállítás nem érvényes.

Az alapértelmezett beállítás **Ki**.

Ha a **[Ki]**-t választotta és beolvasási méretnek az **[Aut. felism.]** van kiválasztva, az automatikus dokumentumadagolóba helyezett különböző méretű eredetiek közül a legnagyobb méretű lesz a beolvasási méret.

❖ **Eredeti tájolás prioritás**

Válassza ki az alapértelmezett értéket a dokumentum tájolásához. Ha a dokumentum mindig ugyanúgy van behelyezve, könnyebbé teszi a használatot, ha ezt alapbeállításként választja ki.

❖ **Eredeti típusának beáll.**

Az eredeti dokumentum papírtípusának megfelelően végezze el a beállításokat. Az itt beállított értékeket a készülék az **[Eredeti típusa]** szkenner funkcióhoz rendeli. Az 1. típus (szöveg) alapértelmezett beállítása Szöv./vonalrajz. A 2. típus (fénykép) alapértelmezett beállítása Fénykép.

 **Referencia**

4. oldal "Hozzáférés a felhasználói eszközökhöz"

Szkenner kezelési útmutató

# Célállomáslista beállításai

Ez a rész a Szkennerbeállítások alatti Célállomáslista beállításai menüben lévő felhasználói eszközöket mutatja be.

Az alapértelmezett beállítások vastag betűkkel vannak kiemelve.

Válassza ki az alapértelmezett értékeket a megjelenítési sorrendjéhez és a célállomások listájának címeihez az e-mail és a kézbesítő szerverben.

## ❖ **Célá.lista prior. 1**

Válassza ki a készülék kezdeti állapotban megjelenítendő célállomáslistáját. Az alapértelmezett beállítás **Kézbesítő szerver**.

## ❖ **Frissít:szerver célá.lista**

Rendszerint a kézbesítő szerver célállomás listája automatikusan aktualizálódik. Ez a funkció lehetővé teszi a kézi aktualizálás időponttól független elvégzését.

Nyomja meg a **[Frissít:szerver célá.lista]** gombot a kézbesítő szerver célállomáslistájának aktualizálásához.

## ❖ **Célá.lista prior.2**

A készülék címjegyzékében válassza ki, hogy alapértelmezésben melyik címjegyzék jelenjen meg.

Ez a funkció csak akkor lesz engedélyezve, ha kiválasztotta az **[E-mail]** lehetőséget a **[Célá.lista prior. 1]** beállításánál.

Az alapértelmezett beállítás **E-mail cím**.

## **Referencia**

4. oldal "Hozzáférés a felhasználói eszközökhöz"

## Küldési beállítások

Ez a rész a Szkennerbeállítások alatti Küldési beállítások menüben lévő felhasználói eszközöket mutatja be.

Az alapértelmezett beállítások vastag betűkkel vannak kiemelve.

Ez a fejezet bemutatja, hogyan kell megadni az alapbeállításokat, pl. a szkennelt fájl tömörítési arányát, és hogyan vált a készülék hálózati TWAIN szkennerekre.

Az alapértelmezett küldési beállítások a következők:

### ❖ TWAIN készenléti idő

Amikor a készüléket e-mail vagy fájl küldésére, dokumentum szerverként vagy hálózati kézbesítő szerverként használja, akkor egy TWAIN szkennerként kapott beolvasási kérés a berendezést a hálózati TWAIN szkennerekre kapcsolja. Ez a beállítás határozza meg a késleltetést, mielőtt a készülék hálózati TWAIN szkennelési üzemmódra vált át.

Az alapértelmezett beállítás **Be**, 10 másodperc.

Ha a **[Be]** beállítást választja, akkor a számgombokkal beírhatja az átkapcsolási időzítés értékét másodpercben (3-30 másodperc). A készülék az utolsó billentyűművelet után eltelt, itt beállított idő után vált át TWAIN szkennerekre.

A **[Ki]** lehetőség választása eredményeként a hálózati TWAIN szkennerek üzemmód azonnal aktiválva lesz.

### ❖ Fájl típus prioritás

Kiválaszthatja, hogy a beolvasott dokumentumok küldése egyoldalas fájlokban vagy többoldalas fájlokban történjen.

Egyoldalas fájlhoz válassza a TIFF/JPEG vagy a PDF típust. Többoldalas fájlhoz válassza a TIFF vagy a PDF típust.

Az alapértelmezett beállítás **Többoldalas:TIFF**.

### ❖ Tömörítés

A fekete-fehér beolvasott fájl tömörítését kapcsolja be vagy ki.

Az alapértelmezett beállítás **Be**.

A tömörítés használatával csökkenthető a szkennelt fájl továbbításához szükséges idő.

A fájl továbbításához szükséges tényleges idő változó, függ a fájl mérettől és a hálózat telítettségétől.



❖ **Szkennernapló nyomt./tör.**

Ezen a készüléken legfeljebb 100 átviteli/kézbesítési eredmény ellenőrizhető. Ha a tárolt átviteli/kézbesítési eredmények száma eléri a 100-at, válassza ki, hogy kívánja-e a kézbesítési napló nyomtatását.

A biztonsági beállításoktól függően előfordulhat, hogy a napló nem lesz kinyomtatva.

Az alapértelmezett beállítás **Nyomt. és mind töröl.**

- **Mindent nyomtat és töröl**  
Az átviteli/kézbesítési napló nyomtatása automatikusan megtörténik. A kinyomtatott napló törlődik.
- **Ne nyomt.:legrégebbit töröl**  
Az átviteli/kézbesítési eredmények egyenként törlődnek az új eredmények tárolásakor.
- **Ne nyomt.:tiltott küldés**  
Nem hajtható végre átvitel/kézbesítés, ha a napló megtelt.

Ha kinyomtatásra kerül, akkor a nyomtatás befejeztével minden feljegyzés törlődik. Ha nem kerül kinyomtatásra, a feljegyzések a legrégibbi adatokkal kezdve automatikusan törlődnek.

A napló nyomtatása közben a várakozó állapotú fájl nem tudja elküldeni.

❖ **Szkennernapló nyomt.**

A szkenner naplója kinyomtatódik, majd törlődik.

❖ **Szkennernapló törlése**

A szkenner naplója nyomtatás nélkül törlődik.

❖ **Max. e-mail méret**

Azt választja ki, hogy legyen-e korlátozva az e-mail mérete, amelyhez a képet a készülék csatolja.

Az alapértelmezett beállítás **Be**, 2.048 KB.

Ha a **[Be]** van kiválasztva, akkor a számgombokkal adja meg a mérethatárt (128-12.939 KB).

Ha az SMTP határok közé szorítja a méretet, ugyanazt az értéket alkalmazza.

### ❖ E-mail feloszt. és küldése

Határozza meg a maximum e-mail méretet a **[Max. e-mail méret]**-ben, ami fölött megosztva, több részben szeretné az e-mail küldését végrehajtani. Ez a funkció csak akkor lesz engedélyezve, ha kiválasztotta az **[Be]** lehetőséget a **[Max. e-mail méret]** számára.

Az alapértelmezett beállítás **Be (max. méretenként)**, 5 (Felosztás maximális száma).

Ha a **[Be (max. méretenként)]** lehetőséget választotta, a számgombokkal adja meg a Max. felosztás számát (2-102).

Ha a **[Többoldalal:TIFF]** vagy **[Többoldalal:PDF]** lehetőséget választja a **[Fájltípus prioritás]** beállításnál, a kép nem lesz felosztva akkor sem, ha a **[Be (oldalanként)]** beállítást választotta. Ha az **[Be (max. méretenként)]** lehetőség van kiválasztva, a levelező szoftvertől függően a fogadott fájlok egy részének visszaállítása nem garantált.

Ha a **[Ki]** van kiválasztva, akkor a mére szabályokat megszegő e-mail nem kerül elküldésre, és hibaüzenetet kapunk. A beolvasott fájl elvész.

A maximális e-mail méretet az SMTP szerver kapacitásait figyelembe véve válasszuk ki.

### ❖ E-mail információ nyelve

Válassza ki az e-mail információk, mint például a cím, a dátum és az adminisztrátor e-mail címe küldésének nyelvét.

Válassza ki az alábbi 20 nyelv egyikét:

angol, amerikai angol, német, francia, olasz, spanyol, holland, portugál, lengyel, cseh, svéd, finn, magyar, norvég, dán, japán, egyszerűsített kínai, hagyományos kínai, orosz és koreai.

Az alapértelmezett beállítás Angol (brit).

Az e-mail szövege egy sablon, ami nem változtatható meg.

### 🔍 Referencia

4. oldal "Hozzáférés a felhasználói eszközökhöz"

# 7. Címek és felhasználók regisztrálása a fax/szkenner funkciókhoz

Ez a fejezet bemutatja, hogyan lehet célállomásokat és felhasználókat regisztrálni a címjegyzékbe. A Rendszerbeállítások menüjébe való belépéshez lásd a "Hozzáférés a felhasználói eszközökhöz" című részt.

## Címlista

Az olyan információk regisztrálása, mint a név és az e-mail cím, a címjegyzékben lehetővé teszi azok egyszerű kezelését.

A Web Image Monitor programot a címjegyzék nevekkel való feltöltésére is használhatja. A Web Image Monitor részleteiről lásd a Web Image Monitor súgóját.

A Web Image Monitor programhoz való hozzáférés részleteit lásd a "Web Image Monitor használata" című részben.

### Fontos

- A készülék a memóriájában tárolja a Címjegyzéket. A memória meghibásodása esetén ez elveszhet. A gyártó nem felelős semmilyen adatvesztésből származó veszteségért.

A következő tételeket rögzítheti és kezelheti a Címjegyzékben:

#### ❖ Név

Beprogramozhatja a felhasználó nevét. Ez alapvetően szükséges információ a felhasználók kezeléséhez.

A faxeszám vagy az e-mail cím címjegyzékbe regisztrálásához először regisztrálnia kell az Ön felhasználónevét és a célállomását.

|                   |               |
|-------------------|---------------|
| Név:              | [OK]          |
| Adja meg a nevet. |               |
| abc               | ABC COMPANY ▲ |
|                   |               |

#### ❖ Hitelesítési információ

Felhasználói kódok beállításával meghatározhatja az adott felhasználók hozzáférését az egyes funkciókhoz, és ellenőrizheti az egyes funkciók használatát. A felhasználók bejelentkezési neveit és jelszavait is beprogramozhatja e-mail küldéshez, fájlok mappákba küldéséhez vagy egy LDAP szerver eléréséhez.

|                          |      |
|--------------------------|------|
| Felh.-i kód:             | [OK] |
| Adja meg a felh.-i kódot |      |
| 1 2 3 4 5 6 7 8          |      |

## ❖ Védelem

Védelmi kódokat adhat meg, hogy megakadályozza a feladó nevének jogosulatlan használatát vagy a mappák jogosulatlan elérését.

|                           |     |    |
|---------------------------|-----|----|
| Hit.védelem               | 1/1 | OK |
| Következőként regisztrál: |     |    |
| Céláll. védelmi kódja     |     |    |
| Céláll. védelmi cél       |     |    |

## ❖ Faxbeállítások

Beprogramozhatja a faxszámokat, a fax fejlécét és kijelölheti a címkebeállítást. IP-Fax használata esetén beprogramozhatja az IP-Fax célállomást és kiválaszthatja a protokollt.

|                            |         |
|----------------------------|---------|
| Faxbeállítások:            | OK      |
| Adja meg a fax célállomást |         |
| 11111111                   |         |
| Opció                      | Tone IP |

## ❖ E-mail beállítások

Beírhatja a címjegyzékbe az e-mail címeket.

|                           |                        |
|---------------------------|------------------------|
| E-mail beáll.:            | OK                     |
| Adja meg az e-mail címet. |                        |
| abc                       | london@abcdcompany.com |

## ❖ Mappa információ

Beprogramozhatja a protokollt, az útvonal és a szerver nevét.

- SMB

|                        |                       |
|------------------------|-----------------------|
| Útvonal:               | OK                    |
| Adja meg az útvonalat. |                       |
| abc                    | BCD-SERVER\files\Work |

- FTP

|                           |         |
|---------------------------|---------|
| Szervernév:               | OK      |
| Adja meg a szerver nevét. |         |
| abc                       | ABC-NET |

- NCP

|                        |                        |
|------------------------|------------------------|
| Útvonal:               | OK                     |
| Adja meg az útvonalat. |                        |
| abc                    | \\Abcd-server\files\wo |

### ❖ Csoportregisztráció ide

A beprogramozott e-mail és mappa célállomásokat az egyszerűbb kezelés érdekében csoportokba szervezheti.

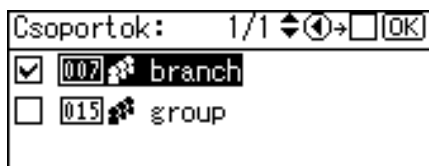

### Megjegyzés

- A Címkekezelő eszköz használatával a SmartDeviceMonitor for Admin programban Ön biztonsági mentést készíthet a címjegyzék adatairól. Javasoljuk, hogy a Címlista használata esetén készítsen arról biztonsági másolatot.
- Felhasználói utasításokért lásd a SmartDeviceMonitor for Admin súgóját.

### Referencia

- 264. oldal "SMTP hitelesítés"
- 199. oldal "Mappák beprogramozása"
- 268. oldal "LDAP hitelesítés"

## Nevek kezelése a címjegyzékben

A nevek előzetes beprogramozása után egyszerűen a közvetlenhívó gombok megnyomásával adhatja meg az e-mail vagy mappa célállomásokat.

### Referencia

- 144. oldal "Nevek beprogramozása"

## Fax küldése közvetlenhívóval

Ha eltárol egy faxszámot a címjegyzékbe, akkor azt a célállomás-kereséssel vagy a közvetlenhívó gomb kiválasztásával egyszerűen megadhatja. Ha a címke beszúrás "BE" állásban van, a címzett neve és egy standard üzenet kerül a faxra a célállomáson.

A regisztrált IP-fax számokat használhatja és kinyomtathatja azt a küldő IP-fax számaként.

### Referencia

- 167. oldal "Fax célállomás"

---

## E-mail küldése közvetlenhívóval

---

Írjon be e-mail címeket a címjegyzékbe, így azokat megadhatja az internetfax küldésekor egyszerűen, a célállomás keresésével vagy a közvetlenhívók kiválasztásával.

A beírt e-mail címek használhatók küldő címekeként, és a küldők címei automatikusan bekerülnek az e-mail fejléc "Feladó" mezőjébe.

### Referencia

190. oldal "E-mail célállomás"

---

## Szkennelt fájlok közvetlen küldése megosztott mappába

---

Az útvonal és a felhasználó nevének, valamint a jelszónak a beírása után kapcsolódhat egy megosztott mappához úgy, hogy egyszerűen kiválasztja azt a célállomások keresésével vagy a közvetlenhívó gombokkal bármikor, amikor egy megosztott mappába a szkennel funkció segítségével küld fájlokat.

A mappa megosztásához Windows alatt jelölje ki az SMB protokollt.

A mappa regisztrálásához az FTP szerverbe, válassza ki az FTP protokollt.

A mappa regisztrálásához a NetWare szerverre, válassza ki az NCP protokollt.

### Referencia

199. oldal "Mappák beprogramozása"

---

## A megosztott mappákhoz engedély nélkül történő hozzáférés megelőzése a készülékről

---

A védelmi kód beprogramozása után meghatározhatja a védelem tárgyát, így megakadályozhatja az e-mail címek engedély nélküli használatát.

A regisztrált mappákhoz történő engedély nélküli hozzáférést megelőzheti.

### Referencia

257. oldal "Védelmi kód regisztrálása"

---

## Felhasználók és készülékhasználat kezelése

---

Felhasználói kódok regisztrálásával a következő funkciókra korlátozhatja az egyes funkciók használatának lehetőségét, valamint felhasználónként ellenőrizheti a funkciók használatát.

- Másoló
- Fax
- Szkenner
- Nyomtató

### Referencia

150. oldal "Hitelesítési információ"

279. oldal "A Web Image Monitor használata"

# Nevek beprogramozása

Programozza be a felhasználói adatokat, beleértve a neveiket is.

Felhasználói név megadásával könnyedén kiválaszthatja a fax vagy az e-mail célállomását. Mappa célállomásaként is alkalmazhatja.

Maximum 150 nevet rögzíthet.

---

## Nevek beprogramozása

---

A következő rész a nevek regisztrálását ismerteti.

- 1** Válassza ki a [ ] menüpontot a [▲] vagy [▼] gombokkal, majd nyomja meg az [OK] gombot.

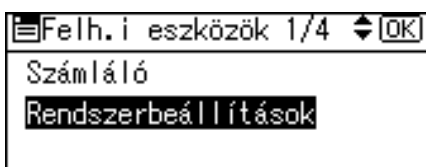

- 2** Válassza ki a [Adminisztrátori eszközök] menüpontot a [▲] vagy [▼] gombokkal, majd nyomja meg az [OK] gombot.

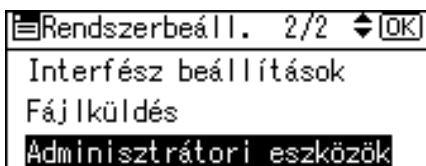

- 3** Válassza ki a [Címlista kezelése] menüpontot a [▲] vagy [▼] gombokkal, majd nyomja meg az [OK] gombot.

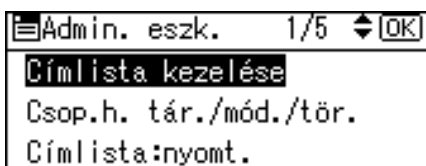

- 4** Válassza ki a [Tárolás/Módosítás] menüpontot a [▲] vagy [▼] gombokkal, majd nyomja meg az [OK] gombot.

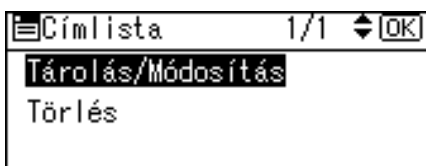



- 5** Adja meg a programozni kívánt regisztrációs számot a számgombok vagy a gyorstárcsázó gombok segítségével, majd nyomja meg az **[OK]** gombot.

|                           |                   |
|---------------------------|-------------------|
| Tárolás/Módosítás:        | [OK]              |
| Szám megad. tár./mód.-hoz |                   |
| 001                       | Közv.hívó:001-032 |
| Keresés                   |                   |

Amikor egy új regisztrációs számot programoz be, akkor az aktuálisan rendelkezésre állókat automatikusan megjeleníti a készülék.

A 001-032 regisztrációs számokat automatikusan is megadhatja a közvetlenhívó gombok megnyomásával.

- 6** Írja be a nevet, majd nyomja meg az **[OK]** gombot.

A felhasználónevet legfeljebb 20 karakterrel adhatja meg.

|                   |               |
|-------------------|---------------|
| Név:              | [OK]          |
| Adja meg a nevet. |               |
| abc               | ABC COMPANY ▲ |
|                   |               |

- 7** Nyomja meg az **[OK]** gombot.

|                           |             |
|---------------------------|-------------|
| Tárolás/Módosítás:        | [OK]        |
| 001                       | ABC COMPANY |
| A beállítás után: OK gomb |             |
| Részl-ek                  | Reg.szám    |

- 8** Nyomja meg a **[Felhasználói eszközök/Számláló]** gombot.

### Referencia

A készülékről

## Egy beprogramozott név megváltoztatása

A következő rész a nevek megváltoztatását ismerteti.

- 1** Válassza ki a [ ] menüpontot a [▲] vagy [▼] gombokkal, majd nyomja meg az [OK] gombot.

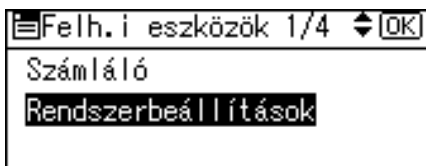

- 2** Válassza ki a [Adminisztrátori eszközök] menüpontot a [▲] vagy [▼] gombokkal, majd nyomja meg az [OK] gombot.

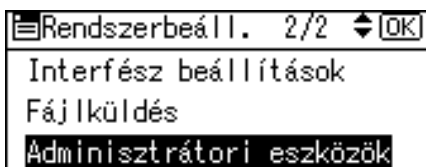

- 3** Válassza ki a [Címlista kezelése] menüpontot a [▲] vagy [▼] gombokkal, majd nyomja meg az [OK] gombot.

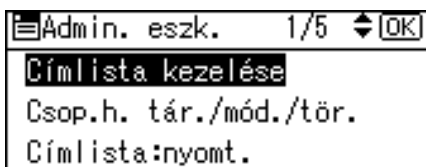

- 4** Válassza ki a [Tárolás/Módosítás] menüpontot a [▲] vagy [▼] gombokkal, majd nyomja meg az [OK] gombot.

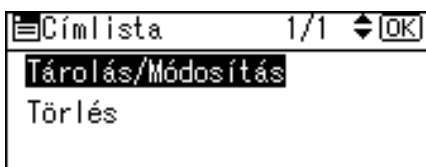

- 5** Adja meg a módosítani kívánt regisztrációs számot a számgombok vagy a gyorstárcazó gombok segítségével, majd nyomja meg az **[OK]** gombot.  
Ha nem kívánja megváltoztatni a regisztrációs számot, folytassa a következő lépéssel.

|                           |                   |
|---------------------------|-------------------|
| Tárolás/Módosítás:        | [OK]              |
| Szám megad. tár./mód.-hoz |                   |
| 001                       | Közv.hívó:001-032 |
| Keresés                   |                   |

A 001-032 regisztrációs számokat automatikusan is megadhatja a közvetlenhívó gombok megnyomásával.

Nyomja le a **[Keresés]** gombot a név, címlista, regisztrációs szám, felhasználói kód, faxszám, e-mail cím vagy mappa címzés alapján történő kereséshez.

- 6** Írja be az új nevet, majd nyomja meg az **[OK]** gombot.

|                   |               |
|-------------------|---------------|
| Név:              | [OK]          |
| Adja meg a nevet. |               |
| abc               | ABC COMPANY ▲ |
|                   |               |

- 7** A regisztrációs szám megváltoztatásához nyomja meg a **[Reg.sz.]** gombot. A számgombokkal vagy a közvetlenhívó gombokkal adja meg az új számot, majd nyomja meg az **[OK]** gombot.

|                           |          |
|---------------------------|----------|
| Tárolás/Módosítás:        | [OK]     |
| 001 ABC COMPANY           |          |
| A beállítás után: OK gomb |          |
| Részl-ek                  | Reg.szám |

- 8** Nyomja meg az **[OK]** gombot.

|                           |          |
|---------------------------|----------|
| Tárolás/Módosítás:        | [OK]     |
| 001 ABC COMPANY           |          |
| A beállítás után: OK gomb |          |
| Részl-ek                  | Reg.szám |

- 9** Nyomja meg a **[Felhasználói eszközök/Számláló]** gombot.

 **Referencia**  
A készülékről

## Egy beprogramozott név törlése

A következő rész a nevek törlését ismerteti.

- 1** Válassza ki a [ ] menüpontot a [▲] vagy [▼] gombokkal, majd nyomja meg az [OK] gombot.

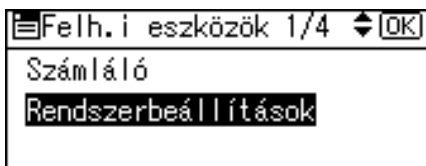

- 2** Válassza ki a [Adminisztrátori eszközök] menüpontot a [▲] vagy [▼] gombokkal, majd nyomja meg az [OK] gombot.

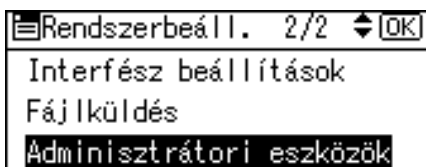

- 3** Válassza ki a [Címlista kezelése] menüpontot a [▲] vagy [▼] gombokkal, majd nyomja meg az [OK] gombot.



- 4** Válassza ki a [Törlés] menüpontot a [▲] vagy [▼] gombokkal, majd nyomja meg az [OK] gombot.

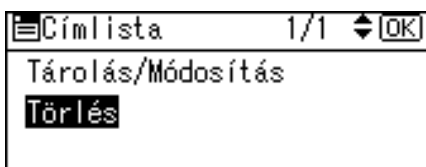

- 5** Adja meg a törölni kívánt regisztrációs számot a számgombok vagy a gyorstárcsázó gombok segítségével, majd nyomja meg az **[OK]** gombot.

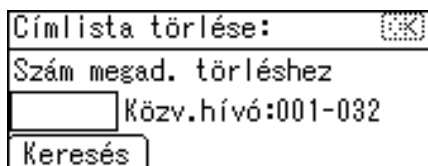

A 001-032 regisztrációs számokat automatikusan is megadhatja a közvetlenhívó gombok megnyomásával.

Nyomja le a **[Keresés]** gombot a név, címlista, regisztrációs szám, felhasználói kód, faxszám, e-mail cím vagy mappa címzés alapján történő kereséshez.

- 6** Nyomja meg a **[Igen]** gombot.



- 7** Nyomja meg a **[Felhasználói eszközök/Számláló]** gombot.

## Hitelesítési információ

Az alábbiak egy felhasználói kód hitelesítésének folyamatát ismertetik.

### Fontos

- Minden egyes felhasználókhöz ugyanazok a funkciók tartoznak. Ha módosít vagy töröl egy felhasználókódot, az ahhoz tartozó korlátozások és felügyeleti adatok érvényessége megszűnik.

Felhasználói kódok regisztrálásával a következő funkciókra korlátozhatja az egyes funkciók használatának lehetőségét, valamint felhasználónként ellenőrizheti a funkciók használatát.

Másoló

Fax

Szkenner

Nyomtató

### Megjegyzés

- A szkennelés funkcióban beolvasott példányok száma felhasználói kódokként jelenik meg. Ennek segítségével ellenőrizheti felhasználónként a készülék használatát.
- A nyomtatóillesztő felhasználói kódjának automatikus regisztrálásához válassza ki az **[Automatikus tárolás]** lehetőséget a Felhasználói kód hitelesítésben a nyomtatónál. A felhasználói eszközöknél megadott felhasználói kódok használatához állítsa be a nyomtatóillesztőhöz a felhasználói eszközöknél regisztrált felhasználói kódokat.
- A nyomtatóillesztő felhasználói kódjainak beállításával kapcsolatos további részletekről lásd a nyomtatóillesztő súgóját.

### Referencia

64. oldal "Felhaszn. hitel. kezelés"

## Felhasználói kód beprogramozása

A következő rész a felhasználói kódok regisztrálását ismerteti.

- 1 Válassza ki a [] menüpontot a [▲] vagy [▼] gombokkal, majd nyomja meg az [OK] gombot.

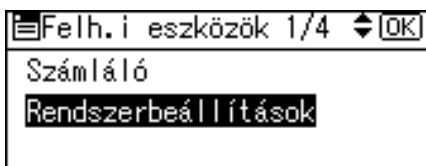

- 2 Válassza ki a [Adminisztrátori eszközök] menüpontot a [▲] vagy [▼] gombokkal, majd nyomja meg az [OK] gombot.

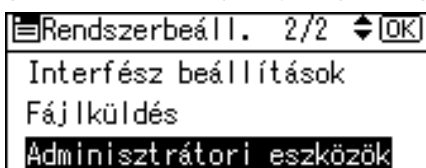

- 3 Válassza ki a [Címlista kezelése] menüpontot a [▲] vagy [▼] gombokkal, majd nyomja meg az [OK] gombot.

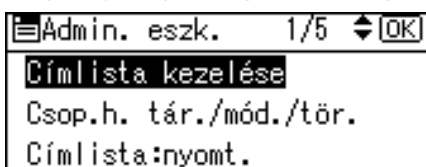

- 4 Válassza ki a [Tárolás/Módosítás] menüpontot a [▲] vagy [▼] gombokkal, majd nyomja meg az [OK] gombot.

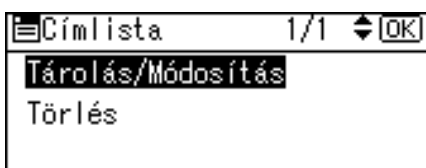

- 5 Adja meg a módosítani kívánt regisztrációs számot a számgombok vagy a gyorstárcsázó gombok segítségével, majd nyomja meg az [OK] gombot.

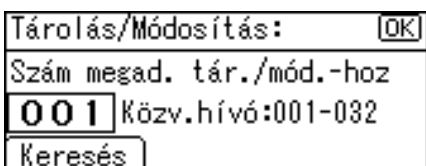

A 001-032 regisztrációs számokat automatikusan is megadhatja a közvetlenhívó gombok megnyomásával.

Nyomja le a [Keresés] gombot a név, címlista, regisztrációs szám, felhasználói kód, faxszám, e-mail cím vagy mappa címzés alapján történő kereséshez.

**6** Nyomja meg az **[OK]** gombot.

|                   |               |
|-------------------|---------------|
| Név:              | [OK]          |
| Adja meg a nevet. |               |
| abc               | ABC COMPANY ▲ |
|                   |               |

**7** Nyomja meg a **[Részl-ek]** gombot.

|                           |          |
|---------------------------|----------|
| Tárolás/Módosítás:        | [OK]     |
| [001] ABC COMPANY         |          |
| A beállítás után: OK gomb |          |
| Részl-ek                  | Reg.szám |

**8** Válassza ki a **[Hit.info]** menüpontot a **[▲]** vagy **[▼]** gombokkal, majd nyomja meg az **[OK]** gombot.

|                     |         |
|---------------------|---------|
| ☰Céláll. beáll. 1/3 | ◆[OK]   |
| <b>Hit.info</b>     |         |
| Hit. védel.         |         |
|                     | Bezárás |

7

**9** Válassza ki a **[Felh.-i kód]** menüpontot a **[▲]** vagy **[▼]** gombokkal, majd nyomja meg az **[OK]** gombot.

|                         |       |
|-------------------------|-------|
| ☰Hit. info 1/2          | ◆[OK] |
| <b>Felhasználói kód</b> |       |
| SMTP hitelesítése       |       |
| Mappa hitelesítése      |       |

**10** Adja meg a felhasználói kódot a számbillentyűk segítségével, majd nyomja meg az **[OK]** gombot.

|                          |      |
|--------------------------|------|
| Felh.-i kód:             | [OK] |
| Adja meg a felh.-i kódot |      |
| <input type="text"/>     |      |

Ha hibásan adta meg a kódot, nyomja meg a **[Törlés/Stop]** gombot, majd írja be újra a helyes kódot.

A felhasználói kód legfeljebb nyolc számjegyet tartalmazhat.



- 11 Válassza ki a [Funkciók engedélyezése] menüpontot a [▲] vagy [▼] gombokkal, majd nyomja meg az [OK] gombot.

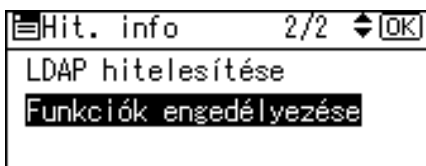

- 12 Válassza ki a funkciót, amely számára felhasználói kódot kíván létrehozni a [▶] gombbal, majd nyomja meg az [OK] gombot.

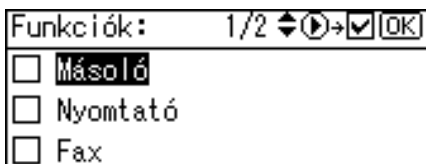

- 13 Nyomja meg a [Kilépés] gombot.

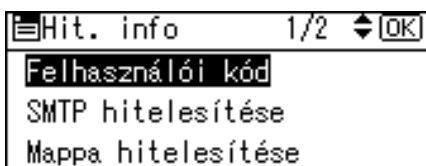

- 14 Nyomja meg a [Bezárás] gombot.

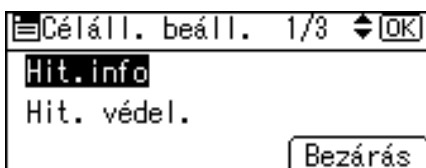

- 15 Nyomja meg az [OK] gombot.

- 16 Nyomja meg a [Felhasználói eszközök/Számláló] gombot.

#### Megjegyzés

- A felhasználói kódot egy-nyolc számjeggyel adhatja meg.
- Egy név regisztrálásához lásd a "Nevék beprogramozása" című részt.

#### Referencia

144. oldal "Nevék beprogramozása"

## Felhasználói kód módosítása

A következő rész a felhasználói kódok módosítását ismerteti.

### Fontos

Ha megváltoztatja a felhasználói kódot, a számláló állása akkor sem kerül törlésre.

- 1** Válassza ki a [Rendszerbeállítások] menüpontot a [▲] vagy [▼] gombokkal, majd nyomja meg az [OK] gombot.

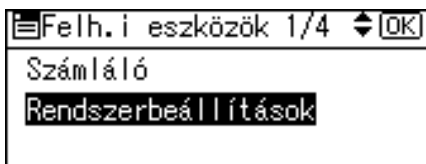

- 2** Válassza ki a [Adminisztrátori eszközök] menüpontot a [▲] vagy [▼] gombokkal, majd nyomja meg az [OK] gombot.

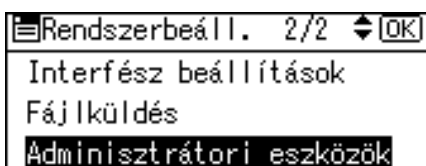
**7**

- 3** Válassza ki a [Címlista kezelése] menüpontot a [▲] vagy [▼] gombokkal, majd nyomja meg az [OK] gombot.

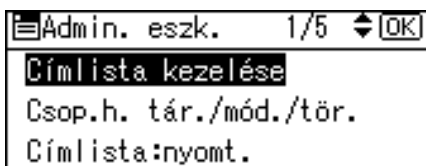

- 4** Válassza ki a [Tárolás/Módosítás] menüpontot a [▲] vagy [▼] gombokkal, majd nyomja meg az [OK] gombot.

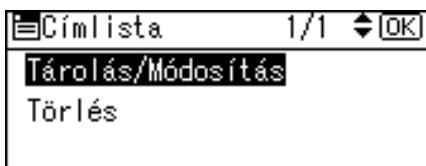

- 5** Adja meg a módosítani kívánt regisztrációs számot a számgombok vagy a gyorstárcsázó gombok segítségével, majd nyomja meg az [OK] gombot.

|                           |                   |
|---------------------------|-------------------|
| Tárolás/Módosítás:        | [OK]              |
| Szám megad. tár./mód.-hoz |                   |
| 001                       | Közv.hívó:001-032 |
| Keresés                   |                   |

A 001-032 regisztrációs számokat automatikusan is megadhatja a közvetlenhívó gombok megnyomásával.

Nyomja le a [Keresés] gombot a név, címlista, regisztrációs szám, felhasználói kód, faxszám, e-mail cím vagy mappa címezés alapján történő kereséshez.

- 6** Nyomja meg az [OK] gombot.

|                   |               |
|-------------------|---------------|
| Név:              | [OK]          |
| Adja meg a nevet. |               |
| abc               | ABC COMPANY ▲ |

- 7** Nyomja meg a [Részl-ek] gombot.

|                           |          |
|---------------------------|----------|
| Tárolás/Módosítás:        | [OK]     |
| 001 ABC COMPANY           |          |
| A beállítás után: OK gomb |          |
| Részl-ek                  | Reg.szám |

- 8** Válassza ki a [Hit.info] menüpontot a [▲] vagy [▼] gombokkal, majd nyomja meg az [OK] gombot.

|                     |       |
|---------------------|-------|
| ☰Céláll. beáll. 1/3 | ◆[OK] |
| Hit.info            |       |
| Hit. védel.         |       |
| Bezárás             |       |

- 9** Válassza ki a [Felh.-i kód] menüpontot a [▲] vagy [▼] gombokkal, majd nyomja meg az [OK] gombot.

|                    |       |
|--------------------|-------|
| ☰Hit. info 1/2     | ◆[OK] |
| Felhasználói kód   |       |
| SMTP hitelesítése  |       |
| Mappa hitelesítése |       |

- 10** Adja meg az új felhasználói kódot a számbillentyűk segítségével, majd nyomja meg az [OK] gombot.

- 11** Válassza ki a [Funkciók engedélyezése] menüpontot a [▲] vagy [▼] gombokkal, majd nyomja meg az [OK] gombot.

- 12** Válassza ki a funkciót, amely számára felhasználói kódot módosítani kívánja a [▶] gombbal, majd nyomja meg az [OK] gombot.

- 13** Nyomja meg a [Kilépés] gombot.

- 14** Nyomja meg a [Bezárás] gombot.

- 15** Nyomja meg az [OK] gombot.

- 16** Nyomja meg a [Felhasználói eszközök/Számláló] gombot.

**Megjegyzés**

- A név módosításához lásd a "Nevék módosítása" című részt.

**Referencia**

146. oldal "Egy beprogramozott név megváltoztatása"

## Felhasználói kód törlése

A következő rész a felhasználói kódok törlését ismerteti.

### Fontos

A felhasználó kód törlése után a számláló automatikusan lenullázódik.

- 1** Válassza ki a [Rendszerbeállítások] menüpontot a [▲] vagy [▼] gombokkal, majd nyomja meg az [OK] gombot.

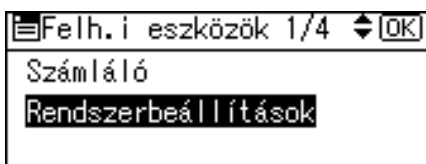

- 2** Válassza ki a [Adminisztrátori eszközök] menüpontot a [▲] vagy [▼] gombokkal, majd nyomja meg az [OK] gombot.

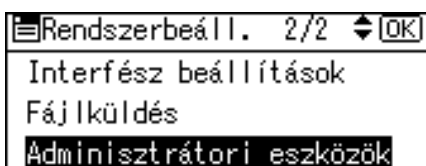

- 3** Válassza ki a [Címlista kezelése] menüpontot a [▲] vagy [▼] gombokkal, majd nyomja meg az [OK] gombot.



- 4** Válassza ki a [Tárolás/Módosítás] menüpontot a [▲] vagy [▼] gombokkal, majd nyomja meg az [OK] gombot.

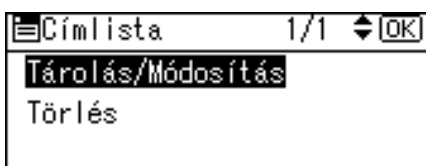

- 5** Adja meg a törölni kívánt regisztrációs számot a számgombok segítségével, majd nyomja meg az **[OK]** gombot.

|                           |                   |
|---------------------------|-------------------|
| Tárolás/Módosítás:        | [OK]              |
| Szám megad. tár./mód.-hoz |                   |
| 001                       | Közv.hívó:001-032 |
| Keresés                   |                   |

A 001-032 regisztrációs számokat automatikusan is megadhatja a közvetlenhívó gombok megnyomásával.

Nyomja le a **[Keresés]** gombot a név, címlista, regisztrációs szám, felhasználói kód, faxszám, e-mail cím vagy mappa címezés alapján történő kereséshez.

- 6** Nyomja meg az **[OK]** gombot.

|                   |               |
|-------------------|---------------|
| Név:              | [OK]          |
| Adja meg a nevet. |               |
| abc               | ABC COMPANY ▲ |

- 7** Nyomja meg a **[Részl-ek]** gombot.

|                           |          |
|---------------------------|----------|
| Tárolás/Módosítás:        | [OK]     |
| 001 ABC COMPANY           |          |
| A beállítás után: OK gomb |          |
| Részl-ek                  | Reg.szám |

- 8** Válassza ki a **[Hit.info]** menüpontot a **[▲]** vagy **[▼]** gombokkal, majd nyomja meg az **[OK]** gombot.

|                      |        |
|----------------------|--------|
| ☰ Céláll. beáll. 1/3 | ◆ [OK] |
| Hit.info             |        |
| Hit. védel.          |        |
| Bezárás              |        |

- 9** Válassza ki a **[Felhasználói kód]** menüpontot a **[▲]** vagy **[▼]** gombokkal, majd nyomja meg az **[OK]** gombot.

|                    |        |
|--------------------|--------|
| ☰ Hit. info 1/2    | ◆ [OK] |
| Felhasználói kód   |        |
| SMTP hitelesítése  |        |
| Mappa hitelesítése |        |

- 10** A felhasználói kód törléséhez nyomja meg a [Törlés/Stop] gombot, majd nyomja meg az [OK] gombot.

- 11** Nyomja meg a [Kilépés] gombot.

- 12** Nyomja meg a [Bezárás] gombot.

- 13** Nyomja meg az [OK] gombot.

- 14** Nyomja meg a [Felhasználói eszközök/Számláló] gombot.

**Megjegyzés**

- A név teljes törléséhez lásd az "Egy beprogramozott név törlése" című részt.

**Referencia**

148. oldal "Egy beprogramozott név törlése"

## Az egyes felhasználókhöz tartozó számlálók megjelenítése

A következő rész a felhasználókhöz tartozó számlálók megjelenítését ismerteti.

- 1** Válassza ki a [Rendszerbeállítások] menüpontot a [▲] vagy [▼] gombokkal, majd nyomja meg az [OK] gombot.

- 2** Válassza ki a [Adminisztrátori eszközök] menüpontot a [▲] vagy [▼] gombokkal, majd nyomja meg az [OK] gombot.

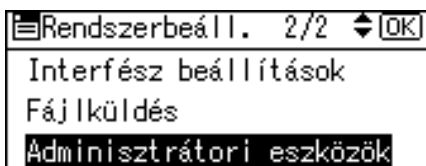

- 3** Válassza ki a [Felh. száml. megjel./nyom.] menüpontot a [▲] vagy [▼] gombokkal, majd nyomja meg az [OK] gombot.

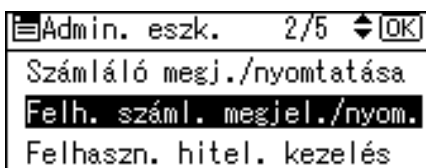

- 4** Válassza ki a [Kijelez] menüpontot a [▲] vagy [▼] gombokkal, majd nyomja meg az [OK] gombot.

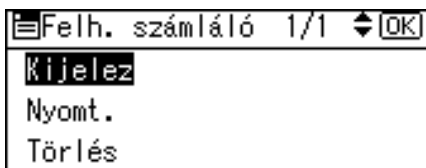

7

- 5** Válassza azt a funkciót, melynek számlálóját ki szeretné jelezni a [▲] vagy [▼] gombbal, majd nyomja meg az [OK] gombot.

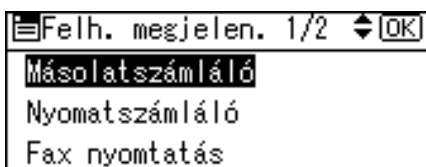

Minden egyes felhasználói kód alatt megjelenik az egyéni funkcióhasználat számlálója.

- 6** Nyomja meg az [OK] gombot.

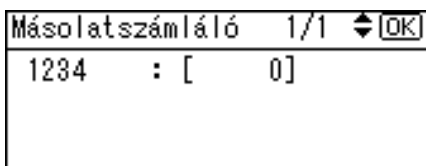

- 7** Nyomja meg a [Felhasználói eszközök/Számláló] gombot.



## Az egyes felhasználókhöz tartozó számlálók nyomtatása

A következő rész a felhasználókhöz tartozó számlálók nyomtatását ismerteti.

- 1 Válassza ki a [Rendszerbeállítások] menüpontot a [▲] vagy [▼] gombokkal, majd nyomja meg az [OK] gombot.

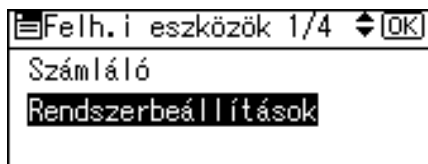

- 2 Válassza ki a [Adminisztrátori eszközök] menüpontot a [▲] vagy [▼] gombokkal, majd nyomja meg az [OK] gombot.

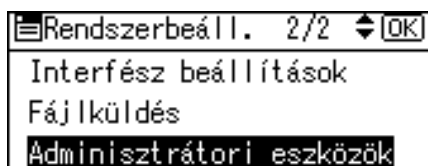

- 3 Válassza ki a [Felh. száml. megjel./nyom.] menüpontot a [▲] vagy [▼] gombokkal, majd nyomja meg az [OK] gombot.

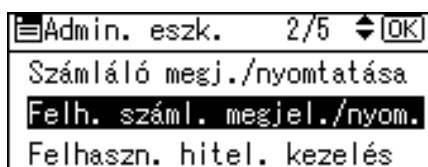

- 4 Válassza ki a [Nyomt.] menüpontot a [▲] vagy [▼] gombokkal, majd nyomja meg az [OK] gombot.

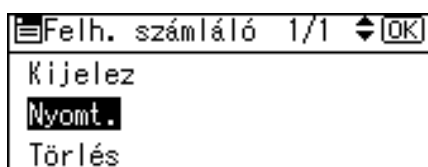

- 5 Válassza ki a [Felh.-ként] menüpontot a [▲] vagy [▼] gombokkal, majd nyomja meg az [OK] gombot.

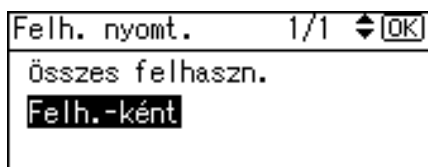

- 6** A [▲] vagy a [▼] gombbal jelölje ki a kód megadásának módját, majd nyomja meg az [OK] gombot.

|                     |     |   |    |
|---------------------|-----|---|----|
| Felh. nyomt.        | 1/1 | ◆ | OK |
| <b>Kézi</b>         |     |   |    |
| Lista megjelenítése |     |   |    |

- 7** Válassza ki a felhasználót a nyomtatáshoz.

Ha a [Kézi] elemet választotta a 6. lépésben, akkor írja be a felhasználói kódot, majd nyomja meg az [OK] gombot.

|                             |    |
|-----------------------------|----|
| Felh. száml.:nyomtatás      | OK |
| Adja meg a fh.t a nyom.hoz. |    |
| abc                         | _  |
|                             |    |

Ha a [Lista megjelenítése] elemet választotta a 6. lépésben, akkor a [▶] gombbal válassza ki a felhasználói kódot, majd nyomja meg az [OK] gombot.

|                          |               |   |   |   |   |    |
|--------------------------|---------------|---|---|---|---|----|
| Felh. lista:             | 1/3           | ◆ | ▶ | ▶ | ✓ | OK |
| <input type="checkbox"/> | <b>012345</b> |   |   |   |   |    |
| <input type="checkbox"/> | 11111         |   |   |   |   |    |
| <input type="checkbox"/> | 11223344      |   |   |   |   |    |

- 8** A [▲] vagy a [▼] gombbal válassza ki azt a funkciót, amelynek a számlálóját ki szeretné nyomtatni, majd a [▶] gomb megnyomásával erősítse meg a választást, és nyomja meg az [OK] gombot.

|                          |                         |   |   |   |   |    |
|--------------------------|-------------------------|---|---|---|---|----|
| Kivál.:                  | 1/2                     | ◆ | ▶ | ▶ | ✓ | OK |
| <input type="checkbox"/> | <b>Másolatszámológó</b> |   |   |   |   |    |
| <input type="checkbox"/> | Nyomatszámológó         |   |   |   |   |    |
| <input type="checkbox"/> | Faxszámológó            |   |   |   |   |    |

- 9** Nyomja meg az [Start] gombot.

|   |        |
|---|--------|
| Ny.meg a Startot a<br>fh.-i számlálólísta<br>kinyomtatásához. | Mégsem |
|---|--------|

- 10** Nyomja meg a [Felhasználói eszközök/Számláló] gombot.

## Az összes felhasználóhoz tartozó számlálók nyomtatása

A következő rész az összes felhasználóhoz tartozó számlálók nyomtatását ismerteti.

- 1 Válassza ki a [Rendszerbeállítások] menüpontot a [▲] vagy [▼] gombokkal, majd nyomja meg az [OK] gombot.

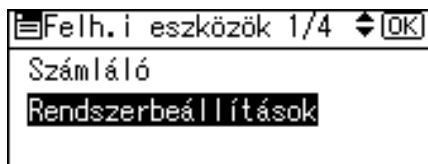

- 2 Válassza ki a [Adminisztrátori eszközök] menüpontot a [▲] vagy [▼] gombokkal, majd nyomja meg az [OK] gombot.

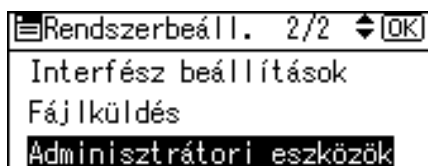

- 3 Válassza ki a [Felh. száml. megjel./nyom.] menüpontot a [▲] vagy [▼] gombokkal, majd nyomja meg az [OK] gombot.

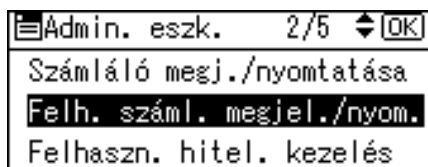

- 4 Válassza ki a [Nyomt.] menüpontot a [▲] vagy [▼] gombokkal, majd nyomja meg az [OK] gombot.

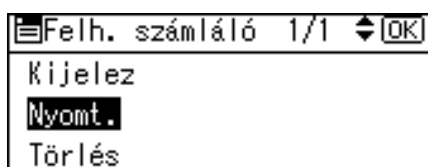

- 5 Válassza ki a [Összes felhaszn.] menüpontot a [▲] vagy [▼] gombokkal, majd nyomja meg az [OK] gombot.

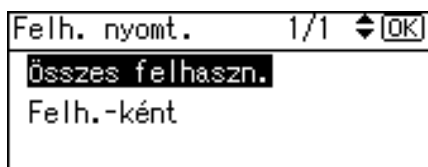

- 6** A [▲] vagy a [▼] gombbal válassza ki azt a funkciót, amelynek a számlálóját ki szeretné nyomtatni, majd a [▶] gomb megnyomásával erősítse meg a választást, és nyomja meg az [OK] gombot.

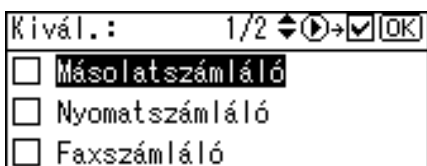

- 7** Nyomja meg az [Start] gombot.

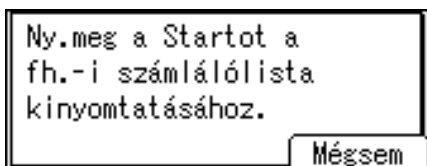

- 8** Nyomja meg a [Felhasználói eszközök/Számláló] gombot.

## Nyomatok számának törlése

A következő rész a számlálók törlését ismerteti.

- 1** Válassza ki a [Rendszerbeállítások] menüpontot a [▲] vagy [▼] gombokkal, majd nyomja meg az [OK] gombot.

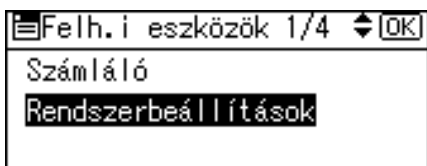

- 2** Válassza ki a [Adminisztrátori eszközök] menüpontot a [▲] vagy [▼] gombokkal, majd nyomja meg az [OK] gombot.

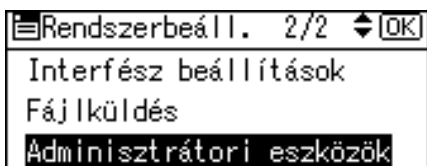

- 3** Válassza ki a [Felh. száml. megjel./nyom.] menüpontot a [▲] vagy [▼] gombokkal, majd nyomja meg az [OK] gombot.

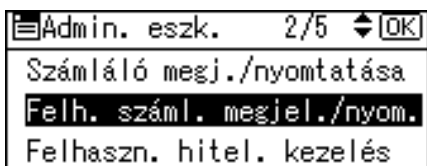

- 4** Válassza ki a [Törlés] menüpontot a [▲] vagy [▼] gombokkal, majd nyomja meg az [OK] gombot.

|                    |   |    |
|--------------------|---|----|
| Felh. számláló 1/1 | ◆ | OK |
| Kijelez            |   |    |
| Nyomt.             |   |    |
| <b>Törlés</b>      |   |    |

- 5** Válassza ki a [Felh.-ként] menüpontot a [▲] vagy [▼] gombokkal, majd nyomja meg az [OK] gombot.

|                   |   |    |
|-------------------|---|----|
| Felh. törlés 1/1  | ◆ | OK |
| Összes felhaszn.  |   |    |
| <b>Felh.-ként</b> |   |    |

- 6** A [▲] vagy a [▼] gombbal jelölje ki a kód megadásának módját, majd nyomja meg az [OK] gombot.

|                     |   |    |
|---------------------|---|----|
| Felh. törlés 1/1    | ◆ | OK |
| <b>Kézi</b>         |   |    |
| Lista megjelenítése |   |    |

- 7** Válassza ki a felhasználót a törléshez.

Ha a [Kézi] elemet választotta a **6.** lépésben, akkor írja be a felhasználói kódot, majd nyomja meg az [OK] gombot.

|                             |    |
|-----------------------------|----|
| Felh. számláló:törlés       | OK |
| Adja meg a fh.-t a törl.hez |    |
| abc                         | _  |
|                             |    |

Ha a [Lista megjelenítése] elemet választotta a **6.** lépésben, akkor a [▶] gombbal válassza ki a felhasználói kódot, majd nyomja meg az [OK] gombot.

|                          |               |   |   |   |    |
|--------------------------|---------------|---|---|---|----|
| Felh. lista: 1/3         | ◆             | ▶ | → | ✓ | OK |
| <input type="checkbox"/> | <b>012345</b> |   |   |   |    |
| <input type="checkbox"/> | 11111         |   |   |   |    |
| <input type="checkbox"/> | 11223344      |   |   |   |    |

- 8** A [▲] vagy a [▼] gombbal válassza ki azt a funkciót, amelynek a számlálóját ki szeretné törölni, majd a [▶] gomb megnyomásával erősítse meg a választást, és nyomja meg az [OK] gombot.

|                          |                |    |   |      |
|--------------------------|----------------|----|---|------|
| Kivál.:                  | 1/2            | ◀▶ | ☑ | [OK] |
| <input type="checkbox"/> | Másolatszámoló |    |   |      |
| <input type="checkbox"/> | Nyomatszámoló  |    |   |      |
| <input type="checkbox"/> | Faxszámoló     |    |   |      |

- 9** Nyomja meg a [Igen] gombot.

|  |      |
|--|------|
| Valóban törölni akarja<br>a fh.-i számlálókat? |      |
| Nem  | Igen |

- 10** Ha az összes felhasználó számlálóját ki szeretné törölni, akkor válassza a [Összes felhaszn.] elemet a [▲] vagy a [▼] gombbal, majd nyomja meg az [OK] gombot.

|                                     |                  |    |   |      |
|-------------------------------------|------------------|----|---|------|
| Felh. törlés                        | 1/1              | ◀▶ | ☑ | [OK] |
| <input checked="" type="checkbox"/> | Összes felhaszn. |    |   |      |
| <input type="checkbox"/>            | Felh.-ként       |    |   |      |

7

- 11** A [▲] vagy a [▼] gombbal válassza ki azt a funkciót, amelynek a számlálóját ki szeretné törölni, majd a [▶] gomb megnyomásával erősítse meg a választást, és nyomja meg az [OK] gombot.

|                          |                |    |   |      |
|--------------------------|----------------|----|---|------|
| Kivál.:                  | 1/2            | ◀▶ | ☑ | [OK] |
| <input type="checkbox"/> | Másolatszámoló |    |   |      |
| <input type="checkbox"/> | Nyomatszámoló  |    |   |      |
| <input type="checkbox"/> | Faxszámoló     |    |   |      |

- 12** Nyomja meg a [Igen] gombot.

|  |      |
|--|------|
| Valóban törölni akarja<br>a fh.-i számlálókat? |      |
| Nem  | Igen |

- 13** Nyomja meg a [Felhasználói eszközök/Számláló] gombot.

# Fax célállomás

Regisztráljon egy fax célállomást, hogy ne kelljen esetenként beírnia a faxszámot és így a fax funkcióval elküldheti a beszkenelt dokumentumokat.

- Egyszerű a fax célállomás kiválasztása, ha létrehoz egy "Név" bejegyzést a fax célállomáshoz.
- Egy fax célállomás beprogramozásához kiválaszthatja azt az újrAhívás funkcióval.
- A regisztrált faxszámokat használhatja a küldő faxszámaként.

A fax célállomások két típusa különböztethető meg, az alábbiak szerint.

- **Faxszám**  
Ezt válassza ki, ha a telefonhálózaton keresztül kívánja küldeni a faxot.
- **IP-fax célállomás**  
Ezt válassza, ha a faxot egy TCP/IP hálózaton lévő készülékre kívánja küldeni. Ön nem tud faxot küldeni egy másik hálózaton lévő készüléknek, ha az a hálózat egy tűzfal mögött található.

Egy IP-fax célállomáshoz a következőket programozhatja be:

## ❖ **Faxszám (fax célállomás esetén)**

Tárolja a célállomás faxszámát. Legfeljebb 128 számból álló faxszámot adhat meg. A számnak minden számjegyet tartalmazni kell.

## ❖ **IP-Fax (Csak IP-Fax célállomás esetén)**

Programozza be az IP-fax célállomást. Legfeljebb 128 karakterből álló nevet adhat meg. Az IP-fax használatához el kell végeznie ezt a beállítást. Ezt a beállítást csak akkor végezheti el, ha ki van választva az IP-fax funkció.

## ❖ **SUB kód**

A SUB kód regisztrálásával használhatja a bizalmas küldést olyan faxkészülékekre történő üzenetküldéskor, amelyek támogatják a "SUB kód" funkciót. Lásd a Fax kezelési útmutatót.

## ❖ **SEP kód**

A SEP kód regisztrálásával használhatja a lehívó vételt fax fogadásához olyan készülékekről, amelyek szintén támogatják a lehívó vétel funkciót. Lásd a Fax kezelési útmutatót.

## ❖ **Nemzetközi adási mód (csak fax célállomás esetén)**

A nemzetközi átviteli mód **[Be]** állapotba való kapcsolásakor a készülék megbízhatóbban fogja az adatokat küldeni, amit az átviteli sebesség csökkentésével ér el. Így a kommunikáció ideje hosszabb lesz.

❖ **Címke beszurása (csak fax célállomás esetén)**

A címke beszurását arra használhatja, hogy a célállomáson kinyomtatott lapon olyan adatokat jelenítsen meg, mint például a célállomás neve.

Az adatok az alábbiak szerint lesznek kinyomtatva:

- Célállomás neve  
A **[Faxcélállomás]** menüpontban megadott célállomásnév lesz látható a lap tetején a "Címzett" felirat után.

❖ **Válasszon protokollt (csak IP-Fax célállomások esetén)**

Válassza ki a protokollt az IP-fax átvitelhez.

Ezt a beállítást csak akkor végezheti el, ha ki van választva az IP-fax funkció.

 **Referencia**

240. oldal "Nevék tárolása csoportokba"

257. oldal "Védelmi kód regisztrálása"

---

## Fax célállomás

---

A következő rész a faxszámok regisztrálását ismerteti.

---

### Fax célállomás rögzítése

---

7

- 1** Válassza ki a **[Rendszerbeállítások]** menüpontot a **[▲]** vagy **[▼]** gombokkal, majd nyomja meg az **[OK]** gombot.

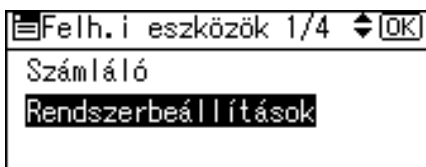

- 2** Válassza ki a **[Adminisztrátori eszközök]** menüpontot a **[▲]** vagy **[▼]** gombokkal, majd nyomja meg az **[OK]** gombot.

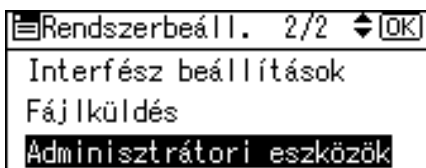

- 3** Válassza ki a **[Címlista kezelése]** menüpontot a **[▲]** vagy **[▼]** gombokkal, majd nyomja meg az **[OK]** gombot.





- 4** Válassza ki a [Tárolás/Módosítás] menüpontot a [▲] vagy [▼] gombokkal, majd nyomja meg az [OK] gombot.

|                   |     |   |      |
|-------------------|-----|---|------|
| Címlista          | 1/1 | ◆ | [OK] |
| Tárolás/Módosítás |     |   |      |
| Törlés            |     |   |      |

- 5** Adja meg a programozni kívánt regisztrációs számot a számgombok vagy a gyorstárcsázó gombok segítségével, majd nyomja meg az [OK] gombot.

|                           |                   |
|---------------------------|-------------------|
| Tárolás/Módosítás:        | [OK]              |
| Szám megad. tár./mód.-hoz |                   |
| 001                       | Közv.hívó:001-032 |
| Keresés                   |                   |

A 001-032 regisztrációs számokat automatikusan is megadhatja a közvetlenhívó gombok megnyomásával.

Nyomja le a [Keresés] gombot a név, címlista, regisztrációs szám, felhasználói kód, faxszám, e-mail cím vagy mappa címzés alapján történő kereséshez.

- 6** Nyomja meg az [OK] gombot.

|                   |               |
|-------------------|---------------|
| Név:              | [OK]          |
| Adja meg a nevet. |               |
| abc               | ABC COMPANY ▲ |

- 7** Nyomja meg a [Részl-ek] gombot.

|                           |          |
|---------------------------|----------|
| Tárolás/Módosítás:        | [OK]     |
| 001 ABC COMPANY           |          |
| A beállítás után: OK gomb |          |
| Részl-ek                  | Reg.szám |

- 8** Válassza ki a [Faxbeállítások] menüpontot a [▲] vagy [▼] gombokkal, majd nyomja meg az [OK] gombot.

|                    |     |   |      |
|--------------------|-----|---|------|
| Céláll. beáll.     | 2/3 | ◆ | [OK] |
| Faxbeállítások     |     |   |      |
| E-mail beállítások |     |   |      |
| Bezárás            |     |   |      |

- 9** Adja meg a faxszámot a számgombok segítségével, majd nyomja meg az **[OK]** gombot.

|                            |      |    |
|----------------------------|------|----|
| Faxbeállítások: [OK]       |      |    |
| Adja meg a fax célállomást |      |    |
| 11111111                   |      |    |
| Opció                      | Tone | IP |

- 10** Adja meg az opcionális beállításokat, mint például a "SUB kód", a "SEP kód", a "Nemzetközi átviteli mód" és a "Címke beszúrása".

- 11** Nyomja meg a **[Bezárás]** gombot.

|                         |  |
|-------------------------|--|
| Céláll. beáll. 2/3 [OK] |  |
| Faxbeállítások          |  |
| E-mail beállítások      |  |
| Bezárás                 |  |

- 12** Nyomja meg az **[OK]** gombot.

|                           |          |
|---------------------------|----------|
| Tárolás/Módosítás: [OK]   |          |
| 001 ABC COMPANY           |          |
| A beállítás után: OK gomb |          |
| Részl-ek                  | Reg.szám |

- 13** Nyomja meg a **[Felhasználói eszközök/Számláló]** gombot.

#### **Megjegyzés**

- Egy csoport tárolása után ezt a fax célállomást is hozzáadhatja a csoporthoz. A csoportok regisztrálásához lásd a "Nevék tárolása csoportokba" című részt.
- Egy név regisztrálásához lásd a "Nevék beprogramozása" című részt.

#### **Referencia**

- 144. oldal "Nevék beprogramozása"
- 173. oldal "A fax célállomás használata küldőként"
- 174. oldal "A SUB kód beprogramozása"
- 175. oldal "A SEP kód beprogramozása"
- 176. oldal "A nemzetközi átviteli mód beállítása"
- 177. oldal "Címkebeszúrás beállítása"
- 242. oldal "Nevék tárolása csoportokba"

## Fax célállomás módosítása

- 1** Válassza ki a [Rendszerbeállítások] menüpontot a [▲] vagy [▼] gombokkal, majd nyomja meg az [OK] gombot.

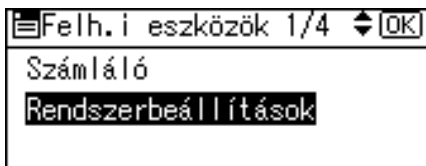

- 2** Válassza ki a [Adminisztrátori eszközök] menüpontot a [▲] vagy [▼] gombokkal, majd nyomja meg az [OK] gombot.

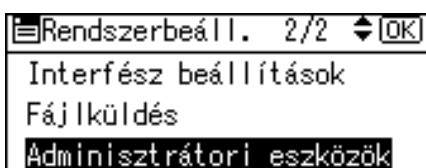

- 3** Válassza ki a [Címlista kezelése] menüpontot a [▲] vagy [▼] gombokkal, majd nyomja meg az [OK] gombot.



- 4** Válassza ki a [Tárolás/Módosítás] menüpontot a [▲] vagy [▼] gombokkal, majd nyomja meg az [OK] gombot.

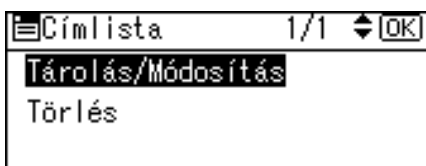

- 5** Adja meg a módosítani kívánt regisztrációs számot a számgombok vagy a gyorstárcsázó gombok segítségével, majd nyomja meg az [OK] gombot.

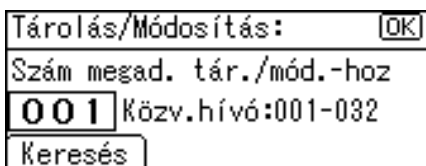

A 001-032 regisztrációs számokat automatikusan is megadhatja a közvetlenhívó gombok megnyomásával.

Nyomja le a [Keresés] gombot a név, címlista, regisztrációs szám, felhasználói kód, faxszám, e-mail cím vagy mappa címzés alapján történő kereséshez.

**6** Nyomja meg az [OK] gombot.

|                   |               |
|-------------------|---------------|
| Név:              | [OK]          |
| Adja meg a nevet. |               |
| abc               | ABC COMPANY ▲ |
|                   |               |

**7** Nyomja meg a [Részl-ek] gombot.

|                           |          |
|---------------------------|----------|
| Tárolás/Módosítás:        | [OK]     |
| [001] ABC COMPANY         |          |
| A beállítás után: OK gomb |          |
| Részl-ek                  | Reg.szám |

**8** Válassza ki a [Faxbeállítások] menüpontot a [▲] vagy [▼] gombokkal, majd nyomja meg az [OK] gombot.

|                     |       |
|---------------------|-------|
| ☰Céláll. beáll. 2/3 | ◆[OK] |
| Faxbeállítások      |       |
| E-mail beállítások  |       |
| Bezárás             |       |

**9** Adja meg újra a módosítandó elemet.

**10** Nyomja meg a [Bezárás] gombot.

|                     |       |
|---------------------|-------|
| ☰Céláll. beáll. 2/3 | ◆[OK] |
| Faxbeállítások      |       |
| E-mail beállítások  |       |
| Bezárás             |       |

**11** Nyomja meg az [OK] gombot.

|                           |          |
|---------------------------|----------|
| Tárolás/Módosítás:        | [OK]     |
| [001] ABC COMPANY         |          |
| A beállítás után: OK gomb |          |
| Részl-ek                  | Reg.szám |

**12** Nyomja meg a [Felhasználói eszközök/Számláló] gombot.

 **Megjegyzés**

- A név módosításához lásd a "Nevék módosítása" című részt.

## Referencia

- 174. oldal "Faxszám módosítása"
- 174. oldal "A SUB kód beprogramozása"
- 175. oldal "A SEP kód beprogramozása"
- 176. oldal "A nemzetközi átviteli mód beállítása"
- 177. oldal "Címkebeszúrás beállítása"
- 146. oldal "Egy beprogramozott név megváltoztatása"

## A fax célállomás használata küldőként

Az alábbiakban egy faxszám küldőként (küldő számaként) való használatát ismerteti.

- 1** Nyomja meg a [Részl-ek] gombot.

- 2** Válassza ki a [Hit. védel.] menüpontot a [▲] vagy [▼] gombokkal, majd nyomja meg az [OK] gombot.

- 3** Válassza ki a [Következőként regisztrál:] menüpontot a [▲] vagy [▼] gombokkal, majd nyomja meg az [OK] gombot.

- 4** Válassza ki a [Csak küldő] menüpontot a [▲] vagy [▼] gombokkal, majd nyomja meg az [OK] gombot.

**5** Nyomja meg a [Kilépés] gombot.

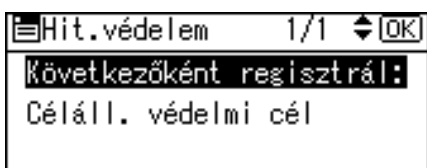

**6** Nyomja meg a [Bezárás] gombot.

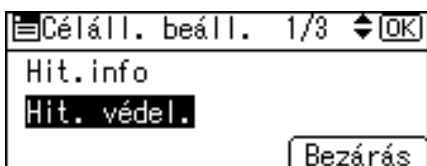

**Referencia**

151. oldal "Felhasználói kód beprogramozása"

---

**Faxszám módosítása**

---

**1** Adja meg az új faxszámot a számgombok segítségével, majd nyomja meg az [OK] gombot.

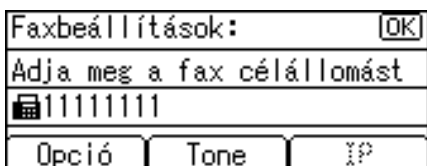

7

---

**A SUB kód beprogramozása**

---

**1** Nyomja meg a [Opció] gombot.

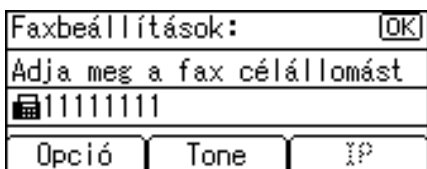

**2** Válassza ki a [SUB-kód] menüpontot a [▲] vagy [▼] gombokkal, majd nyomja meg az [OK] gombot.



- 3** A számgombokkal adja meg a SUB kódot, majd nyomja meg az [OK] gombot.

|                             |      |
|-----------------------------|------|
| SUB-kód:                    | [OK] |
| Haszn.: számg., szóköz*, #. |      |
| <input type="text"/>        |      |
| [Szóköz]                    |      |

- 4** A számgombokkal adja meg a jelszót, majd nyomja meg az [OK] gombot.

|                             |      |
|-----------------------------|------|
| Jelszó (SID):               | [OK] |
| Haszn.: számg., szóköz*, #. |      |
| <input type="text"/>        |      |
| [Szóköz]                    |      |

- 5** Nyomja meg a [Kilépés] gombot.

|           |     |      |
|-----------|-----|------|
| Opció:    | 1/2 | [OK] |
| SUB-kód   |     |      |
| SEP-kód   |     |      |
| [Kilépés] |     |      |

## A SEP kód beprogramozása

- 1** Nyomja meg a [Opció] gombot.

|                            |        |      |
|----------------------------|--------|------|
| Faxbeállítások:            | [OK]   |      |
| Adja meg a fax célállomást |        |      |
| 11111111                   |        |      |
| [Opció]                    | [Tone] | [IP] |

- 2** Válassza ki a [SEP-kód] menüpontot a [▲] vagy [▼] gombokkal, majd nyomja meg az [OK] gombot.

|           |     |      |
|-----------|-----|------|
| Opció:    | 1/2 | [OK] |
| SUB-kód   |     |      |
| SEP-kód   |     |      |
| [Kilépés] |     |      |

- 3** A számgombokkal adja meg a SEP kódot, majd nyomja meg az [OK] gombot.

|                             |      |
|-----------------------------|------|
| SEP-kód:                    | [OK] |
| Haszn.: számg., szóköz*, #. |      |
| <input type="text"/>        |      |
| [Szóköz]                    |      |

- 4** A számgombokkal adja meg a jelszót, majd nyomja meg az [OK] gombot.

|                             |      |
|-----------------------------|------|
| Jelszó(PWD):                | [OK] |
| Haszn.: számg., szóköz*, #. |      |
| <input type="text"/>        |      |
| [Szóköz]                    |      |

- 5** Nyomja meg a [Kilépés] gombot.

|           |     |        |
|-----------|-----|--------|
| ☰Opció:   | 1/2 | ◆ [OK] |
| SUB-kód   |     |        |
| SEP-kód   |     |        |
| [Kilépés] |     |        |

## A nemzetközi átviteli mód beállítása

- 1** Nyomja meg a [Opció] gombot.

|                            |        |      |
|----------------------------|--------|------|
| Faxbeállítások:            | [OK]   |      |
| Adja meg a fax célállomást |        |      |
| ☰11111111                  |        |      |
| [Opció]                    | [Tone] | [IP] |

- 2** Válassza ki a [Nemzetközi átviteli mód] menüpontot a [▲] vagy [▼] gombokkal, majd nyomja meg az [OK] gombot.

|                         |     |        |
|-------------------------|-----|--------|
| ☰Opció:                 | 2/2 | ◆ [OK] |
| Nemzetközi átviteli mód |     |        |
| Címkebeszúrás           |     |        |
| [Kilépés]               |     |        |

- 3** Válassza a [Be] vagy [Ki] menüpontot a [▲] vagy [▼] gombokkal, majd nyomja meg az [OK] gombot.

|                 |     |        |
|-----------------|-----|--------|
| Belső átv. mód: | 1/1 | ◆ [OK] |
| Be              |     |        |
| Ki              |     |        |

- 4** Nyomja meg a [Kilépés] gombot.

|                         |     |        |
|-------------------------|-----|--------|
| ☰Opció:                 | 2/2 | ◆ [OK] |
| Nemzetközi átviteli mód |     |        |
| Címkebeszúrás           |     |        |
| [Kilépés]               |     |        |



## Címkebeszúrás beállítása

Ha a címke beszúrás BE állásban van, a címzett neve és egy standard üzenet kerül a fagra a célállomáson.

- 1** Nyomja meg a [Opció] gombot.

|                            |      |    |
|----------------------------|------|----|
| Faxbeállítások: [OK]       |      |    |
| Adja meg a fax célállomást |      |    |
| ☎11111111                  |      |    |
| Opció                      | Tone | IP |

- 2** Válassza ki a [Címkebeszúrás] menüpontot a [▲] vagy [▼] gombokkal, majd nyomja meg az [OK] gombot.

|                         |     |        |
|-------------------------|-----|--------|
| ☰Opció:                 | 2/2 | ◆ [OK] |
| Nemzetközi átviteli mód |     |        |
| Címkebeszúrás           |     |        |
| [Kilépés]               |     |        |

- 3** Válassza a [Be] vagy [Ki] menüpontot a [▲] vagy [▼] gombokkal, majd nyomja meg az [OK] gombot.

|               |     |        |
|---------------|-----|--------|
| Címke beill.: | 1/1 | ◆ [OK] |
| Be            |     |        |
| Ki            |     |        |

- 4** Nyomja meg a [Kilépés] gombot.

|                         |     |        |
|-------------------------|-----|--------|
| ☰Opció:                 | 2/2 | ◆ [OK] |
| Nemzetközi átviteli mód |     |        |
| Címkebeszúrás           |     |        |
| [Kilépés]               |     |        |

## A hangküldés (tone) használata

Ez az üzemmód lehetővé teszi a készülék számára a tone jelek küldését ha impulzus üzemmódú vonalra csatlakozik (például: speciális szolgáltatás használatakor tone üzemmódú vonalon).

- 1 Nyomja meg a [Tone] gombot.

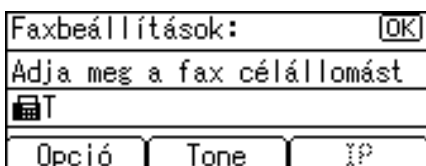

A Tone jelzést a kijelzőn egy "T" szimbólum jelzi.

## Beprogramozott fax célállomás törlése

- 1 Válassza ki a [Rendszerbeállítások] menüpontot a [▲] vagy [▼] gombokkal, majd nyomja meg az [OK] gombot.

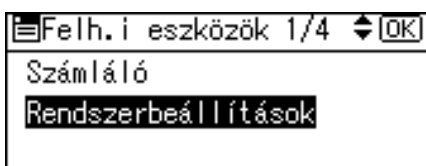

- 2 Válassza ki a [Adminisztrátori eszközök] menüpontot a [▲] vagy [▼] gombokkal, majd nyomja meg az [OK] gombot.

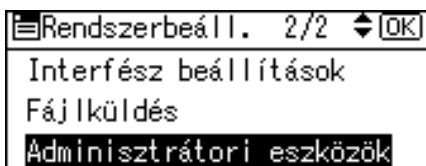

- 3 Válassza ki a [Címlista kezelése] menüpontot a [▲] vagy [▼] gombokkal, majd nyomja meg az [OK] gombot.

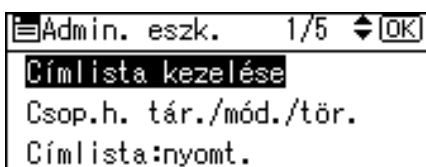

- 4** Válassza ki a [Tárolás/Módosítás] menüpontot a [▲] vagy [▼] gombokkal, majd nyomja meg az [OK] gombot.

|                   |     |   |      |
|-------------------|-----|---|------|
| Címlista          | 1/1 | ◆ | [OK] |
| Tárolás/Módosítás |     |   |      |
| Törlés            |     |   |      |

- 5** Adja meg a törölni kívánt regisztrációs számot a számgombok vagy a gyorsárcsászó gombok segítségével, majd nyomja meg az [OK] gombot.

|                           |                   |
|---------------------------|-------------------|
| Tárolás/Módosítás:        | [OK]              |
| Szám megad. tár./mód.-hoz |                   |
| 001                       | Közv.hívó:001-032 |
| Keresés                   |                   |

A 001-032 regisztrációs számokat automatikusan is megadhatja a közvetlenhívó gombok megnyomásával.

Nyomja le a [Keresés] gombot a név, címlista, regisztrációs szám, felhasználói kód, faxszám, e-mail cím vagy mappa címzés alapján történő kereséshez.

- 6** Nyomja meg az [OK] gombot.

|                   |               |
|-------------------|---------------|
| Név:              | [OK]          |
| Adja meg a nevet. |               |
| abc               | ABC COMPANY ▲ |

- 7** Nyomja meg a [Részl-ek] gombot.

|                           |          |
|---------------------------|----------|
| Tárolás/Módosítás:        | [OK]     |
| 001 ABC COMPANY           |          |
| A beállítás után: OK gomb |          |
| Részl-ek                  | Reg.szám |

- 8** Válassza ki a [Faxbeállítások] menüpontot a [▲] vagy [▼] gombokkal, majd nyomja meg az [OK] gombot.

|                    |     |   |      |
|--------------------|-----|---|------|
| Céláll. beáll.     | 2/3 | ◆ | [OK] |
| Faxbeállítások     |     |   |      |
| E-mail beállítások |     |   |      |
| Bezárás            |     |   |      |

- 9** A faxszám törléséhez nyomja meg a [Törlés/Stop] gombot, majd nyomja meg az [OK] gombot.

|                            |      |    |
|----------------------------|------|----|
| Faxbeállítások: [OK]       |      |    |
| Adja meg a fax célállomást |      |    |
| ☎                          |      |    |
| Opció                      | Tone | IP |

- 10** Nyomja meg a [Bezárás] gombot.

|                           |  |
|---------------------------|--|
| ☰ Céláll. beáll. 2/3 [OK] |  |
| Faxbeállítások            |  |
| E-mail beállítások        |  |
| [Bezárás]                 |  |

- 11** Nyomja meg az [OK] gombot.

|                           |          |
|---------------------------|----------|
| Tárolás/Módosítás: [OK]   |          |
| ☎ ABC COMPANY             |          |
| A beállítás után: OK gomb |          |
| Részl-ek                  | Reg.szám |

- 12** Nyomja meg a [Felhasználói eszközök/Számláló] gombot.

 **Megjegyzés**

- Ha a felhasználói kódot magával a felhasználóval együtt szeretné törölni, akkor lásd a "Felhasználó törlése" című részt.

 **Referencia**

148. oldal "Egy beprogramozott név törlése"

---

## IP-fax célállomás

---

A következő rész az IP-fax célállomás regisztrálását ismerteti.

 **Megjegyzés**

- Az IP-fax küldésének részleteit lásd a Fax kezelési útmutatóban.

 **Referencia**

Fax kezelési útmutató

---

## IP-fax célállomás beprogramozása

---

### Fontos

- IP-fax célállomás küldőként (átviteli számként) való használatához először regisztrálnia kell a felhasználói kódot.

- 1** Válassza ki a [Rendszerbeállítások] menüpontot a [▲] vagy [▼] gombokkal, majd nyomja meg az [OK] gombot.

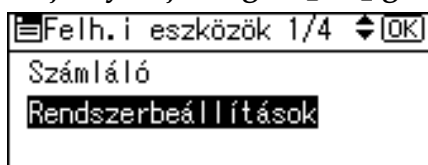

- 2** Válassza ki a [Adminisztrátori eszközök] menüpontot a [▲] vagy [▼] gombokkal, majd nyomja meg az [OK] gombot.

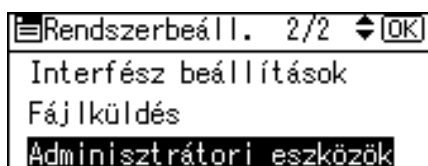

- 3** Válassza ki a [Címlista kezelése] menüpontot a [▲] vagy [▼] gombokkal, majd nyomja meg az [OK] gombot.

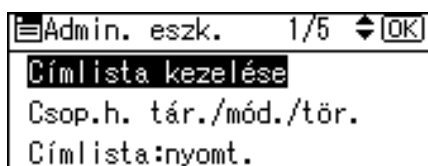

- 4** Válassza ki a [Tárolás/Módosítás] menüpontot a [▲] vagy [▼] gombokkal, majd nyomja meg az [OK] gombot.

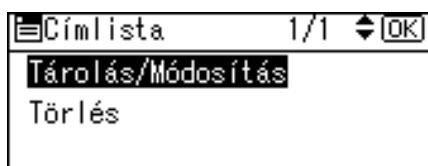

- 5** Adja meg a beprogramozni kívánt regisztrációs számot a számgombok vagy a közvetlenhívó gombok segítségével, majd nyomja meg az [OK] gombot.

|                           |                   |
|---------------------------|-------------------|
| Tárolás/Módosítás:        | [OK]              |
| Szám megad. tár./mód.-hoz |                   |
| 001                       | Közv.hívó:001-032 |
| Keresés                   |                   |

A 001-032 regisztrációs számokat automatikusan is megadhatja a közvetlenhívó gombok megnyomásával.

Nyomja le a [Keresés] gombot a név, címlista, regisztrációs szám, felhasználói kód, faxszám, e-mail cím vagy mappa címzés alapján történő kereséshez.

- 6** Nyomja meg az [OK] gombot.

|                   |               |
|-------------------|---------------|
| Név:              | [OK]          |
| Adja meg a nevet. |               |
| abc               | ABC COMPANY ▲ |
|                   |               |

- 7** Nyomja meg a [Részl-ek] gombot.

|                           |             |
|---------------------------|-------------|
| Tárolás/Módosítás:        | [OK]        |
| 001                       | ABC COMPANY |
| A beállítás után: OK gomb |             |
| Részl-ek                  | Reg.szám    |

- 8** Válassza ki a [Faxbeállítások] menüpontot a [▲] vagy [▼] gombokkal, majd nyomja meg az [OK] gombot.

|                      |        |
|----------------------|--------|
| ☰ Céláll. beáll. 2/3 | ◆ [OK] |
| Faxbeállítások       |        |
| E-mail beállítások   |        |
| Bezáras              |        |

- 9** Nyomja meg a [IP] gombot.

|                            |         |
|----------------------------|---------|
| Faxbeállítások:            | [OK]    |
| Adja meg a fax célállomást |         |
| ☎ _                        |         |
| Opció                      | Tone IP |

- 10 A [▲] vagy a [▼] gombbal válassza ki a protokollt, majd nyomja meg az [OK] gombot.

|                       |  |      |
|-----------------------|--|------|
| Protokoll kivál.: 1/1 |  | [OK] |
| H.323                 |  |      |
| SIP                   |  |      |

- 11 Írja be az IP-fax célállomást, majd nyomja meg az [OK] gombot.

|                            |  |      |
|----------------------------|--|------|
| IP-fax célállomás:         |  | [OK] |
| Adja meg az IP-fax célá.-t |  |      |
| abc                        |  |      |

- 12 A beállítandó elem kiválasztásához nyomja meg a [Opció] gombot.

|                            |      |      |
|----------------------------|------|------|
| Faxbeállítások:            |      | [OK] |
| Adja meg a fax célállomást |      |      |
| ☎192.168.0.10              |      |      |
| Beáll.                     | Tone | IP   |

- 13 Nyomja meg az [OK] gombot.

|                            |      |      |
|----------------------------|------|------|
| Faxbeállítások:            |      | [OK] |
| Adja meg a fax célállomást |      |      |
| ☎192.168.0.10              |      |      |
| Beáll.                     | Tone | IP   |

- 14 Nyomja meg a [Bezárás] gombot.

|                     |  |         |
|---------------------|--|---------|
| ☰Céláll. beáll. 2/3 |  | [OK]    |
| Faxbeállítások      |  |         |
| E-mail beállítások  |  |         |
|                     |  | Bezárás |

- 15 Nyomja meg az [OK] gombot.

|                           |  |          |
|---------------------------|--|----------|
| Tárolás/Módosítás:        |  | [OK]     |
| 001 ABC COMPANY           |  |          |
| A beállítás után: OK gomb |  |          |
| Részl-ek                  |  | Reg.szám |

- 16 Nyomja meg a [Felhasználói eszközök/Számláló] gombot.

 **Megjegyzés**

- Egy név regisztrálásához lásd a "Nevék beprogramozása" című részt.

## Referencia

- 144. oldal "Nevék beprogramozása"
  - 151. oldal "Felhasználói kód beprogramozása"
  - 240. oldal "Nevék tárolása csoportokba"
- A készülékről

---

## Beprogramozott IP-fax célállomás módosítása

---

- 1** Válassza ki a [Rendszerbeállítások] menüpontot a [▲] vagy [▼] gombokkal, majd nyomja meg az [OK] gombot.

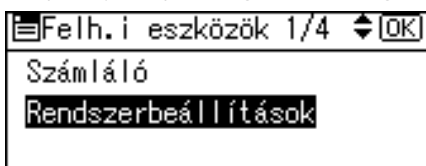

- 2** Válassza ki a [Adminisztrátori eszközök] menüpontot a [▲] vagy [▼] gombokkal, majd nyomja meg az [OK] gombot.

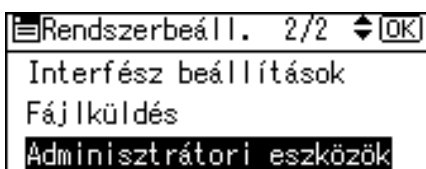

- 3** Válassza ki a [Címlista kezelése] menüpontot a [▲] vagy [▼] gombokkal, majd nyomja meg az [OK] gombot.

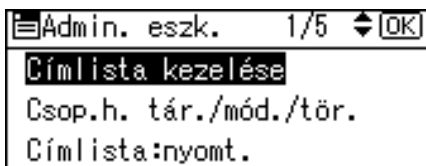

- 4** Válassza ki a [Tárolás/Módosítás] menüpontot a [▲] vagy [▼] gombokkal, majd nyomja meg az [OK] gombot.

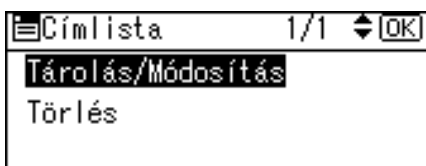



- 5** A számgombok vagy a közvetlenhívó gombok segítségével adja meg azt a regisztrációs számot, amelynek módosítani szeretné a célállomását, majd nyomja meg az [OK] gombot.

|                           |                   |
|---------------------------|-------------------|
| Tárolás/Módosítás:        | [OK]              |
| Szám megad. tár./mód.-hoz |                   |
| 001                       | Közv.hívó:001-032 |
| Keresés                   |                   |

A 001-032 regisztrációs számokat automatikusan is megadhatja a közvetlenhívó gombok megnyomásával.

Nyomja le a [Keresés] gombot a név, címlista, regisztrációs szám, felhasználói kód, faxszám, e-mail cím vagy mappa címzés alapján történő kereséshez.

- 6** Nyomja meg az [OK] gombot.

|                   |               |
|-------------------|---------------|
| Név:              | [OK]          |
| Adja meg a nevet. |               |
| abc               | ABC COMPANY ▲ |
|                   |               |

- 7** Nyomja meg a [Részl-ek] gombot.

|                           |          |
|---------------------------|----------|
| Tárolás/Módosítás:        | [OK]     |
| [001] ABC COMPANY         |          |
| A beállítás után: OK gomb |          |
| Részl-ek                  | Reg.szám |

- 8** Válassza ki a [Faxbeállítások] menüpontot a [▲] vagy [▼] gombokkal, majd nyomja meg az [OK] gombot.

|                     |       |
|---------------------|-------|
| ☰Céláll. beáll. 2/3 | ◆[OK] |
| Faxbeállítások      |       |
| E-mail beállítások  |       |
| Bezárás             |       |

- 9** Adja meg újra a módosítandó elemet.

- 10** Nyomja meg a [Bezárás] gombot.

|                     |       |
|---------------------|-------|
| ☰Céláll. beáll. 2/3 | ◆[OK] |
| Faxbeállítások      |       |
| E-mail beállítások  |       |
| Bezárás             |       |

**1** Nyomja meg az [OK] gombot.

|                           |          |
|---------------------------|----------|
| Tárolás/Módosítás:        | [OK]     |
| [001] ABC COMPANY         |          |
| A beállítás után: OK gomb |          |
| Részl-ek                  | Reg.szám |

**2** Nyomja meg a [Felhasználói eszközök/Számláló] gombot.

 **Megjegyzés**

A név módosításához lásd a "Névek módosítása" című részt.

 **Referencia**

173. oldal "A fax célállomás használata küldőként"

186. oldal "Beprogramozott IP-fax célállomás módosítása"

146. oldal "Egy beprogramozott név megváltoztatása"

A készülékről

---

## Beprogramozott IP-fax célállomás módosítása

---

**1** Nyomja meg a [IP] gombot.

|                            |      |
|----------------------------|------|
| Faxbeállítások:            | [OK] |
| Adja meg a fax célállomást |      |
| 192.168.0.10               |      |
| Beáll.                     | IP   |

**2** A [▲] vagy a [▼] gombbal válassza ki az új protokollt, majd nyomja meg az [OK] gombot.

|                       |      |
|-----------------------|------|
| Protokoll kivál.: 1/1 | [OK] |
| H.323                 |      |
| SIP                   |      |

**3** Írja be az új IP-fax célállomást, majd nyomja meg az [OK] gombot.

|                            |              |
|----------------------------|--------------|
| IP-fax célállomás:         | [OK]         |
| Adja meg az IP-fax célá.-t |              |
| abc                        | 192.168.0.10 |

## Beprogramozott IP-fax célállomás törlése

- 1** Válassza ki a [Rendszerbeállítások] menüpontot a [▲] vagy [▼] gombokkal, majd nyomja meg az [OK] gombot.

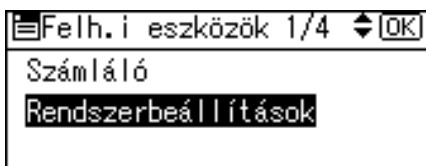

- 2** Válassza ki a [Adminisztrátori eszközök] menüpontot a [▲] vagy [▼] gombokkal, majd nyomja meg az [OK] gombot.

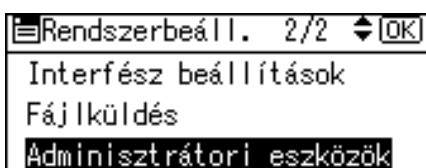

- 3** Válassza ki a [Címlista kezelése] menüpontot a [▲] vagy [▼] gombokkal, majd nyomja meg az [OK] gombot.



- 4** Válassza ki a [Tárolás/Módosítás] menüpontot a [▲] vagy [▼] gombokkal, majd nyomja meg az [OK] gombot.

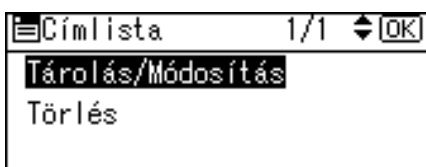

- 5** Adja meg a törölni kívánt regisztrációs számot a számgombok vagy a gyorstárcsázó gombok segítségével, majd nyomja meg az [OK] gombot.

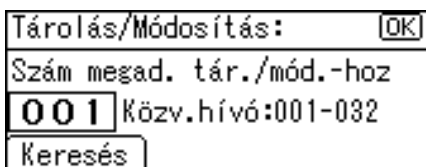

A 001-032 regisztrációs számokat automatikusan is megadhatja a közvetlenhívó gombok megnyomásával.

Nyomja le a [Keresés] gombot a név, címlista, regisztrációs szám, felhasználói kód, faxszám, e-mail cím vagy mappa címzés alapján történő kereséshez.

**6** Nyomja meg az [OK] gombot.

|                   |               |
|-------------------|---------------|
| Név:              | [OK]          |
| Adja meg a nevet. |               |
| abc               | ABC COMPANY ▲ |
|                   |               |

**7** Nyomja meg a [Részl-ek] gombot.

|                           |          |
|---------------------------|----------|
| Tárolás/Módosítás:        | [OK]     |
| [001] ABC COMPANY         |          |
| A beállítás után: OK gomb |          |
| Részl-ek                  | Reg.szám |

**8** Válassza ki a [Faxbeállítások] menüpontot a [▲] vagy [▼] gombokkal, majd nyomja meg az [OK] gombot.

|                     |       |
|---------------------|-------|
| ☰Céláll. beáll. 2/3 | ◆[OK] |
| Faxbeállítások      |       |
| E-mail beállítások  |       |
| [Bezárás]           |       |

7

**9** Nyomja meg a [IP] gombot, majd az [OK] gombot.

|                            |         |
|----------------------------|---------|
| Faxbeállítások:            | [OK]    |
| Adja meg a fax célállomást |         |
| ☎192.168.0.10              |         |
| Beáll.                     | Tone IP |

**10** Az IP-fax célállomás törléséhez nyomja meg a [Törlés/Stop] gombot, majd nyomja meg kétszer az [OK] gombot.

|                            |      |
|----------------------------|------|
| IP-fax célállomás:         | [OK] |
| Adja meg az IP-fax célá.-t |      |
| abc                        |      |
|                            |      |

**11** Nyomja meg a [Bezárás] gombot.

|                     |       |
|---------------------|-------|
| ☰Céláll. beáll. 2/3 | ◆[OK] |
| Faxbeállítások      |       |
| E-mail beállítások  |       |
| [Bezárás]           |       |

**12** Nyomja meg az [OK] gombot.

|                           |          |
|---------------------------|----------|
| Tárolás/Módosítás:        | [OK]     |
| [001] ABC COMPANY         |          |
| A beállítás után: OK gomb |          |
| Részl-ek                  | Reg.szám |

**13** Nyomja meg a [Felhasználói eszközök/Számláló] gombot.

 **Megjegyzés**

- A név módosításához lásd a "Nevék módosítása" című részt.
- Ha a felhasználói kódot magával a felhasználóval együtt szeretné törölni, akkor lásd a "Felhasználó törlése" című részt.

 **Referencia**

146. oldal "Egy beprogramozott név megváltoztatása"

148. oldal "Egy beprogramozott név törlése"

## E-mail célállomás

Regisztráljon e-mail célállomásokat, hogy ne kelljen esetenként beírnia e-mail címeket és így el tudja küldeni szkennelt fájlokat a szkenner vagy a fax funkcióból e-mailen keresztül.

- Egyszerű az e-mail célállomás kiválasztása, ha létrehoz egy nevet az e-mail célállomás számára.
- Egy célállomásnak megfelelő e-mail cím csoportként is regisztrálható.
- Az e-mail címet a küldő címeként is regisztrálhatja, amikor a szkennelt fájlokat szkenner üzemmódban küldi. Ha ezt szeretné tenni, állítson be egy védelmi kódot a küldő címére, megelőzve ezzel az engedély nélküli hozzáférést.

### Megjegyzés

- Kijelölhet egy e-mail címet valamelyik LDAP szerverről, majd regisztrálhatja azt a címjegyzékben. Lásd a Szkenner kezelési útmutatót.
- Beállíthatja a készüléket úgy, hogy az küldjön egy e-mail jelentést a továbbítási eredményről, amikor egy kézbesítés megtörtént. Lásd a Fax kezelési útmutatót.

### Referencia

257. oldal "Védelmi kód regisztrálása"

## 7

## E-mail célállomás beprogramozása

### Fontos

- E-mail célállomás küldőként való használatához előzetesen kell regisztrálnia a felhasználói kódot.

- 1** Válassza ki a **[Rendszerbeállítások]** menüpontot a **[▲]** vagy **[▼]** gombokkal, majd nyomja meg az **[OK]** gombot.

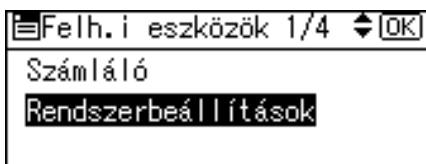

- 2** Válassza ki a **[Adminisztrátori eszközök]** menüpontot a **[▲]** vagy **[▼]** gombokkal, majd nyomja meg az **[OK]** gombot.

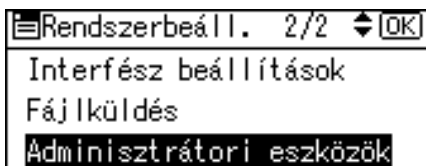

- 3** Válassza ki a [Címlista kezelése] menüpontot a [▲] vagy [▼] gombokkal, majd nyomja meg az [OK] gombot.

|                        |     |   |      |
|------------------------|-----|---|------|
| Admin. eszk.           | 1/5 | ◆ | [OK] |
| Címlista kezelése      |     |   |      |
| Csop.h. tár./mód./tör. |     |   |      |
| Címlista:nyomt.        |     |   |      |

- 4** Válassza ki a [Tárolás/Módosítás] menüpontot a [▲] vagy [▼] gombokkal, majd nyomja meg az [OK] gombot.

|                   |     |   |      |
|-------------------|-----|---|------|
| Címlista          | 1/1 | ◆ | [OK] |
| Tárolás/Módosítás |     |   |      |
| Törlés            |     |   |      |

- 5** Adja meg a programozni kívánt regisztrációs számot a számgombok vagy a gyorstárcsázó gombok segítségével, majd nyomja meg az [OK] gombot.

|                           |                   |
|---------------------------|-------------------|
| Tárolás/Módosítás:        | [OK]              |
| Szám megad. tár./mód.-hoz |                   |
| 001                       | Közv.hívó:001-032 |
| Keresés                   |                   |

A 001-032 regisztrációs számokat automatikusan is megadhatja a közvetlenhívó gombok megnyomásával.

Nyomja le a [Keresés] gombot a név, címlista, regisztrációs szám, felhasználói kód, faxszám, e-mail cím vagy mappa címzés alapján történő kereséshez.

- 6** Nyomja meg az [OK] gombot.

|                   |               |
|-------------------|---------------|
| Név:              | [OK]          |
| Adja meg a nevet. |               |
| abc               | ABC COMPANY ▲ |
|                   |               |

- 7** Nyomja meg a [Részl-ek] gombot.

|                           |          |
|---------------------------|----------|
| Tárolás/Módosítás:        | [OK]     |
| 001 ABC COMPANY           |          |
| A beállítás után: OK gomb |          |
| Részl-ek                  | Reg.szám |

- 8** Válassza ki a [E-mail beállítások] menüpontot a [▲] vagy [▼] gombokkal, majd nyomja meg az [OK] gombot.

|                    |  |         |
|--------------------|--|---------|
| Céláll. beáll. 2/3 |  | [OK]    |
| Faxbeállítások     |  |         |
| E-mail beállítások |  |         |
|                    |  | Bezárás |

- 9** Adja az e-mail címet a számgombok vagy a gyorstárcsázó gombok segítségével, majd nyomja meg az [OK] gombot.

|                           |      |
|---------------------------|------|
| E-mail beáll.:            | [OK] |
| Adja meg az e-mail címet. |      |
| abc                       |      |
|                           |      |

- 10** Válassza a [E-mail/Internet Fax célá.] vagy [Csak Internet Fax célá.] menüpontot a [▲] vagy [▼] gombokkal, majd nyomja meg az [OK] gombot.

|                           |  |      |
|---------------------------|--|------|
| Email cím haszn. 1/1      |  | [OK] |
| E-mail/Internet Fax célá. |  |      |
| Csak Internet Fax célá.   |  |      |

- 11** A [Be] vagy a [Ki] [▲] vagy [▼] gombbal történő kiválasztásával adja meg, hogy szeretné-e használni az SMTP szervert, majd nyomja meg az [OK] gombot.

|                       |  |      |
|-----------------------|--|------|
| Küld SMTP-n ker.: 1/1 |  | [OK] |
| Be                    |  |      |
| Ki                    |  |      |

- 12** Nyomja meg a [Bezárás] gombot.

|                    |  |         |
|--------------------|--|---------|
| Céláll. beáll. 2/3 |  | [OK]    |
| Faxbeállítások     |  |         |
| E-mail beállítások |  |         |
|                    |  | Bezárás |

- 13** Nyomja meg az [OK] gombot.

|                           |  |          |
|---------------------------|--|----------|
| Tárolás/Módosítás:        |  | [OK]     |
| [001] ABC COMPANY         |  |          |
| A beállítás után: OK gomb |  |          |
| Részl-ek                  |  | Reg.szám |



**14** Nyomja meg a **[Felhasználói eszközök/Számláló]** gombot.

Ha rögzített csoportot, további e-mail célállomásokat is hozzáadhat a csoporthoz. A regisztráció folyamatát lásd a "Nevék tárolása csoportokba" című részben.

**Megjegyzés**

- Az e-mail cím legfeljebb 128 alfanumerikus karaktert tartalmazhat.
- Egy név regisztrálásához lásd a "Nevék beprogramozása" című részt.

**Referencia**

144. oldal "Nevék beprogramozása"

151. oldal "Felhasználói kód beprogramozása"

242. oldal "Nevék tárolása csoportokba"

A készülékről

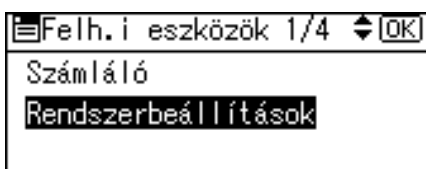
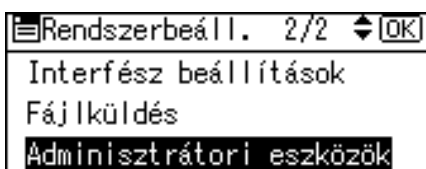
**Rögzített e-mail célállomás módosítása****1** Válassza ki a **[Rendszerbeállítások]** menüpontot a **[▲]** vagy **[▼]** gombokkal, majd nyomja meg az **[OK]** gombot.**2** Válassza ki a **[Adminisztrátori eszközök]** menüpontot a **[▲]** vagy **[▼]** gombokkal, majd nyomja meg az **[OK]** gombot.**3** Válassza ki a **[Címlista kezelése]** menüpontot a **[▲]** vagy **[▼]** gombokkal, majd nyomja meg az **[OK]** gombot.

- 4** Válassza ki a [Tárolás/Módosítás] menüpontot a [▲] vagy [▼] gombokkal, majd nyomja meg az [OK] gombot.

|                   |     |        |
|-------------------|-----|--------|
| ☰ Címlista        | 1/1 | ◆ [OK] |
| Tárolás/Módosítás |     |        |
| Törlés            |     |        |

- 5** Adja meg a módosítani kívánt regisztrációs számot a számgombok vagy a gyorstárcsázó gombok segítségével, majd nyomja meg az [OK] gombot.

|                           |                   |
|---------------------------|-------------------|
| Tárolás/Módosítás:        | [OK]              |
| Szám megad. tár./mód.-hoz |                   |
| 001                       | Közv.hívó:001-032 |
| Keresés                   |                   |

A 001-032 regisztrációs számokat automatikusan is megadhatja a közvetlenhívó gombok megnyomásával.

Nyomja le a [Keresés] gombot a név, címlista, regisztrációs szám, felhasználói kód, faxszám, e-mail cím vagy mappa címezés alapján történő kereséshez.

- 6** Nyomja meg az [OK] gombot.

|                   |               |
|-------------------|---------------|
| Név:              | [OK]          |
| Adja meg a nevet. |               |
| abc               | ABC COMPANY ▲ |
|                   |               |

- 7** Nyomja meg a [Részl-ek] gombot.

|                           |          |
|---------------------------|----------|
| Tárolás/Módosítás:        | [OK]     |
| [001] ABC COMPANY         |          |
| A beállítás után: OK gomb |          |
| Részl-ek                  | Reg.szám |

- 8** Válassza ki a [E-mail beállítások] menüpontot a [▲] vagy [▼] gombokkal, majd nyomja meg az [OK] gombot.

|                    |     |        |
|--------------------|-----|--------|
| ☰ Céláll. beáll.   | 2/3 | ◆ [OK] |
| Faxbeállítások     |     |        |
| E-mail beállítások |     |        |
| Bezárás            |     |        |

- 9 Adja meg az új e-mail címet a számgombok vagy a gyorstárcsázó gombok segítségével, majd nyomja meg az [OK] gombot.

|                           |                         |
|---------------------------|-------------------------|
| E-mail beáll. :           | [OK]                    |
| Adja meg az e-mail címet. |                         |
| abc                       | _london@abcdcompany.com |
|                           |                         |

- 10 Válassza a [E-mail/Internet Fax célá.] vagy [Csak Internet Fax célá.] menüpontot a [▲] vagy [▼] gombokkal, majd nyomja meg az [OK] gombot.

|                           |        |
|---------------------------|--------|
| Email cím haszn. 1/1      | ◆ [OK] |
| E-mail/Internet Fax célá. |        |
| Csak Internet Fax célá.   |        |

- 11 A [Be] vagy a [Ki] [▲] vagy [▼] gombbal történő kiválasztásával adja meg, hogy szeretné-e használni az SMTP szervert, majd nyomja meg az [OK] gombot.

|                        |        |
|------------------------|--------|
| Küld SMTP-n ker. : 1/1 | ◆ [OK] |
| Be                     |        |
| Ki                     |        |

- 12 Nyomja meg a [Bezárás] gombot.

|                    |        |
|--------------------|--------|
| Céláll. beáll. 2/3 | ◆ [OK] |
| Faxbeállítások     |        |
| E-mail beállítások |        |
| Bezárás            |        |

- 13 Nyomja meg az [OK] gombot.

|                           |          |
|---------------------------|----------|
| Tárolás/Módosítás:        | [OK]     |
| [001] ABC COMPANY         |          |
| A beállítás után: OK gomb |          |
| Részl-ek                  | Reg.szám |

- 14 Nyomja meg a [Felhasználói eszközök/Számláló] gombot.

#### Megjegyzés

- A név módosításához lásd a "Nevék módosítása" című részt.

#### Referencia

146. oldal "Egy beprogramozott név megváltoztatása"

A készülékről

## Rögzített e-mail célállomás törlése

- 1 Válassza ki a [Rendszerbeállítások] menüpontot a [▲] vagy [▼] gombokkal, majd nyomja meg az [OK] gombot.

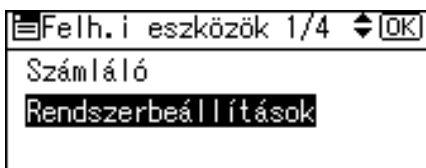

- 2 Válassza ki a [Adminisztrátori eszközök] menüpontot a [▲] vagy [▼] gombokkal, majd nyomja meg az [OK] gombot.

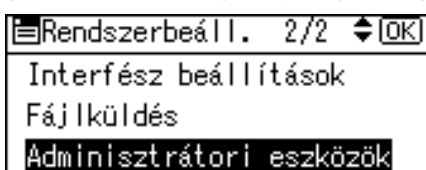

- 3 Válassza ki a [Címlista kezelése] menüpontot a [▲] vagy [▼] gombokkal, majd nyomja meg az [OK] gombot.



- 4 Válassza ki a [Tárolás/Módosítás] menüpontot a [▲] vagy [▼] gombokkal, majd nyomja meg az [OK] gombot.

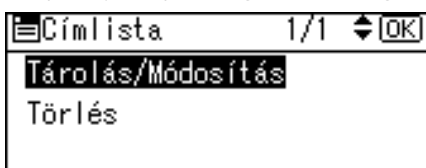

- 5 Adja meg a törölni kívánt regisztrációs számot a számgombok vagy a gyorstárcsázó gombok segítségével, majd nyomja meg az [OK] gombot.

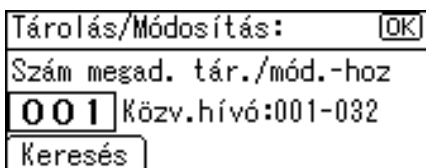

A 001-032 regisztrációs számokat automatikusan is megadhatja a közvetlenhívó gombok megnyomásával.

Nyomja le a [Keresés] gombot a név, címlista, regisztrációs szám, felhasználói kód, faxszám, e-mail cím vagy mappa címzés alapján történő kereséshez.

- 6** Nyomja meg az [OK] gombot.

|                   |               |
|-------------------|---------------|
| Név:              | [OK]          |
| Adja meg a nevet. |               |
| abc               | ABC COMPANY ▲ |
|                   |               |

- 7** Nyomja meg a [Részl-ek] gombot.

|                           |          |
|---------------------------|----------|
| Tárolás/Módosítás:        | [OK]     |
| [001] ABC COMPANY         |          |
| A beállítás után: OK gomb |          |
| Részl-ek                  | Reg.szám |

- 8** Válassza ki a [E-mail beállítások] menüpontot a [▲] vagy [▼] gombokkal, majd nyomja meg az [OK] gombot.

|                      |        |
|----------------------|--------|
| ☰ Céláll. beáll. 2/3 | ◆ [OK] |
| Faxbeállítások       |        |
| E-mail beállítások   |        |
| Bezáras              |        |

- 9** A levélcím törléséhez nyomja meg a [Törlés/Stop] gombot, majd nyomja meg az [OK] gombot.

|                           |                        |
|---------------------------|------------------------|
| E-mail beáll.:            | [OK]                   |
| Adja meg az e-mail címet. |                        |
| abc                       | london@abcdcompany.com |
|                           |                        |

- 10** Nyomja meg a [Bezáras] gombot.

|                      |        |
|----------------------|--------|
| ☰ Céláll. beáll. 2/3 | ◆ [OK] |
| Faxbeállítások       |        |
| E-mail beállítások   |        |
| Bezáras              |        |

**11** Nyomja meg az **[OK]** gombot.

|                   |               |
|-------------------|---------------|
| Név:              | [OK]          |
| Adja meg a nevet. |               |
| abc               | ABC COMPANY ▲ |
|                   |               |

**12** Nyomja meg a **[Felhasználói eszközök/Számláló]** gombot.

 **Megjegyzés**

A név teljes törléséhez lásd az "Egy beprogramozott név törlése" című részt.

 **Referencia**

148. oldal "Egy beprogramozott név törlése"

# Mappák beprogramozása

Megosztott mappa regisztrálásával a szkennelt fájlokat közvetlenül abba küldheti.

Háromféle protokollt használhat:

- SMB  
Fájl küldéséhez megosztott Windows mappába.
- FTP  
Akkor használja, amikor a fájlokat küld egy FTP szerverre.
- NCP  
Akkor használja, amikor a fájlokat küld egy NetWare szerverre.

## Megjegyzés

- A protokollokra, szervernevekre és mappa szintekre vonatkozó egyéb részleteket illetően érdeklődjön a hálózati rendszergazdánál.
- Megakadályozhatja az engedéllyel nem rendelkező felhasználók hozzáférését a mappákhoz a készülékről. Lásd a "Védelmi kód regisztrálása" című részt.
- Csak az SMB, az FTP és az NCP közül választhat. Ha módosítja a protokollt a beállítások végeztével, minden addig bevitt adat törlődik.

## Referencia

257. oldal "Védelmi kód regisztrálása"

---

## SMB használata a csatlakozáshoz

---

### Megjegyzés

- Mappa regisztrálásához egy FTP szerverre lásd az "FTP használata a csatlakozáshoz" című részt.
- Mappa regisztrálásához egy NetWare szerverre lásd az "NCP használata a csatlakozáshoz" című részt.

### Referencia

213. oldal "FTP használata a csatlakozáshoz"

225. oldal "NCP használata a csatlakozáshoz"

## SMB mappa beprogramozása

- 1** Válassza ki a [Rendszerbeállítások] menüpontot a [▲] vagy [▼] gombokkal, majd nyomja meg az [OK] gombot.

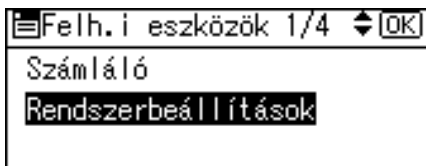

- 2** Válassza ki a [Adminisztrátori eszközök] menüpontot a [▲] vagy [▼] gombokkal, majd nyomja meg az [OK] gombot.

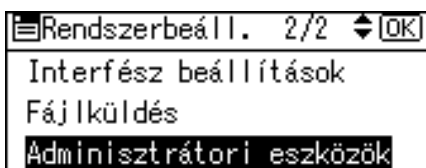

- 3** Válassza ki a [Címlista kezelése] menüpontot a [▲] vagy [▼] gombokkal, majd nyomja meg az [OK] gombot.



- 4** Válassza ki a [Tárolás/Módosítás] menüpontot a [▲] vagy [▼] gombokkal, majd nyomja meg az [OK] gombot.

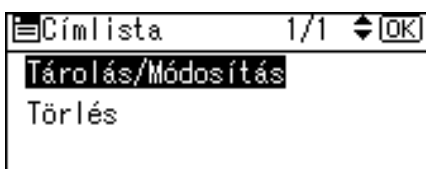

- 5** Adja meg a programozni kívánt regisztrációs számot a számgombok vagy a gyorstárcsázó gombok segítségével, majd nyomja meg az [OK] gombot.

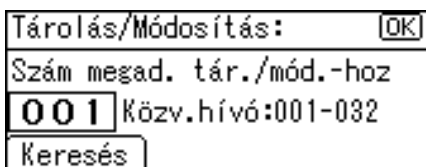

A 001-032 regisztrációs számokat automatikusan is megadhatja a közvetlenhívó gombok megnyomásával.

Nyomja le a [Keresés] gombot a név, címlista, regisztrációs szám, felhasználói kód, faxszám, e-mail cím vagy mappa címzés alapján történő kereséshez.



- 6** Nyomja meg az [OK] gombot.

|                   |               |
|-------------------|---------------|
| Név:              | [OK]          |
| Adja meg a nevet. |               |
| abc               | ABC COMPANY ▲ |
|                   |               |

- 7** Nyomja meg a [Részl-ek] gombot.

|                           |          |
|---------------------------|----------|
| Tárolás/Módosítás:        | [OK]     |
| [001] ABC COMPANY         |          |
| A beállítás után: OK gomb |          |
| Részl-ek                  | Reg.szám |

- 8** Válassza ki a [Hit.info] menüpontot a [▲] vagy [▼] gombokkal, majd nyomja meg az [OK] gombot.

|                     |       |
|---------------------|-------|
| ☰Céláll. beáll. 1/3 | ◆[OK] |
| Hit.info            |       |
| Hit. védel.         |       |
| [Bezárás]           |       |

- 9** Válassza ki a [Mappa hitelesítése] menüpontot a [▲] vagy [▼] gombokkal, majd nyomja meg az [OK] gombot.

|                    |       |
|--------------------|-------|
| ☰Hit. info 1/2     | ◆[OK] |
| Felhasználói kód   |       |
| SMTP hitelesítése  |       |
| Mappa hitelesítése |       |

- 10** Válassza a [Adjon meg másik hit.info.t] opciót a [▲] vagy [▼] gombbal, majd nyomja meg a [Felh.] gombot.

|                            |          |
|----------------------------|----------|
| Mappa hit.: 1/1            | ◆[OK]    |
| Nem adja meg               |          |
| Adjon meg másik hit.info.t |          |
| [Felh.]                    | [Jelszó] |

- 11** Írja be a belépési felhasználói nevét, majd nyomja meg az [OK] gombot.

|                           |      |
|---------------------------|------|
| Belépési név:             | [OK] |
| Adja meg a felh.-i nevet. |      |
| abc                       | _    |
|                           |      |

**12** Nyomja meg a [Jelszó] gombot.

|                            |        |   |      |
|----------------------------|--------|---|------|
| Mappa hit.:                | 1/1    | ◆ | [OK] |
| Nem adja meg               |        |   |      |
| Adjon meg másik hit.info.t |        |   |      |
| Felh.                      | Jelszó |   |      |

**13** Írja be a jelszót, majd nyomja meg az [OK] gombot.

|                     |      |
|---------------------|------|
| Belépési jelszó:    | [OK] |
| Adja meg a jelszót. |      |
| abc                 |      |
|                     |      |

**14** Megerősítésként írja be ismét a jelszót, majd nyomja meg az [OK] gombot.

|                         |      |
|-------------------------|------|
| Jelszó megerősítése:    | [OK] |
| Írja be újra a jelszót. |      |
| abc                     |      |
|                         |      |

**15** Nyomja meg az [OK] gombot.

|                            |        |   |      |
|----------------------------|--------|---|------|
| Mappa hit.:                | 1/1    | ◆ | [OK] |
| Nem adja meg               |        |   |      |
| Adjon meg másik hit.info.t |        |   |      |
| Felh.                      | Jelszó |   |      |

**16** Nyomja meg a [Kilépés] gombot.

|                    |     |   |      |
|--------------------|-----|---|------|
| Hit. info          | 1/2 | ◆ | [OK] |
| Felhasználói kód   |     |   |      |
| SMTP hitelesítése  |     |   |      |
| Mappa hitelesítése |     |   |      |

**17** Válassza ki a [Mappainfo.] menüpontot a [▲] vagy [▼] gombokkal, majd nyomja meg az [OK] gombot.

|                 |     |   |         |
|-----------------|-----|---|---------|
| Céláll. beáll.  | 3/3 | ◆ | [OK]    |
| Mappainfo.      |     |   |         |
| Csoportreg. ide |     |   |         |
|                 |     |   | Bezárás |

- 18 Válassza ki a [SMB] menüpontot a [▲] vagy [▼] gombokkal, majd nyomja meg az [OK] gombot.

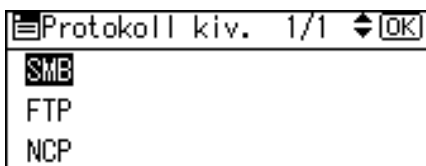

- 19 Válassza ki a [Kézi bevitel] vagy a [Hálózati böngésző] beállítást a [▲] vagy a [▼] gombbal, hogy megadja az elérési útvonal beírásának módját, majd nyomja meg az [OK] gombot.

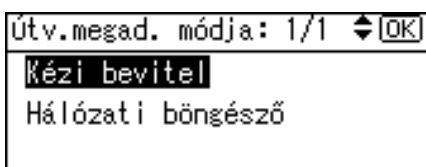

Mappa kijelöléséhez beírhatja az útvonalat kézzel, vagy megkeresheti a mappát a hálózat tallózásával. Lásd a "Mappa kézi keresése" és a "Mappa keresése a hálózat tallózásával" című részeket.

- 20 Nyomja meg a [Kom.Test] gombot az útvonal helyes beírásának ellenőrzéséhez.

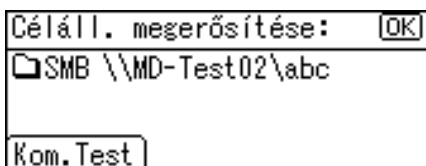

- 21 Nyomja meg a [Kilépés] gombot.

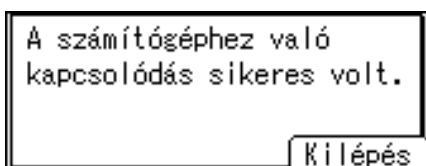

- 22 Nyomja meg a [Kilépés] gombot.

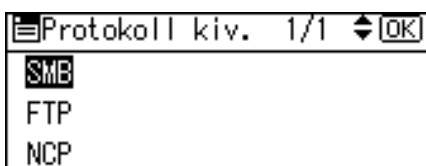

**23** Nyomja meg a [Bezárás] gombot.

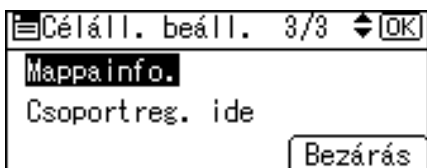

**24** Nyomja meg az [OK] gombot.



**25** Nyomja meg a [Felhasználói eszközök/Számláló] gombot.

**Megjegyzés**

- Egy név regisztrálásához lásd a "Nevek beprogramozása" című részt.
- A felhasználói név legfeljebb 64 karaktert tartalmazhat.
- A jelszó legfeljebb 64 karaktert tartalmazhat.
- Ha a csatlakozási teszt sikertelen, ellenőrizze a beállításokat, majd próbálja újból.
- Ha a [Nem adja meg] van kiválasztva a [0]. lépésben, akkor a Fájltovábbítás alapértelmezett felhasználói név és jelszó (küldés) részében megadottakat használja a készülék SMB felhasználói névnek és SMB jelszónak.
- Ha a felhasználói hitelesítés be van kapcsolva, akkor vegye fel a kapcsolatot az adminisztrátorral.

**Referencia**

- 144. oldal "Nevek beprogramozása"
- 205. oldal "SMB mappa kézi keresése"
- 206. oldal "SMP mappa keresése a hálózat tallózásával"
- 56. oldal "Fájl átvitel"
- A készülékről

## SMB mappa kézi keresése

- 1** Válassza ki a [Kézi bevitel] menüpontot a [▲] vagy [▼] gombokkal, majd nyomja meg az [OK] gombot.

|                       |   |      |
|-----------------------|---|------|
| Útv.megad. módja: 1/1 | ◆ | [OK] |
| Kézi bevitel          |   |      |
| Hálózati böngésző     |   |      |

- 2** Írja be az elérési útvonalat, majd nyomja meg az [OK] gombot.

|                        |                       |
|------------------------|-----------------------|
| Útvonal:               | [OK]                  |
| Adja meg az útvonalat. |                       |
| abc                    | BCD-SERVER\files\Work |
|                        |                       |

Ha a beírt útvonal formátuma helytelen, megjelenik egy üzenet. Nyomja meg a [Kilépés] gombot, majd írja be az útvonalat újból.

### Megjegyzés

- A következő formátumot használja az útvonal beírásakor:  
"\\Szervernév\Megosztási név\Útvonal".
- Beírhat egy IPv4 címet is.
- Legfeljebb 128 karakterből álló útvonalat adhat meg.

### Referencia

A készülékről

## SMP mappa keresése a hálózat tallózásával

- 1** Válassza ki a [Hálózati böngésző] menüpontot a [▲] vagy [▼] gombokkal, majd nyomja meg az [OK] gombot.

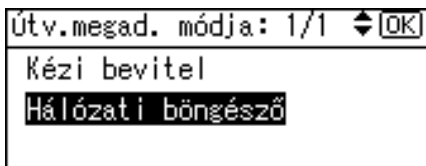

- 2** Válasszon ki egy munkacsoportot a görgetőgombokkal, majd nyomja meg az [OK] gombot.



Megjelennek azok a kliens számítógépek, amelyek ugyanazt a hálózatot osztják meg, mint ez a készülék.

A Hálózat csak azokat a kliens számítógépeket listázza ki, amelyekhez önnek hozzáférési jogosultsága van.

7

- 3** Válasszon ki egy kliens számítógépet a görgetőgombokkal, majd nyomja meg az [OK] gombot.

Megjelennek alatta a megosztott mappák.



Megnyomhatja az [Fel] gombot, hogy váltson a szintek között.

- 4** A görgetőgombokkal válassza ki a regisztrálni kívánt mappát, majd nyomja meg az [Alkalmaz] gombot.



- 5** Nyomja meg az [OK] gombot.

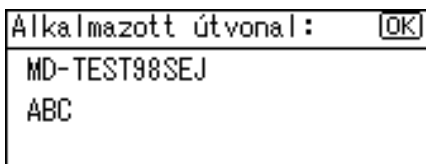

## Ha megjelenik egy belépési képernyő

Ez a rész ismerteti a bejelentkezést a készülékbe, ha egy belépési képernyő jelenik meg, amikor egy mappához szeretne hozzáférni a hálózat tallózása közben. A bejelentkezési képernyő akkor jelenik meg, ha nem állította be a mappa hitelesítést, vagy egy helytelen jelszót adott meg a mappa hitelesítéshez.

- 1 Írja be a belépési felhasználói nevét, majd nyomja meg az **[OK]** gombot.

Írja be a mappa hitelesítéshez megadott belépési felhasználónevet.

|                             |      |
|-----------------------------|------|
| Belépés:                    | [OK] |
| Adjon meg egy belép. nevet. |      |
| abc                         | _    |
|                             |      |

- 2 Írja be a jelszót, majd nyomja meg az **[OK]** gombot.

|                             |      |
|-----------------------------|------|
| Belépés:                    | [OK] |
| Adjon meg egy belép. jelsz. |      |
| abc                         | _    |
|                             |      |

A kiválasztott mappa elérési útvonala látható.

Ha egy üzenet jelenik meg, akkor nyomja meg a **[Kilépés]** gombot, majd írja be újra a belépési felhasználónevet és jelszót.

### Referencia

A készülékről

## Beprogramozott SMB mappa megváltoztatása

- 1 Válassza ki a **[Rendszerbeállítások]** menüpontot a **[▲]** vagy **[▼]** gombokkal, majd nyomja meg az **[OK]** gombot.

|                      |        |
|----------------------|--------|
| Felh. i eszközök 1/4 | ◆ [OK] |
| Számláló             |        |
| Rendszerbeállítások  |        |

- 2 Válassza ki a **[Adminisztrátori eszközök]** menüpontot a **[▲]** vagy **[▼]** gombokkal, majd nyomja meg az **[OK]** gombot.

|                          |        |
|--------------------------|--------|
| Rendszerbeáll. 2/2       | ◆ [OK] |
| Interfész beállítások    |        |
| Fájlküldés               |        |
| Adminisztrátori eszközök |        |

- 3** Válassza ki a [Címlista kezelése] menüpontot a [▲] vagy [▼] gombokkal, majd nyomja meg az [OK] gombot.

|                        |     |   |      |
|------------------------|-----|---|------|
| Admin. eszk.           | 1/5 | ◆ | [OK] |
| Címlista kezelése      |     |   |      |
| Csop.h. tár./mód./tör. |     |   |      |
| Címlista:nyomt.        |     |   |      |

- 4** Válassza ki a [Tárolás/Módosítás] menüpontot a [▲] vagy [▼] gombokkal, majd nyomja meg az [OK] gombot.

|                   |     |   |      |
|-------------------|-----|---|------|
| Címlista          | 1/1 | ◆ | [OK] |
| Tárolás/Módosítás |     |   |      |
| Törlés            |     |   |      |

- 5** Adja meg a módosítani kívánt regisztrációs számot a számgombok vagy a gyorsárcsászó gombok segítségével, majd nyomja meg az [OK] gombot.

|                           |                   |
|---------------------------|-------------------|
| Tárolás/Módosítás:        | [OK]              |
| Szám megad. tár./mód.-hoz |                   |
| 001                       | Közv.hívó:001-032 |
| Keresés                   |                   |

A 001-032 regisztrációs számokat automatikusan is megadhatja a közvetlenhívó gombok megnyomásával.

Nyomja le a [Keresés] gombot a név, címlista, regisztrációs szám, felhasználói kód, faxszám, e-mail cím vagy mappa címzés alapján történő kereséshez.

- 6** Nyomja meg az [OK] gombot.

|                   |               |
|-------------------|---------------|
| Név:              | [OK]          |
| Adja meg a nevet. |               |
| abc               | ABC COMPANY ▲ |
|                   |               |

- 7** Nyomja meg a [Részl-ek] gombot.

|                           |          |
|---------------------------|----------|
| Tárolás/Módosítás:        | [OK]     |
| 001 ABC COMPANY           |          |
| A beállítás után: OK gomb |          |
| Részl-ek                  | Reg.szám |



- 8** Válassza ki a [Mappainfo.] menüpontot a [▲] vagy [▼] gombokkal, majd nyomja meg az [OK] gombot.

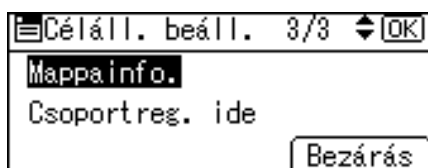

- 9** Válassza ki a [SMB] menüpontot a [▲] vagy [▼] gombokkal, majd nyomja meg az [OK] gombot.



A mappa megadásánál írja be közvetlenül az elérési útvonalat, vagy válassza ki azt a hálózatról. Lásd a "Mappa kézi keresése" és a "Mappa keresése a hálózat tallózásával" című részeket.

- 10** Nyomja meg a [Kom.Test] gombot az útvonal helyes beírásának ellenőrzéséhez.

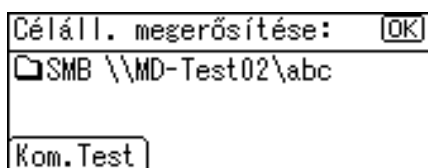

- 11** Nyomja meg a [Kilépés] gombot.

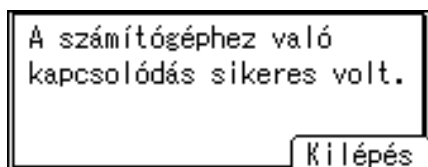

- 12** Nyomja meg a [Kilépés] gombot.

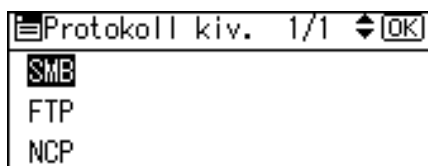

- 13** Nyomja meg a [Bezárás] gombot.

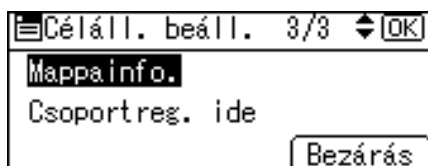

**14** Nyomja meg az [OK] gombot.

|                           |          |
|---------------------------|----------|
| Tárolás/Módosítás:        | [OK]     |
| [001] ABC COMPANY         |          |
| A beállítás után: OK gomb |          |
| Részl-ek                  | Reg.szám |

**15** Nyomja meg a [Felhasználói eszközök/Számláló] gombot.**Megjegyzés**

- A név módosításához lásd az "Egy beprogramozott név megváltoztatása" című részt.

**Referencia**

205. oldal "SMB mappa kézi keresése"

206. oldal "SMP mappa keresése a hálózat tallózásával"

146. oldal "Egy beprogramozott név megváltoztatása"

A készülékről

**A protokoll módosítása****1** Válassza a [FTP] vagy [NCP] menüpontot a [▲] vagy [▼] gombokkal, majd nyomja meg az [OK] gombot.

|                    |      |
|--------------------|------|
| Protokoll kiv. 1/1 | [OK] |
| SMB                |      |
| <b>FTP</b>         |      |
| NCP                |      |

Egy megerősítő üzenet jelenik meg.

**2** Nyomja meg a [Igen] gombot.

A protokoll módosításával minden, az előző protokollban véghezvitt beállítás törlődik.

|  |      |
|--|------|
| A protokoll módosításával<br>törli az akt. bej.-et<br>Valóban módosítja? |      |
| Nem  | Igen |

**3** Adjon meg újra minden egyes adatot.**Referencia**

213. oldal "FTP mappa beprogramozása"

225. oldal "NCP mappa beprogramozása"

## Beprogramozott SMB mappa törlése

- 1** Válassza ki a [Rendszerbeállítások] menüpontot a [▲] vagy [▼] gombokkal, majd nyomja meg az [OK] gombot.

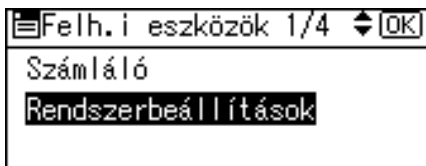

- 2** Válassza ki a [Adminisztrátori eszközök] menüpontot a [▲] vagy [▼] gombokkal, majd nyomja meg az [OK] gombot.

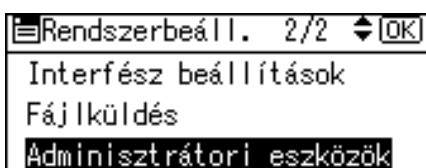

- 3** Válassza ki a [Címlista kezelése] menüpontot a [▲] vagy [▼] gombokkal, majd nyomja meg az [OK] gombot.



- 4** Válassza ki a [Tárolás/Módosítás] menüpontot a [▲] vagy [▼] gombokkal, majd nyomja meg az [OK] gombot.

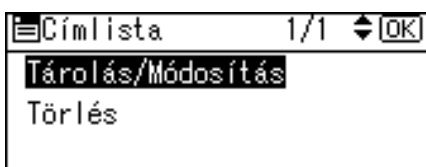

- 5** Adja meg a törölni kívánt regisztrációs számot a számgombok vagy a gyorstárcsázó gombok segítségével, majd nyomja meg az [OK] gombot.

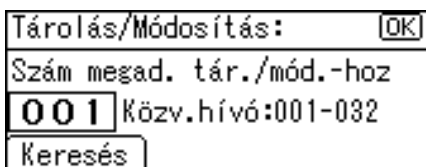

A 001-032 regisztrációs számokat automatikusan is megadhatja a közvetlenhívó gombok megnyomásával.

Nyomja le a [Keresés] gombot a név, címlista, regisztrációs szám, felhasználói kód, faxszám, e-mail cím vagy mappa címzés alapján történő kereséshez.

**6** Nyomja meg az [OK] gombot.

|                   |               |
|-------------------|---------------|
| Név:              | [OK]          |
| Adja meg a nevet. |               |
| abc               | ABC COMPANY ▲ |
|                   |               |

**7** Nyomja meg a [Részl-ek] gombot.

|                           |          |
|---------------------------|----------|
| Tárolás/Módosítás:        | [OK]     |
| [001] ABC COMPANY         |          |
| A beállítás után: OK gomb |          |
| Részl-ek                  | Reg.szám |

**8** Válassza ki a [Mappainfo.] menüpontot a [▲] vagy [▼] gombokkal, majd nyomja meg az [OK] gombot.

|                     |       |
|---------------------|-------|
| ☰Céláll. beáll. 3/3 | ◆[OK] |
| Mappainfo.          |       |
| Csoportreg. ide     |       |
| [Bezárás]           |       |

7

**9** Nyomja meg az aktuálisan nem kijelölt protokollt.

|                     |       |
|---------------------|-------|
| ☰Protokoll kiv. 1/1 | ◆[OK] |
| SMB                 |       |
| [FTP]               |       |
| NCP                 |       |

Egy megerősítő üzenet jelenik meg.

**10** Nyomja meg a [Igen] gombot.

|   |        |
|---|--------|
| A protokoll módosításával törli az akt. bej.-et |        |
| Valóban módosítja?                              |        |
| [Nem]   | [Igen] |

**11** Nyomja meg kétszer a [Kilépés] gombot.

|                           |      |
|---------------------------|------|
| Szervernév:               | [OK] |
| Adja meg a szerver nevét. |      |
| abc                       | _    |
|                           |      |

- 12 Nyomja meg a [Bezárás] gombot.

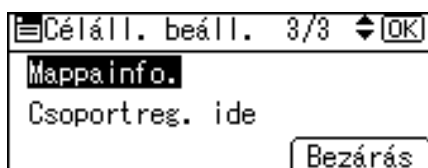

- 13 Nyomja meg az [OK] gombot.



- 14 Nyomja meg a [Felhasználói eszközök/Számláló] gombot.

**Megjegyzés**

- A név teljes törléséhez lásd az "Egy beprogramozott név törlése" című részt.

**Referencia**

148. oldal "Egy beprogramozott név törlése"

---

## FTP használata a csatlakozáshoz

---

**Megjegyzés**

- Windows alatt kialakított megosztott mappa regisztrálásához lásd az "SMB használata a csatlakozáshoz" című részt.
- Mappa regisztrálásához egy NetWare szerverre lásd az "NCP használata a csatlakozáshoz" című részt.

**Referencia**

199. oldal "SMB használata a csatlakozáshoz"

225. oldal "NCP használata a csatlakozáshoz"

---

## FTP mappa beprogramozása

---

- 1 Válassza ki a [Rendszerbeállítások] menüpontot a [▲] vagy [▼] gombokkal, majd nyomja meg az [OK] gombot.

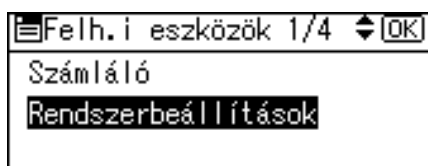

- 2** Válassza ki a [Adminisztrátori eszközök] menüpontot a [▲] vagy [▼] gombokkal, majd nyomja meg az [OK] gombot.

|                          |   |      |
|--------------------------|---|------|
| ☰ Rendszerbeáll. 2/2     | ↕ | [OK] |
| Interfész beállítások    |   |      |
| Fájlküldés               |   |      |
| Adminisztrátori eszközök |   |      |

- 3** Válassza ki a [Címlista kezelése] menüpontot a [▲] vagy [▼] gombokkal, majd nyomja meg az [OK] gombot.

|                        |   |      |
|------------------------|---|------|
| ☰ Admin. eszk. 1/5     | ↕ | [OK] |
| Címlista kezelése      |   |      |
| Csup.h. tár./mód./tör. |   |      |
| Címlista:nyomt.        |   |      |

- 4** Válassza ki a [Tárolás/Módosítás] menüpontot a [▲] vagy [▼] gombokkal, majd nyomja meg az [OK] gombot.

|                   |   |      |
|-------------------|---|------|
| ☰ Címlista 1/1    | ↕ | [OK] |
| Tárolás/Módosítás |   |      |
| Törlés            |   |      |

7

- 5** Adja meg a programozni kívánt regisztrációs számot a számgombok vagy a gyorstárcsázó gombok segítségével, majd nyomja meg az [OK] gombot.

|                           |                   |
|---------------------------|-------------------|
| Tárolás/Módosítás:        | [OK]              |
| Szám megad. tár./mód.-hoz |                   |
| 001                       | Közv.hívó:001-032 |
| Keresés                   |                   |

A 001-032 regisztrációs számokat automatikusan is megadhatja a közvetlenhívó gombok megnyomásával.

Nyomja le a [Keresés] gombot a név, címlista, regisztrációs szám, felhasználói kód, faxszám, e-mail cím vagy mappa címzés alapján történő kereséshez.

- 6** Nyomja meg az [OK] gombot.

|                   |               |
|-------------------|---------------|
| Név:              | [OK]          |
| Adja meg a nevet. |               |
| abc               | ABC COMPANY ▲ |
|                   |               |

- 7** Nyomja meg a [Részl-ek] gombot.

|                           |          |
|---------------------------|----------|
| Tárolás/Módosítás:        | [OK]     |
| [001] ABC COMPANY         |          |
| A beállítás után: OK gomb |          |
| Részl-ek                  | Reg.szám |

- 8** Válassza ki a [Hit.info] menüpontot a [▲] vagy [▼] gombokkal, majd nyomja meg az [OK] gombot.

|                     |       |
|---------------------|-------|
| ☰Céláll. beáll. 1/3 | ◆[OK] |
| Hit.info            |       |
| Hit. védel.         |       |
| [Bezárás]           |       |

- 9** Válassza ki a [Mappa hitelesítése] menüpontot a [▲] vagy [▼] gombokkal, majd nyomja meg az [OK] gombot.

|                    |       |
|--------------------|-------|
| ☰Hit. info 1/2     | ◆[OK] |
| Felhasználói kód   |       |
| SMTP hitelesítése  |       |
| Mappa hitelesítése |       |

- 10** Válassza a [Adjon meg másik hit.info.t] opciót a [▲] vagy a [▼] gombbal, majd nyomja meg a [Felh.] gombot.

|                            |          |
|----------------------------|----------|
| Mappa hit.: 1/1            | ◆[OK]    |
| Nem adja meg               |          |
| Adjon meg másik hit.info.t |          |
| [Felh.]                    | [Jelszó] |

- 11** Írja be a belépési felhasználói nevét, majd nyomja meg az [OK] gombot.

|                           |      |
|---------------------------|------|
| Belépési név:             | [OK] |
| Adja meg a felh.-i nevet. |      |
| abc                       | _    |
|                           |      |

- 12** Nyomja meg a [Jelszó] gombot.

|                            |          |
|----------------------------|----------|
| Mappa hit.: 1/1            | ◆[OK]    |
| Nem adja meg               |          |
| Adjon meg másik hit.info.t |          |
| [Felh.]                    | [Jelszó] |

- 13** Írja be a jelszót, majd nyomja meg az [OK] gombot.

|                     |      |
|---------------------|------|
| Belépési jelszó:    | [OK] |
| Adja meg a jelszót. |      |
| abc                 |      |
|                     |      |

- 14** Megerősítésként írja be ismét a jelszót, majd nyomja meg az [OK] gombot.

|                         |      |
|-------------------------|------|
| Jelszó megerősítése:    | [OK] |
| Írja be újra a jelszót. |      |
| abc                     |      |
|                         |      |

- 15** Nyomja meg az [OK] gombot.

|                            |        |   |      |
|----------------------------|--------|---|------|
| Mappa hit.:                | 1/1    | ◆ | [OK] |
| Nem adja meg               |        |   |      |
| Adjon meg másik hit.info.t |        |   |      |
| Felh.                      | Jelszó |   |      |

- 16** Nyomja meg a [Kilépés] gombot.

|                    |     |   |      |
|--------------------|-----|---|------|
| ☰ Hit. info        | 1/2 | ◆ | [OK] |
| Felhasználói kód   |     |   |      |
| SMTP hitelesítése  |     |   |      |
| Mappa hitelesítése |     |   |      |

- 17** Válassza ki a [Mappainfo.] menüpontot a [▲] vagy [▼] gombokkal, majd nyomja meg az [OK] gombot.

|                  |     |   |         |
|------------------|-----|---|---------|
| ☰ Céláll. beáll. | 3/3 | ◆ | [OK]    |
| Mappainfo.       |     |   |         |
| Csoportreg. ide  |     |   |         |
|                  |     |   | Bezárás |

- 18** Válassza ki a [FTP] menüpontot a [▲] vagy [▼] gombokkal, majd nyomja meg az [OK] gombot.

|                  |     |   |      |
|------------------|-----|---|------|
| ☰ Protokoll kiv. | 1/1 | ◆ | [OK] |
| SMB              |     |   |      |
| FTP              |     |   |      |
| NCP              |     |   |      |



- 19 Ha módosítani szeretné a szerver nevét, akkor adja meg az új szervernevet, majd nyomja meg az [OK] gombot. Máskülönben csak nyomja meg az [OK] gombot.

|                           |         |
|---------------------------|---------|
| Szervernév:               | [OK]    |
| Adja meg a szerver nevét. |         |
| abc                       | ABC-NET |
|                           |         |

- 20 Ha módosítani szeretné a portszámot, akkor adja meg az új portszámot, majd nyomja meg az [OK] gombot.

Máskülönben csak nyomja meg az [OK] gombot.

|                                 |      |
|---------------------------------|------|
| Portszám:                       | [OK] |
| Módosítsa, ha szükséges         |      |
| <input type="text" value="21"/> |      |

- 21 Ha módosítani szeretné az elérési útvonalat, akkor adja meg az új elérési útvonalat, majd nyomja meg az [OK] gombot.

Máskülönben csak nyomja meg az [OK] gombot.

|                        |      |
|------------------------|------|
| Útvonal:               | [OK] |
| Adja meg az útvonalat. |      |
| abc                    | _    |
|                        |      |

- 22 Nyomja meg a [Kom.Test] gombot az útvonal helyes beírásának ellenőrzéséhez.

|   |      |
|---|------|
| Céláll. megerősítése:                           | [OK] |
| <input type="checkbox"/> FTP \\Abc-server\FTP02 |      |
| <input type="button" value="Kom.Test"/>         |      |

- 23 Nyomja meg a [Kilépés] gombot.

|   |  |
|---|--|
| A számítógéphez való<br>kapcsolódás sikeres volt. |  |
| <input type="button" value="Kilépés"/>            |  |

- 24 Nyomja meg a [Kilépés] gombot.

|   |      |
|---|------|
| <input type="checkbox"/> Protokoll kiv. 1/1 | [OK] |
| <input type="checkbox"/> SMB                |      |
| <input checked="" type="checkbox"/> FTP     |      |
| <input type="checkbox"/> NCP                |      |

- 25** Nyomja meg a **[Bezárás]** gombot, majd az **[OK]** gombot.

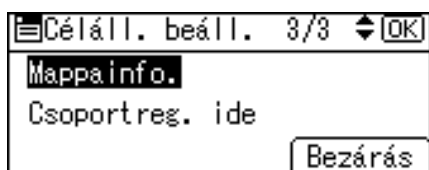

- 26** Nyomja meg a **[Felhasználói eszközök/Számláló]** gombot.

### **Megjegyzés**

- Egy név regisztrálásához lásd a "Nevék beprogramozása" című részt.
- A felhasználói név legfeljebb 64 karaktert tartalmazhat.
- A jelszó legfeljebb 64 karaktert tartalmazhat.
- Legfeljebb 64 karakterből álló szervernevet adhat meg.
- Beírhat egy abszolút útvonalat ebben a formátumban: "/felhasználó/saját gép/felhasználónév"; vagy egy relatív útvonalat ebben a formában: "könyvtár/alkönyvtár".
- Ha üresen hagyja az útvonalat, a bejelentkezési könyvtár hivatott az aktuálisan működő könyvtár szerepét betölteni.
- Beírhat egy IPv4 címet is.
- Legfeljebb 128 karakterből álló útvonalat adhat meg.
- 1 és 65535 közötti számot adhat meg.
- Ha a csatlakozási teszt sikertelen, ellenőrizze a beállításokat, majd próbálja újból.
- Ha a **[Nem adja meg]** van kiválasztva a **[0]**. lépésben, akkor a Fájltovábbítás alapértelmezett felhasználói név és jelszó (küldés) részében megadottakat használja a készülék FTP felhasználói névnek és FTP jelszónak. A részleteket lásd a "Fájlküldés" című részben.
- Ha a felhasználói hitelesítés be van kapcsolva, akkor vegye fel a kapcsolatot az adminisztrátorral.

### **Referencia**

- 144. oldal "Nevék beprogramozása"
- 205. oldal "SMB mappa kézi keresése"
- 206. oldal "SMP mappa keresése a hálózat tallózásával"
- A készülékről

## Beprogramozott FTP mappa módosítása

- 1** Válassza ki a [Rendszerbeállítások] menüpontot a [▲] vagy [▼] gombokkal, majd nyomja meg az [OK] gombot.

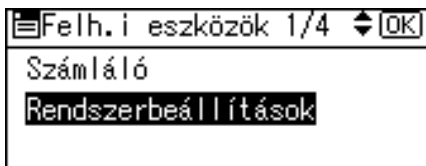

- 2** Válassza ki a [Adminisztrátori eszközök] menüpontot a [▲] vagy [▼] gombokkal, majd nyomja meg az [OK] gombot.

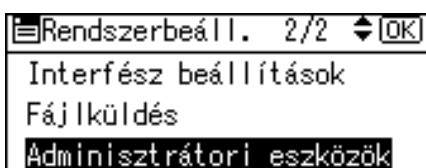

- 3** Válassza ki a [Címlista kezelése] menüpontot a [▲] vagy [▼] gombokkal, majd nyomja meg az [OK] gombot.



- 4** Válassza ki a [Tárolás/Módosítás] menüpontot a [▲] vagy [▼] gombokkal, majd nyomja meg az [OK] gombot.

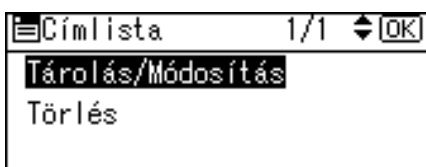

- 5** Adja meg a módosítani kívánt regisztrációs számot a számgombok vagy a gyorstárcsázó gombok segítségével, majd nyomja meg az [OK] gombot.

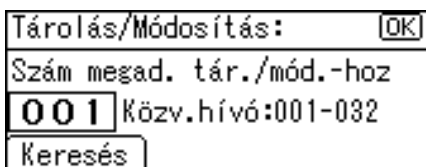

A 001-032 regisztrációs számokat automatikusan is megadhatja a közvetlenhívó gombok megnyomásával.

Nyomja le a [Keresés] gombot a név, címlista, regisztrációs szám, felhasználói kód, faxszám, e-mail cím vagy mappa címzés alapján történő kereséshez.

**6** Nyomja meg az **[OK]** gombot.

|                   |               |
|-------------------|---------------|
| Név:              | [OK]          |
| Adja meg a nevet. |               |
| abc               | ABC COMPANY ▲ |
|                   |               |

**7** Nyomja meg a **[Részl-ek]** gombot.

|                           |          |
|---------------------------|----------|
| Tárolás/Módosítás:        | [OK]     |
| [001] ABC COMPANY         |          |
| A beállítás után: OK gomb |          |
| Részl-ek                  | Reg.szám |

**8** Válassza ki a **[Mappainfo.]** menüpontot a **[▲]** vagy **[▼]** gombokkal, majd nyomja meg az **[OK]** gombot.

|                      |        |
|----------------------|--------|
| ☰ Céláll. beáll. 3/3 | ◆ [OK] |
| <b>Mappainfo.</b>    |        |
| Csoportreg. ide      |        |
| [Bezárás]            |        |

**9** Válassza ki a **[FTP]** menüpontot a **[▲]** vagy **[▼]** gombokkal, majd nyomja meg az **[OK]** gombot.

|                      |        |
|----------------------|--------|
| ☰ Protokoll kiv. 1/1 | ◆ [OK] |
| SMB                  |        |
| <b>FTP</b>           |        |
| NCP                  |        |

**10** A szervert névnek módosításához adja meg az új szervert nevet, majd nyomja meg az **[OK]** gombot.

Máskülönben csak nyomja meg az **[OK]** gombot.

|                            |         |
|----------------------------|---------|
| Szervernév:                | [OK]    |
| Adja meg a szervert nevet. |         |
| abc                        | ABC-NET |
|                            |         |

**11** A portszám módosításához adja meg az új portszámot, majd nyomja meg az **[OK]** gombot.

Máskülönben csak nyomja meg az **[OK]** gombot.

|                         |      |
|-------------------------|------|
| Portszám:               | [OK] |
| Módosítsa, ha szükséges |      |
| [ 21 ]                  |      |

- 12** Ha módosítani szeretné az elérési útvonalat, akkor adja meg az új elérési útvonalat, majd nyomja meg az **[OK]** gombot.

Máskülönben csak nyomja meg az **[OK]** gombot.

|                        |                   |
|------------------------|-------------------|
| Útvonal:               | <b>[OK]</b>       |
| Adja meg az útvonalat. |                   |
| abc                    | \\Abcd-server\FTP |
|                        |                   |

- 13** Nyomja meg a **[Kom.Test]** gombot az útvonal helyes beírásának ellenőrzéséhez.

|   |             |
|---|-------------|
| Céláll. megerősítése:                           | <b>[OK]</b> |
| <input type="checkbox"/> FTP \\Abc-server\FTP02 |             |
| <input type="button" value="Kom.Test"/>         |             |

- 14** Nyomja meg a **[Kilépés]** gombot.

|  |  |
|--|--|
| A számítógéphez való kapcsolódás sikeres volt. |  |
| <input type="button" value="Kilépés"/>         |  |

- 15** Nyomja meg a **[Kilépés]** gombot.

|   |             |
|---|-------------|
| <input type="checkbox"/> Protokoll kiv. 1/1 | <b>[OK]</b> |
| SMB   |             |
| <input checked="" type="checkbox"/> FTP     |             |
| NCP   |             |

- 16** Amikor befejezte a módosításokat, akkor nyomja meg a **[Bezárás]** gombot.

|   |             |
|---|-------------|
| <input type="checkbox"/> Céláll. beáll. 3/3     | <b>[OK]</b> |
| <input checked="" type="checkbox"/> Mappa info. |             |
| Csoportreg. ide                                 |             |
| <input type="button" value="Bezárás"/>          |             |

- 17** Nyomja meg az **[OK]** gombot.

|   |   |
|---|---|
| Tárolás/Módosítás:                              | <b>[OK]</b>                             |
| <input checked="" type="checkbox"/> ABC COMPANY |   |
| A beállítás után: OK gomb                       |   |
| <input type="button" value="Részl-ek"/>         | <input type="button" value="Reg.szám"/> |

**18** Nyomja meg a **[Felhasználói eszközök/Számláló]** gombot.

 **Megjegyzés**

- A név módosításához lásd az "Egy beprogramozott név megváltoztatása" című részt.

 **Referencia**

146. oldal "Egy beprogramozott név megváltoztatása"

A készülékről

---

## A protokoll módosítása

---

**1** Válassza a **[SMB]** vagy **[NCP]** menüpontot a **[▲]** vagy **[▼]** gombokkal, majd nyomja meg az **[OK]** gombot.

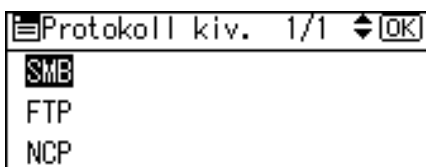

Egy megerősítő üzenet jelenik meg.

**2** Nyomja meg a **[Igen]** gombot.

A protokoll módosításával minden, az előző protokollban véghezvitt beállítás törlődik.

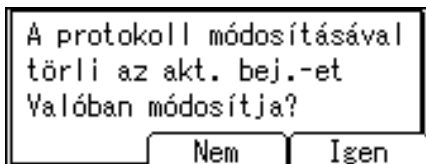

**3** Adjon meg újra minden egyes adatot.

 **Referencia**

200. oldal "SMB mappa beprogramozása"

## Beprogramozott FTP mappa törlése

- 1** Válassza ki a [Rendszerbeállítások] menüpontot a [▲] vagy [▼] gombokkal, majd nyomja meg az [OK] gombot.

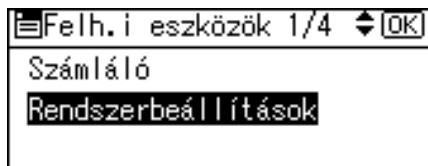

- 2** Válassza ki a [Adminisztrátori eszközök] menüpontot a [▲] vagy [▼] gombokkal, majd nyomja meg az [OK] gombot.

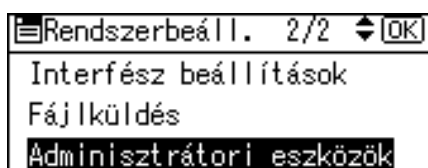

- 3** Válassza ki a [Címlista kezelése] menüpontot a [▲] vagy [▼] gombokkal, majd nyomja meg az [OK] gombot.

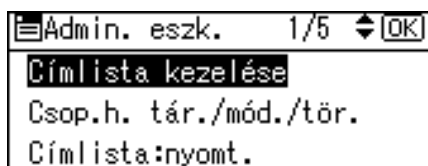

- 4** Válassza ki a [Tárolás/Módosítás] menüpontot a [▲] vagy [▼] gombokkal, majd nyomja meg az [OK] gombot.

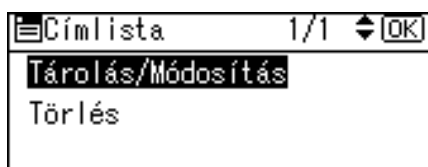

- 5** Adja meg a törölni kívánt regisztrációs számot a számgombok vagy a gyorstárcsázó gombok segítségével, majd nyomja meg az [OK] gombot.

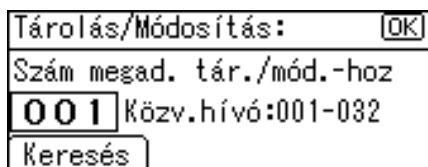

A 001-032 regisztrációs számokat automatikusan is megadhatja a közvetlenhívó gombok megnyomásával.

Nyomja le a [Keresés] gombot a név, címlista, regisztrációs szám, felhasználói kód, faxszám, e-mail cím vagy mappa címzés alapján történő kereséshez.

**6** Nyomja meg az [OK] gombot.

|                   |               |
|-------------------|---------------|
| Név:              | [OK]          |
| Adja meg a nevet. |               |
| abc               | ABC COMPANY ▲ |
|                   |               |

**7** Nyomja meg a [Részl-ek] gombot.

|                           |          |
|---------------------------|----------|
| Tárolás/Módosítás:        | [OK]     |
| [001] ABC COMPANY         |          |
| A beállítás után: OK gomb |          |
| Részl-ek                  | Reg.szám |

**8** Válassza ki a [Mappainfo.] menüpontot a [▲] vagy [▼] gombokkal, majd nyomja meg az [OK] gombot.

|                     |       |
|---------------------|-------|
| ☰Céláll. beáll. 3/3 | ◆[OK] |
| Mappainfo.          |       |
| Csoportreg. ide     |       |
| [Bezárás]           |       |

7

**9** A [▲] vagy a [▼] gombbal válassza ki egy olyan protokollt, amely jelenleg nincs kiválasztva, majd nyomja meg az [OK] gombot.

|                     |       |
|---------------------|-------|
| ☰Protokoll kiv. 1/1 | ◆[OK] |
| SMB                 |       |
| FTP                 |       |
| NCP                 |       |

Egy megerősítő üzenet jelenik meg.

**10** Nyomja meg a [Igen] gombot.

|   |        |
|---|--------|
| A protokoll módosításával törli az akt. bej.-et |        |
| Valóban módosítja?                              |        |
| [Nem]   | [Igen] |

**11** Nyomja meg kétszer a [Kilépés] gombot.

|                       |       |
|-----------------------|-------|
| Útv.megad. módja: 1/1 | ◆[OK] |
| Kézi bevitel          |       |
| Hálózati böngésző     |       |



- 12 Nyomja meg a [Bezárás] gombot.

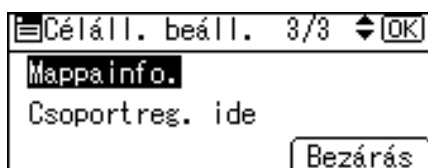

- 13 Nyomja meg az [OK] gombot.



- 14 Nyomja meg a [Felhasználói eszközök/Számláló] gombot.

**Megjegyzés**

- A név teljes törléséhez lásd az "Egy beprogramozott név törlése" című részt.

**Referencia**

148. oldal "Egy beprogramozott név törlése"

---

## NCP használata a csatlakozáshoz

---

**Megjegyzés**

- Windows alatt kialakított megosztott mappa regisztrálásához lásd az "SMB használata a csatlakozáshoz" című részt.
- Mappa regisztrálásához egy FTP szerverre lásd az "FTP használata a csatlakozáshoz" című részt.

**Referencia**

199. oldal "SMB használata a csatlakozáshoz"

213. oldal "FTP használata a csatlakozáshoz"

---

## NCP mappa beprogramozása

---

- 1 Válassza ki a [Rendszerbeállítások] menüpontot a [▲] vagy [▼] gombokkal, majd nyomja meg az [OK] gombot.

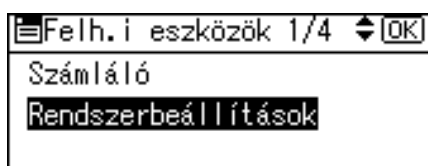

- 2** Válassza ki a [Adminisztrátori eszközök] menüpontot a [▲] vagy [▼] gombokkal, majd nyomja meg az [OK] gombot.

|                                 |   |   |      |
|---------------------------------|---|---|------|
| ☰ Rendszerbeáll. 2/2            | ⬆ | ⬇ | [OK] |
| Interfész beállítások           |   |   |      |
| Fájlküldés                      |   |   |      |
| <b>Adminisztrátori eszközök</b> |   |   |      |

- 3** Válassza ki a [Címlista kezelése] menüpontot a [▲] vagy [▼] gombokkal, majd nyomja meg az [OK] gombot.

|                          |   |   |      |
|--------------------------|---|---|------|
| ☰ Admin. eszk. 1/5       | ⬆ | ⬇ | [OK] |
| <b>Címlista kezelése</b> |   |   |      |
| Csup.h. tár./mód./tör.   |   |   |      |
| Címlista:nyomt.          |   |   |      |

- 4** Válassza ki a [Tárolás/Módosítás] menüpontot a [▲] vagy [▼] gombokkal, majd nyomja meg az [OK] gombot.

|                          |   |   |      |
|--------------------------|---|---|------|
| ☰ Címlista 1/1           | ⬆ | ⬇ | [OK] |
| <b>Tárolás/Módosítás</b> |   |   |      |
| Törlés                   |   |   |      |

7

- 5** Adja meg a programozni kívánt regisztrációs számot a számgombok vagy a gyorstárcsázó gombok segítségével, majd nyomja meg az [OK] gombot.

|                           |                   |
|---------------------------|-------------------|
| Tárolás/Módosítás:        | [OK]              |
| Szám megad. tár./mód.-hoz |                   |
| <b>001</b>                | Közv.hívó:001-032 |
| Keresés                   |                   |

A 001-032 regisztrációs számokat automatikusan is megadhatja a közvetlenhívó gombok megnyomásával.

Nyomja le a [Keresés] gombot a név, címlista, regisztrációs szám, felhasználói kód, faxszám, e-mail cím vagy mappa címzés alapján történő kereséshez.

- 6** Nyomja meg az [OK] gombot.

|                   |               |
|-------------------|---------------|
| Név:              | [OK]          |
| Adja meg a nevet. |               |
| abc               | ABC COMPANY ▲ |
|                   |               |

- 7** Nyomja meg a [Részl-ek] gombot.

|                           |          |
|---------------------------|----------|
| Tárolás/Módosítás:        | [OK]     |
| [001] ABC COMPANY         |          |
| A beállítás után: OK gomb |          |
| Részl-ek                  | Reg.szám |

- 8** Válassza ki a [Hit.info] menüpontot a [▲] vagy [▼] gombokkal, majd nyomja meg az [OK] gombot.

|                     |       |
|---------------------|-------|
| ☰Céláll. beáll. 1/3 | ◆[OK] |
| Hit.info            |       |
| Hit. védel.         |       |
| [Bezárás]           |       |

- 9** Válassza ki a [Mappa hitelesítése] menüpontot a [▲] vagy [▼] gombokkal, majd nyomja meg az [OK] gombot.

|                    |       |
|--------------------|-------|
| ☰Hit. info 1/2     | ◆[OK] |
| Felhasználói kód   |       |
| SMTP hitelesítése  |       |
| Mappa hitelesítése |       |

- 10** Válassza a [Adjon meg másik hit.info.t] opciót a [▲] vagy a [▼] gombbal, majd nyomja meg a [Felh.] gombot.

|                            |        |
|----------------------------|--------|
| Mappa hit.: 1/1            | ◆[OK]  |
| Nem adja meg               |        |
| Adjon meg másik hit.info.t |        |
| Felh.                      | Jelszó |

- 11** Írja be a belépési felhasználói nevét, majd nyomja meg az [OK] gombot.

|                           |      |
|---------------------------|------|
| Belépési név:             | [OK] |
| Adja meg a felh.-i nevet. |      |
| abc                       | _    |
|                           |      |

- 12** Nyomja meg a [Jelszó] gombot.

|                            |        |
|----------------------------|--------|
| Mappa hit.: 1/1            | ◆[OK]  |
| Nem adja meg               |        |
| Adjon meg másik hit.info.t |        |
| Felh.                      | Jelszó |

- 13** Írja be a jelszót, majd nyomja meg az [OK] gombot.

|                     |      |
|---------------------|------|
| Belépési jelszó:    | [OK] |
| Adja meg a jelszót. |      |
| abc                 |      |
|                     |      |

- 14** Megerősítésként írja be ismét a jelszót, majd nyomja meg az [OK] gombot.

|                         |      |
|-------------------------|------|
| Jelszó megerősítése:    | [OK] |
| Írja be újra a jelszót. |      |
| abc                     |      |
|                         |      |

- 15** Nyomja meg az [OK] gombot.

|                            |        |   |      |
|----------------------------|--------|---|------|
| Mappa hit.:                | 1/1    | ◆ | [OK] |
| Nem adja meg               |        |   |      |
| Adjon meg másik hit.info.t |        |   |      |
| Felh.                      | Jelszó |   |      |

- 16** Nyomja meg a [Kilépés] gombot.

|                    |     |   |      |
|--------------------|-----|---|------|
| Hit. info          | 1/2 | ◆ | [OK] |
| Felhasználói kód   |     |   |      |
| SMTP hitelesítése  |     |   |      |
| Mappa hitelesítése |     |   |      |

- 17** Válassza ki a [Mappainfo.] menüpontot a [▲] vagy [▼] gombokkal, majd nyomja meg az [OK] gombot.

|                 |     |   |         |
|-----------------|-----|---|---------|
| Céláll. beáll.  | 3/3 | ◆ | [OK]    |
| Mappainfo.      |     |   |         |
| Csoportreg. ide |     |   |         |
|                 |     |   | Bezárás |

- 18** Válassza ki a [NCP] menüpontot a [▲] vagy [▼] gombokkal, majd nyomja meg az [OK] gombot.

|                |     |   |      |
|----------------|-----|---|------|
| Protokoll kiv. | 1/1 | ◆ | [OK] |
| SMB            |     |   |      |
| FTP            |     |   |      |
| NCP            |     |   |      |

- 19 A [▲] vagy a [▼] gombbal válassza ki a csatlakozás típusát, majd nyomja meg az [OK] gombot.

Ha meg szeretne adni egy mappát az NDS fában, akkor nyomja meg a [NDS] gombot. Ha meg szeretne adni egy mappát a NetWare szerveren, akkor nyomja meg a [Bindery] gombot.

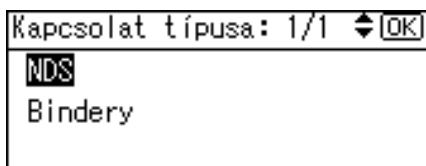

- 20 A [▲] vagy a [▼] gombbal válassza ki az elérési útvonal megadásának módját, majd nyomja meg az [OK] gombot.

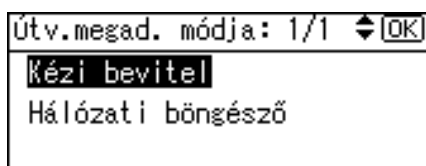

Mappa kijelöléséhez beírhatja az útvonalat kézzel, vagy megkeresheti a mappát a hálózat tallózásával. Lásd a "Mappa kézi keresése" és a "Mappa keresése a hálózat tallózásával" című részeket.

- 21 A [Kom.Test] gomb megnyomásával ellenőrizze, hogy megfelelően lettek-e megadva az elérési útvonalak.

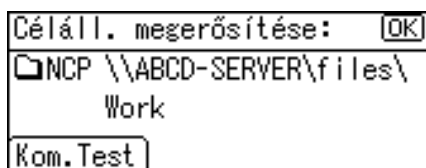

- 22 Nyomja meg a [Kilépés] gombot.

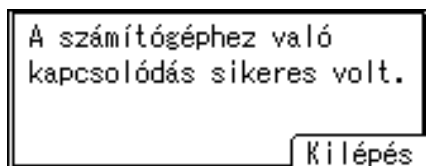

- 23 Nyomja meg a [Kilépés] gombot.

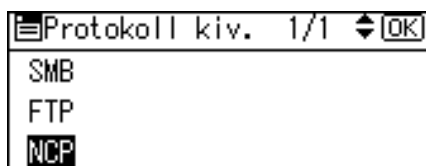

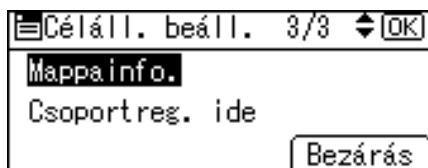
**24** Nyomja meg a [Bezárás] gombot.**25** Nyomja meg az [OK] gombot.**26** Nyomja meg a [Felhasználói eszközök/Számláló] gombot.**Megjegyzés**

- A név regisztrálásához lásd "Nevek regisztrálása" című részt.
- A felhasználói név legfeljebb 64 karaktert tartalmazhat.
- Ha az [NDS] beállítást választja a csatlakozás típusaként, akkor a felhasználónév után írja be a felhasználói objektumot tartalmazó kontextus nevét. Ha a felhasználónév "felhasználó" és a kontextus neve "kontextus", akkor a beírandó felhasználónév "felhasználó.kontextus" lesz.
- A jelszó legfeljebb 64 karaktert tartalmazhat.
- Mappa kijelöléséhez beírhatja az útvonalat kézzel, vagy megkeresheti a mappát a hálózat tallózásával.
- Ha a [Nem adja meg] van kiválasztva, akkor a Fájltovbábitás alapértelmezett felhasználói név és jelszó (küldés) részében megadottakat használja a készülék NCP felhasználói névnek és NCP jelszónak.
- Ha a felhasználói hitelesítés be van kapcsolva, akkor vegye fel a kapcsolatot az adminisztrátorral.

**Referencia**

144. oldal "Nevek beprogramozása"

231. oldal "NCP mappa kézi keresése"

232. oldal "NCP mappa keresése a hálózat tallózásával"

A készülékről

## NCP mappa kézi keresése

- 1** Válassza ki a [Kézi bevitel] menüpontot a [▲] vagy [▼] gombokkal, majd nyomja meg az [OK] gombot.

- 2** Írja be az elérési útvonal nevét, majd nyomja meg az [OK] gombot.

- 3** Nyomja meg a [Kom.Test] gombot az útvonal helyes beírásának ellenőrzéséhez.

- 4** Nyomja meg a [Kilépés] gombot.

### Megjegyzés

- Ha a "Csatlakozás típusát" [NDS] értékre állítja, és az NDS fa neve "fa", a kötetet tartalmazó kontextus neve "kontextus", a kötet neve "kötet" és a mappa neve "mappa", akkor az elérési útvonal "\\fa\kötet.kontextus\mappa" lesz.
- Ha a "Csatlakozás típusát" [Bindery] értékre állítja, és a NetWare szerver neve "szerver", a kötet neve "kötet" és a mappa neve "mappa", akkor az elérési útvonal "\\szerver\kötet\mappa" lesz.
- Legfeljebb 128 karakterből álló útvonalat adhat meg.
- Ha a csatlakozási teszt sikertelen, ellenőrizze a beállításokat, majd próbálja újból.

## NCP mappa keresése a hálózat tallózásával

- 1 Válassza ki a [Hálózati böngésző] menüpontot a [▲] vagy [▼] gombokkal, majd nyomja meg az [OK] gombot.

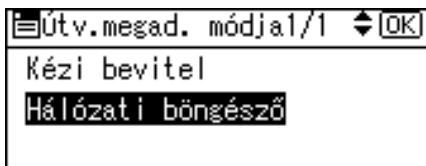

- 2 Ha a "Csatlakozás típusát" [NDS] értékre állította, akkor az NDS fában lévő elemek listája jelenik meg. Ha a "Csatlakozás típusát" [Bindery] értékre állította, akkor a NetWare szerveren lévő elemek listája jelenik meg.



- 3 Keresse meg a célállomás mappáját az NDS fában vagy a NetWare szerveren, majd nyomja meg az [Alkalmaz] gombot.



Megnyomhatja az [Fel] gombot, hogy váltson a szintek között.

### Megjegyzés

- Csak azok a mappák jelennek meg a [Hálózati böngésző] alatt, amelyekhez Önnek elérési jogosultsága van.
- Ha a készüléken beállított nyelv eltér a megtekinteni kívánt célállomásétól, akkor az egyes tételek esetleg nem fognak megfelelően látszani.
- Legfeljebb 100 tételt lehet megjeleníteni a listában.



## Beprogramozott NCP mappa módosítása

- 1** Válassza ki a [Rendszerbeállítások] menüpontot a [▲] vagy [▼] gombokkal, majd nyomja meg az [OK] gombot.

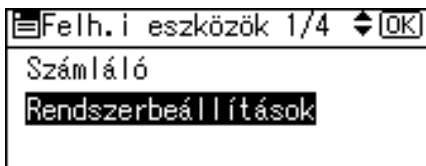

- 2** Válassza ki a [Adminisztrátori eszközök] menüpontot a [▲] vagy [▼] gombokkal, majd nyomja meg az [OK] gombot.

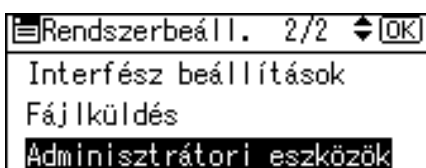

- 3** Válassza ki a [Címlista kezelése] menüpontot a [▲] vagy [▼] gombokkal, majd nyomja meg az [OK] gombot.



- 4** Válassza ki a [Tárolás/Módosítás] menüpontot a [▲] vagy [▼] gombokkal, majd nyomja meg az [OK] gombot.

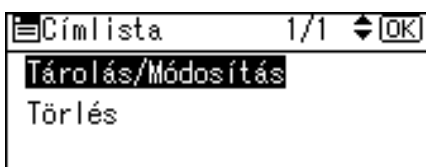

- 5** Adja meg a módosítani kívánt regisztrációs számot a számgombok vagy a gyorstárcsázó gombok segítségével, majd nyomja meg az [OK] gombot.

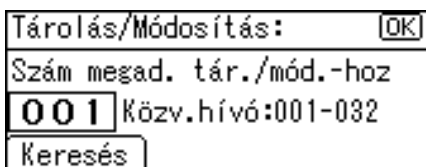

A 001-032 regisztrációs számokat automatikusan is megadhatja a közvetlenhívó gombok megnyomásával.

Nyomja le a [Keresés] gombot a név, címlista, regisztrációs szám, felhasználói kód, faxszám, e-mail cím vagy mappa címzés alapján történő kereséshez.

**6** Nyomja meg az [OK] gombot.

|                   |               |
|-------------------|---------------|
| Név:              | [OK]          |
| Adja meg a nevet. |               |
| abc               | ABC COMPANY ▲ |
|                   |               |

**7** Nyomja meg a [Részl-ek] gombot.

|                           |          |
|---------------------------|----------|
| Tárolás/Módosítás:        | [OK]     |
| [001] ABC COMPANY         |          |
| A beállítás után: OK gomb |          |
| Részl-ek                  | Reg.szám |

**8** Válassza ki a [Mappainfo.] menüpontot a [▲] vagy [▼] gombokkal, majd nyomja meg az [OK] gombot.

|                      |        |
|----------------------|--------|
| ☰ Céláll. beáll. 3/3 | ◆ [OK] |
| Mappainfo.           |        |
| Csoportreg. ide      |        |
| Bezáras              |        |

7

**9** Válassza ki a [NCP] menüpontot a [▲] vagy [▼] gombokkal, majd nyomja meg az [OK] gombot.

|                      |        |
|----------------------|--------|
| ☰ Protokoll kiv. 1/1 | ◆ [OK] |
| SMB                  |        |
| FTP                  |        |
| NCP                  |        |

**10** A [▲] vagy a [▼] gombbal válassza ki a csatlakozás típusát, majd nyomja meg az [OK] gombot.

Ha meg szeretne adni egy mappát az NDS fában, akkor nyomja meg a [NDS] gombot. Ha meg szeretne adni egy mappát a NetWare szerveren, akkor nyomja meg a [Bindery] gombot.

|                       |        |
|-----------------------|--------|
| Kapcsolat típusa: 1/1 | ◆ [OK] |
| NDS                   |        |
| Bindery               |        |

- 11** Válassza ki a [Kézi bevitel] vagy a [Hálózati böngésző] beállítást a [▲] vagy a [▼] gombbal, hogy megadja az elérési útvonal beírásának módját, majd nyomja meg az [OK] gombot.

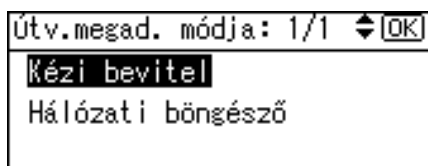

Mappa kijelöléséhez beírhatja az útvonalat kézzel, vagy megkeresheti a mappát a hálózat tallózásával.

- 12** Határozzon meg egy mappát.

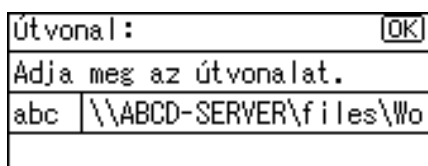

- 13** Nyomja meg a [Kom.Test] gombot az útvonal helyes beírásának ellenőrzéséhez.

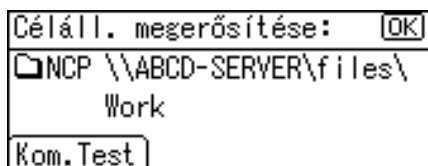

- 14** Nyomja meg a [Kilépés] gombot.

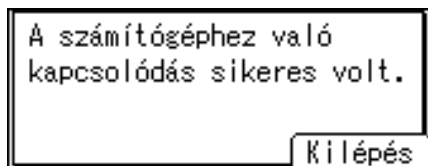

- 15** Nyomja meg a [Kilépés] gombot.



- 16** Nyomja meg a [Bezárás] gombot.

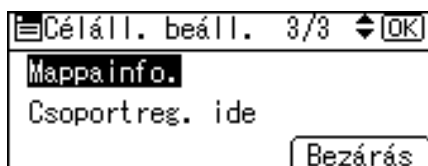

**17** Nyomja meg az [OK] gombot.

|                           |          |
|---------------------------|----------|
| Tárolás/Módosítás:        | [OK]     |
| [001] ABC COMPANY         |          |
| A beállítás után: OK gomb |          |
| Részl-ek                  | Reg.szám |

**18** Nyomja meg a [Felhasználói eszközök/Számláló] gombot.**Megjegyzés**

- A név módosításához lásd az "Egy beprogramozott név megváltoztatása" című részt.

**Referencia**

146. oldal "Egy beprogramozott név megváltoztatása"

**A protokoll módosítása****1** Válassza a [SMB] vagy [FTP] menüpontot a [▲] vagy [▼] gombokkal, majd nyomja meg az [OK] gombot.

|                    |      |
|--------------------|------|
| Protokoll kiv. 1/1 | [OK] |
| SMB                |      |
| FTP                |      |
| NCP                |      |

Egy megerősítő üzenet jelenik meg.

**2** Nyomja meg a [Igen] gombot.

A protokoll módosításával minden, az előző protokollban véghezvitt beállítás törlődik.

|  |      |
|--|------|
| A protokoll módosításával<br>törli az akt. bej.-et<br>Valóban módosítja? |      |
| Nem  | Igen |

**Referencia**

200. oldal "SMB mappa beprogramozása"

213. oldal "FTP mappa beprogramozása"

## Beprogramozott NCP mappa törlése

- 1** Válassza ki a [Rendszerbeállítások] menüpontot a [▲] vagy [▼] gombokkal, majd nyomja meg az [OK] gombot.

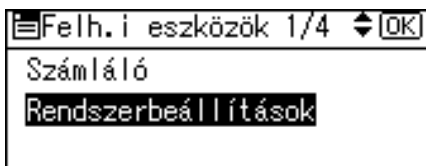

- 2** Válassza ki a [Adminisztrátori eszközök] menüpontot a [▲] vagy [▼] gombokkal, majd nyomja meg az [OK] gombot.

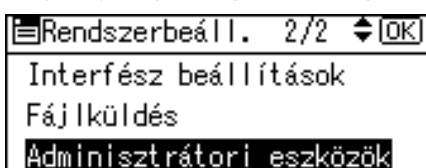

- 3** Válassza ki a [Címlista kezelése] menüpontot a [▲] vagy [▼] gombokkal, majd nyomja meg az [OK] gombot.

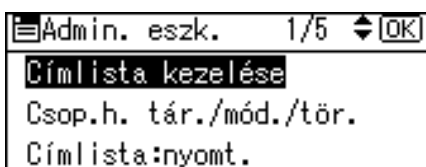

- 4** Válassza ki a [Tárolás/Módosítás] menüpontot a [▲] vagy [▼] gombokkal, majd nyomja meg az [OK] gombot.

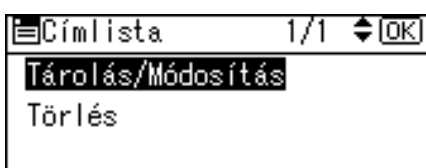

- 5** Adja meg a törölni kívánt regisztrációs számot a számgombok vagy a gyorsárcsázó gombok segítségével, majd nyomja meg az [OK] gombot.

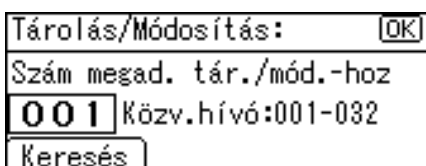

A 001-032 regisztrációs számokat automatikusan is megadhatja a közvetlenhívó gombok megnyomásával.

Nyomja le a [Keresés] gombot a név, címlista, regisztrációs szám, felhasználói kód, faxszám, e-mail cím vagy mappa címzés alapján történő kereséshez.

**6** Nyomja meg az [OK] gombot.

|                   |               |
|-------------------|---------------|
| Név:              | [OK]          |
| Adja meg a nevet. |               |
| abc               | ABC COMPANY ▲ |
|                   |               |

**7** Nyomja meg a [Részl-ek] gombot.

|                           |          |
|---------------------------|----------|
| Tárolás/Módosítás:        | [OK]     |
| [001] ABC COMPANY         |          |
| A beállítás után: OK gomb |          |
| Részl-ek                  | Reg.szám |

**8** Válassza ki a [Mappainfo.] menüpontot a [▲] vagy [▼] gombokkal, majd nyomja meg az [OK] gombot.

|                      |        |
|----------------------|--------|
| ☰ Céláll. beáll. 3/3 | ◆ [OK] |
| Mappainfo.           |        |
| Csoportreg. ide      |        |
| [Bezárás]            |        |

7

**9** A [▲] vagy a [▼] gombbal válassza ki egy olyan protokollt, amely jelenleg nincs kiválasztva, majd nyomja meg az [OK] gombot.

|                      |        |
|----------------------|--------|
| ☰ Protokoll kiv. 1/1 | ◆ [OK] |
| SMB                  |        |
| FTP                  |        |
| NCP                  |        |

Egy megerősítő üzenet jelenik meg.

**10** Nyomja meg a [Igen] gombot.

|   |        |
|---|--------|
| A protokoll módosításával törli az akt. bej.-et |        |
| Valóban módosítja?                              |        |
| [Nem]   | [Igen] |

**11** Nyomja meg kétszer a [Kilépés] gombot.

|                       |        |
|-----------------------|--------|
| Útv.megad. módja: 1/1 | ◆ [OK] |
| Kézi bevitel          |        |
| Hálózati böngésző     |        |

**12** Nyomja meg a [Bezárás] gombot.

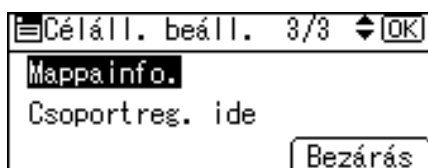

Céláll. beáll. 3/3 [OK]

**Mappa info.**

Csoportreg. ide

Bezárás

**13** Nyomja meg az [OK] gombot.



Tárolás/Módosítás: [OK]

001 ABC COMPANY

A beállítás után: OK gomb

Részl-ek Reg.szám

**14** Nyomja meg a [Felhasználói eszközök/Számláló] gombot.

 **Megjegyzés**

- A név teljes törléséhez lásd az "Egy beprogramozott név törlése" című részt.

 **Referencia**

148. oldal "Egy beprogramozott név törlése"

## Nevek tárolása csoportokba

A neveket beprogramozhatja csoportokba, hogy egyszerűen kezelhesse az egyes csoportokhoz tartozó e-mail címeket és mappákat. A nevek csoportosításához előbb regisztrálnia kell a szóban forgó csoportokat.

### Fontos

- Amikor a Szkenelés mappába funkciót használja, nem tud olyan csoportnak szkennelt fájlokat küldeni, amelyekhez 50-nél több mappa van regisztrálva.
- Legfeljebb 10 csoport adható meg.
- Egy csoportba legfeljebb 100 célállomást regisztrálhat.

### Megjegyzés

- Megelőzheti a csoportban regisztrált mappákhoz történő engedély nélküli hozzáférést. Lásd a "Védelmi kód regisztrálása" című részt.

### Referencia

257. oldal "Védelmi kód regisztrálása"

## Új csoport rögzítése

7

- 1** Válassza ki a [Rendszerbeállítások] menüpontot a [▲] vagy [▼] gombokkal, majd nyomja meg az [OK] gombot.

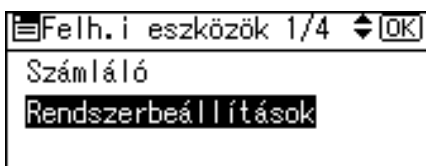

- 2** Válassza ki a [Adminisztrátori eszközök] menüpontot a [▲] vagy [▼] gombokkal, majd nyomja meg az [OK] gombot.

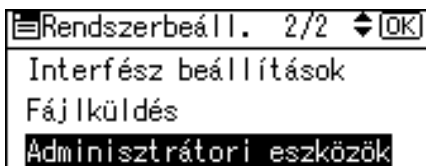

- 3** Válassza ki a [Csup.h. tár./mód./tör.] menüpontot a [▲] vagy [▼] gombokkal, majd nyomja meg az [OK] gombot.

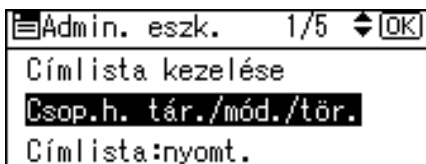



- 4** Válassza ki a [Tárolás/Módosítás] menüpontot a [▲] vagy [▼] gombokkal, majd nyomja meg az [OK] gombot.

|                   |     |      |
|-------------------|-----|------|
| Csoportnév        | 1/1 | [OK] |
| Tárolás/Módosítás |     |      |
| Törlés            |     |      |

- 5** Adja meg a programozni kívánt regisztrációs számot a számgombok vagy a gyorstárcsázó gombok segítségével, majd nyomja meg az [OK] gombot.

|                             |                   |
|-----------------------------|-------------------|
| Csop. tárolás/mód.:         | [OK]              |
| Szám megadása tár./mód.-hoz |                   |
| 001                         | Közv.hívó:001-032 |
| Keresés                     |                   |

A 001-032 regisztrációs számokat automatikusan is megadhatja a közvetlenhívó gombok megnyomásával.

A név, a célállomáslista vagy a regisztrációs szám szerinti kereséshez nyomja meg a [Keresés] gombot.

- 6** Írja be a csoport nevét, majd nyomja meg az [OK] gombot.

|                   |      |
|-------------------|------|
| Csoportnév:       | [OK] |
| Adja meg a nevet. |      |
| abc               | ▲    |

- 7** Nyomja meg az [OK] gombot.

|                     |         |
|---------------------|---------|
| Csop. tárolás/mód.: | [OK]    |
| 020 0001            |         |
| Részl-ek            | Reg.sz. |

- 8** Nyomja meg a [Felhasználói eszközök/Számláló] gombot.

### Referencia

A készülékről

## Nevek tárolása csoportokba

A címjegyzékben szereplő neveket csoportba foglalhatja.

Amikor új név regisztrációját végzi, egyidejűleg csoportokat is regisztrálhat.

- 1** Válassza ki a [Rendszerbeállítások] menüpontot a [▲] vagy [▼] gombokkal, majd nyomja meg az [OK] gombot.

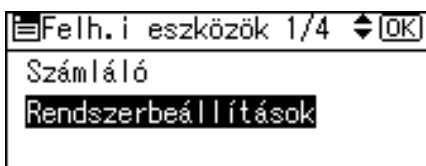

- 2** Válassza ki a [Adminisztrátori eszközök] menüpontot a [▲] vagy [▼] gombokkal, majd nyomja meg az [OK] gombot.

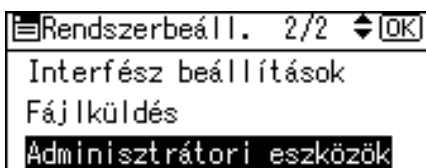

- 3** Válassza ki a [Címlista kezelése] menüpontot a [▲] vagy [▼] gombokkal, majd nyomja meg az [OK] gombot.



- 4** Válassza ki a [Tárolás/Módosítás] menüpontot a [▲] vagy [▼] gombokkal, majd nyomja meg az [OK] gombot.

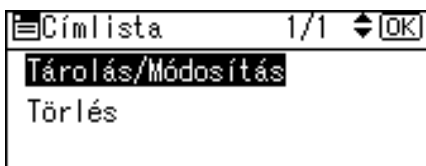

- 5** Adja meg a módosítani kívánt regisztrációs számot a számgombok vagy a gyorstárcsázó gombok segítségével, majd nyomja meg az [OK] gombot.

|  |                   |
|--|-------------------|
| Tárolás/Módosítás:                     | [OK]              |
| Szám megad. tár./mód.-hoz              |                   |
| <input type="text" value="001"/>       | Közv.hívó:001-032 |
| <input type="button" value="Keresés"/> |                   |

A 001-032 regisztrációs számokat automatikusan is megadhatja a közvetlenhívó gombok megnyomásával.

Nyomja le a [Keresés] gombot a név, címlista, regisztrációs szám, felhasználói kód, faxszám, e-mail cím vagy mappa címzés alapján történő kereséshez.

- 6** Nyomja meg az [OK] gombot.

|                   |               |
|-------------------|---------------|
| Név:              | [OK]          |
| Adja meg a nevet. |               |
| abc               | ABC COMPANY ▲ |
|                   |               |

- 7** Nyomja meg a [Részl-ek] gombot.

|   |   |
|---|---|
| Tárolás/Módosítás:                      | [OK]                                    |
| [001] ABC COMPANY                       |   |
| A beállítás után: OK gomb               |   |
| <input type="button" value="Részl-ek"/> | <input type="button" value="Reg.szám"/> |

- 8** Válassza ki a [Csoportreg. ide] menüpontot a [▲] vagy [▼] gombokkal, majd nyomja meg az [OK] gombot.

|   |        |
|---|--------|
| ☰ Céláll. beáll. 3/3                                | ◆ [OK] |
| Mappainfo.  |        |
| <input checked="" type="checkbox"/> Csoportreg. ide |        |
| <input type="button" value="Bezárás"/>              |        |

- 9** Válassza ki a rögzíteni kívánt csoport nevét a [▶] menüpont választásával, majd nyomja meg az [OK] gombot.

|                                     |       |   |        |   |      |
|-------------------------------------|-------|---|--------|---|------|
| Csoportok:                          | 1/1   | ◆ | ◀      | ▶ | [OK] |
| <input checked="" type="checkbox"/> | [007] | 🌐 | branch |   |      |
| <input type="checkbox"/>            | [015] | 🌐 | group  |   |      |

- 10** Nyomja meg a [Bezárás] gombot.

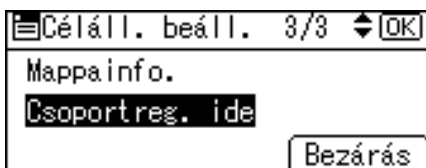

- 11** Nyomja meg az [OK] gombot.



- 12** Nyomja meg a [Felhasználói eszközök/Számláló] gombot.

## Csoport hozzáadása egy másik csoporthoz

Egy csoportot hozzáadhat egy másik csoporthoz.

- 1** Válassza ki a [Rendszerbeállítások] menüpontot a [▲] vagy [▼] gombokkal, majd nyomja meg az [OK] gombot.

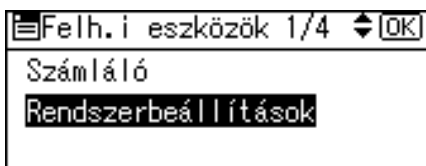

- 2** Válassza ki a [Adminisztrátori eszközök] menüpontot a [▲] vagy [▼] gombokkal, majd nyomja meg az [OK] gombot.

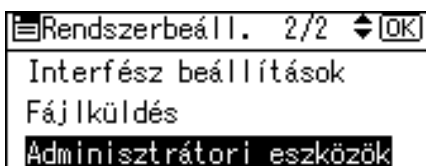

- 3** Válassza ki a [Csup.h. tár./mód./tör.] menüpontot a [▲] vagy [▼] gombokkal, majd nyomja meg az [OK] gombot.

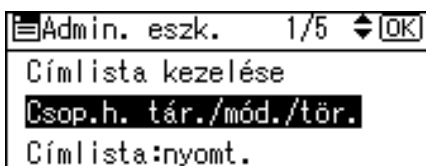

- 4** Válassza ki a [Tárolás/Módosítás] menüpontot a [▲] vagy [▼] gombokkal, majd nyomja meg az [OK] gombot.

|                   |     |    |
|-------------------|-----|----|
| Csoportnév        | 1/1 | OK |
| Tárolás/Módosítás |     |    |
| Törlés            |     |    |

- 5** A számgombok vagy a közvetlenhívó gombok segítségével adja meg annak a csoportnak a regisztrációs számát, amelyet be szeretne tenni egy másik csoportba, majd nyomja meg az [OK] gombot.

|                             |                   |
|-----------------------------|-------------------|
| Csop. tárolás/mód.:         | OK                |
| Szám megadása tár./mód.-hoz |                   |
| 015                         | Közv.hívó:001-032 |
| Keresés                     |                   |

A 001-032 regisztrációs számokat automatikusan is megadhatja a közvetlenhívó gombok megnyomásával.

A név, a célállomáslista vagy a regisztrációs szám szerinti kereséshez nyomja meg a [Keresés] gombot.

- 6** Nyomja meg az [OK] gombot.

|                   |           |
|-------------------|-----------|
| Csoportnév neve:  | OK        |
| Adja meg a nevet. |           |
| abc               | FACTORY ▲ |

- 7** Nyomja meg a [Részl-ek] gombot.

|                     |         |
|---------------------|---------|
| Csop. tárolás/mód.: | OK      |
| 015 FACTORY         |         |
| Részl-ek            | Reg.sz. |

- 8** Válassza ki a [Csoportreg. ide] menüpontot a [▲] vagy [▼] gombokkal, majd nyomja meg az [OK] gombot.

|                 |     |    |
|-----------------|-----|----|
| Részletek       | 2/2 | OK |
| Csoportreg. ide |     |    |
| Bezárás         |     |    |

- 9** Válassza ki a rögzíteni kívánt csoport nevét a [▶] menüpont választásával, majd nyomja meg az [OK] gombot.



- 10** Nyomja meg a [Bezárás] gombot.

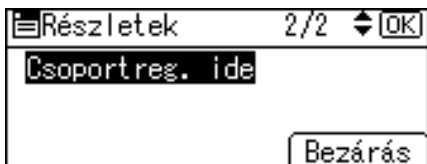

- 11** Nyomja meg az [OK] gombot.

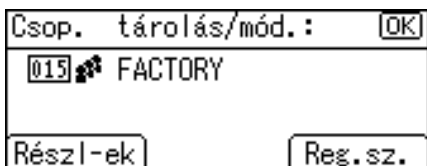

- 12** Nyomja meg a [Felhasználói eszközök/Számláló] gombot.

## A csoportokba foglalt nevek megjelenítése

Ellenőrizheti az egyes csoportokba regisztrált neveket és csoportokat.

- 1** Válassza ki a [Rendszerbeállítások] menüpontot a [▲] vagy [▼] gombokkal, majd nyomja meg az [OK] gombot.

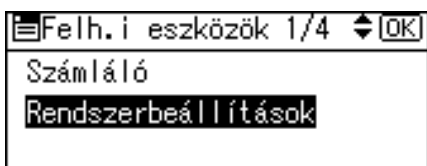

- 2** Válassza ki a [Adminisztrátori eszközök] menüpontot a [▲] vagy [▼] gombokkal, majd nyomja meg az [OK] gombot.

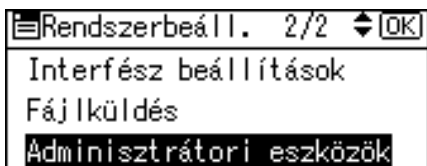

- 3** Válassza ki a [Csop.h. tár./mód./tör.] menüpontot a [▲] vagy [▼] gombokkal, majd nyomja meg az [OK] gombot.

|                        |     |   |      |
|------------------------|-----|---|------|
| Admin. eszk.           | 1/5 | ◆ | [OK] |
| Címlista kezelése      |     |   |      |
| Csop.h. tár./mód./tör. |     |   |      |
| Címlista:nyomt.        |     |   |      |

- 4** Válassza ki a [Tárolás/Módosítás] menüpontot a [▲] vagy [▼] gombokkal, majd nyomja meg az [OK] gombot.

|                   |     |   |      |
|-------------------|-----|---|------|
| Csoportnév        | 1/1 | ◆ | [OK] |
| Tárolás/Módosítás |     |   |      |
| Törlés            |     |   |      |

- 5** Adja meg a megjeleníteni kívánt regisztrációs számot a számgombok vagy a gyorstárcsázó gombok segítségével, majd nyomja meg az [OK] gombot.

|                             |                   |
|-----------------------------|-------------------|
| Csop. tárolás/mód.:         | [OK]              |
| Szám megadása tár./mód.-hoz |                   |
| 015                         | Közv.hívó:001-032 |
| Keresés                     |                   |

A 001-032 regisztrációs számokat automatikusan is megadhatja a közvetlenhívó gombok megnyomásával.

A név, a célállomáslista vagy a regisztrációs szám szerinti kereséshez nyomja meg a [Keresés] gombot.

- 6** Nyomja meg az [OK] gombot.

|                   |           |
|-------------------|-----------|
| Csoportnév neve:  | [OK]      |
| Adja meg a nevet. |           |
| abc               | FACTORY ▲ |
|                   |           |

- 7** Nyomja meg a [Részl-ek] gombot.

|                     |         |
|---------------------|---------|
| Csop. tárolás/mód.: | [OK]    |
| 015 📡 FACTORY       |         |
|                     |         |
| Részl-ek            | Reg.sz. |

- 8** Válassza ki a [Regisztr. felh./csoport] menüpontot a [▲] vagy [▼] gombokkal, majd nyomja meg az [OK] gombot.



Megjelenik a kiválasztott csoport összes felhasználójának a neve.

- 9** Nyomja meg a [Felhasználói eszközök/Számláló] gombot.

---

## Név eltávolítása egy csoportból

---

- 1** Válassza ki a [Rendszerbeállítások] menüpontot a [▲] vagy [▼] gombokkal, majd nyomja meg az [OK] gombot.

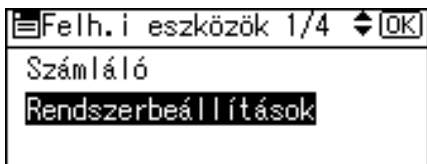

- 2** Válassza ki a [Adminisztrátori eszközök] menüpontot a [▲] vagy [▼] gombokkal, majd nyomja meg az [OK] gombot.

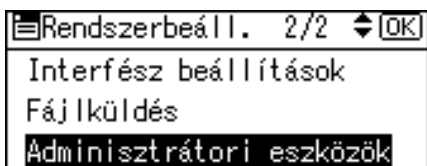

- 3** Válassza ki a [Címlista kezelése] menüpontot a [▲] vagy [▼] gombokkal, majd nyomja meg az [OK] gombot.

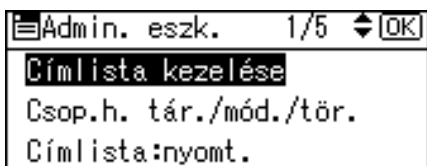

- 4** Válassza ki a [Tárolás/Módosítás] menüpontot a [▲] vagy [▼] gombokkal, majd nyomja meg az [OK] gombot.

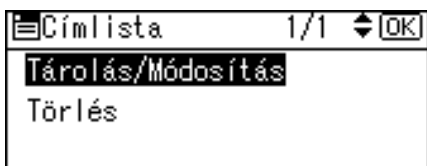



- 5** Adja meg a törölni kívánt regisztrációs számot a számgombok vagy a gyorsrácsázó gombok segítségével, majd nyomja meg az [OK] gombot.

Nyomja meg a törölni kívánt felhasználó gombját, vagy a számgombokkal adja meg a regisztrációs számot.

|                              |      |
|------------------------------|------|
| Tárolás/Módosítás:           | [OK] |
| Szám megad. tár./mód.-hoz    |      |
| <b>001</b> Közv.hívó:001-032 |      |
| Keresés                      |      |

A 001-032 regisztrációs számokat automatikusan is megadhatja a közvetlenhívó gombok megnyomásával.

Nyomja le a [Keresés] gombot a név, címlista, regisztrációs szám, felhasználói kód, faxszám, e-mail cím vagy mappa címzés alapján történő kereséshez.

- 6** Nyomja meg az [OK] gombot.

|                   |      |
|-------------------|------|
| Név:              | [OK] |
| Adja meg a nevet. |      |
| abc   ABC COMPANY | ▲    |
|                   |      |

- 7** Nyomja meg a [Részl-ek] gombot.

|                           |          |
|---------------------------|----------|
| Tárolás/Módosítás:        | [OK]     |
| <b>001</b> ABC COMPANY    |          |
| A beállítás után: OK gomb |          |
| Részl-ek                  | Reg.szám |

- 8** Válassza ki a [Csoportreg. ide] menüpontot a [▲] vagy [▼] gombokkal, majd nyomja meg az [OK] gombot.

|                        |         |
|------------------------|---------|
| ☰ Céláll. beáll. 3/3   | ◆ [OK]  |
| Mappainfo.             |         |
| <b>Csoportreg. ide</b> |         |
|                        | Bezárás |

- 9** Válassza ki a törölni kívánt csoport nevét a [◀] menüpont választásával, majd nyomja meg az [OK] gombot.

|                                     |            |   |        |      |
|-------------------------------------|------------|---|--------|------|
| Csoportok:                          | 1/1        | ◆ | ◀▶     | [OK] |
| <input checked="" type="checkbox"/> | <b>007</b> | 🔍 | branch |      |
| <input type="checkbox"/>            | 015        | 🔍 | group  |      |

- 10** Nyomja meg a [Bezárás] gombot.

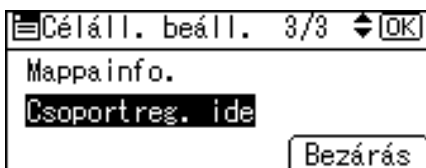

- 11** Nyomja meg az [OK] gombot.



- 12** Nyomja meg a [Felhasználói eszközök/Számláló] gombot.

---

## Csoport törlése egy csoportból

---

- 1** Válassza ki a [Rendszerbeállítások] menüpontot a [▲] vagy [▼] gombokkal, majd nyomja meg az [OK] gombot.

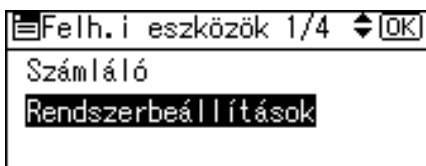

- 2** Válassza ki a [Adminisztrátori eszközök] menüpontot a [▲] vagy [▼] gombokkal, majd nyomja meg az [OK] gombot.

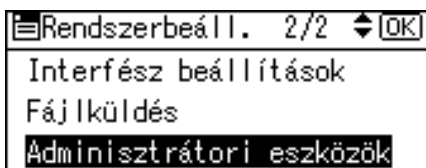

- 3** Válassza ki a [Csopt.h. tár./mód./tör.] menüpontot a [▲] vagy [▼] gombokkal, majd nyomja meg az [OK] gombot.

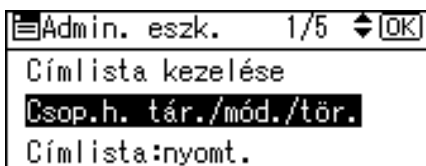

- 4** Válassza ki a [Tárolás/Módosítás] menüpontot a [▲] vagy [▼] gombokkal, majd nyomja meg az [OK] gombot.

|                   |     |    |
|-------------------|-----|----|
| Csoportnév        | 1/1 | OK |
| Tárolás/Módosítás |     |    |
| Törlés            |     |    |

- 5** A számgombok vagy a közvetlenhívó gombok segítségével adja meg annak a csoportnak a regisztrációs számát, amelyet ki szeretne törölni, majd nyomja meg az [OK] gombot.

|                             |                   |
|-----------------------------|-------------------|
| Csop. tárolás/mód.:         | OK                |
| Szám megadása tár./mód.-hoz |                   |
| 015                         | Közv.hívó:001-032 |
| Keresés                     |                   |

A 001-032 regisztrációs számokat automatikusan is megadhatja a közvetlenhívó gombok megnyomásával.

A név, a célállomáslista vagy a regisztrációs szám szerinti kereséshez nyomja meg a [Keresés] gombot.

- 6** Nyomja meg az [OK] gombot.

|                   |           |
|-------------------|-----------|
| Csoportnév neve:  | OK        |
| Adja meg a nevet. |           |
| abc               | FACTORY ▲ |

- 7** Nyomja meg a [Részl-ek] gombot.

|                     |         |
|---------------------|---------|
| Csop. tárolás/mód.: | OK      |
| 015 FACTORY         |         |
| Részl-ek            | Reg.sz. |

- 8** Válassza ki a [Csoportreg. ide] menüpontot a [▲] vagy [▼] gombokkal, majd nyomja meg az [OK] gombot.

|                 |     |    |
|-----------------|-----|----|
| Csoportnév      | 2/2 | OK |
| Csoportreg. ide |     |    |
| Bezáras         |     |    |

- 9 A [▲] vagy a [▼] gombbal válassza ki a törölni kívánt csoportot, majd a [◀] gomb megnyomásával erősítse meg a választást, és nyomja meg az [OK] gombot.



- 10 Nyomja meg a [Bezárás] gombot.

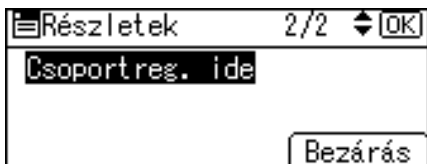

- 11 Nyomja meg az [OK] gombot.

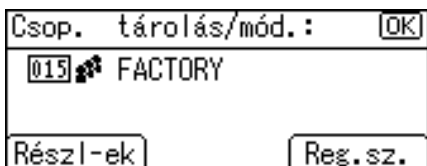

- 12 Nyomja meg a [Felhasználói eszközök/Számláló] gombot.

## Csoportnév módosítása

- 1 Válassza ki a [Rendszerbeállítások] menüpontot a [▲] vagy [▼] gombokkal, majd nyomja meg az [OK] gombot.

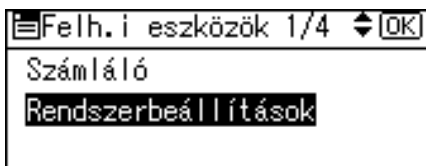

- 2 Válassza ki a [Adminisztrátori eszközök] menüpontot a [▲] vagy [▼] gombokkal, majd nyomja meg az [OK] gombot.

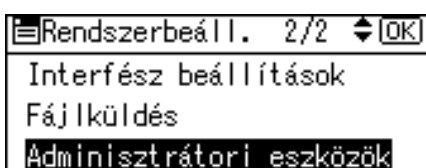

- 3 Válassza ki a [Csup.h. tár./mód./tör.] menüpontot a [▲] vagy [▼] gombokkal, majd nyomja meg az [OK] gombot.

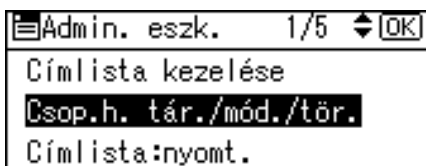

- 4 Válassza ki a [Tárolás/Módosítás] menüpontot a [▲] vagy [▼] gombokkal, majd nyomja meg az [OK] gombot.

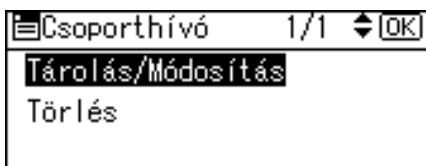

- 5 Adja meg a módosítani kívánt regisztrációs számot a számgombok vagy a gyorstárcazó gombok segítségével, majd nyomja meg az [OK] gombot.

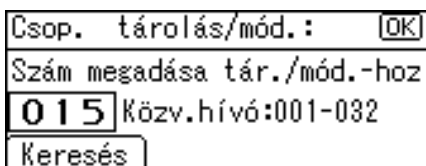

A 001-032 regisztrációs számokat automatikusan is megadhatja a közvetlenhívó gombok megnyomásával.

A név, a célállomáslista vagy a regisztrációs szám szerinti kereséshez nyomja meg a [Keresés] gombot.

- 6** Adja meg az új csoportnevet a számgombok vagy a gyorstárcsázó gombok segítségével, majd nyomja meg az [OK] gombot.

|                       |             |
|-----------------------|-------------|
| Csoportnév neve: [OK] |             |
| Adja meg a nevet.     |             |
| abc                   | FACTORY03 ▲ |
|                       |             |

- 7** A regisztrációs szám megváltoztatásához nyomja meg a [Reg. sz.] gombot.

|                          |         |
|--------------------------|---------|
| Csop. tárolás/mód.: [OK] |         |
| [015] 📠 FACTORY03        |         |
| Részl-ek                 | Reg.sz. |

- 8** Adja meg az új regisztrációs számot a számgombok vagy a közvetlenhívó gombok segítségével, majd nyomja meg az [OK] gombot.

|                            |                   |
|----------------------------|-------------------|
| Reg. szám módosítása: [OK] |                   |
| Új szám a tároláshoz       |                   |
| [026]                      | Közv.hívó:001-032 |
|                            |                   |

7

- 9** Nyomja meg az [OK] gombot.

|                          |         |
|--------------------------|---------|
| Csop. tárolás/mód.: [OK] |         |
| [026] 📠 FACTORY03        |         |
| Részl-ek                 | Reg.sz. |

- 10** Nyomja meg a [Felhasználói eszközök/Számláló] gombot.

## Csoport törlése

- 1** Válassza ki a [Rendszerbeállítások] menüpontot a [▲] vagy [▼] gombokkal, majd nyomja meg az [OK] gombot.

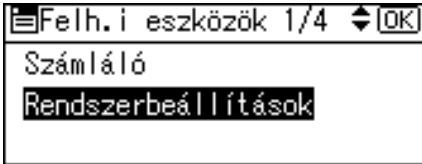

- 2** Válassza ki a [Adminisztrátori eszközök] menüpontot a [▲] vagy [▼] gombokkal, majd nyomja meg az [OK] gombot.

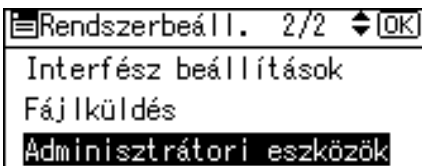

- 3** Válassza ki a [Csopt.h. tár./mód./tör.] menüpontot a [▲] vagy [▼] gombokkal, majd nyomja meg az [OK] gombot.

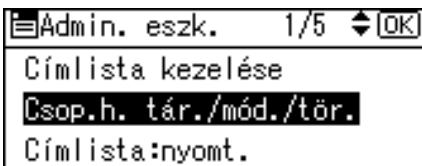

- 4** Válassza ki a [Törlés] menüpontot a [▲] vagy [▼] gombokkal, majd nyomja meg az [OK] gombot.

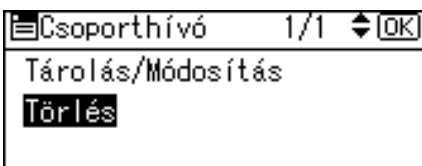

- 5** Adja meg a törölni kívánt regisztrációs számot a számgombok vagy a gyorstárcsázó gombok segítségével, majd nyomja meg az [OK] gombot.

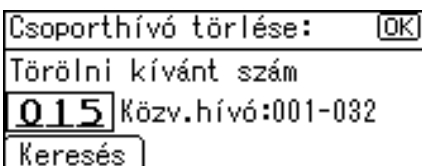

A 001-032 regisztrációs számokat automatikusan is megadhatja a közvetlenhívó gombok megnyomásával.

A név, a célállomáslista vagy a regisztrációs szám szerinti kereséshez nyomja meg a [Keresés] gombot.

**6** Nyomja meg a [Igen] gombot.



**7** Nyomja meg a [Felhasználói eszközök/Számláló] gombot.



# Védelmi kód regisztrálása

A védelmi kód megadásával megakadályozhatja a küldő nevéhez vagy mappáihoz történő hozzáférést.

Ezt a funkciót használva megvédheti a következőket:

- Mappák  
Megelőzheti a mappákhoz történő engedély nélküli hozzáférést.
- Küldők nevei  
Megelőzheti a küldő nevével történő visszaélést.

## Referencia

151. oldal "Felhasználói kód beprogramozása"

---

## Védelmi kód beprogramozása egy felhasználóhoz

---

- 1** Válassza ki a [Rendszerbeállítások] menüpontot a [▲] vagy [▼] gombokkal, majd nyomja meg az [OK] gombot.

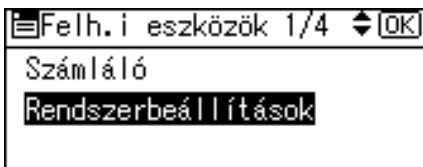

- 2** Válassza ki a [Adminisztrátori eszközök] menüpontot a [▲] vagy [▼] gombokkal, majd nyomja meg az [OK] gombot.

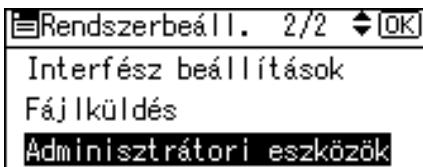

- 3** Válassza ki a [Címlista kezelése] menüpontot a [▲] vagy [▼] gombokkal, majd nyomja meg az [OK] gombot.

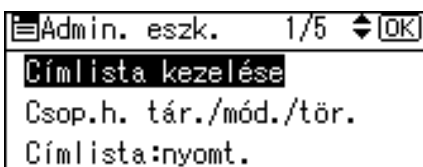

- 4** Válassza ki a [Tárolás/Módosítás] menüpontot a [▲] vagy [▼] gombokkal, majd nyomja meg az [OK] gombot.

|                   |     |   |      |
|-------------------|-----|---|------|
| Címlista          | 1/1 | ◆ | [OK] |
| Tárolás/Módosítás |     |   |      |
| Törlés            |     |   |      |

- 5** Adja meg a védeni kívánt regisztrációs számot a számgombok vagy a közvetlenhívó gombok segítségével, majd nyomja meg az [OK] gombot.

|                           |                   |
|---------------------------|-------------------|
| Tárolás/Módosítás:        | [OK]              |
| Szám megad. tár./mód.-hoz |                   |
| 001                       | Közv.hívó:001-032 |
| Keresés                   |                   |

A 001-032 regisztrációs számokat automatikusan is megadhatja a közvetlenhívó gombok megnyomásával.

Nyomja le a [Keresés] gombot a név, címlista, regisztrációs szám, felhasználói kód, faxszám, e-mail cím vagy mappa címzés alapján történő kereséshez.

- 6** Nyomja meg az [OK] gombot.

|                   |               |
|-------------------|---------------|
| Név:              | [OK]          |
| Adja meg a nevet. |               |
| abc               | ABC COMPANY ▲ |

- 7** Nyomja meg a [Részl-ek] gombot.

|                           |          |
|---------------------------|----------|
| Tárolás/Módosítás:        | [OK]     |
| 001 ABC COMPANY           |          |
| A beállítás után: OK gomb |          |
| Részl-ek                  | Reg.szám |

- 8** Válassza ki a [Hit. védel.] menüpontot a [▲] vagy [▼] gombokkal, majd nyomja meg az [OK] gombot.

|                |     |   |      |
|----------------|-----|---|------|
| Céláll. beáll. | 1/3 | ◆ | [OK] |
| Hit.info       |     |   |      |
| Hit. védel.    |     |   |      |
| Bezárás        |     |   |      |

- 9 Válassza ki a [Következőként regisztrál:] menüpontot a [▲] vagy [▼] gombokkal, majd nyomja meg az [OK] gombot.

|                           |     |   |      |
|---------------------------|-----|---|------|
| Hit.védelem               | 1/1 | ◆ | [OK] |
| Következőként regisztrál: |     |   |      |
| Céláll. védelmi cél       |     |   |      |

- 10 Válassza ki a [Nincs], a [Csak célállomás], a [Csak küldő] vagy a [Céláll. és küldő] beállítást a [▲] vagy a [▼] gombbal, majd nyomja meg az [OK] gombot.

|                 |     |   |      |
|-----------------|-----|---|------|
| Köv.ként reg.:  | 1/2 | ◆ | [OK] |
| Nincs           |     |   |      |
| Csak célállomás |     |   |      |
| Csak küldő      |     |   |      |

- 11 Válassza ki a [Céláll. védelmi cél] menüpontot a [▲] vagy [▼] gombokkal, majd nyomja meg az [OK] gombot.

|                           |     |   |      |
|---------------------------|-----|---|------|
| Hit.védelem               | 1/1 | ◆ | [OK] |
| Következőként regisztrál: |     |   |      |
| Céláll. védelmi cél       |     |   |      |

- 12 Válassza a [Mappa] vagy [Küldő] menüpontot a [▲] vagy [▼] gombokkal, majd nyomja meg az [OK] gombot.

|                 |     |   |      |
|-----------------|-----|---|------|
| Céláll. védelme | 1/1 | ◆ | [OK] |
| Mappa           |     |   |      |
| Küldő           |     |   |      |

Ha a [Csak célállomás] elemet választja a [Következőként regisztrál:] beállításban, akkor csak a [Mappa] választható.

Ha a [Csak küldő] elemet választja a [Következőként regisztrál:] beállításban, akkor csak a [Küldő] választható.

- 13 Válassza a [Védelem] vagy [Nincs védelem] menüpontot a [▲] vagy [▼] gombokkal, majd nyomja meg az [OK] gombot.

|               |     |   |      |
|---------------|-----|---|------|
| Mappa:        | 1/1 | ◆ | [OK] |
| Védelem       |     |   |      |
| Nincs védelem |     |   |      |

[Védelem] vagy [Nincs védelem] választható a [Mappa] és [Küldő] beállításoknál egyszerre.

- 14** Válassza ki a [Céláll. védelmi kódja] menüpontot a [▲] vagy [▼] gombokkal, majd nyomja meg az [OK] gombot.

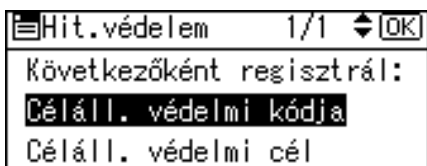

- 15** Adjon meg egy védelmi kódot a számgombok segítségével, majd nyomja meg az [OK] gombot.

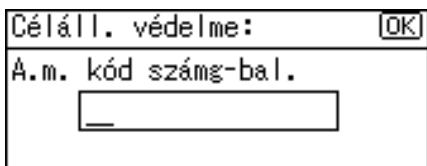

- 16** Nyomja meg a [Kilépés] gombot.

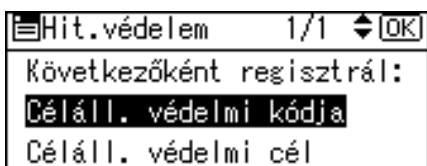

7

- 17** Nyomja meg a [Bezárás] gombot.

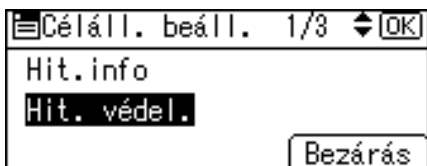

- 18** Nyomja meg az [OK] gombot.



- 19** Nyomja meg a [Felhasználói eszközök/Számláló] gombot.

**Megjegyzés**

- Írjon be egy legfeljebb nyolc számjegyből álló védelmi kódot. A "Védelmet" védelmi kód megadása nélkül is bekapcsolhatja.

## Védelmi kód beprogramozása egy felhasználócsoporthoz

- 1** Válassza ki a [Rendszerbeállítások] menüpontot a [▲] vagy [▼] gombokkal, majd nyomja meg az [OK] gombot.

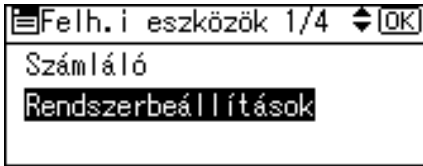

- 2** Válassza ki a [Adminisztrátori eszközök] menüpontot a [▲] vagy [▼] gombokkal, majd nyomja meg az [OK] gombot.

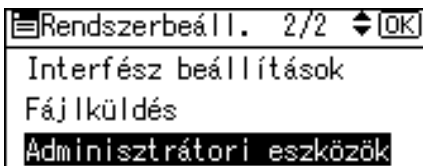

- 3** Válassza ki a [Csopt.h. tár./mód./tör.] menüpontot a [▲] vagy [▼] gombokkal, majd nyomja meg az [OK] gombot.

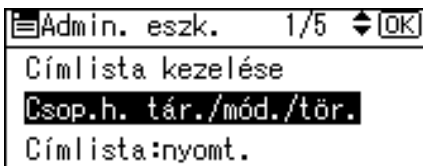

- 4** Válassza ki a [Tárolás/Módosítás] menüpontot a [▲] vagy [▼] gombokkal, majd nyomja meg az [OK] gombot.

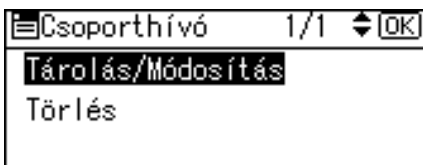

- 5** Adja meg a védeni kívánt csoport regisztrációs számát a számgombok vagy a közvetlenhívó gombok segítségével, majd nyomja meg az [OK] gombot.

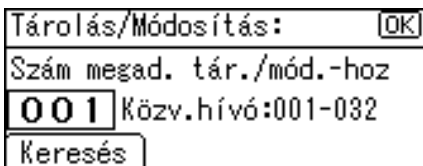

A 001-032 regisztrációs számokat automatikusan is megadhatja a közvetlenhívó gombok megnyomásával.

A név, a célállomáslista vagy a regisztrációs szám szerinti kereséshez nyomja meg a [Keresés] gombot.

**6** Nyomja meg az [OK] gombot.

|                   |           |
|-------------------|-----------|
| Csoportnév neve:  | [OK]      |
| Adja meg a nevet. |           |
| abc               | FACTORY ▲ |
|                   |           |

**7** Nyomja meg a [Részl-ek] gombot.

|                     |         |
|---------------------|---------|
| Csop. tárolás/mód.: | [OK]    |
| ①3 FACTORY          |         |
| Részl-ek            | Reg.sz. |

**8** Válassza ki a [Hit. védel.] menüpontot a [▲] vagy [▼] gombokkal, majd nyomja meg az [OK] gombot.

|                         |     |         |
|-------------------------|-----|---------|
| Részletek               | 1/2 | ◆ [OK]  |
| Regisztr. felh./csoport |     |         |
| Hit. védel.             |     |         |
|                         |     | Bezárás |

7

**9** Válassza ki a [Céláll.-védelem] menüpontot a [▲] vagy [▼] gombokkal, majd nyomja meg az [OK] gombot.

|                 |     |         |
|-----------------|-----|---------|
| Védelem         | 1/1 | ◆ [OK]  |
| Céláll.-védelem |     |         |
| Mappavédelem    |     |         |
|                 |     | Kilépés |

**10** Adjon meg egy védelmi kódot a számgombok segítségével, majd nyomja meg az [OK] gombot.

|                         |      |
|-------------------------|------|
| Céláll. védelmi kód:    | [OK] |
| A.m. a kódot számg-bal. |      |
|                         |      |

**11** Válassza ki a [Mappavédelem] menüpontot a [▲] vagy [▼] gombokkal, majd nyomja meg az [OK] gombot.

|                 |     |         |
|-----------------|-----|---------|
| Védelem         | 1/1 | ◆ [OK]  |
| Céláll.-védelem |     |         |
| Mappavédelem    |     |         |
|                 |     | Kilépés |

- 12 Válassza ki a [Be] menüpontot a [▲] vagy [▼] gombokkal, majd nyomja meg az [OK] gombot.

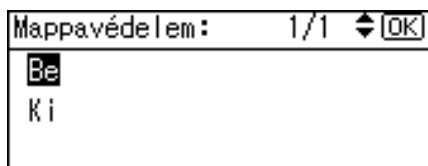

- 13 Nyomja meg kétszer a [Kilépés] gombot.

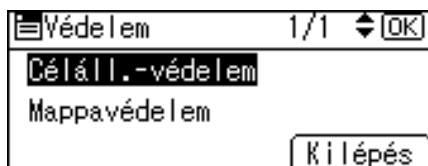

- 14 Nyomja meg az [OK] gombot.

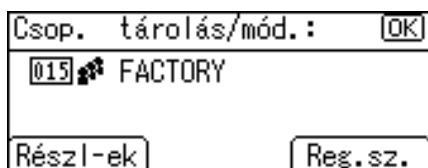

- 15 Nyomja meg a [Felhasználói eszközök/Számláló] gombot.

 **Megjegyzés**

- Írjon be egy legfeljebb nyolc számjegyből álló védelmi kódot. A "Védelmet" védelmi kód megadása nélkül is bekapcsolhatja.

# SMTP és LDAP hitelesítés beprogramozása

## SMTP hitelesítés

A címjegyzékbe beprogramozott felhasználóknak beprogramozhat egy belépési jelszót, amelyet egy SMTP szerver eléréséhez használhatnak.

Egy SMTP szerver használatához előre be kell azt programozni.

### Fontos

- Ha a **[Nem adja meg]** van kiválasztva SMTP hitelesítéshez, akkor a fájltovábbítás SMTP hitelesítés beállításánál megadott felhasználói nevet és jelszót alkalmazza a készülék. A részleteket lásd a "Fájlküldés" című részben. A részleteket lásd a "Fájlküldés" című részben.

- 1** Válassza ki a **[Rendszerbeállítások]** menüpontot a **[▲]** vagy **[▼]** gombokkal, majd nyomja meg az **[OK]** gombot.

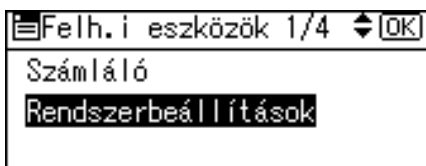

- 2** Válassza ki a **[Adminisztrátori eszközök]** menüpontot a **[▲]** vagy **[▼]** gombokkal, majd nyomja meg az **[OK]** gombot.

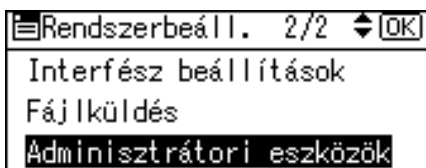

- 3** Válassza ki a **[Címlista kezelése]** menüpontot a **[▲]** vagy **[▼]** gombokkal, majd nyomja meg az **[OK]** gombot.



- 4** Válassza ki a **[Tárolás/Módosítás]** menüpontot a **[▲]** vagy **[▼]** gombokkal, majd nyomja meg az **[OK]** gombot.

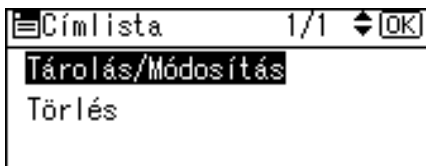



- 5** Adja meg a beprogramozni kívánt regisztrációs számot a számgombok vagy a közvetlenhívó gombok segítségével, majd nyomja meg az [OK] gombot.

|                           |                   |
|---------------------------|-------------------|
| Tárolás/Módosítás:        | [OK]              |
| Szám megad. tár./mód.-hoz |                   |
| 001                       | Közv.hívó:001-032 |
| Keresés                   |                   |

A 001-032 regisztrációs számokat automatikusan is megadhatja a közvetlenhívó gombok megnyomásával.

Nyomja le a [Keresés] gombot a név, címlista, regisztrációs szám, felhasználói kód, faxszám, e-mail cím vagy mappa címzés alapján történő kereséshez.

- 6** Nyomja meg az [OK] gombot.

|                   |               |
|-------------------|---------------|
| Név:              | [OK]          |
| Adja meg a nevet. |               |
| abc               | ABC COMPANY ▲ |

- 7** Nyomja meg a [Részl-ek] gombot.

|                           |          |
|---------------------------|----------|
| Tárolás/Módosítás:        | [OK]     |
| 001 ABC COMPANY           |          |
| A beállítás után: OK gomb |          |
| Részl-ek                  | Reg.szám |

- 8** Válassza ki a [Hit.info] menüpontot a [▲] vagy [▼] gombokkal, majd nyomja meg az [OK] gombot.

|                      |        |
|----------------------|--------|
| ☰ Céláll. beáll. 1/3 | ◆ [OK] |
| Hit.info             |        |
| Hit. védel.          |        |
| Bezárás              |        |

- 9** Válassza ki a [SMTP hitelesítés] menüpontot a [▲] vagy [▼] gombokkal, majd nyomja meg az [OK] gombot.

|                    |        |
|--------------------|--------|
| ☰ Hit. info 1/2    | ◆ [OK] |
| Felhasználói kód   |        |
| SMTP hitelesítése  |        |
| Mappa hitelesítése |        |

- 10** Válassza a [Adjon meg másik hit.info.t] opciót a [▲] vagy a [▼] gombbal, majd nyomja meg a [Felh.] gombot.

|                            |     |        |      |
|----------------------------|-----|--------|------|
| SMTP hit.:                 | 1/1 | ◆      | [OK] |
| Nem adja meg               |     |        |      |
| Adjon meg másik hit.info.t |     |        |      |
| Felh.                      |     | Jelszó |      |

- 11** Írja be a belépési felhasználói nevét, majd nyomja meg az [OK] gombot.

|                           |      |
|---------------------------|------|
| Belépési név:             | [OK] |
| Adja meg a felh.-i nevet. |      |
| abc                       | _    |
|                           |      |

- 12** Nyomja meg a [Jelszó] gombot.

|                            |     |        |      |
|----------------------------|-----|--------|------|
| SMTP hit.:                 | 1/1 | ◆      | [OK] |
| Nem adja meg               |     |        |      |
| Adjon meg másik hit.info.t |     |        |      |
| Felh.                      |     | Jelszó |      |

- 13** Írja be a jelszót, majd nyomja meg az [OK] gombot.

|                     |      |
|---------------------|------|
| Belépési jelszó:    | [OK] |
| Adja meg a jelszót. |      |
| abc                 | _    |
|                     |      |

- 14** Megerősítésként írja be ismét a jelszót, majd nyomja meg az [OK] gombot.

|                         |      |
|-------------------------|------|
| Jelszó megerősítése:    | [OK] |
| Írja be újra a jelszót. |      |
| abc                     | _    |
|                         |      |

- 15** Nyomja meg kétszer a [Kilépés] gombot.

|                            |     |        |      |
|----------------------------|-----|--------|------|
| SMTP hit.:                 | 1/1 | ◆      | [OK] |
| Nem adja meg               |     |        |      |
| Adjon meg másik hit.info.t |     |        |      |
| Felh.                      |     | Jelszó |      |

**16** Nyomja meg a [Bezárás] gombot.

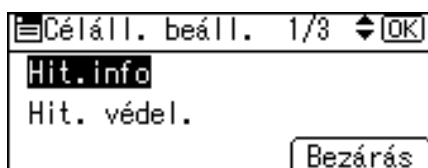

**17** Nyomja meg az [OK] gombot.



**18** Nyomja meg a [Felhasználói eszközök/Számláló] gombot.

#### Megjegyzés

- A név regisztrálásáról további tudnivalókért lásd a "Nevék beprogramozása" című részt.
- A felhasználói név legfeljebb 191 karaktert tartalmazhat.
- Ha az SMTP előtt POP hitelesítést használ, akkor legfeljebb 63 alfanumerikus karaktert adhat meg.
- A jelszó legfeljebb 128 karaktert tartalmazhat.
- Az SMTP beállítások megváltoztatásához ismétlje meg a **2.** - **10.** lépéseket.

#### Referencia

144. oldal "Nevék beprogramozása"

15. oldal "Hálózati beállítások"

A készülékről

## LDAP hitelesítés

A címjegyzékbe beprogramozott felhasználóknak beprogramozhat egy belépési jelszót, amelyet egy LDAP szerver eléréséhez használhatnak.

Egy LDAP szerver használatához előre be kell azt programozni.

### Fontos

- Ha a **[Nem adja meg]** van kiválasztva LDAP hitelesítéshez, akkor a rendszergazda eszközök LDAP szerver beprogramozása/módosítása beállításánál megadott felhasználói nevet és jelszót alkalmazza a készülék. Az LDAP hitelesítés funkció részletesebb megismeréséhez vegye fel a kapcsolatot az adminisztrátorral.

- 1** Válassza ki a **[Rendszerbeállítások]** menüpontot a **[▲]** vagy **[▼]** gombokkal, majd nyomja meg az **[OK]** gombot.

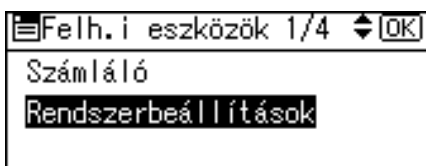

- 2** Válassza ki a **[Adminisztrátori eszközök]** menüpontot a **[▲]** vagy **[▼]** gombokkal, majd nyomja meg az **[OK]** gombot.

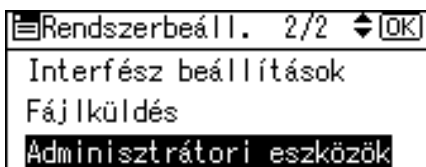

- 3** Válassza ki a **[Címlista kezelése]** menüpontot a **[▲]** vagy **[▼]** gombokkal, majd nyomja meg az **[OK]** gombot.

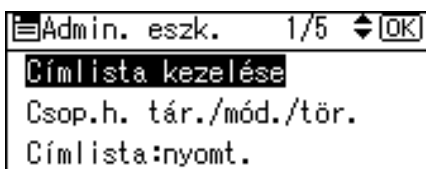

- 4** Válassza ki a **[Tárolás/Módosítás]** menüpontot a **[▲]** vagy **[▼]** gombokkal, majd nyomja meg az **[OK]** gombot.

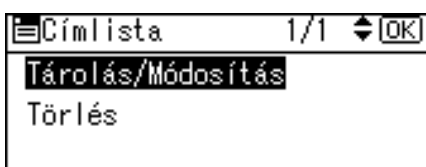

- 5** Adja meg a beprogramozni kívánt regisztrációs számot a számgombok vagy a közvetlenhívó gombok segítségével, majd nyomja meg az [OK] gombot.

|                           |                   |
|---------------------------|-------------------|
| Tárolás/Módosítás:        | [OK]              |
| Szám megad. tár./mód.-hoz |                   |
| 001                       | Közv.hívó:001-032 |
| Keresés                   |                   |

A 001-032 regisztrációs számokat automatikusan is megadhatja a közvetlenhívó gombok megnyomásával.

Nyomja le a [Keresés] gombot a név, címlista, regisztrációs szám, felhasználói kód, faxszám, e-mail cím vagy mappa címezés alapján történő kereséshez.

- 6** Nyomja meg az [OK] gombot.

|                   |               |
|-------------------|---------------|
| Név:              | [OK]          |
| Adja meg a nevet. |               |
| abc               | ABC COMPANY ▲ |

- 7** Nyomja meg a [Részl-ek] gombot.

|                           |          |
|---------------------------|----------|
| Tárolás/Módosítás:        | [OK]     |
| 001 ABC COMPANY           |          |
| A beállítás után: OK gomb |          |
| Részl-ek                  | Reg.szám |

- 8** Válassza ki a [Hit.info] menüpontot a [▲] vagy [▼] gombokkal, majd nyomja meg az [OK] gombot.

|                      |        |
|----------------------|--------|
| ☰ Céláll. beáll. 1/3 | ◆ [OK] |
| Hit.info             |        |
| Hit. védel.          |        |
| Bezárás              |        |

- 9** Válassza ki a [LDAP hitelesítése] menüpontot a [▲] vagy [▼] gombokkal, majd nyomja meg az [OK] gombot.

|                        |        |
|------------------------|--------|
| ☰ Hit. info 2/2        | ◆ [OK] |
| LDAP hitelesítése      |        |
| Funkciók engedélyezése |        |

- 10** Válassza a [Adjon meg másik hit.info.t] opciót a [▲] vagy a [▼] gombbal, majd nyomja meg a [Felh.] gombot.

|                            |     |        |      |
|----------------------------|-----|--------|------|
| LDAP hit.:                 | 1/1 | ◆      | [OK] |
| Nem adja meg               |     |        |      |
| Adjon meg másik hit.info.t |     |        |      |
| Felh.                      |     | Jelszó |      |

- 11** Írja be a belépési felhasználói nevét, majd nyomja meg az [OK] gombot.

|                           |      |
|---------------------------|------|
| Belépési név:             | [OK] |
| Adja meg a felh.-i nevet. |      |
| abc                       | _    |
|                           |      |

- 12** Nyomja meg a [Jelszó] gombot.

|                            |     |        |      |
|----------------------------|-----|--------|------|
| LDAP hit.:                 | 1/1 | ◆      | [OK] |
| Nem adja meg               |     |        |      |
| Adjon meg másik hit.info.t |     |        |      |
| Felh.                      |     | Jelszó |      |

- 13** Írja be a jelszót, majd nyomja meg az [OK] gombot.

|                     |      |
|---------------------|------|
| Belépési jelszó:    | [OK] |
| Adja meg a jelszót. |      |
| abc                 | _    |
|                     |      |

- 14** Megerősítésként írja be ismét a jelszót, majd nyomja meg az [OK] gombot.

|                         |      |
|-------------------------|------|
| Jelszó megerősítése:    | [OK] |
| Írja be újra a jelszót. |      |
| abc                     | _    |
|                         |      |

- 15** Nyomja meg kétszer a [Kilépés] gombot.

|                            |     |        |      |
|----------------------------|-----|--------|------|
| LDAP hit.:                 | 1/1 | ◆      | [OK] |
| Nem adja meg               |     |        |      |
| Adjon meg másik hit.info.t |     |        |      |
| Felh.                      |     | Jelszó |      |

**16** Nyomja meg a [Bezárás] gombot.

Céláll. beáll. 1/3 [OK]

Hit.info

Hit. védel.

Bezárás

**17** Nyomja meg az [OK] gombot.

Tárolás/Módosítás: [OK]

[001] ABC COMPANY

A beállítás után: OK gomb

Részl-ek Reg.szám

**18** Nyomja meg a [Felhasználói eszközök/Számláló] gombot.

#### Megjegyzés

- A név regisztrálásáról további tudnivalókért lásd a "Nevék beprogramozása" című részt.
- Ha a [Nem adja meg] van kiválasztva LDAP hitelesítéshez, akkor a rendszergazda eszközök LDAP szerver beprogramozása/módosítása beállításánál megadott felhasználói nevet és jelszót alkalmazza a készülék.
- A felhasználói név legfeljebb 128 karaktert tartalmazhat.
- Az LDAP hitelesítési beállítások megváltoztatásához ismétlje meg a **2.** - **16.** lépéseket.

#### Referencia

144. oldal "Nevék beprogramozása"

66. oldal "LDAP szerver programozása / módosítása / törlése"

A készülékről

## Keresés

Egy lista megjelenítésével kereshet felhasználói információkat a **[Címlista kezelése]** funkcióban a **[Adminisztrátori eszközök]** alatt a **[ ]** menüben tároltak között. Másképpen kereshet név, regisztrációs szám, felhasználói kód, faxszám, e-mail cím vagy célállomás mappa neve alapján is.

Ez a rész ismerteti a címjegyzékben tárolt felhasználónevek és célállomások keresését.

A **[Címlista kezelése]** elérésének részleteit lásd a "Nevék beprogramozása" című részben.

### Referencia

144. oldal "Nevék beprogramozása"

---

## Keresés név alapján

---

Célállomás vagy felhasználónév alapján keres a címjegyzékben.

- 1** Nyomja meg a **[Keresés]** gombot.

|                              |      |
|------------------------------|------|
| Tárolás/Módosítás:           | [OK] |
| Szám megad. tár./mód.-hoz    |      |
| <b>001</b> Közv.hívó:001-032 |      |
| Keresés                      |      |

- 2** Válassza ki a **[Keresés név alapján]** menüpontot a **[▲]** vagy **[▼]** gombokkal, majd nyomja meg az **[OK]** gombot.

|                            |     |      |
|----------------------------|-----|------|
| Címlista                   | 1/3 | [OK] |
| <b>Keresés név alapján</b> |     |      |
| Lista megjelenítése        |     |      |
| Keresés reg. sz. alapján   |     |      |

- 3** Írja be a keresett nevet, majd nyomja meg az **[OK]** gombot. Kereshet a név egy részlete alapján is.

|                             |      |
|-----------------------------|------|
| Keresés név alapján:        | [OK] |
| Karakterek megad. ker.-hez. |      |
| abc   ABC                   | ▲    |
|                             |      |



- 4** Nyomja meg az [OK] gombot.

|                             |     |      |
|-----------------------------|-----|------|
| Keresés név alapján:        |     | [OK] |
| Kereséshez ny. meg az OK-t. |     |      |
| abc                         | ABC | ▲    |
|                             |     |      |

Megjelenik a keresés eredménye.

- 5** A [▲] vagy a [▼] gombbal válassza ki a nevet, majd a [▶] gomb megnyomásával erősítse meg a választást, és nyomja meg az [OK] gombot.

|                          |                 |    |   |      |
|--------------------------|-----------------|----|---|------|
| Eredmények               | 1/1             | ◀▶ | ☑ | [OK] |
| <input type="checkbox"/> | 001 ABC COMPANY |    |   |      |

### Referencia

A készülékről

---

## Keresés a listából

---

A beprogramozott felhasználónevek és célállomások listája alapján keres a címjegyzékben.

- 1** Nyomja meg a [Keresés] gombot.

|                           |                   |
|---------------------------|-------------------|
| Tárolás/Módosítás:        | [OK]              |
| Szám megad. tár./mód.-hoz |                   |
| 001                       | Közv.hívó:001-032 |
| Keresés                   |                   |

- 2** Válassza ki a [Lista megjelenítése] menüpontot a [▲] vagy [▼] gombokkal, majd nyomja meg az [OK] gombot.

|                          |     |    |      |
|--------------------------|-----|----|------|
| Címlista                 | 1/3 | ◀▶ | [OK] |
| Keresés név alapján      |     |    |      |
| Lista megjelenítése      |     |    |      |
| Keresés reg. sz. alapján |     |    |      |

A beprogramozott felhasználónevek és célállomásnevek listája jelenik meg.

- 3** A [▲] vagy a [▼] gombbal válassza ki a célállomást, majd a [▶] gomb megnyomásával erősítse meg a választást, és nyomja meg az [OK] gombot.

|                          |      |                |   |      |
|--------------------------|------|----------------|---|------|
| Célá. lista              | 2/10 | ◄▶→            | ☑ | [OK] |
| <input type="checkbox"/> | 004  | ABC COMPANY    |   |      |
| <input type="checkbox"/> | 005  | TORONTO OFFICE |   |      |
| <input type="checkbox"/> | 006  | XYZ CO.,LTD    |   |      |

 **Referencia**

A készülékről

## Keresés regisztrációs szám alapján

Felhasználó vagy célállomás regisztrációs száma alapján keres a címjegyzékben.

- 1** Nyomja meg a [Keresés] gombot.

|                           |                   |
|---------------------------|-------------------|
| Tárolás/Módosítás:        | [OK]              |
| Szám megad. tár./mód.-hoz |                   |
| 001                       | Közv.hívó:001-032 |
| Keresés                   |                   |

7

- 2** Válassza ki a [Keresés reg. sz. alapján] menüpontot a [▲] vagy [▼] gombokkal, majd nyomja meg az [OK] gombot.

|                          |     |     |   |      |
|--------------------------|-----|-----|---|------|
| Címlista                 | 1/3 | ◄▶→ | ☑ | [OK] |
| Keresés név alapján      |     |     |   |      |
| Lista megjelenítése      |     |     |   |      |
| Keresés reg. sz. alapján |     |     |   |      |

- 3** Adja meg a megkeresni kívánt regisztrációs számot a számgombok segítségével, majd nyomja meg az [OK] gombot.

|                            |      |
|----------------------------|------|
| Ker. szám alapján:         | [OK] |
| Adja meg a keresett számot |      |
| 004                        |      |

- 4** A [▲] vagy a [▼] gombbal válassza ki a nevet, majd a [▶] gomb megnyomásával erősítse meg a választást, és nyomja meg az [OK] gombot.

|                          |     |             |   |      |
|--------------------------|-----|-------------|---|------|
| Eredmények               | 1/1 | ◄▶→         | ☑ | [OK] |
| <input type="checkbox"/> | 004 | ABC COMPANY |   |      |

## Keresés felhasználói kód alapján

Beprogramozott felhasználói kód alapján keres a címjegyzékben.

- 1 Nyomja meg a [Keresés] gombot.

|                              |      |
|------------------------------|------|
| Tárolás/Módosítás:           | [OK] |
| Szám megad. tár./mód.-hoz    |      |
| <b>001</b> Közv.hívó:001-032 |      |
| Keresés                      |      |

- 2 Válassza ki a [Keresés felh. kód szerint] menüpontot a [▲] vagy [▼] gombokkal, majd nyomja meg az [OK] gombot.

|                                  |     |   |      |
|----------------------------------|-----|---|------|
| Címlista                         | 2/3 | ◆ | [OK] |
| <b>Keresés felh. kód szerint</b> |     |   |      |
| Fax célállomás keresése          |     |   |      |
| Keresés e-mail cím alapján       |     |   |      |

- 3 Adja meg a megkeresni kívánt felhasználói kódot a számgombok segítségével, majd nyomja meg az [OK] gombot.

|                          |      |
|--------------------------|------|
| Ker. felh. kód szerint:  | [OK] |
| Felh. kód mega. ker-hez. |      |
| <b>0004</b> __           |      |

- 4 Nyomja meg az [OK] gombot.

|                             |      |
|-----------------------------|------|
| Ker. felh. kód szerint:     | [OK] |
| Kereséshez ny. meg az OK-t. |      |
| <b>0004</b>                 |      |

Megjelenik a keresés eredménye.

- 5 A [▲] vagy a [▼] gombbal válassza ki a nevet, majd a [▶] gomb megnyomásával erősítse meg a választást, és nyomja meg az [OK] gombot.

|  |     |    |   |      |
|--|-----|----|---|------|
| Eredmények                                       | 1/1 | ◆▶ | ✓ | [OK] |
| <input type="checkbox"/> <b>0004</b> ABC COMPANY |     |    |   |      |

## Keresés faxszám alapján

Beprogramozott faxszámok alapján keres a címjegyzékben.

- 1 Nyomja meg a [Keresés] gombot.

|                           |                   |
|---------------------------|-------------------|
| Tárolás/Módosítás:        | [OK]              |
| Szám megad. tár./mód.-hoz |                   |
| 001                       | Közv.hívó:001-032 |
| Keresés                   |                   |

- 2 Válassza ki a [Fax célállomás keresése] menüpontot a [▲] vagy [▼] gombokkal, majd nyomja meg az [OK] gombot.

|                            |     |      |
|----------------------------|-----|------|
| Címlista                   | 2/3 | [OK] |
| Keresés felh. kód szerint  |     |      |
| Fax célállomás keresése    |     |      |
| Keresés e-mail cím alapján |     |      |

- 3 Adja meg a megkeresni kívánt faxszámot a számgombok segítségével, majd nyomja meg az [OK] gombot.

Ha IP faxszámok alapján szeretne keresni, akkor nyomja meg a [IP] gombot, írja be az IP faxszámot, majd nyomja meg az [OK] gombot.

|                          |         |
|--------------------------|---------|
| Fax céláll. keresése:    | [OK]    |
| Ker-hez a.m. szám/betűt. |         |
| 192_                     |         |
|                          | Tone IP |

- 4 Nyomja meg az [OK] gombot.

|                             |      |
|-----------------------------|------|
| Fax céláll. keresése:       | [OK] |
| Kereséshez ny. meg az OK-t. |      |
| 192                         |      |
|                             |      |

Megjelenik a keresés eredménye.

- 5 A [▲] vagy a [▼] gombbal válassza ki a nevet, majd a [▶] gomb megnyomásával erősítse meg a választást, és nyomja meg az [OK] gombot.

|                          |      |                |      |
|--------------------------|------|----------------|------|
| Céla.lista               | 2/10 | [▶]            | [OK] |
| <input type="checkbox"/> | 004  | ABC COMPANY    |      |
| <input type="checkbox"/> | 005  | TORONTO OFFICE |      |
| <input type="checkbox"/> | 006  | XYZ CO.,LTD    |      |

### Referencia

A készülékről

## Keresés e-mail cím alapján

Beprogramozott e-mail címek alapján keres a címjegyzékben.

- 1 Nyomja meg a [Keresés] gombot.

|                              |      |
|------------------------------|------|
| Tárolás/Módosítás:           | [OK] |
| Szám megad. tár./mód.-hoz    |      |
| <b>001</b> Közv.hívó:001-032 |      |
| Keresés                      |      |

- 2 Válassza ki a [Keresés e-mail cím alapján] menüpontot a [▲] vagy [▼] gombokkal, majd nyomja meg az [OK] gombot.

|                                   |     |   |      |
|-----------------------------------|-----|---|------|
| Címlista                          | 2/3 | ◆ | [OK] |
| Keresés felh. kód szerint         |     |   |      |
| Fax célállomás keresése           |     |   |      |
| <b>Keresés e-mail cím alapján</b> |     |   |      |

- 3 Írja be a megkeresni kívánt e-mail címet, majd nyomja meg az [OK] gombot. Kereshet az e-mail címnek egy részlete alapján is.

|                             |      |
|-----------------------------|------|
| Keresés e-mail cím al.:     | [OK] |
| Karakterek megad. ker.-hez. |      |
| abc   abc                   |      |
|                             |      |

- 4 Nyomja meg az [OK] gombot.

|                             |      |
|-----------------------------|------|
| Keresés e-mail cím al.:     | [OK] |
| Kereséshez ny. meg az OK-t. |      |
| abc   abc                   |      |
|                             |      |

Megjelenik a keresés eredménye.

- 5 A [▲] vagy a [▼] gombbal válassza ki a nevet, majd a [▶] gomb megnyomásával erősítse meg a választást, és nyomja meg az [OK] gombot.

|                          |                       |   |   |   |      |
|--------------------------|-----------------------|---|---|---|------|
| Eredmények               | 1/1                   | ◆ | ▶ | ☑ | [OK] |
| <input type="checkbox"/> | <b>@01ABC COMPANY</b> |   |   |   |      |
|                          |                       |   |   |   |      |

### Referencia

A készülékről

## Keresés a célállomás mappája alapján

A célállomás címjegyzékbe beprogramozott mappája alapján kereshet.

- 1 Nyomja meg a [Keresés] gombot.

|                              |      |
|------------------------------|------|
| Tárolás/Módosítás:           | [OK] |
| Szám megad. tár./mód.-hoz    |      |
| <b>001</b> Közv.hívó:001-032 |      |
| Keresés                      |      |

- 2 Válassza ki a [Keresés mappanév szerint] menüpontot a [▲] vagy [▼] gombokkal, majd nyomja meg az [OK] gombot.

|                          |     |   |      |
|--------------------------|-----|---|------|
| Címlista                 | 3/3 | ◆ | [OK] |
| Keresés mappanév szerint |     |   |      |

- 3 Írja be a célállomás mappájának nevét, majd nyomja meg az [OK] gombot. Kereshet a célállomás mappájának névrészlete alapján is.

|                             |      |
|-----------------------------|------|
| Keres.mappanév szerint:     | [OK] |
| Karakterek megad. ker.-hez. |      |
| abc                         | abc  |

- 4 Nyomja meg az [OK] gombot.

|                             |      |
|-----------------------------|------|
| Keres.mappanév szerint:     | [OK] |
| Kereséshez ny. meg az OK-t. |      |
| abc                         | abc  |

Megjelenik a keresés eredménye.

- 5 A [▲] vagy a [▼] gombbal válassza ki a nevet, majd a [▶] gomb megnyomásával erősítse meg a választást, és nyomja meg az [OK] gombot.

|                          |                        |   |   |   |      |
|--------------------------|------------------------|---|---|---|------|
| Eredmények               | 1/1                    | ◆ | ▶ | ☑ | [OK] |
| <input type="checkbox"/> | <b>001</b> ABC COMPANY |   |   |   |      |

### Referencia

A készülékről

# A Web Image Monitor használata

A következő rész a Web Image Monitor hozzáférését ismerteti.

A Web Image Monitor segítségével a címjegyzéket feltöltheti nevekkal.

**1** Indítsa el a webböngészőt.

**2** Írja be a "http://(készülék címe)/" értéket a webböngésző címmezőjébe.

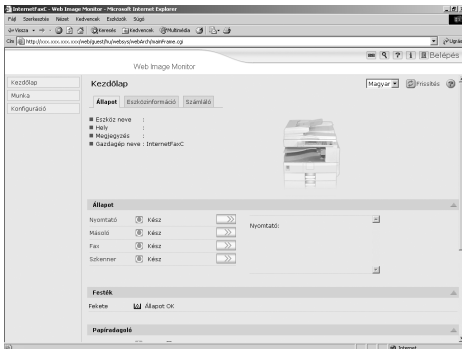

A Web Image Monitor felső oldala jelenik meg.

Ha a készülék számítógépneve regisztrálásra került a DNS vagy WINS szerveren, itt most megadható.

A szerverhitelesítést megkívánó környezetben folyó, rejtjelezett kommunikációra alkalmas protokoll, az SSL beállításakor ezt írja be: https://(nyomtató címe)/.

**3** Kattintson a [Belépés] gombra.

**4** Adja meg a belépési felhasználónevet és jelszót, majd kattintson a [Belépés] gombra.

A belépési felhasználónév és jelszó részleteiért vegye fel a kapcsolatot a hálózati adminisztrátorral.

**5** Kattintson a [Címjegyzék] gombra.

## Megjegyzés

- A címjegyzék a Web Image Monitor használatával való feltöltésével kapcsolatos részleteket lásd a Web Image Monitor súgójában.





# 8. Egyéb felhasználói eszközök

A kezdő beállítások lehetővé teszik, hogy megváltoztassa a kijelző nyelvét, valamint a számláló megjelenítésével ellenőrizze a nyomtatott lapok számát. A megfelelő beállításokhoz való hozzáféréshez lásd a "Hozzáférés a felhasználói eszközökhöz" című részt.

## A kijelző nyelvének megváltoztatása

Az alábbiakban a készülékben rendelkezésre álló [Nyelv] ismertetése következik. A kijelzőn megjelenő információ nyelve megváltoztatható. Az alapértelmezett beállítás az angol nyelv.

- 1** Válassza ki a [Nyelv] menüpontot a [▲] vagy [▼] gombokkal, majd nyomja meg az [OK] gombot.

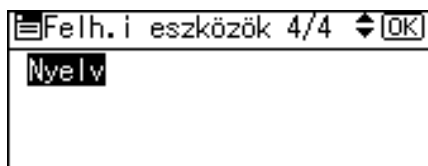

- 2** Válassza ki a nyelvet a [▲] vagy [▼] gombbal, majd nyomja meg az [OK] gombot.

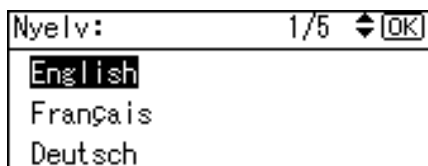

- 3** Nyomja meg a [Felhasználói eszközök/Számláló] gombot.

### Referencia

4. oldal "Hozzáférés a felhasználói eszközökhöz"

# Számláló

## Az összesített számláló megjelenítése

Megjelenítheti az összes funkcióhoz használt összesített számláló értékét.

- 1 Válassza ki a [Számológép] menüpontot a [▲] vagy [▼] gombokkal, majd nyomja meg az [OK] gombot.

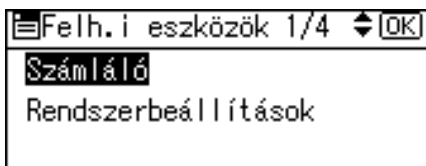

- 2 A számlálólista kinyomtatásához nyomja meg a [Nyomtat] gombot.

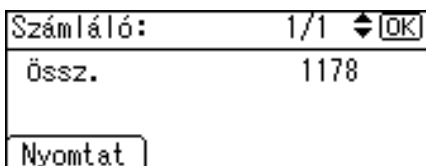

- 3 Nyomja meg az [Start] gombot.



Ezzel a számlálólista kinyomtatásra kerül.

### Referencia

4. oldal "Hozzáférés a felhasználói eszközökhöz"

## Információ a telepített szoftverekről

---

### expat

---

- A készülékre telepített szoftver a vezérlőkkel és egyébekkel együtt (a továbbiakban: "szoftver") az expat verzióját használja az alábbi feltételeknek megfelelően.
- A termék gyártója garanciát és támogatást vállal a termék szoftverére, ideértve az expat programot is, és a gyártó mentesíti ezen felelőségek alól az expat eredeti létrehozóját és jogtulajdonosát.
- Az expat programról a következő webhelyen található további információ:  
<http://expat.sourceforge.net/>

Copyright (c) 1998, 1999, 2000 Thai Open Source Software Centre, Ltd. and Clark Cooper.

Copyright © 2001, 2002 Expat maintainers.

Permission is hereby granted, free of charge, to any person obtaining a copy of this software and associated documentation files (the "Software"), to deal in the Software without restriction, including without limitation the rights to use, copy, modify, merge, publish, distribute, sublicense, and/or sell copies of the Software, and to permit persons to whom the Software is furnished to do so, subject to the following conditions:

The above copyright notice and this permission notice shall be included in all copies or substantial portions of the Software.

THE SOFTWARE IS PROVIDED "AS IS", WITHOUT WARRANTY OF ANY KIND, EXPRESS OR IMPLIED, INCLUDING BUT NOT LIMITED TO THE WARRANTIES OF MERCHANTABILITY, FITNESS FOR A PARTICULAR PURPOSE AND NONINFRINGEMENT. IN NO EVENT SHALL THE AUTHORS OR COPYRIGHT HOLDERS BE LIABLE FOR ANY CLAIM, DAMAGES OR OTHER LIABILITY, WHETHER IN AN ACTION OF CONTRACT, TORT OR OTHERWISE, ARISING FROM, OUT OF OR IN CONNECTION WITH THE SOFTWARE OR THE USE OR OTHER DEALINGS IN THE SOFTWARE.

---

## NetBSD

---

### 1. Copyright Notice of NetBSD

For all users to use this product:

This product contains NetBSD operating system:

For the most part, the software constituting the NetBSD operating system is not in the public domain; its authors retain their copyright.

The following text shows the copyright notice used for many of the NetBSD source code. For exact copyright notice applicable for each of the files/binaries, the source code tree must be consulted.

A full source code can be found at <http://www.netbsd.org/>.

Copyright © 1999, 2000 The NetBSD Foundation, Inc.

All rights reserved.

Redistribution and use in source and binary forms, with or without modification, are permitted provided that the following conditions are met:

- ① Redistributions of source code must retain the above copyright notice, this list of conditions and the following disclaimer.
- ② Redistributions in binary form must reproduce the above copyright notice, this list of conditions and the following disclaimer in the documentation and/or other materials provided with the distribution.
- ③ All advertising materials mentioning features or use of this software must display the following acknowledgment:  
This product includes software developed by The NetBSD Foundation, Inc. and its contributors.
- ④ Neither the name of The NetBSD Foundation nor the names of its contributors may be used to endorse or promote products derived from this software without specific prior written permission.

THIS SOFTWARE IS PROVIDED BY THE NETBSD FOUNDATION, INC. AND CONTRIBUTORS "AS IS" AND ANY EXPRESS OR IMPLIED WARRANTIES, INCLUDING, BUT NOT LIMITED TO, THE IMPLIED WARRANTIES OF MERCHANTABILITY AND FITNESS FOR A PARTICULAR PURPOSE ARE DISCLAIMED. IN NO EVENT SHALL THE FOUNDATION OR CONTRIBUTORS BE LIABLE FOR ANY DIRECT, INDIRECT, INCIDENTAL, SPECIAL, EXEMPLARY, OR CONSEQUENTIAL DAMAGES (INCLUDING, BUT NOT LIMITED TO, PROCUREMENT OF SUBSTITUTE GOODS OR SERVICES; LOSS OF USE, DATA, OR PROFITS; OR BUSINESS INTERRUPTION) HOWEVER CAUSED AND ON ANY THEORY OF LIABILITY, WHETHER IN CONTRACT, STRICT LIABILITY, OR TORT (INCLUDING NEGLIGENCE OR OTHERWISE) ARISING IN ANY WAY OUT OF THE USE OF THIS SOFTWARE, EVEN IF ADVISED OF THE POSSIBILITY OF SUCH DAMAGE.

## 2. Authors Name List

All product names mentioned herein are trademarks of their respective owners. The following notices are required to satisfy the license terms of the software that we have mentioned in this document:

- This product includes software developed by the University of California, Berkeley and its contributors.
- This product includes software developed by Jonathan R. Stone for the NetBSD Project.
- This product includes software developed by the NetBSD Foundation, Inc. and its contributors.
- This product includes software developed by Manuel Bouyer.
- This product includes software developed by Charles Hannum.
- This product includes software developed by Charles M. Hannum.
- This product includes software developed by Christopher G. Demetriou.
- This product includes software developed by TooLs GmbH.
- This product includes software developed by Terrence R. Lambert.
- This product includes software developed by Adam Glass and Charles Hannum.
- This product includes software developed by Theo de Raadt.
- This product includes software developed by Jonathan Stone and Jason R. Thorpe for the NetBSD Project.
- This product includes software developed by the University of California, Lawrence Berkeley Laboratory and its contributors.
- This product includes software developed by Christos Zoulas.
- This product includes software developed by Christopher G. Demetriou for the NetBSD Project.
- This product includes software developed by Paul Kranenburg.
- This product includes software developed by Adam Glass.
- This product includes software developed by Jonathan Stone.
- This product includes software developed by Jonathan Stone for the NetBSD Project.
- This product includes software developed by Winning Strategies, Inc.
- This product includes software developed by Frank van der Linden for the NetBSD Project.
- This product includes software developed for the NetBSD Project by Frank van der Linden
- This product includes software developed for the NetBSD Project by Jason R. Thorpe.
- The software was developed by the University of California, Berkeley.
- This product includes software developed by Chris Provenzano, the University of California, Berkeley, and contributors.

---

## Sablotron

---

Sablotron (Version 0.82) Copyright © 2000 Ginger Alliance Ltd. All Rights Reserved

a) The application software installed on this product includes the Sablotron software Version 0.82 (hereinafter, "Sablotron 0.82"), with modifications made by the product manufacturer. The original code of the Sablotron 0.82 is provided by Ginger Alliance Ltd., the initial developer, and the modified code of the Sablotron 0.82 has been derived from such original code provided by Ginger Alliance Ltd.

b) The product manufacturer provides warranty and support to the application software of this product including the Sablotron 0.82 as modified, and the product manufacturer makes Ginger Alliance Ltd., the initial developer of the Sablotron 0.82, free from these obligations.

c) The Sablotron 0.82 and the modifications thereof are made available under the terms of Mozilla Public License Version 1.1 (hereinafter, "MPL 1.1"), and the application software of this product constitutes the "Larger Work" as defined in MPL 1.1. The application software of this product except for the Sablotron 0.82 as modified is licensed by the product manufacturer under separate agreement(s).

d) The source code of the modified code of the Sablotron 0.82 is available at: <http://support-download.com/services/device/sablot/notice082.html>

e) The source code of the Sablotron software is available at: <http://www.gingerall.com>

f) MPL 1.1 is available at: <http://www.mozilla.org/MPL/MPL-1.1.html>

---

## JPEG LIBRARY

---

- The software installed on this product is based in part on the work of the Independent JPEG Group.

---

## SASL

---

CMU libsassl

Tim Martin

Rob Earhart

Rob Siemborski

Copyright (c) 2001 Carnegie Mellon University. All rights reserved.

Redistribution and use in source and binary forms, with or without modification, are permitted provided that the following conditions are met:

- ① Redistributions of source code must retain the above copyright notice, this list of conditions and the following disclaimer.
- ② Redistributions in binary form must reproduce the above copyright notice, this list of conditions and the following disclaimer in the documentation and/or other materials provided with the distribution.
- ③ The name "Carnegie Mellon University" must not be used to endorse or promote products derived from this software without prior written permission. For permission or any other legal details, please contact:

Office of Technology Transfer  
Carnegie Mellon University  
5000 Forbes Avenue  
Pittsburgh, PA 15213-3890  
(412) 268-4387, fax: (412) 268-7395  
tech-transfer@andrew.cmu.edu

- ④ Redistributions of any form whatsoever must retain the following acknowledgment:  
"This product includes software developed by Computing Services at Carnegie Mellon University (<http://www.cmu.edu/computing/>)."

CARNEGIE MELLON UNIVERSITY DISCLAIMS ALL WARRANTIES WITH REGARD TO THIS SOFTWARE, INCLUDING ALL IMPLIED WARRANTIES OF MERCHANTABILITY AND FITNESS, IN NO EVENT SHALL CARNEGIE MELLON UNIVERSITY BE LIABLE FOR ANY SPECIAL, INDIRECT OR CONSEQUENTIAL DAMAGES OR ANY DAMAGES WHATSOEVER RESULTING FROM LOSS OF USE, DATA OR PROFITS, WHETHER IN AN ACTION OF CONTRACT, NEGLIGENCE OR OTHER TORTIOUS ACTION, ARISING OUT OF OR IN CONNECTION WITH THE USE OR PERFORMANCE OF THIS SOFTWARE.

---

## MD4

---

Copyright (C) 1990-2, RSA Data Security, Inc. All rights reserved.

License to copy and use this software is granted provided that it is identified as the "RSA Data Security, Inc. MD4 Message-Digest Algorithm" in all material mentioning or referencing this software or this function.

License is also granted to make and use derivative works provided that such works are identified as "derived from the RSA Data Security, Inc. MD4 Message-Digest Algorithm" in all material mentioning or referencing the derived work.

RSA Data Security, Inc. makes no representations concerning either the merchantability of this software or the suitability of this software for any particular purpose. It is provided "as is" without express or implied warranty of any kind.

These notices must be retained in any copies of any part of this documentation and/or software.

---

## MD5

---

Copyright (C) 1991-2, RSA Data Security, Inc. Created 1991. All rights reserved.

License to copy and use this software is granted provided that it is identified as the "RSA Data Security, Inc. MD5 Message-Digest Algorithm" in all material mentioning or referencing this software or this function.

License is also granted to make and use derivative works provided that such works are identified as "derived from the RSA Data Security, Inc. MD5 Message-Digest Algorithm" in all material mentioning or referencing the derived work.

RSA Data Security, Inc. makes no representations concerning either the merchantability of this software or the suitability of this software for any particular purpose. It is provided "as is" without express or implied warranty of any kind.

These notices must be retained in any copies of any part of this documentation and/or software.



---

## Samba(Ver 3.0.4)

---

Az SMB átvitelekhez ez a készülék a Samba 3.0.4-es verzióját (továbbiakban: Samba 3.0.4) használja.

Copyright © Andrew Tridgell 1994-1998

This program is free software; you can redistribute it and/or modify it under the terms of the GNU General Public License as published by the Free Software Foundation; either version 2 of the License, or (at your option) any later version.

This program is distributed in the hope that it will be useful, but WITHOUT ANY WARRANTY; without even the implied warranty of MERCHANTABILITY or FITNESS FOR A PARTICULAR PURPOSE. See the GNU General Public License along with this program; if not, write to the Free Software Foundation, Inc., 675 Mass Ave, Cambridge, MA 02139, USA.

### Megjegyzés

- A készülék által használt SMB átvitel forráskódját a következő weboldalról lehet letölteni:

<http://support-download.com/services/scbs>

---

## RSA BSAFE®

---



- This product includes RSA BSAFE® cryptographic or security protocol software from RSA Security Inc.
- RSA and BSAFE are registered trademarks of RSA Security Inc. in the United States and/or other countries.
- RSA Security Inc. All rights reserved.

---

## Open SSL

---

Copyright (c) 1998-2004 The OpenSSL Project. All rights reserved.

Redistribution and use in source and binary forms, with or without modification, are permitted provided that the following conditions are met:

1. Redistributions of source code must retain the above copyright notice, this list of conditions and the following disclaimer.
2. Redistributions in binary form must reproduce the above copyright notice, this list of conditions and the following disclaimer in the documentation and/or other materials provided with the distribution.
3. All advertising materials mentioning features or use of this software must display the following acknowledgment: "This product includes software developed by the OpenSSL Project for use in the OpenSSL Toolkit. (<http://www.openssl.org/>)"
4. The names "OpenSSL Toolkit" and "OpenSSL Project" must not be used to endorse or promote products derived from this software without prior written permission. For written permission, please contact [openssl-core@openssl.org](mailto:openssl-core@openssl.org).
5. Products derived from this software may not be called "OpenSSL" nor may "OpenSSL" appear in their names without prior written permission of the OpenSSL Project.
6. Redistributions of any form whatsoever must retain the following acknowledgment: "This product includes software developed by the OpenSSL Project for use in the OpenSSL Toolkit (<http://www.openssl.org/>)"

THIS SOFTWARE IS PROVIDED BY THE OpenSSL PROJECT "AS IS" AND ANY EXPRESSED OR IMPLIED WARRANTIES, INCLUDING, BUT NOT LIMITED TO, THE IMPLIED WARRANTIES OF MERCHANTABILITY AND FITNESS FOR A PARTICULAR PURPOSE ARE DISCLAIMED. IN NO EVENT SHALL THE OpenSSL PROJECT OR ITS CONTRIBUTORS BE LIABLE FOR ANY DIRECT, INDIRECT, INCIDENTAL, SPECIAL, EXEMPLARY, OR CONSEQUENTIAL DAMAGES (INCLUDING, BUT NOT LIMITED TO, PROCUREMENT OF SUBSTITUTE GOODS OR SERVICES; LOSS OF USE, DATA, OR PROFITS; OR BUSINESS INTERRUPTION) HOWEVER CAUSED AND ON ANY THEORY OF LIABILITY, WHETHER IN CONTRACT, STRICT LIABILITY, OR TORT (INCLUDING NEGLIGENCE OR OTHERWISE) ARISING IN ANY WAY OUT OF THE USE OF THIS SOFTWARE, EVEN IF ADVISED OF THE POSSIBILITY OF SUCH DAMAGE.

This product includes cryptographic software written by Eric Young (eay@cryptsoft.com). This product includes software written by Tim Hudson (tjh@cryptsoft.com).

Original SSLeay License

Copyright (C) 1995-1998 Eric Young (eay@cryptsoft.com) All rights reserved.

This package is an SSL implementation written by Eric Young (eay@cryptsoft.com).

The implementation was written so as to conform with Netscapes SSL.

This library is free for commercial and non-commercial use as long as the following conditions are adhered to. The following conditions apply to all code found in this distribution, be it the RC4, RSA, lhash, DES, etc., code; not just the SSL code. The SSL documentation included with this distribution is covered by the same copyright terms except that the holder is Tim Hudson (tjh@cryptsoft.com).

Copyright remains Eric Young's, and as such any Copyright notices in the code are not to be removed. If this package is used in a product, Eric Young should be given attribution as the author of the parts of the library used. This can be in the form of a textual message at program startup or in documentation (online or textual) provided with the package.

Redistribution and use in source and binary forms, with or without modification, are permitted provided that the following conditions are met:

1. Redistributions of source code must retain the copyright notice, this list of conditions and the following disclaimer.
2. Redistributions in binary form must reproduce the above copyright notice, this list of conditions and the following disclaimer in the documentation and/or other materials provided with the distribution.
3. All advertising materials mentioning features or use of this software must display the following acknowledgement: "This product includes cryptographic software written by Eric Young (eay@cryptsoft.com)" The word 'cryptographic' can be left out if the routines from the library being used are not cryptographic related :-).
4. If you include any Windows specific code (or a derivative thereof) from the apps directory (application code) you must include an acknowledgement: "This product includes software written by Tim Hudson (tjh@cryptsoft.com)"

THIS SOFTWARE IS PROVIDED BY ERIC YOUNG "AS IS" AND ANY EXPRESS OR IMPLIED WARRANTIES, INCLUDING, BUT NOT LIMITED TO, THE IMPLIED WARRANTIES OF MERCHANTABILITY AND FITNESS FOR A PARTICULAR PURPOSE ARE DISCLAIMED. IN NO EVENT SHALL THE AUTHOR OR CONTRIBUTORS BE LIABLE FOR ANY DIRECT, INDIRECT, INCIDENTAL, SPECIAL, EXEMPLARY, OR CONSEQUENTIAL DAMAGES (INCLUDING, BUT NOT LIMITED TO, PROCUREMENT OF SUBSTITUTE GOODS OR SERVICES; LOSS OF USE, DATA, OR PROFITS; OR BUSINESS INTERRUPTION) HOWEVER CAUSED AND ON ANY THEORY OF LIABILITY, WHETHER IN CONTRACT, STRICT LIABILITY, OR TORT (INCLUDING NEGLIGENCE OR OTHERWISE) ARISING IN ANY WAY OUT OF THE USE OF THIS SOFTWARE, EVEN IF ADVISED OF THE POSSIBILITY OF SUCH DAMAGE.

The licence and distribution terms for any publically available version or derivative of this code cannot be changed. i.e this code cannot simply be copied and put under another distribution licence [including the GNU Public Licence.]

---

## Open SSH

---

The licences which components of this software fall under are as follows. First, we will summarize and say that all components are under a BSD licence, or a licence more free than that.

OpenSSH contains no GPL code.

1)

Copyright (c) 1995 Tatu Ylonen <ylo@cs.hut.fi>, Espoo, Finland All rights reserved

As far as I am concerned, the code I have written for this software can be used freely for any purpose. Any derived versions of this software must be clearly marked as such, and if the derived work is incompatible with the protocol description in the RFC file, it must be called by a name other than "ssh" or "Secure Shell".

[Tatu continues]

However, I am not implying to give any licenses to any patents or copyrights held by third parties, and the software includes parts that are not under my direct control. As far as I know, all included source code is used in accordance with the relevant license agreements and can be used freely for any purpose (the GNU license being the most restrictive); see below for details.

[However, none of that term is relevant at this point in time. All of these restrictively licenced software components which he talks about have been removed from OpenSSH, i.e.,

- RSA is no longer included, found in the OpenSSL library
- IDEA is no longer included, its use is deprecated
- DES is now external, in the OpenSSL library
- GMP is no longer used, and instead we call BN code from OpenSSL
- Zlib is now external, in a library
- The make-ssh-known-hosts script is no longer included
- TSS has been removed
- MD5 is now external, in the OpenSSL library
- RC4 support has been replaced with ARC4 support from OpenSSL
- Blowfish is now external, in the OpenSSL library

[The licence continues]

Note that any information and cryptographic algorithms used in this software are publicly available on the Internet and at any major bookstore, scientific library, and patent office worldwide. More information can be found e.g. at "<http://www.cs.hut.fi/crypto>".

The legal status of this program is some combination of all these permissions and restrictions. Use only at your own responsibility. You will be responsible for any legal consequences yourself; I am not making any claims whether possessing or using this is legal or not in your country, and I am not taking any responsibility on your behalf.

## NO WARRANTY

BECAUSE THE PROGRAM IS LICENSED FREE OF CHARGE, THERE IS NO WARRANTY FOR THE PROGRAM, TO THE EXTENT PERMITTED BY APPLICABLE LAW. EXCEPT WHEN OTHERWISE STATED IN WRITING THE COPYRIGHT HOLDERS AND/OR OTHER PARTIES PROVIDE THE PROGRAM "AS IS" WITHOUT WARRANTY OF ANY KIND, EITHER EXPRESSED OR IMPLIED, INCLUDING, BUT NOT LIMITED TO, THE IMPLIED WARRANTIES OF MERCHANTABILITY AND FITNESS FOR A PARTICULAR PURPOSE. THE ENTIRE RISK AS TO THE QUALITY AND PERFORMANCE OF THE PROGRAM IS WITH YOU. SHOULD THE PROGRAM PROVE DEFECTIVE, YOU ASSUME THE COST OF ALL NECESSARY SERVICING, REPAIR OR CORRECTION.

IN NO EVENT UNLESS REQUIRED BY APPLICABLE LAW OR AGREED TO IN WRITING WILL ANY COPYRIGHT HOLDER, OR ANY OTHER PARTY WHO MAY MODIFY AND/OR REDISTRIBUTE THE PROGRAM AS PERMITTED ABOVE, BE LIABLE TO YOU FOR DAMAGES, INCLUDING ANY GENERAL, SPECIAL, INCIDENTAL OR CONSEQUENTIAL DAMAGES ARISING OUT OF THE USE OR INABILITY TO USE THE PROGRAM (INCLUDING BUT NOT LIMITED TO LOSS OF DATA OR DATA BEING RENDERED INACCURATE OR LOSSES SUSTAINED BY YOU OR THIRD PARTIES OR A FAILURE OF THE PROGRAM TO OPERATE WITH ANY OTHER PROGRAMS), EVEN IF SUCH HOLDER OR OTHER PARTY HAS BEEN ADVISED OF THE POSSIBILITY OF SUCH DAMAGES.

2)

The 32-bit CRC compensation attack detector in deattack.c was contributed by CORE SDI S.A. under a BSD-style license.

Cryptographic attack detector for ssh - source code

Copyright (c) 1998 CORE SDI S.A., Buenos Aires, Argentina.

All rights reserved. Redistribution and use in source and binary forms, with or without modification, are permitted provided that this copyright notice is retained.

THIS SOFTWARE IS PROVIDED ``AS IS'' AND ANY EXPRESS OR IMPLIED WARRANTIES ARE DISCLAIMED. IN NO EVENT SHALL CORE SDI S.A. BE LIABLE FOR ANY DIRECT, INDIRECT, INCIDENTAL, SPECIAL, EXEMPLARY OR CONSEQUENTIAL DAMAGES RESULTING FROM THE USE OR MISUSE OF THIS SOFTWARE.

Ariel Futoransky <futo@core-sdi.com>

<<http://www.core-sdi.com>>

9

3)

One component of the ssh source code is under a 3-clause BSD license, held by the University of California, since we pulled these parts from original Berkeley code.

Copyright (c) 1983, 1990, 1992, 1993, 1995

The Regents of the University of California. All rights reserved.

Redistribution and use in source and binary forms, with or without modification, are permitted provided that the following conditions are met:

1. Redistributions of source code must retain the above copyright notice, this list of conditions and the following disclaimer.
2. Redistributions in binary form must reproduce the above copyright notice, this list of conditions and the following disclaimer in the documentation and/or other materials provided with the distribution.

3. Neither the name of the University nor the names of its contributors may be used to endorse or promote products derived from this software without specific prior written permission.

THIS SOFTWARE IS PROVIDED BY THE REGENTS AND CONTRIBUTORS ``AS IS'' AND ANY EXPRESS OR IMPLIED WARRANTIES, INCLUDING, BUT NOT LIMITED TO, THE IMPLIED WARRANTIES OF MERCHANTABILITY AND FITNESS FOR A PARTICULAR PURPOSE ARE DISCLAIMED. IN NO EVENT SHALL THE REGENTS OR CONTRIBUTORS BE LIABLE FOR ANY DIRECT, INDIRECT, INCIDENTAL, SPECIAL, EXEMPLARY, OR CONSEQUENTIAL DAMAGES (INCLUDING, BUT NOT LIMITED TO, PROCUREMENT OF SUBSTITUTE GOODS OR SERVICES; LOSS OF USE, DATA, OR PROFITS; OR BUSINESS INTERRUPTION) HOWEVER CAUSED AND ON ANY THEORY OF LIABILITY, WHETHER IN CONTRACT, STRICT LIABILITY, OR TORT (INCLUDING NEGLIGENCE OR OTHERWISE) ARISING IN ANY WAY OUT OF THE USE OF THIS SOFTWARE, EVEN IF ADVISED OF THE POSSIBILITY OF SUCH DAMAGE.

4)

Remaining components of the software are provided under a standard 2-term BSD licence with the following names as copyright holders:

Markus Friedl

Theo de Raadt

Niels Provos

Dug Song

Kevin Steves

Daniel Kouril

Wesley Griffin

Per Allansson

Jason Downs

Solar Designer

Todd C. Miller

Redistribution and use in source and binary forms, with or without modification, are permitted provided that the following conditions are met:

1. Redistributions of source code must retain the above copyright notice, this list of conditions and the following disclaimer.
2. Redistributions in binary form must reproduce the above copyright notice, this list of conditions and the following disclaimer in the documentation and/or other materials provided with the distribution.

THIS SOFTWARE IS PROVIDED BY THE AUTHOR "AS IS" AND ANY EXPRESS OR IMPLIED WARRANTIES, INCLUDING, BUT NOT LIMITED TO, THE IMPLIED WARRANTIES OF MERCHANTABILITY AND FITNESS FOR A PARTICULAR PURPOSE ARE DISCLAIMED. IN NO EVENT SHALL THE AUTHOR BE LIABLE FOR ANY DIRECT, INDIRECT, INCIDENTAL, SPECIAL, EXEMPLARY, OR CONSEQUENTIAL DAMAGES (INCLUDING, BUT NOT LIMITED TO, PROCUREMENT OF SUBSTITUTE GOODS OR SERVICES; LOSS OF USE, DATA, OR PROFITS; OR BUSINESS INTERRUPTION) HOWEVER CAUSED AND ON ANY THEORY OF LIABILITY, WHETHER IN CONTRACT, STRICT LIABILITY, OR TORT (INCLUDING NEGLIGENCE OR OTHERWISE) ARISING IN ANY WAY OUT OF THE USE OF THIS SOFTWARE, EVEN IF ADVISED OF THE POSSIBILITY OF SUCH DAMAGE.

5)

Portable OpenSSH contains the following additional licenses:

c) Compatibility code (openbsd-compat)

Apart from the previously mentioned licenses, various pieces of code in the openbsd-compat/ subdirectory are licensed as follows:

Some code is licensed under a 3-term BSD license, to the following copyright holders:

Todd C. Miller

Theo de Raadt

Damien Miller

Eric P. Allman

The Regents of the University of California

Redistribution and use in source and binary forms, with or without modification, are permitted provided that the following conditions are met:

1. Redistributions of source code must retain the above copyright notice, this list of conditions and the following disclaimer.
2. Redistributions in binary form must reproduce the above copyright notice, this list of conditions and the following disclaimer in the documentation and/or other materials provided with the distribution.
3. Neither the name of the University nor the names of its contributors may be used to endorse or promote products derived from this software without specific prior written permission.



THIS SOFTWARE IS PROVIDED BY THE REGENTS AND CONTRIBUTORS ``AS IS'' AND ANY EXPRESS OR IMPLIED WARRANTIES, INCLUDING, BUT NOT LIMITED TO, THE IMPLIED WARRANTIES OF MERCHANTABILITY AND FITNESS FOR A PARTICULAR PURPOSE ARE DISCLAIMED. IN NO EVENT SHALL THE REGENTS OR CONTRIBUTORS BE LIABLE FOR ANY DIRECT, INDIRECT, INCIDENTAL, SPECIAL, EXEMPLARY, OR CONSEQUENTIAL DAMAGES (INCLUDING, BUT NOT LIMITED TO, PROCUREMENT OF SUBSTITUTE GOODS OR SERVICES; LOSS OF USE, DATA, OR PROFITS; OR BUSINESS INTERRUPTION) HOWEVER CAUSED AND ON ANY THEORY OF LIABILITY, WHETHER IN CONTRACT, STRICT LIABILITY, OR TORT (INCLUDING NEGLIGENCE OR OTHERWISE) ARISING IN ANY WAY OUT OF THE USE OF THIS SOFTWARE, EVEN IF ADVISED OF THE POSSIBILITY OF SUCH DAMAGE.

---

## Open LDAP

---

The OpenLDAP Public License Version 2.8, 17 August 2003

Redistribution and use of this software and associated documentation ("Software"), with or without modification, are permitted provided that the following conditions are met:

1. Redistributions in source form must retain copyright statements and notices,
2. Redistributions in binary form must reproduce applicable copyright statements and notices, this list of conditions, and the following disclaimer in the documentation and/or other materials provided with the distribution, and
3. Redistributions must contain a verbatim copy of this document.

The OpenLDAP Foundation may revise this license from time to time. Each revision is distinguished by a version number. You may use this Software under terms of this license revision or under the terms of any subsequent revision of the license.

THIS SOFTWARE IS PROVIDED BY THE OPENLDAP FOUNDATION AND ITS CONTRIBUTORS ``AS IS'' AND ANY EXPRESSED OR IMPLIED WARRANTIES, INCLUDING, BUT NOT LIMITED TO, THE IMPLIED WARRANTIES OF MERCHANTABILITY AND FITNESS FOR A PARTICULAR PURPOSE ARE DISCLAIMED. IN NO EVENT SHALL THE OPENLDAP FOUNDATION, ITS CONTRIBUTORS, OR THE AUTHOR(S) OR OWNER(S) OF THE SOFTWARE BE LIABLE FOR ANY DIRECT, INDIRECT, INCIDENTAL, SPECIAL, EXEMPLARY, OR CONSEQUENTIAL DAMAGES (INCLUDING, BUT NOT LIMITED TO, PROCUREMENT OF SUBSTITUTE GOODS OR SERVICES; LOSS OF USE, DATA, OR PROFITS; OR BUSINESS INTERRUPTION) HOWEVER CAUSED AND ON ANY THEORY OF LIABILITY, WHETHER IN CONTRACT, STRICT LIABILITY, OR TORT (INCLUDING NEGLIGENCE OR OTHERWISE) ARISING IN ANY WAY OUT OF THE USE OF THIS SOFTWARE, EVEN IF ADVISED OF THE POSSIBILITY OF SUCH DAMAGE.

The names of the authors and copyright holders must not be used in advertising or otherwise to promote the sale, use or other dealing in this Software without specific, written prior permission. Title to copyright in this Software shall at all times remain with copyright holders.

OpenLDAP is a registered trademark of the OpenLDAP Foundation.

Copyright 1999-2003 The OpenLDAP Foundation, Redwood City, California, USA. All Rights Reserved. Permission to copy and distribute verbatim copies of this document is granted.

---

## **IPS™ print language emulations**

---

Copyright © 1987-2006 Zoran Corporation. All rights reserved.

# TÁRGYMUTATÓ

## A

---

A4 szélesség növelése (PCL Menü), 128  
Adagolóváltás, 124  
Adatformátum (PS Menü), 130  
Adminisztrátor, 61  
Adminisztrátori e-mail cím, 56  
Adminisztrátori eszközök  
(Fax beállítások), 87  
Adminisztrátori hitelesítés. kezelés, 61  
Adminisztrátor programozása /  
módosítása., 61  
Alapbeállítás visszaállítása, 54  
Alapértelmezett felhasználói név /  
jelszó (elküldve), 56  
Alapértelmezett nyomtatónyelv., 124  
Általános beállítások/Módosítás  
(Fax beállítások), 79  
Általános beállítások  
(Rendszerbeállítások), 41  
A naplóátvitel beállítása, 61  
AOF (Mindig BE), 61  
A szkennelési beállítások alapértékei, 133  
Átjáró beállítások, 84  
Átviteli eredményjelentés mappa, 87  
Átviteli készletli fájllista nyomtatása, 87  
Au.p.v./Au. Kics/n.prior., 75  
Automatikus adagolóváltás, 75  
Automatikus folytatás, 124  
Automatikus kijelentkezés időzítő, 48  
Automatikus küldőmeghatározás, 56  
Automatikus szortírozás, 75  
Autom. kikapcsolás időzítő, 48  
Azonosító kezelés, 61

## B

---

Bemelegedés hangja (másoló), 41  
Betűkészlet forrása (PCL Menü), 128  
Betűkészlet száma (PCL Menü), 128  
Betűsűrűség (PCL Menü), 128  
Biztonság típus, 54

## C

---

Célállomáslista beállításai  
(Szkennerbeállítások), 135  
Célállomáslista prioritás 1, 135  
Célállomáslista prioritás 2, 135  
Címjegyzék Kezelés, 61

Címlista: lista nyomtatása, 61  
Courier betűtípus (PCL Menü), 128  
CR csatolása LF-hez (PCL Menü), 128  
Csatorna, 54  
Csop.h. tár./mód./tör., 61

## D

---

Dátum beállítása, 48  
DDNS konfiguráció, 50  
DNS konfiguráció, 50

## E

---

Elforgatásos szortírozás, 75  
Elf. szort.: aut. folyt., 75  
Előrebeá. kics./n.prior., 75  
Élsimítás, 124  
Elsődleges bemenet, 53  
Első oldal jelzés, 81  
E-mail beállítások (Fax beállítások), 82  
E-mail felosztása és küldése, 136  
E-mail fogadási intervallum, 56  
E-mail kommunikációs port, 56  
E-mail tájékoztató nyelv, 136  
E-mail tárolása szerveren, 56  
Energiatakarékos üzemmód időzítő, 48  
Eredeti beállítása, 133  
Eredeti számlálásának kij., 75  
Eredeti tájolás prioritás, 133  
Eredeti típusának beáll., 75, 133  
Érvényes protokoll, 50  
Ethernet sebesség, 50

## F

---

Fájlátvitel (Rendszerbeállítások), 56  
Fájltípus prioritás, 136  
Fax automatikus alaphelyzetbe hozása  
időzítő (fax), 48  
Fax beállítások (Adminisztrátori  
eszközök), 87  
Fax beállítások (Általános beállítások/  
Módosítás), 79  
Fax beállítások (E-mail beállítások), 82  
Fax beállítások (IP-Fax beállítások), 84  
Fax beállítások (Vételi beállítások), 81  
Fax e-mail felhasználói név, 56  
Faxinformációk eltárolása, 79  
Fejléc beállítása, 75, 124

Feladat-elválasztás, 124  
Felbontás (PCL Menü), 128  
Felbontás (PDF Menü), 131  
Felbontás (PS Menü), 130  
Felhasználói funkciógomb beállítása, 79  
Felhasználói hitelesítés. kezelés, 61  
Felhasználói számláló megjelenítése /  
nyomatása, 61  
Felhasználói szöveg programozása/  
módosítása/törlése, 41  
Festéktakarékosság, 124  
Firmware verzió, 61  
Frissít  
    *szerver célállomáslista*, 135  
Funkció prioritás, 41  
Funkció-visszaállítási időzítő, 41

## G

---

G3 analóg vonal, 87  
Gombisméltés, 41

## H

---

H.323 beállítások, 84  
H.323 engedélyezése, 84  
Hálózat (IEEE 802.11b), 54  
Hálózat (Interfész beállítások), 50  
Hálózati védelmi szint, 61  
Hálózat (Párhuzamos interfész), 53  
Hangerő beállítása, 79  
Helyettes papírméret, 124  
Hex Dump, 121  
Hibanapló, 121  
Host interfész (Nyomtatóbeállítások), 127  
Host név, 50

## I

---

Idő beállítása, 48  
Időzítő beállítások (Rendszerbeállítások), 48  
IEEE 802.11b (Hálózat), 54  
Interfész beállítások (Hálózat), 50  
Interfész-beállítások listája, 55  
Interfész beállítások  
    (Rendszerbeállítások), 50  
Internetfax beállítások, 82  
I/O időtúllépés, 127  
I/O puffer, 127  
IP-Fax beállítások (Fax beállítások), 84  
IPv4 átjáró cím, 50  
IPv6 állapotfüggetlen beállítása, 50  
IPv6 átjáró cím, 50

## J

---

Jelvezérlés, 53  
Jogosított vétel, 81

## K

---

Karbantartás (Nyomtatóbeállítások), 123  
Készülék IPv4 címe, 50  
Készülék IPv6 címe, 50  
Készülék neve, 50  
Kétirányú kommunikáció., 53  
Kétoldalas, 124  
Kétoldalas mód prioritás, 75  
Kétold. margó, 75  
Kézbesítési opció, 56  
Kézi adagoló prioritása, 124  
Kifutó nyomtatás, 124  
Kijelző élessége, 41  
Kimenet  
    *Fax (fax)*, 41  
    *Másoló (másoló)*, 41  
    *Nyomtató (nyomtató)*, 41  
Kimeneti tálcá beállítások, 44  
Kiterjesztett védelem, 61  
Kommunikációs mód, 54  
Kommunikációs sebesség, 54  
Kommun. lapok számlálása, 87  
Konfigurációs oldal, 121  
Küldési beállítások  
    (Szkennerbeállítások), 136

## L

---

LAN típus, 50  
LDAP keresés, 61  
LDAP szerver programozása /  
módosítása / törlése, 61  
Lista / Tesztnyomtatás  
    (Nyomtatóbeállítások), 121  
Lista / Tesztnyomtatás zárolása, 123

## M

---

Másolatok, 124  
Másolatok számlálása, 41  
Másoló automatikus alaphelyzet időzítése  
    (másoló), 48  
Másolóbeállítások, 75  
Max.. fogadási e-mail méret, 136  
Max.. fogadási. e-mail méret, 56  
Maximális E-mail méret, 82  
Max. példányszám, 75

Memóriahasználat, 124  
Memóriatúlsordulás, 124  
Memóriazár, 87  
Memóriazárolási azonosító regisztrálása, 87  
Menülista, 121  
Méretarány, 75  
Mértékegység, 41

## N

---

Napló nyomtatása, 87  
NCP kézbesítő protokoll, 50  
NW kerettípus, 50  
Nyomtatási hibajelentés, 124  
Nyomtató automatikus visszaállításának időzítése (nyomtató), 48  
Nyomtatóbeállítások (Host interfész), 127  
Nyomtatóbeállítások (Karbantartás), 123  
Nyomtatóbeállítások (Lista / Tesztnyomtatás), 121  
Nyomtatóbeállítások (PCL Menü), 128  
Nyomtatóbeállítások (PDF Menü), 131  
Nyomtatóbeállítások (PS Menü), 130  
Nyomtatóbeállítások (Rendszer), 124  
Nyomtató kézi adagoló papírmérete, 45  
Nyomtatónyelv, 124  
Nyomtató prioritás, 41

## O

---

Oldalközép jel, 81  
Oldalméret, 124  
Összes napló törlése, 61  
Összetett listák, 121

## P

---

Panelgombok hangja, 41  
Papíradagoló-beállítások (Rendszerbeállítások), 45  
Papírad. prior.: Fax (fax), 45  
Papírad. prior.: Másoló (másoló), 45  
Papírad. prior.: Nyomtató (nyomtató), 45  
Papírméret: 1-4. adagoló, 45  
Papírtípus: 1-4. adagoló, 45  
Papírtípus: Kézi adagoló, 45  
Paraméter-beállítások, 87  
Párhuzamos időzítés, 53  
Párhuzamos interfész (Hálózat), 53  
Párhuzamos kommunikációs .sebesség, 53  
PCL konf./Betűkészlet.lista, 121  
PCL Menü (Nyomtatóbeállítások), 128  
PDF csoportjelszó, 131

PDF jelszó módosítása, 131  
PDF konf./Betűkészlet.lista, 121  
PDF Menü (Nyomtatóbeállítások), 131  
Ping parancs, 50  
Pontméret (PCL Menü), 128  
POP3/IMAP4 beállítások, 56  
PS konf./Betűkészlet.lista, 121  
PS Menü (Nyomtatóbeállítások), 130

## R

---

RAM Disk, 124  
Rendszerbeállítások, 61  
Rendszerbeállítások (Általános beállítások), 41  
Rendszerbeállítások (Fájlátvitel), 56  
Rendszerbeállítások (Időzítő beállítások), 48  
Rendszerbeállítások (Interfész beállítások), 50  
Rendszerbeállítások (Papíradagoló-beállítások), 45  
Rendszer (Nyomtatóbeállítások), 124  
Rsz. aut. alaph.időz., 48

## S

---

SIP beállítások, 84  
SIP engedélyezése, 84  
SMB munkacsoport, 50  
SMB számítógép név, 50  
SMTP előtt POP, 56  
SMTP hitelesítés, 56  
SMTP szerver, 56  
SMTP vételi fájl kézbesítése, 82  
SNMPv3 kommunikáció engedélyezése., 50  
Sorok száma (PCL Menü), 128  
Speciális feladó regisztrálása, 87  
SSID beállítás, 54  
SSL / TLS kommunikáció engedélyezése., 50  
Számológép meg./nyomtatása, 61  
Szimbólumkészlet (PCL Menü), 128  
Szkennelési beállítások (Szkennelési beállítások), 133, 136  
Szkennelési automatikus alaphelyzetbe hozási időzítője (szkennelési), 48  
Szkennelési beállítások (Célállomáslista beállításai), 135  
Szkennelési beállítások (Szkennelési beállítások), 133  
Szkennelési napló nyomtatása, 136  
Szkennelési napló törlése, 136

## T

---

Tájéolás, 75  
Tájéolás (PCL Menü), 128  
Tárcsás / nyomógombos telefon  
  kiválasztása, 87  
Tárcs. k.le.mód felold.idő, 79  
Tartománynév, 50  
Tömörítés, 136  
Törölt szkennel napló nyomtatása, 136  
TWAIN készenléti idő, 136

## U

---

Üres oldal nyomtatása, 124  
Utánküldés, 87

## V

---

Választójel állapota, 53  
Vegyes eredeti méret prioritás, 133  
Vételi beállítások (Fax beállítások), 81  
Vételi idő nyomtatása, 81  
Vételi mód váltása, 81  
Vételi protokoll, 56  
Vezeték nélküli LAN jel, 54

## W

---

WINS konfiguráció, 50

Az IEC 60417 szabványnak megfelelően a készülék az alábbi szimbólumokat használja a hálózati főkapcsolónál:

**I** jelenti a tápfeszültség bekapcsolását.

**O** jelenti a tápfeszültség kikapcsolását.

**U** jelenti a készenléti állapotot.

## Védjegyek

A Microsoft®, Windows® és Windows Server® a Microsoft Corporation Egyesült Államokban és más országokban bejegyzett védjegyei.

Acrobat® az Adobe Systems Incorporated bejegyzett védjegye.

A NetWare a Novell Inc. bejegyzett névjegye.

Más előforduló terméknevek csupán azonosítási célt szolgálnak, és más cégek védjegyei lehetnek. Az ilyen terméknevekkel kapcsolatban minden jogról lemondunk.

A Windows operációs rendszer szabályszerű elnevezései a következők:

A Windows 95 termékneve Microsoft® Windows® 95

A Windows 98 termékneve Microsoft® Windows® 98

A Windows Me termékneve ® Windows® Millennium Edition (Windows Me).

A Windows 2000 terméknevei a következők:

Microsoft® Windows® 2000 Advanced Server

Microsoft® Windows® 2000 Server

Microsoft® Windows® 2000 Professional

A Windows XP terméknevei az alábbiak:

Microsoft® Windows® XP Professional

Microsoft® Windows® XP Home Edition

A Windows Server 2003 terméknevei a következők:

Microsoft® Windows Server® 2003 Standard Edition

Microsoft® Windows Server® 2003 Standard Edition

Microsoft® Windows Server® 2003 Standard Edition

# Felhasználói kézikönyv Általános beállítások

