

Einführung

- Gegenstandsbereich der Syntax
- Ansatzabhängigkeit der syntaktischen Beschreibungen
- Grundlegende Unterscheidungen: Wörter und Verwandtes
- Allgemeine Syntax vs Syntax des Deutschen
- Idiolekte und Idiolektsysteme: das Problem der innersprachlichen Variabilität

Syntax: Gegenstandsbereich

Die Syntax

- ... beschäftigt sich mit dem Aufbau von Sätzen und Satzverbindungen aus kleinsten 'Satzbausteinen'.
- ... fragt nach der Kombinatorik von Einheiten wie Verben, Substantiven und Partikeln.
- ... stellt die formalen Grundlagen bereit, um die Bedeutungen von Sätzen aus den Bedeutungen der vorkommenden Wörter herzuleiten.
- ... macht verständlich, aufgrund welcher Mechanismen und Regeln neue Sätze gebildet werden.

(vgl. Eisenberg 1998: 201)

Herleitung des Kompositionalitätsprinzips

Grundeinheiten der Kommunikation: Sätze (vgl. Meibauer u.a. 2002: 167)

Annahme: Es gibt ein fest gespeichertes Inventar von Satzbedeutungen.

Problem:

- Es gibt (abzählbar) unendlich viele Sätze, denn es gibt rekursiv anwendbare syntaktische Konstruktionsverfahren.
- Jedes physikalische Speichermedium, insbesondere das menschliche Gehirn, kann nur endlich viele Gegenstände speichern, da es selbst endlich ist.

Folgerung: Satzbedeutungen können nicht in einem fest gespeichertem Inventar gegeben sein, sondern müssen

- durch Bedeutungskomposition
- aus einem endlichen Inventar von elementaren Zeichen
- mithilfe eines endlichen Inventars von Kompositionsregeln erzeugt werden.

Kompositionalitätsprinzip

Zentrale Annahme (vgl. Meibauer u.a. 2002: 163, 167):

Die Bedeutung einer syntaktischen Einheit ergibt sich aus den Bedeutungen der ihr unmittelbar untergeordneten Konstituenten und den syntaktischen Relationen, die zwischen den Konstituenten der Einheit bestehen.

Beispiel:

- | | |
|--|-----------------------------------|
| <i>peter besucht seine tante aber anna bleibt zu hause</i> | – komplexer Satz |
| <i>peter besucht seine tante aber anna bleibt zu hause</i> | – einfache Sätze
und Junktoren |
| <i>peter besucht seine tante ...</i> | – Satzglieder |
| <i>peter besucht seine tante ...</i> | – Wortvorkommen |

Syntaktische Ansätze

Dependenzgrammatik

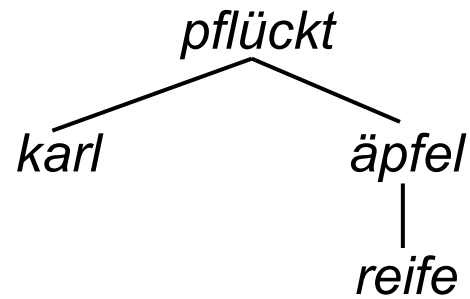

Phrasenstrukturgrammatik
(Konstituentenstrukturgrammatik)

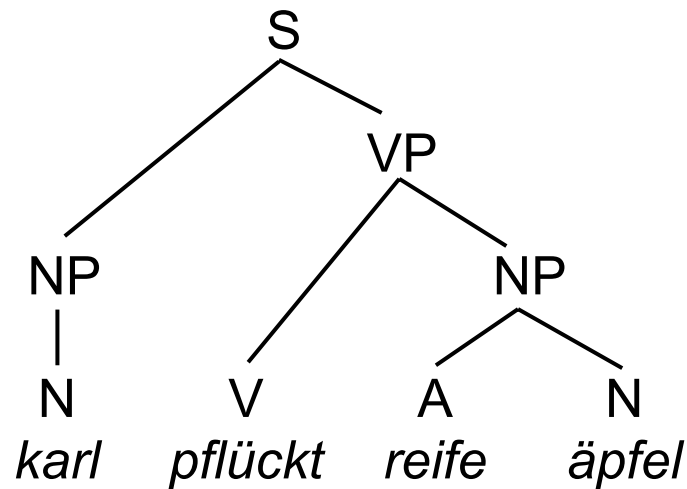
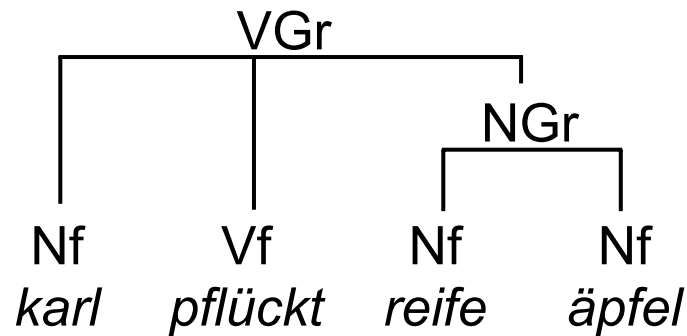

Kategorialgrammatik

