



Botanika

Szerkesztette: Vágner Mátyás 2008

A román stílusú építészet

A román stílus korának kultúrája a nyugati kereszténységen alapszik. Kialakításában döntő szerepe van a szerzetességnek, kezdetben a bencéseknek, a korszak végén a cisztercieknek és premontreieknek. A középkor korai évszázadaiban a tudományos fejlődés megtorpan. A kereszténység felfogásának megfelelően minden tudomány forrásává a Biblia válik. Ennek ellenére hat a római kulturális örökség, majd arab közvetítéssel a görög filozófia és tudomány is.

A román stílusú építészet legfőbb és legjellegzetesebb művészi feladatai egyházi rendeltetésűek, templomok és kolostorok. Világi feladatai urlakodók és főurak védelmi jellegű lakóhelyei, a várak, továbbá városok védművei, középületei és gazdasági épületek.

A romanika egyházi építészete

A középkori egyházi építészet előképe az ókeresztény bazilika volt (bazilika {gör.} = királyi csarnok), melynek jellemzői a középben kiemelkedő főhajó és az oldalt elhelyezkedő alacsonyabb mellékhajók.

A román stílusú templomok jellemző sajátossága alaprajzuk és felépítményük tiszta formája., valamint az egyes térrészek világos elrendezése.

Hosszanti elrendezésű épületek:

bazilika

teremtemplom

csarnoktemplom

álbazilika

Centrális elrendezésű épületek:

Kör alaprajz

Négyzet alaprajz

Sokszög alaprajz

Teremtemplom:

Apszisa nem ugrik ki az épülettetstből, a középkori háztemplom származéka.

Csarnoktemplom:

Hajói azonos magasságúak.

Álbazilika:

Mellékhajói kissé alacsonyabbak a főhajónál

csarnoktemplom

álbazilika

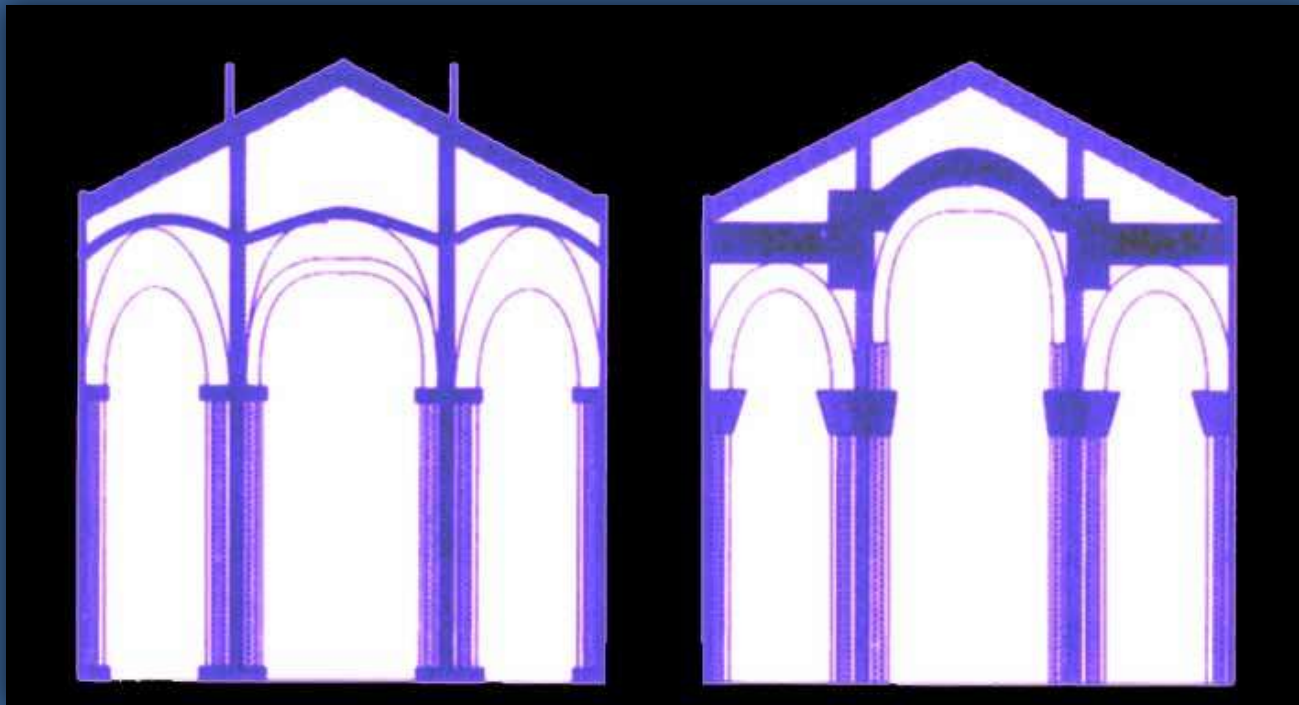

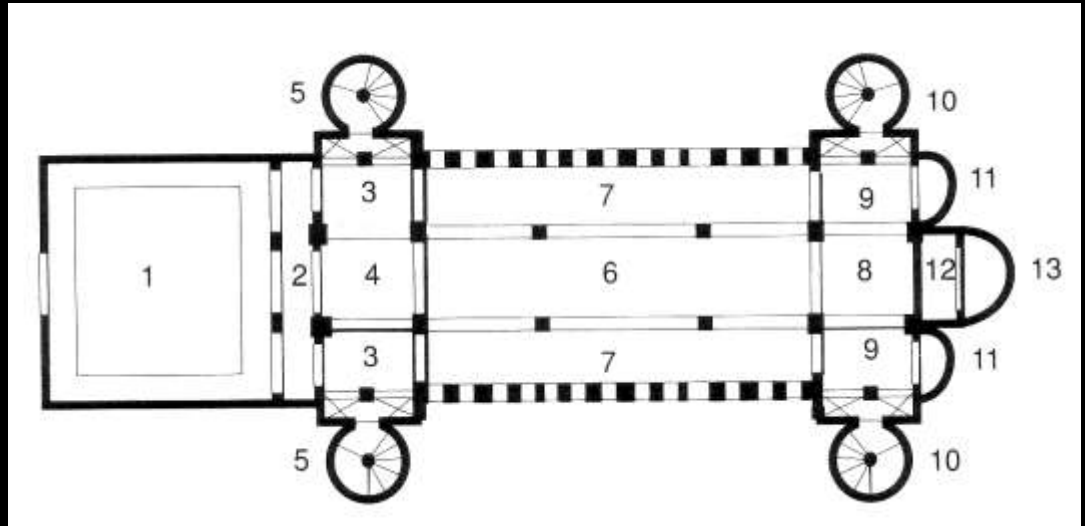
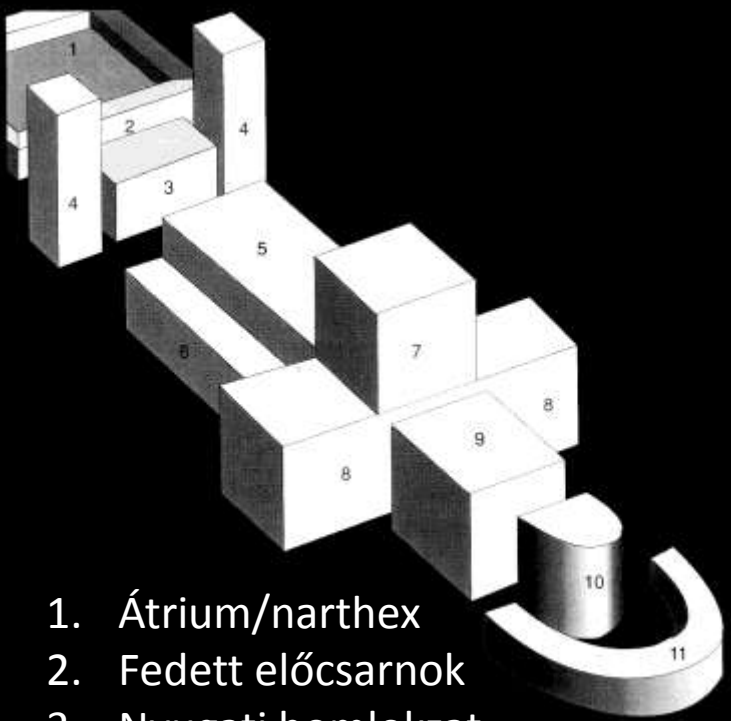

1. Átrium/narthex
2. Fedett előcsarnok
3. Nyugati homlokzat
4. Nyugati négyzetes torony
5. Nyugati tornyok
6. Középhajó(gádorfalakkal)
7. Oldalhajók
8. Négyzetes torony
9. Kereszthajó
10. Tornyok a kereszthajók végén
11. Mellékapsziszok
12. Kórus
13. főapszisz

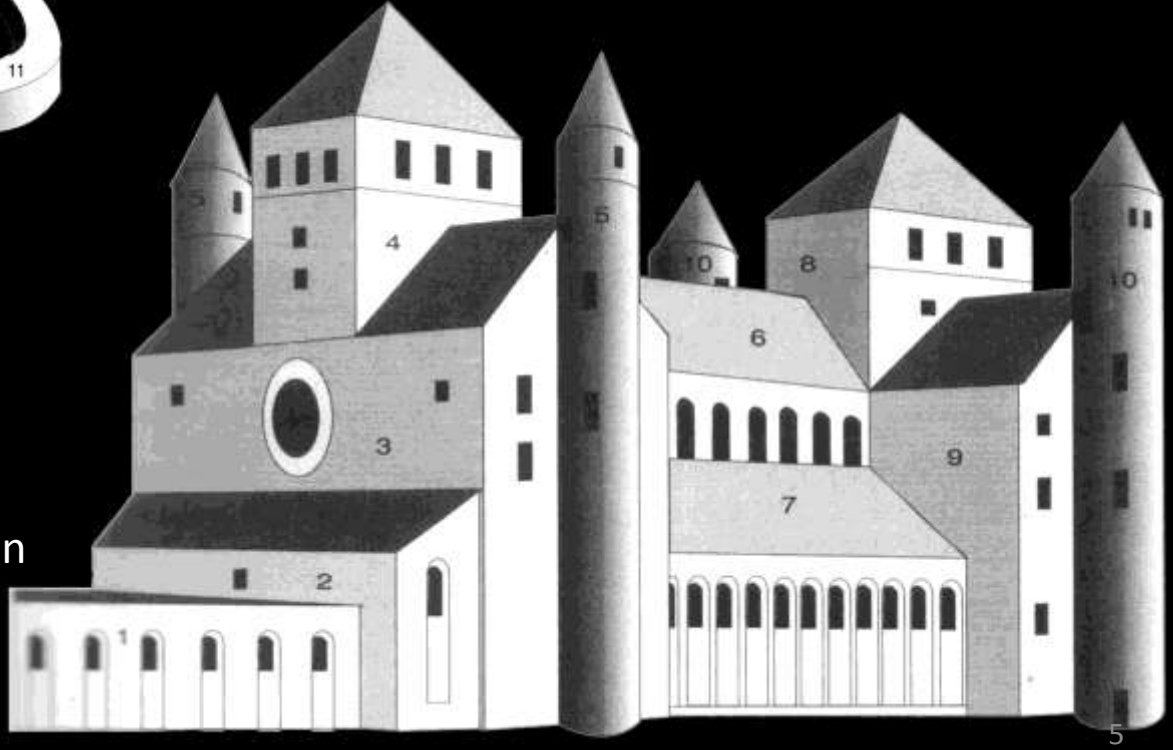

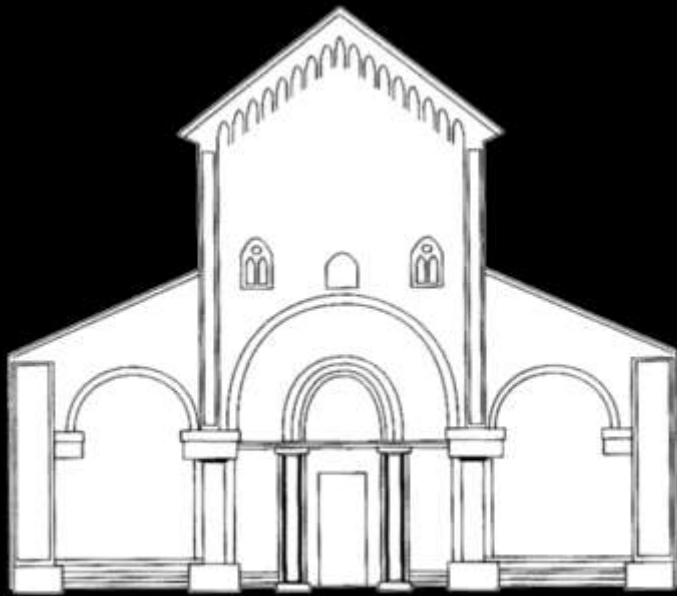

torony nélküli homlokzat

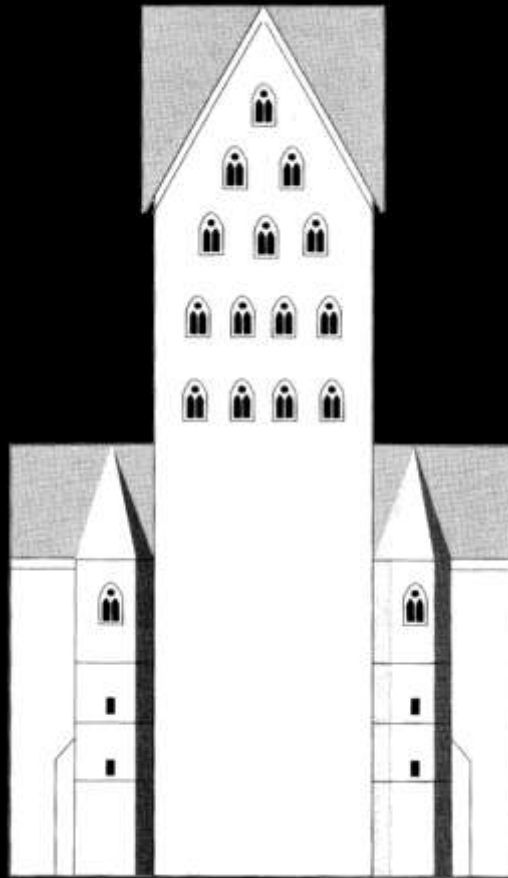

egytornyos homlokzat

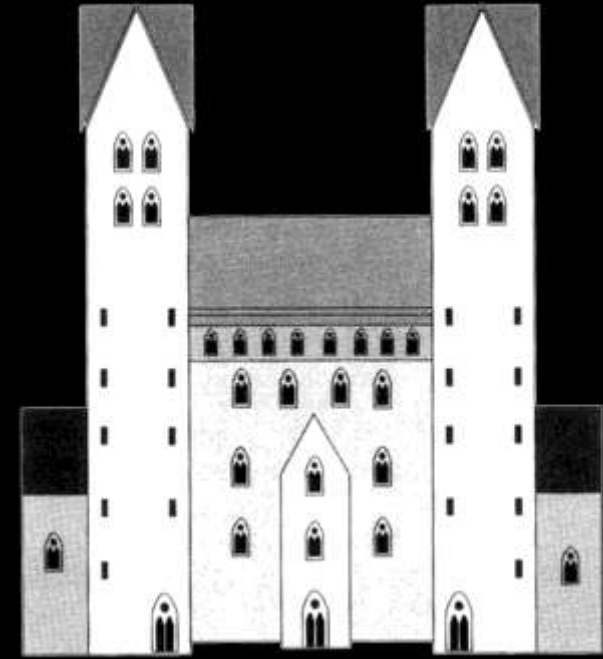

kéttornyos homlokzat

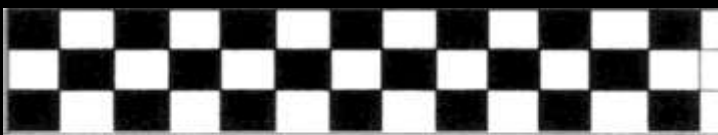

Kocka- vagy sakktáblafríz



Fűrészfog- vagy zegzugfríz

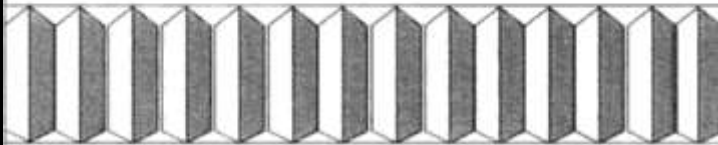

Rovátkolt vagy fogazott fríz

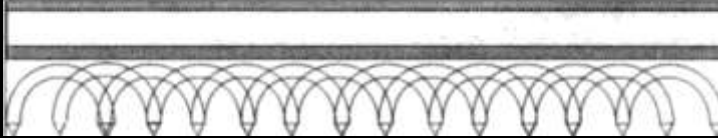

1. Vízszintes párkány
2. Árkádos fríz
3. Vakárkádok
4. Lizénák

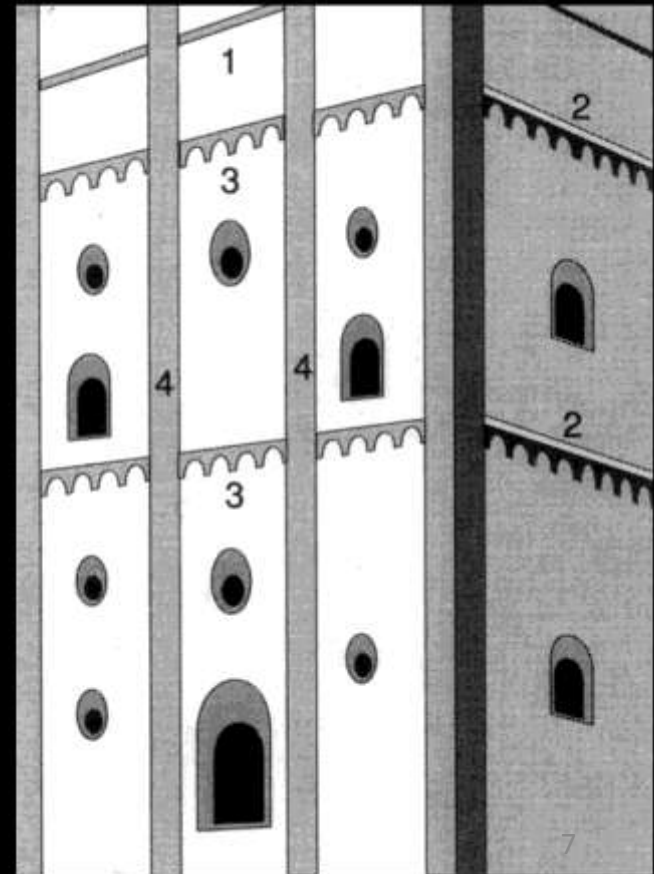

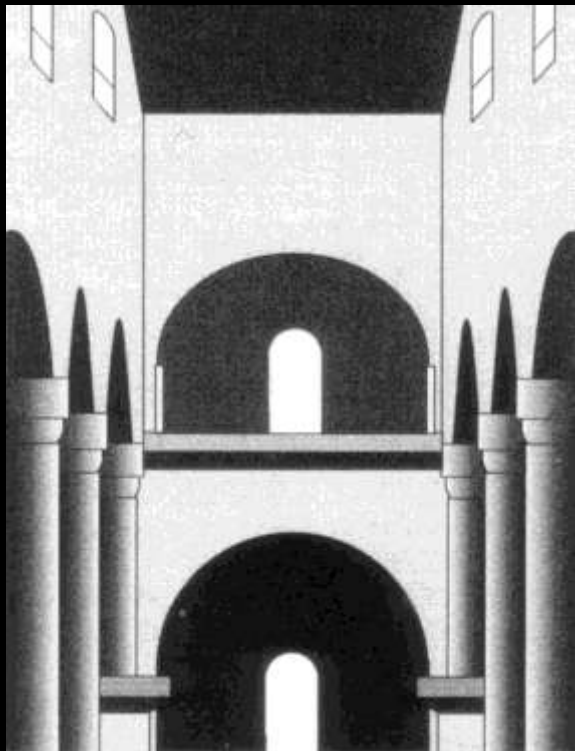

Nyugati kereszthajó karzattal

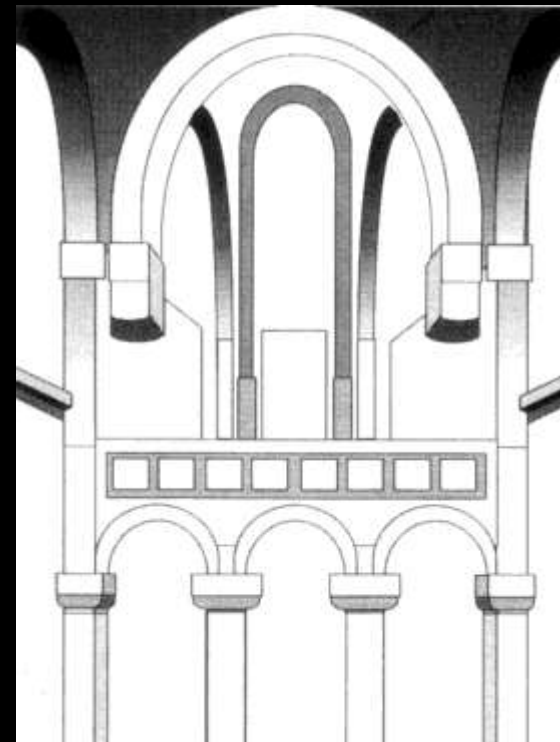

Apácakarzat

Az **APÁCAKARZAT** a bencés rendi női kolostorok templomaiban fordul elő gyakran. Célja, hogy az apácákat elválassza a világi hívők tömegétől. A középhajó felé nyitott magas karzatot egy alacsony, háromhajós nyugati csarnok fölé szerkesztették.

A templomok déli és északi lezárása elé gyakran karzatot emeltek, amelyre az énekeseket állították.

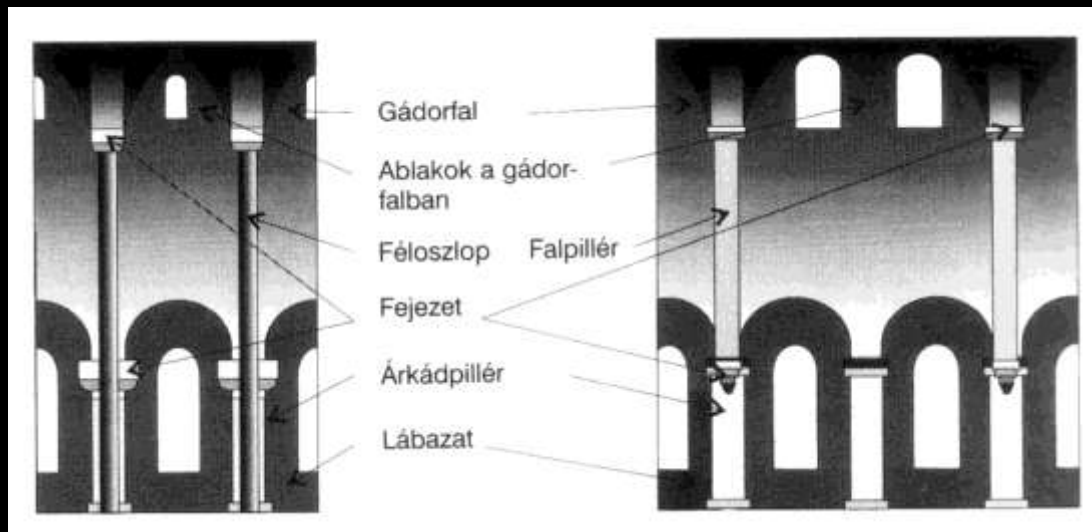

Kétszintes hosszház

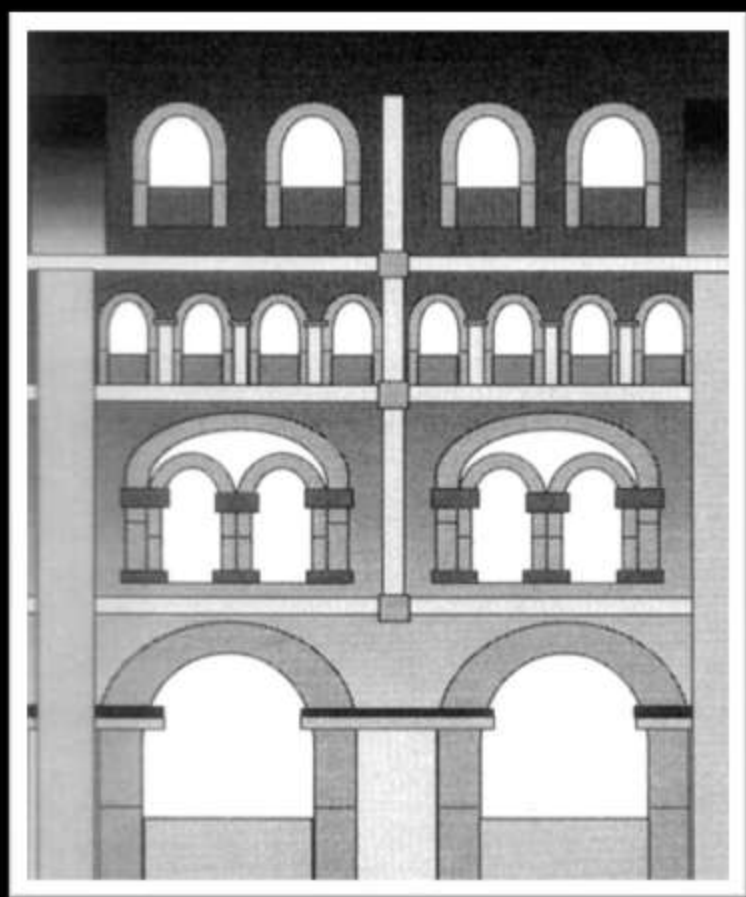

Négszintes hosszház

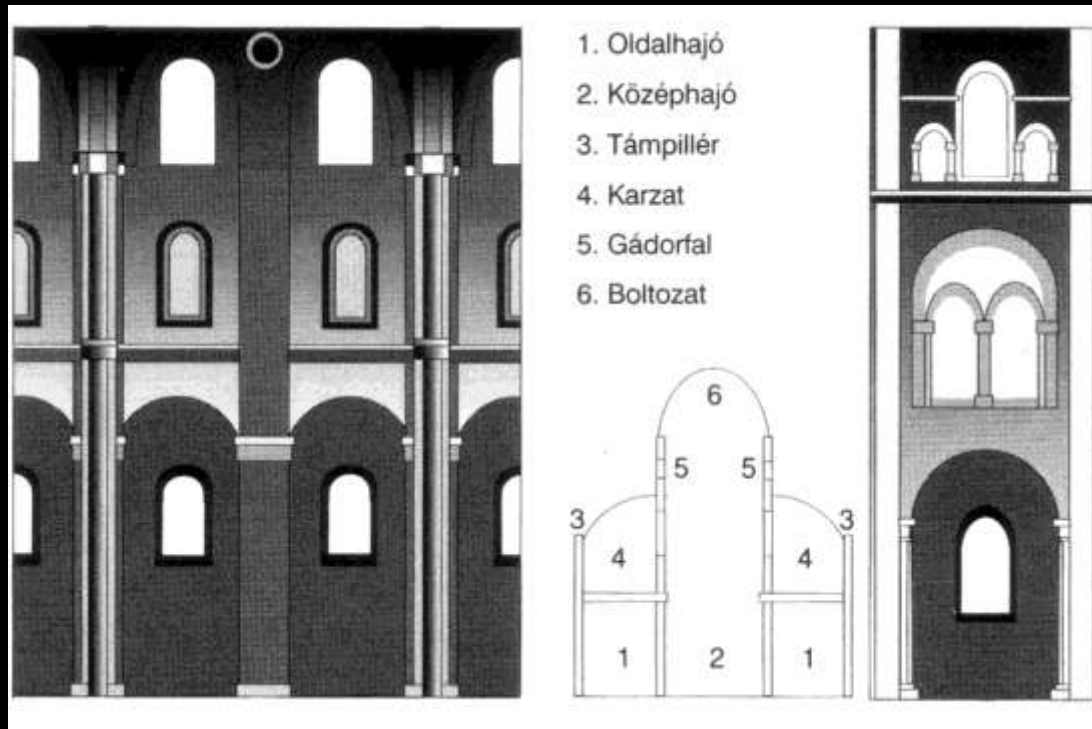

Háromszintes hosszház

A keleti homlokzat

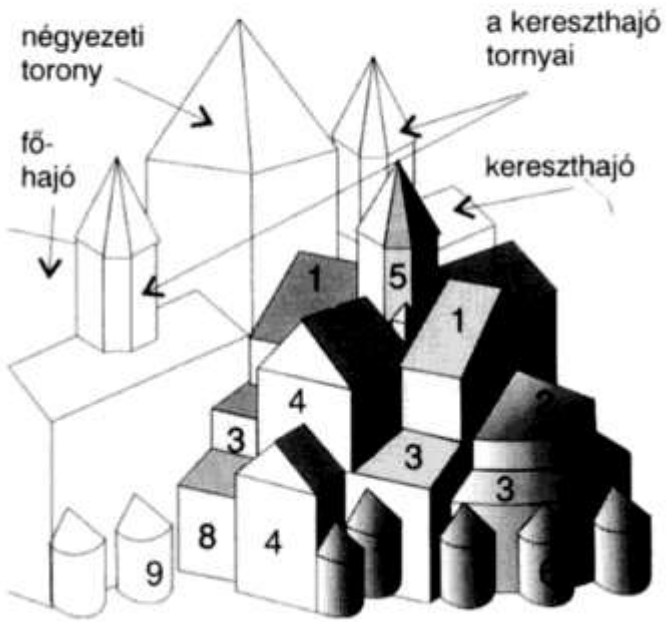

1. Kórus.
2. Szentélyzáródás.
3. Szentélykörüljáró.
4. Kóruskereszthajó.
5. A kóruskereszthajó tornya.
6. A szentélykörüljáró kápolnái.
7. A kóruskereszthajó kápolnái.
8. A kórus oldalkápolnái.
9. A kereszthajó kápolnái.

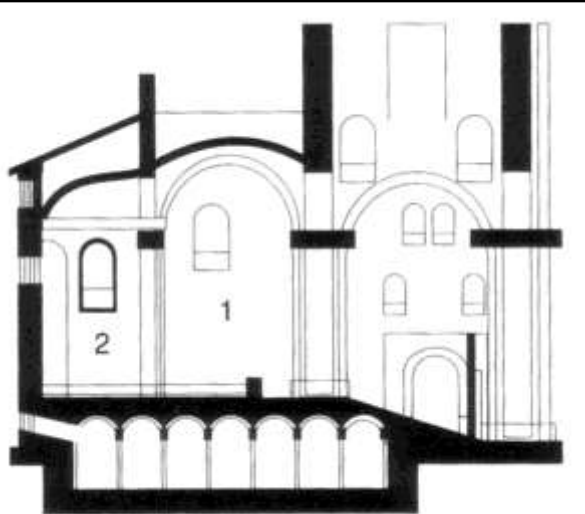
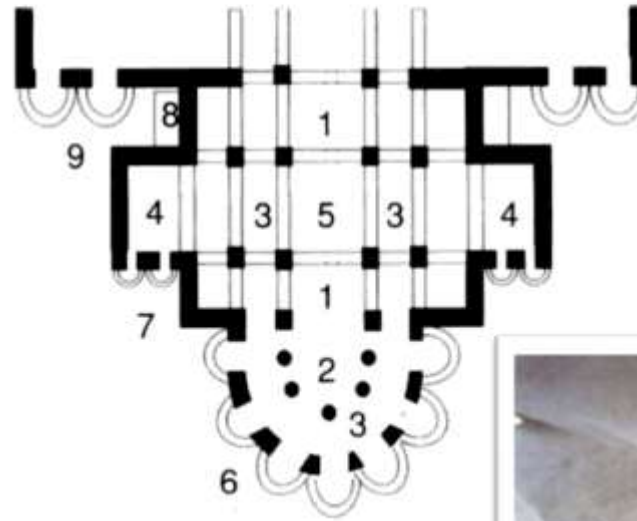

kripta

Archivoltok
 Orommező
 Szemöldök-
 párkány
 A fejezetek
 zónája
 Béletfigurák
 Lábazati zóna

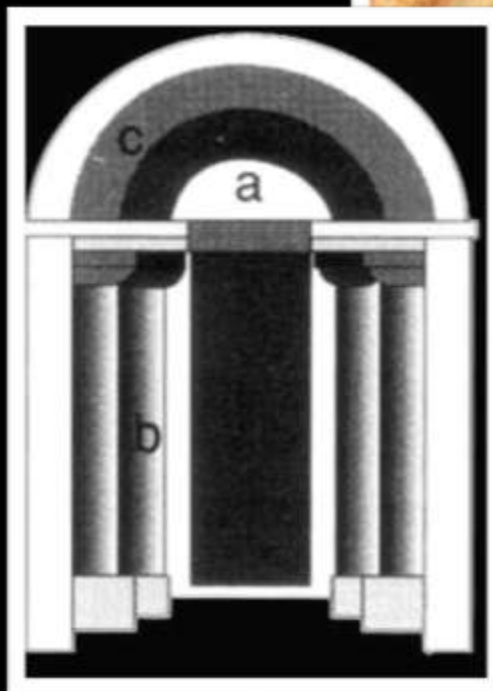
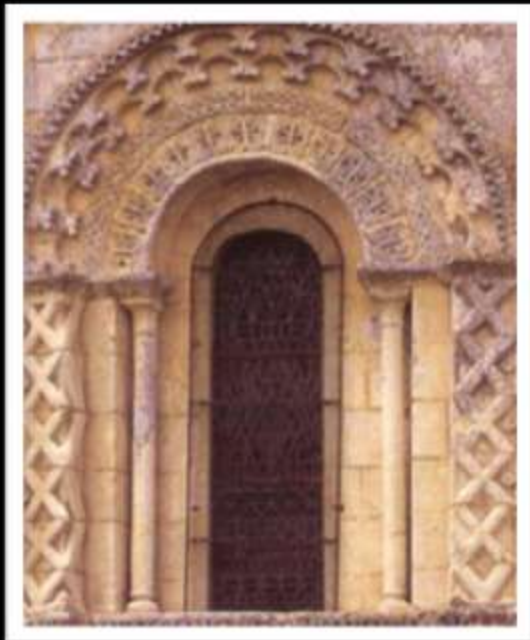
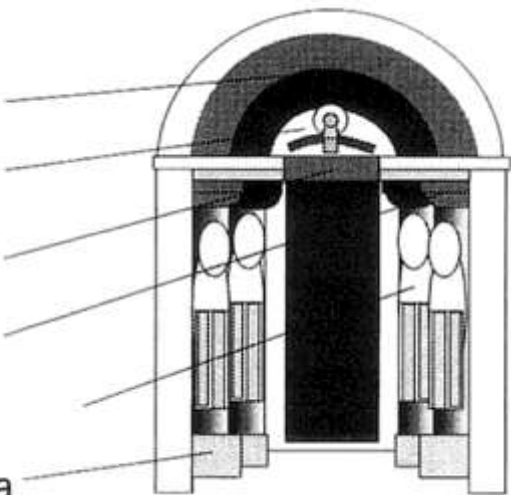

kapubélet

- a. Orommező
- b. oszlopok
- c. Archivolt

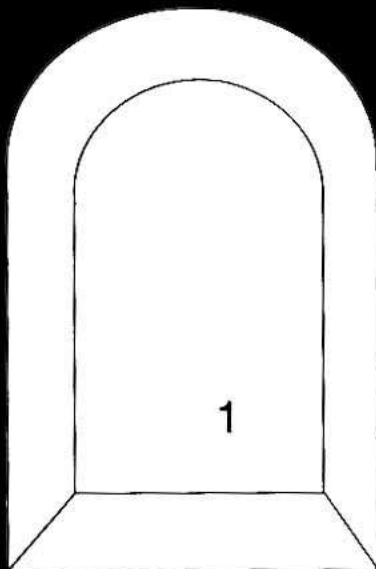

Félcöríves ablak

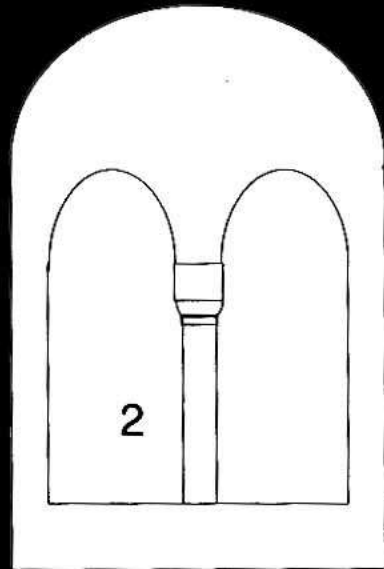

félcöríves ikerablak

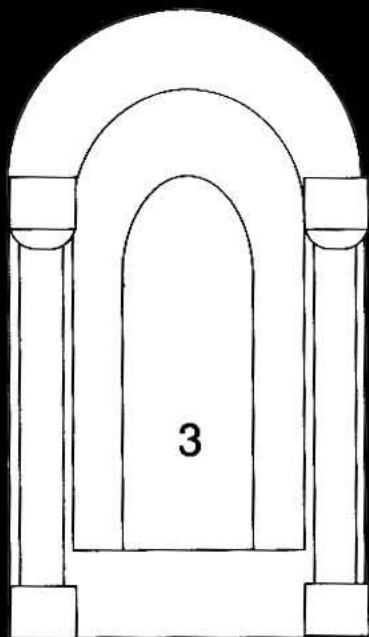

Oszlopos ablak

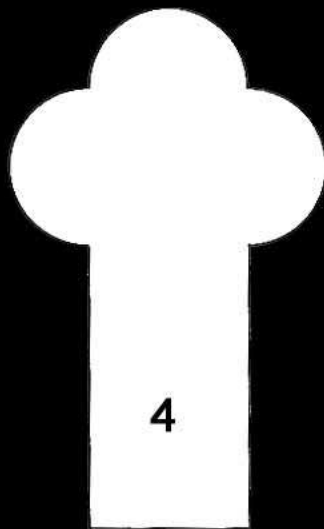

Karéjos ablak

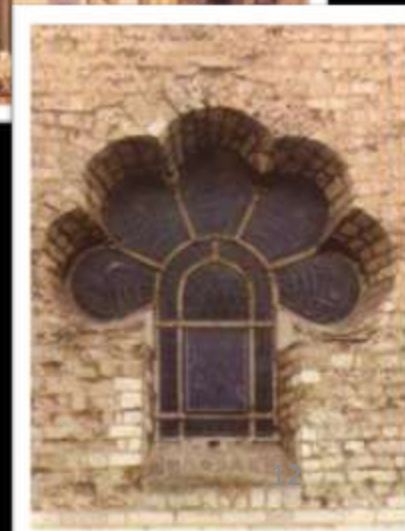
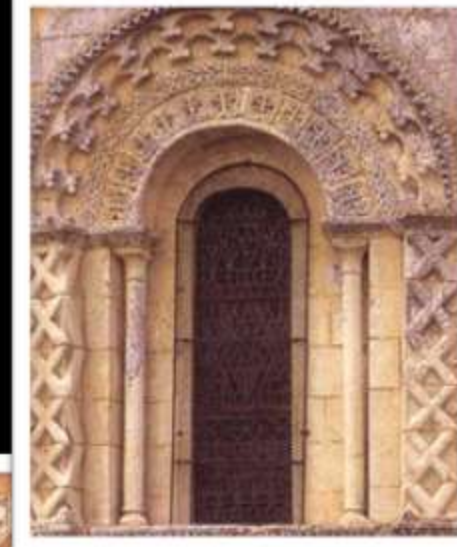
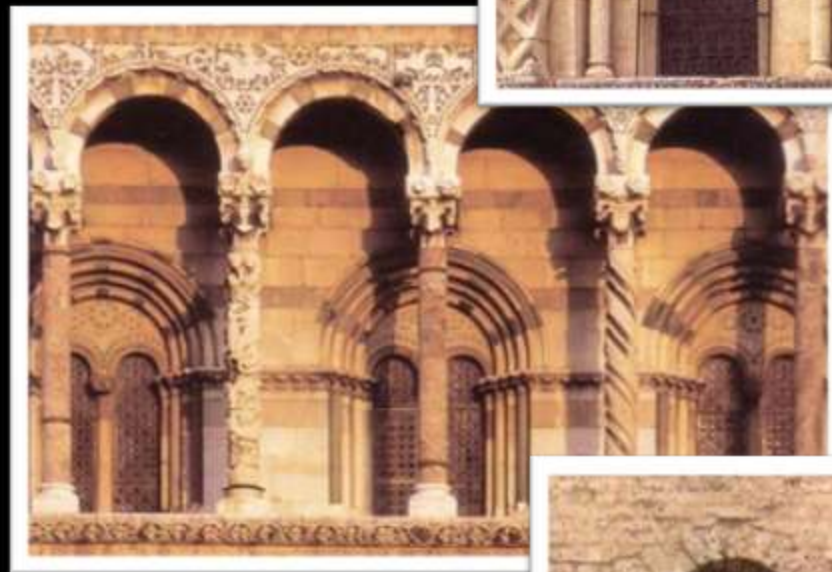

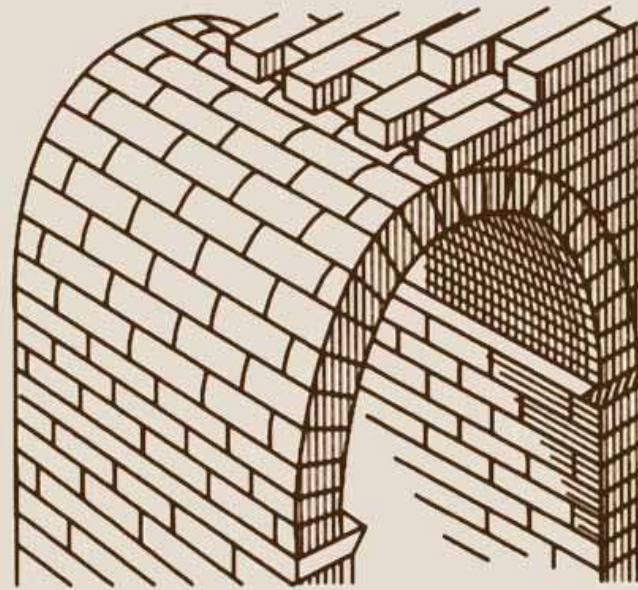
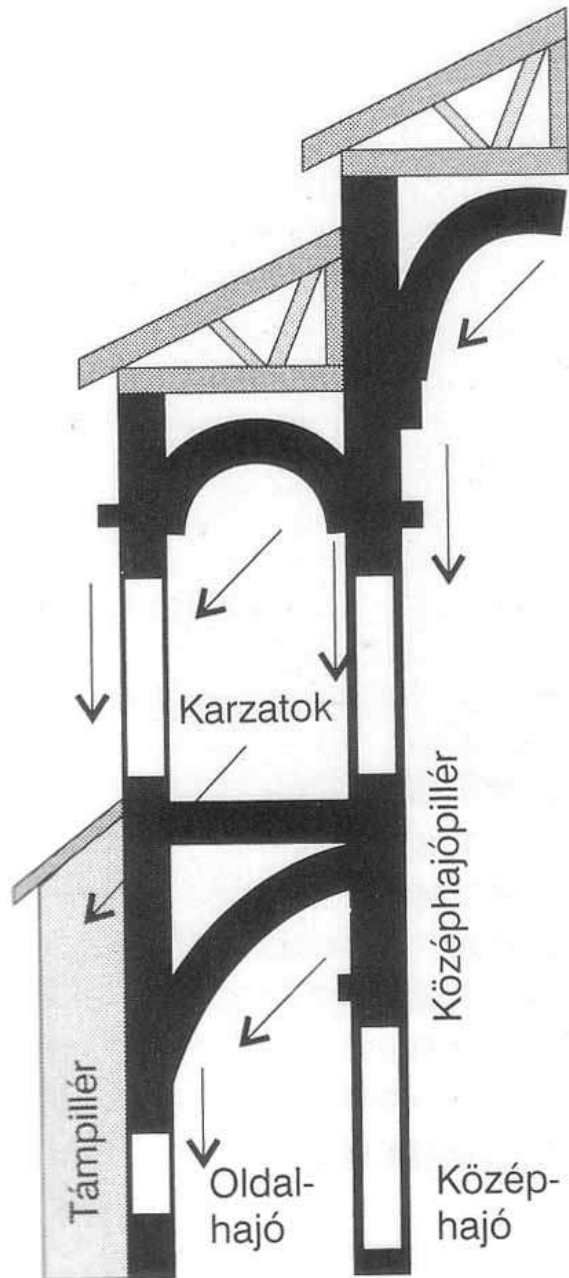

dongaboltozat

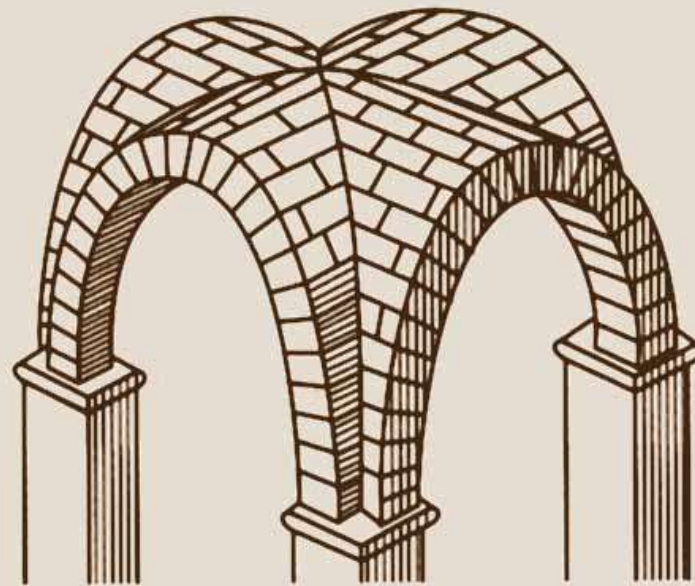

keresztboltozat

A német egyházi építészet a romanika korában

Az Ottó kort követő német dinasztiák felhasználták és továbbfejlesztették elődeik formavilágát, figyelmet fordítottak a belső terek fejlesztésére, bevezették a boltozatos térlefedést.

A négyezeti torony, a kereszthajó és a keleti homlokzatok kisebb tornyai zömök, erődítmény jellegű kölcsönöztek a német román templomoknak, amit a homlokzatok vak árkádsorai, a frízek és törpegalériák alkalmazásával enyhítettek.

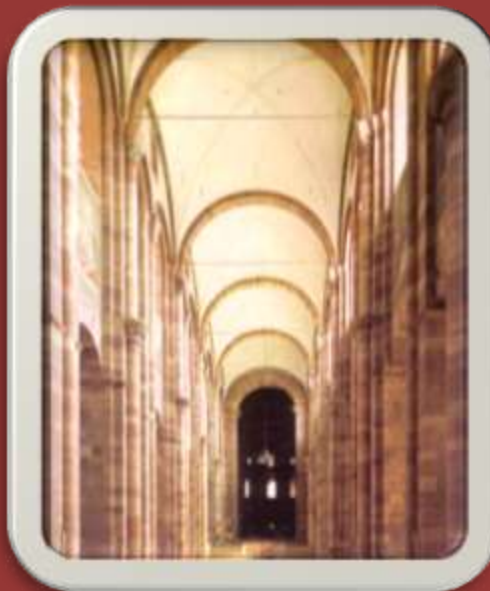

Maria Laach bencés kolostortemplom 1156.

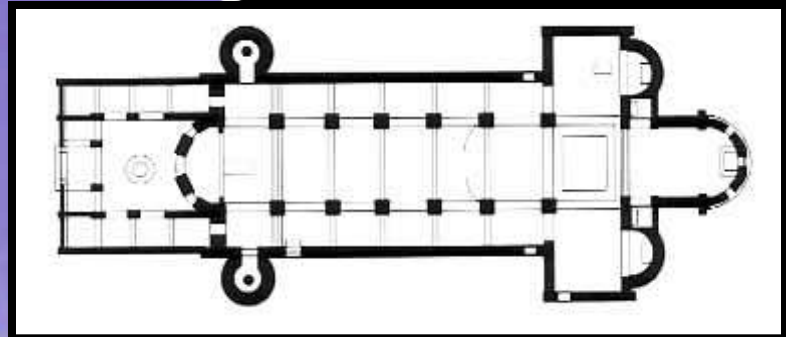

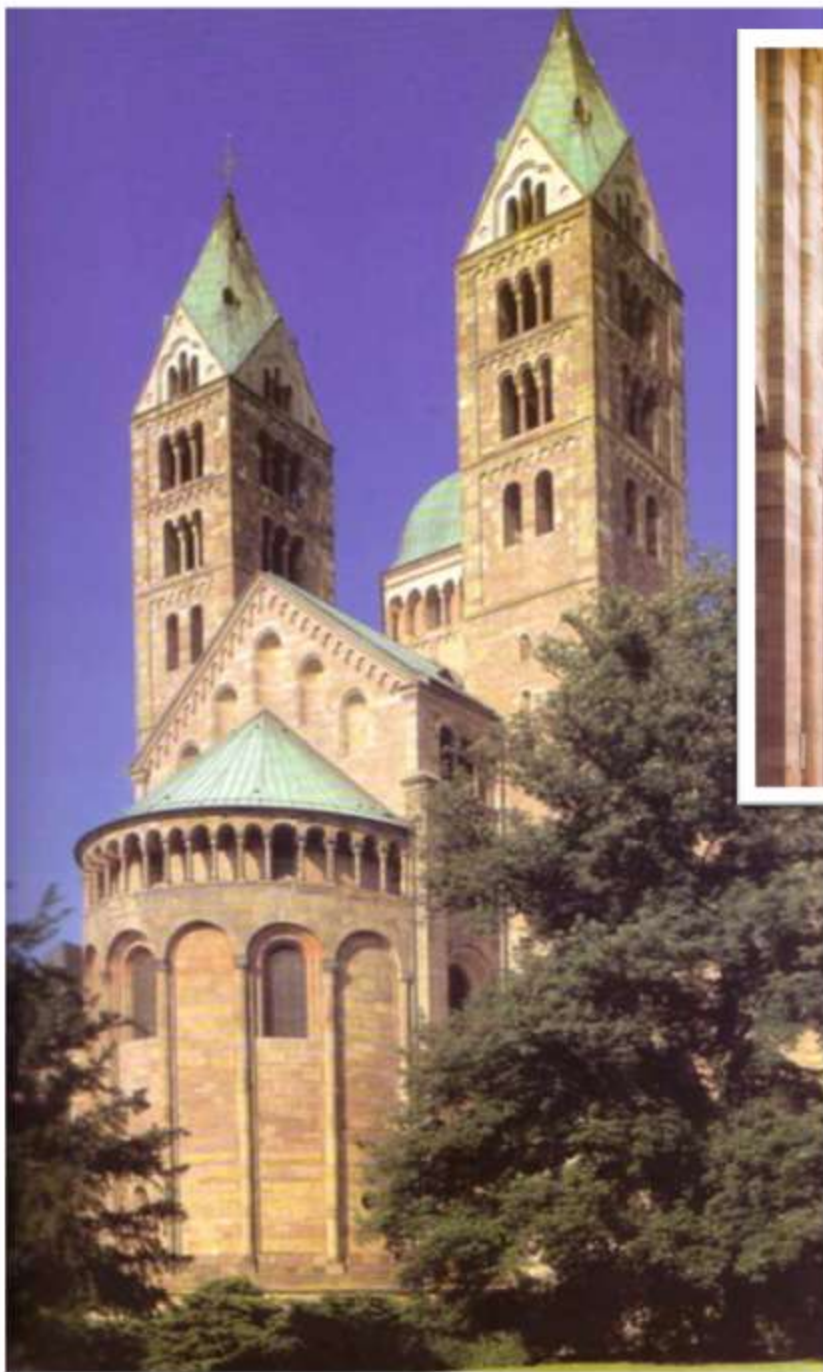

Speyeri székesegyház 11. század vége

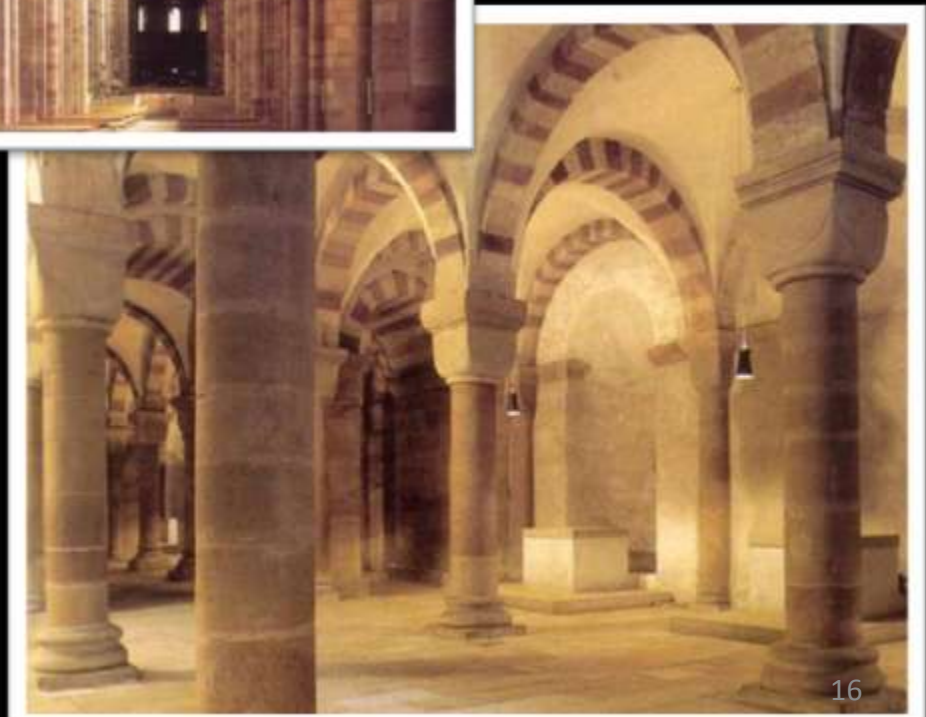

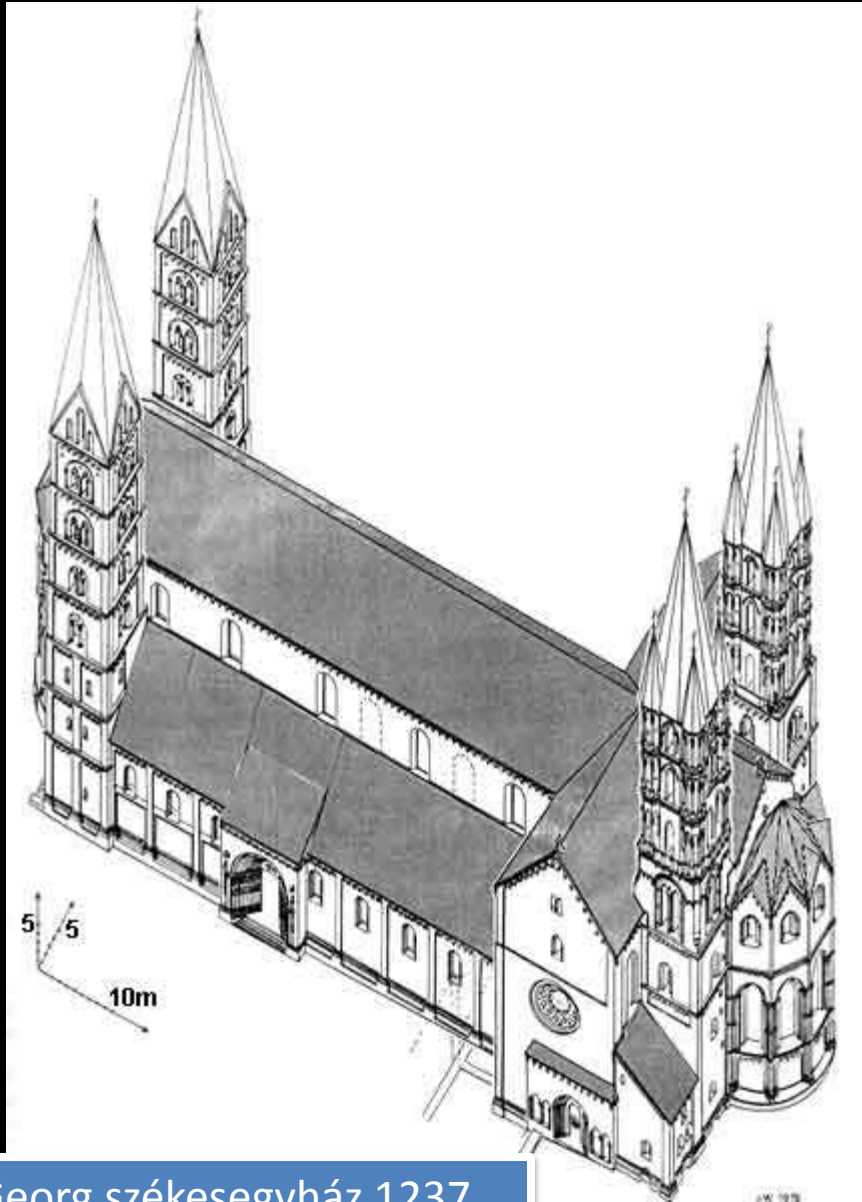

Bambergi St. Peter und Georg székesegyház 1237.

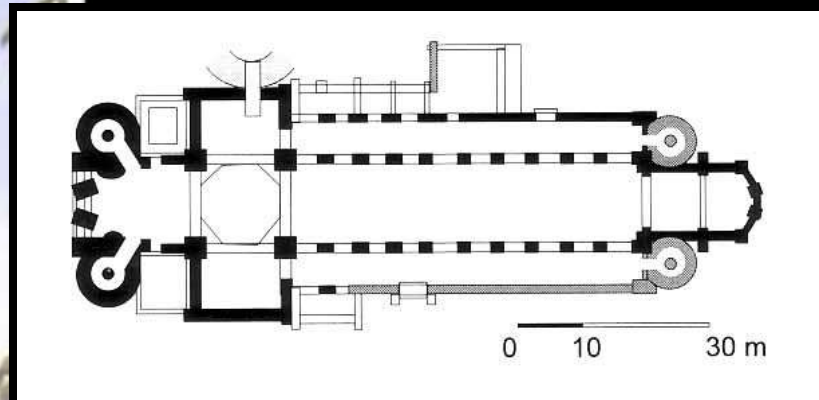

Worms St. Peter-székesegyház 12. század vége



Wartburg vára 11. század vége



Az itáliai egyházi építészet a romanika korában

Az ezredforduló után Itálián is végigsöpör az építészeti újítás hulláma. Észak-Itáliában (Lombardiában) született meg a román stílus földközi-tengeri változata, amely a késő római hagyományokon alapult, de bizánci elemeket is átvett. Egyszerű, hatékony és alacsony költségű építészet volt ez. Az épületek kisméretű kövekből épültek és legjellegzetesebb jegyei a vakárkásorok voltak. A kőboltozat lassan felváltotta a fából ácsolt tetőket.

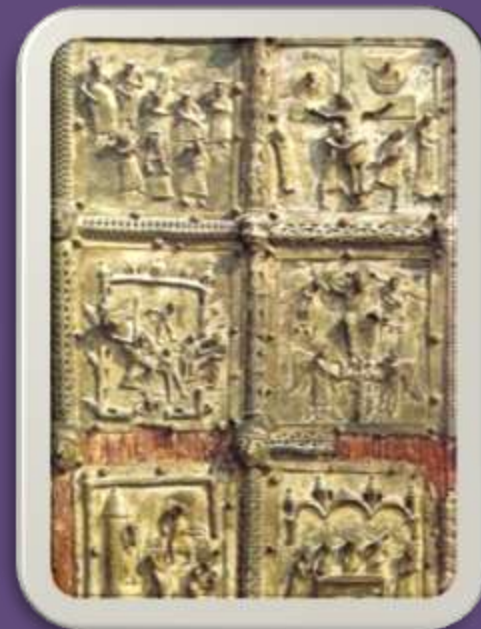
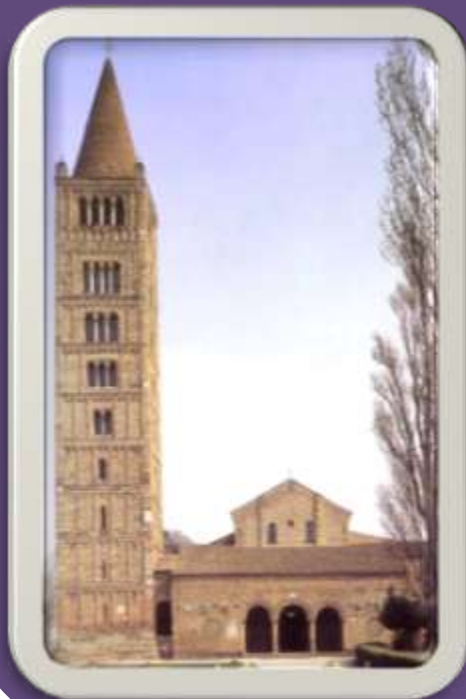



Pomposa kolostortemplom 9-11. század

Lombard építészet

Itáliában a román stílusú építészet a 11. század közepétől s 13. század közepéig virágzik. A területi széttagoaltság itt is tájegységenként eltérő sajátosságokat hozott létre. Elsősorban Lombardia és Toszkána mutat sajátos vonásokat. Lombardia román stílusú templomai általában háromhajós bazilikák, négyezeti kupolával. A nyitott fedélszékek és síkfödémek mellett megjelennek a keresztboltozatok is. A homlokzatokat ívsorok, törpegalériák és vakárkádok tagolják. Ezeket talán a német romanikából veszik át vagy a Németországban is működő lombard mesterek honosítják meg. Jellegzetes a lombard kapuzat oroslánokon álló oszlopaival és nyeregtes előépítményével.

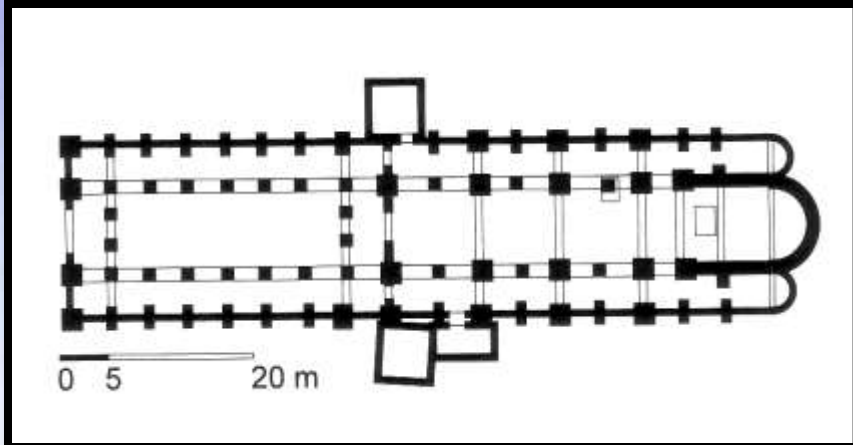

Milánói Sant' Ambrogio 9-12. század

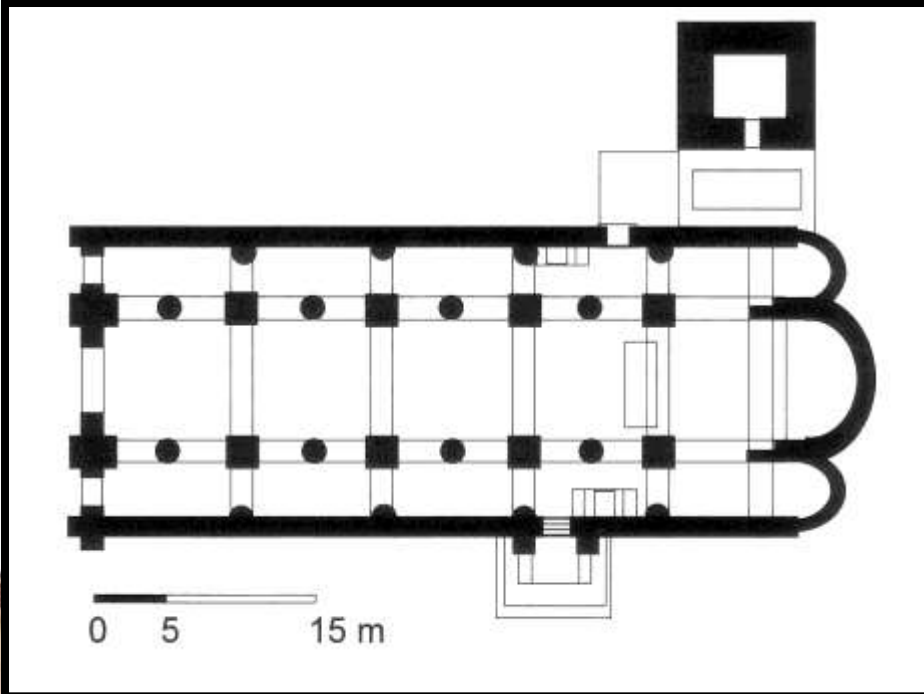

Modenai dóm 1099.

Veronai San Zeno Maggiore 1035.



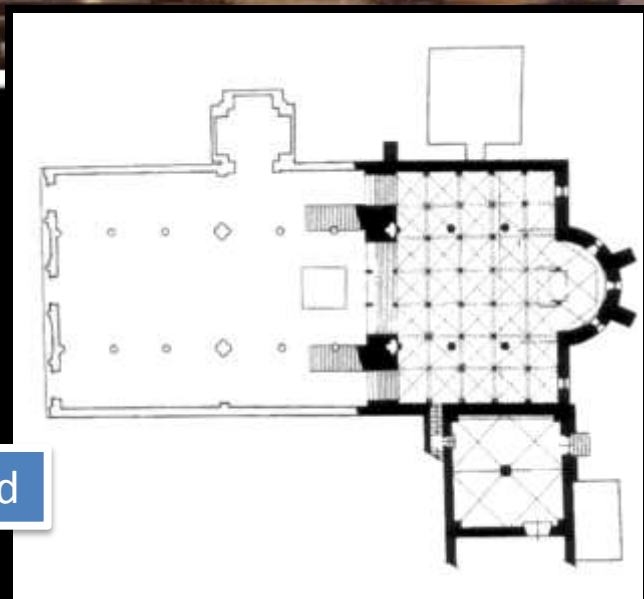
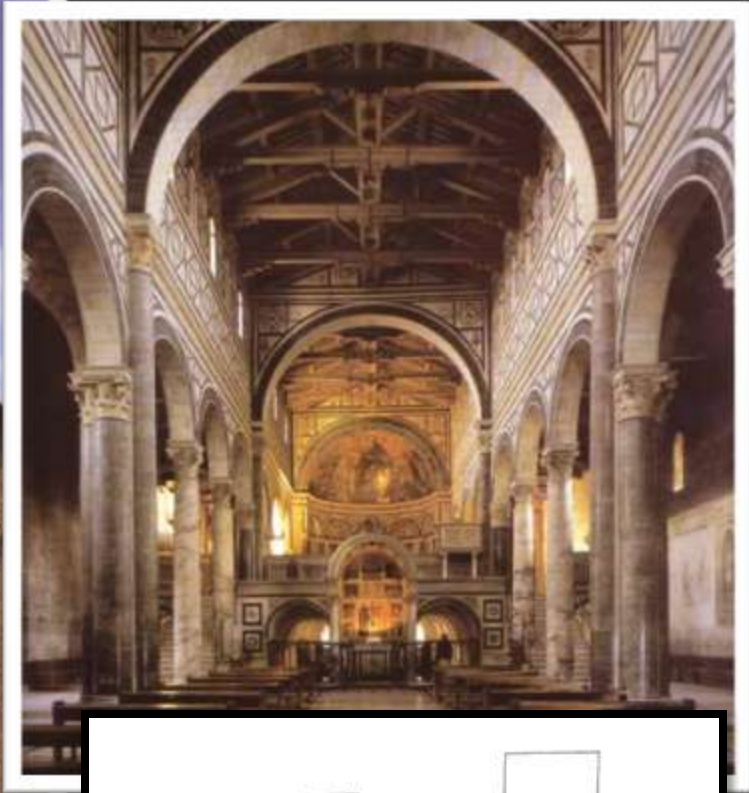

San Miniato al Monte (Firenze) 11-13. század

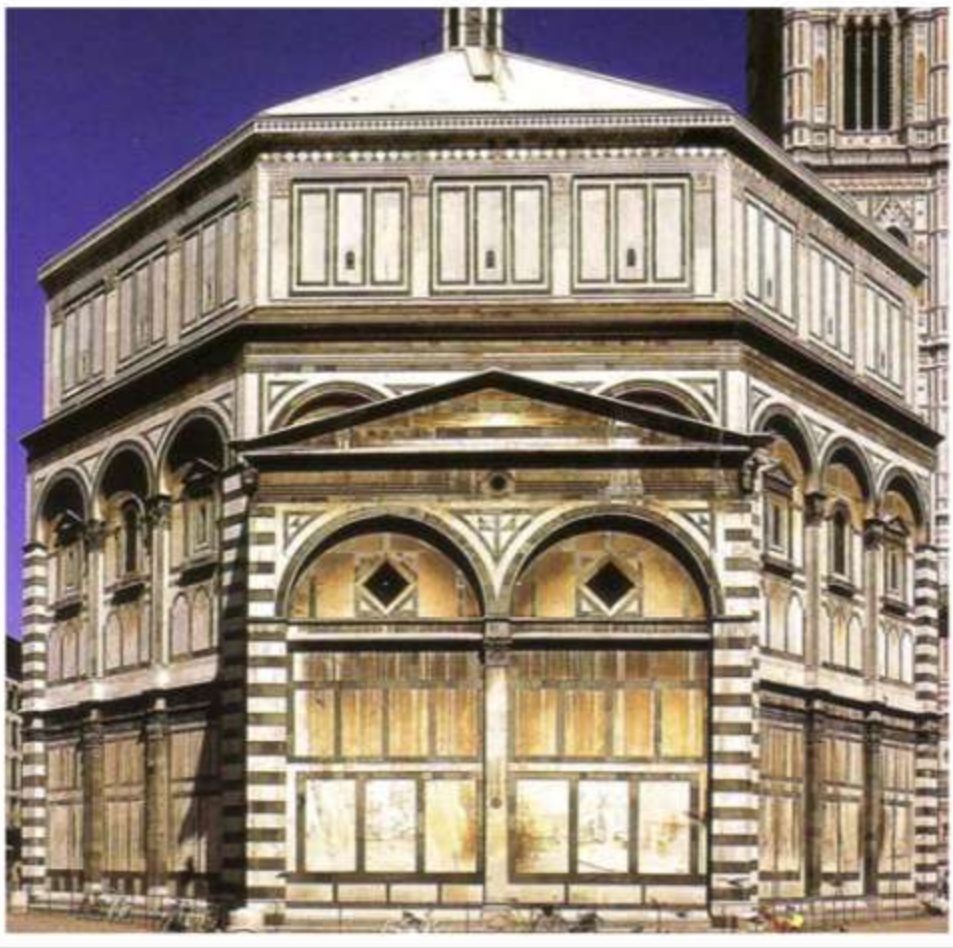

Battisterio San Giovanni (Firenze) 11-13. század

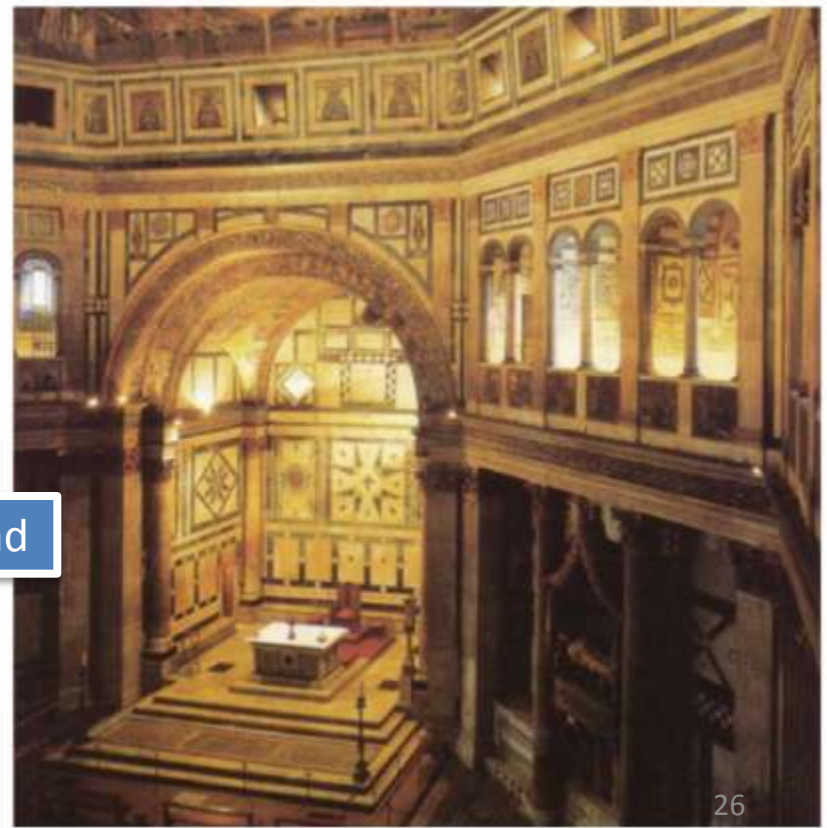

Pisai székesegyház 1063.

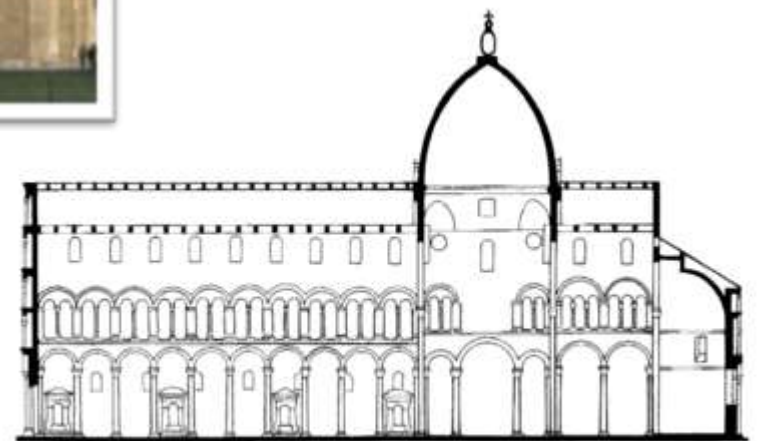
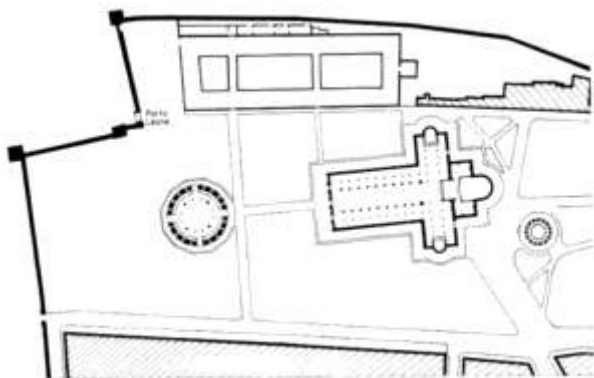

Monreale székesegyháza 1147-1182.

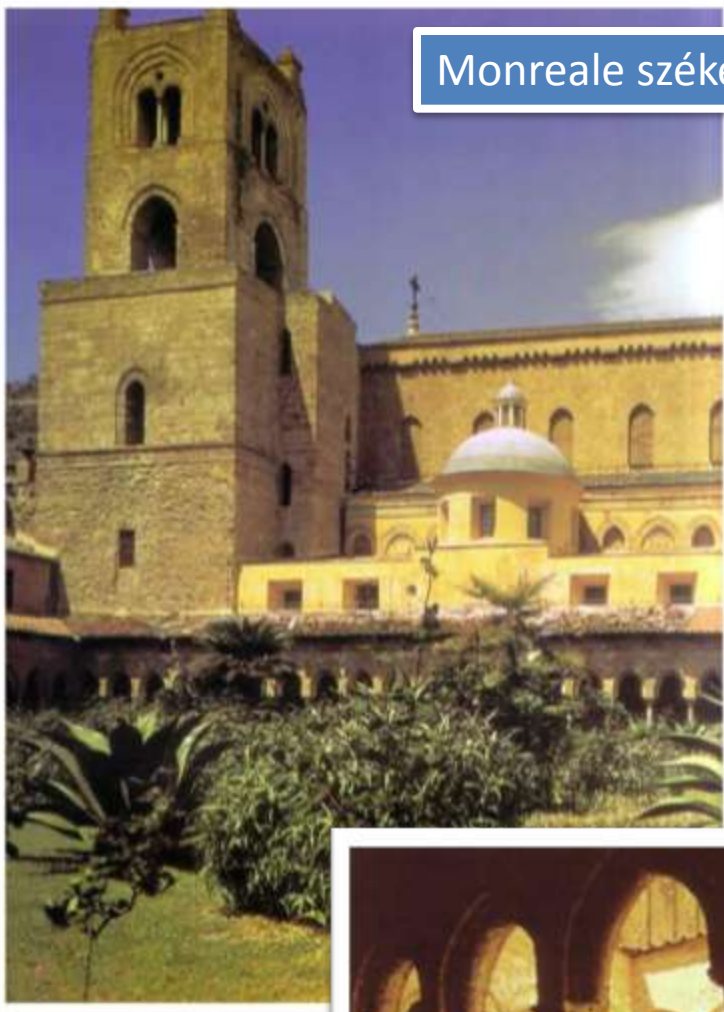

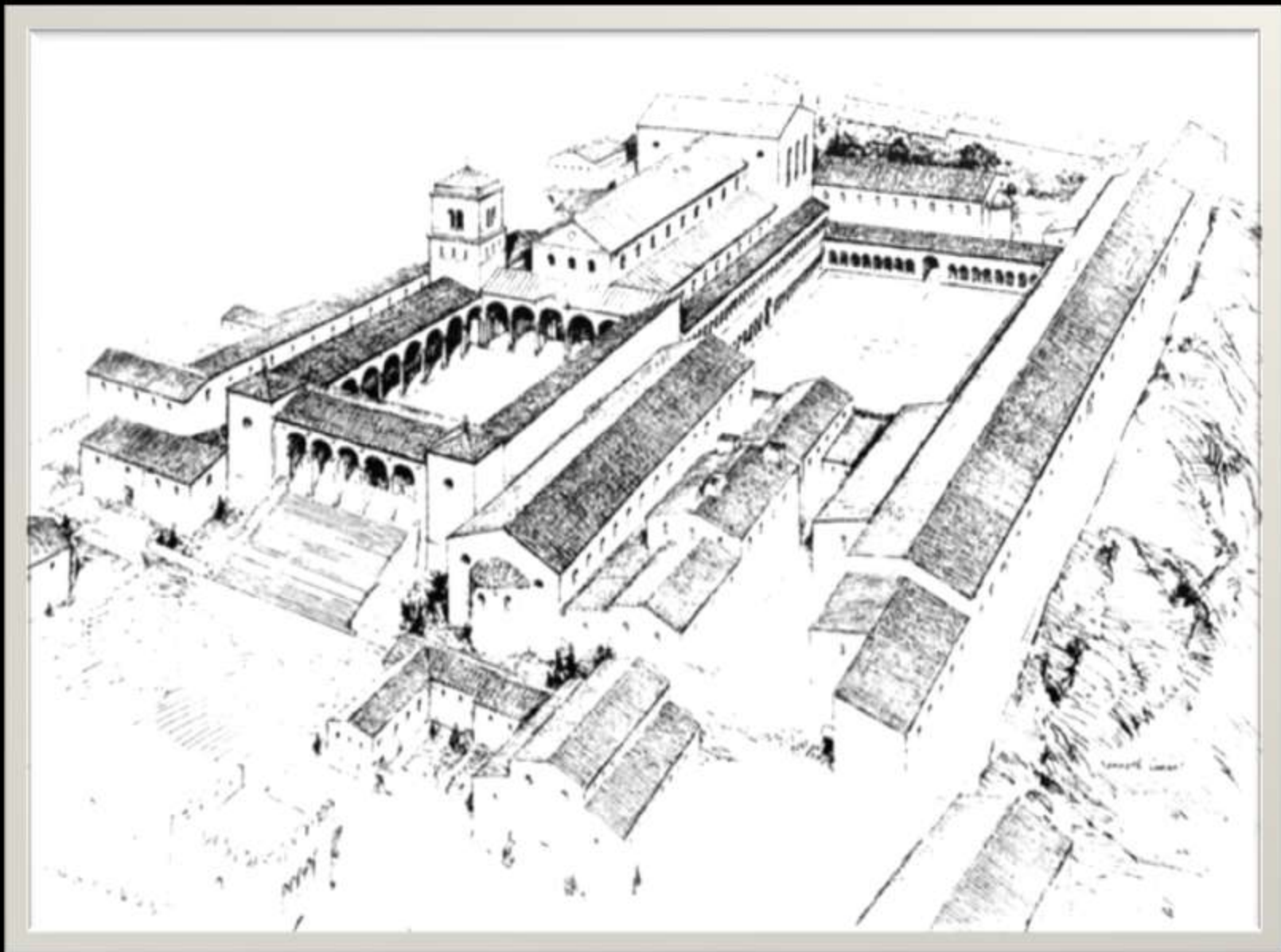

Montecassino kolostora 1075. körül

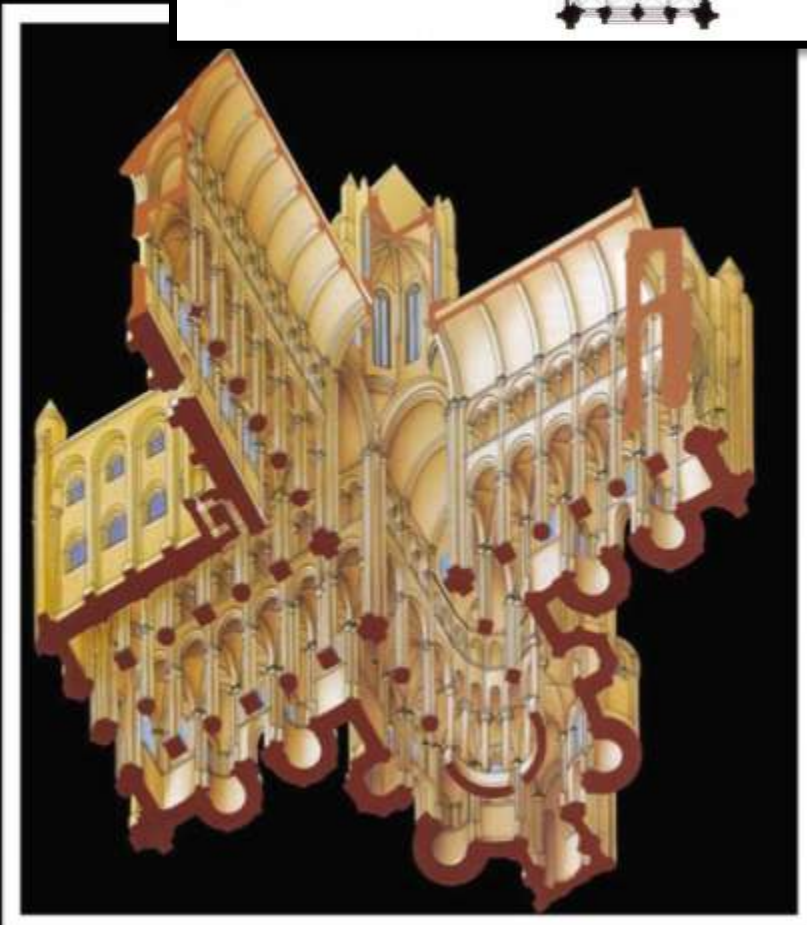
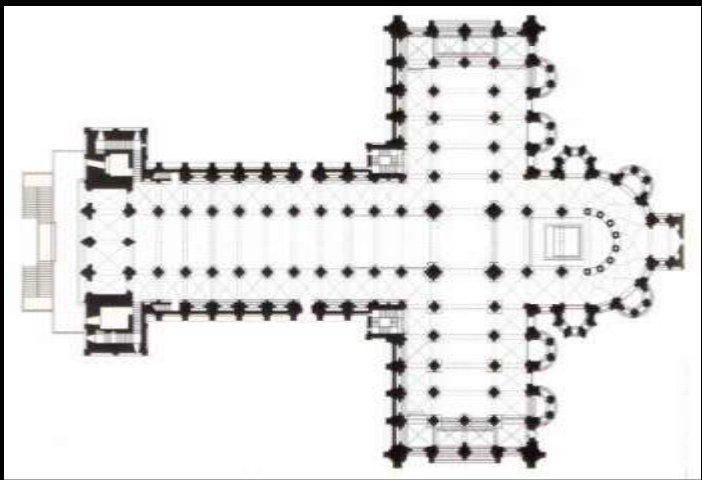

Santiago de Compostela főhajója 12. század

A romanika építésze Franciaországban

814-ben meghalt Nagy Károly. Előbb Jámbor Lajos, majd fiai örökölték meg a birodalmat. II. (Kopasz) Károly uralkodása alatt a mai Franciaország területe gyarapodásnak indult és a császári korona is a nyugati frank birodalom kezére került.

A kereszténység már a 2. századtól jelen volt Galliában a rómaiak révén és az 5. századtól államvallás volt. A 9. és 10. századtól római hagyományt követő síkmennyezetű, nagyméretű, kereszthajós, apszisos bazilikák épültek.

Később a szentek sírját tartalmazó kolostorokhoz való nagyszámú zarándoklat átalakította a templomok képét. A főoltár alatt elhelyezkedő kriptához való hozzáférést segítették a szentély-körüljárók. Az apszishoz pedig kápolnákat építettek az ereklyék őrzésére.

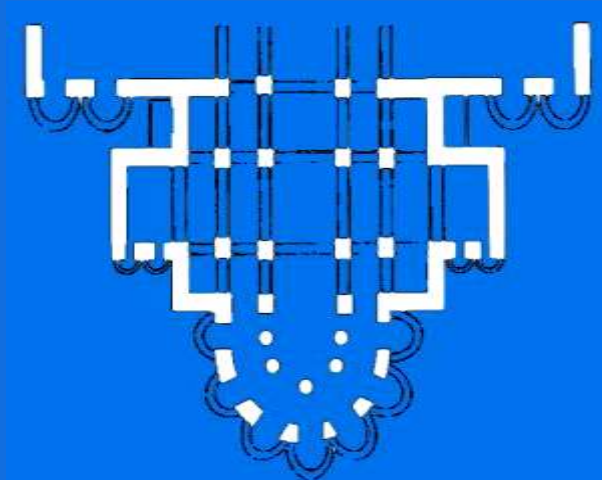

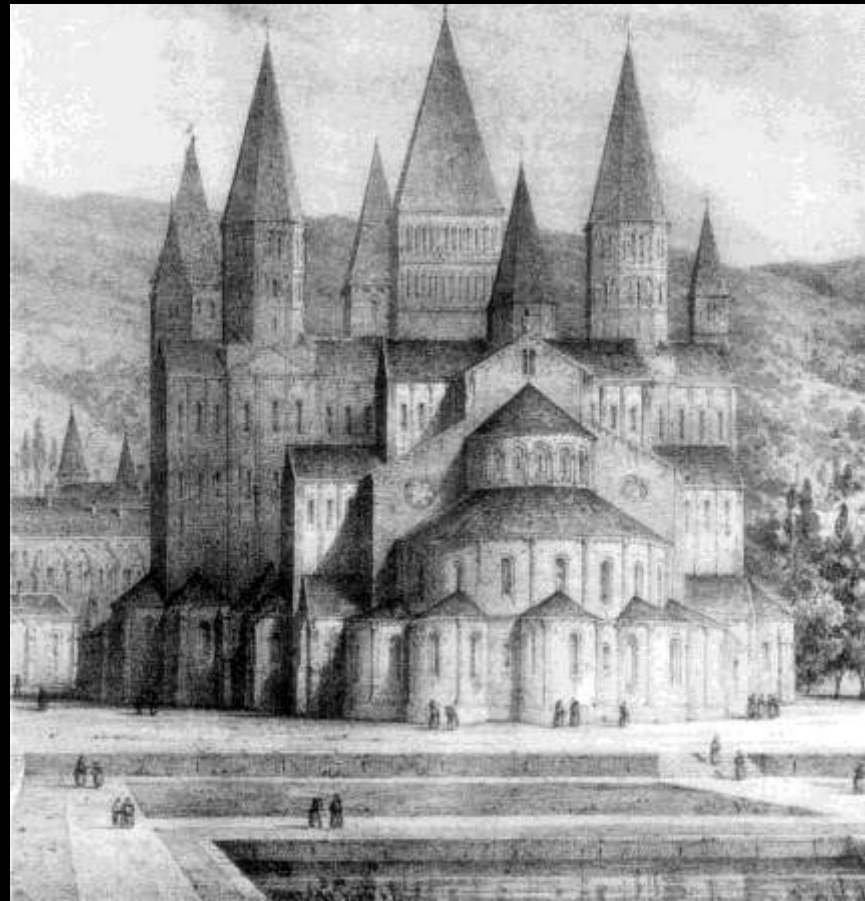

Cluny III. keresztháza 1132.

Cluny (Saône-et-Loire),
Saint-Pierre-et-Paul egy-
kori kolostortemplom
(Cluny III.)
1089–1131/32. A kereszt-
ház déli szára

A kolostorlétesítmény
egészének alaprajza.
Az 1150 körüli állapot
rekonstrukciója.

- | | |
|---|-----------------|
| A | Kolostortemplom |
| B | Mária-kápolna |
| C | Ispotály |
| D | Refektórium |

- | | | | |
|---------|--|----|---|
| E | Tálaló | 6 | Latrinák |
| F | Kapuépület | 8 | Melegedőház |
| G, H, I | Vendégfogadók és
istállók | 11 | Kútház |
| K | Noviciátus | 12 | Szerzetesek konyhája |
| L | Temetői kápolna | 13 | Világiak konyhája |
| M | Toldalék a hálóte-
remhez (?) | 14 | Éléstár |
| N | Az apát kápolnája | 15 | A szegények gondo-
zójának helyisége |
| | | 19 | Temető |
| | | 32 | Pékség |
| 1 | Régi templom | 36 | Nők vendégháza |
| 1a | Régi galilea | 37 | Férfiak vendégháza |
| 2 | Káptalanterem | 41 | Istállóépület és
tárolóhelyiség |
| 3 | Beszélőhelyiség | 42 | Latrinák |
| 4 | Szerzetesi terem és
fölötte hálóterem | | |

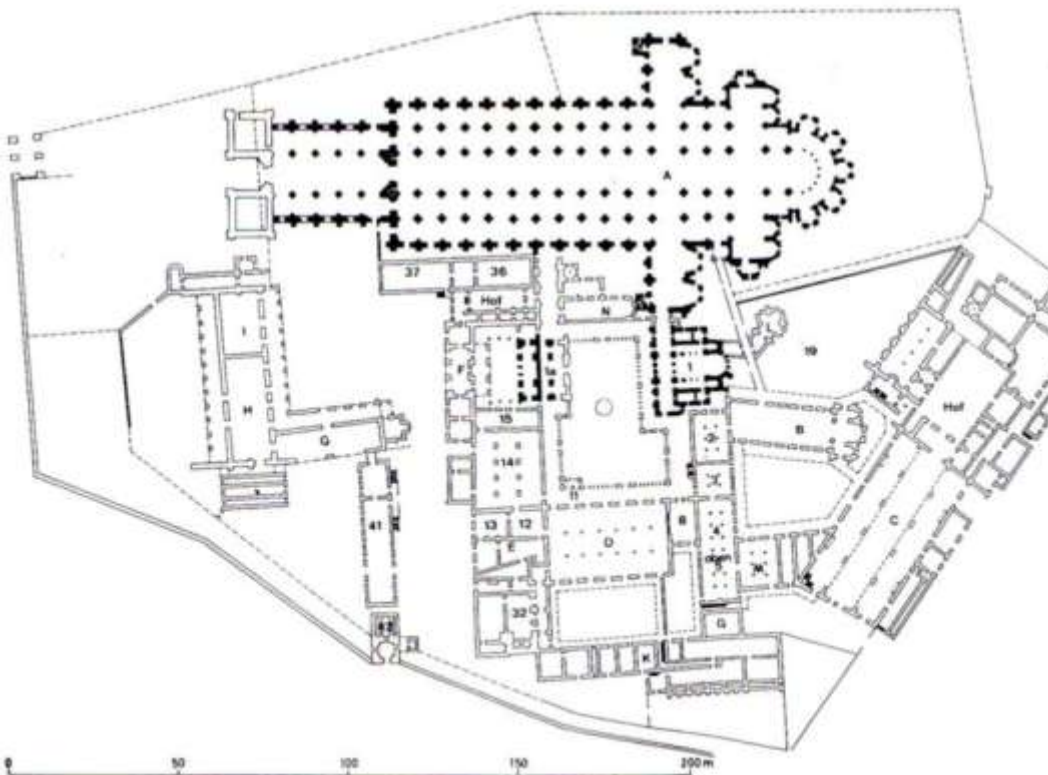
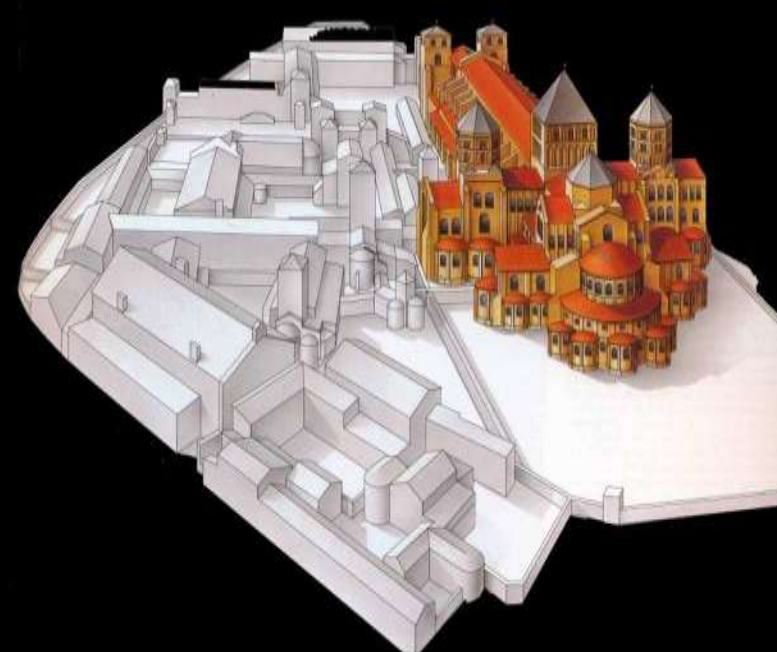

Cluny kolostora 1150 körül

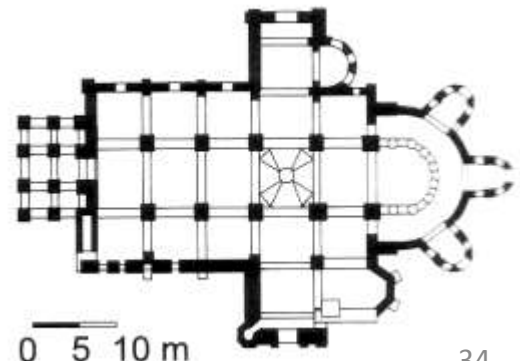
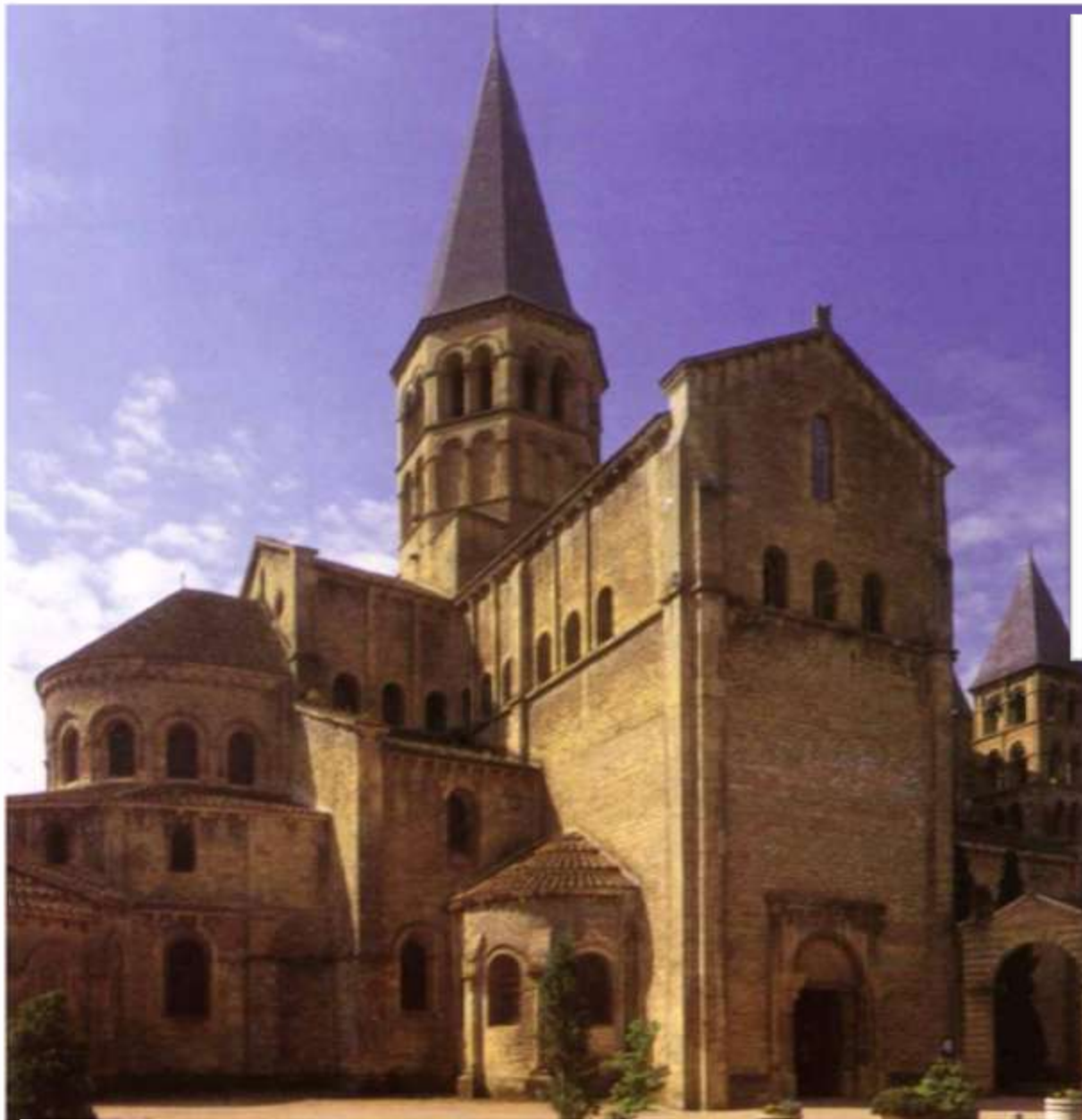

Paray-le-Monial Notre Dame kolostortemplom 11. század

Conques Saint-Foy apátság templom 1050-1130.

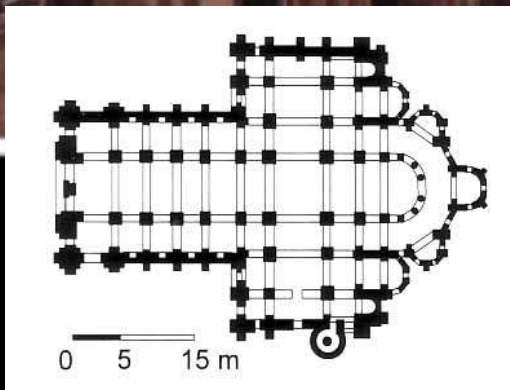

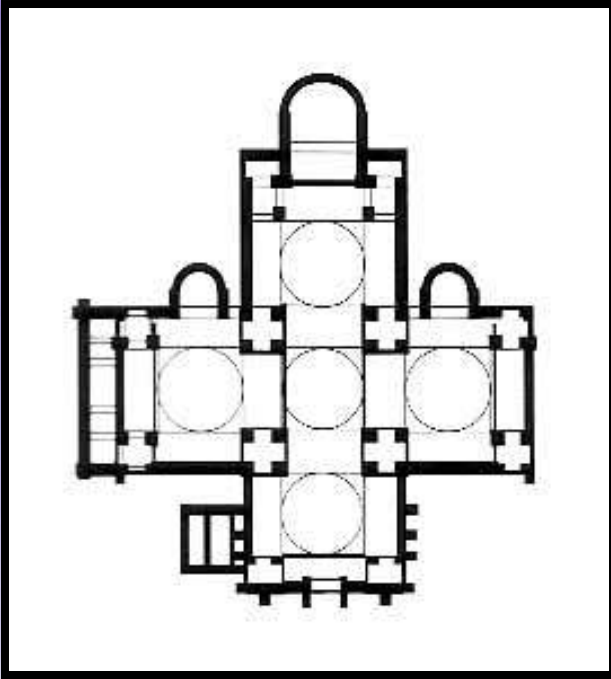
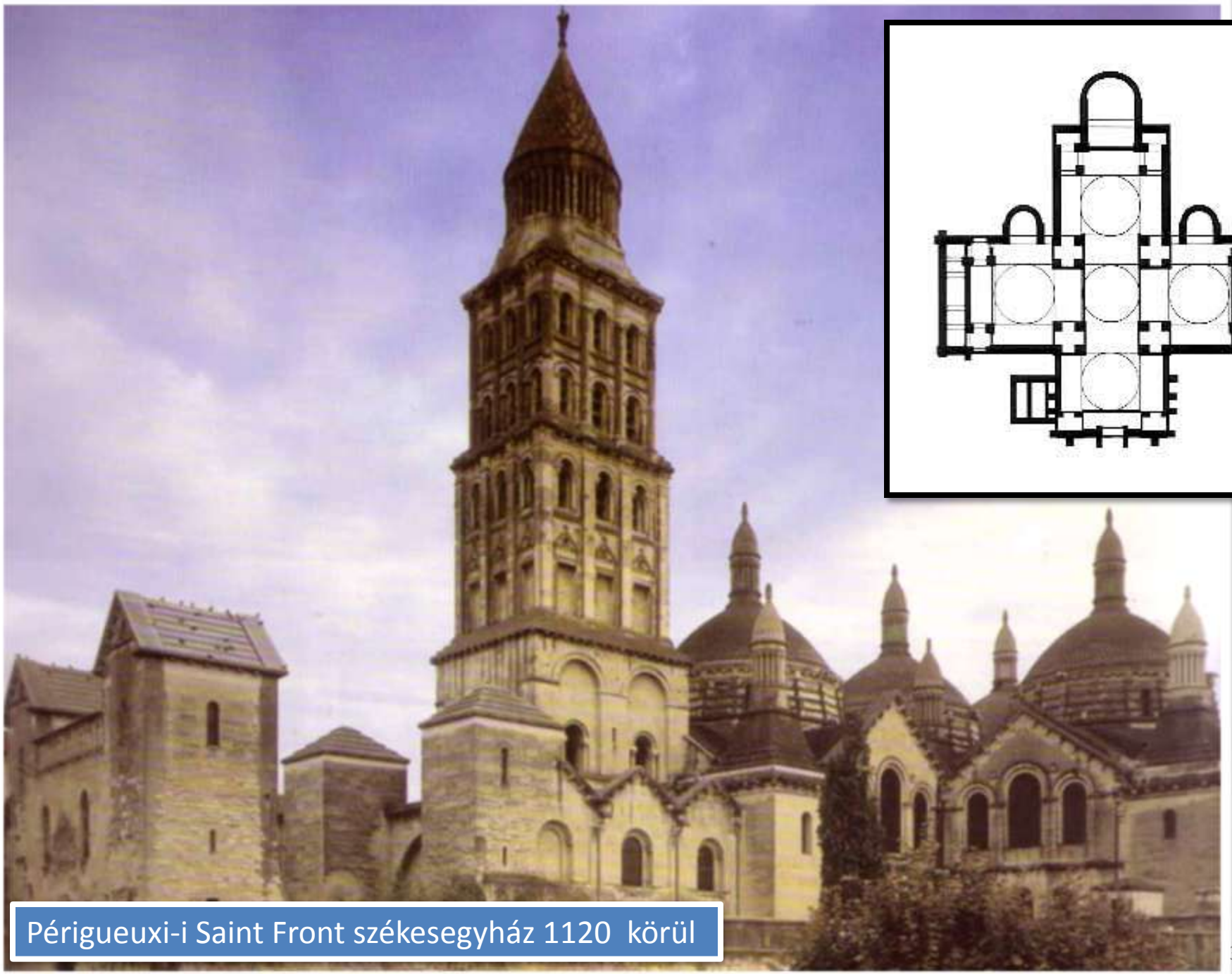

Pèrigueux-i Saint Front székesegház 1120 körül

Poitiers Notre Dame la Grande homlokzata 12. század

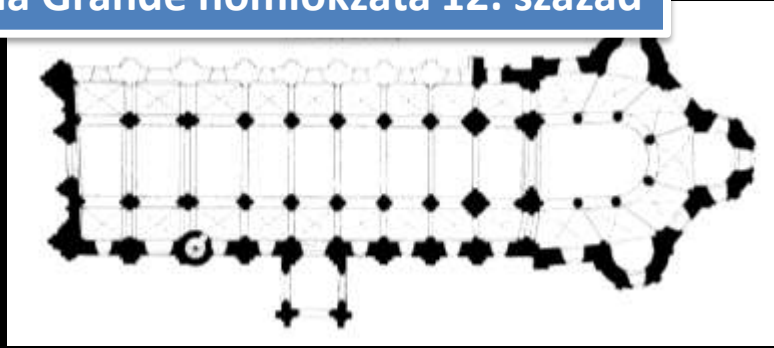
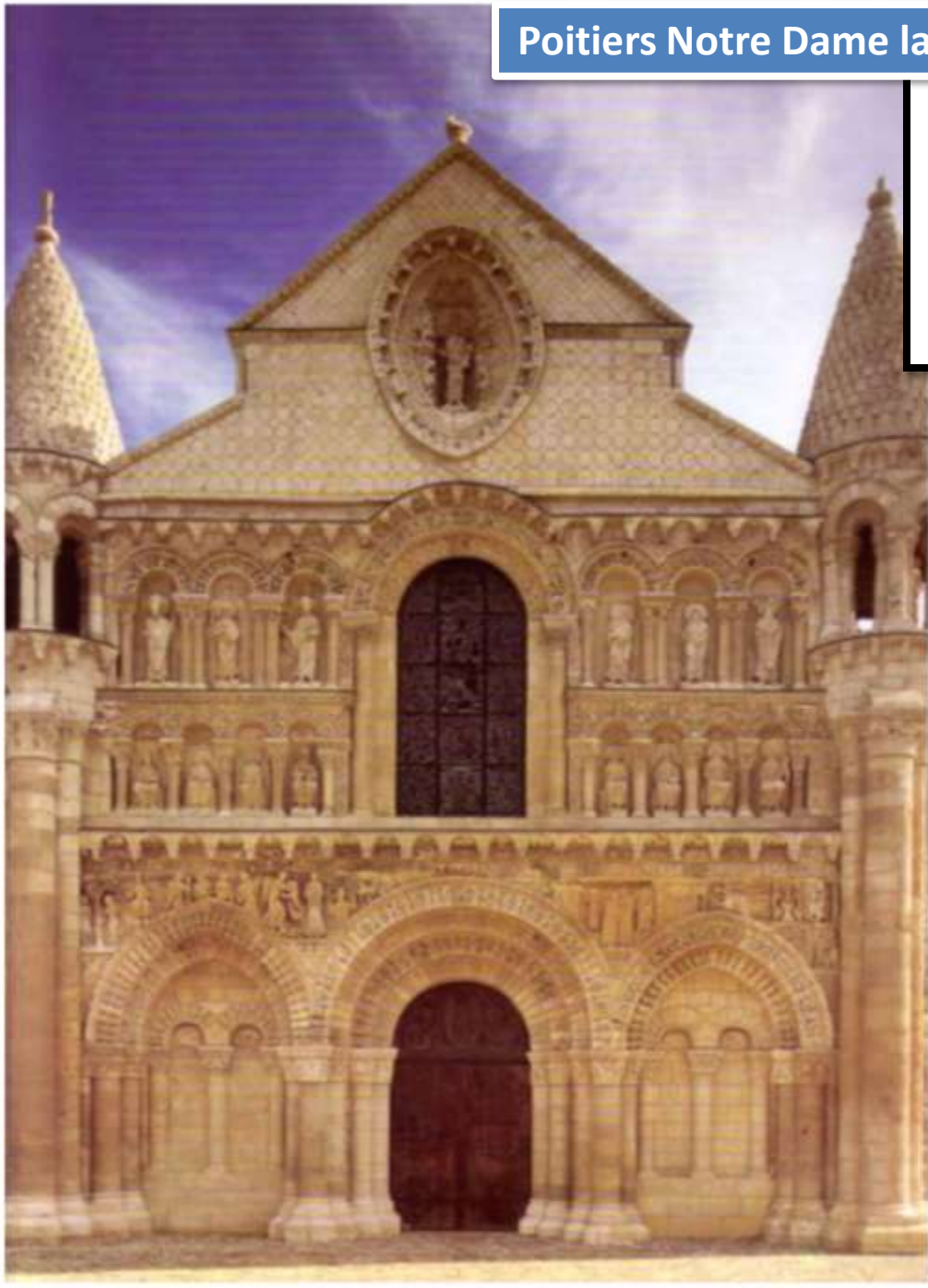

Az angol romanika építésze

Bár a kontinensen már 1000 körül megindult a romanika építészetének kifejlődése, Angliában ez a folyamat a dánok betörése miatt késlekedett. Hitvalló Eduárd uralkodása alatt kezdődött meg az építkezési hullám. Elsősorban a Nyugat-Franciaországi építészet hatott az építészetre, amit a kontinensről hozatott építészek alkottak meg.

Az első nagyobb szabású építkezések az a normann uralom idején (1070-től), Hódító Vilmos király uralkodása alatt történtek. Jellemző alakjuk a normann kolostortemplom karzattal, apszisokkal zárt kereszthajóval és kápolnakoszorúval.



Durhami székesegyház 1093.

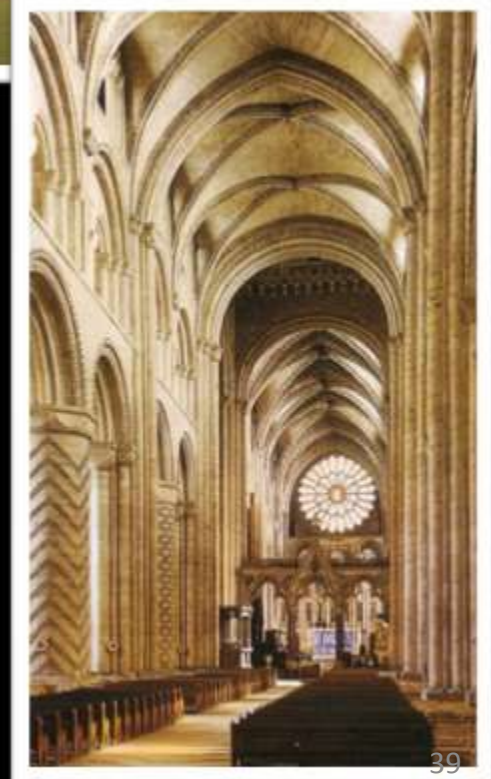
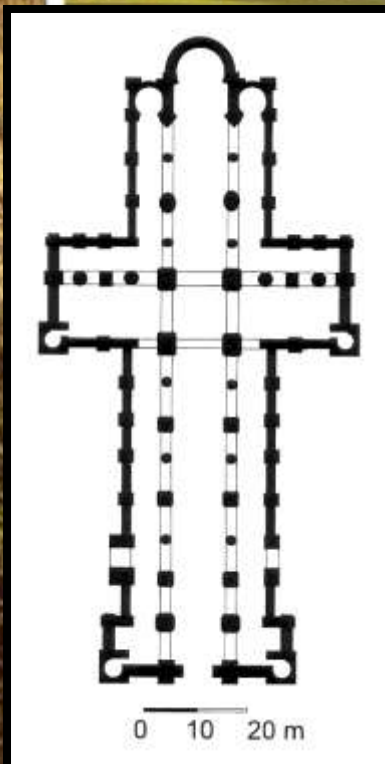
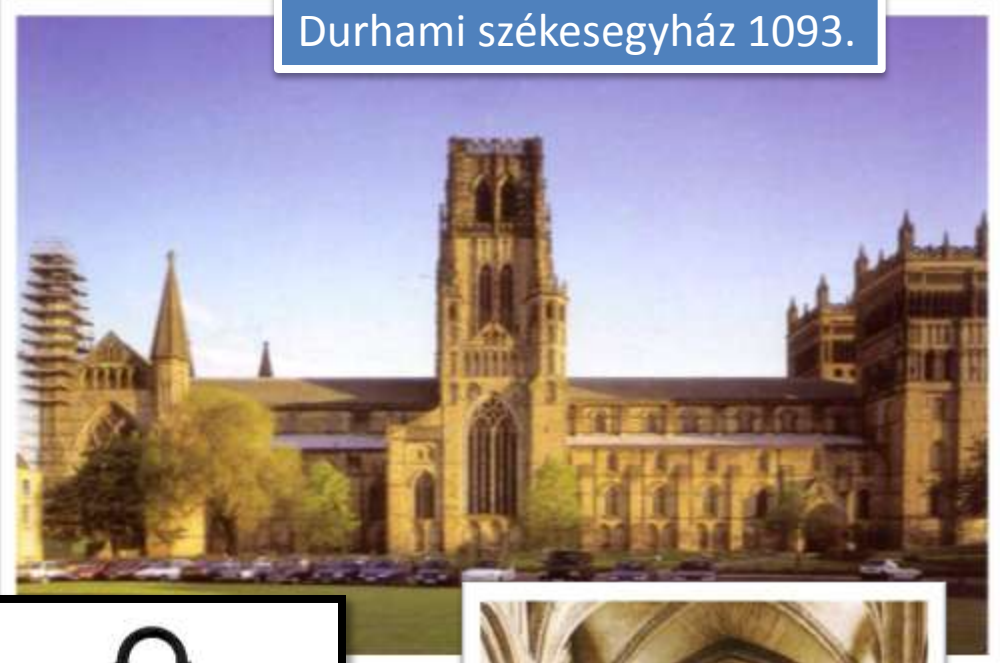
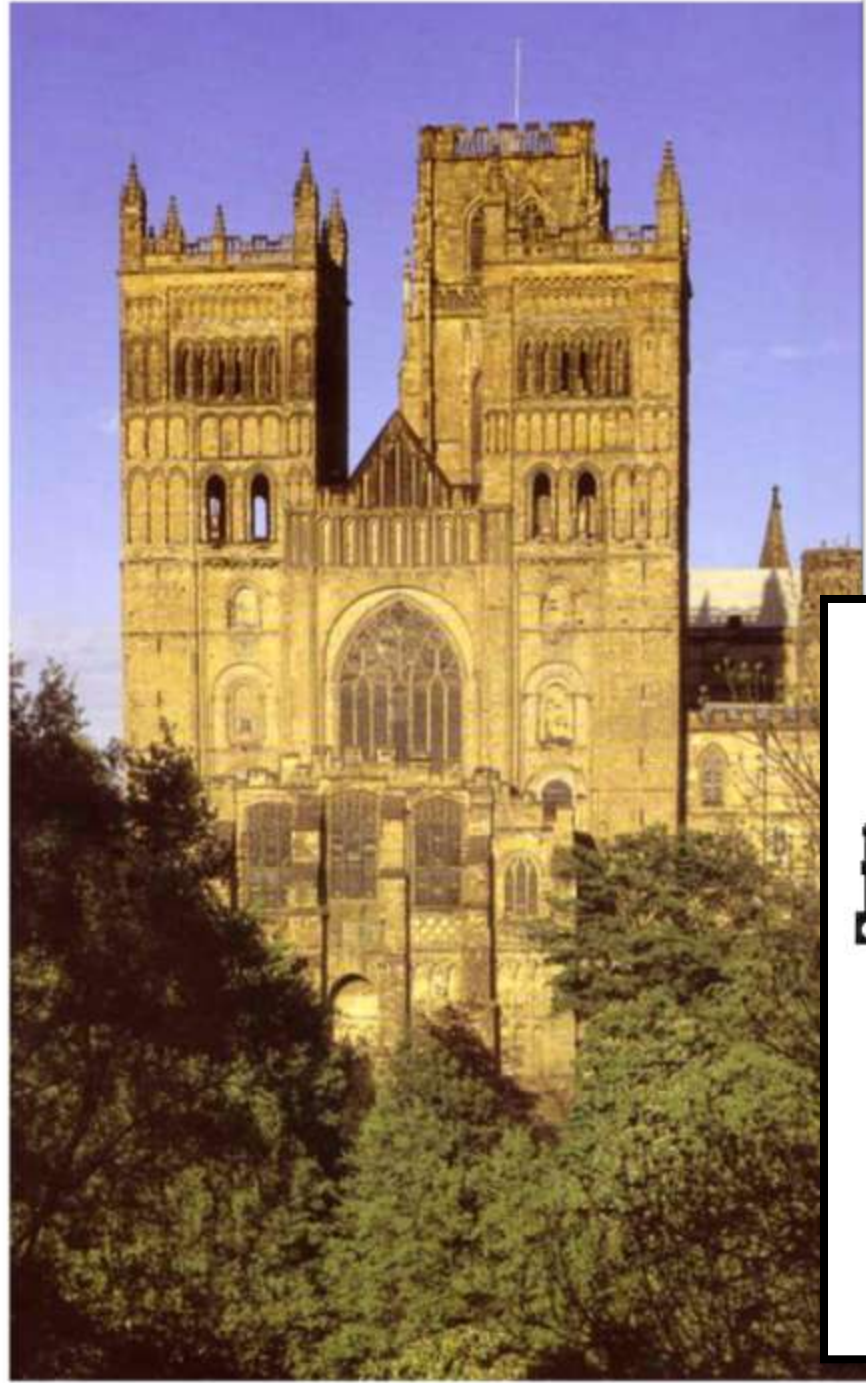

White Tower (London) 1078.

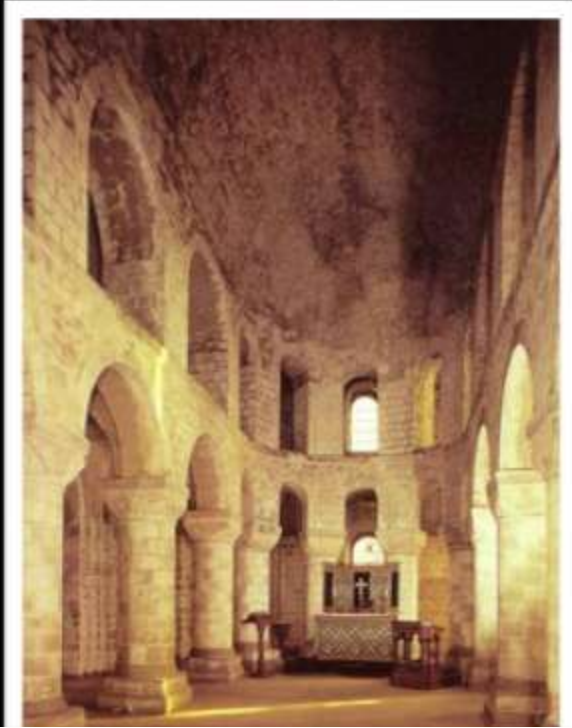
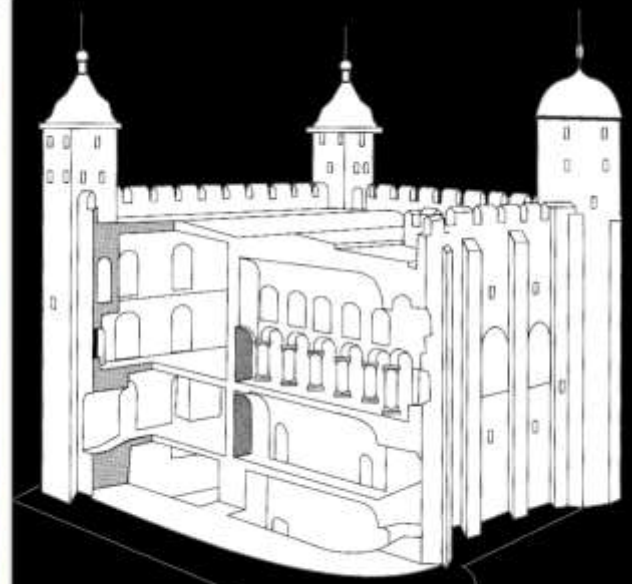

White Tower (London) Saint John-kápolna 1078.

Az építészet társművészetei a romanika korában

A romanika társművészetei díszítőművészetek. Nem létezik a klasszikus értelemben vett táblakép vagy körplasztika. A forma és tartalom erősen alárendelt a műalkotások vallási programjának. A román kori templomok olyan összművészeti alkotások melyekben a társművészetek alárendelt szerepben jelennek meg, mintegy kiegészítve az épület által megjelenített vallási üzenetet.

Leggyakoribb témájuk az Ó- és Újszövetségből vett jelenetek, valamint a korszak keresztény hitvilágával átszőtt szimbolikus jelenetek. A figurális jelenetek megjelenítése egész Európában hasonlóságot mutat, s félreismerhetetlenül összekapcsolja a román stílusban megszületett alkotások összességét.

Legjellemzőbb formái az épületplasztikák, domborművek, kisplasztikai ötvösművek, falfestmények, miniatúrák, szövött és hímzett kárpitok, s esetenként ólmozott üvegablakok.

Románkori szobrászat

A 10. századtól kezd a monumentális szobrászat újjászületni, de csak 1000 körüli építkezések teremtették meg a műfaj kibontakozásának a feltételeit. A román kor plasztikája – kevés kivételtől eltekintve, ugyanis az építészethez kapcsolódik. Az antikvitás óta először beszélhetünk formailag és tartalmilag egységes korszakról.

A román kor szobrászata épületplasztika, elsősorban dombormű, így alapvetően különbözik az antikvitás önálló, az anatómiát hangsúlyozó szobraitól. A pre- és korai romanika jellemzője a lapos dombormű, míg az érett román művészetben megjelenő oromdíszek fél- vagy magas reliefek.

A szobrok és faragványok első sorban szemöldökgerendákon, oszlopfőkön, orommezőkön, kapuzatokon jelennek meg.

Formai és tartalmi tekintetben a romanika plasztikája **hieratikus**, **szigorúan meghatározott**, hangsúlyozottan **ünnepélyes**, gyakran **merev** formáit a vallásos hagyomány alakította ki.

A román kori művészet számos olyan szimbolikus tartalmat hordoz, ami a mai néző számára már nem érthető. (keverék állatábrázolások, számok- és drágakövek jelképrendszere)

Vállkő zónája

Fejezet

vállkő lapja
vállkő tömbje
abakusz (fedőlemez)
kockafejezet
nyaktag

Egy oszlop fel-építése

Lábazat

törzs

Lábazati gyűrű
Talplemez

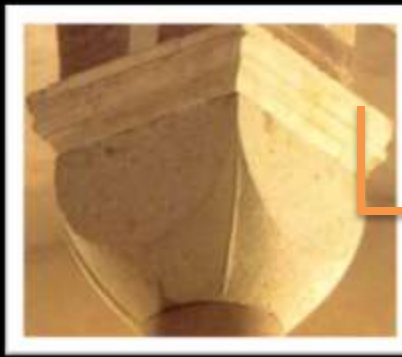

1. Piramis fejezet
2. Kockafejezet
3. Volutás fejezet
4. Díszfejezet
5. Figurális fejezet

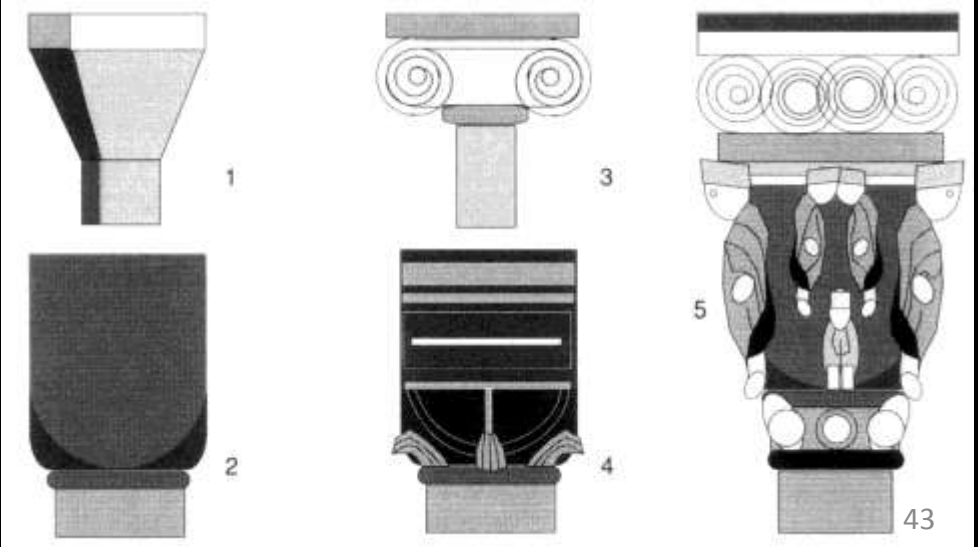

Román oszlopszerkezet

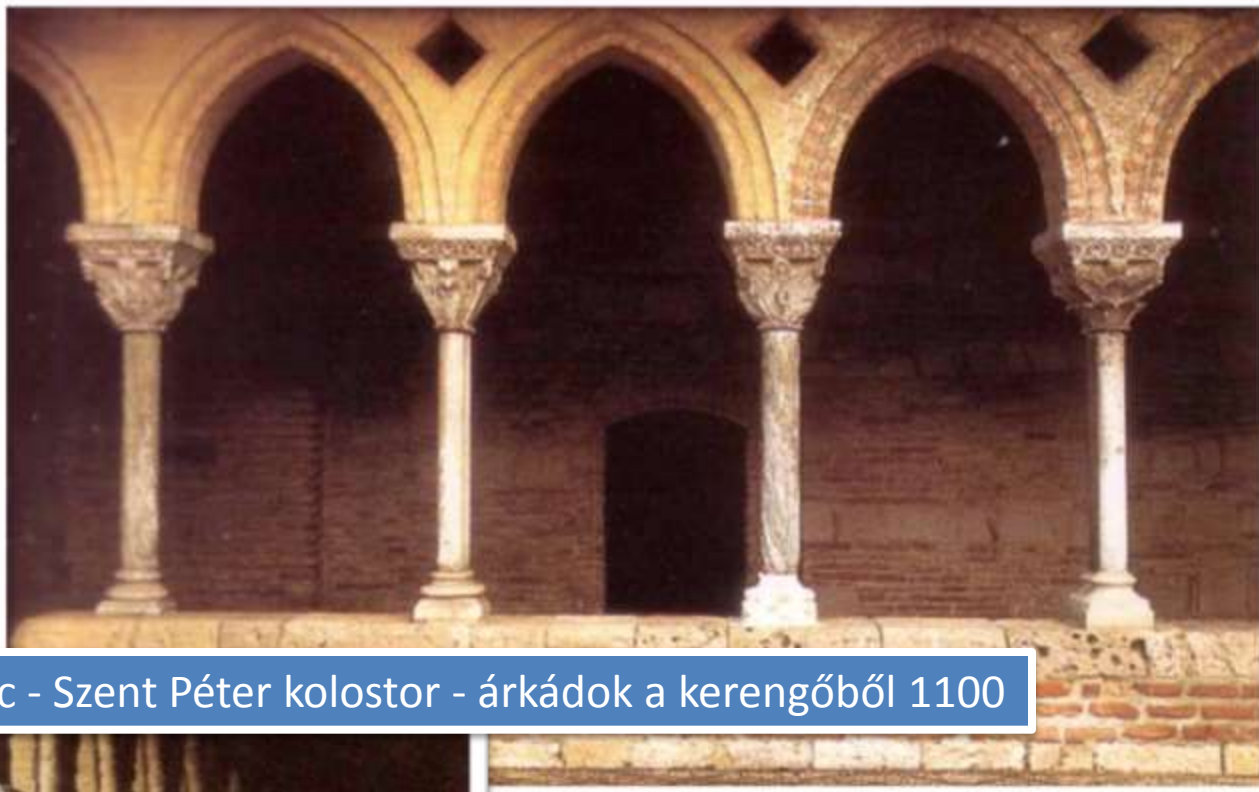

Moissac - Szent Péter kolostor - árkádok a kerengőből 1100

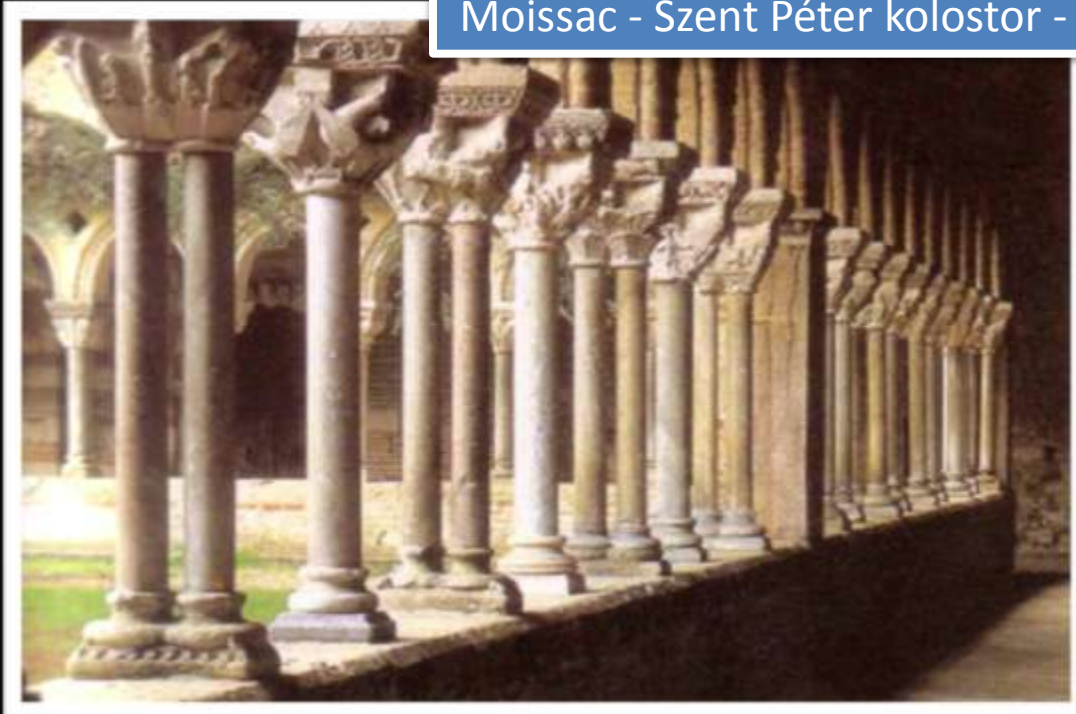



Moissac - Szent Péter kolostor - oszlopfők a kerengőből 1100.