

Вятский государственный гуманитарный университет

В Е С Т Н И К
ВЯТСКОГО ГОСУДАРСТВЕННОГО
ГУМАНИТАРНОГО УНИВЕРСИТЕТА

Научно-методический журнал

№ 15

Киров
2006

Главный редактор

В. С. Данюшенков

Редакционная коллегия:

Е. М. Вечтомов (зам. главного редактора),

В. Т. Юнгблюд (зам. главного редактора),

Е. О. Галицких (отв. секретарь),

А. М. Слободчиков, В. Н. Оношко,

Н. О. Осипова, В. Ф. Юлов,

Е. В. Алалыкина (перевод)

Адрес редакции: 610002, г. Киров, ул. Красноармейская, 26,
тел.: (8332) 678-860 (научный отдел), (8332) 673-674 (Издательский центр)

Редакторы: Т. Котельникова, О. Коробкова, Ю. Болдырева

Компьютерная верстка: Ю. Боброва

Свидетельство о регистрации средства массовой информации

(Министерство по делам печати, телерадиовещания

и средств массовых коммуникаций)

ПИ № 77-14376 от 17 января 2003 г.

СОДЕРЖАНИЕ

Данюшенков В. С. Размышления о понятии компетентности выпускника вуза 6

ФИЛОСОФИЯ И МЕТОДОЛОГИЯ НАУКИ

Ненашев М. И. Русская философия о соотношении нравственности и права 10

ИСТОРИЯ

- Бакулин В. И., Вознесенская Е. И.* Сельская община при переходе к нэпу: проблемы теории и практики (на материалах Вятской губернии) 17
- Бальбердин Ю. А.* Региональные особенности столыпинской аграрной реформы (по материалам Вятско-Камского региона) 24
- Барышников М. Н.* Семейные фирмы в России: институциональное пространство функционирования в XIX – начале XX в. 28
- Ермаков А. М.* Политическое обучение в нацистских женских трудовых лагерях 36
- Юнгблуд В. Т.* Государственный департамент и альтернативы дальневосточной политики США (1933–1941 гг.) 43

ЮРИДИЧЕСКИЕ НАУКИ

- Варанкина Ю. С.* Специфика объективной стороны преступной невыплаты заработной платы 49
- Кононов П. И.* Предмет административного права: новый взгляд на проблему 57
- Стахов А. И.* О систематизации и унификации административно-санкционирующих мер обеспечения безопасности в Российской Федерации 60

ФИЛОЛОГИЧЕСКИЕ НАУКИ

- Казаков А. В.* Импликативные механизмы развития образа 67
- Калинина Л. В.* Вещественные существительные в поэзии О. Э. Мандельштама (на материале стихотворений 1906–1920 годов) 70
- Кондакова И. А.* К вопросу переносного значения этнонима 76

ПЕДАГОГИКА И ПСИХОЛОГИЯ

- Васюра С. А.* Коммуникативная активность человека: понятие, источники, формы проявления, условия осуществления 82
- Сараева Е. В.* Самопрогнозирование как механизм саморазвития 86
- Симонова Г. И.* Феноменология педагогического сопровождения социальной адаптации учащихся 91
- Ходырева Е. А.* Проблемы становления индивидуальности школьника в образовательном процессе 98
- Черанева Е. К.* Социально-перцептивное предвидение в контексте прогностической теории 101

ЕСТЕСТВЕННЫЕ НАУКИ

- Бобров Ю. А.* Краткая история описания видов подсемейства Грушанковые флоры России 107
- Жаворонков В. И., Минин А. С., Фетищева О. В.* Регистрация и исследование сверхслабого излучения олеиновой кислоты 110
- Пахомов М. М., Прокашев А. М., Пахомова О. М., Охорзин Н. Д., Бородатый И. Л.* Палинология: условия формирования и возраст отложений Шабаршатского опорного разреза Верхнекамской возвышенности 114
- Ямшанов М. А.* Оптимизация выбора параметров SVM-классификатора с ядром RBF для задач классификации текстовых документов 119

УЧЕННЫЕ – ШКОЛЕ

- Бакулина Г. А.* К вопросу об эволюции методов обучения, обеспечивающих сознательную и активную деятельность младших школьников в овладении русским языком 123

ОБРАЗОВАНИЕ ЗА РУБЕЖОМ

- Гуляева В. С., Швецова М. Г.* Прошлое и будущее высшей школы Германии 132

МОЛОДЫЕ ИССЛЕДОВАТЕЛИ

- Аникитин А. А.* К вопросу о понятии должностного лица как специального субъекта правоотношений 137
- Бердинских И. В.* Депортации народов СССР в годы Великой Отечественной войны 139
- Калинин А. А.* Деятельность британской и американской разведок в Греции в 1942–1944 гг. 142

ПЕРСОНАЛИИ

- Михаилу Михайловичу Пахомову – 75 лет 153
- Тамара Альбертовна Воробьева 154
- Вячеславу Николаевичу Оношко – 65 лет 155

НАУЧНАЯ ЖИЗНЬ

- Вечтомов Е. М., Варанкина В. И.* Юбилейный XXV Всероссийский семинар преподавателей математики университетов и педагогических вузов 156
- Ашихмина Т. Я.* Первый экологический форум-диалог на Вятской земле 157
- Огородникова С. Ю.* О проведении IV Всероссийской научной школы «Актуальные проблемы регионального экологического мониторинга: научный и образовательный аспекты» 159
- Оношко В. Н., Байкова О. В.* Международная научная конференция «Актуальные проблемы лингвистики XXI века» 160

РЕЦЕНЗИИ

- Поляков О. Ю.* От Остин до Киплинга: учебник нового поколения для филологов 163

CONTENTS

Danushenkov V. S.

Nenashev M. I. Russian philosophy about relation of morals and the right

Bakulin V. I., Voznesenskaya E. I. Rural community in transition to NEP: the problems of theory and practice (on the materials of Vyatka region).

Бальбердин

Барышников

Ермаков

Юнгблуд

Varankina Yu. S. Specific features of objective aspect of non-payment salari crimes

Кононов

Stakhov A. I. About Systematization and unification of the authorized measures of the security provision in the Russian Federation

Kazakov A.V. Implicit mechanisms of image development

Kalinina L. V. The material substantives in O. Mandelshtam's poetry (on the example of the 1906–1920 period poems)

Кондакова

Vasyura S. A. Human communicative activity: definition, sources, forms of expression, conditions of realization

Sargaeva E. V. Selfprognosing as a process of selfdevelopment

Simonova G. I. Phenomenology of the pedagogical guidance of the students' social adaptation

Khodyureva E. A. The problems of forming a schoolchild's individuality in process of education

Черанева

Bobrov Yu. A. Short history of *Pyroloideae* species of Russian flora description

Zhavoroncov V. I., Minin A. S., Fetishcheva O. V. Registration and research of superweak luminescence of oleinov acid

Pakhomov M. M., Prokashev A. M., Pakhomova O. M., Okhorzin N. D., Borodaty I. L. Palynology: forming terms and age of deposits of Shabarshatskiy supporting cut of the Verhnekamskaya high plain

Ямшанов

Bakulina G. A. The evolution of teaching methods providing cognitive activity of primary school children in the process of mastering the Russian language

Gulyaeva V. S., Shvetsova M. G. The Past and the Future of Higher School in Germany

Аникитин

Berdinskykh I. V. Deportations of peoples of the USSR during the Second World war

Калинин

Вечтомов, Вапанкина

Ashikhmina T. Ya. The first ecological forum-dialog in Vyatka Region

Ogorodnikova S. Yu. Information on the IV All-Russian Scientific school "Actual Problems of Regional Ecological Monitoring: Scientific and Educational Aspects"

Onoshko V. N., Baykova O. V. The International Conference "Urgent Issues in the Linguistics of the 21 Century"

Polyakov O. Yu. Austen to Kipling: A New Guide for the Students of Philology

РАЗМЫШЛЕНИЯ О ПОНЯТИИ КОМПЕТЕНТНОСТИ ВЫПУСКНИКА ВУЗА

В настоящее время российские работодатели, находясь в условиях экономической неопределенности, все более требуют от высшего профессионального образования подготовки «конвертируемых» специалистов, способных к анализу сложных ситуаций и принятию ответственных решений, владеющих новыми информационными технологиями, проявляющих интерес к постоянному повышению уровня образования и квалификации.

Непривычная для нас тенденция заключается в том, что мы, часто не различая рынок образовательных услуг и рынок труда, как-то оторвались от работодателя, не сумели вовремя сориентироваться. И сегодня у нас сложились две независимых системы оценки качества подготовки: первая на выходе работы государственных комиссий; вторая на входе в предприятия, учреждения, фирму, банк и т. д. Требования работодателя, как правило, превышают те знания, те программы, по которым учился человек. И часто работодатель обращает внимание не только на профессиональные, но и на личные качества претендента.

Исследования последних лет убедительно показали: для того чтобы успешно сориентироваться и найти свое место на современном рынке труда, необходимо обладать компетентностью, как предметной (умение добывать и структурировать информацию), так и коммуникативной (способность устанавливать и поддерживать продуктивные деловые контакты).

Компетентностный подход в образовании как любое новое явление имеет сегодня много сторонников и много противников. Однако анализ причин его возникновения и быстрого распространения показал, что этот подход является ответом на вызовы времени. Новый этап развития общества ставит перед образованием новые цели и задачи, решить которые и позволяет компетентностный подход, связанный с осозна-

нием потребностей каждого человека и общества в целом.

Данный подход как результат образования предполагает развитие способности обучаемого к эффективному поведению на рынке труда за счет готовности к непрерывному образованию, профессиональной мобильности, умения планировать, реализовать, корректировать профессиональную карьеру, трудоустройства, адаптации на рабочем месте. Именно эти черты характеризуют успешного гражданина постиндустриального информационного общества, они необходимы на современном этапе реформирования общества, который предъявляет достаточно высокие требования к специалистам во всех отраслях производства, в образовании, государственном и муниципальном управлении, бизнесе.

В качестве основных черт современного рынка труда можно выделить следующие:

- *потребность в кадрах, способных к непрерывному усвоению новых знаний.* Практически во всех профессиональных сферах сегодня наблюдается появление и стремительное развитие новых технологий, новых профессий. Специалистам необходимо постоянно повышать квалификацию, а в некоторых случаях приходится даже менять профессию;

- *старение кадров.* Во многих профессиональных сферах (особенно в промышленности) наблюдается значительный возрастной разрыв среди работников;

- *увеличение требований к профессионализму сотрудников.* Современного специалиста отличают профессионализм, активность и самостоятельность. Сегодня главными критериями при устройстве на работу становятся профессиональные и личные качества. Правда, и требования к этим самым качествам повышаются;

- *становление гибких форм занятости* (распространение частичной и временной занятости, приспособление работника к меняющимся требованиям производства). Это обстоятельство особенно благоприятно для молодежи, так как предоставляет возможность ранней профессионализации, совмещения работы с обучением.

Анализируя реалии современного рынка труда, В. А. Сластенин полагает, что общая подготовка будущего специалиста к профессиональному труду должна предусматривать существенное усиление ценностно-нравственных аспектов профессионального образования посредством:

- более глубокого уяснения смысла труда, его роли в цивилизационном и культурном развитии общества;

- осмысления причин ценностного кризиса современного труда; корректировки и критики (с позиций культуры и национальных традиций) философии «экономически рационального» человека, его обыденных жизненных установок;

- актуализации идеально-романтических составляющих профессионального воспитания при изучении истории профессии. Здесь должны более основательно прорабатываться факты, характеризующие отношение к труду и профессиональному долгу как «труженичество» – жизнь в труде, являющую собой утверждение человеческого достоинства, свободы и независимости, служение Отечеству и людям, самореализацию человека в духовно-нравственной и творческой сферах;

- осознания будущими специалистами необходимости повышения своей конкурентоспособности на рынке труда, связанной с высоким профессионализмом, нравственностью, инициативностью, плодотворным творческим трудом [1].

Е. В. Ткаченко, исследуя особенность современного рассуждения проблемы профессионального образования с позиции социального партнерства, отмечает: «При трудоустройстве выпускников работодатель смотрит не только на качество подготовки в рамках ГОСТА. Он оценивает конкурентоспособность выпускника, его компетентность и компетенции» [2].

Естественно, чтобы рассуждать дальше о компетентности специалиста, возникают вопросы, связанные с понятийным аппаратом. Что такое компетенция и компетентность? Чем отличаются понятия? Какое из них первично, а какое вторично?

В последние 10 лет разговор о понятии «компетентность» в России приобрел широкие масштабы на разных уровнях, начиная от федераль-

ных программ и заканчивая обыденной жизнью. Особенно стремительно данное понятие вошло в образование, совершив определенную революцию в педагогической науке: от знаниевого подхода к компетентностному. Хотя надо отметить, что этот подход для российской школы не является совершенно новым. Выделение обобщенных способов деятельности можно было наблюдать в трудах М. Н. Скаткина, Н. Я. Лернера, В. В. Краевского, Т. П. Щедровицкого, В. В. Давыдова и других, а многие методисты, исходя из данной идеи, разрабатывали учебные курсы. К сожалению, педагогическое сообщество, осуществляя реформы образования во второй половине XX века, оставалось в своих взглядах на знаниевой парадигме. Тем отраднее видеть, что в основу стратегии модернизации содержания общего образования России в начале XXI века положены «ключевые компетентности». В то же время можно констатировать, что авторы не определяют понятие компетентности, а аморфно говорят о ее содержании: «Компетентность шире понятия знания, или умения, или навыка, оно включает их в себя» [3]; «компетентности формируются в процессе обучения, и не только в школе, но и под воздействием семьи, друзей, работы...», что они междисциплинарны и многомерны. Вопрос же о том, что такое компетентность, остается открытым.

В 1996 году в Берне (Швейцария) Совет Европы проводил симпозиум «Среднее образование для Европы», где представители всех европейских стран отметили, что, если мы хотим дать подрастающему поколению шансы на успех, важно точно определить основные знания, «фундамент» компетенций, которыми должны обладать обучаемые, чтобы готовиться либо к самостоятельной жизни, либо к получению образования. Совет Европы определил пять групп ключевых компетенций, которые должны использоваться в школе:

1. Политические и социальные.
2. Компетенции, касающиеся жизни в многокультурном обществе.
3. Компетенции, определяющие владение устным и письменным обучением.
4. Компетенции, связанные с возникновением общества информации.

5. Компетенции, реализующие способность и желание учиться всю жизнь.

Европейское совещание не дало ответ на вопрос, что же такое «компетенция». Попытку определить данное понятие можно встретить в книге «Школа: мониторинг качества образования». «Компетенция – это то, что порождает умение, действие» [4]. «Компетенция – это общая способность, основанная на знаниях, опыте, ценностях, склонностях, которые приобретены благодаря обучению. Компетенция не сводится ни к знаниям, ни к навыкам...» [5]

О. Е. Лебедев определяет это понятие по-другому – компетентность как способность действовать в ситуации неопределенности, а подход – как совокупность общих принципов определения целей образования, отбора содержания образования, организации образовательного процесса и оценки образовательных результатов. «Компетентность – знания, опыт в определенной области науки, деятельности, жизни» [6].

Мы столкнулись с двумя понятиями: «компетентность» и «компетенция», которые отличаются по смыслу. Мы считаем, что компетентность (К) – это способность субъекта, его авторитетный взгляд в какой-либо области. Действительно, способность, по С. И. Ожегову [7], рассматривается двояко: а) природная одаренность, талант;

б) умение, возможность производить какое-нибудь действие. Умение же трактуется как способность делать что-нибудь, приобретенная знанием, опытом [8]. Таким образом, авторы, рассматривая компетентность, говорят об одном – о результате сформированности системы умственных (знания) и практических (умения) действий.

Снова соотношение неопределенности?! С одной стороны, авторы говорят о формировании способности, а с другой – это совокупность знаний и умений.

Компетенция (к), на наш взгляд, – это количество знаний и умений в определенной области деятельности, которые должен освоить человек.

С. И. Ожегов [9] определяет компетенцию как круг вопросов, в которых кто-нибудь хорошо осведомлен.

Как мы отмечали выше, понятие «компетентность» относится к субъекту и носит личностный характер. Поэтому мы считаем, когда речь идет о компетентности личности, то подразумевается результат сформированности мышления, т. е. способности человека рассуждать, отражая определенные виды деятельности (профессиональной, научной, коммуникативной и др.) в представлениях, суждениях, понятиях. Если говорят о компетентности человека в том или ином вопросе, значит, имеют в виду степень сформиро-

Подходы к определению целей общего образования

| Характеристики целей | Традиционный подход | Компетентностный подход |
|-----------------------------------|---------------------------------------------------|------------------------------------------------------------------------------------------------|
| Исходные основания | Должное | Необходимое для развития личности, возможное для системы образования, должное для общества |
| Назначение знаний | Доминирует ориентация на описание явлений | Ориентация на объяснение явлений |
| Назначение умений | Освоение приемов решения конкретных учебных задач | Освоение универсальных способов деятельности |
| Виды деятельности | Учебная деятельность | Освоение познавательной, ценностно-ориентационной, практической и коммуникативной деятельности |
| Характер жизненных ориентаций | Подготовка к будущей жизни | Освоение социальных ролей не только будущей, но и актуальной жизни |
| Основной контролируемый результат | Объем знаний | Способность решать проблемы |

ванности мышления, глубину знания субъектом содержания вида деятельности и опыта работы с ней. Компетенция – это определенная область деятельности, которую должен освоить человек. Все это можно выразить формулой:

$$K = \sum_k^N,$$

где K – компетентность, N – вид деятельности, k – компетенции.

Если говорить о компетентности выпускника, то речь пойдет об учебно-научных компетенциях, использующихся в той или иной предметной области, которые усваивает студент, трансформируя под свои способности.

Поэтому учебный процесс в вузе, с введением компетентностного подхода, должен измениться по содержанию, методам и формам преподавания. Знаниевая парадигма образования должна интегрироваться с компетентностным подходом, чтобы студент не напоминал «архив знаний», формируя профессиональную компетентность. Именно благодаря внедрению компетентностного подхода в учебный процесс вуза результат обучения будет:

– больше соответствовать цели образования – подготовке гражданина, способного к активной социальной адаптации, самостоятельному жизненному выбору, к началу трудовой деятельности и освоению профессионального образования, к самообразованию и самосовершенствованию;

– соединять интеллектуальные, навыки и эмоционально-ценностные составляющие образования, что отвечает современным представлениям о содержании вузовского образования;

– обладать ярко выраженной интегративностью, объединяя в единое целое соответствующие умения и знания, относящиеся к сфере профессиональной деятельности, и личностные качества, обеспечивающие эффективное использование ЗУНов для достижения цели.

В вузе, где как никогда силен традиционный подход, внедрение компетентностного подхода очень сложно. Поэтому для разъяснения преимуществ компетентностного подхода мы приведем

таблицу (см. с. 8), где дается сравнение подходов к определению целей общего образования в рамках знаниево-ориентированного и компетентностного подходов, проведенное О. Е. Лебедевым [10].

Ранее мы уже говорили об учебно-научных компетенциях студента как о совокупности количества знаний и умений в предметной и научной деятельности, которые являются основой профессиональной компетентности выпускников вуза. Профессиональная компетентность – это способность человека к реализации сформированных учебно-научных компетенций, включающих рефлексию системы знаний, навыков, адекватных профессиональной работе. Насколько качественно будет сформирована профессиональная компетентность выпускника вуза, настолько он будет конкурентоспособен на рынке труда. Конкурентоспособность выпускника – это показатель работы вуза.

Примечания

1. Педагогика профессионального образования [Текст] // под ред. С. П. Сластенина. М., 2004. С. 19.

2. *Ткаченко, Е. В.* Профессиональное образование в современной России. Состояние и перспективы [Текст] / Е. В. Ткаченко. Екатеринбург, 2005. С. 375.

3. *Лебедев, О. Е.* Компетентностный подход в образовании [Текст] / О. Е. Лебедев // Школьные технологии. 2004. № 5. С. 18.

4. *Шишов, С. Е.* Школа: мониторинг качества образования [Текст] / С. Е. Шишов, В. А. Кальней. М.: Педагогическое общество России, 2000. С. 74.

5. Там же. С. 73.

6. *Райзберг, Б. А.* Современный экономический словарь [Текст] / Б. А. Райзберг и др. М.: Инфра-М, 2001. С. 183.

7. *Ожегов, С. И.* Словарь русского языка [Текст] / С. И. Ожегов. М.: Русский язык, 1986. С. 658.

8. Там же. С. 722.

9. Там же. С. 248.

10. *Лебедев, О. Е.* Цели общего образования как основа формирования образовательных стандартов [Текст] / О. Е. Лебедев // Теоретические подходы к разработке стандарта общего образования. М., 2002.

ФИЛОСОФИЯ И МЕТОДОЛОГИЯ НАУКИ

М. И. Ненашев

РУССКАЯ ФИЛОСОФИЯ О СООТНОШЕНИИ НРАВСТВЕННОСТИ И ПРАВА

В статье рассматриваются идеи ведущих русских философов – Владимира Соловьева, Семена Франка и Николая Бердяева, – касающиеся самых общих аспектов взаимоотношения права и нравственности. Показывается движение от понимания права в качестве особой формы нравственности к признанию несоизмеримости того и другого.

Мы рассмотрим идеи о нравственности и праве Владимира Сергеевича Соловьева, Семена Людвиговича Франка и Николая Александровича Бердяева, которых принято считать важнейшими представителями русской философии XIX–XX вв. Постараемся представить их идеи максимально приближенно к их собственному стилю и манере выражения, в то же время понятным современному читателю способом.

Начнем с Владимира Соловьева (1853–1900 гг.). В его труде – «Оправдание добра» – помещен раздел, который называется «Нравственность и право». В нем Соловьев пишет о том, что право и нравственность взаимосвязаны, но между ними существует отличие, которое не всегда формулируется в явном виде. Сравним, например, нашу обязанность любить врагов, а также обязанность платить в срок по векселям. Ясно, что первое предполагает второе, но второе не обязательно предполагает первое. И ясно, что обязанность платить в срок по векселям принадлежит именно праву в собственном смысле слова.

В чем же состоит отличие права от нравственности? Во-первых, право есть низший предел или определенный минимум нравственности; во-вторых, оно есть требование осуществления определенного минимального добра; в-третьих, право предполагает принуждение в отличие от свободного или добровольного выполнения нравственных требований. Соединяя все три положения, можно определить право как *принудительное требование реализации определенного минимального добра*.

НЕНАШЕВ Михаил Иванович – доктор философских наук, профессор, зав. кафедрой философии и социологии ВятГГУ, действительный член РАЕН
© Ненашев М. И., 2006

Характеристика права как минимальной нравственности позволяет рассматривать его как особый случай нравственности. И необходимо выяснить, в чем состоит предел, за которым начинается переход к праву и, следовательно, к принуждению.

Соловьев пишет о том, что нравственный интерес требует в качестве своего условия личной свободы человека, так как без личной свободы невозможно человеческое достоинство и высшее нравственное развитие.

Но, с другой стороны, чтобы вообще развивать свою свободу и нравственность, человек должен иметь возможность просто существовать, а существовать человек может только в обществе, поэтому личная свобода не может противоречить условиям существования общества. Таким образом, сама личная свобода для своего же осуществления нуждается в принудительном ограничении – в той мере, в какой она несовместима с существованием общества или общим благом.

Итак, оба условия нравственного развития – личная свобода и существование общества – обуславливают друг друга. Они в действительности, говорит Соловьев, сходятся между собой. И из их встречи рождается право.

Далее он определяет право как «исторически-подвижное определение необходимого принудительного равновесия двух нравственных интересов – личной свободы и общего блага» [Соловьев В. С. Соч.: В 2 т. Т. 1. М., 1988. С. 453].

Из этого вытекает невозможность каких-либо реальных противоречий между личной свободой и общим благом, а следовательно, и невозможность каких-либо серьезных противоречий между общественным интересом и нравственным, так как первое является условием реализации второго.

«Ясно, – пишет Соловьев, – что свобода каждого человека или его естественное право жить и совершенствоваться было бы пустым словом, если бы они зависели от произвола всякого другого человека, которому захочется убить или искалечить своего ближнего или отнять у него средства к существованию» [Там же].

«Право в интересе свободы дозволяет людям быть злыми, не вмешивается в их свободный выбор между добром и злом; оно только в интере-

се общего блага препятствует злему человеку стать *злодеем*, опасным для самого существования общества». И далее Соловьев высказывает свой знаменитый афоризм, который затем часто цитировался многими русскими философами в той или иной форме. Этот афоризм следующий: «Задача права вовсе не в том, чтобы лежащий во зле мир обратился в Царство Божие, а только в том, чтобы он – *до времени* не превратился в ад» [Там же, с. 454].

Здесь есть загадочное выражение «до времени», т. е. чтобы лежащий во зле мир не обратился в ад преждевременно. И получается, что вообще-то судьба мира состоит в том, чтобы после определенного времени все же превратиться в ад. Мы оставляем это выражение без толкования, чтобы не входить в эсхатологическую проблематику.

Итак, качественная граница минимального добра, или права, состоит в тех нормах, которые служат сохранению общества как такового, при котором только и возможно существование человека, и, следовательно, его нравственное совершенствование, развитие и т. п.

Важно то, что, по Соловьеву, получается, что сама личная свобода предполагает определенное самоограничение и таким образом снимается противоречие между правом и нравственностью. И действительно, какое может быть противоречие между неким явлением и условием существования данного явления?

Но обратим внимание на то, что Соловьев говорит об условиях существования общества *как такового*, т. е. условиях совместной жизни *вообще*. Если же мы возьмем реальную историю, то обнаруживаем, что каждый раз мы имеем дело не с обществом вообще, а с определенным обществом, с определенной культурой, с определенным экономическим и политическим строем и т. д. Но это означает, что условия существования общества как такового каждый раз неразрывно связаны с условиями существования данного, качественно определенного общества – скажем, восточного типа, или западного, феодального или буржуазного, крепостнического или России после 1861 года, советского или постсоветского общества. Речь, таким образом, идет не о единой линии развития общества как такового к все более и более нравственно совершенному состоянию, но о смене общества одного типа другим, и эта смена совсем необязательно предполагает переход к нравственно более высокому состоянию.

И вот если мы возьмем условия существования конкретного общества, а не «общества вообще», то окажется, что эти условия могут не быть одновременно условиями личной свободы человека и его нравственного развития. А интересы

нравственного развития могут не совпадать с интересами сохранения именно данного общества. И в таком случае точнее будет определить право как такие нормы, которые служат условием существования и сохранения не общества вообще, так как общество вообще есть лишь абстракция, а определенного общества. Но тогда между правом и нравственностью вполне может возникнуть противоречие. Это возможность противоречия между правом и нравственностью, даже если право определять лишь как условие существования общества, не предусматривалась Соловьевым, и здесь мы обнаруживаем ограниченность его позиции.

Однако в таком случае право выступит уже не частным случаем нравственности в виде минимума добра, но категорией просто другого порядка; соответственно, право и нравственность окажутся отличными, несводимыми друг к другу измерениями общественной жизни. Понимание этой несводимости друг к другу того и другого мы обнаружим у более поздних мыслителей, именно у Семена Франка и Николая Бердяева.

Важно то, что получается, что невозможно решение вопроса об отношении права и нравственности на основе лишь априорных, чисто логических рассуждений. Соотношение права и нравственности оказывается содержательным вопросом, и решение этого вопроса должно выступать каждый раз некоторым творческим актом.

Рассмотрим различие между подходом Соловьева и тем, который, как нам представляется, более соответствует реальному положению дел, на конкретном вопросе, например на таких уголовных наказаниях как смертная казнь, бессрочная каторга и бессрочное одиночное заключение.

Соловьев рассуждает следующим образом. Если сущность права состоит в равновесии двух нравственных интересов: личной свободы и общего блага, – то этот последний интерес может лишь ограничивать первый, но не должен упразднить его вообще. Иначе равновесие будет нарушено. Другими словами, общее благо не может состоять в окончательном устранении чьего-либо частного интереса, потому что общее благо, т. е. существование общества в целом, означает существование и каждого члена общества без исключения. А смертная казнь или бессрочное заключение в качестве окончательного упразднения конкретного лица будет означать, что интерес блага общества *в целом* уже не совпадает с интересом *всех* индивидов, взятых *по отдельности*, так как исключается жизненный интерес вот этого конкретного лица. Если право на жизнь хотя бы одного человека нарушено, то какое же это общее благо? Поэтому смертная казнь, бессрочное лишение свободы, по Соловьеву, должны быть безусловно запрещены. И прогресс об-

щества, его правовых отношений может измеряться тем, насколько общество продвинулось к безусловному запрету такого рода наказаний.

Ну а если мы возьмем интерес общества не вообще, а интересы конкретного общества? Тогда обнаружится, что его сохранение как раз может быть обусловлено бессрочным лишением свободы или смертной казнью вот этого человека, который стремится к разрушению данного общества, например, для того, чтобы заменить его обществом другого типа.

Речь не идет о том, чтобы оправдать вообще смертную казнь. Речь идет о том, что вопреки Соловьеву эти вопросы – о смертной казни и тому подобные вопросы – не могут решаться на основе чисто логических соображений. Это снова конкретные вопросы, их решение связано с особенностями данного общества – может оно позволить себе на данном конкретном этапе отказаться от смертной казни или нет. Сегодня оно может себе позволить, а завтра нет. Это содержательный вопрос, решение которого каждый раз требует творческих усилий, а не заранее предустановленных ответов.

Покажем связь позиции Соловьева в понимании права с тем пониманием свободы, которое он демонстрирует во Введении ко всей работе «Оправдание добра».

Соловьев развивает точку зрения, согласно которой свобода не есть нечто находящееся по ту сторону необходимости, но оказывается видом или родом необходимости. Отличие человека состоит в том, что он может быть свободным от низшей необходимости – от физической, психологической и тому подобных, в зависимости от которой находятся животные, но эта свобода означает лишь то, что человек оказывается подчинен другой необходимости, именно нравственной.

Факты, однако, говорят, что одна и та же идея добра одними принимается как достаточное основание для действий, а другими отвергается. И это объясняется Соловьевым таким образом, что эта идея добра, во-первых, для различных лиц имеет различную степень ясности и полноты, а во-вторых, эти различные лица обладают неодинаковой восприимчивостью к нравственной мотивации вообще.

Но когда оба условия налицо, тогда нравственный мотив действует с необходимостью, как и всякая другая причина – в том смысле, что произволу здесь уже нет места. Получается, что нравственно мы поступаем необходимым образом, когда налицо два названных условия. Итак, должны существовать два условия нравственно необходимого поступка. Это, прежде всего, достаточная степень ясности самого представления о добре. Разработку ясного и истинного пред-

ставление о добре и предстоит, между прочим, выполнить Соловьеву в виде написания книги «Оправдание добра». А вот второе условие – восприимчивость конкретного человека к идее добра – зависит от природы данного человека, от его личных качеств, которые предзаданы. И если человек по своей натуре не восприимчив к идее добра, то тут и не может сработать нравственная необходимость. Но чем же в этом случае определяется поведение человека?

Соловьев говорит о том, что невосприимчивость к добру не может означать восприимчивость к злу, так как подчиняться злу вместо добра противно разуму. Но если нет никакого объективного основания любить зло как таковое, то воля может избирать его только произвольно. Таким образом, добро определяет мой выбор необходимым образом, если идея добра достаточно ясна и человек восприимчив к этой идее. При выборе же зла нет определяющего основания, следовательно, нет никакой необходимости, и вот здесь действует бесконечный произвол.

То есть или мы действуем необходимым образом и тогда совершаем добро, или мы действуем по произволу и тогда совершаем зло. Поэтому для Соловьева произвол или свобода в собственном смысле слова как действие по ту сторону необходимости однозначно выступает злом.

Но, с другой стороны, в работе «Смысл любви», написанной примерно тремя годами ранее «Оправдания добра», Соловьев пишет, что наша так называемая свобода есть не что иное как выражение нашего неведения о всесторонней связи конкретных частностей в единстве целого. И эта наша свобода со всеми ее последствиями уже от века вошла в абсолютный всеобъемлющий план божественного замысла [См.: Соловьев В. С. Соч.: В 2 т. Т. 2. М., 1988. С. 540].

Важно, что из всего этого вытекает, что в природе и мире нет места для таких свободных актов, которые бы совпадали с творением чего-то принципиально нового, не предусмотренного божественным замыслом. И если мы вынуждены что-то решать содержательно и решение оказывается открытым и неоднозначным, это означает, что мы пока по своему неведению не проникли в этот всеобъемлющий план или еще не ознакомились с работой Владимира Соловьева «Оправдание добра», где этот всеобъемлющий божественный план, по крайней мере, в общих чертах раскрывается.

Но это должно означать, что в мире не предусмотрено место для творчества, т. е. для непредсказуемого обогащения бытия и мира, но есть место лишь для воплощения уже заранее задуманного и запланированного. И поэтому, в частности, право не есть что-то качественно отличное от нравственности, но есть лишь его мини-

мальный предел, и между правом и нравственностью не может быть действительных противоречий, для решения которых необходимо творческое усилие, а не одни лишь логические рассуждения.

Попробуем применить вышесказанное к нашим современным российским делам. У Соловьева есть фраза в работе «Русская идея», что «идея нации есть не то, что она сама о себе думает во времени, но то, что Бог думает о ней в вечности» [Соловьев В. С. Соч.: В 2 т. Т. 2. М., 1989. С. 220]. И здесь опять исчезает поле для исторического творчества. Нации предстоит лишь понять, что Бог думает о ней, а для этого вполне достаточно определенных логических рассуждений, на которые и опирается Соловьев в данной работе при рассмотрении судьбы русского народа.

Но ясно, что идея нации творится самой нацией, и во что она себя отольет, и что она из себя сделает, это открытый вопрос – не в том смысле даже, что она может сделать себя процветающей либо придет в упадок и исчезнет как значимый фактор истории, но именно в качественном смысле – чем она станет, какие новые ценности она выдвинет, что конкретно внесет в историческое бытие и каким особым измерением его обогатит. Подчеркнем, что этот тезис о принципиальной открытости и незавершенности будущего нации, его зависимости от ее собственных творческих усилий – в полной мере приложим к современной российской истории.

Лишь в последних работах, таких, как «Понятие о Боге», «Теоретическая философия» и «Три разговора», Соловьев начинает пересматривать свои взгляды в сторону признания гораздо большей сложности и открытости человеческой истории. Идеи его последних работ находят развитие во взглядах русских философов XX века, в частности Семена Франка и Николая Бердяева. К этим взглядам мы переходим.

Семен Франк (1877–1950 гг.). Мы рассмотрим его идеи по книге «Духовные основы общества». Франк с самого начала признает, что общество выступает противоречивой реальностью. С одной стороны, основу общества образует нравственное начало, подчиненность человеческой воли «должному», которое есть выражение сути самого человека. Но, с другой стороны, по своему наружному облику общество имеет характер чего-то «внешнего» человеку, «внешней среды» его жизни; в обществе господствуют эгоистические импульсы, которые сдерживаются лишь внешней уздой принуждения и устрашения. Общественные явления состоят не из внутренних, а из внешних действий людей, они разыгрываются не в тайниках человеческой души, а на улицах и площадях, и обычно общественная жизнь, политика

противопоставляется жизни духовной. Таким образом, общество имеет двойственную природу – «наружную» и «внутреннюю», из которых первая необходимо не соответствует последней.

Эта двойственность обнаруживается чисто эмпирически в том факте, что начало, определяющее норму общественных отношений, существует в двух формах: в форме права и в форме нравственности. Таким образом, человеческое поведение подчинено не одному, а двум разным законодательствам, которые в значительной мере расходятся между собой, что ведет к бесчисленным трагическим конфликтам в человеческой жизни.

Франк пишет о многочисленных реформаторах, которые восставали против этой непонятной двойственности и пытались охватить всю общественную жизнь одним законом – обычно нравственным. Однако их попытки всегда разбивались о роковую необходимость, так как противоречили коренным свойствам человеческой природы. Холодный мир права, с присущим ему узаконением эгоизма и грубым принуждением, противоречит началам свободы и любви, образующим основу нравственной жизни. И все же всякая попытка совсем отменить право и подчинить всю жизнь нравственному началу приводит к результатам еще худшим, чем правовое состояние, – к разнузданию самых темных и низменных сил человеческого существа, и жизнь грозит превратиться в чистый ад. Как объяснить эту странную двойственность, проникающую всю общественную жизнь человека?

Трудность состоит в том, что и право, и нравственность охватывают всю человеческую жизнь и неразличимы друг от друга ни по своему предмету, ни по своему происхождению. Ведь и нравственность касается не только внутренней жизни человека и не только личных отношений между людьми, но в принципе – всех отношений между людьми вообще (существует политическая мораль, мораль в коммерческих делах и т. п.). А право касается не только внешнего, оно так же, как нравственность, имеет своим источником и носителем совесть, свободное внутреннее сознание правды.

Невозможно установить отчетливого качественного различия между ними; в лучшем случае здесь будет обнаруживаться различие лишь количественное, по степени. Некоторые нормы нам представляются в большей мере нравственными, другие – наоборот, как, например, с одной стороны, норма «не убий», с другой – норма «плати свои долги» (очевидна переключка с Соловьевым). Но и такое чисто относительное различие по степени все же предполагает отчетливое различие самих принципов, которые должны служить здесь критериями. Это различие может быть найдено, только если мы выйдем за

пределы «нормы» или «закона» как формы права и нравственности.

Франк напоминает, что это различие не всегда существовало и признавалось человеческим сознанием. В Ветхом Завете один «закон», имеющий священный характер, охватывал и нравственные предписания десяти заповедей, и все гражданские и государственные отношения, и правила ритуала, и даже требования гигиены. В первобытных обществах единое право, имеющее также священный характер, нормирует человеческие отношения, и в нем неразлично и безраздельно выражается нравственно-правовое сознание человека. И в античном мире различие между правом и нравственностью в нашем смысле было неведомо. Сознание этого различия возникает лишь с христианством. В словах «воздавайте кесарю кесарево, а Богу – Богово» впервые резко утверждено это различие. Таким образом, христианское сознание дает нам здесь путеводную нить.

Человек, с одной стороны, есть природное существо, маленький клочок космической природы. Но, с другой стороны, и Франк подчеркивает это, человек в своем интуитивном самосознании есть некий внутренний мир, имеющий неизмеримые глубины, изнутри соприкасающийся с абсолютной, божественной реальностью и несущий ее в себе. Эта абсолютная реальность в своем практическом действии на человеческую жизнь есть нравственное начало в нем – не как чужая воля или исполнение веления или закона, а как основа и сущность его собственной жизни. Христианство в учении о благодати, превосходящей и преодолевающей закон, в своем обличении недостаточности «фарисейской» морали – не только в виде внешнего исполнения закона, но и как его исполнения из «уважения» к самому закону, однако без любви к Богу и внутренней жизни в Нем – открывает подлинную основу нравственной жизни. Человек внутренне, корнями своей личности утвержден в Боге, но наружно, своей периферией принадлежит к сфере предметно-космического бытия. Поэтому в человеке обнаруживается раздвоение между эмпирически существующим и истинно сущим, между внешним и внутренним началом. Это действие нравственной жизни во внешней, наружной сфере человеческой жизни может осуществляться лишь как сознание «закона» и его осуществление. Закон в качестве «должного» действует лишь как образцовая идея, как цель стремления, как противостоящая человеку воля Божья.

Таким образом, двойственность человеческого бытия – между холодной объективностью, равнодушием к человеческой личности, внешне предметным характером государственно-правовой и общественных структур, с одной стороны,

и интимностью, неповторимой индивидуальностью личной жизни и личных отношений – с другой, – эта двойственность имеет свой последнюю основу в природе самого человека.

Та же самая двойственность сказывается и в личной жизни человека, например в отношениях между родителями и детьми, где взаимная любовь и внутренняя близость все же окружена оболочкой соблюдения строгой дисциплины, или в самых интимных отношениях между людьми, как в дружбе и брачной любви, где живая духовная связь выражается вместе с тем в исполнении некоторых элементарных правил совместной жизни, в чувстве долга, вступающего в силу там, где непосредственная любовь оказывается недостаточно сильным импульсом.

Из этой принципиальной двойственности природы человека вытекает неизбежность двух форм борьбы со злом и его преодоления. Зло, стихийно-природная необузданность человека внутренне преодолевается и подлинно уничтожается только возвращением сил добра. Этот процесс не может быть заменен внешними мерами, механическим подавлением зла. В этом смысле убеждение Льва Толстого в бессилии государственно-правовой регламентации вполне правильно и соответствует истинному пониманию природы человека, раскрытому в христианском сознании.

Но так как весь мир лежит во зле, самая возможность сохранения и поддержания жизни в нем, а следовательно, и возможность нравственного преодоления зла требует от человека еще другой задачи – обуздания зла и ограждения жизни от него. А это есть задача закона. Эта необходимость двойной нравственной задачи – положительного преобразования жизни через возвращение сил добра и чисто отрицательного противоборства со злом через его обуздание и ограждение жизни от него – ведет неизбежно к трагическим конфликтам в нравственной жизни. Ибо закон с его внешней принудительностью и подавлением человеческой свободы сам по себе противоречит идеалу нравственности, основанной на свободе и любви, он есть свидетельство греховной слабости человека. Следование пути закона есть дань, отдаваемая человеческой греховности, и это применимо не только к государственному закону, действующему через физическое принуждение или его угрозу, но и к нравственному закону, действующему через моральное принуждение.

Закон есть форма борьбы с несовершенством мира и человека, но сама эта форма отражает это несовершенство. Вообразить, что борьба с грехом должна быть абсолютно безгрешной, не отражать на себе греховного несовершенства человеческой природы и на этом основании уклоняться от этой борьбы – значит не понимать

принципиальной особенности человеческого бытия. Практически же такое уклонение из соображений принципиального несовершенства права и закона означает: впасть в грех пассивности в отношении ко злу. Противоположное искажение нравственного сознания, выражающееся в политическом фанатизме и морализме, состоит в непонимании несовершенства и лишь относительной оправданности закона, в мечте через внешние меры физического и морального принуждения внутренне облагородить человеческую жизнь и насадить в ней реальное добро.

Отсюда уясняется тот загадочный факт, что общественная жизнь выступает в виде внешне объективного бытия некоей «среды», которая подобно материальному миру извне окружает нас и действует на нас с грубой принудительностью внешнего факта, и притом эта принудительность сознается нами не просто как наша зависимость от других людей, а как действие объективной сверхчеловеческой реальности. Отсюда – кажущаяся мистичность государства, права, всякого общественного отношения, которые воплощают в неизбежно искаженной и несовершенной форме (как и любое человеческое учреждение) реальную суть человеческого бытия...

Перейдем теперь к этическим идеям Николая Бердяева (1874–1948 гг.). Мы их рассмотрим по книге «О назначении человека. Опыт парадоксальной этики». В этой книге Бердяев различает три типа этики: закона, искупления и творчества.

Этика закона – это этика моральных норм и запретов. Она делит людей на добрых и злых. Добры те, которые выполняют нормы и запреты: не убий, не кради, не прелюбодействуй, чтти родителей... Злы и греховны те, кто эти нормы не выполняет. Роль этики закона состоит в том, чтобы обуздывать и дисциплинировать инстинкты человека и организовывать порядок в жизни больших масс людей. Конечно же, я должен любить ближнего, но, даже если у меня нет этой любви, я все равно *должен* исполнить закон по отношению к ближнему: быть справедливым и честным по отношению к нему. Этот ближний не должен зависеть от того, насколько лично я совершенен или несовершенен.

В то же время этика закона не интересуется конкретным человеком и миром, для нее важны добро и справедливость как таковые. Она регулирует жизнь абстрактной личности, от нее ускользает конкретная человеческая индивидуальность. Закон по своей сути всегда запугивает, он не преображает человеческую природу, не уничтожает греха, но через страх держит грех в известных пределах. Закон стремится сделать человека автоматом добродетели. Этика закона возникает в дохристианских обществах и оста-

ется необходимой на любом обозримом этапе развития человечества.

Этике закона противостоит этика искупления, которую провозгласило христианство в Новом Завете. В основе этой этики лежит не отвлеченная идея добра, а личное отношение человека к Богу и к ближнему. Конкретное живое существо выше всякой отвлеченной идеи, в том числе и идеи добра. Поэтому всякая нравственная задача для христианства есть неповторимо индивидуальная задача, а не механическое выполнение раз и навсегда данной нормы.

Поясним эту мысль примером. Есть новозаветное правило: подставь левую щеку, если тебя ударят по правой. Правило звучит абсурдно, но эта абсурдность заставляет впервые задуматься над тем, а что действительно нужно предпринять, если нанесут обиду, оскорбление. Раньше было ясно: око за око, зуб за зуб. Действуй не размышляя, как автомат, отвечай злом на зло, и все. И вот теперь я задумываюсь впервые над тем, как же мне все-таки поступить. Тем самым я отстраняю свой гнев и мои вполне понятные эмоции, т. е. перестаю зависеть от собственной психологии, отстраняю от себя ожидание окружающих: струсит или не струсит ответить ударом на удар, – отстраняю от себя также различие в социальном положении...

В результате я оказываюсь в состоянии свободы от всего этого. И в этой свободе я вдруг осознаю, что нечаянным словом оскорбил честь этого человека или честь его семьи, и он был вынужден ударить меня, чтобы защитить свою честь. И поэтому мне необходимо не ударить в ответ, а извиниться, если, конечно, у меня хватит на это духа. Но может быть, в этом состоянии свободы я увижу, что передо мной хам и наглец и ответным ударом его надо поставить на место. Таким образом, нет общего и абстрактного правила, в отличие от этики закона, но есть каждый раз неповторимая ситуация, требующая единственно правильного и поэтому тоже неповторимого действия.

За основу теперь берется отношение к «ближнему», а не к отвлеченному добру; в результате исчезает резкое деление людей на «добрых» и «злых», ведь злодей может превратиться в праведника, а праведник в злодея. И до часа смерти никто не знает, что с человеком может произойти. Поэтому не судите, да не судимы будете.

Почему новозаветная этика называется этикой искупления? Христианство исходит из преодоленности прошлого. От прошлого не тянутся бесконечные нити в будущее, они могут быть перерезаны покаянием и отпущением грехов. Человек сам себе не может простить греха и низости, но Христос может снять грех и простить, поэтому человек освобождается через Христа.

Ибо Христос пришел не для праведников, а для грешников, так как «не здоровые имеют нужду во враче, но больные».

Различие между этикой закона и этикой исполнения состоит еще в том, что первая требует исполнения закона и нормы от другого. Этика исполнения требует прежде всего строгости к себе и снисходительности к ближнему.

Бердяев также различает этику творчества. Для этики творчества борьба со злом состоит не столько в пресечении и уничтожении зла, сколько в творческом осуществлении добра и творческом преобразении злого в доброе.

Главный трагизм нравственной жизни состоит не только в столкновении добра со злом, но в столкновении одного добра с другим добром или одной ценности с другой. Например, могут сталкиваться любовь к Богу и любовь к человеку, любовь к Отечеству и любовь к близким, любовь к науке или искусству и любовь и жалость к близким. Человек жертвует любовью, в которой видит величайшую ценность и благо, во имя семьи и жалости к другим людям, страдающим от этой любви. Но и наоборот, человек может жертвовать несомненной ценностью семьи и ценностью сострадания к людям во имя бесконечной ценности любви. И никакой закон, никакая норма не в силах помочь разрешить возникающий здесь конфликт. Закон может, например, сказать, что человек не должен быть жестоким, но он не учитывает тех случаев, когда человек принужден быть жестоким вследствие неизбежности жертвовать одной ценностью во имя другой. Закон требует справедливости, но не сможет указать на те случаи, когда необходимо быть великодушным.

Представим, что человек влюбился, а у него семья, дети. И вот, оказывается, ничего в мире не может помочь сделать ему выбор между семьей и любовью, так как нет правил, способных указать: делай то-то и то-то. Мы всегда будем одиноки со своими проблемами. И вот здесь необходимо прислушаться к тому лучшему, что в

нас есть, т. е. к тому, в чем мы в качестве людей не сводимы ни к биологическому, ни к социальному, но в чем мы подобны Богу, и только в этом божественном состоянии свободы и одиночества мы найдем единственно правильное и достойное решение. И оно может оказаться совершенно отличным от того решения, какое бы принял другой человек.

Согласно этике творчества, трагические конфликты жизни разрешаются творческой свободой человека. Человеку предоставлена свобода не только поступать хуже или лучше, но и самому решить, что есть хуже и что есть лучше, и здесь ни один человек не имеет преимущества перед другим.

Нравственный опыт обнаруживает парадоксальность отношений между добром и злом: со злом нужно бороться, и в то же время к злу нужно относиться терпимо; к злу должно быть беспощадное отношение, и в то же время должна быть свобода зла, хотя и безграницная. Известно, что самые непримиримые к злу и злым совсем не являются самыми добрыми и праведными. Во имя высших целей добра, истины, веры, даже во имя Бога люди делаются жестокими и бессердечными, не способными понимать других людей, никому и ничему не сочувствующими.

Парадокс в том, что зло должно присутствовать в мире, чтобы было возможно добро. Совершенное общество, в котором были бы невозможны никакие безнравственные поступки (о построении которого столько мечтали утописты и коммунисты), сделало бы ненужными и невозможными свободные нравственные усилия человека, и это привело бы к окончательному порабощению человеческой личности.

Мы представили идеи Владимира Соловьева, Семена Франка и Николая Бердяева относительно права и нравственности, чтобы показать, какое идейное богатство содержит русская философия, законными наследниками которой мы являемся.

ИСТОРИЯ

В. И. Бакулин, Е. И. Вознесенская

СЕЛЬСКАЯ ОБЩИНА ПРИ ПЕРЕХОДЕ К НЭПУ: ПРОБЛЕМЫ ТЕОРИИ И ПРАКТИКИ (НА МАТЕРИАЛАХ ВЯТСКОЙ ГУБЕРНИИ)

Авторы статьи обращаются к малоизученной в отечественной историографии проблеме крестьянской общины в советский период. Рассмотрены теоретические подходы к проблеме видных представителей социалистической мысли XIX – начала XX века. Проанализированы эволюция государственной политики 1920–1921 гг. в отношении общины, а также факторы, влиявшие на эту политику.

История русской общины неоднократно привлекала внимание многих отечественных исследователей, но центр тяжести их научного поиска приходился, как правило, на дореволюционную эпоху и особенно на годы столыпинской аграрной реформы [1]. Относительно короткий (1917 – начало 1930-х гг.) период существования общины в советской деревне изучен значительно слабее, хотя и он не был полностью проигнорирован историками как в 1920-е гг. [2], так и во второй половине XX – начале XXI в. [3] Но в рамках указанного периода полученные знания носят пока неполный, фрагментарный характер: эволюция практического взаимодействия властей различных уровней с сельской общиной не всегда сопряжена с эволюцией теоретических взглядов большевиков на этот общественно-административный институт, а недостаточный объем проанализированного фактического материала регионального уровня не позволяет выходить на серьезные обобщения и вполне обоснованные выводы в исследуемой области. Указанными обстоятельствами и определяется актуальность темы предлагаемой читателям статьи.

Теоретическое осмысление такого феномена, как русская сельская община («мир»), началось отнюдь не в 1917 г. В определенной степени тему эту затронули основоположники марксизма; она оказалась центральной в среде приверженцев немарксистского социализма в России – народников, видевших в общине готовую

«ячейку» социализма. Ее не обошли вниманием такие видные идеологи российской социал-демократии, как Г. В. Плеханов и В. И. Ленин.

Свои взгляды на русскую общину Карл Маркс изложил в марте 1881 г. в письме к В. И. Засулич [4], а также в трех вариантах набросков ответа на ее письмо [5]. Сущность его концепции такова. Страны Западной Европы, вслед за Англией, идут по пути капиталистического развития. Для них неизбежность этого пути обусловлена процессом вытеснения частной собственности (в первую очередь земельной), основанной на личном труде, капиталистической частной собственностью, «основанной на эксплуатации чужого труда, на труде наемном» [6]. В России таковой неизбежности не существует, поскольку «земля никогда не была частной собственностью русских крестьян...» [7].

Именно поэтому русская община, при благоприятных условиях, может не только сохраниться, но и стать «точкой опоры социального возрождения России» [8], реализуя на практике преимущества коллективного труда, производственной кооперации. К тому же, коллективное землепользование, «физическая конфигурация русской почвы, – отмечал Маркс, – благоприятствует применению машин в широком масштабе» [9].

Суммируя вышесказанное, автор «Капитала» делал довольно радикальный вывод: «Даже с экономической точки зрения Россия может выйти из тупика, в котором находится ее земледелие, только путем развития своей сельской общины; попытки выйти из него при помощи капиталистической аренды на английский лад были бы тщетны: эта система противна всем сельскохозяйственным условиям страны» [10]. Даже из этого текста видно, насколько тоньше учитывал К. Маркс цивилизационные особенности России, нежели очень многие его последователи – «марксисты».

Вместе с тем он находил, что без сознательной финансовой и прочей поддержки государства, в случае продолжения традиционной политики российского самодержавия сельская община может в конечном счете погибнуть, но причинами того станут не историческая необходимость, не теория, а вполне конкретные политические и экономические факторы, ибо «как может сопротивляться община, раздавленная вымогательства-

БАКУЛИН Владимир Иванович – доктор исторических наук, профессор по кафедре отечественной истории ВятГГУ
ВОЗНЕСЕНСКАЯ Екатерина Иосифовна – аспирант кафедры отечественной истории ВятГГУ
© Бакулин В. И., Вознесенская Е. И., 2006

ми государства, ограбленная торговцами, эксплуатируемая помещиками, подрываемая изнутри ростовщиками!» [11].

Опубликованные впервые лишь в 1924 г. ответ К. Маркса В. И. Засулич и наброски его вариантов не стали достоянием социал-демократов России в те годы и десятилетия, когда вырабатывались теоретические, программные положения этого политического течения, складывалось мировоззрение его идеологов и лидеров. В конечном счете в их сознании утвердилась мысль (почерпнутая из иных произведений К. Маркса и Ф. Энгельса, включая политические «памфлеты» типа «Манифеста Коммунистической партии») о смене общественно-экономических формаций как о некоем универсальном глобальном процессе, закономерности протекания которого имеют силу в различных регионах планеты. Предупреждение Маркса о том, что его анализ перехода от феодальных отношений к капиталистическим касался исключительно Западной Европы, увы, не дошло до потенциальных адресатов, среди которых был и «отец русского марксизма» Г. В. Плеханов.

Уходя от своего народнического прошлого, осваивая марксистскую теорию и проецируя ее на российские условия, Г. В. Плеханов вступил в идейное противоборство с бывшими однопартийцами – народниками. Длившаяся не одно десятилетие полемика накладывала отпечаток на его воззрения и вполне закономерно заостряла отдельные теоретические положения. Poleмический задор, желание отстоять свою точку зрения не всегда идут на пользу искомой истине, объективно подталкивая спорящего к некоторому упрощению сложной проблемы, к определенным преувеличениям в содержании приводимых аргументов и т. п. Даже крупным мыслителям, к числу которых, безусловно, относился Георгий Валентинович, не всегда удается избежать такого рода опасности. На наш взгляд, она дала себя знать в плехановской оценке роли крестьянской соседской общины в жизни российского общества как на рубеже XIX–XX вв., так и на перспективу.

К началу XX в. идеологи народничества, а за ними и их преемники (эсеры, энесы), по существу, отошли от прежних категорических утверждений о «случайности», «беспочвенности» капитализма в России и о возможности, минуя его, непосредственно перейти к социализму при опоре на «народные формы производства», в первую очередь – на сельскую общину с ее коллективной поземельной собственностью, крестьянским самоуправлением и духом сотрудничества, взаимопомощи. Следует заметить, что и эти идеи не были вполне абсурдными. Российский капитализм существенно отличался рядом признаков

(большая роль государства и государственного бюджета в развитии индустрии, опережающие темпы развития отраслей тяжелой промышленности относительно легкой, объективно заданная невысокая товарность сельскохозяйственного производства, особенности русского менталитета и проч.) от западных образцов.

Тем более основательными были упования народников и неонародников на то, что существование общины является фактором, облегчающим переход к социализму на российской почве. В статье, датируемой 1906 г., М. Р. Гоц и В. М. Чернов писали: «Даже практика уравнительных переделов в современной общине, задыхающейся под ярмом бюрократизма, дает более благоприятную атмосферу для упражнения общественных навыков, чем господство неограниченного индивидуального произвола мелких частных собственников на их “вечных” наследственных участках. К идее социализма переход, во всяком случае, легче от коллективного распоряжения землей всем “миром”, чем от привычки считать себя на “своем” участке полновластным владельцем, который ничего знать не хочет.

Иными словами, даже несовершенные виды общественной собственности все же лежат, сравнительно с режимом мелкой индивидуальной собственности, по линии наименьшего сопротивления для проникновения и распространения идей социализма. В то же время борьба за различные формы общинных распоряжений дает широкое и свободное поприще для встречи лицом к лицу социалистических идеалов, которые могут и должны найти опору в трудовом крестьянстве, в деревенской бедноте, с буржуазными идеалами выделяющегося деревенского “третьего сословия” (т. е. кулачества. – *Авт.*). Поводы для агитации и для применения классовых лозунгов здесь неисчислимы» [12].

Отношение Г. В. Плеханова к общине сугубо отрицательное. Он рассматривал ее исключительно как анахронизм, пережиток прошлого, разложение, «перемалывание» которого наступающим капитализмом неизбежно и прогрессивно, поскольку лишь борьба на руинах общины выделившегося из нее сельского пролетариата (батраков) против оформившейся тем же путем сельской буржуазии (кулаков) является прологом к социалистическому будущему России. «Единственный серьезный отпор торжествующему (буржуазному. – *Авт.*) индивидуализму, – утверждал он в 1884 г. в принципиально важном с точки зрения рассматриваемой проблемы труде «Наши разногласия», – может быть дан лишь теми общественными силами, которые вызываются к существованию самим процессом разложения общины» [13].

Обосновывая необратимость и даже глубину процесса разложения сельской общины, Г. В. Плеханов вместе с тем невольно демонстрируя определенное противоречие между заявленной им социалистической схемой и реальной российской действительностью, признавал: «Главный поток русского капитализма пока еще невелик (выделено нами. – *Авт.*); еще не много таких мест в России, где отношение нанимателя к работнику совершенно соответствовало бы общераспространенному представлению об отношениях труда к капиталу в капиталистическом обществе...» [14]. Признал он и сохраняющуюся прочность общины, обусловленную «недавним (а следовательно, и слабым. – *Авт.*) развитием в России денежного хозяйства», что, впрочем, не помешало автору «Наших разногласий» объявить «слабоватыми в деле мышления» людей, находивших и положительные стороны в общинном строе русской деревни [15].

Анализируя общинный строй дореволюционной России, Г. В. Плеханов делал акцент не на удивительную прочность (в сравнении с Западом) сельского «мира», не на выявление факторов, обусловливавших живучесть русской общины, а на процесс ее разложения, вольно или невольно преувеличивая степень этого разложения. Этим же путем пошел В. И. Ленин, который, суммируя результаты своего фундаментального исследования «Развитие капитализма в России», писал в 1899 году: «Пореформенная эпоха резко отличается... от предыдущих эпох русской истории. Россия сохи и цепа, водяной мельницы и ручного ткацкого станка стала быстро (выделено нами. – *Авт.*) превращаться в Россию плуга и молотилки, паровой мельницы и парового ткацкого станка» [16]. Спору нет, становление капиталистического способа производства на русской почве в период после отмены крепостного права ускорилося. Но заявленная Лениным быстрота внедрения капитализма в русскую деревню и, как следствие, столь же быстрое разложение общины были явно преувеличены.

Спустя восемь лет, принимая во внимание и опыт революции 1905–1907 гг., В. И. Ленин внес коррективы в собственное понимание этой проблемы, признав, что в начале века капиталистическое хозяйство и на надельной (общинной), и на помещичьей земле казалось ему вполне созревшим и окрепшим. «Революция разоблачила эту ошибку. Направление развития, определенное нами, она подтвердила... Но остатки крепостничества в деревне оказались гораздо сильнее, чем мы думали...» [17].

Однако негативное отношение к общине как к архаическому пережитку средневековья сохранилось у него и на этом этапе. «Укрепление надельной собственности, совершенно не соответ-

ствующей новым, капиталистическим отношениям, есть реакционная мера», – писал Ленин в августе 1908 г. [18] Прогрессивным вариантом решения вопроса лидер большевиков считал национализацию земли, а поддержку этого мероприятия крестьянскими депутатами дореволюционных Государственных Дум оценивал как стремление крестьянства разрушить общину революционно-демократическими методами (в отличие от стольпинских «черносотенных» методов) [19]. «Дело марксистов, – писал он в те же дни, – помогать радикальной буржуазии произвести как можно более полное устранение старого хлама (к которому он причислял и общину. – *Авт.*) и обеспечить быстрое развитие капитализма, а не помогать мещанам (в частности, эсерам, по оценке Ленина. – *Авт.*) в их стремлении спокойно расположиться, приспособиться к прошлому» [20].

Вопрос о «приспособлении» прошлого (общины) к будущему (социалистическому строю) не ставился им не только в 1908-м, но и в сентябре 1917 г., когда он, как и прежде, центральным пунктом аграрной программы большевизма продолжал считать национализацию, утверждая: «Национализация земли есть не только “последнее слово” буржуазной революции, но и шаг к социализму» [21].

В своем отрицании общины В. И. Ленин объективно смыкался с Г. В. Плехановым, но вытекавшие из этого отрицания тактические выводы, политическое поведение у них парадоксальным образом радикально разнились. Оценивая общинный строй не как объективно заданную особенность исторического пути России, а как архаический признак ее отсталости в сравнении с Западом, Плеханов по-своему логично становился на позицию невозможности каких-либо шагов к социализму в крестьянской России в обозримом будущем. Этот тезис он особенно яростно отстаивал в дни Октябрьской революции и после нее, в последние месяцы своей жизни; этот же тезис был положен в основу идеологической платформы российского меньшевизма, что в конечном счете послужило важнейшей причиной его политического краха в 1917-м и последующие годы.

Идеологи большевизма, в первую очередь В. И. Ленин, проявили в этом вопросе гораздо большую гибкость, правда, не столько в теории, сколько в области реальной политики. Принятый на второй день победы революции в столице 2-м съездом Советов РСД Декрет о земле отнюдь не противоречил общинным порядкам и общинной идеологии, а проводимый в соответствии с ним передел помещичьих, церковных и прочих частнособственнических земель практически укреплял то и другое. Однако вопрос теоретического обоснования места и роли сельской общи-

ны в жизни общества, по существу, остался открытым, «повис в воздухе». От него нельзя было просто отмахнуться, ибо значимость его не подлежала сомнению. Вместе с тем полноценный ответ на него могла дать лишь социальная практика последующих лет, и важное место в его решении объективно принадлежало драматическому и предельно сложному по своей внутренней сути периоду перехода от «военного коммунизма» к нэпу. Одним из тех регионов, где этот переход осуществлялся на огромных просторах и в относительно «чистом» виде (без мятежей, вмешательства извне и т. п.), была Вятская губерния.

Вплоть до 30-х гг. XX в. Вятская губерния представляла собой регион, в котором подавляющая часть населения проживала в сельской местности (в 1920 г. – 94,7% [22]). Тяжелые природно-климатические условия, небольшое количество городов, промышленных центров, слабо развитая инфраструктура при огромных расстояниях имели следствием такие особенности региона, как незначительность площади частного землевладения (107 тыс. дес. [23]), слабая втянутость населения в систему капиталистических отношений в начале XX в., относительная обеспеченность земель крестьянского хозяйства [24], что совсем не гарантировало его процветания, крепость крестьянской общины, о чем свидетельствуют результаты проведения столыпинской реформы в губернии [25].

Первая мировая, а затем гражданская войны принесли ряд негативных явлений в сельское хозяйство губернии: сокращение площади посевов (к 1922 г. почти в 2 раза [26]), снижение урожайности основных культур [27], резкое уменьшение поголовья скота [28]. Ситуация усугубилась из-за засухи, поразившей губернию, особенно южные уезды, в 1920–1921 гг. Следствием ее стал голод. Налицо был кризис экономики вятской деревни.

Крестьянская община в России веками обеспечивала выживание каждого крестьянского хозяйства в жестких природно-климатических условиях, но в подобных кризисных ситуациях особенно ярко проявлялись недостатки существующей системы землепользования. В числе таковых советские земельные органы губернии называли чересполосицу, многополосицу, дальнотемье и длиннотемье.

Октябрьская революция предоставила крестьянам возможность увеличить свои наделы, отменив частную собственность на землю и объявив о конфискации бывших помещичьих и прочих нетрудовых земель. Фактически вся земля была отдана в распоряжение сельских обществ. Уравнительно-передельный механизм крестьянского «мира» как нельзя лучше подошел для проведе-

ния аграрной революции. Общины стали восставать даже там, где они были разрушены в ходе столыпинской реформы, что дало основание исследователям говорить о возрождении этого института, о его оживлении [29], которое, однако, наблюдалось еще до принятия Декрета о земле и последующих законодательных актов. Это была стихийная реакция на ослабление официальной власти, на падение ее авторитета, как часть процесса нарастания анархии во всех сферах жизни российского общества [30].

В Вятской губернии в силу обозначенных особенностей усиление общины выразилось в наступлении на крестьянина-частника. Только в Петропавловской волости Сарапульского уезда к началу августа 1917 г. общинники путем переделов ликвидировали 116 отрубных и хуторских хозяйств [31]. Массовые переделы продолжались и позднее, особенно в 1920–1921 гг. [32] Именно они вместе с введением потребительно-трудовой нормы наделения землей привели к «осередничиванию» деревни. Однако как раз частые и беспорядочные переделы назывались чиновниками земельных органов губернии среди основных препятствий на пути улучшения техники обработки земли и в целом поднятия сельского хозяйства [33]. Центральные и местные власти пытались с помощью законодательных актов внести порядок в эту сферу и ограничить проведение полных и частичных уравниваний земли.

Народный комиссариат земледелия своим постановлением «О порядке производства внутринаделных переделов в отдельных сельских обществах, селениях и других сельскохозяйственных объединениях» от 1 июля 1919 г. признал нежелательным проведение любых произвольных переделов, но допускал их с разрешения волостных земельных отделов, которые должны были при этом руководствоваться хозяйственной целесообразностью. Однако и в этом варианте оговаривалось только три случая, в которых переделы могли быть разрешены: переход к многополью, образование из наделных земель общества того или иного вида коллективного хозяйства и «необходимость немедленного уничтожения» явных недостатков землепользования и несправедливости в распределении земли. Для возбуждения ходатайства о переделе нужно было решение о нем в виде приговора не менее двух третьих полноправных граждан-общинников для полного передела, и простое большинство – для частичного [34]. Подотдел землеустройства Вятского губернского земельного отдела совершенно запретил производство переделов в тех обществах, где они уже проводились в 1918 и 1919 гг., а также конкретизировал некоторые технические моменты данного постановления [35].

Однако ситуация вынуждала пойти на ужесточение мер. Декрет СНК от 30 апреля 1920 г. запрещал полные переделы там, где они уже состоялись; производить новые разрешалось только по истечении времени, необходимого для трехкратного чередования севооборота. Право разрешать полные переделы передавалось уездным земельным отделам. Более подробно были описаны случаи, когда волземотделы могли разрешить проведение частичных переделов. Право ходатайствовать перед земельными органами отдавалось сельсовету. Декретом вводилась ответственность за нарушение данных положений [36].

Несмотря на это, массовые переделы не прекратились. Часто сами земельные органы на местах создавали для этого условия, одобряя приговоры о переделах там, где они уже состоялись [37]. 23 марта 1921 г. ВЦИК, признавая положение «недопустимым», снова подтвердил положения Декрета от 30 апреля 1920 г., предписал земотделам в точности руководствоваться его положениями. Наблюдение за выполнением данных правил поручалось созданным в 1921 г. для иных целей посевкомам и селькомам [38]. Вятский губисполком возложил на председателей последних ответственность за несоблюдение требований декрета о переделах [39]. И тем не менее, подотдел землеустройства Вятского губземотдела в своем докладе к VIII губернскому съезду Советов констатировал бессилие земельных органов справиться со стихийной земельными переделами, значительное число которых производилось самочинно, игнорируя официальную процедуру. Поэтому подотдел взывал ко всем органам власти и партии воздействовать на население, «не оставившись ни перед какими мерами» [40]. Таким образом, в связи с этим государство пыталось существенно ограничить общину в той сфере, которая традиционно находилась в ее области ведения и регулировалась обычным правом.

В тот же период ограничивались или изымались совсем и другие функции «мира». Так, в семейно-имущественных разделах, которые ранее полностью находились в сфере прерогатив общины, она была лишена какого-либо решающего участия. Согласно инструкции губземотдела, теперь постановление о проведении раздела семейного имущества выносил волземотдел после выдачи заключения о его целесообразности сельсоветом, а представители общества участвовали в процедуре только в качестве сведущих лиц [41]. Такую линию государства можно понять, если учесть то обстоятельство, что в деревне шел процесс разрушения крупной семьи, начавшийся еще до революции [42], а в условиях относительного малоземелья это приводило к катастрофическим последствиям (сужение и без того нешироких полос, увеличение дальнотелья, сокраще-

ние площади сенокосов на двор и т. п.). Тем не менее община и здесь не сдавала позиций. Яранский уземотдел 20 декабря 1920 г. указывал всем волземотделам, что, вопреки распоряжениям центральной власти, наблюдаются случаи самочинных семейных разделов по общественному приговору [43]. А в некоторых делах этой категории, рассмотренных губземотделом в 1921 г., находим упоминания о согласии или несогласии общества на раздел [44].

Община фактически сохраняла за собой и другие функции, большая часть которых лежала в области земельных отношений или примыкала к ним. Материалы, касающиеся земельных споров, позволяют выявить их круг. Сельское общество проводило полные или частичные переделы пахотной, сенокосной, усадебной земли [45], принимало в число своих членов граждан других селений, наделяло землей, решало вопросы землеустройства (в данное время чаще всего это переход на широкие полосы) и севооборота, распоряжалось выморочным имуществом, а также выделяло землю под хутора, для образования сельскохозяйственных артелей, товариществ, колхозов. Поземельные функции общины не исчезают полностью даже там, где общество еще до революции перешло на отруба и хутора [46]. Община решала и такие вопросы, как передача хозяйства от одних членов семьи другим, могла наложить обязанности на отрубщиков, распоряжалась жилыми и хозяйственными постройками [47].

Материалы земельных споров позволяют выявить и представительскую функцию общины. Чаще всего она проявлялась в тяжбах по поводу спорных земельных участков с другими обществами, органами власти, с сельскохозяйственными артелями, товариществами и т. д., а также тогда, когда общество ходатайствовало о предоставлении права пользоваться землей лесного, запасного фондов. Нередко общества для отстаивания своих интересов избирали уполномоченных, объединялись.

По-видимому, непросто складывались отношения общины с земельными органами. Редко, но встречаются споры по поводу изъятия волостными и/или уездными земотделами надельных земель тех или иных обществ или беспричинного перераспределения между селениями земель запасного фонда. Как правило, губземотдел в таких случаях отменял решения нижестоящих органов [48].

При рассмотрении всей массы дел, касающихся земельных отношений и оказавшихся в поле зрения губземотдела в 1921 г., где так или иначе присутствует община и где отражены решения нижестоящих органов, можно обнаружить следующую картину. Чем ближе орган находился

непосредственно к общине, тем чаще он выносил постановления, одобрявшие решения общины, вставал на ее сторону в спорах с отдельными хозяевами или их группами. Помимо этого коллегия губземотдела часто возвращала дела для повторного, более обстоятельного рассмотрения, в соответствии с требованиями нормативных документов [49].

Одной из основных причин подобной ситуации можно назвать то обстоятельство, что в низовых органах чаще всего работали те же самые крестьяне-общинники, которые следовали интересам сельского общества, на которых могло оказываться давление со стороны «мира». Другой причиной была катастрофическая нехватка сотрудников в земельных органах губернии, особенно в низовых звеньях аппарата, тем более грамотных, опытных специалистов, хорошо знакомых с советским законодательством, о чем свидетельствуют текучесть кадров, противоречивые постановления, путаница. Земельные органы не раз указывали на это обстоятельство [50]. Так, 15 мая 1921 г. в постановлении о наделении земель коллегия Вятского губземотдела отменила решения Смирновского волземотдела и Орловского уземотдела и отправила дело на новое рассмотрение, указав, что их решения незаконны, что «все это дело сплошная и вопиющая несправедливость, начатая гр-нами селения Жуковы и законченная Уземотделом» [51].

Тяжелейшее продовольственное положение в стране и упадок сельского хозяйства вынудили власти пойти на принятие экстренных мер, таких, как принудительный засев, для чего потребовалось создавать семенные фонды путем ссыпки в общественные амбары или бронирования под расписку. При этом ответственность за сохранность семян и за выполнение плана засева возлагалась и на сельские общества [52]. В протоколе расширенной сессии Вятского уездного сельскохозяйственного совета (28–29 января 1921 г.) подчеркивалось, что необходимо брать «подписку-приговор об общей взаимной ответственности всего селения» за сохранность семматериала. Об этом же читаем в резолюции Вятского уездного съезда селькомов (ориентировочно январь-февраль 1921 г.) [53]. Вятский губпосевком наделил себя правом применять репрессивные меры к сельским обществам, уклоняющимся от выполнения обязательного плана засева [54].

Ответственность за проведение посевной кампании возлагалось и на селькомы, которые должны были избираться обществами граждан и были им подотчетны [55]. Однако население довольно равнодушно отнеслось к их созданию и с недоверием к мероприятиям по сохранению семматериала, что видно из отчетов губземотдела, из докладов с мест [56]. План засева для яровых культур

на 1921 г. выполнен не был. В целом по губернии недосев составил 33,6%, по уездам – от 16% (Орловский уезд) до 66% (Яранский уезд) [57].

Через общину центральные и местные власти пытались добиться применения улучшенных способов обработки земли и ведения хозяйства. Так, в 1921 г. местным органам рекомендовалось добиваться приговоров о ранней вспашке пара, об осенней мелкой обработке ярового клина [58]. Однако эффект был, по-видимому, небольшой, так как и ранняя вспашка пара, и зяблевая вспашка в посевкампанию 1921 г. прошли в очень незначительном масштабе [59].

В условиях начального периода нэпа, как и в дореволюционные годы, определенная, хотя и явно не преобладающая, часть крестьянства тяготилась общинными порядками. В частности, среди документов Яранского уземотдела за 1921 г. встречаются заявления граждан о выделе земли в один участок, под хутор, отруб, опытное поле и т. д. [60]. Уземотделами порой также отмечалось стремление населения выйти «из тисков старой отжившей общины» и связанных с ней трехпольной системы и мелкополосицы, перейти к улучшенным формам землепользования (колхозы, широкие полосы, хутора, отруба) и обработки земли, однако не указывалось количество подобных заявлений [61].

В связи с этим отметим, что еще Декрет о земле провозгласил свободу выбора форм землепользования (подворная, хуторская, общинная, артельная), однако в последующем законодательстве эта норма не нашла конкретного и обстоятельного изложения, хотя и не была отменена. В реальной жизни «общинная революция» и государственная политика поддержки коллективных форм ликвидировали часть хуторов и отрубов и в дальнейшем препятствовали их возникновению. Однако ситуация в сельском хозяйстве поставила государство перед необходимостью пойти на юридическое и фактическое предоставление свободы выбора форм землепользования и свободы выхода из общины. IX Всероссийский съезд Советов в декабре 1921 г. принял постановление, в котором были зафиксированы указанные положения [62]. Данный поворот политики вполне соответствовал сути нэпа, предоставившего большую свободу частной инициативе.

В Вятской губернии уже в следующем году в планы землеустроительных работ стали включаться дела о выделе земли под отруба и хутора. Так, в плане, составленном Слободским уземотделом на летний период 1922 г., обозначено 21 дело данной категории (общее количество хозяйств – 136) и 2 дела о разверстании селений на отруба [63]. В таком же документе по Нолинскому уезду 42 аналогичных дела (186 хозяйств), по Вятскому уезду – 24 (139 хозяйств) [64].

Таким образом, на этапе перехода от «военного коммунизма» к нэпу община представляла собой социальный институт, который фактически продолжал организовывать жизнедеятельность крестьянства, выполняя целый ряд функций, и с которым государственной власти приходилось считаться. На этой стадии социально-экономического развития перед последней встала задача вести деятельность крестьянской общины, имевшую элементы стихийности, в правовое поле. Через нее власть пыталась воздействовать на процессы в деревне, предпринимать меры к улучшению ситуации в сельском хозяйстве. Однако, как видно на материалах Вятской губернии, удавалось это лишь отчасти. На этом этапе влияние правящей партии и государственных органов на процессы, имевшие место в аграрном секторе экономики и в деревенской жизни, пока еще оставалось слабым, а попытки их регулировать давали весьма ограниченный эффект. Общинная деревня довольно успешно отстаивала свою самостоятельность, что в перспективе не могло не стать предметом конфликтов и противоречий между нею и вышестоящими инстанциями.

Примечания

1. *Анфимов, А. М.* Российская деревня в годы первой мировой войны [Текст] / А. М. Анфимов. М., 1962; *Он же.* П. А. Столыпин и российское крестьянство [Текст] / А. М. Анфимов. М., 2002; *Аврех, А. Я.* П. А. Столыпин и судьбы реформ в России [Текст] / А. Я. Аврех. М., 1991; *Дубровский, С. М.* Столыпинская земельная реформа: из истории сельского хозяйства и крестьянства России в начале XX века [Текст] / С. М. Дубровский. М., 1963; *Он же.* Сельское хозяйство и крестьянство России в период империализма [Текст] / С. М. Дубровский. М., 1975; *Зырянов, П. Н.* Крестьянская община Европейской России. 1907–1914 гг. [Текст] / П. Н. Зырянов. М., 1992; *Миронов, Б. Н.* Социальная история России периода империи (XVIII – начало XX в.) [Текст] : в 2 т. Т. 1 / Б. Н. Миронов. СПб., 2000 и др.

2. *Першин, П. Н.* Участковое землепользование в России. Хутора и отруба, их распространение за десятилетие 1907–1916 гг. и судьба во время революции (1917–1920 гг.) [Текст] / П. Н. Першин. М., 1922; *Бруцкас, Б. Д.* Аграрный вопрос и аграрная политика [Текст] / Б. Д. Бруцкас. Пг., 1922; *Дубровский, С. М.* Очерки русской революции [Текст] : Вып. 1 / С. М. Дубровский. М., 1923 и др.

3. *Трапезников, С. П.* Исторический опыт КПСС в социалистическом преобразовании сельского хозяйства [Текст] / С. П. Трапезников. М., 1959; *Данилов, В. П.* Земельные отношения в советской доколхозной деревне [Текст] / В. П. Данилов // История СССР. 1958. № 3; *Кабанов, В. В.* Крестьянское хозяйство в условиях «военного коммунизма» [Текст] / В. В. Кабанов. М., 1988; *Бухараев, В. М.* Крестьяне России в 1917 году. Пиррова победа «общинной революции» [Текст] / В. М. Бухараев, Д. И. Люкшин // Октябрьская революция: от новых источников к новому осмыслению. М., 1998 и др.

4. *Маркс, К.* Соч. [Текст] / К. Маркс, Ф. Энгельс. Изд. 2-е. Т. 19 С. 250–251.

5. Там же. С. 400–421.

6. Там же. С. 250, 400.

7. Там же. С. 400.

8. Там же. С. 251.

9. Там же. С. 405.

10. Там же. С. 407.

11. Там же. С. 415.

12. *Гоц, М. Р.* Социализация земли [Текст] / М. Р. Гоц, В. М. Чернов // Образ будущего в русской социально-экономической мысли конца XIX – начала XX века: Избранные произведения. М., 1994. С. 35.

13. *Плеханов, Г. В.* Избранные философские произведения [Текст] / Г. В. Плеханов. М., 1956. Т. 1. С. 258.

14. Там же. С. 289.

15. Там же. С. 258.

16. *Ленин, В. И.* Развитие капитализма в России [Текст] / В. И. Ленин // Полн. собр. соч. Т. 3. С. 597–598.

17. *Ленин, В. И.* Аграрная программа социал-демократии в первой русской революции 1905–1907 годов [Текст] / В. И. Ленин // Там же. Т. 16. С. 269.

18. *Ленин, В. И.* Аграрная программа социал-демократии в русской революции (автореферат) [Текст] / В. И. Ленин // Там же. Т. 17. С. 158.

19. Там же.

20. Там же. С. 159.

21. *Ленин, В. И.* Аграрная программа социал-демократии в первой русской революции 1905–1907 годов. С. 413.

22. 200 лет Вятской губернии [Текст] : статистический сборник. Киров, 1996. С. 34.

23. ГАКО. Ф. Р–1062. Оп. 1. Д. 822. Л. 23.

24. См.: *Мусихин, В. Е.* Вятские крестьяне в начале XX века [Текст] / В. Е. Мусихин // Энциклопедия Земли Вятской. Т. 4. История. Киров, 1995. С. 284–285.

25. См.: Там же. С. 292–293.

26. ГАКО. Ф. Р–1062. Оп. 1. Д. 703. Л. 41об.

27. См.: ГАКО. Ф. Р–1062. Оп. 1. Д. 701. Л. 16об.; *Кашина, В. М.* Первые аграрные мероприятия большевиков (глазами очевидцев) [Текст] / В. М. Кашина // Энциклопедия Земли Вятской. Т. 3. Кн. 2. Крестьянство. Киров, 2005. С. 59.

28. См.: ГАКО. Ф. Р–1062. Оп. 1. Д. 703. Лл. 44об.–45; 200 лет Вятской губернии. С. 59.

29. См.: *Келлер, В.* Первые итоги аграрной реформы. Опыт исследования результатов современного землеустройства на примере Задонского уезда Воронежской губернии [Текст] / В. Келлер, И. Романенко. Воронеж, 1922; *Дубровский, С. М.* Очерки русской революции. Вып. 1 [Текст] / С. М. Дубровский. М., 1923; *Данилов, В. П.* Об исторических судьбах крестьянской общины в России [Текст] / В. П. Данилов // Ежегодник по аграрной истории. Вып. VI. Вологда, 1976; *Кабанов, В. В.* Октябрьская революция и крестьянская община [Текст] / В. В. Кабанов // Исторические записки. Т. 111. М., 1984 и др.

30. *Бакулин, В. И.* Стихийно-анархический компонент событий 1917 г. в Вятской губернии [Текст] / В. И. Бакулин // Листая истории страницы: Вятский край и вся Россия в XX веке: сборник научных статей. Киров, 2006. С. 45, 53–55.

31. Там же. С. 54.

32. ГАКО. Ф. Р-1062. Оп. 1. Д. 822. Л. 26.
 33. Там же. Д. 701. Лл. 16об-17; Д. 736. Л. 38; Д. 738. Л. 30об.
 34. Сборник документов по земельному законодательству СССР и РСФСР. 1917-1954 [Текст]. М., 1954. С. 83.
 35. ГАКО. Ф. Р-1068. Оп. 2. Д. 84. Л. 114.
 36. Декреты Советской власти [Текст]. Т. III. М., 1976. С. 128-130.
 37. ГАКО. Ф. Р-1062. Оп. 1. Д. 834. Лл. 8-8об.
 38. Постановление ВЦИК об обеспечении за крестьянским населением правильного и устойчивого пользования землей [Текст] // Декреты Советской власти. Т. XIII. М., 1989. С. 248-249.
 39. ГАКО. Ф. Р-1062. Оп. 1. Д. 698. Л. 225.
 40. Там же. Д. 822. Л. 26.
 41. Там же. Д. 698. Лл. 252-252об.
 42. См.: Мусихин, В. Е. Указ. соч. С. 297; О положении крестьян Кикнурской волости [Текст] // Энциклопедия земли Вятской. Т. 3. Кн. 2. Крестьянство. Киров, 2005. С. 93.
 43. ГАКО. Ф. Р-1068. Оп. 2. Д. 84. Л. 290.
 44. Там же. Ф. Р-1062. Оп. 1. Д. 702. Лл. 279, 726-726об.
 45. Как было показано выше, в этой области полномочия общины де-юре были сильно урезаны.
 46. См.: ГАКО. Ф. Р-1062. Оп. 1. Д. 702. Л. 271.
 47. См.: Там же. Д. 702.
 48. См.: Там же. Лл. 735, 738, 843 и др.
 49. Там же. Д. 702.
 50. Там же. Д. 701. Лл. 11, 15об.; Д. 734. Л. 34; Д. 735. Лл. 37об-38.
 51. Там же. Д. 702. Л. 626об.
 52. См.: Постановление VIII Всероссийского съезда Советов о мерах укрепления и развития крестьянского сельского хозяйства [Текст] // Декреты Советской власти. Т. XII. М., 1986. С. 84; Инструкция о порядке и способах создания семенного фонда и сохранения семян для полного засева [Текст] // Там же. С. 213-214.
 53. ГАКО. Ф. Р-1062. Оп. 1. Д. 717. Лл. 3, 4.
 54. Там же. Д. 698. Л. 83.
 55. См.: Постановление ВЦИК о комитетах по укреплению и развитию крестьянского сельского хозяйства [Текст] // Декреты Советской власти. Т. XII. М., 1986. С. 155.
 56. ГАКО. Ф. Р-1062. Оп. 1. Д. 696. Лл. 5, 21об.-23; Д. 701. Л. 220об.; Д. 708. Л. 220об.
 57. Там же. Д. 698. Л. 422 (подсчеты авт.).
 58. Там же. Д. 698. Л. 396; Д. 708. Лл. 83об., 199.
 59. Там же. Д. 708. Л. 243об.
 60. Там же. Ф. Р-1068. Оп. 1. Д. 25. Лл. 110, 116, 122, 123, 126-126об.
 61. Там же. Ф. Р-1062. Оп. 1. Д. 738. Л. 46., Д. 739. Л. 29об.; Д. 820. Лл. 5, 8.
 62. Сборник документов по земельному законодательству... С. 132.
 63. ГАКО. Ф. Р-1062. Оп. 1. Д. 835. Лл. 104об.-105.
 64. Там же. Лл. 121об, 248-250.

РЕГИОНАЛЬНЫЕ ОСОБЕННОСТИ СТОЛЫПИНСКОЙ АГРАРНОЙ РЕФОРМЫ (ПО МАТЕРИАЛАМ ВЯТСКО-КАМСКОГО РЕГИОНА)

В 2006 г. исполнилось 100 лет с начала реализации знаменитой столыпинской аграрной реформы. В ходе преобразований планировалось перейти от общинного владения землей к частному, разрешить проблему малоземелья, переселив часть крестьянских семей на Алтай, в Сибирь и на Дальний Восток, реформировать деятельность Крестьянского банка. По замыслу знаменитого реформатора Петра Аркадьевича Столыпина, эти преобразования должны были способствовать созданию крепких единоличных хозяйств в деревне, а также превращению малограмотного крестьянина в настоящего гражданина России. Реформа должна была стать альтернативой революции и способствовать укреплению фундамента гражданского общества. Наряду с общими тенденциями реализации реформы имелись и существенные региональные особенности, которые необходимо изучать для создания полной картины преобразований.

Сто лет назад, 9 ноября 1906 г., был подписан знаменитый указ, положивший начало осуществлению аграрной реформы в России. Современники П. А. Столыпина оценивали реформу неоднозначно. Но все же в основном эти оценки носили личностный характер и были политизированы. В советской историографии отношение к реформатору и крестьянской реформе было отрицательным, так как вслед за В. И. Лениным исследователи считали, что П. А. Столыпин пытался своими действиями укрепить самодержавный строй [1]. И лишь на современном этапе исторического развития появилась возможность научной дискуссии по данной проблеме. Споря о ходе и итогах реформы, одни ученые говорят о ее провале [2], другие – как об образце аграрного развития страны [3]. Большинство историков Волго-Вятского региона считают, что реформа в регионе потерпела крах и в доказательство приводят данные о ее результатах: всего за период проведения реформы заявили о выходе из общины 50 933 домохозяина и окончательно вышли 22 830 (в том числе 4 336 на хутора и отруба), что составило 4,9% от всех крестьянских хозяйств, и 127 тыс. переселились в Сибирь [4]. Цифры действительно невелики, что можно объяснить крепостью общины, но Столыпин и не ставил задачей во что бы то ни стало добиваться высоких показателей реформирования, тем более прибегать, как это было в ряде мест, к принудительным мерам. В циркуляре губернато-

БАЛЫБЕРДИН Юрий Александрович – кандидат исторических наук, доцент, декан исторического факультета ВятГУ
 © Балыбердин Ю. А., 2006

рам от 21 января 1909 г. он разъяснял: «Вся существование закона от 9 ноября 1906 г. основывается исключительно на добровольном сознании населением выгод для него от перехода к личной земельной собственности и не дает никаких прав администрации оказывать какое-либо давление на население» [5].

Ни в одном документе, поступающем губернатору, не говорится о необходимости наращивать проценты по выделению крестьян из общины, в них содержатся лишь требования, чтобы поступающие ходатайства в укреплении земли в личную собственность были разрешаемы земскими начальниками и уездными съездами в кратчайший срок [6], а «виновных в нерадении и медленности привлекать к законной ответственности» [7].

Существование реформы заключалось не в том, чтобы ликвидировать все общины, а в том, чтобы, отменив оставшиеся выкупные платежи, дать всем крестьянам право свободно выходить из общины и закреплять за собой наделенную землю в наследуемую частную собственность. Выходить или не выходить из общины – решать самим крестьянам. Предлагалось ликвидировать лишь те общины, которые изжили себя и стали тормозом развития деревни.

Для проведения реформы во всех уездах региона создавались землеустроительные комиссии. Для ее пропаганды использовались газеты, листовки, брошюры, проводились многочисленные собрания и сходы. Наряду с агитацией крестьян за выход из общины применялись и экономические стимулы: отводились лучшие земли, предоставлялись ссуды для приобретения сельхозинвентаря. Земство и администрация выделяли средства на организацию образцовых хуторских хозяйств. Кроме того, на основании указа 15 ноября 1906 г. всем выходящим из общины выдавались ссуды под залог наделенной земли в Крестьянском поземельном банке или из кредита для оказания помощи при землеустройстве от 150 до 500 руб.

Реформа в регионе началась с большим опозданием. В 1907 г. были созданы только три землеустроительных комиссии (Сарапульский, Елабужский и Яранский уезды) [8], а затем, в 1911 г., – еще две (Вятский и Глазовский), все остальные – в 1912 г. [9]

Размежевание общинных земель и отвод наделов требовали больших землемерных работ и грамотных специалистов, которых в регионе было катастрофически мало, а имеющиеся работали медленно, с большими нарушениями и принуждением, что вызывало недовольство общинников; они стали оказывать сопротивление.

Как свидетельствуют многочисленные факты, крестьяне зачастую выступали не против отру-

бов, а против их несправедливого распределения: одним – лучшие, другим – худшие. Так, в Косолаповской волости Уржумского уезда в починке Большой Степанов при разверстании на отруба лучшие земли получили кулаки Ведерников и Винокуров. Им же дали сельхозорудия и племенной скот на сумму 300 руб. Бедноте же были выделены дальние тощие участки, а из пособия – одну молотилку на всех [10].

В этой же волости были вопиющие случаи принуждения к выходу из общины. Так, в июле 1910 г. многих крестьян подвергли арестам за отказ от выдела на отруба. У них было отобрано имущество вплоть до телег и посуды, а земельные наделы насильно заменили меньшими отрубам. В починке Ново-Крюково было проведено разверстание на отруба тоже с грубыми нарушениями. Земский начальник всячески угрожал крестьянам, многих арестовал, отобрав имущество. М. Градобоеву вместо надела в 10 десятин отвели отруб в 8 десятин. Крестьянин И. Щанов за отказ взять отруб 16 десятин плохой земли вместо надела в 20 десятин был арестован, у него отобрали телегу и самовар. Десять дней просидел под арестом и также лишился имущества за отказ от меньшего отруба Я. С. Гребенкин [11].

О недостатках в проведении реформы и ее сути говорил 23 октября 1912 г. с думской трибуны депутат от Вятской губернии, крестьянин-трудовик А. Е. Кропотов: «Мои избиратели мне говорили о том, что закон 9 ноября – это помещичий закон, который делает из крестьян деревенских кулаков, а из бедняков – батраков, вечно голодных работников... Наказывали мне избиратели: Скажи ты в Государственной думе... что этот закон восстанавливает нас друг против друга, а усиленные охраны способствуют нашему душению... Так вот, наша местность смотрит на этот закон так, что он идет в разрез с народными желаниями» [12]. Это выступление свидетельствует о том, что ни депутат, ни его избиратели не поняли смысла закона, а его проводники грубо нарушали его, что и вызывало протестную реакцию, выражающуюся в отказе давать разрешения на выход из общины. Например, на каждые 100 заявлений сельские сходы в волостях Удмуртии ответили отказом: в Сарапульском уезде в 93 случаях, в Малмыжском – в 91, в Глазовском – в 72 [13]. В Марийском крае от общего числа хозяйств, подавших заявления об укреплении земли в личную собственность, получили согласие сельских сходов в Царевококшайском уезде – 1,2%, в Васильсурском – 16%, в Козьмодемьянском – 13%, в Чебоксарском – 16% хозяйств. Все остальные вынуждены были обращаться к земским начальникам, которым предоставлялось право производить укрепление наделенной земли в личную собственность в административ-

ном порядке, если общество не давало согласия [14]. В этих случаях между общинниками и выделившимися возникали конфликты, которые иногда принимали довольно острый характер: нанесение оскорблений при встрече, травля покосов, рубка леса, запрещение пользоваться дорогами и мостами. Но рано или поздно общинники мирились с фактом укрепления. Иное отношение было к выделяющимся и выделившимся на хутора. В этих случаях общинники шли на решительные меры, вплоть до уничтожения имущества и поджогов хуторских строений.

Сообщения о жизни хуторян того времени иногда напоминают уголовную хронику: «В деревне Малая Кивара Сарапульского уезда у выделенцев выбили окна, а к одному из них ворвались ночью домой и потребовали выдать для расправы сына, который якобы являлся инициатором выдела [15], у крестьянина Пальчинской волости В. И. Соломина сожгли 17 возов дров [16], у хуторянина с. Козлово Сарапульского уезда Д. С. Мерзлякова разрушили кирпичный сарай, сломали изгородь и сожгли стог сена [17] и т. д.». Таких фактов было немного. За три года проведения реформы (1908–1910) в регионе, по отчетам земских начальников, произошло лишь 26 инцидентов:

- препятствия проведению землеустроительных работ – 4;
- порча движимого и недвижимого имущества укрепленцев и хуторян – 14;
- поджоги – 4;
- недопущение скота на общественные пастбища – 3;
- убийства – 1 [18].

По мере увеличения выделенцев случаев отрицательного отношения к ним стало меньше. Ситуация нередко обострялась из-за периодической печати, где раздувались и преувеличивались имеющиеся факты, нагонялся страх на колеблющихся. Особенно в этом отношении отличалась газета «Вятская речь», являющаяся рупором антистольпинской пропаганды. Не случайно один из земских начальников Яранского уезда докладывал губернатору, что «главным тормозом успешного проведения в жизнь Закона 9 ноября служит агитационная деятельность газеты “Вятская речь”... потому что помещаемые в газете корреспонденции действуют устрашающим образом на всех крестьян, желающих выделиться из общины» [19].

Влияние социал-демократов и эсеров на ход аграрных преобразований было крайне незначительным. В отчете Вятского полицейского управления за 1907 г. говорится, что «попытки некоторых лиц вести пропаганду успеха не имели» [20]. В переписке полицейских чинов по поводу отношения к реформе говорится, что «револю-

ционной агитации среди крестьян нет» [21]. Однако многочисленные источники свидетельствуют о том, что в ряде уездов крестьяне и без агитации разделились на два лагеря: сторонников собственности и сторонников общины [22] – и между ними были обостренные отношения, которые заканчивались иногда отказами от выхода из общины из-за боязни обострить свои отношения с обществом: «Большинство крестьян, – писал земский начальник 6-го участка Нолинского уезда, – смотрят на выходящих из общины как на лиц, действующих в ущерб интересов общества, стараются всеми зависящими от них мерами воспрепятствовать за ними укреплению земли, прибегая при этом к всевозможным угрозам... Это обстоятельство заставляет последних считаться с мнением общества, дабы избежать обостренных с ними отношений, могущих в той или иной форме иметь неприятные для них последствия» [23].

Из выделившихся на хутора и отруба были середняки и бедняки. Так, в 1910 г. земскими агрономами было обследовано 350 хозяйств и результаты оказались следующими:

- имели 2 и более лошадей – 29%;
- имели 1 лошадь – 57%;
- безлошадные – 14%.

Обеспеченность крупным рогатым скотом была примерно такой же – разница составляла 1–2% [24].

Безлошадные и бескоровные (это чаще всего безынициативные и пьющие) или продавали землю, или сдавали ее в аренду [25].

По обследованиям в 1910 г. из 256 хуторов 68 хозяев сдали землю в аренду, 25 продали свои участки, а вырученные деньги растратили и пропили. Так, газета «Вятский край» сообщала, что крестьянин д. Селезни Бобинской волости Н. С. Лалетин, укрепив за собой надельную землю, тотчас же продал покос за 250 руб. и пропил деньги в Вятке [26].

Положение большинства крестьян, вышедших на хутора и отруба, стало улучшаться: совершенствовалась культура земледелия, появились улучшенные орудия труда, увеличились сборы хлебов.

Составной частью столыпинской аграрной политики являлось переселение безземельных и малоземельных крестьян в Сибирь и на Дальний Восток. В работах местных историков утверждается, что «не получая никакой помощи и не имея средств обосноваться в необжитых краях, большинство переселенцев разорялись вконец, большое количество возвращалось назад, пополняя ряды деревенских пролетариев» [27].

Изучив массу источников по этой теме, В. Г. Тюкавкин пишет, что они свидетельствуют «об огромной работе тех “царских чиновников”, которых клеймили “царскими бюрократами”, об-

вменяли в подтасовках сведений, называли “заскорузлыми” и Ленин, и другие авторы. А факты говорят, – пишет В. Г. Тюкавкин, – о приеме тысяч переселенцев, о выдаче ссуд, о строительстве школ, церквей, больниц, прокладке новых дорог, рытье колодцев, об отводе все новых и новых переселенческих поселков» [28].

В Вятско-Камском регионе процесс переселения также имел место и был достаточно масштабным. Большую агитационную работу по переселению крестьян проводили земские служащие. Наиболее активно велась эта работа в удмуртских уездах, из которых уехало в Сибирь около 25 тыс. крестьян. Всего из региона переселились в Сибирь более 127 тыс. Значительным был отток в Приуралье.

Реформа Столыпина из-за начавшейся империалистической войны осталась незавершенной, однако ее результаты можно характеризовать как положительные. Значительная часть крестьян закрепила землю в личную собственность, и прослойка крепких мужиков в регионе увеличилась. Сама община, благодаря реформе, стала более жизнеспособной: разрядилась земельная теснота за счет выбывших из общины, повышалась культура землепользования, улучшалась породность скота, увеличивалось количество усовершенствованного инвентаря.

Но следует отметить и то, что аграрная реформа в регионе проходила трудно по нескольким причинам.

Во-первых, потому, что она могла поломать весь уклад жизни крестьян, веками связанный с коллективным проживанием в одном селении, где было демократическое решение всех вопросов на сходе, осуществлялась помощь осиротевшим и бедным, проводилась совместная работа по ремонту мостов, дорог и т. д.

Во-вторых, боязнь некоторых крестьян, особенно малообеспеченных, потерять свои наделы и попасть в кабалу к кулакам, которые могут скупить их земли. В общине же продавать землю было нельзя, а бедняки и немощные с помощью мира могли содержать ее.

В-третьих, из-за нарушения принципа добровольности и равенства.

В-четвертых, из-за отсутствия должной разъяснительной работы со стороны местных властей.

Примечания

1. Сидельников, С. М. Аграрная реформа Столыпина [Текст] / С. М. Сидельников. М., 1973; Дубровский, С. М. Столыпинская земельная реформа [Текст] / С. М. Дубровский. М., 1963; Аврех, А. Я. Столыпин и Третья Дума [Текст] / А. Я. Аврех. М., 1968; Дякин, В. С. Самодержавие, буржуазия и дворянство в 1907–1911 гг. [Текст] / В. С. Дякин. Л., 1978.
2. П. А. Столыпин и судьбы реформ в России [Текст]. М., 1991; Ковальченко, И. Д. Столыпинская аграрная реформа [Текст] / И. Д. Ковальченко // История СССР. 1991. № 2; Анфимов, А. М. Тень Столыпина над Россией [Текст] / А. М. Анфимов // История СССР. 1991. № 4.
3. Тюкавкин, В. Г. Великорусское крестьянство и Столыпинская аграрная реформа [Текст] / В. Г. Тюкавкин. М., 2001; Казаков, В. В. П. А. Столыпин: история и современность [Текст] / В. В. Казаков. Новосибирск, 1991.
4. Очерки истории Кировской организации КПСС [Текст]. Киров, 1965; Очерки истории Удмуртской АССР [Текст]. Ижевск, 1958; Очерки истории Марийской АССР [Текст]. Йошкар-Ола, 1965.
5. Российский государственный исторический архив (далее – РГИА). Ф. 1291. Оп. 119. Д. 67. Л. 30.
6. РГИА. Ф. 1291. Оп. 63. Д. 30. Л. 44.
7. Там же.
8. Государственный архив Кировской области (далее – ГАКО). Ф. 584. Оп. 17. Д. 1047. Лл. 13–14.
9. ГАКО. Ф. 1254. Оп. 2. Д. 114. Лл. 132–132об.
10. ГАКО. Ф. 1254. Оп. 1. Д. 740. Лл. 271–273.
11. ГАКО. Ф. 566. Оп. 1. Д. 821. Л. 1.
12. Цит. по: Энциклопедия Земли Вятской [Текст]. Киров, 1995. Т. 4. С. 292.
13. Очерки истории Удмуртской АССР [Текст]. Ижевск, 1958. С. 237.
14. Очерки истории Марийской АССР [Текст]. Йошкар-Ола, 1965. С. 294.
15. ГАКО. Ф. 1254. Оп. 2. Д. 740. Лл. 83–83об.
16. ГАКО. Ф. 627. Оп. 1. Д. 1151. Л. 36.
17. ГАКО. Ф. 714. Оп. 1. Д. 1464. Л. 80.
18. ГАКО. Ф. 584. Оп. 22. Д. 167. Лл. 60–250.
19. РГИА. Ф. 408. Оп. 1. Д. 498. Л. 212.
20. ГАКО. Ф. 715. Оп. 1. Д. 24. Л. 112.
21. ГАКО. Ф. 714. Оп. 2. Д. 1348. Лл. 4–4об.
22. ГАКО. Ф. 624. Оп. 1. Д. 1221. Лл. 54–54об.
23. ГАКО. Ф. 584. Оп. 19. Д. 213. Л. 352.
24. Материалы по обследованию хуторских и отрубных хозяйств Вятской губернии через земских агрономов в 1910 г. [Текст]. Вятка, 1911. С. 6–7.
25. Вятская речь [Текст]. 1911. 15 января.
26. Вятская речь [Текст]. 1911. 26 января.
27. Очерки истории Удмуртской АССР [Текст]. Ижевск, 1958. С. 234.
28. Тюкавкин, В. Г. Указ соч. С. 124.

М. Н. Барышников

СЕМЕЙНЫЕ ФИРМЫ В РОССИИ: ИНСТИТУЦИОНАЛЬНОЕ ПРОСТРАНСТВО ФУНКЦИОНИРОВАНИЯ В XIX – НАЧАЛЕ XX в.

На протяжении XIX – начала XX в., в условиях масштабных изменений в экономической жизни России, институт семьи продолжал выступать одним из фундаментальных факторов хозяйственного развития страны, уменьшая неопределенность положения отечественных предпринимателей путем установления достаточно устойчивой структуры взаимодействия между ними.

Насколько успешно семейно-родственные связи решали задачу координации поведения промышленников и торговцев, зависело от масштабов деловых операций (индивидуальных или ассоциированных), сложности социально-экономической ситуации в стране, а также способности и желания «игроков» соблюдать условия соглашений. В последнем случае речь шла, помимо прочего, о соответствующем образе мышления, позволявшем конструировать систему отношений между индивидом и семьей, а также обеспечивать выполнение каждым из них тех или иных функций в рамках существовавших в стране норм, обычаев и традиций хозяйственного поведения.

Опыт создания и деятельности российских компаний свидетельствовал о том, что институциональные ограничения интересов являлись одним из важнейших факторов, определявших эффективность операций семейных фирм и проявлявшихся в оптимальном взаимодействии собственников и управленцев, точнее сказать, балансе имеющихся у них интересов [1]. Под балансом интересов понимается такое соотношение последних, которое обеспечивает результативное функционирование компании в соответствии с согласованными и применяемыми на практике институциональными (формальными и неформальными) ограничениями индивидуального и группового поведения. Используя формулировку Д. Норта, отметим, что подобный баланс включает в себя «все формы ограничений, созданных людьми для того, чтобы придать определенную структуру человеческим взаимоотношениям» [2]. При этом индивидуальные и групповые интересы обретали черты института только при условии соответствующего юридического и организационного оформления, реализуемого на практике в виде того или иного их соотношения (баланса).

На протяжении XIX в. в России господствовал тип деловых операций, отличавшийся ярко выраженными персонифицированными отношениями сторон. Подобные операции характеризовались крепкими родственными и клановыми (сословными) связями, этнокультурной и религиозной гомогенностью (наличием общего набора ценностей), господством семейного типа фирм, переплетением в них функций собственника и управленца. Наличие крепких семейных уз способствовало складыванию определенных рамок («ограничений»), в пределах которых родственники могли с достаточно высокой степенью эффективности взаимодействовать друг с другом, в том числе для достижения коммерческих целей. Эти рамки состояли из формальных писанных правил (брачных или деловых контрактов) и неписанных норм поведения, характерных для конкретной семьи. Взаимодействие различного рода традиций и обычаев, наряду со способами и эффективностью обеспечения их соблюдения, определяло в совокупности семейные «правила игры» на деловом поприще. Трансакционные издержки [3] оказывались в этих условиях сравнительно невысокими, а такие черты поведения как честность, неподкупность и поддержание высокой репутации, давали реальный выигрыш в строгих рамках модели максимизации личной выгоды [4].

Родственные связи, преданность семье, принадлежность к фамильному делу, – все это создавало такие условия, которые делали выгодным соблюдение соглашений. Кроме того, в целом ряде случаев важную роль играли давние дружеские и партнерские отношения, требовавшие от предпринимателей элементарной честности по отношению друг к другу. На практике именно адаптивные свойства институциональной системы (как формальные – правовые, так и неформальные правила, в том числе семейно-родственные) формировали в XIX в. в России ту экономическую среду, которая способствовала эффективной деятельности предпринимателей, стимулировала поиск ими новых сфер приложения своих талантов и капиталов, совершенствование способов и механизма ведения деловых операций. Семья в этом отношении выступала как институт, обеспечивавший контроль, поддержку и инициацию индивидуального предпринимательства в его формальном и неформальном проявлении.

К началу XIX в. фамильные предприятия оставались основной формой не только торговой, но и промышленной деятельности в России. Создаваемые в этот период фирмы являлись чаще всего семейным бизнесом, осуществляемым на средства семьи, управленческие и технические знания для которого также предоставлялись че-

БАРЫШНИКОВ М. Н. – доктор исторических наук, профессор РГПУ
© Барышников М. Н., 2006

рез семейный опыт и родственные связи. Более того, семья являлась достаточно удовлетворительной моделью частного предприятия (в том числе для складывания и закрепления предпринимательских навыков) в условиях запоздалого развития капитализма в России.

Обращение к важнейшей проблеме экономической жизни – осуществляются ли те или иные виды предпринимательской деятельности главным образом при посредничестве рынка или же с активным использованием потенциала фирм – предполагает расширение сферы институционального анализа на семейно-родственные структуры и другие сферы неформальных отношений. Подчеркивая в этом смысле роль институтов в построении сложных долгосрочных связей, исследование межличностных контактов проливает свет на характер распределения ресурсов внутри семьи и вокруг нее [5]. Важнейшей в этом смысле являлась способность членов семьи обеспечить единство и преемственность дела, минимизируя возможные издержки, связанные с субъективными предпочтениями жизненных целей, интересов, настроений и т. д. В качестве примера сошлемся на судьбу двух торгово-промышленных фирм, принадлежавших первоначально купцам Шитовым (происходили из города Сарапуль Вятской губернии). Основателями семейных дел выступили братья Алексей и Александр Трофимовичи Шитовы. Потомственный почетный гражданин Алексей Шитов состоял в 1884–1892 гг. городским головой Сарапуля. За активную общественную и филантропическую деятельность был награжден тремя золотыми медалями – на Станиславской, Анненской и Владимирской лентах. Его женой была Анастасия Никандровна (происходила из богатой купеческой семьи Дедюхиных), от которой имел сыновей Ивана, Александра, Трофима, Михаила и Николая, дочерей Марию, Валентину и Глафиру [6]. Еще в 1878 г. в торговое дело включился, помимо супруги, семнадцатилетний сын Алексея Шитова – Иван. Как покажут дальнейшие события, активное вторжение в коммерческую деятельность семьи амбициозного и властолюбивого И. А. Шитова в значительной мере усложнило его отношения с матерью, стремившейся сохранить контроль над детьми, и привело в конечном итоге фирму к внутреннему кризису.

31 октября 1890 г. супруги учредили в Сарапуле торговый дом (полное товарищество) «Алексей Шитов» с капиталом 350 000 руб. Фирма специализировалась на торговле чаем, хлебом и керосином. В начале 1900-х Шитовы переехали на жительство в Петербург, где открыли оптовую контору в собственном доме на Знаменской улице. Со смертью Алексея Шитова ситуация в семейном предприятии начинает претерпевать

серьезные изменения. Во главе торгового дома встала вдова, потомственная почетная гражданка Анастасия Никандровна, и ее сыновья Иван, Александр и Трофим Алексеевичи. Последние образовали своего рода «фракцию», объединенную интересами отстаивания собственной индивидуальности и независимости от материнской опеки, деятельности за рамками установленного в семье «режима» и порядка жизни. Братья предпринимали попытки поставить семейное дело на службу своим масштабным планам, связанным с операциями на транспортном рынке (в начале XX в. они заняли директорские посты в правлении Пароходного (первого) общества на Волге; И. А. Шитов вошел в совет Петербургского частного коммерческого банка [7]). Желание оmodernить деятельность торгового дома, найти новые направления для семейного бизнеса вызывало у купеческой вдовы жесткое неприятие. В 1914 г. между Анастасией Никандровной и ее сыновьями происходит окончательный разрыв. Вдова, отказавшаяся признать законность нецелевого использования сыновьями совместных средств, предъявила судебные иски о возвращении ей 500 тыс. руб., которые были вложены мужем в торговый дом [8]. Судебное дело завершилось в пользу А. Н. Шитовой. В конечном итоге внутрисемейный кризис пошатнул позиции фирмы, и накануне 1917 г. она переживала серьезные трудности. В данном случае модель совместного управления матери и сыновей так и не смогла обеспечить необходимую связь между организационно-управленческой формой фирмы, внешней средой и приемлемыми транзакционными издержками функционирования семейного дела.

Иным путем происходило становление семейного дела Александра Трофимовича Шитова. В возрасте 14 лет он занялся коммерческой деятельностью и с тех пор предпочитал держать торговое дело под своим личным контролем. Как и его брат, он имел большую семью. Супруга Наталья Алексеевна принадлежала к богатому купеческому роду Крутиковых. От брака с ней родились сыновья Алексей и Михаил, дочери Мария, Александра, Лидия и Наталья. Постепенно приобщая членов семьи к бизнесу, Александр Шитов продолжал жестко контролировать операции фирмы, концентрируя в своих руках необходимые деловые и общественные связи. В 1879 г. он избирается гласным Петербургской биржи, в 1894 г. назначен членом учетного и ссудного комитета петербургской конторы Государственного банка, в 1897 г. становится биржевым старшиной [9]. На коронации Николая и Александры Романовых он состоял в числе трех представителей от Петербургской биржи [10]. Семейная фирма (по оценке властей, обороты торгового дома достигали 8 млн руб., в том числе по производ-

ству и продаже оберточной бумаги – 250 тыс. руб. [11]) продолжала оставаться под единоличным контролем Александра Шитова и в начале XX в. В данном случае он выступал и как основной собственник, и как ведущий менеджер своего обширного торгово-промышленного дела. Организация двух семейных фирм Шитовых свидетельствовала о наличии своего рода двух моделей (коллективной и единоличной) поведения собственников, создававшихся, чтобы избежать согласования множества внешних и внутренних (прежде всего неформальных) факторов, определявших успех и саму возможность принятия тех или иных решений в рамках функционирования фамильных предприятий.

Впрочем, возможны были и другие варианты построения семейных дел. Обратимся к судьбе отца известного экономиста В. В. Леонтьева – Василия Васильевича, происходившего из богатой купеческой семьи, которая была известна в Петербурге с середины XVIII в. В 1856 г. его отец Василий Яковлевич Леонтьев с братом Николаем Яковлевичем приобрели ситценабивную фабрику на набережной реки Ждановки, 31 (ранее, с 1840 г., находившуюся в собственности Давыда Егоровича Кирхнера [12]). Сами братья были известны к этому времени своим интересом к техническим новшествам. В частности, на фабрике действовала машина по изготовлению платков (изобретенная в США), на использование которой у Леонтьевых имелась привилегия на 10 лет. В начале 1860-х гг. на предприятии производилось продукции на 260 тыс. руб. при 65 рабочих (зарботки последних, в зависимости от квалификации, колебались от 120 до 600 руб. в год) [13]. В 1891 г. дело было преобразовано в торговый дом (товарищество на вере) «Леонтьевы Н. и В., братья». К этому времени семья В. Я. Леонтьева состояла из многочисленных детей от двух браков. Вместе с ним проживали третья жена – Мария Ильинична, сыновья от 1-го брака Николай, Василий, Валентин, Александр, от 2-го брака Леонид, Яков и дочери от 1-го брака Капитолина и Глафира, от 2-го брака – Юлия и Надежда, а также невестка, вдова Агрипина Дмитриевна и племянник Александр Александрович. При таком количестве наследников вопрос об участии в семейном предприятии приобретал с их стороны сугубо индивидуальный, добровольный характер, определявшийся личными способностями, склонностями и интересами. Иначе говоря, многочисленность семьи позволяла с меньшими издержками выстраивать структуру собственности и управления в фирме. В этой ситуации, например, Василий Васильевич решил не посвящать себя заботам о фабрике, предпочтя научную деятельность. Он изучал экономику в Лейпциге, затем защитил

диссертацию в Мюнхене. Учась за границей, приезжал в Париж, где и встретил будущую свою жену Злату (Евгению) Беккер. От этого брака у него родился сын Василий, который получил в 1973 г. Нобелевскую премию по экономике «за развитие метода “затрата-выпуск” и за его применение к важным экономическим проблемам» [14]. Что касается родственников Василия Васильевича-старшего, то 12 июня 1907 г. они учредили собственный торговый дом с капиталом 150 000 руб., совладельцами (полными товарищами) которого стали потомственные почетные граждане Николай Валентинович, Александр Леонтьевич, Яков Васильевич-младший и Григорий Васильевич Леонтьевы.

Успех промышленного дела Леонтьевых в значительной мере определялся способностью этих людей принимать и использовать иностранный опыт, готовностью сотрудничать с предпринимателями иной этнической и конфессиональной принадлежности. Подобные нормы поведения передавались по наследству, формируя тем самым определенные внутрисемейные традиции и ценности, оказывавшие самое непосредственное влияние на содержание и направленность фамильных деловых операций. К примеру, один из представителей многочисленной семьи – Федор Александрович Леонтьев – являлся накануне 1917 г. крупным пайщиком и кандидатом в члены правления акционерного общества «Бумагопрядильная мануфактура «Джемс Бек». Принадлежащее этой компании предприятие было основано выходцами из Великобритании в Петербурге еще в первой половине XIX в. [15].

Исследователями уже отмечалось, что абсолютное большинство российских предприятий (будь то промышленных или торговых) функционировало на протяжении XVIII – начала XX в. без каких-либо письменных регламентов, где бы оговаривались круг их функций, процедура создания и ликвидации и т. д. Подобное положение вытекало из того, что их создание и ведение было долгое время делом отдельных лиц или семей. Масштабы дела были соразмерны величине семейных состояний, и владельцы, как правило, стремились минимально вступать в частноправовые отношения даже по поводу кредита и тем более вовлекать в свое дело для регулярного функционирования в нем капиталы или имущество посторонних лиц [16]. Близкая ситуация наблюдалась и в сфере деятельности банковских домов, руководство которыми обычно сосредоточивалось в руках представителей тех или иных купеческих семей [17]. Совпадение семейно-родственных и коммерческих интересов обеспечивало в этом смысле стабильность и предсказуемость поведения компаньонов, согласованность их позиций в процессе принятия и реализации реше-

ний. Вместе с тем попытки уменьшить транзакционные издержки объективно ставили вопрос о способе упорядочивания организационной структуры фирмы, повышения эффективности управления и контроля, в том числе и путем налаживания внешних связей. Обратимся в качестве примера к табачной компании Шапошниковых, в деятельности которой оказался ярко представлен «женский стиль» управления.

В 1853 г. во вторую гильдию петербургского купечества записалась Пелагея Степановна Шапошникова (1813–1868). Вдова рано умершего коломенского купца Николая Шапошникова (1812–1843), она прибыла в северную столицу вместе со своими сыновьями Александром и Владимиром, дочерьми Марией, Раисой и Ольгой. На Караванной улице ею был открыт небольшой табачный магазин. Чтобы не расплыть капитал на приданое и сохранить его для расширения дела, она не стала выдавать своих дочерей замуж и все они так и остались «старыми девами». После смерти П. С. Шапошниковой торговое дело перешло в единоличное владение к старшему сыну – Александру Николаевичу (1830–1881). При нем жизнь брата и сестер продолжала сохранять исключительно аскетический характер. Все свои силы и средства он направлял на укрепление семейного дела, его утверждение на табачном рынке столицы. В 1872 г. А. Н. Шапошников заключает трехлетний договор с петербургским купцом Адольфом Михайловичем Шопфером о совместном содержании табачных фабрик в Чернышевском переулке и у Обуховского моста. В данном случае Шапошников пытался приобщиться к производственной деятельности, что в перспективе должно было ему помочь в поиске собственного места в табачной промышленности города. В 1876 г., по истечении договора, Александр Николаевич оформляет в единоличную собственность «обуховское» предприятие, насчитывавшее до 200 рабочих [18]. Чуть ранее он женится на Екатерине Николаевне Богдановой, происходившей из семьи крупных табачных фабрикантов Петербурга. По мнению современников, при обращении к производственной деятельности Александра Шапошникова поддержала именно супруга, ставшая его «ближайшей сотрудницей и во многих случаях советницей» [19].

В условиях быстрого роста продаж А. Н. Шапошников принимает решение об открытии еще одного предприятия. В 1880 г. покупается здание на Клинском проспекте. Однако в 1881 г., накануне запуска производства, владелец фирмы скончался от брюшного тифа. С этого времени главой семейного дела становится молодая вдова (ей было лишь 32 года) Екатерина Николаевна Шапошникова. Одновременно в состав руководства фирмы вошел ее брат Константин

Николаевич Богданов, окончивший Санкт-Петербургское Императорское Коммерческое училище в звании кандидата коммерции. Очень скоро проявилась склонность сестры и брата к новаторской деятельности, к поиску нестандартных технических, технологических и организаторских решений. Именно на фабрике Шапошникова ручная клейка гильз была впервые в Петербурге полностью заменена на машинную. А в 1889 г. механик фабрики Иван Семенов, не так давно окончивший Технологический институт, сконструировал более производительную гильзовую машину. Екатерина Николаевна предоставила ему первоначальный капитал для открытия собственной мастерской по производству гильзо-мунштучных и табачно-набивных машин. К 1914 г. Семенов владел уже механическим заводом с 450 рабочими, лесопильным заводом и столярной фабрикой, основным пайщиком которых являлась Е. Н. Шапошникова [20].

Под руководством Е. Н. Шапошниковой обороты предприятия быстро росли: в 1883 г. они составили 877 289 руб., в 1893 г. – 1 192 867 руб., 1908 г. – 3 012 582 руб. В июне 1909 г. Екатерина Николаевна обращается с прошением о создании на базе семейного дела «Акционерного общества русских табачных фабрик, учрежденного в 1909 г.». План учреждения компании носил по-своему революционный характер. Шапошникова предполагала объединить собственное дело с предприятиями родственников Богдановых, а также достигнуть соответствующего соглашения с товариществом «Лаферм». По ее словам, она не столько собиралась развивать свою фирму, сколько желала «объединить ее с деятельностью некоторых других, находящихся в Петербурге и изъявивших к тому свою готовность, табачных фабрик путем приобретения их...» [21]. Капитал новой компании должен был составить весьма внушительную для того времени сумму – 8,5 млн руб. Иначе говоря, Шапошникова предполагала значительно увеличить масштабы семейного табачного дела за счет двусторонней экономии транзакционных издержек: издержек осуществления рыночных сделок и издержек административного управления.

Отцу и брату Е. Н. Шапошниковой – Александру Николаевичу и Николаю Николаевичу Богдановым – принадлежали к этому времени в Петербурге две табачные фабрики, функционировавшие в виде товарищества на паях с уставным капиталом 1,5 млн руб. (1500 именных паев по 1 тыс. руб.). Объединение двух компаний могло привести к образованию одной из крупнейших в Петербурге корпораций, специализирующейся на производстве табачных изделий. Активная учредительская деятельность Е. Н. Шапошниковой свидетельствовала, скорее всего, о

достигнутом между родственниками первоначальном соглашении по этому поводу.

5 февраля 1910 г. власти разрешили деятельность фирмы под названием «Акционерное общество русских табачных фабрик, учрежденное в 1910 г.». Однако уже через месяц, в марте, Е. Н. Шапошникова обратилась в правительство с новым прошением: изменить название компании на «Товарищество табачной фабрики А. Н. Шапошников и К^о» и уменьшить уставной капитал до 2 млн руб. Эта просьба объяснялась тем, что «приобретение двух других крупных табачных фабрик пока встречает некоторые препятствия» [22]. Под этой осторожной формулировкой крылась неспособность родственников решить вопрос о месте каждого из них в составе правления объединенной компании. Скорее всего, Е. Н. Шапошникова не собиралась мириться с предложенными ей вторыми ролями в руководстве будущего акционерного общества. Контроль над процессом формирования правил управления фирмой являлся для нее решающим во взаимоотношениях не только с партнерами со стороны, но и с ближайшими родственниками. В этой ситуации она принимает решение отказаться от договоренностей и сделать ставку исключительно на развитие предприятия своего умершего мужа. Последующие события подтвердили правильность такого шага. Огромные деловые способности позволили ей совершить настоящий прорыв в деятельности Товарищества (официально было открыто в апреле 1910 г.): в 1911 г. оборот компании составил 4,8 млн руб., чистая прибыль – 562 тыс. руб., в 1915 г., соответственно, 13,1 млн руб. и 974 тыс. руб. [23] Одновременно «Товариществу А. Н. Шапошников и К^о» удалось поглотить московскую фабрику «Товарищества Габай», все пай которой были приобретены накануне Первой мировой войны. Затем настал черед табачной фабрики «Братьев Шапшал», в состав собственников которой вошли Е. Н. Шапошникова и ее компаньон И. И. Филиппович: 1916 г. им принадлежало по 1600 паев. В том же году Е. Н. Шапошникова как директор-распорядитель инициировала увеличение уставного капитала своего Товарищества до 6 млн руб. Серьезные перспективы для развития семейной фирмы были обеспечены также ее вхождением в состав табачного синдиката (The Russian Tobacco Company Limited), созданного в Англии под руководством Русско-Азиатского банка и при участии десяти крупнейших табачных фабрик Петербурга, Москвы, Ростова-на-Дону [24]. Масштабные деловые операции Шапошниковой свидетельствовали о значительном «институциональном потенциале» компании, в том числе способности ее руководства (правления) эффективно реализовывать поставленные цели. Скончалась

Екатерина Николаевна Шапошникова 26 января 1917 г. в возрасте 69 лет. Отсутствие прямого наследника во многом определило назначение директором-распорядителем ее давнего друга и делового партнера Ивана Ивановича Филипповича.

Отметим, что наличие мужского потомства способствовало, при имеющихся необходимых знаниях и опыте, укреплению семейной фирмы, но не определяло успех и продолжительность деловых начинаний. Участие в торговом, промышленном или банкирском предприятии сыновей (братьев, племянников и т. д.) обеспечивало прежде всего стабильность дела и сохранение капиталов в семье. Вместе с тем на практике те же функции были свойственны деятельности женщин (жен, дочерей, невесток и т. д.) [25]. Включение их в число владельцев торговых домов, чаще всего в роли вкладчиц (порой с символическими суммами), обеспечивало в случае непредвиденных ситуаций, например смерти мужа, возможность сохранить предприятие и передать его в дальнейшем детям. При наличии других наследников (со стороны мужа), жена/мать выступала своеобразным «центром притяжения» семейных интересов, а также гарантом соблюдения внутрисемейных отношений в их межличностном проявлении. На этом фоне наблюдалось снижение внутрифирменных транзакционных издержек, повышалось доверие и взаимопонимание среди совладельцев («товарищей»), их способность действовать открыто и напористо, без опасений встретить оппозицию (или зависть, равнодушие, бездействие) со стороны компаньонов. Особое значение семейный фактор приобретал при организации фирм на основе единоличного торгового или промышленного дела. Подобный характер имела, например, эволюция фабричного дела Кожевниковых.

В 1871 г. Василий Иванович Кожевников наследовал фабрику по производству ваты, основанную его родителями в 1830 г. [26] В 1893 г., после его смерти, предприятие перешло в собственность к вдове Евдокии Ивановне и сыновьям Ивану, Якову и Василию. В том же году наследники подали заявление о создании на базе семейного дела товарищества на паях с уставным капиталом 1,2 млн руб. (120 паев по 1000 руб.). Примечательно, что в уставном перечне учредителей компании вдова числилась четвертой (после сыновей), в то время как в подаваемых властям прошениях она расписывалась, как правило, первой. Первенствующее положение матери еще более упрочилось после создания товарищества. Формально председателем его правления являлся И. В. Кожевников (ему принадлежало 32 пая из 120), однако на деле полный контроль за делами фирмы сохранялся в руках вдовы (хотя она

владела лишь 18 паями). Два других ее сына – Яков и Василий – имели соответственно 29 и 26 паев [27]. По форме промышленное предприятие представляло собой акционерную компанию, но по характеру деятельности оставалось сугубо семейным делом. Его функционирование определялось рядом неформальных правил, в том числе ранее сложившимися нормами взаимоотношений между матерью и сыновьями, свекровью и невестками. Таким образом, лидерство Е. Кожевниковой не только структурировало деловые взаимоотношения в рамках семьи, но и сохраняло необходимые процедуры, обеспечивавшие соблюдение родственниками (в том числе принудительное) тех или иных правил поведения.

Заметим, что стремление Евдокии Кожевниковой сохранить семейный контроль над промышленным предприятием обернулось весьма серьезным последствием. Пытаясь удержать свое влияние в руководстве делами фирмы, она ввела в устав специальный пункт, в соответствии с которыми продажа паев обуславливалась «предварительным предложением оных прочим пайщикам в течение месячного срока». В ответ Комитет Петербургской биржи отказался принять пай к котировке, заявив, что соответствующим положением устава «стесняется биржевое обращение сих паев» [28]. Лишь после удаления из устава спорного пункта этот конфликт был разрешен. Впрочем, даже эта неудача не поколебала позиций Е. И. Кожевниковой. К началу XX в. она заняла пост председателя правления фирмы; директорами фирмы были избраны близкие к ней невестка Екатерина Николаевна Кожевникова и родственник Н. В. Сорокин (он же являлся опекуном нескольких внуков владелицы дела). Накануне Первой мировой войны крупнейшим пайщиком оставалась Е. И. Кожевникова, а также ее невестки Мария Ивановна, Екатерина Николаевна и Анастасия Васильевна Кожевниковы. Здесь мы видим, что ситуация, вызванная смертью (или отстранением от управления) сыновей купчихи, обусловила постепенную эволюцию промышленного дела в организацию с жесткой иерархией неформальных отношений и ценностей, в основе которых лежало женское лидерство. В этом отношении управление компанией соответствовало нормам семейной жизни, подразумевавшим беспрекословное подчинение матери (как старшей в роду).

При сохраняющейся значимости персонализации отношений широкие родственные связи позволяли отчасти сглаживать затруднения, связанные с контрактной формой отношений (проблемами ведения переговоров, составления договоров, слежения за тем, как они претворяются в жизнь, принуждения партнеров к их выполнению и т. д.). Проблема доверитель-

ных отношений снималась семейной, этнической и религиозной близостью, гарантировавшей выполнение тех или иных соглашений под страхом быть заподозренным в ненадежности (нечестности). В связи с этим нередко выстраивались крепкие семейно-родственные цепочки, связывавшие собственников на протяжении нескольких поколений. Так, крупный петербургский промышленник Густав Лесснер назначил опекуном своих детей, помимо супруги (предприятие переходило в ее «временное» пользование, если она вступит во 2-й брак, или пожизненно, если не вступит), «друга» Леопольда Кенига [29]. Последний был известен в северной столице как крупнейший миллионер-сахарозаводчик. В свою очередь для своих детей Кениг выбрал в качестве крестного отца и матери Карла и Августу Фаберже, являвшихся представителями известнейшей семьи ювелиров [30]. Впрочем, такой выбор не был случайным, учитывая тот факт, сам Леопольд Кениг был крестным отцом сына Петра Карла Густавовича Фаберже – Николая Леопольда [31].

Деловая ситуация в России в XIX – начале XX в. свидетельствовала о том, что семейно-родственные отношения не только не теряли своей значимости в сфере предпринимательства, но, напротив, имели тенденцию к распространению на новые организационные структуры (не только в малом и среднем, но и в крупном бизнесе). Семейное начало влетало во внутрифирменные и межфирменные связи, определяло статус собственника (в его формальном и неформальном проявлении), плавно эволюционировало от индивидуального предприятия к торговому дому (партнерству, отличающемуся множественностью владельцев) и акционерной компании (закрытого – паевого или открытого типа, находившихся в собственности инвесторов). В целом российская историческая практика XIX в. не подтверждает тезис (имеющий хождение до настоящего времени) о том, что по мере распространения ассоциированных форм капитала значимость индивидуально-семейных норм ведения бизнеса снижается. Здесь скорее следует говорить о видоизменении подобных норм в связи с появлением и развитием новых организационных основ, требовавших перераспределения прав и полномочий, прежде всего в сфере собственности и контроля. Рассмотрим один из характерных примеров реорганизации единичного предприятия в акционерную компанию, сохранявшую в своей основе семейные правила ведения дела.

В 1860 г., в возрасте 68 лет, скончался Петр Алексеевич Печаткин, состоявший владельцем бумажной фабрики под Петербургом, в Красном Селе (арендовал ее с 1831 г. совместно с А. Паниным, с 1838 г. являлся полным собственником предприятия). Семейное дело перешло к его вдо-

ве Евдокии Васильевне, а также сыновьям Вячеславу, Константину, Иоакиму, Василию и Евгению, дочерям Евдокии, Марии и Марине. С этого времени наследники приступили к поиску наиболее оптимальной модели функционирования фамильного предприятия. Производственную часть возглавил К. П. Печаткин, имевший специальность инженера-технолога. Его брат, Вяч. П. Печаткин, содержал книжный магазин. Впрочем, торговое дело не вызывало у него особого интереса, и в 1865 г. он переуступил его другому брату – Евгению Петровичу. Последний развернул широкую издательскую деятельность, выпуская и распространяя литературу революционно-демократического характера. В 1866 г. Е. П. Печаткин был арестован, а магазин закрыт [32]. Одновременно о собственных деловых интересах заявил еще один брат – Василий. Все эти события вызвали среди родственников серьезные опасения за будущее семейного дела. В 1875 г. Е. В. Печаткина составила завещание (правда, скончалась она лишь спустя десятилетие, в возрасте 89 лет), ставшее по своей сути договором о перераспределении прав на фамильное имущество. В соответствии с этим документом братья Евгений и Василий лишались своей доли собственности, поскольку, по мнению матери, они уже получили более того, что им могло «следовать после ее смерти». Все семейное дело перешло к Вячеславу, Константину и Иоакиму Петровичам, а также их сестрам Евдокии (в замужестве Львовой), Марии (Плахиной) и Марине (Паниной) [33]. Признанным главой предприятия становился Вяч. П. Печаткин, обладавший огромной работоспособностью и предприимчивостью. В 1882 г. он приобрел в собственность бумажную фабрику (на Уральской ул. в Петербурге). По имеющимся данным, к концу XIX в. он обладал состоянием в 1,7 млн руб. Смерть его братьев Константина (1895 г.) и Иоакима (1896 г.) обусловила второй раздел фамильного дела. В 1896 г. родственники умерших достигли соглашения об образовании товарищества на паях «Печаткина К. П. наследников». В число учредителей вошли многочисленные наследники по женской линии: вдова Варвара Александровна Печаткина, ее дочери Клавдия Зконопниц-Грабовская (жена отставного гвардии поручика), Ольга Федорова (жена старшего инженера-механика флота), Екатерина Малкова-Панина (жена генерал-майора), Евгения Барсова (жена сенатора), титулярный советник Петр Панин и его сын Всеволод Петрович Панин. Компании принадлежали Красносельская и Царскославянская бумажные фабрики, а также Лукашевский завод в Царскосельском у. Петербургской губ. В начале XX в. уставной капитал фирмы составлял 1 800 000 руб. (900 именных

паев по 2 000 руб.). Руководство делами взяли на себя все те же представители различных семей клана Печаткиных: генерал-майор Василий Васильевич Малков-Панин (председатель правления), Петр Михайлович Горбунов (директор-распорядитель; он же был женат на внучке владельца компании – Софье Васильевне Зконопниц-Грабовской [34]) и Евгения Константиновна Барсова (директор). В формальном плане промышленное дело было превращено в акционерное общество «закрытого» типа, в котором права собственности, контроля и управления оказались закреплены за несколькими пайщиками, находившимися в тесных неформальных (семейно-родственных) отношениях.

Иной путь избрали для себя наследники Вяч. П. Печаткина. После его смерти в феврале 1898 г. был создан торговый дом (товарищество на вере) – «Мануфактур-советника В. П. Печаткина наследники» с капиталом 943 300 руб. Капитал в равных долях внесли сыновья умершего: Александр, Петр (они выступили в качестве совладельцев – полных товарищей) и Николай (как вкладчик – товарищ на вере) Вячеславовичи, а также их мачеха Мария Клавдиевна и ее несовершеннолетний сын Борис Вячеславович (вкладчики). В этом случае наблюдалось явное стремление братьев сосредоточить функции управления фирмой в своих руках, взять на себя всю полноту ответственности за принимаемые решения. Примечательными выглядели условия заключенного компаньонами договора. Предполагалось, что полные товарищи будут получать ежегодное фиксированное вознаграждение в сумме 9,6 тыс. руб., а также 10% с чистой прибыли. Одновременно все товарищи должны были получать по 5 тыс. руб. ежегодно «смотря по ходу дела». Выход из фирмы был возможен лишь в случае, если на то будут согласны три других участника дела (при этом свою долю выходящий не мог уступать посторонним лицам без предварительного согласия компаньонов). Наконец, в случае убыточности предприятия допускалась возможность ликвидации фирмы при согласии большинства компаньонов, но «по правилам, принятым в благоустроенных коммерческих домах». По сути, заключенный договор являл собой яркий образец неформальных взаимоотношений (между братьями и мачехой), получивших правовое оформление с обоюдного согласия всех членов семьи. Достигнутое соглашение позволяло полным товарищам удерживать в своих руках контроль над фамильной собственностью, а также осуществлять общее руководство делами фирмы. Различия между торговым домом и товариществом на паях в этом отношении было минимальным, поскольку предполагало сохранение семейного начала в качестве центрального в их

функционировании. Вопрос, однако, заключался в том, каким образом данные предприятия могли обеспечить привлечение необходимых инвестиций. Как показали дальнейшие события, готовность сыновей Вяч. П. Печаткина принимать нестандартные, масштабные решения (в отличие от долгих процедур согласований среди пайщиков-родственников товарищества «Печаткина К. П. наследников») оказалась более удачным вариантом для реорганизации фирмы, ее дальнейшего развития в условиях поиска новых сфер производственной и торговой деятельности. В 1913 г., при поддержке Русско-Азиатского банка, на базе торгового дома было учреждено акционерное общество «Российская писчебумажная фабрика в Петербурге» (РПФП) с довольно крупным для того времени уставным капиталом в 4,5 млн руб. (45 000 акций по 100 руб.) [35]. Предприятие на ул. Уральской было продано компании за 1,8 млн руб., из которых 500 тыс. руб. Печаткины получили в виде наличной суммы, а еще 1,3 млн руб. – акциями по номинальной стоимости. При этом Ник. Вяч. Печаткин сохранил за собой центральные позиции в руководстве обществом (ему был предоставлен пост директора-распорядителя). В число директоров и крупнейших акционеров вошел также ряд лиц, занимавших видное место в отечественном деловом мире. Речь идет о Е. Ф. Давыдове (он же состоял в руководстве еще пяти акционерных компаний), Г. Д. Лесине (владелец одного из крупнейших в России банкирских домов), М. А. Суворине (совладелец издательского «Товарищества А. С. Суворина – Новое Время»), И. Д. Сытине (глава крупнейшей в Москве издательской фирмы) и И. Х. Озерове (являлся членом совета Русско-Азиатского банка, а также директором восьми российских компаний) [36].

Эволюция фамильного дела Печаткиных свидетельствовала, помимо прочего, о значительном организационном потенциале (способности к смене традиционных правил игры и административной символики, изменению стиля управления фирмой, перераспределению ролей при принятии решений, определению новых акцентов в кадровой политике и т. д.), которым обладали семейные предприятия в России к началу XX в. Вряд ли в этом смысле можно оценивать экономическое поведение родственников как результат главным образом устойчивых фамильных обычаев и привычек. Само создание семейных предприятий и их последующая организационная трансформация объяснялись тем, что существующий в России набор институциональных ограничений стимулировал, при соответствующей рыночной ситуации, продуктивную деятельность подобного рода фирм.

Следует также отметить, что история складывания промышленных фирм Печаткиных (как,

впрочем, Шитовых, Леонтьевых, Шапошниковых и целого ряда других предпринимателей) свидетельствовала о проявлявшемся в пореформенный период кризисе «клановой» формы ведения бизнеса, подразумевавшей сосредоточение прав собственности и управления в рамках единого крупного семейного предприятия. В условиях глубоких социокультурных, хозяйственных и политических изменений, происходивших в России в начале XX в., на смену фамильным «кланам» стали приходиться более подвижные и гибкие формы ведения семейных торговых и промышленных дел, отвечавших нуждам быстро развивающегося малого и среднего бизнеса, с соответствующими способами накопления и передачи организационного, институционального и информационного опыта. В этой ситуации поиск разумного соотношения формальных и неформальных ограничений (освещавшихся, в том числе, семейными традициями) оказывал самое непосредственное влияние на эффективность коммерческой деятельности, создавал такую структуру стимулов, которая обеспечила в перспективе согласование индивидуальных и групповых интересов, привлекательность и рентабельность ведения деловых операций при существующих социально-экономических и политических порядках в стране. В этом отношении организационная эволюция российского предпринимательства в XIX – начале XX в. может рассматриваться, помимо прочего, как процесс оформления прав собственности, которые обменивались и закреплялись долгосрочными соглашениями при активном использовании норм, традиций и обычаев, характерных для родственных связей. Таким образом, институт семьи выступает в качестве основы для понимания характера взаимоотношений между индивидом, обществом и экономикой и влияния этих взаимоотношений на экономический рост в тот или иной исторический период. В конечном счете данный институт сохранял свою значимость в качестве фундаментального фактора развития экономической системы Российской империи вплоть до 1917 г.

Примечания

1. Под интересами (от лат. interest – имеет значение, важно) понимаются предпочтения индивидов, реализующиеся в процессе удовлетворения их потребностей в условиях ограниченности имеющихся ресурсов (возможностей).

2. Норт, Д. Институты, институциональные изменения и функционирование экономики [Текст] / Д. Норт. М., 1997. С. 18.

3. Под транзакционными понимаются в данном случае издержки, возникающие в связи с созданием, совершенствованием и развитием внутрифирменной структуры (затраты на управление и координацию деятельности ее отдельных подразделений), а также предпринимаемыми мерами по повышению эффектив-

ности деятельности компании на том или ином этапе ее функционирования. Фиксация и преодоление подобных издержек позволяют решать вопросы не только о форме и размере организации, моделях ее функционирования, но и эффективности соотношения интересов в структуре собственности и управления фирмой в конкретных условиях экономического развития России в XIX – начале XX в.

4. См.: *Норт, Д.* Указ. соч. С. 63.
5. См.: *Поллак, Р.* Трансакционный подход к изучению семьи и домашнего хозяйства [Текст] / Р. Поллак // *THESIS*. 1994. Вып. 6. С. 54–55.

6. *Лигенко, Н. П.* Купечество Удмуртии [Текст] / Н. П. Лигенко. Ижевск, 2001. С. 285.

7. *Боханов, А. Н.* Деловая элита России. 1914 [Текст] / А. Н. Боханов. М., 1994. С. 256.

8. *Барышников, М. Н.* Деловой мир Петербурга [Текст]: исторический справочник / М. Н. Барышников. СПб., 2000. С. 486.

9. Российский государственный исторический архив (РГИА). Ф. 23. Оп. 24. Д. 1073. Л. 165.

10. Там же. Л. 172.

11. Там же. Л. 178, 181.

12. Там же. Ф. 1343. Оп. 39. Д. 2090. Л. 14; Статистические сведения о фабриках и заводах экспонентов, получивших награды на мануфактурной выставке 1861 г. СПб., 1862. С. 45.

13. Статистические сведения о фабриках и заводах экспонентов... С. 45.

14. См. подробнее: *Калядина, С. А.* Василий Леонтьев.

15. РГИА. Ф. 23. Оп. 28. Д. 163. Л. 5–6; Д. 164. Л. 29.

16. *Калмыков, С. В.* Организационные формы предпринимательства [Текст] / С. В. Калмыков // История предпринимательства в России. Кн. 2. Вторая половина XIX – начало XX в. М., 2000. С. 82.

17. См.: *Ананьич, Б. В.* Банкирские дома в России 1860–1914 гг.: очерки истории частного предпринимательства [Текст] / Б. В. Ананьич. Л., 1991.

18. Использованы материалы юбилейного издания: Очерк 25-летней деятельности табачной фабрики А. Н. Шапошникова в Санкт-Петербурге [Текст]. СПб., 1898.

19. РГИА. Ф. 23. Оп. 12. Д. 555. Л. 26.

20. Использованы материалы сайта: <http://www.nevotabak.ru> [Электронный ресурс].

21. РГИА. Ф. 23. Оп. 12. Д. 555. Л. 1.

22. Там же. Л. 79.

23. Там же. Л. 228.

24. *Гурушина, Н. Н.* Английские капиталы и частное предпринимательство в России [Текст] / Н. Н. Гурушина, И. В. Поткина // Иностранное предпринимательство и заграничные инвестиции в России: очерки. М., 1997. С. 101–104.

25. Подробнее о месте женщин в сфере российского предпринимательства: *Барышников, М. Н.* Женщины в структуре российского предпринимательства в начале XX века [Текст] / М. Н. Барышников // Факты и версии: историко-культурологический альманах: исследования и материалы. Кн. 2. Из истории экономики. СПб., 2001. С. 51–64; *Он же.* Женщины в составе правлений акционерных компаний в России во второй половине XIX – начале XX века [Текст] / М. Н. Барышников // История предпринимательства в России: XIX – начало XX века: сб. статей / под ред. А. А. Дмитриева, А. А. Семенова. СПб., 2005. С. 17–38.

26. РГИА. Ф. 1343. Оп. 40. Д. 2402. Л. 5.

27. Там же. Ф. 23. Оп. 24. Д. 181. Л. 67.

28. Там же. Л. 77.

29. Там же. Ф. 1102. Оп. 2. Д. 1358. Л. 15.

30. Там же. Ф. 1343. Оп. 40. Д. 2272. Л. 9.

31. Там же. Д. 5243. Л. 4.

32. *Барышников, М. Н.* Деловой мир Петербурга... С. 354.

33. РГИА. Ф. 1102. Оп. 3. Д. 114. Л. 21.

34. *Керзум, А. П.* П. М. Горбунов – создатель Фабричного поселка в Красном Селе [Текст] / А. П. Керзум, Т. К. Иванова // История Петербурга. 2004. № 2. С. 52–53.

35. *Гиндин, И. Ф.* Банки и экономическая политика в России (XIX – начало XX в.). Избранное: очерки истории и типологии русских банков [Текст] / И. Ф. Гиндин. М., 1997. С. 442.

36. РГИА. Ф. 1102. Оп. 3. Д. 114. Л. 43, 49.

А. М. Ермаков

ПОЛИТИЧЕСКОЕ ОБУЧЕНИЕ В НАЦИСТСКИХ ЖЕНСКИХ ТРУДОВЫХ ЛАГЕРЯХ

В статье рассматриваются цели, методы и содержание политической подготовки девушек в лагерях нацистской женской Службы труда.

Лагерное воспитание в Германии культивировалось еще до прихода национал-социалистов к власти молодежным движением, участники которого стремились оградить молодое поколение от «буржуазного» стиля жизни и мира взрослых. Германский фашизм превратил лагерное бытие в нормальный образ жизни для миллионов людей: детей и подростков, юношей и девушек, мужчин и женщин. В частности, за годы гитлеровской диктатуры более 1 млн девушек в возрасте 17–25 лет провели от полугода до полутора лет в лагерях Имперской службы труда (РАД), объявленной Гитлером «школой нации». Приобретенные здесь мировоззрение, нормы поведения и стиль жизни многие годы влияли на образ мыслей и действий бывших участниц РАД. Поэтому анализ целей и содержания политического обучения девушек в нацистских трудовых лагерях позволит углубить понимание феномена национал-социализма.

Руководитель РАД, имперский трудовой фюрер Константин Гирль, рассматривал женскую Службу труда как «школу воспитания немецкого социализма, то есть немецкого народного сообщества», которая дает возможность преодолеть «социальные трещины, классовую ненависть и классовое высокомерие». Автор диссертации о формировании со-

ЕРМАКОВ Александр Михайлович – кандидат исторических наук, доцент по кафедре всеобщей истории ЯрГПУ им. Ушинского
© Ермаков А. М., 2006

общества в женских трудовых лагерях Рената Хервиг рассуждала о том, что студентки и выпускницы средних школ в лагере учатся уважать представительниц ручного труда, а девушки из рабочих и крестьянских семей признают более глубокие теоретические знания своих лучше образованных подруг [1]. В законе о РАД, подписанном Гитлером 26 июня 1935 г., перед Службой труда ставилась задача «национал-социалистически воспитывать немецкую молодежь в духе народного сообщества и правильного отношения к труду, прежде всего – подобающего уважения ручного труда» [2]. Наряду с воспитанием чувства национального единства перед женской РАД ставилась и вторая задача: указать девушкам на их место в «немецком народном сообществе» и нацистском государстве. Если в соответствии с нацистской идеологией мужчине отводилась гендерная роль героя-воина, то из девушек, направленных в трудовые лагеря, гитлеровцы хотели воспитать «настоящих немецких женщин и матерей, которым позднее спокойно может быть доверено воспитание нового поколения» [3].

Стремясь законсервировать существующие гендерные функции и даже обратить вспять эмансипацию женщин, осуществленную в Веймарской республике, национал-социалисты для реализации своей антимодернистской утопии поневоле обращались к методам современного индустриального общества. Как указывал один из ближайших сотрудников Гирля генерал-арбайстфюрер Вильгельм Декер, «домашние условия обуславливают одностороннее и индивидуалистское воспитание дочерей в более сильной мере, нежели воспитание сыновей», но «будущие матери народа должны выполнять свой долг перед нацией не в меньшей мере, чем отцы». А значит, «женская молодежь в своей совокупности в еще большей мере, чем юноши, нуждается в том, чтобы быть воспитанной в духе народного сообщества и нового отношения к труду» [4]. Женская РАД «является единственной организацией, которая полностью изымает девушек из их привычного жизненного круга и включает в сплоченное лагерное сообщество» [5]. Нацисты не скрывали, что «для немецкой женщины такое общественное воспитание означает нечто совершенно новое. Раньше она воспитывалась только в семье и в большинстве случаев не смотрела дальше круга семьи или своего узкого сословия. Никто не требовал от нее, чтобы она где-то выполняла добровольную службу, никто не требовал и того, чтобы она знала о задачах и нуждах всего народа» [6]. Следовательно, женская Служба труда, как и другие нацистские молодежные организации, олицетворяла претензию на огосударствление воспитания молодежи вопреки традиционным институтам семьи и школы и на тотальный контроль над молодым поколением.

Как заявил Гирль в мае 1940 г., из девушек следовало подготовить не только носителей, но и пропагандистов усвоенных в женской РАД ценностей и идеалов. Участницы Службы труда должны были нести в общество «нашу национал-социалистическую веру в вечные ценности немецкого народа и в его будущее, горячую любовь к нашему народу, готовность к действию для народа, уважение к фюреру и безграничное доверие к нему» [7].

Для достижения этих целей национал-социалисты использовали комплекс мер прямого и косвенного действия. В пропагандистских материалах для ораторов, подготовленных в апреле 1943 г., говорилось, что девушки в РАД воспитываются трудом, коллективом сверстниц из разных слоев общества, «ясной национал-социалистической позицией руководительниц». В свободное от производительного труда время идеологическое воздействие осуществлялось в ходе занятий по домоводству, физического воспитания, практического ведения домашнего хозяйства, пения, занятий рукоделием. Однако первостепенную роль в идеологической обработке обитательниц лагерей играли политические занятия [8].

Политзанятия, которые по требованию имперского трудового фюрера всегда проводились начальницей лагеря и лишь в исключительных случаях – одной из ее помощниц, были призваны «ознакомить работниц (так нацисты именовали обитательниц лагерей. – А. Е.) с мировоззренческими принципами и знаниями и сделать их способными принимать живое участие в политической жизни своего народа». В лагерном распорядке на политические занятия отводилось от 2 до 4 часов в неделю [9].

Начальница отдела воспитания и обучения в имперском управлении РАД Хильда Вагнер охарактеризовала стоявшие перед государственно-политическим занятием цели следующим образом: «Политическое занятие в Службе труда не является уроком теоретического обучения. Оно вырастает из живого опыта труда и имеет задачу сообщить работницам столько политических знаний, сколько им нужно как женщинам, которые однажды должны с ответственностью вступить в жизнь. Работницы учатся здесь смотреть шире круга своей работы, лагеря или деревенского общества и видят крупные задачи народа. Они узнают, что работа, которую они выполняют, не случайно выполняется отдельным человеком для отдельной семьи, а что каждая семья является членом всего народа и что речь идет о том, чтобы содержать здоровыми этих членов, чтобы могло жить целое. Они узнают, каким законам жизни подчинен этот народ, и они лучше и глубже понимают те мероприятия, которые сегодня предпринимаются партией и государ-

ством. На этом занятии мы хотим сообщить не оторванные от жизни теоретические знания, а живое понимание сущности и роста немецкого народа» [10].

Национал-социалисты были обеспокоены равнодушием значительной части молодого поколения к политике. Карл Шук, который проводил занятия в лагерях РАД, столкнулся с тем, что один работник не смог на занятии показать на карте границы Германии, другой не смог ничего рассказать об условиях Версальского договора, а третий причислил к противникам Германии в Первой мировой войне Австрию и не знал, что «великими немецкими полководцами» 1914–1918 гг. были Гинденбург и Людендорф [11].

Наверное, именно поэтому политическим занятиям в Службе труда придавалось большое значение с первых дней нацистской диктатуры. Одна из высокопоставленных чиновниц РАД, Мария Бургшталлер, настаивала на том, что все обучение в Службе труда должно быть подчинено задаче политизации немецкой молодежи. «Политические знания, – считала она, – это знания о становлении немецкого народа, знания о современных возможностях жизни немецкого народа, далее, знания о задачах отдельного соотечественника по созданию возможностей для жизни немецкого народа» [12].

В 1940 г. Гирль писал, что «политическое занятие должно политически просветить работниц и сделать их способными следовать за событиями времени с правильным пониманием и внутренним участием. Прежде всего, оно должно воспитывать в работницах национал-социалистические воззрения и национал-социалистический образ мыслей, чтобы они сначала в качестве работниц в правильном духе исполняли свою службу, а позднее как национал-социалистически мыслящие и чувствующие женщины могли правильно занять свое место в семье и в народном сообществе». В связи с особой важностью политзанятий имперский трудовой фюрер требовал, чтобы они чаще всего проводились самой начальницей лагеря, обладающей «известной мерой исторического образования, чтобы суметь убедительнее оснастить свои политические занятия историческими указаниями и примерами» [13].

В 1933–1936 гг. в планы занятий входили изучение национал-социалистического мировоззрения, программы НСДАП, немецкой истории, демографической политики, расоведения и учения о наследственности, поселенческой политики, а также обсуждение текущих вопросов [14]. Например, учебный план 1934 г. содержал такие темы, как «Национал-социализм как мировоззрение», «Развитие Германии в 1919–1939 гг.», «Краткий обзор развития немецкой жизни с начала XIX века», «Крестьянство и политика по-

селений», «Демографическая политика в связи с расовыми вопросами», «Пограничные вопросы и немцы за границей». Некоторые темы были специально ориентированы на подготовку молодых женщин к жизни в нацистском Рейхе: «Задачи женщины в национал-социалистическом государстве», «Долг женщины перед семьей», «Женские профессии» [15].

Для проведения политических занятий в Службе труда издавалась целая серия учебников и пособий. Как считал Декер, книга для воспитания работников и работниц должна отвечать двум условиям: быть простой и быть однозначной. «Простой потому, что школьная молодежь в послевоенное время, которая уже сегодня должна нести политическую ответственность, в школе не получила никаких предпосылок для духовно-политического мышления. Однозначной, потому что эта молодежь должна научиться видеть нашу судьбу как целое, прежде чем она будет выполнять ограниченную задачу для чести этого целого» [16].

В 1933–1936 гг. в мужских и женских трудовых лагерях использовали иллюстрированные пособия «Позорные договоры (Планы Дауэса, Юнга и Локарно)», «Основы экономики», «Высшая школа и Служба труда», «Идея фюрера в германской истории», «Немецкий крестьянин». В 1935 г. теоретики воспитания в женской Службе труда выдвинули положение о том, что «самым простым и верным путем формирования из работниц немецких женщин» является обучение на геополитической основе. Первым идею использовать на государственно-политических занятиях в женских трудовых лагерях карты выдвинул профессор Карл Шпрингершмид, книга «Государство как сущность жизни» использовалась в женской РАД как наглядное пособие. Но более популярным стало пособие профессора Вальтера Штульфата «Судьба Германии. Книга по геополитическому воспитанию», которое к 1936 г. выдержало четыре издания [17].

Книга Штульфата состояла из пяти разделов. Первый раздел «Один народ: это его земля и его кровь, его фюрер и его идея» представлял собой геополитический, социал-дарвинистский и националистический взгляд на историю Германии. Работницы должны были запомнить, что немецкое «жизненное пространство», расположенное в центре Европы, находится под постоянной угрозой со стороны Литвы, Польши, Чехии, Югославии, Италии, Франции, Бельгии, Дании. Преодолеть это опасное положение удалось только Бисмарку, в годы канцлерства которого Рейх имел только одного врага – Францию. Однако после заключения в 1894 г. франко-русского союза Тройственный союз вновь потерял тыл. Три карты посвящались англо-германским торговым противоречиям и строительству Германией силь-

ного военно-морского флота для защиты своей заморской торговли и колоний в Африке, Восточной Азии и на Тихом океане. Англия, чувствуя себя под угрозой, создает Антанту, а после войны навязывает Германии Версальский договор. Несколько карт рассказывали о содержании Версальского договора. Девушки должны были узнать, что страна потеряла 10% населения, 13% площади, 15,5% крупного рогатого скота, 14,6% пшеницы, 17,7% ржи, 17,2% картофеля, 26% угля, 68% цинковой руды, 75% железной руды, 90% торгового флота. Она осталась беззащитной против агрессивных соседей, к которым причислялись Польша, Чехословакия, Югославия, Италия, Франция и Бельгия. Главный враг – Франция – создаст новые фронты против Германии на Западе и на Востоке. В качестве второго непримиримого врага был назван Советский Союз, проникающий в Центральную Европу, при поддержке Франции принятый в Лигу Наций и заключивший с ней военный союз. Длинный перечень восстаний, вызванных Коминтерном, был призван убедить юных читательниц в том, что большевизм угрожает западной, восточноазиатской и латиноамериканской культурам. В этих условиях фюрер идет новыми путями, заключив в 1934 г. пакт о ненападении с Польшей, а в 1935 г. – военно-морское соглашение с Великобританией.

Во втором разделе «Борьба за германское единство» рассказывалось, что языковая, государственная и военная границы Германии не совпадают друг с другом, причем веками складыванию единого государства препятствовали отсутствие «естественного центрального ландшафта», горные преграды между Севером и Югом, расположение рек, текущих рядом друг с другом или в противоположные стороны. Только в настоящее время немецкое «жизненное пространство» объединено сетью каналов, железных дорог и воздушных путей. Здесь же велась пропаганда деятельности организации «Сила через радость» и нацистской программы строительства имперских автобанов. Этот раздел, как и предыдущий, завершался цитированием одного из гитлеровских изречений: «Лучшим гарантом мира является фанатичное единство нации».

Третий и четвертый разделы книги посвящались истории борьбы немцев за «жизненное пространство» на Западе и на Востоке и охватывали период от раннего средневековья до 1930-х гг. Особое внимание уделялось восточным границам страны и взаимосвязи геополитики и демографии. Названия карт говорили сами за себя и звучали как лозунги: «Германский Восток слишком мало заселен», «Германский Восток испытывает давление превосходящих по численности народов Восточной Европы» (Рождаемость в зарубежных странах), «Не дай своему народу умереть!» (Спад рож-

даемости в Германии в 1913–1933 гг.), «Оставайся на немецком Востоке!» «Так бегство из деревни угрожает восточной границе», «Так в 1928 г. польские сезонные рабочие устремились в восточногерманское сельское хозяйство», «Укрепляй Восток крестьянскими поселениями!».

Последний раздел «О борьбе за немецкую хлебную свободу» был призван показать роль Службы труда в борьбе за продовольственное самообеспечение. Читатели узнавали, что обитатели мужских трудовых лагерей проводят мелиорацию болот, культивирование, регулирование рек, строят поселения на окраинах городов, проводят лесные работы и участвуют в дорожном строительстве. Участницы ДФАД оказывают помощь занятой тяжелым трудом немецкой женщине, которая не может содержать постороннюю рабочую силу [18].

Напрашивается вывод о том, что после изучения подобного учебника у девушек должно было сложиться убеждение в величии фюрера, необходимости беспощадной борьбы с внешними врагами, сопротивления натиску большевиков в Европе и нашествию славянских народов в восточные провинции Германии.

Следует обратить внимание на то, что значительное место в содержании политзанятий занимал расизм. В пропагандистской и учебной литературе для женской РАД подчеркивалась важность обращения с «вопросами расоведения»: «демографические потребности» должны стать частью внутреннего мира молодых женщин, причем предпосылкой этого становилось «живое понимание вопросов расоведения», приобретенное ими на основании «постоянного народного просвещения». Особенно важным национал-социалисты объявили учение о наследственности, так как «вялость и безгранично глупая объективность» привели немцев «к отказу от всякой расовой и национальной гордости». Но «воспитание» в Службе труда может это изменить, так как «любая немецкая женщина, носящая почетную одежду Службы труда», должна считать «позором» «бросаться на мужчину чуждой расы или порочного мужчину». Только таким способом немецкий народ в конечном счете «убережется от вскармливания полуидиотов и физически непригодных, которым дали жизнь безответственные родители, в то время как полноценные немцы больше не видят жизненного пространства для своего потомства», – писала одна из руководительниц РАД Тони Заринг [19].

С 1936 г. политзанятие представляло собой, главным образом, занятие по истории и политинформации, делавшуюся на основании материалов прессы. Однако постепенно обучение, и без того крайне политизированное, уступало свои позиции неприкрытой политической обработке. Материа-

лы для политических занятий в женской Службе труда, изданные 1 апреля 1939 г., ориентировали начальниц лагерей на отказ от «обучения истории» и выдвигали на первый план мировоззренческую тематику [20]. В пропагандистской книге Гертруды Циприес изучение истории в женской РАД толковалось как инструмент для «понимания сегодняшнего дня», как предостерегающий пример и образец для подражания [21].

В другой книге Циприес следующим образом описывает текущую политическую работу в трудовом лагере: «Девушки с удивлением следили по карте за военными событиями. Дальше, все дальше в Голландию и Бельгию втыкала начальница лагеря флажки, пока они не замкнули кольцо вокруг Дюнкирхена и потом не были передвинуты широким фронтом во Францию. Все же потом наступил день, когда пришел в движение фронт на Верхнем Рейне» [22].

Гирль, настаивая на том, что «политическое занятие должно быть приближено к современности и связано с ней, но его нельзя путать с уроком по истории в народных и средних школах», ограничил материал, предназначенный для ознакомления. Он распорядился сконцентрировать изучаемую проблематику вокруг вопроса «Жизнь, борьба и действия фюрера в связи с борьбой немецкого народа за соответствующую расе жизнь от мировой войны до современности».

Предлагавшийся имперским трудовым фюрером курс политзанятий представлял собой знакомство с биографией Гитлера на фоне германской истории. В разделе «Молодость фюрера» начальница лагеря должна была дать сведения о созданной Бисмарком Германской империи, являющейся «основой для дальнейшего развития», о немецком народе, «расколотом внутри страны партиями, классами и конфессиями». Работницы должны были узнать, что в это время немцы в Австрии были отделены от Рейха и подвергались угнетению, а в самой Германии отсутствовало «сильное государственное руководство». Раздел «Фюрер – солдат мировой войны» посвящался рассмотрению истоков войны и причин поражения Германии. Следующий раздел представлял Гитлера как борца за единство и свободу немецкого народа и знакомил обитательниц лагеря с условиями Версальского диктата и большевистской угрозой, историей НСДАП, основами нацистского мировоззрения, биографиями лидеров партии. Среди «важных вех в истории Движения» главное место отводилось приходу национал-социалистов к власти.

Другая половина учебного курса посвящалась нацистской Германии, а соответствующий раздел назывался «Фюрер как созидатель и организатор Великогермании». Девушкам рассказывалось о политике унификации, устранении много-

партийной системы и создании авторитарного государства, законе о наследственных дворах, Германском трудовом фронте и организации «Сила через радость», борьбе с безработицей и организации социального вспомоществования в Третьем рейхе, расовых законах и четырехлетнем плане. Наконец, подробно рассматривались история и современное состояние Службы труда. В связи с этим еще раз указывалось на «задачи женщины в национал-социалистическом народном сообществе, значение правильного выбора супруга, принимая во внимание потомство, моменты, на которые при этом следует обратить внимание, значение многодетности для будущего нашего народа» [23].

В программу изучения девушками освобождения Рейха «от оков Версальского диктата» входило возвращение Саарской области, выход Германии из Лиги Наций, восстановление всеобщей воинской повинности, ремилитаризация Рейнской области, аншлюс Австрии, «освобождение» Судетской области, «возвращение» Мемельской области, военный разгром Польши. Гирль требовал: «Каждая работница должна знать и получить ясное представление об истоках и предыдущем ходе войны, о чем в этой войне для нас идет речь, почему мы должны победить и победим» [24].

Начальницам лагерей предлагалось в течение первых двух месяцев дать общий обзор всех тем, в следующие два месяца рассмотреть каждый раздел подробно, а в последние два месяца службы работниц «еще раз углубить общее понимание» [25].

В распоряжении начальницы X округа женской РАД «Рейнланд» о проведении политических занятий в зимнем полугодии 1942–43 г., адресованном начальницам групп лагерей и начальницам лагерей, говорилось, что политическое обучение девушек следует начинать сразу же после того, как они получили обмундирование и ознакомились с распорядком дня лагеря.

Работницы должны внимательно следить за военными событиями. Это будет достигаться путем регулярного совместного ознакомления с событиями дня и их последующего обсуждения. «При этом начальница лагеря должна схватывать существенное, так чтобы работницы ежедневно имели ясную картину борьбы наших солдат. Девушкам всегда следует показывать почти нечеловеческую самоотверженность солдат. При этом следует указывать и на достижения мужской РАД». Углублению знаний должен был служить еженедельный доклад по газетам, причем «для понимания огромных достижений фюрера важно, чтобы наряду с военными событиями рассматривался труд в тылу, включая культурную работу и строительство в завоеванных областях. Далее, в этих еженедельных обобщениях следует

давать знания о народах, с которыми мы вместе сражаемся, и о состоянии их стран».

Основное обучение, которое должны были пройти работницы, проводилось в течение первых двух недель на 11 уроках и охватывало семь тем: «Обзорные сведения Имперской службе труда», «Организация Имперской службы труда», «Изучение родины», «Введение в карту и глобус», «Военные события с 1939 г.», «Театры военных действий последних трех лет» и «Современные театры военных действий». Узловым пунктом всей политической подготовки должна была стать личность Гитлера, которая послужит для девушек образцом во всей их будущей жизни. Любой учебный материал и обзор текущих событий должен был замыкаться на теме «Жизнь, борьба и деятельность фюрера в связи с борьбой немецкого народа за подобающую ему жизнь в период от мировой войны до наших дней» [26].

В ходе этих обзорных уроков следовало показать «ненависть и ревность Англии», которая, стремясь уничтожить Германию, развязала Первую мировую войну и инициировала Версальский договор. В этот «самый отчаянный час германской истории» Гитлер принял решение восстановить разрушенный Рейх, построив его «на внутреннем единстве и народном сообществе». Работницы должны были проследить, как с 1933 г. росла ненависть враждебных Германии государств, пока Великобритания не нашла антинацистский инструмент в лице Польши.

Два следующих занятия отводились на краткий обзор германской истории 1871–1918 и 1918–1939 гг. Тринадцать занятий посвящались деятельности Гитлера, в связи с которой рассматривались положение Германии на рубеже XIX–XX вв., Первая мировая война, Версальский договор, основание и деятельность НСДАП, государственное устройство Третьего рейха, положение крестьянства и рабочих в нацистской Германии, развитие и деятельность Службы труда, демографическая политика гитлеровского режима, роль немецкой женщины в национал-социалистическом государстве, внешняя политика Рейха (возвращение Саксонской области, выход Германии из Лиги Наций, введение всеобщей воинской повинности, оккупация Рейнской области, аншлюс Австрии, присоединение Судетской области, оккупация Чехословакии и Мемельской области).

Курс обучения завершался пятью повторительными занятиями, а для углубления знаний предлагалось провести в свободное время несколько вечеров по темам: «Поход по местам молодости фюрера» (по книге Краусса), «Гитлер, каким его никто не знает» (с использованием одноименного фотоальбома Г. Гоффмана), «Стройки фюрера» (с использованием иллюстрированной книги «Стройки Третьего рейха», изданной под редак-

цией А. Шпеера), «Как я впервые слышала фюрера» или «Как я видела фюрера и говорила с ним», «Из жизни и деятельности имперского трудового фюрера» (по книге «Речи и произведения имперского трудового фюрера»), «Стихи, сообщения и рассказы наших военных писателей» [27].

Достижение желаемого воспитательного результата считалось возможным в том случае, если занятие будет «простым, наглядным и увлекательным». Не поощрялось проведение политзанятий, состоящих только из доклада начальницы лагеря или только из вопросов и ответов. «Высказывания и объяснения руководительницы, вопросы и ответы работниц должны чередоваться и дополнять друг друга. Главное, чтобы руководительница добила духовного сопровождения, сопереживания своих слушательниц», – говорилось в директиве имперского трудового фюрера. Руководительница, требовал он, должна добросовестно готовиться к каждому занятию, задавать простые вопросы, которые облегчают ответ, ориентируют на правильный ответ. «Принципиально неверно требовать определения трудных понятий или механического повторения выученных наизусть позиций». По мнению имперского трудового фюрера, сделать политзанятие «наглядным, увлекательным и современным» могло использование фотоснимков, учебных фильмов, прослушивание выступлений нацистских руководителей по радио, использование газетных статей [28].

Дать оценку действительности политических занятий позволяет анализ источников, происходящих от самих обитательниц лагерей. Так, в федеральном архиве Кобленца находятся ежемесячные доклады женского трудового лагеря Вальденфельс (округ XXI Донау-ланд), написанные различными работницами. Они детально сообщают о темах занятий и их содержании. Как показывают многочисленные грамматические ошибки, они не прочитывались начальницей лагеря. «В течение месяца наряду с почти ежедневными докладами по газетам у нас проводились политические и мировоззренческие занятия, мы обсуждали прежде всего такие понятия, как народ, раса и другие. Мы говорим о народе, когда встречаем сообщество, у которого одна кровь и один язык и которое связано общей судьбой», – писала одна из девушек в мае 1940 г. Она же сообщала, что в ходе занятий подробно рассматривались история и структура НСДАП, причем в центре внимания находилась биография Гитлера.

«Наше обучение строилось на деятельности всех организаций НСВ, ДАФ, НСФ и т. д., при этом всегда обсуждалось противоречие с сегодняшним временем, которое существовало до взятия власти. Так мы получали четкий взгляд на время создания и достижения отдельных личнос-

тей. Затем мы перешли к мировой войне и Версальскому договору. Поставим перед собой сегодня вопрос, почему мы проиграли мировую войну? Можно ответить, потому что оказался несостоятельным внутренний фронт, враг неправильно повлиял и измотал мужчин и женщин, которые выполняли свой долг на родине, листочками и другими пропагандистскими средствами. Так как к тому же отсутствовали необходимые продукты питания, врагу это скоро удалось. Так как у нас и без того ничего не было, они отобрали у нас наши колонии, которые мы купили».

Девушка называет прекрасным вечер, организованный на основе докладов работниц по книге «От императорского двора до имперской канцелярии»: «Мы познакомились с жизнью фюрера, как он получал все больше сторонников, и наконец, о назначении имперским канцлером. Также о пунктах, которые фюрер поставил в свою программу, мы услышали подробные доклады. Наконец, как возникла НСДАП, и из каких подразделений состоит партия» [29].

Об успешности идеологической обработки в трудовых лагерях свидетельствуют и послевоенные воспоминания бывших работниц. Например, Урсула Забель рассказывает, что «политическое обучение... всегда было очень деловым, не было совершенно никаких оскорблений или недостойных нападок на противников в войне. Каждого инакомыслящего молчаливо уважали. По радио говорили совсем другим тоном». Увольнением из РАД грозило начальнице лагеря отношение к работницам, призванным из Люксембурга и Лотарингии. Одна из них на занятии сделала вид, что не может показать на карте ни одного города в районе боевых действий, найти границу Германии и даже отличить воду от суши. В конце концов начальница лагеря только приказала девушке сесть на место, не сделав даже замечания [30].

Таким образом, целью политического обучения и воспитания девушек в нацистских трудовых лагерях было превращение женской молодежи Третьего рейха не только в лояльного исполнителя воли руководящей верхушки, а в убежденного сторонника гитлеровского мировоззрения. Осуществлявшаяся в Имперской службе труда социализация молодых женщин была призвана способствовать реализации нацистской идеологической утопии – складыванию свободного от внутренних противоречий и конфликтов «народного сообщества», в котором женщине отводилась гендерная роль домохозяйки и многодетной матери, распространяющей свои взгляды, основанные на фанатичной вере в фюрера, в кругу семьи, на рабочем месте, среди подруг и соседей. Содержанием обучения в женской Службе труда были нацистская философия полов, материнство, здоровье, наследственность и расоведе-

ние, национализм, народное сообщество. Это должно было вызвать у женщин готовность поддерживать гитлеровский режим и безоговорочно выполнять любые порученные им задания на протяжении всего жизненного пути.

Примечания

1. *Herwig, R.* Gemeinschaft und Frauenarbeitsdienst. Diss. [Text] / R. Herwig. Jena, 1935. S. 32–33.
2. Reichsgesetzblatt [Text] 1935. Teil I. S. 769.
3. *Marawske-Birkner, L.* Der weibliche Arbeitsdienst. Seine Vorgeschichte und gegenwärtige Gestaltung [Text] / L. Marawske-Birkner. Leipzig, 1942. S. 254.
4. *Decker, W.* Deutschlands weibliche Jugend im Reichsarbeitsdienst [Text] / W. Decker // Jahrbuch des Reichsarbeitsdienstes. 1941. Berlin, 1941. S. 57.
5. *Scheibe, W.* Aufgabe und Aufbau des Reichsarbeitsdienstes. [Text] / W. Scheibe. Leipzig, 1938. S. 45.
6. *Wagner, H.* Die Erziehungsaufgabe des Arbeitsdienstes für die weibliche Jugend [Text] / H. Wagner // Jahrbuch des Reichsarbeitsdienstes. 1940. Berlin, 1941. S. 55.
7. *Hied, K.* Ausgewählte Schriften und Reden [Text] / K. Hierl. München, 1941. Bd. 2. S. 308.
8. Российский государственный военный архив. Ф. 1323. Оп. 3. Д. 110. Л. 89.
9. *Schwerdtfeger-Zypries, G.* Das ist der weibliche Arbeitsdienst! [Text] / G. Schwerdtfeger-Zypries. Berlin, 1940. S. 82.
10. *Wagner, H.* Op. cit. S. 55–56.
11. *Stuhlforth, W.* Deutsches Schicksal. Ein geopolitisches Erziehungsbuch [Text] / W. Stuhlforth. Lagensalza, Berlin, 1936. S. 3.
12. Цит. по: Ibid. S. 5.
13. *Hierl, K.* Op. cit. S. 297.
14. *Herwig, R.* Op. cit. S. 27.
15. *Scholtz-Klink, G.* Aufbau des Deutschen Frauenarbeitsdienstes. [Text] / G. Scholtz-Klink. Leipzig, 1934. S. 12.
16. Цит. по: *Stuhlforth, W.* Op. cit. S. 3.
17. Ibid. S. 6.
18. См.: Ibid. S. 7–60.
19. *Saring, T.* Der Deutsche Frauenarbeitsdienst [Text] / T. Saring. Berlin, 1934. S. 45.
20. Цит. по: *Retzlaff, H.* Arbeitsmädchen am Werk [Text] / H. Retzlaff. Leipzig, 1940. S. 28–29.
21. *Schwerdtfeger-Zypries, G.* Op. cit. S. 66.
22. *Schwerdtfeger-Zypries, G.* Arbeitsmädchen ganz vorn [Text] / G. Schwerdtfeger-Zypries. Berlin, 1941. S. 21.
23. *Hierl, K.* Op. cit. S. 298–299.
24. Ibid. S. 300–301.
25. Ibidem.
26. Цит. по: *Watzke-Otte, S.* «Ich war ein einsatzbereites Glied in der Gemeinschaft»... Vorgehensweise und Wirkungsmechanismen nationalsozialistischer Erziehung am Beispiel des weiblichen Arbeitsdienstes [Text] / S. Watzke-Otte. Frankfurt am Main, 1999. S. 319–320.
27. Цит. по: Ibid. S. 321–323.
28. *Hierl, K.* Op. cit. S. 301.
29. Цит. по: *Watzke-Otte, S.* Op. cit. S. 171.
30. *Sabel, U.* Reichsarbeits- und Kriegshilfdienst [Electronic resource] / U. Sabel // <http://www.dhm.de/lemo/html/nazi/innenpolitik/arbeitsdienst/index.html> (05 февраля 2004).

В. Т. Юнгблюд

ГОСУДАРСТВЕННЫЙ ДЕПАРТАМЕНТ И АЛЬТЕРНАТИВЫ ДАЛЬНЕВОСТОЧНОЙ ПОЛИТИКИ США (1933–1941 гг.)

В статье рассматриваются внешнеполитические воззрения государственного секретаря США К. Хэлла, руководителя Отдела дальневосточной политики Ст. Хорнбека и посла в Японии Д. Грю, игравших ключевую роль в разработке дальневосточной стратегии США в 1933–1941 гг. Прослеживается изменение подходов американской дипломатии к решению международных проблем на Дальнем Востоке в связи с нарастающей агрессивностью Японии и приближением Второй мировой войны.

Серьезным испытанием для американской дипломатии 1930-х гг. стало обострение противоречий на Дальнем Востоке. В начале 1933 г. во время формирования администрации Ф. Д. Рузвельта кандидат на должность государственного секретаря Корделл Хэлл несколько раз встречался с Г. Стимсоном – главой внешнеполитического ведомства в правительстве Г. Гувера. Во время этих консультаций было достигнуто соглашение о том, что новое руководство страны сохранит преемственность в проведении дальневосточной политики [1]. Значение данного соглашения вряд ли стоит переоценивать: подходы Вашингтона к ситуации на Дальнем Востоке определялись к началу 1933 г. традиционной политикой «открытых дверей и равных возможностей» в Китае и по сути легализовавшими эту доктрину решениями Вашингтонской конференции (12.11.1921 – 6.02.1922 г.), прежде всего Договором девяти держав. Преемственность в дальневосточной политике должна была выразиться в продолжении курса на непризнание захвата Японией Маньчжурии, облетенного 7 января 1932 г. в форму доктрины Стимсона. Поскольку первая из указанных доктрин указывала на наличие жизненно важных интересов США в этом регионе, а вторая не предлагала никаких действенных механизмов по их защите в условиях нарастающей агрессивности Японии, то становилось ясно, что американской дипломатии предстояло решить непростую задачу выработки оптимального курса в Восточной Азии.

В отечественной историографии по-разному оценивают характер американской внешней политики в 1933–1941 гг. Оценки колеблются в диапазоне от признания американского курса на Дальнем Востоке «попустительским», способствующим развертыванию японской агрессии, равно-

ценным «мюнхенскому», до возрождения ревизионистской концепции «войны с черного хода», согласно которой Вашингтон проводил провокационную политику намеренного подталкивания Японии к войне [2]. Прояснению вопроса может помочь уточнение воззрений на дальневосточную проблематику исторических деятелей, непосредственно вовлеченных в определение американской дальневосточной стратегии.

Руководители госдепартамента США и дипломаты на протяжении всего предвоенного периода играли заметную роль в разработке тихоокеанских проблем. Определяющее влияние на содержание решений, составивших дипломатическую предысторию Пёрл-Харбора, оказали воззрения госсекретаря К. Хэлла, руководителя Отдела дальневосточной политики Стэнли Хорнбека и посла США в Японии Джозефа Грю.

Государственный секретарь считал, что принципы, которые он желал видеть в основе мирового устройства, вполне применимы к регулированию отношений в Восточной Азии и должны определять политику администрации США в этом регионе. В свое время он прочно усвоил идеи английского историка и экономиста Дж. Гобсона, считавшего, что «последняя крупная возможность укрепления капитализма находится на Востоке» [3]; эти идеи хорошо совмещались с его собственными мыслями о том, что либерально-капиталистическая система в рамках национальной экономики может развиваться лишь временно.

Набор принципов, отстаивавшихся Хэллом на протяжении всего предвоенного периода, оставался неизменным: обеспечение национальной безопасности; укрепление экономического и социального благополучия американского народа; сотрудничество с другими государствами в духе добрососедства; создание международного механизма для поддержания мира; участие США в работе Международного суда; незыблемость международных правовых норм; сведение до минимума уровня вооружений; отказ от сфер влияния; неучастие в военных союзах; равноправие всех государств; урегулирование международных конфликтов путем переговоров; невмешательство во внутренние дела других стран; либерализация международной экономической жизни. Многие из этих положений явно перекликались с программой организации мира, предложенной на исходе Первой мировой войны Вудро Вильсоном [4].

Начиная с 1936 г., практически сразу после того, как Япония взяла курс на безраздельное преобладание в Восточной Азии, Хэлл стал делать осторожные уступки сторонникам жестких мер против агрессора. Но даже в критических ситуациях он стремился ограничиваться декларациями, поручая своим подчиненным заниматься деталями.

ЮНГБЛЮД Валерий Теодорович – доктор исторических наук, профессор, зав. кафедрой всеобщей истории, проректор по научно-исследовательской работе ВятГГУ

© Юнгблюд В. Т., 2006

В июне 1937 г. по инициативе премьер-министра Великобритании Н. Чемберлена состоялся обмен мнениями между американским и британским руководством по поводу дальневосточной ситуации. Незадолго до этого возглавивший кабинет Чемберлен высказался в пользу гармонизации англо-американо-японских отношений и выразил опасение, что в противном случае британская сторона может одновременно оказаться вовлеченной в конфликты в Европе и на Дальнем Востоке. 1 июня 1937 г., после согласования текста с президентом, Хэлл вручил британскому послу Р. Линдсею ответный меморандум, суммировавший его взгляды на проблему. «Традиционная политика нашей страны, – говорилось в документе, – состоит в том, чтобы не заключать такие соглашения, которые создают или подразумевают союзы. Мы считаем, что правительства, имеющие наибольшие интересы на Дальнем Востоке, должны постоянно оказывать оздоравливающее и сдерживающее влияние ради сохранения и защиты прав и интересов всех заинтересованных сторон и ради предотвращения трений и роста напряженности. Мы считаем, что эффективность таких усилий может быть обеспечена консультациями наиболее заинтересованных государств, дополненными параллельными согласованными действиями» [5]. Далее госсекретарь подчеркнул, что Соединенные Штаты, несмотря на фактический выход Японии 31 декабря 1936 г. из Договора девяти держав, устанавливающего лимиты для морских вооружений, продолжают считать единственной законной основой для регулирования ситуации на Дальнем Востоке решения Вашингтонской конференции, особенно в той их части, где речь шла о независимости Китая и равенстве торговых возможностей на его территории для всех государств.

7 июля 1937 г. Япония начала необъявленную войну против Китая. Заявление главы внешнеполитического ведомства от 16 июля, определявшее отношение США к начавшейся войне, содержало повторение хорошо известных по более ранним его выступлениям призывов к уважению территориальной целостности всех государств, невмешательству в их внутренние дела, равенству торговых возможностей, сохранению статус-кво на Тихом океане [6]. *С незначительными модификациями глава внешнеполитического ведомства воспроизводил свои миротворческие рецепты в публичных выступлениях и дипломатических нотах вплоть до конца ноября 1941 г. Именно они были основой его позиции на переговорах с японскими дипломатами Номурой и Курусу летом осенью 1941 г. [7], безрезультатность которых рассматривается в качестве важной побудительной причины решения японского кабинета Тодзэ нанести удар*

по Гавайям. Пропагандируя либеральные принципы и пытаясь использовать их в практической дипломатии, Хэлл был на редкость последователен и постоянен, что служило поводом для его обвинений в негибкости и недостаточной реалистичности. Тем не менее подчеркнутая склонность государственного секретаря решать сложные проблемы на основе общепринятых международных норм не исключала весьма прагматичного отношения к вопросам укрепления Соединенными Штатами своей военно-морской мощи. К 1938 г. расходы на программу военно-морского строительства в США достигли 1 млрд долларов [8], и глава внешнеполитического ведомства был одним из сторонником этих приготовлений.

Заслуживает внимания тот факт, что идеи и дипломатические шаги Хэлла, нередко оценивавшиеся современниками как «нерешительные» и «неэффективные», японской стороной воспринимались как проявление жесткости и неуступчивости [9].

Большую роль в формировании дальневосточного курса США играл Ст. Хорнбек. Начиная с 1928 г., в течение шестнадцати последующих лет, редкий вопрос американской политики в Восточной Азии решался без его участия. Доминирующим элементом воззрений Хорнбека было его стремление рассматривать Азиатско-Тихоокеанский регион под углом зрения общей внешнеполитической стратегии США, избегая акцентов на частных вопросах и отдельных конфликтных ситуациях [10].

В начале 30-х гг. Хорнбек одобрил доктрину Стимсона, хотя и не считал, что ее применение может дать какие-либо позитивные результаты. Его взгляды сводились к двум основным постулатам: во-первых, моральные методы воздействия будут неэффективными до тех пор, пока Соединенные Штаты не накопят военный потенциал, достаточный для подкрепления своих инициатив; во-вторых, события в Маньчжурии, по его мнению, не создавали непосредственной угрозы коренным американским интересам. Поэтому администрации следовало сосредоточиться на охране широких интересов США на Дальнем Востоке и быть готовой эффективно противодействовать Японии в случае возникновения непосредственной угрозы [11]. Руководитель дальневосточного отдела полагал, что доктрину «открытых дверей» следует подчинить достижению этой цели.

Хорнбек считал Японию главным источником опасности для Соединенных Штатов. Это обстоятельство повлияло на его отношение к проблеме дипломатического признания СССР. 28 октября 1933 г. он направил меморандум К. Хэллу, в котором выразил надежду, что во время перего-

воров с М. М. Литвиновым будет обсужден вопрос о путях и средствах совместного противодействия Японии [12].

Хорнбек допускал возможность решительных действий по отношению к агрессорам. В 1933 г., когда конгресс США приступил к обсуждению закона об эмбарго на продажу оружия, он доказывал, что действие данного закона не должно распространяться на Дальний Восток [13]. Планы по наращиванию военных приготовлений он рассматривал не только как ответ на милитаризацию Японии, но и как фактор обеспечения лидирующей роли США в борьбе за влияние в Восточной Азии. Эти идеи создали шефу дальневосточного отдела репутацию сторонника твердого антияпонского курса. Впрочем, для того чтобы его точка зрения стала известной в дипломатических кругах и получила соответствующую оценку, потребовалось время. Так, например, в сентябре 1934 г. первый секретарь Полпредства СССР в США А. Ф. Нейман охарактеризовал главу дальневосточного отдела как «выраженного носителя прояпонских тенденций», в то время как в более поздних дипломатических депешах его, как правило, называли «антияпонски настроенным» деятелем и даже «представителем наиболее активных антияпонски настроенных кругов США» [14].

В 1937–1941 гг. Хорнбек был одним из тех, кто ратовал за применение репрессивных мер в отношении «страны восходящего солнца». По его мнению, расширение зоны агрессии Японии в Китае улучшало сырьевую базу японской промышленности и вело к укреплению влияния военных. Баланс сил во всем тихоокеанском регионе начал изменяться не в пользу США, что вызывало растущее беспокойство и являлось важным фактором эволюции его взглядов. Начиная с 1938 г. администрация, учитывая его рекомендации, стала оказывать ограниченную помощь Китаю.

После начала войны в Европе и особенно после падения Франции в июне 1940 г. Хорнбек, будучи уже в должности советника госдепартамента по дальневосточным делам, охарактеризовал происходившие в мире события «как одну войну на двух театрах». Такая точка зрения сближала его позицию с идеями Рузвельта, полагавшего, что «единый мировой конфликт требует от Соединенных Штатов глобальной стратегии самообороны» [15].

Внешнеполитические воззрения Ст. Хорнбека серьезно повлияли на содержание дальневосточной политики США в 1933–1941 гг. Теоретические изыскания и практические шаги руководителя дальневосточного отдела показывают, как под влиянием событий традиционные американские внешнеполитические установки отходили на

задний план, уступая место концепции баланса сил.

Главным оппонентом Хорнбека был американский посол в Японии Джозеф Грю, который считал, что администрация Рузвельта питает сентиментальную слабость к Китаю и придерживается неоправданно жесткой линии по отношению к Японии. Такой путь казался ему бесперспективным.

В начале 1930-х гг. посол одобрял доктрину непризнания захвата Японией Маньчжурии, интерпретируя ее в духе президента Г. Гувера, предлагавшего во взаимоотношениях с Японией избегать конфронтации, в случае необходимости применять мирные способы преодоления разногласий и привлекать на свою сторону мировое общественное мнение. Д. Грю не имел иллюзий относительно внешнеполитических целей Японии, подчеркивая их экспансионистский характер [16]. Попытки Токио использовать доктрину Монро для идеологического подкрепления своей политики в Азии вызывали у него резкий протест [17]. В своем анализе международных отношений на Дальнем Востоке посол особое внимание уделял японо-советским отношениям, полагая, что от их развития зависят направление японской экспансии и вероятность возникновения крупного военного конфликта в этом регионе. В октябре 1933 г. он информировал госдепартамент о росте воинственности Токио, прогнозируя возможность нападения Японии на СССР в 1935 г., когда японская армия должным образом подготовится к боевым действиям [18]. Его оценки в целом совпадали с заключениями экспертов внешнеполитического ведомства по данному вопросу как в отношении сроков начала возможного вооруженного столкновения, так и в определении Японии как наиболее вероятного инициатора такого конфликта [19].

Личность и политические взгляды американского посла в Токио интересовали руководителей советской внешней политики. В Москву поступали сведения о якобы имевшем место прояпонском настрое американского дипломата. Источником такой информации был полпред СССР в Токио К. К. Юренев. Глава посольства СССР в США А. А. Трояновский в середине апреля 1936 г. представил в наркомат по иностранным делам свои комментарии по этому вопросу: «Что касается японофильства американского посла в Токио... то мне кажется, что это совершенно не доказано. Я имел возможность читать доклад посла Грю и убедиться, что ни в какой мере японофилом он не является и стоит за улучшение отношений между Соединенными Штатами и Советским Союзом и за препятствие японской экспансии на азиатском континенте...

Я с Гру встречался еще в Токио и знаю его манеру держать себя очень любезно, в том числе и в отношении японцев. Делать отсюда какие-либо политические выводы, мне кажется, не приходится...

Политика американского правительства сейчас – не обострять отношений с японцами, и, конечно, Гру не имеет директив держать себя в отношении японских официальных лиц резко и неприветливо. Возможно, что у тов. Юренева сложились личные неважные отношения с Гру» [20]. Мнение Трояновского в данном случае вполне можно было считать компетентным: до назначения в Вашингтон он в должности полпреда шесть лет провел в Токио и хорошо ориентировался в дальневосточной проблематике.

Главу американского посольства в Токио беспокоило, что у японской стороны может сложиться убеждение, будто политика администрации – это политика «слабости, нерешительности и блефа» [21]. Ответом, по его мнению, должны были стать серьезные военные приготовления.

В то же время рекомендации, поступавшие из Токио в Вашингтон, чаще всего ориентировали на поиск компромиссов. Антияпонские выступления официальных представителей администрации вызывали протесты со стороны Грю [22].

Наметившаяся в 1934 г. тенденция к отходу от политики уступок вновь проявилась в 1936 г., когда Япония приняла закон о контроле над нефтяными ресурсами Маньчжурии. В августе этого года Грю рекомендовал «адекватные морские приготовления с тем, чтобы в любой момент... встретить непредвиденные события на Дальнем Востоке, которые могут привести нас, несмотря на все подсчеты и политические шаги, к войне с Японией» [23]. Этот вывод сближал его точку зрения с позицией Хорнбека, хотя полного совпадения взглядов Дж. Грю и руководителя отдела дальневосточной политики так и не произошло.

Заявление К. Хэлла от 16 июля 1937 г. встретило полную поддержку и понимание посла. Он считал, что отношение США к японо-китайской войне должно быть абсолютно беспристрастным, и предлагал избегать «провокационной» дипломатии протестов и осуждений агрессии [24]. Впрочем, развитие ситуации на Дальнем Востоке он воспринимал как часть более широкой картины поляризации сил в мире и выбор политической стратегии и тактики США в Азиатско-Тихоокеанском регионе он связывал с выбором страной своего места в оформлявшемся противостоянии демократических и антидемократических государств.

2 декабря 1938 г. Грю направил государственному секретарю США письмо, в котором под-

робно изложил свое понимание дальневосточной ситуации в контексте основных тенденций мировой политики. Посол отмечал, что «в последнее время имеет место заметное возобновление активности по линии оси Берлин – Рим – Токио и явное укрепление отношений между Японией и государствами с тоталитарными и авторитарными формами правления. Далее Грю указывал на то, что Япония полностью отбросила политику поддержки «договора девяти держав», «открытых дверей» и принцип «равных возможностей» и приступила к созданию «нового порядка в Восточной Азии», включающего создание блока Япония – Китай – Маньчжоу-Го и требование изменения принципов «открытых дверей» и «равенства возможностей» в Китае. «Проведение такой политики, – продолжал посол, – логически приведет к тому, что Япония окажется на одной стороне, а державы, имеющие интересы в Китае, т. е. Соединенные Штаты, Великобритания и Франция, – на другой стороне. Более того, в той же степени, в какой эти три страны, которые являются ведущими демократиями, сближаются друг с другом в силу их интересов... в той же самой степени Япония вынуждена сближаться со странами, противостоящими демократиям, а именно с Италией и Германией, чьи интересы в Китае являются, между прочим, незначительными». Отсюда следовал вывод, что изменение соотношения сил в Европе, произошедшее в результате Мюнхенской конференции, отразилось на внешнеполитическом курсе Токио – здесь решили, что демократические государства не способны тягаться силами с осью Берлин – Рим, «и это послужило дальнейшим толчком к политике укрепления связей Японии с этой осью», в результате чего «Германия, Италия и Япония, которые первоначально сблизились под общим знаменем антикоммунизма, сближаются теперь еще теснее в силу их враждебности к так называемым демократическим государствам» [25].

Наблюдения посла оказались совершенно верными и почти на год опередили официальное решение Токио распространить сотрудничество с родственными европейскими режимами на сферы, не имеющие отношения к совместной борьбе с коммунистической угрозой, что позволило трансформировать антикоминтерновский пакт 1936 г. в тройственный военный союз с широкими военно-политическими целями, направленным в том числе и против англо-саксонских держав.

В июне 1941 г. Грю полагал, что нападение Германии на СССР повысило шансы правительства США на соглашение с Японией: он советовал Рузвельту начать переговоры с главой кабинета министров принцем Каноя. В этом вопросе Грю разошелся во мнениях не только с решительно настроенным Хорнбеком, но и с осторож-

ным Хэллом. Госсекретарь, опираясь на аргументацию экспертов по дальневосточной политике, дал согласие на применение экономических санкций, включая замораживание японских фондов в США и прекращение американских поставок нефти и другого стратегического сырья. Установка на сдерживание японской экспансии в Юго-Восточной Азии оформилась в государственную политику после подписания президентом Рузвельтом исполнительного распоряжения 26 июля 1941 г. о введении экономических санкций.

Японский дипломат Того Сиганори, возглавивший в октябре 1941 г. японский МИД, в написанных после войны мемуарах позволил себе характерную сентенцию, поясняющую его понимание политического поведения руководителей США и Японии накануне Перл-Харбора: «Вообще-то как в Японии, так и в США едва ли кто-нибудь, за исключением ультра-милитаристов, желал войны, но совершенно бессмысленно заявлять о приверженности миру и говорить об отращении к войне, настаивая в то же время на своих требованиях и не идя ни на какие уступки. И разумеется, прежде всего следует думать о том, насколько твои требования соответствуют справедливости и международному благу, ибо забота о собственных преимуществах без желания учитывать позицию другой стороны не может служить делу мира» [26].

Упрек, содержащийся в этой фразе, адресован как японским, так и американским политикам, принимавшим участие в переговорах 1941 г. и ответственным за принятие решений, сделавших войну неизбежной. Японский дипломат не щадит своих соотечественников, начиная с принца Каноэ и министра Мацуоки, заканчивая дипломатами Номуры и Курусу. Однако обвинительный пафос в данном случае направлен в первую очередь против «воинственного лицемерия» Рузвельта и негибкости Хэлла, якобы изначально занявших «бескомпромиссную позицию» во время переговоров летом – осенью 1941 г., но «не демонстрировавших намерения» полностью отвергнуть все пожелания японской стороны [27]. Единственным американским участником этих событий, не заслужившим его упрека, был посол США в Токио Грю, который настойчиво убеждал свое правительство в том, «что настало подходящее время либо для восстановления японо-американских отношений, либо для побуждения Японии к переходу на сторону Англии и Америки», к аргументам которого якобы в Вашингтоне не прислушались [28].

Выводы японского дипломата, очевидно, лишь отчасти соответствуют действительности. Грю действительно занимал более осторожную позицию в вопросах о целесообразности объявления экономических санкций Японии, полагая, что

такими мерами Соединенные Штаты лишь усилят позиции военных в японском руководстве и тем самым приблизят начало войны. Однако в более широком плане роль идей и рекомендаций американского посла была все же несколько иной: его выводы о поляризации демократических и антидемократических сил в мире и следовавшей из этого возрастающей враждебности Японии, курс которой в Восточной Азии объективно смыкался с германской агрессией в Европе, оказали значительное влияние на руководство страны, включая президента Рузвельта, в доверительной переписке с которым он состоял. В конечном итоге расхождение установок Хэлла и Хорнбека принципиально не противоречило предложениям Грю. Расхождения в их подходах касались преимущественно выбора времени для обострения отношений с Японией.

Примечания

1. *Stimson, H. L.* On Active Service in Peace and War [Text] / H. L. Stimson, M. Bundy. N.Y., 1948. P. 294–295.

2. Из работ последнего времени следует назвать: *Федотов, В. П.* Черты «Дальневосточного Мюнхена» [Текст] / В. П. Федотов // Вопросы истории. 2004. № 10. С. 43–56; *Молодяков, В. Э.* Несостоявшаяся ось: Берлин – Москва – Токио [Текст] / В. Э. Молодяков. М., 2004; *Сафронов, В. П.* СССР, США и японская агрессия на Дальнем Востоке и Тихом океане [Текст] / В. П. Сафронов. М., 2001.

3. *La Feber, W.* The American Century. A History of the United States since 1890-s [Text] / W. La Feber, R. Polenberg. N.Y., 1975. P. 235–237.

4. См. *Юнглод, В. Т.* Эра Рузвельта: дипломаты и дипломатия [Текст] / В. Т. Юнглод. СПб., 1996. С. 41.

5. *Hull, C.* The Memoirs of Cordell Hull [Text] / C. Hull. Vol. 1. N.Y., 1948. P. 532–533.

6. *Foreign Relations of the United States. Diplomatic Papers. 1918–1945* [Text]. Wash., 1930–1969. 1937: Vol. I. P. 699–700 (далее – FRUS); *Graebner, N.* Hoover, Roosevelt and the Japanese-American Relations. 1931–1941 [Text] / N. Graebner // Pearl Harbor as a History / ed. by D. Borg and Sh. Okamoto. N.Y., 1973. P. 48; FRUS: Japan, 1931–1941 [Text]. Wash., 1943. Vol. II. P. 406–410; *Butow, R.* The Hull-Nomura Conversation: A Fundamental Misconceptions [Text] / R. Butow // American Historical Review. July 1960. Vol. LXV. № 4. P. 827–828.

7. См.: *Сигэнори, Т.* Воспоминания японского дипломата [Текст] / Т. Сигэнори. М., 1999. С. 263.

8. *Федотов, В. П.* Указ. соч. С. 45.

9. *Сигэнори, Т.* Указ. соч. Ч. 2.

10. Работе Хорнбека в госдепартаменте предшествовала исследовательская и преподавательская деятельность в Висконсинском и Гарвардском университетах. Четыре года он провел в Китае (1909–1913). В 1919 г. Хорнбек входил в состав американской делегации на Парижской мирной конференции в качестве эксперта. Сотрудничество Хорнбека с госдепартаментом началось в 1920 г. По определению Р. Бьюхайта, Хорнбек был «ученым-дипломатом по призванию». (*Bubite, R. D.* The Open Door in Perspective:

Stanley K. Hornbeck and American Far Eastern Policy [Text] / R. D. Buhrer // Makers of American Diplomacy. From Benjamin Franklin to Henry Kissinger / ed. by F. J. Merli and Th. A. Wilson. N.Y., 1974. P. 431–434.

11. *Thompson, J. C.* While China Faced West. American Reformers in National China, 1928–1937 [Text] / J. C. Thompson. Cambridge (Mass.), 1969. P. 23.

12. FRUS. The Soviet Union, 1933–1939 [Text]. Wash., 1952. P. 24.

13. *Jablon, H.* Crossroads of Decision. The State Department and Foreign Policy, 1933–1937 [Text] / H. Jablon. Lexington, 1983. P. 70.

14. Советско-американские отношения 1934–1939 [Текст] : документы / под ред. Г. Н. Севостьянова. М., 2003. С. 217, 667, 703.

15. *Thompson, J. C.* Sentimental Imperialists. The American Experience in East Asia [Text] / J. C. Thompson, P. W. Stanley, J. C. Perry. N.Y., 1981. P. 192.

16. *Heinrichs, W.-jr.* American Ambassador Joseph Grew and the Development of the United States Diplomatic Traditions [Text] / W.-jr. Heinrichs. N.Y., 1986. P. 218.

17. FRUS. 1934. Vol. III. P. 721–722.

18. FRUS. 1933. Vol. 3. P. 421–424. Подробный анализ содержания депеш Дж. Грю, направленных в государственственный департамент, дается в книге В. П. Сафронова (*Сафронов, В. П.* Указ. соч. С. 108–109).

19. *Сафронов, В. П.* Указ. соч. С. 108–112.

20. Советско-американские отношения 1934–1939: документы. С. 427.

21. *Heinrichs, W.-jr.* American Ambassador Joseph Grew. P. 219–220.

22. *Grew, J.* Turbulent Era: A Diplomatic Record of Forty Years 1904–1945 [Text] / J. Grew; ed. by W. Johnson. Boston, 1952. Vol. II. P. 953.

23. *Grew, J.* Turbulent Era. Vol. II. P. 1002–1003.

24. FRUS. 1937. Vol. III. P. 485–488.

25. Год кризиса. 1938–1939 [Текст]: документы и материалы: в 2 т. / мин-во иностр. дел СССР; редкол.: А. П. Бондаренко и др. М., 1990. С. 123–126.

26. *Сигэнори, Т.* Указ. соч. С. 271.

27. Там же. С. 232.

28. Там же. С. 268.

НОВЫЕ КНИГИ

Бакулин, В. И. Листая истории страницы: Вятский край и вся Россия в XX веке [Текст] : сборник научных статей / В. И. Бакулин. – Киров: Изд-во ВятГГУ, 2006. – 203 с.



Избранные произведения доктора исторических наук, профессора ВятГГУ В. И. Бакулина дают представление о научных интересах и творческом пути автора. В сборнике освещается ряд наиболее острых проблем (преимущественно первой половины XX века) региональной истории в контексте истории Российского государства (СССР) и в тесной связи с ней.

Предназначена для студентов, аспирантов, историков-профессионалов и всех интересующихся отечественной историей и в целом вопросами обществознания.

ЮРИДИЧЕСКИЕ НАУКИ

Ю. С. Варанкина

СПЕЦИФИКА ОБЪЕКТИВНОЙ СТОРОНЫ ПРЕСТУПНОЙ НЕВЫПЛАТЫ ЗАРАБОТНОЙ ПЛАТЫ

В статье исследуется проблема формулировки объективной стороны преступной невыплаты заработной платы (ст. 145.1 УК РФ) и предлагается ее новая формулировка.

Объективная сторона является важнейшим элементом состава преступления, который имеет значение как для разграничения преступления от иных правонарушений, так и для квалификации преступления и индивидуализации наказания.

Что касается объективной стороны преступной невыплаты заработной платы, то она сформулирована законодателем в диспозиции ст. 145.1 УК РФ следующим образом: «Невыплата свыше двух месяцев заработной платы».

В юридической литературе встречаются различные мнения по поводу формы совершения преступления, предусмотренного ст. 145.1 УК РФ.

Одни авторы считают, что объективная сторона данного состава преступления может быть выражена только в форме бездействия [1]. Другие при этом добавляют, что это «бездействие лиц, которые в соответствии с занимаемой должностью обязаны обеспечить своевременность выплат названных платежей и могут это сделать» [2], либо указывают на обязательное отсутствие непреодолимых препятствий для такой выплаты [3].

По мнению других авторов, объективная сторона невыплаты заработной платы характеризуется как действием, так и бездействием [4].

А. В. Наумов полагает, что в данном случае имеет место преступное действие [5].

Чтобы ответить на вопрос: в какой форме может быть выполнена объективная сторона исследуемого нами состава преступления, – обратимся к понятиям действия и бездействия.

Итак, обязательным признаком объективной стороны любого состава преступления является общественно опасное деяние. Преступное дея-

ние – это акт внешнего поведения лица, которое, как верно отметил В. Н. Кудрявцев, «находится под контролем сознания» [6]. Безусловно, внешняя сторона человеческого поведения неразрывно связана с его внутренней (психической стороной), и в реальности они образуют неразрывное единство, однако в теоретическом плане мы должны их четко разделять, выделяя объективную и субъективную сторону преступного посягательства, – анализировать объективную сторону абстрагируясь от сознания и воли человека.

Преступное деяние может иметь форму действия или бездействия (ст. 14 Уголовного кодекса РФ).

Мы полностью разделяем позицию А. Ф. Парфенова о том, что одним из основных признаков, отделяющих действие от бездействия, является активность первого, которая означает определенное воздействие на окружающий мир [7]. В основе действия лежит телодвижение человека. Действие – это активное поведение человека, заключающееся в его воздействии на окружающую среду.

Бездействие – это нечто отличное от действия. В юридической литературе бездействие обычно определяется как пассивное поведение человека, которое означает, что «человек находится в состоянии физического покоя, не вмешиваясь в общественные и естественные процессы, причиняющие вред» [8]. Именно данная позиция и служит причиной возникновения различных мнений на счет того, действием или бездействием может быть выражена объективная сторона того или иного состава преступления.

Мы, в свою очередь, разделяем мнение тех авторов, которые полагают, что преступное бездействие нельзя сводить к пассивности, в смысле абсолютной бездеятельности человека. «В момент совершения преступления субъект может развить самую бурную деятельность, однако если он не выполняет при этом возложенную на него законом обязанность, то он считается бездействующим» [9].

В развитие данного вывода мы приходим к тому, что способами реализации преступного бездействия может быть действие как одно или совокупность телодвижений человека и бездействие как полное отсутствие таковых.

Бездействие может иметь уголовно-правовое значение только при выполнении двух условий:

а) при преступном бездействии лицо не выполняет возложенную на него обязанность совершить конкретные действия;

б) у лица имелась реальная возможность совершить эти конкретные действия.

Таким образом, преступным бездействием следует признавать поведение лица, выраженное в несвершении им конкретных действий, которые оно должно было и могло совершить.

Объективная сторона преступления, предусмотренного ст. 145.1 УК РФ, может быть выполнена только в форме бездействия. Рассмотрим это подробнее.

Обязанность действовать определенным образом возникает раньше уголовно-правовых отношений, складывающихся в связи с ее нарушением.

Отсюда следует закономерный вопрос: что является юридическим основанием обязанности действовать при бездействии.

В юридической литературе можно выделить две основополагающие точки зрения на этот счет.

Одни авторы считают, что «основанием обязанности действовать при бездействии может быть закон, и только закон» [10]. Как указывает Н. Ф. Кузнецова, одним из признаков преступления, в том числе и общественно опасного бездействия, является признак противоправности, и нести уголовную ответственность за бездействие может лишь определенный круг лиц, на которых законом возложена обязанность совершать определенные действия [11].

А. И. Бойко, критикуя данную позицию, указывает: «Хорошо еще, что не сама Конституция объявлена местом хранения людских обязанностей – их, как известно, там заявлено лишь четыре. Вероятно, автор хотел подчеркнуть правовую, а не законодательную основу обязанного поведения. Влекущим юридические последствия чаще всего становится бездействие, заблаговременно обставленное (прописанное, зафиксированное) на подзаконном уровне. Сложности профессиональных технологий, неисчислимо число человеческих контактов, размеры народонаселения, постоянно обновляемые и пополняемые страховочные правила и т. д. понуждают власть концентрировать указания об обязанностях в уставах, инструкциях, положениях, приказах общенормативного характера и проч., а не в парламентских актах» [12].

В. Е. Мельникова конкретно перечисляет, что обязанность действовать определенным образом может возникнуть в силу следующих обстоятельств:

- 1) прямое указание закона или подзаконного акта;
- 2) обязательства, принятые по договору;
- 3) должностное положение лица либо осуществляемая профессия;

4) родственные (семейные) отношения;

5) обязанность совершить определенные действия вследствие предшествующих действий лица.

Мы придерживаемся первой точки зрения по поводу основания обязанности действовать при бездействии. Сама по себе обязанность действовать возлагается на субъекта как прогнозируемая реальная возможность, предусмотренная уголовным законом. Юридическое основание уголовной ответственности находится в уголовном законе, но сформулировано оно может быть и в подзаконном акте и проч. Ведь если обязанность не будет закреплена в Уголовном кодексе, то и ответственность за ее неисполнение не сможет быть уголовной.

Таким образом, юридическим основанием обязанности действовать при бездействии является уголовный закон (в большинстве это бланкетные нормы), а конкретные действия, которые надлежит выполнять во исполнение этой обязанности, могут быть прописаны где угодно, в том числе определены нормами морали.

Так, уголовная ответственность за неисполнение обязанности, заключающейся в своевременной выплате заработной платы, закреплена в ст. 145.1 УК РФ, а порядок, условия ее выплаты регулируются трудовым законодательством.

В соответствии со ст. 22 Трудового кодекса РФ работодатель обязан выплачивать в полном размере причитающуюся работникам заработную плату в сроки, установленные ТК РФ, коллективным договором, правилами внутреннего трудового распорядка организации, трудовыми договорами.

Порядок установления заработной платы, порядок, место, сроки ее выплаты, ограничения удержаний из заработной платы регулируются главой 21 Трудового кодекса РФ.

Вместе с тем условия оплаты труда конкретного работника в данной организации регламентируются локальными правовыми актами.

Итак, какие требования к порядку и условиям выплаты заработной платы предъявляет действующее законодательство.

По общему правилу, установленному ст. 131 Трудового кодекса РФ, выплата заработной платы производится в денежной форме в валюте Российской Федерации (в рублях).

Однако коллективным или трудовым договором может быть предусмотрена возможность выплаты части заработной платы в иных формах, не противоречащих законодательству РФ и международным договорам РФ.

В этом случае необходимо учитывать следующие моменты.

Во-первых, для законной выплаты заработной платы в неденежной форме помимо того, что эта возможность должна быть предусмотрена кол-

лективным или трудовым договором, необходимо письменное заявление работника.

Если письменное волеизъявление работника отсутствует, работодатель не имеет права выплачивать заработную плату в такой форме. При этом возникает вопрос: если работник настаивает на выплате зарплаты в денежной форме, а работодатель выплачивает ее в натуральной и это длится более двух месяцев, можно ли в данном случае действия работодателя квалифицировать по ст. 145.1 УК РФ?

Представляется, что ответ будет положительный, если работник отказывается от фактического получения вознаграждения за труд в натуральной форме. Форма выплаты заработной платы является существенным условием оплаты труда. И поскольку заработная плата должна быть выплачена именно в той форме, в которой она определена соглашением сторон с учетом действующего законодательства, работник имеет право отказаться от ее получения в ненадлежащей форме, при этом обязанность по ее выплате работодателем выполнена не будет.

С другой стороны, если работник не был согласен на выплату заработной платы в неденежной форме, однако фактически на предложение работодателя согласился, то есть получил вознаграждение за труд в натуральной форме, здесь обязанность работодателя считается выполненной, однако с нарушением установленного законом порядка. Преступления действия работодателя не образуют, их следует квалифицировать по ст. 5.27 КоАП РФ «Нарушение законодательства о труде и охране труда».

Во-вторых, доля заработной платы, выплачиваемой в неденежной форме, не может превышать 20% от общей суммы заработной платы. Нарушение установленного законом предела образует состав административного правонарушения.

В-третьих, выплата заработной платы в виде спиртных напитков, наркотических, ядовитых и вредных веществ, оружия, боеприпасов и других предметов, в отношении которых установлены запреты или ограничения на их свободный оборот, не допускается. В случае нарушения данного требования закона также не происходит посягательства на объект преступления, предусмотренного ст. 145.1 УК РФ, – право работника на своевременную и в полном объеме выплату заработной платы, вместе с тем действия работника и работодателя могут быть квалифицированы по соответствующим статьям Уголовного кодекса РФ (ст. 222, 228–228.1, 234, 238 УК РФ).

В соответствии со ст. 133 Трудового кодекса РФ месячная заработная плата работника, отработавшего за этот период норму рабочего времени и выполнившего нормы труда (трудовые

обязанности), не может быть ниже установленного федеральным законом минимального размера оплаты труда.

В правоприменительной практике имеют место случаи, когда данное требование закона нарушается. Образует ли состав преступления, предусмотренного ст. 145.1 УК РФ, выплата свыше двух месяцев заработной платы в размере ниже установленного МРОТ?

Объектом преступления, предусмотренного ст. 145.1 УК РФ, является право работника на своевременную и в полном объеме оплату труда. Что в данном случае мы считаем под полным объемом оплаты труда?

В силу ст. 56 Трудового кодекса РФ соглашение между работником и работодателем в виде трудового договора имеет решающее значение при определении размера заработной платы.

В соответствии со ст. 9 Трудового кодекса РФ коллективные договоры, соглашения, а также трудовые договоры не могут содержать условий, снижающих уровень прав и гарантий работников, установленный трудовым законодательством. Если такие условия включены, то они не могут применяться. На основании ст. 130 Трудового кодекса РФ установлены основные государственные гарантии по оплате труда работников, в частности величина минимального размера оплаты труда в РФ.

Таким образом, договорное определение размера заработной платы ниже МРОТ ничтожно. Априори государством в данном случае устанавливается размер вознаграждения, равный минимальному размеру оплаты труда в РФ.

Откуда следует, что выплата работнику заработной платы ниже установленного МРОТ является выплатой заработной платы не в полном объеме, а разница между фактически выплаченной заработной платой и минимальным размером оплаты труда будет размером невыплаченной работодателем в результате преступления заработной платы.

Значит, выплата свыше двух месяцев заработной платы в размере, ниже установленного в РФ минимального размера оплаты труда, образует состав преступления, предусмотренного ст. 145.1 УК РФ.

Однако следует отметить, что далеко не все авторы единогласно считают, что выплата заработной платы не в полном объеме образует преступную невыплату заработной платы [13]. Так, А. Н. Гувев подчеркивает, что «при частичной невыплате объективная сторона преступления отсутствует. Не имеет значения размер (объем) выплаченной части зарплаты – главное, что отсутствует факт полной невыплаты» [14].

Мы, не согласны с приведенным мнением ученых. Исходя из того, что объективная сторона

преступной невыплаты заработной платы выражена в форме бездействия, она заключается в невыполнении лицом возложенной на него обязанности. В силу ст. 22 Трудового кодекса РФ указанная обязанность сформулирована законодателем как обязанность работодателя выплатить заработную плату в установленные сроки и в полном объеме. Значит, преступная невыплата заработной платы, регламентированная ст. 145.1 УК РФ, заключается в невыполнении лицом обязанности выплатить вознаграждение за труд не только в установленные сроки, но и в полном объеме.

Если смоделировать в реальной действительности ситуацию с невыплатой части заработной платы, то получается, что работодатель, выплачивая крохотную часть причитающегося работнику вознаграждения и удерживая его основную часть, избежит уголовной ответственности. Однако при этом конституционное право работника на вознаграждение за труд будет грубейшим образом нарушено. Мало того, при такой ситуации работники, которым не выплачена заработная плата в полном объеме, и те, которым пусть выплачена, но незначительная часть, находятся в явно неравном положении, поскольку последние не будут признаваться потерпевшими по уголовному делу и не подпадают под защиту уголовного закона. При этом право обоих на вознаграждение за труд своевременно и в полном объеме нарушено, т. е. объект преступления, предусмотренного ст. 145.1 УК РФ, в приведенных случаях претерпел воздействие.

Для того, что избежать в правоприменительной практике разногласий по поводу того, является ли право работника на оплату труда в полном объеме объектом уголовно-правовой защиты ст. 145.1 УК РФ, предлагаем сформулировать объективную сторону в диспозиции статьи следующим образом: «Неисполнение обязанности по своевременной и в полном объеме оплате труда».

Следующее требование, предъявляемое законом к порядку выплаты заработной платы, касается места непосредственного осуществления выплаты.

По общему правилу, установленному ст. 136 Трудового кодекса РФ, заработная плата выплачивается работнику в месте выполнения им работы либо перечисляется на указанный работником счет в банке на условиях, определенных коллективным или трудовым договором.

Обязанность работодателя выплачивать заработную плату в месте выполнения работы особенно актуальна для работников тех предприятий, организаций, структурные подразделения которых территориально расположены в отдельных местах. Эта обязанность заключается в том, чтобы организовать выплату заработной

платы каждому работнику в том месте, где он выполняет свои трудовые обязанности.

Следует обратить внимание, что местом работы вахтовым методом считаются объекты (участки), на которых осуществляется непосредственная трудовая деятельность [15]. Поэтому при осуществлении работ вахтовым методом зарплата должна выплачиваться по месту выполнения работ.

Законодательством также допускается возможность перечисления заработной платы на счет в банке. Для этого необходимо заявление работника, поскольку такая форма расчетов является добровольной. Перечисление заработной платы на банковский счет работника возможно после заключения договора банковского счета между работником и банком. Согласно ст. 421 ч. 1 Гражданского кодекса РФ граждане и юридические лица свободны в заключении договора. Понуждение к заключению договора не допускается, за исключением случаев, когда обязанность заключить договор предусмотрена ГК РФ, законом или добровольно принятым обязательством. Следовательно, работодатель не может принудить работника заключить договор банковского счета.

Конвенция МОТ № 95 «Об охране заработной платы», ратифицированная СССР 31 января 1961 г., предусматривает, что заработная плата должна выплачиваться регулярно (ст. 12).

В ст. 136 Трудового кодекса РФ установлено, что заработная плата должна выплачиваться не реже, чем каждые полмесяца. Оплата труда производится в день, установленный правилами внутреннего трудового распорядка организации, коллективным договором, трудовым договором.

Для отдельных категорий работников могут быть установлены иные сроки выплаты заработной платы, но только федеральным законом.

Отсюда вытекает, что выплата заработной платы каждые полмесяца является обязанностью работодателя. Даже в том случае, если работники согласны получить заработную плату один раз в месяц и представили работодателю соответствующие заявления, он не вправе производить выплаты реже, чем каждые полмесяца.

В такой ситуации, если условия о выплате заработной платы реже, чем каждые полмесяца, включены в трудовой или коллективный договор, эти условия будут считаться недействительными на том основании, что они ухудшают положение работника по сравнению с трудовым законодательством.

Достаточно распространены в правоприменительной практике случаи, когда локальными правовыми актами предприятия установлена выплата заработной платы один раз в месяц либо не установлена вообще. Как поступать правоприменителю в указанных ситуациях для установле-

ния в действиях работодателя состава преступления, предусмотренного ст. 145.1 УК РФ, поскольку в первом случае указанное положение правового акта недействительно, а во втором случае нет регламентированной даты отсчета задержки выплаты заработной платы.

По нашему мнению, если на предприятии день выплаты заработной платы не установлен вообще, то началом задержки ее выплаты, следует считать шестнадцатый день после дня, когда работник последний раз получил заработную плату, то есть спустя полмесяца.

Аналогичным образом следует рассуждать в ситуациях, когда на предприятии установлено, что заработная плата выплачивается один раз в месяц. Поскольку это положение признается недействительным, то применяются нормы трудового законодательства, первым днем задержки заработной платы следует считать не день выплаты заработной платы, указанный в локальном правовом акте данной организации, а шестнадцатый день после дня, когда работник последний раз получил заработную плату, то есть спустя полмесяца.

Для правоприменителя важно установить, является ли состав преступления, предусмотренный ст. 145.1 УК РФ, материальным или формальным составом.

Под преступлениями с материальным составом понимаются общественно опасные деяния, которые считаются оконченными с момента наступления определенных общественно опасных последствий [16]. Для признания преступления имеющим формальный состав наступление преступных последствий не является обязательным, ибо деяние признается преступным при наличии самого факта совершения действий (бездействий), входящих в объективную сторону состава преступления [17].

По мнению большинства ученых, состав преступления, предусмотренного ст. 145.1 УК РФ, следует признать формальным составом [18].

Некоторые авторы считают данный состав материальным, поскольку «последствие – имущественный ущерб в виде неполученных денег является неизбежным для данного состава» [19].

В последнем случае налицо смешение законодательной конструкции уголовно-правовой нормы, предусматривающей преступление с формальным составом ст. 145.1 УК РФ, с объективно существующими общественно опасными последствиями этого деяния, так как они не входят в обязательные признаки объективной стороны рассматриваемого состава. Деление составов преступлений на формальные и материальные производится исключительно на основе особенностей созданной законодателем конструкции состава преступления. При этом следует отметить, что в ре-

альной действительности общественно опасные последствия наступают в результате любого преступления, будь оно формальным или материальным. Но не все последствия указаны в законе в виде обязательного элемента объективной стороны состава преступления.

Состав преступления, предусмотренный ст. 145.1 ч. 1 УК РФ, сформулирован законодателем как формальный, поскольку в диспозиции статьи не заложено обязательное наступление преступного результата.

Неоднозначно может быть решен вопрос о моменте окончания исследуемого нами преступления.

Н. И. Ветров [20], И. М. Тяжкова [21], Н. Г. Иванов [22] указывают, что в данном случае деяние следует считать оконченным с момента фактической невыплаты заработной платы в течение более чем двух месяцев.

Вместе с тем, на наш взгляд, такая позиция не соответствует понятию длящегося преступления, данному в Постановлении Пленума Верховного суда СССР «Об условиях применения давности и амнистии к длящимся и продолжаемым преступлениям» от 4 марта 1929 г. (в ред. Постановления Пленума Верховного суда СССР от 14.03.1963 г.), согласно которому «преступления, именуемые длящимися, характеризуются непрерывным осуществлением состава определенного преступного деяния. Длящееся преступление начинается с какого-либо преступного действия... или акта преступного бездействия. Следовательно, длящееся преступление можно определить как действие или бездействие, сопряженное с последующим длительным невыполнением обязанностей, возложенных на виновного законом под угрозой уголовного преследования». Также в Пленуме указывается, что «длящееся преступление начинается с момента совершения преступного действия (бездействия) и кончается вследствие действия самого виновного, направленного к прекращению преступления, или наступления событий, препятствующих совершению преступления».

Налицо тот факт, что преступление, регламентированное в ст. 145.1 УК РФ, подпадает под все признаки длящегося преступления, перечисленные в Пленуме.

Представляются верными суждения П. С. Яни о том, что момент окончания длящегося преступления совпадает с моментом его фактического завершения в связи с прекращением преступной деятельности по воле лица или вопреки ей. Длящееся преступное деяние не окончено, пока не прервано, но, будучи прервано в любой момент после начала выполнения состава, расценивается как оконченное, а не как покушение. Обсуждение вопроса о том, является ли деяние оконченным преступлением или покушением после

начала его совершения и до момента прерывания, не имеет смысла, поскольку особенность длящегося преступного деяния такова, что в указанный промежуток времени оно не является ни тем, ни другим, т. е. ни покушением, ни окончательным преступлением: деяние только совершается. Таким образом, момент окончания длящегося преступления (то есть и преступления, предусмотренного ст. 145.1 УК РФ) совпадает с моментом его фактического завершения в связи с прекращением преступной деятельности по воле лица либо вопреки ей [23].

С учетом изложенного моментом начала совершения преступления, предусмотренного ст. 145.1 УК РФ, является день, следующий за днем, когда обязанность работодателя по выплате заработной платы не была им исполнена в течение двух месяцев. А моментом окончания – день, когда работодатель добровольно выплатил заработную плату работникам или когда его преступное поведение было принудительно пресечено.

В юридической литературе встречаются мнения о том, что невыплата заработной платы свыше двух месяцев будет являться уголовно-наказуемым деянием только в том случае, если за каждый из двух месяцев, указанных в законе, соответствующие обязательные выплаты не производились. Так, Н. И. Пикуров указывает, что преступление, предусмотренное ст. 145.1 УК РФ, признается оконченным после того, как двукратно (в течение двух месяцев) без уважительных причин будет нарушено право лица на получение зарплаты [24].

Приведенная позиция представляется ошибочной, поскольку в данном случае работодатель свою обязанность оплатить труд работника, выполненный за определенный промежуток времени, не исполнил, несмотря на то, что выплатил ему зарплату за работу в последующие месяцы. Преступное состояние субъекта преступления в данном случае продолжается, поскольку никоим образом не прервано.

Обязательным для наступления уголовной ответственности по ст. 145.1 УК РФ является невыплата заработной платы свыше двух месяцев.

Учеными уже высказывались мнения о том, что установление срока – свыше двух месяцев – является не вполне обоснованным и не всегда адекватным для борьбы с правонарушениями в данной сфере.

Так, Н. А. Лукьянова указывает, что оговоренный в законе срок вообще не следовало бы включать в диспозицию рассматриваемой уголовно-правовой нормы. Поскольку неясно, почему в статье говорится именно о двух месяцах, а, например, не об одном, трех или четырех. Складывается такое впечатление, что выбранная законо-

дателем цифра взята произвольно. Во всяком случае, не возникает каких-либо логических, веских и убедительных обоснований и аргументов данного законотворческого решения [25].

При этом С. В. Изосимов отмечает, что та или иная новелла, предлагаемая законодателем, должна быть прежде всего оправданной и понятной правоприменителю. К сожалению, в случае с введением в УК РФ статьи, устанавливающей ответственность за невыплату заработной платы, пенсий, стипендий, пособий и иных выплат, такого не произошло, так как отдельные положения, сформулированные в диспозиции данной нормы, недостаточно ясны и понятны, а авторы такого законодательного решения не дали ему какого-либо объяснения. Законодатель попросту зафиксировал появление новой статьи в уголовном законе, по сути дела, никак не обосновав его [26].

На наш взгляд, уяснение социальной обусловленности уголовно-правовой охраны прав граждан на своевременность оплаты труда позволит нам определить наиболее эффективное в борьбе с правонарушениями в данной сфере определение объективной стороны состава преступления, предусмотренного ст. 145.1 УК РФ.

Именно исходя из социальной природы, определяющей цели исследуемой нами нормы закона, мы попытаемся установить, какой период невыплаты заработной платы работнику следует признать преступным.

Уголовное законодательство можно признать обоснованным, если оно: полностью охватывает круг деяний, уголовно-правовая борьба с которым целесообразна; своевременно исключает наказуемость тех деяний, основания для криминализации которых отпали; адекватно отражает в уголовно-правовых мерах характер и степень общественной опасности деяния.

При соответствии этим требованиям уголовно-правовая норма считается отражающей потребности общества.

При определении социальной обоснованности уголовно-правовой нормы, предусмотренной ст. 145.1 УК РФ, следует учитывать такие обстоятельства, как общественная опасность данного деяния, его распространенность, неэффективность других правовых средств в борьбе с подобными нарушениями, возможность влияния на указанные явления уголовно-правовыми мерами. Положительные ответы на перечисленные вопросы, позволяющие нам сделать вывод о том, что данная уголовно-правовая норма отражает потребности общества.

Основной целью криминализации деяния, связанного с несвоевременной и не в полном объеме выплатой заработной платы, является повышение эффективности защиты государством трудовых прав граждан в сфере оплаты труда. От-

сюда следует, что обоснованность нормы закона ст. 145.1 УК РФ следует определять с учетом того, насколько эффективно данная норма защищает права и свободы каждого работника.

Указанный критерий является, безусловно, оценочной категорией. Поскольку один работник по причине задержки выплаты заработной платы даже на один месяц окажется на грани бедности, когда он и его семья будут не в состоянии обеспечить себя продуктами питания, а другому задержка даже на полгода существенного вреда не принесет.

С учетом этого представляется целесообразным определить грань между преступной и не-преступной невыплатой заработной платы на основании оценочной категории, сформулировав диспозицию ст. 145.1 УК РФ как «злостная невыплата заработной платы».

Одновременно возникает вопрос, что понимать в данном случае под злостностью.

Во-первых, при толковании понятия «злостности» можно воспользоваться указаниями, содержащимися в постановлении Пленума Верховного суда РСФСР «О судебной практике по делам о преступлениях, предусмотренных ст. 122 УК РСФСР» от 19.03.1969 г. В этом постановлении, в частности, разъяснялось, что вопрос о том, является ли уклонение злостным, должен решаться судом с учетом продолжительности и причин невыплаты и всех других обстоятельств дела.

Итак, можно выделить следующие признаки, свидетельствующие о злостности невыплаты заработной платы.

Прежде всего, это длительность невыплаты заработной платы. Какой срок является длительным, определяется конкретными обстоятельствами дела с учетом существенности вреда, причиненного потерпевшим.

Активное поведение работодателя, направленное на сокращение активов предприятия, на сокрытие имущества и доходов организации от трудового коллектива и правоохранительных органов, хищение имущества предприятия при наличии задолженности по заработной плате следует также признать злостным уклонением от ее погашения.

Т. Д. Устинова, Е. Ю. Четвертакова считают, что злостность в качестве признака отдельных составов преступлений можно определить как невыполнение определенных обязанностей, возложенных на лицо в установленном законом порядке, продолжаемое после повторного предупреждения со стороны уполномоченных на то органов о недопустимости их неисполнения. Именно наличие предупреждения является обязательным условием привлечения к уголовной ответственности [27].

Каким образом данный тезис применим к объективной стороне преступления, предусмотренного ст. 145.1 УК РФ?

В ходе проверок исполнения трудового законодательства руководителю предприятия в связи с нарушением сроков выплаты заработной платы может быть вынесено предписание государственными инспекторами труда органов федеральной инспекции труда, представление об установлении нарушений трудового законодательства органами прокуратуры.

Кроме того, в силу ст. 370 Трудового кодекса РФ профессиональные союзы наделены правом на осуществление контроля за соблюдением работодателями и их представителями трудового законодательства и иных нормативных правовых актов, содержащих нормы трудового права. При этом профсоюзные инспекторы труда вправе направлять работодателям представления об устранении выявленных нарушений закона, обязательные для рассмотрения.

В качестве предупреждения можно рассматривать способ самозащиты работника от нарушений трудового законодательства, регламентированный в ст. 142 Трудового кодекса РФ. В случае задержки выплаты заработной платы на срок более 15 дней работник имеет право, известив работодателя в письменной форме, приостановить работу на весь период до выплаты задержанной суммы.

В соответствии со ст. 142 Трудового кодекса РФ работодатель и (или) уполномоченные им в установленном порядке представители, допустившие задержку выплаты работникам заработной платы и другие нарушения оплаты труда, несут ответственность в соответствии с Трудовым кодексом РФ и иными федеральными законами.

Согласно ст. 419 Трудового кодекса РФ лица, виновные в нарушении трудового законодательства и иных нормативных правовых актов, содержащих нормы трудового права, привлекаются к дисциплинарной ответственности в порядке, установленном ТК РФ, иными федеральными законами, а также привлекаются к гражданско-правовой, административной и уголовной ответственности в порядке, установленном федеральными законами.

Таким образом, за неисполнение обязанности по своевременной и в полном объеме выплате заработной платы лицо может быть привлечено к дисциплинарной ответственности и на него могут быть наложены следующие меры дисциплинарного взыскания: замечание, выговор, увольнение по соответствующим основаниям.

Кроме того, лицо может быть привлечено к административной ответственности по ст. 5.27 КоАП РФ «Нарушение законодательства о труде и об охране труда».

Таким образом, неисполнение работодателем обязанности по выплате заработной платы пос-

ле предупреждения уполномоченных органов, приостановки работы работниками либо после привлечения к дисциплинарной, административной ответственности следует считать злостным неисполнением указанной обязанности.

Итак, проведенные нами исследования позволяют сделать вывод о том, что предложенная законодателем формулировка объективной стороны преступной невыплаты заработной платы представляется не вполне обоснованной. С учетом этого мы предлагаем сформулировать ее следующим образом: «Злостное неисполнение обязанности по своевременной и в полном объеме оплате труда».

Примечания

1. Комментарий к Уголовному кодексу РФ: (постатейный) [Текст] / отв. ред. Л. Л. Кругликов. М.: Волтерс Клувер, 2005. С. 430; Уголовное право РФ. Особенная часть [Текст]: учебник / под ред. А. И. Рарога. М.: Юристъ, 2001. С. 119; Невыплата заработной платы и иных установленных законом выплат. Квалификация, прокурорский надзор, расследование [Текст] / под общ. ред. Н. А. Даниловой. СПб., 2005. С. 15.

2. Уголовное право. Особенная часть [Текст]: учебник для вузов / отв. ред. И. Я. Козаченко, З. А. Незнамова, Г. П. Новоселов. М.: НОРМА-ИНФРА, 2001. С. 218.

3. Уголовное право РФ. Особенная часть [Текст]: учебник / под ред. А. В. Иногамовой-Хегай, А. И. Рарога, А. И. Чучаева. М.: ИНФРА-М; КОНТРАКТ, 2004. С. 138.

4. Комментарий к Уголовному кодексу РФ (постатейный) [Текст] / под общ. ред. Н. Г. Кадникова. М.: Книжный мир, 2004. С. 338.

5. Уголовное право России. Части Общая и Особенная [Текст]: учебник / под ред. А. И. Рарога. М.: ТК Велби; Изд-во Проспект, 2005. С. 354.

6. Кудрявцев, В. Н. Объективная сторона преступления [Текст] / В. Н. Кудрявцев. М., 1960. С. 71.

7. Парфёнов, А. Ф. Общее учение об объективной стороне преступления [Текст]: автореф. дис. ... канд. юрид. наук / А. Ф. Парфёнов. СПб., 2004. С. 11.

8. Тимейко, Г. В. Общее учение об объективной стороне состава преступления [Текст] / Г. В. Тимейко. С. 22.

9. Малинин, В. Б. Объективная сторона преступления [Текст] / В. Б. Малинин, А. Ф. Парфёнов. СПб.: Изд-во Юрид. ин-та, 2004. С. 56.

10. Там же. С. 53.

11. Курс уголовного права [Текст] / под ред. Н. Ф. Кузнецовой, И. М. Тяжковой. Т. 1. С. 224.

12. Бойко, А. Н. Бездействие – бездеятельность – ответственность [Текст] / А. Н. Бойко. Ростов н/Д, 2002. С. 72–73.

13. Изосимов, С. В. Статья 145.1 УК РФ: вопросы квалификации [Текст] / С. В. Изосимов // Следователь. 2002. № 5. С. 4.; Макашова, А. Ж. Уголовная ответственность за нарушения законодательства о трудовых правах граждан [Текст] / А. Ж. Макашова // Трудовое право. 2004. № 7. С. 76.

14. Гуев, А. Н. Комментарий к Уголовному кодексу РФ (для предпринимателей) [Текст] / А. Н. Гуев. М., 2000. С. 84.

15. См.: п.п. 1.1 Основных положений о вахтовом методе организации работ, утвержденных Постановлением Госкомтруда СССР, Секретариата ВЦСПС и Минздрава СССР от 31.12.1987. № 794 / 33–82.

16. См., например: Уголовное право. Общая часть [Текст] / под ред. Б. В. Здравомыслова. М., 1996. С. 104–105; Российское уголовное право. Общая часть [Текст] / под ред. В. Н. Кудрявцева, А. В. Наумова. М., 2000. С. 110; Уголовное право. Часть общая. Часть Особенная [Текст] / под ред. Л. Д. Гаухмана, А. М. Колодкиной, С. В. Максимова. М., 1999. С. 82 и др.

17. См., например: Уголовное право. Общая часть / под ред. Н. И. Ветрова, Ю. И. Ляпунова. М., 1997. С. 176; Уголовное право. Часть общая. Часть Особенная [Текст] / под ред. Л. Д. Гаухмана, А. М. Колодкиной, С. В. Максимова. М., 1999. С. 83; Российское уголовное право. Общая часть [Текст] / под ред. В. Н. Кудрявцева, А. В. Наумова. М., 2000. С. 110–113 и др.

18. Лукьянова, Н. А. Противодействие преступлениям, посягающим на трудовые права граждан [Текст]: дис. канд. ... юрид. наук / Н. А. Лукьянова. Н. Новгород, 2002. С. 110; Полосин, Н. В. Уголовное право России [Текст]: учебное пособие / Н. В. Полосин, С. А. Скворцова. М.: ИНФРА-М, 2003. С. 106; Российское уголовное право [Текст]: в 2 т. Т. 2. Особенная часть / под ред. А. В. Иногамовой-Хегай, В. С. Комиссарова, А. И. Рарога. М.: ИНФРА-М, 2003. С. 163; Комментарий к Уголовному кодексу РФ [Текст] / отв. ред. Л. Л. Кругликов. М.: Волтерс Клувер, 2005. С. 430.

19. Уголовное право Российской Федерации. Особенная часть [Текст]: учебник под ред. А. В. Иногамовой-Хегай, А. И. Рарога, А. И. Чучаева. М.: ИНФРА-М; КОНТРАКТ, 2004. С. 138; Уголовное право Российской Федерации. Особенная часть [Текст]: учебник / под ред. А. И. Рарога. М.: Юристъ, 2001. С. 119.

20. Комментарий к Уголовному кодексу Российской Федерации [Текст] / под общ. ред. Н. Г. Кадникова. М.: Книжный мир, 2004. С. 339.

21. Российское уголовное право: в 2 т. Т. 2. Особенная часть [Текст] / под ред. А. В. Иногамовой-Хегай, В. С. Комиссарова, А. И. Рарога. М.: ИНФРА-М, 2003. С. 164.

22. Уголовное право России. Особенная часть [Текст]: учебник / под ред. И. Э. Звечаровского. М.: Юристъ, 2004. С. 147.

23. Яни, П. С. Дящиеся преступления с материальным составом. К вопросу о квалификации преступного уклонения от уплаты налогов [Текст] / П. С. Яни // Российская юстиция. 1999. № 1. С. 42.

24. Российское уголовное право. Особенная часть [Текст]: учебник / под ред. М. П. Журавлева, С. И. Никулина. М., 2000. С. 116.

25. Лукьянова, Н. А. Противодействие преступлениям, посягающим на трудовые права граждан (законодательная регламентация, проблемы квалификации) [Текст]: дис. ... канд. юрид. наук / Н. А. Лукьянова. Н. Новгород, 2002. С. 158.

26. Изосимов, С. В. Статья 145.1 УК РФ: вопросы квалификации [Текст] / С. В. Изосимов // Следователь. 2002. № 5 (49). С. 5.

27. Устинова, Т. Д. Злостность как конструктивный признак состава преступления против правосудия [Текст] / Т. Д. Устинова, Е. Ю. Четвертакова // Журнал Российского права. М., 2001. С. 145.

П. И. Кононов

ПРЕДМЕТ АДМИНИСТРАТИВНОГО ПРАВА: НОВЫЙ ВЗГЛЯД НА ПРОБЛЕМУ

В статье рассматривается актуальная и дискуссионная проблема предмета административного права как одной из отраслей российского права. Автором с учетом современных политико-правовых реалий предлагается новый подход к пониманию предмета административного права. В предмет данной отрасли права им включаются общественные отношения, возникающие в административно-публичной сфере.

Как известно, в качестве предмета любой отрасли права выступают те общественные отношения, которые регулируются нормами этой отрасли права.

В административно-правовой науке в качестве предмета административного права традиционно рассматриваются отношения, возникающие в процессе организации и осуществления государственного управления. Такой подход сформировался еще в советское время и является доминирующим и сегодня. Единственное дополнение названной концепции, которое было сделано учеными-административистами в постсоветский период развития административно-правовой науки, заключается в том, что к понятию «государственное управление» добавилось понятие «исполнительная власть». Однако никто до настоящего времени так внятно и не разъяснил, каким образом соотносятся данные понятия. Критически оценивая названный выше подход к пониманию предмета административного права с учетом новых политико-правовых реалий, представляется, что он нуждается в пересмотре. Предложим собственную позицию по рассматриваемому вопросу, являющемуся центральным, главным вопросом всей административно-правовой науки.

Нам представляется, что административное право как самостоятельная отрасль российского права регулирует общественные отношения, возникающие в административно-публичной сфере.

Что такое «административно-публичная сфера»?

Административно-публичная сфера представляет собой такую область функционирования общества и государства, в которой формируются и реализуются две группы общественных отношений:

а) отношения, возникающие в процессе организации и осуществления административно-пуб-

личной деятельности как одного из видов властно-публичной деятельности государства с непосредственным участием в них соответствующих административных органов;

б) отношения, возникающие между физическими и (или) юридическими лицами в процессе их публичного взаимодействия без непосредственного участия в них административных органов, но находящиеся под контролем (надзором) последних.

В связи с этим предмет административного права, по нашему мнению, составляют названные две группы общественных отношений.

Рассмотрим сущность отношений, входящих в каждую из названных групп.

1. Отношения, возникающие в процессе организации и осуществления административно-публичной деятельности с непосредственным участием в них соответствующих административных органов.

Как видно из анализа действующего федерального законодательства, в настоящее время вся властно-публичная деятельность в государстве по упорядочению общественных отношений, их охране и защите в зависимости от целей и форм ее осуществления, вида органов, осуществляющих эту деятельность, методов (способов) воздействия на эти отношения может быть подразделена на следующие виды:

- 1) законодательная;
- 2) местная представительная-нормотворческая;
- 3) судебная;
- 4) досудебная уголовно-процессуальная;
- 5) оперативно-розыскная;
- 6) административная.

Определим содержание каждого из указанных видов властно-публичной деятельности.

Законодательная (законотворческая) деятельность – это урегулированная нормами конституционного права деятельность государственных органов законодательной власти по подготовке и принятию законов с соблюдением особой законодательной процедуры с целью нормативного урегулирования наиболее важных однородных групп общественных отношений, возникающих на федеральном уровне и на уровне субъектов РФ.

Местная представительная-нормотворческая деятельность – это урегулированная нормами муниципального права деятельность представительных органов местного самоуправления по подготовке и принятию подзаконных нормативных правовых актов с целью нормативного урегулирования на основе соответствующих федеральных законов и законов субъектов РФ определенных однородных групп общественных отношений, возникающих на уровне муниципальных образований в ходе решения населением вопросов местного значения.

Судебная деятельность (правосудие) – это урегулированная нормами процессуальных отраслей права (конституционного – в части осуществления конституционного судопроизводства, гражданского процессуального, арбитражного процессуального, уголовно-процессуального, административно-процессуального – в части рассмотрения судами общей юрисдикции и мировыми судьями дел об административных правонарушениях) деятельность специальных государственных органов – судов (судей) по разрешению на основе соответствующих законов и подзаконных нормативных правовых актов с соблюдением особой правовой процедуры споров, возникающих между участниками правоотношений, иных индивидуальных юридических дел, а также по привлечению правонарушителей к юридической ответственности.

Досудебная уголовно-процессуальная деятельность – это урегулированная нормами уголовно-процессуального права деятельность уполномоченных федеральных органов и должностных лиц исполнительной власти, а также органов и должностных лиц прокуратуры по раскрытию и расследованию преступлений.

Оперативно-розыскная деятельность – это урегулированная специальными правовыми нормами деятельность уполномоченных федеральным законом федеральных органов исполнительной власти, их должностных лиц по выявлению, предупреждению, пресечению и раскрытию преступлений, по выявлению и установлению лиц, их подготавливающих, совершающих или совершивших, по осуществлению розыска лиц, скрывающихся от органов дознания, следствия и суда, уклоняющихся от уголовного наказания, без вести пропавших, а также по добыванию информации о событиях или действиях (бездействии), создающих угрозу государственной, военной, экономической или экологической безопасности Российской Федерации.

Административная деятельность – это урегулированная нормами административного права деятельность органов исполнительной власти, иных государственных органов, в том числе органов управления, действующих внутри органов законодательной и судебной власти, государственных должностных лиц, исполнительных органов и должностных лиц местного самоуправления, иных публичных органов, не выполняющих функции законотворчества, местного представительного нормотворчества и правосудия, государственных и муниципальных учреждений, иных уполномоченных действовать от имени государства организаций и физических лиц по осуществлению на основе соответствующих законов и подзаконных нормативных правовых актов функций нормотворчества, государственного и

муниципального управления (публичного управления), обеспечения безопасности личности, общества и государства. Поскольку речь идет об административной деятельности, осуществляемой субъектами публичной власти, эту деятельность в целях отграничения ее от управленческой деятельности, осуществляемой непубличными субъектами управления (органами управления акционерных обществ, общественных и религиозных объединений и т. п.), целесообразно именовать административно-публичной.

Таким образом, в понятие «административно-публичная деятельность» включается вся властно-публичная деятельность субъектов публичной власти, которые обобщенно могут названы административными органами, за исключением перечисленных выше видов такой деятельности: законодательной, местной представительной-нормотворческой, судебной, досудебной уголовно-процессуальной и оперативно-розыскной.

Далее возникает вопрос о том, какие именно отношения возникают в процессе организации и осуществления административно-публичной деятельности и соответственно входят в предмет административного права.

С нашей точки зрения, к числу названных отношений следует отнести следующие группы общественных отношений.

1) Внутриорганизационные управленческие отношения, то есть отношения, возникающие в ходе осуществления внутреннего управления во всех без исключения государственных органах, органах местного самоуправления, государственных и муниципальных учреждениях. Например, отношения между Председателем Правительства РФ и министрами, между председателем суда и сотрудниками аппарата этого суда, между главой местной администрации и сотрудниками этой администрации.

2) Внутрисистемные управленческие отношения, то есть отношения, возникающие в ходе осуществления управленческой деятельности вышестоящих административных органов в отношении нижестоящих административных органов, находящихся в одной организационно обособленной системе. Например, отношения между Министерством внутренних дел РФ и его территориальными органами (министерствами, главными управлениями и управлениями) в субъектах РФ, между Министерством образования и науки РФ и входящими в систему этого министерства государственными образовательными учреждениями.

3) Межсистемные (межведомственные) отношения, то есть отношения, возникающие между административными органами, не подчиненными друг другу, занимающими в системе государственной власти или местного самоуправления равное

правовое положение, связанные с решением ими совместных задач в сфере административно-публичной деятельности. Например, отношения между Министерством внутренних дел РФ и Федеральной службой безопасности по поводу планирования и координации совместных действий в сфере выявления и пресечения преступлений.

4) Надсистемные (надведомственные) отношения, то есть отношения, возникающие в ходе осуществления административными органами в пределах предоставленной им компетенции внешневластной административно-публичной деятельности регулятивного или охранительно-защитного характера в отношении не подчиненных им организационно физических и юридических лиц, но находящихся в системе этих органов. Например, отношения между налоговым органом и проверяемым этим органом юридическим лицом, между сотрудником милиции и гражданином, совершившим административное правонарушение.

2. Отношения, возникающие между физическими и (или) юридическими лицами в процессе их публичного взаимодействия без непосредственного участия в них административных органов.

В содержание данной группы отношений, образующих предмет административного права, по нашему мнению, необходимо включить отношения, возникающие между физическими и (или) юридическими лицами в процессе их публичного взаимодействия, связанные с реализацией ими публичных прав и обязанностей, предусмотренных нормами административного права. Субъектами таких отношений административные органы непосредственно не являются. Однако эти органы в пределах предоставленной им компетенции осуществляют публичный контроль и надзор за соблюдением субъектами названных выше отношений установленных для них правил поведения. В качестве примеров рассматриваемых отношений можно, в частности, назвать отношения, возникающие между водителями, между водителями и пешеходами в ходе дорожного движения, отношения между гражданами по поводу соблюдения правил поведения в общественных местах, отношения между работодателями и работниками по поводу соблюдения последними правил пожарной и санитарной безопасности, правил торговли, отношения между высшим учебным заведением и студентами по поводу выполнения последними правил поведения в этом учебном заведении и т. п.

Именно эти две названные группы общественных отношений, возникающих в административно-публичной сфере, и образуют, по нашему мнению, предмет административного права.

Причем необходимо отметить, что в систему указанных выше отношений, образующих предмет административного права, с нашей точки зрения, включаются не только материальные, но и процессуальные отношения, возникающие в ходе организации и осуществления административно-публичной деятельности. Административно-процессуальные отношения, тесно связанные с соответствующими административно-материальными отношениями, как представляется, не образуют предмет самостоятельной отрасли права – административно-процессуального права, а входят в содержание предмета административного права.

Кроме того, исходя из изложенного выше подхода к пониманию административно-публичной деятельности, полагаем, что в предмет административного права не входят следующие группы регулируемых нормами права отношений:

а) отношения, возникающие в процессе организации и осуществления управления внутри общественных и религиозных объединений, не имеющие властно-публичного характера и регулируемые не нормами права, установленными государством, а внутренними нормативными актами этих объединений (уставами, положениями и т. п.);

б) отношения, возникающие в процессе организации и осуществления управления внутри государственных и муниципальных унитарных предприятий, не имеющие властно-публичного характера и регулируемые нормами гражданского права и внутренними нормативными актами этих предприятий (уставами, положениями и т. п.);

в) отношения, возникающие в процессе организации и осуществления управления внутри иных негосударственных и немunicipальных коммерческих и некоммерческих организаций (хозяйственных товариществ и обществ, производственных кооперативов, некоммерческих партнерств, товариществ собственников жилья, фондов и т. п.);

г) отношения, возникающие в ходе разрешения судами общей юрисдикции и арбитражными судами дел, возникающих из административных правоотношений, регулируемые в настоящее время нормами гражданского процессуального и арбитражного процессуального права.

Изложенный подход к пониманию предмета административного права представляется наиболее правильным и приемлемым, поскольку он учитывает весь широкий спектр общественных отношений, регулируемых современным административным правом.

А. И. Стахов

О СИСТЕМАТИЗАЦИИ И УНИФИКАЦИИ АДМИНИСТРАТИВНО-САНКЦИОНИРУЮЩИХ МЕР ОБЕСПЕЧЕНИЯ БЕЗОПАСНОСТИ В РОССИЙСКОЙ ФЕДЕРАЦИИ

В статье раскрывается специфика охранительного содержания административного воздействия в сфере безопасности при помощи такой категории, как административно-санкционирующие меры обеспечения безопасности.

Специфику охранительного содержания административного воздействия по обеспечению исполнения общеобязательных условий и требований безопасности, предусмотренных законами и иными нормативными правовыми актами, можно раскрыть, если из анализа действующего российского законодательства выделить административно-санкционирующие меры обеспечения безопасности, применяемые в Российской Федерации.

Под административно-санкционирующими мерами обеспечения безопасности, с нашей точки зрения, следует понимать нормативно-зафиксированные типизированные способы и приемы непосредственного подчинения поведения физических и юридических лиц общеобязательным условиям и требованиям безопасности, применяемые органами административно-публичного обеспечения безопасности в целях охраны и защиты конституционных и иных законных интересов личности, общества, государства и нации от вредоносных природных и техногенных факторов окружающей среды, связанных с административно-санкционируемым правомерным использованием физическими и юридическими лицами предметов, явлений и процессов – техногенных и природных источников опасности конституционным и иным законным интересам личности, общества, государства и нации.

В целях уяснения сущности административно-санкционирующих мер обеспечения безопасности можно назвать присущие им основные, характерные признаки.

Во-первых, административно-санкционирующие меры обеспечения безопасности применяются специализированными государственными органами и органами местного самоуправления, их системными образованиями и должностными лицами – органами административно-публичного обеспечения безопасности.

Во-вторых, административно-санкционирующие меры обеспечения безопасности являются

специально-юридическим средством, применяемым органами административно-публичного обеспечения безопасности адекватно ожидаемым *post priory* (на основе опыта) и действительным вредоносным природным и техногенным факторам окружающей среды, которые связаны с подлежащим официальной оценке со стороны государства правомерным использованием физическими и юридическими лицами предметов, явлений и процессов – техногенных и природных источников опасности конституционным и иным законным интересам личности, общества, государства и нации.

В-третьих, административно-санкционирующие меры обеспечения безопасности составляют юридическое содержание полномочий органов административно-публичного обеспечения безопасности по предупреждению, выявлению и нейтрализации вредоносных природных и техногенных факторов окружающей среды, связанных с административно-санкционируемыми действиями (деятельностью) физических и юридических лиц по использованию под контролем государства на законных основаниях и по назначению предметов, явлений и процессов – техногенных и природных источников опасности конституционным и иным законным интересам.

В-четвертых, применение административно-санкционирующих мер обеспечения безопасности связано с непосредственным вмешательством органов административно-публичного обеспечения безопасности в административно-хозяйственную, организационно-распорядительную и иную деятельность физических и юридических лиц, которые организационно не подчинены данным органам и которые намерены осуществлять либо осуществляют подлежащую административному санкционированию (одобрению, разрешению, признанию законными, правильными) правомерную деятельность или отдельные правомерные действия, связанные с использованием предметов, явлений и процессов – техногенных и природных источников опасности конституционным и иным законным интересам.

В-пятых, основаниями применения административно-санкционирующих мер обеспечения безопасности являются обращения физических и юридических лиц в орган административно-публичного обеспечения безопасности, нацеленные на получение официальной оценки соответствия общеобязательным условиям и требованиям безопасности отдельных видов правомерной деятельности и правомерных действий физических и юридических лиц, связанных с использованием техногенных и природных источников опасности, фактического состояния отдельных видов техногенных и природных источников опасности, а также получение официальной оценки

СТАХОВ Александр Иванович – кандидат юридических наук, доцент по кафедре государственно-правовых дисциплин ВятГГУ
© Стахов А. И., 2006

техничко-правовой компетенции и правомочий собственности физических и юридических лиц по использованию отдельных видов техногенных источников опасности. Говоря иначе, административно-санкционирующие меры обеспечения безопасности применяются органами административно-публичного обеспечения безопасности на основании обращений персонифицированных (заранее известных) физических и юридических лиц, которые организационно не подчинены данным органам, но намерены осуществлять либо осуществляют подлежащую административному санкционированию (одобрению, разрешению, признанию законными, правильными) правомерную деятельность или отдельные правомерные действия, связанные с использованием предметов, явлений и процессов – техногенных и природных источников опасности конституционным и иным законным интересам.

В-шестых, административно-санкционирующие меры обеспечения безопасности отличаются формально определенной целевой направленностью. Данные меры закреплены в административно-правовых нормах и применяются органами административно-публичного обеспечения безопасности по отношению к физическим и юридическим лицам в целях охраны и защиты конституционных и иных законных интересов личности, общества, государства и нации от вредоносных техногенных и природных факторов окружающей среды, связанных с административно-санкционируемыми действиями (деятельностью) физических и юридических лиц по использованию под контролем государства на законных основаниях и по назначению предметов, явлений и процессов – техногенных и природных источников опасности конституционным и иным законным интересам. Административно-санкционирующие меры обеспечения безопасности направлены на предупреждение, выявление и нейтрализацию указанных вредоносных факторов окружающей среды. Применение административно-санкционирующих мер обеспечения безопасности не связано с административными правонарушениями и административно-правовыми казусами.

В-седьмых, объектами административно-санкционирующих мер обеспечения безопасности являются:

а) фактическое состояние отдельных видов техногенных и природных источников опасности конституционным и иным законным интересам. Например, фактическое состояние зданий, сооружений, транспортных средств, пищевых продуктов и т. д.;

б) технико-правовая компетенция и правомочия собственности физических и юридических лиц по использованию отдельных видов техногенных источников опасности конституционным и иным

законным интересам. Например, компетенция и правомочия собственности юридического лица и персонала, использующих воздушное судно, компетенция и правомочия собственности лица, использующего транспортное средство, компетенция и правомочия собственности лица, использующего маломерное судно и т. д.;

в) отдельные виды правомерной деятельности и правомерных действий физических и юридических лиц, связанные с использованием техногенных и природных источников опасности конституционным и иным законным интересам. Например, деятельность граждан и организаций, связанная с хранением, реализацией, перевозкой, утилизацией продукции, способной причинить вред здоровью и жизни человека, государственной и муниципальной собственности и т. д.

Из анализа полномочий органов административно-публичного обеспечения безопасности, нацеленных на охрану и защиту конституционных и иных законных интересов личности, общества, государства и нации от вредоносных природных и техногенных факторов окружающей среды, связанных с подлежащим официальной оценке правомерным использованием гражданами и организациями предметов, явлений и процессов – техногенных и природных источников опасности конституционным и иным законным интересам, можно выделить отдельные виды мер административно-санкционирующих мер, обусловленные определенной целевой направленностью и характером вызываемых административно-правовых последствий.

С нашей точки зрения, в зависимости от целевой направленности можно назвать следующие административно-санкционирующие меры обеспечения безопасности:

1) меры оценки соответствия общеобязательным условиям и требованиям безопасности фактического состояния отдельных видов техногенных и природных источников опасности конституционным и иным законным интересам. Например, такими мерами являются государственный технический осмотр транспортных средств [1], предполетный досмотр воздушного судна [2], государственная регистрация лекарственных средств [3], проведение обязательной сертификации отдельных видов пищевых продуктов, материалов и изделий [4] и т. д.;

2) меры оценки соответствия общеобязательным условиям и требованиям безопасности технико-правовой компетенции и правомочий собственности физических и юридических лиц по использованию отдельных видов техногенных источников опасности конституционным и иным законным интересам. Например, экзаменованье водителей транспортных средств [5], аттестация и сертификация специалистов, занятых в сфере

обращения лекарственных средств [6], обязательная сертификация и аттестация авиационного персонала [7], регистрация прав на недвижимое имущество [8] и т. д.;

3) меры оценки соответствия общеобязательным условиям и требованиям безопасности отдельных видов деятельности (действий) физических и юридических лиц, связанных с использованием техногенных и природных источников опасности конституционным и иным законным интересам. Например, выдача лицензии на право осуществления отдельных видов деятельности, осуществляемых на автомобильном транспорте [9], выдача разрешения на перевозку опасных грузов [10], принятие решения о размещении гидротехнических сооружений [11], согласование строительства зданий и сооружений [12], предполетный досмотр пассажиров [13] и т. д.

В зависимости от характера вызываемых административно-правовых последствий административно-санкционирующие меры обеспечения безопасности будет логичным подразделить на разрешительные, удостоверительные, согласительные и регистрационные.

Под разрешительными административно-санкционирующими мерами обеспечения безопасности (далее по тексту: разрешительные меры обеспечения безопасности) следует понимать нормативно-зафиксированные типизированные способы и приемы предоставления органами административно-публичного обеспечения безопасности физическим и юридическим лицам специального права (разрешения) на осуществление отдельных видов деятельности или специального права (разрешения) на совершение отдельных видов действий, связанных с использованием предметов, явлений и процессов техногенной системы и природной среды, способных причинить вред конституционным и иным законным интересам личности, общества, государства и нации (далее по тексту: техногенные и природные источники опасности).

На основании сформулированного определения нетрудно заметить, что объектами разрешительных мер обеспечения безопасности являются:

1) отдельные виды правомерной деятельности физических и юридических лиц, которые связаны с использованием техногенных и природных источников опасности и которые в силу социальной значимости не могут осуществляться физическими и юридическими лицами без специального права (разрешения), предоставленного указанным лицам органом административно-публичного обеспечения безопасности;

2) отдельные виды правомерных действий физических и юридических лиц, которые связаны с использованием техногенных и природных источников опасности и которые в силу социальной значимости не могут совершаться физи-

ческими и юридическими лицами без специального права (разрешения), предоставленного указанным лицам органом административно-публичного обеспечения безопасности.

Разрешительные меры обеспечения безопасности, объектами которых являются отдельные виды правомерной деятельности физических и юридических лиц, связанные с использованием техногенных и природных источников опасности, в обобщенном виде можно назвать выдачей технико-правовых лицензий. Указанные меры обеспечения безопасности в настоящее время регулируются ФЗ «О лицензировании отдельных видов деятельности» [14], а также рядом нормативных правовых актов федеральных органов исполнительной власти, принятых в соответствии с названным законом.

Разрешительные меры обеспечения безопасности, объектами которых являются отдельные виды правомерных действий, связанных с использованием техногенных и природных источников опасности, можно назвать выдачей технико-правовых разрешений. По нашему мнению, такими мерами обеспечения безопасности являются, например, выдача разрешения на перевозку опасных и особо опасных грузов [15], выдача разрешения на применение конкретных видов (типов) технических устройств [16], выдача разрешения на ввоз в Россию радиоактивных отходов и ядерных материалов [17]. Выделяемые разрешительные меры обеспечения безопасности в настоящее время не систематизированы и подвергнуты фрагментарному административно-правовому регулированию.

Под удостоверительными административно-санкционирующими мерами обеспечения безопасности (далее по тексту: удостоверительные меры обеспечения безопасности), по нашему мнению, следует понимать нормативно зафиксированные типизированные способы и приемы официального прямого подтверждения органом административно-публичного обеспечения безопасности соответствия общеобязательным условиям и требованиям безопасности фактического состояния заявленных (представленных) физическими и юридическими лицами отдельных видов предметов и процессов техногенной системы и природной среды, способных причинить вред конституционным и иным законным интересам личности, общества, государства и нации (далее по тексту: техногенные и природные источники опасности), а также способы и приемы официального прямого подтверждения соответствия общеобязательным условиям и требованиям безопасности технико-правовой компетенции физических и юридических лиц по использованию отдельных видов техногенных источников опасности и отдельных видов намечаемой и осуществ-

ляемой физическими и юридическими лицами деятельности, связанной с использованием указанных источников опасности.

На основании сформулированного определения и анализа действующего законодательства в области безопасности, в обобщенном виде, можно назвать следующие группы однородных удостоверительных мер обеспечения безопасности, подвергнутых административно-правовой процессуализации:

- 1) обязательная сертификация соответствия;
- 2) подтверждение соответствия технико-правовой компетенции физических и юридических лиц;
- 3) государственная оценка технического состояния;
- 4) государственная экспертиза безопасности.

Обязательная сертификация соответствия как удостоверительная мера обеспечения безопасности предусмотрена в нормах ФЗ «О техническом регулировании». В названном законе указанная мера обеспечения безопасности, по сути, представляет собой официальное прямое подтверждение органом по сертификации соответствия требованиям технического регламента фактического состояния отдельных видов продукции, выпускаемой в обращение на территории Российской Федерации, а также отдельных видов процессов производства, эксплуатации, хранения, перевозки, реализации и утилизации, в отношении которых техническим регламентом установлены общеобязательные условия и требования. Из анализа ряда федеральных законов и подзаконных нормативных правовых актов, принятых по вопросам обеспечения отдельных видов безопасности, можно обнаружить специальные формы обязательной сертификации соответствия. В частности, можно назвать такие специальные формы обязательной сертификации, как сертификация соответствия работ по охране труда [18], экологическая сертификация хозяйственной деятельности [19], сертификация продукции в области пожарной безопасности [20], сертификация качества пищевых продуктов [21], сертификация качества зерна и продуктов его переработки [22], сертификация качества лекарственных средств [23], сертификация средств связи [24] и другие.

Подтверждение соответствия технико-правовой компетенции физических и юридических лиц как удостоверительная мера обеспечения безопасности, по нашему мнению, представляет собой нормативно зафиксированные способы и приемы официального прямого подтверждения органом административно-публичного обеспечения безопасности соответствия общеобязательным условиям и требованиям безопасности совокупности установленных нормативными правовыми актами прав и обязанностей физических

и юридических лиц по техническому использованию (управлению, обслуживанию, ремонту) отдельных формально определенных технических средств, способных причинить вред конституционным и иным законным интересам личности, общества, государства и нации (далее по тексту: технико-правовая компетенция физического или юридического лица по использованию техногенных источников опасности).

В соответствии с предложенным определением из анализа нормативных правовых актов в области безопасности можно назвать такие виды подтверждения соответствия технико-правовой компетенции физических и юридических лиц, как, например, выдача сертификатов юридическим лицам, имеющим воздушное судно на праве собственности или ином законном основании, выдача сертификатов физическим лицам, осуществляющим техническое обслуживание и ремонт авиационной техники [25], выдача водительского удостоверения на право управления транспортным средством [26] и т. д.

Государственная оценка технического состояния как удостоверительная мера обеспечения безопасности, по нашему мнению, представляет собой нормативно зафиксированные способы и приемы официального прямого подтверждения органом административно-публичного обеспечения безопасности соответствия общеобязательным условиям и требованиям безопасности технического состояния представляемых (заявляемых) физическим или юридическим лицом отдельных видов технических средств и сооружений, способных причинить вред конституционным и иным законным интересам личности, общества, государства и нации (далее по тексту: техногенные источники опасности).

С нашей точки зрения, государственной оценкой технического состояния следует признать, например, технический осмотр транспортных средств, зарегистрированных в Государственной инспекции безопасности дорожного движения МВД России [27], освидетельствование маломерного судна, пляжа, переправ и наплавных мостов, баз (сооружений) для стоянок маломерных судов, поднадзорных Государственной инспекции по маломерным судам МЧС России [28].

Под государственной экспертизой безопасности, по нашему мнению, следует понимать формально зафиксированные способы и приемы официальной оценки органами административно-публичного обеспечения безопасности соответствия отдельных видов намечаемой или осуществляемой деятельности физических и юридических лиц, связанных с использованием предметов и процессов техногенной системы, способных причинить вред конституционным и иным законным интересам личности, общества, государства и

нации (далее по тексту: техногенные источники опасности), общеобязательным условиям и требованиям безопасности, результатом которой является заключение.

На основании сформулированного определения и анализа законодательства в области безопасности можно назвать такие виды государственных экспертиз безопасности, как, например, государственная экспертиза градостроительной, предпроектной и проектной документации [29], государственная экологическая экспертиза [30], государственная экспертиза условий труда о соответствии проектов строительства и реконструкции производственных объектов, а также машин, механизмов и другого производственного оборудования, технологических процессов требованиям охраны труда [31], экспертиза безопасности ядерных установок, радиационных источников и пунктов хранения [32], экспертиза промышленной безопасности [33].

Конструкцию дефиниции согласительных административно-санкционирующих мер обеспечения безопасности, по нашему мнению, целесообразно сформулировать, используя этимологическое толкование таких понятий, как «согласовать», «одобрить».

Согласовать в этимологическом смысле означает: «1. Привести в надлежащее соотношение, установить согласие, соответствие между чем-нибудь. 2. Обсудить, выработать единое мнение о чем-нибудь, получить согласие на что-нибудь» [34].

Одобрить в этимологическом смысле означает «признать хорошим, правильным, допустимым» [35].

Соответственно, под согласительными административно-санкционирующими мерами обеспечения безопасности (далее по тексту: согласительные меры обеспечения безопасности), по нашему мнению, следует понимать нормативно зафиксированные типизированные способы и приемы официального одобрения (признания допустимыми) органом административно-публичного обеспечения безопасности отдельных действий и решений физических и юридических лиц по приведению в соответствие с общеобязательными условиями и требованиями безопасности отдельных видов предметов и процессов техногенной системы и природной среды, которые способны причинить вред конституционным и иным законным интересам личности, общества, государства и нации (далее по тексту: техногенные и природные источники опасности), а также способы и приемы официального одобрения (признания допустимыми) в части соответствия общеобязательным условиям и требованиям безопасности действий и решений физических и юридических лиц, связанных с проектированием,

строительством и эксплуатацией отдельных видов техногенных источников опасности.

На основании сформулированного определения и анализа административного законодательства в области безопасности можно назвать согласительные меры обеспечения безопасности, которые урегулированы административно-процессуальными нормами, а также ряд согласительных мер, не подвергнутых административно-правовой процессуализации.

Среди согласительных мер обеспечения безопасности, не урегулированных административно-процессуальными нормами, следует назвать, например, согласование квалификационных справочников должностей руководителей и специалистов (служащих), в которых определяются квалификационные требования к работникам, получающим разрешение на право ведения опасных работ, согласование перечней продукции, ввоз и вывоз которой не требует лицензии [36], досмотр воздушного судна, предполетный досмотр пассажиров, багажа [37] и др.

К числу согласительных мер обеспечения безопасности, подвергнутых административно-правовой процессуализации, можно отнести:

- 1) декларирование соответствия;
- 2) согласование выбора площадки (трассы) под строительство;
- 3) согласование проектных решений.

Декларирование соответствия как согласительная мера обеспечения безопасности предусмотрена и урегулирована административно-процессуальными нормами ФЗ «О техническом регулировании» [38] и специального постановления Правительства Российской Федерации [39]. Анализ названных нормативных правовых актов позволяет заметить, что выделяемая согласительная мера обеспечения безопасности осуществляется в виде регистрации уполномоченным органом административно-публичного обеспечения безопасности декларации о соответствии, принятой российскими изготовителями (продавцами, исполнителями) или зарегистрированными в качестве юридических лиц в Российской Федерации организациями, представляющими интересы иностранных изготовителей (продавцов, исполнителей).

Согласование выбора площадок (трасс) для строительства как административно-санкционирующая мера обеспечения безопасности заключается в официальном одобрении (признании допустимым) органом административно-публичного обеспечения безопасности строительства зданий и сооружений на отводимых земельных участках в части соответствия общеобязательным условиям и требованиям отдельных видов безопасности (пожарной, санитарно-эпидемиологической, дорожного движения и др.) [40]. Объек-

том указанного согласования являются действия и решения физических и юридических лиц, связанные с отводом земельного участка под строительство зданий и сооружений.

Согласование проектных решений как административно-санкционирующая мера безопасности состоит в официальном одобрении (признании допустимыми) органами административно-публичного обеспечения безопасности: 1) проектных решений в проектно сметной документации на строительство объектов, на которое отсутствуют нормы проектирования; 2) обоснованных отступлений от действующих норм проектирования; 3) изменений ранее согласованных проектных решений, возникающих в процессе проектирования, строительства и эксплуатации объектов [41].

Регистрационные административно-санкционирующие меры обеспечения безопасности (далее по тексту: регистрационные меры обеспечения безопасности), на наш взгляд, – это нормативно зафиксированные типизированные способы и приемы официального признания органами административно-публичного обеспечения безопасности факта принадлежности физическому или юридическому лицу отдельных предметов техногенной системы, способных причинить вред конституционным и иным законным интересам личности, общества, государства и нации (далее по тексту: техногенные источники опасности), а также возможности использовать указанные предметы и объекты физическим или юридическим лицом для собственных нужд.

На основании сформулированного определения из анализа законодательства в области безопасности к регистрационным административно-санкционирующим мерам обеспечения безопасности обоснованно отнести такие меры, как регистрация маломерных судов [42], регистрация лекарственных средств [43], регистрация опасных производственных объектов [44], регистрация транспортных средств [45] и т. д.

Выделяемые меры обеспечения безопасности регулируются специальными федеральными законами и нормативными правовыми актами федеральных органов исполнительной власти. В обобщенном виде указанные меры можно назвать государственной регистрацией техногенных источников опасности.

Обобщая изложенный подход к пониманию административно-санкционирующих мер обеспечения безопасности, представляется необходимым подвергнуть указанные меры систематизации и унификации в нормах кодифицированного нормативного правового акта Российской Федерации. Например, таким нормативным правовым актом может служить Федеральный закон «Об основах административно-публичного обеспече-

ния безопасности в Российской Федерации». В названном федеральном законе представляется обоснованным:

1) закрепить сводные перечни органов административно-публичного обеспечения безопасности, наделяемых в Российской Федерации полномочиями по применению разрешительных мер обеспечения безопасности, удостоверительных мер обеспечения безопасности, согласительных мер обеспечения безопасности и регистрационных мер обеспечения безопасности;

2) определить унифицированные виды разрешительных мер обеспечения безопасности, удостоверительных мер обеспечения безопасности, согласительных мер обеспечения безопасности и регистрационных мер обеспечения безопасности, применяемые органами административно-публичного обеспечения безопасности в Российской Федерации;

3) определить общие основания и целевую направленность разрешительных мер обеспечения безопасности, удостоверительных мер обеспечения безопасности, согласительных мер обеспечения безопасности, применяемых органами административно-публичного обеспечения безопасности в Российской Федерации;

4) установить для органов административно-публичного обеспечения безопасности, наделяемых полномочиями по применению административно-санкционирующих мер, запрет на применение административно-юрисдикционных мер обеспечения безопасности и административно-казуальных мер обеспечения безопасности.

Примечания

1. Ст. 17 ФЗ «О безопасности дорожного движения» от 10.12.1995 № 196-ФЗ [Текст] // СЗ 11.12.1995. № 50. Ст. 4873.

2. Ст. 185 ФЗ «Воздушный кодекс Российской Федерации» от 19.03.1997 № 60-ФЗ [Текст] // СЗ 24.03.1997. № 12. Ст. 1383.

3. Ст. 5 ФЗ «О лекарственных средствах» от 22.06.1998 № 86-ФЗ [Текст] // СЗ 29.06.1998. № 26. Ст. 3006.

4. Ст. 6 ФЗ «О качестве и безопасности пищевых продуктов» от 02.01.2000 № 29-ФЗ [Текст] // СЗ 10.01.2000. № 2. Ст. 150.

5. Положение о государственной инспекции безопасности дорожного движения, утв. Указом Президента РФ от 15.06.1998 № 711 [Текст] // СЗ РФ 22.06.1998. № 25. Ст. 2897.

6. Ст. 5 ФЗ «О лекарственных средствах» от 22.06.1998 № 86-ФЗ [Текст] // СЗ 29.06.1998. № 26. Ст. 3006.

7. Ст. 8 ФЗ «Воздушный кодекс Российской Федерации» от 19.03.1997 № 60-ФЗ [Текст] // СЗ 24.03.1997. № 12. Ст. 1383.

8. ФЗ «О государственной регистрации прав на недвижимое имущество и сделок с ним» от 17.06.1997 № 122-ФЗ [Текст] // СЗ РФ 28.07.97. № 30. Ст. 3594.

9. Ст. 5 ФЗ «О безопасности дорожного движения» от 10.12.1995 № 196-ФЗ [Текст] // СЗ 11.12.1995. № 50. Ст. 4873.
10. Правила перевозки опасных грузов автомобильным транспортом, утв. Приказом Минтранса РФ № 73 от 08.08.1995 [Текст] // РВ от 25.01.1996.
11. Ст. 5 ФЗ «О безопасности гидротехнических сооружений» от 21.07.1997 № 117-ФЗ [Текст] // СЗ 28.07.1997. № 30. Ст. 3589.
12. Приказ МЧС РФ от 17.03.2003, № 132 «Об утверждении инструкции по организации и осуществлению государственного пожарного надзора в Российской Федерации» [Текст] // РГ 29.05.2003. № 102.
13. Ст. 45 ФЗ «Воздушный кодекс Российской Федерации» от 19.03.1997 № 60-ФЗ [Текст] // СЗ 24.03.1997. № 12. Ст. 1383.
14. ФЗ «О лицензировании отдельных видов деятельности» от 08.08.2001 № 128-ФЗ [Текст] // СЗ РФ 13.08.2001. № 33 (ч. 1). Ст. 3430.
15. Правила перевозки опасных грузов автомобильным транспортом, утв. Приказом Минтранса РФ № 73 от 08.08.1995 [Текст] // РВ от 25.01.1996.
16. Правила применения технических устройств на опасных производственных объектах, утв. Постановлением Правительства РФ от 25.12.1998 № 1540 [Текст] // СЗ РФ 04.01.1999. № 1. Ст. 191.
17. Ст. 48 ФЗ «Об охране окружающей среды» от 10.01.2002 № 7-ФЗ [Текст] // СЗ 14.01.2002. № 2. Ст. 133.
18. ФЗ «Об основах охраны труда в Российской Федерации» от 17.07.1999 № 181-ФЗ [Текст] // СЗ РФ 12.01.1998. № 2. Ст. 21.
19. ФЗ «Об охране окружающей среды» от 10.01.2002 № 7-ФЗ [Текст] // СЗ РФ 14.01.2002. № 2. Ст. 133.
20. ФЗ «О пожарной безопасности» от 21.12.1994 № 69-ФЗ [Текст] // СЗ РФ 26.12.1994. № 35. Ст. 3649.
21. ФЗ «О качестве и безопасности пищевых продуктов» от 02.01.2000 № 29-ФЗ [Текст] // СЗ РФ 10.01.2000. № 2. Ст. 150.
22. ФЗ «О государственном контроле за качеством и безопасностью зерна и продуктов его переработки» от 05.12.1998 № 183-ФЗ [Текст] // СЗ РФ, 07.12.1998. № 49. Ст. 5970.
23. ФЗ «О лекарственных средствах» от 22.06.1998 № 86-ФЗ [Текст] // СЗ РФ 29.06.1998. № 26. Ст. 3006.
24. ФЗ «О связи» от 07.07.2003 № 126-ФЗ [Текст] // РГ 10.07.2003. № 135.
25. ФЗ «Воздушный кодекс Российской Федерации» от 19.03.1997 № 60-ФЗ [Текст] // СЗ 24.03.1997. № 12. Ст. 1383.
26. Положение о государственной инспекции безопасности дорожного движения, утв. Указом Президента РФ от 15.06.1998 № 711 [Текст] // СЗ РФ 22.06.1998. № 25. Ст. 2897.
27. Постановление Правительства РФ «О порядке проведения технического осмотра транспортных средств, зарегистрированных в Государственной инспекции безопасности дорожного движения МВД России» от 31.07.1998 № 880 [Текст] // СЗ РФ 10.08.1998. № 32. Ст. 3916.
28. Приказ МЧС России «Об утверждении правил технического надзора за маломерными судами, поднадзорных Государственной инспекции по маломерным судам МЧС России» от 29.06.2005 № 501 [Текст] // БНА. № 35. 29.08.2005.
29. Постановление Правительства РФ «О порядке проведения государственной экспертизы и утверждения градостроительной, предпроектной и проектной документации» от 27.12.2000 № 1008 [Текст] // СЗ РФ 01.01.2001. № 1 (ч. 2). Ст. 135.
30. ФЗ «Об экологической экспертизе» от 23.11.1995 № 174-ФЗ [Текст] // СЗ РФ 27.11.1995. № 48. Ст. 4556.
31. ФЗ «Об основах охраны труда» от 17.07.1999 № 181-ФЗ [Текст] // СЗ РФ 19.07.1999. № 29. Ст. 3702.
32. ФЗ «Об использовании атомной энергии» от 21.11.1995 № 170-ФЗ [Текст] // СЗ РФ 27.11.1995. № 48. Ст. 4552.
33. ФЗ «О промышленной безопасности особо опасных производственных объектов» от 21.07.1997 № 116-ФЗ [Текст] // СЗ РФ 28.07.1997. № 30. Ст. 3588.
34. Ожегов, С. И. Толковый словарь русского языка [Текст] / С. И. Ожегов, Н. Ю. Шведова. М., 2001. С. 742.
35. Там же. С. 447.
36. Постановление Правительства РФ «О Федеральной службе по экологическому, технологическому и атомному надзору» от 30.07.2004 № 401 [Текст] // СЗ РФ 09.08.2004. № 32. Ст. 3248.
37. Ст. 85 Воздушного кодекса РФ.
38. ФЗ «О техническом регулировании» от 27.12.2002 № 184-ФЗ [Текст] // СЗ РФ 30.12.2002. № 52 (ч. 1). Ст. 5140.
39. Постановление Правительства РФ «Об утверждении перечня продукции, подлежащей декларированию соответствия, порядка принятия декларации о соответствии ее регистрации» от 07.07.1999 № 766 [Текст] // СЗ РФ 19.07.1999. № 29. Ст. 3746.
40. См., например, Приказ МВД России «Порядок участия органов государственного пожарного надзора Российской Федерации в работе комиссий по выбору площадок (трасс) для строительства. НПБ 02-93» от 06.12.1993. № 521 [Текст].
41. См., например, Приказ МВД России «Порядок разработки и утверждение нормативных документов государственной противопожарной службы МВД России. НПБ 01-93» от 06.06.1993. № 521 [Текст].
42. Положение о Государственной инспекции по маломерным судам МЧС РФ, утв. Постановлением Правительства Российской Федерации от 23.12.2004. № 835 [Текст].
43. Ст. 5 ФЗ «О лекарственных средствах» от 22.06.1998 № 86-ФЗ [Текст] // СЗ 29.06.1998. № 26. Ст. 3006.
44. Ст. 2 ФЗ «О промышленной безопасности опасных производственных объектов» от 21.07.1997 № 116-ФЗ [Текст] // СЗ 28.07.1997. № 30. Ст. 3588.
45. Указ Президента РФ «Об утверждении положения о Государственной инспекции безопасности дорожного движения» от 15.06.1998 [Текст] № 711 // СЗ РФ 22.06.1998. № 25. Ст. 2897.

ФИЛОЛОГИЧЕСКИЕ НАУКИ

А. В. Казаков

ИМПЛИКАТИВНЫЕ МЕХАНИЗМЫ РАЗВИТИЯ ОБРАЗА

В статье рассматриваются некоторые характерные особенности механизма и способов реализации и восприятия разного рода импликаций.

1. Многоступенчатые импликации

Импликативный процесс в реальном тексте редко заканчивается простой констатацией наличия связей между А и В, а продолжается, создавая ассоциативно смысловые вариации этой связи, когда один имплицуемый смысл порождает другой скрытый смысл. В логическом плане подобные семантические пропуски представляют собой сбой, нарушения – намеренные или невольные – нормального хода импликационных процессов в речи, разрывов в импликационных сетках текста, пропуск одного или нескольких шагов в цепочке импликации. Причинно-следственные цепочки являются в таких случаях многозвеньевыми: за неявно выраженным консеквентом В следует в свою очередь консеквент С. Между консеквентом С и антецедентом А образуется смысловая лакуна, нарушающая механизм импликации, восстанавливаемая с опорой на реализующие элементы контекста, знание текста, тезаурус. Вся ассоциативная тематическая цепочка тянется от начальной метафоры, что является следствием не замкнутости тропа, его обращенностью в текст, проявлением закона «образной накопительности» [1]. Происходит своеобразная цепная реакция накопления импликативной информации, когда каждое последующее включение активизирует предыдущее и вместе с тем создает более мощный контекст для нового включения, которое в свою очередь усиливает образную экспрессию. Аллюзии, служащие основой построения образа the coronation of Charles, или тематические, ассоциативно развивающие его в контексте (аллюзия на трагедию Шекспира), увеличивают объем имплицитной информации, привлекая, помимо эмоциональных, эстетических, еще и чисто логические, когнитивные факторы

(фоновые знания, пресуппозиции, выявление логической, а чаще субъективной, эмотивной связи между аллюзией и темой образа).

Многоступенчатая импликация реализуется также в следующем образе: he had brown eyes, set in sockets, rimmed with iron, round them the skin was dark as though it had been charred. Образное сравнение the skin was dark as though it had been charred представляет собой эксплицитное средство и при невыраженном антецеденте (глаза священника ярко горели – кожа вокруг глаз на металлическом лице обуглилась). Первая часть предложения является своего рода текстовой пресуппозицией, обеспечивающей правильное понимание.

Многоступенчатая импликация требует, как правило, дополнительного умственного усилия для своего восприятия. При этом восполнение пробелов импликативной цепочки создает эффект, который может быть обыгран: вывод дополнительно акцентируется за счет возвращения к своим посылкам, и в результате акцентируется вся цепочка импликации с пропуском звена. Самостоятельность вывода усиливает субъективно-прагматическую ценность и эмоциональный заряд сообщения. Логика образного развития в контексте такова, что начало образного контекста (the bread of gall, compounded after the formula of the recipe for the eternal hills) является антецедентом, завершающим образ (the dentists leaped for joy in their gold leafy dens), выступает в качестве консеквента 2. Консеквент 1 полностью имплицуется, подразумевая опасность сломать зубы о французский хлеб и, как следствие, необходимость обратиться к дантисту.

Консеквент 3 имплицуется возможность хорошо заработать для дантиста и мотивирует тем самым заключительный образ. Экспрессивный эффект образа является следствием целой цепочки имплицуемых смыслов, образующих в совокупности импликативный потенциал (ИП) образа. Семантические пропуски в цепочках импликаций побуждают пройти весь путь рассуждений, мобилизуя имплицитный фонд фоновых значений, тезаурусные и контекстные знания. Механизм импликации может при этом варьироваться, как по количеству термов, так и их вербальной выраженности/не выраженности. Сложный характер взаимодействия в многоступенчатой импликации выражается также в том, что пер-

вый antecedent может порождать несколько консеквентов, а первый консеквент является результатом ряда antecedentов.

2. Вероятностные импликации

В художественном тексте импликация имеет свои особенности, связанные с тем, что «индивидуальные концептуальные системы» (Павиленис Р.) как сложные конструкты необязательно отражают лишь реальные, а тем более истинные факты. Это особенно характерно для познания посредством образов, когда человеческое мышление стремится рационально обосновать самые разнообразные – неистинные, парадоксальные, не верифицируемые и даже абсурдные утверждения, основываясь на их интуитивном представлении о связи причин, явлений, фактов, событий, мотивов и т. д. Такие особенности человеческих рассуждений дают возможность говорить о наличии семантических связей разной степени вероятности [2] вероятностных импликаций. Поэтому в процессе восприятия образа степень совпадения между интенцией адресанта и пониманием адресата может варьироваться, можно выделить соответственно жесткие импликации (близкие к нормативным, импликация типа дедуктивных умозаключений с пропуском не более первой посылки – по аналогии с жестким импликационалом) и вероятностные, «открытые», допускающие некоторую множественность возможных выводов. Вероятностная импликативность имеет место не только в художественном тексте, но, безусловно, наиболее характерна именно для этого типа текстов, обеспечивая качество и глубину восприятия, хотя и ценой известной неопределенности, смысловой неоднозначности. «Открытый» характер этого типа импликации, когда вывод может носить только вероятностный характер, тесно связан с проблемой субъективного, множественности интерпретаций, «открытости» художественного текста. В большинстве случаев импликативные отношения выявляются на основании объективных закономерностей с опорой на эксплицитно выраженные единицы и значимый фонд их реализации, что обеспечивает относительную однозначность восприятия.

Вероятностные импликации могут быть намеренными и произвольными. Намеренные импликации, дополняющие и модифицирующие эксплицитно выраженное содержание, входят в сам узел коммуникации и представляют собой смысл. Наличие в импликативной цепочке выводов открытого типа приводит в процессе развертывания образа к такому положению, что число возможных выводов начинает возрастать, происходит своеобразная цепная реакция выводов.

Идентифицирующая метафора buffalo, замещающая референт uncle, подготовлена образным сравнением like an old buffalo... Эксплицитные признаки big, trumpeting, лежащие в основе образного сравнения, переносятся на метафору и позволяют реализовывать контекстуальное значение buffalo, где приглушается сема animal и выдвигается окказиональная сема human. Без такой образной подготовки слово buffalo воспринималось бы в его прямом словарном значении, чему, кстати, способствует и его включение в синтагматический перечислительный ряд: dusting the china dogs, feeding the buffalo. Семантический механизм реализации идентифицирующей метафоры buffalo не сложен и достаточно типичен. Интереснее проследить дальнейшее импликативное развитие образной темы, задаваемой сравнением like an old buffalo... Предицирующая метафора she whisked about on padded paws, эпитеты small, silk, quick и неожиданное дополнение setting the mouse traps that never caught her реализуют скрытое сопоставление хозяйки дома – жены «буйвола» – с мышью, которая нигде, однако, не эксплицируется, а лишь косвенно обнаруживается в различных языковых единицах образного контекста, в том числе путем импликаций – умозаключений. Реализующие элементы контекста содержат признаки, характеризующие как внешнее сходство со зверьком (small, silk, quick padded paws), так и указывающие на переносное значение слова mouse – shy, timid person, – обусловленное национально-культурными ассоциациями (мышка – хлопотливая, тихая, незаметная, маленькая). Тенденция к образному сопоставлению внешнего облика и поведения хозяев дома с животными в одном случае эксплицируется переходом от образного сравнения к идентифицирующей метафоре (uncle → buffalo), в другом – имплицитно без прямого отождествления (aunt → mouse), при этом ряд импликаций, связанных с образной линией aunt → mouse, в принципе имеет вероятностный характер.

Характер импликации в определенной степени запрограммирован самим текстом, его спецификой и отражает авторскую прагматическую интенцию. Следует также отметить, что рассматриваемые здесь типы импликаций тесно связаны между собой и взаимодействуют в тексте.

3. Кумулятивная импликация. Глубина ИП и подтекстовая направленность образа

Кумулятивные импликации характерны для случаев образной когезии, особенно дистантной когезии, когда развернутая метафора развивает сообщения внутри сверхфразового единства или, интегрируя все произведение, соединяет в одно целое два параллельно идущих сообщения [3].

Такой образ-конденсат образует разветвленную сеть внутритекстовых связей (логических, ассоциативных, образных эксплицитного и имплицитного характера). При этом кумуляция импликативности создает текстовую импликативность, превращается в знание об объекте. Можно, по-видимому, утверждать, что механизмом, обеспечивающим выдвижение образа в процессе образного интеграционного развертывания, служат кумулятивные импликации, которые можно рассматривать как содержательную форму движения подтекстовой информации. Характерным примером является метафора *the heart of darkness* из одноименного рассказа Д. Конрада. От повтора к повтору, наращивая свой импликативный потенциал, метафора становится образным центром всего произведения, выступая в функции фокуса подтекста. Метафорический образ «сердце тьмы» проходит через весь рассказ, вступая в различные конвергированные соединения, порождая все новые импликации и аккумулируя коммуникативно важные смысловые элементы, постепенно приобретая символическую окраску. Проследим некоторые этапы этого процесса. Центральный образ «сердце тьмы» вводится другой метафорой *the door of darkness*. «Вратами тьмы» служит фирма колониальной торговли в Амстердаме по поставке слоновой кости, куда обращаются перед поездкой в тропики – «сердце тьмы». Метафорический образ «сердце тьмы» усложняется по мере его многократного участия в составе образной конвергенции, в основном при описании пейзажа, который все более приобретает символическую окраску. «Сердце тьмы» – это полные тайн тропики, «сердце» Африки, «темного континента» (*Dark Continent*): соответственно слово *dark* реализует свое прямое значение 1) *not fair* (на основе метонимического переноса: цвет кожи населения континента – континент), а также переносное значение, 2) *hidden, mysterious*, 3) *hopeless, sad, jealous*. Однако по мере усложнения интеграционных связей образа формируется параллельный смысловой поток, составляющий подтекст рассказа. Метафора «сердце тьмы» все более ассоциативно связывается с главным героем, приобретая оценочный характер, слово *dark* актуализирует еще одно переносное значение 4) *unenlightened (morally or intellectually, evil)*. Образные высказывания, образующие вершины подтекста, входят друг с другом в импликативные отношения, то есть один из них является antecedentом по отношению к другому вне зависимости от их пространственного соположения в тексте. Движение содержательно-подтекстовой информации образует цепочку, состоящую из импликаций, связанных непосредственно или опосредованно, направленных проспективно или ретроспективно. В про-

цессе образной интеграции метафора «сердце тьмы» приобретает многозначность и обобщающий характер символа, соотнося конкретные речевые образы с понятиями иной концептуальной сферы, более высокого смыслового уровня. Кумулятивные импликации способствуют выдвижению образа, так что импликативные связи постепенно становятся фокусом подтекста, аккумулируя новую, коммуникативно значимую информацию.

Заметим также, что кумулятивные импликации могут быть направлены на семантическую конденсацию (термин Д. Фивегера) содержательных компонентов не только в структуре целого образа, но и отдельного слова, переходящего из одного образного контекста в другой. На суперлинейном уровне этот процесс характеризуется возникновением стилистически маркированных единиц (СМЕ) как результата развития контекстуальных, ассоциативных, семантических взаимодействий, фоновых знаний, пресуппозиций, которые фокусируют свои лучи на единицы, уже реализовавшие свое значение на линейном уровне, и создают таким образом у этой единицы потенциальный заряд, потенциальную стилистическую информацию. При включении в интеграционные импликативные процессы, переходе из одного контекста в другой семантические компоненты узуального значения слова-конденсата могут постепенно редуцироваться, а новые, контекстуально обусловленные компоненты способны закрепляться в структуре текстового значения с помощью повтора, эксплицитных и имплицитных реализующих элементов, других средств. Такое слово-конденсат выступает, как правило, в функции фокуса подтекста.

Слово *ivory*, повторяющееся в данном примере четыре раза, а в тексте многократно, постепенно расширяет свою семантику за счет разного рода имплицитных приращений смысла. Активное участие слова в реализации образа с явной отрицательной оценочностью приводит к конденсации дополнительных семантических компонентов в структуре этого текстового значения. Приобретение словом *ivory* отрицательных оценочных компонентов – не единичный акт, обусловленный конкретным образным употреблением, а цепь последовательно осуществляемых актуализаций. Выдвижению слова на суперлинейный уровень с качественно новой характеристикой способствует, в частности, и его участие в данном образном сравнении *his head was like a bull – an ivory bull* (синтаксическое построение фразы также фиксирует внимание на ключевом слове).

В самом общем виде процесс реализации кумулятивных импликаций связан с участием сло-

ва *ivory* в следующих образных контекстах: 1) портретная характеристика мистера Курца, 2) описание безмерной жадности колонизаторов, погоня их за наживой любой ценой, 3) сцены насилия и жестокости по отношению к коренному населению. В результате имплицативных текстовых процессов конкретное по своей лексической структуре слово *ivory* приобретает дополнительные семантические компоненты *destruction*, *death*, *garacity*. Слово *ivory* таким образом абстрагируется в своем текстовом употреблении от конкретной референтной соотнесенности и расширяется до символического выражения абстрактно-популярного понятия на суперлинейном уровне.

Кумулятивные импликации, способствующие образному интеграционному развертыванию, можно рассматривать как содержательную форму движения подтекстовой информации. Процесс накопления подтекстовой информации осуществляется при объединении импликаций в базе линейного развертывания текста, при этом каждый из них содержит какую-то часть предшествующего смыслового вывода. В связи с этим следует, видимо, рассматривать и понятие глубины ИП образа. Глубина ИП подразумевает коммуникативную, эстетическую значимость данного образа в тексте, степень обобщения, вытекающую из этого образа, его участие в реализации содержательно-подтекстовой и концептуальной информации. ИП, обладающий достаточной глубиной, это почти открытая переменная множества смыслов, поскольку образ в таком случае допускает и даже с необходимостью предполагает вариативность восприятия.

Примечания

1. *Ибраев, А. И.* Слово и образ: к проблеме соотношения лингвистики и поэтики [Текст] / А. И. Ибраев // Филологические науки. Л., 1981. № 1. С. 22.
2. *Свинцов, В. И.* Логика / В. И. Свинцов. М.: Просвещение, 1987. С. 214.
3. *Гальперин, И. Р.* Текст как объект лингвистического исследования / И. Р. Гальперин. М.: Наука, 1981. С. 80.

А. В. Калинина

ВЕЩЕСТВЕННЫЕ СУЩЕСТВИТЕЛЬНЫЕ В ПОЭЗИИ О. Э. МАНДЕЛЬШТАМА (на материале стихотворений 1906–1920 годов)

В статье, посвященной 115-летию со дня рождения О. Э. Мандельштама (1891–1938), рассматриваются особенности семантики и функционирования в его стихотворениях вещественных существительных. Показывается специфика употребления вещественных имён, обусловленная идиостилем поэта.

И вещества, мне родного,
Где-то на грани томленья
В цепь сочетаются снова
Первоначальные звенья.

О. Э. Мандельштам

Осип Мандельштам – поэт, в начале своего творчества стоявший на позициях акмеизма. Для эстетики акмеизма, как известно, был характерен интерес к материальному, «вещному» миру во всех его проявлениях. Поэтому поэзия молодого О. Мандельштама наполнена образами предметов, которые состоят из материи, плоти, вещества. В языке для обозначения вещества есть особый разряд слов – вещественные имена существительные (ср.: *молоко*, *соль*, *уголь*). Поскольку вещественные существительные – это непосредственный объект анализа в настоящей статье, дадим характеристику данной группе слов. Это позволит затем обнаружить специфику употребления вещественных существительных в поэзии О. Мандельштама.

Вещественные имена – это один из лексико-грамматических разрядов существительных (наряду с именами конкретными, абстрактными и собирательными). В лингвистической литературе вещественные существительные определяются как слова, которые «лексически обозначают вещества» [1] и имеют ушербную числовую парадигму: употребляются только в формах единственного числа [2]. Это общепринятое определение вещественных существительных нуждается в некотором уточнении как с семантической, так и с грамматической точек зрения.

С семантической стороны традиционное лингвистическое определение вещественных имён является слишком широким. Вот как об этом пишет Е. П. Калечиц: «...Распльчатое само понятие “вещество”, обозначение которого и выделяет существительные в разряд вещественных. В самом деле, *молоко* – это вещественное существительное, но ведь *молоко* в житейском пони-

КАЛИНИНА Людмила Викторовна – кандидат филологических наук, доцент по кафедре русского языка и методики обучения русскому языку ВятГГУ
© Калинина А. В., 2006

мании – это не вещество, поскольку слово *вещество* скорее воспринимается как книжно-техническое» [3]. Обратим внимание на противопоставление вещества в «книжно-техническом» и «житейском» понимании. Это противопоставление имеет когнитивную природу и объективно существует в нашем сознании, а значит, оно должно найти отражение в определении вещественных существительных. Что же такое «вещество»?

В «Большом толковом словаре русских существительных», лексическая база которого сформирована «на основании антропологического подхода, учитывающего процесс освоения, осознания и ословаривания человеком окружающего мира действительности» [4], вещество характеризуется описательно и весьма пространно.

Авторы словаря выделяют особую денотативную сферу под названием «Вещество». В эту большую группу включаются существительные, обозначающие физические и химические свойства, биологическую активность вещества (*антистатик, диэлектрик, электролит*); обозначающие металлы (*алюминий, железо, хром*); металлургические сплавы (*бронза, мельхиор, чугун*); кристаллические и порошкообразные вещества (*йод, мука, пудра*); жидкие вещества (*алкоголь, дёготь, кипяток*); жировые и маслянистые вещества (*вакса, жир, помада*); затвердевающие вещества, вязкие массы, смеси (*асфальт, пластмасса, эмаль*); обозначающие газы (*водород, озон, фтор*); продукты живой природы (*воск, глюкоза, мочевины*); красящие вещества (*белила, охра, хна*); ядовитые, отравляющие, наркотические вещества (*анаша, героин, никотин*); горючие вещества (*бензин, кокс, нефть*); обозначающие часть вещества (*накись, осадок, пыль*).

Вещество представлено в словаре и в составе других денотативных сфер и групп: «физиологические жидкости, физиологические вещества, продукты жизнедеятельности организма живого существа» (*кровь, моча, перхоть*); «минералы» (*гипс, глина, мрамор*); «почва» (*грязь, гумус, чернозём*); «атмосферные осадки» (*град, роса, снег*); «травянистые растения со съедобными плодами и листьями» (*картофель, овёс, ячмень*); «пищевые продукты» (*ванилин, колбаса, свинина*); «кушанье» (*варенье, каша, суп*); «напиток» (*вино, кефир, шартрез*); «материал» (для изготовления одежды) (*бархат, замша, хлопок*); «корма и удобрения» (*компост, навоз, сено*); «материал, вещество» (на производстве) (*вискоза, древесина, сталь*); «лекарства» (*вазелин, микстура, присыпка*); «строительный материал» (*алебастр, кафель, наклея*).

Как видим, в «Большом толковом словаре русских существительных» денотативная сфера «Вещество» представлена весьма разнообразно. Однако все слова, обозначающие вещество, мож-

но разделить на две основные группы. Первая связана с «книжно-техническим», по словам Е. П. Калечиц, пониманием вещества как исходной материи (твёрдой, жидкой, газообразной; органической или неорганической и т. п.), из которой состоят (полностью или частично) все конкретные объекты: дом из *камня*, гора из *гранита*, стол из *дерева*, игрушка из *пластмассы*, яблоко из *клетчатки* и т. д. Вторая группа называется «расходные материалы», «сырьё» для поддержания существования конкретных объектов и отчасти – «отходы» их существования. Это вещество в «житейском» понимании: *вода* для питья, *мясо* для еды, *воздух* для дыхания, *огонь* для тепла, *шерсть* для изготовления одежды, *глина* для строительства дома; *кровь* – для поддержания процесса жизнедеятельности, *пот* – один из отходов процесса жизнедеятельности и т. д. Исходя из этого попытаемся найти инвариантное, обобщающее определение вещества.

Можно полагать, что вещественные существительные обозначают то, из чего изначально состоит или создаётся конкретный объект (и его детали) и то, что нужно для дальнейшего продолжения его бытия, а также отходы его материального существования. Поскольку самым важным конкретным объектом на свете является сам человек (см. [5]), то большая часть вещественных существительных называет субстанции, необходимые для обеспечения материального существования человека. Историческое появление категории вещественности, по-видимому, объясняется прагматическим, во многом потребительским взглядом человека на мир. Ср. в связи с этим замечание А. А. Потемни: «Древний... человек смотрел на природу только своекорыстно; ...как детям, природа нравилась ему, насколько была полезна» [6]. Об этом же пишет А. В. Олянич. Ср.: «Весь материальный мир с точки зрения Человека Потребляющего так или иначе расценивается как объект потребления и утилизации; главной целью рода человеческого по отношению к материальному миру является поиск и изъятие из него вещества, годного к продолжению жизни человеческого организма... Этот глобальный когнитивный посыл связан с базовым стремлением человека к всеобщей утилизации материального мира» [7].

С грамматической точки зрения общепринятое определение вещественных существительных нуждается в уточнении потому, что традиционная грамматика рекомендует употреблять вещественные существительные только в единственном числе. Допускается, однако, употребление множественного числа от вещественных существительных в тех случаях, когда их значение конкретизируется и они обозначают: 1) сорта или виды вещества (*грузинские вина, лечебные гря-*

зи), 2) изделия из данного вещества (*ходить в бархатах, есть на хрустальных*), 3) большое пространство, покрытое веществом (*льды Арктики, пески Сахары*) [8]. По мнению многих лингвистов, в современной речи эти случаи должны рассматриваться уже не как исключения, а как норма, ввиду того что конкретизированные формы множественного числа от вещественных имён получили сегодня крайне широкое распространение. Ср., например: [9]. Поэтому грамматический признак этих существительных (употребление в форме единственного числа) уже не может считаться определяющим.

Стало быть, вещественные существительные – это разряд слов, предназначенных в первую очередь для обозначения того, из чего изначально состоит или создаётся конкретный объект (и его детали) и того, что нужно для дальнейшего продолжения его бытия. Вещественные существительные в речи могут употребляться в формах обоих чисел, хотя в своём исходном языковом значении (обозначение вещества как такового) они используются обычно в единственном числе.

Теперь обратимся к анализу вещественных существительных в поэзии О. Э. Мандельштама и попытаемся обнаружить те особенности семантики и грамматического употребления данной группы слов, которые обусловлены идиостилем поэта.

Нами проанализировано 214 стихотворений 1906–1920 годов. Это сборники «Камень» и «Tristia», а также стихотворения, не вошедшие в эти сборники, но относящиеся к рассматриваемому временному периоду (все цитаты из поэзии О. Мандельштама в данной статье приводятся по изданию: О. Э. Мандельштам. Собрание произведений: Стихотворения. М., 1992). Методом сплошной выборки мы извлекли из стихотворений О. Э. Мандельштама 362 примера употребления вещественных существительных, в которых представлено 104 лексемы. Перечислим их, указывая в скобках количество употреблений каждого слова в нашем материале: *воздух* (24), *вино* (19), *вода* (16), *камень* (15), *туман* (15), *земля* (14), *кровь* (12), *снег* (12), *огонь* (9), *песок* (9), *шёлк* (9), *дым* (8), *хлеб* (8), *лёд* (7), *стекло* (7), *хрусталь* (7), *золото* (6), *медь* (6), *пена* (6), *виноград* (5), *мёд* (5), *пепел* (5), *плоть* (5), *хмель* (5), *бархат* (4), *воск* (4), *краска* (4), *паутина* (4), *прах* (4), *солома* (4), *эфир* (4), *гранит* (3), *кружево* (3), *пар* (3), *пламя* (3), *полотно* (3), *асфальт* (2), *бисквит* (2), *вата* (2), *дерево* (2), *дуб* (2), *зола* (2), *лён* (2), *мех* (2), *мрамор* (2), *напиток* (2), *овчина* (2), *пряжа* (2), *пух* (2), *руно* (2), *сливки* (2), *смола* (2), *твердь* (2), *ткань* (2), *травя* (2), *алмаз*, *бензин*, *вещество*, *древесина*, *духи*, *дымок*, *железо*, *желчь*, *жемчуг*, *зерно*, *изумруд*, *ил*, *кахетинское*, *кислота*, *ковыль*, *кожа*, *копоть*, *кре-*

мень, *лава*, *лак*, *мак*, *металл*, *молоко*, *мох*, *мята*, *начинка*, *парча*, *пенька*, *пицца*, *платина*, *плов*, *позолота*, *пунш*, *роса*, *рейнвейн*, *ржавчина*, *рогожа*, *рожь*, *румяна*, *сажа*, *сбитень*, *сено*, *соль*, *уксус*, *чай*, *шерсть*, *шоколад*, *эмаль*, *яд*. На основе этого списка можно установить, какие смысловые группы вещественных существительных встречаются в поэзии О. Мандельштама чаще всего.

Нельзя не заметить, что в поэзии молодого О. Мандельштама широко представлены все четыре природные стихии: *воздух*, *земля*, *вода* *огонь*.

Более всего стихи Мандельштама наполнены *воздухом* – это вещественное существительное чаще всего встречается в стихах рассматриваемого периода. Воздух – это главное «вещество» в поэтическом мире О. Мандельштама, это самое важное условие жизни; воздух пронизывает не только свободное пространство, но и другие предметы и материи. Ср.: *Чтоб воздух проникал в удобное жильё, Я вынул три стены в преддверьи лёгкой клетки* (Египтянин); *Тонкий воздух кожи. Синие прожилки. Белый снег. Зелёная парча* (Венецкой жизни мрачной и бесплодной...); *Дотронься, она, как игрушка легка; Пронизана воздухом медь шишака* (Немецкая каска); *И столько воздуха и шёлка И ветра в шёпоте твоём* (Твоё чудесное произношение...).

По смыслу к существительному *воздух* (*эфир*) тесно примыкают слова *туман*, *дым*, *пар* – различные проявления того, что делает воздух заметным для восприятия. Ср.: *В морозном воздухе растаял лёгкий дым* (В морозном воздухе растаял лёгкий дым...); *И, дрожа от жёлтого тумана, Я спустился в маленький подвал* (Золотой); *И воздух горных стран – эфир, Эфир, которым не сумели, Не захотели мы дышать* (Зверинец); *С розоватым винным паром Полетит шашлычный дым* (Мне Тифлис горбатый снится...).

Нельзя не заметить, что существительное *воздух* у О. Мандельштама часто сочетается с такими словами, которые характеризуют другую природную стихию – воду. Например, типичным для О. Мандельштама является сочетание «пить воздух». Ср.: *Отравлен хлеб и воздух выпит* (Отравлен хлеб и воздух выпит...); *Весь воздух выпили тяжёлые портьеры* (Телефон); *Словно тёмную воду я пью помутившийся воздух* (Сёстры тяжесть и нежность, одинаковы ваши приметы...); *Мы в каждом вздохе смертный воздух пьём* (В Петрополе прозрачном мы умрём...); *Я христианства пью холодный горный воздух* (В хрустальном омуте такая крутизна!).

Что касается *воды*, то как ‘жидкость для питья’ она упоминается в рассмотренных нами стихах О. Мандельштама лишь один раз, ср.: *Клю-*

чебую воду пьёт Из ковша спортсмен весёлый (Теннис). В остальных случаях вода выступает как проявление природы, как вода в реке, море или океане или как водная стихия сама по себе. Ср.: *К нам на воды и на леса Опускаются небеса* (Истончается тонкий тлен...); *И Темзы жёлтая вода* (Домби и сын); *Белый пар над водою тихонько вставал и клубился* (О красавица Сайма, ты лодку мою колыхала...); *И ласточки, когда летели В Египет водяным путём, Четыре дня они висели, Не зацепив воды крылом* (От вторника и до субботы...); *И вздрагивает, тростничками Чуть окаймлённая вода* (Стрекозы быстрыми кругами...).

Существительное *земля* встречается у Мандельштама не только в собственно вещественном значении ('верхний слой почвы'), но и в других смыслах. В «Толковом словаре русского языка» под редакцией Д. Н. Ушакова (наиболее близком к рассматриваемому периоду творчества О. Мандельштама во временном отношении) у существительного *земля* отмечается 8 значений [10]. Среди них есть и те, в которых данное существительное употребляется в стихах О. Мандельштама. У Мандельштама представлены следующие лексико-семантические варианты слова *земля*: 1. Почва, верхний слой коры нашей планеты: *Всё чуждо нам в столице непотребной: Её сухая чёрная земля...* (Всё чуждо нам в столице непотребной...); 2. Твёрдая поверхность, почва, по которой мы ходим, на которой стоим: *Околоши красный на земле* (Второй футбол); *Я земле не поклонился Прежде, чем себя нашёл* (Посох); 3. Страна, государство: *Не любили раньше англичане Европейской сладостной земли* (Собирались элины войною...); 4. В мифологии и поэзии – реальная действительность, в противоположность миру идеальному, небу: *Мы будем помнить и в летейской стуже, Что десяти небес нам стоила земля* (Прославим, братья, сумерки свободы...).

Но у поэта есть и такие оттенки смысла слова *земля*, которые не нашли (и не могли найти, в силу их субъективности) отражения в словаре. Так, у существительного *земля* в стихах О. Мандельштама можно обнаружить значение 'то, на чём можно устоять, что придаёт силы; опора; нечто родное'. Подобно тому, как в греческих мифах земля (Гея) придавала сил своему сыну великану Антею, в стихах О. Мандельштама обретение «почвы под ногами» духовно укрепляет человека, а неустойчивость опоры, когда «земля уходит (уплывает) из-под ног», приводит к душевной смуте, растерянности, слабости. Ср.: *Нету иного пути, Как через руку твою. Как же иначе найти Милую землю мою? Плыть к дорогим берегам, Если захочешь помочь: Руку приблизив к устам, Не отнимай её прочь* (Нету иного

пути...) – *Не видно солнца, вся стихия Щебет, движется, живёт, Сквозь сети – сумерки густые – Не видно солнца, и земля плывёт... Земля плывёт. Мужайтесь, мужи* (Прославим, братья, сумерки свободы...).

Кроме лексемы *земля*, различные близкие оттенки смысла передают слова *камень*, *гранит*, *мрамор*, *кремень*, *асфальт*, *песок*, *пыль*. Всё это разные проявления земли как «поверхности» и как «опоры». Особенно значимо для О. Мандельштама существительное *камень*, не случайно он назвал этим словом свой первый поэтический сборник и часто обращался к образу камня не только в поэтических, но и в прозаических произведениях этого периода. О семантике существительного *камень* в поэзии раннего О. Мандельштама подробнее см. [11]. *Камень* у Мандельштама выступает чаще не как вещество или материал, а как конкретный предмет (что свойственно употреблению этого слова и в языке вообще). Ср.: *Легче камень поднять, чем имя твоё повторить* (Сёстры тяжесть и нежность, одинаковы ваши приметы...); *Что, если для твоей пращи Тяжёлый камень не годится?* (Зверинец); *Мне стало страшно жизнь отжить – И с дерева, как лист, отпрыгнуть, И ничего не полюбить, И безымянным камнем кануть* (Мне стало страшно жизнь отжить...); *Есть внутренности жертв, чтоб о войне гадать, Рабы, чтобы молчать, и камни, чтобы строить!* (Природа – тот же Рим и отразилась в нём...). Вещественным же это существительное можно считать, например, в следующих случаях: *Отовсюду звучала старинная песнь – Калевала: Песнь железа и камня о скорбном порыве Титана* (О красавица Сайма, ты лодку мою колыхала...); *Кружевом, камень, будь И паутиной стань* (Я ненавижу свет...); *Уничтожает пламень Сухую жизнь мою, И ныне я не камень, А дерево пою* (Уничтожает пламень...).

Стихия *огня* представлена в поэзии О. Мандельштама словами *огонь*, *пламя*, *пламень*. Собственно вещественным можно признать значение 'раскалённые светящиеся газы, отделяющиеся от горящих предметов, пламя' [10]. Ср.: *Я палочку возьму сухую, Огонь добуду из неё* (Зверинец); *Что нам сулит петушьё восклицанье, Когда огонь в акрополе горит* (Tristia); *Омоюсь молнии огнём* (В самом себе, как змей, таясь...). Также в стихах О. Мандельштама существительное *огонь* употребляется в метонимических значениях 'освещение, свет осветительных приборов', 'светящийся предмет, светящаяся точка' и в метафорическом значении 'страсть, пыл, жар'. Ср. соответственно: *Как кони медленно ступают, Как мало в фонарях огня!* (Как кони медленно ступают...); *На страшной высоте блуждающий огонь, Но разве так звезда мерцает?* (На страшной высоте блуждающий огонь...); *Огонь пыла-*

ет в человеке, его унять никто не мог (Ода Бетховену).

Кроме существительных, обозначающих природные стихии, в поэзии О. Мандельштама присутствуют и другие субстантивные имена, обозначающие вещество. В частности, широко представлена группа слов, обозначающих продукты питания и напитки: *бисквит, вино, виноград, кахетинское, мак, мёд, молоко, напиток, начинка, пицца, плов, пуни, рейнвейн, сбитень, сливки, соль, уксус, хлеб, хмель, чай, шоколад*. Ср., например: *Но взбитых сливок вечен вкус И запахах апельсинной корки* (Мне жалко, что теперь зима...); *О, где же вы, святые острова, Где не едят надломленного хлеба, Где только мёд, вино и молоко* (На каменных отрогах Пиэрии...); *И боги не ведают – что он возьмёт: Алмазные сливки иль вафлю с начинкой?* («Морожено!» Солнце. Воздушный бисквит...); *Назначенный устам твоим, Напиток на столе дымится* (Пустует место. Вечер длится...).

Основным веществом, предназначенным для утоления жажды, в стихах О. Мандельштама является *вино* (а также *виноград* (в значении 'вино'), *кахетинское, рейнвейн, хмель*). Ср.: *Над Курюю есть духаны, Где вино и милый плов* (Мне Тифлис горбатый снится...); *Кახетинское густое Хорошо в подвале пить* (Мне Тифлис горбатый снится...); *Монахи вытили вино* (В таверне воровская шайка...); *Немного солнечного мая – И, тоненький бисквит ломаю, Тончайших пальцев белизна* (Невыразимая печаль...); *Кто, скажите мне, сознание Виноградом замутит, Если явь – Петра создание, Медный Всадник и гранит?* (Дев полуночных отвага...); *Бывало, голубой в стаканах пуни горит* (Декабрист). Однако слово *вино* далеко не всегда обозначает именно «вещество»; во многих случаях оно выступает как метафора и имеет значение 'квинтэссенция некой идеи, духа'. Ср.: *А я пою вино времён – Источник речи италийской* (Зверинец); *Единым духом жив и плотник, И поэт, вкушивший святого вина!* (Актёр и рабочий); *А в запечатанных соборах, Где и прохладно и темно, Как в нежных глиняных амфорах Играет русское вино* (О, этот воздух, смутной пьяный...); *Растёт прилив славословий – И вновь, в ожидании конца, Вином божественной крови Его – тяжелеют сердца* (Убиты медью вечерней...). Последний пример обращает нас к существительному *кровь*, которое является одним из ключевых в поэзии молодого О. Мандельштама.

Кровь у Мандельштама практически никогда не употребляется в прямом значении 'жидкость красного цвета, циркулирующая в животном организме' [10]. Чаще это существительное связано с семантикой 'убийство' или 'страсти, темперамент'

[10]. Ср.: *Синие пики обнимутся с вилами И обгазятся в крови!* (Тянется лесом дороженька пыльная...); *Но хлынула к лестницам кровь и на приступ пошла* (За то, что я руки твои не сумел удержать...); *Россия, ты, на камне и в крови, Участвовать в своей железной каре Хоть тяжестью меня благослови* (Заснула чернь! Зияет площадь аркой...); *Пускай бушующая кровь Не перейдёт в твои ланиты* (Как чёрный ангел на снегу...). Кроме того, *кровь* у Мандельштама, «струясь по жилам», выражает самую сущность того, чем наполнен человек. Ср.: *В моей крови живёт декабрьская Лигейя* (Я научился вам, блаженные слова...); *На дикую, чужую Мне подменили кровь* (Я наравне с другими...). Поэтому у Мандельштама *кровь* часто подобна *вину* (в описанном выше метафорическом значении) и естественны сочетания типа *вино крови, кровавый хмель*.

Также среди значимых семантических групп вещественных существительных в поэзии О. Мандельштама можно назвать: «ткани» (*бархат, кружево, лён, ткань, парча, полотно, шёлк*), «шерсть, мех» (*мех, овчина, пряжа, пух, руно, шерсть*), «металлы» (*железо, золото, медь, металл, платина*), «кристаллы» (*алмаз, изумруд, стекло, хрусталь*), «остатки, отходы» (*зола, копоть, пепел, прах, ржавчина, сажа*) и некоторые другие. Почти в каждом случае мы обнаруживаем кроме собственно вещественного смысла различные оттенки переносного употребления таких слов, чаще всего – метафорического. Например, *хрусталь* у Мандельштама – это то, из чего «сделаны» ваза, волна, небосвод, ноты. Ср.: *Цветочная проснулась ваза И выплеснула свой хрусталь* (Невыразимая печаль...); *Горят в порту турецких флагов маки, Тростинки мачт, хрусталь волны упругий* (Феодосия); *И неживого небосвода Всегда смеющийся хрусталь!* (Сусальным золотом горят...); *Какая линия могла бы передать Хрусталь высоких нот в эфире укрепленном* (В хрустальном омуте такая крутизна!). В данных примерах переносные смыслы возникают на основе коннотаций, которые вызывает в нашем сознании существительное *хрусталь*: 'прозрачный', 'чистый', 'сверкающий', 'издающий приятный звон', 'благородный'. Однако в целом О. Мандельштам предпочитает прямое употребление вещественных существительных. По нашим наблюдениям, вещественные существительные используются поэтом в прямом значении в 67% случаев, в то время как в переносном, соответственно, в 33%.

Что касается особенностей грамматического функционирования вещественных имён в поэзии О. Мандельштама, то они отражают традиционное, нормативное использование рассматриваемой группы слов, то есть их употребление в форме

единственного числа. Мы обнаружили всего 22 примера употребления девяти вещественных существительных во множественном числе: *воды, краски, меха, овчины, снега, стёкла, ткани, туманы, хлеба*. Все примеры представляют отмеченные в лингвистической литературе случаи конкретизации вещественных имён, причём чаще всего это обозначение большого пространства, покрытого веществом. Ср., например: *К нам на воды и на леса Опускаются небеса* (Истончается тонкий тлен...); *А снега на чёрных пашнях Не расстают никогда* (Посох). Также встречается значение 'изделия из данного вещества', ср.: *Ах, зачем на стёклах дым морозный* (В изголовьи чёрное распяты...); *Овчины пастухов и посохи судей* (В хрустальном омуте какая крутизна!). Традиционное употребление вещественных имён объясняется, по-видимому, тем, что ранний Мандельштам создаёт свои образы большей частью за счёт работы со смыслом, а не с формой слова. Кроме того, активная конкретизация вещественных существительных в речи отмечается примерно со второй половины XX века, а рассматриваемые нами стихотворения относятся к началу века.

Таким образом, специфика употребления вещественных существительных в поэзии О. Мандельштама состоит в том, что вещество понимается автором как одухотворённая материя, из которой состоят все предметы, в том числе и человек. Но вещество для Мандельштама ценно не в утилитарном отношении (как предмет потребления, сырьё для изготовления чего-нибудь), а само по себе, как часть единого мироздания. Поэтому особую роль в стихах Мандельштама играют четыре природные стихии: воздух, вода, земля и огонь. Смысл вещественных существительных часто наполняется особым, авторским их пониманием, в результате чего слова развивают метафорическое значение.

Примечания

1. Русская грамматика [Текст]: в 2 т. Т. 1. М., 1980. С. 462.
2. *Виноградов, В. В.* Современный русский язык. Грамматическое учение о слове [Текст] / В. В. Виноградов. Вып. 2. М., 1938; Грамматика русского языка [Текст]: в 2 т. Т. 1. М., 1953; Русская грамматика [Текст]: в 2 т. Т. 1. М., 1980; *Камынина, А. А.* Со-

временный русский язык. Морфология [Текст] / А. А. Камынина. М., 1999; *Рахманова, Л. И.* Современный русский язык [Текст] / Л. И. Рахманова, В. Н. Суздальцева. М., 2003. Современный русский язык [Текст] / под общ. ред. Л. А. Новикова. М., 2003; Современный русский язык [Текст] / под ред. Е. Ю. Кузнецовой. М., 2004.

3. *Калечиц, Е. П.* Переходные явления в области частей речи [Текст]: учеб. пособие по спецкурсу / Е. П. Калечиц. Свердловск, 1977. С. 62.

4. Большой толковый словарь русских существительных [Текст] / под ред. Л. Г. Бабенко. М., 2005. С. 17.

5. *Калинина, А. В.* Лексико-грамматические разряды существительных как средство прагматической характеристики действительности [Текст] / А. В. Калинина // Русский язык и славистика в наши дни: м-лы междунар. науч. конф., посв. 85-летию со дня рождения Н. А. Кондрашова. М., 2004. С. 65–71.

6. *Потебня, А. А.* Мысль и язык [Текст] / А. А. Потебня. М., 1999. С. 67.

7. *Олянич, А. В.* Гастрономический дискурс в системе массовой коммуникации (семантико-семиотические характеристики) [Текст] / А. В. Олянич // Массовая культура на рубеже XX–XXI веков: Человек и его дискурс: сб. науч. тр. М., 2003. С. 169.

8. *Современный русский язык* [Текст] / под общ. ред. Л. А. Новикова. М., 2003. С. 398–399

9. *Брусенская, Л. А.* Семантический и функциональный аспекты интерпретации категории числа в русском языке [Текст]: автореф. дис. ... д-ра филол. наук / Л. А. Брусенская. Краснодар, 1994; *Валгина, Н. С.* Активные процессы в современном русском языке [Текст]: учеб. пособие для студентов вузов / Н. С. Валгина. М., 2001; *Граудина, Л. К.* Вопросы нормализации русского языка. Грамматика и варианты [Текст] / Л. К. Граудина. М., 1980; *Калинина, А. В.* К вопросу о квантификации аномальных существительных [Текст] / А. В. Калинина // Семантика. Функционирование. Текст: межвуз. сб. науч. трудов. Киров, 2004. С. 93–98; *Калинина, А. В.* От единства к единице [Текст] / А. В. Калинина // Вестник Вятского государственного гуманитарного университета: научно-методический журнал. Киров, 2005. № 12. С. 77–82. *Калинина, А. В.* О возможности конкретизации вещественных и собирательных существительных [Текст] / А. В. Калинина // Жизнь провинции как феномен духовности: междунар. науч. конф. Н. Новгород, 2006. С. 259–263.

10. *Толковый словарь русского языка* [Текст] / под ред. Д. Н. Ушакова. М., 1935.

11. *Чернова (Калинина), А. В.* О языке поэзии раннего О. Э. Мандельштама [Текст] / А. В. Чернова // Анализ художественного произведения: сб. науч. трудов. Киров, 1993. С. 153–161.

И. А. Кондакова

К ВОПРОСУ ПЕРЕНОСНОГО ЗНАЧЕНИЯ ЭТНОНИМА

В статье рассматриваются некоторые особенности переносного употребления этнонима в английском языке, предпринимается попытка провести сопоставительный анализ дополнительных значений этнонимов «кельт» и «саксонец».

Термин «этноним» применяется как название различных видов этнических общностей: наций, народов, народностей, племен [1].

Этнонимы соотносятся с названиями страны или области, занимаемой этносом. К этнонимам относят как названия национальностей, так и названия жителей той или иной местности (графства, штата и т. п.), которые в английском языке часто обозначаются топонимами, употребленными в метонимическом значении «население».

Этнонимы относятся к именам существительным (*Englishman* англичанин, *the English* англичане), либо к именам прилагательным (*English* английский). В переносном значении этнонимы выражают признак лица (связанный с признаком «национальная принадлежность»), предмета, явления и выступают в функции предиката или определения.

Узальное значение этнонима связано с определением принадлежности лица к определенной национальности, народу, расе. Кроме этнической принадлежности этноним указывает:

1) на место (рождения, проживания).

По этой причине этноним замещается топонимом, употребленным в метонимическом значении «люди»: *...the grim superstitions of the North...* (Taylor). Хороним *the North* обозначает жителей северо-восточного английского графства Йоркшир, известных своим суеверием;

2) антропометрические характеристики.

Национальность не может меняться с течением времени и в зависимости от обстоятельств. Но черты, качества, свойства, которые по той или иной причине ассоциируются с представителями той или иной национальности, их традициями, привычками и пристрастиями, меняться могут. Об употреблении этнонима в переносном значении, в частности, свидетельствует его сочетание с наречиями, выражающими:

1) ситуативность (*now, tonight* и др.), например: *To-night you shall be entirely English: you shall read an English book* (Bronte) – читающий английскую книгу проникается атмосферой Ан-

глии, «английскостью», и, пусть временно, но все же мыслит и чувствует, как истинный англичанин;

2) степень (*too, enough, very* и др.), например: *Are you English enough to relish tea; or do you faithfully adhere to coffee?* (Bronte) – этноним *English* выражает значение «приверженность английским вкусам, предпочтение чая кофе». В целом вопрос касается не столько национальной принадлежности или даже гастрономических пристрастий (англичане любят чай, французы – кофе), сколько взглядов и убеждений собеседника.

Противопоставление англичан и французов исторически обусловлено и закреплено в языке (во фразеологии). Яркий пример – название детской игры «French and English» – «французы и англичане» (другой вариант названия игры – «cowboys and Indians») [3]. В названии игры обозначены две противоборствующие стороны, и эти стороны могут считаться соперниками, конкурентами, противниками и даже врагами.

Известно, что степень генетической связи с тем или иным народом может выражаться с дробью, кратной двум («наполовину англичанин», «на четверть француз» и т. п.). В ответ на утверждение «I am Irish» («Я – ирландец») можно услышать вопрос: «Irish Irish?» (недоверчивое уточнение – «И отец, и мать ирландцы?»). Представляется, что в обоих случаях этнонимы употребляются в прямом значении, констатируют факт. Но в отдельных случаях этнонимы нагружены дополнительными коннотациями.

Еще один пример:

‘No, Max, I don’t have any Baar-bees,’ she parodied his British accent. ‘But shouldn’t you be orf hunting and fishing in jolly old England? /.../ Look at me, I’m so terribly, terribly English, darling!’ (Bagshawe).

В примере высмеивается типичная манера англичанина растягивать гласные звуки (в отличие от американцев) – долгота гласных намеренно утрируется (по принципу: чем сильнее говорящий растягивает гласные, тем в большей мере он англичанин, а значит – не американец, то есть уже в чем-то «хуже», «ущербен», «недоотягивает до нормы»). Примечательно, что говорящий отдает предпочтение наречию *terribly* перед более нейтральным в плане оценки наречием *very* не только потому, что оно является более сильным интенсификатором, но и потому, что оно имплицитно негативную оценку: наряду со значением степени «крайне, очень, весьма», «слишком, без всякой меры» данное наречие выражает эмоциональную оценку «ужасно, страшно».

Переносно употребление этнонима, как правило, связано с переносом по смежности – **метонимией**: этнонимы обозначают все разнообра-

КОНДАКОВА Ирина Александровна – кандидат филологических наук, доцент по кафедре романо-германской филологии ВятГУ
© Кондакова И. А., 2006

зие признаков, ассоциируемых с людьми той или иной национальности, их внешностью, поведением, привычками, традициями, обычаями.

На этноним переносятся следующие характеристики человека.

1) Внешность.

Отмечен ряд устойчивых словосочетаний AdjN или N_1N_2 , где Adj / N_1 – этноним, $N_{(2)}$ – имя нарицательное со значением «часть тела»: *Latin/Sicilian/Mediterranean eyes* большие выразительные, чаще – темные глаза, *Roman nose* (Ср. в русском языке: римский нос, греческий профиль) и др.

Антропометрическая характеристика, переносимая на этноним или топоним, может относиться не только к людям, генетически связанным с той или иной местностью (*Mediterranean eyes*). Здесь может наблюдаться и простая ассоциация – *Hollywood teeth* безупречно белые зубы, «голивудская улыбка», в западной культуре – символ здоровья и материального благополучия, демонстрация собственной успешности, процветания (в животном мире, как известно, демонстрация зубов связана с агрессивным настроением).

Этноним может входить в состав цветového прилагательного, когда речь идет о цвете кожи, глаз и, особенно часто, о цвете волос: *Indian(-black) hair* волосы черные с синеватым отливом, цвета воронова крыла, *Scandinavian hair* очень светлые, пепельные волосы, *Saxon hair* светлые, рыжеватые, рыжие, светло-каштановые волосы, *Irish-blue/grey eyes* выразительные темно-серые или голубые глаза и др. Этноним в переносном значении «цвет», «оттенок цвета» применяется для цветовой характеристики не только человека, но и животного или неодушевленного объекта:

And lo! close under our lee, not forty fathoms off, a gigantic Sperm Whale lay rolling in the water like the capsized hull of a frigate, his broad, glossy back, of an Ethiopian hue, glistening in the sun's rays like a mirror (Melville).

Спина кита была «эфиопского» цвета, то есть черная блестящая с синеватым отливом (как кожа эфиопа).

2) Черта характера

Развитие антропоцентрического направления в современной лингвистике обусловило тот факт, что отражению национального стереотипа в языке уделяется значительное внимание, особенно в сфере межкультурной коммуникации. «В этнокультурных стереотипах находят выражение обыденные, поверхностные и в значительной степени не соответствующие действительности представления о народах и национальных культурах. ...Эти стереотипы являются культурным феноменом, играющим существенную роль в общественном сознании и самосознании народов» [4].

Независимо от того факта, что «в любом народе есть люди с самыми разнообразными особенностями психики» [5], с каждым этнонимом связаны определенные ассоциации, касающиеся национального характера. Степень обоснованности этих ассоциаций, то есть стереотипов, различна.

Как свидетельствует фактический материал, национальные стереотипы в значительной мере связаны с понятием «характер».

Например: «*to come Yorkshire over sb*» – «обвести кого-либо вокруг пальца» (*Yorkshire* (топоним выполняет функцию этнонима) – плут, хитрец): *I've heard he is an honest man; but am I to support all the honest men in Yorkshire?* (Bronte). Здесь имеет место игра слов: высказывание имплицитно указывает то, что собеседник знает о хитрости и плутовстве йоркширцев, а сочетание *the honest men in Yorkshire* приближено по контрастному значению его компонентов к оксюмору (*honest* – честный, *Yorkshire* – обманщик, плут). В то же время в высказывании подчеркивается, что такое негативное качество, как нечестность, свойственно отнюдь не всем жителям Йоркшира поголовно.

Традиция закрепляет за разными этнонимами различные ассоциации. Асимметричный дуализм языкового знака здесь проявляется в том, что одна и та же ассоциация может закрепляться за несколькими этнонимами, равно как и за одним этнонимом нередко закреплено две и более ассоциации. Например, со значением «сложное», «непонятное» ассоциируется определенная группа этнонимов: *It is (sounds) Greek (Hebrew, Japanese, Chinese, Dutch)*. Возможно, данный вариантный фразеологизм указывает на сложность языков. О причинах подобного выбора этнонимов можно только гадать – ведь любой незнакомый язык звучит непонятно. Причем, по всей вероятности, приведенные варианты не являются полными синонимами, ибо каждый из этнонимов сочетает в себе разные ассоциации (например, за этнонимом *Dutch* закреплена стойкая отрицательная коннотация). В значении «непонятно» не употребляются другие этнонимы, например *French*. Возможно, потому, что, во-первых, с этим этнонимом связано множество других коннотаций, во-вторых, французский язык не является для британцев таким уж непонятным (как известно, около 70% слов словарного состава английского языка имеет романское происхождение).

По причине прочной ассоциации этнонима с определенной чертой характера создается стойкий стереотип, который исключает возможность наличия у представителя той или иной национальности качества, противоположного закреплению за ним традиционно. Сема нетипичного

признака индуцируется в неимпликационал значения (термин М. В. Никитина) этнонима, вследствие чего сочетание этнонима с рядом прилагательных воспринимается как оксюморон (*honest Yorkshire*), а сравнительные конструкции с таким наполнением – как ирония (*sober as the Irish, talkative as a Finn, controlled as an Italian*, etc.). Кроме того, очевидное несоответствие определяемого и приписываемого ему признака создает юмористический эффект.

В ходе исследования было выявлено, что этноним, употребленный в переносном значении, проявляет следующие системные свойства.

1) Синонимия.

Этноним выступает как синоним имен прилагательных или существительных, выражающих какую-либо характеристику человека:

And you are not going to be **French**, and **skeptical**, and **sneering**? You are not going to think it a sign of wisdom to refuse to admire? (Bronte)

В приведенном примере этноним *French* синонимичен прилагательным *skeptical* и *sneering*: по мнению автора высказывания, французское происхождение обуславливает наличие перечисленных качеств.

2) Антонимия.

Ярким примером этнонимической синонимии могут служить контрастивные антонимы *all-American* и *un-American*:

all-American adj 1 *an all-American boy or girl has all the good qualities that many in the US consider typically American, for example being attractive and healthy, and working hard* [...об американце или американке, которые обладают в полной мере положительными качествами, считающимися в США типично американскими: красота, здоровье, усердие]; 2 *an all-American player is a student at a HIGH SCHOOL, college, or university in the US who has officially been called one of the best in their particular sport* [...об ученике старшей школы, который официально признан одним из лучших в популярном в этой школе виде спорта]; 3 *made up only of people or things from the US: It's going to be an all-American final* [о группе людей или совокупности предметов, имеющих американское происхождение] [6];

un-American adj *not typical of the attitudes, ways of life etc that are approved of or considered normal in the US* [нетипичные, не одобряемые среди американцев взгляды, образ жизни и т. д.] [7].

Здесь имеет место противопоставление по наличию-отсутствию признака и по выражаемой оценке: прилагательное *all-American* выражает положительную оценку, *un-American* – отрицательную, таким образом имплицитно, что прилагательное *American* также соотносится с положительной оценкой. Причем созданию оппозиции способствует даже графическая форма:

приставка *in-*, которая, как правило, пишется слитно с корнем, отделяется от корня дефисом, по аналогии с полусвязанным префиксом (semi-free prefix) *all-*.

Переносное употребление этнонимов нередко связано с оценкой (См. пример выше).

Фразеологизмы, содержащие этноним, как правило, оценочны: «во всех, вероятно, языках встречаются не очень лестные выражения относительно соседних народов. Так, в русском языке есть выражение *незваный гость хуже тата-рина*, в шведском – «пьяный, как финн», или в немецком языке: *spanisch vorkommen* «казаться чудным» (букв. «казаться испанским»)» [8].

В английском языке выразителем оценки в подобных словосочетаниях является именно этноним (*Dutch, Irish, Welsh, Scotch*): *Scotch coffee* «кипяток, подкрашенный горелым сухарем», *Irish evidence* «лжесвидетельство», *Welsh comb* «пятерня вместо расчески» [9]. В приведенных примерах определяемые существительные оценочно нейтральны (*coffee, comb, evidence*). Наиболее многочисленны пейоративные фразеологизмы с этнонимом *Dutch*. Несмотря на историческую обусловленность оценки, появляются все новые сочетания слов с пейоративом *Dutch*: *Dutch sushi* таблетки экстази и проч. [10].

В то же время в ходе исследования не отмечено ни одного пейоративного фразеологизма, содержащего этноним *English*. В частности, анализ «Англо-русского словаря-справочника табуированной лексики и эвфемизмов» А. Ю. Кудрявцева и Г. Д. Куропаткина выявил частотное пейоративное употребление этнонимов *Turk, French, Spanish, Greek*, реже – *American* и др. Употреблений этнонима *English* в аналогичных «порочащих» контекстах не обнаружено. Это свидетельствует о том, что этноним *English* имплицитно положительную оценку, ибо он ассоциируется с нормой, а норма не нуждается в дополнительном уточнении.

Кроме того, целый ряд этнонимов выражает весьма нелестную характеристику человека. Например: *Gascon* хвастун; *Greek* о хитром, пронырливом человеке, особенно о том, кто передеживает карты; *French* грубое непристойное слово или выражение; *Turk* половой извращенец, похотливый мужчина [11]. Этот список можно долго продолжать. М. М. Филиппова рассказывает, как англичане с энтузиазмом «воскликали: «Oh, Russki, Russki!», – когда ходили по московским улицам, на что русские, как правило, отвечали: «Да, да, русский». Однако наивные и дружелюбные русские, не владеющие английским языком, не знали также (как не знала и их переводчица, которая поняла это только позже), что слово «Russki» употребляется как оскорбление и в словарях английского языка имеет помету *slang*

offens., что означает «оскорбительное жаргонное слово» [12].

Выявляется некоторое сходство в переносном употреблении этнонимов – названий близкородственных народностей, например, этнонимы – названия тюркских народов служат для характеристики трудных, непослушных детей: *young Tartar* трудный, капризный ребенок; *terrible Turk, young Turk, little Turk* несносный, трудный ребенок. Редко этноним выражает не только отрицательную, но и положительную оценку. Например, *Tartar* – не только человек дикого, необузданного нрава, мегера, фурия, но и сильный противник. Но даже мелиоративы с этнонимами содержат скрытую иронию: *good Indian* – славный малый (а если продолжить известную цитату, положительная коннотация сходит на нет: *A good Indian is a dead Indian*. Хороший индеец – мертвый индеец.). Еще один пример:

Damn clever these Chinese / Armenians! Молодцы ребята!

Употребление этнонимов в составе данного эксплетива имплицитно сомнение в реальности обозначенного факта, высказывание выражает снисходительность, пренебрежение, взгляд «свысока», отсутствие сомнения в собственном преимуществе.

В целом, как неоднократно отмечалось, английский язык отражает негативное отношение к иностранцам, и это касается не только британского варианта английского языка. В лингвистической литературе указывают различные причины этого факта. По мнению С. Г. Тер-Минасовой, нелюбовь к неродному, иностранному – это проявление в английском языке любви к родине [13]. А. В. Павловская, имея в виду британский вариант английского языка, отмечает, что печально знаменитая ксенофобия англичан – это «способ национальной самоидентификации, попытка выжить и сохраниться в современных условиях», «противопоставление европеизации, глобализации, американизации и пр.», то есть «попытка остаться самими собой» [14]. М. М. Филиппова высказывает мнение, что этнический юмор, направленный на носителей других языков и культур, является как бы «остаточным явлением» имперских претензий англичан [15]. В любом случае, нельзя не заметить, что подобная ситуация, мягко говоря, не вполне согласуется с требованиями культурно-поведенческой и языковой тенденции политической корректности, а ведь эта тенденция возникла и развилась именно в мире английского языка.

Этнонимы в переносном значении задействованы в словообразовании.

1) Аффиксация:

- а) префиксация (*all-American, un-American*);
- б) суффиксация (*Englishness*).

Частотное употребление этнонима в переносном значении способствует закреплению этого значения. Обозначаемый этнонимом признак все более «отмежевывается», абстрагируется от первичного денотата, с которым этноним постепенно теряет связь. Топоним подвергается адвербиализации:

...her mouth was a genuine Cupid's bow, Greekly perfect (Joyce).

Образованное на основе этнонима наречие *Greekly* выражает высокую степень абстракции, оно выступает как интенсифицирующий эпитет, обозначающий степень качества (*Greekly* = *absolutely*).

2) Конверсия.

Вербализация этнонима связана с тем, что те или иные действия по разным причинам ассоциируются с людьми той или иной национальности. В нашем материале зафиксированы примеры обценной лексики, по этой причине указываем источник без перевода: *French v* [16], *gaucho v* [17].

3) Словосложение.

Например, цветообозначения *Irish-grey, Indian-black*.

Характеристика этноса по тому или иному признаку осуществляется не изолированно, а в оппозиции с другим этносом. Исследованный материал свидетельствует, что наиболее популярными оппозициями как в английской фразеологии, так и в англоязычной литературе являются *English – American, English – French, English – Irish, Saxon – Celt(ic)*.

Дополнительные значения, вызванные ассоциациями, у различных этнонимов могут совпадать или не совпадать. В исследовании предпринимается попытка выявить некоторые дополнительные значения этнонимов 'Celt' и 'Saxon' в их противопоставлении. По всей вероятности, речь идет об автостереотипе, то есть схематически обусловленном образе своей этнической общности [18], ибо исследованный материал в основном представлен примерами из произведений английских авторов.

Исследование в известной мере носит условный характер:

- Во-первых, отрицается наличие «чистокровного» кельта или саксонца: *I deny that there exists such a thing as a pure Saxon, and I think it more than questionable if there be such a thing as a pure Celt.* (Stevenson).

- Во-вторых, типичные черты определяются с опорой на художественный контекст, объектом изучения явился стереотип, отраженный в произведениях англоязычных авторов (в отличие, например, от лингвострановедческих исследований, базирующихся на множестве источников).

- В-третьих, как еще полагал американский социолог У. Липпман, который ввел термин «сте-

реотип» в научный оборот, стереотип может быть как правдой, так и частичной правдой или ложью [19].

Выводы исследования основаны на частотности употребления этнонима в определенном контекстуальном окружении.

Попытка описать дополнительные значения этнонима способствует уточнению структуры значения этнонима и, следовательно, помогает

1) ответить на некоторые вопросы, возникающие при переводе (как следует переводить на русский язык предложения типа «Celtic you'll live and Celtic you'll die»);

2) лексикографировать этноним с учетом дополнительных значений.

Несмотря на то, что этнонимы нередко употребляются в переносном значении, эти значения по самым разным причинам (недостаточная утонченность этих значений, экономия места в словаре, политкорректность и др.) не отмечены в словарях. Хотя нельзя не отметить, что словари слэнга, табуизированной лексики и эвфемизмов фиксируют дополнительные дерогативные, порой обценные значения этнонимов.

Этноним *Saxon* (*Anglo-Saxon*) служит для обозначения потомков представителей трех германских племен: саксов, англов и ютов. Нередко наблюдается корреляция этнонимов *Saxon* и *English*. Этноним *Celt* рассматривается как гипероним по отношению к этнонимам-гипонимам *Irish*, *Welsh*, *Scotch*.

Еще «в «донаучной» стадии своего мышления каждый знает, что люди, принадлежащие к разным народам и этническим группам, отличаются друг от друга своим темпераментом, культурой, нравами и обычаями» [20]. Кельты и саксонцы традиционно противопоставляются внешне, по типу темперамента, по характеру, и, как следствие, по образу жизни.

Начнем с **внешних** признаков. К наиболее значимым антропометрическим фенотипическим характеристикам относят цвет глаз, волос, кожи, рост, телосложение. Эти характеристики должны присутствовать в совокупности.

С **кельтом** прочно ассоциируются следующие внешние признаки: 1) темно-каштановые, черные волосы, часто – вьющиеся; 2) выразительные голубые, серые, темные глаза: *...my father, the blue-eyed Celt (London); Irish-blue* (реже *Irish-grey*) eyes; 3) смуглая кожа: *...olive-skinned and dark-eyed...* (Doyle); 4) высокий рост, физическая сила. Во внешнем описании кельтов нередко подчеркивается их красота, одухотворенность. Наличие совокупности перечисленных внешних характеристик указывает на национальную принадлежность человека: *Her complexion was rather dark /.../ almost black hair /.../, but her eyes were of intense opaque blue, the thick dark*

blue of a Northern sea in bright clouded light. Ducane judged her to be some sort of Celt. (Murdock)

Портрет **саксонца** обычно пишется более светлыми красками: 1) соломенные, рыжеватые, рыжие волосы: *light Saxon (fair, yellow, sandy, flaxen, amber, golden, betwixt brown and flaxen)*; 2) голубые глаза (*blue, azure*); 3) светлая кожа, красный румянец; 4) высокий рост. Эти признаки составляют канон истинно саксонской красоты: *And yellow hair'd, the blue-eyed Saxon came. (Scott)* Иногда имплицитно указывается на некрасивость саксонцев, отсутствие изящества и утонченности в их облике: *Whence came the wonderful face and great personality of Henry Irving? How strong, how beautiful, how un-Saxon it was! I only know that his mother was a Cornish woman. (Doyle)* По мнению автора, красота и саксонское происхождение несовместимы, красивая «несаксонская» внешность унаследована Генри Ирвингом от матери, уроженки полуострова Корнуолл, традиционно заселенного кельтами.

По **темпераменту** расхождений между кельтами и саксонцами еще больше. **Кельты** – это холерики или сангвиники, **саксонцы** чаще флегматики:

...a Celtic intensity of manner which contrasted with the Saxon phlegm... (Doyle).

Этнонимы *Celt* и *Saxon* ассоциируются с целым набором **черт характера**, как положительных, так и отрицательных, ибо положительное качество при крайнем его проявлении переходит в разряд отрицательных [21]. Например, кельты известны живым воображением, любовью к искусству, литературе, проистекающими из любви к мифотворчеству: *the creative instinct is strong in the Celt, and it is the Celt who leads in art (Wilde)*. Крайнее проявление эта черта находит в излишней впечатлительности, склонности к мистицизму, суеверию: *superstitious Celt... (Taylor)*. Исходя из того, что саксонцам приписываются практичность, здравый смысл, «приземленность», созданное по аналогии сочетание *superstitious Saxon* кажется оксюмороном.

Противопоставляются **образ жизни, привычки** кельтов и саксонцев. Так, слабость кельтов к спиртному традиционно противопоставляется английской трезвости: *Mr. Malone (ирландец), indeed, would much rather have had whiskey; but Mr. Donne, being an Englishman, did not keep the beverage (Bronte)*. Национальность мистера Дона «оправдывает» его привычки.

Характер во многом определяется темпераментом. **Кельты** – обладатели буйного темперамента – подвижны, энергичны, чувственны, страстны, любопытны, открыты миру, авантюры, импульсивны: *...Spike O'Brien was a Celt, and the*

promise of danger was a lure he had ever followed. (London). Их отличает отсутствие расчетливости, в крайнем своем проявлении выражающееся в непрактичности, расточительности.

Саксонцы, напротив, практичные, расчетливые, рациональные люди, им чужда излишняя сентиментальность, они экономно расходуют жизненную энергию. Они упорны в достижении цели, агрессивны. Саксонцу трудно понять тех, кто думает и чувствует иначе. Его чувства приземлены, физиологичны: материальное преобладает над духовным:

How coarse and English you are! (Galsworthy)

Этноним *English* – контекстуальный синоним прилагательного *coarse*.

Несоответствие стереотипу преподносится как редкое исключение:

...she [Irene] was one of those women – *not too common in the Anglo-Saxon race – born to be loved and to love, who when not loving are not living...* (Galsworthy).

Разницу чувственного восприятия мира кельтом и саксонцем выразил Дж. Голсуорси в рассказе ‘Appletree’: *To come out of Wales into England was like to change from China to earthenware*. Различие в характере, мировоззрении ведет к взаимному непониманию, и для юной Мэган как для человека более чувствительного, с более тонкой душевной организацией, встреча, «столкновение» с молодым представителем другого мира, с англичанином, заканчивается трагедией, гибелью.

Итак, описание дополнительных значений этнонимов, в том числе и контрастное описание, способствует уточнению их семантической структуры. Имеет место тенденция к противопоставлению дополнительных значений этнонимов ‘Celt’ и ‘Saxon’: кельты и саксонцы противопоставляются по темпераменту, характеру, образу жизни, привычкам, мировоззрению.

Примечания

1. *Суперанская, А. В.* Что такое топонимика? [Текст] / А. В. Суперанская. М.: Наука, 1984. С. 89.

2. *Медведева, Л. М.* Парные словосочетания английского языка [Текст] / Л. М. Медведева, В. В. Дайнеко. Киев: Вища шк., 1989. С. 75.

3. *Ощепкова, В. В.* Язык и культура Великобритании, США, Канады, Австралии, Новой Зеландии

[Текст] / В. В. Ощепкова. М.; СПб.: ГЛОССА/КАРО, 2004. С. 287.

4. Там же. С. 286.

5. Macmillan English Dictionary for Advanced Learners [Text]. Macmillan Publishers Ltd. 2002. С. 35.

6. Там же. С. 1556.

7. *Комлев, Н. Г.* Лингвистическая аксиология (постановка проблемы) [Текст] / Н. Г. Комлев // Теоретические проблемы социальной лингвистики / под ред. Ю. Д. Дешериева, Э. Г. Туманян, Е. Ф. Тарасова, Т. Б. Крючковой. М.: Наука, 1981. С. 90–110, 108.

8. *Ретунская, М. С.* Английская аксиологическая лексика [Текст] : монография / М. С. Ретунская. Н. Новгород: Изд-во ННГУ, 1996. С. 150.

9. *Джигоева, А. А.* Английский менталитет сквозь призму языка: концепт “privacy” [Текст] / А. А. Джигоева // Вестник МГУ. Сер. 19. Лингвистика и межкультурная коммуникация. 2006. № 1. С. 54.

10. Lingvo 8.

11. *Филиппова, М. М.* Парадоксы и стереотипы межкультурного общения представителей русской и британской культур [Текст] / М. М. Филиппова // Английский национальный характер: сборник статей и извлечений из работ об английском языке и культуре: пособие для студентов гуманитарных вузов / сост. М. М. Филиппова. 2-е изд., испр. и доп. М.: «Добросвет-М», 2006. С. 191.

12. *Тер-Минасова, С. Г.* Язык и межкультурная коммуникация [Текст] / С. Г. Тер-Минасова. 2-е изд., дораб. М.: Изд-во МГУ, 2004. С. 237.

13. *Павловская, А. В.* Англия и англичане [Текст] / А. В. Павловская. М.: Изд-во Моск. ун-та; Триада, лтд, 2004. С. 28.

14. *Филиппова, М. М.* Указ. соч. С. 190.

15. *Кудрявцев, А. Ю.* Англо-русский словарь-справочник табуизированной лексики и эвфемизмов: Ок. 10 000 слов и выраж. [Текст] / А. Ю. Кудрявцев, Г. Д. Куропаткин. М.: «КОМТ», 1993. С. 6.

16. Там же. С. 90.

17. *Грушевицкая, Т. Г.* Основы межкультурной коммуникации [Текст]: учебник для вузов / Т. Г. Грушевицкая, В. Д. Попков, А. П. Садохин; под ред. А. П. Садохина. М.: ЮНИТИ-ДАНА, 2002. С. 292.

18. *Павловская, А. В.* Этнические стереотипы в свете межкультурной коммуникации [Текст] / А. В. Павловская // Вестник МУ. Сер. 19. Лингвистика и межкультурная коммуникация. 1998. № 1. С. 95.

19. *Кон, И. С.* К проблеме национального характера [Текст] / И. С. Кон // Английский национальный характер: сборник статей и извлечений из работ об английском языке и культуре (на английском и русском языках): пособие для студентов гуманитарных вузов. / сост. М. М. Филиппова. 2-е изд., испр. и доп. М.: «Добросвет-М», 2006. С. 4, 5.

20. *Ретунская, М. С.* Указ. соч. С. 147.

ПЕДАГОГИКА И ПСИХОЛОГИЯ

С. А. Васюра

КОММУНИКАТИВНАЯ АКТИВНОСТЬ ЧЕЛОВЕКА: ПОНЯТИЕ, ИСТОЧНИКИ, ФОРМЫ ПРОЯВЛЕНИЯ, УСЛОВИЯ ОСУЩЕСТВЛЕНИЯ

В статье раскрывается понятие «коммуникативная активность» человека, рассматриваются разные подходы к ее изучению. Показано современное состояние проблемы коммуникативной активности в отечественной психологии.

Интерес психологов к коммуникативной активности человека, играющей важную роль в развитии личности, в совместной деятельности людей, в последние годы усилился. Интенсификация социальных процессов стимулирует многоплановую активность человека, его рефлексии на мир и на себя [1].

Термин «активность» происходит от латинского слова *activus* и означает энергичную, усиленную деятельность; деятельное участие в чем-либо; инициативность. Латинское *communis* означает соединять, сообщать, в английском языке *communication* применяется в том же значении, что и в русском языке *общение*.

Коммуникативная активность личности в психологической литературе определяется:

а) как состояние взаимодействующих людей, которое характеризуется стремлением к установлению межличностных контактов, волевыми усилиями при их налаживании, целеустремленностью и инициативой в познании друг друга, настроеном на установление и поддержание контактов;

б) как качество коммуникативной деятельности, в которой проявляется личность человека с его отношением к целям, содержанию, форме и результатам общения и стремлением мобилизовать свои познавательные-волевые усилия на решение различных задач;

в) как проявление творческого отношения индивида к партнерам по общению;

г) как личностное образование, выражающее познавательный, эмоциональный и поведенческий отклик на обращение другого человека [2].

ВАСЮРА Светлана Александровна – кандидат психологических наук, доцент по кафедре общей психологии Удмуртского государственного университета
© Васюра С. А., 2006

Активность в общении, или коммуникативная активность, может быть определена как мера взаимодействия субъекта общения с окружающими людьми, исходящего из его собственной инициативы. В зависимости от интенсивности взаимодействия субъекта общения с окружающими людьми уровень коммуникативной активности может быть высоким, средним или низким. Антиподом коммуникативной активности выступает пассивность – отсутствие интереса к общению, безучастное отношение к окружающим.

Источником активности личности в общении являются различные потребности: потребность личности в самовыражении; потребность в получении информации от другого человека; потребность в передаче информации другому человеку; потребность в снятии напряжения, тревоги; потребность в доминировании, в активном влиянии на образ мыслей, поведение, установки другого человека; потребность в покровительстве, заботе о другом; потребность в выработке единой точки зрения с партнером по общению; потребность в сопереживании, потребность разделить радость, горе и пр. Е. А. Доценко отмечает наличие «у человека глубокой потребности в объединении с другим человеком, в создании единства Я + Ты. Мы могли бы вывести ее из утраченной симбиотической связи с матерью. Или из потребности человека в подтверждении факта своего существования. А эту последнюю – из состояния затерянности в мире после выхода из лона матери. Или из более высоких (глубоких?) оснований». И далее: «Потребность в общении выступает источником активности, направленной на установление и поддержание стабильных отношений с людьми» [3].

Актуализация тех или иных потребностей порождает определенные формы коммуникативной активности человека. Неудовлетворение определенных потребностей в общении может снижать коммуникативную активность либо менять направление активности.

Коммуникативная активность одной личности может выражаться в контактах с окружающими в виде сложившихся у нее стереотипов общения с людьми. Другая личность постоянно привносит в общение творчество, учитывает уникальность партнера.

В целом активность в общении можно рассматривать, как считает А. А. Бодалев, в двух

ее составляющих – «реакция» и «акция». «Реакция» предполагает ответ на внешнее воздействие другого человека, выражающее вторичную активность, «акция» – ответ на внешнее воздействие, отражающее первичную активность, основанную на внутренних субъективных механизмах самоуправления» [4].

Существенно влияние возраста и пола на коммуникативную активность человека. Проявления коммуникативной активности человека зависят от культурно-этнических факторов, индивидуально-психологических особенностей, от социокультурных характеристик человеческого общества. В качестве примера можно привести удмуртов. А. А. Разин, характеризуя замечательный обряд удмуртов – обряд гостевания, пишет: «...в обряде гостевания таится сакральный смысл, так как гости и хозяева открываются друг другу и происходит их единение через соприкосновение обнаженных душ. В этот период они в основном говорят высоким поэтическим слогом. Благодаря искреннему восхищению друг другом, благодаря комплиентам, эпитетам-гиперболам, содержащимся в обрядовых песнях, они на многие годы обогащаются духовной и душевной энергией. ...За три дня гостевания никто не шумит, не повышает голоса, все знают: тех, кто не имеет чувства меры, кто способен на деструктивное поведение, у кого нет понятия о гармонии отношений, стонутся, стараются в свою компанию не принимать» [5].

Несмотря на использование понятия «коммуникативная активность» в психологических исследованиях, оно остается не до конца определенным. Отсутствует согласованность между исследователями в понимании коммуникативной активности.

Анализ исследований, посвященных феноменологии коммуникативной активности показывает, что подходы к ее пониманию и изучению в отечественной психологии различны. А. А. Леонтьев, рассматривая деятельность общения, выделяет два аспекта – «стратегический», т. е. этап ориентировки и планирования, и «тактический», т. е. реализацию общения. Особое внимание А. А. Леонтьев уделяет ориентировочной фазе общения, в частности ориентировочной активности в общении. Таким образом, активность в общении, согласно А. А. Леонтьеву, характерна для начального этапа и, по-видимому, свойственна этапу реализации общения, что выражается в применении вербальных и невербальных средств (А. А. Леонтьев, 2005). Данный подход к изучению коммуникативной активности можно условно обозначить как «деятельностный».

Коммуникативная активность рассматривается как проявление субъектности участника об-

щения, выражение его «Я», его продолженности в системе отношений с другими людьми (В. А. Петровский).

Коммуникативная активность описывается в психологической литературе через отдельные качества, умения, навыки. Так, В. Ф. Бехтерев (1996) под активностью человека «в сфере сотрудничества и общения» понимает умение слушать и слышать других в совместной деятельности и общении; способность к диалогу; доброжелательное отношение к людям, доверие к ним; ориентирование на положительные стороны и качества окружающих; готовность прийти на помощь окружающим; готовность поделиться с другими своими знаниями в какой-либо области, приобщить его к тем сферам, которые увлекают самого субъекта; умение выбрать достойные пути для занятия благоприятного статуса в коллективе [6].

Целесообразно разграничить понятия «общение» и «коммуникативная активность». Если общение – это процесс (духовный, материальный, социально-реальный), который рассматривается в интересующей (межсубъектной) плоскости, то коммуникативная активность человека рассматривается как неотъемлемая характеристика субъекта общения, проявляющаяся в инициативных коммуникативных актах. Величина коммуникативной активности может быть определена как мера взаимодействия субъекта с окружающими людьми, исходящего из его инициативы. В целом следует отметить тот существенный факт, что проблема коммуникативной активности в большей или меньшей степени присутствует в контексте психологических исследований общения. Более того, можно утверждать, что коммуникативная активность является условием существования общения. Так, например, без коммуникативной активности партнеров невозможно доверительное общение.

Анализ конкретных исследований коммуникативной активности в целом, без дифференциации внутренней структуры, показал, что проблема коммуникативной активности рассматривается в кругу таких вопросов: 1) коммуникативные способности и качества личности (В. И. Кабрин, 1978, 1980, 1981, 1986, 1989; А. А. Кидрон, 1981; А. А. Журавлев, 1983, 1985; и др.), 2) потребности и мотивы общения (Л. И. Божович, 1968; Л. С. Сапожникова, 1974; Н. П. Ерастов, 1979; Н. М. Ануфриева, 1980; С. В. Белохвостова, 1983; М. И. Лисина, 1986; М. Р. Каган, А. М. Эткинд, 1988; Г. В. Черенкова, 1990; В. П. Критская, Т. К. Мелешко, 1997; А. Г. Рузская, 2001; и др.).

Как предмет самостоятельного анализа коммуникативная активность рассматривается в ряде работ:

1) в работах А. А. Бодалева коммуникативная активность анализируется с позиций системности, динамичности и развития. А. А. Бодалев отмечает, что активность в общении – сложное психологическое образование, составляющими которого являются познавательная, эмоционально-потребностная и поведенческая сферы (А. А. Бодалев, 1996);

2) Т. В. Волошиной изучаются механизмы активности в общении (Т. В. Волошина, 1996). Т. В. Волошина определяет активность в общении как то, что порождается личными целями субъектов общения и представляет собой «вектор направленного воздействия», как «направленное воздействие одного участника общения на другого с целью преобразования, изменения внешней и внутренней среды» [7]. Методологической основой исследования Т. В. Волошиной послужила концепция деятельностной природы общения. Она установила, что повышение уровня активности в общении осуществляется с помощью психологических механизмов, которые полифункциональны и имеют разную степень обобщенности и конкретизации. К ним относятся механизм коммуникативной направленности, адаптации, идентификации, субъектной доминантности, эмоциональной удовлетворенности, механизм противоречия. Общим механизмом, согласно Т. В. Волошиной, является механизм результата коммуникативного действия;

3) как отдельные характеристики коммуникативной активности – динамические (А. В. Жемчугова, 1980, 1982, 1985, 1986, 1989 и др.), интерактивные (В. С. Иванова, 1974); результативные, при этом коммуникативная активность связывается с успешностью различных видов деятельности (А. В. Жемчугова, 1983; А. Л. Журавлев, 1985 и др.); эмоциональные (В. А. Кан-Калик, 1985; О. П. Санникова, 1982, 1984; В. В. Бойко, 1996; и др.);

4) как компонент коммуникативного потенциала человека, наряду с эмоциональной реактивностью и уверенностью в общении (Р. А. Максимова, 1981). Так, Р. А. Максимова под коммуникативной активностью понимает способность и стремление субъекта к активному вступлению в контакт с окружающими, инициативность в общении. В. В. Рыжов в коммуникативном потенциале личности выделяет ряд блоков, среди которых коммуникативную активность характеризуют блок «контактность» и блок «социально-перцептивных способностей». В первый блок входят интенсивность общения, инициативность в контактах, импульсивность в коммуникативном поведении, широта круга общения, эмоциональная удовлетворенность контактами. В состав другого блока коммуникативного потенциала В. В. Рыжов включил социально-перцептивную активность (В. В. Рыжов, 1995);

5) как сложное многокомпонентное целостное психологическое образование (представители Пермской психологической школы В. И. Шмыков, 1994, 1996; С. А. Васюра, 1998, 2000, 2006; Д. С. Корниенко, 2000).

Большее внимание исследователей уделяется коммуникативным качествам личности. Часто употребляемое в научной литературе понятие «общительность» не является до конца определенным. Тем не менее нельзя обойти вниманием вопросы общительности, так как они весьма существенны для раскрытия проблемы коммуникативной активности. Вопросами общительности занимались многие ученые (А. И. Ильина, 1961; Л. И. Уманский, 1967; М. И. Пикова, 1974; А. И. Крупнов; Ю. А. Наумова, 1999; В. Н. Панферов, 2002; и др.). М. С. Каган, обращаясь к вопросам онтогенеза общения, отмечает, что от рождения, генетически ребенок не обладает никакими качествами субъекта, в том числе и человеческой общительностью, они формируются прижизненно, начиная с первых месяцев его жизни (М. С. Каган, 1988). С одной стороны, общительность относят к общим, первичным чертам характера. В ней выражается потребность человека в других людях и контактах с ними, стремление к этим контактам, их интенсивность и легкость, а также склонность человека к дружескому поведению в ситуации общения и установлению приятельных отношений, умение не теряться в момент общения, стремление взять на себя инициативу в контакте, при случае – и роль лидера в группе. В зарубежной литературе общительность также рассматривается в кругу проявлений темперамента и характера.

Во-вторых, общительность человека рассматривается как результирующая его взаимодействия с партнером, общительность или замкнутость человека – это не прямой результат индивидуальных свойств человека, а результат трансформации субъективных установок партнеров друг на друга и целевых задач взаимодействия. В-третьих, с позиций системного подхода общительность понимается как сложное многокомпонентное свойство личности (А. И. Крупнов, 1996).

В целом, как отмечают Н. Ф. Шляхта, А. И. Крупнов (1996), в психологических исследованиях общительности имеют место три основных подхода: аналитический, поликомпонентный, системный. Аналитический подход к изучению общительности заключается в том, что исследователи обращаются к отдельным ее сторонам, а не связям и отношениям между ними (А. И. Ильина и др.). В зарубежной литературе этот подход к изучению общительности представлен аналитической, бихевиоральной и прагматической линиями исследований. В рамках психоанализа рассматриваются глубинные влечения, которые порождают общительность человека. Представи-

тели бихевиорального подхода делают акцент на изучении внешних, поведенческих форм общительности. Роль и значение общительности в осуществлении деятельности выявляются с позиций прагматического подхода. Основное внимание исследователей, работающих в рамках поликомпонентного подхода, сосредоточивается на нескольких компонентах общительности и связях между ними.

В 2000-е гг. спектр тем, затрагивающих коммуникативную активность человека, расширяется. Она рассматривается на стыке многих психологических дисциплин и направлений практической деятельности: психологии личности, социальной и педагогической психологии, психологии творчества, психологии управления, конфликтологии и др. Предпринимаются попытки объяснить избирательность коммуникативной активности человека. Так, Н. А. Ананьева (2003) рассматривает межличностное общение как процесс, в котором реализуется индивидуальный запрос субъекта общения относительно качеств партнера. Этот запрос, на наш взгляд, можно рассматривать как один из источников коммуникативной активности человека. Исследовательница полагает, что оценка субъектом качеств другого и сопоставление со своими качествами выполняет определенную линию в его коммуникативном поведении. Эти встретившиеся и образующиеся сочетания качеств и определяют направление на сближение с одним человеком и избегание другого. Значимый другой, партнер по общению удовлетворяет следующие потребности субъекта коммуникативной активности: потребность в покровительстве (если субъект отличается неуверенностью, нерешительностью и т. п.), потребностью в удовлетворении (идентификации) (если субъект и его партнер обладают подобными чертами), потребностью в комплементарности (если партнер обладает противоположными чертами), потребностью в созерцательности (если значимый другой оригинален, недостижим).

Предметное поле коммуникативной активности человека пополняется исследованиями в области межличностной манипуляции (Е. А. Доценко, 2000). Следует отметить, что автор затрагивает несколько аспектов изучения манипуляции, в том числе и тот, который «высвечивает новые грани проблемы взаимоотношений между внешней и внутренней активностью, смещая предмет исследования в плоскость общей психологии» [8]. Говоря о манипулятивных технологиях, Е. А. Доценко выделяет несколько видов контакта партнеров по общению, которые можно экстраполировать на феноменологию коммуникативной активности человека. Исходя из выделенных Е. А. Доценко видов контакта, можно наметить

те контактные сферы, в которых проявляется коммуникативная активность человека:

- коммуникативная активность, направленная на телесный контакт – прикосновение, поцелуй, удар, в этот вид контакта входят сенсорные контакты – зрительный, слуховой;

- коммуникативная активность, направленная на эмоциональный контакт – «вхождение в эмоциональный резонанс с партнером по общению» [9];

- коммуникативная активность, проявляющаяся в знаковом контакте, который надстраивается над сенсорным;

- коммуникативная активность, воплощающаяся в операциональном контакте, который «предполагает понимание смысла выполняемой другим работы, значения используемых при этом средств, подачу эффективной обратной связи ему об этом» [10];

- коммуникативная активность, направленная на предметный контакт – стремление дойти до предмета общения;

- коммуникативная активность, реализующаяся в личностном контакте как тенденция к пониманию индивидуальных смыслов, заключенного в них отношения человека к чему-либо;

- коммуникативная активность как стремление к объединению, исходя из высоких смыслов и ценностей.

Таким образом, коммуникативная активность человека, если рассматривать ее в контактном ракурсе, адресуется к различным «пластам» психики.

Весьма ценными для развития проблемы коммуникативной активности человека являются положения В. А. Хайкина (2000) о том, что человеческая активность должна рассматриваться как активность, включенная в социальный мир. «...Активность индивида (при любых формах и степени ее проявления в поведении), ее рост, расширение, развитие всегда определяется особенностью социальной среды, в которой уже заключается специфическая субъектная активность общества, обеспечивающая особое пространство и особое содержание «собственной динамики» индивида» [11]. Таким образом, активность человека, в том числе и коммуникативная активность, может и должна рассматриваться в контексте общественного развития.

Итак, говоря о современном состоянии проблемы коммуникативной активности человека, можно констатировать, что данная проблема остается малоразработанной. Во-первых, активность человека в общении рассматривается и как личностное образование, и как определенное (активное, инициативное, творческое) отношение к партнеру по общению и ко всем структурным элементам общения – начиная с цели и заканчивая

результатом, и как состояние субъекта общения, его настрой на контакт.

Во-вторых, остается непроясненным вопрос о детерминантах коммуникативной активности, хотя намечается тенденция к пониманию ее полидетерминированности.

В-третьих, исследования зависимости коммуникативной активности человека от индивидуально-психологических, половозрастных, культурно-этнических характеристик малочисленны. Между тем необходима не только одноаспектная разработка этих вопросов, но и исследования, которые бы выявляли сложные связи между этими характеристиками и коммуникативной активностью человека.

В-четвертых, наиболее проработаны на сегодняшний день прикладные вопросы – вопросы повышения коммуникативной активности. Разработаны и применяются различные виды социально-психологического тренинга, направленные на развитие социально-перцептивных способностей, навыков активного слушания и пр.

В целом изучение проблемы коммуникативной активности человека как сложного психологического образования по мере постановки и рассмотрения отдельных вопросов, открывает все новые задачи. Перспективность исследований коммуникативной активности очевидна, так как в современных условиях растет понимание того, что активность является неотъемлемой характеристикой человека как субъекта деятельности и общения, от нее зависит развитие самого субъекта и овладение им различными видами деятельности.

Примечания

1. Хайкин, В. А. Активность (характеристики и развитие) [Текст] / В. А. Хайкин. М.: Московский психолого-социальный институт; Воронеж: Изд-во НПО «МОДЭК», 2000. 448 с.

2. Бодалев, А. А. Психология общения [Текст] / А. А. Бодалев. М.; Воронеж, 1996. 256 с.

3. Доценко, Е. А. Психология манипуляции: феномены, механизмы и защита [Текст] / Е. А. Доценко. М., 2000. С. 77.

4. Бодалев, А. А. Указ. соч. С. 18.

5. Разин, А. А. О формах коммуникативности в удмуртской деревне [Текст] / А. А. Разин // Коммуникативная природа человека (Первые петраховские чтения); материалы Российской научно-теоретической конф. Ижевск: Изд-во Удм. ун-та, 2006. С. 11–12.

6. Бехтерев, В. Ф. Активность личности: психолого-педагогические аспекты воспитания в современных условиях [Текст]: учебное пособие / В. Ф. Бехтерев. Красноярск: Краснояр. гос. ун-т, 1996. С. 22.

7. Волошина, Т. А. Психологические механизмы повышения уровня активности общения [Текст]: дис. ... канд. психол. наук / Т. А. Волошина. Новосибирск, 1996. С. 30.

8. Доценко, Е. А. Указ. соч. С. 8–9.

9. Там же. С. 126.

10. Там же.

11. Хайкин, В. А. Указ. соч. С. 5.

САМОПРОГНОЗИРОВАНИЕ КАК МЕХАНИЗМ САМОРАЗВИТИЯ

Новизна нашего подхода к проблеме саморазвития заключается в том, что мы пытаемся выявить закономерности процесса самопрогнозирования, связанные с саморазвитием.

В данной статье делается попытка представить то, что Человек способен за счет самопрогнозирования строить Модель реального Я, т. е. проецировать себя в близкое будущее, ограниченное конкретной ситуацией.

В своем исследовании мы исходим из следующего определения: самопрогнозирование – способность к предвосхищению событий внешней и внутренней жизни, связанных с решением задач предстоящей деятельности и саморазвития.

Работа актуальна, так как затрагивает одну из важных проблем компетентности личности.

«Человеческий мозг – это место, в котором Вселенная прикасается к самой себе и щиплет саму себя». Так поэт Поль Валери сформулировал роль нашего небольшого творческого органа. И скромно пояснил свою мысль: «Человек мыслит, следовательно, я существую», – говорит Вселенная».

К. Обуховский развил эту метафору и написал, что «мозг человека – это один из органов восприятия, цель которого – предвиденье; мозг выполняет свою задачу ежедневно, самостоятельно совершая бесконечное число сложных психических действий, обучаясь, а также осознавая и создавая различные версии мира и самого себя» [1]. Трудно не согласиться со взглядами талантливого польского психолога. Эта позиция очень близка нашему подходу к проблеме саморазвития, специфика которого заключается в том, что мы пытаемся выявить закономерности процесса самопрогнозирования, связанные с саморазвитием.

Самопрогнозирование исследовано в меньшей степени по сравнению с прогнозированием. Тем не менее указание на значимость самопрогнозирования встречается в ряде работ [2]. В нашем исследовании мы исходим из следующего определения: «самопрогнозирование – способность к предвосхищению событий внешней и внутренней жизни, связанных с решением задач предстоящей деятельности и саморазвития» [3].

Н. Р. Битянова [4] выделяет феномен саморазвития как основной внутренний механизм развития личности в выстраивании жизненной линии собственными возможностями и силами личности. Из выводов В. И. Слободчикова следует, что процесс саморазвития – сущностная форма

САРАЕВА Елена Викторовна – кандидат психологических наук, старший преподаватель кафедры практической психологии ВятГУ
© Сараева Е. В., 2006

бытия человека – начинается вместе с жизнью и разворачивается внутри нее как фундаментальная способность человека становиться и быть подлинным субъектом своей собственной жизни, превращать собственную жизнедеятельность в предмет практического преобразования. «Саморазвитие – это одна из сложных форм работы внутреннего мира, в том числе и по преобразованию самого внутреннего мира, наряду с переработкой опыта, выработкой собственных позиций и убеждений, постановкой жизненных целей, поиском путей самоопределения» [5].

Однако человек долгие годы может и не быть субъектом саморазвития, тем, кто инициирует и направляет этот процесс. Эту роль берет на себя не человек, а общность, в которой он живет, с которой взаимодействует. На ступени персонализации (согласно периодизации В. И. Слободчикова) человек впервые осознает себя потенциальным автором собственной биографии, принимает персональную ответственность за свое будущее.

По утверждению социолога Бенджамин Д. Сингера, «Я» ребенка – это отчасти возврат к источнику, где все устремлено к становлению. Цель, к которой стремится ребенок, – это его «сфокусированный будущий ролевой образ», представление о том, как ему или ей хотелось бы выглядеть в различные моменты будущего. Этот «сфокусированный будущий ролевой образ» стремится... организовать и придать смысловое значение той модели жизни, на реализацию которой он (ребенок) рассчитывает. Сингер утверждает, что каждый индивид несет в своей памяти не только мысленное представление о себе самом в настоящем, некий собственный воображаемый образ, но и ряд мыслеобразов о себе, каким бы он хотел быть в будущем [6].

В рамках нашего исследования вызывают интерес идеи Г. П. Щедровицкого.

Г. П. Щедровицкий отмечает, что прогнозирование свойств будущего человека имеет смысл лишь при условии, что объект рассмотрения трактуется и изображается как развивающийся естественно, т. е. автономно и независимо от наших воздействий на него.

Можно предположить, что всякий человек является искусственным продуктом многих социальных и социокультурных систем – семейных, культурно-стартовых, образования, профессиональных, клубных, систем распределения, а кроме того, он еще живет и существует на пересечении и внутри всех этих систем (а следовательно, во многом по их законам). И единственное, что дает нам право рассматривать его как самостоятельный и автономный объект, так это то, что он существует сразу во многих системах и представляет собой такую организованность, которая хотя

и определяется каждой из этих систем и всеми ими вместе, тем не менее сохраняет свою относительную устойчивость и инвариантность (можно сказать, свою инерционность), делающую ее относительно независимой от каждой отдельной системы (но отнюдь не от всех их вместе). Но эта относительная автономность человека не избавляет нас от необходимости рассматривать его системно, она лишь делает крайне сложными сами приемы и методы такого рассмотрения.

Г. П. Щедровицкий полагает, что естественное представление человека вполне возможно, допустимо и оправдано методологически, если рассмотреть сам этот процесс идеализации и моделирования с точки зрения тех социально-практических задач, ради которых он осуществляется, потому что вид, форма и конкретный набор тех параметров, которые мы вносим в конструкцию, представляющую «человека», определяются прежде всего характером и типом той социальной системы, с позиции которой мы собираемся управлять развитием свойств человека.

К примеру, если мы будем рассматривать все с точки зрения профессионально-производственных систем, то должны будем представить в виде естественно складывающихся те свойства человека, которые формируются всеми непрофессиональными системами, а профессиональные и производственные свойства человека должны будем рассматривать как искусственно формируемые.

Таким образом, в зависимости от принимаемой нами социотехнической центрации будет существенно меняться модель человека и те свойства, которые мы в нее будем включать или же, наоборот, исключать. И соответственно этому те свойства, которые в одной модели будут выступать как естественно складывающиеся, в других моделях будут трактоваться как искусственно формируемые. Но это и значит, что каждая из этих моделей будет выступать уже не как чисто познавательное представление о человеке, а как специальное и отчетливо осознаваемое в этой своей функции средство социотехнического действия, осуществляющего управление развитием определенных свойств и качеств человека. А естественное представление развития тех или иных свойств человека во всех этих моделях будет не чем иным, как превращенным представлением структурных требований, функциональных зависимостей и прямых воздействий на человека всех других социальных систем, неподвластных нашим управляющим воздействиям. Что же касается модели человека, в которой бы все свойства рассматривались как естественно складывающиеся и развивающиеся, то она, как это нетрудно сообразить, будет просто практически бессмысленной и никчемной. Ведь будущее, как писал об

этом Л. Толстой, не только приходит, но и делается нами в соответствии с нашими политическими и социокультурными идеалами [Г. П. Щедровицкий, 1979].

Согласно К. Левину, личностное развитие можно понимать как включение в жизненное пространство какой-то новой неизвестной зоны, движение к которой реорганизует все пространство в целом. К. Левин полагал, что чем больше дифференциация личностного пространства, тем на более высокой ступени развития находится личность.

Развитие личности, по К. Левину, можно описать:

1) как увеличение широты жизненного пространства в отношении а) того, что является частью психологического настоящего; б) временной перспективы в направлении психологического прошлого и психологического будущего; в) измерения реальность – ирреальность;

2) растущую дифференциацию каждого уровня жизненного пространства на множество социальных связей и областей деятельности;

3) растущую организацию жизненного пространства;

4) изменение общей подвижности или жесткости жизненного пространства.

Мы можем сделать вывод о том, что включение в жизненное пространство прогнозов, самопрогнозов приводит к улучшению здоровья. И чем более дифференцированы самопрогнозы, тем успешнее человек [7].

Общепризнано, что проблема влияния на поведение прошлого, настоящего и будущего является одной из важнейших проблем теории личности. В какой степени мы являемся «пленниками нашего прошлого» по сравнению с влиянием, которое на нас оказывает наше представление о будущем? Люди очень отличаются по тому, насколько они беспокоятся о прошлом или о будущем. И теоретики личности тоже различаются по тому, будущее или прошлое они считают детерминантами настоящего. На одном полюсе находится психоаналитическая теория, которая придает большое значение усвоению раннего опыта. На другом полюсе находится когнитивная теория, которая акцентирует планы индивида на будущее. Проблема заключается не в том, могут ли ожидания будущего сказываться на настоящем (это происходит на самом деле), а в том, как описать роль предвосхищения будущего и увязать его влияние с тем, что происходит в настоящем.

Люди весьма отличаются друг от друга тем, сколько они размышляют о будущем. Одни вкладывают гораздо больше душевных сил в заблаговременное самопрогнозирование – воображают, анализируют и оценивают будущие возмож-

ности и вероятности. Отличаются люди и тем, насколько далеко склонны они заходить в своих проектах. Одни привычно мыслят в категориях «отдаленного будущего». Другие же проникают не далее «ближайшего будущего».

Конечно, никто не может «знать» будущего в каком-то абсолютном смысле. Мы можем систематизировать и углублять свои предположения и пытаться определить их вероятность. Даже это трудно. Попытки предсказать будущее неизменно изменяют его. Прогнозы имеют тенденцию становиться самоисполняющимися или самоощущающимися.

Наверное, будет логично, если мы обратимся к взглядам на проблему прогнозирования личности некоторых известных психологов.

Курт Левин отмечает, что поведение человека не определяется всецело текущей ситуацией. В своей статье «Определение поля в данный момент» К. Левин определяет временную перспективу как феномен, «включающий психологическое прошлое и будущее на реальном и различных ирреальных уровнях» [Левин К., 1980]. Сам же термин «временная перспектива» был введен в науку Л. Франком в 1939 г. для характеристики взаимосвязи и взаимообуславливания прошлого, настоящего и будущего в сознании человека. Жизненное пространство является ключевым понятием в теории поля Курта Левина. Содержание этого термина включает в себя все множество реальных и нереальных, актуальных, прошлых и будущих событий, которые находятся в психологическом пространстве индивида в данный момент времени. Это могут быть ожидания, цели, образы притягательных (или отталкивающих) объектов, реальные или воображаемые преграды на пути достижения желаемого, деятельность человека и т. п. В общем, все, что может обусловить поведение личности [8].

Ученик Курта Левина Фердинанд Хоппе положил начало исследованию уровня притязаний. Он выявил, что выбор степени трудности задания зависит от успешного или неуспешного выполнения предыдущего задания, а само переживание успеха или неуспеха зависит от отношения испытуемого к цели. На основании анализа результатов эксперимента был сделан вывод: каждое действие испытуемого получает свой смысл только в свете стремления к более высокой (идеальной) цели [9].

Недостижимость цели приводит к символическому замещению (по К. Левину, замещению в «ирреальной сфере»). Согласно теории К. Левина, динамические процессы могут разряжаться в нереальном, то есть в воображаемом плане: мечтах, фантазиях.

Позиция Джорджа А. Келли достаточно просто изложена в его фундаментальном постулате:

человеческая деятельность психологически направляется ожиданиями событий. Из этого постулата следует, что мы стремимся к предвидению, мы предвосхищаем события и достигаем будущего через окно настоящего. Переживая события, индивид наблюдает сходства и отличие, тем самым формируя конструкты. Конструкт (в теории Келли) – это способ восприятия, конструирования, или интерпретации событий. На основании этих конструктов индивиды, подобно настоящим ученым, предвосхищают будущее. Конструкты время от времени пересматриваются таким образом, чтобы они приводили к более точному прогнозу, т. е. конструкты проходят проверку с точки зрения их предсказательной силы. Обычные люди стараются улучшить системы конструктов, а ученые пытаются разработать более верные теории, которые ведут к эффективному прогнозированию событий. Таким образом, по Келли, человек выбирает ту альтернативу, которая обещает в будущем наибольшее развитие системы конструктов [10].

Дж. Роттер предположил, что достаточно точные предсказания поведения людей в конкретных ситуациях можно сделать, анализируя четыре переменные: поведенческий потенциал, ожидания, ценность подкрепления и психологическая ситуация. Поведенческий потенциал относится к вероятности реализации данного поведения в конкретной ситуации; ожидания – мнение человека о том, получит ли он подкрепление; ценность подкрепления – предпочтение, оказываемое человеком определенному подкреплению; психологическая ситуация представляет собой сложную структуру сигналов, которые личность получает в определенный период времени.

Разработанная Роттером концепция потребностей позволила ему создать общую формулу прогноза [Rotter, 1982]:

Потенциал потребности = свобода деятельности + ценность потребности.

Это уравнение показывает, что потенциал выстраивания поведения определяют два фактора: первый фактор – свобода деятельности человека или общее ожидание, что данное поведение приведет к удовлетворению потребности, второй фактор – ценность, которую человек придает потребности, связанной с ожиданием или достижением каких-то целей. Использование этой формулы ограничено хорошо управляемыми ситуациями, когда ожидания, ценность подкрепления и психологическая ситуация относительно просты и дискретны.

Можно сделать вывод, что роттеровская общая формула прогноза означает, что человек склонен стремиться к целям, достижение которых будет подкреплено, и ожидаемые подкрепления будут иметь высокую ценность [11].

Установлено, что прогнозы о себе, о результатах своей деятельности тесным образом связаны с самооценкой (А. В. Захаров, А. И. Липкина, Г. А. Полозова). Адекватная самооценка способствует достоверным прогнозам о результатах деятельности.

А. Н. Крылов, подчеркивая динамическую природу образа Я, его ведущей функциональной характеристикой называет целеполагание, а дополнительной – ориентировку. По его мнению, самооценка является формой рефлексии. Образ Я осуществляет рефлексию посредством самооценок. Я-концепция действует как своего рода внутренний фильтр, который определяет характер восприятия человеком любой ситуации. Проходя сквозь этот фильтр, ситуация осмысливается, получает значение, соответствующее представлениям человека о себе. Сообразно с этим самопознание, отмечает В. Г. Маралов, выступает как деятельность Я в качестве субъекта по познанию (или осознанию) образа Я (Я-концепции). Образ Я через внешнюю и внутреннюю деятельность человека вносит коррективы в структуру Я субъекта, выполняя функции саморегулирования и самоконтроля.

Каким образом самопрогнозирование обеспечивает саморазвитие? Самопознание в сочетании с самопрогнозированием позволяет определить перспективы личностного развития и ту систему требований, на которую личность будет ориентироваться в ближайшее или более отдаленное время.

Важнейшими характеристиками саморазвития выступают активность личности, психологические механизмы, связанные с формированием и реализацией фиксированной установки (И. М. Фейгенберг). Способность к проявлению социальной активности постепенно определяет и способность к совершению личных выборов, в том числе и выборов личностного роста, – признак субъектности индивида как автора своей жизнедеятельности.

Самопрогноз обеспечивает активную жизненную позицию, выбор таких действий, которые делают человека полезным тому, ради чего он живет, полезным тому делу и тем людям, которые для него значимы, существенны. Человеку, осознавшему, для чего он живет, такой прогноз помогает ответить на вопрос «как жить?» (Н. И. Гращенков, А. П. Латаш, И. М. Фейгенберг).

Чувство собственной компетентности обусловлено знанием себя, своих возможностей, верой в осмысленность и ценность собственной жизни, уверенностью в том, что человек способен самостоятельно строить свою жизнь, определять свои выборы и свою судьбу.

Мы полагаем, что «самопостроение – это процесс, равный человеческой жизни, осуществ-

ляемый через акты самопостроения в конкретной ситуации» [12]. Процесс этот представляется нам довольно сложным, в самом общем плане суть его состоит в следующем. Человек способен за счет механизмов самопрогнозирования строить Модель реального Я, т. е. проецировать себя в близкое будущее, ограниченное конкретной ситуацией. Эта Модель Я воплощается в реальное Я. По замечанию Л. Н. Когана [13], личность должна иметь верную «самомодель», которой необходимо определять прогнозы, планы и программы их реализации. Способность к формированию «само модели» является одним из условий, определяющих процесс самопрогнозирования. Изучая свое настоящее и прошлое, человек строит свой образ будущего, а при теоретическом обобщении – абстрактную модель себя, относительно которой формулируются тенденции и законы развития. Самопрогнозирование дает возможность в своем пределе «увидеть» себя в будущем, вплоть до своих новых реакций в конкретных ситуациях, то есть как бы заранее в воображении выстроить свою личность, к которой он будет стремиться на протяжении определенного времени. Тем самым намечаются перспективы для саморазвития в разных его формах. Следует подчеркнуть, что создание идеального образа носит целенаправленный характер, отражающий задачи прогноза по определению будущих ситуаций и возможных проблем, которые должны служить ориентиром при решении конкретных задач сегодняшнего дня.

Кроме того, процесс самопрогнозирования связан с возможностью саморазвития при разных взаимосвязях и структурных соотношениях. При переходе от имитации сложившихся процессов и тенденций к предвидению их будущего развития возникает необходимость построения альтернатив, т. е. определения одного из двух или нескольких возможных и зачастую противоположных, взаимоисключающих путей развития.

Система механизмов, а не один-единственный механизм, способна разворачивать деятельность, создавать компенсаторные возможности человека. В. Г. Маралов полагает, что в качестве ведущих механизмов саморазвития выступают самопринятие и самопрогнозирование. Так, например, самопринятие является одновременно и актом самопознания и саморазвития [14]. Если в актах самопознания самопринятие является одним из заключительных звеньев работы самосознания, то в актах самопостроения личности, связанных с дальнейшим развитием, оно выступает в качестве

начального звена, запускающего всю дальнейшую работу по саморегулированию. Самопринятие, завершая акты самопознания, знаменуется признанием в себе всех сторон и качеств личности, вызывающих как позитивные, так и негативные эмоции, и определяет своеобразие прогнозирования себя в будущем.

Разнообразная деятельность и сочетание механизмов самопринятия и самопрогнозирования порождают разные стратегии саморазвития. Оптимальной считается ситуация, когда человек принимает в себе как отрицательные, так и положительные свойства и качества, но тем не менее четко, определенно и реалистично ставит проблемы по формированию и переформированию себя (не отрицая себя сегодняшнего, знает, каким он хочет быть завтра). Содержательное отношение личности задает объективная деятельность, но собственно субъектом ее делает система аффективных, смысловых переживаний личности в связи с воспринимаемой действительностью.

Учитывая все то, что было выше изложено, мы считаем возможным вывод: процесс самопрогнозирования позволяет включиться в реальную практику своей жизни и может стать мерой объективности субъективных явлений.

Примечания

1. *Обуховский, К.* Галактика потребностей. Психология влечений человека [Текст] / К. Обуховский. СПб.: Речь, 2003. С. 11.
2. *Коган, Л. Н.* Возможности планирования жизненного пути человека [Текст] / Л. Н. Коган. Красноярск, 1985. 164 с.; Маралов, В. Г. Основы самопознания и саморазвития [Текст] / В. Г. Маралов. М.: Академия, 2002. 256 с.; Тоффлер, Э. Шок Будущего [Текст] / Э. Тоффлер. М.: ООО «Издательство АСТ», 2001. 560 с.
3. *Маралов, В. Г.* Указ. соч.
4. *Битянова, Н. Р.* Проблемы саморазвития личности в психологии: Аналитический обзор [Текст] / Н. Р. Битянова. М.: Флинта, 1998. 48 с.
5. *Маралов, В. Г.* Указ. соч. С. 69.
6. *Тоффлер, Э.* Указ. соч. С. 458.
7. *Фрейдджер, Р.* Личность: теории, эксперименты, упражнения [Текст] / Р. Фрейдджер, Д. Фейдимен. СПб.: Евразия, 2002. 864 с.
8. *Левин, К.* Динамическая психология [Текст] / К. Левин. М.: Смысл, 2001. 570 с.
9. *Фрейдджер, Р.* Указ. соч.
10. *Келли, Дж.* Теория личности [Текст] / Дж. Келли. СПб.: Речь, 2000. 249 с.
11. *Фрейдджер, Р.* Указ. соч.
12. *Обуховский, К.* Указ. соч. С. 75.
13. *Коган, Л. Н.* Указ. соч.
14. *Обуховский, К.* Указ. соч.

Г. И. Симонова

ФЕНОМЕНОЛОГИЯ ПЕДАГОГИЧЕСКОГО СОПРОВОЖДЕНИЯ СОЦИАЛЬНОЙ АДАПТАЦИИ УЧАЩИХСЯ

Процесс социальной адаптации учащихся в современных условиях является сложным и неоднозначным. В деятельности образовательных учреждений педагогическое сопровождение социальной адаптации учащихся является приоритетным и реализуется в рамках учебного и воспитательного процесса, осуществляется во взаимодействии всеми субъектами образовательного процесса (педагогами, родителями, различными специалистами) как опосредованно, так непосредственно. Статья посвящена феноменологии данного понятия.

Проблема обеспечения педагогами и психологами задач развития личности в образовательном процессе отражается в различных научных терминах. Наиболее распространены: «педагогическая поддержка» (О. С. Газман, Н. Б. Крылова, Н. Н. Михайлова, Т. А. Стрелкова, Д. Б. Поляков и др.); «психологическая поддержка» (А. Г. Асмолов, Н. Н. Загрядская и др.); «психологическая помощь» (Т. Л. Гаврилова, Т. П. Гинсбург); «педагогическое сопровождение» (Е. В. Бондаревская, М. И. Губанова, С. Н. Чистякова); «психологическое сопровождение» (М. Р. Битянова, Л. М. Митина). В отечественной науке феномен сопровождения стал предметом осмысления лишь в последние десятилетия и получил развитие в работах А. Г. Асмолова, М. Р. Битяновой, О. С. Газмана, Л. М. Митиной.

Идеи гуманного воспитания, видение в ребенке человека, гуманное отношение и любовь к нему, учет возрастных особенностей, развитие природных задатков и создание условий для обучения и воспитания человека заложены в трудах Демокрита, Аристотеля, Я. А. Коменского, Ж.-Ж. Руссо и других философов и педагогов. Именно они послужили методологической основой для развития педагогики поддержки и теории сопровождения. Мы разделяем данные позиции, полагая, что образовательный процесс в современных условиях носит ярко выраженный социально-педагогический характер и направлен на социальное становление и социальную адаптацию личности школьников. Успешность адаптации учащихся обеспечивает процесс специально организованного педагогического сопровождения.

В связи с этим необходимо определить, что представляет собой феномен «педагогическое сопровождение социальной адаптации учащихся».

В словаре русского языка С. И. Ожегова сопровождение трактуется следующим образом – «следовать вместе с кем-нибудь, находясь рядом, ведя куда-нибудь или идя за кем-нибудь» [1]. Следовательно, изначально этимология самого слова предполагает взаимодействие различных субъектов, которые могут находиться как в субъект-объектных, так и в субъект-субъектных отношениях. Более того, сопровождение включает условно три компонента, не только субъектов – путника и сопровождающего, но и путь, который они проходят вместе.

Согласно В. Далю, путник – это путешественник, странник, который находится на перепутье; человек, ищущий временного приюта [2]. Такая трактовка созвучна с задачами социального становления ребенка, когда на каждом возрастном этапе перед ним стоит широкий спектр задач овладения культурой общества, когда объективно увеличивается количество сфер социальной адаптации, которые осваивает учащийся. Изначально это семья, затем образовательные учреждения разного типа, группа неформального общения, общество. И на всех возрастных этапах осуществляется личностная адаптация – решение задач самопознания, самоопределения, самостроительства собственной личности. Безусловно, в этих ситуациях молодому человеку необходим попутчик, проводник, товарищ, проводник, путевод. Такова трактовка понятия «сопровожающий». Это позволяет нам заключить, что взрослый человек, обеспечивающий сопровождение, будь то педагог, родитель, конкретный специалист, должны выступать перед ребенком именно в названных ипостасях. То есть быть ему товарищем и проводником по «дорогам жизни». Интересна в этом ключе и трактовка понятия «путь». Это не только дорога, но и процесс передвижения по ней, время, срок, нужный для прохода, способ или средство достижения цели, направление.

При этом можно сказать, что речь идет о совместном бытии людей в определенный временной отрезок человеческой жизни. Сопровождающий выступает как человек, помогающий путнику в дороге и защищающий его от превратностей пути, помогающий справиться с ними. Как уже отмечалось выше, формирование гуманистических ориентаций в российской педагогике определило историю зарождения в России комплексной помощи ребенку в развитии. При этом из анализа исследований по данной проблеме следует, что чаще всего ученые акцентируют внимание на проблемах раннего сопровождения, целевого сопровождения различных групп риска, сопровождения в специальном образовании, сопровождения развития одаренных детей. Таким образом, хотя в современной педагогике и

СИМОНОВА Галина Ивановна – кандидат педагогических наук, доцент по кафедре социальной работы, сервиса и туризма ВятГГУ.
© Симонова Г. И., 2006

психологии используется понятие «сопровождение», рассматривается оно достаточно узко, применительно к конкретным проблемам и отдельным группам учащихся. В контексте гуманистического подхода оно включает в себя близкие по смыслу и значению понятия «преодоление», «профилактика», «предупреждение», «фасилитация», «обеспечение», «интенсификация», «разгрузка», «поддержка», «помощь». Нередко объемы этих понятий пересекаются, что затрудняет их использование и приводит к проблемам в формировании единого понятийного поля специалистов, работающих по созданию условий для социальной адаптации учащихся.

В Англии и США используется термин «школьное консультирование и руководство» (School counselling and guidance). В связи с многовековой культурно-исторической традицией он рассматривается как ведение ученика, подталкивание его вперед. Совершенствование содержания деятельности специалистов системы «counselling and guidance» в Англии привело к тому, что в современной трактовке имеется в виду деятельность, направленная на социальное и индивидуальное развитие личности, что предполагает обучение социальным навыкам, советование, профориентирование, информирование о возможном изучении предметов, помощь в их выборе, заботу, поддержку, опеку. В США руководство связывают больше с превентивной работой, а консультирование рассматривают в связи с деятельностью специалистов по работе с возникшими у детей проблемами [3].

Данный подход позволяет рассматривать педагогическое сопровождение не столько как работу с детьми, имеющими разного рода проблемы, сколько работу со всем контингентом учащихся, в первую очередь ориентированную на профилактику и превенцию возможных затруднений в социальной адаптации учащихся.

В условиях нестабильного общества, в период его реформирования в специальном сопровождении процесса социальной адаптации нуждаются, как мы уже подчеркивали, и обычные дети, обучающиеся в различных типах образовательных учреждений, которым также нужна помощь и поддержка в процессах личностного развития и самоопределения, самоутверждения и самоактуализации. Поэтому, с нашей точки зрения, важно в целом правильно выстраивать на межведомственной и интегративной основе целостное педагогическое сопровождение процесса социальной адаптации личности, в частности учащихся образовательных учреждений. Наиболее целесообразно, на наш взгляд, осуществлять педагогическое сопровождение путем специально организованной деятельности образовательного учреждения как системы. В связи с этим необходи-

мо рассмотреть феноменологию понятия «сопровождение» применительно к педагогической деятельности и процессу социальной адаптации учащихся.

Как показывает анализ теоретических источников, трактовка понятия «сопровождение» отличается в рамках педагогики и психологии. Практическая педагогика с момента своего возникновения считала одной из своих важнейших задач профилактику и коррекцию неблагоприятных состояний, деформирующих факторов группового и личностного развития, в то время как психология ставила задачи в форме «преодоления», «интенсификации», «снятия». Постепенно произошло движение к более общим, нейтральным видам психологической помощи – «профилактике», «предупреждению». В связи с развитием практической психологии задачи несколько изменились, они приобретают характер процессуальности, более продолжительной, комплексной, многоцелевой коррекции, поддержки, помощи.

Многие исследователи отмечают, что сопровождение предусматривает «поддержку естественно развивающихся реакций, процессов и состояний личности». Более того, успешно организованное психолого-педагогическое сопровождение открывает перспективы личностного роста, помогает человеку войти в ту «зону развития», которая ему пока еще недоступна (В. А. Горянина, В. С. Мухина, 1997) [4].

В этом же контексте определяет сопровождение М. Р. Битянова как «движение вместе с ним, рядом, а иногда – чуть впереди, если надо объяснить возможные пути. Взрослый внимательно прислушивается к своему юному спутнику, его желаниям и потребностям, фиксирует достижения и возникающие трудности, помогает советом ориентироваться в окружающем мире, чутко прислушиваться к себе. При этом он не пытается контролировать, навязывать свои пути и ориентиры. И лишь, когда ребенок потеряется или попросит помощи, помогает ему вернуться на его собственный путь» [5].

Многие исследователи делают акцент на сопровождении как деятельности, которую осуществляет специалист, оказывая помощь ребенку. Т. М. Чурекова определяет сопровождение как «систему профессиональной деятельности, направленной на создание социально-педагогических условий для успешного обучения и личностного развития ребенка, совершенствования педагогического мастерства учителя, формирования субъект-субъектных отношений» [6].

Достаточно подробно представлены в литературе подходы к проблеме психологического сопровождения. Психологическое сопровождение развития личности учащихся – это один из

видов профессиональной деятельности психолога, направленный на создание психолого-педагогических условий для успешного обучения и личностного развития ребенка в ситуации школьного взаимодействия (Битянова М. Р., 1997; Берладина Е. А., 2003).

Сущностной характеристикой психологического сопровождения, по мнению О. И. Сдобниковой, является создание условий для перехода личности к самопомощи. То есть специалист должен в процессе психологического сопровождения создать условия и оказать необходимую и достаточную, но не избыточную поддержку для перехода от позиции «Я не могу» к позиции «Я могу сам справиться со своими жизненными трудностями». С ее точки зрения, сопровождение – это особая форма осуществления пролонгированной социальной и психологической помощи – патронажа. В отличие от коррекции оно предполагает поиск скрытых ресурсов развития человека, опору на его собственные возможности и создание на этой основе психологических условий для восстановления связей с миром людей [7].

Данная идея также продуктивна, поскольку, обращаясь к проблеме педагогического сопровождения социальной адаптации учащихся, необходимо подчеркнуть активность личности в данном процессе.

На пути к определению сущности педагогического сопровождения важно опираться на подходы, разработанные в педагогической психологии. Так, например, целью психологического сопровождения, согласно позиции М. Р. Битяновой, выступает обеспечение оптимального взаимодействия всех субъектов образовательного процесса. Такая цель является вполне педагогически приемлемой и актуальной, но, конкретизируясь через призму задач и функций, всё же отражает только психологические аспекты и не в полной мере отвечает задачам социальной адаптации личности. В. С. Мухина, В. В. Горшкова отмечают, что сопровождение предусматривает поддержку естественно развивающихся реакций, процессов и состояний личности. Успешно организованное социально-психологическое сопровождение открывает перспективы личностного роста, помогает человеку войти в ту «зону развития», которая ему пока еще не доступна. Однако невозможно выстраивать сопровождение ребенка в образовательном учреждении только психологическими средствами. Выступая субъектом ведущей деятельности и общения, взаимодействуя с различными участниками образовательного процесса – педагогами, учащимися, родителями, сотрудниками, медиками, школьник испытывает необходимость в помощи, поддержке и защите в разных аспектах. Рассматривая проблему сопровождения учащихся, крайне важ-

но говорить о педагогическом сопровождении в условиях образовательного учреждения, которое является открытой социально-педагогической системой и обеспечивает взаимодействие школьников с социальной средой в разных сферах: общество, образовательное учреждение, группа неформального общения, семья. Следовательно, сопровождение социальной адаптации в условиях образовательного учреждения должно носить комплексный характер, предполагая при этом взаимодействие специалистов на уровне работы с семьей, территориальными группами по месту жительства, с детским и педагогическим сообществом, конкретной личностью. При этом именно образовательное учреждение выступает ядром сопровождения. Исходя из специфики задач, образовательных возможностей, кадрового и ресурсного обеспечения, педагогическое сопровождение, на наш взгляд, является приоритетным в решении задач успешной социальной адаптации учащихся.

Однако необходимо отметить, что в современной педагогике используется также термин «психолого-педагогическое сопровождение». Л. Г. Субботина понимает под психолого-педагогическим сопровождением учащихся целостный и непрерывный процесс изучения личности учащегося, ее формирования, создания условий для самореализации во всех сферах деятельности, адаптации в социуме на всех возрастных этапах обучения в школе, осуществляемый всеми субъектами воспитательно-образовательного процесса в ситуациях взаимодействия [8].

Такой подход, хотя и в большей степени соответствует нашим представлениям о сущности сопровождения, но отличается некоторой «нагроможденностью», перечислением всех составляющих его процессов, за которыми теряется сущность.

Кроме того, существует исследовательская позиция, согласно которой концепция сопровождения рассматривается как новая образовательная технология, которая разработана Е. И. Казаковой (1995–2001) [9]. Теория сопровождения выдвигает положение о том, что носителем проблемы развития ребенка в каждом конкретном случае выступает и сам ребенок, и его родители, и педагоги, и ближайшее окружение ребенка. Именно эта идея позволяет рассматривать педагогическое сопровождение как основу социальной адаптации школьников. Социальная среда окружения ребенка играет приоритетную роль в его развитии и социальной адаптации, следовательно, необходимо опираться на основные положения средового подхода, которые являются определяющими для рассмотрения проблемы педагогического сопровождения процесса социальной адаптации учащихся.

Таким образом, экстраполируя понятие «сопровождение» в педагогическую плоскость, различные авторы, как показано выше, по-разному определяют его сущность. В некоторой степени эти подходы определяют канву для формирования нами авторской концепции педагогического сопровождения социальной адаптации учащихся.

Рассмотрение различных подходов и теорий позволяют заключить, что по своей сути сопровождение предполагает взаимодействие сопровождающего и сопровождаемого, направленное на разрешение жизненных проблем развития сопровождаемого. Процесс социальной адаптации, осуществляющийся как непрерывающиеся взаимодействия личности со средой, постоянно ставит личность перед разнообразными и нередко непростыми задачами, успешное решение которых способствует её жизненной устойчивости, самоопределению, самоутверждению, самоактуализации, саморазвитию.

Однако, как свидетельствует анализ теоретических источников, в современной науке рассматриваются только психологическое или психолого-педагогическое сопровождение. При этом большинство исследователей сущность деятельности специалистов системы сопровождения рассматривают как оказание помощи школьнику в затруднительной ситуации, с тем чтобы он научился самостоятельно решать свои собственные проблемы и справляться с трудностями, что предполагает помощь в познании себя и адекватном восприятии окружающей среды.

Как мы уже выяснили, в структуру понятия «сопровождение» многие исследователи включают поддержку и помощь. Следует признать, что такая позиция кажется нам правомерной и обоснованной, в том числе в контексте рассмотрения проблемы педагогического сопровождения социальной адаптации учащихся.

В связи с этим считаем необходимым обратиться к более детальному рассмотрению этих категорий. В Толковом словаре В. Даля смысл данного понятия связывается со значением глагола «поддержать», «поддерживать», то есть служить опорой для крепости (опорной точкой, надеждой, убежищем), подставкой всему, что поддерживает тяжесть, укрепой – всем, что придает крепость, прочность, силу. Это действие, которое характеризуется динамикой [10].

Анализ семантических значений этого понятия содержит определенные педагогические смыслы: помочь другому человеку обрести уверенность; подкрепить то положительное, что есть в личности; удержать от того, что мешает развитию, является тяжестью, грузом [11].

Таким образом, теория сопровождения, теория и методика педагогической поддержки в отечественной педагогике разрабатываются в рам-

ках идей личностно-ориентированного подхода, отражая направленность на саморазвитие личности.

О. С. Газман рассматривает педагогическую поддержку как особую сферу деятельности педагога, направленную на стимулирование становления ребенка как индивидуальности. Предметом педагогической поддержки он определяет процесс совместного с ребенком определения его собственных интересов, целей, возможностей и путей преодоления препятствий (проблем), мешающих ему сохранить человеческое достоинство и самостоятельно достигать желаемых результатов в обучении, самовоспитании, общении, образе жизни [12]. В организационном или технологическом смысле педагогическая поддержка в целях помощи учащимся при решении проблем представлена следующими этапами деятельности педагога: диагностическим, поисковым, договорным, деятельностным, рефлексивным.

Н. Н. Михайлова и С. М. Юсфин, развивая подход О. С. Газмана, предлагают следующее определение: педагогическая поддержка – это специфическая деятельность, направленная на становление индивидуальности ребенка, способ организации взаимодействия педагога и ученика по выявлению, анализу реальных или потенциальных проблем ребенка, совместному проектированию возможного выхода из них [13].

Данный подход импонирует нам, поскольку позволяет определять направления педагогической работы не только с теми учащимися, которые уже имеют затруднения и проблемы, но и выстраивать профилактическую работу с учащимися с учетом задач социальной адаптации личности на конкретном возрастном этапе. Кроме того, и в том и в другом случае речь идет о поддержке деятельности педагогов.

Различные авторы (Т. В. Анохина, О. С. Газман, Н. Б. Крылова, Н. Н. Михайлова) отмечают, что педагогическая поддержка реализуется путем непосредственного контакта педагога и человека, которому оказывается педагогическая поддержка. Акцент ставится на обеспечении внутренних условий (установок, потребностей, способностей) для саморазвития. Другие авторы (Т. В. Егорова, Е. А. Игнатьева, Т. А. Строкова) указывают на внешние, социальные условия. Это, прежде всего, формирование благоприятной социокультурной среды, психологического климата в образовательном учреждении. В этом случае педагогическая поддержка осуществляется без непосредственного взаимодействия с человеком. Однако в практике педагогическая поддержка, как и педагогическое сопровождение, реализуется совместными усилиями участников на основе сотрудничества и самоопределения. Оказание помощи человеку направлено не столько

на снятие проблемы, сколько на стимулирование самостоятельного разрешения ее. Движение же к реализации собственных возможностей достигается за счет приобретения опыта проектирования собственной позиции по отношению к проблемной жизненной ситуации, что позволяет решать задачи изменения и развития определенных личностных качеств, способов общения и поведения личности.

В контексте рассуждений Т. В. Анохиной педагогическая поддержка есть система средств, которая обеспечивает ребенку помощь в самостоятельном индивидуальном выборе – нравственном, гражданском, профессиональном, экзистенциальном самоопределении, а также помощь в преодолении препятствий (трудностей, проблем) самореализации в учебной, коммуникативной, трудовой и творческой деятельности [14].

Таким образом, под педагогической поддержкой понимается система педагогической деятельности, обеспечивающая процессы индивидуализации человека, создающая условия для его самоопределения на основе собственных возможностей и включающая помощь в преодолении трудностей.

Вовремя полученная поддержка освобождает ребенка от накопления неразрешенных проблем, которые не позволяют ему быть самим собой, а значит, успешно адаптироваться. Осуществляя педагогическое сопровождение через поддержку, очень важно предоставить личности возможность и право выбора.

С. В. Кульневич, ссылаясь на В. А. Сухомлинского, отмечает: «Самое важное – не ломать детскую индивидуальность, а исправлять и направлять её развитие, памятуя, что ребенок находится в состоянии самопознания, самоутверждения, самовоспитания, саморазвития, самоосуществления. Эти качества предполагают оказание педагогической поддержки на ещё более глубоком, личностном уровне» [15]. Модель личностной педагогической поддержки предполагает, по его мнению, совместное с учеником определение его интересов, целей, возможностей и путей преодоления препятствий (проблем), мешающих ему сохранять человеческое достоинство и достигать позитивных результатов в самоорганизации. Основное внимание уделяется поддержке деятельности личностных структур сознания.

В практике деятельности образовательных учреждений в рамках традиционной педагогической поддержки основной метод – это опекуничество, то есть реакция на ситуацию. Учитель ситуативно реагирует на трудности, препятствия, проблемы ученика, причем с собственных позиций, а не ученических. Он оказывает поддержку по необходимости, нередко ориентируясь на ре-

шение собственных проблем, а не проблем детей, затрудняющих их самоопределение, самореализацию, саморазвитие. Все это, безусловно, не способствует успешной адаптации учащихся.

В то же время гуманистическая ценность педагогической поддержки состоит в ориентации учителя на развитие мотивационно-смысловой ориентации ученика, то есть в ориентации на проблемы ученика, творчески ищущего своё место в жизни. Как отмечает С. В. Кульневич, такая потребность поиска неявно присутствует у каждого как изначально заданная, но востребуется только при педагогической поддержке.

В педагогической литературе, как мы отмечали выше, наряду с понятием «педагогическая поддержка» используется понятие «педагогическая помощь». Оно трактуется как «определенная система средств, обеспечивающих самореализацию... в различных видах деятельности» [16]. Сопоставляя их, Т. А. Строкова отмечает различия в смысловой нагрузке. Существенное различие состоит в том, что педагогическая помощь осуществляется при непосредственном контакте участников, в то время как поддержка может быть косвенной. При этом исследователь замечает, что в педагогике нередко эти два понятия рассматриваются, в основном, как взаимозаменяемые.

Таким образом, сопоставительный анализ понятий *педагогическая поддержка*, *социально-педагогическая поддержка*, *педагогическая помощь*, *психологическое сопровождение*, *психолого-педагогическое сопровождение* позволяет сделать вывод о значительном пересечении объемов этих понятий, их единой цели, схожести структур, общности субъектов, сходстве методов.

Предпринятый нами разносторонний анализ феномена «сопровождение» позволяет говорить о настоящей необходимости определения специфики дефиниции – педагогическое сопровождение социальной адаптации учащихся. Использование термина «педагогическое сопровождение» применительно к процессу социальной адаптации учащихся продиктовано необходимостью интеграции процессов обеспечения, поддержки, защиты, помощи учащимся в процессе их взаимодействия с новой социальной средой, а также необходимостью подчеркнуть самостоятельность субъекта в процессе его социальной адаптации.

Поэтому, когда мы обращаемся к деятельности образовательных учреждений по социальной адаптации учащихся, принципиально важно, на наш взгляд, обратиться к категории «педагогическое сопровождение». Использование данного термина связано с тем, что сопровождение в образовательном процессе приоритетно осуществляется педагогами, в педагогической деятельности, педагогическими методами и средствами.

Применение же психологических средств является дополняющим и используется только в комплексе, в единстве и в контексте педагогической деятельности. Более того, в большинстве сельских образовательных учреждений и в целом ряде городских отсутствуют специалисты-психологи, в то время как процесс социальной адаптации этих учащихся осуществляется независимо от наличия или отсутствия в образовательном учреждении узких специалистов (психологов, социальных педагогов, педагогов дополнительного образования и др.).

При этом предпринятый нами феноменологический анализ дает нам основание для выделения нескольких значимых категорий, определяющих логику анализа понятия «педагогическое сопровождение» – это поддержка, помощь, защита, обеспечение. На основе анализа подходов различных авторов, представленного выше, обозначим их сущность.

Итак, *педагогическая поддержка*. Анализируя варианты определения понятия «педагогическая поддержка», можно выделить ряд существенных его характеристик.

Во-первых, педагогическая поддержка рассматривается как педагогическая деятельность, обеспечивающая процессы индивидуализации человека любого возраста. Она способствует развитию того единичного, особого, своеобразного, что заложено в индивидууме от природы или что он приобрел в индивидуальном опыте.

Во-вторых, сущность педагогической поддержки заключается в раскрытии личностного потенциала человека, его реальных и потенциальных возможностей в тех или иных условиях, видах деятельности.

В третьих, педагогическая поддержка включает в себя помощь индивиду в преодолении трудностей, которая способствует овладению им навыками самостоятельного разрешения своих проблем и затруднений.

В-четвертых, педагогическая поддержка может выступать как непосредственный акт общения и как не прямое, опосредованное влияние на человека.

Таким образом, педагогическая поддержка есть система педагогической деятельности, обеспечивающая процессы индивидуализации человека, создающая условия для его самоопределения на основе собственных возможностей и включающая помощь в преодолении трудностей (И. С. Якиманская) [17].

Педагогическая помощь предполагает создание условий для принятия субъектом развития оптимальных решений в различных ситуациях жизненного выбора; это также определенная система средств, обеспечивающих самореализацию в различных видах деятельности (Т. А. Строкова).

В современных сложных социально-экономических условиях актуальным является в педагогическом плане использование категории «защита». Защита в этом смысле предполагает обеспечение физической, психологической, моральной безопасности ребенка, отстаивание его интересов и прав [18].

Педагогическую защиту, вслед за А. В. Ивановым, мы рассматриваем как систему педагогических действий, обеспечивающих физическую, психологическую и нравственно-психологическую безопасность воспитанника в образовательном процессе, отстаивание его интересов и прав, создание материальных и нравственных условий для свободного развития его духовных и физических сил.

Педагогическое обеспечение – это совокупность последовательных действий, позволяющих субъекту определиться с принятием решения и нести ответственность за реализацию решения (Е. И. Казакова).

Педагогическое обеспечение включает различные виды методической помощи субъектам образовательного процесса (консультирование, предоставление информации, разработка программ и т. д.), эффективную организацию деятельности и управления.

Таким образом, названные выше компоненты мы рассматриваем как составляющие педагогического сопровождения социальной адаптации учащихся, которые реализуются посредством взаимосвязанной деятельности как педагога и адаптанта, так и других субъектов адаптационного процесса (семьи, группы неформального общения, специалистов, одноклассников и т. д.).

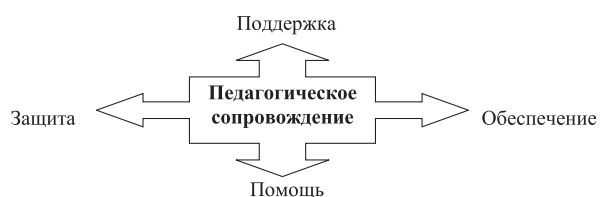

Составляющие педагогического сопровождения социальной адаптации учащихся

Как мы подчеркивали выше, образовательное учреждение, в условиях которого осуществляется педагогическое сопровождение, является открытой социально-педагогической системой и интегрирует воспитательный потенциал педагогов, семьи, общественности по месту проживания, создавая условия для успешной социальной адаптации учащихся. Их взаимосвязанная деятельность в контексте идеи сопровождения включает следующие составляющие: поддержка, помощь, обеспечение и защита. В схематичном виде они отражены на рисунке.

Однако, интегрируясь в рамках педагогического сопровождения, они наполняются несколько иным смыслом, нежели тот, что отражен в рассмотренных выше подходах. В рамках процесса сопровождения они реализуются в единстве, но с приоритетом какой-либо составляющей в зависимости от особенностей адаптирующегося элемента (личности), адаптивной среды и адаптивной ситуации. В связи с этим мы сочли необходимым уточнить сущность названных категорий в соответствии с проблемой нашего исследования.

Педагогическая поддержка социальной адаптации учащихся обеспечивает процессы их индивидуализации, предполагает создание условий для самоопределения, самоутверждения, самоактуализации и саморазвития личности учащихся на основе актуализации их собственных возможностей.

Педагогическая помощь предполагает создание условий для принятия субъектом социальной адаптации оптимальных решений в различных ситуациях жизненного выбора, обеспечивающих самоутверждение и самореализацию в различных видах жизнедеятельности.

Педагогическая защита выступает как система педагогических действий, обеспечивающих физическую, психологическую и нравственно-психологическую безопасность учащихся в образовательном процессе, отстаивание их интересов и прав, создание материальных и нравственных условий для успешной социальной адаптации.

Педагогическое обеспечение предполагает обеспечение педагогического сопровождения необходимыми ресурсами, способствующими эффективной социальной адаптации учащихся.

Таким образом, рассмотрение феномена «педагогическое сопровождение» применительно к процессу социальной адаптации учащихся позволило определить феномен **педагогическое сопровождение социальной адаптации учащихся как процесс, реализуемый на основе взаимосвязанной деятельности всех субъектов образовательного процесса, направленный на эффективное взаимодействие личности с новой социальной средой на основе поддержки, помощи, защиты и соответствующего ресурсного обеспечения.**

Примечания

1. Ожегов, С. И. Словарь русского языка [Текст] / С. И. Ожегов. М.: «Рус. яз.», 1990. 917 с.

2. Даль, В. И. Толковый словарь русского языка. Современная версия [Текст] / В. И. Даль. М.: Изд-во ЭКСМО-Пресс, 2002. 736 с.

3. Кульневич, С. В. Педагогика личности от концепций до технологий [Текст] / С. В. Кульневич. Ростов н/Д: Творческий центр «Учитель», 2001. 160 с.

4. Мухина, В. С. Развитие, воспитание и психолого-педагогическое сопровождение личности в системе непрерывного образования: концепция и опыт работы ИРА РАО [Текст] / В. С. Мухина, В. А. Горянина // Воспитание и развитие личности: м-лы междунар. науч.-практич. конф. / под ред. В. А. Горяниной. М.: ИРА РАО, 1997. С. 4–12.

5. Битянова, М. Р. Организация психологической работы в школе [Текст] / М. Р. Битянова. М.: Совершенство, 1997. 298 с.

6. Чурекова, Т. Е. Непрерывное образование и развитие личности в системе инновационных учебных заведений [Текст] / Т. Е. Чурекова. Кемерово: Кузбассвузиздат, 2001. 262 с.

7. Сдобникова, О. И. Управление содействием в оказании социально-психологической помощи детям (в муниципальной системе образования) [Текст]: дис. ... канд. пед. наук / О. И. Сдобникова. Тюмень, 2002. 178 с.

8. Субботина, А. Г. Психолого-педагогическое сопровождение учащихся в условиях личностно-ориентированного обучения [Текст]: дис. ... канд. пед. наук / А. Г. Субботина. Кемерово: Кемеров. гос. ун-т, 2002. 213 с.

9. Казакова, Е. И. Диалог на лестнице успеха [Текст] / Е. И. Казакова, А. П. Тряпицына. СПб.: Петербург – XXI век, 1997. 160 с.

10. Даль, В. И. Указ. соч.

11. Управление воспитательной системой школы: проблемы и решения [Текст] / под ред. В. А. Караковского, А. И. Новиковой, Н. А. Селивановой, Е. И. Соколовой. М.: Пед. общество России, 1999. С. 221.

12. Газман, О. С. Педагогическая поддержка детей в образовании как инновационная проблема [Текст] / О. С. Газман // Новые ценности образования: десять концепций и эссе. М.: Инноватор, 1995. С. 58.

13. Михайлова, Н. Н. Педагогика поддержки [Текст]: учебно-метод. пособие / Н. Н. Михайлова, С. М. Юсфин. М.: МИРОС, 2001. С. 8.

14. Анохина, Т. В. Педагогическая поддержка как реальность современного образования [Текст] / Т. В. Анохина // Новые ценности образования. Сб. № 6 / под ред. Н. Б. Крыловой. М.: Инноватор, 1996. С. 72.

15. Кульневич, С. В. Указ. соч. С. 122.

16. Строкова, Т. А. Педагогическая поддержка и помощь в современной образовательной практике [Текст] / Т. А. Строкова // Педагогика. 2002. № 4. С. 21.

17. Якиманская, И. С. Личностно-ориентированное обучение в современной школе [Текст] / И. С. Якиманская. М.: Сентябрь, 1996. 96 с.

18. Иванов, А. В. Педагогическая защита [Текст] / А. В. Иванов // Гуманизация воспитания в современных условиях: сб. статей / РАО ИПИ. М., 1995. 115 с.

Е. А. Ходырева

ПРОБЛЕМЫ СТАНОВЛЕНИЯ ИНДИВИДУАЛЬНОСТИ ШКОЛЬНИКА В ОБРАЗОВАТЕЛЬНОМ ПРОЦЕССЕ

Проблема индивидуальности, ее развития и саморазвития является одной из актуальных, так как существует острая необходимость разработки таких подходов, концепций, которые бы обеспечивали возможность действительной ориентации образовательного процесса на формирование человека творческого, свободного, обладающего высоким уровнем духовно-нравственной культуры.

Как показал междисциплинарный анализ категории «индивидуальность», к настоящему времени сформировались 3 основных направления в ее изучении:

– теории биологической индивидуальности связывают индивидуальность с проявлением, прежде всего, генетически обусловленных особенностей организма человека, его психических особенностей;

– теории социальной индивидуальности рассматривают термины «личность» и «индивидуальность» как синонимичные и видят проявления индивидуальности в особых, неповторимых способах усвоения социального опыта, взаимодействия с другими людьми;

– теории интегральной индивидуальности характеризуют индивидуальность как системную целостность. Акцентируется внимание на том, что свойства индивидуальности, относящиеся к биологическому, психологическому и социальному уровням, взаимосвязаны; индивидуальность рассматривается системно с точки зрения ее феноменологии и структуры, с позиций ее связи как с проявлением генетически обусловленных особенностей организма, так и с характеристикой своеобразных способов взаимодействия с другими людьми, приемов осуществления деятельности. Действительно, что сущность индивидуальности можно раскрыть лишь через диалектику общего и особенного; социального и самобытного.

Анализ феномена индивидуальности как психолого-педагогической категории свидетельствует, что исследователи акцентируют внимание на ее целостности, а также обосновывают значимость социальных связей и отношений для ее развития, т. е. рассмотрение индивидуальности одновременно осуществляется:

– через раскрытие внутренней сущности человека, что обуславливает необходимость ее характеристики на трех взаимосвязанных уровнях – как интегрального проявления свойств индиви-

да, личности и субъекта деятельности (Б. Г. Ананьев, О. С. Гребенюк, В. С. Мерлин, Е. А. Климов и др.);

– определение социального и культурного контекста развития индивидуальности как важнейшего фактора ее становления (Ш. А. Амонашвили, Е. В. Бондаревская, А. А. Кирсанов, В. В. Сериков, И. С. Якиманская и др.).

Исходя из вышесказанного, мы можем охарактеризовать индивидуальность школьника как уникальную совокупность его свойств и качеств, проявляющихся на уровне индивида, личности и субъекта деятельности и определяющих его целостность и своеобразие в системе социальных взаимодействий и взаимоотношений (отношений в образовательной среде).

Индивидуальность раскрывается и развивается в процессе жизнедеятельности, так как осуществление значимой, индивидуально адекватной деятельности, построение системы продуктивных социальных взаимодействий актуализируют ее индивидуальные характеристики, обуславливают изменения ее личностных и субъектных свойств. Именно поэтому, характеризуя становление индивидуальности, его связывают не только с количественным и качественным накоплением отличий одного человека от другого, но и с превращением разнообразных задатков в позитивные социально ценные творческие возможности и способности.

Рассматривая становление индивидуальности в педагогическом контексте, мы особо акцентируем внимание на его характеристике как процессе преобразования социально-экзистенциальной целостности человека. В данной связи необходимо сопоставление процессов формирования личности и становления индивидуальности через определение соотношения социализации и индивидуализации. Характеризуя взаимосвязь данных процессов, следует отметить, что в процессе социализации одновременно с овладением общественным опытом происходит формирование индивидуальной картины мира, а уникальность, самобытность человека, в свою очередь, обогащает содержание социализации и придает ей индивидуальный смысл. В истории педагогики и образования разработка проблемы развития индивидуальности, ее становления как раз и шла через единство и борьбу двух взаимосвязанных, но противоречивых тенденций – ориентацию на социализацию или индивидуализацию. Первая тенденция связывает решение задач образования главным образом с целями государства, общества, сословия. Вторая – имеет в качестве основы идею гуманизма, ориентацию на приоритетное развитие индивидуальности в образовательном процессе, когда уникальность и неповторимость каждого ребенка посредством образова-

ния необходимо выявить и развить, опираясь на его сущностные силы, индивидуальные цели и ценности. Основываясь на данном подходе, становление индивидуальности на уровне индивида характеризуется учетом в образовании индивидуальных биопсихических особенностей школьников, то есть предполагает их выявление, оценку и актуализацию. Становление индивидуальности на уровне личности отражает развитие социально значимых и наиболее востребованных современным социумом качеств. Познавая социальное бытие, его закономерности, ценности и нормы, школьник осуществляет их выбор, формируя собственные ценности и цели. Становление индивидуальности школьника на уровне субъекта деятельности связано с формированием опыта деятельности (познавательной, трудовой, общения, общественной и др.), реализацией в ней собственного творческого потенциала. Именно в деятельности общественный опыт, социальное творчески «переплавляются» в индивидуальное сознание, индивидуальный опыт.

В русле данного подхода становление индивидуальности школьника можно рассматривать как процесс творческого преобразования им опыта социализации в индивидуальный опыт, реализующийся через его рефлексивность, самоопределение, креативность и проявляющийся на уровнях индивида, субъекта деятельности и личности

Основываясь на предлагаемом понимании сущности становления индивидуальности, можно сделать вывод о том, что успешность данного процесса обусловлена во-первых, выявлением и учетом имеющихся индивидуальных особенностей школьника. Во-вторых, созданием благоприятных внешних условий (прежде всего средовых), обеспечивающих возможности для проявления и реализации индивидуальности в системе отношений и деятельности. В-третьих, необходимостью актуализации стремления школьника к саморегуляции своего поведения, к саморазвитию индивидуальных качеств. Важно помочь ребенку самому формировать себя как индивидуальность, исходя из склонностей и способностей, через обращение к его внутреннему потенциалу, стимулирование его стремления к саморазвитию. В данном контексте становление индивидуальности можно характеризовать как развитие своеобразной, неповторимой совокупности индивидных, личностных и субъектных характеристик школьника, которое расширяет возможности его самопроявления, саморазвития, формирования его индивидуальной культуры. Индивидуальность может проявить, раскрыть себя только при столкновении своего собственного опыта, понимания, знаний с опытом, пониманием, знанием других людей. Исходя из этого, необходимо рассматривать процесс становления индивидуальности как культуросозидательный,

связанный не только с осознанием школьником своей собственной индивидуальной культуры, но и как процесс «открытый», ориентированный на полилог между индивидуальностями, когда происходит их «встреча», взаимодействие нескольких позиций, взглядов, точек зрения, интеграция мнений через их отрицание, сопоставление, дополнительность. Полилог как форма экзистенциального диалога характеризуется следующими признаками:

- взаимодействие качественно различных интеллектуальных, ценностных позиций, предполагающее различные логики, ориентированные на одну предметность;

- выяснение ценностных и смысловых позиций друг друга, при которых необходимость встать на позицию другого не означает отречения от своих убеждений и принципов;

- наличие единой цели и общей мотивации субъектов (побуждение работать вместе);

- разделение деятельности на функционально связанные составляющие и распределение их между участниками полилога;

- объединение индивидуальностей и индивидуальных деятельностей и согласованное их выполнение, при этом имеется принципиальное равенство сторон в осмыслении, оценке фактов, событий и отношений;

- наличие управления (включая самоуправление);

- наличие общих конечных результатов, а также единого пространства и одновременности выполнения индивидуальных деятельностей.

Мы выделили четыре взаимосвязанные ступени развития индивидуальности и определили их содержательное наполнение. Ступень «Осознаю себя» предполагает оценку вместе с педагогом своей индивидуальности, своих индивидных, личностных и субъектных характеристик; ступень «Делаю выбор» связана с соотношением своих возможностей, склонностей и интересов с возможностями среды, ее потенциалом; ступень «Реализую себя» обуславливает определение способов проявления креативности в процессе взаимодействия; ступень «Преобразую себя» предполагает мотивацию и осуществление творческой деятельности, направленной на саморазвитие индивидуальности в процессе освоения широкой социальной среды, ее творческого преобразования, позволяющего школьнику реализовать собственную индивидуальность. Апробация представленных выше позиций осуществлялась на базе целого ряда образовательных учреждений г. Кирова и Кировской области в период с 1999 по 2005 г. (выборка составила 1346 учащихся, 825 родителей и 169 педагогов). Реализация методики становления индивидуальности позволила преодолеть ряд проблем в реальном педагогическом процессе, вызванных как внешними, так и внутренними причинами. Это неспособность слушать и слы-

шать другого, уважать его позицию, мнение, выстраивать свою деятельность с учетом не только собственных ценностей, но и ценностей Другого; недостаточный уровень готовности педагогов и школьников к осуществлению отношений на основе полилога; неверие школьников в возможность отношений доверия, со-действия между педагогом и детьми; неспособность организовать себя и других в совместной деятельности; невысокий уровень ответственности за себя и за партнеров по группе; недостаточный уровень потребности в творчестве, трудность для многих школьников использовать различные формы сотрудничества, ориентированного на полилог равноправных индивидуальностей.

Об успешном преодолении данных проблем говорит динамика индивидуальности, которую мы выявляли через оценку проявления рефлексивности, готовности к самоопределению и креативности школьника. Рефлексивность характеризует оценочную установку в отношении окружающего мира, реализующуюся в продуктивном поиске своего индивидуального образа, места и роли в жизни и проявляющуюся в наличии адекватной самооценки, саморегуляции, способности к самопознанию. Оценивая динамику индивидуальности по критерию рефлексивности, можно отметить, что на завершающем этапе эксперимента, по итогам опросов, наблюдения, экспертных оценок педагогов, уровень адекватности самооценки возрос с 61,6 до 69,7%, саморегуляция – с 48,1 до 53,3%. Школьники стали давать более развернутую, отражающую существенные стороны, характеристику феномена индивидуальности, у них сформировалась потребность понять себя, определить собственные самобытные характеристики, а также дать оценку индивидуальности Другого. Так, 28% респондентов (в начале эксперимента лишь 3%) при определении особенностей индивидуальности выделили ее креативность, 24% респондентов (в начале эксперимента 12%) подчеркнули полилогичность индивидуальности. Следует отметить, что по завершении эксперимента лишь 2% респондентов затруднились определить и представить характеристику индивидуальности (в начале эксперимента 15%). Полученные данные говорят о том, что школьники приобретают опыт рефлексивной деятельности, однако их готовность выстраивать взаимодействия на основе толерантности, с учетом собственных «сильных сторон» и уникальности Другого, как показало исследование, еще нуждается в дальнейшем развитии, особенно у младших школьников и подростков.

Готовность к самоопределению определяет не только уровень адаптивности индивидуальности к изменяющимся социальным и культурным условиям при сохранении целостности и стабильности своих духовных оснований, но и наличие у школьников чувства самоидентичности; то есть отражает интеграцию в общей структуре индиви-

дуальности чувства принадлежности миру и независимого, автономного («аутентичного») существования в мире, ответственности за происходящее в нем. Именно поэтому важнейшими ее показателями являются ценностные ориентации, мотивация, способность к самоутверждению. Оценивая динамику индивидуальности по критерию готовности к самоопределению, можно констатировать наличие явно выраженных положительных изменений на всех возрастных этапах. Так, по итогам опросников, экспертных оценок педагогов, осознание индивидуальностью собственных возможностей, выбор содержания и технологий реализации своей самобытности в творчестве позволили обеспечить позитивные изменения у школьников высоких баллов ценностей (опросник ОТеЦ), связанных с достижениями – с 55 до 61%, с сохранением собственной индивидуальности – с 49 до 58%, со стремлением к самосовершенствованию – с 40 до 45%, стремлением к активным социальным контактам – с 28% до 32%. В качестве сфер реализации собственной индивидуальности школьники видят обучение и образование (динамика 7%), общение (динамика 9%), общественную жизнь и увлечения (динамика 5%). При этом у них заметно выросла потребность в проявлении самостоятельности и независимости (на 8%), а также стремление к коллективному общению (на 16%). Полученные данные говорят о стремлении достаточно большого количества школьников планировать свою жизнь, ставить конкретные цели на каждом ее этапе, добиваться их осуществления через наличие у них потребности самореализоваться в той или иной жизненной сфере на основе толерантности, осуществлять осознанный выбор собственных ценностей, опираясь на идеи полилога, открывать для себя новые сферы самореализации с учетом собственных «сильных сторон» и уникальности Другого.

Креативность характеризует субъектность индивидуальности во внутрикультурном и межкультурном полилоге, основанную на принятии и осмыслении ценностей своей культуры при одновременном уважении и признании ценностей других культур, а также предполагает овладение основами общечеловеческой культуры как средством самореализации и саморазвития. Важнейшими ее проявлениями являются направленность на творчество, чувство новизны, критичность. Оценивая динамику индивидуальности по критерию креативности, можно отметить наличие ярко выраженных положительных изменений на всех возрастных этапах. Так, количество школьников, предпочитающих творческий уровень деятельности, выросло в ходе эксперимента на 18,5% (с 54 до 72,5%), наблюдалась значительная позитивная динамика использования школьниками индивидуальных способов деятельности от 26

до 38,5%, а также частоты применения собственных вариантов решения от 32,8 до 46,5%, критичности – с 29,5 до 42,5%.

Характеризуя становление индивидуальности, мы особое внимание обращали, наряду с выявлением общих тенденций, на динамику индивидуальных проявлений конкретного школьника. Нами была разработана и прошла апробацию анкета «Я – индивидуальность», включающая 4 блока, отражающие существенные ее стороны. Получив своеобразный «портрет» индивидуальности, мы создавали «Профиль индивидуальности» – диаграмму, позволяющую школьнику, педагогу и родителям отслеживать ее динамику. Качественные изменения индивидуальности фиксировались в «Карте индивидуальности», а также в портфолио, находили отражение в монологических характеристиках школьников.

Таким образом, на наш взгляд, решение проблем становления индивидуальности школьника в образовательном процессе связано с необходимостью соотнесения уровня развития индивидуальности с перспективами индивидуального роста обучающегося. При таком подходе сам школьник имеет возможность познать собственный потенциал, совершенствовать свои уникальные, неповторимые характеристики, а педагог ориентирован на создание системы таких внешних условий образования, в которых обучающийся мог бы себя реализовать в процессе полилога.

Е. К. Черанева

СОЦИАЛЬНО-ПЕРЦЕПТИВНОЕ ПРЕДВИДЕНИЕ В КОНТЕКСТЕ ПРОГНОСТИЧЕСКОЙ ТЕОРИИ*

Статья обобщает взгляды психологов на эмпирическое прогнозирование в ситуации восприятия человека человеком. Социально-перцептивные процессы, изучаемые в рамках социальной психологии, рассматриваются автором с точки зрения психологической прогностики.

Психологическая прогностика – отрасль науки, получившая свое развитие относительно недавно. При этом наблюдается некоторая неравномерность в рассмотрении отдельных аспектов психологического предвидения. В настоящее

* Статья выполнена при поддержке РГНФ в рамках научно-исследовательского проекта РГНФ «Формирование эмпатии как условие развития способности к социально-перцептивному предвидению у студентов», проект № 05-06-06254а

ЧЕРАНЕВА Елена Константиновна – кандидат психологических наук, доцент по кафедре психологии ВятГУ
© Черанева Е. К., 2006

время приоритеты отдаются развитию теории предвидения и изучению научных основ процесса прогнозирования.

Так, И. В. Бестужев-Лада, представляя развернутую классификацию процессов научного предвидения, выделяет прогнозирование как одну из форм предсказания наравне с предчувствием и предугадыванием. При таком подходе прогнозирование означает «специальное научное исследование, предметом которого выступают перспективы развития явления» [1]. В данной классификации предугадывание («сложное предвосхищение») не основано на специальных научных исследованиях и содержит прогностическую информацию, полученную на основе жизненного опыта, догадок о будущем.

Научное предвидение как родовое понятие по отношению к прогнозированию выделял В. А. Лисичкин. «Научное предвидение – форма конструктивной деятельности мозга, направленной на воссоздание картины эмпирически ненаблюдаемого явления... имеет в качестве своего содержания информационную модель будущих событий и может выступать как способ научного познания» [2]. Автор разделяет понятия «предсказание» и «прогноз» по наличию способа верификации прогностического высказывания и априорной оценки вероятности появления прогнозируемого события, а также рассматривает ряд условий, при которых высказывание о будущем может называться прогнозом.

Связь прогнозирования с мышлением рассматривал А. В. Брушлинский. Он определял прогнозирование как психический процесс, средство разрешения противоречий в процессе мышления и указывает на ведущую роль мыслительных процессов на протекание и результат прогнозирования при решении проблемных задач [3].

Связь прогнозирования с педагогической деятельностью отражена в работах таких исследователей, как Б. С. Гершунский, Н. К. Голубев, В. И. Загвязинский, Е. С. Заир-Бек, А. И. Раев, Л. А. Редуш и др.

Педагогическая прогностика, как отмечают исследователи данной сферы педагогической деятельности, – «это область научно-педагогических знаний, в которых рассматриваются принципы, закономерности, методы прогнозирования педагогических явлений и процессов» [4].

При этом с помощью прогнозирования в педагогике представляется возможным реализация следующих задач: 1) выбор наиболее оптимального педагогического решения в конкретных условиях; 2) анализ различных последствий задуманных проектов и действий и подготовка к их реализации; 3) корректировка целей, задач, планов действий на этапе разработки педагогических проектов и в процессе их реализации; 4) оцен-

ка ресурсов и возможностей педагога и учебного учреждения [5].

Как видим, прогнозирование в педагогике рассматривается в рамках педагогического проектирования и затрагивает прогнозы, научные по характеру оснований, краткосрочные и перспективные по временной перспективе и в большей степени представленные, мыслительные по уровню психического отражения, на котором строится прогноз (Л. А. Рёгуш, 1991). Однако, как показывают исследования, проведенные в этом направлении в последние годы, повседневная практическая деятельность педагога требует и предвидений другого характера. Предвидения, возникающие непосредственно в ходе осуществления практической деятельности, до недавнего времени лишь упоминались в работах по прогнозированию как эмпирические прогнозы (Б. С. Гершунский, Р. М. Жуйкова, В. А. Лисичкин, А. Г. Никитина, Л. Л. Тузов).

Так, А. Г. Никитина выделяет предвидения фактов, носящие практический характер, выступающие в форме единичного предположения. «Человек на каждом шагу рассчитывает, каков будет конкретный результат тех или иных его действий» [6].

Р. М. Жуйкова и Л. Л. Тузов обращаются к эмпирическим прогнозам в социальном предвидении. В их работе теоретическим предвидением противопоставляются стихийно-эмпирические. При построении стихийно-эмпирических предвидений знание «не отделено от практической, трудовой и общественно-политической и другой деятельности людей. В процессе своей деятельности человек наблюдает, пробует, формирует выводы и оценки, не апеллируя к определенной системе специальных средств познания» [7]. Однако психологическая сторона этого процесса остается по-прежнему недостаточно разработанной.

Б. С. Гершунский, в свою очередь, указывает на наличие в деятельности педагога прогностических процессов, обслуживающих его каждодневную деятельность, не имеющих научной основы и необходимых для наиболее адекватного восприятия учащегося и построения эффективного взаимодействия с ним. Но в его работах не отражены особенности и закономерности функционирования данного вида прогнозов (Прогнозирование в образовании..., 1993).

Таким образом, при целостном рассмотрении процесса предвидения очевидно наличие эмпирических прогнозов, непосредственно связанных с повседневной практической деятельностью людей. Данный вид предвидения в психологических исследованиях представлен лишь единичными работами (Л. Д. Ершова, 1977; Г. И. Кислова, 1993; Л. В. Лежнина, 1995).

Наиболее полный анализ эмпирического прогнозирования представлен в диссертационном исследовании Л. В. Лежниной. Автор рассматривает прогнозирование в педагогической деятельности и делает вывод о том, что практическая деятельность педагога требует построения предвидений, не основанных на научных законах и закономерностях. Особенности деятельности учителя подразумевают принятие оперативных решений, построенных на прогнозах, возникающих непосредственно в процессе деятельности и опирающихся на конкретные факты учебно-воспитательного процесса. Повторяемость фактов педагогических явлений способствует образованию существенных связей между событиями и тем самым формулированию эмпирических законов и закономерностей. При этом автор указывает на особую роль в формировании эмпирических прогнозов личностных особенностей педагога: уровня практического мышления прогнозиста, его отношения к деятельности прогнозирования, уровня развития наблюдательности. Наблюдательность при этом рассматривается как основная детерминанта успешности прогностической деятельности. «От нее зависят объем, разнообразие и глубина знаний, необходимых для построения прогноза» [8]. Методы получения подобного рода прогностической информации основаны на практически чувственной связи субъекта с объектом предвидения и включают в себя экстраполяцию и различные варианты метода экспертных оценок [9].

На основе анализа существующих работ по педагогической прогностике и особенностей педагогической деятельности, в работе Л. В. Лежниной дается определение эмпирического прогнозирования, которое понимается как «процесс получения учителем опережающей информации об отдельных характеристиках педагогической действительности, который не имеет специального научного обоснования и основан на методе экстраполяции текущей информации и знаний о прошлом и настоящем объекта» [10]. Результатом процесса прогнозирования является эмпирический прогноз, касающийся конкретного педагогического факта или явления. Объектом прогнозирования выступают конкретные явления учебно-воспитательного процесса, предметом — педагогическая деятельность педагога-практика, связанная с принятием оперативных и краткосрочных решений в связи с возникновением учебно-воспитательных задач. Эмпирическое исследование же данного автора посвящено изучению прогноза поведенческих и эмоциональных реакций и их связи с наблюдательностью педагога.

Не умаляя важности этого исследования для разработки проблем эмпирического прогнозирования, представляется необходимым сделать не-

которые терминологические уточнения. На наш взгляд, автор, указывая на связь с практикой, делая акцент на независимости эмпирических прогностических процессов от научных теорий и закономерностей, не совсем правомерно использует термин «прогнозирование». Большинство исследователей научного предвидения данное понятие употребляют как специально организованное исследование, направленное на воссоздание перспектив развития какого-либо процесса или явления (И. В. Бестужев-Лада, 1982; Б. С. Гершунский, 1986; Н. К. Голубев, Б. П. Битинас, 1989; А. А. Редуш, 1997; и др.). При этом указывается на то, что прогнозируемый объект не является эмпирически наблюдаемым явлением [11], а процесс прогнозирования основан на знании прогнозистом объективных закономерностей развития изучаемого процесса в прошлом и настоящем. Точность прогноза в данном случае обусловлена более глубоким проникновением в сущность процесса или явления, относительно независима от личного опыта и наблюдательности субъекта прогнозирования, может распространяться не только на ближние, но и далекие перспективы развития. Нам представляется, что более корректным применительно к эмпирическим прогностическим процессам будет употребление термина «предвидение». Понятие предвидения является более общим по отношению к понятию «прогнозирование» и включает в себя как прогнозы, основанные на житейском опыте (эмпирические прогнозы), так и организованные научные исследования перспектив развития (прогнозирование) (И. В. Бестужев-Лада, 1982).

Наиболее отчетливо процессы эмпирического предвидения можно проследить на основе анализа такой сферы человеческой деятельности, как «человек-человек», деятельности, строящейся на основе общения.

Основным эмпирическим методом получения информации, служащей основанием для предположений о будущем, является наблюдение. На основе наблюдения повторяющихся фактов и явлений происходит познание эмпирических закономерностей и их применение в процессе общения.

Наиболее последовательно проследил взаимосвязь наблюдаемого поведения с построением антиципирующих образов, предвидением поведения и действий индивида один из ярких представителей социально-бихевиорального направления А. Бандура.

Согласно теории социального научения А. Бандуры, построение антиципирующих схем восприятия происходит через прямой личный опыт, а также через наблюдение поведения других и его последствий для них, то есть через влияние примера. По мнению А. Бандуры, незаме-

нимым аспектом научения является моделирование. В процессе моделирования у субъекта восприятия формируются интерпретационные схемы, служащие основой для предвидения поведения. «Через посредство вербальных и воображаемых символов люди преобразуют и сохраняют опыт в репрезентативной форме, что является руководством для будущих действий» [12]. Посредством символов люди могут предвидеть последствия различных поступков и действий и на этой основе строить свое поведение.

Механизм прогнозирования поведения, с точки зрения А. Бандуры, строится на способности человека «регулировать собственную реактивность на основе предшествующих событий, предсказывающих определенные последствия» [13]. Эта способность при отсутствии личного опыта взаимодействия формируется в результате наблюдения действий других людей. «Действия других людей приобретают прогностическое значение посредством корреляции последствий...» [14].

Рассматривая в качестве модели личность, значимую для наблюдателя, А. Бандура указывает на то, что не все люди в одинаковой степени подвержены влиянию моделей. Чувствительность к моделирующим сигналам обусловлена такими факторами, как характеристики модели, качества наблюдателя и ответные последствия.

Субъект восприятия при этом наделен активностью, которая проявляется как когнитивная составляющая процесса социального научения. При помощи мышления человек конструирует антиципирующие образы, выстраивает закономерности из наблюдаемого. Наблюдаемые действия модели приобретаются в символической форме. Мышление позволяет человеку проверять возможные альтернативные ходы действия, отбрасывать или сохранять «их на основе подсчитанных последствий». Наилучшее символическое решение претворяется в реальность. Когнитивные процессы Бандура ставит в зависимость от внешних стимулов (предыдущих детерминант) и подкреплений (последующих детерминант). «Когнитивные явления не происходят спонтанно и не действуют в качестве автономных причин поведения. Их сущность, валентность и распространение определяются стимулами и подкрепляющими влияниями» [15]. То есть личностная активность, по мнению автора, не играет решающей роли в процессе моделирования поведения, а подчиняется внешним стимулам окружающей среды.

При этом автор в качестве причин неправильного построения прогностической модели называет чрезмерную обобщенность как качество мышления субъекта социального научения, а также неверный способ получения умозаключений. «Объяснение событий подразумевает приобрете-

ние знаний посредством... индукции из наблюдаемых закономерностей, а также с помощью дедукции новой информации из знания, которым уже овладели» [16].

Из личностных особенностей, мешающих эффективному моделированию, А. Бандура выделил склонность к ложным убеждениям и нежелание подвергать их эмпирической проверке, а также ограниченность опыта, приводящую к неверным дедуктивным рассуждениям.

Таким образом, теория социального научения, разработанная А. Бандурой в рамках небиористского направления, рассматривает предвидение как процесс моделирования наблюдаемого поведения значимого человека – модели. Реакция модели ведет к внутренним воображаемым реакциям наблюдателя, складывающимся в антиципационные схемы, которые, в свою очередь, служат внутренними сигналами, опосредующими внешнюю реакцию наблюдателя.

Американский социальный психолог, интеракционист Э. Гоффман приравнивал социальное взаимодействие к театральному представлению, в котором каждый человек выдерживает свою «линию». «Линия» – это набор специально подобранных человеком вербальных и невербальных актов. «Линии» одного человека могут изменяться от ситуации к ситуации в зависимости от степени прояснения ролей и ожиданий [17]. С точки зрения Э. Гоффмана и других теоретиков традиции управления впечатлением, социальная интеракция требует, чтобы люди были в курсе тех интерпретаций, которые другие люди дают их поступкам. Зная роли других людей, субъект общения может предсказать репертуар их действий и на этой основе управлять самоподачей.

Представитель когнитивистского направления Дж. Келли рассматривает прогнозирование будущих событий как основу всего поведения личности. Дж. Келли вводит понятие «личностный конструкт». Под конструктом он понимает репрезентацию мира, используемую для предсказания будущих событий. Основной постулат «теории личностных конструктов» гласит, что поведение определяется тем, как люди прогнозируют будущие события: «Процессы конкретного человека, в психологическом плане, направляются по тем каналам, в русле которых он антиципирует события» [18]. Антиципация происходит на основе истолкования повторяемости явлений окружающего мира. При этом каждый человек выстраивает свою систему конструктов, отличающуюся диапазоном применимости, фокусом применимости и степенью проницаемости для незнакомых элементов, иерархичностью конструктов. Конструкты носят дихотомический характер, они биполярны по природе, помогают интерпретировать мир с точки зрения сходства и различий.

По мере того, как «антиципации или гипотезы проверяются и пересматриваются друг за другом в свете разворачивающейся последовательности событий, система истолкования претерпевает прогрессивное изменение. Человек перестраивается. Это и есть опыт» [19]. Если в качестве антиципирующего объекта выступает другой человек, то возникает необходимость сходства взглядов, принятия его способов видения мира. Эти знания, по Дж. Келли, также входят в структуру человеческого опыта.

Процесс прогнозирования, согласно теории личностных конструктов, строится по циклу «ориентировка – выбор – исполнение». Первоначально человек, ориентируясь в ситуации, рассматривает несколько конструктов, которые он может использовать для интерпретации наблюдаемого. Затем, ограничивая количество альтернативных гипотез, человек делает выбор необходимых для данной ситуации конструктов. Во время фазы исполнения происходит осуществление действий и контроль поведения.

Таким образом, согласно взглядам Дж. Келли, человек прогнозирует все события внешнего мира, в том числе и поведение других людей, опираясь на выстроенную им самим систему репрезентативных схем.

Отечественная социальная психология обозначает когнитивные схемы, формирующиеся в процессе социальной перцепции, как социальные эталоны. «Социальные эталоны выполняют для человека – субъекта познания функцию «мерок», которые он прикладывает к познаваемой личности и определяет таким образом принадлежность к какой-то общности» [20]. Наблюдая действия и поступки других людей, человек выстраивает причинно-следственные взаимосвязи между комплексами наблюдаемого поведения и психологическим содержанием личности. «Шаблоны поведения и деятельности преобразуются в сознании познающего в эталоны социально-психологических качеств личности» (В. Н. Панферов, 1982). Эталоны внешности состоят из эталонов анатомических и экспрессивных свойств внешнего облика человека. Взаимодействуя в процессе общения, люди выстраивают предположения о будущем, опираясь на имеющиеся социально-перцептивные эталоны. Сформировавшиеся структуры знаний, или, по В. П. Трусову, прототипные структуры знаний, помогают опознавать, объяснять, предсказывать события, быстро категоризировать объекты и идти за пределы непосредственной информации (Е. Н. Павлова, 2001; В. П. Трусов, 1984).

Таким образом, основным методом получения информации, служащей основанием для социально-перцептивного предвидения, является наблюдение. Информация, получаемая с помощью на-

блюдения за невербальным поведением людей, хранится в сознании субъекта предвидения в виде когнитивных схем восприятия, социально-перцептивных эталонов.

Методом получения собственно социально-перцептивного прогноза является экстраполяция выявленных тенденций поведения в прошлом и настоящем на будущее. Метод экстраполяции основан на перенесении на будущее эмпирических закономерностей и типичных вариантов поведения человека, наблюдаемых в прошлом и настоящем. Другой метод эмпирических прогнозов – метод экспертных оценок – в процессе непосредственного взаимодействия неприменим в силу ряда условий: ограниченность во времени, дефицит информации, необходимой для предвидения, многогранность проявлений человека как объекта прогноза, многообразие действующих на него причин [21].

Как эмпирический процесс социально-перцептивное предвидение осуществляется благодаря практическому мышлению [22]. «Практический интеллект», по мнению Б. М. Теплова, основан на тех же механизмах мышления, что и теоретическое мышление, однако, в зависимости от стоящих перед умом человека задач, протекает в совершенно иной форме. Практический ум работает в жестких условиях времени непосредственно в практической деятельности и подвергается непрерывному испытанию практикой (Б. М. Теплов, 1965).

Ряд исследователей отмечают свойственную для социальной перцепции свернутость мыслительных процессов во времени, представленность результата мыслительной деятельности в виде мгновенного обобщенного образа. Очевидно, такой ход мыслительной деятельности возможен благодаря развитой интуиции субъекта восприятия и предвидения.

А. А. Бодаев рассматривал интуицию как «способность постижения особенностей, характеризующих личность другого человека, путем непосредственного их усмотрения, без обоснования с помощью доказательства» [23]. В процессе социально-перцептивного предвидения антиципирующие образы динамической экспрессии должны возникать в сознании субъекта восприятия оперативно и опираться на обнаруженные с помощью наблюдения многочисленные признаки воспринимаемого человека. Интуиция позволяет мгновенно перерабатывать наблюдаемое невербальное поведение и специфику ситуации общения на уровне бессознательного, «создает возможность улавливать огромное количество неоднозначных связей и обеспечивает целостность охвата наличной информации» [24]. Интуитивное знание формируется на основе накопленного опыта общения на уровне бессознательной

обработки информации. Выявленная структура «невербализованного» смысла в дальнейшем преобразуется и входит в рамки определенной теоретической системы [25]. В ситуации социально-перцептивного предвидения интуитивное знание способствует дальнейшему построению хода общения, проверка полученных предположений в последующем взаимодействии создает понимание, которое включается в структуру имплицитной теории познающей личности. Логическая обработка образов – представлений, составляющих имплицитную теорию личности, позволяет вербализовать представление о человеке в интерпретации его внешности и поведения.

Таким образом, перцептивный оперативный образ другого человека является основой для понимания сущности объекта восприятия, а социально-перцептивное предвидение образует основания для развернутого прогноза поведения личности в более отдаленных временных границах. Антиципационные процессы, обслуживающие коммуникативную функцию психики, в процессе общения организуются в комплексы с преобладанием как сенсорно-перцептивного (социально-перцептивное предвидение), так и речемыслительного уровней (прогноз перспектив развития личности).

Обобщая вышесказанное, можно сделать следующие выводы:

1. Социально-перцептивное предвидение – это эмпирический процесс получения опережающей информации о динамических компонентах экспрессивного поведения личности на основе их восприятия в ситуации непосредственного взаимодействия. Результат данного процесса – перцептивный образ, включающий в себя новые пространственно-временные характеристики воспринимаемых элементов экспрессии (мимики, жестов, позы, экспрессивных сторон речи).

2. Информация, служащая основанием социально-перцептивного предвидения, приобретает субъектом межличностного восприятия в процессе накопления опыта общения в различных ситуациях и хранится в долговременной памяти в виде эталонов восприятия (социально-перцептивных стереотипов), когнитивных схем. Воспринимая динамические компоненты экспрессии, субъект социальной перцепции соотносит их с имеющейся информацией и выстраивает их развитие в пространстве и времени путем экстраполяции.

Примечания

1. Рабочая книга по прогнозированию [Текст] / редкол.: И. В. Бестужев-Лада (отв. ред.). М.: Мысль, 1982. С. 8.

2. Лисичкин, В. А. Теория и практика прогностики [Текст] / В. А. Лисичкин. М.: Наука, 1972. С. 86–87.

3. *Брушлинский, А. В.* Мышление и прогнозирование (логико-психологический анализ) [Текст] / А. В. Брушлинский. М.: Мысль, 1979. 229 с.
4. *Заир-Бек, Е. С.* Основы педагогического проектирования [Текст] / Е. С. Заир-Бек. СПб.: Просвещение, 1995. С. 82.
5. Там же.
6. *Никитина, А. Г.* Предвидение как человеческая способность [Текст] / А. Г. Никитина. М.: Мысль, 1975. С. 88.
7. *Жуйкова, Р. М.* Эмпирическое и теоретическое в социальном предвидении [Текст] / Р. М. Жуйкова, А. А. Тузов. Казань: Изд-во Казан. ун-та, 1984. С. 21.
8. *Лежнина, А. В.* Взаимосвязь наблюдательности будущих педагогов и успешности их эмпирических прогнозов [Текст]: дис. ... канд. психол. наук / А. В. Лежнина. СПб., 1995. С. 27.
9. *Жуйкова, Р. М.* Указ. соч.; *Гершунский, Б. С.* Педагогическая прогностика: методология, теория, практика [Текст]. Киев: Вища школа, 1986. 197 с.
10. *Лежнина, А. В.* Указ. соч. С. 28.
11. *Лисичкин, В. А.* Указ. соч.
12. *Бандура, А.* Теория социального научения [Текст] / А. Бандура. СПб.: Евразия, 2000. С. 27.
13. Там же. С. 124.
14. Там же. С. 127.
15. Там же. С. 258.
16. Там же. С. 255.
17. *Гоффман, Э.* Представление себя другим [Текст] / Э. Гоффман // Современная зарубежная социальная психология: Тексты / под ред. Г. М. Андреевой, Н. Н. Богомоловой, А. А. Петровской. М.: МГУ, 1984. С. 188–197.
18. *Келли, Дж.* Теория личности [Текст] / Дж. Келли. СПб.: Речь, 2000. С. 65.
19. Там же. С. 97.
20. *Бодалев, А. А.* К вопросу об оценочных эталонах [Текст] / А. А. Бодалев // Вестник Ленингр. ун-та. 1970. Вып. 3. № 17. С. 54.
21. *Регуш, А. А.* Психология прогнозирования: способность, ее развитие и диагностика [Текст] / А. А. Регуш. Киев: Вища школа, 1997. 88 с.; *Лежнина, А. В.* Указ. соч.
22. *Лежнина, А. В.* Указ. соч.
23. *Бодалев, А. А.* Восприятие и понимание человека человеком [Текст] / А. А. Бодалев. М.: Изд-во Моск. ун-та, 1982. С. 138.
24. *Селиванова, О. Б.* Интуиция и понимание в научном познании [Текст]: автореф. дис. ... канд. филос. наук / О. Б. Селиванова. М., 1989. С. 14.
25. *Селиванова, О. Б.* Указ. соч.

НОВЫЕ КНИГИ

Актуальные проблемы педагогического процесса в условиях модернизации российского образования [Текст] : сборник научно-методических трудов аспирантов и докторантов научной школы В. С. Данюшенкова (2004 г.). – Киров: ВятГГУ, 2004. – 150 с.



В сборник включены статьи, являющиеся результатом исследовательских работ аспирантов и докторантов по педагогике и методике обучения и воспитания, выполненных под научным руководством доктора педагогических наук, профессора В. С. Данюшенкова.

ЕСТЕСТВЕННЫЕ НАУКИ

Ю. А. Бобров

КРАТКАЯ ИСТОРИЯ ОПИСАНИЯ ВИДОВ ПОДСЕМЕЙСТВА ГРУШАНКОВЫЕ ФЛОРЫ РОССИИ

Сделан обзор истории описания Грушанковых флоры России. Дан конспект видов подсемейства Грушанковые флоры России.

Изучение современного подсемейства *Pyroloideae* (Грушанковые) началось в 1753 г., когда С. von Linné описал род *Pyrola* L. (грушанка) и включил в него следующие виды: *P. minor* L. (грушанка малая), *P. rotundifolia* L. (грушанка круглолистная), *P. secunda* L. (грушанка однобокая), *P. umbellata* L. (грушанка зонтичная), а также *P. unifolia* L. (грушанка однолистная) [1]. При опубликовании последнего названия была допущена типографская опечатка, поэтому в 1763 г. Linné заново опубликовал описание этого вида под названием *P. uniflora* L. (грушанка одноцветковая).

Развивая систему рода, в 1786 г. J. E. Gilibert описал ещё один вид грушанок – *Pyrola frutescens* Gilib. (грушанка кустарниковая); однако это название оказалось синонимом *P. umbellata* L.

В 1804 г. описывает новый вид О. P. Swartz. Он дал диагноз для *Pyrola media* Sw. (грушанка средняя), представляющий собой по наиболее распространённому сейчас мнению тетраплоидный гибрид между описанными Linné *P. rotundifolia* и *P. minor*.

В том же 1804 г. А. F. Schweigger описал ещё один новый вид рода – *Pyrola virescens* Schweigg. (грушанка зеленоватая), однако из-за несоблюдения формальных условий опубликование оказывается незаконным. Это позволило в 1810 г. О. P. Swartz описать этот же вид как *P. chlorantha* Sw. (грушанка зелёноцветная); именно это название и нужно считать теперь основным. В следующем, 1811, году Schweigger, исправляя свою ошибку, заново даёт описание *P. virescens* как *P. virens* Schweigg. (грушанка зеленоватая); но приоритет в описании уже принадлежит Swartz, и сейчас оба названия, предло-

женные Schweigger, рассматриваются в качестве синонимов *P. chlorantha*.

В 1821 г. J. Radius описал *Pyrola grandiflora* Radius (грушанка крупноцветковая) – вид, замещающий в тундре *P. rotundifolia*. Однако не все систематики принимают его существование, сводя в синонимы *P. rotundifolia* или принимая только в качестве разновидности *P. rotundifolia* var. *grandiflora* Fern. (грушанка круглолистная разновидность крупноцветковая), как впервые сделал М. L. Fernald в 1904 г.

Продолжая описание видов на северном пределе распространения, в 1825 г. J. W. Hornemann описал *Pyrola groenlandica* Horn. (грушанка гренландская), а в 1826 г. А. von Chamisso и D. F. L. Schlechtendal выделили *P. pumila* Horn. ex Cham. et Schlecht. (грушанка карликовая), повысив статус описанной Hornemann в 1821 г. разновидности *P. rotundifolia* var. *pumila* Horn. В настоящее время как самостоятельные виды эти грушанки принимаются не всеми и обычно сводятся в синонимы *P. grandiflora*.

Форму *Pyrola rotundifolia* с фиолетово-красной окраской некоторых частей растения А. P. De Candolle (1839) выделил в особую разновидность – *P. rotundifolia* var. *incarnata* DC. – и даже вид – *P. incarnata* Fisch. ex DC. (грушанка мясокрасная), указав его, однако, синонимом *P. rotundifolia*. Позднее, в 1902 г., J. Freyn описал её как самостоятельный вид – *P. incarnata* (DC.) Freyn. В том же 1839 г. А. P. De Candolle выделил форму *Pyrola minor* f. *conferta* Fisch. ex DC. Позднее А. von Chamisso и D. F. L. Schlechtenda описали её как самостоятельный вид *P. conferta* Fisch. ex Cham. et Schlecht.

В 1846 г. отечественный учёный Н. С. Турчанинов выделил у *P. secunda* две разновидности: *P. secunda* var. *vulgaris* Turcz. и *P. secunda* var. *obtusata* Turcz. Последняя разновидность ранее была описана А. von Chamisso (1825) как *P. secunda* var. *pumila* Cham., а позднее F. J. Ruprecht указал её как *P. secunda* var. *nimmularia* Rupr. В 1848 г. Турчанинов повысил статус этой разновидности до подвида, описав как *P. secunda* subsp. *obtusata* Turcz., а E. Hultén – как *P. secunda* subsp. *obtusata* (Turcz.) Hult. В 1905 г. В. А. Комаров повысил ранг подвида до вида, описав растение как *P. obtusata* Turcz. ex Kom. (грушанка тупая). Сейчас этот вид отнесён к роду *Orthilia* Rafin. (ортилия).

В 1856 г., совершенствуя систему достаточно сложного линнеевского рода *Pyrola*, F. G. G. Alefeld разделил его на два новых: *Tbelaia* Alef. и *Amelia* Alef. К роду *Tbelaia* он отнёс *Pyrola chlorantha* (как *T. chlorantha* Alef.), *P. rotundifolia* (как *T. rotundifolia* Alef.) и *P. grandiflora* (как *T. grandiflora* Alef.); к роду *Amelia* – *P. media* (как *A. media* Alef.) и *P. minor* (как *A. minor* Alef.). Это нововведение в качестве родового не нашло поддержки, но J. D. Hooker ввёл подрод *Amelia* (Alef.) Hook. f., отнес к нему *Pyrola minor*. Во втором – номинальном подроде – подроде (*Pyrola*) В. Křisa описал секцию *Chlorantha* Křisa, отнес сюда *P. chlorantha*.

Продолжалось описание новых видов и на Дальнем Востоке. Здесь наш отечественный учёный К. И. Максимович в 1859 г. описал *Pyrola renifolia* Maxim. (грушанка почковидная). Позднее, в 1910 г., Н. Andres её же – как *P. soldanellifolia* Andres; сейчас это название сводят в синонимы первого. В 1932 г. J. Ohwi описал *Pyrola macrocalyx* Ohwi (грушанка крупнопестичная). Однако в настоящее время это название рассматривают как синоним *P. rotundifolia*.

В 1943 г. G. Knaben выделил новый вид рода – *Pyrola norvegica* Knab. (грушанка норвежская) – вид, замещающий в Фенноскандии *P. grandiflora* Radius. Самостоятельность нового вида была признана не всеми систематиками, что нашло своё выражение в понижении статуса вида до подвида *P. grandiflora* subsp. *norvegica* (Knab.) A. et. D. Löve; а иногда её вообще считают синонимом *P. rotundifolia*.

В 1950 г. П. П. Поляков описал новый вид флоры СССР – *Pyrola tianschanica* Poljak. (грушанка тяньшанская). Выделение вида практически не было поддержано остальными исследователями, и теперь это название считается синонимом *P. rotundifolia*. J. Holub и В. Křisa в 1971 г. выделили *Pyrola carpatica* Holub et Křisa (грушанка карпатская). Самостоятельность этого вида признана не всеми; часто название рассматривают как синоним *P. rotundifolia*.

В 1814 г. F. T. Pursh описал новый род современного подсемейства *Pyrolaceae* – *Chimaphila* Pursh (зимолюбка) [2]. Позднее, в 1817 г., W. P. C. Barton перевёл в новый род вид *Pyrola umbellata* L. как *C. umbellata* (L.) W. Barton (зимолюбка зонтичная), и вслед за ним в том же 1817 г. то же сделал T. Nuttall, описав её как *C. umbellata* (L.) Nutt. Этот вариант названия является в настоящий момент синонимом зимолюбки, описанной Barton.

Новый вид этого рода с одним, а иногда двумя цветками описал F. A. W. Miquel (1865–1866) как *Chimaphila japonica* Miq. (зимолюбка япон-

ская), и почти сразу же – К. И. Максимович (1867–1868) как *C. astyla* Maxim. (зимолюбка бесстолбчатая). Последнее название сейчас рассматривается как синоним *C. japonica*.

В 1821 г. А. А. Salisbery описывает *Pyrola uniflora* L. как единственный вид нового выделенного им рода *Moneses* Salisb. (одноцветка) – *M. grandiflora* Salisb. (одноцветка крупноцветковая) [3]. Несколько позднее, в 1848 г., Asa Gray описала это же растение как *M. uniflora* (L.) A. Gray (одноцветка одноцветковая), восстановив таким образом приоритет Linné. В настоящее время именно это название является основным, а *M. grandiflora* Salisb. – синонимом. Ещё одним синонимом является предложенная в 1856 г. F. G. G. Alefeld комбинация *M. uniflora* Alef.

Кроме этого вида в роде *Moneses* T. Nuttall описал также *M. reticulata* Nutt. (одноцветка сетчатая), но в настоящее время она рассматривается или как разновидность, или не признаётся вообще.

В 1840 г. C. S. Rafinesque-Schmaltz описал новый род *Orthilia* Rafin. (ортилия), но это выделение остаётся практически незамеченным. Поэтому Ph. M. Opiz в 1852 г. выделяет новый род *Ramischia* Opiz (рамишия), переведя в него *Pyrola secunda* L. под названием *R. secundiflora* Opiz (рамишия бокоцветная) [4]. Чуть позднее, в 1858 г., F. A. Garcke восстановил приоритет Линнея, описав этот вид как *R. secunda* (L.) Garcke (рамишия однобокая), а род – как *Ramischia* Opiz ex Garcke. В 1857 г. J. F. Klotzsch предложил перевести *Pyrola secunda* в род *Actinocyclus* под именем *A. secundus* Klotzsch; это предложение не встретило абсолютно никакой поддержки, а новый род практически был проигнорирован.

В 1921 г. Н. D. House, переведя *P. secunda* в род *Orthilia*, описанный самым первым, предложил комбинацию *Orthilia secunda* (L.) House (ортилия однобокая). Именно это название является сейчас основным, остальные, описанные выше, – синонимы.

Разновидность *Pyrola secunda* var. *obtusata* Turcz. J. Freyn в 1895 г. перевёл в род *Ramischia* в качестве самостоятельного вида *R. obtusata* (Turcz.) Freyn (рамишия тупая). В качестве вида это растение принято было не всеми. Так, Н. Andres в 1924 г. описал подвида *R. secunda* subsp. *obtusata* Andres; восстанавливая приоритет Турчанинова, N. J. Andersson привёл другое написание подвида: *R. secunda* subsp. *obtusata* (Turcz.) Anderss. П. Н. Крылов (1937) рассматривал его как разновидность *R. secunda*, выделяя в последней *R. secunda* var. *vulgaris* Kryl. и *R. secunda* var. *obtusata* Kryl.

Уже после описания *Orthilia secunda* Böcher в 1961 г. описал подвида *O. secunda* subsp. *obtusata*

(Turcz.) Böcher. А в 1978 г. Б. А. Юртцев вновь повысил его статус до видового, описав комбинацию *O. obtusata* (Turcz.) Jurtz. (ортилия тупая); это название сейчас и является основным.

Несмотря на незаконность названия *Ramischia* оно прочно утвердилось в ботанической литературе, поэтому и в XX в. продолжалось выделение новых видов в его пределах. Так, А. К. Скворцов выделяет новый вид – *R. kareliniana* А. Skvorts. (рамишия карельская), а затем J. Holub переводит её в род *Orthilia* как *O. kareliniana* (А. Skvorts.) Holub (ортилия карельская); несколько позднее тот же перевод выполняет и А. К. Скворцов, описывая вид как *O. kareliniana* (А. Skvorts.) А. Skvorts. Однако сейчас этот вариант написания является синонимом по отношению к *O. kareliniana* (А. Skvorts.) Holub.

Таким образом, на настоящее время во флоре России грушанковые представлены четырьмя родами и 15 видами; самостоятельное существование ещё ряда видов – *Orthilia kareliniana*, *Pyrola californica* Křisa, *P. carpatica* Andres, *P. conferta*, *P. daburica*, *P. fauriana* и *P. norvegica* – или сведение их в синонимы остаётся под вопросом. Система подсемейства (без внутреннего деления родов) выглядит следующим образом [5].

Подсемейство *Pyroloideae* – Грушанковые

Род 1. *Chimaphila* Pursh, 1814, 300. – Зимолюбка

Тип рода *Chimaphila maculata* Pursh.

1. *Chimaphila japonica* Miq., 1865–1866, 165. – *Chimaphila astyla* Maxim., 1867–1868, 207. – Ис.: Хохряков и Мазуренко, 1991, табл. XVI, А. – Зимолюбка японская.

Описан из Японии. Тип в Лейдене.

2. *Chimaphila umbellata* (L.) W. Barton, 1817, 17. – *Pyrola umbellata* L., 1753, 396. – *Pyrola frutescens* Gilib., 1782, 195. – *Chimaphila umbellata* (L.) Nutt., 1817, 274. – Зимолюбка зонтичная.

Описан из Швеции. Тип в Лондоне.

Род 2. *Moneses* Salisb. in S. F. Gray, 1821, 403. – Одноцветка

Тип рода *Moneses uniflora* (L.) A. Gray.

1. *Moneses uniflora* (L.) A. Gray, 1848, 273. – *Pyrola uniflora* L., 1753, 397 (sphalm. typogr.). – *Pyrola uniflora* L., 1762, 569. – *Moneses grandiflora* Salisb. in S. F. Gray, 1821, 403. – *Moneses uniflora* Alef., 1856, 72. – Ис.: Скворцов, 1981, табл. 9, 6. – Одноцветка одноцветковая.

Описан из Швеции. Тип в Лондоне.

Род 3. *Orthilia* Rafin., 1840, 103. – Ортилия

Тип рода *Orthilia secunda* (L.) House.

1. *Orthilia obtusata* (Turcz.) Jurtz., 1978, 95 (in adnot.). – *Pyrola secunda* var. *obtusata* Turcz., 1846,

213. – *Pyrola secunda* var. *pumila* Cham., 1825, 514. – *Pyrola secunda* var. *nimmularia* Rupr., 1845, 47. – *Ramischia obtusata* (Turcz.) Freyn, 1895, 467. – *Pyrola obtusata* Turcz., ex Kom., 1905, 192. – *Pyrola obtusata* (Turcz.) Pavlov, 1929, 109. – *Ramischia secunda* subsp. *obtusata* Andr., 1924, 219; – *Ramischia secunda* var. *obtusata* Kryl., 1937, 2093. – *Orthilia obtusata* (Turcz.) Hara, 1944, 328. – *Orthilia secunda* subsp. *obtusata* (Turcz.) Böcher, 1961. – Ис.: Чукавина, 1984, табл. XXXVIII, 4–6. – Ортилия тупая.

Описан из Даурии. Тип в Санкт-Петербурге.

2. *Orthilia secunda* (L.) House, 1921, 134. – *Pyrola secunda* L., 1753, 396. – *Pyrola secunda* var. *vulgaris* Turcz., 1846, 213. – *Ramischia secundiflora* Opiz, 1852, 82. – *Ramischia secunda* (L.) Garcke, 1858, 222. – *Ramischia secunda* var. *vulgaris* Kryl., 1937, 2093. – *Actinocyclus secundus* Klotzsch, 1857, 14. – Ис.: Скворцов, 1981, табл. 9, 5. – Ортилия однобокая.

Описан из Швеции. Тип в Лондоне.

Род 4. *Pyrola* L., 1753, 396; id. 1754, 188. –

Грушанка

Тип рода *Pyrola rotundifolia* L.

1. *Pyrola alpina* Andres, 1910, 19. – Грушанка альпийская.

Описан из Японии.

2. *Pyrola chlorantha* Sw., 1810, 190. – *Pyrola virescens* Schweigg., 1804, 154 (nom. ill.). – *Pyrola virescens* Schweigg., 1811, 154. – *Thelaia chlorantha* Alef., 1856, 41. – Ис.: Скворцов, 1981, табл. 9, 3. – Грушанка зелёноцветная.

Описан из Швеции.

3. *Pyrola grandiflora* Rad., 1821, 27. – *Pyrola rotundifolia* var. *grandiflora* Fern., 1904, 202 (sine basion.). – *Pyrola rotundifolia* subsp. *rotundifolia* var. *grandiflora* (Rad.) Fern. ex Khokhr. in Хохряков и Мазуренко, 1991, 162. – *Pyrola rotundifolia* var. *pumila* Horn., 1821, 46. – *Pyrola pumila* Horn. ex Cham. et Schlecht., 1826, 514. – *Pyrola groenlandica* Horn., 1825, tab. 1817. – *Thelaia grandiflora* Alef., 1856, 68. – Грушанка крупноцветковая.

Описан с Лабрадора. Тип в Берлине.

4. *Pyrola incarnata* (DC.) Freyn, 1902, 401. – *Pyrola incarnata* Fisch. ex DC., 1839, 772 (pro syn.). – *Pyrola rotundifolia* var. *incarnata* DC., 1839, 773. – *Pyrola incarnata* (DC.) Fisch. ex Kom., 1905, 195. – *Pyrola rotundifolia* subsp. *incarnata* Kryl., 1937, 2097. – *Pyrola rotundifolia* subsp. *rotundifolia* var. *incarnata* (DC.) Khokhr. in Хохряков и Мазуренко, 1991, 162. – Грушанка мясокрасная.

Описан из Даурии. Тип в Санкт-Петербурге.

5. *Pyrola japonica* Klenze ex Alef., 1856, 57 (in nota). – *Pyrola japonica* Sieb., 1862, 93; Ворошилов, 1966, 329. – *Pyrola subaphylla* Maxim., 1867, 433. – *Pyrola japonica* var. *subaphylla* (Maxim.) Andres, 1914, 245. – Ис.: Хохряков и Мазуренко, 1991, табл. XVI, Б. – Грушанка японская.

Описан из Японии.

6. *Pyrola media* Sw., 1804, 257. – *Amelia media* Alef., 1856, 30. – Ис.: Скворцов, 1981, табл. 9, 2. – Грушанка средняя.

Описан из Швеции. Тип в Стокгольме.

7. *Pyrola minor* L., 1753, 396. – *Amelia minor* Alef., 1856, 25. – Ис.: Скворцов, 1981, табл. 9, 4. – Грушанка малая.

Описан из Швеции. Тип в Лондоне.

8. *Pyrola nephrophylla* (Andres) Andres, 1913, 449. – *Pyrola rotundifolia* ζ *nephrophylla* Andres, 1911, 51. – Грушанка почковидная.

Описан из Японии.

9. *Pyrola renifolia* Maxim., 1859, 190. – *Pyrola soldanellifolia* Andres, 1910, 48. – Грушанка почколистная.

Описан из Хабаровского края. Тип в Санкт-Петербурге.

10. *Pyrola rotundifolia* L., 1753, 396. – *Pyrola macrocalyx* Ohwi, 1932, 80. – *Pyrola rotundifolia* subsp. *albiflora* Kryl., 1937, 2097. – *Pyrola tianschanica* Poljak., 1950, 55. – *Thelaisia rotundifolia* Alef., 1856, 60. – Ис.: Скворцов, 1981, табл. 9, 1. – Грушанка круглолистная.

Описан из Северной Европы и Северной Америки. Тип в Лондоне.

Примечания

1. Родовой эпитет '*Pyrola*' род получил за сходство листьев растений с листьями груши (*Pyrus*).

2. Родовой эпитет растения получили за плотные кожистые листья, остающиеся зелёными зимой.

3. Название рода образовано автором от греческих слов 'πῶρος' – один и 'εἰσις' – посылать; комбинация в целом подразумевает, что на цветоносе находится только один цветок.

4. Род был назван автором в честь профессора Пражского университета F. A. Ramisch.

5. Названия родов внутри подсемейства и названия видов внутри родов расположены в алфавитном порядке согласно их латинским названиям.

В. И. Жаворонков, А. С. Минин,
О. В. Фетищева

РЕГИСТРАЦИЯ И ИССЛЕДОВАНИЕ СВЕРХСЛАБОГО ИЗЛУЧЕНИЯ ОЛЕИНОВОЙ КИСЛОТЫ

Описана конструкция экспериментальной установки для регистрации и изучения сверхслабого излучения олеиновой кислоты. Предложена методика регистрации предельно слабых излучений, соответствующих уровню десятков и сотен фотонов. Приведены результаты эксперимента по количественной оценке интенсивности сверхслабого излучения олеиновой кислоты. Полученные результаты убедительно показывают целесообразность использования данного метода в биологических и медицинских исследованиях.

В последние годы эффект сверхслабого излучения живых систем привлекает особое внимание исследователей [1]. Современный подход требует дальнейшего совершенствования оптических методов исследования в области биологии и медицины и разработки новых методов изучения функционального состояния биообъектов [2]. Возникает необходимость регистрации измерения оптических характеристик слабых и сверхслабых излучений физических, биологических и другого вида объектов. Нами накоплен научно-технический потенциал в области применения биоинформационных технологий в медико-биологических исследованиях, связанных с регистрацией и изучением сверхслабого излучения живых объектов [3].

В настоящее время существует проблема регистрации неактивированной биохемилюминесценции. Как известно, биохемилюминесценция – это излучение света живыми организмами – животными и растениями, превышающее их равновесное тепловое излучение за счет экзотермических биохимических или химических процессов, протекающих в целостном живом организме, его тканях и органах (биосубстратах) [4]. Под неактивированной биохемилюминесценцией понимается биохемилюминесценция без участия активаторов (различных красителей, перекиси водорода, ионов двухвалентного железа и других), применяемых для усиления излучения.

Одним из видов биохемилюминесценции является сверхслабое излучение. Сверхслабым излучением является излучение в видимой и инфра-

ЖАВОРОНКОВ Владимир Иванович – доктор технических наук, профессор по кафедре общей физики, научный руководитель лаборатории функциональной электроники ВятГУ

МИНИН Андрей Сергеевич – студент V курса физико-математического факультета ВятГУ

ФЕТИЩЕВА Ольга Вячеславовна – студентка V курса физико-математического факультета ВятГУ

© Жаворонков В. И., Минин А. С., Фетищева О. В., 2006

красной области спектра, которое является очень слабым в нормальных условиях и не улавливается невооруженным глазом. Данное явление наблюдается у жиров и липидов и практически отсутствует у белков, аминокислот и их водных растворов. Источниками сверхслабого излучения служат процессы свободнорадикального окисления тканевых липидов без участия ферментов.

В биохимических системах, то есть в гомогенатах тканей, суспензиях клеток или клеточных органелл, смесях ферментов и субстратов, собственная хемилюминесценция в большинстве случаев отличается крайне низкой интенсивностью излучения, и поэтому требуется высокочувствительная аппаратура, чтобы его обнаружить и измерить [5]. Одним из примеров наблюдения хемилюминесценции может служить олеиновая кислота.

Известно, что при нагревании олеиновой кислоты до температуры 37–38 °С за счет взаимодействия ее молекул с молекулами кислорода, содержащегося в воздухе, возникает излучение. Однако это излучение является сверхслабым (порядка 500 фотонов в секунду на 1 см²). Излучение олеиновой кислоты является примером спонтанной биохемилюминесценции, которое лежит в видимой области спектра.

Выделим ряд причин низкой интенсивности регистрируемого излучения:

1. В олеиновой кислоте, как и во всех биологических системах, очень низкая концентрация свободных радикалов из-за их высокой химической активности.

2. В большинстве окислительно-восстановительных взаимодействий между молекулами и радикалами электрон переносится на самый нижний свободный уровень, а не на уровень возбужденного состояния, вследствие этого не происходит последующего высвечивания кванта.

3. При образовании возбужденной молекулы продукта вероятность того, что произойдет преобразование энергии в тепло, значительно больше вероятности высвечивания кванта.

Регистрация излучения олеиновой кислоты проводится на специальной лабораторной установке, обладающей чувствительностью к сверхслабым излучениям [6]. Установка состоит из трехкамерного электронно-оптического преобразователя (ЭОП) изображения, высоковольтного преобразователя напряжения, регистрирующего устройства (например, фотокамеры), кюветы с изучаемым препаратом.

Каждый из промежуточных экранов представляет собой проводящую подложку, с одной стороны которой нанесен люминофор, а с другой расположен фотокатод. Фотоприемником – детектором излучения – служит трехкамерный ЭОП с электростатической фокусировкой изображения и с охлажденным фотокатодом на входе. Усиление яркости входного оптического излучения происходит за счет поаккадного преобразования и усиления энергии по схеме «фотон-электрон-фотон». Коэффициент усиления яркости установки порядка 10⁵, что позволяет работать в режиме счета фотонов.

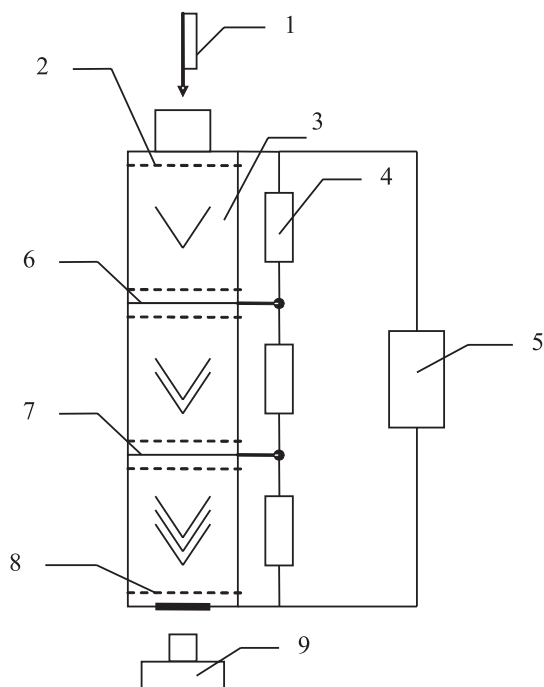

- Условные обозначения:
- 1 – кювета с олеиновой кислотой;
 - 2 – входной фотокатод;
 - 3 – трехкамерный электронно-оптический преобразователь (ЭОП) изображения;
 - 4 – делитель напряжения;
 - 5 – высоковольтный преобразователь напряжения;
 - 6 – первый промежуточный экран;
 - 7 – второй промежуточный экран;
 - 8 – выходной люминесцентный экран;
 - 9 – фоторегистрирующее устройство (или глаз).

Рис. 1. Структурная схема экспериментальной установки

По результатам тестовых опытов были выявлены оптимальные условия проведения эксперимента:

1. В опыте необходимо использовать только свежую олеиновую кислоту, так как при длительном хранении она насыщается кислородом и такой активной реакции не происходит.

2. Помещение, в котором проводится опыт, должно быть хорошо проветрено (чтобы в воздухе содержалось много кислорода), и температура в нем не должна превышать 20 °С (это условие необходимо для уменьшения уровня собственных тепловых шумов ЭОПа).

3. Необходимо, чтобы дно кюветы было как можно более оптически прозрачным и плоским, а также материал, из которого изготовлена кювета, имел большую теплоемкость, например использование кварцевого стекла.

4. Оптимальным вариантом является помещение кюветы на фотокатод для уменьшения оптических потерь сверхслабого излучения, при этом необходимо учесть, что кювета с нагретой олеиновой кислотой не должна долго находиться на охлажденном фотокатоде во избежание образование конденсата, который ухудшает условия проведения опыта.

В силу того что изучаемое излучение является очень слабым, в окуляре ЭОПа наблюдается не целостная картина, а совокупность светящихся точек.

Количество этих точек не велико и интенсивность излучения их мала, поэтому зарегистрировать их довольно сложно, особенно если учесть, что ЭОП имеет собственные тепловые шумы.

Для того чтобы получить истинное значение полезного сигнала, необходимо, прежде всего, измерить величину фона, то есть зарегистрировать количество световых импульсов при закрытом фотокатоде (когда на нем нет пробирки с кислотой), а затем зарегистрировать количество импульсов, когда пробирка с олеиновой кислотой помещена на фотокатод.

Для исключения возможности появления дополнительных тепловых шумов при нагревании фотокатода от пробирки с кислотой необходимо, во-первых, наливать нагретую кислоту в пробирку, которая имеет температуру, примерно равную температуре фотокатода, во-вторых, необходимо быстро производить регистрацию (в течение 2–3 минут после установки пробирки с кислотой на фотокатод). При соблюдении этих условий можно существенно исключить влияние дополнительных тепловых шумов при втором опыте (так как теплоемкость стекла велика, то пробирка за столь короткое время изменяет свою температуру незначительно).

В силу того что диаметр пробирки меньше диаметра рабочей площади фотокатода, необхо-

димо уменьшить используемую рабочую площадь фотокатода. Для этого можно, например, на фотокатод положить темную диафрагму, изготовленную из материала с большой теплоемкостью. Внешний диаметр диафрагмы должен быть равен диаметру фотокатода, а внутренний диаметр – диаметру пробирки. Эта диафрагма служит, во-первых, для устранения засветки, которая идет от краев фотокатода, во-вторых, для более прочного закрепления пробирки на фотокатоде.

В результате экспериментальных исследований, проведенных при вышеописанных условиях, было получено увеличение числа светящихся точек примерно в 3 раза.

Были проведены опыты с использованием современной цифровой зеркальной фотокамеры Canon EOS 350D. Результаты по данным исследованиям приведены ниже (см. рис. 2).

По полученному увеличению количества световых импульсов можно судить о наличии и уровне интенсивности сверхслабого излучения олеиновой кислоты.

Таким образом, при помощи данного метода нам удалось зарегистрировать сверхслабое излучение олеиновой кислоты. По результатам проведенных экспериментов можно судить об уровне излучения олеиновой кислоты.

Стоит отметить несколько недостатков данной установки: высокий уровень шумов; при регистрации сверхслабого излучения с помощью предложенной аппаратуры не удастся отследить динамику изменения данного излучения; наличие автоэлектронной эмиссии на фотокатоде.

Для устранения указанных недостатков можно предложить следующие усовершенствования установки:

1. Применять более совершенную систему охлаждения фотокатода. Например, охлаждение фотокатода можно производить, используя насадку, накручивающуюся вместо объектива, из материала с невысокой теплоемкостью, в которую помещается лед (или другое вещество с низкой температурой). После охлаждения фотокатода необходимо снять насадку и поместить кювету с исследуемым объектом на фотокатод. Также для охлаждения фотокатода можно применить микроохладитель на основе элемента Пельтье.

2. Подключение вместо окуляра ПЗС камеры с высокой оптической чувствительностью и разрешающей способностью, сигнал с которой подается на компьютер. (Обязательно: нахождение компьютера в другом помещении!).

3. Применение современных многокамерных электронно-оптических преобразователей изображения с низким уровнем собственных шумов и предельным значением коэффициента усиления яркости.



а) регистрация уровня фона
при температуре $t = 22^{\circ}\text{C}$.
Экспозиция 30 секунд

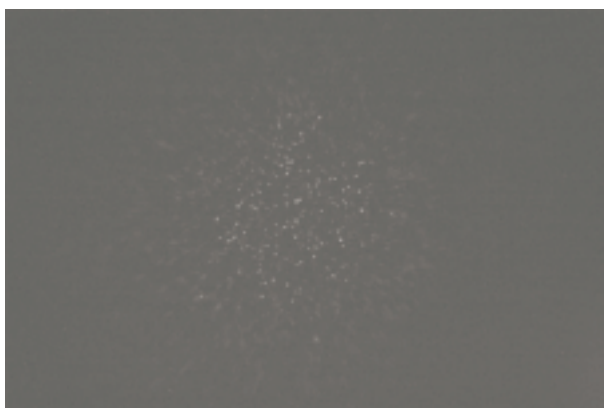

б) регистрация уровня фона вместе
с полезным сигналом
при температуре $t = 22^{\circ}\text{C}$.
Экспозиция 30 секунд



в) регистрация уровня фона
при температуре $t = 22^{\circ}\text{C}$.
Экспозиция 60 секунд



г) регистрация уровня фона
вместе с полезным сигналом
при температуре $t = 22^{\circ}\text{C}$.
Экспозиция 60 секунд

Рис. 2. Распределение световых импульсов на выходном экране ЭОП

Возможно применение предложенного метода регистрации сверхслабого излучения для комплексной диагностики состояния здоровья человека; для определения количественного содержания витаминов в продуктах (так как витамины обладают способностью к сверхслабому излучению) [7]; для изучения функционального состояния компонентов крови; для экспериментальных исследований в области криофизиологии биообъектов и в других исследованиях.

Авторы выражают благодарность физику-оптику производственного объединения «Авитек» С. М. Шутову за техническую помощь в проведении эксперимента.

Примечания

1. *Владимиров, Ю. А.* Свечение, сопровождающее биохимические реакции [Текст] / Ю. А. Владимиров // Соросовский образовательный журнал. 1999. № 6. С. 25–32.

2. *Владимиров, Ю. А.* Хемилюминесценция плазмы крови в присутствии ионов двухвалентного железа / Ю. А. Владимиров, Э. Ф. Малюгин, А. П. Шаров // Биофизика. 1973. Т. 18. Вып. 1.

3. *Жаворонков, В. И.* Электронно-оптическая регистрация квантовых флуктуаций сверхслабых световых потоков [Текст] / В. И. Жаворонков // Сборник научных и методических работ. М.: МПГУ: Изд-во «Прометей». 1997. № 11. С. 21–25; *Жаворонков, В. И.* Метод электронно-оптической регистрации сверхслабых излучений биологических объектов [Текст] / В. И. Жаворонков, И. О. Рясик // Сборник тезисов докладов VI Международного научного конгресса по газоразрядной визуализации биоэлектрорафии. СПб., 2002. С. 76–77.

4. *Журавлев, А. И.* Сверхслабое излучение сыворотки крови и его значение в комплексной диагностике [Текст] / А. И. Журавлев, А. И. Журавлева. М.: Медицина, 1975. С. 128.

5. Там же.

6. *Жаворонков, В. И.* Электронно-оптическое устройство для регистрации сверхслабого свечения объектов [Текст] / В. И. Жаворонков, С. И. Жаворонков. Киров: ЦНТИ – ИНФОРМ, 2004. № 24. С. 4.

7. *Елисеева, А. Г.* Использование современных биофизиологических методов исследования для контроля безопасности продуктов питания и среды обитания человека [Текст] / А. Г. Елисеева // Материалы Всероссийской научно-практической конференции, Екатеринбург. Екатеринбург, 2004. С. 25–26.

*М. М. Пахомов, А. М. Прокашев,
О. М. Пахомова, Н. Д. Охорзин,
И. А. Бородатый*

ПАЛИНОЛОГИЯ: УСЛОВИЯ ФОРМИРОВАНИЯ И ВОЗРАСТ ОТЛОЖЕНИЙ ШАБАРШАТСКОГО ОПОРНОГО РАЗРЕЗА ВЕРХНЕКАМСКОЙ ВОЗВЫШЕННОСТИ

В статье приводятся новые палинологические данные одного из опорных разрезов проблематичного генезиса – Шабаршатской пуги, расположенной на Верхнекамской возвышенности. Материалы спорово-пыльцевого анализа значительно уточняют генезис, историю формирования и возраст данных отложений.

Предварительные замечания. На новейшей государственной геологической карте четвертичных отложений Российской Федерации листа «8-(38), 39 – Киров», изданной в 1999 г., отложения Шабаршатского опорного разреза обозначены индексом «Е-1». По легенде карты – это *элювиальные отложения* неопределённого возраста, но в пределах эполейстоцена. Отмечается, что в покровном комплексе высоких междуречий на востоке Кировской области, в том числе в пределах Верхнекамской возвышенности, на локально сгруппированных и совершенно изолированных останцах и грядах древней поверхности выравнивания часто встречаются гравийно-галечные скопления, называемые со времён П. И. Кротова [1] пугами. Мощность этих скоплений может составлять 5–7 м. Петрографический состав гравия и гальки содержит преимущественно кремни, кварциты, кварц, окварцованные песчаники, кремнистые сланцы, изредка – известняки. Полностью отсутствует галька изверженных пород. В целом это метаморфические породы уральского происхождения. Каких-либо палеонтологических остатков в этих отложениях обнаружено не было. О генезисе этих отложений существуют самые различные мнения. П. И. Кротов [2], Н. Г. Кассин [3] считали их останцами древних конечных морен. К. Н. Пестовский [4] и Н. Г. Иванова [5] рассматривали их как пуго-

ПАХОМОВ Михаил Михайлович – доктор географических наук, профессор по кафедре географии и МОГ ВятГГУ

ПРОКАШЕВ Алексей Михайлович – доктор сельскохозяйственных наук, профессор, зав. кафедрой географии и МОГ ВятГГУ

ПАХОМОВА Ольга Михайловна – кандидат географических наук, старший преподаватель кафедры географии и МОГ ВятГГУ

ОХОРЗИН Николай Дмитриевич – кандидат сельскохозяйственных наук, доцент по кафедре географии и МОГ ВятГГУ

БОРОДАТЫЙ Игорь Леонтьевич – старший преподаватель кафедры географии и МОГ ВятГГУ

© Пахомов М. М., Прокашев А. М., Пахомова О. М., Охорзин Н. Д., Бородатый И. А., 2006

вые образования – элювий древних коренных пород. О. Е. Чумаков [6] отмечает, что «пуги являются весьма древними элювиальными образованиями, интенсивно переработанными криогенезом в четвертичное время», и условно отнесены им к раннему эоплейстоцену.

Нами предпринято детальное изучение одного из опорных разрезов – Шабаршатской пуги. Отметим предварительно, что разрез расположен во внеледниковой зоне, близко к границе максимального оледенения (рис. 1). В разрезе хорошо видны постгенетические криогенно-гравитационные нарушения, но вместе с тем прослеживается достаточно чёткая горизонтальная слоистость. В целом толща напоминает не элювиальные отложения, а аллювий с хорошо окатанной мелкой галькой, с прослоями супеси и суглинков. Но, тем не менее, чтобы определённо судить о генезисе отложений, нужны были хорошие и достоверные палинологические данные, чтобы по ним определить условия накопления и состав ископаемой флоры в этих отложениях. Нам удалось из особым способом отсепарированных проб Шабаршатского карьера выделить полные спорово-пыльцевые спектры и впервые для этих отложений построить спорово-пыльцевую диаграмму.



Рис. 1. Граница стационарного положения и максимального продвижения ледника и положение Шабаршатского карьера

Пробы брались послойно с глубины 6,5 м до поверхности с шагом отбора в 30 см. Обработка проб велась по методике В. П. Гричука, но суммарно с трёхразовой сепарацией каждого образца в тяжёлой жидкости с удельным весом 2,2 г/см куб. Результаты палинологического анализа показали следующее.

Общая характеристика спорово-пыльцевой диаграммы. По всему разрезу была определена богатая флора, включающая до 75 таксонов. 31 таксон относится к дендрофлоре, 28 – травянистые растения, 9 – водные и околородные виды и 7 таксонов – споровые растения.

В спорово-пыльцевой диаграмме чётко выделяются две палинозоны. Как видно из спорово-пыльцевой диаграммы (рис. 2, зона 1), по всему разрезу в количественном отношении преобладает пыльца древесных растений. Это говорит о том, что ландшафтная роль принадлежала лесным сообществам, прежде всего – *сосново-берёзовым лесам* с незначительной примесью ели и тсуги. Но это были особые, не похожие на современные сосново-берёзовые леса, так как в составе лесных формаций сохранялись элементы экзотической термофильной флоры. В частности, по всему разрезу в большем или меньшем количестве встречается пыльца *Tsuga*, *Picea s. Omorica*, *Pinus s. Strobus*, *Carpinus*, *Ostrya*, *Zelkova* и т. д. Единично встречается пыльца *Engelbardtia*, *Pterocarya*, *Castanea* и др. Можно утверждать, что в эпоху формирования рассматриваемых отложений в составе лесов, в особых экофациях, сохранялись элементы термофильной субтропической флоры. Они имели широкое распространение в миоцене, но в результате импульсов похолодания позднего миоцена (мессинский кризис) и раннего плиоцена сохранялись в среднеевропейских широтах, в том числе и Вятско-Камском регионе, лишь в качестве рассеянных реликтов.

Состав и количественные соотношения дендрофлоры резко меняются, начиная с глубины 150–170 см. В этой части разреза (зона II, рис. 2), во-первых, появляется значительное количество пыльцы *Betula s. Fruticosae* (кустарниковая берёза), а также (в завершающей части разреза) *Betula s. Nanae* (карликовая берёзка). Но, важно отметить, что исчезают даже единичные пыльцевые зёрна реликтовых термофильных элементов флоры. В результате явно проявившегося похолодания произошла трансформация лесного сообщества. Это были уже типично бореальные сообщества с участием субарктических элементов флоры.

Согласно предложенному В. П. Гричуком [7] делению дендрофлоры по географическим группам ареалов, в отложениях Шабаршатского карьера определены представители панголарктической флоры (*Abies*, *Picea*, *Pinus*, *Betula*, *Alnus*, *Salix*, *Myrica*), американо-евро-азиатской флоры (*Quercus*, *Corylus*, *Tilia*, *Carpinus*, *Ilex*, *Fagus*, *Fraxinus*), американо-средиземно-азиатской флоры (*Juglans*, *Pterocarya*, *Ostrya*, *Zelkova*, *Castanea*, *Liquidambar*) и американо-восточноазиатской флоры (*Tsuga*). Такой географический спектр дендрофлоры вмещающих отложений, с учётом количественного соотношения компонентов фло-

Травянистая флора. Особо следует сказать о составе травянистой флоры. Травянистые сообщества играли заметную роль в сложении растительного покрова. Это были по преимуществу разнотравно-злаковые лугово-степные сообщества, где ведущими компонентами были виды *Poaceae*, в меньшей мере *Artemisia*, *Chenopodiaceae*, *Ariaceae* и прочее разнотравье. Их значительная суммарная роль (пыльца трав до 40–50%) свидетельствует о том, что в целом ландшафт представлял собой сочетание светлых боров с берёзой на лугово-степном фоне.

Но особо нужно отметить наличие в спорово-пыльцевых спектрах аквальных и субаквальных видов растений – гигрофитов и гидрофитов. По всему разрезу, за исключением самых верхних («холодных») горизонтов, встречается

(иногда до 5–7%) пыльца рогоза (*Typha*). Но вместе с тем в палинозоне I встречается пыльца *Nymphaea*, *Salvinia*, *Lemna*, *Potamogeton*, *Menyanthes*, *Sparganium*, *Alisma*. Чтобы оценить значение присутствия этих элементов водной и околоводной флоры, дадим очень краткое их эколого-географическое распространение.

Nymphaea – произрастает в медленно текущих водах, в Европейской части России встречается от Астрахани вплоть до Архангельска.

Typha latifolia – почти повсеместно по берегам рек, озёр, прудов.

Salvinia – встречается в старичных озёрах, протоках с тихим течением, от юга до севера лесной зоны.

Menyanthes – по топким болотам, от степной зоны до Мурманской области.

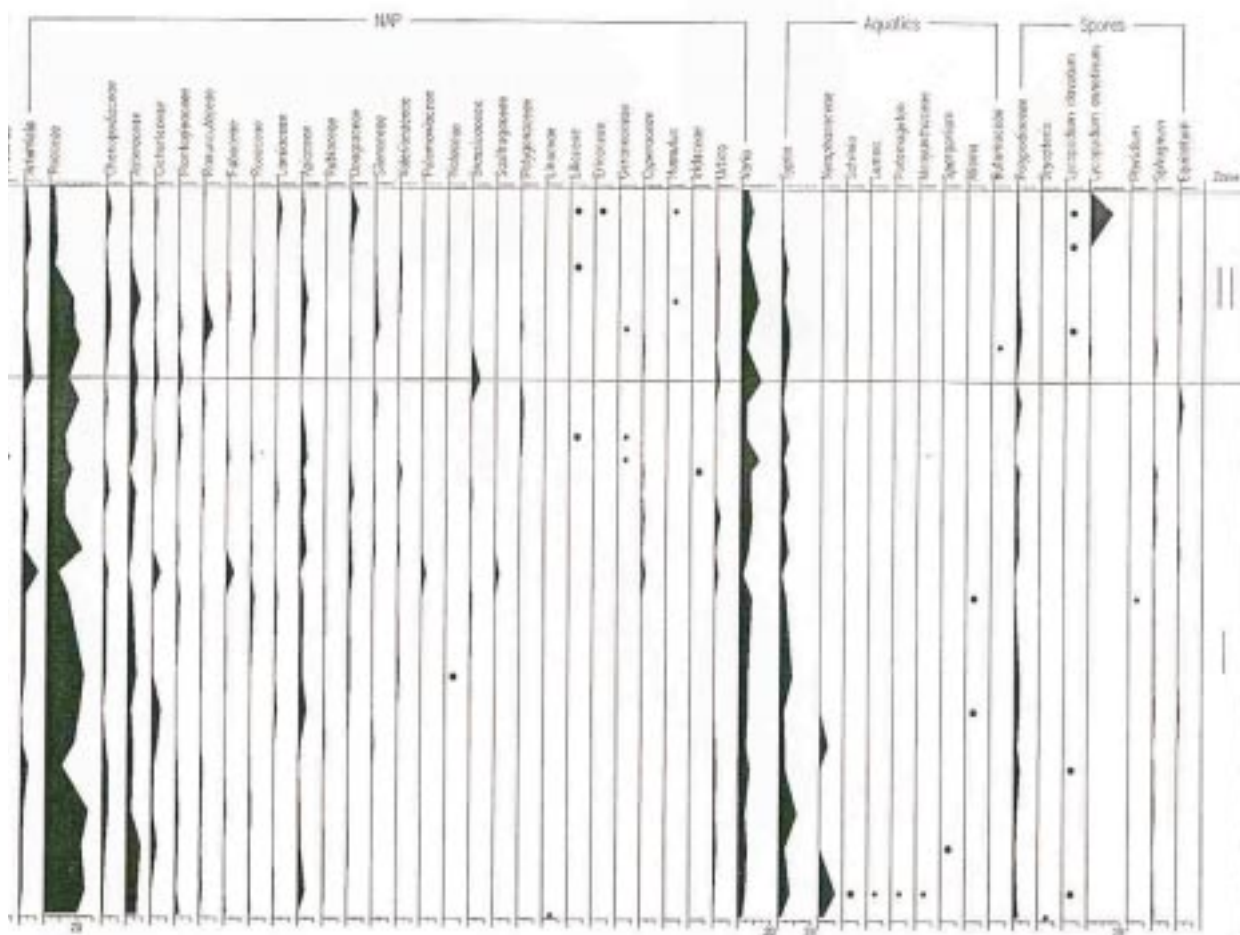

Vitotus – по болотам и берегам озёр и медленно текущих рек.

Таким образом, присутствие и набор гигрофитов и гидрофитов свидетельствует о двух важных моментах. Первое: в Шабаршатском карьере обнажаются не элювиальные, а уплотнённые аллювиальные отложения, формировавшиеся в медленно текущем речном потоке. Это отложения широкой реки Пра-Камы. Отметим, что если бы Шабаршатская пуга была глубоко проработанным элювием, то пыльцы в этих отложениях не было бы, так как при формировании элювиальных отложений, как правило, пыльца разрушается. Второе, на что надо обратить внимание: никакой переотложенной пыльцы и спор мезозоя в составе спектров нет. Поэтому можно считать, что спорово-пыльцевые комплексы отложений Шабаршатского разреза залегают *in situ*. Чёткая последовательная смена спорово-пыльцевых спектров по стратиграфическим горизонтам, наличие горизонтальной слоистости и выдержанный петрографический состав отложений говорит о том, что отложения Шабаршатского карьера (и сходные с ним толщи) представляют собой блок плиоценовых аллювиальных отложений, поднятых новейшей тектоникой на водораздельную высоту и существенно размывтых в раннеплейстоценовую (по Кирикову и Клинку) [10] фазу поднятия Верхнекамской возвышенности.

Заключение. Материалы, представленные в этом кратком сообщении, позволяют считать, что история формирования и возраст четвертичных отложений, в том числе и так называемых пуговых образований, могут быть существенно уточнены с помощью палинологического метода. Это важно подчеркнуть ещё и потому, что до сих пор многие четвертичные и более древние толщи считаются в палеонтологическом отношении «немymi». Сложная новейшая тектоника Вятско-Камского региона, наличие переуглублённых и заполненных долин, а также поднятых на водоразделы относительно молодых (четвертичных) флювиогляциальных и аллювиальных отложений [11] и т. д. – всё это говорит о том, что для страти-

графического расчленения «немых» отложений позднего кайнозоя нашего региона крайне необходимы достаточно полные палинологические данные.

Примечания

1. Кротов, П. И. Следы ледникового периода в северо-восточной части Европейской России и Урала [Текст] / П. И. Кротов // Тр. Казан. о-ва естествоиспытателей. Казань, 1885. Т. IV. Вып. 4.

2. Там же.

3. Кассин, Н. Г. Общая геологическая карта европейской части СССР, л. 107 [Карты] / Н. Г. Кассин // Тр. Геолкома. М., 1928. Вып. 158.

4. Пестовский, К. Н. О пределах распространения ледниковых отложений и о происхождении некоторых форм рельефа в бассейне Вятки и Ветлуги [Текст] / К. Н. Пестовский // Проблемы сов. геологии. Т. VI, 38. М.: ОНТИ, 1936.

5. Иванова, Н. Г. К вопросу о генезисе пуговых отложений, развитых на междуречье Чепцы и Кильмези [Текст] / Н. Г. Иванова // Вопросы физической географии: учён. записки Моск. гос. пед. ин-та им. В. И. Ленина. М., 1962.

6. Чумаков, О. Е. Четвертичная система [Карты] / О. Е. Чумаков // Государственная геологическая карта Российской Федерации, л. 0 – (38), 39. Киров; СПб.: ВСЕГЕИ, 1999.

7. Гричук, В. П. История флоры и растительности Русской равнины в плейстоцене [Текст] / В. П. Гричук. М.: Наука, 1989.

8. Величко, А. А. Общие особенности изменений ландшафтов и климата Северной Евразии в кайнозое [Текст] / А. А. Величко // Изменения климата и ландшафтов за последние 65 миллионов лет. М.: ГЕОС, 1999.

9. Гричук, В. П. Древнейшее материковое оледенение в Европе, его признаки и стратиграфическое положение [Текст] / В. П. Гричук // Вопросы палеогеографии плейстоцена ледниковых и перигляциальных областей. М.: Наука, 1981.

10. Кириков, В. П. Тектоника [Карты] / В. П. Кириков, Б. Е. Клинок // Государственная геологическая карта Российской Федерации, л. 0 – (38), 39. Киров; СПб.: ВСЕГЕИ, 1999.

11. Пахомова, О. М. Состав дендрофлоры и характер растительности Верхнекамского региона в окско-лихвинском климатическом макроцикле [Текст] / О. М. Пахомова // Пыльца как индикатор состояния окружающей среды и палеоэкологические реконструкции. СПб., 2001.

М. А. Ямшанов

ОПТИМИЗАЦИЯ ВЫБОРА ПАРАМЕТРОВ SVM-КЛАССИФИКАТОРА С ЯДРОМ RBF ДЛЯ ЗАДАЧ КЛАССИФИКАЦИИ ТЕКСТОВЫХ ДОКУМЕНТОВ

В статье рассматривается проблема выбора управляющего параметра C алгоритма SVM с мягкой границей и диаметра сферы ядра RBF SVM-классификатора. Рассматриваются основные ошибки классификации, связанные с неправильным выбором этих параметров. Предлагается метод вычисления диаметра сферы ядра RBF на основе обучающих данных, позволяющий сократить время обучения классификатора методом перекрестной проверки без существенной потери точности.

Задачи автоматической классификации текстовых документов приобретают в последнее время все большую актуальность в связи с бурным развитием информационных технологий, в том числе с лавинообразным ростом электронных документов, доступных в Интернете.

Мы будем далее рассматривать задачу классификации текстов как задачу отнесения входного документа к одной или нескольким тематическим рубрикам заранее созданного рубрикатора. В данном контексте понятия «классификация» и «рубрикация» будут идентичны.

Одним из достаточно активно развиваемых в последнее время методов классификации является SVM (Support Vector Machines) – «машины опорных векторов» [3, 4, 5, 10].

SVM – это семейство алгоритмов, применяемых в задачах классификации и регрессии, основанных на теории минимизации структурного риска В. Вапника [10].

В основе SVM лежит построение гиперплоскости в евклидовом пространстве R^N , разделяющей обучающее множество X векторов признаков на два класса. Применительно к задаче рубрикации элементами векторов-признаков являются термины, наилучшим образом отражающие тематику документа (рубрику классификатора) и веса этих терминов в рассматриваемом наборе документов, представленные в соответствии с векторной моделью документа [1].

У метода опорных векторов выделяется две стадии: стадия обучения и стадия классификации. На стадии обучения строится разделяющая гиперплоскость на основе обучающих данных. В задаче рубрикации обучающими данными являются документы-образцы, заранее отнесенные экспертами к своим тематическим рубрикам. На стадии классификации алгоритм по любому вход-

ному документу решает, с какой рубрикой этот документ следует соотносить.

В общем виде пространство исходных признаков X может быть разделено на два класса как линейной гиперплоскостью, так и нелинейной. В свою очередь по степени разделимости данных линейной гиперплоскостью выделяют SVM с жесткой и мягкой границей.

На практике выделяются три основных случая: линейно разделимый случай с жесткой границей, линейно неразделимый случай с мягкой границей, нелинейная классификация.

Рассмотрим линейно-разделимую обучающую выборку

$$T = ((x_1, y_1), \dots, (x_n, y_n)),$$

где x_i – вектор обучающей выборки (размерности n), y_i – признак класса (± 1).

В линейно разделимом случае алгоритм SVM ищет среди всех разделяющих гиперплоскостей одну, с наибольшей приграничной полосой для уменьшения риска неправильного попадания точек в классы. Для этого все обучающие данные должны удовлетворять следующим условиям:

$$\begin{aligned} w \cdot x_i + b &\geq +1 \text{ для } y_i = +1 \\ w \cdot x_i + b &\leq -1 \text{ для } y_i = -1, \end{aligned}$$

где w – вектор весов, b – порог (смещение).

Или, в скомбинированном виде:

$$y_i (w \cdot x_i + b) - 1 \geq 0 \quad \forall i.$$

Уравнение разделяющей гиперплоскости $f(x)$ можно представить в виде:

$$f(x, w, b) = (w, x) + b = w^T \cdot x + b = \sum_{i=1}^N w_i \cdot x_i + b = 0,$$

а SVM-классификатор определяется как [10]:

$$d(x) = \text{sign}(f(x)).$$

Для того чтобы разделяющая полоса гиперплоскости была максимальной, обучающаяся машина должна минимизировать $\|w\|$ с ограничивающими неравенствами:

$$\min \frac{1}{2} w^T w \quad (1)$$

при условии: $y_i [w^T x_i + b] \geq 1, i = 1, \dots, N$.

Такая формулировка SVM называется линейно разделимой с жесткой границей. На практике бывает трудно линейно разделить данные, особенно в таких задачах, как классификация текстов, поскольку данные чаще всего перекрываются. В этом случае алгоритм построения гиперплоскости с максимальной полосой изменяется, позволяя некоторым данным быть неверно классифицированными или быть «неверной» разделяющей границей. Такой случай называется линейно неразделимым с мягкой границей, все данные внутри приграничной полосы игнорируются.

Ширина мягкой полосы управляется соответствующим штрафным параметром C . Алгоритм нахождения оптимальной приграничной полосы

для задач с перекрытием модифицируется введением неотрицательной ослабляющей переменной ξ_i ($i = 1, N$) в формулировку оптимизационной задачи, которая определяет допустимое нарушение ширины границы. Существуют два основных алгоритма с мягкой границей, различающиеся способом минимизации ξ_i : с 1- и 2-нормой.

В формулировку целевой функции добавляется штрафной параметр C .

$$\min \frac{1}{2} w^T w + C \left(\sum_{i=1}^N \xi_i \right) \quad (2)$$

для алгоритма с 1-нормой,

$$\min \frac{1}{2} w^T w + C \left(\sum_{i=1}^N \xi_i^2 \right) \quad (3)$$

для алгоритма с 2-нормой

при условии: $y_i [w^T x_i + b] \geq 1 - \xi_i, i = 1, \dots, N$
 $\xi_i \geq 0, i = 1, \dots, N$.

В том случае, когда линейная разделяющая гиперплоскость все же не может быть построена (например, области данных оказываются не односвязными), в SVM используется переход к нелинейным решающим правилам. Основная идея заключается в переходе к пространству новых переменных большей размерности, в котором уже возможно построение линейной разделяющей гиперплоскости. При этом новые переменные связаны с исходными координатами нелинейными функциональными отношениями.

На пространстве исходных признаков X фиксируется функция от двух переменных $K: X \times X \rightarrow R$. Для обучающего набора $T = ((x_1, y_1), \dots, (x_n, y_n))$ определяется отображение $\Phi_T: X \rightarrow R^{N_v}$, как $\Phi_T(x) = (K(x_1, x), \dots, K(x_n, x))$ и пространство-образ R^{N_v} считается пространством вторичных признаков $X'(T)$ (оно зависит от обучающего набора). На пространстве-образе обучается линейный классификатор. Каждый вектор признаков x_i переходит в вектор вторичных признаков. Весовой вектор также перейдет в вектор большей размерности.

Обученный линейный классификатор будет иметь вид:

$$f(x) = \langle w, \Phi(x) \rangle + b = \sum_{i=1}^{N_v} w_i K(x_i, x) + b.$$

Функция K называется ядром. Класс ядер достаточно широк, так как, по теореме Мерсера, функция K должна быть симметричной и неотрицательно определенной. Наиболее часто используются такие ядра, как полиномиальная функция степени d , гауссовская функция (радиальная базисная функция RBF), сигмоидальная функция. Подбор ядра в каждом конкретном случае является нетривиальной задачей.

Среди представленных функций в задачах текстовой рубрикации представляется наиболее целесообразным использовать RBF-ядро:

$$K(x_i, x_j) = \exp(-\|x_i - x_j\|^2 / 2\sigma^2).$$

Как показано в [8], линейное ядро с большим штрафным параметром C имеет те же результаты, что и RBF-ядро. Сигмоидальное ядро при определенных параметрах является недопустимым, так как не приводит к вычислению скалярного произведения векторов признаков. Количество параметров у полиномиального ядра значительно больше RBF-ядра, что влияет на сложность выбора модели. При использовании RBF возникает меньше численных задач, в отличие от полиномиального ядра, где значения ядра могут приближаться к бесконечности или нулю. Теория и практика использования RBF-ядра показали, что обучение на опорных векторах происходит быстрее при достаточно высокой точности классификации данных. Все это приводит к выбору RBF-ядра в качестве функции преобразования пространства исходных признаков.

В работах В. Вапника [3, 10] было показано, что обучение SVM-классификатора требует решения следующей двойственной квадратичной задачи оптимизации:

$$\max W(\alpha) = \sum_{i=1}^N \alpha_i - \frac{1}{2} \sum_{i,j=1}^N y_i y_j \alpha_i \alpha_j K(x_i, x_j) \quad (4)$$

при условии:

$$\sum_{i=1}^N y_i \alpha_i = 0, \quad (5)$$

$$0 \leq \alpha_i \leq C, \quad i = 1, \dots, N.$$

Здесь N – количество обучающих примеров, α – вектор N переменных, представляющих собой множители Лагранжа, где каждый компонент α_i соответствует обучающему примеру (x_i, y_i) . В сумму (4) с ненулевыми коэффициентами α_i входят только те вектора, для которых

$$(y_i((w, x_i) + \tilde{b}) - 1) = 0,$$

т. е. опорные.

Решением задачи (4) является вектор α^* , для которого (4) максимизируется при выполнении ограничений (5).

Существует целый класс методов решения оптимизационной задачи (4). При относительно небольшом количестве множителей Лагранжа (т. е. обучающих примеров) применяются традиционные методы решения задач квадратичного программирования, например градиентный спуск. В задачах, где размерность входного пространства оказывается очень большой, таких, как текстовая классификация, применяются методы, осно-

ванные на декомпозиции [5, 6, 7, 9]. Однако для всех этих методов характерна одна проблема: правильный выбор параметра C в ограничивающих условиях (5) и параметров ядра. В случае RBF таким параметром является σ .

От правильного выбора этих параметров во многом зависит качество работы SVM-классификатора. Параметр σ определяет диаметр сферы RBF и, по сути, контролирует соотношение между точностью обучающих данных и гладкостью поверхности решения в пространстве входов. Параметр C является штрафным параметром алгоритма, который позволяет находить компромисс между максимизацией разделяющей полосы и минимизацией суммарной ошибки.

Существуют два основных типа ошибок классификации: переоценка (overfitting) и недооценка (underfitting). Ситуация переоценки возникает, когда небольшие области вокруг обучающих примеров одного класса классифицируются, чтобы совпадать с этим классом, а остаток пространства данных классифицируется как другой класс. При этом и встречающийся в данных шум и аномальные значения классификатор пытается интерпретировать как часть внутренней структуры данных. Очевидно, что такой классификатор будет некорректно работать в дальнейшем с другими данными, где характер шума будет несколько иной.

Ситуация недооценки означает, что особых закономерностей в данных не было обнаружено и либо их нет вообще, либо необходимо выбрать иной метод их обнаружения.

В работе [8] проанализированы ошибки работы SVM-классификатора с RBF-ядром в зависимости от параметров C и σ . Если значение $\sigma \rightarrow 0$ (при постоянном C), то каждая обучающая точка становится центром RBF (т. е. опорным вектором). При этом SVM переоценивает обучающие данные. Если $\sigma \rightarrow \infty$ (при постоянном C), то граница принятия решения не сможет смоделировать требуемую решающую границу и возникает ситуация недооценки. Аналогичная ситуация наблюдается и в случае, когда $C \rightarrow 0$ при постоянном σ .

Для получения качественных результатов классификации SVM-классификатор должен быть обучен в некотором интервале значений C и σ , после чего могут быть выбраны те значения, которые минимизируют оценку ошибки обобщения. Ошибка обобщения определяется посредством проверочного множества с помощью метода перекрестной проверки (cross-validation). Для этого весь набор обучающих данных разделяется на n подмножеств одинакового размера. Одно из подмножеств является тестирующим при проверке классификато-

ра, обученного на оставшихся $n-1$ подмножествах. Такой цикл повторяется n раз, т. е., каждый экземпляр всего обучающего набора тестируется один раз. Точность перекрестной проверки равна проценту правильно классифицированных данных.

Для определения параметров C и σ применяется «поиск по сетке» с использованием перекрестной проверки. В каждом цикле сначала параметр C фиксируется в некотором нижнем значении и проводится проверка для различных значений σ . Затем C увеличивается на один шаг и снова проводится проверка по значениям σ . Пара значений (C, σ) с лучшими результатами перекрестной проверки выбирается для окончательного обучения классификатора уже на полном обучающем наборе. В качестве шага приращения параметров применяется экспоненциальная подстановка возрастающих последовательностей C и σ (например, $C = 10^{-2}, 10^{-1}, \dots, 10^4, \sigma = 10^{-6}, 10^{-5}, \dots, 10$).

Так как выполнение полного поиска по сетке может быть очень затратным по времени, вначале используется крупная расчетная сетка, а после определения «лучшей» области в сетке осуществляется более узкий поиск именно по этой области.

При таком методе подбора параметров количество циклов переобучения оказывается достаточно большим (порядка 500). Для уменьшения времени обучения классификатора можно применить некоторые методики, позволяющие заранее вычислить значение параметра σ , используя для этого наборы обучающих данных. Так, в [2] предложено устанавливать значение σ , вычисляя среднее значение разделения каждого примера и его ближайшего соседа из другого класса. Т. е.

$$\sigma = \text{median} \left(\min_{i|y_i=-1} \min_{j|y_j=+1} \|x_i - x_j\|^2 \right).$$

Нами было проведено тестирование данной методики для задач текстовой рубрикации на тестовой коллекции документов Reuters. Точность классификации, которая может быть получена в данном случае, составляет в среднем 86%. В то же время точность классификации, получаемая с помощью подбора параметров полным перебором обоих параметров C и σ , составляет 93,2%. Нами были продолжены экспериментальные исследования различных способов вычисления σ , и в результате была предложена формула на основе меры косинуса угла между векторами документов из обучающего набора:

$$\sigma = \text{median}_{(i,j)|y_i=-1, y_j=+1} (\cos(x_i, x_j)).$$

Косинус угла между векторами вычисляется по следующей формуле:

$$\cos(x_i, x_j) = \frac{\sum_{k=1}^n x_{ik} \cdot x_{jk}}{\sqrt{\sum_{k=1}^n x_{ik}^2 \cdot \sum_{k=1}^n x_{jk}^2}},$$

где n – размерность вектора обучающей выборки.

Результаты тестирования показали, что средняя точность классификации текстовых документов при таком способе вычисления параметра σ составляет 92,54%, т. е. практически такая же, как и при полном переборе параметров методом перекрестной проверки.

Таким образом, использование методики вычисления параметра σ как среднего значения косинуса угла между векторами документов обучающего набора позволяет на порядок сократить время обучения текстового классификатора без существенной потери точности классификации.

Примечания

1. Солтон, Дж. Динамические библиотечно-информационные системы. М.: Мир, 1979.

2. *Burbridge, R.* Adaptive Kernels for Support Vector Classification, Burbidge (2002).

3. *Boser, B. E., Guyon, I. M., Vapnik, V.* A Training Algorithm for Optimal Margin Classifiers, Fifth Annual Workshop on Computational Learning Theory, ACM, (1992).

4. *Cortes C. and Vapnik V.* Support vector networks. Machine Learning, 20:273–297, 1995.

5. *Cristianini N., Shawe-Taylor J.* An Introduction to Support Vector Machines and other kernel-based learning methods. Cambridge University Press, 2000.

6. *Joachims, T.* (1999). Making Large-scale SVM learning practical. Advances in Kernel Methods – Support Vector Learning. B. Schölkopf, Smola, A. J., and Burges, C. J. C. Cambridge, M.A., MIT Press: 169–184.

7. *Platt, J.* Fast training of SVMs using Sequential Minimal Optimization. Advances in Kernel Methods Support Vector Machine, p. 185–208, MIT Press, Cambridge, 1999.

8. *Keerthi, S. S. and Lin, C.-J.* (2003). Asymptotic behaviors of support vector machines with Gaussian kernel. Neural Computation 15 (7), 1667–1689.

9. *Osuna, E., Freund, R., Girosi, F.* Improved Training Algorithm for Support Vector Machines, Proc. IEEE NNSP '97, (1997).

10. *Vapnik, V.* Statistical Learning Theory. John Wiley & Sons, 1998.

НОВЫЕ КНИГИ

Актуальные проблемы регионального экологического мониторинга: научный и образовательный аспекты [Текст] : сборник материалов Всероссийской научной школы (г. Киров, 28–30 ноября 2006 г.). – Киров: Изд-во ВятГГУ, 2006. – 453 с.



Материалы конференции и семинара отражают состояние и перспективы научных исследований в области природопользования, регионального экологического мониторинга, сохранения биоразнообразия, биоиндикации и биотестирования природных сред и объектов, разработки методов экологического моделирования, картографирования и проектирования, решения социально-экологических проблем, а также экологического образования и просвещения.

В работе Всероссийской научной школы приняли участие руководители и специалисты природоохранных организаций, учёные, преподаватели вузов, педагоги, представители средств массовой информации.

УЧЕНЫЕ – ШКОЛЕ

Г. А. Бакулина

К ВОПРОСУ ОБ ЭВОЛЮЦИИ МЕТОДОВ ОБУЧЕНИЯ, ОБЕСПЕЧИВАЮЩИХ СОЗНАТЕЛЬНУЮ И АКТИВНУЮ ДЕЯТЕЛЬНОСТЬ МЛАДШИХ ШКОЛЬНИКОВ В ОВЛАДЕНИИ РУССКИМ ЯЗЫКОМ

В статье рассказывается о методах обучения русскому языку в начальной школе 20–40-х гг. XX в. Также рассмотрены новые методы обучения: проблемный, программирования, алгоритмизации, эвристический, – их преимущества и недостатки.

Во второй половине XIX столетия отечественной наукой была четко обозначена проблема осознанной и активной деятельности учащихся в процессе изучения родного языка и в связи с этим правильного выбора методов обучения. Наиболее ценными признавались те способы обучения, которые помогали ученику из пассивного исполнителя указаний учителя стать активным участником учебного процесса. Тем не менее массовая народная школа предреволюционного времени продолжала работать по-старому.

Первые годы после Октябрьской революции стали периодом интенсивных педагогических исканий и методических нововведений, не всегда удачных, порою дерзких, но обрамленных прекрасной идеей рождения новой школы, где на первом месте была пытливая мысль ученика.

Современник и участник описываемых событий А. М. Лебедев, определяя идеал трудовой послереволюционной школы и довольно адекватно выражая дух эпохи, акцентировал свою мысль на том, что это должна быть школа «действия в широком смысле слова», школа «творческая по методам и приемам, позволяющая ученикам самоопределяться и развивать свои душевные способности возможно полно». Что же касается развития детской самостоятельности и творчества при овладении родным языком, то, прежде всего, по его словам, им способствует такой метод изложения и изучения материала, который предусматривает развитие самостоятельности учащихся и повышение их роли в учебном процессе, развитие кри-

тического нестандартного мышления школьников, организацию их исследовательской деятельности на уроке. В лице учителя дети должны встретить гораздо более образованного, чем они, соратника, верящего в их силы и способности и помогающего их раскрыть и совершенствовать [1].

Эти положения в отношении обучения русскому языку поддержал А. В. Щерба, настаивавший на том, что работа над орфографическими правилами должна вестись таким образом, чтобы ученики самостоятельно делали выводы и обобщения, сами составляли новые правила на основании изученных ими частных случаев. Картина обучения письму, по его мнению, должна иметь следующий вид: «...ученики списывают примеры, подходящие под известное правило; когда у них скопился достаточный фактический материал, учитель обращает их внимание на повторяющиеся сосуществование двух признаков, и ученики делают обобщение» [2].

Интенсивное практическое воплощение идеи повышения уровня активности и осознанности действий учащихся с помощью инновационных методов обучения было осуществлено в 20-е гг. XX столетия. Особенно широкое развитие в этот период получили метод наблюдений, лабораторный метод, метод проектов, исследовательский метод и др. Все они требовали от ученика глубокого проникновения в содержание и организацию учебного процесса, осознания осуществляемых им учебных действий, проявления большой самостоятельности в овладении новым учебным материалом.

Метод наблюдений (или активно-трудовой метод) начал практиковаться в советских школах с 1918 г. Его использование было направлено на борьбу со схоластическим изучением родного языка, сводящимся, по словам П. О. Афанасьева, к механическому заучиванию таблиц склонений и спряжений, грамматических терминов и определений без живого их осмысления, и на активизацию учебной деятельности учащихся. Реализовывался данный метод в учебном процессе в несколько этапов, а именно:

- 1) предъявление учителем материала для наблюдения;
- 2) анализ учащимися предъявленного им материала;
- 3) формулирование вывода по материалу наблюдений;

- 4) проверка вывода на фактическом материале;
- 5) закрепление в навыках устной речи.

Использование метода наблюдений в принципе имело положительное значение. Он позволял изучать языковой материал в движении, помогал устанавливать связи наблюдаемого с ранее изученным, способствовал стимулированию мышления школьников и увеличению степени самостоятельности в овладении родным языком. Кроме того, подобная методика вводила от шаблона и пассивного подражания при овладении знаниями, умениями и навыками.

С другой стороны, данный метод существенно, порой чрезмерно, уменьшал роль учителя в учебном процессе. В силу специфики русского языка как учебной дисциплины практика такого рода не всегда позволяла детям качественно освоить те или иные изучаемые темы. Особенно остро указанная проблема обозначилась в начальной школе в силу слишком скудного багажа исходных знаний, умений и навыков, которыми располагали дети.

С 1924 г. в отечественных школах начал применяться лабораторный метод (или дальтон-план). Его создателем была американская учительница Елена Парнхерст. Для процесса освоения знаний в школах создавались кабинеты (лаборатории) по каждому из изучаемых предметов. В лабораториях сосредоточивались необходимые средства обучения: книги, учебные пособия, хрестоматии и т. п. Здесь же находились три дифференцированные программы: программа-максимум, программа нормальная и программа-минимум, – которые учащиеся могли выбрать, исходя из своих возможностей. Ученики самостоятельно прорабатывали учебный материал в соответствии с выбранной ими программой, при необходимости обращаясь к учителю за разъяснениями, и собственными усилиями самостоятельно овладевали необходимой суммой знаний.

В целях развития умения работать коллективно учащиеся могли объединяться в группы (рабочие звенья) по 3–5 человек. Каждое звено на тот или иной день и час по своему усмотрению занимало один из кабинетов. Перед выполнением нового задания учитель проводил для них вводную беседу. После проработки звеном задания учитель оценивал качество его исполнения. В отношении родного языка лабораторный метод полностью применялся в разделе наблюдения над языком и в орфографии. В области развития речи реализовывался частично как дополнение к другим видам деятельности.

Использование данного метода имело как положительные, так и отрицательные стороны. К положительным моментам следует отнести то, что было обращено серьезное внимание на оборудование школьных кабинетов учебными пособиями, литературой, другими средствами обучения,

поскольку вся учебная работа сосредоточивалась в них. Работа по лабораторному методу приучала детей к самостоятельной деятельности. Учителя стали точнее дозировать задания учащимся, имели возможность учитывать их индивидуальные особенности при изучении тех или иных разделов родного языка.

В то же время, как и при использовании метода наблюдения, в данном варианте резко снижалась ведущая роль учителя. Отсутствовало систематическое изложение учебного материала педагогом. Слабо развивалась речь учащихся. Последние два недостатка вели к существенному снижению культуры речи и умения учащихся правильно письменно и устно излагать свои мысли. По этим причинам организация работы лабораторным методом, как утверждали Н. А. Константинов и Е. Н. Медынский, «не нашла значительного применения в массовых школах и практиковалась в сравнительно небольшом числе преимущественно опытно-показательных школ» [3].

Важный этап в развитии методики преподавания русского языка в начальной школе в послереволюционный период связан с комплексным методом обучения. В соответствии с ним весь объем знаний, предназначенный для усвоения, в программах пытались оформить в виде единого комплекса представлений о природе, труде и человеческом обществе. Обозначенная на каждый конкретный день тема была единой для всех входящих в расписание данного дня учебных дисциплин. Различают два периода использования комплексного метода: ранний, довольно радикальный – с 1922 по 1927 гг. – и второй – с 1927 по 1930 гг., более умеренный.

По программам ГУСа раннего периода обстоятельно изучались труд, ремесло и другие предметы, призванные формировать конкретные трудовые умения и навыки. С ними увязывалось освоение тех или иных тем русского языка. В программах отсутствовали требования к знаниям, умениям и навыкам по таким важнейшим дисциплинам, как арифметика и русский язык. По словам Н. С. Рождественского, учителей затрудняла бессистемность работы по грамматике и правописанию, случайность упражнений, отсутствие времени для закрепления навыков. Учителя не смогли органически связать грамматические и орфографические темы с комплексными темами. Такая постановка дела не могла способствовать выработке орфографических навыков». Появились серьезные основания для пересмотра данной методики.

Программы следующего периода (с 1927 по 1930 гг.) ознаменовали собой шаг вперед в отношении объема и качества знаний по русскому языку. Их авторы пытались свести в особый раздел сведения по данной дисциплине и наметили необходимый для формирования объема навыков, в

особенности по правописанию. Главное внимание при выработке навыков по родному языку уделялось теперь развитию речи. С первых дней пребывания ребенка в школе его приучали к свободному рассказыванию, изложению своих мыслей, впечатлений и т. п. По мере развития навыков письма школьникам давались различные письменные работы, служащие одновременно и развитию речи, и закреплению орфографических навыков.

Положительное значение использования комплексного метода в обучении русскому языку состояло в том, что он помогал устанавливать связь занятий по этой дисциплине, в том числе и по правописанию, с жизненным материалом и устранял оторванность соответствующих занятий от других разделов программы начальной школы. Усиливалось внимание учителей к развитию устной и письменной речи школьников. Но и в варианте 1927–1930-х гг. в процессе обучения русскому языку оставалась нерешенной серьезная проблема: было нарушено «систематическое изучение грамматики», «орфографию ученики изучали также от случая к случаю», на безграмотность письма внимание обращалось лишь постольку, поскольку ошибки ученика снижали его социальную значимость. В целом комплексное построение программ не обеспечивало возможности дать учащимся систематические знания и прочные навыки, так как предполагалось, что эти знания и навыки приобретаются попутно, в процессе работы над комплексными темами. Результат обучения русскому языку комплексным методом был весьма печальным. В. А. Добромислов в своем докладе «О состоянии и задачах развития методики русского языка как науки» на совещании сотрудников сектора методики русского языка Института методов обучения Академии педагогических наук РСФСР по этому поводу констатировал следующий факт: «В период комплексной системы, когда русский язык был фактически ликвидирован как самостоятельный предмет, грамотность учащихся упала чрезвычайно низко» [4].

В 1930 г. комплексную программу сменила программа, построенная на основе «метода проектов». В соответствии с ним младшие школьники привлекались к решению вопросов, связанных не только с внутренней жизнью школы, но и с общественной работой. Так, первоклассники, не овладевшие элементарной грамотой, писали письма с вызовом на соревнование ребят своей и соседней школ, родителей. Они должны были вести организованный обмен мнениями о прочитанном в газете, журнале, книге и т. д. Как и комплексный метод, «метод проектов» тесно соединял между собой жизнь школьную и общественную, был направлен на воспитание в каждом ребенке активного строителя нового общества, личность неравнодушную, активную. Одна-

ко с точки зрения изучения отдельных дисциплин, в том числе русского языка, он также был рассчитан лишь на приобретение детьми отрывочных практических умений и навыков и не давал систематических знаний.

Наряду с рассмотренными, в первые послереволюционные десятилетия определенное распространение получил исследовательский метод. Его сущность состояла в самостоятельном овладении учащимися новыми знаниями или способами их добывания, в разрешении проблемы и обосновании вывода в результате анализа материала, а практическое использование предусматривало как индивидуальную, так и групповую формы работы. В том и другом случаях с учащимися обсуждалась цель интеллектуальной деятельности, им давалось четко поставленное задание или сформулированная учителем проблема. Школьники их осмысливали, сами намечали план поиска решения, строили предположения, обдумывали способ их проверки, проводили наблюдения, опыты, фиксировали факты, сравнивали, обобщали, доказывали и делали выводы. Сделанные отдельными учениками (или группами) выводы обязательно проверялись при общеклассной коллективной проработке.

Несомненно, использование исследовательского метода было большим шагом вперед в развитии системы народного образования. Однако и здесь картина выглядела неоднозначно. Многие педагоги, увлекшись идеей исследовательского подхода, видели в нем единственный путь к знанию, что было чревато печальными практически последствиями прежде всего для начальной школы, где возрастные особенности младших школьников препятствовали получению с его помощью постоянного положительного результата.

В общем и целом методическое экспериментирование 1920-х гг. в области обучения русскому языку закончилось провалом, о чем писал Л. В. Щерба еще в 1927 г.: «Доказывать, что грамотность наших школьников сильно понизилась, – значило бы ломиться в открытую дверь. Надо откровенно признать, что этот пробел в нашем школьном деле дошел до размеров общественного бедствия, что об этом надо кричать и изыскивать меры для его изживания» [5].

Однако последовавший в конце 30-х – начале 40-х гг. отказ органов образования, а вместе с ними школ и педагогов от исследовательского метода обучения был другой крайностью. Он подчеркивал, сводил на нет все то полезное в преподавании русского языка, что было наработано в предшествующее десятилетие. Тем не менее в начале 40-х гг. школы резко отошли от столь ранее привлекавшего многих метода. В трудах по педагогике и методикам он совсем не упоминался в течение нескольких последующих десятиле-

тий. Не называя его своим именем, передовые учителя применяли этот метод лишь на внеклассных занятиях.

Но ничто не проходит бесследно. Так было и на сей раз. Самым важным следствием использования исследовательского метода можно считать тот факт, что и в 40-е годы не произошел полный откат к уровню догматической дореволюционной школы, что в советской дидактике, по свидетельству Д. Н. Богоявленского, с этого периода прочно утвердилось требование строить обучение на почве сознательной и активной деятельности учащихся. В определенной степени ответом на него послужило широкое внедрение объяснительного метода, или объяснительно-иллюстративного (по А. В. Текучеву), информационно-сообщающего (по М. Н. Скаткину), информационно-рецептивного (по И. Я. Лернеру).

Он возник в недрах догматического обучения, но в отличие от него объяснительный метод давал возможность детям сначала понять, осмыслить излагаемый материал и уже потом его заучивать. Учащиеся получали не только готовые научные истины, но и их объяснение, комментарии, доказательства. Для лучшего понимания, особенно в начальной школе, большое место теперь отводилось наглядности. Понимание, – как справедливо заметил М. Н. Скаткин, – это огромный шаг вперед по сравнению с бессмысленной механической зубрежкой, которая была характерна для догматического процесса. Проверкой понимания было воспроизведение изученного материала своими словами. Необходимой частью объяснительного метода стало практическое закрепление полученных новых знаний с помощью разнообразных упражнений, сочинений, изложений.

Следует отметить, что в это время среди упражнений по русскому языку преобладающее место занимали работы шаблонные, выполняемые по утвержденной инструкции, по образцу. Тем не менее вследствие использования объяснительного метода учащиеся получали знания более высокого качества, чем в чисто догматическом варианте обучения дореволюционной поры. У них развивались наблюдательность, память, аналитико-синтетическое мышление. В лучшую сторону изменилось отношение школьников к собственной деятельности, поскольку учиться стало несколько интереснее. Все это послужило основанием для долговременного использования объяснительного метода в процессе преподавания всех дисциплин начальной школы, включая русский язык. С периодически меняющейся приверженностью к нему, данный метод широко применялся в школе в течение всего советского периода ее существования, начиная, по крайней мере, с 30-х гг. Определенным спросом пользуется он и в современной школе.

Научно-технический прогресс 50–60-х гг. XX столетия вызвал к жизни ряд тенденций, характерных для всех областей общественной практики. К их числу прежде всего относились соединение науки с практикой, изменение социального содержания человеческой деятельности. В новых условиях происходило все большее освобождение индивида от сугубо исполнительских функций, наблюдалось увеличение потребности в творческой деятельности. Не случайно в эти годы перед школой была поставлена сложная задача повысить теоретический уровень содержания образования, обеспечить максимально развивающий эффект обучения, не допуская при этом перегрузки школьников.

Проблема развития учащихся в процессе обучения становится в этот период особенно острой и актуальной как в научной теоретической мысли, так и в педагогической практике. Она ярко обозначилась в трудах Н. С. Рождественского, Д. Н. Богоявленского, А. В. Занкова, Д. Б. Эльконина, В. В. Давыдова и др. Так, Н. С. Рождественский в 1961 г. настоятельно подчеркивал, что вопрос о практических путях и средствах развития ребенка, его мышления, его личности – «вопрос первостепенной важности». В связи с этим он ставил более конкретный, но вполне закономерный вопрос: «как сделать обучение правописанием развивающим?»

Ответ на этот поставленный жизнью вопрос был неоднозначным. В педагогике, методике, психологии второй половины XX в. выявились самые разные направления, подходы, способы обучения русскому языку в начальной школе, предусматривающие общее интеллектуальное развитие ребенка и повышение его роли в осуществлении учебно-воспитательного процесса. Среди них вновь обозначились и те методы, которые активно практиковались в 20-е гг. нынешнего столетия, в частности исследовательский метод с многочисленными инновационными вариациями. Параллельно возникли новые способы обучения, в той или иной степени внедрившиеся в начальную школу. К их числу в первую очередь относятся такие методы, как проблемный, программирования и алгоритмизации.

Большая заслуга в основательной разработке и теоретическом осмыслении первого из них (впервыею, И. Я. Лернеру, М. Н. Скаткину, М. И. Махмутову, Т. В. Напольной, В. В. Текучеву, А. М. Матюшкину, А. Г. Петросян, В. Т. Кудрявцеву и др. Каждый из названных исследователей в той или иной степени затронул в своих работах вопрос о сущности проблемного обучения. Ими были обозначены его характерные черты, обоснованы преимущества по сравнению с широко практиковавшимся в этот период объяснительным методом. Заслуга Т. В. Текучева и

Т. В. Напольновой состоит еще и в том, что они на теоретическом и практическом уровнях обозначили специфику и направления использования проблемного метода в обучении русскому языку.

В определенном смысле возникновение концепции проблемного обучения ознаменовало собой начало нового этапа в развитии дидактики, психологии и методики. «В отличие от ранее сложившихся подходов, — отмечает В. М. Кудрявцев, — эта концепция привнесла в теорию и практику образования систему формирования творческих способностей учащихся, а не просто отдельные приемы активизации познавательных интересов, мышления и т. д.» [6]. Из многочисленных определений проблемного метода (В. Оконя, И. Я. Лернера, М. И. Махмутова, В. Т. Кудрявцева и др.) наиболее точной представляется формулировка В. Т. Кудрявцева. Он считает, что проблемное обучение — «это тип развивающего обучения, содержание которого представлено системой проблемных задач различного уровня сложности; в процессе решения таких задач учащимся в их совместной деятельности с учителем и под его общим руководством происходит овладение новыми знаниями и способами действия, а через это — формирование творческих способностей: продуктивного мышления, воображения, познавательной мотивации, интеллектуальных эмоций» [7]. Несомненным достоинством этого определения является то, что кроме обозначения процессуальной стороны этого обучения отмечены его дидактический статус и целевая направленность.

Сущность проблемного обучения в каждом конкретном случае, по мнению В. Оконя, «сводится к созданию такой ситуации, которая вынуждает учащегося самостоятельно искать решение» [8]. В качестве стимулятора в ней выступает практическая и теоретическая трудность, которую ученик преодолевает с помощью собственной исследовательской деятельности [9]. Указанные трудности имеют интеллектуальный характер и заключаются в том, что ребенок не может решить поставленную перед ним задачу с помощью только имеющихся у него знаний или известным ему способом. Для выполнения задания ученик должен приобрести новые знания или найти новый способ выполнения задания, т. е. решить проблему. «Проблемой, — уточняет В. Оконь, — является трудность, для преодоления которой он еще не готов» [10]. А. В. Текучев обращает внимание на критерии проблемного вопроса (задачи, задания), подчеркивая, что решение проблемной ситуации «связано с переходом от незнания к знанию», поэтому для школьников не может быть проблемным вопрос, ответ на который уже известен заранее, а также вопрос, ответить на который учащийся пока еще не в состоянии [11].

Проблемная ситуация предполагает наличие и субъекта, и объекта учебной деятельности, которые взаимодействуют между собой. Со стороны субъекта (ученика) проблемная ситуация представлена его познавательной потребностью и познавательными возможностями, которые обеспечивают его познавательную активность. Со стороны объекта проблемная ситуация представлена неизвестным, которое характеризуется степенью новизны и степенью обобщенности неизвестного [12]. Степень обобщенности А. М. Матюшкин выделяет в качестве главного показателя степени трудности раскрываемого неизвестного, так как именно этот показатель характеризует способности учащихся в деле усвоения нового, неизвестного [13].

Из сказанного выше схема проблемного обучения строится Т. В. Кудрявцевым следующим образом: постановка учителем учебно-проблемной задачи, создающей у учащихся проблемную ситуацию; осознание, принятие и разрешение возникшей проблемы, в процессе которых они овладевают обобщенными способами приобретения новых знаний; применение данных способов для решения конкретных систем задач [14].

Проблемный метод завоевал себе прочное место в учебном процессе школы. Его ценность прежде всего состоит в том, что с его помощью учащиеся осваивают приемы (способы) самостоятельной учебной деятельности; у них формируются умения и навыки умственной работы. Применение данного метода способствует повышению интеллектуальной активности учащихся и степени осознанности их действий на уроке. Все это вместе взятое работает на оптимизацию процесса обучения. Однако, как справедливо отмечает В. Оконь, «рассматриваемый метод, как и всякий дидактический метод, не может иметь универсального характера. Он является одним из методов, правда, широкого масштаба, который должен применяться наряду с другими методами» [15]. А. М. Матюшкин в послесловии к книге В. Оконя «Основы проблемного обучения» указывает на специфику использования проблемного метода в рамках начальной школы. Он считает, что его нужно и можно использовать и в период начального обучения, но исключительно в доступной для учащихся данного возраста, адаптированной соответствующим образом форме [16].

Одним из вариантов практического использования проблемного метода в школах СССР выступало проблемное изложение знаний. Над теоретическим осмыслением и спецификой реализации этого направления методики работали И. Я. Лернер, М. К. Скаткин, Т. В. Напольнова и др. По определению последней, проблемное изложение педагогом знаний представляет собой работу с текстом, который преподносится как ответ на им самим поставленный трудный вопрос

(проблему) конкретной темы русского языка. Анализируя языковые факты, явления, учитель в процессе рассуждений разрешает поставленную проблему, доказывает и обосновывает свои выводы и вместе с тем демонстрирует перед учащимися самый путь научного мышления, заставляет учеников следить за дидактическим движением мысли к истине, делает их как бы соучастниками научного поиска. Применение проблемного метода обучения имеет свои ограничения.

Касаясь вопроса его использования в начальной школе, И. Я. Лернер подчеркивал, что оно здесь крайне затруднено, поскольку в большинстве случаев «он посвящен сложным проблемам, решение которых учащимся недоступно, а само содержание их в начальных классах отсутствует» [17].

Одним из специфических вариантов использования проблемного метода в начальной школе можно считать решение познавательных задач. Заслуга их теоретической и практической разработки принадлежит Т. В. Напольновой, А. В. Текучеву, И. Я. Лернеру и др. Автором модели познавательных задач по русскому языку является Т. В. Напольнова.

Познавательная задача по русскому языку включает в себя определенную языковую проблему, содержащуюся в языковом факте. Проблема формулируется в вопросе задачи и направляет поиск учащихся. Задача должна быть сильной и интересной для школьников. Проблемная ситуация исключается, если ответ на поставленный вопрос содержался в предварительном объяснении учителя или может быть обнаружен в учебнике. Решение задачи достигается путем последовательного осуществления целой системы определенного рода мыслительных операций, каждая из которых представляет собой элементарное действие, совершаемое учащимися в процессе анализа языковых явлений.

И. Я. Лернер выделяет еще один важный фактор правильного и эффективного решения познавательной задачи. Он считает, что оно обязательно должно быть доказательным. Для этого в процесс решения необходимо включать следующие этапы:

1. Осознание проблемы, способ решения которой еще неизвестен.
2. Расчленение задачи на данное и искомое (осознание вопроса и имеющихся данных).
3. Выявление зависимости между данными и вопросом.
4. Осуществление решения.
5. Проверка решения, соотнесение его с исходными данными и вопросом.

В зависимости от содержания конкретной задачи отдельные этапы могут быть осуществлены в свернутом виде [18].

Лингвистические познавательные задачи включают проблемы из разных разделов русского языка (грамматики, лексики, орфографии и т. д.). Их выбор определяется целями обучения и содержанием школьной программы по данной учебной дисциплине. Как и проблемное изложение, применение познавательных задач стимулирует поисковую деятельность учащихся, воспитывает умение самостоятельно познавать новое, способствует интенсивному познавательному и речевому развитию школьников, повышению их грамотности в широком смысле слова. Использование этих задач в поисковом варианте способно задать высокий уровень субъективизации учебного процесса на том или ином этапе урока.

В 60-е гг. определенное признание в процессе обучения школьников в целом и в материале русского языка в частности получило программированное обучение. Его специфика заключается в организации такой учебной деятельности, при которой сам обучающийся с помощью специальных дидактических средств овладевает необходимыми знаниями и умениями. Для этого учебный материал разбивается на мелкие фазы (шаги), и ученик самостоятельно работает над его усвоением. После каждого очередного шага школьник с помощью специальных приемов обратной связи получает подтверждение правильности или неправильности своих суждений, решений, выводов, написанных слов, предложений и т. д.

В. Оконь, сравнивая между собой информационный и программированный способы обучения, отмечает ряд преимуществ последнего. В частности, он считает, что усвоение учебного материала с помощью программированного способа обязывает ученика к определенной активности, поскольку он оказывается в центре учебного процесса. Его действия более самостоятельны. Чтобы пойти вперед, ученик должен сам преодолеть возможные трудности. Поскольку учащиеся работают индивидуально, темп обучения всецело зависит от ученика. Обеспечивается полный контроль за собственной деятельностью, являющейся необходимой частью учения [19]. Таким образом, программированное обучение также вносит свой вклад в субъективизацию учебного процесса.

Вместе с тем следует иметь в виду, что внедрение программированного метода дает неоднозначные результаты. В качестве безусловно положительного момента А. В. Текучев отмечает то, что с его помощью у учащихся можно формировать приемы умственных действий, подводить их к обобщениям и учить самостоятельно делать выводы, «вести к овладению такими комплексами операций, которые обеспечивают самостоятельное и осознанное усвоение материала, что в результате стимулирует лингвистическое мышление» [20]. Очень важным А. В. Текучев находит и тот факт,

что программированные материалы оказались весьма удобными и эффективными в работе с отстающими детьми, поскольку «позволяют строго дифференцировать работу, делая ее в то же время посильной, экономят силы и время учителя и учащихся, успешно развивают у слабых учеников навыки самостоятельной работы» [21].

А. И. Власенков предупреждает, что программированное обучение дает наибольший эффект лишь в тех случаях, когда оно используется для выработки умений и навыков. Что касается процесса формирования понятий, то он уже протекает менее успешно, чем при обычных способах обучения. В орфографии также не все, что дается на основе программирования, усваивается в равной степени полно. Наилучший эффект достигается при изучении сложных орфографических тем, последовательно опирающихся на правила и нуждающихся в использовании приемов умственных действий. По наблюдениям А. И. Власенкова, программированное обучение еще менее приемлемо при изучении фонетики, лексики, грамматики. Особенно нецелесообразно давать программированным способом начальные понятия о тех или иных фонетических, грамматических, лексических закономерностях. На это затрачивается много времени, а результат не всегда оказывается положительным. Программированное обучение оказывается нерациональным при изучении мелких правил, разного рода исключений, и совсем незначительны его возможности в развитии речи учащихся, в обогащении ее изучаемыми грамматическими формами и конструкциями в стилистической работе.

Оценивая результаты использования программированного способа в целях контроля знаний учащихся, А. В. Текучев отмечает, что он позволяет за считанные минуты проверить, как усвоен ранее или только что изученный материал, и тут же дать дополнительные разъяснения, провести дополнительную тренировку, сориентированную на допущенные ошибки. В то же время программированный контроль не может обеспечить глубокой всесторонней проверки. Как правило, он выявляет знания, умения, навыки по узким, конкретным вопросам [22]. Что касается обучения русскому языку в начальной школе, то здесь программированный способ нашел применение преимущественно при проверке освоения изученного материала.

Наряду с программированным методом осознанному усвоению знаний и умственному развитию младших школьников в процессе обучения русскому языку способствовало внедрение в конце 60-х гг. алгоритмизации обучения. К основным теоретикам этого направления относятся А. Н. Ланда, Г. Г. Граник, А. В. Текучев и др.

Под алгоритмизацией А. Н. Ланда понимает «точное общепонятное предписание о выполне-

нии в определенной (в каждом конкретном случае) последовательности элементарных операций (из некоторой системы таких операций) для решения любой из задач, принадлежащих к некоторому классу (или типу)» [23]. При этом А. Н. Ланда считает необходимым разграничивать алгоритм как описание алгоритмического процесса от алгоритма как предписания к его выполнению. «Если алгоритм как предписание, – поясняет он, – непосредственно управляет алгоритмическим процессом, “вызывает” его, то алгоритм как описание лишь фиксирует то, как алгоритмический процесс осуществляется, как он протекает» [24].

Алгоритмическое предписание, или предписание алгоритмического типа, автор связывает с ослаблением некоторых требований, предъявляемых к процессу выполнения той или иной операции. В первую очередь это касается тех операций, в которых последовательность составляющих их действий не представляется возможным очертить заранее. А. Н. Ланда подчеркивает, что предписания алгоритмического типа могут быть обращены не только к формальным, но и к содержательным операциям. В последнем случае при выполнении таких операций от человека требуется глубокая осознанность действий. Именно поэтому обучение учащихся действиям на основе предписаний алгоритмического типа может служить средством формирования сознательной деятельности и овладения определенными способами мышления.

Что касается русского языка, то, по убеждению А. Н. Ланды, алгоритмы не являются дополнением или чем-то внешним по отношению к грамматическим правилам. «Это определенный, ясно осознанный и четко сформулированный способ систематизации правил и организации умственной деятельности по их применению, способ, вытекающий из внутренней логической структуры правил» [25]. Зависимость логической структуры алгоритма от логической структуры признаков грамматических явлений показывает внутреннюю связь между строением грамматических понятий и правил, с одной стороны, и осуществляемыми учеником умственными операциями – с другой. Поэтому обучение грамматике с помощью алгоритмизации помогает ему приобрести логическую основу, а само грамматическое мышление учащихся сделать более логическим и заметно повлиять на уровень их орфографической грамотности, поскольку «подавляющее большинство задач, связанных с умением грамотно писать, по мнению А. Н. Ланды, – это задачи структурно-грамматического и логического характера, для решения которых можно сформулировать достаточно общие регулярные методы решения и построить алгоритмы (алгоритмические предписания)» [26].

Оценивая значимость алгоритмизации в процессе овладения русским языком, А. В. Текучев подчеркивает, что методика обучения должна считаться с тем, какие и в какой последовательности операции обязан проделать ученик, чтобы понять, усвоить и закрепить в памяти конкретный материал. Специфика изучаемого учебного материала в каждом отдельном случае определяет мыслительные операции и их порядок, т. е. алгоритм. «Занятия с использованием алгоритмов, опирающихся на логическое развертывание суждения, анализа, выводов и умозаключений, – утверждает А. В. Текучев, – в определенной степени содействуют развитию логического мышления школьников» [27], что в свою очередь способствует субъективизации учебного процесса.

В том же направлении действует и четко обозначившаяся в отечественной науке тенденция поиска средств, обеспечивающих не только рациональную организацию учебной деятельности, но и развитие личности ребенка, равно как и условия этого развития. Так, Н. А. Менчинская подчеркивает, что учащиеся – это и объект, и субъект обучения, поэтому речь должна идти не только об управлении мыслительными процессами извне (со стороны учителя, обучающей машины, программного учебника), но и о том, чтобы обеспечить рациональное самоуправление познающего субъекта в процессе учебной деятельности. А для этого необходимо воздействие на личность учащегося, нужно влиять на его отношение к учебной работе [28]. В определении характера и направления воздействия на личность школьника в процессе управления его деятельностью точка зрения ряда ученых совпадает. Так, Н. А. Менчинская в статье «Значение мотивации и стимулирования знаний» утверждает, что «там, где на уроках стимулируется активное мышление, возникает и положительное отношение к учению, формируется познавательный интерес. Таковую же силу имеет и обратное положение» [29]. П. Я. Гальперин считает, что совершенство прекрасно усвоенных приемов интеллектуальной деятельности создают лишь потенциальные возможности развития. «Эти возможности, – по его мнению, – реализуются только при условии, что они активно используются, а это происходит лишь тогда, когда они отвечают основным интересам ребенка», когда процесс приобретения новых знаний строится не на том, что они [знания] пригодятся ребенку в будущем, а на том, чтобы сделать это знание интересным уже сейчас, во время его приобретения, приобретения на познавательном интересе [30].

Во многом благодаря подобному развитию научной мысли в начальной школе все большее признание приобретает частично-поисковый (или эвристический) метод. Он служит поэлементному

обучению творческому мышлению. И. Я. Лернер суть его определяет следующим образом. Учитель включает учащихся в поиск решения не целостной задачи, а отдельного ее элемента, шага, нескольких шагов, в совокупности ведущих к конечному решению изначально поставленной проблемы. Ученики, совершая отдельные шаги, выполняют необходимые для данного случая процедуры творческой деятельности и тем самым усваивают их принцип и приобретают опыт их осуществления. Учитель определяет этапы, план и направление поисковой деятельности, осуществляет ее общую координацию, а ученики в заданных рамках шаг за шагом осуществляют конкретную интеллектуальную деятельность, производят предусмотренные планом педагога умственные условия [31].

По мнению Т. В. Напольной, частично-поисковый метод сводится к тому, что учитель формулирует проблему и вовлекает учащихся путем постановки вопросов в процесс ее доказательного решения, помогая им находить ответы на вопросы. Помощь учителя делает поиск учащихся частичным и целенаправленным, создает условия для осуществления ими поисковой деятельности.

В данных формулировках можно выделить много общего. Авторы отмечают, что поисковая работа с помощью данного метода начинается с постановки проблемы. Указывается конечная задача, стоящая перед учениками, и характер ее решения учащимися. В обоих случаях предполагается, что учащиеся осуществляют только часть поисковой работы, которую необходимо проделать для решения поставленной учителем проблемы. Конкретная часть поиска, приходящаяся на долю учеников, зависит от объема помощи учителя, которую он вносит в исследовательскую деятельность.

В связи со сказанным имеет право на существование и такая формулировка. Частично-поисковый метод – это способ творческой учебной деятельности, в процессе которой учащиеся при определенной помощи со стороны учителя осуществляют поиск способов и, в конечном счете, саморешение стоящей перед ними проблемы. Явное преимущество использования частично-поискового метода в раннем школьном возрасте состоит в том, что он позволяет осуществлять поисковую деятельность на доступном этому возрасту уровне, одновременно обучая детей исследовательской работе и совершенствуя их умственные способности. В соответствии с этим И. Я. Лернер подчеркивает, что «для начальных классов характерен именно частично-поисковый метод» [32].

М. Н. Скаткин ценность частично-поискового метода усматривает в том, что он повышает интерес и усиливает внимание школьников к учебному процессу, стимулирует активную работу мысли и, как следствие этого, обеспечивает сознательное,

основательное усвоение знаний на самом высоком уровне, и это облегчает последующую домашнюю работу. Частично-поисковый метод способствует развитию умения сравнивать и объяснять явления, раскрывать причинно-следственные связи, высказывать предположения, доказывать их правильность, т. е. учит научному мышлению. Более того, эвристический метод, включая учащихся в процесс поиска, формирует в них психические структуры, свойственные творческой деятельности, «что является непременным условием всех других проявлений умственного развития, если понимать под умственным развитием способность распоряжаться своими интеллектуальными средствами для самостоятельной организации своей познавательной деятельности разного типа и уровня» [33].

Таким образом, в течение полутора последних столетий обучение русскому языку в отечественной начальной школе все дальше уходило от догматических методов, которые предусматривали механическое заучивание готовых истин. На смену им приходили такие методы, которые повышали роль ученика, увеличивали степень осознанности его действий и познавательной активности в учебном процессе.

В 20-е гг. XX столетия были опробованы инновационные методы, превращавшие ученика в главный субъект учебно-познавательной деятельности и отводившие учителю достаточно важную, но внешне незаметно организующую роль. Излишний радикализм педагогических экспериментов в начале 30-х гг. послужил одной из главных причин их столь же радикального свертывания. Однако приобретенный опыт сыграл определенную роль в дальнейшем развитии отечественной методико-педагогической теории и практики.

Новый виток поисков и находок в этой сфере пришелся на вторую половину XX в., когда наряду с творческим переосмыслением теоретического наследия прошлых эпох появились новые методы активизации учебной деятельности школьников, придания ей все более осмысленного характера (метод программирования, частично-поисковый, алгоритмизация и др.). В эти годы теоретическая мысль создала серьезные предпосылки для резкого повышения уровня субъективизации в начальной школе, которая придала ученику более значимую, яркую и плодотворную роль в учебно-воспитательном процессе.

Примечания

1. *Лебедев, А. М.* Самостоятельность и творчество учащихся на занятиях родным языком [Текст]: систематический подробный указатель литературы с вводными статьями / А. М. Лебедев. М.; Пг.; Харьков, 1918. С. 12.

2. *Щерба, А. В.* О служебном и самостоятельном значении грамматики как учебного предмета [Текст]

/ А. В. Щерба // Избранные работы по русскому языку. М., 1957. С. 13.

3. *Константинов, Н. А.* Очерки по истории советской школы РСФСР за 30 лет [Текст] / Н. А. Константинов, Е. Н. Медынский. М., 1948. С. 147.

4. *Добромыслов, В. А.* О состоянии и задачах развития методики русского языка как науки [Текст] / В. А. Добромыслов. М., 1956. С. 4.

5. *Щерба, А. В.* Безграмотность и ее причины [Текст] / А. В. Щерба // Избранные работы по русскому языку. М., 1957. С. 56.

6. *Кудрявцев, В. Т.* Проблемное обучение: истоки, сущность, перспективы [Текст] / В. Т. Кудрявцев. М., 1991. С. 6.

7. Там же. С. 49.

8. *Оконь, В.* Основы проблемного обучения [Текст] / В. Оконь. М., 1968. С. 54.

9. Там же. С. 67.

10. Там же. С. 39.

11. Основы методики русского языка в 4–8 классах [Текст] / под ред. А. В. Текучева, М. М. Разумовской, Т. А. Ладыженской. М., 1978. С. 22.

12. *Матюшкин, А. М.* Психологические предпосылки групповых форм проблемного обучения [Текст] / А. М. Матюшкин, А. Г. Петросян. М., 1981. С. 10–11.

13. *Матюшкин, А. М.* Проблемные ситуации в мышлении и обучении [Текст] / А. М. Матюшкин. М., 1972. С. 33.

14. *Кудрявцев, В. Т.* Проблемное обучение: истоки, сущность, перспективы. С. 49.

15. *Оконь, В.* Основы проблемного обучения. С. 69.

16. Там же. С. 202.

17. *Лернер, И. Я.* Дидактическая система методов обучения [Текст] / И. Я. Лернер. М., 1976. С. 47–48.

18. *Лернер, И. Я.* Познавательные задачи в обучении истории [Текст] / И. Я. Лернер. М., 1968. С. 13–14.

19. *Оконь, В.* Основы проблемного обучения. С. 20.

20. Основы методики русского языка в 4–8 классах. С. 51.

21. Там же. С. 50.

22. Основы методики русского языка в 4–8 классах. С. 51–52.

23. *Ланда, А. Н.* Алгоритмизация в обучении [Текст]. М., 1966. С. 41.

24. Там же. С. 59.

25. Там же. С. 481.

26. Там же.

27. *Текучев, А. В.* Методы исследования и методы обучения русскому языку [Текст] / А. В. Текучев // Очерки по методике обучения русскому языку. М., 1980. С. 39.

28. *Менчинская, Н. А.* Усвоение понятий в процессе обучения [Текст] / Н. А. Менчинская // Проблемы учения и умственного развития школьника. М., 1989. С. 77.

29. *Менчинская, Н. А.* Значение мотивации и стимулирования знаний [Текст] / Н. А. Менчинская. М., 1980. С. 145.

30. *Гальперин, П. Я.* Методы обучения и умственное развитие ребенка [Текст] / П. Я. Гальперин. М., 1985. С. 41.

31. *Лернер, И. Я.* Дидактическая система методов обучения. С. 42.

32. Там же. С. 44.

33. Там же. С. 45.

ОБРАЗОВАНИЕ ЗА РУБЕЖОМ

В. С. Гуляева, М. Г. Швецова

ПРОШЛОЕ И БУДУЩЕ ВЫСШЕЙ ШКОЛЫ ГЕРМАНИИ

Система высшего образования в Германии имеет богатые традиции. Статья знакомит с разнообразным вузовским ландшафтом Германии, который в последнее время становится все более привлекательным, в том числе для иностранцев.

Высшие учебные заведения Германии отличает сочетание современных исследований и преподавания, причем не только в традиционных и прославленных областях вроде естественных наук, математики и машиностроения, экономики и организации производства, но и в юриспруденции, в социальных и гуманитарных науках. «Глобализация» сегодня – это лозунг почти всех германских кафедр, и поэтому они тесно сотрудничают не только с германскими, но и международными учебными и научными институтами, ДААД. ДААД – четыре буквы, обозначающие уникальное в своем роде учреждение: вот уже 80 лет Германская служба академических обменов (DAAD) дает одаренным выпускницам и выпускникам стипендии для учебы в Германии и отправляет лучшие умы Германии на учебу в вузы всего мира.

ДААД уже поддержала более миллиона молодых ученых. Благодаря ДААД преподаватели кафедры немецкого языка факультета лингвистики ВятГГУ успешно прошли языковые курсы и стажировку в Йенском университете имени Фридриха Шиллера.

Университет Фридриха Шиллера, Йена

Гёте, Шиллер, Гегель и Фихте – эти мыслители формировали духовную жизнь в Йенском университете, основанном в 1558 г. После воссоединения Германии этот вуз в небольшом тюрингском университетском городке продолжил старую традицию и вновь стал научным центром международного масштаба: 24 000 человек учатся сегодня в городе со стотысячным населением.

ГУЛЯЕВА Валентина Семеновна – кандидат педагогических наук, доцент по кафедре немецкого языка и методики обучения немецкому языку ВятГГУ
ШВЕЦОВА Марина Геннадьевна – кандидат филологических наук, доцент по кафедре немецкого языка и методики обучения немецкому языку ВятГГУ
© Гуляева В. С., Швецова М. Г., 2006

Однако помимо традиционных наук о духе университет занимает во всех рейтингах лидирующее положение прежде всего в области медицины и фармацевтики. Предметы вроде оптической физики или клинически ориентированной нейронауки также относятся к сильным сторонам Йены. Йенский университет является одним из немногих немецких университетов, где зарубежная германистика/немецкий язык как иностранный (Auslandsgermanistik/Deutsch als Fremdsprache) предлагается для изучения немецким и иностранным студентам в качестве основной и дополнительной специальности (als Haupt- und Nebenfach).

ФАКТЫ:

Учащиеся – 19702.

Иностранные учащиеся – 951.

Профессора – 334.

Интернет – www.uni-jena.de

Факультеты – 10.

Год основания – 1558.

Население – 102634.

Что касается учебы в Германии, то ни одна другая европейская страна не может похвастаться таким разнообразным вузовским ландшафтом: в Германии около 2 млн студентов учатся в 100 университетах, 52 высших школах искусства, 16 теологических, 6 педагогических и 29 административных вузах, 162 высших специальных школах.

Среди целого спектра высших учебных заведений Германии выделяются университеты.

Со времен реформатора высшей школы Вильгельма фон Гумбольдта (1767–1835) в немецких университетах действует принцип «единства исследовательской и учебной деятельности». Это значит, что университет – это не только образовательное учреждение, но и научный центр, где проводятся независимые фундаментальные и прикладные исследования. «Чистая наука» требует от студентов строго научных работ, поэтому продолжительность обучения оказывается больше, чем во многих других странах. Академические степени, присваиваемые университетами, – диплом (Diplom), магистр (Magister Artium) и учёная степень доктора (Doktor). Университеты имеют право присуждать звание доцента/профессора (Habilitationrecht), а также там можно получить образование, дающее право преподавать в вузе. Благодаря новому рамочному Закону о высшей

школе (Hochschulrahmengesetz) появилась возможность получить международно признанные степени бакалавра и мастера (Bachelor/Master). Учебные программы, рассчитанные на эти степени, всё активнее вводятся университетами.

На различных факультетах представлены такие области знания, как медицина, естественные, технические и гуманитарные науки, правоведение, теология, экономика и социология, а также аграрные науки и лесоводство. Широкий выбор предметов в рамках одного факультета позволяет получить междисциплинарное образование и специализироваться на разных аспектах, вплоть до чисто теоретических, той или иной научной дисциплины. Многие университеты располагают внушительными библиотеками и архивами, которые являются хорошим подспорьем для общего образования и работы.

Учёба в университете подчиняется определённым правилам, но при изучении большинства дисциплин есть масса возможностей для самостоятельных исследований.

Технический университет/Высшая техническая школа

Первоначально в технических высших школах и университетах преподавались только технические предметы. Но со временем эти вузы стали предлагать более широкий набор предметов и дисциплин. Сегодня в некоторых технических университетах и высших школах обучают, наряду с прочими, и гуманитарным специальностям. Но основными, как и прежде, бесспорно, остаются учебные программы, связанные с техникой и естественными науками.

«Высшая специальная школа» (Fachhochschule, FH)

Всё больше и больше студентов выбирают учёбу в Fachhochschule. В первую очередь это происходит потому, что продолжительность обучения здесь меньше, а сама учёба больше ориентирована на практику.

Высшие музыкальная и художественная школы

Высшие музыкальные и/или художественные школы готовят свободных художников и музыкантов, а также специалистов, которые смогут преподавать художественные дисциплины. Обучение в высшей музыкальной и/или художественной школе сильно отличается от университетского.

Университеты – объединённые высшие школы (Universitäten-Gesamthochschulen) – создавались на базе объединения университета, высшей педагогической школы, Fachhochschule и отчасти высших музыкальной и художественной школ. Здесь у студентов есть возможность выбирать во время обучения между учебными программами по специальностям и соответствующими выпуск-

ными экзаменами (т. е. сдавать экзамены по курсу разных типов вузов). Но в основном подготовка преподавателей осуществляется всё-таки в рамках университетского образования. Отдельные дисциплины объединяются в рамках факультета или отделения, например «философский факультет» или «экономическое отделение» (Fakultät и Fachbereich). Факультеты и отделения имеют право регламентировать порядок проведения экзаменов (Studien- und Prüfungsordnung). Факультетом или отделением руководит выбранный декан. Для каждого учебного предмета существуют свои кафедра, институт или семинар (Institut и Seminar), и именно здесь формируется круг основных преподавателей и ближайших соучеников (Komillitonen), а также находится библиотека со специальной литературой.

После зачисления в университет студент становится членом студенческого сообщества. У студенческого сообщества есть свои выборные органы, которые обладают широкими правами в сфере высшей школы, полномочны решать социальные и культурные вопросы, но также проявлять инициативу и в других делах. Студенты отделения или факультета тоже выбирают органы самоуправления – «студенческий совет» (Fachschaft), который на своём уровне представляет интересы учащихся.

«Свобода учебной и исследовательской деятельности» гарантирует право вузов на самоуправление, даже если они финансируются государством. Они принимают собственные уставы в рамках соответствующего Закона о высшем образовании той или иной федеральной земли. Руководство находится в руках ректора или президента, а также нескольких проректоров или вице-президентов и канцлера. Академический сенат вуза отвечает за общие вопросы в области науки, преподавания и учёбы. Он состоит из выборных представителей всех сотрудников вуза. Кроме того, в его состав входят студенты и технический персонал.

Время обучения делится на семестры. Зимний семестр начинается в сентябре/октябре, летний семестр – в марте/апреле. Один семестр продолжается полгода, но занятия, как правило, проводятся в течение четырёх-пяти месяцев. Каникулы предназначены для закрепления пройденного материала, подготовки семестровых работ, прохождения практики, ну и, конечно, для отдыха.

Согласно рамочному Закону о высшей школе, «стандартный период обучения» (Regelstudienzeit), т. е. период, в течение которого, как правило, можно пройти полный учебный курс и сдать первый итоговый экзамен на присуждение профессиональной квалификации, рассчитан на четыре с половиной года. Только в особых случаях мо-

жет быть установлен другой норматив. Например, для получения академической степени бакалавра (Bachelor- oder Bakkalaureusgrad) «стандартный период обучения» составляет минимум три – максимум четыре года. Затем необходимо сдать второй итоговый экзамен на присуждение степени мастера или магистра (Master- oder Magistergrad). Для получения степени мастера «стандартный период обучения» рассчитан минимум на один год и максимум на четыре года. Чтобы подготовиться и защитить диссертацию на степень доктора, вам понадобится дополнительно от двух до пяти лет. Следует, однако, учесть: из-за того, что учёба в германских университетах тесно связана с исследовательской деятельностью, многие студенты превышают сроки «стандартного периода обучения».

Учебная программа по той или иной специальности (Studiengang) делится на начальный и основной курсы обучения, причём начальный курс (Grundstudium) рассчитан, как правило, на четыре семестра, а основной (Hauptstudium) — на пять. Начальный курс завершается промежуточным или преддипломным экзаменом, основной – получением диплома (Diplom), академической степени магистра или бакалавра или сдачей государственного экзамена (Staatsprüfung).

Ни промежуточный, ни преддипломный экзамены не являются итоговыми экзаменами, профессиональная квалификация после их сдачи не присуждается.

Во время начального курса обучения даются фундаментальные знания по предмету, вырабатываются навыки научно-исследовательской работы и практического применения полученных знаний. В неделю должно быть занято не менее двадцати часов (Semesterwochenstunde); при этом план занятий в значительной степени определяется обязательными семинарами. «Государственный экзамен» сдаётся по тем специальностям, успешное изучение которых даёт право работать в ФРГ в качестве государственных служащих (учителя, судьи) или по профессиям, которые находятся под контролем государства (врачи, юристы, провизоры/фармацевты). Порядок проведения экзаменов устанавливается государством или соответствующей федеральной землёй в Положении об экзаменационных требованиях (Prüfungsordnung). В экзаменационную комиссию входят представители государственных экзаменационных органов и преподаватели вузов. Как правило, государственный экзамен состоит из двух частей: первый экзамен и второй, – причём оба они проводятся в разное время, а в период между сдачей первого и второго государственных экзаменов учащиеся проходят практическую подготовку. Иностранцы тоже имеют право сдавать государственный экзамен. Для иностранных

студентов, изучающих юриспруденцию, некоторые университеты предлагают учебные программы с присвоением степени магистра.

Академическую степень доктора (Doktor) можно получить по любой из специальностей, которые преподаются в немецких университетах, при условии что учёба закончена с хорошими отметками.

Формы проведения учебных занятий во время начального и основного курсов обучения во всех университетах одинаковы: лекции, практические занятия, семинары, (лабораторная) практика. Отделения определяют, сколько учебных занятий надо завершить со «справкой», подтверждающей посещение и сданные тесты (Schein).

Самая традиционная форма обучения – лекционное занятие. Преподаватель кратко излагает ту или иную тему, а студенты самостоятельно пополняют свои знания за счёт чтения дополнительной литературы. Ораторские способности лектора и важность темы – залог успеха лекции. Дискуссии со слушателями не приняты. На интересных и важных лекциях в университетах может присутствовать до 400 слушателей и более, поэтому настоятельно рекомендуется приходить на лекции вовремя, чтобы найти свободное место.

Практические занятия (Übungen) являются частью начального курса обучения. Очень часто они связаны с темами лекций. Для практических занятий и семинаров важно заинтересованное участие студентов. Семинары не связаны с лекциями, и темы обсуждаются другие.

Группы для таких учебных занятий должны состоять не более чем из 25–30 человек, но на «массовых специальностях», например «экономика предприятия», число участников занятий зачастую достигает 50 человек и даже больше. Поэтому заявки (Anmeldung) на участие в семинаре, в котором число возможных участников ограничено, принимаются перед началом семестра.

Помимо уже названных существуют и другие, менее формальные, учебные мероприятия, на которых студенты овладевают научными знаниями самостоятельно. Такие занятия дают возможность, в первую очередь иностранным студентам, проверить свои языковые навыки и профессиональные знания в более свободной обстановке небольшой учебной группы. «Тьюторами» (Tutor) для начинающих могут быть старшекурсники, которые предлагают своим соученикам проводить вместе дополнительные занятия по тому или иному семинару. Группы, занятия в которых служат для повторения определённого материала (Repetitorien), и занятия в рабочих/учебных группах помогают студентам в подготовке к экзаменам. Tutorien и Repetitorien ука-

зываются в лекционном справочнике, а рабочие/учебные группы создаются, как правило, самими студентами. Лучше всего узнать о наличии таких групп в студенческом совете (Fachschaff) заранее.

В рамках учебных программ по некоторым специальностям предлагаются учебные экскурсии продолжительностью от одного дня до нескольких недель. Они даже могут быть частью обязательной программы занятий.

Все больше факультетов реорганизуют свои программы в соответствии с международными требованиями программ бакалавра и магистра. До 2010 г. все германские вузы должны перейти на новую образовательную систему – так предписывает принятое 40 европейскими странами Болонское соглашение. Тем самым упростится не только студенческий обмен на континенте. Ведь Европа хочет стать более привлекательной для выпускников из-за рубежа. С середины 90-х гг. число учащихся-иностранцев в германских вузах бьет все рекорды. В Германии учатся более 250 000 иностранцев, примерно на 60% больше, чем в 1995 г. Сейчас каждый десятый студент – иностранец, большинство из Восточной Европы и Китая. А среди первокурсников почти каждый пятый не имеет германского паспорта. Германия – третья страна по привлекательности для студентов после США и Великобритании. Иностранцы появились в Германии очень давно. Еще в Гейдельбергском, Кёльнском и Грейфсвальдском университетах, основанных в средние века, зарубежные «Scholaren» играли важную роль. Позже, благодаря университетской реформе Вильгельма фон Гумбольдта (1767–1835), германские университеты стали образцом для учебных заведений всего мира. Гумбольдт понимал университет как место свободных исследований. Здесь наука и учеба должны были образовывать единство, то есть преподавать студентам могли лишь те профессора, которые проводили собственные исследования в рамках дисциплины. В то же время профессора и студенты были свободны от государственной цензуры и должны были посвящать себя только наукам. Долгое время гумбольдтовская идея конкурировала с французской моделью профессионально ориентированного высшего образования. Потом она победила и в других странах. Ученые со всего мира ехали в Берлин, Гейдельберг и Гёттинген. Кто хотел чего-то достичь в науке, должен был провести долгое время в германской лаборатории или аудитории. Немецкий язык во многих дисциплинах являлся *lingua franca*. В том, что сегодня США стали ведущей нацией в научном мире, немалая заслуга германских исследователей. Сотни ученых, спасаясь от гитлеровского режима, нашли пристанище в американских уни-

верситетах. После Второй мировой войны и особенно после воссоединения в 1990 г. вузовский и научный ландшафт Германии приобрел очень сложную структуру. Современным учащимся приходится выбирать из 365 вузов, раскинувшихся по всей территории Германии. Крупные города и зеленые провинции, старые и суперсовременные вузы, маленькие и большие – выбор вузов, которое есть почти в каждом более или менее крупном немецком городе, огромен. Большинство из них государственные, то есть помимо вступительного взноса учеба является бесплатной даже для иностранцев. Лишь в последние годы был основан ряд частных институтов, взимающих плату за обучение. Если классические германские университеты служат «чистой науке» и нередко предлагают полный спектр предметов – от антиковедения до народного хозяйства, то технические университеты (TU) делают упор на инженерных и естественнонаучных учебных планах. Последние особенно популярны у зарубежных студентов, так как поддерживают славу германского инженерного искусства. В конце 60-х гг. получила развитие еще одна особенность германского высшего образования, нашедшая немало подражателей за рубежом, а именно: высшие специальные школы (FH). Более четверти всех студентов учится сегодня в FH или в так называемой профессиональной академии, тесно сотрудничающей с фирмами. Прежде всего студентов привлекает быстрое освоение профессии, ведь учеба там ориентирована на практику. Строго организованные учебные планы предполагают еще более короткий срок обучения по сравнению с обычной учебой в университете. Но это не означает отказа от научности – во всех 150 специальных высших школах проводятся исследования, но они имеют в большей степени прикладной характер. Многие высшие специальные школы также стремятся к интернационализации образования. Они предлагают учебные планы с интегрированной учебой за рубежом или возможность получения двойных дипломов. Если, скажем, кто-нибудь изучает в Высшем профессиональном училище в Гёрлице культуру и менеджмент, то он должен изучать и один восточноевропейский язык, конечно, помимо английского. Минимум три из шести практик студенты должны провести за границей. Еще более интернациональны высшие музыкальные училища. Тысячи молодых музыкантов из России, Восточной Европы и с Дальнего Востока совершают паломничество в Германию. Причины популярности просты: Бах, Брамс и Бетховен.

Тот факт, что музыкальное образование «made in Germany» признано во всем мире, имеет и организационные причины: высшие музыкальные училища сами отбирают свою элиту. «Мы берем только лучших», – говорит Херманн Рауэ, президент

Высшей школы музыки и театра в Гамбурге. Во время последнего вступительного лишь четверо из 160 соискателей сдали «фортепиано». То, что давно принято в высших музыкальных училищах, должно стать обычным делом и в других германских вузах, а именно: до сих пор лишь часть вузов имела право отбирать себе студентов, а многие до сих пор даже не пользуются этим правом. Это ведет к тому, что связь между университетом и студентом до известной степени анонимна. Негативное последствие: каждый третий бросает предмет, каждый четвертый вообще бросает учебу. Кроме того, все больше вузов задаются вопросом: а тех ли студентов они приглашают из-за рубежа? Действительно ли в Германию едет будущая элита, или местные вузы подбирают тех, кого отвергли другие (как правило, США)? Оттого все больше вузов переходит к тому, чтобы лучше экзаменовать и отбирать соискателей.

Кто, например, желает учиться в Ульмском университете на «Master of Communication», должен, помимо свидетельств и рекомендаций, представить подробное обоснование своего выбора и пройти тест в Интернете. А в Рейтлингенском техникуме кандидатам на некоторые курсы нужно приезжать на собеседование. Такие отборочные процедуры – одно из многих нововведений последних лет. Измененные законы о вузовском образовании дают университетам больше пространства для маневра: молодые ученые должны быть более самостоятельными, а профессора получать больше в зависимости от эффективности их работы. Не проходит и недели без нового реформаторского предложения. Глобализация науки полностью захватила германские вузы и требует обновления, модель которого, как правило, заимствуется из США. Университеты типа Гарварда и Стэнфорда стали вдохновителями конкурса «Элита германских университетов». Хотя вызванный этим конфликт между правительством и федеральными землями до сих пор не разрешен (земли сами формулируют образовательные задачи в рамках «культурного суверенитета земель»), однако ясно одно: прошло то время, когда германская система высшего образования основывалась на эгалитарных принципах. Как раз именитые университеты вроде Гейдельберга и Тюбингена, Берлина или Мюнхена стремятся более четко определить свою индивидуальность и приглашают лучших профессоров и студентов.

А разного рода вузовские рейтинги только подливают масла в огонь. В конце января 2005 г. исчезло еще одно табу. Верховный германский суд, Федеральный конституционный суд в Карлсруэ, снял существовавший запрет на плату за

обучение. Если германские вузы хотят оставаться конкурентоспособными, то в будущем они должны привлекать к оплате учебы и самих студентов. Таковы требования профессоров и политиков (главным образом, из земель, руководимых CDU). В сфере высшего образования говорят не о введении платы (этот вопрос как будто уже решен), а о ее величине. В дополнение ко всему многие вузы с завистью глядят на Англию или США, где иностранные учащиеся приносят университетам немалый доход.

Сейчас имеется несколько моделей оплаты. Большинство ориентируется на австралийскую модель. Там выпускники должны платить за учебу после ее окончания, если это позволяет их зарплата. Какие «цены» установят государственные вузы в будущем – видимо, они будут отличаться в зависимости от предметов – вопрос открытый. Обсуждается и то, откуда брать стипендии для нуждающихся студентов. Но все сходится в одном: никого – ни немцев, ни иностранцев – нельзя лишать шанса учиться в Германии, даже если у нее или у него недостаточно для этого средств.

Суперактуальное исследование University College London подтверждает: изучение иностранного языка повышает эффективность работы головного мозга. Для более чем 100 миллионов человек на планете немецкий язык – родной. А если вы, например, захотите выбрать немецкий язык как иностранный, то улучшатся ваши профессиональные шансы. Согласно исследованию Университета Бангор в Уэльсе, более 94% студентов, владеющих языком, находят после окончания учебы место работы, причем в самых разных сферах: менеджменте, банковском деле, науке, международных организациях, управлении, педагогике и многих других.

Не случайно многие выпускники кафедры немецкого языка факультета лингвистики ВятГГУ зарекомендовали себя отличными специалистами и в языке, и в других дисциплинах: заместитель департамента образования Кировской области А. Е. Измайлов, А. Иконников, молодой и популярный в Германии и Франции писатель, издавший за последнее время две книги на немецком и французском языках, стал знаменитым в неполные 30 лет, уже участвуя во всемирно известной книжной ярмарке во Франкфурте-на-Майне, наши ведущие журналисты областных газет О. Прохоренко (также стипендиат ДААД) и М. Суворов, директор международной фирмы «Вятка-Евро-Лес» К. Каргапольцев, журналист второго государственного немецкого телевизионного канала ZDF Ю. Рылов и многие другие.

МОЛОДЫЕ ИССЛЕДОВАТЕЛИ

А. А. Аникитин

К ВОПРОСУ О ПОНЯТИИ ДОЛЖНОСТНОГО ЛИЦА КАК СПЕЦИАЛЬНОГО СУБЪЕКТА ПРАВООТНОШЕНИЙ

В статье рассматривается понятие должностного лица как специального субъекта правоотношений, приводятся примеры его использования в различных правовых документах.

Термин «должностное лицо», которым обозначается один из видов специальных субъектов правоотношений, является универсальным юридическим термином, используемым практически во всех основных отраслях права. В частности, данный термин используется в конституционном, административном, муниципальном, финансовом, уголовном праве.

Соответственно в действующих федеральных законах и подзаконных нормативных правовых актах независимо от их отраслевой принадлежности также широко используется термин «должностное лицо». При этом, как видно из анализа федерального законодательства, данным термином обозначаются не только государственные и муниципальные служащие, наделенные определенными публично-властными полномочиями, но и работники негосударственных и немunicipальных организаций, выполняющие организационно-распорядительные и административно-хозяйственные функции в этих организациях. Так, например, в ст. 13 Федерального закона «О защите прав юридических лиц и индивидуальных предпринимателей при проведении государственного контроля (надзора)» используется термин «должностные лица юридического лица». При этом имеются в виду юридические лица любых организационно-правовых форм. В широком смысле употребляется термин «должностное лицо» и в ст. 24 и 25-1 федерального закона «О прокуратуре Российской Федерации». По смыслу положений названного закона прокурор вправе направлять представления и предостережения в адрес должностных лиц не только государственных органов и органов местного самоуправле-

ния, но и иных организаций, в том числе коммерческих.

В законодательстве об административной ответственности, а именно, в примечании к ст. 2.4. Кодекса РФ об административных правонарушениях под должностными лицами как субъектами административных правонарушений понимаются только представители власти, лица, выполняющие организационно-распорядительные или административно-хозяйственные функции в государственных органах и органах местного самоуправления, в иных государственных и муниципальных организациях, а также в вооруженных силах Российской Федерации, других войсках и воинских формированиях. Таким образом, по смыслу названной нормы КоАП РФ работники негосударственных и немunicipальных организаций, выполняющие организационно-распорядительные или административно-хозяйственные функции в этих организациях и привлекаемые к административной ответственности, сами по себе не являются должностными лицами.

Приведенные примеры свидетельствуют о том, что несмотря на широкое использование в федеральном законодательстве понятия «должностное лицо», законодатель неоднозначно определяет содержание этого понятия. Такая ситуация во многом объясняется тем, что до настоящего времени на федеральном уровне отсутствует единое нормативно закрепленное унифицированное для всех отраслей права и законодательства понятие должностного лица. Между тем необходимость нормативного закрепления в федеральном законодательстве единого унифицированного понятия должностного лица, а также определения видов должностных лиц не вызывает сомнений. Наличие такого понятия и установление видов должностных лиц с учетом особенностей их правового статуса в федеральном законодательстве, с нашей точки зрения, позволит окончательно и однозначно определить место и роль должностных лиц как специальных субъектов правоотношений.

В целях закрепления в федеральном законодательстве единого унифицированного общеправового определения должностного лица необходимо вначале сформулировать такое определение в юридической науке.

Однако в настоящее время в юридической науке отсутствует единый подход к пониманию

должностного лица как специального субъекта правоотношений. Так сложилось, что понятие должностного лица исследовалось главным образом в науке административного права. Это связано с тем, что должностные лица традиционно рассматривались в качестве вида государственных служащих, деятельность которых регулируется административным правом.

В советской науке административного права к должностным лицам относили, как правило, государственных служащих, а иногда и служащих общественных организаций, наделенных государственно-властными полномочиями и имеющих право совершать от имени соответствующих государственных органов и организаций юридически значимые действия [1].

Подобный подход к пониманию должностного лица сохранился в целом и в современной российской административно-правовой науке [2]. При таком базовом подходе должностное лицо характеризуется в настоящее время в качестве представителя государства (государственного органа) или представителя муниципального образования (органа местного самоуправления), осуществляющего организационно-распорядительные или административно-хозяйственные функции и реализующего от их имени властные полномочия, связанные с осуществлением контроля и надзора, применением мер принуждения, изданием административных актов в отношении не подчиненных им субъектов [3].

В то же время относительно недавно в литературе по административному праву появилась точка зрения, согласно которой к числу должностных лиц следует относить не только государственных и муниципальных служащих, наделенных правом совершения юридически значимых действий, но и работников коммерческих и некоммерческих организаций, выполняющих управленческие функции в этих организациях и действующих от их имени. Соответственно выделяются и две категории должностных лиц: публичные должностные лица и частные должностные лица [4]. Такой подход поддерживается и некоторыми другими учеными, в частности Ю. Н. Стариловым [5]. В более поздней работе П. И. Кононов подразделил всех должностных лиц в зависимости от вида органов и организаций, в которых они действуют, на три вида: государственные должностные лица, муниципальные должностные лица и частные должностные лица [6].

Оценивая действующее федеральное законодательство и сложившуюся в юридической науке и конкретно в науке административного права ситуацию с пониманием должностного лица как субъекта правоотношений, представляется воз-

можным сделать следующие предварительные выводы.

С нашей точки зрения, следует поддержать изложенную выше позицию о выделении двух видов должностных лиц: публичных и частных. Действительно, как было указано выше, термином «должностное лицо» в действующем федеральном законодательстве обозначаются не только государственные и муниципальные служащие, наделенные публично-властными полномочиями, но и работники негосударственных и немunicipальных организаций, выполняющие организационно-распорядительные и административно-хозяйственные функции в этих организациях. В связи с этим представляется, что федеральному законодателю следует «узаконить» эти две категории должностных лиц, нормативно закрепив их понятие и особенности правового статуса. В частности, понятие, особенности правового статуса и виды публичных должностных лиц могут быть определены в Федеральном законе «О системе государственной службы Российской Федерации», а понятие, особенности правового статуса и виды частных должностных лиц – в Гражданском кодексе Российской Федерации.

Предложим свой вариант возможного законодательного определения в названных федеральных законах понятий «публичное должностное лицо» и «частное должностное лицо».

Публичным должностным лицом является физическое лицо, замещающее по основаниям и в порядке, установленном федеральным законодательством, законодательством субъекта Российской Федерации должность в государственном органе или органе местного самоуправления, в государственном или муниципальном учреждении, в иной государственной или муниципальной организации, реализующее компетенцию соответствующего органа, учреждения или организации, действующее в отношениях с другими, в том числе не подчиненными ему организационно субъектами (физическими лицами и организациями) от его (ее) имени и наделенное в этих отношениях внутренними и (или) внешними организационно-распорядительными и (или) охранительными публично-властными полномочиями, а также внешними представительскими полномочиями.

Частным должностным лицом является физическое лицо, замещающее по основаниям и в порядке, установленном федеральным законодательством, законодательством субъекта Российской Федерации, уставом конкретной коммерческой или некоммерческой организации должность, руководящее место в государственной или негосударственной коммерческой или некоммерческой организации, действующее в отношениях с другими, в том числе не подчиненными ему организационно субъектами (физическими лицами и

организациями) от имени этой организации и наделенное в этих отношениях внутренними организационно-распорядительными полномочиями и внешними представительскими полномочиями.

Таким образом, главное отличие публичного должностного лица от частного должностного лица, с нашей точки зрения, заключается в том, что первое может занимать должность только в государственной или муниципальной организации и при этом наделяется внешне-властными полномочиями в отношении не подчиненных ему организационно субъектов, а второе может являться руководящим работником и в негосударственной и немунципальной организации и при этом не наделяется внешне-властными полномочиями в отношении не подчиненных ему организационно субъектов.

Именно такой подход к пониманию должностного лица позволит, по нашему мнению, обеспечить единообразие в законодательном определении места и правового статуса должностного лица как специального субъекта отношений, регулируемых различными отраслями публичного и частного права.

Примечания

1. См., например: *Ямпольская, Ц. А.* О должностном лице в советском государственном аппарате [Текст] / Ц. А. Ямпольская // Вопросы советского административного права. М.; Л., 1949. С. 141; *Петров, Г. И.* Гражданин и должностное лицо в Советском государстве [Текст] / Г. И. Петров // Вест. Ленингр. ун-та. 1971. № 23. С. 126; *Костюков, А. Н.* Правовой статус должностного лица (Административно-правовой аспект) [Текст]: автореф. дис. ... канд. юрид. наук / А. Н. Костюков. Л., 1988. С. 9.

2. См., например: *Козлов, Ю. М.* Административное право [Текст]: учебник / Ю. М. Козлов. М.: Юристъ, 2005. С. 328;

3. См., например: *Стафилов, Ю. Н.* Курс общего административного права [Текст] / Ю. Н. Стафилов. М.: Норма, 2002. Т. 2. С. 103–104.

4. См., в частности: *Кононов, П. И.* Административная ответственность должностных лиц [Текст]: автореф. дис. ... канд. юрид. наук / П. И. Кононов. М., 1994. С. 16.

5. См.: *Стафилов, Ю. Н.* Служебное право [Текст] / Ю. Н. Стафилов. М.: Бек, 1996. С. 379.

6. См.: *Кононов, П. И.* Административное право. Общая часть [Текст]: курс лекций / П. И. Кононов. Киров, 2002. С. 62–63.

И. В. Бердинских

ДЕПОРТАЦИИ НАРОДОВ СССР В ГОДЫ ВЕЛИКОЙ ОТЕЧЕСТВЕННОЙ ВОЙНЫ

В статье на основании широкого круга источников исследуются как механизм насильственной депортации целого ряда этносов (российских немцев, прибалтов, народов Кавказа, крымских татар), так и особенности системы спецпоселений на Русском Севере в годы Великой Отечественной войны 1941–1945 гг.

Принудительные депортации как мера государственного принуждения применялись советской властью практически с момента ее установления в 1917–1918 гг. Речь идет о политической ссылке, т. е. таких переселениях, при проведении которых превалировали мотивы карательного характера и которые осуществлялись органами государственной безопасности. Основной группой населения, пострадавшей от переселения в 30-е гг. XX в., были крестьяне. Этот период политической ссылки в исторической литературе характеризуют как «кулацкую ссылку». В начале 1940-х гг. основным признаком и критерием депортации населения в Советском Союзе стал этнический.

По сути, спецпереселение – это форма принудительной депортации с применением к раскулаченным ряда правовых ограничений. Формально спецпереселенцы не являлись лишенными свободы, но фактически были репрессированы, поскольку были самым серьезным образом ограничены в своих гражданских, трудовых, семейных правах.

Набор юридических инструментов для реализации принятых политических решений сводился руководством страны к предельному минимуму. Он ограничивался секретными директивами Политбюро (Президиума) ЦК или решениями Центрального Комитета ВКП(б)-КПСС, в соответствии с которыми принимались секретные же указы Президиума Верховного Совета СССР и постановления Правительства – Совета Народных Комиссаров СССР. По такой же схеме осуществлялось (уже в послесталинский период) и освобождение «наказанных» народов.

Впрочем, по отдельным этносам и социальным категориям считалось достаточным просто постановления Совнаркома (Совета Министров) СССР (органа исполнительной власти) или даже решения совершенно неконституционного органа – Государственного Комитета Оборона (июль 1941 г. – сентябрь 1945 г.).

БЕРДИНСКИХ Иван Викторович – аспирант кафедры истории и краеведения ВятГГУ
© Бердинских И. В., 2006

Естественно, и в этих случаях принятию документов предшествовало их обсуждение и одобрение в Политбюро ЦК КПСС. Все это вполне вписывалось в политическую логику тогдашнего руководства страны: в условиях тайны и полной закрытости проведения массовых репрессий «советская законность» не требовалась – даже для камуфляжа.

Главные исполнители акций (НКВД, НКГБ и другие силовые структуры) подчинялись только личной воле диктатора, а оформление этой воли «бумагой» того или иного государственного органа было всего лишь формальностью.

Индивидуальные решения, определяющие судьбы конкретных людей, принимались внесудебными органами с грубыми нарушениями даже формального советского процессуального права.

Важнейшими же звеньями в цепи актов о депортациях и спецпоселениях были не первичные указы Президиума Верховного Совета страны, не изначальные постановления Правительства (Совнаркома, Совета Министров), запускавшие механизм репрессий, а регламентировавшие весь этот процесс (в мельчайших его деталях) ведомственные нормативные документы и прежде всего – приказы, директивы, инструкции и распоряжения НКВД-МВД-МГБ СССР [1].

Главная особенность правовых нормативных документов, принятых в СССР и посвященных положению спецпоселенцев, заключается в том, что право здесь было вторичным: юридическое обоснование депортаций следовало за фактическим применением репрессии. Сначала поляков, крымских татар и прочих из числа «наказанных» народов депортировали – и только впоследствии (через несколько лет) завели на них личные дела...

Характерным примером служит ведомственный акт – приказ НКВД СССР 001158 «О мероприятиях по проведению операции высылки немцев из Республики Немцев Поволжья, Саратовской и Сталинградской областей» – датирован 27 августа 1941 г.

Под законодательным же документом по этому поводу – Указом Президиума Верховного Совета СССР – стоит дата «28 августа 1941 года». То есть в данном случае (как и во многих других) правоприменительный документ предшествовал правоустанавливающему акту законодательного органа.

Постановление Совнаркома СССР от 8 января 1945 г. № 35 «О правовом положении спецпереселенцев» наконец-то зафиксировало уже отлаженный в течение 15 лет репрессивный механизм депортационной практики. Существовали, разумеется, документы такого типа и ранее. Но впервые за многие годы это постановление – и то лишь в самой общей форме, без детализации – юридически закрепило реалии спецпоселений. А

ведь по сути этот документ заменял собой соответствующий закон и ограничивал в гражданских правах более 2 000 000 человек, причем список таких ограничений можно было расширять до «неустановленных пределов».

Характерной особенностью политической ссылки середины XX в. является наличие собственной оригинальной системы спецпоселений. Это не были тюрьмы или колонии в полном смысле этого слова, но это были режимные объекты, специально предназначенные для проживания и трудовой деятельности спецпереселенцев. Базовым элементом системы спецпоселений являлся спецпоселок.

Спецпоселками управляли комендатуры ОГПУ (затем – НКВД-МВД-МГБ) во главе с комендантами, обладавшими всей полнотой власти [2]. Если спецпоселенцев отправляли для работы в промышленности (на крупную стройку, на завод, шахту и т. п.), то на соответствующем предприятии учреждался спецпоселенческий отдел, распорядившийся этой категорией рабочих. При этом поселенцы оставались приписанными к определенной спецкомендатуре – со всеми вытекающими из этого для них обязанностями.

Почти половину спецпоселенцев в годы войны составляли русские немцы. Между тем Россия очень давно стала их Родиной. Более 100 немецких колоний на нижней Волге было создано во второй половине XVIII в. после известных колониционных манифестов Екатерины II (1762–1763 гг.), приглашавшей иностранцев селиться в России. Значительные поселения немцев возникли на Украине, в Крыму. В Прибалтике и Петербурге немцы жили с еще более давних пор. Компактные или разрозненные группы российских немцев были в большинстве городов России и сыграли в ее экономике, культуре, науке, образовании и государственном управлении весьма существенную и позитивную роль.

Автономная область (трудовая коммуна) Немцев Поволжья образовалась по декрету СНК РСФСР от 19 октября 1918 г. Ее появление вполне укладывалось в провозглашенный Советской властью курс на развитие национальной государственности у народов России. В состав этой области вошли 4 уезда Самарской и Саратовской губерний. В 1922 г. территория ее была увеличена за счет соседних районов, а в 1924 г. статус автономии вырос: она преобразована в Автономную Советскую Социалистическую Республику Немцев Поволжья.

По переписи населения СССР 1939 г. в этой АССР проживали 366 685 немцев, составлявших 60,4% населения республики. А в целом по СССР немецкая диаспора была одной из крупнейших и насчитывала 1 427 222 человека. При этом на Украине проживали около 400 тысяч немцев, а в РСФСР – примерно 700 тысяч немцев [3].

Постановлением СНК СССР и ЦК ВКП (б) № 2060-935 от 12 августа 1941 г. планировалось выселить из Поволжья 480 тысяч немцев. Приказом НКВД от 27 августа 1941 г. определялся порядок депортации, а официально объявлено о выселении Указом Президиума Верховного Совета СССР от 28 августа 1941 г.

Указом Президиума Верховного Совета СССР от 7 сентября 1941 г. республика Немцев Поволжья была фактически ликвидирована, а ее территории переданы соседним Саратовской и Сталинградской областям.

Одновременно в сентябре-октябре 1941 г. целая серия однотипных постановлений Государственного комитета обороны о переселении немцев из Ленинграда, Москвы, Ростовской области, Краснодарского края, Северного Кавказа, Запорожской, Сталинской и Ворошиловградской областей – и так далее – перевели депортацию российских немцев в направление внутренней политики – тотальное выселение всех граждан СССР немецкой национальности.

Какого-то единого приказа по депортации разом всех российских немцев в СССР не было, что усугубляло неразбериху ситуации и давало некоторой части немцев в годы войны возможность оставаться на свободе. Их брали на учет спецпоселения уже после войны в течение нескольких лет.

Осенью 1941 г. по соответствующему приказу Наркомата обороны из Красной Армии демобилизовали и отправили к родным на спецпоселение всех служивших в армии немцев. К 1945 г. на учете спецпоселения состояли 33 625 демобилизованных немцев. Из них – 1 609 офицеров, 2 492 сержанта и 27 724 рядовых. Большая часть из них попали в 1942–1943 гг. в трудовую армию [4]. Судя по всему, часть погибших от непосильных работ в трудовой армии немцев (в шахтах, лесоповале, строительстве заводов и т. д.) в эту цифру не вошла.

Бюрократически упорядочено управление всеми немцами было лишь в 1944 г. 27 июля 1944 г. замнаркома В. Чернышов и начальник отдела спецпоселений НКВД СССР М. Кузнецов обратились к Л. Берия с предложением «возложить управление немцами на органы спецпоселений НКВД, созданные для управления мобилизованными для работы в угольной, нефтяной и оборонной промышленности, а также на органы НКГБ, работавшие в сфере управления лагерями и стройками НКВД СССР, на оперативно-чекистские отделы НКВД СССР» [5].

На местах работы немцы помещались в специальные зоны, часто за колючей проволокой, нередко в лагерях ГУЛАГа НКВД СССР с вооруженной охраной. Жизнь в бараках, вывод на работу строем и под конвоем, подчиненность НКВД...

По отчету отдела спецпоселений от 5 сентября 1944 г. за время войны выселены целиком следующие народы: немцы, карачаевцы, чеченцы, ингуши, балкарцы, калмыки, крымские татары – общим числом 1 514 тыс. чел. К 1 октября 1945 г. на спецпоселениях в СССР состоит 2 230 500 чел. [6]

В 1944–1945 гг. спецпереселенцы расселены в 6 союзных, 8 автономных республиках и 27 областях СССР. Больше всего их к 1946 г. в Казахстане (более трети общего числа по стране), Узбекистане (более 81 тыс. чел.), Красноярском крае (более 125 тыс. чел.), Киргизии (более 112 тыс. чел.), Кемеровской обл. (более 97 тыс. чел.), Томской обл. (более 92 тыс. чел.), Свердловской обл. (более 89 тыс. чел.), Алтайском крае (более 85 тыс. чел.), Молотовской обл. (более 84 тыс. чел.). Таковы данные на 1 января 1946 г. Казахстан, Западная Сибирь и Урал – главные регионы приема депортированных.

На 1 октября 1945 г. чуть меньше половины спецпереселенцев трудоустроены – 1 015 800 чел. из 2 230 500 чел. Это связано с тем, что в ссылку в годы войны пошли значительные массы стариков, женщин, детей. Мужское трудоспособное население находится отдельно от семей.

Немногим более половины трудоспособных работают в сельском хозяйстве (594 500 чел.). Несколько менее половины трудоспособных заняты в промышленности (421 300 чел.) [7]. Вспомни, что с Северного Кавказа, Крыма, Калмыкии депортировались, в основном, аграрные народы.

Единственное, что давали спецпереселенцам в достаточном количестве и на всех – это земельные участки и огороды. Чтобы не умереть с голода в годы войны, они пытались выращивать там зерно и овощи.

При переселении многие семьи разрывались. За 1944–1945 гг. на учете в ОСП состояло 31 209 разрозненных семей. По отчету НКВД большинство из них (27 810 семей) удалось воссоединиться.

Оперативная работа тогда велась, в основном, вновь созданными органами НКГБ. Было арестовано и привлечено к уголовной ответственности 13 061 спецпоселенцев; за побеги – 3 394 чел. (больше всех бежало чеченцев и ингушей); за антисоветскую агитацию – 1 575 чел., за измену и предательство – 818 чел.; за бандитизм – 566 чел. и так далее [8].

Есть немало мировых примеров депортаций или, иначе говоря, принудительных миграций. Достаточно вспомнить о «переселении» негров-рабов из Африки в Южную и Северную Америку, о миллионах людей, угнанных на принудительные работы в фашистскую Германию из оккупированных стран, о кампании «Лицом к деревне» в маоистском Китае. Другое дело, что механизм и способы проведения таких крупно-

масштабных акций везде варьировались – от вполне цивилизованных (выселение японцев из США), с выплатой компенсаций, до антигуманных и варварских по своему исполнению – депортация корейцев японцами. Советский Союз внес свой вклад именно в негативный мировой опыт. В 1930-х – начале 1950-х гг. практика депортаций больших масс людей в СССР превратилась в обычное явление. Массовые выселения стали одним из важных компонентов решения многих задач политического, экономического, социального и межнационального характера. Массовое выселение юридически невиновных людей оправдывалось «государственными интересами» и «интересами трудового народа».

Стремительное свертывание спецпоселенческой системы в 1954–1950 гг. заставляет говорить о ее глубоком кризисе в тот период. Во-первых, закончился период новых депортаций, что связано со смертью руководителя государства – И. Сталина, который, собственно говоря, самовольно инициировал в начале 30-х, а затем постоянно развивал систему политической ссылки в СССР.

Во-вторых, в сложившихся политических условиях было не так просто игнорировать принцип законности и продолжать сохранять фактически режим лишения свободы миллионов людей при отсутствии как судебных приговоров, так и правомерных законодательных решений. Так что почти полное упразднение спецпоселенчества в конце 1950-х гг. означало, помимо всего прочего, приближение советского общества к определенным цивилизационным формам бытия, достигнутым прогрессивным человечеством к середине XX в.

В-третьих, стал совершенно очевиден экономический и демографический ущерб, наносимый государству и обществу институтом политической ссылки.

Этот ущерб во многом не преодолен и до сих пор. На всей территории бывшего Советского Союза в начале 90-х гг. вновь разгорелись межнациональные конфликты, вызванные в том числе и перемещением народов в середине XX в. Достаточно вспомнить череду конфликтов на Северном Кавказе или проблему крымских татар на Украине.

14 ноября 1989 г. Верховный Совет СССР принял Декларацию «О признании незаконными и преступными репрессивных актов против народов, подвергшихся насильственному переселению, и обеспечении их прав». В Декларации говорилось: «...*Верховный Совет СССР безоговорочно осуждает практику насильственного переселения целых народов как тяжелейшее преступление, противоречащее основам международного права*».

Таким образом, проводившиеся в период Великой Отечественной войны массовые насильственные переселения людей и неправомерные ограничения их прав и свобод официально признаны преступными.

Примечания

1. Земсков, В. Н. Спецпоселенцы в СССР [Текст] / В. Н. Земсков // РАН. М.: Наука, 2003. С. 15.
2. Кокурин, А. И. Спецпоселенцы в СССР [Текст] / А. И. Кокурин // Отечественные архивы. 1993. № 5. С. 101.
3. База данных фонда «Мемориал» [Электронный ресурс] // <http://www.memo.ru>
4. Там же.
5. Л. Берия – И. Сталину «Согласно вашему указанию...». Документы, факты, комментарии [Текст] / сост. Н. Ф. Бугай. М., 1995. С. 151.
6. База данных «Память о несправедливости» [Электронный ресурс] // <http://www.sakharov-center.ru>
7. Земсков, В. Н. Указ. соч. С. 205.
8. Полян, П. История и география принудительных миграций в СССР [Текст] / П. Полян. М.: Мемориал, 2003. С. 154.

А. А. Калинин

ДЕЯТЕЛЬНОСТЬ БРИТАНСКОЙ И АМЕРИКАНСКОЙ РАЗВЕДОК В ГРЕЦИИ в 1942–1944 гг.

В статье рассматриваются деятельность британской и американской разведок в оккупированной Греции, их взаимодействие с движением Сопротивления, исследуется сотрудничество разведок двух стран и появление разногласий.

Военный союз Великобритании и Соединенных Штатов в период Второй мировой войны обусловил начало широкого сотрудничества британских и американских спецслужб. Серией соглашений и договоренностей Великобритания и США были объединены в теснейший разведывательный союз. Однако, как справедливо отмечает специалист по проблеме Дэвид Стаффорд, сотрудничество было отмечено и присутствием немалого недоверия [1]. Британская разведка при поддержке У. Черчилля прилагала все усилия к сохранению гегемонии Британии в таких узловых регионах, как Балканы, Ближний и Средний Восток, Юго-Восточная Азия. В то же время США были намерены этому воспрепятствовать. При этом оба военных лидера (Ф. Рузвельт и У. Черчилль) избегали открытых конфликтов. Пример Греции в этом отношении очень показательен: страна, расположенная на стыке Балканского и Средиземноморского регионов, тра-

КАЛИНИН Александр Александрович – аспирант кафедры всеобщей истории ВятГГУ
© Калинин А. А., 2006

диционно входила в британскую «сферу влияния».

Деятельность британских спецслужб в Греции в отечественной историографии освещалась Б. Н. Тарасовым в диссертации и написанной на ее основе статье [2]. Также данный вопрос рассматривался А. М. Некричем [3]. Работы, посвященные деятельности американских спецслужб на русском языке, отсутствуют.

Хронологически работа охватывает период с начала 1942 г., когда в Греции разворачивается движение Сопrotивления, по октябрь 1944 г., когда немцы покидают страну.

В Греции в период оккупации действовали две британские спецслужбы – Управление специальных операций [Special Operations Executive] (УСО), созданное в июле 1940 г. специально для проведения разведывательной и диверсионной деятельности, и военная разведка – MI [Military Intelligence]. Грецией занималась секция MI-3.

О деятельности Интеллидженс Сервис вследствие недоступности архивов до сих пор известно не так много. Только в 2010 г., к столетию спецслужбы (1909–2009 гг.), предполагается издание объемной официальной истории Интеллидженс Сервис, охватывающей период с момента основания до начала «холодной войны». Поэтому более подробно в настоящей статье рассматривается деятельность УСО.

Управление специальных операций было секретной организацией, которая подчинялась министру экономической войны. УСО должно было согласовывать с министром иностранных дел проведение любой операции, которая затрагивала бы интересы Форин Офиса. Со своей стороны, британский МИД не должен был предпринимать никаких действий, затрагивающих УСО без предварительной консультации. Таким образом, самостоятельность Управления специальных операций была ограничена.

В отличие от британских спецслужб, американское Управление стратегических служб [Office of Strategic Services] (УСС), созданное в 1941 г. как Управление координатора информации и преобразованное на следующий год в УСС, подчинялось Объединенному комитету начальников штабов и было независимо от Госдепартамента.

Оккупация Греции нанесла серьезный удар по позициям британской разведки в этой стране. Сеть УСО сильно пострадала в апреле – мае 1941 г., многие контакты были утрачены. Однако британским разведчикам удалось сохранить контакт с группой республикански настроенных офицеров, также к концу 1941 г. был установлен контакт с коммунистами [4].

В 1942 – начале 1943 г. в Греции разворачивается партизанское движение. В справке от

14 июля 1943 г. для президента Рузвельта по этому вопросу, подготовленной британскими разведывательными службами, отмечалось, что только с начала 1943 г. партизанское движение в Греции «начало вызывать действительно глубокую озабоченность оси» [5].

Движение Сопrotивления в Греции было сильно фрагментированным. Все организации Сопrotивления заявили о своих республиканских взглядах. Наиболее крупным движением являлся Национально-освободительный фронт (ЭАМ). Он включил в свой состав широкий спектр общественных сил левой ориентации, однако руководящую роль в нем играла Коммунистическая партия Греции (КПГ). Фронтom была создана Национальная народно-освободительная армия (ЭЛАС).

В 1941 г. была создана и другая организация Сопrotивления – Национальная Республиканская Греческая Лига (ЭДЭС). Агенты УСО достаточно рано вышли на нее и с апреля по август 1942 г. убеждали одного из ее лидеров, полковника Наполеона Зерваса, начать борьбу с оккупацией. Убеждения на словах подкреплялись немалыми денежными суммами, и Зервас стал главным получателем субсидий УСО и сохранил это привилегированное положение до конца оккупации. Однако долгое нежелание начать партизанскую борьбу явно не способствовало росту его авторитета как в глазах УСО, так и Форин Офиса [6].

Еще одна армия греческого Сопrotивления, сформировавшаяся в это время также при содействии англичан, – Национальная и социальная защита (ЭККА) – была крайне малочисленной.

Информацию об ЭАМ Каирский отдел УСО получил, по-видимому, в октябре 1941 г., когда здесь стало известно о существовании в Греции некой «коммунистической организации» [7]. Однако сведения о коммунистическом ЭАМ тогда потонули в потоке дезинформации.

Ситуация осложнялась тем обстоятельством, что продолжительный период времени УСО имело в Греции только один радиопередатчик («Станция 333»), который контролировал агент «Прометей-II». Станция вышла в эфир 20 ноября 1941 г. Вторая радиостанция вышла в эфир только 17 июня 1942 г. и находилась под контролем агента «Одиссей», который был тесно связан с ЭАМ. Третья радиостанция (вышла в эфир 9 июля) также контролировалась коммунистами. Они преподносили информацию об ЭАМ в выгодном для КПГ свете.

В феврале 1942 г. MI-3 передал Министерству иностранных дел оценку ситуации, существующей в пределах Греции, в которой среди главных групп, противостоящих оккупации, упоминался «так называемый Народный фронт». Один из источников MI-3 в октябре 1942 г. сообщал, что

ЭАМ, «самая крупная секретная организация в Греции», скорее «аполитична и просто патриотическая» [8].

Таким образом, источники в Греции сообщали весьма противоречивую информацию. Руководство ЭАМ стремилось не афишировать свою связь с КПГ. И какое-то время им удавалось вводить англичан в заблуждение.

Другим источником информации о ситуации в Греции был П. Канелопулос. «Самый левый среди правых» политиков, молодой профессор политической экономии университета в Афинах Панайотис Канелопулос поддерживал тесные отношения с обеими британскими спецслужбами: MI-3 и УСО. Канелопулос являлся основателем малочисленной Партии национального союза, которая находилась в оппозиции к диктатору И. Метаксасу, но поддерживала короля. Профессор имел связи как с правыми, так и с левыми, поэтому англичане питали надежду, что эта фигура станет ядром «Национального фронта», приемлемого для короля Георгия II и его правительства, которые должны были гарантировать сохранность британских позиций в стране после войны [9].

УСО разработало операцию «Желатин» с целью переправить политика из Афин, оставив при этом в Греции организацию, которая будет сопротивляться оккупации (и получать деньги от британцев). Предполагалось снабдить ее радиопередатчиком. Организацию должен был возглавить правый деятель Заннас. Англичане надеялись образовать на правом фланге центр сопротивления немецкой оккупации, к которому могли примкнуть и деятели, убеждения которых находились в центре политического спектра. Однако операция провалилась: британский агент был схвачен, в руки итальянцев попал полный список контактов УСО в Греции (конец января – начало февраля 1942 г.). Организация Канелопулоса была разрушена. Сам политик покинул Грецию и 2 апреля 1942 г. прибыл в Турцию, но уже не как руководитель греческого Сопротивления, а в качестве простого беженца [10]. Таким образом, британский план развертывания в Греции движения Сопротивления правой ориентации потерпел полный крах.

Канелопулос по настоянию англичан занял пост вице-премьера и министра обороны в эмигрантском правительстве Э. Цудероса и назначен ответственным за движение Сопротивления в Греции. Ему также был предложен пост премьер-министра Греции после освобождения страны.

Греческое эмигрантское правительство сначала полагалось в основном на MI-3 как канал коммуникации с оккупированной Грецией. Через этот канал, например, Канелопулос поддерживал кон-

такт с правыми: группой «шести полковников» в Афинах, во главе с будущим генералом Спилиотопулосом, и также с организацией в Салониках, известной под названием Защитники Северной Греции. Обе группы были лояльны королю и правительству. Никакой борьбы с оккупацией они не вели. УСО, с другой стороны, был главным образом в контакте с республиканскими группами, включая КПГ [11].

Осенью 1942 г. УСО начинает сотрудничество с партизанами в оккупированной Греции. 25 сентября была утверждена директива о проведении операции «Харлинг». 30 сентября англичане сбросили на парашютах диверсионные группы во главе с полковником Э. К. Майерсом и майором К. М. Вудхаузом, которые установили связь с партизанами из ЭЛАС и ЭДЭС. Английские спецслужбы преследовали цели нарушить коммуникации держав оси в Греции, дезорганизовать их администрацию и подорвать контроль над страной. По предложению агента «Прометей II» одну группу направили к Зервасу, а другую – к партизанам ЭЛАС. Вудхауз с трудом добрался до Зерваса. Британцам удалось установить связь с Аресом Велухиотисом, «сражающимся гением ЭЛАС», коммунистом и «капитаньос» партизанского отряда ЭЛАС. 14 ноября отряд Ареса соединился с Зервасом и Вудхаузом. Первой крупной целью подрывной работы стал Горгопамаский мост. План нападения был подготовлен Майерсом. Зервас на время операции был назначен главой объединенных партизанских сил. Мост был взорван в ночь с 25 на 26 ноября при участии обеих партизанских групп. Взрыв моста разорвал единственную железную дорогу, соединявшую Южную Грецию с Центральной Европой и игравшую важную коммуникативную роль. Аресу были переданы 250 золотых sovereignов [12]. В течение 39 дней железнодорожное сообщение было прервано [13].

Вудхауз позднее отмечал, что подрыв моста стал первой диверсионной акцией в оккупированной Европе, организованной при поддержке британских спецслужб, скоординированной с союзническими стратегическими планами.

Успешная диверсионная операция вызвала состояние эйфории в Каирском штабе УСО. В это время там возник план организации партизанского движения в Греции, согласно которому координацию действий партизанам, которые, как считалось, находились полностью вне политики, должен был осуществлять англо-греческий комитет от имени Канелопулоса и греческого эмигрантского правительства через комитет «шести полковников» в Афинах. В состав этого комитета вошли представители Форин Офиса, УСО, британских военных и греческого правительства. Комитет обычно собирался один раз в месяц,

чтобы обсуждать операции в Греции. В действительности он обсуждал только те операции, которые могли быть приемлемы для греческого правительства. В его функции входило и распределение финансовой помощи англичан партизанам. Таким образом, национально-освободительное движение в Греции должно было ассоциироваться с греческим эмигрантским правительством и одновременно находиться под бдительным контролем англичан. Комитет функционировал с начала лета 1942 до марта 1943 г., когда Канелопулос покинул правительство [14]. В целом, значение комитета было невелико и особой роли он не сыграл.

Вудхауз (теперь подполковник) отправился в Афины с целью установления связи с «шестью полковниками». Здесь англичан ждало разочарование. Встреча Вудхауза с одним из «шести полковников» показала, что они вовсе не горят желанием участвовать в партизанском движении. К тому же англичанами была перехвачена телеграмма, из которой следовало, что «полковники» стремятся к захвату власти в Афинах после ухода немцев. Зато британский офицер встретился с некоторыми лидерами ЭАМ: А. Дзимасом, И. Цирмикосом, секретарем КПГ Г. Сяндосом [15].

Вудхауз считал, что эти «шесть полковников» могли бы оказаться более полезными, когда дни оккупации будут сочтены. К тому же тесные отношения с крайне правыми «полковниками» могли стать поводом для обвинений в поддержке англичанами реакционных кругов [16].

В первой половине 1943 г. сотрудничество британских спецслужб с ЭАМ/ЭЛАС развивалось достаточно успешно. Во все горные районы Греции были направлены группы диверсантов. Британские агенты установили хорошие отношения с отрядами ЭАМ. Вудхаузу в конце января – начале февраля 1943 г. удалось избежать ареста итальянцами только благодаря ЭАМ. Когда в начале февраля он перебрался из Афин в более безопасное место – горы, то его сопровождал коммунист «Томас».

Содержание телеграммы Майерса от 3 февраля 1943 г. свидетельствует, что он явно еще не идентифицировал лидеров ЭАМ как коммунистов, но уже 24 февраля из его телеграммы можно сделать вывод, что Майерс догадывается о коммунистическом контроле над ЭАМ [17].

Только в апреле Майерс пришел к окончательному выводу, что ЭАМ является коммунистическим «фронтом», Вудхауз к этому выводу пришел и того позже – в августе. Численность ЭАМ в начале 1943 г. стремительно росла. Греки воспринимали Национально-освободительный фронт как символ сопротивления оккупантам.

Помощь англичанами оказывалась обеим партизанским армиям – ЭЛАС и ЭДЭС. Посте-

пенно предпочтения англичан склоняются в пользу ЭДЭС. Майерс докладывал в Каир о социальном радикализме ЭАМ и более приемлемых взглядах руководителей ЭДЭС. Штаб британской миссии расположился в Эпире вместе со штабом ЭДЭС.

Первая реакция британского МИДа не была восторженной: Зервас характеризовался как «левый, но антикоммунист», но вскоре ЭДЭС стало рассматриваться как «меньшее из зол».

Офицеры УСО выступали в роли советников и координаторов действий партизан. Майерс предполагал объединить движение Сопrotивления через проект «Национальных отрядов» и подчинить их британскому ближневосточному командованию. Предполагалось территорию горной Греции разделить на партизанские районы во главе с «капитаньос» отряда совместно с британским офицером связи, через которого должно было осуществляться оперативное руководство действиями партизан из объединенного штаба в Каире. По требованию ЭАМ проект «Национальных отрядов» был серьезно изменен. Согласованный вариант соглашения предусматривал, что приказы штаба, которые передавались через генерала Майерса, носили фактически рекомендательный характер – решение о том, исполнять или нет приказ, принимали сами партизаны [18]. В июле соглашение было заключено с участием трех главных партизанских групп (ЭЛАС, ЭДЭС и ЭККА). 16 июля 1943 г. командующий ЭЛАС полковник Ст. Сарафис и Э. Майерс подписали совместную декларацию, в соответствии с которой ЭЛАС (как и ЭДЭС и ЭККА) признавалась союзнической армией и подчинялась союзническому ближневосточному командованию. 5 июля было подписано соглашение об образовании Объединенного главного командования партизан. Исполнялось оно недолго.

Заключение соглашения позволило Майерсу провести в соответствии с директивами комитета начальников штабов в июне-июле 1943 г. при активном участии ЭЛАС и ЭДЭС операцию «Животные», которая оказалась очень успешной. 21 июня был взорван Азопусский мост. В течение последующих трех недель партизаны провели сорок четыре крупные диверсии на шоссе и железнодорожных трассах. Внимание противника было отвлечено от Сицилии, где 10 июля началась высадка союзных войск [19].

Успехи партизанского движения, активизация деятельности британских спецслужб в Греции стимулировали заметный рост интереса американских спецслужб к ситуации в Греции. Весной 1943 г. в Каире началось формирование группы инструкторов по подготовке агентов УСС для Греции, а также Югославии, Венгрии и некоторых других балканских государств [20].

УСС в Каире поддерживал контакт с некоторыми антикоролевски настроенными министрами эмигрантского правительства (например, С. Венизелосом) [21]. В начале мая УСС предприняло попытку установить контакт в Каире с П. Канелопулосом. С ним было проведено много встреч, но поскольку политик опасался недовольства британских спецслужб, он обратился к американцам с предложением согласовать контакт с британской разведкой [22]. Интерес американских спецслужб к политику не был случайным. Он рассматривался как один из возможных кандидатов на пост главы послевоенной Греции. Американский журнал «Тайм» 12 апреля 1943 г. напечатал статью «Поэт ждет», посвященную отставке П. Канелопулоса. В ней политик характеризовался как «неистово либеральный греческий поэт и ученый» и даже как «многообещающий лидер Новой Европы». Его имя стало поводом для суждения о том, что «освобожденные европейские нации выберут послевоенных лидеров из числа тех, кто выступал против несчастного прошлого и олицетворяет лучшее будущее» [23].

10 августа 1943 г. в Каир вместе с Майерсом прибыла делегация партизанских лидеров (из ЭАМ, ЭДЭС и ЭККА). Этот визит являлся попыткой согласовать между англичанами и греческими партизанами имевшиеся спорные вопросы («королевский вопрос», а также проблемы дальнейшего военного сотрудничества). Вследствие негибкой позиции Форин Офиса по «королевскому вопросу» миссия полностью провалилась. Последствиями провала стали, с одной стороны, кризис в отношениях между британским МИДом и УСО, а с другой – прекращение сотрудничества партизан и разразившаяся в октябре гражданская война.

Острый конфликт между УСО и Форин Офисом привел к кризису каирского отдела УСО в сентябре-октябре 1943 г., который теперь назывался «отряд 133». Руководители прежнего отдела, его глава лорд Гленконнер и начальник штаба бригадный генерал Дж. Кебл покинули Каир. По настоянию Форин Офиса Майерса отстранили от должности руководителя британской военной миссии в Греции. На его место был назначен Вудхауз. Теперь «отрядом 133» командовал бригадный генерал У. А. М. Стауэлл, профессиональный военный. Значительно возросла роль дипломатов в процессе принятия решений. Посол Липер стал обладать правом решающего голоса.

В период кризиса каирского отдела УСО начинается работа офицеров УСС в Греции. В сентябре 1943 г. несколько сотрудников УСС во главе с капитаном Ж. Эрготтом прибыли в Грецию, чтобы установить контакт с греческими партиза-

нами. Эрготт достиг штаба ЭЛАС. Британская военная миссия была преобразована в Союзную военную миссию. В декабре туда для исполнения обязанностей заместителя начальника прибыл майор Джеральд К. Уайнс («Джерри»).

В Каире под руководством полковника Джона И. Толмина, руководителя каирского подразделения УСС, работали Родни Юнг, археолог из Принстона, который ранее провел несколько лет в американской Школе классических исследований в Афинах, и подполковник Пол Уэст, который был назначен главой отдела специальных операций УСС в Каире [24].

В соответствии с соглашением между британским УСО и американским УСС британские секретные службы доминировали в Югославии и Греции, в то время как американские – в Болгарии и Венгрии.

Проведение спецопераций осложняла политическая поляризация греческого Сопротивления. Американцы ставили перед собой задачу объединить партизан в борьбе с нацистами. По указанию главы УСС У. Донована Толмин направил специальную миссию в штаб ЭЛАС в греческих горах. Его задача состояла бы в том, чтобы сообщить руководству ЭАМ/ЭЛАС о планах американского УСС по ведению подрывной работы и получить гарантию, что они не будут действовать без распоряжений Союзнического высшего командования. Для выполнения этой задачи был отобран подполковник Пол Уэст [25].

Когда Уэст достиг штаба Сарафиса в горах, он сделал вывод, что главнокомандующий более заинтересован борьбой с «шестью полковниками», а не с немцами.

После прибытия американских разведчиков в Грецию лидеры ЭАМ/ЭЛАС первое время надеялись, что им удастся использовать американцев для реализации своих политических планов. Они стремились завоевать симпатии американцев в надежде на то, что США будут проводить политику, противоположную британской.

Прибывшего в штаб ЭЛАС офицера УСС Эрготта Сарафис привлек к процедуре принятия командования полком, и этот факт пропагандисты ЭАМ и КПГ активно использовали в собственных целях, заявляя об одобрении американцами деятельности ЭЛАС.

Узнав об этом, Пол Уэст приказал Эрготту прекратить отношения с коммунистическим полком публично и немедленно. Уэст писал Доновану: «Я поблагодарил [Сарафиса] за доверие, оказанное капитану Эрготту и сказал, что капитан сочтет за честь служить почетным командующим только этого подразделения» [26].

В честь прибывшего в штаб ЭЛАС Уэста Сарафис организовал парад, во время которого была предпринята очередная попытка втянуть амери-

канских офицеров в политику. Переводчик партизан убеждал Уэста публично передать Сарафису его пистолет-пулемет Марлин, но американский офицер, заметив рядом фотографа, отказался. За ужином Сарафис в обмен на Марлин обещал пойти на союз с роялистами. Уэст все же отдал свое оружие. Обещание так никогда и не было выполнено, а факт передачи американским офицером своего оружия на «банкете» преподносился пропагандой ЭАМ как символ американского признания ЭЛАС.

За исключением этого эпизода, миссия Уэста оказалась вполне успешной. Уэст добился обещания от Сарафиса, что ЭЛАС обеспечит всю необходимую поддержку действий американцев против немцев. Партизаны ЭЛАС также признали полномочия высшего Союзного командования в Средиземноморье, при условии, если оно согласится поставлять оружие [27].

Еще одним свидетельством стремления лидеров ЭЛАС к сотрудничеству с американцами стало переданное через майора Уайнса 11 декабря сообщение о готовности к миру с Зервасом. Этот жест можно расценить и как обращение к третьей, нейтральной, стороне с просьбой выступить посредником между англичанами и ЭАМ/ЭЛАС [28]. Уайнс передал информацию Вудхаузу.

Многие офицеры УСС, особенно американцы греческого происхождения, были весьма критически настроены к британской политике в отношении движения Сопротивления в Греции. Недовольство вызывали планы британцев восстановить после освобождения Греции короля Георгия II, который полностью дискредитировал себя в глазах греков. Офицеры считали, что «американскую миссию нужно послать в Грецию, чтобы умиротворить страну, давая им гарантию, которую они хотят – что король не будет возвращаться до плебисцита». Это отношение вызывало негативную реакцию англичан. Утверждалось, что в Каире американцы распространяют «самые ребяческие и ложные политические сплетни», а в Греции якобы «они дают оружие ЭЛАС» [29].

В действительности же отношение к ЭАМ в УСС было различным. Многие младшие офицеры, особенно Отдела исследований и анализа в Каире и в самой Греции, действительно солидаризировались, по крайней мере, первоначально, с левым движением Сопротивления. Среди рядовых сотрудников УСС ЭАМ пользовался значительной симпатией и уважением. Д. Стаффорд приводит слова одного из офицеров УСС в Каире, который говорил, что британцы «не интересовались греческим освобождением», а преследовали в Греции «имперские интересы» [30]. Все же даже здесь критика британской тактики не обязательно подразумевала поддержку всех

партизан. «В создавшейся обстановке, – предупреждал отчет УСС, датированный августом 1943 г., – есть реальная возможность серьезных неприятностей в послевоенной Греции, в которой коммунисты... если они решатся, могут играть ведущую роль». Предлагалось отколоть коммунистов от их «многочисленных некоммунистических последователей» путем убеждения греков, «что Союзники гарантируют право установить их собственное правительство после войны». На более высоких властных уровнях, в Каире и Вашингтоне, эта позиция была преобладающей. В октябре 1943 г. Донован сообщал президенту Рузвельту, что попытка «настаивать на возвращении короля до проведения выборов только вызовет инциденты и объединит оппозицию» [31]. Донован считал, что, несмотря на имеющиеся политические противоречия, греческих партизан следует поддерживать исходя из «военной потребности» [32].

22 октября президент направил Черчиллю предложение назначить главу УСС У. Донована руководить спецслужбами союзников на Балканах. «Хаос, развивающийся на Балканах, вызывает у меня беспокойство..., – писал президент. – И в Югославии, и в Греции партизанские силы, кажется, заняты в значительной степени борьбой друг с другом, а не с немцами». Выход из этой ситуации президент видел только в присутствии «решительного и компетентного офицера» Донована [33].

Таким образом, Рузвельт предлагал поставить всех агентов американской и британской разведок под контроль США. Можно предположить, что американский президент стремился этим предложением не только повысить роль США, но и уменьшить влияние политического фактора в деятельности разведок на Балканах. Черчилль же вовсе не собирался этого допускать. 23 октября он направил американскому президенту ответ, содержащий вежливый отказ [34]. Настойчивость американцев в деле активизации деятельности американской разведки в стране вызывала серьезную озабоченность английской стороны.

Американские спецслужбы стремились проводить независимую от англичан политику, однако сохранялась некоторая техническая зависимость от англичан – в частности, офицеры УСС первоначально пользовались британскими каналами связи (правда, используя собственные шифры) и поставками. Но уже в 1944 г. американцы имели в Греции собственные радиостанции.

Цудерос и король выражали беспокойство по поводу деятельности УСС в Греции в связи с тем, что американские спецслужбы якобы оказывали большую помощь ЭАМ. 19 января 1944 г. посол США Маквей переговорил по этому поводу с полковником Уэстом и Родни Юнгом. Уэст подчерк-

нул, что инициативу секретной работы в Греции и Югославии взяли на себя его британские коллеги. Маквей заверили, что офицеры УСС находятся в Греции исключительно в разведывательных целях и никаких поставок, тем более оружия и боеприпасов, ни ЭЛАС, ни ЭДЭС они не осуществляют. Юнг добавил, что для одной из групп продовольствие и медикаменты могут быть поставлены в обмен на информацию, но это единственный случай и речь не идет о поставке оружия и боеприпасов [35].

Между американскими дипломатами и руководителями УСО складывались непростые отношения. С одной стороны, американский посол при греческом правительстве в изгнании Линкольн Маквей регулярно информировал руководителей каирского УСО о складывающейся политической ситуации. В то же время имели место многочисленные разногласия и соперничество.

4 февраля 1944 г. состоялась беседа Маквея с Джоном Толмином. Тот отмечал, что англичане вмешиваются во внутренние дела Греции и даже не информируют об этом американцев. Полковник считал, что УСС должно действовать самостоятельно, чтобы не вовлекаться слишком глубоко в британские интриги. Толмин рекомендовал поддержать разработанный британцами план «Ноев ковчег».

Операция «Ноев ковчег» преследовала несколько целей. Во-первых, она должна была отвлекать внимание немецкого командования от Северной Франции, где планировалось открытие второго фронта. Во-вторых, ставилась цель не допустить переброски из Греции войск вермахта на советско-германский фронт или во Францию. Предполагалось начать активные диверсионные действия как раз перед днем «Д» (высадкой союзников в Нормандии 6 июня 1944 г.). И, наконец, в момент эвакуации немцев из Греции ставилась задача не допустить разрушения ими городов и остатков греческой транспортной инфраструктуры и нанести уходящим войскам максимально большой урон [36].

6 апреля 1944 г. Маквей был проинформирован о намерениях начать «Ноев ковчег» в середине мая 1944 г. Для участия в диверсионных операциях из США прибыл даже сын Э. Цудероса. УСС надеялось на помощь партизан [37].

Как часть предварительной фазы плана «Ноев ковчег» УСО предложило дать «отдых» греческим партизанам. По-видимому, разведчики стремились восстановить силы отрядов Зерваса, которые едва не были разгромлены ЭЛАС. Планировалось сохранять их в боевой готовности до момента начала эвакуации немцев из Греции. В Форин офисе опасались, что если не ориентировать партизан на борьбу с немцами, то они просто продолжат гражданскую войну. Вновь серьезно возражали военные. Отмечалось, что «кри-

терием нашей политики в Греции должно быть число немецких дивизий, занятых там». По этой причине военные выступали за более активное сопротивление в Греции и утверждали, что это могло быть достигнуто путем возобновления полной поддержки ЭАМ/ЭЛАС [38].

В мае Форин Офис выступил с новой инициативой. Министр иностранных дел А. Иден предложил публично осудить ЭАМ/ЭЛАС, полностью порвать с ними все отношения. Теперь ни УСО, ни начальники штабов не возражали против ослабления ЭЛАС. Было принято решение окончательно прекратить все поставки ЭЛАС. Персонал же Вудхауза в Греции был увеличен [39].

В марте 1944 г. сфера ответственности каирского УСО была ограничена Грецией, Болгарией и Румынией. До этого из Каира осуществлял руководство британскими разведчиками еще и в Италии, Югославии и Албании [40].

УСС начало реализацию плана «Ноев ковчег» в мае 1944 г. и одной из основных его задач являлась маскировка подготовки высадки Союзников в Нормандии. После того как майор Уайнс получил травму при падении с лошади, на его место был назначен полковник Пол Уэст [41].

К концу апреля 1944 г. в Греции уже находилось примерно 250 агентов УСС. Они отращивали бороды, как их греческие родственники [42]. С апреля по июль в Грецию прибыло 8 оперативных групп УСС по 20–30 человек в каждой [43].

Для проведения всех операций Уэст имел в распоряжении не больше 15 офицеров, 159 военнослужащих, и приблизительно 160 агентов специальных операций. Все же ущерб, который они смогли нанести немцам, был немалым. Подрывные действия начались в январе 1944 г., операция «Ноев ковчег» – в середине мая. В общей сложности УСС было проведено 76 диверсионных операций, которые закончились в сентябре 1944 г. [44]

Весной 1944 г. капитан Джордж У. Верджис отправляется с отрядом в Эпир, в зону действий Н. Зерваса. Верджис совершает успешное нападение на болгарские войска (76 убитых и раненых).

Группа под командованием капитана Энди Роджерса организовала диверсию на железной ветке Салоники – Скопье. В ночь с 5 на 6 июня был произведен взрыв 2 мостов. В составе отряда были 10 американцев, 3 британца, 1 канадец, 1 австралиец, 20 греков.

21 мая 1944 г. группа под командованием лейтенанта Джорджа Папазоглеу отправляется в Грецию. Результат экспедиции – убито и ранено 574 человек, 104 захвачено в плен, взорвано 7 мостов, 2 электростанции и т. д.

Группа под командованием лейтенанта Джона Джианнариса (после его ранения – лейтенанта Ника Паппаса) входит в Фессалию с целью совершения нападения на железную дорогу Афины–Салоники. Итог – разрушен участок железной дороги. Враг потерял 675 убитыми и ранеными, 3 паровоза, 31 товарный вагон и т. д. [45]

Одной из первых прибывших в Грецию групп была так называемая «"Чикагская" миссия» во главе с майором Джеймсом Келлисом. В начале 1944 г. этот отряд проник в Грецию вслед за Келлисом, который пересек греко-турецкую границу в конце декабря 1943 г. [46] Келлис и его команда достигли штаба ЭЛАС в горах, но обнаружили, что партизаны заняты гражданской войной, а не сопротивлением оккупации. Келлис постарался переориентировать партизан на противодействие немцам. Убеждение дало результат, и его группа получила помощь партизан [47].

УСС стремилось прервать поставки важнейших материалов для германской промышленности. В результате диверсий на некоторое время удалось полностью прервать поставки хрома в Германию. Отдел исследований и анализа по поручению Донована провел анализ поставок хрома в Германию. Хром мог поставляться только из Турции с использованием греческих транспортных коммуникаций.

29 и 30 мая 1944 г. два железнодорожных моста через реку Марица железной дороги Стамбул – София, по которым осуществлялись поставки хрома, были взорваны группой Келлиса. Агентами УСС была взорвана и единственная альтернативная железнодорожная ветка, проходившая через город Александруполис. Об этих успехах УСС Донован 18 июня сообщил президенту Рузвельту [48].

Деятельность британской разведки в 1944 г. занимали политические цели. В частности, большое внимание уделялось заботе о послевоенном политическом устройстве Греции. В июле 1944 г. Черчилль решил, что, если греческие коммунисты не примут правительство «национального единства» Г. Папандреу, то он эвакуирует весь персонал Союзной военной миссии.

В июле 1944 г. англичане обратились к директору УСС Доновану с предложением удалить сотрудников УСС из Греции, чтобы показать коммунистам и русским, что западные державы объединяются в общем фронте. Но когда новости о британском решении достигли Каира, оно столкнулось с резким неприятием руководителей групп. Руководитель группы секретной разведки в Греции Стивен Пинроуз писал Доновану: «Мы опасаемся, что такой шаг... подвергнет опасности успех наших МО, SI и SO миссий [49], погрузит организованное сопротивление нацистам в Греции в хаотическое состояние, отменит любые до-

полнительные проекты, взорвет план "Ноев ковчег"».

Донован приказал Толмину, который вернулся в Каир, «оставить все без изменений». Он подчеркнул, что «[в Греции] мы будем тверды в защите нашего права продолжать разведывательную работу и посылать группы».

Глава УСС изложил свои возражения по поводу британского вмешательства в дела Управления К. Хэлу. Госсекретарь в ответе Доновану от 15 июля 1944 г. подчеркнул, что «деятельность УСС не должна прекращаться в результате политических решений...», отметив, что «персонал УСС работает совместно с британскими службами только в отдельных случаях» и согласился, что «интересы ведения войны делают желательным, чтобы американский персонал остался в Греции» при условии, что он не будет вмешиваться в греческую внутреннюю политику или фракционные споры [50]. Донован передал инструкции Хэлла Толмину в Каир.

Известный американский журналист Дрю Пирсон в августе 1944 г. опубликовал в газете «Вашингтон пост», используя секретные документы УСС, полученные им вследствие несанкционированной утечки (один из сотрудников офиса Донована в Вашингтоне был им подкуплен), статью с резкими нападениями на У. Черчилля и его политику в Греции.

Статья вызвала скандал. В Лондоне ее восприняли как продолжение кампании УСС против британской политики в Греции. Возмущенный Черчилль 24 августа не только высказал свои претензии Г. Гопкинсу, но и направил Доновану личное послание. Стаффорд назвал его «беспрецедентным» [51]. В документе, в частности, говорилось:

«Я должен сказать Вам, что у меня назревает огромная тревога по поводу действий УСС на Ближнем Востоке... Я очень огорчен тем, что ваше имя привнесено во все это... Статья Дрю Пирсона – экземпляр материала, который соответствует кампании УСС против британцев. Действия УСС, несомненно, приведут к ссоре...»

До того как я понял, что Вы вовлечены, я собирался телеграфировать президенту... Ввиду нашей дружбы я не хотел бы ставить этот вопрос на самом высоком уровне, не спрашивая Вас... Если, однако, сделать ничего нельзя, то я буду добиваться его обсуждения на межправительственном уровне» [52]. Насколько известно, Донован не ответил на эту телеграмму. Но два дня спустя Ф. Рузвельт в качестве жеста успокоения согласился предоставить американские самолеты для переброски британских войск в Грецию [53].

Глава греческого стола Отдела исследований и анализа каирского отделения УСС весной-ле-

том 1944 г. Моисей Хадас, профессор греческого языка в университете Колумбии, эксперт по греко-еврейским отношениям и политическому консерватизму, был настроен антиимпериалистически. В сентябре 1944 г. Хадас возвратился в Вашингтон и передал свой отчет «Наблюдения относительно греческих дел в Каире». В отчете говорилось: «Среди греков в Каире распространено общее негодование относительно степени и возможно даже в большей манеры британского вмешательства в греческие политические дела. Это чувство не ограничено либеральными элементами (для кого “негодование” является неадекватным термином), но разделяется консерваторами, которые также желают устойчивого режима, но кто чувствует, что британский образ действия влечет за собой невыносимое уменьшение греческого суверенитета. Некоторые из газет предупредили, что немецкая оккупация не должна быть заменена на британскую» [54]. Хадас писал об арестах по политическим мотивам, о формировании англичанами греческой армии сплошь из крайне реакционных элементов, а также о британской цензуре печати. В частности, не допускались любые намеки на чрезмерное вмешательство англичан в греческие дела. Также отмечалось их неоднозначное отношение к созданным фашистами «батальонам безопасности», ибо их борьба с коммунистами англичанам очень импонировала [55].

Документ вызвал немалое удивление и беспокойство в Вашингтоне. Донован направил его госсекретарю и военным, а несколько перефразированную версию – ФДР. Отчет представлял собой серьезный обвинительный акт британского правительства, поскольку из него следовало, что основной союзник Америки действовал не лучше, чем фашисты [56].

Посол Маквей серьезно опасался, что ответственность за ошибки англичан, за их вмешательство во внутренние дела Греции распространится и на США. В письме президенту Рузвельту от 17 февраля 1944 г. он отмечал: «Министерство иностранных дел (Великобритании. – А. К.) приняло руководство британскими агентами и вовлекло их в политические маневры. Это ставит наших агентов по аналогии в сходное положение, и, несмотря на факт нашего тщательно незаинтересованного отношения к внутренним политическим делам... делает ответственным наше правительство в глазах каждого грека... а все британские интриги» [57].

С Маквеем было солидарно и УСС. 9 мая 1944 г. посол записал в дневнике резюме положения в Греции, данное УСС: «Стоит отметить, что и в Греции, и в Каире британцы создают впечатление, что Соединенные Штаты находятся в полном соглашении с их греческой политикой...

Фактически, однако, Соединенные Штаты не имеют ресурсов, которые позволили бы им разделять руководство политикой. Союзническая политика в Греции – только британская политика, за которую Соединенные Штаты будут считаться ответственными» [58].

К сентябрю недовольство англичан достигло высокого градуса. Британский посол Липер обвинял УСС, что оно организует «кампанию шептания против Папандреу», и пытается создать левоцентристскую коалицию. Черчилль жаловался непосредственно Рузвельту, выражая неудовлетворенность действиями Донована в Египте, Греции и Югославии [59].

Английская фаза операции «Ноев ковчег» началась 10 сентября и продолжалась до 1 ноября. Активное участие в операции принимали партизаны как из ЭЛАС, так из ЭДЭС. В помощь Союзной военной миссии и партизанам в Грецию был направлен спецназ. Потери противника, по оценке Вудхауза, составили 5000 человек убитыми, 100 паровозов и 500 грузовиков [60].

Тактика действий британских спецслужб в Греции определялись, с одной стороны, военными соображениями, с другой – политическими. Большую роль играла расстановка приоритетов в определенный момент. Если, например, в Югославии англичане поддержали партизан – коммуниста И. Б. Тито, то в Греции достаточно быстро поддержка ЭАМ была прекращена. Во-первых, Греция была гораздо более важна для Великобритании, чем Югославия. Враждебная Греция поставила бы под угрозу британские интересы в Восточном Средиземноморье. Во-вторых, военно-стратегическое значение греческого Сопротивления было не столь велико, как югославского. К тому же летом – в начале осени 1943 г. после высадки в Сицилии, а затем и на Аппенинском полуострове, а также решений Квебекской конференции об отклонении «балканского варианта» союзнической стратегии, значение Сопротивления в Греции еще больше снизилось.

Это определило смещение приоритетов из военной области в политическую. Англичане взяли курс на раскол партизанского движения в Греции, всячески стремились подорвать влияние ЭАМ\ЭЛАС и обеспечить формирование в послевоенной Греции дружественного режима короля Георгия II.

Первые офицеры УСС появляются в Греции в сентябре 1943 г., то есть когда англичане переориентировались уже на раскол партизанского движения. Действия американских спецслужб в Греции базировались на политике невмешательства во внутренние дела страны. Офицеры УСС стремились сплотить партизан на борьбу с ок-

купацией. Вопросы политического устройства страны должны были, по мнению американского руководителя, решаться после войны самими греками без британского вмешательства.

Различия стратегии и тактики привели к возникновению разногласий между спецслужбами. Озабоченность американской стороны вызывали многочисленные британские интриги в Греции с целью восстановить после войны короля Георгиоса II и их стремление внушить всем мысль, что их политика пользуется полной поддержкой США.

Тлевший конфликт вырвался наружу летом 1944 г. У. Черчилль был очень недоволен деятельностью УСС в Греции. Однако его предложение об удалении персонала УСС из Греции было отклонено американцами. Более того, Donovan отдал распоряжение продолжать разведывательную деятельность в Греции и после ухода немцев. Соединенные Штаты имели в Балкано-Средиземноморском регионе собственные интересы и вовсе не собирались допускать восстановления Лондоном своей «сферы влияния».

Примечания

1. *Stafford, D.* Roosevelt and Churchill: Men of Secrets [Text] / D. Stafford. Woodstock; N.Y., 2001. P. 224–225.
2. *Тарасов, Б. Н.* Политика Англии в отношении Югославии и Греции в годы второй мировой войны (июнь 1941 – декабрь 1943 гг.) [Текст]: автореф. дис. ... канд. ист. наук / Б. Н. Тарасов. М., 1983. 23 с.; *Он же.* Информационное обеспечение британской политики в отношении Греции (июнь 1941 – март 1943 гг.) [Текст] // Военно-экономические и дипломатические аспекты истории второй мировой войны. Краснодар, 1990. С. 102–112.
3. *Некрич, А. М.* Политика Англии в греческих делах (1941–1945 гг.) [Текст] / А. М. Некрич // Проблемы британской истории. М., 1972. С. 102–134.
4. *Stafford, D.* Britain and European resistance, 1940–1945: A survey of the special operations executive, with documents [Text] / D. Stafford. Toronto; Buffalo: Univ. of Toronto press, 1980. P. 98.
5. *Franklin, D.* Roosevelt Digital Archives. PSF. – Box 37. – Recent activities and present strengths (July 1943) of opposing forces in Yugoslavia, Albania and Greece 7/14/43 [Electronic resource] – режим доступа: <http://www.fdrlibrary.marist.edu/psf/box37/>, свободный.
6. *Papastratis, P.* British Policy towards Greece during the Second World War, 1941–1944 [Text] / P. Papastratis. Cambridge, 1984. P. 127–128.
7. *Ibid.* P. 125–126.
8. British policy towards wartime resistance in Yugoslavia and Greece [Text]. L.: Macmillan, 1975. P. 171.
9. *Маккензи, У.* Секретная история УСО: Управление специальных операций в 1940–1945 гг. [Текст] / У. Маккензи; пер. с англ. В. Ф. Мисюченко. М., 2004. С. 206.
10. *Маккензи, У.* Указ. соч. С. 203–204; *Woodhouse, C.* The Struggle for Greece, 1941–1949 [Text] / C. Woodhouse. L., 1976. P. 28.
11. *Woodhouse, C.* The Struggle for Greece, 1941–1949. P. 28; *Papastratis, P.* Op. cit. P. 128.
12. *Маккензи, У.* Указ. соч. С. 543–546.
13. *Stafford, D.* Britain and European resistance, 1940–1945. P. 99.
14. *Papastratis, P.* Op. cit. P. 128–130; *Маккензи, У.* Указ. соч. С. 218.
15. *Маккензи, У.* Указ. соч. С. 547–548; *Papastratis, P.* Op. cit. P. 131.
16. *Papastratis, P.* Op. cit. P. 132.
17. *Woodhouse, C.* The Struggle for Greece, 1941–1949. 1976. P. 32.
18. *Маккензи, У.* Указ. соч. С. 550–553; *Papastratis, P.* Op. cit. P. 139–143.
19. *Маккензи, У.* Указ. соч. С. 553; *Papastratis, P.* Op. cit. P. 143.
20. War Report of the O.S.S. [Text]. N.Y.: Walker and company, 1976. P. 242; См. также: *Hymoff, E.* The OSS in World War II. The complete story of America's first wartime espionage service, the forerunner of the CIA [Text] / E. Hymoff. N.Y., 1972. P. 263.
21. *Woodhouse, C.* Apple of discord. A survey of recent Greek politics in their international settings [Text] / C. Woodhouse. L., etc., 1948. P. 154–155.
22. *Papastratis, P.* Op. cit. P. 103.
23. Time magazine. Apr. 12, 1943 [Electronic resource] – режим доступа: <http://www.time.com/time/magazine/article/0,9171,802625,00.html>, свободный.
24. *Brown, A.* The Last Hero: Wild Bill Donovan [Text] / A. Brown. N.Y., 1982. P. 426.
25. *Ibid.* P. 427.
26. *Ibid.* P. 429.
27. *Ibid.* P. 429–430.
28. *Ibid.* P. 65.
29. *Wittner, L.* American Intervention in Greece, 1943–1949 [Text] / L. Wittner. N.Y., 1982. P. 15; См. также *Stafford, D.* Roosevelt and Churchill: Men of Secrets. P. 274–275.
30. *Stafford, D.* Roosevelt and Churchill: Men of Secrets. P. 274.
31. *Wittner, L.* American Intervention in Greece, 1943–1949 [Text]. N.Y., 1982. P. 16.
32. *Brown, A.* Op. cit. P. 426–427.
33. Churchill and Roosevelt. The Complete Correspondence [Text] : In 3 vols / ed. with a Commentary by Warren F. Kimball. L., 1984. Vol. 2. P. 549; См. также: *Barker, E.* British Policy in South-East Europe in the Second World War [Text] / E. Barker. N.Y., 1976. P. 118–119.
34. Churchill and Roosevelt. The Complete Correspondence. Vol. 2. P. 554.
35. Ambassador MacVeagh Reports: Greece 1933–1947 [Text] / ed. by J. O. Iatrides. Princeton (N.J.): Princeton univ. press, 1980. P. 428–430.
36. *Brown, A.* Op. cit. P. 427.
37. Ambassador MacVeagh Reports. P. 488.
38. *Stafford, D.* Britain and European resistance, 1940–1945. P. 163.
39. *Ibid.* P. 165–166.
40. British Intelligence in the Second World War: It's Influence on Strategy and Operations [Text] / by F. H. Hinsley, with E. E. Thomas, C. F. G. Ranson. Vol. 3. Part 1. N.Y.: Cambridge univ. press, 1984. P. 463.
41. *Hymoff, E.* Op. cit. P. 261.
42. *Ibid.* P. 263.

43. *Hymoff, E.* Op. cit. P. 261; Office of Strategic Services Operational Groups [Electronic resource] – режим доступа: <http://www.ossog.org/greek.html>, свободный.

44. *Brown, A.* Op. cit. P. 431.

45. *Ibid.* P. 431–436; достаточно подробное описание действий групп диверсантов УСС с указанием имен участников отрядов имеется в сети Интернет: Office of Strategic Services Operational Groups [Electronic resource] – режим доступа: <http://www.ossog.org/greek.html>, свободный.

46. *Hymoff, E.* Op. cit. P. 261.

47. *Brown, A.* Op. cit. P. 440.

48. *Ibid.* P. 437–440.

49. Группа SI [Secret Intelligence] – секретная разведка; SO [Special Operations] – группа специальных

операций; MO [Morale Operations] – группа психологических операций.

50. *Brown, A.* Op. cit. P. 601.

51. *Stafford, D.* Roosevelt and Churchill: Men of Secrets. P. 276.

52. *Brown, A.* Op. cit. P. 604–605.

53. FRUS. 1944. Vol. 5. P. 133–134; *Stafford, D.* Roosevelt and Churchill: Men of Secrets. P. 276.

54. *Brown, A.* Op. cit. P. 605.

55. *Ibid.* P. 606–609.

56. *Ibid.* P. 609.

57. Ambassador MacVeagh Reports. P. 453–454.

58. *Ibid.* P. 514.

59. *Wittner, L.* American Intervention in Greece, 1943–1949. N.Y., 1982. P. 16.

60. *Маккензи, У.* Указ. соч. С. 575–576.

НОВЫЕ КНИГИ

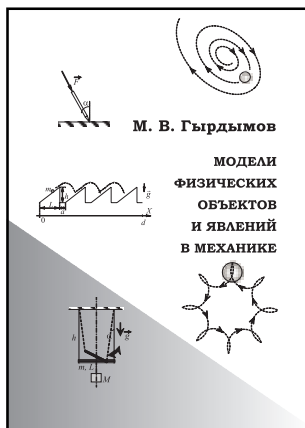

Гырдымов, М. В. Модели физических объектов и явлений в механике [Текст] : учебное пособие для школьников / М. В. Гырдымов; под ред. Ю. А. Саурова. – Киров: Изд-во ВятГГУ, 2006. – 99 с.: ил.

В пособии представлены основные темы раздела «Механика» школьного курса физики, построение учебного материала выполнено в аспекте вопросов использования моделей физических объектов и явлений.

Пособие предназначено для самостоятельной работы учащихся 9–10-х классов при изучении механики. Оно может быть полезно учителям для подготовки уроков и факультативных занятий по физике.

Машковцева, В. В. Конфессиональная политика государства по отношению к старообрядцам во второй половине XIX – начале XX века (на материалах Вятской губернии) [Текст] / В. В. Машковцева. – Киров: Изд-во ВятГГУ, 2006. – 149 с.



В монографии анализируется религиозная политика российского правительства по отношению к старообрядцам Вятской губернии во второй половине XIX – начале XX века. Исследование адресовано студентам, аспирантам и преподавателям юридических и исторических факультетов вузов.

ПЕРСОНАЛИИ

МИХАИЛУ МИХАЙЛОВИЧУ ПАХОМОВУ – 75 ЛЕТ

26 ноября 1931 г. в г. Орджоникидзе (ныне Владикавказ) родился Михаил Михайлович Пахомов. В 1950 г. он поступил в Таджикский государственный университет на биолого-почвоведческое отделение факультета естественных наук. В 1962 г. Михаил Михайлович стал аспирантом выдающегося ученого В. П. Гричука, под руководством которого в 1965 г. в Институте Географии АН СССР защитил кандидатскую диссертацию «Спорово-пыльцевые данные к палеогеографии и стратиграфии четвертичных отложений Памира».

Научная специализация М. М. Пахомова – палеогеография кайнозоя и палинология, которая включает реконструкцию природных условий прошлого по данным спорово-пыльцевого анализа.

Последующие годы Михаил Михайлович активно и плодотворно занимался научными исследованиями различных труднодоступных районов нашей страны. Многие годы он работал в горах Средней Азии, в Копетдаге, на Тянь-Шане, но особое место не только в работе, а и в сердце занимал Памир. С Памиром связаны многочисленные экспедиции, маршруты, раскопки. Работа велась на большой высоте. Так, одна их археологических стоянок древнего человека «Ошхана» находилась на высоте 4200 м, а на Южно-Аличурском хребте в Восточном Памире образцы отбирались на высоте 4470 м. Велась работа и в других районах Средней Азии. На жаркой Туранской равнине, на самом юге Туркменистана Михаил Михайлович изучал уникальные отпечатки эоценовой флоры – наследие древнего моря Тетис.

В 1982 г. в Институте Географии АН СССР состоялась защита докторской диссертации по теме «Палеогеография гор востока Средней Азии в позднем кайнозое и вопросы флороценогенезиса».

Работал Михаил Михайлович в Забайкалье, в Монголии, а теперь изучает историю флоры и растительности нашего Вятского края, который в палинологическом отношении был «белым пятном» в Европейской части. В 1984 г. Михаил Михайлович Пахомов переехал из Таджикистана в Киров и с тех пор работает на кафедре географии естественно-географического факультета. В 1991 г. получил учёное звание профессора, организовал лабораторию «Эволюция природной среды». Каждое лето Михаил Михайлович вместе с сотрудниками кафедры организует экспедиции по сбору полевого материала. Основным объектом изучения являются четвертичные отложения разного генезиса в пределах вятских просторов – от бас-



сейна Северной Двины и Верхнекамья на севере до Малмыжа и Вятских Полян на юге.

В университете Михаил Михайлович читает региональный курс «Физической географии России» и спецкурс «Эволюционная география». Тесно сотрудничает с Кировским областным институтом повышения квалификации и переподготовки работников образования, где читает лекции с самой разнообразной тематикой – «Глобальная экология», «История оледенений», «Направления в современной физической географии», «Тенденции климатических изменений», анализирует материал для школьного курса географии.

С 90-х гг. Михаил Михайлович работает с московскими археологами Государственного исторического музея. Он – один из исполнителей российских и международных проектов, направленных на изучение жизни степных кочевников эпохи ранней бронзы, сам неоднократный руководитель научных проектов – грантов РФФИ по изучению палеогеографической обстановки четвертичного периода Вятского края. Им опубликовано более 150 статей как во всероссийских научных и научно-популярных изданиях, так и за рубежом – в Великобритании, Японии, Польше.

Все его ученики, коллеги и сотрудники кафедры, студенты и преподаватели естественно-географического факультета желают Михаилу Михайловичу долгих лет жизни, плодотворной творческой активности, новых научных открытий на Вятской земле.

ТАМАРА АЛЬБЕРТОВНА ВОРОБЬЕВА

Тамара Альбертовна Воробьева родилась 25 сентября 1936 г. в Ленинграде. После школы она поступила на исторический факультет Ленинградского университета, по окончании которого она по собственному желанию поехала в Кировскую область, где работала школьным учителем, научным сотрудником краеведческого музея. С 1964 г. является преподавателем ВятГГУ.

В настоящее время Тамара Альбертовна – одна из наиболее заслуженных и уважаемых преподавателей Вятского государственного гуманитарного университета. Ее судьба неразрывно связана с историческим факультетом. Более 40 лет работы в стенах университета – это время напряженных творческих научных и педагогических изысканий, непрерывного самосовершенствования. При ее непосредственном участии подготовлены тысячи высококвалифицированных специалистов, среди которых учителя, работники органов народного образования, кандидаты и доктора наук.

В течение многих лет Тамара Альбертовна ведет курс новой и новейшей истории Востока, постоянно расширяя диапазон своей учебно-педагогической деятельности. Только за последние годы она успешно внедрила в учебный процесс такие курсы и спецкурсы, как «История культуры стран Востока», «Страны Азии в системе международных отношений XX века», «Геополитика», цикл курсов по истории экономического развития, внешней политики и культуры Китая.

Т. А. Воробьева состоялась как тонкий исследователь. Свою научную деятельность она начала с изучения истории стран Тропической Африки. В 1975 г. в издательстве «Наука» вышла ее монография «Аграрная политика бельгийских колонизаторов в Конго в 1918–1939 гг.» Она автор ряда статей в академическом журнале «Народы Азии и Африки».

В последние десятилетия ее интересуют проблемы восточных цивилизаций, их взаимосвязь с Западом. Другое направление – это история международных отношений.

Большую роль в становлении Тамары Альбертовны как исследователя сыграли академик А. Л. Нарочницкий, профессор А. Н. Хейфец, ныне здравствующие известные востоковеды д. и. н. А. А. Фридман, д. и. н. А. М. Хазанов, африканист д. и. н. А. Б. Давидсон. Она поддерживает интенсивные научные связи с Институтом востоковедения РАН.



Важное место в педагогической деятельности Т. А. Воробьевой занимает работа со студентами. Занятия, которые ведет Тамара Альбертовна, неизменно характеризуются эвристичностью, высокой эффективностью, культурой слова и содержательной глубиной, а научным разработкам присущи академизм, поиск новизны, стремление дать выход научному знанию в образовательный процесс. В последнее время она успешно работает с аспирантами.

Эрудиция, широкий кругозор, добросовестность, доброжелательность по отношению к коллегам и студентам, такт и принципиальность – таковы основные черты, характеризующие Т. А. Воробьеву как профессионального педагога и ученого.

За многолетний добросовестный труд Т. А. Воробьева награждена Почетной грамотой Министерства образования РСФСР, Почетной грамотой Кировской городской Думы, Почетной грамотой университета, а также знаком «Отличник народного просвещения», значком «Отличник просвещения СССР», значком «Почетный работник высшего профессионального образования РФ». За особые заслуги и достижения в труде ей присвоено Почетное звание «Заслуженный работник университета».

Коллектив преподавателей, сотрудников и студентов исторического факультета сердечно поздравляет Т. А. Воробьеву с юбилеем и желает крепкого здоровья и дальнейших творческих успехов.

ВЯЧЕСЛАВУ НИКОЛАЕВИЧУ ОНОШКО – 65 ЛЕТ

Вячеслав Николаевич Оношко родился 28 мая 1941 г. на Украине в г. Казатин Винницкой области в учительской семье. В 1965 г. В. Н. Оношко окончил факультет иностранных языков по специальности «Учитель немецкого и английского языков средней школы». С 1965 по 1967 г. работал учителем немецкого языка и завучем Безбожниковской средней школы Мурашинского района Кировской области, а с 1967 г. стал работать в КГПИ им. В. И. Ленина. В 1974 г. окончил очную аспирантуру при кафедре немецкого языка МОПИ им. Н. К. Крупской. В 1975 г. успешно защитил диссертацию на соискание ученой степени кандидата филологических наук. В 1979 г. В. Н. Оношко было присвоено ученое звание доцента, а в 1998 г. – профессора по кафедре романо-германской филологии. В 2001 г. В. Н. Оношко избран членом-корреспондентом МАНПО.

С 1976 г. – декан факультета иностранных языков, с 2001 г. – директор института лингвистики, с 2004 г. по настоящее время – декан факультета лингвистики. С 1992 г. по настоящее время – заведующий кафедрой романо-германской филологии. Научные интересы: синтаксическая семантика, структурно-семантические аспекты простого предложения. Имеет 65 публикаций.

Лекции В. Н. Оношко по «Введению в языкознание», «Общему языкознанию», «Истории языкознания», «Истории лингвистических учений», «Сравнительной типологии немецкого и русского языков», «Теоретической фонетике немецкого языка», «Теоретическому курсу второго иностранного языка» отличаются тщательной подготовкой, ясностью и четкостью изложения.

Вячеслав Николаевич является членом Координационного научно-методического центра по иностранным языкам при Нижегородском лингвистическом университете им. Н. А. Добролюбова, членом УМО по лингвистическому образованию при Московском государственном лингвистическом университете им. М. Тореза, неоднократно был экспертом по иностранным языкам при государственной аттестации вузов.

В. Н. Оношко проходил языковую стажировку в Венском университете (Австрия), в университетах Германии (г. Эрфурт, г. Галле), был руководителем делегаций преподавателей немецкого языка вузов России в Австрии (1993 г.), учителей немецкого языка Кировской области в Германии (1980 г.), членом оргкомитета по проведению «Каравана культуры» в Кировской области (1992 г.), фестиваля «Австрия на Вятской земле» (1993 г.).



Руководя факультетом в течение 30 лет, В. Н. Оношко проявляет деловые и организаторские способности в постановке и решении научных и учебных вопросов, в укреплении материально-технической базы факультета.

За успешную работу в деле подготовки учителей иностранных языков В. Н. Оношко награжден Почётной грамотой Министерства просвещения РСФСР в 1977 г., значком «Победитель соцсоревнования» в 1980 г., значком «Отличник народного просвещения» в 1985 г. В 1997 г. награжден медалью «Маршал Советского Союза Жуков». В 1997 г. Указом Президента РФ присвоено почетное звание «Заслуженный работник высшей школы Российской Федерации». За заслуги в области образования дважды награждался Почетной грамотой Правительства области (2001 г., 2006 г.).

Вячеслав Николаевич обладает незаурядными лингвистическими способностями, соединенными с чрезвычайной добросовестностью и основательностью, он прост в общении, скромен и деликатен.

Поздравляя Вячеслава Николаевича со славным юбилеем, мы рады видеть его в расцвете творческих сил, полным энергии и замыслов. Редколлегия журнала и коллектив факультета лингвистики желают ему крепкого здоровья, семейного счастья, дальнейших творческих успехов в работе.

НАУЧНАЯ ЖИЗНЬ

ЮБИЛЕЙНЫЙ XXV ВСЕРОССИЙСКИЙ СЕМИНАР ПРЕПОДАВАТЕЛЕЙ МАТЕМАТИКИ УНИВЕРСИТЕТОВ И ПЕДАГОГИЧЕСКИХ ВУЗОВ

XXV Всероссийский семинар состоялся 20–22 сентября 2006 г. на базе Вятского государственного гуманитарного университета. Он был посвящен актуальным проблемам подготовки учителя математики к преподаванию в профильных классах. Семинар поддержан Российским гуманитарным научным фондом, грант 06-06-14066г.

В работе семинара участвовали около 120 человек, из них 63 представителя из 26 городов (Арзамас, Архангельск, Бийск, Вологда, Глазов, Екатеринбург, Елабуга, Казань, Калуга, Кострома, Красноярск, Луцк, Москва, Нижний Новгород, Нижний Тагил, Новокузнецк, Пенза, Пермь, Самара, Санкт-Петербург, Сыктывкар, Тверь, Тольятль, Тюмень, Чебоксары, Челябинск). Киров был представлен не только вузовскими преподавателями математики, но и учителями математики школ, лицеев и гимназий и работниками органов образования Кировской области. В семинаре приняли участие 22 доктора наук, профессора, 48 кандидатов наук, доцентов, 35 молодых исследователей, в том числе 20 аспирантов.

Пленарное заседание семинара открыл его создатель и бессменный научный руководитель, заслуженный деятель науки РФ, лауреат Премии Президента России в области образования, зав. кафедрой математического анализа и методике его преподавания Московского городского педуниверситета, доктор педагогических наук, профессор А. Г. Мордкович. С приветственным словом к участникам семинара обратился заместитель председателя Правительства Кировской области кандидат педагогических наук А. А. Галицких. С пожеланиями успешной работы участникам семинара и с докладом о научной работе в ВятГУ выступил член Оргкомитета семинара, проректор по научно-исследовательской работе ВятГУ, доктор исторических наук, профессор В. Т. Юнгблюд.

Далее было заслушано шесть пленарных докладов. Профессор А. Г. Мордкович рассказал о 20-летней истории семинара, его участниках и их достижениях. Как автор серии школьных учебников, он изложил методические принципы их написания. В своем докладе профессор Е. М. Вечтомов продемонстрировал взаимосвязи основных

типов математических структур, знание которых полезно и важно любому преподавателю математики. Профессор П. В. Семенов (Москва) сформулировал и обосновал концепцию создания учебников «Алгебра и начала анализа» для 10-го и 11-го классов профильной школы. Профессор В. А. Тестов (Вологда) сделал доклад на тему «Фундаментальность математического образования в условиях перехода к профильному обучению». В докладе профессора В. С. Секованова (Кострома) «Вариативность математического образования школьников» показана важность изучения элементов фрактальной геометрии в средней и высшей школе. Доцент Ю. Б. Мельников (Екатеринбург) сделал интересный методологический доклад на тему «Модели математики и их использование в учебном процессе».

В течение двух дней работали две секции. Секцией «Преподавание математики и ее методики в вузе» руководили профессор Я. П. Понарин (Киров), В. А. Тестов (Вологда) и Г. Г. Хамов (Санкт-Петербург). На секции «Обучение математике в школе» председательствовали профессор О. Б. Епишева (Тюмень) и Е. Н. Перовщикова (Нижний Новгород).

На первой секции было сделано 16 докладов. Глубиной и содержательностью выделялись выступления доцентов И. С. Рубанова (Киров) и Р. А. Гильманова (Казань), посвященные вопросам подготовки студентов к работе с одаренными школьниками и качества математических тестов. Также следует отметить доклады профессора Ю. А. Дробышева (Калуга) о методико-психологическом и профильно-методическом направлениях подготовки будущего учителя математики, докторанта М. Б. Шашкиной (Красноярск) о формировании методологической компетентности учащихся профильной школы и старшего научного сотрудника С. И. Калинина (Киров) о методике изложения студентам дифференциального исчисления функций нескольких переменных.

На второй секции состоялось 17 докладов. В них рассматривались проблемы подготовки учителя математики к преподаванию в профильных классах с точки зрения целей, содержания и технологий профильного и предпрофильного обучения. Интерес вызвал доклад профессора О. Б. Епишевой, в котором проблемы постановки целей профильного обучения рассматривались

на основе компетентностного подхода. Широко обсуждались вопросы отбора содержания. В качестве вариантов решения этой проблемы были предложены элективные курсы и факультативные занятия, позволяющие содержательно дополнять базовый курс школьной математики, углублять его (профессор С. Н. Дорофеев из Пензы и др.). Содержательные аспекты профильного и предпрофильного обучения предлагалось решать через системы специально подобранных логических, «именных», прикладных, исследовательских и других задач (доценты Р. П. Овчинникова и А. Е. Томилова из Архангельска, старший преподаватель Т. Е. Новоженина из Елабуги, аспирант А. В. Шоркина из Чебоксар). Интересными были доклады, посвященные технологическим вопросам предпрофильного и профильного обучения с использованием средств информационных технологий (кандидат педагогических наук Р. Ф. Мамалыга из Екатеринбурга и др.).

В докладе профессора Е. Н. Перевощиковой, подводящем итог дискуссии на второй секции, высказаны следующие предложения: о включении в образовательный стандарт подготовки учителя такой дисциплины, как «Методика и технологии профильного обучения математике»; о разработке курсов по выбору, дополняющих блок предметной подготовки учителя математики и содержательно ориентированных на профильное обучение математике в старших классах; о внедрении технологий развивающего обучения в систему подготовки студентов по дисциплинам математического цикла.

В рамках семинара профессор А. Г. Мордкович выступил перед учителями математики Кировской области и прочитал лекцию студентам-математикам ВятГГУ, вызвавшую огромный интерес среди учителей и студентов.

На заключительном пленарном заседании были подведены итоги работы семинара, заслушаны отчеты руководителей секций и председателя Оргкомитета. В своем завершающем выступлении А. Г. Мордкович отметил успешную и плодотворную работу семинара и высказал необходимость дальнейшего обсуждения злободневных вопросов профильного обучения математике. Было принято решение провести следующий XXVI семинар в г. Самаре (как всегда, имелось несколько претендентов) и посвятить его проблеме электронных учебников по математике.

На заседаниях семинара и в его кулуарах звучала тревога о судьбе математического образования в России. Школе не хватает молодых учителей математики, энтузиастов своего дела. С этого учебного года школа уже переходит на профильное обучение старшеклассников. Но для такого обучения практически нет адаптированных учебников.

Семинар стал местом тесного научного общения, обмена методическим и педагогическим опытом, установления новых научных контактов. Была организована выставка книг и учебных пособий участников семинара. Особое внимание привлекли монография Е. М. Вечтомова «Метафизика математики» (Киров, 2006), монография Ю. Б. Мельникова «Математическое моделирование: структура, алгебра моделей, обучение построению математических моделей» (Екатеринбург, 2004) и двухтомный учебник Я. П. Понарина по элементарной геометрии (МЦНМО, 2006).

По общему признанию, этот юбилейный семинар был проведен на высоком организационном и научно-методическом уровне. Под руководством координатора семинара В. И. Варанкиной проведение всех мероприятий обеспечивала согласованная работа преподавателей, лаборантов, аспирантов и студентов физико-математического факультета.

*Е. М. Вечтомов,
председатель Оргкомитета семинара,
доктор физ.-мат. наук, профессор,
зав. кафедрой высшей математики ВятГГУ;
В. И. Варанкина,
зам. председателя, кандидат физ.-мат. наук,
доцент кафедры высшей математики ВятГГУ*

ПЕРВЫЙ ЭКОЛОГИЧЕСКИЙ ФОРУМ-ДИАЛОГ НА ВЯТСКОЙ ЗЕМЛЕ

12 октября в Кирове на базе Вятского государственного гуманитарного университета организациями Международный и Российский Зеленый Крест, Федеральное управление по безопасному хранению и уничтожению химического оружия совместно с Правительством Кировской области проведен первый на региональном уровне форум-диалог, посвященный проблемам безопасного уничтожения химического оружия на объекте «Марадыковский» в Кировской области.

В форуме-диалоге приняли участие делегации из Котельничского и Оричевского районов, представители органов власти разных уровней, федерального управления по безопасному хранению и уничтожению запасов химического оружия, делегации из Удмуртии, Челябинска, журналисты. От международной общественной организации «Зеленый Крест» в форуме-диалоге принял участие координатор программы «Наследие» Робинсон Стефан (Швейцария), по линии РЗК – директор Программы «Преодоление вредных экологических последствий гонки вооружений В. А. Леонов. Из Посольства Швеции в России на форуме присутствовал Тобиас Тыберг, а из Посольства Швейцарии в России – Елена

Трахтенберг. Активное участие в форуме-диалоге приняли преподаватели и студенты старших курсов химического факультета Вятского государственного гуманитарного университета.

Участников форума приветствовали проректор по научной работе, профессор, доктор исторических наук В. Т. Юнгблюд, начальник отдела Конвенциональных проблем уничтожения химического оружия при Правительстве Кировской области М. Г. Манин.

На форуме шел разговор о выполнении Российской Конвенции «О запрещении разработки, производства, накопления и применения химического оружия», о технологии уничтожения ХО, ходе эксплуатации ОУХО, создании систем государственного экологического и производственного контроля и мониторинга, результатах фоновой обследования природного комплекса и мониторинга здоровья населения, проживающего на территории ЗЗМ. С докладами выступили зам. начальника Федерального управления по безопасному хранению и уничтожению химического оружия генерал Г. Н. Безруков, зам. директора ГОСНИИОХТ доктор технических наук В. В. Демидюк, директор ФГУ НИИПРОМЭКОЛОГИЯ (г. Саратов) В. Н. Чупис, командир объекта хранения и уничтожения химического оружия Ю. А. Кравцов, начальник ГО и ЧС по Кировской области В. В. Феофанов, В. А. Леонов, Т. Я. Ашихмина, Г. Н. Грухина, А. В. Лежнин, В. М. Колодкин, И. В. Спартанский.

В выступлениях отмечалось, что к пуску объекта «Марадыковский» готовились не только строители и технологи, но и все службы, в особенности службы создания систем безопасности.

На предпусковом этапе действия объекта по линии как федеральных, так и региональных органов власти были скоординированы усилия всех органов и служб, ответственных за создание систем безопасности при уничтожении химического оружия на объекте.

При Правительстве Кировской области действует отдел конвенциональных проблем, работает комиссия по безопасному хранению и уничтожению химического оружия.

В Кировской области Региональный центр государственного контроля и мониторинга объекта хранения и уничтожения химического оружия открылся в 2004 г. Первым подразделением Центра стала лаборатория биомониторинга и биотестирования на базе ВятГГУ. Осенью 2004 г. лаборатория начала свою деятельность, а в мае 2005 г. она аккредитована на техническую компетентность и независимость по проведению экотоксикологического анализа природных сред. Вслед за ней открылась в Центре также хорошо оборудованная химико-аналитическая лаборатория, аккредитованная в СААЛ. Третьим подразделением

Регионального центра явилось создание информационно-аналитического отдела по информированию органов власти, природоохранных служб, населения о результатах, полученных по реализации программ государственного экологического контроля и мониторинга.

Деятельность Регионального центра находится под постоянным контролем Правительства области, Ростехнадзора, Росгидромета. Центр посетили: губернатор Кировской области Н. И. Шаклеин, начальник Федерального управления по безопасному хранению и уничтожению химического оружия генерал В. П. Капашин, зам. начальника Агентства по промышленности генерал В. И. Холстов, полномочный представитель президента по Приволжскому федеральному округу А. В. Коновалов, журналисты.

К началу эксплуатации объекта проведено комплексное обследование территории промплощадки, СЗЗ и ЗЗМ радиусом до 25 км от объекта. Выявлены приоритетные участки контроля. Спроектирована сеть наблюдательных скважин по периметру площадки. Определено 155 участков мониторинга почв, поверхностных вод, атмосферного воздуха и мониторинга растительного и животного мира. На каждый участок составлен экологический паспорт его состояния до пуска объекта. Определены маршрутные посты контроля и мониторинга. Установлены автоматические стационарные посты контроля. На объекте созданы и оборудованы лаборатории технического контроля за ОВ и продуктами их деструкции и лаборатория контроля за общепромышленными загрязнителями. Мониторинг растительного и животного мира по договору с объектом обеспечивает лаборатория биомониторинга ВятГГУ.

По линии службы ГО ЧС разработаны и отрабатываются программы на случай аварийных ситуаций, созданы системы оповещения населения. Совместно с Мирнинским отделением «Российский Зеленый Крест» проводятся учения по использованию средств индивидуальной защиты.

Форум продолжил свою работу в виде «круглого стола». Участниками форума было задано более 70 разноплановых вопросов о реализации конвенции на нашем объекте и в Российской Федерации в целом, о финансировании программ в России, США и других странах, об инвестиционной помощи по проектам УХО и расходовании этих средств.

Аудиторию волновали вопросы по социальной защите населения, льготам, а также вопросы, связанные с обеспечением безопасности на случай аварийного риска, на случай заболеваемости.

Собравшиеся попросили дать оценку состояния окружающей среды природного комплекса в районе объекта «Марадыковский». Спрашивали

о технологии, которая внедряется на нашем объекте, по которой идет уничтожение химического оружия: насколько она безопасна, каким образом пойдет детоксикация, будут ли выбросы и какие специфические вещества могут попасть в природную среду?

На все вопросы, заданные в письменной и устной форме, были даны полные ответы специалистами, которые непосредственно отвечают за тот или иной участок деятельности, обеспечивающий безопасное уничтожение химического оружия. На многие вопросы отвечали командир в/ч Ю. А. Кравцов, первый зам. директора ФГУП «ГосНИИОхТ» В. В. Шелученко, заместитель директора того же института В. В. Демидюк, главный инженер проекта ОУХО «Марадыковский» В. Н. Канзюба.

Участники форума посетили лабораторию биомониторинга и Региональный центр государственного контроля и мониторинга, убедились в том, что лаборатории хорошо оборудованы современными приборами, укомплектованы подготовленными кадрами, имеют утвержденные методики на специфику. Производственная работа в лабораториях обеспечивается научным сопровождением.

Форум-диалог на Вятской Земле с таким участием представителей ответственных за безопасное уничтожение химического оружия на арсенале «Марадыковский» проведен впервые, и можно рассчитывать, что он войдет в традицию.

*Т. Я. Ашихмина,
доктор технических наук, профессор
по кафедре химии и методики преподавания
химии ВятГГУ, зав. лабораторией
биомониторинга ВятГГУ ВятГГУ
и Института биологии Коми НЦ УрО РАН*

О ПРОВЕДЕНИИ IV ВСЕРОССИЙСКОЙ НАУЧНОЙ ШКОЛЫ «АКТУАЛЬНЫЕ ПРОБЛЕМЫ РЕГИОНАЛЬНОГО ЭКОЛОГИЧЕСКОГО МОНИТОРИНГА: НАУЧНЫЙ И ОБРАЗОВАТЕЛЬНЫЙ АСПЕКТЫ»

27–30 ноября 2006 г. на базе химического факультета Вятского государственного гуманитарного университета совместно с Управлением по охране окружающей среды и природопользования проведена IV Всероссийская научная школа «Актуальные проблемы регионального экологического мониторинга: научный и образовательный аспекты».

Программа Всероссийской научной школы включала Всероссийскую научно-практическую

конференцию и научный семинар «Биоразнообразие лесных экосистем».

В работе Всероссийской научной школы приняли участие ученые из Института биологии Коми НЦ УрО РАН (г. Сыктывкар), Института физиологии Коми НЦ УрО РАН, Московского отделения Института криосферы Земли Сибирского отделения РАН (г. Москва), Самарского государственного университета, Татарского государственного гуманитарно-педагогического университета (г. Казань), Елецкого государственного университета им. А. И. Бунина (Липецкая область), Вятской государственной сельскохозяйственной академии, Кировской государственной медицинской академии, Вятского государственного университета, Зонального НИИСХ Северо-Востока им. Н. В. Рудницкого РАСХН, Всероссийского научно-исследовательского института охотничьего хозяйства и звероводства им. Б. М. Житкова, Кировского Института повышения квалификации и переподготовки работников образования, НПО ФГУ «Кировский научно-исследовательский институт гематологии и переливания крови Росздрава», КОГУ «Областной природоохранный центр», ОАО институт «Кировпроект», Кировского областного зоологического музея, ФГУЗ «Центр гигиены и эпидемиологии в Кировской области», Управления по технологическому и экологическому надзору по Кировской области, Кировского центра по гидрометеорологии и мониторингу окружающей среды, Регионального центра государственного экологического контроля и мониторинга по Кировской области, ООО «Завод полимеров Кирово-Чепецкого химического комбината им. Б. П. Константинова», ООО «Геосервис», учителя экологии, биологии, химии учреждений образования Кировской области, всего 326 человек. В работе научной школы приняли участие 17 докторов наук, 54 кандидата наук, 32 аспиранта, учителя школ города и области. Активное участие в работе Всероссийской научной школы приняли студенты старших курсов, обучающиеся по специальностям «Химия» и «Экология».

Открыла работу Всероссийской школы конференции заведующая кафедрой химии и методики обучения химии, заведующая лабораторией биомониторинга, д. т. н., профессор Т. Я. Ашихмина. С приветствием к участникам конференции выступили: проректор по научно-исследовательской работе Вятского государственного гуманитарного университета В. Т. Юнгблюд, зам. Председателя Правительства Кировской области, глава департамента сельского хозяйства и продовольствия А. А. Котлячков, начальник Управления охраны окружающей среды и природопользования Кировской области В. П. Пересторонин, начальник Кировского центра по гидрометеорологии и мо-

иторингу окружающей среды М. О. Френкель, начальник отдела государственной экологической экспертизы Управления по технологическому и экологическому надзору по Кировской области А. В. Албегова.

На пленарном заседании научно-практической конференции было сделано четыре доклада: «О состоянии и использовании минерально-сырьевых ресурсов Кировской области» (начальник Управления охраны окружающей среды и природопользования Кировской области В. П. Пересторонин); «Проблемы восстановления лесов Кировской области» (д. б. н., ведущий научный сотрудник лаборатории биомониторинга Института биологии Коми НЦ УрО РАН и ВятГГУ А. И. Видякин); «Трансгенное растениеводство: экологические и медико-биологические аспекты» (д. б. н., ведущий научный сотрудник лаборатории биомониторинга Института биологии Коми НЦ УрО РАН и ВятГГУ И. Г. Широких); «Проектная деятельность в экологическом образовании молодежи» (зав. кафедрой экологии Кировского Института повышения квалификации и переподготовки работников образования Ю. В. Семенов).

В ходе работы Всероссийской научной школы были подведены итоги ранее объявленных курсов:

- Конкурс «Мой зеленый город» проведен при финансовой поддержке Управления охраны окружающей среды и природопользования Кировской области в рамках подпрограммы «Экологическая культура населения».

- Конкурс практических природоохранных проектов школьников «Экология родного края» проведен при финансовой поддержке общественной организации «Международный Зеленый Крест».

- Конкурс экологической сказки на тему «Наше здоровье в наших руках» проведен при финансовой поддержке общественной организации «Международный Зеленый Крест». В конкурсе приняли участие дошкольники, учащиеся начальных классов и среднего звена.

Всем участникам вручены грамоты и памятные призы.

По программе конференции работало 7 секций:

«Биологическое разнообразие флоры природных и антропогенных систем» (научные руководители Н. П. Савиных, И. И. Полетаева), «Биологическое разнообразие фауны природных и антропогенных систем» (научные руководители Н. М. Алалыкина, А. А. Хохлов), «Промышленная экология» (научные руководители А. М. Слободчиков, В. М. Тимонюк), «Экологический мониторинг» (научные руководители Т. Я. Ашихмина, Е. В. Дабах), «Здоровье и окружающая среда» (научные руководители Г. А. Воронина, А. С. Ярмоленко), «Экологическое образование

и просвещение» (научные руководители Ю. В. Семенов, Е. А. Бусыгина), «Оценка и прогноз антропогенного воздействия на компоненты природной среды» (научные руководители Л. И. Домрачева, Л. В. Кондакова).

Работала постерная сессия, на которой было представлено 15 стендовых докладов участников конференции.

В рамках конференции был проведен научный семинар «Биологическое разнообразие лесных экосистем», в работе которого приняли участие 25 человек, заслушано 9 докладов.

По материалам работы Всероссийской научной школы издан 4-й выпуск сборника «Актуальные проблемы регионального экологического мониторинга: научный и образовательный аспекты» (Киров, 2006. 453 с.). Всем участникам, принявшим активное участие в мероприятиях Всероссийской научной школы, выданы сертификаты.

*С. Ю. Огородникова,
секретарь оргкомитета конференции,
к. б. н., старший преподаватель кафедры
экологии ВятГГУ, научный сотрудник
лаборатории биомониторинга Института
биологии Коми НЦ УрО РАН и ВятГГУ*

МЕЖДУНАРОДНАЯ НАУЧНАЯ КОНФЕРЕНЦИЯ «АКТУАЛЬНЫЕ ПРОБЛЕМЫ ЛИНГВИСТИКИ XXI ВЕКА»

В августе 2006 г. исполнилось 65 лет факультету лингвистики Вятского государственного гуманитарного университета. За этот период подготовлены квалифицированные специалисты в области иностранных языков, востребованные во всех сферах и регионах России и за рубежом. Среди выпускников факультета преподаватели вузов и школ, сотрудники фирм и совместных предприятий, переводчики и офицеры, таможенники и гиды, журналисты и менеджеры.

Итоги профессиональной деятельности факультета в области лингвистического образования были подведены 6–7 декабря 2006 г. во время работы Международной научной конференции «Актуальные проблемы лингвистики XXI века», целью которой являлось не только собрать и объединить ученых-исследователей в области лингвистики, филологии, лингводидактики, но и создать платформу для совместного сотрудничества с учеными-лингвистами других стран. Организатором конференции выступила кафедра романо-германской филологии.

Проблематика конференции вызвала большой интерес у специалистов, а её география оказалась весьма обширной: Москва, Саратов, Глазов,

Пермь, Киров, Волгоград, Пенза, Петрозаводск, Елабуга, Челябинск, Новокузнецк, Самара, Тамбов, Нижний Новгород, Мичуринск, Калининград, Ярославль, Ижевск, Белгород, Воронеж, Кемерово, Ростов. Активное участие приняли исследователи дальнего зарубежья: Германии, Австрии, Франции, Тайваня. В конференции приняли участие как известные исследователи, так и молодые ученые.

Открыл работу конференции ректор ВятГГУ член-корреспондент РАО, профессор В. С. Даниюшенков, который отметил поступательное развитие факультета лингвистики. Заместитель директора Канского педагогического института (Франция) профессор Мари-Клод Гэнсестер подчеркнула важность развития сотрудничества между вузами Франции и России. Вице-президент Вятской торгово-промышленной палаты кандидат педагогических наук В. М. Селезнев в своем приветствии отметил, что факультет лингвистики стал центром непрерывного лингвистического образования в регионе.

На пленарном заседании были предложены 4 доклада по значимым проблемам современной лингвистики.

Доклад профессора, доктора Кристиана Саппока, одного из крупнейших ученых-славистов, руководителя Лингвистической лаборатории Семинара Славистики Рурского университета г. Бохума (Германия) «Диалектный рассказ в базе данных: проблемы выбора дескрипторов» носил дискуссионный характер; в докладе ярко было представлено комплексное исследование региональных диалектов.

Доктор филологических наук, профессор С. В. Чернова представила данные лингвистической науки как основу для исследований междисциплинарного характера. В конце XX в. – начале XXI в. на первый план выдвинулись прагматические и когнитивные аспекты изучения языка, когда наряду с системой языка стали исследовать связи языка с действительностью и с человеком. Все это привело к расширению предмета лингвистики, возникновению таких научных дисциплин, как, например, психолингвистика, социолингвистика, этнолингвистика, лингвокультурология, нейролингвистика, и разработке так называемых экстралингвистических методов описания языковых фактов. Реконструкция языкового аналога разных фаз целенаправленной деятельности с опорой на метод аналогового анализа приводит к описанию языковых моделей поведения отдельной личности и приближает нас к созданию обобщенной типизированной языковой модели поведения человека.

Доклад доктора Марион Краузе из Венского университета г. Вены (Австрия) был посвящен исследованию имиджа разновидностей этноязы-

ка, а именно территориальным диалектам и так называемому регионально окрашенному литературному языку. Понятие имиджа характеризует социопсихологический статус разновидности этноязыка. При этом в сложении имиджа участвуют две группы факторов, соотносимые с интеллектуальными и эмоциональными оценками. Благодаря долголетнему и широкомасштабному изучению большой территории России был разработан научный проект, направленный на изучение ментальных карт и имиджей территориальных диалектов русского языка. В осуществлении данного проекта приняли участие и сотрудники Вятского государственного гуманитарного университета.

Доктор филологических наук М. В. Сандакова, проанализировав вопрос о различиях между атрибутивным и предикатным употреблением прилагательного, приходит к выводу, что теоретические возможности атрибутивной и предикатной репрезентации прилагательного осуществляются в конкретном речевом высказывании, тексте. При этом выбор той или иной структуры определяется целым рядом факторов, таких, как коммуникативная задача, условия контекста, текстовые связи и функции прилагательного. В данном докладе была проанализирована связь синтаксической позиции качественного прилагательного с его сочетаемостью, а именно воздействие метонимического смешения на возможности атрибутивного и предикатного употребления прилагательного.

В рамках конференции работали 6 секций по следующим направлениям: семантико-синтаксические проблемы романо-германских языков, семантико-синтаксические проблемы русского языка, проблемы теории языка, коммуникативно-прагматический аспект лингвистики; сопоставительный анализ языков и культур, проблемы переводоведения и межкультурной коммуникации, проблемы литературоведения.

На секционных заседаниях было заслушано 42 доклада и сообщения. Интересные доклады были представлены учеными-лингвистами: Н. Н. Прокопьевой (г. Нижний Новгород), которая характеризовала лексические средства выражения оценки в немецкоязычной политической коммуникации; С. Т. Краснобаевой (г. Пермь), описавшей структуру предметного содержания медицинского дискурса; А. А. Филипповой (г. Пермь), представившей исследование номинаций субъектов учебного процесса в методическом дискурсе; А. А. Любимовой (г. Екатеринбург), которая изучила языковую картину мира в аспекте переводоведения, Т. В. Лукиной (г. Тамбов), проводившей в своём докладе анализ выражения асимметрии «я-мира», и «не-я-мира» в высказываниях, описывающих физическое

и эмоциональное состояние человека (на материале немецкого языка).

Привлекли внимание доклады преподавателей Вятского государственного гуманитарного университета: Т. Б. Агалаковой «Синестетическое употребление древнеанглийских «осязательных» прилагательных», О. В. Байковой «Грамматические особенности немецких диалектов Кировской области, отражающие отдельные фонетические процессы», И. А. Кондаковой «Динамика топонимического образа», В. А. Ситниковой «Методика исследования причастий во французском языке», Л. В. Калининой «Межличностная коммуникация: антипатия (на материале абстрактных существительных множественного числа)», В. А. Бересневой «Первородный, или мифологический, синкретизм как начальный этап развития синкретизма», М. Г. Швецовою «Паралингвистические средства в лингвистике текста», Е. В. Кипрской «Национально-специфические особенности политкорректной лексики (на примере английского и русского языков)», А. А. Свицовой «Прецедентность как одна из характеристик пословиц», О. Н. Сысолятиной «Вьетнамская шайба» как поле изучения языкового поведения в интеракции «продавец-вьетнамец» – «русский-покупатель», О. М. Валовой «Социальная комедия О. Уайльда?», А. Н. Макарова «Некоторые тенденции в нидерландской литературе XVIII в.», Т. В. Щербаковой «Из истории создания трактата Ф. Сидни «Защита поэзии»», И. Л. Гуреевой «Специфика синкретичности эмоционально-оценочных прилагательных», А. И. Бардовской «Синестезия как объект междисциплинарных исследований», Л. Д. Соловьевой «Диалог культур: роль страноведения и лингвострановедения», А. В. Балаковой «Критерий здравого смысла в сочинениях Томаса Раймера», И. А. Тютюнник «Проблема предромантизма в английской литературе», Н. В. Перевозчиковой «Синтаксические особенности построения внутренней речи в художественном произведении», О. С. Рублевой «Некоторые особенности компьютерного дискурса», А. А. Злобина «Семантика и функционирование глагола *освободить* в произведениях А. И. Солженицына»,

Н. Г. Наумовой «Художественный образ-персонаж как предмет лингвистического анализа», Н. В. Липилиной «О современных подходах к языковой норме (синхрония и диахрония)», Ю. В. Березиной «Вопросы билингвизма и коммуникации», Н. С. Кожинной «Феномен речевого воздействия и коммуникация», И. С. Шишкиной «Способы выражения эмфазы в английской научной литературе».

Большинство докладов носило проблемно-аналитический характер, отличались оригинальностью подходов, новизной и дискуссионной направленностью.

Равноправными участниками всех дискуссий стали студенты факультета лингвистики, которые своей заинтересованностью, четко и грамотно заданными вопросами в немалой степени способствовали продуктивности обсуждения заслушанных докладов.

Заключительное пленарное заседание, организованное в форме «круглого стола», сделало акцент на особой миссии специалистов в области иностранных языков в условиях поликультурного социума. Участники конференции высказали пожелание, чтобы данная конференция стала традиционной, и приняли решение провести следующую конференцию через два года под тем же названием «Актуальные проблемы лингвистики XXI века».

На заключительном заседании состоялась презентация новых публикаций ученых факультета лингвистики ВятГГУ.

По материалам международной научной конференции в ВятГГУ был подготовлен сборник статей «Актуальные проблемы лингвистики XXI века» (28,0 усл. печ. л.), в котором приняли участие 106 исследователей.

*В. Н. Оношко,
кандидат филологических наук, профессор,
член-корреспондент МАНПО,
декан факультета лингвистики, заведующий
кафедрой романо-германской филологии;
О. В. Байкова,
кандидат филологических наук,
доцент по кафедре романо-германской филологии*

РЕЦЕНЗИИ

ОТ ОСТИН ДО КИПЛИНГА: УЧЕБНИК НОВОГО ПОКОЛЕНИЯ ДЛЯ ФИЛОЛОГОВ

История западноевропейской литературы. XIX век: Англия [Текст]: учеб. пособие для студ. филол. фак. высш. учеб. заведений / Л. В. Сидорченко, И. И. Бурова, А. А. Аствацатуров и др.; под ред. Л. В. Сидорченко, И. И. Буровой. СПб.: Филологический факультет СПбГУ; М.: Издательский центр «Академия», 2004. 544 с.

Заметным событием в современном отечественном литературоведении стало издание учебного пособия для студентов филологических факультетов вузов «История зарубежной литературы. XIX век: Англия» (под ред. Л. В. Сидорченко, И. И. Буровой. СПб.: М., 2005).

В этом фундаментальном труде обобщен многолетний опыт преподавания истории английской литературы на филологических специальностях СПбГУ, отражены черты авторитетной школы по изучению западных литератур XIX столетия, сложившейся в университете. Бережное отношение к традициям очевидно, в частности, в углубленном исследовании историко-культурного контекста английской литературы XIX в., в скрупулезном поэтологическом анализе художественных текстов, методике выявления восходящих и нисходящих связей в творчестве наиболее крупных представителей литературной эпохи, в обращении к трудам тех, кто стоял у истоков данной школы, в частности профессора Е. И. Клименко.

В новейшей науке и практике преподавания зарубежной литературы рецензируемая публикация является первым наиболее полным пособием по истории английской литературы XIX в. Обычно материалы подобного рода включаются в общие курсы зарубежных литератур и ограничены пространством отдельных частей, разделов в учебниках. В данном же труде, учитывая, что границы литературного XIX в. не совпадают с его хронологическими пределами, авторский коллектив справедливо решил расширить тематические рамки освещаемых литературных явлений и фактов: в книгу включен анализ творчества тех писателей, чьи произведения, хотя и выходят за границы календарного века, неразрывно с ним связаны, – Т. Гарди, Р. Киплинга, О. Уайльда и др. Также для анализа привлекается художественное наследие писателей второго ряда, которые традиционно оставались в тени в большинстве

отечественных учебников зарубежной литературы XIX в. (Э. Бульвера, Дж. А. Генти и др.). Совершенно обоснованным представляется выделение в самостоятельную главу очерка творчества Томаса Карлейля, обусловленное тем значительным влиянием, которое его труды оказали на Ч. Диккенса, У. М. Теккерея, Дж. Рёскина. Нельзя сказать, что прежде в отечественной учебной литературе Карлейля недооценивали, но чаще рассматривали его философские и общественно-политические взгляды в аспекте их воздействия на литературу, в данном же пособии дана подробная оценка художественного наследия выдающегося мыслителя с точки зрения синтеза в нем сентиментальных, романтических и реалистических тенденций.

Авторы в качестве главного принципа расположения материалов пособия используют рассмотрение литературного процесса по персоналиям, при этом обширное введение, дающее обстоятельную характеристику историко-культурного фона и художественных направлений эпохи, проясняет данный подход: взаимопроникновение различных художественных методов, сложное взаимодействие реализма и романтизма, наличие пограничных явлений в творчестве отдельных писателей побуждают создателей пособия отказаться от ригористической систематизации.

Литературный процесс в Англии XIX в. показан в диалектическом движении, взаимодействии культурных традиций. В разделах, посвященных романтизму, наряду с выявлением типологических параметров этого направления и метода акцентируется национальное своеобразие его английской модели, обусловленное эстетическими идеалами лейкистов и других представителей данного направления.

Особо следует выделить углубленный анализ рецепции национальных традиций в главах, посвященных творчеству Дж. Остин, Д. Г. Байрона и П. Б. Шелли (авторы – Л. В. Сидорченко, И. И. Бурова). Так, выявлено влияние школы «здорового смысла», поэтики романов Ф. Бёрни на Дж. Остин, раскрыто полемическое отношение писательницы к национальному готическому роману, к таким чертам просветительской прозы, как подчеркнуто-аукториальная манера повествования, прямолинейная контрастность в системах образов, изображение усредненных характеров-типов.

В главе о Д. Г. Байроне подробно рассматриваются философско-эстетические основы творчества поэта, восприятие им учений Локка, неоднозначное отношение к этическим доктринам А. Поупа, Э. Шефтсбери; указаны национальные истоки лиро-эпических поэм писателя. Сложность художественного кредо Байрона убедительно раскрыта также при анализе его исторических трагедий, мистерий; охарактеризованы, с одной стороны, опора поэта на традиции просветительского классицизма и, с другой – новаторские приемы, порой выходящие за рамки романтизма.

В русле соотношения традиций и новаторства рассмотрено в пособии и творчество поэтов «озерной школы» (Н. М. Саркисова). Достойное место в главе, посвященной Вордсворту, занимает анализ «Прелюдии» как эпохального произведения английского романтизма, показано, как в поэме происходит «радикальное переосмысление и преобразование трагической действительности с позиций священной веры в идеальную сущность вечной и неизменной природы бытия и сознания» (С. 65). Студенты филологических специальностей, знакомясь с материалами о лейкистах, найдут немало важных новых сведений, касающихся эстетических взглядов и художественной практики Вордсворта и Колриджа.

Одна из важнейших стратегий, определивших создание учебного пособия, а именно выявление национальной специфики английской литературы, проявилась и в главах, посвященных реализму. Так, показано, как модифицировалось воплощение этой художественной системы в Англии протестантско-пуританскими традициями, влиянием философии позитивизма, способствовавшей углублению бытописательной направленности литературы. Невозможность укоренения натурализма в его французских образцах справедливо мотивирована распространением викторианского этического комплекса. В пособии постоянно акцентируются взаимосвязи английской

науки и словесности в XIX в., в частности в викторианский период (Ч. Дарвин, Г. Спенсер, Дж. Г. Льюис и их влияние на Дж. Элиот, С. Батлера и др.).

Анализ викторианского романа ведется в контексте литературно-эстетических дискуссий, без которых невозможно дать адекватную оценку его поэтики (полемика Элиот с Диккенсом и Теккереем, споры позитивистов и романтиков и др.).

Одной из важнейших черт английской литературы XIX в. были ее взаимосвязи с журналистикой. Этот аспект получает освещение в главах о Р. Киплинге, Дж. Мередите, А. К. Дойле (А. А. Аствацатуров, И. И. Чекалов, С. В. Тесцов). При этом, очевидно, большего внимания заслуживают творчество эссеистов-романтиков (У. Хэзлитт, Ч. Лэм, Т. де Квинси), анализ журналистского этапа творчества выдающихся писателей-реалистов, деятельность английских писателей XIX в. как критиков, рассмотрение того, как журнальная критика повлияла на творческие судьбы Дж. Элиот, Т. Гарди и других художников.

В пособии воссозданы сложные взаимодействия в английской литературе XIX в. как в ее ретроспективных связях (рецепция наследия периода Просвещения), так и в плане тех явлений, которые предвосхитили литературу XX столетия, в частности, модернистский комплекс идей и художественных принципов. Многоаспектный, системный анализ позволил дать панорамную характеристику литературного процесса и, в целом, духовной жизни Англии XIX столетия. Очевидно, что данный коллективный труд окажется незаменимым пособием для преподавателей и студентов, аспирантов и докторантов и что к нему будут обращаться все новые и новые поколения филологов.

*О. Ю. Поляков,
доктор филологических наук, профессор
по кафедре зарубежной литературы
и английского языка ВятГГУ*

НАУЧНЫЕ КОНФЕРЕНЦИИ В 2007 ГОДУ

Январь

Областная научно-практическая конференция учителей биологии, географии, химии
г. Киров, ВятГГУ, естественно-географический факультет, (8332) 356646

12 января

Профильное обучение учащихся
Областная 35-я конференция учителей естественного цикла
г. Киров, ВятГГУ, химический факультет, (8332) 356465

Февраль

**Актуальные проблемы совершенствования иностранных языков в школе и вузе
в свете личностно-ориентированной парадигмы**
Международная научно-практическая конференция
г. Киров, ВятГГУ, факультет лингвистики, (8332) 352984

Март

Культура и образование: реальность и перспективы
Региональная научная конференция
г. Киров, ВятГГУ, факультет культурологии, (8332) 374885

Март-апрель

Медико-биологические проблемы физической культуры и спорта
Региональная научная конференция
г. Киров, ВятГГУ, факультет физической культуры, (8332) 678751

Март-апрель

Психология эмпатии: современные подходы к проблеме и перспективы развития
Межвузовская научная конференция
г. Киров, ВятГГУ, факультет психологии, (8332) 370555

15 апреля

Борьба с преступностью: уголовно-правовые, процессуальные и организационно-тактические аспекты

Региональная научно-практическая конференция

г. Киров, ВятГГУ, юридический факультет, (8332) 372849

Апрель

Управление в XXI веке

Международная научная конференция

г. Киров, ВятГГУ, факультет управления, (8332) 678766

Апрель

Актуальные проблемы дошкольного и начального образования и подготовки специалистов

Всероссийская заочная научно-практическая конференция

г. Киров, ВятГГУ, педагогический факультет, (8332) 356626

25 апреля

Экология родного края

Областная конференция молодежи

г. Киров, ВятГГУ, химический факультет, (8332) 356465

Апрель-май

Инновационная политика вузов

Международная научная конференция

г. Киров, ВятГГУ, (8332) 678975

Май

Литературно-образовательный форум

«Русский человек на изломе эпох в отечественной литературе»

Международная научная конференция

г. Киров, ВятГГУ, филологический факультет, (8332) 370265

Вестник
Вятского государственного гуманитарного университета
Научно-методический журнал № 15

Подписано в печать 14.11.2006
Формат 60×84 $\frac{1}{8}$. Бумага офсетная. Гарнитура Mysl.
Печать офсетная. Усл. печ. л. 21,0 Тираж 999. Заказ 503.

Издательский центр ВятГГУ
610002, г. Киров, ул. Ленина, 111
(8332) 673-674