

I retten I bergen I helfen



Systemlieferant für Ihre Ausrüstung

2014

**IDLINGES**

Qualität seit 1903

# Willkommen bei Dönges

In den Händen halten Sie den neuen

**retten | bergen | helfen** Katalog 2014.

Auf 450 Seiten finden Sie unser ständig wachsendes Programm an professionellen und innovativen Produkten rund um Feuerwehren, THW und Hilfsorganisationen.

Sprechen Sie uns an, wenn Sie Fragen, Anregungen und Kritik haben - wir sind immer ganz für Sie da.

Der Vertrieb unserer Produkte ist unterschiedlich geregelt:

- Feuerwehren und Hilfsorganisationen bedienen wir ausschließlich über den Fachhandel. Eine Händler-suche finden Sie auf unserer Website.
- THW, Bundeswehr, Polizei und andere Bundesbe-hörden bedienen wir direkt.

Generell freuen wir uns aber immer über Ihren Anruf - natürlich auch bei allen technischen Rückfragen.

Wir freuen uns auf eine gute, partnerschaftliche Zusammenarbeit ...



Ihr Thomas Pletsch  
Geschäftsführer & Eigentümer in  
vierter Generation

Ihr Wolfgang Schulz  
Geschäftsführer





## 1 Persönliche Ausrüstung

Beile/Messer/	
Multi-Tools	18-29
Helm- & Arbeitslampen	30-54
Körperschutz	55-75
Leinen/Gurte	76-78
Holster/Taschen	79-83
Atemluft	83



## 2 Werkzeuge

Handwerkzeuge	86-117
Haken/Schaufeln/Besen	118-127
Transportkästen/Boxen	128-144
Werkzeugkästen/sätze	145-156
Rollcontainer	157-162
Elektrowerkzeuge	163-173
Technische Hilfeleistung	174-201
Hilfsmittel	202-211



## 3 Licht/Energie

Batterien/Akkus	214-215
Beleuchtung/Stative	216-234
Leitungsroller	235-240
Verteiler	241-245
Kabel/Steckverbindungen	246-256
Stromerzeuger	257-261



## 4 Warnmaterial

Leitkegel/Faltsignale	264-269
Warnmaterial	270
Westen	271
Knicklichter/Warnleuchten	272-277
Absperrmaterial	278-281



## 5 Notfallmedizin

Beatmung	284-293
Medizintechnik	294-306
Immobilisation	307-316
Transport	316-323
PAX®-Produkte	324-341
Erste-Hilfe-Ausstattung	342-349
Fahrtenbücher/Schreibbretter	350-535

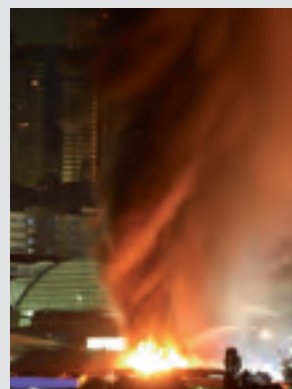

## 6 Katastrophenschutz

Schnelleinsatzzelte	356-363
Zeltzubehör	364-371
Falt-/Gerüstzelte	372-373
Zeltbeleuchtung	374-375
Verpflegung/Unterkunft	376-387
Fahrzeugausstattungen	389-393



## 7 Umweltschutz

Hochwasser-/	
Gewässerschutz	396-402
Dichtungsmaterial	402-405
Infektionsschutz	406
Dekontamination	407-415



## 8 Lösch- & Hilfsgeräte

Lüfter	418-424
Nebellöschsystem NLS	425-428
Löschgeräte	429-431
Löschdecken & Behälter	431-432
Rauchmelder	432-434
Armaturen & Schlüssel	435-444
Schlauchbrücken	445-447

## Eine kleine Historie



**Johann Dönges** begann 1903 in Remscheid mit der Produktion von Feilen und Raspeln.

Der Verkauf erfolgte zunächst hauptsächlich in Remscheid und Solingen. In den 20er-Jahren dehnte sich der Kundenkreis immer weiter aus.

1949 trat der Sohn des Inhabers, **Heinrich Dönges**, in die Firma ein. Er baute ein Programm mit Qualitäts-

werkzeugen parallel zur Feilenfertigung auf. Nach dem Tode von Johann Dönges im Jahre 1962 wurde die Feilenproduktion im Jahre 1967 eingestellt. 1971 wurde **Marion Pletsch**, die Enkelin des Gründers, Inhaberin. In jener Zeit wurde das Geschäft mit Post, Bahn, Bundeswehr und Bundesinnenministerium aufgebaut. Aus der Zusammenarbeit mit dem Innenministerium entstand Anfang der 90er-Jahre der Bereich Feuerwehrausrüstung.

Seit 1999 führen **Thomas Pletsch & Wolfgang Schulz** die Firma.

Heute werden wieder mehr und mehr Artikel im Haus entwickelt und gefertigt.

Der Standort Remscheid, als ein Zentrum der deutschen Werkzeugindustrie, unterstützt bis heute unsere Arbeit in besonderem Maße.



Dönges Firmengebäude 1903



Dönges Firmengebäude 2013

Als modernes Handelsunternehmen stehen wir ständig im Mittelpunkt des Marktes. Kompetenz und Kommunikation sind deshalb unsere Basis für eine erfolgreiche Arbeit. Damit das auf allen Ebenen gelingt, sind wir mit modernster Technik ausgestattet. Auf rund 4.200 m<sup>2</sup> Hallenfläche, mit einem modernen Hochregal für 2.700 Paletten und 750 m<sup>2</sup> Bürofläche, kümmern sich 80 Mitarbeiterinnen und Mitarbeiter um die Belange unserer Kunden. Unsere Außendienstler beraten Sie gerne vor Ort. Die Mitarbeiter im Innendienst sorgen dafür, dass Ihre Aufträge und Anliegen stets prompt und reibungslos bearbeitet werden. Nicht zuletzt dank der erfahrenen und fleißigen Mitarbeiter unserer Logistikabteilung können wir Ihnen sehr kurze Lieferzeiten anbieten.





## Feuerwehr:



**Carina Tschenker**  
Leiterin Innendienst  
Telefon: 0 21 91/56 26 124  
Telefax: 0 21 91/56 26 26 124  
E-Mail: cm@doenges-rs.de



**Marc Huckenbeck**  
Verkauf/Produktmanagement  
Telefon: 0 21 91/56 26 134  
Telefax: 0 21 91/56 26 26 134  
E-Mail: mah@doenges-rs.de



**Markus Hildermann**  
Verkauf/Produktmanagement  
Telefon: 0 21 91/56 26 148  
Telefax: 0 21 91/56 26 26 148  
E-Mail: mh@doenges-rs.de

## UK-Lights:



**Jürgen von Kampen**  
Verkauf/Produktmanagement  
Telefon: 0 21 91/56 26 114  
Telefax: 0 21 91/56 26 26 114  
E-Mail: jvk@doenges-rs.de

## Katastrophenschutz & Rettungsdienst:



**Klaus Schneider**  
Verkauf/Produktmanagement  
Telefon: 0 21 91/56 26 119  
Telefax: 0 21 91/56 26 26 119  
E-Mail: ks@doenges-rs.de



**Dagmar Schaaf**  
Verkauf/Innendienst  
Telefon: 0 21 91/56 26 139  
Telefax: 0 21 91/56 26 26 139  
E-Mail: ds@doenges-rs.de

## THW:

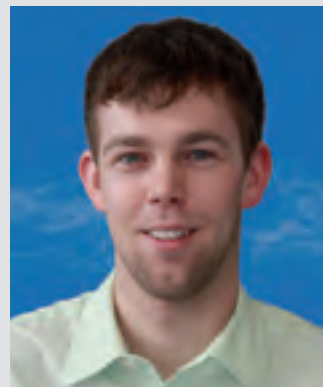

**Ferdinand Braun**  
Verkauf/Produktmanagement  
Telefon: 0 21 91/56 26 111  
Telefax: 0 21 91/56 26 26 111  
E-Mail: fb@doenges-rs.de

## Vertriebsleiter Süd:



**Gebhard Kratzer**  
Telefon: 01 60/96 34 98 45  
Telefax: 0 21 91/56 26 26 143  
E-Mail: gk@doenges-rs.de

## Exportleiter:



**Jens Holzhausen**  
Telefon: 01 75/43 72 32 7  
Telefax: 0 21 91/56 26 26 138  
E-Mail: jh@doenges-rs.de

## Verkaufsleiter:



**Klaus Trusheim**  
Telefon: 0 21 91/56 26 115  
Telefax: 0 21 91/56 26 26 115  
E-Mail: kt@doenges-rs.de

## Der schnellste Weg:

**Hotline: 0 21 91/56 26 112**

**Telefax: 0 21 91/56 26 26 112**

**E-Mail: [feuerwehr@doenges-rs.de](mailto:feuerwehr@doenges-rs.de)**

**Videos: [www.youtube.com/doenges1903](http://www.youtube.com/doenges1903)**

Dönges GmbH & Co. KG

Jägerwald 11 · D-42897 Remscheid  
Telefon: 0 21 91/56 26 0 · Telefax: 0 21 91/56 26 199  
info@doenges-rs.de · [www.doenges-rs.de](http://www.doenges-rs.de)



## Der Weg zu uns:

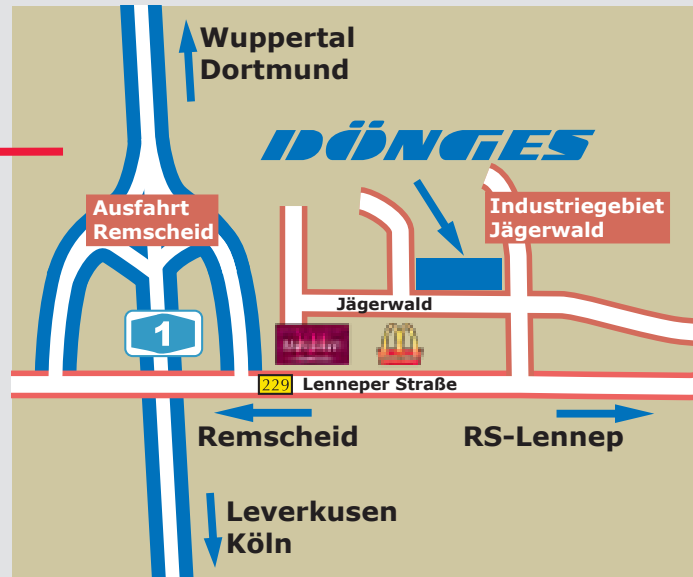

## Dönges ist digital



### E-Commerce & E-Procurement

Vereinfachen Sie mit unseren Lösungen Ihre Geschäftsprozesse und senken Sie die Kosten für Ihre C-Teile-Beschaffung durch unseren eigenen Webshop oder unsere BMEcat-Daten.

### Webshop

Unser moderner, in die Warenwirtschaft integrierter Webshop bietet alles, was man von einer guten Lösung erwartet:

- Sie verwalten Ihre Besteller und deren Budgets selbst
- Sie greifen auf Ihre Sonderkonditionen zu
- Lagerverfügbarkeit einsehbar
- Sie können den gesamten Bestellvorgang verfolgen und alle Belege jederzeit abrufen
- Online-Paketverfolgung
- speicherbarer Warenkorb für wiederkehrende Produkte
- Abrufe aus Rahmenverträgen möglich



### BMEcat

Alle unsere Artikeldaten liefern wir Ihnen für Ihr Marktplatz- oder ERP-System als BMEcat-Datei. Über 30.000 Artikel sind auf Knopfdruck für Sie verfügbar.

### XML-Anbindung und OCI

Ihr SAP-System können wir spielend leicht über OCI mit unserem Shop verbinden.

Um einen beleglosen Datenaustausch zu gewährleisten, sind wir außerdem in der Lage, alle gängigen XML-Formate (z.B. openTRANS oder xCBL) zu erzeugen und zu lesen.

**Feuerwehren beliefern wir ausschließlich über den Fachhandel!**



## Fertigung und Handel

Eine unsere größten Stärken ist die Systembelieferung mit kompletten Sortimenten.

Egal ob Sie ein genormtes Fahrzeug beladen möchten oder ob Sie sich für eine komplett kundenspezifische Ausrüstung entscheiden – bei uns bekommen Sie alle Teile aus einer Hand.

Damit dies möglich ist, werden neben dem Handel und der Masterdistribution viele Produkte im Haus gefertigt und konfektioniert.

Dazu gehören beispielsweise Dönges-Werkzeugsätze, Beleuchtungsprodukte und Kabel.

Viele Produkte lassen wir zudem bei namhaften Herstellern exklusiv für uns fertigen.

Die exklusiven Produkte erkennen Sie im Katalog an diesem Logo:

**DÖNGES**  
*exklusiv*

Alles was neu im Katalog ist, haben wir zusätzlich mit diesem Button gekennzeichnet:

**NEU**

Überall dort, wo Sie dieses Zeichen sehen, finden Sie in unserem YouTube-Kanal weitere Informationen und Anwendungsvidéos:

**YouTube**  
You can find us on YouTube.

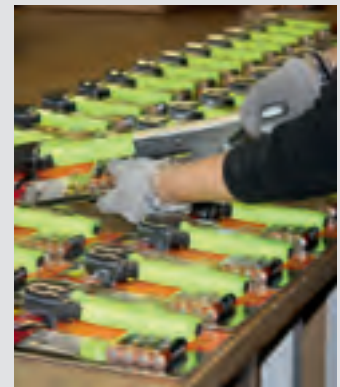

## Qualitäten

Es ist für uns äußerst entscheidend, dass Sie mit der Qualität unserer Produkte zufrieden sind. Speziell im Feuerwehr- und Rettungsbereich kann man es sich nicht erlauben, Kompromisse hinsichtlich der optimalen Funktionsfähigkeit zu machen.

Wir legen daher für unser komplettes Programm höchsten Wert auf Qualität und Verarbeitung. Da wo es zum Spagat zwischen dem Qualitäts- und Preisbewusstsein der Kunden kommen kann, bieten wir Ihnen mehrere Ausführungen zur Auswahl an.

In unserer konsequent kundenorientierten Ausrichtung haben wir außerdem 2008 mit der Einführung eines Qualitätsmanagementsystems nach den Anforderungen der DIN EN ISO 9001:2000 einen weiteren Schritt vorwärts getan.

PDFs der Zertifizierungsurkunden stehen auf unserer Homepage zur Einsicht bzw. zum Download bereit.



# ZERTIFIKAT

Die AGQS Qualitäts- und Umweltmanagement GmbH bestätigt, dass das Unternehmen

**Dönges GmbH & Co. KG**  
Jägerwald 11  
D-42897 Remscheid

für den Geltungsbereich

Vertrieb und Konfektionierung von Werkzeugen, Maschinen, Behördenbedarf und Feuerwehrausrüstung

ein Qualitätsmanagementsystem eingeführt hat und aufrecht erhält. Ein Audit, dokumentiert in einem Bericht, hat bestätigt, dass dieses Managementsystem die Anforderungen der folgenden Norm erfüllt:

**DIN EN ISO 9001:2008**

*[Signature]*  
Remscheid, 2011-11-30



QMS-TGA-ZM-01-93-00

Nur gültig in Verbindung mit dem Hauptzertifikat QM-293-08-01

Audit	QM-293-R10	AGQS Qualitäts- und Umweltmanagement GmbH
Zertifikat	QM-293-08-01-01	Telefon +49 2191 438 24
Gültig ab	2011-12-08	Telefax +49 2191 438 26
Gültig bis	2014-12-07	www.agqs.de
Erstzertifizierung	2008-12-08	D-42893 Remscheid
		email@agqs.de

**made in Germany**



**swissmade**



## Lieferzeiten

Wir haben für unsere Produkte eine Devise: alles muss innerhalb von 24-48 h bei Ihnen sein. Durch ein modernes ERP-System mit stochastischer Bedarfsermittlung werden die Lagerbestände optimal an die Gegebenheiten angepasst.





**A**

Abbruchhammer	167-168
ABC Erkunder/Gerätewagen	391
Abdeckplane	401
Abdichtmaterial	401-403
Abdichtpaste	402
Abfallbehälter	206
Abfallsack	206
Abgasschlauch	256
Ablagetablett	318
Abrollbehälter	392
Abrollcontainer	392
Abrollbox	280
Absaug-	
Drehventil	313
katheter	295
pumpe	294, 314
Absaugung	294-295
Abschleppseil	207
Abseilspinne	320
Absperr-	
band	280
gerätesatz	278
kette	280
material	278-279
pfosten	115
Abwasserpumpe	414
ACD-Ölheizgebläse	370
Adalit	49-50
Adapter-	
für Beatmungsbeutel	286
kabel	250
AED-	300-301
Wandschrank	303
Zubehör	302-303
Airbagsicherung	190-191
Airshelter	356-363
Akku-	215
Bohrhammer	165
Bohrschrauber	163-164
Bohrschrauber Bit	164
Handscheinwerfer	54
Ladegerät	215
Säbelsäge	171
Scheinwerfer	233-234
Schrauber	163-164
Aldebaran® 1000	216, 374
Alkaline-Batterie	214
Allzweck-Flossendübel	208
Alu-	
Box	137-144
Korb	144
Schlauchbrücke	445
Trennwandset	139
Aluminium Sauerstoffflasche	288
Ambulanzdecke	322
Ampullarium	338-339
Anbaugerätestecker	254
Anbausteckdose	253-255
Anhaltstab	277
Anlegeleiter	183
Ansaugschlauch	438
Anschlagkette	196
Anschluss-Schraubzwinge	256
Arbeits-	
Handschuh	59-65
bühne	179
lampe	30-54
leine	77
leuchte	216-234
plattform	179
stellenscheinwerfer	232-234
Armaturen	
druckseitig	436-439
saugseitig	435
Arzt-Tasche	341
Atem-	
luftflasche	83
schutz	56-57
schutzmaske	56
Attaché-Einsatz	138
Aufblassystem	366
Auffahrbohle	198
Auffahrrampe	198
Auffangbecken	413
Auffangmaterial	400
Aufhängehaken	376
Aufreißhaken	121
Aufrollholster	23
Augenschutz	57-58
Augenspülung	342
Ausgussstutzen	202
Auslageschale	380
Ausschankbehälter	379-382
Automatik-	
Glaskörner	28, 186
messer	20
Auto-Verbandkasten	344
Axt	91-95, 122
Axt-Schutztasche	94
<b>B</b>	
Bakteriostatisches Kissen	322
Balkenschuh	209
Ballasttanks	357, 364
Ballonleuchten	222-225
Bandschlinge	76
Bank	387
Bassin	413, 415
Batterie	213-214, 302
Batteriepack	72
Bauklammer	210
Baumsäge	117
Bauschlüssel	108
Baustrebe	199
Beatmung	283-287
Beatmungsbeutel	284-285
Beatmungsmaske	287
Becher	380
Behälter für Löschdecke	432
Befestigen & Spannen	201
Befestigungstechnik	208-218
Behälter für Löschdecke	425
Beifahrer-Airbag-Sicherung	191
Beil Feuerwehr-	18
Beil	
Hand	89
Schutztasche	18
Zier-	18
Beilagenschale	379
Beißzange	109
Bekleidungstasche	341
Beladungsmodul	
Dekon Grobreinigung	154, 407
Beleuchtung	216-234, 374-375
Beleuchtungskraxe	230-231
Benzinkanister	202-204
Bereitschaftstasche	80, 314
Bergetuch	321-322
Bergwacht Rucksack	333
Besen	127
Besteck	378
Betreuungsanhänger	389-393
Betreuungsdiensttasche	340
Betriebsverbandkasten	345
Beutel	77
Biel-Tool	90
Bierzeltgarnitur	387
Bindedraht	210
Bindestrang	200
Bitbox	164
Blech	209
Blechaufreißer	98
Bleiwolle	403
Blinkleuchte	267
Blower	367-368
Blutdruckmessgerät	344
Bogen aus Leichtmetall	436
Bohle	197
Bohr-	
und Meißelhammer	167
hammer	165-168
hammer Zubehör	166
schrauber	163-164
Bolzenschneider	112, 122
Bosch-Maschinen	163-172
Boston Splint	316
Brandbekämpfung	430
Brandmelder	432-434
Brandwundenversorgung	304-305
Brech- & Sperrwerkzeug	85
Brechstange	99
Brechwerkzeugsatz	101
Bremssystem	158
Brennschneidgerät	178
Brillen	57-58
Bügel	74-75
Bügelsäge	117
Burnshield	304-305
Buster-Tool	91
<b>C</b>	
C-Druckschlauch	446
CEE Schutzkontaktdose	237
CEE-Steckvorrichtung	255
Cervicalstütze	308
Chemieschutzoverall	68-71
Chemikalienschutzhandschuh	64

ChemLight™	272-276	Dübel	208-209	Erste-Hilfe Tasche	335
Clipboard	353	Dunggabel	126	Erwachsenen-	
CPR-D•padz	302	Dunghacke	126	Beatmungsbeutel	284-285
Crash Axe	89	Duracell Alkaline-Batterien	214	Essbesteck	378
Crocodile	446-447	Durchlauferhitzer	415	Essgeschirr	377
Cruiser Mate	352	Durchtreiber	88	Eurobox	137
Cyalume® Light™	272-276	Duschen	410-412	Eurobox Zubehör	138-139
<b>D</b>					
Dauerdruckzelt	358-363	Easy-Zip-It	337	Fahrtenbuch	350-351
Dauergebläsefilter	356	Eckrohrzange	110	Fahrzeughalterung	157-162, 389-393
Dauergebläsezelt	356	Eco Boom	400	Fahrzeughalterung	202
Dauergebläsezelt-Zubehör	357	Edelstahl Besteck	378	Fahrzeug-Rangierhilfe	179
Decke	188-189, 323, 386	Edelstahl-Stativ	228	Fallmesser	20
Deckelheber	444	Eimer	204	Falt-	
Deckentasche	386	Einhandmesser	19-20	behälter	415
Decon Cabin	410-411	Einkammer-Vakuum-Matratze	314	leitkegel	265-266
Decon Circle	412	Einkammer-Vakuum-Schiene	315	leittafel	268
Defibrillator	300-301	Einmalskalpelle	306	signal	268-289
Dekon-		Einmann-Türramme	101	zelt	372
Bassin	413, 415	Einpressdübel	209	Fangleine	77
Circle	412	Einreißhaken	118-120	Faßschlüssel	115
Duschen	410-412	Einsatz-		Fäustel	87
Pumpe	414	box Zeltbeleuchtung	375	Federkörner	28, 186
zubehör	413-415	messer	19-21	Federzug-Glaskörner	29, 186
Dekontamination	408-415	stellenbeleuchtung	216	Feldberg-Sanitäts-Rucksack	330
Deltabox	241-242	tasche	80, 334, 341	Feldbett	384-386
Diamant-Trennscheibe	170	weste	271	Fenster	365
Dichtungen	143, 153	Einspannvorrichtung	104	Fensterelement	365
Dichtungs-		Einspeiseleitung	251	Fensterwischer	127
band	211, 402-403	Eintopfgeschüssel	377	Festzeltgarnitur	387
hanf	403	Einweg-		Feuer-	
Keil-Satz	405	Absaugkatheter	295	löschdecke	431
Stopfen-Satz	404	Finger-Klebesensor	299	löscheimer	204
Dienstbegleiter	80-81	Handschuh	65	lösch-Rückenspritze	429
Dietriche	101	Patientendecke	323	patsche	123, 431
Disaster Rucksack	334	Skalpelle	306	rechen	123
Disaster-Bag	334	Patientendecke	323	Feuerwehr-	
Docke	403	schutzbekleidung	68	Axt	93-94
Doppel-		Tragetuch	322	Beil	18, 89
kammerschlauch	400	Einwinkstab	277	Bereitschaftstasche	80
Kanister	204	Einziehsocke	67	Flutlichtstrahler	217, 220-221, 232
kopf-Stethoskop	344	Eisemann Handscheinwerfer	54	Halogenstrahler	217-221
maulschlüssel	114	Eisendraht	210	Karabiner	78
ringschlüssel	114	Elaston-Stoßbesen	127	Leine	77
Draht	210	Elektrode	302	Leinenbeutel	77
Drahtschere	111-112	Elektroheizgebläse	369	Meldertasche	82
Drahtschutzkorb	435	Elektro-Hochleistungslüfter	422-424	Messer	19-21, 80
Drahtstifte	208	Elektrowerkzeugkasten	149	Multifunktionsleiter	181
DRDS	408-409	Endotrachealtubus	293	Pumpsauger	396
Dreibeinstativ	227, 229, 231	Energizer Batterien	214-215	Rettungsmesser	19-21, 80
Dreifachverteiler	241-242, 428	Energizer Ladegerät	215	Rucksack	81
Dreifachverteiler mit		Entfernungsmesser	174	Sauger	396-397
Personenschutzschalter	247	Erdanker	195	Schiebleiter	182
Druck-		Erdungslitze	256	Sicherheitsgurt	76
gasflasche für Pneumatikzelte	366	Erdungsspieß	256	Spaten	125
luftflaschen	83	Ergodyne Handschuh	59-63	Spezialbeil Crash Axe	89
luft-Füllgarnitur	366, 413	Ersatz für Plasmaschneidgeräte	177	Steckleiter	180
luftzubehör	366	Ersatzfilter	71	T-Shirt	65
minderer	289	Ersatzteile für Feuerwehraxt	92	Universalwerkzeug	81
überwachung	368	Erste-Hilfe		Verbandskasten	346
wasserpumpe	414	Kasten	344-346	Filter	71
DryBox	130	Koffer	345	Fingersensor	299

**F**

Fire Axe	94	Gewindestangen	209	Hand-	
Firebox	140-144	Giebelverbinder	373	Schlaucheinbindeapparat	439
Firefighter T-Shirt	65	Glas		schuh	59-65
FireStay-Stütze	200	heber	185	schuhclip	66
First-Responder	348-349	körner	28, 186	schutz für Meißel	88
Flachmeißel	88	management-Set	185	werkzeug	86-89, 144-145
Flachsack	206	Master	184-185	Hanf	403
Flagge	270	Master Pocket Rescue	19-20, 80	Hanfseil	20
Flammenfresser	430	säge	184-185	HangAir®	74
Flare	267	Glasfaser-		Hazmat-Shower	412
Flutterband	280	Aufreißhaken	120-121	Hebeband	195
Flossendübel	208	Axt	122	Hebekissenzubehör	143-144
Fluidbag	415	Bolzenschneider	122	Hebelklaue	91
Flutlichtstrahler	217-221	Einreißhaken	120-121	Hebeöse	162
Folie	401	Feuerrechen	123	Heber für Glas	185
Formholzsatz	196-197	Hooligan Tool	123	Heber für Gully-Deckel	443
Frankfurter Schaufel	124	Glocke	102, 104	Heizgebläse	369
Frischhaltebox	380	GOJAK Fahrzeug-Rangierhilfe	179	Heizgerät	369-371
Fuchsschwanz	117	Grabenstütze	199	Heizung	369-371
Funkenfrees Werkzeug		Greifzug	193-194	Helm- und Arbeitslampe	30-33, 50
Eckrohrzange	110	Großlüfter	420	Helmhalterung	35-38
Faßschlüssel	115	Guedeltuben	293	Helmlampe	30-33, 50
Fäustel	87	Gully-Abdeckung	401-402	Heugabel	126
Fußabsaugpumpe	294	Gully-Stop	402	HID-Strahler	220-221
Kreuzhacke	126	Gummi-		Hilfsmittel	85
Kupferhammer	87	hammer	87	Hinweisschild	303
Kupplungsschlüssel	443	kabel	252	HMS-Karabiner	78
Meißel	88	schieber	127	Hochleistungslüfter	418-424
Randschaufel	124	schlauchbrücke	446	Hockerkocher	381
Schlosserhammer	86	Gurt-	404	Höhenrettungsrucksack	333
Schraubendreher	116	messer	26-29, 186-187	Holsteiner Sandschaufel	124
Spaten	125	schlauchhalter	444	Holster	
Stillson-Rohrzange	110	schneider	26-29, 186-187	Aufroll-	23
Wasserpumpenzange	110	system	312	für Messer	23-24
Werkzeugsatz	155	trenner	26-29, 186-187	Holz-	196
		Gürteltasche	34	axt	95

**G**

Gabeln	126	Hacke	126	Holz-	196
Gallet Helmhalterung	37-38	Haftmagnet	256	axt	95
Gas-		Hakenschlüssel	443	hammer	87
flasche	366	Halogenstrahler	217-219	keil-Satz	404-405
heizgebläse	369	Halskrause	308	schlauchbrücke	445
kocher	381	Halter für Absperrband	279	schrauben	208
stopfen- und -kappen-Satz	4042	Hammer	86-87	stopfen-Satz	404
Gebläse	357, 367-368	bohrer	168	verbinder Hölzer	209
Blower	357	Fäustel	87	Hooligan-Tool	96-99, 123
für Dauerdruckzelt	367-368	Gummi	87	Hörschutzstöpsel	55
filter	72	Holz	87	Hotbox	415
filteranzug	70-71	Kanaldeckel-	89, 444	HQI-Strahler	221
Gedore-Werkzeugsortiment	155	Latt-	86	Hydrantenschlüssel	442
Gehörschutz	55, 57	Kupfer	87	Hydrantenstandrohr	435
Gehörschutzstöpsel	55	NLS	427	Hydrophor Pumpe	414
Generator	257	Not-	186-187	Hygienemodul	383
Gerät für technische Hilfeleistung	85	Schlosser-	86	<b>I</b>	
Geräteanhänger	393	Vorschlag-	86	Immobilisation	283, 307
Gerätewagen	389-391	Hand-		Inducer	414
Gerüstzelt	373	abroller	211	Infektionsschutz	404-405
Geschirr	377-379	absaugpumpe	294	Infusionsständer für Feldbetten	385
Getränkebehälter	380	beil	89	Infusionsstativ	318
Gewässerschutz	395	lampe	30-33, 39-42, 46-51	Innentasche	336-337
Gewebeklebeband	211	säge	117	Inspektionslampe	39-40
		scheinwerfer	54	Intubation	292-293
				Isolierter Ausschankbehälter	382

<b>J</b>			
Jäckle Plasmaschneidergerät	175-177		
<b>K</b>			
Kabelbinder	210, 376	Kombizange	109
Kabeltrommeln	235-240	Kompass	82
Kaffeebecher	380	Kopffixierung	311
Kaffeebehälter	382	Kopflampe	52-53
Kaltlicht Laryngoskop	291-292	Kopfschutz	55
Kaltschrotmeißel	86	Korb	196
Kammnagel	208	Korbtrage	320
Kanal-		Körperschutz	55-71
abdeckung	401-402	Krankentrage	317
deckelhammer	89, 444	Krankentragenlagerungsbock	319
Schnellabdichtung Gully-Stop	402	Kranöse	162
strebe	199	Kreide-	
Kangaroo-Bag	334	fallstift	82
Kanister	202-204, 383	markierspray	281
Kanten-		stift	82
reiter	195	Kreuzhacke	126
schoner	195	Kübelspritze	429
zange	109	Küchenbeil	89
Kantholz	197	Küchengeschirr	379
Kappmesser	26	Kuhfuss	99
Karabiner	78	Kunststoff-	
Karabinerhaken	77	Benzinkanister	203
Kasten für Werkzeug	137-144, 156	Besteck	378
Keil	95	Schaufel	125
Kellersaugkorb	435	Kupferhammer	87
Kelly-Tool	97	Kupplungen	254-255
Kennzeichnungsweste	271	Kupplungsdose	255
Kette für Messer	25	Kupplungsschlüssel	90, 443
KFZ-Verbandkasten	344	<b>L</b>	
KFZ-Warnblinkleuchten	270	Ladegerät	215
Kinder Beatmungsbeutel	285	Ladungssicherung	201
Kindermanschette	344	Lagerungsbock	319
Kissen	322	Lampenstativ	227-229
Klammernheber	116	Längenverstellung	316
Klappbett	384-386	Laryngoskop	291-292
Klappspaten	125	Larynxmaske	293
Klappstuhl	387	Laser-Entfernungsmesser	174
Klauenbeil	89	Lastenkraxe	230
Klebe- & Dichtungsband	211	Latex-Einmalhandschuhe	65
Klebebandabroller	211	Latthammer	86
Kleiderbügel	74-75	Leck-Stop	401-402
Kleiderschere	342	LED-Flutlichtstrahler	232
Kleiderständer für Feldbett	385	LED-Notfallkeil	79
Kleinstromerzeuger	257-261	LED-Strahler	231-234
Kleinteilekasten	139	Leichenabdecktuch	323
Klett-Faltsignal	268	Leichenhülle	323
Klettschilder	268	Leine	77
Knarrenkasten	113	Leinenbeutel	77
Kneifzange	109	Leinen & Gurte	76-78
Knicklichter	272-276	Leiter	180-183
Kocher	381	Leitkegel	264-266
Koch-		Leitung	252
geschirr	379	Leitungsroller	235-240
löffel	378	Leuchtballon	222-225
topf	381	Leucht-Einwinkstab	277
Kölner Rettungsschere	25	Lifeshammer	186-187
Koffer	130-136	LightShape®	275
		Light-Stick	272-277
		Lithium-Batterie	214
		LoadoutCase	134-136
		Lochblech	209
		Lochwinkel	209
		Löschdecke	431
		Lösch-	
		deckenbehälter	432
		granate	430
		lanzen	426-429
		rucksack	431
		Lüfter	418-423
		Luft-	
		schlauch	367, 371
		verteilstück	370
		wulstmasken	287
		Lumixx Notfallkeil	79
		<b>M</b>	
		Makita Säbelsäge	172
		Mannschaftszelt	373
		Manuelle Absaugpumpe	294
		Markierkreide	82
		Markierspray	281
		Markierung	280-281
		Marschkompass	82
		Materialsätze	145-155
		Maulringschlüssel	114
		Maulschlüssel	114
		Mazzoni	403
		McLeod-Tool	123
		Medikamententasche	338-339
		MediOxy	288
		Medizintechnik	283
		Megaphon	387
		Mehrkammer-Vakuum-Schiene	315
		Mehrweg-Geschirr	377
		Mehrzweckleine	77
		Mehrzweckstrahlrohr	437
		Mehrzweckzug	193-194
		Meißel	88, 167-168
		Abbruchhammer	167
		hammer	167-168
		handschutz	88
		Meldertasche	82
		Messer-	
		Automatik-	20
		Feuerwehr	19-21, 80
		Glas-Master	19-20
		Gurt-	21, 26-29, 186-187
		Holster	23-24
		Kapp-	26
		Kette	24
		PRT	19
		RT-I	20
		RT-III	21
		Scheide	23-24
		Spiralkabel	24
		Taschen-	23-24
		Messgerät	174
		Metalldampfentladungsstrahler	221
		Metallprofilzylinderschließer	108
		Metallsägebogen	116
		Metallschneidklaue	91
		Miller-Board	311
		Mini ChemLight™	272-273
		Mittelschaumstrahlrohr	438
		Mulde	205



**M**

Müllsack	206
Müllsackständer	206
Multi Brechwerkzeug	98
Multi-	
Organizer	351
Tool	22-23
werkzeug	22-23
Multifunktions-	
axt	90-91
beil	90
Brechwerkzeug	96
Control-System	260
Leiter	181
schlüssel	108
tool	92
Muttern	209

**N**

Nagel	208
Nageleisen	99
Nagelzieher	90
Nebellöschsystem	425-428
Neubautenschlüssel	108
Notfall-	
helfer	28-29
keil	79
leuchte	267
nachsorge	340
Pumpe	398
rucksack	324-334, 347-349
seelsorge	340
taschen	340-341
Nothammer	27, 186-187
Nupla-	
Aufreißhaken	121
Axt	122
Bolzenschneider	122
Einreißhaken	120-121
Feuerrechen	123
Hooligan Tool	123
Kombi-Wechselsystem	121
McLeod Tool	123
Nusskasten	113

**O**

Öffnungssystem	106-107
Öffnungswerkzeug	102-107
Öl-	
bindetuch	404
heizgebläse	370
sperre	400
Optischer Rauchmelder	432-434
Ordnungssystem Squid	376
Original Glas-Master	184
Overall	68-69

**P**

Packsack für Feldbett	384
Parallelschraubstock	109
Paratech Biel-Tool	90

Paratech TopCut™ Fire Axe	94
Partyzelt	372
Partikelmasken	56
Patientendecke	322
PAX®	324-341, 347-351
Deckentasche	386
Fahrtenbuch	350-351
Tragetuch	321
Rucksack	324-333, 347-349
Tasche	334-341
PediPadz	302
PEEP-Ventil	286
PE-Flachsack	206
Peltor™ Opime™ Gehörschutz	57
Peltor™ Waldarbeiterhelm	55
Penlight	39
Personen Kennzeichnungslicht	276
Personenschutzleitung	246-247
Personnel Marker Light	276
Piassava-Stoßbesen	127
Pionierschaufel	124
PKW-Verbandkasten	344
Plane	401
Plasmaschneidgerät	175-177
Plattform	179
Plombenzange	109
Pneumatikzelt	358-363
Pocket Clip	34
Pocket Rescue Tool	19-20
Pollerschlüssel	115
Polyamidseil	201
Polyethylenfolie	401
Powermoon® Leuchtballon	222-226
PP-Schaufel	125
Pressluftzelt	358-363
PRT-Kit	100
PRT-Tool	19
Pry-Axe	91
PTFE-Dichtungsband	401
Pulaski-Axt	122
Pulsoximeter	295-298
Pulsoximeter Zubehör	299
Pumpe	398, 414
Pumpenset	398
Pumpsauger	396-397
Putztuch	403

**Q**

Quick-lift	200
------------	-----

**R**

Ramfan® Hochleistungslüfter	418-424
Ramme	101
Randschaufel	124
Rangierhilfe	179
Rangierhilfe GOJAK	179
Rapidon	203
Ratschenschlüssel	441
Ratschenzurrurt	201
Rauchmelder	432-434
Rauchmelder Testspray	434
Räummulde	205

Räumschaufel	404
Reanimation	300-303
Reanimationsbrett	303
Redi Mate LED	352
Redi Rite	352
Regen-	
hose	73
jacke	73
schutz	73
schutzkleidung	73
Reinigungssätze	154
Reißverschlussverlängerung	337
Reparatur- & Dichtungsband	211, 403
Rescue Disc	170
Rescue-Marker	79
Rescue Tool	20-21
Response Body Fluid	404-405
ResQme	29, 81
ResQshelter	
ResQ-Tape®	211, 403
Rettungs-	
axt	92
beil	90-91
brett	303, 390-311
decke	323
Dekontaminationsset DRDS 408-409	
hammer	186
korsett	308
messer	19-21, 26-28
plattform	179
rucksack	324-333, 340-341, 347-349
schere	25, 342-343
tasche	334-341, 347-349
trage	309-311, 316-317
tuch	321-322
werkzeug	92
Ringmaulschlüssel	114
Ringschlüssel	114
Rohrzange	110
Rollcontainer	157-162
Rolle	197
Rollen für Rollcontainer	158
Rope Ratchet® Seilzugratsche	201
Rückenspritze	429
Rucksack PAX®	324-333, 347-349
Rundschlinge	195
Rüsthölzer	196-197

**S**

Säbelsäge	171-172
Säbelsägeblatt	173
Säge	116-117
Bügel-	117
Hand-	117
Metall-	116
Stich-	117
Zug-	117
SALVEX Nothammer	27
Sandblech	198
Sandschaufel	124
Sanitäts-	
anhänger	393
kasten	344-346



Sanitäts-		Schraubstock	109	SOS-Cutter	26
rucksack	326-334, 340-341, 347-349	Schreibbrett	352-353	S.O.S.® Signallicht	276
Sauerstoff Box	13	Schruppscheibe	170	SOS Rescue Tool Kit	92
Sauerstoffflasche Aluminium	83, 288	Schuberth Helmhalterung	35-36	Spalthammer	95
Sauerstoff-		Schuhspike	67	Spaltkeil	95
MANV	290	Schuko®-Stecker & Dosen	253-254	Spanngurt	201
Reservoir	286	Schutzbrilleanzug	68-69	Spannungsprüfer	174
versorgung	288	Schutz-		Spaten	125
Versorgungstasche	288	brille	57-58	Speedclip	312
Sauger	396-397	decke	188-189	Speisetransportgefäß	382
Saug-		deckenset	188-189	Spencer Korbtrage	320
heber	185	handschuh	65	Sperrhakensatz	101
korb	435	helm	55	Sperrwerkzeug	105, 143, 151
schlauch mit Kupplung	435	hülle für Korbtrage	320	Sperrwerkzeugsatz „Glocke“	102
Saunders Schreibbrett	352-353	kappen für Stecker	255	Spezial-	
Schacht-		kleidung	68-73	Diamant-Trennscheiben	170
abdeckung	401-402	kontaktdosen	253-255	Glaskörner	28, 186
deckelheber	444	overall	68-71	Gummikabel	252
haken	444	schild- & Decke	189	hammer	428
Schäkel	207	stiefel	67	Spiderstrap	312
Schale	379-380	tasche	18, 94	Spieß	279
Schaufel	124	Schweißer Schutzbrille	58	Spikes für Schuhe	67
Bayrische-	124	Schwerschamstrahlrohr	438	Spillbag	400-401
Frankfurter-	124	Schwestern-Stethoskop	344	Spineboard	309-311
Holsteiner-	124	Scott ProFlow	72	Spineboard-Zubehör	312
Pionier-	124	SDS-max Bohrer	168	Spiralkabel	24
PP-	125	SDS-max Meißel	168	Spitzhacke	126
Rand-	124	Sechskant-Holzschraube	208	Splint	316
trage	316	Sechskantmutter	209	Splintentreiber	88
Schaumeinsatz	133	Segeltuicheimer	204	Splitterschutz-Set	189
Schaumstrahlrohr	438	SEG-Rucksack	331-332	Spritze	306, 429
Scheiben-		SEG-Tasche	334	Squids Aufhängehaken	376
zertrümmerer	28-29, 81, 186-187	Seil	201	Stahlblech-Benzinkanister	202
Scheinwerfer-Aufnahmebrücke	229	Seilschlauchhalter	441	Stahlblechkanister	202
Scheinwerfercontainer	218	Seilzug	193-194	Stahlblechkasten	156
Scheide, Aufroll-	23-24	Seilzugsratsche	201	Stahlwinde	199
Schere	25, 342-343	Seitenschneider	109	Ständer für Schilder	279
Schiebeleiter	182	Seitenschneider-Plombenzange	109	Stapelkasten	128
Schiebesystem	179	Sekretpumpe	294	Stapelkoffer	129
Schieber	127	Servier-		Stapel-Transportkästen	128-129
Schienen	316	geschirr	379	Staplerschuhe	162
Schilderstände	279	löffel	378	Starkstromleitung	248-250
Schlauch-		schüssel	379	Stativ	226-229
abspernung	437	Shax	372	Stativbrücke	229
aufwickler	440	Skalpell	306	Steckdose	253-254
brücke	445-447	Sicherheits-		Steckdosenleiste	242
halter	441	Einmalskalpell	306	Steckdosenverteiler	243
tragegurt	441	gurt	76	Stecker	254-255
tragekorb	440	schere	25	Steckleiter	180-181
Schlosserhammer	86	Spannungsprüfer	174	Steckschlüsselsatz	113
Schloss-Set	139	stiefel	67	Steingabel	126
Schlüssel	441-443	Sieb- und Räumschaufel	405	Stethoskop	344
Schlüssel für Absperrpfosten	115	Siebschaufel	405	Stichsäge	117
Schlüsselsatz	113-115	Signallicht	272-276	Stiefel	67
Schmutzwasserpumpe	399	Signaltaschenlampe	48	Stiefel & Einziehsocken	67
Schneidgerät	175-177	Signalweste	271	Stillson-Rohrzange	110
Schnellbauschraube	208	Signierkreide	82	Stirnlampe	52-53
Schnelleinsatzzelt	356-365, 372-373	Silikonmaske	287	Stoßbesen	127
Schöpflöffel	381	Sitzgelegenheit	387	Strahler	217-221, 230-234
Schornstein-Werkzeugkasten	150	Snapak	353	Strahlrohr	437
Schrauben	208	SnapLights™	275	Straßenbesen	127
Schraubendreher	116	Socke	67	Streichholz	278
Schrauber	163-164	Solaris	233-234	Strom- & Beleuchtungskraxe	230-231

**S**

Stromerzeuger	231, 257-261
Stromverteiler	241-245
Stuhl	387
Sturmstreichholz	278
Stütze	199-200
Stützkrümmer	437

**T**

Taktische Lampe	46-47
Tankbindegurt	405
Tasche	80, 334-341
Taschenlampe	30-33, 39-40, 47-51
Taschenmesser	24
Taschenrettungsmesser	19-20
Tauchlampe	43-46
Technikanhänger	393
Teebehälter	382
Teflonband	402
Teleskop-Anlegeleiter	183
Teleskop-Dreibeinstativ	227-229
Teller	377
Thermodecke	322
Thermophore	382
Tisch	387
TNT-Tool	99
TopCut™ Fire Axe	94
Totmannbremsen	158
Totmann-Bremssystem	158
Trage-	
gurt	441
leine	78
stuhl	317
tuch	321-322
Transport-	
kiste	137, 141-144
korb	144
rolle	197
Stapelkästen	128
Stapelkoffer	129
tasche	371
Trennscheibe	170
Trennwand	138-139, 364, 373
Trennwände für Zelte	364, 373
Trennwandset für Eurobox	138-139
Trichter	205
Trinkbecher	380
Trinkwasserkanister	383
T-Shirt	65
Tuff-Writer	352
Türramme	101
Turtle	198

**U**

Überbrille	58
Überdruckventil	71
Überflurhydranten-Schlüssel	442-443
Übungspuppe	388
UK-	
Kleiderbügel	74-75
Koffer	130-136

**UK-**

Lampe	30-46, 52-53
Minilampe	39-41
Stirnlampen	52-53
Tauchlampen	43-45
zubehör	34
UltraBox	131-132
UltraCase	133
Umlenkrolle	194
Umweltschadenkasten	154, 407
Unfallhülle	323
Unilite Head	34
Universaldecke	322
Universal-Ladegerät	215
Universalwerkzeug ResQMe™	29
Universal-Werkzeug-Sortiment	155
Unterbaumaterial	196
Unterflurhydranten-Schlüssel	441
Unterkunftszelt	373
Unterlegscheibe	208

**V**

Vakuummattmatratze	313-314
Vakuummattmatratzen Zubehör	314
Vakuumschiene	315
VDE-Werkzeugkasten	149
Venenverweilkanüle	306
Verband- und Kleiderschere	342
Verbandkasten	142, 344-346
Verbandschere	342-343
Verbindungsleitung	251
Verbindungsplane	357, 364
Verbrauchsmaterialkasten	144, 153
Verbundklammer	210
Verkehrsleitkegel	264
Verkehrsunfallkasten	143, 152
Verlängerungenleitung	248-250
Verteiler	241-245, 436
Vielzweckimer	204
Vielzweckleiter	183
Vollgummi-	
Auffahrrampe	198
Leitungsroller	235-240
Verteiler	243-245
Vollsichtschutzbrille	57-58
Vorlegegeschirr	378
Vorschaltgerät	222
Vorschlaghammer	86
Vortex-Lampe	47

**Y**

Y-Verteiler	370
-------------	-----

**W**

Wachssignierkreide	82
Waldarbeiter-Set	55
Waldbrandpatsche	123, 431
Waldbrand-Rückenspritze	429
Wandschrank für AED	303
Warmluftschlauch	371
Warn-	
band	280

**Warn-**

blinkleuchten	54, 267, 270
blitzleuchte	267
dreieck	270
flagge	270
leuchten	263, 276-277
material	263
satz	34
signale	270
weste	271
Waschplatz	383
Wasserdichte-	
Box	130-132
Koffer	132-136
Wasser-	
kanister	383
kuppe Rucksäcke	326-329
pumpe	399
pumpenzange	110
schieber	127
schild	439
Waste Pump	414
Wathose	73
Weinmann Combibag	285
Weinmann Manuvag	294
Werkstatt-Handlampe	54
Werkzeug-	
kasten Holz	143, 148
kasten Metall	146-147
mit Nuplastiel	120-123
kasten	85, 145-156
koffer	137, 141-144, 156
satz	145-148, 155
schrank	155
Sortiment-Universal	155
tasche	138
Westcoast-Bar	97
Westen	271
Winde	199
Windenstütze	200
Wind X-large	440
Winkel	209
Winkelschleifer	169
Winkelstecker	254
Winkerkelle	277
Wirbelsäulenbrett	309-311
Wolldecke	386

**Z**

Zange	
Eckrohr-	110
Kanten-	109
Kombi-	109
Rohr-	110
Wasserpumpen-	110
Zarges-Box	137-144
Zelt-	
boden	373
Dauerdruck	358-363
Dauergebläse	356-357
Falt-	372
gebläse	367-368
Gerüst	373

Zelt- heizung	369-373	DIN 13169-E Verbandkasten	345	DIN 14924 Schutztasche	18
leuchte	374-375	DIN 14060 Mulde	205	DIN 14926 Sicherheitsgurt	76
Mannschafts	373	DIN 14142-K Verbandkasten	142, 346	DIN 20109 Kreuzhacke	126
Party	372	DIN 14345 Verteiler	436	DIN 20120 Holsteiner Schaufel	124
Pneumatik	358363	DIN 14355 Sammelstück	436	DIN 20121 Frankfurter Schaufel	124
zubehör	364-376	DIN 14362 Saugkorb	435	DIN 20127 Spaten	125
Zieh-Fix	103, 105-107, 151	DIN 14366 Schwerschaumstrahlrohr	438	DIN 21321 Kantholz	197
Ziehgerät	195	DIN 14368 Stützkrümmer	437	DIN 49442/43 Stecker	253-254
Ziehklammer	210	DIN 14375 Hydrantenstandrohr	435	DIN 76031 Abschleppseil	207
Zierbeil	18	DIN 14384 Ansaugschlauch	438	DIN 82101 Schäkel	207
Zimmermanns-Brechstange	99	DIN 14405 Kübelspritze	429	DIN EN 1147 Feuerwehrleiter	180-182
Zoll AED	300-303	DIN 14572 Abgasschläuche	256	DIN EN 1865 Vakuummatratze	314
Zug Mehrzweck	193-194	DIN 14640 Normzapfen	227-229	DIN EN 12532 Rolle	158
Zugsäge	117	DIN 14649 Handlampe	31-33	DIN EN 15182 Mehrzweckstrahlrohr	437
Zugvorrichtung	104	DIN 14683 Stativ	229	DIN VDE 0282-4	250
Zumischer	438, 414	DIN 14800-4 Schornsteinsatz	142, 150	DIN VDE 0623	25
Zündhölzer	278	DIN 14800-5 Mehrzweckzug	142, 193-194		
Zurrgurt	201	DIN 14800-9 Werkzeugsatz	143, 146-148		
		DIN 14800-10 Dichtungssatz	143, 153, 404		
		DIN 14800-11 Hebekissenzubehör	143		
		DIN 14800-12 Sperrwerkzeug	105, 143, 151		
		DIN 14800-13 Verkehrsunfall	143, 152		
		DIN 14800-14 Verbrauchsmaterial	144, 153		
		DIN 14800-15 Umweltschaden	144		
		DIN 14800-18 Dekonmodul	407		
		DIN 14800-BS Brennschneidgerät	178		
		DIN 14800-DK	143, 153		
		DIN 14800-HZK	143		
		DIN 14800-MZ 16	142, 193		
		DIN 14800-MZ 32	142, 194		
		DIN 14800-SSWK	142, 150, 151		
		DIN 14800-SWK	143, 151		
		DIN 14800-USK	144, 154		
		DIN 14800-VMK	144, 153		
		DIN 14800-VUK	143, 152		
		DIN 14800-WKH	143, 148		
		DIN 14800-WKM 1	142, 146		
		DIN 14800-WKM 2	143, 147		
		DIN 14820 Schlauchbrücke	445		
		DIN 14822 Kupplungsschlüssel	443		
		DIN 14827 Schlauchtragekorb	440		
		DIN 14828 Schlauchhalter	441		
		DIN 14851 Einreißhaken	119		
		DIN 14853 Brechstangen	99		
		DIN 14854 Auffahrbohle	198		
		DIN 14880 Kästen	141-144		
		DIN 14881-FWKA	144-145		
		DIN 14885 Elektrokasten	144, 149		
		DIN 14900 FA Feuerwehraxt	93		
		DIN 14900 FAK Feuerwehraxt	93		
		DIN 14900 Schutztasche	94		
		DIN 14901 Brechwerkzeugsatz	101		
		DIN 14920 Feuerwehrleine	77		
		DIN 14921 Feuerwehrleinenbeutel	77		
		DIN 14924-FBD Feuerwehrbeil	18		
		DIN 14924-FB Feuerwehrbeil	18		

## DIN-Normen

## EN-Normen

EN 131 Leiter	183
EN 166 Augenschutz	152
EN 169 Schweißschutz	58
EN 388 Handschuhe	60-64
EN 397 Industriehelm	55
EN 471 Warnkleidung	73, 271
EN 795 Absturzsicherung	76
EN 1492 Rundschlingn	193, 195
EN 1731 Augenschutz	55
EN 1865 Krankentrage	308-309, 313, 316, 321-322
EN 1869 Löschdecke	431
EN 12941 Atemschutzgerät	70
EN 14604 Rauchmelder	433-434
EN 14605 Chemieschutzkleidung	70
EN 50146 Kabelbinder	210
EN 60309 Stecker/Kupplung	255
EN 61316 Leitungsroller	235
EN ISO 14557 Saugschlauch	435

### Impressum:

Ausgabe: 2013/2014

Herausgeber: Dönges GmbH & Co. KG  
Jägerwald 11  
D-42897 Remscheid

Copyright: Dönges GmbH & Co. KG

Redaktion: Thomas Pletsch, Klaus Trusheim

Gestaltung: Birgit Zimmermann

Fotos: Fotolia, Industrie, 3M, ACD, Burnshield, Bosch, Endress, Ergodyne, Ewers, Feuerwehr Remscheid und Wuppertal, Kays, Pax, Powermoon, Schnitzler, Solaris, Weinmann, Birgit Zimmermann.  
Alle Fotos sind urheberrechtlich geschützt.

Sortiment freibleibend, keine Haftung bei Irrtümern und Druckfehlern. Produktänderungen bleiben uns vorbehalten. Vervielfältigung jeglicher Art, auch auszugsweise, darf nur mit schriftlicher Genehmigung erfolgen.







Einsatzkräfte müssen sich besonders auf die Produkte verlassen können, die sie bei sich tragen. Daher hat dieser Bereich bei uns einen besonderen Stellenwert. Unser Hauptaugenmerk liegt auf einwandfreier Qualität, ergonomischem Design und bester Leistung.



### Beile/Messer/ Multi-Tools

Feuerwehrbeile	18	Taschenmesser	24
Einsatzmesser	19-21, 80	Messierzubehör	24
Multifunktionsstools	22-23	Gurttrenner	26-29, 81
Holster	24-25	Glaskörner	28-29



### Helm- & Arbeitslampen

Helmlampen	30-33, 50-51	Tauchlampen	43-46
Zubehör zu UK	34	Taktische Lampen	47
Helmhalterungen	35-38	Stirnlampen	52-53
Arbeitslampen	39-42	Handscheinwerfer	54



### Körperschutz

Waldarbeiter-Sets	55	Handschuhzubehör	66
Gehörschutz	55	Stiefel und Zubehör	67
Atemschutzmasken	56-57	Schutzanzüge	68-72
Schutzbrillen	57-58	Regenkleidung	73
Handschuhe	59-65	Kleiderbügel	74-75



### Leinen/Gurte

Bandschlingen	76	Feuerwehrleinen	77-78
Feuerwehr-Sicherheitsgurte	76	Karabiner	78



### Kennzeichnung/ Dienstbegleiter/ Atemluft

Rescue-Marker	79	Meldertasche	82
Notfallkeil	79	Kreidestifte	82
Tasche	80	Kompass	82
Rucksack	81	Atemluftflaschen	83



## Dönges Feuerwehrbeil DIN 14924-FBD

Rot lackierter Kopf mit geschliffener Spaltschneide und andererseits schmaler Hebelschneide, mit ovalem, in den Kopf eingepresstem Stahlrohrstiel. Griffiger Kunststoff-Handschutz mit eingebautem Dreikantschlüssel für Poller, Hydranten etc., GS-Zeichen. Der integrierte Pollerschlüssel macht dieses Qualitätsbeil noch wertvoller für jeden Feuerwehrmann und erweitert die Einsatzmöglichkeiten erheblich.

Best. Nr.	Länge mm	Gewicht g
<b>202005</b>	330	1.000

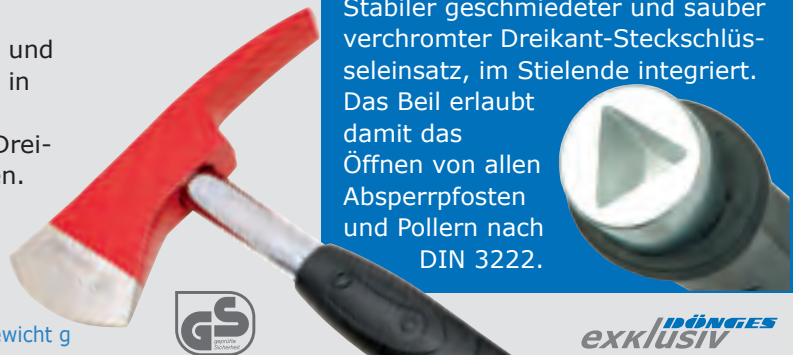

## Dönges Feuerwehrbeil, verchromt, DIN 14924-FBD

Sauber geschliffenes und verchromtes Feuerwehrbeil, Als Geschenk, Zierbeil aber auch für den normalen Einsatz geeignet. Griffiger Kunststoff-Handschutz mit eingebautem Dreikantschlüssel für Poller, Hydranten etc. Selbstverständlich ist auch dieses verchromte Beil voll einsatztauglich, da es die gleichen Qualitätsstandards erfüllt, wie das Standardbeil.

Best. Nr.	Länge mm	Gewicht g
<b>202006</b>	330	1.000



## Dönges Feuerwehrbeil DIN 14924-FB (alte Norm 06/1992)

Rot lackierter Kopf mit geschliffener Spaltschneide und andererseits schmaler Hebelschneide, mit ovalem, in den Kopf eingepresstem Stahlrohrstiel, griffiger Kunststoff-Handschutz. Das Beil entspricht nicht mehr der aktuellen DIN 14924, da es nicht über den integrierten Pollerschlüssel verfügt. Ansonsten erfüllt auch dieses Beil alle geforderten Kriterien an Qualität und Stabilität.

Best. Nr.	Länge mm	Gewicht g
<b>202010</b>	330	1.000



## Dönges Schutztasche DIN 14924

Schutztasche für Feuerwehrbeil, aus schwarzem Leder mit Gürtelschlaufe, speziell an das neue Beil mit Dreikant angepasst, hochwertige Leder- und Verarbeitungsqualität.

**Merkmale:**

- hohe Lederqualität
- metallverstärkte Ecken
- optimale Passform

Best. Nr.	Gewicht g
<b>202015</b>	160



### Glas-Master Pocket Rescue Tool PRT

Die PRT-Taschenrettungsmesser sind für Anwender entworfen worden, die ein kleines und leichtes Rettungsmesser bei sich tragen wollen, aber auf keine Funktion verzichten möchten.

Der große Daumenöffner und die große Entriegelungstaste erlauben optimalen Gebrauch auch mit dicken Handschuhen.

Die Griffschalen sind aus eloxiertem Aluminium, Klinge, innenliegende Mechanik sowie der Gürtelclip aus rostfreiem Stahl gefertigt. Die Materialien sowie die langjährige Erfahrung des Herstellers und modernste Fertigungstechnik sorgen für gleichbleibende, hohe Qualität dieser Rettungsmesser sowie eine lange Haltbarkeit.

Es gibt keine vergleichbaren Rettungsmesser auf dem deutschen Markt.

**Merkmale:**

- Einhandbedienung (auch mit Handschuhen)
- rostfreie, feststellbare Klinge
- superscharfer 1/2-Wellenschliff
- stabile Gürtelklammer
- Sicherheits-Gurttrenner
- Scheibenzertrümmerer
- extrem belastbarer Aluminiumgriff
- made in Solingen, zwei Jahre Garantie
- Länge offen/geschlossen 122/206 mm

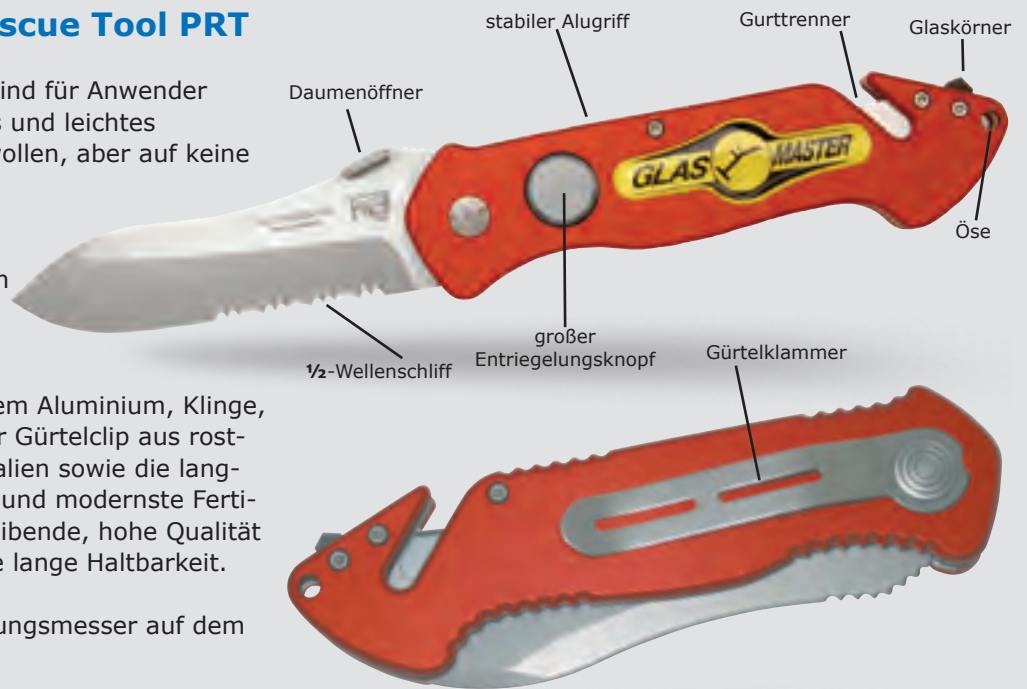

exklusiv **DÖNGES**



made in Germany

Laservergraving auf der Klinge gegen Aufpreis möglich



Passende Taschen und Zubehör finden Sie auf Seite 23 - 24



#### Pocket Rescue Tool PRT-I

Best. Nr.	Klingenform	Farbe	Gewicht g
1 <b>212401</b>	Standard	silber	130

#### Pocket Rescue Tool PRT-II

Best. Nr.	Klingenform	Farbe	Gewicht g
2 <b>212402</b>	Buckelform	rot	140
3 <b>212425</b>	Buckelform mit Aufdruck Feuerwehr	rot	140

#### Pocket Rescue Tool PRT-III

Best. Nr.	Klingenform	Farbe	Gewicht g
4 <b>212403</b>	Tanto	schwarz	140

#### Pocket Rescue Tool PRT-IV

Best. Nr.	Klingenform	Farbe	Gewicht g
5 <b>212404</b>	abgerundet	schwarz	140

#### Pocket Rescue Tool PRT-XI

Best. Nr.	Klingenform	Farbe	Gewicht g
6 <b>212431</b>	Hakenklinge	rot	140



Alle Messer zugelassen, auch nach neuem Waffengesetz !

### Dönges-Rettungsmesser „Economy“ I

Dieses Messer erweitert unser breites Programm um ein preiswertes Modell. Alle wichtigen Funktionen sind enthalten.

**Merkmale:**

- Einhandbedienung (die Klinge kann mittels des Daumenöffners bequem umgelegt werden)
- rostfreie feststellbare Klinge
- superscharfer 1/2 Wellenschliff
- stabile Gürtelklammer
- Sicherheits-Gurttrenner, Scheibenzertrümmerer
- belastbarer Aluminiumgriff
- rote Gummi-Griffeinlage sorgt für sicheren Halt

Best. Nr.	Länge geschlossen mm	Länge offen mm	Gewicht g
1 212439	125	210	170

### Dönges-Rettungsmesser „Economy II“

Ein weiteres preiswertes Modell mit allen wichtigen Funktionen. Mit Feuerwehr-Logo auf dem Griff.

**Merkmale:**

- Einhandbedienung (die Klinge kann mittels des Daumenöffners bequem umgelegt werden)
- rostfreie feststellbare Klinge
- superscharfer 1/2 Wellenschliff
- stabile Gürtelklammer
- Sicherheits-Gurttrenner, Scheibenzertrümmerer
- belastbarer Kunststoffgriff

Best. Nr.	Länge geschlossen mm	Länge offen mm	Gewicht g
2 212433	125	210	170



### Glas-Master Rescue Tool I

Dieses universelle Fallmesser wurde auf Basis des bewährten Fallschirmjägersmessers entwickelt. Der Griff ist praktisch unverwüstlich und verzeiht sogar das Überfahren mit einem PKW. Durch die Integration aller feuerwehrspezifischen Anforderungen ist dieses Messer eine optimale Wahl.

**Merkmale:**

- Einhandbedienung (die Klinge fällt nach Betätigung des Daumenöffners aus dem Griff)
- rostfreie, feststellbare und auswechselbare Klinge
- superscharfer 1/2-Wellenschliff
- Aufhängeöse
- Schlitzschraubendreher
- rutschfester, extrem belastbarer, säure- und temperaturbeständiger Kunststoffgriff
- Scheiben-Zertrümmerer, Kapselheber
- made in Solingen, zwei Jahre Garantie



Best. Nr.	Länge geschlossen mm	Länge offen mm	Gewicht g
212410	137	224	200



### Rescue Tool III

Dieses professionelle Rettungswerkzeug wurde zusammen mit Feuerwehrleuten entwickelt und ergänzt die persönliche Schutzausrüstung optimal. Die schwere stabile Ausführung erlaubt das einfache Einschlagen von Fahrzeug-Scheiben. Mit der integrierten Glassäge kann sogar die Windschutzscheibe in kürzester Zeit herausgetrennt werden.

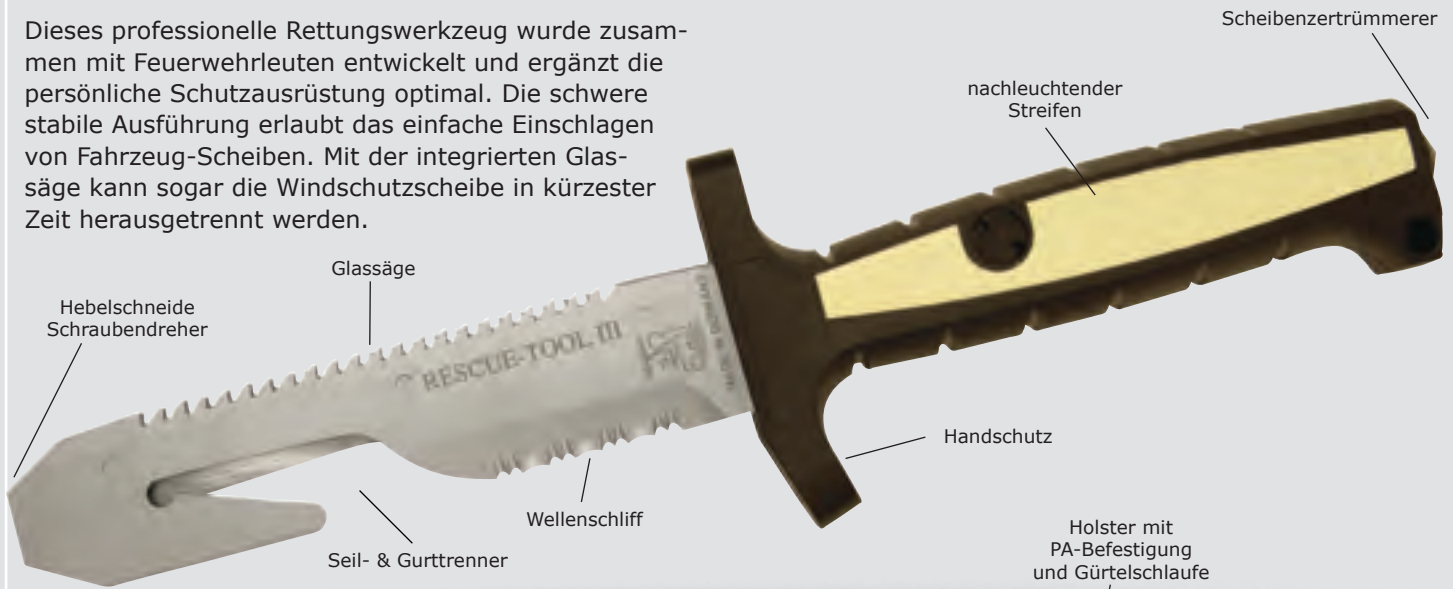

Das mitgelieferte Holster hat eine Schlaufe (11 cm breit) für den Feuerwehrgurt und zwei herausnehmbare Klettverschlüsse zur Befestigung am PA-Schultergurt.

**Merkmale:**

- rostfreie Klinge
- rutschfester glasfaserverstärkter Griff
- Spezial-Glassäge
- superscharfer Wellenschliff
- breite Schraubendreherklinge bzw. Hebelschneide
- Scheibenzertrümmerer
- bis zu 40 Stunden nachleuchtende Signalstreifen
- Nylon-Holster
- made in Solingen
- zwei Jahre Garantie

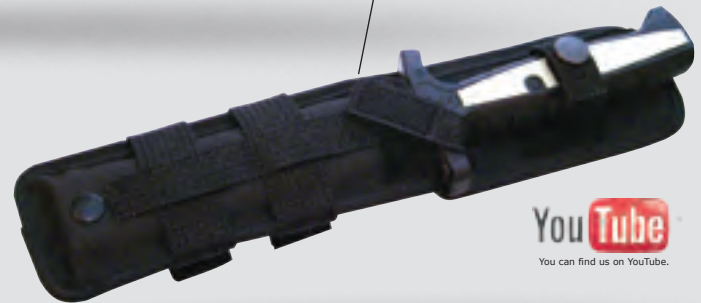

**NEU** ✓ **Unser umfangreiches Holsterprogramm finden Sie im neuen FIREPAX Katalog. Am Besten gleich bestellen!** ⓘ

Best. Nr.	Gesamtlänge mm	Länge Holster mm	Gewicht g
<b>212416</b>	270	280	385

■ made in Germany



## Multi-Tool Gerber Suspension

Beim Suspension lässt sich die Zange spielend einfach öffnen und danach komfortabel bedienen. Grund dafür ist die integrierte Federung.

Praktisch sind die insgesamt neun außenliegenden Werkzeuge, darunter Schere, Säge, Klinge, Flaschenöffner und Schraubendreher.

Das Multi-Tool verfügt über den Ein-Hand-Öffnungsmechanismus. Alle Werkzeuge sind dabei feststellbar und die Entriegelung nach Gebrauch erfolgt durch den Schieber am Griff.

Der Skelettgriff macht das Suspension noch leichter und zum technischen Blickfang.

Inklusive stabilem Nylonholster mit Gürtelschlaufe.

### Funktionen:

- Spitzzange
- Drahtschneider
- glatte Klinge
- Wellenschliffklinge
- Schere
- Säge
- Kreuzschraubendreher
- kleiner/mittlerer Schlitzschraubendreher
- Dosenöffner
- Flaschenöffner
- Anhängeöse



Best. Nr.	Länge geschlossen mm	Farbe	Gewicht g
<b>212906</b>	102	grau	254

## Multi-Tool Gerber Flik

Das Flik erweitert Gerbers Multi-Tool-Palette um ein sehr handliches Tool, ohne Kompromisse bei der Funktionalität zu machen. Es überzeugt durch seine außenliegenden Werkzeuge und Robustheit. Die Zange lässt sich ebenso wie die Säge, Schere und Messerklinge bequem und schnell mit einer Hand öffnen. Dank seiner geringen Größe wird das Multi-Tool Flik ein ständiger Begleiter, auf den man nicht mehr verzichten möchte. Alle Werkzeuge sind außenliegend und lassen sich unabhängig von der Zange öffnen. Dank der Fülle an Werkzeugen findet das Flik ein breites Einsatzgebiet. Der Feststellmechanismus sorgt für die höchste Sicherheit beim Arbeiten mit den Werkzeugen. Inclusive stabilem Nylonholster mit Gürtelschlaufe.

### Funktionen:

- Multifunktionszange
- Messer (glatte Klinge; Wellenschliff)
- Schere
- Säge
- Schraubendreher (Kreuz-/Schlitzdreher)
- Dosenöffner
- Flaschenöffner



Best. Nr.	Länge geschlossen mm	Farbe	Gewicht g
<b>212907</b>	112	silber	248

**NEU** ✓ Unser umfangreiches Holsterprogramm finden Sie im neuen **FIREPAX** Katalog. Am Besten gleich bestellen!



### Multi-Tool Gerber Legend MP800

Das Legend, auch unter dem Namen MP800 bekannt, ist ein Klassiker-Tool von Gerber mit Spitzzange. Alle in den Zangenschenkeln untergebrachten Werkzeuge sind von außen zugänglich. Häufig benötigte Werkzeuge wie Klinge und Schere sind mit einer Hand zu öffnen. Eine Arretierung erfolgt für alle Werkzeuge nach dem Öffnen automatisch. Zur Rutschfestigkeit sind die Griffe mit schwarzen Gator-Text-Grip-Einlagen versehen. Der Zangenkopf ist mit einem Karbid-Hartmetallschneider ausgestattet, der ausgewechselt werden kann. Inklusive Nylonetui.

**Funktionen:**

- Multifunktionszange
- Spitzzange
- auswechselbarer Drahtschneider aus Karbid mit Nut für Hartdraht
- glatte Klinge mit Wellenschliff an der Basis (Einhandbedienung)
- FISKARS-Schere
- auswechselbare Sägeblätter (2¾")
- Kreuzschraubendreher
- kleiner/mittlerer/großer Schlitzschraubendreher
- Flaschenöffner, Feile, Anhängelöse



Best. Nr.	Länge geschlossen mm	Farbe	Gewicht g
<b>212908</b>	110	grau metallic	252

### Dönges Aufrollholster

Von Profis für Profis konzipiert: patentierte, sehr stabile Nylonhülle mit speziellem Aufrollmechanismus. Sie können mit dem Messer im gewohnten Aktionsradius arbeiten, das Messer kann nicht mehr verloren gehen. Ein 1,2 mm starkes und 1,10 m langes Stahlseil sichert das Messer, falls es beim Einsatz aus der Hand fällt. Dieses Stahlseil läuft über einen Federmechanismus automatisch zurück in eine Trommel am unteren Ende des Holsters.

Der Original Key-Bak-Aufrollmechanismus aus den USA ist praktisch unverwundlich. Das Holster wird über eine Schlaufe mit Druckknöpfen am Sicherheitsgurt befestigt. Es wird außerdem ein Befestigungssatz für praktisch alle Messer-Modelle mitgeliefert. Ideal passend für Pocket-Rescue-Tool PRT, Eickhorn RT-1, Hanador RM-1, Hubertus-Messer, Leatherman®, etc.



Automatische Aufroll- und Einrollfunktion

Best. Nr.	Artikel	Länge mm	Gewicht g
<b>212423</b>		170	140
<b>212428</b>	PA-Adapterset		10



Mit eingebautem Aufrollmechanismus. Immer auf Zug!

exklusiv **DÖNGES**

## Dönges Messerholster

Stabiles Messerholster aus Nylongewebe mit 100 mm breiter Gürtelschleife zur Befestigung am Feuerwehrgürtel bzw. mit optional lieferbaren Adaptern auch senkrecht am PA-Gürtel.

Passend für alle PRT-Messer, Rescue Tool I und „Economy“ Messer sowie andere Messer entsprechender Größe.

Best. Nr.	Artikel	Abmessung mm	Gewicht g
<b>212427</b>	Tasche	160 x 45 x 35	20
<b>212428</b>	PA-Adapterset		10



**exklusiv** DÖNGES

## Dönges Taschenmesser

Als täglicher Begleiter im Einsatz, in der Freizeit oder bei der Arbeit: Dieses Schweizer Offiziersmesser der Firma Wenger überzeugt durch gute Qualität und nützliche Funktionen. Das Schweizer Markenprodukt verfügt über sieben Funktionen. Die halbtransparenten blauen Griffschalen geben dem Messer auch optisch eine besondere Note.

### Funktionen:

- Messerklinge
- Dosenöffner
- Kapselheber mit Schraubendreher
- Ahle
- Nagelfeile
- Korkenzieher
- Aufhängeöse

Best. Nr.	Länge geschlossen mm	Gewicht g
<b>212498</b>	90	60



Aufdruck gegen Aufpreis möglich

## Kette für Messer

Rostfreie, starke Stahlgliederkette mit zwei Karabinern und Schlüsselring zur Sicherung aller Messer.

Best. Nr.	Länge mm	Gewicht g
<b>212430</b>	470	20



## Spiralkabel

Starkes, kunststoffummanteltes Spiralkabel zur Sicherung eines Messers, Schlüsselbundes, etc. Das Stahlkabel im Inneren ist äußerst stabil und kehrt auch nach starker Beanspruchung immer wieder in die ursprüngliche Form zurück. Kein Verdrehen, kein Ausleiern des Kabels auch nach langer Zeit. Einerseits Schlaufe mit Schraub-sicherung, andererseits Karabinerhaken.

Best. Nr.	Länge sm	Farbe	Gewicht g
<b>212484</b>	35/125	schwarz	40



made in Germany

**exklusiv** DÖNGES

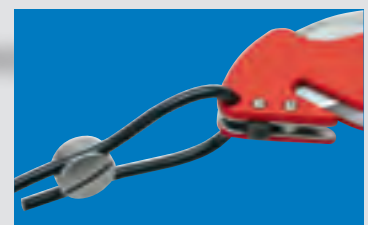

Variable Befestigung



### Kölner Rettungsschere

Dieses hilfreiche Set wurde auf Anregung der Berufsfeuerwehr Köln entwickelt. Das stabile Holster aus Nylongewebe mit Reflexstreifen enthält eine Allzweckschere, um schnell und sicher Leinen und Seile mit einer Hand zu trennen.

Ausserdem befindet sich ein Holzkeil im Holster, mit dem Türen von Zu- und Abgangswegen sicher offen gehalten werden können sowie eine Signierkreide zur Kennzeichnung von z. B. Fluchtwegen.

Die Schere kann mit Hilfe einer optional erhältlichen Sicherungsschnur am Holster befestigt werden.

Das Set ist in zwei Ausführungen erhältlich: mit Universalschere „Dönges“, sowie Original-Finny-Schere, made in Solingen.

**Lieferumfang:**

Holster, Schere, Keil und Signierkreide

	Best. Nr.	Artikel	Länge mm	Gewicht g
1	212506	Ausführung Dönges	220	300
2	212508	Ausführung Finny	220	320
3	212510	Sicherungsschnur	80	5

**NEU** ✓ Unser umfangreiches Holsterprogramm finden Sie im neuen **firePAX** Katalog. Am Besten gleich bestellen!



made in Germany

exklusiv **DÖNGES**



## Gurtmesser

Leicht gebogene, rostfreie, superscharfe Stahlklinge 160 mm lang, mit Sicherheitsknopf an der Spitze, schwarzes Kunststoffheft. Lederhülle optional erhältlich.

made in Germany



Best. Nr.	Artikel	Gewicht g
<a href="#">212480</a>	Messer	125
<a href="#">212482</a>	Lederhülle	25

## Kappmesser

Zur Hilfeleistung bei Unfällen, mit auswechselbarer, dreiseitig schneidender, superscharfer Klinge. Die spezielle Form gewährleistet ein sicheres und müheloses Zerschneiden, speziell von Seilen und Tauen. Die Lederhülle ist optional erhältlich.

Best. Nr.	Artikel	Gewicht g
<a href="#">212490</a>	Messer	110
<a href="#">212492</a>	Ersatzklinge	40
<a href="#">212494</a>	Lederhülle	30



made in Germany

## SOS-Cutter

Gurttrenner im Scheckkartenformat aus Polystyrol mit eingespritzter Klinge. Findet überall Platz und schneidet mit seiner scharfen Klinge Sicherheitsgurte und Kleidungsstücke mühelos. Die Klinge ist geschützt und Verletzungen sind ausgeschlossen.

Best. Nr.	Länge mm	Gewicht g
<a href="#">212487</a>	100	40





### Dönges Gurttrenner

Äußerst robuster Gurttrenner mit verstärktem, neongelbem ABS-Griff und starker, im Messerkörper geschützter Klinge.

Best. Nr.	Artikel	Länge mm	Gewicht g
<b>212435</b>	Gurttrenner	175	80
<b>212434</b>	Ersatzklinge		5

Mit auswechselbaren Präzisionsklingen aus Solingen!



exklusiv **DÖNGES**

made in Germany

### Gurttrenner Ruck-Zuck

Mit glasfaserverstärktem, rotem Griff aus Polyamid und starker, im Messerkörper geschützter Klinge. GS-geprüft.

Best. Nr.	Länge mm	Gewicht g
<b>212488</b>	155	80



made in Germany



### Nothammer SALVEX

Gurtschneider und Rettungshammer aus glasfaserverstärktem, rotem Kunststoff mit Schlagdorn aus spezialgehärtetem Stahl. Zerschlägt problemlos jede Seitenscheibe aus Einscheiben-Sicherheitsglas. Komplett mit schwarzer Aufnahmehalterung zum leichten Anbringen im Fahrzeug. TÜV-geprüft.

Best. Nr.	Länge mm	Gewicht g
<b>212489</b>	160	100



made in Germany



## Rettungsmesser RN-2

Patentiertes Rettungsmesser aus den USA für Feuerwehr, Polizei und Rettungsdienst. Äußerst stabile Konstruktion aus Metall. Zwei auswechselbare Klingen sind sicher zwischen den beiden Schenkeln montiert. Die abgerundeten Kanten verhindern eine Gefährdung der Opfer. Mit dem schweren Kopf können selbst dickste Scheiben sicher eingeschlagen werden. Die Griffform verhindert, dass das Gerät aus der Hand fallen kann. Der spezielle DZUS-Anschluss erlaubt das Öffnen entsprechender Flugzeug- und Fahrzeugtüren.



Best. Nr.	Artikel	Länge mm	Gewicht g
<b>212477</b>	Rettungsmesser	240	460
<b>214479</b>	Ersatzklinge (Paar)		5



## Spezial-Glaskörner

Gehärteter, selbstschlagender Spezial-Federkörner zum Öffnen von Seiten- oder Heckscheiben. Einhandbedienung: Aufsetzen und Drücken genügt!

Das Gerät kann im Handgriff des original Glas-Masters aufbewahrt oder als eigenständiges Werkzeug genutzt werden.

Aus Messing, mit gehärteter Stahlspitze.

Best. Nr.	Länge mm	Gewicht g
<b>211314</b>	130	60



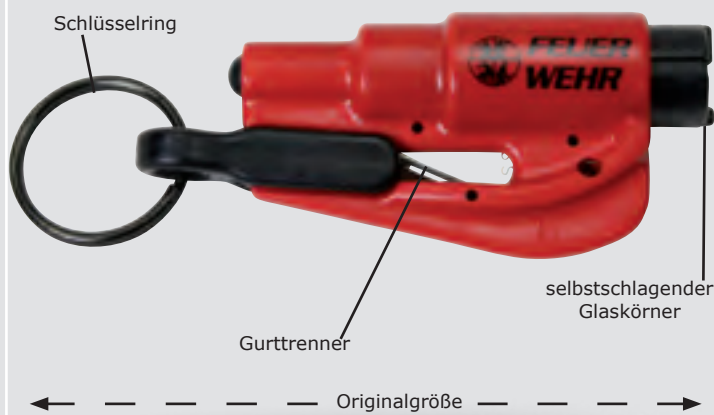

### Universalwerkzeug ResQMe™

Dieser kleine Notfallhelfer für den Schlüsselring ist das ideale Hilfsmittel bei Autounfällen und Notfällen zur Durchtrennung von Sicherheitsgurten und zum Zerschlagen von seitlichen und hinteren Autoscheiben. Der Gurttrenner schneidet bei einem Notfall problemlos den Gurt durch und ist auch nützlich beim Aufschneiden von Kleidungsstücken.

Mit dem integrierten Scheibenzерtrümmerer öffnen Sie ohne viel Kraftaufwand jede Seiten- oder Heckscheibe in einem Kraftfahrzeug. Der ResQMe™ passt an jeden Schlüsselanhänger und kann idealerweise an verschiedenen Orten im Kfz deponiert werden.



Aufdruck gegen Aufpreis möglich

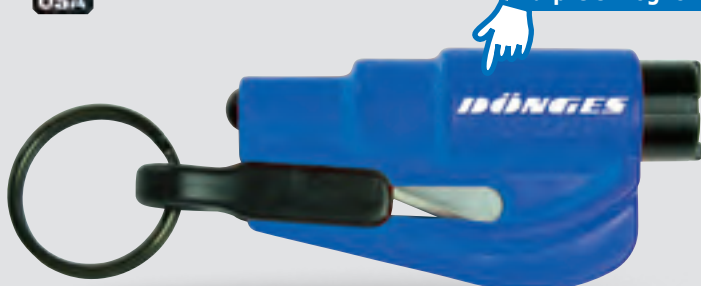

#### Merkmale:

- Gurttrenner
- Federkörner
- Klingenschutz
- Schlüsselring 25 mm Ø

Best. Nr.	Farbe	Länge mm	Gewicht g
212495	leuchtorange	75	20
212503	rot mit Aufdruck Feuerwehr	75	20
212499	gelb	75	20
212500	blau	75	20
212496	schwarz	75	20
212501	rosa	75	20
212502	rot	75	20



### Federzug-Glaskörner

Einfaches aber sehr effektives Hilfsmittel zum Zerstören der Seiten- und Heckscheiben an Unfallfahrzeugen. Die Körnerspitze wird auf die Scheibe aufgesetzt, die Feder dann unter Zug gespannt. Sobald die Feder losgelassen wird, schlägt das Ende des Körners auf die Spitze – die Scheibe zerspringt.

Best. Nr.	Länge mm	Gewicht g
211315	120	60

Aufdruck gegen Aufpreis möglich

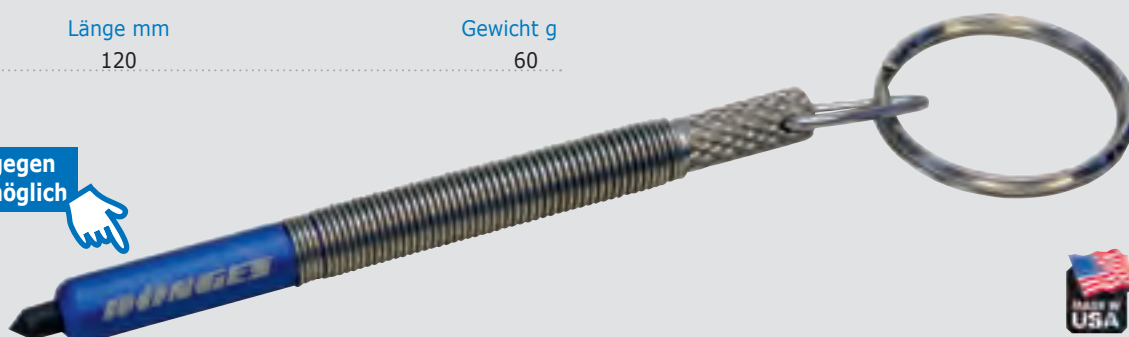

exklusiv DÖNGES



## Die neue Generation der UK 4AA Helm- und Arbeitslampen

Die meistverkaufte, ex-geschützte Helmlampe im Feuerwehr- und Rettungsdienst wurde rundum erneuert und verbessert. Die Nachfolgemodelle ergänzen das bewährte und zuverlässige Produktprogramm aus den USA und überzeugen durch technisch einzigartige High-End-Modelle für anspruchsvollste Anwendungen. Absolut herausragende Qualität und enorme Leuchtkraft bei geringem Gewicht und sehr gutem Preis-Leistungsverhältnis zeichnen diese Lampen aus, die von den Experten aus Kalifornien mit **mehr als 40 Jahren Erfahrung** entwickelt wurden. Taschen- und Helmlampen gibt es viele – die Produkte von UK bleiben einzigartig. Entwickelt und produziert von Enthusiasten für Enthusiasten.

Die wichtigste und revolutionärste Neuerung ist die nun in den Spitzenprodukten verbaute Compound Path Optics (CPO)-Technologie. Dieses vollkommen neue und patentierte, sehr flache Optiksyste<sup>m</sup> ist 85 % effizienter und begnügt sich dabei mit nur 1/5 der Tiefe traditioneller Reflektoren. Das zum Patent angemeldete Wärmeenergie-Rückgewinnungssystem (Thermal Recovery System) recycelt LED-Wärme zur Steigerung der Batteriekapazität. Damit bleiben die UK 4AA Helm- und Arbeitslampen die besten Lampen für Ihre Bedürfnisse. Zudem wird die UK 4AA als Helmlampe für den handfreien Einsatz von führenden Helm-Herstellern als offizielles Zubehör empfohlen und ist nicht ohne Grund eine der erfolgreichsten Lampen bei Feuerwehren, Industrie, Handwerk, Polizei und Militär.

Die Vorteile der neuen Lampengeneration auf einen Blick:

### Compound Path Optics (CPO):

Enorm effiziente Reflektortechnologie auf engstem Raum. Das Licht der enorm hellen Hochleistungs-LED, das nach vorn austritt, wird zunächst durch eine verspiegelte Linse zurück geworfen und tritt dann, nachdem es durch den Reflektor gebündelt wurde, als definierter Lichtstrahl aus. Unerwünschtes Streulicht wird damit auf ein absolutes Minimum reduziert. Der Spot bleibt klar definiert und dennoch ausreichend groß, um für absoluten Durchblick in jeder Situation zu sorgen.



### Thermal Recovery System (TRS):

Moderne Hochleistungs-LED's verlieren Leistung je heißer sie werden. Dagegen lässt die Leistung der Batterien mit sinkenden Temperaturen nach. UK hat mit dem Heat Recovery System nun diese beiden Eigenschaften in einen positiven Effekt umgewandelt. Das System sorgt dafür, dass die von der LED abgegebene Wärme zu den Batterien abgeleitet wird. Der Effekt: Die Lichtleistung der LED bleibt auch bei langer Brenndauer auf dem maximalen Niveau, die Brenndauer mit einer Batterieladung wird bis zu 10 % verlängert!

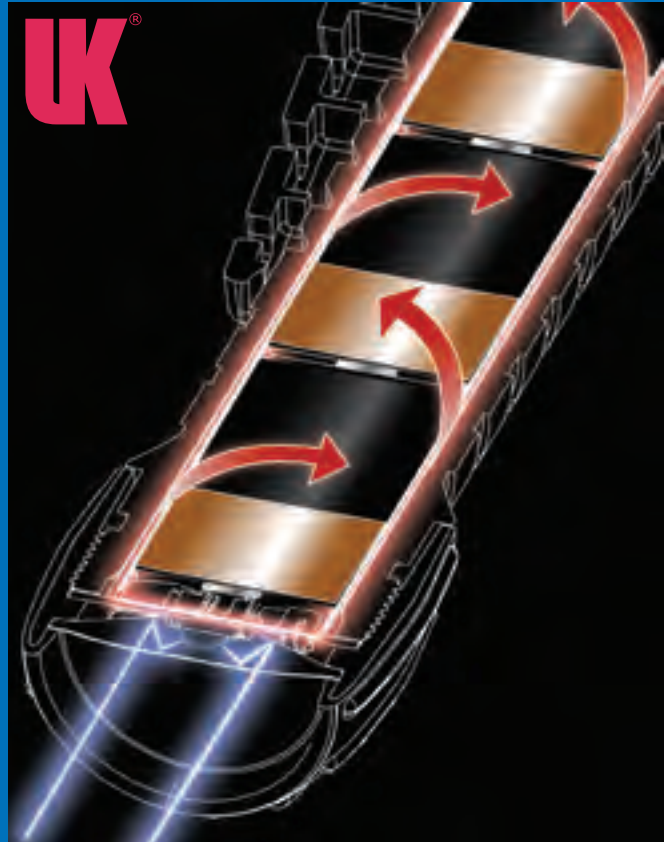

### Eigenentwickelte Elektronik

UK ist der einzige Hersteller von LED-Lampen, der die Eigenentwicklung von elektronischen Komponenten und Schaltungen vorantreibt und nur solche in den eigenen Lampen einsetzt. Dadurch erreichen UK-Lampen eine Effizienz von bis zu 90 %. Zum Vergleich: andere Marken, die fertige, chipbasierte Schaltungen einsetzen, erreichen Effizienzen von 60 bis max. 85 %.

### Es gibt viele Lampen aber nur ein Original: UK 4AA – erste Wahl für alle Einsätze

Auf den folgenden Seiten bieten wir Ihnen einen Überblick über alle verfügbaren Modelle und Ausführungen der UK 4AA-Reihe. Alle diese Modelle sind kompatibel mit den Original-Helmmontagen aus unserem Programm und werden ausschließlich mit Marken-Alkaline-Batterien ausgeliefert. Die Helmmontagen für alle gängigen Feuerwehr- und Arbeitsschutzhelme finden Sie auf den Seiten 35 - 38.

### Helm- & Arbeitslampe UK 3AA CPO TS/ES

Neueste High-End-Technik von UK, verpackt in eine unglaublich kleine, helle und leichte Helmlampe. Etwa drei mal so viel Lichtleistung wie bei der alten UK 4AA Xenon und das bei stark reduzierter Größe und verbessertem Ex-Schutz. Die Lampe passt in die vorhandenen Helmhalter.

**Technische Daten:**

- Leuchtstärke: 110 Lumen
- Brenndauer: 7 - 8 h
- Abmessung: 142 x 40 x 34 mm
- Ex-Schutzklasse:** II 2G EX eib IIC T6  
II 2D Ex ibD 21 T 61°C
- Farbe: mattschwarz
- Material: leitfähiges Gehäuse
- Aufkleber: Everglow®-Streifen

**Lieferumfang:**

UK 3AA CPO TS oder ES, inkl. 3 Duracell-Batterien AA/Mignon/LR06. Verpackt im Blister.

**Neuer, verbesserter Ex-Schutz! Entspricht den Anforderungen der DIN 14649.**

Best. Nr.	Typ	Version	Gewicht g
222066	TS/Heckschalter	schwarz	152
<b>1</b> 222062	TS/Heckschalter	Everglow® Streifen	152
222064	TS/Heckschalter	mit Aufdruck Feuerwehr	152
222072	ES/Frontschalter	schwarz	152
222068	ES/Frontschalter	Everglow® Streifen	152
<b>2</b> 222070	ES/Frontschalter	mit Aufdruck Feuerwehr	152
241006	Duracell-Batterie AA/Mignon/LR06		20



**Everglow®-Streifen:**

- nachleuchtend
- tagesleuchtfarben
- reflektierend

### Helm- & Arbeitslampe UK 4AA CPO TS/ES

Das neue High-End-Modell aus der UK 4AA-Modellreihe. Diese Lampe verfügt über alle neuentwickelten technischen Features wie CPO (Compound Path Optics) und TRS (Thermal Recovery System). Mit 130 Lumen Lichtleistung ist sie die stärkste Lampe im UK 4AA-Programm.

**Technische Daten:**

- Leuchtstärke: 130 Lumen
- Brenndauer: 8 - 10 h
- Abmessung: 157 x 40 x 34 mm
- Ex-Schutzklasse:** II 2G EX eib IIC T4  
II 2D Ex ibD 21 T 98°C
- Farbe: mattschwarz
- Material: leitfähiges Gehäuse
- Aufkleber: Everglow®-Streifen

**Lieferumfang:**

UK 4AA CPO TS oder ES, inkl. 4 Duracell-Batterien AA/Mignon/LR06. Verpackt im Blister.



**Everglow®-Streifen:**

- nachleuchtend
- tagesleuchtfarben
- reflektierend

Best. Nr.	Artikel	Version	Gewicht g
219511	TS/Heckschalter	schwarz	177
<b>1</b> 219516	TS/Heckschalter	Everglow® Streifen	177
219518	TS/Heckschalter	mit Aufdruck Feuerwehr	177
219521	ES/Frontschalter	schwarz	177
219517	ES/Frontschalter	Everglow® Streifen	177
<b>2</b> 219519	ES/Frontschalter	mit Aufdruck Feuerwehr	177
241006	Duracell-Batterie AA/Mignon/LR06		20

**Neuer, verbesserter Ex-Schutz! Entspricht den Anforderungen der DIN 14649.**







### Helm- & Arbeitslampe UK 4AA eLED Zoom S/T

Die neue, verbesserte Version der bewährten UK 4AA eLED Zoom. Größere Lichtleistung durch eine nochmals verbesserte Hochleistungs-LED sowie die verbesserte Ex-Schutzklasse untermauern den Anspruch auf die Referenz in Ihrer Leistungsklasse. Auch die UK 4AA eLED Zoom kann nun entweder mit dem bewährten Frontschalter oder dem neuen Heckschalter (Modell T) geordert werden. Das macht sie zu einer hervorragenden Lampe auch für Sicherheitskräfte. Natürlich verfügt auch diese Lampe über die Option, sie durch eine Drehung des Lampenkopfes ein- und auszuschalten.

**Technische Daten:**

- Leuchtstärke: 90 Lumen
- Brenndauer: 10,5 h
- Abmessung: 172 x 40 x 37 mm
- Ex-Schutzklasse:** II 2G EX eib IIC T4  
II 2D Ex ibD 21 T 98 °C

**Lieferumfang:**

UK 4AA eLED Zoom S oder T,  
4 Duracell-Batterien AA/Mignon/LR06.  
Verpackt im Blister.

Best. Nr.	Artikel	Farbe	Gewicht g
<b>1</b> 222002	S/Frontschalter	neongelb	177
222004	S/Frontschalter	neongelb	
	Aufdruck Feuerwehr		177
222006	S/Frontschalter	schwarz	177
222008	T/Heckschalter	neongelb	177
222010	T/Heckschalter	neongelb	
	Aufdruck Feuerwehr		177
222012	T/Heckschalter	schwarz	177
222014	Ersatzreflektor		25
241006	Duracell-Batterie AA/Mignon/LR06		20

**Zoom Technik**

Die UK 4AA eLED Zoom ist die einzige Lampe ihrer Art mit echtem Zoom System. Der Lichtkegel kann durch Drehen des Kopfes im Bereich von 13 - 21° fokussiert werden und hat **keinen** schwarzen Punkt in der Mitte des Lichtkegels wie viele andere Lampen. Ein doppeltes Linsensystem sorgt für einen präzisen, gebündelten Strahl.



Weitere Infos auf unserer Homepage: [www.uk-lights.com](http://www.uk-lights.com)



Neuer, verbesserter Ex-Schutz! Entspricht den Anforderungen der DIN 14649



Version T mit praktischem Heckschalter



### Helm- & Arbeitslampe UK 4AA EN Xenon

Die Grundausstattung. Preiswerte und zuverlässige Xenon-Technologie für hohe Lichtausbeute sowie Drehkopfschalter zum Ein- und Ausschalten. Reine Funktion. Sonst nichts!

**Neuer, verbesserter Ex-Schutz! Entspricht den Anforderungen der DIN 14649**



1

**Technische Daten:**

- Leuchtstärke: 38 Lumen
- Brenndauer: 4 - 5 h
- Abmessung: 157 x 40 x 34 mm
- Ex-Schutzklasse:** II 2G EX eib IIC T4  
II 2D Ex ibD 21 T 98 °C

**Lieferumfang:**

UK 4AA EN, 4 Duracell-Batterien AA/Mignon/LR06. Verpackt im Blister.

Best. Nr.	Artikel	Farbe	Gewicht g
1 222036	EN/Drehkopfschalter	neongelb	153
222040	EN/Drehkopfschalter mit Aufdruck Feuerwehr	neongelb	153
222038	EN/Drehkopfschalter	schwarz	153
222042	Ersatzreflektor UK 4AA ES/EN/ET		10
241006	Duracell-Batterie AA/Mignon/LR06		20

**Übrigens:**

Alle UK 4AA-Lampen lassen sich auf Wunsch mit individuellem Aufdruck versehen. Sprechen Sie uns an! Wir gestalten gern auch Ihre kundenspezifische Händler-Blisterkarte!



2 Beispiele für einen individuellen Aufdruck!

### Helm- & Arbeitslampe UK 4AA ES/ET Xenon

Der Bestseller. Die wohl meistverkaufte und am weitesten verbreitete Helmlampe. Preiswerte und zuverlässige Xenon-Technologie für hohe Lichtausbeute. Auch diese Lampe verfügt nun über den verbesserten Ex-Schutz sowie den optionalen Heckschalter (Modell ET). Natürlich ist sowohl die Heckschalter- als auch die Frontschalter-Version zusätzlich über den Drehkopf ein- und ausschaltbar.

**Technische Daten:**

- Leuchtstärke: 38 Lumen
- Brenndauer: 4 - 5 h
- Abmessung: 157 x 40 x 34 mm
- Ex-Schutzklasse:** II 2G EX e /ib IIC T4  
II 2D Ex ibD 21 T 98 °C

**Lieferumfang:**

UK 4AA ES oder ET, mit 4 Duracell-Batterien AA/Mignon/LR06. Verpackt im Blister.

Best. Nr.	Artikel	Farbe	Gewicht g
222020	ES/Frontschalter	neongelb	153
222022	ES/Frontschalter Aufdruck Feuerwehr	neongelb	153
222024	ES/Frontschalter	schwarz	153
1 222026	ET/Heckschalter	neongelb	153
222030	ET/Heckschalter Aufdruck Feuerwehr	neongelb	153
222032	ET/Heckschalter	schwarz	153
222042	Ersatzreflektor UK 4AA ES/EN/ET		10
241006	Duracell-Batterie AA/Mignon/LR06		20



Lagermäßig mit Aufdruck Feuerwehr lieferbar



1

**Neuer, verbesserter Ex-Schutz! Entspricht den Anforderungen der DIN 14649**



Version ET mit praktischem Heckschalter



Anwendungsbeispiel, Lieferung ohne Lampe und Winkelkopf

### Pocket Clip für UK

Kleines aber nützliches Zubehör für alle UK 3AA- und 4AA-Typen. Einfach über den Lampenkörper schieben und die Lampe kann einfach und schnell am Gürtel, PA-Gurt oder der Schulterklappe befestigt werden.

Best. Nr.	Farbe	Gewicht g
<b>219200</b>	schwarz	10



Unser umfangreiches Holsterprogramm finden Sie im neuen **firePAX** Katalog. Am Besten gleich bestellen!



### Unilite Head für UK 4AA

Mit Hilfe dieses Winkelkopfes, der einfach zwischen UK 4AA Gehäuse und Lampenkopf geschraubt werden kann, wird der Reflektor der Lampe um 90° abgewinkelt. Die Lampe kann so z. B. in der Brusttasche oder am PA-Gurt getragen werden und leuchtet nach vorne.

Passend für alle UK 4AA-Typen. Die ex-geschützten Lampen aus der UK 4AA-Reihe sind im Übrigen alle auch mit Unilite Head zertifiziert (ausgenommen UK 4AA CPO).



Anwendungsbeispiel, Lieferung ohne Lampe und Pocket Clip

Best. Nr.	Farbe	Gewicht g
<b>219195</b>	schwarz	30

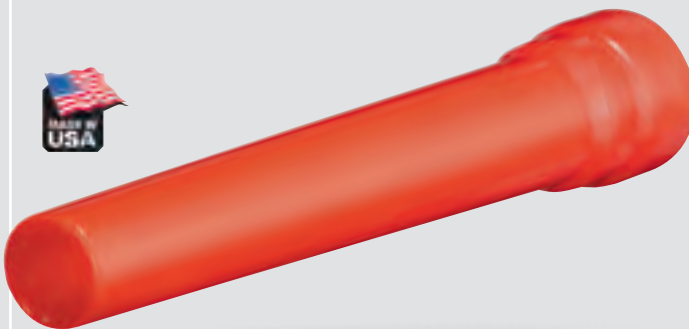

### Warnaufsatz für UK

Universeller Warnaufsatz für alle UK 3AA- und 4AA-Typen. Zum Warnen des laufenden Verkehrs, Einweisen von Fahrzeugen oder Kennzeichen von Unfallstellen.

Best. Nr.	Farbe	Gewicht g
<b>219075</b>	rot	30

### Gürteltasche für UK 4AA

Stabile Gürteltasche aus Nylon für alle UK 4AA-Typen. Mit großer Lasche auf der Rückseite, passend auch für FW-Sicherheitsgurte.



Best. Nr.	Farbe	Gewicht g
<b>219130</b>	schwarz	50



Anwendungsbeispiel  
Lieferung ohne Lampe

**doenges**  
exklusiv

### Helmhalterung Universal

Kunststoffhalterung 3-teilig, für fast alle Helme geeignet, vielseitig verstellbar, made in USA. Verpackt im Blister.

Best. Nr.  
**219125**

Gewicht g  
60



### Helmhalterung für DIN-Helm 14940

Die neue, stark verbesserte Version der weit verbreiteten Standard-Helmhalterung für DIN-Helme. Mit neuer Kunststoff-Aufnahme, die die Lampe bombenfest hält. Ein Gummiring zwischen Metallbügel und Kunststoffhalterung sorgt dafür, dass der Leuchtwinkel der Lampe zwar einfach verstellbar werden kann, sich aber dann selbst bei schneller Bewegung des Kopfes nicht mehr verändert. Der Helmrand wird durch eine stabile Gummipolsterung gegen Beschädigungen geschützt. Preiswerte aber qualitativ hochwertige Halterung, auch für viele andere Helmtypen geeignet. Durch die neue Pulverbeschichtung erfüllt die Halterung die Vorgaben der EN 443:2008. Verpackt im Blister.

Best. Nr.  
**219110**

Gewicht g  
75

**NEU**

**exklusiv**

Individueller Aufdruck bleibt sichtbar



### Helmhalterung für Schubert F100 Serie

F100 Serie, aus Kunststoff und Edelstahl, verstellbar, pulverbeschichtet, zertifiziert nach EN 443:2008. Verpackt im Blister.

Best. Nr.  
**219112**

Gewicht g  
75

**NEU**



### Helmhalterung für DIN-Helm 14940

Edelstahl, verstellbar, sehr stabile Metall-/Kunststoffhalterung. Rostfreier Edelstahl bürgt für hohe Stabilität und lange Lebensdauer. Die Lampenaufnahme kann zur Verstellung einfach gedreht werden. Außergewöhnliche Qualität - Made in Switzerland. Verpackt im Blister.

Best. Nr.  
**219170**

Gewicht g  
80

**swissmade**





## Helmhalterung für Schubert F200/F210

Aus rostfreiem Edelstahl. Das Material bürgt für hohe Stabilität und lange Lebensdauer. Zum Einstecken in dafür vorgesehenen Einschub am Helm. Sehr stabil und robust. Die Lampenaufnahme kann zur Verstellung einfach gedreht werden. Durch die neue Pulverbeschichtung erfüllt die Halterung die Vorgaben der EN 443:2008. Verpackt im Blister.



Best. Nr.  
**219175**

Gewicht g  
70

**DOENGES**  
exklusiv

## Helmhalterung für Schubert F200 Serie

Aus Kunststoff und rostfreiem Edelstahl, das Material bürgt für hohe Stabilität und lange Lebensdauer. Zum Einstecken in dafür vorgesehenen Einschub am Helm. Sehr stabil und robust. Zertifiziert nach EN 443:2008 Verpackt im Blister.



**NEU** ✓

Best. Nr.  
**219176**

Gewicht g  
70

## Helmhalterung für Schubert F100/F110/ F200/F210

Helmhalterung zum Einschrauben in das am Helm vorhandene Gewinde. Ein Federring sowie ein Gummiring machen die Höhenverstellung der Lampe durch einfaches Verdrehen möglich. Dabei bleibt die Lampe auch bei schnellen Kopfbewegungen in ihrer eingestellten Position. Verpackt im Blister.



Best. Nr.  
**219180**

Gewicht g  
35

**DOENGES**  
exklusiv

## Helmhalterung für Rosenbauer Heros

Sehr stabile Helmhalterung aus Edelstahl bzw. Kunststoff, speziell für Rosenbauer Heros-Helme. Befestigung am unteren Helmrand. Der Edelstahlbügel liegt zusätzlich an der Helmschale an und bietet daher noch bessere Stabilität für die Lampe. Höhenverstellung der Lampe durch einfaches Verdrehen. Verpackt im Blister.

**swissmade**



Best. Nr.  
**219185**

Gewicht g  
65

### Helmhalterung für Gallet F1SA

Sehr stabile Helmhalterung aus Edelstahl bzw. Kunststoff, speziell für Gallet A2-Helme. Befestigung an vorhandener Schraube. Ideale Position der Lampe unmittelbar in Augenhöhe, so ist der Lichtstrahl immer optimal ausgerichtet. Höhenverstellung der Lampe durch einfaches Verdrehen. Durch die neue Pulverbeschichtung erfüllt die Halterung die Vorgaben der EN 443:2008. Verpackt im Blister.



**exklusiv**

Best. Nr.  
**219190**

Gewicht g  
60

### Helmhalterung für Gallet F1SA

Kunststoff-Helmhalterung zur Befestigung seitlich am Helmrand links. Die Lampe kann einfach zusammen mit der Kunststoff-Aufnahme aus der Befestigungsschiene am Helmrand entnommen bzw. wieder eingeschoben werden. Höhenverstellung der Lampe durch einfaches Verdrehen. Verpackt im Blister.



Best. Nr.  
**219210**

Gewicht g  
60

### Helmhalterung für Gallet F1S/F1E

Kunststoff-Helmhalterung zur Befestigung am unteren Helmrand rechts. Die Lampe kann einfach zusammen mit der Kunststoff-Aufnahme aus der Befestigungsschiene am Helmrand entnommen bzw. wieder eingeschoben werden. Höhenverstellung der Lampe durch einfaches Verdrehen. Verpackt im Blister.



Best. Nr.  
**219205**

Gewicht g  
60



## Helmhalterung für Gallet F1SF

Ohne Unterteil, aus Kunststoff, außergewöhnliche Lampenaufnahme zum Einschieben in die am Helm befindliche Halteschiene. Hält die Lampe sicher, auch bei schnellen Kopfbewegungen. Höhenverstellung durch Verdrehen der Aufnahme möglich. Verpackt im Blister.

Best. Nr.  
**219111**

Gewicht g  
35



**DOENGES**  
exklusiv

## Helmhalterung für Gallet F2X-TREM

Spezielle Halterung zur Befestigung an der dafür vorgesehenen Aufnahme am Gallet F2X-TREM. Robuste Kombination aus Edelstahl und Kunststoff, höhenverstellbar durch einfaches Verdrehen der Lampenaufnahme. Verpackt im Blister.

Best. Nr.  
**219211**

Gewicht g  
60



## Helmhalterung für Dräger HPS 6100

Spezielle Halterung zur Befestigung an der dafür vorgesehenen Aufnahme am Dräger HPS 6100. Robuste Kombination aus Edelstahl und Kunststoff, höhenverstellbar durch einfaches Verdrehen der Lampenaufnahme. Verpackt im Blister.

Best. Nr.  
**219183**

Gewicht g  
70



## Helmhalterung für Helme mit waagerechtem Rand

Helmhalterung für die besonders in Nordamerika weit verbreiteten Helme mit waagerechtem Helmrand. Passend auch für Arbeitsschutzhelme mit einem solchen Rand. Komplett aus Edelstahl. Höhenverstellung mittels großer, leicht zu bedienender Verstellerschraube aus Kunststoff. Verpackt im Blister.

Best. Nr.  
**219475**

Gewicht g  
65





### Minilampe UK 2AAA Penlight ATEX

Kleine und handliche Taschenlampe in Stiftform. Ideal für Wartungs- und Inspektionsarbeiten überall da, wo Zuverlässigkeit und Ex-Schutz gefordert wird. Die kleine und leichte Lampe kann durch den am Gehäuse angespritzten Clip wie ein Kugelschreiber in der Tasche getragen werden und ist somit immer griffbereit.

Die Lampe ist sowohl mit Xenon- als auch mit LED-Leuchtmittel lieferbar. Die Xenontechnologie bietet noch bessere Leuchtkraft, die LED-Version überzeugt durch sehr lange Leuchtdauer mit einer Batterieladung. Sie ist sowohl mit Drehkopfschalter als auch mit Heckschalter lieferbar. Der Heckschalter sorgt dafür, dass die Lampe problemlos auch mit nur einer Hand bedient werden kann.

Aufdruck bei allen Lampen ab 50 Stück gegen Aufpreis möglich!



### Minilampe UK 2AAA Penlight eLED

**Merkmale:**

- 100 % staub- und wasserdicht bis 3 m
- extrem helle und weiße LED in vorfokussiertem Qualitätsreflektor
- Heckschalter
- entspricht CENELEC (CE) Anforderungen

**Technische Daten:**

Alkaline-Batterien: 2 Duracell-Batterien AAA/Micro/LR03  
 Leuchtstärke: 35 Lumen  
 Brenndauer: 2 - 3 h  
 Abmessung: 132 x 22 x 22 mm  
**Ex-Schutzklass:** II 2G EX ib IIB T4 Gb  
 II 2D Ex ib IIIC T 60°C IP6X Db

**Lieferumfang:**

Lampe mit 2 Duracell-Batterien AAA/Micro/LR03. Verpackt im Blister.

Best. Nr.	Artikel	Farbe	Gewicht g
1 219096	mit Heckschalter	neongelb	42
2 219097	mit Heckschalter	schwarz	42
219005	Fiberoptikaufsatz		20
241002	Duracell Batterie AAA/Micro/LR03		15

### Minilampe UK 2AAA Penlight Xenon

**Merkmale:**

- 100 % staub- und wasserdicht bis 1 m
- extrem helle Xenonbirne in vorfokussiertem Qualitätsreflektor
- Heckschalter oder Drehkopfschalter
- entspricht CENELEC (CE) Anforderungen

**Technische Daten:**

Alkaline-Batterien: 2 Duracell-Batterien AAA/Micro/LR03  
 Leuchtstärke: 12 Lumen  
 Brenndauer: 1,5 - 2 h  
 Abmessung: 120 x 17 x 15 mm  
**Ex-Schutzklasse:** II 2G Ex ib e IIC T5

**Lieferumfang:**

Lampe mit 2 Duracell-Batterien AAA/Micro/LR03. Verpackt im Blister.

Best. Nr.	Artikel	Farbe	Gewicht g
1 219070	mit Drehkopfschalter	neongelb	42
219065	mit Drehkopfschalter	schwarz	42
2 219080	mit Heckschalter	neongelb	42
219085	mit Heckschalter	schwarz	42
219020	Ersatzreflektor		5
219005	Fiberoptikaufsatz		20
241002	Duracell Batterie AAA/Micro/LR03		15

**NEU**

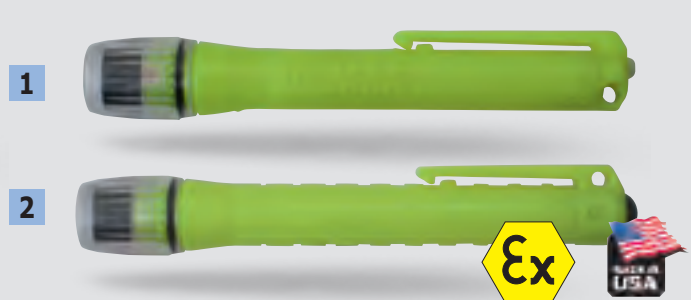
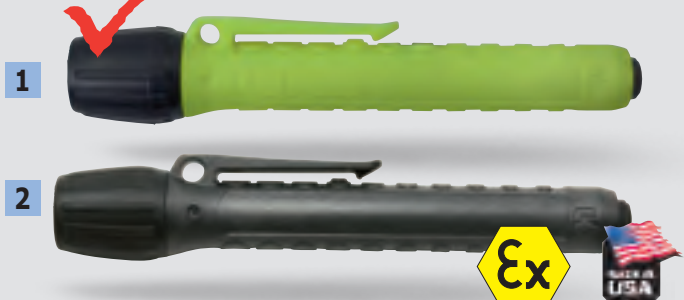

## Minilampen Pocket Light

Sehr kleine und handliche Lampe für die Hosentasche oder den Schlüsselring. Ideal für Wartungs- und Inspektionsarbeiten, selbst da wo Ex-Schutz gefordert wird. Die kleine und leichte Lampe kann mittels des mitgelieferten Clips auch z. B. am Mützenschirm befestigt werden und beleuchtet so den Arbeitsbereich auch ohne die zu Hilfenahme der Hände. Die Lampe ist sowohl mit Xenon- als auch mit LED-Leuchtmittel lieferbar. Die Xenontechnologie bietet hervorragende Leuchtkraft und ist ATEX-zertifiziert, die LED-Version glänzt durch sehr lange Leuchtdauer mit einer Batterieladung. Beide Lampen lassen sich mit Hilfe des Drehkopfschalter ein- und ausschalten.

### Merkmale:

- 100 % staub- und wasserdicht
- extrem helle Xenonbirne in vorfokussiertem Qualitätsreflektor
- Drehkopfschalter
- entspricht CENELEC (CE) Anforderungen

## Minilampe UK 2AAA Pocket Light eLED

### Technische Daten:

Alkaline-Batterien: 2 Duracell-Batterien  
AA/Mignon/LR06  
Leuchtstärke: 7 Lumen  
Brenndauer: 14 - 15 h  
Abmessung: 75 x 26 x 15 mm

### Lieferumfang:

Lampe mit 2 Duracell-Batterien AAA/Micro/LR03, Schlüsselring, Gürtelclip. Verpackt im Blister.

Best. Nr.	Artikel	Farbe	Gewicht g
<a href="#">219472</a>	Pocket Light eLED	neongelb	37
<a href="#">219474</a>	Pocket Light eLED	schwarz	37
<a href="#">219005</a>	Fiberoptikaufsatz		20
<a href="#">241002</a>	Duracell Batterie AAA/Micro/LR03		15

**Achtung:** Die eLED-Version besitzt keine europäische ATEX-Zulassung.



## Minilampe UK 2AAA Pocket Light Xenon

### Technische Daten:

Alkaline-Batterien: 2 Duracell-Batterien  
AA/Mignon/LR06  
Leuchtstärke: 12 Lumen  
Brenndauer: 1,5 - 2 h  
Abmessung: 75 x 26 x 15 mm  
**Ex-Schutzklasse 1:** II 2G Ex ib e IIC T5

### Lieferumfang:

Lampe mit 2 Duracell-Batterien AAA/Micro/LR03, Schlüsselring, Gürtelclip. Verpackt im Blister.

Best. Nr.	Artikel	Farbe	Gewicht g
<a href="#">219045</a>	Pocket Light Xenon	neongelb	37
<a href="#">219040</a>	Pocket Light Xenon	schwarz	37
<a href="#">219020</a>	Ersatzreflektor		5
<a href="#">219005</a>	Fiberoptikaufsatz		20
<a href="#">241002</a>	Duracell Batterie AAA/Micro/LR03		15

Weitere Infos auf unserer Homepage: [www.uk-lights.com](http://www.uk-lights.com)



### Arbeitslampe UK NITEX™ eLED R

Die NITEX™ eLED wurde als High-End-Lampe von Spezialisten für jeden Einsatz entwickelt. Die NITEX™ eLED ist kleiner, heller und mit der neuesten LED, CPO (Compound Path Optics) und Lithium Ion Technologie ausgestattet. Das von UK entwickelte TRS (Thermal Recovery System) wird ebenfalls in dieser Lampe verwendet, um die Leuchtkraft und den Einsatz bei Kälte auf ein Optimum zu erhöhen.

**Merkmale:**

- mehrere 1.000 mal wiederaufladbar
- max. 4 Std. Ladezeit
- Lampe mit Heckschalter ausgerüstet
- 12V-Kfz-Ladekabel optional erhältlich
- Universal Helmhalterung in Vorbereitung
- auch mit 2 x CR123 Batterien zu betreiben
- Ladezustandsanzeige am Ladegerät

**Technische Daten:**

Leuchtstärke: 90 Lumen  
 Leuchtweite: ca. 150 m  
 Brenndauer: ca. 4 - 5 Std.  
 Ladezeit: max. 4 Std.  
 Abmessungen: 117 x 36 x 36 mm  
 Wasserdicht: bis 3 m

**Lieferumfang:**

UK NITEX™ eLED, 230 V-Schnellladegerät, Li-Ion-Akku, Handschlaufe. Verpackt im Karton.

Best. Nr.	Artikel	Farbe	Gewicht g
<b>222050</b>	NITEX™ R eLED	neongelb	102
<b>222052</b>	NITEX™ R eLED	schwarz	102
<b>219433</b>	12V Kfz Ladekabel		320



**Achtung:** Die Lampe besitzt keine europäische ATEX-Zulassung



### Arbeitslampe UK 300 Xenon ATEX

Kompakte Hochleistungs-Xenon-Stablampe mit Druckausgleichsventil. Die starke, gefederte und rutschfeste Gurt- und Jackenklammer gewährleistet schnelles und sicheres Befestigen an der Arbeits- und Einsatzkleidung. Die herausnehmbare Batterieschutzschiene, die Handschlaufe mit Feststellknopf und das wasserdichte, griffsichere ABS-Gehäuse mit Griffnoppen für rutschfesten Halt sind weitere überzeugende Merkmale. Für bequemes Halten, auch mit Arbeitshandschuhen, sorgt eine Fingermulde. Der Karabinerring ist aus Stahl. Entspricht CENELEC (CE) Anforderungen. EEx-geprüft (Ex) nach neuesten europäischen (ATEX) Normen.

**Merkmale:**

- 100 % staub- und wasserdicht bis 3 m
- extrem helle Xenonbirne in vorfokussiertem Qualitätsreflektor
- Drehkopfschalter, gummiert, perfekt mit Handschuhen bedienbar
- Druckausgleichsventil
- elektrisch nicht leitend, korrosionsbeständig

**Technische Daten:**

Alkaline-Batterien: 3 Duracell-Batterien C/Baby/LR14  
 Leuchtstärke: 53 Lumen  
 Brenndauer: 4 - 5 h  
 Abmessung: 218 x 50 x 40 mm  
**Ex-Schutzklasse:** II 2G Ex ib IIB T5

**Lieferumfang:**

Lampe mit 3 Duracell-Batterien C/Baby/LR14 und Handschlaufe. Verpackt im Karton.

Best. Nr.	Artikel	Farbe	Gewicht g
<b>219265</b>	Handlampe UK 300	neongelb	375
<b>219235</b>	Ersatzreflektor mit Leuchtmittel	20	
<b>241010</b>	Duracell Batterie C/Baby/LR14	67	



Weitere Infos auf unserer Homepage: [www.uk-lights.com](http://www.uk-lights.com)





## Tauch- & Arbeitslampe Super Q eLED Rechargeable Lithium Ion

Das neue High-End-Modell bei den Arbeitslampen aus dem UK-Programm. Diese Lampe verfügt über alle neuentwickelten technischen Features wie CPO (Compound Path Optics) und TRS (Thermal Recovery System) und wird mit einem wiederaufladbaren Lithium-Ionen-Akku betrieben. Mit 90 Lumen Lichtleistung ist sie die stärkste Lampe ihrer Klasse und Größe. Enorme Lichtausbeute in kompaktester Form. Klein, leicht und dennoch leistungsfähig. Der Begleiter für alle, die viel Licht benötigen ohne eine große, schwere Lampe bei sich tragen zu wollen. Die Lampe wird über eine Drehung des Lampenkopfes ein- und ausgeschaltet. Der doppelte O-Ring dichtet die Lampe zuverlässig ab. So bleibt sie wasserdicht bis zu einer Tiefe von 150 m und ist somit auch für Arbeiten unter Wasser bestens geeignet!

Die Elektronik sorgt für gleichbleibende Helligkeit, auch bei abnehmender Akkuladung. Erst kurz vor der vollständigen Entladung lässt die Helligkeit nach. Dann kann die Lampe optional mit zwei CR123A-Lithium Batterien weiter betrieben werden, solange der Akku lädt. Oder man nutzt einen zweiten Akku und hat somit immer ausreichend Licht zur Verfügung.

Der im Gehäuse integrierte Gürtelclip erlaubt die schnelle Befestigung am Gürtel aber auch z. B. an der Schulterklappe. Die Lampe wird komplett mit Handschlaufe, einem LiIon-Akku sowie Netzladegerät im Karton geliefert.

### Merkmale:

- 100 % staub- und wasserdicht bis 150 m
- extrem helle eLED in vorfokussiertem Qualitätsreflektor
- robustes ABS-Gehäuse
- Drehkopfschalter, gummiert
- elektrisch nicht leitend
- korrosionsbeständig

### Technische Daten:

Akku:	Lithium Ion, 3,7 V 2500 mAh
Batterien:	2 x CR123A Lithium
Leuchtstärke:	90 Lumen mit Akku; 60 Lumen mit Batterien
Brenndauer:	4 - 5 h
Ladezeit:	4 h
Abmessung:	117 x 36 x 36 mm

### Lieferumfang:

Lampe, Handschlaufe, Akku und Ladegerät im Karton.

Best. Nr.	Farbe	Gewicht g
<b>219320</b>	neongelb	104

Weitere Infos auf unserer Homepage:  
[www.uk-lights.com](http://www.uk-lights.com)



Originalgröße

**Achtung:** Die Lampe besitzt keine europäische ATEX-Zulassung



### Tauch- & Arbeitslampe UK Mini Q40

Die handliche Hochleistungs-Tauchlampe zeigt unter Wasser ihre Qualitäten. Die kleine Bauform und der optionale Mask-Strap erlauben die Befestigung für den handfreien Einsatz direkt an der Tauchmaske. Mit Handschuhen lässt sich das ABS-Lampengehäuse griffsicher in der Hand halten und kann über den gummierten Lampenkopf leicht und sicher geschaltet werden. Die kompakte Bauweise und das sehr helle Licht sowohl des Xenon-Brenners als auch der Hochleistungs-eLED machen diese Lampe zum idealen Begleiter (Backup Lampe) für jeden Taucheinsatz.

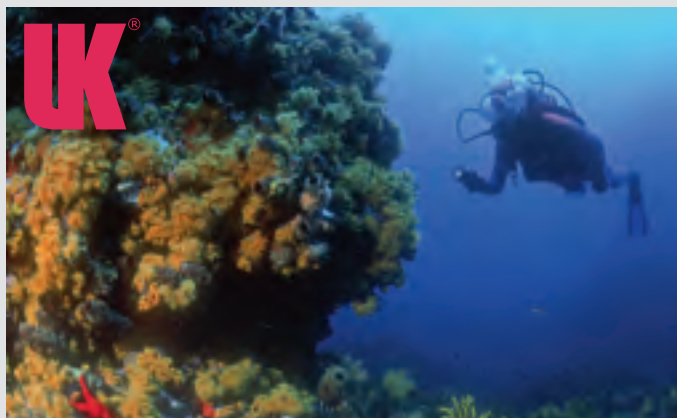

### Tauch- & Arbeitslampe Mini Q40 eLED

**Merkmale:**

- 100 % staub- und wasserdicht bis 150 m
- extrem helle eLED in vorfokussiertem Qualitätsreflektor
- robustes ABS-Gehäuse
- Drehkopfschalter, gummiert
- elektrisch nicht leitend
- korrosionsbeständig
- entspricht CENELEC (CE) Anforderungen

**Technische Daten:**

Alkaline-Batterien: 4 Duracell-Batterien  
AA/Mignon/LR06  
Leuchtstärke: 77 Lumen  
Brenndauer: 5 - 6 h  
Abmessung: 157 x 40 x 27 mm

**Lieferumfang:**

Lampe mit Maskenband und 4 Duracell-Batterien AA/Mignon/LR06. Verpackt im Blister.

Best. Nr.	Artikel	Farbe	Gewicht g
219356	Q40 eLED	neongelb	176
219358	Q40 eLED	blau	176
219363	Q40 eLED	schwarz	176
219107	Maskenband		
	für Taucherbrille	blau-transparent	20
219101	Ersatzreflektor für Mini Q40 eLED Plus		15
241006	Duracell-Batterie AA/Mignon/LR06		20

### Tauch- & Arbeitslampe Mini Q40 Xenon

**Merkmale:**

- 100 % staub- und wasserdicht bis 150 m
- extrem helle Xenonbirne in vorfokussiertem Qualitätsreflektor
- robustes ABS-Gehäuse
- Drehkopfschalter, gummiert
- elektrisch nicht leitend
- korrosionsbeständig
- entspricht CENELEC (CE) Anforderungen

**Technische Daten:**

Alkaline-Batterien: 4 Duracell-Batterien  
AA/Mignon/LR06  
Leuchtstärke: 38 Lumen  
Brenndauer: 4 - 5 h  
Abmessung: 157 x 40 x 27 mm

**Lieferumfang:**

Lampe mit Maskenband und 4 Duracell-Batterien AA/Mignon/LR06. Verpackt im Blister.

Best. Nr.	Artikel	Farbe	Gewicht g
219360	Q40 Xenon	neongelb	153
219359	Q40 Xenon	blau	153
219355	Q40 Xenon	schwarz	153
219107	Maskenband		
	für Taucherbrille	blau-transparent	20
222042	Ersatzreflektor für Mini Q40		10
241006	Duracell-Batterie AA/Mignon/LR06 2		0

Handschlaufe nicht im Lieferumfang enthalten.



Aufdruck gegen Aufpreis möglich

Passende Batterien auf Seite 214 - 215

## Tauch- & Arbeitslampe UK SL 4

Nicht nur unter Wasser ist die UK SL 4 in ihrem Element. Die handliche Hochleistungslampe zeigt sowohl unter Wasser als auch im Einsatz als Inspektions- und Arbeitslampe ihre Qualitäten. Der präzise gearbeitete Reflektor der Xenon-Version liefert einen hellen, stark gebündelten Lichtstrahl mit dem auch entfernte Objekte ausgemacht werden können. Auch die Version mit Hochleistungs-eLED bietet eine hohe Lichtausbeute bei gleichzeitig sehr langer Leuchtdauer mit einer Batterieladung. Der gummierte Lampenkopf reduziert Blendprobleme und schützt die Lampe. Der Kippschalter unterhalb des Lampenkopfes lässt sich sehr leicht auch mit Handschuhen bedienen.



## Tauch- & Arbeitslampe SL 4 eLED

### Merkmale:

- 100 % staub- und wasserdicht bis 150 m
- extrem helle eLED in vorfokussiertem Qualitätsreflektor
- robustes ABS-Gehäuse
- Kippschalter für Einhandbedienung
- elektrisch nicht leitend
- korrosionsbeständig
- entspricht CENELEC (CE) Anforderungen

### Technische Daten:

Alkaline-Batterien: 4 Duracell-Batterien C/Baby/LR14  
 Leuchtstärke: 400 Lumen  
 Brenndauer: 10 - 12 h  
 Abmessung: 158 x 63 x 40 mm

### Lieferumfang:

Lampe mit Handgelenkband und 4 Duracell-Batterien C/Baby/LR14. Verpackt im Karton.

Best. Nr.	Artikel	Farbe	Gewicht g
1 219146	SL 4 eLED	neongelb	430
219144	SL 4 eLED	schwarz	430
219148	Ersatzreflektor für SL4 eLED		20
219204	O-Ring für UK 300/SL4/SL6		5
219150	Handgelenkband für alle Tauchlampen		40
241010	Duracell Batterie C/Baby/LR14		67

## Tauch- & Arbeitslampe SL 4 Xenon

### Merkmale:

- 100 % staub- und wasserdicht bis 150 m
- extrem helle Xenonbirne in vorfokussiertem Qualitätsreflektor
- robustes ABS-Gehäuse
- Kippschalter für Einhandbedienung
- elektrisch nicht leitend
- korrosionsbeständig
- entspricht CENELEC (CE) Anforderungen

### Technische Daten:

Alkaline-Batterien: 4 Duracell-Batterien C/Baby/LR14  
 Leuchtstärke: 113 Lumen  
 Brenndauer: 4 - 5 h  
 Abmessung: 158 x 63 x 40 mm

### Lieferumfang:

Lampe mit Handgelenkband und 4 Duracell-Batterien C/Baby/LR14. Verpackt im Karton.

Best. Nr.	Artikel	Farbe	Gewicht g
219300	SL 4 Xenon	gelb	425
219295	SL 4 Xenon	schwarz	425
219270	Ersatzreflektor für SL4 (5.5 Watt)		20
219204	O-Ring für UK 300/SL4/SL6		5
219150	Handgelenkband für alle Tauchlampen		40
241010	Duracell Batterie C/Baby/LR14		67







### Tauch- & Arbeitslampe UK SL 6 Xenon

Der große Bruder der UK SL 4. Durch den Einsatz von sechs Batterien hat die Lampe bei gleicher Leuchtdauer eine deutlich höhere Lichtleistung. Die handliche Hochleistungslampe zeigt sowohl unter Wasser als auch im Einsatz als Inspektions- und Arbeitslampe ihre Qualitäten. Der präzise gearbeitete Reflektor der Xenon-Version liefert einen hellen, stark gebündelten Lichtstrahl mit dem auch entfernte Objekte ausgemacht werden können. Der gummierte Lampenkopf reduziert Blendprobleme und schützt die Lampe. Der Kippschalter unterhalb des Lampenkopfes lässt sich sehr leicht auch mit Handschuhen bedienen.

**Merkmale:**

- 100 % staub- und wasserdicht bis 150 m
- extrem helle Xenon Birne in vorfokussiertem Qualitätsreflektor
- robustes ABS-Gehäuse
- Kippschalter für Einhandbedienung
- elektrisch nicht leitend
- korrosionsbeständig
- entspricht CENELEC (CE) Anforderungen

**Technische Daten:**

Alkaline-Batterien: 6 Duracell-Batterien C/Baby/LR14  
 Leuchtstärke: 201 Lumen  
 Brenndauer: 4 - 5 h  
 Abmessung: 206 x 63 x 40 mm

**Lieferumfang:**

Lampe mit Handgelenkband und 6 Duracell-Batterien C/Baby/LR14. Verpackt im Karton.



Weitere Infos auf unserer Homepage: [www.uk-lights.com](http://www.uk-lights.com)

	Best. Nr.	Artikel	Farbe	Gewicht g
1	219335	SL 6 Xenon	gelb	610
2	219330	SL 6 Xenon	schwarz	610
	219305	Ersatzreflektor für SL 6		20
	219204	O-Ring für UK 300/SL 4/SL 6		5
	219150	Handgelenkband für alle Tauchlampen		40
	241010	Duracell Batterie C/Baby/LR14		67



Passende Batterien auf Seite 214 - 215

## Tauch- & Arbeitslampe Light Cannon 100 LED

Dieser Hochleistungs-Handscheinwerfer überzeugt durch extreme Leuchtkraft, die durch neueste LED Technik erzeugt wird und um ein vielfaches heller als Halogen- oder Xenonbirnen bei gleichzeitig langen Batterienzeiten pro Batteriesatz ist. Entsprechend hoch sind die Reichweite und Leuchtkraft, die die Nacht, den Nebel, Dunst oder das Wasser durchdringen. Die weite Raumausleuchtung bei starkem Spotlicht ermöglicht die Benutzung dieser Lampe bei professionellen Such- und Bergungseinsätzen, Signal- und Orientierungsaufgaben im Gelände und bei Tauchgängen bis 150 m Tauchtiefe.

### Merkmale:

- 100 % staub- und wasserdicht bis 150 m
- eLED Technologie
- robustes ABS-TPE-Polycarbonat-Gehäuse
- unzerbrechlicher Ein-/Ausshalter mit Transportsicherung
- elektrisch nicht leitend, korrosionsbeständig
- entspricht CENELEC (CE) Anforderungen

### Technische Daten:

Batterien: 8 Duracell-Batterien C/Baby/LR14  
 Leuchtstärke: 530/825 low/high Lumen  
 Brenndauer: 14 h low Betrieb/9 h high Betrieb  
 Abmessung: 185 x 180 x 130 mm

### Lieferumfang:

Lampe mit 8 Duracell-Batterien C/Baby/LR14, Handschleife und Griff im Karton



	Best. Nr.	Griffversion	Farbe	Gewicht g
1	219381	Pistolengriff	neongelb	1.200
2	219380	Pistolengriff	schwarz	1.200
	219386	Laternengriff	neongelb	1.200
3	219385	Laternengriff	schwarz	1.200

Weitere Infos auf unserer Homepage: [www.uk-lights.com](http://www.uk-lights.com)



**NEU** ✓



1



2



3





### Taktische LED-Lampen von Vortex™

Die taktischen LED-Lampen von VORTEX™ sind in den USA seit vielen Jahren ein Begriff für hochwertige Einsatzlampen für Polizei und Sicherheitskräfte. So setzt z. B. das Los Angeles Police Departement (LAPD) diese Lampe ein.

Die stabilen Lampengehäuse aus hartanodisiertem Flugzeugaluminium sind nahezu unzerstörbar. Die Hochleistungs-LED's werden von einer bruchsicheren Polycarbonatlinse geschützt. Eine elektronische Regulierung sorgt für gleichmäßige Lichtleistung, auch bei schwächer werdender Batteriespannung. Der Dual-Mode-Heckschalter ist durch seine eingelassene Position gegen unbeabsichtigtes Einschalten der Lampe, z. B. beim Herunterfallen, zuverlässig geschützt.

Alle Modelle sind stoßgeschützt. Ein O-Ring schützt zuverlässig vor dem Eindringen von Wasser oder Staub in das Lampengehäuse. Ein Nylonholster zur Befestigung der Lampe am Gürtel und Batterien werden mitgeliefert. Drei verschiedene Ausführungen sind verfügbar.

### VORTEX™ TC 1 & TC 3

Die TC 1 ist eine sehr kleine und handliche taktische Lampe, die für 2 Stunden helles Licht ausreichend ist. TC 3 ist die High-End-Ausführung mit zwei CR123A-Batterien und Cree®-XLAMP®-LED für maximale Leuchtkraft. Mehr als doppelt so hell wie die TC 1 erreicht die TC 3 eine Leuchtweite von bis zu 150 m. Die Blendwirkung ist enorm und „lähmt“ jeden Gegner.

Technische Daten:	TC 1	TC3
LED Typ:	Cree®-XLAMP® XP-G R5	Cree® XLAMP® XP-G R5
LED Lebensdauer:	100.000 h	100.000 h
Lumen:	150	300
Leuchtweite:	50 m	150 m
Leuchtdauer:	ca. 2 h	ca. 2,5 h
Länge:	95 mm	133 mm
Batterie:	1 x CR123A	2 x CR123A

Best. Nr.	Artikel	Farbe	Gewicht g
1 240101	TC 1	schwarz	110
2 240103	TC 3	schwarz	140
241070	Batterie CR123		15

2



1



Passende Batterien auf Seite 214 - 215



Vortex™

### VORTEX™ DR 4

Die wiederaufladbare LED-Stablampen DR 4 von VORTEX™ sind hochwertige Einsatzlampen für Polizei und Sicherheitskräfte. Eine Ladehalterung zum Einbau in Einsatzfahrzeuge garantiert immer volle Akkus und damit genügend Leuchtkraft für jeden Einsatz. Das stabile Lampengehäuse aus hartanodisiertem Flugzeugaluminium ist nahezu unzerstörbar. Die Cree®-XLAMP®-LED sorgt für eine enorme Helligkeit und Leuchtweite bis zu 150 m. Eine Elektronik garantiert gleichmäßige Lichtleistung, auch bei schwächer werdender Batteriespannung. Die Lampe verfügt über drei Leucht-Modi, 100 % Leistung, 10 % Leistung und Blinken.

#### Technische Daten:

LED Typ:	Cree®-XLAMP® XP-G R5
LED Lebensdauer:	100.000 h +
Lumen:	300
Leuchtweite:	150 m
Leuchtdauer:	ca. 3,5 h 100 %, ca 80 h 10 %
Länge:	24 cm
Akku:	3 x 1/2 D Ni-Mih 3,6V Akkupack bis zu 800 mal aufladbar
Ladezeit:	ca. 8 h

#### Lieferumfang:

Lampe, Ladeschale, Netzteil 230 V, KFZ-Adapter, ein Akku

Best. Nr.	Artikel	Gewicht g
240303	DR 4	630
240323	Ersatzakku	300







### Signaltaschenlampe

Bewährte Metall-Taschenlampe mit integrierter Signalfunktion. Die roten und grünen Filterscheiben werden mit den an der Vorderseite angebrachten Schiebern über den Lichtaustritt geschoben.

**Merkmale:**

- robustes Metallgehäuse
- Standbügel
- inkl. 4.5 V-Flachbatterie
- Abmessung 115 x 70 x 35 mm

Best. Nr.	Artikel	Gewicht g
<b>212828</b>	Lampe	100
<b>241022</b>	Batterie 4,5 V Block/3LR12	170

### ADALIT® Sicherheitshandlampe L-3000

Das neue Modell L-3000 von ADALIT® ist äußerlich nur minimal verändert, verfügt aber über neuentwickelte technische Features wie Powermanagement des Akkus mit Digitalanzeige, neue revolutionäre Optikeinheit, LED und Akku der neuesten Generation. Der Knickkopf macht die Lampe universell einsetzbar, ob als Handlampe oder als Lampe adaptiert am Holster.

**Merkmale:**

- Lithium-Ionen-Akku vom Anwender tauschbar
- digitale Anzeige der verbleibenden Leuchtzeit auf dem Knickkopf in Minuten und Stunden
- Warnsignal/Blinksignal bei schwachem Akku in den letzten 15 Minuten
- Selbstprüfmodus (Reparatur) und Modus für Auf- und Entladezyklus vorhanden
- passt in alle im Markt befindlichen ADALIT® Ladegeräte
- um 0°/45°/90° schwenkbarer Lampenkopf
- Gehäuse aus antistatischem Thermoplast besonders widerstandsfähig gegen Chemikalien, extreme Temperaturen und mechanische Belastungen
- neue revolutionäre Optikeinheit ermöglicht ein perfektes Ausleuchten des Sichtfeldes mittels zweier LED´s
- verschiedene Lichteinstellungen, beide LED´s (fokussierter Powerlichtstrahl- und Streulicht) leuchten zeitgleich, Blinklicht (in 5 Frequenzen einstellbar), Streulicht mit fokussiertem Powerlichtstrahl
- Einsatzzeit beider LED's (2 x 3 Watt LED´s = 200 Lumen) programmierbar von 4 h auf 6 h oder 8 h
- sehr gute Bedienbarkeit mit Handschuhen über neue ergonomische Druckknopfschalter
- Schutzklasse IP67, staub- und wasserdicht
- höchste Schutzklasse für Einsatz in Zone 0 + 1 + 2 und 20 + 21 + 22
- entspricht der DIN 14649

**Technische Daten:**

Lichtstärke: 135 Lumen je LED  
 Leuchtweite: 200 m  
 Akku: Lithium-Ionen 3,7 V 4 Ah  
 Ladezeit: 8 h  
 Brenndauer: 4 h, 6 h oder 8 h je nach eingeschalteten Modi  
 Leuchtmittel: LED  
**Ex Schutzklasse:** EX II 1G Ex ia IIC T4 Ga  
 EX II 1D Ex ia IIIC T85 °C Da

**Lieferumfang:**

Lampe mit Akku im Karton

Best. Nr.	Artikel	Abmessung B x H x T mm	Gewicht g
212461	ADALIT® L-3000	70 x 225	500
212451	Ladestation 1-fach 240 V	75 x 60 x 100	425
212452	Ladestation 3-fach 240 V	225 x 60 x 100	1.275
212453	Ladestation 5-fach 240 V	375 x 60 x 100	2.125
212454	Ladestation 1-fach 12/24 V	75 x 60 x 100	425
212455	Ladestation 3-fach 12/24 V	225 x 60 x 100	1.275
212456	Ladestation 5-fach 12/24 V	375 x 60 x 100	2.125



digitale Anzeige der Leuchtdauer

um 0°/45°/90° schwenkbar



Unser umfangreiches  
 Holsterprogramm finden Sie  
 im neuen **firePAX** Katalog.  
 Am Besten gleich bestellen!



## ADALIT® Helmlampe L-5/L-5R ATEX

Die neuen ADALIT® L-5 Helmlampen sind die ersten Sicherheits-Helmlampen mit Sensor zur automatischen Regulierung der LED-Leuchtkraft. Entsprechend der Lichtverhältnisse am Einsatzort wird die Leuchtkraft durch einen integrierten, lichtempfindlichen Sensor automatisch geregelt. Wenn der Anwender z. B. aus einem dunklen Raum in einen hell erleuchteten Raum tritt, schaltet die Lampe automatisch in einen Sparmodus mit verringerter Leuchtkraft. Hierdurch wird die Leuchtdauer mit einer Batterie- bzw. Akku-Ladung entscheidend verlängert. Die Lampen gibt es in zwei unterschiedlichen Versionen: der Lampentyp L-5 wird mit vier Stück AAA/Micro/R03-Batterien betrieben, der Lampentyp L-5R verfügt über einen wiederaufladbaren Li-Ion-Akku.

### Gemeinsame Merkmale L-5 und L-5R:

- volle Kapazität der LED mit 135 lumen während der ersten vier Stunden
- eingebauter Sensor aktiviert automatisch den Sparmodus, je nach Helligkeit der jeweiligen Umgebung
- Gehäuse aus besonders widerstandsfähigem, antistatischem Thermoplast. Beständig gegen mechanische Belastungen, extreme Temperaturen und Chemikalien
- Schutzklasse IP67
- ATEX-zertifiziert zum Einsatz in explosionsgefährdeten Bereichen der Zone 0 geeignet.
- zur Adaption an z. B. Gallet/Bullard-Helme geeignet. Weitere Clips für andere Helm-Modelle auf Anfrage

### Merkmale L-5:

- Anzeige der verbleibenden Einsatzzeit beim Einschalten der Lampe. Eine LED signalisiert verbleibende Leuchtdauer von 1 bis 4 Stunden - ein wesentliches Sicherheits-Kriterium für die Einsatzkräfte
- Betrieb mit vier Stück Alkaline-Batterien AAA/Micro/R03 (im Lieferumfang enthalten)

### Merkmale L-5R:

- Warnsignal für schwachen Akku bei 15 Minuten verbleibender Restkapazität (Blinkintervall ca. alle 20-30 Sekunden)
- Betrieb mit wiederaufladbarem Li-Ion-Akku (im Lieferumfang enthalten). Alternativ können vier AAA/Micro/R03-Batterien verwendet werden

### Technische Daten:

	L-5	L-5R
Lichtstärke:	135 Lumen	135 Lumen
Leuchtmittel:	LED	LED
Brenndauer:	4 h im Normalmodus bis zu 8 h im Sparmodus	4h im Normalmodus bis zu 30 h im Sparmodus
Abmessung:	150 x 38 x 44 mm	150 x 38 x 44 mm
Ex-Schutzklasse:	EX II 1GD Ex ia IIC T4 Ga Ex ia IIIC T85°C Da	EX II 1GD Ex ia IIC T4 Ga Ex ia IIIC T85°C Da
Batterien:	4 x AAA/Micro/LR03	-
Akku:	-	Lithium-Ionen 3,6 V/0,96 Ah
Ladezeit:	4 - 5 h	4 - 5 h

### Lieferumfang:

Lampe mit Universalhalter, Akku oder Batterien (je nach Ausführung) im Karton.

**NEU** ✓



Best. Nr.	Artikel	Abmessung B x H x T mm	Gewicht g
212462	ADALIT® L-5	70 x 70 x 225	500
212463	ADALIT® L-5R	70 x 70 x 225	500
212465	Ladestation 1-fach 12/240 V	75 x 100 x 60	425
212466	Ladestation 3-fach 12/240 V	225 x 100 x 60	1.275
212467	Ladestation 5-fach 12/240 V	375 x 100 x 60	2.125





### ADALIT® Helmlampe L-10 ATEX

Die ADALIT® L-10 Helmluchte mit Lithium-Ionen-Akku ist die kleinste und leichteste Helmlampe aus der Adalit-Familie. Das Hauptlicht ist in zwei Stufen schaltbar (low/High) und hat zusätzlich zum Hauptlicht eine zuschaltbare rote LED, die zur Standortbestimmung des Trägers dient und seitlich in die Lampe integriert wurde. Die hochintensive, weiße LED des Hauptlichts leuchtet das Sichtfeld des Trägers mit 135 lumen Lichtstärke aus. Die Intensität der LED kann durch Halten des Einschaltknopfes verringert werden, um die Einsatzzeit mit einer Akkuladung auf sechs Stunden zu verdoppeln. Die integrierte rote LED zur Kennzeichnung und Standortbestimmung der Einsatzkraft blinkt nach dem Zuschalten kontinuierlich und kann um 180° gedreht werden. Somit kann die Lampe rechts oder links am Helm getragen werden.

**Merkmale:**

- umschaltbar auf Sparmodus = verdoppelte Einsatzzeit
- Einsatzzeit: Normalmodus >3 h, Sparmodus >6 h
- ultraleicht (180 Gramm)
- mit wiederaufladbarem Lithium-Ionen-Akku (Lebensdauer bis zu 4 Jahre)
- Anzeige der verbleibenden Einsatzzeit und des Akku-Ladezustands beim Einschalten. Blinken (1 bis 3-mal) signalisiert die verbleibende Einsatzzeit von 1 bis 3 Stunden
- Warnsignal für schwachen Akku bei 15 Minuten verbleibender Restkapazität (Blinkintervall ca. alle 20-30 Sekunden).
- Gehäuse aus besonders widerstandsfähigem, antistatischem Thermoplast. Beständig gegen mechanische Belastungen, extreme Temperaturen und Chemikalien
- Schutzklasse IP67
- ATEX-zertifiziert zum Einsatz in explosionsgefährdeten Bereichen
- höchste Schutzklasse für Einsatz in Zonen 0, 1 und 2 für Gas; Zone 21 und 22 für Staub
- Befestigungselemente auf Anfrage erhältlich für verschiedene Helmausführungen

**Technische Daten:**

Lichtstärke: 135 Lumen weiße LED  
 30 Lumen rote LED  
 Leuchtmittel: LED  
 Brenndauer: 3 h/6 h im Normal-/Sparmodus  
**Ex-Schutzklasse:** Ex II 1 GD Ex ia IIC T4 IP67 T85°C  
 Akku: Lithium-Ionen 3,7V 1,7AH  
 Ladezeit: ca. 5 h

**Lieferumfang:**

Lampe mit Akku im Karton. Ladestation optional.

Best. Nr.	Artikel	Abmessung B x H x T mm	Gewicht g
212464	ADALIT® L-10	156 x 56 x 48	180
212468	Ladestation 1-fach 12/24 V	100 x 28 x 102	300
212469	Ladestation 2-fach 12/24 V	185 x 28 x 102	490
212472	Ladestation 3-fach 12/24 V	270 x 28 x 102	760
212473	Ladestation 4-fach 12/24 V	355 x 28 x 102	940
212481	Ladestation 5-fach 12/24 V	440 x 28 x 102	1.150
212513	Ladestation 1-fach 240 V	100 x 28 x 102	300
212505	Ladestation 2-fach 240 V	185 x 28 x 102	490
212514	Ladestation 3-fach 240 V	270 x 28 x 102	760
212515	Ladestation 4-fach 240 V	355 x 28 x 102	940
212516	Ladestation 5-fach 240 V	440 x 28 x 102	1.150

NEU ✓

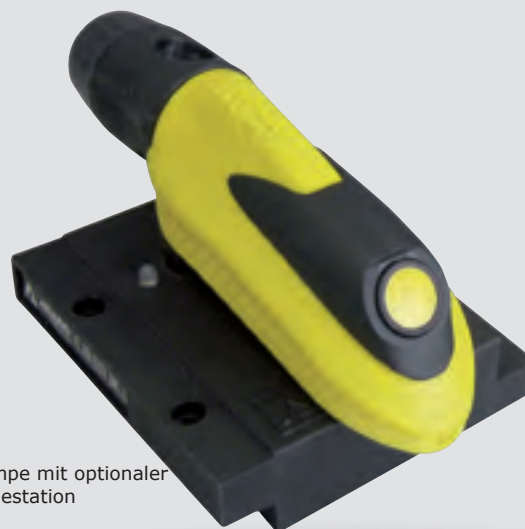

Lampe mit optionaler Ladestation



## Stirnlampe UK 3AAA LED ATEX VIZION [i]

Revolutionäres neues Konzept von UK. VIZION [i] mit ATEX-Zulassung – die perfekte Stirnlampe für professionelle Anwender. Der herausnehmbare und einzeln verwendbare Einsatz ist das besondere Highlight. Über einen drehbaren Filter kann die Lampe in drei Modi verwendet werden: fokussiert, diffus und Rotlicht.

Für Arbeiten an unübersichtlichen Stellen kann das Modul einzeln sowie auch als Zelt- oder Leseleuchte verwendet werden. Die Leuchtdauer ist mit 150 Stunden außergewöhnlich lang. Erreicht wird dies auch, weil die Hitze der LED an die Batterie abgeleitet und dadurch die Kapazität erhöht wird. Insbesondere bei niedrigen Temperaturen wirkt sich das positiv aus.

In zwei Stufen schaltbar und mit außergewöhnlich großem Schalter kann sie selbst mit dicken Handschuhen perfekt bedient werden. Mit einem speziellem Gummiband ausgestattet, lässt sie sich auch auf glatten Oberflächen wie z. B. Helmen bombenfest befestigen. Die gesamte Konstruktion besteht aus besten Materialien: ABS, Lexan, gummiertem Polyurethan und Edelstahl.

### Merkmale:

- weiße Hochleistungs-LED
- 100 % staub- und wasserdicht bis 10 m
- bis zu 150 Stunden konstante Helligkeit durch die spezielle Elektronik
- gummierter Ein/Aus-Schalter
- entspricht CENELEC (CE) Anforderungen

### Technische Daten:

Alkaline-Batterien 3 Duracell-Batterien  
AAA/Micro/LR03  
Leuchtstärke: 35/65 Lumen  
Brenndauer: 150 h  
Abmessung: 74 x 37 x 46 mm  
**Ex-Schutzklasse:** II 2G Ex ib IIC T4  
II 2D Ex ibD 21 T55°C



### Lieferumfang:

Stirnlampe mit 3 Duracell-Batterien AAA/Micro/LR03. Verpackt im Blister.

Best. Nr.	Artikel	Farbe	Gewicht g
219561	Vizion [i]	schwarz	110
219569	Vizion [i]	neongelb	110
241002	Batterie AAA/Micro/LR03		15
219565	Ersatzband Gummi	scharz	20



Kann als separate Einheit verwendet werden



Gummiband zur einfachen und stabilen Befestigung am Helm



**NEU**

Weitere Infos auf unserer Homepage: [www.uk-lights.com](http://www.uk-lights.com)

Drei Modi durch drehbaren Filter





### Stirnlampe UK 3AAA LED VIZION

Revolutionäres neues Stirnlampenkonzept von UK. Der herausnehmbare und einzeln verwendbare Einsatz ist das besondere Highlight dieser neuen Lampe. Über einen drehbaren Filter kann die Lampe in drei Modi verwendet werden: fokussiert, diffus und Rotlicht. Für Arbeiten an unübersichtlichen Stellen kann das Modul einzeln verwendet werden oder man nutzt es als Zelt- bzw. Leseleuchte. Die Leuchtdauer ist mit 150 h außergewöhnlich lang - dies wird unter anderem durch ein spezielles Verfahren erreicht welches die Hitze der LED-Lampe für den Batterieerhalt nutzt. Dies erlaubt auch einen besseren Betrieb bei niedrigsten Temperaturen. Die Lampe ist in zwei Stufen schaltbar. Der außergewöhnlich große Schalter kann selbst mit dicken Handschuhen perfekt bedient werden. Das extragroße Kopfband ist sehr weich und lässt sich perfekt einstellen - außerdem kann der Winkel der Lampe am Kopf über einen großen Knopf sauber justiert werden. Die ganze Konstruktion besteht aus besten Materialien: ABS, Lexan, gummiertem Polyurethan und Edelstahl. Wir liefern die Lampen mit Marken-Alkalinebatterien.

**Merkmale:**

- weiße Hochleistungs-LED
- 100 % staub und wasserdicht bis 10 m
- 150 Stunden konstante Helligkeit durch die spezielle Elektronik
- gummierter Ein-Aus-Schalter
- entspricht CENELEC (CE) Anforderungen

**Technische Daten:**

Alkaline-Batterien: 3 Duracell-Batterien  
 AAA/Micro/LR03  
 Leuchtstärke: 35/65 Lumen  
 Brenndauer: 150 h  
 Abmessung: 74 x 37 x 46 mm

**Lieferumfang:**

Stirnlampe mit 3 Duracell-Batterien AAA/Micro/LR03.  
 Verpackt im Blister.

Best. Nr.	Artikel	Farbe	Gewicht g
1 219560	Vizion	schwarz	110
2 219562	Vizion	blau	110
3 219564	Vizion	beige	110
4 219566	Vizion	grün	110
5 219568	Vizion	oliv	110
219565	Ersatzband Textil	schwarz	20
241002	Batterie AAA/Micro/LR03		15



Kann als separate Einheit verwendet werden





## Eisemann Handscheinwerfer HS 4 Ex-Set

Der Handscheinwerfer HS 4 EX von Eisemann wird seit vielen Jahren von Einsatzkräften nicht nur bei der Feuerwehr eingesetzt. Er zeichnet sich durch eine robuste und unanfällige Technik aus. Somit ist er als preiswerter und ex-geschützter Handscheinwerfer die erste Wahl.

### Merkmale:

- robustes, schlagfestes Gehäuse aus Polyamid
- Handscheinwerfer einsetzbar in Zone 1 und 2
- Aufsteckklemme mit Öse
- wartungsfreier Blei-Gel-Akku
- erhöhter, abklappbarer Tragegriff
- mikroprozessorgesteuerte Ladetechnik mit Ladezustandsanzeige
- mit lichtstarker Halogen-Glühlampe
- Fadenbruchkontrolle (automatische Umschaltung auf Sparlampe)
- Tiefentladeschutz
- Blinklicht mit Hauptlampe
- außerhalb des Ex-Bereiches Notlichtbetrieb mit Ladestation

### Technische Daten:

Leuchtstärke: 9500 cd  
 Hauptlampe: Halogen 4V, 2W, 500mA, E10  
 Sparlampe: Glühlampe 3,7V, 1,1W, 300mA, E10  
 Akku: Blei-Gel Akku, wartungsfrei, 4V, 3,5Ah  
 Leuchtdauer: ca. 6 - 7 Stunden  
 Abmessung 104 x 72 x 320 mm  
**Ex-Schutzklasse:** II 2G EEX ib e IIC T4

### Lieferumfang:

1 St. Handscheinwerfer HS 4Ex  
 1 St. Ladestation  
 1 St. Akku  
 je 1 St. farblose und orange Prismen-Vorsteckscheibe  
 je 1 St Anschlusskabel 230 V und 12/24 V.

Best. Nr.	Gewicht g
<b>219261</b>	2.300



**NEU** ✓



## Werkstatt-Handlampe

Werkstatt-Handlampe, robuste Ausführung mit 5 m Zuleitung, stoß- und schlagfest, doppelt schutzisoliert, drehbarer Aufhängehaken.

### Technische Daten:

Lampenlänge: 40 cm  
 Leistung: 8 W/230 V

Best Nr.	Farbe	Schutzart	Gewicht g
<b>1 240450</b>	schwarz	IP23	444
<b>240452</b>	schwarz	IP54	920



### 3M™ Peltor™ Waldarbeiterhelm

Helm aus UV-stabilisiertem, schlagfestem ABS-Kunststoff, mit Schutzgitter sowie Gehörschutzkapseln. Das Set für optimalen Schutz des Kopfes, des Gesichtes und des Gehörs bei Arbeiten mit Motorsäge, Bohrhammer und ähnlichem.

**Merkmale:**

- leichter (310 g) und trotzdem robuster Schutzhelm nach EN 397 mit ergonomischer Innenausstattung
- Gehörschutzkapseln nach EN 352-3 mit optimalem Sitz und hohem Lärmschutzfaktor
- Gesichtsschutz nach EN 1731 mit flexiblem, feinmaschigem Edelstahl-Gitter
- zusätzlicher Sonnen- und Regenschutz
- der 3M™ Uvicator™ Sensor zeigt an, wann der Helm ausgetauscht werden muss



Best. Nr.	Artikel	Gewicht g
212551	Waldarbeiterhelm 300315C komplett	630
212553	Visier 5C-1	54
212554	Halterung V5	50
212552	Schutzhelm G30MUO	310
212555	Gehörschutz H31P3E	217

### 3M™ Gehörschutzstöpsel 1100

PU-Schaumstöpsel, 200 Paar in praktischer Spenderbox. Besonders zu empfehlen in Bereichen mit permanent hohem Lärmpegel.

**Merkmale:**

- hoher Dämmwert: SNR = 37 dB
- komfortabler Sitz im Gehörgang



Best. Nr.	Gewicht g
212549	450





## FFP Atemschutzmasken



Feinstaub-Masken nach EN149:2001.

### FFP2

Filtrierende Halbmaske, gegen feste Partikel und wässrige Aerosole von gesundheitsschädlichen (mindergiftigen) Stoffen bis zum 10-fachen des Grenzwertes.

### FFP3

Filtrierende Halbmaske, gegen feste und flüssige Partikel von giftigen, sehr giftigen, krebserzeugenden und radioaktiven Stoffen bis zum 30-fachen des Grenzwertes.

	Best. Nr.	Modell	Ausatemventil	Gewicht g
1	<b>256101</b>	FFP2	nein	10
2	<b>256102</b>	FFP2	ja	25
2	<b>256103</b>	FFP3	ja	25

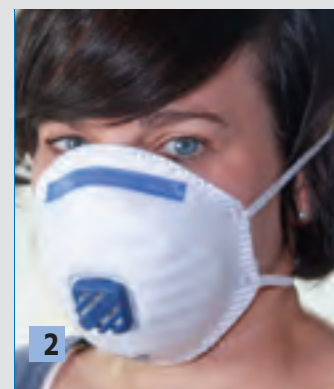

## 3M™ Partikelmasken

Partikelmasken von 3M sorgen für ein angenehmes Tragegefühl. Das neu entwickelte Filtervlies reduziert den Atemwiderstand auf ein Minimum. Dank 3M™ CoolFlow™ Ausatemventil wird ein Hitze- und Feuchtigkeitsstau in der Maske verhindert und so die Trageakzeptanz auch in warmen und feuchten Umgebungen erhöht.



### 1 3M™ Aura™ Atemschutzmaske 9332+

#### Merkmale:

- Schutzstufe FFP3 NR D
- Cool Flow™ Ausatemventil
- hygienisch einzelverpackt



1

	Best Nr.	Modell	Gewicht g
1	<b>256106</b>	9332+	15



You can find us on YouTube.

### 2 3M™ Aura™ Atemschutzmaske 1883+

#### Merkmale:

- Schutzstufe FFP3 NR D
- zwei-Wege-Atemschutz durch abgedecktes Ausatemventil
- hygienisch einzelverpackt
- zusätzlich geprüft nach EN14683:2005 für Anwendungen, die einen Schutz des Patienten und des Anwenders erfordern



2

	Best Nr.	Modell	Gewicht g
2	<b>256104</b>	1883+	18





### 3M™ Atemschutz-Halbmaske

3M™ Halbmaske 4279 gegen organische und anorganische Gase und Dämpfe, saure Gase sowie gegen Ammoniak und Partikel bis zum 30-fachen Grenzwert.

**Merkmale:**

- wartungsfrei
- Schutzstufe FFABEK1P3 R D
- sofort einsatzbereit & einfachste Handhabung
- geringer Atemwiderstand und uneingeschränkte Sicht

Best Nr.  
**256105**

Gewicht g  
230



### 3M™ PELTOR™ OPTIME™ II Gehörschutz

Gehörschutz für hohe Lärmbelastigung (SRN = 31 dB). Besonders komfortabel zu Tragen durch spezielle Dichtungsringe mit einer speziellen Kombination aus Schaumstoff und Flüssigkeit.

**Merkmale:**

- hoher Dämmwert SNR = 31 dB
- komfortabler Sitz auch bei längerem Tragen
- erhältlich in zwei Ausführungen

	Best Nr.	Modell	Gewicht g
1	<b>212546</b>	mit Kopfbügel	215
2	<b>212547</b>	mit Nackenbügel	195
	<b>212548</b>	Ersatz Hygiene-Set 2 Schaumstoffkissen und 2 Dichtungsringe	60



### 3M™ FAHRENHEIT™ Vollsichtschutzbrille

Speziell zum Tragen mit Staubmasken, Halbmasken und Korrektionsbrillen. Weicher, großer PVC-Rahmen und einstellbares Nylon Gummiband sorgen für sehr hohen Tragekomfort.

**Merkmale:**

- spezielle seitliche Rille zum Tragen über Korrektionsbrillen
- aerodynamische Form mit zylindrischer Scheibe für 180° verzerrungsfreie Sicht
- inkl. Mikrofaserbeutel zur Aufbewahrung und Reinigung

Best Nr.  
**280103**

Gewicht g  
110



## 3M™ Schutzbrille 2720

Sportliche Schutzbrille mit sehr hohem Tragekomfort. Der schmale Nasensteg sorgt für exzellente Kompatibilität mit 3M™ Partikelmasken.

Best. Nr.  
**280099**

Gewicht g  
23



## 3M™ Überbrille 2800

Ermöglicht das komfortable Tragen über einer Vielzahl von Korrektionsbrillen.

**Merkmale:**

- speziell für die Verwendung mit Korrektionsbrillen
- anpassbare Scheibenneigung
- einstellbare Bügellänge und weiche Bügelenden

Best. Nr.  
**280098**

Gewicht g  
45



## 3M™ Überbrille 2805

Grüngetönte Scheibe Schutzstufe 5 geeignet zum Gasschweißen und Löten.

**Merkmale:**

- speziell für die Verwendung mit Korrektionsbrillen
- anpassbare Scheibenneigung
- einstellbare Bügellänge und weiche Bügelenden
- Schutzstufe 5 für Gasschweißen und Löten

Best. Nr.  
**280097**

Gewicht g  
45



## 3M™ Vollsichtschutzbrille Budget 4800

Vollsichtschutzbrille mit indirekter Belüftung auch zum Tragen über Korrektionsbrillen. Klare, kratzfeste Sichtscheibe aus Polycarbonat mit UV-Schutz.

Best. Nr.  
**280101**

Gewicht g  
65



## Schweißer-Schutzbrille EN 169

Universal-Nylon-Schutzbrille mit Seitenschutz. Leichter Glasaustausch durch Schraubfixierung möglich. Glasgröße 50 mm Ø. Schutzstufe 9 für Gasschweißen, Löten, E-Schweißen und Plasmaschneiden.

Best. Nr.  
**280104**

Gewicht g  
100





Von Ergodyne® aus den USA kommt die Hightech-Handschuhserie für professionelle Einsatzkräfte.

Die ganze Serie wurde komplett überarbeitet und verbessert. Diese Handschuhe setzen neue Maßstäbe bei Design und Tragekomfort. Außergewöhnliche Materialien und beste Verarbeitung führen zu höchsten Prüfwerten nach EN 388.

### Arbeitshandschuh ProFlex®

Der Allrounder für den täglichen Einsatz.

**Merkmale:**

- viskoelastische Geleinlagen aus Akton®
- abriebfeste PVC-Verstärkungen an Handinnenfläche und Fingern
- atmungsaktiver, dreilagiger Handrücken aus Elasthan
- Knöchelschutz aus Neopren
- Flexzonen an den Knöcheln für optimalen Sitz
- verstärkte Fingerspitzen für beste Haltbarkeit
- gewebte, besonders elastische Stulpe
- patentierter Klettverschluss für sicheren Sitz des Handschuhs



1

#### 1 ProFlex® 710

Standard Fünf-Finger-Handschuh für kompletten Schutz der Hände.

	Best Nr.	Modell	Größe	Gewicht g
1	259230	710	S	150
1	259231	710	M	150
1	259232	710	L	150
1	259233	710	XL	150
1	259234	710	XXL	150

#### 2 ProFlex® 710CR

Für noch mehr Schutz im rauen Einsatzalltag wurde der bewährte Proflex® 710 mit einer Einlage aus Kevlar ausgerüstet. Damit bietet der Handschuh jetzt auch optimalen Schnittschutz und hohen Tragekomfort.



2

	Best Nr.	Modell	Größe	Gewicht g
2	259240	710CR	S	155
2	259241	710CR	M	155
2	259242	710CR	L	155
2	259243	710CR	XL	155
2	259244	710CR	XXL	155

#### 3 ProFlex® 720

Zwei-Finger-Modell für volles Fingerspitzengefühl trotz bestem Schutz.

Gleiche Eigenschaften wie der 710, allerdings bleiben die Fingerkuppen von Daumen, Zeige- und Mittelfinger frei. Ideal für alle „feinfühlig“ Arbeiten.



3

	Best Nr.	Modell	Größe	Gewicht g
3	259235	720	S	140
3	259236	720	M	140
3	256237	720	L	140
3	256238	720	XL	140
3	256239	720	XXL	140



## Handschuh Seilarbeiten/ Höhenrettung



### ProFlex® 740

Speziell für Seilarbeiten und die Höhenrettung haben wir diesen hochwertigen Schutzhandschuh im Programm.

#### Eigenschaften geprüft nach EN 388:

Abrieb	3 (Maxwert 4)
Schnittfestigkeit	3 (Maxwert 5)
Reißfestigkeit	4 (Maxwert 4)
Durchstichkraft	3 (Maxwert 4)

#### Merkmale:

- spezielle „Laufkanäle“ für Seilarbeiten im Handinneren mit doppelten Verstärkungen und zusätzlich eingearbeiteten Gelpolstern sorgen für sicheren Halt am Seil
- extra Schutz des Handrückens durch Gelpolster mit Auflagen aus Amara®
- zweilagige Verstärkungen aus Amara® an Fingern, Daumen, Knöcheln und Handinnenfläche
- Doppelnähte aus Kevlar
- verstellbarer, umlaufender Gurt am Handgelenk für besonders sicheren Sitz
- Öse am Handgelenk für einfaches Sichern des Handschuhs
- Handrücken aus besonders anschmiegsamem Neopren-Gewebe
- maschinenwaschbar



Best Nr.	Größe	Gewicht g
<a href="#">259210</a>	S	180
<a href="#">259211</a>	M	180
<a href="#">259212</a>	L	180
<a href="#">259213</a>	XL	180
<a href="#">259214</a>	XXL	180



### ProFlex® 750

Klettern und Arbeiten in großen Höhen erfordert guten Halt und hohen Tragekomfort. Der neue ProFlex® 750 kombiniert anschmiegsames Neopren mit robustem Elasthan zu einem einzigartigen Kletterhandschuh.

#### Merkmale:

- aus besonders flexiblem Elasthan für idealen Sitz
- doppelt verstärkte Nähte aus Kevlar
- atmungsaktiver Handrücken und Bund aus Neopren
- Ösen am Handgelenk zum Sichern des Handschuhs

Best Nr.	Größe	Gewicht g
<a href="#">259215</a>	S	155
<a href="#">259216</a>	M	155
<a href="#">259217</a>	L	155
<a href="#">259218</a>	XL	155
<a href="#">259219</a>	XXL	155



### Materialübersicht Ergodyne Handschuhe

**Akton®**

ist eine gelähnliche Visco-Elastic-Polymer-Kunststoff-Verbindung, die sehr gute Absorptionseigenschaften gegen Schläge und Vibrationen aufweist.

**Amara®**

Atmungsaktives Kunstleder mit einer PU-Beschichtung. Hat die gleiche Lebensdauer und Trageeigenschaften wie echtes Leder und ist maschinenwaschbar.

**Keptotec®**

ist ein hochtechnisches Gewebe, das extrem abrieb- und reißfest ist. Es ist seit Jahren das hochwertigste Schutzgewebe, das in Handschuhen verarbeitet wird.

**Armor-Tex®**

ist eine der stärksten und feinsten Fasern der Welt. Stärker als Stahl, dauerhafter als Polyester und 40 Prozent stärker als Aramid.

**OutDry®-Technologie**

Klassische, wasserdichte Handschuhe bestehen aus einer Außenhülle und einem wasserabweisenden, losen Inliner. Flüssigkeiten durchdringen die äußere

Hülle und sammeln sich zwischen Außenhülle und Inliner. Die Hände bleiben zwar trocken, aber der Handschuh wird schwer und feucht.

Mit der OutDry-Technologie werden Außenhülle und Inliner in einem patentierten Produktionsverfahren fest miteinander verbunden. Außenhülle und Inliner werden zu einer Lage. Es gibt keinen Zwischenraum, der sich mit Flüssigkeit vollsaugen kann.

Der Handschuh bleibt trocken und warm, so werden selbst Blut und infektiöse Flüssigkeiten wirkungsvoll abgehalten (Testverfahren ASTM 1670).



### Handschuhe Technische Hilfeleistung

**ProFlex® 730**

Speziell entwickelt für Einsätze unter schwierigsten Bedingungen - die New Yorker Feuerwehr benutzt diesen Handschuh z. B. bei der technischen Hilfeleistung!

**Eigenschaften geprüft nach EN 388:**

Abrieb	4 (Maxwert 4)
Schnittfestigkeit	3 (Maxwert 5)
Reißfestigkeit	4 (Maxwert 4)
Durchstichkraft	2 (Maxwert 4)

**Merkmale:**

- Keptotec® Einsätze an den Griffzonen und dem Daumeneinsatz sorgen für extra lange Haltbarkeit und bieten Extraschutz. Keptotec® zeichnet sich durch eine extrem hohe Reißfestigkeit und Rutschfestigkeit aus und bietet gleichzeitig hervorragenden Hitze- und Kälteschutz.
- Verstärkungen aus Amara® an allen besonders beanspruchten Stellen
- Doppelnähte aus Kevlar
- PVC-verstärkte Fingerspitzen für gutes Tastgefühl
- Handrücken aus Elasthan für optimalen Tragekomfort
- eingearbeitete Gelpolster schützen zusätzlich vor schädlichen Vibrationen
- extra schaumgepolsterter Knöchelschutz mit reflektierenden Einsätzen
- Handinnenfläche und Daumen aus wasser- und schmutzabweisendem Armor-Tex®
- elastische Stulpe schützt zusätzlich das Handgelenk und verhindert das Eindringen von Fremdkörpern
- maschinenwaschbar

Best Nr.	Größe	Gewicht g
<b>259200</b>	S	180
<b>259201</b>	M	180
<b>259202</b>	L	180
<b>259203</b>	XL	180
<b>259204</b>	XXL	180





## ProFlex® 7300D

Die innovative OutDry®-Technologie macht aus dem bewährten Proflex® 730 einen wasser- und winddichten High-Performance Handschuh.

### Merkmale:

- Keptotec® Einsätze an den Griffzonen und dem Dau-meneinsatz sorgen für extra lange Haltbarkeit und bieten Extraschutz. Keptotec® zeichnet sich durch eine extrem hohe Reißfestigkeit und Rutschfestigkeit aus und bietet gleichzeitig hervorragenden Hitze- und Kälteschutz
- Verstärkungen aus Amara® an allen besonders bean-spruchten Stellen
- Doppelnähte aus Kevlar
- PVC-verstärkte Fingerspitzen für gutes Tastgefühl
- Handrücken aus Elasthan für optimalen Tragekomfort
- eingearbeitete Gelpolster schützen zusätzlich vor schädlichen Vibrationen
- extra schaumgepolsterter Knöchelschutz mit reflektierenden Einsätzen
- Handinnenfläche und Daumen aus wasser- und schmutzabweisendem Armor-Tex®
- elastische Stulpe schützt zusätzlich das Handgelenk und verhindert das Eindringen von Fremdkörpern
- maschinenwaschbar
- wasser- und winddicht



Best Nr.	Größe	Gewicht g
<a href="#">259205</a>	S	155
<a href="#">259206</a>	M	155
<a href="#">259207</a>	L	155
<a href="#">259208</a>	XL	155
<a href="#">259209</a>	XXL	155





**ProFlex® 925F(x)**

Die Aufgaben und Anforderungen an Feuerwehren und Hilfsorganisationen werden immer umfangreicher und anspruchsvoller. Technische Geräte und Hilfsmittel werden ständig weiterentwickelt und verbessert. Trotzdem bleiben die Hände das wichtigste Arbeitsmittel für alle Einsatzkräfte.

Deshalb sollten gerade die Finger und Hände bestmöglich bei allen Arbeiten geschützt werden.

Ergodyne hat dazu einen Arbeits- und Schutzhandschuh vollständig neu entwickelt. Der ProFlex® 925F(x) ist in zwei Versionen erhältlich:

**Eigenschaften geprüft nach EN 388:**

Abrieb	4 (Maxwert 4)
Schnittfestigkeit	3 (Maxwert 5)
Reißfestigkeit	4 (Maxwert 4)
Durchstichkraft	2 (Maxwert 4)

**Merkmale:**

- flexible Protektoren für Finger, Knöchel und Handrücken
- Flexzonen aus Armor-Tex® für höchste Beweglichkeit
- Geleinslage zum Schutz des Mittelhandknochens
- abriebfeste Auflagen an Handfläche und Fingern aus Hi-Vis PVC
- rutschsichere Verstärkungen aus Armor-Tex®
- verstärkte Nähte aus Kevlar
- Handrücken aus Neopren in Leuchtgrün mit reflektierenden Einlagen
- Armabschluss aus atmungsaktivem Neopren mit Reflexstreifen
- Einlagen aus Kevlar für Schnitt- und Durchstichschutz

**1 ProFlex® 925F(x)CP**

Best Nr.	Größe	Gewicht g
<a href="#">259260</a>	S	155
<a href="#">259261</a>	M	155
<a href="#">259262</a>	L	155
<a href="#">259263</a>	XL	155
<a href="#">259264</a>	XXL	155

**2 ProFlex® 925F(x)CPWP**

Gleiche Eigenschaften wie der 925F(x)CP jedoch mit einem zusätzlichen wasserabweisenden Inliner und einer 40 g Isolation aus Thinsulate™.

Damit wird der Handschuh wasserabweisend und isolierend gegen Kälte.

Best Nr.	Größe	Gewicht g
<a href="#">259265</a>	S	155
<a href="#">259266</a>	M	155
<a href="#">259267</a>	L	155
<a href="#">259268</a>	XL	155
<a href="#">259269</a>	XXL	155





## Arbeitshandschuh

Aus Schweinsvollerder, gefütterte Innenhand, Canvas-Stulpe. Schutzklasse 1.

Best. Nr.	Größe	Gewicht g
<b>256240</b>	10	90



## Arbeitshandschuh „Elephant“

Aus hochwertigem Narbenleder, Innenhand und Finger gefüttert, Doppelnah, Zeigefinger aus Leder, mit gelber Stulpe. EN 388.

Best. Nr.	Größe	Gewicht g
<b>256242</b>	10	110

## Chemikalienschutzhandschuh Sol-Knit®

Dieser wieder verwendbare Nitrilhandschuh schützt in einer Vielzahl von Arbeitsbereichen wirksam vor hohen mechanischen Risiken und Chemikalien. Ansell's Sol-Knit®-Industriehandschuh ist äußerst robust, widerstandsfähig und anatomisch geformt. Er zeichnet sich auch bei langwierigen Arbeiten durch einen optimalen Tragekomfort aus. Eine überragende Bewegungsfreiheit sowie ein sehr guter Nass- und Trockengriff tragen zur Sicherheit des Anwenders und damit einer insgesamt höheren Produktivität bei.

### Merkmale:

- rauhe Ausführung
- Farbe Grün
- 350 mm lang

Best. Nr.	Größe	Gewicht g
<b>256200</b>	10	120



### Nitril-Schutzhandschuh

Dieser aus Nitril gefertigte Handschuh wurde speziell für Arbeiten entwickelt, bei denen die Gefährdung eines Kontakts mit Chemikalienspritzern besteht. Puderfrei, grün gefärbt, sehr gutes Nassgrip-Verhalten. Lieferung im Spender mit 100 Stück.



Best. Nr.	Größe	Gewicht g
256232	S	800
256212	M	800
256222	L	800
256223	XL	800

### Latex-Einmalhandschuhe

Mit Rollrand, nahtlose Form, beidseitig tragbar. Leicht gepudert oder puderfrei lieferbar. Lieferung im Spender mit 100 Stück.



Best. Nr.	Typ	Größe	Gewicht g
256230	gepudert	S	900
256210	gepudert	M	900
256220	gepudert	L	900
256231	puderfrei	S	900
256211	puderfrei	M	900
256221	puderfrei	L	900

### Dönges Firefighter T-Shirt

Unsere limitierten, hochwertigen und individuell gestalteten Dönges Shirts sind für alle, denen der Einsatz bei der Feuerwehr mehr bedeutet als nur ein Job von vielen. Der namhafte Hersteller



Fire&Fight Streetwear® hat sie in unserem Auftrag gestaltet und im hochwertigen Siebdruck bedruckt. Sie sind aus 100 % Baumwolle mit einer Stoffgrammatur von 180 g/m<sup>2</sup> und somit von hervorragender, robuster Qualität.

Folgende Pflegehinweise sollten beachtet werden:

- Maschinenwäsche bis 30 °C im Feinwaschgang
- keinen Weichspüler verwenden
- auf Links gedreht waschen
- keinen Wäschetrockner verwenden
- nicht über den Druck bügeln

Best. Nr.	Größe	Gewicht g
280150	S	158
280151	M	158
280152	L	158
280153	XL	158
280154	XXL	158

exklusiv **DÖNGES**







## Handschuhclip Grabber 3400

Die Grabber halten Handschuhe und Werkzeuge immer in Reichweite. Die patentierten Klammern beißen sich an praktisch jedem Material fest.

Bei dieser Ausführung ist auf beiden Seiten eine Klammer.

**Merkmale:**

- erhältlich in vier Farben: blau, schwarz, neongelb und neonorange
- Sicherheits-Sollbruchstelle
- hochwertiger, stabiler Kunststoff

Best. Nr.	Ausführung	Farbe	Gewicht g
<a href="#">259220</a>	Klammer/Klammer	blau	20
<a href="#">259221</a>	Klammer/Klammer	gelb	20
<a href="#">259222</a>	Klammer/Klammer	orange	20
<a href="#">259223</a>	Klammer/Klammer	schwarz	20



## Handschuhclip Grabber 3405

Bei dieser Ausführung ist auf der einen Seite eine Klammer, auf der anderen ein Gürtelclip.

**Merkmale:**

- erhältlich in vier Farben: blau, schwarz, neongelb und neonorange
- Sicherheits-Sollbruchstelle
- hochwertiger, stabiler Kunststoff

Best. Nr.	Ausführung	Farbe	Gewicht g
<a href="#">259225</a>	Klammer/Clip	blau	20
<a href="#">259226</a>	Klammer/Clip	gelb	20
<a href="#">259227</a>	Klammer/Clip	orange	20
<a href="#">259228</a>	Klammer/Clip	schwarz	20



### Einziehsocken

Wärmende und bequeme Qualität aus Baumwolle/ Viskose an der Außenseite und 100 % Viskose an der Innenseite. Schafft ein angenehmes Fußklima in jedem Schuh und Stiefel. Lieferbar paarweise in den Größen 39 bis 47.



Best. Nr.	Größe	Gewicht g
280039	39	120
280040	40	120
280041	41	120
280042	42	120
280043	43	120
280044	44	120
280045	45	120
280046	46	120
280047	47	120

### Sicherheitsstiefel „Heavy Duty“ S5

Nahtlos gefertigter, sehr bequemer Gummistiefel. Ein Knöchelpolster und das antibakterielle Innenfutter sorgen für ein angenehmes Fußklima auch nach längerer Tragezeit. Eine Zehenschutzkappe und die Stahlzwischensohle schützen den Fuß vor „Eindringlingen“.



- Merkmale:**
- PVC/Kautschuk-Mischung, kälteflexibel
  - Sohle rutschfest, öl- und laugenbeständig und anti-statisch
  - gelb
  - 38 cm Schaft
  - Schutz EN 345 S5

Best. Nr.	Größe	Gewicht g
281040	40	1.200
281041	41	1.200
281042	42	1.300
281043	43	1.300
281044	44	1.400
281045	45	1.400
281046	46	1.500
281047	47	1.500

### Trex Schuhspikes

Sicherer Halt bei Eis und Schnee. Schnell und einfach anzulegen. Passt unter alle gängigen Schuhe. Erhältlich paarweise in zwei Varianten:

#### 1 Trex Schuhspikes 6310

- Merkmale:**
- 10 Spikes aus gehärtetem Stahl
  - Sohle aus flexiblem Gummi für einfaches An- und Ablegen
  - sicherer Sitz durch zusätzliche Fixierung
  - temperaturbeständig bis -40 °C

#### 2 Trex Schuhspikes 6315

Optimal für Einsatzstiefel. Die Stahlplatte wird mit einstellbaren Bändern in Sekundenschnelle am Absatz befestigt.

Best. Nr.	Modell	Größe	Gewicht g
1 259275	6310	38-40	160
1 259276	6310	41-44	160
1 259277	6310	45-48	160
2 259278	6315	37-44	180
2 259279	6315	45-50	180

**NEU** ✓



## 3M™ Schutzanzug 4500 Kat. I

Der 3M Schutzanzug 4500 bietet sehr guten Schutz vor nicht gesundheitsgefährdenden Stäuben. Leichte Materialien sowie elastische Einsätze an Hüfte, Knöchel oder Handgelenk sorgen für ein angenehmes Tragegefühl und eine verbesserte Bewegungsfreiheit.

**Einsatzgebiet:**

- Lagerarbeiten
- leichte Reinigungsarbeiten

**Schutztyp:**

CE Kategorie I

**Material:**

Polypropylen, atmungsaktiv und sehr leicht

Best. Nr.	Größe	Gewicht g
<a href="#">256021</a>	S	160
<a href="#">256022</a>	M	160
<a href="#">256023</a>	L	160
<a href="#">256024</a>	XL	160
<a href="#">256025</a>	XXL	160
<a href="#">256026</a>	3XL	160
<a href="#">256027</a>	4XL	160



## 3M™ Schutzoverall 4515 Typ 5/6

Zwei dünne Schichten aus weichem Spinnvlies betten die dicken Filterschichten aus Polypropylen ein. Dieser spezielle Lagenaufbau macht den Schutzanzug 4515 besonders wasserdampfdurchlässig und erhöht dadurch den Tragekomfort und die Tragedauer. Der Anzug ist auch zum Entfernen von Astbestfasern geeignet.

**Einsatzgebiet:**

- Lagerarbeiten
- leichte Reinigungsarbeiten
- Astbestinspektion, Isolierarbeiten
- Astbestentsorgung
- Zementherstellung, Schleifen und Polieren
- Maschinenwartung

**Schutztyp:**

gesundheitsgefährdende Stäube (Typ 5)  
 leichte Flüssigkeitsspritzer (Typ 6)  
 radioaktive, kontaminierte Partikel (EN1073-2:2002)

**Material:**

SMS (fusselarm)

Best. Nr.	Größe	Gewicht g
<a href="#">256001</a>	S	210
<a href="#">256002</a>	M	210
<a href="#">256003</a>	L	210
<a href="#">256004</a>	XL	210
<a href="#">256005</a>	XXL	210
<a href="#">256006</a>	3XL	210
<a href="#">256007</a>	4XL	210





### 3M™ Chemieschutzoverall 4565 Typ 4/5/6

Gefertigt aus einem speziell entwickelten Laminat ist der Schutzanzug 4565 gegenüber Permeation von Chemikalien besonders geeignet. Die Nähte sind mit einem roten Abklebeband zusätzlich gegen feine Partikel und Flüssigkeiten nach CE Typ 4/5/6 geschützt. Der Anzug bietet ausserdem Schutz vor biologischen und infektiösen Einflüssen nach EN14126

**Einsatzgebiet:**

- Reinraum-Anwendungen
- Pestizidanwendungen
- Handhabung von Chemikalien
- Astbestinspektion, -Entsorgung und Isolierarbeiten
- Zementherstellung, Schleifen und Polieren
- Farbspritzen und Beschichten
- Pharmazeutische Industrie
- Kontakt mit infektiösen Erregern

**Schutztyp:**

gesundheitsgefährdende Stäube und Flüssigkeiten sowie Sprays (Typ 4/5/6)  
radioaktive, kontaminierte Partikel (EN1073-2:2002)

**Material:**

Laminiertes, nicht mikroporöses 2 Komponentenmaterial (PE/PP), besonders fusselarm, versiegelte und abgeklebte Nähte für eine verbesserte Schutzwirkung.

Best. Nr.	Größe	Gewicht g
256016	S	230
256017	M	230
256018	L	230
256019	XL	230
256020	XXL	230



**NEU** ✓

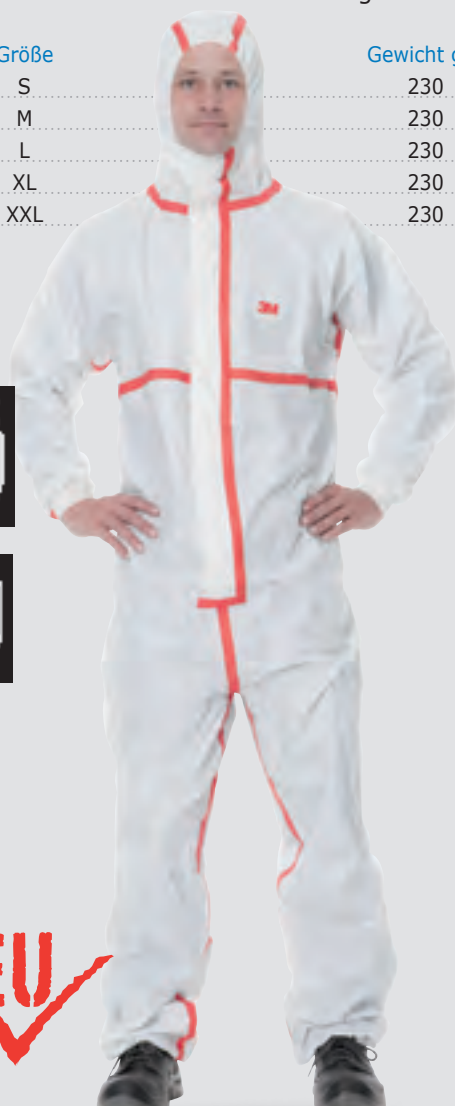

### Chemieschutzoverall Typ 3, 4, 5 + 6

Leichter Chemikalienschutzanzug aus stabilem Material mit hoher chemischer Beständigkeit. Anzug und Nähte sind flüssigkeitsdicht.

**Merkmale:**

- Kapuze mit Gesichtsgummi
- dichter Maskenabschluss
- Arm- und Beingummi
- überklebte Nähte
- Reißverschluss mit doppelter, verklebbarer Abdeckung
- zusätzliche abklebbare Kinnabdeckung
- Daumenschlaufe

Farbe: gelb

**Schutzklasse:**

PSA Kategorie:	III, Typ 3, 4, 5 + 6
EN 466:	flüssigkeitsdicht
EN 465:	sprühdicht
EN 13982-1:	partikeldicht
EN 13034:	begrenzt spritzdicht
EN 1073-2:2002:	Kontaminationsschutz gegen radioaktive Partikel
EN 14126:2003:	Infektionsschutz gegen Blut und Viren
EN 1149-1:	Innenseite antistatisch
EN 369:	Schutz gegen Öle und Schmierstoffe

Best. Nr.	Größe	Gewicht g
256011	M	500
256012	L	500
256013	XL	500
256014	XXL	500
256015	XXXL	500



## TRELLCHEM® Splash Suit Gebläsefilteranzug

Der Vollschutzanzug TRELLCHEM® Splash Suit ist ein wiederverwendbarer Chemikalienschutzanzug zum Schutz vor Chemikalien und Gefahrstoffen verschiedener Formen.

Im Gegensatz zu Schutzanzügen, die mit einem Pressluft-Atmer getragen werden, wird dieser Anzug von einem innen liegenden Atemschutzgebläse belüftet. Das Gebläse saugt Umgebungsluft über spezielle Schutzfilter an und bläst diese dann im Kopfteil des Anzugs aus. Im kompletten Anzug wird dadurch ein Überdruck erzeugt, der den Träger vor eindringenden Gefahrstoffen schützt.

Überdruckventile sorgen dafür, dass der Innendruck nicht zu hoch wird und verbrauchte, CO<sub>2</sub>-angereicherte Luft entweichen kann.

Die permanente Belüftung des Anzugs sorgt für ein angenehmes Tragegefühl und der Anwender kann sich deutlich länger im kontaminierten Bereich aufhalten.

Für Träger dieses Gebläsefilteranzuges ist keine arbeitsmedizinische Untersuchung nach G26 erforderlich.



Das Land Nordrhein-Westfalen hat mittlerweile mehr als 1.800 Anzüge für den Katastrophenschutz beschafft.

### Klassifizierung:

Kat III/Typ 3 gemäß EN 14605

In Verbindung mit dem Atemschutzgebläse entspricht der Anzug zusätzlich der EN 12941.

### Merkmale:

- Vollschutzanzug mit einem innen liegenden, voll dekontaminierbaren Gebläsefiltergerät
- weiches und flexibles Material, fest verwebtes Polyamid, außen zusätzlich mit PVC beschichtet
- alle Nähte sind komplett verschweißt

### Technische Daten:

Verwendungs-

temperatur: - 40 °C bis + 65 °C (- 40 °F bis + 149 °F)

Signalfarbe: hellgelb

Größe: Standardgröße XL, andere Größen sind auf Anfrage lieferbar

Der Anzug ist in Verbindung mit dem Scott ProFlow SC 160 geprüft und zugelassen. Eine Verwendung mit anderen Atemschutzgebläsen ist nicht zugelassen.

Das Gebläse darf nur mit Scott-Partikel-Kombifilter A2B2E2K2 – P3 betrieben werden.

### Lieferumfang:

Anzug, Gebläse und zwei Scott-Partikel-Kombifilter

Best. Nr.

**256030**

Gewicht g

6.000

### Visier:

Visier mit großem, weiträumigem Sichtfeld (Trellchem Design „CV“), gefertigt aus transparentem PVC (Stärke 1 mm).



**Reißverschluss:**

Gas- und wasserdichter Reißverschluss, beschichtet mit PVC, horizontal auf der Anzugrückseite positioniert, um das An- und Ausziehen zu erleichtern. Der Reißverschluss ist zudem durch eine außen liegende Überlappung geschützt.



**Filter für Scott Proflow**

Kombinationsfilter zur Verwendung mit dem Scott Proflow 2 SC zum Schutz sowohl gegen Partikel als auch gegen sämtliche Gase und Dämpfe. Bei Unsicherheit der Gefahrstoffzusammensetzung sollte immer ein Kombinationsfilter verwendet werden. Dieser Filter bietet Schutz gegen organische, anorganische und saure Gase und Dämpfe sowie Ammoniak, feste und flüssige Partikel, radioaktive und hochgiftige Partikel sowie Bakterien und Viren

Klassifizierung: A2B2E2K2 – P3 (EN 14387:2004)  
ABEK-P SL (EN12941 / 12942)

Für den Betrieb des Gebläses sind zwei Filter erforderlich.

Best. Nr.  
**256042**

Gewicht g  
440



**exklusiv** *DÖNGES*



**Handschuhe:**

Der Anzug ist ausgestattet mit Handgelenkmanschetten aus Latex für angenehmen Tragekomfort und die Möglichkeit, je nach Einsatzzweck, verschiedene Handschuhe zu tragen.

Die Manschetten können dem Anwender durch Kürzen angepasst werden. Empfohlen werden dazu Handschuhe aus PVC, Chloropren, Gummi, Nitril oder Kombinationen dieser Materialien.



**Überdruckventile:**

Der Anzug ist mit insgesamt vier Überdruckventilen ausgestattet, die gegen eindringendes Wasser gesichert sind.

**Schuhe:**

Der Anzug ist ausgestattet mit PVC-Sicherheitsstiefeln in Größe 46, geprüft nach EN 345 S5.



**Luftzuführung:**

Das Luftzuführungssystem besteht aus: Atemluftschlauch verbunden mit dem Gebläse.

Luftkanäle im Innern der Haube, die die Frischluft gegen das Visier strömen lassen. Zwei Durchlässe, um die Filter von außen an das innen liegende Gebläse schrauben zu können.



## Scott ProFlow 2 SC Gebläsefiltergerät

Das Scott ProFlow 2 SC gehört zur neuesten Generation gebläseunterstützter Atemschutzsysteme. Das Gebläse wird in Kombination mit dem Trelchem Splash Suit innen, das heißt unter dem Anzug, getragen. Die intelligente und einfach zu handhabende Scott Proflow 2 SC-Gebläseeinheit überzeugt zudem durch das ergonomische und kompakte Design mit gewölbter Rückenplatte, um auch bei lange andauernden Einsätzen den größtmöglichen Tragekomfort zu bieten. Die elektronische Steuerung des Gebläses regelt die automatische Anpassung des Luftstromes bei Veränderung des Filterwiderstandes. So ist immer eine ausreichende Belüftung des Anzuges gewährleistet. Die Datenspeicherfunktion im Gerät zeichnet alle Nutzungsdaten auf, um im Servicefall zuverlässige Informationen für nötige Wartungen bereitstellen zu können.

### Technische Daten:

Luftstrom:	min. 160 l/min
Akku:	Ni-MH 9,6V / 4,5 Ah
Betriebsdauer:	7 - 15 Stunden, je nach Filterauswahl
Ladezeit:	6 Stunden
Displayanzeige:	Batteriestatus (A), Erschöpfung der Filterkapazität (P)
Akustische Warnung:	geringe Akkukapazität - Restdauer dann noch ca. 15 min.
Gewicht:	1,4 kg (ohne Filter)
Geräuschpegel:	< 70 dB (A)
Temperaturbereich:	-10 °C bis +50 °C
Zulassung:	EN 12941 & 12942 (TH1/TH2/TH3/TM3) – CE 0121
Schutzart des Gehäuses:	IP54S IEC 60529 (spritzwassergeschützt)

- Lieferumfang:**
- 1 St. Gebläseeinheit
  - 1 St. Akku, integriert
  - 1 St. Ladegerät
  - 1 St. Komfortgürtel
  - 1 St. Luftschlauch

**Wichtiger Hinweis:**  
Aufgrund der hohen Luftleistung darf das Gebläse nur mit speziellen Filtern betrieben werden (siehe Seite 71). Herkömmliche Filter von Atemschutzmasken sind nicht geeignet.

Best. Nr.	Gewicht g
<b>256040</b>	1.400



**Passende Filter auf Seite 71**



## Batteriepack für Scott ProFlow SC

Zur Verlängerung der Betriebsdauer des ProFlow Gebläses oder als Notbatterie. Bestückt mit Lithium-Ionen-Zellen. Der Batteriepack wird über die Ladebuchse direkt mit dem Gebläse verbunden und lädt den internen Gebläseakku nach. Wasserdichtes Gehäuse (IP54) mit Gürtelclip.

**Technische Daten:**

Spannung:	12 V
Lebensdauer:	10 Jahre (Bei einer Lagertemperatur von 21 °C)
Temperaturbereich:	-40 °C bis zu +60 °C

Best. Nr.	Gewicht g
<b>256044</b>	340



### Dönges-Wathose

aus PVC und Polyester mit doppelt verschweißten Nähten, 500 g/m<sup>2</sup>, Träger verstellbar durch rostfreie Patent-Schnallen, hohe Flexibilität auch bei niedrigen Temperaturen.

Angeschweißte Stiefel mit stark profilierten Sohlen, rutschhemmend, Verstärkungsrippen auf dem Schaft, Reflex-Punkt an der Ferse.

Alternativ ist eine Version mit angeschweißtem Stiefel S5, durchtrittsicherer Sohle und Stahlkappe lieferbar.

Best. Nr.	Version	Größe	Gewicht g
256300	normaler Stiefel	40	2.600
256301	normaler Stiefel	41	2.600
256302	normaler Stiefel	42	3.000
256303	normaler Stiefel	43	3.000
256304	normaler Stiefel	44	3.000
256305	normaler Stiefel	45	3.450
256306	normaler Stiefel	46	3.500
256310	Sicherheitsstiefel S5	40	3.200
256311	Sicherheitsstiefel S5	41	3.200
256312	Sicherheitsstiefel S5	42	3.400
256313	Sicherheitsstiefel S5	43	3.500
256314	Sicherheitsstiefel S5	44	3.700
256315	Sicherheitsstiefel S5	45	3.900
256316	Sicherheitsstiefel S5	46	4.000



### Regenschutzkleidung EN 471 High-Vis

Perfekter Schutz auch bei widrigen Außenbedingungen. Das atmungsaktive, zerreifeste und kältebeständige Polyester-Material (170 g) ist beschichtet mit Polyurethan. Die Reflexstreifen sind Original 3M Scotchlite. Die Kleidung ist bei 30 °C waschbar.

#### 1 Regenjacke High-Vis, EN 471-3

Jacke mit verdecktem Reißverschluss und Patte mit Druckknöpfen, zusätzliche Rückenbelüftung. Die Kapuze hat ein innenliegendes Zugband und kann bei Nichtgebrauch im Kragen verstaut werden. Zwei Außentaschen mit Patte. Ärmelbund mit Gummizug und zusätzlich weitenregulierbar mit Klettverschluss. Tunnelzug im Saum. Komfortable Trageeigenschaften durch weiches, dehnbares Material.

Best. Nr.	Farbe	Größe	Gewicht g
256410	leuchtorange	S	620
256411	leuchtorange	M	640
256412	leuchtorange	L	700
256413	leuchtorange	XL	720
256414	leuchtorange	XXL	720
256415	leuchtorange	XXXL	760

#### 2 Regenhose High-Vis, EN 471-1

Komfortable Regenhose zum Überziehen. Weitenregulierbar an den Hosenenden mit Klettverschluss und Reißverschluss. Tunnelzug im Saum. Hoher Tragekomfort durch dehnbares Material.

Best. Nr.	Farbe	Größe	Gewicht g
256400	leuchtorange	S	380
256401	leuchtorange	M	380
256402	leuchtorange	L	385
256403	leuchtorange	XL	420
256404	leuchtorange	XX	480
256405	leuchtorange	XXXL	480

## HangAir®

Der HangAir® benutzt einen wasserdichten Ventilator mit hoher Leistung, um Anzüge aller Art in wenigen Stunden komplett zu trocknen. Genießen Sie den Luxus mit einem frisch gelüfteten Anzug zu Ihrem Einsatz oder Tauchgang zu starten. Mit dem HangAir® trocknen Sie das Anzuginnere vor der Lagerung - entfernt außerdem schlechte Gerüche und sorgt für längere Haltbarkeit. Der HangAir® ist aus hochfestem Kunststoff gefertigt, der Stahlhaken hält über 50 kg Gewicht. Die Anschlussleitung ist komfortable 5 m lang. Der Ventilator arbeitet mit sicherer Niederspannung.

**Merkmale:**

- trocknet Einsatzbekleidung, Regenkleidung, Tauchanzüge, etc. in Stunden statt in Tagen
- der wasserdichte Ventilator erzeugt ein Luftvolumen von 4 m<sup>3</sup> pro Minute
- breite Auflagefläche im Schulterbereich vermeidet Beschädigungen am Stoff

**Technische Daten:**

Gebälse: 230 V  
 Abmessung: 576 x 361 x 180 mm  
 Tragkraft: 45 kg

**Lieferumfang:**

Bügel und Netzteil 230 V

Best. Nr.	Gewicht g
<b>219670</b>	2.450



## Kleiderbügel Super Hanger

Enorm stabiler Kleiderbügel für Einsatz- und Arbeitskleidung. Mit seiner Tragkraft von bis zu 10 kg kann er auch tropfnasse HuPF-Bekleidung ohne Probleme aufnehmen.

**Merkmale:**

- trocknet Einsatzbekleidung, Regenkleidung, Tauchanzüge, etc.

**Technische Daten:**

Tragkraft: 10 kg  
 Abmessung: 30 x 421 x 228 mm



Best. Nr.	Farbe	Gewicht g
<b>219672</b>	gelb	260
<b>219676</b>	schwarz	260



### Kleiderbügel Super BC

Enorm stabiler Bügel für Einsatz- und Arbeitskleidung und Pressluftatmer. Schultergurte von Pressluftatmern können seitlich nicht mehr abrutschen, Atemluftschläuche können zusätzlich am T-förmigen Haken an der Unterseite des Bügels befestigt werden.

**Merkmale:**

- trocknet Einsatzbekleidung, Regenkleidung, Tauchanzüge, etc.



**Technische Daten:**

Tragkraft: 10 kg  
 Abmessung: 30 x 406 x 254 mm

Best. Nr.	Farbe	Gewicht g
219684	gelb	260
219688	schwarz	260



### Kleiderbügel Super Accessory

Stabiler Bügel für Einsatzstiefel, Handschuhe, Hollandtuch etc

**Merkmale:**

- trocknet Einsatzbekleidung, Regenkleidung, Tauchanzüge etc.

**Technische Daten:**

Tragkraft: 10 kg  
 Abmessung: 30 x 330 x 508 mm



Best. Nr.	Farbe	Gewicht g
219690	gelb	305
219694	schwarz	305



### Kleiderbügel 5.0 Exposure Suit

Der superbreite (127 mm) Bügel erleichtert das Trocknen aller Tauchanzüge und Einsatzbekleidungen. Er hält die Kleidung in einer natürlichen Form und sorgt so für eine gute Belüftung und Trocknung. Falten und Druckstellen werden verhindert.

**Merkmale:**

- trocknet Einsatzbekleidung, Regenkleidung, Tauchanzüge, etc.

**Technische Daten:**

Tragkraft: 22,5 kg  
 Abmessung: 576 x 361 x 180 mm



Best. Nr.	Farbe	Gewicht g
219682	schwarz	500



## Bandschlingen

Diese endlos vernähten, hochfesten Bandschlingen können im Einsatzfall Leben retten. Sie können durch ihre geringen Abmessungen und das niedrige Gewicht jederzeit, zum Beispiel im Multifunktionsholster, mitgeführt werden. Eingesetzt zur Bergung verletzter Personen, zur Eigensicherung oder als zusätzliches Hilfsmittel beim Einsatz diverser Werkzeuge, können sie wertvolle Hilfe leisten.

### Merkmale:

- hochwertiges Bandmaterial
- endlos vernäht
- entspricht EN 795, Klasse B
- Breite 25 mm
- Zugfestigkeit 300 daN

Best. Nr.	Länge/Umfang cm	Gewicht g
<a href="#">262002</a>	60/120	100
<a href="#">262004</a>	120/240	190
<a href="#">262006</a>	150/300	230
<a href="#">262008</a>	180/360	270
<a href="#">262010</a>	200/400	300



Farbe kann abweichen

1



2



## Feuerwehr-Sicherheitsgurt DIN 14927 mit Multifunktionsöse

Entsprechend der neuen, überarbeiteten DIN 14927. Alle Gurte mit Zweidornschnalle. Die Gurte sind wahlweise mit Karabinern mit Schraub-sicherung oder Twistlock ausgestattet.

### 1 Typ A mit Klemmrahmen

Best. Nr.	Karabiner	Grösse	Gewicht g
<a href="#">221005</a>	Twistlock	1	1.000
<a href="#">221010</a>	Twistlock	2	1.010
<a href="#">221015</a>	Twistlock	3	1.030
<a href="#">221020</a>	Twistlock	4	1.050
<a href="#">221025</a>	Schraub-sicherung	1	1.000
<a href="#">221030</a>	Schraub-sicherung	2	1.010
<a href="#">221035</a>	Schraub-sicherung	3	1.030
<a href="#">221040</a>	Schraub-sicherung	4	1.050

### 2 Typ B mit Lederverstärkung

Best. Nr.	Karabiner	Grösse	Gewicht g
<a href="#">221045</a>	Twistlock	1	1.000
<a href="#">221050</a>	Twistlock	2	1.010
<a href="#">221055</a>	Twistlock	3	1.030
<a href="#">221060</a>	Twistlock	4	1.050
<a href="#">221065</a>	Schraub-sicherung	1	1.000
<a href="#">221070</a>	Schraub-sicherung	2	1.010
<a href="#">221075</a>	Schraub-sicherung	3	1.030
<a href="#">221080</a>	Schraub-sicherung	4	1.050

### Feuerwehroleine (Fangleine) DIN 14920

Aus hochwertigem Polyester, spiralgeflochten, 10 mm Ø.

#### Typ F xx-H:

Einerseits mit Holzknobel, andererseits mit Augenspleiß 90 mm Ø.

#### Typ F xx-K:

Einerseits mit Kausche A10 und Karabinerhaken, andererseits mit Augenspleiß 90 mm Ø.



Best. Nr.	Artikel	Länge m	Gewicht g
212610	F 20-H	20	1.400
<b>1</b> 212615	F 30-H	30	2.200
212620	F 20-K	20	1.600
212625	F 30-K	30	2.300

made in Germany

### Mehrzweckleine (Arbeitsleine) DIN 14920

Aus rotem Perlon, spiralgeflochten, 10 mm Ø.

#### Typ A 20-H:

Einerseits mit Holzknobel, andererseits mit Augenspleiß 90 mm Ø.

#### Typ A 20-K:

Einerseits mit Kausche A10 und Karabinerhaken, andererseits mit Augenspleiß 90 mm Ø.



Best. Nr.	Artikel	Länge m	Gewicht g
<b>1</b> 212650	A 20-H	20	900
212655	A 20-K	20	1.100

made in Germany



### Feuerwehroleinenbeutel DIN 14921

Bewährter Fangleinenbeutel nach neuer DIN 14921 aus braunem imprägniertem Segeltuch für Fangleinen F20 und F30, mit Klappe und Verschuß, sowie Ringen für Tragleine und zusätzlichem Karabiner.

Best. Nr.	Ausführung	Gewicht g
212630	gemäß DIN 14921	250



## Trageleine für Fangleinenbeutel

Aus Perlon mit zwei Karabinern.  
Die Trageleine wird am Fangleinenbeutel mit Hilfe der Karabiner befestigt. Hierdurch kann der Beutel auf dem Rücken, vor der Brust oder über der Schulter getragen werden.



Best. Nr.	Länge cm	Gewicht g
<b>212632</b>	100	100



## Feuerwehr-Karabiner DIN 5299C

Verzinkte Ausführung, hochglanzpoliert.

Best. Nr.	Abmessung mm	Gewicht g
<b>212909</b>	5 x 50	22
<b>212910</b>	6 x 60	27
<b>212915</b>	8 x 80	63
<b>212920</b>	10 x 100	128
<b>212925</b>	11 x 120	190
<b>212930</b>	12 x 140	260



## HMS-Karabiner

HMS-Karabiner sind weit verbreitete Kletterkarabiner zur dynamischen Sicherung anderer Kletterer. HMS steht hierbei für Halbmastwurfsicherung. HMS-Karabiner sind Verschlusskarabiner, die eine birnenförmige Bauform aufweisen. Diese Bauform erleichtert die Halbmastwurfsicherung. Der HMS-Karabiner in unserem Sortiment ist aus hochwertigem Aluminium gefertigt. Mindestbruchlast 24 kN längs, 8 kN Schnapper offen, 11 kN quer.

Best. Nr.	Abmessung mm	Gewicht g
<b>212921</b>	112 x 72	97



**DOENGES**  
exklusiv



### Dönges Rescue-Marker

Lichtbeständige, deckende Farbpaste zur permanenten, wisch- und wasserfesten Beschriftung von fast allen rauen, verschmutzten oder rostigen Oberflächen sowie auf Holz und unter Wasser. Die Farbpaste hat eine hohe Temperaturbeständigkeit.

**Merkmale:**

- in den Farben gelb und rot
- runde Spitze, Ø 10 mm

Best. Nr.	Farbe	Gewicht g
217547	rot	90
217546	gelb	90



### lumixx® FIRE

#### LED-Notfallkeil

Der LED-Notfallkeil lumixx® FIRE dient dem Rettungspersonal zum Offenhalten und Kennzeichnen von Türen beim Innenangriff. Er wird zwischen Tür und Fußboden eingeklemmt. Um den sicheren Rückzug des Rettungspersonals auch bei Dunkelheit, schlechter Sicht oder Rauch zu gewährleisten, ist der Notfallkeil lumixx® FIRE im Gegensatz zum üblicherweise eingesetzten Holzkeil mit einer LED-Beleuchtungseinheit ausgestattet. Sie besteht aus zwei grünen LEDs, von denen eine stetig leuchtet und die andere blinkt.

**Merkmale:**

- Leuchtdauer beträgt ca. 48 Stunden
- unentbehrlich für jeden Feuerwehrmann
- zur Kennzeichnung von Räumen, Fixierung von Türen und vielem mehr
- LED-Licht blinkend UND Dauerlicht
- grüne LED – durchdringt auch dichten Rauch
- klein und leicht
- hitzebeständig bis 240 °C
- inklusive Demo- und Ersatzbatterien

Best. Nr.	Abmessung L x B x T mm	Gewicht g
218154	135 x 30 x 20	57

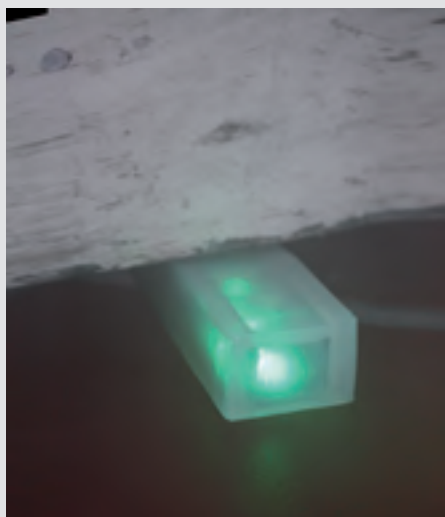

## Die perfekten Begleiter für Dienst und Freizeit!

Viele praktische Funktionen verpackt in modernem und ergonomischem Design mit Feuerwehrlogo.



### Glas-Master Pocket Rescue Tool PRT

**Merkmale:**

- Einhandbedienung (auch mit Handschuhen)
- rostfreie, feststellbare Klinge
- superscharfer 1/2-Wellenschliff
- stabile Gürtelklammer
- Sicherheits-Gurttrenner
- Scheibenzertrümmerer
- extrem belastbarer Aluminiumgriff
- made in Solingen, zwei Jahre Garantie
- Klinge Buckelform

weitere Informationen zu diesem Messer finden Sie auf Seite 19

Best. Nr.	Länge geschlossen mm	Länge offen mm	Gewicht g
<b>212425</b>	122	206	140

Marke der Versandhaus DFV GmbH



**exklusiv DÖNGES**

Zugelassen, auch nach neuem Waffengesetz !

### Dönges Feuerwehr-Rettungsmesser

**Merkmale:**

- Einhandbedienung (die Klinge kann mittels des Daumenöffners bequem umgelegt werden)
- rostfreie feststellbare Klinge
- superscharfer 1/2 Wellenschliff
- stabile Gürtelklammer
- Sicherheits-Gurttrenner
- Scheibenzertrümmerer
- belastbarer Kunststoffgriff

weitere Informationen zu diesem Messer finden Sie auf Seite 20

Best. Nr.	Länge geschlossen mm	Länge offen mm	Gewicht g
<b>212439</b>	125	210	170

Marke der Versandhaus DFV GmbH



**Lasergravur auf Klinge gegen Aufpreis möglich**

**exklusiv DÖNGES**

Zugelassen, auch nach neuem Waffengesetz !

## Feuerwehr-Bereitschaftstasche

Dank der zahlreichen praktischen Funktionen und dem großen Stauraum ist die Tasche der ideale Begleiter für Dienst und Freizeit.

**Merkmale:**

- robustes Material (1680D Polyester)
- stabile Verarbeitung
- feuerwehrrot/schwarz mit gesticktem Feuerwehr-Signet Ø ca. 120 mm auf 2 Seiten
- hochwertige Reflexstreifen an den Seiten garantieren gute Sichtbarkeit im Dunkeln
- großes Hauptfach und drei Außentaschen
- Trolley-Funktion mit Leichtlauf-Skaterrollen und längenverstellbarer Lasche zum Ziehen der Tasche
- Rucksackfunktion mit verstaubaren Trägern
- verstellbarer Umhängegurt
- transparente Tasche für Beschriftung
- bietet ausreichend Platz für die Einsatzkleidung

Best. Nr.	Abmessung ca. L x B x T cm	Gewicht g
<b>212596</b>	70 x 40 x 30	1.000



Marke der Versandhaus DFV GmbH



**exklusiv DÖNGES**





### Feuerwehr-Rucksack

Der Dönges Feuerwehr-Rucksack ist der ideale Begleiter für Freizeit und Dienst. Zahlreiche praktische Fächer und Funktionen helfen Ihre Accessoires übersichtlich zu organisieren. Sogar Feuerwehrhelme können schnell und sicher an der Vorderseite mit der innovativen Gurthalterung fixiert werden. Die breiten Träger mit verstellbarem Brust- und Hüftgurt sorgen für optimalen Tragekomfort und festen Sitz bei jeder Körpergröße. Ein 3M-Reflexstreifen an der Vorderseite sowie die rundum reflektierenden Elemente garantieren bei Dunkelheit 360° Sichtbarkeit.

**Merkmale:**

- Rucksack in modernem und sportlichem Design
- Farbe: feuerwehrrot/schwarz mit gesticktem Feuerwehr-Signet
- Original 3M Sicherheits-Reflexstreifen und Reflex-Elemente
- großzügiges Haupt- und Nebenfach mit ca. 35 Litern Volumen
- praktische Gurthalterung passend auch für Feuerwehrhelme
- Innentasche mit Schlüsselhalter und vielen Organisationsfächern
- Comfort-Rückenteil und Trägersystem
- robuste Qualität und stabile Verarbeitung

Best. Nr.	Abmessung ca. L x B x T cm	Gewicht g
212595	50 x 33 x 30 cm	600



Innentasche mit Schlüsselhalter  
großzügiges Haupt- und Nebenfach

mit gesticktem Feuerwehr-Signet (Marke der Versandhaus DFV GmbH)

praktische Gurthalterung

Sicherheits-Reflexstreifen & Reflex-Elemente



exklusiv **DÖNGES**



praktische Gurthalterung passend auch für Feuerwehrhelme



Original 3M Sicherheits-Reflexstreifen

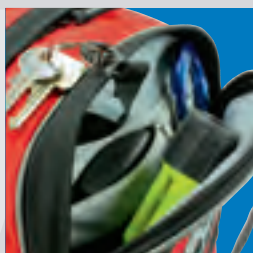

praktische Innentasche mit Schlüsselhalter und vielen Organisationsfächern

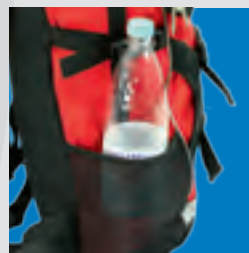

seitliches Netzfach



verstellbarer Brust- und Hüftgurt

### Feuerwehr-Universalwerkzeug ResQMe™

Dieser kleine Notfallhelfer für den Schlüsselring ist das ideale Hilfsmittel bei Autounfällen und Notfällen zur Durchtrennung von Sicherheitsgurten und zum Zerschlagen von seitlichen und hinteren Autoscheiben. Mit Feuerwehrlogo.

**Merkmale:**

- Gurttrenner
- Federkörner
- Klingenschutz
- Schlüsselring 25 mm Ø

weitere Informationen zu diesem Universalwerkzeug finden Sie auf Seite 29.

Best. Nr.	Gewicht g
212503	20

Marke der Versandhaus DFV GmbH



### Feuerwehr-Meldertasche

Aus schwarzem Leder. Mit Schreibzeughalterung und zwei Koppelschlaufen. Optional Umhängeriemer aus Leder lieferbar.

Best. Nr.	Artikel	Abmessung mm	Gewicht g
<b>212590</b>	Meldertasche	240 x 220 x 40	320
<b>212592</b>	Umhängeriemer		70



made in Germany

Ansicht Rückseite



made in Germany *exklusiv DÖNGES*

### Kreidefallstift

Idealer Halter mit Druckmechanik für Signierkreiden mit 11 - 12 mm Ø.

Die Kreide ist vor Stößen und Feuchtigkeit geschützt und fällt auf Knopfdruck aus dem achteckigen Kunststoffgehäuse. Zum Signieren von Türen, sicheren Bereichen, etc.

Best. Nr.	Abmessung mm	Gewicht g
<b>280060</b>	120 x 18	30



### Signierkreide

Sechseckige Wachssignierkreide, erhältlich in vier Farben. Die Kreide passt in den Kreidefallstift und schreibt auch auf nassem Untergrund. Damit ideal für den Einsatz bei der Feuerwehr geeignet.

Best. Nr.	Farbe	Länge mm	Gewicht g
<b>280062</b>	blau	110	20
<b>280064</b>	rot	110	20
<b>280066</b>	weiss	110	20
<b>280068</b>	gelb	110	20

### Marschkompass

Flüssigkeitsgedämpfter Präzisions-Kompass im Metallgehäuse. Bewährt auch unter härtesten Bedingungen.

Best. Nr.	Abmessung geschlossen mm	Gewicht g
<b>212904</b>	80 x 57 x 31	100





### Atemluftflasche Stahl 6 l

Druckgasflasche für den Einsatz am Atemschutzgerät, Betriebsdruck 300 bar, 6 Liter Rauminhalt. Stahlflasche mit Ventilanschluss M18 x 1,5. Mit Drehventil und Verschlussstopfen.

Auslieferung mit CE-Kennzeichnung, Konformitätserklärung gemäß 97/23/EG (Druckgeräterichtlinie) und Prüfung vor Inbetriebnahme nach §14 BetrSichV.

Diese Atemluftflaschen verfügen über einen speziell entwickelten Drehgriff, der durch seine besondere Form das unbeabsichtigte Schließen des Ventils im Einsatz zuverlässig verhindert. Weder beim seitlich Entlangstreifen an einer Wand noch durch die Reibung im CSA kann es zu einem ungewollten Drehen und damit Verschließen des Ventils kommen.

Die Lieferung der Flasche erfolgt ohne Füllung.

#### Technische Daten:

Gasart:	Atemluft
Material:	CrMo-Stahl
Lackierung:	gelb, Hals schwarz/weiß geviertelt
max. zulässiger Arbeitsdruck:	300 bar
Rauminhalt:	6 l/1.800 l
Prüfdruck:	450 bar
Temperatur-Einsatzbereich:	-30 °C bis +60 °C
Prüffrist:	5 Jahre

Best. Nr.	Abmessung Ø mm x mm	Gewicht kg
<b>220500</b>	140 x 615	8,9



### Atemluftflasche CFK 6,8 l

Für den Einsatz am Atemschutzgerät. Durch den Einsatz modernster Werkstoffe kann bei dieser Flasche eine Gewichtersparnis von rund 40 % gegenüber einer herkömmlichen Stahlflasche erzielt werden. Ventilanschluss M18 x 1,5. Mit Drehventil und Verschlussstopfen.

Auslieferung mit CE-Kennzeichnung, Konformitätserklärung gem. 97/23/EG und Prüfung vor Inbetriebnahme nach §14 BetrSichV.

Die Lieferung der Flasche erfolgt ohne Füllung.

#### Technische Daten:

Gasart:	Atemluft
Material:	CFK
Lackierung:	gelb, Hals schwarz/weiß geviertelt
Rauminhalt:	6,8 l/2.040 l
zulässiger Arbeitsdruck:	max. 300 bar
Prüfdruck:	450 bar
Temperatur-Einsatzbereich:	-30 °C bis +60 °C
Prüffrist:	5 Jahre
Haltbarkeit:	30 Jahre

Best. Nr.	Abmessung Ø mm x mm	Gewicht kg
<b>220502</b>	156 x 590	4,8









Werkzeuge in herausragender Qualität sind unsere Spezialität. Seit mehr als 100 Jahren beschäftigen wir uns mit jeder Art von Werkzeug, vom Schraubendreher bis hin zu speziellen Werkzeugsätzen für Feuerwehr und THW.

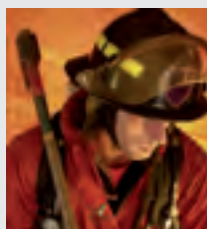

### Handwerkzeuge/ Brech- & Sperrwerkzeug

Hämmer/Fäustel/Meißel .....	86-88	Öffnungswerkzeuge .....	101-108
Beile .....	89	Zangen .....	109-110
Multifunktionswerkzeuge .....	90-92	Bolzenschneider .....	111-112
Äxte/Spalthämmer .....	93-95	Schlüssel .....	113-115
Hooligan-Tools .....	96-98	Schraubendreher .....	116
Brechwerkzeuge .....	99-101	Sägen .....	116-117



### Haken/Schaufeln/ Hacken/Besen

Einreihhaken .....	118-121	Hacken/Gabeln .....	126
NUPLA-Werkzeuge .....	120-123	Besen .....	127
Schaufeln .....	124-125	Gummischieber .....	127



### Werkzeugkästen & -koffer

Transport-Stapelkästen .....	128-129	Werkzeugkästen/ -sätze .....	145-156
Wasserdichte UK-Boxen .....	130-136	Werkzeugkästen .....	156
Zarges Euroboxen .....	137-139	Rollcontainer .....	157-162
Dönges Fireboxen .....	140-144		

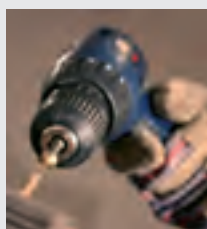

### Elektrowerkzeug

Akku-Schrauber .....	163-164	Trennscheiben .....	170
Akku-Bohrhämmer .....	165-166	Säbelsägen/-blätter .....	171-173
Bohr- & Meißelhämmer .....	167-168	Messgeräte .....	174
Winkelschleifer .....	169		

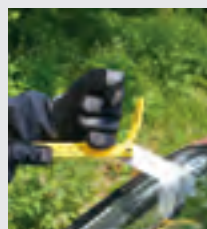

### Geräte für technische Hilfeleistung

Plasmaschneidgeräte .....	175-177	Airbagsicherungen .....	190-191
Brennschneidgerät .....	178	Mehrzweckzugsätze .....	192-195
Arbeitsplattform .....	179	Rüsthölzer .....	196-197
Leitern .....	180-183	Auffahrhilfen .....	198
Glasmanagement .....	184-187	Winden/Stützen .....	199-200
Schutzdeckenset .....	188-189	Gurte & Seile .....	200-201



### Hilfsmittel

Kanister .....	202-204	Schrauben/Nägel .....	208
Eimer/Mulden .....	204-205	Dübel .....	208-209
Abfallbehälter/Müllsäcke .....	206	Draht/Kabelbinder .....	210
Seile/Schäkel .....	207	Klebebänder .....	211



### Schlosserhammer DIN 1041

Schwarz lackierter Kopf mit Eschenstiel. Solide Qualität auch für den harten Dauereinsatz.

Best. Nr.	Größe g	Gewicht g
<b>280502</b>	300	380
<b>280504</b>	500	620
<b>280506</b>	1.000	1.150

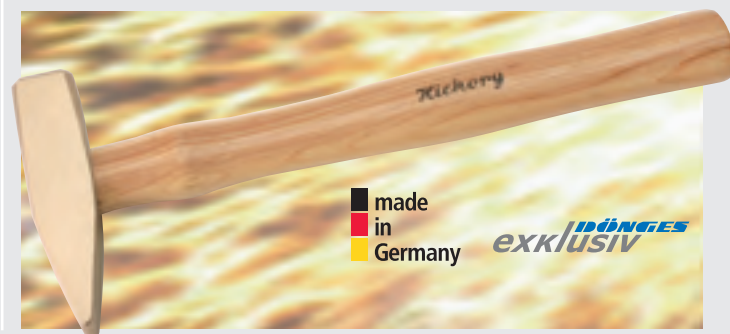

### Schlosserhammer, funkenfrei

Aus Sonderbronze, ähnlich DIN 1041, fein gesandstrahlte Oberfläche, mit Hickorystiel. Für den Einsatz in explosionsgefährdeter Umgebung.

Best. Nr.	Größe g	Gewicht g
<b>285502</b>	300	380
<b>285504</b>	500	620
<b>285506</b>	1.000	1.150



### Latthammer DIN 7239

Mit gerauhter Bahn und Nagelrille, Glasfaserstiel, rutschfester Gummihandgriff.

Best. Nr.	Länge mm	Gewicht g
<b>280530</b>	310	600

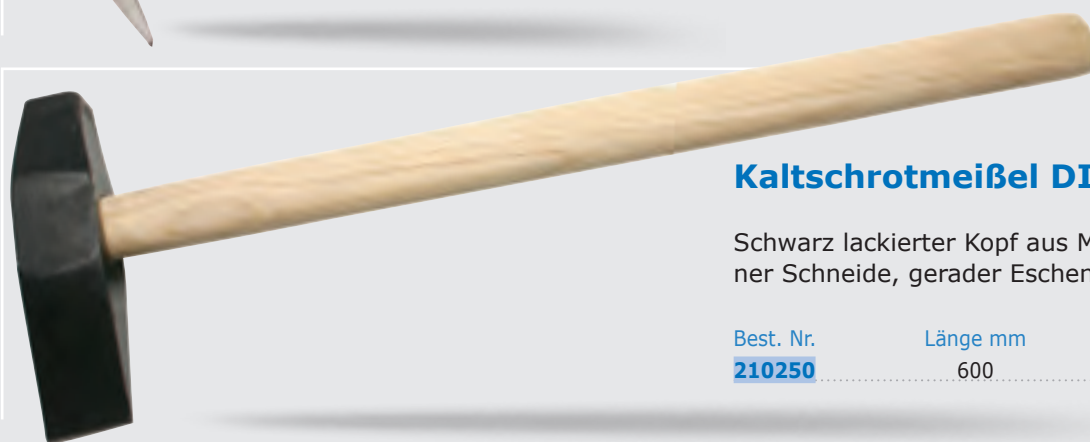

### Kaltschrotmeißel DIN 5107

Schwarz lackierter Kopf aus Meißelstahl mit geschliffener Schneide, gerader Eschenstiel.

Best. Nr.	Länge mm	Gewicht g
<b>210250</b>	600	2.200

### Vorschlaghammer DIN 1042

Schwarz lackierter Kopf mit Eschenstiel. Sehr stabile Ausführung auch für schwerste Beanspruchungen.

Best. Nr.	Größe g	Gewicht g
<b>280522</b>	3.000	3.400
<b>280524</b>	5.000	5.500
<b>280526</b>	6.000	6.500





**Fäustel DIN 6475**

Schwarz lackierter Kopf mit Eschenstiel.  
Robuste Importqualität.

Best. Nr.	Größe g	Gewicht g
<b>280512</b>	1.000	1.150
<b>280514</b>	2.000	2.200

**Fäustel, funkenfrei**

Aus Sonderbronze, ähnlich DIN 6475, fein gesandstrahlte Oberfläche mit Hickorystiel.  
Für den Einsatz in explosionsgefährdeter Umgebung.

Best. Nr.	Größe g	Gewicht g
<b>285512</b>	2.000	2.200

**Kupferhammer, funkenfrei**

Mit Eschenstiel. Für den Einsatz in explosionsgefährdeter Umgebung.

Best. Nr.	Größe g	Gewicht g
<b>210110</b>	1.000	1.150
<b>210115</b>	2.000	2.200

**Gummihammer DIN 5128**

Beide Schlagflächen flach mit lackiertem Eschenstiel.

Best. Nr.	Größe Ø mm	Gewicht g
<b>280534</b>	55	340
<b>280536</b>	65	560
<b>280538</b>	75	740

**Holzhammer DIN 7462**

Aus Weißbuche, natur, mit eingeleimtem Stiel.

Best. Nr.	Größe Ø mm	Gewicht g
<b>210255</b>	90	1.152
<b>210256</b>	80	902
<b>210257</b>	70	560



### Durchtreiber DIN 6458

8-kantiger Schaft aus CV-Stahl.

Best. Nr.	Ø mm	Gewicht g
<b>280420</b>	3	60
<b>280422</b>	5	60



made in Germany

### Splintentreiber DIN 6450

8-kantiger Schaft aus CV-Stahl.

Best. Nr.	Ø mm	Gewicht g
<b>280424</b>	2	65
<b>280426</b>	3	70
<b>280428</b>	4	70
<b>280430</b>	5	75
<b>280432</b>	6	80
<b>280434</b>	8	115



made in Germany

### Flachmeißel DIN 6453

Qualitäts-Flachmeißel nach DIN 6453 aus Chrom-Vanadium-Stahl, gesenkgeschmiedet, Kopf vergütet.

Best. Nr.	Länge mm	Breite mm	Gewicht g
<b>280402</b>	150	17	180
<b>280404</b>	175	20	280
<b>280406</b>	200	23	390
<b>280408</b>	250	23	490
<b>280410</b>	300	23	600



made in Germany

### Meißelhandschutz

Aus griffigem schwarzem Gummi, passend für 8-kantige und flache Meißel.

Best. Nr.	Gewicht g
<b>280412</b>	110

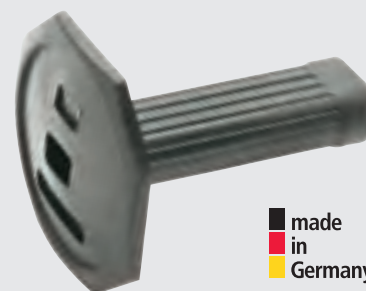

made in Germany

### Flachmeißel, funkenfrei

Aus Sonderbronze, fein gesandstrahlte Oberfläche, mit Gummihandschutz. Für den Einsatz in explosionsgefährdeter Umgebung.

Best. Nr.	Länge mm	Breite mm	Gewicht g
<b>285402</b>	200	23	270
<b>285404</b>	250	25	520
<b>285406</b>	300	27	660
<b>285408</b>	400	30	1.350



made in Germany **exklusiv**

**Handbeil DIN 5131**

Küchenbeil, 600 g, mit Eschenstiel.  
Qualitätsbeil für alle Arten von Einsätzen.

Best. Nr.	Länge mm	Gewicht g
<b>280440</b>	430	800

**Klauenbeil**

Nach BW-TL 5110-0004, lackierter Kopf mit geschliffener Schneide und andererseits Nagelklaue und Hammerkopf, mit Eschenstiel.  
Die im Axtkopf integrierte Nagelklaue eröffnet zusätzliche Einsatzmöglichkeiten.

Best. Nr.	Länge mm	Gewicht g
<b>202090</b>	370	1.000



made  
in  
Germany

**Kanaldeckelhammer**

Spezialhammer zum leichten Anheben und Öffnen von Kanal- und Hydrantendeckeln.

**Merkmale:**

- speziell geschmiedete Spitze, passend zu allen Kanal- und Hydrantendeckeln
- Stahlrohrstiel
- rutschfester Gummigriff

Best. Nr.	Länge mm	Gewicht g
<b>218078</b>	320	500



made  
in  
Germany

**US-Feuerwehr-Spezialbeil CRASH AXE**

Elektrisch isolierter Griff bis 20.000 V (nicht VDE zertifiziert), glatte Schneide mit Einschlag- und Hebelspitze auf der gegenüberliegenden Seite

**Merkmale:**

- robuste Ausführung aus Spezialstahl
- geschmiedet

Best. Nr.	Länge mm	Gewicht g
<b>202009</b>	380	970





**Paratech Biel-Tool**

Das neue Biel-Tool aus dem Hause Paratech bietet dem Anwender eine Vielzahl von Einsatz- und Kombinationsmöglichkeiten und wurde im Vergleich zum Vorgängermodell in vielen Punkten noch einmal deutlich verbessert.

Dieses kleine, sehr kompakte Werkzeug ist das ideale Tool für den Erstangriff. Die stabile Ausführung lässt es auch im rauhesten Einsatz zuverlässig funktionieren. Der rutschfeste Gummihandgriff sorgt in jeder Situation für Halt. Die verschiedenen integrierten Werkzeuge bieten eine Lösung für fast alle Probleme. Das Tool kann beispielsweise als Beil, Blechaufreißer oder Aufbruchwerkzeug verwendet werden.

Das Biel-Tool wird inklusive einem separaten Schutzholster ausgeliefert, welches am vorhandenen FW-Sicherheitsgurt angebracht werden kann. Zusätzlich passt das Biel-Tool in alle üblichen Beilschutztaschen.

**Funktionen:**

- Axtschneide
- Schlagspitze
- Blechaufreißer
- kompakte Hebelklaue
- Nagelzieher
- Kupplungsschlüssel für B- und C-Schläuche
- ergonomisch geformter, gummierter Handgriff
- Lieferung inklusive Schutzholster



Best. Nr.	Artikel	Gewicht kg
202062	Biel-Tool mit Schutzholster	1,5



exklusiv **DOENGES**



Kompakte Blechschneidklaue



Inklusive Holster



Passt auch in die Beiltasche nach DIN 14924

### Paratech Pry-Axe

Der große Bruder des Biel-Tools. Starkes Mehrzweckwerkzeug für verschiedenste Aufgaben. Einsetzbar als Beil, Blechaufreißer, Tür- und Schlossaufbrecher usw. Durch Umlegen des Verriegelungshebels wird der Verlängerungsgriff entriegelt und kann ganz oder teilweise herausgezogen werden. Hergestellt aus gehärtetem Stahl mit chemisch vernickelter Oberfläche. Es sind zwei unterschiedliche Versionen erhältlich, mit Hebelklaue bzw. Metallschneidklaue.

**Funktionen:**

- Axtschneide
- Nagelzieher
- Hebelklaue bzw. Metallschneidklaue
- Schlagspitze

Best. Nr.	Typ	Länge geschlossen/ ausgezogen mm	Gewicht kg
1 202063	Hebelklaue	470/655	3,0
2 202065	Metallschneidklaue	475/660	3,0

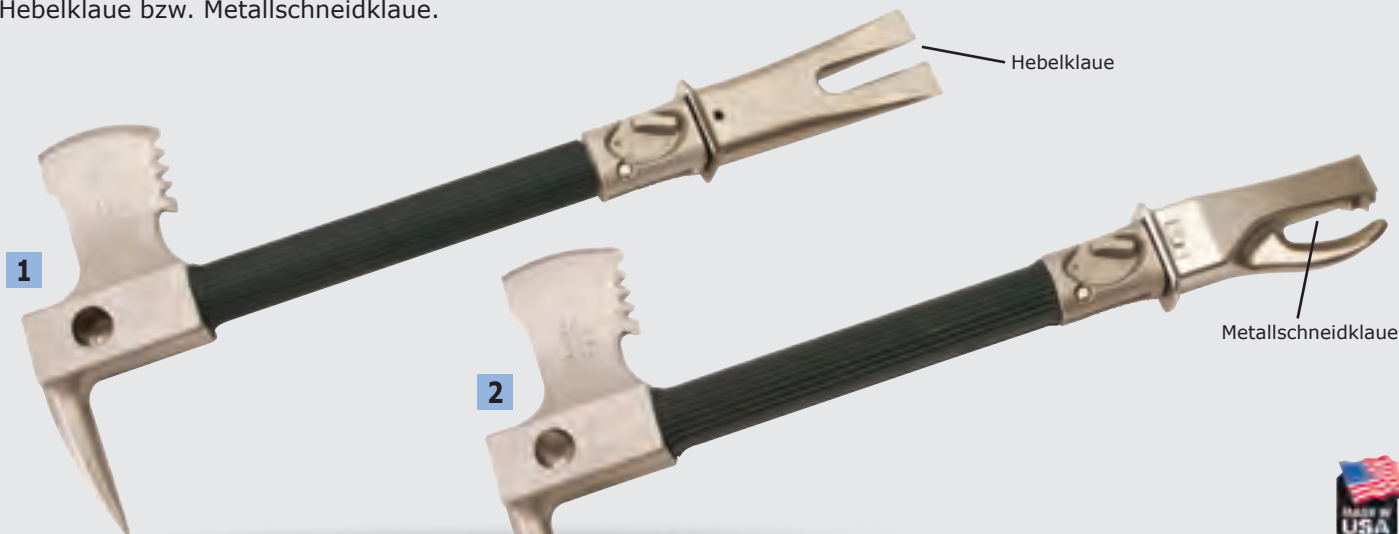

Verlängerungsgriff ausgezogen

**PARATECH**

### Paratech Buster-Tool

Dieses kleine, sehr kompakte Werkzeug ist das ideale Werkzeug für den Erstangriff. Die stabile Ausführung lässt es auch im rauhesten Einsatz zuverlässig funktionieren. Ein rutschfester Gummigriff sorgt in jeder Situation für Halt. Die verschiedenen integrierten Werkzeuge bieten eine Lösung für fast alle Probleme. Der Griff des Buster-Tools lässt sich auf Knopfdruck ausziehen. Der so entstehende längere Hebel vervielfacht die auf das Werkzeug ausgeübte Kraft. So lassen sich auch gesicherte Türen aufhebeln. Auch als Beil, Nagelzieher, Schloßaufbrecher oder Blechaufreißer einsetzbar.

**Funktionen:**

- Axtschneide
- Schlagspitze
- besonders kompakte Hebelklaue
- ergonomisch geformter, gummierter Griff

Best. Nr.	Länge geschlossen/ausgezogen mm	Gewicht kg
202061	394/546	2,8



exklusiv **HÖNGES**

**SOS Rescue Tool Kit**

Das SOS Rescue Tool Kit ist ein multifunktionseller Werkzeugsatz, der mit nur 2,9 kg Gesamtgewicht zwölf unterschiedliche Werkzeuge in einem handlichen und stabilen Satz vereint.

Der Satz wird aus hochwertigem Stahl gefertigt.

Die sechs verschiedenen Teile des Satzes können in einem praktischen Gürtelholster mitgeführt werden. Mit den Inhaltsteilen lassen sich die folgenden zwölf Werkzeuge erstellen:

**Funktionen:**

- Brecheisen
- Hammer
- Blechaufreisser
- Metallsäge
- Holzsäge
- Messer
- Vorschlaghammer
- Meißel
- Spaten
- Axt
- Hacke
- Erdanker

Die Anwendungsmöglichkeiten für die einzelnen Kombinationen sind schier unbegrenzt: Vom einfachen Gurttrennen bis zum Blechschneiden, vom Trennen von Rohren über die Türöffnung bis zum Trennen von Fahrzeugholmen sind die Einsatzmöglichkeiten mehr als vielfältig. Nur die wiederholte Übung und der Einsatz dieses SOS Rescue Tool Kits zeigt wirklich die gesamte Vielfalt auf.

- 1** Handgriff
- 2** Verlängerung für Handgriff
- 3** Axtklinge mit Holzsägeblatt
- 4** Blechschneidklinge mit Metallsägeblatt
- 5** Hebelklinge
- 6** Spatenblatt

Best. Nr.	Artikel	Gewicht g
<b>202074</b>	SOS Rescue Tool Kit mit Holster	2.900



**Ersatzteile für Feuerwehrraxt FA**

Diese Ersatzteile benötigen Sie zum Auswechseln des Stieles der normalen Feuerwehrraxt.

Zusätzlich zum Ersatzstiel aus Esche werden für den Austausch benötigt:

- 2 St. Federn
- 1 St. Holzkeil
- 2 St. Ringkeile
- 1 St. Niete

Best. Nr.	Artikel	Gewicht g
<b>201010</b>	Ersatzstiel mit komplettem Befestigungssatz	750
<b>201015</b>	Ersatzstiel einzeln	500
<b>201020</b>	Feder	100
<b>201025</b>	Niete	10
<b>201030</b>	Holzkeil	10
<b>201035</b>	Ringkeil	20



exklusiv **DOENGES**

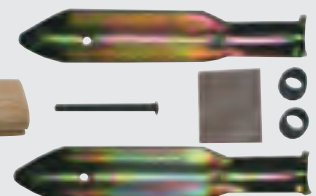





### Feuerwehraxt DIN 14900 FA

Die klassische Feuerwehraxt in hochwertiger, stabiler Ausführung. Rot lackierter Kopf mit geschliffener Spaltschneide und andererseits Hebelschneide. Mit ovalem, farblos lackiertem Stiel aus Eschenholz. Der Axtkopf ist mit zwei Federn, einer Niete sowie zwei Ringkeilen gesichert.

**exklusiv** *DÖNGES*

Best. Nr.	Länge mm	Gewicht g
<b>201001</b>	900	2.500

### Feuerwehraxt DIN 14900 FAK

Wie vor, jedoch mit eingeklebtem Glasfaserstiel und rutschfestem Gummigriff.

**Merkmale:**

- Glasfaser ist unempfindlich gegen Feuchtigkeit, viele Chemikalien, etc.
- Stiel nahezu unzerstörbar
- rutschfester Gummigriff

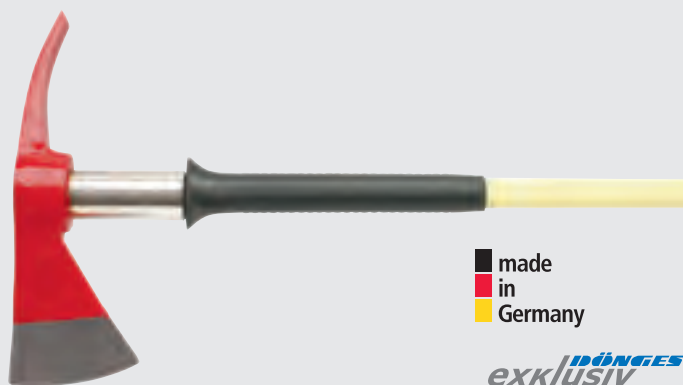

Best. Nr.	Länge mm	Gewicht g
<b>201005</b>	900	3.000

### Feuerwehraxt mit Ultratec-Stiel

Der Axtkopf entspricht dem der Feuerwehraxt nach DIN 14900-FA, allerdings ist diese Axt mit einem Ultratec-Glasfaserstiel ausgestattet. Das bedeutet sehr große Stabilität bei einem guten Preis-Leistungsverhältnis. Das Griffstück des Stiels ist für bessere Griffigkeit gummiert.



Best. Nr.	Länge mm	Gewicht g
<b>201009</b>	900	2.600

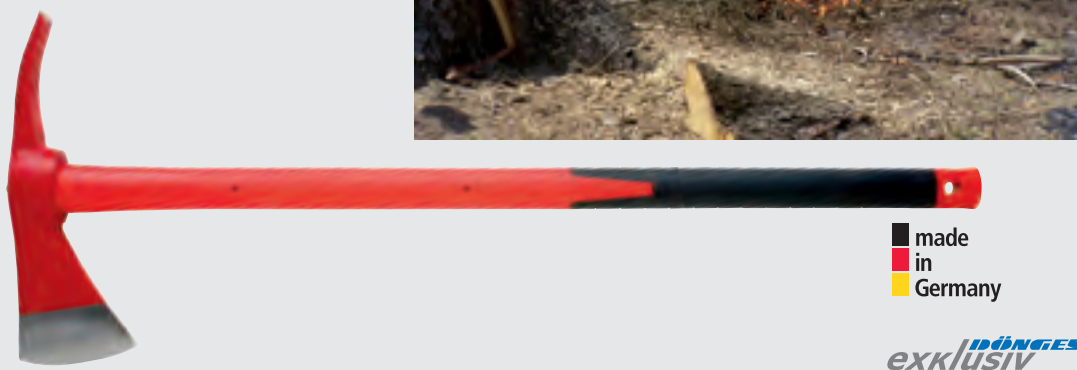

### Feuerwehraxt mit NUPLA-Stiel

Best. Nr.	Länge mm	Gewicht g
<b>201007</b>	900	1.900

Durch das spezielle Ferti- gungsverfahren und den besonders hohen Anteil an Glasfasern ist dieser Stiel praktisch unzerbrechlich. Ein Gummigriff am Ende sorgt für den nötigen Halt.



**Weitere Infos zu NUPLA-Stielen finden Sie auf Seite 120**



**DOENGES**  
exklusiv

### Schutztasche DIN 14900

Für alle Feuerwehräxte, aus schwarzem Rindvollleder mit Trageriemen.

Best. Nr.	Gewicht g
<b>201040</b>	360

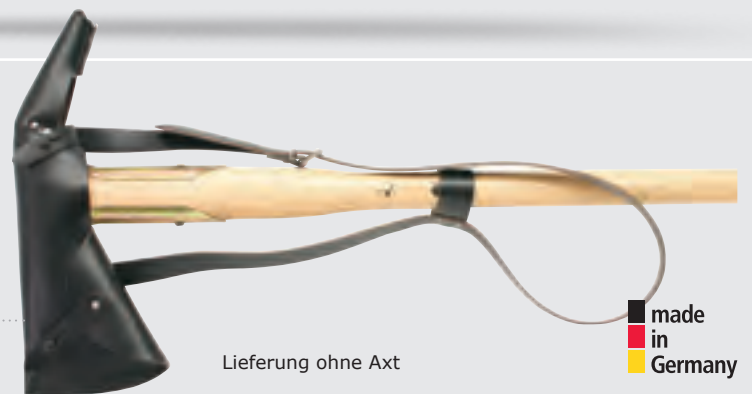

Lieferung ohne Axt

made in Germany

### Paratech TopCut™ Fire Axe

Die neue Fire Axe wurde speziell für den Einsatz bei Feuerwehren entwickelt. Die Axt ist mit einem 3 kg schweren Axtkopf aus gehärtetem Stahl und einem robusten Fiberglasstiel ausgestattet. Bedingt durch die spezielle Schneidengeometrie erreicht die Axt bei gleichem Kraftaufwand mehr Leistung als eine herkömmliche Holzaxt. Der Kopf bietet zusätzlich eine abgeflachte Seite, die als Vorschlaghammer oder zum Einschlagen von anderen Werkzeugen verwendet werden kann. Spezielle Kerben ermöglichen die schnelle Kombination eines Hooligan-Tools mittels zusätzlichen Klettbands zum einfachen Transport. Für diese Kombination ist außerdem ein Tragegurtsystem erhältlich, siehe Seite 98.

**Merkmale:**

- höhere Schlagwirkung bei weniger Kraftaufwand
- spezielle Schneidengeometrie
- robuster Stiel aus belastbarem Fiberglas
- Axtkopf mit Aufnahme für ein Hooligan-Tool
- gehärteter Stahl für lange Lebensdauer

## PARATECH®



TopCut™ Fire Axe  
Schneide mit konzentrierter Krafteinwirkung

STANDARD Axt-Schneide mit deutlich geringerer Krafteinwirkung

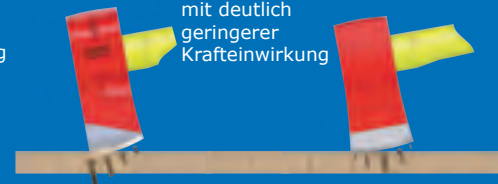

**NEU**

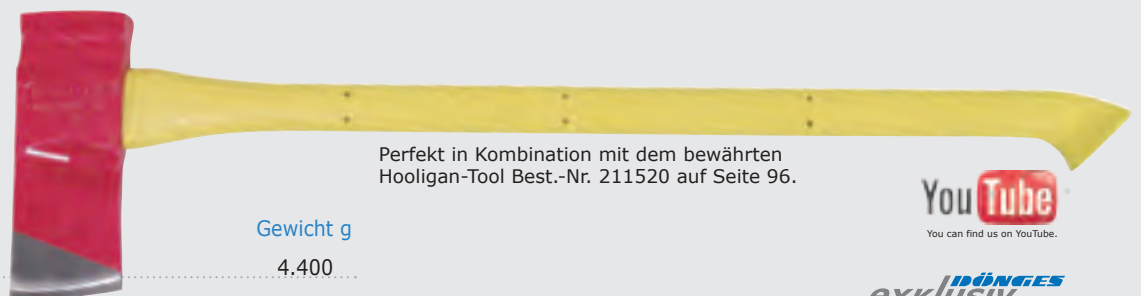

Best. Nr.	Abmessung mm	Gewicht g
<b>211523</b>	860 x 300 x 90	4.400

Perfekt in Kombination mit dem bewährten Hooligan-Tool Best.-Nr. 211520 auf Seite 96.



You can find us on YouTube.

**DOENGES**  
exklusiv

### Holzaxt DIN 7294 B2

Berliner Form, rot lackierter Kopf mit Eschenstiel.

Best. Nr.	Artikel	Länge mm	Gewicht g
<a href="#">202050</a>	Holzaxt	900	2.700
<a href="#">202051</a>	Ersatzstiel	900	700

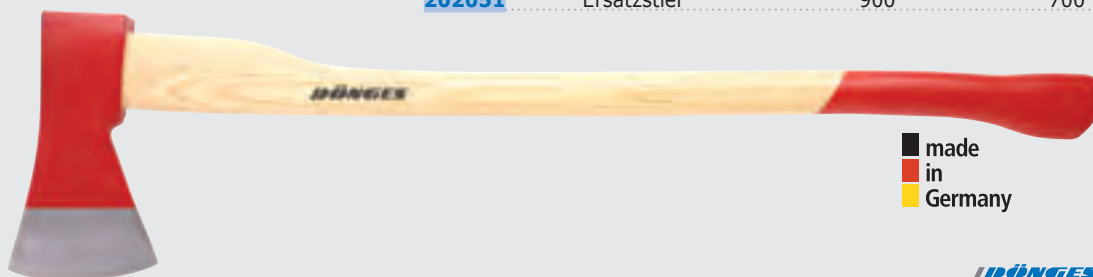

made in Germany

exklusiv **DÖNNGES**

### Spalthammer

Qualitäts-Spalthammer mit Eschenstiel. Preiswert und robust.

**Merkmale:**

- stabiler Eschenstiel
- sehr gutes Preis-Leistungs-Verhältnis



Best. Nr.	Länge mm	Gewicht g
<a href="#">201006</a>	900	4.200

### Spalthammer mit Glasfaserstiel

Qualitäts-Spalthammer mit Glasfaserstiel. Nahezu unlösbare Verbindung von Kopf und Stiel, daher erhöhte Sicherheit und lange Lebensdauer.

**Merkmale:**

- sehr hohe Festigkeit
- sehr gute Spannungsisolierung
- sehr gute Hitze-/Kälteisolierung
- lange Haltbarkeit, keine Materialalterung
- nahezu unlösbare Verbindung von Hammerkopf und Stiel
- sehr gutes Preis-Leistungs-Verhältnis



Best. Nr.	Länge mm	Gewicht g
<a href="#">201008</a>	900	5.900

### Spaltkeile

**Aus hochwertigem Stahl** mit Führungsrille.

Best. Nr.	Länge mm	Gewicht g
<a href="#">202092</a>	260	2.500



**Aus Aluminium** mit Schuppen und Führungsrille.

Best. Nr.	Länge mm	Gewicht g
<a href="#">202091</a>	215	800

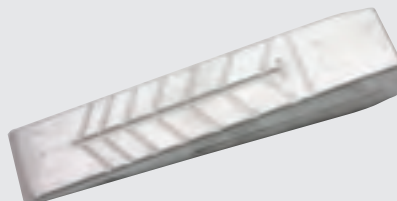

**Aus PE-Kunststoff**

Best. Nr.	Länge mm	Gewicht g
<a href="#">202096</a>	245	500





# PARATECH

begann bereits im Jahre 1963 mit der Produktion der weltbekannten Pry-Axe.

1965 folgte das Hooligan-Tool, welches damit das erste industriell gefertigte Brechwerkzeug in der Bauform „Halligan“ war.

In den Folgejahren wurde die Modellpalette ständig erweitert und verbessert. Das Programm umfasst heute neben den Brechwerkzeugen auch Abstützsysteme und Hebekissen.

So spielten bei praktisch allen Erdbeben der letzten Jahre die Paratech-Werkzeuge eine entscheidende Rolle bei den Rettungsarbeiten.

Die Palette der Brechwerkzeuge ist sehr umfassend und lässt keine Wünsche offen:

- viele verschiedene Längen
- verschiedene Klauenformen
- diverse Materialien: Stahl, Aluminium, funkenfreies Kupfer-Beryllium
- auf Wunsch taktisch schwarze Oberfläche

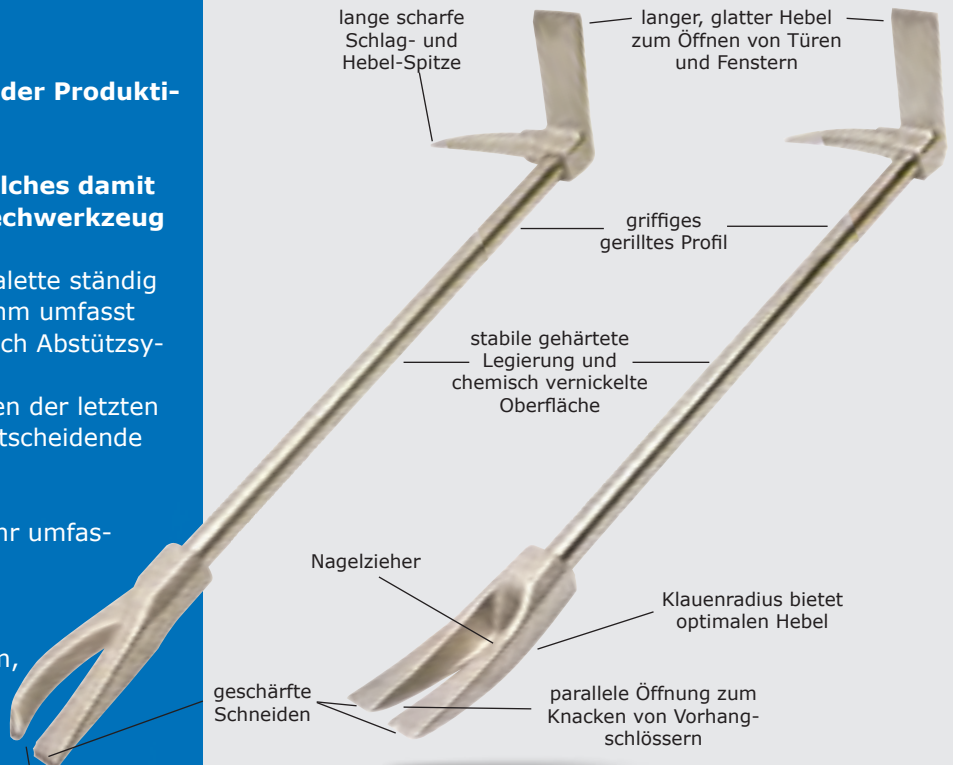

Metallschneidklaue, auch für sehr starke Materialien

10 Jahre Garantie auf alle Hooligan-Tools



exklusiv **DOENGES**



You can find us on YouTube.

## Hooligan-Tool

Das weltweit bekannte Multifunktions-Brechwerkzeug, zum Aufbrechen von Türen, Fenstern usw.

Einsetzbar als Brechstange und Nageleisen, zum Spreizen und Einreißen.

Hergestellt aus gehärtetem Stahl mit chemisch vernickelter Oberfläche und geriffelten Griffen (25 mm Ø).

Zwei Versionen sind lieferbar:

- Hebelklaue - ideal für alle Aufbrecharbeiten oder Metallschneidklaue - ideal für Einsätze bei Verkehrsunfällen



Best. Nr.	Typ	Länge mm	Gewicht g
211519	Hebelklaue	610	4.500
1 211520	Hebelklaue (Standard)	762	5.200
211521	Hebelklaue	914	5.800
211522	Hebelklaue	1.067	6.400
2 211525	Metallschneidklaue	762	5.200
211526	Metallschneidklaue	914	5.800
211527	Metallschneidklaue	1.067	6.400
211528	Trageband für Hooligan Tool		900



### Hooligan-Tool Lightweight

Die bewährten Hooligan-Tools von Paratech gibt es auch in einer leichten Ausführung.

Die hochfeste Aluminiumlegierung sorgt für eine deutliche Gewichtsreduzierung gegenüber den herkömmlichen Hooligan-Tools.

Die Stabilität bleibt selbstverständlich dennoch gewährleistet.

Eine Alternative zur Erweiterung der persönlichen Ausrüstung: Durch das verminderte Gewicht ohne Probleme immer am Mann zu tragen.

Best. Nr.	Typ	Länge mm	Gewicht g
<b>211530</b>	Hebelklaue	610	3.200
<b>211532</b>	Hebelklaue	762	3.500
<b>211528</b>	Trageband für Hooligan Tool		900

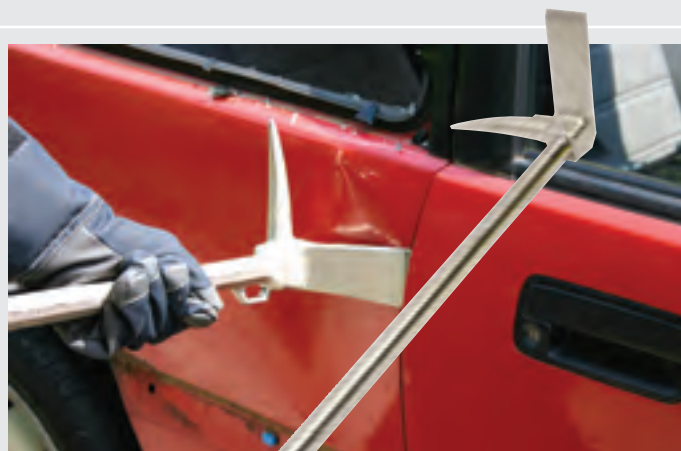

**exklusiv** DÖNGES

### SPF-Hooligan-Tool „New York Style“

Die „Urform“ des Hooligan Tools. Aus einem Stück geschmiedet. Mit Hebelklaue. Angeschmiedete Ösen für ein Trageband. Gefertigt nach den Spezifikationen des FDNY.

Best. Nr.	Länge mm	Gewicht g
<b>211534</b>	762	4.200



**exklusiv** DÖNGES

### Kelly-Tool

In den USA sogenannter „Westcoast-Bar“. Leicht abgewandelte Ausführung des Hooligan-Tools ohne Einschlagdorn, mit größerem Keil/Hammerkopf sowie Hebelklaue.

Hergestellt aus gehärtetem Stahl mit verchromter Oberfläche und geriffelten Griffen (25 mm Ø).

Best. Nr.	Typ	Länge mm	Gewicht g
<b>211536</b>	Kelly-Tool	762	5.400
<b>211538</b>	Kelly-Tool	914	5.900
<b>211540</b>	Kelly-Tool	1.067	6.600
<b>211528</b>	Trageband für Kelly Tool		900



**exklusiv** DÖNGES

## Hooligan-Tool-Kombinationen

Das sehr vielseitig einsetzbare Hooligan-Tool erhält durch den unterstützenden Einsatz ergänzender Werkzeuge in vielen Situationen noch mehr Durchschlagkraft. Das macht den Erstangriff z. B. bei schweren Türen deutlich einfacher und schneller, da die Hebelschneide des Hooligan-Tools z. B. mit dem Spalthammer leichter in den Spalt getrieben werden kann. Zum besseren Transport wurde ein spezieller Tragegurt entwickelt, der das Hooligan Tool mit einem Spalthammer bzw. einem TNT-Tool verbindet und das bequeme Tragen über der Schulter ermöglicht.

So lassen sich drei sinnvolle Kombinationen zusammenstellen: Jeweils ein Standard-Hooligan-Tool mit Hebelklaue, Länge 762 mm, entweder mit einem Spalthammer mit Glasfaserstiel, Länge 900 mm einer TOPCUT™ Fire Axe oder mit einem TNT-Tool, Länge 1.020 mm sowie einem Tragegurt für beide Werkzeuge.

### Merkmale:

- mehr Einsatzmöglichkeiten durch Kombination zweier Werkzeuge
- erhöhte Durchschlagkraft
- einfacher Transport durch speziellen Tragegurt
- unverwüsthliche Materialien für lange Haltbarkeit

	Best. Nr.	Artikel	Gewicht g
	<b>211531</b>	Hooligan/Spalthammer-Kombi	9.480
<b>1</b>	<b>211543</b>	TOPCUT/SPF Hooligan-Kombi	8.600
<b>2</b>	<b>211533</b>	Hooligan/TNT-Tool-Kombi	11.640
<b>3</b>	<b>211529</b>	Tragesystem für Kombination	340
<b>4</b>	<b>211541</b>	Paratech Strap Irons/Glove	30

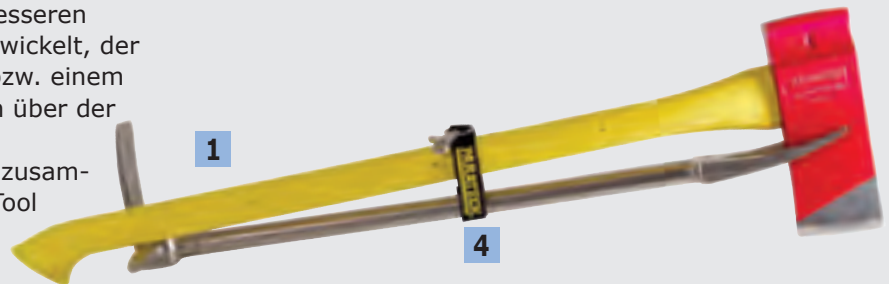

Tasche für Neubautenschlüssel

Neubautenschlüssel gehört nicht zum Lieferumfang

**NEU**

**exklusiv**

**You Tube**  
You can find us on YouTube.

## Blechaufreißer Dönges

Klassisches Werkzeug, vielfach im Einsatz bewährt. Mit gehärteter Stoßspitze und Blechschneider. Rohrgriff mit rotem, isolierendem Kunststoff-Handschutz.

Best. Nr.	Länge mm	Gewicht g
<b>211510</b>	650	1.100

**exklusiv**



## Multi-Brechwerkzeug Dönges

Praktisches preiswertes Brechwerkzeug mit vielen Standardfunktionen.

### Merkmale:

- rot lackiert
- mit Stoßspitze und Schneide zum Blechaufreißen und andererseits Hebel- und Aufbrechvorrichtung



made  
in  
Germany

Best. Nr.	Länge mm	Gewicht g
<b>211515</b>	620	3.100



### TNT-Tool

Das TNT-Tool ersetzt herkömmliche Werkzeuge wie Axt, Brecheisen, Einreißhaken, Ramme, Stemmeisen und Vorschlaghammer. Der hochfeste Qualitätsstahl mit schwarzer Pulverbeschichtung sowie der NUPLA-Glasfaserstiel verleihen diesem Werkzeug eine enorme Stabilität. Der ergonomische Griff erleichtert die vielfältigen Anwendungsmöglichkeiten. Leicht zu tragen, leicht zu handhaben!

**Funktionen:**

- Öffnen von Türen und Fenstern
- Schlagen von Löchern
- Einreißen von Mauern und Decken
- Abschlagen von Bolzen
- Einrammen von Pflöcken/Pfosten etc.

Best. Nr.	Länge mm	Gewicht g
<b>211524</b>	1.020	6.100



Weitere Infos zu NUPLA-Stielen finden Sie auf Seite 120



### Brechstange DIN 14853

Die klassische schwere Feuerwehrbrechstange. Lieferbar in drei Längen.

**Merkmale:**

- schwarz lackiert
- einerseits gehärtete Spitze, andererseits gebogene, gehärtete Klaue

Best. Nr.	Länge mm	Ø mm	Gewicht g
<b>210310</b>	700	30	3.500
<b>210315</b>	1.200	30	6.200
<b>210320</b>	1.500	30	8.000



exklusiv **DÖNGES**

### Zimmermanns-Brechstange

Leichtes Nageleisen für verschiedenste Aufgaben.

**Merkmale:**

- aus sechskantigem Stahl
- einerseits Hebelschneide, andererseits gebogener Kopf mit Nagelklaue

Best. Nr.	Länge mm	Gewicht g
<b>210330</b>	400	900
<b>280090</b>	600	1.200
<b>280092</b>	800	1.800



### PRT-Kit (Percussive Rescue Tool)

Der komplette Paratech-Werkzeugsatz für den Erstangriff. Die stabile Nylontasche enthält alles notwendige, um Einsatzkräften Zutritt und Zugriff auch in schwierigsten Situationen zu verschaffen.

Im Griff des PRT-Kits ist der „Vorschlaghammer“ integriert. Der schwere Griff wird ausgezogen und dann mit Schwung zurück auf das Griffrohr geschlagen. Die starke, freiwerdende Energie wird auf die verschiedenen Werkzeugaufsätze übertragen. Der Griff kann alternativ im ausgezogenen Zustand arretiert werden und dient dann als Hebel für die verschiedenen Werkzeugaufsätze.

Selbst das Meißeln von Beton stellt kein Problem dar. Die hochwertigen Einsteckwerkzeuge sind speziell gehärtet und verfügen über eine enorm lange Lebensdauer. Hochwertige Stahl- und Aluminiumlegierungen geben dem Werkzeug seine enorme Stabilität.

**Lieferumfang:**

Aufnahmegriff mit ausziehbarem Schlag-/Hebelarm (PRT-Handramme), Spitzmeißel, Hebelklaue, Metallschneidklaue, Flachmeißel, Spatmeißel, Nylontasche.



Best. Nr.	Artikel	Länge mm	Gewicht g
211542	PRT-KIT (komplett)	686	13.200
211544	PRT-Handramme	648	4.500
211546	Hebelklaue	216	1.700
211548	Metallschneidklaue	216	1.400
211550	Flachmeißel	368	1.500
211552	Spitzmeißel	368	1.500
211554	Spatmeißel	368	1.700
211556	Nylontasche	686	700

DOENGES  
exklusiv



PRT-Kit ausgezogen

### Dönges Einmann-Türramme

Einfaches und doch sehr effektives Werkzeug zum Öffnen von Türen. Im Einsatz bei den deutschen KSK. Durch das hohe Eigengewicht sowie die hohe kinetische Energie beim Durchschwingen der Ramme werden im Moment des Auftreffens auf die zu öffnende Tür im Bereich unmittelbar um das Schloss herum enorme Kräfte freigesetzt, denen auch schwere Türen und Schlösser nicht standhalten können. Der große Schlagkopf reduziert die Gefahr, nur das Türblatt einzuschlagen.

- taktisch schwarz lackiert
- Handschutzring für vordere Hand

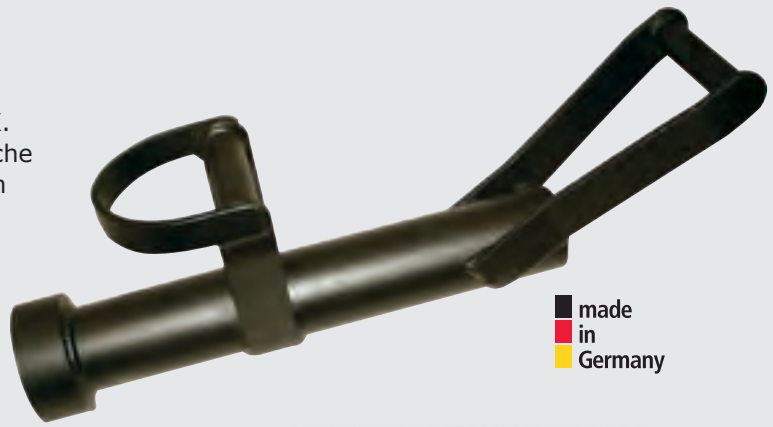

made in Germany

exklusiv DÖNGES

Best. Nr.	Länge mm	Gewicht kg
211512	600	16,0

### Brechwerkzeugsatz DIN 14901

In Tragetasche (Abmessung 710 x 160 mm), aus hochwertigem, schwarzem Vollleder mit verstellbarem Trageriemen. Jedes Teil ist mit Schlaufen gesichert. Die Zusammenstellung entspricht der inzwischen ausgelaufenen DIN 14901.

**Inhalt:**

- 1 St. Türaufbrecher
- 1 St. Rolladenöffner
- 1 St. Schlosserhammer 300 g
- 1 St. Schlitzschraubendreher 5,5 x 200 mm
- 1 St. Durchtreiber 2 mm
- 1 St. Durchtreiber 8 mm
- 1 St. Splintentreiber 2 mm
- 2 Satz Sperrhaken aus Stahl (Typ K und O)



Best. Nr.	Artikel	Gewicht g
211310	Brechwerkzeugsatz komplett	7.100
211312	Türaufbrecher	3.800
211313	Rolladenöffner	600
280502	Schlosserhammer 300 g	380
211318	Schraubendreher	100
280418	Durchtreiber 2 mm	60
280419	Durchtreiber 8 mm	100
280424	Splintentreiber 2 mm	65
211326	Sperrhakensatz K	300
211328	Sperrhakensatz O	300

made in Germany

exklusiv DÖNGES

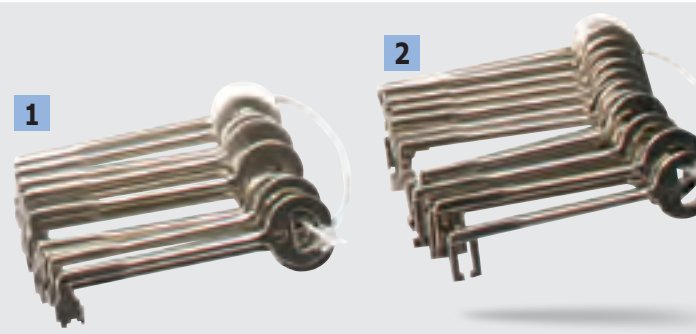

### Sperrhakensätze (Dietriche)

Im Gesenk geschmiedete Sperrhaken.

- Typ K - 12 St. K1-K12 für Einsteck-Chubb Schlösser mit 18 mm Schlusslänge und 10 mm Werkhöhe
- Typ O - 15 St. O1-O15 für Buntbartschlösser

Best. Nr.	Typ	Gewicht g
1 211326	K	300
2 211328	O	300



### Sperrwerkzeugsatz Dönges Original „Glocke“

Die Zugglocke als Hilfsmittel zur Türöffnung setzt sich im Bereich Feuerwehr und Rettungswesen immer mehr durch.

Der Grund ist die sichere und einfache Handhabung: Bei der Glocke wird die Zugkraft axial auf die Zugschraube aufgebracht. Dadurch wird die Gefahr eines Abreißens entscheidend verringert. Außerdem muss nur eine Schraube angezogen werden. Das lästige Wechseln zwischen zwei Hubschrauben entfällt.

Die Original-Glocke aus deutscher Produktion ist äußerst robust verarbeitet. Ein Qualitätswerkzeug für den harten Dauereinsatz.

Alles was man für ein schnelles, problemloses und sauberes Ziehen des Schließzylinders benötigt ist übersichtlich in einem stabilen Koffer (Abmessung 380 x 290 x 100) mit einem Schaumstoffeinsatz aus Industrie-Plastazote untergebracht:

**Inhalt:**

- 1 St. Zugvorrichtung Original „Glocke“
- 2 St. Kernziehplatten Rund- und Profilylinder
- 1 Dose WD-40 Schneidöl 200 ml
- 1 Fl. Graphit-Gleitmittel für Zugschrauben
- 50 St. Zugschrauben Original Zieh-Fix® „Extra“
- 50 St. Zugschrauben Original Zieh-Fix® „Super“
- 50 St. Zugschrauben Original Zieh-Fix® „Spezial“
- 1 St. Proxxon-Speeder Ratsche SW 17 x 19
- 1 St. Bithalter mit Quergriff
- 1 St. Bitsatz in Box 10 tlg.
- 3 St. Torx-Bits TX-20 für Zugschrauben
- 1 St. Spitzzange
- 1 St. Metall-Profilylinderschließer
- 1 St. Bedienungsanleitung

Best. Nr.	Artikel	Gewicht g
<b>216000</b>	Dönges-Einsatzkoffer komplett	3.300
<b>211491</b>	Zugvorrichtung Original-„Glocke“	1.160
<b>211416</b>	Kernziehplatte für Profilylinder Ø 14,7 mm	120
<b>211418</b>	Kernziehplatte für Rundzylinder Ø 16,8 mm	120
<b>211419</b>	WD40 Schneid- und Gleitöl	240
<b>211422</b>	Graphit-Gleitmittel für Zugschrauben	60
<b>211472</b>	Zugschrauben „Extra“, Pack á 50 St.	180
<b>211474</b>	Zugschrauben „Super“, Pack á 50 St.	220
<b>211470</b>	Zugschrauben „Spezial“, Pack á 50 St.	318
<b>211476</b>	Proxxon-Speeder-Ratsche, SW 17 x 19	260
<b>211478</b>	Bithalter mit Quergriff	100
<b>211480</b>	Bitsatz, 10-teilig	120
<b>211421</b>	Torx-Bit TX-20	10
<b>211485</b>	Spitzzange, gerade	200
<b>212262</b>	Neubautenschlüssel	100



made in Germany

exklusiv DÖNGES



**NEU**

Jetzt mit jeweils 50 Stück Zugschrauben Extra, Super und Spezial!





## Zieh-Fix®-Einsatzkoffer

Zum schnellen und sauberen Öffnen von fast allen Sicherheits-Schließzylindern, ohne Beschläge und Türen zu beschädigen.

### Inhalt:

- 1 St. Zieh-Fix®-Werkzeug Best. Nr. 1002
- 2 St. Kernziehplatte Best. Nr. 1003 und 1004
- 1 St. Spezial-Schneid- und Gleitspray Best. Nr. 1061
- 1 St. Graphit-Gleitmittel Best. Nr. 1062
- 1 St. T-Schlüssel SW 17 Best. Nr. 1071
- 1 St. Bit-Halter mit Quergriff Best. Nr. 0810
- 1 St. Bit-Satz. Best. Nr. 1077
- 1 St. Spitzzange gerade Best. Nr. 1072
- 1 St. Profilzylinder-Schließer Best. Nr. 1077
- 50 St. Zugschrauben „Extra“ Best. Nr. 1202
- 50 St. Zugschrauben „Super“ Best. Nr. 1203
- 50 St. Zugschrauben „Spezial“ Best. Nr. 1204

Best. Nr.	Artikel	Gewicht g
<a href="#">211410</a>	Zieh-Fix®-Einsatzkoffer	3.700
<a href="#">211414</a>	Zieh-Fix®-Einzelgerät	500
<a href="#">211416</a>	Kernziehplatte für Profilzylinder Ø 14,7 mm	120
<a href="#">211418</a>	Kernziehplatte für Rundzylinder Ø 16,8 mm	120
<a href="#">211419</a>	WD40 Schneid- und Gleitöl	240
<a href="#">211422</a>	Graphit-Gleitmittel für Zugschrauben	20
<a href="#">211426</a>	T-Schlüssel SW 17 mm	140
<a href="#">217405</a>	Bit-Halter mit Quergriff	85
<a href="#">211475</a>	Bit-Satz	136
<a href="#">211428</a>	Spitzzange gerade	200
<a href="#">211436</a>	Profilzylinder-Schließer	20
<a href="#">211442</a>	Zugschrauben „Extra“ (50er-Pack)	180
<a href="#">211444</a>	Zugschrauben „Super“ (50er-Pack)	220
<a href="#">211443</a>	Zugschrauben „Spezial“ (50er-Pack)	318





### Zugvorrichtung „Glocke“

Die Zugglocke als Hilfsmittel zur Türöffnung setzt sich im Bereich Feuerwehr und Rettungswesen immer mehr durch. Der Grund ist die sichere und einfache Handhabung: Bei der Glocke wird die Zugkraft axial auf die Zugschraube aufgebracht. Dadurch wird die Gefahr eines Abreißen entscheidend verringert. Außerdem muss nur eine Schraube angezogen werden. Das lästige Wechseln zwischen zwei Hubschrauben entfällt. Die Original-Zieh-Fix®-Glocke aus deutscher Produktion ist äußerst robust verarbeitet. Ein Qualitätswerkzeug für den harten Dauereinsatz.

**Lieferumfang:**

Zugvorrichtung „Glocke“, je eine Kernziehplatte für einen Rund- und einen Profilzylinder

Best. Nr.  
**211491**

Gewicht g  
1.160



made in Germany

### Einspannvorrichtung

Kleines, nützliches Hilfsmittel um Zugschrauben sicher einzudrehen.

Die Vorrichtung kann mit einem Bithalter oder einem Bohrschrauber verwendet werden.

- kein Vorbohren notwendig
- robuste Konstruktion
- auswechselbares 1/4"-Bit
- passend für alle Zugschrauben



made in Germany

**Lieferumfang:**

Halter inkl. Torx-Bit T20

Best. Nr.  
**211493**

Gewicht g  
80

exklusiv **DOENGES**





### Sperrwerkzeug DIN 14800-SWK

Nach DIN 14800-12 2005:02.  
 In Dönges Firebox® made by Zarges nach  
 DIN 14880-4-LM (400 x 300 x 150 mm)  
 mit Alu-Einteilung sowie Aufschrift  
 „Sperrwerkzeug“.

**Inhalt:**

- 1 St. Bithalter mit Quergriff 1/4"
- 1 Satz. Bits, 10 tlg.
- 1 St. Schraubendrehereinsatz (Bit) 1/4" TX-20
- 30 St. Zugschrauben, verschiedene Größen
- 1 St. Einspannvorrichtung für Zugschrauben
- 1 Fl. Schneid- und Gleitöl
- 1 St. Original-Zugglocke
- 1 St. Kernziehplatte für Rundzylinder
- 1 St. Kernziehplatte für Profilzylinder
- 1 St. Proxxon-Speeder-Ratsche SW 17 x 19
- 1 St. Metallprofilzylinderschliesser
- 1 St. Reserveschloss 40/50
- 1 St. Beschlagheber
- 1 St. Türfallenspachtel
- 1 Satz Türfallmesser 8, 9 und 10 mm
- 1 Satz Fallendraht für Türen mit Doppelfalz
- 1 Satz Türfallen-Spiralöffner
- 1 St. Kipp-Fensteröffner

Best. Nr.	Artikel	Gewicht g
217460	Sperrwerkzeugkasten komplett	8.060
214085	Kasten DIN 14880-4-LM-12 leer	3.800
217465	Sperrwerkzeugsatz (ohne Kasten)	4.260
211478	Bithalter mit Quergriff	100
211480	Bitsatz, 10-teilig	120
211421	Torx-Bit TX-20	10
211472	Zugschrauben „Extra“, Pack á 10 St.	40
211474	Zugschrauben „Super“, Pack á 10 St.	60
211470	Zugschrauben „Spezial“ Pack á 10 St	60
211493	Einspannvorrichtung für Zugschrauben	80
211419	WD-40 Schneid- und Gleitöl	240
211491	Zugvorrichtung Original-„Glocke“	1.160
211476	Proxxon-Speeder-Ratsche, SW 17 x 19	260
212262	Neubautenschlüssel	100
211477	Ersatzzylinder	160
211495	Beschlagheber	1.360
211437	Türfallenspachtel	40
211433	Türfallmesser 8 mm	40
211434	Türfallmesser 9 mm	40
211435	Türfallmesser 10 mm	40
217452	Satz Fallendraht für Türen mit Doppelfalz	10
211429	Türfallen-Spiralöffner-Satz	120
211497	Kipp-Fensteröffner	160



made  
 in  
 Germany

exklusiv **DÖNGES**

### Zieh-Fix® Öffnungssystem „112“

Wir haben dieses Werkzeugsortiment für die speziellen Anforderungen der Rettungskräfte zusammengestellt. Ein Aluminiumkoffer aus dem Rimowa®-Programm schützt die Ausrüstung optimal durch seine Sandwichkonstruktion aus Aluminium, Holz, Styropor und Kunststoffwanne sowie durch verstärkte Ecken und Kanten.

Das Waterproofsystem des Koffers sichert die Ausrüstung gegen Wasser, Luftfeuchtigkeit und Staub. Der wannenähnliche Spezialeinsatz wird durch eine Dichtungsplatte im Deckel so fest verschlossen, dass der Innenraum hermetisch abgedichtet ist.



Im Koffer sind auf zwei Lagen, von denen sich die obere schnell und einfach aus dem Koffer entnehmen lässt, die wichtigsten Werkzeuge und Hilfsmittel für Notöffnungen im Haus- und Wohnungsbereich in strapazierfähige Schaumstoffkoffereinsätze sortiert.

Das Set beinhaltet Werkzeuge, um zugefallene Türen über die Türfalle oder den Beschlag zu öffnen, Sperrhakensortimente für Buntbart- und Chubbbschließsysteme, Zieh- und Brechwerkzeuge für das Abreißen bzw. Kernziehen von Schließzylindern sowie eine Fräse, um auch hochwertige Schließsysteme zu öffnen. Ebenfalls enthalten ist ein Handpick Set und ein Zieh-Fix® Elektro-Pick, um zerstörungsfreie Techniken zu ermöglichen. Auch an gekippte Fenster haben wir gedacht: Der Kipp-Fensteröffner erlaubt ein Öffnen über den Fenstergriff.

**Inhalt:**

- 1 St. Rocko-Vario-Verlängerung
- 1 St. Bit-Halter mit Quergriff für Bits 1/4"
- 1 St. ZIEH-FIX®
- 1 St. ZIEH-FIX® Glocke
- 1 St. Ratsche Proxxon-Speeder, SW 17/19
- 1 St. Trenn- und Gleitspray, 100 ml
- 1 St. Multifunktionsschlüssel
- 1 St. Metallprofilzylinderschließer ohne Vierkantdorn
- 1 St. T-Schlüssel (Nuss) SW 17 kurz
- 1 St. Spitzzange, gerade
- 1 St. Schraubendreher 1,2 mm x 8 mm x 150 mm
- 1 St. Türfallenöffnungsspachtel
- 1 St. Power Cracker „Master Professional“
- 1 St. Türfallenöffnungsnadelset
- 1 St. ZIEH-FIX® Türfallen-Beschlagheber
- 1 St. ZIEH-FIX® Türfallen-Vierkant, 8 mm für 72er Entfernung
- 1 St. ZIEH-FIX® Türfallen-Vierkant, 9 mm für FH-Türen
- 2 St. ZIEH-FIX® Türfallen-Vierkant, 10 mm für 92er Entfernung
- 1 St. Türfallenöffnungskartenset
- 50St. ZIEH-FIX® Zugschraube „Extra“, Ø 4,2 mm
- 50St. ZIEH-FIX® Zugschraube „Super“, Ø 4,8 mm
- 50St. ZIEH-FIX® Zugschraube „Spezial“, Ø 5,5 mm
- 1 St. Bit-Satz 1/4", 9 Bits mit Schnellwechselhalter
- 2 St. Torx-Bit TX20
- 1 St. Geradschleifer MAKITA, Mod. 906, 220 Volt
- 2 St. Hartmetall Fräser Ø 6,0 mm, 60 mm Länge
- 1 St. Aluminium Fräser Ø 6,0 mm, 50 mm Länge, HSS
- 1 St. Sperrhakensatz K 1-12 für Einsteck-Chubb-Schlösser
- 1 St. Sperrhakensatz O 1-15 für Buntbart- und Besatzungskastenschlösser
- 1 St. Extraktor Set „2000“
- 1 St. Drehspannwerkzeug
- 1 St. Schließrotorbeschleuniger „Flipper“
- 1 St. Kipp-Fensteröffner, komplett
- 1 St. ZIEH-FIX® Elektro-Pick inkl. Ladegerät
- 1 St. ZIEH-FIX® Elektro-Pick Spannwerkzeug-Set
- 1 St. ZIEH-FIX® Pick-Needle Set Novum
- 1 St. Video auf CD-ROM „ZIEH-FIX® Elektro-Pick“
- 1 St. Video auf CD-ROM „ZIEH-FIX® Ziehgeräte“

Best. Nr.	Gewicht kg
<b>211460</b>	29,6

## Zieh-Fix® Öffnungssystem „112-Akku“

Dieses Set entspricht im Wesentlichen dem Zieh-Fix® Öffnungssystem „112“, jedoch ist ein Milwaukee Akku-Gradschleifer PSG 14.4 PP/1 enthalten. Dies macht den Koffer in seinen Einsatzmöglichkeiten noch vielseitiger und flexibler.

### Inhalt

- 1 St. Rocko-Vario-Adapterklinge
- 1 St. Bit-Halter mit Quergriff für Bits 1/4"
- 1 St. ZIEH-FIX®
- 1 St. ZIEH-FIX® „Glocke“
- 1 St. Ratsche Proxxon-Speeder, SW 17/19
- 1 St. Trenn- und Gleitspray, 100 ml
- 1 St. Multifunktionsschlüssel
- 1 St. Metallprofilzylinderschließler ohne Vierkantdorn
- 1 St. T-Schlüssel (Nuss) SW 17 kurz
- 1 St. Spitzzange, gerade
- 1 St. Schraubendreher 1,2 x 8 x 150 mm
- 1 St. Türfallenöffnungsspachtel
- 1 St. Power Cracker „Master Professional“
- 1 St. Türfallenöffnungsnadelset
- 1 St. ZIEH-FIX® Türfallen-Beschlagheber
- 1 St. ZIEH-FIX® Türfallen-Vierkant, 8 mm für 72er Entfernung
- 1 St. ZIEH-FIX® Türfallen-Vierkant, 9 mm für FH-Türen
- 2 St. ZIEH-FIX® Türfallen-Vierkant, 10 mm für 92er Entfernung
- 1 St. Türfallenöffnungskartenset
- 100 St. ZIEH-FIX® Zugschraube „Extra“, Ø 4,2 mm
- 100 St. ZIEH-FIX® Zugschraube „Super“, Ø 4,8 mm
- 100 St. ZIEH-FIX® Zugschraube „Spezial“, Ø 5,5 mm
- 1 St. Bit-Satz 1/4", 9 Bits mit Schnellwechselhalter
- 2 St. Torx-Bit Tx20
- 1 St. Einschraubhilfe, 1/4", mit Torx-Bit T-20
- 1 St. Akku-Gradschleifer, Makita, Mod. BGD800RFE, 18 Volt
- 2 St. Hartmetall Fräser Ø 6,0 mm, 60 mm Länge
- 1 St. Aluminium Fräser Ø 6,0 mm, 50 mm Länge, HSS
- 1 St. Sperrhakensatz K 1-12 für Einsteck-Chubb-Schlösser
- 1 St. Sperrhakensatz O 1-15 für Buntbart- und Besatzungskastenschlösser
- 1 St. Extraktor Set „2000“
- 1 St. Drehspannwerkzeug
- 1 St. Schließrotorbeschleuniger „Flipper“
- 1 St. Kipp-Fensteröffner, komplett
- 1 St. ZIEH-FIX® Elektro-Pick inkl. Ladegerät
- 1 St. ZIEH-FIX® Elektro-Pick Spannwerkzeug-Set
- 1 St. ZIEH-FIX® Pick-Needle Set „Novum“
- 1 St. Video auf CD-ROM „ZIEH-FIX® Ziehgeräte“
- 1 St. Video auf CD-ROM „ZIEH-FIX® Elektro-Pick“



made  
in  
Germany

Best. Nr.  
**211461**

Gewicht kg  
29,6





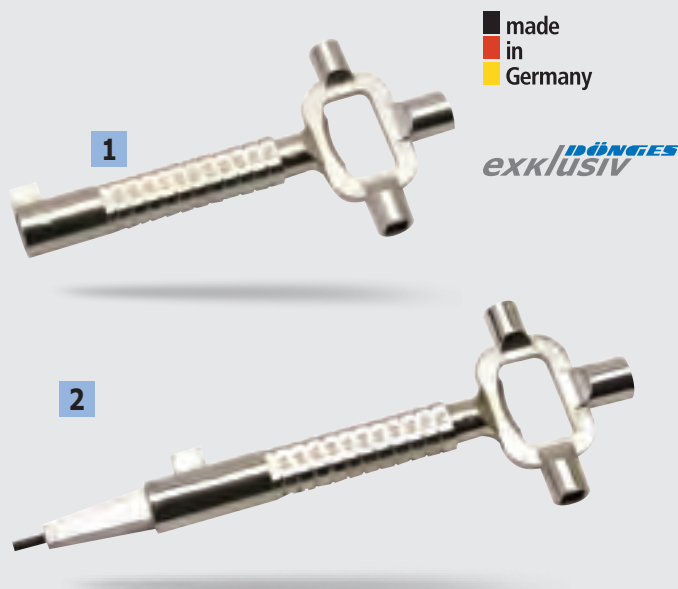

### Neubautenschlüssel

Aus hochglanzvernickeltem Temperguss. Für Profilzylinderschlösser (17 mm Ø), mit Innenvierkanteinsatz 6, 7 und 8 mm und Kapselheber. Maßeinteilung zum Ausmessen von Profilzylinderlängen.

#### Modell 3679

Best. Nr.	Länge mm	Gewicht g
1 212262	143	100

#### Modell 3678

Zusätzlich mit Vierkantdorn 6-10 mm und gehärtetem 3 mm Inbusschlüssel in der Spitze.

Best. Nr.	Länge mm	Gewicht g
2 212260	180	120



### Multifunktionsschlüssel MFS

Der neue Multifunktionsschlüssel MFS kann zum Öffnen, Schließen, Messen, Prüfen und Montieren verwendet werden.

Der Alleskönner ist aus vernickeltem Zinkdruckguss hergestellt und wird in vielen Bereichen wie z. B. Feuerwehr, THW, Polizei, Schlüsseldienste, Sicherheitsdienste und Schornsteinfegern eingesetzt.

#### Merkmale:

- Außenvierkant 6 - 10 mm
- Innendreikant 8 und 9 mm
- Innenvierkant 5, 7 und 8 mm
- Kreuzschlitzschrauben
- Schlitzschrauben
- magnetische Bit- und Adapteraufnahme
- Mitnehmer für Schlösser mit PZ-Lochung
- Schaltschrankschließung
- Daimler-Benz-Schließung
- Heizungsentlüftungsschließung
- Maßskala zum Messen benötigter Profilzylinderlängen



made in Germany

Best. Nr.	Abmessung mm	Gewicht g
212264	122 x 64	150

### Parallelschraubstock 'Matador'

Stahlgeschmiedeter, gehärteter Schraubstock mit großem Amboss und nachstellbarer Führung. Deutsches Markenfabrikat, beste Werkstattqualität.

Best. Nr.	Backenbreite mm	Spannweite mm	Gewicht kg
<b>280048</b>	100	120	6,0
<b>280049</b>	120	150	10,0
<b>280050</b>	140	200	18,0
<b>280051</b>	160	225	25,0
<b>280052</b>	180	225	26,0

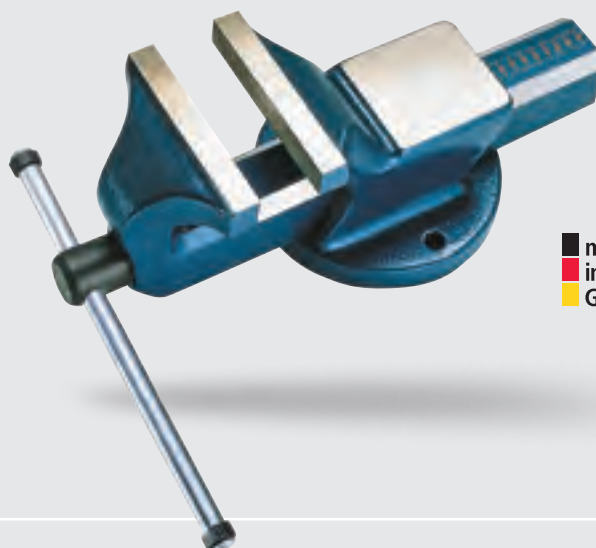

made in Germany

### Seitenschneider-Plombenzange

Plombenzange aus rostfreiem Stahl für 8 mm Bleiplomben. Mit integriertem Seitenschneider zum Schneiden des Plombendrahtes. Ermöglicht sicheres Verplomben von Ausrüstungskisten, Gefahrgutkoffern, Wandschränken etc.

Die Plombenzange wird mit neutralen Stempeln geliefert. Die Stempel können auch nach Wunsch des Kunden graviert werden (bitte anfragen).

**Merkmale:**

- verchromte Ausführung
- integrierter Seitenschneider
- für Bleiplomben bis 8 mm Durchmesser

Best. Nr.	Artikel	VE/Stück	Gewicht g
<b>280206</b>	Plombenzange	1	160
<b>280208</b>	Stempel (zwei notwendig)	1	2
<b>280210</b>	Bleiplomben 8 mm	ca. 850	1.000
<b>280212</b>	Plombendraht 200 mm	ca. 1000	500

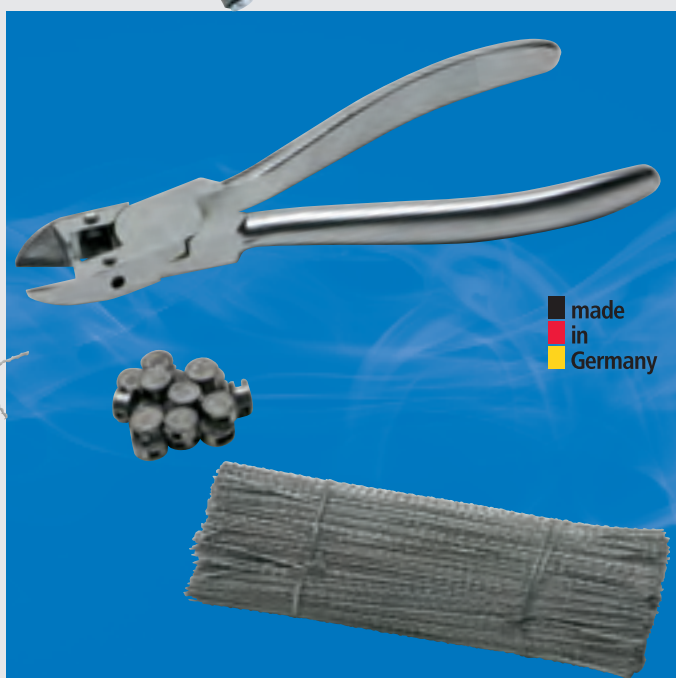

made in Germany



exklusiv **DÖNGES**

### Kombizange DIN 5244

Aus Chrom-Vanadium-Stahl, induktiv vergütet, Kopf verchromt, Griffe mit Zweikomponentenhüllen.

Best. Nr.	Länge mm	Gewicht g
<b>218060</b>	180	300
<b>217235</b>	200	400



made in Germany

### Kantenzange DIN 5241

Schwarz lackiert.

Best. Nr.	Länge mm	Gewicht g
<b>211875</b>	250	300

**Wasserpumpenzange DIN 5231**

Lackiert, mit durchgestecktem, 7-fach verstellbarem Gleitgelenk, mit Klemmschutz.

Best. Nr.	Länge mm	Gewicht g
<b>211848</b>	180	200
<b>211850</b>	240	300
<b>211852</b>	400	400



made  
in  
Germany **DOENGES**  
exklusiv

**Wasserpumpenzange, funkenfrei**

Aus Kupfer-Beryllium, mit Gleitgelenk, fein gesandstrahlte Oberfläche, rote Handschutzgriffe. Für den Einsatz in explosionsgefährdeter Umgebung.

Best. Nr.	Länge mm	Gewicht g
<b>285010</b>	250	300
<b>285012</b>	310	600



made  
in  
Germany **DOENGES**  
exklusiv

**Eckrohrzange**

S-Form, rot lackiert, Industriequalität.

Best. Nr.	Größe	Maulöffnung mm	Gewicht g
<b>212020</b>	1"	3 - 25	600
<b>212025</b>	1½"	6 - 30	1.700
<b>212031</b>	2¼"	6 - 50	2.500

**Eckrohrzange, funkenfrei**

Schwedische Form, aus Kupfer-Beryllium, fein gesandstrahlte Oberfläche. Für den Einsatz in explosionsgefährdeter Umgebung.

Best. Nr.	Größe	Maulöffnung mm	Gewicht g
<b>285014</b>	1"	3 - 25	1.500
<b>285016</b>	1½"	6 - 30	1.800
<b>285018</b>	2"	6 - 50	2.400

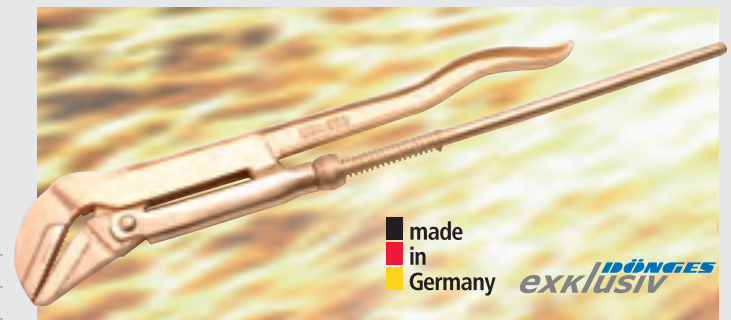

made  
in  
Germany **DOENGES**  
exklusiv

**Stillson-Rohrzange, funkenfrei**

Aus Sonderbronze, fein gesandstrahlte Oberfläche. Für den Einsatz in explosionsgefährdeter Umgebung.

Best. Nr.	Länge mm	Maulöffnung mm	Gewicht g
<b>285020</b>	460	50	2.200

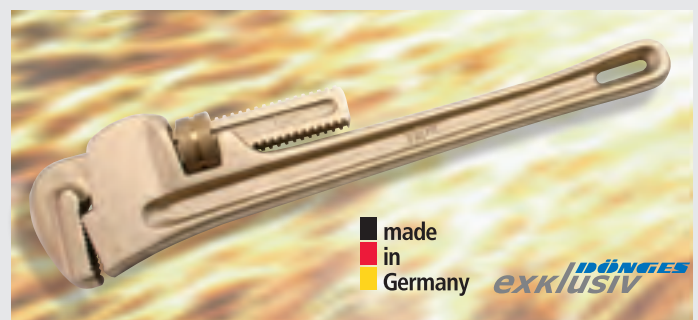

made  
in  
Germany **DOENGES**  
exklusiv





### Bolzenschneider für jeden Einsatz

Seit 1828 verfügt VBW über ein ausgesprochen umfangreiches Bolzenschneider-Programm für Feuerwehr, THW und Bundeswehr. Anders als bei vielen Wettbewerbern stammen bei VBW alle Einzelteile der Bolzenschneider aus der eigenen deutschen Produktion! Wo andere deutsche Hersteller häufig billige Rohlinge importieren, um diese weiter zu bearbeiten, stellt VBW diese Rohlinge in der eigenen deutschen Fertigung her. VBW-Werkzeuge sind 100 % Made in Germany, vom Rohling bis zum fertigen Produkt.



### Wissenswertes über VBW-Bolzenschneider

Eigentlich ist der Bolzenschneider gar kein Abschnieder. Er hat keine scharfen Messer, somit schneidet er nicht, sondern er sprengt das zu trennende Material. Nach dem Eindringen der Messer in das zu trennende Material ist eine beidseitige Einkerbung erkennbar. Diese Kerben führen im weiteren Verlauf des Trennvorganges zum Auseinandersprengen des Materials. Der Trennvorgang wird unmittelbar beeinflusst durch Schneiden-Winkel, Schneiden-Radius, Schneiden-Breite, Schneiden-Oberfläche, Mittigkeit der Schneiden und Parallelität der Schneiden. Für kompromisslose Schneidleistung werden individuell für VBW gefertigte, hochlegierte CrV-Sonderstähle verwendet. Alle VBW-Bolzenschneider arbeiten bei der Kraftübersetzung – von der Handkraft zur Schneidkraft – nach dem so genannten Kniehebel-Prinzip. Die übersetzte Handkraft ist abhängig von der Kniehebel-Stellung, das heißt, je gestreckter die Lage des Kniehebels, desto größer die Kraft. Alle VBW-Bolzenschneider besitzen einen Festanschlag für die Zustellung, der die Messer gegen Auflaufen schützt, ein Klemmen der Hände verhindert und eine genaue Kniehebel-Einstellung ermöglicht. WICHTIG: Die höchste Trennkraft wird erreicht, wenn das zu schneidende Material mit der Spitze des Messerkopfes erst angeschnitten und dann für den zweiten Schnitt weiter nachgeschoben wird. Bolzenschneider zum Trennen gerade und rechtwinkelig halten.

### VBW-Bolzenschneider WAGGONIT®

1



#### Merkmale der Professional-Version:

- Schneidleistung bis 48 HRc
- Messer- und Rohrkopf aus Spezialstahl
- gesenkgeschmiedet
- reduzierter Trennkraftaufwand durch optimale Geometrie
- Begrenzungsanschlag mit extra großer Pufferzone
- präzises und einfaches Nachstellen der Messer durch Exzentrerschrauben
- hochwertig vergütet

Best. Nr.	Länge mm	Schneidleistung (19 HRc/mm <sup>2</sup> )	Gewicht g
212150	460	8	2.013
1 212155	610	9	2.800
212160	760	11	4.287
212161	910	13	6.438
212170	1070	16	8.410

made in Germany

### VBW-Bolzenschneider LightCUT®

Die LightCUT®-Bolzenabschneider mit ihren hochfesten Alu-Griffen wiegen viel weniger, wodurch der Rücken geschont wird und Schneidarbeiten leichter von der Hand gehen.

#### Merkmale der Professional-Version:

- spürbar leichter durch hochfestes Leichtmetall-Griffpaar
- Schneidleistung bis 48 HRc
- Messer- und Rohrkopf aus Spezialstahl, gesenkgeschmiedet
- reduzierter Trennkraftaufwand durch optimale Geometrie
- Begrenzungsanschlag mit extra großer Pufferzone
- präzises und einfaches Nachstellen der Messer durch Exzentrerschrauben
- hochwertig vergütet
- Deutsches Patent
- die LightCUT®-Ausführung ermöglicht ein erheblich leichteres Arbeiten als herkömmliche Bolzenabschneider für mehr Arbeitsleistung und mehr Gesundheit.

Best. Nr.	Länge mm	Schneidleistung (19 HRc/mm <sup>2</sup> )	Gewicht g
2 212151	800	7	2.650

2



**VBW-Bolzenschneider mit Fanghaken**

Mit pulverbeschichteten Stahlrohrschenkeln und PVC-Griffen. Die verzinkten Fanghaken erlauben das schnelle und sichere Einfädeln des zu schneidenden Materials, auch wenn man z. B. auf einer Leiter steht oder bei schlechter Sicht.

**Merkmale:**

- Hochleistungsmesser aus chromlegiertem Stahl, induktionsgehärtet
- Körper aus Stahl geschmiedet
- gehärtete Schrauben für höhere Lebensdauer
- sehr leichte Schenkel aus Stahlrohr
- minimaler Kraftaufwand beim Schneiden

**Typ A**, mit Kunststoffhandgriffen.

Best. Nr.	Länge mm	Schneidleistung (19 HRC/mm <sup>2</sup> )	Gewicht g
1 <b>212110</b>	650	9	2.400
<b>212125</b>	955	13	5.020

made in Germany

exklusiv **HÜNGES**

**Typ B**, mit isolierten Schenkeln und Kunststoffhandgriffen bis 1.000 V. (ACHTUNG: nicht VDE-geprüft).

Best. Nr.	Länge mm	Schneidleistung (19 HRC/mm <sup>2</sup> )	Gewicht g
<b>212115</b>	650	9	2.700
<b>212130</b>	955	13	5.020

1



**Typ C**, Bundeswehr-Ausführung mit Desmopan isolierten Schenkeln (die Hüllen sind bis 10.000 V schutzisoliert).

Best. Nr.	Länge mm	Schneidleistung (19 HRC/mm <sup>2</sup> )	Gewicht g
2 <b>212120</b>	650	9	3.000

2

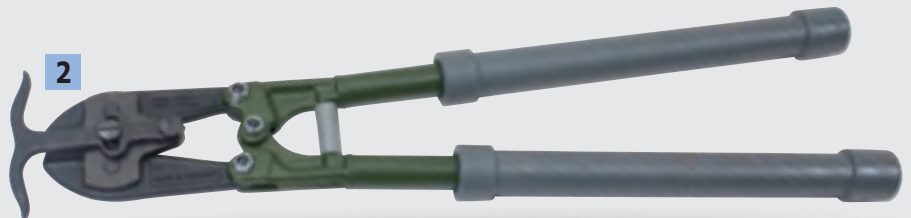

**VBW-Bolzenschneider nach Bundeswehr-TL, bronzegrün**

**Merkmale der Professional-Version:**

- Schneidleistung bis 48 HRC
- Messer- und Rohrkopf aus Spezialstahl
- gesenkgeschmiedet
- reduzierter Trennkraftaufwand durch optimale Geometrie
- Begrenzungsanschlag mit extra großer Pufferzone
- präzises und einfaches Nachstellen der Messer durch Exzentrerschrauben
- hochwertig vergütet

made in Germany



Best. Nr.	Länge mm	Schneidleistung (19 HRC/mm <sup>2</sup> )	Gewicht g
<b>212116</b>	460	8	2.013
<b>212117</b>	610	9	2.800
<b>221118</b>	910	13	6.438

**Bolzenschneider Importversion**

Mit pulverbeschichteten Stahlrohrschenkeln und PVC-Griffen.

**Merkmale der Import-Version:**

- Messer aus legiertem, induktionsgehärtetem Stahl
- Körper aus Stahl geschmiedet
- Schenkel aus Stahlrohr
- sehr gute Importqualität

Best. Nr.	Länge mm	Schneidleistung bei 75 kp/mm <sup>2</sup>	Gewicht g
<b>212165</b>	910	13	5.100





### 1/4"-Steckschlüsselsatz 33-teilig

Universeller Standardsatz im Stahlblechkasten.  
Alle Teile mattverchromt aus CV-Stahl 31 CrV 3.

#### Inhalt:

- Sechskanteinsätze mit Flankenantrieb 4-14 mm
- Inbuseinsätze 3, 4, 5, 6, 8 mm
- Schlitzzeinsätze 4, 4.5, 5.5, 6.5 mm
- Kreuzschlitzzeinsätze PH-1, -2, -3, -4; PZ-1, -2, -3
- Hebelumschaltknarre
- Steckgriff
- Quergriff
- Verlängerung 50 und 100 mm
- Kardangelen

**exklusiv** **DÖNGES**

Best. Nr.  
**216115**

Gewicht g  
1.610



### 3/8"-Steckschlüsselsatz 15-teilig

Grundausstattung im Stahlblechkasten, mit den wichtigsten Einsätzen und Betätigungswerkzeugen.  
Alle Teile mattverchromt aus Chrom-Vanadium-Stahl 31 CrV 3.

#### Inhalt:

- Sechskanteinsätze mit Flankenantrieb 8, 10, 12, 13, 14, 15, 17, 19, 21, 22, 24 mm
- Hebelumschaltknarre
- Verlängerung 75 mm
- Verlängerung 125 mm
- Kardangelen

**exklusiv** **DÖNGES**

Best. Nr.  
**216008**

Gewicht g  
1.840



### 1/2"-Steckschlüsselsatz 24-teilig

Grundausstattung im Stahlblechkasten, mit den wichtigsten Einsätzen und Betätigungswerkzeugen.  
Alle Teile mattverchromt aus CV-Stahl 31 CrV 3.

#### Inhalt:

- Sechskanteinsätze mit Flankenantrieb 10-32 mm
- Hebelumschaltknarre
- Schiebegriff
- Verlängerung 125 und 250 mm
- Kardangelen

Best. Nr.  
**216005**

Gewicht g  
5.500

**exklusiv** **DÖNGES**



**Schlüsselsätze DIN**

Aus Chrom-Vanadium-Stahl.  
Lieferung mit Kunststoffhalter.

**Doppelmaulschlüssel DIN 3110**

- DIN 3110 Doppelmaulschlüssel 8-teilig,  
(6x7/8x9/10x11/12x13/14x15/16x17/18x19/  
20x22 mm)
- DIN 3110 Doppelmaulschlüssel 12-teilig,  
(6x7/8x9/10x11/12x13/14x15/16x17/18x19/  
20x22/21x23/24x27/25x28/30x32 mm)

Best. Nr.	Teile	SW mm	Gewicht g
<b>280220</b>	8	6 - 22	800
<b>280222</b>	12	6 - 32	2.200

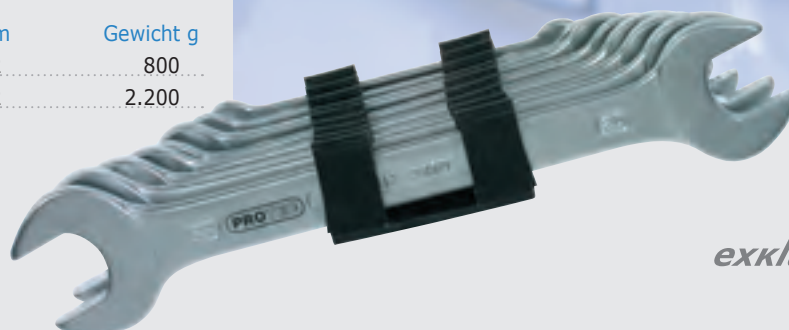

**DOENGES**  
exklusiv

**Doppelringschlüssel DIN 838**

- DIN 838 Doppelringschlüssel 8-teilig,  
(6x7/8x9/10x11/12x13/14x15/16x17/18x19/  
20x22 mm)
- DIN 838 Doppelringschlüssel 12-teilig,  
(6x7/8x9/10x11/12x13/14x15/16x17/18x19/20x22/  
21x23/24x27/25x28/30x32 mm)

Best. Nr.	Teile	SW mm	Gewicht g
<b>280224</b>	8	6 - 22	1.400
<b>280226</b>	12	6 - 32	3.400

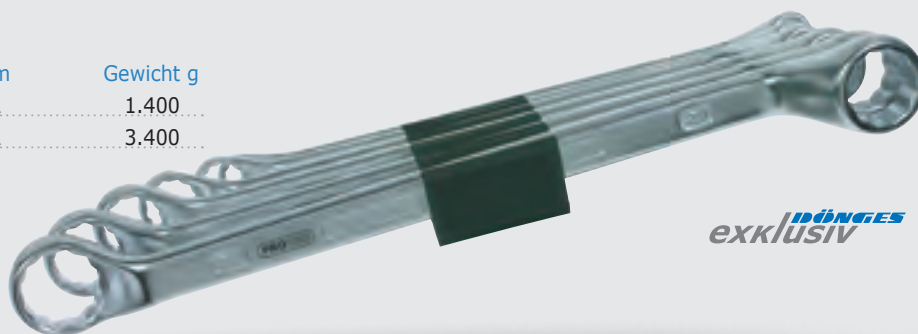

**DOENGES**  
exklusiv

**Maulringschlüssel DIN 3113**

- DIN 3113 Maulringschlüssel 8-teilig,  
(8/9/10/11/13/14/17/19 mm)
- DIN 3113 Maulringschlüssel 12-teilig,  
(6/7/8/9/10/11/12/13/14/17/19/22 mm)

Best. Nr.	Teile	SW mm	Gewicht g
<b>280228</b>	8	8 - 19	500
<b>280230</b>	12	6 - 22	2.000

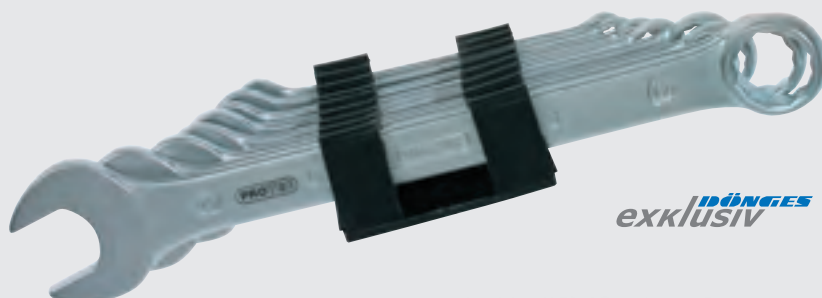

**DOENGES**  
exklusiv



made  
in  
Germany

### Schlüssel für Absperrpfosten Economy

Preiswerter, einfacher Pollerschlüssel aus verzinktem Rohrmaterial. Mit Knebel.  
Passend für alle Absperrpfosten nach DIN 3222.

Best. Nr.	Länge mm	Gewicht g
<b>218070</b>	160	240

### Schlüssel für Absperrpfosten

Pollerschlüssel aus Temperguss, speziell für Feuerwehr- und Notfall-Fahrzeuge.  
Passend für alle Absperrpfosten nach DIN 3222 und Schranken.

Best. Nr.	Länge mm	Gewicht g
<b>212270</b>	300	400

### Fassschlüssel, funkenfrei

Aus Sonderbronze, fein gesandstrahlte Oberfläche, für 22 Fassverschlüsse.  
Für den Einsatz in explosionsgefährdeter Umgebung.

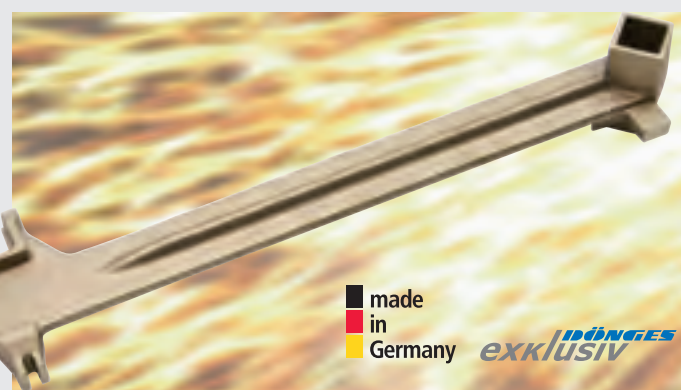



made  
in  
Germany **exklusiv**

Best. Nr.	Länge mm	Gewicht g
<b>285022</b>	380	1.250



**Schraubendreher DIN 5265**

Mit schwarzem PP-Kraftformheft, Aufhängeloch und Klinge aus CV-Stahl.

Best. Nr.	Form  mm	 mm	Gewicht g
<b>212311</b>	Schlitz 4	100	40
<b>212315</b>	Schlitz 5,5	125	60
<b>212320</b>	Schlitz 8	175	140
<b>212326</b>	Schlitz 10	200	160
<b>211055</b>	Kreuz Gr. 1	80	40
<b>211056</b>	Kreuz Gr. 2	100	90
<b>211057</b>	Kreuz Gr. 3	150	140

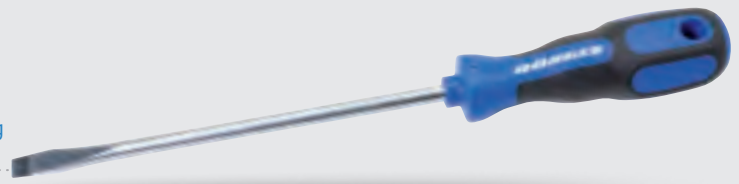



made  
in  
Germany

**DOENGES**  
exklusiv

**Schraubendreher, funkenfrei**

Mit orangefarbenem Heft aus Cellulose-Acetat. Klinge aus Kupfer-Beryllium.  
Für den Einsatz in explosionsgefährdeter Umgebung.

Best. Nr.	Form  mm	 mm	Gewicht g
<b>285030</b>	Schlitz 4,5	195	60
<b>285032</b>	Schlitz 4,5	245	70
<b>285034</b>	Schlitz 6	205	95
<b>285036</b>	Schlitz 6	255	100
<b>285038</b>	Schlitz 8	265	150
<b>285040</b>	Schlitz 10	325	190
<b>285042</b>	Kreuz Gr. 1	175	60
<b>285044</b>	Kreuz Gr. 2	205	90
<b>285046</b>	Kreuz Gr. 3	265	170
<b>285048</b>	Kreuz Gr. 4	325	280



made  
in  
Germany

**DOENGES**  
exklusiv

**Dönges Klammernheber**

Spezialwerkzeug zum Lösen der Innenverkleidungen an Fahrzeugen aller Art. Die speziell geformte Spitze greift unter die zur Befestigung angebrachten Klammern. Durch die Hebelwirkung lassen sich die Klammern dann problemlos lösen. Unverzichtbar im Rettungseinsatz bei verunfallten Fahrzeugen.

**Merkmale:**

- großer, rutschfester Zweikomponenten-Kraftformgriff
- selbst mit Handschuhen sicher zu Greifen
- Klinge aus stabilem CV-Stahl

Best. Nr.	Länge mm	Gewicht g
<b>217531</b>	210	120



made  
in  
Germany

**DOENGES**  
exklusiv

**Metallsägebogen DIN 6473A**

Mit unverlierbaren Spannringen, ohne Sägeblatt.

Best. Nr.	Artikel	Länge mm	Gewicht g
<b>211025</b>	Metallsägebogen	450	600
<b>211030</b>	Sägeblatt 24 Zähne	300	45

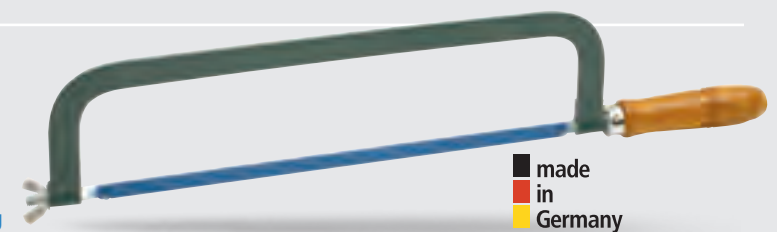

made  
in  
Germany

**DOENGES**  
exklusiv



### Baumsäge

Mit stabilem, ovalem Bügel, Spanner verzinkt, Schnellschnitt-Sägeblatt, Zähne geschränkt und gehärtet.

Best. Nr.	Artikel	Länge mm	Gewicht g
<b>280006</b>	Baumsäge	450	500
<b>280007</b>	Ersatzsägeblatt	450	50



### Bügelsäge

Mit stabilem, ovalem Bügel, Spanner verzinkt, Schnellschnitt-Sägeblatt, Zähne geschränkt und gehärtet.

Best. Nr.	Artikel	Länge mm	Gewicht g
<b>280008</b>	Bügelsäge	760	700
<b>280009</b>	Ersatzsägeblatt	760	70
<b>280010</b>	Bügelsäge	915	1.100
<b>280011</b>	Ersatzsägeblatt	915	110



### Zugsäge

Mit angenieteten Ösen und zwei Holzgriffen.

Best. Nr.	Blattlänge mm	Gewicht g
<b>212460</b>	1400	1.300



made in Germany

### Stichsäge DIN 7258

Aus bestem Elektrostahl, poliert, geschränkt und geschärft, mit lackiertem Holzheft.

Best. Nr.	Blattlänge mm	Gewicht g
<b>280038</b>	350	160



made in Germany

### Handsäge DIN 7244 (Fuchsschwanz)

Aus bestem Elektrostahl, poliert, geschränkt und geschärft, mit lackiertem Holzheft.

Best. Nr.	Blattlänge mm	Gewicht g
<b>280005</b>	400	400



made in Germany

**Einreißhaken DIN 14851:2011-10**

Die in die Jahre gekommene DIN 14851 wurde an den Stand der Technik angepasst. Die alte Fassung stammte aus dem Jahr 1988. Der neue Einreißhaken ist nun leichter und lässt sich im Fahrzeug besser verlasten. Die Gesamtlänge des Einreißhakens mit Teleskopstiel beträgt zusammengeschoben 2,0 Meter. Er lässt sich auf maximal 3,20 Meter Länge ausziehen. Die Gesamtlänge lässt sich mit der optionalen Verlängerung auf maximal 4,80 Meter erweitern.

**Die wichtigsten Änderungen im Überblick:**

- Stiel jetzt Aluminiumprofil (vorher Holz)
- reduzierte Längen
- der Stiel des Hakenteils ist nun stufenlos teleskopierbar, ein unschätzbare Vorteil
- Verbindungen über Zapfen ähnlich DIN 14640

**Merkmale:**

- die Einreißhaken (sowohl Teleskoprohr als auch der Haken selbst) halten einer Zugkraft von 2,5 kN in Längsrichtung stand
- alle Verbindungen werden mit unverlierbaren und ohne Werkzeug zu bedienenden Schrauben arretiert und gesichert
- Teleskopstiel mit rutschfestem Griff- und Kälteschutz

Best. Nr.	Typ	Länge m	Gewicht g
210452	mit Verlängerung	2,0 - 4,8	6.800
210454	ohne Verlängerung	2,0 - 3,2	5.000



### Einreißhaken leicht (35 mm Ø)

Mit Stiel 35 mm Ø, Hakenteil aus Stahl geschmiedet, Haken und Kupplungsteile sind verzinkt.

**Typ 1:**

Einreißhaken, bestehend aus Hakenteil und Holzstiel 2,5 m.

**Typ 2:**

Einreißhaken, zweiteilig, mit zwei Kupplungen, 2,5 m.

**Typ 3:**

Einreißhaken, dreiteilig, mit vier Kupplungen, 3,0 m.

Best. Nr.	Typ	Länge m	Gewicht g
1 210410	1	2,5	2.700
2 210420	2	2,5	3.600
3 210430	3	3,0	4.900
210422	Ersatzstiel für 1-teilig		1.000
210424	Ersatzstiele für 2-teilig (2 St.)		1.000



made in Germany

exklusiv

4

5

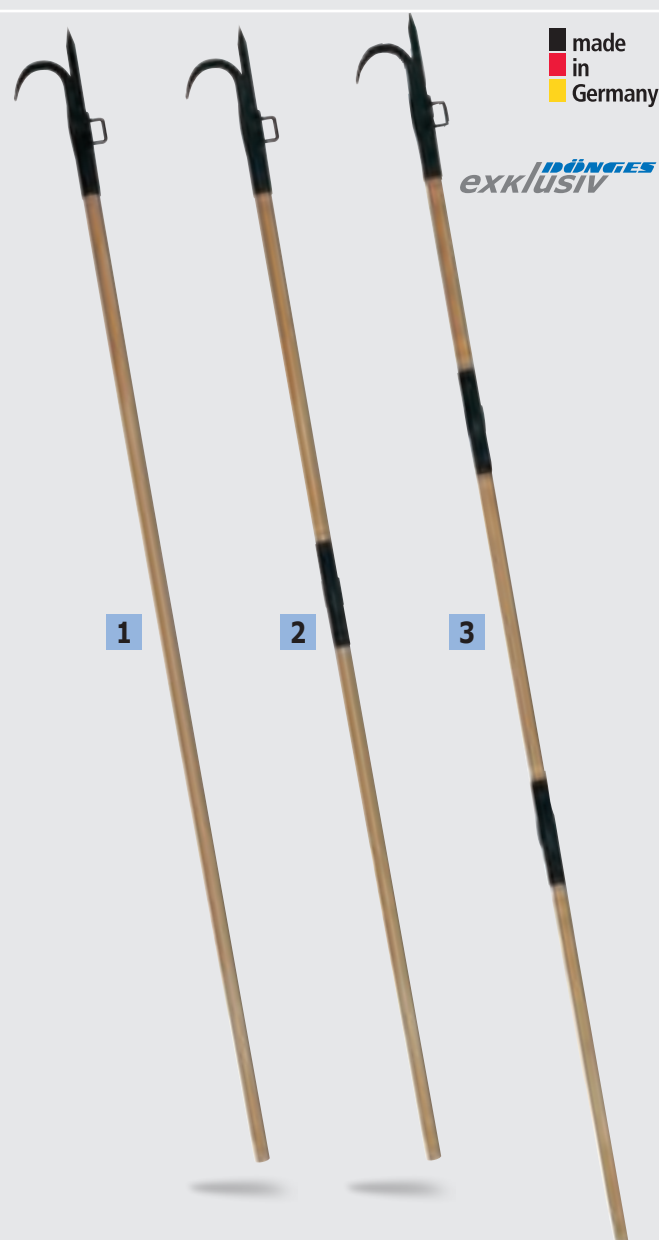

### Einreißhaken nach alter DIN 14851 (50 mm Ø)

Mit Stiel 50 mm Ø, Hakenteil aus Stahl geschmiedet. Haken und Kupplungsteile sind verzinkt.

**Typ C:**

Einreißhaken, bestehend aus Hakenteil (DIN 14851-1) und Holzstiel 2,5 m, sowie Kupplungsteil H (DIN 14851-2).

**Typ V:**

Verlängerung (DIN 14851-3), bestehend aus Holzstiel 2,5 m und Kupplungsteil V.

**Typ A:**

5 m lang (DIN 14851-5), bestehend aus Typ C und V.

Best. Nr.	Typ	Länge m	Gewicht g
210450	A (=C+V)	5,0	8.300
4 210460	C	2,5	4.300
5 210470	V	2,5	4.000
210462	Ersatzstiel für C		3.000
210472	Ersatzstiel für V		3.000



### Nupla-Glasfaserstiel

Die Glasfaserstiele der Firma Nupla zeichnen sich durch besondere Robustheit und Stabilität aus. Die außerordentliche Festigkeit der Stiele wird durch die spezielle Produktionsmethode erreicht, bei der die Glasfasern in eine Richtung ausgerichtet werden, bevor sie unter Hitze und großem Druck ihre Form erhalten. Zudem ist der Materialanteil der Glasfasern mit über 70 % höher als bei anderen Herstellern von Glasfaserstielen.

Diese besondere Stabilität sowie die Tatsache, dass der Glasfaserstiel sehr gute isolierende Eigenschaften sowohl gegen Strom als auch gegen Hitze und Kälte aufweist, bedeutet ein sehr großes Plus an Sicherheit für den Anwender.

Nupla-Stiele erkennt man sehr leicht an der schwarzen „Ader“ im gelben Stiel. Nur solche Stiele verfügen über diese großen Vorteile.

**Merkmale:**

- sehr hohe Festigkeit
- Glasfaseranteil am Stiel > 70 %
- sehr gute Spannungsisololation
- sehr gute Hitze-/Kälteisolierung
- lange Haltbarkeit, keine Materialalterung



mit stabiler Wabenstruktur



Kombinationsmöglichkeit



1



2



### Einreißhaken mit Nupla-Glasfaserstiel

Die speziell geformten Einreißhaken mit NUPLA-Stiel ähneln den deutschen Einreißhaken, bieten aber in der Anwendung entscheidende Vorteile. Sie sind wesentlich leichter, trotzdem stabiler und resistent gegen Feuchtigkeit und Nässe sowie Temperaturschwankungen. Zudem isoliert der NUPLA-Stiel sehr gut. Diese Eigenschaften haben sie in den USA zum Standard für die dortigen Feuerwehren gemacht. Diese Einreißhaken sind mit einem geraden Griff und mit D-Griff erhältlich.

**Merkmale:**

- federleicht und trotzdem enorm stabil
- stabile, geschmiedete Hakenteile
- zwei Griffformen zur Auswahl
- gute elektrische Isolation
- sehr gutes Preis-Leistungs-Verhältnis

	Best. Nr.	Griffform	Länge cm	Gewicht g
1	210441	gerade	183	2.900
2	210442	D-Griff	183	3.600
	210444	gerade	244	3.300
	210446	D-Griff	244	4.000
	210449	D-Griff	305	4.400

### Aufreibhaken mit Nupla-Glasfaserstiel

Die speziell geformten Aufreibhaken mit NUPLA-Stiel sind perfekt für das Aufreißen von z. B. Dachhäuten auf Flachdächern im Falle von Schwelbränden geeignet. Die Aufreibhaken sind bei Feuerwehren in den USA weit verbreitet. Ihre Vorteile setzen sich aber auch hier immer mehr durch. Sie sind ebenso leicht und unverwundlich wie die Einreibhaken mit NUPLA-Stiel und in den gleichen Abmessungen und mit den gleichen Griff-Formen erhältlich.

**Merkmale:**

- federleicht und trotzdem enorm stabil
- stabile, geschmiedete Hakenteile
- zwei Griff-Formen zur Auswahl
- gute elektrische Isolation
- sehr gutes Preis-Leistungs-Verhältnis

Best. Nr.	Griff-Form	Länge cm	Gewicht g
1 210473	gerade	183	3.600
2 210474	D-Griff	183	4.300
210475	gerade	244	4.000
210476	D-Griff	244	4.700
210477	gerade	305	4.400
210478	D-Griff	305	5.000



### Nupla Kombi-Wechselsystem

Dieses Wechselsystem ermöglicht den Einsatz verschiedener Werkzeuge mit einem Nupla-Glasfaserstiel. Das macht den Einsatz dieser außergewöhnlich stabilen und robusten Werkzeugstiele noch attraktiver. Selbstverständlich verfügt der Wechselstiel genau so wie die Verlängerung und die verschiedenen Werkzeuge über alle Vorteile des speziellen Nupla-Materials. Maximal drei Teile können kombiniert werden.

Das „Roof-Kit“ ist ein Komplettsatz, bestehend aus Einreibhakenteil, Aufreibhakenteil, D-Griffstiel und 120 cm-Verlängerung.

**Merkmale:**

- schneller Werkzeugwechsel
- einfachere Handhabung mit kurzem Stiel
- sehr variabel durch Verlängerungsmöglichkeit
- zwei verschiedene Werkzeuge einsetzbar
- stabiler D-Griff für sicheren Halt
- sehr gutes Preis-Leistungs-Verhältnis

Best. Nr.	Bezeichnung	Länge cm	Gewicht g
1 210400	Einreibhakenteil	90	1.800
2 210402	Aufreibhakenteil	90	2.600
210404	Normalstiel	90	1.400
3 210406	D-Griffstiel	90	1.700
4 210408	Verlängerung	90	1.200
210409	Verlängerung	120	1.500
210411	Roof Kit 4-teilig		7.600



### Äxte mit Nupla-Glasfaserstiel

Diese speziell in den USA und anderen englischsprachigen Ländern verbreiteten Äxte sind vor allem auf Grund ihrer enormen Stabilität beliebt. Der NUPLA-Stiel ist wegen seines speziellen Aufbaus und des hohen Glasfaseranteils praktisch unzerbrechlich.

Während die Feuerwehrraxt „amerikanische Form“ in der Anwendung der deutschen Feuerwehrraxt ähnelt, wird die Pulaski-Axt überwiegend bei Busch- und Waldbränden eingesetzt. Die Axtschneide dient hierbei zum Abschlagen tiefhängender Äste bzw. dem Fällen kleine-

rer Bäume, die Hacke kann zum Anlegen eines Wundstreifens auf Böden aller Art eingesetzt werden.

**Merkmale:**

- Stiel nahezu unzerstörbar
- hochwertiger, geschmiedeter Axtkopf
- gute elektrische Isolation
- sehr gutes Preis-Leistungs-Verhältnis

	Best. Nr.	Kopfform	Länge cm	Gewicht g
1	210480	amerikanische Form	90	4.000
2	210481	Pulaski	90	1.600
3	201007	FW-Axt ähnlich DIN	90	1.900



### Bolzenschneider mit Nupla-Glasfasergriffen

Sehr hochwertige und enorm stabile Bolzenschneider mit NUPLA-Glasfasergriffen. Hochfest und isolierend. Für alle Anwendungen geeignet. Speziell das Durchtrennen von hartem Material, wie z. B. Schlossbügeln, stellt mit diesen Bolzenschneidern kein Problem mehr dar.

**Merkmale:**

- nahezu unzerstörbar
- hochwertige, geschmiedete Klingen für härteste Materialien
- gute elektrische Isolation
- sehr gutes Preis-Leistungs-Verhältnis

Best. Nr.	für Draht Ø mm	Länge cm	Gewicht g
210482	8	450	1.700
210483	11	600	2.700
210484	13	760	4.500
210485	16	910	6.300





### Feuerrechen mit Nupla-Glasfaserstiel

Sehr stabiler Spezialrechen zum Anlegen eines Wundstreifens auf Waldböden. Die scharf geschliffenen Zähne des Rechens graben sich mühelos auch in trockene und harte Böden.



**Merkmale:**

- federleicht und trotzdem enorm stabil
- stabile, geschliffene Zähne
- sehr gutes Preis-Leistungs-Verhältnis

Best. Nr.	Länge cm	Gewicht g
<b>210486</b>	152	2.500



### „McLeod-Tool“ mit Nupla-Glasfaserstiel

Stabiles Spezialwerkzeug zum Anlegen eines Wundstreifens auf Waldböden. Die einerseits scharf geschliffenen Haue durchtrennt Wurzeln, der Rechen gräbt sich mühelos auch in trockene und harte Böden.



**Merkmale:**

- leicht und trotzdem enorm stabil
- einerseits Haue, andererseits Rechen
- sehr gutes Preis-Leistungs-Verhältnis

Best. Nr.	Länge cm	Gewicht g
<b>210487</b>	122	7.000

### Waldbrandpatsche mit Nupla-Glasfaserstiel

Waldbrandpatschen sind immer noch sehr effektive Werkzeuge für die Waldbrandbekämpfung. Dieses Modell ist dabei durch das sehr niedrige Gewicht für die Einsatzkräfte auch noch leicht zum Einsatzort zu transportieren. Natürlich ist auch die Arbeit mit dieser Waldbrandpatsche hierdurch enorm erleichtert. Der Nupla-

Stiel ist nahezu unzerbrechlich, die Patsche selbst besteht aus flexiblem hitzebeständigem Material, das Flammen zuverlässig löscht, ohne dabei Schaden zu nehmen.

**Merkmale:**

- federleicht und trotzdem enorm stabil
- flammhemmendes Material der Patsche

Best. Nr.	Länge cm	Gewicht g
<b>240860</b>	1.500	2.500



### Hooligan-Tool mit Nupla-Glasfaserstiel

Das bewährte Hooligan-Tool mit dem nahezu unzerstörbaren Nupla-Stiel. Eine praktisch unschlagbare Kombination. In drei verschiedenen Längen lieferbar.

**Merkmale:**

- federleicht, trotzdem enorm stabil
- stabile, geschmiedete Hakenteile
- gute elektrische Isolation
- sehr gutes Preis-Leistungs-Verhältnis

Best. Nr.	Länge cm	Gewicht g
<b>1 250800</b>	60	3.600
<b>250810</b>	76	4.000
<b>250820</b>	91	4.300



1



**Sandschaufel bayerische Form**

Mit Eschenstiel. Starke, geschmiedete Ausführung, spitze Form, lackiert. Besonders für die Waldbrandbekämpfung zum Freilegen von Wundstreifen, Abschlagen von Ästen etc. geeignet.

	Best. Nr.	Länge mm	Gewicht g
1	<b>210515</b>	1.600	2.300

**Pionierschaufel**

Besonders kurze (960 mm) und handliche Ballastschaufel, schwarz gepulvert, Blattgröße 300 x 240 mm, mit CY-Stiel.

	Best. Nr.	Artikel	Länge mm	Gewicht g
2	<b>210530</b>	Schaufel	960	2.100
	<b>210532</b>	CY-Ersatzstiel		600

**Frankfurter Schaufel DIN 20121**

Schwarz gepulvert, Blattgröße 300 x 270 mm (Größe 5), mit Buchen-Langstiel.

	Best. Nr.	Artikel	Länge mm	Gewicht g
3	<b>210510</b>	Schaufel	1.300	2.000
	<b>210512</b>	Ersatzstiel		900

**Holsteiner Sandschaufel DIN 20120**

Schwarz gepulvert, Blattgröße 270 x 250 mm (Größe 2), mit Buchen-Langstiel.

	Best. Nr.	Artikel	Länge mm	Gewicht g
4	<b>210520</b>	Schaufel	1.300	1.800
	<b>210512</b>	Ersatzstiel		900

**Randschaufel, Leichtmetall**

Ohne Stahlschutzkante, mit 6-fach genieteteter Dülle. Blattgröße 380 x 380 mm (Größe 9).

**ACHTUNG:**  
Der Stiel muss separat bestellt werden !

	Best. Nr.	Artikel	Länge mm	Gewicht g
5	<b>210511</b>	Schaufel	1.300	1.100
	<b>210512</b>	Ersatzstiel		900

**Randschaufel, funkenfrei**

Fein gesandstrahlte Oberfläche, Blattgröße 220 x 310 mm, mit Eschenstiel. Zwei Stielformen stehen zur Auswahl.  
Für den Einsatz in explosionsgefährdeter Umgebung.

	Best. Nr.	Stiel	Länge mm	Gewicht g
	<b>285070</b>	Langstiel	1.300	2.000
	<b>285072</b>	D-Griff-Stiel	980	2.200

### PP-Schaufeln

Diese korrosionsbeständigen Schaufeln aus Polypropylen (PP) zeichnen sich durch ihr geringes Gewicht und ihre hohe Widerstandsfähigkeit aus. Die Oberfläche ist nicht haftend und absolut korrosionsbeständig. Das Material ist UV-stabilisiert und bruchfest. Diese Schaufeln sind ideal für den Umgang mit aggressiven Stoffen wie z. B. Streusalz oder Ölbindemitteln. Sie eignen sich auch für den Einsatz in explosionsgefährdeten Bereichen.

Best. Nr.	Größe mm	Länge mm	Griff	Gewicht g
<b>210522</b>	315 x 250	980	D-Griff	1.100
<b>210525</b>	350 x 260	1.050	D-Griff	1.400



**exklusiv**



### Feuerwehrspaten DIN 20127

Schwarz gepulvert, Blattgröße 185 x 280 mm, mit verkürztem Eschenstiel. Zwei Stielformen stehen zur Auswahl.

Best. Nr.	Stiel	Länge mm	Gewicht g
<b>210540</b>	mit CY-Stiel	1.050	2.200
<b>210542</b>	CY-Ersatzstiel		700
<b>210550</b>	mit T-Stiel	1.050	2.100
<b>210552</b>	T-Ersatzstiel		600

### Spaten, funkenfrei

Ähnlich DIN 20127, fein gesandstrahlte Oberfläche, Blattgröße 185 x 280 mm, mit Eschenstiel. Zwei Stielformen stehen zur Auswahl. Für den Einsatz in explosionsgefährdeter Umgebung.

Best. Nr.	Stiel	Länge mm	Gewicht g
<b>280574</b>	mit T-Stiel	1.160	2.600
<b>280576</b>	mit D-Griff	1.200	3.000

### Klappspaten

Olivgrün lackiert, ganz aus Metall, zusammengeklappt 240 mm lang, Blattmaß 210 x 155 mm.

Best. Nr.	Typ	Gewicht g
<b>210560</b>	Original Bundeswehrausführung	1.100
<b>1 210565</b>	Importausführung	1.100

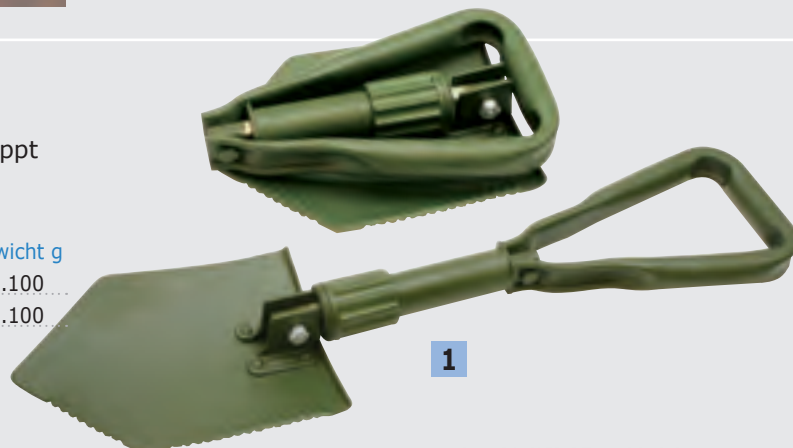

1



**Kreuzhacke DIN 20109**

Schwarz lackiert, mit ovalem Auge und Eschenstiel  
950 mm lang.

Best. Nr.	Artikel	Größe kg	Gewicht g
<b>210610</b>	Kreuzhacke	1,5	2.300
<b>210611</b>	Ersatzstiel	1,5	700
<b>210630</b>	Kreuzhacke	3,5	4.300
<b>210631</b>	Ersatzstiel	3,5	800

**Kreuzhacke, funkenfrei**

Ähnlich DIN 20109, fein gesandstrahlte Oberfläche, mit  
ovalem Auge, Eschenstiel 950 mm lang.  
Für den Einsatz in explosionsgefährdeter Umgebung.

Best. Nr.	Artikel	Größe kg	Gewicht g
<b>285068</b>	Kreuzhacke	1,5	2.200
<b>210611</b>	Ersatzstiel	1,5	700
<b>285069</b>	Kreuzhacke	3,0	4.800
<b>210631</b>	Ersatzstiel	3,0	800

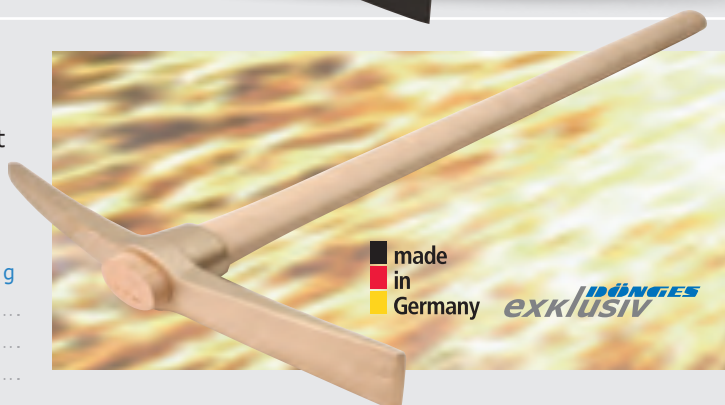
**Dunghacke**

Schwarz lackiert, mit vier Zinken, mit Buchen-Langstiel,  
mit Stieldülle.

Best. Nr.	Artikel	Länge mm	Gewicht g
<b>210661</b>	Hacke	1.350	1.400
<b>210662</b>	Ersatzstiel		900

**Dunggabel**

Schwarz lackiert, mit vier Zinken, mit gebogenem  
Buchen-Langstiel, mit Stieldülle.

Best. Nr.	Artikel	Länge mm	Gewicht g
<b>210651</b>	Gabel	1.350	1.300
<b>210652</b>	Ersatzstiel		900

**Steingabel**

Mit neun Zinken, 350 mm lang, mit Buchen-Langstiel,  
mit Stieldülle.

Best. Nr.	Artikel	Länge mm	Gewicht g
<b>210670</b>	Gabel	1.350	2.800
<b>210512</b>	Ersatzstiel		900

### Piassava-Stoßbesen

Straßenbesen aus Buchenholz mit Piassavaborsten und Gewindeeinsatz aus Metall zur Stielbefestigung (Schraubbefestigung).

ACHTUNG: Der Stiel muss separat bestellt werden!

Best. Nr.	Artikel	Gewicht g
<b>210712</b>	Besen 320 mm	600
<b>210714</b>	Besen 400 mm	800
<b>210720</b>	Holzstiel mit Metallgewinde	400



### Elaston-Stoßbesen

Straßenbesen aus Buchenholz mit roten Elastonborsten und Gewindeeinsatz aus Metall zur Stielbefestigung (Schraubbefestigung).

ACHTUNG: Der Stiel muss separat bestellt werden!

Best. Nr.	Artikel	Gewicht g
<b>210716</b>	Besen 400 mm	800
<b>210720</b>	Holzstiel mit Metallgewinde	400



### Gummschieber Metall

Aus Metall mit Schnellverschluss, mit doppeltem Synthetik-Moosgummistreifen.

ACHTUNG: Der Stiel muss separat bestellt werden!

Best. Nr.	Artikel	Länge mm	Gewicht g
<b>210730</b>	Schieber	560	300
<b>210732</b>	Holzstiel	1.400	300



### Gummschieber Holz

Aus Holz, schmale Ausführung, mit doppeltem Synthetik-Moosgummistreifen.

Für den Einsatz in explosionsgefährdeter Umgebung.

ACHTUNG: Der Stiel muss separat bestellt werden!

Best. Nr.	Artikel	Länge mm	Gewicht g
<b>210735</b>	Schieber	600	300
<b>210732</b>	Holzstiel	1.400	300



**NEU**

made  
in  
Germany

### Fensterwischer

Handlicher kleiner Fensterwischer, gut geeignet zum Trocknen von Fahrzeugscheiben vor dem Abkleben mit Folie. Kunststoffgriff mit Aluminiumleiste und Spezial-Gummistreifen.

Best. Nr.	Breite mm	Gewicht g
<b>210966</b>	290	110

## Stapel-Transportkästen

Diese Stapel-Transportkästen aus Polypropylen eignen sich zur Lagerung vieler Ausrüstungsgegenstände, sowohl auf dem Fahrzeug als auch im Gerätehaus.

Die Kastengrößen sind auf das Euro-Palettenmaß von 1.200 x 800 mm abgestimmt. Das erleichtert den Transport auch größerer Mengen der Kästen. Neben den passenden Verschlussdeckeln (zum Einrasten, mit Verschlussklipsen) bzw. Auflagedeckeln wird weiteres nützliches Zubehör angeboten. So können die Kisten ab Werk mit Koffertragegriffen ausgerüstet werden aber auch nachgerüstet werden. Die Griffflächen lassen sich mit den optional angebotenen Griffmulden auch verschließen. Außerdem sind Etikettenklammern und Etikettentaschen im Format A6 lieferbar. Erhältliche Farben rot oder grau, andere Farben auf Anfrage.

### Merkmale:

- entsprechen den Bestimmungen des Lebensmittelgesetzes
- verschiedenste Ausführungen lieferbar
- die Kästen können mit Hilfe von Deckeln und anderem Zubehör fest verschlossen werden

### Außenmaß: 400 x 300 mm Innenmaß: 365 x 255 mm

Best. Nr.	Höhe außen mm	Höhe innen mm	Farbe	Gewicht g
281050	120	110	rot	600
281051	120	110	grau	600
281052	145	133	rot	690
281053	145	133	grau	690
281054	175	165	rot	780
281055	175	165	grau	780
281056	210	200	rot	885
281057	210	200	grau	885
281058	270	255	rot	970
281059	270	255	grau	970
281060	320	305	rot	1.340
281061	320	305	grau	1.340



### Außenmaß: 600 x 400 mm Innenmaß: 551 x 352 mm

Best. Nr.	Höhe außen mm	Höhe innen mm	Farbe	Gewicht g
281062	120	110	rot	1.340
281063	120	110	grau	1.340
281064	145	133	rot	1.330
281065	145	133	grau	1.330
281066	175	165	rot	1.610
281067	175	165	grau	1.610
281068	210	200	rot	1.660
281069	210	200	grau	1.660
281070	270	255	rot	1.970
281071	270	255	grau	1.970
281672	320	305	rot	2.500
281673	320	305	grau	2.500



### Außenmaß: 800 x 600 mm Innenmaß: 740 x 545 mm

Best. Nr.	Höhe außen mm	Höhe innen mm	Farbe	Gewicht g
281674	210	200	rot	3.600
281675	210	200	grau	3.600



### Zubehör:

Best. Nr.	Artikel	Abmessung	Gewicht g
281678	Verschlussdeckel	400 x 300 mm	370
3 281679	Verschlussdeckel	600 x 400 mm	750
281680	Auflagedeckel	400 x 300 mm	370
281681	Auflagedeckel	600 x 400 mm	750
1 281682	Etikettenklammer	25 Stück	250
2 281683	Etikettentasche A6	10 Stück	40
4 281684	Griffmulde	10 Paar	600



### Stapel-Transportkoffer

Diese praktischen und preiswerten Stapel-Transportkoffer basieren auf den Stapel-Transportkästen. Sie sind bereits fertig montiert und verfügen über einen Verschlussdeckel, Griffmulden sowie einen Koffergriff. Diese Transportkoffer sind ab einer Breite von 400 mm lieferbar.



**Außenmaß: 600 x 400 mm**  
**Innenmaß: 551 x 352 mm**

Best. Nr.	Höhe außen mm	Höhe innen mm	Farbe	Gewicht g
<a href="#">281700</a>	120	110	rot	2.210
<a href="#">281701</a>	120	110	grau	2.210
<a href="#">281702</a>	145	133	rot	2.220
<a href="#">281703</a>	145	133	grau	2.220
<a href="#">281704</a>	175	165	rot	2.490
<a href="#">281705</a>	175	165	grau	2.490
<a href="#">281706</a>	210	200	rot	2.540
<a href="#">281707</a>	210	200	grau	2.540
<a href="#">281708</a>	270	255	rot	2.850
<a href="#">281709</a>	270	255	grau	2.850
<a href="#">281710</a>	320	305	rot	3.380
<a href="#">281711</a>	320	305	grau	3.380



made  
in  
Germany

**Merkmale:**

- entsprechen den Bestimmungen des Lebensmittelgesetzes
- Kastengrößen abgestimmt auf Euro-Palettenmaß
- fest verschließbar
- durch Koffergriff bequem zu tragen





### Wasserdichte DryBox

Diese superrobusten Boxen mit umlaufender O-Ring-Dichtung schützen Ihre Ausrüstung sicher vor Wasser und Staub. Gefertigt aus hochschlagfestem ABS, bruch-sicher bis zu 2 m Fall auf Beton. Eine optionale Würfelschaumeinlage gibt der Ausrüstung einen zuverlässigen Schutz.

**Merkmale:**

- den Würfelschaum können Sie selbst optimal anpassen
- ABS-Schnappschlösser
- stapelbar
- Scharnier über die komplette Breite

**1 DryBox 309**

Außenmaß: 239 x 183 x 89 mm  
Innenmaß: 216 x 152 x 76 mm

Best. Nr.	Box	Farbe	Gewicht g
<b>219798</b>	mit Würfelschaum	gelb	600
<b>219800</b>	mit Würfelschaum	schwarz	600

**2 DryBox 409**

Außenmaß: 239 x 183 x 104 mm  
Innenmaß: 216 x 152 x 94 mm

Best. Nr.	Box	Farbe	Gewicht g
<b>219802</b>	mit Würfelschaum	schwarz	670

**3 DryBox 609**

Außenmaß: 239 x 183 x 157 mm  
Innenmaß: 216 x 152 x 145 mm

Best. Nr.	Box	Farbe	Gewicht g
<b>219804</b>	leer	schwarz	850
<b>219806</b>	mit Würfelschaum	schwarz	870

Auf Wunsch mit individueller Schaumeinlage





### Wasserdichte UltraBox

Die ideale Box, um Ihre Ausrüstung sicher vor Wasser und Staub zu schützen. Alle UK Ultraboxen sind superstabil und mit einem O-Ring staub- und wasserdicht abgedichtet. Das automatische Druckausgleichventil garantiert einfaches Öffnen, auch nach drastischen Druck- oder Temperaturveränderungen.

**Merkmale:**

- wasserdicht bis 10 Meter
- zwei Deckelarten stehen zur Auswahl: durchsichtig, um den Inhalt sofort erkennen zu können und undurchsichtig, um die Teile z. B. vor Licht zu schützen
- gefertigt aus hochschlagfestem ABS, LEXAN, Polyurethan und rostfreiem Stahl
- optional ist eine Nylon-Tasche für den Deckel erhältlich, in der auch kleinste Teile untergebracht werden können.
- stapelbar
- Handschlaufe im Lieferumfang



#### 1 UltraBox 206

Außenmaß: 170 x 119 x 58 mm  
Innenmaß: 140 x 90 x 50 mm

Best. Nr.	Artikel	Farbe	Gewicht g
219700	leer	gelb	180
219702	leer	schwarz	180
219704	mit Gummipolsterung	gelb	200
219706	mit Gummipolsterung	schwarz	200
219708	Klarsichtdeckel leer	gelb	180
219710	Klarsichtdeckel leer	schwarz	180
219712	Klarsichtdeckel mit Tasche und Gummipolsterung	gelb	220
219714	Klarsichtdeckel mit Tasche und Gummipolsterung	schwarz	220

#### 2 UltraBox 406

Außenmaß: 170 x 119 x 98 mm  
Innenmaß: 140 x 90 x 90 mm

Best. Nr.	Artikel	Farbe	Gewicht g
A 219716	leer	gelb	230
B 219718	leer	schwarz	230
219720	mit Gummipolsterung	gelb	250
219722	mit Gummipolsterung	schwarz	250
219724	Klarsichtdeckel leer	gelb	230
219726	Klarsichtdeckel leer	schwarz	230
219728	Klarsichtdeckel mit Tasche und Gummipolsterung	gelb	270
219730	Klarsichtdeckel mit Tasche und Gummipolsterung	schwarz	270



#### 3 UltraBox 207

Außenmaß: 200 x 98 x 61 mm  
Innenmaß: 170 x 70 x 55 mm

Best. Nr.	Artikel	Farbe	Gewicht g
219732	leer	gelb	180
219734	leer	schwarz	180
219736	mit Gummipolsterung	gelb	200
219738	mit Gummipolsterung	schwarz	200
219740	Klarsichtdeckel leer	gelb	180
219742	Klarsichtdeckel leer	schwarz	180
C 219744	Klarsichtdeckel mit Tasche und Gummipolsterung	gelb	220
D 219746	Klarsichtdeckel mit Tasche und Gummipolsterung	schwarz	220





**4 UltraBox 307**

Außenmaß: 200 x 98 x 82 mm  
Innenmaß: 170 x 70 x 75 mm

Best. Nr.	Artikel	Farbe	Gewicht g
<b>A 219748</b>	leer	gelb	300
<b>B 219750</b>	leer	schwarz	300
<b>219752</b>	mit Gummipolsterung	gelb	320
<b>219754</b>	mit Gummipolsterung	schwarz	320
<b>219756</b>	Klarsichtdeckel leer	gelb	300
<b>219758</b>	Klarsichtdeckel leer	schwarz	300
<b>219760</b>	Klarsichtdeckel mit Tasche und Gummipolsterung	gelb	340
<b>219762</b>	Klarsichtdeckel mit Tasche und Gummipolsterung	schwarz	340



**6 UltraBox 408**

Außenmaß: 231 x 150 x 108 mm  
Innenmaß: 200 x 120 x 100 mm

Best. Nr.	Artikel	Farbe	Gewicht g
<b>219780</b>	leer	gelb	400
<b>219782</b>	leer	schwarz	400
<b>219784</b>	mit Gummipolsterung	gelb	420
<b>219786</b>	mit Gummipolsterung	schwarz	420
<b>219788</b>	Klarsichtdeckel leer	gelb	400
<b>219790</b>	Klarsichtdeckel leer	schwarz	400
<b>C 219789</b>	Klarsichtdeckel mit Tasche und Gummipolsterung	gelb	440
<b>D 219791</b>	Klarsichtdeckel mit Tasche und Gummipolsterung	schwarz	440



**5 UltraBox 308**

Außenmaß: 231 x 150 x 73 mm  
Innenmaß: 200 x 120 x 65 mm

Best. Nr.	Artikel	Farbe	Gewicht g
<b>219764</b>	leer	gelb	300
<b>219766</b>	leer	schwarz	300
<b>E 219768</b>	mit Gummipolsterung	gelb	320
<b>F 219770</b>	mit Gummipolsterung	schwarz	320
<b>219772</b>	Klarsichtdeckel leer	gelb	300
<b>219774</b>	Klarsichtdeckel leer	schwarz	300
<b>219776</b>	Klarsichtdeckel mit Tasche und Gummipolsterung	gelb	340
<b>219778</b>	Klarsichtdeckel mit Tasche und Gummipolsterung	schwarz	340



**Zubehör:**

Best. Nr.	Artikel	Gewicht g
<b>219792</b>	Deckeltasche X06 für UltraBox 206/406	20
<b>219794</b>	Deckeltasche X07 für UltraBox 207/307	20
<b>219796</b>	Deckeltasche X08 für UltraBox 308/408	20

## Wasserdichter Koffer UltraCase

Diese superrobusten Koffer mit umlaufender O-Ring-Dichtung schützen Ihre Ausrüstung sicher vor Wasser und Staub. Die Koffer sind der ideale Schutz für empfindliche Ausrüstung (z. B. Kameras, Messgeräte). Gefertigt aus hochschlagfestem ABS, bruchsicher bis zu 2 m Fall auf Beton. Das automatische Druckausgleichsventil garantiert einfaches Öffnen, auch nach drastischen Druck- oder Temperaturveränderungen.



### Merkmale:

- ergonomischer gepolsterter Klappgriff
- Bügel für Vorhängeschloss
- den Würfelschaum können Sie selbst optimal anpassen
- ABS-Schnappschlösser
- stapelbar
- Scharnier über die komplette Breite mit rostfreien Stahlscharnierstiften

### UltraCase 613

Außenmaß: 358 x 269 x 155 mm  
Innenmaß: 340 x 226 x 142 mm

Best. Nr.	Artikel	Farbe	Gewicht g
<a href="#">219812</a>	leer	gelb	2.230
<a href="#">219814</a>	leer	schwarz	2.230
<a href="#">219816</a>	mit Würfelschaum	gelb	2.330
<a href="#">219818</a>	mit Würfelschaum	schwarz	2.330

Beispiele Schaumeinsätze



### UltraCase 716

Außenmaß: 447 x 297 x 180 mm  
Innenmaß: 429 x 254 x 165 mm

Best. Nr.	Artikel	Farbe	Gewicht g
<a href="#">219820</a>	leer	gelb	2.730
<a href="#">219822</a>	leer	schwarz	2.730
<a href="#">219824</a>	mit Würfelschaum	gelb	2.830
<a href="#">219826</a>	mit Würfelschaum	schwarz	2.830

### UltraCase 518

Außenmaß: 472 x 368 x 150 mm  
Innenmaß: 452 x 325 x 130 mm

Best. Nr.	Artikel	Farbe	Gewicht g
<a href="#">219828</a>	leer	gelb	3.230
<a href="#">219830</a>	leer	schwarz	3.230
<a href="#">219832</a>	mit Würfelschaum	gelb	3.500
<a href="#">219834</a>	mit Würfelschaum	schwarz	3.500

### UltraCase 718

Außenmaß: 472 x 368 x 196 mm  
Innenmaß: 452 x 325 x 173 mm

Best. Nr.	Artikel	Farbe	Gewicht g
<a href="#">219836</a>	leer	gelb	4.180
<a href="#">219838</a>	leer	schwarz	4.180
<a href="#">219840</a>	mit Würfelschaum	gelb	4.380
<a href="#">219842</a>	mit Würfelschaum	schwarz	4.380

### UltraCase 821

Außenmaß: 551 x 376 x 234 mm  
Innenmaß: 531 x 328 x 213 mm

Best. Nr.	Artikel	Farbe	Gewicht g
<a href="#">219844</a>	leer	gelb	5.580
<a href="#">219846</a>	leer	schwarz	5.580
<a href="#">219848</a>	mit Würfelschaum	gelb	5.800
<a href="#">219850</a>	mit Würfelschaum	schwarz	5.800





### Wasserdichter Koffer Loadout Case mit Rollen

Diese superrobusten Roll-Koffer mit umlaufender O-Ring-Dichtung und verstärkten Wänden runden das Kofferprogramm der Marke UK ab. Selbstverständlich schützen auch diese Koffer Ihre Ausrüstung sicher vor Wasser & Staub. Durch ihre Größe und Stabilität haben hier auch größere Messgeräte und andere empfindliche Gegenstände einen sicheren Schutz. Mit dem ausziehbaren Griff und den großen Rollen (66 mm Ø) bewegen Sie selbst schwerste Ausrüstung einfach von A nach B. Gefertigt aus hochschlagfestem ABS. Das automatische Druckausgleichsventil garantiert einfaches Öffnen, auch nach drastischen Druck- oder Temperaturveränderungen.



#### Loadout Case 827

Außenmaß: 732 x 511 x 246 mm  
 Innenmaß: 681 x 452 x 208 mm  
 Innenhöhe Boden: 155 mm  
 Innenhöhe Deckel: 53 mm

Best. Nr.	Artikel	Farbe	Gewicht g
<a href="#">219878</a>	leer	schwarz	10.340
<a href="#">219880</a>	mit Würfelschaum	schwarz	11.690
<a href="#">219928</a>	Würfelschaum-Set		1350

#### Loadout Case 1022

Außenmaß: 605 x 511 x 310 mm  
 Innenmaß: 554 x 452 x 274 mm  
 Innenhöhe Boden: 155 mm  
 Innenhöhe Deckel: 119 mm

Best. Nr.	Artikel	Farbe	Gewicht g
<a href="#">219882</a>	leer	schwarz	10.430
<a href="#">219884</a>	mit Würfelschaum	schwarz	11.780
<a href="#">219930</a>	Würfelschaum-Set		1.350

#### Merkmale:

- drei rostfreie, ergonomische Stahl-Klappgriffe
- Flügelschrauben-Schlösser
- Bügel für Vorhängeschloss
- stapelbar
- rostfreie Stahlscharnierstifte

#### Loadout Case 822

Außenmaß: 605 x 511 x 246 mm  
 Innenmaß: 554 x 452 x 208 mm  
 Innenhöhe Boden: 155 mm  
 Innenhöhe Deckel: 53 mm

Best. Nr.	Artikel	Farbe	Gewicht g
<a href="#">219874</a>	leer	schwarz	9.430
<a href="#">219876</a>	mit Würfelschaum	schwarz	10.478
<a href="#">219926</a>	Würfelschaum-Set		1.050





**Loadout Case 1027**

Außenmaß: 732 x 511 x 310 mm  
 Innenmaß: 681 x 452 x 274 mm  
 Innenhöhe Boden: 155 mm  
 Innenhöhe Deckel: 119 mm

Best. Nr.	Artikel	Farbe	Gewicht g
<b>219886</b>	leer	schwarz	11.520
<b>219888</b>	mit Würfelschaum	schwarz	13.170
<b>219932</b>	Würfelschaum-Set		1.650

**Loadout Case 1122**

Außenmaß: 605 x 511 x 310 mm  
 Innenmaß: 554 x 452 x 274 mm  
 Innenhöhe Boden: 221 mm  
 Innenhöhe Deckel: 53 mm

Best. Nr.	Artikel	Farbe	Gewicht g
<b>219890</b>	leer	schwarz	10.160
<b>219892</b>	mit Würfelschaum	schwarz	11.660
<b>219934</b>	Würfelschaum-Set		1.500

**Loadout Case 1127**

Außenmaß: 732 x 511 x 310 mm  
 Innenmaß: 681 x 452 x 274 mm  
 Innenhöhe Boden: 221 mm  
 Innenhöhe Deckel: 53 mm

Best. Nr.	Artikel	Farbe	Gewicht g
<b>219894</b>	leer	schwarz	11.110
<b>219896</b>	mit Würfelschaum	schwarz	12.960
<b>219936</b>	Würfelschaum-Set		1.850

**Loadout Case 1322**

Außenmaß: 605 x 511 x 376 mm  
 Innenmaß: 554 x 452 x 340 mm  
 Innenhöhe Boden: 221 mm  
 Innenhöhe Deckel: 119 mm

Best. Nr.	Artikel	Farbe	Gewicht g
<b>219898</b>	leer	schwarz	11.160
<b>219900</b>	mit Würfelschaum	schwarz	12.890
<b>219938</b>	Würfelschaum-Set		1.730

**Loadout Case 1327**

Außenmaß: 732 x 511 x 376 mm  
 Innenmaß: 681 x 452 x 340 mm  
 Innenhöhe Boden: 221 mm  
 Innenhöhe Deckel: 119 mm

Best. Nr.	Artikel	Farbe	Gewicht g
<b>219902</b>	leer	schwarz	12.290
<b>219904</b>	mit Würfelschaum	schwarz	14.470
<b>219940</b>	Würfelschaum-Set		2.180





**Loadout Case 1422**

Außenmaß: 605 x 511 x 376 mm  
 Innenmaß: 554 x 452 x 338 mm  
 Innenhöhe Boden: 284 mm  
 Innenhöhe Deckel: 53 mm

Best. Nr.	Artikel	Farbe	Gewicht g
<a href="#">219906</a>	leer	schwarz	11.160
<a href="#">219908</a>	mit Würfelschaum	schwarz	12.740
<a href="#">219942</a>	Würfelschaum-Set		1.580

**Loadout Case 1627**

Außenmaß: 732 x 511 x 437 mm  
 Innenmaß: 681 x 452 x 404 mm  
 Innenhöhe Boden: 284 mm  
 Innenhöhe Deckel: 119 mm

Best. Nr.	Artikel	Farbe	Gewicht g
<a href="#">219918</a>	leer	schwarz	13.150
<a href="#">219920</a>	mit Würfelschaum	schwarz	15.750
<a href="#">219948</a>	Würfelschaum-Set		2.600

**Loadout Case 1427**

Außenmaß: 732 x 511 x 376 mm  
 Innenmaß: 681 x 452 x 338 mm  
 Innenhöhe Boden: 284 mm  
 Innenhöhe Deckel: 53 mm

Best. Nr.	Artikel	Farbe	Gewicht g
<a href="#">219910</a>	leer	schwarz	11.930
<a href="#">219912</a>	mit Würfelschaum	schwarz	14.180
<a href="#">219944</a>	Würfelschaum-Set		2.250

**Loadout Case 1622**

Außenmaß: 605 x 511 x 437 mm  
 Innenmaß: 554 x 452 x 404 mm  
 Innenhöhe Boden: 284 mm  
 Innenhöhe Deckel: 119 mm

Best. Nr.	Artikel	Farbe	Gewicht g
<a href="#">219914</a>	leer	schwarz	11.930
<a href="#">219916</a>	mit Würfelschaum	schwarz	14.030
<a href="#">219946</a>	Würfelschaum-Set		2.100





### Dönges Euroboxen made by Zarges

Ob im Materiallager oder auf dem Einsatzfahrzeug: Mit Dönges Euroboxen ist Material und Ausrüstung immer optimal verstaut. Eine Vielzahl an Größen und Ausstattungsvarianten und perfekt darauf abgestimmtes Zubehör bieten für jeden Einsatzbereich die richtige Lösung an.

**Merkmale:**

- orangefarbene Stapelecken
- hochfeste, korrosionsbeständige Aluminium-Legierung
- Scharniere aus Edelstahl
- eingeschäumte Deckeldichtung für Staub- und Spritzwasserschutz
- Versteifungssicken
- Deckelhaltegurte
- Sicherung durch Plombe, Vorhängeschloss (max. 6 mm Bügelstärke) oder Schlosseinbau möglich
- sicher und zentriert stapelbar
- Boden-, Rand-, Deckelprofilrahmen aus Vollprofil, Stoß vollverschweißt
- ergonomische, stark belastbare Federfallgriffe
- Die Boxen 258051 und 258057 werden mit einem Griff an der Stirnseite geliefert. Alle anderen Boxen sind auf Anfrage auch mit einem dritten Griff lieferbar.

Best. Nr.	Abmessungen mm (Aussen)	Gewicht g
258050	400 x 300 x 340	3.000
258051	600 x 400 x 250	4.700
258052	600 x 400 x 340	4.900
258053	600 x 400 x 410	5.200
258054	800 x 400 x 340	6.100
258055	800 x 600 x 410	7.500
258056	800 x 600 x 610	8.900
258057	1.200 x 300 x 250	6.300



Werkzeuge



made in Germany **DÖNGES** exklusiv

### Dönges Sauerstoff-Box

Zur Lagerung und dem sicheren Transport von 2 l-Sauerstoffflaschen haben wir diese Box entwickelt. Bis zu sechs Flaschen können sicher gelagert und transportiert werden.

Der Schaumstoffeinsatz ist geeignet für Flaschen bis zu einem Durchmesser von 102 mm und einer max. Länge von 440 mm.

Best. Nr.	Abmessungen L x B x H mm	Gewicht g
258058	400 x 300 x 460 Box leer	4.000
258066	400 x 300 x 460 Box mit Einsatz	4.400



Bestückungsbeispiel  
Lieferung ohne Inhalt

NEU ✓





Bestückungsbeispiel, Lieferung ohne Inhalt

### Attaché-Einsatz

Aus strapazierfähigem Gewebe. Die praktische Mappe für Unterlagen oder Dokumente.  
Passt zu Dönges-Eurobox Best. Nr. 285051 bis 285056.

Best. Nr.	Abmessung L x B mm	Gewicht g
<b>258059</b>	430 x 290	700

### Werkzeugtasche

Herausnehmbare, transportable Aufbewahrungstasche für Werkzeug oder Ausrüstung.  
Passt zu Dönges-Eurobox Best. Nr. 285051 bis 285056.

Best. Nr.	Abmessung L x B mm	Gewicht g
<b>258060</b>	435 x 260	1.100



Bestückungsbeispiel, Lieferung ohne Inhalt



### Trennwandset

Aus hochwertigen Schaumstoffen. Individuelles System für große Teile.  
Passt zu Dönges-Eurobox Best. Nr. 285051 bis 285053.

Best. Nr.	Abmessung L x B x H mm	Gewicht g
<b>258062</b>	550 x 350 x 190	1.200



### Alu-Trennwandset

Bestehend aus einer Trennwand mit zwei Rasterleisten. Sorgt für mehr Übersichtlichkeit in der Eurobox.

Best. Nr.	Passend zu	Gewicht g
<b>258063</b>	258051	300
<b>258064</b>	258052, 258053, 258054	500

### Kleinteilekasten

Mit 21 steckbaren Teilern aus PP. Ideal für Kleinteile aller Art. Herausnehmbar. Passt zu Dönges-Eurobox Best. Nr. 285051 bis 285054.

Best. Nr.	Abmessung L x B x H mm	Gewicht g
<b>258061</b>	430 x 330 x 60	1.050



Bestückungsbeispiel, Lieferung ohne Inhalt

### Schloss-Set

Bestehend aus zwei Schlössern und zwei Schlüsseln. Passt zu allen Euroboxen. Auf Wunsch auch mehrere Sets gleichschließend lieferbar.

Best. Nr.	Gewicht g
<b>258065</b>	100



## Die Zarges-Box für den Feuerwehrbereich

Dönges und Zarges kooperieren im Feuerwehr- und Rettungsbereich und bringen ein modernes Aufbewahrungskonzept nach DIN 14880:2007-06 auf den Markt. Die Kästen entsprechen auch dem Normentwurf DIN 14880/A1:2012-12, der bei Drucklegung noch nicht endgültig verabschiedet war.

### Vorteile der Firebox®:

- stapelbar im Euro-Palettenmaß, durch den speziellen Zentrierrahmen im Deckel können kleine Kästen sicher auf den größeren Versionen gestapelt werden
- äußerst stabil, millionenfach bewährte Qualität vom Marktführer Zarges
- sehr leicht, z. B. wiegt der Feuerwehrwerkzeugsatz DIN 14881 in dieser Kiste ca. 7 kg weniger
- staub- und spritzwassergeschützt nach IP 44
- rostfrei und dauerhaft haltbar durch hochfeste Alu-Legierung
- gut zu tragen, da große ergonomische Griffe
- verschiedene Inneneinrichtungen, Schaumstoffeinsätze, Kleinteilekästen etc. auf Anfrage lieferbar, es sind sowohl feste Einteilungen, wie auch flexible Systeme möglich
- verschließbar/plombierbar durch Vorhängeschloss

DIN 14880-x		Kästen		Körbe	
Typ	Außenmaße B x H x T mm	Anordnung Griffe	Gewicht g	Anordnung Griffe	Gewicht g
1	600 x 220 x 400	A/B/C/D	5.800	B/D	3.900
2	400 x 220 x 300	A/B/D/E	3.800	B/D	1.900
3	600 x 150 x 400	A/B/D	5.100	B/D	3.100
4	400 x 150 x 300	A/B/D	3.300	B/D	1.300
5	600 x 220 x 265	B/D/E	4.900	B/D	2.500
6	800 x 330 x 400	A/B/C/D	7.900	B/D	6.900



### Zeichnung

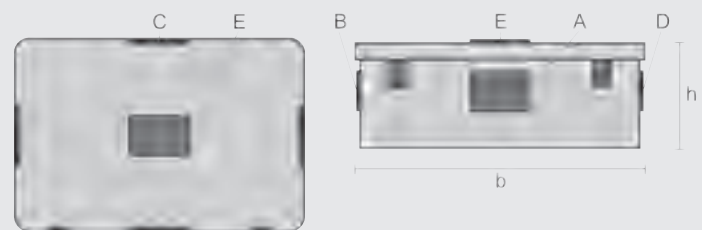

### Warum ist die Firebox® so gut?

- Seit den 50er-Jahren hat Zarges mehrere Millionen Alu-Boxen produziert. Know-how und Fertigungstechnik sind daher einzigartig. Auf eine absolut hochwertige Verarbeitung und beste Komponenten wird immer geachtet. Viele Features, wie z. B. die aufgeschäumte Deckeldichtung, sind in dieser Form nur bei Zarges zu haben:
- verschweißte Profilrahmenstöße (Deckel, oberes und unteres Rahmenprofil) = höhere Stabilität
  - das Innenmaß wird durch das obere Randprofil nicht reduziert
  - Dichtung aus PU-Schaum dauerhaft auf das Deckelblech geschäumt
  - Ecksicken für noch mehr Stabilität
  - rostfreies Edelstahlcharnierband, mit Vollnieten befestigt
  - rostfreie Edelstahlverschlüsse mit starkem Edelstahlbügel und stabiler Vollnietverbindung
  - ergonomische, kunststoffummantelte Federfallgriffe mit 11 x 5 cm lichtem Maß = auch mit dicken Handschuhen bestens bedienbar, Befestigung der Griffe mit Vollnieten
  - zwei hochbelastbare Gurtbänder, mit Vollnieten befestigt
  - Blechstärke 1,35 mm bei Deckel und Wänden
  - Bodenauskleidung in Ethafoam 220 – kein Klappern, kein Zerkratzen, kein Verrutschen



aufgeschäumte Dichtung



Ecksicken



Edelstahlverschlüsse



große Federfallgriffe

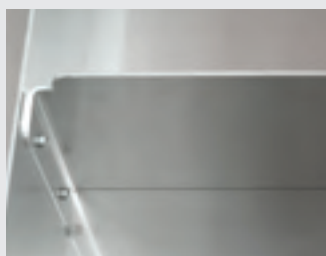

1,35 mm Blechstärke



durchdachte Auskleidung



## Dönges Firebox® made by Zarges, Transportkiste DIN 14880

Aluminiumbox, leer, ohne Inneneinteilung und ohne Aufschrift.

Durch die Kooperation mit Zarges ist es gelungen, die Vorgaben der DIN 14880:2007-06 optimal umzusetzen und ein modernes Logistikkonzept für den Feuerwehrbereich zu erarbeiten.

### Größe 1

	Best. Nr.	Abmessung mm	Größe	Gewicht g
1	<b>214005</b>	600 x 400 x 220	1	5.800

### Größe 2

	Best. Nr.	Abmessung mm	Größe	Gewicht g
2	<b>214010</b>	400 x 300 x 220	2	3.800

### Größe 3

	Best. Nr.	Abmessung mm	Größe	Gewicht g
3	<b>214015</b>	600 x 400 x 150	3	5.100

### Größe 4

	Best. Nr.	Abmessung mm	Größe	Gewicht g
4	<b>214020</b>	400 x 300 x 150	4	3.300

### Größe 5

	Best. Nr.	Abmessung mm	Größe	Gewicht g
5	<b>214025</b>	600 x 265 x 220	5	4.500

### Größe 6

	Best. Nr.	Abmessung mm	Größe	Gewicht g
6	<b>214030</b>	800 x 400 x 330	6	7.900



**DÖNGES**  
exklusiv

## Dönges Firebox® made by Zarges, Transportkiste DIN 14880

Aluminiumbox, leer, teilweise mit Inneneinteilung und Aufschrift für die speziellen Ausrüstungssätze nach DIN 14800, 14142, 14881 und 14885.

Die Einteilungen bestehen aus äußerst stabilen Aluminiumblechen, die mit rostfreien Niete dauerhaft befestigt sind. Auf Wunsch sind für die verschiedenen Fireboxen® auch variable Einteilungssätze erhältlich.

Die Beschriftung erfolgt mittels hochfester, abriebresistenter gelber Aufkleber. Dadurch sind die verschiedenen Sätze auch bei Dunkelheit und aus großer Entfernung problemlos zu erkennen.

### Verbandkasten DIN 14142-K

Einteilung mit Trennblechen.

Best. Nr.	Abmessung mm	Größe	Gewicht g
1 <b>214035</b>	400 x 300 x 150	4	3.800

### Schornsteinwerkzeug DIN 14800-SSWK

(DIN 14800-4)

Best. Nr.	Abmessung mm	Größe	Gewicht g
2 <b>214041</b>	400 x 300 x 220	2	3.800

### Mehrzweckzug DIN 14800-MZ 16

(DIN 14800-5)

Einteilung mit Trennblechen.

Best. Nr.	Abmessung mm	Größe	Gewicht g
3 <b>214045</b>	600 x 400 x 220	1	6.300

### Zubehör zu MZ 16

(DIN 14800-5)

Best. Nr.	Abmessung mm	Größe	Gewicht g
4 <b>214050</b>	600 x 400 x 220	1	6.300

### Mehrzweckzug DIN 14800-MZ 32

(DIN 14800-5)

Einteilung mit Trennblechen.

Best. Nr.	Abmessung mm	Größe	Gewicht g
5 <b>214055</b>	800 x 400 x 330	6	7.900

### Werkzeug Metall 1 DIN 14800-WKM 1

(DIN 14800-9)

Einteilung mit Trennblechen.

Best. Nr.	Abmessung mm	Größe	Gewicht g
6 <b>214060</b>	600 x 400 x 150	3	5.600

made  
in  
Germany **exklusiv** **DÖNGES**



**Werkzeug Metall 2 DIN 14800-WKM 2**

(DIN 14800-9)

Einteilung mit Trennblechen.

	Best. Nr.	Abmessung mm	Größe	Gewicht g
1	214065	600 x 400 x 150	3	5.600

**Werkzeug Holz DIN 14800-WKH**

(DIN 14800-9)

Einteilung mit Trennblechen.

	Best. Nr.	Abmessung mm	Größe	Gewicht g
2	214070	600 x 400 x 150	3	5.600

**Dichtungen DIN 14800-DK**

(DIN 14800-10)

Einteilung mit Trennblechen.

	Best. Nr.	Abmessung mm	Größe	Gewicht g
3	214075	400 x 300 x 150	4	3.300



„Dönges Fireboxen? Für mich die Besten!“

**Hebekissenzubehör DIN 14800-HZK**

(DIN 14800-11)

	Best. Nr.	Abmessung mm	Größe	Gewicht g
4	214080	800 x 400 x 330	6	7.900

**Sperrwerkzeug DIN 14800-SWK**

(DIN 14800-12)

Einteilung mit Trennblechen.

	Best. Nr.	Abmessung mm	Größe	Gewicht g
5	214085	400 x 300 x 150	4	3.800

**Verkehrsunfall DIN 14800-VUK**

(DIN 14800-13)

Einteilung mit Trennblechen.

	Best. Nr.	Abmessung mm	Größe	Gewicht g
6	214090	600 x 400 x 220	1	6.300





**Verbrauchsmaterial DIN 14800-VMK**

(DIN 14800-14)

Best. Nr.	Abmessung mm	Größe	Gewicht g
<b>214095</b>	400 x 300 x 150	4	3.300

**Umweltschaden DIN 14800-USK**

(DIN 14800-15)

Best. Nr.	Abmessung mm	Größe	Gewicht g
<b>214100</b>	600 x 400 x 220	1	5.800

**Handwerkzeug DIN 14881-FWKa**

Einteilung mit Trennblechen.

Best. Nr.	Abmessung mm	Größe	Gewicht g
<b>214101</b>	600 x 400 x 150	3	5.600

**Elektrowerkzeug DIN 14885**

Einteilung mit Trennblechen.

Best. Nr.	Abmessung mm	Größe	Gewicht g
<b>214102</b>	400 x 300 x 150	4	3.800

**Hebekissenzubehör DIN 14800-HZK**

Einteilung aus MDF-Platten zur Aufnahme von 2 Druckluftflaschen.

Best. Nr.	Abmessung mm	Größe	Gewicht g
<b>214081</b>	800 x 400 x 330	6	10.300

**5 Dönges Firebox® made by Zarges, Transportkorb DIN 14880**

Aluminiumkorb, leer, ohne Deckel und ohne Inneneinteilung, gelochte Seitenwände zur besseren Belüftung der gelagerten Gegenstände.

Besonders geeignet zur Lagerung feuchter oder nasser Ausrüstung nach dem Einsatz.

Alle Vorteile der Fireboxen® gelten auch für diese, leichte Form der Transportkästen zur Lagerung im Fahrzeug.

Best. Nr.	Abmessung mm	Größe	Gewicht g
<b>214103</b>	600 x 400 x 220	1	3.900
<b>214104</b>	400 x 300 x 220	2	1.900
<b>214105</b>	600 x 400 x 150	3	3.100
<b>214106</b>	400 x 300 x 150	4	1.300
<b>214107</b>	600 x 265 x 220	5	2.500
<b>214108</b>	800 x 400 x 330	6	6.900



### Handwerkzeug DIN 14881-FWka

Der Handwerkzeugkasten in neuer Zusammenstellung nach überarbeiteter DIN 14881:2005-02. In Dönges Firebox® made by Zarges nach DIN 14881-3-LM (600 x 400 x 150 mm) mit Alu-Einteilung sowie der Aufschrift „Handwerkzeug“.



Best. Nr.	Artikel	Gewicht g
211020	Werkzeugkasten DIN 14881 komplett	23.500
214101	Kasten DIN 14880-3-LM-W leer	5.600
211021	Satz DIN 14881 (ohne Kasten)	17.900
217005	Schlitzschraubendreher isoliert 2,5 mm	20
212311	Schlitzschraubendreher 4 mm	40
212316	Schlitzschraubendreher 6,5 mm	80
212320	Schlitzschraubendreher 8 mm	140
211055	Kreuzschlitzschraubendreher Gr. 1	40
211056	Kreuzschlitzschraubendreher Gr. 2	90
211057	Kreuzschlitzschraubendreher Gr. 3	140
217095	Winkelschraubendreher Schlitz A1 x 5,5	25
280105	Winkelschraubendreher Kreuzschlitz PH 1 x 2	25
217010	Inbusschlüssel lang 1,5 mm	5
217015	Inbusschlüssel lang 2 mm	5
217020	Inbusschlüssel lang 2,5 mm	5
217025	Inbusschlüssel lang 3 mm	10
217030	Inbusschlüssel lang 4 mm	20
217035	Inbusschlüssel lang 5 mm	30
217040	Inbusschlüssel lang 6 mm	50
217045	Inbusschlüssel lang 8 mm	100
217050	Inbusschlüssel lang 10 mm	175
217055	Innensechsrund-Stiftschlüssel (Torx) T 10	5
217060	Innensechsrund-Stiftschlüssel (Torx) T 15	5
217065	Innensechsrund-Stiftschlüssel (Torx) T 20	10
217070	Innensechsrund-Stiftschlüssel (Torx) T 25	15

Best. Nr.	Artikel	Gewicht g
217075	Innensechsrund-Stiftschlüssel (Torx) T 27	25
217080	Innensechsrund-Stiftschlüssel (Torx) T 30	30
217085	Innensechsrund-Stiftschlüssel (Torx) T 40	45
217090	Innensechsrund-Stiftschlüssel (Torx) T 45	65
211070	Maulringschlüssel 8 mm	20
211071	Maulringschlüssel 10 mm	40
211072	Maulringschlüssel 11 mm	40
217100	Maulringschlüssel 12 mm	50
211073	Maulringschlüssel 13 mm	65
211074	Maulringschlüssel 14 mm	85
217105	Maulringschlüssel 15 mm	90
217110	Maulringschlüssel 16 mm	115
211075	Maulringschlüssel 17 mm	125
217111	Maulringschlüssel 18 mm	130
211076	Maulringschlüssel 19 mm	170
217115	Maulringschlüssel 21 mm	230
211077	Maulringschlüssel 22 mm	225
211078	Maulringschlüssel 24 mm	300
211079	Maulringschlüssel 27 mm	420
217120	Maulringschlüssel 30 mm	520
217125	Maulringschlüssel 32 mm	520
280106	Rollgabelschlüssel 200 mm	240
216008	Steckschlüsselsatz 3/8" im Kasten	1.600
212260	Neubautenschlüssel	120
217130	Schaltstrankschlüssel	75
280504	Schlosserhammer 500 g	620
280428	Splintentreiber 4 mm	75
211875	Kantenzange 250 mm	300
280204	VDE-Seitenschneider 160 mm	200
211851	VDE-Kombizange 160 mm	200
211484	VDE-Flachrundzange 200 mm	210
280107	Gripzange 250 mm	540
211850	Wasserpumpenzange 240 mm	300
212025	Eckrohrzange 1-1/2"	1.700
280108	Metallbügelsäge 300 mm	570
211030	Sägeblätter doppelseitig (10 Stück)	45
210330	Hebeleisen 400 mm	900
280406	Flachmeißel 200 mm	390
212493	Sicherheitsmesser	85
217135	Rollbandmaß 3 m	100
280100	Schutzbrille	65

Die Stückzahl, die in Klammern angegeben ist, gibt die im Satz enthaltene Anzahl an.



made in Germany **DÖNGES** exklusiv



**Werkzeug Metall 1  
DIN 14800-WKM 1**

Nach DIN 14800-9:2005-02.  
In Dönges Firebox® made by Zarges nach DIN 14880-3-LM (600 x 400 x 150 mm) mit Alu-Einteilung sowie der Aufschrift „Werkzeug Metall 1“.



Best. Nr.	Artikel	Gewicht g
212316	Schlitzschraubendreher 6,5 mm	80
217167	Schlitzschraubendreher 8 mm	150
212326	Schlitzschraubendreher 10 mm	160
212327	Schlitzschraubendreher 12 mm	235
280109	Schlitzschraubendreher C 5,5 mm	70
280110	Schlitzschraubendreher C 7 mm	105
280111	Schlitzschraubendreher C 9 mm	135
280112	Schlitzschraubendreher C 14 mm	305
211039	Schlitzschraubendreher 2.5 mm	25
212311	Schlitzschraubendreher 4 mm	40
280113	Schlitzschraubendreher kurz 6,5 mm	100
217095	Winkelschraubendreher Schlitz A1 x 5,5	25
280105	Winkelschraubendreher Kreuzschlitz PH 1 x 2	25
217175	Winkelschraubendreher Kreuzschlitz PH 3 x 4	75
211055	Kreuzschlitzschraubendreher Gr. 1	40
211056	Kreuzschlitzschraubendreher Gr. 2	90
211057	Kreuzschlitzschraubendreher Gr. 3	140
280114	Kreuzschlitzschraubendreher kurz Gr. 1	75
280115	Inbusschlüsselsatz SW 2 - 10 mm	725
280116	Inbusschlüssel SW 12 mm	15
280117	Inbusschlüssel SW 14 mm	15
217180	Steckschlüsselsatz 1/2" im Kasten	6.000
216025	Steckschlüsseinsatz 1/2", T20	70
216035	Steckschlüsseinsatz 1/2", T25	70
216045	Steckschlüsseinsatz 1/2", T27	80
216050	Steckschlüsseinsatz 1/2", T30	80
216060	Steckschlüsseinsatz 1/2", T40	90
216070	Steckschlüsseinsatz 1/2", T45	90
216080	Steckschlüsseinsatz 1/2", T50	90
216090	Steckschlüsseinsatz 1/2", T55	110
216100	Steckschlüsseinsatz 1/2", T60	110
280118	Rollgabelschlüssel 150 mm	130
280119	Rollgabelschlüssel 300 mm	700

Best. Nr.	Artikel	Gewicht g
217150	Werkzeugkasten Metall 1 komplett	23.425
214060	Kasten DIN 14880-3-LM-9.1 leer	5.600
217155	Satz Metall 1 (ohne Kasten)	17.825
280222	Doppelmaulschlüsselsatz SW 6 - 32 mm	2.200
217162	Ring-Maulschlüsselsatz SW 6 - 32 mm	4.790
280504	Schlosserhammer 500 g	620
212311	Schlitzschraubendreher 4 mm	40
211054	Schlitzschraubendreher 5,5 mm	75



made in Germany **exklusiv** DÖNGES



**Werkzeug Metall 2  
DIN 14800-WKM 2**

Nach DIN 14800-9:2005-02.  
In Dönges Firebox® made by Zarges nach DIN 14880-3-LM (600 x 400 x 150 mm) mit Alu-Einteilung sowie der Aufschrift „Werkzeug Metall 2“.



Best. Nr.	Artikel	Gewicht g
<b>217200</b>	Werkzeugkasten Metall 2, komplett	16.760
<b>214065</b>	Kasten DIN 14880-3-LM-9.2 leer	5.600
<b>217205</b>	Werkzeugsatz Metall 2 (ohne Kasten)	11.160
<b>280514</b>	Fäustel 2 kg	2.200
<b>280424</b>	Splintentreiber 2 mm	65
<b>280428</b>	Splintentreiber 4 mm	70
<b>280434</b>	Splintentreiber 8 mm	115
<b>211875</b>	Kantenzange 250 mm	300
<b>211025</b>	Metallsägebogen	600
<b>211030</b>	Sägeblätter doppelseitig (5 Stück)	45
<b>217210</b>	Sägebogen Form C	225
<b>217211</b>	Sägeblatt für Sägebogen Form C (5 Stück)	10
<b>217215</b>	Rollbandmaß 5 m	130
<b>280120</b>	Eckrohrzange 1"	785
<b>280408</b>	Flachmeißel 250 mm	490
<b>280121</b>	Flachmeißel 400 mm	830
<b>280122</b>	Spitzmeißel 400 mm	965
<b>211851</b>	VDE-Kombizange 160 mm	200
<b>280204</b>	VDE-Seitenschneider 160 mm	200
<b>211850</b>	Wasserpumpenzange 240 mm	300
<b>211852</b>	Wasserpumpenzange 400 mm	400
<b>280107</b>	Gripzange 250 mm	540
<b>280123</b>	Blechscher 250 mm	450
<b>280124</b>	Gummihammer Ø 90 mm, 600 g	840
<b>280125</b>	Gliedermaßstab 2 m	130
<b>280126</b>	Lecksuchspray	530

Die Stückzahl, die in Klammern angegeben ist, gibt die im Satz enthaltene Anzahl an.



made  
in  
Germany **DÖNGES**  
exklusiv

## Werkzeug Holz DIN 14800-WKH

Nach DIN 14800-9:2005-02.

In Dönges Firebox® made by Zarges nach DIN 14880-3-LM (600 x 400 x 150 mm) mit Alu-Einteilung sowie der Aufschrift „Werkzeugsatz Holz“.



Best. Nr.	Artikel	Gewicht g
<b>217160</b>	Werkzeugkasten Holz, komplett	23.680
<b>214070</b>	Kasten DIN 14880-3-LM-9.3 leer	5.600
<b>217165</b>	Werkzeugsatz Holz (ohne Kasten)	18.080
<b>280530</b>	Latthammer (2 Stück)	600
<b>280127</b>	Stechbeitel 14 mm	120
<b>280128</b>	Stemmeisen 35 mm	550
<b>280038</b>	Stichsäge 350 mm	160
<b>217260</b>	Glasfaserbandmass 30 m	405
<b>280125</b>	Gliedermassstab 2 m (2 Stück)	130
<b>280440</b>	Handbeil 600 g	800
<b>280129</b>	Zimmermannswinkel aus Stahl 500 mm	350
<b>280130</b>	Schmiege 330 mm	220
<b>280131</b>	Zimmermannsbleistift (10 Stück)	15
<b>280132</b>	Schreinerklüpfel	400
<b>217265</b>	Wasserwaage 500 mm	330
<b>280133</b>	Schraubzwingen 200 x 100 mm (2 Stück)	1.315
<b>280134</b>	Schraubzwingen 400 x 175 mm (4 Stück)	2.700

Die Stückzahl, die in Klammern angegeben ist, gibt die im Satz enthaltene Anzahl an.



made  
in  
Germany **exklusiv** *DÖNGES*

**Elektrowerkzeug  
DIN 14885**

Nach DIN 14885:2009-03, in Dönges Firebox® made by Zarges nach DIN 14880-4-LM (400 x 300 x 150 mm) mit Alu-Einteilung sowie der Aufschrift „Elektrowerkzeug - nur für Elektrofachkräfte und elektrotechnisch unterwiesene Personen“.



Best. Nr.	Artikel	Gewicht g
217805	Elektrowerkzeugkasten komplett	10.180
214102	Kasten DIN 14880-4-LM-E leer	3.800
217810	Elektrowerkzeugsatz (ohne Kasten)	6.380
217310	Sicherheits-Spannungsprüfer, IP 65	460
217315	Zeichen DIN 4844-D-S001-200-de (2 Stück)	15
217321	Zeichen DIN 4844-D-H003-200-de	15
211130	VDE-Schraubendreher 3,5	80
211135	VDE-Schraubendreher 5,5	120
211140	VDE-Schraubendreher 6,5	160
211145	VDE-Schraubendreher 8	220
211151	VDE-Schraubendreher 10	280
211484	VDE-Flachrundzange 200 mm	360
211019	VDE-Kraftseitenschneider 200 mm	340
211165	VDE-Einmaulschlüssel 10 mm	40
211166	VDE-Einmaulschlüssel 11 mm	50
211167	VDE-Einmaulschlüssel 12 mm	50
211168	VDE-Einmaulschlüssel 13 mm	60
211169	VDE-Einmaulschlüssel 14 mm	60
211170	VDE-Einmaulschlüssel 15 mm	60
211175	VDE-Aufsteckgriff NH	540
211180	Isolierband	40
211185	Signierkreide	20
211190	Aufkleber „Nicht schalten-Gefahr“	10
217640	Paket Kabelbinder 360 mm (100 Stück)	240
217840	VDE-Schraubendreher PH 1	160
217843	VDE-Schraubendreher PH 2	220
217845	VDE-Schraubendreher PH 3	300

Die Stückzahl, die in Klammern angegeben ist, gibt die im Satz enthaltene Anzahl an.



**Sicherheits-Spannungs-  
prüfer auf Seite 174**



made  
in  
Germany **DÖNGES**  
exklusiv



**Schornsteinwerkzeug  
DIN 14800-SSWK**

Nach DIN 14800-4:2005-02.  
In Dönges Firebox® made by Zarges nach  
DIN 14880-1-LM (400 x 300 x 220 mm) mit der Auf-  
schrift „Schornsteinwerkzeug“.  
Völlig neues Konzept mit zweigeteiltem Werkzeugsatz.  
Im Kasten befindet sich eine handliche Tasche mit  
Umhängeriemern für die Reinigung „oben“. Die übrigen  
Teile sind für die Reinigung „unten“ und verbleiben im  
Kasten.

Zwei Federstahlstangen sind im Satz enthalten, jedoch  
nicht abgebildet. Sie passen nicht in den Kasten!



**NEU**

Best. Nr.	Artikel	Gewicht g
<b>217301</b>	Kasten komplett mit 20 m Kette	25.000
<b>217306</b>	Kasten komplett mit 30 m Kette	27.700
<b>214041</b>	Kasten DIN 14880-2-LM-4 leer	5.800
<b>217380</b>	Tasche für „Reinigung oben“	2.500
<b>217815</b>	Satz mit 20 m Kette (ohne Kasten)	19.200
<b>217820</b>	Satz mit 30 m Kette (ohne Kasten)	21.900
<b>217320</b>	Fallgranate 4 kg	4.000
<b>217325</b>	Kugelschlagapparat komplett	900
<b>217330</b>	Kette 20 m	5.400
<b>211234</b>	Kette 30 m	8.100
<b>217335</b>	Leinstern mittelhart 250 mm Ø	100
<b>217340</b>	Kratzfedereinlage 160 mm Ø	200
<b>217345</b>	Kratzfedereinlage 200 mm Ø	300
<b>217348</b>	Kratzfedereinlage 240 mm Ø	500
<b>211246</b>	Schultereisen kurz (2 Stück)	600
<b>217355</b>	Sternschlüssel (2 Stück)	200
<b>217360</b>	Hitzeschutzhandschuhe (1 Paar)	300
<b>211240</b>	Kaminspiegel mit Teleskopgriff (2 Stück)	200
<b>217361</b>	Federstahlstange 3 m (2 Stück)	1.000
<b>217365</b>	Rollenöffner	400
<b>217370</b>	Stossbesen mit Gewinde 250 mm (2 Stück)	200
<b>211850</b>	Wasserpumpenzange 240 mm	300
<b>211040</b>	Schlitzschraubendreher	100
<b>217375</b>	Kohlenschaufel	300

Die Stückzahl, die in Klammern angegeben ist, gibt die  
im Satz enthaltene Anzahl an.



made  
in  
Germany **exklusiv** *DÖNGES*

**Sperrwerkzeug  
DIN 14800-SWK**

Nach DIN 14800-12 2005:02.  
In Dönges Firebox® made by Zarges nach DIN 14880-4-LM (400 x 300 x 150 mm) mit Alu-Einteilung sowie der Aufschrift „Sperrwerkzeug“.



Best. Nr.	Artikel	Gewicht g
217460	Sperrwerkzeugkasten komplett	8.060
214085	Kasten DIN 14880-4-LM-12 leer	3.800
217465	Sperrwerkzeugsatz (ohne Kasten)	4.260
211478	Bithalter mit Quergriff	100
211480	Bitsatz, 10-teilig	120
211421	Torx-Bit TX-20	10
211470	Zugschrauben „Spezial“, Pack á 10 St.	40
211472	Zugschrauben „Extra“, Pack á 10 St.	40
211470	Zugschrauben „Spezial“ Pack á 10 St	60
211493	Einspannvorrichtung für Zugschrauben	80
211419	WD-40 Schneid- und Gleitöl	240
211491	Zugvorrichtung Original-„Glocke“	1.160
211476	Proxxon-Speeder-Ratsche, SW 17 x 19	260
212262	Neubautenschlüssel	100
211477	Ersatzzylinder	160
211495	Beschlagheber	1.360
211437	Türfallenspachtel	40
211433	Türfallmesser 8 mm	40
211434	Türfallmesser 9 mm	40
211435	Türfallmesser 10 mm	40
217452	Satz Fallendraht für Türen mit Doppelfalz	10
211429	Türfallen-Spiralöffner-Satz	120
211497	Kipp-Fensteröffner	160



made  
in  
Germany **DÖNGES**  
exklusiv







### Verbrauchsmaterial DIN 14800-VMK

Nach DIN 14800-14:2005-02.  
In Dönges Firebox® made by Zarges nach DIN 14880-4-LM (400 x 300 x 150 mm) mit der Aufschrift „Verbrauchsmaterial“.



Best. Nr.	Artikel	Gewicht g
<b>217601</b>	Verbrauchsmaterialkasten komplett	9.250
<b>214095</b>	Kasten DIN 14880-4-LM-14 leer	3.300
<b>217605</b>	Verbrauchsmaterialsatz (ohne Kasten)	5.950
<b>218365</b>	Bindedraht 2 mm Ø, Länge 50 m	1.300
<b>217615</b>	Paket Nägel, 40 mm (50 Stück)	250
<b>218205</b>	Paket Nägel, 80 mm (50 Stück)	240
<b>218215</b>	Paket Nägel, 120 mm (50 Stück)	720
<b>217630</b>	Paket Leichtbauplattennägel, 70 mm	250
<b>217535</b>	Gewebeklebeband 50 mm x 50 m	250
<b>217640</b>	Paket Kabelbinder 360 mm (100 Stück)	240
<b>217395</b>	Dichtungsband aus PTFE, Rolle á 12 m	20
<b>217650</b>	Dichtungspfropfen 300 mm, Ø 60/10 mm	180
<b>211419</b>	WD-40 Schneid- und Gleitöl	240
<b>280055</b>	Paket Putzlappen	2.000

made in Germany **DÖNGES** exklusiv

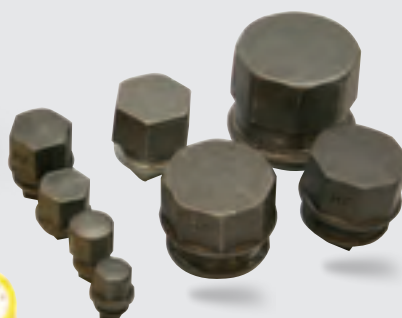

### Dichtungen DIN 14800-DK

Nach DIN 14800-10:2005-02.  
In Dönges Firebox® made by Zarges nach DIN 14880-4-LM (400 x 300 x 150 mm) mit Alu-Einteilung sowie der Aufschrift „Dichtungssatz“.

Best. Nr.	Artikel	Gewicht g
<b>217400</b>	Dichtungskasten komplett	5.680
<b>214075</b>	Kasten DIN 14880-4-LM-10 leer	3.300
<b>217450</b>	Dichtungssatz (ohne Kasten)	2.380
<b>217395</b>	Dichtungsband aus PTFE, 2 Rollen á 12 m	20
<b>211094</b>	Gasstopfen- und kappensatz nach EN 10241-DN Größen 8 - 50 (8 Stück)	1.840
<b>217455</b>	Leck-Stop Universal Abdichtpaste 500 ml	600

made in Germany **DÖNGES** exklusiv

### Umweltschaden DIN 14800-USK

Nach DIN 14800-15:2005-02.  
In Dönges Firebox® made by Zarges nach DIN 14880-1-LM (600 x 400 x 220 mm) mit der Aufschrift „Umweltschaden“.

Best. Nr.	Artikel	Gewicht g
217850	Umweltschadenkasten komplett	13.920
214100	Kasten DIN 14880-1-LM-15 leer	5.800
217855	Umweltschadensatz (ohne Kasten)	8.120
280056	Ölbindetücher (50 Stück)	1.250
217860	Schachtabdeckung 750 x 750 mm	1.200
217865	Gittergewebeplane mit Ösen, 4 x 6 m	3.650
217870	Befestigungsseil	950
280138	Rolle Müllbeutel	540
217875	Chemikalienschutzanzug (2 Stück)	360

Die Stückzahl, die in Klammern angegeben ist, gibt die im Satz enthaltene Anzahl an.



made in Germany

exklusiv DÖNGES

### Beladungsmodule Grobreinigung und Dekontamination nach DIN 14800-18, Bbl. 12

Die neue Norm DIN 14800-18, Bbl. 12 beschreibt einen Satz zur schnellen Grobreinigung und Dekontamination im Einsatzfall. Der Satz enthält das Nötigste, um im Falle von Kontaminationen in geringem Umfang eine erste Reinigung bzw. Dekontamination vornehmen zu können.

#### Beladungsmodul L 1, Grobreinigung

**Inhalt:**

- Seifenspender mit 500 ml Waschlotion
- 500 ml Handdesinfektionsmittel
- Paket Papierhandtücher
- B-Blindkupplung mit Wasserhahn
- Waschbürste mit Schlauchanschluss
- 1,5 m langer Schlauch zum Anschluss an den Wasserhahn

Lieferung im Karton

#### Beladungsmodul L 2, Dekontamination

Das Beladungsmodul L2 besteht aus dem zuvor beschriebenen Modul L1 zur Grobreinigung und zusätzlicher Ausrüstung für einfache Dekontaminationsaufgaben. Es ist für die leichte Verlastung und den einfachen Transport in einem Stapeltransportkasten mit den Abmessungen 600 x 400 x 320 mm verpackt.

**Inhalt:**

- Stapeltransportkasten
- Beladungsmodul L 1 Grobreinigung
- 1.000 ml Flächendesinfektionsmittel
- Beutel mit Pulver zur Herstellung von Flächendesinfektionslösung
- 50 Stück verschließbare Abfallbeutel
- 150 Stück Einmaltücher zur Wischdesinfektion
- Eimer 10 l
- Waschbürste mit Stiel
- 2 Paar Säureschutzhandschuhe
- 2 Schutzbrillen

	Best. Nr.	Artikel	Gewicht g
1	217509	Beladungsmodul Grobreinigung L 1	2.900
2	217508	Beladungsmodul Dekontamination L 2	6.100

NEU ✓

made in Germany



exklusiv DÖNGES

### Werkzeugsatz für Werkzeugkasten

6-teiliger Satz im Karton.

**Inhalt:**

- 1 St. Fäustel 2 kg
- 1 St. Schlosserhammer 500 g
- 1 St. Flachmeißel 300 mm
- 2 St. Schlitzschraubendreher 0,8 x 4 und 1,6 x 10 mm
- 1 St. Kombizange 180 mm

Best. Nr.	Artikel	Gewicht g
211150	Satz im Karton	3.900
280514	Fäustel 2 kg	2.200
280504	Schlosserhammer 500 g	620
210210	Flachmeißel 300 mm	500
212310	Schraubendreher 4 mm	40
212325	Schraubendreher 10 mm	160
212010	Kombizange 180 mm	260



### Werkzeugsatz funkenfrei RW

Für Rüstwagen RW (alte Norm DIN 14555-T3), aus Sonderbronze bzw. Kupferberyllium.

**Inhalt:**

- 1 St. Werkzeugtasche aus Leder 610 x 160 x 220 mm
- 1 St. Wasserpumpenzange 250 mm
- 1 St. Eckrohrzange 2"
- 1 St. Flachmeißel 300 mm mit Handschutz
- 1 St. Kupferhammer 1000 g

Best. Nr.	Gewicht g
211156	7.900

made in Germany **exklusiv**

### Gedore-Werkzeugsortiment 1400

Gedore-Werkzeuge genießen weltweit den besten Ruf. Dieses runde Werkzeugsortiment bietet die Grundausstattung für jede Werkstatt.

#### Werkzeugschrank leer

mit Ablage und drei Schubfächern, feste Halterungen für untenstehende Werkzeugsätze, mit Sicherheitschloss, blau/silber lackiert, 650 x 250 x 970 mm.

#### Großes Universal-Werkzeug-Sortiment

92-teilig, u. a. sind enthalten: Steckschlüsselsatz, Maul- und Ringschlüsselsätze, Steckschlüssel, Schraubendreher, diverse Zangen, Hämmer, Meißel, Feilen, Sägen.

#### Zusatz-Sortiment für KFZ-Mechaniker

34-teilig

Best. Nr.	Artikel	Gewicht kg
211162	Werkzeugschrank leer	29,0
211163	Großes Universalsortiment	15,0
211164	Zusatzsortiment KFZ	10,0



made in Germany



### Werkzeugkoffer Compact

Der vielseitige Werkzeugkoffer für den Profi. Die COMPACT-Werkzeugkoffer sind leicht und doch für das Tragen größerer Gewichte ausgelegt. Aus hochwertigem Polypropylen gefertigt. Sie sind verschleißfest, verformen sich nicht und können nicht rosten.

Außerdem ist das Material gegen die meisten Säuren und Basen resistent.

Verschiedene Abmessungen und Unterteilungen sind lieferbar:

- Compact 15: inkl. Trennwänden
- Compact 20: inkl. 6 Einsätzen
- Compact 27: 6 Einsätze und 2 Schubladen
- Compact 37: 7 Einsätze, Trennwände, 2 Klappgriffe
- Compact 47: 7 Einsätze, Trennwände, 2 Schubladen
- Compact 50: 10 Einsätze und Trennwand
- Compact 62: 10 Einsätze, Trennwand, 4 Schubladen



Die Abbildung zeigt das Modell Compact 27 als Modellbeispiel. Lieferung ohne Inhalt.

Best. Nr.	Artikel	Abmessung H x B x T mm	Gewicht g
282020	Compact 15	170 x 426 x 215	1.400
282021	Compact 20	190 x 475 x 240	1.600
282022	Compact 27	250 x 475 x 240	2.100
282023	Compact 37	230 x 540 x 296	2.200
282024	Compact 47	292 x 540 x 296	2.500
282025	Compact 50	260 x 621 x 311	3.000
282026	Compact 62	322 x 621 x 311	3.300

### Werkzeugkasten

Leer, aus Stahlblech, blau lackiert, mit Griff und Loch für Bügelschloss.

Zwei verschiedene Ausführungen sowie drei verschiedene Größen sind lieferbar:

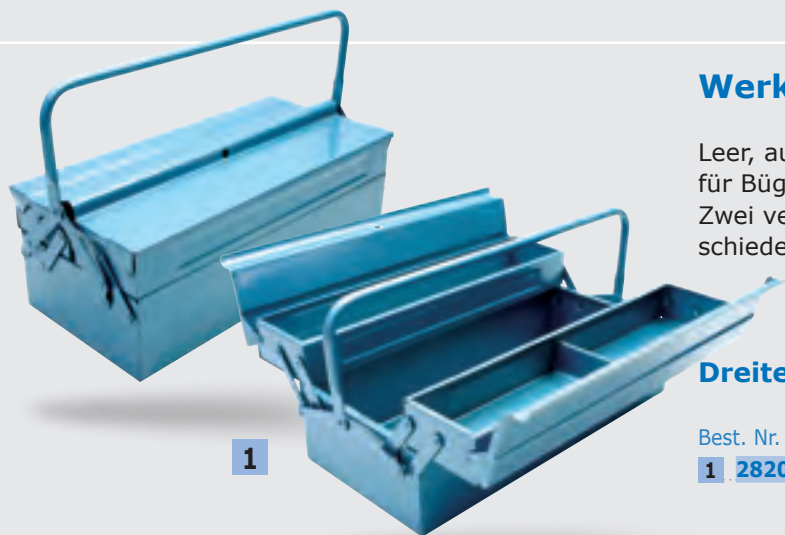

1

#### Dreiteilig

Best. Nr.	Abmessung L x B x H mm	Gewicht g
1 282030	430 x 200 x 160	2.500



2

#### Fünfteilig

Best. Nr.	Abmessung L x B x H mm	Gewicht g
2 282032	430 x 200 x 210	3.800
282033	530 x 200 x 200	4.500

## DÖNGES-Rollcontainer - die bringen Bewegung in den Einsatz

Kompromisslose Qualität auf Grundlage der Richtlinie des Deutschen Feuerwehrverbandes.

Rollcontainer sind inzwischen eine wichtige Komponente bei der Lösung von Transport- und Lagerungsproblemen von Brand-, Rettungs- und Katastrophenschutzorganisationen.

Dönges begann 2009 mit der Herstellung von Rollcontainern für den Katastrophenschutzbereich. Bis heute wurden bereits ca. 1.500 Rollcontainer hergestellt und bewähren sich in vielen harten Einsätzen.

Durch kontinuierliche Verbesserungen und Weiterentwicklungen des Dönges-Rollcontainersystems entstanden neue Konzepte und Lösungen die sich vor allem in den Punkten Qualität, Flexibilität und Langlebigkeit auszeichnen.

Durch die Bauweise mit geschraubten Aluminiumprofilen wurde durch eine spezielle Verbindungstechnik eine stabile Gesamtkonstruktion realisiert. Gleichzeitig ist es dadurch aber auch möglich, noch nach vielen Jahren Änderungen und Ergänzungen bei den Halterungen und Einteilungen der Beladung vorzunehmen.

Die flexible Bauweise und die Fertigung „made in Germany“ erlaubt auch die Anfertigung von Rollcontainern nach Ihren Größen- und Beladewünschen in großen wie kleinen Stückzahlen.

Auf den folgenden Seiten finden Sie einige Beispiele für Rollcontainer aus unserem Programm. Selbstverständlich konfigurieren wir auch Ihren Rollcontainer ganz nach Ihren Bedürfnissen.



**NEU**

**YouTube**  
You can find us on YouTube.

made  
in  
Germany

**DÖNGES**  
exklusiv

### Die Detaillösungen

#### Grundrahmen und Aufbau

Der aus Aluminium-Spezialprofilen bestehende Grundrahmen ist extrem robust und trägt auch hohe Gewichte.

Die Aluminiumprofile aus eloxiertem Aluminium werden hierbei durch eine spezielle Verbindungstechnik miteinander verbunden, um auch bei hohen Gewichten eine hervorragende Stabilität zu gewährleisten.

Bei Aufbau und Lagerungen werden hochwertige Materialien wie Edelstahl, Aluminium, Holzverbundstoffe und Kunststoffe verwendet.

Das Standardmaß 800 x 1200 mm orientiert sich an den Abmessungen der Euro-Paletten. Dadurch ist eine Verlastung durch Kran und Gabelstapler auf die Einsatzfahrzeuge optimal gewährleistet. Natürlich kann nahezu jede gewünschte Containergröße gefertigt werden.



**Rollen**

Standardmäßig mit je zwei rollengelagerten Elastomerbock- und Lenkrollen versehen. Über einen Fußhebel werden die Lenkrollen in der Roll- wie auch in der Drehbewegung festgestellt. Möglich sind jedoch auch Rollcontainer mit vier Lenkrollen die mit Richtungsfeststellern versehen werden um einen Geradeauslauf zu erzielen.

Die Räder werden ganz nach außen gesetzt um durch die breite Spur die Kippsicherheit zu erhöhen. Die Laufflächen sind aus Elastik-Vollgummi, die Felge ist aus stoß- und schlagfestem Polyamid. Die Rollen sind nach DIN EN 12532 geprüft. Die Breite ist 50 mm, der Durchmesser 200 mm. Die dynamische Radlast wird mit 500 kg pro Rad vom Hersteller bescheinigt. Die Rollen sind wartungsfrei und säurebeständig und können mit einem Hochdruckreiniger gesäubert werden.



**Bremsen**

Die Bremse ist als Totmannbremse ausgeführt und in verschiedenen Versionen lieferbar. So kann einerseits dem Gesamtgewicht aber auch den Wünschen des Kunden Rechnung getragen werden. Alle Versionen werden durch eine leicht gängige Griffstange bedient die sich über die ganze Breite des Schiebebügels erstreckt. Die geschützte Mechanik ermöglicht einen nahezu wartungsfreien Betrieb der Bremse.

Folgende Bremsvarianten sind lieferbar:

**Bremssystem „Standard“**

Einfache Feststellbremse, auf die Lenkrollen wirkend.

**Totmannbremsen**

Beide Bremssysteme werden über eine stabile Griffstange am Schiebebügel gelöst, die über die gesamte Wagenbreite zugänglich ist. Der Bremshebel ist so gebaut, dass ein versehentliches Lösen der Bremse (z.B. beim Abstützen) unmöglich ist. Das Verhältnis von Löse- und Haltekraft des Bremshebels ist nicht linear, d.h. zum Lösen der Bremse muss mehr Kraft aufgewendet werden, als zum Halten der gelösten Bremse. Dies verbessert den Schiebekomfort auf längeren Strecken ohne die Sicherheit zu beeinträchtigen.

**Totmann-Bremssystem „Duo“**

Wirkt auf die Bockrollen. Wirkungsvolle Bremse, kann aber dennoch dosiert eingesetzt werden. Die Bremsklötze haben zusätzliche Wasserabstreifer vor der Reibfläche, so dass die Bremse auch bei nasser Rolle oder nassem Untergrund hervorragende Bremswerte erzielt.



made in Germany

exklusiv **DOENGES**



**Totmann-Bremssystem „Quattro“**

Wirkt sowohl auf die Bock- als auch auf die Lenkrollen. Gleichmäßige und dosierte Wirkung. Ideal bei entsprechender Gelände-Topografie oder hohem Containergewicht. Ein mehr an Sicherheit. Alle Bremssysteme zeichnen sich durch Langlebigkeit und Wartungsfreundlichkeit aus!



## Rollcontainer für Tragkraftspritze und Zubehör

Aus Alu-Stellschienensystem, mit Lagerung für Tragkraftspritze und Zubehör.

### Bestückungsbeispiel:

- 1 St. Standrohr
- 1 St. Schlüssel C
- 1 St. Saugkorb A
- 1 St. Drahtschutzkorb
- 3 St. Kupplungsschlüssel ABC
- 1 Paar Schachthaken
- 1 St. Sammelstück
- 1 St. Druckschlauch B5
- 1 St. Kanister 10 l
- 2 St. Mehrzweckleinen
- 4 St. Saugschläuche
- 1 St. Schlüssel B
- 5 St. Druckschläuche B 20
- 3 St. Schlauchbrücken
- 1 St. Kellersaugkorb A
- 3 St. Übergangsstücke
- 1 St. Überflurhydrantenschlüssel B
- 1 St. Schachtdeckelheber
- 1 St. Kanaldeckelhammer
- 3 St. Seilschlauchhalter
- 1 St. Tragkraftspritze nach Norm

### Technische Daten:

Ebenen: variabel in der Höhe verstellbar  
Ausstattung: jeweils 2 Bock- und Lenkrollen  
Totmann-Bremssystem „Duo“

Best. Nr.	Abmessung L x B x H mm	Gewicht kg
231200	1.750 x 810 x 1.300	110,0



Bestückungsbeispiel, Lieferung ohne Inhalt und ohne Staplerschuhe.

## Rollcontainer Verkehrsabsicherung/Unfall

Aus Alu-Stellschienensystem, mit Halterungen für diverse Ausstattungsmaterialien zur Absicherung und Hilfeleistung bei Verkehrsunfällen.

### Bestückungsbeispiel:

- 1 St. Absperrband
  - 1 St. Absperrkette
  - 5 St. Halter für Absperrband mit Fuß
  - 2 St. Schilderstände
  - 1 St. Kreidespray
  - 10 St. Faltleitkegel mit Blinkleuchte
  - 1 St. Glasmanagement SET
  - 1 St. Schutzdeckenset klein
  - 1 St. Schutzdeckenset groß mit Bereitstellungsplane
  - 1 St. Splitterschutz Set
  - 1 St. ASS Airbagsicherungs System Set
  - 2 St. Faltsignal
  - 2 St. Set Flare Warnleuchten
  - 2 St. Anhaltestäbe
  - 1 St. Werkzeugkasten
- Verkehrsunfall DIN 14800-VUK

### Technische Daten:

Ebenen: drei variabel in der Höhe verstellbar  
Ausstattung: jeweils 2 Bock- und Lenkrollen  
Totmann-Bremssystem „Duo“

Best. Nr.	Abmessung L x B x H mm	Gewicht kg
231210	1.200 x 800 x 1.500	95,0

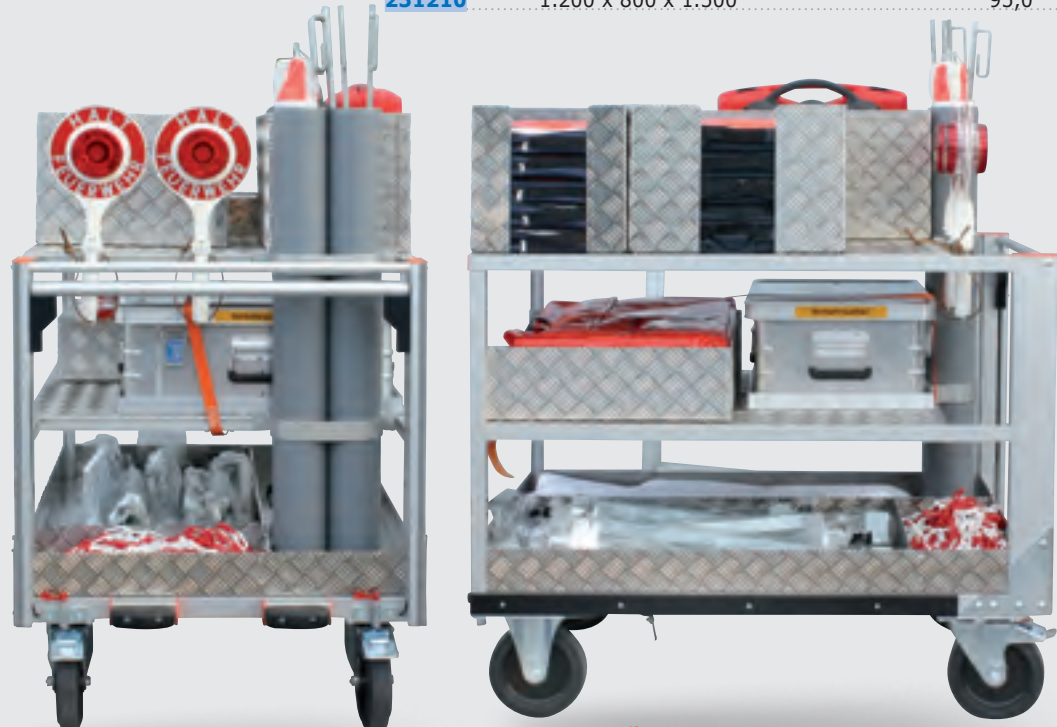

Bestückungsbeispiel, Lieferung ohne Inhalt

**NEU** ✓  
made in Germany  
exklusiv HÖNGES

### Rollcontainer Wasserschaden

Aus Alu-Stellschienen-system zur Lagerung von Wasser-sauger, Tauchpumpe und Ausrüstungsmaterial zur Hilfeleistung bei Wasserschäden.

**Bestückungsbeispiel:**

- 1 St. Dönges Feuerwehr-Pumpsauger mit Zubehör
- 1 St. Verlängerung mit PRCD-S mit Personenschutz-schalter
- 1 Satz Wasserschieber, Besen usw., 2-3 Kunststoffboxen mit Tauchpumpensätzen TP 4 oder Kellerent-wässerungspumpen incl. Zubehör.

**Technische Daten:**

Ebenen: variabel in der Höhe verstellbar  
 Ausstattung: jeweils 2 Bock- und Lenkrollen  
 Totmann-Bremssystem „Duo“

Best. Nr.	Abmessung L x B x H mm	Gewicht kg
<b>231220</b>	1.200 x 800 x 1.500	85,0

made in Germany

**exklusiv** DÖNGES

**NEU** ✓



Bestückungsbeispiel, Lieferung ohne Inhalt

### Rollcontainer Beleuchtung/Energie

Aus Alu-Stellschienen-system zur Lagerung für Stromer-zeuger, Leitungsroller, Stative und verschiedene Be-leuchtungsgeräte.

**Bestückungsbeispiel:**

- 1 St. Stromerzeuger mit Ersatzkanister und Abgas-schlauch, bis zu 4 LED, HID oder Halogenstrahler
- 1 St. Stativ 1,7 Meter DIN 14683
- 1 St. Stativ 4,5 Meter
- 1 St. Aldebaran Einsatzbeleuchtung
- 1 St. Sturmverankerung
- 1 St. Aufnahmebrücke
- 2 St. Leitungsroller

**Technische Daten:**

Ebenen: variabel in der Höhe verstellbar  
 Ausstattung: jeweils 2 Bock- und Lenkrollen  
 Totmann-Bremssystem „Duo“  
 Halterung: abhängig von der Bestückung

Best. Nr.	Abmessung L x B x H mm	Gewicht kg
<b>231230</b>	1.200 x 800 x 1.500	105,0

made in Germany

**exklusiv** DÖNGES

**NEU** ✓



Bestückungsbeispiel, Lieferung ohne Inhalt



### Rollcontainer Plattform Universal

Aus Alu-Stellschienenprofil mit einer Plattformebene. Die Basis für viele weitere Rollcontainer, vielseitig einsetzbar und ausbaufähig für unterschiedlichste Anwendungen.

Best. Nr.	Abmessung L x B x H mm	Gewicht kg
<b>231240</b>	1.200 x 800 x 1.200	45,0



### Rollcontainer Schlauch

Aus Alu-Stellschienensystem, zur Aufnahme von 500 m B-Schlauch, in Buchten gelagert.

**Technische Daten:**

Ausstattung: jeweils 2 Bock- und Lenkrollen  
Totmann-Bremssystem „Duo“

Best. Nr.	Abmessung L x B x H mm	Gewicht kg
<b>231243</b>	1.200 x 800 x 1.200	105,0

### Rollcontainer Schnelleinsatzzelt

Aus Alu-Stellschienensystem zu Lagerung von Schnelleinsatzzelten mit Zubehör und kompletter Zeltheizung.

**Technische Daten:**

Ebenen: variabel verstellbar  
Ausstattung: jeweils 2 Bock- und Lenkrollen  
Totmann-Bremssystem „Duo“

Best. Nr.	Abmessung L x B x H mm	Gewicht kg
<b>1 231244</b>	1.200 x 800 x 1.500	85,0

### Rollcontainer Ersatzflaschen

Aus Alu-Stellschienensystem zur Lagerung für bis zu 24 Flaschen, stehend oder liegend gelagert.

**Technische Daten:**

Ausstattung: jeweils 2 Bock- und Lenkrollen  
Totmann-Bremssystem „Duo“

Best. Nr.	Abmessung L x B x H mm	Gewicht kg
<b>231241</b>	1.200 x 800 x 1.300	90,0

### Rollcontainer Atemschutzgeräte

Aus Alu-Stellschienensystem zu Lagerung von Atemschutzgeräten.

**Bestückungsbeispiel:**

6 St. Atemschutzgeräte mit Flaschen betriebsfertig in Kunststoffboxen gelagert  
12 St. Halterung für Atemschutzmaske

**Technische Daten:**

Ebenen: variabel in der Höhe verstellbar  
Ausstattung: jeweils 2 Bock- und Lenkrollen  
Totmann-Bremssystem „Duo“

Best. Nr.	Abmessung L x B x H mm	Gewicht kg
<b>231242</b>	1.200 x 800 x 1.700	105,0

made in Germany

exklusiv **DÖNGES**

**NEU** ✓



Bestückungsbeispiel, Lieferung ohne Inhalt



**Staplerschuhe**



Aus Aluminium, dient zum sicheren Transport mit Flurförderfahrzeugen.

**Hebeöse (Kranöse)**



Satz à 4 Stück. Aus Stahl, verzinkt, sicherer Haltepunkt zur Kran- oder Hubschrauberverlastung. Ebenso können die Ösen als zusätzliche Verzurrmöglichkeit dienen.

**Dönges Rollcontainer – robust, individuell und vielseitig – für Ihren Einsatz**

**Merkmale:**

- stabile und robuste Ausführung für den täglichen Einsatz
- Serienrollcontainer, hochwertige und dennoch kostengünstige Lösungen
- Sonderanfertigung individueller Rollcontainer

- Größen und Ausstattung je nach Anforderung
- Fertigung ausschließlich in Deutschland

Egal ob individuelle Anforderung oder Standard, der Dönges-Rollcontainer ist die optimale Lösung.





# BOSCH

Technik fürs Leben

Professionelle blaue Elektrowerkzeuge von Bosch. Für Profis von Profis.

Gewerbliche Bosch Elektrowerkzeuge erfüllen höchste Qualitätsansprüche! Die professionellen blauen Elektrowerkzeuge von Bosch sind dafür entwickelt, erstklassige Arbeit zu leisten. Sie erfüllen die Anforderungen an Leistung, Präzision und Robustheit für hervorragende Arbeitsergebnisse.

Diese Eigenschaften machen sie auch im Einsatz bei Feuerwehr, THW und Katastrophenschutz zur ersten Wahl. Eine Auswahl der besten Geräte für die wichtigsten Einsatzzwecke finden Sie hier.

## Akku Bohrerschrauber BOSCH GSR 14,4 VE-LI Professional

### Merkmale:

- extrem kraftvoll: 75 Nm für härteste Schraub- und Bohranwendungen in Holz und Metall
- extrem kompakt: Sehr kurze Kopflänge (nur 213 mm) für perfekte Handhabung
- extrem robust: voll funktionsfähig auch nach einem Fall aus 2 m auf Beton durch flexibles Dura Shield-Gehäuse
- Electronic Motor Protection (EMP) schützt den Motor vor Überlastung und sorgt für lange Lebensdauer
- 13-mm Metall-Auto-Lock-Bohrfutter
- einzigartige Bosch-Premium Lithium-Ionen-Technologie für längere Lebensdauer und unschlagbare Akkulaufleistung
- Bosch Electronic Cell Protection (ECP): schützt den Akku vor Überlastung, Überhitzung und Tiefentladung
- praktische Batterie-Ladezustandsanzeige gibt jederzeit Auskunft über die noch zur Verfügung stehenden Energiereserven
- integriertes LED-Licht zur Beleuchtung des Arbeitsbereichs auch an dunklen Stellen
- Motorbremse für präzises Arbeiten bei Serienverschraubungen
- ergonomisch geformter Handgriff mit schlankem Umfang und Softgrip-Auflage für ermüdungsarmes Arbeiten

### Technische Daten:

max. Drehmoment weich/hart	75/34 Nm
Leerlaufdrehzahl (1.Gang/2.Gang)	0 - 380/1.600 min <sup>-1</sup>
Bohrfutterspannbereich, min./max.	1,5/13 mm
Akkuspannung	14,4 V
Bohr-Ø in Stahl/Holz	13/45 mm
Schrauben-Ø, max.	10 mm



made  
in  
Germany

### Lieferumfang:

- 2 St. 3,0 Ah Li-Ion Akku
- 1 St. L-BOXX 136
- 1 St. L-BOXX-Einlage Gerät und Ladegerät
- 1 St. Schnellladegerät AL 1860 CV
- 1 St. Zusatzhandgriff

Best. Nr.  
**217900**

Gewicht kg  
2,4



**Akku-Schlagbohrschrauber  
BOSCH GSB 18 VE-2-LI Professional**

Best. Nr.  
**217901**

Gewicht kg  
2,4

**Merkmale:**

- extrem kraftvoll: 85 Nm für härteste Schraub- und Bohranwendungen in Holz und Metall sowie Schlagbohranwendungen in Mauerwerk bis 14 mm
- extrem kompakt: sehr kurze Kopflänge (nur 228 mm) für perfekte Handhabung
- extrem robust: voll funktionsfähig auch nach einem Fall aus 2 m auf Beton durch flexibles Dura Shield-Gehäuse
- innovative COOLpack Akkus sorgen für eine optimale Wärmeabstrahlung und verlängern damit die Lebensdauer um bis zu 100 % (vgl. Li-Ionen-Akkus ohne COOLpack)
- Electronic Motor Protection (EMP) schützt den Motor vor Überlastung und sorgt für lange Lebensdauer
- 13-mm Auto-Lock-Bohrfutter
- einzigartige Bosch-Premium Lithium-Ionen-Technologie für längere Lebensdauer und unschlagbare Akkulaufleistung
- Bosch Electronic Cell Protection (ECP): schützt den Akku vor Überlastung, Überhitzung und Tiefentladung
- praktische Batterie-Ladezustandsanzeige gibt jederzeit Auskunft über die noch zur Verfügung stehenden Energiereserven
- integriertes LED-Licht zur Beleuchtung des Arbeitsbereichs auch an dunklen Stellen
- Motorbremse für präzises Arbeiten bei Serienverschraubungen
- ergonomisch geformter Handgriff mit schlankem Umfang und Softgrip-Auflage für ermüdungsarmes Arbeiten



**Technische Daten:**

max. Drehmoment weich/hart 85/42 Nm  
 Leerlaufdrehzahl (1. Gang/2.Gang): 0 - 420/1.800 min-1  
 Bohrfutterspannbereich, min./max.: 1,5/13 mm  
 Akkuspannung: 18 V  
 Bohr-Ø Stahl/Holz/Mauerwerk 13/45/16 mm  
 Schrauben-Ø, max. 10 mm

**Lieferumfang:**

- 2 St. 4,0 Ah Li-Ion Akku
- 1 St. L-BOXX 136
- 1 St. L-BOXX-Einlage Gerät und Ladegerät
- 1 St. Schnellladegerät AL 1860 CV
- 1 St. Zusatzhandgriff



**Bitbox mit Universalhalter**

Best. Nr.  
**211480**

Abmessung mm  
85 x 47

Gewicht g  
120

Praktisches kleines Set mit magnetischem 1/4"-Universalhalter und 9 Bits.  
 Die Dose kann als Schraubendrehergriff verwendet werden.

**Inhalt:**

- Magnethalter 1/4"
- Schlitzbits 4, 5,5 und 7 mm
- Kreuzschlitzbits Gr. 1, 2 und 3
- Pozidrivbits Gr. 1, 2 und 3





### Akku-Bohrhammer BOSCH GBH 36 V-LI Compact Professional

Leichter und leistungsstarker Akkubohrhammer für komfortables Arbeiten. Mit einer Akkuladung mehr als 100 Löcher 6 x 40 mm in Beton.

#### Merkmale:

- stark wie ein Netzgerät: bis zu 100 Bohrlöcher (6 x 40 mm in Beton) mit einer Akkuladung, optimal im Innenbereich
- mit nur 2,9 kg Gewicht ideal geeignet für Überkopfarbeiten
- pneumatisches Hammerschlagwerk, optimiert auf Bohrungen von 4-10 mm in Beton (max. 18 mm)
- bürstenloser Bosch-EC-Motor: kompakt, staubgeschützt, leicht und absolut wartungsfrei
- einzigartige Bosch-Premium Lithium-Ionen-Technologie für längere Lebensdauer und unschlagbare Akkulaufleistung
- Bosch Electronic Cell Protection (ECP): Schützt den Akku vor Überlastung, Überhitzung und Tiefentladung
- geringe Vibrationswerte von 12 m/s<sup>2</sup> für ermüdungsarmes Arbeiten durch Bosch-Vibration-Control
- Bosch Hyper Charge: durch Schnellladung sind die Akkus bereits nach der Hälfte der Ladezeit zu 75 % geladen
- kein Memory-Effekt: der Akku kann unabhängig vom Ladezustand jederzeit geladen werden, ohne die Zellen zu schädigen

#### Technische Daten:

Akku-Pack Spannung/Kapazität:	36 Volt/1,3 Ah
Abgabeleistung:	430 Watt
Bohr-Ø in Beton/Stahl/Holz:	18/13/30 mm
Nenn Drehzahl:	0 - 1.500 U/min
Schlagzahl:	0 - 4.850 U/min
Schlagenergie:	1,8 Joule

#### Lieferumfang:

2 x 1,3 Ah Li-Ion-Akku, Schnellladegerät, Zusatzhandgriff, Tiefenanschlag, Handwerkerkoffer

Best. Nr.  
**217902**

Gewicht kg  
2,9



made  
in  
Germany

### Akku-Bohrhammer BOSCH GBH 36 V-LI Professional

Dank neuester Lithium-Ionen-Technologie und neuem pneumatischem Schlagwerk so schnell wie der beste 2-kg-Netzhammer.

#### Merkmale:

- stark wie ein Netzgerät: bis zu 195 Bohrlöcher (6 x 40 mm in Beton) mit nur einer Akkuladung, optimal im Außenbereich
- pneumatisches Hammerschlagwerk mit Meißelfunktion, optimiert auf Bohrungen von 8 - 16 mm in Beton (max. 26 mm)
- so schnell wie der beste 2-Kilo-Netzhammer durch hohe Schlagenergie (2,8 Joule)
- einzigartige Bosch Premium-Lithium-Ionen-Technologie für längere Lebensdauer und unschlagbare Akkulaufleistung
- Bosch Electronic Cell Protection (ECP): schützt den Akku vor Überlastung, Überhitzung und Tiefentladung
- kein Memory-Effekt: der Akku kann unabhängig vom Ladezustand jederzeit geladen werden, ohne die Zellen zu schädigen

#### Technische Daten:

Akku-Pack Spannung/Kapazität:	36 Volt/2,6 Ah
Abgabeleistung:	600 Watt
Bohr-Ø in Beton/Stahl/Holz:	16/13/30 mm
Nenn Drehzahl:	0 - 960 U/min
Schlagzahl:	0 - 4.260 U/min
Schlagenergie:	2,8 Joule

#### Lieferumfang:

2 x 2,6 Ah Li-Ion Akku, Schnellladegerät, Zusatzhandgriff mit Bohrtiefenanschlag, Handwerkerkoffer

Best. Nr.  
**217903**

Gewicht kg  
4,3



made  
in  
Germany

## Bohrhammer GBH 2-28 DFV Professional

Leichter, effizienter Bohrhammer mit optimiertem Schlagwerk. Drehstopp für leichte Meißelarbeiten. Durch Rechts-/Linkslauf auch zum Schrauben geeignet.

### Merkmale:

- höchster Bohrfortschritt und höchste Meißelleistung seiner Klasse
- 25 % längere Lebensdauer als andere Bohrhammer seiner Klasse für mehr Wirtschaftlichkeit
- 27 % weniger Vibrationen als das Vorgängermodell durch aktive Vibrationsdämpfung
- Wechselfutter zum schnellen Wechsel zwischen Bohren mit Schlag in Beton und Bohren ohne Schlag in Holz und Metall
- Drehstopp zum Meißeln
- Kugeltülle zum Vorbeugen von Kabelbrüchen
- drehbare Bürstenplatte für gleiche Kraft im Rechts- und Linkslauf
- Überlastkupplung zum Schutz von Anwender und Maschine
- Rechts-/Linkslauf zum Lösen bei verklemmten Bohrern
- stufenlose Drehzahlregelung zum sauberen Anbohren

### Technische Daten:

Leistungsaufnahme:	850 Watt
Bohr-Ø in Beton/Stahl/Holz:	16/13/30 mm
Nennzahl:	0 - 900 U/min
Lastschlagzahl:	0 - 4.000 U/min
Schlagenergie:	3,2 Joule

### Lieferumfang:

Adapter und Zahnkranzbohrfutter 1,5 - 13 mm, Zusatzhandgriff mit Bohrtiefenanschlag, Handwerkerkoffer

Best. Nr.  
**217906**

Gewicht kg  
2,7



## Zubehörsatz für leichten Hammer RW

Entspricht DIN 14555-T3 (Rüstwagenbeladung).

### Inhalt:

- 1 St. Universalhalter mit SDS-plus-Schaft, Schnellwechselfutter und Dauermagnet
- 1 Satz Steinbohrer mit SDS-plus-Schaft, Durchmesser: 5, 6, 8, 10 und 12 mm in Stahlblechkasten
- 1 Satz Spiralbohrer DIN 338 HSS, für Metall, Durchmesser 1-13 mm, jeweils um 0,5 mm steigend in Stahlblechkasten
- 1 Satz Holzspiralbohrer, Durchmesser: 4, 6, 8, 10, 12 und 14 mm in Kasten
- je 1 St. Holzspiralbohrer, Durchmesser: 14, 18 und 22 mm, Länge 300 mm
- 1 St. SDS-plus-Flachmeißel, Länge 250 mm
- 1 St. Körner DIN 7250-5 x 150

Best. Nr.  
**217920**

Gewicht kg  
5,1



exklusiv **DOENGES**

## Bohr- und Meißelhammer Bosch GBH 7-46 DE Professional

Der stärkste Bohrhämmer seiner Klasse ist noch stärker geworden: Starke 1350 Watt mit Turbo-Power für 20 % mehr Leistung beim Meißeln. Hohe Kraftreserven für höchsten Abtrag und lange Lebensdauer durch robuste Metallkomponenten. Überlegener Bohrfortschritt beim Bohren in Beton im Durchmesserbereich ab 25 mm. Optimiertes Schlagwerk für noch mehr Schlagkraft (bis zu 15 Joule beim Meißeln).

### Merkmale:

- SDS-max-Werkzeugaufnahme für sichere und schnelle Verriegelung
- äußerst kompaktes Design, im Gehäuse integrierte Schalter
- ergonomischer Griff mit Vibrationsdämpfung
- millionenfach bewährte Komponenten wie SDS-max-Aufnahme, Constant-Electronic, Vario-Lock, Service-Display, Überlastkupplung



Best. Nr. **217910** Gewicht kg 8,2

made in Germany

## Bohr- und Meißelhammer Bosch GBH 11 DE

Starker Universalhammer zum schnellen Bohren und Meißeln. Beste Bohrleistung (Durchbruch in 60 Sekunden, 110 mm tief bei Ø 55 mm) durch optimierte Schlagwerktechnik und neuen Hochleistungsmotor. SDS-max-Werkzeugaufnahme für sichere und schnelle Verriegelung, kompakte Übertragung des Drehmoments, mit integriertem Staubschutz. Constant-Electronic mit Stellrad für vorwählbare Drehzahl, Schlagzahl bzw. Schlagstärke. Variable Meißelfixierung in 12 Winkelpositionen. Das Service-Display zeigt rechtzeitig den fälligen Kohlewechsel an.

### Merkmale:

- SDS-max-Werkzeugaufnahme für sichere und schnelle Verriegelung
- Überlastkupplung
- vibrationsarmes Schlagwerk
- Abschaltkohlen
- variabler Zusatzgriff
- optimierte Staubabdichtung in der Werkzeugaufnahme sowie durch neuartige Lüftungsgitter für hohe Standzeiten
- hochwertige Materialien und Bauteile: glasfaserverstärkter Kunststoff, Aluminium, Präzisionsteile aus Stahl



### Technische Daten:

Leistungsaufnahme: 1.500 Watt  
Bohr-Ø in Beton: Vollbohrer/Bohrkronen 45/150 mm  
Nenn Drehzahl: 120 - 250 U/min  
Schlagzahl: 1.100 - 2.250 U/min  
Schlagenergie: 5 - 18 Joule

### Lieferumfang:

Bohrerfett, Maschinentuch, Zusatzhandgriff, Handwerkerkoffer

Best. Nr. **217915** Gewicht kg 11,1

made in Germany



**Meißel SDS-max**

Mit SDS-max-Aufnahme für schwere Bohr- und Abbruchhämmer.

Best. Nr.	Typ	Länge mm	Gewicht g
<b>280021</b>	Flachmeißel	400	770
<b>280020</b>	Spitzmeißel	400	720

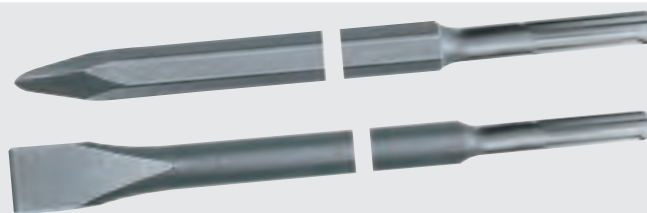

Weitere Typen  
auf Anfrage



Weitere Größen  
auf Anfrage

**Hammerbohrer SDS-max**

Schlanker Wendel-Hammerbohrer mit SDS-max-Aufnahme für schwere Bohr- und Abbruchhämmer.

- 4-Schneiden Bohrkopf
- zweigängige Wendel für optimale Bohrmehlabbfuhr

Best. Nr.	Ø mm	Gesamt-/Nutzlänge mm	Gewicht g
<b>280022</b>	35	370/250	1.060
<b>280023</b>	35	670/550	2.020

**Abbruchhammer  
Bosch GSH 27 VC Professional**

Der stärkste Elektro-Abbruchhammer für schwerste Auf- und Abbrucharbeiten. Äußerst robuste Bauweise, für extrem lange Lebensdauer. Vibrationsarm im Betrieb und Leerlauf durch ausgewogenes Schlagwerk und rückstoßgedämpfte Handgriffe.

Reißt Betondecken und -wände, Fundamente, Straßendecken usw. auf. Gräbt zähe und feste Massen, verkrusteten Schotter u.a.m.

**Merkmale:**

- hohe Schlagleistung durch 62 Joule Schlagenergie und 1000 Schläge pro Minute
- sehr geringe Vibrationen (nur 8 m/s<sup>2</sup>) dank der entkoppelten Handgriffe und dem vibrationsreduzierten Schlagwerk – für eine längere Einschaltzeit
- sehr lange Lebensdauer dank hochwertiger Komponenten aus Aluminium und Stahl
- optimale Handhabung: ergonomische Handgriffe mit Softgrip und niedriger Geräteschwerpunkt
- anti-Abrutsch-Oberfläche verhindert das Umfallen des Gerätes

**Technische Daten:**

Nennaufnahmeleistung:	2.000 W
Schlagenergie, max.:	62 J
Schlagzahl bei Nenndrehzahl:	1.000 min <sup>-1</sup>
Werkzeugaufnahme:	28-mm-Innensechskant

**Lieferumfang:**

Abbruchhammer und Fetttube

Best. Nr.	Gewicht kg
<b>217916</b>	29,5



made  
in  
Germany

## Winkelschleifer „Feuerwehrversion“ Bosch GWS 22-230 JH Professional

Kompaktes Kraftpaket für härteste Einsätze. Das meistverkaufte Modell im Feuerwehrbereich. Mit 2.200 W Motor und Stielhandgriff. Wiegt nur 4,3 kg (ohne Kabel) und ist besonders kompakt. Das perfekte Gerät, wenn es auf größte Handlichkeit bei geringem Gewicht ankommt. Ausgestattet mit 10 m H07RN-F 3 x 1,5 Anschlußleitung und druckwasserdichtem Stecker.

### Merkmale:

- leistungsstarker 2.200-W-Champion-Motor – für schnellen Arbeitsfortschritt
- geringes Gewicht für optimale Handhabung
- verdrehsichere Schutzhaube – schützt den Anwender zuverlässig bei Bruch der Schleifscheibe
- Wiederanlaufschutz verhindert selbstständiges Wiederanlaufen der Maschine nach einer Stromunterbrechung
- gepanzerte Wicklungen schützen den Motor vor scharfem Schleifstaub und gewährleisten eine hohe Lebensdauer
- doppelt abgedichtete Kugellager und das besonders robuste Getriebe garantieren eine lange Lebensdauer
- Anlaufstrombegrenzung
- Sanftanlauf
- Schalterarretierung



made  
in  
Germany

**DÖNGES**  
exklusiv

### Technische Daten:

Nennaufnahmeleistung:	2.200 W
Leerlaufdrehzahl:	6.500 min <sup>-1</sup>
Schleifspindelgewinde:	M 14
Haupthandgriff:	gerade
Scheiben-Ø:	230 mm

### Lieferumfang:

Aufnahmeflansch, Schutzhaube, Spannmutter, Zusatzhandgriff, Zweilochschlüssel

Best. Nr.

**211610**

Gewicht kg

5,2





made  
in  
Germany

## Trenn-/Schruppscheiben

Deutsches Markenfabrikat, passend für alle markt-gängigen Winkelschleifer.  
Bohrung 22 mm Ø.

Best. Nr.	Anwendung	für Material	Ø mm	Gewicht g
<b>280024</b>	Trennen	Metall	115	100
<b>280025</b>	Trennen	Metall	180	200
<b>280026</b>	Trennen	Metall	230	300
<b>280027</b>	Trennen	Stein	115	100
<b>280028</b>	Trennen	Stein	180	200
<b>280029</b>	Trennen	Stein	230	300
<b>280083</b>	Trennen	Alu	115	100
<b>280084</b>	Trennen	Alu	180	200
<b>280085</b>	Trennen	Alu	230	300
<b>280030</b>	Schruppen	Metall	115 x 6	200
<b>280031</b>	Schruppen	Metall	180 x 6	500
<b>280037</b>	Schruppen	Metall	230 x 6	800

## Trennscheiben 300 und 350 mm Ø

Deutsches Markenfabrikat, passend für alle markt-gängigen Trennschneidergeräte. Bohrung 20 mm Ø.

	Best. Nr.	Typ	für Material	Ø mm	Gewicht g
<b>1</b>	<b>280032</b>	Kunstharz	Stein	300	500
<b>2</b>	<b>217921</b>	Diamant	Stein	300	900
	<b>280033</b>	Kunstharz	Metall	300	500
	<b>280034</b>	Kunstharz	Alu	300	500
	<b>280081</b>	Kunstharz	Asphalt	350	760
	<b>280082</b>	Diamant	Stein	350	2.000
	<b>280086</b>	Kunstharz	Metall	350	840

made  
in  
Germany



## Spezial-Diamant-Trennscheiben Rescue Disc

Neuentwickelte Diamant-Technik und hochwertige Verarbeitung eröffnen diesen Spezial-Diamant-Trennscheiben völlig neue Einsatzgebiete. Die im Vakuum auf die Trägerscheibe aufgebrachtene Diamanten trennen auch die härtesten Materialien mühelos bei geringstem Verschleiß.

Die Trennscheiben sind in verschiedenen Durchmessern für alle gängigen Trennschleifer lieferbar.

Versuche haben gezeigt, dass diese Scheibe zum Trennen von folgenden Materialien geeignet ist: Eisen und Stahl, Aluminium, Sandwichmaterialien, Kunststoff, Gummi, Glas, Beton/Stahlbeton, Stein, Asphalt. Scheibenwechsel ist damit überflüssig!

Best. Nr.	Abmessungen mm	Bohrung mm	Gewicht g
<b>280350</b>	125	22	100
<b>280355</b>	230	22	600
<b>280360</b>	300	20	1.300
<b>280335</b>	350	20	2.000

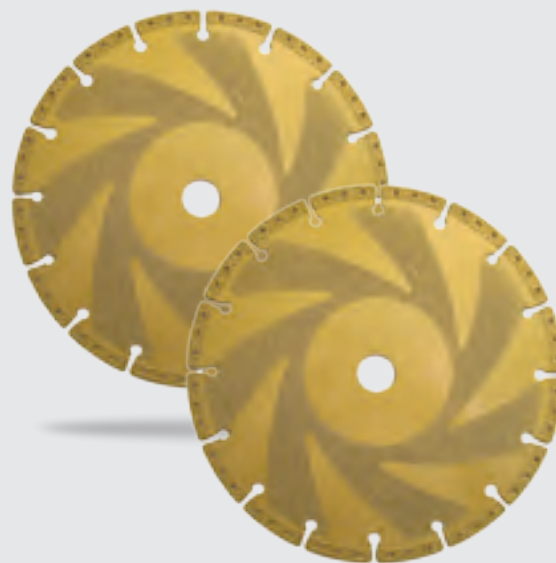

exklusiv **DOENGES**



## Akkusäbelsäge Bosch GSA 18 V-LI Professional

Höchste Schnittleistung in ihrer Klasse. Bis zu 100 Fichtenbalken (100 x 100 mm) ablängen mit nur einer Akkuladung.

### Merkmale:

- Electronic-Motor-Protection (EMP) schützt den Motor vor Überlastung und sorgt für lange Lebensdauer
- leichte Handhabung: Einfacher und schneller Sägeblattwechsel durch neuen SDS-Mechanismus
- einzigartige Premium-Lithium-Ionen-Technologie für 400 % längere Lebensdauer und unschlagbare Akkulaufleistung
- Electronic-Cell-Protection (ECP): Schützt den Akku vor Überlastung, Überhitzung und Tiefentladung
- 2-stufige Geschwindigkeitseinstellung für unterschiedliche Materialien
- ergonomisch geformter Handgriff mit Comfortzone im Softgripbereich für sicheren Halt und ermüdungsarmes Arbeiten
- Hyper-Charge: Durch Schnellladung sind die Akkus bereits nach der Hälfte der Ladezeit zu 75 % geladen
- kein Memory-Effekt: Der Akku kann unabhängig vom Ladezustand jederzeit geladen werden ohne die Zellen zu schädigen

### Technische Daten:

Akkuspannung:	18 Volt
Akkukapazität:	4,0 Ah
Leerlaufdrehzahl:	2.700 U/min
Hublängen:	28 mm

### Lieferumfang:

Schnellladegerät, 2 x 4,0 Ah Li-Ion-Akku, Sägeblatt für Holz und Metall, Handwerkerkoffer

Best. Nr.

**217952**

Gewicht kg

3,5

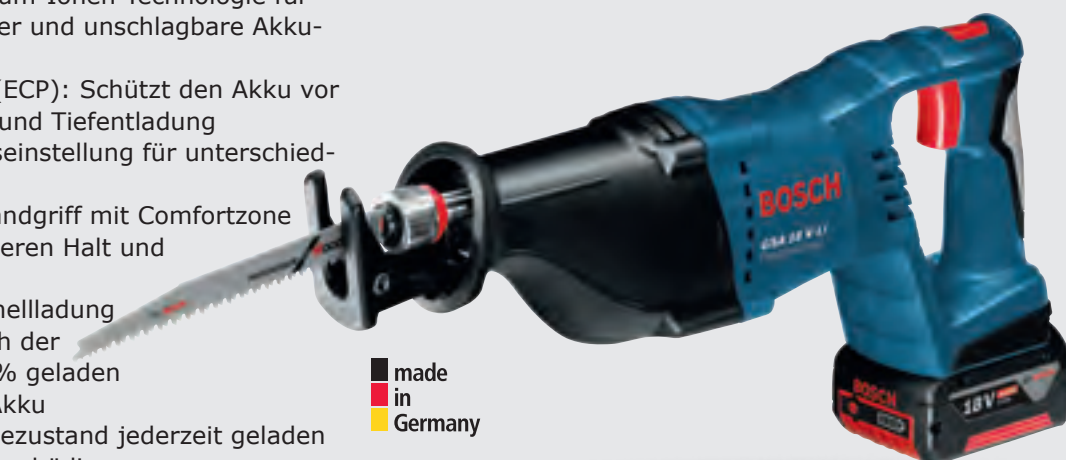

made  
in  
Germany

## Akkusäbelsäge Bosch GSA 36 V-LI Professional

Durchzugsstark wie ein Netzgerät: Bis zu 195 Fichtenbalken (100 x 100 mm) ablängen mit nur einer Akkuladung. Li-Ionen-Technologie für extrem hohe Leistung bei niedrigstem Gewicht.

Mobiles Kraftpaket: Die Hublänge von 28 mm ermöglicht eine maximale Schnitttiefe von 250 mm.

### Merkmale:

- leichte Handhabung, einfacher und schneller Sägeblattwechsel durch SDS-Mechanismus
- einzigartige Bosch Premium-Lithium-Ionen-Technologie für längere Lebensdauer und unschlagbare Akkulaufleistung
- Bosch Electronic Cell Protection (ECP): schützt den Akku vor Überlastung, Überhitzung und Tiefentladung
- die innovative Aufhängevorrichtung hält die Säbelsäge immer griffbereit
- Einsatz für fast alle Materialien: z. B. Holz, Metall, Stein
- 2-stufige Geschwindigkeitseinstellung für unterschiedliche Materialien
- Bosch Hyper Charge: durch Schnellladung sind die Akkus bereits nach der Hälfte der Ladezeit zu 75 % geladen
- kein Memory-Effekt: Der Akku kann unabhängig vom Ladezustand jederzeit geladen werden, ohne die Zellen zu schädigen

### Technische Daten:

Akkuspannung:	36 Volt
Akkukapazität:	2,6 Ah
Leerlaufdrehzahl:	0 - 2.400/3.000 U/min
Hublängen:	28 mm

### Lieferumfang:

Schnellladegerät, 2 x 2,6 Ah Li-Ion Akku, Sägeblatt für Holz und Metall, Handwerkerkoffer

Best. Nr.

**217951**

Gewicht kg

4,2



made  
in  
Germany

### Säbelsäge Bosch GSA 1300 PCE Professional

Geringste Vibrationen der Klasse – bei starken 1.300 Watt

**Merkmale:**

- für ermüdungsarmes Arbeiten: Anti-Vibrations-Handgriff und Massenausgleich
- 1.300-Watt-Hochleistungsmotor mit Constant-Electronic für härteste Anwendungen
- konstanter Pendelhub für schnellen Sägefortschritt
- SDS-Sägeblattwechselsystem für schnellen und komfortablen Blattwechsel mit einer Hand
- konstantes LED Licht zum Ausleuchten dunkler Arbeitsbereiche
- werkzeuglos verstellbarer Sägeanschlag
- Metallhaken zum Einhängen des Gerätes während einer Arbeitsunterbrechung
- gummiertes Getriebegehäuse für sicheres und angenehmes Greifen

**Technische Daten:**

Nennaufnahmeleistung	1.300 W
Hubzahl bei Leerlauf	0 – 2.900 min-1
Säge, Hublänge	28 mm
Schnitttiefe in Holz	220 mm
Schnitttiefe in Metallprofilen und Metallrohren	20 mm

**Lieferumfang:**

Handwerkerkoffer, Sägeblatt Holz S 2345 X, Sägeblatt Metall S 123 XF



Best. Nr. **217941**

Gewicht kg **4,1**



made in Germany



### Makita Säbelsäge JR3070CT

Die stärkste Säbelsäge aus dem Makita-Programm. Bewährt auch im Feuerwehreinsatz.

**Merkmale:**

- werkzeugloser Sägeblattwechsel
- Anti-Vibrations-Technologie AVT
- stufenlos regelbare Hubzahl
- verstellbarer Führungsschuh zur optimalen Ausnutzung des Sägeblatts
- mit aufwändigem Schutz gegen das Eindringen von Staub und Spritzwasser
- Handgriff mit eingelegtem Gummipolster für sicheren Halt und bequemes Arbeiten
- 4-fach Pendelhubeinstellung
- mit Rutschkupplung
- Konstantelektronik hält die Hubzahl auch unter Last konstant

**Technische Daten:**

Leistungsaufnahme:	1.510 W
Leerlaufhubzahl:	0 - 2.800 min-1
Länge:	485 mm
Breite:	99 mm
Höhe:	181 mm
Hubhöhe:	32 mm
Pendelhub:	4-stufig

**Lieferumfang:**

Transportkoffer, Sägeblatt-Set bestehend aus je einem Kunststoff- Holz- und Metallsägeblatt

Best. Nr. **217930**

Gewicht kg **4,4**







made in Germany

### Säbelsägeblätter

In unterschiedlichen Qualitäten für alle Anwendungen und Ansprüche, alle Fabrikate passen universell auch auf die Maschinen anderer Hersteller. Lieferung im 5er Pack.

#### Dönges-Industriequalität made in Germany.

Sehr gute Standzeiten, entsprechend der DIN 14555-T3 (Rüstwagenbeladung).



Best. Nr.	für Material	Länge mm	Zahn-teilung mm	Gewicht g Pack
<a href="#">217950</a>	Grünholz etc.	230	8,5	220
<a href="#">217955</a>	Holz und Kunststoffe	300	2,5	280
<a href="#">217960</a>	Holz mit Nägeln	150	2,5	140
<a href="#">217965</a>	Bi-Metall, Bleche etc.	200	1,8/2.5	130

#### Original BOSCH-Qualität

Best. Nr.	für Material	Länge mm	Zahn-teilung mm	Gewicht g Pack
<a href="#">217956</a>	Grünholz etc.	240	8,5	220
<a href="#">217957</a>	Holz und Kunststoffe	200	2,5	280
<a href="#">217958</a>	Holz mit Nägeln	150	2,5	140
<a href="#">217959</a>	Bi-Metall, Bleche etc.	150	1,8	130





## Laser-Entfernungsmesser Bosch GLM 50 Professional

Die einfache Lösung für präzise Entfernungsmessungen.

### Merkmale:

- einfache Bedienbarkeit durch intuitive Tastatur
- großes, beleuchtetes Display für beste Lesbarkeit
- robuste Bauweise mit Schutzklasse IP 54 für den harten Baustelleneinsatz
- optimale Arbeitsergebnisse durch eine hohe Messgenauigkeit
- Softgrip – Rundumschutz für lange Lebensdauer
- Herstellerzertifikat

### Technische Daten:

Laserdiode	635 nm, < 1 mW
Messbereich	0,05 – 50 m
Laserklasse	2
Messgenauigkeit	typ. $\pm 1,5$ mm
Messzeit	typ. < 0,5 s
Messzeit	max. 4 s
Stromversorgung	2 x 1,5 V-LR03 (AAA)
Abschaltautomatik	5 min.
Maßeinheiten	m/cm/mm

### Lieferumfang:

Schutztasche, Batterien 2 x 1,5-V-LR03 (AAA)  
Herstellerzertifikat

Best. Nr.	Abmessung L x B x H mm	Gewicht g
<b>217911</b>	115 x 53 x 32	140



**NEU**

Passende Batterien  
auf Seite 214

Passende Akkus  
auf Seite 215

made  
in  
Germany



## Sicherheits-Spannungsprüfer

Die besondere Situation bei Feuerwehreinsätzen erfordert oftmals besondere Werkzeuge. Für die Prüfung von eventuell stromführenden Leitungen auch bei widrigen Bedingungen, ist dieser Spannungsprüfer entwickelt worden.

Sein einzigartiges Gehäuse aus Vollgummi kapselt das Messwerk vollständig ein und schützt somit optimal gegen harte Schläge, Wasser, Staub und elektrischen Schlag. Das macht diesen Spannungsprüfer unverwundlich, sicher und langlebig.

Er entspricht außerdem der Feuerwehnorm DIN 14885 und hat die Schutzklasse IP65.

### Merkmale:

- Sicherheitsgehäuse aus Vollgummi
- CAT IV - höchste Sicherheit gegen Stoßspannung
- Spannungsprüfung ohne Batterie
- drei Anzeigesysteme: Präzisionsmesswerk + LED + LCD-Indikator
- Messbereich bis 750 V

Best. Nr.	Abmessung mm	Gewicht g
<b>217310</b>	274 x 75 x 47	460



made  
in  
Germany

**doenges**  
exklusiv



Seit über zwanzig Jahren ist Jäckle Spezialist für Plasma-Schneidanlagen.

Die Serie IP44 wurde von Anfang an konsequent für den Feuerwehr- und Rettungsbereich konzipiert und bietet daher optimale Leistung ohne Kompromisse. Die Geräte werden mit viel Liebe zum Detail komplett im schwäbischen Bad Waldsee gefertigt. Die Bedienung ist kinderleicht - die Geräte sind sofort einsatzbereit. Außerdem sind sie äußerst robust und wartungsfreundlich. Das Öffnen ist z. B. ohne Verlust der IP44 möglich.

#### Gemeinsame Merkmale:

- Invertertechnologie: geringes Gewicht, stufenlos einstellbarer Schneidstrom
- Trennen von allen Metallen problemlos möglich: Stahl, Edelstahl, Aluminium, Messing, Kupfer, usw.
- Schutzart IP44 spritzwassergeschützt (auch Brenner, Schlauchpaket, etc.)
- im Aluminium-Gehäuse und stabilem Aluminium-Rohrrahmen zum Transport und als Schutz
- Plasmagas: Druckluft (auch mit Atemluftflaschen möglich)
- komplett mit Plasmabrenner Typ IP44, Innenanschluss
- temperaturgesteuerter Ventilator
- Kühlung der Leistungskomponenten über Luftkanal
- einfache Einknopf-Bedienung
- Zulassung S-Zeichen

made  
in  
Germany

YouTube  
You can find us on YouTube.



Das Plasma 65 IP44 entspricht der aktuellen Rüstwagennorm DIN 14555-3, passt aber natürlich auch zu vielen anderen Fahrzeugtypen.



Das THW hat bereits 137 große Geräte Plasma 110 IP44 im Einsatz. Metalle bis 36 mm Stärke können schnell und mühelos getrennt werden.

Das Arbeiten mit den Plasmageräten ist sehr einfach zu Erlernen. Sie müssen nicht mit gefährlichen Gasflaschen, wie beim herkömmlichen Brennschneiden, arbeiten.

Das Üben mit dem Gerät ist außerdem sehr preiswert, da außer ein paar Elektroden (und ein wenig Strom und Druckluft) nichts verschlissen oder verbraucht wird.

### JÄCKLE Plasma IP44 Modellübersicht

Modell	45 IP44	65 IP44	110 IP44
Anschlussspannung	230 V/16 A	400 V/16 A	400 V/32 A
max. Leistungsaufnahme	8,0 kVA	10,9 kVA	19,8 kVA
<b>max. Schnitttiefe</b>	<b>16 mm</b>	<b>22 mm</b>	<b>36 mm</b>
Länge Druckluftschlauch	10 m	10 m	10 m
Gewicht	19,2 kg	26,0 kg	38,0 kg
Größe L x B x H mm	600 x 215 x 410	680 x 290 x 525	795 x 320 x 595

**NEU**

**16mm**  
Schnitttiefe

made  
in  
Germany

**exklusiv**  
DOENGES



### Plasmaschneidergerät Jäckle 45 IP44

Preiswertes und dennoch leistungsstarkes Plasmaschneidergerät für den leichten Hilfeleistungseinsatz. Mit einer Schnitttiefe bis zu 16 mm ist das Gerät sehr leistungsstark und trotzdem klein und leicht genug, um es auch auf kleineren Fahrzeugen problemlos zu verlasten. Der Aluminium-Rohrrahmen schützt das Gerät dabei zuverlässig vor Stößen und Beschädigungen und erleichtert das Tragen enorm. Alle Komponenten einschließlich Brenner und Schlauchpaket verfügen über die Schutzart IP44 (spritzwassergeschützt).

**Technische Daten:**

Anschlussspannung, 50 Hz: 230 V/16 A, 1 Phase  
 Max. Leistungsaufnahme: 8,0 kVA  
 Einstellbereich: 20 - 45 A  
**Max. Schnitttiefe: 16 mm**  
 Schutzart: IP44

**Lieferumfang:**

Jäckle Plasma 45 IP44 mit Schlauchpaket 6 m, Brenner IP44, Massekabel, Druckminderer 200/300 bar, 10 m Druckluft-Anschlusschlauch mit Schnellkupplung, 10 m Netzanschlusskabel mit druckwasserdichtem Stecker IP68, zwei Schutzbrillen

Best. Nr.	Abmessung L x B x H mm	Gewicht kg
<b>217717</b>	600 x 215 x 410	19,2

**22mm**  
Schnitttiefe

made  
in  
Germany

**exklusiv**  
DOENGES



### Plasmaschneidergerät Jäckle 65 IP44

Das Plasma 65 IP44 wurde speziell für die Feuerwehr entwickelt und entspricht den Anforderungen der DIN 14555-T3 (Rüstwagenbeladung), passt aber natürlich auch zu vielen anderen Fahrzeugtypen.

**Technische Daten:**

Anschlussspannung, 50 Hz: 400 V/16 A, 3 Phasen  
 Max. Leistungsaufnahme: 10,9 kVA  
 Einstellbereich: 20 - 60 A  
**Max. Schnitttiefe: 22 mm**  
 Schutzart: IP44

**Lieferumfang:**

Jäckle Plasma 65 IP44, 15 m Schlauchpaket mit Brenner IP44, 15 m Massekabel, Druckminderer 200/300 bar, 10 m Druckluft-Anschlusschlauch mit Schnellkupplung, 15 m Netzanschlusskabel mit druckwasserdichtem Stecker IP68, zwei Schutzbrillen

Best. Nr.	Abmessung L x B x H mm	Gewicht kg
<b>217700</b>	680 x 260 x 525	26,0



**36mm**  
Schnitttiefe



made  
in  
Germany

**DÖNGES**  
exklusiv

### Plasmaschneidgerät Jäckle 110 IP44

Das Plasma 110 IP44 ist ursprünglich eine Entwicklung für das THW. Es wurden bei der Erstausrüstung 137 Geräte beschafft.

#### Technische Daten:

Anschlussspannung 50 Hz: 400 V/32 A, 3 Phasen  
 Max. Leistungsaufnahme: 19,8 kVA  
 Einstellbereich: 20 - 100 A  
**Max. Schnitttiefe:** 36 mm  
 Schutzart: IP44

#### Lieferumfang:

Jäckle Plasma 110 IP44, 15 m Schlauchpaket mit Brenner IP44, 15 m Massekabel, Druckminderer 200/300 bar, 10 m Druckluft-Anschlussschlauch mit Schnellkupplung, 15 m Netzanschlusskabel mit DW-Stecker, zwei Schutzbrillen

Best. Nr.	Abmessung L x B x H mm	Gewicht kg
<b>217705</b>	795 x 320 x 595	38,0

### Ersatz- und Verbrauchsteilesatz für Jäckle-Plasmaschneidgeräte

Um das Plasmaschneidgerät jederzeit einsatzbereit zu halten, haben wir für die verschiedenen Plasmaschneidgeräte sinnvolle Ersatz- und Verbrauchsteilesätze zusammengestellt. Die Sätze werden im stabilen Kunststoffkoffer geliefert und enthalten alle Teile, die während des Gebrauch verschleifen bzw. im harten Einsatz kaputt gehen können.

#### Inhalt:

- 10 St. Düse, kurz
- 10 St. Elektroden, kurz
- 2 St. Schutzkappen
- 5 St. Distanzfedern
- 2 St. Drallringe
- 2 St. Isolatoren

Best. Nr.	Artikel	Gewicht g
<b>217797</b>	Set für Plasma 45 IP44	332
<b>1 217798</b>	Set für Plasma 65 IP44	540
<b>217799</b>	Set für Plasma 110 IP44	650



made  
in  
Germany

**DÖNGES**  
exklusiv

## Zubehör/Ersatzteile für Jäckle

Die Verwendung dieses Original-Zubehörs ist für eine optimale Funktion des Gerätes zwingend notwendig. Die Elektroden-/Düsensets enthalten je fünf Elektroden und Düsen.

Best. Nr.	für Gerät	Artikel	VPE/St.	Gewicht g
<b>217783</b>	45 IP44	Elektroden-/Düsenset	5/5	45
<b>217792</b>	45 IP44	Drallring PJ 25 K	1	1
<b>217722</b>	45 IP44	Distanzfeder PJ 25 K	1	7
<b>217719</b>	45 IP44	Schutzkappe kpl. PJ 25 K	1	42
<b>217710</b>	65 IP44	15 m Brennerpaket kompl.	1	4.900
<b>217715</b>	65 IP44	Schutzkappe	1	42
<b>217720</b>	65 IP44	Distanzfeder	1	7
<b>217725</b>	65 IP44	Fasendüse	1	20
<b>217730</b>	65 IP44	Kronendüse	1	21
<b>217735</b>	65 IP44	Elektroden-/Düsenset kurz	5/5	45
<b>217740</b>	65 IP44	Elektroden-/Düsenset lang	5/5	75
<b>217745</b>	65 IP44	Drallring	1	1
<b>217750</b>	65 IP44	Isolator	1	1



made  
in  
Germany

Best. Nr.	für Gerät	Artikel	VPE/St.	Gewicht g
<b>217755</b>	110 IP44	15 m Brennerpaket kompl.	1	5.600
<b>217760</b>	110 IP44	Schutzkappe	1	75
<b>217765</b>	110 IP44	Distanzfeder	1	9
<b>217770</b>	110 IP44	Fasendüse	1	30
<b>217775</b>	110 IP44	Kronendüse	1	34
<b>217780</b>	110 IP44	Elektroden-/Düsenset kurz	5/5	124
<b>217785</b>	110 IP44	Elektroden-/Düsenset lang	5/5	182
<b>217790</b>	110 IP44	Drallring	1	1
<b>217795</b>	110 IP44	Isolator	1	4
<b>217800</b>	65 & 110	Druckminderer 200/300 bar	1	1.340

## Dönges-Brennschneidgerät

Tragbares Brennschneidgerät nach ausgelaufener DIN 14800. Zum schnellen Trennen von Eisen, Stahl und Aluminium, auch bis zu sehr großen Stärken (> 30 mm). Bewährtes Gerät für den Einsatz, wo keinerlei Stromversorgung möglich ist.

Abmessung: 380 x 420 x 660 mm

## Lieferumfang:

Kompletter Satz mit gefüllten Acetylen- und Sauerstoffflaschen, Druckminderer, Gestell mit Lederriemen und Moosgummipolstern, Gebrauchsstellenvorlage, Schneidbrenner mit Einsätzen bis 100 mm Materialstärke, Schlauchsatz sowie allen nötigen Werkzeugen.

Best. Nr.	Artikel	Gewicht kg
<b>214450</b>	Satz komplett	36,0
<b>214451</b>	Acetylenflasche 5 l (gefüllt)	12,0
<b>214452</b>	Sauerstoffflasche 5 l (gefüllt)	12,0

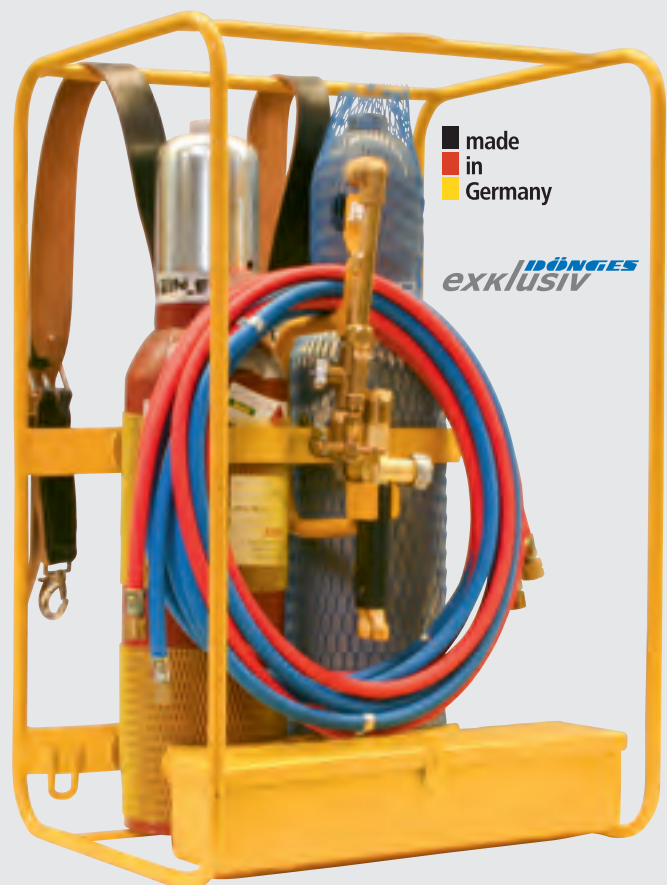
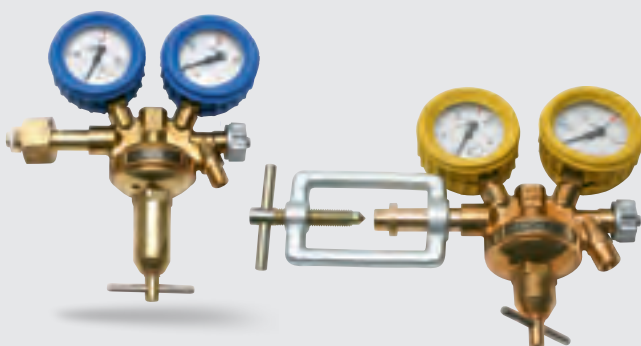

made  
in  
Germany

exklusiv  
DÖNGES

### Fahrzeug-Rangierhilfe GOJAK

Die GOJAK-Rangierhilfe ist das optimale Hilfsmittel um Fahrzeuge, die nicht mehr aus eigener Kraft bewegt werden können oder die Rettungsarbeiten behindern, schnell und ohne großen Kraftaufwand zu verschieben. Das patentierte Hebesystem ist innerhalb von Sekunden am Fahrzeug angebracht, das Fahrzeug ist mit wenigen Betätigungen des Fußpedals mühelos angehoben. Sind alle vier Räder angehoben, kann das Fahrzeug selbst von einer Person bewegt werden.

Zwei Ausführungen mit unterschiedlichen Tragkräften stehen zur Auswahl. Um für alle Fälle gerüstet zu sein, empfiehlt sich ein Satz mit vier GOJAKS. Damit ergibt sich eine Gesamttragkraft von 2,2 t beim GOJAK 5000 und sogar 2,6 t beim GOJAK 6200. Das reicht selbst für Geländewagen und Kleintransporter. Der GOJAK 6200 ist zudem in zwei Ausführungen, für die linke (L) sowie die rechte (R) Fahrzeugseite lieferbar.

Technische Daten	GOJAK 5000	GOJAK 6200L/R
Tragkraft:	550 kg	650 kg
Reifenbreite max.:	22,5 cm	33 cm

Best. Nr.	Typ	Abmessungen mm	Gewicht kg
221105	GOJAK 5000	600 x 580 x 150	13,7
221112	GOJAK 6200L	650 x 600 x 160	17,5
1 221114	GOJAK 6200R	650 x 600 x 160	17,5



Mit zwei Personen kinderleicht

### Rettungsplattform nach DIN 14830

Für großes Aufsehen bei Feuerwehrleuten wie Fachhändlern sorgte die neue Dönges-Rettungsplattform nach DIN 14830. Die Aluminiumplattform erfüllt oder übertrifft die Anforderungen der Norm in allen Punkten und das bei sehr kompakten Packmaßen und einem geringen Gewicht. Die Plattform lässt sich dank stabiler Gelenke innerhalb von Sekunden auf- und abbauen. Sie ist in der Höhe verstellbar, sodass zusätzlich das Niveau an jedem Fuß einzeln ausgeglichen werden kann. Das Geländer ist mit zwei Handgriffen abklappbar. Voraussetzungen, die diese Plattform zur ersten Wahl bei vielen Einsätzen macht.

**Optional erhältlich:**

Schienenrolli-Set für Rettungsplattform bestehend aus 2 Achsen mit Rädern. Abmessung 1.570 mm x Ø 175 mm (pro Achse).

**Merkmale:**

- komplett aus hochwertigem Aluminium
- Plattformfüße mit Niveaueingleich
- ohne zusätzliche Leiter besteigbar
- einseitiges steck- & klappbares Geländer mit Handlauf, Knielauf und Fußwehr

**Technische Daten:**

Plattformgröße:	1,8 x 0,8 m
Plattformhöhe:	0,8 bis 1,4 m
Grundfläche der aufgestellten Plattform:	0,95 x 2,7 m
Packmaß:	195 x 95 x 32 cm
zulässige Gesamtbelastung:	500 kg

Best. Nr.	Artikel	Gewicht kg
1 221152	Rettungsplattform	44,0
2 221153	Schienenrolli-Set	11,0







Produziert in einer Leiternmanufaktur mit hundert-jähriger Erfahrung

Seit mehr als 100 Jahren werden in der Manufaktur unseres Herstellers mit viel Sorgfalt und Liebe zum Detail Feuerwehroleitern gefertigt. Bei dem innovativen Produktionsverfahren werden die robusten Quadratprossen einseitig im Holm eingefräst und unlösbar verschweißt. Die Außenfläche des Holms bleibt dabei massiv, was zu einer besonders hohen Verwindungssteifigkeit bei geringem Eigengewicht der Leiter führt. Dank des vollwandigen Außenholms lassen sich unsere Leitern sehr leicht reinigen und bieten höchste Sicherheit und Benutzerfreundlichkeit. Auf diese Dönges-Feuerwehroleitern gewähren wir eine 20-jährige Qualitätsgarantie.



Vollwandiger Außenholm für einfache Reinigung und hohe Stabilität

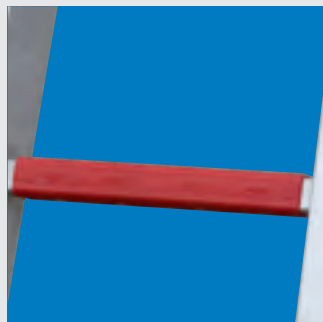

Alle Leitersprossen sind mit griffigen, isolierenden Überzügen ausgestattet



Dönges-Feuerwehroleitern entsprechen der DIN EN 1147



Steckleiter Verbindungsteil

Best. Nr.	Artikel	Länge ca. m	Gewicht kg
1 215260	Steckleiter-Unterteil	2,70	8,2
2 215250	Steckleiter-Oberteil	2,70	9,0
3 215270	Steckleiter-Einsteckteil	2,0	2,0
4 215280	Steckleiter-Verbindungsteil	5,0	5,0



### Feuerwehr-Steckleiter nach DIN EN 1147

Die Feuerwehr-Steckleiter bietet viele verschiedene Anwendungsmöglichkeiten. Je nach Zweck und Einsatzhöhe können mehrere Leiterteile kombiniert werden. In der Praxis findet die Steckleiter häufig Anwendung als Anstellleiter, Leiternbock, Abseilvorrichtung, Behelfstrage oder als Hilfsmittel bei der Rettung von im Eis eingebrochenen Personen.

	Nutzlänge ca. m	Arbeitshöhe ca. m
ein Leiterteil	2,70	3,50
zwei Leiterteile	4,60	5,30
drei Leiterteile	6,50	7,10
vier Leiterteile	8,40	8,90

**Zulässige Belastung der Leiter = 2 Personen**



### Feuerwehr-Multifunktionsleiter DIN EN 1147

Die in den aktuellen Beladungsnormen für Rüstwagen und Löschfahrzeuge aufgeführte Multifunktionsleiter nach DIN EN 1147 ist dank der umfangreichen Einsatzmöglichkeiten ein vielseitiges Rettungsgerät.

Die Multifunktionsleiter ist z. B. verwendbar als: Stehleiter, Anlegeleiter, Dachleiter, Dreibock, Behelfslichtmast, Notsteg, Schlauchüberführung

	Nutzlänge ca. m	Arbeitshöhe ca. m
Bockleiter	2,30	3,20
Steckleiter mit Ausschubteil	3,40	4,30
dreiteilige Anlegeleiter	4,50	5,40

Best. Nr.	Artikel	Länge ca. m	Gewicht kg
5	215230 Multifunktionsleiter 3-tlg.	2,30/5,56	25,1
6	215240 Fußverbreiterung dazu		2,5

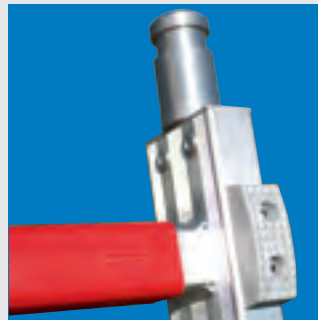

Aufsteckteil mit 2 Zapfen nach DIN 14640 z. B. für Beleuchtung



inklusive Einhängebügel mit automatischer Sicherung



verzinkte Stahlbeschläge



5

Mit ausführlicher, bebildeter Bedienungsanleitung.



optionale Fußverbreiterung

Weiteres Zubehör auf Anfrage lieferbar



6

optionale Fußverbreiterung



exklusiv **DÖNGES**

**DÖNGES**

### Feuerwehr-Schiebleiter DIN EN 1147

3-teilige Dönges-Schiebleiter mit Zugseil und Sicherheitsbremssystem zum kontrollierten Zusammenfahren beim Lösen des Seils. Die Leiter ist mit Alu-Stützrohren sowie Wandrollen am oberen Ende der Leiter ausgestattet. Stahldorne am unteren Ende der Leiter und der Stützrohre sorgen für einen sicheren Stand. Die zusammengesobene Transportlänge beträgt 5,60 Meter, komplett ausgezogen kann eine maximale Länge von 14 Metern erreicht werden. Die neue Rollenführung der Leiterholme sorgt für sehr leichtes Ausziehen. Die Auszugskraft wurde hierdurch nahezu halbiert.

Best. Nr.	Artikel	Länge ca. m	Gewicht kg
<b>215200</b>	Schiebleiter 3tlg.	5,60/14,00	70,0

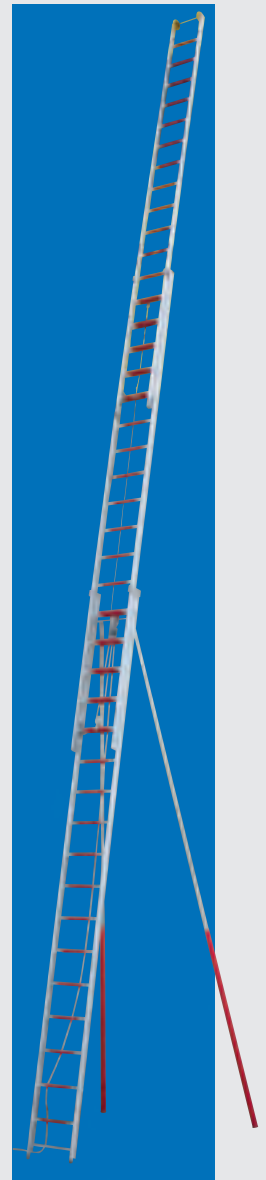

Aus Aluminium Spezialprofilen gefertigt



Zulässige Belastung der Leiter = 2 Personen.  
Neue Rollenführung = halbe Auszugskraft!

**NEU** ✓

**You Tube**  
You can find us on YouTube.

**exklusiv** DOENGES



### Teleskop-Anlegeleiter

Die praktische, flexible und enorm platzsparende Lösung für Arbeitshöhen bis 4,40 m. Diese patentierte Leiter lässt sich bequem zusammenschieben und kann so selbst auf engstem Raum transportiert werden.

**Merkmale:**

- TÜV-geprüft nach GS und EN 131
- Stufen und Holme aus Alu-Strangpressprofilen
- Holme abriebfest eloxiert
- bequeme Höhenverstellung auf Führungs- und Gleitbuchsen
- von Sprosse zu Sprosse ausziehbar bis 3,30 m Leiterlänge (4,40 m Arbeitshöhe)
- zusammengeschoben nur 78 cm lang

**Technische Daten:**

Leiterlänge: max. 3,2 m  
 Arbeitshöhe: max. 4,4 m

Best. Nr.

**215105**

Gewicht kg

9,5

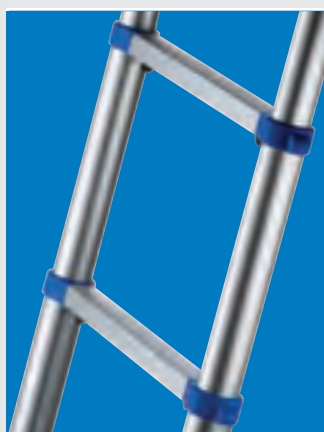

ausgezogen



zusammengeschoben



### Vielzweckleiter 4 x 3 Sprossen

Diese Leiter kann sowohl als Anlege- oder Stehleiter, als Arbeitsbock oder als Anlegeleiter mit Abstützung genutzt werden. Zusammengeklappt lässt sie sich dabei in fast jedem Fahrzeug verstauen. Die Verstellung erfolgt durch sechs automatische Stahlscharniere. Die Leiterfüße sind mit Gummischuhen ausgerüstet. Die Leiter ist GS-geprüft und entspricht der EN 131.

**Technische Daten:**

Sprossen: 4 x 3  
 Länge max.: 3,61 m  
 Max. Arbeitshöhe: 4,51 m  
 Höhe Stehleiter: 1,80 m  
 Zusammengeklappt: 0,98 x 0,36 x 0,26 m  
 Tragfähigkeit: 150 kg

Best. Nr.

**257600**

Gewicht kg

13,5



Eingespielte Teams brauchen weniger als eine Minute für eine Windschutzscheibe.



**Glas-Master ist ein Warenzeichen von Wehr Engineering aus Indianapolis, USA.**

Der patentierte Glas-Master wird hier seit vielen Jahren mit viel Sorgfalt gebaut und verbessert.

Das Gerät hat einen Siegeszug um die ganze Welt angetreten und gehört bei den meisten Feuerwehren rund um den Globus zur Standardausrüstung.

Verwechseln Sie den Glas-Master nicht mit den vielen billigen Nachbauten die es mittlerweile gibt - nur das Original bietet die perfekte Sägeblattgeometrie, die Arbeitssicherheit und eine außergewöhnliche Standzeit.

**Das Original - nur echt mit dem Aufkleber „Made in USA“.**  
Achtung es gibt viele schlechte Plagiate des Glas-Master.



**Original Glas-Master**

Der Glas-Master ist ein manuelles Glasschneidewerkzeug zum Heraustrennen von Scheiben in enorm kurzer Zeit. Ohne den Einsatz von elektrischen, hydraulischen Geräten können Scheiben in Sekunden herausgetrennt werden.

Im Gegensatz zu verschiedenen Nachbauten besitzt nur der original Glas-Master das Sägeblatt mit der speziellen Zahngeometrie und ist sofort einsatzbereit.

Im gummiummantelten Handgriff des Glas-Master wird der selbstschlagende Federkörnchen aufbewahrt, mit dem Seiten und Heckscheiben geöffnet werden können. Zum Einsatz wird der Körner umgedreht und auf die Scheibe aufgesetzt. Bei einem gewissen Druck löst der Körner aus und zerstört das Sicherheitsglas.

**Weitere Merkmale:**

- stabiler, lackierter Stahlrohrkörper
- auswechselbares Spezialsägeblatt
- Handschutz
- rutschfester, weicher Gummigriff für die vordere Hand
- zwei anschraubbare Wand- bzw. Fahrzeughalter

Best. Nr.	Artikel	Länge mm	Gewicht g
<b>212470</b>	Original Glas-Master	425	1.360
<b>212475</b>	Ersatz-Sägeblatt	165	200



Einfaches und sicheres Brechen der Seitenscheiben mit dem Glasbrecher.

### Glasmanagement-Set Glas-Master

Ein Einsatzkoffer, mit dem die Einsatzkräfte beim Eintreffen am Ort eines Verkehrsunfalls alles Nötige griffbereit haben, um einen ersten Zugang zum Unfallopfer durch Front-, Seiten- oder Heckscheibe zu eröffnen.

Der stabile Kunststoffkoffer enthält eine Einteilung aus Industrie-Plastazote, die die enthaltenen Werkzeuge zuverlässig sichert und für Ordnung sorgt. Das Set wird zur patientenorientierten Rettung empfohlen.

#### Inhalt:

- 1 St. Original Glas-Master mit Spezialsägeblatt
- 1 St. Original Glas-Master Rettungsmesser PRT II
- 1 St. Federkörner
- 1 St. Schutzbrille
- 1 St. Klammernheber
- 3 St. Staubmasken
- 1 St. Klebebandabroller
- 1 Rolle Klebeband zum Abkleben der Seitenscheiben und einfachem Herausheben der Frontscheibe
- 2 St. Folien zum Abdecken des Unfallopfers während der Arbeiten

Best. Nr.	Abmessung mm	Gewicht g
<b>212471</b>	480 x 460 x 140	4.200



### Saugheber

Stabiler zweiteiliger Saugheber mit Aluminiumkörper zum Bewegen von Glasscheiben. Ideal auch als Ergänzung zum Glas-Master bzw. Glasmanagement-Set Glas-Master.

Best. Nr.	Länge mm	Tragkraft kg	Gewicht g
<b>212474</b>	310	60	630

**NEU** ✓







**Spezial-Glaskörner**

Gehärteter, selbstschlagender Spezial-Federkörner zum Öffnen von Seiten- oder Heckscheiben. Einhandbedienung: Aufsetzen und Drücken genügt!

Das Gerät kann im Handgriff des Glas-Masters aufbewahrt oder als eigenständiges Werkzeug genutzt werden.

Aus Messing, mit gehärteter Stahlspitze.

Best. Nr.	Länge mm	Gewicht g
<b>211314</b>	130	60

**Federzug-Glaskörner**

Einfaches aber sehr effektives Hilfsmittel zum Zerstören der Seiten- und Heckscheiben an Unfallfahrzeugen. Die Körnerspitze wird auf die Scheibe aufgesetzt, die Feder dann unter Zug gespannt. Sobald die Feder losgelassen wird, schlägt das Ende des Körners auf die Spitze - die Scheibe zerspringt.

Best. Nr.	Länge mm	Gewicht g
<b>211315</b>	120	70



**Rettungshammer Lifehammer® Classic**

Bei einem Unfall kann es vorkommen, dass sich die Verriegelung der Sicherheitsgurte sowie Fenster und Türen nicht mehr öffnen lassen oder klemmen. Der Lifehammer befreit und gehört daher in jeden PKW.

Die KFZ-Halterung lässt sich Anschrauben oder mit Dornen im Teppich des PKW befestigen.

**Merkmale:**

- zersplittert Seitenfenster
- durchtrennt Sicherheitsgurte
- mit KFZ-Halterung



Best. Nr.	Länge mm	Gewicht g
<b>212476</b>	175	100

### Lifehammer® Plus

Der Lifehammer® Plus setzt neue und höhere Standards. Der Lifehammer® Plus mit beidseitigem Hammerkopf aus Kohlenstoffstahl zertrümmert mühelos die Seitenscheibe jedes Fahrzeugs. Mit dem integrierten Gurtmesser können Sie jeden Sicherheitsgurt mühelos zerschneiden. Dank der rutschfesten Grifffläche und der konischen Griffform wird Ihnen dieser Notfallhammer niemals aus der Hand rutschen.

Das QUICK CLICK-SYSTEM® lässt sich schnell und einfach an der Innenseite der Fahrzeugtür befestigen und gewährleistet jederzeit die optimale Positionierung des Lifehammer® PLUS. Sie können sogar ein zweites Lifehammer®-Produkt am QUICK CLICK-SYSTEM® befestigen.

#### Merkmale:

- ergonomisch geformter Zweikomponenten-Griff aus hochfestem Nylon
- Hammerspitzen aus C-60 Carbonstahl
- Gurtführung für den Gurtschneider deutlich verbessert
- vergrößerte Schneidefläche des Gurttrenners = verbessertes Durchtrennen der Gurte
- Halterung einfacher zu montieren, dank Befestigung mit nur einer Schraube
- praktisches QUICK CLICK SYSTEM® zur leichten Entnahme

Best. Nr.	Länge mm	Gewicht g
<b>212478</b>	160	148



**NEU** ✓

### Lifehammer® EVOLUTION

Wenn es um Sicherheit geht, ist das Beste gerade gut genug. Deshalb haben die Designer von Lifehammer® den Evolution entwickelt, den ultimativen Notfallhammer nach den neusten technischen Standards. Von Erwachsenen und sogar Kindern problemlos zu benutzen. Der abgeflachte Kopf des Lifehammer® Evolution wird einfach gegen die Seitenscheibe des Fahrzeugs gedrückt. Der ultraharte keramische Hammerkopf springt heraus, zerschlägt die Scheibe und ist anschließend sofort wieder einsatzbereit. Der Vorgang kann, unmittelbar nachdem die erste Scheibe zertrümmert wurde, mehrfach wiederholt werden.

Das QUICK CLICK-SYSTEM® lässt sich schnell und einfach an der Innenseite der Fahrzeugtür befestigen und gewährleistet jederzeit die optimale Positionierung des Lifehammer® Evolution. Sie können sogar ein zweites Lifehammer®-Produkt am QUICK CLICK-SYSTEM® befestigen.

#### Merkmale:

- patentierter Federmechanismus - nur auf die Scheibe aufsetzen und durchdrücken
- ergonomisch geformter Zweikomponenten-Griff aus hochfestem Nylon
- ultraharte Hammerspitze aus Keramik
- Gurtführung für den Gurtschneider deutlich verbessert
- die Schneidefläche des Gurtschneiders wurde vergrößert = verbessertes Durchtrennen der Gurte
- Halterung einfacher zu montieren, dank Befestigung mit nur einer Schraube
- praktisches QUICK CLICK SYSTEM® zur leichten Entnahme

Best. Nr.	Länge mm	Gewicht g
<b>212479</b>	160	159



**NEU** ✓

## Dönges Schutzdeckenset Economy

Dieses Set schützt Rettungskräfte und Unfallopfer vor Verletzungen an scharfen Kanten und Glassplittern nach Abtrennung des PKW-Daches. Die Decken bestehen aus innen kunstlederverstärktem und äußerst sorgfältig verarbeitetem schwarzem Nylongewebe. Alle Teile sind mit umlaufenden retroreflektierenden Streifen versehen. Die Decken haften mittels eingearbeiteter Magnete sicher am Blech.

### Satz A:

- 5-teilig für eine PKW-Hälfte, bestehend aus:
- 1 St. große Schutzdecke für Front-/Heckscheibe 144 x 37 cm mit acht starken Magneten
  - 2 St. Schutzdecken für Seitenfenster 57 x 37 cm mit sechs starken Magneten
  - 2 St. Holmschutz 35 x 35 cm
  - 1 St. Transporttasche

Best. Nr.	Typ	Gewicht kg
<b>215150</b>	5-teiliger Satz	2,7



### Satz B:

- 10-teilig für kompletten PKW bestehend aus:
- 2 St. große Schutzdecken für Front-/Heckscheibe 144 x 37 cm mit 8 starken Magneten
  - 4 St. Schutzdecken für Seitenfenster 57 x 37 cm mit sechs starken Magneten
  - 4 St. Holmschutz 35 x 35 cm
  - 1 St. Transporttasche

Best. Nr.	Typ	Gewicht kg
<b>215155</b>	10-teiliger Satz	5,4





## Dönges Schutzdeckenset

Dieses neunteilige Schutzdeckenset besteht aus hochfesten Materialien für den rauen Einsatz bei Feuerwehren und Rettungsdiensten. Die Schutzdecken bestehen aus abwaschbarem Nylongewebe an der Außenseite und besonders widerstandsfähigem und reißfestem Nylon-Polyester-Mischgewebe an der Innenseite. Die Bereitstellungsplane sowie die Transporttasche sind aus einem stabilen Planenstoff gefertigt, der ebenfalls sehr leicht abwaschbar ist.

**NEU**



**exklusiv**

### Lieferumfang:

- 1 St. Schutzdecke für Front- bzw. Heckscheibe, 160 x 60 cm, hochreißfestes Nylongewebe, mit sechs starken Magneten
- 2 St. Schutzdecken für Seitenscheiben, 65 x 65 cm, hochreißfestes Nylongewebe, mit vier starken Magneten
- 4 St. Holmschützer, 28 x 43 cm, hochreißfestes Nylongewebe, mit Klettband zur sicheren Fixierung
- 1 St. Bereitstellungsplane, 120 x 250 cm, stabiles Planenmaterial, mit Aufdruck Bereitstellungsplane
- 1 St. Transporttasche, stabiles Planenmaterial, separate, beschriftete Fächer mit Klettverschluss für Schutzdecken bzw. Bereitstellungsplane, Packmaß 70 x 50 x 15 cm

Best. Nr.  
**250000**

Gewicht kg  
7,2

## Dönges Splitterschutz-Set

Der neue Dönges Splitterschutz wurde entwickelt, um eingeklemmte Patienten beim Einsatz von hydraulischem Rettungsgerät oder sonstigen mechanischen Arbeiten optimal zu schützen. Dabei werden die Schilde je nach Bedarf einfach zwischen Werkbereich und dem Unfallopfer positioniert.

Im Set enthalten sind ein rechteckiges Schild mit der Größe 600 x 400 mm sowie eine dreieckige Form. Beide Schutzschilde sind mit verstellbaren Gummihandgriffen ausgestattet und können dank des flexiblen Materials sehr gut an die Bedingungen vor Ort angepasst werden. Einen weiteren Vorteil bietet das hochtransparente Weich-PVC, da Lichtverhältnisse und Sicht nicht eingeschränkt werden.

### Lieferumfang:

- 1 x Schutzschild rechteckig 600 x 400 mm mit 3 Handgriffen
- 1 x Schutzschild dreieckig 600 x 400 mm mit 2 Handgriffen
- 1 x Schutz- und Transporttasche für die Aufbewahrung der beiden Schilde

Best. Nr.  
**215152**

Gewicht kg  
3,7

**NEU**

made  
in  
Germany



**exklusiv**

Der Splitterschutz kann bequem mit Handschuhen verwendet werden.



Mit Schutz- und Transporttasche für die Aufbewahrung.

### Dönges Airbag-Sicherungs-System A.S.S.

Bei Verkehrsunfällen sollten Opfer und Retter immer vor unkontrollierten Airbag-Auslösungen geschützt werden.

Zu diesem Zweck kann Dönges in Zusammenarbeit mit der Fa. Wadra ein verbessertes Airbag-Sicherungssystem anbieten. Dieses System vereint perfekt Sicherheit und Anwenderfreundlichkeit.

Wadra verfügt über jahrelange Erfahrung (seit 1998) im Vernähen der Systeme. Die Sicherungen werden im Werk in Dortmund produziert und haben selbstverständlich eine **TÜV/GS-Zertifizierung**.

Die Fahrerairbagsysteme gibt es in drei verschiedenen Größen für PKW, Kleintransporter und LKW. Darüber hinaus bieten wir auch ein Beifahrer-airbagsystem an.

Das Fahrersystem besteht aus sechs geprüften Gurtbändern und einer zentralen Platte, die die Energie des Airbags abfängt und zur Seite ablenkt. Das Beifahrersystem kann sowohl bei abgetrenntem Dach, wie auch bei intaktem Dach angelegt werden.

Das Anlegen des Fahrer-Systems dauert bei entsprechender Übung nur wenige Sekunden. Dadurch, dass das A.S.S. von der Seite über den Lenkradkranz gelegt werden kann und sich beim Zuziehen selbstständig zentriert, ist auch diese Phase risikolos für den Retter.

Auch das Beifahrersystem lässt sich mit etwas Übung innerhalb einer Minute installieren.

Im Gegensatz zu Systemen aus Metall besteht keine Verletzungsgefahr, wenn der Airbag während des Anlegens auslösen sollte. Metallsysteme sind deswegen z. B. in den USA verboten.

#### Die entscheidenden Vorteile der DÖNGES A.S.S.-Airbag-Sicherungs-Systeme:

- sehr variables und leichtes System für jeden Anwendungsfall
- Farbcodes für die verschiedenen Größen direkt auf der Grundplatte
- Kurzanleitung mit verständlichen Piktogrammen direkt auf der Deckelplatte jedes A.S.S.
- alle Sets im praktischen Tragekoffer
- **GS**-geprüfte Qualität

**1, 2, 3 - in wenigen Sekunden ist das System angelegt:**

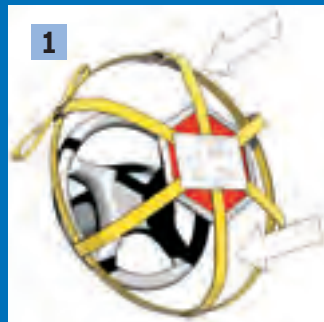

made in Germany

exklusiv DÖNGES



### Komplett-Set Fahrerseite PKW/Kleintransporter/LKW

Mit diesem Set sind Sie für alle Fahrzeuggrößen gerüstet.

Lieferung im stabilen Kunststoffkoffer.

- für Lenkrad-Durchmesser 35 - 39 cm, 40 - 45 cm und 43-50 cm

#### Lieferumfang:

Airbagsicherung PKW, Airbagsicherung Kleintransporter, Airbagsicherung LKW, Bedienungsanleitung, Koffer



made in Germany

Best. Nr.	Abmessung Koffer mm	Gewicht kg
<b>218400</b>	395 x 295 x 106	2,1

**DÖNGES**  
exklusiv

### Set Fahrerseite PKW/Kleintransporter

Lieferung im stabilen Kunststoffkoffer.

- für Lenkrad-Durchmesser 35 - 39 cm und 40 - 45 cm

#### Lieferumfang:

Airbagsicherung PKW, Airbagsicherung Kleintransporter, Bedienungsanleitung, Koffer.



made in Germany

Best. Nr.	Abmessung Koffer mm	Gewicht kg
<b>218410</b>	395 x 295 x 106	1,7

**DÖNGES**  
exklusiv

### Fahrerseite LKW

Lieferung im stabilen Kunststoffkoffer.

- für Lenkrad-Durchmesser 43 - 50 cm

#### Lieferumfang:

Airbagsicherung LKW, Bedienungsanleitung, Koffer



made in Germany

Best. Nr.	Abmessung Koffer mm	Gewicht kg
<b>218420</b>	395 x 295 x 106	1,2

**DÖNGES**  
exklusiv

### Beifahrerseite

Mittels der fünf mitgelieferten Spanngurte kann das System sowohl bei abgetrenntem Dach, als auch bei unversehrtem Fahrzeug schnell (in ca. einer Minute) angelegt werden.

Lieferung im stabilen Kunststoffkoffer.

#### Lieferumfang:

Airbagsicherung Beifahrer, fünf Spanngurte, Bedienungsanleitung, Koffer



made in Germany

Best. Nr.	Abmessung Koffer mm	Gewicht kg
<b>218430</b>	395 x 295 x 106	4,3

**DÖNGES**  
exklusiv



**wadra**

*Intelligent solutions for  
Rope & Lifting Technology*

**Seit 1933 fertigt Wadra am Standort Dortmund Drahtseile, Anschlagmittel, Ladungssicherungen und Seilzüge.**

Die Wadra-Seilzüge bieten viele Vorteile gegenüber anderen Geräten:

- schmale Bauform
- Gehäuse aus hochwertigem Aluminiumguss, schlagunempfindlich
- geringer Kraftbedarf
- parallel angeordnete Klemmbackenpaare,

dadurch niedriger Flächenndruck, überlegene Klemmtechnik

- Seilführung - durch zwangsläufiges Öffnen und Schließen der Klemmbacken kann das Seil leicht eingeführt werden
- Klemmbacken aus gezogenem Material - keine Ersatzteilbevorratung mehr nötig, da kaum Verschleiß
- Auswechseln der Scherstifte in jeder Situation möglich
- BG-geprüft
- 5 Jahre Garantie nach VDMA

Werkzeuge



**Entscheiden Sie! Zwei Fabrikate zur Auswahl – Wadra oder Greifzug**

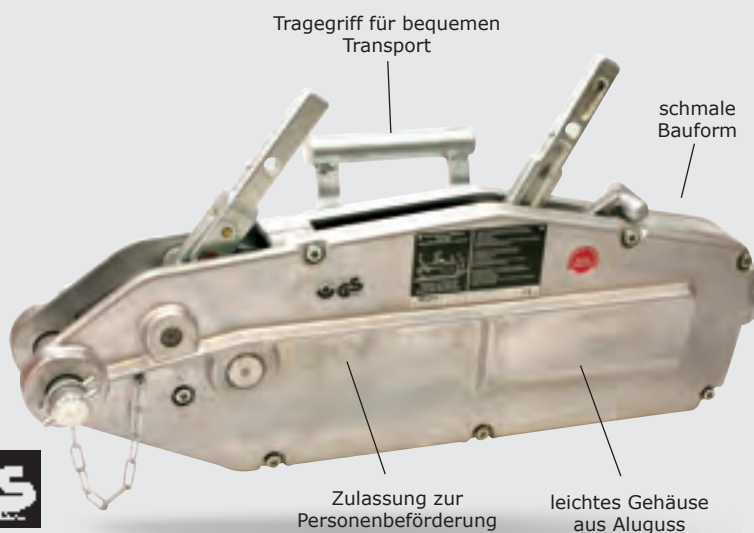

made in Germany

**Greifzug GmbH**

**Greifzug ist im Feuerwehrbereich zum Synonym für Mehrzweckzüge geworden. Die Mehrzweckzüge T 516 D und T 532 D sind sicherlich die meistverbreiteten Züge bei deutschen Feuerwehren.**

Greifzug-Mehrzweckzüge zeichnen sich durch die folgenden Vorzüge aus:

- unbegrenzte Zuglänge
- Einsatz in jeder Lage, jede Richtung
- Ruckfreies, millimetergenaus Arbeiten
- Kompakte, handliche Form
- Sicherheitsfaktor 5
- hohe Lebensdauer
- Berufsgenossenschaftszulassung



made in Germany

### Mehrweckzug DIN 14800-MZ 16

Neu konzipierter Satz nach DIN 14800-5:2005-02 mit einer Zugkraft bis 16 kN.

**Kasten 1:**

- 1 St. Dönges Firebox® made by Zarges, nach DIN 14880-1-LM (600 x 400 x 220 mm), mit Einteilung und Aufklebern
- 1 St. Mehrweckzug MZ 16
- 1 St. Hebelrohr
- 2 St. Ersatzscherstifte

**Kasten 2:**

- 1 St. Dönges Firebox® made by Zarges, nach DIN 14880-1-LM (600 x 400 x 220 mm)
- 1 St. Umlenkrolle, klappbar, einrollig, für Zugkraft 32 kN
- 2 St. Rundschlingen nach DIN EN 1492-2 aus Polyester, Tragfähigkeit 40 kN, Nutzlänge 2 m
- 1 St. Rundschlinge nach DIN EN 1492-2 aus Polyester, Tragfähigkeit 40 kN, Nutzlänge 4 m
- 3 St. Schäkel A 4 DIN 82101 - tZn 600

**Separat wird geliefert:**

- 1 St. Seil, 11,5 mm Ø, 30 m lang, mit Lasthaken, auf Haspel

**Optional kann bestellt werden:**

- 1 St. Erdanker Grösse 1 mit 8 Heringen
- 1 St. Brechstange DIN 14853-1500
- 1 St. Kantholz



made in Germany

exklusiv **DÖNGES**

Best. Nr.	Artikel	Fabrikat	Gewicht kg
217410	Satz komplett DIN 14800-MZ 16	Greifzug	56,3
217415	Satz komplett DIN 14800-MZ 16	Wadra	58,5

Best. Nr.	Artikel	Fabrikat	Gewicht kg
214220	Ersatzscherstift	Greifzug	0,1
217430	Ersatzscherstift	Wadra	0,1
214228	Umlenkrolle 32 kN	Dönges	5,5
280012	Rundschlinge 40 kN, 2 m	Dönges	1,7
280013	Rundschlinge 40 kN, 4 m	Dönges	3,2
212947	Schäkel DIN 82101-A4	Dönges	2,5
217435	Seil auf Haspel, Ø 11,5 mm, 30 m	Greifzug	15,4
217440	Seil auf Haspel, Ø 11,5 mm, 30 m	Wadra	17,2
214224	Erdanker, Größe 1 mit Heringen	Dönges	12,0
210320	Brechstange DIN 148583-1500	Dönges	8,0
212948	Kantholz	Dönges	1,0

**Inhalt einzeln:**

Best. Nr.	Artikel	Fabrikat	Gewicht kg
214045	Kasten DIN 14880-1-LM-5.1 leer	Dönges	6,3
214050	Kasten DIN 14880-1-LM-5.2 leer	Dönges	6,3
214212	Zug MZ 16 inkl. Hebelrohr	Greifzug	13,0
217420	Zug MZ 16 inkl. Hebelrohr	Wadra	13,4
214214	Hebelrohr als Ersatz	Greifzug	0,9
217425	Hebelrohr als Ersatz	Wadra	1,5

### Mehrzweckzug DIN 14800-MZ 32

Neu konzipierter Satz nach DIN 14800-5:2005-02 mit einer Zugkraft bis 32 kN.

#### Kasten 1:

- 1 St. Dönges Firebox® made by Zarges nach DIN 14880-6-LM ohne Einteilung mit Aufklebern
- 1 St. Mehrzweckzug MZ 32
- 1 St. Hebelrohr
- 1 St. Ersatzscherstifte
- 1 St. Umlenkrolle, klappbar, einrollig, für Zugkraft 64 kN

#### Separat wird geliefert:

- 1 St. Seil, 16 mm Ø, 30 m lang, mit Lasthaken, auf Trommelhaspel
- 1 St. Erdanker Größe 2 mit 12 Heringen

#### Optional kann bestellt werden:

- 1 St. Brechstange DIN 14853-1500
- 1 St. Kantholz

Best. Nr.	Artikel	Fabrikat	Gewicht kg
217500	Satz komplett DIN 14800-MZ 32	Greifzug	93,0
217505	Satz komplett DIN 14800-MZ 32	Wadra	93,9

#### Inhalt einzeln:

Best. Nr.	Artikel	Fabrikat	Gewicht kg
214055	Kasten DIN 14880-6-LM-5 leer	Dönges	7,9
214252	Zug MZ 32 inkl. Hebelrohr	Greifzug	22,0
217510	Zug MZ 32 inkl. Hebelrohr	Wadra	22,9
214214	Hebelrohr als Ersatz	Greifzug	0,9
217425	Hebelrohr als Ersatz	Wadra	1,5
214264	Ersatzscherstift	Greifzug	0,1
217515	Ersatzscherstift	Wadra	0,1
214270	Umlenkrolle 64 kN	Dönges	7,9
214266	Seil auf Haspel, Ø 16 mm, 30 m	Greifzug	40,2
217521	Seil auf Haspel, Ø 16 mm, 30 m	Wadra	40,2
214268	Erdanker, Größe 2 mit 12 Heringen	Dönges	18,0
210320	Brechstange DIN 14853-1500	Dönges	8,0
212948	Kantholz	Dönges	1,0



made in Germany

exklusiv **DÖNGES**

### Umlenkrolle

Diese leichten und doch sehr stabilen Umlenkrollen sind die ideale Ergänzung zum Mehrzweckzug bzw. für Seilwinden. Da diese Umlenkrollen über eine Klappe verfügen, lässt sich das Seil sehr leicht einlegen.



#### Vorteile:

- niedriges Gewicht
- klappbar
- leichtes Einlegen des Seils
- hohe Zugkraft
- sehr gutes Preis-Leistungs-Verhältnis

Best. Nr.	Abmessung mm	Zugkraft max. kN	für Zug kN	Gewicht kg
214228	275 x 220 x 55	32	16	5,5
214270	310 x 260 x 65	64	32	7,9
214271	400 x 310 x 85	100	50	13,0

exklusiv **DÖNGES**



### Dönges Erdanker-ziehgerät

Zum Herausziehen der Erdanker-Heringe, auch aus festen Böden. Bestehend aus Hebebock mit fünf verschiedenen hohen Lagerschlitzen und Zieh-eisen.

Zur Lagerung wird der Hebel im Inneren des Bocks aufbewahrt. Das Gerät kann bequem am Tragegriff transportiert werden. Komplett feuerverzinkte Ausführung.

#### Technische Daten:

Höhe Hebebock: 600 mm  
Länge Ziehseisen: 1160 mm

Best. Nr.	Gewicht kg
214273	10,8

**exklusiv** DÖNGES



### Dönges Kantenreiter

Für Mehrzweckzugseile. Mit drei mitlaufenden, pulverbeschichteten Umlenkrollen.

Für Seilkräfte bis 50 kN bzw. 80 kN, mit Tragegriff. Stahl verzinkt.

Best. Nr.	Abmessung mm	kN	Gewicht kg
217532	250 x 245 x 170	50	6,2
217533	250 x 245 x 170	80	7,1

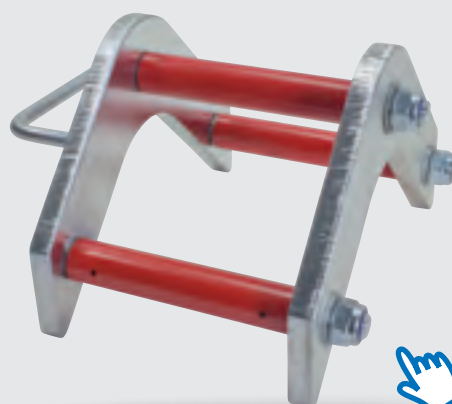

**NEU**

**exklusiv** DÖNGES



Sehr leichtgängig, da die Rollen einen Freilauf haben!

### Rundschlingen

Nach DIN EN 1492-2, Polyester, qualitätsgeprüft, mit Farbcodierung nach EN.

Best. Nr.	Tragkraft t (einfach direkt)	Nutzlänge m (einfach)	Farbcode	Gewicht kg
280003	1	1	violett	1,0
280004	1	1,5	violett	1,2
280014	1	2	violett	1,5
280015	2	1,5	grün	1,0
280016	2	2	grün	1,2

Best. Nr.	Tragkraft t (einfach direkt)	Nutzlänge m (einfach)	Farbcode	Gewicht kg
280017	2	3	grün	1,8
280018	3	2	gelb	1,4
280019	3	3	gelb	2,1
280035	3	4	gelb	2,8
280012	4	2	grau	1,7
280013	4	4	grau	3,2
217600	8	4	blau	4,2
212727	10	3	-	5,0
212725	10	5	-	6,5



### Kantenschoner für Rundschlingen

Dieser Kantenschoner ist durch den Klettverschluss einfach an fast jeder Rundschlinge anzubringen. Er schützt die Rundschlinge vor Beschädigung durch scharfe Kanten oder raue Oberflächen.

Best. Nr.	Abmessung mm	Gewicht kg
212719	250 x 240 x 170	0,6

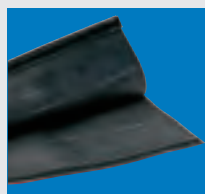

made in Germany

**exklusiv** DÖNGES

**NEU**



### Anschlagkette

Einsträngig mit Verkürzungsklauen und Sicherheits-Lasthaken.  
Kette in Sondergüte. Ketten-Nennstärke 13 mm, Tragfähigkeit > 6.500 kg. Nutzlänge 4 m.

Best. Nr. **212728** Gewicht kg 22,4

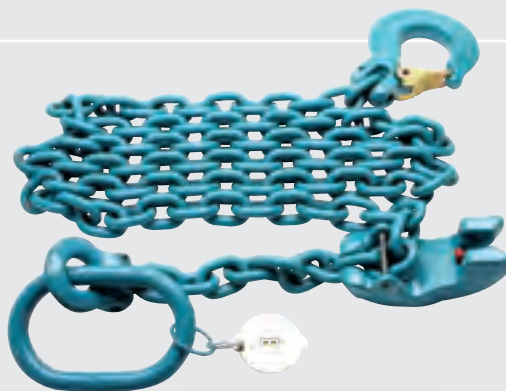

made in Germany

exklusiv DÖNGES



### Formhölzer in Firebox® (RW)

Formhölzer nach DIN 14555-3 (Rüstwagennorm), verlastet in drei Dönges Firebox®-Körben made by Zarges nach DIN 14880-1-LM-O-G, 600 x 400 x 220 mm.

**Inhalt:**

**Korb Nr. 1:**

- 4 St. Keile, 75 x 95 x 350 mm, sägerau, aus Hartholz
- 16 St. Keile, 35 x 95 x 350, sägerau, aus Hartholz,
- 6 St. Buchensperrholzplatte 50 x 200 x 350, wasserfest verleimt, 3 mm gefast

**Korb Nr. 2 und Korb Nr. 3 jeweils:**

- 8 St. Kanthölzer, 120 x 88 x 500 mm aus Brettschichtholz (Nadelholz), wasserfest verleimt, Kanten 3 mm gefast, mit Trageschleife aus Polyesterleine mit einem Durchmesser von 10 mm

Best. Nr. **217366** Länge x Breite x Höhe mm 600 x 400 x 270 Gewicht kg 41,7

Die offenen Körbe mit gelochten Seitenwänden sorgen jederzeit für eine Durchlüftung der Rüsthölzer, selbst wenn diese nach einem Einsatz feucht eingelagert werden müssen.

### Formhölzer in Firebox® (HLF)

Formhölzer nach DIN 14530-11, verlastet in Dönges Firebox®-Korb made by Zarges nach DIN 14880-1-LM-O-G, 600 x 400 x 220 mm.

**Inhalt:**

- 6 St. Keile, 75 x 95 x 350 mm, sägerau, aus Hartholz
- 2 St. Keile, 35 x 95 x 350 mm, sägerau, aus Hartholz
- 2 St. Buchensperrholzplatte 50 x 200 x 350 mm wasserfest verleimt, 3 mm gefast
- 4 St. Kanthölzer, 120 x 88 x 500 mm, aus Brettschichtholz (Nadelholz), wasserfest verleimt, Kanten 3 mm gefast, mit Trageschleife aus Polyesterleine mit einem Durchmesser von 10 mm

Best. Nr. **217368** Länge x Breite x Höhe mm 600 x 400 x 220 Gewicht kg 23,7

made in Germany

exklusiv DÖNGES

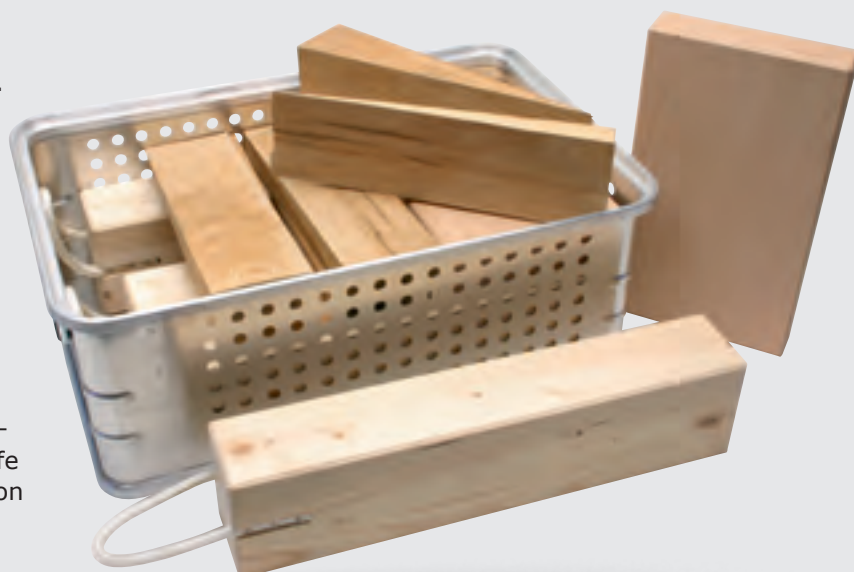

### Rüstholzatz EGS

Das Einsatz-Gerüstsystem EGS hat sich schon vielfach im THW-Einsatz bewährt. Strebstützen, Abstütztürme, Sprengwerke und punktuelle horizontale, vertikale oder schräge Kraftableitungen lassen sich schnell, ohne Kran und mit definierter Statik auch in schwierigem Umfeld und ohne Belastung labiler Strukturen errichten.

In Anlehnung an das Einsatz-Gerüstsystem (EGS) entwickelten THW-Helfer einen Rüstholzatz, der speziell als Ergänzung des Einsatz-Gerüstsystems dient und hier weitere Möglichkeiten im Bereich der Abstütztechnik eröffnet.

Natürlich ist der Rüstholzatz EGS nicht nur für das THW ein wertvoller Begleiter im Einsatz, er kann auch für viele unterschiedlich Abstützarbeiten verwendet werden.

Bei den verschiedensten Einsatzszenarien sind Unterbauten mit Rüsthölzern notwendig, z. B. zur Anpassung an Schrägen, zur Sicherung von Lasten, zur Verteilung von Kräften, zur Stabilisierung von Fahrzeugen etc.



#### Inhalt:

- 12 St. Klötze, 100 x 120 x 500 mm
- 4 St. Keile, 100 x 120 x 450 mm
- 4 St. Keile, 50 x 120 x 450 mm
- 2 St. Stufenklötze, 400 x 120 x 600 mm
- 4 St. Bohlenstücke, 240 x 50 x 500 mm
- 2 St. Bohlen, 240 x 500 x 1500 mm
- 1 St. Schürhaken Ø 8 x 900 mm

Best. Nr.  
**217664**

Gewicht kg  
93,0

made  
in  
Germany

**exclusive** DÖNGES

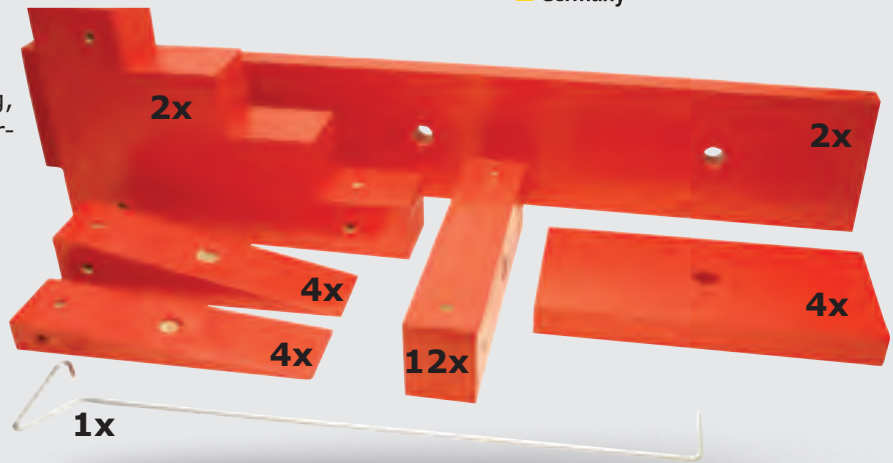

### Kantholz

Nach DIN 21321.

made  
in  
Germany

Best. Nr.  
**217670**

Breite x Höhe x Länge mm  
120 x 160 x 2000

Gewicht kg  
7,0

**exclusive** DÖNGES



### Bohle

Nach DIN 4071,  
mit Stahlklammern, nicht gehobelt.

Best. Nr. Breite x Höhe x Länge mm  
**217665** 220 x 48 x 2000

Gewicht kg  
11,0

made  
in  
Germany

**exklusiv** DÖNGES



### Transportrolle

Zum Unterlegen und Bewegen auch  
schwerster Lasten.  
Aus feuerverzinktem Stahlrohr, Wanddicke 5 mm.

Best. Nr. Ø x Länge mm  
**217660** 80 x 1000

Gewicht kg  
9,1

made  
in  
Germany

**exklusiv** DÖNGES

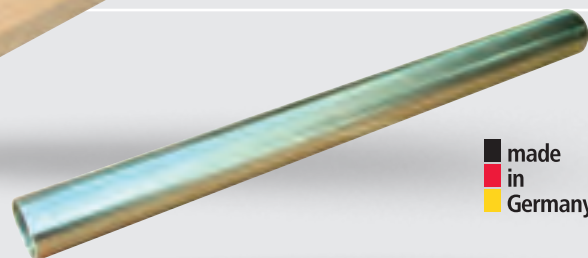



**Einsatzmöglichkeit:**

Auffahrrampe für PKW, LKW oder für andere Fahrzeuge (Randstein, Gleisüberfahrten, Gehsteig, Schwellen etc.).

Auffahrrampe für den privaten Bereich. (Kellerschwellen, Rollstuhlgängigkeiten, Treppenhaus, etc).



Lieferung ohne Kiste



**exklusiv** *DOENGES*

**Vollgummi-Auffahrrampe Turtle**

Die neue Auffahrrampe TURTLE präsentiert sich als extrem robust und widerstandsfähig. Die standardmäßig angebrachten Noppen verhindern das Auseinanderfallen der einzelnen Rampen beim Aneinanderreihen. Mit zwei Reflexbändern für die optimale visuelle Erkennung bei Tag und Nacht. Die aus Vollgummi bestehenden Auffahrampen sind in Sekunden aufgestellt, wetter- und verrottungsfest.

**Technische Daten:**

Länge:	330 mm
Breite Fahrspur:	300 mm pro Stück
Breite inkl. Noppen:	368 mm pro Stück
Höhe:	95 mm
Material:	Vollgummi
Belastbarkeit:	30 t

Best. Nr. **211719**

Gewicht kg 4,8



**exklusiv** *DOENGES*

**Auffahrbohle DIN 14854**

Aus Hartholz, mit abgeschrägten Ecken und verzinktem Blechschutz, zwei Handmulden auf der Unterseite zum Tragen.

Best. Nr. **211720** Abmessung L x B x H mm 1.000 x 400 x 50

Gewicht kg 10,5

**Sandblech**

Aus Aluminium, zum Befahren loser Böden bzw. Befreiung eines festgefahrenen Fahrzeugs. Auch perfekt bei Eis, Schnee und Morast.

Bekannt aus dem Expeditions- bzw. Rallye-Bereich, leistet das Sandblech auch beim Feuerwehreinsatz gute Dienste.

Durch die seitlichen Haken können mehrere Bleche zu einer festen Einheit verbunden werden.

Entspricht den Anforderungen der DIN 14555-T3 (Rüstwagenbeladung).

made in Germany

**exklusiv** *DOENGES*



Best. Nr. **218080** Abmessung L x B mm 1.500 x 400

Gewicht kg 4,0



### Stahlwinde DIN 7355

Mit hebendem Gehäuse und selbsthemmender Sicherheitskurbel, Griff umlegbar, blau lackiertes Gehäuse.

#### Technische Daten:

Hubhöhe: 350 mm  
Bauhöhe: 725 mm

Best. Nr.	Hubkraft t	Gewicht kg
<a href="#">214410</a>	1,5	13,0
<a href="#">214415</a>	3	20,0
<a href="#">214420</a>	5	27,0
<a href="#">214425</a>	10	29,0

made  
in  
Germany



### Kanalstrebe DIN 4124

Mit Zulassung durch die Tiefbau-Berufsgenossenschaft.  
Mit Krallenplatte und Nagelloch.  
Zulässige Belastung gemäß unten stehender Tabelle, stufenlos verstellbar, mit dauerhaftem Korrosionsschutz.

#### Merkmale:

- Länge stufenlos verstellbar über 30 cm
- Stahlrohrspindel Ø 32 mm
- unempfindlich gegen Verschmutzung und Beschädigung durch gehärtetes Gewinde



made  
in  
Germany

Best. Nr.	Verstellbereich mm	Zul. Belastung kN	Gewicht kg
<a href="#">217680</a>	600 - 900	36 - 29	4,0
<a href="#">217685</a>	800 - 1100	34 - 29	4,6
<a href="#">217690</a>	1.100 - 1.400	29 - 23	5,5

## Quick-Lift-Windenstütze

Spezial-Windenstütze aus verzinktem Stahl mit patentierter, stufenloser Sperrmechanik. Äußerst schnell verstellbar, zulässige Lastaufnahme 55 kN, in vertikaler und horizontaler Lage verwendbar.

Die Quick-Lift-Stütze wird aus Stahl St 37 hergestellt. Das Innenrohr wird durch die im Schrägloch laufende Hubwelle selbsthemmend eingespannt. Je größer der Druck, um so stärker die Selbsthemmung bis zum vollen statischen Übergang vom Innen- zum Mantelrohr. Die gegenüberliegende, angezogene Exzenterwelle preßt den geriffelten Stahlklotz an das Innenrohr und bildet so zuverlässig die „2. Sicherheit“. Der Exzenter der Stütze wird gelöst. Die Stütze wird mit dem Hubelement nach unten aufgestellt. Der Bediener stellt sich mit beiden Füßen auf die Fußplatte und zieht die Stütze aus. Dann kann die Stütze über das Hubelement ausgedreht oder über den Exzenter verspannt werden.

### Merkmale:

- maximale Lastaufnahme 55 kN
- schnelles Aufstellen und Verspannen
- stufenlos verstellbar
- verzinkt und wartungsfrei
- sicher geführter Hubwellenlauf
- arretierende Exzenterwelle
- handlich
- kann millimetergenau verstellt und vorgespannt werden
- enorme Lastaufnahme
- in Langzeitversuchen bewiesenes elastisches Verhalten

Best. Nr.	Auszugslänge mm	Gewicht kg
<b>214310</b>	300 - 500	5,5
<b>214315</b>	500 - 850	6,0
<b>214320</b>	600 - 1.000	9,0
<b>214325</b>	900 - 1.600	12,0
<b>214330</b>	1.000 - 1.750	13,5
<b>214335</b>	1.700 - 3.100	18,0
<b>214340</b>	2.500 - 4.000	22,0
<b>214345</b>	Bedienhebel (Ersatz)	0,4
<b>214346</b>	Ersatz-Lochwelle (geriffelt)	0,4
<b>214347</b>	Ersatz-Exzenterwelle (glatt)	0,4



made  
in  
Germany



## Bindestrang

Aus Hanfgarn, eine Seite mit Augenspleiß.

Best. Nr.	Länge m	Ø mm	Gewicht g
<b>212660</b>	2	8	75





### Polyamidseil

Allzweckseil zur Sicherung, Bergung etc.  
Durchmesser 9 mm, Bruchkraft 1 t, Länge 100 m, auf Rolle.

Best. Nr.	Gewicht g
<b>212720</b>	4.600

### Spanngurt

Ratschenzurrgurt zum Sichern von Lasten.  
Breite 50 mm, Länge 5.000 mm, Belastung maximal 2.500 kg.

Best. Nr.	Abmessung mm	max. Zugkraft kg	Gewicht g
<b>212586</b>	50 x 5.000	2.500	2.250



### ROPE RATCHET® Seilzugratsche

Eine ausgezeichnete Befestigungsmethode für leichte bis mittelschwere Gegenstände zum schnellen und einfachen Verzurren. Herkömmliche Knoten, Gummibänder und sperrige Gurte gehören der Vergangenheit an. Für eine sichere Befestigung werden die beiden Haken des ROPE RATCHET® einfach eingehängt und das freie Seilende festgezogen. Bei dieser Art der Verzurrung sind Dehnung, Risse oder Lockerung ausgeschlossen. Die Ladung bleibt sicher verzurrt, denn das Seil wird bei jedem Ziehen festgehalten und erst dann freigegeben, wenn der praktische Daumenhebel betätigt wird. Lieferbar in 5 Größen für bis zu 225 kg Höchstbelastung.

**Merkmale:**

- mit extrem festem Flechtseil
- Gehäuse der Spannrolle aus glasfaserverstärktem Kunststoff
- Spannrolle aus Zink-Druckguss
- verzinkte Haken

**NEU** ✓



Best. Nr.	Höchstbelastung kg	Seillänge m	Spannrolle mm	Gewicht g
<b>212582</b>	34	2,0	9,5 x 19,0	300
<b>212583</b>	50	3,0	50,0 x 28,5	450
<b>212587</b>	68	5,0	57,0 x 31,8	500
<b>212588</b>	113	5,0	88,0 x 50,0	700
<b>212589</b>	225	5,0	127,0 x 63,5	1.040

### Stahlblech-Benzinkanister

In Wehrmachtsform, stapelbar, UN-Zulassung, für den Transport von Gefahrgütern nach GGVS.

**Merkmale:**

- drei Standardfarben: oliv, gelb, rot
- andere Farben auf Anfrage möglich
- einbrennlackiert
- TÜV und GS-Zeichen



Best. Nr.	Inhalt l	Farbe	Abmessung B x H x T mm	Gewicht g
280069	5	oliv	310 x 230 x 120	1.500
280070	10	oliv	345 x 275 x 165	2.900
280071	20	oliv	345 x 466 x 165	4.200
280072	10	rot	345 x 275 x 165	2.900
280073	20	rot	345 x 466 x 165	4.200
280074	10	gelb	345 x 275 x 165	2.900
280075	20	gelb	345 x 466 x 165	4.200



### Ausgusstutzen starr

Für Stahlblechkanister, oliv, mit Luftloch.

Best. Nr.	Länge mm	Gewicht g
1 280076	190	240



Mit Adapter für Kat-Fahrzeuge.

### Ausgusstutzen flexibel

Für Stahlblechkanister, verzinkt, mit Luftloch.

Best. Nr.	Länge mm	Gewicht g
2 280077	300	260



2



1

### Fahrzeughalterung für Stahlblechkanister

Für Wehrmachtskanister. Stabile Ausführung mit Sicherungsbügel, Möglichkeit zur Befestigung eines Vorhangschlosses sowie Befestigungslöchern zum Verschrauben an der Karosserie. Schwarz lackiert.

Best. Nr.	für Kanistergröße l	Gewicht g
1 280053	10	2.500
2 280054	20	3.000



### Kunststoff-Benzinkanister

Mit GGVS-Zulassung, einschließlich Ausgussstutzen für Kat-Fahrzeuge

Best. Nr.	Farbe	Inhalt l	Gewicht g
<b>280078</b>	schwarz	5	500
<b>280079</b>	schwarz	10	800

### Rapidon 6 selbstschließender Benzinkanister

Der innovative Benzinkanister ist mit einem selbst-schließenden Betätigungsventil ausgestattet und lässt Flüssigkeiten nur auf Knopfdruck ab. Durch betätigen des Ventils öffnet gleichzeitig die Belüftung für eine blubberfreie Dosierung des Kraftstoffes. Der klappbare Tankrüssel hilft auch bei schwer zugänglichen Tanköffnungen. Dank handlicher und schlanker Form kann der Kanister bequem getragen und leicht verlastet werden. Der Ausguss ist so konzipiert, dass nach dem Schließen des Ventils nur eine minimale Menge Flüssigkeit nachläuft.

**Merkmale:**

- blubberfreies Dosieren auf Knopfdruck
- einklappbarer Tankstutzen
- kein ungewollter Kraftstoffaustritt
- horizontale und vertikale Füllstandskala
- Durchflussgeschwindigkeit ca. 9 Liter pro Minute
- großer Einfüllstutzen erleichtert das Befüllen des Kanisters
- Fassungsvermögen 6 Liter
- UN-Zugelassen



Best. Nr.	Abmessung L x B x H cm	Gewicht kg
<b>280093</b>	44 x 15 x 26	1,2



Ausklappen:



Tanken:



Schließen:



**NEU** ✓



exklusiv **DÖNGES**



### Doppel-Kanister

Zweikammerkanister 5,5 und 3 Liter.  
Für Kraftstoff und Kraftstoff-Gemisch zum Betrieb von Kleinmotoren in Motorsägen und Rasenmähern etc.

**Merkmale:**

- Ölbehälter für Schmiermittel (z. B. Kettenöl)
- inkl. Auslaufrohr
- UN-Zulassung nach GGVS
- HD-PE Material



Best. Nr.	Artikel	Farbe	Gewicht g
<b>280080</b>	Doppelkanister	rot	1.100
<b>210913</b>	Sicherheits-Auslaufventil	schwarz	200

### Segeltucheimer 10 l

Feuerlöscheimer aus Segeltuch, Fassungsvermögen 10 Liter. Mit Tragegriff und Ausgießer.

Best. Nr.	Abmessung mm	Gewicht g
<b>210914</b>	340 x 335	120



**exklusiv** *DOENGES*



**exklusiv** *DOENGES*

### Vielzweckeimer abgeflacht

Deutsche Form mit Bandeisenfuss, eine Seite abgeflacht.

Best. Nr.	Ø x H mm	Inhalt l	Gewicht g
<b>210915</b>	280 x 290	11	2.100



**exklusiv** *DOENGES*

### Eimer aus Edelstahl abgeflacht

Aus nichtrostendem Stahl 18/8, 10 l, eine Seite abgeflacht.

Best. Nr.	Ø x H mm	Inhalt l	Gewicht g
<b>218580</b>	285 x 260	10	2.400

### Trichter aus Edelstahl

Aus nichtrostendem Stahl 18/8.

Best. Nr.	Ø mm	Gewicht g
<b>218575</b>	250	1.100



### Mulde DIN 14060

Mit zwei Klappgriffen, stapelbar.

#### Aus feuerverzinktem Stahlblech, DIN 14060

Best. Nr.	Abmessung mm	Gewicht g
<b>210910</b>	600 x 400 x 120	4.000

#### Aus Edelstahl, ähnlich DIN 14060

Best. Nr.	Abmessung mm	Gewicht g
<b>210911</b>	600 x 400 x 180	6.500

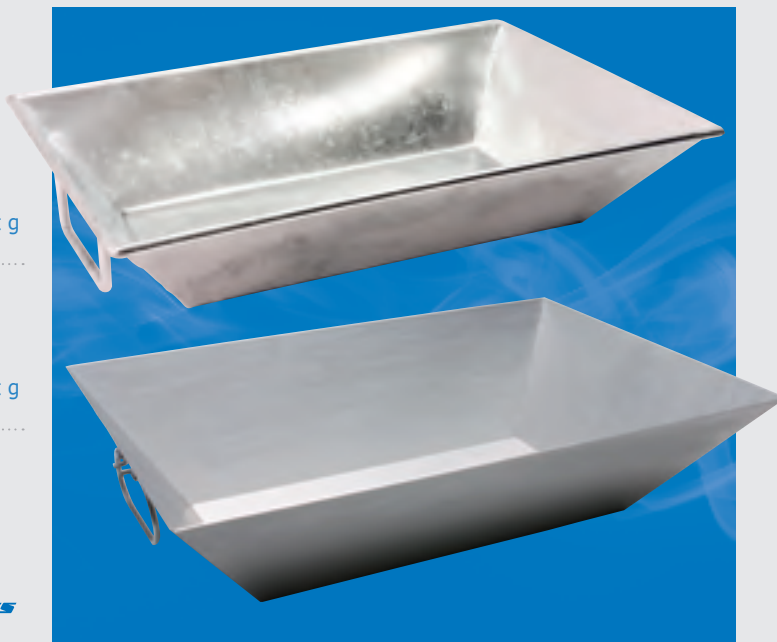

**exklusiv** **DÖNNGES**



**Abfallbehälter**

Einfacher und robuster Abfallbehälter für jeden Einsatz. Schnell aufgebaut fasst dieser Abfallbehälter handelsübliche Abfallsäcke von 70 bis 120 l Inhalt. Auch volle und damit schwere Abfallsäcke werden sicher gehalten. Das verzinkte Gestell ist dauerhaft gegen Rost geschützt. Im zerlegten Zustand ist der Abfallbehälter sehr platzsparend zu verstauen.



Best. Nr.	Ø x Höhe mm	Gewicht g
<b>280036</b>	370 x 970	4.200

**Flachsack**

Aus durchsichtigem Polyethylen, mit Sackverschluss.

Best. Nr.	Abmessung mm	Gewicht g
<b>214166</b>	1500 X 800	390



**Abfallsack 120 Liter**

Stärke 80 µ, Farbe blau.

Best. Nr.	Abmessung mm	Gewicht g
<b>280139</b>	700 x 1100	75







### Abschleppseil PKW

Aus Polyamid, mit roter Warnfahne und zwei Lasthaken, Zugfähigkeit 2,5 t, 18 mm Ø.

Best. Nr.	Länge m	Gewicht g
<b>212710</b>	4	1.000

### Abschleppseil DIN 76031

Aus Stahl, mit roter Warnfahne und zwei Ösen mit Kauschen, Bruchfestigkeit 15 t, 16 mm Ø.

Best. Nr.	Länge m	Gewicht g
<b>212715</b>	5	5.000



### Schäkel DIN 82101-A

Mit Augbolzen, aus galvanisch verzinktem Stahl.

Best. Nr.	Nenngröße	Maße laut Zeichnung a x b x c/mm	Tragkraft t	Gewicht g
<b>212940</b>	1	49,0 x 16 x 21	1	400
<b>212945</b>	3	83,5 x 27 x 38	3	2.100
<b>212955</b>	5	111,0 x 36 x 47	5	3.900

### Schäkel DIN 82101-C hochfest

Der klassische Feuerwehrs Schäkel. Durch den Stahl in Güteklasse 8 erreicht man eine sehr hohe Tragfähigkeit bei kleiner Bauform. Schäkel und Mutter sind aus einer Schmiedeform. Bügel feuerverzinkt, Bolzen galvanisch verzinkt.

Best. Nr.	Nenngröße	Maße laut Zeichnung a x b x c/mm	Tragkraft t	Gewicht g
<b>212960</b>	1,6	61,0 x 20 x 27	5	800
<b>212965</b>	3	83,5 x 27 x 38	10	2.000
<b>212970</b>	5	11,0 x 36 x 47	15	4.400

### Schäkel geschweißt hochfest

Mit Augbolzen, aus galvanisch verzinktem, hochfestem Stahl, lackierter Bolzen. Entspricht den Anforderungen der DIN 14555-T3 (Rüstwagenbeladung).

Best. Nr.	Nenngröße	Maße laut Zeichnung a x b x c/mm	Tragkraft t	Gewicht g
<b>212980</b>	1-1/8"	103,0 x 33 x 46	9,5	3.200
<b>212975</b>	1-1/4"	119,0 x 36 x 52	12	4.300

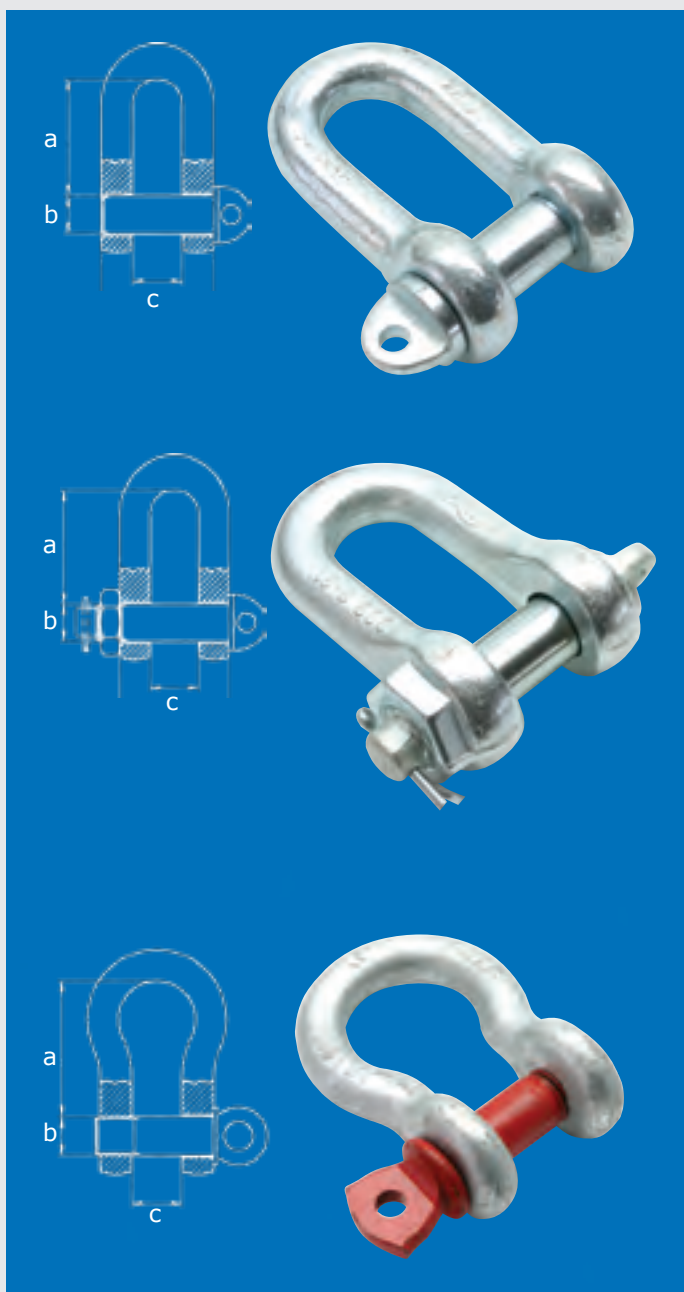

### Drahtstifte DIN 1151 (Nägels)

Form B, Senkkopf, geriffelt, feuerverzinkt.  
Lieferung in Packs.



Best. Nr.	Größe mm	Gewicht g/Pack
<b>218200</b>	3.0 x 65	2.500
<b>218205</b>	3.0 x 80	2.500
<b>218210</b>	3.8 x 100	5.000
<b>218215</b>	4.6 x 120	5.000
<b>218220</b>	5.5 x 140	5.000

### Kammnägels

Stahl, verzinkt. Lieferung in 100er-Packs.

Best. Nr.	Abmessung mm	Gewicht g/Pack
<b>218340</b>	4 X 60	600



### Schnellbauschrauben

Mit Senkkopf, PZ-Kreuzschlitz, verzinkt.  
Lieferung in Packs.

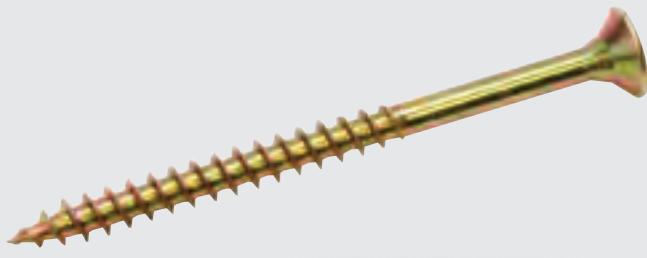

Best. Nr.	Größe mm	VPE/Stück	Gewicht g/Pack
<b>218295</b>	4 X 45	200	500
<b>218300</b>	5 X 60	200	1.060
<b>218305</b>	6 X 80	100	1.000

### Sechskant-Holzschrauben DIN 571

Galvanisch verzinkt. Lieferung in 25er-Packs.

Best. Nr.	Größe mm	Gewicht g/Pack
<b>218285</b>	6 x 100	430
<b>218290</b>	8 x 120	920

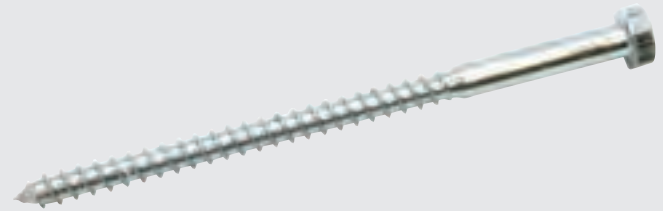

### Unterlegscheiben DIN 9021

Ausführung A, gescheuerte U-Scheiben, verzinkt.  
Lieferung in 25er-Packs.

Best. Nr.	Für Schraube	Innen-Ø mm	Außen-Ø mm	Gewicht g/Pack
<b>218240</b>	M 6	6,4	18	60
<b>218245</b>	M 8	8,4	24	125
<b>218250</b>	M 10	10,5	30	320
<b>218255</b>	M 12	13	37	450
<b>218260</b>	M 16	17	50	930
<b>218265</b>	M 20	20	56	1.700



### Allzweck-Flossendübel

Aus Polyamid, zur Verwendung in allen Untergründen.  
Lieferung in Packs.

Best. Nr.	Abmessung mm	VPE/Stück	Gewicht g/Pack
<b>218310</b>	6 X 30	100	60
<b>218315</b>	8 X 40	100	140
<b>218320</b>	10 X 50	50	130
<b>218325</b>	12 X 60	40	100

## Gewindestangen DIN 976

DIN 976-1-8.8, aus Stahl,  
verzinkt.

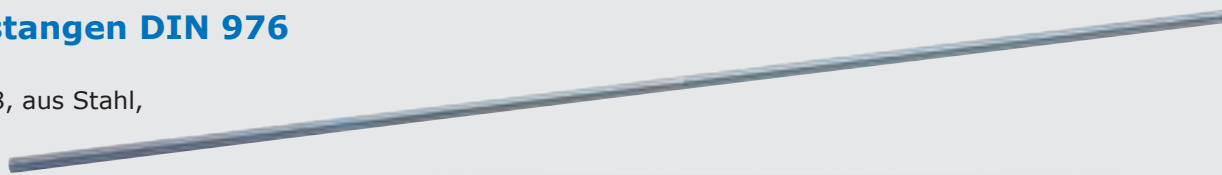

Best. Nr.	Größe	Gewicht g
<b>218225</b>	M 12 x 1000 mm	455
<b>218230</b>	M 16 x 1000 mm	1.300
<b>218235</b>	M 20 x 1000 mm	2.020



## Sechskantmuttern DIN 934-8

ISO 4032, galvanisch verzinkt.  
Lieferung in 25er-Packs.

Best. Nr.	Größe	Gewicht g/Pack
<b>218270</b>	M 12	390
<b>218275</b>	M 16	750
<b>218280</b>	M 20	1.400

## Balkenschuh

Laschen außen, Typ 100 x 140 mm.

Best. Nr.	Gewicht g
<b>218345</b>	440

## Lochbleche & -winkel

(Nagelverbinder) für Nagelverbindungen  
nach DIN 1052-2, verzinkt.

### Winkel

Best. Nr.	Abmessung mm	Gewicht g
<b>218350</b>	90 x 90 x 2,5	200
<b>218355</b>	100 x 100 x 3	380

### Blech

Best. Nr.	Abmessung mm	Gewicht g
<b>218360</b>	100 x 200 x 2	280

## Einpressdübel DIN 1052

Temperguss-Holzverbinder, zweiseitig, verzinkt.  
Lieferung in 10er-Packs.

Best. Nr.	Außen-Ø mm	Innen-Ø mm	Gewicht g/Pack
<b>218330</b>	80	48	160
<b>218335</b>	95	65	190



**Bauklammer DIN 7961**

Form A (Ziehklammer).  
Form C (Verbundklammer) mit zwei Bohrungen.

	Best. Nr.	Typ	Größe mm	Gewicht g
1	<b>213010</b>	A	300 x 90 x 16	700
2	<b>213015</b>	C	300 x 70 x 30	600

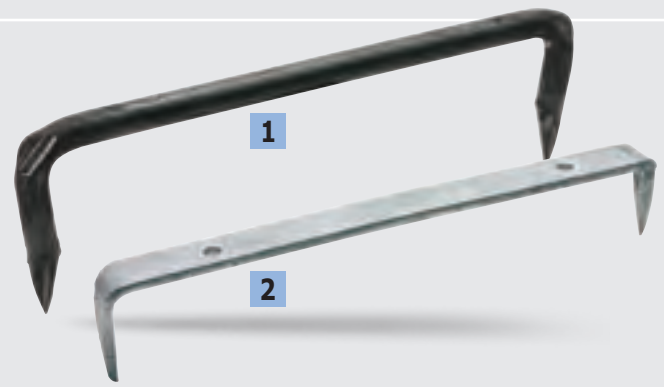
**Eisendraht 2 mm Ø**

Verzinkt, auf Rolle, Länge 50 m.

Best. Nr.	Gewicht g
<b>218365</b>	1.300

**Kabelbinder**

Nach DIN EN 50146 (VDE 0604 Teil 201), aus Polyamid, naturfarbig. Lieferung in 100er-Packs. Andere Abmessungen auf Anfrage.

Best. Nr.	Länge x Breite mm	Gewicht g/Pack
<b>217640</b>	360 x 4,5	240





Lieferung erfolgt ohne Klebeband.

### Handabroller für Klebebänder

Stabiler und leichter Handabroller für Klebebänder bis 50 mm Breite und mit 75 mm Kerndurchmesser. Leichtes Einlegen, Abrollen und Abschneiden auch stabilster Klebebänder. Made in Sweden.

Best. Nr.	Länge mm	Gewicht g
<b>217536</b>	240	400

### Gewebeklebeband 50 mm x 50 m

Sehr stabiles Klebeband mit Gewebeeinlage, silbergrau, stark klebend. Kerndurchmesser 75 mm.

Best. Nr.	Gewicht g
<b>217535</b>	250

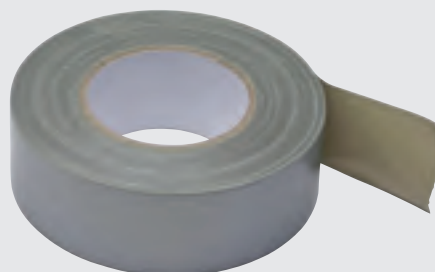

### ResQ-Tape® Reparatur- und Dichtungsband

ResQ-Tape® ist das universelle, selbstverschweißende Silikonband, das Sie in fast allen Situationen „retten“ kann. Ursprünglich für die US-Spezialeinheit „Navy Seals“ entwickelt, ermöglicht es eine luft- und druckdichte Reparatur und Befestigung selbst unter Wasser. ResQ-Tape® verschweißt sich innerhalb von Sekunden. Es widersteht Ölen, Kraftstoffen, Säuren, Lösungsmitteln, Salzwasser, UV-Strahlung und einem Druck bis zu 8 bar. Dabei ist es völlig rückstandsfrei von jeder Oberfläche zu entfernen und kann neben nassen auch auf öligen Oberflächen eingesetzt werden.

**Merkmale:**

- widersteht Ölen, Kraftstoffen, Säuren, Lösungsmitteln, Salzwasser & UV-Strahlung
- verschweißt sich druckdicht in Sekunden
- funktioniert selbst unter Wasser!
- Reparieren und Abdichten von defekten Benzin-, Brems- & Kraftstoffleitungen, Druckschläuchen & Druckluftleitungen
- elektrische Isolierungen & farbliche Markierung von Gegenständen aller Art



Best. Nr.	Farbe	Breite mm	Länge m	Dicke mm	Gewicht g
<b>210491</b>	blau	25	3,65	0,5	80
<b>210492</b>	braun	25	3,65	0,5	80
<b>210493</b>	gelb	25	3,65	0,5	80
<b>210494</b>	grün	25	3,65	0,5	80
<b>210495</b>	orange	25	3,65	0,5	80
<b>210496</b>	rot	25	3,65	0,5	80
<b>210497</b>	schwarz	25	3,65	0,5	80
<b>210498</b>	transparent	25	3,65	0,5	80
<b>210499</b>	weiss	25	3,65	0,5	80
<b>210500</b>	schwarz	50	10,97	0,7	650
<b>210501</b>	transparent	50	10,97	0,7	650
<b>210502</b>	weiss	50	10,97	0,7	650

**100% Silikon  
kein Klebstoff!**

**NEU** ✓

YouTube  
You can find us on YouTube.

**DÜNGES**  
exklusiv





Licht/Energie

INGEN



SILENT



Am Einsatzort ist eine zuverlässige Stromversorgung und optimale Beleuchtung unerlässlich. Auch bei widrigsten Bedingungen erwarten Sie von Stromerzeugern, Kabeltrommeln und Strahlern 100%ige Funktionsfähigkeit und Robustheit.

Dönges bietet Ihnen die Qualität und Innovation, die Sie erwarten – und das immer zu bezahlbaren Preisen.



## Batterien/Akkus

Alkaline-Batterien .....	214	NiMh-Akkus .....	215
Lithium-Batterien .....	214	Ladegerät .....	215



## Beleuchtung/Stative

ALDEBARAN® .....	216	Strom- & .....	
Halogenstrahler .....	217-219	Beleuchtungskraze .....	230-231
HID-Strahler .....	220-221	LED-Flutlichtstrahler .....	232
Powermoon® .....	222-226	Akku-Scheinwerfer .....	233-234
Stative .....	226-229		



## Leitungroller

Feuerwehr .....		THW- .....	
Kabeltrommeln .....	235-237	Kabeltrommeln .....	238-240



## Verteiler

Dreifachverteiler .....	241-242	Blockverteiler .....	243-245
Steckdosenleisten .....	242		



## Kabel/Steckverbindungen

Personenschutz- .....		Gummikabel .....	251-252
leitungen .....	246-247	Steckdosen/Stecker .....	
Verlängerungs- .....		230 V .....	253-254
leitungen .....	248-250	Steckdosen/Stecker .....	
Spezialleitungen .....	250-251	400 V .....	255



## Stromerzeuger

Erdungszubehör .....	256	Honda Stromerzeuger .....	257
Abgasschlauch .....	256		
Endress .....			
Stromerzeuger .....	257-261		

### Duracell Alkaline-Batterien

Auf Batterien muss man sich im Einsatzfall verlassen können. Egal ob sie in der Helmlampe, der Taschenlampe, im Pulsoxymeter, Rauchmelder oder sogar im AED für ausreichende Energie sorgen: Von der Leistungsfähigkeit der Batterien können Menschenleben abhängen.

Wir empfehlen daher grundsätzlich die Verwendung von Alkaline-Markenbatterien. Nur bei diesen Produkten kann man sicher sein, geprüfte und zuverlässige Qualität zu erhalten. Wir führen in unserem Sortiment daher DURACELL Alkaline-Markenbatterien.



DURACELL entwickelte als erster Hersteller vor fast 40 Jahren das elektrochemische Alkali-Mangan-Dioxid System. Zwischen 1960 und 1970 wurde dieses Batteriesystem zu dem am häufigsten verwendete Batterietyp in elektronischen Geräten. Alkali oder Alkali-Mangan-Dioxid Batterien bieten verschiedene Vorteile im Vergleich zu Zink-Kohle Batterien, wie z. B. bis zu zehnmal längere Ampère-Stunden-Kapazität bei hohen und kontinuierlichen Entladungsbedingungen. Mit ihrer hohen Leistungsfähigkeit bei niedrigen Temperaturen sind sie herkömmlichen wasserhaltigen Elektrolyt-Primärzellen überlegen. Weitere signifikante Vorteile sind längere Haltbarkeit, bessere Auslaufsicherheit und überlegene Leistungsfähigkeit bei niedrigen Temperaturen. Ihr noch besserer und sicherer Dichtungsring ermöglicht optimale Widerstandsfähigkeit gegen Auslaufen und Korrosion.

Best. Nr.	Baugröße	Spannung V	VE	Gewicht g
<a href="#">241002</a>	AAA/Micro/LR03	1,5	24	15
<a href="#">241006</a>	AA/Mignon/LR06	1,5	4	20
<a href="#">241010</a>	C/Baby/LR14	1,5	1	67
<a href="#">241014</a>	D/Mono/LR20	1,5	1	140
<a href="#">241018</a>	9 V Block/6LR61	9,0	1	45
<a href="#">241022</a>	4,5 V Block/3LR12	4,5	12	170

### Energizer Ultimate Lithium-Batterien

Lithium-Batterien sind durch ihre hohe Spannung und Kapazität besonders für Anwendungen geeignet, bei denen es auf hohe Leistung über lange Zeiträume ankommt. Weitere Vorteile sind die sehr lange Lagerfähigkeit aufgrund der geringen Selbstentladung sowie der weite Temperaturbereich für Lagerung und Betrieb. Energizer Ultimate Lithium-Batterien bieten Topleistung für energieintensive Geräte und versorgt sie so mit der Energie, die sie benötigen.

Best. Nr.	Baugröße	Spannung V	VE	Gewicht g
<a href="#">241102</a>	CR123	3,0	1	15
<a href="#">241106</a>	AAA/Micro/L92	1,5	2	23
<a href="#">241108</a>	AA/Mignon/L91	1,5	4	25



## Energizer NiMH-Akkus

Wiederaufladbare Akkus sind eine wirtschaftliche und ökologisch sinnvolle Alternative zu Batterien. Nickel-Metallhydrid-Zellen sind zwar weniger robust als Nickel-Cadmium-Zellen, haben dafür jedoch eine höhere Kapazität, die bei Spitzenprodukten durchaus mit Lithium-Systemen mithalten kann. Der Lazy-Battery-Effekt, vergleichbar mit dem klassischen Memory-Effekt bei NiCd, ist auch hier bei Verwendung von intelligenter Ladetechnik kein Thema.

Energizer bietet mit den wiederaufladbaren Batterien das richtige Produkt für alle Anwendungen. Wiederaufladbare Batterien von Energizer bieten maximale Leistung, die mehrhundertfach wieder aktiviert werden kann. Bitte beachten Sie jedoch, dass der Betrieb bestimmter Geräte mit Akkus vom jeweiligen Hersteller beschränkt bzw. nicht zugelassen ist (z. B. ex-geschützte Helmlampen). Bei Verwendung von Akkus anstatt herkömmlicher Batterien sollte in jedem Fall die Bedienungsanleitung des jeweiligen Gerätes vorher sorgfältig geprüft werden.

Best. Nr.	Baugröße	Spannung V	Kapazität mAh	VE	Gewicht g
<b>241052</b>	AAA/Micro/LR03	1,5	850	2	15
<b>241056</b>	AA/Mignon/LR06	1,5	2500	2	20
<b>241060</b>	C/Baby/LR14	1,5	2500	2	60
<b>241064</b>	D/Mono/LR20	1,5	2500	2	130
<b>241068</b>	9 V Block/6LR61	9,0	175	1	50



## Energizer Universal-Ladegerät

Das Energizer Universalladegerät erkennt die chemische Zusammensetzung, die Kapazität sowie selbst ungeeignete Batterien. Das Ladegerät ist kompatibel mit allen gängigen, wiederaufladbaren Akkugrößen. Geeignet für AAA-, AA-, C-, D- und 9 V-Akkus.

Best. Nr.	Akkutypen	Gewicht g
<b>241120</b>	AAA/AA/C/D/9 V Block-Akkus	127





## Einsatzstellenbeleuchtung ALDEBARAN® 360°

Eine sehr gute Möglichkeit für die Ausleuchtung von Einsatzstellen bietet die neue ALDEBARAN 360° aus dem Hause Setolite. Die ALDEBARAN® 360° in Verbindung mit einem Stativ ist hervorragend geeignet zum Ausleuchten großer Flächen. Ideal geeignet für Großbaustellen, Veranstaltungen sowie für Einsätze von Polizei, Feuerwehr und Rettungskräften. Fertig aufgebaut und einsatzbereit in ca. 2 Minuten, kann dieses System sowohl für den Innen- als auch den Außenbereich genutzt werden. Durch den zweistufigen Schalter kann zwischen halber und voller Lichtleistung gewählt werden. Die geringe Leistungsaufnahme, die sofortige Wiedereinsatzfähigkeit nach Abschalten bzw. Stromausfall und die geringe Betriebstemperatur sind deutliche Vorteile gegenüber anderen Produkten.

### Merkmale:

- Leistung 8 x 80 W
- Leistungsaufnahme 650 W
- Spannung 230 V
- Lichtstrom 48.000 Lumen
- Schutzart IP44

### Optional:

- Transportkoffer für ALDEBARAN® 360° Außenmaß ca. 83,5 x 38,5 x 30 cm (L x B x H)
- Dönges Teleskop-Dreibeinstativ
- auf Anfrage auch als Akkuversion mit Notlicht bzw. als dimmbare Version mit 8 x 55 W-Leuchtmitteln erhältlich. Sprechen Sie uns bitte an

Best. Nr.	Artikel	Abmessung L x Ø cm	Gewicht kg
1 221385	ALDEBARAN® 360°	79 x 23,5	10,5
2 221383	Transportkoffer		11,7
221300	Teleskop-Dreibeinstativ		13,3
221428	Ersatzleuchtmittel für ALDEBARAN® 360°		0,18



**NEU** ✓

**You Tube**  
You can find us on YouTube.

made  
in  
Germany

**DÖNGES**  
exklusiv

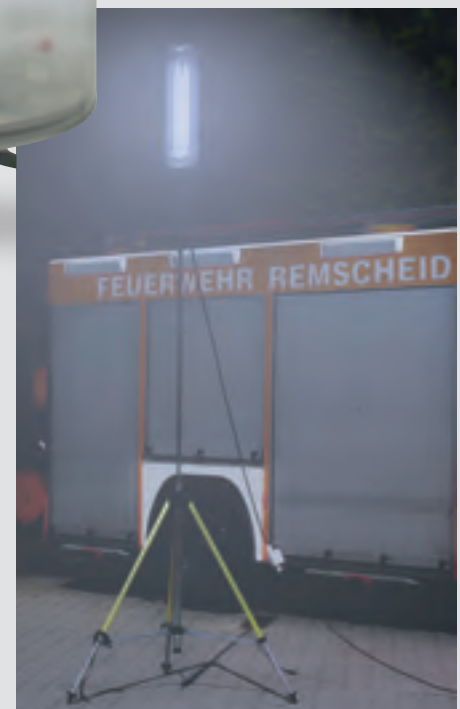

Aufhängung



Aufnahme für Normzapfen



passender Transportkoffer

### Feuerwehr-Halogenstrahler 500 W

Der Dönges-Flutlichtscheinwerfer 500 W ist ein qualitativ hochwertiger und preiswerter Halogen-Einsatzscheinwerfer mit speziellen Modifikationen für den Feuerwehr- und Rettungsbereich. Zum Schwenken des eingeschalteten Strahlers ist ein Griff angebracht. Der Aufnahmzapfen nach DIN 14640 erlaubt die universelle Befestigung auf allen Aufnahmebrücken oder Stativen mit entsprechendem Aufnahmzapfen. Das Gehäuse ist spritzwassergeschützt, der Strahler ist mit einem 10 m langen Anschlusskabel und druckwasserdichtem Schukostecker ausgestattet. Ein Klettbander zur Befestigung des Anschlusskabels gehört zum Lieferumfang.

**Merkmale:**

- Gehäuse und Griff aus Aluminium
- Leistung 500 Watt
- 10 m Anschlussleitung H07RN-F3G1.5 mit druckwasserdichtem Schutzkontaktstecker IP68
- Breite x Höhe x Tiefe, mit Griffen und Aufnahme: 185 x 300 x 140 mm
- Strahler Schutzart IP44
- mit Gitter geschützte Scheibe

Best. Nr.	Artikel	Abmessung	Gewicht g
		B x H x T mm	
221303	Strahler	185 x 300 x 140	3.100
221314	Ersatzscheibe		500
221313	Ersatz-Leuchtmittel		10



Griffe zum Schwenken auch im eingeschalteten Zustand

made in Germany

exklusiv DÖNGES



### Feuerwehr-Halogenstrahler 1.000 W

Qualitativ hochwertiger und preiswerter 1.000 W Halogen-Einsatzscheinwerfer mit Modifikationen für den Feuerwehr- und Rettungsbereich. Zum Schwenken des eingeschalteten Strahlers sind zwei thermisch entkoppelte Handgriffe angebracht. Der Aufnahmzapfen nach DIN 14640 erlaubt die universelle Befestigung auf allen Brücken und Dreibeinstativen. Ein Klettbander zur Befestigung des Kabels gehört zum Lieferumfang - alternativ kann das Kabel auch um die Handgriffe gewickelt werden.

**Merkmale:**

- Gehäuse, Griffe und Aufnahmehülse aus Aluminium
- Leistung 1.000 W
- 10 m Anschlussleitung H07RN-F3G1.5 mit druckwasserdichtem Schutzkontaktstecker IP68
- Breite x Höhe x Tiefe, mit Griffen und Aufnahme: 335 x 350 x 140 mm
- Schutzart IP54

Best. Nr.	Artikel	Abmessung	Gewicht g
		B x H x T mm	
221302	Strahler	335 x 350 x 140	4.200
221299	Ersatzscheibe		600
270874	Ersatz-Leuchtmittel		15



Aufnahmehülse zur sicheren und universellen Befestigung auf Stativen und Brücken

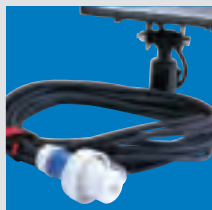

10 m Anschlussleitung und hochwertiger, druckwasserdichter Mennekes-Stecker



Die beiden Griffe sind auch zum Aufwickeln der Anschlussleitung geeignet



made in Germany

exklusiv DÖNGES



## Dönges-Scheinwerfercontainer

Der neue Dönges-Scheinwerfercontainer dient zum schnellen Ausleuchten einer Einsatzstelle und lässt sich auf jedem Stativ mit DIN-Zapfen befestigen. Da keine weitere Montage erforderlich ist, verkürzt sich die Installationszeit entscheidend.

Der Container ist mit zwei Schukosteckdosen (IP68) ausgestattet und verfügt über ein 10 m langes Anschlusskabel, das platzsparend direkt an dem Gestell aufgewickelt werden kann. Die kompakten, im Set enthaltenen Scheinwerfer erlauben große Bewegungsfreiheit und können bis zu 180° gedreht werden.

### Merkmale:

- optimaler Schutz und sicherer Transport der Scheinwerfer
- Aufnahme und Zapfen DIN14640
- stabiles Stahlrohrgestell, gelb beschichtet
- 10 m Anschlussleitung H07RNF3G1.5 mit druckwasserdichtem Schukostecker IP68 und Kabelaufwicklung
- inklusive 2 Stück Feuerwehr-Flutlichtstrahler 1.000 W, IP54
- im Set enthaltene Flutlichtstrahler können frei gedreht und geneigt werden
- Maße L x B x H 635 x 230 x 420 mm

Best. Nr.	Artikel	Gewicht kg
<b>221320</b>	Dönges-Scheinwerfercontainer-Set	12,3
<b>221310</b>	Dönges-Scheinwerfercontainer für zwei Flutlichtscheinwerfer	6,5
<b>221328</b>	Flutlichtstrahler einzeln mit 1 m Anschlusskabel	2,9



**NEU**

exklusiv **DÖNGES**



Druckwasserdichte Schukostecker und Steckdose IP68





## Dönges Flutlicht-Halogenstrahler 1.000 W

High-End Halogen-Einsatzscheinwerfer 1.000 W mit Modifikationen nach Vorgaben des THW für den Einsatz bei Feuerwehren, Rettungsdiensten und im Katastrophenschutz. Mit Aufnahme für Normzapfen nach DIN 14640.

Optional mit Griff erhältlich. Dieser Griff erlaubt das einfache Schwenken und Tragen des Strahlers auch im heißen Zustand. Der Griff ist thermisch entkoppelt und optimal auch mit Handschuhen bedienbar. Ein weiterer Vorteil ist, dass der Griff die Außenabmessungen des Strahlers nicht verändert - er steht nicht über. Er dient außerdem als Aufrollhilfe für das Kabel - es kann nicht mehr abrutschen.

Gehäuse aus korrosionsbeständigem Aluminiumdruckguss mit Kühlrippen. Diffus streuender Reflektor aus Reinstaluminium 99.98 %, chemisch gegläntzt und stückeloxidiert. Abschluss durch abklappbares, in Silikonichtung gelagertes, hochtemperaturwechselbeständiges Sicherheitsglas. Für alle Leuchtmittel QT-DE 1.000 W R7s, 185,7 mm.

### Merkmale:

- Leistung 1.000 W
- Anschlussleitung H07RN-F3G1.5 mit druckwasserdichtem Schutzkontaktstecker IP68, 7 m bzw. 10 m Länge
- Abmessung mit Aufnahme B x T x H 290 x 155 x 330 mm
- Schutzart IP54
- breitstrahlende Lichtverteilung
- Leuchtmittel mit Lichtstrom 21.000 lm
- Gelenkstück mit zwei Sterngriffen

### Lieferumfang:

Strahler (einsatzbereit mit Leuchtmittel), mit Bügel und Aufnahmezapfen, Ersatzleuchtmittel, Ersatzglasscheibe, wiederverwendbares Klettband, um das Kabel zusammenzurollen

Best. Nr.	Artikel	Anschlusskabel m	Gewicht g
<b>221306</b>	Halogenstrahler ohne Griff	7	4.300
<b>221307</b>	Halogenstrahler mit Griff	7	4.300
<b>270803</b>	Halogenstrahler ohne Griff	10	5.000
<b>270805</b>	Halogenstrahler mit Griff	10	5.000
<b>270806</b>	Ersatzscheibe		505
<b>270874</b>	Ersatz-Leuchtmittel		15

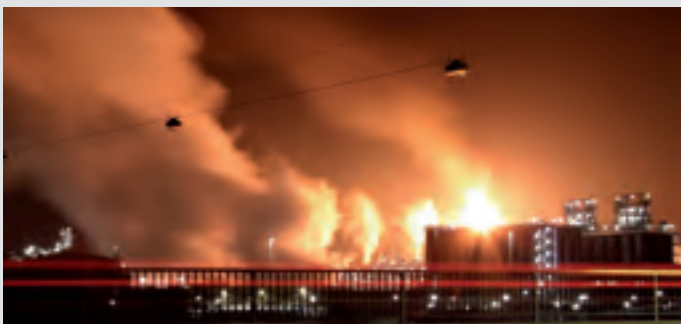

made  
in  
Germany

**DÖNGES**  
exklusiv

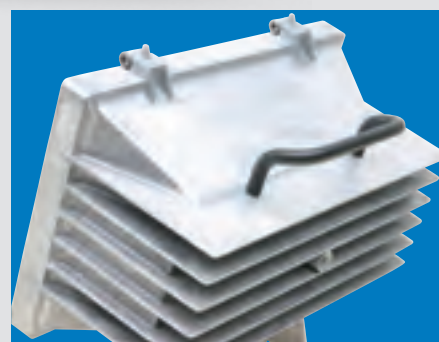

Alternativ mit Schwenk- und Tragegriff



Der Griff erlaubt auch das sichere Aufwickeln des Kabels

**Dönges Feuerwehr-Flutlichtstrahler HID150**

Die kleinen und kompakten Feuerwehr-Flutlichtstrahler HID150 bieten modernste Beleuchtungstechnik für Feuerwehren und Rettungskräfte zu einem wirtschaftlichen Preis.

Die HID-Metalldampfentladungsstrahler erreichen durch Ihre Technik ein ca. vier Mal höhere Lichtleistung als vergleichbare Halogenstrahler. Das stabile Gehäuse aus Metall und Kunststoff erhitzt sich dabei auch nach langer Brenndauer nicht sehr stark, so dass der Strahler nach dem Einsatz sofort wieder im Einsatzfahrzeug verlastet werden kann. Die Erschütterungsstabilität ist außerdem deutlich besser als bei einem Halogenstrahler.

Der HID150 ist natürlich mit einer Aufnahmhülse für Normzapfen nach DIN 14640 ausgestattet und kann damit auf jedem Stativ und jeder Aufnahmebrücke mit einem solchen Zapfen problemlos und sicher befestigt werden.

**Merkmale:**

- Gehäuse aus Metall bzw. hochschlagfestem ABS
- Griffe aus Stahl und Kunststoff
- Schwenkbügel aus Edelstahl
- Aufnahmhülse aus Stahl
- Leistung 150 W
- 10 m Anschlussleitung H07RN-F3G1.5 mit druckwasserdichtem Schutzkontaktstecker IP68
- Schutzart IP66

Best. Nr.	Artikel	Abmessung B x H x T cm	Gewicht kg
<b>221356</b>	Strahler HID150	45 x 31 x 25	7,3
<b>221258</b>	Ersatz-Leuchtmittel HID150		0,2

Licht/Energie



exklusiv **DÖNGES**

**NEU** ✓



Handhabung HID150



Das abgebildete  
Edelstahlstativ  
finden Sie auf  
Seite 228

HID150 auf Dönges Edelstahlstativ

## Dönges Feuerwehr-Flutlichtstrahler HID250 & HID400

Dieser Strahler bietet modernste Beleuchtungstechnik für Feuerwehren und Rettungskräfte zu einem wirtschaftlichen Preis.

Der HID-Metaldampfentladungsstrahler ersetzt mit nur 250 W bis zu 1.000 W Halogen-Lichtleistung. Der HID400 kann mit nahezu doppelter Lichtleistung bis zu 2.000 W Halogen-Lichtleistung ersetzen.

Das Gehäuse erhitzt sich dabei auch nach längerer Brenndauer nicht sehr stark und kann nach dem Einsatz sofort wieder im Fahrzeug verlastet werden.

Die Erschütterungsstabilität ist außerdem mehrfach besser als bei einem Halogenstrahler.

Der Aufnahmehülse für Normzapfen nach DIN 14640 erlaubt die universelle Befestigung auf allen Brücken und Dreibeinstativen.

### Merkmale:

- Gehäuse aus hochschlagfestem ABS, Griffe aus Stahl und Kunststoff, Schwenkbügel aus Edelstahl, Aufnahmehülse aus Stahl
- Leistung 250 W oder 400 W
- 10 m Anschlussleitung H07RN-F3G1.5 mit druckwasserdichtem Schutzkontaktstecker IP68
- Breite x Höhe x Tiefe, mit Griffen und Aufnahme: 530 x 640 x 180 mm
- Schutzart IP66

Best. Nr.	Artikel	Abmessung B x H x T cm	Gewicht kg
221308	Strahler HID250	53 x 64 x 18	11,0
221311	Ersatz-Leuchtmittel HID250		0,2
221357	Strahler HID400	53 x 64 x 18	11,0
221359	Ersatz-Leuchtmittel HID400		0,2
221309	Schutzgitter für HID250 & HID400		0,7



Sehr große stabile Metall-Spannhebel zur Einstellung des Abstrahlwinkels, perfekt mit Handschuhen bedienbar



Großer bequemer Tragegriff, auch perfekt mit Handschuhen zu bedienen.



**exklusiv**

**NEU**





## POWERMOON® Leuchtballone

POWERMOON® Leuchtballone bieten mit ihrem blendfreien und schattenreduzierten Licht überall dort eine ideale Lösung, wo temporär viel gutes Licht gebraucht wird. Das ist, neben Straßen- oder Gleisbau, vor allem bei Bergungs- oder Rettungseinsätzen der verschiedensten Hilfsorganisationen enorm wichtig.

Das Besondere am POWERMOON® ist seine diffundierende Ballonhülle. Dies ermöglicht eine hohe Lichtleistung ohne störende Blendwirkung, wie z. B. bei konventionellen Scheinwerfern.

Damit ermöglicht der POWERMOON® Teamarbeit, ohne dass die eingesetzten Kräfte in gleißendes Scheinwerferlicht schauen müssen. Bei Einsatz des POWERMOON® im fließenden Verkehr wird der passierende Straßenverkehr nicht durch grelles Flutlicht geblendet und damit gefährdet. Der POWERMOON® überzeugt mit seinem gleichmäßigen angenehmen Licht, welches durch die Ballonhülle gestreut wird und Schlagschatten fast völlig verschwinden lässt. Es werden so tageslichtähnliche Lichtverhältnisse erzielt.

Die untere Seite der Schirmleuchte streut das Licht, während die obere Seite, aluminiumbeschichtet, für eine hohe Lichtausbeute nach unten sorgt. Schon bei einer Installationshöhe von nur drei bis fünf Metern wird eine optimale Lichtverteilung erreicht. Bei den

bekanntesten Flutlichtanlagen wird erst ab einer Höhe von zehn bis fünfzehn Metern diese Lichtverteilung erreicht.

Die kompakte Bauweise ermöglicht Lagerung und Transport auf engstem Raum. Mit vier POWERMOON®, die sich ohne weiteres in einem PKW-Kombi verstauen lassen, ist in einer Rüstzeit von knapp zehn Minuten eine fußballfeldgroße Fläche komplett ausgeleuchtet.

Die leistungsstarke HQI-Metall dampflampe sorgt für höchste Leuchtkraft bei geringem Anschlusswert. Weitere alternative Leuchtmittel sind Halogen- und Tageslichtlampen. Der Leuchtgrundkörper ist komplett aus robustem Aluminiumguss und Edelstahl gefertigt.

Die hier aufgeführten Varianten der POWERMOON® Leuchtballone werden alle in einer Standard-Ausführung geliefert und unterscheiden sich daher nur durch die verwendeten Leuchtmittel bzw. die Lichtstärke. Die Details der jeweiligen Standardausführungen finden Sie unter den jeweiligen Artikelbeschreibungen im Lieferumfang. Die optionalen Ausführungen mit abweichenden Reflektorhüllen, Stativaufnahmen, Anschlusssteckern, Transportbehältnissen oder Vorschaltgeräten sind auf Anfrage selbstverständlich erhältlich.

POWERMOON®



Vorschaltgerät

made  
in  
Germany

**POWERMOON®-Start**

Die günstige Einstiegsvariante. Mit vier 500 W-Halogen-Leuchtmitteln und einer Lichtleistung von ca. 30.000 Lumen. Wahlweise mit Kugelkopf oder Adapterhülse für Normzapfen.

**Technische Daten:**

Leistung:	4 x 500 Watt = 2.000 Watt
Spannung:	230 V/50 Hz
Strom:	ca. 7 A
Leuchtmittel:	4 x Halogen-Stublampe, R7S-Fassung
Schutzklasse:	IP54
Kabellänge:	7 m
Gewicht:	Ballonleuchte 8 kg

**Lieferumfang:**

- 1 St. Kugelkopfaufnahme für Stativzapfen nach DIN 14640 **oder**
- 1 St. starre Aufnahme für Stativzapfen nach DIN 14640
- 1 St. Transportzylinder PVC **oder** Aluminium je nach Ausführung
- 1 St. oben verspiegelte Reflektorhülle mit 4 x 500 W Halogen-Stublampe

Best. Nr.	Ausführung	Transport- zylinder	Gewicht kg gesamter Satz
<a href="#">221390</a>	Kugelkopf	PVC	13,0
<a href="#">221393</a>	Adapterhülse für Normzapfen	PVC	13,0
<a href="#">221394</a>	Kugelkopf	Aluminium	13,0
<a href="#">221401</a>	Adapterhülse für Normzapfen	Aluminium	13,0

**POWERMOON®-Profi 1**

Der Allrounder und Bestseller. Die 1.000 W-Metall-dampflampe sorgt für eine Lichtleistung von 99.000 Lumen. Wahlweise mit Kugelkopf oder Adapterhülse für Normzapfen.

**Technische Daten:**

Leistung:	1.000 Watt
Spannung:	230 V/50 Hz
Strom:	ca. 7 A
Leuchtmittel:	HQI, E40-Fassung
Schutzklasse:	IP54
Kabellänge:	7 m und 3 m
Gewicht:	Ballonleuchte 8 kg
Gewicht:	Vorschaltgerät 12 kg

**Lieferumfang:**

- 1 St. Kugelkopfaufnahme für Stativzapfen nach DIN 14640 **oder**
- 1 St. starre Aufnahme für Stativzapfen nach DIN 14640
- 1 St. Transportzylinder PVC **oder** Aluminium je nach Ausführung
- 1 St. oben verspiegelte Reflektorhülle mit 1 x 1.000 W HQI-Leuchtmittel
- 1 St. Vorschaltgerät mit SCHUKO®-Stecker druckwasserdicht IP68

Best. Nr.	Ausführung	Transport- zylinder	Gewicht kg gesamter Satz
<a href="#">221387</a>	Kugelkopf	PVC	25,0
<a href="#">221402</a>	Adapterhülse für Normzapfen	PVC	25,0
<a href="#">221403</a>	Kugelkopf	Aluminium	25,0
<a href="#">221404</a>	Adapterhülse für Normzapfen	Aluminium	25,0



### POWERMOON®-Twinlight

Die zwei separaten 1.000 W HQI-Leuchtmittel des Twinlight 1.4 überzeugen in dieser Konfiguration mit einer Lichtstärke von 210.000 Lumen. Wahlweise mit Kugelkopf oder Adapterhülse für Normzapfen.

**Technische Daten:**

Leistung: 2 x 1.000 Watt = 2.000 Watt  
 Spannung: 230 V/50 Hz  
 Strom: 2 x ca. 7 A bzw. 1 x 14 A  
 Leuchtmittel: 2 x HQI, E40-Fassung  
 Schutzklasse: IP54  
 Kabellänge: 10 m + 3 m  
 Gewicht: Ballonleuchte 15 kg  
 Gewicht: Vorschaltgeräte 2 x 12 kg = 24 kg

**Lieferumfang:**

- 1 St. Kugelkopfaufnahme für Stativzapfen nach DIN 14640 **oder**
- 1 St. starre Aufnahme für Stativzapfen nach DIN 14640g
- 1 St. Transportzylinder PVC **oder** Aluminium je nach Ausführung
- 1 St. oben verspiegelte Reflektorhülle mit 2 x 1.000 W HQI-Leuchtmittel
- 2 St. Vorschaltgeräte mit SCHUKO®-Stecker druckwasserdicht IP68

Best. Nr.	Ausführung	Transport- zylinder	Gewicht kg gesamter Satz
<b>221388</b>	Kugelkopf	PVC	48,5
<b>221405</b>	Adapterhülse Normzapfen	PVC	48,5
<b>221406</b>	Kugelkopf	Aluminium	48,5
<b>221407</b>	Adapterhülse Normzapfen	Aluminium	48,5

### POWERMOON®-Quadro

Der stärkste Leuchtballon. Vier 1000 W-HQI-Metall-dampflampen bieten eine Lichtleistung von 400.000 Lumen. Wahlweise mit Kugelkopf oder Adapterhülse für Normzapfen.

**Technische Daten:**

Leistung: 4 x 1.000 Watt = 4.000 Watt  
 Spannung: 230 V/50 Hz  
 Strom: 4 x ca. 7 A bzw. 2 x 14 A  
 Leuchtmittel: 4 x HQI, E40-Fassung  
 Schutzklasse: IP54  
 Kabellänge: 10 m + 3 m  
 Gewicht: Ballonleuchte 22 kg  
 Gewicht: Vorschaltgeräte 4 x 12 kg = 48 kg

**Lieferumfang:**

- 1 St. Kugelkopfaufnahme für Stativzapfen nach DIN 14640 **oder**
- 1 St. starre Aufnahme für Stativzapfen nach DIN 14640
- 1 St. Transportzylinder PVC **oder** Aluminium je nach Ausführung
- 1 St. oben verspiegelte Reflektorhülle mit 4 x 1.000 W HQI-Leuchtmittel
- 4 St. Vorschaltgeräte mit SCHUKO®-Stecker druckwasserdicht IP68

Best. Nr.	Ausführung	Transport- zylinder	Gewicht kg gesamter Satz
<b>221389</b>	Kugelkopf	PVC	73,0
<b>221408</b>	Adapterhülse für Normzapfen	PVC	73,0
<b>221409</b>	Kugelkopf	Aluminium	73,0
<b>221410</b>	Adapterhülse für Normzapfen	Aluminium	73,0





## POWERMOON® LED-Master

Der neue LED-Master erreicht die Lichtleistung der bekannten Metaldampf Lampe POWERMOON® - Profi1 (1.000 W HQI). Die LED-Master Serie kann problemlos über das Bord-Spannungsnetz der Einsatzfahrzeuge gespeist werden. Die LED's sind vibrationsresistent. Glasbruch oder Transportschäden der Leuchtmittel gehören der Vergangenheit an. Einschalten, ausschalten und wieder einschalten ist in Bruchteilen von Sekunden problemlos möglich.

### Typ 1 (Einsteigermodell): POWERMOON® LED-Master ECO, 400 W

Lichtleistung vergleichbar mit einem 2.000 W Halogen-glühfadenmodell.

#### Technische Daten:

Leistung: 375 W bei ca. 12,3 V  
Strom: 35 Amp.  
Leuchtstärke: ca. 30.000 - 35.000 Lumen  
(erreichbar bei Spannung zwischen 12 - 12,5 V)  
Schutzklasse: IP54  
Kabellänge: 7 m  
Lichtfarbe: 5.500 Kelvin tageslichtweiß

Best. Nr.	Ausführung	Volt	Transport- zylinder	Gewicht kg ges. Satz
221395	Kugelkopf	12	PVC	12,0
221412	Adapterhülse für Normzapfen	12	PVC	12,0
221411	Kugelkopf	12	Aluminium	12,0
221413	Adapterhülse für Normzapfen	12	Aluminium	12,0
221396	Kugelkopf	24	PVC	12,0
221415	Adapterhülse für Normzapfen	24	PVC	12,0
221414	Kugelkopf	24	Aluminium	12,0
221416	Adapterhülse für Normzapfen	24	Aluminium	12,0

#### Lieferumfang:

- 1 St. Kugelkopfaufnahme für Stativzapfen nach DIN 14640 **oder**
- 1 St. starre Aufnahme für Stativzapfen nach DIN 14640
- 1 St. Transportzylinder PVC **oder** Aluminium je nach Ausführung
- 1 St. oben verspiegelte Reflektorhülle LED-Leuchtmittel, je nach Ausführung

#### Optional:

Mit dem optional erhältlichen Netzteil ist auch ein Betrieb am Stromerzeuger oder am stationären Stromnetz möglich.

### Typ 2 (Profi Modell): POWERMOON® LED-Master PROFI, 700 W

Lichtleistung vergleichbar mit 3.000 - 4.000 W Halogen oder einem 1.000 W HQI Modell.

#### Technische Daten:

Leistung: 750 W bei ca. 12,3 V  
Strom: 70 Amp.  
Leuchtstärke: ca. 60.000 - 70.000 Lumen  
(erreichbar bei Spannung zwischen 12 - 12,5 V)  
Schutzklasse: IP54  
Kabellänge: 7 m  
Lichtfarbe: 5.500 Kelvin tageslichtweiß

Best. Nr.	Ausführung	Volt	Transport- zylinder	Gewicht kg ges. Satz
221397	Kugelkopf	12	PVC	14,0
221418	Adapterhülse für Normzapfen	12	PVC	14,0
221417	Kugelkopf	12	Aluminium	14,0
221419	Adapterhülse für Normzapfen	12	Aluminium	14,0
221398	Kugelkopf	24	PVC	14,0
221421	Adapterhülse für Normzapfen	24	PVC	14,0
221420	Kugelkopf	24	Aluminium	14,0
221422	Adapterhülse für Normzapfen	24	Aluminium	14,0



**NEU** ✓



## POWERMOON® LED-Netzteil

Mit dem Netzteil ist auch ein Betrieb am Stromerzeuger oder am stationären Stromnetz möglich.

Best. Nr.	Volt	Gewicht kg
221399	12	3,5
221400	24	3,5



**NEU** ✓

**POWERMOON®-Tripod**

Das Standard-Dreibeinstativ für alle POWERMOON®-Modelle. Lieferung erfolgt OHNE Abspanssatz!

**NEU** ✓**Technische Daten:**

Länge: 179 cm (eingefahren)  
 Höhe: 466 cm (max.)  
 Max. Belastung: 25 kg

Best. Nr.	Artikel	Gewicht kg
<b>221392</b>	POWERMOON®-Tripod	13,9
<b>221301</b>	Abspanssatz	1,1



## Dönges Teleskop-Dreibeinstativ 4,5 m

Das Dönges-Teleskop-Dreibeinstativ erreicht ausgezogen eine Höhe von über 4.5 m, ist äußerst stabil und dank des mitgelieferten und einfach anzuwendenden Abspannsatzes auch in dieser Höhe absolut standsicher. Dank der qualitativ hochwertigen Verarbeitung ist eine lange Lebensdauer gesichert.

Die eingeschobene Länge beträgt 1,12 m bei einem Gewicht von 13,3 kg. Damit ist die Verlastung auch in bereits vorhandenen Aufnahmen auf den verschiedenen Fahrzeugen gewährleistet. Die einzeln ausziehbaren Füße gleichen Bodenunebenheiten problemlos aus. Alle Feststellmechanismen werden mittels großer Flügelschrauben einfach und sicher auch mit Handschuhen bedient. Die Klemmung der Rohre erfolgt über einen großflächigen Andruckmechanismus, welcher eine Verformung der einzelnen Teleskoprohre verhindert. Die Stahlrohre sind galvanisch verzinkt bzw. in Warnfarbe gelb RAL 1012 lackiert. Im zusammengelegten Zustand kann das Stativ mittels eines unverlierbaren Spanngurtes verschnürt werden. Ein Zentrierteil hält die Beine sicher zusammen.

Der Normzapfen Ø 30 mm zur Aufnahme von Scheinwerfern und Brücken entspricht der DIN 14640.

### Merkmale:

- ausgezogene Höhe 4,58 m
- eingeschobene Länge 1,12 m
- maximale Belastung 25 kg
- komplett mit Abspannsatz, bestehend aus drei Metall-Heringen und drei Spannseilen mit Schnellspannern und Karabinern

Best. Nr.	Artikel	Gewicht kg
221300	Teleskop-Dreibeinstativ	13,3
1 221301	Abspannsatz als Ersatz	1,1



Spezialanschlag zum Zentrieren der Beine im zusammengelegten Zustand. Unverlierbarer Spanngurt.



Damit die Rohre nicht verformt werden, benutzen wir ein spezielles, justierbares Klemmsystem.



Abspannsatz im Lieferumfang enthalten.



**Dönges Edelstahl-Stativ  
rostfrei und luftgedämpft!**

**Entscheidende Vorteile:**

Edelstahl korrodiert nicht. Speziell die Teleskoprohre sind bei normalen verzinkten Rohren und fehlender Pflege nach kurzer Zeit ein Problem und lassen sich nicht mehr gut ausziehen. Bei unserem Edelstahlstativ kann dies nicht passieren. Auch nicht nach vielen Jahren. Zudem haben wir die Mechanik des Stativs mit einer Luftdämpfung versehen. Damit fährt das Stativ nach dem Lösen der Flügelschrauben sanft ein, selbst wenn ein Scheinwerfercontainer mit zwei Scheinwerfern montiert ist. Die Gefahr von Beschädigungen oder sogar Verletzungen beim Einfahren des Stativs sind damit gebannt.

**Merkmale:**

- Werkstoff Edelstahl - nie wieder Rost
- hohe Festigkeit
- luftgedämpft für sichere und komfortable Bedienung
- ausziehbar bis 5 m Höhe
- Normzapfen nach DIN 14640 zur Aufnahme von Scheinwerfern etc.
- ein Fuß verstellbar zum Niveaueausgleich
- unverlierbare Schrauben
- Lieferung inklusive Abspannsatz

Best. Nr.	Artikel	Gewicht kg
221340	Dönges Edelstahl-Stativ	19,0
221301	Abspannsatz als Ersatz	1,1

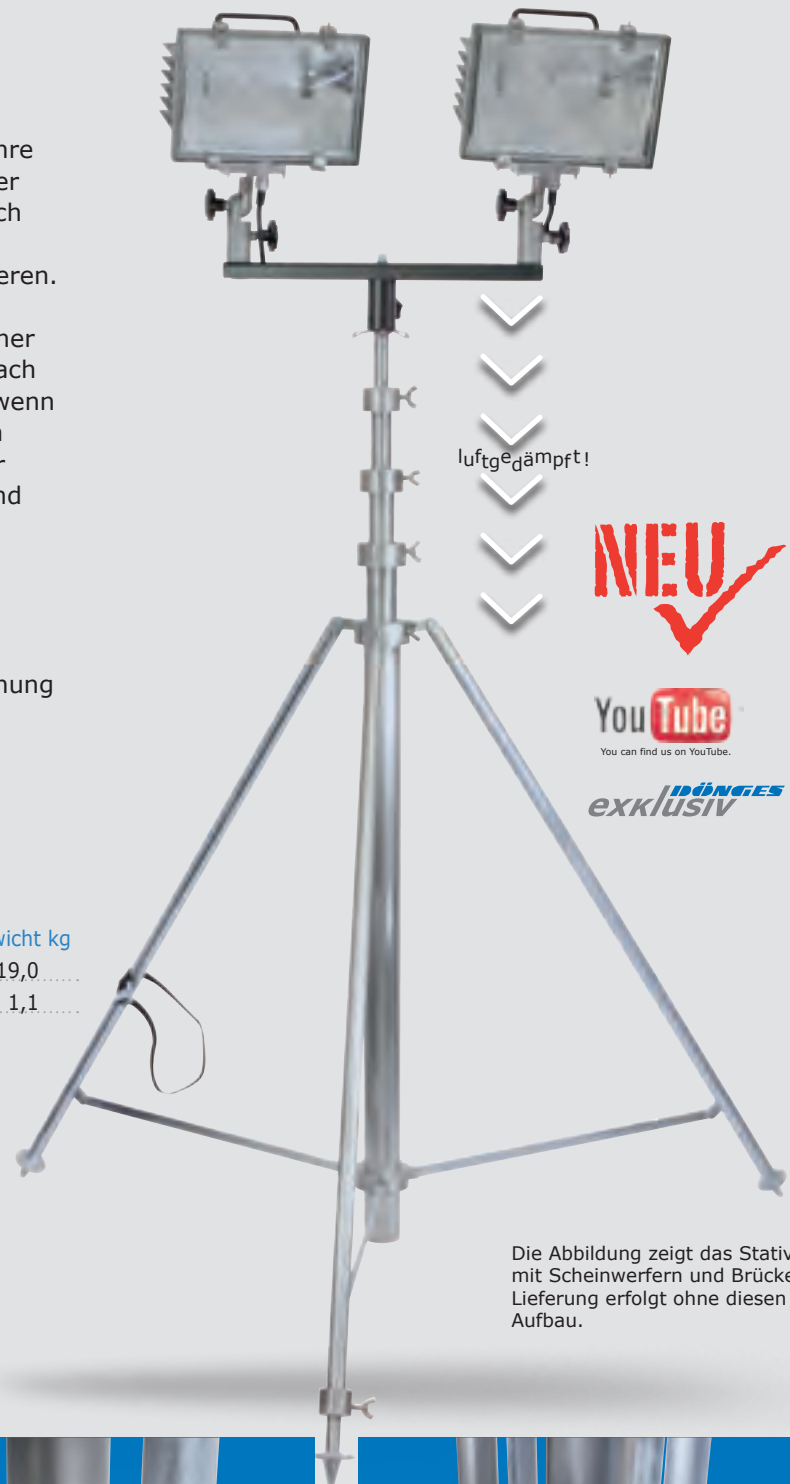

Die Abbildung zeigt das Stativ mit Scheinwerfern und Brücke. Lieferung erfolgt ohne diesen Aufbau.



Stabil und robust verarbeitet



Fuß verstellbar zum Niveaueausgleich



Sicher und platzsparend zusammenklappbar

### Dönges Dreibeinstativ DIN 14683

Leichtes Stativ für einen Strahler mit Aufnahmehülse nach DIN 14640. Mittels der drei ausziehbaren Beine lässt sich das Stativ schnell und einfach an unebenes Gelände anpassen. Die profilierten Standfüße sorgen für sicheren Stand.

Die Stahlrohre sind galvanisch verzinkt bzw. in Warnfarbe gelb RAL 1012 lackiert. Im zusammengelegten Zustand kann das Stativ mittels eines unverlierbaren Klett-Spanngurtes verschnürt werden.

#### Merkmale:

- ausgezogene Höhe 1,62 m
- eingeschobene Länge 1,05 m
- maximale Belastung 10 kg

Best. Nr.	Länge geschlossen/ausgezogen cm	Gewicht kg
<b>221305</b>	105/162	4,0



**DÖNGES**  
exklusiv

### Dönges - Scheinwerfer-Aufnahmebrücke

Mit Hilfe dieser Scheinwerfer-Aufnahmebrücke lassen sich zwei HID, LED oder Halogen-Flutlichtstrahler auf einem Dreibeinstativ mit Normzapfen befestigen. Die Aufnahmebrücke besteht aus einem Stahlprofil mit zwei Aluminium-Aufnahmezapfen nach DIN sowie einem Adapter aus Stahl zur Befestigung der Brücke auf dem Normzapfen des Stativs.

#### Merkmale:

- passend zu allen Dreibeinstativen und Strahlern mit Zapfen/Hülsen nach DIN 14640

Best. Nr.	Zapfenabstand mm	Gewicht kg
<b>270876</b>	350	1,8
<b>221304</b>	450	1,9
<b>270878</b>	505	2,0
<b>270880</b>	600	2,1



made  
in  
Germany

**DÖNGES**  
exklusiv

**ENDRESS** **Strom- und Beleuchtungskraxe SBK**

Ein kompaktes Einsatzsystem für den schnellen Zugriff in unwegsamem Gelände.

Mit einem Gesamtgewicht von nur 31,5 kg kann das komplette System bequem zum Einsatzort gebracht werden. Das Tragesystem ist speziell für die Aufnahme von Lasten bis zu 50 kg konzipiert. Die ergonomischen Tragegurte sind zusätzlich individuell an den Träger anpassbar. Das Komplettsystem besteht aus folgenden Komponenten:

**Lastenkraxe****Merkmale:**

- Standfuß
- 4 Querverstrebungen
- Tragesystem individuell einstellbar
- Lenden- und Rückenpolsterung

**Technische Daten:**

Tragesystem:	420 HD Nylon
Rahmen:	Aluminiumrohr Ø 24 mm
Tragkraft:	bis 50 kg
Gewicht:	2,5 kg
Maße:	500 x 350 x 820 mm



Rückseite

Vorderseite





**LED-Strahler****Merkmale:**

- Überhitzungsschutz
- konstante Helligkeit
- Verpolungsschutz
- 360° schwenkbar
- wartungsfrei

**Technische Daten:**

Lichtquelle: 6 leistungsstarke LEDs  
 Leistung: 18 Watt  
 Nennspannung: 12 V  
 Schutzart: IP 6K9K/  
 IP X7  
 Lichtleistung: 850 lumen/  
 1.000 clm

made  
 in  
 Germany

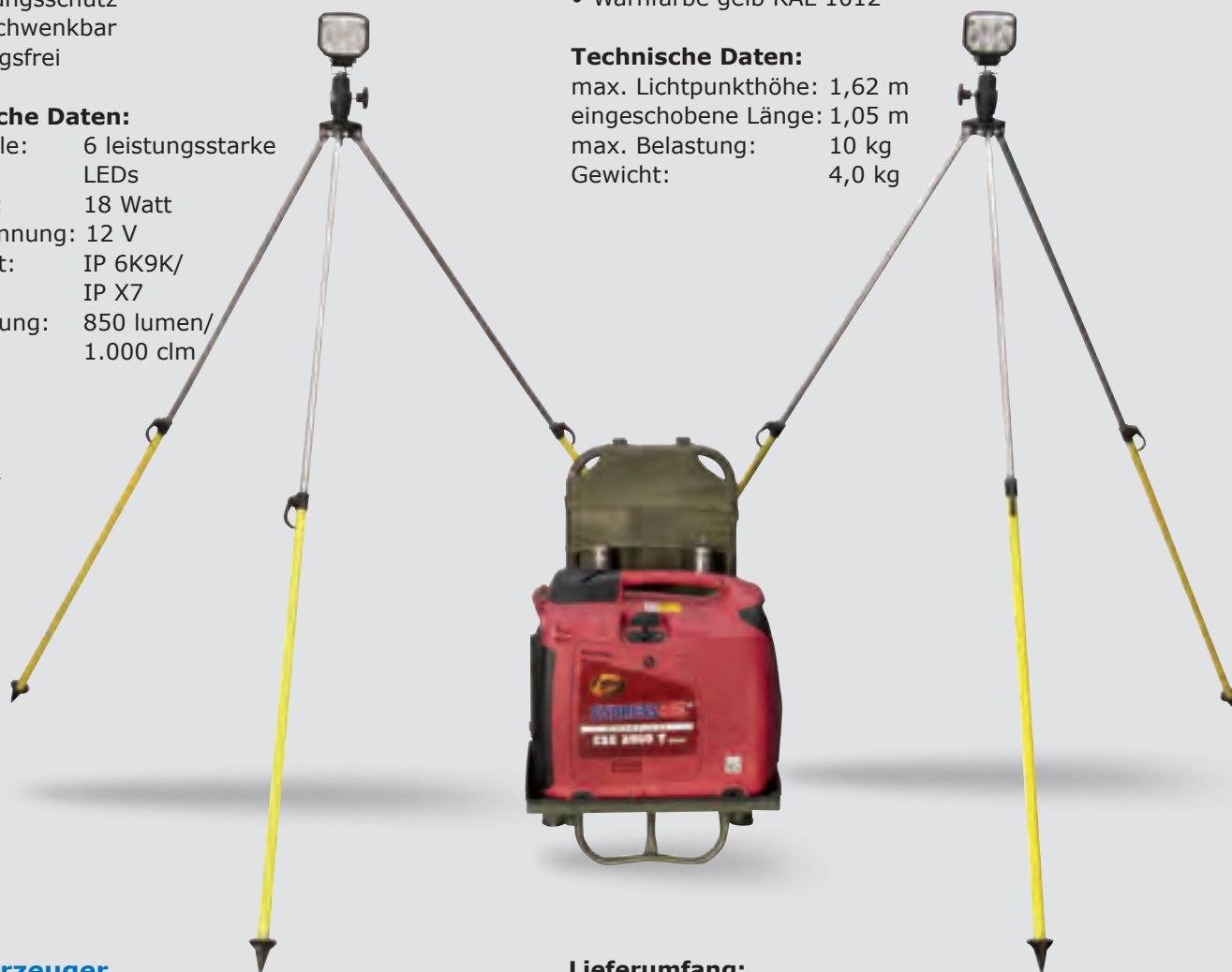
**Stromerzeuger  
ESE 2000 T Silent****Merkmale:**

- Ölmangel-Abschaltung
- Generator-Überlastungsschutz
- lastabhängige Motordrehzahl
- Schutzkontaktsteckdosen 2 x 230 V
- Anschlussbuchsen 12 V

**Technische Daten**

max. Leistung: kVA/kW 1,65/1,65  
 Dauerleistung: kVA/kW 1,35/1,35  
 Spannungsregelung: Inverter  
 Nennspannung: 230 V 1~/12V  
 Stromstärke: 5,8 A 1~/8,3A =/1  
 Frequenz/Schutzart: 50 Hz/IP 23  
 Motor-Bauart: 1-Zylinder 4-Takt OHV  
 Leistung: 2,1 kW/2,9 PS  
 Kraftstoff/Tankinhalt: Benzin/4 l  
 Verbrauch/Laufzeit: bei 3/4 Last ca. 0,7 l/6 h  
 Startsystem: Reversierstarter  
 Schall-Druckpegel: (7 m) 65 dB (A)  
 Gewicht: 21 kg  
 Maße: 490 x 295 x 445 mm

**Dreibeinstativ****Merkmale:**

- ausziehbare Standfüße
- Stahlrohre galvanisch verzinkt
- Warnfarbe gelb RAL 1012

**Technische Daten:**

max. Lichtpunkthöhe: 1,62 m  
 eingeschobene Länge: 1,05 m  
 max. Belastung: 10 kg  
 Gewicht: 4,0 kg

**Lieferumfang:**

- 1 St. Tragesystem Lastenkraxe
- 1 St. Aufnahmehalterung für Stromerzeuger
- 2 St. Aufnahmezapfen nach DIN 14640
- 2 St. Stativ nach DIN 14683
- 2 St. LED-Scheinwerfer inkl. Zuleitung
- 1 St. Stromerzeuger ESE 2000 T IP68

Best. Nr. Artikel Gewicht kg  
**218454** Endress Strom- & Beleuchtungskraxe komplett 31,5



## Dönges Feuerwehr-Flutlichtstrahler LED

Diese Strahler bieten modernste Beleuchtungstechnik für Feuerwehren und Rettungskräfte. Zuverlässig und mit langer Lebensdauer.

Die LED-Strahler haben gegenüber einem Halogenstrahler den großen Vorteil, dass die LED eine Lebensdauer von mehreren tausend Betriebsstunden hat. Das Gehäuse erhitzt sich dabei auch nach längerer Brenndauer nicht sehr stark und kann nach dem Einsatz sofort wieder im Fahrzeug verlastet werden. Die Lampen sind absolut Erschütterungsstabil.

Der Aufnahmepfosten nach DIN 14640 erlaubt die universelle Befestigung auf allen Brücken und Dreibeinstativen.

Die Strahler sind standardmäßig mit Linsen bestückt, die einen Abstrahlwinkel von 42° haben, dieser Abstrahlwinkel wurde mit Einsatzkräften in mehreren Testreihen ermittelt.

Bei Bedarf können die Scheinwerfer auch mit anderen Linsen bestückt werden, von Spot bis Flood in den Abstufungen 23°/31°/42°, je nach Anwendung. Sprechen Sie uns an.

**NEU**

made  
in  
Germany

exklusiv **DÖNGES**



3



2

1

### Merkmale:

- Gehäuse aus Aluminium
- Griffe aus Stahl und Kunststoff
- Schwenkbügel aus Edelstahl
- Aufnahmehülse aus Aluminium
- Frontscheibe Macrolon, beschichtet, kratzfrei
- Leuchtmittel Hochleistungs-LED
- Lichtfarbe 6500 K
- 10 m Anschlussleitung H07RN-F3G1.5 mit druckwasserdichtem Schutzkontaktstecker IP68 bei der 240 V Version
- 5 m Anschlussleitung bei der 12 - 24 V Version
- Schutzart IP65

Technische Daten:	45 Watt	75 Watt	150 Watt
Lichtleistung Lumen:	4.500	9.000	18.000
Stromaufnahme bei:	12/24 V	12/24 V	12/24 V
	1,5 - 3A	3,5 - 7A	7 - 14 A

Best. Nr.	Leistung	Abmessung B x H x T mm	Gewicht g
1 <b>221423</b>	45 Watt 12 - 24 V	230 x 100 x 150	1.300
<b>221438</b>	Netzteil für 45 W		
	Scheinwerfer	183 x 62,5 x 40,5	560
2 <b>221424</b>	75 Watt 12 - 24 V	340 x 275 x 80	3.500
3 <b>221425</b>	75 Watt 240 V	340 x 275 x 80	4.100
<b>221426</b>	150 Watt 12-24 V	340 x 350 x 125	5.500
<b>221427</b>	150 Watt 240 V	340 x 350 x 125	6.000



**SOLARIS Maxi**

Der SOLARIS MAXI ist der Nachfolger des Modells MAXI 9000. Er ist ein akkubetriebener Arbeitsstellenscheinwerfer, der Handlichkeit, Mobilität und maximale Lichtausbeute miteinander vereint. Der extrem stabile Scheinwerfer besteht aus einem Polyethylen-Gehäuse mit einer Polycarbonat-Scheibe, die auch harten Schlägen standhält.

Als Standard-Akku wird ein 12 V Bleigel-Akku mit einer Kapazität von 24 Ah mitgeliefert.

Optional ist ein Power Pack mit 36 AH lieferbar.

Mit den kontinuierlichen Fortschritten in der LED Technik, wurde eine zeitgemäße Lichtquelle entwickelt.

Die SOLARIS Maxi eignet sich hervorragend für die schnelle und einfache Ausleuchtung von Arbeitsbereichen, Verbandplätzen, Kontrollstellen und vielem mehr.

**Merkmale:**

- ausreichende Beleuchtung unabhängig von jeder Stromquelle
- leicht und kompakt
- zwei unterschiedliche Helligkeitsstufen
- leistungsstarker Akku
- Stativ bis 2,20 m Höhe ausfahrbar

**Technische Daten:**

Leuchtmittel:	18 High Power Cree LED´s
Standard-Akku:	12 V 24 Ah Bleigel
Lichtleistung:	1.500/3.500 Lumen
Leuchtdauer:	3.500 lumen = 9 Std. 1.500 lumen = 16 Std.
Ladezeit:	ca. 7 Std.

**Standard-Lieferumfang:**

Lampe, 12 V 24 Ah Bleigel Akku, Netzladegerät, Stativstange

Best. Nr.	Artikel	Gewicht g
<a href="#">221429</a>	SOLARIS Maxi	12.200
<a href="#">221430</a>	Vorsatzscheibe Diffus	200
<a href="#">221319</a>	Ersatzakku 24 Ah (Bleigel)	7.800
<a href="#">221321</a>	Ersatzakku 38 Ah (NiMH)	13.200
<a href="#">221323</a>	Ladegerät 230 V	600
<a href="#">221324</a>	KFZ-Adapterkabel	50
<a href="#">221431</a>	Stativfuß zur Stabilisierung	1.500



Vorsatzscheibe für diffuses Licht



**NEU** ✓



### SOLARIS LITE Li-Ion

Mit den kontinuierlichen Fortschritten in der LED Technik, wurde eine Lichtquelle entwickelt, die klein, handlich und leistungsstark ist.

Dieser Durchbruch in der LED-Technologie ersetzt die Notwendigkeit für Halogen- und Leuchtstofflampen, indem riesige Flächen mit weißem, schattenfreiem Licht beleuchtet werden. LED Lampen haben durch geringeren Stromverbrauch eine längere Betriebszeit gegenüber Lampen mit anderen Leuchtmitteln. Die SOLARIS eignet sich hervorragend für die schnelle und einfache Ausleuchtung von Arbeitsbereichen, Verbandplätzen, Kontrollstellen und vielem mehr.

**Merkmale:**

- ausreichende Beleuchtung unabhängig von jeder Stromquelle
- leicht und kompakt
- zwei unterschiedliche Helligkeitsstufen und Blinkfunktion
- leistungsstarker Akku
- Streuscheibe optional erhältlich
- Stativ bis 1,30 m Höhe ausfahrbar

**Technische Daten:**

Leuchtmittel: 18 High Power Cree LED´s  
 Lichtleistung: 3.000/6.000 Lumen  
 Standard-Akku: 14.8 V 18.2 Ah Li-ion  
 Leuchtdauer: 3.000 lumen = 7 Std  
 6.000 lumen = 3,5 Std  
 Flash = 26 Std  
 Ladezeit: 9 Std.

**Standard-Lieferumfang:**

Lampe, 14,8 V 18,2 Ah Li-ion Akku, Netzladegerät, Verlängerungsstange, Streulichtfilter und Schultergurt



Lieferung ohne Stativfuß

Best. Nr.	Artikel	Gewicht g
221432	Solaris LITE Li-Ion	6.300
221430	Vorsatzscheibe Diffus	200
221433	Ersatzakku 18,2 Ah Li-Ion	2.000
221434	Ersatzakku 36,4 Ah Li-Ion	2.000
221435	Ladegerät 230 V	600
221436	KFZ-Adapterkabel	50
221437	Stativfuß zur Stabilisierung	1.000



Vorsatzscheibe für diffuses Licht



## Dönges-Leitungsroller aus Vollgummi nach EN 61316

Kompromisslose Profiserie aus Hartgummi mit Doppelrohrgestell für Feuerwehr, THW und Katastrophenschutz. Schutzart IP54 nach EN 60529 für den rauen Einsatz im Freien auch bei widrigen Wetterbedingungen.

Der Trommelkörper aus vulkanisiertem Hartgummi bürgt für allerbeste Gebrauchseigenschaften, ist absolut bruchsicher, öl- und fettbeständig und bietet größtmögliche elektrische Sicherheit. Das extrem stabile Doppelrohrgestell, gefertigt aus 22 mm, bzw. 25 mm verzinktem Stahlrohr, ist einfach unverwüstlich.

Dönges verwendet ausschließlich schwefelgelbes hochflexibles Spezial-Gummikabel nach DIN VDE 0282 (detaillierte Beschreibung siehe Seite 252).

### Weitere Merkmale:

- wartungsfrei, wetterfest und alterungsbeständig
- tiefe Bauform für perfekte Standsicherheit
- alle Versionen mit Thermo-Überlastschutz nach EN 60730-T1
- voll schutzisoliert, nach Schutzklasse 1
- ausschließlich hochwertigste Bundeswehr-Steckvorrichtungen nach aktueller Verteidigungsgeräte-Norm von Mennekes



**MENNEKES®**

made  
in  
Germany

- alle Steckvorrichtungen und Kabel sind einzeln auswechselbar
- alle Aderenden sind mit Isolierschaft-Aderendhülsen versehen



Schutzart IP54 durch spezielle Ring-Gummidichtung, welche den Anschlussraum perfekt abdichtet. Die kleineren Trommeln sind mit neun Schrauben (die großen mit 12) sicher verschraubt. An der knickfreien Kabeleinführung in den Trommelkörper sorgt eine IP68 Kabelverschraubung für Wasserdichtigkeit. Doppelte Zugentlastung im Trommelkörper.



Hervorragender Tragekomfort durch ergonomische Griffe und perfekt ausbalanciertes Gestell. Die spezielle Ausformung des Sicherheits-Tragegriffes gewährleistet ein Auspendeln der Trommel weg vom Körper und verhindert den Körperkontakt beim Tragen - kein Verdrehen des Armes. Die schwereren THW-Trommeltypen besitzen ein spezielles Drei-Griff-Gestell, welches auch das Tragen zu zweit erlaubt.



Drei großzügig dimensionierte Kurbelgriffe, einer mit Drehgriff, schützen auch die Steckdosen vor Beschädigung, auch wenn die Trommel mal auf dem „Kopf“ landen sollte. Die Griffe schützen auch hochbauende Steckdosen vor Schaden. Die Versionen mit Kabel 5G6 verfügen über einen abklappbaren Kurbelgriff.

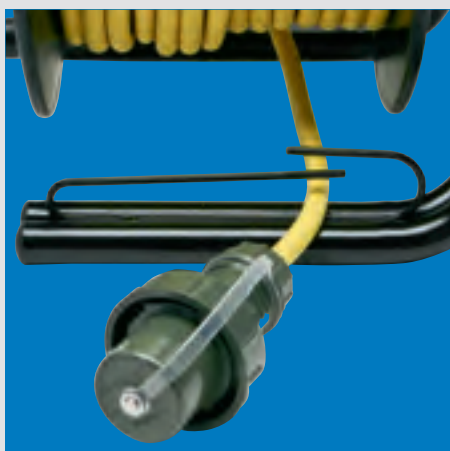

Die einzigartige Kabelführung verhindert das Verheddern der Leitung beim Auf- und Abrollen. Die Leitung lässt sich einfach in die Führung einlegen und entfernen (System Karabinerhaken), dort wird sie über die gesamte Trommelbreite geführt, kann aber nicht über die Trommelränder rutschen.



Die spezielle Formgebung des extrem stabilen Gestells verhindert das lästige Abgleiten der Leitung hinter die Trommel. Die zum Handgriff führenden Rohre sind so eng an die Trommel herangeführt, dass die Leitung nicht dahinter rutschen und sich verwirren kann.



Eingepresste Stahlrohrachse mit Zentral-Ablaufbremse. Stahl auf Stahl garantiert besten Leichtlauf. Die Ablaufhemmung bzw. Feststellung der Trommel wird über einen großen Sterngriff und die wartungsfreie, innen liegende Bremse betätigt.



## Dönges Vollgummi-Leitungsroller „Feuerwehr“

Unsere Leitungsroller nach EN 61316 sind klein und kompakt und passen daher in alle vorhandenen Fahrzeugeinschübe. Das äußerst stabile Doppelrohrgestell (22 mm Ø) ist silbern beschichtet.

Beide Trommeln sind zugelassen nach allen gängigen Fahrzeugbeladungsnormen (LF/HLF 10/6, LF/HLF 20/16, Rüstwagen und TSF-W).

### 230 V, 16 A, 50 m Kabel 3G2.5 drei Schutzkontakt Dosen

Die gängigste Version im Feuerwehrbereich.

#### Bestückung:

Eingang: 1 x druckwasserdichter Schutzkontaktstecker  
16 A, bronzegrün, nach VG 96926, IP68

Ausgang: 3 x druckwasserdichte Schutzkontaktdose  
16 A, bronzegrün, nach VG 96926, IP68

Best. Nr.	Abmessung B x H x T mm	Gewicht kg
<b>221312</b>	315 x 370 x 290	16,0



made  
in  
Germany

**exklusiv** DÖNGES



### 230/400 V, 16 A, 50 m Kabel 5G2.5 eine CEE- und drei Schutzkontakt Dosen

#### Bestückung:

Eingang: 1 x wasserdichter CEE-Stecker 16 A,  
bronzegrün, nach VG 96926, IP67

Ausgang: 3 x druckwasserdichte Schutzkontaktdose  
16 A, bronzegrün, nach VG 96926, IP68  
1 x wasserdichte CEE-Dose 16 A, bronzegrün,  
nach VG 96926, IP67

Best. Nr.	Abmessung B x H x T mm	Gewicht kg
<b>221322</b>	350 x 430 x 295	20,5

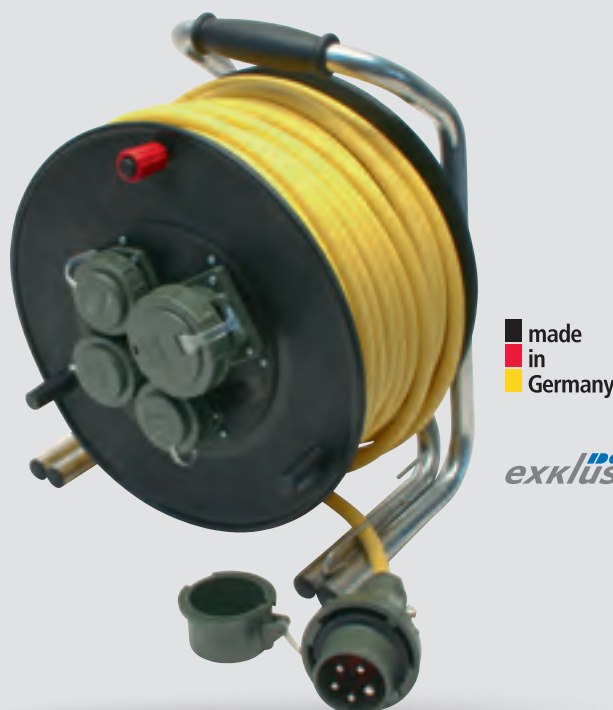

made  
in  
Germany

**exklusiv** DÖNGES



### Dönges Vollgummi-Leitungsroller 230 V „CEE“

Unsere Leitungsroller nach EN 61316 sind klein und kompakt und passen daher in alle vorhandenen Fahrzeugeinschübe. Das äußerst stabile Doppelrohrgestell (22 mm Ø) ist silbern beschichtet.

#### 230 V, 16 A, 50 m Kabel 3G2.5 drei CEE Schutzkontakt Dosen

##### Bestückung:

Eingang: 1 x wasserdichter CEE Stecker 3-polig, 16 A, bronzegrün, nach VG 96926, IP67

Ausgang: 3 x wasserdichte CEE Steckdose 3-polig, 16 A, bronzegrün, nach VG 96926, IP67

Best. Nr.	Abmessung B x H x T mm	Gewicht kg
<b>221325</b>	315 x 370 x 290	16,0



**DÖNGES**  
exklusiv



### 230/400 V, 16 A, 25m Kabel 5G2.5 drei CEE Schutzkontakt Dosen

##### Bestückung:

Eingang: 1 x wasserdichter CEE Stecker 5-polig, 16 A, bronzegrün, nach VG 96926, IP67

Ausgang: 2 x wasserdichte CEE Steckdose 3-polig, 16 A, bronzegrün, nach VG 96926, IP67

1 x wasserdichte CEE-Dose 5-polig, 16 A, bronzegrün, nach VG 96926, IP67

Best. Nr.	Abmessung B x H x T mm	Gewicht kg
<b>221326</b>	350 x 430 x 295	15,0



**DÖNGES**  
exklusiv

### Dönges Vollgummi-Leitungsroller „THW“ nach EN 61316

Das THW stellt besondere Anforderungen an die Kabeltrommeln – so ist das Gestell doppelt verzinkt und doppelt schwarz pulverbeschichtet. Die Leitungsroller sind klein und kompakt und passen daher in alle vorhandenen THW-Fahrzeugschübe.

Die schwereren Modelle ab einem Gewicht von 20 kg sind mit drei isolierten ergonomischen Griffen versehen, welche auch das bequeme Tragen zu zweit erlauben.

Die Typen mit zwei Schutzkontakt Dosen gibt es jeweils in zwei Versionen L1/L2 und L3/L2, damit eine Schief- last am Generator vermieden werden kann. Die Deckel sind eindeutig beschriftet.



#### 230 V, 16 A, Kabel 3G2.5 drei Schutzkontakt Dosen

**Bestückung:**

Eingang: 1 x druckwasserdichter Schutzkontaktstecker 16 A, bronzegrün, nach VG 96926, IP68  
 Ausgang: 3 x druckwasserdichte Schutzkontaktdose 16 A, bronzegrün, nach VG 96926, IP68

#### 230/400 V, 16 A, 25 m Kabel 5G2.5 drei Schutzkontakt Dosen

**Bestückung:**

Eingang: 1 x wasserdichter CEE-Stecker 16 A, bronzegrün, nach VG 96926, IP67  
 Ausgang: 3 x druckwasserdichte Schutzkontaktdose 16 A, bronzegrün, nach VG 96926, IP68

Best. Nr.	Abmessung B x H x T mm	Länge m	THW Nr.	Gewicht kg
<b>270814</b>	315 x 370 x 290	25	6150T23433	9,2
<b>1 270818</b>	315 x 370 x 290	50	6150T22337	16,0

Best. Nr.	Abmessung B x H x T mm	Länge m	THW Nr.	Gewicht kg
<b>2 270820</b>	315 x 370 x 290	25	6150T31327	11,8



made in Germany

**MENNEKES®**

**exklusiv DÖNGES**



### 230/400 V, 16 A, 25 m Kabel 5G2.5 eine CEE- und zwei Schutzkontakt Dosen

Die Trommel ist in den zwei Varianten L1/L2 und L3/L2 lieferbar. Die beiden Schutzkontakt Dosen sind unterschiedlich verdrahtet und eindeutig gekennzeichnet, damit auch bei komplexem Aufbau des Versorgungsnetzes eine Schiefast am Generator vermieden werden kann.

#### Bestückung:

Eingang: 1 x wasserdichter CEE-Stecker  
16 A, bronzegrün, nach VG 96926, IP67  
Ausgang: 2 x druckwasserdichte Schutzkontaktdose  
16 A, bronzegrün, nach VG 96926, IP68  
1 x wasserdichte CEE-Dose 16 A, bronzegrün,  
nach VG 96926, IP67

Best. Nr.	Abmessung B x H x T mm	Typ	Länge m	THW Nr.	Gewicht kg
1 270817	315 x 370 x 290	L1/L2	25	6150T31328	12,1
2 270816	315 x 370 x 290	L3/L2	25	6150T31328	12,1



exklusiv **DÖNGES**

### 230/400 V, 16 A, 50 m Kabel 5G2.5 eine CEE- und zwei Schutzkontakt Dosen

Die drei isolierten ergonomischen Griffe erlauben das bequeme Tragen zu zweit.

Die Trommel ist in den zwei Varianten L1/L2 und L3/L2 lieferbar. Die beiden Schutzkontakt Dosen sind unterschiedlich verdrahtet und eindeutig gekennzeichnet, damit auch bei komplexem Aufbau des Versorgungsnetzes eine Schiefast am Generator vermieden werden kann.

#### Bestückung:

Eingang: 1 x wasserdichter CEE-Stecker 16 A,  
bronzegrün, nach VG 96926, IP67  
Ausgang: 2 x druckwasserdichte Schutzkontaktdose  
16 A, bronzegrün, nach VG 96926, IP68  
1 x wasserdichte CEE-Dose 16 A, bronzegrün,  
nach VG 96926, IP67

Best. Nr.	Abmessung B x H x T mm	Typ	Länge m	THW Nr.	Gewicht kg
1 270822	350 x 430 x 295	L1/L2	50	6150T22137	20,5
2 270819	350 x 430 x 295	L3/L2	50	6150T22137	20,5



made  
in  
Germany

exklusiv **DÖNGES**

**MENNEKES®**



**400 V, 32 A, 25 m Kabel 5G6 eine CEE- und zwei Schutzkontakt Dosen**

Die drei isolierten ergonomischen Griffe erlauben das bequeme Tragen zu zweit. Das extrem stabile Doppelrohrgestell ist aus Stahlrohr mit 25 mm Durchmesser gefertigt. Der große Kurbelgriff ist abklappbar. Die Absicherung der Dosen befindet sich hinter einem wasserdichten Schutzfenster. Die Trommel ist in den zwei Varianten L1/L2 und L3/L2 lieferbar. Die beiden Schutzkontakt Dosen sind unterschiedlich verdrahtet und eindeutig gekennzeichnet, damit auch bei komplexem Aufbau des Versorgungsnetzes eine Schiefast am Generator vermieden werden kann.

**Bestückung:**

- Eingang: 1 x wasserdichter CEE-Stecker 32 A, bronzegrün, nach VG 96926, IP67
- Ausgang: 2 x druckwasserdichte Schutzkontaktdose 16 A, bronzegrün, nach VG 96926, IP68, abgesichert über je einen einpoligen LS-Schalter 16 A
- 1 x wasserdichte CEE-Dose 32 A, bronzegrün, nach VG 96926, IP67

Best. Nr.	Abmessung B x H x T mm	Typ	Länge m	THW Nr.	Gewicht kg
1 270824	350 x 440 x 380	L1/L2	25	6150T31127	25,0
2 270823	350 x 440 x 380	L3/L2	25	6150T31127	25,0



made in Germany

exklusiv DOENGES



made in Germany

exklusiv DOENGES MENNEKES®

**400 V, 32 A, 30 m Kabel 5G6 eine CEE- und zwei Schutzkontakt Dosen**

Die drei isolierten ergonomischen Griffe erlauben das bequeme Tragen zu zweit. Das extrem stabile Doppelrohrgestell ist aus Stahlrohr mit 25 mm Durchmesser gefertigt. Der große Kurbelgriff ist abklappbar. Die Absicherung der Dosen befindet sich hinter einem wasserdichten Schutzfenster. Die Trommel ist in den zwei Varianten L1/L2 und L3/L2 lieferbar. Die beiden Schutzkontakt Dosen sind unterschiedlich verdrahtet und eindeutig gekennzeichnet, damit auch bei komplexem Aufbau des Versorgungsnetzes eine Schiefast am Generator vermieden werden kann.

**Bestückung:**

- Eingang: 1 x wasserdichter CEE-Stecker 32 A, bronzegrün, nach VG 96926, IP67
- Ausgang: 2 x druckwasserdichte Schutzkontaktdose 16 A, bronzegrün, nach VG 96926, IP68, abgesichert über je einen einpoligen LS-Schalter 16 A
- 1 x wasserdichte CEE-Dose 16 A, bronzegrün, nach VG 96926, IP67, abgesichert über einen dreipoligen LS-Schalter 16 A, C

Best. Nr.	Abmessung B x H x T mm	Typ	Länge m	THW Nr.	Gewicht kg
1 270826	350 x 440 x 380	L1/L2	30	6150T23233	28,0
2 270825	350 x 440 x 380	L3/L2	30	6150T23233	28,0

## Dreifachverteiler / Deltaboxen

Die schnellste, leichteste und kompakteste Variante der Stromverteilung. Die Gehäuse bestehen aus äußerst stabilem chemikalienbeständigem Polycarbonat. Sie sind unempfindlich gegen die harte Beanspruchung im Feuerwehrbereich und Katastrophenschutz. Alle Steckvorrichtungen sind von Mennekes hergestellt.

### Dreifachverteiler „Deltabox“ 230 V, 16 A

Der Standardverteiler der Feuerwehr. Klassische Form mit Aufhängebügel. Schwarzes Gummikabel H07RN-F3G2.5 nach DIN VDE 0282. Der Verteiler ist komplett druckwasserdicht IP68.

#### Bestückung:

Eingang: 1 x druckwasserdichter Schutzkontaktstecker 16 A, IP68  
Ausgang: 3 x druckwasserdichte Schutzkontaktdose 16 A, IP68

Best. Nr.	Länge m	Mennekes Best. Nr.	Gewicht g
<a href="#">221205</a>	1,5	92386	1.430



made  
in  
Germany

### Dreifachverteiler „Deltabox“ 400 V, 16 A

Klassische Form mit Aufhängebügel. Schwarzes Gummikabel H07RN-F5G2.5 nach DIN VDE 0282. Der Verteiler ist komplett wasserdicht IP67.

#### Bestückung:

Eingang: 1 x wasserdichter CEE-Stecker 16 A, IP67  
Ausgang: 3 x wasserdichte CEE-Dose 16 A, IP67, anschnarnt

Best. Nr.	Länge m	Mennekes Best. Nr.	Gewicht g
<a href="#">221215</a>	2,0	92909	1.960



### Dreifachverteiler „Deltabox“ 230/400 V, 16 A

Klassische Form mit Aufhängebügel. Schwarzes Gummikabel H07RN-F5G2.5 nach DIN VDE 0282. Der Verteiler ist komplett wasserdicht IP67.

#### Bestückung:

Eingang: 1 x wasserdichter CEE-Stecker 16 A, IP67  
Ausgang: 2 x druckwasserdichte Schutzkontaktdose 16 A, IP68, anschnarnt  
1 x wasserdichte CEE-Dose 16 A, IP67, anschnarnt

Best. Nr.	Länge m	Mennekes Best. Nr.	Gewicht g
<a href="#">221210</a>	2,0	92908	1.720



made  
in  
Germany



made  
in  
Germany



### Dreifachverteiler „THW-Version“ 230 V, 16 A

Besonders kompakter Würfel mit Aufhängebügel. Schwefelgelbes hochflexibles Spezial-Gummikabel H07RN-F3G2.5 nach DIN VDE 0282 (detaillierte Beschreibung siehe Seite 252), in drei Längen lieferbar. Der Verteiler ist komplett druckwasserdicht IP68.

#### Bestückung:

Eingang: 1 x druckwasserdichter Schutzkontaktstecker  
16 A, bronzegrün, nach VG 96926, IP68  
Ausgang: 3 x druckwasserdichte Schutzkontaktdose  
16 A, bronzegrün, nach VG 96926, IP68

Best. Nr.	Länge m	THW Nr.	Gewicht kg
<b>270890</b>	1,5	6150T22437	1,1
<b>270892</b>	2,5	6150T11712	1,3
<b>270894</b>	10,0	6150T25219	2,9



made  
in  
Germany

**DOENGES**  
exklusiv

### Steckdosenleiste aus Vollgummi Vierfach, 230 V, 16 A

Vollgummi-Verteiler zum dauerhaften Gebrauch im Außenbereich. Auch unter härtesten Bedingungen problemlos und zuverlässig. Aufhängbares und tragbares schwarzes Gehäuse IP54. Alle Steckvorrichtungen sind von Mennekes hergestellt. Bestückt mit 10 m schwefelgelbem hochflexiblem Spezial-Gummikabel H07RN-F3G2.5 nach DIN VDE 0282 (detaillierte Beschreibung siehe Seite 252). Abmessung: L x B x H 370 x 135 x 95 mm

#### Bestückung:

Eingang: 1 x druckwasserdichter Schutzkontaktstecker  
16 A, bronzegrün, nach VG 96926, IP68  
Ausgang: 4 x druckwasserdichte Schutzkontaktdose  
16 A, bronzegrün, nach VG 96926, IP68

Best. Nr.	Länge m	Gewicht kg
<b>270872</b>	10,0	5,3



made  
in  
Germany

**DOENGES**  
exklusiv

**MENNEKES**®



## Steckdosenverteiler aus Vollgummi

Nahezu unzerstörbare Vollgummi-Verteiler zum dauerhaften Gebrauch im Außenbereich. Auch unter härtesten Bedingungen problemlos und zuverlässig. Stapelbare und tragbare Gehäuse IP54. Das Anschlusskabel kann zum Transport um den Griff gewickelt werden. Der angeschlossene Deckel ist mit einem Edelstahl-Schnellverschluss versehen. Alle Steckvorrichtungen sind von Mennekes hergestellt.



Absicherung unter dem angeschlossenen Deckel

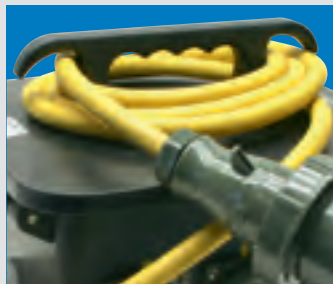

Kabelaufwicklung am Griff



### Vierfach, „THW-Version“ 230 V, 16 A

Bestückt mit 10 m schwefelgelbem hochflexiblem Spezial-Gummikabel H07RN-F3G2.5 nach DIN VDE 0282 (detaillierte Beschreibung siehe Seite 252). Schwarzes Vollgummi-Gehäuse L x B x H 306 x 230 x 287 mm.

#### Bestückung:

Eingang: 1 x druckwasserdichter Schutzkontaktstecker 16 A, bronzegrün, nach VG 96926, IP68

Ausgang: 4 x druckwasserdichte Schutzkontaktdose 16 A, bronzegrün, nach VG 96926, IP68



made  
in  
Germany

exklusiv **DÖNGES**

Best. Nr.	Länge m	THW Nr.	Gewicht kg
<b>270862</b>	10	6110T25219	7,8



### Vierfach, „Feuerwehr-Version“ 230/400 V, 16 A

Bestückt mit 3 m schwarzem Gummikabel H07RN-F5G2.5 nach DIN VDE 0282. Gelbes Vollgummi-Gehäuse L x B x H 306 x 230 x 287 mm

#### Bestückung:

Eingang: 1 x wasserdichter CEE-Schutzkontaktstecker 16 A, IP67

Ausgang: 3 x druckwasserdichte Schutzkontaktdose 16 A, IP68, 1 x wasserdichte CEE-Dose 16 A, IP67, abgesichert über FI-Schalter 40/0,03 A

Best. Nr.	Länge m	Mennekes Nr.	Gewicht kg
<b>221220</b>	3	7401729	7,2

**Achtfach, „THW-Version“ 230/400 V, 16 A**

Mit 3-Phasenkontrollleuchten und Anbaugerätedose. Das Anschlusskabel muss separat bestellt werden (z. B. Best. Nr. 270844 siehe Seite 248).

Die Absicherung befindet sich unter dem anscharnierten Gehäusedeckel mit Edelstahl-Schnellverschluss.

Schwarzes Vollgummi-Gehäuse

L x B x H 360 x 340 x 330 mm.

**Bestückung:**

Eingang: 1 x wasserdichter CEE-Anbaugerätestecker  
16 A, bronzegrün, nach VG 96926, IP67

Ausgang: 6 x druckwasserdichte Schutzkontaktdose  
16 A, bronzegrün, nach VG 96926, IP68  
paarweise abgesichert über drei FI-Schalter  
0,40/0,03 A, C

2 x wasserdichte CEE-Dose 16 A, bronzegrün,  
nach VG 96926, IP67, abgesichert über zwei  
FI-Schalter 40/0,03 A

Best. Nr.	THW Nr.	Gewicht kg
<b>270866</b>	6110T11701	11,0

 **MENNEKES®**

**Sechsfach, „THW-Version“ 230/400 V, 32 A**

Bestückt mit 3 m schwefelgelbem hochflexiblem Spezial-Gummikabel H07RN-F5G6 nach DIN VDE 0282 (detaillierte Beschreibung siehe Seite 252). Die Absicherung befindet sich unter dem anscharnierten Gehäusedeckel mit Edelstahl-Schnellverschluss.

Schwarzes Vollgummi-Gehäuse

L x B x H 360 x 340 x 330 mm.

**Bestückung:**

Eingang: 1 x wasserdichter CEE-Stecker 32 A,  
bronzegrün, nach VG 96926, IP67

Ausgang: 3 x druckwasserdichte Schutzkontaktdose  
16 A, bronzegrün, nach VG 96926, IP68

abgesichert über drei FI/LS-Schalter 16 A, C  
2 x wasserdichte CEE-Dose 16 A, bronzegrün,  
nach VG 96926, IP67, abgesichert über zwei  
LS-Schalter 16 A und einen FI-Schalter  
40/0,03 A

1 x wasserdichte CEE-Dose 32 A, bronzegrün,  
nach VG 96926, IP67, abgesichert über einen  
LS-Schalter 32 A und einen FI-Schalter  
40/0,03 A

Best. Nr.	Länge m	THW Nr.	Gewicht kg
<b>270868</b>	3	6150T31827	14,5

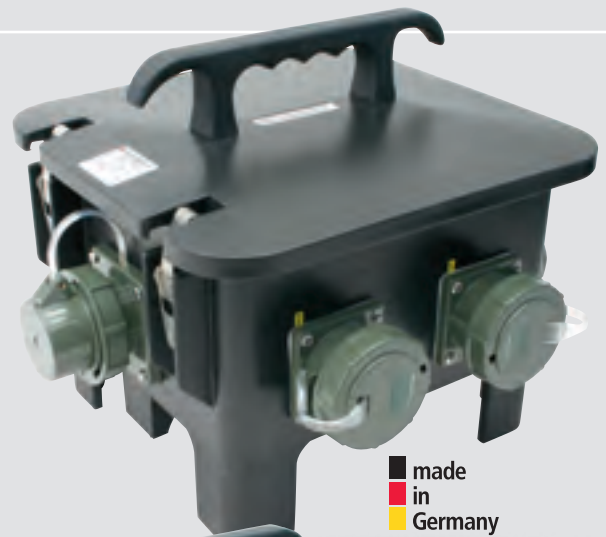

made  
in  
Germany

exklusiv 



made  
in  
Germany

exklusiv 



**Sechsfach, „THW-Version“ 230/400 V, 63 A**

Bestückt mit 3 m schwefelgelbem hochflexiblem Spezial-Gummikabel H07RN-F5G16 nach DIN VDE 0282 (detaillierte Beschreibung siehe Seite 252).

Die Absicherung befindet sich unter dem anschnariertem Gehäusedeckel mit Edelstahl-Schnellverschluss.

Schwarzes Vollgummi-Gehäuse

L x B x H 360 x 340 x 330 mm.

**Bestückung:**

Eingang: 1 x wasserdichter CEE-Stecker 63 A, bronzegrün, nach VG 96926, IP67

Ausgang: 3 x druckwasserdichte Schutzkontaktdose 16 A, bronzegrün, nach VG 96926, IP68 abgesichert über drei FI/LS-Schalter 16 A, C  
2 x wasserdichte CEE-Dose 16 A, bronzegrün, nach VG 96926, IP67, abgesichert über zwei LS-Schalter 16 A und einen FI-Schalter 40/0,03 A

1 x wasserdichte CEE-Dose 32 A, bronzegrün, nach VG 96926, IP67, abgesichert über einen LS-Schalter 32 A und einen FI-Schalter 40/0,03 A



Best. Nr.	Länge m	THW Nr.	Gewicht kg
270870	3	6150T23387	17,5



**MENNEKES®**



### Personenschutzleitungen PRCD-S

Der beste Unfall ist der, der gar nicht erst passiert! An vielen Einsatzorten besteht für Einsatzkräfte die Gefahr durch Feuchtigkeit oder Nässe eine gefährliche Körperdurchströmung zu erleiden. Bei einem Stromschlag



können schwere bleibende Gesundheitsschäden oder im schlimmsten Fall tödliche Verletzungen auftreten.

Der Fachausschuss Technik der deutschen Feuerwehren rät, im Feuerwehreinsatz die elektrischen Geräte vorrangig über die genormten Stromerzeuger einzusetzen. Sollte in Ausnahmefällen aufgrund der Einsatzsituation ein anderer Speisepunkt erforderlich sein, darf der Anschluss laut Feuerwehrdienstvorschrift FwDV1 (Grundtätigkeiten - Lösch- und Hilfeleistungseinsatz Pos. 11 - Tauchmotorpumpen) und UVV-Feuerwehren GUV-VC 53 §29 (Gefährdung durch elektrischen Strom) nur über einen Personenschutzschalter (PRCD-S) nach DIN VDE 0661 mit einer druckwasserdichten Steckvorrichtung erfolgen.

Der Personenschutzschalter wird wie ein Verlängerungskabel zwischen Verbraucher und Steckdose angeschlossen und schützt so zuverlässig vor Stromschlägen. An genormten Stromerzeugern (DIN 14685) sollte nur ein „normaler“ PRCD-Schutzschalter verwendet werden, da dieser ohne Schutzleitererkennung arbeitet. Der normgerechte Stromerzeuger verfügt über die Schutzmaßnahme „Schutztrennung“, d. h. keine Leitung aus dem Generator ist mit dem Gehäuse elektrisch verbunden. Somit ist ein Schutzleiter im Stromerzeuger nicht notwendig.

#### Feuerwehrversion PRCD, 230 V, 16 A, 30 mA

Zum Betrieb am Stromerzeuger, 2-polig ohne Schutzleitererkennung.  
Bestückt mit schwarzem Gummikabel H07RN-F3G1.5.

#### Bestückung:

- Eingang: 1 x druckwasserdichter Schutzkontaktstecker 16 A, bronzegrün, nach VG 96926, IP68
- Ausgang: 1 x druckwasserdichte Schutzkontaktdose 16 A, bronzegrün, nach VG 96926, IP68

Best. Nr.	Länge m	Gewicht kg
221297	2 (1,5 m vor und 0,5 m hinter dem Schalter)	0,9
1 221298	5 (2,5 m vor und 2,5 m hinter dem Schalter)	1,6

made in Germany

exklusiv **dinges**



**MENNEKES®**

### „THW-Version“ PRCD-S, 230 V, 16 A, 30 mA

Der PRCD-S ist eine als Schnurzwischengerät allpolig schaltende ortsveränderliche Differenzstromschutzeinrichtung mit elektronischer Fehlerstromauswertung (PRCD = Portable Residual Current Device; S = safety). Er eignet sich speziell als Schutzverteiler für alle ortsveränderlichen Elektrogeräte.

#### Merkmale:

- Differenzstromschutzeinrichtung
- Unterspannungsauslösung
- Schutzleitererkennung
- Schutzleiterüberwachung
- Fremdspannungserkennung
- Schutz bei Fremdspannung auf dem Schutzleiter

Der PRCD-S erkennt die Fremdspannung auf dem Schutzleiter. Der PRCD-S unterbricht jedoch die Schutzleiter-Verbindung nicht. Die Fremdspannung kann sich dadurch über ihre eigenen, vorgeschalteten Schutzorgane FI und LS freischalten.

Bestückt mit schwefelgelbem hochflexiblem Spezial-Gummikabel H07RN-F3G2.5 nach DIN VDE 0282 (detaillierte Beschreibung siehe Seite 252).

#### Bestückung:

Eingang: 1 x druckwasserdichter Schutzkontaktstecker 16 A, bronzegrün, nach VG 96926, IP68

Ausgang: 1 x druckwasserdichte Schutzkontaktdose 16 A, bronzegrün, nach VG 96926, IP68

	Best. Nr.	Länge m	Ausführung	Gewicht kg
1	270896	2,0	PRCD-S	0,9
	270897	4,5	PRCD-S	1,5
	270899	4,5	PRCD-S IP68	1,8

made  
in  
Germany

**exklusiv**  
DÖNGES



1

### Dreifachverteiler mit Personenschutzschalter PRCD, 230 V, 16 A, 30 mA

Neben der normalen Personenschutzleitung mit PRCD oder PRCD-S finden auch immer öfter Dreifachverteiler mit vorgeschalteten Personenschutzschaltern Anwendung im Feuerwehr- oder THW-Einsatz. Neben den hier aufgeführten Standardversionen mit 4,5 m (1,5 m vor und 3,0 m hinter dem Personenschutzschalter) langem, schwefelgelbem und hochflexiblem Gummikabel H07RN-F3G2.5 nach DIN VDE 0282 (detaillierte Beschreibung siehe Seite 252) können selbstverständlich auch andere Längen auf Anfrage angeboten werden.

#### Bestückung:

Eingang: 1 x druckwasserdichter Schutzkontaktstecker 16 A, bronzegrün, nach VG 96926, IP68

Ausgang: 3 x druckwasserdichte Schutzkontaktdose

	Best. Nr.	Länge m	Ausführung	Gewicht kg
	221293	4,5	PRCD	2,7
1	270898	4,5	PRCD-S	2,8
	270895	4,5	PRCD-S IP68	3,0

**NEU**

made  
in  
Germany

**exklusiv**  
DÖNGES



1

## Verlängerungsleitungen „THW“

Das THW stellt besonders hohe Ansprüche an die von ihnen genutzten Verlängerungsleitungen. Daher nutzen wir für diese Verlängerungsleitungen ausschließlich eine besonders hochwertige Kabelqualität.

Dieses Kabel zeichnet sich durch die folgenden Eigenschaften aus:

### Merkmale:

- spezielles, hochflexibles Gummikabel
- druckwasserdichte Kupplungen und Stecker
- beständig gegen Säuren, Laugen, Treibstoffe und Öle
- sehr gute Witterungsbeständigkeit
- hervorragende Einreiß- und Weiterreißbeständigkeit
- hohe Abriebfestigkeit des Mantels
- überaus hohe Flexibilität
- extrem hohe mechanische Belastbarkeit
- silikonfrei
- Nennspannung 750 V

Diese besondere Kabelqualität sowie die ausschließliche Verwendung von Mennekes-Steckverbindungen sorgen dafür, dass diese Leitungen auch unter widrigsten Umständen lange Jahre sicher genutzt werden können.



### 230 V, 16 A, Kabel 3G2.5

Bestückt mit schwefelgelbem hochflexiblem Spezial-Gummikabel H07RN-F3G2.5 nach DIN VDE 0282 (detaillierte Beschreibung siehe Seite 252).

#### Bestückung:

Eingang: 1 x druckwasserdichter Schutzkontaktstecker 16 A, bronzegrün, nach VG 96926, IP68

Ausgang: 1 x druckwasserdichte Schutzkontaktdose 16 A, bronzegrün, nach VG 96926, IP68

Best. Nr.	Länge m	THW Nr.	Gewicht kg
<b>270834</b>	5	6150T22637	1,4
<b>270836</b>	10	6150T22537	2,4
<b>270838</b>	25	6150T11710	5,4

### 400 V, 16 A, Kabel 5G2.5

Bestückt mit schwefelgelbem hochflexiblem Spezial-Gummikabel H07RN-F5G2.5 nach DIN VDE 0282 (detaillierte Beschreibung siehe Seite 252).

#### Bestückung:

Eingang: 1 x wasserdichter CEE-Stecker 16 A, bronzegrün, nach VG 96926, IP67

Ausgang: 1 x wasserdichte CEE-Kupplung 16 A, bronzegrün, nach VG 96926, IP67

Best. Nr.	Länge m	THW Nr.	Gewicht kg
<b>270844</b>	5	6150T11704	2,0
<b>270846</b>	10	6150T11705	3,6
<b>270848</b>	15	6150T23533	5,2
<b>270850</b>	25	6150T22339	7,6

 **MENNEKES®**



 made  
in  
Germany

**DOENGES**  
exklusiv



 made  
in  
Germany

**DOENGES**  
exklusiv



**400 V, 32 A, Kabel 5G6**

Bestückt mit schwefelgelbem hochflexiblem Spezial-Gummikabel H07RN-F5G6 nach DIN VDE 0282 (detaillierte Beschreibung siehe Seite 252).

**Bestückung:**

Eingang: 1 x wasserdichter CEE-Stecker 32 A, bronzegrün, nach VG 96926, IP67

Ausgang: 1 x wasserdichte CEE-Kupplung 32 A, bronzegrün, nach VG 96926, IP67

Best. Nr.	Länge m	THW Nr.	Gewicht kg
<b>270854</b>	10	6150T22438	5,7



made  
in  
Germany

**exklusiv** **HÖNGES**

**400 V, 63 A, Kabel 5G16**

Bestückt mit schwefelgelbem hochflexiblem Spezial-Gummikabel H07RN-F5G16 nach DIN VDE 0282 (detaillierte Beschreibung siehe Seite 252).

**Bestückung:**

Eingang: 1 x wasserdichter CEE-Stecker 63 A, bronzegrün, nach VG 96926, IP67

Ausgang: 1 x wasserdichte CEE-Kupplung 63 A, bronzegrün, nach VG 96926, IP67

Best. Nr.	Länge m	THW Nr.	Gewicht kg
<b>270840</b>	5	6150T11702	8,3
<b>270842</b>	25	6150T23134	39,0



made  
in  
Germany

**exklusiv** **HÖNGES**

**400 V, 125 A, Kabel 5G35**

Bestückt mit schwefelgelbem hochflexiblem Spezial-Gummikabel H07RN-F5G35 nach DIN VDE 0282 (detaillierte Beschreibung siehe Seite 252).

**Bestückung:**

Eingang: 1 x wasserdichter CEE-Stecker 125 A, bronzegrün, nach VG 96926, IP67

Ausgang: 1 x wasserdichte CEE-Kupplung 125 A, bronzegrün, nach VG 96926, IP67

Best. Nr.	Länge m	THW Nr.	Gewicht kg
<b>270852</b>	25	6150T32122	74,0



made  
in  
Germany

**exklusiv** **HÖNGES**

**MENNEKES®**

### Verlängerungsleitung 10 m „Feuerwehr“



Schwarze Gummileitung H07RN-F3G2,5 nach DIN VDE 0282-4 (VDE 0282 Teil 4).

#### Bestückung:

Eingang: 1 x druckwasserdichter Stecker DIN 49443 16 A, Schutzart IP68 nach DIN EN 60529 (VDE 0470 Teil 1)

Ausgang: 1 x druckwasserdichte Schutzkontakt-Kupplung 16 A, Schutzart IP68 nach DIN EN 60529 (VDE 0470 Teil 1)

Best. Nr.	Länge m	Gewicht kg
<b>221295</b>	10	2,2



### Adapterkabel Fahrzeuganschluss „THW“



230 V, 16 A, zur Stromspeisung in Fahrzeuge mit dreipoliger CEE-Anbausteckdose.

Bestückt mit schwefelgelbem hochflexiblem Spezial-Gummikabel H07RN-F3G2.5 nach DIN VDE 0282 (detaillierte Beschreibung siehe Seite 252).

#### Bestückung:

Eingang: 1 x druckwasserdichter Schutzkontaktstecker 16 A, bronzegrün, nach VG 96926, IP68

Ausgang: 1 x wasserdichte CEE-Kupplung, 3-polig 16 A, bronzegrün, nach VG 96926, IP67

Best. Nr.	Länge m	THW Nr.	Gewicht kg
<b>270916</b>	5	2540T11030	1,4



### Adapterleitung „THW“ 400 V, 32 A

Verbindungsleitung am aufhängbaren und tragbaren schwarzen Vollgummi-Gehäuse IP54.

Bestückt mit 5 m schwefelgelbem hochflexiblem Spezial-Gummikabel H07RN-F5G2.5 nach DIN VDE 0282 (detaillierte Beschreibung siehe Seite 252).

Abmessung L x B x H 370 x 135 x 95 mm

#### Bestückung:

Eingang: 1 x wasserdichte CEE-Anbausteckdose 32 A, bronzegrün, nach VG 96926, IP67, abgesichert über dreipoligen LS-Schalter 16 A, C

Ausgang: 1 x wasserdichte CEE-Stecker 16 A, bronzegrün, nach VG 96926, IP67

Best. Nr.	Länge m	THW Nr.	Gewicht kg
<b>270914</b>	5	5920T11702	5,3







## Verbindungsleitungen „THW“

Diese Leitung ist als Einspeiseleitung für Hausanschlüsse gedacht. Die Kabelenden können direkt im Anschlusskasten aufgelegt werden.

### 400 V, 63 A, Kabel 5G16

Bestückt mit schwefelgelbem hochflexiblem Spezialgummikabel H07RN-F5G16 nach DIN VDE 0282 (detaillierte Beschreibung siehe Seite 252).

#### Bestückung:

Eingang: 1 x wasserdichter CEE-Stecker 63 A, bronzegrün, nach VG 96926, IP67

Ausgang: Ende abgemantelt, mit Endhülsen konfektioniert und bezeichnet



made  
in  
Germany

**exklusiv** DÖNGES

Best. Nr.	Länge m	THW Nr.	Gewicht kg
<b>270828</b>	3	6150T31388	5,4

### 400 V, 125 A, Kabel 5G35

Bestückt mit schwefelgelbem hochflexiblem Spezialgummikabel H07RN-F5G35 nach DIN VDE 0282 (detaillierte Beschreibung siehe Seite 252).

#### Bestückung:

Eingang: 1 x wasserdichter CEE-Stecker 125 A, bronzegrün, nach VG 96926, IP67

Ausgang: Ende abgemantelt, mit Endhülsen konfektioniert und bezeichnet



made  
in  
Germany

**exklusiv** DÖNGES

Best. Nr.	Länge m	THW Nr.	Gewicht kg
<b>270830</b>	3	6150T31389	10,1

## Einspeiseleitungen „THW“

Schwere Einzeladerleitungen aus schwarzem Gummikabel H07RN-F1G95 nach DIN VDE 0282.

Best. Nr.	Länge m	THW Nr.	Gewicht kg
<b>270910</b>	25	6150T32232	30,5
<b>270912</b>	50	6150T32231	61,0



made  
in  
Germany

**exklusiv** DÖNGES



## Spezial-Gummikabel H07RN, hochflexibel, schwefelgelb

Sonderschlauchleitung für allerhöchste Ansprüche geeignet. Das Außenmaterial ist vernetzt. Durch die geschlossene Oberfläche wird eine Aufnahme von Ölen und Chemikalien weitgehend ausgeschlossen. Sie sind UV-, Ozon- und witterungsbeständig sowie unschmelzbar und damit für die unterschiedlichsten Einsatzbereiche bestens geeignet.



made  
in  
Germany

**exklusiv**

Alle Leitungen haben verzinnnte Kupferdrähte der Kupferklasse 5.  
Mit dieser Ausstattung und der maximalen Flexibilität sind sie für den dauerhaften Einsatz im Freien geeignet.

### Merkmale:

- Außenmantel vernetzt und verdichtet
- geschlossene Oberfläche des Außenmantels
- UV-, Ozon-, hydrolyse- und witterungsbeständig, flammwidrig, unverzüglich selbstverlöschend und unschmelzbare Außenmantelmischung
- enorme Einreißfestigkeit
- äußerst flexibel, auch bei niedrigen Temperaturen
- verzinnnte Kupferdrähte/Innenadern
- keine Kupferwechselwirkungen mit Aderisolationmaterial
- korrosionsfrei an den Anschlussstellen
- Kostenersparnis durch hohe Standzeiten

### Technische Daten:

Nennspannung: 450 V/740 V  
 Prüfspannung: 2.000 V  
 Querschnitte: bis max. 5 x 16 mm<sup>2</sup> möglich  
 Temperatur: bis +60 °C am Leiter  
 bis -25 °C (bewegt)  
 bis -40 °C (ruhend)  
 Selbstverlöschung: DIN VDE 0482 T265-2-1  
 Zugbeanspruchung: max. 15 N/mm<sup>2</sup>  
 Leiterquerschnitt

Best. Nr.	Querschnitt	Aussen-Ø mm	Gewicht g/m
<b>270900</b>	3G2,5	11,5	235
<b>270902</b>	5G2,5	13,9	340
<b>270904</b>	5G6	18,9	630
<b>270906</b>	5G16	28,9	1.540
<b>270908</b>	5G35	32,5	2.700

Das Kabel 5G35 nennt sich laut Norm S07.

**MENNEKES®**

 made  
in  
Germany

### Schuko®-Steckdosen, druckwasserdicht, Mennekes

Nach DIN 49442/43 und DIN VDE 0620.

#### Merkmale:

- Gehäuse und Doseneinsatz aus amaplast®
- Schutzart IP68 druckwasserdicht
- 230 Volt / 16 Ampere
- hammerschlaggeprüft
- bronzegrüne Ausführungen entsprechen Verteidigungsgerätenorm VG 96926

#### Schuko®-Anbausteckdose

Mit anscharniertem Bajonettdeckel, Einführung M 20 oben mit Verschraubung und M 20 blind (zum Ausschneiden) unten.

Best. Nr.	Mennekes-Best. Nr.	Farbe	Gewicht g
<b>221260</b>	10863	blau/grau	180



#### Schuko®-Anbausteckdose

Mit Bajonettdeckel am Band, mit ovalem Flansch und zwei Befestigungslöchern.

Best. Nr.	Mennekes-Best. Nr.	Farbe	Gewicht g
<b>221225</b>	10805	blau/grau	96
<b>221226</b>	10803	bronzegrün	96



#### Schuko®-Anbausteckdose

Mit Bajonettdeckel am Band, viereckigem Flansch und vier Befestigungslöchern. Alternativ zwei durchstoßbare Vorprägungen.

Best. Nr.	Mennekes-Best. Nr.	Farbe	Gewicht g
<b>221235</b>	10810	blau/grau	107
<b>221236</b>	10812	bronzegrün	107



#### Schuko®-Anbausteckdose

Mit anscharniertem Bajonettdeckel, viereckigem Flansch und vier Befestigungslöchern. Alternativ zwei durchstoßbare Vorprägungen.

Best. Nr.	Mennekes-Best. Nr.	Farbe	Gewicht g
<b>221230</b>	10808	blau/grau	109



**Schuko®-Stecker und Kupplungs-**  
**dosen, druckwasserdicht, Mennekes** **MENNEKES®** made  
in  
Germany

Nach DIN 49442/43 und DIN VDE 0620.

**Merkmale:**

- Gehäuse und Doseneinsatz aus amaplast®
- Schutzart IP68 druckwasserdicht (bis auf Modell 10818)
- 230 Volt/16 Ampere
- hammerschlaggeprüft (bis auf Modell 10818)
- bronzegrüne Ausführungen entsprechen Verteidigungsgerätenorm VG 96926

**Schuko®-Stecker**Mit Bajonettring, mit Schutzhaube am Band, für Leitungen bis 3 x 2.5 mm<sup>2</sup>, bis H07RN-F.

Best. Nr.	Mennekes-Best. Nr.	Farbe	Gewicht g
<a href="#">221245</a>	10828	blau/grau	134
<a href="#">221246</a>	10829	bronzegrün	134

**Schuko®-Winkelstecker**Mit Kabelverschraubung, für Leitungen bis 3 x 2.5 mm<sup>2</sup>, bis H07RN-F. Schutzart IP66

Best. Nr.	Mennekes-Best. Nr.	Farbe	Gewicht g
<a href="#">221240</a>	10818	blau/grau	125

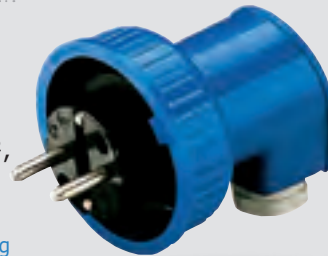
**Schuko®-Kupplungsdose**Mit Bajonettdeckel am Band, für Leitungen bis 3 x 2.5 mm<sup>2</sup>, bis H07RN-F.

Best. Nr.	Mennekes-Best. Nr.	Farbe	Gewicht g
<a href="#">221250</a>	10833	blau/grau	136
<a href="#">221251</a>	10834	bronzegrün	136

**Schuko®-Anbaugerätestecker**

Mit Bajonettring, mit Schutzhaube am Band, Einführung M 20 oben mit Verschraubung und M 20 blind (zum Ausschneiden) unten.

- Farbe grau

Best. Nr.	Mennekes-Best. Nr.	Farbe	Gewicht g
<a href="#">221265</a>	10864	grau	200

**Schuko®-Anbaugerätestecker**

Mit Bajonettring, mit Schutzhaube am Band.

Best. Nr.	Mennekes-Best. Nr.	Farbe	Gewicht g
<a href="#">221255</a>	10852	grau	130
<a href="#">221256</a>	10853	bronzegrün	107

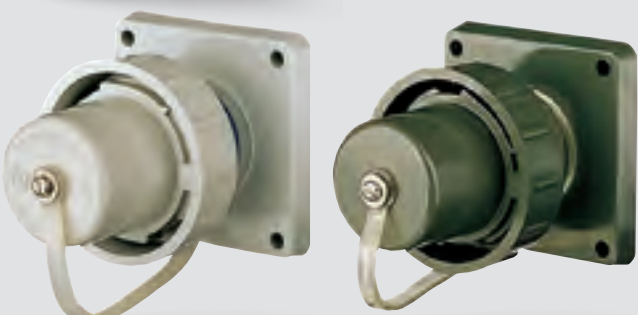



## CEE-Steckvorrichtungen, wasserdicht, Mennekes

 **MENNEKES®**
 made  
in  
Germany

Nach DIN VDE 0623 und EN 60309-2.

### Merkmale:

- Gehäuse und Doseneinsatz aus amaplast®.
- Schutzart IP67 wasserdicht.
- 400 Volt/16 Ampere
- 5-polig
- bronzegrüne Ausführungen entsprechen Verteidigungsgerätenorm VG 96926

### Anbausteckdose gerade

Mit Schraubklemmen, gerade Steckrichtung, Flansch 75 x 75 mm, Bohrlochabstand 60 x 60 mm.

Best. Nr.	Mennekes-Best. Nr.	Farbe	Gewicht g
<a href="#">221275</a>	228	rot	206
<a href="#">221278</a>	20458	bronzegrün	221



### Anbausteckdose geneigt

Mit Schraubklemmen, Steckrichtung um 20° geneigt, Flansch 100 x 92 mm, Bohrlochabstand 85 x 77 mm.

Best. Nr.	Mennekes-Best. Nr.	Farbe	Gewicht g
<a href="#">221270</a>	1485	rot	210
<a href="#">221271</a>	24640	bronzegrün	191



### Stecker PowerTop®

Mit hochwärmebeständigem Kontaktträger und vernickelten Kontakten, Verschraubung und außenliegender Zugentlastung.

Best. Nr.	Mennekes-Best. Nr.	Farbe	Gewicht g
<a href="#">221280</a>	3821	rot	295
<a href="#">221281</a>	24670	bronzegrün	261



### Schutzkappe

Für wasserdichte Stecker 3821 und 24670.

Best. Nr.	Mennekes-Best. Nr.	Farbe	Gewicht g
<a href="#">221290</a>	40785	grau	68
<a href="#">221291</a>	40927	bronzegrün	68

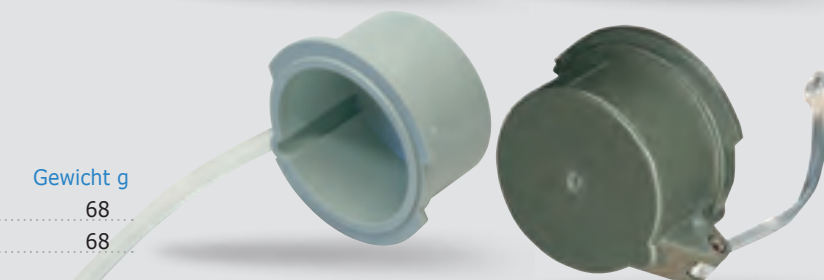

### Kupplungsdose PowerTop®

Mit hochwärmebeständigem Kontaktträger, Verschraubung und außenliegender Zugentlastung.

Best. Nr.	Mennekes-Best. Nr.	Farbe	Gewicht g
<a href="#">221285</a>	3881	rot	314
<a href="#">221286</a>	24685	bronzegrün	286



### Erdungslitze

Massekabel aus Kupferlitze, für Erdungszwecke, 16 mm<sup>2</sup>, mit gabelförmigem Kabelschuh für Schraube M8.

Best. Nr.	Ausführung	Länge m	Gewicht kg
<b>212302</b>	lose	10	1,8
<b>212304</b>	lose	50	9,0
<b>212306</b>	auf Trommel	50	10,4



made  
in  
Germany

exklusiv **DOENGES**

### Erdungsspieß

Erdungsspieß aus T-Stahl, verzinkt, ca. 550 mm lang. Ausgerüstet mit vier Erdungsbolzen sowie einer unverlierbaren Flügelmutter M8 zur Befestigung der Erdungslitze.

Best. Nr.	Länge mm	Gewicht kg
<b>212305</b>	550	1,05



### Anschluss-Schraubzwinde

Schraubzwinde aus Messing, Öffnungsweite ca. 100 mm, mit Flügelmutter.

Best. Nr.	Gewicht kg
<b>212307</b>	1,05

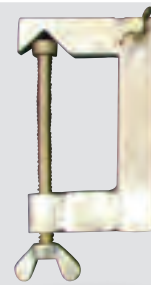

### Haftmagnet

Haftmagnet für Erdungszwecke, mit Erdungsschraube aus Messing, M8 sowie Flügelmutter zum Anschluss der Erdungslitze.

Best. Nr.	Gewicht kg
<b>212309</b>	0,15

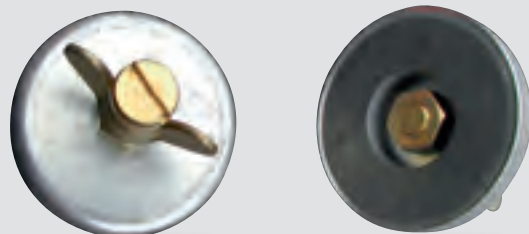

### Abgasschlauch DIN 14572

Abgasschläuche nach DIN 14572, für den Anschluss an Stromerzeugern, verzinkter Metall-Spiralschlauch mit Holzgriffen zur Wärmeisolierung.

Best. Nr.	Länge cm	Durchmesser DN mm	Gewicht kg
<b>218370</b>	150	47	1,95
<b>218375</b>	250	47	2,90
<b>210924</b>	250	80	3,60
<b>210926</b>	250	100	5,10
<b>210928</b>	150	130	4,65



made  
in  
Germany

## ENDRESS

### ESE 2000/2000 IP68

Das Konzept der Zukunft auf dem mobilen Stromerzeugermarkt: Kompakt, leicht, leise und leistungsstark sowie einsetzbar für alle Anwendungen.

Modernste Generatorentechnologie sichert Ihnen höchste Leistung sowie eine Stromqualität, die vergleichbar mit dem öffentlichen Stromnetz ist. Das intelligente Motor-Management regelt die Motordrehzahl lastabhängig für einen geringeren Benzinverbrauch und niedrigen Schallpegel. Die konstante Leistungsabgabe eignet sich besonders für elektronische Verbraucher sowie Verbraucher mit Anlaufstrom. Zur Anwendung bei: Haushaltsgeräten bis 1.350 W, PC/Multimedia bis 1.350 W, Elektrowerkzeugen bis 1.200 W und Gartengeräte bis 1.000 W.

**NEU** 

■ made  
■ in  
■ Germany



#### Merkmale serienmäßig:

- Motor Robin EH09
- Generator synchron
- ESE 2000 = Steckdosen 2 x 230 V/16 A
- ESE 2000 IP68 = Steckdosen 1 x 230 V/16 A IP68
- Überlastungsschutz, Ölmangel-Abschaltung, Betriebskontrolleuchten
- lastabhängige Motordrehzahl
- Anschluss für 12V-Batterieladung

#### Merkmale optional:

- ESE 2000 IP68 mit druckwasserdichter Steckdose in IP68 und Betriebsstundenzähler

#### Technische Daten

max. Leistung:	kVA/kW 1,65/1,65
Dauerleistung:	kVA/kW 1,35/1,35
Spannungsregelung:	Inverter
Nennspannung:	230 V 1~/12V
Stromstärke:	5,8 A 1~/8,3A =/1
Frequenz/Schutzart:	50 Hz/IP 23
Motor-Bauart:	1-Zylinder 4-Takt OHV
Leistung:	2,1 kW/2,9 PS
Kraftstoff/Tankinhalt:	Benzin/4 l
Verbrauch/Laufzeit:	bei 3/4 Last ca. 0,7 l/6 h
Startsystem:	Reversierstarter
Schall-Druckpegel:	(7 m) 65 dB (A)

Best. Nr.	Artikel	Abmessungen		Gewicht kg
		L x B x H mm		
	218440	ESE 2000	490 x 295 x 445	21,0
1	218441	ESE 2000 IP68	490 x 295 x 445	21,3

## HONDA

POWER EQUIPMENT

### HONDA EU 20i

Seine geringe Lautstärke und seine vielseitige Einsetzbarkeit machen den EU 20i zu einem echten „Multitool“ seiner Klasse. 2 kVA-Leistung reichen aus, um professionelle Elektrowerkzeuge wie Trennschleifer, Diamantbohrer usw. zu betreiben. Die Invertertechnologie des EU 20i liefert zudem die für messtechnische Anlagen und Computer notwendige präzise Stromversorgung. Bei Parallelschaltung zweier EU 20i können sogar die gängigen Schweißgeräte betrieben werden.



#### Technische Daten:

max. Leistung:	2,0 kVA
Dauerleistung:	1,6 kVA
Spannungsregelung:	Inverter
Nennspannung:	230 V 1~/12V
Stromstärke:	7,8 A 1~/8,0A =/1
Steckdosen:	2 x Schuko® 230 V
Motor-Bauart:	4-Takt GX100
Leistung:	2,6 kW/3,5 PS
Kraftstoff/Tankinhalt:	Benzin/4,1 l
Betriebsdauer:	4,0 - 10,5 h
Schallleistungspegel:	81 - 90 dB (A)

Andere Honda-Stromerzeuger auf Anfrage lieferbar!

Best. Nr.	Abmessung		Gewicht kg
	L x B x H mm		
259251	510 x 290 x 425		21,0



## Stromerzeuger mit Duplex-Technologie

ENDRESS Stromerzeuger - die sicheren und robusten Helfer mit harten Nehmer-Qualitäten - für Feuerwehr, Katastrophenschutz und Hilfsdienste. Es gibt viele überzeugende Argumente für die DIN-Stromerzeuger von Endress mit Duplex-Technologie:

- für jeden Verbraucher den richtigen Stromerzeuger
- richtungsweisend in Qualität, Technik und Ausstattung
- bürstenloser, elektronisch geregelter Synchron-Generator IP54
- VKS-Technologie = verschleißfrei, kontaktlos, störungsfrei
- 4-facher Anlaufstrom. 200 % schiefasttauglich

- gleichzeitiger Betrieb von elektronischen und induktiven Verbrauchern möglich
- 20.000 Generator-Betriebsstunden, wartungsfrei
- Duplex-G5 zusätzlich mit Drehzahlabenkung im Leerlauf (Option)
- Motoren mit OHV-Technologie
- Schutz gegen Überhitzung durch Wärmeableitbleche

Selbstverständlich ist das gesamte Programm der Endress-Stromerzeuger lieferbar. Die interessantesten Produkte folgen hier als Auszug aus dem Gesamtprogramm:

## ENDRESS Stromerzeuger SEA

Zuverlässige Stromversorgung im Dauereinsatz - die SEA Stromerzeuger sind die bevorzugten Aggregate für Hilfsorganisationen, die im Bevölkerungsschutz Tag und Nacht im Einsatz sind.

Sie entsprechen in allen Punkten den Einsatzvorschriften der Hilfsorganisationen - sichere Technik für unwirtliche Einsatzbedingungen.

### Merkmale:

- Generator IP54:  
Durch die Schutzart IP54 werden Generatoren vor kleinsten Staubpartikeln und Spritzwasser geschützt. Dies erhöht nicht nur die Lebensdauer Ihres Stromerzeugers, sondern stellt in erster Linie auch einen Schutz für die damit arbeitenden Personen dar.

- Schutzkontaktsteckdosen IP68:  
Druckwasserdichte Schutzkontaktsteckdosen IP68 für den sicheren dauerhaften Einsatz im Freien.
- Schaltkasten IP44:  
Empfindliche Bauteile und stromführende Teile sind geschützt gegen Spritzwasser.
- elektrische Sicherheit:  
Alle mobilen SEA Modelle entsprechen der Schutztrennung VDE 0100 Teil 410 mit Potentialausgleich.
- reduzierte Lautstärke:  
Durch ECOtronic oder aufwändige Schalldämmung erreichen die SEA Modelle einen niedrigen Geräuschpegel.
- Isolationsüberwachung mit Abschaltung:  
Die Verbraucher schalten sich automatisch ab, wenn der Isolationswiderstand einen kritischen Wert erreicht hat. Eine aufwändige Erdung durch Erdungsspieß und Erdungskabel ist nicht notwendig.



NEU



Modell	1 SEA3	2 SEA6	3 SEA13	4 SEA13 S	5 SEA6 DS
Best. Nr.	218442	218443	218444	218445	218446
Generator	Duplex	Duplex	Duplex	Duplex	Duplex
Dauerleistung kVA/kW	230 V 2,5/2,5	230 V 6,0 /4,8	230 V 12,0/9,6	230 V 13,0/10,4	230 V 6,0/4,8
Nennspannung	230 V 1~	400 V 3~ 230 V 1~	400 V 3~ 230 V 1~	400 V 3~ 230 V 1~	400 V 3~ 230 V 1~
Nennstrom	10,9 A 1~	8,7 A 3~ 17,4 A 3~	17,3 A 3~ 30,4 A 1~	18,8 A 3~ 30,4 A 1~	8,7 A 3~ 17,4 A 1~
Frequenz/Schutzart	50 Hz/IP54	50 Hz/IP54	50 Hz/IP54	50 Hz/IP54	50 Hz/IP54
Motortyp	1-Zyl. 4-Takt OHC	1-Zyl. 4-Takt OHC	2-Zyl. 4-Takt OHV	2-Zyl. 4-Takt OHV	1-Zyl. 4-Takt
Leistung 3000 U/min	3,2 kW	6,3 kW	14,5 kW	14,1 kW	7,6 kW
Kraftstoff/Tankinhalt	Benzin/20 l	Benzin/30 l	Benzin/30 l	Benzin/12 l	Diesel/6 l
Verbrauch/Laufzeit	1,1 l/18 h	2,1 l/14 h	3,4 l/8,5 h	3,4 l/3,5 h	1,3 l/4,5 h
Startsystem	Reversierstarter	Reversierstarter	E-Start inkl. Batterie	E-Start inkl. Batterie	E-Start inkl. Batterie
Schall-Leistungspegel LWA	96 dB(A)	97 dB(A)	97 dB(A)	93 dB(A)	94 dB(A)
Steckdosen	2 x 230 V	2 x 230 V 1 x 400 V	2 x 230 V 2 x 400 V	3 x 230 V 2 x 400 V	2 x 230 V 1 x 400 V
Abmessungen B x T x H	635 x 540 x 490 mm	750 x 610 x 585 mm	850 x 650 x 575 mm	820 x 440 x 580 mm	700 x 440 x 580 mm
Gewicht	59 kg	94 kg	151 kg	150 kg	155 kg



made  
in  
Germany





**Stromerzeuger DIN 14685-1**

Alle Endress Stromerzeuger nach DIN 14685-1 haben folgende Ausstattungsmerkmale:

**Merkmale serienmäßig:**

- Isolationsüberwachung mit optischer und akustischer Fehlermeldung
- 3-Wege-Kraftstoffhahn zur Fremdbetankung
- Tankanzeige über E-MCS 4.0
- Schutzleiterprüfeinrichtung
- Ölmangel-Abschaltautomatik
- Generator-Überlastungsschutz
- klappbare Tragegriffe
- Bordwerkzeug
- untenliegender Tank für höchstmögliche Betriebssicherheit

**Merkmale optional:**

- Betankungsset mit 20l-Kanister
- Abgasschlauch 150 cm
- Abgasschlauch 250 cm

Best. Nr.	Artikel	Gewicht kg
218460	Betankungsset mit 20 l-Kanister	5,50
218370	passender Abgasschlauch 150 cm	1,95
218375	passender Abgasschlauch 250 cm	2,90



**Multifunktions-Control-System E-MCS 4.0**

Das komplett neu überarbeitete E-MCS 4.0 liefert jetzt noch mehr Informationen über Daten und Zustand des Aggregats als das Vorgängermodell E-MCS 3.0. Durch das neu gestaltete Display wird das Ablesen der Daten deutlich übersichtlicher, da nur Informationen ersichtlich sind, die für den Betrieb relevant sind. Alle anderen Informationen, wie Warnungen oder zugeschaltete Systeme bleiben verborgen und werden erst dann angezeigt, wenn sie ausgelöst wurden.



**Anzeigen im relevanten Betrieb:**

- Spannungsanzeige der einzelnen Phasen 1-3
- Belastung der einzelnen Phasen 1-3
- **NEU** Gesamtbelastung des Aggregates
- **NEU** Kraftstoffanzeige - mit Warnung bei Reserve
- Frequenzanzeige
- Betriebsstundenzähler

**Anzeigen, Warnungen, zugeschaltete Systeme:**

- W = Warnung
- A = Abschaltung
- Schutzleiter-Prüfungseinrichtung
- Batterieladkontrolle/Ladefunktion (W)
- Isolationsfehler (W)
- Öldruck (A)
- Motortemperatur (W)
- Kraftstofftemperatur (W)
- Generatortemperatur (W)
- Umgebungstemperatur (W)
- Not-Aus wurde betätigt

Das E-MCS 4.0 ist bei allen Stromerzeugern nach DIN 14685-1 serienmäßig verbaut.





Die DIN 14685 für tragbare Stromerzeuger wurde im Oktober 2011 grundlegend überarbeitet und durch die DIN 14685-1 ersetzt. Hier die wesentlichen Änderungen im Überblick:

- Eine Isolationsüberwachung mit Fehlermeldung und Dreibegehahn für die Kanisterbetankung sind vorgeschrieben.
- Die Stromerzeuger müssen hinsichtlich der Geräuschemissionen die EU-Richtlinie 2000/14/EG einhalten (Schalleistung nicht größer als 96 dB(A)).

Modell	<b>1 ESE 607 DBG DIN Silent</b>	<b>2 ESE 957 DBG ES DIN Silent</b>	<b>3 ESE 1307 DBG ES DIN Silent</b>	<b>4 ESE 1408 DBG ES DIN SuperSilent</b>
Best. Nr.	<b>218455</b>	<b>218465</b>	<b>218469</b>	<b>218471</b>
Generator	Duplex	Duplex	Duplex	Duplex
Dauerleistung kVA/kW	230 V 4,0/3,6 400 V 6,0/4,8	230 V 6,0/5,4 400 V 9,0/7,2	230 V 7,0/6,3 400 V 12,0/9,6	230 V 7,0/6,3 400 V 13,2/10,6
Nennspannung	400 V 3~ 230 V 1~	400 V 3~ 230 V 1~	400 V 3~ 230 V 1~	400 V 3~ 230 V 1~
Nennstrom	8,7 A 3~ 17,4 A 1~	12,9 A 3~ 26,1 A 1~	17,3 A 3~ 30,4 A 1~	19,1 A 3~ 30,4 A 1~
Frequenz/Schutzart	50 Hz/IP54	50 Hz/IP54	50 Hz/IP54	50 Hz/IP54
Motortyp	2-Zyl. 4-Takt OHV	2-Zyl. 4-Takt OHV	2-Zyl. 4-Takt OHV	2-Zyl. 4-Takt OHV
Leistung 3000 U/min	9,5 kW	9,5 kW	14,1 kW	14,1 kW
Kraftstoff/Tankinhalt	Benzin/15 l	Benzin/15 l	Benzin/22 l	Benzin/12l
Verbrauch/Laufzeit	2,4 l/6 h	2,4 l/6 h	3,4 l/6,5 h	3,4 l/3,5 h
Startsystem	Reversierstarter	E-Start inkl. Batterie	E-Start inkl. Batterie	E-Start inkl. Batterie
Schall-Leistungspegel LWA	90 dB(A)	91 dB(A)	95 dB(A)	92 dB(A)
Steckdosen	3 x 230 V 1 x 400 V	3 x 230 V 1 x 400 V	3 x 230 V 1 x 400 V	3 x 230 V 1 x 400 V
Abmessungen B x T x H	700 x 440 x 580 mm	700 x 440 x 580 mm	820 x 440 x 580 mm	820 x 440 x 580 mm
Gewicht	120 kg	127 kg	145 kg	144 kg



made  
in  
Germany



**Feuerwehr**

**Feuerwehr**



Jeder Einsatz bringt auch für die Einsatzkräfte Gefahren mit sich. Eine gute Sichtbarkeit der Einsatzkräfte und eine weithin sichtbare Absicherung bzw. Absperrung der Einsatzstelle sind somit unerlässlich.

Hier finden Sie alles, was Sie zur Warnung vor Gefahren und Absperrung von Einsatzstellen benötigen.



### Leitkegel/Faltsignale

Verkehrsleitkegel .....	264 ..	Faltleittafel .....	268 ..
Faltleitkegel .....	265-266 ..	Faltsignale .....	268-269 ..
Flares .....	267 ..		



### Warnmaterial

Flaggen .....	270 ..	Warnblinkleuchten .....	270 ..
Warndreiecke .....	270 ..		



### Westen

Warnwesten .....	271 ..	Signalwesten .....	271 ..
------------------	--------	--------------------	--------



### Knicklichter/ Warnleuchten

Miniknicklichter .....	272-273 ..	Signallichter .....	276 ..
Knicklichter .....	272-275 ..	Einwinkstäbe .....	277 ..
LightShapes .....	275 ..	Anhaltestäbe .....	277 ..

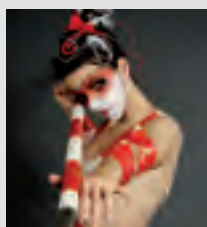

### Absperrmaterial

Absperrgerätesatz .....	278 ..	Absperrband .....	280 ..
Halter für Warnband .....	279 ..	Absperrkette .....	280 ..
Schilderstände .....	279 ..	Kreidemarkierspray .....	281 ..



**Verkehrsleitkegel, tagesleuchtend**

Dieser preiswerte Leitkegel ist nicht BAST geprüft und daher nur zum Einsatz im betrieblichen und nicht-öffentlichen Bereich vorgesehen. Das fluoreszierende Rot mit den weißen Ringen hat eine gute Warnwirkung.

Die Größen 500 und 750 mm besitzen zwei weiße Ringe, die Größe 350 mm besitzt einen weißen Ring.

Best. Nr.	Höhe mm	Gewicht g
<b>218160</b>	350	900
<b>218162</b>	500	1.300
<b>218164</b>	750	4.300

**Verkehrsleitkegel, retroreflektierend**

Diese reflektierenden Leitkegel sind durch ihre Weitwinkelreflexion bei jedem Wetter sowie bei Tag und Nacht sehr gut zu sehen. Sie entsprechen der „TL-Leitkegel“ und besitzen die BAST-Zulassung 94 3 F 001 und 94 3 S 001.

Das im Vergleich zu herkömmlichen Leitkegeln höhere Gewicht sorgt für besonders gute Standfestigkeit auch bei schnell fließendem Verkehr.

Eine eingebaute Sollbruchstelle sorgt dafür, dass sich der Kegelfuß beim Anfahren des Kegels vom schweren Kegelfuß trennt und dieser liegen bleibt und nicht unkontrolliert herumfliegt.

**Vorteile:**

- optimierte Standfestigkeit
- Sicherheit durch eingebaute Sollbruchstelle
- platzsparend stapelbar
- Reflexfolie vollflächig geklebt

Best. Nr.	Höhe mm	Gewicht g
<b>218165</b>	500	2.800
<b>218170</b>	750	5.800

## Faltleitkegel, blinkend

Faltbarer Leitkegel mit integrierter Beleuchtung. Übertrifft die Anforderungen an Leitkegel. Die Pro-Versionen sind mit ihren Abmessungen und den deutlich höheren Gewichten auch für den Feuerwehreinsatz zugelassen.

### Merkmale:

- ideal bei Autopannen und zur Kennzeichnung von Absperrungen und Gefahrenstellen
- aus allen Richtungen sichtbar (360°)
- einfachste Handhabung
- leicht zu verstauen durch geringen Platzbedarf, passt in jeden Kofferraum und unter den Autositz
- hohe Standfestigkeit bei geringem Gewicht durch extrem niedrigen Schwerpunkt
- Reflektoren weithin sichtbar (über 300 m)
- mit integrierter, leistungsstarker Blinkleuchte zur noch besseren Erkennbarkeit in der Dunkelheit oder bei diffusem Licht
- Blinkeinrichtung spritzwassergeschützt
- Batterielebensdauer über 300 Stunden (2 x AAA)
- 5 Jahre Garantie

### Lieferumfang:

Faltleitkegel, Leuchtmittel, PVC-Tragetasche, Batterien (2 x AAA)

Zwei verschiedene Versionen in unterschiedlichen Größen sind lieferbar.

### Standard-Version:

Best. Nr.	Höhe mm	Maß zusammengeklappt cm	Gewicht g
<b>218125</b>	400	25 x 25 x 5	1.000
<b>218130</b>	450	25 x 25 x 5	1.000
<b>218135</b>	600	30 x 30 x 5	1.600
<b>218140</b>	700	33 x 33 x 5	1.900

Standard-Version ausgezogen



## Dürfen Faltleitkegel im Straßenverkehr eingesetzt werden?

Die Gegenstände zur Ausrüstung und Absicherung von Unfall- oder Arbeitsstellen sind in §52 der StVZO eindeutig geregelt. Zu den Ausnahmen von diesen Regelungen gibt es ebenfalls Aussagen:

### § 70 Ausnahmen

(4) Die Bundeswehr, die Polizei, die Bundespolizei, die Feuerwehr und die anderen Einheiten und Einrichtungen des Katastrophenschutzes sowie der Zolldienst sind von den Vorschriften dieser Verordnung befreit, soweit dies zur Erfüllung hoheitlicher Aufgaben unter gebührender Berücksichtigung der öffentlichen Sicherheit und Ordnung dringend geboten ist. Abweichungen von den Vorschriften über die Ausrüstung mit Kennleuchten, über Warneinrichtungen mit einer Folge von Klängen verschiedener Grundfrequenz (Einsatzhorn) und über Sirenen sind nicht zulässig.

**Da die vollreflektierenden Pro-Versionen unserer Faltleitkegel die Anforderungen der EN 13422 bezüglich Reflexion, Sichtbarkeit etc. erfüllen, steht einem Einsatz der Faltleitkegel bei den genannten Behörden und Einheiten somit nichts im Wege.**

### Pro-Version:

Die Pro-Versionen der Faltleitkegel zeichnen sich durch die größere Robustheit und das höhere Gewicht aus. Damit sind Sie auch für den Einsatz auf stark befahrenen Straßen bzw. Autobahnen geeignet.

### Merkmale:

- verfügt über alle Eigenschaften der Standard-Faltleitkegel
- höhere Standfestigkeit durch höheres Gewicht
- bessere Stabilität durch den mit Vollgummi ausgegossenen Fuß

Best. Nr.	Höhe mm	Maß zusammengeklappt cm	Gewicht g
<b>218145</b>	500	28 x 28 x 6	1.800
<b>218150</b>	750	39 x 39 x 6	3.200

You Tube  
You can find us on YouTube.

**DÖNGES**  
exklusiv

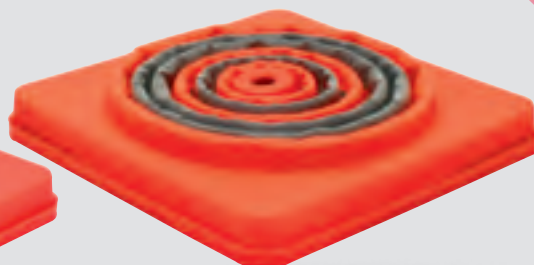

Standard-Version zusammengelegt

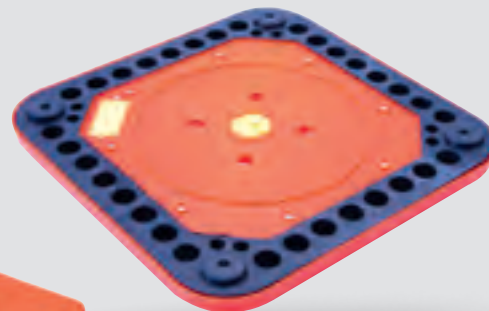

Fußunterseite Pro-Version

**Faltleitkegel retroreflektierend und blinkend**

Retroreflektierender faltbarer Leitkegel mit integrierter Beleuchtung. Übertrifft die Anforderungen an Leitkegel. Noch bessere Sichtbarkeit bei Dunkelheit durch die vollflächige Verarbeitung von retroreflektierenden Materialien. Die Pro-Versionen sind mit Ihren Abmessungen und den deutlich höheren Gewichten auch für den Feuerwehreinsatz zugelassen.

**Merkmale:**

- ideal bei Autopannen und zur Kennzeichnung von Absperrungen und Gefahrenstellen
- aus allen Richtungen sichtbar (360°)
- einfachste Handhabung
- leicht zu verstauen durch geringen Platzbedarf, passt in jeden Kofferraum und unter den Autositz
- hohe Standfestigkeit bei geringem Gewicht durch extrem niedrigen Schwerpunkt
- vollflächig retroreflektierend, weithin sichtbar (über 300 m)
- mit integrierter, leistungsstarker Blinkleuchte zur noch besseren Erkennbarkeit in der Dunkelheit oder bei diffusem Licht
- Blinkeinrichtung spritzwassergeschützt
- Batterielebensdauer über 300 Stunden (2 x AAA)
- 5 Jahre Garantie



Pro-Version zusammengelegt



**Lieferumfang:**

Faltleitkegel, Leuchtmittel, PVC-Tragetasche, Batterien (2 x AAA)

Zwei verschiedene Versionen in unterschiedlichen Größen sind lieferbar.

**Standard-Version:**

Best. Nr.	Höhe mm	Maß zusammengeklappt cm	Gewicht g
<b>218136</b>	600	30 x 30 x 5	1.600
<b>218141</b>	700	33 x 33 x 5	1.900

**Pro-Version:**

Die Pro-Versionen der Faltleitkegel zeichnen sich durch die größere Robustheit und das höhere Gewicht aus. Damit sind Sie auch für den Einsatz auf stark befahrenen Straßen bzw. Autobahnen geeignet.

**zusätzliche Merkmale:**

- verfügt über alle Eigenschaften der Standard-Faltleitkegel, retroreflektierend
- höhere Standfestigkeit durch höheres Gewicht
- bessere Stabilität durch den mit Vollgummi ausgegossenen Fuß

Best. Nr.	Höhe mm	Maß zusammengeklappt cm	Gewicht g
<b>218146</b>	500	28 x 28 x 6	1.800
<b>218151</b>	750	39 x 39 x 6	3.200



Pro-Version ausgezogen





### Blinkleuchte für Faltleitkegel

Diese aufsteckbare Blinkleuchte kann auf jeden Faltleitkegel aufgesetzt werden und verbessert noch einmal die Sichtbarkeit und die Warnwirkung. Zwei LEDs, gespeist durch zwei im Lieferumfang enthaltene AA-Batterien, blinken nach dem Einschalten kontinuierlich.

**Merkmale:**

- Lampendurchmesser 4,5 cm
- verschraubtes Batteriefach
- Blinkleuchte 2 x LED 4600 mcd, 20 mA
- Stromversorgung: 2 x AA-Batterien (im Lieferumfang enthalten)

Best. Nr.	Artikel	Höhe cm	Gewicht g
218155	Blinkleuchte gelb	16	89
218156	Blinkleuchte rot	16	89
218157	Blinkleuchte blau	16	89



### Notfalleuchte FLARE

Zur effektiven ergänzenden Absicherung von Gefahrenstellen.

**Merkmale:**

- hervorragende Sichtbarkeit durch 16 gelbe LED´s
- 9 verschiedene Funktionen (Blink-, Dauer-, Kreisellicht)
- mit Magnet zur schnellen und sicheren Befestigung
- Gehäuse spritzwassergeschützt
- stoßunempfindlich durch Rundumgummierung
- Blinkdauer je nach Modus bis zu 100 Stunden
- Ausführung mit Lithium-Ionen Batterie 1 x CR123 (3V) inklusive
- Durchmesser ca. 10,5 cm; Höhe: 3,5 cm
- Betriebstemperatur -20 °C bis +57 °C
- Akku-Versionen inklusive 12/24/230 V Ladegerät

Best. Nr.	Artikel	Farbe	Abmessung	Gewicht g
218838	Batterie-Version	orange	10,5 ø	230
218841	Batterie-Version	blau	10,5 ø	230
218839	Akkuverson	orange	10,5 ø	230
218842	Akkuverson	blau	10,5 ø	230
218840	Akkuverson 6 St./Koffer	orange	44 x 36 x 6	1.880
218843	Akkuverson 6 St./Koffer	blau	44 x 36 x 6	1.880



**Akku-Version im Koffer:**  
Die 6 Flares werden im Koffer geladen!

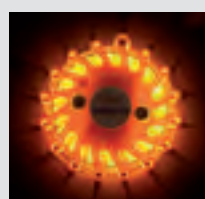
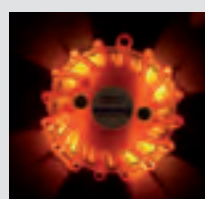
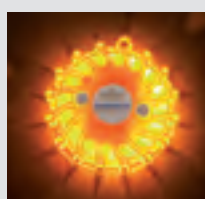
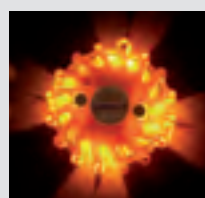
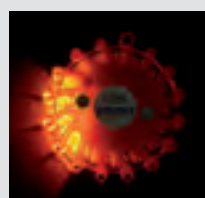
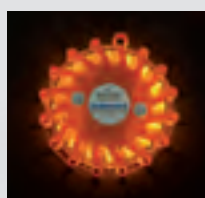
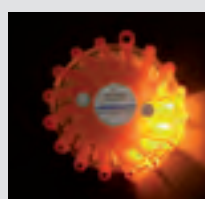
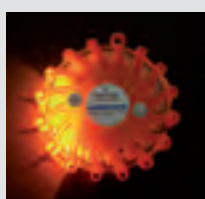

9 verschiedene Funktionen

**Faltleittafel**

Die Faltleittafel ist eine sehr hilfreiche Ergänzung zu den üblichen Warnmaterialien im Einsatz. Sie eignet sich ideal zur Absicherung von Unfallfahrzeugen und Gefahrenstellen. Die sehr stabile Matte aus Planenmaterial verfügt über acht Aufhängeösen sowie acht kräftige Magneten am Rand. Somit lässt sie sich in nahezu jeder Lage und auf verschiedensten Untergründen leicht befestigen.

Die vier Pfeile bestehen aus retroreflektierender Folie mit jeweils neun integrierten, sehr hellen LED's. Die LED's in wasserdichter Ummantelung werden mit 4 x AA 1,5 V Batterien betrieben. Ein Satz Batterien genügt für 50 Stunden Betriebszeit.

Nach Einschalten der LED's leuchten die Pfeile nacheinander auf und weisen so vom Hindernis weg. Nicht nur bei Dunkelheit ein auf große Entfernungen sichtbarer Effekt, der für zusätzliche Sicherheit am Einsatzort sorgt.

**Technische Daten:**

Betriebsmodi: Lauflicht, Blinklicht und Dauerlicht  
 Obermaterial: PVC  
 Reflektionsklasse: Reflektorpfeile, Klasse I  
 Schalter: spritzwassergeschützt

**Lieferumfang:**

1 St. Faltleittafel  
 4 St. AA 1,5 V Batterien  
 1 St. praktische Transporttasche mit verstärktem Griff und Reißverschluss

Best. Nr.	Abmessung mm	Gewicht g
<b>218158</b>	820 x 440	1.125

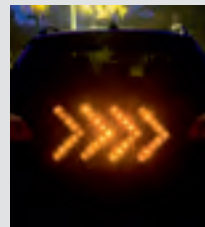

**Dönges Klett-Faltsignale mit auswechselbaren Klettschildern**

Die bewährten Dönges-Faltsignale gibt es auch mit auswechselbaren Klettschildern. Vorteil: Die Faltsignale können flexibel eingesetzt werden. Einfach das Klettschild mit der benötigten Aufschrift anbringen – fertig. Sie benötigen nur ein Faltsignal und sind für alle Fälle gerüstet. Die passenden Klettschilder gibt es mit vielen Standard-Texten, natürlich sind sie aber auf Anfrage auch mit Druck nach Ihren individuellen Wünschen lieferbar. Alle Klettschilder sind nur in retroreflektierender Ausführung erhältlich.

**Klettschilder, retroreflektierend**

Best. Nr.	Artikel	Maße mm	Gewicht g
<b>218109</b>	Aufdruck FEUERWEHR	500 x 100	31
<b>218105</b>	Aufdruck UNFALL	500 x 100	31
<b>218107</b>	Aufdruck ÖLUNFALL	500 x 100	31

**Faltsignale in Tagesleuchtfarbe**

Best. Nr.	Klettschilder	Höhe mm	Gewicht g
<b>218101</b>	ohne	700	3.300
<b>218103</b>	ohne	900	3.700
<b>218115</b>	Feuerwehr, Unfall, Ölunfall	700	3.300
<b>218117</b>	Feuerwehr, Unfall, Ölunfall	900	3.700
<b>218116</b>	3 x Feuerwehr	700	3.300
<b>218118</b>	3 x Feuerwehr	900	3.700

**Faltsignale retroreflektierend**

Best. Nr.	Artikel	Höhe mm	Gewicht g
<b>218111</b>	retroreflektierend	700	3.900
<b>218113</b>	retroreflektierend	900	5.000



leicht wechselbare Klettschilder



Schilder auf Wunsch auch mit individueller Beschriftung möglich



solide Tragetasche mit Beschriftungsmöglichkeit

### Dönges Faltsignal

Die hochwertigen Dönges-Faltsignale zeichnen sich durch besonders hohe Qualität zu günstigen Preisen aus.

Beide Ausführungen verfügen über ein sehr stabiles Gestell aus verzinktem U-Stahl mit Federmechanismus. Eine Öse zur Befestigung eines Zusatzgewichtes, ein Normzapfen zur Aufnahme von Blitzleuchten sowie ein Tragegriff an der Spitze des Faltsignals sind ebenfalls Standard. Beide Ausführungen können mit zwei Standardaufdrucken geliefert werden.

Optional bieten wir einen Adapter zur Befestigung der Faltsignale auf dem Dreibeinstativ an. Damit kann das Faltsignal auf dem Normzapfen DIN 14640 der Feuerwehrstation befestigt und somit in Höhen bis zu 5 m angebracht werden.

**Merkmale:**

- strapazierfähiges, langlebiges Material
- schmutzunempfindlich
- witterungsbeständiger Druck in schwarz/rot
- standsicher durch hohes Gewicht

Zwei Ausführungen in verschiedenen Größen sind lieferbar:

**Modelle in Tagesleuchtfarbe**

	Best. Nr.	Aufdruck	Höhe mm	Gewicht g
1	218100	3 x Feuerwehr	700	3.300
	218104	Feuerwehr/ Unfall/Ölunfall	700	3.300
	218102	3 x Feuerwehr	900	3.700
	218106	Feuerwehr/ Unfall/Ölunfall	900	3.700
3	218120	Adapter für Normzapfen	30 Ø	400

**Modelle retroreflektierend**

	Best. Nr.	Aufdruck	Höhe mm	Gewicht g
	218108	3 x Feuerwehr	700	3.900
	218110	Feuerwehr/ Unfall/Ölunfall	700	3.900
	218112	3 x Feuerwehr	900	5.000
	218114	Feuerwehr/ Unfall/Ölunfall	900	5.000
3	218120	Adapter für Normzapfen	30 Ø	400



2 mm starkes U-Profil

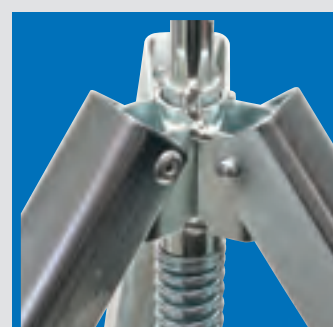

stabiler Federmechanismus



Adapter für Normzapfen

exklusiv **DÖNGES**





**Warnflagge**

Nach StVZO, weiß/rot/weiß, Holzstab ca. 80 cm lang.

Best. Nr.	Abmessung Fahne cm	Gewicht g
<b>212730</b>	50 x 50	160



**Warnflaggensatz**

Warnflaggensatz für Kolonnenfahrten, bestehend aus einer blauen, einer grünen, einer roten und einer gelben Flagge.

Material Baumwolle, befestigt an einem ca. 80 cm langen Holzstab.

Der Satz wird im stabilen Segeltuchbeutel geliefert.

Best. Nr.	Abmessung Fahne cm	Gewicht g
<b>212732</b>	50 x 50	1.200

**Warndreieck**

Stabile EN-Version ECE-R27 mit Prüfnummer. Lieferung im Kunststoff-Köcher. Stark retroreflektierend.

Best. Nr.	Länge Köcher mm	Gewicht g
<b>212731</b>	440	400



**KFZ-Warnblinkleuchten**

Warnblinkleuchten mit GGVS-/ADR-Zulassung, zur Absicherung von Unfallstellen und Pannenfahrzeugen. Diese Warnblinkleuchten sind nach § 53a StVZO für Fahrzeuge mit mehr als 2.8 t zulässigem Gesamtgewicht vorgeschrieben.

**NEU**

1



2



Die Leuchten sind auch zur Absicherung von GGVS-Fahrzeugen einsetzbar, mit Ausnahme der Zone 1 und Zone 0. Beide Leuchten zeichnen sich durch hohe Standsicherheit und einfachste Handhabung aus. Die Batterien sind nicht im Lieferumfang enthalten.

**Merkmale:**

- 1**
  - neueste LED Lichttechnik
  - kein Leuchtmitteltausch nötig
  - lange Batterielaufzeit
  - enorm hell
  - Betrieb mit zwei 1,5 V Mono-Zellen (D-Cell)
- 2** die preiswerte Alternative
  - mit Glühfadenleuchtmittel
  - Betrieb mit fünf 1,5 V Mono-Zellen (D-Cell)

Best. Nr.	Artikel	Abmessungen mm	Gewicht g
<b>1 212836</b>	LED Lichttechnik	208 x 90 x 30	190
<b>2 212459</b>	Glühfadenleuchtmittel	220 x 80 x 55	400
<b>241014</b>	Batterie D/Mono/LR20		140

## Warnweste EN 471

Die Warnweste in leuchtorange gibt in Notlagen Sicherheit bei der Hilfeleistung am Tag und in der Nacht.

Lieferbar mit und ohne Rückenaufdruck FEUERWEHR.

### Merkmale:

- aus PVC
- weithin sichtbares, leuchtendes orange
- voll retroreflektierende Streifen rundum
- universelle Passform durch Verschluss vorne

Best. Nr.	Aufdruck	Gewicht g
<b>280002</b>	ohne	220
<b>218004</b>	Feuerwehr	220



## Signalweste

Vielfach bewährt, befindet sich die Warnweste im Einsatz bei Feuerwehr, THW, Polizei, DLRG, DRK, Kripo und Zoll.

Im Vergleich zur genormten Warnweste des BMI wird bei dieser Signalweste ein hochwertigerer, schwererer Polyesterstoff verwendet. Dies garantiert eine höhere Qualität und längere Haltbarkeit.

Ein weiterer Sicherheitsfaktor wird durch den längeren Schnitt der Warnweste erreicht, da hier eine größere reflektierende Fläche entsteht und somit eine bessere Warnwirksamkeit der Einsatzkräfte gewährleistet wird. Der grobstollige Metall-Reißverschluss ermöglicht einfaches und schnelles Schließen auch noch nach langem Gebrauch.

Auf Wunsch liefern wir diese Signalweste auch mit individuellem Aufdruck.

### Merkmale:

- Warnweste, hochwertige Ausführung ähnl. der technischen Richtlinie (TL) des Beschaffungssamt des BMI
- 150 g/m<sup>2</sup> Polyester (100 %)
- Leuchtgelb mit leuchtorangefarber Saumeinfassung
- Reflexanordnung silber zweifach um Rumpf, je einmal über Schulter („Hosenträgeranordnung“)
- V-Ausschnitt
- Reißverschluss vorne
- Seiten zur Größeneinstellung per Klett verstellbar
- leuchtorangefarbenes Feld auf Brust und Rücken
- inkl. Schutztasche
- erfüllt die EN 471 Kl. 2

Best. Nr.	Aufdruck	Gewicht g
<b>218006</b>	ohne	300
<b>218008</b>	Feuerwehr	300
<b>218010</b>	THW	300



Beispieldruck, individueller Druck möglich



Saumeinfassung leuchtorange



## Original Cyalume® ChemLights™

Cyalume® Technologies Inc. aus den USA ist der Weltmarktführer bei chemolumineszenten Leuchtmitteln, umgangssprachlich auch als Knicklichter oder Light Sticks bezeichnet. Die Produkte von Cyalume® genießen in diesem Bereich das größte Vertrauen der Anwender, speziell vieler Armeen weltweit. Nicht zuletzt deshalb verfügen fast alle Produkte über eine Nato Stock Number, sind also bei den verschiedenen Nato Partnern als Ausrüstung der Truppe gelistet.

Aber auch bei Feuerwehr, Katastrophenschutz, Polizei, Verkehrssicherung, Seenotrettung, in der Industrie und im Freizeitsektor sowie in vielen anderen Bereichen sind ChemLights™ bereits weit verbreitet. Das liegt an den vielen Vorteilen, die ChemLights™ gegenüber herkömmlichen Lichtquellen bieten:

### ChemLights™ sind sicher!

Keine Wärmeentwicklung, keine Funkenbildung. Evtl. vorhandene Chemikalien oder Gase können sich nicht entzünden. ChemLights sind absolut ungiftig und nicht korrosiv.

### ChemLights™ sind zuverlässig!

ChemLights™ sind jederzeit einsatzbereit. Ein Handgriff genügt und Sie verfügen über ein im Umkreis von 360° sichtbares, helles Licht. Ganz ohne Strom-

netz, Batterien oder andere Energiequellen. Sie knicken ganz einfach das ChemLight™. Hierbei zerbricht eine Glaskapsel im Inneren des Kunststoffgehäuses und die dort enthaltene Chemikalie mischt sich mit einer weiteren Chemikalie, die im Kunststoffgehäuse enthalten ist. Als Reaktion wird ein helles Licht in verschiedenen Farben erzeugt, je nach Art und Kombination der enthaltenen Chemikalien.

### ChemLights™ sind hell!

ChemLights™ sind bei Dunkelheit über weite Strecken sichtbar. Sie leuchten sogar unter Wasser. Je nach Einsatzzweck wählen Sie ein extrem helles ChemLight™ mit kürzerer Leuchtdauer oder ein weniger helles ChemLight™ mit bis zu 12 Stunden Leuchtdauer.

### ChemLights™ sind vielseitig!

ChemLights™ können zu den verschiedensten Zwecken eingesetzt werden

- Kennzeichnung von Unfallstellen
- Kennzeichnung von Landeplätzen
- Wegekennzeichnung
- persönliche Sicherheit
- Kennzeichnung von Gefahrenzonen
- Kennzeichnung von Beweismitteln
- Beleuchtung von Fluchtwegen
- Triage-Kennzeichnung bei Nachteinsätzen

### ChemLights™ sind preisgünstig!

ChemLights™ benötigen keinerlei Pflege oder Wartung. Sie benötigen keine Energiequelle, Wasser oder Wind haben keinerlei Einfluss auf Ihre Leucht- oder Lebensdauer. ChemLights™ können Sie überall aufbewahren und lagern – im Einsatzfall genügt ein Griff und Sie verfügen über Licht!

ChemLights™ gibt es in unterschiedlichen Ausführungen, Farben und Größen. Wir können hier nur eine Auswahl der Produkte zeigen, weitere und insbesondere spezielle Produkte für besondere Anwendungen erhalten Sie bei uns auf Anfrage.

## 1 Mini ChemLights™ 1½"

Klein, leicht und kompakt. Zur Kennzeichnung.

### Maß:

- ca. 4 cm lang

Best. Nr.	Leuchtfarbe	Leuchtdauer h	NSN	Gewicht g
270010	blau	4	6260-01-209-4436	2
270020	grün	4	6260-01-209-4434	2
270030	rot	4	6260-01-230-8600	2
270040	gelb	4	6260-01-209-4435	2
270050	infrarot	3	6260-01-247-0364	2

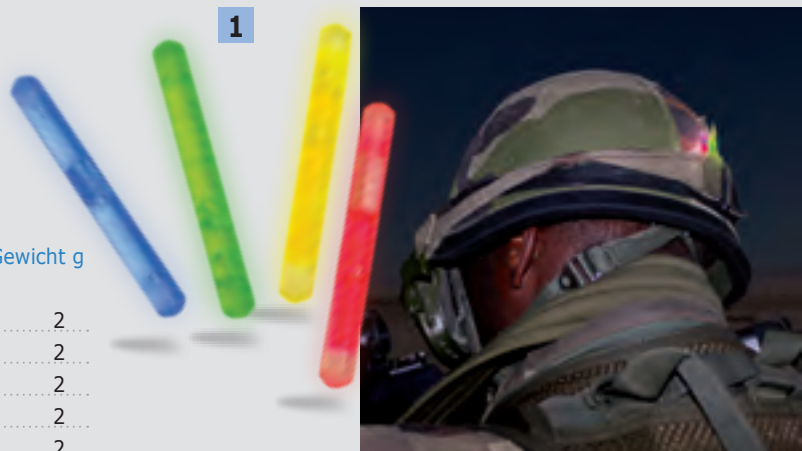



**2 Mini ChemLights™ 2"**

**Maß:**

- ca. 5 cm lang

Best. Nr.	Leucht-farbe	Leucht-dauer h	NSN	Gewicht g
<b>270060</b>	grün	4	6260-01-335-2871	3
<b>270070</b>	gelb	4	6260-01-335-2869	3

**3 Mini ChemLights™ 3"**

**Maß:**

- ca. 8 cm lang

Best. Nr.	Leucht-farbe	Leucht-dauer h	NSN	Gewicht g
<b>270080</b>	gelb	4	6260-01-335-2870	5

Originalgrößen

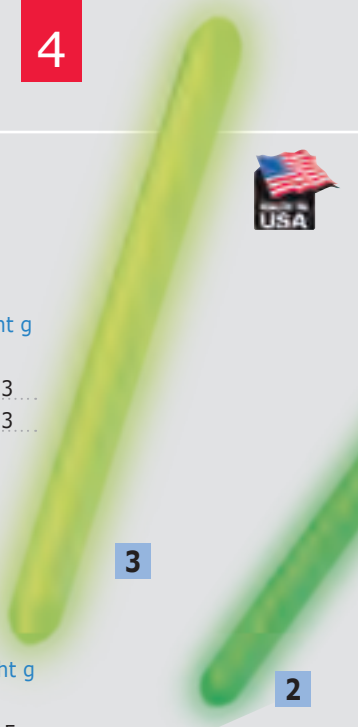
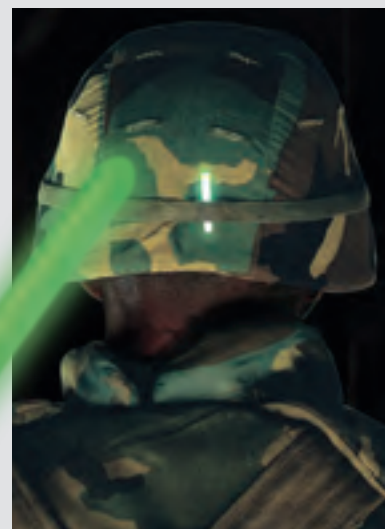

**ChemLights™**

Das Standardprodukt. Im Einsatz bei der US Army wie bei vielen anderen Streitkräften. Erfüllt alle militärischen Normen. Besitzt NATO-Zulassungen und verfügt über NATO Stock Numbers.

**ChemLights™ 4"**

**Maß:**

- ca. 10 cm lang

Best. Nr.	Leucht-farbe	Leucht-dauer h	NSN	Gewicht g
<b>270090</b>	grün	6	6260-00-106-7478	12
<b>270100</b>	orange	6	6260-01-282-7630	12
<b>270110</b>	infrarot	8	6260-01-396-1710	12

**ChemLights™ 6"**

**Maß:**

- ca. 15 cm lang

Best. Nr.	Leucht-farbe	Leucht-dauer	NSN	Gewicht g
<b>270120</b>	blau	8 h	6260-01-178-5560	20
<b>270130</b>	blau-Hi	30 min.	6260-01-508-6015	20
<b>270140</b>	grün	12 h	6260-01-074-4229	20
<b>270150</b>	grün-Hi	30 min.	6260-01-508-6010	20
<b>270160</b>	orange	12 h	6260-01-195-9753	20
<b>270170</b>	orange-Hi	5 min.	6260-01-247-0363	20
<b>270180</b>	rot	12 h	6260-01-178-5559	20
<b>270190</b>	rot-Hi	30 min.	6260-01-230-8601	20
<b>270200</b>	weiss	8 h	6260-01-218-5146	20
<b>270210</b>	weiss-Hi	30 min.	6260-01-247-0368	20
<b>270220</b>	gelb	12 h	6260-01-196-0136	20
<b>270230</b>	gelb-Hi	30 min.	6260-01-074-4230	20
<b>270240</b>	infrarot	3 h	6260-01-195-9752	20
<b>270250</b>	infrarot	8 h	6260-01-396-1704	20





Nur in orange mit Draht-Dreibein zum Aufstellen



**ChemLights™ 10"**

**Maß:**

- ca. 25 cm lang

Best. Nr.	Leucht-farbe	Leucht-dauer h	NSN	Gewicht g
<b>270260</b>	orange	2	6260-01-445-3937	110
<b>270270</b>	gelb	2	6260-01-445-3938	105



**ChemLights™ 15", 2 Endringe**

**Maß:**

- ca. 38 cm lang

Best. Nr.	Leucht-farbe	Leucht-dauer	NSN	Gewicht g
<b>270350</b>	blau	8 h	6260-01-341-8710	90
<b>270360</b>	grün	12 h	6260-01-341-8709	90
<b>270370</b>	rot	12 h	6260-01-341-8712	90
<b>270380</b>	gelb	12 h	6260-01-341-8711	90
<b>270390</b>	weiss	8 h	6260-01-341-8713	90
<b>270400</b>	ultra orange	5 min	6260-01-341-8715	90
<b>270410</b>	infrarot	3 h	6260-01-341-8714	90

**ChemLights™ 15", 1 Endring**

**Maß:**

- ca. 38 cm lang

Best. Nr.	Leucht-farbe	Leucht-dauer h	NSN	Gewicht g
<b>270280</b>	blau	8	6260-01-265-0614	90
<b>270290</b>	grün	12	6260-01-247-0362	90
<b>270300</b>	rot	12	6260-01-265-0612	90
<b>270310</b>	gelb	12	6260-01-265-0613	90
<b>270320</b>	weiss	8	6260-01-247-0367	90
<b>270330</b>	infrarot	3	6260-01-247-0366	90
<b>270340</b>	infrarot	8	6260-01-396-1708	90

Mit Endringen zur Befestigung





### LightShapes® 3"

LightShapes® dienen vor allem der Kennzeichnung. Im Feuerwehreinsatz können die selbstklebenden Light Shapes® zum Lebensretter werden, wenn sie den Fluchtweg kennzeichnen. Aber auch bei der Spurensicherung oder zur persönlichen Kennzeichnung im Einsatz sind sie hilfreich.

**Maß:**

- ca. 8 cm Ø

Best. Nr.	Leuchtfarbe	Leuchtdauer h	NSN	Gewicht g
<b>270420</b>	blau	4	6260-01-334-4270	15
<b>270430</b>	grün	4	6260-01-311-5086	15
<b>270440</b>	orange	4	6260-01-334-4273	15
<b>270450</b>	rot	4	6260-01-334-4272	15
<b>270460</b>	gelb	4	6260-01-334-4271	15
<b>270470</b>	infrarot	3	6260-01-311-5085	15
<b>270480</b>	infrarot	8	6260-01-396-1705	15

### SnapLights™

Das Industrieprodukt. Bei nahezu gleicher Leuchtkraft und gleicher Leuchtdauer vergleichbar mit den nach höchsten Militärstandards geprüften ChemLights™ sind die SnapLights™ die Alternative für zivile Anwendungen.

#### SnapLights™ 6"

**Maß:**

- ca. 15 cm lang

Best. Nr.	Leuchtfarbe	Leuchtdauer h	Gewicht g
<b>270540</b>	grün	12	20
<b>270550</b>	rot	12	20
<b>270560</b>	gelb	12	20
<b>270570</b>	orange	12	20
<b>270580</b>	weiss	8	20
<b>270590</b>	blau	8	20



#### SnapLights™ 10"

**Maß:**

- ca. 25 cm lang

Best. Nr.	Leuchtfarbe	Leuchtdauer h	Gewicht g
<b>270591</b>	grün	2	35
<b>270592</b>	rot	2	35
<b>270593</b>	gelb	2	35





**PML® Personnel Marker Light**

Das PML® kann mit Hilfe eines Clips an der Kleidung befestigt werden. Es wurde z. B. für die Rettung aus Seenot entwickelt, wird aber auch in-zwischen im Feuerwehreinsatz zur besseren Sichtbarkeit der Einsatzkräfte im dichten Rauch eingesetzt.



Best. Nr.	Leucht-dauer h	NSN	Gewicht g
<b>270594</b>	8	6260-01-086-8077	65

**S.O.S.® Signal & Lights**

Ein ChemLight™ mit Schutzhülle und Schnur. Nach der Aktivierung kann das ChemLight™ mit Hilfe der Schnur im Kreis geschleudert werden um bestimmte Signale zu übermitteln. In erster Linie im maritimen Einsatz.



Best. Nr.	Leucht-farbe	Leucht-dauer	NSN	Gewicht g
<b>270595</b>	grün	8 h	6260-01-334-4274	45
<b>270596</b>	orange-Hi	5 min	6260-01-334-6826	45
<b>270597</b>	infrarot	3 h	6260-01-533-1547	45

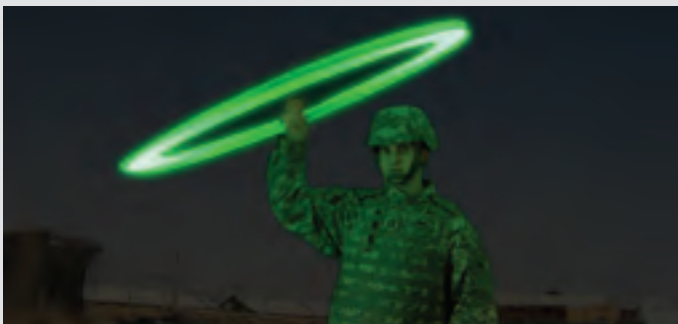

**Zubehör**

Best. Nr.	Artikel	NSN	Gewicht g
<b>1 270598</b>	Magnetfuss	6260-01-255-3346	85
<b>2 270599</b>	taktische Hülle für 6" ChemLights™	6260-01-196-0637	30
<b>3 270581</b>	Handstück für ChemLights™	6260-01-255-3345	60

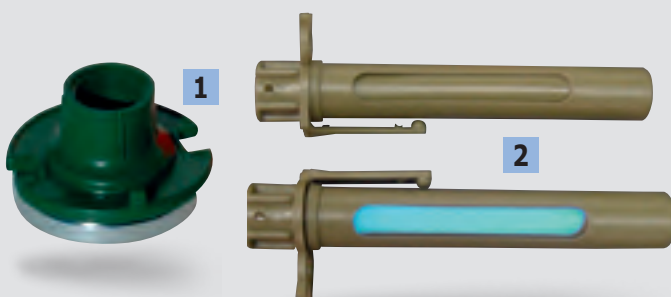

**Leucht-Einwinkstäbe**

Ursprünglich zur Einweisung von Flugzeugen auf zivilen und militärischen Flughäfen entwickelt, sind diese Einwinkstäbe auch bei Feuerwehren und Hilfsorganisationen, als Warngerät bzw. Einweisungsgerät für Fahrzeuge im Einsatz. Diese Leucht-Einwinkstäbe sind die einzigen bei der Bundeswehr zugelassenen Geräte ihrer Art. Versorgungsnummer 6230-12-368-1588.

**Merkmale:**

- sehr leicht, nur 220 Gramm
- Länge 370 mm/Durchmesser 35 mm
- fallsicher - bruchfester Kunststoff
- LED-Licht
- Handgriff gummiummantelt
- Dauer- oder Blinklicht
- bis zu 1,5 km sichtbares Licht
- bis zu 400 Betriebsstunden im Blinkmodus
- Betrieb mit zwei AA-Batterien (nicht im Lieferumfang)



Best. Nr.	Farbe	Gewicht g
<b>218003</b>	gelb/rot umschaltbar	220
<b>218016</b>	grün	220
<b>241006</b>	Batterie AA/Mignon/LR06 (Duracell)	20

**Anhaltestäbe**

Anhaltestäbe sind im Einsatzfall wichtig, um Einsatzstellen abzusichern bzw. den an der Einsatzstelle vorbei laufenden Verkehr zu warnen oder anzuhalten. Somit müssen sie zuverlässig funktionieren. Deshalb sind alle Kunststoffteile und Birnenfassungen unserer Anhaltestäbe aus bruchsicherem Kunststoff gefertigt und mit einseitiger oder beidseitiger Beleuchtung inklusive Schiebeschalter lieferbar.

Darüber hinaus gibt es den Anhaltestab in kurz und lang. Die Version mit kurzem Handgriff benötigt zum Betrieb zwei Babyzellen, die mit langem Handgriff drei Babyzellen. Als Leuchtmittel stehen zukunftsweisende LED-Technik und herkömmliche Glühbirnen mit E10-Schraubgewinde zur Verfügung.

**Merkmale:**

- komplett geschlossenes Reflektorgehäuse
- oberflächenvergütete Metallteile
- versilberte und vernickelte Kontakte
- verlötete elektrische Verbindungen
- einseitig oder beidseitig beleuchtet
- 410 cm kurzer oder 460 cm langer Griff
- E10- oder LED-Leuchtmittel
- grüne oder rote Vorsatzscheibe
- inklusive Halteschleife aus Leder
- Farbe Rot/Rot
- Farbe Rot/Grün auf Anfrage lieferbar



**Modelle einseitig, beleuchtet**

Best. Nr.	Ausführung	Leuchtmittel	Aufschrift	Gewicht g
<b>218829</b>	lang	E10	Halt Feuerwehr	610
<b>218830</b>	kurz	E10	Halt Feuerwehr	490
<b>1 218837</b>	lang	E10	Einsatz THW	610
<b>218831</b>	lang	LED	Halt Feuerwehr	610
<b>218832</b>	kurz	LED	Halt Feuerwehr	490

**Modelle zweiseitig, beleuchtet**

Best. Nr.	Ausführung	Leuchtmittel	Aufschrift	Gewicht g
<b>218833</b>	lang	E10	Halt Feuerwehr	710
<b>218834</b>	kurz	E10	Halt Feuerwehr	590
<b>2 218835</b>	lang	LED	Halt Feuerwehr	710
<b>218836</b>	kurz	LED	Halt Feuerwehr	590

**NEU** ✓

made in Germany

Weitere Beschriftungen auf Anfrage lieferbar

### Sturmstreichhölzer

20 Hölzer in einer Schachtel.

Best. Nr.  
**212750**

Gewicht g  
24



### Dönges Absperrgerätesatz

Mobiler, handlicher Komplettsatz, der für alle Einsatzfahrzeuge geeignet ist. Besonders auch bei Platzmangel, z. B. im PKW, die perfekte Wahl.

Der Satz wurde in Zusammenarbeit mit der Bundespolizei entwickelt. Durch das verstellbare Haltersystem konnte die Länge der Spieße (im zusammengeschobenen Zustand) auf 55 cm verringert werden. Durch den Standfuß ist der Halter auch für Asphalt und Beton geeignet.

**Inhalt:**

- 1** Stahlblechkasten 590 x 325 x 235 mm, mit Tragegriffen, abschließbar, schwarz lackiert mit Aufschrift „Absperrgerätesatz“, Inneneinteilung zur sicheren Aufnahme aller Teile.
- 2** 10 St. Aufstellfüße, verzinkte, wetterfeste Ausführung mit Feststellschraube zur sicheren Aufnahme der Halter. Die Ecken sind leicht abgekantet, um sicheren Stand auch auf Kies und Erde zu gewährleisten.
- 3** 10 St. verstellbare Halter, aus verzinktem Stahl, die Halter lassen sich bis zu einer Länge von 105 cm ausziehen. Der Spieß kann direkt in Erd- und Sandböden eingeschlagen werden. Bei harten Böden wird der Spieß in obigem Fuß aufgenommen. Das Warnband kann sich durch die spezielle Aufnahme nicht zusammenfallen.
- 4** Einschlaghilfe, zum sicheren Einschlagen, bzw. Eindrücken der Halter in festere Böden, ohne das der Spieß beschädigt wird.
- 5** Absperrband, 500 m-Abrollkarton, rot/weiß-schraffiert, lieferbare Ausführungen: neutral, „Polizeiabsperrung“, „Feuerwehr-Sperrzone“.

Best. Nr.	Band-Aufdruck	Gewicht kg
<b>212800</b>	neutral	26,0
<b>212801</b>	Feuerwehr-Sperrzone	26,0
<b>212802</b>	Polizeiabsperrung	26,0



1

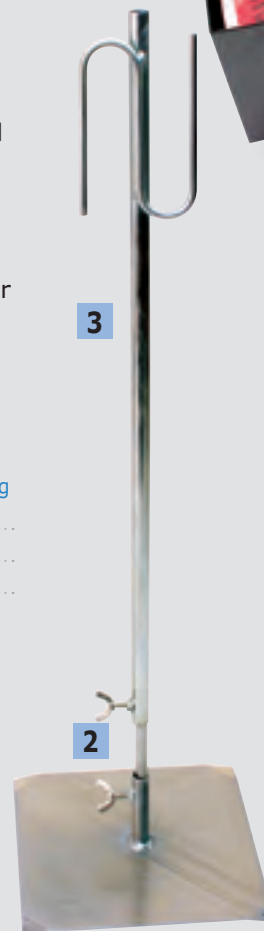

3

2



4



5

exklusiv **DÖNGES**



### Halter für Absperrband/-kette

Verzinkter Spieß, 120 cm lang, 12 mm Ø, mit Gabel für Absperrband oder Absperrkette.  
Der Spieß entspricht der vom THW geforderten Ausführung.



**exklusiv** DÖNGES

Best. Nr.	THW-Sachnummer	Gewicht g
<b>212830</b>	5110T2252	1.000



### Fuß für Halter

Verzinkte, wetterfeste Ausführung mit Feststellschraube zur sicheren Aufnahme von Haltern bis 12 mm Ø.

Die Ecken sind leicht abgekantet, um sicheren Stand auch auf Kies und Erde zu gewährleisten.

Best. Nr.	Gewicht g
<b>212805</b>	800



**exklusiv** DÖNGES

### Schilderständer

Dieser stabile Schilderständer dient zur Aufnahme von zwei Schildern verschiedener Größe und Form. So können z. B. Warnschilder nach StVO mit Hinweisschildern kombiniert werden.

Das Fußstück verfügt über drei einklappbare Füße. Somit ist sicherer Stand auch auf unebenen Böden gewährleistet. Zwei ineinander laufende Rohre mit einem festen und zwei verstellbaren Aufnahmebügeln sorgen dafür, dass Schilder verschiedenster Form und Größe gehalten werden. Alle Teile sind lackiert bzw. verzinkt.

Mit Hilfe des Reduzierstücks kann der Fuß genutzt werden, um einen Halter für ein Absperrband (Best. Nr. 212830) auf hartem Untergrund aufzustellen.

Best. Nr.	Artikel	Abmessung mm zusammengeklappt	Gewicht g
<b>230010</b>	Ständer, komplett	830 x 100	6.700
<b>230012</b>	Fußstück einzeln		3.800
<b>230014</b>	Reduzierstück für Halter 212830		40



Höhe:  
min. 80 cm  
max. 160 cm

**exklusiv** DÖNGES

### Absperrband

Qualitäts-Absperrband aus Polyethylen, hochreißfest. Beidseitig mit senkrechten Streifen rot/weiß lichteht bedruckt, 80 mm breit, 500 m in Abrollkarton.

Best. Nr.	Aufdruck	Gewicht kg
<b>212814</b>	neutral	1,5
<b>1 212816</b>	Feuerwehr-Sperrzone	1,5
<b>212817</b>	Polizeiabsperzung	1,5
<b>2 218821</b>	Abrollbox aus Kunststoff mit Abschneidvorrichtung	0,7

1



**NEU** ✓

2



### Absperrkette

Absperrkette aus Kunststoff, verschiedene Farbkombinationen für unterschiedliche Einsatzzwecke.

Best. Nr.	Farbe	Länge m	Gewicht kg
<b>212818</b>	rot/weiß	30	1,8
<b>212819</b>	gelb/schwarz	25	1,5





## Kreidemarkierspray

Herkömmliche Markierer auf Lackbasis hinterlassen ihre Spuren oft jahrelang. Das Dönges-Markierspray enthält Kreide als Basis für die Markierung. Die Kreide als natürliche Substanz verschwindet nach einiger Zeit durch Witterungseinflüsse. Daher bleiben nach Abschluß der Arbeiten keine störenden Markierungen zurück. Markiert auf Asphalt, Beton, Erde, Rasen, Holz, Sand, Kies, Bäumen, usw.

**Verpackungseinheit: Karton mit sechs Dosen.**

### Merkmale:

- markiert auf fast jeder Oberfläche
- zugelassen und katalogisiert von der Deutschen Telekom AG
- präziser Strahl durch speziellen Sprühkopf
- die Farbe trocknet schnell
- entleert sich vollkommen, da Kopfüberspraydose
- einfache Handhabung - das Abnehmen des Deckels entfällt durch ausgestanzte Öffnungen
- Treibgas Propan/Butan
- frei von toxischen und cancerogenen Stoffen
- Wassergefährdungsklasse 0
- schwermetallfrei

Best. Nr.	Inhalt ml	Farbe	Gewicht g
<a href="#">217570</a>	400	weiß	450
<a href="#">217571</a>	400	schwarz	450
<a href="#">217572</a>	400	rot	450
<a href="#">217573</a>	400	gelb	450
<a href="#">217574</a>	400	grün	450
<a href="#">217575</a>	400	blau	450



made  
in  
Germany

exklusiv **DÖNGES**







Effektive und schnelle medizinische Erstversorgung von Notfallpatienten und Unfallopfern kann Leben retten. Egal ob Hilfsorganisation, Feuerwehr oder THW – Sie sollten darauf vorbereitet sein, im Fall der Fälle helfen zu können.



**Beatmung**

Beatmung .....	284-287	Laryngoskope .....	291-292
Sauerstoffflaschen .....	288	Tuben .....	293-294
Druckminderer .....	289	Absaugung .....	294-295
MANV Sauerstoffversorgung .....	290		



**Medizintechnik**

Pulsoximeter .....	295-299	Brandwundenversorgung .....	304-305
Defibrillator AED Plus .....	300	Venenkanüle .....	306
Defibrillator AED PRO .....	301	Einmalskalpell .....	306
Zubehör AED-Geräte .....	302-303		



**Immobilisation**

Rettungskorsett .....	307-308	Zubehör Spineboards .....	311-312
Cervikalstütze .....	308	Vakuummattizen .....	313-314
Spineboards .....	309-310	Vakuumschienen .....	315-316
Miller-Board .....	311		



**Transport**

Schaufeltrage .....	316	Korbtragen .....	320
Tragestuhl .....	317	Tragetücher .....	321-322
Krankentrage .....	317	Patientendecken .....	322-323
Tablett/Stativ .....	318	Leichenhüllen .....	323
Krankentrage-lagerungsbock .....	319		



**PAX®-Produkte**

PAX®-Produkte .....	324-341	Erste-Hilfe-Taschen .....	334-335
Wasserkuppe .....	326-329	Innentaschen .....	336-337
Notfallrucksäcke .....	330-332	Medikamententaschen .....	338-339
Höhenrettungsrucksack .....	333	Notfalltaschen .....	340-341
Disaster-Bag .....	334	Bekleidungstaschen .....	341



**Erste-Hilfe Ausstattung**

Augenspülflaschen .....	342	Feuerwehrverbandkasten .....	346
Rettungs- & Kleiderscheren .....	342-343	Notfallrucksäcke, gefüllt .....	347-349
Blutdruckmessgerät .....	344	Fahrtenbücher PAX® .....	350-351
Stethoskope .....	344	Saunders Schreibretter .....	352-353
Verbandkästen .....	344-345		

## Beatmungsbeutel

### Produkteigenschaften:

- **Komplett latexfrei:**  
Selbst geringste Latexanteile können gefährliche Schwellungen der Atemwege und Kreislaufprobleme verursachen. In den letzten Jahren hat die Zahl der Latexallergiker stark zugenommen, jeder Patient ist Risikopatient.
- **Dichtungen und Membranen aus Silikon:**  
Silikon garantiert auch nach längeren Lagerzeiten noch direkte Einsatzfähigkeit ohne Verkleben der Ventile. Damit ist der Beutel praktisch wartungsfrei.
- **Korpus wahlweise aus PVC oder Silikon:**  
Der Korpus besteht aus speziellem hochwertigem PVC oder Silikon. Es gibt kein Aushärten wie bei Gummi-Beatmungsbeuteln. Die angeraute Oberfläche außen sichert optimalen Grip und besonders feinfühliges Dosieren. Auch mit Handschuhen leicht bedienbar.

- Der Beatmungsbeutel ist komplett zerlegbar und alle Einzelteile sind schnell und einfach desinfizierbar. Alle gängigen Ersatzteile sind auch einzeln lieferbar. Der Silikonbeutel ist vollständig autoklavierbar.
- **Druckbegrenzungsventil:**  
Zu hoher Druck beim Beatmen verursacht Schädigungen an der Lunge und erhöht die Gefahr der „Magenbeatmung“. Deshalb liefern wir unseren Beatmungsbeutel immer mit einem Überdruckventil aus. Zu hoher Beatmungsdruck wird verhindert. Die Aspirationsgefahr von Mageninhalt wird dadurch deutlich geringer.
- **Genormter Maskenanschluss:**  
Der Anschlusskonus für die Beatmungsmasken ist genormt. Der Beutel ist dadurch mit allen gängigen Beatmungsmasken kompatibel
- **Sauerstoffanschluss:**  
Zur Beatmung mit 100 % Sauerstoff hat der Beutel einen O<sub>2</sub>-Anschluss am Lufteinlassventil.
- Umfangreiches Zubehörprogramm

## Dönges-Beatmungsbeutel für Erwachsene

### Merkmale:

- geeignet für Patienten über 30 kg Körpergewicht
- empfohlene Masken:  
Größe 3 für Jugendliche  
Größe 4 für Erwachsene mit schmalen Gesicht  
Größe 5 für Erwachsene Standard

### Lieferumfang:

PVC: Beatmungsbeutel, Maske Gr. 5, Sauerstoffreservoir

Silikon: Beatmungsbeutel ohne Masken

Best. Nr.	Volumen ml	Material	Gewicht g
1 251010	1.700	PVC	550
2 251011	1.700	Silikon	550



**exklusiv** *DÖNGES*







exklusiv **DÖNGES**

### Dönges-Beatmungsbeutel Kinder

**Merkmale:**

- geeignet für Patienten von ca. 7 bis 30 kg Körpergewicht
- Empfohlene Masken:  
Größe 1 Kleinkinder  
Größe 2 Schulkinder  
Größe 3 Jugendliche

Der Beutel wird ohne Maske geliefert.

	Best. Nr.	Volumen ml	Material	Gewicht g
1	<b>251020</b>	470	PVC	225
2	<b>251021</b>	470	Silikon	225

### Weinmann COMBIBAG

Im Handumdrehen Erwachsene und Kinder beatmen: Ein Beatmungsbeutel, zwei Patientengruppen. Mit der einzigartigen Technologie des Weinmann COMBIBAG, dem 2-in-1-Beatmungsbeutel für Erwachsene und Kinder, haben Sie immer den richtigen Beatmungsbeutel parat. Durch einfaches Drehen des Beutels um 180° variieren Sie die Volumina und passen das Tidalvolumen automatisch und schnell an den jeweiligen Patienten an. Das Sicherheitsventil begrenzt den Beatmungsdruck und schützt den Patienten. Ganz gleich, ob Sie über Tubus oder Maske beatmen.

**Merkmale:**

- Das intelligente Design des Combibag ermöglicht das Verabreichen von kleinen Volumina für Kinder ab 10 kg und die Beatmung von Erwachsenen.
- Höchste Sicherheit für Helfer und Patienten: Sicherheitsventil mit 2 Druckniveaus für Masken- und Tubusbeatmung.
- Vielfältige Anschlussmöglichkeiten: Verbesserung der Oxygenierung durch Anschlussmöglichkeit für Sauerstoffreservoir oder Demandventil.
- Einfache Reinigung und Desinfektion: Einschaliger Aufbau für optimale hygienische Aufbereitung.
- Wartung und Demontage ohne Werkzeug.
- Latexfrei: alle Bauteile aus Silikon oder Polysulfon

**Lieferumfang:**

Der Combibag wird ohne Beatmungsmasken geliefert.

Best. Nr.	Artikel	Gewicht g
<b>251015</b>	Combibag	800
<b>251016</b>	Sauerstoffreservoir	50



**PEEP-Ventil**

Zur Ermöglichung der PEEP-Beatmung (Positive endexpiratory pressure) bei der weiteren Versorgung kann ein PEEP-Ventil an den Beatmungsbeutel angeschlossen werden.

**Merkmale:**

- stufenlose Druckregelung
- komplett autoklavierbar
- kompatibel zu allen gängigen Beatmungsbeuteln

**Lieferumfang:**

Die PEEP-Ventile werden grundsätzlich mit drei verschiedenen Sockeladaptern geliefert:

- ID 30 mm
- AD 22 mm/ID 18 mm
- AD 22 mm/ID 16 mm

Zum Anschluss an den Dönges-Beatmungsbeutel unbedingt Adapter mitbestellen.

Best. Nr.	Farbe	Einstellbereich	Gewicht g
1 251032	rot	2,5 - 10 cm H <sub>2</sub> O	50
251033	blau	5 - 20 cm H <sub>2</sub> O	50

**Adapter für Beatmungsbeutel**

Best. Nr.	Größe	Gewicht g
251031	Universal	70

1

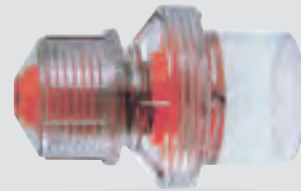

**Sauerstoff-Reservoir**

Bei Anschluss einer Sauerstoffflasche an den Beatmungsbeutel muss zusätzlich ein Ansaugventil mit Sauerstoffreservoir benutzt werden.

Der kontinuierlich in den Beutel einströmende Sauerstoff wird aufgefangen und steht beim Beatmungsvorgang komplett zur Verfügung. Es geht kein wertvoller Sauerstoff verloren.

**Merkmale:**

- passend für Erwachsenen- und Kinderbeutel
- Ventil wiederverwendbar

Best. Nr.	Größe ml	Gewicht g
251012	1.500	40



### Beatmungsmasken

Für jeden Einsatzzweck gibt es die passende Beatmungsmaske.  
Alle Beatmungsmasken haben Anschlüsse nach ISO-Norm und sind kompatibel mit allen Beatmungsbeuteln.

### Luftwulstmasken

Der Maskendom wird aus Kunststoff gefertigt und hält die Maske in Form. Ein mit Luft gefülltes Polster dichtet die Kontaktfläche zum Patientengesicht ab. Erhältlich in zwei Versionen ohne und mit Ventil zur Veränderung des Luftpolsters.

**Merkmale:**

- latexfrei
- voll transparent
- anatomische Form
- einfaches Handling, optimale Abdichtung
- kein aufwändiges Desinfizieren, Maske wird nach Gebrauch entsorgt

Best. Nr.	Typ	Größe	Gewicht g
251211	mit Ventil	1	30
251212	mit Ventil	2	30
251213	mit Ventil	3	40
251214	mit Ventil	4	40
251215	mit Ventil	5	50
251220	ohne Ventil	0	30
251221	ohne Ventil	1	30
251222	ohne Ventil	2	30
251223	ohne Ventil	3	40
251224	ohne Ventil	4	40
251225	ohne Ventil	5	50



### Silikonmasken

Die Masken werden komplett einteilig gefertigt. Die Kontaktfläche zum Patienten ist aus besonders anschmiegsamem Silikon gefertigt.

**Merkmale:**

- latexfrei
- milchig transparent
- Masken 0, 1, 2 runde Form; 3, 4, 5 anatomisch geformt
- gute Abdichtung durch weichen Silikonabschluss
- einfache Reinigung und Desinfektion durch einteilige Form
- mehrfach wiederverwendbar



Best. Nr.	Größe	Gewicht g
251310	0	80
251311	1	90
251312	2	100
251313	3	100
251314	4	130
251315	5	130





**Sauerstoffflasche Med**

Stahlflasche für medizinischen Sauerstoff, kompatibel mit allen Sauerstoffgeräten und Druckminderern. Die Flaschen werden befüllt geliefert.

**Merkmale:**

- Farbe Weiß
- Fülldruck 200 bar

	Best. Nr.	Inhalt l	Abmessungen Ø x L mm	Gewicht kg
1	252000	1	82,5 x 340	1,8
2	252001	2	102 x 440	3,8
	252002	5	140 x 540	9,0
	252008	10	140 x 930	18,0

**Sauerstoffflasche Aluminium**

Aluminiumflaschen sind deutlich leichter als Stahlflaschen aber trotzdem genauso robust. Die Flaschen werden befüllt geliefert.

**Merkmale:**

- Farbe Weiß
- Fülldruck 200 bar



	Best. Nr.	Inhalt l	Abmessungen Ø x L mm	Gewicht kg
1	252005	2	102 x 440	2,5
	252006	5	140 x 580	6,5
2	252007	10	140 x 1030	11,3

**Sauerstoff-Versorgungstasche MediOxy**

Komplettes Set für den Sauerstoff-Notfall unterwegs. Geräumige Tasche für O<sub>2</sub>-Flasche und Zubehör, komplett bestückt für den Notfall.

**Lieferumfang:**

- 1 St. PAX®-Tasche MediOxy
- 1 St. Sauerstoffflasche 2,0 l, gefüllt mit medizinischem Sauerstoff
- 1 St. regelbarer Druckminderer (Flow 0 - 15 l/min)
- 1 St. Sauerstoff-Verbindungsschlauch 2,1 m
- 1 St. Sauerstoffmaske für Erwachsene
- 1 St. Beatmungsbeutel für Erwachsene inkl.
- 1 St. Sauerstoffreservoir und Maske Gr. 5

Best. Nr.	Abmessung mm	Gewicht kg
254610	550 x 250 x 250	8,2



## Druckminderer

Die Druckminderer sind für alle Einsatzbereiche rund um medizinische Gase geeignet. Sie zeichnen sich durch einfache Bedienbarkeit, hohe Zuverlässigkeit und Sicherheit aus und haben nur einen geringen Wartungsaufwand.

### Druckminderer Fix

#### Merkmale:

- fest eingestellter Flow 6 l/min
- Inhaltsmanometer für Flascheninhalt
- Anschlussgewinde 9/16", Außengewinde mit 6 mm-Anschlussstülle

Best. Nr.  
**252100**

Gewicht g  
530

**NEU** ✓



### Druckminderer Vari

#### Merkmale:

- Flow einstellbar in Stufen 0-1-2-3-4-5-6-9-12-15 l/min, mit Handrad
- Inhaltsmanometer für Flascheninhalt
- Anschlussgewinde 9/16", Außengewinde mit 6 mm-Anschlussstülle

Best. Nr.  
**252101**

Gewicht g  
790

**NEU** ✓

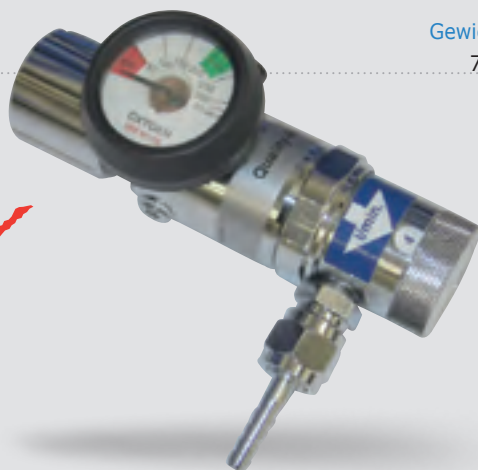

### Druckminderer Vari Plus

Zusätzlich zum einstellbaren Flow (0 – 15 l/min) hat dieser Druckminderer noch einen Mitteldruckabgang mit Schraubgewinde M12 x 1 zum Anschluss von Beatmungsgeräten oder Demandventilen.

Best. Nr.  
**252102**

Gewicht g  
850

**NEU** ✓

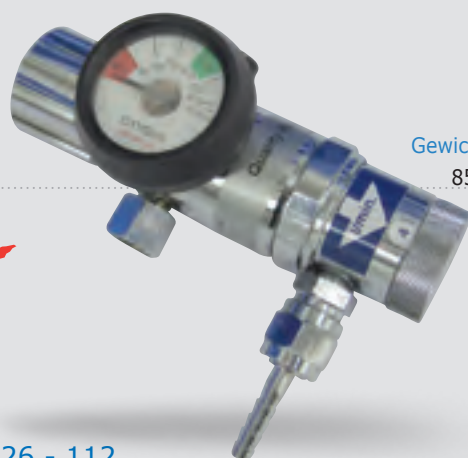

## Service und Wartung von Druckminderern

Im Rahmen des Medizinproduktegesetzes und der Normen für medizinische Druckminderer (hier EN 738) wird festgelegt, dass es allein in der Hand des Herstellers liegt, Reparatur- und Wartungsvorschriften für seine Produkte zu erstellen und zu veröffentlichen (in der Betriebsanleitung). Für die hier angebotenen Druckminderer gilt generell folgendes: Die Druckminderer sind spätestens sechs Jahre nach Inbetriebnahme einer Sicherheitskontrolle zu unterziehen, die vom Hersteller oder durch vom Hersteller geschulte und autorisierte Personen vorgenommen wird. Die Sicherheitskontrolle besteht aus:

- Lecktest unter Druck
- Prüfung der Flowgenauigkeit
- Prüfung des Arbeitsdruckes
- Aufbringen einer neuen Prüfplakette

Eine Generalüberholung ist spätestens weitere sechs Jahre nach der letzten Sicherheitskontrolle oder zwölf Jahre nach Inverkehrbringung des Produktes durchzuführen und besteht aus:

- Lecktest unter Druck
- Prüfung der Flowgenauigkeit
- Prüfung des Arbeitsdruckes
- Erneuern des Membranventils/Kolbens
- Druckprüfung des Sicherheitsventils
- Aufbringen einer neuen Prüfplakette



**Sauerstoffbox MANV**

Transportables Sauerstoffsystem zur Errichtung einer Sauerstoff-Versorgungsstelle. Zwei 5 l Sauerstoffflaschen sind transportsicher in einer robusten Zarges-Box gelagert. Ein vormontierter Druckminderer mit Schnellkupplung sichert jederzeit die schnelle Einsatzbereitschaft. Die Verbindung zur Entnahmeleiste wird mit einem 5 m langen Niederdruckschlauch hergestellt. So steht ein großer Einsatzradius zur Verfügung. Der Wechsel der Entnahmeflasche ist mit wenigen Handgriffen erledigt. Die Reserveflasche kann während des Betriebes ausgetauscht werden. Zur Sauerstoffversorgung steht eine 4-fach Entnahmeleiste mit Schnellkupplungen zur Verfügung. Die Entnahmeleiste ist auf einer herausnehmbaren Tragehalterung montiert. Über die Schnellkupplungen können wahlweise Flowmeter, Demandventile, Absaugeinheiten oder Beatmungsgeräte betrieben werden. Optional kann die Box auch mit einer Fremdeinspeisung für externe Sauerstoffflaschen nachgerüstet werden. Damit ist der Betrieb an der Behandlungsstelle auch mit größeren Flaschen möglich.

**Lieferumfang:**

- 1 St. Zarges-Box 600 x 400 x 340 mm
- 4 St. Spannschellen für Flaschenbefestigung
- 2 St. Sauerstoffflaschen 5,0 l, Stahl
- 1 St. Druckminderer mit Schnellkupplung
- 1 St. Verbindungsschlauch Druckminderer-Verteilerleiste 5 m
- 1 St. 4-fach Entnahmeleiste auf Click-Out-Halterung
- 4 St. Flowmeter, einstellbar 0 - 25 l/min
- 4 St. Inhalationsmasken für Erwachsene

**Optional:**

Set für externe Einspeisung bestehend aus Druckminderer mit Schnellkupplung, 5 m Verbindungsschlauch mit zusätzlichem Anschluss für zweite Versorgungsstelle

Best. Nr.	Artikel	Gewicht kg
1 252107	MANV-Box	28,0
252108	Set externe Einspeisung	1,2



exklusiv **DOENGES**





### Laryngoskope

Bei konventionellen Warmlicht-Laryngoskopen befinden sich im Handgriff lediglich die Batterien. Zur Versorgung der Glühbirne im Spatel muss die Versorgungsspannung über zwei Kontaktplättchen vom Handgriff auf den jeweiligen Spatel übergeleitet werden.

Kaltlicht-Laryngoskope haben gegenüber den herkömmlichen Warmlicht-Ausführungen erhebliche Vorteile:

- das Leuchtmittel ist direkt im Griff eingebaut.
- der Lichtstrahl wird über ein Glasfaserbündel zur Spatelspitze geleitet
- durch die Verwendung von Halogen-Leuchtmitteln deutlich höhere Lichtausbeute
- keine sichtbehindernde Glühbirne an der Spatelspitze
- deutlich einfachere Reinigung (Keine Schmutzecken am Spatel)
- keine Gefahr für den Patienten durch splitternde Birnchen

### Kaltlicht Laryngoskopgriff Edelstahl

Hochwertiger Laryngoskopgriff aus nichtrostendem Edelstahl. Vollständig autoklavierbar. Passend zu allen gängigen Kaltlichtspateln. Mattierte, leicht geriffelte Oberfläche für guten Griff auch mit feuchten Handschuhen.

**Merkmale:**

- Halogenlampe für extra hohe Lichtausbeute
- geriffelte Oberfläche
- Grifflänge 140 mm
- Durchmesser 28 mm



Best. Nr.	Artikel	Gewicht g
<b>251630</b>	Griff	220
<b>251631</b>	Ersatzlampe	10
<b>241010</b>	Batterie C/Baby/LR14 (2 Stück erforderlich)	67

### Kaltlicht Laryngoskopspatel Kunststoff

Die Lösung für Notfallsausstattungen im Katastrophenschutz, weil sie das Budget schont. Nach dem Einsatz entfällt die aufwändige Aufbereitung. Die Spatel werden einfach durch Neue ersetzt. Daher ideal auch für Einsätze mit erhöhtem Infektionsrisiko.

Best. Nr.	Form	Gewicht g
<b>251640</b>	Miller Gr. 0	15
<b>251641</b>	Miller Gr. 1	15
<b>251642</b>	Miller Gr. 2	20
<b>1 251643</b>	MacIntosh Gr. 2	20
<b>2 251644</b>	MacIntosh Gr. 3	20
<b>3 251645</b>	MacIntosh Gr. 4	20

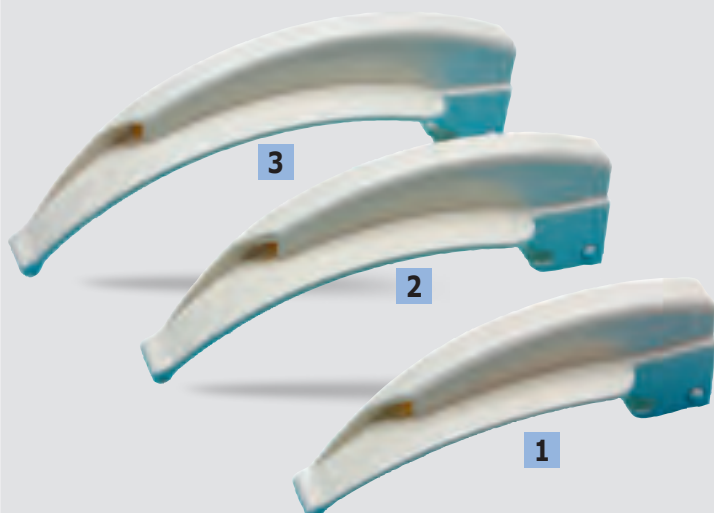

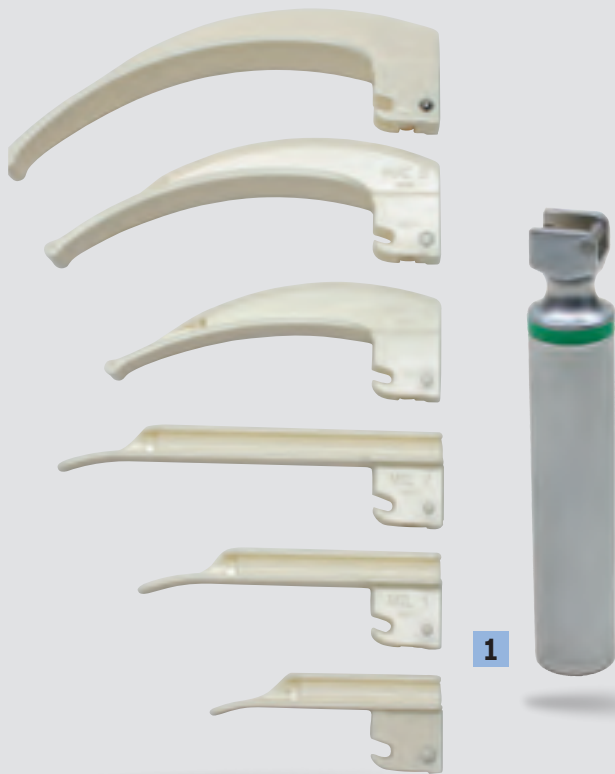

### Kaltlicht Laryngoskopset Eco

Dieses Set beinhaltet jeweils einen wiederverwendbaren Edelstahlgriff mit Batterien und einen Satz Kunststoffspatel je nach Verwendungszweck. Selbstverständlich sind alle Spatel auch einzeln erhältlich (siehe Seite 291).

#### Lieferumfang:

Set Standard: Griff, Batterien, Spatel MacIntosh Gr. 2, 3 und 4  
 Set Komplett: Griff, Batterien, Spatel Miller Gr. 0, 1, 2 und MacIntosh Gr. 2, 3 und 4.

Best. Nr.	Bezeichnung	Gewicht g
251620	Set Standard	400
1 251621	Set Komplett	440
241010	Batterie C/Baby/LR14 (2 Stück erforderlich)	67

Passende Batterien  
auf Seite 214-215



### Intubationstasche Klein

Praktische, zusammenrollbare Tasche für die notwendigen Utensilien zur Intubation. Alle Teile sind kompakt und stabil, dabei jedoch auch übersichtlich untergebracht. Passend für viele Koffer, aber auch als Zubehörtasche für Notfalltaschen und Rucksäcke geeignet. Abmessung 31 x 16 x 4 cm.

Best. Nr.	Farbe	Gewicht g
266084	blau	300



Bestückungsbeispiel,,  
Lieferung ohne Inhalt



**PAX**

### Endotrachealtubus

Mit Niederdruckmanschette für die Notfallintubation.

**Merkmale:**

- für orale und nasale Intubation
- abgerundete Spitze mit Murphy-Auge
- Konnektor 15 mm AD
- Einmalprodukt, einzeln steril eingeschweißt

Best. Nr.	Größe ID mm	Gewicht g
251610	4,0	20
251611	4,5	20
251612	5,0	25
251613	5,5	25
251614	6,0	25
251615	6,5	25
251616	7,0	30
251617	7,5	30
251618	8,0	30
251619	8,5	30

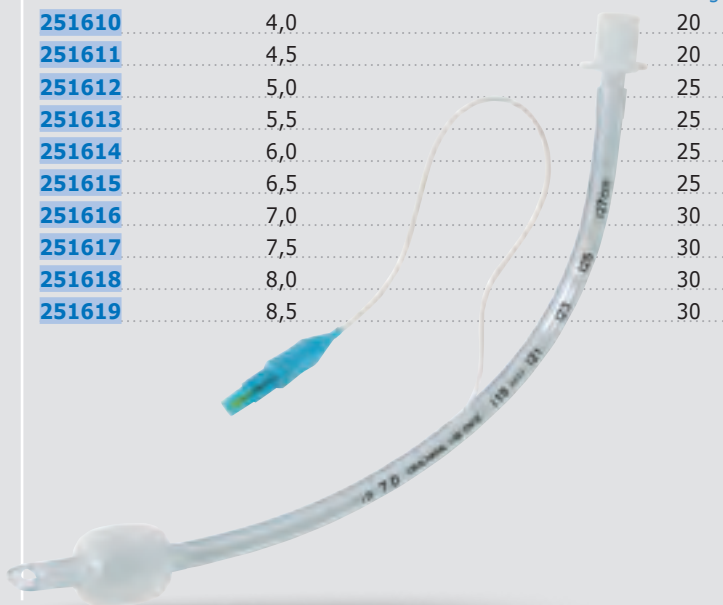

### Portex Soft Seal Larynxmaske

**Merkmale:**

- latexfrei
- weiches, thermosensibles Material für leichte Platzierung
- klares PVC ermöglicht visuelle Kontrolle auf Blut, Sekret oder Magensaft
- sichtbare Kondensation zur schnellen Sicherstellung der korrekten Platzierung
- Bronchioskopzugang möglich
- reduziertes Traumatisierungspotential durch eingearbeitete Blockerleitung und Soft Seal Cuff
- Einmalprodukt, einzeln steril verpackt

Best. Nr.	Größe	Körpergewicht kg	Gewicht g
251700	1	bis 5	50
251701	1,5	5 - 10	50
251702	2	10 - 20	50
251703	2,5	20 - 30	50
251704	3	30 - 50	50
251705	4	50 - 70	50
251706	5	70 +	50

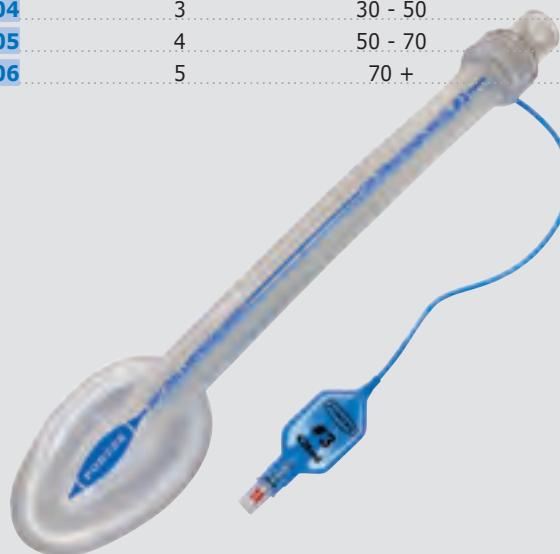

### Guedeltuben

**Merkmale:**

- latexfrei
- Einwegprodukt, einzeln steril verpackt
- Material PE
- farbcodiert für sichere Anwendung

Best. Nr.	Größe	Farbe	Länge cm	Gewicht g
251600	000	rosa	4,0	50
251601	00	blau	5,0	50
251602	0	schwarz	6,0	60
251603	1	weiß	7,0	60
251604	2	grün	8,0	70
251605	3	gelb	9,0	70
251606	4	rot	10,0	80
251607	5	hellblau	11,0	80



### Guedeltuben-Set

Set mit acht verschiedenen Tuben. Sauber und hygienisch verpackt in transparenter Spenderbox. Darf in keiner Notfalleinrichtung fehlen.

Best. Nr.	Gewicht g
251608	600





### Handabsaugpumpe

Ideal für Notfallkoffer oder Rucksack. Besonders kompakt und doch extrem leistungsfähig.

**Merkmale:**

- eingebauter Hepa-Bakterienfilter
- integrierter Überlaufschutz
- schwenkbarer Sekretbehälter
- regulierbare Saugkraft (50 %/100 %)

**Technische Daten:**

Unterdruck: max. 550 mbar  
 Behältervolumen: 350 ml  
 Betriebstemperatur: -20 °C + 50 °C

**Lieferumfang:**

- 1 St. Handabsaugpumpe
- 2 St. Yankauer Absaugkatheter Soft
- 1 St. Absaugbehälter



Best. Nr.	Abmessungen mm/Bezeichnung	Gewicht g
253010	160 x 70 x 35	310
253018	Adapter für Normkatheter	9

Notfallmedizin



### Fußabsaugpumpe

Sekret-Absaugpumpe mit fußbetriebenem Kolbenmechanismus.

**Technische Daten:**

Unterdruck: max. 400 mbar  
 Behältervolumen: 400 ml  
 Betriebstemperatur: -20 °C + 50 °C

**Lieferumfang:**

Absaugpumpe, Sekretbehälter, Absaugschlauch

Best. Nr.	Abmessungen mm	Gewicht g
253011	210 x 110 x 190	900

### Weinmann MANUVAC Manuelle Absaugpumpe

Für die Absaugpumpe MANUVAC ist keine elektrische Energiequelle nötig. Sie kann einfach und zuverlässig per Hand oder Fuß betrieben werden. Mithilfe ihres Zwei-Stufen-Saugschlauchs können problemlos auch größere Partikel abgesaugt werden. Sie ist wartungsfrei, weshalb keine Folgekosten anfallen. Der abnehmbare Sekretbehälter ermöglicht die räumliche Trennung von Absaugen und Pumpen in beengten Notfallsituationen.

**Technische Daten:**

erreichbarer Unterdruck: max. 700 mbar  
 Saugvolumen: 160 ml/Hub max.  
 Behältervolumen: 370 ml

**Lieferumfang:**

Absaugpumpe, Sekretbehälter, Absaugschlauch

Best. Nr.	Abmessungen mm	Gewicht g
253020	205 x 105 x 175	1.400



### Einmal-Absaugkatheter

Absaugkatheter in verschiedenen Größen.  
Mit zentraler Öffnung und zwei seitlichen Augen, gerade Spitze, Länge 53 cm, farbcodiert, einzeln steril verpackt, latexfrei.  
Verpackungseinheit 50 Stück.



Best. Nr.	Farbe	Abmessungen Ch	Gewicht g
253012	grün	06	10
253013	blau	08	10
253014	schwarz	10	10
253015	weiß	12	10
253016	hellgrün	14	10



### Pulsoximeter von BCI

Modernste Technik und ansprechendes Design zeichnen die Pulsoximeter von BCI aus. Gemeinsame Produktmerkmale der Hand-Held Geräte:

- große, gut ablesbare LED/LCD-Anzeige
- einfachste Bedienung
- hohe Messgenauigkeit
- robustes Gehäuse
- kompatibel mit allen BCI-Sensoren



### Pulsoximeter BCI 3420Y

Monitor und Sensor in einer Einheit. Für die schnelle Anzeige von:

- Sauerstoffsättigung
- Pulsfrequenz und -stärke

**Anzeige:**

SpO<sub>2</sub>  
Bereich: 0 - 99 %  
Genauigkeit: +/- 2 % bei 70 - 99 %

**Pulsfrequenz**

Bereich: 30 - 254 Schläge/min  
Genauigkeit: +/- 2 % bei 30 - 254 Schläge/min

**Technische Daten:**

Display: selbstleuchtende LED-Anzeige  
Stromversorgung: 2 Micro (AAA)-Batterien (reichen für 16 h Dauerbetrieb)

**Lieferumfang:**

- 1 St. Pulsoximeter 3420Y
- 1 St. Umhängeband 3426
- 1 St. Bedienungsanleitung
- 2 St. Alkaline Batterien

Best. Nr.	Abmessung mm	Gewicht g
252531	43,2 x 57,2 x 38,1	85

## Pulsoximeter SPECTRO<sub>2</sub><sup>TM</sup> 10

Günstig, zuverlässig und intuitiv in der Anwendung  
Warum zugunsten des Preises auf Leistung verzichten?  
Mit dem SPECTRO<sub>2</sub><sup>TM</sup> 10 Pulsoximeter muss das nicht sein. Es ermöglicht schnelle zuverlässige Spot-Check-Messungen im Bereich der medizinischen Primärvorsorgung. Dank besonderer Eigenschaften und optionalem Zubehör kann das SPECTRO<sub>2</sub><sup>TM</sup> 10 individuell an die Anforderungen unterschiedlichster klinischer Situationen angepasst werden.

### Merkmale:

- **PI (Pulsamplituden-Index)-Anzeige**  
zur Erkennung und Beibehaltung geeigneter Messstellen für zuverlässige Messwerte
- **eines der größten Displays bei tragbaren Geräten**  
Patientenstatus auf einen Blick;  
auch bei flachen Sichtwinkeln leicht lesbar  
LEDs 50 % größer als bei vergleichbaren tragbaren Geräten
- **integrierter Sensorhalter**  
Aufbewahrung und Schutz des Sensors;  
weniger Schäden und Ersatzkosten  
Sensor stets griffbereit und verfügbar
- **für verschiedenste Sensoren**  
kompatibel mit allen BCI®-Sensoren;  
neuer BCI® 20"-Spot-Check-Sensor;  
nie mehr Kabelfrust;  
schnelle, einfache Patientenbeurteilung
- **Akkubetrieb**  
optional möglich

**NEU**



Passendes Zubehör  
finden Sie auf Seite 299



### Technische Daten:

#### Anzeige

SpO<sub>2</sub>  
Bereich: 0 - 99 %  
Genauigkeit: +/- 2 A<sub>rms</sub>

#### Pulssignalstärke

Bereich: 0 - 9 Segmente, logarithmische Anzeige  
Display: LED-Balkenanzeige mit 9 roten Segmenten

#### Pulsfrequenz

Bereich: 30 - 254 Schläge/min  
Genauigkeit: +/- 2 A<sub>rms</sub>

#### Pulsamplituden-Index

Bereich: 0 - 20 % (0,2 %-Schritte)  
Display: LED-Balkenanzeige mit 9 grünen/gelben Segmenten

#### Stromversorgung

Batterie: 4 x Alkaline AA/Mignon/LR06  
Betriebszeit: 32 h  
Akku: Lithium-Ionen-Akkupack  
Betriebszeit: 54 h  
Netzbetrieb

#### Speicher

Parameter: SpO<sub>2</sub>, Frequenz, Amplituden-Index, relative Zeit  
Kapazität: 144 h

#### Lieferumfang:

- 1 St. Pulsoximeter
- 1 St. wiederverwendbarer Fingersensor 3044S (kurzes Anschlusskabel)
- 1 St. Bedienungsanleitung
- 4 St. Alkaline-Batterien AA/Mignon/LR06
- 1 St. Fingersensoren-Halterung

Best. Nr.	Abmessung mm	Gewicht g
<b>252510</b>	84 x 155 x 43	340





## Pulsoximeter SPECTRO<sub>2</sub><sup>TM</sup> 20

Zuverlässige Messwerte auch unter schwierigen Bedingungen. Mit Hilfe der von BCI® patentierten seriellen Autokorrelations-Technologie liefert das SPECTRO<sub>2</sub><sup>TM</sup> 20 Pulsoximeter zuverlässige Spot-Check-Messwerte – auch unter schwierigen klinischen Bedingungen wie Minderperfusion oder bei Bewegungen.

Das SPECTRO<sub>2</sub><sup>TM</sup> 20 ermöglicht es dem Anwender, unterschiedlichsten Anforderungen bei intensiver Überwachung ebenso wie unter ambulanten Bedingungen gerecht zu werden:

- interner oder externer Patiententransport
- Triage
- Tremorpatienten
- instabile Patienten

Dank besonderer Eigenschaften und optionalem Zubehör kann das SPECTRO<sub>2</sub><sup>TM</sup> 20 individuell an die Anforderungen praktisch aller klinischer Situationen angepasst werden.

### Merkmale:

- **zuverlässige Messwerte bei unterschiedlichsten Patienten und unter schwierigsten Bedingungen**

leistungsfähig auch bei Minderperfusion;  
bewegungstolerant

- **PI (Pulsamplituden-Index)-Anzeige**

zur Erkennung und Beibehaltung geeigneter Messstellen;  
für zuverlässige Messwerte

- **eines der größten Displays bei tragbaren Geräten**

Patientenstatus auf einen Blick;  
auch bei flachen Sichtwinkeln leicht lesbar;  
LEDs 50 % größer als bei vergleichbaren tragbaren Geräten

- **integrierter Sensorhalter**

Aufbewahrung und Schutz des Sensors;  
weniger Schäden und Ersatzkosten;  
Sensor stets griffbereit und verfügbar

- **für verschiedenste Sensoren**

kompatibel mit allen BCI®-Sensoren;  
neuer BCI® 20"-Spot-Check-Sensor;  
nie mehr Kabelfrust;  
schnelle, einfache Patientenbeurteilung

- **Akkubetrieb**

optional möglich



### Technische Daten:

#### Anzeige

SpO<sub>2</sub>

Bereich: 0 - 100 % (Display-Maximum 99 %)

Genauigkeit: +/- 2 A<sub>rms</sub>

#### Pulssignalstärke

Bereich: 0 - 9 Segmente, logarithmische Anzeige

Display: LED-Balkenanzeige mit 9 roten Segmenten

#### Pulsfrequenz

Bereich: 20 - 300 Schläge/min

Genauigkeit: +/- 2 A<sub>rms</sub>

#### Pulsamplituden-Index

Bereich: 0,03 - 20 % (0,01 %-Schritte)

Display: LED-Balkenanzeige mit 9 grünen/gelben Segmenten

#### Stromversorgung

Batterie: 4 x Alkaline AA/Mignon/LR06

Betriebszeit: 26 h

Akku: Lithium-Ionen-Akkupack

Betriebszeit: 31 h

Netzbetrieb

#### Speicher:

Parameter: SpO<sub>2</sub>, Frequenz, Amplituden-Index,  
Relative Zeit

Kapazität: 144 h

#### Lieferumfang:

1 St. Pulsoximeter

1 St. wiederverwendbarer Fingersensor 3044

1 St. Bedienungsanleitung

4 St. Alkaline-Batterien AA/Mignon/LR06

1 St. Fingersensoren-Halterung

Best. Nr.

**252515**

Abmessung mm

84 x 155 x 43

Gewicht g

340

**NEU**

Passendes Zubehör  
finden Sie auf Seite 299



## Pulsoximeter SPECTRO<sub>2</sub><sup>TM</sup> 30

Zuverlässige Ergebnisse - unter praktisch allen klinischen Bedingungen. Mit Hilfe der von BCI® patentierten seriellen Autokorrelations-Technologie liefert das SPECTRO<sub>2</sub><sup>TM</sup> 30 Pulsoximeter zuverlässige Messwerte – auch unter schwierigsten klinischen Bedingungen wie Minderperfusion oder bei Bewegungen.

Das SPECTRO<sub>2</sub><sup>TM</sup> 30 verfügt über verschiedene Betriebsmodi und akustische bzw. visuelle Alarmer. Der Alarm kann auch über ein Schwesternrufsystem ausgegeben werden.

Das SPECTRO<sub>2</sub><sup>TM</sup> 30 ermöglicht auch die Überwachung von respiratorischen Therapien:

- Risikopatienten
- Schlafscreening
- postnarkotische Überwachung
- Schmerzmittelmonitoring

Dank besonderer Eigenschaften und optionalem Zubehör kann das SPECTRO<sub>2</sub><sup>TM</sup> 30 individuell an die Anforderungen praktisch aller klinischer Situationen angepasst werden.

### Merkmale:

- **zuverlässige Messwerte bei unterschiedlichsten Patienten und unter schwierigsten Bedingungen**

leistungsfähig auch bei Minderperfusion; bewegungstolerant

- **PI (Pulsamplituden-Index)-Anzeige**

zur Erkennung und Beibehaltung geeigneter Messstellen;

für zuverlässige Messwerte

- **für verschiedenste Sensoren**

kompatibel mit allen BCI®-Sensoren;

kompatibel mit Nellcor DS100A-Sensor

- **eines der größten Displays bei tragbaren Geräten**

Patientenstatus auf einen Blick;

auch bei flachen Sichtwinkeln leicht lesbar;

LEDs 50 % größer als bei vergleichbaren tragbaren Geräten

- **integrierter Sensorhalter**

Aufbewahrung und Schutz des Sensors;

weniger Schäden und Ersatzkosten;

Sensor stets griffbereit und verfügbar

- **Alarmer**

Alarmer bei potenzieller klinischer Intervention;

Alarmfunktion via Schwesternruf-System

- **programmierbare Betriebsmodi**

Klinik-, Homecare- und Schlafmodus

- **Akkubetrieb**

optional möglich

### Technische Daten:

#### Anzeige

SpO<sub>2</sub>

Bereich: 0 - 100 % (Display-Maximum 99 %)

Genauigkeit: +/- 2 A<sub>rms</sub>

#### Pulssignalstärke

Bereich: 0 - 9 Segmente, logarithmische Anzeige

Display: LED-Balkenanzeige mit 9 roten Segmenten

#### Pulsfrequenz

Bereich: 20 - 300 Schläge/min

Genauigkeit: +/- 2 A<sub>rms</sub>

#### Pulsamplituden-Index

Bereich: 0,03 - 20 % (0,01 %-Schritte)

Display: LED-Balkenanzeige mit 9 grünen/gelben Segmenten

#### Alarmer

SpO<sub>2</sub>

Hoch: Aus

99 - 51 in 1er-Schritten

Tief: 50 - 99 in 1er-Schritten

#### Pulsfrequenz

Hoch: Aus

300 - 21 Schläge/min in 1er-Schritten

Tief: 0 - 299 Schläge/min in 1er-Schritten

#### Stromversorgung

Batterie: 4 x Alkaline AA/Mignon/LR06

Betriebszeit: 17 h

Akku: Lithium-Ionen-Akkupack

Betriebszeit: 30 h

Netzbetrieb

#### Speicher:

Parameter: SpO<sub>2</sub>, Frequenz, Amplituden-Index, relative Zeit

Kapazität: 72 h

#### Lieferumfang:

1 St. Pulsoximeter

1 St. wiederverwendbarer Komfort-Fingersensor 3444

1 St. Bedienungsanleitung

4 St. Alkaline-Batterien AA/Mignon/LR06

1 St. Fingersensoren-Halterung

Best. Nr.

**252520**

Abmessung mm

84 x 155 x 43

Gewicht g

340

**NEU**



Passendes Zubehör  
finden Sie auf Seite 299



**SPECTRO<sub>2</sub><sup>TM</sup> Zubehör**

Best. Nr.	Artikel	Farbe	Gewicht g
1 252543	SPECTRO <sub>2</sub> <sup>TM</sup> Docking Station mit AC-Adapterkabel, konnektierbarem Drucker und Lithium-Ionen-Akku		1.300
2 252544	Akkuset für SPECTRO <sub>2</sub> <sup>TM</sup> 10, 20, 30		850
3 252542	AC-Adapterkabel		120
4 252545	Schlagschutzhülle aus Gummi	rot	80
5 252546	Schlagschutzhülle aus Gummi	gelb	80
6 252547	Schlagschutzhülle aus Gummi	grün	80
7 252548	Schlagschutzhülle aus Gummi	blau	80
8 252549	USB-Schnittstellenkabel		40



**Zubehör für BCI®-Pulsoximeter**

Bei den Sensoren handelt es sich um original BCI®-Ersatzteile. Die Sensoren sind mit allen BCI-Pulsoximetern kompatibel (ausser BCI® 3420)

**Einmal-Finger-Klebesensoren**

Best. Nr.	Anwendung	Typ	VE Stück	Gewicht g
1 252533	Erwachsene > 45 kg	1300	10	10
252534	Kinder 15 - 45 kg	1301	10	10
2 252535	Kleinkinder 3 - 15 kg	1302	10	10
3 253536	Neugeborene < 3 kg	1303	10	10

**Wiederverwendbare Fingersensoren**

Best. Nr.	Anwendung	Typ	Gewicht g
1 252537	Standard-Fingersensor	3044	60
252538	Ohrsensoren mit Bügel	3078	50
2 252539	Pädiatrie-Fingersensor	3178	50
3 253541	Komfort-Fingersensor	3444	65
253540	Verlängerungskabel 1,5 m	3311	35





## Zoll AED

Der plötzliche Herztod ist die häufigste außerklinische Todesursache. In Deutschland zählt man jährlich ca. 120.000 Betroffene. Durch "Automatisierte Externe Defibrillatoren" AED sind nun auch Ungeübte in der Lage, dem Betroffenen schnell und wirksam zu helfen.

### URSACHE

Die Ursache des plötzlichen Herztodes (im Volksmund generell: Herzinfarkt) ist eine Herzrhythmusstörung. Das Herz erhält keine regelmäßigen elektrischen Impulse mehr und gerät aus seinem gewohnten Rhythmus. Das Herz beginnt zu flimmern. Leben oder Tod ist ab jetzt eine Frage von wenigen Minuten.

Um so notwendiger ist die Gewährleistung einer effizienten ersten Hilfe in den ersten Minuten, bevor professionelle Hilfe am Unfallort eintreffen kann.

Der AED Plus /AED PRO unterstützt bei der Herz-Lungen-Wiederbelebung und liefert ebenso, falls erforderlich,

den nötigen Stromstoß zur Behebung eines Kammerflimmerns.

### Der AED Plus/AED PRO hilft bei allen Schritten, ob ungeübter Ersthelfer oder Profi

Deutschland liegt derzeit mit einer Überlebensrate des plötzlichen Herztodes von 3 - 8 % weit hinter den USA zurück. Die höchsten Werte werden in Gebieten erreicht, die auf öffentlich zugängliche AED´s setzen, so genannte Public Access Defibrillation (PAD).

Ob zu Hause, im Geschäft, im Straßenverkehr – ein Herz-Kreislaufzusammenbruch kann jeden, jederzeit überall treffen. Um so notwendiger ist die Gewährleistung einer effizienten ersten Hilfe in den ersten Minuten, bevor professionelle Hilfe am Unfallort eintreffen kann. In der Hälfte aller Fälle trifft der plötzliche Herztod scheinbar „herzgesunde“ Patienten. 80 % aller Herz-Kreislauf-Notfälle treten zu Hause auf.

## AED+PLUS® nicht nur defibrillieren, sondern reanimieren

Mit dem ZOLL AED Plus ist es erstmalig gelungen, ein umfassendes Ersthilfekzept für den Laien zu entwickeln. Frühdefibrillatoren gibt es schon länger im Markt, aber das fortschrittliche Konzept AED Plus, welches jeden Laien fachgerecht durch einen kompletten Wiederbelebungszyklus führt, ist neu.

- **NEU** ist die vollständige akustische und visuelle Darstellung der gesamten Wiederbelebung auf dem EKG-Display.
- **NEU** ist die Gewährleistung, dass der Kopf im richtigen Winkel überstreckt wird.
- **NEU** ist eine einteilige fünf Jahre haltbare Elektrode, die ein fehlerfreies Anlegen ermöglicht.

Unmittelbares Feedback in Bezug auf Rhythmus und Stärke/Tiefe der Herzdruckmassage, sichert eine fachgerechte Herz-Lungen-Wiederbelebung.

Der AED PLUS wurde speziell für die Laien-Ersthilfe im Alltag konzipiert.

### Merkmale:

- Der Helfer wird bei der Reanimation durch das beiliegende Erste-Hilfe Paket geschützt.
- Der Helfer wird akustisch/visuell daran erinnert, professionelle Hilfe zu rufen.
- Mit dem Gerätedeckel überstreckt er den Kopf automatisch im richtigen Winkel.
- Der AED PLUS hat im Gegensatz zu den üblichen zweiteiligen, eine patentierte EINTEILIGE Elektrode, die ein fehlerfreies Anlegen ermöglicht und den Helfer zu einer optimalen Herzdruckmassage führt, durch Rückmeldung und Korrektur des Rhythmus und Tiefe der Kompressionen.

Durch Anlegen der einteiligen Elektrode kann der Ersthelfer also sicher sein, dass der AED PLUS ihm nach Analyse des Patienten für alles weitere nicht nur Anweisungen gibt, sondern die richtige Durchführung der Herz-Lungenwiederbelebung sicherstellt durch:

- audio/visuelle Korrektur der Stärke/Tiefe der Massage und Korrektur des Rhythmus
- Beatmungsanweisung: der AED PLUS zeigt das



korrekte Verhältnis von Herzdruckmassage und Beatmung

- Analyse des Patienten
- Defibrillation falls erforderlich
- wenn nicht, dann weiter mit Wiederbelebung - geprüfte Herzdruckmassage und Beatmung

Ein rundum gelungener Lebensretter, der alle Eventualitäten für den Helfer berücksichtigt.

### Lieferumfang:

Zoll AED Plus, Batteriesatz, Tasche und Elektrode CPR-D

Best. Nr.	Artikel	Gewicht g
259100	Zoll AED Plus	2.600

### Zubehör:

Best. Nr.	Artikel	Gewicht g
259101	KFZ-Halterung	1.100
259102	Bereitschaftstasche für KFZ-Halterung	200



## AEDPRO<sup>®</sup> der robuste Profi

Eine robuste Konstruktion, speziell entwickelt für die Bedürfnisse professioneller Ersthelfer. Die 2-Knopf Funktionalität des AEDPRO und die intuitive Bedienoberfläche machen ihn einfach in der Handhabung, selbst für ungeübte Ersthelfer.

Der AEDPRO ist mit einem hochauflösenden Display ausgestattet, das alle relevanten Informationen für die Defibrillation bereitstellt. Das Display kann auch zur EKG-Überwachung eines Patienten mittels preisgünstiger EKG-Elektroden genutzt werden. Diese Eigenschaft macht den AEDPRO so wertvoll für den Anwender, gerade wenn es um die Überwachung von Patienten geht, die nicht vom Herzstillstand betroffen sind. Der AEDPRO ist der einzige professionelle Defibrillator, mit dem die ZOLL CPR-D Elektrode eingesetzt werden kann, welche eine genaue Messung der Tiefe und des Rhythmus der Kompressionen während der HLW vornimmt. Der AEDPRO rechnet die Kompressionsdaten der CPR-D•padz um und unterstützt den Ersthelfer mit unmittelbaren Feedbackinformationen.

### Merkmale:

- überlegenes Design und eine zusätzliche Kunststoffbeschichtung widerstehen selbst rauhesten Witterungsverhältnissen
- EKG-Monitoring mit 3-Kanal-Ableitungskabel und qualitativ hochwertigem EKG-Display
- Option des manuellen Modus - speziell für den professionellen Einsatz
- unvergleichliche Batterie-Kompatibilität und Optionen (Einweg oder aufladbar) abhängig von den Bedürfnissen des Anwenders
- interner Speicher und USB-Datenspeicher
- Schutzart IP55

### Lieferumfang:

Zoll AEDPRO, Batterie

Best. Nr.	Abmessung mm	Gewicht g
<b>259110</b>	76 x 235 x 239	2.900

### Zubehör AED Pro:

Best. Nr.	Artikel	Gewicht g
<b>259103</b>	EKG-Kabel	150
<b>259104</b>	Akku	800
<b>259105</b>	Akkuladegerät	350
<b>259106</b>	KFZ-Halterung mit Tasche	1.300



Lieferung ohne Elektrodensatz  
Bitte Elektrode separat bestellen!  
Siehe Seite 302.

## Zubehör für Zoll AED Geräte

### Elektrode CPR stat•padz® II

Die CPR stat•padz®-Elektrode ist für die Verwendung mit dem AED Plus/PRO und den manuellen Defibrillatoren von ZOLL vorgesehen. Durch ihren zweiteiligen Aufbau wird gewährleistet, dass dem Notarzt/Rettungsanwärtler alle Behandlungsmöglichkeiten offen stehen. Die Elektrode ist so gestaltet, dass sie sowohl anterior/anterior als auch anterior/posterior eingesetzt werden kann.

Zwei Jahre  
haltbar



Best. Nr. **259111** Gewicht g 130

### Elektrode CPR stat•padz®

Zweiteilige Elektrode mit voller Real-CPR-Help-Unterstützung, das Gerät zeigt Drucktiefe und Frequenz an. Die CPR stat•padz®-Elektroden sind zwei Jahre haltbar.

Best. Nr. **259109** Gewicht g 200



### Elektrode CPR-D•padz®

Die CPR-D•padz®-Elektrode wurde speziell für AEDs von ZOLL entwickelt. Die einzigartige einteilige Elektroden-Gestaltung nutzt den bekannten CPR-Orientierungspunkt zur Auflage der Hände, so dass die CPR-D•padz®-Elektrode ohne Verzögerung am Patienten angebracht werden kann.

Die CPR-D•padz®-Elektrode ist außerdem fünf Jahre haltbar – die längste Haltbarkeit verglichen mit allen zur Zeit auf dem Markt erhältlichen Elektroden

Best. Nr. **259112** Gewicht g 220



### Elektrode PediPadz®

AED-Elektrode für Kinder.

#### Merkmale:

- passend für alle Zoll-AED Geräte
- für Patienten bis 15 kg Körpergewicht

Best. Nr. **259107** Gewicht g 200

Zwei Jahre  
haltbar



### Batterien

Beachten Sie, dass für den AED Plus nur zugelassene Batterien verwendet werden dürfen. Der Satz besteht aus 10 Duracell Lithium-Batterien CR123A.

Best. Nr. **259113** Gewicht g 400





## AED Wandschrank

Wandschrank zur Unterbringung des AED in öffentlich zugänglichen Bereichen. Schutz gegen Diebstahl und Missbrauch durch optischen und akustischen Alarm, wahlweise mit oder ohne Alarmsystem lieferbar.

Das Alarmsignal wird ausgelöst durch:

- Öffnen der Tür
- Entnehmen des AED
- komplettes Abhängen des Schrankes
- Manipulationen an der Elektronik
- durch die 3 mm-Acrylglascheibe kann der Betriebszustand des AED jederzeit geprüft werden

### Merkmale:

- Abmessung des Schrankes 402 x 483 x 202 mm
- verzinktes Stahlblech
- pulverbeschichtet

Best. Nr.	Typ	Gewicht g
<b>259114</b>	mit Alarm	7.500
<b>259117</b>	ohne Alarm	6.400



## Hinweisschild

Selbstklebendes, nachleuchtendes Schild zur Kennzeichnung von AED-Geräten.

Best Nr.	Abmessung cm	Gewicht g
<b>259116</b>	15 x 15	25



## Reanimationsbrett

Optimal als Unterlage bei der Reanimation. Erspart zeitaufwändiges Umlagern aus Pflege- oder Krankenbetten. Ermöglicht eine effektive Reanimation auch auf weichen Untergründen wie Matratzen. Ein wertvolles Hilfsmittel auch bei allen anderen Reanimationen. Die glatte Kunststoffoberfläche und zwei seitliche Handgriffe ermöglichen ein schnelles Platzieren am Patienten. Die ausgeformte Mulde sorgt für eine optimale Kopfüberstreckung.

Best Nr.	Abmessung cm	Gewicht g
<b>254014</b>	60 x 40	1.400



exklusiv **DÖNGES**

**Burnshield**

Brandwunden gehören zu den schmerzhaftesten Verletzungen der Haut und hinterlassen oft unschöne Narben. Die effektivste Methode zur Bekämpfung dieser Folgen ist eine möglichst schnelle, effektive Kühlung der Wunden.

Burnshield bietet ein umfassendes Programm zur Versorgung von Verbrennungen.

**Wie funktioniert Burnshield?**

Burnshield Brandwundenverbände bestehen aus einer sterilen Wundauflage, die mit Hydrogel getränkt ist. Das Hydrogel besteht zu 96 % aus Wasser und ist absolut ungiftig und hautfreundlich.

Das Hydrogel wirkt direkt nach dem Aufbringen auf die Brandwunde. Die Wunde wird gekühlt und der Schmerz wird gelindert. Das Gel verhindert ein Austrocknen der Haut und unterstützt bei kleineren Wunden die narbenfreie Wundheilung.

**Burnshield Brandwundenverbände**

Burnshield Brandwundenverbände gibt es in unterschiedlichen Größen und Ausführungen.

Best Nr.	Artikel	Abmessung cm	Gewicht g
1 268100	Kompresse	10 x 10	50
2 268101	Kompresse	20 x 20	160
3 268102	Kompresse	40 x 60	600
4 268103	Gesichtsmaske	20 x 45	310



**Burnshield-Hydrogel**

Zur Kühlung von kleineren Brandwunden und zur Unterstützung der Wundheilung gibt es das Burnshield-Hydrogel auch im praktischen Dispenser.

Best Nr.	Artikel	Inhalt ml	Gewicht g
1 268105	Dispenser	50	75
268106	Sprühflasche	125	160

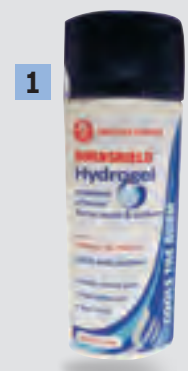

**Burnshield-Contour Kompressen**

Zur Versorgung von großflächigen Brandwunden gibt es Burnshield Contour Kompressen. Das Trägermaterial ist reines Baumwollmaterial.

Best Nr.	Artikel	Abmessung cm	Gewicht g
1 268108	Kompresse	100 x 100	650
2 268109	Kompresse	100 x 200	1.300



Notfallmedizin

**Burnshield Easycare Burnkit**

Das Set für Zuhause, Büro oder die kleine Notfalltasche.

**Lieferumfang:**

- 1 St. Bereitschaftsbox
- 2 St. Kompresse 10 x 10 cm
- 1 St. Kompresse 20 x 20 cm
- 2 St. Sachet Gel 3,5 ml
- 3 St. Fixierpflaster
- 1 St. Folienpflaster
- 2 St. Fixierbinde
- 1 St. Schere
- 1 Paar Handschuhe

**NEU**

Best Nr.	Artikel	Abmessung cm	Gewicht g
<b>268110</b>	Easycare Burnkit	22 x 13 x 6,5	600

**Burnshield Rescue Kit**

Das Rescue Kit beinhaltet alle gängigen Größen für die Erstversorgung von Brandwunden.

**Lieferumfang:**

- 1 St. Bereitschaftstasche aus Nylon
- 2 St. Kompresse 10 x 10 cm
- 2 St. Kompresse 20 x 20 cm
- 2 St. Kompresse 60 x 40 cm
- 1 St. Gelbinde 2,5 x 50 cm
- 1 St. Gelbinde 5 x 100 cm
- 1 St. Hydrogel 125 ml
- 1 St. Rettungsdecke
- 2 St. Fixierbinde
- 1 St. Softbandage 6 cm
- 1 St. Folienpflaster 2,4 x 500 cm
- 1 St. Schere
- 1 Paar Handschuhe

**NEU**

Best Nr.	Artikel	Abmessung cm	Gewicht g
<b>268120</b>	Rescue Kit	14 x 33 x 9	2.500

**Burnshield Responder Kit**

Das Set für Rettungsdienst und Feuerwehr. Umfangreiche Ausstattung für die Versorgung von multiplen Verbrennungen oder mehreren Opfern.

**Lieferumfang:**

- 1 St. Bereitschaftstasche aus Nylon
- 8 St. Kompresse 10 x 10 cm
- 3 St. Kompresse 20 x 20 cm
- 2 St. Kompresse 60 x 40 cm
- 3 St. Gelbinde 2,5 x 50 cm
- 2 St. Gelbinde 5 x 100 cm
- 3 St. Hydrogel 125 ml
- 1 St. Rettungsdecke
- 2 St. Fixierbinde
- 4 St. Softbandage 6 cm
- 1 St. Spritze 20 ml
- 1 St. Folienpflaster 2,4 x 500 cm
- 1 St. Schere
- 2 Paar Handschuhe

**NEU**

Best Nr.	Artikel	Abmessung cm	Gewicht g
<b>268130</b>	Responder Kit	33 x 25 x 14	4.000



## Sicherheits-Venenverweilkanülen

Im europäischen Gesundheitswesen arbeiten mehr als dreieinhalb Millionen Beschäftigte. Es wird geschätzt, dass ungefähr eine Millionen arbeitsbedingte Gesundheitsschädigungen durch Nadelstichverletzungen verursacht werden.

Im März 2010 hat der Rat der Europäischen Union daher die Richtlinie 2010/32/EU zur Vermeidung von Verlet-

zungen durch scharfe/spitze Instrumente im Krankenhaus- und Gesundheitssektor beschlossen, die mit Juni 2010 in Kraft getreten ist.

Ziel ist, die Sicherheit und den Gesundheitsschutz für Beschäftigte im Gesundheitswesen durch eine integrierte Herangehensweise zur Bewertung und Vermeidung von Risiken zu verbessern und die Zahl an Stich- und Schnittverletzungen durch den Einsatz sicherer Instrumente zu reduzieren.

### Sicherheits-Venenverweilkanüle Jelco® IntuitIV

Wenn Sie den Komfort und die Einfachheit eines konventionellen IV-Katheters erleben und die zusätzlichen Vorteile des Nadelstichschutzes mit passiver Aktivierung nutzen, wissen Sie instinktiv, dass Sie einen Jelco® IntuitIV Sicherheitskatheter™ anwenden.

Kliniker vertrauen weltweit seit über 40 Jahren auf den konsistenten Rückfluss, die hohen Flussraten und den Bedienkomfort von Jelco® Kathetern. Der Jelco® IntuitIV Sicherheitskatheter™ führt diese Tradition weiter fort.

#### Merkmale:

- inhärente Sicherheit, wenn die Nadelspitze abgedeckt ist
- instinktive Bedienung eines konventionellen IV-Katheters
- intuitive Funktionen, wie bei allen Jelco® Kathetern

Best Nr.	Größe	Farbe	Gewicht g
254070	14G x 1 3/4	orange	5
254071	16G x 1 3/4	grau	5
254072	18G x 1 3/4	grün	5
254073	18G x 1 1/4	grün	5
254074	20G x 1 1/4	rosa	5
254075	22G x 1	blau	5



abgedeckte  
Nadelspitze

### Sicherheits-Einmalskalpell MS™

Gerade Skalpelle stellen ein enormes Verletzungsrisiko dar. Das MS™ Sicherheitsskalpell schützt einfach und effektiv.

#### Merkmale:

- einhändige Aktivierung des integrierten Sicherheitsmechanismus
- nicht reaktivierbarer, sofortiger Verschluss in der Entsorgungsposition
- identische Handhabung wie beim Einsatz von Standard-Einmalskalpellen
- beidhändig für Links- und Rechtshänder einsetzbar
- hörbareres Signal bei den Schieberpositionen ausgeschobene und eingeschobene Klinge sowie in der Entsorgungsposition

Best Nr.	Form	Farbe	Gewicht g
254076	Fig. 10	schwarz	7
254077	Fig. 11	blau	7
254078	Fig. 15	grün	7
254079	Fig. 20	rot	7
254080	Fig. 22	braun	7

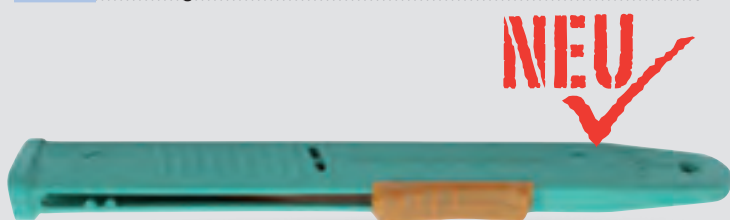

## Immobilisation



Die Immobilisation von Notfallpatienten spielt sowohl bei der Feuerwehr als auch im Rettungsdienst eine immer größere Rolle. Dabei kommen je nach Verletzungen sehr unterschiedliche Systeme zum Einsatz. Die Cervicalstütze (Halskrause) wird angelegt, um die Halswirbelsäule des Patienten zu entlasten und ruhig zu stellen. Die Schiene bildet eine feste Stütze zwischen Kopf und Schultern.



Mit Vakuumschienen oder -matratzen können einzelne Extremitäten oder auch der ganze Körper immobilisiert werden. Diese Schienen sind aus einem flexiblen, luftundurchlässigem Außenmaterial hergestellt und mit kleinen Kügelchen und Luft gefüllt. Dadurch sind die Schienen sehr flexibel und optimal an die Körperkonturen anpassbar. Nach dem Anlegen wird mit einer Vakuumpumpe die Luft aus der Schiene/Matratze abgesaugt. Die Schiene erhärtet sich dadurch genau in der anmodellierten Form und fixiert so das entsprechende Körperteil.



Das Rettungskorsett wird zur Immobilisation von Patienten an schlecht zugänglichen Orten eingesetzt. Dabei wird nur der Oberkörper und Kopf fixiert. Das System kann deshalb auch im Sitzen (Autoinsassen) angelegt werden. Die Stützwirkung der Wirbelsäule wird von eingenähten Streben übernommen. Das Korsett wird mit mehreren Gurten am Körper fixiert und immobilisiert die komplette Wirbelsäule. Der Nacken soll zusätzlich mit einer Cervicalstütze versorgt werden.



Spineboards (Wirbelsäulenbretter) werden zur kompletten Immobilisation von Verletzten eingesetzt. Das Spineboard wird unter den liegenden Patienten geschoben und mit dem passenden Gurtsystem und einer Kopffixierung komplett fixiert. Das Spineboard kann auch als Krankentrage verwendet werden.

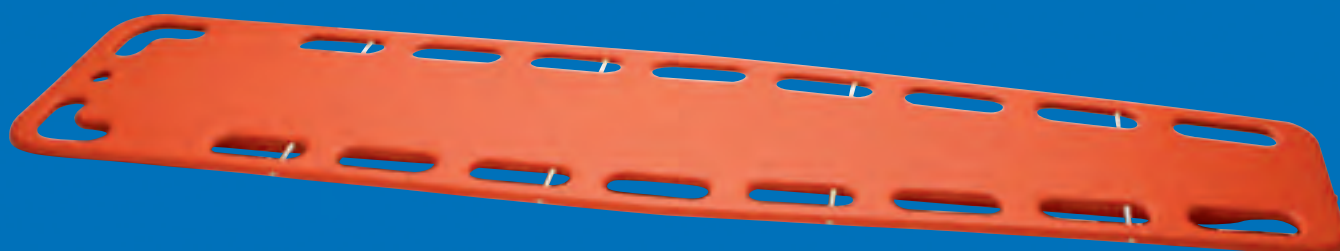

### Rettungskorsett EN 1865

Das Rettungskorsett ist aus speziell beschichtetem Material gefertigt. Dadurch ist es komplett abwisch- und desinfizierbar. Die glatte Oberfläche und die farbcodierten Gurte erleichtern das Anlegen auch unter schwierigsten Umgebungsbedingungen.

**Merkmale:**

- Farbe Grün
- belastbar bis 150 kg
- komplett mit Kopfpolster, in Bereitschaftstasche

Best. Nr.  
**254019**

Gewicht g  
3.600



### Verstellbare Cervicalstütze Philly Patriot

Verstellbare Cervicalstützen gehören mittlerweile zum Standard bei der HWS-Immobilisation. Durch die variable Höheneinstellung wird das umständliche Handling starrer Cervicalstützen deutlich vereinfacht.

Einfach benötigte Höhe ermitteln, Cervicalstütze einstellen und anlegen. Bei Bedarf kann die Höhe nachträglich noch justiert werden. Die verstellbare Cervicalstütze ersetzt dabei vier herkömmliche Varianten. Das spart Raum auf den Fahrzeugen und vereinfacht die Auswahl des Hilfsmittels.

Die Cervicalstütze Philly Patriot überzeugt durch Qualität und Ausführung. Die Philly Patriot ist in einer vierfach verstellbaren Ausführung für Erwachsene und einer dreifach verstellbaren Variante für Kinder erhältlich. Beide Versionen sind komplett latexfrei und natürlich CE-zertifiziert und FDA-zugelassen.

**Merkmale:**

- stabile und robuste Ausführung
- Reinigung mit milder Seifenlauge möglich
- Erwachsenenversion 4-fach verstellbar
- Kinderversion 3-fach verstellbar



	Best. Nr.	Version	Gewicht g
1	<b>230100</b>	Erwachsene	125
2	<b>230110</b>	Kinder	80



### Spineboard

Wichtigstes Hilfsmittel bei der Immobilisation von Patienten mit Wirbelsäulenverletzungen ist heute das Spineboard. Wir bieten für jeden Einsatzzweck das passende Board an.



### Spineboard EN 1865

Dieses Modell deckt alle Standardanwendungen bei der Patientenrettung ab.

Zusätzliche Querstege in den Griffen ermöglichen den Einsatz zweier verschiedener Gurtsysteme.

Mit den Speed-Clip-Gurten kann der Patient schnell und sicher auf dem Board fixiert werden, um eine zügige Rettung aus dem Gefahrenbereich zu erreichen. An den Gurtenden befinden sich stabile Metallkarabiner, die in die Querstege eingehakt werden. So ist das Board schnell einsatzbereit.

Zur vollständigen Immobilisation kommt dann das Spiderstrap-Gurtsystem zum Einsatz. Die zehn Gurte werden mit Klettbändern fixiert und können so optimal an den Patienten angepasst werden.

**Merkmale:**

- 18 umlaufende Griffe
- Speed-Clip-Stege
- abwisch- und desinfizierbar
- entspricht den Anforderungen der EN 1865

**Technische Daten:**

Abmessung: 183 x 46 x 5 cm  
 Belastbarkeit: max. 180 kg

Best. Nr.	Artikel	Gewicht g
254010	Spineboard	7.000
254016	Set mit Gurtsystem Spiderstrap	7.400
254018	Set mit Gurtsystem Speed-Clip	7.750
254013	Set mit Spiderstrap und Kopffixierung	8.500
254022	Set mit Speed-Clip und Kopffixierung	8.650
254025	Schutzhülle für Spineboard aus PAX®-Plan	800

**exklusiv** DÖNGES



### Spineboard XXL

Spezielles Board zur Rettung/Bergung von schwerewichtigen Menschen. Nicht nur durch die enorme Belastbarkeit von 350 kg, sondern auch durch die vergrößerten Abmessungen, eignet sich dieses Spineboard besonders für Einsätze mit extrem großen oder schwerewichtigen Patienten.

Das XXL-Board wird grundsätzlich mit einem extra-langen Spiderstrap-Gurtsystem geliefert.

**Merkmale:**

- 20 umlaufende Griffe
- abwisch- und desinfizierbar

**Technische Daten:**

Abmessung: 203 x 51 x 5 cm  
 Belastbarkeit: max. 350 kg

Best. Nr.	Artikel	Gewicht g
254017	Spineboard XXL mit Gurtsystem	9.500

**exklusiv** DÖNGES



### Spineboard Xtra

Das Board mit dem gewissen „Xtra“. Für alle die etwas mehr von einem Spineboard erwarten. Entwickelt wurde das Board um höchste Röntgentransparenz bei maximaler Stabilität zu erreichen. Durch den hohen Eigenauftrieb im Wasser sehr gut für die Wasserrettung geeignet.

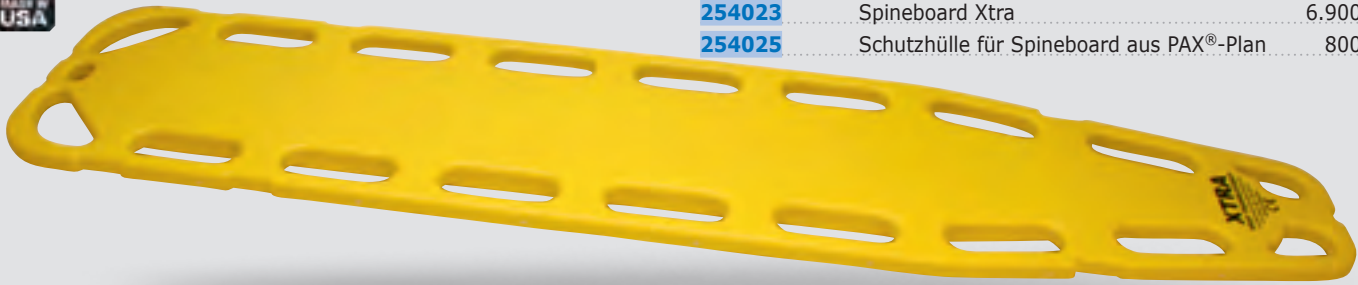

#### Merkmale:

- 18 umlaufende Griffe
- röntgentransparent
- abwisch- und desinfizierbar
- schwimmfähig

#### Technische Daten:

Abmessung: 180 x 40 x 5 cm

Belastbarkeit: 225 kg

Best. Nr.	Artikel	Gewicht g
<b>254023</b>	Spineboard Xtra	6.900
<b>254025</b>	Schutzhülle für Spineboard aus PAX®-Plan	800

### Spineboard Spencer Rock Pin

Das Spineboard Spencer Rock Pin ist nutzbar für Wasser-, Berg- und Straßenrettung. Es besteht aus einer mit Polyurethan ausgeschäumten Hülle aus PE. Dieser Aufbau verleiht dem Board besondere Stabilität.



#### Merkmale:

- 16 umlaufende Griffe
- Speed-Clip-Stege
- röntgentransparent
- abwisch- und desinfizierbar
- schwimmfähig

#### Technische Daten:

Abmessung: 184 x 44,5 x 5 cm

Belastbarkeit: 200 kg

Best. Nr.	Artikel	Gewicht g
<b>254033</b>	Spineboard Spencer Rock Pin	6.500
<b>254025</b>	Schutzhülle für Spineboard aus PAX®-Plan	800

### Spineboard Stabilizer

Das Topmodel unserer Spineboards. Elf umlaufende, große Griffe ermöglichen das Tragen auch mit Handschuhen und über weitere Entfernungen. Die anatomische Form ermöglicht die Anwendung auch bei beengten Platzverhältnissen. Zur Befestigung des Kopffixiersets sind extra Öffnungen vorgesehen.



#### Merkmale:

- 11 umlaufende Griffe
- Speed-Clip-Stege
- röntgentransparent
- abwisch- und desinfizierbar

#### Technische Daten:

Abmessung: 183 x 41 x 5,7 cm

Belastbarkeit: 225 kg

Best. Nr.	Artikel	Gewicht g
<b>254030</b>	Spineboard Stabilizer	7.200
<b>254025</b>	Schutzhülle für Spineboard aus PAX®-Plan	800

## Miller-Board

Das Miller-Board wird schon seit über 20 Jahren in der Personenrettung eingesetzt. Es findet vor allem Verwendung, wo herkömmliche Spineboards nur eingeschränkt nutzbar sind:

- Immobilisierung und Bergung von Patienten auch bei sehr beengten Umgebungsverhältnissen (Schiffe, Tunnel, Schächte, etc)
- Immobilisierung und Fixierung von aggressiven Patienten
- Immobilisierung von Patienten, die mit einer Korbtrage abgeseilt werden sollen

Durch die hohen Auftriebskräfte (ca. 120 kg) auch hervorragend für die Wasserrettung geeignet. Das Board wird komplett mit einem speziellen Kopffixierset und Haltegurten geliefert.

### Merkmale:

- röntgentransparent
- abwisch- und desinfizierbar
- schwimmfähig

### Technische Daten:

Abmessung: 167 x 35,5 x 8,2 cm

Best. Nr.  
**254034**

Gewicht g  
6.800



## Kopffixierung

Hochwertige Kopffixierung zur Montage auf ein Spineboard, Krankentrage oder Korbtrage.

Die Fixierblöcke haben extra große Öffnungen für die Ohren des Patienten.

Sämtliche Teile sind abwisch- und desinfizierbar.

### Lieferumfang:

- 1 St. Grundplatte
- 3 St. Befestigungsbänder
- 2 St. Fixierblöcke
- 2 St. Stirn-/Kinnfixiergurte

Best. Nr.  
**254015**

Gewicht g  
1.100





### Gurtsystem Spiderstrap

Gurtsystem zur sicheren Immobilisation des Patienten auf dem Spineboard. Die farbcodierten Quergurte erleichtern das richtige Anlegen. Die Klettgurte erlauben ein stufenloses Anpassen an den Patienten.

Best. Nr.  
**254011**

Gewicht g  
400



exklusiv **DOENGES**



### Gurtsystem Speed-Clip

Das System besteht aus drei orangefarbenen Gurten in einer Transporttasche. Die Gurte werden mittig geschlossen und haben an den Enden stabile Karabinerhaken.

Dieser Gurtsatz wird immer benötigt, wenn der Patient möglichst schnell auf dem Spineboard fixiert werden muss.

Best. Nr.  
**254012**

Gewicht g  
750

### Gurtsystem Speed-Clip Safe

Gurt aus komplett abwaschbarem Material. Herkömmliche Gurte lassen sich nach der Kontamination mit Blut oder Erbrochenem nur schwer reinigen. Bei diesem Gurt ist die Oberfläche vollständig versiegelt und somit können keinerlei Flüssigkeiten eindringen. Die Oberfläche kann bei Verschmutzung einfach abgewischt werden.

Bestens geeignet auch für Wasserrettung und Dekontaminationseinsätze.

Die Standardausführung hat an beiden Enden stabile Metallkarabiner und ein Gurtschloss aus Kunststoff. Andere Ausführungen der Gurte sind auf Anfrage lieferbar.

Best. Nr.  
**254001**  
**254002**

Artikel

Gewicht g

Gurt einzeln

240

Set mit drei Gurten

720



exklusiv **DOENGES**

### Vakuummattatze Economy

Vakuummattatzenset mit optimalem Preis-Leistungs-Verhältnis.

Die Mattatze wird aus einem PVC-Nylon-Gewebe hergestellt und ist damit sehr beanspruchbar und robust. Das umlaufende Nylonseil bietet einfaches Arbeiten auch unter beengten Platzverhältnissen.

#### Lieferumfang:

- 1 St. Vakuummattatze
- 1 St. Transporttasche
- 1 St. Aluminium-Vakuumpumpe

Best. Nr.	Abmessung mm	Abmessung Tasche mm	Gewicht g
<b>254207</b>	2000 x 900	860 x 430 x 150	6.000



**DÖNGES**  
exklusiv



Absaugdrehventil



### Vakuummattatze EN 1865

Das Standardmodell für den Rettungsdienst. Komplet aus abwischbarem PVC.

#### Merkmale:

- Drehventil
- acht Handgriffe an der Seite
- zweifarbige Ausführung

#### Lieferumfang:

- 1 St. Vakuummattatze
- 1 St. Transporttasche
- 1 St. Metall-Vakuumpumpe
- 4 St. Patientengurte

Best. Nr.	Abmessung mm	Packmaß mm	Gewicht g
<b>254205</b>	2000 x 1050	860 x 430 x 150	8.100



**DÖNGES**  
exklusiv

**Einkammer-Vakuummatt ratze 501 K**

**Merkmale:**

- Obermaterial PVC-Folie
- Untermaterial PVC-Folie gewebeverstärkt dupliert (3-fach verklebt)
- mit 8 Griffen (angeschweißt)
- Griffe aus PVC/verstärkte Qualität
- kompatibel mit allen Rückhaltesystemen
- Styroporgranulat 25 kg/m<sup>3</sup>

Best. Nr.	Abmessung mm	Gewicht g
<b>264070</b>	2000 x 820	5.660



**Vielkammer-Vakuummatt ratze ECO-Line**

Vakuummatt ratze gemäß DIN EN 1865

**Merkmale:**

- Vielkammer-Inlett
- integrierte Kopffixierung
- verwendbar mit allen Rückhaltesystemen zur Erfüllung der DIN EN 1789
- 8 Tragegriffe
- 3-farbige Fixiergurte
- Packmaß 82 x 65 x 19 cm

Best. Nr.	Abmessung mm	Gewicht g
<b>264071</b>	2000 x 820	5.950



made in Germany

**Absaugpumpe**

Hochwertige Pumpe aus Metall zum Absaugen von Vakuummatt ratzen und -schiene n. Komplet t mit Schlauch und Anschlussadapter für alle gängigen Ventile.

Best. Nr.	Gewicht g
<b>254201</b>	600



exklusiv **DOENGES**

**Bereitschaftstasche**

Tasche aus hochwertigem PAX®-Plan zum optimalen Schutz der Vakuummatt ratze bei Lagerung und Transport. Die Absaugpumpe kann mit in der Tasche verstaut werden.

Best. Nr.	Abmessung mm	Gewicht g
<b>254202</b>	1100 x 710 x 230	800



exklusiv **DOENGES**



**Einkammer-Vakuumschienen**

**Merkmale:**

- Einkammersystem
- drucklose und schmerzvermeidende Immobilisation
- variabel anzubringende Klettbänder
- Zugriffsmöglichkeit auf die Ferse
- Ganzarmschiene auch als Unterschenkelschiene verwendbar
- röntgenstrahlendurchlässig, MRT- und CT-tauglich
- SCHNITZLER-Ventil mit 7 Jahren Herstellergarantie

**Lieferumfang Set:**

Unterarmschiene, Armschiene und Beinschiene, Reparaturset, Pumpe und Tasche

Best. Nr.	Artikel	Gewicht g
264090	Vakuum-Unterarmschiene	500
264091	Vakuum-Ganzarmschiene	700
264092	Vakuum-Beinschiene	1.200
1 264093	Komplettsset (Unterarm, Arm, Bein)	3.200

made in Germany



1



**Mehrkammer-Vakuumschienen**

**Merkmale:**

- Aufteilung in getrennte Kammern vermeidet Granulatanhäufungen und sichert die sofortige Erstversorgung
- variabel anzubringende Klettbänder (problemloser Austausch und Ersatzbeschaffung bei Verlust)
- komfortabler Zugriff zu Ferse- und Ellenbogen
- gute Formgebung im Fußspannbereich
- Ganzarmschiene auch als Unterschenkelschiene verwendbar
- röntgenstrahlendurchlässig, MRT- und CT-tauglich
- SCHNITZLER-Ventil mit 7 Jahren Herstellergarantie

**Lieferumfang Set:**

Unterarmschiene, Armschiene und Beinschiene, Reparaturset, Pumpe und Tasche



1



made in Germany



Best. Nr.	Artikel	Gewicht g
264080	Vakuum-Unterarmschiene	550
264081	Vakuum-Ganzarmschiene	750
1 264082	Vakuum-Beinschiene	1.200
264083	Beinschiene mit Kniefixierung	1.300
264084	Komplettsset (Unterarm, Ganzarm, Beinschiene)	3.100

**Boston Splint**

Die Universalschiene für Erste-Hilfe und Rettungsdienst. Durch den flexiblen Aluminiumkern können die Schienen individuell angepasst werden. Die Schaumstoffbeschichtung ist blut- und flüssigkeitsabweisend.

**Merkmale:**

- flexibel einsetzbar
- leicht anmodellierbar
- röntgenstrahlendurchlässig
- abwisch- und desinfizierbar
- Abmessung 91 x 11 cm

Best. Nr.

**254230**

Gewicht g

100



**Boston Splint Set**

Universalschienenenset in einer praktischen Aufbewahrungstasche.

**Inhalt:**

- 1 St. Standard-Splint 91 x 11 cm
- 1 St. Arm-Splint 48 x 11 cm
- 2 St. Finger-Splints 11 x 2 cm
- 1 St. Aufbewahrungstasche

Best. Nr.

**254231**

Abmessung Tasche cm

17 x 11,5 x 4,5

Gewicht g

300



**Schaukeltrage EN 1865**

Die Schaukeltrage ist ein Hilfsmittel zur Bergung von verunglückten Personen, bei denen eine Rücken- oder Wirbelsäulenverletzung nicht ausgeschlossen werden kann.

Sie ist in der Länge teilbar und kann, ohne den Patienten zu bewegen, von beiden Seiten unter die zu tragende Person geschoben werden. Die stabile Ausführung aus Aluminium ist bis 150 kg geprüft. Die Schlösser an den Trageteilen sind leicht zu öffnen, halten aber auch großen Belastungen stand. Selbstverständlich entspricht die Schaukeltrage den Anforderungen der EN 1865.

**Lieferumfang:**

- 1 St. Schaukeltrage
- 3 St. Patientengurte

Best. Nr.

**254020**

Abmessung mm

zusammengeklappt

1220 x 420 x 95

Gewicht g

9.000

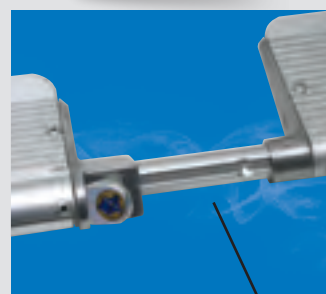

Längenverstellung



Schloss



exklusiv **DOENGES**



### Tragestuhl

Tragestuhl mit hochwertigem Aluminiumrahmen mit vier Tragegriffen und zwei Rädern. Ideal zum Patiententransport in engen Treppenhäusern, Aufzügen und engen Räumen. Sitzauflagen aus robustem, flüssigkeitsabweisendem Kunststoffgewebe.

**Merkmale:**

- 4 Tragegriffe
- 2 Armlehnen
- 2 Lenk- und arretierbare Räder
- automatische Verriegelung

**Technische Daten:**

Auseinandergeklappt: 91 x 71 x 52 cm  
 Zusammengelegt: 91 x 19,5 x 52 cm  
 Belastbarkeit: 150 kg

**Lieferumfang:**

- 1 St. Tragestuhl
- 2 St. Patientengurte

Best. Nr.  
**254026**

Gewicht g  
 8.500

### Krankentrage DIN 13024

Krankentrage nach DIN 13024 in zwei verschiedenen Ausführungen: einfach bzw. zweifach klappbar. Bezogen mit robustem Chemiefasergewebe zur einfachen und schnellen Reinigung und Desinfektion.

Wahlweise liefern wir die Krankentrage auch mit einem Bezug aus flüssigkeitsdurchlässigem monofilm Gewebe. Diese Trage ist ideal für Dekontaminationseinrichtungen.

Gestell aus Leichtmetall-Quadratprofil, Quergelenke verriegelbar, einschiebbare Tragegriffe, Brust- und Fußgurt mit Schnellverschluss, vier Gleitfüsse.



Best. Nr.	Artikel	Abmessung mm zusammengelegt	Gewicht g
1	253502 K (2-fach klappbar)	1.040 x 180 x 145	8.500
2	253504 N (1-fach klappbar)	1.920 x 150 x 145	8.500
3	253508 Tragetasche für Trage K		500
	253506 Tragetasche für Trage N		500
	253514 Tragegurt für Krankentrage (DIN 13044)		200





**Ablagetablett**

Praktisches Tablett zur Ablage von Verbandmaterial, Behandlungsutensilien, etc. Passt auf jede Krankentrage nach DIN 13024. Das Tablett wird einfach auf die ausgezogenen Tragegriffe der Krankentrage gelegt. Komplett aus Edelstahl gefertigt. Mit umlaufender Kante zum Schutz gegen Herabfallen von Gegenständen. Belastbarkeit 25 kg.



Best. Nr.	Abmessung cm	Gewicht g
<b>251029</b>	18 x 55	1.200

made in Germany

**DOENGES**  
exklusiv

**Infusionsstativ**

Zum Aufhängen der Infusionsflaschen, aus Edelstahl. Passend für Krankentragen nach DIN 13024. Stufenlos höhenverstellbar. Haken zum Aufhängen der Infusionsflaschen aus Edelstahl.



Best. Nr.	Gewicht g
<b>251030</b>	980

**DOENGES**  
exklusiv



### Krankentragenlagerungsbock

Der Krankentragenlagerungsbock gehört seit vielen Jahren zur Standardausstattung auf jedem Behandlungsplatz. Die Krankentrage nach DIN wird auf dem Lagerungsbock sicher abgestellt, der Patient befindet sich in einer Höhe, um ihn bequem versorgen zu können.

Das stabile Gestell ist verzinkt und wird in einer lackierten Transportbox aus Blech geliefert. Die Transportbox kann auch als Tischplatte verwendet werden. So wird aus dem Krankentragenlagerungsbock schnell ein stabiler Tisch.

**Merkmale:**

- stabiles, verzinktes Gestell für maximale Stabilität
- robuste Transportbox aus lackiertem Blech
- max. Belastbarkeit 160 kg
- max. Belastbarkeit der Tischplatte 25 kg
- Packmaß L x B x H 1.080 x 350 x 120 mm

Best. Nr.	Abmessung aufgebaut L x B x H mm	Gewicht kg
251040	1.140 x 670 x 750	27,5

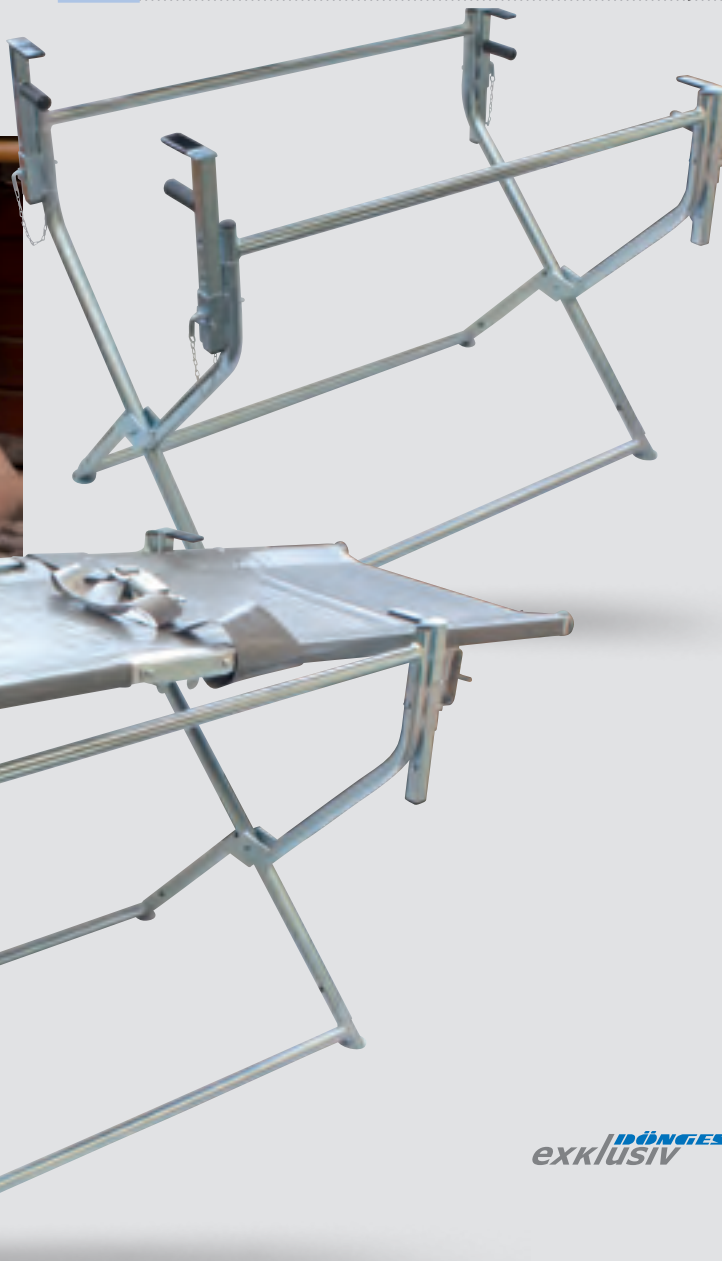

exklusiv **idöNGES**



Lagerungsbock in Transportbox.



Auch als Tisch verwendbar.



## Korbtragen

Korbtragen kommen überall dort zum Einsatz, wo der Transport von Verletzten mit herkömmlichen Transportmitteln wie Krankentragen oder Tragestühlen problematisch ist. Egal ob beim Transport von Verletzten über steile, enge Treppen, auf Gerüsten und Baustellen, in der Industrie, im Bergbau, auf Schiffen

oder in Schächten – die Korbtrage ist immer ein wertvoller Transporthelfer.

### Gemeinsame Merkmale:

- Wanne aus Polyethylen
- umlaufender Aluminiumrahmen
- vier Ösen zum Einhängen der Abseilspinne
- umlaufendes Polyamidseil zur Befestigung der Gurte

## Spencer Korbtrage ein- & zweiteilig

### Merkmale:

- vier Patientengurte mit Metallschlössern
- schwarze Patientenauflage und Fußstütze

### Technische Daten:

Abmessung einteilig: 215 x 65 x 19 cm  
 Abmessung geteilt: 215 x 64 x 19 cm  
 118 x 64 x 19 cm  
 Belastbarkeit: 280 kg

	Best. Nr.	Modell	Ausführung	Gewicht kg
1	253600	Spencer	einteilig	13,5
	253601	Spencer	geteilt	17,0



## Korbtrage Ferno 71FF

### Merkmale:

- vier Patientengurte
- beschichtete Schaumstoffmatratze
- verstärkter Aluminiumrahmen
- mit Dehnungsausgleich und Fußstütze

### Technische Daten:

Abmessung: 216 x 61 x 19 cm  
 Belastbarkeit: 272 kg

	Best. Nr.	Modell	Ausführung	Gewicht kg
2	253602	Ferno 71FF	einteilig	13,0



## Abseilspinne für Korbtragen

Sehr stabile Ausführung mit großen, selbstsichernden Karabinern.  
 Farbcodierte, verstellbare Gurte für schnelles Anlegen.

## Schutzhülle für Korbtragen

Aus robustem Pax®-Plan in rot.  
 Zur Aufbewahrung und Transport von Korbtragen.

	Best. Nr.	Modell	Ausführung	Gewicht kg
3	253604	Abseilspinne		2,3
	253605	Schutzhülle	geteilt	1,0
	253606	Schutzhülle	einteilig	1,1



### Dönges Tragetuch EN 1865

Wo beengte Platzverhältnisse oder unwegsames Gelände den Einsatz einer herkömmlichen Krankentrage unmöglich machen, ist das Dönges Tragetuch eine zuverlässige und sichere Lösung für den Transport von Verletzten.

Das stabile Nylongewebe mit den umlaufend vernähten Gurtbändern garantiert eine Belastbarkeit bis zu 150 kg. Die Oberflächenbeschichtung macht das Tuch wasserabweisend und flüssigkeitsundurchlässig.

Acht Griffschlaufen sorgen jederzeit für ausreichend Halt der Helfer auch mit Handschuhen.

Selbstverständlich erfüllt das Tragetuch auch die Anforderungen der EN 1865.

Zur sicheren Aufbewahrung und zum einfachen Transport wird das Tragetuch mit einer robusten Bereitschaftstasche geliefert.

Erfüllt auch die Anforderungen der Beladungsnormen DIN 14530 und DIN 14555 für Feuerwehrfahrzeuge.

**Technische Daten:**

Material: beschichtetes Nylongewebe, abwaschbar, flüssigkeitsdicht, 100 % röntgentransparent  
 Farbe: rot  
 Abmessung: Tuch 195 x 80 cm  
 Tasche 40 x 40 cm  
 Belastbarkeit: 150 kg

Best. Nr.	Gewicht kg
<b>253510</b>	2,0



### PAX® Tragetuch XXL

Die Übergewichtigen-Patientenrettung stellt eine besondere Anforderung dar. Tragetuch mit extra breiten Schlaufen für beide Hände und ausreichend Trageschlaufen für viele Helfer. Zusätzliche Handgriffreihen für weniger voluminöse Patienten sowie einer Patientensicherung als Y-Gurt, die mit bis zu 400 kg belastet werden kann. Y-Sicherheitsgurt mit Brust- und Schritt-polster gegen Einschneiden.

**Technische Daten:**

Abmessung: 240 x 160 cm  
 Belastbarkeit: 400 kg

Best. Nr.	Material	Farbe	Gewicht kg
<b>253511</b>	PAX®-Plan	rot	6,6



### Einweg-Tragetuch EN 1865

Das Einweg-Rettungstuch (Bergetuch/Tragetuch) ist ein wichtiges Hilfsmittel im Notfall. Die stabile Gewebeplane ist zusätzlich mit Gurtbändern verstärkt, um eine optimale Belastbarkeit zu erzielen. Dieses Tuch ist nach der EN 1865 zertifiziert und somit auch für das Retten und Bergen von Patienten zugelassen. Einfache Umlagerungstücher dürfen nicht als Tragehilfen eingesetzt werden.

**Merkmale:**

- doppelt vernähte Kanten
- kostengünstig
- platzsparend

**Technische Daten:**

Material: stabile Gewebeplane mit zusätzlichen Verstärkungen  
 100 % röntgentransparent  
 Farbe: Weiß  
 Abmessung: 185 x 57 cm  
 Belastbarkeit: 150 kg

Best. Nr.  
**253505**

Gewicht g  
 620



**DOENGES**  
 exklusiv

### Ambulanzdecke

Die Alternative zu Einmaldecken. Schont die Umwelt und das Budget. Der Einsatz von mehrfach verwendbaren Ambulanzdecken macht sich bereits nach kurzer Zeit bezahlt.

**Thermodecke**

**Merkmale:**

- hergestellt aus Polyesterfasern
- extra dicke Vlieseinlage (200 g/m<sup>2</sup>)
- sehr gute Thermoeigenschaften
- bakteriostatisch
- bei 90 °C waschbar, trocknergeeignet
- desinfizierbar mit handelsüblichen Mitteln
- Farbe außen Dunkelblau
- Patientenseite Hellblau



### Bakteriostatisches Kissen

**Merkmale:**

- hergestellt aus beschichtetem Jersey, Einlage aus Vlies
- bei 40 °C waschbar
- desinfizierbar mit handelsüblichen Mitteln
- Farbe Blau



	Best. Nr.	Ausführung	Abmessung cm	Gewicht g
1	<b>253710</b>	Thermodecke	120 x 180	1.600
2	<b>253715</b>	Kissen	30 x 55	500

### Einmal-Patientendecke

Vliesstoffdecke für Krankentransport, Rettungsdienst oder Katastrophenschutz.

**Merkmale:**

- außen Vliesstoff, rundum vernäht
- innen Zellstoff in Lagen
- Abmessung 190 x 110 cm
- als Sommer und Winterausführung erhältlich
- einzeln verpackt in Folie



Best. Nr.	Ausführung	Gewicht g
<b>253730</b>	6-lagig für den Sommer	320
<b>253731</b>	12-lagig für den Winter	550

### Rettungsdecke

Gold/silber alubedampft. Reflektiert bis zu 85 % der Körperwärme, kann Abstrahlungsverlust vermeiden, Auskühlung und Unterkühlung verhindern. Auch als Hitzeschutz verwendbar.

Best. Nr.	Abmessung cm	Gewicht g
<b>280135</b>	160 x 210	60



### Leichenabdecktuch

Schwarze, starke PE-Folie, mit zwei Paar PE-Handschuhen, verpackt im Polybeutel.



**DÖNGES**  
exklusiv

Best. Nr.	Abmessung cm	Gewicht g
<b>214160</b>	230 x 200	340

### Leichenhülle

Weiß, undurchsichtig, mit starkem, dreiseitig umlaufendem Reißverschluss, vier verstärkte Tragegriffe und zwei Paar PE-Handschuhe.



**DÖNGES**  
exklusiv

Best. Nr.	Abmessung cm	Gewicht g
<b>214161</b>	220 x 95	900





## PAX Produkte

### PAX®-Bags: eine norddeutsche Garagen-Geschichte

„Das kann ich aber besser“, dachte sich Andreas Harms als ihm ein Kollege beim Rettungsdienst stolz seinen brandneuen Sanitärer-Rucksack aus den USA präsentierte. Das war 1994 und Herr Harms war noch Andreas und wohnte bei seinen Eltern im niedersächsischen Achternmeer.

Er verzog sich in die Garage und bastelte in 14 Tagen und 14 Nächten seinen ersten PAX®-Bag – ein Prototyp vom heutigen Modell „Wasserkuppe“. In den kommenden Jahren baute er seine Idee, widerstandsfähige Qualitätsrucksäcke für den Rettungseinsatz zu entwickeln, aus. Die Rucksäcke kamen an, 1997 feierte er seine erste Unternehmensgründung.

Im Jahre 2000 fuhr Thomas Busch das Auto von Andreas Harms zu Schrott. Der gute Freund aus Rettungszeiten überlebte im Gegensatz zum Kraftfahrzeug ohne eine Schramme und demonstrierte dadurch eindrucksvoll eine echte PAX®-Bag-Straßenhärte – ganz im Sinne der Firmenphilosophie. Noch im gleichen Monat gründeten sie die Firma X-CEN-TEK. Gemeinsam schulterten die beiden Freunde kurz darauf ihre PAX®-Bags und starteten den Vertrieb in Europa.

Heute werden PAX®-Bags in 18 Ländern vertrieben und sind auf der ganzen Welt im Einsatz. Neben dem Rettungsdienst gehören nun auch Feuerwehr, Polizei und sogar Sondereinsatzkommandos zum festen Kundenstamm. 2000 begann die Produktion von Sonderanfertigungen in Polen, 2006 die Großproduktion bei einem renommierten

Taschenproduzenten in Vietnam: Alle Prototypen und viele Einzelstücke und Kleinstserien werden noch heute in Handarbeit in Wardenburg, Deutschland, gefertigt. Das Sortiment hat sich von der einfachen Gürteltasche bis zum komplexen GSG-9-Rucksack auf 200 verschiedene Produkte erweitert. Das Original-Modell „Wasserkuppe“ sieht heute sehr viel moderner aus als 1994, die beiden Jungs dafür „etwas“ reifer. Ihre Vision hat sich aber nicht verändert: Auch in Zukunft wollen sie einfach nur gute Taschen machen.

„Mit unseren Produkten sind wir am liebsten eins: ganz nah an Ihrer Seite. PAX®-Bags sollen nicht nur zuverlässig, praktisch und widerstandsfähig sein. Wir wollen, dass sie treue Begleiter sind, bei allem was Sie tun. Und Sie tun viel und fast immer ist es lebenswichtig. Darum wollen wir auch in der Kommunikation vor allem eins sein: Ganz nah an Ihrer Seite. Sagen Sie uns, was besser geht und was Sie sich wünschen. Wir arbeiten mit Ihrer Kritik, damit Sie besser mit unseren PAX®-Bags arbeiten können.“

PAX®-Bags sind nach ISO9001:2008 zertifiziert. Viele Produkte und Herstellungsverfahren erfüllen die Richtlinien von „Öko-Tex Standard 100“.

Auf den folgenden Seiten finden Sie einen Auszug aus unserem umfangreichen PAX®-Lieferprogramm. Selbstverständlich erhalten Sie bei uns das komplette Lieferprogramm der PAX®-Produkte. Die meisten Produkte sind auch in unterschiedlichen Farben und Materialien erhältlich. Fragen Sie uns, wenn Ihnen hier etwas fehlt.

### Fünf statt zwei: die PAX®-Garantie

Vom Gesetz her müssen wir für unsere Produkte zwei Jahre garantieren. Wir bieten Ihnen aber fünf. Der Grund ist ganz einfach: Sagen wir mal, wir wären Hersteller von Tomatenmarkdosen, da würden wir ja auch nicht die Mindesthaltbarkeit von Frischmilch aufdrucken. Und unter den Taschenherstellern sind PAX-Bags definitiv das Tomatenmark! Unsere Produkte halten länger und deshalb gibt es von uns drei Jahre mehr Garantie als vorgeschrieben. Alles, was wir von Ihnen brauchen, ist die Seriennummer. Diese finden Sie in der Regel entweder am Griff oder im Innenbereich (Knopf). Seriennummer zweimal eingeben und schon haben Sie fünf Jahre Garantie gesichert.



### Aus diesem hochwertigen Materialien fertigen wir unsere PAX®-Produkte:

D

**PAX-Dura:**

Besonders hohe Reiß- und Abriebfestigkeit, wasserdicht.

P

**PAX-Plan:**

Absolut wasserdicht und desinfektionsmittelbeständig. Durch beidseitige Beschichtung schwerer als PAX-Dura.

TEC

**PAX-Tec:**

Einseitige Beschichtung, nach außen verarbeitet. Geringeres Flächengewicht gegenüber PAX-Plan.

### Verarbeitungsdetails

In Perfektion durchdacht:

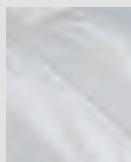
**Verdeckt hinterlegt eingenähtes Hakenband.**

Analog zu der Verarbeitung unserer Reflexstreifen werden hier die Klettstreifen im Korpus und Deckel verdeckt hinterlegt eingenäht. Somit gibt es keine Schmutzkanten am Klettbandrand.

**Entnehmbare Mittelwand**

Die Standardmittelwand (Infusion/Intubation) ist komplett entnehmbar oder kann durch andere Modelle getauscht werden.

**Austauschbare Schultergurte**

Die Schultergurte lassen sich direkt vor Ort entnehmen und austauschen.

**Abnehmbares Rückenpolster**

Das Rückenpolster ist abnehmbar, lässt sich umdrehen oder ganz abnehmen.

**Austauschbare, umlaufende Gummischlaufen**

Die Gummischlaufen im Korpus lassen sich entnehmen oder gegen kürzere Versionen austauschen.

**Innentasche Seite**

Im Korpusrahmen befinden sich drei fest installierte, unterschiedlich große Klarsichttaschen für kleine Utensilien wie z. B. Fingertip oder Handschuhe.

### Zusätzliche Ausstattung

Die verschiedenen Ausstattungsmerkmale im Überblick:

**Kleinen Seitentaschen**

Genau die richtige Größe für BMG & Stethoskop oder Kanülenbox.

**Große Seitentasche**

Die große Seitentasche lässt sich mittels einer Trennwand in der Länge variieren, so dass hier Verbandpäckchen o. ä. Platz finden.

**Obere Fronttasche mit entnehmbarem Arretiergurt**

Passend zum POS (PAX-Organizing-System) bietet diese Fronttasche Platz für XL-Module oder zwei Innentaschen FT.

**Untere Fronttasche**

Die untere Fronttasche ist ebenfalls passend für das POS, allerdings ist diese Tasche mit Schlaufen für die Infusion und Systeme vorbereitet.

**Dokumentenfach**

In diesem Fach finden die Unterlagen inkl. Klemmbrett Platz.

**Zusätzliches Stifneckfach**

Dieses Fach nimmt einen Halskragen der gängigen Hersteller auf und liegt hinter dem Dokumentenfach.

### Zubehör

**Sauerstoffflaschenhalterung 0,8 l**

Einklettbare Sauerstoffflaschenhalterung passend für alle PAX Rucksäcke für 0,8 l und 1 l Sauerstoffflaschen.

**Sauerstoffflaschenhalterung 2l**

Einklettbare Sauerstoffflaschenhalterung für alle PAX Rucksäcke. Die 2-Literversion nimmt auch D-Size-Flaschen auf.

## Wasserkuppe – ein Partner, auf den niemand verzichten will

Das Notfallrucksack-System „Wasserkuppe“ bietet für den professionellen Einsatz auf Basis des Grundmodells eine Vielzahl von Lösungen für unterschiedlichste Ansprüche.

Das Grundmodell „Wasserkuppe L“ ist hier die Basis für alle Varianten dieses professionellen Rucksacksystems. Die im Rahmen integrierten Innentaschen können Kleinteile und Untersuchungshandschuhe aufnehmen. Das im Rahmen umlaufende Gummiband mit unterschiedlich großen Schlaufen lässt sich komplett entnehmen oder aus dem Zubehörprogramm durch kürzere Versionen austauschen. Im Standardlieferungsumfang ist das Gummiband  $\frac{3}{4}$  umlaufend enthalten.

Die Mittelwand lässt sich komplett entnehmen oder ebenfalls durch andere Modelle aus dem Zubehörprogramm austauschen. Mit Hilfe des Aufstellbandes kann die Mittelwand mittig aufgestellt werden. In der Standard-Ausführung ist die Mittelwand korpusseitig für die Aufnahme von Venenkathetern und Aerosolen ausgelegt.

Im Zwischenkompartiment ist die Einteilung ergonomisch für die Belange der Intubation ausgelegt. Alle notwen-

digen Utensilien liegen griffbereit angeordnet und gut geschützt bereit.

Die Klettbänder im Korpus und im Deckel des Korpus sind verdeckt hinterlegt eingenäht. Was bei den Reflexbändern zu längerer Lebensdauer führt, vermindert hier die Verschmutzung durch weniger offene Seiten. Die Klettbänder fügen sich in die Oberfläche ein.

Die neuen und alten Wasserkuppe-Versionen im Überblick:

### alte Version

Wasserkuppe I  
Wasserkuppe I AED  
Wasserkuppe II  
Wasserkuppe II AED  
Wasserkuppe II FT  
Wasserkuppe II FT2  
Wasserkuppe II ST  
Wasserkuppe III  
Wasserkuppe III T  
Wasserkuppe V T  
Wasserkuppe Trolley L

### neue Version

Wasserkuppe L ST FT  
Wasserkuppe L ST-AED  
Wasserkuppe L  
Wasserkuppe L AED  
Wasserkuppe L FT  
Wasserkuppe L FT2  
Wasserkuppe L ST  
Wasserkuppe L ST-FT2  
Wasserkuppe L ST-FT2-T  
Wasserkuppe XL ST-FT2-T  
Wasserkuppe XL FT2-Trolley

## Ausführungen Wasserkuppe

### Wasserkuppe L

Außenabmessung: 55 x 40 x 20 cm

#### Lieferumfang:

- 1 St. Standard-Korpus mit Mittelwand
- 1 St. Innentaschen Set 1

Best. Nr.	Material	Farbe	Gewicht g
<b>262000</b>	PAX®-Dura	rot	4.000
<b>1 262001</b>	PAX®-Dura	blau	4.000
<b>263012</b>	PAX®-Plan	rot	4.300
<b>262003</b>	PAX®-Plan	blau	4.300

### Wasserkuppe L ST

Außenabmessung: 55 x 55 x 20 cm

#### Lieferumfang:

- 1 St. Standard-Korpus mit Mittelwand
- 3 St. Seitentaschen
- 1 St. Innentaschen Set 1

Best. Nr.	Material	Farbe	Gewicht g
<b>264000</b>	PAX®-Dura	rot	4.150
<b>264001</b>	PAX®-Dura	blau	4.150
<b>2 264002</b>	PAX®-Plan	rot	4.450
<b>264003</b>	PAX®-Plan	blau	4.450

**PAX**

**NEU** ✓

1



2







**Wasserkuppe L FT**

Außenabmessung: 55 x 40 x 30 cm

**Lieferumfang:**

- 1 St. Standard-Korpus mit Mittelwand
- 1 St. Fronttasche
- 1 St. Innentaschen Set 1

Best. Nr.	Material	Farbe	Gewicht g
264004	PAX®-Dura	rot	4.300
264005	PAX®-Dura	blau	4.300
1 264006	PAX®-Plan	rot	4.600
264007	PAX®-Plan	blau	4.600



**Wasserkuppe L ST-FT**

Außenabmessung: 55 x 55 x 30 cm

**Lieferumfang:**

- 1 St. Standard-Korpus mit Mittelwand
- 3 St. Seitentaschen
- 1 St. Fronttasche
- 1 St. Innentaschen Set 1

Best. Nr.	Material	Farbe	Gewicht g
2 261000	PAX®-Dura	rot	4.100
261001	PAX®-Dura	blau	4.100
261002	PAX®-Plan	rot	4.300
261003	PAX®-Plan	blau	4.300



**Wasserkuppe L AED**

Außenabmessung: 55 x 40 x 34 cm

**Lieferumfang:**

- 1 St. Standard-Korpus mit Mittelwand
- 1 St. Fronttasche für AED-Gerät
- 1 St. Innentaschen Set 1

Best. Nr.	Material	Farbe	Gewicht g
263014	PAX®-Dura	rot	4.600
262005	PAX®-Dura	blau	4.600
3 263013	PAX®-Plan	rot	4.900
263016	PAX®-Plan	blau	4.900



**Wasserkuppe L ST-FT AED**

Außenabmessung: 55 x 55 x 34 cm

**Lieferumfang:**

- 1 St. Standard-Korpus mit Mittelwand
- 3 St. Seitentaschen
- 1 St. Fronttasche für AED-Gerät unten
- 1 St. Fronttasche oben
- 1 St. Innentaschen Set 2

Best. Nr.	Material	Farbe	Gewicht g
264012	PAX®-Dura	rot	5.000
264013	PAX®-Dura	blau	5.000
4 264014	PAX®-Plan	rot	5.300
264015	PAX®-Plan	blau	5.300



**Wasserkuppe L FT2**

Außenabmessung: 55 x 40 x 30 cm

**Lieferumfang:**

- 1 St. Standard-Korpus mit Mittelwand
- 2 St. Fronttaschen
- 1 St. Innentaschen Set 1

Best. Nr.	Material	Farbe	Gewicht g
<b>264008</b>	PAX®-Dura	rot	4.600
<b>264009</b>	PAX®-Dura	blau	4.600
<b>1 264010</b>	PAX®-Plan	rot	4.900
<b>264011</b>	PAX®-Plan	blau	4.900

**Wasserkuppe L ST-FT2**

Außenabmessung: 55 x 55 x 30 cm

**Lieferumfang:**

- 1 St. Standard-Korpus mit Mittelwand
- 3 St. Seitentaschen
- 2 St. Fronttaschen
- 1 St. Innentaschen Set 3

Best. Nr.	Material	Farbe	Gewicht g
<b>263000</b>	PAX®-Dura	rot	3.900
<b>263001</b>	PAX®-Dura	blau	3.900
<b>2 263002</b>	PAX®-Plan	rot	4.200
<b>263003</b>	PAX®-Plan	blau	4.200

**Wasserkuppe L ST AED**

Außenabmessung: 55 x 55 x 34 cm

**Lieferumfang:**

- 1 St. Standard-Korpus mit Mittelwand
- 3 St. Seitentaschen
- 1 St. Fronttasche für AED-Gerät
- 1 St. Innentaschen Set 1

Best. Nr.	Material	Farbe	Gewicht g
<b>3 261004</b>	PAX®-Dura	rot	4.100
<b>261005</b>	PAX®-Dura	blau	4.100
<b>261006</b>	PAX®-Plan	rot	4.400
<b>261007</b>	PAX®-Plan	blau	4.400

**Wasserkuppe L FT2 AED**

Außenabmessung: 55 x 40 x 34 cm

**Lieferumfang:**

- 1 St. Standard-Korpus mit Mittelwand
- 1 St. Fronttasche für AED-Gerät unten
- 1 St. Fronttasche oben
- 1 St. Innentaschen Set 2

Best. Nr.	Material	Farbe	Gewicht g
<b>264016</b>	PAX®-Dura	rot	4.700
<b>264017</b>	PAX®-Dura	blau	4.700
<b>4 264018</b>	PAX®-Plan	rot	4.900
<b>264019</b>	PAX®-Plan	blau	4.900



NEU ✓

2



3



4



PAX



**Wasserkuppe Kindernotfall**

Auf Basis des Grundmodells speziell für den Kindernotfall entwickelter Rucksack mit farbcodierten Innentaschen und Beatmungsbeutel-schlaufen, mit farbcodiertem Kindermaßband zur sicheren Größenzuteilung von Endotrachealtuben und mehr.

Außenabmessung: 55 x 55 x 23 cm

**Lieferumfang:**

- 1 St. Standard-Korpus mit Mittelwand
- 3 St. Seitentaschen
- 1 St. Innentaschen Set 10

Best. Nr.	Material	Farbe	Gewicht g
264020	PAX®-Dura	rot	2.800
264021	PAX®-Dura	blau	2.800
<b>1</b> 264022	PAX®-Plan	rot	3.100
264023	PAX®-Plan	blau	3.100
264024	PAX®-Plan	tagesleuchtgelb	3.300



Bestückungsbeispiel, Lieferung ohne Inhalt





### Feldberg-San

Kompakter Notfallrucksack mit variabler Trennwandenteilung und Innentaschen für den individuellen Bedarf. Konzipiert für den Sanitätsdienst auf Großveranstaltungen und als SEG-Rucksack hat sich seine Funktionalität schon vielfach bewährt. Teilen Sie den Innenraum durch ein Klettsystem frei ein und passen Sie somit diesen Rucksack absolut Ihren Erfordernissen an!

Außenabmessung: 48 x 39 x 18 cm

#### Lieferumfang:

- 1 St. Rucksack
- 1 St. Trennwandsystem FB
- 2 St. Innentaschen S
- 2 St. Innentaschen M

Best. Nr.	Material	Farbe	Gewicht g
1 266000	PAX®-Dura	rot	2.700
266001	PAX®-Dura	blau	2.700
266002	PAX®-Plan	rot	3.100
266003	PAX®-Plan	blau	3.100

**PAX**



Bestückungsbeispiel,  
Lieferung ohne Inhalt

### Feldberg-Coronar

Kompakter Notfallrucksack mit variabler Trennwandenteilung und Innentaschen für den individuellen Bedarf. Gegenüber den anderen Feldberg-Modellen erweitert um eine große Fronttasche für AED-Geräte. Konzipiert für Sanitätsdienste auf Großveranstaltungen oder zur Vorhaltung bei Koronarsportgruppen hat sich seine Funktionalität schon vielfach bewährt.

Außenabmessung: 40 x 50 x 35 cm

#### Lieferumfang:

- 1 St. Rucksack
- 1 St. Trennwandsystem FB
- 2 St. Innentaschen S
- 1 St. Innentasche M

Best. Nr.	Material	Farbe	Gewicht g
266004	PAX®-Dura	rot	3.400
1 266005	PAX®-Plan	rot	3.900



Bestückungsbeispiel,  
Lieferung ohne Inhalt

1



### SEG-Rucksack groß

Die größere Version dieser preisgünstigen Rucksacklösung für die SEG. Im Korpus können Innentaschen verschiedener Größen eingeklettet werden (drei Innentaschen im Lieferumfang enthalten!). Im Deckel ist Platz für Dokumentation und Kleinmaterial. Außen auf der Front ist ein Klettstreifen zur Befestigung eines Reflexschildes mit individuellem Druck angebracht.

Außenabmessung: 52 x 32 x 20 cm

**Lieferumfang:**

- 1 St. Rucksack
- 1 St. Innentasche S
- 1 St. Innentasche M
- 1 St. Innentasche L

Best. Nr.	Material	Farbe	Gewicht g
1 266008	PAX®-Dura	rot	900
266009	PAX®-Plan	rot	1.200

Bestückungsbeispiel,  
Lieferung ohne Inhalt

1



### SEG-Rucksack klein

Preisgünstige Rucksacklösung für die SEG. Im Korpus können Innentaschen verschiedener Größen eingeklettet werden (drei Innentaschen im Lieferumfang enthalten!). Im Deckel ist Platz für Dokumentation und Kleinmaterial. Außen auf der Front ist ein Klettstreifen zur Befestigung eines Reflexschildes mit individuellem Druck angebracht.

Außenabmessung: 42 x 32 x 20 cm

**Lieferumfang:**

- 1 St. Rucksack
- 1 St. Innentasche S
- 1 St. Innentasche M
- 1 St. Innentasche L

Best. Nr.	Material	Farbe	Gewicht g
1 266006	PAX®-Dura	rot	900
266007	PAX®-Plan	rot	1.200

Bestückungsbeispiel,  
Lieferung ohne Inhalt



**Notfallrucksack Berlin**

Kompakter Notfallrucksack in zwei Größen mit nach innen gesetzten Fronttaschen. Im Korpusrahmen umlaufende, entnehmbare Gummibandschlaufen, die bei Bedarf auch durch kürzere Varianten ausgetauscht werden können. Ebenfalls im Rahmen sind fest integrierte Innentaschen für Kleinteile angebracht.

**Lieferumfang:**

- 1 St. Rucksack
- 1 St. Innentasche S
- 1 St. Innentasche M
- 1 St. Innentasche L

**Berlin 1**

Außenabmessung: 54 x 35 x 23 cm

Best. Nr.	Material	Farbe	Gewicht g
<b>264025</b>	PAX®-Dura	rot	3.300
<b>264026</b>	PAX®-Dura	blau	3.300
<b>1 266095</b>	PAX®-Plan	rot	3.300
<b>266096</b>	PAX®-Plan	blau	3.300
<b>264027</b>	PAX®-Plan	tagesleuchtgelb	3.300

**Berlin 2**

Außenabmessung: 54 x 35 x 30 cm

Best. Nr.	Material	Farbe	Gewicht g
<b>264030</b>	PAX®-Dura	rot	3.400
<b>264031</b>	PAX®-Dura	blau	3.400
<b>264032</b>	PAX®-Plan	rot	3.400
<b>264033</b>	PAX®-Plan	blau	3.400
<b>264034</b>	PAX®-Plan	tagesleuchtgelb	3.400

**PAX****1****NEU**

Bestückungsbeispiel,  
Lieferung ohne Inhalt





**Höhenrettungsrucksäcke**

Eine besondere Herausforderung an jeden Retter ist die Personenrettung in den Bergen. Widrigste Umstände wie Kälte, Schnee und Eis herrschen hier vor. PAX Rucksäcke für den Bergwachteinsatz sind speziell auf diese Anforderungen zugeschnitten und sind so auch in den luftigsten Höhen ein solider Partner für jeden Notfall.

**Bergwacht M & L**

Notfallrucksack in ergonomischer Bauweise mit sehr guten Trageeigenschaften, auch beim Skifahren. Die Fronttasche beinhaltet eine Funkgerätehalterung. In zwei Größen erhältlich.

**Lieferumfang:**

- 1 St. Rucksack
- 1 St. Innentaschenset 9

Außenabmessung M: 54 x 32 x 23 cm

Außenabmessung L: 64 x 32 x 23 cm

Best. Nr.	Material	Modell	Farbe	Gewicht g
1 264037	PAX®-Tec	M	rot	1.700
264038	PAX®-Tec	L	rot	2.000



Bestückungsbeispiel, Lieferung ohne Inhalt



Bestückungsbeispiel, Lieferung ohne Inhalt

**Höhenrettungsrucksack Mount McKinley**

Als ein professioneller Bergrettungsrucksack bietet der Mount McKinley ein Tragesystem für extreme und lange Einsätze. Das »V«-System aus Aluminium-Stabilisierungen leitet das Gewicht hinunter zum gepolsterten Hüftgurt, welcher aus rutschfestem PAX®-Grip gefertigt ist. Großzügig angebrachtes Reflexmaterial an der Front und den Seiten bieten eine hohe Sichtbarkeit auch bei plötzlichem Nebel oder heftigem Regen. Die große Fronttasche ist vorbereitet für Karabiner, Lawinenschaufel und Sonde. Farbcodierte, formstabile Innentaschen sorgen für eine gute Übersichtlichkeit.

Außenabmessung: 60 x 37 x 31 cm

**Lieferumfang:**

- 1 St. Rucksack
- 1 St. Innentaschenset Mount McKinley
- 1 St. Easy Zip-It

Best. Nr.	Material	Farbe	Gewicht g
266097	PAX®-Dura	rot	2.600



1



Bestückungsbeispiel,  
Lieferung ohne Inhalt

### Disaster-Bag

Bis zu fünf Helfer können mit den fünf integrierten Kangaroo-Bag SEG-Taschen und der Basistasche automatisch Patienten versorgen. Zwei einklettbare Innentaschen sind im Lieferumfang enthalten.

Außenabmessung: 50 x 35 x 35 cm

**Lieferumfang:**

- 1 St. Tasche
- 5 St. Kangaroo-Bags
- 2 St. Innentaschen

	Best. Nr.	Material	Farbe	Gewicht g
1	266010	PAX®-Plan	rot	4.200
	266011	PAX®-Plan	gelb	4.200

1



Bestückungsbeispiel,  
Lieferung ohne Inhalt



### Disaster Rucksack

Für die Versorgung von Verletzten bei Großschadensereignissen konzipierter Rucksack für bis zu 14 Helfer. Entnehmbare Taschen mit Gürtelschlaufen, drei Intubationstaschen und drei Klarsichtinnentaschen Größe L für die Versorgung. Innentaschen wie abgebildet.

Außenabmessung: 64 x 46 x 33 cm

**Lieferumfang:**

- 1 St. Rucksack
- 14 St. Disaster Innentaschen
- 3 St. Intubationstaschen
- 3 St. Innentaschen L

	Best. Nr.	Material	Farbe	Gewicht g
	264035	PAX®-Plan	rot	2.100
1	264036	PAX®-Plan	tagesleuchtgelb	2.100

### Kangaroo-Bag SEG

Bauchtasche mit übersichtlicher Unterteilung für Erste-Hilfe-Material und Dokumentation. Zwei Handshuhtaschen am verstaubaren Beckengurt.

Außenabmessung: 25 x 20 x 12 cm

Best. Nr.	Material	Farbe	Gewicht g
266085	PAX®-Plan	rot	700



Bestückungsbeispiel,  
Lieferung ohne Inhalt



### Erste-Hilfe-Taschen

Ideal für den Einsatz bei Sanitätsdiensten mit dem kleineren Bedarf an Erste-Hilfe-Material als auch für den Einsatz im Urlaub, Tagesausflug, Sportveranstaltung oder privaten Freizeitaktivitäten.

#### Erste-Hilfe-Tasche XS

Kleine Gürteltasche, mit Gürtelschleufe quer und längs zu tragen, für die kleine Wundversorgung oder andere Notfälle, da auch Handy und ähnliches hineinpassen.

Außenabmessung: 10 x 7 x 4 cm

Best. Nr.	Farbe	Gewicht g
<b>266086</b>	schwarz	80

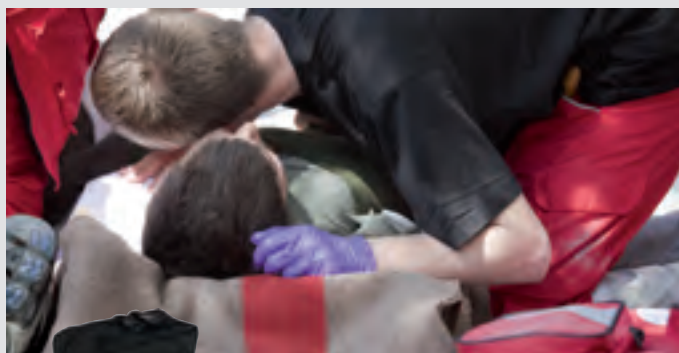

#### Erste-Hilfe-Tasche S

Kleine und praktische Erste-Hilfe-Tasche für Unterwegs mit Gürtelschlaufen und umlaufendem 2-Wege-Reißverschluss. Inneneinteilung mit Klarsichtsteckfächern und Schlaufen.

Außenabmessung: 18 x 12,5 x 5,5 cm

Best. Nr.	Farbe	Gewicht g
<b>266087</b>	rot	100

#### Erste-Hilfe-Tasche M

Praktische Erste-Hilfe-Tasche für Unterwegs, den Urlaub oder einfach, um etwas dabei zu haben! Mit Gürtelschlaufen und umlaufendem 2-Wege-Reißverschluss. Inneneinteilung mit Klarsichtsteckfächern und Schlaufen.

Außenabmessung: 24 x 12,5 x 6,5 cm

Best. Nr.	Farbe	Gewicht g
<b>266088</b>	rot	150



Bestückungsbeispiel, Lieferung ohne Inhalt



Bestückungsbeispiel, Lieferung ohne Inhalt

#### Erste-Hilfe-Tasche L

Tasche mit auswechselbarem „Erste-Hilfe“-Druck und weißem Kreuz auf grünem Grund. Passend für eine Füllung nach DIN 13157 und Erweiterung. Mit Tragegriff, Gürtelschlaufen und Schultergurt. Zwei Klarsichtinnen-taschen, die auch einzeln als Minipack nutzbar sind sowie Steckfächer und Schlaufen ordnen den Inhalt übersichtlich.

Außenabmessung: 10 x 20 x 25 cm

Best. Nr.	Farbe	Gewicht g
<b>266089</b>	rot	250



**Innentaschen**

Innentaschen in fünf verschiedenen Größen und verschiedenen Farben ermöglichen die übersichtliche Organisation des Equipments.

**Innentasche S**

Außenabmessung:  
8 x 8 x 15 cm



Best. Nr.	Farbe	Gewicht g
266060	blau	60
266061	gelb	60
266062	grün	60
266063	orange	60
266064	rot	60
266065	schwarz	60

**Innentasche M**

Außenabmessung:  
16 x 16 x 8 cm



Best. Nr.	Farbe	Gewicht g
266066	blau	80
266067	gelb	80
266068	grün	80
266069	orange	80
266070	rot	80
266071	schwarz	80

**Innentasche L**

Außenabmessung:  
15 x 30 x 8 cm



Best. Nr.	Farbe	Gewicht g
266072	blau	110
266073	gelb	110
266074	grün	110
266075	orange	110
266076	rot	110
266077	schwarz	110



**Innentasche KT**

Außenabmessung: 8 x 40 x 5 cm

Best. Nr.	Farbe	Gewicht g
266078	blau	100

**Innentasche FT**

Außenabmessung: 18 x 20 x 8 cm



Best. Nr.	Farbe	Gewicht g
266079	gelb	110
266080	grün	110

**Innentaschenset 1**

**Lieferumfang:**

- 1 St. Innentasche S orange
- 1 St. Innentasche M rot
- 1 St. Innentasche M grün
- 1 St. Innentasche L blau

Best. Nr.	Gewicht g
266081	330





**Innentaschenset 2**

**Lieferumfang:**

- 1 St. Innentasche S orange
- 1 St. Innentasche M rot
- 1 St. Innentasche M gelb
- 1 St. Innentasche L blau
- 2 St. Innentasche FT blau

Best. Nr.  
**266082**

Gewicht g  
440



**Innentaschenset 3**

**Lieferumfang:**

- 1 St. Innentasche S orange
- 1 St. Innentasche S schwarz
- 1 St. Innentasche M rot
- 1 St. Innentasche M gelb
- 1 St. Innentasche M grün
- 1 St. Innentasche L blau
- 1 St. Innentasche KT blau
- 1 St. Innentasche FT gelb
- 1 St. Innentasche FT grün

Best. Nr.  
**266083**

Gewicht g  
790

**Easy-Zip-It  
Reißverschlussverlängerung**

Praktische Reißverschlussverlängerungen erleichtern nicht nur das Auffinden der Griffplättchen, sondern verlängern auch die Lebenszeit der Reißverschlüsse. Können an fast jedem handelsüblichen Reißverschluss nachgerüstet werden. Ein Set besteht aus zehn Verlängerungen.

Best. Nr.	Farbe	Gewicht g
<b>266091</b>	gelb	10
<b>266092</b>	schwarz	10





**Medikamente**

Die Medikamentengabe ist eine Vertrauenssache. Die Vorbereitung der Medikamentengabe ebenso. Aus diesem Grund sind die PAX-Ampullarien so ausgelegt,

dass die Spritzen und Kanülen gleich dabei sind, so dass die volle Konzentration den Medikamenten gilt. Die unterschiedlichen Größen der Ampullarien machen diese sehr variabel kombinierbar mit unseren Rucksäcken und Taschen.

**Ampullarien**

**Ampullarium BTM 5**

Platz zur sicheren Verwahrung von bis zu fünf Ampullen, geschützt durch Kunststoffplatten und formstabilen Schaumstoff. Gürtelschleufe oder Gürtelclip.

Außenabmessung: 8 x 12 x 4 cm

Best. Nr.	Material	Farbe	Gewicht g
264050	PAX®-Dura	rot	80



**Ampullarium 9**

Bis zu 9 Ampullen können mittels Gürtelschleufe oder Gürtelclip immer sicher am Körper getragen werden. Kunststoffplatten und formstabiler Schaumstoff schützen vor Bruch.

Außenabmessung: 14 x 12 x 4 cm

Best. Nr.	Material	Farbe	Gewicht g
264051	PAX®-Dura	rot	110



Bestückungsbeispiel, Lieferung ohne Inhalt

**Ampullarium XS**

Bruchsicherheit durch rundherum eingearbeiteten Schaumstoff. Klarsichtfeld auf dem Deckel für Inhaltsliste oder Ähnliches. Mittelwand mit Schlaufen für Spritzen und Kanülen. Platz für z. B. 24 Amp. à 1-2 ml, 5 Amp. à 5 ml sowie 5 Amp. à 10 ml.

Außenabmessung: 10 x 18 x 13 cm

Best. Nr.	Material	Farbe	Gewicht g
264054	PAX®-Dura	rot	230
264055	PAX®-Plan	rot	230



Bestückungsbeispiel, Lieferung ohne Inhalt





**Ampullarium S**

Leicht größere Version für die Außentaschen der Notfalltaschen der Profiserie. Bruchsicherheit durch rundherum eingearbeiteten Schaumstoff. Klarsichtfeld auf dem Deckel für Inhaltsliste oder ähnliches. Mittelwand mit Schlaufen für Spritzen und Kanülen. Platz für z. B. 36 Amp. à 1-2 ml, 10 Amp. à 5 ml sowie 10 Amp. à 10 ml.

Außenabmessung: 11 x 23 x 13 cm

Best. Nr.	Material	Farbe	Gewicht g
264052	PAX®-Dura	rot	410
264053	PAX®-Plan	rot	410

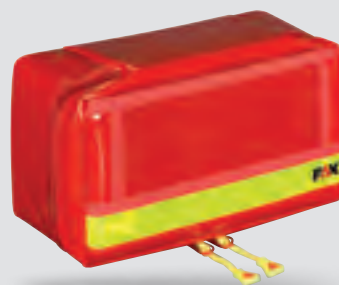

**Ampullarium M**

Speziell für die Fronttaschen der Notfallrucksäcke Berlin 1 & 2 konzipiertes Ampullarium.

Außenabmessung: 6 x 25 x 23 cm

Best. Nr.	Material	Farbe	Gewicht g
264056	PAX®-Dura	rot	530
264057	PAX®-Plan	rot	530



Bestückungsbeispiel, Lieferung ohne Inhalt

**Ampullarium L**

Bruchsicherheit durch rundherum eingearbeiteten Schaumstoff und zusätzliche Kunststoffplatten in Boden und Deckel. Klarsichtfeld für eine Inhaltsliste oder ähnliches auf dem Deckel. Mittelwand mit Schlaufen und geräumigen Fächern für Spritzen, Kanülen und Medikamente. Ampullenschlaufen ausreichend für z. B. 40 Amp. à 1-2 ml, 12 Amp. à 5 ml, 10 Amp. à 10 ml und bis zu 5 Stechampullen.

Außenabmessung: 10 x 27 x 23 cm

Best. Nr.	Material	Farbe	Gewicht g
264058	PAX®-Dura	rot	640
264059	PAX®-Plan	rot	640



Bestückungsbeispiel, Lieferung ohne Inhalt



### Betreuungsdienst

Bietet Platz für Ihre Dokumentation im Frontfach. Obere Fronttasche als Dispenserschub für Einmalhandschuhe oder Wischtücher. Inneneinteilung individualisierbar durch Trennstegesystem. Große Flauschfläche auf der Front.

Außenabmessung: 53 x 53 x 25 cm

Best. Nr.	Material	Farbe	Gewicht g
<b>264042</b>	PAX®-Plan	braun	3.800



**NEU** ✓



**PAX**

### Notfallnachsorge

Bietet Platz für Ihre Dokumentation im Frontfach. Obere Fronttasche als Schnellzugriff für Tücher oder ähnliches. Inneneinteilung individualisierbar durch Trennstegesystem. Große Flauschfläche auf der Front.

Außenabmessung: 53 x 53 x 25 cm

Best. Nr.	Material	Farbe	Gewicht g
<b>264041</b>	PAX®-Plan	violett	3.900

**NEU** ✓

### Notfallseelsorge

Komfortabler und gut organisierter Rucksack mit einer Vielzahl von Taschen und Steckfächern für die Notwendigkeiten der Notfallseelsorge. Klettflächen auf der Front zur Anbringung von Namens- oder Organisationszeichen.

Außenabmessung: 53 x 53 x 28 cm

Best. Nr.	Material	Farbe	Gewicht g
<b>264040</b>	PAX®-Dura	blau	3.800



**NEU** ✓



### Arzt-Tasche

Die Tasche für den Hausarzt ist in zwei Zonen eingeteilt. Hinter der Front verbirgt sich die kassenärztliche Ausrüstung. Im hinteren Teil wird die Notfallausrüstung in Innentaschen untergebracht. Die Tasche lässt sich bequem per Reiß- und Magnetverschluss öffnen und schließen. Auf der Rückseite ist ein Fach für Dokumente und das Kartenlesegerät vorhanden.

Außenabmessung: 40 x 56 x 32 cm

Best. Nr.	Material	Farbe	Gewicht g
<b>264039</b>	PAX®-Dura	blau	3.900



Bestückungsbeispiel, Lieferung ohne Inhalt

### Bekleidungstaschen

#### Bekleidungstasche M & L

Der komplette Tagessatz an Bekleidung des Rettungsdienstlers sauber und hygienisch untergebracht in einer Tasche. Schuhe oder Stiefel werden dabei in einem von der Bekleidung getrennten Fach, welches zur einfacheren Reinigung aus PAX®-PLAN gefertigt wurde, untergebracht. Die größere Version kann auch die voluminösere Feuerwehrbekleidung aufnehmen. Mit Hilfe von bequemen Rucksack-Tragegurten lässt sich die Bekleidungstasche auch problemlos auf dem Rücken tragen.

Best. Nr.	Größe	Abmessung cm	Farbe	Gewicht g
<b>264063</b>	M	30 x 60 x 30	rot	1.400
<b>264064</b>	M	30 x 60 x 30	schwarz	1.400
<b>264065</b>	M	30 x 60 x 30	blau	1.400
<b>264066</b>	L	38 x 65 x 35	rot	1.600
<b>264067</b>	L	38 x 65 x 35	schwarz	1.600
<b>264068</b>	L	38 x 65 x 35	blau	1.600

#### Bekleidungstasche XL

In dieser Tasche können Sie die komplette Überbekleidung zur Brandbekämpfung mitführen. Sie verfügt über ein Hauptfach für eine Überjacke und eine Überhose sowie ein extra hygienisch getrenntes Stiefelfach. Auch Helm und Sicherheitsgurt sowie Leinenbeutel werden in einem separaten Fach gelagert. Weiterhin ist die Tasche mit einem Gurtsystem ausgestattet, das es ermöglicht, diese auch als Rucksack zu verwenden. Hierdurch ist die schwere Einsatzkleidung über eine längere Wegstrecke leicht und bequem zu transportieren.

Best. Nr.	Größe	Abmessung cm	Farbe	Gewicht g
<b>264074</b>	XL	40 x 80 x 35	rot	1.800
<b>264075</b>	XL	40 x 80 x 35	schwarz	1.800
<b>264076</b>	XL	40 x 80 x 35	blau	1.800





### Augenspülflasche

Flasche mit steriler Natrium-Chloridlösung (0,9 %). Ausgestattet mit einer ergonomisch geformten Augenschale und Staubkappe. Die Flasche ist zur Nachfüllung der Augenspülstation und für den Einzeleinsatz geeignet.

Best. Nr.	Inhalt ml	Gewicht g
255400	500	540
255401	250	290



### Augenspülstation in Wandbox

Staubdichte Wandbox mit 2 x 500 ml Flaschen, integriertem Piktogramm und Spiegel. Besonders für den Einsatz an Arbeitsplätzen geeignet, wo Staub und Schmutz anfallen (z. B. Werkstätten). Im Erste-Hilfe-Fall sehr leicht und schnell zu öffnen.

Best. Nr.	Inhalt ml	Gewicht g
255402	2 x 500	1.150

Notfallmedizin

### Verband- und Kleiderschere

Hochwertige Schere zum Aufschneiden von Verbänden und Entfernen von Kleidungsstücken.

**Merkmale:**

- korrosionsbeständig
- bis 134° autoklavierbar
- Griff mit Kunststoffüberzug
- abgerundete Spitze
- Länge 19 cm

Best. Nr.	Gewicht g
252264	80



exklusiv **DOENGES**

### Rettungsschere Robin

Rettungsschere in bester Solinger Qualität, garantiert lange Lebensdauer und immer exakte Schneidleistung. Zerschneidet auch Blech und ist als Nothammer nutzbar. Mit Wand- und Fahrzeughalterung.

Best. Nr.  
**212497**

Gewicht g  
400



made  
in  
Germany

### Rettungsschere Forma

Zur einfacheren Reinigung können die beiden Scherenhälften ohne Werkzeug voneinander getrennt werden. Die Scherenhälften können auch einzeln als Messer benutzt werden.

Zur Aufnahme im Fahrzeug kann das Scherenholster einfach mit der fest montierten Wandhalterung verbunden werden.

Schneidet Leder, Textilien, dünnes Metall, Sicherheitsgurte und zerschlägt Glas.

#### Merkmale:

- komplett aus Edelstahl
- schwere, stabile Ausführung
- Einschlagdorn für Autoscheiben
- abgerundete Spitzen
- vollständig autoklavierbar

#### Abmessungen:

Gesamt: 230 x 100 mm  
Schneidenlänge: 83 mm

#### Lieferumfang:

- 1 St. Schere
- 1 St. Gürtelholster aus Nylon
- 1 St. Wand- und Fahrzeughalterung aus Metall

Best. Nr.  
**252565**

Gewicht g  
540





### Blutdruckmessgerät

Einschlauch-Blutdruckmessgerät für die Notfalleusrüstung. Große Skala für gute Ablesbarkeit.

**Merkmale:**

- Skaldurchmesser 58 mm
- Messgenauigkeit nach EN 1060
- Skalierung 0 - 300 mm Hg
- Nylon-Velcromanschette (50,8 x 14 cm)
- Kindermanschette auf Wunsch
- inklusive Reißverschlusstasche

### Kindermanschette

Passend zum o. g. Blutdruckmessgerät. Einfach auszu-tauschen für die Messung bei Kleinkindern.

Best. Nr.	Artikel	Gewicht g
<b>252560</b>	RR-Gerät mit Erwachsenenmanschette	360
<b>252561</b>	Manschette für Kinder	30

### Schwestern-Stethoskop

Einfaches Stethoskop als Hilfsmittel bei Intubation und Blutdruckmessung unbedingt erforderlich.

### Doppelkopf-Stethoskop

Stethoskop mit Edelstahl-Doppelkopf für die erweiterte Diagnose bei Notfallpatienten. Auch für das Abhören von Kindern geeignet.

	Best. Nr.	Artikel	Gewicht g
<b>1</b>	<b>252562</b>	Schwestern-Stethoskop	50
<b>2</b>	<b>252563</b>	Doppelkopf-Stethoskop	90



### KFZ-Verbandkasten DIN 13164-B

Autoverbandkasten mit Inhalt DIN 13164. Kasten aus hochschlagzähem Kunststoff mit Verschlusslaschen und Scharnier.



Best. Nr.	Abmessung mm	Gewicht g
<b>215068</b>	260 x 170 x 80	800



## Erste-Hilfe-Koffer Betriebsverbandkasten

Stabiler, orangefarbener ABS-Kunststoffkoffer mit fester Inneneinteilung und Wandhalterung. Der Kasten kann wie ein Wandschrank benutzt werden, da der Inhalt nicht herausfällt, wenn der Kasten geöffnet wird. Eine Gummidichtung schützt den Inhalt vor Staub und Feuchtigkeit.

### DIN 13157-C

(kleiner Betriebsverbandkasten)

	Best. Nr.	Abmessung mm	Gewicht g
1	215066	280 x 190 x 110	1.700

### DIN 13169-E

(großer Betriebsverbandkasten)

	Best. Nr.	Abmessung mm	Gewicht g
2	215067	450 x 330 x 165	3.800



1



2



**Verbandkasten DIN 14142-K**

Verbandmaterial nach DIN 14142:2005-07 in **Dönges Firebox® made by Zarges** nach DIN 14880-4-LM (400 x 300 x 150 mm) mit Einteilung sowie Aufschrift „Verbandkasten K DIN 14142“.

**Inhalt:**

- 2 St. Heftpflaster-Spulen
- 2 St. Wundschnellverbände
- 10 St. Fingerkuppenverbände
- 10 St. Fingerverbände
- 20 St. Pflaster
- 12 St. Verbandpäckchen
- 12 St. Kompressen
- 8 St. Verbandtücher
- 4 St. Rettungsdecken
- 9 St. Mullbinden
- 20 St. Fixierverbände
- 4 St. Netzverbände
- 4 St. Dreiecktücher
- 2 St. Verbandscheren
- 4 St. Augenkompressen
- 1 St. Erste-Hilfe-Broschüre
- 20 St. Vliesstofftuch
- 4 St. Minigrip-Beutel
- 12 St. Einmalhandschuhe
- 1 St. Zettelblock



Best. Nr.	Artikel	Gewicht g
<b>218500</b>	Kasten komplett	5.300
<b>214035</b>	Kasten DIN 14880-4-LM-S leer	3.800
<b>218505</b>	Inhalt lose (als Ersatz)	1.500



made in Germany

exklusiv **DÖNGES**



## Notfallrucksack Feuerwehr DIN 14142-K

Der Inhalt des Feuerwehrverbandkastens nach DIN 14142-K verstaut in einem PAX®-Notfallrucksack. Ideal, wenn nur wenig Platz zur Verfügung steht. Im Korpus können Innentaschen verschiedener Größen eingeklettet werden (drei Innentaschen im Lieferumfang enthalten!). Im Deckel ist Platz für Dokumentation und Kleinmaterial. Außen auf der Front ist ein Klettstreifen zur Befestigung eines Reflexschildes mit individuellem Druck angebracht. Der Rucksack ist aus abwischbarem PAX®-Plan gefertigt.

Der Inhalt ist auf eine Innentasche M, eine Innentasche L und eine Innentasche S verteilt.

### Technische Daten:

Material: PAX®-Plan, rot  
Außenabmessung: 32 x 40 x 17 cm

### Inhalt:

- 2 St. Heftpflaster-Spulen
- 2 St. Wundschnellverbände
- 10 St. Fingerkuppenverbände
- 10 St. Fingerverbände
- 20 St. Pflaster
- 12 St. Verbandpäckchen
- 12 St. Kompressen
- 8 St. Verbandtücher
- 4 St. Rettungsdecken
- 9 St. Mullbinden
- 20 St. Fixierverbände
- 4 St. Netzverbände
- 4 St. Dreiecktücher
- 2 St. Verbandschere
- 4 St. Augenkompressen
- 1 St. Erste-Hilfe-Broschüre
- 20 St. Vliesstofftücher
- 4 St. Minigrip-Beutel
- 12 St. Einmalhandschuhe
- 1 St. Zettelblock

Best. Nr.	Artikel	Gewicht g
<b>218501</b>	Rucksack komplett	3.300
<b>218505</b>	Inhalt lose (als Ersatz)	1.500



**IBÖNGES**  
exklusiv

**PAX**





**Notfallrucksack DIN 13155**

Kompakter Notfallrucksack gefüllt nach der DIN 13155. Komplettes Sortiment zur erweiterten erste Hilfe. Durch seine vergrößerten Abmessungen lässt sich hier die komplette Füllung nach DIN 13155 übersichtlich verstauen. Im Korpus können Innentaschen verschiedener Größen eingeklettet werden und im Deckel ist Platz für Dokumentation und Kleinmaterial. Außen auf der Front ist ein Klettstreifen zur Befestigung eines Reflexschildes mit individuellem Druck angebracht. Der Rucksack ist aus PAX®-Plan gefertigt.

Der Inhalt ist auf eine Innentasche M, eine Innentasche L und eine Innentasche S verteilt.

Außenabmessung: 35 x 50 x 17 cm

**Inhalt:**

- 1 St. Beatmungsbeutel
- 3 St. Beatmungsmasken (Gr. 3, 4, 5)
- 3 St. Guedeltuben
- 1 St. Handabsaugpumpe
- 6 St. Absaugkatheter
- 1 St. Blutdruckmessgerät
- 1 St. Stethoskop
- 1 St. Diagnostikleuchte
- 1 St. Handdesinfektionsmittel 100ml
- 2 St. Universalschienen
- 1 St. Verbandmittelsatz nach DIN 13155

Best. Nr.	Material	Farbe	Gewicht kg
1 259004	PAX®-Plan	rot	6,0

**Notfallrucksack DIN 13155 First-Responder**

Konzipiert für den Sanitätsdienst auf Großveranstaltungen und als SEG-Rucksack, hat sich seine Funktionalität schon vielfach bewährt. Teilen Sie den Innenraum durch ein Klettsystem frei ein und passen Sie somit diesen Rucksack absolut Ihren Erfordernissen an! Bereits bestückt mit einer Füllung nach DIN 13155 bietet dieser Rucksack noch genügend Platz für Zusatzausstattung nach den individuellen Bedürfnissen des Anwenders.

Außenabmessung: 40 x 50 x 24 cm

**Inhalt:**

- 1 St. Trennwandset „FB-S“
- 2 St. Innentaschen M
- 2 St. Innentaschen S
- 1 St. Verbandmittelsatz nach DIN 13155

Best. Nr.	Material	Farbe	Gewicht kg
2 269006	PAX®-Plan	rot	6,8

**Notfallrucksack DIN 13155 First-Responder Koronar**

Ausstattung und Füllung wie First-Responder, jedoch zusätzlich erweitert um eine große Fronttasche für ein AED-Gerät.

**Abmessung:** 40 x 50 x 35 cm

**Inhalt:**

- 1 St. Trennwandset „FB-S“
- 2 St. Innentasche S
- 2 St. Innentasche M
- 1 St. Verbandmittelsatz nach DIN 13155

Best. Nr.	Material	Farbe	Gewicht kg
269007	PAX®-Plan	rot	7,6



1



2

**Notfallrucksack DIN 13155  
First-Responder O<sub>2</sub>**

Original PAX® Wasserkuppe L ST-FT2 mit einer Füllung nach DIN 13155. Der absolute Trendsetter unter den Notfallrucksäcken mit der Ausstattung nach DIN 13155 und einem Ergänzungsset Sauerstoffversorgung, bestehend aus einer Sauerstoffflasche 2,0 l, einem verstellbaren Druckminderer (0 - 15 l/min) und einer Sauerstoffmaske.

Durch seine großzügigen Abmessungen und zusätzlichen Innen- und Seitentaschen bietet der Rucksack jede Menge Platz zur Unterbringung von zusätzlichem Equipment.

Außenabmessung: 52 x 62 x 30 cm

**Inhalt:**

- 9 St. Innentaschen, Mitteltrennwand Intubation/venöser Zugang und O<sub>2</sub>-Halteung
- 1 St. Sauerstoffflasche 2,0 l
- 1 St. Druckminderer, regelbar 0 - 15 l/min
- 1 St. Sauerstoffmaske
- 1 St. Verbandmittelsatz nach DIN 13155

Best. Nr.	Material	Farbe	Gewicht kg
1 269008	PAX®-Plan	rot	10,0



exklusiv **DÖNGES**



**Notfallrucksack Katastrophenschutz  
NRW**

Der Standard-Rucksack bei den Katastrophenschutz-einheiten in Nordrhein-Westfalen. Hochwertiger PAX® Wasserkuppe L ST-FT2 mit kleinem Ampullarium und einer Füllung nach DIN 13155 mit umfangreichen Erweiterungen.

Bestandteil der Fahrzeugbeladung GW-SAN 25 Modell NRW.

Außenabmessung: 52 x 62 x 30 cm

**Inhalt:**

- 1 St. Ampullarium klein
- 1 St. Innentaschenset, Mitteltrennwand Intubation/venöser Zugang und O<sub>2</sub>-Halteung
- 1 St. Beatmungsbeutel Erwachsene inkl. O<sub>2</sub>-Reservoir
- 1 St. Beatmungsbeutel Kinder inkl. O<sub>2</sub>-Reservoir
- 4 St. Beatmungsmasken Gr. 2, 3, 4, 5
- 1 St. Sauerstoffflasche 2,0 l
- 1 St. Druckminderer, regelbar 0 - 15 l/min
- 1 St. Sauerstoffmaske
- 3 St. Guedeltuben
- 1 St. Handabsaugpumpe
- 6 St. Absaugkatheter
- 2 St. Kaltlicht-Laryngoskopgriffe Edelstahl inkl. Batterien
- 1 Sa. Kaltlicht-Intubationsspatel (Miller Gr. 0, 1, Mac 2, 3, 4)
- 1 Sa. Endo-Tuben (8 Stück)
- 1 St. Blutdruckmessgerät
- 1 St. Kindermanschette zu Blutdruckmessgerät
- 1 St. Stethoskop
- 1 St. Diagnostikleuchte
- 3 St. Venenverweilkanülen
- 1 St. Infusionsgerät, druckfest
- 1 St. Venenstauer
- 1 St. Verband- und Kleiderschere
- 1 St. Handdesinfektionsmittel 100 ml
- 2 St. Universalschienen
- 1 St. Verbandmittelsatz nach DIN 13155

Best. Nr.	Material	Farbe	Gewicht kg
2 259009	PAX®-Plan	rot	23,0



**PAX**

exklusiv **DÖNGES**



### Fahrtenbuch A4 hoch

Die Fahrzeugmappe im Format DIN A4. Bis hin zu umfangreichem Dokumentations- und Kartenmaterial findet hier alles übersichtlich seinen Platz. Mit Schlüsselclip.

Außenabmessung: 36 x 28 x 6 cm

	Best. Nr.	Material	Farbe	Gewicht g
	266013	Nylon	rot	750
1	266014	Nylon	blau	750
	266015	Nylon	schwarz	750

### Fahrtenbuch A5 hoch

Fahrtenbuch DIN A5 im Hochformat für Dokumentation, Fahrzeugpapiere und einiges mehr. Ringbuchmechanik. Mit Schlüsselclip.

Außenabmessung: 20 x 27 x 5 cm

	Best. Nr.	Material	Farbe	Gewicht g
1	266016	Nylon	rot	350
2	266017	Nylon	blau	350
3	266018	Nylon	schwarz	350



### Fahrtenbuch A5 quer

Fahrtenbuch DIN A5 im Querformat für Dokumentation, Fahrzeugpapiere und einiges mehr. Ringbuchmechanik. Mit Schlüsselclip.

Außenabmessung: 28 x 20 x 5 cm

	Best. Nr.	Material	Farbe	Gewicht g
1	266019	Nylon	rot	350
	266020	Nylon	blau	350
	266021	Nylon	schwarz	350



## Fahrtenbuch Multi-Organizer

Dokumentenmappe im Format DIN A4 in PAX®-Plan. Eine große Anzahl an Steckfächern und ein anklettbares Klemmbrett erweitern die Anwendungsmöglichkeiten bis hin zur bürokratischen Abwicklung eines Großschadenfalles! Inklusiv abnehmbarem Kunststoffklemmbrett und Schlüsselclip.

Außenabmessung: 39 x 28 x 7 cm

Best. Nr.	Material	Farbe	Gewicht g
<b>1</b> 266022	PAX®-Plan	rot	1.000
266023	PAX®-Plan	blau	1.000
266024	PAX®-Plan	schwarz	1.000
264060	PAX®-Plan	gelb	1.000
264061	PAX®-Plan	tagesleuchtgelb	1.000
264062	PAX®-Plan	grün	1.000



## Saunders Schreibbretter

Seit über 60 Jahren produziert Saunders hochwertige Schreibbretter und Formularhalter aus Aluminium. Unterschiedlichste Ausführungen lösen dabei praktisch jedes Organisationsproblem.

### Redi-Rite

Mit diesem Klemmbrett bietet Saunders eine Schreibplatte auf einer Kassette an. Diese Ausführung ist die ideale Lösung, wenn Sie viele Formulare mitnehmen müssen, eine gute Schreibfläche benötigen und außerdem zweckmäßig arbeiten wollen. Unten öffnend.

Best. Nr.	Modell	Abmessung mm	Gewicht g
<b>255510</b>	RR8512	216 x 305	832

### Modell A

Der Saunders Formular-Halter ist vielseitig, praktisch und leicht zu handhaben! Sowohl Rechts- als auch Linkshänder können ihn benutzen. Er eignet sich für hoch- und querbedruckte Formulare. Die Schreibplatte bietet eine widerstandsfähige, leicht zu beschreibende Schreibfläche. Das darunterliegende Aufbewahrungsfach schützt ausgefüllte Formulare, hält sie sicher und trocken. Oben öffnend.

Best. Nr.	Modell	Abmessung mm	Gewicht g
<b>255511</b>	AH8513	216 x 330	802

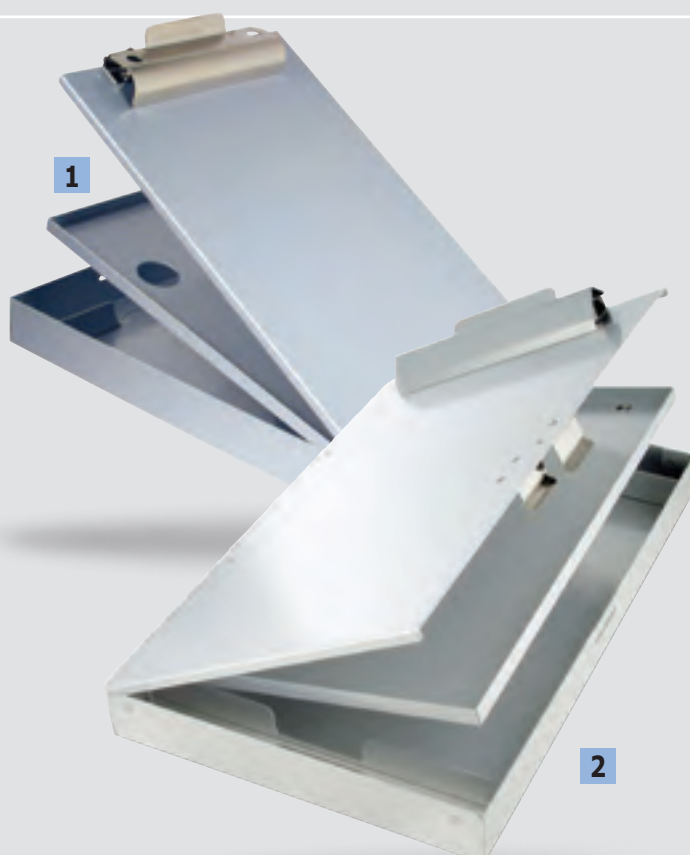
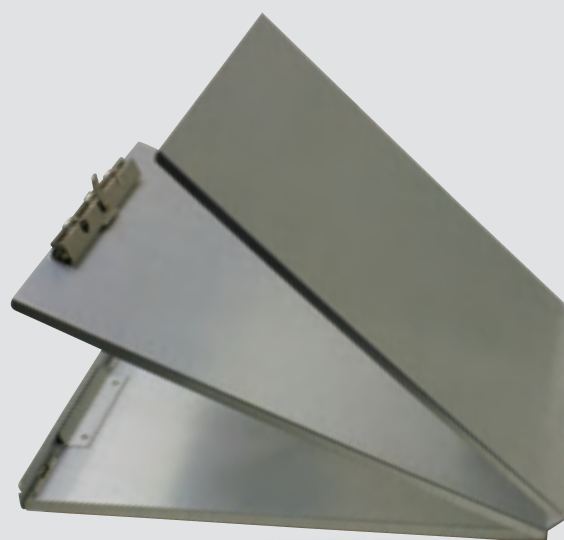
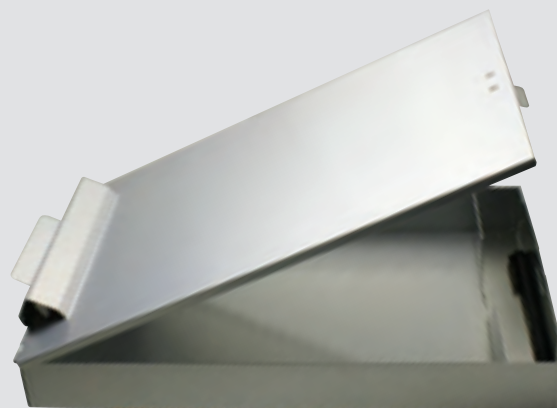

### Cruiser Mate/Tuff-Writer

Der „Cruiser Mate“ bewahrt bequem und geordnet Ihre sämtlichen Formulare auf. Durch die beiden integrierten Aufbewahrungsfächer können Sie Ihre Unterlagen leichter ordnen. Die innenliegende Zwischenplatte kann entfernt werden, so dass ein großvolumiges Innenfach entsteht. Unten öffnend.

Der „Tuff-Writer“ ist die seitlich zu öffnende Ausführung des beliebten „Saunders Cruiser Mate“. Er ist besonders praktisch, wenn wenig Platz verfügbar ist. Der „Tuff-Writer“ ist wie ein Buch zu handhaben. Er ist wie der „Cruiser Mate“ ausgestattet, zusätzlich bietet er ein Fach für Stifte.

	Best. Nr.	Modell	Abmessungen mm	Gewicht g
<b>1</b>	<b>255512</b>	CM8512	216 x 305	1.056
<b>2</b>	<b>255514</b>	TW8512	216 x 305	1.056



## Snapak

Der „Snapak“ - geöffnet ein Buch, geschlossen eine Kassette. Dieser sehr beliebte Blatthalter bietet sich für lose Formulare, Formularesätze oder Verkaufsbücher an. Neben einer Klemme zum Befestigen Ihrer Formulare sorgt ein beweglicher Aluminium-Streifen für zusätzlichen Halt. Der Snapak lässt sich zu einer handlichen Kassette schließen, um die Formulare zu schützen. Seitlich öffnend.

Best. Nr.	Modell	Abmessung mm	Gewicht g
<b>255513</b>	SN8512	216 x 305	822

## Clipboard KK

Eine preisgekrönte Klemmvorrichtung macht diese Platte so einmalig. Die große Standardklemme gibt Ihren Formularen hervorragenden Halt. Die Platte ist platzsparend und daher ausgezeichnet mitzuführen. Sie ist aus robustem, leichtgewichtigem Aluminium gefertigt.

Best. Nr.	Abmessung mm	Gewicht g
<b>255517</b>	216 x 305	530







Die zunehmende Anzahl von Naturkatastrophen und größeren Unglücksfällen zeigen deutlich, wie wichtig gut ausgestattete Einheiten und Einsatzkräfte im Katastrophenschutz sind. Dönges liefert schon seit Jahren Ausstattungen an Bundes- und Landesbehörden. Profitieren Sie von dieser Erfahrung!

Hier finden Sie alles, was für solche Einsätze nötig ist.



### Schnelleinsatzzelte

Dauergebläsezelt .....	356-357	Faltzelt .....	372
Dauerdruckzelte .....	358-363	Gerüstzelte .....	373
Zubehör .....			
Dauerdruckzelte .....	364-365		



### Zeltzubehör

Druckluftflasche .....	366	Zeltheizung Diesel .....	370-371
Füllgarnitur Druckluft .....	366	Zeltbeleuchtung .....	374-375
Zeltgebläse .....	367-368	Kabelbinder .....	376
Zeltheizung Strom/Gas .....	369		



### Verpflegung/Unterkunft

Essgeschirr .....	377-379	Hygienemodul .....	383
Küchengeschirr .....	380-381	Waschplatz .....	383
Hockerkocher .....	381	Feldbetten .....	384-386
Speisetransportgefäße .....	382	Tisch und Sitzmöbel .....	387
Ausschankbehälter .....	382	Megaphon .....	387



### Fahrzeugbeladungen Katastrophenschutz

Gerätewagen Sanität .....	389-391	Geräteanhänger Betreuung .....	393
AB Dekon V .....	392	Geräteanhänger Technik .....	393



**Schnelleinsatzzelte von ACD**

Seit über 20 Jahren konstruiert und baut ACD pneumatische Zelte und gehört heute zu den führenden Herstellern.

Alle Produkte von ACD werden durch ein erfahrenes Team konstruiert und nach den höchsten Qualitätsansprüchen hergestellt. Durch den Einsatz modernster Technologie wird eine gleichbleibend hohe Produktqualität garantiert.

Die Fertigung findet mit einem motivierten Mitarbeiter-Team in eigenen Produktionsstätten statt.

ACD-Zelte werden weltweit von Militär, Zivilschutz-, Hilfsorganisationen sowie Feuerwehren eingesetzt.

Seit Jahren vertrauen auch viele deutsche Behörden auf die Qualität von ACD-Zelten. Airshelter-Zelte werden unter anderem eingesetzt im Katastrophenschutz der Bundesländer Nordrhein-Westfalen, Baden-Württemberg, Sachsen und Hessen. Auch der Bund setzt bei der Ausstattung der Gerätewagen Sanität und der Dekontaminationsanlagen auf Produkte von ACD.

**Airshelter II**

**Vorteile:**

- Das Airshelter II ist ein Ultraleicht-Zelt mit einer doppelwandigen Wandkonstruktion.
- Das Gebläse erzeugt innerhalb von nur drei Minuten ein extrem stabiles Zelt mit fast 30 m<sup>2</sup> Innenfläche.
- Das Zelt kann auch im aufgeblasenen Zustand von vier Personen an den Ecken angehoben und so sehr leicht platziert werden.
- Die Wandkonstruktion sichert im Sommer wie Winter eine gute Isolation, keine Kondensation im Inneren.
- Gute Tageslichtausleuchtung durch großen weißen Dachbereich.
- Um bei medizinischen Anwendungen keine Farbverfälschungen zu haben, sind die roten Dachbereiche innen durch grünen Stoff optisch neutralisiert.
- Die geringen Packmaße erlauben eine einfache Lagerung.

**Merkmale:**

- große Türöffnung zur Verbindung mit Fahrzeugen
- Einhandbedienung für Türen
- einfachste Verknüpfung von zwei Zelten über optionalen Zeltverbinder
- beide Seitenteile sind komplett herausnehmbar
- Durchführungen für Heizung/Strom an beiden Seiten

**Dauergebläsezelt**

Dauergebläsezelte werden immer mit einem elektrischen oder benzinbetriebenen Gebläse verwendet. Die Außenhaut des Zeltes besteht aus mehreren Luftkammern, die mit dem Gebläse befüllt werden. Die Luftkammern sind nicht luftdicht verschlossen, so dass für einen dauerhaften Betrieb des Zeltes die Kammern ständig mit dem Gebläse belüftet werden müssen.

Die luftgefüllte Außenhaut bietet eine hervorragende Wärme- und Kälteisolierung und ist praktisch unempfindlich gegen mechanische Beschädigungen.

Dauergebläsezelte sind praktisch wartungsfrei und können auch nach sehr langen Einlagerungszeiten direkt in Betrieb genommen werden. Daher sind sie optimal für den Katastrophenschutz geeignet.

Dauergebläsezelte haben keinen festen Boden und sind somit auch ideal als mobiler Wetter- und Sichtschutz geeignet. Das Zelt kann fertig aufgeblasen einfach über die Einsatzstelle „gestülpt“ werden.



**Technische Daten:**

Abmessung: 450 x 750 x 360 cm  
 Packmaß: 120 x 65 x 75 cm  
 Innenfläche: 29 m<sup>2</sup>  
 Material: Airtex 1000  
 Farben: rot/weiß

**Lieferumfang:**

Zelt, Packsack, Abspanngurte, Heringe, Hammer und Bedienungsanleitung. Gebläse Blower E bitte separat bestellen.

Best. Nr.	Farbe	Gewicht kg
<b>220750</b>	weiß	65,0
<b>220700</b>	rot/weiß	65,0

**Andere Farben und Abmessungen sind auf Anfrage möglich!**





### Ballasttanks

Set bestehend aus zwei Wassersäcken mit Befestigungsmaterial.

Ideal zum Sichern des Zeltes auch auf befestigtem Untergrund (Asphalt, Beton).

Die Ballasttanks haben eine universelle Füllöffnung und können mit praktisch allen handelsüblichen Wasser-schläuchen gefüllt werden.

Gefüllt wiegen die Tanks ca. 600 kg.

Best. Nr.

**220705**

Gewicht kg

2,0

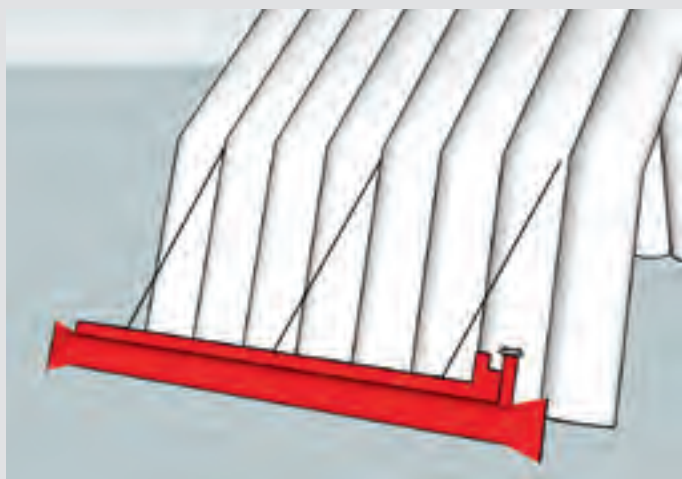

### Gebläse Blower E

Robustes Gebläse mit Metallgehäuse zum Aufblasen und Betreiben von Dauergebläsezelten. Auch für den Einsatz über mehrere Tage geeignet.

#### Technische Daten:

Anschlussspannung: 230 V

Anschlussleitung: 3 m lang

Motorleistung: 1,1 kW

Schutzklasse

Gebläsemotor: IP55

Max. Druck: 0,26 bar

Luftleistung: 1.500 l/min

Abmessung: 34 x 21,5 x 40 cm

Best. Nr.

**220710**

Gewicht kg

17,5



### Verbindungsplane

Mit diesem Element können mehrere Airshelter II wind- und wetterdicht miteinander verbunden werden. Das Element wird anstelle der Seitenteile in den jeweiligen Reißverschluss eingezogen.

Best. Nr.

**220715**

Gewicht kg

1,8



## Airshelter Zeltlinien im Überblick:

### ResQshelter

#### Merkmale:

- modulare Bauweise
- Einkammer-Luftgerüst aus PVC
- Außenhaut aus beschichtetem Airtex-Gewebe
- günstigste Preise durch Modulbauweise und einfache Materialien
- ideal für kleine Budgets

#### Referenzen:

Beladung Gerätewagen Sanität Bund (RS50),  
Beladung Abrollbehälter BHP25 Land Brandenburg (RS50)

### Trendline

#### Merkmale:

- modulare Bauweise
- Zweikammer-Luftgerüst aus beschichtetem Naturkautschuk
- Außenhaut aus PU-beschichtetem Airtex-Gewebe
- hervorragendes Preis/Leistungsverhältnis trotz Einsatz von hochwertigsten Materialien

#### Referenzen:

Beladung Gerätewagen Sanität Land Hessen (TL40),  
Beladung Gerätewagen Sanität Freistaat Sachsen (TL40)

### Classic-Serie

#### Merkmale:

- Grundriss und Abmessungen an den Verwendungszweck angepasst
- Ein- oder Mehrkammer Luftgerüst aus seewasserfestem, beschichtetem Naturkautschuk
- Außenhaut aus verschiedenen Materialien möglich (z.B. Dachfläche in Weiß oder Eingänge farblich abgesetzt)
- individuelle Optionen möglich
- hochwertigste Materialien sichern langjährige Einsatzbereitschaft

#### Referenzen:

Beladung Gerätewagen Sanität Land NRW (Airshelter VII),  
Beladung Gerätewagen Sanität Land Baden-Württemberg (Airshelter VII),  
Beladung AB V-Dekon Land NRW (Airshelter IV-R)

## Dauerdruckzelte der Serien TrendLine TL und ResQshelter RS

Dauerdruckzelte der Serien TrendLine TL und ResQshelter RS bestehen aus einer Zelthaut und einem Stützgerüst aus aufblasbaren Wülsten. Außenhaut und Stützgerüst sind bereits miteinander verbunden. Beim Aufblasen des Stützgerüsts entfaltet sich die Zelthaut und das Zelt ist sofort einsetzbar.

Das komplette Stützgerüst ist luftdicht konzipiert, so dass nur zum Aufstellen des Zeltes die Kammern gefüllt werden müssen. Danach kann das Zelt auch über mehrere Tage ohne weitere Maßnahmen genutzt werden. Zum Füllen kann wahlweise Pressluft aus Druckluftflaschen oder ein elektrisches Gebläse benutzt werden.

Die Füllanschlüsse der Zelte brauchen dabei nicht umgerüstet zu werden. Das Luftgerüst ist im Regelfall auch wartungsfrei, jedoch sollte das Zelt regelmäßig aufgestellt werden, um einer Materialermüdung vorzubeugen. Optional können diese Zelte mit einem Drucküberwachungssystem ausgestattet werden, das evtl. Druckverlust bei langen Standzeiten erkennt und automatisch ausgleicht.

### Eigenschaften der TrendLine TL- und ResQshelter RS-Serie:

- zwei gegenüberliegende Eingänge
- Einlässe für Warmluftschläuche und Elektrokabel an beiden Längsseiten
- Spannleinen an den Seiten
- Kombi-Füllventil
- zwei Überdruckventile
- mehrere Befestigungsmöglichkeiten für Beleuchtung

### Lieferumfang:

Zelt, Packsack, Befestigungsset mit Spannleinen, Heringen und Hammer, fest eingesetzter Boden

### Optional:

Fenster und herausnehmbare Bodenplane. Infos hierzu finden Sie auf Seite 364 - 365.

### Grundriss:

Modulares System: Die Außenbreite der Zelte beträgt 605 cm (Innenbreite 546 cm), die Länge ist in fünf Stufen zwischen 370 und 1.100 cm wählbar.

### Materialspezifikation der TrendLine TL- und ResQshelter RS-Serie:

**Airtex200:** Beschichtetes Naturkautschuk  
**Airtex270:** PVC-beschichtetes Polyestergerewebe

### Zelthaut:

**Airtex450:** PU-beschichtetes Polyestergerewebe  
**Airtex455:** beschichtetes Polyestergerewebe

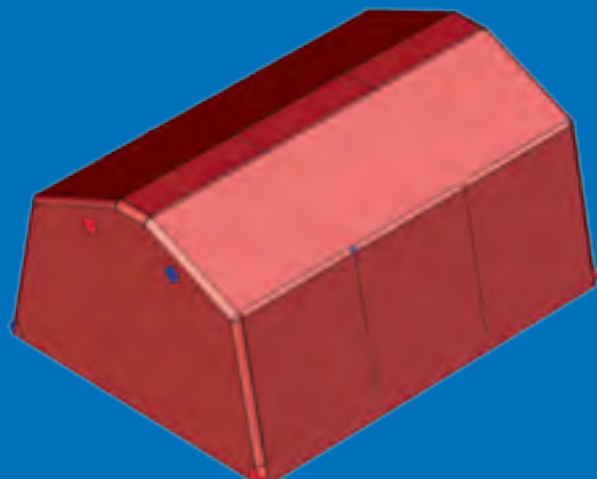

### Airshelter ResQshelter RS

Basierend auf den TrendLine-Zelten wurde die ResQshelter-Linie entwickelt. Statt eines Zweikammer-Luftgerüsts aus Gummi wird hier ein Einkammer-Luftgerüst aus PVC verwendet. So entstand eine besonders preisgünstige Zeltlinie für Anwender mit begrenztem Budget. Unter normalen Umgebungsbedingungen sind die ResQshelter tagelang, auch ohne Luft nachzufüllen, einsetzbar.

**Serienmäßige Ausstattung:**

- Zelthaut mit Einlässen für Klimatisierungsschlauch und Elektrokabel
- robuster, rutschhemmender Zeltboden
- Luftgerüst aus PVC mit Anschluss für Drucküberwachung
- Abspannleinen an Front- und Seitenteilen

- zwei hochrollbare Eingänge an den Stirnseiten
- Packsack für Zelt
- Abspannset mit Heringen und Hammer

**Optionale Ausstattung:**

- Zeltboden herausnehmbar
- Fenster mit Fliegengittern und Verdunkelung
- Aufnahmen für Zeltleuchten
- Aufnahmen für Zubehör am Zeltgerüst
- zusätzliche Öffnungen für Versorgungsleitungen
- Verbindungselement zur Verbindung von zwei Zelten
- individuelle Bedruckung

Als ergänzendes Zubehör empfehlen wir für die ResQshelter-Zelte das PCS 100 Drucküberwachungssystem oder den Blower L mit integrierter Drucküberwachung.

Alle ResQshelter-Zelte sind bereits ab Werk für den Einsatz eines Drucküberwachungssystems vorgesehen.

Modell	RS20	RS30	RS40	RS50	RS60
Best. Nr. Farbe <b>Rot</b>	<b>270730</b>	<b>270732</b>	<b>270734</b>	<b>270736</b>	<b>270738</b>
Best. Nr. Farbe <b>Grau</b>	<b>270731</b>	<b>270733</b>	<b>270735</b>	<b>270737</b>	<b>270739</b>
Grundfläche m <sup>3</sup>	22	33	44	55	66
Gerüstbögen	3	4	5	6	7
Außenbreite cm	605	605	605	605	605
Innenbreite cm	546	546	546	546	546
Länge cm	370	550	730	910	1100
Höhe cm	330	330	330	330	330
Gerüst	Airtex270	Airtex270	Airtex270	Airtex270	Airtex270
Zelthaut	Airtex455	Airtex455	Airtex455	Airtex455	Airtex455
Gewicht kg	57	82	103	121	146

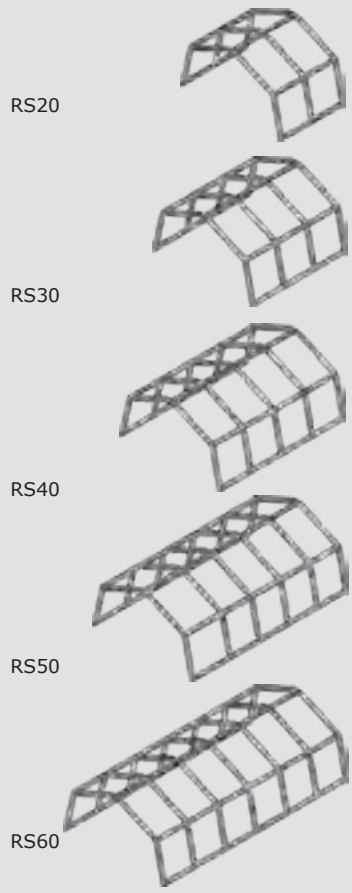

Infos zum Zubehör auf Seite 364 - 365

**NEU**



### Airshelter TrendLine TL

Die neu entwickelte TrendLine-Serie von ACD basiert auf den seit Jahren bewährten Airshelter-Zelten. Erstmals wurde hier ein modulares System eingesetzt. Dabei entstand eine eigene Baureihe, die zum einen alle Vorteile der Airshelter-Zelte bietet und gleichzeitig durch die Nutzung moderner Fertigungsmethoden attraktive Preise bietet.

Die TrendLine-Serie bietet bei allen Zelten eine nutzbare Innenbreite von 5,46 m. Damit ist der Innenraum sehr vielfältig nutzbar. Bei Einsatz als Unterkunft- oder Behandlungszelt können gegenüberliegend Feldbetten oder Tragen aufgestellt werden. Trotzdem bleibt noch ein ausreichend großer Mittelgang frei.

#### Serienmäßige Ausstattung:

- Zelthaut mit Einlässen für Klimatisierungsschlauch und Elektrokabel
- robuster, rutschhemmender Zeltboden
- Abspannleinen an Front- und Seitenteilen
- zwei hochrollbare Eingänge an den Stirnseiten
- Packsack für Zelt
- Abspannset mit Heringen und Hammer
- Luftgerüst aus Naturkautschuk

#### Optionale Ausstattung:

- Zeltboden herausnehmbar
- Fenster mit Fliegengittern und Verdunkelung
- Aufnahmen für Zeltleuchten
- Aufnahmen für Zubehör am Zeltgerüst
- zusätzliche Öffnungen für Versorgungsleitungen
- Verbindungselement zur Verbindung von zwei Zelten
- Drucküberwachungssystem PCS 100
- individuelle Bedruckung

Modell	TL20	TL30	TL40	TL50	TL60
Best. Nr. Farbe <b>Rot</b>	<b>270720</b>	<b>270722</b>	<b>270724</b>	<b>270726</b>	<b>270728</b>
Best. Nr. Farbe <b>Grau</b>	<b>270721</b>	<b>270723</b>	<b>270725</b>	<b>270727</b>	<b>270729</b>
Grundfläche m <sup>3</sup>	22	33	44	55	66
Gerüstbögen	3	4	5	6	7
Außenbreite cm	605	605	605	605	605
Innenbreite cm	546	546	546	546	546
Länge cm	370	550	730	910	1100
Höhe cm	325	325	325	325	325
Gerüst	Airtex200	Airtex200	Airtex200	Airtex200	Airtex200
Zelthaut	Airtex450	Airtex450	Airtex450	Airtex450	Airtex450
Gewicht kg	57	82	103	121	146

Katastrophenschutz

TL20

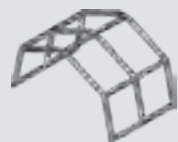

TL30

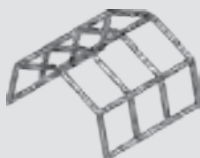

TL40

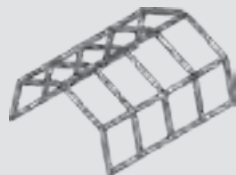

TL50



TL60

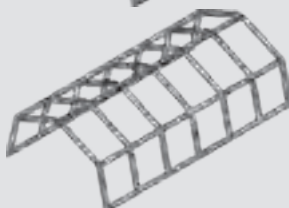

Infos zum Zubehör auf Seite 364 - 365



### Dauerdruckzelte der Airshelter-Classic-Serie

Die klassischen und seit vielen Jahren sowohl im militärischen als auch zivilen Bereich bewährten Dauerdruckzelte der Airshelter-Classic-Serie sind die qualitativ hochwertigsten Zelte von ACD. Der Aufbau entspricht dem aller Dauerdruckzelte. Stützgerüst und Außenhaut sind fest miteinander verbunden und beim Befüllen des Stützgerüsts richtet sich das Zelt selbsttätig auf. Danach kann das Zelt auch über mehrere Tage ohne weitere Maßnahmen genutzt werden. Zum Füllen kann wahlweise Pressluft aus Druckluftflaschen oder ein elektrisches Gebläse benutzt werden.

Allerdings werden bei der Airshelter-Classic-Serie Materialien eingesetzt, die in Ihrer Strapazierfähigkeit und Qualität die übrigen Zeltserien noch übertreffen.

#### Eigenschaften der Airshelter-Classic-Zelte:

- zwei gegenüberliegende Eingänge
- Einlässe für Warmluftschläuche und Elektrokabel an beiden Längsseiten
- Spannleinen an den Seiten
- zwei Kombi-Füllventile
- zwei Überdruckventile
- mehrere Befestigungsmöglichkeiten für Beleuchtung

#### Lieferumfang :

Zelt, Packsack, Befestigungsset mit Spannleinen, Heringen und Hammer, fest eingesetzter Boden

#### Optional:

Fenster und herausnehmbare Bodenplane. Infos hierzu finden Sie auf Seite 364 - 365

Je nach bevorzugten Eigenschaften sind diese Zelte in zwei verschiedenen Grundrissen erhältlich.

#### 1 Rechteckiger Grundriss:

Optimale Ausnutzung der Innenfläche, Zelte hintereinander koppelbar.

#### 2 Rechteckiger Grundriss mit Einzügen an den Seiten:

Zelte hintereinander und im 90°-Winkel koppelbar, höhere Stabilität gegen Seitenwind, höhere Traglast des Daches.

#### Materialspezifikation der Airshelter-Classic-Zelte:

**Airtex100:** Polyester-Ripstop-Gewebe mit flammhemmender Wirkung

**Airtex200:** Speziell beschichtetes Naturkautschuk

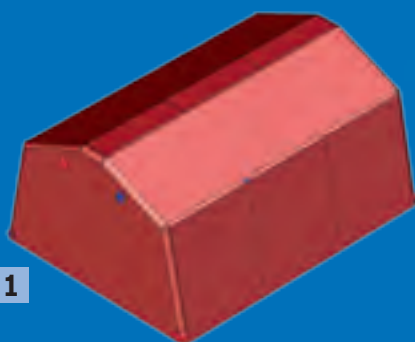

1

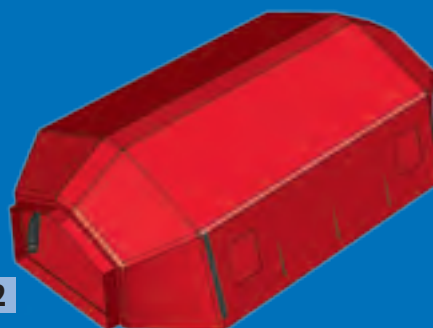

2

### Airshelter V

Abmessung: 370 x 325 x 230 cm  
 Packmaß: 100 x 50 x 35 cm  
 Grundfläche: 10 m<sup>2</sup>  
 Füllvolumen: 1.400 l  
 Material Gerüst: Airtex200  
 Material Zelthaut: Airtex100

Best. Nr.	Farbe	Gewicht kg
270620	rot	47
270621	grau	47

#### Zubehör:

Best. Nr.	Artikel	Gewicht kg
270625	Ballasttanks (2 Stück)	6
270626	Verbindungsplane	2
270627	Trennwand quer	15
270628	Trennwand längs	20

**Infos zum Zubehör auf Seite 364 - 365**

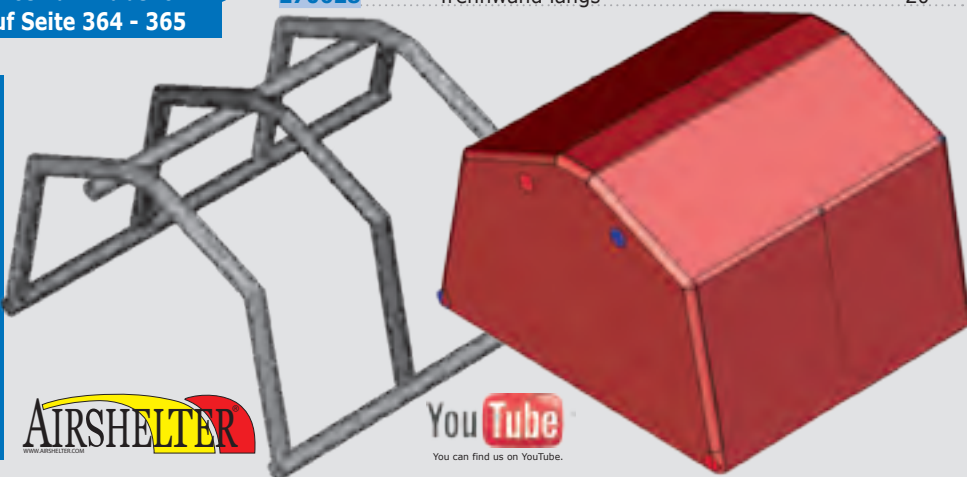

**Airshelter VII**

Abmessung: 600 x 570 x 290 cm  
 Packmaß: 120 x 70 x 65 cm  
 Grundfläche: 34 m<sup>2</sup>  
 Füllvolumen: 5.000 l  
 Material Gerüst: Airtex200  
 Material Zelthaut: Airtex100

Best. Nr.	Farbe	Gewicht kg
270630	rot	88
270631	grau	88

**Zubehör:**

Best. Nr.	Artikel	Gewicht kg
270635	Ballasttanks (2 Stück)	6
270636	Verbindungsplane	2
270637	Trennwand quer	15
270638	Trennwand längs	20

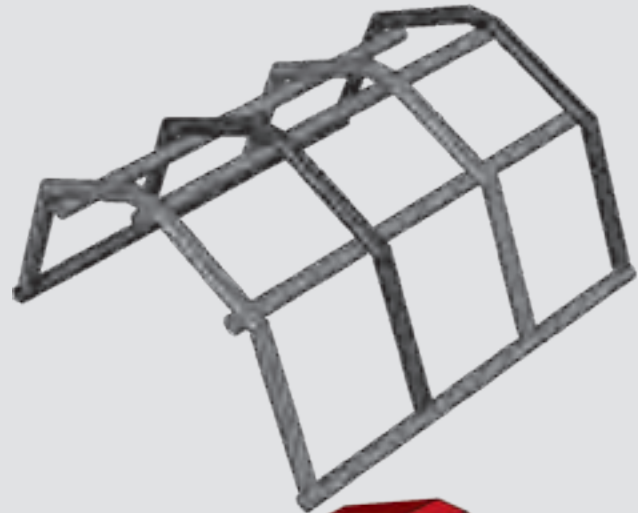

Infos zum Zubehör auf Seite 364 - 365



**Airshelter IV**

**Technische Daten:**

Abmessung: 840 x 570 x 295 cm  
 Packmaß: 120 x 80 x 65 cm  
 Grundfläche: 47 m<sup>2</sup>  
 Füllvolumen: 7.000 l  
 Material Gerüst: Airtex200  
 Material Zelthaut: Airtex100

Best. Nr.	Farbe	Gewicht kg
270610	rot	95
270611	grau	95

**Zubehör:**

Best. Nr.	Artikel	Gewicht kg
270615	Ballasttanks (2 Stück)	6
270616	Verbindungsplane	2
270617	Trennwand quer	15
270618	Trennwand längs	30

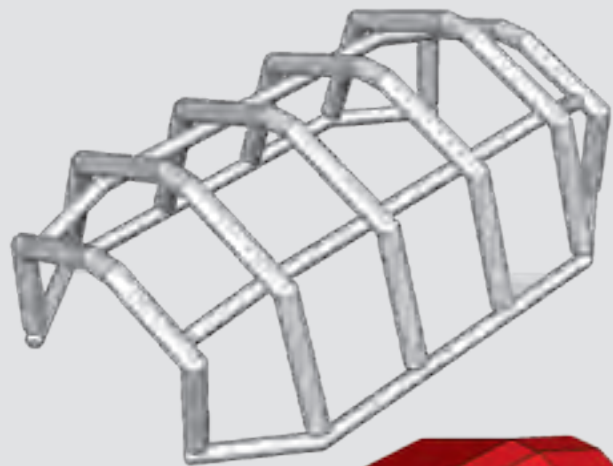

Infos zum Zubehör auf Seite 364 - 365





### Airshelter VIII-S

**Technische Daten:**

Abmessung: 820 x 650 x 300 cm  
 Packmaß: 110 x 80 x 80 cm  
 Grundfläche: 50 m<sup>2</sup>  
 Füllvolumen: 7.000 l  
 Material Gerüst: Airtex200  
 Material Zelthaut: Airtex100

Best. Nr.	Farbe	Gewicht kg
<a href="#">270650</a>	rot	110
<a href="#">270651</a>	grau	110

**Zubehör:**

Best. Nr.	Artikel	Gewicht kg
<a href="#">270655</a>	Ballasttanks (2 Stück)	6
<a href="#">270656</a>	Verbindungsplane	2
<a href="#">270657</a>	Trennwand quer	15
<a href="#">270658</a>	Trennwand längs	35

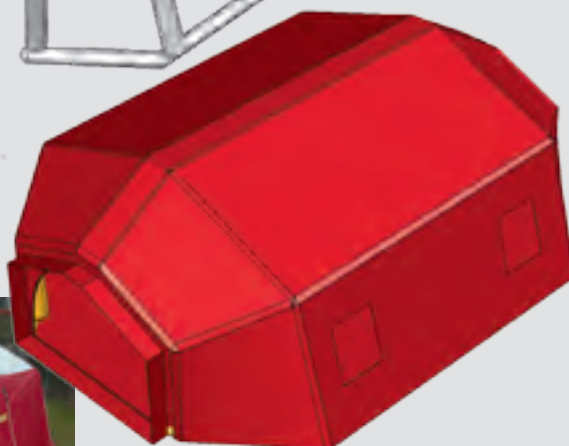
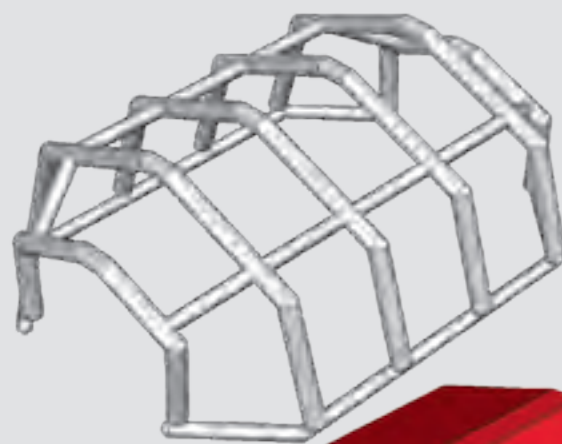

Optional auch mit weißem Dach lieferbar.

Infos zum Zubehör auf Seite 364 - 365



### Airshelter VIII

**Technische Daten:**

Abmessung: 1030 x 650 x 300 cm  
 Packmaß: 130 x 80 x 80 cm  
 Grundfläche: 61 m<sup>2</sup>  
 Füllvolumen: 8.500 l  
 Material Gerüst: Airtex200  
 Material Zelthaut: Airtex100

Best. Nr.	Farbe	Gewicht kg
<a href="#">270640</a>	rot	135
<a href="#">270641</a>	grau	135

**Zubehör:**

Best. Nr.	Artikel	Gewicht kg
<a href="#">270645</a>	Ballasttanks (2 Stück)	6
<a href="#">270646</a>	Verbindungsplane	2
<a href="#">270647</a>	Trennwand quer	15
<a href="#">270648</a>	Trennwand längs	30

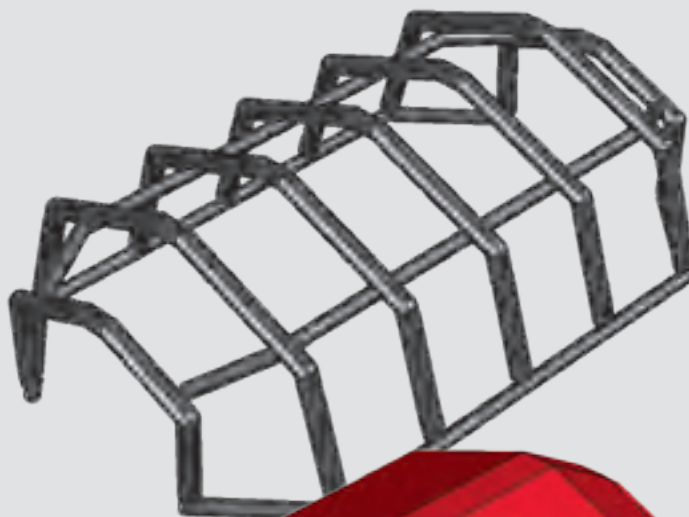

Infos zum Zubehör auf Seite 364 - 365



### Ballasttanks

Zur Sicherung des Zeltes auf befestigtem Untergrund. Die Ballasttanks werden direkt mit den Abspannleinen verbunden.

Die Befüllung und Entleerung ist mit allen Schlauchanschlüssen möglich.

Das Set besteht aus zwei Ballasttanks.

### Verbindungsplane

Dient zur wetterfesten Verbindung von zwei Zelten. Die Plane wird anstelle des jeweiligen Türelements in den umlaufenden Reißverschluss eingezogen. Mit dem Verbindungsstück können nur zwei identische Zeltypen miteinander verbunden werden.



### Trennwand

Mit der Trennwand kann das Zelt zusätzlich innen unterteilt werden. Die Trennwände werden einfach direkt am Luftgerüst befestigt. Es kann entweder eine Längs- oder Quertrennwand eingezogen werden. Sonderausführungen sind auf Anfrage möglich!

**Auf dieser Seite finden Sie Abbildungen des Zelt-Zubehörs, das je nach Zelt variiert. Bei Bedarf finden Sie die Bestell-Nummern beim jeweiligen Artikel!**





1

### Fensterelement

Je nach Zeltgröße können mehrere Fensterelemente verbaut werden.  
Nachträglicher Einbau ist nicht möglich!

Ein Fenster besteht immer aus drei Lagen:

- 1 fest eingenähtes Gaze-Netz als Insektenschutz
- 2 aufrollbare Klarsichtabdeckung als Wind- und Wetterschutz
- 3 aufrollbare Abdeckung aus Zeltstoff als Sichtschutz

Die aufrollbaren Abdeckungen werden mit Klettband fixiert.



2

Best. Nr.	Gewicht kg
<b>270711</b>	2



3

*i*  
Die hier aufgeführten Artikel können nur zusammen mit dem gewünschten Zelt bestellt werden!

### Herausnehmbarer Boden

Die ab Werk fest eingesetzte Bodenplane wird zusätzlich mit Klettstreifen versehen. Damit ist der Boden im Bedarfsfall komplett herausnehmbar.  
Nachträglicher Einbau ist nicht möglich!

Best. Nr.	Gewicht kg
<b>270710</b>	5





### Druckgasflasche für Pneumatikzelte

Druckgasflasche zum Befüllen von Pneumatikzelten, Betrieb von pneumatischen Pumpen, Plasmaschneidgeräten etc., Betriebsdruck 300 bar, 6 Liter Rauminhalt. Stahlflasche mit Ventilanschluss M18 x 1,5, mit Drehventil und Verschlussstopfen. Die Flasche wird leer geliefert.

**Merkmale:**

- Gasart Druckluft
- Material CrMo-Stahl
- max. zulässiger Arbeitsdruck 300 bar
- Rauminhalt 6 l/Inhalt 1.800 l
- Prüfdruck 450 bar
- Temperatur-Einsatzbereich -30 °C bis +60 °C
- Prüffrist 10 Jahre

Best. Nr.	Abmessung Ø x L mm	Gewicht kg
<b>220550</b>	140 x 615	10,7

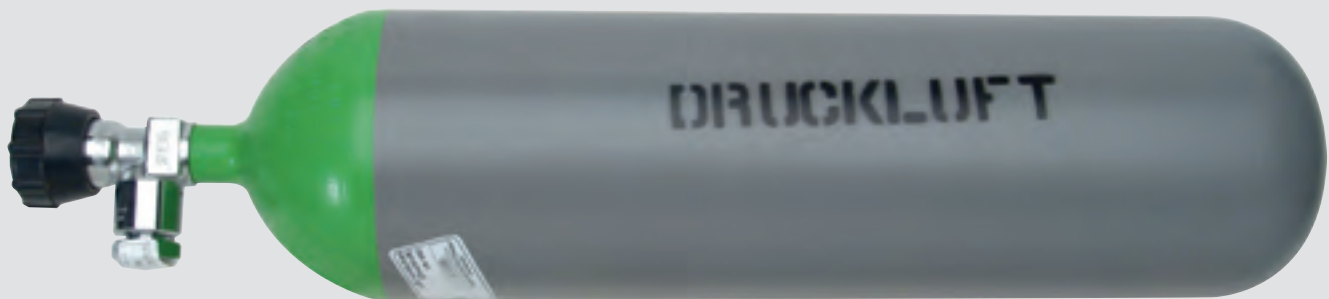

### Druckluft-Füllgarnitur

Wird benötigt, wenn eine Dekonkabine oder ein Dauerdruckzelt mit Druckluftflaschen aufgestellt werden soll.

**1 Set 1**

Hat einen Anschluss für den Druckminderer und **zwei Abgänge** als Füllanschlüsse. Wird zum Aufblasen von Zelten benötigt.

**Set 2**

Hat einen Anschluss für den Druckminderer und **einen Abgang** als Füllanschluss. Wird zum Aufblasen von Dekonkabinen, Bassins oder ResQsheltern benötigt.

**Lieferumfang:**

- 1 St. Druckminderer 300 bar
- 1 St. Abgang Stecknippel für Druckluft-Schnellkupplung
- 1 St. Druckluftschlauch, beidseitig Druckluft-Schnellkupplungen

Best. Nr.	Artikel	Gewicht kg
<b>270713</b>	Set 1	1,5
<b>270714</b>	Set 2	1,5



### Aufblassystem

Für die Airshelter-Zelte gibt es unterschiedliche Systeme um die Zelte aufzustellen. Anhand der Tabelle lässt sich einfach ermitteln, welches System zu welchem Zelt passt:

Best. Nr.	System	ResQshelter	Trendline	Airshelter	Dekonkabinen
<b>270713</b>	Druckluftset 1		•	•	
<b>270714</b>	Druckluftset 2	•			•
<b>270707</b>	Blower K		•	•	•
<b>270705</b>	PCS 100		•*	•*	
<b>270708</b>	Blower L	•		•	•
<b>270709</b>	Blower L PCS	•			

\*in Verbindung mit Blower K

**NEU**



**Blower K**

Gebläse zum Aufstellen von Dauerdruckzelten. Kann beim Zeltabbau auch zum Absaugen der Luft aus dem Zelt verwendet werden.

**Technische Daten:**

- Anschlussspannung: 230 V
- Anschlussleitung: 5 m lang mit Stecker IP68
- Motorleistung: 0,96 kW
- Max. Druck: 0,26 bar
- Luftleistung: 2.800 l/min
- Abmessung: 34 x 21 x 20 cm

Best. Nr.  
**270701**

Gewicht kg  
5,8

**Blower K Set**

**Lieferumfang:**

- 1 St. Blower K
- 2 St. Anschluss Schlauch 5 m
- 1 St. Blindstopfen
- 1 St. Transportbox  
(wahlweise Kunststoff oder Zarges-Eurobox)

**Abmessung:**

Box 60 x 40 x 25 cm



**NEU**

	Best Nr.	Artikel	Gewicht kg
1	<b>270700</b>	Set in Kunststoffbox	9,5
2	<b>270707</b>	Set in Zarges-Eurobox	10,5



**Luftschlauch**

Zum Anschluss des Gebläses an das Füllventil des Zeltes oder der Dekonkabine. Passt auf alle Füllventile an ACD-Dauerdruckzelten. Zum Befüllen von Zwei-Kammer-Zelten werden zwei Schläuche benötigt. Zum Befüllen von Ein-Kammer-Zelten oder Dekonkabinen wird nur ein Füllschlauch benötigt. Die zweite Ausblasseöffnung des Gebläses muss dann mit einem Blindstopfen verschlossen werden. Die Schläuche sind aus knick- und trittsicherem duroplastischem Kunststoff. Schlauchlänge 5 m.



	Best Nr.	Artikel	Gewicht kg
	<b>270702</b>	Schlauch	0,5
	<b>270703</b>	Blindstopfen	0,1

made  
in  
Germany

### Blower L

Gebläse zum Aufstellen von ResQshelter-Zelten oder Dekonkabinen.  
Der Lüfter ist fest in der Transportbox verbaut. Das Anschlusskabel wird in einem integrierten Fach untergebracht. Das Gebläse kann auch zum Absaugen der Restluft aus dem Zeltgerüst verwendet werden.

**Technische Daten:**

- Anschlussspannung: 230 V
- Anschlussleitung: 5 m mit Stecker IP68
- Motorleistung: 2.000 W
- Max. Druck: 0,44 bar
- Luftleistung: 2.500 l/min
- Abmessungen: 600 x 400 x 220 mm



**NEU** ✓

Best. Nr.	Abmessung mm	Gewicht kg
<b>270708</b>	600 x 400 x 220	11,0

### Blower L PCS

Mit dem PCS-System kann zusätzlich bei aufgeblasenem Zelt der Druck im Luftgerüst überwacht werden. Eine integrierte Elektronik misst über eine separate Verbindung permanent den Innendruck im Luftgerüst. Bei Unterschreitung des voreingestellten Drucks wird automatisch das Gebläse angesteuert und der Solldruck wieder hergestellt. Nur für ResQshelter.

**Technische Daten:**

- Anschlussspannung: 230 V
- Anschlussleitung: 5 m mit Stecker IP68
- Motorleistung: 2.000 W
- Max. Druck: 0,44 bar
- Luftleistung: 2.500 l/min
- Abmessungen: 600 x 400 x 220 mm



**NEU** ✓



Anschluss Drucküberwachung Blower

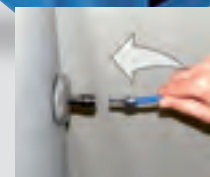

Anschluss Drucküberwachung Zelt

**NEU** ✓

### Drucküberwachung PCS 100

Einfaches System zur Überwachung des Fülldrucks von aufblasbaren Zelten. Kann an allen Zelten der TrendLine- oder Airshelter-Serie eingesetzt werden. Die Drucküberwachung wird mit einem Adapter direkt am Füllventil des Zeltes angeschlossen. Die PCS 100 misst permanent den eingestellten Fülldruck und steuert bei Unterschreiten des einstellbaren Grenzwertes das Gebläse an. Bei Bestellung bitte den Zeltyp mit angeben.

**Technische Daten:**

- Überwachungsbereich: 0,1 – 0,8 bar
- Schaltstrom max.: 2.000 W
- Anschlüsse: Schuko IP68



Best. Nr.	Gewicht kg
<b>270705</b>	3,0



## Elektroheizgebläse

Schnelle und sichere Beheizung überall dort, wo ein Stromanschluss zur Verfügung steht. Der Elektroheizer kann direkt am Einsatzort aufgestellt werden und sorgt sofort für angenehmes Klima.

### Merkmale:

- doppelwandiges Stahlblechgehäuse
- Edelstahl-Heizelement
- Überhitzungsschutz
- praktischer Tragegriff

### Technische Daten:

Heizleistung: 3 kW  
 Gebläseleistung: 250 m<sup>3</sup>/h  
 Elektroanschluss: 230 V/13 A

Best. Nr.	Abmessung mm	Gewicht kg
<b>257020</b>	280 x 330 x 370	6



## Gasheizgebläse

Saubere Wärme mit Gas. Zum Betrieb wird ein 230 V-Anschluss und eine Propangasflasche benötigt. Kann überall dort eingesetzt werden, wo eine ausreichende Belüftung des Einsatzortes möglich ist.

### Merkmale:

- hohe Leistung zum günstigen Preis
- rostfreier Außenmantel
- wartungsfreundlich
- doppelte Sicherung der Gaszuführung
- elektronische Zündung
- Flammüberwachung mit Thermoelement
- Überhitzungsschutz

### Technische Daten:

Heizleistung: 16 - 30 kW regelbar  
 Gebläseleistung: 1.000 m<sup>3</sup>/h  
 Gasverbrauch: 1,25 - 2,2 kg/h

### Lieferumfang:

1 St. Gasheizgebläse  
 1 St. einstellbarer Gasdruckregler  
 2 m Anschlusschlauch mit Schlauchbruchsicherung

### Achtung:

Nicht für die Beheizung geschlossener Räume geeignet!

Best. Nr.	Abmessung mm	Gewicht kg
<b>257030</b>	595 x 260 x 365	10



## Zeltheizungen

Mobile Heizgeräte zur Beheizung von Zelten, Hallen und Notunterkünften. Für jeden Einsatzzweck die richtige Wärmequelle, ob strom-, gas- oder ölbetrieben.



## Zeltheizung ACD Heater 30S

Komfortabel heizen - auch über einen längeren Zeitraum. Das Gerät wird im Freien betrieben und die Warmluft über einen Schlauch in den zu beheizenden Raum geführt. Die Ölheizgebläse sind damit hoch flexibel einsetzbar. Sparsame Verbrauchswerte und ein großer Tank sichern die Beheizung auch über einen langen Zeitraum. Die Heizautomaten können mit Diesel oder Heizöl betrieben werden. Eine serienmäßige Tankheizung sorgt auch bei Minusgraden für störungsfreien Betrieb.

Über das serienmäßige Raumthermostat lässt sich die Heizleistung bequem regeln.

Einfachste Handhabung, nur Brennstoff auffüllen und Stromanschluss herstellen, die Heizung ist sofort betriebsbereit.

### Merkmale:

- 100 % saubere Wärme
- 91 % Wirkungsgrad
- phosphatiertes Stahlblechgehäuse, pulverbeschichtet
- Edelstahl-Brennkammer
- hohe Gebläseleistung
- 40 l-Tank reicht für mehr als 16 Stunden Dauerbetrieb
- druckwasserdichter Anschlussstecker (IP68)
- integrierte Tankheizung

### Technische Daten:

Heizleistung:	25 KW
Gebläseleistung:	1.100 m <sup>3</sup> /h
Brennstoffverbrauch:	2,4 l/h
Tankinhalt:	40 l
Ausblaskonus:	300 mm
Warmluftschlauch:	WLS 30 (bitte separat bestellen)

### Lieferumfang:

- 1 St. Ölheizgebläse
- 1 St. verzinkter Schornstein mit Regenhaube
- 1 St. Raumthermostat mit 10 m-Anschlusskabel

Best. Nr.

**257010**

Gewicht kg

58



**AIRSHELTER**  
www.airshelter.com



## Luftverteiler

Zur Beheizung von zwei Zelten gleichzeitig mit nur einer Zeltheizung.

Das Verteilstück wird direkt auf das Heizgerät aufgesteckt und mit der mitgelieferten Spannschelle fixiert. Zur Warmluftführung werden zwei Warmluftschläuche WLS 20 benötigt. Dadurch wird sichergestellt, dass die Warmluftverteilung in beiden Zelten ausreichend ist.

Best. Nr.

**257048**

Gewicht kg

6,0



### Zeltheizung ACD Heater 30L

Der ACD Heater 30L wurde speziell für den mobilen Einsatz als Zeltheizgerät entwickelt und hat gegenüber anderen Zeltheizgeräten viele Vorteile:

**Merkmale:**

- kein integrierter Tank
- geringes Gewicht
- zusätzliche Lüftungsfunktion für den Sommerbetrieb
- 10 m Anschlusskabel mit Schutzkontaktstecker IP68
- Untergestell mit Gleitkufen, dadurch problemlos stapelbar
- vier Tragegriffe
- Umluftbetrieb durch zusätzlichen Luftschlauch möglich

Durch Wegfall des integrierten Tanks wird die Heizung kleiner und durch geringeres Gewicht auch einfacher zu transportieren. Auch das Restentleeren des Tanks vor Verlastung in ein Fahrzeug entfällt. Die Heizung wird direkt aus einem 20 l Stahlblechanister betrieben.

**Technische Daten:**

Material Gehäuse: Stahlblech, pulverbeschichtet  
 Heizleistung: ca. 25 kW  
 Luftleistung: 1.100 m<sup>3</sup>/h  
 Betriebsstoff: Diesel oder Heizöl  
 Ausblaskonus: 300 mm  
 Anschlussleitung: 10 m mit Schutzkontaktstecker IP68  
 Warmluftschlauch: WLS 30 (bitte separat bestellen)

**Lieferumfang:**

- 1 St. Heizgebläse
- 1 St. Raumthermostat
- 1 St. Abgasrohr mit Regenhaube

Best. Nr.	Abmessung cm	Gewicht kg
257017	120 x 46 x 50	35



### Warmluftschläuche

Zum Transport der erhitzten Luft von der Heizung zur Einsatzstelle. Zur Befestigung des Schlauches an der Heizung ist zusätzlich ein Befestigungsgurt erforderlich.

**Merkmale:**

- PVC-freies Material
- weichmacherfrei (keine lästigen Ausdünstungen)
- kälteflexibel
- Verstärkung durch Federspirale
- stauchbar im Verhältnis 1:10
- unempfindlich gegen Verschmutzung
- Standardfarbe gelb/schwarz
- Anschluss mit spiralfreier Muffe und Spannband

Best. Nr.	Typ	Ø mm	Länge m	Gewicht g
257040	WLS 20	200	7,6	5.000
257041	WLS 30	300	7,6	6.000
257042	WLS 40	400	7,6	7.000
257036	Befestigungsgurt			50



### Warmluftschlauch mit Tasche

Schläuche mit zusätzlich fest angenähter Transporttasche.

Best. Nr.	Typ	Ø mm	Länge m	Gewicht g
257043	WLS 20T	200	7,6	5.800
257044	WLS 30T	300	7,6	6.800
257045	WLS 40T	400	7,6	7.800



**Faltzelt SHAX 6000**

Für schnellen Wind-, Regen- und Sichtschutz an der Einsatzstelle. Einfach zu transportieren und blitzschnell aufgebaut ist dieses Faltzelt die optimale Ergänzung zu unseren aufblasbaren Schnelleinsatzzelten.

**Merkmale:**

- Gestänge aus pulverbeschichtetem Stahl
- leuchtgrünes Dach, PU-beschichtet, UV-abweisend
- zwei Belüftungen in der Dachspitze
- zusätzliche Verstärkungen und reflektierende Einsätze an den Ecken
- platzsparende Bereitschaftstasche mit Rollen für einfachen Transport

**Technische Daten:**

Abmessungen aufgestellt L x B x H: 300 x 300 x 335 cm  
 Abmessungen verpackt L x B x H: 20 x 25 x 160 cm

**Lieferumfang:**

- 1 St. Faltzelt
- 1 St. Bereitschaftstasche
- 1 St. Abspannsatz mit Leinen und Heringen

**Zubehör optional:**

Seitenwand (einfach einzusetzen mit Klettverschlüssen)  
 Ballasttaschen (einfach mit Sand füllen und an den Füßen des Zeltes befestigen).  
 Gewicht gefüllt maximal 18 kg

Best. Nr.	Artikel	Gewicht kg
<b>259270</b>	Faltzelt SHAX 6000	21
<b>259271</b>	Seitenwand	2
<b>259272</b>	Ballasttasche (2 Stück)	1



Die Rahmenkonstruktion aus Stahl, mit einer korrosionsabweisenden Pulverbeschichtung, sorgt für hohe Stabilität und eine lange Haltbarkeit.



Bespannung aus Polyester (300D) mit einer PU-Beschichtung schützt vor Wind, Regen und UV-Strahlung.



Retroreflektierende Streifen verbessern die Sichtbarkeit und Sicherheit an der Einsatzstelle.



Zusätzliche Verstärkungen an den Ecken sorgen für zusätzliche Stabilität und lange Haltbarkeit.



### Unterkunfts- und Mannschaftszelte

Speziell entwickelt für Feuerwehr, Hilfsorganisationen und Katastrophenschutz. Hochwertige Verarbeitung und folgende Merkmale zeichnen dieses Zelt besonders aus:

**Merkmale:**

- Aluminium-Gerüst mit Alu-Guss-Steckverbindern
- verstärkte Rohre mit 40 mm Durchmesser und 2 mm Wandstärke
- Oberfläche hochgradig verdichtet und kalibriert
- Gestängefußteil aus feuerverzinktem Stahl
- Plane aus Schwergewebe 50 % Baumwolle/50 % Polyester, wasserdruckbeständig imprägniert, fungizid ausgerüstet, ca 420 g/m<sup>2</sup>
- extrem reißfest und atmungsaktiv
- Erdstreifen aus beschichtetem PVC-Polyestergewebe
- Eingang mit Knebel-Taschenverschluss, Moskitotüllfenster mit Stoffklappen-Abdeckung
- an den Zeltgiebeln Aufnahmen für Sturmabspannung

**Lieferumfang:**

Kompletter Zubehörsatz mit Zeltpacktuch, Gerüst, Packtasche und Abspannmaterial

**Abmessungen:**

Zeltbreite: 595 cm  
 Seitenhöhe: 195 cm  
 Mittelhöhe: 305 cm  
 Zeltlänge: modellabhängig

**Das Zelt ist in drei verschiedenen Längen erhältlich:**

**GZ 600**

Zelttiefe: 600 cm  
 Fenster: zwei  
 Gewicht: Zelthaut 56 kg  
 Gerüst 51 kg

**GZ 800**

Zelttiefe: 800 cm  
 Fenster: vier, zwei hochrollbare Seiten  
 Gewicht: Zelthaut 70 kg  
 Gerüst 64 kg

**GZ 1000**

Zelttiefe: 1.000 cm  
 Fenster: vier, zwei hochrollbare Seiten  
 Gewicht: Zelthaut 82 kg  
 Gerüst 77 kg

Best. Nr.	Artikel	Gewicht kg
<b>257510</b>	GZ 600	107
<b>257520</b>	GZ 800	134
<b>257530</b>	GZ 1000	159

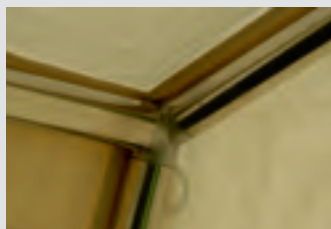
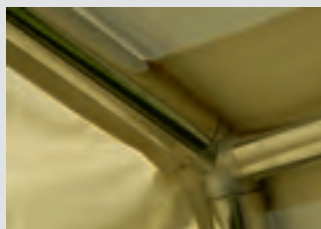

### Trennwand

Zur Querabtrennung von verschiedenen Bereichen im Zelt. Passend für alle Dönges Gerüstzelte.

### Giebelverbinder

Zur Abdeckung des Spalts zwischen zwei giebelseitig aneinandergestellten Zelten. Passend für alle Dönges Gerüstzelte.

Best. Nr.	Artikel	Gewicht kg
<b>257515</b>	Trennwand	7
<b>257516</b>	Giebelverbinder	6

### Zeltboden

Bodendecke aus schwerem beidseitig PVC-beschichtetem Polyestergewebe.

Best. Nr.	passend für	Gewicht kg
<b>257511</b>	GZ 600	18
<b>257521</b>	GZ 800	23
<b>257531</b>	GZ 1000	29

## Zelt- und Arbeitsleuchte Aldebaran 1000

Weltweit bewährte Leuchte für höchste Ansprüche. Stabiles Gehäuse aus Aluminium mit Kunststoffendstücken. Zwei Leuchtstoffröhren sorgen für helles, neutrales Licht. Über eine im Gehäuse integrierte, druckwasserdichte Steckdose können mehrere Leuchten in Reihe geschaltet werden. Die Zeltleuchten sind in zwei Standardausführungen lieferbar, mit 2 x 36 und 2 x 55 Watt Leuchtmitteln.

Die Zeltleuchte wurde besonders im Hinblick auf eine lange Lebensdauer konzipiert. Der robuste Metallkörper, die gewölbte Lichtscheibe und die stoßabsorbierenden Endstücke sorgen für eine sichere Funktion auch unter extremsten Bedingungen. Selbst nach harten Stößen bleibt die Leuchte funktionsbereit. Der Strombedarf ist äußerst gering, was beim Betrieb an Stromerzeugern einen entscheidenden Vorteil bringt. Die Lichtausbeute ist dabei im Vergleich zu herkömmlichen Halogenstrahlern sehr groß.

### Merkmale:

- Aluminium-/Kunststoffgehäuse
- Gehäuse komplett IP65
- Leuchtmittel: 2 x 36 W/2 x 55 W Markenleuchtmittel
- entspricht einer Halogenstrahler-Leistung von 500 W/750 W
- integrierte Schuko®-Steckdose IP68
- Anschlussleitung 5 m-Gummikabel mit Schuko®-Stecker IP68

	Best. Nr.	Abmessungen mm	Leistung W	Lumen	Gewicht kg
1	220882	480 x 145 x 190	2 x 36	5.800	5,8
2	220884	600 x 145 x 190	2 x 55	9.600	9,6

## Zelt- und Arbeitsleuchte Aldebaran 1000 LED Version

Die Leuchte gibt es jetzt auch in einer LED-Version. Statt zwei herkömmlicher Leuchtstoffröhren kommen hier zwei LED-Röhren mit jeweils 22 W Leistung zum Einsatz.

	Best. Nr.	Abmessungen mm	Leistung W LED	Lumen	Gewicht kg
3	220883	480 x 145 x 190	2 x 22	1.860	1,7



## Aldebaran Profiline

Die Zeltleuchte für härteste Anforderungen. Die Profiline-Serie ist noch robuster als die Aldebaran 1000. Das schlagfeste Gehäuse ist komplett in Schutzart IP65 ausgeführt, das heißt, die komplette Lampe ist Staub- und Strahlwasser geschützt.

Die Profiline-Serie gibt es mit herkömmlichen Leuchtstoffröhren und moderner LED-Technik. Bei der Profiline LED kommen keine LED-Röhren sondern LED-Flächenmodule zum Einsatz. Dadurch wird eine homogene Lichtleistung erzielt, die vergleichbar mit herkömmlichen Lichtsystemen ist.

### Merkmale:

- schlagfestes Aluminiumgehäuse
- Gehäuse komplett IP65
- integrierte Schuko®-Steckdose IP68
- Anschlussleitung 5 m mit Schuko®-Stecker IP68
- Einsatzbereich von -25 °C - +45 °C

	Best. Nr.	Abmessungen mm	Leistung	Lumen	Gewicht kg
	220885	600 x 135 x 200	2 x 36 W	5.800	5,8
1	220886	700 x 135 x 200	2 x 55 W	9.600	5,6
	220887	430 x 135 x 200	4 x 9 W LED	2.800	2,8
2	220888	700 x 135 x 200	6 x 9 W LED	4.200	4,2





### Einsatzbox Zeltbeleuchtung

Während des Einsatzes im Katastrophenschutz oder bei Großschadenslagen werden oft Zelte zur Erstversorgung von Verletzten sowie zur Betreuung von Opfern oder Einsatzkräften eingesetzt. Die Zeltbeleuchtung ist selbstverständlich unverzichtbarer Teil dieser Ausrüstung.

Unsere Beleuchtungssätze enthalten zwei Zeltleuchten sowie eine Delta-Box zum Anschluss dieser Zeltleuchten an die Stromversorgung. Somit ist alles notwendige für die Zeltbeleuchtung platzsparend und sicher untergebracht und für die Einsatzkräfte leicht zu transportieren.

**Merkmale:**

- bewährte, stabile Zarges Eurobox für sichere Lagerung und einfachen Transport
- Zeltleuchten sorgen für helles und neutrales Licht
- Delta-Box für sicheren Anschluss der Zeltleuchten und evtl. weiterer Verbraucher an die Stromquelle
- Squid Kabelordner (siehe auch Seite 376)

Wir bieten für jede Zeltgröße den richtigen Satz an:

**Satz 1:**

- 1 St. Dönges Eurobox 600 x 400 x 340 mm
- 2 St. Zeltleuchte Aldebaran 1000, 2 x 36 W
- 2 St. Befestigungsbänder für Zeltleuchten
- 1 St. Stromverteiler Delta-Box
- 2 St. Squid Kabelordner 3510L

**Satz 2:**

- 1 St. Dönges Eurobox 800 x 400 x 340 mm
- 2 St. Zeltleuchte Aldebaran 1000, 2 x 55 W
- 2 St. Befestigungsbänder für Zeltleuchten
- 1 St. Stromverteiler Delta-Box
- 2 St. Squid Kabelordner 3510L

Best. Nr.	Abmessungen mm	Gewicht kg
<b>258070</b>	600 x 400 x 340	12,5
<b>258071</b>	800 x 400 x 340	14,0



made in Germany

exklusiv DÖNGES



### Keimtötende Beleuchtung:

Durch eine Titandioxidbeschichtung der Lichtscheibe wird bei Betrieb der Leuchte eine photokatalytischer Prozess ausgelöst. Dabei entstehen Sauerstoffradikale. Diese reagieren mit Mikroorganismen und sorgen dafür, dass die Zellwände dieser Organismen zerstört werden. Durch diesen Oxidationsprozess zerfallen die Keime in unschädliches CO<sub>2</sub> und H<sub>2</sub>O. Die Beschichtung ist mindestens 10 Jahre haltbar.

Viren, Bakterien, Keime und Pilze werden so effektiv bekämpft. Schon nach kurzer Zeit kann in dem beleuchteten Zelt eine deutliche Verringerung von Erregern erreicht werden.

Alle Aldebaran-Zeltleuchten können auf Anfrage mit dieser Beschichtung geliefert werden.



**Ordnungssystem Squid**

Endlich eine Lösung für Ordnung an der Einsatzstelle und im Behandlungszelt. Ein genial einfaches System zur Lagerung und dem Transport von Kabeln und Leitungen. Die Squids funktionieren wie stabile Kabelbinder, sind aber jederzeit wieder mit einem Handgriff zu öffnen und neu zu schließen.

**Merkmale:**

- extrem stabiles Nylon
- hochflexibel
- beständig gegen Öle und Laugen
- hohe Temperaturbeständigkeit ( -40 °C bis +80 °C)
- Drehgelenk am Aufhängepunkt
- Signalfarbe Orange

**1 Squid 3560 mit Tragegriff**

Der Squid für Lagerung- und Transport. Großer Tragegriff, der unten geöffnet werden kann. Damit ist eine sichere Aufhängung, auch im Fahrzeug, garantiert.

Best. Nr.	Squid Typ	Tragegriff mm	Länge cm	Belastbarkeit kg	Gewicht g
259289	3560M	40 x 95	40	20	50
259290	3560L	40 x 95	50	20	50

**2 Squid 3510 mit Aufhängehaken**

Ideal für Zelt oder Behandlungsplatz.

Best. Nr.	Squid Typ	Hakenöffnung mm	Länge cm	Belastbarkeit kg	Gewicht g
259280	3510S	25	30	10	30
259281	3510M	25	40	10	30
259282	3510L	25	50	10	40
259283	3530S	50	30	10	40
259284	3530M	50	40	10	40
259285	3530L	50	50	10	50

**3 Squid 3540 mit geschlossenen Aufhängehaken**

Mit geschlossenen Haken für höhere Belastbarkeit.

Best. Nr.	Squid Typ	Hakenöffnung mm	Länge cm	Belastbarkeit kg	Gewicht g
259286	3540S	38	30	20	40
259287	3540M	38	40	20	40
259288	3540L	38	50	20	50

1



2



3



Katastrophenschutz

### Mehrweg-Geschirr

Ideal für Katastrophenschutz, Betreuungsdienst und Veranstaltungen.

- hochwertiges Geschirr aus Melamin
- absolut Geruchs- und Geschmacksneutral
- spülmaschinenbeständig
- lebensmittelecht
- lebensmittelrechtlich zugelassen
- regelmäßig überwacht
- klassisches Design
- wiederverwendbar
- Standardfarbe weiß

#### Eigenschaften von Melamin:

- praktisch unzerbrechlich
- sehr hohe Oberflächenhärte
- dauerhaft hitzebeständig bis 100 °C (Kurzzeitig bis 120 - 180 °C)
- kaltebeständig bis -40 °C (tiefkühlfest)



### Essgeschirr

Best. Nr.	Typ	Ø mm	Material	Gewicht g
1 258010	Teller flach	195	Melamin	122
2 258011	Teller flach	235	Melamin	188
3 258012	Teller tief	205	Melamin	198

Best. Nr.	Typ	Inhalt ml	Material	Gewicht g
4 258023	Eintopfschüssel	500	Melamin	105
5 258025	Eintopfschüssel	1.000	Melamin	224



made in Germany





### Vorlegegeschirr

**Merkmale:**

- Kochlöffel aus Melamin
- Servierlöffel aus SAN

Best. Nr.	Typ	Länge mm	Material	Gewicht g
<b>258019</b>	Kochlöffel	380	Melamin	88
<b>258020</b>	Kochlöffel	450	Melamin	128
<b>258021</b>	Kochlöffel	600	Melamin	236
<b>258022</b>	Servierlöffel	335	SAN	61

made  
in  
Germany

### Besteck Edelstahl

Komplettes Essbesteck bestehend aus Messer, Gabel und Esslöffel, spülmaschinenfest.

Best. Nr.	Gewicht g
<b>258040</b>	80



### Besteck Kunststoff

Besteck bestehend aus Messer, Gabel, Esslöffel und Kaffeelöffel. Mehrfach wieder verwendbar.

**Merkmale:**

- Material SAN
- Farbe Silber
- spülmaschinenfest

made  
in  
Germany



Best. Nr.	Gewicht g
<b>258045</b>	34



**Küchengeschirr**  
 Für hygienisches Arbeiten in der Küche und sauberes Anrichten im Ausgabebereich. Alle Artikel sind für die gewerbliche Verwendung zugelassen.

**Servierschüssel**

Einsetzbar als Kochhilfe oder zum Anrichten und Servieren von Beilagen. Aus Melamin, nahezu unzerbrechlich und spülmaschinenfest.

Best. Nr.	Inhalt ml	Abmessung mm	Gewicht g
<b>258014</b>	1.000	156 x 156 x 65	195
<b>258013</b>	2.000	200 x 200 x 75	265
<b>258015</b>	3.000	220 x 220 x 90	430



made in Germany



made in Germany

**Servierschüssel**

Formschöne Schüssel für die Speisenausgabe. Kombinierbar mit Beilagenschalen.

- Merkmale:**
- Schüssel aus Melamin
  - Deckel aus SAN
  - Inhalt 3.000 ml
  - bruchunempfindlich
  - spülmaschinenfest

Best. Nr.	Typ	Ø mm	Gewicht g
<b>258046</b>	Schüssel	240	532
<b>258047</b>	Deckel	240	140

**Beilagenschale**

Die besondere Form der Beilagenschale ermöglicht unzählige Gestaltungsvarianten für Ausgabetrichter oder Buffets. Optimal auch zur Kombination mit der Servierschüssel.

- Merkmale:**
- aus Melamin
  - Inhalt 1.300 ml
  - bruchunempfindlich
  - auch in den Farben Schwarz, Rot, Gelb, Grün und Blau erhältlich

Best. Nr.	Abmessung mm	Farbe	Gewicht g
<b>258049</b>	300 x 135	weiß	360



made in Germany



Servierschüssel und Beilagenschale lassen sich beliebig in Farbe und Form kombinieren.

**Auslageschale**

Ideal zur Vorbereitung von Zutaten und zum kurzzeitigen Einlagern von zubereiteten Speisen.

**Merkmale:**

- Schale aus PP
- Deckel aus SAN
- wärmebeständig bis 75 °C
- kältebeständig bis -40 °C



made  
in  
Germany

Best. Nr.	Typ	Abmessung mm	Gewicht g
<b>258016</b>	Schale	280 x 210 x 70	258
<b>258017</b>	Deckel	284 x 214	190

**Frischhaltebox**

Box mit transparentem Deckel.

**Merkmale:**

- Schale und Deckel aus SAN
- temperaturbeständig von -20 °C bis +70 °C
- tiefkühlfest
- spülmaschinenfest

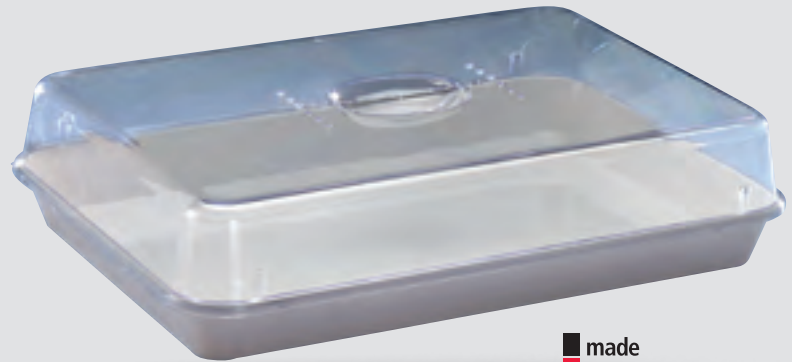

made  
in  
Germany

Best. Nr.	Typ	Abmessung mm	Gewicht g
<b>258018</b>	Schale mit Deckel	356 x 247 x 85	790

**Becher**

1



2



3

	Best. Nr.	Typ	Inhalt ml	Material	Gewicht g
<b>1</b>	<b>258024</b>	Trinkbecher	250	Melamin	76
<b>2</b>	<b>258036</b>	Kaffeebecher	380	Melamin	162
<b>3</b>	<b>258037</b>	Trinkbecher	300	PP/transparent	41

made  
in  
Germany







### Schöpflöffel

Fugenlos aus einem Stück gearbeitet.

**Merkmale:**

- schwere Ausführung
- Edelstahl
- spülmaschinenfest

Best. Nr.	Inhalt l	Länge mm	Gewicht g
<b>258075</b>	0,5	400	180
<b>258076</b>	0,75	440	240

### Kochtopf

Stabiler Kochtopf aus Edelstahl, mittelschwere Qualität, für Elektro- und Gasherde. Inhalt 20 Liter. Weitere Größen auf Anfrage erhältlich.

Best. Nr.	Ø mm	Höhe mm	Gewicht g
<b>258039</b>	320	260	4100



### Hockerkocher

Äußerst robuster, leistungsstarker Hockerkocher. Hochleistungsbrenner mit Züandsicherung, Leistung 9,2 kW, einflammiq. Zugelassen für gewerblichen Einsatz.

**Lieferumfang:**

Gasdruckregler, Anschlussschlauch mit Schlauchbruchsicherung, Gaskocher

Best. Nr.	Abmessung mm	Gewicht g
<b>258041</b>	380 x 560 x 380	9.000



**Speisetransportgefäße**

Hilfsorganisationen sind im Katastrophenfall auch für die Versorgung Betroffener mit Speisen und Getränken zuständig. Dazu gehört auch die Versorgung mit warmen Speisen. Hier bieten diese robusten Thermophore die optimale Lösung. Heiß eingefüllte Speisen bleiben in einem vollen 25 l-Gefäß mindestens 6 Stunden warm!

**Merkmale:**

- extra stabile Qualität
- pflegeleicht
- geschmacksneutral
- außen und innen Edelstahl rostfrei 18/10
- starker Fußreif
- stabile Fallgriffe
- stapelbar
- Deckel mit Gummidichtung und Druckausgleichsventil

**Optional:**

- Einsätze Edelstahl rostfrei 18/10 müssen separat bestellt werden.

**rostfrei/rostfrei:**

Best. Nr.	Ausführung außen/innen	Inhalt l	Gewicht kg
<b>258105</b>	rostfrei/rostfrei	10	9,0
<b>258106</b>	rostfrei/rostfrei	15	10,7
<b>258107</b>	rostfrei/rostfrei	20	13,6
<b>258108</b>	rostfrei/rostfrei	25	15,0
<b>258109</b>	rostfrei/rostfrei	30	16,9

**Einsätze:**

Best. Nr.	Ausführung	Inhalt l	Gewicht kg
<b>258110</b>	Edelstahl rostfrei	10	0,8
<b>258111</b>	Edelstahl rostfrei	15	1,2
<b>258112</b>	Edelstahl rostfrei	20	1,3
<b>258113</b>	Edelstahl rostfrei	25	1,6
<b>258114</b>	Edelstahl rostfrei	30	1,8



made in Germany

**Isolierte Ausschankbehälter**

Selbstverständlich nimmt die Versorgung Betroffener mit Getränken eine ebenso wichtige Rolle ein. Die doppelwandig isolierten Ausschankbehälter eignen sich für Heiß- ebenso wie für Kaltgetränke.

Die Gefäße verfügen über einen dicht schließenden Deckel mit Gummidichtung und Ventil. Drei Klappverschlüsse sorgen für festen Sitz des Deckels. Der Ablaufhahn tropft nicht nach und ist durch einen Hahnschutzbügel gegen Stöße etc. geschützt. Ideal auch für den Einsatz in Krankenhäusern, Heimen, Kantinen, bei Festen etc.

**Merkmale:**

- extra stabile Qualität
- pflegeleicht
- geschmacksneutral
- innen und außen doppelwandig isoliert
- Edelstahl rostfrei 18/10
- starker Fußreif
- stabiler Bügelgriff/Seitengriffe (25 l)
- ohne Deckel stapelbar
- Deckel mit Gummidichtung und Ventil

Best. Nr.	Abmessung mm	Inhalt l	Gewicht kg
<b>258115</b>	300 x 280 Ø	10	9,0
<b>258116</b>	390 x 360 Ø	25	15,0



made in Germany

### Hygienemodul

Speziell für den Einsatz an der Einsatzstelle, am Verbandplatz oder am Einsatzzelt.  
In die 8 mm starke Trägerplatte sind zwei Aufhängeösen eingefräst, um das komplette Modul griffbereit an zwei Haken aufzuhängen.

**Abmessung:** 52 x 32,5 cm

**Lieferumfang:**

- Spender für Handwaschlotion
  - Spender für Handdesinfektion
  - Spender für Papierhandtücher
  - Handwaschbürste
- Die Spender können mit handelsüblichen Euroflaschen bestückt werden.

Best. Nr.	Artikel	Gewicht g
1 258210	Hygienemodul komplett	2.000
2 258220	Seifenspender	500
3 258230	Desinfektionsmittelspender	500
4 258240	Handtuchspender	400
5 258250	Handwaschbürste	20
258052	Transportbox 600 x 400 x 340 mm	4.900



made in Germany

exklusiv DÖNGES

### Waschplatz

Ein kompletter Waschplatz für Behandlungsplatz oder Sanitätszelt. Alles wichtige zur Handhygiene an einem Platz. Zwei Personen können hier gleichzeitig Hände reinigen und desinfizieren.

**Abmessung:** Platte 52 x 33 cm, Tisch 110 x 30 cm

**Lieferumfang:**

- Hygieneplatte mit Spendern für Waschlotion
- Handdesinfektion und Papierhandtücher
- Halter für zwei 10 l Wasserkanister und Aufnahme zur Befestigung auf einem Dreibeinstativ
- zwei 10 l Wasserkanister, trinkwassertauglich
- Waschtisch mit zwei Becken mit Abflusisieben und Abwasserleitungen
- Abwasserkanister

Best. Nr.	Gewicht g
258212	5.000



NEU ✓

Das Dreibeinstativ gehört nicht zum Lieferumfang des Waschplatzes. Bitte separat bestellen!

made in Germany

exklusiv DÖNGES

### Wasserkanister

Wasserkanister aus Polyethylen, mit Ablasshahn.

**Merkmale:**

- lebensmittelecht
- mit zerlegbarem Ablasshahn, leicht zu reinigen
- robust und unempfindlich gegen Schlageinwirkung
- Verschlusskappe mit Band gegen Verlust gesichert

Best. Nr.	Abmessung mm	Inhalt l	Gewicht g
258069	348 x 174 x 319	10	550
1 258038	416 x 203 x 408	20	940



### Dönges Feldbett

Nach den Anforderungen des THW entwickelt, übertrifft dieses Modell die Anforderungen der TL der Bundeswehr.

Unser Bett hat eine besonders große Liegefläche und ist auch für schwere Personen bis 130 kg geeignet.

Im Gegensatz zu den meisten handelsüblichen Feldbetten kann dieses Modell langfristig im Einsatz bleiben.

Der Bezug ist nachspannbar und waschbar. Auch alle anderen Teile können selber ausgetauscht werden.

Durch die Einarbeitung eines Futters an den Rahmenpunkten des Bezuges, wird das Knarren und Quietschen des Bezuges beim Umdrehen verhindert.

Lieferung erfolgt in stabiler Nylon-Tragetasche.

#### Merkmale:

- komfortable Größe
- Gestell aus Aluminium-Vierkantrrohr, 32 x 32 mm
- Wandstärke 1,7 mm
- nachspannbarer, robuster Bezug aus Polyestergewebe
- dreifach vernähter Bezug
- doppellagiger Bezug an allen Reibungspunkten
- hoher Liegekomfort
- Beschlagteile aus verzinktem Stahlblech
- zusätzliche Verstärkungen im Bereich des Fußgestells
- Bezugsfarbe grün

#### Technische Daten:

Abmessung: 210 x 89 x 52 cm aufgeklappt  
 105 x 25 x 15 cm zusammengeklappt  
 Belastbarkeit: 130 kg

Best. Nr.	Artikel	Gewicht g
<b>1 258125</b>	Feldbett mit Tasche	10.000
<b>258140</b>	Ersatztasche	450
<b>258142</b>	Ersatzbezug	850
<b>258144</b>	Ersatzstopfen	30
<b>258146</b>	Ersatzbuchse	20
<b>258150</b>	Ersatz-Kopf-/Fußstange	500

1



Dreifach vernähter, doppellagiger Bezug an allen Reibungspunkten.



Nachspannbarer, robuster Bezug aus Polyestergewebe.



Zusätzliche Verstärkungen im Beinbereich.

### Kleiderständer/Infusionsständer für Feldbetten

Dieser komplett faltbare Kleiderständer überzeugt durch eine äußerst stabile Aluminiumkonstruktion (für Kleidung bis 15 kg), schnellen Aufbau und platzsparende Unterbringung.

Der zusammengelegte Ständer kann problemlos mit in die Tasche des Dönges-Feldbettes gepackt werden. Die Stange besteht aus eloxiertem Aluminiummaterial.

Die Lieferung erfolgt im stabilen Nylonbeutel mit Kordelzug.

**Merkmale:**

- Sehr stabile Befestigung, durch zwei anschraubbare Halter an praktisch jedem Feldbett möglich.
- Verschiebbare Knöpfe, die von beiden Seiten als Haken genutzt werden können.
- Die Stange hat keine losen Teile die verloren gehen können - alles ist klappbar.
- Der Ständer kann im 90°-Winkel in alle Richtungen gedreht werden – z. B. auch quer zum Kopfteil. Er ist dadurch noch vielseitiger, egal ob als Infusionsständer oder als Kleiderständer.
- Die Neigung der Stange kann durch Verschieben der Klammern an den Untergrund angepasst werden.



Stabile Befestigung durch zwei anschraubbare Halter

Best. Nr.	Höhe cm	Gewicht g
258130	120	2.000



Anwendungsbeispiel  
Lieferung ohne Jacke

**NEU**

exklusiv **DÖNGES**

**You Tube**  
You can find us on YouTube.



Stabiles Aluminiumprofil mit großer Wandstärke.

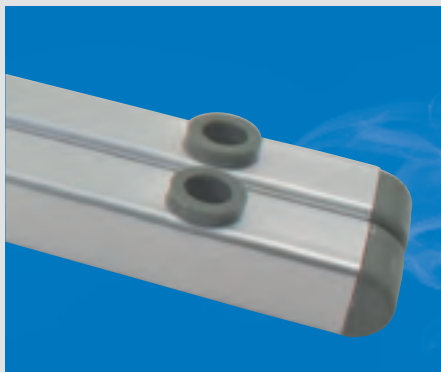

Auswechselbare Querstangen.



Füße mit großer Aufstandsfläche zum Schutz des Untergrunds.

**Feldbett Buche**

Gestell aus trockener, astfreier Buche, verzinkter Stahlbeschlag. Mit Spannleisten und Gurten aus beschichtetem Gewebe. Bezug aus Leinensegeltuch, rohweiß.

**Technische Daten:**

Abmessung: 195 x 79 x 49 cm aufgeklappt  
 96 x 22 x 12 cm zusammengeklappt  
 Belastbarkeit: 120 kg

Best. Nr. **258120** Gewicht kg 10,0



**Feldbett Import**

Leichtes Feldbett für den Einsatz als Ruheliege oder Gästebett. Einfache Ausführung. Gestell aus eloxiertem Aluminium, mit Metallbeschlag. Bezug aus strapazierfähigem Nylongewebe. Lieferung inklusive Packsack.

**Technische Daten:**

Abmessung: 191 x 64 x 41 cm aufgeklappt,  
 95 x 20 x 12 cm zusammengeklappt  
 Belastbarkeit: 90 kg

Best. Nr. **258122** Gewicht kg 5,5



**PAX® Deckentasche**

Transport- und Aufbewahrungstasche für Woll- oder Patientendecken. Hergestellt aus robustem PAX®-Plan.

Best. Nr. **253705** Abmessung cm 60 x 50 x 40 Gewicht kg 2,0

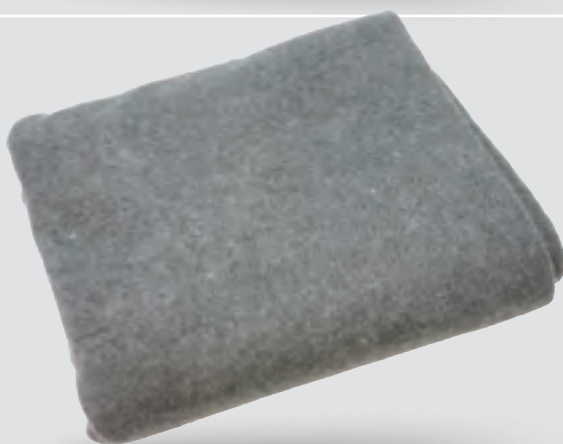

**Woldecke**

Mischgewebe.

Best. Nr. **218520** Abmessung cm 150 x 200 Gewicht kg 1,4



### Festzeltgarnitur

Schwere Bierzeltgarnitur in Brauereiqualität, mit Klappgestell aus lackiertem Metall, wetterfest. Tisch- und Bankplatten in Tanne bzw. Fichte massiv, UV-beständig lackiert. Tisch und Bankplatten mit je drei Stapelleisten. Die Fußgestelle sind aus Winkelstahl, 30 mm. Die Schnappschlösser halten die Fußgestelle im eingeklappten Zustand sicher in Position.



Best. Nr.	Artikel	Abmessung mm zusammengeklappt	Gewicht kg
258043	Klapptisch	2.200 x 500 x 720	12
258042	Klappbank	2.200 x 300 x 450	8



### Klappstuhl

Einfacher, preiswerter Klappstuhl aus massiver Buche, lackiert. Zum zeitlich begrenzten Einsatz auch im Freien geeignet. Der Stuhl kann im zusammengeklappten Zustand sehr leicht und platzsparend verlastet werden.

Best. Nr.	Abmessung mm zusammengeklappt	Gewicht kg
258044	440 x 770 x 60	3,2

### Megaphon

Megaphon mit 25 W Verstärkerleistung. Damit wird die Kommunikation auch über größere Distanzen möglich. Das Megaphon kann wahlweise mit dem eingebauten oder dem externen Mikrofon benutzt werden.

**Merkmale:**

- bis 300 m Reichweite
- eingebautes Mikrofon
- externes Mikrofon mit 1,5 m Spiralkabel
- stufenlose Lautstärkeregelung
- zusätzlicher Audio-In Anschluss
- Stromversorgung sechs Batterien Typ D (Mono)
- LED-Betriebsanzeige
- Handschlaufe

Batterien nicht im Lieferumfang enthalten.

Best. Nr.	Artikel	Gewicht kg
256499	Megaphon	1,4
241014	Batterie D/Mono/LR20 (6 Stück erforderlich)	0,14



Passende Batterien auf Seite 214-215



### Übungspuppe „Practice Paul“

Stabile Übungspuppe aus strapazierfähigem Material für verschiedenste Übungseinsätze bei Feuerwehren, Rettungsdiensten, Katastrophenschutz und THW. Die Puppe lässt sich mit verschiedensten Materialien füllen. Somit können unterschiedliche Gewichte und damit auch unterschiedliche Anforderungen an die Übungskräfte realisiert werden.

Die Puppe verfügt über eine Klarsichttasche mit Klettverschluss im Brustbereich. Hier können Kennzeichnungen oder Verletztenmuster angebracht werden. Durch einen Reißverschluss am Kopf kann die Puppe z. B. mit einer Warmflasche ausgestattet werden, um ein Auffinden mit Wärmebildkamera zu ermöglichen. Es kann auch ein Funkgerät eingebracht werden. Dadurch kann die Situation noch realistischer dargestellt werden.

Die Puppen sind in drei Größen lieferbar. Erwachsener 185 cm, Kind 110 cm, Baby 70 cm.

**Merkmale:**

- stabiles Material für härtesten Einsatz
- Abnäher im Inneren zur besseren Verteilung der Füllmaterialien
- Klarsichttasche im Brustbereich
- Kopfreißverschluss
- Selbstbefüllung, dadurch variabel in der Gewichtsgestaltung und einfach zu lagern und zu transportieren

	Best. Nr.	Körpergröße cm	Gewicht kg
1	220960	70	0,1
	220955	110	0,5
1	220950	185	1,5



Katastrophenschutz





### Katastrophenschutzrüstung von Dönges

Seit 2005 liefert Dönges komplette Ausstattungspakete für Fahrzeuge des Katastrophenschutzes.

Sowohl der Bund als auch die meisten Bundesländer setzen heute auf Ausrüstungen aus unserem Haus. Hier sehen Sie einige Übergabefotos.



Gerätewagen Sanität. Übergabe von 260 Fahrzeugen in Bonn.



Gerätewagen Sanität. Übergabe von 30 Fahrzeugen in Dresden.



Gerätewagen Sanität. Übergabe von 83 Fahrzeugen in Stuttgart.



Abrollbehälter V-Dekon. Übergabe von 51 Containern in Eindhoven.



### Gerätewagen Sanität Bund

Seit 2012 läuft die Beschaffung und Ausrüstung der Gerätewagen Sanität des Bundes. Bis 2016 sollen insgesamt 390 dieser Fahrzeuge beschafft werden. Dönges liefert einen Großteil der Ausrüstung direkt an den Bund.

#### Highlights:

- Schnelleinsatzzelt RS50 und Zeltbeleuchtungssatz
- Zeltheizgerät ACD AIR500-30
- Klapptische und Bänke
- Medizintechnische Ausrüstung in Dönges-Euroboxen
- Beatmungsgeräte Weinmann Medumat
- Zwei Zoll AED Plus mit je vier Ersatzelektroden
- bisher 260 ausgestattete Fahrzeuge



### Gerätewagen Sanität Land Nordrhein-Westfalen

2005 wurden die ersten Fahrzeuge dieses Typs an die Hilfsorganisationen übergeben. Dönges liefert das komplette Ausstattungspaket des Fahrzeugs.

#### Highlights:

- Aufblasbares Schnelleinsatzzelt Airshelter mit Zeltbeleuchtungssatz
- Zeltheizgerät ACD AIR500-30
- Medizinische Ausstattung in Dönges Euroboxen
- Zoll AED Plus
- bisher 203 ausgestattete Fahrzeuge



### Gerätewagen Sanität Freistaat Sachsen

2011 hat der Freistaat Sachsen 30 Gerätewagen Sanität für den Katastrophenschutz beschafft. Die Fahrzeuge wurden wieder gemeinsam mit Ewers ausgestattet.

#### Highlights:

- aufblasbares Schnelleinsatzzelt Trendline 40 mit Zeltbeleuchtungssatz
- Zeltheizgerät ACD AIR500-30
- Stromerzeuger 6 kVA Diesel schallgedämmt
- Rollwagen mit Totmannbremse für Zelt, Zeltheizung und Stromerzeuger
- Powermoon
- zwei Zoll AED Pro mit LAdehalterungen
- zwei Beatmungsgeräte Medumat Standard
- medizintechnische Ausrüstung in Dönges-Euroboxen
- bisher 30 ausgestattete Fahrzeuge



### Gerätewagen Sanität Land Hessen

Als Zulieferer für die Fa. Carl Friederichs wurden 2011 38 Ausstattungssätze für die Gerätewagen des Landes Hessen geliefert.

#### Highlights:

- aufblasbares Schnelleinsatzzelt Trendline 40 mit Zeltbeleuchtungssatz
- Zeltheizgerät ACD AIR500-30
- Stromerzeuger 6 kVA
- Rollwagen mit Totmannbremse für Zelt und Stromerzeuger
- zwei Beatmungsgeräte Weinmann Medumat Easy
- medizintechnische Ausrüstung in Dönges-Euroboxen
- bisher 38 ausgestattete Fahrzeuge



### ABC Erkunder Land Nordrhein-Westfalen

2012 hat die Fa. Rheinmetall die Ausschreibung für 25 ABC-Erkunderfahrzeuge gewonnen. Dönges lieferte einen Großteil des Ausrüstungspakets.

#### Highlights:

- Gebläsefilter-Schutzanzüge in Dönges Euroboxen
- Handleuchten
- Abschleppstange
- Schneeketten
- bisher 25 ausgestattete Fahrzeuge

 Auf Anfrage senden wir Ihnen gerne eine detaillierte Beladefliste zu.



### Gerätewagen Sanität Land Baden-Württemberg

2010 wurden gemeinsam mit der Fa. Ewers 83 Gerätewagen Sanität für das Land Baden-Württemberg ausgestattet.

#### Highlights:

- Aufblasbares Schnelleinsatzzelt Airshelter VII mit Zeltbeleuchtungssatz
- Zeltheizgerät ACD AIR500-30
- Stromerzeuger 6 kVA
- Rollwagen mit Totmannbremse für Zelt und Stromerzeuger
- Zoll AED Plus mit Erwachsenen- und Kinderelektroden
- Zwei Beatmungsgeräte EPV200
- Medizintechnische Ausrüstung in Dönges-Euroboxen
- bisher 83 ausgestattete Fahrzeuge





### Abrollbehälter V-Dekon Land Nordrhein-Westfalen

2009 haben wir gemeinsam mit der niederländischen Fa. Gemco 20 Abrollcontainer zur Dekontamination von Verletzten ausgerüstet. 2011 und 2013 wurden noch weitere Container des gleichen Typs beschafft

#### Highlights:

- zwei Schnelleinsatzzelte mit Schleusen zur Containeranbindung
- komplette Beladung auf Rollwagen mit Totmannbremsen
- Gebläsefilter-Schutzanzüge in Dönges Euroboxen
- Patiententransportsystem aus Edelstahl
- Spineboards mit dekontaminierbaren Gurten
- Dekonmittel
- Ausrüstung zur Verletztenversorgung in Dönges Euroboxen
- bisher 51 ausgestattete Container



### Abrollbehälter BHP Land Brandenburg

Das Land Brandenburg hat 2012 zehn Abrollbehälter zur Ausstattung eines Behandlungsplatzes beschafft. Als Vorlieferant des Aufbauherstellers haben wir das komplette Beladepaket geliefert.

#### Highlights:

- vier Schnelleinsatzzelte RS50 mit Zeltbeleuchtungsätzen
- zwei Zeltheizgeräte ACD AIR500-30
- zwei Stromerzeuger 8 kVA
- Rollwagen mit Totmannbremse für Zelte und Stromerzeuger
- Flutlichttragen
- medizintechnische Ausrüstung in Dönges-Euroboxen
- bisher 10 ausgestattete Container





### Geräteanhänger Betreuung Land Nordrhein-Westfalen

2005 wurden vom Land NRW diese Anhänger beschafft. Dönges hat die kompletten Ausstattungssätze für die Betreuung von bis zu 200 Betroffenen geliefert

#### Highlights:

- Speisetransportbehälter
- Ausschankbehälter
- Hockerkocher mit Kochtopf
- Ausrüstung in Dönges-Euroboxen
- bisher 47 ausgestattete Anhänger



### Geräteanhänger Technik Land Nordrhein-Westfalen

Ergänzend zu den Betreuungsanhängern wurden diese Anhänger beschafft.

#### Highlights:

- Stromerzeuger 6 kVA
- Stromverteiler
- Absperrmaterial
- Leitungsroller
- Dreibeinstative
- bisher 167 ausgestattete Anhänger



Auf Anfrage senden  
wir Ihnen gerne eine  
detaillierte Beladefliste  
zu.









Der Umweltschutz und die Einsätze der Feuerwehren und des THW, die diesen Bereich betreffen, nehmen immer mehr zu und gewinnen an Bedeutung. In diesem Kapitel finden Sie viele interessante Ausrüstungsgegenstände für diese wichtigen Einsätze.



**Hochwasser-/ Gewässerschutz**

Dönges-Feuerwehr-.....	Doppelkammerschlauch .....	400
Pumpsauger Starmix ... 396-397	Spillbag .....	400-401
Notfall-Pumpe .....	Kanal-Schnellab- .....	
Schmutzwasserpumpen .....	dichtung .....	401-402



**Dichtungsmaterial**

Leck-Stop .....	402	Putztücher .....	403
Dichtungsband ResQ-Tape®	402	Ölbindetücher .....	404
Dichtungshanf .....	403	Dichtungsmaterial .....	404-405
Bleiwolle .....	403	Sieb- & Räumschaufel .....	405



**Reinigung/ Dekontamination**

Infektionsschutz .....	406	Bassins .....	413
Grobreinigung .....	407	Druckwasserpumpe .....	414
DRDS .....	408-409	Abwasserpumpe .....	414
Dekonkabinen .....	410-411	Durchlauferhitzer .....	415
Dekonduschen .....	412	Sammelbehälter .....	415



### Dönges Feuerwehr-Pumpsauger Starmix

Der neue Dönges-Feuerwehr-Pumpsauger „Starmix“ ist speziell für den Einsatz bei Feuerwehren bzw. im Katastrophenschutz entwickelt worden.

Große Mengen Wasser und nicht brennbare Flüssigkeiten mit hohem Verschmutzungsgrad werden problemlos bis zur Trockenlegung aufgesaugt und mittels der eingebauten Mast-Pumpe permanent abgepumpt.

Ein im Lieferumfang enthaltener Nassfiltersack sammelt groben Schmutz, schützt die Pumpe und filtert gegebenenfalls nur leicht verschmutztes Wasser. Zum Abpumpen verfügt der Sauger über einen 10 m-Spezial-Abpumpschlauch mit Geka-Kupplung zum Anschluss an den Sauger und C-Kupplung zum Anschluss weiterer C-Schläuche.

Der Sauger ist ohne Pumpe problemlos auch als Trockensauger einsetzbar.

Optional ist ein 20 Liter Kunststoffbehälter zum Trockensaugen erhältlich.



**Merkmale:**

- 10 m Anschlusskabel H07RN-F3x1.5 mit druckwasserdichtem Stecker IP68 und Personenschutzschalter
- Tragegriff mit praktischer Kabelaufwicklung
- Steckerfixierung
- druckwasserdichte Gerätesteckdose mit Einschaltautomatik
- Drehzahlregulierung (2-stufig)
- Überlaufschutz
- Behälter mit Kippfunktion für problemlose Reinigung/Entleerung
- MAST-Pumpe herausnehmbar
- Reflexfolienstreifen am Gehäuse

**Lieferumfang:**

- Starmix Pumpsauger
- Kunststoff-Box zur Aufbewahrung der Zubehörteile, Abmessung 60 x 40 x 32 cm
- Edelstahl Handstück und 2 x Kunststoff-Saugrohr
- Bodendüse mit Gummi- und Borsteneinsatz
- Spezial Saugschlauch 5 m Länge
- Formstabiler Abpumpschlauch 10 m Länge
- Adapter GEKA-Kupplung auf C-Kupplung
- Schaumstofffilter
- Nass-Filtersack
- Faltenfilterpatrone



antistatisch vorbereitet



C-Kupplung am Behälter oder am Schlauch mittels Adapter



druckwasserdichte Schutzkontaktdose

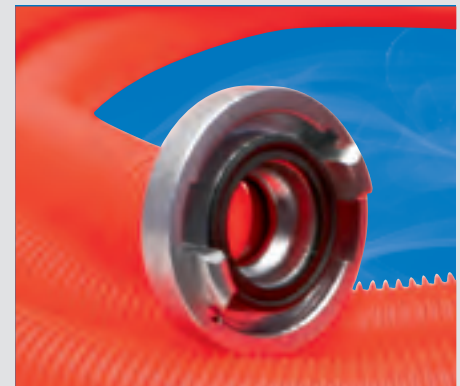

Spezial-Abpumpschlauch mit C-Kupplung



10 m Anschlusskabel, integrierter Personenschutzschalter.



Druckwasserdichter Schutzkontaktstecker.



Behälter mit Kippfunktion für problemlose Reinigung/Entleerung.

**Technische Daten:**

Leistungsaufnahme: max. 2.200 Watt inklusive Pumpe  
 Volumenstrom: max. 61 l/s  
 Unterdruck: max. 248 mbar  
 Behältervolumen: max. 55 l brutto  
 Gewicht: 26.8 kg  
 Förderleistung: Pumpe max. 300 l/min  
 im Saugbetrieb max. 40 l/min  
 im Vollsaugmodus max. 1,5 m  
 im Schlürfbetrieb max. 5 - 8 m  
 Förderhöhe: ab Sauger max. 6 m  
 Förderweite: max. 50 m

Best. Nr.	Artikel	Abmessungen	Gewicht kg
218600	Pumpsauger	59 x 57 x 90 cm	26,8
218601	Spezialkunststoffbehälter	20 l	1,3

Saugen aus dem Vollen  
(100 % Wasser)

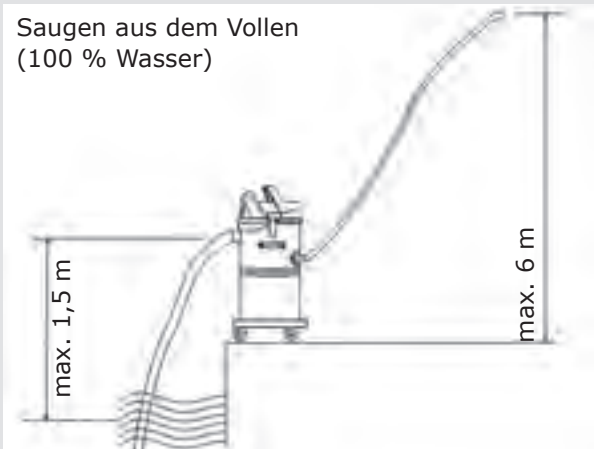

Schlürfbetrieb  
(Wasser-Luft-Gemisch)

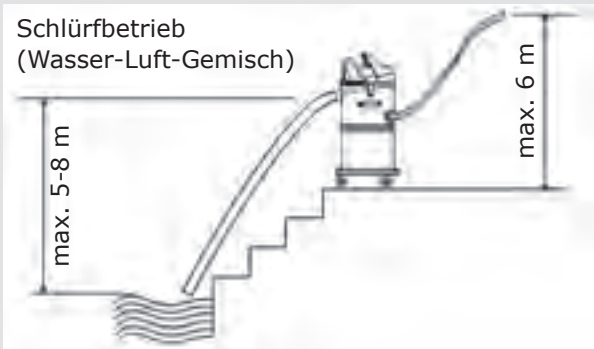

Förderweite

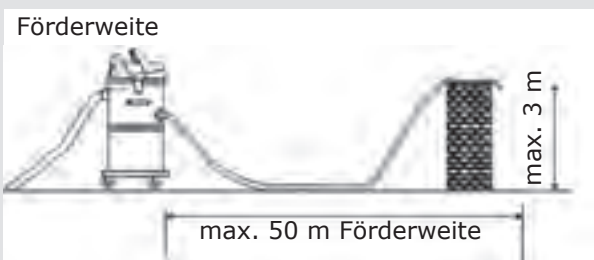

**NEU**

Kompaktere Form bei gleicher Leistung!



made in Germany

exklusiv DÖNNGES



Umfangreiches Zubehör im Lieferumfang enthalten.



**Notfall-Pumpenset**

Immer wieder müssen im Einsatzfall Kraftstoffe oder andere Gefahrstoffe zur Sicherheit der Einsatzkräfte und zum Schutz der Umwelt ab- bzw. umgepumpt werden. Hierzu dient diese Druckluft-Doppelmembranpumpe, die zusammen mit allem notwendigen Zubehör in der Dönges Firebox® made by Zarges sicher verstaut ist.

Betrieben wird die Pumpe sicher und zuverlässig mit Hilfe einer 200- oder 300-bar-Atemluftflasche, eines Kompressors oder des LKW-Druckluftanschlusses. Mit einer Leistung von 25 l/min reicht diese Pumpe für die meisten Einsätze problemlos aus.

**Merkmale:**

- Druckluft-Doppelmembranpumpe aus Aluminiumguss
- sehr robust und trotzdem sehr leicht (2,1 kg)
- flexibler Einsatzbereich
- bedingt laugen- und säurebeständig
- 200 - 300 l Abpumpleistung mit einer Atemluftflasche
- komplett einsatzbereit verstaut in Dönges Firebox® Größe 3

**Lieferumfang:**

- 1 St. Druckluft-Doppelmembranpumpe
- 1 St. Druckschlauch 1/2 Zoll, 2 m lang
- 1 St. PKW-Saugschlauch, 10 mm, 1,5 m lang
- 1 St. Saugschlauch 3/4 Zoll, 2 m lang, mit Sieb
- 2 St. Erdungskabel mit Kabelschuh und Kontaktzange, 2 m lang
- 1 St. Spiral-Druckluftschlauch, 7 m lang
- 1 St. Druckminderer 300 bar
- 1 St. Dönges Firebox® made by Zarges Größe 3
- 1 St. Adapter für LKW-Druckluftanschluss

Best. Nr.	Artikel	Gewicht kg
1 221380	Notfall-Pumpenset, komplett	11,6
2 221381	Doppelmembranpumpe einzeln	2,1
214015	Firebox® DIN 14880-3-LM leer	5,1



1

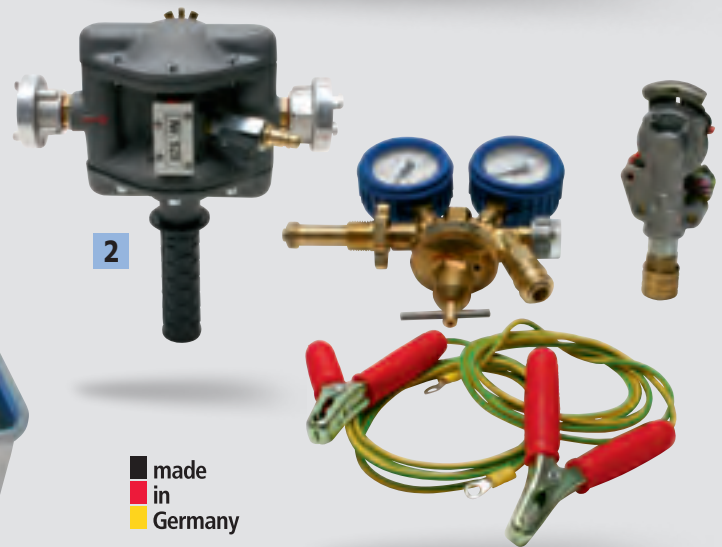

2

made in Germany

exklusiv DÖNGES

**Notfall-Pumpe**

Einfache aber effektive Handpumpe zum Abpumpen kleinerer Mengen Flüssigkeit. Schlauchlänge ca. 2 Meter.

Diese Notfall-Pumpe ist erstaunlich effektiv für das Umfüllen von z. B. Kraftstoffen, Wasser und ölhaltigen Flüssigkeiten.

Best. Nr.	Gewicht kg
221386	1,0





### Schmutzwasserpumpen

Wenn es um schnelles Fördern und hohe Leistung geht, sind die vielseitigen ENDRESS Kreiselpumpen in ihrem Element. Typische Einsätze: Entwässern von Gräben, Kabelschächten, Kellern, Baugruben oder Kläranlagen. Bewässern von Feldern sowie Entleeren und Füllen von Teichen, Entwässern von Steinbrüchen, Kiesgruben und Bergwerken.

Kreiselpumpen bieten je nach Modell eine Feststoffdurchlässigkeit von max. 31 mm. Kreisel und Laufrad mit ausgezeichneter Abriebbeständigkeit und im Ölbad laufende Dichtelemente sorgen für die notwendige Zuverlässigkeit unter härtesten Bedingungen. Die Reinigungsarbeiten werden bei den Schmutzwasserpumpen durch zwei aufklappbare Verschlussknöpfe erleichtert.

#### EMP 305 ST SUBARU

Serienmäßig ausgestattet mit dem Motorentyp EX 17 und Storz B-Kupplung.

**Technische Daten:**

maximale Förderleistung	1.000 l/min (60 m <sup>3</sup> /h)
maximale Saughöhe:	7,6 m
maximale Gesamtförderhöhe:	23 m
Feststoffe:	20 mm Ø
Anschluss S/D:	3" x 3"
Achsdichtung:	Silikon-Karbid
Motor-Bauart:	1-Zyl. 4-Takt OHC
Leistung:	4 kW/5,4 PS
Kraftstoff:	Benzin
Tankinhalt:	3,6 l
Startsystem:	Reversierstarter

**Lieferumfang:**

- 3 St. Schlauchschellen,
- 2 St. Schlauchkupplungen
- 1 St. Saugkorb
- 1 St. Zündkerzenschlüssel

Best. Nr.	Abmessung mm	Gewicht kg
<b>218475</b>	690 x 485 x 537	26,0

#### EMP 305 T HONDA

Serienmäßig ausgestattet mit dem Motorentyp HONDA GX 240 und Storz B-Kupplung.

**Technische Daten:**

maximale Förderleistung	1.340 l/min (80,4 m <sup>3</sup> /h)
maximale Saughöhe:	8 m
maximale Gesamtförderhöhe:	27 m
Feststoffe:	27 mm Ø
Anschluss S/D:	3" x 3"
Achsdichtung:	Silikon-Karbid
Motor-Bauart:	1-Zyl. 4-Takt OHC
Leistung:	5,9 kW/8,0 PS
Kraftstoff:	Benzin
Tankinhalt:	6 l
Startsystem:	Reversierstarter

**Lieferumfang:**

- 3 St. Schlauchschellen
- 2 St. Schlauchkupplungen
- 1 St. Saugkorb
- 1 St. Zündkerzenschlüssel

Best. Nr.	Abmessung mm	Gewicht kg
<b>218476</b>	690 x 485 x 537	58,0



**NEU** ✓

made in Germany



### Doppelkammerschlauch „Eco Boom“

Dieser Doppelkammerschlauch dient zum Auffangen von verunreinigten Flüssigkeiten wie z. B. Löschwasser. Aber auch die Ausbreitung von auf dem Wasser schwimmendem Öl kann mit diesem Doppelkammerschlauch zuverlässig verhindert werden. Beim Auffangen von Löschwasser oder verunreinigten Flüssigkeiten auf festem Untergrund wird zunächst der Doppelkammerschlauch auf die benötigte Länge ausgerollt und abgeschnitten. Am abgeschnittenen Ende werden die im Komplettsset enthaltenen Storz-Blindkupplungen mit Hilfe der Spanngurte befestigt. Sodann werden beide Kammern über die an der anderen Seite bereits montierten Storz-Kupplungen mit Wasser befüllt. Durch das dadurch entstehende hohe Gewicht kann die aufzufangende Flüssigkeit den Schlauch nicht aufschwimmen lassen und wird zuverlässig zurück gehalten.

Beim Einsatz auf dem Wasser wird nur die kleinere Kammer mit Wasser gefüllt. Die größere Kammer wird mit Luft gefüllt. Da die kleinere Kammer nun unter die Wasseroberfläche absinkt, wird z. B. ein Ölfilm, auch wenn er in einige Zentimeter Tiefe reicht, sicher zurück gehalten. Die Luftkammer hält währenddessen die Sperre an der Oberfläche.

Auf einer Rolle befinden sich 100 m dieses Doppelkammerschlauches. Damit kann z. B. ein Auffangbecken für 15.000 Liter Flüssigkeit gebildet werden. Das Komplettsset besteht aus 100 m Doppelkammerschlauch auf Rolle, zwei Storz-Anschlüssen, zwei Storz-Blindkupplungen sowie Spanngurten zur sicheren Befestigung der Storz-Blindkupplungen.

**Merkmale:**

- geringes Packmaß
- sehr leicht, dadurch problemloser Transport
- Material PE, 0,2 mm

Best. Nr.	Artikel	Gewicht kg
<a href="#">221352</a>	Eco Boom Set mit Storz-Anschlüssen	57,0
<a href="#">221353</a>	Ersatzdoppelkammerschlauch 100 m	38,0



### Spillbag 15

Spillbags wurden entwickelt, um austretende Flüssigkeiten wie Öle, Kühlflüssigkeiten etc. im Einsatzfall jederzeit schnell und effizient aufzufangen. Entscheidende Vorteile der Spillbags im Vergleich zu den üblichen Räummulden sind das sehr geringe Packmaß, das deutlich Raum im Fahrzeug spart, das Prinzip des Selbstaufrichtens, sowie bei diesem Spillbag 15 das eingebaute Rückhaltesystem für Flüssigkeiten, das ein Auslaufen der aufgefangenen Flüssigkeiten zuverlässig verhindert.

Spillbag 15 dient zum Auffangen kleinerer Mengen Flüssigkeit bis zu 15 Liter. Durch die außerordentlich kleinen Packmaße des Spillbags lässt sich dieser auch problemlos in PKWs verstauen.

**Merkmale:**

- Material: 0,3 mm starkes PE, weitgehend öl- und chemikalienbeständig
- geringe Packmaße
- selbstverschließend, dadurch sicherer und problemloser Transport der aufgefangenen Flüssigkeiten
- äußerst geringes Gewicht
- Packmaß 55 x 50 x 3 cm
- Fassungsvermögen 15 l

Best. Nr.	Abmessung cm	Gewicht kg
<a href="#">221350</a>	100 x 50 x 2	0,7





### Spillbag 100

Wie der Spillbag 15 dient auch dieser „große Bruder“ zum Auffangen von Ölen oder anderen Chemikalien. Er ist genau so leicht zu handhaben, bietet allerdings ein deutlich größeres Volumen. Der Spillbag 100 verfügt nicht über ein eingebautes Ventil, richtet sich allerdings bei Gebrauch selbst auf, so dass alle Flüssigkeiten zuverlässig aufgefangen werden.

**Merkmale:**

- Material 0,5 mm starkes PE Material, weitgehend öl- und chemikalienbeständig
- geringe Packmaße
- selbstaufrichtend, dadurch sicherer und problemloser Einsatz in jeder Situation
- äußerst geringes Gewicht
- Fassungsvermögen 100 l

Best. Nr.	Abmessung cm	Gewicht kg
<b>221351</b>	120 x 90	2,8

### Schachtabdeckung

Der nach oben konische Sack wird einfach auf den Kanaleinlauf gestellt und mit Wasser gefüllt. Ergänzend gibt es zu der Schachtabdeckung eine Schaumstoffplatte zum Unterlegen. Unebenheiten werden noch besser ausgeglichen, Beschädigungen am Sack verhindert.

**Merkmale:**

- Bodenfläche ca. 75 x 75 cm
- mineralölbeständig und flüssigkeitsdicht
- reißfeste PVC-Folie

Best. Nr.	Artikel	Abmessung cm	Gewicht kg
<b>217860</b>	Schachtabdeckung	75 x 75 x 50	1,2
<b>218550</b>	Schaumstoffplatte	90 x 90 x 2	1,7



### Abdeckplane

Schwere, mehrschichtige Folie 4 m x 6 m, mineralölbeständig, mit Gittergewebe und Ösen an den Rändern (ca. alle 50 cm). Doppelter, bandverstärkter Rand.

Best. Nr.	Abmessung cm	Gewicht kg
<b>217865</b>	400 x 600	3,6

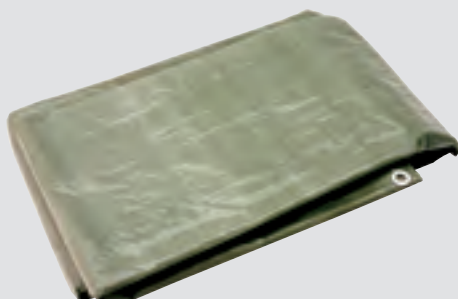

### Polyethylenfolie 100 m<sup>2</sup>

Durchsichtige Rollenware 4 x 25 m, Dicke 0,2 mm, auf 1 m Breite gefaltet.

Best. Nr.	Abmessung Packmaß Ø x L cm	Gewicht kg
<b>214165</b>	17 x 100	16,0

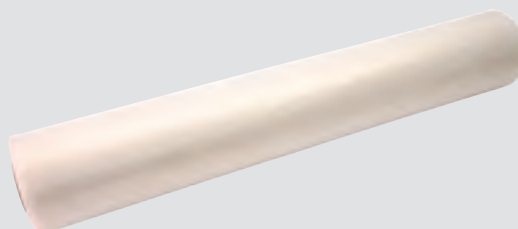



### Kanal-Schnellabdichtung Gully-Stop

Der Gully-Stop ist die ideale Schnellabdichtung für den Notfall. Der mit einer Mischung aus Wasser und einem speziellen Frostschutzmittel (höheres spezifisches Gewicht als Wasser) gefüllte Gully-Stop aus mineralölbeständigem, beschichtetem Planengewebe wird mit Hilfe einer besonderen Wandhalterung in der Nähe von Kanaleinläufen befestigt und im Notfall einfach vom Wandhalter genommen und auf den Gully gelegt.

Das hohe Eigengewicht sorgt für eine zuverlässige Abdichtung und verhindert das Aufschwimmen.

Der komplette Satz besteht aus dem Gully-Stop sowie einem 10-Liter-Gebinde Frostschutzmittel und der Wandhalterung.

Best. Nr.	Artikel	Abmessung cm	Gewicht kg
<b>218555</b>	Komplettsatz	70 x 70	15,9
<b>218560</b>	Gully-Stop einzeln	70 x 70	0,8
<b>218565</b>	Frostschutzkonzentrat		
	10-Liter-Kanister		14,0
<b>218570</b>	Wandhalterung		1,1



made in Germany

exklusiv **DOENGES**

### Abdichtpaste Leck-Stop

Universal-Abdichtpaste zum sofortigen Abdichten aller Arten von Lecks. Anwendbar bei petrochemischen Produkten, vielen Chemikalien, Laugen, Säuren, Kohlenwasserstoffen, Lösungen und Reinigungsmitteln. Lieferung in Schraubdeckeldose.

Best. Nr.	Inhalt ml	Gewicht g
<b>217455</b>	500	600



made in Germany

exklusiv **DOENGES**

### Dichtungsband Teflon

Aus Polytetrafluorethylen (PTFE), Breite 12 mm, Länge: 12 Meter.

Best. Nr.	Gewicht g
<b>217395</b>	18



### Abdichtbinde DENSO®-Tec

Plastisches Petrolatumband für Abdichtung und Korrosionsschutz an metallischen Bauteilen, Rohren und Armaturen mit Dauerbetriebstemperaturen von -40 bis +35 °C. Dauerplastisches Band auf Basis eines Polypropylen-Vliesmaterials. Das Vlies ist mit einer abdichten- und korrosionsschützenden Petrolatummasse imprägniert und beschichtet. Die Petrolatummasse ist durch Polymerzusätze stabilisiert und erlaubt Betriebstemperaturen zwischen -40 °C und +35 °C bei mechanisch unbelasteten Systemen. Das Band ist feuchtigkeitsundurchlässig und gegen wässrige Elektrolytlösung stabil.

Best. Nr.	Rollenbreite mm	Rollenlänge m	Gewicht g
<b>214150</b>	100	10	1.500



### ResQ-Tape® Reparatur- und Dichtungsband

ResQ-Tape® ist das universelle, selbstverschweißende Silikonband, das Sie in fast allen Situationen „retten“ kann. Ursprünglich für die US-Spezialeinheit „Navy Seals“ entwickelt, ermöglicht es eine luft- und druckdichte Reparatur und Befestigung selbst unter Wasser. ResQ-Tape® verschweißt sich innerhalb von Sekunden. Es widersteht Ölen, Kraftstoffen, Säuren, Lösungsmitteln, Salzwasser, UV-Strahlung und einem Druck bis zu 8 bar. Dabei ist es völlig rückstandsfrei von jeder Oberfläche zu entfernen und kann neben nassen auch auf öligen Oberflächen eingesetzt werden.

**Merkmale:**

- widersteht Ölen, Kraftstoffen, Säuren, Lösungsmitteln, Salzwasser & UV-Strahlung
- verschweißt sich druckdicht in Sekunden
- funktioniert selbst unter Wasser!
- Reparieren und Abdichten von defekten Benzin-, Brems- & Kraftstoffleitungen, Druckschläuchen & Druckluftleitungen
- elektrische Isolierung und farbliche Markierung von Gegenständen aller Art

**NEU**

Best. Nr.	Farbe	Breite mm	Länge m	Dicke mm	Gewicht g
210491	blau	25	3,65	0,5	80
210492	braun	25	3,65	0,5	80
210493	gelb	25	3,65	0,5	80
210494	grün	25	3,65	0,5	80
210495	orange	25	3,65	0,5	80
210496	rot	25	3,65	0,5	80
210497	schwarz	25	3,65	0,5	80
210498	transparent	25	3,65	0,5	80
210499	weiss	25	3,65	0,5	80
210500	schwarz	50	10,97	0,7	650
210501	transparent	50	10,97	0,7	650
210502	weiss	50	10,97	0,7	650



### Dichtungshanf

Best. Nr.	Typ	Gewicht g
214110	Pack im Polybeutel	1.000
214115	Docke einzeln	200



### Bleiwolle

Verpackt im Polybeutel.

Best. Nr.	Gewicht g
214125	2.000



### Putztücher

2 kg im Plastikbeutel, aus 100 % neuwertigem Textilgewebe, zur Entfernung von grobem Schmutz, Öl, Fetten und Schmierstoffen.

Best. Nr.	Abmessung Tuch cm	Gewicht g
280055	38 x 38	2.000



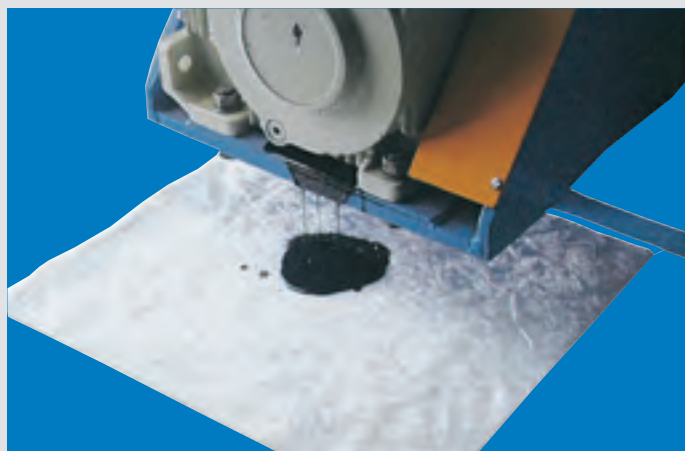

### Ölbindetuch S&H

Zur Beseitigung kleiner Ölverschmutzungen und zum Auffangen von Tropfölen. Ölaufsaugend und wasserabstoßend. Nimmt bis zum 25-fachen seines Eigengewichtes an Öl und organischen Flüssigkeiten auf. Aufnahme bis zu 1,2 l pro Tuch

Best. Nr.	Abmessung cm	Gewicht g
<b>280056</b>	43 x 48 x 0.5	25

### Dichtungssatz DIN 14880

Verschiedene Hilfsmittel zur Abdichtung von Lecks, zusammengestellt gemäß DIN 14800-10:2005-02.

Best. Nr.	Gewicht g
<b>217450</b>	2.380



### Gasstopfen- und -kappen-Satz

16-teiliger Satz, bestehend aus: 8 Stopfen mit Vierkant nach EN 10241-DN Grössen 8 – 50 sowie 8 Kappen nach EN 10241-DN Grössen 8 – 50.

Best. Nr.	Gewicht g
<b>211094</b>	1.840



### Dichtungsstopfen-Satz

Ausführung gemäß Rüstwagennorm DIN 14555-T3. Dichtungsholzstopfen 300 mm lang, aus Weichholz, verpackt im Chemiefaserbeutel.

Satz 12 tlg.:		Satz 20 tlg.:	
3 St.	90/25 mm Ø	5 St.	90/25 mm Ø
3 St.	60/10 mm Ø	5 St.	60/10 mm Ø
6 St.	30/10 mm Ø	10 St.	30/10 mm Ø

Best. Nr.	Teile	Gewicht g
<b>214130</b>	12	1.800
<b>214135</b>	20 (Standard)	3.000

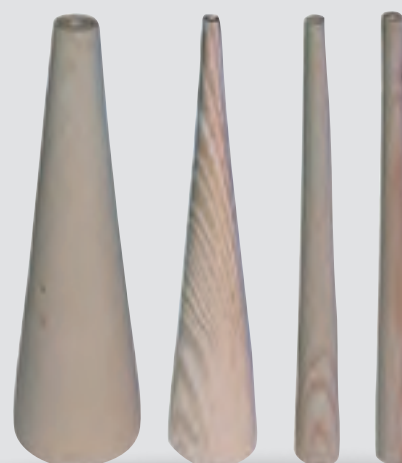



### Dichtungskeil-Satz

Ausführung gemäß Rüstwagennorm DIN 14555-T3.  
Dichtungskeile 300 mm lang, 70 mm hoch, aus Weichholz, verpackt im Chemiefaserbeutel.

**Satz 10-tlg.:**

- 2 St. 50 mm breit
- 3 St. 100 mm breit
- 3 St. 150 mm breit
- 2 St. 200 mm breit

**Satz 20-tlg.:**

- 5 St. 50 mm breit
- 5 St. 100 mm breit
- 5 St. 150 mm breit
- 5 St. 200 mm breit

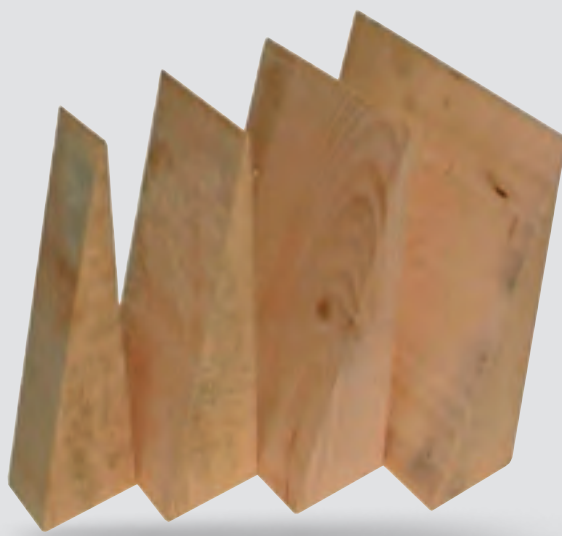

Best. Nr.	Teile	Gewicht kg
<b>214140</b>	10	10,2
<b>214145</b>	20 (Standard)	20,0

### Tankbindegurt mit Ratsche

Aus Polyester, Länge 10 m, Breite 50 mm, mit Ratsche, Zugfestigkeit 4 kN.

Best. Nr.	Gewicht g
<b>210490</b>	2.000

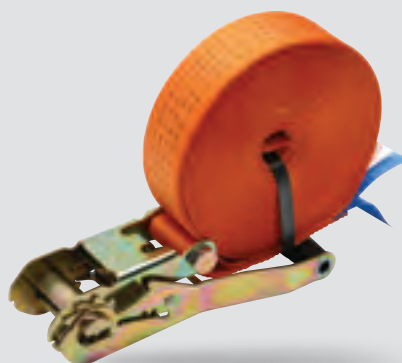

### Sieb- und Räumschaufel

Zum Abschöpfen von Bindemitteln und zum Reinigen von Gewässern aller Art.  
Schwimmfähig, mit abnehmbarem, zweigeteiltem Alu-Stiel, 2 m lang, Rahmen aus Kunststoff, Steckgitter aus Aluminium (feines Sieb).



Best. Nr.	Abmessung Schaufel mm	Gewicht g
<b>210570</b>	280 x 360	1.800



### Entsorgung von biologischen oder infektiösen Abfallstoffen

Die TRBA 250 regelt sehr umfangreich den Umgang mit biologischen Arbeitsstoffen im Gesundheitswesen. Dazu gehören neben Blut aber auch alle anderen Arten von Körperflüssigkeiten wie Erbrochenes oder Urin. Leider wird gerade hier oftmals sehr sorglos mit diesen Stoffen umgegangen.

Die Response-Produkte sind speziell für die Entsorgung von infektiösen Körperflüssigkeiten und unliebsamen Hinterlassenschaften entwickelt. Damit werden die Vorgaben der TRBA 250 voll erfüllt.

Die Sets enthalten alles Nötige für die sichere Aufnahme und die Entsorgung dieser Rückstände.

Die Anwendung ist sehr einfach:

Flüssigkeiten werden mit dem Super Absorbent Powder bestreut. In Sekundenschnelle werden die Flüssigkeiten zu einem Gel gebunden. Eine Anwendung reicht, um ca. 500 ml Flüssigkeit zu binden.

Das Gel kann dann hygienisch mit dem Aufnehmer aufgenommen und in dem beiliegenden Beutel entsorgt werden.

In jedem Kit ist zusätzlich noch ein Reinigungs- und Desinfektionsmittel enthalten, um weitere Rückstände sicher zu entsorgen.

Einmalhandschuhe und Handdesinfektionsmittel sorgen für Sicherheit des Anwenders.

### Response Body Fluid Kit Set 1

Für eine Anwendung.

**Lieferumfang:**

- 1 Stück Entsorgungsbeutel
- 1 Stück Aufnahmespatel
- 1 Sachet Super Absorbent Powder 10 g
- 1 Flasche Desinfektionsspray 50 ml
- 1 Stück Transportkoffer

Best. Nr.	Artikel	Gewicht g
285546	Set 1	280



*exklusiv* **DÖNGES**

### Response Body Fluid Kit Set 2

Für fünf Entsorgungsanwendungen.



**Lieferumfang:**

- 5 Stück Entsorgungsbeutel
- 5 Stück Aufnahmespatel
- 5 Sachet Super Absorbent Powder 10 g
- 5 Flaschen Desinfektionsspray
- 1 Stück Transportkoffer

Best. Nr.	Gewicht g
285547	650



*exklusiv* **DÖNGES**

### Response Body Fluid

Alle Set-Inhalte sind auch einzeln erhältlich.

	Best. Nr.	Artikel	Gewicht g
1	285540	Super Absorbent Powder	10
2	285541	Super Absorbent Powder	110
3	285542	Desinfektionsspray 50 ml	90
4	285543	Entsorgungs-Set (Spatel, Entsorgungsbeutel)	50
5	285544	Handdesinfektion 50 ml	90



*exklusiv* **DÖNGES**

### Beladungsmodul Grobreinigung und Dekontamination nach DIN 14800-18, Bbl. 12

Die neue Norm DIN 14800-18, Bbl. 12 beschreibt einen Satz zur schnellen Grobreinigung und Dekontamination im Einsatzfall. Der Satz enthält das Nötigste, um im Falle von Kontaminationen in geringem Umfang eine erste Reinigung bzw. Dekontamination vornehmen zu können.

#### Beladungsmodul L 1, Grobreinigung

**Inhalt:**

- Seifenspender mit 500 ml Waschlotion
- 500 ml Handdesinfektionsmittel
- Paket Papierhandtücher
- B-Blindkupplung mit Wasserhahn
- Waschbürste mit Schlauchanschluss
- 1,5 m langer Schlauch zum Anschluss an den Wasserhahn

Lieferung im Karton.

#### Beladungsmodul L 2, Dekontamination

Das Beladungsmodul L2 besteht aus dem zuvor beschriebenen Modul L1 zur Grobreinigung und zusätzlicher Ausrüstung für einfache Dekontaminationsaufgaben. Es ist für die leichte Verlastung und den einfachen Transport in einem Stapeltransportkasten mit den Abmessungen 600 x 400 x 320 mm verpackt.

**Inhalt:**

- Stapeltransportkasten
- Beladungsmodul L 1 Grobreinigung
- 1.000 ml Flächendesinfektionsmittel
- Beutel mit Pulver zur Herstellung von Flächendesinfektionslösung
- 50 Stück verschließbare Abfallbeutel
- 150 Stück Einmaltücher zur Wischdesinfektion
- Eimer 10 l
- Waschbürste mit Stiel
- 2 Paar Säureschutzhandschuhe
- 2 Schutzbrillen

	Best. Nr.	Artikel	Gewicht g
1	217509	Beladungsmodul Grobreinigung L 1	2.900
2	217508	Beladungsmodul Dekontamination L 2	6.100



**NEU** ✓

made in Germany

**DÖNGES**  
exklusiv



### Hochmobiles Rettungs- und Dekontaminationsset DRDS 1

Nach einem Gefahrstofftransportunfall oder einem industriellen Chemieunfall ist eine schnelle Versorgung und Dekontamination der verletzten Personen unbedingt notwendig. Mit dem DRDS 1 hat Kärcher Futuretech ein einfach zu transportierendes All-in-one-System für die schnelle und gründliche Dekontamination von ein bis zwei Personen noch direkt am Unfallort entwickelt.

Durch das Einwickeln der Person in das CBRN-Rettungstuch wird eine weitere Chemikalienaufnahme über die Haut sowie eine Kontaminationsverschleppung verhindert. Die kontaminierte Person wird in die Personen-Wendevorrichtung gehoben und kann sehr schonend in einem Sicht- und Witterungsschutz von allen Seiten dekontaminiert werden.

In einem zweiten CBRN-Rettungstuch ist die dekontaminierte Person bereit zum Weitertransport.

**Vorteile:**

- einsatzbereit in weniger als zwei Minuten
- geringer Platzbedarf des Systems beim Transport (ein Packstück)
- CBRN-Rettungstuch mit eingearbeiteten Chemikalienadsorbentien
- umfangreiches Dekont-Chemikalien-Set zur Dekontamination von hydrophilen und hydrophoben Gefahrstoffen
- Rettungskit mit hochwertiger Zusatzausrüstung wie Schere, Gurtschneider, Glasbrecher, und vieles mehr

### Das schnellste Verfahren zur Personendekontamination am Unfallort



**1** Nachdem die verletzte Person auf das CBRN-Rettungstuch gelegt wurde und so vor weiterer Kontamination abgesichert ist, erfolgt die Erstbehandlung (Ausspülen der Augen, Aufsetzen einer Atemschutzmaske). Nun wird die Person in den oberen, absorbierenden Teil des CBRN-Rettungstuches eingewickelt. Zur Vermeidung von Kontaminationsverschleppung bleibt der impermeable untere Teil des CBRN-Rettungstuches im kontaminierten Bereich zurück.



**3** Durchführen der Personen-Dekontamination. In einem Sicht- und Witterungsschutz kann die Person von allen Seiten sorgfältig dekontaminiert werden. Der Einsatz der Personen-Wendevorrichtung ermöglicht es, dass die verletzte Person von nur einer Rettungskraft leicht dekontaminiert werden kann. Durch die Anwendung spezieller Dekont-Chemikalien werden hydrophile und hydrophobe Gefahrstoffe umfassend beseitigt.



**2** Evakuieren der verletzten Person aus dem Gefahrenbereich. Eingearbeitete Universal-Absorbenschichten im CBRN-Rettungstuch verhindern währenddessen eine weitere Chemikalienaufnahme über die Haut und leiten somit den Dekontaminationsprozess ein.



**4** Transportieren der dekontaminierten Person. Eingewickelt in ein zweites CBRN-Rettungstuch ist die Person für den Transport zum Rettungsfahrzeug und den sofortigen Weitertransport (z. B. ins Krankenhaus) bereit.

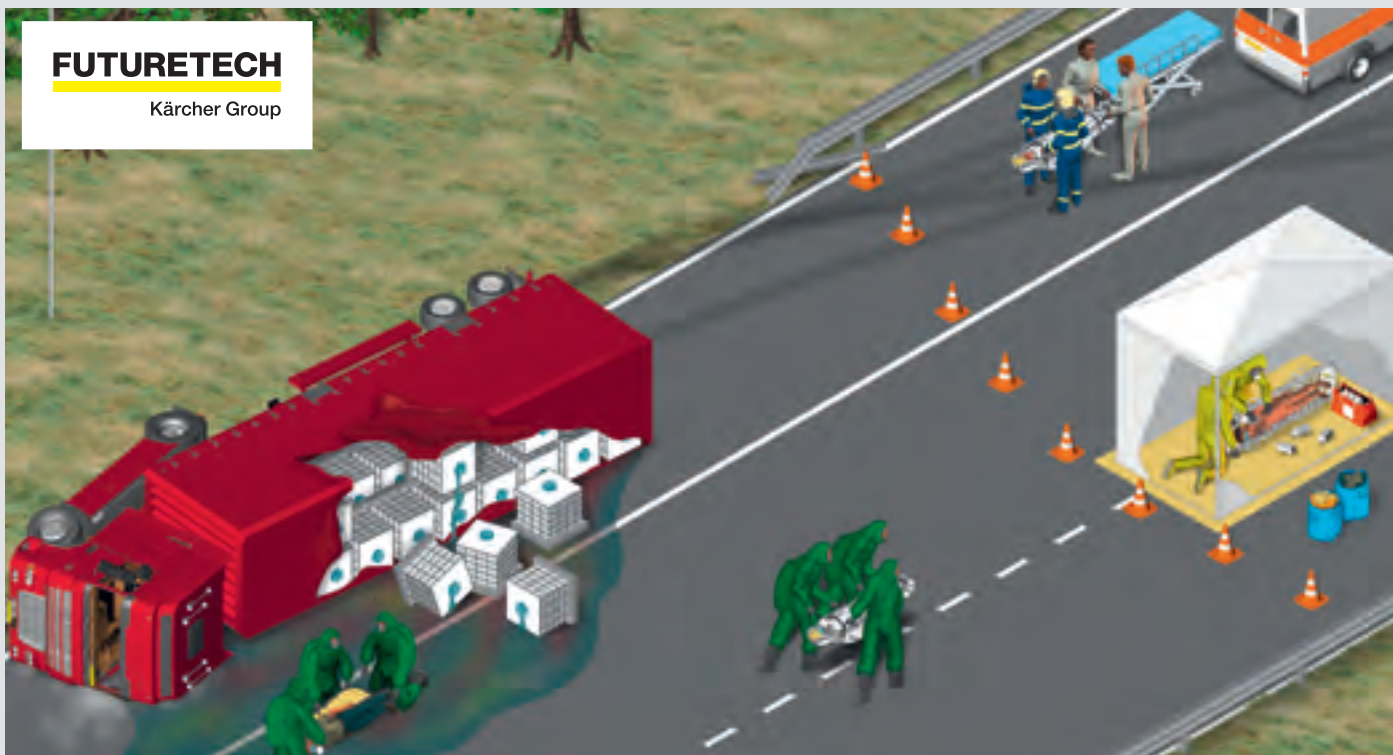

**DRDS 1**

von Kärcher Futuretech. Ein einfach zu transportieren- des All-in-one-System für die schnelle und gründliche Dekontamination von ein bis zwei Personen direkt am Unfallort.

**Lieferumfang:**

- Personen-Wendevorrichtung
- 2 x CBRN-Rettungstücher
- 1 x Tasche Dekon-Chemikalienset
- 1 x Tasche Werkzeuge
- Anleitung

**Abmessungen:**

L x B x H 2.055 x 690 x 440 mm

**Dekontaminationskapazität**

1 Person in max. 15 Min. (Dekontaminationszeit)



Ausgewählte Dekon-Chemikalien und weiteres Zubehör ergänzen das System

Best. Nr.	Artikel	Gewicht kg
285520	DRDS 1 komplett	42,0
285522	Wendevorrichtung	20,0
285524	CBRN-Rettungstuch	6,0
285526	CBRN-Trainingstuch	6,0
285528	Tasche Dekon-Chemikalienset	7,0
285530	Tasche Werkzeuge	7,0

**NEU**



**exklusiv**

made in Germany

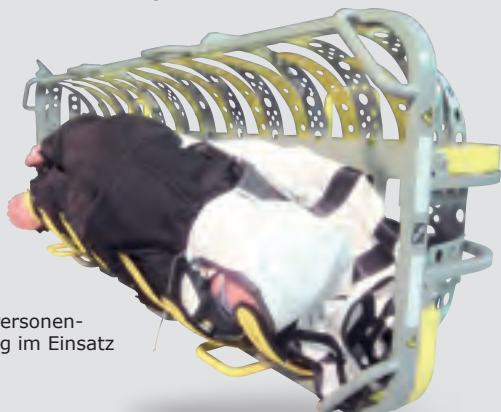

Stabiler Stand: Personen-Wendevorrichtung im Einsatz



CBRN-Rettungstuch: Impermeabler Teil verbleibt im kontaminierten Bereich





**Dekontaminationsduschen**

**Merkmale:**

- das Aufstellen erfolgt in sekundenschnelle durch eine handelsübliche Atemluftflasche oder ein elektrisches Gebläse
- die Kabine ist sofort einsatzbereit
- eindeutig markierter Eingang (grün) und Ausgang (rot)
- um außergewöhnliche Standzeiten und beste Stabilität zu bieten, werden nur Top-Materialien verwendet
- eingebauter Duschstreifen mit neun Sprühdüsen, Absperrhähnen und Geka-Anschlusskupplungen

**Lieferumfang:**

- 1 St. Aufblasbares Stützgerüst
- 1 St. Bodenplane mit Ablauf
- 1 St. Duschvorhang
- 1 St. Packsack
- 1 St. Abspannsatz
- 1 St. Duschstreifen



**Decon Cabin 100**

Kabine für eine Person

**Abmessung:**

L x B x H 180 x 180 x 250 cm

Best. Nr.

**270750**

Gewicht kg

45,0



**Decon Cabin 150**

Kabine für eine Person mit zusätzlichem Bassin zur Vordekontamination.

**Abmessung:**

L x B x H 350 x 200 x 250 cm

Best. Nr.

**270751**

Gewicht kg

50,0





**1 Decon Cabin 200**

Kabine für ein oder zwei Personen.  
Ideal für CSA-Träger.

**Abmessung:**

250 x 250 x 270 cm

Best. Nr.  
**270752**

Gewicht kg  
50,0

1



**Decon Cabin 300**

Wie Cabin 200, jedoch mit zusätzlichem Bassin für die Vordekontamination. Ideal für CSA-Träger.

**Abmessung:**

L x B x H 450 x 250 x 270 cm

Best. Nr.  
**270753**

Gewicht kg  
65,0

**2 Decon Cabin 400**

Mit zwei integrierten Duschstreifen.  
Kabine für Dekontamination von liegenden Personen. Kann für die Massendekontamination auch als Durchgangskabine verwendet werden. Der erste Duschstreifen wird mit Dekontaminationslösung betrieben, der zweite dient zum Spülen.

**Abmessung:**

L x B x H 450 x 250 x 270 cm

Best. Nr.  
**270754**

Gewicht kg  
69,0

2



**3 Decon Cabin 420**

Doppelkabine mit zwei getrennten Ein- und Ausgängen und zwei integrierten Duschstreifen. Zwei Personen können parallel dekontaminiert werden.

**Abmessung:**

L x B x H 450 x 250 x 270 cm

Best. Nr.  
**270755**

Gewicht kg  
69,0

3



**Decon Cabin 450**

Wie Cabin 420, jedoch mit zusätzlichem Bassin für die Vordekontamination.

**Abmessung:**

L x B x H 450 x 450 x 270 cm

Best. Nr.  
**270756**

Gewicht kg  
75,0



### Hazmat-Shower

Leicht und platzsparend zu transportieren und trotzdem blitzschnell einsatzbereit. Speziell für die Dekontamination von CSA-Trägern. Die Dekontamination kann ohne zusätzliche Person durchgeführt werden. Komplett aus Edelstahl gefertigt.

Der Duschrahmen ist mit 9 Sprühdüsen bestückt, um die Dekontaminationslösung bestmöglich zu verteilen.

#### Technische Daten:

Absperrhahn:	integriert
Durchflussmenge:	50 l/min
Aufbauzeit:	15 s
Abmessung:	L x B x H 114 x 64 x 210 cm
Gepackt:	L x B x H 114 x 20,5 x 39 cm

Best. Nr.

**270757**

Gewicht kg

22,0

### Decon Circle II

Simple Lösung für die Dekontamination von Einsatzkräften. Klein zu verstauen, einfach in der Anwendung. Der achteckige Sprühkranz sorgt für optimale Benetzung rundum.

#### Technische Daten:

Absperrhahn:	integriert
Durchflussmenge:	45 l/min
Abmessung:	Durchmesser 100 cm
Gepackt:	L x B x H 120 x 60 x 5 cm

Best. Nr.

**270758**

Gewicht kg

3,8

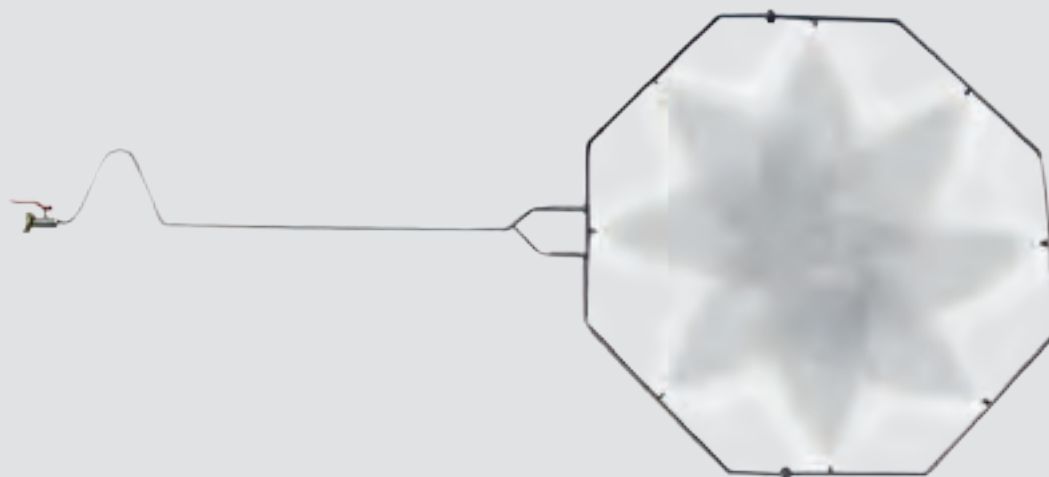

### Aufblasbare Dekontaminationsbassins

Schnell aufstellbares Bassin zum Auffangen kontaminierter Flüssigkeit oder zum Einsatz mit dem Decon Circle oder der Hazmat Shower.

Innerhalb von maximal 30 Sekunden einsatzbereit. Kann mit Pressluftflaschen oder einem elektrischen Gebläse aufgestellt werden.

Die Innenwanne ist separat austauschbar.

#### Basin 150

**Technische Daten:**

Fassungsvermögen: 400 l  
 Abmessung: 150 x 150 x 25 cm  
 Packmaß: 75 x 40 x 10 cm

#### Basin 250

**Technische Daten:**

Fassungsvermögen: 1.100 l  
 Abmessung: 250 x 250 x 25 cm  
 Packmaß: 110 x 70 x 10 cm

#### Basin 500

**Technische Daten:**

Fassungsvermögen: 2.800 l  
 Abmessung: L x B x H 300 x 500 x 25 cm  
 Packmaß: L x B x H 150 x 100 x 40 cm

	Best. Nr.	Artikel	Gewicht kg
1	270770	Basin 150	10,0
2	270771	Basin 250	15,0
3	270772	Basin 500	32,0



### Druckluft-Füllgarnitur

Wird benötigt, wenn eine Dekonkabine oder ein Dauerdruckzelt mit Druckluftflaschen aufgestellt werden soll.

#### Set 1

Hat einen Anschluss für den Druckminderer und zwei Abgänge als Füllanschlüsse. Wird zum Aufblasen von Zelten benötigt.

#### Set 2

Hat einen Anschluss für den Druckminderer und einen Abgang als Füllanschluss. Wird zum Aufblasen von Dekonkabinen oder Bassins benötigt.

**Lieferumfang:**

- 1 St. Druckminderer 300 bar
- 1 St. Abgang Stecknippel für Druckluft-Schnellkupplung
- 1 St. Druckluftschlauch, beidseitig Druckluft-Schnellkupplungen

	Best. Nr.	Ausführung	Gewicht kg
1	270713	Set 1	1,5
	270714	Set 2	1,5



Die passende Druckluftflasche finden Sie auf Seite 366





### Druckwasserpumpe Hydrophor Pump

Für die Wasserversorgung einer Dekontaminationsstelle bei druckloser Wasserversorgung (z. B. bei Wasserentnahme aus einem Wassertank).

**Technische Daten:**

Wasserdruck: 2,5 - 5 bar  
 Förderleistung: 3.500 l/h  
 Abmessung: L x B x H 60 x 40 x 34 cm  
 Motorleistung: 0,8 kW  
 Anschlüsse: Geka-Kupplungen

**Lieferumfang:**

1 St. Box mit Pumpe  
 1 St. Box mit Vorratsbehälter

Best. Nr.  
**270780**

Gewicht kg  
 35,0



### Zumischer Inducer

Mischer zum automatischen Dosieren des Dekon- oder Desinfektionsmittels. Einstellbare Mischrate mit Dosierskala in %. Die Dosierung passt sich der Durchflussmenge an. Die Konzentration der Lösung bleibt dabei immer konstant.

**Merkmale:**

- Einstellrate 0,2 - 1,6 %
- Durchflussmenge 10 l/h min, max. 2.500 l/h
- Arbeitsdruck 0,3 - 6 bar
- eingebauter Filter (300 micron)

Best. Nr.  
**270783**

Gewicht kg  
 1,5

### Abwasserpumpe Waste Pump

Tauchpumpe mit Niveauschalter zum Abpumpen der kontaminierten Flüssigkeiten aus Dekonwannen und Duschkabinen. Die Box wird komplett in das Auffangbecken gestellt.

**Merkmale:**

- vollautomatische Funktion
- Flüssigkeitsschalter
- Trockenlaufsicherung

**Technische Daten:**

Förderleistung: 5.400 l/h  
 Abmessung: L x B x H 40 x 30 x 34 cm  
 Motorleistung: 0,25 kW  
 Anschlüsse: Geka-Kupplungen

Best. Nr.  
**270784**

Gewicht kg  
 8,5



### Durchlauferhitzer Hotbox 255

Leistungsfähiger Durchlauferhitzer für die Warmwassererzeugung an der Dekontaminationsstelle. Warmes Wasser direkt nach Inbetriebnahme, keine Wartezeit. Brennstoffversorgung direkt aus dem Kanister, kein eingebauter Tank nötig. Kann bis zu vier Dekonkabinen gleichzeitig versorgen. Zur Ableitung der Abgase kann ein Edelstahl-Schornstein montiert werden.

**Merkmale:**

- sofort einsatzfähig
- Brennkessel aus Edelstahl
- automatische Temperaturregelung
- vier Warmwasserausgänge mit separaten Absperrhähnen
- Fahrgestell mit Rollen und Handgriffen

**Technische Daten:**

Brennstoff: Diesel oder Heizöl  
 Max. Verbrauch: 7,8 l/h  
 Durchflussmenge: 4.200 l/h  
 Temperaturbereich: 20 - 70 °C  
 Abmessung: 62,5 x 66 x 96,5 cm  
 Anschlüsse: Geka-Kupplungen  
 Durchfluss: 70 l/min

Best. Nr.	Artikel	Gewicht kg
<b>270781</b>	Hotbox	80,0
<b>270782</b>	Schornstein für Hotbox	2,0



### Faltbehälter Fluidbag 500

Faltbarer Behälter für Flüssigkeiten. Der Behälter besteht aus einer robusten Außenhülle mit Verlastungsschlaufen und einer austauschbaren Innenhülle aus PE. Die Außenhülle kann daher mehrfach wieder verwendet werden. Lediglich die Innenhülle muss nach dem Einsatz erneuert werden.

**Technische Daten:**

Kapazität: 500 l  
 Abmessungen: L x B x H 85 x 85 x 70 cm  
 Gefaltet: L x B x H 85 x 85 x 15 cm

Best. Nr.	Artikel	Gewicht kg
<b>270785</b>	Behälter komplett	4,0
<b>270786</b>	Innenhülle einzeln	1,0
<b>270787</b>	Ablassventil C-Storz	1,0
<b>270788</b>	Ablassventil Geka	1,0

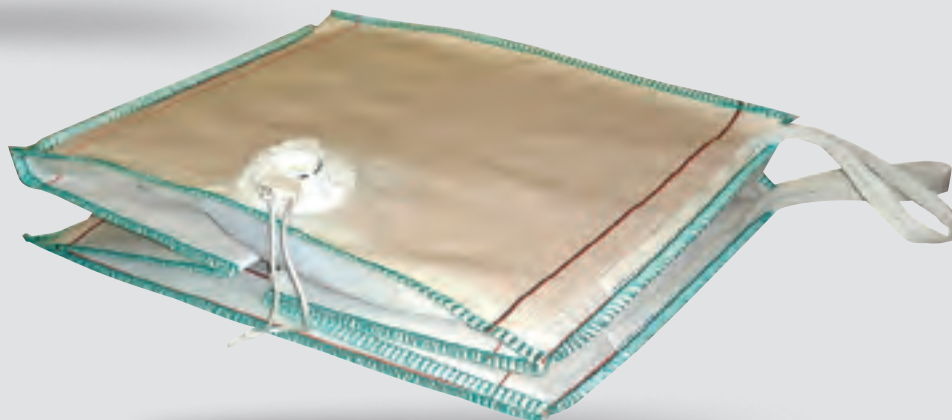
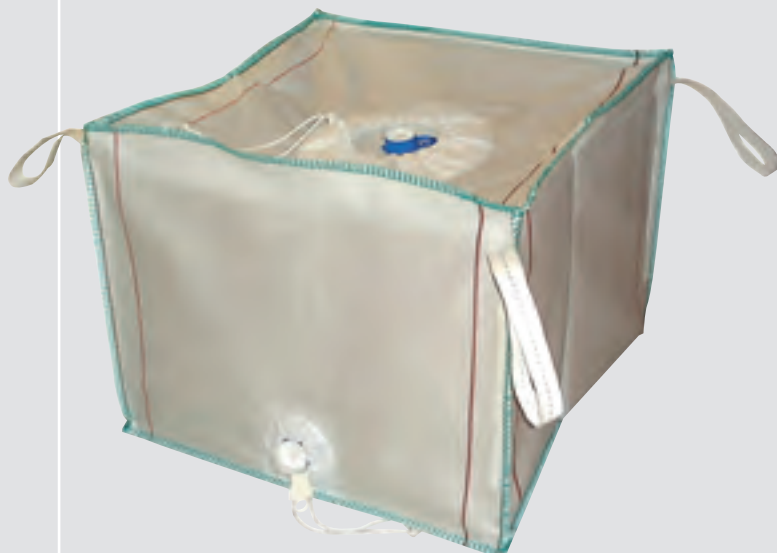







Wir sind sehr stolz auf unser innovatives Nebellöschsystem NLS, welches mit feinstem Wassernebel arbeitet. Außerdem finden Sie in diesem Kapitel Produkte rund um das Thema Löschzubehör, Schlauchzubehör sowie Kupplungs- und Hydrantenschlüssel.



**Hochleistungslüfter**

Hochleistungslüfter	.....	Hochleistungslüfter	.....
Benzin	418-421	Elektro	422-424



**Nebellöschsystem NLS**

Komplettsset	425-427	Löschlanzen	428
Spezialhammer	427	Dreifachverteiler	428



**Löschgeräte**

Feuerlösch-Rückenspritze	429	Flammenfresser	430
Kübelspritze	429	Waldbrandpatsche	431
Löschrucksack	430		



**Löschdecken & Rauchmelder**

Löschdecken	431	Rauchmelder	432-434
Löschdeckenbehälter	432	Testspray	434



**Armaturen/Schlüssel/Schlauchzubehör**

Armaturen saugseitig	435	Ratschenschlüssel	441
Armaturen druckseitig	436-439	Hydrantenschlüssel	442
Schlauchtragekörbe	440	Kupplungsschlüssel	443
Schlauchaufwickler	440	Schachthaken	444
Schlauchhalter	441	Kanaldeckelhammer	444

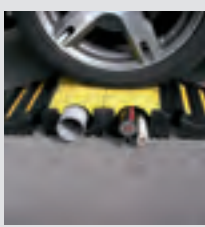

**Schlauchbrücken**

Aluminium	445	Gummi	446
Holz	445	Crocodile	447

**Die Zukunft der Überdruckbelüftung heißt: PowerStream™ – nur bei Ramfan**

Die klassischen Ramfan Hochleistungslüfter haben längst ihren Platz gefunden. Seit mehr als fünfzehn Jahren werden Sie erfolgreich eingesetzt. Dabei haben sie sich als absolut vertrauenswürdig und zuverlässig erwiesen.

Überzeugen auch Sie sich von der Leistungsfähigkeit der neuen Generation der Überdruckbelüftung! Nachstehend die wichtigsten Merkmale.



**Die Ramfan GX Serie mit Power-Stream™ Technologie.**

Die PowerStream™ Technologie ist das Ergebnis einer hochmodernen Kombination aus Lüfter-Rotor und Gehäuse. Der Luftkegel wird gebündelt und zur Überdruckbelüftung genutzt. Das geschieht auch über große Distanzen, ohne dabei nennenswerte Leistungseinbußen zu haben. Sie haben weiterhin den gleichen Luftstrom, um ein Gebäude zu belüften aber mit der Möglichkeit den Lüfter weiter entfernt aufzustellen.



**GX Hochleistungslüfter mit Power-Stream™ Technologie ermöglichen einen Abstand von 2,4 m - 9,7 m zum Gebäudezugang!**

**Vorteile:**

- kein Lüfter versperrt mehr den Weg, wenn Rettungskräfte in das Gebäude hinein und Opfer hinaus wollen
- kein stolpern über Kabel oder Lüfter
- flexiblere Aufstellungsmöglichkeiten
- reduziertes Innengeräusch für bessere Kommunikationsmöglichkeiten
- kein anderer Hersteller kann mit unseren - von unabhängiger Stelle zertifizierten - Luftleistungen und Abständen mithalten
- die GX Lüfter erlauben einen 3- bis 5-fach höheren Abstand als konventionelle Lüfter

**Abstände zum Gebäudezugang:**

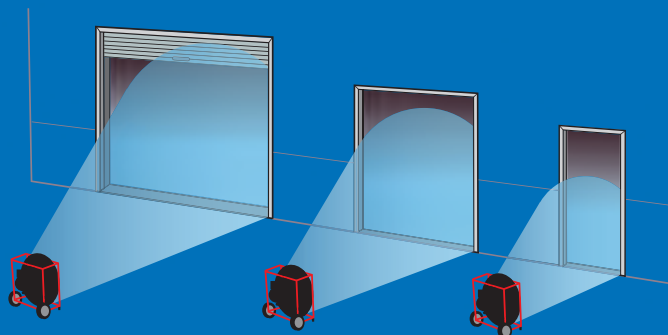

**Hallentor** 6 - 9,70 m      **Doppeltür** 3,7 - 6 m      **Haustür** 2,4 - 4,9 m

**Leistungsübersicht pro Stunde in m<sup>3</sup> nach AMCA 240:**

Modell	Hallentor	Doppeltür	Haustür
<b>GX200</b>	•	•	21.760
<b>GX350</b>	•	33.830	28.560
<b>GX400</b>	53.040	38.250	30.600
<b>GX500</b>	64.090	47.260	32.470
<b>GX600</b>	83.300	55.250	•

**Die kleinen Besonderheiten machen den großen Unterschied:**

Ausstattung der benzinbetriebenen GX-Reihe:

- breite, arretierbare Klappgriffe für einfaches rangieren
- robuste WIDE-Trac Räder bieten hohe Mobilität und sicheren Stand auf Eis, nassem Gras, dreckigem Untergrund oder unebenen Flächen
- ONEstep™ Neigungswinkel-Verstellung
- geschweißter, modularisierter Stahlrohrrahmen im Off-Road „Überrollkäfig“

- Design mit breiter Standfläche, reduziert Vibrationen und verlängert die Wartungsintervalle
- elektronische Anzeige der Betriebsdauer
- eine am Motor befestigte Stahlschutzhülle reduziert Vibrationen und erhöht die Stabilität
- optional mit integrierter Wassernebler-Funktion für die Modelle GX350, GX400, GX500
- Ölstands-Alarm (Sicherheitsabschaltung)

Hochleistungslüfter-Serie GX, mit Verbrennungsmotor



**RAMFAN**  
Turboventilators

**NEU**

2 GX350

4 GX500

5 GX600

3 GX400



1 GX200

exklusiv

**Merkmale:**

- polymer TurboForce™ Rotoren für große Bruch-sicherheit, Stabilität und eine bessere Performance
- starker und robuster Stahlrohrrahmen

	Best. Nr.	Model	Größe	Gewicht kg
1	267025	GX200	16"/40 cm	22
2	267030	GX350	18"/46 cm	39
3	267035	GX400	21"/54 cm	40
4	267040	GX500	24"/60 cm	62
5	267045	GX600	28"/70 cm	79

Modell	GX200	GX350	GX400	GX500	GX600
Laufzeit Minuten	100	108	108	122	40
Gewicht kg	22	39	40	62	79
Größe mm (H x B x T)	510 x 480 x 520	550 x 550 x 500	640 x 640 x 570	810 x 740 x 680	880 x 880 x 770
Geräusch dB	95	96,1	96,1	96,3	96,5
Motor	Honda 2,1 PS GXH50	Honda 5,5 PS GX200	Honda 5,5 PS GX200	Honda 8,5 PS GX270	Vanguard V-Twin OHV 18 PS
Luftleistung m <sup>3</sup> /Std (bei 2,4 - 4,9 m Abstand)	21.760	28.560	30.600	32.470	55.250
Durchmesser cm	40	46	54	60	70



### Mobiler Großlüfter Ramfam VX 700

Kompakte Lüftereinheit mit allen Anbauteilen wie Batterie, Kraftstofftank ect. Kühlung, Belüftung und Entrauchung großer Objekte wie Tiefgaragen, Produktionshallen, Hochhäusern, Bahn- und Straßentunneln etc. stellt immer wieder sehr große Anforderungen an Feuerwehren. Mobile Großlüfter wie der Ramfam VX 700 helfen hier zuverlässig, Katastrophen zu verhindern. So kann die Feuerwehr mit diesem Großlüfter im Einsatzfall nicht nur Objekte belüften. Die integrierte Wassernebel-Funktion ermöglicht die Kühlung bzw. Niederschlagung von Rauchgasen.

**Merkmale:**

- entwickelt für Großobjekte wie Hochhäuser, Tunnel, Produktionshallen Tiefgaragen etc.
- PowerShroud™-Rotor für große Reichweite
- Neigung stufenlos elektrisch verstellbar von -10° - +15°
- starker Honda V-Twin GX630 Verbrennungsmotor mit Elektrostart
- integrierter Ölstands-Alarm (Sicherheitsabschaltung)
- Betriebsstundenzähler
- 15 Liter-Tank für 2,5 Stunden Dauerbetrieb mit einer Tankfüllung
- integrierte Wassernebel-Funktion mit acht Düsen (5,7 l/min bei 12 bar)
- Scheinwerfer
- mit Schlitten zur Verlastung auf Anhänger

**Optional:**

Die kompakte Lüftereinheit kann einfach und schnell auf Fahrzeuge, Anhänger oder Rollcontainer aufgebaut werden.

**Technische Daten:**

max. Luftstrom: 79.390 - 105.400 m<sup>3</sup>  
 Abmessungen: 1.248 x 845 x 1.200 mm  
 Motor: Honda GX 630  
 Motorleistung: 17 kW/23 PS

Best. Nr.	Artikel	Gewicht kg
267098	VX 700 , 28"/70 cm auf Schlitten	118,0



Anwendungsbeispiel, Anhänger gehört nicht zum Lieferumfang

### Ramfam Hochleistungslüfter mit Verbrennungsmotor GF-Serie

Die Hochleistungslüfter der GF-Serie bieten ein unschlagbares Preis-Leistungsverhältnis. Sie sind kompakt und leicht, bei außergewöhnlich guter Leistung. Die neu entwickelten TurboForce™-Rotoren sorgen für eine verbesserte Luftleistung und sind widerstandsfähiger und unempfindlich gegenüber Erschütterungen.

### Hochleistungslüfter GF 164 SE, 16"/40 cm

**Merkmale:**

- 21-blättriger Polymer-TurboForce™-Rotor für große Bruchsicherheit, Stabilität und eine bessere Performance
- kompakt und leicht
- einfacher Transport, leicht zu verstauen
- 25 mm starker Stahlrohrrahmen
- leiser und laufruhiger HONDA-Motor der GC-Serie
- 5-stufige Einstellung des Neigungswinkels

**Technische Daten:**

Betriebszeit/Tankfüllung: 58 min  
 Geräusch: 96,1 dB  
 Motor: Honda GC Serie 4,6PS/3,4kW  
 Luftleistung: 19.810 m<sup>3</sup>/Std.

Best. Nr.	Abmessung H x B x T mm	Gewicht kg
267000	533 x 508 x 432	27,0



**Hochleistungslüfter GF 165, 16"/40 cm**

**Merkmale:**

- 21-bättriger Polymer-TurboForce™-Rotor für große Bruchsicherheit/Stabilität und eine bessere Performance
- kompakt und leicht
- klappbarer Schiebebügel für einfaches Manövrieren
- 25 mm starker Stahlrohrrahmen
- HONDA-Motor aus der GX-Serie mit Ölstands-Alarm (Sicherheitsabschaltung)
- ONEstep™ Neigungswinkel-Verstellung

**Technische Daten:**

Betriebszeit/Tankfüllung: 126 min  
 Geräusch: 96,2 dB  
 Motor: Honda GX 160 4,8 PS/3,5 kW  
 Luftleistung: 21.940 m³/Std.

**Optional:**

mit zusätzlicher Wassernebler-Funktion

Best. Nr.	Abmessung H x B x T mm	Gewicht kg
267005	559 x 513 x 508	38,0



**DÜNGES**  
exklusiv



**Hochleistungslüfter GF 185, 18"/46 cm**

**Merkmale:**

- 9-blättriger Polymer-TurboForce™-Rotor für große Bruchsicherheit, Stabilität und eine bessere Performance
- kompakt und leicht
- klappbarer Schiebebügel für einfaches Manövrieren
- 25 mm starker Stahlrohrrahmen
- HONDA-Motor aus der GX-Serie mit Ölstands-Alarm (Sicherheitsabschaltung)
- ONEstep™ Neigungswinkel-Verstellung

**Technische Daten:**

Betriebszeit/Tankfüllung: 126 min  
 Geräusch: 95,2 dB  
 Motor: Honda GX 160 4,8 PS/3,5 kW  
 Luftleistung: 23.776 m³/Std.

Best. Nr.	Abmessung H x B x T mm	Gewicht kg
267010	550 x 560 x 510	39,0



**DÜNGES**  
exklusiv



**Hochleistungslüfter GF 210, 21"/54 cm**

**Merkmale:**

- 7-blättriger Polymer-TurboForce™-Rotor für große Bruchsicherheit/Stabilität und eine bessere Performance
- für mittlere bis große Gebäude
- klappbarer Schiebebügel für einfaches Manövrieren
- 32 mm starker Stahlrohrrahmen
- HONDA-Motor aus der GX-Serie mit Ölstands-Alarm (Sicherheitsabschaltung)
- ONEstep™ Neigungswinkel-Verstellung

**Technische Daten:**

Betriebszeit/Tankfüllung: 126 min  
 Geräusch: 96,1 dB  
 Motor: Honda GX 160 4,8 PS/3,5 kW  
 Luftleistung: 30.039 m³/Std.

Best. Nr.	Abmessung H x B x T mm	Gewicht kg
267015	630 x 643 x 569	40,0



**DÜNGES**  
exklusiv



**Ramfan Hochleistungslüfter mit Elektromotor**

**Hochleistungslüfter EV420  
variable speed, 16"/40 cm**

**Merkmale:**

- 7-blättriger Polymer-TurboForce™-Rotor für große Bruchsicherheit, Stabilität und bessere Performance
- startet an 2 kW-Generator durch Anlaufstrombegrenzung
- starker und robuster Stahlrohrrahmen
- breiter, einschiebbarer Griff
- wassergeschützte und variable Geschwindigkeitsregelung IntelliSense™. Gleichbleibender und regelbarer Luftstrom

**Technische Daten:**

Geräusch: 97 dB  
 Motor: 1,5 PS/1,1 kW  
 240 V 10A  
 Luftleistung: 17.143 m³/Std.  
 Neigungswinkel : 0° - 20° verstellbar



**NEU**  
 ✓  
**DOENGES**  
 exklusiv



Best. Nr.      Abmessung H x B x T mm      Gewicht kg  
**267055**      580 x 444 x 470      31,0

**Hochleistungslüfter  
Ex 420, 16"/40 cm**

**Merkmale:**

- 7-blättriger Polymer-TurboForce™-Rotor für große Bruchsicherheit, Stabilität und bessere Performance
- PowerShroud™-Technologie für bessere Bündelung des Luftstroms
- ausziehbarer Schiebepügel für einfaches manövrieren
- 25 mm starker Stahlrohrrahmen
- wassergeschützte und variable Geschwindigkeitsregelung IntelliSense™. Gleichbleibender und regelbarer Luftstrom

**Technische Daten:**

Geräusch: 97 dB  
 Motor: 1,5 PS/1,1 kW  
 Luftleistung: 19.365 m³/Std.  
 Neigungswinkel: 0° - 20° verstellbar



**NEU**  
 ✓  
**DOENGES**  
 exklusiv



Best. Nr.      Abmessung H x B x T mm      Gewicht kg  
**267077**      572 x 432 x 472      31,0

**Elektronische Leistungsregelung und Anlaufstrombegrenzung durch IntelliSense™**

Durch die von Ramfan speziell entwickelte Steuerelektronik IntelliSense™ wird Ihnen der Einsatz von Stromerzeugern ab 2 kW ermöglicht. Ebenfalls bietet Ihnen IntelliSense™ eine stufenlose Drehzahlregulierung Ihres Lüfters. Somit sind Sie in der Lage, Ihren Lüfter passend zum Einsatzgebiet zu regulieren.



**Viele weitere Ramfan Modelle**

unter anderem auch ex-geschützt, finden Sie in unserem Shop unter [www.doenges-rs.de](http://www.doenges-rs.de) oder Sie sprechen uns an!





**Hochleistungslüfter EV620**  
variable speed, 21"/53 cm

**Merkmale:**

- 3-blättriger Polymer-TurboForce™-Rotor für große Bruchsicherheit, Stabilität und bessere Performance
- startet an 2 kW-Generator durch Anlaufstrombegrenzung
- starker und robuster Stahlrohrrahmen
- breiter, einschiebbarer Griff
- wassergeschützte und variable Geschwindigkeitsregelung IntelliSense™, gleichbleibender und regelbarer Luftstrom

**Technische Daten:**

Geräusch: 97 dB  
 Motor: 1,5 PS/1,1 kW  
 220 V 10 A  
 Luftleistung: 18.391 m³/Std.  
 Neigungswinkel: 0° - 20° verstellbar

Best. Nr.	Abmessung H x B x T mm	Gewicht kg
267060	641 x 613 x 460	32,2

**NEU** ✓

**DÖNGES**  
exklusiv



**Ramfan Hochleistungslüfter UB20 mit Elektromotor**

Der Ramfan UB20 ist ein Hochdruck-Axiallüfter mit einem Gehäuse aus UV- und korrosionsbeständigem und nahezu unzerstörbarem Polyethylen. Dieser extrem leise Lüfter ist damit stoßfest und nahezu unzerstörbar. Das Schaltergehäuse ist staub- und spritzwassergeschützt (IP65). Der starke Motor sorgt für zuverlässige Belüftung von z.B. Kanälen und Schächten. Der optionale Quick-Couple-Behälter mit integrierten 7,6 bzw. 4,6 m langen Belüftungsschläuchen ist mit wenigen Handgriffen montiert.

**Merkmale:**

- sehr leiser Betrieb
- Saug- und Druckbetrieb möglich
- kompakt und leicht
- stabiles, doppelwandiges Gehäuse – stoßfest, wetterfest und chemikalienbeständig
- thermischer Überlastschutz

Best. Nr.	Artikel	Gewicht kg
1 267090	UB20	8,0
2 267078	Quick-Couple-Behälter 7,6 m	20,0
267079	Quick-Couple-Behälter 4,6 m	16,0

**Technische Daten:**

Abmessung H x B x T: 355 x 305 x 330 mm  
 Geräusch: 74 dB  
 Anschlussleistung: 240 V  
 Motor: 0,19 kW  
 Luftleistung: 1.392 m³/Std.

**NEU** ✓



### Ramfan Hochleistungslüfter ex-geschützt

Diese Hochleistungslüfter zeichnen sich durch sorgfältiges Design und robuste Technik aus. Alle ex-geschützten Lüfter besitzen einen völlig abgedichteten Motor, der den Kontakt zu flammfähigen Stoffen in der Umgebung verhindert. Deshalb sind sie sichere und zuverlässige Geräte für aggressive Umgebungen.

Neben dem ex-geschützten Motor verfügen sie über ein antistatisches Gehäuse, leicht zu erkennen an ihrer schwarzen Farbe. Statische Elektrizität aus der Umgebung wird sicher durch das Plastikgehäuse in die Erde geleitet.

Diese Hochleistungslüfter erfüllen UL- und ATEX-Normen, so dass Sie sich auf den sicheren Betrieb der ex-geschützten Lüfter jederzeit verlassen können.

**Merkmale:**

- ATEX-zertifiziert zur sicheren Verwendung auch in gefährlicher Umgebung
- kompakt und leicht
- stabiles, doppelwandiges Gehäuse – stoßfest, wetterfest, chemikalienbeständig
- antistatisches Gehäuse

#### Hochleistungslüfter UB20xx, 8"/20 cm

**Technische Daten:**

Abmessung H x B x T: 360 x 320 x 360 mm  
 Geräusch: 74 dB  
 Anschlussleistung: 240 V  
 Luftleistung: 1.392 m<sup>3</sup>/Std.  
 Ex-Schutzklasse: II 2 G Ex de IIB T6



1

#### Hochleistungslüfter EFi75xx, 12"/30 cm

**Technische Daten:**

Abmessung H x B x T: 406 x 381 x 406 mm  
 Geräusch: 89 dB  
 Anschlussleistung: 240 V  
 Luftleistung: 4.250 m<sup>3</sup>/Std.  
 Ex-Schutzklasse: II 2 G Ex de IIB T6



Best. Nr.	Artikel	Gewicht kg
267092	mit Adapter für Lutte	10,0
267093	mit Quick-Couple-Behälter und antistatischer Lutte, Länge 4,6 m	16,5
1 267094	mit Quick-Couple-Behälter und antistatischer Lutte, Länge 7,6 m	21,0

Best. Nr.	Artikel	Gewicht kg
267095	mit Adapter für Lutte	20,0

#### Hochleistungslüfter EFi120xx, 16"/40 cm

**Technische Daten:**

Abmessung H x B x T: 483 x 457 x 305 mm  
 Geräusch: 86,1 dB  
 Anschlussleistung: 240 V  
 Luftleistung: 6.375 m<sup>3</sup>/Std.  
 Ex-Schutzklasse: II 2 G Ex de IIB T6

Best. Nr.	Artikel	Gewicht kg
267097	mit Adapter für Lutte	25,0



#### Hochleistungslüfter EFi150xx, 16"/40 cm

**Technische Daten:**

Abmessung H x B x T: 483 x 457 x 305 mm  
 Geräusch: 90,2 dB  
 Anschlussleistung: 240 V  
 Luftleistung: 7.580 m<sup>3</sup>/Std.  
 Ex-Schutzklasse: II 2 G Ex de IIB T6

Best. Nr.	Artikel	Gewicht kg
267096	mit Adapter für Lutte	28,0



**Nebellöschsystem NLS**



*exklusiv* **DÖNNGES**

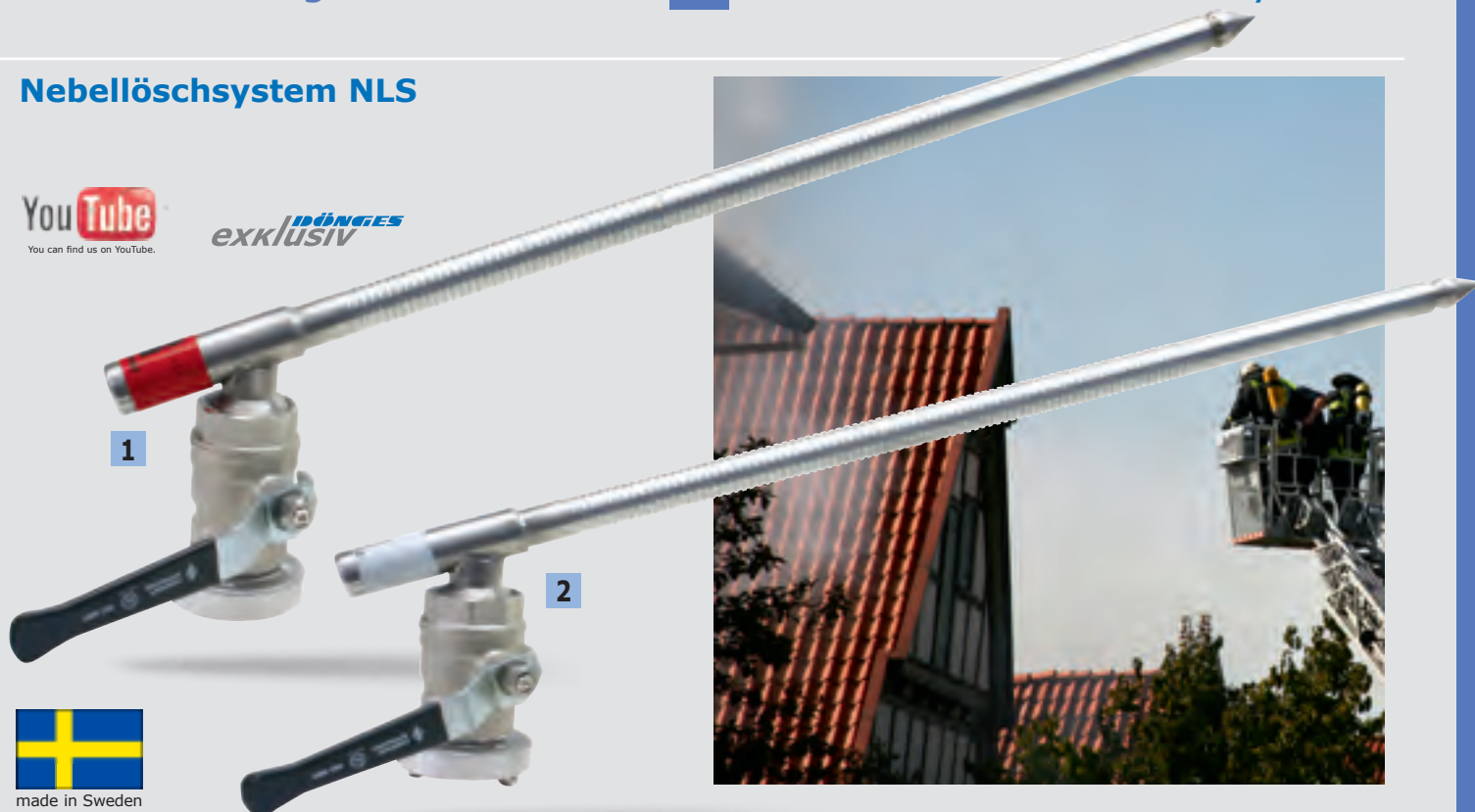

**1. Schnelleres Löschen**

Mit dieser neuen Technologie bei der Brandbekämpfung kann man schnell Spezial-Löschlanzen einsetzen und damit rasch den gewünschten Löscherfolg erzielen.

Da man bei dieser Art der Brandbekämpfung weder Türen noch Fenster öffnen oder das Dach aufbrechen muss, verhindert man auch die unerwünschte Zufuhr von Sauerstoff, was die Intensität des Feuers erhöhen würde.

Das Löschen des Brandes erfolgt effektiv, da der zerstäubte Nebel in den heißesten Teil des Brandherdes hineingesprüht wird.

Die feinverteilten Tröpfchen bewirken eine nahezu vollständige Verdampfung des Wassers. Je mehr Wasser verdampft, desto schneller ist der Erfolg bei der Brandbekämpfung.

**2. Erhöhte Sicherheit**

Da bei dieser Art der Brandbekämpfung kein zusätzlicher Sauerstoff zugeführt wird, ist die Gefahr gering, dass das Feuer auf das ganze Gebäude übergeht. Die Gefahr eines Flashovers ist deutlich geringer.

Sollte es dennoch zu einer Durchzündung oder Explosion im Gebäudeinneren kommen, ist bei dieser Technik das Risiko für Personenschäden kalkulierbarer, weil man immer eine Wand oder ein Dach zwischen sich selbst und dem Brand hat.

**3. Geringere Wasserschäden**

Da das Löschen im heißesten Teil des Brandes durch zerstäubten Wassernebel erfolgt, wird eine fast völlige Verdampfung des Wassers bewirkt. Jede Löschlanze verbraucht nur 70 Liter Wasser pro Minute bei 6 bar Druck. Die Kombination von schnellem Löscherfolg und geringem Wasserverbrauch reduziert die Wasserschäden erheblich.

*Löschen mit kühlendem Wassernebel ...*

*schafft Widerstandslinien*

*kühlt Brandgase beim Einsatz und vor der Ventilation ab*

*bekämpft versteckte Brände*







### Brand in einem ausgebauten Dachgeschoss

Wenn es erforderlich ist, dass der Brand auf dem Dach bekämpft werden muss, setzen Sie mehrere Lanzen Typ Attacke an der unteren Kante des Daches mit Hilfe eines Bohrhammers ein und richten Sie sie nach oben, gegen den Brand.  
Außerdem kann man den Brand von den Giebeln des Gebäudes bekämpfen.

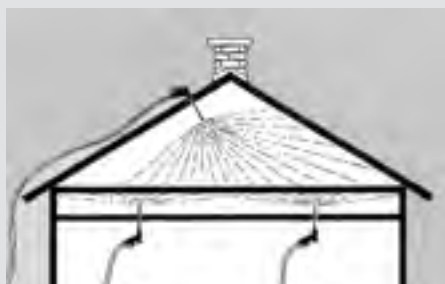

### Brand in einer Zwischendecke

Der Brand wird sowohl von oben als auch von unten bekämpft. Dadurch erreicht man alle versteckten Brandnester in den Hohlräumen der Deckenkonstruktion.  
In die kleinen Hohlräume nur 3 - 4 Sekunden Wasser bei Intervalllöschung geben.



### Flugzeuge/Fahrzeuge/Container

Bei Evakuierung größerer Passagierflugzeuge besteht die Gefahr, dass der Löscheinsatz nicht über die Fluchtwege erfolgen kann.  
Brände in LKW, Containern, Papierbehältern, etc. können ebenfalls gefahrlos gelöscht werden.

#### 1 Typ Weitwinkel



Zwei feine Düsenkränze, die sich genau gegenüber stehen, sorgen für eine besonders starke Vernebelung.

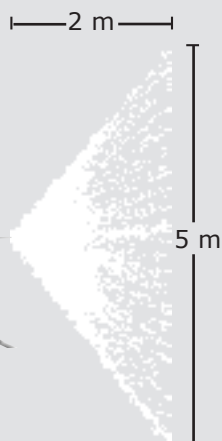

Das Modell Weitwinkel erzeugt einen großen Vorhang aus Nebel und eignet sich daher hervorragend zur großflächigen Befeuchtung von Brandherden.

#### 2 Typ Attacke

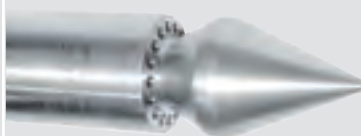

Die Düsen sind nach vorne gerichtet, sodass ein weitreichender Nebelstrahl erzeugt wird.

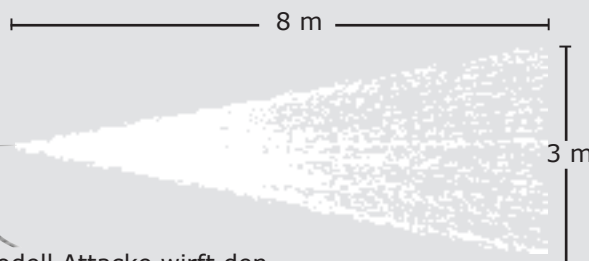

Das Modell Attacke wirft den Nebel weitaus weiter und eignet sich daher besser zum zielgenauen Löschen, wenn die Position des Brandherdes bekannt ist.



### Komplettset in Firebox® DIN 14880-1

Grundausrüstung für die meisten Einsatzfälle.

**Bestehend aus:**

- 1 St. Löschlanze Attacke
- 2 St. Löschlanze Weitwinkel
- 1 St. Spezial-Hammer
- 1 St. Dreifachverteiler
- 1 St. Firebox® Größe 1 (600 x 400 x 220 mm) mit  
Spezialeinsatz aus wasserfestem Holz und genug  
Raum für drei D-Schläuche



Best. Nr.	Artikel	Gewicht kg
218606	ohne Schlauch	15,0
<b>1 218607</b>	mit 3 x D-Schlauch	20,2

*exklusiv* **DÖNNGES**



### Spezialhammer

Schwerer Hammer zum Einbringen einer Öffnung für die Löschlanzen in Türen, Stahltanks, Rolltore, Dachpfannen, etc.

Aus rostfreiem Stahl, massive angeschweißte Schlagspitze, gummiüberzogener, rutschfester Griff und Handschlaufe.



Best. Nr.	Länge mm	Gewicht kg
<b>218635</b>	480	2,75



**Löschlanzen Weitwinkel & Attacke**

Klauenkupplung Storz 25 DS und Kugelhähne aus Messing, alle anderen Teile aus rostfreiem Stahl.  
 Maximaler Arbeitsdruck: 20 bar  
 Wasserverbrauch 70 l/min

	Best. Nr.	Artikel	Länge mm	Gewicht kg
1	218615	Löschlanze Weitwinkel	550	1,2
	281616	Löschlanze Weitwinkel	1500	2,8
2	218610	Löschlanze Attacke	550	1,2



**Dreifachverteiler**

Über den Verteiler können drei Lanzen gleichzeitig betrieben werden. Als Ausgänge dienen drei Storz 25 DS-Kupplungen. Als Eingang ist standardmäßig eine C-Festkupplung montiert.

Best. Nr.	Gewicht kg
218640	1,9

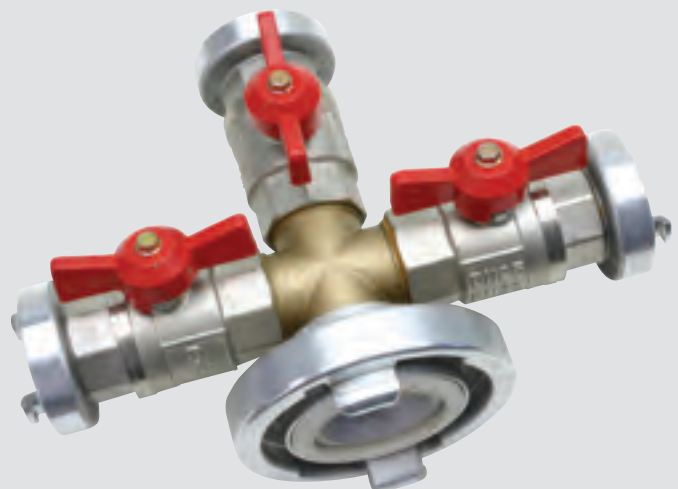



**exklusiv** **DÖNGES**

### Feuerlösch-Rückenspritze

Kunststoff-Wasserbehälter mit 21,5 Liter Gesamthalt sowie Schraubdeckel und Luftventil für auslaufsicheren Transport.

Die doppelt wirkende Schlauchhandpumpe fördert 1 Liter pro 10 Hübe und ist mit einer einstellbaren Sprüh-Strahldüse ausgerüstet.

Der Kanister kann bequem mit zwei Tragriemen und Bauchgurt als Rucksack getragen werden.

Vertikale Reichweite ca. 7 m, horizontal ca. 12 m.

Best. Nr.  
**210850**

Gewicht kg  
2,0



made in Germany



### Kübelspritze DIN 14405 A10

Feuerverzinkter Kübel, rot lackiert, 10 l Inhalt, mit 5 m D-Schlauch und Kupplungen, Vollstrahlrohr DK.

Best. Nr.  
**210860**

Abmessung mm  
680 x 220

Gewicht kg  
8,3



### Dönges Löschrucksack für die Waldbrandbekämpfung

Die leichten und robusten Löschrucksäcke von Vallfirest haben sich besonders für die Brandbekämpfung in unwegsamem Gelände bewährt.

Der Rucksack ist aus hochwertigem Nylongewebe gefertigt und verfügt über einen flexiblen und austauschbaren Innentank aus strapazierfähigem Planengewebe. Dank zusätzlicher Laschen und Schlaufen lassen sich weitere Ausrüstungsgegenstände (z. B. Axt) an dem Rucksack befestigen. Auch die Löschlanze lässt sich sicher am Rucksack fixieren.

**Merkmale:**

- Fassungsvermögen ca. 19 Liter
- große Füllöffnung für einfaches und schnelles Befüllen
- Löschlanze mit Doppelhub-Pumpe
- ergonomisch gepolsterter Trage- und Beckengurt
- Brustgurt für besseren Sitz
- zusätzliche Tasche und Gurte für Zusatzausrüstung wie z. B. Handschuhe, Axt, etc.
- stabiler Tragegriff

Best. Nr.  
**210855**

Gewicht g  
2.600

**NEU**

exklusiv **DOENGES**

**YouTube**  
You can find us on YouTube.



### Flammenfresser DSPA 5 Aerosol-Löschgerät

Dieses völlig neuartige Aerosol-Löschmittel zeichnet sich durch seine kinderleichte und extrem wirksame und effiziente Löschwirkung aus. Speziell bei Bränden in geschlossenen Räumen wirkt der Flammenfresser blitzschnell und zuverlässig. Der Flammenfresser wird aktiviert, indem die Zündvorrichtung durch Zug betätigt wird. Dann wird der Flammenfresser in den brennenden Raum, möglichst nahe an den Brandherd geworfen. Nach wenigen Sekunden strömt das enthaltene Aerosol aus. Dieses Aerosol schlägt sofort die Flammen nieder und die Temperatur sinkt in sehr kurzer Zeit auf eine kontrollierbare Ebene. Die Gefahr für die Feuerwehrleute wird bei einem Innenangriff deutlich verringert, da sie den Raum erst betreten müssen, nachdem das Feuer bereits zum größten Teil gelöscht ist. Das Aerosol ist nicht korrosiv und ungiftig für Mensch und Natur.

**Merkmale:**

- Aktivierung manuell durch Zünder oder automatisch bei Erreichen von 280 °C Umgebungstemperatur
- Brandschutzklassen A, B, C, E und F
- 15 Jahre haltbar
- für Rauminhalte bis 60 m<sup>3</sup> einsetzbar
- 3,3 kg Löschmittel

**Optional:**

Wandhalter auf Anfrage erhältlich

Best. Nr.  
**210858**

Abmessung Ø x H mm  
210 x 110

Gewicht g  
5.400



**NEU**

**YouTube**  
You can find us on YouTube.



### Waldbrandpatsche

Mit 10 Fächern je 50 mm breit, 330 mm lang, aus Federstahl, Kopf aus verzinktem Stahlblech, mit Schnellverschluss über Flügelschraube  
 ACHTUNG: Der Stiel muss separat bestellt werden!

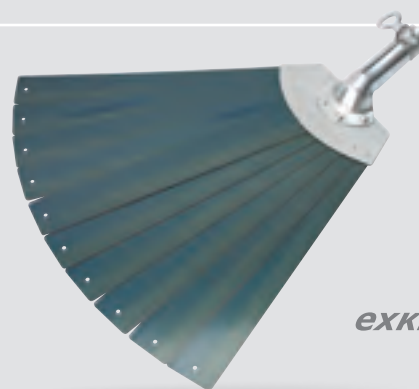

**exklusiv** DÖNGES

Best. Nr.	Typ	Gewicht g
<b>210812</b>	Schnellverschluss	1.300
<b>210820</b>	Holzstiel 2 m x 28 mm Ø	500

### Waldbrandpatsche mit Nupla-Glasfaserstiel

Waldbrandpatschen sind immer noch sehr effektive Werkzeuge für die Waldbrandbekämpfung. Dieses Modell ist dabei durch das sehr niedrige Gewicht für die Einsatzkräfte auch noch leicht zum Einsatzort zu transportieren. Natürlich ist auch die Arbeit mit dieser Wald-

brandpatsche hierdurch enorm erleichtert. Der Nupla-Stiel ist nahezu unzerbrechlich, die Patsche selbst besteht aus flexiblem hitzebeständigem Material, das Flammen zuverlässig löscht, ohne dabei Schaden zu nehmen.

**Merkmale:**

- federleicht und trotzdem enorm stabil
- flammhemmendes Material der Patsche



**NEU**

Best. Nr.	Länge cm	Gewicht g
<b>240860</b>	1.500	2.500

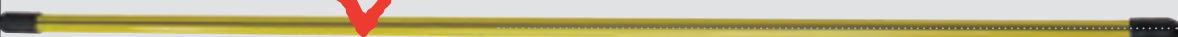

### Löschdecke

Aus texturiertem Glasgewebe. Auch geeignet zum Löschen von Speiseölbränden in Großküchen, Kantinen, Haushalt etc. Lieferung in Schutzhülle. Mit zwei Griffaschen, asbestfrei.

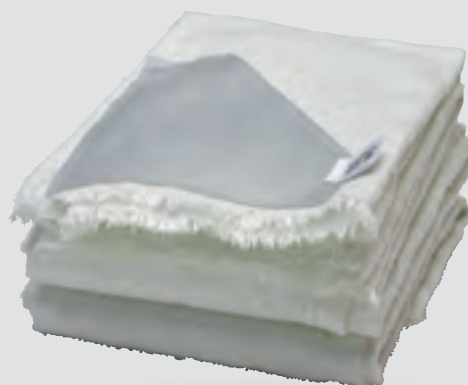

Best. Nr.	Abmessung cm	Gewicht g
<b>210822</b>	160 x 180	1.200

### Löschdecke EN1869

Entstehungsbrände können in Sekundenschnelle erstickt werden. Dank einer Öse kann die praktische Aufbewahrungstasche leicht an der Wand griffbereit aufgehängt werden. Im Notfall einfach die Löschdecke an den beiden Bändern nach unten ziehen. Die Löschdecke entfaltet sich dabei automatisch und kann sofort über den Brandherd gelegt werden.

**Merkmale:**

- ideal für Haushalt und Camping
- 100 % hitzebeständiges Glasfasergewebe
- geprüft vom TÜV NORD und zertifiziert nach EN1869



**NEU**

Best. Nr.	Abmessung cm Decke	Abmessung cm Tasche	Gewicht g
<b>210823</b>	100 x 100	18 x 15	560

**exklusiv** DÖNGES





**Löschdeckenbehälter**

Aus Stahlblech, rot (RAL 3000) lackiert mit Aufkleber Löschdecke und Symbol.

**LDB-1**

Entnahme der Decke unten, Deckel wird mit Lederriemchen gehalten.

Best. Nr.	Abmessung H x B x T mm	Gewicht g
1 218824	400 x 300 x 125	3.000

**LDB-2**

Nach vorn klappend, die Löschdecke wird im abgeklappten Teil zur Entnahme bereit gehalten.

Best. Nr.	Abmessung H x B x T mm	Gewicht g
2 210826	320 x 200 x 300	4.400

**LDB-3**

Mit Drehgriff, nach vorne klappend.

Best. Nr.	Abmessung H x B x T mm	Gewicht g
3 210828	310 x 310 x 150	1.800

exklusiv **DOENGES**

**Die Brandgefahr ist nie zu unterschätzen**

Rund 600 Menschen sterben jährlich in Deutschland bei Bränden, die Mehrheit davon in Privathaushalten. Ursache für die etwa 200.000 Brände im Jahr ist aber im Gegensatz zur landläufigen Meinung nicht nur Fahrlässigkeit: Sehr oft lösen technische Defekte Brände aus, die ohne vorsorgende Maßnahmen wie Rauchmelder zur Katastrophe führen.

**Brandtote sind Rauchtote**

Fast alle Brandtoten fallen nicht den Flammen, sondern den giftigen Rauchgasen zum Opfer, die während der Schwelbrandphase entstehen. 95% der Brandtoten sterben an den Folgen einer Rauchvergiftung durch die geruchlosen Gase Kohlenmonoxid und Kohlendioxid - schon wenige Lungenfüllungen Kohlenmonoxid sind tödlich.

**Es kann jeden treffen**

Die meisten Brandopfer - 70% - verunglücken nachts in den eigenen vier Wänden. Denn tagsüber kann ein Feuer meist schnell entdeckt und gelöscht werden, nachts dagegen schläft auch der Geruchssinn, so dass die Opfer im Schlaf überrascht werden, ohne die gefährlichen Brandgase zu bemerken.

**Rauchmelder retten Leben**

Unsere Rauchmelder warnen rechtzeitig vor der Gefahr, noch bevor sich die tödlichen Rauchgaskonzentrationen gebildet haben. Der laute Alarm warnt Sie auch im Schlaf rechtzeitig vor der Brandgefahr und verschafft Ihnen den nötigen Vorsprung, um sich und Ihre Familie in Sicherheit bringen zu können.

**Optischer Rauchmelder RMO-112N**

Nach der neuen EN-Norm 14604:2005 ist der Rauchmelder das Non-Plus-Ultra in Sachen Preis-/Leistungsverhältnis. Schon der Vorgänger wurde in baugleicher Form in der Ausgabe 11/2002 der Stiftung Warentest zweitbestes Gerät und hat damit die meisten weit teureren, namhaften Fabrikate hinter sich gelassen.

**Merkmale:**

- VdS-geprüft, Produktion gemäß ISO 9002
- 5 Jahre Garantie
- photoelektrisches System
- Batterieentladewarnung
- strukturierte verständliche Bedienungsanleitung, mit Empfehlung der Montageorte
- inklusive Befestigungssatz und 9 V Blockbatterie

Best. Nr.	Abmessung Ø x H mm	Gewicht g
218701	108 x 32	140



exklusiv **DOENGES**

**Die VdS-geprüften 10-Jahres-Rauchwarnmelder RMO-112Li und RMO-112Q mit Lithium-Batterie entsprechen den Vorgaben der neuesten Norm EN 14604.**

Dank der verwendeten Langzeit-Lithium-Batterien ist eine Betriebsdauer von mindestens 10 Jahren sichergestellt und der meist zeitaufwendige und teure Batteriewechsel alle 1-2 Jahre entfällt.

### Optischer Rauchmelder RMO-112Q

Der neue, besonders kompakte Rauchmelder RMO-112Q überzeugt durch sein ausgezeichnetes Preis-Leistungs-Verhältnis und das innovative Design in quadratischer Form.

Der leicht zu betätigende Testknopf ist gleichzeitig die Betriebsanzeige für das Gerät.

**Merkmale:**

- VdS geprüft/geprüft nach EN 14604:2005, Produktion gemäß ISO 9002
- 5 Jahre Garantie
- photoelektrisches System
- Batterieentladewarnung
- strukturierte, verständliche Bedienungsanleitung, mit Empfehlung der Montageorte
- besonders kompakte, quadratische Form
- inklusive Befestigungssatz
- 10-Jahresbatterie



**NEU**



**exklusiv** *idöNGES*



Best. Nr.	Abmessung L x B x H mm	Gewicht g
<b>218703</b>	83 x 83 x 32	105



## Optischer Rauchmelder RMO-112Li

Der neue VdS-geprüfte 10-Jahres-Rauchwarnmelder RMO-112Li entspricht den Vorgaben der neuesten Norm EN 14604. Dank der fest verbauten Hochleistungs-Lithium-Batterie mit einer Lebenserwartung von mindestens 10 Jahren entfällt der zeitaufwendige und teure Batteriewechsel, der beim herkömmlichen Rauchmelder alle 1-2 Jahre vorgenommen werden muss.

### Merkmale:

- VdS geprüft/geprüft nach EN 14604:2005 und VdS 3131, Produktion gemäß ISO 9002
- 5 Jahre Garantie
- photoelektrisches System
- Batterieentladewarnung
- strukturierte, verständliche Bedienungsanleitung, mit Empfehlung der Montageorte
- inklusive Befestigungssatz und fest verbauter 10-Jahresbatterie

Best. Nr.	Abmessung Ø x H mm	Gewicht g
<b>218702</b>	108 x 32	140



exklusiv **DOENGES**



## Rauchmelder Testspray

Rauchmelder-Testspray ist ideal für die sichere Überprüfung der einwandfreien Funktionsweise von optischen bzw. fotoelektrischen Rauchmeldern. Die Einsatzbereiche sind Industrieanlagen, öffentliche Einrichtungen und private Wohnungen.

### Merkmale:

- Inhalt 250 ml für bis zu 150 Prüfungen
- sicher und einfach in der Anwendung
- schonend zur Elektronik
- rückstandslose Verdunstung
- silikonfrei

Best. Nr.	Gewicht g
<b>218710</b>	140

**NEU** ✓



exklusiv **DOENGES**



### Hydrantenstandrohr Württemberg mit 2x B-Abgängen, Leichtmetall

**Merkmale:**

- absperrbar mit Niederschraubventilen, Eingang DN 50

**NEU** ✓

Best. Nr.	Abmessung L x B x H mm	Gewicht kg
<b>212230</b>	1.974 x 330 x 126	8,7



### Saugkorb Gr. A-110 aus Leichtmetall

**Merkmale:**

- DIN 14362
- mit Rückschlagklappe und Entleereinrichtung

Best. Nr.	Abmessung L x B x H mm	Gewicht kg
<b>212235</b>	235 x 232 x 232	5,0



**NEU** ✓

### Hydrantenstandrohr mit 2x B-Abgängen, Leichtmetall

1

- absperrbar mit Niederschraubventilen, Eingang DN 80
- DIN 14375

Best. Nr.	Abmessung L x B x H mm	Gewicht kg
<b>1 212231</b>	1.050 x 340 x 126	6,9

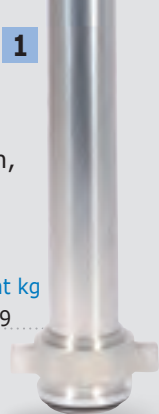

### Kellersaugkorb Größe A-110

**Merkmale:**

- mit Rückschlagklappe
- Absaugung bis 15 mm Höhe

Best. Nr.	Abmessung L x B x H mm	Gewicht kg
<b>212236</b>	293 x 184 x 240	4,35



**NEU** ✓

### Drahtschutzkorb Größe A

**Merkmale:**

- mit Gummizug und Momentverschluss
- zusammenlegbar
- verhindert ein Verstopfen des Saugkorbs

Best. Nr.	Gewicht kg
<b>212237</b>	1,3

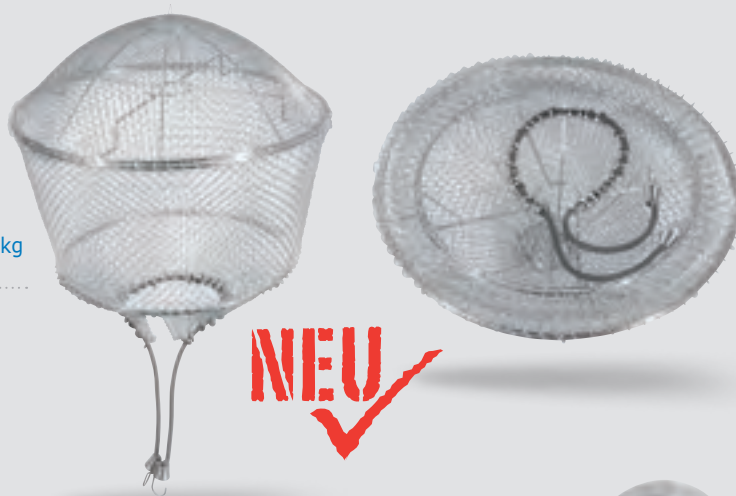

**NEU** ✓

### Saugschlauch mit Kupplungen

**Merkmale:**

- EN ISO 14557
- Größe A 110 mm
- 6 mm Wandstärke

Best. Nr.	Länge m	Gewicht kg
<b>212238</b>	1,6	11,8

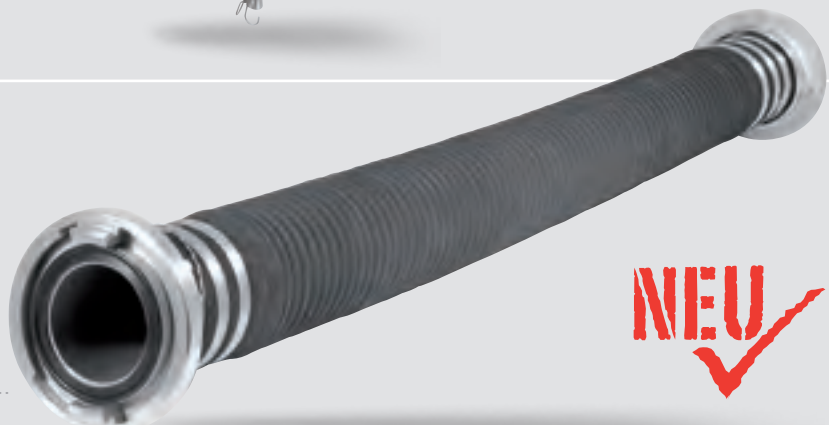

**NEU** ✓

### Bogen aus Leichtmetall, Größe Storz A

**Merkmale:**

- Eingang drehbar 90°

Best. Nr.	Abmessung L x B x H mm	Gewicht kg
<b>212271</b>	225 x 220 x 182	6,0



### Übergangsstück Leichtmetall, PN 16

	Best. Nr.	Größe	Din	Gewicht kg
1	<b>212274</b>	C/D	14341	0,32
2	<b>212275</b>	B/C	14342	0,62
3	<b>212276</b>	A/B	14343	1,50



### Sammelstücke DIN 14355 PN 1

#### Sammelstück BB-A 6

Mit Pendel-Rückschlagklappe.

Best. Nr.	Abmessung L x B x H mm	Gewicht kg
1 <b>212272</b>	265 x 240 x 182	3,3



#### Sammelstück BBB-A

Mit Pendel-Rückschlagklappen an jedem Eingang.

Best. Nr.	Abmessung L x B x H mm	Gewicht kg
<b>212273</b>	390 x 370 x 230	7,3

### Verteiler, Ventil B/CBC, Leichtmetall, PN 16, DIN 14345

**Merkmale:**

- inklusive Übergangsstück B/C
- DIN 14342
- mit Kette

Best. Nr.	Abmessung L x B x H mm	Gewicht kg
<b>212277</b>	360 x 400 x 260	6,0

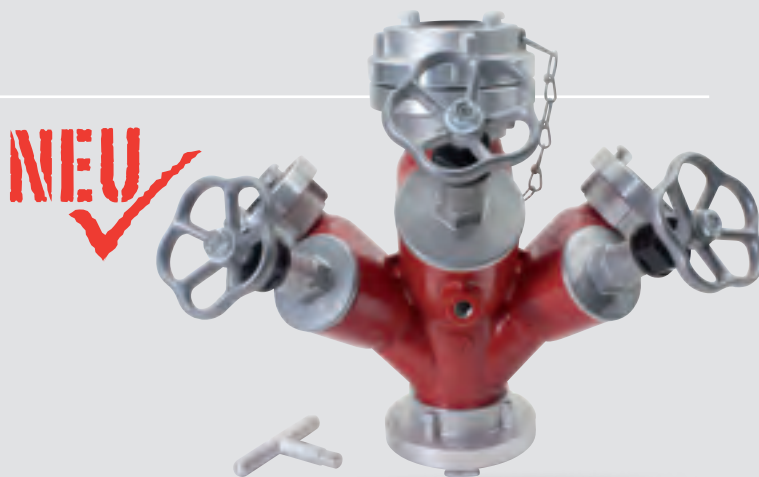

### Verteiler, Kugelhahn B/CBC, Leichtmetall, PN 16, DIN 14345

**Merkmale:**

- inklusive Übergangsstück B/C
- DIN 14342
- mit Kette

Best. Nr.	Abmessung L x B x H mm	Gewicht kg
<b>212278</b>	350 x 350 x 235	7,0



### Schlauchabsperung Leichtmetall PN 16

Beiderseits Festkupplungen.

	Best. Nr.	Abmessung L x B x H mm	Kupplungen	Gewicht kg
1	212279	160 x 98 x 155	C5s	1,3
	212281	165 x 126 x 185	B	2,6

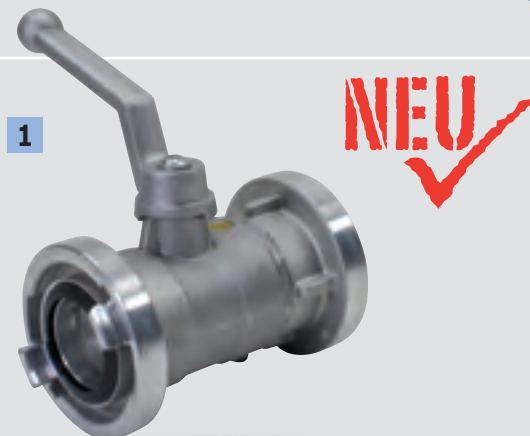

### Stützkrümmer B DIN 14368, PN 16

Mit B Storzkupplungen.

	Best. Nr.	Abmessung L x B x H mm	Gewicht kg
	212282	375 x 215 x 126	1,8



### Mehrzweckstrahlrohr DIN EN 15182-3 PN 16

**Merkmale:**

- Rohrstück, Düse und Mundstück aus Polyamid
- umstellbar Sprüh- oder Druckstrahl

	Best. Nr.	Abmessung L x B x H mm	Storz	Gewicht kg
1	212283	300 x 105 x 55	D	0,55
2	212285	450 x 98 x 165	C	1,25

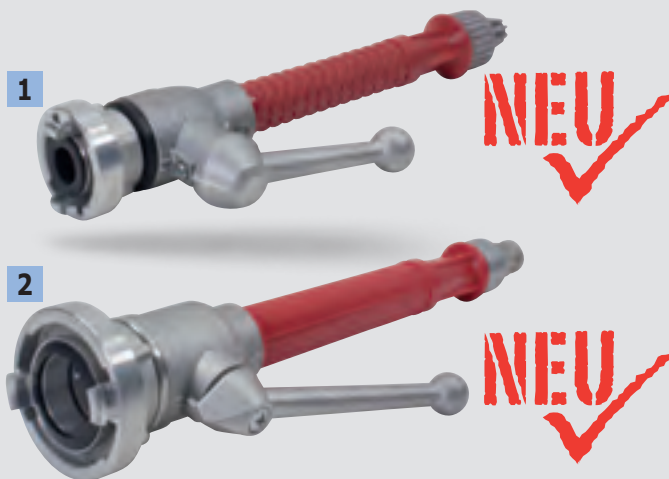

### Mehrzweckstrahlrohr DIN EN 15182-3 PN 16

**Merkmale:**

- mit Gehäuse, Schaltorgan, Rohr, Düse und Mundstück aus Leichtmetall
- Rohr mit Kältehandschutz
- umstellbar Sprüh- oder Druckstrahl

	Best. Nr.	Abmessung L x B x H mm	Storz	Gewicht kg
1	212284	450 x 98 x 165	C	1,38
	212286	500 x 126 x 190	B	2,30





### Schaumstrahlrohr Anschluss Storz B

#### Mittelschaumstrahlrohr M4

**Merkmale:**

- mit Manometer, Abstellhahn und B-Festkupplung
- Leistung 400 l/min bei 5 bar

Best. Nr.	Abmessung L x B x H mm	Gewicht kg
1 212287	630 x 305 x 270	5,6

#### Schwertschaumstrahlrohr S4

**Merkmale:**

- nach DIN 14366
- T 1 Abstellhahn und B-Kupplung aus Edelstahl
- Leistung 400 l/min bei 5 bar

Best. Nr.	Abmessung L x B x H mm	Gewicht kg
212288	866 x 85 x 174	4,5



### Ansaugschlauch für Löschmittelzusätze, I.W. 19 mm

**Merkmale:**

- nach DIN 14384
- transparenter Kunststoffschlauch mit Kunststoffspirale
- einerseits mit D-Kupplung

Best. Nr.	Länge m	Gewicht kg
212291	1,5	0,55



### Zumischer L beiderseits mit B-Kupplung

**Merkmale:**

- selbstansaugend
- nach DIN 14384
- Wasserdurchfluss bei 5 bar
- Zumischung regulierbar 0 - 6 %
- beiderseits mit B-Kupplung

Best. Nr.	Abmessung L x B x H mm	Wasserdurchfluss l/min	Gewicht kg
1 212289	355 x 141 x 152	400	2,6
212290	355 x 141 x 152	800	2,6



### Wasserschild Gr. C

**Merkmale:**

- Wasserleistung ca. 1.100 l/min bei 8 bar
- ca. 8 m Wurfhöhe und ca. 28 m Wurfweite

Best. Nr.	Abmessung L x B x H mm	Gewicht kg
<b>212292</b>	240 x 210 x 120	1,1



### Wasserschild Gr. B

**Merkmale:**

- Wasserleistung ca. 1.400 l/min bei 5 bar  
ca. 1.800 l/min bei 8 bar
- ca. 10 m Wurfhöhe und ca. 30 m Wurfweite

Best. Nr.	Abmessung L x B x H mm	Gewicht kg
<b>212293</b>	240 x 260 x 135	1,5



### Hand-Schlaucheinbindeapparat

Zum manuellen Einbinden von Schläuchen.

**Merkmale:**

- C bis B
- mit Schnellspannvorrichtung
- mit Spannhülsen und Einbindedraht Klemmvorrichtung, sowie Handrad

Best. Nr.	Gewicht kg
<b>212294</b>	1,1



### Festspannvorrichtung mechanisch

**Merkmale:**

- zum Festhalten der Kupplung beim Einbinden
- zum Einspannen in den Schraubstock

Best. Nr.	Gewicht kg
<b>212295</b>	4,4



## Schlauchtragekörbe DIN 14827 für B- und C-Schläuche

Der Schlauchtragekorb nach DIN 14827 gehört bei einer Vielzahl der Feuerwehrfahrzeuge zur Normbeladung. Unsere Schlauchtragekörbe sind aus Aluminium gefertigt und entsprechen in allen Punkten der gültigen DIN 14827. Eine Seite kann zum leichten Einlegen der Schlauchbuchten aufgeklappt werden. Zwei Klettbänder verschließen die Klappe sicher und zuverlässig. Mit Hilfe eines dritten Klettbandes wird die Kupplung des obersten Schlauchs am Korb gehalten. Die Schlauchtragekörbe bieten Platz für 3 x 15 m C-Schläuche oder 2 x 20 m B-Schläuche.

Best. Nr.	Typ/Version	Abmessung L x B x H mm	Gewicht kg
<b>215290</b>	für drei C-Schläuche	870 x 115 x 520	3,7
<b>215295</b>	für zwei B-Schläuche	870 x 145 x 520	4,2

**NEU**  
  
 exklusiv

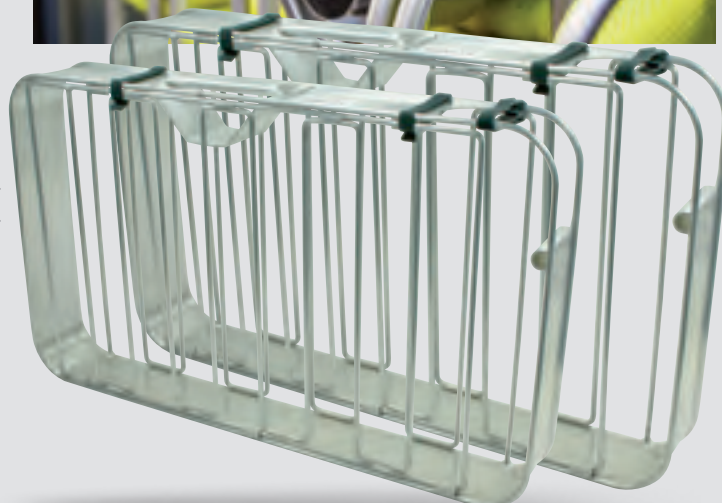

## Schlauchaufwickler Wind-X® Large

Nach jedem Einsatz ist das Aufrollen der Feuerwehr-Druckschläuche mit großem körperlichem Aufwand verbunden. Der Schlauchaufwickler „Wind-X® Large“ wurde speziell zum kraftsparenden Aufrollen von B- und C Schläuchen entwickelt. Der aus Edelstahl gefertigte Schlauchaufroller kann mit jedem leistungsstarken und handelsüblichen Akkuschauber betrieben werden. Zum schnellen Aufrollen wird der Feuerwehrschauch in den Schlauchaufwickler eingespannt und zusätzlich auf eine Unterlegplatte fixiert. Mit der Kraft des Akkuschaubers kann beispielsweise ein 20 Meter Druckschlauch in ca. 10 Sekunden aufgewickelt werden.

### Merkmale:

- spart Kraft und Zeit
- speziell für B- und C-Schläuche
- mit leistungsstarkem, handelsüblichen Akkuschauber verwendbar (13 mm Bohrfutter)

### Lieferumfang:

Schlauchaufwickler Wind-X® Large und Unterlegplatte aus Kunststoff

Best. Nr.	Gewicht g
<b>211725</b>	1.600

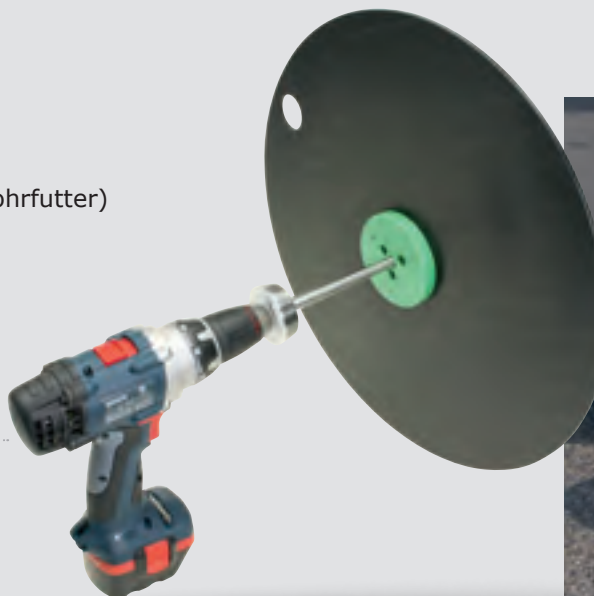

**NEU**  

**YouTube**  
 You can find us on YouTube.



Abbildung zeigt Schlauchaufwickler Wind-X® Large mit Akkuschauber der nicht im Lieferumfang enthalten ist.



### Seilschlauchhalter DIN 14828

Aus Polyester, spiralflechtes, einerseits mit Holzknobel, andererseits mit Augenspleiß.

Best. Nr.	Ø mm	Länge m	Gewicht g
<b>212670</b>	10	1,6	190



### Schlauchtragegurt

Beschlagteile galvanisch verzinkt, verschleißfester Gurt aus Synthetikmaterial, stufenlos verstellbar für jede Schlauchgröße.

Best. Nr.	Länge mm	Gewicht g
<b>212690</b>	800	240



### Ratschenschlüssel Typ B für Überflurhydranten

Der neu entwickelte Hydrantenschlüssel Form B verfügt über ein Sperrklinkenprinzip, mit dessen Hilfe sich die Überflurhydranten effizienter öffnen und schließen lassen. Durch die leichte Bedienbarkeit kann die Wasserentnahme schnell und sicher ausgeführt werden. Zusätzlich wurde ein M12 Dreikant-Schlüssel sowie ein SW17 Sechskant-Schlüssel integriert.

**Merkmale:**

- Material Stahl, pulverbeschichtet, rot RAL 3020
- Klinke und Zahnrad aus Stahl verzinkt
- Platinen aus Edelstahl

Best. Nr.	Abmessung L x B x T mm	Gewicht kg
<b>221211</b>	600 x 115 x 10	2,4



**Hydrantenschlüssel DIN 3223****DIN 3223-A:**

für Überflurhydranten, aus Temperguss, rot lackiert.

Best. Nr.	Länge mm	Gewicht kg
<b>212210</b>	420	1,2

**DIN 3223-B:**

für Überflurhydranten, aus Temperguss, rot lackiert.

Best. Nr.	Länge mm	Gewicht kg
<b>212215</b>	610	2,2

**DIN 3223-C:**

für Unterflurhydranten, aus Stahl, schwarz lackiert.

Best. Nr.	Typ	Länge mm	Gewicht kg
<b>212220</b>	C	1.100	6,0

**DIN 3223-W:**

für württembergische Schachthyranten, aus Stahl, schwarz lackiert.

Best. Nr.	Typ	Länge mm	Gewicht kg
<b>212225</b>	W	1.970	9,0





1



2

### Kupplungsschlüssel DIN 14822 Stahl

Aus Stahl, Oberflächen verzinkt, mit schwarzem Kälte-Handschutz.

	Best. Nr.	Typ	Gewicht g
1	212240	BC	300
2	212245	ABC	800

### Kupplungsschlüssel DIN 14822 Temperguss

Aus Temperguss, rot lackiert.

	Best. Nr.	Typ	Gewicht g
1	212246	BC	400
2	212247	ABC	800



1

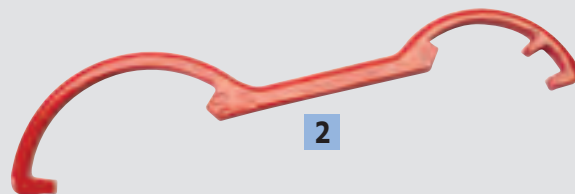

2

### Kupplungsschlüssel, funkenfrei

Aus Sonderbronze, ähnlich DIN 14822, fein gesandstrahlte Oberfläche, mit schwarzem Kälte-Handschutz. Für den Einsatz in explosionsgefährdeter Umgebung.

	Best. Nr.	Typ	Gewicht g
	285001	BC	300

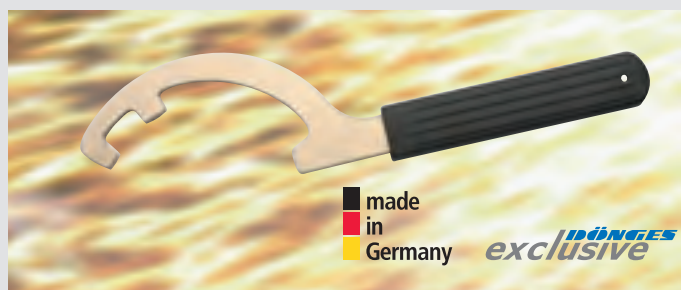

made in Germany **DÖNGES** exclusive



### Hakenschlüssel DN

Aus Edelstahl, für Säurekupplungen nach DIN 11851.

	Best. Nr.	Größe	Gewicht g
	212250	DN25-DN40	200
	212255	DN50-DN100	300



**Schachthaken mit Kette**

(Paar) aus Stahl, mit verzinkter Kette.

Best. Nr.  
**212280**

Gewicht g  
480

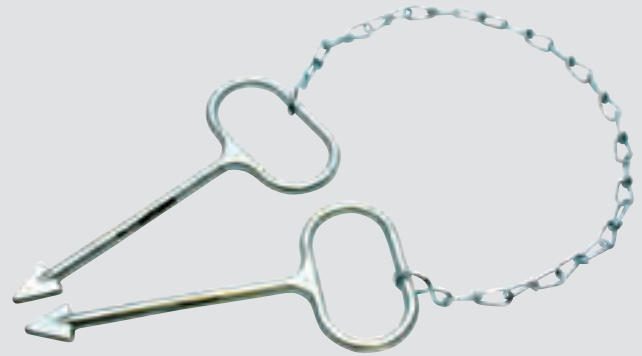
**Schachtdeckelheber mit Griff**

Für schwere Schachtdeckel, Stahl, schwarz lackiert.



Best. Nr.  
**218075**

Länge mm  
470

Gewicht g  
1.200

**Kanaldeckelhammer**

Spezieller Hammer zum Aufhebeln bzw. Öffnen von Kanaldeckeln und Hydranten. Die besondere Form sowie die stabile Ausführung erleichtern das Öffnen selbst der schwergängigsten Deckel.

Best. Nr.  
**218078**

Länge mm  
320

Gewicht g  
500

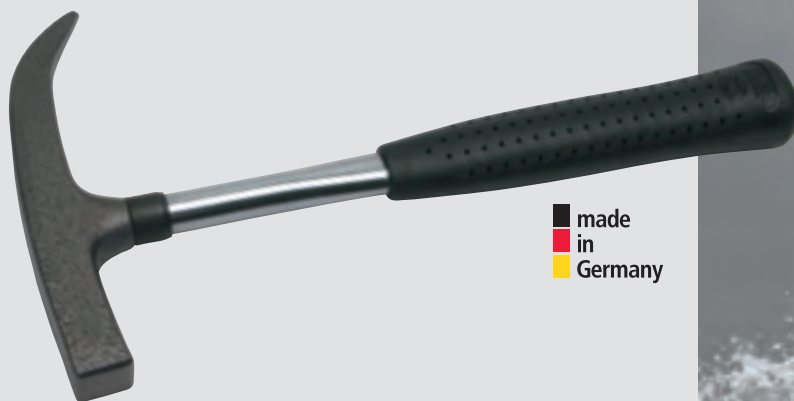

made  
in  
Germany



### Aluschlauchbrücke DIN 14820

Leichte und handliche Schlauchbrücke mit enormer Tragkraft.

Die Brücken sind durch Gummiprofile gegen seitliches Verschieben gesichert.

Gegen Aufpreis können sie mit axialer Sicherung und Handgriffaussparung geliefert werden (Typ AS).

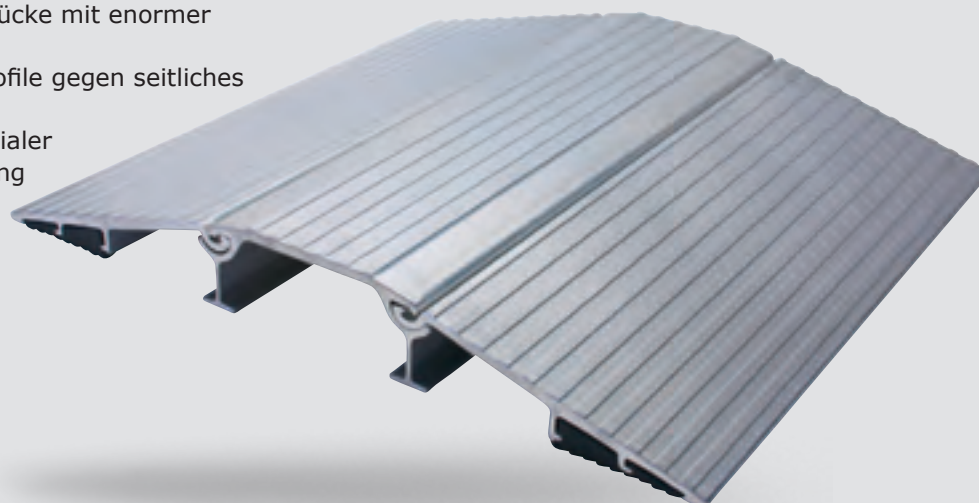

**Merkmale:**

- witterungsbeständig
- wartungsfrei
- griffige Lauffläche

Best. Nr.	Für Schläuche	Abmessung L x B mm	Typ	Gewicht kg
211713	2xB, 2xC, 2xD	745 x 700	AS	22,5
211714	2xB, 2xC, 2xD	745 x 700	normal	22,5
211715	1xA, 2xB, 2xC, 2xD	860 x 600	AS	23,5
211716	1xA, 2xB, 2xC, 2xD	860 x 600	normal	23,5

made in Germany



### Holzschlauchbrücke DIN 14820

Für zwei B- oder zwei C-Druckschläuche, aus Fichtenholz, rot lackiert, mit weiß abgesetzten Enden.

Die Gurte aus UV-stabilisiertem Polypropylen sind dauerhaft vernäht und mit rostfreien Niete und verzinkten Stahlblechen befestigt.

Best. Nr.	Abmessung L x B mm	Gewicht kg
211710	935 x 700	11,5



made in Germany

exklusiv DÖNGES



### Gummischlauchbrücke

Sicherheitsschlauchbrücke mit ineinander greifenden Verbindungsteilen, die auch als Tragegriffe dienen. Anpassungsfähig an Bodenunebenheiten. Mit reflektierenden Streifen.

#### Für zwei B- oder zwei C-Druckschläuche

Best. Nr.	Abmessung L x B mm	Gewicht kg
<b>211711</b>	860 x 300	13,0

#### Für zwei A-Schläuche

Best. Nr.	Abmessung L x B mm	Gewicht kg
<b>211712</b>	1.000 x 300	20,9

**exklusiv** DOENGES

### Schlauchbrücke Crocodile

Die Schlauchbrücke **Crocodile** präsentiert sich als extrem robust und widerstandsfähig. Die standardmäßig angebrachten Noppen verhindern das Auseinanderfallen der Schlauchbrücken beim Aneinanderreihen. Die aus Vollgummi bestehenden, faltbaren Schlauchbrücken sind in Sekunden aufgestellt. Die Achse der Schlauchbrücke ist mit einem rostfreien Drahtseil verschraubt und bleibt so auch elastisch, wenn der Untergrund nicht eben ist.

#### Merkmale:

- aus schwarzem Vollgummi
- rutschfest durch Bodenrippen
- seitliche Reflexstreifen
- getestet bis 40 t Überfahrlast
- made in Switzerland

Technische Daten:	Typ B	Typ A
Länge ausgelegt:	890 mm	1.200 mm
Länge zusammengefaltet:	455 mm	620 mm
Breite Fahrspur:	300 mm	300 mm
Breite inkl. Noppen:	368 mm	368 mm
Höhe flachliegend:	95 mm	132,5 mm

Best. Nr.	Typ	für Schläuche	Gewicht kg
<b>211717</b>	B	2 x B	11,5
<b>211718</b>	A	2 x A	20,0



**swissmade**

**YouTube**  
You can find us on YouTube.

**exklusiv** DOENGES



**Crocodile**  
jetzt auch mit Überfahrerschutz

Die kompakte faltbare Gummi-Schlauchbrücke „Crocodile“ gibt es ab sofort auch mit einem Überfahrerschutz. Sollen Schläuche oder Kabel sicher und geschützt untergebracht werden, empfiehlt sich diese Version mit klappbaren Deckeln über den Schlauchkanälen. Dieser Überfahrerschutz rastet beim Verschließen sicher ein. Das Gelenk ist mit einer speziellen Gewebeeinlage ausgerüstet, die auch häufiges Öffnen und Schließen problemlos übersteht.

Übrigens, alle „Crocodile“-Schlauchbrücken können problemlos mit Überfahrerschutz nachgerüstet werden.

Best. Nr.	Typ/Version	Gewicht kg
<b>211721</b>	für zwei B-Schläuche	13,0
<b>211722</b>	Paar Überfahrerschutz zum Nachrüsten	1,5

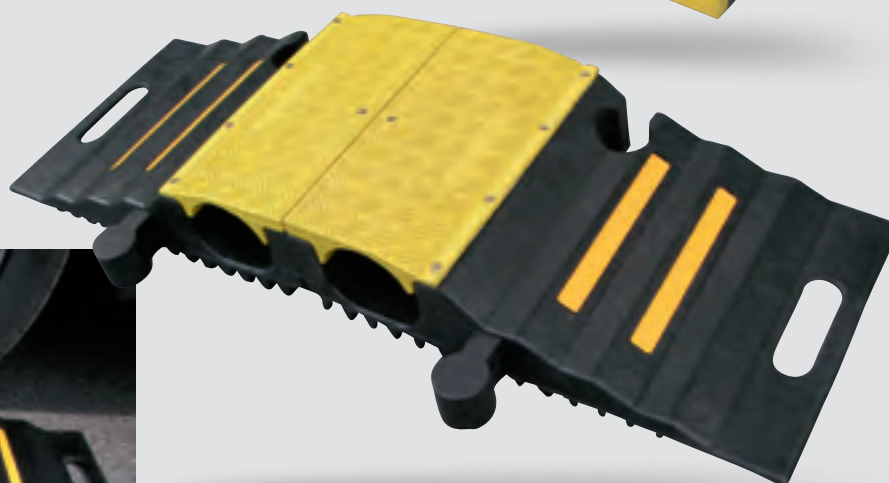

**exklusiv** *idüNGES*

**Vorteile gegenüber herkömmlichen Brücken:**

- das Handling für Auf- und Abbau ist für den Träger, durch die Faltbarkeit der Schlauchbrücke und den Traggriff, sehr ergonomisch
- mit einer Hand sind zwei Schlauchbrücken zu tragen
- platzsparende Lagerung im Depot oder auf dem Löschfahrzeug dank dem Faltprinzip
- kompatibel mit anderen handelsüblichen Gummischlauchbrücken
- die reflektierenden Streifen erhöhen die Sichtbarkeit in der Nacht und am Tage
- die Rutschfestigkeit, speziell auf losem Untergrund, wurde durch das Anbringen von Rippen im Bodenbereich erhöht

**Einsatzmöglichkeit:**

Bei Feuerwehren, Industrie oder Event-Veranstaltern als Schlauchbrücke sowie als Schutzkanal für Elektrokabel.



Die Crocodile nimmt nur ca. halb so viel Platz im Fahrzeug ein, wie herkömmliche Brücken.



Eine Person alleine kann gleichzeitig bis zu vier Schlauchbrücken tragen.

## A

Abbruchhammer	167-168
ABC Erkunder/Gerätewagen	391
Abdeckplane	401
Abdichtmaterial	401-403
Abdichtpaste	402
Abfallbehälter	206
Abfallsack	206
Abgasschlauch	256
Ablagetablett	318
Abrollbehälter	392
Abrollcontainer	392
Abrollbox	280
Absaug-	
Drehventil	313
katheter	295
pumpe	294, 314
Absaugung	294-295
Abschleppseil	207
Abseilspinne	320
Absperr-	
band	280
gerätesatz	278
kette	280
material	278-279
pfosten	115
Abwasserpumpe	414
ACD-Ölheizgebläse	370
Adalit	49-50
Adapter-	
für Beatmungsbeutel	286
kabel	250
AED-	300-301
Wandschrank	303
Zubehör	302-303
Airbagsicherung	190-191
Airshelter	356-363
Akku-	215
Bohrhammer	165
Bohrschrauber	163-164
Bohrschrauber Bit	164
Handscheinwerfer	54
Ladegerät	215
Säbelsäge	171
Scheinwerfer	233-234
Schrauber	163-164
Aldebaran® 1000	216, 374
Alkaline-Batterie	214
Allzweck-Flossendübel	208
Alu-	
Box	137-144
Korb	144
Schlauchbrücke	445
Trennwandset	139
Aluminium Sauerstoffflasche	288
Ambulanzdecke	322
Ampullarium	338-339
Anbaugerätestecker	254
Anbausteckdose	253-255
Anhalttestab	277
Anlegeleiter	183
Ansaugschlauch	438
Anschlagkette	196
Anschluss-Schraubzwinge	256
Arbeits-	
Handschuh	59-65
bühne	179
lampe	30-54
leine	77
leuchte	216-234
plattform	179
stellenscheinwerfer	232-234
Armaturen	
druckseitig	436-439
saugseitig	435
Arzt-Tasche	341
Atem-	
luftflasche	83
schutz	56-57
schutzmaske	56
Attaché-Einsatz	138
Aufblassystem	366
Auffahrbohle	198
Auffahrrampe	198
Auffangbecken	413
Auffangmaterial	400
Aufhängehaken	376
Aufreißhaken	121
Aufrollholster	23
Augenschutz	57-58
Augenspülung	342
Ausgussstutzen	202
Auslageschale	380
Ausschankbehälter	379-382
Automatik-	
Glaskörner	28, 186
messer	20
Auto-Verbandkasten	344
Axt	91-95, 122
Axt-Schutztasche	94
<b>B</b>	
Bakteriostatisches Kissen	322
Balkenschuh	209
Ballasttanks	357, 364
Ballonleuchten	222-225
Bandschlinge	76
Bank	387
Bassin	413, 415
Batterie	213-214, 302
Batteriepack	72
Bauklammer	210
Baumsäge	117
Bauschlüssel	108
Baustrebe	199
Beatmung	283-287
Beatmungsbeutel	284-285
Beatmungsmaske	287
Becher	380
Behälter für Löschdecke	432
Befestigen & Spannen	201
Befestigungstechnik	208-218
Behälter für Löschdecke	425
Beifahrer-Airbag-Sicherung	191
Beil Feuerwehr-	18
Beil	
Hand	89
Schutztasche	18
Zier-	18
Beilagenschale	379
Beißzange	109
Bekleidungstasche	341
Beladungsmodul	
Dekon Grobreinigung	154, 407
Beleuchtung	216-234, 374-375
Beleuchtungskraxen	230-231
Benzinkanister	202-204
Bereitschaftstasche	80, 314
Bergetuch	321-322
Bergwacht Rucksack	333
Besen	127
Besteck	378
Betreuungsanhänger	389-393
Betreuungsdiensttasche	340
Betriebsverbandkasten	345
Beutel	77
Biel-Tool	90
Bierzeltgarnitur	387
Bindedraht	210
Bindestrang	200
Bitbox	164
Blech	209
Blechaufreißer	98
Bleiwolle	403
Blinkleuchte	267
Blower	367-368
Blutdruckmessgerät	344
Bogen aus Leichtmetall	436
Bohle	197
Bohr-	
und Meißelhammer	167
hammer	165-168
hammer Zubehör	166
schrauber	163-164
Bolzenschneider	112, 122
Bosch-Maschinen	163-172
Boston Splint	316
Brandbekämpfung	430
Brandmelder	432-434
Brandwundenversorgung	304-305
Brech- & Sperrwerkzeug	85
Brechstange	99
Brechwerkzeugsatz	101
Bremssystem	158
Brennschneidgerät	178
Brillen	57-58
Bügel	74-75
Bügelsäge	117
Burnshield	304-305
Buster-Tool	91
<b>C</b>	
C-Druckschlauch	446
CEE Schutzkontaktdose	237
CEE-Steckvorrichtung	255
Cervicalstütze	308
Chemieschutzoverall	68-71
Chemikalienschutzhandschuh	64

ChemLight™	272-276	Dübel	208-209	Erste-Hilfe Tasche	335
Clipboard	353	Dunggabel	126	Erwachsenen-	
CPR-D•padz	302	Dunghacke	126	Beatmungsbeutel	284-285
Crash Axe	89	Duracell Alkaline-Batterien	214	Essbesteck	378
Crocodile	446-447	Durchlauferhitzer	415	Essgeschirr	377
Cruiser Mate	352	Durchtreiber	88	Eurobox	137
Cyalume® Light™	272-276	Duschen	410-412	Eurobox Zubehör	138-139
<b>D</b>					
Dauerdruckzelt	358-363	Easy-Zip-It	337	Fahrtenbuch	350-351
Dauergebläsefilter	356	Eckrohrzange	110	Fahrzeuggestaltung	157-162, 389-393
Dauergebläsezelt	356	Eco Boom	400	Fahrzeughalterung	202
Dauergebläsezelt-Zubehör	357	Edelstahl Besteck	378	Fahrzeug-Rangierhilfe	179
Decke	188-189, 323, 386	Edelstahl-Stativ	228	Fallmesser	20
Deckelheber	444	Eimer	204	Falt-	
Deckentasche	386	Einhandmesser	19-20	behälter	415
Decon Cabin	410-411	Einkammer-Vakuum-Matratze	314	leitkegel	265-266
Decon Circle	412	Einkammer-Vakuum-Schiene	315	leittafel	268
Defibrillator	300-301	Einmalskalpelle	306	signal	268-289
Dekon-		Einmann-Türramme	101	zelt	372
Bassin	413, 415	Einpressdübel	209	Fangleine	77
Circle	412	Einreißhaken	118-120	Faßschlüssel	115
Duschen	410-412	Einsatz-		Fäustel	87
Pumpe	414	box Zeltbeleuchtung	375	Federkörner	28, 186
zubehör	413-415	messer	19-21	Federzug-Glaskörner	29, 186
Dekontamination	408-415	stellenbeleuchtung	216	Feldberg-Sanitäts-Rucksack	330
Deltabox	241-242	tasche	80, 334, 341	Feldbett	384-386
Diamant-Trennscheibe	170	weste	271	Fenster	365
Dichtungen	143, 153	Einspannvorrichtung	104	Fensterelement	365
Dichtungs-		Einspeiseleitung	251	Fensterwischer	127
band	211, 402-403	Eintopfgeschüssel	377	Festzeltgarnitur	387
hanf	403	Einweg-		Feuer-	
Keil-Satz	405	Absaugkatheter	295	löschdecke	431
Stopfen-Satz	404	Finger-Klebesensor	299	löscheimer	204
Dienstbegleiter	80-81	Handschuh	65	lösch-Rückenspritze	429
Dietriche	101	Patientendecke	323	patsche	123, 431
Disaster Rucksack	334	Skalpelle	306	rechen	123
Disaster-Bag	334	Patientendecke	323	Feuerwehr-	
Docke	403	schutzbekleidung	68	Axt	93-94
Doppel-		Tragetuch	322	Beil	18, 89
kammerschlauch	400	Einwinkstab	277	Bereitschaftstasche	80
Kanister	204	Einziehsocke	67	Flutlichtstrahler	217, 220-221, 232
kopf-Stethoskop	344	Eisemann Handscheinwerfer	54	Halogenstrahler	217-221
maulschlüssel	114	Eisendraht	210	Karabiner	78
ringschlüssel	114	Elaston-Stoßbesen	127	Leine	77
Draht	210	Elektrode	302	Leinenbeutel	77
Drahtschere	111-112	Elektroheizgebläse	369	Meldertasche	82
Drahtschutzkorb	435	Elektro-Hochleistungslüfter	422-424	Messer	19-21, 80
Drahtstifte	208	Elektrowerkzeugkasten	149	Multifunktionsleiter	181
DRDS	408-409	Endotrachealtubus	293	Pumpsauger	396
Dreibeinestativ	227, 229, 231	Energizer Batterien	214-215	Rettungsmesser	19-21, 80
Dreifachverteiler	241-242, 428	Energizer Ladegerät	215	Rucksack	81
Dreifachverteiler mit		Entfernungsmesser	174	Sauger	396-397
Personenschutzschalter	247	Erdanker	195	Schiebleiter	182
Druck-		Erdungslitze	256	Sicherheitsgurt	76
gasflasche für Pneumatikzelte	366	Erdungsspieß	256	Spaten	125
luftflaschen	83	Ergodyne Handschuh	59-63	Spezialbeil Crash Axe	89
luft-Füllgarnitur	366, 413	Ersatz für Plasmaschneidgeräte	177	Steckleiter	180
luftzubehör	366	Ersatzfilter	71	T-Shirt	65
minderer	289	Ersatzteile für Feuerwehraxt	92	Universalwerkzeug	81
überwachung	368	Erste-Hilfe		Verbandskasten	346
wasserpumpe	414	Kasten	344-346	Filter	71
DryBox	130	Koffer	345	Fingersensor	299



**F**

Fire Axe	94
Firebox	140-144
Firefighter T-Shirt	65
FireStay-Stütze	200
First-Responder	348-349
Flachmeißel	88
Flachsack	206
Flagge	270
Flammenfresser	430
Flare	267
Flutterband	280
Flossendübel	208
Fluidbag	415
Flutlichtstrahler	217-221
Folie	401
Formholzsatz	196-197
Frankfurter Schaufel	124
Frischhaltebox	380
Fuchsschwanz	117
Funkenfrees Werkzeug	
Eckrohrzange	110
Faßschlüssel	115
Fäustel	87
Fußabsaugpumpe	294
Kreuzhacke	126
Kupferhammer	87
Kupplungsschlüssel	443
Meißel	88
Randschaufel	124
Schlosserhammer	86
Schraubendreher	116
Spaten	125
Stillson-Rohrzange	110
Wasserpumpenzange	110
Werkzeugsatz	155

**G**

Gabeln	126
Gallet Helmhalterung	37-38
Gas-	
flasche	366
heizgebläse	369
kocher	381
stopfen- und -kappen-Satz	4042
Gebläse	357, 367-368
Blower	357
für Dauerdruckzelt	367-368
filter	72
filteranzug	70-71
Gedore-Werkzeugsortiment	155
Gehörschutz	55, 57
Gehörschutzstöpsel	55
Generator	257
Gerät für technische Hilfeleistung	85
Geräteanhänger	393
Gerätewagen	389-391
Gerüstzelt	373
Geschirr	377-379
Getränkebehälter	380
Gewässerschutz	395
Gewebeklebeband	211

Gewindestangen	209
Giebelverbinder	373
Glas	
heber	185
körner	28, 186
management-Set	185
Master	184-185
Master Pocket Rescue	19-20, 80
säge	184-185
Glasfaser-	
Aufreißhaken	120-121
Axt	122
Bolzenschneider	122
Einreißhaken	120-121
Feuerrechen	123
Hooligan Tool	123
Glocke	102, 104
GOJAK Fahrzeug-Rangierhilfe	179
Grabenstütze	199
Greifzug	193-194
Großlüfter	420
Guedeltuben	293
Gully-Abdeckung	401-402
Gully-Stop	402
Gummi-	
hammer	87
kabel	252
schieber	127
schlauchbrücke	446
Gurt-	404
messer	26-29, 186-187
schlauchhalter	444
schneider	26-29, 186-187
system	312
trenner	26-29, 186-187
Gürteltasche	34

**H**

Hacke	126
Haftmagnet	256
Hakenschlüssel	443
Halogenstrahler	217-219
Halskrause	308
Halter für Absperrband	279
Hammer	86-87
bohrer	168
Fäustel	87
Gummi	87
Holz	87
Kanaldeckel-	89, 444
Latt-	86
Kupfer	87
NLS	427
Not-	186-187
Schlosser-	86
Vorschlag-	86
Hand-	
abroller	211
absaugpumpe	294
beil	89
lampe	30-33, 39-42, 46-51
säge	117
scheinwerfer	54

Hand-	
Schlaucheinbindeapparat	439
schuh	59-65
schuhclip	66
schutz für Meißel	88
werkzeug	86-89, 144-145
Hanf	403
Hanfseil	20
HangAir®	74
Hazmat-Shower	412
Hebeband	195
Hebekissenzubehör	143-144
Hebelklaue	91
Hebeöse	162
Heber für Glas	185
Heber für Gully-Deckel	443
Heizgebläse	369
Heizgerät	369-371
Heizung	369-371
Helm- und Arbeitslampe	30-33, 50
Helmhalterung	35-38
Helmlampe	30-33, 50
Heugabel	126
HID-Strahler	220-221
Hilfsmittel	85
Hinweisschild	303
HMS-Karabiner	78
Hochleistungslüfter	418-424
Hockerkocher	381
Höhenrettungsrucksack	333
Holsteiner Sandschaufel	124
Holster	
Aufroll-	23
für Messer	23-24
Holz-	196
axt	95
hammer	87
keil-Satz	404-405
schlauchbrücke	445
schrauben	208
stopfen-Satz	404
verbinder Hölzer	209
Hooligan-Tool	96-99, 123
Hörschutzstöpsel	55
Hotbox	415
HQI-Strahler	221
Hydrantenschlüssel	442
Hydrantenstandrohr	435
Hydrophor Pumpe	414
Hygienemodul	383
<b>I</b>	
Immobilisation	283, 307
Inducer	414
Infektionsschutz	404-405
Infusionsständer für Feldbetten	385
Infusionsstativ	318
Innentasche	336-337
Inspektionslampe	39-40
Intubation	292-293
Isolierter Ausschankbehälter	382

<b>J</b>			
Jäckle Plasmaschneidgerät	175-177		
<b>K</b>			
Kabelbinder	210, 376	Kombizange	109
Kabeltrommeln	235-240	Kompass	82
Kaffeebecher	380	Kopffixierung	311
Kaffeebehälter	382	Kopflampe	52-53
Kaltlicht Laryngoskop	291-292	Kopfschutz	55
Kaltschrotmeißel	86	Korb	196
Kammnagel	208	Korbtrage	320
Kanal-		Körperschutz	55-71
abdeckung	401-402	Krankentrage	317
deckelhammer	89, 444	Krankentragenlagerungsbock	319
Schnellabdichtung Gully-Stop	402	Kranöse	162
strebe	199	Kreide-	
Kangaroo-Bag	334	fallstift	82
Kanister	202-204, 383	markierspray	281
Kanten-		stift	82
reiter	195	Kreuzhacke	126
schoner	195	Kübelspritze	429
zange	109	Küchenbeil	89
Kantholz	197	Küchengeschirr	379
Kappmesser	26	Kuhfuss	99
Karabiner	78	Kunststoff-	
Karabinerhaken	77	Benzinkanister	203
Kasten für Werkzeug	137-144, 156	Besteck	378
Keil	95	Schaufel	125
Kellersaugkorb	435	Kupferhammer	87
Kelly-Tool	97	Kupplungen	254-255
Kennzeichnungsweste	271	Kupplungsdose	255
Kette für Messer	25	Kupplungsschlüssel	90, 443
KFZ-Verbandkasten	344	<b>L</b>	
KFZ-Warnblinkleuchten	270	Ladegerät	215
Kinder Beatmungsbeutel	285	Ladungssicherung	201
Kindermanschette	344	Lagerungsbock	319
Kissen	322	Lampenstativ	227-229
Klammernheber	116	Längenverstellung	316
Klappbett	384-386	Laryngoskop	291-292
Klappspaten	125	Larynxmaske	293
Klappstuhl	387	Laser-Entfernungsmesser	174
Klauenbeil	89	Lastenkraxe	230
Klebe- & Dichtungsband	211	Latex-Einmalhandschuhe	65
Klebebandabroller	211	Latthammer	86
Kleiderbügel	74-75	Leck-Stop	401-402
Kleiderschere	342	LED-Flutlichtstrahler	232
Kleiderständer für Feldbett	385	LED-Notfallkeil	79
Kleinstromerzeuger	257-261	LED-Strahler	231-234
Kleinteilekasten	139	Leichenabdecktuch	323
Klett-Faltsignal	268	Leichenhülle	323
Klettschilder	268	Leine	77
Knarrenkasten	113	Leinenbeutel	77
Kneifzange	109	Leinen & Gurte	76-78
Knicklichter	272-276	Leiter	180-183
Kocher	381	Leitkegel	264-266
Koch-		Leitung	252
geschirr	379	Leitungsroller	235-240
löffel	378	Leuchtballon	222-225
topf	381	Leucht-Einwinkstab	277
Kölnar Rettungsschere	25	Lifeshammer	186-187
Koffer	130-136	LightShape®	275
		Light-Stick	272-277
		Lithium-Batterie	214
		LoadoutCase	134-136
		Lochblech	209
		Lochwinkel	209
		Löschdecke	431
		Lösch-	
		deckenbehälter	432
		granate	430
		lanzen	426-429
		rucksack	431
		Lüfter	418-423
		Luft-	
		schlauch	367, 371
		verteilstück	370
		wulstmasken	287
		Lumixx Notfallkeil	79
		<b>M</b>	
		Makita Säbelsäge	172
		Mannschaftszelt	373
		Manuelle Absaugpumpe	294
		Markierkreide	82
		Markierspray	281
		Markierung	280-281
		Marschkompass	82
		Materialsätze	145-155
		Maulringschlüssel	114
		Maulschlüssel	114
		Mazzoni	403
		McLeod-Tool	123
		Medikamententasche	338-339
		MediOxy	288
		Medizintechnik	283
		Megaphon	387
		Mehrkammer-Vakuum-Schiene	315
		Mehrweg-Geschirr	377
		Mehrzweckleine	77
		Mehrzweckstrahlrohr	437
		Mehrzweckzug	193-194
		Meißel	88, 167-168
		Abbruchhammer	167
		hammer	167-168
		handschutz	88
		Meldertasche	82
		Messer-	
		Automatik-	20
		Feuerwehr	19-21, 80
		Glas-Master	19-20
		Gurt-	21, 26-29, 186-187
		Holster	23-24
		Kapp-	26
		Kette	24
		PRT	19
		RT-I	20
		RT-III	21
		Scheide	23-24
		Spiralkabel	24
		Taschen-	23-24
		Messgerät	174
		Metalldampfentladungsstrahler	221
		Metallprofilzylinderschließer	108
		Metallsägebogen	116
		Metallschneidklaue	91
		Miller-Board	311
		Mini ChemLight™	272-273
		Mittelschaumstrahlrohr	438
		Mulde	205

## M

Müllsack	206
Müllsackständer	206
Multi Brechwerkzeug	98
Multi-	
Organizer	351
Tool	22-23
werkzeug	22-23
Multifunktions-	
axt	90-91
beil	90
Brechwerkzeug	96
Control-System	260
Leiter	181
schlüssel	108
tool	92
Muttern	209

## N

Nagel	208
Nageleisen	99
Nagelzieher	90
Nebellöschsystem	425-428
Neubautenschlüssel	108
Notfall-	
helfer	28-29
keil	79
leuchte	267
nachsorge	340
Pumpe	398
rucksack	324-334, 347-349
seelsorge	340
taschen	340-341
Nothammer	27, 186-187
Nupla-	
Aufreibhaken	121
Axt	122
Bolzenschneider	122
Einreibhaken	120-121
Feuerrechen	123
Hooligan Tool	123
Kombi-Wechselsystem	121
McLeod Tool	123
Nusskasten	113

## O

Öffnungssystem	106-107
Öffnungswerkzeug	102-107
Öl-	
bindetuch	404
heizgebläse	370
sperre	400
Optischer Rauchmelder	432-434
Ordnungssystem Squid	376
Original Glas-Master	184
Overall	68-69

## P

Packsack für Feldbett	384
Parallelschraubstock	109
Paratech Biel-Tool	90

Paratech TopCut™ Fire Axe	94
Partyzelt	372
Partikelmasken	56
Patientendecke	322
PAX®	324-341, 347-351
Deckentasche	386
Fahrtenbuch	350-351
Tragetuch	321
Rucksack	324-333, 347-349
Tasche	334-341
PediPadz	302
PEEP-Ventil	286
PE-Flachsack	206
Peltor™ Opime™ Gehörschutz	57
Peltor™ Waldarbeiterhelm	55
Penlight	39
Personen Kennzeichnungslicht	276
Personenschutzleitung	246-247
Personnel Marker Light	276
Piassava-Stoßbesen	127
Pionierschaufel	124
PKW-Verbandkasten	344
Plane	401
Plasmaschneidgerät	175-177
Plattform	179
Plombenzange	109
Pneumatikzelt	358-363
Pocket Clip	34
Pocket Rescue Tool	19-20
Pollerschlüssel	115
Polyamidseil	201
Polyethylenfolie	401
Powermoon® Leuchtballon	222-226
PP-Schaufel	125
Pressluftzelt	358-363
PRT-Kit	100
PRT-Tool	19
Pry-Axe	91
PTFE-Dichtungsband	401
Pulaski-Axt	122
Pulsoximeter	295-298
Pulsoximeter Zubehör	299
Pumpe	398, 414
Pumpenset	398
Pumpsauger	396-397
Putztuch	403

## Q

Quick-lift	200
------------	-----

## R

Ramfan® Hochleistungslüfter	418-424
Ramme	101
Randschaufel	124
Rangierhilfe	179
Rangierhilfe GOJAK	179
Rapidon	203
Ratschenschlüssel	441
Ratschenzurrurt	201
Rauchmelder	432-434
Rauchmelder Testspray	434
Räummulde	205

Räumschaufel	404
Reanimation	300-303
Reanimationsbrett	303
Redi Mate LED	352
Redi Rite	352
Regen-	
hose	73
jacke	73
schutz	73
schutzkleidung	73
Reinigungssätze	154
Reißverschlussverlängerung	337
Reparatur- & Dichtungsband	211, 403
Rescue Disc	170
Rescue-Marker	79
Rescue Tool	20-21
Response Body Fluid	404-405
ResQme	29, 81
ResQshelter	
ResQ-Tape®	211, 403
Rettungs-	
axt	92
beil	90-91
brett	303, 390-311
decke	323
Dekontaminationsset DRDS 408-409	
hammer	186
korsett	308
messer	19-21, 26-28
plattform	179
rucksack	324-333, 340-341, 347-349
schere	25, 342-343
tasche	334-341, 347-349
trage	309-311, 316-317
tuch	321-322
werkzeug	92
Ringmaulschlüssel	114
Ringschlüssel	114
Rohrzange	110
Rollcontainer	157-162
Rolle	197
Rollen für Rollcontainer	158
Rope Ratchet® Seilzugratsche	201
Rückenspritze	429
Rucksack PAX®	324-333, 347-349
Rundschlinge	195
Rüsthölzer	196-197

## S

Säbelsäge	171-172
Säbelsägeblatt	173
Säge	116-117
Bügel-	117
Hand-	117
Metall-	116
Stich-	117
Zug-	117
SALVEX Nothammer	27
Sandblech	198
Sandschaufel	124
Sanitäts-	
anhänger	393
kasten	344-346



Sanitäts-		Schraubstock	109	SOS-Cutter	26
rucksack	326-334, 340-341, 347-349	Schreibbrett	352-353	S.O.S.® Signallicht	276
Sauerstoff Box	13	Schruppscheibe	170	SOS Rescue Tool Kit	92
Sauerstoffflasche Aluminium	83, 288	Schuberth Helmhalterung	35-36	Spalthammer	95
Sauerstoff-		Schuhspike	67	Spaltkeil	95
MANV	290	Schuko®-Stecker & Dosen	253-254	Spanngurt	201
Reservoir	286	Schutzbrilleanzug	68-69	Spannungsprüfer	174
versorgung	288	Schutz-		Spaten	125
Versorgungstasche	288	brille	57-58	Speedclip	312
Sauger	396-397	decke	188-189	Speisetransportgefäß	382
Saug-		deckenset	188-189	Spencer Korbtrage	320
heber	185	handschuh	65	Sperrhakensatz	101
korb	435	helm	55	Sperrwerkzeug	105, 143, 151
schlauch mit Kupplung	435	hülle für Korbtrage	320	Sperrwerkzeugsatz „Glocke“	102
Saunders Schreibbrett	352-353	kappen für Stecker	255	Spezial-	
Schacht-		kleidung	68-73	Diamant-Trennscheiben	170
abdeckung	401-402	kontakt Dosen	253-255	Glaskörner	28, 186
deckelheber	444	overall	68-71	Gummikabel	252
haken	444	schild- & Decke	189	hammer	428
Schäkel	207	stiefel	67	Spiderstrap	312
Schale	379-380	tasche	18, 94	Spieß	279
Schaufel	124	Schweißer Schutzbrille	58	Spikes für Schuhe	67
Bayrische-	124	Schwerschamstrahlrohr	438	Spillbag	400-401
Frankfurter-	124	Schwestern-Stethoskop	344	Spineboard	309-311
Holsteiner-	124	Scott ProFlow	72	Spineboard-Zubehör	312
Pionier-	124	SDS-max Bohrer	168	Spiralkabel	24
PP-	125	SDS-max Meißel	168	Spitzhacke	126
Rand-	124	Sechskant-Holzschraube	208	Splint	316
trage	316	Sechskantmutter	209	Splintentreiber	88
Schaumeinsatz	133	Segeltuicheimer	204	Splitterschutz-Set	189
Schaumstrahlrohr	438	SEG-Rucksack	331-332	Spritze	306, 429
Scheiben-		SEG-Tasche	334	Squids Aufhängehaken	376
zertrümmerer	28-29, 81, 186-187	Seil	201	Stahlblech-Benzinkanister	202
Scheinwerfer-Aufnahmebrücke	229	Seilschlauchhalter	441	Stahlblechkanister	202
Scheinwerfercontainer	218	Seilzug	193-194	Stahlblechkasten	156
Scheide, Aufroll-	23-24	Seilzugratsche	201	Stahlwinde	199
Schere	25, 342-343	Seitenschneider	109	Ständer für Schilder	279
Schiebeleiter	182	Seitenschneider-Plombenzange	109	Stapelkasten	128
Schiebesystem	179	Sekretpumpe	294	Stapelkoffer	129
Schieber	127	Servier-		Stapel-Transportkästen	128-129
Schienen	316	geschirr	379	Staplerschuhe	162
Schilderstände	279	löffel	378	Starkstromleitung	248-250
Schlauch-		schüssel	379	Stativ	226-229
abspernung	437	Shax	372	Stativbrücke	229
aufwickler	440	Skalpelli	306	Steckdose	253-254
brücke	445-447	Sicherheits-		Steckdosenleiste	242
halter	441	Einmalskalpell	306	Steckdosenverteiler	243
tragegurt	441	gurt	76	Stecker	254-255
tragekorb	440	schere	25	Steckleiter	180-181
Schlosserhammer	86	Spannungsprüfer	174	Steckschlüsselsatz	113
Schloss-Set	139	stiefel	67	Steingabel	126
Schlüssel	441-443	Sieb- und Räumschaufel	405	Stethoskop	344
Schlüssel für Absperrpfosten	115	Siebschaufel	405	Stichsäge	117
Schlüsselsatz	113-115	Signallicht	272-276	Stiefel	67
Schmutzwasserpumpe	399	Signaltaschenlampe	48	Stiefel & Einziehsocken	67
Schneidgerät	175-177	Signalweste	271	Stillson-Rohrzange	110
Schnellbauschraube	208	Signierkreide	82	Stirnlampe	52-53
Schnelleinsatzzelt	356-365, 372-373	Silikonmaske	287	Stoßbesen	127
Schöpflöffel	381	Sitzgelegenheit	387	Strahler	217-221, 230-234
Schornstein-Werkzeugkasten	150	Snapak	353	Strahlrohr	437
Schrauben	208	SnapLights™	275	Straßenbesen	127
Schraubendreher	116	Socke	67	Streichholz	278
Schrauber	163-164	Solaris	233-234	Strom- & Beleuchtungskranz	230-231

## S

Stromerzeuger	231, 257-261
Stromverteiler	241-245
Stuhl	387
Sturmstreichholz	278
Stütze	199-200
Stützkrümmer	437

## T

Taktische Lampe	46-47
Tankbindegurt	405
Tasche	80, 334-341
Taschenlampe	30-33, 39-40, 47-51
Taschenmesser	24
Taschenrettungsmesser	19-20
Tauchlampe	43-46
Technikanhänger	393
Teebehälter	382
Teflonband	402
Teleskop-Anlegeleiter	183
Teleskop-Dreibeinstativ	227-229
Teller	377
Thermodecke	322
Thermophore	382
Tisch	387
TNT-Tool	99
TopCut™ Fire Axe	94
Totmannbremsen	158
Totmann-Bremssystem	158
Trage-	
gurt	441
leine	78
stuhl	317
tuch	321-322
Transport-	
kiste	137, 141-144
korb	144
rolle	197
Stapelkästen	128
Stapelkoffer	129
tasche	371
Trennscheibe	170
Trennwand	138-139, 364, 373
Trennwände für Zelte	364, 373
Trennwandset für Eurobox	138-139
Trichter	205
Trinkbecher	380
Trinkwasserkanister	383
T-Shirt	65
Tuff-Writer	352
Türramme	101
Turtle	198

## U

Überbrille	58
Überdruckventil	71
Überflurhydranten-Schlüssel	442-443
Übungspuppe	388
UK-	
Kleiderbügel	74-75
Koffer	130-136

## UK-

Lampe	30-46, 52-53
Minilampe	39-41
Stirnlampen	52-53
Tauchlampen	43-45
zubehör	34
UltraBox	131-132
UltraCase	133
Umlenkrolle	194
Umweltschadenkasten	154, 407
Unfallhülle	323
Unilite Head	34
Universaldecke	322
Universal-Ladegerät	215
Universalwerkzeug ResQMe™	29
Universal-Werkzeug-Sortiment	155
Unterbaumaterial	196
Unterflurhydranten-Schlüssel	441
Unterkunftszelt	373
Unterlegscheibe	208

## V

Vakuummattmatratze	313-314
Vakuummattmatratzen Zubehör	314
Vakuumschiene	315
VDE-Werkzeugkasten	149
Venenverweilkanüle	306
Verband- und Kleiderschere	342
Verbandkasten	142, 344-346
Verbandschere	342-343
Verbindungsleitung	251
Verbindungsplane	357, 364
Verbrauchsmaterialkasten	144, 153
Verbundklammer	210
Verkehrsleitkegel	264
Verkehrsunfallkasten	143, 152
Verlängerungsleitung	248-250
Verteiler	241-245, 436
Vielzweckimer	204
Vielzweckleiter	183
Vollgummi-	
Auffahrrampe	198
Leitungsroller	235-240
Verteiler	243-245
Vollsichtschutzbrille	57-58
Vorlegegeschirr	378
Vorschaltgerät	222
Vorschlaghammer	86
Vortex-Lampe	47

## Y

Y-Verteiler	370
-------------	-----

## W

Wachssignierkreide	82
Waldarbeiter-Set	55
Waldbrandpatsche	123, 431
Waldbrand-Rückenspritze	429
Wandschrank für AED	303
Warmluftschlauch	371
Warn-	
band	280

## Warn-

blinkleuchten	54, 267, 270
blitzleuchte	267
dreieck	270
flagge	270
leuchten	263, 276-277
material	263
satz	34
signale	270
weste	271
Waschplatz	383
Wasserdichte-	
Box	130-132
Koffer	132-136
Wasser-	
kanister	383
kuppe Rucksäcke	326-329
pumpe	399
pumpenzange	110
schieber	127
schild	439
Waste Pump	414
Wathose	73
Weinmann Combibag	285
Weinmann Manuvag	294
Werkstatt-Handlampe	54
Werkzeug-	
kasten Holz	143, 148
kasten Metall	146-147
mit Nuplastiel	120-123
kasten	85, 145-156
koffer	137, 141-144, 156
satz	145-148, 155
schrank	155
Sortiment-Universal	155
tasche	138
Westcoast-Bar	97
Westen	271
Winde	199
Windenstütze	200
Wind X-large	440
Winkel	209
Winkelschleifer	169
Winkelstecker	254
Winkerkelle	277
Wirbelsäulenbrett	309-311
Wolldecke	386

## Z

Zange	
Eckrohr-	110
Kanten-	109
Kombi-	109
Rohr-	110
Wasserpumpen-	110
Zarges-Box	137-144
Zelt-	
boden	373
Dauerdruck	358-363
Dauergebläse	356-357
Falt-	372
gebläse	367-368
Gerüst	373

Zelt-	
heizung	369-373
leuchte	374-375
Mannschafts	373
Party	372
Pneumatik	358-363
zubehör	364-376
Zieh-Fix	103, 105-107, 151
Ziehgerät	195
Ziehklammer	210
Zierbeil	18
Zimmermanns-Brechstange	99
Zoll AED	300-303
Zug Mehrzweck	193-194
Zugsäge	117
Zugvorrichtung	104
Zumischer	438, 414
Zündhölzer	278
Zurrgurt	201

## DIN-Normen

DIN 338 Spiralbohrer	166
DIN 571 Holzschrauben	208
DIN 838 Ringschlüssel	114
DIN 934 Muttern	209
DIN 976 Gewindestangen	209
DIN 1041 Schlosserhammer	86
DIN 1042 Vorschlaghammer	86
DIN 1052 Holzverbinder	209
DIN 1151 Nägel	208
DIN 3110 Maulschlüssel	114
DIN 3113 Maulringschlüssel	114
DIN 3222 Absperrpfosten	115
DIN 3223 Hydrantenschlüssel	442
DIN 4071 Bohle	197
DIN 4124 Kanalstrebe	199
DIN 5107 Kaltschrotmeißel	86
DIN 5128 Gummihammer	87
DIN 5131 Handbeil	89
DIN 5231 Wasserpumpenzange	110
DIN 5241 Kantenzange	109
DIN 5244 Kombizange	109
DIN 5265 Schraubendreher	116
DIN 5299C Feuerwehrkarabiner	78
DIN 6450 Splintentreiber	88
DIN 6453 Flachmeißel	88
DIN 6458 Durchtreiber	88
DIN 6473 Sägebogen	116
DIN 6475 Fäustel	87
DIN 7239 Latthammer	86
DIN 7244 Handsäge	117
DIN 7250 Körner	166
DIN 7258 Stichsäge	117
DIN 7294 Holzaxt	95
DIN 7355 Stahlwinde	199
DIN 7462 Holzhammer	87
DIN 7961 Bauklammern	210
DIN 9021 Unterlegscheiben	208
DIN 13024 Krankentragen	317
DIN 13044 Gurte	317
DIN 13155 Erste Hilfe	348-349
DIN 13157-C Verbandkasten	345
DIN 13164-B KFZ-Verbandkasten	344

DIN 13169-E Verbandkasten	345
DIN 14060 Mulde	205
DIN 14142-K Verbandkasten	142, 346
DIN 14345 Verteiler	436
DIN 14355 Sammelstück	436
DIN 14362 Saugkorb	435
DIN 14366	
Schwerschaumstrahlrohr	438
DIN 14368 Stützkrümmer	437
DIN 14375 Hydrantenstandrohr	435
DIN 14384 Ansaugschlauch	438
DIN 14405 Kübelspritze	429
DIN 14572 Abgasschläuche	256
DIN 14640 Normzapfen	227-229
DIN 14649 Handlampe	31-33
DIN 14683 Stativ	229
DIN 14800-4 Schornsteinsatz	142, 150
DIN 14800-5	
Mehrzweckzug	142, 193-194
DIN 14800-9	
Werkzeugsatz	143, 146-148
DIN 14800-10	
Dichtungssatz	143, 153, 404
DIN 14800-11 Hebekissenzubehör	143
DIN 14800-12	
Sperrwerkzeug	105, 143, 151
DIN 14800-13 Verkehrsunfall	143, 152
DIN 14800-14	
Verbrauchsmaterial	144, 153
DIN 14800-15 Umweltschaden	144
DIN 14800-18 Dekonmodul	407
DIN 14800-BS Brennschneidgerät	178
DIN 14800-DK	143, 153
DIN 14800-HZK	143
DIN 14800-MZ 16	142, 193
DIN 14800-MZ 32	142, 194
DIN 14800-SSWK	142, 150, 151
DIN 14800-SWK	143, 151
DIN 14800-USK	144, 154
DIN 14800-VMK	144, 153
DIN 14800-VUK	143, 152
DIN 14800-WKH	143, 148
DIN 14800-WKM 1	142, 146
DIN 14800-WKM 2	143, 147
DIN 14820 Schlauchbrücke	445
DIN 14822 Kupplungsschlüssel	443
DIN 14827 Schlauchtragekorb	440
DIN 14828 Schlauchhalter	441
DIN 14851 Einreißhaken	119
DIN 14853 Brechstangen	99
DIN 14854 Auffahrbohle	198
DIN 14880 Kästen	141-144
DIN 14881-FWKA	144-145
DIN 14885 Elektrokasten	144, 149
DIN 14900 FA Feuerwehraxt	93
DIN 14900 FAK Feuerwehraxt	93
DIN 14900 Schutztasche	94
DIN 14901 Brechwerkzeugsatz	101
DIN 14920 Feuerwehrleine	77
DIN 14921 Feuerwehrleinenbeutel	77
DIN 14924-FBD Feuerwehrbeil	18
DIN 14924-FB Feuerwehrbeil	18

DIN 14924 Schutztasche	18
DIN 14926 Sicherheitsgurt	76
DIN 20109 Kreuzhacke	126
DIN 20120 Holsteiner Schaufel	124
DIN 20121 Frankfurter Schaufel	124
DIN 20127 Spaten	125
DIN 21321 Kantholz	197
DIN 49442/43 Stecker	253-254
DIN 76031 Abschleppseil	207
DIN 82101 Schäkel	207
DIN EN 1147 Feuerwehrleiter	180-182
DIN EN 1865 Vakuummatratze	314
DIN EN 12532 Rolle	158
DIN EN 15182	
Mehrzweckstrahlrohr	437
DIN VDE 0282-4	250
DIN VDE 0623	25

## EN-Normen

EN 131 Leiter	183
EN 166 Augenschutz	152
EN 169 Schweißschutz	58
EN 388 Handschuhe	60-64
EN 397 Industriehelm	55
EN 471 Warnkleidung	73, 271
EN 795 Absturzsicherung	76
EN 1492 Rundschlingn	193, 195
EN 1731 Augenschutz	55
EN 1865 Krankentrage	
308-309, 313, 316, 321-322	
EN 1869 Löschdecke	431
EN 12941 Atemschutzgerät	70
EN 14604 Rauchmelder	433-434
EN 14605 Chemieschutzkleidung	70
EN 50146 Kabelbinder	210
EN 60309 Stecker/Kupplung	255
EN 61316 Leitungsroller	235
EN ISO 14557 Saugschlauch	435

### Impressum:

Ausgabe: 2013/2014

Herausgeber: Dönges GmbH & Co. KG  
Jägerwald 11  
D-42897 Remscheid

Copyright: Dönges GmbH & Co. KG

Redaktion: Thomas Pletsch, Klaus Trusheim

Gestaltung: Birgit Zimmermann

Fotos: Fotolia, Industrie, 3M, ACD, Burnshield, Bosch, Endress, Ergodyne, Ewers, Feuerwehr Remscheid und Wuppertal, Kays, Pax, Powermoon, Schnitzler, Solaris, Weinmann, Birgit Zimmermann.  
Alle Fotos sind urheberrechtlich geschützt.

Sortiment freibleibend, keine Haftung bei Irrtümern und Druckfehlern. Produktänderungen bleiben uns vorbehalten. Vervielfältigung jeglicher Art, auch auszugsweise, darf nur mit schriftlicher Genehmigung erfolgen.



# Liefer- und Auftragsbedingungen

## I. Maßgebende Bedingungen

1. Die Rechtsbeziehungen für alle Lieferungen und Leistungen durch Dönges GmbH & Co. KG (Lieferant) an Unternehmen (Besteller) richten sich nach diesen Bedingungen und etwaigen sonstigen Vereinbarungen.
2. Änderungen und Ergänzungen bedürfen der Schriftform. Andere Allgemeine Geschäftsbedingungen gelten auch dann nicht, wenn ihnen im Einzelfall nicht ausdrücklich widersprochen wurde. Diese Liefer- und Auftragsbedingungen gelten auch für alle künftigen Lieferungen und Leistungen durch den Lieferanten an den Besteller, selbst wenn sie nicht nochmals ausdrücklich vereinbart werden. Sie gelten nur gegenüber Unternehmern i.S.v. § 14 BGB. Die Pflichten des § 312e Abs. 1 Nr. 1 bis 3 BGB werden abbedungen.

## II. Bestellung

1. Bestellung und Annahme bei Liefer- und Rahmenverträgen und Lieferabrufe sowie ihre Änderungen und Ergänzungen bedürfen der Schriftform. Lieferabrufe können auch durch Datenfernübertragung erfolgen.
2. Die Angebote des Lieferanten sind freibleibend und unverbindlich. Beschaffensvereinbarungen, Beschaffens- und Haltbarkeitsgarantien bedürfen der Schriftform.
3. Soweit nichts anderes bestimmt ist, hat die Lieferung unversichert auf Kosten und Gefahren des Bestellers an die vom Besteller genannte oder zu nennende Empfangs- oder Verwendungsstelle zu erfolgen. Die Gefahr geht mit der Übergabe an die zur Ausführung des Transports bestimmten Person auf den Besteller über. Dies gilt auch für den Fall einer Bringschuld des Lieferanten.
4. Im Fall der Bring- und Schickschuld ist der Lieferant berechtigt, Transportmittel und Transportweg zu bestimmen. Abweichende Vereinbarungen bedürfen der Schriftform.

## III. Preise und Zahlung

1. Alle vom Lieferanten genannten Preise verstehen sich zzgl. gesetzlicher Umsatzsteuer. Die Kosten für Verpackung, Versand und Versicherungen sind in den Preisen nicht enthalten und vom Besteller separat zu entrichten, es sei denn, der Lieferant bestätigt deren Übernahme ausdrücklich schriftlich.
2. Die Zahlung erfolgt, soweit nicht ausdrücklich abweichendes vereinbart ist, innerhalb von 10 Kalendertagen ab Rechnungsdatum mit 2% Skonto, innerhalb von 30 Tagen ab Rechnungseingang netto. Dies gilt auch bei Annahme verführter Lieferungen. Der Lieferant ist jederzeit berechtigt, ohne Angabe von Gründen eine Lieferung Zug-um-Zug zu verlangen.
3. Die Zahlung erfolgt durch Überweisung oder Scheck. Schecks werden nur erfüllungshalber entgegengenommen.
4. Bei mangelhafter Lieferung ist der Besteller berechtigt, die Zahlung wertanteilig bis zur ordnungsgemäßen Erfüllung zurückzuhalten.
5. Der Lieferant ist ohne vorherige schriftliche Zustimmung des Bestellers berechtigt, seine Forderungen gegen diesen abzutreten oder durch Dritte einziehen zu lassen.
6. Der Besteller ist zur Aufrechnung nur hinsichtlich solcher Gegenansprüche berechtigt, die rechtskräftig festgestellt worden sind, eine entscheidungsreife Gegenforderung betreffen, vom Lieferanten bestritten sind oder bezüglich derer der Lieferant ausdrücklich schriftlich der Aufrechnung zugestimmt hat. Ein Zurückbehaltungsrecht des Bestellers besteht ebenfalls nur in den in Satz 1 genannten Fällen.
7. Zurückbehaltungsrechte und Aufrechnungsbefugnis des Lieferanten unterliegen keinen Beschränkungen. Es gelten insoweit die gesetzlichen Regelungen.

## IV. Geheimhaltung

1. Die Vertragspartner verpflichten sich, alle nicht offenkundigen kaufmännischen und technischen Einzelheiten, die ihnen durch die Geschäftsbeziehungen bekannt werden, als Geschäftsgeheimnis zu behandeln. Zeichnungen, Modelle, Schablonen, Muster und ähnliche Gegenstände dürfen unbefugten Dritten nicht überlassen oder sonst zugänglich gemacht werden. Die Vervielfältigung solcher Gegenstände ist nur im Rahmen der betrieblichen Erfordernisse und der urheberrechtlichen Bestimmungen zulässig. Diese Verpflichtungen haben über die Beendigung der Lieferbeziehung hinaus Bestand. Unterprioritäten werden vom Lieferanten entsprechend verpflichtet.
2. Die Vertragspartner dürfen nur mit vorheriger schriftlicher Zustimmung mit ihrer Geschäftsverbindung werben.

## V. Liefertermine und -fristen, Liefermodalitäten

1. Vereinbarte Termine und Fristen sind nur verbindlich, wenn diese durch den Lieferanten schriftlich bestätigt werden.
2. Ein bestätigter Liefertermin steht unter dem Vorbehalt der richtigen, vollständigen und rechtzeitigen Selbstlieferung. Bei Nichtlieferung des Verkäufers durch den Lieferanten steht beiden Parteien das Recht zu, vom Vertrag insoweit zurückzutreten. Die Haftung (Abschnitt XI) des Lieferanten entfällt in den Fällen der Sätze 1 und 2 nur, wenn sich die mangelhafte, verspätete oder gänzlich ausgebliebene Selbstlieferung nicht als Folge einer vom Lieferanten zu vertretenden Pflichtverletzung darstellt.
2. Maßgebend für die Einhaltung des Liefertermins oder der Lieferfrist ist mangels anderweitiger schriftlicher Vereinbarung die rechtzeitig Bereitstellung der Ware zum Versand im Falle der Schickschuld, zur Lieferung im Falle der Bringschuld und zur Abholung im Falle der Holschuld und die entsprechende Mitteilung an den Besteller.
3. Vorzeitig angelieferte Ware muss vom Besteller angenommen werden. Ein Vorbehalt der Rücksendung auf Kosten des Lieferanten ist nicht vereinbart und bedarf einer ausdrücklichen schriftlichen Vereinbarung zwischen den Parteien. Lagert der Besteller die Ware bis zum vereinbarten Liefertermin ein, trägt er die hierfür anfallenden Kosten. Die Einlagerung erfolgt auf seine Gefahr.
4. Teillieferungen sind zulässig, soweit sich für den Besteller hieraus keine unzumutbaren Nachteile ergeben.

## VI. Lieferverzögerung

1. Einfacher Fahrlässigkeit ist der Anspruch des Bestellers auf Ersatz des Verzögerungsschadens auf 5% des Auftragswerts begrenzt. Soweit sich in diesem Abschnitt keine speziellen Regelungen finden, gilt im Übrigen für die Haftung auf Verzögerungsschäden Abschnitt XI.

## VII. Höhere Gewalt

1. Höhere Gewalt, Arbeitskämpfe, Unruhen, behördliche Maßnahmen und sonstige unvorhersehbare, unabwendbare und schwerwiegende Ereignisse befreien die Vertragspartner für die Dauer der Störung und im Umfang ihrer Wirkung von den Leistungspflichten. Dies gilt auch, wenn diese Ereignisse zu einem Zeitpunkt eintreten, in dem sich der betroffene Vertragspartner in Verzug befindet. Die Vertragspartner sind verpflichtet, im Rahmen des Zumutbaren unverzüglich die erforderlichen Informationen zu geben und ihre Verpflichtungen den veränderten Verhältnissen nach Treu und Glauben anzupassen.

## VIII. Qualität und Dokumentation

1. Änderungen des Liefergegenstandes bedürfen nicht der vorherigen schriftlichen Zustimmung des Bestellers, soweit sie vom Besteller gewünscht oder dem Stand der Technik entsprechend sachdienlich sind.

## IX. Mängel, Mängelanzeige und Anzeigefristen

1. Zwischen den Parteien gilt § 377 HGB uneingeschränkt mit den sich hieraus ergebenden Pflichten für die Eingangskontrolle des Bestellers. Der Lieferant übernimmt durch seine Warenausgangskontrolle nicht die Wareneingangskontrolle des Bestellers, die letzterem gem. § 377 HGB obliegt.
2. Versandbedingte Mängel und Unstimmigkeiten in den Begleitpapieren sowie alle übrigen Mängel wird der Besteller, soweit sie offen zutage liegen, innerhalb von zwei Werktagen ab Ablieferung rügen. Die Rügefrist für bei einer ordnungsgemäßen Untersuchung zutage tretende Mängel beträgt sieben Werktagen ab Ablieferung, für verdeckte Mängel beträgt sie sieben Werktagen ab Entdeckung.
3. Die vom Lieferanten gelieferte Ware ist frei von Sachmängeln, wenn Ihre Kenndaten innerhalb der allgemein anerkannten und der fertigungsbedingten Toleranzen liegen.

## X. Mängelrechte

1. Sollte sich die Ware als mangelhaft erweisen, kann der Besteller, wenn die jeweiligen gesetzlichen Voraussetzungen vorliegen und soweit nicht ein anderes vereinbart ist, folgendes verlangen (Abschnitt IX bleibt unberührt):
  - a) Die Mängelrechte des Bestellers sind auf Nacherfüllung beschränkt. Schlägt die Nacherfüllung fehl, so ist der Besteller berechtigt, zu mindern oder nach seiner Wahl vom Vertrag zurückzu-treten.
  - b) Die Wahl zwischen Nachbesserung und Nachlieferung trifft der Lieferant nach billigem Ermessen. Nachbesserung und Nachlieferung erfolgen stets nur auf Kulanz und ohne Anerkennung einer Rechtspflicht.
  - c) Soweit der Besteller das Wahlrecht ausübt, beschränkt sich sein Nacherfüllungsanspruch auf die gewählte Variante der Nacherfüllung, bis sich diese Variante als undurchführbar erweist oder der Lieferant die Durchführung der Nacherfüllung nach der gewählten Variante verweigert. Das Recht des Käufers, wegen Fehlschlagens der Nacherfüllung unter den gesetzlichen Voraussetzungen Minderung, Rücktritt oder Schadensersatz geltend zu machen, bleibt unberührt.
  - d) Bei einer über die Lieferung mangelhafter Ware hinausgehenden schuldhaften Pflichtverletzung (z.B. bei einer Aufklärungs-, Beratungs- oder Untersuchungspflicht) kann der Besteller Ersatz des daraus resultierenden Mangelfolgeschadens sowie des vom Besteller seinem Kunden gemäß Gesetz erstatteten Mangelfolgeschadens nach Maßgabe von Abschnitt XI verlangen. Mangelfolgeschaden ist der Schaden, den der Besteller durch die Lieferung mangelhafter Ware an anderen Rechtsgütern als an der Ware selbst erlitten hat.
  - e) Soweit der Besteller aufgrund eines Mangels Schadensersatzansprüche geltend macht, finden ergänzend zu diesem Abschnitt die Regelungen in Abschnitt XI Anwendung.

2. Die Regelungen über den Rückgriff des Unternehmers gemäß § 478 BGB bleiben von der Regelung gemäß Ziffer 1 unberührt.
3. Dem Lieferanten sind die von ihm zu ersetzenden Teile auf Verlangen und auf seine Kosten vom Besteller unverzüglich zur Verfügung zu stellen.
4. Mängelansprüche entstehen nicht, wenn der Fehler auf Verletzung von Bedienungs-, Wartungs- und Einbauvorschriften, ungeeignete oder unsachgemäße Verwendung, fehlerhafte oder nachlässige Behandlung und natürlichen Verschleiß sowie vom Besteller oder Dritten vorgenommene Eingriffe in den Liefergegenstand zurückzuführen ist.
5. Macht der Besteller einen Anspruch auf Nacherfüllung geltend oder tritt der Besteller im Fall eines Sachmangels berechtigt vom Kaufvertrag zurück oder mindert er in diesem Fall berechtigt den Kaufpreis, so verjährt in diesen Fällen sein Anspruch auf Nacherfüllung oder auf Rückgewähr des Kaufpreises • in vier Jahren, wenn der Kaufgegenstand in einem Bauwerk oder in einer Sache besteht, die entsprechend ihrer üblichen Verwendungsweise für ein Bauwerk verwendet worden ist und dessen Mangelhaftigkeit verursacht hat, • im Übrigen mit Ablauf von 12 Monaten.
6. Ziffer 5 lässt die Verjährung von Rückgriffsansprüchen gemäß § 479 BGB unberührt. Im Übrigen gelten für die Verjährung, insbesondere für den Beginn der Verjährung die gesetzlichen Vorschriften. Die Regelung in Abschnitt X Ziffer 1b Satz 2 bleibt unberührt.
7. Bei mangelhaften Lieferungen bleiben Ansprüche des Bestellers aus Produkthaftungsgesetz, unerlaubter Handlung und Geschäftsführung ohne Auftrag von diesem Abschnitt X unberührt. Beschaffens- und Haltbarkeitsgarantien müssen ausdrücklich schriftlich im Einzelnen als solche bezeichnet werden.

## XI. Haftung

1. Eine Verpflichtung des Lieferanten zum Schadensersatz setzt grundsätzlich ein Verschulden des Lieferanten oder ein ihm zuzurechnendes Verschulden hinsichtlich des von ihm verursachten Schaden voraus. Die Verjährungsregel des § 438 BGB findet auch für den Ersatz von Schäden, die infolge des Mangels an einem sonstigen gegenüber jedermann geschützten Rechtsgut (z.B. Eigentum, Körper etc) des Bestellers oder eines Dritten dem Besteller entstehen, Anwendung, soweit § 438 BGB grundsätzlich auf den Vertrag Anwendung findet. Abschnitt X.5 und X.6 Satz 1 und 2 (insbes. Dauer der Verjährung, Verjährungsbeginn etc) gelten insoweit entsprechend. Zur Haftung dem Grunde und der Höhe nach sind die nachfolgenden Ziffern dieses Abschnitts zu beachten.
2. Der Lieferant haftet für schuldhaft verursachte Personenschäden unbeschränkt. Im Übrigen haftet er auf Schadensersatz nur bei vorsätzlichen oder grob fahrlässigen Pflichtverletzungen seiner selbst, seiner gesetzlichen Vertreter sowie der Personen, derer er sich zur Erfüllung seiner Verbindlichkeiten bedient. Bei leicht fahrlässiger Pflichtverletzung der vorgenannten Personen haftet der Lieferant auf Schadensersatz nur, wenn die Pflichtverletzung Ausdruck einer Verletzung wesentlicher Vertragspflichten ist. Eine wesentliche Vertragspflicht im vorgenannten Sinn ist eine solche, deren Erfüllung die ordnungsgemäße Durchführung des Vertrags überhaupt erst ermöglicht und auf deren Einhaltung der Vertragspartner regelmäßig vertraut und vertrauen darf. Im Fall leichter Fahrlässigkeit ist die Haftung der Höhe nach auf den vertragstypischen Schaden beschränkt.
3. Wird der Besteller aufgrund verschuldensunabhängiger Haftung nach Dritten gegenüber nicht abdingbarem Recht in Anspruch genommen, tritt der Lieferant gegenüber dem Besteller nur insoweit ein, wie er gegenüber dem Besteller nach den gesetzlichen Regelungen unter Berücksichtigung dieser Verkaufsbedingungen einzustehen hat. Für den Schadensausgleich zwischen Besteller und Lieferant finden die Grundsätze des § 254 BGB entsprechende Anwendung. Dies gilt auch für den Fall einer direkten Inanspruchnahme des Lieferanten.
4. Die Ersatzpflicht ist ausgeschlossen, soweit der Besteller seinerseits die Haftung gegenüber seinem Abnehmer wirksam beschränkt hat. Dabei wird der Besteller bemüht sein, Haftungsbeschränkungen in rechtlich zulässigem Umfang auch zugunsten des Lieferanten zu vereinbaren.
5. Ansprüche des Bestellers sind soweit ausgeschlossen, wie der Schaden zurückzuführen ist auf dem Besteller zuzurechnende Verletzungen von Bedienungs-, Wartungs- und Einbauvorschriften, ungeeignete oder unsachgemäße Verwendung, fehlerhafte oder nachlässige Behandlung, natürlichen Verschleiß oder fehlerhafte Reparatur.
6. Der Besteller wird den Lieferanten, falls er diesen nach den vorstehenden Regelungen in Anspruch nehmen will, unverzüglich und umfassend informieren und konsultieren. Er hat dem Lieferanten Gelegenheit zur Untersuchung des Schadenfalls zu geben. Über die zu ergreifenden Maßnahmen, insbesondere bei Vergleichsverhandlungen, werden sich die Vertragspartner abstimmen.
7. Die Haftungsbeschränkungen und -ausschlüsse gemäß Ziffer 1 bis 6 dieses Abschnitts gelten in gleichem Umfang zugunsten der gesetzlichen Vertreter, der leitenden und nicht leitenden Angestellten und sonstigen Erfüllungsgehilfen sowie der Subunternehmer des Lieferanten.

## XII. Schutzrechte

1. Der Lieferant haftet für Ansprüche, die sich bei vertragsgemäßer Verwendung der Liefergegenstände aus der Verletzung von Schutzrechten und Schutzrechtsanmeldungen (Schutzrechte) ergeben, nur im Rahmen der gesetzlichen Bestimmungen unter Berücksichtigung der Haftungsregelungen in diesen Verträgen (Abschnitt XI).
2. Er stellt dem Besteller und seine Abnehmer insbesondere nicht von allen Ansprüchen aus der Benutzung solcher Schutzrechte frei, soweit er nicht gemäß Ziffer 1 eintrittspflichtig ist.
3. Der Lieferant haftet insbesondere nicht, soweit die Liefergegenstände nach vom Besteller übergebenen Zeichnungen, Modellen oder diesen gleichkommenden sonstigen Beschreibungen oder Angaben des Bestellers hergestellt hat und nicht weiß oder im Zusammenhang mit den von ihm entwickelten Erzeugnissen nicht wissen muss, dass dadurch Schutzrechte verletzt werden.
4. Die Vertragspartner verpflichten sich, sich unverzüglich von bekannt werdenden Verletzungsrisiken und angeblichen Verletzungsfällen zu unterrichten und sich Gelegenheit zu geben, entsprechenden Ansprüchen einvernehmlich entgegenzuwirken.
5. Der Besteller wird auf Anfrage des Lieferanten die Benutzung von veröffentlichten und unveröffentlichten eigenen und von lizenzierten Schutzrechten und Schutzrechtsanmeldungen an dem Liefergegenstand mitteilen.
6. Soweit der Lieferant gemäß Ziffern 1 bis 5 eintrittspflichtig ist und soweit nicht ausdrücklich schriftlich anders vereinbart, haftet der Lieferant nur bei der Verletzung in Deutschland geschützter Schutzrechte.

## XIII. Vertragsstrafen, pauschalierter Schadensersatz

1. Unabhängig von der Schadensart (Mängelansprüche, Schadensersatz statt oder neben der Leistung, Produkthaftung, etc) muss der Besteller den ihm entstandenen Schaden konkret berechnen. Eine Pauschalisierung des Schadensersatzanspruches scheidet aus, Vertragsstrafen sind zwischen den Parteien nicht vereinbart. Die Vereinbarung von Schadenspauschalen und Vertragsstrafen kann nur individualvertraglich erfolgen und bedarf der Schriftform.

## XIV. Eigentumsvorbehalt

1. Der Lieferant behält sich das Eigentum an sämtlichen von ihm gelieferten Waren bis zur restlosen Bezahlung vor, hierbei gelten alle Lieferungen als ein zusammenhängendes Liefergeschäft. Bei der Bezahlung der Rechnung gilt das vorbehaltene Eigentum als Sicherung für seine Saldoforderung.
2. Werden die Waren von dem Besteller mit anderen Gegenständen zu einer einheitlichen Sache verbunden und ist die andere Sache als Hauptsache anzusehen, ist der Besteller verpflichtet, dem Lieferant anteilig Miteigentum zu übertragen, soweit die Hauptsache ihm gehört. Veräußert der Besteller die gelieferte Ware bestimmungsgemäß weiter, tritt er hiermit schon jetzt die aus der Veräußerung entstehenden Forderungen gegen seine Abnehmer mit allen Nebenrechten an den Lieferanten bis zur völligen Tilgung aller dessen Forderungen ab.
3. Aus begründetem Anlass ist der Besteller auf Verlangen des Lieferanten verpflichtet, die Abtretung den Drittkäufern bekannt zu geben und dem Lieferanten die zur Geltendmachung seiner Rechte erforderlichen Auskünfte zu geben und Unterlagen auszuhandigen.
4. Der Lieferant wird die von ihm gehaltenen Sicherungen insoweit freigeben, als ihr Wert die zu sichernden Forderungen um mehr als insgesamt 10 % übersteigt.

## XV. Rücknahme von Ware

1. Rücknahme von Ware erfolgt nur nach vorheriger Zustimmung des Lieferanten. Die Rückware muß in einem wiederverkäuflichen Zustand sein und dem aktuellen Stand der Technik entsprechen. Die Rückwaren-Gutschrift wird zu den ursprünglichen Preisen, abzüglich 10% Bearbeitungsgebühr erstellt. Dabei entstehende Kosten Dritter werden gesondert in Rechnung gestellt.

## XVI. Allgemeine Bestimmungen

1. Stellt ein Vertragspartner seine Zahlungen ein oder wird das Insolvenzverfahren über sein Vermögen oder ein außergerichtliches Vergleichsverfahren beantragt, so ist der andere berechtigt, für den nicht erfüllten Teil vom Vertrag zurückzutreten.
2. Sollte eine Bestimmung dieser Bedingungen und etwaiger weiterer getroffener Vereinbarungen unwirksam sein oder werden, so wird dadurch die Gültigkeit des Vertrages im übrigen nicht berührt. Die Vertragspartner sind verpflichtet, die unwirksame Bestimmung durch eine ihr im wirtschaftlichen Erfolg möglichst gleichkommende Regelung zu ersetzen.
3. Es gilt ausschließlich das Recht der Bundesrepublik Deutschland. Die Anwendung des Übereinkommens der Vereinten Nationen vom 11.04.1980 über Verträge über den internationalen Warenkauf ist ausgeschlossen.
4. Der Erfüllungsort richtet sich nach den gesetzlichen Bestimmungen. Abweichende Vereinbarungen können nur individualvertraglich getroffen werden und bedürfen der Schriftform.
5. Gerichtsstand für sämtliche gerichtlichen Verfahren, ist der Geschäftssitz des Lieferanten, sofern der Besteller Kaufmann, juristische Person des öffentlichen Rechts oder öffentlich-rechtliches Sondervermögen ist. Dem Lieferanten steht das Recht zu, den Besteller nach seiner Wahl auch an dessen allgemeinem Gerichtsstand in Anspruch zu nehmen.