

brennenstuhl®

_ smart technology.

G E S A M T K A T A L O G
P R O D U C T C A T A L O G U E



FIVE STAR TECHNOLOGY

Servicequalität Quality of Service

Engagement ohne Wenn und Aber

Jederzeit schnell und zuverlässig ist unser Service für Sie:
Von der Just-in-Time-Logistik über persönliche und individuelle
Beratung bis hin zum entlastenden Endverbraucher-Service.

Dedication with no ifs and buts

Our service is always quick and reliable:
From Just-in-Time logistics, to personal and individual consultation,
to helpful end user service.



Optimale Betreuung durch persönliche Ansprechpartner

Personal consultants to ensure optimal support



Just-in-Time-Lieferung durch perfekte Logistik

Perfect logistics to ensure Just-in-Time delivery



Hervorragender Abverkauf durch maßgeschneiderte Verkaufsförderung

Customised marketing to ensure excellent sales



Entlastung durch Endverbraucher-Service

Helpful end user service



Sortimentsqualität

Quality of Selection

Komplettlösungen ohne Kompromisse

Mit uns sind Sie immer voll dran am Kunden. Unser umfangreiches Sortiment bietet das richtige Produkt für jede Zielgruppe
- durch kontinuierliche Weiterentwicklung und Erweiterung

Complete solutions without compromise

With us, you are always in tune with your customers. Our comprehensive selection offers the right product for any target group
- thanks to ongoing development and expansion



Immer das richtige Produkt dank großer Bandbreite

A comprehensive selection ensures you always have the right product



Voll dran am Kunden durch genaue Marktkennntnis

Detailed market knowledge allows you to always be in tune with your customers



Zeitgemäßes Angebot durch neueste Technologien

State-of-the-art technologies make sure you have the right selection for the times



Innovationsqualität

Quality of Innovation

Vorsprung durch Ideen

Ihr Verkauf lebt vom entscheidenden Unterschied:
Unsere Innovationen sind meist einen Schritt voraus
- und überzeugen Ihre Kunden immer wieder aufs Neue.

Leading with ideas

Your sales department succeeds because of this crucial difference:
Our innovations are usually a step ahead
- and impress your customers again and again.



Maßstäbe setzen durch wegweisende Patente

Set high standards with groundbreaking patents

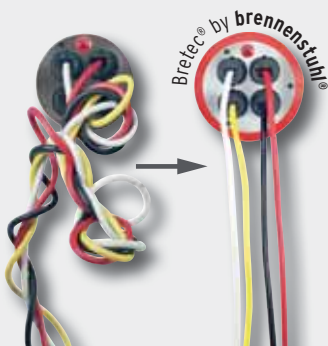

Überzeugend durch intelligente Lösungen

Convince with intelligent solutions

Produktqualität

Product Quality

Technik und Prozesse vom Feinsten The very best technology and processes

Die Ansprüche Ihrer Kunden erfüllen Sie mit unseren Produkten perfekt. Dafür sorgen erstklassige Verarbeitung und hervorragende Funktionalität sowie knallhart geprüfte Sicherheit.

You can meet your customers' requirements perfectly with our products. First-class workmanship and excellent functionality as well as uncompromising safety tests make sure of it.



Sicherheit auf einen Blick durch Zertifizierungen
Safety at a glance through certification



Soziales Verantwortungsbewusstsein
Sense of social responsibility



Begeisterung durch hervorragende Funktionalität
Excitement generated by excellent functionality



Nachhaltige Kundenzufriedenheit durch hochwertige Verarbeitung
Long-term customer satisfaction through first-class workmanship



Umfassender Schutz durch strenge Tests
Comprehensive protection through strict testing



Gewährleistungsqualität

Warranty Quality

Kulanz aus Überzeugung

Auf unsere Kulanz können Sie immer zählen: Sie und Ihre Kunden profitieren von erweiterten Herstellergarantien und partnerschaftlicher Unterstützung bei Reklamationen.

Goodwill as a conviction

You can always count on our goodwill: You and your customers benefit from extended manufacturer's warranties and support based on partnership in the event of a complaint.



Kundenfreundlichkeit durch unkomplizierte Reklamationen
Customer friendly, uncomplicated complaint procedures



Kundenbindung durch ausgedehnte Herstellergarantien
Extended manufacturer's warranties guarantee customer loyalty

Alle Pluspunkte auf einen Klick

All advantages with one click

www.five-star-technology.com

Exklusiv für Sie

Unter www.five-star-technology.com gibt es übersichtliche Informationen und Downloads zur Qualität bei brennenstuhl®. Rund um die Uhr können Sie beispielsweise Angaben zu unseren strengen Sicherheitstests abrufen. Zugang erhalten Sie mit Ihrer Kundennummer und dem Passwort, das Sie auch für unser B2B-Kundencenter nutzen.

Exclusively for you

At www.five-star-technology.com you will find easy-to-use information and downloads on brennenstuhl® quality. For example, you can retrieve information about our strict safety tests around the clock. You can access the website with your client number and the same password you use for our B2B customer centre.

Engagement ohne Wenn und Aber

brennenstuhl®
_ smart technology.

Servicequalität · Sortimentsqualität · Innovationsqualität · Produktqualität · Gewährleistungsqualität

Just-in-Time-Lieferung
Persönliche Ansprechpartner
Maßgeschneiderte Verkaufsförderung
Endverbraucher-Service

Servicequalität

Just-in-Time-Lieferung durch perfekte Logistik

Auf schnelle und pünktliche Lieferung können Sie sich bei uns verlassen. Denn wir sind immer für Sie da und kooperieren für eine prompte Lieferung mit den leistungsfähigsten Logistikunternehmen. Wir entlasten Ihre Lagerhaltung durch eine Auslieferungsquote von mehr als 99 %.

nach oben

Optimale Betreuung durch persönliche Ansprechpartner

Der direkte Draht zu unserem Vertrieb garantiert Ihnen unkomplizierte und schnelle Kommunikationswege. Ihr persönlicher Vertriebsmitarbeiter ist immer für Sie da, um sie engagiert und kompetent zu beraten.

Fünf Sterne für Qualität

brennenstuhl®
_ smart technology.

Produktqualität · Innovationsqualität · Sortimentsqualität · Gewährleistungsqualität · Servicequalität

FIVE STAR TECHNOLOGY

Produktqualität
Innovationsqualität
Sortimentsqualität
Gewährleistungsqualität
Servicequalität

Herzlich willkommen bei brennenstuhl!

Sie legen Wert auf Qualität – dann sind Sie bei brennenstuhl® genau richtig. Five Star Technology steht für Qualität, die rundum begeistert: ein überzeugendes Sortiment erstklassiger Produkte,

User Angebot für Ihre Kunden

Unter www.brennenstuhl-qualitaet.com präsentieren wir überzeugende Argumente für brennenstuhl®-Qualität. Das reicht von erstklassigen und innovativen Produkten bis zum umfassenden Service. Denn Ihre Kunden informieren sich immer öfter zunächst allgemein im Internet.

Our offer for your customers

At www.brennenstuhl-qualitaet.com we present convincing arguments in favour of brennenstuhl®'s quality, ranging from high-quality and innovative products to comprehensive service. More and more, your customers go to the Internet first to look up general information.



Lightning & Surge Protection



Multi-way-Extensions

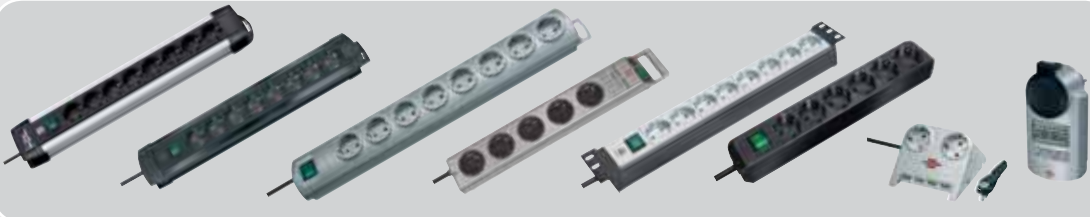

Power Distribution

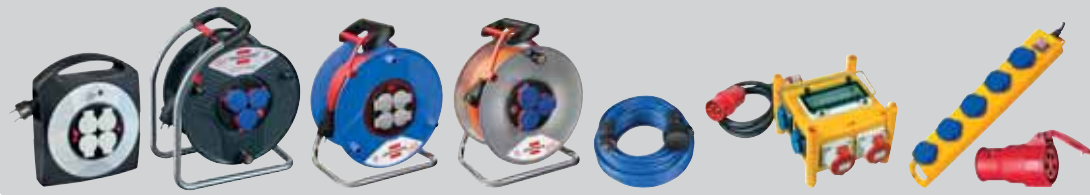

Lighting



Solar technology



Home Security & Safety



Home, Workshop & DIY



Trestles & Ladders



Advertising Media





Überspannungs- & Blitzschutz
Lightning & Surge Protection

11

Überspannungs-
& Blitzschutz

Steckdosenleisten
Multi-way Extensions

37

Steckdosenleisten

Stromverteilung
Power Distribution

85

Stromverteilung

Leuchten & Leuchtmittel
Lighting

147

Leuchten & Leuchtmittel

Solar-Technik
Solar technology

199

Solar-Technik

Haus- & Sicherheitstechnik
Home Security & Safety

209

Haus- &
Sicherheitstechnik

Geräte für Werkstatt, Haus & Garten
Home, Workshop & DIY

219

Geräte für Werkstatt,
Haus & Garten

Arbeitsböcke & Leitern
Trestles & Ladders

225

Arbeitsböcke
& Leitern

Werbemittel & Modulwände
Advertising Media & Displays

235

Werbemittel

Kabelqualitäten Key to cable quality

Kurzbezeichnungen der Kabelqualitäten Key to cable quality

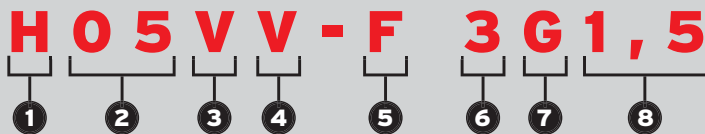

1 Bestimmung

H = Harmonisierte Leitung
N = Andere nationale Leitung

2 Nennspannung (Volt)

03 = 300 / 300 V
05 = 300 / 500 V
07 = 450 / 750 V

3 Isolierhüllen

V = PVC
V3 = PVC, kältebeständig bis -35 °C
R = Natur- oder Synthetik-Kautschuk
S = Silikon-Kautschuk
B = Synthetik-Kautschuk

4 Mantel

V = PVC
V3 = PVC, kältebeständig bis -35 °C
R = Natur- oder Synthetik-Kautschuk
N = Neopren-Kautschuk
J = Glasfasergeflecht
T = Textilbeflechtung
Q = Polyurethan

5 Leiterart

U = Runder eindrätiger Leiter
R = Runder mehrdrätiger Leiter
K = Feindrätig für Festinstallation
F = Feindrätig für bewegliche Leitungen
H = Feinstdrätig für bewegliche Leitungen
Y = Lahnleiter

6 Adernzahl

7 Schutzleiter

G = Mit grün-gelber Ader
X = Ohne grün-gelbe Ader

8 Leiterquerschnitt in mm²

9 Sonderformen/Zusätze bei der Kabelbezeichnung

AT = Länderspezifische Norm aus Österreich
K35= Kältebeständig bis -35 °C

1 Definition

H = Harmonised cable
N = Other nationally cable

2 Nominale Voltage (Volt)

03 = 300 / 300 V
05 = 300 / 500 V
07 = 450 / 750 V

3 Isolating Sheath

V = PVC
V3 = PVC, cold-resistant to -35 °C
R = Natural or synthetic rubber
S = Silicone rubber
B = Synthetic rubber

4 Outer Sheath

V = PVC
V3 = PVC, cold-resistant to -35 °C
R = Natural or synthetic rubber
N = Neoprene
J = Glass fibre
T = Textile
Q = Polyurethane

5 Cable Type

U = Round, single-wire cable
R = Round, multi-wire cable
K = Fine wire for permanent installation
F = Fine wire for moveable cables
H = Extremely fine wire for moveable cables
Y = Tinsel wire

6 Number of Wires

7 Protected cables

G = With green-yellow wire
X = Without green-yellow wire

8 Diameter of Cable Core in mm²

9 Special shapes/cable name extensions

AT = Country-specific standard for Austria
K35= Cold-resistant to -35 °C

Die richtige Leitung für jede Anforderung

The right cable for every use:



Für den ständigen Einsatz im Außenbereich. Mechanisch extrem belastbar und abriebfest. Witterungs-, mikroben- und säurebeständig. Kältebeständig bis -40 °C. Mantel aus Polyurethan.



For long-term outside use.

Withstands high mechanical loads and resists abrasion. Resistant to weather, microbes and acid. Cold-resistant to -40 °C. Polyurethane outer sleeve.



Für den ständigen Einsatz im Außenbereich.

Ölbeständig. Natur- oder Synthetik-Kautschuk-Isolierhülle. Mantel aus Neopren.



For long-term outside use.

Resistant against oils and acids. Inner wire coating made of natural or synthetic rubber. Outer cable casing made of neoprene.



Für den Einsatz im Außenbereich.

Ölbeständig. Mechanisch sehr hoch belastbar. Kältebeständig bis -35 °C. Mantel aus hochflexiblem Spezialkunststoff.



For outside use.

Oil resistant. High mechanical loading capacity. Anti-freezing, remains highly flexible down to -35 °C. Outer cable casing made of highly flexible special plastic.



Für den Einsatz im Innenbereich und kurzfristig auch im Freien.

Ausführung mit Mantel und Isolierhülle der Einzelader aus flexiblem Natur- oder Synthetik-Kautschuk.

Version for durable use.

Inner wire coating and outer cable casing made of synthetic rubber. For temporary outside use.



Für den Einsatz im Innenbereich. Die Standard-Ausführung für normale Belastung. Mantel und Isolierhülle der Einzelader sind aus Kunststoff.

Standard version for normal use in dry conditions.

With insulated inner wire coating and outer cable casing made of flexible PVC.

nach / according to
DIN EN 60529
(IEC 60529/VDE 0470-1)

Internationale Schutzarten International Protection Classes

Codebuchstaben Internationaler Schutz Code letters International Protection		Erste Kennziffer Schutz gegen feste Fremdkörper First index figure Foreign bodies protection		Zweite Kennziffer Schutz gegen Wasser Second index figure Water protection	
IP		6		8	
Kennziffer Index		Kennziffer Index		Kennziffer Index	
0	Kein Berührungsschutz, kein Schutz gegen feste Fremdkörper	0	Kein Wasserschutz	0	Kein Wasserschutz
1	Schutz gegen großflächige Berührung mit der Hand, Schutz gegen Fremdkörper mit $\varnothing > 50$ mm	1	Schutz gegen senkrecht fallende Wassertropfen	1	Kein Wasserschutz
2	Schutz gegen Berührung mit den Fingern, Schutz gegen Fremdkörper mit $\varnothing > 12,5$ mm	2	Schutz gegen schräg fallende Wassertropfen aus beliebigem Winkel bis zu 15° aus der Senkrechten	2	Schutz gegen senkrecht fallende Wassertropfen
3	Schutz gegen Berührung mit Werkzeug, Drähten o. ä. mit $\varnothing > 2,5$ mm, Schutz gegen Fremdkörper mit $\varnothing > 2,5$ mm	3	Schutz gegen schräg fallende Wassertropfen aus beliebigem Winkel bis zu 60° aus der Senkrechten	3	Schutz gegen schräg fallende Wassertropfen aus beliebigem Winkel bis zu 15° aus der Senkrechten
4	wie 3, jedoch $\varnothing > 1$ mm	4	Schutz gegen Spritzwasser aus allen Richtungen	4	Schutz gegen schräg fallende Wassertropfen aus beliebigem Winkel bis zu 60° aus der Senkrechten
5	Schutz gegen Berührung, Schutz gegen Staubablagerung im Inneren	5	Schutz gegen Wasserstrahl (Düse) aus beliebigem Winkel	5	Schutz gegen Spritzwasser aus allen Richtungen
6	Vollständiger Schutz gegen Berührung, Schutz gegen Eindringen von Staub	6	Schutz gegen Wassereindringung bei starkem Wasserstrahl	6	Schutz gegen Wasserstrahl (Düse) aus beliebigem Winkel
		7	Schutz gegen Wassereindringung bei zeitweisem Eintauchen	7	Schutz gegen Wassereindringung bei starkem Wasserstrahl
		8	Schutz gegen Wassereindringung bei dauerhaftem Untertauchen, Anforderung nach Absprache zwischen Anwender und Hersteller	8	Schutz gegen Wassereindringung bei dauerhaftem Untertauchen, Anforderung nach Absprache zwischen Anwender und Hersteller

Über- & Blüh

Steckdosenleisten

Stromverteilung

Leuchten & Leuchtmittel

Solar-Technik

Haus- & Sicherheitstechnik

Geräte für Werkstatt, Haus & Garten

Arbeitsböcke & Leitern

Werbemittel

- IP20** Abgedeckt. Protected against access to hazardous parts with a finger.
- IP40** Fremdkörpergeschützt. Protected against foreign bodies of 1 mm diameter and greater.
- IP44** Fremdkörper- und Spritzwassergeschützt. Protected against foreign bodies of 1 mm and against splashing water.
- IP50** Staubgeschützt. Dust-protected.
- IP54** Staub- und Spritzwassergeschützt. Dust-protected and protected against splashing water.

- IP55** Staub- und Strahlwassergeschützt. Dust-protected and protected against water-jets.
- IP56** Staubgeschützt und Wasserdicht. Dust-protected and protected against powerful water-jets.
- IP65** Staubdicht und Strahlwassergeschützt. Dust-tight and protected against water-jets.
- IP67** Staub- und Wasserdicht. Dust-tight and protected against temporary immersion in water.
- IP68** Staub- und Druckwasserdicht. Dust-tight and protected against continuous immersion in water.

Herstellergarantie

10, 5 bzw. 3 Jahre Herstellergarantie ab Kaufdatum für gekennzeichnete Geräte.

Bitte Kassenbon als Nachweis aufbewahren. Die Garantieleistung gilt nur für Material- oder Fabrikationsfehler bei sachgemäßer Verwendung.

Die Garantie erlischt bei Fremdeingriff. Ihre gesetzlichen Rechte werden durch diese Garantie nicht eingeschränkt.

Mitgelieferte Akkus, Batterien und Leuchtmittel sind von der Herstellergarantie ausgeschlossen.



Lightning
& Surge Protection

Multi-way-Extensions

Power Distribution

Lighting

Solar technology

Home Security & Safety

Home, Workshop & DIY

Trestles & Ladders

Advertising Media





Premium-Protect-Line



14

Überspannungs-
& Blitzschutz

Alu-Office-Line Premium-Office-Line



19

Steckdosenleisten



Premium-Line



23

Stromverteilung



Primera-Tec



27

Leuchten & Leuchtmittel

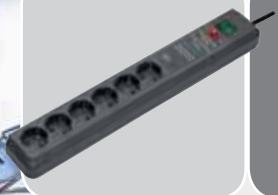

Secure-Tec



30

Solar-Technik

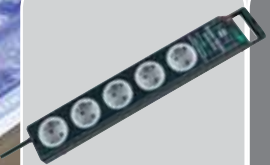

Super-Solid



32

Haus- &
Sicherheitstechnik

Eco-Line



33

Geräte für Werkstatt,
Haus & Garten

Power Manager



34

Arbeitsböcke
& Leitern

Adapter Plug-in Appliances



36

Werbemittel



Heldenhafter Überspannungs- & Blitzschutz

Heroic Lightning & Surge protection

Ein neuer Superheld am Gewitterhimmel

Mit dem » **Brector** « hat brennenstuhl® einen neuen Superhelden für das Überspannungs- & Blitzschutz Programm geschaffen. Er steht für den Schutz vor gefährlichen Überspannungen, daran lässt der sympathische Bursche keinen Zweifel.

Allein in Deutschland gibt es ungefähr eine Million Blitzeinschläge pro Jahr, das heißt im Schnitt 2.750 täglich. Viele Verbraucher unterschätzen die Gefahr für elektronische Geräte oder haben noch nichts von Überspannungsschutz gehört. Das soll sich ändern.

Der » **Brector** « wird in Zukunft auf allen Überspannungs- & Blitzschutz Produkten von brennenstuhl® zu finden sein und dem Endverbraucher die Unterscheidung zu herkömmlichen Steckdosenleisten erleichtern. Der Kunde kann sich dann bewusst für ein Überspannungs- & Blitzschutz Produkt entscheiden, um seine wertvollen elektronischen Geräte zu schützen.

A new superhero in the stormy skies

With the » **Brector** « brennenstuhl® has created a new superhero in its lightning and surge protection programme. It protects against dangerous power surges, something this nice fellow takes very seriously.

In Germany alone lightning strikes about a million times a year, or on average 2,750 times a day. Many users underestimate the danger to electronic equipment or have never heard of overvoltage protection. We would like to change that.

From now on, the » **Brector** « will be found on all brennenstuhl® lightning and surge protection products to make it easier for the end user to distinguish it from conventional power strips. The customer can then actively choose to buy an lightning and surge protection product to protect his valuable electronic devices.

Guten Tag! Mein Name ist **Brector**. An mir kommt kein Blitz vorbei!

Hello!
My name is **Brector**.
No lightning bolt gets past me!





Das neue Überspannungs- & Blitzschutz-Verpackungssystem

Die Sterne weisen uns den Weg.

Nicht nur der » **Bretector** « kennzeichnet das neue Verpackungskonzept. Das neue Design und die große Übersichtlichkeit der Informationen sind insgesamt eine runde Sache.

1. Die technische Ausstattung ist auf den ersten Blick sicht- und vergleichbar. Alle Features werden deutlich genannt. Da bleiben keine Fragen offen.
2. Die Klassifizierung nach dem Sterne-System (Prinzip Hotelklassifizierung) bietet schnelle Orientierung. Die Produkte sind dafür in drei Schutzklassen eingeteilt (siehe unten). Eine Tabelle auf jeder Verpackung zeigt sofort zu welcher Schutzklasse das Produkt gehört.

Alles klar? Sicher doch!

The new Lightning & Surge protection packaging system

The stars guide our way.

The » **Bretector** « is not the only thing that distinguishes the new packaging concept. The new design and large, easy-to-read information round out the product.

1. Technical features can be seen and compared at first glance. All features are clearly listed to make sure no question remains unanswered.
2. The classification using the star system (think: hotel ratings) permits a quick assessment. Products are divided into three protection classes (see below). A table on the package shows at a glance to which protection class a product belongs.

Got it? For sure!



Überspannungs- & Blitzschutz

Steckdosenleisten

Stromverteilung

Leuchten & Leuchtmittel

Solar-Technik

Haus- & Sicherheitstechnik

Geräte für Werkstatt, Haus & Garten

Arbeitsböcke & Leitern

Werbemittel

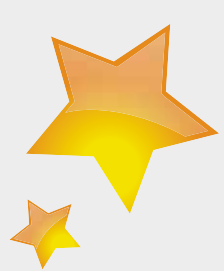

Überspannungs- und Blitzschutz für Lightning & Surge Protection for:	Überspannungs- und Blitzschutz für Lightning & Surge Protection for:	Überspannungs- und Blitzschutz für Lightning & Surge Protection for:
 Professionelle Elektrogeräte Professional electronics	 Professionelle Elektrogeräte Professional electronics	 Professionelle Elektrogeräte Professional electronics
 Anspruchsvolle Elektrogeräte Advanced electronics	 Anspruchsvolle Elektrogeräte Advanced electronics	 Anspruchsvolle Elektrogeräte Advanced electronics
 Standard Elektrogeräte Standard electronics	 Standard Elektrogeräte Standard electronics	 Standard Elektrogeräte Standard electronics

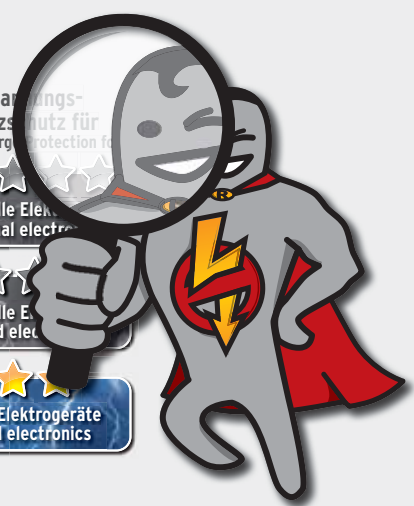

Lightning & Surge Protection

Multi-way-Extensions

Power Distribution

Lighting

Solar technology

Home Security & Safety

Home, Workshop & DIY

Trestles & Ladders

Advertising Media

Die Premium-Protect-Line - Eine Klasse für sich!

Überspannungs- & Blitzschutzgeräte bis 120.000 A

Maximaler Schutz für hochwertige elektronische Geräte, Anlagen, PCs usw., gegen Schäden durch Überspannung und hohe Stromstöße.

Die brennenstuhl® Premium-Protect-Line umfasst ein breites Spektrum an Überspannungs- & Blitzschutz-Lösungen für jede elektronische Konfiguration. Sie bestehen aus einzelnen, variablen Höchstleistungsmodulen. Eine durchdachte Auswahl von Schutzabstufungen bietet für jeden Bedarf das richtige Produkt. Mit einer maximalen Summe von Ableitströmen von bis zu 120.000 A bieten wir Ihnen absolute Höchstleistung.

Wir verwenden ausschließlich hochwertige Komponenten.

- Diese können nach dem Abfangen überhöhter Überspannungsimpulse repariert werden.
- Jedes brennenstuhl® Premium-Protect-Line Überspannungs- & Blitzschutzgerät übertrifft deutlich alle einschlägigen Standards.
- brennenstuhl®-Produkte unterliegen einer strengen Prüfung. Daher erhalten Sie für die Premium-Protect-Line Überspannungs- & Blitzschutzgeräte eine Herstellergarantie von 10 Jahren ab Kaufdatum (siehe Garantiebestimmungen).

Überspannungs- & Blitzschutz auf dem neuesten Stand der Technik:

- Schutz für Ihre Geräte vor Störungen im Stromnetz, wie Überspannungen, indirekte Blitzschläge oder Leitungsruschen mit einer maximalen Summe von Ableitströmen von bis zu 120.000 A.
- Erweiterter Schutz vor Störungen die über Telefon- oder Antennenkabel ins System gelangen.
- Hochwertiger Schutz vor HF-Störungen durch integrierten Filter.
- Digitales Master-Slave-System zum zentralen Ein-/Ausschalten von mehreren Slave-Geräten durch ein Master-Gerät - einfach und komfortabel.
- brennenstuhl® Premium-Protect-Line Überspannungs- & Blitzschutzgeräte sorgen für eine sichere und störungsfreie Stromversorgung und schützen vor Geräteschäden und Datenverlust.

Versicherungsschutz für angeschlossene Geräte

brennenstuhl® garantiert die Überspannungs- & Blitzschutzeigenschaften bis zu den auf dem Typenschild des jeweiligen Produkts ausgewiesenen technischen Daten. brennenstuhl® übernimmt bei sachgemäßer Verwendung der Produkte die Reparatur, beziehungsweise den Austausch von allen direkt an das Überspannungs- & Blitzschutzprodukt angeschlossenen Geräten, die nachweislich durch eine Überspannung beschädigt wurden sofern folgendes zutrifft: Der Schaden muss darauf zurückzuführen sein, dass die beschriebene Schutzfunktion laut den technischen Angaben nicht eingehalten wurde.

Hierfür besteht ein Versicherungsschutz für Personen und Sachschäden im Rahmen unserer Produkthaftpflicht bis zu 5 Millionen Euro.

The Premium-Protect-Line - in a class of its own!

Lightning & Surge Protection up to 120.000 A

Maximum protection for valuable items of electronic equipment and systems, PCs etc. against damage from overvoltages and severe current surges.

The new Premium-Protect-Line comprises a wide range of protective devices (against overvoltages) for every type of electronic equipment.

The range consists of a number of individual maximum-capacity modules which can be used in conjunction with a variety of products.

brennenstuhl® Premium-Protect-Line devices are genuine »Made in Germany« products of guaranteed quality at reasonable prices.

We only use top-quality components.

- These can be repaired after they absorb excessive overload impulses.
- Each lightning and surge protection device in the brennenstuhl® Premium Protect Line far exceeds all industry standards.
- brennenstuhl® products are subject to rigorous testing. That is why we offer a manufacturer's warranty of 10 years from date of purchase for all light and surge protection devices in the brennenstuhl® Premium-Protect-Line (see warranty terms).

State of the art overvoltage protection

- Protection for your equipment from disturbances in the network, such as overvoltages, indirect lightning strikes and line noise, with a capacity of discharge currents of up to 120.000 A.
- Extended protection from interference which gets into the system via telephone leads or antenna cable connections.
- High-quality protection against HF interference through integrated filters.
- Master-Slave system permitting several slave appliances to be switched on or off centrally by means of a master unit - a simple, convenient arrangement.
- The brennenstuhl® Premium-Protect-Line of overvoltage protective devices provides a reliable, interference-free power supply and protection against damage to hardware and loss of data.

Insurance protection for connected devices

brennenstuhl® guarantees the surge- and lightning-protection qualities of its devices to the specifications shown on a product's rating plate. Provided the products have been used as intended, brennenstuhl® will repair or replace all devices connected directly to the overvoltage and lightning protection product that are shown to have been damaged by excess voltage if the following is true: The damage must be caused by a failure of the protective function described in the specifications.

In that case, insurance protection for personal and material damage of up to 5 million euros applies under our product liability insurance.

Artikel-Nummer Article No.	EAN-Code 4007123...	Max. Ableitstrom Max. leakage currents	Gehäusotyp Type	Steckdosen Sockets	HF-Filter (EMI/RFI)	Master -Slave	Analog -Telefon (RJ-11)	ISDN -Telefon (RJ-45)	TV/Radio (koaxial/ coaxial)	Länge (ca.) Length (appr.)
1 39200 0 120	144082	120.000 A	Duo	1+4+4	X	X	X	X	X	66 cm
1 39200 0 122	599608	120.000 A	Duo	12	X	-	-	X	-	61 cm
1 39100 0 608	599615	60.000 A	Uno	8	X	-	-	-	-	65 cm
1 39100 0 606	599622	60.000 A	Uno	6	X	-	-	X	-	65 cm
1 39100 0 607	600991	60.000 A	Uno	6	X	-	-	-	-	56 cm
1 39100 0 604	600984	60.000 A	Uno	4	X	-	-	-	-	48 cm



Hochwertige Überspannungs- & Blitzschutzgeräte mit sinnvollen und durchdachten Details.

High quality overvoltage protectors with practical, well thought-out details.

MADE IN GERMANY

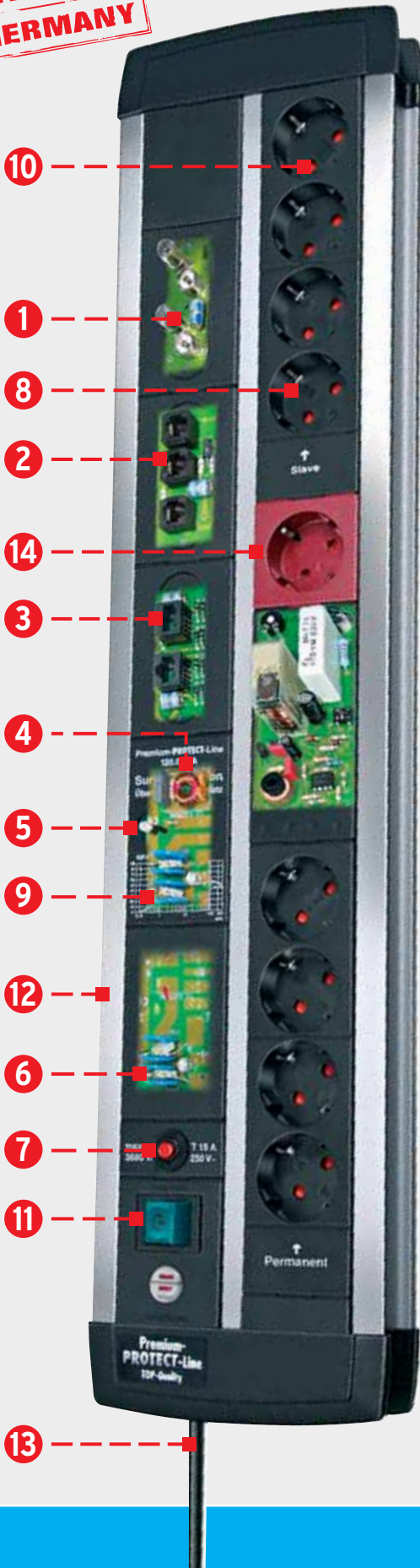

- 1** Geschützte Antennen-Anschlüsse (koaxial), hochwertiger Schutz durch Gasableiter, für den Anschluss von TV und Radio
Protected aerial connections (coaxial), efficient protection by gas discharge tube, for the connection of TV sets and radios.
- 2** Geschützte analoge Telefon-/Fax-/Modem-Anschlüsse (RJ-11), hochwertiger Schutz durch Gasableiter und Transildioden, mit integrierter Weiche für den Anschluss von zwei Geräten
Protected analog telephone/fax/modem connections (RJ-11), efficient protection by gas discharge tube and transil diodes with integral splitter permitting the connection of two appliances.
- 3** Geschützte ISDN-Telefon-/DSL-Modem-Anschlüsse (RJ-45), hochwertiger Schutz durch Gasableiter und Transildioden
Protected ISDN telephone/DSL modem connections (RJ-45), efficient protection by gas discharge tube and transil diodes
- 4** Hochwertiger Entstörfilter, unterdrückt zuverlässig HF-Störungen durch den Einsatz von speziellen Spulen und Kondensatoren, verhindert Bild- und Tonstörungen
Efficient interference filter, reliably suppresses HF interference through the use of special coils and capacitors, prevents video and audio interference
- 5** Überspannungs- & Blitzschutzanzeige, zeigt die Funktion des Überspannungs- & Blitzschutzes an
Overvoltage protection display, indicates operating status of overvoltage protection
- 6** Leistungsfähige Metalloxidvaristoren, mit niedriger Ansprechspannung für frühzeitige Reaktion, leiten überschüssige Energie sicher ab
High-capacity metal oxide varistors, with low response voltage for swift reactions and reliable discharge of excess energy
- 7** Sicherungsautomat 16 A, schützt zuverlässig vor zu hoher Strombelastung
Automatic 16 A circuit breaker, provides reliable protection against excessive current loading
- 8** Geschützte 230 V-Netz-Anschlüsse, hochwertiger, 3-poliger Wechselspannungsschutz durch Varistoren und Gasableiter, zur sicheren Stromversorgung Ihrer Geräte
Protected 230 V mains connections, high quality, 3-pole AC voltage protection by varistors and gas discharge tube, ensuring reliable power supply to your equipment
- 9** Thermisches Sicherheitssystem, überwacht alle Varistoren auf unzulässige Erwärmung durch Überlastung und schaltet rechtzeitig ab, damit keine Gefahr entsteht
Thermal security system, monitors all varistors for impermissible heating through overload and cuts out in time to prevent danger
- 10** Schutzkontaktsteckdosen mit Kinderschutz, in intelligenter 45°-Anordnung
Earthed sockets with child protection, intelligent 45° arrangement
- 11** Zweipoliger Netzschalter, (230 V/16 A) mit integrierter Betriebskontrollleuchte
Two-pole mains switch, (230 V/16 A) with integral operating status indicator light
- 12** Stabiles Aluminiumgehäuse, als Aufnahme für unser auswechselbares Modulbausystem
Strong aluminium housing, accommodates our replaceable modular system
- 13** Hochwertiges Netzkabel, 3 m lang mit einem Querschnitt von 3 x 1,5 mm², austauschbar
High quality mains lead, 3 m long with 3 x 1.5 mm² cross section, replaceable
- 14** Master-Slave-System Digital, zentrales Ein-/Ausschalten von mehreren Slave-Geräten durch ein Master-Gerät, einfach und komfortabel
Master/slave system Digital, central on/off switch serving multiple slave appliances through a master appliance, simple and convenient

Überspannungs- & Blitzschutz

Steckdosenleisten

Stromverteilung

Leuchten & Leuchtmittel

Solar-Technik

Haus- & Sicherheitstechnik

Geräte für Werkstatt, Haus & Garten

Arbeitsböcke & Leitern

Werbemittel

Lightning & Surge Protection

Multi-way-Extensions

Power Distribution

Lighting

Solar technology

Home Security & Safety

Home, Workshop & DIY

Trestles & Ladders

Advertising Media



Premium-Protect-Line Automatiksteckdosenleiste 120.000 A

Mit digitaler Master-Slave-Funktion, Überspannungsschutz und Entstörfilter.

- Mit dem Ein/Aus-Schalter des Gerätes, welches in der roten Master-Steckdose eingesteckt ist, können alle Geräte in den Slave-Steckdosen automatisch mit ein- und ausgeschaltet werden.
- Als Master-Gerät können Sie z.B. einen Computer verwenden, welcher Slave-Geräte, z.B. Monitor, Soundsystem, Drucker, Scanner usw., in die automatische Steuerung mit einbezieht.
- Einfach: Mit einem Handgriff alles bedienen.
- Digital: Speichert auf Knopfdruck die richtige Einstellung für Ihr Master-Gerät.
- Flexibel: Lässt sich bei Bedarf in einen Permanent-Modus umschalten.
- Fortschrittlich: Schaltet Ihre Slave-Geräte sicher und schonend durch modernste Technik.
- Sparsam: Schaltet den Standby Ihrer Slave-Geräte komplett ab.
- 1 Master, 4 Slave und 4 Permanent Steckdosen (alternativ einstellbar: 9 Permanent Steckdosen).
- Schutz für Ihre Geräte vor Störungen im Stromnetz, wie Überspannungen, indirekte Blitzereinschläge oder Leitungsrauschen, mit einer maximalen Summe von Ableitströmen bis zu 120.000 A.
- Erweiterter Schutz vor Störungen die über Telefon-, ISDN/DSL- oder Antennenkabelverbindungen ins System gelangen.
- Steckdosen mit Kinderschutz.
- Weitere Ausstattungsmerkmale (siehe Premium-Protect-Line 120.000 A).
- 10 Jahre Herstellergarantie (siehe Garantiebestimmungen).

Premium-Protect-Line Automatic extension socket 120.000 A

With digital Master-Slave function, overload protection and interference filter.

- With the switching ON/OFF of the device, which is plugged into the red master socket, all further appliances in the slave socket can also be automatically switched ON/OFF.
- For example, you can use a computer as a master device, which can embrace slave appliances in the automatic control such as, e.g. monitor, sound-system, printer, scanner etc.
- Simple: Operate everything with one movement.
- Digital: Saves the correct setting for your master unit at the push of a button.
- Flexible: As required, can be converted into a permanent mode.
- Modern: Switches your slave unit safe and gently using state-of-the-art technology.
- Economical: Completely switches off the standby of your slave unit.
- 1 Master, 4 Slave and 4 permanent sockets (alternative adjustable: 9 permanent sockets).
- Protect your equipment against interruptions in the mains supply, such as surges, indirect lightning strikes, or line interference - up to a maximum of 120.000 A.
- Added protection against interference pulses via telephone, ISDN/DSL or aerial ports.
- With childproof sockets.
- Further equipment features (refer to Premium-Protect-Line 120.000 A).
- 10 year manufacturer's guarantee.



Artikel-Nr. Article No.	Barcode 4007123...	VPE UP	Kabellänge Cable length	Kabelbezeichnung Cable	Länge ca. Length appr.	Steckdosen Sockets	Entstörfilter Interference filter	Nennstrom Nominal current	Zusätzliche Ausstattung Equipment
1 39200 0 120	144082	1	3 m	H05VV-F 3G1,5	66 cm	9 DUO	EMI/RFI	16 A	RJ11 (Analog Tel.) / RJ45 (IDSN/DSL) Koax/Coax (TV/Radio) 1 Master (Digital) 4 Slave 4 Permanent

Design geschützt. / Design Patent. / Design protected. / Design Patent.

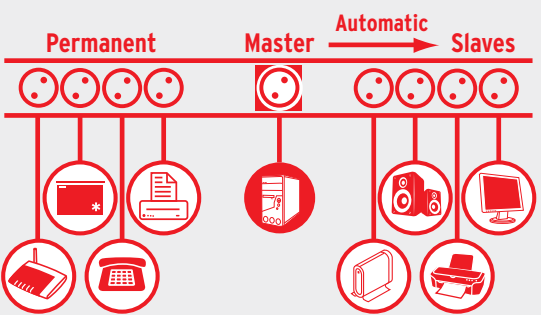



Überspannungs- & Blitzschutz

Steckdosenleisten

Stromverteilung

Leuchten & Leuchtmittel

Solar-Technik

Haus- & Sicherheitstechnik

Geräte für Werkstatt, Haus & Garten

Arbeitsböcke & Leitern

Werbemittel

Premium-Protect-Line 120.000 A

- Schutz für Ihre Geräte vor Störungen im Stromnetz, wie Überspannungen, indirekte Blitz einschläge oder Leitungsausfällen, mit einer maximalen Summe von Ableitströmen bis zu 120.000 A.
- Versicherungsschutz bis zu 5 Millionen Euro für Personen- und Sachschäden im Rahmen unserer Produkthaftpflicht.
- Erweiterter Schutz vor Störungen die über ISDN/DSL-Kabelverbindungen ins System gelangen.
- Hochwertiger Schutz vor HF-Störungen durch integrierten Filter.
- Besonders stabiles, eloxiertes Aluminium-Gehäuse.
- Intelligentes, auswechselbares Modul-Bausystem.
- Zweipoliger Netzschalter.
- Belastbar bis 16 A/3680 W.
- Sicherungsautomat 16 A.
- Steckdosen mit Kinderschutz.
- 10 Jahre Herstellergarantie (siehe Garantiebestimmungen).

Premium-Protect-Line 120.000 A

- Protect your equipment against interruptions in the mains supply, such as surges, indirect lightning strikes, or line interference - up to a maximum of 120.000 A.
- Insurance protection with a combined cover for bodily injury and property damage of 5.000.000 Euro subject to the conditions of our liability insurance contract.
- Expanded protection from disruptions entering the system through ISDN/DSL cable connections.
- Top quality protection against HF interference by means of an integrated filter.
- Particularly sturdy, matt-finished aluminium housing.
- Intelligent, interchangeable module construction.
- 2-pin switch.
- Max. loading of 16 A/3680 W.
- 16 A fuse.
- With childproof sockets.
- 10 year manufacturer's guarantee.



Artikel-Nr.	Barcode	VPE	Kabellänge	Kabelbezeichnung	Länge ca.	Steckdosen	Entstörfilter	Nennstrom	Zusätzliche Ausstattung
Article No.	4007123...	UP	Cable length	Cable	Length appr.	Sockets	Interference filter	Nominal current	Equipment
1 39200 0 122	599608	1	3 m	H05VV-F 3G1,5	61 cm	12 DUO	EMI/RFI	16 A	RJ45 (ISDN/DSL)

Design geschützt. / Patent angemeldet. / Design protected. / Patent pending.





Premium-Protect-Line 60.000 A

- Schutz für Ihre Geräte vor Störungen im Stromnetz, wie Überspannungen, indirekte Blitz einschläge oder Leitungsausfällen, mit einer maximalen Summe von Ableitströmen bis zu 60.000 A.
- Versicherungsschutz bis zu 5 Millionen Euro für Personen- und Sachschäden im Rahmen unserer Produkthaftpflicht.
- Erweiterter Schutz vor Störungen die über ISDN/DSL-Kabelverbindungen ins System gelangen.
- Hochwertiger Schutz vor HF-Störungen durch integrierten Filter.
- Besonders stabiles, eloxiertes Aluminium-Gehäuse.
- Intelligentes, auswechselbares Modul-Bausystem.
- Zweipoliger Netzschalter.
- Belastbar bis 16 A/3680 W.
- Sicherungsautomat 16 A.
- Steckdosen mit Kinderschutz.
- 10 Jahre Herstellergarantie (siehe Garantiebestimmungen).
- Je Ausführung unterschiedliche Ausstattungsvarianten (siehe Tabelle).

Premium-Protect-Line 60.000 A

- Protect your equipment against interruptions in the mains supply, such as surges, indirect lightning strikes, or line interference - up to a maximum of 60.000 A.
- Insurance protection with a combined cover for bodily injury and property damage of 5.000.000 Euro subject to the conditions of our liability insurance contract.
- Expanded protection from disruptions entering the system through ISDN/DSL cable connections.
- Top quality protection against HF interference by means of an integrated filter.
- Particularly sturdy, matt-finished aluminium housing.
- Intelligent, interchangeable module construction.
- 2-pin switch.
- Max. loading of 16 A/3680 W.
- 16 A fuse.
- With childproof sockets.
- 10 year manufacturer's guarantee.
- With varying equipment, depending on type (see table).



Artikel-Nr. Article No.	Barcode 4007123...	VPE UP	Kabellänge Cable length	Kabelbezeichnung Cable	Länge ca. Length appr.	Steckdosen Sockets	Entstörfilter Interference filter	Nennstrom Nominal current	Zusätzliche Ausstattung Equipment
1 39100 0 608	599615	1	3 m	H05VV-F 3G1,5	65 cm	8	EMI/RFI	16 A	
1 39100 0 606	599622	1	3 m	H05VV-F 3G1,5	65 cm	6	EMI/RFI	16 A	RJ45 (ISDN/DSL)
1 39100 0 607	600991	1	3 m	H05VV-F 3G1,5	56 cm	6	EMI/RFI	16 A	
1 39100 0 604	600984	1	3 m	H05VV-F 3G1,5	48 cm	4	EMI/RFI	16 A	

Design geschützt. / Patent angemeldet. / Design protected. / Patent pending.



Überspannungs- & Blitzschutz

Steckdosenleisten

Stromverteilung

Leuchten & Leuchtmittel

Solar-Technik

Haus- & Sicherheitstechnik

Geräte für Werkstatt, Haus & Garten

Arbeitsböcke & Leitern

Werbemittel



Alu-Office-Line Überspannungsschutz 60.000 A

Zum komfortablen Anschluss von EDV/Video- und Audio-Anlagen mit verschiedenen Geräten direkt auf dem Schreibtisch.

- Schutz für Ihre Geräte vor Störungen im Stromnetz, wie Überspannungen, indirekte Blitzeinschläge oder Leitungsruschen, mit einer maximalen Summe von Ableitströmen bis zu 60.000 A.
- Dreileiteranordnung schützt Phase, Neutral- und Schutzleiter.
- Mit Thermosicherung, zusätzlicher Schutz vor unzulässig hoher Erwärmung der Varistoren und zum Trennen der Netzspannung bei starker Überspannung.
- Extrem kurze Ansprechzeit zur blitzschnellen Unterdrückung der Überspannung.
- Optische Funktionsanzeige des Geräteschutzes.
- Formschönes, zeitloses Design in Desktop Ausführung aus Aluminium mit unempfindlicher, matt eloxierter Oberfläche.
- Durchdachte Kabelführung und komfortable Bedienung.
- Bequem zum Einstecken und Schalten der Geräte direkt auf dem Tisch.
- Kein lästiges Bücken mehr, um alle Geräte auf einmal auszuschalten.
- Schutzkontakt-Steckdosen in 45°-Anordnung, auch für Winkelstecker.
- Sicherheitsschalter beleuchtet, zweipolig ein-/ausschaltbar.
- Steckdosen mit Kinderschutz.
- 10 Jahre Herstellergarantie (siehe Garantiebestimmungen).

Alu-Office-Line Surge Protection 60.000 A

For convenient connection of EDV/Video and audio sets directly with different appliances on the desk.

- Protect your equipment against interruptions in the mains supply, such as surges, indirect lightning strikes, or line interference - up to a maximum of 60.000 A.
- Arrangement of 3-core wiring protects live, neutral and earth wires.
- With thermal cut-out, additional protection against unforeseen increases in temperature of the varistors and shuts off from the mains supply in the event of power surges.
- An extremely short time for the lightning-fast suppression of the surge.
- Visual indicator that surge protection is active.
- Elegant, ageless desktop design made from aluminium with unsusceptible, matt anodized surface.
- Conceived cable routing and easy operation.
- Comfortable to directly plug-in and switch-on the desk.
- No more tedious bending to switch off all appliances at once.
- Earthed sockets in a 45° arrangement, for angled plugs as well.
- Illuminated 2-pole ON/OFF safety switch.
- With childproof sockets.
- 10 year manufacturer's guarantee.



Artikel-Nr. Article No.	Barcode 4007123...	VPE UP	Kabellänge Cable length	Kabelbezeichnung Cable	Länge ca. Length appr.	Steckdosen Sockets	Entstörfilter Interference filter	Nennstrom Nominal current
1 39500 0 414	249268	1	1,8 m	H05VV-F 3G1,5	42 cm	4	-	16 A
1 39500 0 416	249275	1	3 m	H05VV-F 3G1,5	49 cm	6	-	16 A

Brennenstuhl Überspannungsschutz

Das Brennenstuhl Geräteschutz-Programm schützt wertvolle Elektrogeräte vor Überspannungen und hohen Stromstößen.

Überspannungen

sind alle Spannungen, die den Grenzwert der Netzspannung kurzzeitig überschreiten. Überspannungen können jedoch nicht nur im 230 V-Netz auftreten, sondern auch über Telefon- oder Antennenleitungen in die angeschlossenen Geräte gelangen. Ohne einen wirksamen Schutz zerstören diese Überspannungen empfindliche elektronische Bausteine in den Schaltkreisen dieser Geräte.

Ursache der Überspannungen können z.B. Schaltimpulse starker Motoren, Schweißgeräte oder sonstige Elektro-Großgeräte sein. Die gefährlichsten Ursachen sind sehr hohe Spannungsspitzen, die durch indirekte Blitze ausgelöst werden. Sie bedeuten das sichere Ende ungeschützter Elektrogeräte.

Stromstöße

gelangen ebenfalls durch indirekte Blitze in gewaltigen Stromstärken ins Stromnetz oder erreichen über die Telefon- und Antennenleitung Computeranlagen, Video- und HiFi-Geräte und zerstören diese Geräte ohne entsprechenden Schutz.

Schutzelemente

wie z.B. Varistoren und Gasableiter sind wichtige Bauteile, die dafür sorgen, dass in Sekundenbruchteilen gefährliche Überspannungen zur Erde abgeleitet werden und so die zerstörende hohe Spannung nicht zu den geschützten Geräten gelangen kann.

Neuentwicklungen

hochwertiger, moderner Schutzelemente werden in Überspannungsschutzgeräten verwendet, um einen wirksamen Schutz vor Spannungsspitzen und Stromstößen von bis zu 60.000 A zu garantieren.

Übersicht der technischen Ausstattungsmerkmale / Overview of the technical features

Produktserie Product line	Artikelnummer Article No.	Max. Ableitstrom Max. surge current	Nennstrom Nominal current	Kabellänge Cable length	Gehäuseanordnung Type	Steckdosenanzahl Number of sockets	Steckdosenanordnung Orientation of sockets	Entstörfilter (EMI/RFI) Interference filter (EMI/RFI)	Automatiksteckdosenleiste Master-Slave	Externer Schalter External Switch	Mehrfach schaltbar Multiple switches	USB-Hub	RJ-11 (Analog Tel.)	RJ-45 (ISDN/DSL)	Koax (TV/Radio) Coax (TV/Radio)	Spez. Steckdosenabstand Extra socket spacing für 19" Schränke for 19" cabinets	Seite ... Page ...
Alu-Office-Line	1 39500 0 414	60.000A	16A	1,8m	Desktop	4	45°										19
	1 39500 0 416	60.000A	16A	3m	Desktop	6	45°										19
Premium-Office-Line	1 15635 0 414	30.000A	10A	1,8m	Desktop	4	45°										22
	1 15635 0 416	30.000A	10A	3m	Desktop	6	45°										22
Premium-Line	1 15605 0 955	30.000A	10A	3m	Uno	1+4	45°	●	●								23
	1 15605 7 396	30.000A	10A	3m	Uno	6	45°	●								●	24
	1 25600 0 398	30.000A	10A	3m	Duo	8	45°	●									24
	1 25655 0 378	30.000A	10A	3m	Duo	8	45°										24
	1 15605 0 366	30.000A	10A	3m	Uno	6	45°	●								●	24
	1 15605 0 082	30.000A	10A	3m	Uno	4	45°	●					●				25
	1 15605 0 083	30.000A	10A	3m	Uno	4	45°	●						●			25
	1 15600 0 396	30.000A	10A	3m	Uno	6	45°	●									25
	1 15605 0 396	30.000A	10A	3m	Uno	6	45°	●									25
	1 15500 0 374	30.000A	10A	1,8m	Uno	4	45°										25
	1 15505 0 374	30.000A	10A	1,8m	Uno	4	45°										25
	1 15705 0 374	30.000A	10A	1,8m	Uno	4	45°										25
1 15505 0 084	30.000A	10A	1,8m	Uno	4	45°								●		26	
Primera-Tec	1 15330 0 417	15.000A	16A	2m	Uno	2+5	90°			●							27
	1 15332 0 417	15.000A	16A	2m	Uno	2+5	90°			●							27
	1 15330 0 427	15.000A	16A	2m	Uno	1+4+2	90°		●								28
	1 15332 0 427	15.000A	16A	2m	Uno	1+4+2	90°		●								28
	1 15330 0 406	15.000A	16A	2m	Uno	6	90°										29
	1 15332 0 406	15.000A	16A	2m	Uno	6	90°										29
Secure-Tec	1 15944 0 936	15.000A	16A	3m	Uno	1+5+2	45°		●							●	30
	1 15944 0 966	15.000A	16A	3m	Uno	1+5	45°		●								30
	1 15954 0 376	15.000A	16A	3m	Uno	6	45°										31
Super-Solid	1 15334 0 315	4.500A	16A	2,5m	Uno	5	45°									●	32
	1 15338 0 315	4.500A	16A	2,5m	Uno	5	45°									●	32
	1 15334 0 318	4.500A	16A	2,5m	Uno	8	45°									●	32
	1 15338 0 318	4.500A	16A	2,5m	Uno	8	45°									●	32
Eco-Line	1 15970 0 015	4.500A	16A	1,5m	Uno	6	45°										33
	1 15975 0 015	4.500A	16A	1,5m	Uno	6	45°										33
	1 15971 0	4.500A	16A	1,5m	Uno	6	45°										33
Power Manager	1 15005 0	15.000A	16A	2m	Desktop	6	45°	●		●	●						34
	1 15006 0	15.000A	16A	2m	Desktop	6	45°	●			●						35
Primera-Line Adapter	1 50695 0	13.500A	16A	-	Plug-in	1	-										36



Brennenstuhl Surge/Overvoltage Protection

The Equipment Protection Range protects valuable electrical equipment from overvoltage and high power surges.

Surges/Overvoltages

are all voltages, which for a brief period of time exceed the limit of the network. Overvoltages don't just occur in 230 V mains supplies, but also in telephone lines or aerials connected to equipment. Without reliable protection, these overvoltages damage the sensitive, electronic components in the equipments' circuitry.

The cause of such overvoltages could be, for example, electronic pulses from powerful motors, welding equipment, or other large pieces of electrical equipment. The most dangerous causes are high voltage spikes resulting from indirect lightning strikes. They mean the certain end of unprotected equipment.

Power surges

can also occur as excessive current in the mains supply as a result of indirect lightning strikes, or can penetrate computer equipment, VCRs and HiFis through telephone lines and aerials, destroying them if there is no protection in place.

Protective elements

such as varistors and gas discharge tube are important components, which ensure that dangerous overvoltages are redirected to earth in split seconds, preventing the dangerous excess voltage from reaching the protected equipment.

Latest developments

in high-quality and modern protective components are used in our overvoltage and indirect lightning strike protection equipment to guarantee effective protection from spikes and surges up to 60.000 A.

Anwendungsbeispiele / Example of use

Produktserie Product line	Artikelnummer Article No.	PC	PC + ISDN/DSL	PC + Modem Analog PC + modem analogue	PC + Drucker + Monitor PC + printer + monitor	PC + USV-Gerät PC + UPS equipment	EDV-Zusatzgeräte Additional hardware	Notebook	HIFI, Radio, Audio	TV, Receiver, Video	Telefon/Fax ISDN Telephone/Fax ISDN	Telefon/Fax Analog Telephone/Fax analogue	Bürogeräte, Fotokopiergeräte Office equipment, photocopier	Haushalts- und Med. Geräte Household and med. equipment	Tonverstärker, Musikinstrumente Amplifiers, musical instruments	Steckernetzteile, Ladegeräte Wall plug transformers, charger units	Aquarium, Klimageräte Aquarium, air con units	Funkgeräte Radio transmitter	Seite ... Page ...
Alu-Office-Line	1 39500 0 414	●			●	●	●	●					●	●	●	●			19
	1 39500 0 416	●			●	●	●	●					●	●	●	●			19
Premium-Office-Line	1 15635 0 414	●			●	●	●	●					●	●	●	●			22
	1 15635 0 416	●			●	●	●	●					●	●	●	●			22
Premium-Line	1 15605 0 955	●			●	●	●	●	●	●								●	23
	1 15605 7 396	●			●	●	●	●											24
	1 25600 0 398	●			●	●	●	●					●	●	●		●	●	24
	1 25655 0 378	●			●	●	●	●					●	●	●		●	●	24
	1 15605 0 366	●			●	●	●	●					●	●	●	●	●		24
	1 15605 0 082	●	●		●	●	●	●					●	●	●		●		25
	1 15605 0 083	●			●	●	●	●	●	●								●	25
	1 15600 0 396	●			●	●	●	●	●				●	●	●		●	●	25
	1 15605 0 396	●			●	●	●	●	●				●	●	●		●	●	25
	1 15500 0 374	●			●	●	●	●	●				●	●	●		●	●	25
	1 15505 0 374	●			●	●	●	●	●				●	●	●		●	●	25
	1 15705 0 374	●			●	●	●	●	●				●	●	●		●	●	25
	1 15505 0 084	●			●	●	●	●	●	●	●							●	26
	Primera-Tec	1 15330 0 417	●			●	●	●	●	●	●			●	●	●		●	
1 15332 0 417		●			●	●	●	●	●	●			●	●	●		●		27
1 15330 0 427		●			●	●	●	●	●	●			●	●	●		●		28
1 15332 0 427		●			●	●	●	●	●	●			●	●	●		●		28
1 15330 0 406		●			●	●	●	●	●	●			●	●	●		●		29
1 15332 0 406		●			●	●	●	●	●	●			●	●	●		●		29
Secure-Tec	1 15944 0 936	●			●	●	●	●	●	●			●	●	●		●		30
	1 15944 0 966	●			●	●	●	●	●	●			●	●	●		●		30
	1 15954 0 376	●			●	●	●	●					●	●	●		●		31
Super-Solid	1 15334 0 315												●	●	●	●	●		32
	1 15338 0 315												●	●	●	●	●		32
	1 15334 0 318												●	●	●	●	●		32
	1 15338 0 318												●	●	●	●	●		32
Eco-Line	1 15970 0 015												●	●	●		●		33
	1 15975 0 015												●	●	●		●		33
	1 15971 0												●	●	●		●		33
Power Manager	1 15005 0	●			●	●	●	●	●	●			●	●	●	●	●	●	34
	1 15006 0	●			●	●	●	●	●	●			●	●	●	●	●	●	35
Primera-Line Adapter	1 50695 0											●	●	●		●		36	



Premium-Office-Line Überspannungsschutz 30.000 A

Zum komfortablen Anschluss von EDV/Video- und Audio-Anlagen mit verschiedenen Geräten direkt auf dem Schreibtisch.

- Schutz für Ihre Geräte vor Störungen im Stromnetz, wie Überspannungen, indirekte Blitz einschläge oder Leitungsruschen, mit einer maximalen Summe von Ableitströmen bis zu 30.000 A.
- Dreileiteranordnung schützt Phase, Neutral- und Schutzleiter.
- Mit Thermosicherung, zusätzlicher Schutz vor unzulässig hoher Erwärmung der Varistoren und zum Trennen der Netzspannung bei starker Überspannung.
- Extrem kurze Ansprechzeit zur blitzschnellen Unterdrückung der Überspannung.
- Optische Funktionsanzeige des Geräteschutzes.
- Mit 10 Ampere Sicherung, auswechselbar.
- Formschönes, zeitloses Design in Desktop-Ausführung aus hochbruchfestem Spezial-Kunststoff.
- Bequem zum Einstecken und Schalten der Geräte direkt auf dem Tisch.
- Kein lästiges Bücken mehr, um alle Geräte auf einmal auszuschalten.
- Schutzkontakt-Steckdosen in 45°-Anordnung, auch für Winkelstecker.
- Sicherheitsschalter beleuchtet, zweipolig ein-/ausschaltbar.
- Steckdosen mit Kinderschutz.
- 5 Jahre Herstellergarantie (siehe Garantiebestimmungen).

Premium-Office-Line Surge Protection 30.000 A

For convenient connection of EDV/Video and audio sets directly with different appliances on the desk.

- Protection for your appliance from malfunctions in the mains, such as surges, indirect lightning strikes or circuit noises, with a maximum sum of leakage current of up to 30.000 A.
- Arrangement of 3-core wiring protects live, neutral and earth wires.
- With thermal cut-out, additional protection against unforeseen increases in temperature of the varistors and shuts off from the mains supply in the event of power surges.
- An extremely short time for the lightning-fast suppression of the surge.
- Visual indicator that surge protection is active.
- With replaceable 10 A fuse.
- Elegant, ageless desktop design made from extremely durable special synthetic material.
- Comfortable to directly plug-in and switch-on the desk.
- No more tedious bending to switch off all appliances at once.
- Earthed sockets in a 45° arrangement, for angled plugs as well.
- Illuminated 2-pole ON/OFF safety switch.
- With childproof sockets.
- 5 year manufacturer's guarantee.



Artikel-Nr. Article No.	Barcode 4007123...	VPE UP	Kabellänge Cable length	Kabelbezeichnung Cable	Länge ca. Length appr.	Steckdosen Sockets	Entstörfilter Interference filter	Nennstrom Nominal current	Farbe Colour
1 15635 0 414	249305	1	1,8 m	H05VV-F 3G1,5	42 cm	4	-	10 A	Schwarz/Lichtgrau Black/Light Grey



1 15635 0 416	249312	1	3 m	H05VV-F 3G1,5	49 cm	6	-	10 A	Schwarz/Lichtgrau Black/Light Grey
---------------	--------	---	-----	---------------	-------	---	---	------	---------------------------------------





Überspannungs- & Blitzschutz

Steckdosenleisten

Stromverteilung

Leuchten & Leuchtmittel

Solar-Technik

Haus- & Sicherheitstechnik

Geräte für Werkstatt, Haus & Garten

Arbeitsböcke & Leitern

Werbemittel



Premium-Line Automatiksteckdosenleiste 30.000 A

Mit digitaler Master-Slave-Funktion, Überspannungsschutz und Entstörfilter.

- Mit dem Ein/Aus-Schalter des Gerätes, welches in der roten Master-Steckdose eingesteckt ist, können alle Geräte in den Slave-Steckdosen automatisch mit ein- und ausgeschaltet werden.
- Als Master-Gerät können Sie z.B. einen Computer verwenden, welcher Slave-Geräte, z.B. Monitor, Soundsystem, Drucker, Scanner usw., in die automatische Steuerung mit einbezieht.
- Einfach: Mit einem Handgriff alles bedienen.
- Digital: Speichert auf Knopfdruck die richtige Einstellung für Ihr Master-Gerät.
- Flexibel: Lässt sich bei Bedarf in einen Permanent-Modus umschalten.
- Fortschrittlich: Schaltet Ihre Slave-Geräte sicher und schonend durch modernste Technik.
- Sparsam: Schaltet den Standby Ihrer Slave-Geräte komplett ab.
- 1 Master und 4 Slave Steckdosen (alternativ einstellbar: 5-Permanent Steckdosen).
- Steckdosen mit Kinderschutz.
- Weitere Ausstattungsmerkmale (siehe Premium-Line Überspannungsschutz 30.000 A).
- 5 Jahre Herstellergarantie (siehe Garantiebestimmungen).

Premium-Line Automatic extension socket 30.000 A

With digital Master-Slave function, overload protection and interference filter.

- With the switching ON/OFF of the device, which is plugged into the red master socket, all further appliances in the slave socket can also be automatically switched ON/OFF.
- For example, you can use a computer as a master device, which can embrace slave appliances in the automatic control such as, e.g. monitor, sound-system, printer, scanner etc.
- Simple: Operate everything with one movement.
- Digital: Saves the correct setting for your master unit at the push of a button.
- Flexible: As required, can be converted into a permanent mode.
- Modern: Switches your slave unit safe and gently using state-of-the-art technology.
- Economical: Completely switches off the standby of your slave unit.
- 1 Master and 4 Slave sockets (alternative adjustable: 5 permanent sockets).
- With childproof sockets.
- Further equipment features (refer to Premium-Line overvoltage protection 30.000 A).
- 5 year manufacturer's guarantee.



Artikel-Nr. Article No.	Barcode 4007123...	VPE UP	Kabellänge Cable length	Kabelbezeichnung Cable	Länge ca. Length appr.	Steckdosen Sockets	Entstörfilter Interference filter	Nennstrom Nominal current	Farbe Colour	Zus. Ausstatt. Equipment
1 15605 0 955	173495	1	3 m	H05VV-F 3G1,5	61 cm	1+4	EMI/RFI	10 A	Schwarz/Lichtgrau Black/Light Grey	Master-Slave (Digital)



Patent angemeldet. / Patent pending.

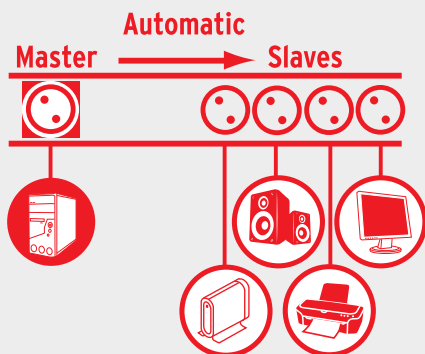





Premium-Line Überspannungsschutz 30.000 A

- Schutz vor hohen Überspannungen und starken Stromstößen.
- Dreileiteranordnung schützt Phase, Neutral- und Schutzleiter.
- Mit Thermosicherung, zusätzlicher Schutz vor unzulässig hoher Erwärmung der Varistoren und zum Trennen der Netzspannung bei starker Überspannung.
- Extrem kurze Ansprechzeit zur blitzschnellen Unterdrückung der Überspannung.
- Optische Funktionsanzeige des Geräteschutzes.
- Mit 10 Ampere Sicherung, auswechselbar.
- Sicherheitsschalter beleuchtet, zweipolig ein-/ausschaltbar.
- Hochwertiger Schutz vor HF-Störungen durch integrierten Filter.
- Entstörfilter verhindern, dass Störimpulse aus dem Netz in die angeschlossenen Geräte gelangen und, dass umgekehrt Störungen dieser Geräte ins Netz gelangen.
- Erweiterter Schutz vor Störungen die über ISDN/DSL-Kabelverbindungen und Radio-/TV-Antennenanschluss ins System gelangen.
- Spezielle Steckdosenanordnung für Netzgeräte.
- Steckdosen mit Kinderschutz.
- Je Ausführung unterschiedliche Ausstattungsvarianten (siehe Tabelle).
- 5 Jahre Herstellergarantie (siehe Garantiebestimmungen).

Premium-Line Surge Protection 30.000 A

- Protection against extreme surges and severe electric shocks.
- Arrangement of 3-core wiring protects live, neutral and earth wires.
- With thermal cut-out, additional protection against unforeseen increases in temperature of the varistors and shuts off from the mains supply in the event of power surges.
- An extremely short time for the lightning-fast suppression of the surge.
- Visual indicator that surge protection is active.
- With replaceable 10 A fuse.
- Illuminated 2-pole ON/OFF safety switch.
- Top quality protection against HF interference by means of an integrated filter.
- Interference filters protect connected equipment from interference pulses in the mains and, vice versa, protect the mains from interference from the equipment.
- Expanded protection from disruptions entering the system through ISDN/DSL cable connections and radio/TV antenna connections.
- Special socket arrangement for mains adapters.
- With childproof sockets.
- With varying equipment, depending on type (see table).
- 5 year manufacturer's guarantee.



Artikel-Nr. Article No.	Barcode	VPE UP	Kabellänge Cable length	Kabelzeichnung Cable	Länge ca. Length appr.	Steckdosen Sockets	Entstörfilter Interference filter	Nennstrom Nominal Current	Farbe Colour	Zusätzliche Ausstattung Equipment
1 15605 7 396	105793	1	3 m	H05VV-F 3G1,5	48 cm	6	EMI/RFI	10 A	Schwarz/Lichtgrau Black/Light Grey	Ideal zum Einbau in 19"-Schränke Ideal for fitting inside 19" cabinets
										
1 25600 0 398	095933	1	3 m	H05VV-F 3G1,5	38 cm	8 DUO	EMI/RFI	10 A	Schwarz Black	
										
1 25655 0 378	095964	1	3 m	H05VV-F 3G1,5	38 cm	8 DUO	-	10 A	Lichtgrau Light Grey	
										
1 15605 0 366	090686	1	3 m	H05VV-F 3G1,5	61 cm	6	EMI/RFI	10 A	Schwarz/Lichtgrau Black/Light Grey	Spezielle Steckdosenan- ordnung für Netzgeräte Special socket arrange- ment for charger units
										



Artikel-Nr. Article No.	Barcode 4007123...	VPE UP	Kabellänge Cable length	Kabelzeichnung Cable	Länge ca. Length appr.	Steckdosen Sockets	Entstörfilter Interference filter	Nennstrom Nominal Current	Farbe Colour	Zusätzliche Ausstattung Equipment
1 15605 0 082	090709	1	3 m	H05VV-F 3G1,5	55 cm	4	EMI/RFI	10 A	Schwarz/Lichtgrau Black/Light Grey	RJ45 (ISDN/DSL)
1 15605 0 083	090747	1	3 m	H05VV-F 3G1,5	55 cm	4	EMI/RFI	10 A	Schwarz/Lichtgrau Black/Light Grey	Koax (TV/Radio) Coax (TV/Radio)
1 15600 0 396	095629	1	3 m	H05VV-F 3G1,5	55 cm	4	EMI/RFI	10 A	Schwarz Black	
1 15605 0 396	090785	1	3 m	H05VV-F 3G1,5	55 cm	6	EMI/RFI	10 A	Schwarz/Lichtgrau Black/Light Grey	
1 15500 0 374	095667	1	1,8 m	H05VV-F 3G1,5	45 cm	4	-	10 A	Schwarz Black	
1 15505 0 374	173464	1	1,8 m	H05VV-F 3G1,5	45 cm	4	-	10 A	Schwarz/Lichtgrau Black/Light Grey	
1 15705 0 374	116379	1	1,8 m	H05VV-F 3G1,5	45 cm	4	-	10 A	Schwarz/Lichtgrau Black/Light Grey	Im farbigen Display- Karton Sprache: DE In colourful display- packaging Language: DE

Patent angemeldet. / Patent pending.

Überspannungs-
& Blitzschutz

Steckdosenleisten

Stromverteilung

Leuchten & Leuchtmittel

Solar-Technik

Haus- &
Sicherheitstechnik

Geräte für Werkstatt,
Haus & Garten

Arbeitsböcke
& Leitern

Werbemittel



10 A Sicherung

Für Brennenstuhl Premium-Line Überspannungsschutzleisten.

10 A fuse

For Brennenstuhl surge protection sockets.

Artikel-Nr. Article No.	Barcode 4007123...	VPE UP	Verpackung Packaging	Durchmesser Diameter	Länge ca. Length appr.
1 15001 0	171262	1	10 Stück im Blister / 10 pc. in blister	5 mm	20 mm



Premium-Line TV + HiFi Überspannungsschutz 30.000 A

Leistungsfähiger Schutz für wertvolle TV+HiFi Geräte vor Überspannungen aus der Strom- und Antennenleitung.

- Leistungsstarker Schutz vor hohen Überspannungen und starken Stromstößen mit bis zu 30.000 A max. Ableitstrom.
- Dreileiteranordnung schützt Phase, Neutral- und Schutzleiter.
- Mit Thermosicherung, zusätzlicher Schutz vor unzulässig hoher Erwärmung der Varistoren und zum Trennen der Netzspannung bei starker Überspannung.
- Extrem kurze Ansprechzeit zur blitzschnellen Unterdrückung der Überspannung.
- Optische Funktionsanzeige des Geräteschutzes.
- Mit 10 Ampere Sicherung, auswechselbar.
- Sicherheitsschalter beleuchtet, zweipolig ein-/ausschaltbar.
- Erweiterter Schutz vor Störungen die über Radio-/TV-Antennenanschluss ins System gelangen.
- Inklusive 1,8 m Antennenkabel.
- 5 Jahre Herstellergarantie (siehe Garantiebestimmungen).
- Verpackung: Karton.

Premium-Line TV + HiFi Surge Protection 30.000 A

High-performance protection for valuable TV + HiFi devices from over-voltage originating from the current and antenna lead.

- High performance protection against extreme surges and severe electric shocks up to a max. of 30.000 A.
- Arrangement of 3-core wiring protects live, neutral and earth wires.
- With thermal cut-out, additional protection against unforeseen increases in temperature of the varistors and shuts off from the mains supply in the event of power surges.
- An extremely short time for the lightning-fast suppression of the surge.
- Visual indicator that surge protection is active.
- With replaceable 10 A fuse.
- Illuminated 2-pole ON/OFF safety switch.
- Further protection against interference in radio/TV aerials.
- 1.8 m antenna lead included.
- 5 year manufacturer's guarantee.
- Packaging: Sales Box.



Versicherungsschutz bis zu **5 Millionen Euro** für Personen- und Sachschäden im Rahmen unserer Produkthaftpflichtversicherung.
Insurance cover for up to **5 million Euros** for personal injury and material damage within the framework of our product liability insurance.



Artikel-Nr. Article No.	Barcode 4007123...	VPE UP	Kabellänge Cable length	Kabelbezeichnung Cable	Länge ca. Length appr.	Steckdosen Sockets	Entstörfilter Interference filter	Nennstrom Nominal current	Farbe Colour	Zusätzliche Ausstattung Equipment
1 15505 0 084	592357	1	1,8 m	H05VV-F 3G1,5	55 cm	4	-	10 A	Schwarz/Lichtgrau Black/Light Grey	Koax (TV/Radio) Coax (TV/Radio)

Patent angemeldet. / Patent pending.

Premium-Line TV + HiFi Überspannungsschutz Display

- Für 12 Premium-Line TV + HiFi Steckdosenleisten im Einzelkarton mit Überspannungsschutz bis 30.000 A.
- Sortiment wird im verkaufsaktiven Display-Karton geliefert.
- Display-Karton ca. Maße:
Breite = 41 cm, Tiefe = 55 cm, Höhe = 21 cm (+ Plakat 35 cm).

Premium-Line TV + HiFi Surge Protection display

- For 12 Premium-Line TV + HiFi extension sockets, singularly boxed, with surge and indirect lightning strike protection up to 30.000 A.
- Assortment is supplied in a sales display box.
- Display box approx. dimensions:
Length = 41 cm, Width = 55 cm, Height = 21 cm (+ header 35 cm).



Artikel-Nr. Article No.	Barcode 4007123...	VPE UP	Sortierung Assortment
1 15505 0 284	592364	12	12 x 1 15505 0 084

Lightning & Surge Protection

Multi-way-Extensions

Power Distribution

Lighting

Solar technology

Home Security & Safety

Home, Workshop & DIY

Trestles & Ladders

Advertising Media



**Primera-Tec
Comfort Switch Plus 15.000 A**
Hochglänzende Design-Steckdosenleiste mit externem Hand-/Fußschalter, 2 Permanent-Steckdosen und Überspannungsschutz.

**Primera-Tec
Comfort Switch Plus 15.000 A**
Highly polished multiple design socket with external hand/foot switch, 2 permanent sockets and overload protection.

- Robuster und formschöner Hand-/Fußschalter mit 1,5 m sehr flexibler Steuerleitung. Schalter ist mittels RJ-11-Verbindung steck- und verlängerbar. Dadurch ist eine sehr einfache und flexible Installation möglich.
- 2 permanente und 5 zweipolig abschaltbare Steckdosen.
- Schaltzustandsanzeige am Hand-/Fußschalter.
- Schützt wertvolle Geräte vor Überspannungen mit einem max. Ableitstrom bis zu 15.000 A.
- Optische Funktionsanzeige für Überspannungsschutz.
- Formschönes und stabiles Gehäuse durch poliertes, hochbruchfestes Polycarbonat.
- Kabelausgang variabel auf beiden Seiten möglich.
- Steckdosen mit Kinderschutz, im Winkel von 90° angeordnet.
- Mit Befestigungsösen zur Wandmontage.
- Blisterverpackung.

- Robust and shapely hand/foot switch with a very flexible 1.5 m control line. A RJ-11 connection makes switch pluggable and extendable, which enables for a very easy and flexible installation.
- 2 permanent and 5 sockets which can be switched off.
- Switching status display on hand/foot switch.
- Protects expensive devices from overloads with a max. leakage current of up to 15,000 A.
- Optical function display for overload protection.
- Shapely and stable enclosure due to polished, highly break-proof polycarbonate.
- Option of variable cable output on both sides.
- Sockets with child protection, aligned in a 90° angle.
- With mounting facilities for wall installation.
- Blister.

Versicherungsschutz bis zu **5 Millionen Euro** für Personen- und Sachschäden im Rahmen unserer Produkthaftpflichtversicherung.
Insurance cover for up to **5 million Euros** for personal injury and material damage within the framework of our product liability insurance.



Artikel-Nr. Article No.	Barcode 4007123...	VPE UP	Kabellänge Cable length	Kabelbezeichnung Cable	Länge ca. Length appr.	Steckdosen Sockets	Nennstrom Nominal current	Farbe Colour	Zusätzliche Ausstattung Equipment
1 15330 0 417	564729	1	2 m	H05VV-F 3G1,5	55 cm	2 + 5	16 A	Schwarz Black	2 permanent, 5 schaltbar 2 permanent, 5 switchable
1 15332 0 417	574568	1	2 m	H05VV-F 3G1,5	55 cm	2 + 5	16 A	Weiß White	2 permanent, 5 schaltbar 2 permanent, 5 switchable

Patent angemeldet. / Patent pending.

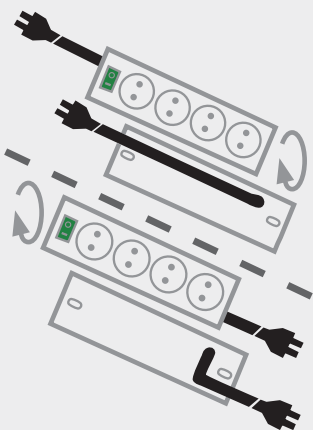

Überspannungs- & Blitzschutz

Steckdosenleisten

Stromverteilung

Leuchten & Leuchtmittel

Solar-Technik

Haus- & Sicherheitstechnik

Geräte für Werkstatt, Haus & Garten

Arbeitsböcke & Leitern

Werbemittel



Primera-Tec Automatiksteckdosenleiste 15.000 A

Hochglänzende Design-Steckdosenleiste mit digitaler Master-Slave-Funktion und Überspannungsschutz.

- Erfüllt die hohen Anforderungen für das Umweltzeichen „Der blaue Engel“:
 - Minimierung der Standby Verluste
 - Geringer Eigenenergieverbrauch
 - Vermeidung umweltbelastender Materialien.
- Mit dem Ein/Aus-Schalter des Gerätes, welches in der Master-Steckdose eingesteckt ist, können alle Geräte in den Slave-Steckdosen automatisch mit ein- und ausgeschaltet werden.
- Einfach: Mit einem Handgriff alles bedienen.
- Digital: Speichert auf Knopfdruck die richtige Einstellung für Ihr Master-Gerät.
- Flexibel: Lässt sich bei Bedarf in einen Permanent-Modus umschalten.
- Fortschrittlich: Schaltet Ihre Slave-Geräte sicher und schonend durch modernste Technik.
- Sparsam: Schaltet den Standby Ihrer Slave-Geräte komplett ab.
- 2 Permanent-, 1 Master- und 4 Slave-Steckdosen (alternativ 7 Permanent-Steckdosen).
- Schützt wertvolle Geräte vor Überspannungen mit einem max. Ableitstrom bis zu 15.000 A.
- Optische Funktionsanzeige für Überspannungsschutz.
- Formschönes und stabiles Gehäuse durch poliertes, hochbruchfestes Polycarbonat.
- Kabelausgang variabel auf beiden Seiten möglich.
- Sicherheitsschalter beleuchtet, zweipolig ein-/ausschaltbar.
- Steckdosen mit Kinderschutz, im Winkel von 90° angeordnet.
- Mit Befestigungsösen zur Wandmontage.
- Blisterverpackung.

Primera-Tec Automatic extension socket 15.000 A

Highly polished multiple design socket with digital master/slave function and overload protection.

- Meets the high standards for the environmental safety symbol „The Blue Angel“
 - minimizes standby losses
 - low energy consumption
 - avoids materials that pollute the environment.
- With the switching ON/OFF of the device, which is plugged into the master socket, all further appliances in the slave sockets can also be automatically switched ON/OFF.
- Simple: Operate everything with one movement.
- Digital: Saves the correct setting for your master unit at the push of a button.
- Flexible: As required, can be converted into a permanent mode.
- Modern: Switches your slave unit safe and gently using state-of-the-art technology.
- Economical: Completely switches off the standby of your slave unit.
- 2 permanent, 1 master and 4 slave sockets (alternatively 7 permanent sockets).
- Protects expensive devices from overloads with a max. leakage current of up to 15,000 A.
- Optical function display for overload protection.
- Shapely and stable enclosure due to polished, highly break-proof polycarbonate.
- Option of variable cable output on both sides.
- Illuminated 2-pole ON/OFF safety switch.
- Sockets with child protection, aligned in a 90° angle.
- With mounting facilities for wall installation.
- Blister.

Versicherungsschutz bis zu **5 Millionen Euro** für Personen- und Sachschäden im Rahmen unserer Produkthaftpflichtversicherung.
Insurance cover for up to **5 million Euros** for personal injury and material damage within the framework of our product liability insurance.



Artikel-Nr. Article No.	Barcode	VPE UP	Kabellänge Cable length	Kabelbezeichnung Cable	Länge ca. Length appr.	Steckdosen Sockets	Nennstrom Nominal current	Farbe Colour	Zusätzliche Ausstattung Equipment
1 15330 0 427	564736	1	2 m	H05VV-F 3G1,5	55 cm	1 + 4 + 2	16 A	Schwarz Black	1 Master 4 Slave 2 Permanent
1 15332 0 427	574537	1	2 m	H05VV-F 3G1,5	55 cm	1 + 4 + 2	16 A	Weiß White	1 Master 4 Slave 2 Permanent

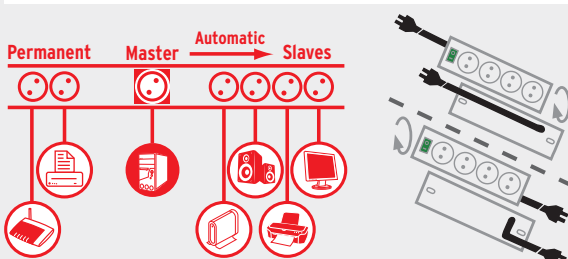

Patent angemeldet. / Patent pending.



Primera-Tec Überspannungsschutz 15.000 A

Hochglänzende Design-Steckdosenleiste mit Überspannungsschutz.

- Schützt wertvolle Geräte vor Überspannungen mit einem max. Ableitstrom bis zu 15.000 A.
- Optische Funktionsanzeige für Überspannungsschutz.
- Formschönes und stabiles Gehäuse durch poliertes, hochbruchfestes Polycarbonat.
- Kabelausgang variabel auf beiden Seiten möglich.
- Sicherheitsschalter beleuchtet, zweipolig ein-/ausschaltbar.
- Steckdosen mit Kinderschutz, im Winkel von 90° angeordnet.
- Mit Befestigungsösen zur Wandmontage.
- Blisterverpackung.

Primera-Tec Surge Protection 15.000 A

Highly polished multiple design socket with overload protection.

- Protects expensive devices from overloads with a max. leakage current of up to 15,000 A.
- Optical function display for overload protection.
- Shapely and stable enclosure due to polished, highly break-proof polycarbonate.
- Option of variable cable output on both sides.
- Illuminated 2-pole ON/OFF safety switch.
- Sockets with child protection, aligned in a 90° angle.
- With mounting facilities for wall installation.
- Blister.

Versicherungsschutz bis zu **5 Millionen Euro** für Personen- und Sachschäden im Rahmen unserer Produkthaftpflichtversicherung.
Insurance cover for up to **5 million Euros** for personal injury and material damage within the framework of our product liability insurance.



Artikel-Nr. Article No.	Barcode	VPE UP	Kabellänge Cable length	Kabelbezeichnung Cable	Länge ca. Length appr.	Steckdosen Sockets	Nennstrom Nominal current	Farbe Colour
1 15330 0 406	564712	1	2 m	H05VV-F 3G1,5	45,5 cm	6	16 A	Schwarz / Black
1 15332 0 406	574520	1	2 m	H05VV-F 3G1,5	45,5 cm	6	16 A	Weiß / White

Patent angemeldet. / Patent pending.

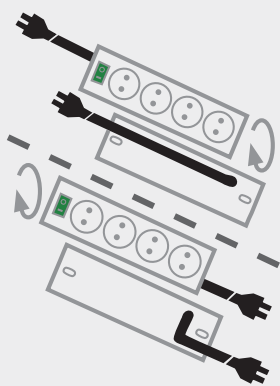

Überspannungs- & Blitzschutz

Steckdosenleisten

Stromverteilung

Leuchten & Leuchtmittel

Solar-Technik

Haus- & Sicherheitstechnik

Geräte für Werkstatt, Haus & Garten

Arbeitsböcke & Leitern

Werbemittel



Secure-Tec Automatiksteckdosenleiste 15.000 A

Mit Master-Slave Funktion und Überspannungsschutz.

- Schützt wertvolle Elektrogeräte vor Überspannung.
- Hoher Komfort durch 1 Master- (550 W) und 5 Slave-Steckdosen (3500 W).
- Einstellbare Schaltschwelle (ca. 8 bis 80 W).
- Mit 2 Permanent-Steckdosen (3500 W) für ständigen Betrieb (Modellabhängig).
- Je eine Funktionskontroll-Leuchte für Überspannungsschutz und Slave-Steckdosen.
- 6 bzw. 8 Steckdosen mit Kinderschutz in praktischer 45°-Anordnung (Modellabhängig).
- Gesamtleistung max. 16 A/3500 W.
- Extra langes Kabel 3 m.
- Blisterverpackung.

Secure-Tec Automatic extension socket 15.000 A

With Master-Slave function and surge protection.

- Protects valuable equipment against surges.
- Increased convenience with 1 Master socket (550 W) and 5 Slave sockets (3500 W).
- Adjustable threshold for cut-out (approx. 8 to 80 W).
- With 2 permanent power receptacles (3500 W) for constant operation (model-dependent).
- Operating indicator for surge and for slave sockets.
- 6 or 8 plug sockets in child-safe configuration with practical 45°-arrangement (model-dependent).
- Total output 16 A/3500 W.
- Extra-long 3 m cable.
- Blister.

Versicherungsschutz bis zu **5 Millionen Euro** für Personen- und Sachschäden im Rahmen unserer Produkthaftpflichtversicherung.
Insurance cover for up to **5 million Euros** for personal injury and material damage within the framework of our product liability insurance.



Artikel-Nr. Article No.	Barcode 4007123...	VPE UP	Kabellänge Cable length	Kabelbezeichnung Cable	Länge ca. Length appr.	Steckdosen Sockets	Nennstrom Nominal current	Farbe Colour	Zusätzliche Ausstattung Equipment
1 15944 0 936	170623	1	3 m	H05VV-F 3G1,5	57 cm	1 + 5 + 2	16 A	Anthrazit Anthracite	1 Master 5 Slave 2 Permanent
1 15944 0 966	596652	1	3 m	H05VV-F 3G1,5	45 cm	1 + 5	16 A	Anthrazit Anthracite	1 Master 5 Slave

Design geschützt. / Design protected.

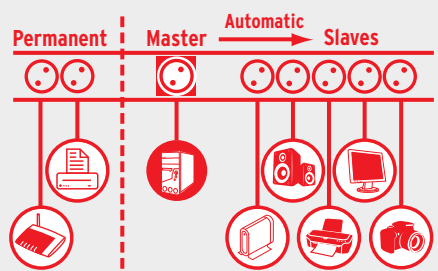



Secure-Tec Überspannungsschutz 15.000 A

Mit akustischem Warnsignal bei ausfallendem Überspannungsschutz.

- Schützt wertvolle Elektrogeräte vor Überspannung.
- Funktionskontroll-Leuchte für Überspannungsschutz.
- 6 Steckdosen mit Kinderschutz in praktischer 45°-Anordnung.
- Gesamtleistung max. 16 A/3500 W.
- Extra langes Kabel 3 m.
- Sicherungsautomat 16 A.
- Blisterverpackung.

Haftpflichtversicherung bis zu
5 Millionen Euro
für Person- und Sachschäden im Rahmen
unserer Produkthaftpflichtversicherung.
Insurance cover for up to
5 million Euros
for personal injury and material damage
within the framework of our
product liability insurance.

Secure-Tec Surge Protection 15.000 A

With acoustic warning when surge protection fails.

- Protects valuable equipment against surges.
- Indicator for active surge protection.
- 6 childproof sockets arranged at a practical 45° angle.
- Total output 16 A/3500 W.
- Extra-long 3 m cable.
- 16 A fuse.
- Blister.



Artikel-Nr. Article No.	Barcode 4007123...	VPE UP	Kabellänge Cable length	Kabelbezeichnung Cable	Länge ca. Length appr.	Steckdosen Sockets	Nennstrom Nominal current	Farbe Colour	Zusätzliche Ausstattung Equipment
1 15954 0 376	150496	1	3 m	H05VV-F 3G1,5	45 cm	6	16 A	Anthrazit / Anthracite	Akustisches Warnsignal Acoustic warning



Design geschützt. / Design protected.

Überspannungs- & Blitzschutz

Steckdosenleisten

Stromverteilung

Leuchten & Leuchtmittel

Solar-Technik

Haus- & Sicherheitstechnik

Geräte für Werkstatt, Haus & Garten

Arbeitsböcke & Leitern

Werbemittel



Super-Solid Überspannungsschutz 4.500 A

Sehr stabile Steckdosenleiste schützt wertvolle elektrische Geräte vor gefährlicher Überspannung.

- Schützt wertvolle Elektrogeräte vor Überspannung.
- Sehr stabil konstruierte Steckdosenleiste aus hochbruchfestem Polycarbonat.
- Sicherheitsschalter beleuchtet, zweipolig ein-/ausschaltbar.
- Schutzkontakt-Steckdosen in 45°-Anordnung, auch für Winkelstecker.
- Die Abstände ermöglichen den Betrieb von Netzgeräten.
- Mit Aufhänge-Vorrichtung; sehr gut anschraubbar durch Schraubführungen.
- Sicherungsautomat 16 A.
- Besonderheit: Kabeleingang gegenüber dem Schalter, dadurch praktische Bedienung z.B. unter dem Schreibtisch.
- Gummifüße verhindern Wegrutschen.
- Steckdosen mit Kinderschutz.

Super-Solid Surge Protection 4.500 A

Extremely sturdy extension socket protects valuable electrical equipment against dangerous surges.

- Protects valuable equipment against surges.
- Extremely sturdily constructed extension socket made from highly break-resistant polycarbonate.
- Illuminated 2-pole ON/OFF safety switch.
- Earthed sockets in a 45° arrangement, for angled plugs as well.
- The distance between the sockets allows the use of large charger units.
- With practical hanging facility.
- 16 A fuse.
- Special feature: cable output is fitted opposite the switch for easy use, e.g. when placed under a desk.
- Rubber pads prevent extension socket from slipping.
- With childproof sockets.

Versicherungsschutz bis zu **5 Millionen Euro** für Personen- und Sachschäden im Rahmen unserer Produkthaftpflichtversicherung.
Insurance cover for up to **5 million Euros** for personal injury and material damage within the framework of our product liability insurance.



Artikel-Nr. Article No.	Barcode	VPE UP	Verpackung Packaging	Kabellänge Cable length	Kabelbezeichnung Cable	Länge ca. Length appr.	Steckdosen Sockets	Nennstrom Nominal current	Farbe Colour
5-fach, 2,5 m Kabel / 5-way, 2.5 m cable									
1 15334 0 315	174225	1	Blister	2,5 m	H05VV-F 3G1,5	45 cm	5	16 A	Silber Silver
									
1 15338 0 315	602445	1	Blister	2,5 m	H05VV-F 3G1,5	45 cm	5	16 A	Schwarz/Lichtgrau Black/Light Grey
 NEU NEW									
8-fach, 2,5 m Kabel / 8-way, 2.5 m cable									
1 15334 0 318	174232	1	Blister	2,5 m	H05VV-F 3G1,5	63 cm	8	16 A	Silber Silver
									
1 15338 0 318	602469	1	Blister	2,5 m	H05VV-F 3G1,5	63 cm	8	16 A	Schwarz/Lichtgrau Black/Light Grey
 NEU NEW									

Design geschützt. / Design protected.

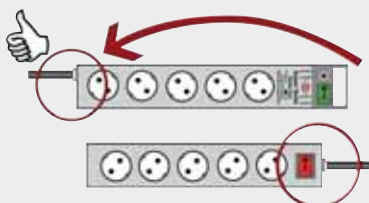

Lightning & Surge Protection

Multi-way-Extensions

Power Distribution

Lighting

Solar technology

Home Security & Safety

Home, Workshop & DIY

Trestles & Ladders

Advertising Media



Eco-Line Überspannungsschutz 4.500 A

- 6 mal sicherer Geräteschutz bis zu einer Anschlussleistung von 16 A/3680 W.
- Mit Funktionskontroll-Leuchte.
- Sicherheitsschalter beleuchtet, zweipolig ein-/ausschaltbar.
- 6 Steckdosen mit Kinderschutz in praktischer 45°-Anordnung.

Eco-Line Surge Protection 4.500 A

- 6 connected appliances can be safely protected up to 16 A/3680 W.
- Light indicating surge protection is active.
- Illuminated 2-pole ON/OFF safety switch.
- 6 childproof sockets arranged at a practical 45° angle.

Versicherungsschutz bis zu **5 Millionen Euro** für Personen- und Sachschäden im Rahmen unserer Produkthaftpflichtversicherung.
Insurance cover for up to **5 million Euros** for personal injury and material damage within the framework of our product liability insurance.



Artikel-Nr. Article No.	Barcode 4007123...	VPE UP	Verpackung Packaging	Kabellänge Cable length	Kabelbezeichnung Cable	Länge ca. Length appr.	Steckdosen Sockets	Nennstrom Nominal current	Farbe Colour
1 15970 0 015	251964	4	Polybeutel Plastic bag	1,5 m	H05VV-F 3G1,5	34 cm	6	16 A	Schwarz Black
1 15975 0 015	251971	4	Polybeutel Plastic bag	1,5 m	H05VV-F 3G1,5	34 cm	6	16 A	PC-Grau Light Grey
1 15971 0	248674	4	Blister	1,5 m	H05VV-F 3G1,5	34 cm	6	16 A	Anthrazit Anthracite

Design geschützt. / Design protected.



Eco-Line Überspannungsschutz Thekendisplay

6-fach Steckdosenleisten, 4.500 A.

- Für 16 Eco-Line Steckdosenleisten mit Überspannungsschutz bis 4.500 A.
- Sortiment wird im verkaufsaktiven Display-Karton geliefert.
- Display-Karton ca. Maße: BxTxH = 32x40,5x24,5 cm.

Eco-Line Surge Protection counter display

6-way extension sockets, 4.500 A.

- For 16 Eco-Line extension sockets with surge and indirect lightning strike protection up to 4.500 A.
- Assortment is supplied in a sales display box.
- Display box approx. dimensions: LxWxH = 32x40,5x34,5 cm.

Versicherungsschutz bis zu **5 Millionen Euro** für Personen- und Sachschäden im Rahmen unserer Produkthaftpflichtversicherung.
Insurance cover for up to **5 million Euros** for personal injury and material damage within the framework of our product liability insurance.



Artikel-Nr. Article No.	Barcode 4007123...	VPE UP	Sortierung Assortment
1 15097 0 015	565351	1	8 x 1 15970 0 015 Schwarz / Black 8 x 1 15975 0 015 Lichtgrau / Light Grey

Design geschützt. / Design protected.

Überspannungs- & Blitzschutz

Steckdosenleisten

Stromverteilung

Leuchten & Leuchtmittel

Solar-Technik

Haus- & Sicherheitstechnik

Geräte für Werkstatt, Haus & Garten

Arbeitsböcke & Leitern

Werbemittel



Lightning & Surge Protection

Multi-way-Extensions

Power Distribution

Lighting

Solar technology

Home Security & Safety

Home, Workshop & DIY

Trestles & Ladders

Advertising Media



Vorne / Front



Hinten / Back



4 x USB 2.0

Power Manager PMA USB 15.000 A

Intelligent schalten und dadurch Strom sparen.

- Übersichtliche und formschöne Schaltzentrale für die komplette PC-, oder HiFi Anlage. Ideal auch als Arbeitsunterlage für das Notebook oder als Stellfläche für den Monitor.
- Bis zu 6 verschiedene Geräte bequem einzeln schalten. 1 Hauptschalter 2-polig und 6 Geräteschalter 1-polig, alle beleuchtet, zur schnellen und sicheren Kontrolle.
- 6 Schutzkontakt-Steckdosen.
- Mit Überspannungs- und Blitzschutz bis zu 15.000 A zum Schutz aller angeschlossenen Geräte, z.B. gegen indirekte Blitzzeinschläge.
- Inklusive HF-Filter gegen hochfrequente Störungen.
- 4-fach USB-Hub 2.0 für den bequemen Anschluss zusätzlicher USB-Geräte.
- 2 m Anschlusskabel H05VV-F 3G1,5 mm².
- Inklusive USB Verbindungskabel.
- Steckdosen mit Kinderschutz.

Power Manager PMA USB 15.000 A

Saving energy by intelligent switching.

- Clear and nicely designed control centre for your entire PC or HiFi equipment. This device also perfectly serves as a work pad for your notebook or monitor.
- Up to 6 different devices can be switched easily and separately, 1 main switch 2-pole and 6 device switches 1-pole, all illuminated for quick and easy control.
- 6 earthed sockets.
- Surge and lightning protection up to 15,000 A to protect all devices connected, e.g. against indirect lightning strikes.
- Integrated HF-filter against high-frequency failure.
- 4-fold USB-Hub 2.0 to connect additional USB-devices.
- 2 m cable H05VV-F 3G 1.5 mm².
- USB-cable included.
- With childproof sockets.

Versicherungsschutz bis zu **5 Millionen Euro** für Personen- und Sachschäden im Rahmen unserer Produkthaftpflichtversicherung.
Insurance cover for up to **5 million Euros** for personal injury and material damage within the framework of our product liability insurance.



Artikel-Nr. Article No.	Barcode 4007123...	VPE UP	Kabellänge Cable length	Kabelbezeichnung Cable	Entstörfilter Interference filter	Abmessungen Measurements	Steckdosen Sockets	Nennstrom Nominal current	USB-Anschlüsse USB-ports
1 15005 0	248865	1	2 m	H05VV-F 3G1,5	EMI/RFI	38 x 30 x 6 cm	6	16 A	4





Power Manager PMA 15.000 A

- Übersichtliche und formschöne Schaltzentrale für die komplette PC-, oder HiFi Anlage. Ideal auch als Arbeitsunterlage für das Notebook oder als Stellfläche für den Monitor.
- Bis zu 6 verschiedene Geräte bequem einzeln schalten. 1 Hauptschalter 2-polig und 6 Geräteschalter 1-polig, alle beleuchtet, zur schnellen und sicheren Kontrolle.
- 6 Schutzkontakt-Steckdosen.
- Mit Überspannungs- und Blitzschutz bis zu 15.000 A zum Schutz aller angeschlossenen Geräte, z.B. gegen indirekte Blitz einschläge.
- Inklusive HF-Filter gegen hochfrequente Störungen.
- 2 m Anschlusskabel H05VV-F 3G1,5 mm².
- Steckdosen mit Kinderschutz.

Power Manager PMA 15.000 A

- Clear and nicely designed control centre for your entire PC or HiFi equipment. This device also perfectly serves as a work pad for your notebook or monitor.
- Up to 6 different devices can be switched easily and separately. 1 main switch 2-pole and 6 device switches 1-pole, all illuminated for quick and easy control.
- 6 earthed sockets.
- Surge and lightning protection up to 15,000 A to protect all devices connected, e.g. against indirect lightning strikes.
- Integrated HF-filter against high-frequency failure.
- 2 m cable H05VV-F 3G 1.5 mm².
- With childproof sockets.

Überspannungs- & Blitzschutz

Steckdosenleisten

Stromverteilung

Leuchten & Leuchtmittel

Solar-Technik

Haus- & Sicherheitstechnik

Geräte für Werkstatt, Haus & Garten

Arbeitsböcke & Leitern

Werbemittel

Hersicherungsschutz bis zu **5 Millionen Euro** für Personen- und Sachschäden im Rahmen unserer Produkthaftpflichtversicherung.
Insurance cover for up to **5 million Euros** for personal injury and material damage within the framework of our product liability insurance.



Artikel-Nr. Article No.	Barcode 4007123...	VPE UP	Kabellänge Cable length	Kabelbezeichnung Cable	Entstörfilter Interference filter	Abmessungen Measurements	Steckdosen Sockets	Nennstrom Nominal current	USB-Anschlüsse USB-ports
1 15006 0	564941	1	2 m	H05VV-F 3G1,5	EMI/RFI	38 x 30 x 6 cm	6	16 A	-





Lightning & Surge Protection

Multi-way-Extensions

Power Distribution

Lighting

Solar technology

Home Security & Safety

Home, Workshop & DIY

Trestles & Ladders

Advertising Media



Primera-Line Überspannungsschutzadapter 13.500 A

- Leistungsfähiger Überspannungsschutz aus Gasableiter und Metalloxidvaristoren mit thermischer Absicherung.
- Schützt elektrische Geräte vor Überspannungen im Stromnetz mit einem maximalen Ableitstrom bis zu 13.500 A.
- Schützt Phase, Neutral- und Schutzleiter.
- Kontroll-Leuchte für die 230 V-Schutzfunktion.
- Steckdose mit Kinderschutz.
- Belastbar bis 16 A/3680 W.
- Blisterverpackung.

Primera-Line surge protected adapter 13.500 A







- Efficient surge protection made from gas discharge tube and metal oxide varistors with thermal fuse.
- Protects electrical appliances against surges with a maximum up to 13.500 A.
- Protects phase, neutral- and the protective earth.
- Indicator for the 230 V-protective function.
- Childproof socket.
- Max. loading of 16 A/3680 W.
- Blister.

Versicherungsschutz bis zu **5 Millionen Euro** für Personen- und Sachschäden im Rahmen unserer Produkthaftpflichtversicherung.
Insurance cover for up to **5 million Euros** for personal injury and material damage within the framework of our product liability insurance.

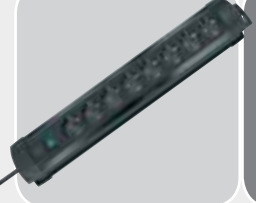

Artikel-Nr. Article No.	Barcode 4007123...	VPE UP	Verpackung Packaging	Nennstrom Nominal current	Farbe Colour
1 50695 0	191482	2	Blister	16 A	Silber/Schwarz / Silver/Black



	Premium-Alu-Line Alu-Office-Line	38	Überspannungs- & Blitzschutz
	Premium-Line Premium-Office-Line	41	Steckdosenleisten
	Primera-Line	49	Stromverteilung
	Super-Solid-Line	50	Leuchten & Leuchtmittel
	Comfort-Line	51	Solar-Technik
	Eco-Line Technik	52	Haus- & Sicherheits-technik
	Eco-Line	54	Geräte für Werkstatt, Haus & Garten
	Desktop-Power	61	Arbeitsböcke & Leitern
			Werbemittel



Lightning & Surge Protection

Multi-way-Extensions

Power Distribution

Lighting

Solar technology

Home Security & Safety

Home, Workshop & DIY

Trestles & Ladders

Advertising Media



Premium-Alu-Line

Anschluss von EDV/Video- und Audio-Anlagen und Geräten z.B. PC, Drucker, Modem, usw. in Industrie, Handwerk und privat.

- Formschönes, zeitloses, stabiles Gehäuse aus Aluminium mit unempfindlicher, matt eloxierter Oberfläche.
- Extra robuste Stabilität.
- Schutzkontakt-Steckdosen in 45°-Anordnung, auch für Winkelstecker.
- Sicherheitsschalter beleuchtet, zweipolig ein-/ausschaltbar.
- Überschüssiges Kabel bleibt in der Kabelaufnahme.
- Mit Aufhängeöse.
- Wandmontageöffnungen.
- Steckdosen mit Kinderschutz.
- 10 Jahre Herstellergarantie (siehe Garantiebestimmungen).

Premium-Alu-Line

For connection of data processing/Video/HiFi equipment and other appliances, e.g. PC, printer, modem, etc. for industrial, trade and private use.

- Attractive, timeless, sturdy housing made from aluminium with hardwearing, matt-finished surfaces.
- Extra robustness.
- Earthed sockets in a 45° arrangement, for angled plugs as well.
- Illuminated 2-pole ON/OFF safety switch.
- Excess cable can be wound around the housing.
- Hole suitable for hanging.
- Wall-mounting holes.
- With childproof sockets.
- 10 year manufacturer's guarantee.



Artikel-Nr. Article No.	Barcode 4007123...	VPE UP	Verpackung Packaging	Kabellänge Cable length	Kabelbezeichnung Cable	Länge ca. Length appr.	Steckdosen Sockets
1 39100 0 014	141562	2	Banderole	1,8 m	H05VV-F 3G1,5	34 cm	4
1 39100 0 016	141586	2	Banderole	3 m	H05VV-F 3G1,5	42 cm	6
1 39100 0 018	141609	1	Banderole	3 m	H05VV-F 3G1,5	50 cm	8
1 39100 0 010	141623	1	Banderole	3 m	H05VV-F 3G1,5	58 cm	10

Design geschützt. / Patent angemeldet. / Design protected. / Patent pending.



Alu-Office-Line

Zum komfortablen Anschluss von EDV/Video- und Audio-Anlagen mit verschiedenen Geräten direkt auf dem Schreibtisch.

- Formschönes, zeitloses Design in Desktop Ausführung aus Aluminium mit unempfindlicher, matt eloxierter Oberfläche.
- Durchdachte Kabelführung und komfortable Bedienung.
- Bequem zum Einstecken und Schalten der Geräte direkt auf dem Tisch.
- Kein lästiges Bücken mehr, um alle Geräte auf einmal auszuschalten.
- Schutzkontakt-Steckdosen in 45°-Anordnung, auch für Winkelstecker.
- Sicherheitsschalter beleuchtet, zweipolig ein-/ausschaltbar.
- Steckdosen mit Kinderschutz.
- 10 Jahre Herstellergarantie (siehe Garantiebestimmungen).

Alu-Office-Line

For convenient connection of EDV/Video and audio sets directly with different appliances on the desk.

- Elegant, ageless desktop design made from aluminium with unsusceptible, matt anodized surface.
- Conceived cable routing and easy operation.
- Comfortable to directly plug-in and switch-on the desk.
- No more tedious bending to switch off all appliances at once.
- Earthed sockets in a 45° arrangement, for angled plugs as well.
- Illuminated 2-pole ON/OFF safety switch.
- With childproof sockets.
- 10 year manufacturer's guarantee.



Artikel-Nr. Article No.	Barcode 4007123...	VPE UP	Verpackung Packaging	Kabellänge Cable length	Kabelbezeichnung Cable	Länge ca. Length appr.	Steckdosen Sockets
1 39400 0 414	249244	1	Karton / Sales Box	1,8 m	H05VV-F 3G1,5	29 cm	4
1 39400 0 416	249251	1	Karton / Sales Box	3 m	H05VV-F 3G1,5	38 cm	6



Überspannungs- & Blitzschutz

Steckdosenleisten

Stromverteilung

Leuchten & Leuchtmittel

Solar-Technik

Haus- & Sicherheitstechnik

Geräte für Werkstatt, Haus & Garten

Arbeitsböcke & Leitern

Werbemittel



Lighting & Surge Protection

Multi-way-Extensions

Power Distribution

Lighting

Solar technology

Home Security & Safety

Home, Workshop & DIY

Trestles & Ladders

Advertising Media



Premium-Alu-Line Technik

Anschluss von EDV/Video- und Audio-Anlagen und Geräten z.B. PC, Drucker, Modem, usw. in Industrie, Handwerk und privat.

- Formschönes, zeitloses, stabiles Gehäuse aus Aluminium mit unempfindlicher, matt eloxierter Oberfläche.
- Je nach Ausführung spezielle Steckdosenanordnung für Netzgeräte oder schaltbare Steckdosen.
- Extra robuste Stabilität.
- Schutzkontakt-Steckdosen in 45°-Anordnung, auch für Winkelstecker.
- Sicherheitsschalter beleuchtet, zweipolig ein-/ausschaltbar.
- Überschüssiges Kabel bleibt in der Kabelaufnahme.
- Mit Aufhängeöse.
- Wandmontageöffnungen.
- Steckdosen mit Kinderschutz.
- 10 Jahre Herstellergarantie (siehe Garantiebestimmungen).

Premium-Alu-Line Technics

For connection of data processing/Video/HiFi equipment and other appliances, e.g. PC, printer, modem, etc. for industrial, trade and private use.

- Attractive, timeless, sturdy housing made from aluminium with hardwearing, matt-finished surfaces.
- According to model - special socket arrangement for mains adapters or switched sockets.
- Extra robustness.
- Earthed sockets in a 45° arrangement, for angled plugs as well.
- Illuminated 2-pole ON/OFF safety switch.
- Excess cable can be wound around the housing.
- Hole suitable for hanging.
- Wall-mounting holes.
- With childproof sockets.
- 10 year manufacturer's guarantee.



Artikel-Nr. Article No.	Barcode	VPE UP	Verpackung Packaging	Kabellänge Cable length	Kabelbezeichnung Cable	Länge ca. Length appr.	Steckdosen Sockets	Schaltbar Switchable	Zusätzliche Ausstattung Equipment
1 39100 0 078	148448	1	Banderole	3 m	H05VV-F 3G1,5	59,5 cm	6	3 x 2	Mit 2-fach schaltbaren Steckdosen With each 2 sockets switched
1 39100 0 012	140404	1	Banderole	3 m	H05VV-F 3G1,5	78 cm	12	2 x 6	Mit 6-fach schaltbaren Steckdosen With each 6 sockets switched
1 39605 0 072	606146	1	Banderole	3 m	H05VV-F 3G1,5	49 cm	2 permanent + 4 schaltbar 2 permanent + 4 switchable	1 x 4	Mit 4 schaltbaren Steckdosen und 2 Permanent-Steckdosen With 4 switchable and 2 permanent sockets

Design geschützt. / Patent angemeldet. / Design protected. / Patent pending.





Premium-Line

- Stabile, formschöne Kompaktleisten aus hochbruchfestem Spezial-Kunststoff.
- Schutzkontakt-Steckdosen in 45°-Anordnung, auch für Winkelstecker.
- Sicherheitsschalter beleuchtet, zweipolig ein-/ausschaltbar.
- Praktische Kabelaufnahme.
- Mit Aufhänge-Vorrichtung; sehr gut anschraubbar durch Schraubführungen.
- Steckdosen mit Kinderschutz.
- 5 Jahre Herstellergarantie (siehe Garantiebestimmungen).

Premium-Line

- Robust extension sockets, designed to be the best and made of break-resistant special plastic material.
- Earthed sockets in a 45° arrangement, for angled plugs as well.
- Illuminated 2-pole ON/OFF safety switch.
- With option to wind the cable around the rail for storage.
- With practical hanging facility.
- With childproof sockets.
- 5 year manufacturer's guarantee.



Artikel-Nr. Article No.	Barcode 4007123...	VPE UP	Kabellänge Cable length	Kabelbezeichnung Cable	Länge ca. Length appr.	Steckdosen Sockets	Farbe Colour
4-fach, 1,8 m Kabel / 4-way, 1.8 m cable							
1 15522 0 014	022960	2	1,8 m	H05VV-F 3G1,5	32 cm	4	Weiß White
1 15511 0 014	022915	2	1,8 m	H05VV-F 3G1,5	32 cm	4	Schwarz Black
1 15517 0 014	023042	2	1,8 m	H05VV-F 3G1,5	32 cm	4	Schwarz/Bordeaux Black/Bordeaux
1 15503 0 014	042906	2	1,8 m	H05VV-F 3G1,5	32 cm	4	Schwarz/Blau Black/Blue
1 15555 0 014	052110	2	1,8 m	H05VV-F 3G1,5	32 cm	4	Lichtgrau Light Grey
1 15515 0 014	023066	2	1,8 m	H05VV-F 3G1,5	32 cm	4	Schwarz/Lichtgrau Black/Light Grey
1 15551 0 014	605422	2	1,8 m	H05VV-F 3G1,5	32 cm	4	Lichtgrau/Schwarz Light Grey/Black
NEU NEW							
4-fach, 5 m Kabel / 4-way, 5 m cable							
1 15815 0 014	059843	2	5 m	H05VV-F 3G1,5	37 cm	4	Schwarz/Lichtgrau Black/Light Grey

Überspannungs- & Blitzschutz

Steckdosenleisten

Stromverteilung

Leuchten & Leuchtmittel

Solar-Technik

Haus- & Sicherheitstechnik

Geräte für Werkstatt, Haus & Garten

Arbeitsböcke & Leitern

Werbemittel



Lightning & Surge Protection

Multi-way-Extensions

Power Distribution

Lighting

Solar technology

Home Security & Safety

Home, Workshop & DIY

Trestles & Ladders

Advertising Media

Artikel-Nr. Article No.	Barcode 4007123...	VPE UP	Kabellänge Cable length	Kabelbezeichnung Cable	Länge ca. Length appr.	Steckdosen Sockets	Farbe Colour
6-fach, 3 m Kabel / 6-way, 3 m cable							
1 15622 0 016	023134	2	3 m	H05VV-F 3G1,5	41 cm	6	Weiß White
1 15611 0 016	022038	2	3 m	H05VV-F 3G1,5	41 cm	6	Schwarz Black
1 15617 0 016	023103	2	3 m	H05VV-F 3G1,5	41 cm	6	Schwarz/Bordeaux Black/Bordeaux
1 15603 0 016	042944	2	3 m	H05VV-F 3G1,5	41 cm	6	Schwarz/Blau Black/Blue
1 15655 0 016	052127	2	3 m	H05VV-F 3G1,5	41 cm	6	Lichtgrau Light Grey
1 15615 0 016	023127	2	3 m	H05VV-F 3G1,5	41 cm	6	Schwarz/Lichtgrau Black/Light Grey
1 15651 0 016	605439	2	3 m	H05VV-F 3G1,5	41 cm	6	Lichtgrau/Schwarz Light Grey/Black
NEU NEW							
6-fach, 5 m Kabel / 6-way, 5 m cable							
1 15800 0 016	043187	2	5 m	H05VV-F 3G1,5	41 cm	6	Schwarz/Lichtgrau Black/Light Grey
8-fach, 3 m Kabel / 8-way, 3 m cable							
1 15622 0 018	022922	2	3 m	H05VV-F 3G1,5	49 cm	8	Weiß White
1 15611 0 018	022045	2	3 m	H05VV-F 3G1,5	49 cm	8	Schwarz Black
1 15655 0 018	052172	2	3 m	H05VV-F 3G1,5	49 cm	8	Lichtgrau Light Grey
1 15615 0 018	023189	2	3 m	H05VV-F 3G1,5	49 cm	8	Schwarz/Lichtgrau Black/Light Grey
1 15651 0 018	605446	2	3 m	H05VV-F 3G1,5	49 cm	8	Lichtgrau/Schwarz Light Grey/Black
NEU NEW							



Artikel-Nr. Article No.	Barcode 4007123...	VPE UP	Kabellänge Cable length	Kabelbezeichnung Cable	Länge ca. Length appr.	Steckdosen Sockets	Farbe Colour
8-fach, 5 m Kabel / 8-way, 5 m cable							
1 15800 0 018	043200	2	5 m	H05VV-F 3G1,5	49 cm	8	Schwarz/Lichtgrau Black/Light Grey
10-fach, 3 m Kabel / 10-way, 3 m cable							
1 15622 0 010	022939	2	3 m	H05VV-F 3G1,5	58 cm	10	Weiß / White
1 15611 0 010	022052	2	3 m	H05VV-F 3G1,5	58 cm	10	Schwarz Black
1 15655 0 010	052196	2	3 m	H05VV-F 3G1,5	58 cm	10	Lichtgrau Light Grey
1 15615 0 010	023202	2	3 m	H05VV-F 3G1,5	58 cm	10	Schwarz/Lichtgrau Black/Light Grey
1 15651 0 010	605453	2	3 m	H05VV-F 3G1,5	58 cm	10	Lichtgrau/Schwarz Light Grey/Black
NEU							

Patent angemeldet. / Patent pending.



Überspannungs-
& Blitzschutz

Steckdosenleisten

Stromverteilung

Leuchten & Leuchtmittel

Solar-Technik

Haus- &
Sicherheits-technik

Geräte für Werkstatt,
Haus & Garten

Arbeitsböcke
& Leitern

Werbemittel



Lighting & Surge Protection

Multi-way-Extensions

Power Distribution

Lighting

Solar technology

Home Security & Safety

Home, Workshop & DIY

Trestles & Ladders

Advertising Media



Premium-Line Comfort Switch Plus

Formschöne Steckdosenleiste mit komfortablem, externem Hand-/Fußschalter.

- Robuster und formschöner Hand-/Fußschalter mit 1,5 m sehr flexibler Steuerleitung. Schalter ist mittels RJ-11-Verbindung steck- und verlängerbar. Dadurch ist eine sehr einfache und flexible Installation möglich.
- Unterschiedliche Ausstattungsvarianten:
 - 2 permanente und 4 zweipolig abschaltbare Steckdosen
 - 6 zweipolig abschaltbare Steckdosen.
- Schaltzustandsanzeige am Hand-/Fußschalter.
- Praktische Kabelaufnahme.
- Mit Aufhänge-Vorrichtung; sehr gut anschraubbar durch Schraubführungen.
- Schutzkontakt-Steckdosen in 45°-Anordnung, auch für Winkelstecker.
- Steckdosen mit Kinderschutz.
- 5 Jahre Herstellergarantie (siehe Garantiebestimmungen).

Premium-Line Comfort Switch Plus

Shapely multiple socket with comfortable external hand/foot switch.

- Robust and shapely hand/foot switch with a very flexible 1.5 m control line. A RJ-11 connection makes switch pluggable and extendable, which enables for a very easy and flexible installation.
- Various equipment versions:
 - 2 permanent and 4 bipolar plugs which can be switched off
 - 6 bipolar plugs which can be switched off.
- Switching status display on hand/foot switch.
- With option to wind the cable around the rail for storage.
- With practical hanging facility.
- Earthed sockets in a 45° arrangement, for angled plugs as well.
- With childproof sockets.
- 5 year manufacturer's guarantee.



Artikel-Nr. Article No.	Barcode 4007123...	VPE UP	Verpackung Packaging	Kabellänge Cable length	Kabelbezeichnung Cable	Länge ca. Length appr.	Steckdosen Sockets	Farbe Colour	Bezeichnung Description
1 15605 0 070	574605	1	Banderole	3 m	H05VV-F 3G1,5	51,5 cm	6 schaltbar 6 switchable	Schwarz/Lichtgrau Black/Light Grey	CSP 06
1 15605 0 071	574612	1	Banderole	3 m	H05VV-F 3G1,5	55 cm	2 permanent + 4 schaltbar 2 permanent + 4 switchable	Schwarz/Lichtgrau Black/Light Grey	CSP 24

Patent angemeldet. / Patent pending.



Premium-Office-Line

Zum komfortablen Anschluss von EDV/Video- und Audio-Anlagen mit verschiedenen Geräten direkt auf dem Schreibtisch.



- Formschönes, zeitloses Design in Desktop-Ausführung aus hochbruchfestem Spezial-Kunststoff.
- Bequem zum Einstecken und Schalten der Geräte direkt auf dem Tisch.
- Kein lästiges Bücken mehr, um alle Geräte auf einmal auszuschalten.
- Schutzkontakt-Steckdosen in 45°-Anordnung, auch für Winkelstecker.
- Sicherheitsschalter beleuchtet, zweipolig ein-/ausschaltbar.
- Steckdosen mit Kinderschutz.
- 5 Jahre Herstellergarantie (siehe Garantiebestimmungen).

Premium-Office-Line

For convenient connection of EDV/Video and audio sets directly with different appliances on the desk.

- Elegant, ageless desktop design made from extremely durable special synthetic material.
- Comfortable to directly plug-in and switch-on the desk.
- No more tedious bending to switch off all appliances at once.
- Earthed sockets in a 45° arrangement, for angled plugs as well.
- Illuminated 2-pole ON/OFF safety switch.
- With childproof sockets.
- 5 year manufacturer's guarantee.



Artikel-Nr. Article No.	Barcode 4007123...	VPE UP	Verpackung Packaging	Kabellänge Cable length	Kabelbezeichnung Cable	Länge ca. Length appr.	Steckdosen Sockets	Farbe Colour
1 15625 0 414	249282	1	Karton Sales Box	1,8 m	H05VV-F 3G1,5	29 cm	4	Schwarz/Lichtgrau Black/Light Grey
								
1 15625 0 416	249299	1	Karton Sales Box	3 m	H05VV-F 3G1,5	38 cm	6	Schwarz/Lichtgrau Black/Light Grey
								



Überspannungs- & Blitzschutz

Steckdosenleisten

Stromverteilung

Leuchten & Leuchtmittel

Solar-Technik

Haus- & Sicherheitstechnik

Geräte für Werkstatt, Haus & Garten

Arbeitsböcke & Leitern

Werbemittel



Premium-Line Technik

- Stabile, formschöne Kompaktleisten aus hochbruchfestem Spezial-Kunststoff.
- Je nach Ausführung spezielle Steckdosenanordnung für Netzgeräte, schaltbare Steckdosen oder sonstige zusätzliche Ausstattungen.
- Schutzkontakt-Steckdosen in 45°-Anordnung, auch für Winkelstecker.
- Sicherheitsschalter beleuchtet, zweipolig ein-/ausschaltbar.
- Praktische Kabelaufnahme.
- Mit Aufhänge-Vorrichtung; sehr gut anschraubbar durch Schraubführungen.
- Steckdosen mit Kinderschutz.
- 5 Jahre Herstellergarantie (siehe Garantiebestimmungen).

Premium-Line Technics

- Robust extension sockets, designed to be the best and made of break-resistant special plastic material.
- According to model - special socket arrangement for mains adapters, switched sockets, or other additional designs.
- Earthed sockets in a 45° arrangement, for angled plugs as well.
- Illuminated 2-pole ON/OFF safety switch.
- With option to wind the cable around the rail for storage.
- With practical hanging facility.
- With childproof sockets.
- 5 year manufacturer's guarantee.



Artikel-Nr. Article No.	Barcode 4007123...	VPE UP	Kabellänge Cable length	Kabelbezeichnung Cable	Länge ca. Length appr.	Steckdosen Sockets	Schaltbar Switchable	Farbe Colour	Zusätzliche Ausstattung Equipment
1 15605 0 078	048892	2	3 m	H05VV-F 3G1,5	53 cm	6	3 x 2	Schwarz/Lichtgrau Black/Light Grey	2-fach schaltbare Steckdosen mit spezieller Steckdosenanordnung für Netzgeräte Each 2 sockets switched; plus special socket arrangement for charger units
1 15605 0 072	606139	1	3 m	H05VV-F 3G1,5	49 cm	2 permanent + 4 schaltbar 2 permanent + 4 switchable	1 x 4	Schwarz/Lichtgrau Black/Light Grey	Mit 4 schaltbaren Steckdosen und 2 Permanent-Steckdosen With 4 switchable and 2 permanent sockets
1 15605 0 077	048885	1	3 m	H05VV-F 3G1,5	57 cm	5	5 x 1	Schwarz/Lichtgrau Black/Light Grey	Einzel schaltbare Steckdosen mit spezieller Steckdosenanordnung für Netzgeräte Individually switched sockets with special socket arrangement for charger units
1 25655 0 018	052684	1	3 m	H05VV-F 3G1,5	31 cm	8 DUO	2 x 4	Schwarz/Lichtgrau Black/Light Grey	4-fach schaltbare Steckdosen With each 4 sockets switched

Patent angemeldet. / Patent pending.



Lightning & Surge Protection

Multi-way-Extensions

Power Distribution

Lighting

Solar technology

Home Security & Safety

Home, Workshop & DIY

Trestles & Ladders

Advertising Media



Alu-Line 19" für Schaltschränke

19" breit und 1 HE hoch.

- Zum Einbau in 19" Netzwerk- oder Serverschränke.
- Stabile, formschöne Kompaktleisten aus Aluminium.
- Schutzkontakt-Steckdosen in 45°-Anordnung, auch für Winkelstecker.
- Steckdose mit Kinderschutz.
- 5 Jahre Herstellergarantie (siehe Garantiebestimmungen).





Alu-Line 19" for cabinets

19" wide and 1 HU tall.

- For installation in 19" network or server cabinets.
- Robust extension sockets, designed to be the best and made of aluminium.
- Earthed sockets in a 45° arrangement, for angled plugs as well.
- Childproof socket.
- 5 year manufacturer's guarantee.



Artikel-Nr. Article No.	Barcode 4007123...	VPE UP	Kabellänge Cable length	Kabelbezeichnung Cable	Länge ca. Length appr.	Steckdosen Sockets	Nennstrom Nominal current	Farbe Colour	Zusätzliche Ausstattung Equipment
1 39000 7 018	592111	1	2 m	H05VV-F 3G1,5	48 cm	8	16 A	Alu/Schwarz Alu/Black	mit Schalter with switch
									
1 39000 7 009	592104	1	2 m	H05VV-F 3G1,5	48 cm	9	16 A	Alu/Schwarz Alu/Black	ohne Schalter without switch
									

Patent angemeldet. / Patent pending.



Überspannungs-
& Blitzschutz

Steckdosenleisten

Stromverteilung

Leuchten & Leuchtmittel

Solar-Technik

Haus- &
Sicherheitstechnik

Geräte für Werkstatt,
Haus & Garten

Arbeitsböcke
& Leitern

Werbemittel



Premium-Line 19" für Schaltschränke

- Zum Einbau in 19" Netzwerk- oder Serverschränke.
- Stabile, formschöne Kompaktleisten aus hochbruchfestem Spezial-Kunststoff.
- 19" breit und 1,5 HE hoch.
- Schutzkontakt-Steckdosen in 45°-Anordnung, auch für Winkelstecker.
- Steckdose mit Kinderschutz.
- 5 Jahre Herstellergarantie (siehe Garantiebestimmungen).
- Länge ca.: 48 cm
- Farbe: Schwarz/Lichtgrau

Premium-Line 19" for cabinets

- For installation in 19" network or server cabinets.
- Robust extension sockets, designed to be the best and made of break-resistant special plastic material.
- 19" wide and 1.5 HU tall.
- Earthed sockets in a 45° arrangement, for angled plugs as well.
- Childproof socket.
- 5 year manufacturer's guarantee.
- Length appr.: 48 cm
- Colour: Black/Light Grey



Artikel-Nr. Article No.	Barcode 4007123...	VPE UP	Kabellänge Cable length	Kabelbezeichnung Cable	Steckdosen Sockets	Entstörfilter Interference filter	Nennstrom Nominal current	Zusätzliche Ausstattung Equipment
1 15605 7 118	251599	1	3 m	H05VV-F 3G1,5	8	-	10 A	Mit Kaltgerätestecker, speziell für den Einsatz mit USV! With IEC plug, in particular for use to appliances with USV!
1 15605 7 018	105816	1	3 m	H05VV-F 3G1,5	8	-	16 A	Sicherheitsschalter beleuchtet, zweipolig ein-/ausschaltbar. Illuminated 2-pole ON/OFF safety switch.
1 15605 7 019	251551	1	3 m	H05VV-F 3G1,5	9	-	16 A	
Mit Überspannungsschutz 30.000 A / With surge protection 30.000 A								
1 15605 7 396	105793	1	3 m	H05VV-F 3G1,5	6	EMI/RFI	10 A	

Patent angemeldet. / Patent pending.

Lightning & Surge Protection

Multi-way-Extensions

Power Distribution

Lighting

Solar technology

Home Security & Safety

Home, Workshop & DIY

Trestles & Ladders

Advertising Media



Primera-Line

Die Design-Steckdosenleiste mit cleveren Features.

- Mit Kabel Clip zum Verstauen von überschüssigem Kabel.
- Kabelausgang variabel auf beiden Seiten möglich.
- Komfortable Abstände der Steckdosen.
- Mit Befestigungsösen zur Wandmontage.
- Steckdosen mit Kinderschutz.
- Sicherheitsschalter beleuchtet, zweipolig ein-/ausschaltbar.



Primera-Line

The design multiple sockets with clever features.

- With cable clip for the storage of surplus cable.
- Option of variable cable output on both sides.
- Convenient spacing of the sockets.
- With mounting facilities for wall installation.
- With childproof sockets.
- Illuminated 2-pole ON/OFF safety switch.



Artikel-Nr. Article No.	Barcode 4007123...	VPE UP	Verpackung Packaging	Kabellänge Cable length	Kabelbezeichnung Cable	Länge ca. Length appr.	Steckdosen Sockets	Farbe Colour
4-fach, 1,5 m Kabel / 4-way, 1,5 m cable								
1 15330 0 124	211173	2	Banderole	1,5 m	H05VV-F 3G1,5	30 cm	4	Schwarz / Black
1 15339 0 124	211180	2	Banderole	1,5 m	H05VV-F 3G1,5	30 cm	4	Silber / Silver
8-fach, 2 m Kabel / 8-way, 2 m cable								
1 15330 0 128	211197	2	Banderole	2 m	H05VV-F 3G1,5	51 cm	8	Schwarz / Black
1 15339 0 128	211203	2	Banderole	2 m	H05VV-F 3G1,5	51 cm	8	Silber / Silver
10-fach, 2 m Kabel / 10-way, 2 m cable								
1 15330 0 120	211210	2	Banderole	2 m	H05VV-F 3G1,5	39 cm	2 x 5 Schaltbar 2 x 5 Switchable	Schwarz / Black
1 15339 0 120	211227	2	Banderole	2 m	H05VV-F 3G1,5	39 cm	2 x 5 Schaltbar 2 x 5 Switchable	Silber / Silver

Patent angemeldet. / Patent pending.

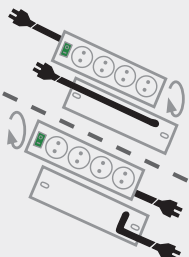

- Kabelausgang variabel auf beiden Seiten möglich.
- Option of variable cable output on both sides.

Überspannungs-
& Blitzschutz

Steckdosenleisten

Stromverteilung

Leuchten & Leuchtmittel

Solar-Technik

Haus- &
Sicherheitstechnik

Geräte für Werkstatt,
Haus & Garten

Arbeitsböcke
& Leitern

Werbemittel



Lighting & Surge Protection

Multi-way-Extensions

Power Distribution

Lighting

Solar technology

Home Security & Safety

Home, Workshop & DIY

Trestles & Ladders

Advertising Media



Super-Solid Line

- Sehr stabil konstruierte Steckdosenleiste aus hochbruchfestem Polycarbonat.
- Sicherheitsschalter beleuchtet, zweipolig ein-/ausschaltbar.
- Schutzkontakt-Steckdosen in 45°-Anordnung, auch für Winkelstecker.
- Die Abstände ermöglichen den Betrieb von Netzgeräten.
- Mit Aufhänge-Vorrichtung; sehr gut anschraubbar durch Schraubführungen.
- Besonderheit: Kabeleingang gegenüber dem Schalter, dadurch praktische Bedienung z.B. unter dem Schreibtisch.
- Gummifüße verhindern Wegrutschen.
- Steckdosen mit Kinderschutz.

Super-Solid Line

- Extremely sturdily constructed extension socket made from highly break-resistant polycarbonate.
- Illuminated 2-pole ON/OFF safety switch.
- Earthed sockets in a 45° arrangement, for angled plugs as well.
- The distance between the sockets allows the use of large charger units.
- With practical hanging facility.
- Special feature: cable output is fitted opposite the switch for easy use, e.g. when placed under a desk.
- Rubber pads prevent extension socket from slipping.
- With childproof sockets.



Artikel-Nr. Article No.	Barcode 4007123...	VPE UP	Verpackung Packaging	Kabellänge Cable length	Kabelbezeichnung Cable	Länge ca. Length appr.	Steckdosen Sockets	Farbe Colour
5-fach, 2,5 m Kabel / 5-way, 2.5 m cable								
1 15334 0 115	174102	1	Banderole	2,5 m	H05VV-F 3G1,5	44,5 cm	5	Silber Silver
								
1 15338 0 115	602407	1	Banderole	2,5 m	H05VV-F 3G1,5	44,5 cm	5	Schwarz/Lichtgrau Black/Light Grey
 NEU NEW								
8-fach, 2,5 m Kabel / 8-way, 2.5 m cable								
1 15334 0 118	174119	1	Banderole	2,5 m	H05VV-F 3G1,5	63 cm	8	Silber Silver
								
1 15338 0 118	602421	1	Banderole	2,5 m	H05VV-F 3G1,5	63 cm	8	Schwarz/Lichtgrau Black/Light Grey
 NEU NEW								

Design geschützt. / Design protected.

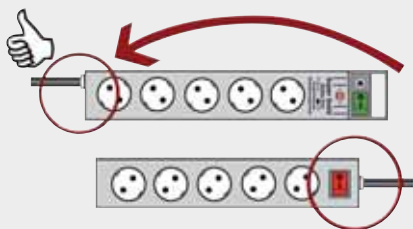







Comfort-Line

- Formschönes Design.
- Sicherheitsschalter beleuchtet, zweipolig ein-/ausschaltbar.
- Steckdosen im Winkel von 90° angeordnet.
- Die Abstände ermöglichen den Betrieb von Netzgeräten.
- Bestens geeignet zum Anschluss von Winkelsteckern.
- Optimale Befestigungsmöglichkeit mit 3-Punkt Auflage zur Festmontage der Steckdosenleiste z.B. an der Wand.
- Steckdosen mit Kinderschutz.

Comfort-Line

- Pleasant design.
- Illuminated 2-pole ON/OFF safety switch.
- With widely spaced sockets positioned at a 90° angle.
- The distance between the sockets allows the use of large charger units.
- Most suitable for use with angled plugs.
- Ideal opportunity to mount the extension socket, e.g. to a wall, using the 3 points-of-contact design.
- With childproof sockets.



Artikel-Nr. Article No.	Barcode 4007123...	VPE UP	Kabellänge Cable length	Kabelbezeichnung Cable	Länge ca. Length appr.	Steckdosen Sockets	Farbe Colour
4-fach, 2 m Kabel / 4-way, 2 m cable							
1 15312 0	091003	4	2 m	H05VV-F 3G1,5	32 cm	4	Weiß / White
							
1 15310 0	090990	4	2 m	H05VV-F 3G1,5	32 cm	4	Schwarz / Black
							
6-fach, 2 m Kabel / 6-way, 2 m cable							
1 15332 0	091102	4	2 m	H05VV-F 3G1,5	42 cm	6	Weiß / White
							
1 15330 0	091096	4	2 m	H05VV-F 3G1,5	42 cm	6	Schwarz / Black
							

Design geschützt. / Design protected.

Überspannungs-
& Blitzschutz

Steckdosenleisten

Stromverteilung

Leuchten & Leuchtmittel

Solar-Technik

Haus- &
Sicherheitstechnik

Geräte für Werkstatt,
Haus & Garten

Arbeitsböcke
& Leitern

Werbemittel



Lightning & Surge Protection

Multi-way-Extensions

Power Distribution

Lighting

Solar technology

Home Security & Safety

Home, Workshop & DIY

Trestles & Ladders

Advertising Media



Eco-Line Energiekosten-Messgerät EM 235

Misst den Energieverbrauch von bis zu 5 Geräten gleichzeitig und berechnet die dadurch entstandene CO₂-Menge und Energiekosten.

- Messung von Spannung, Frequenz, Strom, Leistungsfaktor, Leistung und max. Leistung.
- Berechnung des gesamten Energieverbrauchs, der Energiekosten und der entsprechenden CO₂-Menge.
- Eingebauter Akku zur Speicherung der Daten bei Leistungsausfall.
- 1 Steckdose mit vergrößertem Abstand für Steckernetzteile.
- Steckdosen mit Kinderschutz.

Eco-Line energy meter EM 235

Measures the energy consumption of up to 5 devices at the same time and thus calculates the amount of CO₂ used and the corresponding energy costs.

- Measurement of voltage, frequency, power, power factor, capacity and max. capacity.
- Calculation of the total energy consumption, energy costs and the corresponding amount of CO₂.
- Integrated rechargeable battery for storage of data in case of power-cut.
- 1 socket extra widely spaced for larger power supply units.
- With childproof sockets.



Artikel-Nr. Article No.	Barcode 4007123...	VPE UP	Verpackung Packaging	Kabellänge Cable length	Kabelbezeichnung Cable	Länge ca. Length appr.	Steckdosen Sockets	Farbe Colour
1 15540 0 015	563661	2	Blister	1,5 m	H05VV-F 3G1,5	36,4 cm	5	Weiß / White

Eco-Line Comfort Switch Plus CSP 14

Steckdosenleiste mit komfortablem, externem Fußschalter und 1 Permanent-Steckdose.

- Robuster Fußschalter mit 1,5 m flexibler Steuerleitung.
- 1 Permanent-Steckdose mit vergrößertem Abstand für Steckernetzteile.
- 4 schaltbare Steckdosen.
- Schaltzustandsanzeige an Schalter und Steckdosenleiste.
- Steckdosen mit Kinderschutz.

Eco-Line Comfort Switch Plus CSP 14

Multiple-way extension socket with comfortable, external hand/foot switch and 1 permanent socket.

- Robust hand/foot switch with flexible 1.5 m cable.
- 1 permanent socket, extra widely spaced for larger power supply units.
- 4 switchable sockets.
- Light indicator on switch and extension socket.
- With childproof sockets.



Artikel-Nr. Article No.	Barcode 4007123...	VPE UP	Verpackung Packaging	Kabellänge Cable length	Kabelbezeichnung Cable	Länge ca. Length appr.	Steckdosen Sockets	Farbe Colour
1 15980 0 515	563692	2	Blister	1,5 m	H05VV-F 3G1,5	36,4 cm	1 permanent + 4 schaltbar 1 permanent + 4 switchable	Weiß White



Eco-Line Comfort Switch

Steckdosenleiste mit komfortablem, externem Hand/Fußschalter.

- Zum bequemen Ein- und Ausschalten elektrischer Geräte mit dem externen Fußschalter, während die Steckdosenleiste unsichtbar hinter dem Schreibtisch oder Schrank liegt.
- Robuster Fußschalter mit Kontroll-Leuchte.
- Sicher und Strom sparend durch 2-polige Abschaltung.
- 1,5 m flexible Steuerleitung zum externen Fußschalter.
- 2 m belastbare Netzversorgungsleitung.
- Belastbar bis 16 A/3680 W.
- 6 Steckdosen mit Kinderschutz in praktischer 45°-Anordnung.

Eco-Line Comfort Switch

Multi-way extension socket with comfortable, external hand/ foot switch.

- For easy and comfortable on/off switching of all electrical appliances connected by the external foot-operated switch, while the socket outlet remains invisible under the desk or behind the cupboard.
- Robust foot switch with control light.
- Safe and energy efficient through 2-pole disconnection.
- 1.5 m flexible control cable to the external foot switch.
- 2 m loadable mains cable.
- Max. loading of 16 A/3680 W.
- 6 childproof sockets arranged at a practical 45° angle.



Artikel-Nr. Article No.	Barcode 4007123...	VPE UP	Verpackung Packaging	Kabellänge Cable length	Kabelbezeichnung Cable	Länge ca. Length appr.	Steckdosen Sockets	Farbe Colour
1 15945 0 516	174492	2	Karton / Sales Box	2 m	H05VV-F 3G1,5	39 cm	6	Silber / Silver

Design geschützt. / Design protected.



Überspannungs-
& Blitzschutz

Steckdosenleisten

Stromverteilung

Leuchten & Leuchtmittel

Solar-Technik

Haus- &
Sicherheitstechnik

Geräte für Werkstatt,
Haus & Garten

Arbeitsböcke
& Leitern

Werbemittel



Eco-Line mit Schalter

- Standard-Steckdosenleiste in ansprechenden Farben und hervorragender Qualität.
- Schräg angeordnete Steckdosen zum bequemen Einstecken von Winkelsteckern.
- Sicherheitsschalter beleuchtet, zweipolig ein-/ausschaltbar.
- Steckdosen mit Kinderschutz.

Eco-Line with switch

- Standard extension socket in attractive colours and of exceptional quality.
- The well positioned sockets enable you to connect angular plugs.
- Illuminated 2-pole ON/OFF safety switch.
- With childproof sockets.



Artikel-Nr. Article No.	Barcode 4007123...	VPE UP	Kabellänge Cable length	Kabelbezeichnung Cable	Länge ca. Length appr.	Steckdosen Sockets	Farbe Colour
3-fach, 1,5 m Kabel / 3-way, 1.5 m cable							
1 15232 0 015	249343	12	1,5 m	H05VV-F 3G1,5	20,5 cm	3	Weiß / White
1 15230 0 015	249336	12	1,5 m	H05VV-F 3G1,5	20,5 cm	3	Schwarz / Black
1 15237 0 015	251650	12	1,5 m	H05VV-F 3G1,5	20,5 cm	3	Bordeaux
1 15233 0 015	251667	12	1,5 m	H05VV-F 3G1,5	20,5 cm	3	Blau / Blue
1 15235 0 015	249350	12	1,5 m	H05VV-F 3G1,5	20,5 cm	3	Lichtgrau / Light Grey
1 15234 0 015	251681	12	1,5 m	H05VV-F 3G1,5	20,5 cm	3	Silbergrau / Silver Grey
3-fach, 3 m Kabel / 3-way, 3 m cable							
1 15232 0 400	101290	10	3 m	H05VV-F 3G1,5	20,5 cm	3	Weiß / White
1 15230 0 400	101276	10	3 m	H05VV-F 3G1,5	20,5 cm	3	Schwarz / Black
1 15233 0 400	101313	10	3 m	H05VV-F 3G1,5	20,5 cm	3	Silbergrau / Silver Grey
3-fach, 5 m Kabel / 3-way, 5 m cable							
1 15292 0	081578	10	5 m	H05VV-F 3G1,5	20,5 cm	3	Weiß / White
1 15290 0	081561	10	5 m	H05VV-F 3G1,5	20,5 cm	3	Schwarz / Black
1 15293 0	081585	10	5 m	H05VV-F 3G1,5	20,5 cm	3	Silbergrau / Silver Grey

Lightning & Surge Protection

Multi-way-Extensions

Power Distribution

Lighting

Solar technology













Home Security & Safety

Home, Workshop & DIY

Trestles & Ladders

Advertising Media



Artikel-Nr. Article No.	Barcode 4007123...	VPE UP	Kabellänge Cable length	Kabelbezeichnung Cable	Länge ca. Length appr.	Steckdosen Sockets	Farbe Colour
6-fach, 1,5 m Kabel / 6-way, 1.5 m cable							
1 15952 0 015	249404	8	1,5 m	H05VV-F 3G1,5	34 cm	6	Weiß / White
							
1 15950 0 015	249398	8	1,5 m	H05VV-F 3G1,5	34 cm	6	Schwarz / Black
							
1 15957 0 015	251711	8	1,5 m	H05VV-F 3G1,5	34 cm	6	Bordeaux
							
1 15953 0 015	251728	8	1,5 m	H05VV-F 3G1,5	34 cm	6	Blau / Blue
							
1 15955 0 015	249411	8	1,5 m	H05VV-F 3G1,5	34 cm	6	Lichtgrau / Light Grey
							
1 15954 0 015	251742	8	1,5 m	H05VV-F 3G1,5	34 cm	6	Silbergrau / Silver Grey
							
4+4-fach, 1,5 m Kabel / 4+4-way, 1.5 m cable							
1 15032 0 015	251759	6	1,5 m	H05VV-F 3G1,5	34 cm	4 Schutzkontakt- und 4 Euro-Steckdosen 4 earthed plus 4 Euro sockets	Weiß / White
							
1 15030 0 015	251766	6	1,5 m	H05VV-F 3G1,5	34 cm	4 Schutzkontakt- und 4 Euro-Steckdosen 4 earthed plus 4 Euro sockets	Schwarz / Black
							
8-fach, 3 m Kabel / 8-way, 3 m cable							
1 15932 0 018	114405	6	3 m	H05VV-F 3G1,5	41 cm	8	Weiß / White
							
1 15930 0 018	114429	6	3 m	H05VV-F 3G1,5	41 cm	8	Schwarz / Black
							
1 15935 0 018	114443	6	3 m	H05VV-F 3G1,5	41 cm	8	Lichtgrau / Light Grey
							
10-fach, 3 m Kabel / 10-way, 3 m cable							
1 15930 0 010	114504	4	3 m	H05VV-F 3G1,5	50 cm	10	Schwarz / Black
							
1 15935 0 010	114528	4	3 m	H05VV-F 3G1,5	50 cm	10	Lichtgrau / Light Grey
							

Überspannungs-
& Blitzschutz

Steckdosenleisten

Stromverteilung

Leuchten & Leuchtmittel

Solar-Technik

Haus- &
Sicherheits-Technik

Geräte für Werkstatt,
Haus & Garten

Arbeitsböcke
& Leitern

Werbemittel



Lightning & Surge Protection

Multi-way-Extensions

Power Distribution

Lighting













Solar technology

Home Security & Safety

Home, Workshop & DIY

Trestles & Ladders

Advertising Media

Artikel-Nr. Article No.	Barcode 4007123...	VPE UP	Kabellänge Cable length	Kabelbezeichnung Cable	Länge ca. Length appr.	Steckdosen Sockets	Farbe Colour
3-fach, 1,5 m Kabel · Mit Reiter zum Aufhängen / 3-way, 1.5 m cable · With tab for hanging 							
1 15232 0 115	605279	12	1,5 m	H05VV-F 3G1,5	20,5 cm	3	Weiß White
							
1 15230 0 115	605286	12	1,5 m	H05VV-F 3G1,5	20,5 cm	3	Schwarz Black
							
3-fach, 3 m Kabel · Mit Reiter zum Aufhängen / 3-way, 3 m cable · With tab for hanging 							
1 15232 0 413	605378	10	3 m	H05VV-F 3G1,5	20,5 cm	3	Weiß White
							
1 15230 0 413	605385	10	3 m	H05VV-F 3G1,5	20,5 cm	3	Schwarz Black
							
6-fach, 1,5 m Kabel · Mit Reiter zum Aufhängen / 6-way, 1.5 m cable · With tab for hanging							
1 15952 0 115	605293	8	1,5 m	H05VV-F 3G1,5	34 cm	6	Weiß White
							
1 15950 0 115	605309	8	1,5 m	H05VV-F 3G1,5	34 cm	6	Schwarz Black
							
8-fach, 3 m Kabel · Mit Reiter zum Aufhängen / 8-way, 3 m cable · With tab for hanging 							
1 15932 0 118	605316	6	3 m	H05VV-F 3G1,5	41 cm	8	Weiß White
							
1 15930 0 118	605323	6	3 m	H05VV-F 3G1,5	41 cm	8	Schwarz Black
							
4+4-fach, 1,5 m Kabel · Mit Reiter zum Aufhängen / 4+4-way, 1.5 m cable · With tab for hanging							
1 15032 0 115	605330	6	1,5 m	H05VV-F 3G1,5	34 cm	4 Schutzkontakt- und 4 Euro-Steckdosen 4 earthed plus 4 Euro sockets	Weiß White
							
1 15030 0 115	605347	6	1,5 m	H05VV-F 3G1,5	34 cm	4 Schutzkontakt- und 4 Euro-Steckdosen 4 earthed plus 4 Euro sockets	Schwarz Black
							

Design geschützt. / Design protected.







Eco-Line



- Standard-Steckdosenleiste in ansprechenden Farben und hervorragender Qualität.
- Schräg angeordnete Steckdosen zum bequemen Einstecken von Winkelsteckern.
- Steckdosen mit Kinderschutz.

Eco-Line

- Standard extension socket in attractive colours and of exceptional quality.
- The well positioned sockets enable you to connect angular plugs.
- With childproof sockets.

Artikel-Nr. Article No.	Barcode 4007123...	VPE UP	Kabellänge Cable length	Kabelbezeichnung Cable	Länge ca. Length appr.	Steckdosen Sockets	Farbe Colour
3-fach, 1,5 m Kabel / 3-way, 1.5 m cable							
1 15861 0 015	249374	12	1,5 m	H05VV-F 3G1,5	17 cm	3	Weiß / White
							
1 15862 0 015	249367	12	1,5 m	H05VV-F 3G1,5	17 cm	3	Schwarz / Black
							
1 15745 0 015	249381	12	1,5 m	H05VV-F 3G1,5	17 cm	3	Lichtgrau / Light Grey
							
1 15863 0 015	251827	12	1,5 m	H05VV-F 3G1,5	17 cm	3	Silbergrau / Silver Grey
							

6-fach, 1,5 m Kabel / 6-way, 1.5 m cable							
1 15942 0 015	249435	8	1,5 m	H05VV-F 3G1,5	33 cm	6	Weiß / White
							
1 15940 0 015	249428	8	1,5 m	H05VV-F 3G1,5	33 cm	6	Schwarz / Black
							
1 15945 0 015	249442	8	1,5 m	H05VV-F 3G1,5	33 cm	6	Lichtgrau / Light Grey
							
1 15944 0 015	251865	8	1,5 m	H05VV-F 3G1,5	33 cm	6	Silbergrau / Silver Grey
							

3-fach, 1,5 m Kabel · Mit Reiter zum Aufhängen / 3-way, 1.5 m cable · With tab for hanging NEU							
1 15861 0 115	605354	12	1,5 m	H05VV-F 3G1,5	17 cm	3	Weiß / White
							
1 15862 0 115	605361	12	1,5 m	H05VV-F 3G1,5	17 cm	3	Schwarz / Black
							



Design geschützt. / Design protected.

Überspannungs- & Blitzschutz

Steckdosenleisten

Stromverteilung

Leuchten & Leuchtmittel

Solar-Technik

Haus- & Sicherheitstechnik

Geräte für Werkstatt, Haus & Garten

Arbeitsböcke & Leitern

Werbemittel



Lighting & Surge Protection

Multi-way-Extensions

Power Distribution

Lighting

Solar technology

Home Security & Safety

Home, Workshop & DIY

Trestles & Ladders

Advertising Media



Eco-Line Sortiment mit Schalter

Alle Steckdosenleisten sind mit einem 2-poligen beleuchteten Sicherheitsschalter ausgestattet.

- Im verkaufsaktiven Display-Karton (59,5 x 39,5 cm). Als Einzel- oder als Stapel-Display nutzbar. 4 Displays übereinander = 1/4 Europalette, 16 Displays = 1 Europalette - sofort verkaufsbereit.
- Sicherheitsschalter beleuchtet, zweipolig ein-/ausschaltbar.

Eco-Line Assortment with switch

Each power outlet is equipped with a 2-pole illuminated safety switch.

- In the sales active display carton (59.5 x 39.5 cm). Can be used as individual or stack display. 4 Displays above one another = 1/4 euro-pallet, 16 displays = 1 euro-pallet - ready for instant sale.
- Illuminated 2-pole ON/OFF safety switch.



Artikel-Nr. Article No.	Barcode 4007123...	Verpackung Packaging	Inhalt Contents	Kabellänge Cable length	Kabelbezeichnung Cable	Länge ca. Length appr.	Sortierung Assortment	
3-fach / 3-way								
1 15735 0 015	251872	Einzeldisplay Single display	46	1,5 m	H05VV-F 3G1,5	20,5 cm	3-fach Steckdosenleisten mit Schalter 15 x 1 15232 0 015 Weiß 11 x 1 15230 0 015 Schwarz 10 x 1 15235 0 015 Lichtgrau 10 x 1 15234 0 015 Silbergrau	3-way socket outlets with switch 15 x 1 15232 0 015 White 11 x 1 15230 0 015 Black 10 x 1 15235 0 015 Light Grey 10 x 1 15234 0 015 Silver Grey
1 15131 0 015	574124	Einzeldisplay Single display	46	1,5 m	H05VV-F 3G1,5	20,5 cm	3-fach Steckdosenleisten mit Schalter 18 x 1 15230 0 015 Schwarz 14 x 1 15235 0 015 Lichtgrau 14 x 1 15234 0 015 Silbergrau	3-way socket outlets with switch 18 x 1 15230 0 015 Black 14 x 1 15235 0 015 Light Grey 14 x 1 15234 0 015 Silver Grey
6-fach / 6-way								
1 15739 0 015	251889	Einzeldisplay Single display	29	1,5 m	H05VV-F 3G1,5	34 cm	6-fach Steckdosenleisten mit Schalter 8 x 1 15952 0 015 Weiß 8 x 1 15950 0 015 Schwarz 7 x 1 15955 0 015 Lichtgrau 6 x 1 15954 0 015 Silbergrau	6-way socket outlets with switch 8 x 1 15952 0 015 White 8 x 1 15950 0 015 Black 7 x 1 15955 0 015 Light Grey 6 x 1 15954 0 015 Silver Grey
1 15132 0 015	574131	Einzeldisplay Single display	29	1,5 m	H05VV-F 3G1,5	34 cm	6-fach Steckdosenleisten mit Schalter 13 x 1 15950 0 015 Schwarz 8 x 1 15955 0 015 Lichtgrau 8 x 1 15954 0 015 Silbergrau	6-way socket outlets with switch 13 x 1 15950 0 015 Black 8 x 1 15955 0 015 Light Grey 8 x 1 15954 0 015 Silver Grey

Design geschützt. / Design protected.



Eco-Line Sortiment mit Schalter

Alle Steckdosenleisten sind mit einem 2-poligen beleuchteten Sicherheitsschalter ausgestattet.

- Im verkaufsaktiven Display-Karton (59,5 x 39,5 cm), der als Einzel-Display oder auch als Stapel-Display eingesetzt werden kann.
4 Displays übereinander gestapelt auf einer Kleinpalette (1/4 Euroformat) können mit dem Hubwagen platziert werden und sind sofort verkaufsbereit. 16 Displays werden auf einer Europalette geliefert.
- Sicherheitsschalter beleuchtet, zweipolig ein-/ausschaltbar.

Eco-Line Assortment with switch

Each power outlet is equipped with a 2-pole illuminated safety switch.

- Sales display box (59,5 x 39,5 cm), which can be displayed as a single box or stacked. 4 displays stacked on top of each other on a small pallet (1/4 size Euro-pallet) can be positioned using a trolley jack and are ready for immediate retail. 16 displays can be supplied on one Euro-pallet.
- Illuminated 2-pole ON/OFF safety switch.



Artikel-Nr. Article No.	Barcode 4007123...	Verpackung Packaging	Inhalt Contents	Kabellänge Cable length	Kabelbezeichnung Cable	Länge ca. Length appr.	Sortierung Assortment	
3-fach / 3-way								
1 15736 0 015	251896	4 Displays auf Kleinpalette 4 displays on a small pallet	184	1,5 m	H05VV-F 3G1,5	20,5 cm	3-fach Steckdosenleisten mit Schalter 60 x 1 15232 0 015 Weiß 44 x 1 15230 0 015 Schwarz 40 x 1 15235 0 015 Lichtgrau 40 x 1 15234 0 015 Silbergrau	3-way socket outlets with switch 60 x 1 15232 0 015 White 44 x 1 15230 0 015 Black 40 x 1 15235 0 015 Light Grey 40 x 1 15234 0 015 Silver Grey
6-fach / 6-way								
1 15740 0 015	251902	4 Displays auf Kleinpalette 4 displays on a small pallet	116	1,5 m	H05VV-F 3G1,5	34 cm	6-fach Steckdosenleisten mit Schalter 32 x 1 15952 0 015 Weiß 32 x 1 15950 0 015 Schwarz 28 x 1 15955 0 015 Lichtgrau 24 x 1 15954 0 015 Silbergrau	6-way socket outlets with switch 32 x 1 15952 0 White 32 x 1 15950 0 Black 28 x 1 15955 0 Light Grey 24 x 1 15954 0 Silver Grey

Design geschützt. / Design protected.

Überspannungs-
& Blitzschutz

Steckdosenleisten

Stromverteilung

Leuchten & Leuchtmittel

Solar-Technik

Haus- &
Sicherheitstechnik

Geräte für Werkstatt,
Haus & Garten

Arbeitsböcke
& Leitern

Werbemittel



Lighting & Surge Protection

Multi-way-Extensions

Power Distribution

Lighting

Solar technology

Home Security & Safety

Home, Workshop & DIY

Trestles & Ladders

Advertising Media



Eco-Line Sortiment

- Im verkaufsaktiven Display-Karton (59,5 x 39,5 cm). Als Einzel- oder als Stapel-Display nutzbar. 4 Displays übereinander = 1/4 Europalette, 16 Displays = 1 Europalette - sofort verkaufsbereit.

Eco-Line Assortment

- In the sales active display carton (59.5 x 39.5 cm). Can be used as individual or stack display. 4 Displays above one another = 1/4 euro-pallet, 16 displays = 1 euro-pallet - ready for instant sale.

Artikel-Nr. Article No.	Barcode 4007123...	Verpackung Packaging	Inhalt Contents	Kabellänge Cable length	Kabelbezeichnung Cable	Länge ca. Length appr.	Sortierung Assortment	
1 15733 0 015	251919	Einzeldisplay Single display	54	1,5 m	H05VV-F 3G1,5	17 cm	3-fach Steckdosenleisten 20 x 1 15861 0 015 Weiß 19 x 1 15862 0 015 Schwarz 8 x 1 15745 0 015 Lichtgrau 7 x 1 15863 0 015 Silbergrau	3-way socket outlets 20 x 1 15861 0 015 White 19 x 1 15862 0 015 Black 8 x 1 15745 0 015 Light Grey 7 x 1 15863 0 015 Silver Grey

Design geschützt. / Design protected.



Eco-Line Sortiment

- Im verkaufsaktiven Display-Karton (59,5 x 39,5 cm), der als Einzel-Display oder auch als Stapel-Display eingesetzt werden kann. 4 Displays übereinander gestapelt auf einer Kleinpalette (1/4 Euroformat) können mit dem Hubwagen platziert werden und sind sofort verkaufsbereit. 16 Displays werden auf einer Europalette geliefert.

Eco-Line Assortment

- Sales display box (59,5 x 39,5 cm), which can be displayed as a single box or stacked. 4 displays stacked on top of each other on a small pallet (1/4 size Euro-pallet) can be positioned using a trolley jack and are ready for immediate retail. 16 displays can be supplied on one Euro-pallet.

Artikel-Nr. Article No.	Barcode 4007123...	Verpackung Packaging	Inhalt Contents	Kabellänge Cable length	Kabelbezeichnung Cable	Länge ca. Length appr.	Sortierung Assortment	
1 15734 0 015	251926	4 Displays auf Kleinpalette 4 displays on a small pallet	216	1,5 m	H05VV-F 3G1,5	17 cm	3-fach Steckdosenleisten 80 x 1 15861 0 015 Weiß 76 x 1 15862 0 015 Schwarz 32 x 1 15745 0 015 Lichtgrau 28 x 1 15863 0 015 Silbergrau	3-way socket outlets 80 x 1 15861 0 015 White 76 x 1 15862 0 015 Black 32 x 1 15745 0 015 Light Grey 28 x 1 15863 0 015 Silver Grey

Design geschützt. / Design protected.



1/2 Palette „Strom sparen - ausschalten!“

Werbemittel

- Abmessungen: 785 x 587 x 670 mm

1/2 pallet „save electricity - switch off!“

Advertising Media

- Size: 785 x 587 x 670 mm



Artikel-Nr. Article No.	Barcode 4007123...	Verpackung Packaging	Inhalt Contents	Sortierung Assortment	
1 15724 0	604555	Verkaufsschütze Promo box „big“	149	24 x 1 15232 0 400 3-fach Steckdosenleiste weiß mit 3 m Kabel und Schalter 24 x 1 15230 0 400 3-fach Steckdosenleiste schwarz mit 3 m Kabel und Schalter 40 x 1 15062 0 436 6-fach Steckdosenleiste weiß mit 3 m Kabel und Schalter 36 x 1 15950 0 015 6-fach Steckdosenleiste schwarz mit 1,5 m Kabel und Schalter 15 x 1 15292 0 3-fach Steckdosenleiste weiß mit 5 m Kabel und Schalter	24 x 1 15232 0 400 3-way extension socket white with 3 m cable and switch 24 x 1 15230 0 400 3-way extension socket black with 3 m cable and switch 40 x 1 15062 0 436 6-way extension socket white with 3 m cable and switch 36 x 1 15950 0 015 6-way extension socket black with 1.5 m cable and switch 15 x 1 15292 0 3-way extension socket white with 5 m cable and switch



Desktop-Power mit Schalter und USB-Hub 2.0

Unverzichtbar auf jedem Computerschreibtisch. Ideal zum Anschluss z.B. eines Notebooks. Gleichzeitig 4 USB Anschlüsse bequem in Reichweite.

- 4 x 230 V Schutzkontakt-Steckdosen mit Kinderschutz.
- 4 USB Anschlüsse für z.B. Speicherstick, Bluetooth usw.
- Mit 1,8 m Anschlusskabel.
- Mit 1,0 m Anschlusskabel mit USB-Stecker.
- Ein/Aus Schalter.

Desktop-Power with switch and USB 2.0

Indispensably on your desk, ideal to connect your laptop, including 4 USB-ports.

- 4 x 230 V socket outlets with child protection.
- 4 USB connections for e.g. memory stick, Bluetooth etc.
- 1.8 m of connecting cable.
- 1.0 m connecting cable with USB-plug.
- ON/OFF switch.



Artikel-Nr. Article No.	Barcode 4007123...	VPE UP	Kabellänge Cable length	Kabelbezeichnung Cable	Länge ca. Length appr.	Steckdosen Sockets	USB-Anschlüsse USB-ports
1 15354 0 134	213917	1	1,8 m	H05VV-F 3G1,5	24,4 cm	4	4

Überspannungs- & Blitzschutz

Steckdosenleisten

Stromverteilung

Leuchten & Leuchtmittel

Solar-Technik

Haus- & Sicherheitstechnik

Geräte für Werkstatt, Haus & Garten

Arbeitsböcke & Leitern

Werbemittel



Lightning & Surge Protection

Multi-way-Extensions

Power Distribution

Lighting

Solar technology

Home Security & Safety

Home, Workshop & DIY

Trestles & Ladders

Advertising Media



Desktop-Power-Plus mit USB-2.0-Hub mit 5 V-Buchse

Unverzichtbar auf jedem Computerschreibtisch. Ideal zum Anschluss z.B. eines Notebooks. Gleichzeitig 4 USB Anschlüsse bequem in Reichweite.

- 2 x 230 V Schutzkontakt-Steckdosen mit Kinderschutz.
- Mit 1,8 m Anschlusskabel.
- Mit 1,0 m Anschlusskabel mit USB-Stecker.
- 4 USB Anschlüsse für z.B. Speicherstick, Bluetooth usw.
- Erweiterbar durch Anschluss eines externen Steckernetzteiles (nicht enthalten) auf Self-Powered Hub.

Desktop-Power-Plus with USB 2.0 hub with 5 V jack

Indispensably on your desk, ideal to connect your laptop, including 4 USB-ports.

- 2 x 230 V protection socket outlets with child protection.
- 1.8 m of connecting cable.
- 1.0 m connecting cable with USB-plug.
- 4 USB connections for e.g. memory stick, Bluetooth etc.
- Expandable by connection to an external power supply (not included) on a self-powered hub.



Artikel-Nr. Article No.	Barcode 4007123...	VPE UP	Kabellänge Cable length	Kabelbezeichnung Cable	Steckdosen Sockets	Farbe Colour	USB-Anschlüsse USB-ports
1 15354 0 122	594825	2	1,8 m	H05VV-F 3G1,5	2	Silber / Silver	4
1 15350 0 122	603831	2	1,8 m	H05VV-F 3G1,5	2	Schwarz poliert / Black polished	4
1 15352 0 122	603848	2	1,8 m	H05VV-F 3G1,5	2	Weiß poliert / White polished	4



Desktop-Power

Formschöne, praktische Stromversorgung für den Einsatz z.B. am Schreibtisch für das Notebook oder für das Hobby.

- 2 x 230 V Schutzkontakt-Steckdosen mit Kinderschutz.
- Bequem zum Einstecken auf dem Tisch.
- Sicher im Gebrauch, praktisch in der Form.

Desktop-Power

Attractive and practical power supply for a variety of uses, e.g. on a desk for an electronic notebook or for hobbies.

- 2 x 230 V protection socket outlets with child protection.
- Easy to use on a desktop.
- Safe to use, practical in design.

Artikel-Nr. Article No.	Barcode 4007123...	VPE UP	Kabellänge Cable length	Kabelbezeichnung Cable	Steckdosen Sockets	Farbe Colour
1 15354 0	174263	2	1,8 m	H05VV-F 3G1,5	2	Silber / Silver



Primera-Line Adapter

Wochenzeitschaltuhr · Nachlicht · Funkschalter Set
Weekly Timer · Nightlight · Remote control Set

64

Überspannungs-
& Blitzschutz



Funkschalter-Set Remote Control Set

67

Steckdosen-Schaltgeräte
& Adapter



Energiekostenmessgerät Wattage & current meter

69

Stromverteilung



Comfort-Switch Adapter

70

Leuchten & Leuchtmittel



Zeitschaltuhren Weekly Timer

70

Solar-Technik



Adapterstecker Adapter plugs

73

Haus- &
Sicherheitstechnik



Reisestecker Travel Adapter

75

Geräte für Werkstatt,
Haus & Garten



Kabelorganisation Cable organisation

80

Arbeitsböcke
& Leitern

Werbemittel



Lightning & Surge Protection

Plug-in Appliances

Power Distribution

Lighting

Solar technology

Home Security & Safety

Home, Workshop & DIY

Trestles & Ladders

Advertising Media



Primera-Line Energiemessgerät PM 231 E

Hilft Kosten und Energie zu sparen.

- Messung von Spannung, Frequenz, Strom, Leistungsfaktor und Leistung.
- Berechnung des gesamten Energieverbrauchs und der Energiekosten.
- Anzeige der Messzeit in Stunden und Minuten.
- 2 individuell einstellbare Stromtarife (Tag + Nacht).
- Steckdose mit Kinderschutz.
- Inklusive 3 Batterien LR44 zur Datenspeicherung bei Stromausfall.

Primera-Line Wattage and current meter PM 231 E

Helps to save costs and energy.

- Measuring of voltage, frequency, current, efficiency, factor and power output.
- Calculation of the entire energy consumption and energy costs.
- Measuring time in hours and minutes.
- 2 individually adjustable current rates (day + night).
- Childproof socket.
- Inclusive 3 LR44 batteries for data storage in case of a power failure.



Artikel-Nr. Article No.	Barcode 4007123...	VPE UP	Verpackung Packaging	Nennspannung Nominal voltage	Nennstrom Nominal current
1 50660 0	598083	1	Blister	230 V	16 A



Primera-Line Digitale Wochenzeitschaltuhr DT IP 44

- Extra großes Display für Wochentage, Stunden im 12 und 24 Stunden-Format, Minuten und Sekunden, sowie für die Betriebsart.
- 20 Ein-/Aus-Programme mit Wochentag-, Stunden- und Minuten-Einstellung.
- Einfache 4-Knopf Bedienung.
- Kürzeste Schaltzeit 1 Minute.
- Countdown-Funktion, Zufallsfunktion, Sommer-/Winterzeit umschaltbar.
- Manuelle Ein-/Aus-Funktion.
- Unterbrechen laufender Programme möglich.
- Datenspeicher bei Stromausfall.
- Praktischer Gehäuseaufbau. Bei Schalter-Steckdosen Kombinationen wird der Lichtschalter durch das Timergehäuse nicht verdeckt.
- Steckdose mit Kinderschutz und Deckel für Spritzwasserschutz.
- Inklusive NiMH-Akku.

Primera-Line Digital Weekly Timer DT IP 44

- Extra large display for days, hours in 12 and 24 hour-format, minutes and seconds.
- 20 ON/OFF programmes for day, hour and minute setting.
- Easy 4 button operation.
- Shortest switching-time 1 minute.
- Countdown function, Random function, Summer/Winter time.
- Manual ON/OFF.
- Programme: Interruption during operation is possible.
- Data memory in case of power cut.
- Practical housing when using switch and socket combination the switch will not be covered.
- Childproof socket with cover, water-jet protected, IP 44.
- Includes NiMH rechargeable batterie.



Artikel-Nr. Article No.	Barcode 4007123...	VPE UP	Verpackung Packaging	Nennspannung Nominal voltage	Nennstrom Nominal current
1 50749 0	192021	2	Blister	230 V	16 A



Primera-Line Digitale Wochenzeitschaltuhr DT

- Extra großes Display für Wochentage, Stunden im 12 und 24 Stunden-Format, Minuten und Sekunden, sowie für die Betriebsart.
- 20 Ein-/Aus-Programme mit Wochentag-, Stunden- und Minuten-Einstellung.
- Einfache 4-Knopf Bedienung.
- Kürzeste Schaltzeit 1 Minute.
- Countdown-Funktion.
- Zufallsfunktion.
- Sommer-/Winterzeit umschaltbar.
- Manuelle Ein-/Aus-Funktion.
- Unterbrechen laufender Programme möglich.
- Datenspeicher bei Stromausfall.
- Praktischer Gehäuseaufbau. Bei Schalter-Steckdosen Kombinationen wird der Lichtschalter durch das Timergehäuse nicht verdeckt.
- Steckdose mit Kinderschutz.
- Inklusive NiMH-Akku.

Primera-Line Digital Weekly Timer DT

- Extra large display for days, hours in 12 and 24 hour-format, minutes and seconds.
- 20 ON/OFF programmes for day, hour and minute setting.
- Easy 4 button operation.
- Shortest switching-time 1 minute.
- Countdown function.
- Random function.
- Summer/Winter time.
- Manual ON/OFF.
- Programme: Interruption during operation is possible.
- Data memory in case of power cut.
- Practical housing when using switch and socket combination the switch will not be covered.
- Childproof socket.
- Includes NiMH rechargeable batterie.



Artikel-Nr. Article No.	Barcode 4007123...	VPE UP	Verpackung Packaging	Nennspannung Nominal voltage	Nennstrom Nominal current
1 50750 0	192038	2	Blister	230 V	16 A

Überspannungs- & Blitzschutz

Steckdosen-Schaltgeräte & Adapter

Stromverteilung

Leuchten & Leuchtmittel

Solar-Technik

Haus- & Sicherheitstechnik

Geräte für Werkstatt, Haus & Garten

Arbeitsböcke & Leitern

Werbemittel



Lighting & Surge Protection

Plug-in Appliances

Power Distribution

Lighting

Solar technology

Home Security & Safety

Home, Workshop & DIY

Trestles & Ladders

Advertising Media



Primera-Line Mechanischer Timer MT 20

- 96 Ein/Aus-Schaltzeiten pro Tag.
- Kürzeste Schaltzeit 15 Minuten.
- Umschaltbar auf Dauerbetrieb.
- Mit LED-Funktionsanzeige.
- Steckdose mit Kinderschutz.

Primera-Line Mechanical Timer MT 20

- 96 ON/OFF switching times per day.
- Shortest switching time 15 minutes.
- Switchable to continuous operation.
- With LED operating indicator.
- Childproof socket.



Artikel-Nr. Article No.	Barcode 4007123...	VPE UP	Verpackung Packaging	Nennspannung Nominal voltage	Nennstrom Nominal current
1 50653 0	247806	2	Blister	230 V	16 A



Primera-Line Nachtlicht NL LED mit Infrarot-Bewegungsmelder und Dämmerungsschalter

- Blendfreie Nachtleuchte mit 8 starken LEDs, die zum Fußboden strahlen.
- Einschaltbereitschaft nach Dämmerung. Licht schaltet bei Betreten des Erfassungsbereichs automatisch ein.
- Automatisches „Aus“, 1 Minute nachdem die letzte Bewegung erfasst wurde.
- Erfassungsbereich bis 90° und bis zu 5 m Entfernung.
- Sehr geringer Stromverbrauch, bei extrem hoher Lebensdauer der Leuchtdioden (ca. 10 Jahre im Dauerbetrieb).

Primera-Line Nightlight NL LED with PIR sensor and Light sensor

- Glare free nightlight with 8 strong LEDs, lighting down to the ground.
- Ready to operate from dusk to dawn, light turns on automatically, as soon as movement ist detected.
- Automatic „off“ 1 minute after last movement is detected.
- Detection angle up to 90°, range up to 5 m.
- Low energy consumption & high economic life-time (approx. 10 years in constant use).



Artikel-Nr. Article No.	Barcode 4007123...	VPE UP	Verpackung Packaging	LEDs
1 50748 0	192014	2	Blister	8



Primera-Line Funkschalt-Set RC 3600

Komfortabel und sicher per Funk, bis zu 3 elektrische Geräte ein- und ausschalten.

- Einfach zu bedienender 4-Kanal Handsender zum Fernschalten und Ein-/Aushalten aller Kanäle gleichzeitig.
- Handsender und Schaltempfänger beliebig zu kombinieren.
- Schaltsteckdose auch manuell bedienbar.
- Selbstlernende Codierung. Dauerhafte Speicherung.
- Hohe Schaltleistung 230 V/16 A (3600 W).
- Reichweite bis zu 25 Meter (Frequenz 433,92 MHz).
- Inklusive 12 V Batterie (Typ A 23) für den Handsender.
- Steckdosen mit Kinderschutz.

Primera-Line Remote Control Set RC 3600

Helps to Control up to 3 devices comfortably and secure via remote control.

- Easy to use 4 channel hand transmitter to switch all channels.
- Remote control and receiver socket, any combination.
- Sockets can be operated manually.
- Selflearning coding, automatic storage.
- High contact rating 230 V/16 A (3600 W).
- Range up to 25 Meters (Frequency 433.92 Mhz).
- 12 V battery (type A 23) for remote control included.
- With childproof sockets.



Artikel-Nr. Article No.	Barcode 4007123...	VPE UP	Verpackung Packaging	Sprachen Languages	Lieferumfang Scope of delivery	Bezeichnung Description	Batterie Typ Battery type
1 50747 0	192007	1	Blister	DE/GB/NL/SE/ES	1 x 4-Kanal Handsender, 3 x Funk-Schaltempfänger RCR 3600 1 x 4 channel hand held transmitter, 3 x radio controlled receiver RCR 3600	Primera-Line Funkschalt-Set RC 3600 Primera-Line Remote Control set RC 3600	1 x A 23
1 50747 6	211708	1	Blister	IT/GR/TR/RU	1 x 4-Kanal Handsender, 3 x Funk-Schaltempfänger RCR 3600 1 x 4 channel hand held transmitter, 3 x radio controlled receiver RCR 3600	Primera-Line Funkschalt-Set RC 3600 Primera-Line Remote Control Set RC 3600	1 x A 23

Überspannungs-
& Blitzschutz

Steckdosen-Schaltgeräte
& Adapter

Stromverteilung

Leuchten & Leuchtmittel

Solar-Technik

Haus- &
Sicherheits-technik

Geräte für Werkstatt,
Haus & Garten

Arbeitsböcke
& Leitern

Werbemittel



Lighting & Surge Protection

Plug-in Appliances

Power Distribution

Lighting

Solar technology

Home Security & Safety

Home, Workshop & DIY

Trestles & Ladders

Advertising Media



Funkschalt-Set RCS 1044 N Comfort IP 44

Zum komfortablen Ein- und Ausschalten von Elektrogeräten und Lampen bis 1000 W.

- 2 Empfänger Schutzart IP 44 zur Verwendung im Freien z.B. für Balkon-, Garten-, oder Dekobeleuchtung.
- Die sichere und komfortable Lösung zum Schalten elektrischer Geräte, bequem per Funk auf Knopfdruck.
- Schalteempfänger in die Steckdose und das Gerät einstecken, das Sie fernschalten möchten.
- Besonders geeignet zum Bedienen von schwer zugänglichen elektrischen Geräten oder Lampen.
- Sehr hilfreich auch für Kranke oder bei eingeschränkter Bewegungsfähigkeit.
- Schaltleistung 1.000 Watt.
- Reichweite bis zu 25 m.
- Frequenz 433,92 MHz.
- Inklusive 12 V Batterie (Typ A 23) für den Handsender.
- Steckdosen mit Kinderschutz.



Remote Control Set RCS 1044 N Comfort IP 44

For comfortable switching on and off of electrical appliances and lamps up to 1000 W.

- 2 receiver waterjet protected for outdoor use (IP 44) for e.g. garden- and decoration light.
- The comfortable way for switching electrical equipment on/off by a remote control button.
- Plug receiver socket into the main socket and the appliance you wish to use into the receiver socket.
- Particularly suitable for operating lamps and other electrical items, which are inaccessible.
- Extremely useful for people with mobility difficulties.
- Switching capacity 1.000 W.
- Works up to a distance of 25 metres.
- Frequency 433,92 MHz.
- 12 V battery (type A 23) for remote control included.
- With childproof sockets.



Artikel-Nr. Article No.	Barcode 4007123...	VPE UP	Verpackung Packaging	Lieferumfang Scope of delivery
1 50759 0	250356	2	Blister	1 x 4-Kanal-Handsender, 2 x Funk-Schaltempfänger IP 44, 1 x 12 V Batterie Typ A 23 1 x 4 channel sender, 2 x remote receivers sockets IP 44, 1 x 12 V battery type A 23



Funkschalt-Set RCS 1000 N Comfort

Zum komfortablen Ein- und Ausschalten von Elektrogeräten und Lampen bis 1000 W.

- Die sichere und komfortable Lösung zum Schalten elektrischer Geräte, bequem per Funk auf Knopfdruck.
- Schalteempfänger in die Steckdose und das Gerät einstecken, das Sie fernschalten möchten.
- Besonders geeignet zum Bedienen von schwer zugänglichen elektrischen Geräten oder Lampen.
- Sehr hilfreich auch für Kranke oder bei eingeschränkter Bewegungsfähigkeit.
- Schaltleistung 1.000 Watt.
- Steckdosen mit Kinderschutz.
- Reichweite bis zu 25 m.
- Frequenz 433,92 MHz.
- Inklusive 12 V Batterie (Typ A 23) für den Handsender.

Remote Control Set RCS 1000 N Comfort

For comfortable switching on and off of electrical appliances and lamps up to 1000 W.

- The comfortable way for switching electrical equipment on/off by a remote control button.
- Plug receiver socket into the main socket and the appliance you wish to use into the receiver socket.
- Particularly suitable for operating lamps and other electrical items, which are inaccessible.
- Extremely useful for people with mobility difficulties.
- Switching capacity 1.000 W.
- With childproof sockets.
- Works up to a distance of 25 metres.
- Frequency 433,92 MHz.
- 12 V battery (type A 23) for remote control included.



Artikel-Nr. Article No.	Barcode 4007123...	VPE UP	Verpackung Packaging	Lieferumfang Scope of delivery
1 50745 0	191161	2	Blister	1 x 4-Kanal-Handsender, 3 x Funk-Schaltempfänger, 1 x 12 V Batterie Typ A 23 1 x 4 channel sender, 3 x remote receivers sockets, 1 x 12 V battery type A 23



Energiekostenmessgerät EM 240

Zur optimalen Kostenkontrolle.

- Ideal zur Ermittlung des Stromverbrauchs von elektrischen Geräten im eingeschalteten Zustand und Standby-Modus.
- Gut lesbares Display für die Anzeige von Spannung (V), aktueller Verbrauch (W), Stromverbrauch in kWh, Kosten und Zeit.
- 2 individuell einstellbare Stromtarife (Tag + Nacht).
- Steckdose mit Kinderschutz.
- Inklusive 2 LR 44-Alkali-Batterien (1,5 V).

Energy Monitor EM 240

Optimal for monitoring costs.

- Determines energy consumption of electrical devices when switched on and when on standby.
- Easy-to-read display indicates voltage (V), current consumption (W), power consumption in kWh, cost and time.
- 2 individually adjustable current rates (day + night).
- Childproof socket.
- Includes 2 LR 44 alkaline batteries (1.5 V).



Artikel-Nr. Article No.	Barcode 4007123...	VPE UP	Verpackung Packaging	Nennspannung Nominal voltage	Nennstrom Nominal current
1 50971 0	596713	1	Blister	230 V	16 A

Überspannungs- & Blitzschutz

Steckdosen-Schaltgeräte & Adapter

Stromverteilung

Leuchten & Leuchtmittel

Solar-Technik

Haus- & Sicherheitstechnik

Geräte für Werkstatt, Haus & Garten

Arbeitsböcke & Leitern

Werbemittel



Lighting & Surge Protection

Plug-in Appliances

Power Distribution

Lighting

Solar technology

Home Security & Safety

Home, Workshop & DIY

Trestles & Ladders

Advertising Media



Eco-Line Comfort Switch Adapter CSA 1

Adapter mit komfortablem, externem Fußschalter.

- Robuster Fußschalter mit 1,5 m flexibler Steuerleitung.
- Schaltbare Steckdose mit Kinderschutz.
- Schaltzustandsanzeige an Schalter und Adapter.

Eco-Line Comfort Switch Adapter CSA 1

Adapter with comfortable, external foot switch.

- Robust hand/foot switch with flexible 1.5 m cable.
- With child protection.
- Light indicator on switch and adapter.



Artikel-Nr. Article No.	Barcode 4007123...	VPE UP	Verpackung Packaging	Nennspannung Nominal voltage	Nennstrom Nominal current
1 50812 0	563715	2	Blister	230 V	16 A



Mechanische Zeitschaltuhr MZ 44 IP 44

Für den Einsatz im Freien. Spritzwassergeschützt, IP 44.

- Tageszeitschaltuhr mit 24 Stunden-Programm.
- Mit großer, transparenter Schutzabdeckung.
- 96 Ein-/Aus-Schaltzeiten pro Tag.
- Minimaler Schaltabstand: 15 Minuten.
- Sehr einfache Bedienung.
- Steckdose mit Kinderschutz.

24 hour Timer MZ 44 IP 44

Practical and suitable for outside use. Water-jet protected, IP 44.

- 24 hour programmable timer.
- With large, transparent protective cover.
- Up to 96 on/off switching times per day can be set.
- Shortest switching time: 15 minutes.
- Easy to set.
- Childproof socket.



Artikel-Nr. Article No.	Barcode 4007123...	VPE UP	Verpackung Packaging	Nennspannung Nominal voltage	Nennstrom Nominal current
1 50646 0	104543	6	Blister	230 V	16 A



Mechanische Zeitschaltuhr MZ 20

Preiswerte Tageszeitschaltuhr mit 24 Stunden-Programm.

- 96 Ein-/Aus-Schaltzeiten pro Tag.
- Minimaler Schaltabstand: 15 Minuten.
- Mit LED-Funktionsanzeige.
- Sehr einfache Bedienung.
- Steckdose mit Kinderschutz.

24 hour Timer MZ 20

The competitively priced timer with 24-hour programme.

- Up to 96 on/off switching times per day can be set.
- Shortest switching time: 15 minutes.
- With LED operating indicator.
- Easy to set.
- Childproof socket.



Artikel-Nr. Article No.	Barcode 4007123...	VPE UP	Verpackung Packaging	Nennspannung Nominal voltage	Nennstrom Nominal current
1 50645 0	104529	6	Blister	230 V	16 A



Mechanischer Countdown Timer MC 120

Bis zu 120 min Countdown-Einstellung.

- Zeitschaltuhr schaltet nach einer einstellbaren Zeit (1 - 120 min) aus.
- Sehr einfache Bedienung.
- Steckdose mit Kinderschutz.

Mechanical Countdown Timer MC 120

Countdown settings up to 120 min.

- Timer automatically switches off after a certain period that has been set beforehand (1 - 120 min).
- Easy to set.
- Childproof socket.



Artikel-Nr. Article No.	Barcode 4007123...	VPE UP	Verpackung Packaging	Nennspannung Nominal voltage	Nennstrom Nominal current
1 50659 0	566068	6	Blister	230 V	16 A

Überspannungs- & Blitzschutz

Steckdosen-Schaltgeräte & Adapter

Stromverteilung

Leuchten & Leuchtmittel

Solar-Technik

Haus- & Sicherheitstechnik

Geräte für Werkstatt, Haus & Garten

Arbeitsböcke & Leitern

Werbemittel



Lighting
& Surge Protection

Plug-in Appliances

Power Distribution

Lighting

Solar technology

Home Security & Safety

Home, Workshop & DIY

Trestles & Ladders

Advertising Media



NEU

1/2 Palette „Schalten und Steuern“

Werbemittel

- Abmessungen: 785 x 587 x 670 mm

1/2 pallet „switch and control“

Advertising Media

- Size: 785 x 587 x 670 mm

Artikel-Nr. Article No.	Barcode 4007123...	Verpackung Packaging	Inhalt Contents	Sortierung Assortment
1 50992 0	604500	Verkaufsschütte / Promo box „big“	126	18 x 1 50745 0 Funkschalt-Set RCS 1000 N Comfort 8 x 1 50759 0 Funkschalt-Set RCS 1044 Comfort IP 44 60 x 1 50645 0 Mechanische Zeitschaltuhr MZ 20 12 x 1 50646 0 Mechanische Zeitschaltuhr MZ 44 IP 44 16 x 1 50655 0 Wochenzeitschaltuhr DZ 20 12 x 1 50635 0 Wochenzeitschaltuhr IP 44 18 x 1 50745 0 Remote Control Set RCS 1000 N Comfort 8 x 1 50759 0 Remote Control Set RCS 1044 N Comfort IP 44 60 x 1 50645 0 24 hour Timer MZ 20 12 x 1 50646 0 24 hour Timer MZ 44 IP 44 16 x 1 50655 0 Weekly Timer DZ 20 12 x 1 50635 0 Weekly Timer IP 44



Adapterstecker Euro 2 + Schutzkontakt 1 mit Schalter

- Auf 2 Euro-Steckdosen und 1 Schutzkontakt-Steckdose.
- Mit Ein-/Aus-Schalter und Kinderschutz.

Adapter with ON/OFF switch and 2 + 1 sockets

- With 1 earthed socket and 2 Euro sockets.
- ON/OFF switch and childproof socket.



Artikel-Nr. Article No.	Barcode 4007123...	VPE UP	Verpackung Packaging	Farbe Colour
1 50810 0	248186	10	Blister	Weiß / White



Adapterstecker Schutzkontakt mit Schalter

- Auf 1 Schutzkontakt-Steckdose.
- Mit Ein-/Aus-Schalter und Kinderschutz.

Adapter with ON/OFF switch

- With 1 earthed socket outlet.
- ON/OFF switch and childproof socket.



Artikel-Nr. Article No.	Barcode 4007123...	VPE UP	Verpackung Packaging	Farbe Colour
1 50807 0	117314	25	Blister	Weiß / White
1 50807 0 001	171675	120	Display	Weiß / White



Adapterstecker Schutzkontakt 2

- Auf 2 Schutzkontakt-Steckdosen mit Kinderschutz.
In Deutschland nicht zulässig!

Adapter plug earthed contact 2

- Plug with 2 earthed and childproof sockets.
Not allowed in Germany!

Artikel-Nr. Article No.	Barcode 4007123...	VPE UP	Verpackung Packaging	Farbe Colour
1 50808 0	152674	25	Mit Reiter zum Aufhängen / With tab for hanging	Weiß / White

In Deutschland nicht zulässig! / Not allowed in Germany!

Überspannungs- & Blitzschutz

Steckdosen-Schaltgeräte & Adapter

Stromverteilung

Leuchten & Leuchtmittel

Solar-Technik

Haus- & Sicherheitstechnik

Geräte für Werkstatt, Haus & Garten

Arbeitsböcke & Leitern

Werbemittel



Lightning
& Surge Protection

Plug-in Appliances

Power Distribution

Lighting

Solar technology

Home Security & Safety

Home, Workshop & DIY

Trestles & Ladders

Advertising Media



Adapterstecker Euro 2

- Auf 2 Euro-Steckdosen.
- Steckdosen mit Kinderschutz.

Adapter with 2 Euro sockets

- Plug with 2 Euro sockets.
- With childproof sockets.

Artikel-Nr. Article No.	Barcode 4007123...	VPE UP	Verpackung Packaging	Farbe Colour
1 50803 0	115785	25		Weiß / White
1 50803 0 100	605392	25	Mit Reiter zum Aufhängen / With tab for hanging	Weiß / White



Adapterstecker Euro 4

- Auf 4 Euro-Steckdosen.
- Steckdosen mit Kinderschutz.

Adapter with 4 Euro sockets

- Plug with 4 Euro sockets.
- With childproof sockets.

Artikel-Nr. Article No.	Barcode 4007123...	VPE UP	Farbe Colour
1 50804 0	115808	25	Weiß / White



Adapterstecker Euro 2 + Schutzkontakt 1

- Auf 1 Schutzkontakt-Steckdose + 2 Euro-Steckdosen.
- Steckdosen mit Kinderschutz.

Adapter with 2 + 1 sockets

- Plug with 1 earthed socket + 2 Euro sockets.
- With childproof sockets.

Artikel-Nr. Article No.	Barcode 4007123...	VPE UP	Farbe Colour
1 50805 0	115822	25	Weiß / White



Reisestecker-Set

7 Stecker für mehr als 150 Länder weltweit. Der sichere und universelle Netzadapter zum Anschluss elektrischer Geräte mit deutschem Stecksystem an Steckdosen im Ausland mit anderen Stecksystemen.

- Sehr einfach zu bedienen, sicher im Gebrauch.
- Mit Schutzkontakt-Steckdose.
- 7 Steckereinsätze.
- Max. Belastung 250 V/16 A, je nach nationalen Bestimmungen.
- Inklusive Stoffbeutel.
- Der Reisestecker ist kein Spannungs- und Frequenzwandler.
- Steckdose mit Kinderschutz.

Travel Plugs

7 versions for use in over 150 countries. Safe, universal mains adapter enabling electrical equipment with a European plug system to be plugged into other types of power point abroad.

- Easy and safe to use.
- With earthed socket outlet.
- Seven plug adapters.
- Max. load 250 V/16 A, in compliance with national regulations.
- Fabric assortment bag included.
- Travel plugs are not transformers or frequency converters.
- Childproof socket.

Artikel-Nr. Article No.	Barcode 4007123...	VPE UP	Verpackung Packaging	Max. Belastbarkeit Max. load	Extras
1 50806 0	117192	5	Blister	16 A/250 V je nach nationalen Bestimmungen / 16 A/250 V in compliance with national regulations	
1 50806 0 010	166930	10	Display		
1 50816 0	610235	5	Blister	16 A/250 V je nach nationalen Bestimmungen / 16 A/250 V in compliance with national regulations	10 A Sicherung / 10 A fuse

Design geschützt. / Design protected.



Travel Adapter Schutzkontakt/GB

Adapter zum Anschluss elektrischer Geräte mit Schutzkontakt Stecksystem in Länder mit Britischem Stecksystem.

- Der Steckadapter ist kein Spannungs- und Frequenzwandler.
- Zusätzliche 13 A-Sicherung.
- Steckdose mit Kinderschutz.

Travel Adapter earthed/GB

Adapter enabling electrical equipment using an earthed socket system to be used in countries with the British plug system.

- This travel adapter is not a transformer or a frequency converter.
- 13 A further fuse.
- Childproof socket.

Artikel-Nr. Article No.	Barcode 4007123...	VPE UP	Verpackung Packaging	Max. Belastbarkeit Max. load
1 50853 3	189717	5	Blister	13 A/250 V

Überspannungs- & Blitzschutz

Steckdosen-Schaltgeräte & Adapter

Stromverteilung

Leuchten & Leuchtmittel

Solar-Technik

Haus- & Sicherheitstechnik

Geräte für Werkstatt, Haus & Garten

Arbeitsböcke & Leitern

Werbemittel



Lighting & Surge Protection

Plug-in Appliances

Power Distribution

Lighting

Solar technology

Home Security & Safety

Home, Workshop & DIY

Trestles & Ladders

Advertising Media



Travel Adapter Schutzkontakt/USA, Japan

Adapter zum Anschluss elektrischer Geräte mit geerdetem Schutzkontakt-Stecksystem in Länder mit USA bzw. Japan-Stecksystem.

- Der Steckadapter ist kein Spannungs- und Frequenzwandler.
- Steckdose mit Kinderschutz.

Travel Adapter earthed/USA, Japan

Adapter enabling electrical equipment using the USA or Japanese earthed plug system in countries using an earthed socket system.

- This travel adapter is not a transformer or a frequency converter.
- Childproof socket.

Artikel-Nr. Article No.	Barcode 4007123...	VPE UP	Verpackung Packaging	Max. Belastbarkeit Max. load
1 50855 0	561452	5	Blister	15 A/250 V



Travel Adapter Schutzkontakt/Italien

Adapter zum Anschluss elektrischer Geräte mit Schutzkontakt-Stecksysteme wie z.B. DE, NL, ES, PT, SE, FI, NO, GR, TR, AT ... in Länder mit italienischem Stecksystem.

- Der Steckadapter ist kein Spannungs- und Frequenzwandler.

Travel Adapter earthed/Italy

Adapter enabling electrical equipment using the earthed socket systems, e.g. DE, NL, ES, PT, SE, FI, NO, GR, TR, AT ... to be used in countries using the italian systems.

- This travel adapter is not a transformer or a frequency converter.

Artikel-Nr. Article No.	Barcode 4007123...	VPE UP	Verpackung Packaging	Max. Belastbarkeit Max. load
1 50847 0	600915	5	Blister	10 A/250 V



Travel Adapter Schutzkontakt/Südafrika, Indien

Adapter zum Anschluss elektrischer Geräte mit Schutzkontakt-Stecksystem in Länder mit Stecksystem Südafrika bzw. Indien.

- Der Steckadapter ist kein Spannungs- und Frequenzwandler.
- Steckdose mit Kinderschutz.

Travel Adapter earthed/South Africa, India

Adapter enabling electrical equipment using the earthed plug system to be used in countries with South African or India socket system.

- This travel adapter is not a transformer or a frequency converter.
- Childproof socket.

Artikel-Nr. Article No.	Barcode 4007123...	VPE UP	Verpackung Packaging	Max. Belastbarkeit Max. load
1 50846 0	566334	5	Blister	16 A/250 V

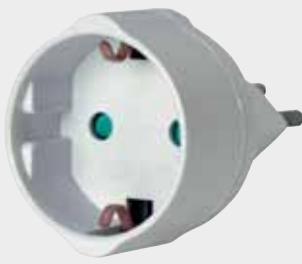

Travel Adapter Schutzkontakt/CH

Adapter zum Anschluss elektrischer Geräte mit geerdetem Schutzkontakt Stecksystem in Länder mit CH Stecksystem.

- Der Steckadapter ist kein Spannungs- und Frequenzwandler.
- Steckdose mit Kinderschutz.

Travel Adapter earthed/CH

Adapter enabling electrical equipment using the earthed plug system to be used in countries with swiss socket system.

- This travel adapter is not a transformer or a frequency converter.
- Childproof socket.

Artikel-Nr. Article No.	Barcode 4007123...	VPE UP	Verpackung Packaging	Max. Belastbarkeit Max. load
1 50854 2	214266	5	Blister	10 A/250 V



Travel Adapter GB/Schutzkontakt

Adapter zum Anschluss elektrischer Geräte mit britischem Stecksystem in Ländern mit Schutzkontakt-Stecksystemen wie z.B. DE, FR, BE, PL, NL, ES, PT, SE, FI, NO, GR, TR, AT ...

- Der Steckadapter ist kein Spannungs- und Frequenzwandler.
- Steckdose mit Kinderschutz.

Travel Adapter GB/earthed

Adapter enabling electrical equipment using the British plug system to be used in countries using an earthed socket system, e.g. DE, FR, BE, PL, NL, ES, PT, SE, FI, NO, GR, TR, AT ...

- This travel adapter is not a transformer or a frequency converter.
- Childproof socket.

Artikel-Nr. Article No.	Barcode 4007123...	VPE UP	Verpackung Packaging	Max. Belastbarkeit Max. load
1 50853 0	170739	5	Blister	13 A/250 V



Travel Adapter Italien/Schutzkontakt

Adapter zum Anschluss elektrischer Geräte mit italienischem Stecksystem in Länder mit Schutzkontakt-Stecksystemen wie z.B. DE, FR, BE, CZ, PL, NL, ES, PT, SE, FI, NO, GR, TR, AT ...

- Der Steckadapter ist kein Spannungs- und Frequenzwandler.
- Steckdose mit Kinderschutz.

Travel Adapter Italy/earthed

Adapter enabling electrical equipment using the Italian plug system to be used in countries using earthed socket systems, e.g. DE, FR, BE, CZ, PL, NL, ES, PL, SE, FI, NO, GR, TR, AT ...

- This travel adapter is not a transformer or a frequency converter.
- Childproof socket.

Artikel-Nr. Article No.	Barcode 4007123...	VPE UP	Verpackung Packaging	Max. Belastbarkeit Max. load
1 50859 0	566303	5	Blister	16 A/250 V

Überspannungs- & Blitzschutz

Steckdosen-Schaltgeräte & Adapter

Stromverteilung

Leuchten & Leuchtmittel

Solar-Technik

Haus- & Sicherheitstechnik

Geräte für Werkstatt, Haus & Garten

Arbeitsböcke & Leitern

Werbemittel



Lighting & Surge Protection

Plug-in Appliances

Power Distribution

Lighting

Solar technology

Home Security & Safety

Home, Workshop & DIY

Trestles & Ladders

Advertising Media



Travel Adapter CH/Schutzkontakt

Adapter zum Anschluss elektrischer Geräte mit geerdetem Stecksystem von CH in Ländern mit Schutzkontakt-Stecksystem wie DE, FR, BE, PL, NL, ES, PT, SE, FI, NO, GR, TR, AT ...

- Der Steckadapter ist kein Spannungs- und Frequenzwandler.

Travel Adapter CH/earthed

Adapter for connecting with earthed plug-in system from CH in countries with protection contact plug-in system, such as DE, FR, BE, PL, NL, ES, PT, SE, FI, NO, GR, TR, AT ...

- This travel adapter is not a transformer or a frequency converter.

Artikel-Nr. Article No.	Barcode 4007123...	VPE UP	Verpackung Packaging	Max. Belastbarkeit Max. load
1 50848 0	600922	5	Blister	10 A/250 V



Travel Adapter USA, Japan/Schutzkontakt

Adapter zum Anschluss elektrischer Geräte mit geerdetem Stecksystem von USA bzw. Japan in Ländern mit Schutzkontakt-Stecksystemen wie z.B. DE, FR, BE, PL, NL, ES, PT, SE, FI, NO, GR, TR, AT ...

- Der Steckadapter ist kein Spannungs- und Frequenzwandler.

Travel Adapter USA, Japan/earthed

Adapter enabling electrical equipment using the USA and Japanese earthed plug system to be used in countries using an earthed socket system, e.g. DE, FR, BE, PL, NL, ES, PT, SE, FI, NO, GR, TR, AT ...

- This travel adapter is not a transformer or a frequency converter.

Artikel-Nr. Article No.	Barcode 4007123...	VPE UP	Verpackung Packaging	Max. Belastbarkeit Max. load
1 50852 0	170722	5	Blister	15 A/250 V



Travel Adapter USA/Euro

Adapter zum Anschluss elektrischer Geräte mit 2-poligem Stecksystem von USA in Ländern mit Euro-Stecksystem, für alle europäischen Länder außer England.

- Der Steckadapter ist kein Spannungs- und Frequenzwandler.

Travel Adapter USA/Euro

Adapter enabling electrical equipment using the 2-pin plug system in the USA to be used in countries using the Euro plug system. For all European countries except Great Britain.

- This travel adapter is not a transformer or a frequency converter.

Artikel-Nr. Article No.	Barcode 4007123...	VPE UP	Verpackung Packaging	Max. Belastbarkeit Max. load
1 50850 0	170708	5	Blister	2,5 A/250 V



Travel Adapter Australien, China/Schutzkontakt

Adapter zum Anschluss elektrischer Geräte mit geerdetem Stecksystem von Australien bzw. China, in Ländern mit Schutzkontakt-Stecksystemen wie z.B. DE, FR, BE, PL, NL, ES, PT, SE, FI, NO, GR, TR, AT ...

- Der Steckadapter ist kein Spannungs- und Frequenzwandler.

Travel Adapter Australia, China/earthed

Adapter enabling electrical equipment using the Australian or Chinese socket system to be used in countries using an earthed socket system, e.g. DE, FR, BE, PL, NL, ES, PT, SE, FI, NO, GR, TR, AT ...

- This travel adapter is not a transformer or a frequency converter.

Artikel-Nr. Article No.	Barcode 4007123...	VPE UP	Verpackung Packaging	Max. Belastbarkeit Max. load
1 50851 0	170715	5	Blister	10 A/250 V

Überspannungs- & Blitzschutz

Steckdosen-Schaltgeräte & Adapter

Stromverteilung

Leuchten & Leuchtmittel

Solar-Technik

Haus- & Sicherheitstechnik

Geräte für Werkstatt, Haus & Garten

Arbeitsböcke & Leitern

Werbemittel



Lighting & Surge Protection

Plug-in Appliances

Power Distribution

Lighting

Solar technology

Home Security & Safety

Home, Workshop & DIY

Trestles & Ladders

Advertising Media



Kabelkanal

- Stabiler, trittfester PVC-Kanal.
- Unterteil mit drei Kammern.
- Zwei vorgestanzte Bohrungen zum Anschrauben des Kanals.
- Beliebig verlängerbar.

Cable Conduit

- Stable, tread-resistant PVC conduit.
- Bottom section has 3 chambers.
- 2 well-spaced holes for mounting the conduit.
- Extendable.

Artikel-Nr. Article No.	Barcode 4007123...	VPE UP	Verpackung Packaging	Inhalt Contents	Farbe Colour	Abmessungen Measurements	Für Suitable for
1 16055 0	172849	5	Polybeutel / Plastic bag	1	Grau / Grey	100 x 5 x 1,2 cm	Eine Leitung Ø 8 mm bzw. 2 mit Ø 7 mm One Ø 8 mm cable or 2 with Ø 7 mm
1 16065 0	172832	5	Polybeutel / Plastic bag	1	Grau / Grey	100 x 7,5 x 1,7 cm	Eine Leitung bis 13 mm bzw. 2 mit 10 mm One cable up to 13 mm or 2 with 10 mm



Spiralschlauch

- Ideale Lösung für die Bündelung und den Schutz von Kabeln und Leitungen in individuellen Umgebungen sowie im Büro oder zu Hause.
- Praktisches Aufziehwerkzeug inklusive für schnelle und einfache Handhabung.

Spiral coiled tube

- Perfect solution to bundle and protect cables and lines in special surroundings as well as in offices or at home.
- Practical winding tool for quick and easy handling included.

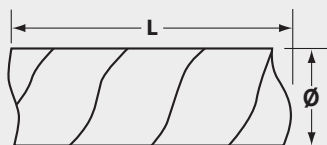

2,5m

Ø 20 mm

Artikel-Nr. Article No.	Barcode 4007123...	VPE UP	Verpackung Packaging	Farbe Colour	Abmessungen Measurements
1 16436 0	562381	1	Blister	Grau / Grey	L = 2,5 m; Ø = 20 mm



Klett-Kabelbinder

Für die Innen- und Außenanwendung.

- Kunststoffstreifen nach dem Prinzip des Klettverschlusses.
- Ideal zum Fixieren und Bündeln von Kabeln.
- Beliebig oft wiederverwendbar.
- Weiche und flexible Materialstruktur.

Velcro cable ties

For interior and exterior use.

- Velcro strips.
- Perfect to fix cable bundles.
- Reusable as often as required.
- Soft and flexible material.

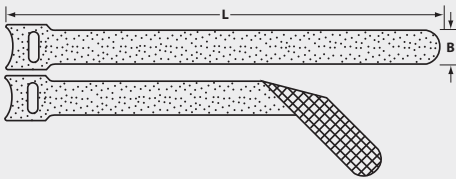

20
stk/pcs

12x125
mm

12x200
mm

Artikel-Nr. Article No.	Barcode 4007123...	VPE UP	Verpackung Packaging	Inhalt Contents	Farbe Colour	Abmessungen Measurements
1 16435 0	562374	1	Blister	20	Weiß / White	B = 12 mm x L = 125 mm
1 16434 0	562367	1	Blister	20	Schwarz / Black	B = 12 mm x L = 125 mm
1 16433 0	562350	1	Blister	20	Weiß / White	B = 12 mm x L = 200 mm
1 16432 0	562343	1	Blister	20	Schwarz / Black	B = 12 mm x L = 200 mm



Kabelbinder Wiederverschließbar

- Ideal zum Fixieren gebündelter Ware.
- Beliebig oft wiederverwendbar.
- Witterungsbeständig!

Reclosable Cable Tie

- Perfect to fix bundles.
- Reusable as often as required.
- Weather-proof!

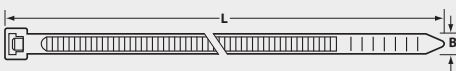

150
stk/pcs

3,6x100
mm

4,8x200
mm

4,8x300
mm

Artikel-Nr. Article No.	Barcode 4007123...	VPE UP	Verpackung Packaging	Inhalt Contents	Farbe Colour	Abmessungen Measurements
1 16430 0	562329	1	Blister	150	Weiß / White	50 x B = 3,6 mm x L = 100 mm 50 x B = 4,8 mm x L = 200 mm 50 x B = 4,8 mm x L = 300 mm
1 16431 0	562336	1	Blister	150	Schwarz / Black	50 x B = 3,6 mm x L = 100 mm 50 x B = 4,8 mm x L = 200 mm 50 x B = 4,8 mm x L = 300 mm

Überspannungs-
& Blitzschutz

Steckdosen-Schaltgeräte
& Adapter

Stromverteilung

Leuchten & Leuchtmittel

Solar-Technik

Haus- &
Sicherheits-technik

Geräte für Werkstatt,
Haus & Garten

Arbeitsböcke
& Leitern

Werbemittel

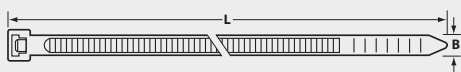

Kabelbinder

- Schnell anwendbar und 100 % reifest.
- Ideal zum Fixieren gebndelter Ware.
- Innenverzahnte Verschlussbnder zum einmaligen Gebrauch.
- Wrmebestndig (kurzfristig) bis ca. + 85 °C, Kltebestndig bis ca. - 40 °C.

Cable ties

- Easy to apply and 100 % tearproof.
- Perfect to fix bundles.
- Positive-locking teeth for one-time use.
- Heat resistant to approx. + 85 °C, cold-resistant to approx. - 40 °C.



Artikel-Nr. Article No.	Barcode 4007123...	VPE UP	Verpackung Packaging	Inhalt Contents	Farbe Colour	Abmessungen Measurements
1 16422 0	562244	1	Blister	50	Weiß / White	B = 3,6 mm x L = 100 mm
1 16423 0	562251	1	Blister	50	Schwarz / Black	B = 3,6 mm x L = 100 mm
1 16424 0	562268	1	Blister	50	Weiß / White	B = 4,8 mm x L = 200 mm
1 16425 0	562275	1	Blister	50	Schwarz / Black	B = 4,8 mm x L = 200 mm
1 16426 0	562282	1	Blister	50	Weiß / White	B = 4,8 mm x L = 300 mm
1 16427 0	562299	1	Blister	50	Schwarz / Black	B = 4,8 mm x L = 300 mm



Isolierklebeband

- Selbstklebend.
- Schwer entflammbar.
- Alterungsbestndig.

Adhesive insulating tape

- Self-adhesive.
- Hardly inflammable.
- Resistant to age.



Artikel-Nr. Article No.	Barcode 4007123...	VPE UP	Verpackung Packaging	Inhalt Contents	Farbe Colour	Abmessungen Measurements	Bandlnge Available tape length
1 16445 0	562473	1	Blister	2	Weiß / White	0,15 mm x 20 mm	20 m
1 16446 0	562480	1	Blister	2	Schwarz / Black	0,15 mm x 20 mm	20 m



Abzweigdose

- Abzweigdose für Aufputzmontage.

Junction box

- Junction box for surface mounting.

Artikel-Nr. Article No.	Barcode 4007123...	VPE UP	Verpackung Packaging	Inhalt Contents	Farbe Colour	Abmessungen Measurements
1 16447 0	562497	1	Blister	1	Weiß / White	6,5 cm x 6,5 cm x 3 cm



Kabel-Clip

- Selbstklebend.
- Zur Fixierung von Rundkabeln, Leitungen, Schläuchen usw.
- Durchmesser bis max. 8 mm.

Cable clip

- Self-adhesive.
- To fix round cables, lines, hoses, etc.
- For diameters up to a maximum of 8 mm.

20
stk/pcs

19 x 21
mm

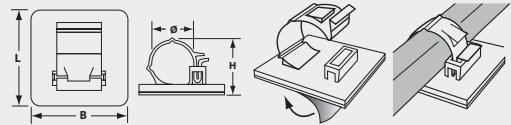

Artikel-Nr. Article No.	Barcode 4007123...	VPE UP	Verpackung Packaging	Inhalt Contents	Farbe Colour	Abmessungen Measurements
1 16439 0	562411	1	Blister	20	Weiß / White	B = 19 mm x L = 21 mm; Ø = 8 mm



Steckdosen-Kinderschutz

- Wird mit dem Stecker aus der Steckdose gezogen.

Child Protection Outlet Plugs

- Is being unplugged together with the plug.

6
stk/pcs



Artikel-Nr. Article No.	Barcode 4007123...	VPE UP	Verpackung Packaging	Inhalt Contents	Farbe Colour
1 16448 0	590766	1	Blister	6	Transparent



Lightning & Surge Protection

Plug-in Appliances

Power Distribution

Lighting

Solar technology

Home Security & Safety

Home, Workshop & DIY

Trestles & Ladders

Advertising Media



Nagelschellen

- Mit eingestecktem Nagel.
- Nagellänge ca 25 mm.
- Schnelle Befestigung von Leitungen in nahezu allen Bereichen.

Nailing Clips

- With plugged-in nail.
- Appr. nail length of 25 mm.
- Quick fastening of cables and lines almost everywhere.

50
stk/pcs

7-10
mm

10-14
mm

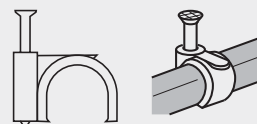

Artikel-Nr. Article No.	Barcode	VPE UP	Verpackung Packaging	Inhalt Contents	Farbe Colour	Für Suitable for
1 16440 0	562428	1	Blister	50	Grau / Grey	7 - 10 mm Leitungen / 7 - 10 mm lines
1 16441 0	562435	1	Blister	50	Grau / Grey	10 - 14 mm Leitungen / 10 - 14 mm lines

Lüsterklemme

- Abschneidbar.
- Neutrale Farbe.

Luster terminal

- Can be cut off.
- Available in neutral colour.



2
stk/pcs

1,5
mm²

4
mm²

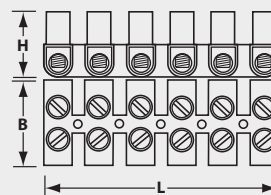

Artikel-Nr. Article No.	Barcode	VPE UP	Verpackung Packaging	Inhalt Contents	Abmessungen Measurements	Für Suitable for	Max. Belastung Max. load
1 16442 0	562442	1	Blister	2	B = 17 mm x L = 96 mm x H = 15 mm	1,5 mm ² Litzen / 1,5 mm ² wire	6 A
1 16443 0	562459	1	Blister	2	B = 21 mm x L = 119 mm x H = 15 mm	4 mm ² Litzen / 4 mm ² wire	32 A



	Kabelboxen Domestic Cable Reels	86	Überspannungs- & Blitzschutz
	Brobusta® Kabeltrommeln Brobusta® Cable Reels	89	Steckdosenleisten
	Super-Solid Kabeltrommeln Super-Solid Cable Reels	94	Stromverteilung
	Garant® Kabeltrommeln Garant® Cable Reels	100	Leuchten & Leuchtmittel
	Garant® Gartenkabeltrommeln Garant® Garden Cable Reels	120	Solar-Technik
	Verlängerungsleitungen Extension Cables	124	Haus- & Sicherheitstechnik
	Stromverteiler Power Distributors	133	Geräte für Werkstatt, Haus & Garten
	Stecker & Kupplungen Plugs & Sockets	144	Arbeitsböcke & Leitern
			Werbemittel

Lightning & Surge Protection

Multi-way-Extensions

Power Distribution

Lighting

Solar technology

Home Security & Safety

Home, Workshop & DIY

Trestles & Ladders

Advertising Media



Primera-Line Box-S

Mit beleuchtetem Schalter und selbstschließenden Deckeln.

- Kompaktes Design, für komfortables Handling.
- Ergonomisch geformter Tragegriff.
- Variabel, stehend oder liegend, einsetzbar.
- Robuste, verwindungssteife Bauform.
- 4 Schutzkontakt-Steckdosen mit selbstschließenden Deckeln.
- Mit beleuchtetem Schalter und Überhitzungsschutz.
- 3 Jahre Herstellergarantie (siehe Garantiebestimmungen).
- Steckdosen mit Kinderschutz.

Primera-Line Box-S

With illuminated switch and self-closing cover.

- Compact design, for comfortable handling.
- With a universal handle for both carrying and hanging.
- Variable use, standing or flat.
- Robust, torsionally rigid construction.
- 4 earthed sockets with self-closing covers.
- With illuminated switch and overheating protection.
- 3 year manufacturer's guarantee.
- With childproof sockets.



Artikel-Nr. Article No.	Barcode 4007123...	VPE UP	Kabellänge Cable length	Kabelbezeichnung Cable	Farbe Colour
1 09555 0	596751	2	10 m	H05VV-F 3G1,5	Schwarz/Lichtgrau / Black/Light Grey

Design geschützt. / Design protected.



Primera-Line Box

- Kompaktes Design, für komfortables Handling.
- Ergonomisch geformter Tragegriff.
- Variabel, stehend oder liegend, einsetzbar.
- Robuste, verwindungssteife Bauform.
- 4 Schutzkontakt-Steckdosen mit Überhitzungsschutz.
- 3 Jahre Herstellergarantie (siehe Garantiebestimmungen).
- Steckdosen mit Kinderschutz.

Primera-Line Box

- Compact design, for comfortable handling.
- With a universal handle for both carrying and hanging.
- Variable use, standing or flat.
- Robust, torsionally rigid construction.
- 4 earthed sockets with overheating protection.
- 3 year manufacturer's guarantee.
- With childproof sockets.



Artikel-Nr. Article No.	Barcode 4007123...	VPE UP	Kabellänge Cable length	Kabelbezeichnung Cable	Farbe Colour
1 09535 0	596775	5	5 m	H05VV-F 3G1,5	Schwarz/Lichtgrau / Black/Light Grey
1 09532 0	596799	5	5 m	H05VV-F 3G1,5	Weiß / White
1 09545 0	596737	2	10 m	H05VV-F 3G1,5	Schwarz/Lichtgrau / Black/Light Grey
1 09542 0	596812	2	10 m	H05VV-F 3G1,5	Weiß / White

Design geschützt. / Design protected.



MADE IN GERMANY

Vario Line

- Schlagfestes Gehäuse aus Spezial-Kunststoff.
- Ergonomisch geformter Tragegriff.
- Gute Standfestigkeit durch stabilen Doppelfuß.
- 4 Schutzkontakt-Steckdosen.
- Mit Überhitzungsschutz.
- Steckdosen mit Kinderschutz.
- 3 Jahre Herstellergarantie (siehe Garantiebestimmungen).

Vario Line

- Robust casing, made of special plastic.
- With a universal handle for both carrying and hanging.
- Steady positioning thanks to a stable double foot.
- 4 earthed socket outlets.
- With safety cut-out.
- With childproof sockets.
- 3 year manufacturer's guarantee.



Artikel-Nr. Article No.	Barcode 4007123...	VPE UP	Kabellänge Cable length	Kabelbezeichnung Cable	Breite x Höhe x Tiefe Width x Height x Depth	Nennstrom Nominal current	Farbe Colour
1 09220 0	042166	5	5 m	H05VV-F 3G1,5	19,5 x 24 x 7,5 cm	16 A	① Schwarz/Lichtgrau / Black/Light Grey
1 09320 0	042180	2	10 m	H05VV-F 3G1,5	22,5 x 27 x 8 cm	16 A	① Schwarz/Lichtgrau / Black/Light Grey
1 09323 0	094806	2	10 m	H05VV-F 3G1,5	22,5 x 27 x 8 cm	16 A	③ Schwarz/Blau/Lichtgrau / Black/Blue/Light Grey
1 09327 0	044177	2	10 m	H05VV-F 3G1,5	22,5 x 27 x 8 cm	16 A	② Schwarz/Bordeaux/Lichtgrau / Black/Bordeaux/Light Grey
1 09420 0	042203	2	15 m	H05VV-F 3G1,5	22,5 x 27 x 12 cm	16 A	① Schwarz/Lichtgrau / Black/Light Grey

In der EU nicht zulässig! / Not allowed in the EU!

1 09210 6	046515	5	5 m	H05VV-F 3G1,0	19,5 x 24 x 7,5 cm	10 A	④ Schwarz/Blau / Black/Blue
1 10346 6	031409	5	10 m	H05VV-F 3G1,0	22,5 x 27 x 8 cm	10 A	④ Schwarz/Blau / Black/Blue
1 10215 6	609864	5	15 m	H05VV-F 3G1,0	22,5 x 27 x 12 cm	10 A	④ Schwarz/Blau / Black/Blue
1 10220 6	013494	5	20 m	H05VV-F 3G1,0	22,5 x 27 x 12 cm	10 A	④ Schwarz/Blau / Black/Blue

Design geschützt. / Design protected.



MADE IN GERMANY

Comfort Line CL-S

- Praktischer Drehring für leichte Handhabung.
- 4 Schutzkontakt-Steckdosen.
- Gehäuse-Durchmesser 18,5 cm, Höhe 6 cm.
- Mit Überhitzungsschutz.
- Steckdosen mit Kinderschutz.

Comfort Line CL-S

- Cable box with a functional, practical rewinding ring for easy handling.
- 4 earthed socket outlets.
- Housing - diameter 18.5 cm, height 6 cm.
- With safety cut-out.
- With childproof sockets.

Artikel-Nr. Article No.	Barcode 4007123...	VPE UP	Kabellänge Cable length	Kabelbezeichnung Cable	Nennstrom Nominal current	Farbe Colour
1 10922 0	033751	4	3 m	H05VV-F 3G1,5	16 A	Schwarz/Weiß / Black/White
1 10923 0	043736	4	3 m	H05VV-F 3G1,5	16 A	Schwarz/Blau / Black/Blue

Design geschützt. / Design protected.

Überspannungs- & Blitzschutz

Steckdosenleisten

Stromverteilung

Leuchten & Leuchtmittel

Solar-Technik

Haus- & Sicherheitstechnik

Geräte für Werkstatt, Haus & Garten

Arbeitsböcke & Leitern

Werbemittel

Arbeitserleichterung durch clevere Sonderausstattungen! Easy working by clever features!

Innovatives Produktdesign

Mit den Kabeltrommeln von brennenstuhl® können Sie Ihren Kunden einzigartige Produktvorteile bieten. Sowohl das Bretec®-System, als auch das Rol'Up-System überzeugen durch eine intelligente Umsetzung im Produktdesign. Und mit der neuen Produktkennzeichnung kommt nun beim Thema Kabel Ihr Umsatz ins Rollen.

- ✓ Mehr Komfort mit Bretec® und Rol'Up
- ✓ Verbesserte Produktkennzeichnung
- ✓ Schnelle Information Ihrer Kunden

Innovative product design

With cable reels from brennenstuhl® you're able to offer your customers unique product advantages. The Bretec®-System as well as the Rol'Up-System are convincing due to an intelligent implementation in the product design. And with the new product labelling now when it comes to cable your turnover will get rolling.

- ✓ More convenience with Bretec® and Rol'Up
- ✓ Improved product labelling
- ✓ Quick information for your customers

Bretec®



ohne BRETEC®
without BRETEC®

mit BRETEC®
with BRETEC®

Problemlos abrollen ohne Kabelsalat

Mit der Bretec® Drehkontakt-Technik dreht sich die Kabeltrommel, ohne dass sich der Steckdoseneinsatz mitdreht. So lässt sich das Kabel auch bei angeschlossenen Elektrogeräten abrollen, ohne dass sich deren Kabel verdrehen oder verdrillen.

Trouble-free unrolling without cable spaghetti

With Bretec® rotary contact technology the reel body turns, and the drum centre stays still. This special system allows winding, even with connected appliances.

Rol'Up



Rol'Up-System.
Rol'Up system.

Komfortabel aufrollen mit der Rol'Up-Aufroll-Automatik

Mit der Rol'Up-Aufroll-Automatik ist das Kabel in Windeseile aufgerollt. Ohne Belastung der Bandscheiben einfach kurz ziehen anstatt lange zu kurbeln. Eine geniale Erfindung - exklusiv bei brennenstuhl®.

Roll it up easily with the automatic Rol'up system

With the automatic Rol'up system the lead is wound up fast and easy. Simply pull instead of reeling endlessly. A brilliant invention exclusively by brennenstuhl®.



Lighting & Surge Protection
Multi-way-Extensions
Power Distribution
Lighting
Solar technology
Home Security & Safety
Home, Workshop & DIY
Trestles & Ladders
Advertising Media



Brobusta® ROL'UP Bretec® IP 44 Gewerbe-/Baustellentrommel

Für den Baustelleneinsatz und den Einsatz im Freien, IP 44.

- Mit ROL'UP Aufroll-Automatik und Bretec® Drehkontakt-Technik.
- Trommelkörper aus hochbruchfestem Breflex-Spezialkunststoff auf besonders stabilem Tragegestell.
- 3 Schutzkontakt-Steckdosen, spritzwassergeschützt, mit selbstschließenden Deckeln.
- Überhitzungsschutz, Kontroll-Leuchte bei Überhitzung und Überlastung.
- RN-Kabel ist zugelassen für erschwerte Baubedingungen nach VDE 0100 Teil 704.
- 3 Jahre Herstellergarantie (siehe Garantiebestimmungen).

Überspannungs- & Blitzschutz

Steckdosenleisten

Stromverteilung

Leuchten & Leuchtmittel

Solar-Technik

Haus- & Sicherheitstechnik

Geräte für Werkstatt, Haus & Garten

Arbeitsböcke & Leitern

Werbemittel



MADE IN GERMANY

Brobusta® ROL'UP Bretec® IP 44 for site & professional

For universal outdoor use and use on sites, IP 44.

- With the perfect Quick & Easy Rewind System ROL'UP and the unique Bretec® Anti Cable Twist System.
- Reel body made from highly break-resistant, special Breflex plastic on a particularly sturdy frame.
- 3 water-jet protected earthed socket outlets with self-closing protective caps.
- Thermal cut-out protection, indicator shows overheating or overloading.
- RN cable is approved to exacting site standards as per VDE 0100 part 704.
- 3 year manufacturer's guarantee.

Artikel-Nr. Article No.	Barcode 4007123...	VPE UP	Kabellänge Cable length	Kabelbezeichnung Cable	Kabelqualität Cable quality	Kabelfarbe Cable colour	Trommel-Ø Reel-Ø
1 32250 0	078974	1	40 m	H07RN-F 3G1,5	Baustelle / Building site	Schwarz / Black	290 mm

Europäisches Patent. / Design Patent. / European Patent. / Design Patent.



Brobusta® Bretec® IP 44 Gewerbe-/Baustellentrommel

Für den Baustelleneinsatz und den Einsatz im Freien, IP 44.

- Mit Bretec® Drehkontakt-Komfort für rationelles Arbeiten.
- Trommelkörper aus hochbruchfestem Breflex-Spezialkunststoff auf besonders stabilem Tragegestell.
- 3 Schutzkontakt-Steckd., spritzwassergeschützt, mit selbstschließenden Deckeln.
- Überhitzungsschutz, Kontroll-Leuchte bei Überhitzung und Überlastung.
- RN-Kabel ist zugelassen für erschwerte Baubedingungen nach VDE 0100 Teil 704.
- 3 Jahre Herstellergarantie (siehe Garantiebestimmungen).

Brobusta® Bretec® IP 44 for site & professional

For universal outdoor use and use on sites, IP 44.

- With the unique Bretec® Anti Cable Twist System for comfortable working.
- Reel body made from highly break-resistant, special Breflex plastic on a particularly sturdy frame.
- 3 water-jet protected earthed socket outlets with self-closing protective caps.
- Thermal cut-out protection, indicator shows overheating or overloading.
- RN cable is approved to exacting site standards as per VDE 0100 part 704.
- 3 year manufacturer's guarantee.



MADE IN GERMANY

Artikel-Nr. Article No.	Barcode 4007123...	VPE UP	Kabellänge Cable length	Kabelbezeichnung Cable	Kabelqualität Cable quality	Kabelfarbe Cable colour	Trommel-Ø Reel-Ø
1 31342 0	057825	1	25 m	H07RN-F 3G1,5	Baustelle / Building site	Schwarz / Black	240 mm
1 31260 0	057986	1	25 m	H07RN-F 3G2,5	Baustelle / Building site	Schwarz / Black	290 mm
1 31250 0	057979	1	40 m	H07RN-F 3G1,5	Baustelle / Building site	Schwarz / Black	290 mm

Design Patent.



MADE IN GERMANY

Brobusta® IP 44 Gewerbe-/Baustellentrommel

Für den Baustelleneinsatz und den Einsatz im Freien, IP 44.

- Trommelkörper aus hochbruchfestem Breflex-Spezialkunststoff auf besonders stabilem Tragegestell.
- 3 Schutzkontakt-Steckdosen, spritzwassergeschützt, mit selbstschl. Deckeln.
- Überhitzungsschutz, Kontroll-Leuchte bei Überhitzung und Überlastung.
- RN-Kabel ist zugelassen für erschwerte Baubedingungen nach VDE 0100 Teil 704.
- 3 Jahre Herstellergarantie (siehe Garantiebestimmungen).

Brobusta® IP 44 for site & professional

For universal outdoor use and use on sites, IP 44.

- Reel body made from highly break-resistant, special Breflex plastic on a particularly sturdy frame.
- 3 water-jet protected earthed socket outlets with self-closing protective caps.
- Thermal cut-out protection, indicator shows overheating or overloading.
- RN cable is approved to exacting site standards as per VDE 0100 part 704.
- 3 year manufacturer's guarantee.



Artikel-Nr. Article No.	Barcode 4007123...	VPE UP	Kabellänge Cable length	Kabelbezeichnung Cable	Kabelqualität Cable quality	Kabelfarbe Cable colour	Trommel-Ø Reel-Ø
1 31100 0	057870	1		leer / without cable			290 mm
1 31743 0	105670	1	25 m	H07RN-F 3G1,5	Baustelle / Building site	Schwarz / Black	240 mm
1 31744 0	100835	1	25 m	H07RN-F 3G2,5	Baustelle / Building site	Schwarz / Black	290 mm
1 31893 0	100842	1	40 m	H07RN-F 3G1,5	Baustelle / Building site	Schwarz / Black	290 mm
1 31894 0	105694	1	40 m	H07RN-F 3G2,5	Baustelle / Building site	Schwarz / Black	320 mm
1 31895 0	105687	1	50 m	H07RN-F 3G1,5	Baustelle / Building site	Schwarz / Black	320 mm

Design Patent.



MADE IN GERMANY

Brobusta® Kompakt IP 44 Gewerbe-/Baustellentrommel

Für den Baustelleneinsatz und den Einsatz im Freien, IP 44.

- Trommelkörper aus Breflex-Spezialkunststoff auf verzinktem Tragegestell.
- 3 Schutzkontakt-Steckdosen, spritzwassergeschützt, mit selbstschl. Deckeln.
- Überhitzungsschutz, Kontroll-Leuchte bei Überhitzung und Überlastung.
- RN-Kabel ist zugelassen für erschwerte Baubedingungen nach VDE 0100 Teil 704.
- 3 Jahre Herstellergarantie (siehe Garantiebestimmungen).

Brobusta® Compact IP 44 for site & professional

For universal outdoor use and use on sites, IP 44.

- Reel body made from special Breflex plastic on a galvanised frame.
- 3 water-jet protected earthed socket outlets with self-closing protective caps.
- Thermal cut-out protection, indicator shows overheating or overloading.
- RN cable is approved to exacting site standards as per VDE 0100 part 704.
- 3 year manufacturer's guarantee.



Artikel-Nr. Article No.	Barcode 4007123...	VPE UP	Kabellänge Cable length	Kabelbezeichnung Cable	Kabelqualität Cable quality	Kabelfarbe Cable colour	Trommel-Ø Reel-Ø
1 07250 0	147014	1	10 m	H07RN-F 3G1,5	Baustelle / Building site	Schwarz / Black	180 mm

Design Patent.

Lightning & Surge Protection

Multi-way-Extensions

Power Distribution

Lighting

Solar technology

Home Security & Safety

Home, Workshop & DIY

Trestles & Ladders

Advertising Media



Brobusta® S IP 44 Gewerbe-/Baustellentrommel

Für den Baustelleneinsatz und den Einsatz im Freien, IP 44.

- Trommelkörper Stahlblech, rostgeschützt verzinkt, auf besonders stabilem Tragegestell.
- Elektrische Anschlüsse im Kunststoffkörper gekapselt.
- 3 Schutzkontakt-Steckdosen, spritzwassergeschützt, mit selbstschl. Deckeln.
- Überhitzungsschutz, Kontroll-Leuchte bei Überhitzung und Überlastung.
- RN-Kabel ist zugelassen für erschwerte Baubedingungen nach VDE 0100 Teil 704.
- 3 Jahre Herstellergarantie (siehe Garantiebestimmungen).

Brobusta® S IP 44 for site & professional

For universal outdoor use and use on sites, IP 44.

- Reel body made from rust-resistant and galvanised sheet steel on a particularly sturdy frame.
- All electrical parts are safety insulated from the reel body.
- 3 water-jet protected earthed socket outlets with self-closing protective caps.
- Thermal cut-out protection, indicator shows overheating or overloading.
- RN cable is approved to exacting site standards as per VDE 0100 part 704.
- 3 year manufacturer's guarantee.



Artikel-Nr. Article No.	Barcode 4007123...	VPE UP	Kabellänge Cable length	Kabelbezeichnung Cable	Kabelqualität Cable quality	Kabelfarbe Cable colour	Trommel-Ø Reel-Ø
1 31850 0	164905	1	40 m	H07RN-F 3G2,5	Baustelle / Building site	Schwarz / Black	320 mm



Brobusta® S Bretec® IP 44 Gewerbe-/Baustellentrommel

Für den Baustelleneinsatz und den Einsatz im Freien, IP 44.

- Mit Bretec® Drehkontakt-Komfort für rationelles Arbeiten.
- Trommelkörper Stahlblech, rostgeschützt verzinkt, auf besonders stabilem Tragegestell.
- Elektrische Anschlüsse im Kunststoffkörper gekapselt.
- 3 Schutzkontakt-Steckdosen, spritzwassergeschützt, mit selbstschl. Deckeln.
- Überhitzungsschutz, Kontroll-Leuchte bei Überhitzung und Überlastung.
- RN-Kabel ist zugelassen für erschwerte Baubedingungen nach VDE 0100 Teil 704.
- 3 Jahre Herstellergarantie (siehe Garantiebestimmungen).

Brobusta® S Bretec® IP 44 for site & professional

For universal outdoor use and use on sites, IP 44.

- With the unique Bretec® Anti Cable Twist System for comfortable working.
- Reel body made from rust-resistant and galvanised sheet steel on a particularly sturdy frame.
- All electrical parts are safety insulated from the reel body.
- 3 water-jet protected earthed socket outlets with self-closing protective caps.
- Thermal cut-out protection, indicator shows overheating or overloading.
- RN cable is approved to exacting site standards as per VDE 0100 part 704.
- 3 year manufacturer's guarantee.



Artikel-Nr. Article No.	Barcode 4007123...	VPE UP	Kabellänge Cable length	Kabelbezeichnung Cable	Kabelqualität Cable quality	Kabelfarbe Cable colour	Trommel-Ø Reel-Ø
1 31440 0	058037	1	40 m	H07RN-F 3G1,5	Baustelle / Building site	Schwarz / Black	290 mm

Design Patent.

Überspannungs- & Blitzschutz

Steckdosenleisten

Stromverteilung

Leuchten & Leuchtmittel

Solar-Technik

Haus- & Sicherheitstechnik

Geräte für Werkstatt, Haus & Garten

Arbeitsböcke & Leitern

Werbemittel

Lightning & Surge Protection

Multi-way-Extensions

Power Distribution

Lighting

Solar technology

Home Security & Safety

Home, Workshop & DIY

Trestles & Ladders

Advertising Media



Brobusta® CEE 2 FI IP 44 Industrie/Baustellentrommel mit Wagen

Für den Baustelleneinsatz und den Einsatz im Freien, IP 44.

- CEE-Version, spritzwassergeschützt.
- CEE-Stecker 400 V/32 A 5-polig, 1 CEE-Steckdose 400 V/32 A 5-polig, 1 CEE-Steckdose 400 V/16 A 5-polig, 3 spritzwassergeschützte Schutzkontakt-Steckdosen 230 V.
- Mit 4-poliger Sicherheitsabschaltung und Überhitzungsschutz.
- FI-Personenschutz-Schalter 30 mA, 1 Sicherheits-Automat 400 V/16 A, 1 Sicherheits-Automat 230 V/16 A.
- Fahrbar auf besonders stabilem, pulverbeschichtetem Stahlrohrgestell. Trommelkörper aus hochbruchfestem Breflex-Spezialgummi.
- RN-Kabel ist zugelassen für erschwerte Baubedingungen nach VDE 0100 Teil 704.
- 3 Jahre Herstellergarantie (siehe Garantiebestimmungen).

Brobusta® CEE 2 FI IP 44 on a chassis for mobile working for site & industry

For universal outdoor use and use on sites, IP 44.

- CEE-version, water-jet protected.
- CEE-plug 400 V/32 A 5-pole, 1 CEE-socket 400 V/32 A 5-pole, 1 CEE-socket 400 V/16 A 5-pole, 3 water-jet protected sockets 230 V.
- With 4-pin safety cut-out and thermal overload protection.
- RCD circuit breaker 30 mA, automatic fuse 400 V/16 A 3-pole, automatic fuse 230 V/16 A.
- Mounted to an extremely sturdy, powder-coated steel-tube frame. Reel body made from highly break-resistant, special Breflex rubber.
- RN cable is approved to exacting site standards as per VDE 0100 part 704.
- 3 year manufacturer's guarantee.



Artikel-Nr. Article No.	Barcode 4007123...	VPE UP	Kabellänge Cable length	Kabelbezeichnung Cable	Kabelqualität Cable quality	Kabelfarbe Cable colour	Trommel-Ø Reel-Ø
1 31920 0	057924	1	30 m	H07RN-F 564,0	Baustelle / Building site	Schwarz / Black	380 mm



Brobusta® CEE 4 IP 44 Industrie/Baustellentrommel

Für den Baustelleneinsatz und den Einsatz im Freien, IP 44.

- CEE-Version, spritzwassergeschützt.
- CEE-Stecker 400 V/16 A, 3 CEE-Steckdosen 400 V/16 A, 1 CEE-Steckdose 230 V/16 A, 3 spritzwassergeschützte Schutzkontakt-Steckdosen 230 V.
- Mit 3-poliger Sicherheitsabschaltung, Überhitzungsschutz und Kontroll-Leuchte.
- Besonders stabiles, pulverbeschichtetes Tragegestell. Trommelkörper aus hochbruchfestem Breflex-Spezialgummi.
- RN-Kabel ist zugelassen für erschwerte Baubedingungen nach VDE 0100 Teil 704.
- 3 Jahre Herstellergarantie (siehe Garantiebestimmungen).

Brobusta® CEE 4 IP 44 for site & industry

For universal outdoor use and use on sites, IP 44.

- CEE-version, water-jet protected.
- 1 CEE-plug 400 V/16 A, 3 CEE-sockets 400 V/16 A, 3 water-jet protected sockets 230 V, 1 CEE-socket 230 V/16 A.
- With 3-pin safety cut-out, thermal overload protection and warning indicator.
- Particularly stable, powder-coated frame. Reel body made from highly break-resistant special Breflex rubber.
- RN cable is approved to exacting site standards as per VDE 0100 part 704.
- 3 year manufacturer's guarantee.

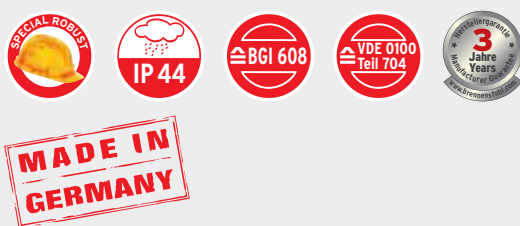

Artikel-Nr. Article No.	Barcode 4007123...	VPE UP	Kabellänge Cable length	Kabelbezeichnung Cable	Kabelqualität Cable quality	Kabelfarbe Cable colour	Trommel-Ø Reel-Ø
1 31911 0	058198	1	40 m	H07RN-F 562,5	Baustelle / Building site	Schwarz / Black	380 mm



Brobusta® CEE 1 IP 44 Industrie/Baustellentrommel

Für den Baustelleneinsatz und den Einsatz im Freien, IP 44.

- CEE-Version, spritzwassergeschützt.
- CEE-Stecker 400 V/16 A,
1 CEE-Steckdose 400 V/16 A,
2 spritzwassergeschützte Schutzkontakt-Steckdosen 230 V.
- Mit 3-poliger Sicherheitsabschaltung und Überhitzungsschutz.
- Besonders stabiles, pulverbeschichtetes Tragegestell. Trommelkörper aus hochbruchfestem Breflex-Spezialgummi.
- Schutzkontakt-Steckdosen auf getrennten Phasen verteilt.
- RN-Kabel ist zugelassen für erschwerte Baubedingungen nach VDE 0100 Teil 704.
- 3 Jahre Herstellergarantie (siehe Garantiebestimmungen).

Brobusta® CEE 1 IP 44 for site & industry

For universal outdoor use and use on sites, IP 44.

- CEE-version, water-jet protected.
- 1 CEE-plug 400 V/16 A,
2 water-jet protected sockets 230 V,
1 CEE-socket 400 V/16 A.
- With 3-pin safety cut-out and thermal overload protection.
- Particularly stable, powder-coated frame. Reel body made from highly break-resistant special Breflex rubber.
- Earthed sockets connected to separate phases.
- RN cable is approved to exacting site standards as per VDE 0100 part 704.
- 3 year manufacturer's guarantee.



Artikel-Nr. Article No.	Barcode 4007123...	VPE UP	Kabellänge Cable length	Kabelbezeichnung Cable	Kabelqualität Cable quality	Kabelfarbe Cable colour	Trommel-Ø Reel-Ø
1 31630 0	058129	1	30 m	H07RN-F 5G2,5	Baustelle / Building site	Schwarz / Black	320 mm

Ausschließlich für Gewerbe/Baustelle zugelassen! / Only for site & professional

1 31620 0	058112	1	40 m	H07RN-F 5G1,5	Baustelle / Building site	Schwarz / Black	320 mm
-----------	--------	---	------	---------------	---------------------------	-----------------	--------

Design Patent.



Überspannungs- & Blitzschutz

Steckdosenleisten

Stromverteilung

Leuchten & Leuchtmittel

Solar-Technik

Haus- & Sicherheitstechnik

Geräte für Werkstatt, Haus & Garten

Arbeitsböcke & Leitern

Werbemittel

Hart im Nehmen - Die Super-Solid! Tough as nails - The Super-Solid!

Ein Kraftpaket - in jedem Detail

Die Super-Solid ist das Kraftpaket für den rauen Einsatz auf der Baustelle. Die wirft so schnell nichts um, denn dafür sorgt das extrem robuste Stahlrohrgestell mit breiter Standfläche. Zudem versteift die neuartige Rippenstruktur den Trommelkörper und steckt so über Jahre harte Schläge einfach weg. In jedem weiteren Detail überzeugt diese Kabeltrommel durch professionelle Lösungen nach den Anforderungen der BGI. Die Neuerungen dieser Trommel sind so innovativ, dass wir sie gleich als Patent gesichert haben.

A powerhouse - down to the last detail

The Super-Solid is a powerhouse even in the tough environment of a construction site. It is not a pushover - the extremely solid tubular steel frame and broad base make sure of it. In addition, the body of the drum is reinforced with an innovative ridge structure to withstand years of hard wear. In every other detail this cable drum convinces with professional solutions in accordance with German BGI trade association guidelines. The new features of this drum are so innovative, we have even secured a patent for them.

Komfortables Tragen/ Sicheres Aufrollen

durch sehr robusten Tragegriff mit praktischer Kabelführung

Comfortable carrying/ secure reeling

thanks to the very sturdy carry handle with handy cable duct

Längere Qualitätssicherheit

durch Gewährleistung von 5 Jahren Herstellergarantie

Extended quality assurance

thanks to the 5-year manufacturer's warranty

Sicher

Schutzkontakt-Steckdosen mit Überhitzungsschutz IP 44

Safe

safety socket with over-heating protection, IP 44

Super robuster Trommelkörper

durch Breflex-Spezialkunststoff mit verstärkender Rippenstruktur

Extra-sturdy drum body

made of Breflex specialty plastics with reinforced ridge structure

Erhöhte Stabilität

durch neue Gestellform mit breiter Standfläche

Increased stability

thanks to the newly designed frame with broad base

Unverwechselbares Profi-Design

durch eigene Farbe des Trommelkörpers

Distinctive, professional design

thanks to the unique colour of the body of the drum

Komfortables Aufrollen

durch neuen Drehgriff am Trommelkörper

Comfortable reeling

thanks to the new twist grip on the body of the drum

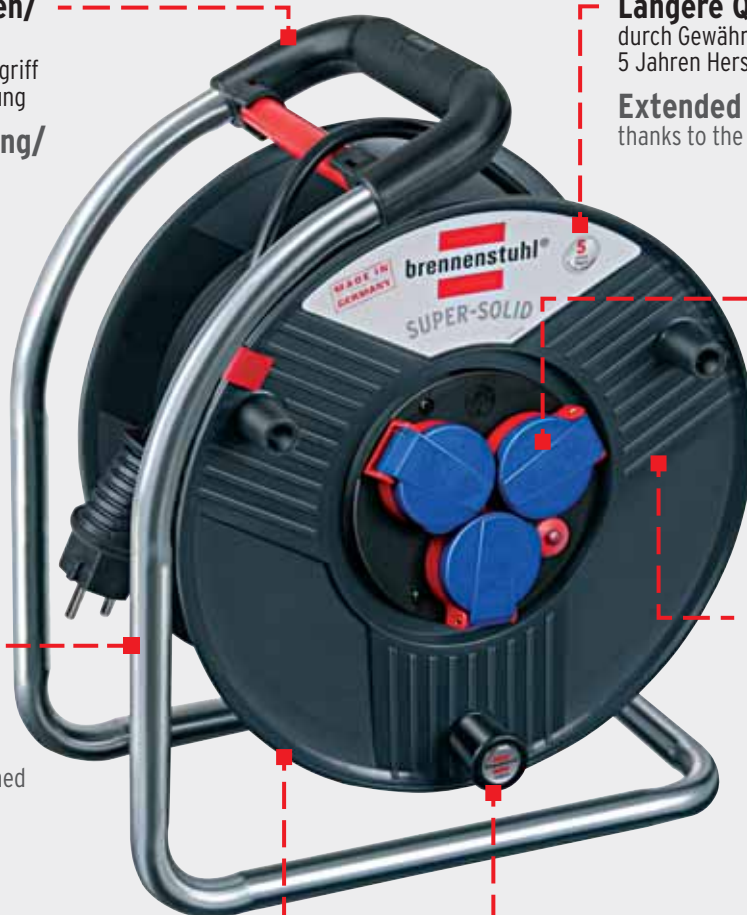

Lightning & Surge Protection

Multi-way-Extensions

Power Distribution

Lighting

Solar technology

Home Security & Safety

Home, Workshop & DIY

Trestles & Ladders

Advertising Media



MADE IN GERMANY

Ob groß oder klein - eine ganze Familie wartet auf den Einsatz

Denn es gibt viele unterschiedliche Einsätze im Gewerbe und auf der Baustelle. Daher bieten wir mit verschiedenen Ausführungen eine ganze Produktfamilie der Super-Solid IP 44 Gewerbe-/ Baustellentrommel: Von 10 bis 50 Meter Kabellänge und einem Trommeldurchmesser von 180 mm bis 320 mm.

Large or small - a whole family stands ready to serve

There are many types of use in the trade and on a construction site. That is why we offer an entire product family with different versions of the Super-Solid IP 44 trade/construction site drum, with cable lengths of between 10 and 50 metres and drum diameters of between 180 and 320 mm.

Überspannungs- & Blitzschutz

Steckdosenleisten

Stromverteilung

Leuchten & Leuchtmittel

Solar-Technik

Haus- & Sicherheitstechnik

Geräte für Werkstatt, Haus & Garten

Arbeitsböcke & Leitern

Werbemittel

Ein unschlagbares Gespann!

Die Super Solid Kabeltrommel mit dem extrem robusten BQ-Kabel.

An unbeatable Team!

Super Solid cable drum and the extremely sturdy BQ cable.



BQ-Kabel/-cable

- **Mechanisch extrem belastbar und abriebfest.**
Withstands high mechanical loads and resists abrasion.
- **Für den ständigen Einsatz im Aussenbereich.**
For permanent outdoor use.
- **Witterungs-, mikroben- und säurebeständig.**
Resistant to weather, microbes and acid.
- **Kältebeständig bis -40 °C.**
Cold resistant to -40 °C.
- **Mantel aus Polyurethan.**
Polyurethane outer sleeve.

Super-Solid BQ IP 44 Gewerbe-/Baustellentrommel

Für den Baustelleneinsatz und den Einsatz im Freien, IP 44.

- Extra stabiles Stahlrohrgestell mit neuer, exklusiver Standfestigkeit.
- Außergewöhnlich robuster Tragegriff mit komfortabler Kabelführung.
- Trommelkörper aus Breflex-Spezialkunststoff mit verstärkenden Rippen.
- 3 Schutzkontakt-Steckdosen, spritzwassergeschützt, mit selbstschließenden Deckeln.
- Überhitzungsschutz, Kontroll-Leuchte bei Überhitzung und Überlastung.
- Das BQ-Kabel ist extrem abriebfest, überrollfest und hat eine extreme Schnitt- und Reißfestigkeit. Zusätzlich ist es säure- und ölbeständig, witterungs- und mikrobenbeständig.
- BQ-Kabel (PUR) ist zugelassen für erschwerte Bedingungen nach VDE 0100 Teil 704.
- 5 Jahre Herstellergarantie (siehe Garantiebestimmungen).

Super-Solid BQ IP 44 for site & professional

For universal outdoor use and use on sites, IP 44.

- Extra stable steel tube frame with new, exclusive stability.
- Exceptional robust carry handle with comfortable cable guide.
- Reel body made of special Breflex plastic with reinforced ribbed structure.
- 3 water-jet protected earthed socket outlets with self-closing protective caps.
- Thermal cut-out protection, indicator shows overheating or overloading.
- The BQ cable is extremely abrasion-resistant, twist-proof and has excellent cut resistance and tearing strength. It is also resistant to acid, oil, weather and microbes.
- BQ cable (PUR) is approved to exacting site standards as per VDE 0100 part 704.
- 5 year manufacturer's guarantee.



Artikel-Nr. Article No.	Barcode 4007123...	VPE UP	Kabellänge Cable length	Kabelbezeichnung Cable	Kabelqualität Cable quality	Kabelfarbe Cable colour	Trommel-Ø Reel-Ø
1 30845 0	609307	1	25 m	H07BQ-F 3G1,5	Baustelle / Building site	Orange	240 mm
1 30897 0	609345	1	40 m	H07BQ-F 3G1,5	Baustelle / Building site	Orange	290 mm
1 30825 0	609338	1	50 m	H07BQ-F 3G1,5	Baustelle / Building site	Orange	320 mm
1 30894 0	609314	1	25 m	H07BQ-F 3G2,5	Baustelle / Building site	Orange	290 mm
1 30824 0	609321	1	40 m	H07BQ-F 3G2,5	Baustelle / Building site	Orange	320 mm

Design geschützt. / Patent angemeldet. / Design protected. / Patent pending.



Überspannungs- & Blitzschutz

Steckdosenleisten

Stromverteilung

Leuchten & Leuchtmittel

Solar-Technik

Haus- & Sicherheitstechnik

Geräte für Werkstatt, Haus & Garten

Arbeitsböcke & Leitern

Werbemittel



Super-Solid IP 44 Gewerbe-/Baustellentrommel

Für den Baustelleneinsatz und den Einsatz im Freien, IP 44.

- Extra stabiles Stahlrohrgestell mit neuer, exklusiver Standfestigkeit.
- Außergewöhnlich robuster Tragegriff mit komfortabler Kabelführung.
- Trommelkörper aus Breflex-Spezialkunststoff mit verstärkenden Rippen.
- 3 Schutzkontakt-Steckdosen, spritzwassergeschützt, mit selbstschließenden Deckeln.
- Überhitzungsschutz, Kontroll-Leuchte bei Überhitzung und Überlastung.
- RN-Kabel ist zugelassen für erschwerte Baubedingungen nach VDE 0100 Teil 704.
- 5 Jahre Herstellergarantie (siehe Garantiebestimmungen).

Super-Solid IP 44 for site & professional

For universal outdoor use and use on sites, IP 44.

- Extra stable steel tube frame with new, exclusive stability.
- Exceptional robust carry handle with comfortable cable guide.
- Reel body made of special Breflex plastic with reinforced ribbed structure.
- 3 water-jet protected earthed socket outlets with self-closing protective caps.
- Thermal cut-out protection, indicator shows overheating or overloading.
- RN cable is approved to exacting site standards as per VDE 0100 part 704.
- 5 year manufacturer's guarantee.



Artikel-Nr. Article No.	Barcode 4007123...	VPE UP	Kabellänge Cable length	Kabelbezeichnung Cable	Kabelqualität Cable quality	Kabelfarbe Cable colour	Trommel-Ø Reel-Ø
1 30880 0	596393	1	10 m	H07RN-F 3G1,5	Baustelle / Building site	Schwarz / Black	180 mm
1 30840 0	596522	1	25 m	H07RN-F 3G1,5	Baustelle / Building site	Schwarz / Black	240 mm
1 30890 0	591961	1	40 m	H07RN-F 3G1,5	Baustelle / Building site	Schwarz / Black	290 mm
1 30891 0	591978	1	25 m	H07RN-F 3G2,5	Baustelle / Building site	Schwarz / Black	290 mm
1 30820 0	596614	1	40 m	H07RN-F 3G2,5	Baustelle / Building site	Schwarz / Black	320 mm
1 30821 0	597062	1	50 m	H07RN-F 3G1,5	Baustelle / Building site	Schwarz / Black	320 mm

Design geschützt. / Patent angemeldet. / Design protected. / Patent pending.



Super-Solid IP 44

- Extra stabiles Stahlrohrgestell mit neuer, exklusiver Standfestigkeit.
- Außergewöhnlich robuster Tragegriff mit komfortabler Kabelführung.
- Trommelkörper aus Breflex-Spezialkunststoff mit verstärkenden Rippen.
- 3 Schutzkontakt-Steckdosen, spritzwassergeschützt, mit selbstschließenden Deckeln.
- Überhitzungsschutz, Kontroll-Leuchte bei Überhitzung und Überlastung.
- 5 Jahre Herstellergarantie (siehe Garantiebestimmungen).

Super-Solid IP 44

- Extra stable steel tube frame with new, exclusive stability.
- Exceptional robust carry handle with comfortable cable guide.
- Reel body made of special Breflex plastic with reinforced ribbed structure.
- 3 water-jet protected earthed socket outlets with self-closing protective caps.
- Thermal cut-out protection, indicator shows overheating or overloading.
- 5 year manufacturer's guarantee.



Artikel-Nr. Article No.	Barcode 4007123...	VPE UP	Kabellänge Cable length	Kabelbezeichnung Cable	Kabelqualität Cable quality	Kabelfarbe Cable colour	Trommel-Ø Reel-Ø
1 30882 0	609284	1	15 m	H05RR-F 3G1,5	Gummi / Rubber	Schwarz / Black	180 mm
1 30843 0	609291	1	25 m	H05RR-F 3G1,5	Gummi / Rubber	Schwarz / Black	240 mm
1 30892 0	591985	1	50 m	H05RR-F 3G1,5	Gummi / Rubber	Schwarz / Black	290 mm

Design geschützt. / Patent angemeldet. / Design protected. / Patent pending.



Super-Solid IP 20

- Extra stabiles Stahlrohrgestell mit neuer, exklusiver Standfestigkeit.
- Außergewöhnlich robuster Tragegriff mit komfortabler Kabelführung.
- Trommelkörper aus Breflex-Spezialkunststoff mit verstärkenden Rippen.
- 4 Schutzkontakt-Steckdosen mit selbstschließenden Deckeln.
- Überhitzungsschutz, Kontroll-Leuchte bei Überhitzung und Überlastung.
- 5 Jahre Herstellergarantie (siehe Garantiebestimmungen).

Super-Solid IP 20

- Extra stable steel tube frame with new, exclusive stability.
- Exceptional robust carry handle with comfortable cable guide.
- Reel body made of special Breflex plastic with reinforced ribbed structure.
- 4 earthed sockets with self-closing covers.
- Thermal cut-out protection, indicator shows overheating or overloading.
- 5 year manufacturer's guarantee.



Artikel-Nr. Article No.	Barcode 4007123...	VPE UP	Kabellänge Cable length	Kabelbezeichnung Cable	Kabelqualität Cable quality	Kabelfarbe Cable colour	Trommel-Ø Reel-Ø
1 30881 0	609253	1	15 m	H05VV-F 3G1,5	Kunststoff / Plastic	Schwarz / Black	180 mm
1 30842 0	609260	1	25 m	H05VV-F 3G1,5	Kunststoff / Plastic	Schwarz / Black	240 mm
1 30896 0	609277	1	50 m	H05VV-F 3G1,5	Kunststoff / Plastic	Schwarz / Black	290 mm

Design geschützt. / Patent angemeldet. / Design protected. / Patent pending.



Super-Solid S Bretec® IP 44 Gewerbe-/Baustellentrommel

Für den Baustelleneinsatz und den Einsatz im Freien, IP 44.

- Mit Bretec® Drehkontakt-Komfort für rationelles Arbeiten.
- Extra stabiles Stahlrohrgestell mit neuer, exklusiver Standfestigkeit.
- Außergewöhnlich robuster Tragegriff mit komfortabler Kabelführung.
- Trommelkörper Stahlblech, rostgeschützt verzinkt, auf besonders stabilem Tragegestell.
- 3 Schutzkontakt-Steckdosen, spritzwassergeschützt, mit selbstschl. Deckeln.
- Überhitzungsschutz, Kontroll-Leuchte bei Überhitzung und Überlastung.
- RN-Kabel ist zugelassen für erschwerte Baubedingungen nach VDE 0100 Teil 704.
- 5 Jahre Herstellergarantie (siehe Garantiebestimmungen).

Super-Solid S Bretec® IP 44 for site & professional

For universal outdoor use and use on sites, IP 44.

- With the unique Bretec® Anti Cable Twist System for comfortable working.
- Extra stable steel tube frame with new, exclusive stability.
- Exceptional robust carry handle with comfortable cable guide.
- Reel body made from rust-resistant and galvanised sheet steel on a particularly sturdy frame.
- 3 water-jet protected earthed socket outlets with self-closing protective caps.
- Thermal cut-out protection, indicator shows overheating or overloading.
- RN cable is approved to exacting site standards as per VDE 0100 part 704.
- 5 year manufacturer's guarantee.



Artikel-Nr. Article No.	Barcode 4007123...	VPE UP	Kabellänge Cable length	Kabelbezeichnung Cable	Kabelqualität Cable quality	Kabelfarbe Cable colour	Trommel-Ø Reel-Ø
1 30950 0	592074	1	40 m	H07RN-F 3G1,5	Baustelle / Building site	Schwarz / Black	290 mm

Design geschützt. / Patent angemeldet. / Design protected. / Patent pending.

Lighting
& Surge Protection

Multi-way-Extensions

Power Distribution

Lighting

Solar technology

Home Security & Safety

Home, Workshop & DIY

Trestles & Ladders

Advertising Media



Super-Solid - unser neues Qualitätskabel!

Super-solid - our new quality cable!

Die neue Messlatte für Qualitätskabel ist da: Super-Solid.

Denn dieses innovative Kabel ist abriebfest, hochflexibel bis -35 °C, Öl- und UV-beständig, geruchsfrei und super robust. Das neue Super-Solid Qualitätskabel ist IP 44 zertifiziert und VDE registriert. Es eignet sich ideal für den kurzfristigen Einsatz im Freien.

The new benchmark for quality has arrived: the Super-Solid.

This innovative cable is abrasion-proof, highly flexible to -35 °C, oil- and UV-resistant, odour-free and super sturdy. The new Super-Solid quality cable is IP 44 certified and VDE-registered. It is ideal for short-term outdoor use.

Die fantastischen fünf Eigenschaften des neuen Kabels: The five fantastic features of the new cable:



Abriebfest

Jedem Untergrund gewachsen - ohne abzufärben

Abrasion-proof

Suitable for any surface - with no staining



Hochflexibel bis -35 °C

Bei jedem Wetter einsatzbereit

Highly flexible to -35 °C

Can be used in any weather



Öl- und UV-beständig

Widerstandsfähig auch in extremen Arbeitsumgebungen

Oil and UV resistant

Resilient even in extreme working environments



Geruchsfrei

Ohne Geruchsbelästigung am POS lagerbar

Odour-free

Can be stored at the POS non smelling



Robust

Mechanisch hoch belastbar und knickfest

Sturdy

Able to withstand high mechanical loads, non-buckling



AT-N05U3U3-F 361,5mm²

Überspannungs- & Blitzschutz

Stiekdosenleisten

Stromverteilung

Leuchten & Leuchtmittel

Solar-Technik

Haus- & Sicherheitstechnik

Geräte für Werkstatt, Haus & Garten

Arbeitsböcke & Leitern

Werkzeuge



Garant® IP 44 Super-Solid

Für den kurzfristigen Einsatz im Freien, IP 44.

- Trommelkörper aus Breflex-Spezialkunststoff mit verstärkenden Rippen.
- Ergonomischer Handgriff mit Achse für perfekte Kabelführung beim Auf- und Abrollen.
- 3 Schutzkontakt-Steckdosen, spritzwassergeschützt, mit selbstschließenden Deckeln.
- Überhitzungsschutz, Kontroll-Leuchte bei Überhitzung und Überlastung.
- Das SUPER-SOLID Kabel ist extrem stabil, hochflexibel bis -35 °C, UV- und ölbeständig und extrem abriebfest.
- 3 Jahre Herstellergarantie (siehe Garantiebestimmungen).

Garant® IP 44 Super-Solid

For short-term use outdoors, IP 44.

- Reel body made of special Breflex plastic with reinforced ribbed structure.
- Ergonomic handle and axle for precision cable-management when winding and rewinding.
- 3 water-jet protected earthed socket outlets with self-closing protective caps.
- Thermal cut-out protection, indicator shows overheating or overloading.
- SUPER-SOLID cable ist extremely sturdy, very flexible to -35 °C, UV- and oil resistant and extremely non-abrasive.
- 3 year manufacturer's guarantee.



Artikel-Nr. Article No.	Barcode 4007123...	VPE UP	Kabellänge Cable length	Kabelbezeichnung Cable	Kabelqualität Cable quality	Kabelfarbe Cable colour	Trommel-Ø Reel-Ø
1 21985 0	603473	1	25 m	AT-N05V3V3-F 3G1,5	Super-Solid	Blau / Blue	240 mm
1 20983 0	603435	1	50 m	AT-N05V3V3-F 3G1,5	Super-Solid	Blau / Blue	290 mm

Design geschützt. /Design protected.



Garant® Kompakt IP 44 Super-Solid

Für den kurzfristigen Einsatz im Freien, IP 44.

- Trommelkörper aus Breflex Spezial-Kunststoff.
- Ergonomisch geformter Handgriff.
- 3 Schutzkontakt-Steckdosen, spritzwassergeschützt, mit selbstschließenden Deckeln.
- Überhitzungsschutz, Kontroll-Leuchte bei Überhitzung und Überlastung.
- Das SUPER-SOLID Kabel ist extrem stabil, hochflexibel bis -35 °C, UV- und ölbeständig und extrem abriebfest.
- 3 Jahre Herstellergarantie (siehe Garantiebestimmungen).

Garant® Kompakt IP 44 Super-Solid

For short-term use outdoors, IP 44.

- Reel body made of special break-resistant Breflex plastic.
- Ergonomically designed handle.
- 3 water-jet protected earthed socket outlets with self-closing protective caps.
- Thermal cut-out protection, indicator shows overheating or overloading.
- SUPER-SOLID cable ist extremely sturdy, very flexible to -35 °C, UV- and oil resistant and extremely non-abrasive.
- 3 year manufacturer's guarantee.



Artikel-Nr. Article No.	Barcode 4007123...	VPE UP	Kabellänge Cable length	Kabelbezeichnung Cable	Kabelqualität Cable quality	Kabelfarbe Cable colour	Trommel-Ø Reel-Ø
1 07985 0	603466	1	15 m	AT-N05V3V3-F 3G1,5	Super-Solid	Blau / Blue	180 mm

Design geschützt. /Design protected.

Lightning & Surge Protection

Multi-way-Extensions

Power Distribution

Lighting

Solar technology

Home Security & Safety

Home, Workshop & DIY

Trestles & Ladders

Advertising Media



Garant® G Bretec® IP 44 Super-Solid Gartenkabeltrommel

Für den kurzfristigen Einsatz im Freien, IP 44.

- Mit Bretec® Drehkontakt-Komfort für rationelles Arbeiten.
- Trommelkörper aus Breflex-Spezialkunststoff auf verzinktem Tragegestell.
- Ergonomischer Handgriff mit Achse für perfekte Kabelführung beim Auf- und Abrollen.
- Ideal zum Rasenmähen, Heckenschneiden usw.
- Überhitzungsschutz, Kontroll-Leuchte bei Überhitzung und Überlastung.
- Das SUPER-SOLID Kabel ist extrem stabil, hochflexibel bis -35 °C, UV- und ölbeständig und extrem abriebfest.
- 3 Jahre Herstellergarantie (siehe Garantiebestimmungen).

Garant® G Bretec® IP 44 Super-Solid Garden cable reel

For short-term use outdoors, IP 44.

- With the unique Bretec® Anti Cable Twist System for comfortable working.
- Reel body made from special Breflex plastic on a galvanised frame.
- Ergonomic handle and axle for precision cable-management when winding and rewinding.
- Safety cable reel for mobile working, e.g. to operate lawn mowers, hedging shears, or when working on ladders, etc.
- Thermal cut-out protection, indicator shows overheating or overloading.
- SUPER-SOLID cable ist extremely sturdy, very flexible to -35 °C, UV- and oil resistant and extremely non-abrasive.
- 3 year manufacturer's guarantee.

MADE IN GERMANY

NEU NEW



Artikel-Nr. Article No.	Barcode 4007123...	VPE UP	Kabellänge Cable length	Kabelbezeichnung Cable	Kabelqualität Cable quality	Kabelfarbe Cable colour	Trommel-Ø Reel-Ø
1 18352 0	603510	1	25 m	AT-N05V3V3-F 3G1,5	Super-Solid	Blau / Blue	240 mm
1 18353 0	603527	1	50 m	AT-N05V3V3-F 3G1,5	Super-Solid	Blau / Blue	290 mm

Design geschützt. /Design protected.

Überspannungs- & Blitzschutz

Steckdosenleisten

Stromverteilung

Leuchten & Leuchtmittel

Solar-Technik

Haus- & Sicherheitstechnik

Geräte für Werkstatt, Haus & Garten

Arbeitsböcke & Leitern

Werbemittel



Garant® S Bretec® IP 44 Super-Solid

Für den kurzfristigen Einsatz im Freien, IP 44.

- Mit Bretec® Drehkontakt-Komfort für rationelles Arbeiten.
- Trommelkörper aus Stahlblech, rostgeschützt verzinkt.
- Ergonomischer Handgriff mit Achse für perfekte Kabelführung beim Auf- und Abrollen.
- 3 Schutzkontakt-Steckdosen, spritzwassergeschützt, mit selbstschl. Deckeln.
- Überhitzungsschutz, Kontroll-Leuchte bei Überhitzung und Überlastung.
- Das SUPER-SOLID Kabel ist extrem stabil, hochflexibel bis -35 °C, UV- und ölbeständig und extrem abriebfest.
- 3 Jahre Herstellergarantie (siehe Garantiebestimmungen).

Garant® S Bretec® IP 44 Super-Solid

For short-term use outdoors, IP 44.

- With the unique Bretec® Anti Cable Twist System for comfortable working.
- Reel body made from rust-resistant and galvanised sheet steel.
- Ergonomic handle and axle for precision cable-management when winding and rewinding.
- 3 water-jet protected earthed socket outlets with self-closing protective caps.
- Thermal cut-out protection, indicator shows overheating or overloading.
- SUPER-SOLID cable ist extremely sturdy, very flexible to -35 °C, UV- and oil resistant and extremely non-abrasive.
- 3 year manufacturer's guarantee.



Artikel-Nr. Article No.	Barcode 4007123...	VPE UP	Kabellänge Cable length	Kabelbezeichnung Cable	Kabelqualität Cable quality	Kabelfarbe Cable colour	Trommel-Ø Reel-Ø
1 19993 0	603503	1	50 m	AT-N05V3V3-F 3G1,5	Super-Solid	Blau / Blue	290 mm



Garant® S IP 44 Super-Solid

Für den kurzfristigen Einsatz im Freien, IP 44.

- Trommelkörper aus Stahlblech, rostgeschützt verzinkt.
- Ergonomischer Handgriff mit Achse für perfekte Kabelführung beim Auf- und Abrollen.
- 3 Schutzkontakt-Steckdosen, spritzwassergeschützt, mit selbstschl. Deckeln.
- Überhitzungsschutz, Kontroll-Leuchte bei Überhitzung und Überlastung.
- Das SUPER-SOLID Kabel ist extrem stabil, hochflexibel bis -35 °C, UV- und ölbeständig und extrem abriebfest.
- 3 Jahre Herstellergarantie (siehe Garantiebestimmungen).

Garant® S IP 44 Super-Solid

For short-term use outdoors, IP 44.

- Reel body made from rust-resistant and galvanised sheet steel.
- Ergonomic handle and axle for precision cable-management when winding and rewinding.
- 3 water-jet protected earthed socket outlets with self-closing protective caps.
- Thermal cut-out protection, indicator shows overheating or overloading.
- SUPER-SOLID cable ist extremely sturdy, very flexible to -35 °C, UV- and oil resistant and extremely non-abrasive.
- 3 year manufacturer's guarantee.



Artikel-Nr. Article No.	Barcode 4007123...	VPE UP	Kabellänge Cable length	Kabelbezeichnung Cable	Kabelqualität Cable quality	Kabelfarbe Cable colour	Trommel-Ø Reel-Ø
1 19985 0	603480	1	25 m	AT-N05V3V3-F 3G1,5	Super-Solid	Blau / Blue	240 mm
1 19984 0	603497	1	40 m	AT-N05V3V3-F 3G1,5	Super-Solid	Blau / Blue	290 mm
1 19983 0	603442	1	50 m	AT-N05V3V3-F 3G1,5	Super-Solid	Blau / Blue	290 mm

Lightning & Surge Protection
Multi-way-Extensions
Power Distribution
Lighting
Solar technology
Home Security & Safety
Home, Workshop & DIY
Trestles & Ladders
Advertising Media



MADE IN GERMANY



Artikel-Nr. Article No.	Barcode	VPE UP	Kabellänge Cable length	Kabelbezeichnung Cable	Kabelqualität Cable quality	Kabelfarbe Cable colour	Trommel-Ø Reel-Ø
1 32893 0	079001	1	40 m	H07RN-F 3G1,5	Baustelle / Building site	Rot / Red	290 mm

Europäisches Patent. / Design geschützt. / European Patent. / Design protected.

Garant® ROL'UP Bretec® IP 44 Gewerbe-/Baustellentrommel

Für den Baustelleneinsatz und den Einsatz im Freien, IP 44.

- Mit ROL'UP Aufroll-Automatik und Bretec® Drehkontakt-Technik.
- Trommelkörper aus Breflex-Spezialkunststoff auf verzinktem Tragegestell.
- Ergonomischer Handgriff mit Achse für perfekte Kabelführung beim Auf- und Abrollen.
- 3 Schutzkontakt-Steckdosen, spritzwassergeschützt, mit selbstschl. Deckeln.
- Überhitzungsschutz, Kontroll-Leuchte bei Überhitzung und Überlastung.
- RN-Kabel ist zugelassen für erschwerte Baubedingungen nach VDE 0100 Teil 704.
- 3 Jahre Herstellergarantie (siehe Garantiebestimmungen).

Garant® ROL'UP Bretec® IP 44 for site & professional

For universal outdoor use and use on sites, IP 44.

- With the perfect Quick & Easy Rewind System ROL'UP and the unique Bretec® Anti Cable Twist System.
- Reel body made from special Breflex plastic on a galvanised frame.
- Ergonomic handle and axle for precision cable-management when winding and rewinding.
- 3 water-jet protected earthed socket outlets with self-closing protective caps.
- Thermal cut-out protection, indicator shows overheating or overloading.
- RN cable is approved to exacting site standards as per VDE 0100 part 704.
- 3 year manufacturer's guarantee.



MADE IN GERMANY



Artikel-Nr. Article No.	Barcode	VPE UP	Kabellänge Cable length	Kabelbezeichnung Cable	Kabelqualität Cable quality	Kabelfarbe Cable colour	Trommel-Ø Reel-Ø
1 21890 0	251605	1	25 m	H07RN-F 3G1,5	Baustelle / Building site	Schwarz / Black	240 mm
1 20893 0	053896	1	40 m	H07RN-F 3G1,5	Baustelle / Building site	Rot / Red	290 mm
1 23893 0	053940	1	50 m	H07RN-F 3G1,5	Baustelle / Building site	Rot / Red	320 mm

Design geschützt. / Design protected.

Garant® Bretec® IP 44 Gewerbe/Baustellentrommel

Für den Baustelleneinsatz und den Einsatz im Freien, IP 44.

- Mit Bretec® Drehkontakt-Komfort für rationelles Arbeiten.
- Trommelkörper aus Breflex-Spezialkunststoff auf verzinktem Tragegestell.
- Ergonomischer Handgriff mit Achse für perfekte Kabelführung beim Auf- und Abrollen.
- 3 Schutzkontakt-Steckdosen, spritzwassergeschützt, mit selbstschl. Deckeln.
- Überhitzungsschutz, Kontroll-Leuchte bei Überhitzung und Überlastung.
- RN-Kabel ist zugelassen für erschwerte Baubedingungen nach VDE 0100 Teil 704.
- 3 Jahre Herstellergarantie (siehe Garantiebestimmungen).

Garant® Bretec® IP 44 for site & professional

For universal outdoor use and use on sites, IP 44.

- With the unique Bretec® Anti Cable Twist System for comfortable working.
- Reel body made from special Breflex plastic on a galvanised frame.
- Ergonomic handle and axle for precision cable-management when winding and rewinding.
- 3 water-jet protected earthed socket outlets with self-closing protective caps.
- Thermal cut-out protection, indicator shows overheating or overloading.
- RN cable is approved to exacting site standards as per VDE 0100 part 704.
- 3 year manufacturer's guarantee.

Überspannungs- & Blitzschutz

Steckdosenleisten

Stromverteilung

Leuchten & Leuchtmittel

Solar-Technik

Haus- & Sicherheitstechnik

Geräte für Werkstatt, Haus & Garten

Arbeitsböcke & Leitern

Werbemittel



Garant® IP 44 Gewerbe-/Baustellentrommel

Für den Baustelleneinsatz und den Einsatz im Freien, IP 44.

- Trommelkörper aus Breflex-Spezialkunststoff auf verzinktem Tragegestell.
- Ergonomischer Handgriff mit Achse für perfekte Kabelführung beim Auf- und Abrollen.
- 3 Schutzkontakt-Steckdosen, spritzwassergeschützt, mit selbstschl. Deckeln.
- Überhitzungsschutz, Kontroll-Leuchte bei Überhitzung und Überlastung.
- RN-Kabel ist zugelassen für erschwerte Baubedingungen nach VDE 0100 Teil 704.
- 3 Jahre Herstellergarantie (siehe Garantiebestimmungen).

Garant® IP 44 for site & professional

For universal outdoor use and use on sites, IP 44.

- Reel body made from special Breflex plastic on a galvanised frame.
- Ergonomic handle and axle for precision cable-management when winding and rewinding.
- 3 water-jet protected earthed socket outlets with self-closing protective caps.
- Thermal cut-out protection, indicator shows overheating or overloading.
- RN cable is approved to exacting site standards as per VDE 0100 part 704.
- 3 year manufacturer's guarantee.

MADE IN GERMANY



Artikel-Nr. Article No.	Barcode 4007123...	VPE UP	Kabellänge Cable length	Kabelbezeichnung Cable	Kabelqualität Cable quality	Kabelfarbe Cable colour	Trommel-Ø Reel-Ø
1 20831 0	053117	1		leer / without cable			290 mm
1 21835 0	054640	1	25 m	H07RN-F 3G1,5	Baustelle / Building site	Schwarz / Black	240 mm
1 20838 0	021581	1	40 m	H07RN-F 3G1,5	Baustelle / Building site	Schwarz / Black	290 mm
1 20844 0	141340	1	25 m	H07RN-F 3G2,5	Baustelle / Building site	Schwarz / Black	290 mm
1 23312 0	054800	1	40 m	H07RN-F 3G2,5	Baustelle / Building site	Schwarz / Black	320 mm

Design geschützt. / Design protected.



Garant® Bretec® IP 44

Für den Einsatz im Freien, IP 44.

- Mit Bretec® Drehkontakt-Komfort für rationelles Arbeiten.
- Ideal für den sicheren Einsatz rund ums Haus.
- Trommelkörper aus Breflex-Spezialkunststoff auf verzinktem Tragegestell.
- Ergonomischer Handgriff mit Achse für perfekte Kabelführung beim Auf- und Abrollen.
- 3 Schutzkontakt-Steckdosen, spritzwassergeschützt, mit selbstschl. Deckeln.
- Überhitzungsschutz, Kontroll-Leuchte bei Überhitzung und Überlastung.
- Das SUPER-SOLID Kabel ist extrem stabil, hochflexibel bis -35 °C, UV- und ölbeständig und extrem abriebfest.
- 3 Jahre Herstellergarantie (siehe Garantiebestimmungen).

Garant® Bretec® IP 44

Practical and suitable for outside use, IP 44.

- With the unique Bretec® Anti Cable Twist System for comfortable working.
- For use all around the house.
- Reel body made from special Breflex plastic on a galvanised frame.
- Ergonomic handle and axle for precision cable-management when winding and rewinding.
- 3 water-jet protected earthed socket outlets with self-closing protective caps.
- Thermal cut-out protection, indicator shows overheating or overloading.
- SUPER-SOLID cable ist extremely sturdy, very flexible to -35 °C, UV- and oil resistant and extremely non-abrasive.
- 3 year manufacturer's guarantee.

MADE IN GERMANY



Artikel-Nr. Article No.	Barcode 4007123...	VPE UP	Kabellänge Cable length	Kabelbezeichnung Cable	Kabelqualität Cable quality	Kabelfarbe Cable colour	Trommel-Ø Reel-Ø
1 20895 0	105731	1	40 m	AT-N07V3V3-F 3G1,5	Super-Solid	Orange	290 mm

Design geschützt. / Design protected.

Lightning & Surge Protection

Multi-way-Extensions

Power Distribution

Lighting

Solar technology

Home Security & Safety

Home, Workshop & DIY

Trestles & Ladders

Advertising Media



Garant® Bretec® IP 44

Für den kurzfristigen Einsatz im Freien, IP 44.

- Mit Bretec® Drehkontakt-Komfort für rationelles Arbeiten.
- Trommelkörper aus Breflex-Spezialkunststoff auf verzinktem Tragegestell.
- Ergonomischer Handgriff mit Achse für perfekte Kabelführung beim Auf- und Abrollen.
- 3 Schutzkontakt-Steckdosen, spritzwassergeschützt, mit selbstschließenden Deckeln.
- Überhitzungsschutz, Kontroll-Leuchte bei Überhitzung und Überlastung.
- 3 Jahre Herstellergarantie (siehe Garantiebestimmungen).

Garant® Bretec® IP 44

For short-term use outdoors, IP 44.

- With the unique Bretec® Anti Cable Twist System for comfortable working.
- Reel body made from special Breflex plastic on a galvanised frame.
- Ergonomic handle and axle for precision cable-management when winding and rewinding.
- 3 water-jet protected earthed socket outlets with self-closing protective caps.
- Thermal cut-out protection, indicator shows overheating or overloading.
- 3 year manufacturer's guarantee.

MADE IN GERMANY



Artikel-Nr. Article No.	Barcode 4007123...	VPE UP	Kabellänge Cable length	Kabelbezeichnung Cable	Kabelqualität Cable quality	Kabelfarbe Cable colour	Trommel-Ø Reel-Ø
1 20882 0	053872	1	25 m	H05RR-F 3G1,5	Gummi / Rubber	Rot / Red	240 mm
1 20883 0	053889	1	50 m	H05RR-F 3G1,5	Gummi / Rubber	Rot / Red	290 mm

Design geschützt. / Design protected.



Überspannungs- & Blitzschutz

Steckdosenleisten

Stromverteilung

Leuchten & Leuchtmittel

Solar-Technik

Haus- & Sicherheitstechnik

Geräte für Werkstatt, Haus & Garten

Arbeitsböcke & Leitern

Werbemittel



MADE IN GERMANY



Garant® Bretec®

- Mit Bretec® Drehkontakt-Komfort für rationelles Arbeiten.
- Trommelkörper aus Breflex-Spezialkunststoff auf verzinktem Tragegestell.
- Ergonomischer Handgriff mit Achse für perfekte Kabelführung beim Auf- und Abrollen.
- 4 Schutzkontakt-Steckdosen mit selbstschließenden Deckeln.
- Überhitzungsschutz, Kontroll-Leuchte bei Überhitzung und Überlastung.
- 3 Jahre Herstellergarantie (siehe Garantiebestimmungen).

Garant® Bretec®

- With the unique Bretec® Anti Cable Twist System for comfortable working.
- Reel body made from special Breflex plastic on a galvanised frame.
- Ergonomic handle and axle for precision cable-management when winding and rewinding.
- 4 earthed sockets with self-closing covers.
- Thermal cut-out protection, indicator shows overheating or overloading.
- 3 year manufacturer's guarantee.



Artikel-Nr. Article No.	Barcode 4007123...	VPE UP	Kabellänge Cable length	Kabelbezeichnung Cable	Kabelqualität Cable quality	Kabelfarbe Cable colour	Trommel-Ø Reel-Ø
1 20885 0	053865	1	25 m	H05VV-F 3G1,5	Kunststoff / Plastic	Rot / Red	240 mm
1 20886 0	012909	1	50 m	H05VV-F 3G1,5	Kunststoff / Plastic	Rot / Red	290 mm

Design geschützt. / Design protected.



MADE IN GERMANY

Garant® IP 44

Für den Einsatz im Freien, IP 44.

- Ideal für den sicheren Einsatz rund ums Haus.
- Trommelkörper aus Breflex-Spezialkunststoff auf verzinktem Tragegestell.
- Ergonomischer Handgriff mit Achse für perfekte Kabelführung beim Auf- und Abrollen.
- 3 Schutzkontakt-Steckdosen, spritzwassergeschützt, mit selbstschließenden Deckeln.
- Überhitzungsschutz, Kontroll-Leuchte bei Überhitzung und Überlastung.
- Das SUPER-SOLID Kabel ist extrem stabil, hochflexibel bis -35 °C, UV- und ölbeständig und extrem abriebfest.
- 3 Jahre Herstellergarantie (siehe Garantiebestimmungen).

Garant® IP 44

Practical and suitable for outside use, IP 44.

- For use all around the house.
- Reel body made from special Breflex plastic on a galvanised frame.
- Ergonomic handle and axle for precision cable-management when winding and rewinding.
- 3 water-jet protected earthed socket outlets with self-closing protective caps.
- Thermal cut-out protection, indicator shows overheating or overloading.
- SUPER-SOLID cable ist extremely sturdy, very flexible to -35 °C, UV- and oil resistant and extremely non-abrasive.
- 3 year manufacturer's guarantee.



Artikel-Nr. Article No.	Barcode 4007123...	VPE UP	Kabellänge Cable length	Kabelbezeichnung Cable	Kabelqualität Cable quality	Kabelfarbe Cable colour	Trommel-Ø Reel-Ø
1 21837 0	081271	1	25 m	AT-N07V3V3-F 3G1,5	Super-Solid	Orange	240 mm
1 20847 0	081264	1	40 m	AT-N07V3V3-F 3G1,5	Super-Solid	Orange	290 mm

Design geschützt. / Design protected.



MADE IN GERMANY

Garant® IP 44

Für den kurzfristigen Einsatz im Freien, IP 44.

- Trommelkörper aus Breflex-Spezialkunststoff auf verzinktem Tragegestell.
- Ergonomischer Handgriff mit Achse für perfekte Kabelführung beim Auf- und Abrollen.
- 3 Schutzkontakt-Steckdosen, spritzwassergeschützt, mit selbstschl. Deckeln.
- Überhitzungsschutz, Kontroll-Leuchte bei Überhitzung und Überlastung.
- 3 Jahre Herstellergarantie (siehe Garantiebestimmungen).

Garant® IP 44

For short-term use outdoors, IP 44.

- Reel body made from special Breflex plastic on a galvanised frame.
- Ergonomic handle and axle for precision cable-management when winding and rewinding.
- 3 water-jet protected earthed socket outlets with self-closing protective caps.
- Thermal cut-out protection, indicator shows overheating or overloading.
- 3 year manufacturer's guarantee.



Artikel-Nr. Article No.	Barcode 4007123...	VPE UP	Kabellänge Cable length	Kabelbezeichnung Cable	Kabelqualität Cable quality	Kabelfarbe Cable colour	Trommel-Ø Reel-Ø
1 21702 0	016969	1	20 m	H05RR-F 3G1,5	Gummi / Rubber	Schwarz / Black	240 mm
1 20802 0	005314	1	25 m	H05RR-F 3G1,5	Gummi / Rubber	Schwarz / Black	290 mm
1 20823 0	012022	1	50 m	H05RR-F 3G1,5	Gummi / Rubber	Schwarz / Black	290 mm
1 20834 0	141333	1	40 m	H05RR-F 3G2,5	Gummi / Rubber	Schwarz / Black	290 mm

Design geschützt. / Design protected.



MADE IN GERMANY

Garant®

- Trommelkörper aus Breflex-Spezialkunststoff auf verzinktem Tragegestell.
- Ergonomischer Handgriff mit Achse für perfekte Kabelführung beim Auf- und Abrollen.
- 4 Schutzkontakt-Steckdosen mit selbstschließenden Deckeln.
- Überhitzungsschutz, Kontroll-Leuchte bei Überhitzung und Überlastung.
- 3 Jahre Herstellergarantie (siehe Garantiebestimmungen).

Garant®

- Reel body made from special Breflex plastic on a galvanised frame.
- Ergonomic handle and axle for precision cable-management when winding and rewinding.
- 4 earthed sockets with self-closing covers.
- Thermal cut-out protection, indicator shows overheating or overloading.
- 3 year manufacturer's guarantee.



Artikel-Nr. Article No.	Barcode 4007123...	VPE UP	Kabellänge Cable length	Kabelbezeichnung Cable	Kabelqualität Cable quality	Kabelfarbe Cable colour	Trommel-Ø Reel-Ø
1 20801 0	005307	1		leer / without cable			290 mm
1 21805 0	007356	1	25 m	H05VV-F 3G1,5	Schwarz / Black	Kunststoff / Plastic	240 mm
1 20830 0	141920	1	40 m	H05VV-F 3G2,5	Schwarz / Black	Kunststoff / Plastic	290 mm
1 20806 0	005345	1	50 m	H05VV-F 3G1,5	Schwarz / Black	Kunststoff / Plastic	290 mm

Ohne Überhitzungsschutz. Nur für Lieferungen außerhalb der EU! / Without safety cut-out. Only for delivery to non-EC countries!

1 21505 6	007899	1	25 m	H05VV-F 3G1,5	Schwarz / Black	Kunststoff / Plastic	240 mm
1 20506 6	008766	1	50 m	H05VV-F 3G1,5	Schwarz / Black	Kunststoff / Plastic	290 mm

Design geschützt. / Design protected.

Überspannungs- & Blitzschutz

Steckdosenleisten

Stromverteilung

Leuchten & Leuchtmittel

Solar-Technik

Haus- & Sicherheitstechnik

Geräte für Werkstatt, Haus & Garten

Arbeitsböcke & Leitern

Werbemittel



Garant® 24 Verkaufspalette

- Trommelkörper aus Breflex-Spezialkunststoff auf verzinktem Tragegestell.
- Ergonomischer Handgriff mit Achse für perfekte Kabelführung beim Auf- und Abrollen.
- 4 Schutzkontakt-Steckdosen mit selbstschließenden Deckeln.
- Überhitzungsschutz, Kontroll-Leuchte bei Überhitzung und Überlastung.
- 3 Jahre Herstellergarantie (siehe Garantiebestimmungen).

Garant® 24 Sales Pallet

- Reel body made from special Breflex plastic on a galvanised frame.
- Ergonomic handle and axle for precision cable-management when winding and rewinding.
- 4 earthed sockets with self-closing covers.
- Thermal cut-out protection, indicator shows overheating or overloading.
- 3 year manufacturer's guarantee.

MADE IN GERMANY



Artikel-Nr. Article No.	Barcode 4007123...	VPE UP	Verpackung Packaging	Kabellänge Cable length	Kabelbezeichnung Cable	Kabelqualität Cable quality	Kabelfarbe Cable colour
1 20816 0	005352	24	Einwegpalette / One-way pallet	50 m	H05VV-F 3G1,5	Kunststoff / Plastic	Schwarz / Black

Design geschützt. / Design protected.



Garant® Verkaufsständer

- Wird auf Wunsch kostenlos geliefert bei einer Bestellmenge von mindestens 16 Kabeltrommeln oder auch in Verbindung mit Verlängerungskabel nach Ihrer Wahl.
- Grundmaß 62 x 50 cm.
- Anzufordern über unseren Außendienstmitarbeiter.

Garant® Sales Stand

- Will be supplied FOC on request for orders of 16 cable reels, or for a mixture of reels and extension leads.
- Basic dimensions 62 x 50 cm.
- Can be ordered from your local sales representative.

Artikel-Nr. Article No.	Barcode 4007123...	VPE UP
1 19900 0	020621	1



Garant® Kompakt IP 44

Für den kurzfristigen Einsatz im Freien.

- Trommelkörper aus Breflex-Spezialkunststoff auf verzinktem Tragegestell.
- 3 Schutzkontakt-Steckdosen, spritzwassergeschützt, mit selbstschließenden Deckeln.
- Überhitzungsschutz, Kontroll-Leuchte bei Überhitzung und Überlastung.
- 3 Jahre Herstellergarantie (siehe Garantiebestimmungen).

Garant® Compact

For short-term use outdoors.

- Reel body made from special Breflex plastic on a galvanised frame.
- 3 water-jet protected earthed socket outlets with self-closing protective caps.
- Thermal cut-out protection, indicator shows overheating or overloading.
- 3 year manufacturer's guarantee.

MADE IN GERMANY



Artikel-Nr. Article No.	Barcode 4007123...	VPE UP	Kabellänge Cable length	Kabelbezeichnung Cable	Kabelqualität Cable quality	Kabelfarbe Cable colour	Trommel-Ø Reel-Ø
1 07221 0	147007	1	15 m	H05RR-F 3G1,5	Gummi / Rubber	Schwarz / Black	180 mm



Power-Pack

Das Anschluss-Set für jeden Zweck! Für den Baustelleneinsatz geeignet!

- Die Kabeltrommel: zum stationären Arbeiten, spritzwassergeschützt, für innen und außen. Mit 10 m Kabel. Mit Überhitzungsschutz, Kontroll-Leuchte bei Überhitzung und Überlastung.
- Der 4-fach-Verteiler: zum beweglichen und flexiblen Arbeiten, auf der Leiter, auf dem Gerüst, spritzwassergeschützt, für innen und außen. Mit 5 m Kabel.
- Das Verlängerungskabel: für flexibles Arbeiten, zum Rasenmähen, Hecken-schneiden, für stationäre Geräte wie Häcksler, Tischkreissäge, Betonmischer. Spritzwassergeschützt, für innen und außen. Länge 10 m.
- Alle Komponenten mit H07RN-F 3G1,5 Kabel, beste Qualität, hochflexibel, baustellentauglich, für die ständige Verwendung im Freien, auch bestens geeignet für Handwerk und Industrie.
- 3 Jahre Herstellergarantie (siehe Garantiebestimmungen).

Power-Pack

The supply set for any purpose! For outdoor use.

- The cable drum: for stationary working, splash-proof, for indoor and outdoor use. 10 m cable. With thermal cut-out protection, indicator shows overheating or overloading.
- The 4-way distributor: for flexible and mobile working - on ladders or scaffolding, splash-proof, for indoor and outdoor use. 5 m cable.
- The extension cable: for flexible working, to mowing the lawn, cutting the hedge, for stationary devices such as choppers, circular saw benches, cement mixers. Splash-proof, for indoor and outdoor use. Length: 10 m.
- All components with H07RN-F 3G1.5 cable, first quality, highly-flexible, suitable for on-site use, for permanent outdoor use, perfect for use in trade and industry.
- 3 year manufacturer's guarantee.

MADE IN GERMANY



Artikel-Nr. Article No.	Barcode 4007123...	VPE UP	Kabellänge Cable length	Kabelbezeichnung Cable	Kabelqualität Cable quality	Kabelfarbe Cable colour	Trommel-Ø Reel-Ø
1 07015 0	247448	1	10 + 5 + 10 m	H07RN-F 3G1,5	Baustelle / Building site	Schwarz / Black	180 mm

Überspannungs- & Blitzschutz

Steckdosenleisten

Stromverteilung

Leuchten & Leuchtmittel

Solar-Technik

Haus- & Sicherheitstechnik

Geräte für Werkstatt, Haus & Garten

Arbeitsböcke & Leitern

Werbemittel



MADE IN GERMANY

Kompakt Kabeltrommel

Handlich und leicht - viel Kabel auf kleinstem Raum.

- Trommelkörper aus Breflex-Spezialkunststoff auf verzinktem Tragegestell.
- 4 Schutzkontakt-Steckdosen.
- Mit Überhitzungsschutz.
- Mit Kinderschutz.
- 3 Jahre Herstellergarantie (siehe Garantiebestimmungen).

Compact Cable reels

Portable and light - lots of cable taking up little space.

- Reel body made from special Breflex plastic on a galvanised frame.
- 4 earthed socket outlets.
- With safety cut-out.
- With childproof sockets.
- 3 year manufacturer's guarantee.



Artikel-Nr. Article No.	Barcode 4007123...	VPE UP	Verpackung Packaging	Kabellänge Cable length	Kabelbezeichnung Cable	Kabelqualität Cable quality	Kabelfarbe Cable colour	Trommel-Ø Reel-Ø
1 07918 0 004	108053	4		15 m	H05VV-F 3G1,5	Kunststoff / Plastic	Schwarz / Black	180 mm
1 07922 0 004	596997	4		15 m	H05VV-F 3G1,5	Kunststoff / Plastic	Weiß / White	180 mm
1 07918 0 032	108046	32	1/4 Palette / 1/4 pallet	15 m	H05VV-F 3G1,5	Kunststoff / Plastic	Schwarz / Black	180 mm



Garant® KMR UKW Radio

Ganz beschwingt arbeiten mit Lust und Laune. Musik am Arbeitsplatz verbessert nicht nur die Arbeitsatmosphäre, sie erhöht auch die Leistungskraft. Fortschrittlich realisiert durch die brennenstuhl® Kabeltrommel mit Radio, die nicht nur Strom liefert, sondern auch den richtigen Sound.

- 1 Lautsprecher.
- Trommelkörper aus Breflex-Spezialkunststoff auf verzinktem Tragegestell.
- 4 Schutzkontakt-Steckdosen mit selbstschließenden Deckeln.
- Überhitzungsschutz, Kontroll-Leuchte bei Überhitzung und Überlastung.
- Im farbigen Display-Karton.

Garant® KMR + Radio FM

Work lively as and when you feel. Music whilst you're working doesn't just improve the atmosphere, but increases productivity as well. This has become an option with brennenstuhl®'s Radio Cable Reel, which doesn't just provide a source of power, but also the right sound.

- With loud-speaker.
- Reel body made from special Breflex plastic on a galvanised frame.
- 4 earthed sockets with self-closing covers.
- Thermal cut-out protection, indicator shows overheating or overloading.
- In colourful display-packaging.

MADE IN GERMANY



Artikel-Nr. Article No.	Barcode 4007123...	VPE UP	Kabellänge Cable length	Kabelbezeichnung Cable	Kabelqualität Cable quality	Kabelfarbe Cable colour	Trommel-Ø Reel-Ø
1 20855 0	038121	1	25 m	H05VV-F 3G1,5	Kunststoff / Plastic	Schwarz / Black	290 mm

Design geschützt. / Design protected.



Garant® S Bretec® FI IP 44 Gewerbe-/Baustellentrommel

Für den Baustelleneinsatz und den Einsatz im Freien, IP 44.

- Mit Bretec® Drehkontakt-Komfort für rationelles Arbeiten.
- Ideal für den harten Einsatz auf Baustellen, im Werkstatt- und gewerblichen Bereich.
- Trommelkörper Stahlblech, rostgeschützt verzinkt, auf besonders stabilem Tragegestell.
- FI-Stecker 30 mA schützt vor gefährlichen Stromunfällen.
- 3 Schutzkontakt-Steckdosen, spritzwassergeschützt, mit selbstschließenden Deckeln.
- Überhitzungsschutz, Kontroll-Leuchte bei Überhitzung und Überlastung.
- Ergonomischer Handgriff mit Achse für perfekte Kabelführung beim Auf- und Abrollen.
- 3 Jahre Herstellergarantie (siehe Garantiebestimmungen).

Garant® S Bretec® FI IP 44 for site & professional

For universal outdoor use and use on sites, IP 44.

- With the unique Bretec® Anti Cable Twist System for comfortable working.
- Ideal for rugged use on construction sites, in workshops and in the commercial sector.
- Reel body made from rust-resistant and galvanised sheet steel on a particularly sturdy frame.
- With circuit breaker plug 30 mA to protect against electrical shocks.
- 3 water-jet protected earthed socket outlets with self-closing protective caps.
- Thermal cut-out protection, indicator shows overheating or overloading.
- Ergonomic handle and axle for precision cable-management when winding and rewinding.
- 3 year manufacturer's guarantee.



Artikel-Nr. Article No.	Barcode 4007123...	VPE UP	Kabellänge Cable length	Kabelbezeichnung Cable	Kabelqualität Cable quality	Kabelfarbe Cable colour	Trommel-Ø Reel-Ø
1 19886 0	147939	1	40 m	H07RN-F 3G1,5	Baustelle / Building site	Rot / Red	290 mm



Überspannungs- & Blitzschutz

Steckdosenleisten

Stromverteilung

Leuchten & Leuchtmittel

Solar-Technik

Haus- & Sicherheitstechnik

Geräte für Werkstatt, Haus & Garten

Arbeitsböcke & Leitern

Werbemittel



Garant® S IP 44 Gewerbe-/Baustellentrommel

Für den Baustelleneinsatz und den Einsatz im Freien, IP 44.

- Trommelkörper Stahlblech, rostgeschützt verzinkt, auf besonders stabilem Tragegestell.
- Ergonomischer Handgriff mit Achse für perfekte Kabelführung beim Auf- und Abrollen.
- 3 Schutzkontakt-Steckdosen, spritzwassergeschützt, mit selbstschließenden Deckeln.
- Überhitzungsschutz, Kontroll-Leuchte bei Überhitzung und Überlastung.
- RN-Kabel ist zugelassen für erschwerte Baubedingungen nach VDE 0100 Teil 704.
- 3 Jahre Herstellergarantie (siehe Garantiebestimmungen).

Garant® S IP 44 for site & professional

For universal outdoor use and use on sites, IP 44.

- Reel body made from rust-resistant and galvanised sheet steel on a particularly sturdy frame.
- Ergonomic handle and axle for precision cable-management when winding and rewinding.
- 3 water-jet protected earthed socket outlets with self-closing protective caps.
- Thermal cut-out protection, indicator shows overheating or overloading.
- RN cable is approved to exacting site standards as per VDE 0100 part 704.
- 3 year manufacturer's guarantee.



Artikel-Nr. Article No.	Barcode 4007123...	VPE UP	Kabellänge Cable length	Kabelbezeichnung Cable	Kabelqualität Cable quality	Kabelfarbe Cable colour	Trommel-Ø Reel-Ø
1 19839 0	213979	1	25 m	H07RN-F 3G1,5	Baustelle / Building site	Schwarz / Black	240 mm
1 19835 0	022878	1	25 m	H07RN-F 3G2,5	Baustelle / Building site	Schwarz / Black	290 mm
1 19834 0	021598	1	40 m	H07RN-F 3G1,5	Baustelle / Building site	Schwarz / Black	290 mm



Garant® S Bretec® IP 44

Für den kurzfristigen Einsatz im Freien, IP 44.

- Mit Bretec® Drehkontakt-Komfort für rationelles Arbeiten.
- Trommelkörper Stahlblech, rostgeschützt verzinkt, auf besonders stabilem Tragegestell.
- Ergonomischer Handgriff mit Achse für perfekte Kabelführung beim Auf- und Abrollen.
- 3 Schutzkontakt-Steckdosen, spritzwassergeschützt, mit selbstschl. Deckeln.
- Überhitzungsschutz, Kontroll-Leuchte bei Überhitzung und Überlastung.
- 3 Jahre Herstellergarantie (siehe Garantiebestimmungen).

Garant® S Bretec® IP 44

For short-term use outdoors, IP 44.

- With the unique Bretec® Anti Cable Twist System for comfortable working.
- Reel body made from rust-resistant and galvanised sheet steel on a particularly sturdy frame.
- Ergonomic handle and axle for precision cable-management when winding and rewinding.
- 3 water-jet protected earthed socket outlets with self-closing protective caps.
- Thermal cut-out protection, indicator shows overheating or overloading.
- 3 year manufacturer's guarantee.



Artikel-Nr. Article No.	Barcode 4007123...	VPE UP	Kabellänge Cable length	Kabelbezeichnung Cable	Kabelqualität Cable quality	Kabelfarbe Cable colour	Trommel-Ø Reel-Ø
1 19883 0	053902	1	50 m	H05RR-F 3G1,5	Gummi / Rubber	Rot / Red	290 mm



Garant® S IP 44

Für den Einsatz im Freien, IP 44.

- Ideal für den sicheren Einsatz rund ums Haus.
- Trommelkörper Stahlblech, rostgeschützt verzinkt, auf besonders stabilem Tragegestell.
- Ergonomischer Handgriff mit Achse für perfekte Kabelführung beim Auf- und Abrollen.
- 3 Schutzkontakt-Steckdosen, spritzwassergeschützt, mit selbstschl. Deckeln.
- Überhitzungsschutz, Kontroll-Leuchte bei Überhitzung und Überlastung.
- Das SUPER-SOLID Kabel ist extrem stabil, hochflexibel bis -35 °C, UV- und ölbeständig und extrem abriebfest.
- 3 Jahre Herstellergarantie (siehe Garantiebestimmungen).

Garant® S IP 44

Practical and suitable for outside use, IP 44.

- For use all around the house.
- Reel body made from rust-resistant and galvanised sheet steel on a particularly sturdy frame.
- Ergonomic handle and axle for precision cable-management when winding and rewinding.
- 3 water-jet protected earthed socket outlets with self-closing protective caps.
- Thermal cut-out protection, indicator shows overheating or overloading.
- SUPER-SOLID cable ist extremely sturdy, very flexible to -35 °C, UV- and oil resistant and extremely non-abrasive.
- 3 year manufacturer's guarantee.



Artikel-Nr. Article No.	Barcode 4007123...	VPE UP	Kabellänge Cable length	Kabelbezeichnung Cable	Kabelqualität Cable quality	Kabelfarbe Cable colour	Trommel-Ø Reel-Ø
1 19837 0	081349	1	25 m	AT-N07V3V3-F 3G1,5	Super-Solid	Orange	240 mm
1 19848 0	114771	1	25 m	AT-N07V3V3-F 3G2,5	Super-Solid	Orange	290 mm
1 19847 0	081356	1	40 m	AT-N07V3V3-F 3G1,5	Super-Solid	Orange	290 mm

Überspannungs- & Blitzschutz

Steckdosenleisten

Stromverteilung

Leuchten & Leuchtmittel

Solar-Technik

Haus- & Sicherheitstechnik

Geräte für Werkstatt, Haus & Garten

Arbeitsböcke & Leitern

Werbemittel



Garant® S IP 44

Für den kurzfristigen Einsatz im Freien, IP 44.

- Trommelkörper Stahlblech, rostgeschützt verzinkt, auf besonders stabilem Tragegestell.
- Ergonomischer Handgriff mit Achse für perfekte Kabelführung beim Auf- und Abrollen.
- 3 Schutzkontakt-Steckdosen, spritzwassergeschützt, mit selbstschl. Deckeln.
- Überhitzungsschutz, Kontroll-Leuchte bei Überhitzung und Überlastung.
- 3 Jahre Herstellergarantie (siehe Garantiebestimmungen).

Garant® S IP 44

For short-term use outdoors, IP 44.

- Reel body made from rust-resistant and galvanised sheet steel on a particularly sturdy frame.
- Ergonomic handle and axle for precision cable-management when winding and rewinding.
- 3 water-jet protected earthed socket outlets with self-closing protective caps.
- Thermal cut-out protection, indicator shows overheating or overloading.
- 3 year manufacturer's guarantee.



Artikel-Nr. Article No.	Barcode 4007123...	VPE UP	Kabellänge Cable length	Kabelbezeichnung Cable	Kabelqualität Cable quality	Kabelfarbe Cable colour	Trommel-Ø Reel-Ø
1 19831 0	117468	1		leer / without cable			290 mm
1 19852 0	009299	1	25 m	H05RR-F 3G1,5	Gummi / Rubber	Schwarz / Black	240 mm
1 19853 0	009305	1	50 m	H05RR-F 3G1,5	Gummi / Rubber	Schwarz / Black	290 mm
1 19826 0	042494	1	40 m	H05RR-F 3G2,5	Gummi / Rubber	Schwarz / Black	240 mm



Garant® S 4

- Trommelkörper Stahlblech, rostgeschützt verzinkt, auf besonders stabilem Tragegestell.
- Ergonomischer Handgriff mit Achse für perfekte Kabelführung beim Auf- und Abrollen.
- 4 Schutzkontakt-Steckdosen mit selbstschließenden Deckeln.
- Überhitzungsschutz, Kontroll-Leuchte bei Überhitzung und Überlastung.
- 3 Jahre Herstellergarantie (siehe Garantiebestimmungen).

Garant® S 4

- Reel body made from rust-resistant and galvanised sheet steel on a particularly sturdy frame.
- Ergonomic handle and axle for precision cable-management when winding and unwinding.
- 4 earthed sockets with self-closing covers.
- Thermal cut-out protection, indicator shows overheating or overloading.
- 3 year manufacturer's guarantee.

MADE IN GERMANY



Artikel-Nr. Article No.	Barcode 4007123...	VPE UP	Kabellänge Cable length	Kabelbezeichnung Cable	Kabelqualität Cable quality	Kabelfarbe Cable colour	Trommel-Ø Reel-Ø
1 19851 0	009282	1		leer / without cable			290 mm
1 19855 0	167128	1	25 m	H05VV-F 3G1,5	Kunststoff / Plastic	Schwarz / Black	240 mm
1 19856 0	009312	1	50 m	H05VV-F 3G1,5	Kunststoff / Plastic	Schwarz / Black	290 mm

Ohne Überhitzungsschutz. Nur für Lieferungen außerhalb der EU! / Without safety cut-out. Only for delivery to non-EC countries!

1 19505 6	011032	1	25 m	H05VV-F 3G1,5	Kunststoff / Plastic	Schwarz / Black	290 mm
1 19506 6	141340	1	50 m	H05VV-F 3G1,5	Kunststoff / Plastic	Schwarz / Black	290 mm





Garant® S IP 44 Verkaufspalette

Mit hochflexiblem Gummikabel.

- Für den kurzfristigen Einsatz im Freien.
- Trommelkörper Stahlblech, rostgeschützt verzinkt, auf besonders stabilem Tragegestell.
- Ergonomischer Handgriff mit Achse für perfekte Kabelführung beim Auf- und Abrollen.
- 3 Schutzkontakt-Steckdosen, spritzwassergeschützt, mit selbstschließenden Deckeln.
- Überhitzungsschutz, Kontroll-Leuchte bei Überhitzung und Überlastung.
- 3 Jahre Herstellergarantie (siehe Garantiebestimmungen).

Garant® S IP 44 Sales Pallet

With highly flexibel rubber cable.

- For short-term use outdoors.
- Reel body made from rust-resistant and galvanised sheet steel on a particularly sturdy frame.
- Ergonomic handle and axle for precision cable-management when winding and rewinding.
- 3 water-jet protected earthed socket outlets with self-closing protective caps.
- Thermal cut-out protection, indicator shows overheating or overloading.
- 3 year manufacturer's guarantee.

MADE IN GERMANY



Artikel-Nr. Article No.	Barcode 4007123...	VPE UP	Verpackung Packaging	Kabellänge Cable length	Kabelbezeichnung Cable	Kabelqualität Cable quality	Kabelfarbe Cable colour
1 19863 0	009534	48	Euro-Palette / Euro pallet	50 m	H05RR-F 3G1,5	Gummi / Rubber	Schwarz / Black



Garant® S Kompakt IP 44

Für den Einsatz im Freien. Spritzwassergeschützt, IP 44.

- Ideal für den sicheren Einsatz rund ums Haus.
- Trommelkörper Stahlblech, rostgeschützt verzinkt, auf besonders stabilem Tragegestell.
- 3 Schutzkontakt-Steckdosen, spritzwassergeschützt, mit selbstschl. Deckeln.
- Überhitzungsschutz, Kontroll-Leuchte bei Überhitzung und Überlastung.
- Das SUPER-SOLID Kabel ist extrem stabil, hochflexibel bis -35 °C, UV- und ölbeständig und extrem abriebfest.
- 3 Jahre Herstellergarantie (siehe Garantiebestimmungen).

Garant® S Compact IP 44

Practical and suitable for outside use. Water-jet protected, IP 44.

- For use all around the house.
- Reel body made from rust-resistant and galvanised sheet steel on a particularly sturdy frame.
- 3 water-jet protected earthed socket outlets with self-closing protective caps.
- Thermal cut-out protection, indicator shows overheating or overloading.
- SUPER-SOLID cable ist extremely sturdy, very flexible to -35 °C, UV- and oil resistant and extremely non-abrasive.
- 3 year manufacturer's guarantee.

MADE IN GERMANY



Artikel-Nr. Article No.	Barcode 4007123...	VPE UP	Kabellänge Cable length	Kabelbezeichnung Cable	Kabelqualität Cable quality	Kabelfarbe Cable colour	Trommel-Ø Reel-Ø
1 07290 0	143481	1	10 m	AT-N07V3V3-F 3G1,5	Super-Solid	Orange	190 mm

Überspannungs- & Blitzschutz

Steckdosenleisten

Stromverteilung

Leuchten & Leuchtmittel

Solar-Technik

Haus- & Sicherheitstechnik

Geräte für Werkstatt, Haus & Garten

Arbeitsböcke & Leitern

Werbemittel



Garant® CEE 1 IP 44 Industrie/Baustellentrommel

Für den Baustelleneinsatz und den Einsatz im Freien, IP 44.

- Gemäß EN 61316.
- CEE-Stecker 400 V/16 A,
1 CEE-Steckdose 400 V/16 A,
2 spritzwassergeschützte Schutzkontakt-Steckdosen 230 V.
- Trommelkörper aus Breflex-Spezialkunststoff auf verzinktem Tragegestell.
- Ergonomischer Handgriff mit Achse für perfekte Kabelführung beim Auf- und Abrollen.
- Mit 3-poliger Sicherheitsabschaltung und Überhitzungsschutz.
- Schutzkontakt-Steckdosen auf getrennten Phasen verteilt.
- RN-Kabel ist zugelassen für erschwerte Baubedingungen nach VDE 0100 Teil 704.
- 3 Jahre Herstellergarantie (siehe Garantiebestimmungen).

Garant® CEE 1 IP 44 for site & industry

For universal outdoor use and use on sites, IP 44.

- According to EN 61316.
- 1 CEE-plug 400 V/16 A,
2 water-jet protected sockets 230 V,
1 CEE-socket 400 V/16 A.
- Reel body made from special Breflex plastic on a galvanised frame.
- Ergonomic handle and axle for precision cable-management when winding and rewinding.
- With 3-pin safety cut-out and thermal overload protection.
- Earthed sockets connected to separate phases.
- RN cable is approved to exacting site standards as per VDE 0100 part 704.
- 3 year manufacturer's guarantee.



Artikel-Nr. Article No.	Barcode 4007123...	VPE UP	Kabellänge Cable length	Kabelbezeichnung Cable	Kabelqualität Cable quality	Kabelfarbe Cable colour	Trommel-Ø Reel-Ø
1 23799 0	189335	1	20 m	H07RN-F 5G2,5	Baustelle / Building site	Schwarz / Black	320 mm
1 23798 0	054787	1	30 m	H07RN-F 5G2,5	Baustelle / Building site	Schwarz / Black	320 mm



Garant® CEE 1 IP 44 Gewerbe-/Baustellentrommel

Für den Baustelleneinsatz und den Einsatz im Freien, IP 44.

- CEE-Stecker 400 V/16 A,
1 CEE-Steckdose 400 V/16 A,
2 spritzwassergeschützte Schutzkontakt-Steckdosen 230 V.
- Trommelkörper aus Breflex-Spezialkunststoff auf verzinktem Tragegestell.
- Ergonomischer Handgriff mit Achse für perfekte Kabelführung beim Auf- und Abrollen.
- Mit 3-poliger Sicherheitsabschaltung und Überhitzungsschutz.
- Schutzkontakt-Steckdosen auf getrennten Phasen verteilt.
- 3 Jahre Herstellergarantie (siehe Garantiebestimmungen).

Garant® CEE 1 IP 44 for site & professional

For universal outdoor use and use on sites, IP 44.

- 1 CEE-plug 400 V/16 A,
2 water-jet protected sockets 230 V,
1 CEE-socket 400 V/16 A.
- Reel body made from special Breflex plastic on a galvanised frame.
- Ergonomic handle and axle for precision cable-management when winding and rewinding.
- With 3-pin safety cut-out and thermal overload protection.
- Earthed sockets connected to separate phases.
- 3 year manufacturer's guarantee.



Artikel-Nr. Article No.	Barcode 4007123...	VPE UP	Kabellänge Cable length	Kabelbezeichnung Cable	Kabelqualität Cable quality	Kabelfarbe Cable colour	Trommel-Ø Reel-Ø
1 18272 0	004287	1	30 m	H07RN-F 5G1,5	Baustelle / Building site	Schwarz / Black	290 mm



Garant® CEE 1 IP 44

Für den Einsatz im Freien, IP 44.

- Ideal für den sicheren Einsatz rund ums Haus.
- CEE-Stecker 400 V/16 A,
1 CEE-Steckdose 400 V/16 A,
2 spritzwassergeschützte Schutzkontakt-Steckdosen 230 V.
- Trommelkörper aus Breflex-Spezialkunststoff auf verzinktem Tragegestell.
- Mit 3-poliger Sicherheitsabschaltung und Überhitzungsschutz.
- Ergonomischer Handgriff mit Achse für perfekte Kabelführung beim Auf- und Abrollen.
- Schutzkontakt-Steckdosen auf getrennten Phasen verteilt.
- Das SUPER-SOLID Kabel ist extrem stabil, hochflexibel bis -35 °C, UV- und ölbeständig und extrem abriebfest.
- 3 Jahre Herstellergarantie (siehe Garantiebestimmungen).

Garant® CEE 1 IP 44

Practical and suitable for outside use, IP 44.

- For use all around the house.
- 1 CEE-plug 400 V/16 A,
2 water-jet protected sockets 230 V,
1 CEE-socket 400 V/16 A.
- Reel body made from special Breflex plastic on a galvanised frame.
- With 3-pin safety cut-out and thermal overload protection.
- Ergonomic handle and axle for precision cable-management when winding and unwinding.
- Earthed sockets connected to separate phases.
- SUPER-SOLID cable ist extremely sturdy, very flexible to -35 °C, UV- and oil resistant and extremely non-abrasive.
- 3 year manufacturer's guarantee.



Artikel-Nr. Article No.	Barcode 4007123...	VPE UP	Kabellänge Cable length	Kabelbezeichnung Cable	Kabelqualität Cable quality	Kabelfarbe Cable colour	Trommel-Ø Reel-Ø
1 18277 0	152117	1	25 m	AT-N07V3V3-F 3G1,5	Super-Solid	Rot / Red	290 mm



Garant® CEE 1

- CEE-Stecker 400 V/16 A,
1 CEE-Steckdose 400 V/16 A,
2 spritzwassergeschützte Schutzkontakt-Steckdosen 230 V.
- Trommelkörper aus Breflex-Spezialkunststoff auf verzinktem Tragegestell.
- Mit 3-poliger Sicherheitsabschaltung und Überhitzungsschutz.
- Ergonomischer Handgriff mit Achse für perfekte Kabelführung beim Auf- und Abrollen.
- Schutzkontakt-Steckdosen auf getrennten Phasen verteilt.
- 3 Jahre Herstellergarantie (siehe Garantiebestimmungen).

Garant® CEE 1

- 1 CEE-plug 400 V/16 A,
2 water-jet protected sockets 230 V,
1 CEE-socket 400 V/16 A.
- Reel body made from special Breflex plastic on a galvanised frame.
- With 3-pin safety cut-out and thermal overload protection.
- Ergonomic handle and axle for precision cable-management when winding and unwinding.
- Earthed sockets connected to separate phases.
- 3 year manufacturer's guarantee.



Artikel-Nr. Article No.	Barcode 4007123...	VPE UP	Kabellänge Cable length	Kabelbezeichnung Cable	Kabelqualität Cable quality	Kabelfarbe Cable colour	Trommel-Ø Reel-Ø
1 18273 0	004294	1	30 m	H05VV-F 5G1,5	Kunststoff / Plastic	Schwarz / Black	290 mm

Überspannungs- & Blitzschutz

Steckdosenleisten

Stromverteilung

Leuchten & Leuchtmittel

Solar-Technik

Haus- & Sicherheitstechnik

Geräte für Werkstatt, Haus & Garten

Arbeitsböcke & Leitern

Werbemittel



Garant® CEE 2 IP 44 Industrie/Baustellentrommel

Für den Baustelleneinsatz und den Einsatz im Freien, IP 44.

- Gemäß EN 61316.
- CEE-Stecker 230 V/16 A, 2 CEE-Steckdosen 230 V/16 A.
- Trommelkörper aus Breflex Spezial-Kunststoff.
- Ergonomischer Handgriff mit Achse für perfekte Kabelführung beim Auf- und Abrollen.
- Mit 1-poliger Sicherheitsabschaltung und Überhitzungsschutz.
- RN-Kabel ist zugelassen für erschwerte Baubedingungen nach VDE 0100 Teil 704.
- 3 Jahre Herstellergarantie (siehe Garantiebestimmungen).

Garant® CEE 2 IP 44 for site & industry

For universal outdoor use and use on sites, IP 44.

- According to EN 61316.
- CEE plug 230 V/16 A, 2 CEE sockets 230 V/16 A.
- Reel body made of special break-resistant Breflex plastic.
- Ergonomic handle and axle for precision cable-management when winding and rewinding.
- With single pole safety cut-off and overheating protection.
- RN cable is approved to exacting site standards as per VDE 0100 part 704.
- 3 year manufacturer's guarantee.

MADE IN GERMANY



Artikel-Nr. Article No.	Barcode 4007123...	VPE UP	Kabellänge Cable length	Kabelbezeichnung Cable	Kabelqualität Cable quality	Kabelfarbe Cable colour	Nennstrom Nominal current	Trommel-Ø Reel-Ø
1 18276 0	140572	1	25 m	H07RN-F 3G2,5	Baustelle / Building site	Schwarz / Black	16 A	290 mm

Design geschützt. / Design protected.



Lightning & Surge Protection

Multi-way-Extensions

Power Distribution

Lighting

Solar technology

Home Security & Safety

Home, Workshop & DIY

Trestles & Ladders

Advertising Media



Garant® S CEE 1 IP 44 Industrie/Baustellentrommel

Für den Einsatz im Freien. Spritzwassergeschützt, IP 44.

- Gemäß EN 61316.
- Ideal für den harten Einsatz auf Baustellen, im Werkstatt- und Industriebereich.
- CEE-Stecker 400 V/16 A,
1 CEE-Steckdose 400 V/16 A,
2 spritzwassergeschützte Schutzkontakt-Steckdosen 230 V.
- CEE-Version, spritzwassergeschützt.
- Trommelkörper Stahlblech, rostgeschützt verzinkt, auf besonders stabilem Tragegestell.
- Ergonomischer Handgriff mit Achse für perfekte Kabelführung beim Auf- und Abrollen.
- Mit 3-poliger Sicherheitsabschaltung und Überhitzungsschutz.
- Schutzkontakt-Steckdosen auf getrennten Phasen verteilt.
- RN-Kabel ist zugelassen für erschwerte Baubedingungen nach VDE 0100 Teil 704.
- 3 Jahre Herstellergarantie (siehe Garantiebestimmungen).

Garant® S CEE 1 IP 44 for site & industry

Practical and suitable for outside use. Water-jet protected, IP 44.

- According to EN 61316.
- Ideal for hard outdoor use, trade, industry and on sites.
- 1 CEE-plug 400 V/16 A,
1 CEE-socket 400 V/16 A,
2 water-jet protected sockets 230 V.
- CEE-version, water-jet protected.
- Reel body made from rust-resistant and galvanised sheet steel on a particularly sturdy frame.
- Ergonomic handle and axle for precision cable-management when winding and rewinding.
- With 3-pin safety cut-out and thermal overload protection.
- Earthed sockets connected to separate phases.
- RN cable is approved to exacting site standards as per VDE 0100 part 704.
- 3 year manufacturer's guarantee.

**MADE IN
GERMANY**



Artikel-Nr. Article No.	Barcode 4007123...	VPE UP	Kabellänge Cable length	Kabelbezeichnung Cable	Kabelqualität Cable quality	Kabelfarbe Cable colour	Trommel-Ø Reel-Ø
1 19320 0	164967	1	25 m	H07RN-F 5G2,5	Baustelle / Building site	Schwarz / Black	320 mm

Überspannungs-
& Blitzschutz

Steckdosenleisten

Stromverteilung

Leuchten & Leuchtmittel

Solar-Technik

Haus- &
Sicherheitstechnik

Geräte für Werkstatt,
Haus & Garten

Arbeitsböcke
& Leitern

Werbemittel



Garant® CEE 230 V

Für den Einsatz im Freien, IP 44.

- CEE-Stecker 230 V/16 A.
- CEE-Winkelkupplung 230 V/16 A.
- Ergonomischer Handgriff mit Achse für perfekte Kabelführung beim Auf- und Abrollen.
- Überhitzungsschutz, Kontroll-Leuchte bei Überhitzung und Überlastung.
- 3 Jahre Herstellergarantie (siehe Garantiebestimmungen).

Garant® CEE 230 V

Practical and suitable for outside use, IP 44.

- CEE plug 230 V/16 A.
- CEE coupling 230 V/16 A.
- Ergonomic handle and axle for precision cable-management when winding and rewinding.
- Thermal cut-out protection, indicator shows overheating or overloading.
- 3 year manufacturer's guarantee.



Artikel-Nr. Article No.	Barcode 4007123...	VPE UP	Kabellänge Cable length	Kabelbezeichnung Cable	Kabelqualität Cable quality	Kabelfarbe Cable colour	Trommel-Ø Reel-Ø
1 14245 0	609383	1	20 m	H07RN-F 3G1,5	Baustelle / Building site	Schwarz / Black	240 mm

Design geschützt. / Design protected.



Garant® G ROL'UP Bretec® IP 44 Gartenkabeltrommel

Für den kurzfristigen Einsatz im Freien, IP 44.

- Mit ROL'UP Aufroll-Automatik und Bretec® Drehkontakt-Technik.
- Ideal zum Rasenmähen, Heckenschneiden usw.
- Trommelkörper aus Breflex-Spezialkunststoff auf verzinktem Tragegestell.
- Verlängerungskabeltrommel mit Stecker und Kupplung.
- Ergonomischer Handgriff mit Achse für perfekte Kabelführung beim Auf- und Abrollen.
- Überhitzungsschutz, Kontroll-Leuchte bei Überhitzung und Überlastung.
- 3 Jahre Herstellergarantie (siehe Garantiebestimmungen).

Garant® G ROL'UP Bretec® IP 44 Garden Cable Reel

For short-term use outdoors, IP 44.

- With the perfect Quick & Easy Rewind System ROL'UP and the unique Bretec® Anti Cable Twist System.
- Safety cable reel for mobile working, e.g. to operate lawn mowers, hedging shears, or when working on ladders, etc.
- Reel body made from special Breflex plastic on a galvanised frame.
- Highly flexible Breflex cable with plug and trailing socket.
- Ergonomic handle and axle for precision cable-management when winding and rewinding.
- Thermal cut-out protection, indicator shows overheating or overloading.
- 3 year manufacturer's guarantee.



Artikel-Nr. Article No.	Barcode 4007123...	VPE UP	Kabellänge Cable length	Kabelbezeichnung Cable	Kabelqualität Cable quality	Kabelfarbe Cable colour	Trommel-Ø Reel-Ø
1 32683 0	079407	1	50 m	H05RR-F 3G1,5	Gummi / Rubber	Rot / Red	290 mm

Europäisches Patent. / Design geschützt. / European Patent. / Design protected.



MADE IN GERMANY



Garant® G Bretec® IP 44 Gartenkabeltrommel

Für den kurzfristigen Einsatz im Freien, IP 44.

- Mit Bretec® Drehkontakt-Komfort für rationelles Arbeiten.
- Ideal zum Rasenmähen, Heckenschneiden usw.
- Trommelkörper aus Breflex-Spezialkunststoff auf verzinktem Tragegestell.
- Verlängerungskabeltrommel mit Stecker und Kupplung.
- Ergonomischer Handgriff mit Achse für perfekte Kabelführung beim Auf- und Abrollen.
- Überhitzungsschutz, Kontroll-Leuchte bei Überhitzung und Überlastung.
- Im Display-Karton mit verkaufsfördernder Auslobung.
- 3 Jahre Herstellergarantie (siehe Garantiebestimmungen).

Garant® G Bretec® IP 44 Garden Cable Reel

For short-term use outdoors, IP 44.

- With the unique Bretec® Anti Cable Twist System for comfortable working.
- Safety cable reel for mobile working, e.g. to operate lawn mowers, hedging shears, or when working on ladders, etc.
- Reel body made from special Breflex plastic on a galvanised frame.
- Highly flexible Breflex cable with plug and trailing socket.
- Ergonomic handle and axle for precision cable-management when winding and rewinding.
- Thermal cut-out protection, indicator shows overheating or overloading.
- In a display box.
- 3 year manufacturer's guarantee.

Artikel-Nr. Article No.	Barcode 4007123...	VPE UP	Kabellänge Cable length	Kabelbezeichnung Cable	Kabelqualität Cable quality	Kabelfarbe Cable colour	Trommel-Ø Reel-Ø
1 18482 0	053919	1	25 m	H05RR-F 3G1,5	Gummi / Rubber	Rot / Red	240 mm
1 18483 0	053926	1	50 m	H05RR-F 3G1,5	Gummi / Rubber	Rot / Red	290 mm

Design geschützt. / Design protected.



MADE IN GERMANY



Garant® G IP 44 Gartenkabeltrommel

Für den Einsatz im Freien, IP 44.

- Ideal zum Rasenmähen, Heckenschneiden usw.
- Trommelkörper aus Breflex-Spezialkunststoff auf verzinktem Tragegestell.
- Verlängerungskabeltrommel mit Stecker und Kupplung.
- Einsetzbar bis -35 °C.
- Ergonomischer Handgriff mit Achse für perfekte Kabelführung beim Auf- und Abrollen.
- Überhitzungsschutz, Kontroll-Leuchte bei Überhitzung und Überlastung.
- Das SUPER-SOLID Kabel ist extrem stabil, hochflexibel bis -35 °C, UV- und ölbeständig und extrem abriebfest.
- 3 Jahre Herstellergarantie (siehe Garantiebestimmungen).

Garant® G IP 44 Garden Cable Reel

Practical and suitable for outside use, IP 44.

- Safety cable reel for mobile working, e.g. to operate lawn mowers, hedging shears, or when working on ladders, etc.
- Reel body made from special Breflex plastic on a galvanised frame.
- Highly flexible Breflex cable with plug and trailing socket.
- Remains highly flexible down to -35 °C.
- Ergonomic handle and axle for precision cable-management when winding and rewinding.
- Thermal cut-out protection, indicator shows overheating or overloading.
- SUPER-SOLID cable ist extremely sturdy, very flexible to -35 °C, UV- and oil resistant and extremely non-abrasive.
- 3 year manufacturer's guarantee.

Artikel-Nr. Article No.	Barcode 4007123...	VPE UP	Kabellänge Cable length	Kabelbezeichnung Cable	Kabelqualität Cable quality	Kabelfarbe Cable colour	Trommel-Ø Reel-Ø
1 14837 0	093984	1	25 m	AT-N07V3V3-F 3G1,5	Super-Solid	Orange	240 mm
1 18847 0	093977	1	40 m	AT-N07V3V3-F 3G1,5	Super-Solid	Orange	290 mm

Design geschützt. / Design protected.

Überspannungs- & Blitzschutz

Steckdosenleisten

Stromverteilung

Leuchten & Leuchtmittel

Solar-Technik

Haus- & Sicherheitstechnik

Geräte für Werkstatt, Haus & Garten

Arbeitsböcke & Leitern

Werbemittel



Garant® G IP 44 Gartenkabeltrommel

Für den kurzfristigen Einsatz im Freien, IP 44.

- Ideal zum Rasenmähen, Heckenschneiden usw.
- Trommelkörper aus Breflex-Spezialkunststoff auf verzinktem Tragegestell.
- Verlängerungskabeltrommel mit Stecker und Kupplung.
- Ergonomischer Handgriff mit Achse für perfekte Kabelführung beim Auf- und Abrollen.
- Überhitzungsschutz, Kontroll-Leuchte bei Überhitzung und Überlastung.
- 3 Jahre Herstellergarantie (siehe Garantiebestimmungen).

Garant® G IP 44 Garden Cable Reel

For short-term use outdoors, IP 44.

- Safety cable reel for mobile working, e.g. to operate lawn mowers, hedging shears, or when working on ladders, etc.
- Reel body made from special Breflex plastic on a galvanised frame.
- Highly flexible Breflex cable with plug and trailing socket.
- Ergonomic handle and axle for precision cable-management when winding and rewinding.
- Thermal cut-out protection, indicator shows overheating or overloading.
- 3 year manufacturer's guarantee.



Artikel-Nr. Article No.	Barcode 4007123...	VPE UP	Kabellänge Cable length	Kabelbezeichnung Cable	Kabelqualität Cable quality	Kabelfarbe Cable colour	Trommel-Ø Reel-Ø
1 14175 0	090914	1	25 m	H05RR-F 3G1,5	Gummi / Rubber	Rot / Red	240 mm
1 18195 0	090938	1	50 m	H05RR-F 3G1,5	Gummi / Rubber	Rot / Red	290 mm

Design geschützt. / Design protected.



Garant® G Geräte-Kabeltrommel

- Trommelkörper aus Breflex-Spezialkunststoff auf verzinktem Tragegestell.
- Verlängerungskabeltrommel mit Stecker und Kupplung.
- Ergonomischer Handgriff mit Achse für perfekte Kabelführung beim Auf- und Abrollen.
- Überhitzungsschutz, Kontroll-Leuchte bei Überhitzung und Überlastung.
- 3 Jahre Herstellergarantie (siehe Garantiebestimmungen).

Garant® G Garden Cable Reel

- Reel body made from special Breflex plastic on a galvanised frame.
- Highly flexible Breflex cable with plug and trailing socket.
- Ergonomic handle and axle for precision cable-management when winding and rewinding.
- Thermal cut-out protection, indicator shows overheating or overloading.
- 3 year manufacturer's guarantee.



Artikel-Nr. Article No.	Barcode 4007123...	VPE UP	Kabellänge Cable length	Kabelbezeichnung Cable	Kabelqualität Cable quality	Kabelfarbe Cable colour	Trommel-Ø Reel-Ø
1 18171 0	000593	1		leer / without cable			290 mm
1 14174 0	090907	1	25 m	H05VV-F 3G1,5	Kunststoff / Plastic	Rot / Red	240 mm
1 18175 0	000616	1	50 m	H05VV-F 3G1,5	Kunststoff / Plastic	Rot / Red	290 mm

Design geschützt. / Design protected.



Garant® G CEE IP 44 Camping-/Maritimkabeltrommel

Für den Einsatz im Freien, IP 44.

- CEE-Stecker 230 V/16 A.
- CEE-Winkelkupplung 230 V/16 A.
- Ergonomischer Handgriff mit Achse für perfekte Kabelführung beim Auf- und Abrollen.
- Überhitzungsschutz, Kontroll-Leuchte bei Überhitzung und Überlastung.
- Das SUPER-SOLID Kabel ist extrem stabil, hochflexibel bis -35 °C, UV- und ölbeständig und extrem abriebfest.
- 3 Jahre Herstellergarantie (siehe Garantiebestimmungen).

Garant® G CEE IP 44 Camping/Yacht Marina

Practical and suitable for outside use, IP 44.

- CEE plug 230 V/16 A.
- CEE coupling 230 V/16 A.
- Ergonomic handle and axle for precision cable-management when winding and rewinding.
- Thermal cut-out protection, indicator shows overheating or overloading.
- SUPER-SOLID cable ist extremely sturdy, very flexible to -35 °C, UV- and oil resistant and extremely non-abrasive.
- 3 year manufacturer's guarantee.

**MADE IN
GERMANY**



Artikel-Nr. Article No.	Barcode 4007123...	VPE UP	Kabellänge Cable length	Kabelbezeichnung Cable	Kabelqualität Cable quality	Kabelfarbe Cable colour	Nennstrom Nominal current	Trommel-Ø Reel-Ø
1 18245 0	190034	1	20 m	AT-N07V3V3-F 3G2,5	Super-Solid	Orange	16 A	290 mm

Design geschützt. / Design protected.



Überspannungs-
& Blitzschutz

Steckdosenleisten

Stromverteilung

Leuchten & Leuchtmittel

Solar-Technik

Haus- &
Sticherheitstechnik

Geräte für Werkstatt,
Haus & Garten

Arbeitsböcke
& Leitern

Werbemittel

Schneller finden!

Find it more quickly!



Farbleitsystem Verlängerungskabel

Was sich bei unseren Kabeltrommeln bewährt hat, findet sich jetzt auch an unseren Verlängerungskabeln. Durch eine auffällige Farbcodierung und die eindeutige Kennzeichnung von Kabellänge, Einsatzgebiet und Schutzklasse sorgen wir für Übersichtlichkeit und Orientierung am POS.

Color-coded system for extension cable

The coding system that has proved its worth with our cable reels, is now also to be found on our extension cables. Clarity and orientation are guaranteed at the POS with prominent colour coding and the clear labelling of cable length, area of use and protection rating.

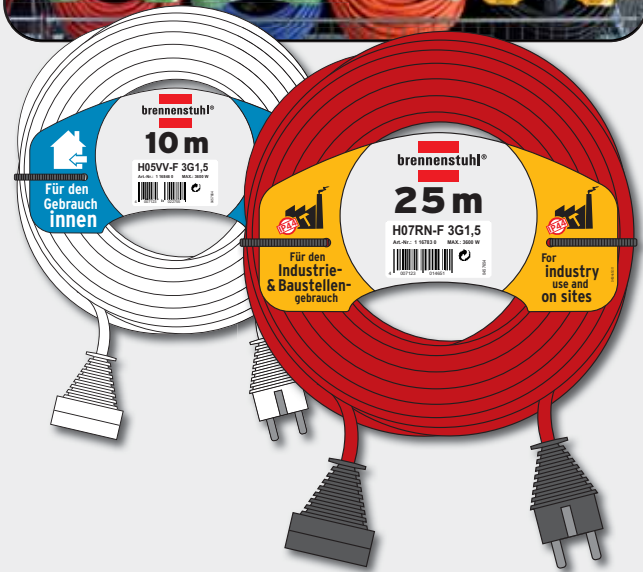

Einsatzgebiete

Icons, Typo und Farbe weisen deutlich die Einsatzgebiete aus: Innen ist blau, Außen ist grün, Industrie ist gelb.

Area of use

Icons, font and colours clearly indicate the area of use: blue for indoor use, green for outdoor use and yellow for industrial use.

Kabellänge

Auf einen Blick ist die Kabellänge ersichtlich.

Cable length

Find the cable length you need at first glance.

Schutzklasse

Durch ein auffälliges Icon wird die Schutzklasse erläutert. Zum Beispiel IP 44 durch Verwendung des Icons Spritzwasserschutz.

Protection rating

The protection class is highlighted with a striking icon, for instance IP 44 is symbolised by the use of the splashing water icon.

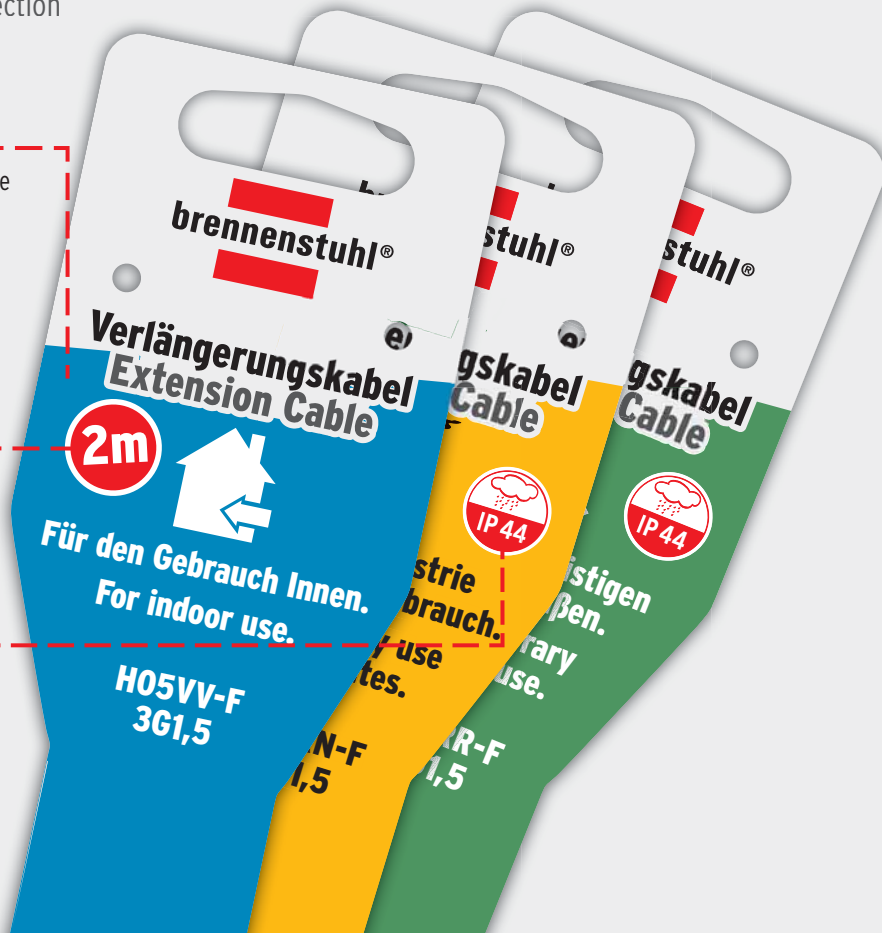

Lighting & Surge Protection

Multi-way-Extensions

Power Distribution

Lighting

Solar technology

Home Security & Safety

Home, Workshop & DIY

Trestles & Ladders

Advertising Media



Qualitäts-Baustellenkabel IP 44

Für den Einsatz im Freien, IP 44.

- Ideal für den harten Einsatz auf Baustellen, im Werkstatt- und Industriebereich.
- Mit Schutzkontakt-Stecker und -Kupplung mit Verschlusskappe.

Quality building site cable IP 44

Practical and suitable for outside use, IP 44.

- Ideal for hard outdoor use, trade, industry and on sites.
- With earthed plug and socket.



Artikel-Nr. Article No.	Barcode 4007123...	VPE UP	Kabellänge Cable length	Kabelbezeichnung Cable	Kabelqualität Cable quality	Kabelfarbe Cable colour
10 m Kabel / 10 m cable						
1 16781 0	005802	3	10 m	H07RN-F 3G1,5	Baustelle / Building site	Schwarz / Black
1 16795 0	022847	3	10 m	H07RN-F 3G1,5	Baustelle / Building site	Rot / Red
1 16681 0	019724	2	10 m	H07RN-F 3G2,5	Baustelle / Building site	Schwarz / Black

25 m Kabel / 25 m cable						
1 16782 0	019700	2	25 m	H07RN-F 3G1,5	Baustelle / Building site	Schwarz / Black
1 16783 0	014651	2	25 m	H07RN-F 3G1,5	Baustelle / Building site	Rot / Red
1 16682 0	019731	2	25 m	H07RN-F 3G2,5	Baustelle / Building site	Schwarz / Black



Super-Solid Leitung IP 44

Für den Einsatz im Freien, IP 44.

- Das SUPER-SOLID Kabel ist extrem stabil, hochflexibel bis -35 °C, UV- und ölbeständig und extrem abriebfest.
- Ideal für den sicheren Einsatz rund ums Haus.
- Mit Schutzkontakt-Stecker und -Kupplung mit Verschlusskappe.
- Ausgezeichnete Abriebfestigkeit.

Super-Solid Extension Cable IP 44

Practical and suitable for outside use, IP 44.

- SUPER-SOLID cable ist extremely sturdy, very flexible to -35 °C, UV- and oil resistant and extremely non-abrasive.
- For use all around the house.
- With earthed plug and socket.
- Excellent abrasion resistance.



Artikel-Nr. Article No.	Barcode 4007123...	VPE UP	Kabellänge Cable length	Kabelbezeichnung Cable	Kabelqualität Cable quality	Kabelfarbe Cable colour
10 m Kabel / 10 m cable						
1 16159 0	093069	2	10 m	AT-N07V3V3-F 3G1,5	Super-Solid	Orange
1 16174 0	590667	2	10 m	AT-N07V3V3-F 3G2,5	Super-Solid	Orange

25 m Kabel / 25 m cable						
1 16160 0	093076	2	25 m	AT-N07V3V3-F 3G1,5	Super-Solid	Orange
1 16165 0	114986	2	25 m	AT-N07V3V3-F 3G2,5	Super-Solid	Orange



Super-Solid Leitung IP 44

Für den kurzfristigen Einsatz im Freien, IP 44.

- Das SUPER-SOLID Kabel ist extrem stabil, hochflexibel bis -35 °C, UV- und ölbeständig und extrem abriebfest.
- Ideal für den sicheren Einsatz rund ums Haus.
- Mit Schutzkontakt-Stecker und -Kupplung mit Verschlusskappe.

Super-Solid Extension Cable IP 44

For short-term use outdoors, IP 44.

- SUPER-SOLID cable ist extremely sturdy, very flexible to -35 °C, UV- and oil resistant and extremely non-abrasive.
- For use all around the house.
- With earthed plug and socket.



Artikel-Nr. Article No.	Barcode 4007123...	VPE UP	Kabellänge Cable length	Kabelbezeichnung Cable	Kabelqualität Cable quality	Kabelfarbe Cable colour
1 16981 0	603534	2	10 m	AT-N05V3V3-F 3G1,5	Super-Solid	Blau / Blue
1 16982 0	603541	2	25 m	AT-N05V3V3-F 3G1,5	Super-Solid	Blau / Blue
1 16985 0	603558	2	50 m	AT-N05V3V3-F 3G1,5	Super-Solid	Blau / Blue



Qualitäts-Gummikabel IP 44

Für den kurzfristigen Einsatz im Freien, IP 44.

- Mit Schutzkontakt-Stecker und -Kupplung mit Verschlusskappe.

Quality Rubber Cable IP 44

For short-term use outdoors, IP 44.

- With earthed plug and socket.



Artikel-Nr. Article No.	Barcode 4007123...	VPE UP	Kabellänge Cable length	Kabelbezeichnung Cable	Kabelqualität Cable quality	Kabelfarbe Cable colour
5 m Kabel / 5 m cable						
1 16142 0	167012	5	5 m	H05RR-F 3G1,5	Gummi / Rubber	Schwarz / Black
10 m Kabel / 10 m cable						
1 16145 0	009558	3	10 m	H05RR-F 3G1,5	Gummi / Rubber	Schwarz / Black
25 m Kabel / 25 m cable						
1 16147 0	000364	3	25 m	H05RR-F 3G1,5	Gummi / Rubber	Schwarz / Black
1 16146 0	053698	3	25 m	H05RR-F 3G1,5	Gummi / Rubber	Rot / Red
50 m Kabel / 50 m cable						
1 16153 0	053704	2	50 m	H05RR-F 3G1,5	Gummi / Rubber	Rot / Red



Qualitäts-Kunststoffkabel Kurzverlängerungen

- Mit Schutzkontakt-Stecker und -Kupplung.

Quality Plastic Cable short extension

- With earthed plug and socket.

Artikel-Nr. Article No.	Barcode 4007123...	VPE UP	Kabellänge Cable length	Kabelbezeichnung Cable	Kabelqualität Cable quality	Kabelfarbe Cable colour
2 m Kabel / 2 m cable						
1 16812 0 015	251933	10	2 m	H05VV-F 3G1,5	Kunststoff / Plastic	Weiß / White
1 16501 0 015	251940	10	2 m	H05VV-F 3G1,5	Kunststoff / Plastic	Schwarz / Black
3 m Kabel / 3 m cable						
1 16843 0	022731	10	3 m	H05VV-F 3G1,5	Kunststoff / Plastic	Weiß / White
1 16543 0	022816	10	3 m	H05VV-F 3G1,5	Kunststoff / Plastic	Schwarz / Black
5 m Kabel / 5 m cable						
1 16844 0	022748	10	5 m	H05VV-F 3G1,5	Kunststoff / Plastic	Weiß / White
1 16544 0	022823	10	5 m	H05VV-F 3G1,5	Kunststoff / Plastic	Schwarz / Black



Qualitäts-Kunststoffkabel

- Mit Schutzkontakt-Stecker und -Kupplung.

Quality Plastic Cable

- With earthed plug and socket.

Artikel-Nr. Article No.	Barcode 4007123...	VPE UP	Kabellänge Cable length	Kabelbezeichnung Cable	Kabelqualität Cable quality	Kabelfarbe Cable colour
10 m Kabel / 10 m cable						
1 16846 0	022755	5	10 m	H05VV-F 3G1,5	Kunststoff / Plastic	Weiß / White
1 16746 0	019656	5	10 m	H05VV-F 3G1,5	Kunststoff / Plastic	Rot / Red
1 16546 0	000326	5	10 m	H05VV-F 3G1,5	Kunststoff / Plastic	Schwarz / Black
25 m Kabel / 25 m cable						
1 16747 0	000340	4	25 m	H05VV-F 3G1,5	Kunststoff / Plastic	Rot / Red
1 16548 0	002368	4	25 m	H05VV-F 3G1,5	Kunststoff / Plastic	Schwarz / Black
50 m Kabel / 50 m cable						
1 16750 0	000357	2	50 m	H05VV-F 3G1,5	Kunststoff / Plastic	Rot / Red

Überspannungs- & Blitzschutz

Steckdosenleisten

Stromverteilung

Leuchten & Leuchtmittel

Solar-Technik

Haus- & Sicherheitstechnik

Geräte für Werkstatt, Haus & Garten

Arbeitsböcke & Leitern

Werbemittel



Kunststoff-Verlängerung

- Mit Euro-Stecker und Kupplung.
- Flachkabel für den Anschluss von Geräten mit max. 2,5 Amp.

Plastic Extension Cable

- With Euro plug and socket.
- Flat cable for connecting appliances with a max. of 2.5 A.

Artikel-Nr. Article No.	Barcode 4007123...	VPE UP	Kabellänge Cable length	Kabelbezeichnung Cable	Kabelqualität Cable quality	Kabelfarbe Cable colour
3 m Kabel / 3 m cable						
1 16166 0	116980	10	3 m	H03VVH2-F 2x0,75	Kunststoff / Plastic	Weiß / White
1 16179 0	249732	10	3 m	H03VVH2-F 2x0,75	Kunststoff / Plastic	Schwarz / Black
5 m Kabel / 5 m cable						
1 16167 0	150397	10	5 m	H03VVH2-F 2x0,75	Kunststoff / Plastic	Weiß / White
1 16180 0	249749	10	5 m	H03VVH2-F 2x0,75	Kunststoff / Plastic	Schwarz / Black



Euro-Anschlussleitung mit Zwischenschalter

- Flachkabel für den Anschluss von Geräten mit max. 2,5 Amp.
- Mit einpoligem Zwischenschalter.
- Mit Eurostecker.

Euro connecting cable with Inline Switch

- Flat cable for connecting appliances with a max. of 2.5 A.
- With a one pin Inline Switch.
- With Euro plug.



Artikel-Nr. Article No.	Barcode 4007123...	VPE UP	Kabellänge Cable length	Kabelbezeichnung Cable	Kabelqualität Cable quality	Kabelfarbe Cable colour
1 16038 0	165926	10	1,5 m	H03VVH2-F 2x0,75	Kunststoff / Plastic	Weiß / White
1 16181 0	249756	10	1,5 m	H03VVH2-F 2x0,75	Kunststoff / Plastic	Schwarz / Black



**MADE IN
GERMANY**

Anschlussleitung

Connecting cable

Artikel-Nr. Article No.	Barcode 4007123...	VPE UP	Kabellänge Cable length	Kabelbezeichnung Cable	Kabelqualität Cable quality	Kabelfarbe Cable colour	Stecker Plug
3 m RR-Kabel / 3 m RR cable							
1 16033 0	107315	2	3 m	H05RR-F 3G1,5	Gummi / Rubber	Schwarz / Black	Schutzkontakt-Stecker / Earthed plug
1 16045 0	215218	2	3 m	H05RR-F 3G1,5	Gummi / Rubber	Rot / Red	Schutzkontakt-Stecker / Earthed plug
3 m V3V3-Kabel / 3 m V3V3 cable							
1 16047 0	215379	2	3 m	AT-N07V3V3-F 3G1,5	Super-Solid	Orange	Gummistecker / Rubber plug
5 m RN-Kabel / 5 m RN cable							
1 16076 0	190553	2	3 m	H07RN-F 2x1,0	Baustelle / Building site	Schwarz / Black	Konturenstecker / Contoured plug
3 m RN-Kabel / 3 m RN cable							
1 16049 0	215393	2	3 m	H07RN-F 3G1,5	Baustelle / Building site	Rot / Red	Gummistecker / Rubber plug
1 16048 0	215386	2	3 m	H07RN-F 3G1,5	Baustelle / Building site	Schwarz / Black	Gummistecker / Rubber plug



Überspannungs-
& Blitzschutz

Steckdosenleisten

Stromverteilung

Leuchten & Leuchtmittel

Solar-Technik

Haus- &
Sicherheitstechnik

Geräte für Werkstatt,
Haus & Garten

Arbeitsböcke
& Leitern

Werbemittel



Schutzadapterleitung FI IP 44

Für den Baustelleneinsatz und den Einsatz im Freien, IP 44.

- Mit FI-Stecker IP 44 und spritzwassergeschützter Kupplung.
- Zur größtmöglichen Sicherheit bei der Verwendung von Elektrogeräten.
- Bei Berührung von stromführenden Leitungen oder Teilen wird die Stromversorgung zum Schutz gegen gefährliche Körperströme bzw. elektrischen Schlag automatisch unterbrochen.
- Anzeige für Funktionskontrolle.
- Problemlose Bedienung: einfach in die Steckdose einstecken und gewünschtes Gerät anschließen.
- Auslösezeit: <30 ms.
- Auslösestrom: 30 mA.
- Betriebstemperatur: -25 °C bis 40 °C.

Protective-Adapter-Lead FI IP 44

For universal outdoor use and use on sites, IP 44.

- With RCD plug IP 44 and water-jet protected connector.
- For the best possible protection when using electrical equipment.
- When touched by current-conducting leads or parts, the current supply is automatically interrupted to protect against dangerous bodily injury and electric shocks.
- Function test indicator.
- Easy to use: simply connect to socket and connect the required appliances.
- Cut-out time: <30 ms.
- Residual current: 30 mA.
- Working temperature: -25 °C bis 40 °C.



Artikel-Nr. Article No.	Barcode 4007123...	VPE UP	Kabellänge Cable length	Kabelbezeichnung Cable	Kabelqualität Cable quality	Kabelfarbe Cable colour
1 16037 0	111732	1	2 m	H07RN-F 3G1,5	Baustelle / Building site	Schwarz / Black



Adapter Leitung IP 44

Für den Baustelleneinsatz und den Einsatz im Freien, IP 44.

- Ideal für den harten Einsatz auf Baustellen, im Werkstatt- und Industriebereich.

Adapter Lead IP 44

For universal outdoor use and use on sites, IP 44.

- Ideal for hard outdoor use, trade, industry and on sites.



Artikel-Nr. Article No.	Barcode 4007123...	VPE UP	Kabellänge Cable length	Kabelbezeichnung Cable	Kabelqualität Cable quality	Kabelfarbe Cable colour	Stecker Plug	Kupplung Socket	Anzahl Pole Number of poles
1 13291 0	001521	1	1,5 m	H07RN-F 3G1,5	Baustelle / Building site	Schwarz / Black	230 V/16 A	CEE 230 V/16 A	
1 13292 0	001538	1	1,5 m	H07RN-F 3G1,5	Baustelle / Building site	Schwarz / Black	CEE 230 V/16 A	230 V/16 A	3-polig / 3-pin
1 13296 0	048854	1	1,5 m	H07RN-F 3G1,5	Baustelle / Building site	Schwarz / Black	CEE 400 V/16 A	230 V/16 A	5-polig / 5-pin



CEE Verlängerungsleitung IP 44

Für den Baustelleneinsatz und den Einsatz im Freien, IP 44.

- Ideal für den harten Einsatz auf Baustellen, im Werkstatt- und Industriebereich.
- Spezial-Gummikabel mit CEE-Stecker und Kupplung mit Verschlussklappe.

CEE Extension cables IP 44

For universal outdoor use and use on sites, IP 44.

- Ideal for hard outdoor use, trade, industry and on sites.
- Special rubber extension cable with CEE-socket and plug with cap.



Artikel-Nr. Article No.	Barcode 4007123...	VPE UP	Kabellänge Cable length	Kabelbezeichnung Cable	Kabelqualität Cable quality	Kabelfarbe Cable colour	Stecker Plug	Kupplung Socket
1,5 mm² Kabel / 1.5 mm² cable								
1 16771 0	005796	1	10 m	H07RN-F 5G1,5	Baustelle / Building site	Schwarz / Black	CEE 400 V/16 A	CEE 400 V/16 A
1 16773 0	005826	1	30 m	H07RN-F 5G1,5	Baustelle / Building site	Schwarz / Black	CEE 400 V/16 A	CEE 400 V/16 A
2,5 mm² Kabel / 2.5 mm² cable								
1 16774 0	018239	1	10 m	H07RN-F 5G2,5	Baustelle / Building site	Schwarz / Black	CEE 400 V/16 A	CEE 400 V/16 A
1 16772 0	021550	1	25 m	H07RN-F 5G2,5	Baustelle / Building site	Schwarz / Black	CEE 400 V/16 A	CEE 400 V/16 A
4,0 mm² Kabel / 4.0 mm² cable								
1 16797 0	029112	1	10 m	H07RN-F 5G4,0	Baustelle / Building site	Schwarz / Black	CEE 400 V/32 A	CEE 400 V/32 A
1 16850 0	190867	1	25 m	H07RN-F 5G4,0	Baustelle / Building site	Schwarz / Black	CEE 400 V/32 A	CEE 400 V/32 A



CEE Super-Solid-Leitung IP 44

Spritzwassergeschützt, IP 44.

- Ideal für den sicheren Einsatz rund ums Haus.
- Super-Solid Kabel (bisher auch XYMM genannt) - sehr flexibel bis -35 °C, ölbeständig und mechanisch hoch belastbar.
- Verlängerungsleitung mit CEE-Stecker und -Kupplung 400 V/16 A, 5-polig.

CEE Super Solid Lead IP 44

Splash-water protected, IP 44.

- For use all around the house.
- Super-Solid Cable - anti-freezing, highly flexible down to -35 °C, oil-resistant, high mechanical loading capacity.
- Extension lead with CEE socket and plug 400 V/16 A, 5 pin.



Artikel-Nr. Article No.	Barcode 4007123...	VPE UP	Kabellänge Cable length	Kabelbezeichnung Cable	Kabelqualität Cable quality	Kabelfarbe Cable colour	Stecker Plug	Kupplung Socket
1 16858 0	151929	1	10 m	AT-N07V3V3-F 5G1,5	Super-Solid	Signalrot / Signal red	CEE 400 V/16 A	CEE 400 V/16 A
1 16859 0	151936	1	25 m	AT-N07V3V3-F 5G1,5	Super-Solid	Signalrot / Signal red	CEE 400 V/16 A	CEE 400 V/16 A

Lightning & Surge Protection

Multi-way-Extensions

Power Distribution

Lighting

Solar technology

Home Security & Safety

Home, Workshop & DIY

Trestles & Ladders

Advertising Media



Steckdoseneinsatz-Montageplatte

- Für Brennenstuhl® Kabeltrommeln und Kabelboxen.
- Überhitzungsschutz, Kontroll-Leuchte bei Überhitzung und Überlastung.

Socket outlet assembly unit

- For Brennenstuhl® cable reels and box reels.
- Thermal cut-out protection, indicator shows overheating or overloading.

Artikel-Nr. Article No.	Barcode	VPE UP	Steckdosen Sockets	Farbe Colour	Schutzklasse Protection class
1 08109 0	148370	1	3 x 230 V/16 A	Schwarz / Black	IP 20
1 08108 0	148363	1	4 x 230 V/16 A	Schwarz / Black	IP 44



Safe-Box BIG IP 44

Für mehr Sicherheit bei Kabelsteckverbindungen, auch im Freien, IP 44.

- Extra große Safe-Box zur sicheren Verbindung von Stecker und Kupplung und zum Schutz vor Nässe.
- Ideal auch für besonders große Steckverbindungen und großvolumige Exportversionen.
- Bestens geeignet für den Einsatz z.B. beim Camping, im Garten beim Rasenmähen, für die Fest- oder Weihnachtsbeleuchtung oder bei Arbeiten mit elektrischen Geräten im Außenbereich.

Safe-Box BIG IP 44

For extra safety when connecting cables, even outdoors, IP 44.

- Extra large Safe-Box for safe connection of plug and socket and to protect from damp.
- Ideal for particularly large plugs and sockets, especially larger export versions.
- Most suitable for use when camping, mowing the lawn, for seasonal or Christmas lighting, or when working with electrical equipment outdoors.



Artikel-Nr. Article No.	Barcode	VPE UP
1 16044 0	170784	10

Safe-Box

Für mehr Sicherheit bei Kabelsteckverbindungen.

- Idealer Schutz vor ungewolltem Trennen der Steckverbindung, sowie vor Verschmutzung und Beschädigung.
- Bestens geeignet für den Einsatz elektrischer Geräte die ein Verlängerungskabel erfordern.
- Sehr empfehlenswert auch als Schutz für Kleinkinder.

Safe-Box

For additional safety when connecting extension cables.

- Ideal protection against accidental disconnection of the plug connection, as well as from dirt and damage.
- Most suitable for working with electrical equipment that require an extension cable.
- Recommended as additional protection for small children as well.



Artikel-Nr. Article No.	Barcode	VPE UP
1 16040 0	112036	10



MADE IN GERMANY

Tragbarer Stromverteiler BSV 4/32 FS IP 44

Für den Baustelleneinsatz und den Einsatz im Freien, IP 44.

- Mit FI-Personenschutz-Schalter 30 mA für mehr Sicherheit.
- Schutzabdeckungen für Sicherungen, abschließbar.
- Robustes kunststoffbeschichtetes Stahlrohrgestell für sicheren Stand und zusätzlichen Gehäuseschutz.
- Mit ergonomisch geformtem Tragegriff für bequemen Transport.
- Je 2 Schutzkontakt-Steckdosen auf getrennten Phasen verteilt.
- Ölbeständiges Gummikabel für ständige Verwendung im Außenbereich.

Portable Power Distributor BSV 4/32 FS IP 44

For universal outdoor use and use on sites, IP 44.

- With RCD circuit breaker 30 mA for extra safety.
- Protective cover for fuses, lockable.
- Robust, plastic-coated steel-tube frame for steady position and additional protection for housing.
- With an ergonomic carrying handle for comfortable carrying.
- Earthed sockets in pairs with different phases.
- Oil-resistant rubber cable for permanent outside use.



Artikel-Nr. Article No.	Barcode 4007123...	VPE UP	Kabellänge Cable length	Kabelbezeichnung Cable	Stecker Plug	Steckdosen Sockets	Absicherung Protection
1 15490 0	057580	1	2 m	H07RN-F 5G4,0	CEE 400 V/32 A, 5-polig/-pin	1 x CEE 400 V/32 A, 2 x CEE 400 V/16 A, 4 x 230 V/16 A	1 x FI 40 A 4-polig / -pin, 30 mA 1 x LS 16 A/400 V 2 x LS 16 A/230 V



Kompakter Stromverteiler Mini CEE 3 IP 44 mit Anschlussleitung

Für den Einsatz im Freien, IP 44.

- Stapelbares, robustes Kunststoffgehäuse, spritzwassergeschützt.
- Stabiler Metalltragegriff.
- Ölbeständiges Gummikabel für ständige Verwendung im Außenbereich.

Compact power distributor Mini CEE 3 IP 44 with connecting cable

Practical and suitable for outside use, IP 44.

- Stackable, robust plastic housing, splash-water protected.
- Sturdy metal carrying handle.
- Oil-resistant rubber cable for permanent outside use.



Artikel-Nr. Article No.	Barcode 4007123...	VPE UP	Kabellänge Cable length	Kabelbezeichnung Cable	Stecker Plug	Steckdosen Sockets	Absicherung Protection
1 15340 0	203017	1	1 m	H07RN-F 5G1,5	CEE 5-polig / -pin 400 V/16 A	3 x CEE 5-polig / -pin 400 V/16 A 3 x 230 V/16 A	-

Überspannungs- & Blitzschutz

Steckdosenleisten

Stromverteilung

Leuchten & Leuchtmittel

Solar-Technik

Haus- & Sicherheitstechnik

Geräte für Werkstatt, Haus & Garten

Arbeitsböcke & Leitern

Werbemittel



Kompakter Stromverteiler BSV 3/32 IP 44

Für den Baustelleneinsatz und den Einsatz im Freien, IP 44.

- Stapelbares, robustes Kunststoffgehäuse, spritzwassergeschützt.
- Je 2 Schutzkontakt-Steckdosen auf getrennten Phasen verteilt.
- Stabiler Metalltragegriff.
- Ölbeständiges Gummikabel für ständige Verwendung im Außenbereich.

Compact Power Distributor BSV 3/32 IP 44

For universal outdoor use and use on sites, IP 44.

- Stackable, robust plastic housing, splash-water protected.
- Earthed sockets in pairs with different phases.
- Sturdy metal carrying handle.
- Oil-resistant rubber cable for permanent outside use.



Artikel-Nr. Article No.	Barcode 4007123...	VPE UP	Kabellänge Cable length	Kabelbezeichnung Cable	Stecker Plug	Steckdosen Sockets	Absicherung Protection
1 15366 0	185641	1	2 m	H07RN-F 5G4,0	CEE 400 V/32 A	1 x CEE 400 V/32 A, 2 x CEE 400 V/16 A, 4 x 230 V/16 A	2 x LS 16 A/400 V 2 x LS 16 A/230 V



Kompakter Stromverteiler BSV 3 - FI/16 IP 44

Für den Baustelleneinsatz und den Einsatz im Freien, IP 44.

- 1 FI-Personenschutz-Schalter und 2 Sicherungsautomaten.
- Stapelbares, robustes Kunststoffgehäuse, spritzwassergeschützt.
- Stabiler Metalltragegriff.
- Schutzkontakt-Steckdosen auf 2 getrennten Phasen verteilt.
- Ölbeständiges Gummikabel für ständige Verwendung im Außenbereich.

Compact Power Distributor BSV 3 - FI/16 IP 44

For universal outdoor use and use on sites, IP 44.

- 1 RCD circuit breaker and 2 automatic fuses.
- Stackable, robust plastic housing, splash-water protected.
- Sturdy metal carrying handle.
- Earthed sockets with 2 different phases.
- Oil-resistant rubber cable for permanent outside use.



Artikel-Nr. Article No.	Barcode 4007123...	VPE UP	Kabellänge Cable length	Kabelbezeichnung Cable	Stecker Plug	Steckdosen Sockets	Absicherung Protection
1 15366 0 301	180141	1	2 m	H07RN-F 5G2,5	CEE 5-polig / -pin 400 V/16 A	2 x CEE 5-polig / -pin 400 V/16 A 5 x 230 V/16 A	2 x 1-polig / -pin 230 V 1 x FI 40 A 4-polig / -pin, 30 mA



Kompakter Stromverteiler BSV 3 - FI E/16 IP 44

Für den Baustelleneinsatz und den Einsatz im Freien, IP 44.

- 1 FI-Personenschutz-Schalter und 2 Sicherungsautomaten.
- Stapelbares, robustes Kunststoffgehäuse, spritzwassergeschützt.
- Stabiler Metalltragegriff.
- Einspeis-Stecker.
- Schutzkontakt-Steckdosen auf 2 getrennten Phasen verteilt.

Compact Power Distributor BSV 3 - FI E/16 IP 44

For universal outdoor use and use on sites, IP 44.

- 1 RCD circuit breaker and 2 automatic fuses.
- Stackable, robust plastic housing, splash-water protected.
- Sturdy metal carrying handle.
- Feed-plug.
- Earthed sockets with 2 different phases.



Artikel-Nr. Article No.	Barcode 4007123...	VPE UP	Kabellänge Cable length	Kabelbezeichnung Cable	Stecker Plug	Steckdosen Sockets	Absicherung Protection
1 15366 0 303	180158	1	-	-	Einspeis-Stecker CEE 5-polig 400 V/16 A Feed-plug CEE 5-pin 400 V/16 A	2 x CEE 5-polig / -pin 400 V/16 A 5 x 230 V/16 A	2 x 1-polig 230 V 1 x FI 40 A 4-polig / -pin, 30 mA



Kompakter Stromverteiler BSV 3/16 IP 44

Für den Baustelleneinsatz und den Einsatz im Freien, IP 44.

- Stapelbares, robustes Kunststoffgehäuse, spritzwassergeschützt.
- Stabiler Metalltragegriff.
- Schutzkontakt-Steckdosen auf allen 3 Phasen verteilt.
- Ölbeständiges Gummikabel für ständige Verwendung im Außenbereich.

Compact Power Distributor BSV 3/16 IP 44

For universal outdoor use and use on sites, IP 44.

- Stackable, robust plastic housing, splash-water protected.
- Sturdy metal carrying handle.
- Earthed sockets with 3 phases.
- Oil-resistant rubber cable for permanent outside use.



Artikel-Nr. Article No.	Barcode 4007123...	VPE UP	Kabellänge Cable length	Kabelbezeichnung Cable	Stecker Plug	Steckdosen Sockets	Absicherung Protection
1 15366 0 302	180134	1	2 m	H07RN-F 5G2,5	CEE 5-polig / -pin 400 V/16 A	2 x CEE 5-polig / -pin 400 V/16 A 5 x 230 V/16 A	-

Überspannungs- & Blitzschutz

Steckdosenleisten

Stromverteilung

Leuchten & Leuchtmittel

Solar-Technik

Haus- & Sicherheitstechnik

Geräte für Werkstatt, Haus & Garten

Arbeitsböcke & Leitern

Werbemittel

Lighting & Surge Protection

Multi-way-Extensions

Power Distribution

Lighting

Solar technology

Home Security & Safety

Home, Workshop & DIY

Trestles & Ladders

Advertising Media



Kompakter Kleinstromverteiler BKV 2/4 G IP 44

Für den Baustelleneinsatz und den Einsatz im Freien, IP 44.

- Stabiles, schlagfestes Kunststoffgehäuse, spritzwassergeschützt.
- Robustes, verzinktes Stahlrohrgestell für sicheren Stand.
- Schutzkontakt-Steckdosen auf allen 3 Phasen verteilt.
- Ölbeständiges Gummikabel für ständige Verwendung im Außenbereich.

Small Energy Station BKV 2/4 G IP 44

For universal outdoor use and use on sites, IP 44.

- Solid, break-resistant plastic housing, jet-water protected.
- Fitted to a robust steel-tube frame for safe standing.
- Earthed sockets with 3 phases.
- Oil-resistant rubber cable for permanent outside use.



Artikel-Nr. Article No.	Barcode 4007123...	VPE UP	Kabellänge Cable length	Kabelbezeichnung Cable	Stecker Plug	Steckdosen Sockets	Absicherung Protection
1 15375 0	075539	1	2 m	H07RN-F 5G1,5	CEE 400 V/16 A, 5-polig/-pin	2 x CEE 400 V/16 A, 4 x 230 V/16 A	-



Kompakter Kleinstromverteiler BKV 2/4 T IP 44

Für den Baustelleneinsatz und den Einsatz im Freien, IP 44.

- Stabiles, schlagfestes Kunststoffgehäuse, spritzwassergeschützt.
- Mit Tragegriff.
- Schutzkontakt-Steckdosen auf allen 3 Phasen verteilt.
- Ölbeständiges Gummikabel für ständige Verwendung im Außenbereich.

Small Energy Station BKV 2/4 T IP 44

For universal outdoor use and use on sites, IP 44.

- Solid, break-resistant plastic housing, jet-water protected.
- Equipped with a comfortable handle for easy carrying.
- Earthed sockets with 3 phases.
- Oil-resistant rubber cable for permanent outside use.



Artikel-Nr. Article No.	Barcode 4007123...	VPE UP	Kabellänge Cable length	Kabelbezeichnung Cable	Stecker Plug	Steckdosen Sockets	Absicherung Protection
1 15365 0	075522	1	2 m	H07RN-F 5G1,5	CEE 400 V/16 A, 5-polig/-pin	2 x CEE 400 V/16 A, 4 x 230 V/16 A	-



Stromstation CEE 1 IP 44

Für den Baustelleneinsatz und den Einsatz im Freien.
Spritzwassergeschützt, IP 44.

- Ideal für den harten Einsatz auf Baustellen, im Werkstatt- und Industriebereich.
- Gehäuse aus hochbruchfestem Kunststoff.
- Praktische Aufwickelvorrichtung zur Aufbewahrung des Kabels.
- Für Wandaufhängung geeignet.

Energy Station CEE 1 IP 44

For use on site or outdoors. Protected against splashing water, IP 44.

- Ideal for hard outdoor use, trade, industry and on sites.
- Casing made of break-resistant special plastic.
- Practical winding system for protection of cable.
- Also suitable for wall-fixing.



Artikel-Nr. Article No.	Barcode 4007123...	VPE UP	Kabellänge Cable length	Kabelbezeichnung Cable	Kabelfarbe Cable colour	Stecker Plug	Steckdosen Sockets
1 15160 0	021697	1	2 m	H07RN-F 5G1,5	Schwarz / Black	400 V/16 A	CEE 400 V/16 A, 3 x 230 V/16 A

Design geschützt. / Design protected.



Schutzadapterleitung FI IP 44 mit Powerblock

Für den Baustelleneinsatz und den Einsatz im Freien, IP 44 gemäß VDE.

- Ideal für den harten Einsatz auf Baustellen, im Werkstatt- und Industriebereich.
- FI-Stecker 30 mA schützt vor gefährlichen Stromunfällen.
- Bei Berührung von stromführenden Leitungen oder Teilen wird die Stromversorgung zum Schutz gegen gefährliche Körperströme bzw. elektrischen Schlag automatisch unterbrochen.
- Anzeige für Funktionskontrolle.
- Qualitäts-Gummikabel mit 4-fach Steckdosen-Powerblock.
- Auslösezeit: <30 ms.
- Auslösestrom: 30 mA.
- Betriebstemperatur: -25 °C bis 40 °C.

RCD Protected lead IP 44 with Powerblock

Water-jet protected version for universal outdoor use and on sites, IP 44 acc. to VDE.

- Ideal for hard outdoor use, trade, industry and on sites.
- With circuit breaker plug 30 mA to protect against electrical shocks.
- When touched by current-conducting leads or parts, the current supply is automatically interrupted to protect against dangerous bodily injury and electric shocks.
- Function test indicator.
- Quality Rubber Cable with 4-way powerblock sockets outlets.
- Cut-out time: <30 ms.
- Residual current: 30 mA.
- Working temperature: -25 °C bis 40 °C.



Artikel-Nr. Article No.	Barcode 4007123...	VPE UP	Kabellänge Cable length	Kabelbezeichnung Cable	Kabelqualität Cable quality	Kabelfarbe Cable colour	Steckdosen Sockets
1 16872 0	148226	1	5 m	H07RN-F 3G1,5	Baustelle / Building site	Schwarz / Black	4
1 16873 0	148233	1	10 m	H07RN-F 3G1,5	Baustelle / Building site	Schwarz / Black	4

Überspannungs- & Blitzschutz

Steckdosenleisten

Stromverteilung

Leuchten & Leuchtmittel

Solar-Technik

Haus- & Sicherheitstechnik

Geräte für Werkstatt, Haus & Garten

Arbeitsböcke & Leitern

Werbemittel



Baustellenkabel IP 44 mit Powerblock

Für den Baustelleneinsatz und den Einsatz im Freien.
Spritzwassergeschützt, IP 44 gemäß VDE.

- Ideal für den harten Einsatz auf Baustellen, im Werkstatt- und Industriebereich.
- Hochwertiger schlag- und bruchfester Steckdosenblock.
- 4 spritzwassergeschützte Steckdosen in 45°-Anordnung mit selbstschließendem Klappdeckeln zum Schutz vor Verschmutzung.
- Mit einklappbarem Metallhaken.

Heavy-duty rubber cable IP 44 with Powerblock

Water-jet protected version for universal outdoor use and on sites, IP 44, acc. to VDE.

- Ideal for hard outdoor use, trade, industry and on sites.
- Top quality, with break-resistant plastic housing.
- 4 water-jet protected safety socket outlets with self-closing protective caps against dust and contamination.
- With foldable metal hook.



Artikel-Nr. Article No.	Barcode 4007123...	VPE UP	Kabellänge Cable length	Kabelbezeichnung Cable	Kabelqualität Cable quality	Kabelfarbe Cable colour	Steckdosen Sockets
1 16920 0	018222	1	5 m	H07RN-F 3G1,5	Baustelle / Building site	Schwarz / Black	4
1 15174 0	147557	1	10 m	H07RN-F 3G1,5	Baustelle / Building site	Schwarz / Black	4



Verlängerungskabel IP 44 mit Powerblock

Für den Einsatz im Freien, IP 44.

- Mit Schutzkontakt-Stecker und 4-fach Steckdosen-Powerblock.
- Das SUPER-SOLID Kabel ist extrem stabil, hochflexibel bis -35 °C, UV- und ölbeständig und extrem abriebfest.
- Mit einklappbarem Metallhaken.

Extension cable IP 44 with Powerblock

Practical and suitable for outside use, IP 44.

- With earthed plug and powerblock.
- SUPER-SOLID cable ist extremely sturdy, very flexible to -35 °C, UV- and oil resistant and extremely non-abrasive.
- With foldable metal hook.



Artikel-Nr. Article No.	Barcode 4007123...	VPE UP	Kabellänge Cable length	Kabelbezeichnung Cable	Kabelqualität Cable quality	Kabelfarbe Cable colour	Steckdosen Sockets
1 16175 0	172672	5	5 m	AT-N05V3V3-F 3G1,5	Super-Solid	Blau / Blue	4



Steckdosenverteiler IP 44

Für die Verwendung im Außenbereich, Garten, Baustelle, usw.
Spritzwassergeschützt, IP 44 gemäß VDE.

- Steckdosen 230 V, mit selbstschließenden Deckeln, IP 44.
- Ca. 2 m Neopren-Anschlusskabel.
- Schraubaufnahmen zur Befestigung.

Power Distributor IP 44

For universal outdoor use on sites, in gardens, etc.
Splash-water protected, IP 44 according to VDE.

- 230 V plugs with self-closing protective caps, IP 44.
- Appr. 2 m Neoprene connecting cable.
- Screw holes for fastening.



Artikel-Nr. Article No.	Barcode 4007123...	VPE UP	Kabellänge Cable length	Kabelbezeichnung Cable	Kabelqualität Cable quality	Kabelfarbe Cable colour	Steckdosen Sockets	Länge ca. Length appr.
1 15993 0	565269	4	2 m	H07RN-F 3G1,5	Baustelle / Building site	Schwarz / Black	2	23 cm
1 15996 0	575930	1	2 m	H07RN-F 3G1,5	Baustelle / Building site	Schwarz / Black	4	41 cm
1 15997 0	575978	1	2 m	H07RN-F 3G1,5	Baustelle / Building site	Schwarz / Black	6	52 cm



Super-Solid Steckdosenblock SL 544 D FI IP 44

Für den Baustelleneinsatz und den Einsatz im Freien.
Spritzwassergeschützt, IP 44 gemäß VDE.

- Ein hochwertiges, schlag- und bruchfestes Kunststoffgehäuse mit großer, breiter Auflagefläche, gewährleistet einfache Bedienung, festen Halt und sicheren Gebrauch.
- FI-Stecker 30 mA schützt vor gefährlichen Stromunfällen.
- Anschlussleitung mit FI-Steckerteil.
- Beleuchteter 2-poliger Schalter mit Schutzhaube gegen Spritzwasser.
- Spritzwassergeschützte Steckdosen in größeren Abständen mit Dichttring und selbstschließenden Klappdeckeln zum Schutz vor Verschmutzung, gemäß VDE.
- Steckdosen in praktischer 45°-Anordnung.
- Mit sehr stabilem Bügel zum Hängen oder Befestigen.

Super-Solid Extension Socket SL 544 D FI IP 44

Water-jet protected version for universal outdoor use and on sites, IP 44, acc. to VDE.

- The top quality and break-resistant plastic housing with a wide surface guarantees easy and safe operation.
- With circuit breaker plug 30 mA to protect against electrical shocks.
- Connecting cable with an RCD plug.
- With illuminated 2-pole switch with protection cover.
- Splash-water protected, widely-spaced sockets fitted with seals and self-closing covers to protect against contamination, as per VDE.
- Sockets in a practical 45° arrangement.
- With a very stable suspension bracket for wall fixing.



Artikel-Nr. Article No.	Barcode 4007123...	VPE UP	Kabellänge Cable length	Kabelbezeichnung Cable	Kabelqualität Cable quality	Kabelfarbe Cable colour	Steckdosen Sockets	Länge ca. Length appr.
1 15987 0 816	101252	1	5 m	H07RN-F 3G1,5	Baustelle Building site	Schwarz Black	5	52 cm

Überspannungs- & Blitzschutz

Steckdosenleisten

Stromverteilung

Leuchten & Leuchtmittel

Solar-Technik

Haus- & Sicherheitstechnik

Geräte für Werkstatt, Haus & Garten

Arbeitsböcke & Leitern

Werbemittel

Lightning & Surge Protection

Multi-way-Extensions

Power Distribution

Lighting

Solar technology

Home Security & Safety

Home, Workshop & DIY

Trestles & Ladders

Advertising Media



Super-Solid Steckdosenblock SL 544 D IP 44

Für den Baustelleneinsatz und den Einsatz im Freien.
Spritzwassergeschützt, IP 44 gemäß VDE.

- Ein hochwertiges, schlag- und bruchfestes Kunststoffgehäuse mit großer, breiter Auflagefläche, gewährleistet einfache Bedienung, festen Halt und sicheren Gebrauch.
- Beleuchteter 2-poliger Schalter mit Schutzhaube gegen Spritzwasser.
- Spritzwassergeschützte Steckdosen in größeren Abständen mit Dichtring und selbstschließenden Klappdeckeln zum Schutz vor Verschmutzung.
- Steckdosen in praktischer 45°-Anordnung.
- Mit sehr stabilem Bügel zum Hängen oder Befestigen.

Super-Solid Extension Socket SL 544 D IP 44

Water-jet protected version for universal outdoor use and on sites, IP 44, acc. to VDE.

- The top quality and break-resistant plastic housing with a wide surface guarantees easy and safe operation.
- With illuminated 2-pole switch with protection cover.
- Widely spaced and water-jet protected safety socket outlets with self-closing protective caps against contamination.
- Sockets in a practical 45° arrangement.
- With a very stable suspension bracket for wall fixing.



Artikel-Nr. Article No.	Barcode 4007123...	VPE UP	Kabellänge Cable length	Kabelbezeichnung Cable	Kabelqualität Cable quality	Kabelfarbe Cable colour	Steckdosen Sockets	Länge ca. Length appr.	Farbe Colour
1 15986 0 205	100156	1	2 m	H07RN-F 3G1,5	Baustelle / Building site	Schwarz / Black	5	52 cm	Gelb / Yellow



Super-Solid Garten-Steckdosenblock SL 544 D IP 44

Für den Einsatz im Garten, IP 44 gemäß VDE.

- Ein hochwertiges, schlag- und bruchfestes Kunststoffgehäuse mit großer, breiter Auflagefläche, gewährleistet einfache Bedienung, festen Halt und sicheren Gebrauch.
- Beleuchteter 2-poliger Schalter mit Schutzhaube gegen Spritzwasser.
- Spritzwassergeschützte Steckdosen in größeren Abständen mit Dichtring und selbstschließenden Klappdeckeln zum Schutz vor Verschmutzung.
- Steckdosen in praktischer 45°-Anordnung.
- Mit sehr stabilem Bügel zum Hängen oder Befestigen.

Super-Solid garden extension socket SL 544 D IP 44

For the use in garden, IP 44 acc. to VDE.

- The top quality and break-resistant plastic housing with a wide surface guarantees easy and safe operation.
- With illuminated 2-pole switch with protection cover.
- Widely spaced and water-jet protected safety socket outlets with self-closing protective caps against contamination.
- Sockets in a practical 45° arrangement.
- With a very stable suspension bracket for wall fixing.



Artikel-Nr. Article No.	Barcode 4007123...	VPE UP	Kabellänge Cable length	Kabelbezeichnung Cable	Kabelqualität Cable quality	Kabelfarbe Cable colour	Steckdosen Sockets	Länge ca. Length appr.	Farbe Colour
1 15992 0 205	248438	1	5 m	H07RN-F 3G1,5	Baustelle / Building site	Schwarz / Black	5	52 cm	Grün / Green



Super-Solid Garten-Steckdosenblock Verkaufsdisplay

- Im verkaufsaktiven Display-Karton (59,5 x 39,5 cm), der als Einzel-Display oder auch als Stapel-Display eingesetzt werden kann.

Super-Solid garden extension socket Sales Stand

- Sales display box (59,5 x 39,5 cm), which can be displayed as a single box or stacked.



Artikel-Nr. Article No.	Barcode 4007123...	Verpackung Packaging	Inhalt Contents	Sortierung Assortment
1 15712 0	590704	Einzeldisplay / Single display	10	10 x 1 15992 0 205



Gartensteckdose mit Erdspieß IP 44

Der praktische, kleine Stromverteiler für den Garten.
Zum Anschluss von Gartenleuchten, Lichterketten, Radio, Elektrogrill usw.
Für den Einsatz im Freien.

- 2 oder 4 Steckdosen mit selbstschließenden Klappdeckeln.
- Erdspieß und Gehäuse sind aus stabilem, witterungsbeständigem Kunststoff.
- Neopren-Gummianschlussleitung mit Schutzkontakt-Stecker.

Socket Outlet with Earth Rod IP 44

Practical and small power distributor for the garden.
For connecting garden lights, party lights, radio, electric appliances, etc.
For use outdoors. Protected against splashing water.

- 2 or 2 x 2 socket outlets with self-closing covers.
- Earth rod and housing made of stable, weather-resistant plastic.
- With special rubber cable and water-jet protected earthed plug.



Artikel-Nr. Article No.	Barcode 4007123...	VPE UP	Kabellänge Cable length	Kabelbezeichnung Cable	Stecker Plug	Steckdosen Sockets
1 15443 0	609178	1	1,4 m	H07RN-F 3G1,5	230 V/16 A	2 x 230 V/16 A
1 15444 0	609185	1	1,4 m	H07RN-F 3G1,5	230 V/16 A	4 x 230 V/16 A
1 15445 0	609208	1	10 m	H07RN-F 3G1,5	230 V/16 A	4 x 230 V/16 A

Überspannungs-
& Blitzschutz

Steckdosenleisten

Stromverteilung

Leuchten & Leuchtmittel

Solar-Technik

Haus- &
Sicherheits-Technik

Geräte für Werkstatt,
Haus & Garten

Arbeitsböcke
& Leitern

Werbemittel

Lightning & Surge Protection

Multi-way-Extensions

Power Distribution

Lighting

Solar technology

Home Security & Safety

Home, Workshop & DIY

Trestles & Ladders

Advertising Media



MADE IN GERMANY

CEE Pendel Stromverteiler IP 44

Spritzwassergeschützt, IP 44.

- Mit 3 Schutzkontakt-Steckdosen 230 V und 1 CEE-Steckdose 5-polig, 400 V/16 A.
- Für variablen Strom in jeder Arbeitshöhe.
- Arbeiten ohne Kabel-Gewirr am Arbeitsplatz.
- Auf kleinstem Raum vielfältige Anschlussmöglichkeiten, beidseitig angeordnet.
- Schlagfestes Kunststoff-Gehäuse mit großem Werkzeug-Haken.
- Mit 3 m stabiler, verzinkter Stahl-Gliederkette.
- Im Display-Karton.

CEE Energy Cube IP 44

Splash-water protected, IP 44.

- With 3 x earthed sockets 230 V and 1 x CEE 5-pin socket 400 V/16 A.
- Power available at any working height.
- The height-adjustable cube will avoid any cable chaos on your work bench.
- Multiple socket connections in the smallest of spaces - sockets on both sides.
- The housing is made of break-resistant plastic material and is equipped with a big hook for tools etc.
- With 3 m galvanised steel chain.
- Delivered in full colour sales box.



Artikel-Nr. Article No.	Barcode 4007123...	VPE UP	Kabellänge Cable length	Kabelbezeichnung Cable	Stecker Plug	Steckdosen Sockets
1 15196 0	048496	1	5 m	H07RN-F 5G1,5	CEE 400 V/16 A, 5-polig / -pin	3 x 230 V/16 A, 1 x CEE 400 V/16 A

Design geschützt. / Design protected.

Pendel Stromverteiler

- Mit 2 x 4 Schutzkontakt-Steckdosen mit selbstschließenden Deckeln gegen Verstaubung und Verschmutzung.
- Für variablen Strom in jeder Arbeitshöhe.
- Arbeiten ohne Kabel-Gewirr am Arbeitsplatz.
- Auf kleinstem Raum vielfältige Anschlussmöglichkeiten, beidseitig angeordnet.
- Schlagfestes Kunststoff-Gehäuse mit großem Werkzeug-Haken.
- Mit 3 m stabiler, verzinkter Stahl-Gliederkette.
- Im Display-Karton.

Energy Cube

- Comes with 2 x 4 earthed safety sockets with self-closing covers against dust or dirt.
- Power available at any working height.
- The height-adjustable cube will avoid any cable chaos on your work bench.
- Multiple socket connections in the smallest of spaces - sockets on both sides.
- The housing is made of break-resistant plastic material and is equipped with a big hook for tools etc.
- With 3 m galvanised steel chain.
- Delivered in full colour sales box.

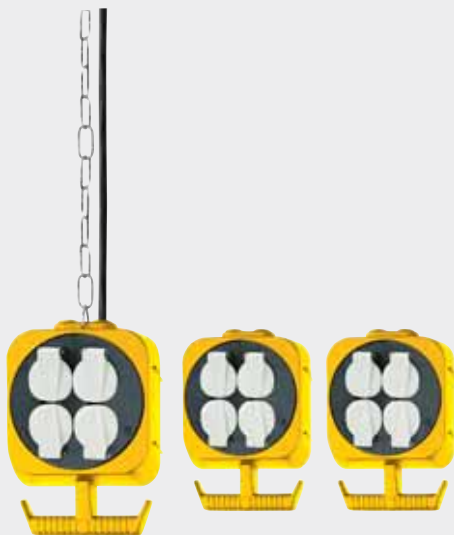

MADE IN GERMANY

Artikel-Nr. Article No.	Barcode 4007123...	VPE UP	Kabellänge Cable length	Kabelbezeichnung Cable	Stecker Plug	Steckdosen Sockets
1 15176 0	048472	1	5 m	H05VV-F 3G1,5	230 V/16 A	2 x 4 230 V/16 A

Design geschützt. / Design protected.



**MADE IN
GERMANY**



Druckluft Pendel Stromverteiler IP 44

Spritzwassergeschützt, IP 44.

- 2 Einhand-Druckluft-Kupplungen.
- Für variablen Strom in jeder Arbeitshöhe.
- Arbeiten ohne Kabel-Gewirr am Arbeitsplatz.
- Auf kleinstem Raum vielfältige Anschlussmöglichkeiten, beidseitig angeordnet.
- Schlagfestes Kunststoff-Gehäuse mit großem Werkzeug-Haken.
- Mit 3 m stabiler, verzinkter Stahl-Gliederkette.
- 5 m Anschluss-Schlauch, Ø 6/12 mm.
- Im Display-Karton.

Air compressor Energy Cube IP 44

Splash-water protected, IP 44.

- 2 air compressor couplings for one-handed use.
- Power available at any working height.
- The height-adjustable cube will avoid any cable chaos on your work bench.
- Multiple socket connections in the smallest of spaces - sockets on both sides.
- The housing is made of break-resistant plastic material and is equipped with a big hook for tools etc.
- With 3 m galvanised steel chain.
- 5 m connecting hose Ø 6/12 mm.
- Delivered in full colour sales box.

Artikel-Nr. Article No.	Barcode 4007123...	VPE UP	Kabellänge Cable length	Kabelbezeichnung Cable	Stecker Plug	Steckdosen Sockets	Schlauch-Ø Hose-Ø
1 15116 0	048502	1	5 m	H07RN-F 3G1,5	230 V/16 A	3 x 230 V/16 A	6/12 mm

Design geschützt. / Design protected.

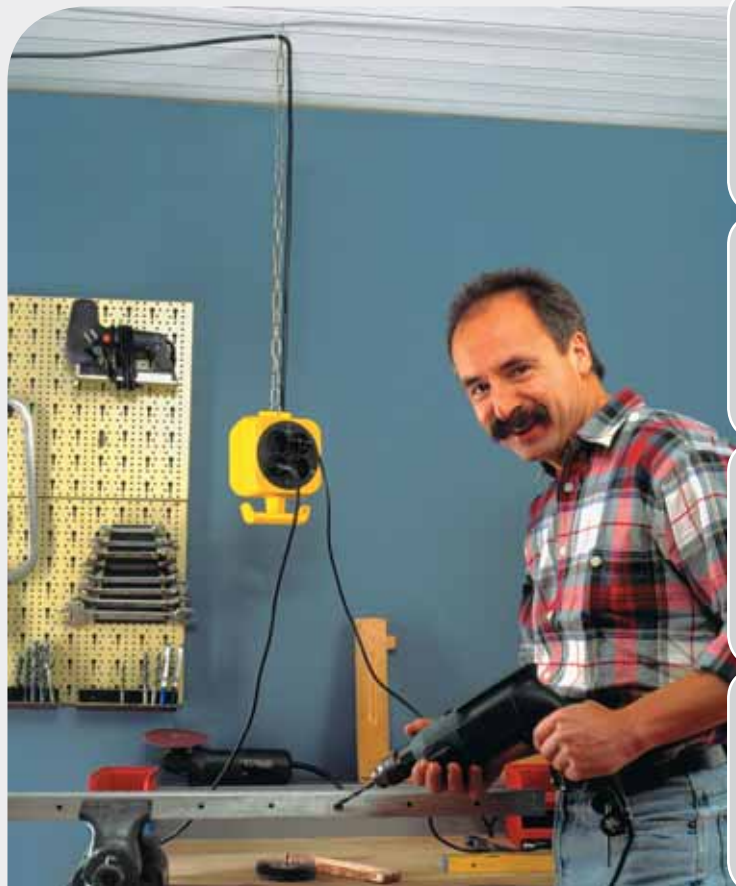

Überspannungs-
& Blitzschutz

Steckdosenleisten

Stromverteilung

Leuchten & Leuchtmittel

Solar-Technik

Haus- &
Sicherheitstechnik

Geräte für Werkstatt,
Haus & Garten

Arbeitsböcke
& Leitern

Werbemittel

Lightning & Surge Protection



CEE-Kupplung 230 V/16 A

CEE-socket 230 V/16 A

Artikel-Nr. Article No.	Barcode 4007123...	VPE UP	Anzahl Pole Number of poles
1 08102 0	029150	5	3-polig / 3-pin

Multi-way-Extensions



CEE-Kupplung 400 V/16 A

CEE-socket 400 V/16 A

Artikel-Nr. Article No.	Barcode 4007123...	VPE UP	Anzahl Pole Number of poles
1 08104 0	029174	5	5-polig / 5-pin

Power Distribution



CEE-Kupplung 400 V/32 A

CEE-socket 400 V/32 A

Artikel-Nr. Article No.	Barcode 4007123...	VPE UP	Anzahl Pole Number of poles
1 08106 0	029198	5	5-polig / 5-pin

Lighting

Solar technology



CEE-Stecker 230 V/16 A

CEE-plug 230 V/16 A

Artikel-Nr. Article No.	Barcode 4007123...	VPE UP	Anzahl Pole Number of poles
1 08101 0	029143	5	3-polig / 3-pin

Home Security & Safety



CEE-Stecker 400 V/16 A

CEE-plug 400 V/16 A

Artikel-Nr. Article No.	Barcode 4007123...	VPE UP	Anzahl Pole Number of poles
1 08103 0	029167	5	5-polig / 5-pin

Home, Workshop & DIY

Trestles & Ladders



CEE-Stecker 400 V/32 A

CEE-plug 400 V/32 A

Artikel-Nr. Article No.	Barcode 4007123...	VPE UP	Anzahl Pole Number of poles
1 08105 0	029181	5	5-polig / 5-pin

Advertising Media



CEE-Phasenwender 400 V/16 A

CEE-phase reverse plug 400 V/16 A

Artikel-Nr. Article No.	Barcode	VPE UP	Anzahl Pole Number of poles
1 08131 0	029228	5	5-polig / 5-pin

Überspannungs- & Blitzschutz

Steckdosenleisten

Stromverteilung

Leuchten & Leuchtmittel

Solar-Technik

Haus- & Sicherheitstechnik

Geräte für Werkstatt, Haus & Garten

Arbeitsböcke & Leitern

Werbemittel



CEE-Phasenwender 400 V/32 A

CEE-phase reverse plug 400 V/32 A

Artikel-Nr. Article No.	Barcode	VPE UP	Anzahl Pole Number of poles
1 08132 0	029235	5	5-polig / 5-pin



Steckdosen-Powerblock 230 V/16 A IP 44

4-Way Powerblock 230 V/16 A IP 44

Artikel-Nr. Article No.	Barcode	VPE UP	Anzahl Pole Number of poles
1 08107 0	148356	1	3-polig



Schutzkontakt-Gummistecker 230 V/16 A IP 44

Rubber plug 230 V/16 A IP 44

Artikel-Nr. Article No.	Barcode	VPE UP
1 08204 0	029273	10



Schutzkontakt-Gummikupplung 230 V/16 A IP 44

Rubber trailing socket 230 V/16 A IP 44



Artikel-Nr. Article No.	Barcode	VPE UP
1 08205 0	029280	10



Personenschutz-Adapter BDI-A 30 IP 54

Für den Einsatz im Freien, IP 54.

Mobiler Stromunfallschutz zwischen Steckdose und Gerät.

- Der wirksame Schutz gegen Stromunfälle. Trennt blitzschnell die aktiven Leiter vom Netz, sobald Differenzströme auftreten.
- Zweipolige Abschaltung.
- Gerät im Blister.

Circuit breaker adapter BDI-A 30 IP 54

For use outdoors, IP 54. The ideal safety circuit breaker for connection to frequently used electrical appliances.

- Provides effective protection against electric shocks. Instantly disconnects the live lead from the mains as soon as residual current is present.
- 2-pole cut-out.
- In blister packaging.



Artikel-Nr. Article No.	Barcode	VPE UP	Nennspannung Nominal voltage	Nennstrom Nominal current	Neendifferenzstrom Residual current
1 29063 0	593750	1	230 V	16 A	30 mA



Personenschutz-Stecker BDI-S 30 IP 54

Für den Einsatz im Freien, IP 54.

Die ideale Sicherheitsausschaltung zum Anschrauben an häufig gebrauchte Elektrogeräte.

- Der wirksame Schutz gegen Stromunfälle. Trennt blitzschnell die aktiven Leiter vom Netz, sobald Differenzströme auftreten.
- Zweipolige Abschaltung.
- Gerät im Blister.

Circuit breaker plug BDI-S 30 IP 54

For use outdoors, IP 54.

The ideal circuit breaker to connect to frequently used electrical equipment.

- Provides effective protection against electric shocks. Instantly disconnects the live lead from the mains as soon as residual current is present.
- 2-pole cut-out.
- In blister packaging.



Artikel-Nr. Article No.	Barcode	VPE UP	Nennspannung Nominal voltage	Nennstrom Nominal current	Neendifferenzstrom Residual current	Extras
1 29064 0	593774	1	230 V	16 A	30 mA	für 3G1,5-Kabel / for 3G1,5-cable



Mobile Leuchten
Site Lighting

148

Überspannungs-
& Blitzschutz

Stativ-Leuchten
Tripods & Lamps

162

Steckdosenleisten



Stationäre Leuchten
Wall-mounted Lamps

164

Stromverteilung



Leuchtmittel
Spare Tubes & Bulbs

171

Leuchten & Leuchtmittel



Handleuchten
Hand Lamps

178

Solar-Technik



LED-Taschenlampen
LED-Torches

184

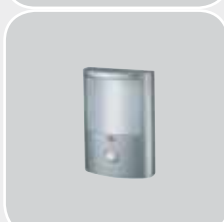
Haus- &
Sicherheitstechnik

Nachtlichter
Night-Lights

196

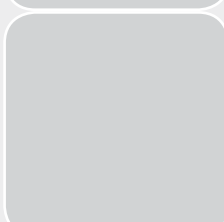
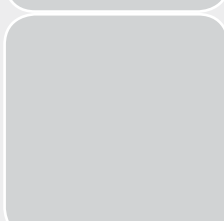
Geräte für Werkstatt,
Haus & GartenArbeitsböcke
& Leitern

Werbemittel

Lighting & Surge Protection

Multi-way-Extensions

Power Distribution

Lighting

Solar technology

Home Security & Safety

Home, Workshop & DIY

Trestles & Ladders

Advertising Media



Power Jet-Light 4 x 55 Watt IP 54

Für den Baustelleneinsatz und den Einsatz im Freien, IP 54.

- Extrem standfestes, oberflächenbeschichtetes Gestell. Leuchte schwenk- und arretierbar.
- Kaltlicht-Arbeitsleuchte.
- Vorteile gegenüber einem Halogenstrahler:
 - ca. 4 x höhere Lichtleistung,
 - ca. 10 x höhere Lebensdauer der Lampe,
 - ca. 10 x geringere Gehäusestemperatur,
 - ca. 4 x geringerer Stromverbrauch,
 - hohe jährliche Kosteneinsparung möglich!
- Bruch- und schlagfestes Kunststoffgehäuse.
- 2 Schutzkontakt-Steckdosen 230 V/16 A, spritzwassergeschützt, mit selbstschließenden Deckeln.
- Ein/Aus Schalter für Licht.
- Elektronisches Vorschaltgerät.
- Neopren-Gummianschlussleitung mit Schutzkontakt-Stecker.
- Inklusive 4 x 55 W Leuchtmittel.

Power Jet-Light 4 x 55 Watt IP 54

Water-jet protected version for universal outdoor use and on sites, IP 54.

- Extremely stable, surface-coated frame. Lights swivel and can be fixed.
- „Cold light“-work lamp.
- Advantage compared to Halogen Lights:
 - approx. 4 x brighter light,
 - approx. 10 x longer life span than usual bulb,
 - approx. 10 x lower temperature,
 - approx. 4 x lower electricity consumption,
 - possibility of high energy savings!
- Break and impact resistant plastic housing.
- 2 water-jet protected earthed socket outlets 230 V/16 A with self-closing protective caps.
- ON/OFF switch.
- Electronic ballast.
- With special rubber cable and water-jet protected earthed plug.
- Inclusive 4 x 55 Watt „low energy“ compact lamps.

ENTSPRICHT
ACCORDING TO
2009/125/EG



Artikel-Nr. Article No.	Barcode 4007123...	VPE UP	Kabellänge Cable length	Kabelbezeichnung Cable	Leistung Output	Fassung Fittings	Farbtemperatur Colour temperature	Wirkungsgrad Lampe Lamp efficacy	Wirkungsgrad Vorschaltgerät Ballast efficiency
1 17263 0	248773	1	5 m	H07RN-F 3G1,5	4 x 55 W	2 G 11	4000 K	87 lm/W	A2 BAT

Wir empfehlen unsere Qualitätsleuchtmittel auf Seite 172. / We highly recommend our quality lights on page 172.



Power Jet-Light 4 x 36 Watt IP 54

Für den Baustelleneinsatz und den Einsatz im Freien, IP 54.

- Extrem standfestes, oberflächenbeschichtetes Gestell. Leuchte schwenk- und arretierbar.
- Kaltlicht-Arbeitsleuchte.
- Vorteile gegenüber einem Halogenstrahler:
 - ca. 4 x höhere Lichtleistung,
 - ca. 10 x höhere Lebensdauer der Lampe,
 - ca. 10 x geringere Gehäusetemperatur,
 - ca. 4 x geringerer Stromverbrauch,
 - hohe jährliche Kosteneinsparung möglich!
- Bruch- und schlagfestes Kunststoffgehäuse.
- 3 Schutzkontakt-Steckdosen 230 V/16 A.
- Ein/Aus Schalter für Licht.
- Elektronisches Vorschaltgerät.
- Neopren-Gummianschlussleitung mit Schutzkontakt-Stecker.
- Inklusive 4 x 36 W Leuchtmittel.
- Mit umlaufender Gummilippe für zusätzlichen Stoßschutz.

Power Jet-Light 4 x 36 Watt IP 54

Water-jet protected version for universal outdoor use and on sites, IP 54.

- Extremely stable, surface-coated frame. Lights swivel and can be fixed.
- „Cold light“-work lamp.
- Advantage compared to Halogen Lights:
 - approx. 4 x brighter light,
 - approx. 10 x longer life span than usual bulb,
 - approx. 10 x lower temperature,
 - approx. 4 x lower electricity consumption,
 - possibility of high energy savings!
- Break and impact resistant plastic housing.
- 3 earthed sockets 230 V/16 A.
- ON/OFF switch.
- Electronic ballast.
- With special rubber cable and water-jet protected earthed plug.
- Inclusive 4 x 36 Watt „low energy“ compact lamps.
- With rubberized wrap for additional shock protection.

ENTSPRICHT
ACCORDING TO
2009/125/EG



Artikel-Nr. Article No.	Barcode 4007123...	VPE UP	Kabellänge Cable length	Kabelbezeichnung Cable	Leistung Output	Fassung Fittings	Farbtemperatur Colour temperature	Wirkungsgrad Lampe Lamp efficacy	Wirkungsgrad Vorschaltgerät Ballast efficiency
1 17262 0	190607	1	5 m	H07RN-F 3G1,5	4 x 36 W	2 G 11	4000 K	81 lm/W	A2

Wir empfehlen unsere Qualitätsleuchtmittel auf Seite 172. / We highly recommend our quality lights on page 172.



Lighting & Surge Protection

Multi-way-Extensions

Power Distribution

Lighting

Solar technology

Home Security & Safety

Home, Workshop & DIY

Trestles & Ladders

Advertising Media



Power Jet-Light 4 x 36 Watt IP 54 mit Stahlbügel

Für den Baustelleneinsatz und den Einsatz im Freien, IP 54.

- Mit Stahlbügel zur Befestigung z.B. auf einem Stativ.
- Kaltlicht-Arbeitsleuchte.
- Vorteile gegenüber einem Halogenstrahler:
 - ca. 4 x höhere Lichtleistung,
 - ca. 10 x höhere Lebensdauer der Lampe,
 - ca. 10 x geringere Gehäusetemperatur,
 - ca. 4 x geringerer Stromverbrauch,
 - hohe jährliche Kosteneinsparung möglich!
- Bruch- und schlagfestes Kunststoffgehäuse.
- 3 Schutzkontakt-Steckdosen 230 V/16 A.
- Ein/Aus Schalter für Licht.
- Elektronisches Vorschaltgerät.
- Neopren-Gummianschlussleitung mit Schutzkontakt-Stecker.
- Inklusive 4 x 36 W Leuchtmittel.
- Mit umlaufender Gummilippe für zusätzlichen Stoßschutz.

Power Jet-Light 4 x 36 Watt IP 54 with Steel Bracket

Water-jet protected version for universal outdoor use and on sites, IP 54.

- With steel bracket for attachment e.g. on a tripod.
- „Cold light“-work lamp.
- Advantage compared to Halogen Lights:
 - approx. 4 x brighter light,
 - approx. 10 x longer life span than usual bulb,
 - approx. 10 x lower temperature,
 - approx. 4 x lower electricity consumption,
 - possibility of high energy savings!
- Break and impact resistant plastic housing.
- 3 earthed sockets 230 V/16 A.
- ON/OFF switch.
- Electronic ballast.
- With special rubber cable and water-jet protected earthed plug.
- Inclusive 4 x 36 Watt „low energy“ compact lamps.
- With rubberized wrap for additional shock protection.



ENTSPRICHT
ACCORDING TO
2009/125/EG



Artikel-Nr. Article No.	Barcode 4007123...	VPE UP	Kabellänge Cable length	Kabelbezeichnung Cable	Leistung Output	Fassung Fittings	Farbtemperatur Colour temperature	Wirkungsgrad Lampe Lamp efficacy	Wirkungsgrad Vorschaltgerät Ballast efficiency
1 17266 0	250264	1	5 m	H07RN-F 3G1,5	4 x 36 W	2 G 11	4000 K	81 lm/W	A2

Wir empfehlen unsere Qualitätsleuchtmittel auf Seite 172. / Wir empfehlen unser Stativ 117061 0 auf Seite 163.
We highly recommend our quality lights on page 172. / We highly recommend our tripod 117061 0 on page 163.



Power Jet-Light ELP 436 IP 44

Für den Außen- und Innenbereich.

- Perfekt für den gewerblichen Einsatz und den anspruchsvollen Heimwerker.
- Elektronisches Vorschaltgerät für hohe Energieeffizienz, flackerfreies Licht und geringe Erwärmung.
- Starke Leuchtkraft.
- 3 Schutzkontakt-Steckdosen 230 V/16 A, spritzwassergeschützt, mit selbstschließenden Deckeln.
- Bruch- und schlagfestes Kunststoffgehäuse. Lampenabdeckung aus schlagfestem Polycarbonat. Mit umlaufender Gummilippe für zusätzlichen Stoßschutz.
- Mit ausklappbarem, verstellbarem Haltebügel zum Aufstellen oder Befestigen auf einem Stativ.
- Neopren-Gummianschlussleitung mit Schutzkontakt-Stecker.
- Inklusive 4 x 36 W Leuchtmittel.

Power Jet-Light ELP 436 IP 44

For use indoors and outdoors.

- Perfect for tradesmen and advanced DIY workers.
- Electronic ballast for energy efficiency, flicker-free light and minimum heat output.
- Very bright light.
- 3 water-jet protected earthed socket outlets 230 V/16 A with self-closing protective caps.
- Robust, break- and impact-resistant plastic housing with rubberized wrap for additional shock protection. Cover made from break resistant polycarbonate.
- Adjustable folding stand, also suitable for mounting on a tripod.
- With special rubber cable and water-jet protected earthed plug.
- Inclusive 4 x 36 Watt „low energy“ compact lamps.

ENTSPRICHT
ACCORDING TO
2009/125/EG



Artikel-Nr. Article No.	Barcode 4007123...	VPE UP	Kabellänge Cable length	Kabelbezeichnung Cable	Leistung Output	Fassung Fittings	Farbtemperatur Colour temperature	Wirkungsgrad Lampe Lamp efficacy	Wirkungsgrad Vorschaltgerät Ballast efficiency
1 17274 0	592593	1	5 m	H07RN-F 3G1,5	4 x 36 W	2 G 11	6400 K	79 lm/W	A3

Wir empfehlen unsere Qualitätsleuchtmittel auf Seite 172. / Wir empfehlen unser Stativ 117061 0 auf Seite 163.
We highly recommend our quality lights on page 172. / We highly recommend our tripod 117061 0 on page 163.

Lighting & Surge Protection

Multi-way-Extensions

Power Distribution

Lighting

Solar technology

Home Security & Safety

Home, Workshop & DIY

Trestles & Ladders

Advertising Media



Power Jet-Light 3 x 36 Watt IP 54

Für den Baustelleneinsatz und den Einsatz im Freien, IP 54.

- Extrem standfestes, oberflächenbeschichtetes Gestell. Leuchte schwenk- und arretierbar.
- Kaltlicht-Arbeitsleuchte.
- Vorteile gegenüber einem Halogenstrahler:
 - ca. 4 x höhere Lichtleistung,
 - ca. 10 x höhere Lebensdauer der Lampe,
 - ca. 10 x geringere Gehäusetemperatur,
 - ca. 4 x geringerer Stromverbrauch, hohe jährliche Kosteneinsparung möglich!
- Bruch- und schlagfestes Kunststoffgehäuse.
- 2 Schutzkontakt-Steckdosen 230 V/16 A, spritzwassergeschützt, mit selbstschließenden Deckeln.
- Ein/Aus Schalter für Licht.
- Elektronisches Vorschaltgerät.
- Neopren-Gummianschlussleitung mit Schutzkontakt-Stecker.
- Inklusive 3 x 36 W Leuchtmittel.
- Mit umlaufender Gummilippe für zusätzlichen Stoßschutz.

Power Jet-Light 3 x 36 Watt IP 54

Water-jet protected version for universal outdoor use and on sites, IP 54.

- Extremely stable, surface-coated frame. Lights swivel and can be fixed.
- „Cold light“-work lamp.
- Advantage compared to Halogen Lights:
 - approx. 4 x brighter light,
 - approx. 10 x longer life span than usual bulb,
 - approx. 10 x lower temperature,
 - approx. 4 x lower electricity consumption, possibility of high energy savings!
- Break and impact resistant plastic housing.
- 2 water-jet protected earthed socket outlets 230 V/16 A with self-closing protective caps.
- ON/OFF switch.
- Electronic ballast.
- With special rubber cable and water-jet protected earthed plug.
- Inclusive 3 x 36 Watt „low energy“ compact lamps.
- With rubberized wrap for additional shock protection.

ENTSPRICHT
ACCORDING TO
2009/125/EG



Artikel-Nr. Article No.	Barcode 4007123...	VPE UP	Kabellänge Cable length	Kabelbezeichnung Cable	Leistung Output	Fassung Fittings	Farbtemperatur Colour temperature	Wirkungsgrad Lampe Lamp efficacy	Wirkungsgrad Vorschaltgerät Ballast efficiency
1 17261 0	190591	1	5 m	H07RN-F 3G1,5	3 x 36 W	2 G 11	4000 K	81 lm/W	A2

Wir empfehlen unsere Qualitätsleuchtmittel auf Seite 172. / We highly recommend our quality lights on page 172.



Power Jet-Light ELP 336 IP 44

Für den Außen- und Innenbereich.

- Perfekt für den gewerblichen Einsatz und den anspruchsvollen Heimwerker.
- Elektronisches Vorschaltgerät für hohe Energieeffizienz, flackerfreies Licht und geringe Erwärmung.
- Starke Leuchtkraft.
- 2 Schutzkontakt-Steckdosen 230 V/16 A, spritzwassergeschützt, mit selbstschließenden Deckeln.
- Ein/Aus Schalter für Licht.
- Bruch- und schlagfestes Kunststoffgehäuse. Lampenabdeckung aus schlagfestem Polycarbonat. Mit umlaufender Gummilippe für zusätzlichen Stoßschutz.
- Mit ausklappbarem, verstellbarem Haltebügel zum Aufstellen oder Befestigen auf einem Stativ.
- Neopren-Gummianschlussleitung mit Schutzkontakt-Stecker.
- Inklusive 3 x 36 W Leuchtmittel.

Power Jet-Light ELP 336 IP 44

For use indoors and outdoors.

- Perfect for tradesmen and advanced DIY workers.
- Electronic ballast for energy efficiency, flicker-free light and minimum heat output.
- Very bright light.
- 2 water-jet protected earthed socket outlets 230 V/16 A with self-closing protective caps.
- ON/OFF switch.
- Robust, break- and impact-resistant plastic housing with rubberized wrap for additional shock protection. Cover made from break resistant polycarbonate.
- Adjustable folding stand, also suitable for mounting on a tripod.
- With special rubber cable and water-jet protected earthed plug.
- Inclusive 3 x 36 Watt „low energy“ compact lamps.

ENTSPRICHT
ACCORDING TO
2009/125/EG



Artikel-Nr. Article No.	Barcode 4007123...	VPE UP	Kabellänge Cable length	Kabelbezeichnung Cable	Leistung Output	Fassung Fittings	Farbtemperatur Colour temperature	Wirkungsgrad Lampe Lamp efficacy	Wirkungsgrad Vorschaltgerät Ballast efficiency
1 17273 0	592586	1	3 m	H07RN-F 3G1,5	3 x 36 W	2 G 11	6400 K	79 lm/W	A3

Wir empfehlen unsere Qualitätsleuchtmittel auf Seite 172. / Wir empfehlen unser Stativ 117061 0 auf Seite 163.
We highly recommend our quality lights on page 172. / We highly recommend our tripod 117061 0 on page 163.



Lighting & Surge Protection

Multi-way-Extensions

Power Distribution

Lighting

Solar technology

Home Security & Safety

Home, Workshop & DIY

Trestles & Ladders

Advertising Media



Power Jet-Light 2 x 36 Watt IP 54

Für den robusten Einsatz auch unter erschwerten Bedingungen im Freien geeignet, IP 54.

- Extrem standfestes Gestell. Leuchte schwenk- und arretierbar.
- Gummi-Kaltlicht-Arbeitsleuchte.
- Vorteile gegenüber einem Halogenstrahler:
 - ca. 4 x höhere Lichtleistung,
 - ca. 10 x höhere Lebensdauer der Lampe,
 - ca. 10 x geringere Gehäusetemperatur,
 - ca. 4 x geringerer Stromverbrauch,
 - hohe jährliche Kosteneinsparung möglich!
- Leuchte mit Klappbügel aus dem Gestell herausnehmbar.
- Robustes Gummigehäuse.
- 2 Schutzkontakt-Steckdosen 230 V/16 A, spritzwassergeschützt, mit selbst-schließenden Deckeln.
- Elektronisches Vorschaltgerät.
- Neopren-Gummianschlussleitung mit Schutzkontakt-Stecker.
- Inklusive 2 x 36 W TCF-Kompaktlampen.

Power-Jet-Light 2 x 36 Watt IP 54

Suitable for tough uses even under extreme conditions outdoors, IP 54.

- Extremely stable frame. Lights swivel and can be fixed.
- Rubber-“cold light“-site lighting.
- Advantage compared to Halogen Lights:
 - approx. 4 x brighter light,
 - approx. 10 x longer life span than usual bulb,
 - approx. 10 x lower temperature,
 - approx. 4 x lower electricity consumption,
 - possibility of high energy savings!
- Light with hinged handle separate detachable.
- Robust special rubber housing.
- 2 water-jet protected earthed socket outlets 230 V/16 A with self-closing protective caps.
- Electronic ballast.
- With special rubber cable and water-jet protected earthed plug.
- Inclusive 2 x 36 Watt „low energy“ TCF-compact lamps.

ENTSPRICHT
ACCORDING TO
2009/125/EG



Artikel-Nr. Article No.	Barcode 4007123...	VPE UP	Kabellänge Cable length	Kabelbezeichnung Cable	Leistung Output	Fassung Fittings	Farbtemperatur Colour temperature	Wirkungsgrad Lampe Lamp efficacy	Wirkungsgrad Vorschaltgerät Ballast efficiency
1 17260 0	190584	1	5 m	H07RN-F 3G1,5	2 x 36 W	2 G 10	4000 K	78 lm/W	A2

Wir empfehlen unsere Qualitätsleuchtmittel auf Seite 172. / We highly recommend our quality lights on page 172.



Power Jet-Light ELP 55 IP 54

Für den Außen- und Innenbereich.

- Perfekt für den gewerblichen Einsatz und den anspruchsvollen Heimwerker.
- Elektronisches Vorschaltgerät für hohe Energieeffizienz, flackerfreies Licht und geringe Erwärmung.
- Starke Leuchtkraft.
- 2 Schutzkontakt-Steckdosen 230 V/16 A, spritzwassergeschützt, mit selbstschließenden Deckeln.
- Ein/Aus Schalter für Licht.
- Bruch- und schlagfestes Kunststoffgehäuse. Lampenabdeckung aus schlagfestem Polycarbonat. Mit umlaufender Gummilippe für zusätzlichen Stoßschutz.
- Mit ausklappbarem, verstellbarem Haltebügel zum Aufstellen oder Befestigen auf einem Stativ.
- Neopren-Gummianschlussleitung mit Schutzkontakt-Stecker.
- Inklusive 55 W Leuchtmittel.

Power Jet-Light ELP 55 IP 54

For use indoors and outdoors.

- Perfect for tradesmen and advanced DIY workers.
- Electronic ballast for energy efficiency, flicker-free light and minimum heat output.
- Very bright light.
- 2 water-jet protected earthed socket outlets 230 V/16 A with self-closing protective caps.
- ON/OFF switch.
- Robust, break- and impact-resistant plastic housing with rubberized wrap for additional shock protection. Cover made from break resistant polycarbonate.
- Adjustable folding stand, also suitable for mounting on a tripod.
- With special rubber cable and water-jet protected earthed plug.
- 55 W bulb included.

ENTSPRICHT
ACCORDING TO
2009/125/EG



Artikel-Nr. Article No.	Barcode 4007123...	VPE UP	Kabellänge Cable length	Kabelbezeichnung Cable	Leistung Output	Fassung Fittings	Farbtemperatur Colour temperature	Wirkungsgrad Lampe Lamp efficacy	Wirkungsgrad Vorschaltgerät Ballast efficiency
1 17272 0	592579	1	1,8 m	H07RN-F 3G1,5	55 W	GRI0q	6400 K	66 lm/W	A3
1 17272 0 005	610037	1	5 m	H07RN-F 3G1,5	55 W	GRI0q	6400 K	66 lm/W	A3

Wir empfehlen unsere Qualitätsleuchtmittel auf Seite 172. / We highly recommend our quality lights on page 172.

Überspannungs-
& Blitzschutz

Steckdosenleisten

Stromverteilung

Leuchten & Leuchtmittel

Solar-Technik

Haus- &
Sicherheitstechnik

Geräte für Werkstatt,
Haus & Garten

Arbeitsböcke
& Leitern

Werbemittel

Lighting & Surge Protection

Multi-way-Extensions

Power Distribution

Lighting

Solar technology

Home Security & Safety

Home, Workshop & DIY

Trestles & Ladders

Advertising Media



Power Jet-Light ELP 38 IP 44

Für den Außen- und Innenbereich.

- Perfekt für den gewerblichen Einsatz und den anspruchsvollen Heimwerker.
- Elektronisches Vorschaltgerät für hohe Energieeffizienz, flackerfreies Licht und geringe Erwärmung.
- Starke Leuchtkraft.
- 1 Schutzkontakt-Steckdose, spritzwassergeschützt, mit selbstschließendem Deckel, 230 V/16 A.
- Bruch- und schlagfestes Kunststoffgehäuse. Lampenabdeckung aus schlagfestem Polycarbonat. Mit umlaufender Gummilippe für zusätzlichen Stoßschutz.
- Mit klappbarem Bügel zum Tragen und Aufhängen.
- Sehr kompakte Bauform.
- Neopren-Gummianschlussleitung mit Schutzkontakt-Stecker.
- Inklusive 38 W Leuchtmittel.

Power Jet-Light ELP 38 IP 44

For use indoors and outdoors.

- Perfect for tradesmen and advanced DIY workers.
- Electronic ballast for energy efficiency, flicker-free light and minimum heat output.
- Very bright light.
- 1- earthed socket, splash-protected, with self-closing cover, 230 V/16 A.
- Robust, break- and impact-resistant plastic housing with rubberized wrap for additional shock protection. Cover made from break resistant polycarbonate.
- With hinged handle ideal to hang or carry.
- Compact construction.
- With special rubber cable and water-jet protected earthed plug.
- 38 W bulb included.



ENTSPRICHT
ACCORDING TO
2009/125/EG

Artikel-Nr. Article No.	Barcode 4007123...	VPE UP	Kabellänge Cable length	Kabelbezeichnung Cable	Leistung Output	Fassung Fittings	Farbtemperatur Colour temperature	Wirkungsgrad Lampe Lamp efficacy	Wirkungsgrad Vorschaltgerät Ballast efficiency
1 17271 0	592562	1	1,8 m	H07RN-F 3G1,5	38 W	GR10q	6400 K	66 lm/W	A3

Wir empfehlen unsere Qualitätsleuchtmittel auf Seite 172. / We highly recommend our quality lights on page 172.



Jet-Light ELH 38 IP 54

Für den Außen- und Innenbereich.

- Ideal für den Einsatz bei Heimwerk- und Reparaturarbeiten, Camping oder Grillparty.
- Elektronisches Vorschaltgerät für hohe Energieeffizienz, flackerfreies Licht und geringe Erwärmung.
- Starke Leuchtkraft.
- Bruch- und schlagfestes Kunststoffgehäuse. Lampenabdeckung aus schlagfestem Polycarbonat.
- Mit ausklappbarem Standfuß.
- Sehr kompakte Bauform.
- Neopren-Gummianschlussleitung mit Schutzkontakt-Stecker.
- Inklusive 38 W Leuchtmittel.

Jet-Light ELH 38 IP 54

For use indoors and outdoors.

- Ideal for home improvement, repair work or camping.
- Electronic ballast for energy efficiency, flicker-free light and minimum heat output.
- Very bright light.
- Robust, break- and shock-resistant plastic housing. Cover made from break resistant polycarbonate.
- With foldable stand.
- Compact construction.
- With special rubber cable and water-jet protected earthed plug.
- 38 W bulb included.



ENTSPRICHT
ACCORDING TO
2009/125/EG

Artikel-Nr. Article No.	Barcode 4007123...	VPE UP	Kabellänge Cable length	Kabelbezeichnung Cable	Leistung Output	Fassung Fittings	Farbtemperatur Colour temperature	Wirkungsgrad Lampe Lamp efficacy	Wirkungsgrad Vorschaltgerät Ballast efficiency
1 17270 0	592555	1	1,8 m	H05RN-F 3G1,0	38 W	GRI0q	6400 K	66 lm/W	A3

Wir empfehlen unsere Qualitätsleuchtmittel auf Seite 172. / We highly recommend our quality lights on page 172.



Jet-Light ELH 21 IP 54

Für den Außen- und Innenbereich.

- Ideal für den Einsatz bei Heimwerk- und Reparaturarbeiten, Camping oder Grillparty.
- Elektronisches Vorschaltgerät für hohe Energieeffizienz, flackerfreies Licht und geringe Erwärmung.
- Starke Leuchtkraft.
- Bruch- und schlagfestes Kunststoffgehäuse. Lampenabdeckung aus schlagfestem Polycarbonat.
- Mit ausklappbarem Standfuß.
- Sehr kompakte Bauform.
- Neopren-Gummianschlussleitung mit Schutzkontakt-Stecker.
- Inklusive 21 W Leuchtmittel.

Jet-Light ELH 21 IP 54

For use indoors and outdoors.

- Ideal for home improvement, repair work or camping.
- Electronic ballast for energy efficiency, flicker-free light and minimum heat output.
- Very bright light.
- Robust, break- and shock-resistant plastic housing. Cover made from break resistant polycarbonate.
- With foldable stand.
- Compact construction.
- With special rubber cable and water-jet protected earthed plug.
- 21 W bulb included.



ENTSPRICHT
ACCORDING TO
2009/125/EG

Artikel-Nr. Article No.	Barcode 4007123...	VPE UP	Kabellänge Cable length	Kabelbezeichnung Cable	Leistung Output	Fassung Fittings	Farbtemperatur Colour temperature	Wirkungsgrad Lampe Lamp efficacy	Wirkungsgrad Vorschaltgerät Ballast efficiency
1 17269 0	592548	1	1,8 m	H05RN-F 3G1,0	21 W	GRI0q	6400 K	57 lm/W	A3

Wir empfehlen unsere Qualitätsleuchtmittel auf Seite 172. / We highly recommend our quality lights on page 172.

Überspannungs-
& Blitzschutz

Steckdosenleisten

Stromverteilung

Leuchten & Leuchtmittel

Solar-Technik

Haus- &
Sicherheits-technik

Geräte für Werkstatt,
Haus & Garten

Arbeitsböcke
& Leitern

Werbemittel

Lighting & Surge Protection

Multi-way-Extensions

Power Distribution

Lighting

Solar technology

Home Security & Safety

Home, Workshop & DIY

Trestles & Ladders

Advertising Media



Flachleuchte Jet-Light 36 Watt IP 44

Für den Innen- und Außenbereich. Spritzwassergeschützt IP 44. Kompakte, robuste, mobile und sehr helle Arbeitsleuchte.

- Perfekt für den gewerblichen Einsatz und den anspruchsvollen Heimwerker.
- Platz sparend zu transportieren.
- Zum Stellen, Hängen oder Legen.
- Robustes, stoßfestes Gehäuse mit Schutzhaube aus Polycarbonat.
- Stabile Standfüße.
- Gummikabel mit Konturenstecker.
- Inklusive 2 x 18 W Energiesparlampen mit hoher Lebensdauer.
- Starke Leuchtkraft.

Flat Light Jet-Light 36 Watt IP 44

For use indoors or outdoors. Water-jet protected. IP 44. Robust, compact and powerful worklamp.

- Perfect for tradesmen and advanced DIY workers.
- Compact for carrying purposes.
- Can be used in three positions - standing, suspended or lying flat.
- Robust, shockproof housing with protective enclosure made of polycarbonate.
- Stable, adjustable base.
- Rubberised cable with plug.
- 2 x 18 W energy-saving, longlife lamps included.
- Very bright light.

ENTSPRICHT
ACCORDING TO
2009/125/EG



Artikel-Nr. Article No.	Barcode 4007123...	VPE UP	Kabellänge Cable length	Kabelbezeichnung Cable	Leistung Output	Fassung Fittings	Farbtemperatur Colour temperature	Wirkungsgrad Lampe Lamp efficacy	Wirkungsgrad Vorschaltgerät Ballast efficiency
1 17256 0	165346	1	5 m	H07RN-F 2x1,0	2 x 18 W	2 G 11	6500 K	67 lm/W	B2

Wir empfehlen unsere Qualitätsleuchtmittel auf Seite 172. / We highly recommend our quality lights on page 172.





Bau-Leuchte Brobusta® MS 200 IP 44

Für den ständigen Einsatz im Freien, IP 44.

- Fassung E 27, max. 200 Watt.
- Mobile, blendarme Leuchte mit integriertem 3-fach Stromverteiler, spritzwassergeschützt mit selbstschließenden Deckeln und Lichtschalter Ein/Aus.
- Abdeckhaube aus schlagfestem Polycarbonat, daher höchste Lichtdurchlässigkeit und beste Qualität.
- Leuchte schwenkbar mit Rasterarretierung.
- Extrem standsicheres Gestell, oberflächenbeschichtet, mit Tragegriff zum Aufstellen oder Aufhängen.
- Auch für Energiesparlampen geeignet.
- Lieferung mit Leuchtmittel.



Site Lamp Brobusta® MS 200 IP 44

For constant use outdoors, IP 44.

- E 27 fitting, max. 200 Watt.
- Mobile lamp with 3 sockets, splash-water protected with self-closing protective covers and on/off switch.
- Cover made of break-resistant polycarbonate with high translucence and best quality.
- The lamp can be tilted and clamped at any desired angle.
- Extremely stable, powder-coated and shock-absorbing frame with handle.
- Also suitable for low-energy bulbs.
- Bulb included.

MADE IN GERMANY

ENTSPRICHT
ACCORDING TO
2009/125/EG



Artikel-Nr. Article No.	Barcode 4007123...	VPE UP	Kabellänge Cable length	Kabelbezeichnung Cable	Leistung Output	Fassung Fittings
1 17205 0	022519	1	5 m	H07RN-F 3G1,5	200 W	E 27

Wir empfehlen unsere Qualitätsleuchtmittel auf Seite 174. / We highly recommend our quality lights on page 174.

Stromstation + Licht

Beleuchtung und Stromversorgung in einem Gerät. Die perfekte Lösung für den Einsatz im Haus, beim Heimwerken oder beim Camping.

- Leuchte mit 4 Steckdosen mit Kinderschutz beliebig im Raster bis 360° drehbar, dadurch bequemer Anschluss der elektrischen Geräte und optimale Einstellung des Lichtes.
- Bruchfeste, hochtransparente Schutzhaube für das Leuchtmittel.
- Stabiles, lackiertes Metallgestell für sicheren Stand in jeder Lage.
- Anschlussleitung mit Schutzkontakt-Stecker.
- Lieferung ohne Leuchtmittel.

Powerstation + Light

Light and power supply in one. A perfect appliance for your home, diy, workshop or camping.

- This mobile lamp with 4 socket outlets can be rotated and clamped to any required position. This enables an easy connection of electric appliances and an optimal adjustment of the light.
- A breakproof, transparent cover provides optimal light transmission.
- Fitted to a stable, varnished metallic frame for safe standing in any position.
- Connecting cable with earthed plug.
- Delivery without bulbs.



ENTSPRICHT
ACCORDING TO
2009/125/EG

Artikel-Nr. Article No.	Barcode 4007123...	VPE UP	Kabellänge Cable length	Kabelbezeichnung Cable	Leistung Output	Fassung Fittings
1 17430 0	109371	1	3 m	H05VV-F 3G1,5	60 W	E 27

Wir empfehlen unsere Qualitätsleuchtmittel auf Seite 174. / We highly recommend our quality lights on page 174. / Pat. pend. / Design Patent.

Überspannungs-
& Blitzschutz

Steckdosenleisten

Stromverteilung

Leuchten & Leuchtmittel

Solar-Technik

Haus- &
Sicherheits-Technik

Geräte für Werkstatt,
Haus & Garten

Arbeitsböcke
& Leitern

Werbemittel

Lighting & Surge Protection

Multi-way-Extensions

Power Distribution

Lighting

Solar technology

Home Security & Safety

Home, Workshop & DIY

Trestles & Ladders

Advertising Media



Halogenstrahler Brobusta® HIF 1000 IP 54

Für den Baustelleneinsatz und den Einsatz im Freien, IP 54.

- Absolute Spitzenqualität.
- Der perfekte, lichtstarke Halogenstrahler für den gewerblichen Einsatz.
- Der Halogenstrahler ist stufenlos schwenkbar und in jeder Stellung fest zu arretieren.
- Mit stabilem Schutzgitter.
- Extrem standsicheres Stahlrohrgestell, pulverbeschichtet.
- Ergonomisch geformter Tragegriff.
- Inklusive stoßfestem Leuchtmittel 1000 Watt.

Halogen Light Brobusta® HIF 1000 IP 54

Water-jet protected version for universal outdoor use and on sites, IP 54.

- Absolute highest quality.
- The top quality lamp for extremely bright light.
- Halogen can be tilted and clamped at any desired angle.
- With protective grill.
- Maximum stand stability. Powder-coated.
- With a universal handle for both carrying and hanging.
- Includes a heavy-duty bulb 1000 W.



Artikel-Nr. Article No.	Barcode 4007123...	VPE UP	Kabellänge Cable length	Kabelbezeichnung Cable	Leistung Output	Fassung Fittings	Energieeffizienzklasse Energy efficiency class
1 17110 0	009336	1	5 m	H07RN-F 3G1,0	1000 W	R 7s	E

Wir empfehlen unsere Qualitätsleuchtmittel auf Seite 177. / We highly recommend our quality lights on page 177.



Halogenstrahler Brobusta® HIF 500 IP 54

Für den ständigen Einsatz im Freien, IP 54.

- Qualität für höchste Ansprüche. Bestens geeignet für den gewerblichen Einsatz.
- Lichtstark, sicher, sehr gut zu handhaben.
- Mit stabilem Schutzgitter gegen gefährliche Berührung und Schutz gegen Glasbruch.
- Großes Gehäuse für bessere Wärmeableitung, dadurch entscheidend längere Lebensdauer des Leuchtmittels.
- Sehr stabiles, standsicheres Gestell, oberflächenbeschichtet.
- Mit speziellem Tragegriff, fest mit dem Strahler verbunden, der Griff kann nicht angestrahlt und dadurch aufgeheizt werden.
- Leuchtmittelwechsel ohne Werkzeug möglich.
- Inklusive Halogen-Lampe.

Halogen Light Brobusta® HIF 500 IP 54

For constant use outdoors, IP 54.

- Guaranteed top quality, for universal outdoor use and on sites.
- Bright, safe and easy to handle.
- With a stable protective lattice and a heat-resistant safety glass.
- Large housing for better heat dissipation, leading to an increase in the life of the bulb.
- Solid, powder-coated shock-resistant stand.
- Light comes with a special carrying handle, which does not come in contact with the light and, as such, does not become hot.
- Bulbs can be changed without using tools.
- Halogen bulb included.



Artikel-Nr. Article No.	Barcode 4007123...	VPE UP	Kabellänge Cable length	Kabelbezeichnung Cable	Leistung Output	Fassung Fittings	Energieeffizienzklasse Energy efficiency class
1 17160 0	249534	1	5 m	H07RN-F 3G1,0	400 W Δ 500 Watt, EU Qual. Lamp	R 7s	C

Wir empfehlen unsere Qualitätsleuchtmittel auf Seite 177. / We highly recommend our quality lights on page 177. / Design Patent.



Halogenstrahler H 500 IP 44

Ideal für Innen- und Außenbereich, IP 44.

- Aluminium-Druckgussgehäuse, oberflächenbeschichtet, Farbe Silber.
- Verchromtes Schutzgitter.
- Schutzscheibe aus vorgespanntem Sicherheitsglas.
- Der Halogenstrahler ist stufenlos schwenkbar und in jeder Stellung fest zu arretieren.
- Standfestes Stahlrohrgestell mit ergonomisch geformtem Tragegriff.
- Im farbigen Display-Karton.
- Inklusive Halogen-Lampe.

Halogen Light H 500 IP 44

Ideal for indoors and outdoors, IP 44.

- Housing made of aluminium pressure casting.
- Solid metal protection grill.
- Protective lens made from strengthened safety glass.
- Halogen can be tilted and clamped at any desired angle.
- Stable, shock-absorbing steel-tube frame with ergonomic carrying handle.
- In colourful display-packaging.
- Halogen bulb included.

ENTSPRICHT
ACCORDING TO
2009/125/EG



Artikel-Nr. Article No.	Barcode 4007123...	VPE UP	Paletteneinheit QTY. pallet	Kabellänge Cable length	Kabelbezeichnung Cable	Leistung Output	Fassung Fittings	Energieeffizienzklasse Energy efficiency class
1 17137 0	249596	1	60	5 m	H05RN-F 3G1,0	400 W Δ 500 Watt, EU Qual. Lamp	R 7s	C

Wir empfehlen unsere Qualitätsleuchtmittel auf Seite 177. / We highly recommend our quality lights on page 177.



Halogenstrahler H 500 IP 44

Ideal für Innen- und Außenbereich, IP 44.

- Der Halogenstrahler ist stufenlos schwenkbar und in jeder Stellung fest zu arretieren.
- Verchromtes Schutzgitter.
- Schutzscheibe aus Sicherheitsglas.
- Stabiles, stoßdämpfendes Stahlrohrgestell mit Schaumstoffgriff.
- Anschlussleitung mit Schutzkontakt-Stecker.
- Im farbigen Display-Karton.
- Inklusive Leuchtmittel.

Halogen Light H 500 IP 44

Ideal for indoors and outdoors, IP 44.

- Halogen can be tilted and clamped at any desired angle.
- Solid metal protection grill.
- Safety glass.
- With robust steel-tube frame and a foam carrying handle.
- Connecting cable with earthed plug.
- In colourful display-packaging.
- With bulb.

ENTSPRICHT
ACCORDING TO
2009/125/EG



Artikel-Nr. Article No.	Barcode 4007123...	VPE UP	Paletteneinheit QTY. pallet	Kabellänge Cable length	Kabelbezeichnung Cable	Leistung Output	Fassung Fittings	Energieeffizienzklasse Energy efficiency class
1 17148 0	249558	1	60	1,5 m	H05RN-F 3G1,0	400 W Δ 500 Watt, EU Qual. Lamp	R 7s	C

Wir empfehlen unsere Qualitätsleuchtmittel auf Seite 177. / We highly recommend our quality lights on page 177.

Überspannungs-
& Blitzschutz

Steckdosenleisten

Stromverteilung

Leuchten & Leuchtmittel

Solar-Technik

Haus- &
Sicherheits-Technik

Geräte für Werkstatt,
Haus & Garten

Arbeitsböcke
& Leitern

Werbemittel

Lighting & Surge Protection

Multi-way-Extensions

Power Distribution

Lighting

Solar technology

Home Security & Safety

Home, Workshop & DIY

Trestles & Ladders

Advertising Media



Stativ Halogenstrahler ST 200 IP 44

Für den Einsatz im Freien, IP 44.

- Universal-Stativ aus besonders stabilem kunststoffbeschichtetem Stahlrohr.
- Sehr stabile Ausführung, standfest, hohe Qualität.
- Höhenverstellbar von 0,7 m bis 2 m, mit Halogenleuchte bis 1,3 m (auf schiefer Ebene).
- Handliche, zuverlässige Rohrspannmuttern.
- Halogenstrahler inkl. Leuchtmittel.
- Anschlussleitung mit Schutzkontakt-Stecker.
- Die maximal zulässige Gesamthöhe des Universal-Stativs ist in Verbindung mit Halogenstrahlern eingeschränkt.

Telescopic Tripod ST 200 IP 44

Practical and suitable for outside use, IP 44.

- The universal tripod made of powder-coated steel-tube.
- Very stable, high quality.
- Height-adjustable from 0.7 m to 2 m, with halogen lamp to 1.3 m (on sloping surfaces).
- Handy, reliable retaining nuts.
- Halogen Floodlight with bulb.
- Connecting cable with earthed plug.
- Universal tripod for use with halogens, restricted maximum permissible height.

ENTSPRICHT
ACCORDING TO
2009/125/EG



Artikel-Nr. Article No.	Barcode 4007123...	VPE UP	Kabellänge Cable length	Kabelbezeichnung Cable	Leistung Output	Fassung Fittings	Energieeffizienzklasse Energy efficiency class	Höhenverstellbar Height-adjustable
1 17075 0	249589	1	5 m	H05RN-F 3G1,0	400 W Δ 500 Watt, EU Qual. Lamp	R 7s	C	70 - 200 cm

Wir empfehlen unsere Qualitätsleuchtmittel auf Seite 177. / We highly recommend our quality lights on page 177.

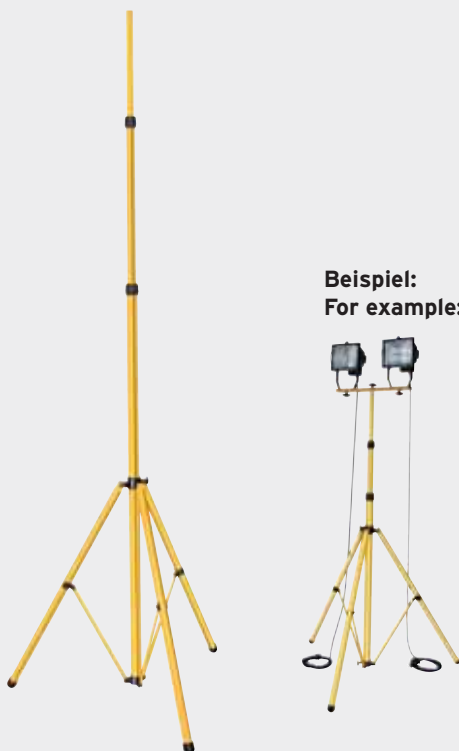

Beispiel:
For example:

Bau-Teleskop-Stativ Brobusta® ST 300

Inklusive Trägerteil zur Aufnahme von 2 Halogenstrahlern bis 500 W.

- Besonders standfestes, robustes Stativ.
- Kräftiges Stahlrohr, kunststoffbeschichtet.
- Drei extra lange, stabile Standrohre, je 95 cm für sicheren Stand.
- Stufenlos höhenverstellbar.
- Handliche, zuverlässige Rohrspannmuttern.

Site Tripod Brobusta® ST 300

Comes with diagonal bar, suitable to carry 2 halogens.

- Extra stable and robust Tripod.
- Tube made of light steel, galvanized and powder-coated.
- Extra long feet (95 cm) guarantees high stability.
- Adjustable at any height.
- Handy, reliable retaining nuts.

Artikel-Nr. Article No.	Barcode 4007123...	VPE UP	Höhenverstellbar Height-adjustable
1 17031 0	090433	1	120 - 300 cm



Bau-Teleskop Stativ BS 250

Aus stabilem Stahlprofil, galvanisch verzinkt, inkl. Trägerteil auch für große Bauleuchten.

- Schwere, standfeste und robuste Ausführung.
- Kräftige Standrohre, stufenlos höhenverstellbar bis max. 2,5 m.
- Zuverlässige Befestigung mit Sternschrauben.
- Ausklappbare, extrem stabile Füße aus 4-kant Stahlprofil, mit Bodenbefestigungsplatten.

Building Telescope Tripod BS 250

Made from robust steel section, zinc-plated, also inclusive mounting member for large building lamps.

- Heavy-duty, stable and robust design.
- Sturdy stand tubes, continuous height adjustment up to a max. 2.5 m.
- Solid attachment with anchor screws.
- Hinged, extremely stable feet made from square steel section, with ground mounting plates.

Zum Beispiel für:
For example:



Art. Nr. 117266 0



Art. Nr. 117274 0



Art. Nr. 117273 0

Artikel-Nr. Article No.	Barcode 4007123...	VPE UP	Tragfähigkeit Loading capacity	Höhenverstellbar Height-adjustable
1 17061 0	190614	1	7 kg	max. 2,5 m

Überspannungs-
& Blitzschutz

Steckdosenleisten

Stromverteilung

Leuchten & Leuchtmittel

Solar-Technik

Haus- &
Sicherheits-technik

Geräte für Werkstatt,
Haus & Garten

Arbeitsböcke
& Leitern

Werbemittel



Hochleistungs-LED-Leuchte mit Infrarot-Bewegungsmelder L801 PIR IP 55

LED-Strahler mit 8 NICHIA-Hochleistungs-LEDs (je 1 Watt) für Wandmontage im Innen- und Außenbereich, IP 55.

- Ideal zur automatischen Ausleuchtung von Hauseingängen, Garagen, Gehwegen usw. sowie zur Abschreckung vor Einbruch und Diebstahl.
- Infrarot-Bewegungsmelder horizontal und vertikal stufenlos schwenkbar.
- Erfassungsbereich bis 8 Meter, Erfassungswinkel 140°.
- Einschaltdauer von 5 Sekunden bis 7 Minuten regelbar.
- Mit einstellbarem Dämmerungssensor.
- 8 lichtstarke Hochleistungs-LEDs.
- Modernste Lichttechnik mit leistungsstarkem Reflektor.
- Niedriger Energieverbrauch.
- Lange Lebensdauer.
- Gehäuse aus beschichtetem Aluminium und bruchfestem Kunststoff.

High performance LED Light with PIR sensor L801 PIR IP 55

LED Light with 8 NICHIA high performance LEDs (1 W each) for indoor and outdoor installation (IP 55).

- The ideal light for buildings, entrances, gardens, sites, workshops and industry etc.
- PIR sensor horizontally and vertically pivoting.
- Detection range up to 8 m, detection angle 140°.
- On time adjustable from 5 seconds to 7 minutes.
- On time and twilight sensor adjustable.
- 8 bright NICHIA high performance LEDs (1 W each).
- High performance reflector.
- Very low energy consumption.
- Extremely long lifetime.
- Casing from coated aluminium and non-breakable plastic.



Artikel-Nr. Article No.	Barcode 4007123...	VPE UP	Spannung Voltage	Leistung Output	LEDs	Lichtstrom Luminous flux	Farbtemperatur Colour temperature
1 17853 0	600045	1	220-240 V	12,7 W	8 x 1 Watt	~ 850 lm	4600-5600 K



Hochleistungs-LED-Leuchte L801 IP 55

LED-Strahler mit 8 NICHIA-Hochleistungs-LEDs (je 1 Watt) für Wandmontage im Innen- und Außenbereich, IP 55.

- 8 lichtstarke Hochleistungs-LEDs.
- Modernste Lichttechnik mit leistungsstarkem Reflektor.
- Niedriger Energieverbrauch.
- Lange Lebensdauer.
- Gehäuse aus beschichtetem Aluminium und bruchfestem Kunststoff.

High Performance LED Light L801 IP 55

LED Light with 8 NICHIA high performance LEDs (1 W each) for indoor and outdoor installation (IP 55).

- 8 bright NICHIA high performance LEDs (1 W each).
- High performance reflector.
- Very low energy consumption.
- Extremely long lifetime.
- Casing from coated aluminium and non-breakable plastic.



Artikel-Nr. Article No.	Barcode 4007123...	VPE UP	Spannung Voltage	Leistung Output	LEDs	Lichtstrom Luminous flux	Farbtemperatur Colour temperature
1 17852 0	600038	1	100-240 V	12,2 W	8 x 1 Watt	~ 850 lm	4600-5600 K

Lighting & Surge Protection

Multi-way-Extensions

Power Distribution

Lighting

Solar technology

Home Security & Safety

Home, Workshop & DIY

Trestles & Ladders

Advertising Media



Hochleistungscheinwerfer HDL 400 IP 55

Für den ständigen Einsatz im Freien, IP 55.

- Ergibt mit ca. 31.000 Lumen eine wesentlich höhere Lichtleistung als herkömmliche 1.000-Watt-Halogenstrahler.
- Die energiesparende, anspruchsvolle Außenbeleuchtung z.B. für Gebäudebestrahlung, Hallenbeleuchtung, Sportanlagen, Hafenanlagen, Parkanlagen, Ausstellungen, Kirchen.
- Robuste und kompakte Ausführung.
- Hochglänzender Reflektor.
- Temperaturwechselbeständiges Sicherheitsglas.
- Vorschalt- und Zündgerät integriert.
- Inklusive Halogen-Metaldampflampe.

High Performance Floodlight HDL 400 IP 55

For constant use outdoors, IP 55.

- Brighter than a regular 1000 W halogen floodlight.
- Outdoor light with low energy consumption, e.g. suitable for buildings, halls, sports ground, parks, fairs, churches, etc.
- Robust and compact light.
- Extremely shiny reflector.
- Safety glass resistant to temperature change.
- With electronic ballast.
- Includes halogen vapour bulb.

ENTSPRICHT
ACCORDING TO
2009/125/EG



Artikel-Nr. Article No.	Barcode 4007123...	VPE UP	Leistung Output	Fassung Fittings	Farbe Colour
1 17027 0	043323	1	400 W	E 40	Silber / Silver



Halogenstrahler H 1000 IP 54 mit Anschlussleitung

Für die Montage im Innen- und Außenbereich, IP 54.

- Gehäuse und Rahmen aus Aluminium-Druckguss, oberflächenbeschichtet.
- Optimale Lichtverteilung durch Alu-Reflektor.
- Frontscheibe aus Sicherheitsglas.
- Mit verchromtem Schutzgitter.
- Anschlussleitung mit spritzwassergeschütztem Stecker.
- Lieferung ohne Leuchtmittel.
- Abmessungen: 260 x 370 x 180 mm.

Halogen light H 1000 IP 54 with connecting cable

For installation indoors and outdoors, IP 54.

- Housing and frame made of aluminium pressure casting with coated surface.
- Optimal diffusion by means of an aluminium reflector.
- With safety glass.
- With chrome-plated, protective grill.
- Connecting cable with a splash-water protected plug.
- Delivery without bulbs.
- Size: 260 x 370 x 180 mm.

ENTSPRICHT
ACCORDING TO
2009/125/EG



Artikel-Nr. Article No.	Barcode 4007123...	VPE UP	Kabellänge Cable length	Kabelbezeichnung Cable	Leistung Output	Fassung Fittings	Farbe Colour
1 17056 0	057771	1	5 m	H07RN-F 3G1,0	1000 W	R 7s	Schwarz / Black

Wir empfehlen unsere Qualitätsleuchtmittel auf Seite 176. / We highly recommend our quality lights on page 176.

Überspannungs-
& Blitzschutz

Steckdosenleisten

Stromverteilung

Leuchten & Leuchtmittel

Solar-Technik

Haus- &
Sicherheitstechnik

Geräte für Werkstatt,
Haus & Garten

Arbeitsböcke
& Leitern

Werbemittel



Halogenstrahler H 1000 IP 54

Für die Montage im Innen- und Außenbereich, IP 54.

- Gehäuse und Rahmen aus Aluminium-Druckguss, oberflächenbeschichtet.
- Optimale Lichtverteilung durch Alu-Reflektor.
- Frontscheibe aus Sicherheitsglas.
- Lieferung ohne Leuchtmittel.
- Abmessungen: 260 x 370 x 180 mm.

Halogen Floodlight H 1000 IP 54

For installation indoors and outdoors, IP 54.

- Housing and frame made of aluminium pressure casting with coated surface.
- Optimal diffusion by means of an aluminium reflector.
- With safety glass.
- Delivery without bulbs.
- Size: 260 x 370 x 180 mm.

ENTSPRICHT
ACCORDING TO
2009/125/EG



Artikel-Nr. Article No.	Barcode 4007123...	VPE UP	Leistung Output	Fassung Fittings	Farbe Colour
1 17010 0	005949	1	1000 W	R 7s	Schwarz / Black

Wir empfehlen unsere Qualitätsleuchtmittel auf Seite 176. / We highly recommend our quality lights on page 176.



Halogenstrahler H 500 IP 44 mit Anschlussleitung

Für die Montage im Innen- und Außenbereich, IP 44.

- Gehäuse und Rahmen aus Aluminium-Druckguss, oberflächenbeschichtet.
- Optimale Lichtverteilung durch Alu-Reflektor.
- Frontscheibe aus Sicherheitsglas.
- Mit verchromtem Schutzgitter.
- Anschlussleitung mit Schutzkontakt-Stecker.
- Breite 190 mm, Höhe 160 mm, Tiefe 150 mm.
- Inklusive Halogen-Lampe.

Halogen light H 500 IP 44 with connecting cable

For installation indoors and outdoors, IP 44.

- Housing and frame made of aluminium pressure casting with coated surface.
- Optimal diffusion by means of an aluminium reflector.
- With safety glass.
- With chrome-plated, protective grill.
- Connecting cable with earthed plug.
- Width 190 mm, Height 160 mm, Length 150 mm.
- Halogen bulb included.

ENTSPRICHT
ACCORDING TO
2009/125/EG



Artikel-Nr. Article No.	Barcode 4007123...	VPE UP	Kabellänge Cable length	Kabelbezeichnung Cable	Leistung Output	Fassung Fittings	Farbe Colour	Energieeffizienzklasse Energy efficiency class
1 17136 0	249510	1	5 m	H05RN-F 3G1,0	400 W Δ 500 Watt, EU Qual. Lamp	R 7s	Schwarz / Black	C

Wir empfehlen unsere Qualitätsleuchtmittel auf Seite 177. / We highly recommend our quality lights on page 177.



ENTSPRICHT
ACCORDING TO
2009/125/EG

Halogenstrahler H 500 IP 44

Für die Montage im Innen- und Außenbereich, IP 44.

- Gehäuse und Rahmen aus Aluminium-Druckguss, oberflächenbeschichtet.
- Optimale Lichtverteilung durch Alu-Reflektor.
- Frontscheibe aus Sicherheitsglas.
- Breite 190 mm, Höhe 160 mm, Tiefe 150 mm.
- Inklusive Halogen-Lampe.

Halogen Light H 500 IP 44

For installation indoors and outdoors, IP 44.

- Housing and frame made of aluminium pressure casting with coated surface.
- Optimal diffusion by means of an aluminium reflector.
- With safety glass.
- Width 190 mm, Height 160 mm, Length 150 mm.
- Halogen bulb included.



Artikel-Nr. Article No.	Barcode 4007123...	VPE UP	Leistung Output	Fassung Fittings	Farbe Colour	Energieeffizienzklasse Energy efficiency class
1 17138 0	249503	1	400 W Δ 500 Watt, EU Qual. Lamp	R 7s	Schwarz / Black	C
1 17121 0	249497	1	400 W Δ 500 Watt, EU Qual. Lamp	R 7s	Weiß / White	C

Wir empfehlen unsere Qualitätsleuchtmittel auf Seite 177. / We highly recommend our quality lights on page 177.



ENTSPRICHT
ACCORDING TO
2009/125/EG

Halogenstrahler H 150 IP 44

Für die Montage im Innen- und Außenbereich, IP 44.

- Gehäuse und Rahmen aus Aluminium-Druckguss, oberflächenbeschichtet.
- Optimale Lichtverteilung durch Alu-Reflektor.
- Frontscheibe aus Sicherheitsglas.
- Inklusive Halogen-Lampe.

Halogen Light H 150 IP 44

For installation indoors and outdoors, IP 44.

- Housing and frame made of aluminium pressure casting with coated surface.
- Optimal diffusion by means of an aluminium reflector.
- With safety glass.
- Halogen bulb included.



Artikel-Nr. Article No.	Barcode 4007123...	VPE UP	Leistung Output	Fassung Fittings	Farbe Colour	Energieeffizienzklasse Energy efficiency class
1 17124 0	249480	1	120 W Δ 150 Watt, EU Qual. Lamp	R 7s	Schwarz / Black	C
1 17225 0	249473	1	120 W Δ 150 Watt, EU Qual. Lamp	R 7s	Weiß / White	C

Wir empfehlen unsere Qualitätsleuchtmittel auf Seite 177. / We highly recommend our quality lights on page 177.

Überspannungs-
& Blitzschutz

Steckdosenleisten

Stromverteilung

Leuchten & Leuchtmittel

Solar-Technik

Haus- &
Sicherheitstechnik

Geräte für Werkstatt,
Haus & Garten

Arbeitsböcke
& Leitern

Werbemittel

Lighting & Surge Protection

Multi-way-Extensions

Power Distribution

Lighting

Solar technology

Home Security & Safety

Home, Workshop & DIY

Trestles & Ladders

Advertising Media



ENTSPRICHT
ACCORDING TO
2009/125/EG

Halogenstrahler H 500 IP 44 mit Infrarot-Bewegungsmelder

Für die Montage im Innen- und Außenbereich, IP 44.

- Ideal zur automatischen Ausleuchtung von Hauseingängen, Garagen, Gehwegen usw. sowie zur Abschreckung vor Einbruch und Diebstahl.
- Erfassungsbereich bis 12 Meter, Erfassungswinkel 180°.
- Einschaltdauer von ca. 15 Sekunden bis ca. 5 Minuten regelbar.
- Mit Dämmerungsschalter und Empfindlichkeitsregler.
- Gehäuse und Rahmen aus Aluminium-Druckguss, oberflächenbeschichtet.
- Inklusive Halogen-Lampe.

Halogen Light H 500 IP 44 with PIR sensor

For installation indoors and outdoors, IP 44.

- The ideal light for buildings, entrances, gardens, sites, workshops and industry etc.
- Range of detection: up to 12 metres, angle 180°.
- Duty cycle adjustable between 15 sec. and 5 min.
- With ON/OFF switch for continuous light and standard sensor operation.
- Housing and frame made of aluminium pressure casting with coated surface.
- Halogen bulb included.



Artikel-Nr. Article No.	Barcode 4007123...	VPE UP	Leistung Output	Fassung Fittings	Farbe Colour	Energieeffizienzklasse Energy efficiency class
1 17236 0	249466	1	400 W \pm 500 Watt, EU Qual. Lamp	R 7s	Schwarz / Black	C
1 17239 0	249329	1	400 W \pm 500 Watt, EU Qual. Lamp	R 7s	Weiß / White	C

Wir empfehlen unsere Qualitätsleuchtmittel auf Seite 177. / We highly recommend our quality lights on page 177.



ENTSPRICHT
ACCORDING TO
2009/125/EG

Halogenstrahler H 150 IP 44 mit Infrarot-Bewegungsmelder

Für die Montage im Innen- und Außenbereich, IP 44.

- Ideal zur automatischen Ausleuchtung von Hauseingängen, Garagen, Gehwegen usw. sowie zur Abschreckung vor Einbruch und Diebstahl.
- Erfassungsbereich bis 12 Meter, Erfassungswinkel 180°.
- Einschaltdauer von ca. 15 Sekunden bis ca. 5 Minuten regelbar.
- Mit Dämmerungsschalter und Empfindlichkeitsregler.
- Gehäuse und Rahmen aus Aluminium-Druckguss, oberflächenbeschichtet.
- Inklusive Halogen-Lampe.

Halogen Light H 150 IP 44 with PIR sensor

For installation indoors and outdoors, IP 44.

- The ideal light for buildings, entrances, gardens, sites, workshops and industry etc.
- Range of detection: up to 12 metres, angle 180°.
- Duty cycle adjustable between 15 sec. and 5 min.
- With ON/OFF switch for continuous light and standard sensor operation.
- Housing and frame made of aluminium pressure casting with coated surface.
- Halogen bulb included.



Artikel-Nr. Article No.	Barcode 4007123...	VPE UP	Leistung Output	Fassung Fittings	Farbe Colour	Energieeffizienzklasse Energy efficiency class
1 17265 0	249565	1	120 W \pm 150 Watt, EU Qual. Lamp	R 7s	Schwarz / Black	C
1 17828 0	249572	1	120 W \pm 150 Watt, EU Qual. Lamp	R 7s	Weiß / White	C

Wir empfehlen unsere Qualitätsleuchtmittel auf Seite 177. / We highly recommend our quality lights on page 177.



Rundleuchte Color IP 44

Ideal für Innen- und Außenbereich, IP 44.

- Decken- und Wandmontage möglich.
- Abdeckungen aus Kristallglas, innenprismatisch strukturiert.
- Stabiles Gehäuse mit Schutzkorb aus hochwertigem, farbigem Kunststoff.
- Lieferung ohne Leuchtmittel.

Coloured Round Lamp IP 44

Ideal for indoors and outdoors, IP 44.

- Suitable for mounting on either walls or ceilings.
- Cover: Crystal-clear glass with inner prismatic structure.
- Solid housing made of plastic.
- Delivery without bulbs.

ENTSPRICHT
ACCORDING TO
2009/125/EG



Artikel-Nr. Article No.	Barcode 4007123...	VPE UP	Leistung Output	Fassung Fittings	Farbe Colour	Abmessungen Measurements	Energieeffizienzklasse Energy efficiency class	Lichtstrom Luminous flux
1 27070 0	031412	2	100 W	E 27	Schwarz / Black	Durchmesser = 220 mm, Tiefe = 100 mm Diameter = 220 mm, Depth = 100 mm		
1 27072 0	031429	2	100 W	E 27	Weiß / White	Durchmesser = 220 mm, Tiefe = 100 mm Diameter = 220 mm, Depth = 100 mm		
Empfohlenes Leuchtmittel: / Recommended lamp:								
1 17738 0	249701	1	11 W Δ 50 Watt, EU Qual. Lamp	E 27			A	600 lm



Ovalleuchte Color IP 44

Ideal für Innen- und Außenbereich, IP 44.

- Decken- und Wandmontage möglich.
- Abdeckungen aus Kristallglas, innenprismatisch strukturiert.
- Stabiles Gehäuse mit Schutzkorb aus hochwertigem, farbigem Kunststoff.
- Lieferung ohne Leuchtmittel.

Coloured Bulk Head Light IP 44

Ideal for indoors and outdoors, IP 44.

- Suitable for mounting on either walls or ceilings.
- Cover: Crystal-clear glass with inner prismatic structure.
- Solid housing made of plastic.
- Delivery without bulbs.

ENTSPRICHT
ACCORDING TO
2009/125/EG



Artikel-Nr. Article No.	Barcode 4007123...	VPE UP	Leistung Output	Fassung Fittings	Farbe Colour	Abmessungen Measurements	Energieeffizienzklasse Energy efficiency class	Lichtstrom Luminous flux
1 27040 0	031368	4	60 W	E 27	Schwarz / Black	Länge = 178 mm, Breite = 122 mm, Tiefe = 112 mm Length = 178 mm, Width = 122 mm, Depth = 112 mm		
1 27042 0	031375	4	60 W	E 27	Weiß / White	Länge = 178 mm, Breite = 122 mm, Tiefe = 112 mm Length = 178 mm, Width = 122 mm, Depth = 112 mm		
Empfohlenes Leuchtmittel: / Recommended lamp:								
1 17738 0	249701	1	11 W Δ 50 Watt, EU Qual. Lamp	E 27			A	600 lm

Überspannungs-
& Blitzschutz

Steckdosenleisten

Stromverteilung

Leuchten & Leuchtmittel

Solar-Technik

Haus- &
Sicherheits-technik

Geräte für Werkstatt,
Haus & Garten

Arbeitsböcke
& Leitern

Werbemittel



Ovalleuchte IP 44

Spritzwassergeschützt, IP 44.

- Kompakte Ovalleuchte für Garage, Keller, Werkstatt und Außenbereich.
- Abdeckungen aus Kristallglas, innenprismatisch strukturiert.
- Gehäuse aus hochwertigem Kunststoff und Metalldrahtgitter.
- Lieferung ohne Leuchtmittel.

Bulk Head Light IP 44

Splash-water protected, IP 44.

- Compact lights for installation in garages, workshops, cellars and external environments.
- Cover: Crystal-clear glass with inner prismatic structure.
- Housing constructed out of solid synthetic material with galvanised protective grill cover.
- Delivery without bulbs.

ENTSPRICHT
ACCORDING TO
2009/125/EG



Artikel-Nr. Article No.	Barcode 4007123...	VPE UP	Leistung Output	Fassung Fittings	Farbe Colour	Abmessungen Measurements	Energieeffizienzklasse Energy efficiency class	Lichtstrom Luminous flux
1 27012 0	031344	4	60 W	E 27	Grau / Grey	176 x 122 x 110 mm		
Empfohlenes Leuchtmittel: / Recommended lamp:								
1 17738 0	249701	1	11 W Δ 50 Watt, EU Qual. Lamp	E 27			A	600 lm



Renovierfassung E 27

- Fertig verdrahtet mit 2-poliger Lüsterklemme.
- Mit Dreilochscheibe zum Aufhängen.
- Anschlussleitung 15 cm.
- Für Glühlampen mit Sockel E 27.

Site Bulb Fitting E 27

- Ready wired with a 2-pin luster terminal.
- With a fastening plate with 3 holes.
- Connecting cable 15 cm.
- For bulbs with E 27 fitting.

Artikel-Nr. Article No.	Barcode 4007123...	VPE UP	Anzahl Pole Number of poles
1 17990 0	188963	10	2



Informationen zur EU-Verordnung

Information to the new EU Regulation

ENTSPRICHT
ACCORDING TO
2009/125/EG

Überspannungs-
& Blitzschutz

Steckdosenleisten

Stromverteilung

Leuchten & Leuchtmittel

Solar-Technik

Haus- &
Sicherheits-technik

Geräte für Werkstatt,
Haus & Garten

Arbeitsböcke
& Leitern

Werbemittel

Hintergrund der Regelung ist die sog. **Ökodesign-Richtlinie** der EU (EuP-Richtlinie 2009/125/EG), die eine verbesserte Energieeffizienz und allgemeine Umweltverträglichkeit von Elektrogeräten zum Ziel hat.

Die Verordnung macht Vorgaben an die **Effizienz der Produkte**. In der Folge wird der größte Teil der herkömmlichen Glühlampen im Laufe der nächsten Jahre vom Markt weichen.

Vereinfacht lässt sich folgendes sagen:

Matte Lampen (dazu zählen auch Energiesparlampen) müssen seit September 2009 die Energieeffizienzklasse A haben, bei klaren Glühlampen ist ein stufenweiser Ausstieg vorgesehen.

Halogenstäbe müssen seit September 2009 der Energieeffizienzklasse C genügen. Herkömmliche Halogenstäbe werden ab diesem Zeitpunkt durch „energiesparende“ Halogenstäbe ersetzt, die bis zu 30 % weniger Energie bei vergleichbarer Lichtleistung benötigen.

Einige Lampen sind von der Verordnung ausgenommen, z.B.:

- Lampen mit sehr geringem oder sehr hohem Lichtstrom (Lumen), d.h. < 60 Lumen oder > 12.000 Lumen (z.B. Halogenlampen mit 1000 W Leistung oder mehr)
- Lampen für „Spezialanwendungen“, wie z.B. die 200 W-Glühlampe in unserer Brobusta-Bauleuchte
- Leuchtstofflampen ohne eingebautes Vorschaltgerät

The background for the regulation is the so-called EU **Ecodesign directive** (EuP directive 2009/125/EC) that has the objective of improved energy efficiency and general environmental compatibility of electrical appliances.

The regulation sets specifications for the **efficiency of the products**. Consequently, the larger part of the conventional bulbs will be removed from the market over the course of the next few years.

In simple terms:

From September 2009, non clear lamps (also including energy-saving lamps) must be in the energy efficiency class A, for clear bulbs, a staged phasing out is scheduled.

From September 2009, Halogen tubes must satisfy the energy efficiency class C. From this point in time, conventional Halogen tubes will be replaced by „energy-saving“ Halogen tubes that require up to 30 % less energy by the comparable light output.

Some lamps are excluded from the regulation, e.g.:

- Lamps with very low or very high luminous flux (lumen), i.e. < 60 lumen or > 12.000 lumen (e.g. Halogen lamps with 1000 W output or more)
- Lamps for „Special uses“, such as, e.g. the 200 W bulbs in our Brobusta site lighting
- Fluorescent tubes without installed ballast

jeweils ab / respectively in September		2009	2010	2011	2012	2013	2014	2015	2016
Glühlampen Bulbs	klar clear	15 W	15 W	15 W	Auslauf* aller klaren Glühlampen Ban of all clear incandescent light bulbs				
		25 W	25 W	25 W					
		40 W	40 W	40 W					
		60 W	60 W	60 W					
		75 W	75 W	75 W					
100 W	100 W	100 W							
Glühlampen Bulbs	matt non clear	Matte Lampen durch Energiesparlampen mit Energieeffizienzklasse A ersetzen Non-clear incandescent bulbs to be replaced by Compact Fluorescent lamps or LED lamps (Energy Efficiency Class A)							
		Alle Wattagen nur noch Energieeffizienzklasse A All Wattages, only energy efficiency class A							
Energiesparlampen Energy-saving lamps	matt non clear	Alle Wattagen nur noch Energieeffizienzklasse A All Wattages, only energy efficiency class A							

■ Erlaubt Permitted
■ Auslauf Discontinued

Achtung: Alle Wattagen sind indikativ. Der bestimmende Faktor ist der Lichtstrom (Lumen)
 Attention: All Wattages are indicative. The determining factor is the luminous flux (lumen)

*Auslauf: Lampen dürfen nicht mehr in den Verkehr gebracht werden. Alle Lagerbestände dürfen noch aufgebraucht werden.
 *Discontinued: Lamps must no longer be brought into circulation. All stock may be depleted.

Stand 17.03.2009 (Quelle / Source: PHILIPS)

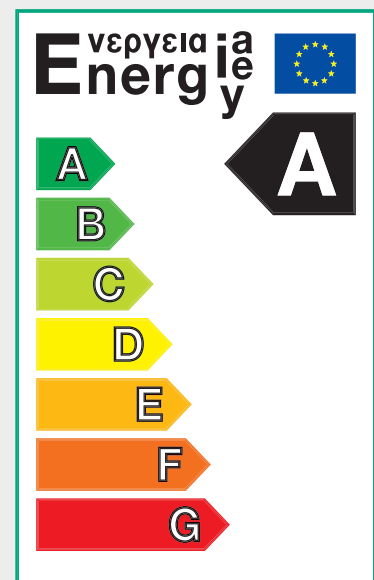







Kompaktleuchtstofflampe

- Mit Stecksockel.



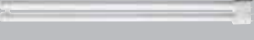

Energy-Saving bulbs

- With push-in base.

Artikel-Nr. Article No.	Barcode 4007123...	VPE UP	Leistung Output	Fassung Fittings	Lichtstrom Luminous flux	Ersatzleuchtmittel für Replacement bulb for	Farbtemperatur Colour temperature	Wirkungsgrad Lampe Lamp efficacy
1 17759 0	115181	1	11 W	G 23	780 lm	117718 0	6700 K	70 lm/W
								
1 17747 0	018352	1	18 W	2 G 11	1200 lm	117946 0 117918 0 117256 0	4000 K	67 lm/W
								
1 17750 0	018369	1	24 W	2 G 11	1870 lm	117947 0 117924 0	4000 K	78 lm/W
								
1 17751 0	018376	1	36 W	2 G 11	2900 lm	117936 0 117262 0 117261 0 117266 0	4000 K	82 lm/W
								
1 17766 0	210213	1	36 W	2 G 10	2800 lm	117260 0	4000 K	78 lm/W
								
1 17473 0	576272	1	36 W	2 G 11	2800 lm	117273 0 117274 0	6400 K	78 lm/W
								
1 17769 0	249855	1	55 W	2 G 11	4800 lm	117263 0	4000 K	87 lm/W
								

Jet-Light-Leuchtmittel

Jet-Light bulb

Artikel-Nr. Article No.	Barcode 4007123...	VPE UP	Leistung Output	Fassung Fittings	Lichtstrom Luminous flux	Ersatzleuchtmittel für Replacement bulb for	Farbtemperatur Colour temperature	Wirkungsgrad Lampe Lamp efficacy
1 17761 0	142149	1	16 W	GR 8	1100 lm	117254 0	6400 K	71 lm/W
								
1 17469 0	576241	1	21 W	GR 10q	1200 lm	117269 0	6400 K	57 lm/W
								
1 17470 0	576265	1	38 W	GR 10q	2500 lm	117270 0 117271 0	6400 K	66 lm/W
								
1 17764 0	210190	1	38 W	GR 10q	2700 lm	117258 0	4200 K	71 lm/W
								
1 17765 0	210206	1	55 W	GR 10q	3600 lm	117259 0 117272 0 117272 0 005	6400 K	66 lm/W
								



Überspannungs- & Blitzschutz

Steckdosenleisten

Stromverteilung

Leuchten & Leuchtmittel

Solar-Technik

Haus- & Sicherheitstechnik

Geräte für Werkstatt, Haus & Garten

Arbeitsböcke & Leitern

Werbemittel

**ENTSPRICHT
ACCORDING TO
2009/125/EG**



Farbwiedergabeindex Colour rendering index	Quecksilbergehalt Mercury content	Umgebungstemperatur (max. Lichtstrom) Ambient temperature (max. luminous flux)	Lichtstromerhalt Luminaire maintenance factor	Überlebensfaktor Lamp Survival Factor
81		25 °C		
85	4,5 mg	25 °C	> 97 % nach / after 2.000 Std. > 95 % nach / after 4.000 Std. > 94 % nach / after 6.000 Std. > 92 % nach / after 8.000 Std.	> 99 % nach / after 2.000 Std. > 98 % nach / after 4.000 Std. > 96 % nach / after 6.000 Std. > 93 % nach / after 8.000 Std.
85	4,5 mg	25 °C	> 97 % nach / after 2.000 Std. > 95 % nach / after 4.000 Std. > 94 % nach / after 6.000 Std. > 92 % nach / after 8.000 Std.	> 99 % nach / after 2.000 Std. > 98 % nach / after 4.000 Std. > 96 % nach / after 6.000 Std. > 93 % nach / after 8.000 Std.
85	4,5 mg	25 °C	> 97 % nach / after 2.000 Std. > 95 % nach / after 4.000 Std. > 94 % nach / after 6.000 Std. > 92 % nach / after 8.000 Std.	> 99 % nach / after 2.000 Std. > 98 % nach / after 4.000 Std. > 96 % nach / after 6.000 Std. > 93 % nach / after 8.000 Std.
80	1,8 mg	25 °C	85 % nach / after 2.000 Std. 78 % nach / after 4.000 Std. 76 % nach / after 6.000 Std. 76 % nach / after 8.000 Std.	99 % nach / after 2.000 Std. 99 % nach / after 4.000 Std. 97 % nach / after 6.000 Std. 85 % nach / after 8.000 Std.
85	4,5 mg	25 °C	> 97 % nach / after 2.000 Std. > 95 % nach / after 4.000 Std. > 94 % nach / after 6.000 Std. > 92 % nach / after 8.000 Std.	> 99 % nach / after 2.000 Std. > 98 % nach / after 4.000 Std. > 96 % nach / after 6.000 Std. > 93 % nach / after 8.000 Std.
85	4,5 mg	25 °C	> 97 % nach / after 2.000 Std. > 95 % nach / after 4.000 Std. > 94 % nach / after 6.000 Std. > 92 % nach / after 8.000 Std.	> 99 % nach / after 2.000 Std. > 98 % nach / after 4.000 Std. > 96 % nach / after 6.000 Std. > 93 % nach / after 8.000 Std.

**ENTSPRICHT
ACCORDING TO
2009/125/EG**



Farbwiedergabeindex Colour rendering index	Quecksilbergehalt Mercury content	Umgebungstemperatur (max. Lichtstrom) Ambient temperature (max. luminous flux)	Lichtstromerhalt Luminaire maintenance factor	Überlebensfaktor Lamp Survival Factor
82		25 °C	95 % bei / at 2.000 Std. 92 % bei / at 4.000 Std. 90 % bei / at 6.000 Std.	99% bei / at 2.000 Std. 97% bei / at 4.000 Std. 90% bei / at 6.00 Std.
80	4 mg	25 °C	90% nach / after 2.000 Std. 85% nach / after 4.000 Std. 80% nach / after 6.000 Std. 75% nach / after 8.000 Std. 70% nach / after 10.000 Std.	96% bei / at 2.000 Std. 90% bei / at 4.000 Std. 86% bei / at 6.000 Std. 85% bei / at 8.000 Std. 70% bei / at 10.000 Std.
80	4 mg	25 °C	90% nach / after 2.000 Std. 85% nach / after 4.000 Std. 80% nach / after 6.000 Std. 75% nach / after 8.000 Std. 70% nach / after 10.000 Std.	96% bei / at 2.000 Std. 90% bei / at 4.000 Std. 86% bei / at 6.000 Std. 85% bei / at 8.000 Std. 70% bei / at 10.000 Std.
80	5 mg	25 °C	90% nach / after 2.000 Std. 85% nach / after 4.000 Std. 80% nach / after 6.000 Std. 75% nach / after 8.000 Std. 70% nach / after 10.000 Std.	96% bei / at 2.000 Std. 90% bei / at 4.000 Std. 86% bei / at 6.000 Std. 85% bei / at 8.000 Std. 70% bei / at 10.000 Std.
80	4 mg	25 °C	90% nach / after 2.000 Std. 85% nach / after 4.000 Std. 80% nach / after 6.000 Std. 75% nach / after 8.000 Std. 70% nach / after 10.000 Std.	96% nach / after 2.000 Std. 90% nach / after 4.000 Std. 86% nach / after 6.000 Std. 85% nach / after 8.000 Std. 70% nach / after 10.000 Std.

Lighting & Surge Protection

Multi-way-Extensions

Power Distribution

Lighting

Solar technology

Home Security & Safety

Home, Workshop & DIY

Trestles & Ladders

Advertising Media

Energiesparlampen

Qualitätsprodukt von europäischem Markenhersteller.

- Lebensdauer ca. 10.000 Stunden.
- Schaltzyklen bis zum vorzeitigen Ausfall 20.000.
- Farbtemperatur 4000 K.
- Anlaufzeit bis zur Erreichung von 60 % des vollen Lichtstroms: < 20 sek.
- Quecksilbergehalt 4,6 mg.
- Farbwiedergabeindex = 80-89.
- Zündzeit < 2 sec.
- Leistungsfaktor der Lampe: > 0,55.
- Lampenlichtstromerhalt am Ende der Lebensdauer ≥ 80 %.
- Durchmesser: 48 mm
- Energieeffizienzklasse: A





Energy-Saving Lamps

Quality product of European brand manufacturer.

- Life time 10.000 hours.
- Switching cycle till premature failure 20.000.
- Colour temp. 4000 K.
- Warm-up time up to 60 % of the full light output: < 20 sek.
- Lamp mercury content: 4,6 mg.
- Colour rendering index = 80-89.
- Lamp start time < 2 sec.
- Lamp power factor: > 0,55.
- Lamp lumen maintenance factor ≥ 80 %.
- Diameter: 48 mm
- Energy efficiency class: A



Artikel-Nr. Article No.	Barcode 4007123...	VPE UP	Verpackung Packaging	Leistung Output	Fassung Fittings	Länge ca. Length appr.	Lichtstrom Luminous flux
1 17738 0	249701	1	Karton / Sales Box	11 W \triangleq 50 Watt, EU Qual. Lamp	E 27	102 mm	600 lm
							
1 17740 0	249718	1	Karton / Sales Box	15 W \triangleq ca. 75 Watt, EU Qual. Lamp / 15 W \triangleq appr. 75 Watt, EU Qual. Lamp	E 27	114 mm	900 lm
							
1 17739 0	249725	1	Karton / Sales Box	20 W \triangleq 100 Watt, EU Qual. Lamp	E 27	136 mm	1200 lm
							
1 17166 0	249695	1	Karton / Sales Box	23 W \triangleq 115 Watt, EU Qual. Lamp	E 27	150 mm	1450 lm
							

Leistungsvergleich Comparison of light output

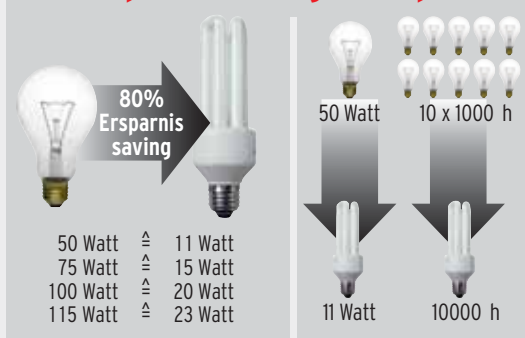

Glühlampe

- Stoßfeste Qualität speziell für den mobilen Einsatz.

Spare bulbs

- Shockproof quality, specially for mobile use.

Artikel-Nr. Article No.	Barcode 4007123...	VPE UP	Verpackung Packaging	Leistung Output	Fassung Fittings	Lichtstrom Luminous flux
1 17753 0	021451	1	Karton / Sales Box	200 W	E 27	2500 lm
						



Leuchtstofflampe

- Farbtemperatur: 4000 k



Spare tube

- Colour temperature: 4000 k



Artikel-Nr. Article No.	Barcode 4007123...	VPE UP	Leistung Output	Fassung Fittings	Lichtstrom Luminous flux	Wirkungsgrad Lampe Lamp efficacy	Farbwiedergabeindex Colour rendering index	Umgebungstemperatur (max. Lichtstrom) Ambient temperature (max. luminous flux)
1 17741 0	020607	1	8 W	G 5	400 lm	50 lm/W	60 - 69	25° C



Halogen Glühlampen nach neuer EU-Rahmenverordnung

Qualitätsprodukt von PHILIPS.

- Lebensdauer ca. 1000 Stunden.
- Schaltzyklen bis zum vorzeitigen Ausfall 8000.
- Farbtemperatur 2900 K.
- Anlaufzeit bis zur Erreichung von 60 % des vollen Lichtstroms: keine.
- Quecksilbergehalt der Lampe: 0,0 mg.
- Farbwiedergabeindex = 100.
- Zündzeit > 1 ms.
- Leistungsfaktor der Lampe: 1.
- Lampenlichtstromerhalt am Ende der Lebensdauer ≥ 85 %.



Halogen bulbs according to EU-regulation

Quality product from PHILIPS.

- Life time 1000 hours.
- Switching cycle till premature failure 8000.
- Colour temp. 2900 K.
- Warm-up time up to 60 % of the full light output: none.
- Lamp mercury content: 0.0 mg.
- Colour rendering index = 100.
- Lamp start time > 1 ms.
- Lamp power factor: 1.
- Lamp lumen maintenance factor ≥ 85 %.



Artikel-Nr. Article No.	Barcode 4007123...	VPE UP	Verpackung Packaging	Leistung Output	Fassung Fittings	Länge ca. Length appr.	Energieeffizienzklasse Energy efficiency class	Lichtstrom Luminous flux	Äquivalenzwert Equivalent value
1 17768 0	249671	10	Karton / Sales Box	105 W	R 7s	78 mm	C	2200 lm	150 W
1 17734 0	250486	10	Karton / Sales Box	200 W	R 7s	118 mm	C	4000 lm	300 W
1 17733 0	250455	10	Karton / Sales Box	350 W	R 7s	118 mm	C	8000 lm	500 W

Überspannungs-
& Blitzschutz

Steckdosenleisten

Stromverteilung

Leuchten & Leuchtmittel

Solar-Technik

Haus- &
SicherheitstechnikGeräte für Werkstatt,
Haus & GartenArbeitsböcke
& Leitern

Werbemittel

Lighting & Surge Protection

Multi-way-Extensions

Power Distribution

Lighting

Solar technology

Home Security & Safety

Home, Workshop & DIY

Trestles & Ladders

Advertising Media

Halogen Glühlampen

Qualitätsprodukt von PHILIPS.

- Integrierte Sicherung.



Halogen bulbs

Quality product from PHILIPS.

- Integrated fuse.



Artikel-Nr. Article No.	Barcode 4007123...	VPE UP	Verpackung Packaging	Leistung Output	Fassung Fittings	Länge ca. Length appr.	Energieeffizienzklasse Energy efficiency class	Äquivalenzwert Equivalent value
1 17736 0 001	596034	10	Blister	400 W	R7s	118 mm	C	500 W
1 17763 0	152728	10	Karton / Sales Box	1000 W	R 7s	189 mm	E	

Halogen Glühlampen

Halogen bulbs



Artikel-Nr. Article No.	Barcode 4007123...	VPE UP	Verpackung Packaging	Leistung Output	Fassung Fittings	Länge ca. Length appr.	Energieeffizienzklasse Energy efficiency class	Lichtstrom Luminous flux
1 17013 0	006861	10	Karton / Sales Box	1000 W	R 7s	189 mm	E	18000 lm
1 17020 0	020379	10	Karton / Sales Box	1500 W	R 7s	254 mm	E	26000 lm
1 17013 0 001	140169	10	1 Stück im Blister / 1 pc. in blister	1000 W	R 7s	189 mm	E	18000 lm
Halogen 1000 W								
1 17020 0 001	140176	10	1 Stück im Blister / 1 pc. in blister	1500 W	R 7s	254 mm	E	26000 lm
Halogen 1500 W								



Halogen Glühlampen nach neuer EU-Rahmenverordnung

- 20 % weniger Stromverbrauch!
- Dimmbar.
- Farbtemperatur 2900 K.
- Anlaufzeit bis zur Erreichung von 60 % des vollen Lichtstroms: keine.
- Zahl der Schaltzyklen ≥ 4000 x.
- Farbwiedergabeindex = 100.
- Zündzeit $< 0,2$ sec.
- Lebensdauer ca. 1000 Stunden.
- Leistungsfaktor der Lampe: 1.
- Quecksilbergehalt der Lampe: 0.0 mg.



Lichtleistung entspricht einer herkömmlichen Halogenlampe von 500 W.

- Abmessungen: 118 mm x 10mm \emptyset
- Lampenlichtstromerhalt am Ende der Lebensdauer ≥ 92 %.

Artikel-Nr. Article No.	Barcode 4007123...	VPE UP	Verpackung Packaging	Leistung Output	Fassung Fittings	Länge ca. Length appr.	Lichtstrom Luminous flux	Energieeffizienzklasse Energy efficiency class
1 17735 0	563128	10	Karton / Sales Box	400 W	R 7s	118 mm	8545 lm	C



Halogen bulbs according to EU-regulation

- Saves 20 % electricity!
- Dimmable.
- Colour temp. 2900 K.
- Warm-up time up to 60 % of the full light output: none.
- Number of switching cycles ≥ 4000 times.
- Colour rendering index = 100.
- Ignition time < 0.2 secs.
- Life time 1000 hours.
- Lamp power factor: 1.
- Lamp mercury content: 0.0 mg.



Light output equivalent to a conventional halogen lamp of 500 W.

- Size: 118 mm x 10 mm \emptyset
- Lumen maintenance factor at the end of the nominal life: ≥ 92 %.

Lichtleistung entspricht einer herkömmlichen Halogenlampe von 150 W.

- Abmessungen: 78 mm x 8,8 mm \emptyset
- Lampenlichtstromerhalt am Ende der Lebensdauer ≥ 90 %.

Artikel-Nr. Article No.	Barcode 4007123...	VPE UP	Verpackung Packaging	Leistung Output	Fassung Fittings	Länge ca. Length appr.	Lichtstrom Luminous flux	Energieeffizienzklasse Energy efficiency class
1 17835 0	565290	10	Karton / Sales Box	120 W	R 7s	78 mm	2216 lm	C



Light output equivalent to a conventional halogen lamp of 150 W.

- Size: 78 mm x 8,8 mm \emptyset
- Lumen maintenance factor at the end of the nominal life: ≥ 90 %.

Lichtleistung entspricht einer herkömmlichen Halogenlampe von 300 W.

- Abmessungen: 118 mm x 10 mm \emptyset
- Lampenlichtstromerhalt am Ende der Lebensdauer ≥ 92 %.

Artikel-Nr. Article No.	Barcode 4007123...	VPE UP	Verpackung Packaging	Leistung Output	Fassung Fittings	Länge ca. Length appr.	Lichtstrom Luminous flux	Energieeffizienzklasse Energy efficiency class
1 17837 0	565313	10	Karton / Sales Box	230 W	R 7s	118 mm	4644 lm	C



Light output equivalent to a conventional halogen lamp of 300 W.

- Size: 118 mm x 10 mm \emptyset
- Lumen maintenance factor at the end of the nominal life: ≥ 92 %.



36 + 1 LED Akku Arbeitsleuchte AHL 361 IP 54

Staub- und spritzwassergeschützt, IP 54.

- 2 Schaltstufen: Große Leuchtfläche mit 36 superhellen LEDs und Spezial Linsoptik, zusätzlich eine einzelne Power-LED im Leuchtenkopf für extra lange Leuchtdauer.
- Integrierter NI-MH Akku.
- Inklusive 230 V Netzteil und 12 V Kfz-Ladekabel.
- Ladegerät: 100 - 240 V AC, 50 - 60 Hz.
- Bis zu 4 Std. Betriebsdauer mit voll geladenem Akku für große Leuchtfläche, bis zu 12 Std. für einzelne Power-LED im Leuchtenkopf.
- Stoßsicheres Gehäuse mit gummierter Oberfläche.
- 360° drehbarer, einklappbarer Haken und Magnet für optimale Befestigung.
- Ein/Aus Drucktaster.

36 + 1 LED Battery Work Lamp AHL 361 IP 54

Dust & Splash proof IP 54.

- 2 step operation: Large light emitting surface with 36 extra-bright LEDs and special optics, additionally a single Power LED in the lamp head for extra-long operation.
- Integrated rechargeable NiMH battery.
- Inclusive 230 V charger and 12 V charger for car cigarette lighter.
- Charge capacity: 100 - 240 V AC, 50 - 60 Hz.
- With a fully charged battery up to 4 hours operation with the large light, up to 12 hours with the single lamp head Power-LED.
- Shockproof casing with rubberised surface.
- 360° swivelled, retractable hanging hook and magnetised base for optimal attachment.
- ON/OFF switch.

ENTSPRICHT
ACCORDING TO
2009/125/EG



Artikel-Nr. Article No.	Barcode 4007123...	VPE UP	Verpackung Packaging	LEDs	Lichtstrom Luminous flux	Abmessungen Measurements
1 17539 0	609703	1	Blister	36 + 1	36 LED: ca. 90 lm, 1 LED: ca. 24 lm 36 LED: appr. 90 lm, 1 LED: appr. 24 lm	26 x 6 x 4,5 cm

Voraussichtlich lieferbar ab Juli 2012. / Available as from July 2012.





ENTSPRICHT
ACCORDING TO
2009/125/EG

LED Akku-Handleuchte DL 30 mit Dynamo

- Jederzeit Licht auch ohne Batterie.
- Laden des Akkus mit integriertem Dynamo möglich.
- 30 lichtstarke LEDs, umschaltbar auf 6 oder 30 LEDs.
- 360° verstellbarer Haken und Magnet.
- Inklusive 230 V Netzteil und 12 V Kfz-Ladekabel.
- Ein/Aus Schalter.

30 LED Battery DL 30 - Portable lamp with dynamo

- Light at all times, also without battery.
- Option to charge the battery with integrated dynamo.
- 30 light intensity LED's, reversible to 6 or 30 LEDs.
- 360° adjustable hook and magnet.
- Inclusive 230 V charger and 12 V charger for car cigarette lighter.
- ON/OFF switch.



Artikel-Nr. Article No.	Barcode 4007123...	VPE UP	Verpackung Packaging	LEDs	Lichtstrom Luminous flux	Abmessungen Measurements
1 17857 0	249923	1	Blister	30	30 LED: ca. 28 lm, 6 LED: ca. 6 lm / 30 LED: appr. 28 lm, 6 LED: appr. 6 lm	30 x 6 x 4 cm



ENTSPRICHT
ACCORDING TO
2009/125/EG

28 LED Akku-Handleuchte

Kompakt, handlich, ohne Kabel.

- 28 superhelle LEDs mit Spezial Linsenoptik.
- 4-5 Std. Betriebsdauer bei voller Akkuladung.
- Kein Austausch des Leuchtmittels erforderlich.
- NiMH Akku und Netzteil inklusive.
- Gummierte Oberfläche.
- 360° drehbarer Haken und Magnet für optimale Befestigung.
- Ein/Aus Schalter.

28 LED rechargeable hand lamp

Compact, handy, without cable.

- 28 extra-bright LEDs with special optics.
- Appr. 4-5 hours constant use when fully charged.
- No need to change bulb.
- NiMH rechargeable battery and power supply included.
- Rubber-clad housing.
- 360° hanging hook and magnet facility.
- ON/OFF switch.



Artikel-Nr. Article No.	Barcode 4007123...	VPE UP	Verpackung Packaging	LEDs	Lichtstrom Luminous flux	Abmessungen Measurements
1 17534 0	188970	1	Blister	28	ca. 52 lm / appr. 52 lm	25 x 6 x 5 cm

Überspannungs-
& Blitzschutz

Steckdosenleisten

Stromverteilung

Leuchten & Leuchtmittel

Solar-Technik

Haus- &
Sicherheits-Technik

Geräte für Werkstatt,
Haus & Garten

Arbeitsböcke
& Leitern

Werbemittel



LED Handleuchte IP 54

Lichtstark, robust, stoßfest, wasserfest.

- Universell einsetzbar.
- Bestens geeignet in der Werkstatt, bei Hobbyarbeiten usw.
- Problemlos auch im Minus-Temperaturbereich zu benutzen.
- Handlicher, sechseckiger massiver Griff und Kopfstück verhindern Wegrollen.
- Geschützter Ein/Aus-Schalter im Griff. Kopfstück mit drehbarem, stabilem Haken.
- Austausch des Leuchtmittels nicht erforderlich.
- Mit ca. 100.000 Stunden extrem lange Lebensdauer der LEDs.
- Hohe Lichtausbeute.
- Extrem geringer Stromverbrauch: ca. 5 W bei 60 LEDs.
- Hochflexible Gummianschlussleitung mit spritzwassergeschütztem Konturenstecker.
- Im Vollblister.

LED Work Lamp IP 54

Extra bright, robust and protected against splashing water.

- For universal use.
- Most suited for use in the workshop, with hobbies etc.
- Functions without any problems even in minus temperature.
- Handy, large hexagonal handle and main body prevents rolling away.
- Protected ON/OFF switch in handle. Rotating, sturdy hook fitted to end.
- Bulb replacement is not necessary.
- Extra-bright LEDs giving up to 100.000 hours of light.
- Intense light output.
- Extremely low current usage: appr. 5 W from 60 LEDs.
- Oil-resistant rubber-neoprene cable.
- Blister.



ENTSPRICHT
ACCORDING TO
2009/125/EG

Artikel-Nr. Article No.	Barcode 4007123...	VPE UP	Kabellänge Cable length	Kabelbezeichnung Cable	Länge ca. Length appr.	LEDs	Lichtstrom Luminous flux
1 17532 0	166107	1	5 m	H07RN-F 2x1,0	43 cm	60	166 lm



Werkstatt-Profi-Stableuchte IP 44

Werkstattgerecht, robust, spritzwassergeschützt, IP 44.

- Handlicher, sechseckiger massiver Griff und Kopfstück verhindern Wegrollen.
- Griff mit integriertem, geschütztem Ein-/Aus-Schalter.
- Großer, drehbarer Haken.
- Bestückt mit einer handelsüblichen Energiesparröhre.
- Leuchtmittel problemlos austauschbar.
- Im Vollblister.

Heavy-duty inspection lamp for workshop and industry IP 44

Suitable for workshops, robust, splash-water protected, IP 44.

- Handy, large hexagonal handle and main body prevents rolling away.
- Handle with on/off switch.
- With large rotating hanging hook.
- Fitted with a standard energy-saving bulb.
- Easily replaceable bulb.
- Blister.

ENTSPRICHT
ACCORDING TO
2009/125/EG



Artikel-Nr. Article No.	Barcode 4007123...	VPE UP	Kabellänge Cable length	Kabelbezeichnung Cable	Leistung Output	Länge ca. Length appr.	Fassung Fittings	Farbtemperatur Color temperature	Wirkungsgrad Lampe Lamp efficacy
1 17718 0	112159	2	5 m	H05RN-F 2x1,0	11 W	48 cm	G 23	6700 K	70 lm/W

Wir empfehlen unsere Qualitätsleuchtmittel auf Seite 172. / We highly recommend our quality lights on page 172.



Stableuchte

- Hochtransparentes schlagfestes Schutzrohr.
- Ergonomisch geformter Handgriff.
- Elektronisches Vorschaltgerät im Handgriff.
- Mit 6-Kant-Wulst gegen Wegrollen.
- Großer, drehbarer Haken.
- Anschlussleitung mit Eurostecker.
- Extrem niedriger Stromverbrauch.
- Je nach Ausführung mit oder ohne Schalter.

Inspection Lamps

- Robust and impact-resistant.
- Ergonomically designed handle.
- Electronic ballast in the handle.
- Hexagonal handle, prevents rolling away.
- With large rotating hanging hook.
- Supplied with European plugs.
- Extremely low current consumption.
- With or without ON/OFF switch.

ENTSPRICHT
ACCORDING TO
2009/125/EG



Artikel-Nr. Article No.	Barcode 4007123...	VPE UP	Kabellänge Cable length	Kabelbezeichnung Cable	Leistung Output	Länge ca. Length appr.	Stecker Plug	Schalter Switch
1 17711 0	576586	10	5 m	H05RN-F 2x0,75	8 W	50 cm	Euro-Stecker / Euro-plug	
1 17723 0	576593	5	5 m	H05RN-F 2x0,75	8 W	54 cm	Euro-Stecker / Euro-plug	X



Auto-Stableuchte

- Schlag- und bruchfestes Schutzrohr mit Blendschutz.
- Elektronisches Vorschaltgerät im Handgriff.
- Mit 6-Kant-Wulst gegen Wegrollen.
- Großer, drehbarer Haken.
- Extrem niedriger Stromverbrauch.
- Mit 12 V Kfz-Anschluss.

Car Inspection Lamp

- Robust and impact-resistant.
- Electronic ballast in the handle.
- Hexagonal handle, prevents rolling away.
- With large rotating hanging hook.
- Extremely low current consumption.
- With 12 V car charger.

ENTSPRICHT
ACCORDING TO
2009/125/EG



Artikel-Nr. Article No.	Barcode 4007123...	VPE UP	Kabellänge Cable length	Leistung Output	Länge ca. Length appr.
1 17706 0	002009	10	5 m	8 W	50 cm

Überspannungs-
& Blitzschutz

Steckdosenleisten

Stromverteilung

Leuchten & Leuchtmittel

Solar-Technik

Haus- &
Sicherheits-Technik

Geräte für Werkstatt,
Haus & Garten

Arbeitsböcke
& Leitern

Werbemittel



Gummi-Handleuchte IP 54

Spritzwassergeschützt, IP 54.

- Robuste, handliche Arbeitsleuchte mit Handgriff aus Qualitäts-Hartgummi für Dauerbelastung.
- Mit 6-Kant-Wulst gegen Wegrollen.
- Stabiler, verzinkter Schutzkorb für harten Einsatz.
- Mit Schutzglas und Blendschutz.
- Lieferung ohne Leuchtmittel.

Rubber-Handlamp IP 54

Splash-water protected, IP 54.

- Robust, handy inspection lamp with ergonomic handle.
- Hexagonal handle, prevents rolling away.
- Stable, galvanised wire basket for heavy use.
- With protective glass cover and anti-dazzle screen.
- Delivery without bulbs.



Artikel-Nr. Article No.	Barcode 4007123...	VPE UP	Kabellänge Cable length	Kabelbezeichnung Cable	Leistung Output	Fassung Fittings	Energieeffizienzklasse Energy efficiency class
1 17692 0	054138	2	5 m	H07RN-F 2x1,0	100 W	E 27	
Empfohlenes Leuchtmittel / Recommended lamp:							
1 17740 0	249718	1			15 W \triangle ca. 75 Watt, EU Qual. Lamp \triangle appr. 75 Watt, EU Qual. Lamp	E 27	A



Gummi-Handleuchte

- Die bewährte, robuste Handleuchte.
- Schutzkorb mit Klappdeckel.
- Mit Schutzglas.
- Handgriff aus Qualitäts-Hartgummi für Dauerbelastung.
- Lieferung ohne Leuchtmittel.

Rubber-Handlamp

- The approved, robust inspection lamp.
- Wire basket with caps.
- With protective glass cover.
- Handle made of high quality hard rubber for comfort when in constant use.
- Delivery without bulbs.



Artikel-Nr. Article No.	Barcode 4007123...	VPE UP	Kabellänge Cable length	Kabelbezeichnung Cable	Leistung Output	Fassung Fittings	Energieeffizienzklasse Energy efficiency class
1 17646 0*	599394	5	5 m	H05RN-F 2x0,75	60 W oder ESL 20 W / 60 W or 20 W Low Energy	E 27	
1 17651 0*	599417	5	10 m	H05RN-F 2x0,75	60 W oder ESL 20 W / 60 W or 20 W Low Energy	E 27	
Empfohlenes Leuchtmittel / Recommended lamp:							
1 17739 0	249725	1			20 W \triangle ca. 100 Watt, EU Qual. Lamp	E 27	A

In der EU nicht zulässig! / Not allowed in the EU!

1 17676 6	017386	5	5 m	H05VV-F 2x0,75	60 W	E 27	
1 17681 6	017416	5	10 m	H05VV-F 2x0,75	60 W	E 27	



Sicherheits-Handleuchte

- Die preisgünstige Qualitäts-Handleuchte.
- Mit stoßdämpfendem, schlagfestem und federndem Schutzkorb.
- Mit Schutzglas.
- Anschlussleitung mit Eurostecker.
- Lieferung ohne Leuchtmittel.

Safety Inspection lamp

- The inexpensive quality inspection lamp.
- With impact-resistant, flexible basket.
- With protective glass cover.
- Supplied with European plugs.
- Delivery without bulbs.

**MADE IN
GERMANY**

**ENTSPRICHT
ACCORDING TO
2009/125/EG**



Artikel-Nr. Article No.	Barcode 4007123...	VPE UP	Kabellänge Cable length	Kabelbezeichnung Cable	Leistung Output	Fassung Fittings	Energieeffizienzklasse Energy efficiency class
1 17642 0	599431	10	5 m	H05RN-F 2x0,75	60 W	E 27	
Empfohlenes Leuchtmittel / Recommended lamp:							
1 17738 0	249701	1			11 W \triangle ca. 50 Watt, EU Qual. Lamp \triangle appr. 50 Watt, EU Qual. Lamp	E 27	A
In der EU nicht zulässig! / Not allowed in the EU!							
1 17602 6	038855	10	5 m	H05VV-F 2x0,75	60 W	E 27	

Überspannungs-
& Blitzschutz

Steckdosenleisten

Stromverteilung

Leuchten & Leuchtmittel

Solar-Technik

Haus- &
Sicherheitstechnik

Geräte für Werkstatt,
Haus & Garten

Arbeitsböcke
& Leitern

Werbemittel



Lighting & Surge Protection

Multi-way-Extensions

Power Distribution

Lighting

Solar technology

Home Security & Safety

Home, Workshop & DIY

Trestles & Ladders

Advertising Media

**Brennenstuhl
Taschenlampen:**
Verlässliche Leuchtkraft,
wenn's drauf
ankommt!

**Brennenstuhl
Torches:**
Light Power,
when ever
you need it!

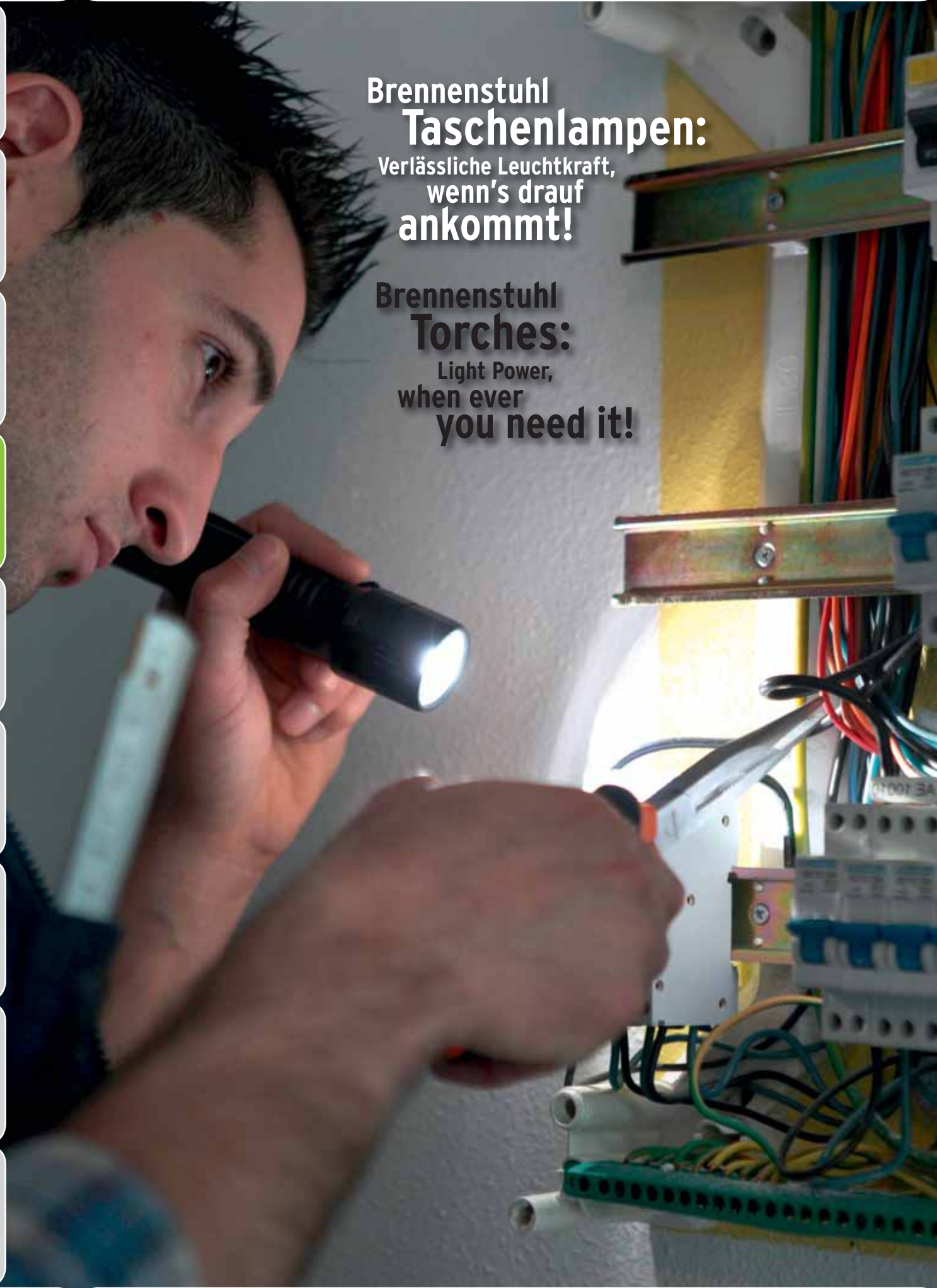

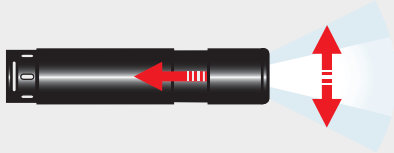

LuxPrimera Focus LED 150

Extrem helle LED Taschenlampe (150 Lumen, 5 Watt CREE-LED) mit neuer Fokus Technologie.

Stufenlos regelbar von gleichmäßigem Nahlicht zu fokussiertem Fernlicht.

- Mit extrem heller CREE Hochleistungs-LED (150 Lumen, 5 Watt).
- Problemlose Fokussierung mit einer Hand.
- Sehr hohe Reichweite.
- 2 verschiedene Schaltstufen und Blinkfunktion.
- Elegantes, widerstandsfähiges Aluminiumgehäuse mit Trageschleufe.
- Ein/Aus Schalter mit Soft-Touch-Funktion im „American Style“ am Lampenende.
- Inklusive 3 Standard Batterien Typ AAA.
- Staubdicht und spritzwassergeschützt IP 54!

LuxPrimera Focus LED 150

Extreme bright LED Torch (150 Lumen, 5 Watt) with new Focus-technology.

Continuous adjustable from a constant close light to a zooming distance light.

- With new extra bright CREE high performance LED (150 Lumen, 5 Watt).
- Problem-free adjustable by one-hand operation.
- Very long range.
- 2 different settings and flashing function.
- Elegant, robust aluminium housing with wrist strap.
- ON/OFF switch with soft-touch-function in „American Style“ at the end.
- 3 standard batteries AAA type included.
- Dust-protected and protected against splashing water IP 54!



NEU
NEW

Artikel-Nr. Article No.	Barcode 4007123...	VPE UP	Verpackung Packaging	LEDs	Lichtstrom Luminous flux	Batterie Typ Battery type	Länge ca. Length appr.	Durchmesser Diameter
1 17875 0	600021	1	Blister	1 x 5 W	max. ca. / appr. 150 lm	3 x AAA	11 cm	30 mm

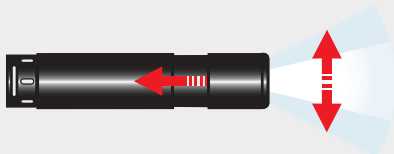

LuxPrimera Focus LED 100

Leistungsstarke LED Taschenlampe (70 Lumen, 1 Watt CREE-LED) mit neuer Fokus Technologie.

Stufenlos regelbar von gleichmäßigem Nahlicht zu fokussiertem Fernlicht.

- Mit leistungsstarker CREE Hochleistungs-LED (70 Lumen, 1 Watt).
- Problemlose Fokussierung mit einer Hand.
- Hohe Reichweite.
- 2 verschiedene Schaltstufen und Blinkfunktion.
- Elegantes, widerstandsfähiges Aluminiumgehäuse mit Trageschleufe.
- Ein/Aus Schalter mit Soft-Touch-Funktion im „American Style“ am Lampenende.
- Inklusive 1 Standard Batterie Typ AA.
- Staubdicht und spritzwassergeschützt IP 54!

LuxPrimera Focus LED 100

Extreme bright LED Torch (70 Lumen, 1 Watt) with new Focus-technology.

Continuous adjustable from a constant close light to a zooming distance light.



NEU
NEW

Artikel-Nr. Article No.	Barcode 4007123...	VPE UP	Verpackung Packaging	LEDs	Lichtstrom Luminous flux	Batterie Typ Battery type	Länge ca. Length appr.	Durchmesser Diameter
1 17874 0	600014	1	Blister	1 x 1 W	max. ca. / appr. 70 lm	1 x AA	9,7 cm	25 mm

Lighting & Surge Protection

Multi-way-Extensions

Power Distribution

Lighting

Solar technology

Home Security & Safety

Home, Workshop & DIY

Trestles & Ladders

Advertising Media



LuxPrimera LED 140

Extrem helle 3 Watt LED Taschenlampe mit hochwertiger Technologie. Handlich und dennoch kraftvoll auf Nah und Fern.

- Mit neuer extrem heller 3 Watt CREE Hochleistungs-LED.
- Sehr hohe Reichweite.
- 2 verschiedene Schaltstufen und Blinkfunktion.
- Formschönes, widerstandsfähiges Aluminiumgehäuse mit Trageschleufe.
- Ein/Aus Schalter mit Soft-Touch-Funktion im „American Style“ am Lampenende.
- Inklusive 3 Standard Batterien Typ AAA.
- Staubdicht und strahlwassergeschützt IP 65!

LuxPrimera LED 140

Ultra bright 3 Watt LED light with premium grade technology. Handy and powerful, for close-by and distance.

- With new extra bright 3 Watt CREE high performance LED.
- Very long range.
- 2 different settings and flashing function.
- Elegant, robust aluminium housing with wrist strap.
- ON/OFF switch with soft-touch-function in „American Style“ at the end.
- 3 standard batteries AAA type included.
- Dust-tight and protected against water-jets IP 65!



Artikel-Nr. Article No.	Barcode 4007123...	VPE UP	Verpackung Packaging	LEDs	Lichtstrom Luminous flux	Batterie Typ Battery type	Länge ca. Length appr.	Durchmesser Diameter
1 17872 0	563616	1	Blister	1 x 3 W	max. 100 lm	3 x AAA	14 cm	35 mm



LuxPrimera LED 120

Leistungsstarke 3 Watt Taschenlampe im kompakten Design.

- Mit leistungsstarker 3 Watt Power LED.
- Hohe Reichweite.
- 2 verschiedene Schaltstufen und Blinkfunktion.
- Formschönes, widerstandsfähiges Aluminiumgehäuse mit Trageschleufe.
- Ein/Aus Schalter mit Soft-Touch-Funktion im „American Style“ am Lampenende.
- Inklusive 3 Standard Batterien Typ AAA.
- Staubdicht und strahlwassergeschützt IP 65!

LuxPrimera LED 120

High-performance 3 Watt LED flashlight with compact design.

- With high-performance 3 Watt power LED.
- High range.
- 2 different settings and flashing function.
- Elegant, robust aluminium housing with wrist strap.
- ON/OFF switch with soft-touch-function in „American Style“ at the end.
- 3 standard batteries AAA type included.
- Dust-tight and protected against water-jets IP 65!



Artikel-Nr. Article No.	Barcode 4007123...	VPE UP	Verpackung Packaging	LEDs	Lichtstrom Luminous flux	Batterie Typ Battery type	Länge ca. Length appr.	Durchmesser Diameter
1 17871 0	563609	1	Blister	1 x 3 W	max. 80 lm	3 x AAA	12 cm	36 mm



LuxPrimera LED 145 Multicolor

Ausgestattet mit 1 Watt Power LED. Leuchtet wahlweise in weiß, rot oder grün.

- Mit leistungsstarker 1 Watt Power LED.
- 3 verschiedene Schaltstufen: weiß - rot - grün.
- Ein/Aus Schalter mit Soft-Touch-Funktion.
- Formschönes, widerstandsfähiges Aluminiumgehäuse mit Trageschleufe.
- Staubdicht und spritzwassergeschützt IP 64.
- Inklusive 3 Standard Batterien Typ AAA.

LuxPrimera LED 145 Multicolor

Equipped with 1 W power LED. Shines in white, red or green. Also suitable for hunting.

- With high-performance 1 Watt Power LED.
- 3 different settings: white - red - green.
- ON/OFF switch with soft-touch-function.
- Elegant, robust aluminium housing with wrist strap.
- Dust-tight and protected against splashing water, IP 64.
- 3 standard batteries AAA type included.



Artikel-Nr. Article No.	Barcode 4007123...	VPE UP	Verpackung Packaging	LEDs	Lichtstrom Luminous flux	Batterie Typ Battery type	Länge ca. Length appr.	Durchmesser Diameter
1 17873 0	563623	1	Blister	1 x 1 W	max. ca. / appr. 60 lm	3 x AAA	15 cm	35 mm



LuxPrimera LED 100

Ausgestattet mit 1 Watt Power LED. Klein aber stark.

- Mit leistungsstarker 1 Watt Power LED.
- Immer und überall dabei durch sehr geringe Dimensionen.
- Formschönes, widerstandsfähiges Aluminiumgehäuse mit Trageschleufe.
- Der ON/OFF Schalter ist im „American Style“ am Lampenende.
- Staubdicht und strahlwassergeschützt IP 65!
- Inklusive 1 Batterie Typ AA.

LuxPrimera LED 100

Equipped with 1 W power LED. Small but powerful.

- With high-performance 1 Watt Power LED.
- Small enough to take everywhere.
- Elegant, robust aluminium housing with wrist strap.
- „American Style“ ON/OFF switch at the end of the torch.
- Dust-tight and protected against water-jets IP 65!
- Includes 1 AA battery.



Artikel-Nr. Article No.	Barcode 4007123...	VPE UP	Verpackung Packaging	LEDs	Lichtstrom Luminous flux	Batterie Typ Battery type	Länge ca. Length appr.	Durchmesser Diameter
1 17870 0	563593	1	Blister	1 x 1 W	max. ca. / appr. 60 lm	1 x AA	10,5 cm	30 mm



LuxPrimera LED Pen-Light

Praktische Leuchte für Kfz, Handwerk und Hobby.

- Mit heller 0,5 Watt LED.
- Vielseitig einsetzbar im Hemdtaschenformat.
- Lebensdauer der LED: 11 Jahre im Dauerbetrieb.
- Stabiles, widerstandfähiges Aluminiumgehäuse.
- Der ON/OFF Schalter ist im „American Style“ am Lampenende.
- Inklusive 1 Standard Batterie Typ AAA.

LuxPrimera LED Pen-Light

Handy flashlight for car, trade or hobby.

- With bright 0.5 Watt LED.
- Versatile and pocket-sized.
- LED lifetime: 11 years of permanent use.
- Strong and sturdy aluminium body.
- „American Style“ ON/OFF switch at the end of the torch.
- 1 standard batterie AAA type included.



Artikel-Nr. Article No.	Barcode 4007123...	VPE UP	Verpackung Packaging	LEDs	Lichtstrom Luminous flux	Batterie Typ Battery type	Länge ca. Length appr.	Durchmesser Diameter
1 17597 0	565924	10	Blister	1 x 0,5 W	ca. 15 lm / appr. 15 lm	1 x AAA	9 cm	15 mm



LED Thekendisplay

Insgesamt 30 Artikel!

- Inhalt:
10 x LuxPrimera LED 100 (1 Watt LED Taschenlampe IP 65) 117870 0,
10 x LuxPrimera LED 120 (3 Watt LED Taschenlampe IP 65) 117871 0,
10 x LuxPrimera LED 140 (3 Watt CREE LED Taschenlampe IP 65) 117872 0.

LED counter display

Totally 30 items!

- Index:
10 x LuxPrimera LED 100 (1 Watt LED Torch IP 65) 117870 0,
10 x LuxPrimera LED 120 (3 Watt LED Torch IP 65) 117871 0,
10 x LuxPrimera LED 140 (3 Watt CREE LED Torch IP 65) 117872 0.



Artikel-Nr. Article No.	Barcode 4007123...	VPE UP	Sprachen Languages	Abmessungen Measurements	Bezeichnung Description
1 17352 0	602230	1	1. Seite deutsch, 2. Seite GB, NL, FR, SE / 1. side german, 2. side GB, NL, FR, SE	400 x 409 x 233 mm	Thekendisplay -mit Produkten- Counter display -with products-
1 17999 0	602155	1	1. Seite deutsch, 2. Seite GB, NL, FR, SE / 1. side german, 2. side GB, NL, FR, SE	400 x 409 x 233 mm	Thekendisplay -ohne Produkte- Counter display -empty-

Lightning & Surge Protection

Multi-way-Extensions

Power Distribution

Lighting

Solar technology

Home Security & Safety

Home, Workshop & DIY

Trestles & Ladders

Advertising Media



Eco-LED-Light FL DUO

LED Lampe mit Laserpointer - der absolute Trendartikel.

- Griffiges Metallgehäuse.
- 8 superhelle LEDs.
- Mit integriertem, starkem Laserpointer.
- Softtouch-Schalter mit 2 Funktionen:
 1. LEDs an
 2. Laserpointer an.
- Inklusive 3 Standard Batterien Typ AAA.

Eco-LED-Light FL DUO

LED lamp with laser pointer - the absolute trendy item.

- Handy metal housing.
- 8 super-bright LEDs.
- With integrated, powerful laser pointer.
- Soft-touch switch with 2 functions:
 1. LEDs on
 2. Laser pointer on.
- 3 standard batteries AAA type included.



Artikel-Nr. Article No.	Barcode 4007123...	VPE UP	Verpackung Packaging	LEDs	Lichtstrom Luminous flux	Batterie Typ Battery type	Länge ca. Length appr.	Durchmesser Diameter
1 17989 0	213467	4	Blister	8	ca. 18 lm / appr. 18 lm	3 x AAA	11 cm	28 mm



Eco-LED-Light FL 135/8

LED Lampe im edlen Gehäuse.

- Sehr hohe Lichtleistung durch 8 superhelle LEDs.
- Hohe Effizienz durch 2 Batterien.
- Gebürstetes Aludesign im handlichen Format.
- Inklusive 2 Standard Batterien AA.

Eco-LED-Light FL 135/8

LED lamp in a noble housing.

- Very high light output through 8 super-bright LEDs.
- High efficiency through 2 batteries.
- Brushed aluminium design in a manageable format.
- Inclusive 2 batteries type AA.



Artikel-Nr. Article No.	Barcode 4007123...	VPE UP	Verpackung Packaging	LEDs	Lichtstrom Luminous flux	Batterie Typ Battery type	Länge ca. Length appr.	Durchmesser Diameter
1 17987 0	213429	4	Blister	8	ca. 20 lm / appr. 20 lm	2 x AA	14 cm	23 mm

Überspannungs-
& Blitzschutz

Steckdosenleisten

Stromverteilung

Leuchten & Leuchtmittel

Solar-Technik

Haus- &
Sicherheits-technik

Geräte für Werkstatt,
Haus & Garten

Arbeitsböcke
& Leitern

Werbemittel

Lighting & Surge Protection

Multi-way-Extensions

Power Distribution

Lighting

Solar technology

Home Security & Safety

Home, Workshop & DIY

Trestles & Ladders

Advertising Media



Eco-LED-Light FL 220/4

Schlanke, ausdauernde 4er LED-Taschenlampe.

- Für dauerhaften Betrieb und hohe Lichtleistung.
- Massives Aluminiumgehäuse.
- Mit Trageschlaufe.
- 4 x superhelle, weiße LEDs mit Schutzscheibe.
- Inklusive 3 Standard Batterien Typ AA.

Eco-LED-Light FL 220/4

Slim, persistent LED torch.

- For durable usage and high efficiency.
- Solid high quality aluminium housing.
- With wrist strap.
- Four extra-bright LEDs with protective lens.
- 3 standard AA batteries included.



Artikel-Nr. Article No.	Barcode 4007123...	VPE UP	Verpackung Packaging	LEDs	Lichtstrom Luminous flux	Batterie Typ Battery type	Länge ca. Length appr.	Durchmesser Diameter
1 17970 0	147021	4	Blister	4	ca. 15 lm / appr. 15 lm	3 x AA	20 cm	29 mm



Eco-LED-Light FL 85/3

Kompakte LED Lampe im edlen Gehäuse.

- Hohe Lichtleistung durch 3 superhelle LEDs.
- Geringer Stromverbrauch, lange Batterie Lebensdauer.
- Gebürstetes Aludesign im Format für die Hosentasche.
- Inklusive 1 Standard Batterie Typ AAA.

Eco-LED-Light FL 85/3

Compact LED light in classy enclosure.

- High light output through 3 super-bright LEDs.
- Low power consumption, long battery life.
- Brushed aluminium design for the trouser pocket.
- 1 standard batterie AAA type included.



Artikel-Nr. Article No.	Barcode 4007123...	VPE UP	Verpackung Packaging	LEDs	Lichtstrom Luminous flux	Batterie Typ Battery type	Länge ca. Length appr.	Durchmesser Diameter
1 17988 0	213443	4	Blister	3	ca. 7 lm / appr. 7 lm	1 x AAA	8,5 cm	16 mm



Highlight LED Set

- 3 leistungsstarke Taschenlampen mit 1, 5 oder 9 superhellen LEDs.
- Drehschalter im Lampenkopf.
- Gummierter Griff.
- Für jeden Einsatz immer die richtige Lampe.
- Resistent gegen Spritzwasser.
- Inklusive Batterien 1 x AA, 3 x AAA, 3 x AA.

Highlight LED Set

- 3 powerful torches with 1, 5 or 9 superbright LEDs.
- Twist-switch in the head of the torch.
- Rubberised handle.
- The right torch whatever the job.
- Waterproof.
- 1 x AA, 3 x AAA, 3 x AA batteries included.



Artikel-Nr. Article No.	Barcode 4007123...	VPE UP	Verpackung Packaging	LEDs	Lichtstrom Luminous flux	Batterie Typ Battery type	Länge ca. Length appr.	Durchmesser Diameter
1 17846 0	172535	1	Blister	1 + 5 + 9	20 lm + 20 lm + 40 lm	1 x AA + 3 x AAA + 3 x AA	8,5 + 9,5 + 12 cm	30 + 35 + 55 mm



Highlight LED 21

- Ein kompaktes Kraftpaket mit 21 superhellen LEDs.
- Drehschalter im Lampenkopf.
- Gummierter Griff.
- Resistent gegen Spritzwasser.
- Inklusive 3 Standard Batterien Typ AA.

Highlight LED 21

- Compact powerhouse with 21 superbright LEDs.
- Twist-switch in the head of the torch.
- Rubberised handle.
- Waterproof.
- 3 standard AA batteries included.



Artikel-Nr. Article No.	Barcode 4007123...	VPE UP	Verpackung Packaging	LEDs	Lichtstrom Luminous flux	Batterie Typ Battery type	Länge ca. Length appr.	Durchmesser Diameter
1 17840 0	172474	1	Blister	21	ca. 100 lm / appr. 100 lm	3 x AA	12 cm	55 mm

Überspannungs-
& Blitzschutz

Steckdosenleisten

Stromverteilung

Leuchten & Leuchtmittel

Solar-Technik

Haus- &
SicherheitstechnikGeräte für Werkstatt,
Haus & GartenArbeitsböcke
& Leitern

Werbemittel

Lighting & Surge Protection

Multi-way-Extensions

Power Distribution

Lighting

Solar technology

Home Security & Safety

Home, Workshop & DIY

Trestles & Ladders

Advertising Media



Highlight LED 5

- Handliche LED-Taschenlampe mit 5 superhellen LEDs.
- Drehschalter im Lampenkopf.
- Gummierter Griff.
- Resistent gegen Spritzwasser.
- Inklusive 3 Standard Batterien Typ AAA.

Highlight LED 5

- Handy LED torch with 5 superbright LEDs.
- Twist-switch in the head of the torch.
- Rubberised handle.
- Waterproof.
- 3 standard batteries AAA type included.



Artikel-Nr. Article No.	Barcode 4007123...	VPE UP	Verpackung Packaging	LEDs	Lichtstrom Luminous flux	Batterie Typ Battery type	Länge ca. Length appr.	Durchmesser Diameter
1 17841 0	172481	4	Blister	5	ca. / appr. 20 lm	3 x AAA	10 cm	35 mm



Highlight LED 3+

- Kompakte Lampe mit 3 superhellen LEDs.
- Drehschalter im Lampenkopf.
- Gummierter Griff.
- Zusätzlich eine kleine, sehr helle LED Leuchte mit sicherer Schlüsselkette.
- Inklusive Batterien 3 x AAA und 3 x AG 3 Lithium.

Highlight LED 3+

- Compact light with 3 superbright LEDs.
- Twist-switch in the head of the torch.
- Rubberised handle.
- Also comes with a very small, superbright LED light on a key-chain.
- 3 x AAA and 3 x AG 3 lithium batteries included.



Artikel-Nr. Article No.	Barcode 4007123...	VPE UP	Verpackung Packaging	LEDs	Lichtstrom Luminous flux	Batterie Typ Battery type	Länge ca. Length appr.	Durchmesser Diameter
1 17844 0	172511	4	Blister	3 + 1	ca. 12 lm / appr. 12 lm	3 x AAA + 3 x AG3 / LR41	10 + 12,8 cm	35 mm



Highlight LED 1

- Kompakte Taschenlampe mit superheller LED.
- Gummierter Griff, drehbarer Schlüsselring.
- Drehschalter im Lampenkopf.
- Resistent gegen Spritzwasser.
- Inklusive 1 Batterie Typ AA.

Highlight LED 1

- Compact torch with a superbright LED.
- Rubberised handle, rotating key-ring.
- Twist-switch in the head of the torch.
- Waterproof.
- Includes 1 AA battery.



Artikel-Nr. Article No.	Barcode 4007123...	VPE UP	Verpackung Packaging	LEDs	Lichtstrom Luminous flux	Batterie Typ Battery type	Länge ca. Length appr.	Durchmesser Diameter
1 17842 0	172498	10	Blister	1	ca. / appr. 20 lm	1 x AA	8,5 cm	30 mm



Highlight LED black

- Handliche, kleine LED-Taschenlampe.
- Superhelle LED mit optischer Linse.
- Drehschalter im Lampenkopf.
- Mit Schlüsselring.
- Inklusive 4 Batterien AG3/ LR41.

Highlight LED black

- Handy, small LED torch.
- Superbright LED with an optical lens.
- Twist-switch in the head of the torch.
- With key-ring.
- 4 x type AG3/ LR41 batteries included.



Artikel-Nr. Article No.	Barcode 4007123...	VPE UP	Verpackung Packaging	LEDs	Lichtstrom Luminous flux	Batterie Typ Battery type	Länge ca. Length appr.	Durchmesser Diameter
1 17843 0	172504	10	Blister	1	ca. / appr. 16 lm	4 x AG3/ LR41	7,5 cm	20 mm

Überspannungs-
& Blitzschutz

Steckdosenleisten

Stromverteilung

Leuchten & Leuchtmittel

Solar-Technik

Haus- &
Sicherheits-technikGeräte für Werkstatt,
Haus & GartenArbeitsböcke
& Leitern

Werbemittel

Lighting & Surge Protection

Multi-way-Extensions

Power Distribution

Lighting

Solar technology

Home Security & Safety

Home, Workshop & DIY

Trestles & Ladders

Advertising Media



LED Head-Light HL 2in1

Als Kopflampe und als Fahrradlampe verwendbar.

- 1 Watt LED mit hoher Leuchtkraft.
- Robustes ABS Gehäuse.
- 3 Schaltstufen und Blinkfunktion.
- Mit Kopfband und Fahrradlenker-Befestigung.
- Inklusive 3 Standard Batterien Typ AAA.

LED Head-Light HL 2in1

Can be used as a forehead lamp and bicycle lamp.

- 1 Watt LED with high luminance.
- Robust ABS housing.
- 3 switching levels and flashing function.
- With headband and handlebar attachment.
- 3 standard batteries AAA type included.



Artikel-Nr. Article No.	Barcode 4007123...	VPE UP	Verpackung Packaging	LEDs	Lichtstrom Luminous flux	Batterie Typ Battery type	Abmessungen Measurements
1 17986 0	213405	2	Blister	1 Watt	ca. / appr. 60 lm	3 x AAA	6 x 3,5 x 4,5 cm



LED Head-Light HL 10

Funktionelle, variable Kopfleuchte.

- Ideal um beim Joggen, Wandern oder bei Montagearbeiten beide Hände freizuhalten.
- Mit 10 superhellen LEDs.
- Je nach Bedarf umschaltbar in 3 verschiedenen Schaltstufen (3/6/10 LEDs).
- Flexible, breite Bänder für festen Sitz, verstellbar für jede Kopfgröße.
- Neigungswinkel der Leuchte einstellbar.
- Mit Druckknopfschalter Ein/Aus.
- Inklusive 3 Standard Batterien Typ AAA.

LED Head-Light HL 10

Practical, adjustable headlight.

- Ideal for jogging, rambling, or for jobs needing both hands.
- With 10 ultra bright LEDs.
- With three different settings (3/6/10 LEDs) as needed.
- Wide, flexible straps for secure positioning, adjustable for any size of head.
- Focus angle can be adjusted.
- Pushbutton ON/OFF switch.
- 3 standard batteries AAA type included.



Artikel-Nr. Article No.	Barcode 4007123...	VPE UP	Verpackung Packaging	LEDs	Lichtstrom Luminous flux	Batterie Typ Battery type
1 17977 0	147090	2	Blister	10	ca. / appr. 30 lm	3 x AAA



LED Safety-Light IP 44

Sicherheits LED-Leuchte mit Akku-Betrieb und integriertem Ladegerät direkt an der Steckdose.

- Die Ladestation an der Steckdose dient als „Dockingstation“ für die Leuchte, bei gleichzeitiger Ladung der auswechselbaren Akkus.
- Bei Stromausfall oder bei Entnahme aus der Ladestation schaltet die Leuchte automatisch ein.
- Während des Ladevorgangs dient die blaue Lade-Kontrolleuchte als Orientierungslicht.
- Kann als Nachlicht eingeschaltet werden.
- Der kräftige Lichtstrahl der 7 superweißen LEDs kann in 2 Stufen abgeschwächt oder auf Dauerblinken eingestellt werden.
- Als Notsignal kann automatisch SOS geblinkt werden.
- Die Leuchte ist spritzwassergeschützt gemäß Schutzgrad IP 44.

LED Safety-Light IP 44

Safety LED light with rechargeable battery and in-built charger pack at the socket.

- The charger pack at the socket serves as a „docking station“ for the light. Interchangeable batteries can be charged at the same time.
- During power-cuts or when removed from the charger pack, the light comes on automatically.
- During charging, the blue charge warning light serves as an orientation light.
- Can be switched to nightlight mode.
- The powerful beam of 7 superwhite LEDs can be reduced in 2 stages, or can be set to constant flashing.
- In emergencies, SOS can be flashed automatically.
- The light is splash-water protected as per IP 44.



Artikel-Nr. Article No.	Barcode 4007123...	VPE UP	Verpackung Packaging	LEDs	Lichtstrom Luminous flux	Lieferumfang Scope of delivery
1 17984 0	171699	1	Blister	7	ca. /appr. 70 lm	Auswechselbare Akkus (3 x AA) / exchangeable battery packs (3 x AA)



Dynamo-LED-Light

Jederzeit Licht, einfaches und schnelles Aufladen.

- Eingebauter Akku wird durch Drehen der ausklappbaren Kurbel aufgeladen.
- Nur 30 Sekunden Dynamobetätigung für ca. 15 Minuten superhelles LED-Licht.

Dynamo-LED-Light

Light at any time, quick and easy to charge.

- In-built battery pack, charged up by winding the foldaway crank lever.
- Only 30 seconds of winding for approx. 15 minutes of superbright LED light.



Artikel-Nr. Article No.	Barcode 4007123...	VPE UP	Verpackung Packaging	LEDs
1 17847 0	172665	4	Blister	2

Lighting & Surge Protection

Multi-way-Extensions

Power Distribution

Lighting

Solar technology

Home Security & Safety

Home, Workshop & DIY

Trestles & Ladders

Advertising Media



LED-Nachtlicht NL 9 230 V

mit Infrarot-Bewegungsmelder und Dämmerungssensor

- 9 LEDs für gutes Orientierungslicht bei Dunkelheit.
- Sehr geringer Stromverbrauch, nur 2 Watt.
- Mit Infrarot-Bewegungsmelder, Erfassungsbereich ca. 5 m.
- Lichtausrichtung variabel nach oben und unten.
- Mit Dämmerungssensor.
- Ein/Aus Schalter und Automatikfunktion.
- 230 Volt.

LED Night Light NL 9 230 V

with PIR sensor and twilight sensor

- 9 LEDs for good orientation light in the darkness.
- Very low energy consumption, 2 Watts only.
- With PIR sensor, Range approx. 5 m.
- Variable light direction, up and down.
- With twilight sensor.
- ON/OFF switch and automatic mode.
- 230 Volts.



Artikel-Nr. Article No.	Barcode 4007123...	VPE UP	Verpackung Packaging	LEDs
1 50729 0	562930	2	Blister	9



LED-Nachtlicht NL 8

mit Infrarot-Bewegungsmelder und Dämmerungssensor

- 8 dezent, hellblau leuchtende LEDs.
- Mit Infrarot-Bewegungsmelder, Erfassungsbereich ca. 5 m und 90°.
- Schaltet automatisch ab, sobald keine Bewegung mehr im Erfassungsbereich gemessen wird.
- Unabhängig von der Steckdose.
- Inklusive 3 Standard Batterien Typ AA.

LED Night Light NL 8

with PIR sensor and twilight sensor

- 8 discreet, light-blue illuminating LEDs.
- With PIR sensor, detection range approx. 5 m and 90°.
- Switches off automatically, as soon as no more motion is detected in the detection range.
- Independent from the socket.
- 3 standard AA batteries included.



Artikel-Nr. Article No.	Barcode 4007123...	VPE UP	Verpackung Packaging	LEDs
1 17596 0	214051	4	Blister	8



Nachtlicht mit Schalter NL1-S

- Einfache Bedienung.
- Extrem geringer Stromverbrauch.
- Beliebiges Ein- und Ausschalten durch Schalter.
- Vermittelt Sicherheit in dunklen Räumen.
- Sanftes, unaufdringliches Licht.

Nightlight Socket NL1-S with On/Off switch

- Easy to use.
- Exceptionally low electricity consumption.
- On/Off-switch.
- Provides safety in dark rooms.
- Soft lighting.



Artikel-Nr. Article No.	Barcode 4007123...	VPE UP	Verpackung Packaging	Leistung Output
1 50720 0	602605	6	Blister	1,5 W



LED-Orientierungslicht OL 02 230 V mit Dämmerungssensor

- Orientierungslicht mit Dämmerungssensor und 2 LEDs für jahrelangen Dauerbetrieb.
- Extrem geringer Stromverbrauch.
- Schaltet automatisch bei Dunkelheit ein.
- Vermittelt Sicherheit in dunklen Räumen.
- Sanftes, unaufdringliches Licht.

LED Nightlight OL 02 230 V with twilight sensor

- Nightlight with twilight sensor and 2 LEDs for years of continuous operation.
- Exceptionally low electricity consumption.
- Switches on automatically at dusk.
- Provides safety in dark rooms.
- Soft lighting.



Artikel-Nr. Article No.	Barcode 4007123...	VPE UP	Verpackung Packaging	LEDs
1 50722 0	148394	4	Blister	2

Überspannungs- & Blitzschutz

Steckdosenleisten

Stromverteilung

Leuchten & Leuchtmittel

Solar-Technik

Haus- & Sicherheitstechnik

Geräte für Werkstatt, Haus & Garten

Arbeitsböcke & Leitern

Werbemittel



SOLAR IST ZUKUNFT. SOLAR IS FUTURE.

Lightning
& Surge Protection

Multi-way-Extensions

Power Distribution

Lighting

Solar technology

Home Security & Safety

Home, Workshop & DIY

Trestles & Ladders

Advertising Media



Solar Energie-Sets
Solar Energy Sets

200

Überspannungs-
& Blitzschutz



Solar LED-Außenleuchten
Solar LED External Lamps

204

Steckdosenleisten



Beleuchtete Hausnummern mit Solar
Illuminated House Numbers with Solar

207

Stromverteilung

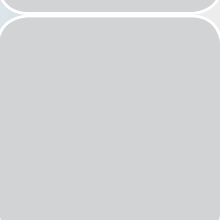

Leuchten & Leuchtmittel



Solar-Technik



Haus- &
Sicherheitstechnik

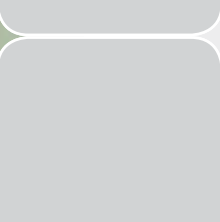

Geräte für Werkstatt,
Haus & Garten



Arbeitsböcke
& Leitern



Werbemittel



Lighting & Surge Protection

Multi-way-Extensions

Power Distribution

Lighting

Solar technology

Home Security & Safety

Home, Workshop & DIY

Trestles & Ladders

Advertising Media



Solar Energie-Set SES P4033

Das Solar Energie-Set SES P4033 liefert unabhängige Energieversorgung, ideal für Gartenhäuser, Camping oder Garagen ohne Stromanschluss.

- Kostenloses, umweltbewusstes Aufladen mit Sonnenenergie.
- 40 W Solarmodul, zusammenklappbar, für den ständigen Einsatz im Außenbereich.
- Weitere Komponenten für den Einsatz in trockener Umgebung.
- Einfacher Aufbau und Anschluss des Solar Energie-Sets.
- Empfohlen zum Einsatz mit 12 V/33 Ah Blei-Akku (als Zubehör erhältlich).
- Tiefentladungs-, Überladungs-, Überlast- und Verpolungsschutz.
- 2 Energiesparleuchten (5 W) mit Anschlusskabel und Schalter.
- Wechselrichter für Wechselstrom (230 V/150 W).
- Diverse Anschlüsse für Gleichstrom-Verbraucher (3/6/12 V), 2 USB-Ladeanschlüsse, 12 V Kfz-Steckdose und 1 x 230 V AC über Wechselrichter.
- Ausklappbare Standbügel zur Ausrichtung des Solarmoduls.
- Lieferumfang: Solarmodul, Laderegler, Wechselrichter, Leuchten, Anschlusskabel.



Solar Energy Set SES P4033

The SES P4033 solar energy set offers an independent energy supply and is ideal for summer houses, camping trips and garages without an electrical connection.

- Free and environmentally friendly charging with solar energy.
- 40 W solar panel, foldable, suitable for continuous outdoor use.
- Further components suitable for use in a dry environment.
- Easy setup and connection.
- Recommended use with 12 V/33 Ah rechargeable lead acid battery (optional accessory).
- Over discharge protection, overcharge protection, overload protection, reverse polarity protection.
- 2 energy-saving light sets (5 W) with connecting cable and power switch.
- Power inverter (230 V AC / 150 W).
- Several connectors for AC applications (3/6/12 V), 2 USB charge ports, 12 V cigarette lighter, connecting socket for inverter.
- Foldable positions for directing the solar panel.
- Scope of delivery: Solar panel, charge regulator, power inverter, lamps, connecting cable.



Artikel-Nr. Article No.	Barcode 4007123...	VPE UP	Solarmodul Solar panel	Maße Modul Panel dimensions	Solarzellen-Typ Solar celltype	Ausgänge Outputs	Inverter
1 17195 0	576692	1	40 Wp (2 x 20 Wp)	592 x 641 x 25 mm	Mono-Crystalline Mono-crystalline	2 x USB charger (5 V DC, 500 mA) 1 x 12 V Kfz-Steckdose / car socket 2 x 12 V DC 1 x 6 V DC 1 x 3 V DC 1 x 230 V AC	150 W



Akku 12 V/33 Ah

Der Akku 12 V/33 Ah wird empfohlen für das Solar Energie-Set SES P4033.

- Wartungsfreie, wiederaufladbare Blei-Gel Batterie.
- Akku werksseitig geladen, sofort einsetzbar.
- Empfohlen für: Solar Energie-Set SES P4033, Artikel-Nr. 1 17195 0.

Rechargeable battery 12 V/33 Ah

The 12 V/33 Ah rechargeable battery is recommended for use with the SES P4033 solar energy set.

- Maintenance-free, rechargeable lead-gel battery.
- Comes already charged and ready to use.
- Recommended for Solar Energy Set SES P4033, Article-No. 1 17195 0.

Artikel-Nr. Article No.	Barcode 4007123...	VPE UP	Spannung Voltage	Kapazität Capacity	Gewicht ca. Weight appr.	Abmessungen Measurements	Anschlussart Connection type
1 29299 0	600977	1	12 V	33 Ah	12 kg	195 x 130 x 155/180 mm	Schraubgewinde M6 Screw thread M6



Solar Energie-Set SES P1207

Das Solar Energie-Set SES P1207 ist ideal zur Innenbeleuchtung für Gartenhäuser, Caravan oder Garagen ohne Stromanschluss.

- Kostenloses, umweltbewusstes Aufladen mit Sonnenenergie.
- 12 W Solarmodul, für den ständigen Einsatz im Außenbereich.
- Weitere Komponenten für den Einsatz in trockener Umgebung.
- Einfacher Aufbau und Anschluss des Solar Energie-Sets.
- Inklusiv 12 V/7 Ah Blei-Akku.
- Tiefentladungs-, Überladungs-, Überlast- und Verpolungsschutz.
- 2 Alu-Lichtschienen mit je 24 LED (2 W), mit Anschlusskabel und Schalter.
- Anschluss für 12 V Gleichstrom-Verbraucher (Klinkenstecker 6,35 mm), USB-Ladeanschluss und 12 V Kfz-Steckdose.
- Befestigungshilfe zur Fixierung des Solarmoduls.
- Lieferumfang: Solarmodul, Akku, Laderegler, Leuchten, Anschlusskabel.

Solar Energy Set SES P1207

The SES P1207 solar energy set is ideal as indoor lighting for shed, caravan, or garage without grid connection.

- Free and environmentally friendly charging with solar energy.
- 12 W solar panel, suitable for continuous outdoor use.
- Further components suitable for use in a dry environment.
- Easy setup and connection.
- Inclusive 12 V/7 Ah rechargeable lead acid battery.
- Over discharge protection, overcharge protection, overload protection, reverse polarity protection.
- 2 aluminum DC lamps with 24 LEDs each (2 W), with connecting cable and ON/OFF switch.
- 2 x output socket for 12 V DC application (6.35 mm audio jack), USB charge port, and 12 V cigarette lighter.
- Mounting kit to fix solar module.
- Scope of delivery: Solar panel, rechargeable battery, charge regulator, lamps, connecting cable.



Artikel-Nr. Article No.	Barcode 4007123...	VPE UP	Solarmodul Solar panel	Maße Modul Panel dimensions	Solarzellen-Typ Solar celltype	Akku Rechargeable battery	Ausgänge Outputs
1 17175 0	576685	1	12 Wp	927 x 317 mm	Amorphe Dünnschichtzellen Amorphous thin film	12 V/7 Ah	1 x USB (5 V DC, 500 mA) 1 x 12 V Kfz-Steckdose / car socket 2 x 12 V DC



Überspannungs- & Blitzschutz

Steckdosenleisten

Stromverteilung

Leuchten & Leuchtmittel

Solar-Technik

Haus- & Sicherheitstechnik

Geräte für Werkstatt, Haus & Garten

Arbeitsböcke & Leitern

Werbemittel



Lighting & Surge Protection

Multi-way-Extensions

Power Distribution

Lighting

Solar technology

Home Security & Safety

Home, Workshop & DIY

Trestles & Ladders

Advertising Media



Solar Energie-Set SES P1307

Das Solar Energie-Set SES P1307 liefert mobile Energie für alle Orte, an denen kein Strom vorhanden ist.

- Kostenloses, umweltbewusstes Aufladen mit Sonnenenergie.
- Plug & Play, einfache Bedienung.
- Das Solar Energie-Set SES P1307 ist tragbar, kompakt, flexibel einsetzbar.
- 13 W Solarmodul in kompaktem aufklappbarem Kofferdesign. Für den Außeneinsatz bei Trockenheit geeignet.
- Energiestation mit integriertem, auswechselbarem 12 V/7 Ah Blei-Akku.
- Tiefentladungs-, Überladungs-, Überlast- und Verpolungsschutz.
- Inklusive Stablampe mit 36 LEDs und Schalter.
- USB-Ladeanschluss und 12 V Kfz-Steckdose, Anschlussmöglichkeit für 230 V Wechselrichter.
- Das Solar Energie-Set hat 2 ausklappbare Standfüße.
- Lieferumfang: Solarmodul tragbar, Energiestation tragbar inklusive Akku, LED-Stablampe, Anschlusskabel.

Solar Energy Set SES P1307

The SES P1307 solar energy set provides movable energy for any place that lacks electricity.

- Free and environmentally friendly charging with solar energy.
- Plug & Play, easy operation.
- Portable, compact, flexible use.
- 13 W solar panel in compact briefcase design. Suitable for outdoor use in a dry environment.
- Integrated, replaceable 12 V/7 Ah rechargeable lead acid battery.
- Over discharge protection, overcharge protection, overload protection, reverse polarity protection.
- Inclusive Work light with 36 LEDs and switch.
- USB charge port and 12 V DC cigarette lighter socket, connecting socket for 230 V power inverter.
- 2 foldable feet.
- Scope of delivery: Portable folding solar panel, portable energy station inclusive rechargeable battery, LED work light, connecting cable.



Artikel-Nr. Article No.	Barcode 4007123...	VPE UP	Solarmodul Solar panel	Maße Modul Panel dimensions	Solarzellen-Typ Solar celltype	Akku Rechargeable battery	Ausgänge Outputs
1 17185 0	576708	1	13 Wp	770 x 525 x 40 mm	Amorphe Dünnschichtzellen Amorphous thin film	12 V/7 Ah	1 x USB charger (5 V DC, 500 mA) 1 x 12 V Kfz-Steckdose / car socket





Solar LED-Leuchte SCL 24

Mit der Solar LED-Leuchte ist mobiles Licht überall verfügbar. Mit praktischem Tragegriff.

- Kostenloses, umweltbewusstes Aufladen mit Sonnenenergie.
- Plug & Play, einfachste Bedienung.
- 3 W Solarmodul, zusammenklappbar, passt in den Rucksack. Für den Außeneinsatz bei Trockenheit geeignet.
- Solar LED-Leuchte mit 24 superhellen LEDs.
- Integrierter, auswechselbarer 4 V/4,5 Ah Blei-Akku.
- Tiefentladungs-, Überladungs-, Überlast- und Verpolungsschutz.
- 4 Standfüße für das Solarmodul.
- Lieferumfang: Solarmodul, Leuchte inklusive Akku, Anschlusskabel.

Solar LED Lantern SCL 24

Mobile light everywhere available. With convenient carry handle.

- Free and environmentally friendly charging with solar energy.
- Plug & Play, easy operation.
- 3 W solar panel, foldable, fits in backpack. Suitable for outdoor use in a dry environment.
- Lantern with 24 super-bright LEDs.
- Integrated, replaceable 4 V/4.5 Ah rechargeable lead acid battery.
- Over discharge protection, overcharge protection, overload protection, reverse polarity protection.
- 4 supporting rods for solar panel.
- Scope of delivery: Solar panel, lantern inclusive rechargeable battery, connecting cable.



Artikel-Nr. Article No.	Barcode 4007123...	VPE UP	Solarmodul Solar panel	Maße Modul Panel dimensions	Solarzellen-Typ Solar celltype	Akku Rechargeable battery
1 17170 0	576678	1	3 Wp	330 x 240 mm	Amorphe Dünnschichtzellen / Amorphous thin film	4 V/4,5 Ah



Überspannungs-
& Blitzschutz

Steckdosenleisten

Stromverteilung

Leuchten & Leuchtmittel

Solar-Technik

Haus- &
Sicherheitstechnik

Geräte für Werkstatt,
Haus & Garten

Arbeitsböcke
& Leitern

Werbemittel



Lighting & Surge Protection

Multi-way-Extensions

Power Distribution

Lighting

Solar technology

Home Security & Safety

Home, Workshop & DIY

Trestles & Ladders

Advertising Media



Solar LED-Strahler SOL 80 IP 44 mit Infrarot-Bewegungsmelder

Für den Einsatz im Freien, IP 44.

- Solarleuchte mit Infrarot-Bewegungsmelder und separatem Solarmodul.
- 80 helle LEDs für gute, großflächige Ausleuchtung.
- Solar LED-Außenleuchte horizontal und vertikal schwenkbar.
- Schwenkbarer Infrarot-Bewegungsmelder mit max. 180° Erfassungswinkel und max. 12 m Reichweite.
- Einschaltdauer regelbar bis max. ca. 1 Minute.
- Solar Außenleuchte unabhängig vom Stromnetz zu betreiben.
- Ansprechhelligkeit über Dämmerungsschalter regelbar.
- Sensibilität des Infrarot-Bewegungsmelders einstellbar.
- Inklusive Blei-Gel-Akku.
- Mit eingebautem Überladungs- und Tiefentladungsschutz.
- Leuchtdauer der Solar-LED-Außenleuchte bei voll geladenem Akku ca. 2 Stunden.
- Ladebuchse für Schnellladung über Netzteil (nicht enthalten) 12 V DC, min. 400 mA, Hohlstecker 5,5/2,1 mm, innen positiv.

Solar LED Light SOL 80 IP 44 with PIR sensor

Practical and suitable for outside use, IP 44.

- Solar lamp with PIR sensor and separate solar module.
- 80 bright LEDs for illumination of large areas.
- Pivoting solar lamp.
- Pivoting PIR sensor with max. 180° detection angle and max. range 12 m.
- Switch-on time adjustable to a max. of approx. 1 minute.
- Can operate independent of the mains.
- Response intensity adjustable by a twilight switch.
- Sensitivity adjustable.
- Inclusive of lead-gel battery.
- With integrated over-charge and totaldischarge protection.
- Operating time of approx. 2 h with fully loaded rechargeable battery.
- Power jack for rapid charging using power supply unit (not included) 12 V DC, min 400 mA, hollow plug 5, 5/2 1 mm, inside positive.



Artikel-Nr. Article No.	Barcode 4007123...	VPE UP	Verpackung Packaging	LEDs	Lichtstrom Luminous flux	Kabellänge Cable length	Farbe Colour
1 17071 0	249824	1	Karton / Sales Box	80	ca. 200 lm / appr. 200 lm	4,75 m	Grau-Weiß / Grey white
1 17081 0	576111	1	Karton / Sales Box	80	ca. 200 lm / appr. 200 lm	4,75 m	Schwarz / Black





Solar LED-Strahler SOL 80 ALU IP 44 mit Infrarot-Bewegungsmelder

Im edlen Alu-Gehäuse.
Für den Einsatz im Freien, IP 44.

- Solar LED-Strahler sind einsetzbar unabhängig vom Stromnetz durch Betrieb mit umweltbewusstem selbst erzeugtem Solarstrom.
- Solar LED-Strahler mit Infrarot-Bewegungsmelder und separatem Solarmodul.
- Strahler und Solarmodul im kompakten und formschönen Aluminium-Gehäuse.
- 8 Hochleistungs-LEDs für gute, großflächige Ausleuchtung.
- Solar LED-Außenleuchte horizontal und vertikal schwenkbar.
- Infrarot-Bewegungsmelder mit max. 130° Erfassungswinkel und max. 10 m Reichweite.
- Einschaltdauer regelbar bis max. ca. 1 Minute.
- Ansprechhelligkeit über Dämmerungsschalter regelbar.
- Solar LED-Strahler inklusive drei wieder aufladbarer und austauschbarer Ni-MH Mignon AA Batterien.
- Mit integriertem Überladungs- und Entladungsschutz für einen kontinuierlichen Ladeprozess der Akkus.
- Leuchtdauer bei voll geladenen Akkus ca. 110 Minuten.
- Batteriekapazität: 2200 mAh.

Solar LED Light SOL 80 ALU IP 44 with PIR sensor

In the stylish aluminium casing.
For outdoor use, IP 44.

- Solar LED spotlights can be used independently of the power grid because they generate their own environmentally friendly solar electricity.
- Solar LED light with PIR sensor and separate solar module
- Spotlight and solar module in a compact, well-designed aluminium casing.
- 8 high performance LEDs for illumination of large areas.
- Pivoting solar lamp.
- PIR sensor with max. 130° detection angle and max. range 10 m.
- Switch-on time adjustable to a max. of approx. 1 minute.
- Response intensity adjustable by a twilight switch.
- Solar LED spotlight with three rechargeable and replaceable NiMH Mignon AA batteries.
- With integrated overcharge and discharge protection to ensure continuous charging of the batteries.
- Light ON time is approx. 110 minutes with fully charged batteries.
- Battery capacity: 2200 mAh.



**NEU
NEW**



Artikel-Nr. Article No.	Barcode 4007123...	VPE UP	Verpackung Packaging	LEDs	Lichtstrom Luminous flux	Kabellänge Cable length	Farbe Colour
1 17084 0	602209	1	Karton / Sales Box	8 x 0,5 W	ca. 350 lm / appr. 350 lm	4,75 m	ALU

Lieferbar ab Juni 2012. / Available as from June 2012.

Überspannungs-
& Blitzschutz

Steckdosenleisten

Stromverteilung

Leuchten & Leuchtmittel

Solar-Technik

Haus- &
Sicherheitstechnik

Geräte für Werkstatt,
Haus & Garten

Arbeitsböcke
& Leitern

Werbemittel



Lighting & Surge Protection

Multi-way-Extensions

Power Distribution

Lighting

Solar technology

Home Security & Safety

Home, Workshop & DIY

Trestles & Ladders

Advertising Media



Solar LED-Außenleuchte SOL 14 IP 44

Für den Einsatz im Freien, IP 44.

- 14 helle LEDs für gebündeltes Licht.
- Solarleuchte mit Infrarot-Bewegungsmelder und separatem Solarmodul.
- Solar Außenleuchte horizontal und vertikal schwenkbar.
- Schwenkbarer Infrarot-Bewegungsmelder mit max. 180° Erfassungswinkel und max. 10 m Reichweite.
- Einschaltdauer von ca. 10 Sekunden bis ca. 4 Minuten regelbar.
- Solar Außenleuchte unabhängig vom Stromnetz zu betreiben.
- Ansprechhelligkeit über Dämmerungsschalter regelbar.
- Sensibilität des Infrarot-Bewegungsmelders einstellbar.
- Inklusive 3 x AA NiMH Akkus.
- Leuchtdauer bei voll geladenem Akku ca. 100 - 120 Minuten.

Solar LED External Light SOL 14 IP 44

Practical and suitable for outside use, IP 44.

- 14 bright LEDs for clustered light.
- Solar lamp with PIR sensor and separate solar module.
- Horizontale and vertical pivoting solar lamp.
- Pivoting PIR sensor with max. detection angle 180° and max. range 10 m.
- Duty cycle adjustable between 10 sec. and 4 min.
- Can operate independent of the mains.
- Response intensity adjustable by a twilight switch.
- Sensitivity adjustable.
- Includes 3 x AA NiMH rechargeable batteries.
- Operating time of approx. 100 - 120 minutes with fully loaded rechargeable battery.



Artikel-Nr. Article No.	Barcode 4007123...	VPE UP	Verpackung Packaging	LEDs	Lichtstrom Luminous flux	Kabellänge Cable length	Farbe Colour
1 17073 0	249886	1	Karton / Sales Box	14	ca. 50 lm / appr. 50 lm	3 m	Grau-Weiß / Grey white
1 17083 0	576128	1	Karton / Sales Box	14	ca. 50 lm / appr. 50 lm	3 m	Schwarz / Black



Solar LED-Wandleuchte SOL 04 IP 44

Für den Einsatz im Freien, IP 44.

- Kompakte Solar LED-Wandleuchte mit integriertem Solarmodul und Infrarot-Bewegungsmelder.
- 4 superhelle LEDs für gutes Orientierungslicht.
- Infrarot-Bewegungsmelder mit Erfassungswinkel ca. 100°, Reichweite max. 7 m.
- Wandleuchte schaltet sich beim Betreten des Erfassungsbereichs automatisch für ca. 1 Minute ein.
- Solar Außenleuchte unabhängig vom Stromnetz zu betreiben.
- Mit Dämmerungssensor.
- Alles in einem Gehäuse, kein Verkabeln nötig.
- Inklusive 3 x AA NiMH Akkus.
- Leuchtdauer der Solar-LED-Wandleuchte bei voll geladenem Akku ca. 80 - 90 Minuten.

Solar LED External Light SOL 04 IP 44

Practical and suitable for outside use, IP 44.

- Compact solar lamp with integrated solar module and PIR sensor.
- 4 super-bright LEDs, good light for orientation.
- Detection angle approx. 100°, max. range 7 m.
- Light switches itself on automatically for approx. 1 minute when the detection area is breached.
- Can operate independent of the mains.
- With twilight sensor.
- All in a housing, no connection by a cable necessary.
- Includes 3 x AA NiMH rechargeable batteries.
- Operating time of approx. 80-90 minutes with fully loaded rechargeable battery.



Artikel-Nr. Article No.	Barcode 4007123...	VPE UP	Verpackung Packaging	LEDs	Lichtstrom Luminous flux	Farbe Colour
1 17072 0	249879	1	Karton / Sales Box	4	ca. 30 lm / appr. 30 lm	Grau-Weiß / Grey white
1 17082 0	576104	1	Karton / Sales Box	4	ca. 30 lm / appr. 30 lm	Schwarz / Black



Beleuchtete Solar Hausnummer Solar Power SH 4000 E mit externem Solarmodul

Diese beleuchtete Solar Hausnummer können Sie auch auf der Schattenseite des Hauses verwenden. Externes Solarmodul wird auf der Sonnenseite montiert.

- Solar Hausnummer: Kein Stromanschluss erforderlich.
- Großes, spritzwassergeschütztes, externes Solarmodul zum Laden des Akkus mit 10 m Anschlusskabel.
- Betrieb mit Solarstrom aus einem integrierten, leistungsfähigen AA-Ni-MH Mignon Akku.
- Vier stromsparende LEDs für viele Stunden guter Erkennbarkeit der Solar Hausnummer im Dunkeln.
- Gehäuse aus rostfreiem Edelstahl.
- Große Leuchtfläche aus Glas für die Nummernanzeige.
- Im Lieferumfang enthalten: Je drei große Ziffern von 0 - 9 und ein Set Buchstaben von A - D, selbstklebend zum individuellen Aufkleben auf der Leuchtfläche.

Illuminated House Number Solar Power SH 4000 E with external solar panel

Can be used even on the shady side of the house. The external solar panel is placed on the sunny side.

- Solar House number: No power supply required.
- Large, splash-water protected, external solar panel for charging the battery pack, comes with 10 m of connecting cable.
- Operates on solar power delivered by an efficient, integral AA NiMH mignon battery.
- Four energy-saving LEDs giving countless hours of well lit visibility for the house number in the dark.
- Housing made of anti-corrosive stainless steel.
- Large illuminated area (glass) for the number display.
- Pack includes three of each number from 0 - 9 and a set of letters from A - D, all large and self-adhesive for sticking to the illuminated surface.



Artikel-Nr. Article No.	Barcode 4007123...	VPE UP	LEDs	Kabellänge Cable length	Farbe Colour	Abmessungen Measurements
1 17985 0	172689	1	4	10 m	Edelstahl / Stainless steel	230 x 220 x 65 mm + Ziffernhöhe 80 mm 230 x 220 x 65 mm + Height of characters 80 mm

Überspannungs- & Blitzschutz

Steckdosenleisten

Stromverteilung

Leuchten & Leuchtmittel

Solar-Technik

Haus- & Sicherheitstechnik

Geräte für Werkstatt, Haus & Garten

Arbeitsböcke & Leitern

Werbemittel



Lightning & Surge Protection

Multi-way-Extensions

Power Distribution

Lighting

Solar technology

Home Security & Safety

Home, Workshop & DIY

Trestles & Ladders

Advertising Media



Beleuchtete Solar Hausnummer Solar Power SH 4000

Gut erkennbare, attraktive Solar Hausnummer, hinterleuchtet. Vier lichtstarke LEDs beleuchten die Nummer bei Dunkelheit automatisch.

- Solar Hausnummer: Kein Stromanschluss erforderlich.
- Betrieb mit Solarstrom aus einem integrierten, leistungsfähigen AA-Ni-MH Mignon Akku.
- Vier stromsparende LEDs für viele Stunden guter Erkennbarkeit der Solar Hausnummer im Dunkeln.
- Gehäuse aus rostfreiem Edelstahl.
- Großes, spritzwassergeschütztes Solar-Panel zum Aufladen des Akkus.
- Im Lieferumfang enthalten: Je drei große Ziffern von 0 - 9 und ein Set Buchstaben von A - D, selbstklebend zum individuellen Aufkleben auf der Leuchtfläche.

Illuminated House Number Solar Power SH 4000

Easily read solar backlit house number plate of attractive design. Four powerful LEDs illuminate the number automatically when it gets dark.

- Solar House number: No power supply required.
- Operates on solar power delivered by an efficient, integral AA NiMH mignon battery.
- Four energy-saving LEDs giving countless hours of well lit visibility for the house number in the dark.
- Housing made of anti-corrosive stainless steel.
- Large, waterproof solar panel charges the battery.
- Pack includes three of each number from 0 - 9 and a set of letters from A - D, all large and self-adhesive for sticking to the illuminated surface.



Artikel-Nr. Article No.	Barcode 4007123...	VPE UP	LEDs	Farbe Colour	Abmessungen Measurements
1 17981 0	164592	1	4	Edelstahl / Stainless steel	230 x 220 x 65 mm + Ziffernhöhe 80 mm 230 x 220 x 65 mm + Height of characters 80 mm





Funk- & Überwachungsgeräte
Walkie Talkies, CCTV's

210

Überspannungs-
& Blitzschutz



Warnmelde-Systeme
Alarm-Range

211

Steckdosenleisten

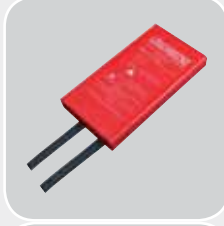

Feuer-Löschdecke
Fire Blanket

217

Stromverteilung



Infrarot-Bewegungsmelder
PIR Movement Detectors

217

Leuchten & Leuchtmittel

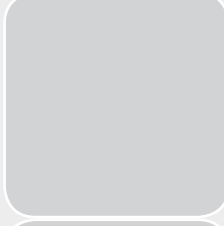

Empty placeholder text

Empty placeholder number

Solar-Technik

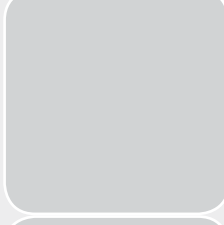

Empty placeholder text

Empty placeholder number

Haus- &
Sicherheitstechnik

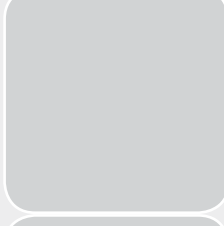

Empty placeholder text

Empty placeholder number

Geräte für Werkstatt,
Haus & Garten

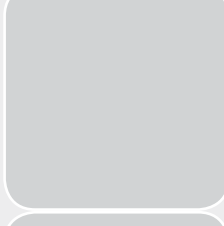

Empty placeholder text

Empty placeholder number

Arbeitsböcke
& Leitern

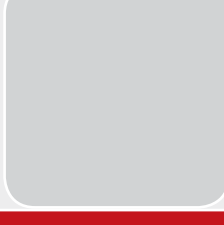

Empty placeholder text

Empty placeholder number

Werbemittel



Lightning
& Surge Protection

Multi-way-Extensions

Power Distribution

Lighting

Solar technology

Home Security & Safety

Home, Workshop & DIY

Trestles & Ladders

Advertising Media



PMR Walkie Talkie TRX 3000

Gebührenfrei kommunizieren bis zu einer Entfernung von 5 km.

- In der Freizeit, bei privaten oder beruflichen Aktivitäten.
- Einfache Bedienung, klein, handlich und robust.
- LC-Display mit Hintergrundbeleuchtung.
- 8 Kanäle mit automatischem Kanalsuchlauf.
- 4 Ruftöne, Roger Beep.
- Automatische Rauschsperre.
- Tastaturverriegelung.
- Buchse für Kopfhörer/Mikrofon.
- Batterieüberwachung.
- 8 Batterien vom Typ AAA erforderlich (Lieferung ohne Batterien).
- Blisterverpackung.

PMR Walkie Talkie TRX 3000

Free communication up to a distance of 5 km.

- In leisure time or when undertaking private or professional activities.
- Easy to use, small, handy and robust.
- LC display with background lighting.
- Eight channels with automatic channel search.
- Four ring tones, Roger Beep.
- Automatic noise suppressor.
- Keypad interlock.
- Socket for headphones/microphone.
- Battery monitoring.
- Eight AAA batteries required per set (batteries not included).
- Blister.



Artikel-Nr. Article No.	Barcode 4007123...	VPE UP	Verpackung Packaging
1 29090 0	150199	1	Blister





Rauchmelder BR 1211 interlink

Rauchmelder retten Leben! Mehr Sicherheit für Sie, Ihre Familie und Ihr Eigentum!

- Fotoelektrischer Melder, geprüft nach EN 14604.
- Bi-direktionales Funksystem: Eingebauter Sender und Empfänger.
- Für eine drahtlose Funk-Vernetzung von bis zu 12 Rauchmeldern.
- 16 Funkkanäle: Codierung verhindert die Überschneidung von Nachbarsystemen.
- Alarmquellenlokalisierung: Optische und akustische Identifikation des auslösenden Rauchmelders.
- Optische Anzeige der Funktion, mit Testknopf zur Funktionsprüfung.
- Inklusive Stummschaltfunktion.
- Akustischer Alarm durch schrillen Signalton (85 dB).
- Signalton bei niedrigem Batteriestand.
- Inklusive 9 V Block-Batterie und Befestigungsmaterial.
- Sehr kompakte Bauform: Höhe 27 mm, Durchmesser 100 mm.
- 3 Jahre Herstellergarantie (siehe Garantiebestimmungen).

Smoke Alarm BR 1211 interlink

Smoke detectors save lives! More safety for you, your family and your property!

- Photoelectric detector, tested in accordance with EN 14604.
- Bi-directional radio system: Sender and receiver.
- For a wireless radio networking of up to 12 smoke detectors.
- 16 radio channels: Coding prevents interference with neighboring systems.
- Alarm source localization: Optical and acoustic identification of the smoke detector triggered.
- Optical function display, with test button for the functional check.
- Inclusive mute switching function.
- Shrill acoustic alarm (85 dB).
- Acoustic signal when the battery is low.
- 9 V battery included. Includes mounting materials.
- Very compact construction: Height 27 mm, diameter 100 mm.
- 3 year manufacturer's guarantee.

Prüfzeichen / Certification mark



Artikel-Nr. Article No.	Barcode 4007123...	VPE UP	Prüfzeichen Certification mark	Verpackung Packaging	Signalton Signal sound	Batterie Typ Battery type	Höhe x Durchmesser Height x Diameter
1 29002 0	247493	1	1	Karton / Sales Box	85 dB	1 x 9 V	27 mm x 100 mm



Rauchmelder BR 5232 connect 230 V

Rauchmelder retten Leben! Mehr Sicherheit für Sie, Ihre Familie und Ihr Eigentum!

- Fotoelektrischer Melder, geprüft nach EN 14604.
- Für die verdrahtete 230 V-Vernetzung, von bis zu 12 Rauchmeldern.
- Optische Anzeige der Funktion, mit Testknopf zur Funktionsprüfung.
- Inklusive Stummschaltfunktion.
- Akustischer Alarm durch schrillen Signalton (85 dB).
- Signalton bei niedrigem Batteriestand.
- Inklusive 9 V Block-Batterie als Sicherheit bei Stromausfall.
- Inklusive Befestigungsmaterial.
- 3 Jahre Herstellergarantie (siehe Garantiebestimmungen).

Smoke Alarm BR 5232 connect 230 V

Smoke detectors save lives! More safety for you, your family and your property!

- Photoelectric detector, tested in accordance with EN 14604.
- For the wired 230 V networking, of up to 12 smoke detectors.
- Optical function display, with test button for the functional check.
- Inclusive mute switching function.
- Shrill acoustic alarm (85 dB).
- Acoustic signal when the battery is low.
- 9 Volt battery (included) back up, continues to operate when house power fails.
- Includes mounting materials.
- 3 year manufacturer's guarantee.



Artikel-Nr. Article No.	Barcode 4007123...	VPE UP	Verpackung Packaging	Signalton Signal sound	Batterie Typ Battery type	Höhe x Durchmesser Height x Diameter
1 29004 0	247516	1	Karton / Sales Box	85 dB	1 x 9 V	40 mm x 130 mm

Überspannungs- & Blitzschutz

Steckdosenleisten

Stromverteilung

Leuchten & Leuchtmittel

Solar-Technik

Haus- & Sicherheitstechnik

Geräte für Werkstatt, Haus & Garten

Arbeitsböcke & Leitern

Werbemittel



Lightning & Surge Protection

Multi-way-Extensions

Power Distribution

Lighting

Solar technology

Home Security & Safety

Home, Workshop & DIY

Trestles & Ladders

Advertising Media



Rauchmelder BR 8221 extra longlife

- Fotoelektrischer Melder, geprüft nach EN 14604.
- 10 Jahre betriebsbereit ohne Batteriewechsel.
- 3 V Lithium Batterie fest im Gerät verbaut für ständige Funktionssicherheit.
- Automatische Aktivierung der Batterie bei Inbetriebnahme.
- Optische Anzeige der Funktion, mit Testknopf zur Funktionsprüfung.
- Inklusive Stummschaltfunktion.
- Akustischer Alarm durch schrillen Signalton (85 dB).
- Signalton bei niedrigem Batteriestand.
- Inklusive Befestigungsmaterial.
- Sehr kompakte Bauform: Höhe 30 mm, Durchmesser 85 mm.
- 10 Jahre Herstellergarantie (siehe Garantiebestimmungen).

Smoke Alarm BR 8221 extra longlife

- Photoelectric detector, tested in accordance with EN 14604.
- 10 years of operational life without changing battery.
- 3 V lithium battery fixed in devices for constant operational readiness.
- Automatic activation of battery on commissioning.
- Optical function display, with test button for the functional check.
- Inclusive mute switching function.
- Shrill acoustic alarm (85 dB).
- Acoustic signal when the battery is low.
- Includes mounting materials.
- Very compact construction: Height 30 mm, diameter 85 mm.
- 10 year manufacturer's guarantee.

Prüfzeichen / Certification mark



Artikel-Nr. Article No.	Barcode	VPE UP	Prüfzeichen Certification mark	Verpackung Packaging	Signalton Signal sound	Batterie Typ Battery type	Höhe x Durchmesser Height x Diameter
1 29080 0	596140	1	1	Karton / Sales Box	85 dB	1 x 3 V	30 mm x 85 mm



Rauchmelder BR 1221 longlife

Rauchmelder retten Leben!
Mehr Sicherheit für Sie, Ihre Familie und Ihr Eigentum!

- Fotoelektrischer Melder, geprüft nach EN 14604.
- Mit Lithium-Batterie für lange Laufzeit - 5 Jahre!
- Optische Anzeige der Funktion, mit Testknopf zur Funktionsprüfung.
- Inklusive Stummschaltfunktion.
- Akustischer Alarm durch schrillen Signalton (85 dB).
- Signalton bei niedrigem Batteriestand.
- Inklusive Befestigungsmaterial.
- Sehr kompakte Bauform: Höhe 30 mm, Durchmesser 85 mm.
- 5 Jahre Herstellergarantie (siehe Garantiebestimmungen).

Smoke Alarm BR 1221 longlife

Smoke detectors save lives!
More safety for you, your family and your property!

Prüfzeichen / Certification mark



Artikel-Nr. Article No.	Barcode	VPE UP	Prüfzeichen Certification mark	Verpackung Packaging	Signalton Signal sound	Batterie Typ Battery type	Höhe x Durchmesser Height x Diameter
1 29003 0	247509	1	1	Karton / Sales Box	85 dB	1 x 9 V	30 mm x 85 mm



Überspannungs- & Blitzschutz

Steckdosenleisten

Stromverteilung

Leuchten & Leuchtmittel

Solar-Technik

Haus- & Sicherheitstechnik

Geräte für Werkstatt, Haus & Garten

Arbeitsböcke & Leitern

Werbemittel



Rauchmelder BR 1201 basic

Rauchmelder retten Leben!
Mehr Sicherheit für Sie, Ihre Familie und Ihr Eigentum!

- Fotoelektrischer Melder, geprüft nach EN 14604.
- Optische Anzeige der Funktion, mit Testknopf zur Funktionsprüfung.
- Akustischer Alarm durch schrillen Signalton (85 dB).
- Signalton bei niedrigem Batteriestand.
- Inklusive 9 V Block-Batterie.
- Inklusive Befestigungsmaterial.
- Sehr kompakte Bauform: Höhe 30 mm, Durchmesser 85 mm.
- 3 Jahre Herstellergarantie (siehe Garantiebestimmungen).

Smoke Alarm BR 1201 basic

Smoke detectors save lives!
More safety for you, your family and your property!

- Photoelectric detector, tested in accordance with EN 14604.
- Optical function display, with test button for the functional check.
- Shrill acoustic alarm (85 dB).
- Acoustic signal when the battery is low.
- 9 V battery included.
- Includes mounting materials.
- Very compact construction: Height 30 mm, diameter 85 mm.
- 3 year manufacturer's guarantee.

Prüfzeichen / Certification mark



Artikel-Nr. Article No.	Barcode	VPE UP	Prüfzeichen Certification mark	Verpackung Packaging	Inhalt Contents	Sortierung Assortment	Signalton Signal sound	Batterie Typ Battery type	Höhe x Durchmesser Height x Diameter
1 29001 0	247486	1	1	Karton Sales Box			85 dB	1 x 9 V	30 mm x 85 mm
1 29001 0 012	606399		1	Einzeldisplay Single display	12	12 x 1 29001 0			





Lighting
& Surge Protection

Multi-way-Extensions

Power Distribution

Lighting

Solar technology

Home Security & Safety

Home, Workshop & DIY

Trestles & Ladders

Advertising Media



Hitzemelder BH 1201

Für noch mehr Sicherheit im Haus!

- Für den Einsatz in Küche, Garage oder in geschlossenen Räumen, wo durch Entwicklung von Kochdämpfen, Abgasen oder Staub ein Rauchmelder ungeeignet ist.
- Kurze Reaktionszeit bei Temperaturanstieg über 55 °C.
- Optische Anzeige und akustisches Signal.
- Testknopf zur Funktionsüberprüfung.
- Batterieüberwachung mit Warnsignal bei Unterspannung.
- Inklusive 9 V Block-Batterie.
- 3 Jahre Herstellergarantie (siehe Garantiebestimmungen).

Heat Detector BH 1201

For more safety in your house!

- For use in the kitchen, garage or in closed rooms where a smoke detector is not suitable because of the formation of steam from cooking, exhaust gases or dust.
- Short reaction time at a temperature increase to over 55 °C.
- Warning light and acoustic signal.
- Function test button.
- With battery monitoring feature.
- 9 V battery included.
- 3 year manufacturer's guarantee.



Artikel-Nr. Article No.	Barcode 4007123...	VPE UP	Verpackung Packaging	Signalton Signal sound	Batterie Typ Battery type	Höhe x Durchmesser Height x Diameter
1 29045 0	248285	1	Karton / Sales Box	85 dB	1 x 9 V	60 mm x 130 mm



Gas-Melder BG 2201

Schützt vor gefährlichen Gasunfällen durch Erdgas und Methan.

- Für den Einsatz in der Küche, im Ferienhaus, beim Camping oder auf dem Boot.
- Frühzeitiger, zuverlässiger, lautstarker Alarm, bereits bei sehr geringen Mengen unkontrolliert ausströmendem, giftigem Gas.
- Optische Kontrolle durch LEDs.
- Regelmäßiger Selbst-Test.
- Durchdringendes Alarmsignal 85 dB.
- 12 V Stromversorgung direkt z.B. im Wohnwagen oder mit Steckernetzteil 230 V/12 V DC (im Lieferumfang enthalten).
- 3 Jahre Herstellergarantie (siehe Garantiebestimmungen).

Gas Detector BG 2201

Protects against hazardous accidents with natural gas and methane.

- For use in the kitchen, in the holiday home, when camping, or on a boat.
- Early-warning, reliable and loud alarm, even when the smallest traces of leaking, poisonous gas are present.
- Visual monitoring by means of LEDs.
- Regular self-testing.
- Shrill alarm - 85 dB.
- 12 V power supply (direct), e.g. in the caravan, or by means of a 230 V/12 V DC mains adapter (parts supplied).
- 3 year manufacturer's guarantee.



Artikel-Nr. Article No.	Barcode 4007123...	VPE UP	Verpackung Packaging	Signalton Signal sound	Höhe x Durchmesser Height x Diameter
1 29047 0	248308	1	Karton / Sales Box	85 dB	30 mm x 100 mm



Gas-Melder BG 2202

Schützt vor gefährlichen Gasunfällen durch Propan und Butan.

- Für den Einsatz in der Küche, im Ferienhaus, beim Camping oder auf dem Boot.
- Frühzeitiger, zuverlässiger, lautstarker Alarm, bereits bei sehr geringen Mengen unkontrolliert ausströmendem, giftigem Gas.
- Optische Kontrolle durch LEDs.
- 12 V Stromversorgung direkt z.B. im Wohnwagen oder mit Steckernetzteil 230 V/12 V DC (im Lieferumfang enthalten).
- Regelmäßiger Selbst-Test.
- Durchdringendes Alarmsignal 85 dB.
- 3 Jahre Herstellergarantie (siehe Garantiebestimmungen).

Gas Detector BG 2202

Protects against dangerous gas leaks - propane and butane.

- For use in the kitchen, in the holiday home, when camping, or on a boat.
- Early-warning, reliable and loud alarm, even when the smallest traces of leaking, poisonous gas are present.
- Visual monitoring by means of LEDs.
- 12 V power supply (direct), e.g. in the caravan, or by means of a 230 V/12 V DC mains adapter (parts supplied).
- Regular self-testing.
- Shrill alarm - 85 dB.
- 3 year manufacturer's guarantee.



Artikel-Nr. Article No.	Barcode 4007123...	VPE UP	Verpackung Packaging	Signalton Signal sound	Höhe x Durchmesser Height x Diameter
1 29046 0	248292	1	Karton / Sales Box	85 dB	30 mm x 100 mm



Lighting & Surge Protection

Multi-way-Extensions

Power Distribution

Lighting

Solar technology

Home Security & Safety

Home, Workshop & DIY

Trestles & Ladders

Advertising Media



CO-Melder BCN 1221

Schützt vor giftigem Kohlenmonoxid (CO).

- Für den Einsatz in Garagen, in Wohnräumen mit Kaminofen oder beim Camping.
- Langlebiger, moderner elektrochemischer Sensor.
- Alarmsignal und LED-Anzeige.
- Regelmäßiger Selbst-Test.
- Durchdringendes Alarmsignal 85 dB.
- Warnsignal bei niedriger Batterieladung.
- Batteriebetrieb 9 Volt, überall einsetzbar.
- Inklusive 9 V Block-Batterie.
- 3 Jahre Herstellergarantie (siehe Garantiebestimmungen).

CO Detector BCN 1221

Protects against poisonous carbon monoxide (CO).

- For use in garages, living quarters with open fire places or when camping.
- Durable, modern electro-chemical sensor.
- Alarm signal and LED display.
- Regular self-testing.
- Shrill alarm - 85 dB.
- Warning signal when battery is running low.
- Battery operated 9 V, can be installed anywhere.
- 9 V battery included.
- 3 year manufacturer's guarantee.



Artikel-Nr. Article No.	Barcode 4007123...	VPE UP	Verpackung Packaging	Signalton Signal sound	Batterie Typ Battery type	Abmessungen Measurements
1 29049 0	248315	1	Karton / Sales Box	85 dB	1 x 9 V	100 mm x 85 mm x 30 mm



Wassermelder BW 1201

Schützt vor teuren Wasserschäden!

- Für den Einsatz in Küche, Bad, WC, Keller, Heizungsräumen und Garagen.
- Alarmiert sofort bei Kontakt mit Wasser.
- Durchdringendes Alarmsignal 85 dB.
- Inklusive 9 V Block-Batterie.
- 3 Jahre Herstellergarantie (siehe Garantiebestimmungen).

Water Detector BW 1201

Prevents from expensive water damage!

- For use in the kitchen, bathroom, WC, cellar, boiler rooms and garages.
- Warns immediately upon contact with water.
- Shrill alarm - 85 dB.
- 9 V battery included.
- 3 year manufacturer's guarantee.



Artikel-Nr. Article No.	Barcode 4007123...	VPE UP	Verpackung Packaging	Signalton Signal sound	Batterie Typ Battery type	Höhe x Durchmesser Height x Diameter
1 29061 0	248322	5	Karton / Sales Box	85 dB	1 x 9 V	30 mm x 95 mm



Feuer-Löschdecke BLD-01

Für noch mehr Sicherheit im Haus!

- Geprüft nach EN 1869:2001.
- Hochwertiges Glasfasergewebe.
- Beidseitige Beschichtung.
- Entstehungsbrände werden sekundenschnell erstickt: im Haushalt, in der Freizeit und im Berufsleben.
- Hitzebeständig bis zu 550 °C.

Fire Blanket BLD-01

For more safety in your house!

- Tested acc. to EN 1869:2001.
- High quality glass fibre.
- Both sides are coated.
- Extinguish fires in seconds, ideal for home and work.
- Heat resistant up to 550 °C.

Artikel-Nr. Article No.	Barcode 4007123...	VPE UP	Verpackung Packaging	Sprachen Languages	Größe Size
1 29120 0	210183	6	Hardbox / Hard box	DE, GB, FR, NL, IT, SE, ES, TR, GR, PT	100 x 100 cm



Infrarot-Bewegungsmelder PIR 240 IP 44

Zum automatischen Ein- und Ausschalten von Leuchten, Halogenleuchten und Energiesparleuchten.

- Für Innen und Außen geeignet, IP 44.
- Erfassungswinkel 240°. Reichweite max. 12 m.
- Einschaltdauer von ca. 10 Sekunden bis ca. 4 Minuten regelbar.
- Ansprechhelligkeit von 10 - 150 Lux regelbar.
- Schaltleistung max. 1000 Watt (Glühlampe) bzw. max. 300 Watt (Energiesparlampe).
- Vertikal und horizontal verstellbar.
- Mit Eckhalterung.

PIR Motion Detector PIR 240 IP 44

Automatically switches lamps on and off (incandescent, halogen and energy-saving bulbs) when someone enters the detection zone.

- For indoor and outdoor use, IP 44.
- Detection angle 240°. Max. range 12 m.
- Duty cycle adjustable between 10 sec. and 4 min.
- Response brightness adjustable from 10 to 150 lux.
- Switching capacity max. 1000 Watt (bulbs) or max. 300 Watt (energy-saving lamp).
- Adjustable vertically and horizontally.
- With corner attachment.



Artikel-Nr. Article No.	Barcode 4007123...	VPE UP	Verpackung Packaging	Spannung Voltage
1 17091 0	249831	1	Karton / Sales Box	230 V

Überspannungs-
& Blitzschutz

Steckdosenleisten

Stromverteilung

Leuchten & Leuchtmittel

Solar-Technik

Haus- &
Sicherheitstechnik

Geräte für Werkstatt,
Haus & Garten

Arbeitsböcke
& Leitern

Werbemittel



Lightning & Surge Protection

Multi-way-Extensions

Power Distribution

Lighting

Solar technology

Home Security & Safety

Home, Workshop & DIY

Trestles & Ladders

Advertising Media



Infrarot-Bewegungsmelder PIR 180 IP 44

Zum automatischen Ein- und Ausschalten von Leuchten, Halogenleuchten und Energiesparleuchten.

- Für Innen und Außen geeignet, IP 44.
- Erfassungswinkel 180°. Reichweite max. 12 m.
- Einschaltdauer von ca. 10 Sekunden bis ca. 4 Minuten regelbar.
- Ansprechhelligkeit regelbar.
- Schaltleistung max. 1000 Watt (Glühlampe) bzw. max. 300 Watt (Energiesparlampe).
- Vertikal und horizontal verstellbar.

PIR Motion Detector PIR 180 IP 44

Automatically switches lamps on and off (incandescent, halogen and energy-saving bulbs) when someone enters the detection zone.

- For indoor and outdoor use, IP 44.
- Detection angle 180°. Max. range 12 m.
- Duty cycle adjustable between 10 sec. and 4 min.
- Response brightness adjustable.
- Switching capacity max. 1000 Watt (bulbs) or max. 300 Watt (energy-saving lamp).
- Adjustable vertically and horizontally.



Artikel-Nr. Article No.	Barcode 4007123...	VPE UP	Verpackung Packaging	Spannung Voltage
1 17090 0	249817	1	Karton / Sales Box	230 V



Infrarot-Bewegungsmelder PIR 110 IP 44

Zum automatischen Ein- und Ausschalten von Leuchten, Halogenleuchten und Energiesparleuchten.

- Für Innen und Außen geeignet, IP 44.
- Erfassungswinkel 110°. Reichweite max. 12 m.
- Einschaltdauer von ca. 10 Sekunden bis ca. 4 Minuten regelbar.
- Ansprechhelligkeit regelbar.
- Schaltleistung max. 1000 Watt (Glühlampe) bzw. max. 300 Watt (Energiesparlampe).
- Vertikal und horizontal verstellbar.

PIR Motion Detector PIR 110 IP 44

Automatically switches lamps on and off (incandescent, halogen and energy-saving bulbs) when someone enters the detection zone.

- For indoor and outdoor use, IP 44.
- Detection angle 110°. Max. range 12 m.
- Duty cycle adjustable between 10 sec. and 4 min.
- Response brightness adjustable.
- Switching capacity max. 1000 Watt (bulbs) or max. 300 Watt (energy-saving lamp).
- Adjustable vertically and horizontally.



Artikel-Nr. Article No.	Barcode 4007123...	VPE UP	Verpackung Packaging	Spannung Voltage
1 17089 0	249862	1	Karton / Sales Box	230 V



Prüf-, Mess- & Suchgeräte
Multifunctions-Detectors

220

Überspannungs-
& Blitzschutz



Haushalt & Hobby
House & Hobby

222

Steckdosenleisten



Druckluftschlauchtrommeln
Air Hose Reels

223

Stromverteilung



Wasserschlauchtrommel
Water Hose Reel

224

Leuchten & Leuchtmittel

Solar-Technik

Haus- &
Sicherheitstechnik

Geräte für Werkstatt,
Haus & Garten

Arbeitsböcke
& Leitern

Werbemittel

Lighting & Surge Protection

Multi-way-Extensions

Power Distribution

Lighting

Solar technology

Home Security & Safety

Home, Workshop & DIY

Trestles & Ladders

Advertising Media



Multifunktions-Detector WMV Plus

Metall/Spannungs/Balkensuchgerät

- Zum Auffinden von Metall, spannungsführenden Leitungen (Wechselspannung) und Holzbalken z.B. in Wänden.
- 3 Funktionen in einem Gerät, Funktionen einzeln anwählbar.
- Exakte Anzeige des Messergebnisses über großes LCD-Display (numerisch und über Balken) sowie akustisch.
- Automatische Empfindlichkeitsregelung.
- Automatische Abschaltung nach Beendigung der Messung.
- Batterie-Unterspannungsanzeige.
- Batteriefach für 9 V Block (Lieferung ohne Batterie).
- Bedienerfreundlich durch Bedientasten seitlich und vorne. Ergonomisches Design.
- Maximale Erkennungstiefe: Holz bis zu 40 mm, Wechselspannung ca. 30 - 50 mm, Metall ca. 50 - 80 mm.

Multifunction Detector WMV Plus

Metal/voltage/beam detector

- For locating metal, voltage-carrying cables (AC voltage) and wooden beams, e.g. in walls.
- 3 functions on one appliances, functions can be individually applied.
- Accurate display of the measurement result on a large LCD display (numerical and by bar charts) as well as acoustically.
- Automatic sensitivity control.
- Automatic switch-off after end of the measurement.
- Battery low voltage display.
- Battery compartment for 9 V block (delivered without battery).
- User friendly through the operating button on the side and front. Ergonomic design.
- Maximum detection: wood up to 40 mm, AC voltage approx. 30 - 50 mm, metal approx. 50 - 80 mm.



Artikel-Nr. Article No.	Barcode 4007123...	VPE UP	Verpackung Packaging
1 29818 0	249909	1	Blister



Elektronischer Multi-Test MT 6 S/2

- Berührungsloses Auffinden von Leitungen mit Wechselspannung.
- Überprüfen von Außenleiter, Neutraleiter und Schutzleiter an Steckdosen.
- Durchgangsprüfung, z.B. von Sicherungen, Glühlampen, etc.
- Polaritätsprüfung, z.B. bei Batterien.
- Anzeige über LED.
- Klein und handlich.
- Durch superhelle LED auch als Taschenlampe verwendbar.
- Inklusive 3 austauschbare Knopfzellen.

Electronic Multi-Tester MT 6 S/2

- Non-contact location of cables with AC voltage.
- Checking phase, neutral and earthing conductor at the sockets.
- Continuity check, e.g. of fuses, bulbs, etc.
- Polarity check, e.g. of batteries.
- Display through the LED.
- Small and handy.
- Because of the super-bright LED, can also be used as a torch.
- Inclusive 3 replaceable coin cells.



Artikel-Nr. Article No.	Barcode 4007123...	VPE UP	Verpackung Packaging
1 29715 0	249916	5	Blister



Feuchtigkeits-Detector MD

- Zur Bestimmung des Feuchtigkeitsgehalts von Holz oder Baustoffen wie z.B. Beton, Ziegel, Estrich, Gipskarton, Tapeten, etc.
- Messbereich von 5 - 50 % für Holz bzw. 1,5 - 33 % bei Baustoffen.
- Anzeige über großes LCD-Display (in Prozent, Auflösung 0,1 %) sowie akustisch (abschaltbar).
- Praktische „Hold“-Funktion ermöglicht Messen auch an schlecht zugänglichen Stellen.
- Automatische Abschaltung ca. 3 Minuten nach letztem Gebrauch.
- Batterie-Unterspannungsanzeige.
- Robustes, handliches Gehäuse mit separatem Batteriefach für 9 V Block (Lieferung ohne Batterie).
- Mit Schutzkappe.

Moisture Detector MD

- To determine the moisture content of wood building material, such as, e.g. concrete, brick, screed, plasterboard, wallpaper, etc.
- Measurement range of 5 - 50 % for wood, or 1.5 - 33 % for building material.
- Display on a large LCD display (in percent, resolution 0.1 %) as well as acoustically (can be deactivated).
- Practical „hold“ function also makes measurement possible at locations difficult to access.
- Automatic switch-off approx. 3 mins, after last application.
- Battery low voltage display.
- Robust, ergonomic housing with separate compartment for 9 V monobloc battery (not included).
- With protective cap.



Artikel-Nr. Article No.	Barcode 4007123...	VPE UP	Verpackung Packaging
1 29868 0	249893	1	Blister



Überspannungs- & Blitzschutz

Steckdosenleisten

Stromverteilung

Leuchten & Leuchtmittel

Solar-Technik

Haus- & Sicherheitstechnik

Geräte für Werkstatt, Haus & Garten

Arbeitsböcke & Leitern

Werbemittel



Signograph 25 Diamant-Set

Elektro-Gravierer - Gravieren so einfach wie schreiben.

- Signograph 25 Diamant, geliefert im Set mit Diamant-, Hartmetall- und gehärtetem Stichel, sowie zwei Modellierstiften für Weichmetalle wie Kupfer, Zinn und Alu-Folie.
- Vibrationsstärke: a (peak)~ = 74,02 m/s² = 7,545 g (max. Scheitelwert)
a (rms)~ = 52,34 m/s² = 5,336 g (max. Effektivwert).

Signograph 25 Diamant-Set

Electric engraver - Engraving is as easy as writing.

- The universal set for all materials from soft to extra hard. With diamond, hard metal and hardened styluses. 2 forming heads for soft metals such as copper, tin and aluminium.
- Vibration strength: a (peak)~ = 74,02 m/s² = 7,545 g (peak value)
a (rms)~ = 52,34 m/s² = 5,336 g (rms-value/root-mean-square-value).

Artikel-Nr. Article No.	Barcode 4007123...	VPE UP	Verpackung Packaging	Kabelbezeichnung Cable	Kabellänge Cable length
1 50076 0	012312	1	Karton / Sales Box	H05VV-F 2x0,75	1,8 m



Signograph 25 Set

Elektro-Gravierer - Gravieren so einfach wie schreiben.

- Leistungsstarkes Graviergerät, 25 Watt, mit gehärtetem Stichel, sowie austauschbarem Hartmetall-Stichel.
- Vibrationsstärke: a (peak)~ = 74,02 m/s² = 7,545 g (max. Scheitelwert)
a (rms)~ = 52,34 m/s² = 5,336 g (max. Effektivwert).

Signograph 25 Set

Electric engraver - Engraving is as easy as writing.

- A powerful engraver with interchangeable hardened stylus and hard metal stylus.
- Vibration strength: a (peak)~ = 74,02 m/s² = 7,545 g (peak value)
a (rms)~ = 52,34 m/s² = 5,336 g (rms-value/root-mean-square-value).

Artikel-Nr. Article No.	Barcode 4007123...	VPE UP	Verpackung Packaging
1 50074 0	002566	1	Karton / Sales Box

Signograph-Zubehör

Signograph accessories

Artikel-Nr. Article No.	Barcode 4007123...	VPE UP	Bezeichnung Description
1 50813 0	020485	1	Adapter für Ersatzstichel / Adapter for spare stylus
1 50053 0	011964	1	Diamantstichel 2,5 x 18 / Diamond stylus 2,5 x 18
1 50054 0	020492	1	Hartmetallstichel / Sintered carbide stylus
1 50824 0	020508	1	Modellierstift, kugelförmig / Modelling tool, ball tip
1 50825 0	020515	1	Modellierstift, spitz / Modelling tool, pointed



MADE IN GERMANY

Druckluftschlauchtrommel Anti Twist

Mit Axial-Anschluss zum praktischen Auf- und Abrollen während der Arbeit.

- Mit hochwertigem Gewebeschlauch.
- Bis 15 bar Betriebsdruck.
- Axial-Anschluss, dadurch auch während des Betriebs auf- und abrollbar.
- Mit Metall-Einhand-Schnellkupplungen, Verbindungsschlauch und Wandhalterung.
- Trommelkörper aus hochbruchfestem Spezialkunststoff.
- Gestell aus verzinktem Stahlrohr.

Compressor hose reel Anti Twist

With axial connection permitting rolling up or out during operation.

- With high-quality fabric hose, oil-resistant.
- Up to 15 bar of pressure.
- Throughflow system, axial connection permitting it to be rolled up or out, even during operation.
- With quick release couplings (DIN), connection hose, and wall mounting.
- Drum is made of special highly breakproof plastic.
- Frame made of steel tubing with bright galvanised zinc coating.

Artikel-Nr. Article No.	Barcode 4007123...	VPE UP	Schlauch-Ø Hose-Ø	Schlauch Länge Hose length	Armatur Fittings	Betriebsdruck Working pressure
1 12701 0	001385	1	6/12 mm	20 m	DIN	15 bar
1 12703 0	002481	1	9/15 mm	20 m	DIN	15 bar



MADE IN GERMANY

Druckluftschlauchtrommel Standard

- Mit hochwertigem Gewebeschlauch.
- Bis 15 bar Betriebsdruck.
- Mit Metall-Einhand-Schnellkupplungen.
- Trommelkörper aus hochbruchfestem Spezialkunststoff.
- Gestell aus verzinktem Stahlrohr.

Compressor hose reel Standard

- With high-quality fabric hose, oil-resistant.
- Up to 15 bar of pressure.
- Complete with quick release couplings (DIN).
- Drum is made of special highly breakproof plastic.
- Frame made of steel tubing with bright galvanised zinc coating.

Artikel-Nr. Article No.	Barcode 4007123...	VPE UP	Schlauch-Ø Hose-Ø	Schlauch Länge Hose length	Armatur Fittings	Betriebsdruck Working pressure
1 12702 0	001392	1	6/12 mm	20 m	DIN	15 bar

Überspannungs-
& Blitzschutz

Steckdosenleisten

Stromverteilung

Leuchten & Leuchtmittel

Solar-Technik

Haus- &
Sicherheitstechnik

Geräte für Werkstatt,
Haus & Garten

Arbeitsböcke
& Leitern

Werbemittel

Lighting & Surge Protection

Multi-way-Extensions

Power Distribution

Lighting

Solar technology

Home Security & Safety

Home, Workshop & DIY

Trestles & Ladders

Advertising Media



MADE IN GERMANY

Wasserschlauchtrommel WS 32

Die leichte, praktische und mobile Wasserschlauch-Verlängerung.

- Spezialschlauch mit Textileinlage und spiralig gewickeltem Kreuzgewebe.
- Hochelastisch und strapazierfähig.
- Mit Schlauch-Schnellanschluss, Wasserstopp und verstellbarer Spritzdüse.
- Trommelkörper aus hochbruchfestem Spezialkunststoff.
- Stabiles Tragegestell aus verzinktem Stahlrohr.
- Leicht ab- und aufgerollt und platzsparend aufgeräumt.

Water hose reel WS 32

The light, practical and mobile water hose extension.

- Special hose with textile inlay and spiral wound cross-weave.
- Flexible and pressure-resistant.
- With a spraying nozzle with waterstop and a top connector.
- Drum is made of special highly breakproof plastic.
- Strong carrying frame made of galvanized tubular steel.
- Easy to wind and rewind.

Artikel-Nr. Article No.	Barcode 4007123...	VPE UP	Trommel-Ø Reel-Ø	Schlauch-Ø Hose-Ø	Schlauch Länge Hose length
1 23712 0	079575	1	320 mm	1/2"	20 m



MADE IN GERMANY

Brobusta® G leer

Die Ordnungshilfe für alles, was aufzurollen ist.

- Schläuche.
- Weidezäune.

Brobusta® Reel Drum - Empty

For everything that needs to be rolled up.

- Tubes.
- Rolls of fencing.

Artikel-Nr. Article No.	Barcode 4007123...	VPE UP	Trommel-Ø Reel-Ø
1 31900 0	058266	1	380 mm



MADE IN GERMANY

Aufbewahrungstrommel leer

Die Ordnungshilfe für alles, was aufzurollen ist.

- Schläuche.
- Weidezäune.

Hose storage reel

For everything that needs to be rolled up.

- Tubes.
- Rolls of fencing.

Artikel-Nr. Article No.	Barcode 4007123...	VPE UP	Trommel-Ø Reel-Ø
1 13071 0	000647	1	290 mm



	<p>Böcke Trestles</p>	<p>226</p>
---	----------------------------------	-------------------

Überspannungs-
& Blitzschutz

	<p>Leitern Ladders</p>	<p>229</p>
---	-----------------------------------	-------------------

Steckdosenleisten

	<p>Haushaltsleitern Stepladders</p>	<p>233</p>
---	--	-------------------

Stromverteilung

	<p>Holzleitern Wooden Ladders</p>	<p>234</p>
---	--	-------------------

Leuchten & Leuchtmittel

	<p>Gerüst Ladder Scaffold</p>	<p>234</p>
---	--	-------------------

Solar-Technik

--	--	--

Haus- &
Sicherheitstechnik

--	--	--

Geräte für Werkstatt,
Haus & Garten

--	--	--

Arbeitsböcke
& Leitern

--	--	--

Werbemittel



Stahl-Arbeitsbock MB 110

- Stabiles, standfestes Stahl-Vierkanthrohr.
- Schlag- und kratzfeste Kunststoffbeschichtung.
- Platzsparend zusammenklappbar.
- Einfache Montage.
- Teil-zerlegt im Display-Karton.

Steel workstand MB 110

- Strong, stable square-profile steel tubing.
- Impact and scratch-resistant plastic coating.
- Folds up to save space.
- Easy to install.
- Box contents require partial assembly.



Artikel-Nr. Article No.	Barcode 4007123...	VPE UP	Höhe Height	Breite Width	Tragfähigkeit Loading capacity	Gewicht ca. Weight appr.
1 44480 0	101658	4	71 cm	0,63 m	110 kg	3,0 kg



Falt-Arbeitsbock MB 120 KH

- Stabiler, standfester Stahlbock.
- Ideal auf Treppen. Füße mit Schutzkappen.
- Füße bis zu 86 cm einzeln höhenverstellbar, bequem mit Schnellspannvorrichtung.
- Schlag- und kratzfeste Kunststoffbeschichtung.
- Breite, rutschsichere Auflagefläche.
- Kompakt zusammenfaltbar, mit Tragegriff.
- Im Display-Karton.

Extending workstand MB 120 KH with quick-clamping system

- Strong, stable steel trestle.
- Ideal on staircases; feet fitted with protective caps.
- Fitted with quick-clamping system. Legs individually and conveniently height-adjustable up to 86 cm.
- Impact and scratch-resistant plastic coating.
- Wide, non-slip surface.
- Compact, can be folded up, comes with carrying handle.
- Delivered in full colour sales box.



Artikel-Nr. Article No.	Barcode 4007123...	VPE UP	Höhe Height	Breite Width	Tragfähigkeit Loading capacity	Gewicht ca. Weight appr.	Höhenverstellbar Height-adjustable
1 44461 0	147687	2	86 cm	0,96 m	120 kg	6,3 kg	Bis 86 cm / Up to 86 cm

Lightning & Surge Protection

Multi-way-Extensions

Power Distribution

Lighting

Solar technology

Home Security & Safety

Home, Workshop & DIY

Trestles & Ladders

Advertising Media



Teleskop-Arbeitsbock MB 160 H

- Stabiles, standfestes Stahl-Vierkanthrohr.
- Schlag- und kratzfeste Kunststoffbeschichtung.
- Platzsparend zusammenklappbar.
- Höhenverstellbar durch leicht zu bedienende Sicherheits-Rastbolzen.
- Ausklappbarer Rasthaken gegen seitliches Abrutschen der Arbeitsplatte (max. 64 cm breit).
- Einfache Montage.
- Teil-zerlegt im Display-Karton.

Telescopic extending workstand MB 160 H

- Strong, stable square-profile steel tubing.
- Impact and scratch-resistant plastic coating.
- Folds up to save space.
- Vertically adjustable - stability assured by user-friendly locking pins.
- Extending locking hooks prevent the worktop from sliding off sideways (max. 64 cm wide).
- Easy to install.
- Box contents require partial assembly.



Artikel-Nr. Article No.	Barcode 4007123...	VPE UP	Höhe Height	Breite Width	Tragfähigkeit Loading capacity	Gewicht ca. Weight appr.	Höhenverstellbar Height-adjustable
1 44470 0	101641	2	130 cm	0,68 m	160 kg	6,3 kg	82 - 130 cm

Überspannungs-
& Blitzschutz

Steckdosenleisten

Stromverteilung

Leuchten & Leuchtmittel

Solar-Technik

Haus- &
Sicherheits-technik

Geräte für Werkstatt,
Haus & Garten

Arbeitsböcke
& Leitern

Werbemittel



Aluminiumbock AMB 200

- Breite Doppelauflage (16 cm).
- Pro Seite zwei Sprossen gesteckt und gebördelt.
- Scharniere aus Stahl, verzinkt.
- Zwei Nylongurte als Spreizsicherung.

Aluminium Trestles AMB 200

- Extra wide platform for large work pieces and stability.
- Stable ladder side rails with 2 specially fixed rungs on each side guarantee extremely high stability.
- Hinges of galvanised steel.
- Strong nylon cords to prevent trestle slipping open.



Artikel-Nr. Article No.	Barcode 4007123...	VPE UP	Höhe Height	Breite Width	Tragfähigkeit Loading capacity	Gewicht ca. Weight appr.
1 44410 0	094714	1	80 cm	0,75 m	200 kg	5,0 kg



Lightning & Surge Protection

Multi-way-Extensions

Power Distribution

Lighting

Solar technology

Home Security & Safety

Home, Workshop & DIY

Trestles & Ladders

Advertising Media



Sägebock MB 150 S

- Stabiles, standfestes Stahl-Winkelprofil.
- Hoher Rostschutz durch galvanisch verzinkte Oberfläche.
- Rutschsichere, verzahnte Auflagefläche.
- Kompakt zusammenfaltbar.
- Leicht transportierbar.
- Teil-zerlegt im Display-Karton.

Saw Horse MB 150 S

- Strong, stable, angled steel profile.
- Galvanised finish ensures effective protection against rust.
- Non-slip, serrated supporting surface.
- Compact, can be folded up.
- Easy to carry.
- Box contents require partial assembly.



Artikel-Nr. Article No.	Barcode 4007123...	VPE UP	Höhe Height	Breite Width	Tiefe Depth	Tragfähigkeit Loading capacity	Gewicht ca. Weight appr.
1 44084 0	112319	2	79 cm	0,81 m	85 cm	150 kg	7,8 kg



Holz-Arbeitsbock oder Tapezierbock HAB 150

- Handwerklich stabile Ausführung.
- Beste Verarbeitung.
- Zusätzliche Auflage, klappbar.
- Die Holme sind aus astfreiem Nadelholz. Für die Sprossen kommt ausschließlich Buchenholz zur Verwendung.
- Durchgehende Verzapfung mit Verkeilung als Holm-Sprossen-Verbindung als wichtigstes Qualitätsmerkmal.
- Standardmäßig mit extra stabilen, verzinkten Beschlägen versehen.

Wooden Stepladder and Trestle HAB 150

- Solid and stable.
- Workmanship of the highest quality.
- Additional folding platform.
- The side rails are made of selected pine, and premium quality beech is used for the rungs.
- The most important sign of quality are the full-thickness mortise-joints, secured by wedges, which join the side rails and rungs.
- The ladder comes complete with robust galvanised fittings to give even greater stability.



Artikel-Nr. Article No.	Barcode 4007123...	VPE UP	Sprossen Rungs	Höhe Height	Breite Width	Tragfähigkeit Loading capacity	Gewicht ca. Weight appr.
1 48501 0	030453	1	2 x 3	90 cm	0,63 m	150 kg	6,9 kg



Mehrzweckleiter Premium 3-teilig

6 Anwendungsmöglichkeiten in einer Leiter.

- Als Anlegeleiter einfach, Schiebeleiter zweifach, Schiebeleiter dreifach, Stehleiter, Stehleiter mit Schiebeteil nach oben, Stehleiter mit Schiebeteil nach unten auf Treppen, verschiedenen Ebenen, an Böschungen und Unebenheiten.
- Spezielles Spreiz-Fußteil geschraubt und geschweißt für allerbeste Standsicherheit und Stabilität.
- Beschläge in handwerklicher Qualität.
- Kräftige Stahlscharniere für höchste Beanspruchung.
- Hochfeste Spreizsicherungs-Spanngurte und zusätzliche Spreizsicherung aus Metall, absolut zug- und druckfest.
- Signalstreifen an den Holmen.
- Holme, Sprossen und Spreiz-Fußteil aus Aluminium.

Multi-purpose 3-section Ladder Premium

6 applications in one ladder.

- As one-piece ladder, double extension ladder, triple extension ladder, stepladder, stepladder with upward extension, stepladder with downward extension for use on staircases, different levels, banks and irregular surfaces.
- Special extra wide base - screwed and welded for firm standing and top stability.
- Fittings to hand-craft quality standards.
- High quality fittings - strong steel sliding rails for heavy use.
- Totally immovable, strong cord and additional metal bars to prevent ladder slipping open.
- With safety warning stripes on the sides.
- Side rails, rungs and wide base section made of aluminium.

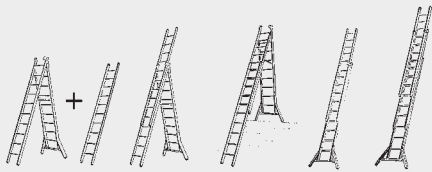

Artikel-Nr. Article No.	Barcode 4007123...	VPE UP	Sprossen Rungs	Höhe Stehleiter Height of stepladder	Gewicht ca. Weight appr.	Länge Schiebeleiter Length extension ladder	Transportmaße: Länge x Breite x Tiefe Transport dimensions: length x width x depth
1 46161 0	064236	1	3 x 8	2,4 - 3,8 m	19,5 kg	2,5 - 5,3 m	2,5 x 0,9 x 0,17 m
1 46162 0	064243	1	3 x 10	3,0 - 4,8 m	26,5 kg	3,1 - 7,3 m	3,1 x 1 x 0,2 m
1 46163 0	064250	1	3 x 12	3,5 - 5,9 m	30,0 kg	3,7 - 8,7 m	3,7 x 1 x 0,2 m

Überspannungs- & Blitzschutz

Steckdosenleisten

Stromverteilung

Leuchten & Leuchtmittel

Solar-Technik

Haus- & Sicherheitstechnik

Geräte für Werkstatt, Haus & Garten

Arbeitsböcke & Leitern

Werbemittel

Leiternmaße im Überblick

Ladder Dimensions at a Glance

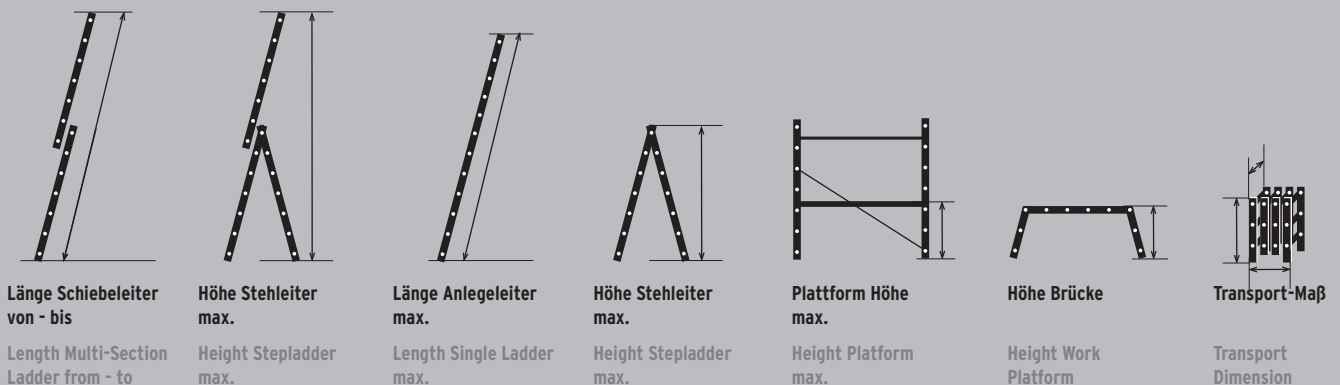

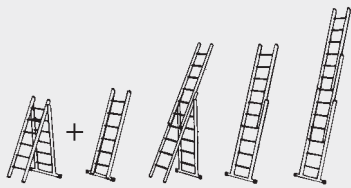

Mehrzweckleiter Aluminium 3-teilig

5 Anwendungsmöglichkeiten in einer 3-teiligen Leiter kombiniert.

- Einsetzbar als einfache Anlegeleiter, zwei- und dreifache Schiebeleiter, Stehleiter und Stehleiter mit Schiebeteil.
- Extrem standsicher durch rutschfesten Querfuß mit Gummi-Auflagen und hochfeste Spreizsicherungs-Spanngurte.
- Holme und Sprossen aus Aluminium.

Multi-purpose 3-section Aluminium Ladder

5 different arrangements are possible, combined in a 3-section ladder.

- Can be used as a simple straight ladder, a double- or triple-section sliding extension ladder, a stepladder or as an extending stepladder.
- Exceptionally stable, with sturdy outrigger-type transverse base bar fitted with anti-slip rubber feet.
- Side rails and rungs of aluminium.



Artikel-Nr. Article No.	Barcode 4007123...	VPE UP	Sprossen Rungs	Höhe Stehleiter Height of stepladder	Gewicht ca. Weight appr.	Länge Schiebeleiter Length extension ladder	Transportmaße: Länge x Breite x Tiefe Transport dimensions: length x width x depth
1 46131 0	002214	1	3 x 6	1,9 - 2,9 m	13,2 kg	2,0 - 4,2 m	2,0 x 0,5 x 0,17 m
1 46133 0	001996	1	3 x 8	2,4 - 3,7 m	16,5 kg	2,5 - 5,6 m	2,5 x 0,5 x 0,17 m
1 46135 0	002221	1	3 x 10	3,0 - 4,8 m	23,3 kg	3,1 - 7,3 m	3,1 x 0,5 x 0,2 m
1 46137 0	002238	1	3 x 12	3,5 - 5,9 m	28,0 kg	3,7 - 8,7 m	3,7 x 0,5 x 0,2 m



Schiebeleiter Aluminium 2-teilig

- Die Leitern-Elemente können auseinander genommen und als 2 separate Anlegeleitern verwendet werden.
- Höhenverstellbare Außenleiter für vielseitigen Einsatz.
- Arbeitshöhen von 2 bis 9 m sind leicht zu erreichen.
- Das unkomplizierte, sichere Stecksystem ermöglicht sprossenweise Höhenverstellung.

Aluminium 2-section Ladder

- The ladder sections can be separated and used as 2 independent single ladders.
- Highly adjustable ladders for multi-purpose use.
- Working heights from 2 to 9 m are easily achieved.
- The safe and uncomplicated adjustment mechanism allows height variation at each rung position.



Artikel-Nr. Article No.	Barcode 4007123...	VPE UP	Sprossen Rungs	Gewicht ca. Weight appr.	Länge Schiebeleiter Length extension ladder	Transportmaße: Länge x Breite x Tiefe Transport dimensions: length x width x depth
1 46015 0	026326	1	2 x 8	10,3 kg	2,5 - 4,2 m	2,5 x 0,4 x 0,13 m
1 46019 0	002412	1	2 x 9	11,2 kg	2,8 - 4,5 m	2,8 x 0,4 x 0,13 m
1 46016 0	002399	1	2 x 12	15,5 kg	3,6 - 6,1 m	3,6 x 0,4 x 0,15 m
1 46017 0	002405	1	2 x 15	20 kg	4,5 - 7,5 m	4,5 x 0,4 x 0,15 m



Anlegeleiter Aluminium

- Robuste Leiter für alle Anwender, die hoch hinauf müssen.
- Mühelos zu transportieren wegen des geringen Gewichtes.
- Stabile Holme, profilierte Sprossen und rutschfeste Kunststoff-FüÙe sind der Garant für optimale Sicherheit und hohe Standfestigkeit.

Single Aluminium Ladder

- A robustly constructed outdoor ladder for all those who need to work high up.
- Light weight ensures easy transportation.
- High-strength side rails, profiled rungs and non-slip plastic feet guarantee optimal inbuilt safety and high stability.



Artikel-Nr. Article No.	Barcode 4007123...	VPE UP	Sprossen Rungs	Gewicht ca. Weight appr.	Länge Anlegeleiter Length of ladder	TransportmaÙe: Länge x Breite x Tiefe Transport dimensions: length x width x depth
1 46080 0	026203	1	6	3,1 kg	1,9 m	1,9 x 0,35 x 0,06 m
1 46081 0	002429	1	8	4,1 kg	2,5 m	2,5 x 0,35 x 0,06 m
1 46082 0	004188	1	10	4,9 kg	3,1 m	3,1 x 0,35 x 0,06 m
1 46083 0	002436	1	12	7 kg	3,6 m	3,6 x 0,35 x 0,07 m
1 46084 0	002443	1	15	8 kg	4,5 m	4,5 x 0,35 x 0,07 m
1 46085 0	004195	1	18	9,5 kg	5,3 m	5,3 x 0,35 x 0,07 m



Leitern-Ständer

- Sicher - durchdacht - kundenfreundlich - gut gewartet durch unseren Außendienst.
- Die ideale Abverkaufshilfe für Ihr Leitern-Programm.
- Korrosionsgeschützt durch Feuerverzinkung.
- Extrem standsicher durch Verstrebungen.
- Leitern diebstahlgesichert.
- Bodenverankerung möglich.
- Leitern sturmgesichert.

Ladder stand

- Safe - well thought-out - customer-friendly - well-served by our field staff.
- The ideal sales aid for your ladder range.
- Galvanised for corrosion protection.
- Sturdy bracing struts guarantee maximum stand stability.
- Ladders are protected against theft: the padlocked bar prevents improper self-service.
- Floor anchors can be incorporated.
- Chained for safety: the stormproof safety chain prevents individual ladders toppling over even in strong gusts of wind.

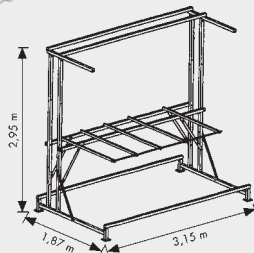

Artikel-Nr. Article No.	Barcode 4007123...	VPE UP
1 49995 0	079421	1

Überspannungs- & Blitzschutz

Steckdoseneleisten

Stromverteilung

Leuchten & Leuchtmittel

Solar-Technik

Haus- & Sicherheitstechnik

Geräte für Werkstatt, Haus & Garten

Arbeitsböcke & Leitern

Werbemittel

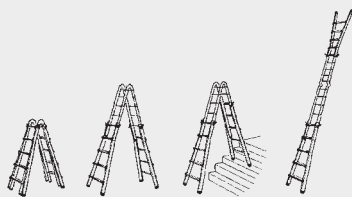

Teleskopleiter Aluminium

Die variable Aluminium-Leiter für vielseitigen Einsatz.

- Als Anlegeleiter, Stehleiter und Stehleiter im Treppenbereich einsetzbar.
- Durch die bewährten Brennenstuhl®-Gelenke ist eine schnelle Veränderung von der Steh- zur Anlegeleiter möglich.
- Mühelose Verstellung von Sprosse zu Sprosse durch seitliche Sicherheits-Rastverschlüsse.
- Standsicher durch Gummi-Auflagen.
- Auf kleinstem Raum zu transportieren und aufzubewahren.
- Holme und Sprossen aus Aluminium.

Telescopic Aluminium Ladder

The variable lightweight ladder for universal applications.

- Can be used as a straight ladder or a stepladder, and this also on stairs or uneven surfaces.
- The well proven Brennenstuhl® hinges enable the ladder to be modified from a straight ladder to a stepladder within a few seconds.
- Easy and safe rung-by-rung height adjustment.
- Equipped with non-slip rubber feet.
- Exceptionally compact for easy transporting and storage.
- Side rails and rungs of aluminium.



Artikel-Nr. Article No.	Barcode 4007123...	VPE UP	Sprossen Rungs 4 x 4	Höhe Stehleiter Height of stepladder max. 2,1 m	Gewicht ca. Weight appr. 14,8 kg	Länge Anlegeleiter Length of ladder max. 4,2 m	Transportmaße: Länge x Breite x Tiefe Transport dimensions: length x width x depth 1,3 x 0,6 x 0,2 m
1 42034 0	042562	1	4 x 4	max. 2,1 m	14,8 kg	max. 4,2 m	1,3 x 0,6 x 0,2 m
1 42035 0	042579	1	4 x 5	max. 2,6 m	17,3 kg	max. 5,3 m	1,6 x 0,6 x 0,2 m

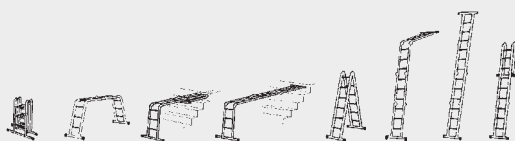

Brenette - Vielzweckleiter Aluminium 6-Gelenk

Von der Anlegeleiter bis zur Arbeitsbühne sind 6 Anwendungsmöglichkeiten gegeben.

- Die robuste Qualitätsleiter für alle Anwender-Bedürfnisse.
- Ideal für höchste Belastung und häufige Benutzung.
- Der breite Querfuß garantiert beste Kippsicherheit.
- Durch die Brennenstuhl®-Gelenke ist diese Leiter ein Verwandlungskünstler.
- Auf kleinstem Raum zu transportieren und aufzubewahren.

Brenette 6-Hinge Aluminium Multi-purpose Ladder

From a simple straight ladder through to a work platform, no fewer than 6 alternative configurations are possible.

- The convenient ladder for universal applications.
- Ideal for high loadings and frequent use.
- The wide outrigger-type legs guarantee maximum stability.
- The special Brennenstuhl® safety hinge joints make this ladder the ultimate in versatility.
- Exceptionally compact for easy transporting and storage.



Artikel-Nr. Article No.	Barcode 4007123...	VPE UP	Sprossen Rungs 12	Höhe Stehleiter Height of stepladder 1,8 m	Gewicht ca. Weight appr. 14,8 kg	Länge Anlegeleiter Length of ladder 3,6 m	Transportmaße: Länge x Breite x Tiefe Transport dimensions: length x width x depth 1 x 0,4 x 0,28 m	Höhe Brücke Height bridge 1 m
1 42007 0	004126	1	12	1,8 m	14,8 kg	3,6 m	1 x 0,4 x 0,28 m	1 m
1 42008 0	001651	1	16	2,3 m	17,7 kg	4,8 m	1,5 x 0,4 x 0,28 m	1 m



Doppelstufenleiter Aluminium, Handwerkerqualität

Die sehr praktische und stabile Doppelstufenleiter.

- Beidseitig begehbar, deshalb ideal auch für Renovierungsarbeiten.
- Beste Standfestigkeit durch profilierte, breite Trittstufen für ermüdungsfreies Arbeiten.
- Hochfeste Spreizsicherungs-Spanngurte.
- Großflächig dimensionierte sichere Gelenkverbindung.
- Stabile Holme, profilierte Sprossen und rutschfeste Kunststoff-Füße sind der Garant für optimale Sicherheit und hohe Standfestigkeit.

Aluminium Double-Sided Stepladder - special trade quality

The very practical and stable ladder.

- The very practical and stable ladder which can be climbed on both sides. Ideal for renovation and redecoration.
- Optimal firm positioning by wide, ribbed rungs for easy working.
- High-strength spreader straps.
- With strong safety holding straps and a wide dimensioned and safe hinge joint.
- High-strength side rails, profiled rungs and non-slip plastic feet guarantee optimal inbuilt safety and high stability.

Überspannungs- & Blitzschutz

Steckdosenleisten

Stromverteilung

Leuchten & Leuchtmittel

Solar-Technik

Haus- & Sicherheitstechnik

Geräte für Werkstatt, Haus & Garten

Arbeitsböcke & Leitern

Werbemittel

Artikel-Nr. Article No.	Barcode 4007123...	VPE UP	Stufen Level	Höhe Stehleiter Height of stepladder	Gewicht ca. Weight appr.	Transportmaße: Länge x Breite x Tiefe Transport dimensions: length x width x depth
1 41203 0	107834	1	2 x 2	0,7 m	3,1 kg	0,7 x 0,4 x 0,16 m
1 41204 0	107841	1	2 x 3	0,9 m	4,0 kg	0,9 x 0,4 x 0,16 m
1 41205 0	107858	1	2 x 4	1,1 m	5,0 kg	1,2 x 0,5 x 0,16 m
1 41206 0	107865	1	2 x 5	1,3 m	6,1 kg	1,4 x 0,5 x 0,16 m
1 41207 0	107872	1	2 x 6	1,5 m	7,1 kg	1,6 x 0,5 x 0,16 m
1 41208 0	107889	1	2 x 7	1,7 m	8,1 kg	1,9 x 0,5 x 0,16 m



Haushaltsleiter Aluminium mit Arbeitsschale

Die extraleichte zuverlässige Haushaltsleiter mit großer Arbeitsschale ca. 28 x 11 cm zur Aufnahme von Werkzeugen etc. Erspart lästiges Auf- und Absteigen.

- Beste Standfestigkeit durch profilierte, breite Trittstufen für ermüdungsfreies Arbeiten. (Ab 6 Stufen mit Sicherheits-Spanngurten).
- Die Verwendung hochwertiger Aluminium-Profile und die fachmännische Verarbeitung garantieren lange Lebensdauer und Sicherheit.
- Hoher Sicherheitsbügel (60 cm).
- Platzsparend unterzubringen.

Aluminium Stepladder with Work-Tray

The extra-light and reliable aluminium ladder with a big work-tray (approx. 28 x 11 cm) for any kind of tools, etc. Saves time and unnecessary climbing up and down.

- Exceptional firm positioning by wide, ribbed rungs (with extra safety straps for the versions larger than 6 steps).
- A combination of high-quality aluminium profiles and expert workmanship guarantees prolonged serviceability and safety.
- High safety rail (60 cm).
- Compact for easy transporting and storage.



Artikel-Nr. Article No.	Barcode 4007123...	VPE UP	Stufen Level	Gewicht ca. Weight appr.	Plattformhöhe Platform height	Transportmaße: Länge x Breite x Tiefe Transport dimensions: length x width x depth
1 40123 0	020102	1	3	3,6 kg	0,6 m	1,4 x 0,4 x 0,12 m
1 40124 0	020119	1	4	4,2 kg	0,8 m	1,6 x 0,4 x 0,12 m
1 40125 0	020126	1	5	4,8 kg	1 m	1,8 x 0,5 x 0,12 m
1 40126 0	020133	1	6	5,5 kg	1,3 m	2,1 x 0,5 x 0,12 m
1 40127 0	020140	1	7	7,3 kg	1,5 m	2,3 x 0,5 x 0,12 m
1 40128 0	020157	1	8	7,8 kg	1,7 m	2,5 x 0,5 x 0,12 m



Holz-Stehleiter

Die Sichere, auch für Elektro- und Malerarbeiten.

- Beste Holzqualitäten und sorgfältigste Verarbeitung garantieren dem Anwender ein Höchstmaß an Sicherheit und optimalem Verwendungskomfort.
- Die Holme sind aus astfreiem Nadelholz. Für die Sprossen kommt ausschließlich Buchenholz zur Verwendung.
- Das wichtigste Qualitätsmerkmal der Brennenstuhl Holz-Stehleiter ist die durchgehende Verzapfung mit Verkeilung als Holm-Sprossen-Verbindung. Das bedeutet: Durch diese Verzapfung und Verkeilung wird die größtmögliche Leimfläche und Statik erreicht.
- Alle Brennenstuhl Holz-Stehleitern sind standardmäßig mit extra stabilen, verzinkten Beschlägen und dem praktischen Eimerhaken versehen.
- Die Spannbolzen sind nachstellbar.

Wooden Stepladder

The safe one, also suitable for electrical and decorating work.

- Top quality wood and careful manufacturing guarantee the user the topmost comfort and safety.
- The side rails are made of selected pine, and premium quality beech is used for the rungs.
- The most important sign of quality are the full-thickness mortise-joints, secured by wedges, which join the side rails and rungs. This gives an extremely solid construction with excellent tread grip.
- All sizes come complete with a practical and useful hook and also robust galvanised fittings to give even greater stability.
- The tension bolts are adjustable.



Artikel-Nr. Article No.	Barcode 4007123...	VPE UP	Sprossen Rungs	Höhe Stehleiter Height of stepladder	Gewicht ca. Weight appr.	Transportmaße: Länge x Breite x Tiefe Transport dimensions: length x width x depth
1 48104 0	029365	1	2 x 4	1,2 m	7,0 kg	1,2 x 0,5 x 0,12 m
1 48105 0	029372	1	2 x 5	1,4 m	9,0 kg	1,5 x 0,5 x 0,12 m
1 48106 0	029389	1	2 x 6	1,7 m	10,5 kg	1,8 x 0,5 x 0,12 m
1 48107 0	029396	1	2 x 7	2 m	12,0 kg	2,1 x 0,6 x 0,12 m
1 48108 0	029402	1	2 x 8	2,2 m	14,0 kg	2,3 x 0,6 x 0,12 m
1 48110 0	029419	1	2 x 10	2,8 m	17,5 kg	2,9 x 0,7 x 0,12 m



Aluminium Gerüst mit Sicherheitsgeländer

Fahrbar - Höhenverstellbar - Variabel - Sicher

- Speziell entwickelt für die Innenrenovierung.
- Gerüst belastbar bis 225 kg.
- Großflächige, stabile Arbeitsplattform.
- Auch auf Treppen verwendbar.
- Ein Teil auch als Anlegeleiter verwendbar (belastbar bis 150 kg).
- Schnelle Montage.
- Geringer Platzbedarf in zerlegtem Zustand.

Aluminium Ladder Scaffold

Mobile - Vertically adjustable - Versatile - Safe

- Specially developed for interior renovation work.
- Max. loading 225 kg.
- Big, stable working platform.
- Can also be used on stairs and steps.
- One part can also be used as a ladder (load capacity up to 150 kg).
- Can be assembled quickly.
- Extremely compact to transport and store.

Artikel-Nr. Article No.	Barcode 4007123...	VPE UP	Sprossen Rungs	Plattform Platform	Gewicht ca. Weight appr.	Plattformhöhe Platform height	Länge Anlegeleiter Length of ladder	Transportmaße: Länge x Breite x Tiefe Transport dimensions: length x width x depth
1 46160 0	049202	1	1 x 6	1,5 x 0,5 m	25 kg	0,28 - 0,8 m	1,9 m	1,9 x 0,5 x 0,14 m

Lightning
& Surge Protection

Multi-way-Extensions

Power Distribution

Lighting

Solar technology

Home Security & Safety

Home, Workshop & DIY

Trestles & Ladders

Advertising Media



**Modulwände
Displays**

236

Überspannungs-
& Blitzschutz



**Aufkleber
Sticker**

240

Steckdosenleisten



**Kopfschilder
Head Banner**

240

Stromverteilung



**Verkaufsschütten
Dump bins**

242

Leuchten & Leuchtmittel



**Verkaufsstände
Sales Displays**

244

Solar-Technik

Haus- &
Sicherheits-technik

Geräte für Werkstatt,
Haus & Garten

Arbeitsböcke
& Leitern

Werbemittel



Mit uns dreht sich Ihr Sortiment schneller

Lightning & Surge Protection

Multi-way-Extensions

Power Distribution

Lighting

Solar technology

Home Security & Safety

Home, Workshop & DIY

Trestles & Ladders

Advertising Media



- Sortimente die auf Sie zugeschnitten sind
- Abdeckung aller Preislagen



- Effektive Bewirtschaftung mit Hilfe unseres Aussendienstes
- Hohe Lagerdrehzahlen durch genaue Marktkenntnis



Turn your assortment faster with us

- Ranges of products that are tailored to you
- Coverage of all price levels



- Effective management with the help of our field service
- High bearing speed due to exact business intelligence

Überspannungs- & Blitzschutz

Steckdosenleisten

Stromverteilung

Leuchten & Leuchtmittel

Solar-Technik

Haus- & Sicherheitstechnik

Geräte für Werkstatt, Haus & Garten

Arbeitsböcke & Leitern

Werbemittel



Lighting
& Surge Protection

Multi-way-Extensions

Power Distribution

Lighting

Solar technology

Home Security & Safety

Home, Workshop & DIY

Trestles & Ladders

Advertising Media



- Energiesparen in aller Munde
brennenstuhl® bietet Lösungen
- Everyone's talking about saving energy
brennenstuhl® has the solutions





- LED-Licht in neuer Dimension
brennenstuhl® bietet
ein Komplettpaket
- The LED: a whole new dimension
of light. The complete package
from brennenstuhl®



- Das Warmmelderprogramm von
brennenstuhl®
Beste Qualität für mehr Sicherheit
- brennenstuhl®'s alarm range -
top quality keeping you safe

Überspannungs-
& Blitzschutz

Steckdosenleisten

Stromverteilung

Leuchten & Leuchtmittel

Solar-Technik

Haus- &
Sicherheits TechnikGeräte für Werkstatt,
Haus & GartenArbeitsböcke
& Leitern

Werbemittel



Lightning & Surge Protection

Multi-way-Extensions

Power Distribution

Lighting

Solar technology

Home Security & Safety

Home, Workshop & DIY

Trestles & Ladders

Advertising Media



Klarsichtaufkleber mit Logo

Werbemittel

- Anzufordern über unseren Außendienstmitarbeiter.

Transparent sticker with logo

Advertising Media

- Can be ordered from your local sales representative.

Artikel-Nr. Article No.	Barcode 4007123...	VPE UP	Bedruck Imprint	Farbe Colour	Abmessungen Measurements
0 41612 3	190959	1	Logo	Rot/Schwarz / Red/Black	25 x 15 cm
0 41612 4	190966	1	Logo	Rot/Schwarz / Red/Black	16,3 x 10 cm
0 41612 5	190973	1	Logo	Rot/Weiß / Red/White	16,3 x 10 cm
0 41612 6	190980	1	Logo	Rot/Schwarz / Red/Black	13 x 8 cm
0 41612 7	190997	1	Logo	Rot/Schwarz / Red/Black	6,5 x 4 cm



Kopfschild: Logo mit Claim & Internetadresse

Werbemittel

- Sprachenneutral.
- Anzufordern über unseren Außendienstmitarbeiter.

Signboard: Logo with internet address

Advertising Media

- For all countries.
- Can be ordered from your local sales representative.

Artikel-Nr. Article No.	Barcode 4007123...	VPE UP	Sprachen Languages	Abmessungen Measurements
0 41562 2	156399	1	Neutral	98 cm x 40 cm
0 45257 2	566549	1	Neutral	125 cm x 40 cm



Kopfschild: Quality Products

Werbemittel

- Anzufordern über unseren Außendienstmitarbeiter.

Signboard: Quality Products

Advertising Media

- Can be ordered from your local sales representative.

Artikel-Nr. Article No.	Barcode 4007123...	VPE UP	Sprachen Languages	Abmessungen Measurements
0 45425 8	598274	1	GB	98 cm x 40 cm





Kopfschild: Kabeltrommeln

Werbemittel

Signboard: Cable reels

Advertising Media

Artikel-Nr. Article No.	Barcode 4007123...	VPE UP	Sprachen Languages	Abmessungen Measurements
0 45253 8	566464	1	DE	98 cm x 40 cm
0 45254 4	566518	1	DE	125 cm x 40 cm



Kopfschild: Verlängerungsleitungen

Werbemittel

Signboard: Extension leads

Advertising Media

Artikel-Nr. Article No.	Barcode 4007123...	VPE UP	Sprachen Languages	Abmessungen Measurements
0 45253 7	566457	1	DE	98 cm x 40 cm
0 45254 3	566501	1	DE	125 cm x 40 cm



Kopfschild: Steckdosenleisten

Werbemittel

Signboard: Multi-Way extension sockets

Advertising Media

Artikel-Nr. Article No.	Barcode 4007123...	VPE UP	Sprachen Languages	Abmessungen Measurements
0 45253 9	566471	1	DE	98 cm x 40 cm
0 45254 5	566525	1	DE	125 cm x 40 cm



Kopfschild: Überspannungs- und Blitzschutz

Werbemittel

Signboard: Surge/Overvoltage protection

Advertising Media

Artikel-Nr. Article No.	Barcode 4007123...	VPE UP	Sprachen Languages	Abmessungen Measurements
0 45254 0	566488	1	DE	98 cm x 40 cm
0 45254 6	566532	1	DE	125 cm x 40 cm

Überspannungs-
& Blitzschutz

Steckdosenleisten

Stromverteilung

Leuchten & Leuchtmittel

Solar-Technik

Haus- &
Sicherheitstechnik

Geräte für Werkstatt,
Haus & Garten

Arbeitsböcke
& Leitern

Werbemittel



Lighting
& Surge Protection



Kopfschild: Arbeitslicht

Werbemittel

Signboard: work lights

Advertising Media

Artikel-Nr. Article No.	Barcode	VPE UP	Sprachen Languages	Abmessungen Measurements
0 45253 6	566440	1	DE	98 cm x 40 cm
0 45254 2	566495	1	DE	125 cm x 40 cm

Multi-way-Extensions

Power Distribution



Kopfschild: LED-Leuchten

Werbemittel

Signboard: LED lights

Advertising Media

Artikel-Nr. Article No.	Barcode	VPE UP	Sprachen Languages	Abmessungen Measurements
0 41604 3	194179	1	DE	98 cm x 40 cm

Lighting

Solar technology



Kopfschild: Sicherheitstechnik

Werbemittel

Signboard: Home safety

Advertising Media

Artikel-Nr. Article No.	Barcode	VPE UP	Sprachen Languages	Abmessungen Measurements
0 45253 5	566433	1	DE	98 cm x 40 cm
0 45254 1	566372	1	DE	125 cm x 40 cm

Home Security & Safety

Home, Workshop & DIY

Trestles & Ladders



Universalschütte für Rauchmelder

Werbemittel

- Lieferung ohne Ware.
- Anzufordern über unseren Außendienstmitarbeiter.
- Display passend für: 1 29001 0, 1 29002 0, 1 29080 0, 1 29003 0

Universal promo box for smoke alarm

Advertising Media

- Delivery without products.
- Can be ordered from your local sales representative.
- Display recommended for: 1 29001 0, 1 29002 0, 1 29080 0, 1 29003 0

Artikel-Nr. Article No.	Barcode	VPE UP	Sprachen Languages	Bezeichnung Description	Abmessungen Measurements
0 47101 4	610518	1	Neutral	Rauchmelder-Schütte / Promo box smoke alarm	217 x 284 x 130 mm
0 47101 5	610525	1	DE/EN	Kopfschild für Rauchmelder-Display Headboard for smoke alarm promo box	217 x 591 mm

Advertising Media



Universal-Schütte

Werbemittel

- Abmessungen 534 x 297 x 240 mm.
- Anzufordern über unseren Außendienstmitarbeiter.

Universal promo box

Advertising Media

- Dimensions 534 x 297 x 240 mm.
- Can be ordered from your local sales representative.

Artikel-Nr. Article No.	Barcode 4007123...	VPE UP	Sprachen Languages	Bezeichnung Description
0 01084 4	093816	1	Neutral	mit Logo vorne / with logo
0 41868 1	215607	1	Neutral	Neutral



Stapelschütte

Werbemittel

- Lieferung ohne Ware.
- Anzufordern über unseren Außendienstmitarbeiter.

Stackable promo box

Advertising Media

- Delivery without products.
- Can be ordered from your local sales representative.

Artikel-Nr. Article No.	Barcode 4007123...	VPE UP	Sprachen Languages	Bezeichnung Description
0 01083 7	091478	1	Neutral	Box für Stapelschütte / Box for stackable promo box
0 01083 8	091485	1	Neutral	Kopfschild für Stapelschütte / Headboard for stackable promo box
0 45103 7	249176	1	1. Seite deutsch, 2. Seite GB, NL, SE, ES, GR, TR, RU, PT, FI 1. side german, 2. side GB, NL, SE, ES, GR, TR, RU, PT, FI	Standby Kopfschild / Headboard „standby“
0 45265 3	587247	1	DE	Plakat „Wassermelder“ / Headboard „water detector“



Verkaufsschütte

Werbemittel

- Lieferung ohne Ware.
- Anzufordern über unseren Außendienstmitarbeiter.

Promo box „big“

Advertising Media

- Delivery without products.
- Can be ordered from your local sales representative.

Artikel-Nr. Article No.	Barcode 4007123...	VPE UP	Sprachen Languages	Abmessungen Measurements
1 99986 0	036981	1	Neutral	59 x 59 x 80 cm



Drahtgitterständer mit Aufsteckschild

- Lieferung ohne Ware.
- Anzufordern über unseren Außendienstmitarbeiter.

Wire grid sales display with sign

- Delivery without products.
- Can be ordered from your local sales representative.

Artikel-Nr. Article No.	Barcode 4007123...	Bezeichnung Description
1 99951 0	164479	Grundständer mit 4 Rollen und einem Aufsteckschild mit Brennenstuhl-Logo / Basic Stand with 4 wheels and design with Brennenstuhl logo
1 99952 0	164486	Gitterboden (alleine verwendbar oder als Boden für einen Korb) / Wire bottom (use on its own or as a bottom for a dump bin)
1 99953 0	164493	Einhängekorb (immer zusätzlich Gitterboden bestellen) / Basket (please order additional wire botton)
1 99954 0	164509	Zusatz-Aufsteckschild (zur doppelseitigen Auslobung) / Additional sign board
1 99955 0	164523	Haken für Premium-Line mit Fahne 20 cm / Hanging Hook 20 cm



Garant® Verkauftsänder

- Wird auf Wunsch kostenlos geliefert bei einer Bestellmenge von mindestens 16 Kabeltrommeln oder auch in Verbindung mit Verlängerungskabel nach Ihrer Wahl.
- Grundmaß 62 x 50 cm.
- Anzufordern über unseren Außendienstmitarbeiter.

Garant® Sales Stand

- Will be supplied FOC on request for orders of 16 cable reels, or for a mixture of reels and extension leads.
- Basic dimensions 62 x 50 cm.
- Can be ordered from your local sales representative.

Artikel-Nr. Article No.	Barcode 4007123...	VPE UP
1 19900 0	020621	1

Lighting
& Surge Protection

Multi-way-Extensions

Power Distribution

Lighting

Solar technology

Home Security & Safety

Home, Workshop & DIY

Trestles & Ladders

Advertising Media



**Herzlich willkommen in unserem Expo-Center.
Wir freuen uns auf Ihren Besuch!**

**Most welcome to our Expo-Center.
We are looking forward to your visit!**



Überspannungs-
& Blitzschutz

Steckdosenleisten

Stromverteilung

Leuchten & Leuchtmittel

Solar-Technik

Haus- &
Sicherheits-technik

Geräte für Werkstatt,
Haus & Garten

Arbeitsböcke
& Leitern

Werbemittel

Artikel-Nr. Article-No.	Barcode 4007123...	Seite Page
0 01083 7	091478	243
0 01083 8	091485	243
0 01084 4	093816	243
0 41562 2	156399	240
0 41604 3	194179	242
0 41612 3	190959	240
0 41612 4	190966	240
0 41612 5	190973	240
0 41612 6	190980	240
0 41612 7	190997	240
0 41868 1	215607	243
0 45103 7	249176	243
0 45253 5	566433	242
0 45253 6	566440	242
0 45253 7	566457	241
0 45253 8	566464	241
0 45253 9	566471	241
0 45254 0	566488	241
0 45254 1	566372	242
0 45254 2	566495	242
0 45254 3	566501	241
0 45254 4	566518	241
0 45254 5	566525	241
0 45254 6	566532	241
0 45257 2	566549	240
0 45265 3	587247	243
0 45425 8	598274	240
0 47101 4	610518	242
0 47101 5	610525	242
1 07015 0	247448	109
1 07221 0	147007	109
1 07250 0	147014	90
1 07290 0	143481	115
1 07918 0 004	108053	110
1 07918 0 032	108046	110
1 07922 0 004	596997	110
1 07985 0	603466	100
1 08101 0	029143	144
1 08102 0	029150	144
1 08103 0	029167	144
1 08104 0	029174	144
1 08105 0	029181	144
1 08106 0	029198	144
1 08107 0	148356	145
1 08108 0	148363	132
1 08109 0	148370	132
1 08131 0	029228	145
1 08132 0	029235	145
1 08204 0	029273	145
1 08205 0	029280	145
1 09210 6	046515	87
1 09220 0	042166	87
1 09320 0	042180	87
1 09323 0	094806	87
1 09327 0	044177	87
1 09420 0	042203	87
1 09532 0	596799	86
1 09535 0	596775	86
1 09542 0	596812	86

Artikel-Nr. Article-No.	Barcode 4007123...	Seite Page
1 09545 0	596737	86
1 09555 0	596751	86
1 10215 6	609864	87
1 10220 6	013494	87
1 10346 6	031409	87
1 10922 0	033751	87
1 10923 0	043736	87
1 12701 0	001385	223
1 12702 0	001392	223
1 12703 0	002481	223
1 13071 0	000647	224
1 13291 0	001521	130
1 13292 0	001538	130
1 13296 0	048854	130
1 14174 0	090907	122
1 14175 0	090914	122
1 14245 0	609383	120
1 14837 0	093984	121
1 15001 0	171262	25
1 15005 0	248865	34
1 15006 0	564941	35
1 15030 0 015	251766	55
1 15030 0 115	605347	56
1 15032 0 015	251759	55
1 15032 0 115	605330	56
1 15097 0 015	565351	33
1 15116 0	048502	143
1 15131 0 015	574124	58
1 15132 0 015	574131	58
1 15160 0	021697	137
1 15174 0	147557	138
1 15176 0	048472	142
1 15196 0	048496	142
1 15230 0 015	249336	54
1 15230 0 115	605286	56
1 15230 0 400	101276	54
1 15230 0 413	605385	56
1 15232 0 015	249343	54
1 15232 0 115	605279	56
1 15232 0 400	101290	54
1 15232 0 413	605378	56
1 15233 0 015	251667	54
1 15233 0 400	101313	54
1 15234 0 015	251681	54
1 15235 0 015	249350	54
1 15237 0 015	251650	54
1 15290 0	081561	54
1 15292 0	081578	54
1 15293 0	081585	54
1 15310 0	090990	51
1 15312 0	091003	51
1 15330 0	091096	51
1 15330 0 120	211210	49
1 15330 0 124	211173	49
1 15330 0 128	211197	49
1 15330 0 406	564712	29
1 15330 0 417	564729	27
1 15330 0 427	564736	28
1 15332 0	091102	51

Artikel-Nr. Article-No.	Barcode 4007123...	Seite Page
1 15332 0 406	574520	29
1 15332 0 417	574568	27
1 15332 0 427	574537	28
1 15334 0 115	174102	50
1 15334 0 118	174119	50
1 15334 0 315	174225	32
1 15334 0 318	174232	32
1 15338 0 115	602407	50
1 15338 0 118	602421	50
1 15338 0 315	602445	32
1 15338 0 318	602469	32
1 15339 0 120	211227	49
1 15339 0 124	211180	49
1 15339 0 128	211203	49
1 15340 0	203017	133
1 15350 0 122	603831	62
1 15352 0 122	603848	62
1 15354 0	174263	62
1 15354 0 122	594825	62
1 15354 0 134	213917	61
1 15365 0	075522	136
1 15366 0	185641	134
1 15366 0 301	180141	134
1 15366 0 302	180134	135
1 15366 0 303	180158	135
1 15375 0	075539	136
1 15443 0	609178	141
1 15444 0	609185	141
1 15445 0	609208	141
1 15490 0	057580	133
1 15500 0 374	095667	25
1 15503 0 014	042906	41
1 15505 0 084	592357	26
1 15505 0 284	592364	26
1 15505 0 374	173464	25
1 15511 0 014	022915	41
1 15515 0 014	023066	41
1 15517 0 014	023042	41
1 15522 0 014	022960	41
1 15540 0 015	563661	52
1 15551 0 014	605422	41
1 15555 0 014	052110	41
1 15600 0 396	095629	25
1 15603 0 016	042944	42
1 15605 0 070	574605	44
1 15605 0 071	574612	44
1 15605 0 072	606139	46
1 15605 0 077	048885	46
1 15605 0 078	048892	46
1 15605 0 082	090709	25
1 15605 0 083	090747	25
1 15605 0 366	090686	24
1 15605 0 396	090785	25
1 15605 0 955	173495	23
1 15605 7 018	105816	48
1 15605 7 019	251551	48
1 15605 7 118	251599	48
1 15605 7 396	105793	48
1 15611 0 010	022052	43

Artikel-Nr. Article-No.	Barcode 4007123...	Seite Page
1 15611 0 016	022038	42
1 15611 0 018	022045	42
1 15615 0 010	023202	43
1 15615 0 016	023127	42
1 15615 0 018	023189	42
1 15617 0 016	023103	42
1 15622 0 010	022939	43
1 15622 0 016	023134	42
1 15622 0 018	022922	42
1 15625 0 414	249282	45
1 15625 0 416	249299	45
1 15635 0 414	249305	22
1 15635 0 416	249312	22
1 15651 0 010	605453	43
1 15651 0 016	605439	42
1 15651 0 018	605446	42
1 15655 0 010	052196	43
1 15655 0 016	052127	42
1 15655 0 018	052172	42
1 15705 0 374	116379	25
1 15712 0	590704	141
1 15724 0	604555	61
1 15733 0 015	251919	60
1 15734 0 015	251926	60
1 15735 0 015	251872	58
1 15736 0 015	251896	59
1 15739 0 015	251889	58
1 15740 0 015	251902	59
1 15745 0 015	249381	57
1 15800 0 016	043187	42
1 15800 0 018	043200	43
1 15815 0 014	059843	41
1 15861 0 015	249374	57
1 15861 0 115	605354	57
1 15862 0 015	249367	57
1 15862 0 115	605361	57
1 15863 0 015	251827	57
1 15930 0 010	114504	55
1 15930 0 018	114429	55
1 15930 0 118	605323	56
1 15932 0 018	114405	55
1 15932 0 118	605316	56
1 15935 0 010	114528	55
1 15935 0 018	114443	55
1 15940 0 015	249428	57
1 15942 0 015	249435	57
1 15944 0 015	251865	57
1 15944 0 936	170623	30
1 15944 0 966	596652	30
1 15945 0 015	249442	57
1 15945 0 516	174492	53
1 15950 0 015	249398	55
1 15950 0 115	605309	56
1 15952 0 015	249404	55
1 15952 0 115	605293	56
1 15953 0 015	251728	55
1 15954 0 015	251742	55
1 15954 0 376	150496	31
1 15955 0 015	249411	55

Artikel-Nr. Article-No.	Barcode 4007123...	Seite Page
1 15957 0 015	251711	55
1 15970 0 015	251964	33
1 15971 0	248674	33
1 15975 0 015	251971	33
1 15980 0 515	563692	52
1 15986 0 205	100156	140
1 15987 0 816	101252	139
1 15992 0 205	248438	140
1 15993 0	565269	139
1 15996 0	575930	139
1 15997 0	575978	139
1 16033 0	107315	129
1 16037 0	111732	130
1 16038 0	165926	128
1 16040 0	112036	132
1 16044 0	170784	132
1 16045 0	215218	129
1 16047 0	215379	129
1 16048 0	215386	129
1 16049 0	215393	129
1 16055 0	172849	80
1 16065 0	172832	80
1 16076 0	190553	129
1 16142 0	167012	126
1 16145 0	009558	126
1 16146 0	053698	126
1 16147 0	000364	126
1 16153 0	053704	126
1 16159 0	093069	125
1 16160 0	093076	125
1 16165 0	114986	125
1 16166 0	116980	128
1 16167 0	150397	128
1 16174 0	590667	125
1 16175 0	172672	138
1 16179 0	249732	128
1 16180 0	249749	128
1 16181 0	249756	128
1 16422 0	562244	82
1 16423 0	562251	82
1 16424 0	562268	82
1 16425 0	562275	82
1 16426 0	562282	82
1 16427 0	562299	82
1 16430 0	562329	81
1 16431 0	562336	81
1 16432 0	562343	81
1 16433 0	562350	81
1 16434 0	562367	81
1 16435 0	562374	81
1 16436 0	562381	80
1 16439 0	562411	83
1 16440 0	562428	84
1 16441 0	562435	84
1 16442 0	562442	84
1 16443 0	562459	84
1 16445 0	562473	82
1 16446 0	562480	82
1 16447 0	562497	83

Artikel-Nr. Article-No.	Barcode 4007123...	Seite Page
1 16448 0	590766	83
1 16501 0 015	251940	127
1 16543 0	022816	127
1 16544 0	022823	127
1 16546 0	000326	127
1 16548 0	002368	127
1 16681 0	019724	125
1 16682 0	019731	125
1 16746 0	019656	127
1 16747 0	000340	127
1 16750 0	000357	127
1 16771 0	005796	131
1 16772 0	021550	131
1 16773 0	005826	131
1 16774 0	018239	131
1 16781 0	005802	125
1 16782 0	019700	125
1 16783 0	014651	125
1 16795 0	022847	125
1 16797 0	029112	131
1 16812 0 015	251933	127
1 16843 0	022731	127
1 16844 0	022748	127
1 16846 0	022755	127
1 16850 0	190867	131
1 16858 0	151929	131
1 16859 0	151936	131
1 16872 0	148226	137
1 16873 0	148233	137
1 16920 0	018222	138
1 16981 0	603534	126
1 16982 0	603541	126
1 16985 0	603558	126
1 17010 0	005949	166
1 17013 0	006861	176
1 17013 0 001	140169	176
1 17020 0	020379	176
1 17020 0 001	140176	176
1 17027 0	043323	165
1 17031 0	090433	162
1 17056 0	057771	165
1 17061 0	190614	163
1 17071 0	249824	204
1 17072 0	249879	206
1 17073 0	249886	206
1 17075 0	249589	162
1 17081 0	576111	204
1 17082 0	576104	206
1 17083 0	576128	206
1 17084 0	602209	205
1 17089 0	249862	218
1 17090 0	249817	218
1 17091 0	249831	217
1 17110 0	009336	160
1 17121 0	249497	167
1 17124 0	249480	167
1 17136 0	249510	166
1 17137 0	249596	161
1 17138 0	249503	167

Artikel-Nr. Article-No.	Barcode 4007123...	Seite Page
1 17148 0	249558	161
1 17160 0	249534	160
1 17166 0	249695	174
1 17170 0	576678	203
1 17175 0	576685	201
1 17185 0	576708	202
1 17195 0	576692	200
1 17205 0	022519	159
1 17225 0	249473	167
1 17236 0	249466	168
1 17239 0	249329	168
1 17256 0	165346	158
1 17260 0	190584	154
1 17261 0	190591	152
1 17262 0	190607	149
1 17263 0	248773	148
1 17265 0	249565	168
1 17266 0	250264	150
1 17269 0	592548	157
1 17270 0	592555	157
1 17271 0	592562	156
1 17272 0	592579	155
1 17272 0 005	610037	155
1 17273 0	592586	153
1 17274 0	592593	151
1 17352 0	602230	188
1 17430 0	109371	159
1 17469 0	576241	172
1 17470 0	576265	172
1 17473 0	576272	172
1 17532 0	166107	180
1 17534 0	188970	179
1 17539 0	609703	178
1 17596 0	214051	196
1 17597 0	565924	188
1 17602 6	038855	183
1 17642 0	599431	183
1 17646 0	599394	182
1 17651 0	599417	182
1 17676 6	017386	182
1 17681 6	017416	182
1 17692 0	054138	182
1 17706 0	002009	181
1 17711 0	576586	181
1 17718 0	112159	180
1 17723 0	576593	181
1 17733 0	250455	175
1 17734 0	250486	175
1 17735 0	563128	177
1 17736 0 001	596034	176
1 17738 0	249701	174
1 17739 0	249725	174
1 17740 0	249718	174
1 17741 0	020607	175
1 17747 0	018352	172
1 17750 0	018369	172
1 17751 0	018376	172
1 17753 0	021451	174
1 17759 0	115181	172

Artikel-Nr. Article-No.	Barcode 4007123...	Seite Page
1 17761 0	142149	172
1 17763 0	152728	176
1 17764 0	210190	172
1 17765 0	210206	172
1 17766 0	210213	172
1 17768 0	249671	175
1 17769 0	249855	172
1 17828 0	249572	168
1 17835 0	565290	177
1 17837 0	565313	177
1 17840 0	172474	191
1 17841 0	172481	192
1 17842 0	172498	193
1 17843 0	172504	193
1 17844 0	172511	192
1 17846 0	172535	191
1 17847 0	172665	195
1 17852 0	600038	164
1 17853 0	600045	164
1 17857 0	249923	179
1 17870 0	563593	187
1 17871 0	563609	186
1 17872 0	563616	186
1 17873 0	563623	187
1 17874 0	600014	185
1 17875 0	600021	185
1 17970 0	147021	190
1 17977 0	147090	194
1 17981 0	164592	208
1 17984 0	171699	195
1 17985 0	172689	207
1 17986 0	213405	194
1 17987 0	213429	189
1 17988 0	213443	190
1 17989 0	213467	189
1 17990 0	188963	170
1 17999 0	602155	188
1 18171 0	000593	122
1 18175 0	000616	122
1 18195 0	090938	122
1 18245 0	190034	123
1 18272 0	004287	116
1 18273 0	004294	117
1 18276 0	140572	118
1 18277 0	152117	117
1 18352 0	603510	101
1 18353 0	603527	101
1 18482 0	053919	121
1 18483 0	053926	121
1 18847 0	093977	121
1 19320 0	164967	119
1 19505 6	011032	114
1 19506 6	141340	114
1 19826 0	042494	113
1 19831 0	117468	113
1 19834 0	021598	112
1 19835 0	022878	112
1 19837 0	081349	113
1 19839 0	213979	112

Artikel-Nr. Article-No.	Barcode 4007123...	Seite Page
1 19847 0	081356	113
1 19848 0	114771	113
1 19851 0	009282	114
1 19852 0	009299	113
1 19853 0	009305	113
1 19855 0	167128	114
1 19856 0	009312	114
1 19863 0	009534	115
1 19883 0	053902	112
1 19886 0	147939	111
1 19900 0	020621	108
1 19983 0	603442	102
1 19984 0	603497	102
1 19985 0	603480	102
1 19993 0	603503	102
1 20506 6	008766	107
1 20801 0	005307	107
1 20802 0	005314	107
1 20806 0	005345	107
1 20816 0	005352	108
1 20823 0	012022	107
1 20830 0	141920	107
1 20831 0	053117	104
1 20834 0	141333	107
1 20838 0	021581	104
1 20844 0	141340	104
1 20847 0	081264	106
1 20855 0	038121	110
1 20882 0	053872	105
1 20883 0	053889	105
1 20885 0	053865	106
1 20886 0	012909	106
1 20893 0	053896	103
1 20895 0	105731	104
1 20983 0	603435	100
1 21505 6	007899	107
1 21702 0	016969	107
1 21805 0	007356	107
1 21835 0	054640	104
1 21837 0	081271	106
1 21890 0	251605	103
1 21985 0	603473	100
1 23312 0	054800	104
1 23712 0	079575	224
1 23798 0	054787	116
1 23799 0	189335	116
1 23893 0	053940	103
1 25600 0 398	095933	24
1 25655 0 018	052684	46
1 25655 0 378	095964	24
1 27012 0	031344	170
1 27040 0	031368	169
1 27042 0	031375	169
1 27070 0	031412	169
1 27072 0	031429	169
1 29001 0	247486	213
1 29001 0 012	606399	213
1 29002 0	247493	211
1 29003 0	247509	212

Artikel-Nr. Article-No.	Barcode 4007123...	Seite Page
1 29004 0	247516	211
1 29045 0	248285	214
1 29046 0	248292	215
1 29047 0	248308	215
1 29049 0	248315	216
1 29061 0	248322	216
1 29063 0	593750	146
1 29064 0	593774	146
1 29080 0	596140	212
1 29090 0	150199	210
1 29120 0	210183	217
1 29299 0	600977	200
1 29715 0	249916	220
1 29818 0	249909	220
1 29868 0	249893	221
1 30820 0	596614	97
1 30821 0	597062	97
1 30824 0	609321	96
1 30825 0	609338	96
1 30840 0	596522	97
1 30842 0	609260	98
1 30843 0	609291	97
1 30845 0	609307	96
1 30880 0	596393	97
1 30881 0	609253	98
1 30882 0	609284	97
1 30890 0	591961	97
1 30891 0	591978	97
1 30892 0	591985	97
1 30894 0	609314	96
1 30896 0	609277	98
1 30897 0	609345	96
1 30950 0	592074	98
1 31100 0	057870	90
1 31250 0	057979	89
1 31260 0	057986	89
1 31342 0	057825	89
1 31440 0	058037	91
1 31620 0	058112	93
1 31630 0	058129	93
1 31743 0	105670	90
1 31744 0	100835	90
1 31850 0	164905	91
1 31893 0	100842	90
1 31894 0	105694	90
1 31895 0	105687	90
1 31900 0	058266	224
1 31911 0	058198	92
1 31920 0	057924	92
1 32250 0	078974	89
1 32683 0	079407	120
1 32893 0	079001	103
1 39000 7 009	592104	47
1 39000 7 018	592111	47
1 39100 0 010	141623	38
1 39100 0 012	140404	40
1 39100 0 014	141562	38
1 39100 0 016	141586	38
1 39100 0 018	141609	38

Artikel-Nr. Article-No.	Barcode 4007123...	Seite Page
1 39100 0 078	148448	40
1 39100 0 604	600984	18
1 39100 0 606	599622	18
1 39100 0 607	600991	18
1 39100 0 608	599615	18
1 39200 0 120	144082	16
1 39200 0 122	599608	17
1 39400 0 414	249244	39
1 39400 0 416	249251	39
1 39500 0 414	249268	19
1 39500 0 416	249275	19
1 39605 0 072	606146	40
1 40123 0	020102	233
1 40124 0	020119	233
1 40125 0	020126	233
1 40126 0	020133	233
1 40127 0	020140	233
1 40128 0	020157	233
1 41203 0	107834	233
1 41204 0	107841	233
1 41205 0	107858	233
1 41206 0	107865	233
1 41207 0	107872	233
1 41208 0	107889	233
1 42007 0	004126	232
1 42008 0	001651	232
1 42034 0	042562	232
1 42035 0	042579	232
1 44084 0	112319	228
1 44410 0	094714	227
1 44461 0	147687	226
1 44470 0	101641	227
1 44480 0	101658	226
1 46015 0	026326	230
1 46016 0	002399	230
1 46017 0	002405	230
1 46019 0	002412	230
1 46080 0	026203	231
1 46081 0	002429	231
1 46082 0	004188	231
1 46083 0	002436	231
1 46084 0	002443	231
1 46085 0	004195	231
1 46131 0	002214	230
1 46133 0	001996	230
1 46135 0	002221	230
1 46137 0	002238	230
1 46160 0	049202	234
1 46161 0	064236	229
1 46162 0	064243	229
1 46163 0	064250	229
1 48104 0	029365	234
1 48105 0	029372	234
1 48106 0	029389	234
1 48107 0	029396	234
1 48108 0	029402	234
1 48110 0	029419	234
1 48501 0	030453	228
1 49995 0	079421	231

Artikel-Nr. Article-No.	Barcode 4007123...	Seite Page
1 50053 0	011964	222
1 50054 0	020492	222
1 50074 0	002566	222
1 50076 0	012312	222
1 50645 0	104529	71
1 50646 0	104543	70
1 50653 0	247806	66
1 50659 0	566068	71
1 50660 0	598083	64
1 50695 0	191482	36
1 50720 0	602605	197
1 50722 0	148394	197
1 50729 0	562930	196
1 50745 0	191161	69
1 50747 0	192007	67
1 50747 6	211708	67
1 50748 0	192014	66
1 50749 0	192021	64
1 50750 0	192038	65
1 50759 0	250356	68
1 50803 0	115785	74
1 50803 0 100	605392	74
1 50804 0	115808	74
1 50805 0	115822	74
1 50806 0	117192	75
1 50806 0 010	166930	75
1 50807 0	117314	73
1 50807 0 001	171675	73
1 50808 0	152674	73
1 50810 0	248186	73
1 50812 0	563715	70
1 50813 0	020485	222
1 50816 0	610235	75
1 50824 0	020508	222
1 50825 0	020515	222
1 50846 0	566334	76
1 50847 0	600915	76
1 50848 0	600922	78
1 50850 0	170708	79
1 50851 0	170715	79
1 50852 0	170722	78
1 50853 0	170739	77
1 50853 3	189717	75
1 50854 2	214266	77
1 50855 0	561452	76
1 50859 0	566303	77
1 50971 0	596713	69
1 50992 0	604500	72
1 99951 0	164479	244
1 99952 0	164486	244
1 99953 0	164493	244
1 99954 0	164509	244
1 99955 0	164523	244
1 99986 0	036981	243

Die Brennenstuhl International Group

The Brennenstuhl International Group



Souffelweyersheim Tübingen Taufkirchen
Baar



Wir sind genau da, wo Sie uns brauchen.
We are exactly where you need us.

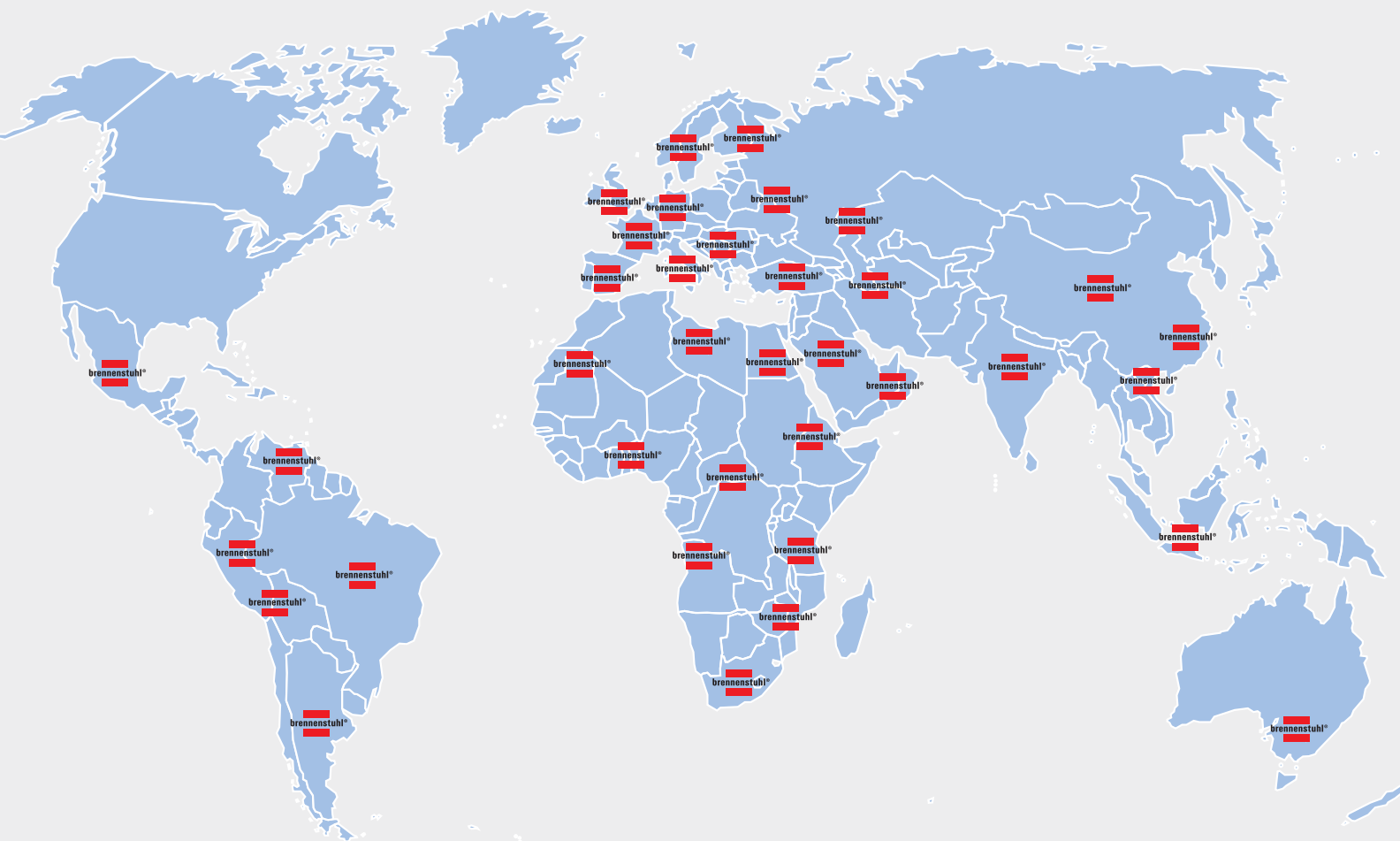

Ihr Brennenstuhl-Außendienst - in ganz Deutschland für Sie unterwegs, in ganz Deutschland für Sie da. Erreichbar über unsere Zentrale: **Telefon (0 70 71) 88 01-0**

Fordern Sie ihn! Er ist mit Rat und Tat zur Stelle. Er berät Sie bei der bedarfsgerechten Sortimentsentscheidung. Er ist Ihr Ansprechpartner, wenn es um erfolgreichen Abverkauf unserer Produkte geht.

Your Brennenstuhl Sales Representative - on the road for you in the whole of Germany, there for you in the whole of Germany. Contact through the switchboard: **Telephone +49 (0) 70 71-88 01-0**

Call them. They are there to offer advice. They will advise you on the right selection choices. They are your contact for successful sales of our products.



FIVE STAR TECHNOLOGY

Informieren Sie sich über unsere
Fünf Sterne Qualität
auf www.five-star-technology.de



brennenstuhl[®]
_ smart technology.

Hugo Brennenstuhl GmbH & Co.
Kommanditgesellschaft

Elektrotechnik · Elektronik · Sicherheitstechnik
D-72074 Tübingen · Seestraße 1-3

Tel. +49 (0) 70 71-88 01-0 · Fax +49 (0) 70 71-8 76 57
www.brennenstuhl.de · info@brennenstuhl.de

ILN-Nr. 40-07123-00000-5
Ust.-Id.-Nr. DE 146890047

