

Inhaltsverzeichnis

Sicherheitshinweise	7
Das Gerät reinigen	8
Schnellstart	9
DVD-Rekorder an ein TV-Gerät anschließen ..	9
Batterien in die Fernbedienung einlegen ..	10
Ein- und Ausschalten	10
Grundeinstellungen im Easy Setup Menü ..	10
Bedienelemente und Anzeigen	11
Gerätevorderseite	11
Anzeigen im Display	11
Universalfunktion der Fernbedienung	12
Übersicht der Tastenfunktionen	12
Rückansicht und Anschlüsse	13
Anschlüsse an der Vorderseite	13
Anschlüsse vornehmen	13
Antennenkabel anschließen	14
Fernsehgerät anschließen	14
HDMI-Gerät anschließen	15
Verstärker anschließen	16
Weitere Audio-/Video-Geräte anschließen ..	17
Allgemeines	19
Über DVD	19
DVD-Rohlinge	19
Das MP3-Format	19
Verfügbare Surround-Tonformate	20
Über Discs	20
Disc einlegen	20
Discvorbereitung (Formatierung)	20
Discs abschließen	20
Titel und Kapitel	21
Einstellungen im SETUP-Menü	22
Bevor Sie starten	22
In den Menüs navigieren	22
Menü System	22
Easy Setup Menü	22
Datum/Uhrzeit Menü	22
TV-Tuner Menü	23
Videoeingang/-ausgang	24
Audio Ausgang	25
Aufnahme / Wiedergabe	25
DVD Movie	26
Die Kanäle mit dem „Channel Editor“ bearbeiten	27
Inhaltsmenü und Tastatur	29
Inhaltsmenü (Contents)	29
Im Menü navigieren	29
Die Dateistruktur	30
Die Bildschirmtastatur	31
Schnellzugriffstasten	31
Der „Easy Guider“	32
Wiedergabefunktionen	33
Wiedergabe von Mediadateien (Video, Musik, Bilder)	33
Wiedergabe von Bildern mit Musik	33
Wiedergabe des zuletzt aufgenommenen Titels (nur HDD)	34
Aufnahmefunktionen	34
Direkte Aufnahme	34
Timer-Aufnahme	34
Aufnahme mit ShowView	35
Kopierfunktionen	36
Kopierschutz	36
Von Disc auf HDD kopieren	36
Von HDD auf Disc kopieren	36
Disc-Werkzeuge	37
Übersicht der Werkzeuge	37
Löschen (HDD und Disc)	37
Aufräumen (HDD)	37
Defragmentieren (HDD)	38
Abschließen (DVD)	38
Disc bezeichnen (DVD)	38
Aufnehmen	39
Kopierschutz	39
Informationen zur Aufnahme	39
Speicherkapazität	39
Zu den Aufnahmeformaten	39
Aufnehmen vom TV-Gerät	40
1 Setup aufrufen	40
2 Aufnahmemodus wählen	40
3 Speicherzielort wählen	40
4 Signalquelle wählen	40
5 Aufnahme starten	40
Aufnehmen von externen Quellen	40
VCR/V8-Camcorder anschließen	40
DVD-Player, Videorekorder oder VCR anschließen	41
Signalquelle wählen	41
Aufnehmen von DV (digitaler Camcorder) ..	41
Digitalen Camcorder anschließen	41
Aufnehmen von DV mit 'Rec Link'	41
Aufnehmen von DV ohne 'Rec Link'	42

OTR-Aufnahme (One-Touch-Recording)	42	Titel zusammenfügen	54
Kapitelmarken verwenden	42	Titel löschen	54
Voreinstellung der Intervalle	42	Titel-Miniaturansicht festlegen	54
Zusätzliche Kapitelmarken einfügen	42	Kapitel bearbeiten	55
Timer-Aufnahme	42	Bearbeitungsmöglichkeiten bei verschiedenen	
Das Timer-Menü	43	Formaten	55
Die Einstellungen im Timer-Menü	44	Einfügen von Kapitelmarken	55
Timeshift	44	Kapitelmarke entfernen	55
Wiedergabe	46	Kapitel ausblenden	55
Wiedergabe starten	46	Kapitel einblenden	55
Wiedergabefunktionen im Navigationsmenü	46	A-B löschen	55
Wiederholfunktionen	47	Direktkopie	57
Zoom	47	„One-Touch-Copy“ ausführen	57
Bildsteuerung	47	Fehlermeldungen während des Kopierens	57
Zeitlupe	47	Universalfunktion der Fernbedienung	58
Suche	47	Sicherheitshinweise	58
A-B Wiederholung	47	Anwendungsumfang	58
Untertitel	48	Gerätecodes programmieren	58
Audio	48	Allgemeines	58
Winkel	48	Vorprogrammierung	58
Eigenschaften	48	Gerätecode nach Code-Liste eingeben	58
Programmierte Wiedergabe (Audio-CD)	48	Manueller Code-Suchlauf	58
Wiedergabe von Mediadaten (Video/Musik/Bilder)	48	Automatischer Suchlauf	59
Wiedergabe von der Festplatte	49	Codesuche nach Handelsname	59
Wiedergabe der zuletzt gemachten Aufnahme	49	Code-Identifizierung	59
MPEG 4 und DivX® VOD	50	Normaler Betrieb	59
MPEG 4-Videos	50	Sonderfunktionen	60
MPEG 4 wiedergeben	50	„Alles-aus“-Funktion	60
DivX® VOD-Videos	50	EPG – Elektronisches Programm	60
Benutzerkonto einrichten	50	Universal-Funktionen („Punch Through“)	60
DVD-Rekorder registrieren	50	Lautstärke/Stummschaltung auf einen anderen	
Bezugsquellen von Videodateien	51	Gerätetyp programmieren	60
DivX wiedergeben	51	Lautstärke/Stummschaltung auf ein bestimmtes	
Untertitel bei Videodateien	51	Gerät programmieren	60
Untertitel im Textformat anzeigen	51	Lautstärke/Stummschaltung wieder einstellen	61
Bearbeiten von Mediadaten	52	Fehlerbehebung	61
Das Bearbeitungsmenü	52	Wenn Störungen auftreten	62
Bearbeitungsmenü öffnen	52	Technische Daten	65
Titel bearbeiten	53	Entsorgung	66
Bearbeitungsmöglichkeiten bei verschiedenen		Gerät	66
Formaten	53	Batterie	66
Titel umbenennen	53	Verpackung	66
Titel mit Schreib- und Löschschutz versehen	53	Ländercodes	67
Titel überschreiben	53	Codeliste zur Programmierung der	
Titel teilen	53	Fernbedienung	68
		Codes nach Markennamen suchen	89
		Stichwortverzeichnis	91

Sicherheitshinweise

Zu dieser Anleitung



Lesen Sie vor Inbetriebnahme die Sicherheitsvorschriften aufmerksam durch. Beachten Sie die Warnungen auf dem Gerät und in der Bedienungsanleitung.

Bewahren Sie die Bedienungsanleitung immer in Reichweite auf. Wenn Sie das Gerät verkaufen oder weitergeben, händigen Sie unbedingt auch diese Bedienungsanleitung aus.

Bestimmungsgemäßer Gebrauch

Dieses Gerät dient zur Wiedergabe, Aufnahme und Speicherung von Fernsehausstrahlungen sowie von Video- und Audiomaterial von Datenträgern. Das Gerät ist für den privaten Gebrauch bestimmt.

Elektrische Geräte nicht in Kinderhände

- Lassen Sie Kinder niemals unbeaufsichtigt elektrische Geräte benutzen.
- Batterien/Akkus können bei Verschlucken lebensgefährlich sein. Bewahren Sie deshalb das Gerät und die Batterien für Kleinkinder unerschwinglich auf. Wurde eine Batterie verschluckt, muss sofort medizinische Hilfe in Anspruch genommen werden.
- Halten Sie auch die Verpackungsfolien von Kindern fern. Es besteht Erstickungsgefahr.

Das Gerät sicher aufstellen

Achten Sie beim Aufstellen des Geräts auf folgende Umgebungsbedingungen:

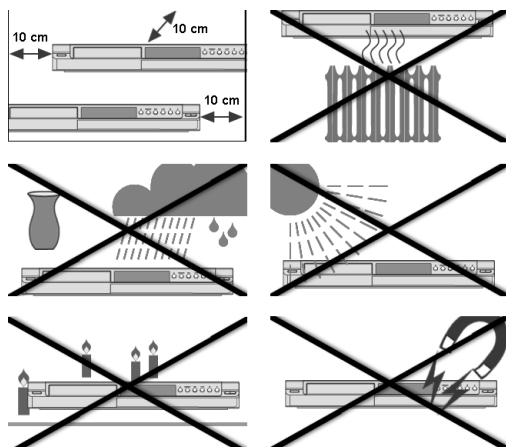

- Das Gerät ist nicht für den Betrieb in Räumen mit hoher Luftfeuchtigkeit (z. B. Badezimmer) ausgelegt.
- Stellen Sie das Gerät auf eine feste, ebene Oberfläche.
- Lassen Sie keine direkten Wärmequellen (z. B. Heizungen) auf das Gerät wirken.
- Das Gerät darf nicht starkem, direktem Sonnenlicht ausgesetzt sein.

- Tropf- oder Spritzwasser darf nicht auf das Gerät treffen. Stellen Sie deshalb auch keine mit Flüssigkeit gefüllten Gegenstände – wie z. B. Vasen – auf das Gerät. Betreiben Sie das Gerät nicht in der Nähe von Badewannen, Wasserbecken, Swimmingpools etc.
- Stellen Sie keine offenen Brandquellen (z. B. brennende Kerzen) auf oder in die Nähe des Geräts.
- Verdecken Sie die Lüftungsschlitze nicht, damit immer eine ausreichende Belüftung gewährleistet ist. Die Belüftung darf nicht durch Bedecken der Lüftungsöffnungen mit Gegenständen (wie Zeitschriften, Decken, Vorhängen usw.) behindert werden. Bewahren Sie einen Mindestabstand zu Wänden oder Möbeln von ca. 10 cm nach oben und hinten und ca. 10 cm zu den anderen Seiten.
- Es dürfen keine Gegenstände ins Innere des Gerätes gelangen, z. B. durch die Lüftungsschlitze. Es könnten stromführende Teile berührt werden oder Komponenten der Geräte beschädigt werden.
- Stellen Sie das Gerät nicht in unmittelbarer Nähe von Magnetfeldern (z. B. Fernseher oder anderen Lautsprechern) auf.
- Wird das Gerät von einem kalten an einen warmen Ort gebracht, kann Kondensfeuchtigkeit im Gerät entstehen. Warten Sie einige Stunden, bevor Sie das Gerät in Betrieb nehmen.
- Setzen Sie das Gerät keinen Erschütterungen aus. Erschütterungen können der empfindlichen Elektronik schaden.

Netzanschluss

- Schließen Sie das Gerät nur an eine gut erreichbare Steckdose (230 V ~ 50 Hz) an, die sich in der Nähe des Aufstellorts befindet. Für den Fall, dass Sie das Gerät schnell vom Netz nehmen müssen, muss die Steckdose frei zugänglich sein.
- Warten Sie mit dem Anschluss des Netzkabels, wenn das Gerät von einem kalten in einen warmen Raum gebracht wird. Das dabei entstehende Kondenswasser kann unter Umständen das Gerät zerstören. Wenn das Gerät Zimmertemperatur erreicht hat, kann es gefahrlos in Betrieb genommen werden.
- Achten Sie darauf, dass das Netzkabel nicht zur Stolperfalle wird. Die Anschlussleitung darf nicht geklemmt und gequetscht werden.
- ACHTUNG: Hinweis zur Netztrennung: Der Standby-Schalter dieses Gerätes trennt nicht vollständig vom Stromnetz. Außerdem nimmt das Gerät im Standby-Betrieb Strom auf. Um das Gerät vollständig vom Netz zu trennen, muss der Netzstecker aus der Netzsteckdose gezogen werden.

Gewitter

- Bei längerer Abwesenheit oder Gewitter ziehen Sie den Stecker und das Antennenkabel ab.

Bei Beschädigungen

- Nehmen Sie das Gerät nicht in Betrieb, wenn Gerät oder Netzkabel sichtbare Schäden aufweisen oder das Gerät heruntergefallen ist.
- Ziehen Sie bei Beschädigung des Steckers, der Anschlussleitung oder des Gerätes oder, wenn Flüssigkeiten oder Fremdkörper ins Innere des Gerätes gelangt sind, sofort den Stecker aus der Steckdose. Ziehen Sie den Netzstecker immer am Stecker, nie am Kabel aus der Steckdose.



Versuchen Sie auf keinen Fall, das Gerät selber zu öffnen und/oder zu reparieren. Es besteht die Gefahr des elektrischen Schlags. Wenden Sie sich im Störfall an unser Service Center oder eine andere geeignete Fachwerkstatt.

Im Falle von Funktionsstörungen

- Sollte das Gerät Funktionsstörungen zeigen, kann es sein, dass eine elektrostatische Entladung stattgefunden hat. Ziehen Sie in diesem Fall das Netzkabel ab. Nehmen Sie das Gerät dann wieder ans Netz. Es wird auf diese Weise zurückgesetzt.

Der CD-/DVD-Rekorder



- Der DVD-Rekorder ist ein Laserprodukt der Klasse 1. Das Gerät ist mit einem Sicherheitssystem ausgerüstet, das das Austreten von gefährlichen Laserstrahlen während des normalen Gebrauchs verhindert. Um Augenverletzungen zu vermeiden, manipulieren oder beschädigen Sie niemals das Sicherheitssystem des Geräts.

Normen/Elektromagnetische Verträglichkeit

Der DVD-Rekorder erfüllt die Anforderungen der elektromagnetischen Kompatibilität und elektrischen Sicherheit der folgenden Bestimmungen:

EN 55013	Grenzwerte und Messverfahren für die Funkstöreigenschaften von Rundfunkempfängern und verwandten Geräten der Unterhaltungselektronik
EN 55020	Störfestigkeit von Rundfunkempfängern und angeschlossenen Geräten der Unterhaltungselektronik
EN 60065	Audio-, Video- und ähnliche elektronische Geräte, Sicherheitsanforderungen
EN 61000-3-2	Elektromagnetische Verträglichkeit (EMV); Teil 3: Grenzwerte; Abschnitt 2: Grenzwerte für Oberschwingungsströme (Geräte-Eingangsstrom < 16A je Leiter)

EN 61000-3-3 Elektromagnetische Verträglichkeit (EMV); Teil 3: Grenzwerte; Abschnitt 3: Grenzwerte für Spannungsschwankungen und Flicker in Niederspannungsnetzen für Geräte mit einem Eingangsstrom < 16A je Leiter

Sicherer Umgang mit Batterien

Die Fernbedienung wird mit Batterien betrieben. Beachten Sie hierzu folgende Hinweise:

- Halten Sie Batterien von Kindern fern. Batterien können bei Verschlucken lebensgefährlich sein. Wurde eine Batterie verschluckt, muss sofort medizinische Hilfe in Anspruch genommen werden.
- Werfen Sie die Batterien nicht ins Feuer, schließen Sie sie nicht kurz und nehmen Sie sie nicht auseinander.
- Reinigen Sie die Batterie- und Gerätekontakte vor dem Einlegen bei Bedarf.
- Tauschen Sie immer alle Batterien gleichzeitig aus.
- Setzen Sie nur Batterien des gleichen Typs ein. Verwenden Sie keine unterschiedlichen Typen; mischen Sie keine gebrauchten und neue Batterien.
- Beachten Sie beim Einlegen der Batterien die Polarität (+/-).
- Wenn Sie das Gerät längere Zeit nicht verwenden, nehmen Sie die Batterien heraus.
- Entfernen Sie erschöpfte Batterien umgehend aus dem Gerät! Es besteht erhöhte Auslaufgefahr!
- Setzen Sie Batterien niemals übermäßiger Wärme wie durch Sonnenschein, Feuer oder dergleichen aus; stellen Sie das Gerät z. B. nicht auf Heizkörpern ab! Es besteht erhöhte Auslaufgefahr!
- Versuchen Sie niemals, normale Batterien wieder aufzuladen! Es besteht Explosionsgefahr!
- Nehmen Sie ausgelaufene Batterien sofort aus dem Gerät. Reinigen Sie die Kontakte, bevor Sie neue Batterien einlegen. Es besteht Verätzungsgefahr durch Batteriesäure!
- Sollte Batteriesäure ausgelaufen sein, vermeiden Sie unbedingt den Kontakt mit Haut, Augen und Schleimhäuten! Falls die Säure doch mit Haut in Kontakt gekommen ist, spülen Sie die betroffenen Stellen sofort mit reichlich klarem Wasser und suchen Sie umgehend einen Arzt auf.

Das Gerät reinigen

- Vor der Reinigung ziehen Sie bitte den Netzstecker aus der Steckdose. Für die Reinigung verwenden Sie ein trockenes, weiches Tuch. Chemische Lösungs- und Reinigungsmittel sollten Sie vermeiden, weil diese die Oberfläche und/oder Beschriftungen des Geräts beschädigen können.

Schnellstart

DVD-Rekorder an ein TV-Gerät anschließen



Beachten Sie auch das Kapitel "Rückansicht und Anschlüsse", Seite 13. Dort werden alternative Anschlussarten und die Anschlüsse weiterer Geräte beschrieben.



Achten Sie darauf, dass alle Geräte ausgeschaltet sind, bevor Sie sie anschließen. Nehmen Sie die Geräte erst ans Netz, wenn die Anschlüsse vorgenommen wurden.

Antennenanschluss

- ▶ Schließen Sie ein Antennenkabel an der Antennenbuchse **RF IN** an.



Die andere Seite des Antennenkabels schließen Sie an den Hausantennenanschluss an.

- ▶ Schließen Sie das mitgelieferte Antennenkabel an der Antennenbuchse **RF OUT** an:

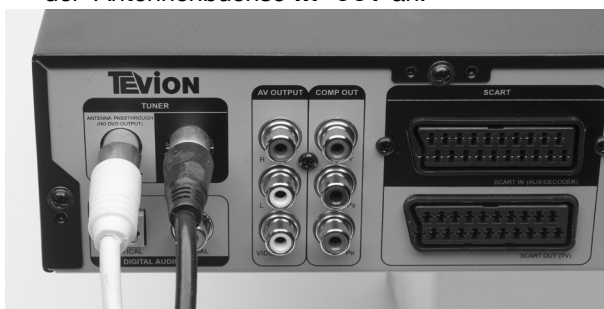

- ▶ Die andere Seite schließen Sie am Antenneneingang des TV-Geräts an.



SCART-Kabel

- ▶ SCART-Kabel an die SCART-Buchse **SCART OUT** am DVD-Rekorder anschließen:



- ▶ Die andere Seite schließen Sie am TV-Gerät an.



Netzkabel

- ▶ Gerätestecker des Netzkabels in Buchse **AC IN** anschließen:



- ▶ Netzstecker des TV-Gerätes und des DVD-Rekorders in Haushaltssteckdose stecken:



💡 Der DVD-Rekorder befindet sich jetzt im Standby-Modus.



Batterien in die Fernbedienung einlegen

Für die Fernbedienung sind zwei Micro-Batterien 1,5 V (Größe AAA, R03/LR03) mitgeliefert.

- ▶ Schieben Sie den Batteriefachdeckel auf der Rückseite der Fernbedienung in Pfeilrichtung ab.
- ▶ Legen Sie die Batterien so ein, dass der Minuspol der Batterien an den Federn anliegt.
- ▶ Schieben Sie den Batteriefachdeckel wieder auf.



Ein- und Ausschalten

- ▶ Schalten Sie Ihr Fernsehgerät ein.
- ▶ Schalten Sie den DVD-Rekorder ein, indem Sie die Taste **POWER**  auf der Fernbedienung oder  am Gerät drücken. Im Display erscheint eine Begrüßung.







Danach zeigt das Display hell die Uhrzeit oder eine andere Anzeige gemäß der Betriebsart oder des aktiven Mediums an. Wenn die Uhr nicht gestellt ist, erscheint die Anzeige „--/--“.

Falls das Fernsehgerät den DVD-Rekorder nicht von selbst erkennt (das Titelbild des DVD-Rekorders erscheint nicht auf dem Bildschirm), wählen Sie das Empfangssignal des DVD-Rekorders am Fernsehgerät (in der Regel die Taste **AV** am Fernsehgerät).

- ▶ Sie schalten den DVD-Rekorder ebenfalls über  wieder aus (in den Standby-Modus). Nun erscheint die Uhrzeit schwächer beleuchtet im Display.

Grundeinstellungen im Easy Setup Menü



Der DVD-Rekorder ist mit einem Easy Setup Menü ausgestattet, das Ihnen hilft die Grundeinstellungen am Gerät vorzunehmen. Mit dem 'Easy Setup' können Sie die Grundeinstellungen Schritt für Schritt einstellen.

- ▶ Benutzen Sie für die Navigation in den Menüs die Pfeiltasten     oder die Zifferntasten (0-9),

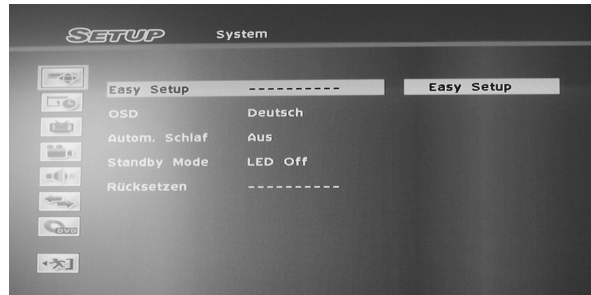

um notwendige Einstellungen vorzunehmen, und drücken Sie dann zur Bestätigung auf **ENTER**.







1 Sprache einstellen

- ▶ Wählen Sie mit   Ihre bevorzugte Sprache für die Bildschirmenüs und drücken Sie dann **ENTER**.





2 Uhrzeitformat einstellen

- ▶ Wählen Sie mit   Ihr bevorzugtes Uhrzeitformat und drücken Sie dann **ENTER**.

3 Systemdatum einstellen

- ▶ Geben Sie die richtige Datumsinformation mit     oder über die Zifferntasten (0-9) ein und drücken Sie dann **ENTER**.

4 Systemzeit einstellen

- ▶ Geben Sie die richtige Zeitinformationen mit     oder über die Zifferntasten (0-9) ein und drücken Sie dann **ENTER**.



5 Fernsehkanäle einstellen

Folgen Sie den Anweisungen auf dem Bildschirm, um eine vollständige Liste der Kanäle zu erstellen. Wenn Sie den Sendersuchlauf später ausführen möchten, wählen Sie **Prozess überspringen** und drücken Sie dann **ENTER**.

Land auswählen

- ▶ Wählen Sie mit   Ihr Land/Ihre Region und drücken Sie dann **ENTER**.

Sendersuchlauf

- ▶ Wählen Sie mit   die Option 'Auto Scan' und drücken Sie dann **ENTER**. Der Scan-Vorgang beginnt.
- ▶ Andernfalls wählen Sie **Springen**, um den Scan-Vorgang zu übergehen.

6 Einstellungen abschließen

Nachdem der Scan-Vorgang fertiggestellt ist, drücken Sie **ENTER**, um die Einstellungen zu speichern und den 'Easy Setup'-Bildschirm zu verlassen.



Ihr Gerät ist mit einem Menü zur einfachen Bedienung ausgestattet, lesen Sie im Kapitel "Der „Easy Guider“", Seite 32 weiter.

Bedienelemente und Anzeigen

Gerätevorderseite

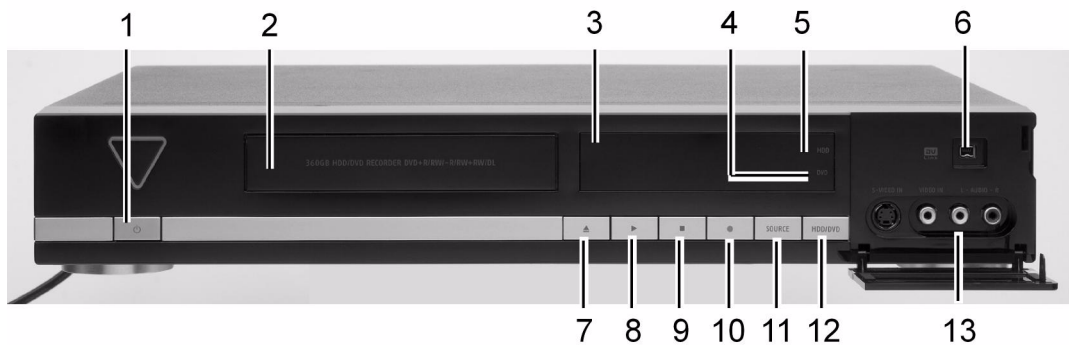

1. : Schaltet den DVD-Rekorder an oder versetzt das Gerät in den Standby-Modus.
2. Disc-Fach: Hier werden die Discs für die Aufnahme und Wiedergabe eingelegt.
3. Display (siehe unten)
4. DVD-Symbol: Leuchtet, wenn als Zielgerät DVD eingestellt ist.
5. HDD-Anzeige: Leuchtet, wenn als Zielgerät HDD (Festplatte) eingestellt ist.
6. DV-LINK-Buchse (IEEE 1394): Zum Anschluss eines digitalen Camcorders.
7. : Öffnet oder schließt die Disc-Lade.
8. **Play**: Beginnt mit der Wiedergabe vom aktuellen Gerät.
9. **Stopp**: Stoppt die Wiedergabe oder Aufnahme.
10. **Record**: Beginnt mit der Aufnahme vom aktuellen Gerät.
11. **SOURCE**: QUELLE-Taste, für die Auswahl des Geräts, das an einen Eingang angeschlossen ist.
12. **HDD/DVD**-Taste: Wechselt die aktuelle Betriebsart des DVD-Rekorders von HDD (Festplatte) auf DVD und umgekehrt.
13. LINE-IN-Buchsen (**S-Video/Composite VIDEO** und **AUDIO L/R**): Zum Anschluss der Ausgänge externer Geräte über S-Video- oder Composite-Video/Audio-Kabel.

Anzeigen im Display

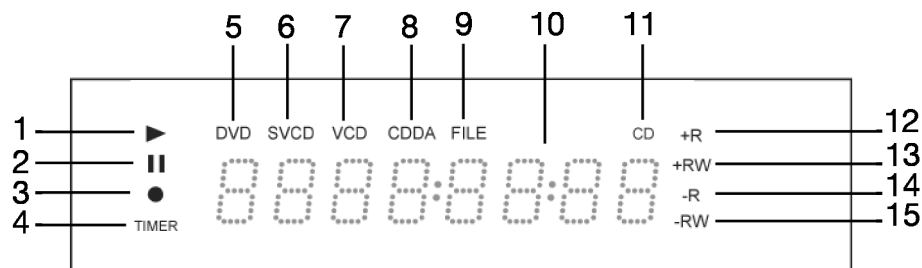

1. Wiedergabesymbol
2. Pause-Symbol
3. Aufnahme-Symbol
4. Timer-Aufnahme-Symbol
5. DVD-Symbol
6. SVCD-Symbol
7. VCD-Symbol
8. CDDA-Symbol
9. Datei-Symbol
10. Multiinformationsfenster
11. CD-Symbol
12. DVD+R-Symbol
13. DVD+RW-Symbol
14. CD-R/DVD-R-Symbol
15. CD-RW/DVD-RW-Symbol

Universalfunktion der Fernbedienung

In dieser Übersicht sind die Tasten zur Bedienung des DVD-/HDD-Rekorders beschreiben.

Sie können die Fernbedienung jedoch auch als Universalfernbedienung nutzen und andere Geräte damit steuern. Lesen Sie dazu ab Seite 58.

Ausrichtung der Fernbedienung

Die Fernbedienung hat eine Reichweite von etwa 7,5 m und funktioniert am besten, wenn sie in einem Winkelbereich von 30° zur Horizontalen auf das Sensorfenster des DVD-Rekorders gerichtet wird.

Übersicht der Tastenfunktionen

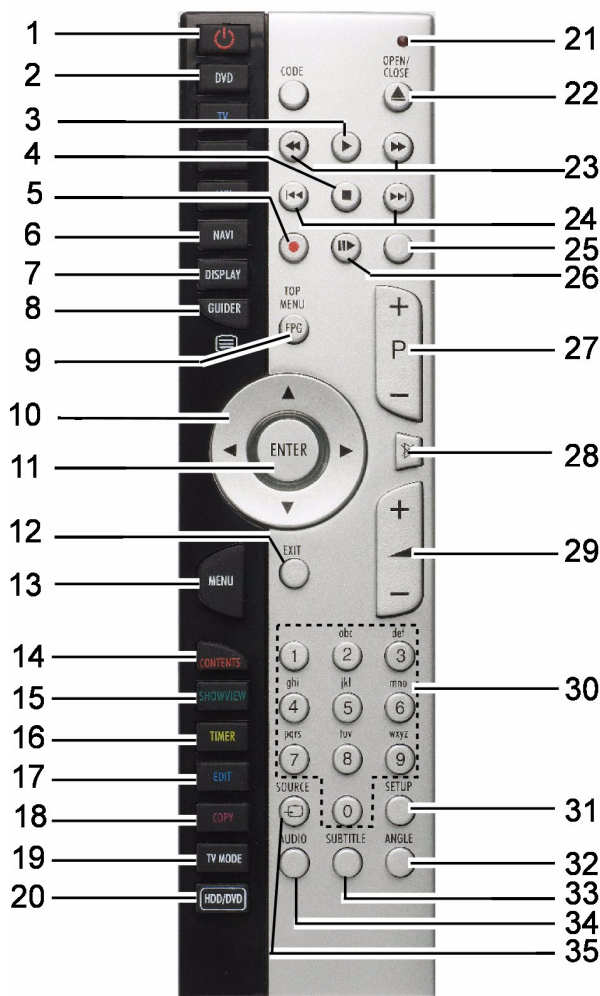

1. **POWER:** Gerät ein- und wieder in den Standby-Modus schalten
2. **DVD:** Die Funktionen des DVD-/HDD-Rekorders MD 82000 gebrauchen
3. **PLAY:** Wiedergabe starten
4. **STOP:** Wiedergabe stoppen
5. **RECORD:** Aufnahme starten
6. **NAVI:** Menü Navigation öffnen
7. **DISPLAY:** Disc-/HDD-Informationen anzeigen
8. **GUIDER:** Menü „Easy Guider“ öffnen
9. **TOP MENU:** DVD-Hauptmenü öffnen (falls verfügbar)
10. Richtungstasten
11. **ENTER/OK:** Eingabe bestätigen
12. **EXIT:** Menü verlassen
13. **MENU:** Discmenü öffnen
14. **CONTENTS:** Menüinhalt öffnen
15. **ShowView:** ShowView-Menü öffnen
16. **TIMER:** Menü Timer-Aufnahme öffnen
17. **EDIT:** Menü Bearbeiten öffnen
18. **COPY:** Kopieren starten
19. **TV MODE:** Zwischen TV-Wiedergabe und Wiedergabe des Geräts an der SCART-Buchse (Decoder) umschalten
20. **HDD/DVD:** Zwischen DVD- und HDD-Betrieb umschalten
21. Rote LED
22. **OPEN/CLOSE:** Disclade öffnen
23. Schneller Rücklauf, schneller Vorlauf
24. **SKIP** rückwärts/vorwärts zum vorherigen bzw. nächsten Titel oder Kapitel springen
25. **TIME SHIFT:** Timeshift-Funktion; aufnehmen und zeitverzögert wiedergeben
26. **PAUSE/STEP:** Wiedergabe unterbrechen; bei wiederholtem Drücken Bild-für-Bild-Wiedergabe
27. **P+/P-:** TV-Programmwahlstasten
28. **MUTE:** Stummschaltung
29. **VOLUME:** Lautstärke einstellen
30. Zifferntasten; Alphabettasten
31. **SETUP:** SETUP-Menü öffnen
32. **ANGLE:** Kameraeinstellung wählen (falls auf der DVD vorhanden)
33. **SUBTITLE:** Untertitel wählen (falls bei der DVD möglich)
34. **AUDIO:** Audiosprache wählen (falls bei der DVD möglich)
35. **SOURCE:** Eingangsquelle wählen

Rückansicht und Anschlüsse

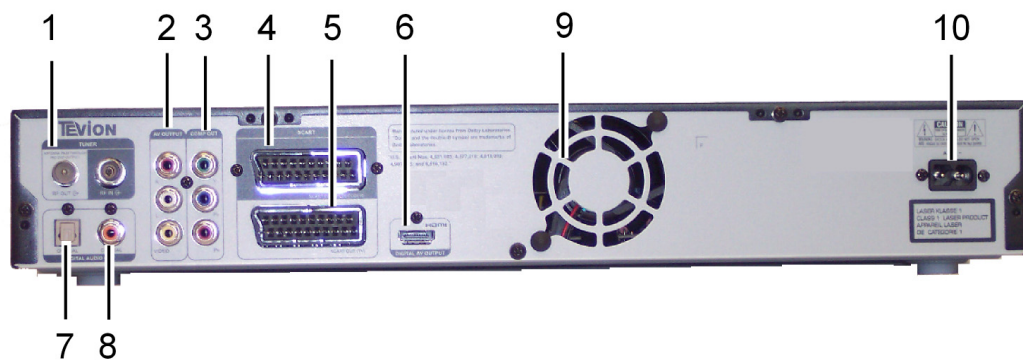

1. **RF IN/OUT:** Anschluss von Antennenkabeln.
2. **AV Output:** Anschluss der Eingänge von externen Geräten über Composite-Video/Audio-Kabel.
3. **COMP OUT:** Anschluss der Eingänge von externen Geräten über Component-Video-Kabel.
4. **SCART INPUT:** Anschluss der Ausgänge von externen Geräten über SCART-Kabel.
5. **SCART OUTPUT:** Anschluss der Ausgänge von externen Geräten über SCART-Kabel.
6. **HDMI OUTPUT:** HDMI-Ausgang für Geräte mit HDMI-Eingang (digitale Übertragung von Bild und Ton)
7. **DIGITAL AUDIO OUT (OPTICAL):** Für den Anschluss eines Verstärkers oder Receivers mit digitaler Eingangsbuchse.
8. **DIGITAL-AUDIO-Ausgangsbuchse (koaxial):** Für den Anschluss eines Verstärkers oder Receivers mit digitaler Eingangsbuchse.
9. **Lüfter**
10. **AC IN:** Anschluss für das Netzkabel.



Die Belüftung darf nicht durch Bedecken der Lüftungsöffnungen mit Gegenständen (wie Zeitschriften, Decken, Vorhängen usw.) behindert werden. Bewahren Sie einen Mindestabstand zu Wänden oder Möbeln von ca. 10 cm nach oben und hinten und ca. 10 cm zu den anderen Seiten.

Anschlüsse an der Vorderseite

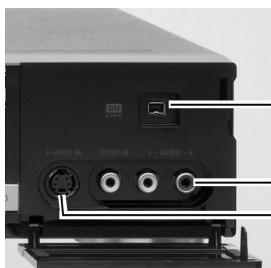

1. **DV-LINK**-Buchse 4 pin (IEEE 1394): Zum Anschluss eines digitalen Camcoders
2. **LINE-IN-Buchsen (Composite VIDEO und AUDIO L/R):** Zum Anschluss der Ausgänge externer Geräte
3. **S-Video IN Buchse:** Zum Anschluss der Ausgänge externer Geräte

Anschlüsse vornehmen

- Wenn das Antennenkabel Ihrer Hausantenne oder Kabelanlage an den DVD-Rekorder angeschlossen ist und ein weiteres Antennenkabel den Rekorder mit dem Fernseher verbindet, können Sie TV-Programme sehen, auch dann, wenn sich der DVD-Rekorder im Standby-Modus befindet.
- Vermeiden Sie einen indirekten Anschluss des DVD-Rekorders über einen Videorekorder mit dem Fernseher, weil dadurch die Bildqualität erheblich beeinträchtigt wird.
- Die Cinch-Anschlusskabel sind mit farbigen Steckern versehen. Um die Installation des Gerätes zu vereinfachen, verwenden Sie stets Cinch-Stecker und Anschlussbuchsen gleicher Farbe, wenn Sie zwei Geräte miteinander verbinden.
- Verbinden Sie nicht die AUDIO-Ausgänge des DVD-Rekorders mit einem PHONO-IN-Eingang Ihres Audiosystems.



Achten Sie darauf, dass alle Geräte ausgeschaltet sind, bevor Sie sie anschließen. Nehmen Sie die Geräte erst ans Netz, wenn die Anschlüsse vorgenommen wurden.

Antennenkabel anschließen

- ▶ Wenn Sie den DVD-Rekorder an ein Fernsehgerät anschließen, müssen Sie eine Antennenverbindung zwischen Fernsehgerät, DVD-Rekorder und Hausantenne schaffen.
- ▶ Verbinden Sie ein Antennenkabel vom Antennen-eingang (**RF IN**) des DVD-Rekorders zur Außenantenne (Wandanschlussdose).
- ▶ Verbinden Sie ein zweites Antennenkabel (z. B. das mitgelieferte) zwischen dem Antenneneingang (**RF IN**) des Fernsehgeräts und dem Antennenausgang (**RF OUT**) des DVD-Rekorders. (Dies dient nur als „**Pass-Through**“, d. h. undekodierte Weiterleitung des Signals.)

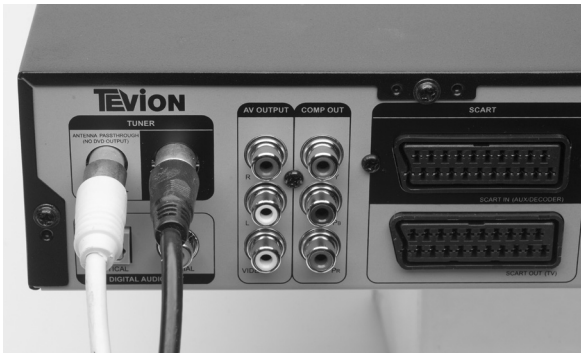

Fernsehgerät anschließen

Es gibt verschiedene Möglichkeiten, den DVD-Rekorder an ein Fernsehgerät anzuschließen.

- Über ein SCART-Kabel,
- Über ein Komponentenkabel (3 poliges Video-Cinch-Kabel),
- Über ein HDMI-Kabel („HDMI-Gerät anschließen“, Seite 15)

Verwenden Sie nur eine der nachstehend beschriebenen Möglichkeiten; kombinieren Sie nicht anders als beschrieben.

Mit SCART-Kabel

Das SCART-Kabel ist die einfachste Verbindung zwischen dem DVD-Rekorder und dem Fernsehgerät. Sofern Ihr Fernsehgerät zur Verarbeitung von RGB-Signalen in der Lage ist, erreichen Sie über diese Option eine sehr gute Bildqualität.

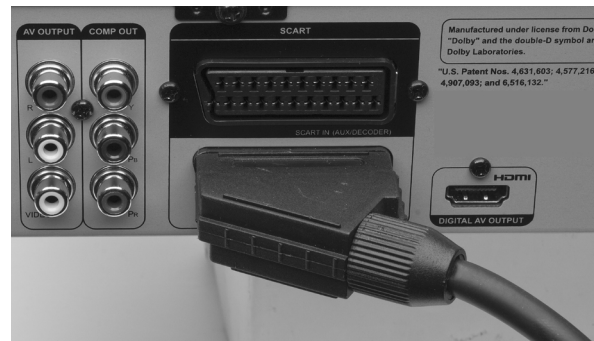

- ▶ Schließen Sie das SCART-Kabel an den SCART-Eingang am Fernsehgerät und die **SCART-OUT-Buchse** am DVD-Rekorder an.
- ▶ Stellen Sie im Menü **Setup** den Eintrag **Video-Ausgang** ein (vgl. Seite 24), wählen Sie **'Scart RGB'**.
- ▶ Sie können das SETUP-Menü direkt aktivieren, indem Sie **SETUP** drücken.

Mit einem 3-poligen Video-Cinch-Kabel über die Komponentenanschlüsse (YUV-Farbformat)

Wenn Ihr TV-Gerät über eine sogenannte „Progressive Scan“- oder „HD-Ready“-Funktion verfügt, wird die beste analoge Bildqualität über die Komponentenanschlüsse (**Y, Cb/Pb, Cr/Pr**) erzielt. Im Progressive-Scan-Verfahren wird eine erhöhte Bildfrequenz ausgegeben. Bildflimmern wird auf diese Weise auf ein Minimum reduziert und Bewegungsabläufe werden flüssiger dargestellt.

Voraussetzung zur Wiedergabe ist natürlich, dass Ihr TV-Gerät dieses Format ebenfalls verarbeiten kann. Mit einer SCART- oder einer anderen Video-Verbindung funktioniert PROGRESSIVE SCAN nicht.

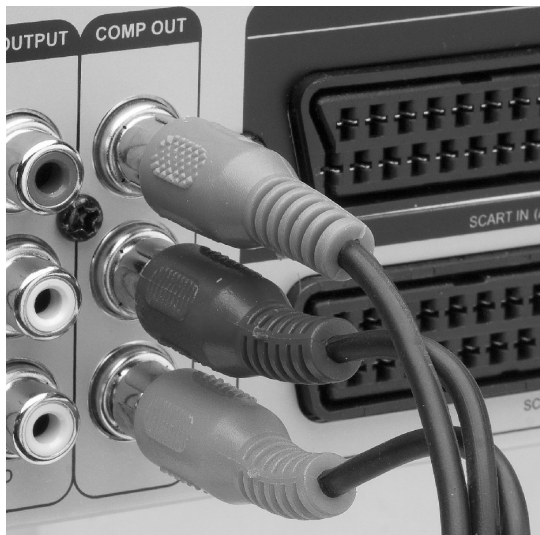

- ▶ Setzen Sie für die Verbindung über die Komponentenanschlüsse ein dreipoliges Video-Cinch-Kabel (rot/blau/grün) ein.
- ▶ Schließen Sie das Kabel an den entsprechenden Buchsen des **COMP OUT**-Anschlusses an.
- ▶ Stellen Sie im Menü **Setup** den Eintrag **Video-Ausgang** um (vgl. Seite 24) und wählen Sie **'Component-Progressive'**. Sie können das SETUP-Menü direkt aktivieren, indem Sie **SETUP** drücken.
- ▶ Zur Übertragung des Tons setzen Sie ein Audio-Cinch-Kabel (rot/weiß) ein.

Statt des Fernsehgeräts können Sie z. B. auch einen Beamer anschließen.

 Bei den Auflösungen 720p oder 1080i sind der S-Video-Ausgang und der Komponentenausgang nicht verfügbar.

HDMI-Gerät anschließen

HDMI, das HDMI-Logo und High Definition Multimedia Interface sind Markenzeichen oder eingetragene Markenzeichen von HDMI licensing LLC.

Über HDMI

Ihr DVD-Rekorder verfügt über einen HDMI (OUT)-Anschluss. HDMI („High Definition Multimedia Interface“) ist im Bereich der Unterhaltungselektronik die einzige Schnittstelle, die gleichzeitig Audio- und Videodaten digital überträgt. Sie verarbeitet alle heute bekannten Bild- und Tonformate, einschließlich HDTV (High Definition Television) und kann somit auch die derzeit höchste Auflösung von 1080p ohne Qualitätsverlust darstellen.

Sie können den DVD-Rekorder sowohl an einen Fernsehgerät mit HDMI- als auch mit DVI-Eingang anschließen (HDMI ist abwärtskompatibel zu DVI – „Digital Visual Interface“). Für den Anschluss an einen HDMI-Eingang benötigen Sie lediglich ein HDMI-Ka-

bel. Falls Ihr Fernsehgerät eine DVI-Buchse besitzt, benötigen Sie zusätzlich einen Adapter (HDMI – DVI), der ebenfalls im Fachhandel erhältlich ist.

 Bitte beachten Sie, dass nicht alle DVI-Geräte mit diesem DVD-Rekorder kompatibel sind. Es kann sein, dass das Bild nicht richtig dargestellt wird.

 Wenn Sie ein DVI-Gerät anschließen möchten ist ein separates Audiokabel notwendig, für einen HDMI-Anschluß kann dies entfallen.

Auflösungen

Mit einem integrierten Video-UpScaler kann dieser DVD-Rekorder die Auflösung des ausgegebenen Bildes bis zu 1080p (1080 Scanzeilen, Progressive-Modus) automatisch erhöhen. Wählen Sie einen Auflösungsmodus, der von Ihrem Fernsehgerät unterstützt wird, um ein schärferes, klareres Bild zu genießen. Das angeschlossene Gerät muss mit den Auflösungen, die der DVD-Rekorder zur Verfügung stellt, kompatibel sein. Dies sind die Auflösungen:

- **576p** (720 x 576), progressiv
- **720p** (1280 x 720), progressiv
- **1080i** (1920 x 1080), interlaced
- **1080p** (1920 x 1080), progressiv

Sie können die Auflösung im Menü **SETUP** („Videoeingang/-ausgang“, Seite 24) einstellen.

 Die HDMI-Auflösungseinstellung kann den Video-Ausgabemodus dieses Rekorders beeinträchtigen.

Richtig anschließen



- ▶ Verbinden Sie ein HDMI-Kabel mit der **HDMI-OUTPUT**-Buchse des DVD-Rekorders und dem HDMI-Eingang des Fernsehgeräts oder Monitors.



Die Markierung auf dem Stecker muss nach oben weisen.

- ▶ Wenn Sie das Gerät an den DVD-Rekorder angeschlossen haben, schalten Sie zunächst nur dieses Gerät ein. Warten Sie dann ca. 30 Sekunden. Dadurch wird der HDMI-Eingang des angeschlossenen Bildschirms auf den DVD-Rekorder abgestimmt.
- ▶ Schalten Sie dann erst den DVD-Rekorder ein.

 Eventuell müssen Sie für den Fernseher die Quelle „HDMI“ wählen.

Einstellungen für den HDMI-Betrieb

Im Menü **SETUP** können Sie Einstellungen für den HDMI-Betrieb treffen.

- Wenn das angeschlossene Gerät nicht mit Dolby Digital und MPEG-Decoder ausgestattet ist, stellen Sie die Dolby Digital- und MPEG-Einstellung auf PCM.
- Wenn das angeschlossene Gerät nicht mit einem DTS-Decoder ausgestattet ist, stellen Sie die DTS-Einstellung auf **AUS**. (Um das DTS-Mehrkanal-Signal auszugeben und dadurch den Surround-Sound zu genießen, müssen Sie den DVD-Rekorder über einen der digitalen Audio-Ausgänge an einen DTS-kompatiblen Empfänger anschließen.)
- Wenn Sie den HDMI-Anschluss benutzen, können Sie im Menü **Setup** ("Videoeingang/-ausgang", Seite 24), folgende Auflösungen wählen: **576p**, **720p**, **1080i** und **1080p**.



Ändern Sie die Auflösung möglichst nicht während des Betriebs. Falls in diesem Fall Störungen auftreten, schalten Sie das Gerät aus und wieder ein.

- Wenn der HDMI-Auflösungsmodus auf '576p', '720p', '1080i' oder '1080p' eingestellt ist, wechselt das Video-Ausgabeformat des Rekorders automatisch zum Progressive-Scan-Modus ('**Component-Progressive**'). Wenn Sie das HDMI-Kabel für andere Verbindungen trennen, müssen Sie entweder die Video-Ausabeeinstellung im SETUP-Menü ändern, oder kompatible Fernsehgeräte benutzen.
- Wenn der HDMI-Auflösungsmodus auf 'Auto' eingestellt ist, wechselt das Video-Ausgabeformat des Rekorders automatisch zum zuletzt ausgewählten Interlaced-Scan-Modus ('**SCART S-Video**', '**SCART RGB**' oder '**Component-Interlaced**') nachdem Sie das HDMI-Kabel getrennt haben.

Verstärker anschließen

Sie haben verschiedene Möglichkeiten einen Verstärker anzuschließen:

- Über ein Composite-Kabel (Cinch) ein 2-Kanal-Stereo-Gerät
- Über ein optisches Kabel oder
- Über ein Coaxial-Kabel ein Gerät mit PCM oder einen Mehrkanaldecoder.

2-Kanal-Stereo-Gerät anschließen

Benutzen Sie ein Composite-Audio/Video-Kabel oder ein Composite-Audio-Kabel (über die roten und weißen Anschlüsse) um ein 2-Kanal-Stereo-Gerät mit Dolby Pro Logic II oder Pro Logic (Stereoverstärker, -receiver oder ein Fernsehgerät) anzuschließen.



- ▶ Verbinden Sie die **AUDIO-OUT** Buchse des DVD-Rekorders mit den entsprechenden Audio-Eingängen des Audiogeräts.

Gerät mit PCM oder Mehrkanal-Decoder anschließen

Sie können einen Verstärker mit 2-Kanal-Digital-Stereo (PCM) oder einen Audio-Video-Receiver mit Mehrkanal-Decoder (Dolby Digital™, MPEG 2 oder DTS) wie folgt anschließen:



- ▶ Verbinden Sie ein optisches Kabel mit dem **optischen Ausgang** des DVD-Rekorders und dem entsprechenden Eingang des Verstärkers.



- ▶ Verbinden Sie ein Koaxialkabel mit dem **Koaxial-Ausgang** des DVD-Rekorders und dem entsprechenden Eingang des Verstärkers.
- ▶ Um die digitalen Ausgänge zu nutzen, müssen Sie sie im Menü **AUDIO** aktivieren (Seite 25).

💡 Wenn das Audioformat der Digitalausgänge nicht zu den Anforderungen des Verstärkers passen, entsteht ein stark verzerrter Klang oder es wird kein Ton ausgegeben.

- Ein digitaler 6-Kanal-Surround-Sound kann nur ausgegeben werden, wenn der angeschlossene Verstärker mit einem Multi-Kanal-Decoder ausgestattet ist.
- Der DVD-Rekorder kann einen 2-Kanal DTS-Soundtrack nicht intern dekodieren. (Um das DTS-Mehrkanal-Signal auszugeben und dadurch den Surround-Sound zu genießen, müssen Sie den DVD-Rekorder über einen der digitalen Audio-Ausgänge an einen DTS-kompatiblen Empfänger anschließen.)

Weitere Audio-/Video-Geräte anschließen

Pay-TV- oder Canal-Plus-Decoder

Als PAY-TV-Abonnent müssen Sie einen zusätzlichen Decoder an Ihr Fernsehgerät und Ihren DVD-Rekorder anschließen. Wenn Sie einen Decoder anschließen, können Sie die darüber empfangenen Programme sehen und aufnehmen.



- ▶ Schließen Sie das Fernsehgerät wie oben beschrieben an.
- ▶ Schließen Sie den Decoder mit einem SCART-Kabel an die **SCART-IN**-Buchse des DVD-Rekorders an und den entsprechenden Scart-Ausgang des Decoders an.



Zur Einstellung des Decoders, lesen Sie auf Seite 28 weiter.

Wenn Sie während der Aufnahme Probleme haben, Programme über den Dekoder anzusehen, können Sie **TV (MODE)** drücken, um in den SCART-Umgehungsmodus zu schalten. Sie müssen diese Funktion jedoch zunächst über **Setup > Video Eingang/Ausgang > TV MODE** aktivieren.

 Je nach Kabelhersteller ist das verwendete SCART-Kabel ggf. nicht in der Lage, alle über diese Verbindung übertragenen Signale zu erkennen. Wenn Sie die 'SCART-Umgehung' (SCART Bypass) im SETUP-Menü aktiviert haben (vgl. "Einstellen der TV MODE/SCART-Umgehung", Seite 24), und noch immer auf Probleme mit dieser Funktion stoßen, versuchen Sie, den Dekoder mit einem neuen SCART-Kabel an Ihren DVD-Rekorder anzuschließen.

Weitere Anschlüsse an SCART-IN



Der SCART-IN-Anschluss eignet sich auch für einen Videorekorder, Satellitenempfänger, eine Kabelbox o. ä.

- ▶ Schließen Sie das Fernsehgerät wie oben beschrieben an.
- ▶ Schließen Sie einen Videorekorder oder ein anderes Videogerät mit einem SCART-Kabel an die SCART-IN-Buchse des DVD-Rekorders an.

 Die Signale des angeschlossenen Geräts werden übertragen, ohne dass der DVD-Rekorder eingeschaltet ist. Er muss allerdings mit dem Netz verbunden sein.

Hinweise zum Anschluss eines Videorekorders

Schließen Sie den Videorekorder nicht zwischen DVD-Rekorder und Fernsehgerät. Das Bild wird stark beeinträchtigt.

Halten Sie sich an die Anschlussreihenfolge wie hier dargestellt.



Um ein Videoband wiederzugeben, benutzen Sie den 2. SCART-Eingang am TV-Gerät.

Gerät an Composite VIDEO und Audio LR anschließen

Hinter der aufklappbaren Blende an der Vorderseite befinden sich weitere Audio-/Video-Eingänge (Cinch-Buchsen).



Schließen Sie ein Gerät (z. B. einen Videorekorder, einen Camcorder etc.) mit Audio-/Video-Ausgängen mit den passenden Cinchkabeln an die Eingänge am DVD-Rekorder an. Beachten Sie die Farbgebung der Stecker. Die gelbe Verbindung überträgt Videosignale, die rote und weiße Audiosignale (links/rechts).

Gerät an S-VIDEO IN anschließen

Hinter der aufklappbaren Blende an der Vorderseite befindet sich außerdem ein S-VIDEO IN-Anschluss, hier können Sie z. B. eine Videokamera anschließen.



Schließen Sie ein S-VIDEO IN-Kabel an den Anschluss am DVD-Rekorder und dem entsprechenden Anschluss des Gerätes an.

Videokamera/Camcorder anschließen

Hinter der aufklappbaren Blende an der Vorderseite befindet sich außerdem ein DV IN-Anschluss zum Anschluss eines digitalen Camcorders. Bitte beachten Sie, dass die Buchse für kein anderes Gerät geeignet ist



- ▶ Schließen Sie ein DV-Kabel an den **DV LINK**-Anschluss am DVD-Rekorder und dem DV IN/OUT-Anschluss der Kamera an.

Sie können nun die DV-Aufnahmen auf eine DVD übertragen:

- ▶ Drücken Sie die Taste **Guider** und wählen Sie als Signalquelle DV. Folgen Sie nun den Anweisungen des Menüs.



Trennen Sie die Verbindung nicht, während die Aufnahmen übertragen werden. Es können Störungen auftreten.

Allgemeines

Über DVD

Die DVD - Digital Versatile Disc (englisch für „vielseitige digitale Scheibe“) ist ein digitales Speichermedium für Informationen.

DVDs sind durch eins der nebenstehenden Symbole gekennzeichnet.



Abhängig davon, wie die Informationen aufgebracht sind, ergeben sich verschiedene DVD-Typen mit unterschiedlichen Speicherkapazitäten.

DVD-Aufbau

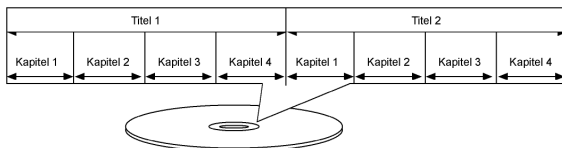

Video-DVDs sind in Titel und Kapitel unterteilt. Eine DVD kann mehrere Titel haben, die wiederum aus mehreren Kapiteln bestehen können. Titel und Kapitel sind jeweils fortlaufend nummeriert

Normalerweise besteht der erste Titel einer DVD aus Lizenzhinweisen und Informationen zum Hersteller. Der nächste Titel ist meist der Film selbst. Weitere Titel können z. B. „Making-Of“-Reportagen, Filmvorschauen oder Informationen zu den Schauspielern enthalten.

Sprachen und Untertitel

Auf DVDs können bis zu acht Sprachen und Untertitel in bis zu 32 Sprachen gespeichert werden. Sprache und Untertitel können bei der Wiedergabe beliebig kombiniert werden.

Regionalcodes

Aufgrund weltweiter Vertriebsstrategien wurde für die DVD ein Code entwickelt, der das Abspielen nur auf Geräten erlaubt, die in bestimmten Regionen erworben wurden.

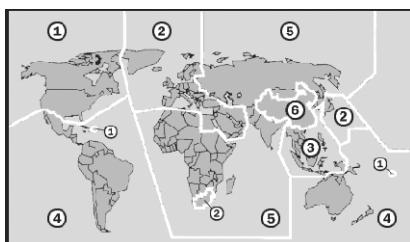

Dieser Code basiert auf einem System, das die Welt in sechs Regionen einteilt. Europa gehört zur Zone 2. Auf Ihrem DVD-Player lassen sich daher DVDs abspielen, die mit dem Regionalcode 2 versehen sind. Der Regionalcode ist auf der Verpackung der DVD aufgedruckt (siehe nebenstehendes Logo).

Außer DVDs mit dem Regionalcode 2 lassen sich nur DVDs mit dem Regionalcode 0 (geeignet für jeden DVD-Player) auf Ihrem Gerät wiedergeben.



Sollten beim Abspielen bestimmter DVDs Probleme auftreten, versichern Sie sich, dass die DVD den Ländercode 2 oder 0 hat.

DVD-Rohlinge

Ihr Rekorder kann folgende Arten von DVD-Rohlingen beschreiben:

DVD+RW, DVD-RW: DVD+ und DVD- ReWritable-Rohlinge sind mehrmals beschreibbare DVDs.

DVD+R, DVD-R: DVD+R- und DVD-R-Rohlinge sind einmal beschreibbare DVDs.

DVD+R DL Rohlinge sind einmal beschreibbare DVDs die eine höhere Speicherkapazität haben.

Näheres zur Aufnahme auf CD-Rohlinge können Sie im Abschnitt „Informationen zur Aufnahme“, Seite 39, nachlesen.

Markenzeichen

Die Logos DVD-R, DVD-RW, DVD+R, DVD+RW, DVD+R DL (Double Layer) sind Warenzeichen ihrer jeweiligen Besitzer.

Das MP3-Format

Das MP3-Format ist ein Kompressionsformat für Audiodaten. Das MP3-Format wurde entwickelt, um die Datenmenge von Audiodaten extrem zu verringern.

MP3-Dateien müssen zur Erkennung mit der entsprechenden Dateierweiterung *.mp3 abgespeichert sein. Im Gegensatz zu einer herkömmlichen Audio-CD kann eine MP3-CD – wie eine Daten-CD für den Computer – in Verzeichnisse (Ordner, Alben) und Dateien (Tracks, Titel) unterteilt sein.

Verfügbare Surround-Tonformate



Dolby Digital 5.1

Beim Dolby-Digital-Tonformat wird das Audiomaterial digital gespeichert. Dabei werden bis zu fünf separate Vollfrequenz-Audiokanäle (vorne links und rechts, Mitte, hinten links und rechts) sowie ein Effekt- bzw. Tiefenkanal (5.1) separat gespeichert. Tonträger im Dolby-Digital-Format sind mit dem entsprechenden Warenzeichen gekennzeichnet.

Da jeder Kanal vollkommen unabhängig ist, wird ein realistisches Klangfeld mit einem „dreidimensionalen“ Hörgefühl geschaffen, wodurch der Ton Distanz, Bewegung und eine relative Position im Raum erhält.



dts (Digital Theater Systems)

Hinter der Abkürzung dts verbirgt sich ein bisher weniger verbreitetes Tonformat, mit dem ebenfalls bis zu sechs (5.1) getrennte Kanäle auf einem Tonträger gespeichert werden. Tonträger im dts-Format sind mit dem entsprechenden Warenzeichen gekennzeichnet. Ihr DVD-Rekorder kann diese Audiodaten im Dolby-Digital 5.1-Format und im dts-Format lesen und leitet sie zur Dekodierung an die digitalen Ausgänge weiter („DIGITAL OUT“). Er kann den Ton eines dts-Tonträgers jedoch selbst nicht wiedergeben.

Markenzeichen

„Dolby“, „Pro Logic“ und das Doppel-D-Symbol sind Markenzeichen der Dolby Laboratories.

Der Begriff „dts“ ist ein Warenzeichen von DTS Technology, LLC.

Über Discs

Disc einlegen

- ▶ Drücken Sie die Taste **OPEN/CLOSE**, um die Disc-Lade zu öffnen.
- ▶ Legen Sie die Disc vorsichtig mit dem Etikett nach oben in die Lade und schließen Sie die Lade wieder mit **OPEN/CLOSE**.

Discvorbereitung (Formatierung)

Wenn Sie DVD-RW-Rohlinge verwenden, müssen die Discs vor der Aufnahme formatiert werden. Nachdem eine leere DVD-RW-Disc eingelegt wurde, erscheint der Disc-Vorbereitungsbildschirm. Wählen Sie mit ▼▲ die Option **‘Kurzformatierung’** oder **‘Vollformatierung’**, und drücken Sie dann **ENTER**.



Kurzformatierung

Wenn Sie diese Option wählen, formatiert der Rekorder einen Teil der Disc zur sofortigen Aufnahme. Nachdem die Formatierung abgeschlossen ist, kann mit der Aufnahme oder Wiedergabe des aufgezeichneten Titels fortgefahren werden. Wenn Sie den Titel auf einem anderen DVD-Rekorder, DVD-Player oder PC sehen möchten, müssen Sie zuerst die CD abschließen.



Vollformatierung

Wenn Sie diese Option wählen, formatiert der Rekorder die komplette Disc. Dieser Vorgang benötigt längere Zeit. Nach der Formatierung kann die Disc wiederholt zur Aufnahme benutzt werden; das Abschließen der Disc ist nicht erforderlich. Der Vorbereitungsbildschirm erscheint ebenfalls, nachdem eine DVD-RW-Disc gelöscht wurde.

Discs abschließen

Nach der Aufnahme oder dem Kopieren müssen Sie ggf. Ihre Disc abschließen, bevor sie auf einem anderen DVD-Rekorder, DVD-Player oder PC abgespielt werden kann. Die Vorgehensweise wird auf Seite 38 beschrieben.



Nur Discs, die zur Aufnahme von Videotiteln dienen, müssen abgeschlossen werden. Discs, die zum Kopieren von Mediendateien (wie MP3- oder JPEG-Dateien) verwendet werden, werden als Daten betrachtet: Es ist nicht erforderlich, diese Discs abzuschließen.

Wurde die Disc im Modus „Vollformatierung“ formatiert, muss sie nicht abgeschlossen werden.

Bitte beachten Sie, dass Sie eine abgeschlossene Disc auf bestimmten Geräten (z. B. DVD-Playern älteren Modells) wegen technischer Inkompatibilität ggf. nicht abspielen können.

Titel und Kapitel

Für DVD-Video oder andere digitale Videos ist der Inhalt der Disc normalerweise in einzelne Titel unterteilt, die Sie über das Disc-Menü ansehen können. Einige Titel sind ggf. weiter in eine kleinere Einheit mit dem Namen 'Kapitel' (**Chapter**) unterteilt. Drücken Sie zur Ansicht des Disc-Menüs **MENU** auf der Fernbedienung.

Während oder nach der Aufnahme können Sie durch Einfügen von Kapitelmarken in den Videotitel Kapitel erstellen. Je nach verwendetem Zielmedium ist die maximale Zahl für Kapitel und Titel verschieden. Einzelheiten finden Sie in der nachstehenden Tabelle.

	DVD	HDD
Max. Anzahl der Kapitel pro Titel	99	999
Max. Anzahl der Kapitel pro Medium	254	5000
Max. Anzahl der Titel pro Medium	49	999

Einstellungen im SETUP-Menü

Bevor Sie starten ...

Überprüfen Sie, ob Sie die Eingabequelle des Fernsehgeräts auf die entsprechende Option (z. B. **VIDEO 1, LINE 2**, etc.) umgeschaltet haben, so dass Videos vom DVD-Rekorder auf dem Bildschirm eingeblendet werden können. Lesen Sie ggf. in der Anleitung des Fernsehgeräts nach.

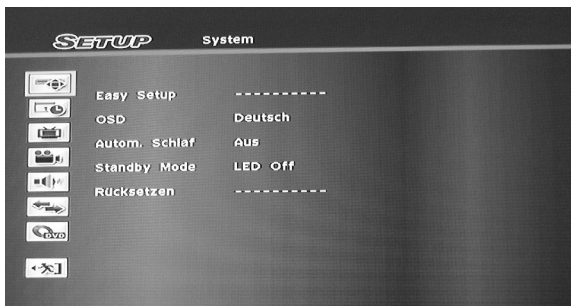

Im SETUP-Menü, das Sie über die Taste **SETUP** aufrufen, nehmen Sie alle Einstellungen des DVD/HDD-Rekorders vor.

In den Menüs navigieren

- ▶ Mit den Pfeiltasten ◀▶ wählen Sie ein Menü im Hauptmenü aus.
- ▶ Mit den Pfeiltasten ▲▼ markieren Sie ein Untermenü.
- ▶ Mit **ENTER** öffnen Sie das Untermenü.
- ▶ Mit dem Menüpunkt **Ausgang** kommen Sie je nach Menü zum Hauptmenü zurück oder schließen das Menü.
- ▶ Wenn Sie zu einer vorherigen Option zurückgehen möchten, wählen Sie **Zurück**. Oder wählen Sie **Beenden**, wenn Sie den Einstellungsvorgang verlassen möchten.

Menü System

Easy Setup	Verwendung des Schritt für Schritt 'Easy Setup'-Guide, um die Grundeinstellungen fertigzustellen.
OSD	Änderung der Sprache des Bildschirmmenüs und der Nachrichten.

Autom. Schlaf	Einstellen der Zeitspanne bis zum Wechsel des DVD-Rekorders in den Standby-Modus bei ausbleibendem Betrieb: Aus, 30 Minuten, 60 Minuten, 90 Minuten oder 120 Minuten.
Standby Mode	Schaltet das Display des DVD-Rekorders im Standby-Modus ein „LED On“ oder aus „LED Off“.
Rücksetzen	Wiederherstellung aller Werkseinstellungen.

Easy Setup Menü

Mit dem 'Easy Setup' können Sie die Grundeinstellungen Schritt für Schritt einstellen. Die Vorgehensweise zur Grundeinstellung mit dem Easy Setup Menü finden Sie auf Seite 10 dieser Anleitung. Folgende Einstellungen werden über das Easy Setup Menü vorgenommen:

- Sprache einstellen
- Uhrzeitformat einstellen
- Systemdatum einstellen
- Systemzeit einstellen
- Fernsehkanäle einstellen
- Land auswählen
- Sendersuchlauf
- Einstellungen abschließen

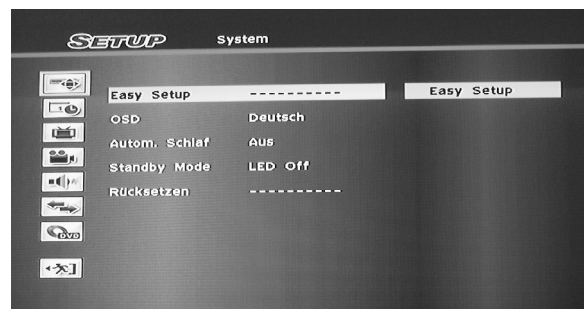

Datum/Uhrzeit Menü

Anzeigeformat	Wählen Sie eins der Formate: M/T/J-12 h, T/M/J-12 h, J/M/T-12 h, M/T/J-24 h, T/M/J-24 h, J/M/T-24 h.
Datum	Einstellen des Systemdatums.
Zeit	Einstellen der Systemzeit.

TV-Tuner Menü

Land	Auswahl Ihres Landes/Ihrer Region.
Kanäle	Ausführung des Sendersuchlaufs, um eine Liste der Kanäle zu erstellen und die Liste zu bearbeiten. <ul style="list-style-type: none">• Kanal scannen (Sendersuchlauf)• Kanal bearbeiten
TV-Ton	Auswahl des vom TV-Tuner importierten Audiosignal-Typs. <ul style="list-style-type: none">• Stereo,• Haupt (Dual1),• SAP (Dual2),• Mono.

Sendersuchlauf

Wenn Sie die Funktion Sendersuchlauf, **Kanal scannen**, aktiviert haben, werden die TV-Sender gesucht und in einer bestimmten Reihenfolge gespeichert. Wenn die Zuweisung der Kanäle vom Senderanbieter geändert wird, oder wenn Sie diesen DVD-Rekorder neu installieren, müssen Sie den Sendersuchlauf erneut durchführen.



Lassen Sie den Sendersuchlauf bis zum Ende laufen, sonst wird die Liste nicht gespeichert.

Aufgelistete TV-Kanäle bearbeiten

Der automatische Sendersuchlauf listet alle verfügbaren Kanäle in einer bestimmten Reihenfolge auf. Wenn Sie diese Reihenfolge ändern möchten, können Sie die gewünschten Kanäle im **'Channel Editor'** (dem Kanalbearbeitungsmenü) bearbeiten. Der **'Channel Editor'** bietet außerdem weitere anpassbare Funktionen (z. B. Umbenennung der Kanäle, Einfügen oder Ausschalten der Kanäle, etc.); vgl. hierzu Seite 27.

TV-Audio einstellen

Benutzen Sie die **'TV Audio'**-Option, um einen bevorzugten Audiokanal zur Ansicht und Aufnahme von Fernsehprogrammen durch den DVD-Rekorder festzulegen.

Stereo	Auswählen, um den Stereotonkanal einer Fernsehsendung aufzunehmen.
Dual1	Auswählen, um den Erstsprachkanal einer bilingualen Fernsehsendung aufzunehmen.
Dual2	Auswählen, um den zweiten Sprachkanal einer bilingualen Fernsehsendung aufzunehmen.
Mono	Auswählen, um den Monotonkanal einer Fernsehsendung aufzunehmen.



Die Audioeinstellung gilt nur, wenn der gewählte Audiokanal angeboten wird.

Bei bilingualen Fernsehsendungen kann nur eine Sprachversion aufgenommen werden.

Videoeingang/-ausgang

TV MODE	Ein- oder Ausschalten der 'TV MODE/SCART-Umgehung'-Funktion (Bypass), mit der der Wechsel der Anzeigequelle gesteuert wird.
Front AV-Eingang	Priorisierung der Eingangsquelle der Buchsen an der Vorderseite des Geräts. Automatisch (vorrangige Benutzung des S-Videosignals wenn verfügbar) S-Video Composite
Videoausgang	Auswahl des vom Fernsehgerät unterstützten Videosignals. Component Interlace Component Progressive SCART RGB SCART S-Video
HDMI-Auflösung	Wählen Sie einen Auflösungsmodus, der mit Ihrem HDTV- oder HD-bereiten Fernsehgerät kompatibel ist: Automatisch, 576p, 720p, 1080i oder 1080p .
HDMI-Ausgabe	Video + Audio Nur Video

Einstellen der TV MODE/SCART-Umgehung

Mit der TV MODE/SCART-Umgehungsfunktion können Sie Videos/Sendungen von der SCART-Quelle (Dekoder, VCR, etc.) direkt durch Knopfdruck sehen. Die Funktion muss vor der Nutzung der **TV MODE**-Taste der Fernbedienung über das SETUP-Menü aktiviert werden.

Nachdem Sie **TV MODE** zur Ansicht von Videos/Sendungen von der SCART-Quelle gewählt haben, können nur die EIN/AUS-Taste (**POWER**) und die **TV MODE**-Taste der Fernbedienung benutzt werden. Sie können die EIN/AUS-Taste (**POWER**) nur drücken, um den DVD-Rekorder auszuschalten, oder **TV MODE** erneut drücken, um zum vorherigen Modus zurückzukehren.

Nachdem Sie auf **TV MODE** gedrückt haben, um Videos/Sendungen von der SCART-Quelle zu sehen, leuchtet das Statussymbol im Display auf.

Je nach Kabelhersteller ist das SCART-Kabel, mit dem Sie ein externes Gerät mit dem DVD-Rekorder verbinden, ggf. nicht in der Lage, alle über diese Verbindung übertragenen Signale zu erkennen. Wenn Sie die 'TV MODE/SCART-Umgehungsfunktion' (**TV MODE/SCART Bypass**) im SETUP-Menü aktiviert haben, und noch immer auf Probleme mit dieser Funktion stoßen, versuchen Sie, ein neues SCART-Anschlusskabel zu verwenden.

Einstellen des Component-Video-Ausgangs

Wenn Ihr Fernsehgerät den 'Progressive Scan'-Modus unterstützt, können Sie den Component-Video-Ausgang des DVD-Rekorders wählen, um entsprechend bessere Videoqualität zu genießen. Das 'Progressive Scan'-Verfahren unterscheidet sich vom 'Interlaced Scan'-Verfahren durch die Weise, wie ein Videobild aktualisiert wird. Beim 'Progressive Scan' werden Scan-Zeilen für ein Bild in jedem Durchgang und in sequenzieller Reihenfolge aktualisiert. Beim 'In-

terlaced-Scan' wird das Bild zeitlich versetzt in geraden und ungeraden Scan-Zeilen aktualisiert.

Progressive-Scan-Modus



Interlace-Scan-Modus

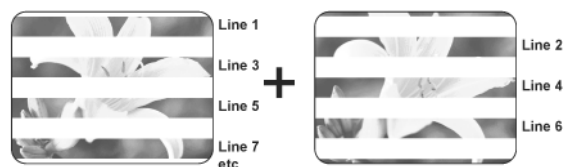

Wenn Sie versehentlich als Videoausgabe die Option 'Progressive' gewählt haben und Fernsehgerät nicht über HDMI angeschlossen ist, schaltet der DVD-Rekorder nach 10 Sekunden automatisch in den Interlaced-Modus zurück.

Wenn Sie als Videoausgabe die Option 'Progressive' gewählt haben, obwohl das über HDMI angeschlossene Fernsehgerät nicht Progressive-Scan kompatibel ist, ist es möglich, dass das Signal sofort verloren geht. Der HDMI-Ausgang hat in jedem Fall Vorrang.

- ▶ Um das Bild wieder aufzurufen, schalten Sie den DVD-Rekorder aus, ziehen Sie den HDMI-Stecker aus dem DVD-Rekorder und verbinden Sie das Fernsehgerät nur mit dem Scart-Kabel.
- ▶ Danach schalten Sie den DVD-Rekorder wieder ein.
Nach dem Einschalten des DVD-Rekorders er-

scheint die Begrüßung auf dem Display und anschließend die Anzeige Load.

- ▶ Wenn das Gerät betriebsbereit ist, drücken Sie kurz hintereinander auf ▶ (Pfeiltaste nach rechts) sowie die Zifferntasten 5, 0, 2 und 0 auf der Fernbedienung.
- ▶ Danach bestätigen Sie die Eingabe und drücken auf **ENTER**.

Der Rekorder wird dann automatisch ausgeschaltet.

Beim nächsten Einschalten des Rekorders wird die TV-Ausgabe des DVD-Rekorders wieder hergestellt.



Das Gerät verliert hierbei seine Senderprogrammierung. Nach dem Einschalten müssen Sie deshalb erneut den Programmsuchlauf starten. (Vgl. "TV-Tuner Menü", Seite 23 oder "Easy Setup Menü", Seite 22)

Audio Ausgang

Dolby Digital	Stellt den digitalen Audio-Ausgabemodus ein (vgl. Seite 20). PCM , wenn Ihr Verstärker keinen integrierten Dolby Digital-Dekoder hat. Bitstrom , wenn Ihr Verstärker einen integrierten Dolby Digital-Dekoder hat.
DTS Ausgang	Schaltet die Weiterleitung des dts-Tonformats (vgl. Seite 20) an die digitalen Ausgänge: Ein Aus
Mpeg Audio	Stellt den MPEG-Audio-Ausgabemodus ein. PCM : Sollten Sie aktivieren, wenn Ihr Verstärker keinen integrierten MPEG-Audio-Dekoder hat. Bitstrom : Sollten Sie aktivieren, wenn Ihr Verstärker einen MPEG-Audio-Dekoder hat.
HDMI-Audio	Stellt den Modus des Audioausgangs über das HDMI-Kabel ein. Auto oder PCM

Aufnahme / Wiedergabe

Aufnahme Modus	Einstellen des Aufnahmemodus für unterschiedliche Bildqualität und Aufnahmezeit. Eine höhere Qualität benötigt mehr Aufnahmezeit. HQ (Hohe Qualität) SP (Standard Play) LP (Long Play) EP (Extended Play) SLP (Super Long Play). Just fit (nur für Aufnahmen auf HDD und DVD+R Double Layer) die Funktion ist nicht im Setup wählbar, nur im Aufnahmemenü
Kapitelmarke	Einstellen des Intervalls zum Einfügen von Kapitelmarken in aufgenommenen Titeln: Aus, 5 Minuten, 10 Minuten, 15 Minuten, 20 Minuten, 25 Minuten oder 30 Minuten.
Dia-Show Intervall	Einstellen der Geschwindigkeit der Wiedergabe von Bilddateien zur Vorführung als Dia-Show: Aus oder Intervalle von 3 bis 99 Sekunden.
VCD PBC	Schalten der PBC (Playback Control)-Funktion wird für VCD oder SVCD benötigt. Ein / Aus
DivX(R) VOD	Anzeige des Registriercodes des DVD-Rekorders.

Just fit-Funktion

Bei Sendungen, die sie täglich oder wöchentlich mit dem Timer aufnehmen möchten, stellt diese Funktion die Aufnahme der gesamten Sendung sicher. Sollte das gewählte Speichermedium (HDD oder DVD+R Double Layer) zu wenig Speicherkapazität frei

haben, so wählt der DVD-Rekorder automatisch einen Aufnahmemodus mit geringerer Qualität.

DVD Movie

Menü	Auswahl einer bevorzugten Sprache für die Anzeige des DVD-Menüs.
Audio	Auswahl einer bevorzugten Audiosprache für die Wiedergabe von Video-DVD.
Untertitel	Auswahl einer bevorzugten Sprache für die Anzeige von Untertiteln einer Video-DVD.
Kindersicherung	Auswahl einer bevorzugten Stufe der Zugriffskontrolle auf den Inhalt.
Passwort	Auswahl eines Passworts für die Kindersicherungsfunktion. Die Werkseinstellung ist: 0000.
Seitenverhältnis	Auswahl eines Ansichtsmodus, der von Ihrem Fernsehgerät oder Ihrem Anzeigebildschirm unterstützt wird. 16:9 Wide 4:3 Pan 4:3 L.Box

Zu den Spracheinstellungen

Wenn auf der Video-DVD bereits eine Sprache eingestellt ist, startet die Wiedergabe gemäß dieser Einstellung anstelle der ausgewählten Option. Später können die Werkseinstellungen während der Wiedergabe über das SETUP-Menü oder das Navigationsmenü (Seite 46) geändert werden.

Der Zugriff auf die Optionen **Menu**, **Audio** und **Subtitle** ist nur möglich, wenn die abgespielten Discs die gewünschten Sprachversionen haben.

Kindersicherung einstellen

Hier stellen Sie die Freigabeklasse für DVDs ein.

Einige DVDs und CDs sind mit Verschlüsselungssignalen der von der **Motion Picture Association** etablierten Freigabeklassen kodiert. Die acht Freigabeklassen lauten:

- 1:Kid Safe:** auch für kleine Kinder geeignet;
- 2:G:** („General“) für alle Altersgruppen;
- 3:PG:** („Parental Guidance“) elterliche Aufsicht empfohlen;
- 4:PG-13:** elterliche Aufsicht strengstens empfohlen;
einige Szenen für Jugendliche unter 13 nicht geeignet;
- 5:PG-R:** („Parental Guidance Restriction“) für Jugendliche unter 17 elterliche Aufsicht empfohlen;
- 6:R:** („Restriction“) für Jugendliche unter 17; elterliche Aufsicht strengstens empfohlen;
- 7:NC 17:** nicht für Jugendliche unter 17 Jahren;
- 8:Adult:** nur für Erwachsene.

Wurde eine DVD z. B. mit der Freigabeklasse 7 (NC 17) oder 8 (Adult) kodiert und Sie haben eine der Freigabeklassen 1 bis 6 eingestellt, so erfolgt eine Meldung und es muss das Passwort eingegeben werden. Es können auch nur Teile der DVD, das heißt bestimmte

Filmszenen, mit einer Freigabeklasse oder verschiedenen Freigabeklassen kodiert sein.

Um die Freigabeklasse zu ändern, müssen Sie das vierstellige Passwort eingeben.

Passwort einstellen

Geben Sie Ihr Passwort über die Zehntastern (0-9) ein.

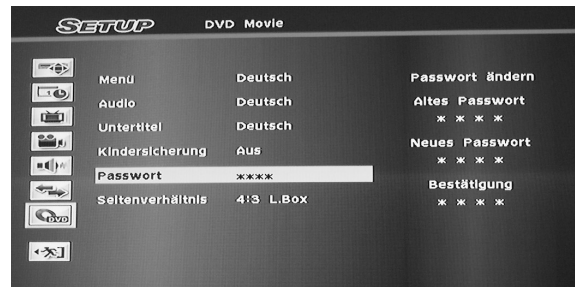

Ist das eingegebene Passwort richtig, werden Sie aufgefordert, zweimal ein neues Passwort einzugeben. Stimmen die zwei Passwörter nicht überein, erscheint eine Warnmeldung.

Kehren Sie abschließend mit ◀ zum Hauptmenü zurück.



Wenn Sie Ihr Passwort vergessen haben, setzen Sie den DVD-Rekorder über **Setup > System > Zurücksetzen** zurück.

Seitenverhältnis einstellen

Das Seitenverhältnis bestimmt, wie Videobilder dargestellt werden. Wählen Sie eine Option entsprechend Ihres Fernsehgeräts:

4:3 Letter Box

Wählen Sie diese Einstellung zur Anzeige eines Filmes im 16:9 Format auf einem herkömmlichen Fernseher im 4:3-Format. Das Bild wird mit schwarzen Balken am unteren und oberen Bildrand dargestellt.

4:3 Pan Scan

Wählen Sie diese Einstellung, um Sendungen im üblichen 4:3 Format auf einem 4:3 Fernsehgerät darzustellen. Sendungen im 16:9 Format werden ohne störende Balken im Vollbild dargestellt, allerdings werden die Seitenränder des Bildes beschnitten.

16:9 Wide

Wählen Sie diese Einstellung zur Ausgabe auf einem Breitbildfernseher im 16:9-Format.



*Einige Discs können die Ansichtsoption **4:3 Pan & Scan** ggf. nicht unterstützen. Selbst wenn Sie **4:3 Pan** (4:3 Pan & Scan) einstellen, wird das Bild auch dann im Format **4:3 L.Box** (4:3 Letter Box) angezeigt*

Die Kanäle mit dem „Channel Editor“ bearbeiten

Mit dem „Channel Editor“ organisieren Sie Ihre TV-Programmliste.

Channel Editor über das SETUP-Menü öffnen:

- ▶ Drücken Sie auf **SETUP**, um das SETUP-Menü aufzurufen.
- ▶ Wählen Sie mit **▼▲ TV-Tuner** und drücken Sie dann auf **ENTER**.
- ▶ Wählen Sie mit **◀▶** und **▼▲** Kanäle und drücken Sie **ENTER**.
- ▶ Wählen Sie mit **▼▲ Kanal bearbeiten** aus und drücken Sie **ENTER**.

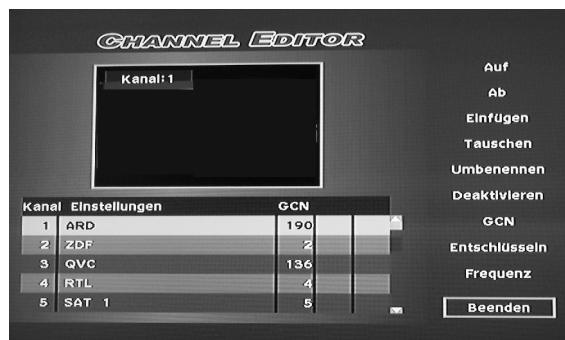

Channel Editor beim Fernsehen öffnen

- ▶ Wählen Sie den Fernsehbetrieb. In der Werkseinstellung wählen Sie den Fernsehbetrieb mit der Taste **TV MODE**. Haben Sie jedoch den Modus **SCART-Bypass** im SETUP-Menü aktiviert, müssen Sie mit der Taste **SOURCE** (ggf. mehrfach drücken) auf den TV-Betrieb umschalten.
- ▶ Drücken Sie **EDIT**.

Kanäle verschieben

- ▶ Wählen Sie mit **◀▶▼▲** einen Kanal aus der Liste und drücken Sie **ENTER**.
- ▶ Wählen Sie mit **▼▲** die Option **Einfügen** und drücken Sie **ENTER**.
- ▶ Geben Sie die Sendernummer mit **◀▶▼▲** oder über die Zifferntasten (0-9) ein und drücken Sie **ENTER**.

Der Kanal wird an die gewünschte Position verschoben. Die Nummern der anderen Kanäle ändern sich entsprechend.

Kanäle austauschen

- ▶ Wählen Sie mit **◀▶▼▲** einen Kanal aus der Liste und drücken Sie **ENTER**.
- ▶ Wählen Sie mit **▼▲** die Option **Tauschen** und drücken Sie **ENTER**.
- ▶ Geben Sie die Sendernummer mit **◀▶▼▲** oder über die Zifferntasten (0-9) ein und drücken Sie **ENTER**.

Die Reihenfolge der Kanäle ändert sich entsprechend.

Kanäle umbenennen

- ▶ Wählen Sie mit **◀▶▼▲** einen Kanal aus der Liste und drücken Sie **ENTER**.
- ▶ Wählen Sie mit **▼▲** die Option **Umbenennen** und drücken Sie **ENTER**. Es erscheint eine Bildschirmtastatur. Zur Bedienung der Bildschirmtastatur lesen Sie auf Seite 27 weiter.
- ▶ Wählen Sie mit **◀▶▼▲** die gewünschten Zeichen und drücken Sie nach jeder Auswahl **ENTER**. Ein Name darf maximal 10 Zeichen umfassen.

Kanäle ein- und ausschalten

Der automatische Sendersuchlauf listet alle verfügbaren Kanäle auf. Sie können diese Liste weiter bearbeiten und unerwünschte Kanäle von der Liste entfernen. Mit der Funktion **Aktivieren/Deaktivieren** können

Sie zuvor ausgeschaltete Kanäle wieder der Liste hinzufügen.

- ▶ Wählen Sie mit ◀▶▼▲ einen Kanal aus der Liste und drücken Sie **ENTER**.
- ▶ Wählen Sie mit ▼▲ die Optionen **Aktivieren** (anzeigen) oder **Deaktivieren** (unterdrücken). Der ausgewählte Kanal wird dadurch ein- oder ausgeschaltet.

GCN - Einstellungen für das ShowView-Programmiersystem

Das ShowView-Programmiersystem ist eine spezielle Funktion zur Aufnahme von TV-Programmen. Das System vereinfacht die Timer-Aufnahme wesentlich, da Sie keine Programminformationen wie Datum, Kanalnummer, Anfangs- und Endzeit der Aufnahme eingeben müssen. Alle benötigten Informationen sind in den ShowView-Programmnummern enthalten. Sie können die Einstellung der Timer-Aufnahme einfach vornehmen, indem Sie die ShowView-Nummer eingeben, die Sie in fast allen Zeitungen, TV-Programmzeitschriften oder Online-Quellen finden können.



Sollten beim Sendersuchlauf die so genannten dreistelligen „Leitzahlen“ nicht übermittelt worden sein, so können Sie diese für jeden Sender eingeben. Sie finden die Leitzahlen z. B. im Internet, wenn Sie nach „GCN“ (**Guide Channel Number**) suchen oder bei Ihrem TV-Anbieter.

- ▶ Öffnen Sie den Channel Editor während des Fernsehbetriebs.

In der Werkseinstellung wählen Sie den Fernsehbetrieb mit der Taste **TV MODE**. Haben Sie jedoch den Modus **SCART-Umgehung** im SETUP-Menü aktiviert, müssen Sie mit der Taste **SOURCE** (ggf. mehrfach drücken) auf den TV-Betrieb umschalten.

- ▶ Öffnen Sie mit **EDIT** den **Channel Editor**.

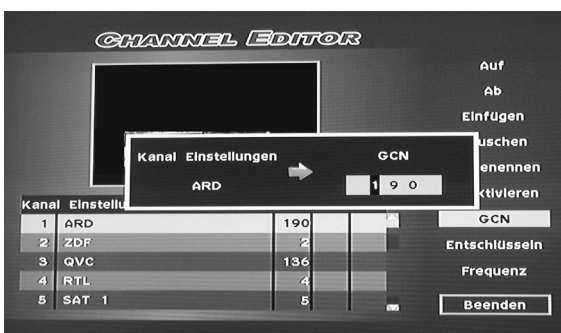

- ▶ Wählen Sie mit ◀▶▼▲ einen Kanal aus der Liste und drücken Sie **ENTER**.
- ▶ Wählen Sie mit ▼▲ die Option **GCN** und drücken Sie **ENTER**.
Es öffnet sich ein Menü mit einem dreistelligen Eingabefeld.
- ▶ Geben Sie mit ◀▶▼▲ oder den Zifferntasten die drei Ziffern für die Leitzahl des gewählten Senders ein.

PayTV- oder Canal+-Dekoder einstellen

- ▶ Wählen Sie mit ◀▶▼▲ einen Kanal aus der Liste und drücken Sie **ENTER**.
- ▶ Wählen Sie mit ▼▲ die Option **Entschlüsseln** und drücken Sie **ENTER**.
Es wird ein Schlüsselsymbol eingeblendet, das anzeigt, dass die Dekoder-Funktion für den gewählten Kanal eingeschaltet ist.

Senderfrequenz einstellen

Mit dieser Option können Sie ein besseres Sendersignal oder nach einem bestimmten Kanal suchen, der nach dem Sendersuchlauf nicht aufgelistet wird.

- ▶ Wählen Sie mit ◀▶▼▲ einen Kanal aus der Liste und drücken Sie **ENTER**.
- ▶ Wählen Sie mit ▼▲ die Option **Frequenz** und drücken Sie **ENTER**. Es erscheint ein Fenster für die Eingabe der Senderfrequenz.
- ▶ Geben Sie die Senderfrequenz mit ◀▶▼▲ oder über die Zifferntasten (0-9) ein und drücken Sie **ENTER**.
- ▶ Wählen Sie mit ▼▲ ein geeignetes TV-System und drücken Sie **ENTER**.
Der DVD-Rekorder beginnt die Suche nach dem Sendersignal.
- ▶ Wählen Sie nach Abschluss des Sendersuchlaufs mit ▼▲ entweder **OK** (wenn die Suche erfolgreich war) oder **Nächsten suchen** (wenn Sie die Suche fortsetzen möchten) und drücken Sie **ENTER**. Um die Suche abubrechen, wählen Sie **Abbrechen** und **ENTER**.



Je nach Land unterscheiden sich die TV-Systeme:

PAL-BG, PAL-BH, PAL-DK, PAL-I, SECAM-L.

Für Deutschland wählen Sie: PAL-BG!

Inhaltsmenü und Tastatur

Dies Kapitel beschreibt zwei speziell ausgelegte Bedienebenen, die Ihnen ein bequemerer und problemloses Bedienungsumfeld anbieten sollen. Bitte gehen Sie jeweils wie unten beschrieben vor.

Inhaltsmenü (Contents)

Das Inhaltsmenü bietet Ihnen eine schnelle Übersicht der auf Ihrem gewählten Medium gespeicherten Dateien.

Drücken Sie **CONTENTS**, um das Inhaltsmenü aufzurufen:

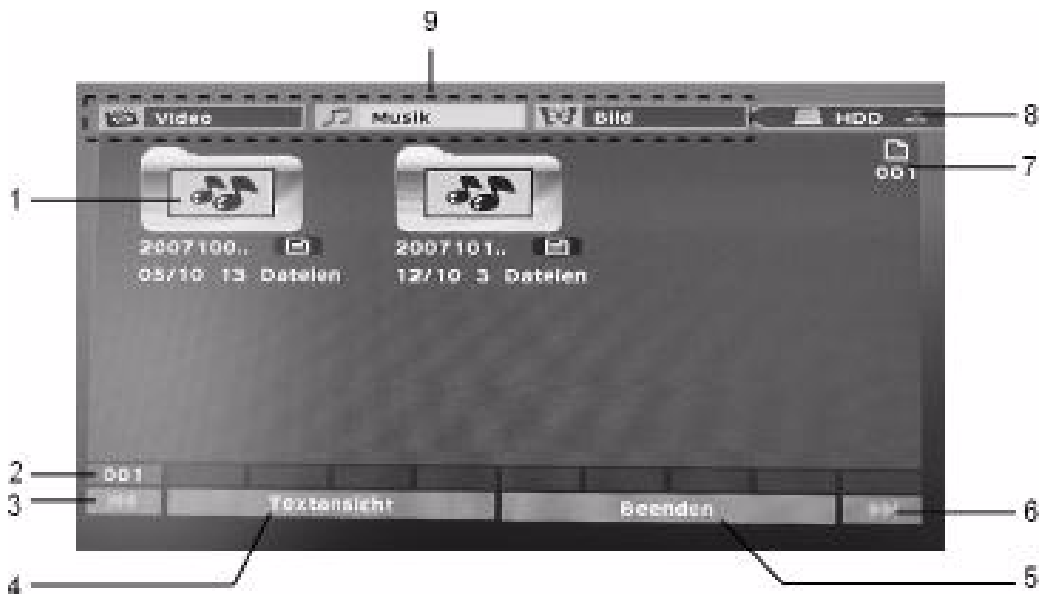

1. Titel/Track/Datei/Album:
Zum Start der Wiedergabe **ENTER** drücken.
2. Seitenindex
3. Drücken Sie diese Schaltfläche, um zur vorherigen Seite zu gehen.
4. Ansichtsmodus. drücken Sie diese Schaltfläche, um zwischen 'Text'- und 'Miniaturansicht' zu wechseln.
5. Beenden
6. Drücken Sie diese Schaltfläche, um zur folgenden Seite zu gehen.
7. Seitenzahl
8. Quellmedium: Zwischen DVD und HDD wechseln.
9. Dateikatalog: Wenn ausgewählt, wird das Feld hervorgehoben. Drücken, um Dateien anzusehen oder Alben innerhalb des Katalogs.

Im Menü navigieren

Wählen Sie mit den Pfeiltasten ◀▶▼▲ eine Schaltfläche aus. Drücken Sie **ENTER**, um die Schaltfläche zu aktivieren. Wählen Sie wiederum mit den Pfeiltasten eine Option und bestätigen Sie mit **ENTER**.

Die Wiedergabe einer Videodatei starten Sie mit **ENTER**.

Die Wiedergabe von Musiktiteln und Bildern können Sie auch mit der **PLAY**-Taste starten und mit **STOP** beenden.

Die Dateistruktur

In den Musik- und Foto-„Alben“ wird automatisch ein Standardalbum (**Default Album**) erstellt, um Mediendateien aufzunehmen, die nicht in eigenen Verzeichnissen gruppiert sind. Diese Dateien werden in einem neuen „Default“-Album zusammengefasst. Die Dateistruktur auf Ihrer OriginalDisc wird nicht beeinflusst.

Beispiel:

Originaldateistruktur

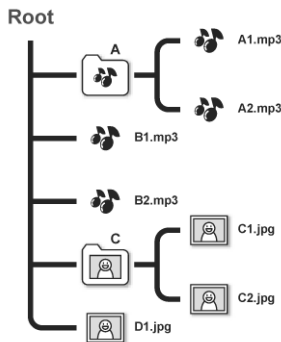

Dateistruktur im DVD-Rekorder

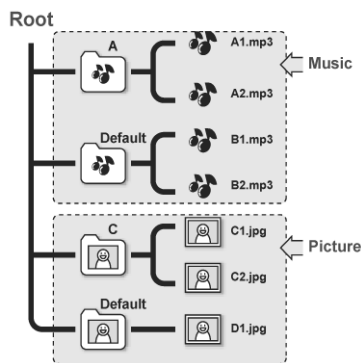

💡 Bitte warten Sie ein paar Sekunden, bis der DVD-Rekorder alle Ihre Dateien im Inhaltsmenü anzeigt.

Nur Dateien in unterstützten Medienformaten werden im Inhaltsmenü angezeigt. Normale Datendateien werden nicht gezeigt.

Ist der Videodatei- oder Titelname zu lang, wird er abgekürzt.

Der Videodatei- oder Titelname wird ggf. nicht richtig angezeigt, wenn er Zeichen enthält, die von diesem DVD-Rekorder nicht unterstützte Zeichensätze verwenden. Dies beeinträchtigt jedoch keinen Vorgang, den Sie ausführen möchten.

Die Bildschirmstastatur

Die Bildschirmstastatur bietet ein einfaches Verfahren zur Eingabe von Dateinamen. Die gewünschten Zeichen geben Sie ganz einfach mit den Tasten ◀▶▼▲ und **ENTER** auf Ihrer Fernbedienung ein. Die weiteren Funktionen werden in folgender Übersicht erklärt.

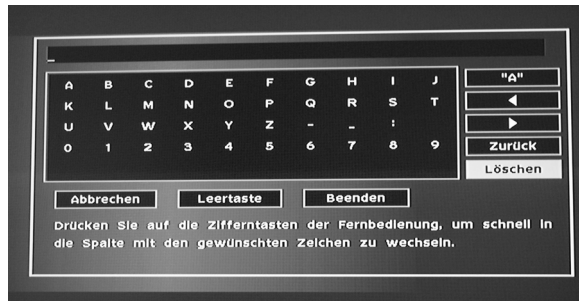

- Eingabeleiste Cursor
- „A“ Eingabeoptionen:
 - A** Großbuchstaben;
 - a** Kleinbuchstaben;
 - Symbol**;
 - International** Buchstaben mit Akzenten.Sie können sie durch drücken der **ENTER**-Taste aufrufen
- Tastatur** Verfügbare Zeichen, Zahlen, Symbole werden hier angezeigt.
- ◀ Cursor rückwärts
- ▶ Cursor vorwärts
- Zurück** einzelne Zeichen zu löschen.
- Abbrechen** Änderungen verwerfen und zur vorherigen Seite zurückkehren.
- Leertaste** Leerzeichen in den Dateititel/-namen einfügen
- Beenden** Einstellungen bestätigen und den Bildschirm verlassen
- Löschen** Alle Zeichen löschen.

Schnellzugriffstasten

Sie können die Ziffern und Alphabettasten auf der Fernbedienung drücken, um die gewünschten Zeichen schnell auszuwählen. Wenn Sie eine der Zifferntasten drücken, werden die entsprechenden Zeichen auf dem Bildschirm hervorgehoben. Drücken Sie mehrmals die Taste, bis das gewünschte Zeichen markiert ist, und bestätigen Sie Ihre Auswahl dann mit **ENTER**.



Ein Titelname darf maximal 30 Zeichen umfassen.

*Wenn die Eingabeleiste leer bleibt, kann der Bildschirm nicht durch **Beenden** verlassen werden. Bitte folgen Sie den Anweisungen im Fenster, um den Vorgang zu beenden.*

Der „Easy Guider“

Der **Easy Guider** führt Sie grafisch und intuitiv durch alle wichtigen verfügbaren Funktionen, und hilft Ihnen, Grundfunktionen in nur wenigen Schritten auszuführen. Folgen Sie einfach den Anweisungen auf dem Bildschirm, um z. B. die Wiedergabe zu starten, eine Fernsehsendung aufzunehmen oder Timer-Aufnahmen zu programmieren. Alle Funktionen im **Easy Guider** lassen sich einfach mit ◀▶▼▲ und **ENTER** auf Ihrer Fernbedienung auswählen und aktivieren.

- ▶ Drücken Sie die Taste **GUIDER**, um den Easy Guider aufzurufen:
- ▶ Sie können den **Easy Guider** an jeder Stelle wiederum mit der Taste **GUIDER** schließen.

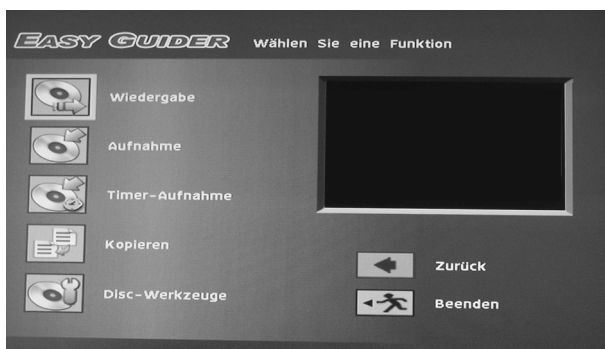

Im Vorschauenfenster, schwarzes Feld, wird das letzte Videobild oder das Symbol für Musikdateien angezeigt.

Wenn eine Schaltfläche markiert ist, können Sie mit **ENTER** die Funktion starten.

Zurück zurück zum letzten Schritt
Beenden Menü verlassen

Wiedergabefunktionen

Wiedergabe von Mediadateien (Video, Musik, Bilder)

- ▶ Wählen Sie im **Easy Guider**-Menü mit **▼▲** die Option **Wiedergabe** und drücken Sie **ENTER**.
- ▶ Wählen Sie mit **▼▲** die Option '**DVD**' oder '**HDD**' als Quellmedium und drücken Sie **ENTER**.
- ▶ Wählen Sie mit **▼▲** den Dateityp (Video/Musik/Bild) und drücken Sie **ENTER**.
- ▶ Wählen Sie mit **◀▶▼▲** einen Titel, eine Datei oder ein Album und drücken Sie **ENTER**.

Video: Wenn Sie eine Videodatei ausgewählt haben, beginnt die Wiedergabe.

Musik: Wenn Sie ein Musikalbum ausgewählt haben, wählen Sie eine Datei oder einen Track mit **◀▶▼▲** aus, um die Wiedergabe zu starten.

Bilder: Wenn Sie ein Bilderalbum ausgewählt haben, wählen Sie eine Datei mit **◀▶▼▲** aus, um die Wiedergabe zu starten.

Bilder mit Musik: Wenn Sie ein Bilderalbum ausgewählt haben, wählen Sie eine Musikdatei mit **◀▶▼▲** aus, um die Wiedergabe zu starten.

Letzte Aufnahme: Wenn Sie die Funktion ausgewählt haben und **ENTER** drücken, startet die letzte Aufnahme auf der Festplatte HDD.

- ▶ Unterbrechen Sie die Wiedergabe mit **PAUSE/STEP**.
Setzen Sie die normale Wiedergabe mit **PLAY** fort.

Bilder Drücken Sie **▲**, um das Bild im Uhrzeigersinn zu drehen oder **▼**, um es gegen den Uhrzeigersinn zu drehen. Übergehen Sie das Bild mit **◀** oder **▶**.

Musiktitel Überspringen Sie den Titel mit den **SKIP**-Tasten **◀◀** oder **▶▶**.

- ▶ Drücken Sie einmal **STOP**, um die Wiedergabe vorläufig zu stoppen.
In diesem Zustand können Sie die Wiedergabe an derselben Stelle fortsetzen.
- ▶ Drücken Sie ein weiteres Mal **STOP**, um die Wiedergabe ganz zu stoppen und auf den Anfang zurückzusetzen.



Wenn Sie als Quelle **DVD** gewählt haben, beginnt die Wiedergabe automatisch, sobald Sie eine Video-DVD, VCD, SVCD oder Audio-CD einlegen.

Enthält ein MP3-Dateiname 2-Byte-Zeichen (z. B. chinesische Zeichen) wird er ggf. nicht korrekt angezeigt.

Dieser DVD-Rekorder unterstützt nicht ID3- (für MP3) und WMA-Tags.

Dieser DVD-Rekorder unterstützt keine MP3-Pro-Dateien.

Von diesem DVD-Rekorder unterstützte MP3-Datei-Bitraten sind: 32 kBit/s - 320 kBit/s.

Dieser DVD-Rekorder unterstützt keine Lossless-WMA-Dateien und keine durch **DRM** (digital rights management) Technologie geschützten WMA-Dateien.

Wiedergabe von Bildern mit Musik

Wenn das Medium Bilder und Audiotitel enthält, können Sie beide gleichzeitig abspielen.

Wiedergabe über den Easy Guider

- ▶ Nachdem Sie im **Easy Guider** über **Wiedergabe** die Wiedergabe aktiviert und **DVD** oder **HDD** als Quellmedium gewählt haben, wählen Sie die Option **Bilder mit Musik** und drücken Sie **ENTER**.
- ▶ Wählen Sie mit **◀▶▼▲** ein Bilderalbum und drücken Sie **ENTER**.
- ▶ Wählen Sie eine Startdatei im Bilderalbum und drücken Sie **ENTER**.
- ▶ Jetzt wird der Musikdateikatalog angezeigt. Wählen Sie mit **◀▶▼▲** ein Musikalbum und drücken Sie **ENTER**.
- ▶ Wählen Sie eine Audiodatei und drücken Sie **ENTER**.

Wiedergabe über das Inhaltsmenü

- ▶ Öffnen Sie mit der Taste **CONTENTS** das Inhaltsmenü.
- ▶ Wählen Sie mit **◀▶▼▲** die Option '**DVD**' als Quellmedium und drücken Sie **ENTER**.
- ▶ Wählen Sie mit **◀▶** die Option '**Bild**' (**Picture**) und drücken Sie **ENTER**.
- ▶ Wählen Sie mit **◀▶▼▲** ein Bilderalbum und drücken Sie **ENTER**.
- ▶ Wählen Sie mit **◀▶▼▲** ein Bild und drücken Sie **ENTER**. Die Wiedergabe wird nun gestartet.
- ▶ Rufen Sie wieder mit **CONTENTS** das Inhaltsmenü auf.
- ▶ Wählen Sie mit **◀▶** die Option '**Musik**' (**Musik**) und drücken Sie **ENTER**.
- ▶ Wählen Sie mit **◀▶▼▲** ein Musikalbum und drücken Sie **ENTER**.
- ▶ Wählen Sie mit **◀▶▼▲** eine Musikdatei und drücken Sie **ENTER**. Die Wiedergabe wird nun gestartet.

Wiedergabe des zuletzt aufgenommenen Titels (nur HDD)

- ▶ Wählen Sie im **Easy Guider**-Menü mit ▼▲ die Option **Wiedergabe** und drücken Sie **ENTER**.
- ▶ Wählen Sie mit ▼▲ die Option 'HDD' als Quellmedium und drücken Sie **ENTER**.
- ▶ Wählen Sie mit ▼▲ die Option **Letzte Aufnahme** und drücken Sie **ENTER**.
Jetzt beginnt die Wiedergabe des zuletzt aufgenommenen Titels.

Aufnahmefunktionen



Beachten Sie unbedingt die Hinweise zum Aufnehmen auf Seite 39.

Direkte Aufnahme

- ▶ Wählen Sie im **Easy Guider**-Menü mit ▼▲ die Option **Aufnahme** und drücken Sie **ENTER**.

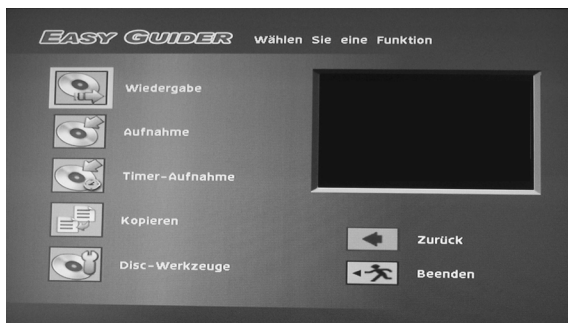

- ▶ Wählen Sie mit ▼▲ die Signalquelle (TV, Vorne AV, Scart und DV) und drücken Sie **ENTER**.
- ▶ Wenn Sie **TV** einstellen, wählen Sie mit ▼▲ den Kanal, den Sie aufnehmen möchten, und drücken Sie **ENTER**.
- ▶ Wählen Sie mit ▼▲ die Option 'DVD' oder 'HDD' als Zielmedium zur Aufnahmespeicherung und drücken Sie **ENTER**.
- ▶ Wählen Sie mit ▼▲ einen Aufnahmemodus (vgl. "Aufnahme / Wiedergabe", Seite 25) und drücken Sie **ENTER**.

Je höher die gewählte Aufnahmequalität ist, desto länger dauert die Aufnahme. Wenn Sie sehr große Datenmengen aufnehmen möchten, sollten Sie die Aufnahmequalität heruntersetzen.

- ▶ Haben Sie als Signalquelle 'TV' eingestellt, öffnet sich nun das Menü „TV Ton zur Aufnahme wählen“, wählen Sie jetzt mit ▼▲ einen TV-Audiomodus (vgl. "TV-Audio einstellen", Seite 23) und drücken Sie **ENTER**.
- ▶ Drücken Sie **ENTER** und bestätigen Sie damit den Eintrag **Start**. Die Aufnahme startet.

- ▶ Sie können die Aufnahme mit **PAUSE/STEP** unterbrechen und wieder fortsetzen.
- ▶ Drücken Sie **STOP**, um die Aufnahme zu stoppen.

Timer-Aufnahme



Schalten Sie den DVD-Rekorder nach der Timer-Programmierung aus; sonst startet die Aufnahme nicht.

Vergewissern Sie sich für eine Timer-Aufnahme, dass Datum und Uhrzeit des DVD-Rekorders richtig eingestellt sind.

Kontrollieren Sie, ob genügend Platz auf der Disc oder Festplatte ist.

Sie können maximal 32 Aufnahmen programmieren.

VPS (Video Programming System) und PDC (Program Delivery Control)

Bei der Timer-Programmierung können Sie die VPS-Funktion aktivieren.

VPS/PDC-Dienste werden dazu benutzt, die Zeitinformationen der gesendeten Fernsehsendungen automatisch zu kontrollieren. Wenn die Fernsehstationen in Ihrem Gebiet den Service anbieten, kann die VPS-Funktion beim Planen einer Timer-Aufnahme auf diesem DVD-Rekorder eingestellt werden. Wenn die Funktion aktiviert ist, kontrolliert der Rekorder, ob die Startzeit Ihrer voreingestellten Sendung geändert wurde, und beginnt mit der Aufnahme zu der entsprechend aktualisierten Zeit.

Sie können bis zu 20 VPS-Einstellungen zuweisen. Bitte beachten Sie, dass das VPS-Signal nur überwacht werden kann, wenn der DVD-Rekorder im Standby-Modus ist. Wenn Sie den DVD-Rekorder benutzen, bevor die voreingestellte Timer-Sendung beginnt, startet die Aufnahme gemäß dem Originalplan.

- ▶ Wählen Sie im **Easy Guider**-Menü mit ▼▲ die Option **Timer-Aufnahme** und drücken Sie **ENTER**.

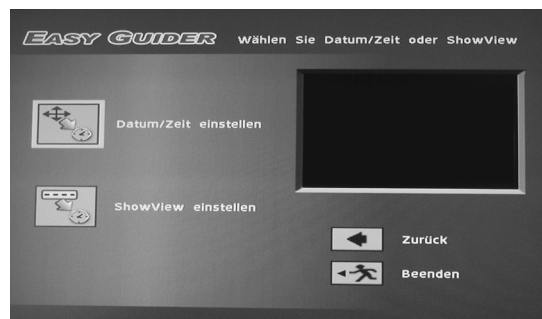

- ▶ Wählen Sie mit ▼▲ Datum/Zeit einstellen und drücken Sie **ENTER**.
- ▶ Wählen Sie mit ▼▲ die Signalquelle und drücken Sie **ENTER**.

- Wenn Sie 'TV' einstellen, wählen Sie mit ▼▲ den Kanal, den Sie aufnehmen möchten und drücken Sie **ENTER**.
- Wenn Sie 'TV' wählen, schalten Sie die VPS/PDC-Funktion mit ▼▲ ein oder aus, und drücken Sie **ENTER** (vgl. Hinweis Seite 34).
- ▶ Wählen Sie mit ▼▲ die Option 'Einmal' (**Once**), 'Täglich' (**Daily**) oder 'Wöchentlich' (**Weekly**) und drücken Sie **ENTER**.
- Einmal: Das Programm wird einmal aufgenommen.
- Täglich: Das Programm wird jeden Tag zur selben Zeit aufgenommen.
- Wöchentlich: Das Programm wird jede Woche zur selben Zeit aufgenommen.
- ▶ Geben Sie das Datum mit ◀▶▼▲ oder über die Zifferntasten (0-9) ein drücken Sie **ENTER**.
- ▶ Geben Sie eine Startzeit mit ◀▶▼▲ oder über die Zifferntasten (0-9) ein drücken Sie **ENTER**.
- ▶ Geben Sie eine Endzeit mit ◀▶▼▲ oder über die Zifferntasten (0-9) ein drücken Sie **ENTER**.
- ▶ Wählen Sie mit ▼▲ die Option 'DVD' oder 'HDD' als Zielmedium zur Aufnahmespeicherung und drücken Sie **ENTER**.
- ▶ Wählen Sie mit ▼▲ einen Aufnahmemodus (vgl. "Aufnahme / Wiedergabe", Seite 25) und drücken Sie **ENTER**.
- ▶ Haben Sie als Signalquelle 'TV' eingestellt, wählen Sie jetzt mit ▼▲ einen TV-Audiomodus und drücken Sie **ENTER**.

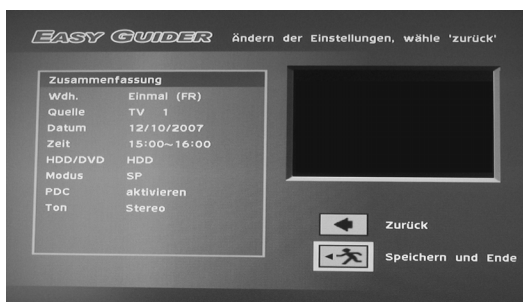

- ▶ Eine Zusammenfassung der Timer-Programmierung wird eingeblendet.
- ▶ Wenn Sie die Einstellung noch mal ändern möchten, bestätigen Sie **Zurück** mit **ENTER**; wenn Sie die Programmierung abschließen möchten, bestätigen Sie **Speichern und Ende** mit **ENTER**.

Aufnahme mit ShowView

ShowView ist ein System zur einfachen Aufnahme-Programmierung von Fernsehsendungen. Für jede Sendung wird eine ein- bis neunstellige ShowView-Nummer erzeugt. Diese enthält den Tag, den Sender, die Anfangszeit und die Dauer der Sendung, diese Angaben müssten Sie sonst einzeln einprogrammieren. Die ShowView-Nummern der einzelnen Sendungen finden Sie z. B. in vielen Programmzeitschriften oder im Teletext.

- ▶ Wählen Sie im **Easy Guider**-Menü mit ▼▲ die Option **Timer Aufnahme** und drücken Sie **ENTER**.
- ▶ Wählen Sie mit ▼▲ **ShowView einstellen** und drücken Sie **ENTER**.
- ▶ Wählen Sie mit ▼▲ die Option 'Einmal' (**Once**), 'Täglich' (**Daily**) oder 'Wöchentlich' (**Weekly**) und drücken Sie **ENTER**.

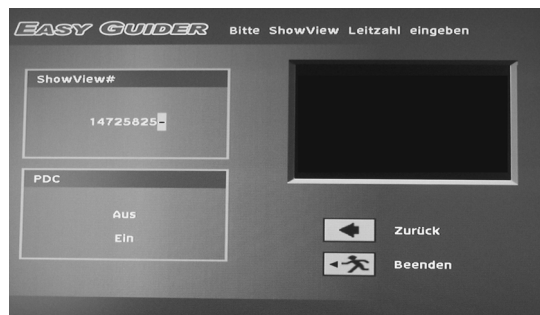

- ▶ Geben Sie die ShowView-Nummer der Sendung, die Sie aufnehmen möchten, über die Zifferntasten (0-9) ein. Schalten Sie die VPS-Funktion mit ▼▲ ein oder aus und drücken Sie **ENTER** (vgl. Hinweis Seite 34).
- ▶ Das Dialogfeld **Kanal Einstellung** wird eingeblendet, wenn der DVD-Rekorder Informationen eines entsprechenden Kanals nicht finden kann. Geben Sie mit ▼▲ die Nummer des Kanals ein, die der GCN-Nummer (**Guide Channel Number**) des ShowView-Systems entspricht, und drücken Sie **ENTER**.

GCN-Leitzahl anpassen

Beispiel für GCN-Zuordnungen

	TV-Station	GCN	Voreingestellter Kanal
Region A	X	2	4
Region B	X	2	15
Region C	X	2	56



Näheres zu „GCN“ finden Sie auf Seite 28.

Die Kanalnummern von Fernsehstationen können abhängig vom Wohnort, variieren. Um das ShowView-System zum Programmieren einer Timer-Aufnahme benutzen zu können, muss eine passende Liste erstellt werden,

Bei der Fernsehliste des ShowView-Systems ist z. B. die Station X mit der GCN (002) belegt, während sie in den Regionen A bzw. B den Kanälen 4 bzw. 15 zugeordnet ist. Um eine entsprechende Liste zu erstellen, geben Sie die Nummer 4 oder 15 ein, wenn das Fenster **Kanal Einstellung** erscheint.

- ▶ Wählen Sie mit ▼▲ die Option 'DVD' oder 'HDD' als Zielmedium zur Aufnahmespeicherung und drücken Sie **ENTER**.
- ▶ Wählen Sie mit ▼▲ einen Aufnahmemodus (vgl. "Aufnahme / Wiedergabe", Seite 25) und drücken Sie **ENTER**.
- ▶ Haben Sie als Signalquelle 'TV' eingestellt, wählen Sie jetzt mit ▼▲ einen TV-Audiomodus und drücken Sie **ENTER**.
- ▶ Eine Zusammenfassung der Timer-Programmierung wird eingeblendet.



Im nächsten Schritt wählen Sie unter folgenden Optionen:

Alles: Der Kopiervorgang beginnt.
 Video: Wählen Sie mit ◀▶▼▲ die gewünschte Datei und drücken Sie **ENTER**. Der Kopiervorgang beginnt.

Musik/Bilder: Wählen Sie mit ◀▶▼▲ das gewünschte Album und drücken Sie **ENTER**.

- ▶ Wählen Sie mit ◀▶▼▲ die gewünschte Datei, und drücken Sie **ENTER**. Es wird ein Fenster mit weiteren Kopieroptionen geöffnet.
 - **Ausgewählte Datei:** Bestätigen Sie diese Auswahl, wenn Sie nur die gewählte Datei kopieren möchten.
 - **Ganzes Album:** Bestätigen Sie diese Auswahl, wenn Sie das ganze Album kopieren möchten.

Dieses Fenster erscheint beim ersten Öffnen des Albums. Wenn Sie nach Auswahl der Option **Ausgewählte Datei** doch das ganze Album kopieren möchten, müssen Sie das Album zunächst schließen. Wählen Sie mit ◀▶▼▲ die Option **Zurück** und drücken Sie **ENTER**, um auf die Albumbene zurückzugehen.

- ▶ Verlassen Sie das Menü über die Schaltfläche **Beenden**.

Von HDD auf Disc kopieren

- ▶ Wählen Sie im **Easy Guider**-Menü mit ▼▲ die Option **Kopieren** und drücken Sie **ENTER**.
- ▶ Wählen Sie mit ▼▲ **HDD to DVD** und drücken Sie **ENTER**.
- ▶ Wählen Sie mit ▼▲ den Dateityp, den Sie kopieren möchten, und drücken Sie **ENTER**.
- ▶ Der folgende Schritt unterscheidet sich je nach eingelegtem Medium:

Video: Wählen Sie mit ◀▶▼▲ die gewünschte Datei und drücken Sie **ENTER**. Der Kopiervorgang beginnt.

Musik/Bilder: Wählen Sie mit ◀▶▼▲ das gewünschte Album und drücken Sie **ENTER**.

- ▶ Fahren Sie fort wie im vorangegangenen Abschnitt „Von Disc auf HDD Kopieren“ unter Musik/Bilder beschrieben.

 Zur Schnellkopierfunktion siehe auch "Direktkopie", Seite 57.

Kopierfunktionen

Kopierschutz

Sollte die DVD/CD, von der Sie aufnehmen möchten, kopiergeschützt sein, ist keine Datenübertragung zum DVD-Rekorder möglich.



Mit Ihrem DVD-Rekorder dürfen nur solche Dateien kopiert oder kodiert werden, bei denen Sie selbst der Urheber sind oder Dateien bei denen Ihnen entsprechende Nutzungsrechte durch die Urheber eingeräumt worden sind. Verletzen Sie diese Rechte, besteht die Gefahr, dass Sie sich strafbar machen oder von den Inhabern der Rechte in Anspruch genommen werden können.

 Wenn Sie aufgenommene Titel auf einen DVD-Rohling (DVD-R/-RW, DVD+R/+RW) kopieren, können Sie nicht die gleiche Disc zum Kopieren von Daten verwenden und umgekehrt.

Auf einer VCD/SVCD-Disc aufgenommenes Material kann erst nach dem Abschließen der Disc auf die Festplatte kopiert werden.

Von Disc auf HDD kopieren

- ▶ Wählen Sie im **Easy Guider**-Menü mit ▼▲ die Option **Kopieren** und drücken Sie **ENTER**.
- ▶ Wählen Sie mit ▼▲ **DVD to HDD** und drücken Sie **ENTER**.
- ▶ Der folgende Schritt unterscheidet sich je nach eingelegtem Medium:
 - Audio-CD, VCD, SVCD: Wählen Sie mit ◀▶ **Kopieren** und drücken Sie **ENTER**. Der Kopiervorgang beginnt.
 - Discs mit Videotiteln: Es erscheint ein Disc-Menü. Wählen Sie mit ◀▶▼▲ den Titel, den Sie kopieren möchten, und drücken Sie **ENTER**. Wählen Sie mit ◀▶ **'Kopieren'** und drücken Sie **ENTER**. Der Kopiervorgang beginnt.
 - Disc mit Dateien & Mediadateien: Wählen Sie mit ◀▶▼▲ den Dateityp, den Sie kopieren möchten, und drücken Sie **ENTER**.

Disc-Werkzeuge

Benutzen Sie die Disc-Werkzeuge zur Nachbearbeitung von Discs und zur Verwaltung der integrierten Festplatte.

Für die Festplatte stehen Ihnen folgende Funktionen zur Verfügung:

- Löschen,
- Aufräumen,
- Defragmentieren.

Für eine Disc stehen Ihnen folgende Funktionen zur Verfügung:

- Löschen,
- Abschließen,
- Disc bezeichnen.

Übersicht der Werkzeuge

- ▶ Wählen Sie im **Easy Guider**-Menü mit **▼▲** die Option **Disc-Werkzeuge** und drücken Sie **ENTER**.
- ▶ Wählen Sie mit **▼▲** das Zielmedium **HDD** oder **DVD** und drücken Sie **ENTER**.

Die Menüs zeigen folgende Bearbeitungsoptionen für die Festplatte:

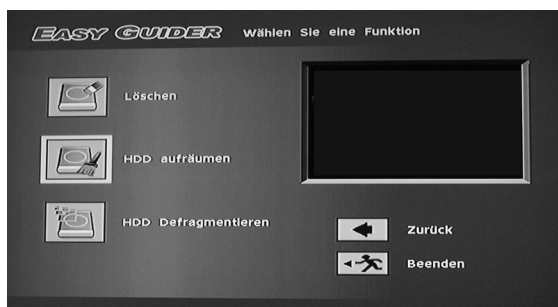

für eine Disc:

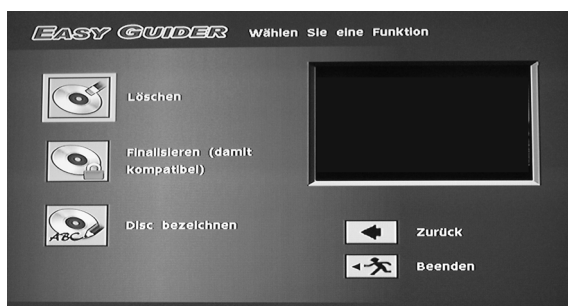

Löschen (HDD und Disc)



Bevor Sie die Löschen-Funktion verwenden, vergewissern Sie sich, dass alle Ihre wichtigen Dateien gesichert sind. Nach Ausführen der Funktion sind alle Inhalte gelöscht.

- ▶ Wählen Sie im **Disc-Werkzeuge**-Menü mit **▼▲** die Option **Löschen** und drücken Sie **ENTER**.
- ▶ Wählen Sie mit **▼▲** das Zielmedium und drücken Sie **ENTER**.
- ▶ Wählen Sie mit **◀▶** **Start** und drücken Sie **ENTER**.
Der Löschvorgang beginnt.
- ▶ Drücken Sie abschließend **ENTER**, um den Bildschirm zu verlassen.

Aufräumen (HDD)

Bei dieser Funktion können Sie bestimmte Dateien zum Löschen auswählen. Die Anwendung löscht gewählte Dateien oder Album dauerhaft.

- ▶ Wählen Sie im **Disc-Werkzeuge**-Menü die Option **HDD**, dann mit **▼▲** die Option **Aufräumen** und drücken Sie **ENTER**.
- ▶ Nun können Sie mit **▼▲** unter folgenden Optionen wählen:
 - **Alte Dateien löschen:** Es werden Ihnen im folgenden Schritt alle älteren Dateien zum Löschen vorgeschlagen.
 - **Große Dateien löschen:** Es werden Ihnen im folgenden Schritt alle größeren Dateien zum Löschen vorgeschlagen.
 - **Selten gespielte Dateien löschen:** Es werden Ihnen im folgenden Schritt alle selten gespielten Dateien zum Löschen vorgeschlagen.
 - **Album löschen:** Es werden Ihnen im folgenden Schritt alle Alben zum Löschen vorgeschlagen.
 - **Alles löschen:** Im folgenden Schritt kann die ganze Platte gelöscht werden.

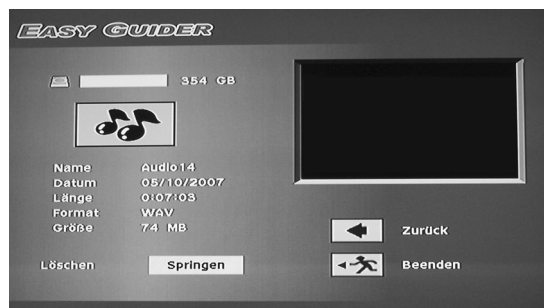

- ▶ Im nächsten Menü werden Ihnen entsprechend der Vorauswahl Dateien zum Löschen angeboten. Wählen Sie mit **◀▶** **Löschen** und drücken Sie **ENTER**, um den Löschvorgang zu starten. Wählen Sie mit **◀▶** **Springen** und drücken Sie **ENTER**, um diese Datei zu übergehen.
- ▶ Wenn Sie das Löschen aller Dateien gewählt haben, bestätigen Sie **Start** mit **ENTER**.
Der Aufräumvorgang beginnt. Er kann je nach Originalaufnahmebedingungen verschieden lange dauern.
- ▶ Drücken Sie abschließend **ENTER**, um den Bildschirm zu verlassen.

Defragmentieren (HDD)

Bei dieser Funktion werden die Inhalte auf der Festplatte günstiger geordnet. Gespeicherte Daten gehen nicht verloren. Regelmäßiges Defragmentieren wird empfohlen, da es die Gesamtleistung der Festplatte verbessert.

- ▶ Wählen Sie im **Disc-Werkzeuge**-Menü die Option **HDD**, dann mit **▼▲** die Option **HDD Defragmentieren** und drücken Sie **ENTER**.
- ▶ Wählen Sie mit **◀▶** **Start** und drücken Sie **ENTER**. Der Defragmentierungsvorgang beginnt.
- ▶ Drücken Sie am Ende **ENTER**, um das Menü zu verlassen.

Abschließen (DVD)

Das Abschließen einer Disc ist ein notwendiger Schritt, wenn Sie bestimmte Arten von digitalen Inhalten mit anderen austauschen möchten. Sobald eine Disc abgeschlossen ist, kann sie auf anderen DVD-Playern oder PCs abgespielt werden.

Eine DVD+RW braucht nicht abgeschlossen zu werden.

Nur Discs, die zur Aufnahme von Videotiteln dienen, müssen abgeschlossen werden.

Discs, die zum Kopieren von Mediendateien (wie MP3- oder JPEG-Dateien) verwendet werden, werden als Daten betrachtet. Es ist nicht erforderlich, diese Discs abzuschließen.



Bitte beachten Sie, dass eine abgeschlossene DVD nicht weiter beschrieben werden kann.

- ▶ Wählen Sie im **Disc-Werkzeuge**-Menü die Option **DVD**, dann mit **▼▲** die Option **Finalisieren (damit kompatibel)** und drücken Sie **ENTER**.
- ▶ Wählen Sie mit **◀▶** **Start** und drücken Sie **ENTER**. Der Abschließvorgang beginnt.
- ▶ Drücken Sie am Ende **ENTER**, um das Menü zu verlassen.

Disc bezeichnen (DVD)

Hier können Sie der DVD einen Namen geben.

- ▶ Wählen Sie im **Disc-Werkzeuge**-Menü die Option **DVD**, dann mit **▼▲** die Option **Disc bezeichnen** und drücken Sie **ENTER**.
Die Bildschirmtastatur wird eingeblendet.
- ▶ Wählen Sie mit **◀▶▼▲** nacheinander die gewünschten Zeichen aus und bestätigen Sie jede Eingabe mit **ENTER**. Zur Bedienung der Bildschirmtastatur siehe auch Seite 31.
- ▶ Bestätigen Sie am Ende den Eintrag **Beenden** mit **ENTER**, um den Namen der Disc zu speichern.

Aufnahmen



In diesem Kapitel wird die Aufnahme mit der Vorbereitung über das SETUP-Menü beschrieben. Sie können die Aufnahme auch über den **Easy Guider** durchführen; vgl. Seite 34.

Kopierschutz



Sie können Material von einem Gerät, das an diesen Rekorder angeschlossen ist, ggf. nicht aufnehmen, wenn das Quellmaterial kopiergeschützt ist.

Bitte beachten Sie, dass Sie ein Video oder eine Disc, die Sie gekauft oder gemietet haben, nicht von einem anderen Gerät (Videorekorder, DVD-Player, DVD-Rekorder usw.), das an diesen Rekorder angeschlossen ist, aufnehmen/kopieren können.

Informationen zur Aufnahme

Speicherkapazität

Mit diesem Gerät können Sie sowohl auf die eingebaute Festplatte als auch auf DVD aufnehmen. Der DVD Rekorder kann DVD-R, DVD+R, DVD-RW, DVD+RW und DVD+R DL Rohlinge beschreiben. Die Länge der Aufnahmezeit hängt vom gewählten Aufnahmeformat und von der Speicherkapazität des DVD-Rohlings ab.

- Aufnahmemodi Festplatte HDD
HQ bis zu 76 STd., SP bis zu 150 STd., LP bis zu 222 STd., EP bis zu 296 STd., SLP bis zu 445 STd., Just fit (Variabel)
- Aufnahmemodi DVD (Double Layer)
HQ bis zu 114 min., SP bis zu 224 min., LP bis zu 332 min., EP bis zu 443 min., SLP bis zu 665 min., Just fit (Variabel)



Eine Aufnahmesitzung auf Double-Layer-Discs kann nicht länger als 8 Stunden sein. Nach 8 Stunden stoppt der DVD-Rekorder die Aufnahme automatisch.

- Aufnahmemodi DVD
HQ bis zu 60 min., SP bis zu 120 min., LP bis zu 180 min., EP bis zu 240 min., SLP bis zu 360 min., Just fit (Variabel)



Die Speicherkapazität kann geringfügig variieren. Sie hängt vom aufgenommenen Material ab. So benötigen Fernsehprogramme bei schlechtem Empfang mehr Speicherplatz, Bilder und Audiomaterial dagegen weniger als bewegte Bilder. Das mehrfache Bearbeiten von Discs benötigt ebenfalls etwas Speicherplatz. Darüber hinaus kann es vorkommen, dass die Summe von verbrauchtem Speicher und freiem Speicher nicht genau den Gesamtspeicher wiedergibt. Dies ist kein Defekt der Disc oder des Geräts.

Von der eingebauten Festplatte können Sie Aufnahmen jederzeit löschen und die Festplatte neu beschreiben.

Wenn Sie eine DVD-R, DVD+R, DVD-RW (formatiert über Kurzformatierung) verwenden, müssen Sie die Disc abschließen, bevor sie auf anderen kompatiblen Geräten abgespielt werden kann. Sie können den Vorgang über das **Easy Guider**-Menü durchführen (vgl. Seite 38).



Die Aufnahme stoppt automatisch, wenn kein Platz mehr auf dem Zielmedium vorhanden ist, oder wenn das Ende Ihrer voreingestellten Dauer erreicht wird.

Zu den Aufnahmeformaten

DVD+RWs und DVD-RWs können beschrieben und wieder gelöscht werden. DVD+R und DVD-R Rohlinge können nur einmal beschrieben werden und es können auch keine neuen Aufnahmen hinzugefügt werden, nachdem eine DVD+R/DVD-R einmal abgeschlossen wurde.

Eventuell ist es nicht möglich, auf einer DVD+RW/DVD-RW aufzunehmen, die bereits Aufnahmen von einem anderen DVD-Rekorder oder einem Computer enthält. Sollten Sie trotzdem auf einer DVD+RW/DVD-RW aufnehmen können, die von einem anderen Rekorder erstellt wurde, so legt Ihr DVD-Rekorder das DVD-Menü neu an. Wenn die DVD+RW/DVD-RW Daten enthält, die von einem Computer erstellt wurden, so werden diese vom Rekorder gelöscht.

Dieser DVD-Rekorder verwendet das Aufnahmeformat DVD+VR, das eine relativ große Kompatibilität besitzt. Es kann jedoch immer noch vorkommen, dass Aufnahmen, die mit diesem Rekorder gemacht wurden, auf anderen DVD-Rekordern oder DVD-Spielern nicht wiedergegeben werden können.



Für die Abspielbarkeit Ihrer beschriebenen DVDs auf anderen DVD-Geräten kann nicht garantiert werden.

Aufnahmen vom TV-Gerät

Bevor Sie starten ...

- ▶ Überprüfen Sie, ob Sie die Eingabequelle des Fernsehgeräts auf die entsprechende Option (z. B. VIDEO 1, LINE 2, etc.) umgeschaltet haben, so dass Videos vom DVD-Rekorder auf dem Bildschirm eingeblendet werden können.
- ▶ Vergewissern Sie sich, dass der Sendersuchlauf für Ihr Fernsehgerät abgeschlossen ist.

1 Setup aufrufen

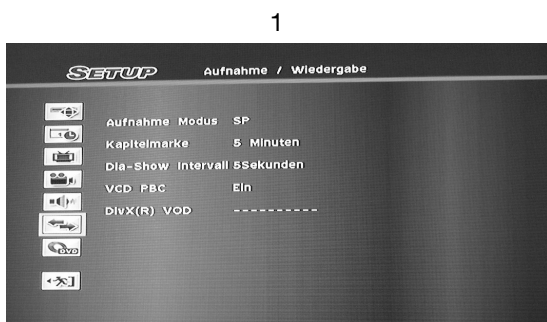

- ▶ Drücken Sie die Taste **SETUP**, um das Setup-Menü aufzurufen.
- ▶ Wählen Sie mit **▼▲** die Option **Aufnahme/Wiedergabe** und drücken Sie dann **▶** oder **ENTER**.

2 Aufnahmemodus wählen

- ▶ Wählen Sie mit **▼▲** die Option **Aufnahme Modus** (HQ, SP, LP, EP oder SLP) und drücken Sie **ENTER**. Vgl. hierzu auch "Aufnahme / Wiedergabe", Seite 25.
- ▶ Drücken Sie abschließend auf **SETUP**, um das Setup-Menü zu verlassen.

3 Speicherzielort wählen

- ▶ Wenn Sie auf die Festplatte aufnehmen möchten, schalten Sie mit der Taste **HDD/DVD** auf den HDD-Betrieb.
- ▶ Wenn Sie auf eine DVD aufnehmen möchten, legen Sie eine beschreibbare DVD ein und schalten Sie mit der Taste **HDD/DVD** auf den DVD-Betrieb.

4 Signalquelle wählen

- ▶ Drücken Sie auf **TV MODE** oder **SOURCE**, um 'TV' als Signalquelle zu wählen.
- ▶ Wählen Sie den Fernsehbetrieb. In der Werkseinstellung wählen Sie den Fernsehbetrieb mit der Taste **TV MODE**. Haben Sie jedoch den Modus **SCART-Umgehung** im Setup-Menü aktiviert, müssen Sie mit der Taste **SOURCE** (ggf.

mehrfach drücken) auf den TV-Betrieb umschalten.

- ▶ Wählen Sie mit **P+** oder **P-** oder den Zifferntasten den gewünschten Kanal. Um eine zweistellige Nummer einzugeben, drücken Sie die beiden Zifferntasten zügig hintereinander.

5 Aufnahme starten

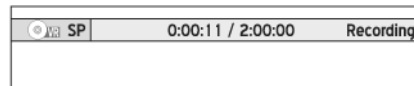

- ▶ Drücken Sie auf **Aufnahme**, um die Aufnahme zu starten. Es erscheint eine Infoleiste mit der Aufnahmequalität und der ablaufenden Zeit.
- ▶ Sie können die Aufnahme mit **PAUSE/STEP** unterbrechen und wieder fortsetzen.
- ▶ Drücken Sie **STOP**, um die Aufnahme zu stoppen.

💡 Fernsehen während der Aufnahme

Wird der DVD-Rekorder während der Aufnahme eingeschaltet, können Sie nur den aufgezeichneten Kanal auf dem Bildschirm ansehen.

Falls Sie einen anderen Fernsehsender sehen möchten, müssen Sie dazu Ihr TV-Gerät auf das Tunergerät (z. B. Antenne, Set-Top-Box oder Satellitenempfänger) umschalten (siehe dazu ggf. die Anleitung zum TV-Gerät). Dies hat keinen Einfluss auf die Aufnahme, die gerade stattfindet.

Aufnahmen von externen Quellen

Bevor Sie starten ...

- ▶ Vergewissern Sie sich, dass alle Kabel von den AV-Ausgangsbuchsen des externen Geräts richtig an die AV-Eingangsbuchsen des Rekorders angeschlossen sind.

VCR/V8-Camcorder anschließen

- ▶ Sie können einen Camcorder mit Audio-/Video-Cinch-Kabeln an die Vorderseite des Geräts anschließen. Das Videokabel (gelb) können Sie durch ein S-Video-Kabel ersetzen.



Als Vorgabe wählt dieser DVD-Rekorder automatisch das S-Video-Signal statt Composite (Video-Cinch), wenn beide Video-Eingangsbuchsen verwendet werden. Sie können die Standardeinstellung über **Setup > Front Video IN AUDIO LR** ändern.

DVD-Player, Videorekorder oder VCR anschließen



- ▶ Verbinden Sie ein weiteres Wiedergabegerät mit dem SCART-OUT-Anschluss des externen Geräts und dem SCART-IN-Anschluss des DVD-Rekorders.

Signalquelle wählen

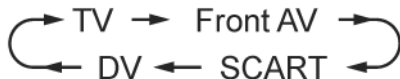

- ▶ Wählen Sie durch wiederholtes Drücken der Taste **SOURCE** den Anschluss, an den das externe Gerät angeschlossen ist.
- ▶ Wählen Sie nun den Speicherzielort und führen Sie die Aufnahme durch wie unter "Aufnehmen vom TV-Gerät", Seite 40, beschrieben.

Aufnahmen von DV (digitaler Camcorder)

Digitalen Camcorder anschließen



- ▶ Schließen Sie den digitalen Camcorder über ein DV-Link-Kabel (4-pin) an die DV-IN-Buchse an der Gerätefront an.

DV-Anschluss an der Gerätefront

Der DV-Link-Anschluss an diesem Rekorder dient nur zur Verwendung mit DV-kompatiblen Camcordern.

Es können nur DV-Signale an der DV-Link-Buchse dieses DVD-Rekorders eingegeben werden.

Schließen Sie keinen Videocamcorder im Micro-MV-Format an die DV-Link-Buchse an.

Es ist möglich, dass Ihr DV-Gerät vom Rekorder nicht vollständig unterstützt wird. Falls Sie Probleme bei der Verwendung der DV-Verbindung für die Aufzeichnung haben, schließen Sie Ihr DV-Gerät bitte über S-Video- oder Composite-Kabel an diesem DVD-Rekorder an.

Aufnahmen von DV mit 'Rec Link'

Mit der 'Rec Link'-Funktion können Sie Filmmaterial von DV einfach mit der Fernbedienung des Rekorders aufnehmen. Diese Funktion ist in den Werkseinstellungen aktiviert.

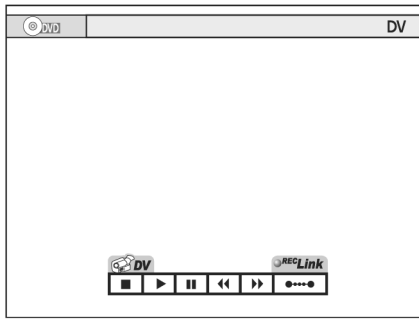

- ▶ Wählen Sie durch wiederholtes Drücken der Taste **SOURCE** das Eingangssignal **DV**. Es wird das Steuerfeld mit aktivierter 'Rec Link'-Funktion geöffnet. Sie können Ihr DV-Gerät entweder über das Bildschirmsteuerfeld mit ◀▶▼▲ und **ENTER** bedienen, über die Bedientasten am DV-Gerät oder mit der Fernbedienung des DV-Geräts.
- ▶ Wählen Sie mit der Taste **HDD/DVD** Ihr Zielmedium Festplatte oder DVD.
- ▶ Schalten Sie das DV-Gerät in den Wiedergabe-Modus und starten Sie die Wiedergabe.
- ▶ Unterbrechen Sie die Wiedergabe an der Stelle, an der Sie die Aufnahme starten möchten.
- ▶ Drücken Sie auf **RECORD**, um die Aufnahme zu starten. Das DV-Gerät beginnt, das Filmmaterial wiederzugeben.
- ▶ Sie können die Aufnahme mit **PAUSE/STEP** unterbrechen und wieder fortsetzen. Das DV-Gerät fährt mit der Wiedergabe des Filmmaterials fort.
- ▶ Drücken Sie **STOP**, um die Aufnahme zu stoppen. Das DV-Gerät beendet die Wiedergabe des Filmmaterials.

Aufnahmen von DV ohne 'Rec Link'

- ▶ Wählen Sie durch wiederholtes Drücken der Taste **SOURCE** das Eingangssignal **DV**.
- ▶ Wählen Sie mit ◀▶ die 'Rec Link'-Schaltfläche auf dem Bildschirm, und drücken Sie dann auf **ENTER**, um die Funktion auszuschalten. Das **Rec-Link**-Symbol erscheint durchbrochen.
- ▶ Fahren Sie mit der Aufnahme so fort wie im vorhergehenden Abschnitt beschrieben.

OTR-Aufnahme (One-Touch-Recording)

Durch mehrmaliges Drücken der Aufnahmetaste **RECORD** können Sie eine Direktaufnahme mit Zeitbegrenzung einstellen:

RECORD zweimal drücken: 30 Minuten, **RECORD** dreimal drücken: 60 Minuten, usw. bis max. 6 Stunden.

Das 'One-Touch Recording' startet mit den Einstel-

lungen, die im **SETUP**-Menü unter Aufnahme/Wiedergabe (vgl. Seite 25) gesetzt sind.

Kapitelmarken verwenden

Während oder nach der Aufnahme können Sie durch Einfügen von Kapitelmarken in den Videotitel Kapitel erstellen. Je nach verwendetem Zielmedium ist die maximale Zahl für Kapitel und Titel, die Sie hinzufügen können, verschieden:

Max. Anzahl der	DVD	HDD
Kapitel pro Titel	99	999
Kapitel pro Medium	254	5000
Titel pro Medium	49	999

Voreinstellung der Intervalle

- ▶ Öffnen Sie das **SETUP**-Menü mit **SETUP**.
- ▶ Wählen Sie **Aufnahme/Wiedergabe**.
- ▶ Wählen Sie **Kapitelmarke**.
- ▶ Stellen Sie hier das Intervall zum Einfügen von Kapitelmarken ein: Aus, 5 Minuten, 10 Minuten, 15 Minuten, 20 Minuten, 25 Minuten oder 30 Minuten.

Zusätzliche Kapitelmarken einfügen

Während der Aufnahme können Sie zusätzliche Kapitelmarken einfügen.

- ▶ Drücken Sie während der Aufnahme **EDIT**, um eine Kapitelmarke an der gewünschten Stelle einzufügen.
- ▶ Die Kapitelmarken können auch nachträglich eingefügt werden; siehe Seite 55.

Timer-Aufnahme

Bevor Sie starten ...

- ▶ Überprüfen Sie, ob Sie die Eingabequelle des Fernsehgeräts auf die entsprechende Option (z. B. VIDEO 1, LINE 2, etc.) umgeschaltet haben, so dass Videos vom DVD-Rekorder auf dem Bildschirm eingeblendet werden können.
- ▶ Vergewissern Sie sich, dass der Sendersuchlauf für Ihr Fernsehgerät abgeschlossen ist.
- ▶ Kontrollieren Sie, ob genügend Platz auf der Disc oder Festplatte ist.



Timerfunktion bei angeschlossenem Receiver

Erhält der DVD-Rekorder sein Eingangssignal über einen Satelliten- oder DVBT-Receiver, so ist der Sendersuchlauf nur möglich, wenn der Receiver über einen zweiten Tuner oder das TV-Gerät über einen eigenen Tuner verfügt. Ist dies nicht der Fall, so müssen Sie zunächst den Timer am Receiver einstellen und anschließend am DVD-Rekorder.

Das Timer-Menü

- ▶ Mit der Taste **TIMER** öffnen Sie das Timer-Menü. Hier nehmen Sie alle Einstellungen vor.
- ▶ Mit den Tasten ◀▶ bewegen Sie sich zwischen den Spalten.
- ▶ Mit den Tasten ▼▲ ändern Sie die Einstellungen.

Das Timer-Menü besteht aus zwei Bildschirmansichten.

Ansicht 1 (Datums-/Zeitmodus-Anzeige)

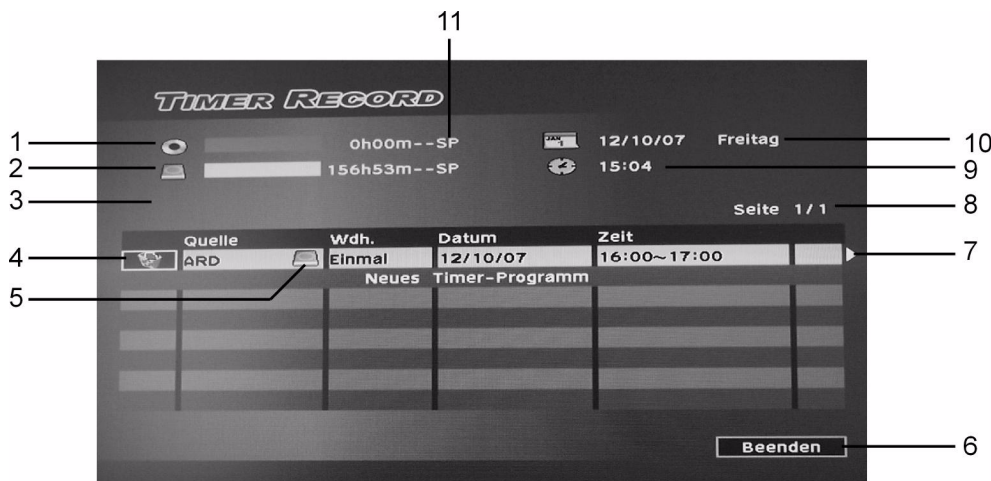

- | | |
|--|---|
| 1. Verfügbarer Platz/ verbleibende Zeit auf der CD | 6. Menü-Beenden |
| 2. Verfügbarer Platz/verbleibende Zeit auf der Festplatte HDD | 7. Bildlauf-Symbol, hier können Sie zur zweiten Bildschirmansicht wechseln. |
| 3. Hier erscheint ggf. eine Fehlermeldung | 8. Seitenindex |
| 4. Durch Markieren des Papierkorbs und Drücken von ENTER , können Sie die Aufnahme löschen. | 9. Systemzeit |
| 5. Zielmedium für die Aufnahme | 10: Systemdatum |
| | 11. Voreingestellter Aufnahmemodus |

Ansicht 2 (ShowView-Anzeige)

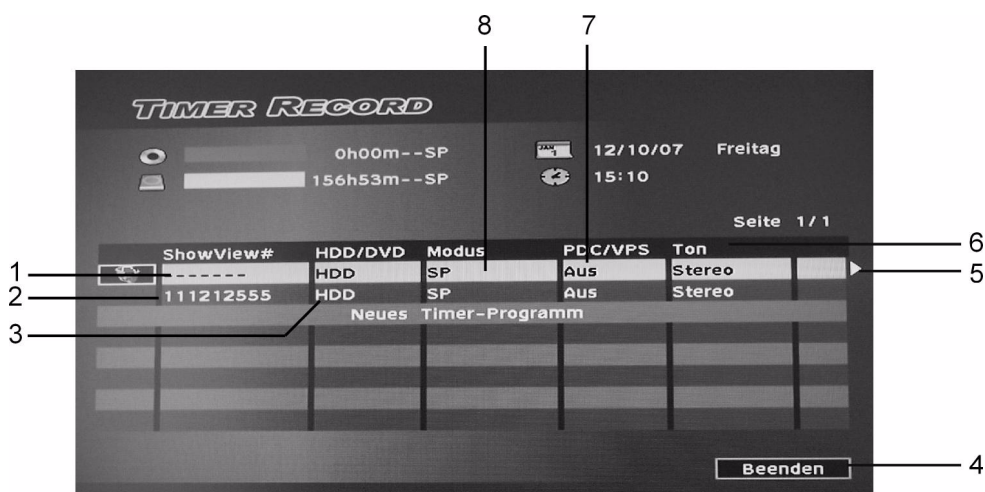

- | | |
|---|---|
| 1. Timer-Aufnahme mit Benutzung des Datums-/Zeitmodus | 6. TV-Audioeinstellungen der Timer Aufnahme |
| 2. Show-View-Nummer der Timer-Aufnahme | 8. PDC/VPS-Einstellungen der Timer-Aufnahme |
| 3. Zielmedium für die Aufnahme | 9. Aufnahmemodus der Timer Aufnahme |
| 4. Menü-Beenden | |
| 5. Bildlauf-Symbol, hier können Sie zur zweiten Bildschirmansicht wechseln. | |

Die Einstellungen im Timer-Menü

1 Quelle

- ▶ Wählen Sie **'TV'** als Signalquelle, geben Sie die Kanalnummer mit **▼▲** oder über die Zifferntasten (0-9) ein, und bestätigen Sie dann mit **ENTER**.

2 Kanal

- ▶ Wählen Sie den Fernsehsender.

3 Zielmedium

- ▶ Wählen Sie **DVD** für die Aufnahme auf DVD oder **HDD** für die Aufnahme auf HDD.

4 Aufnahmemodus

- ▶ Stellen Sie hier den Aufnahmemodus, das heißt die Bildqualität, ein. Eine höhere Qualität benötigt mehr Aufnahmezeit.
 - **HQ** (Hohe Qualität)
 - **SP** (Standard Play)
 - **LP** (Long Play)
 - **EP** (Extended Play)
 - **SLP** (Super Long Play).
 - **Just fit** (für HDD und DVD +R Double Layer).

5 Wiederholungsfrequenz und 6 Datum

Einmal: Bei dieser Auswahl müssen Sie ein Datum eingeben.

Täglich: Die Timer-Aufnahme wird automatisch für jeden Tag eingestellt, bis die Einstellung gelöscht wird oder es nicht mehr genug Platz auf dem Zielmedium gibt.

Wöchentlich: Es wird ein wöchentlicher Kalender angezeigt, auf dem Sie einen oder mehrere Tage wählen können. Bestätigen Sie jede Auswahl mit **ENTER** und zum Schluss die Schaltfläche OK mit **ENTER**.

Schaltfläche „**Erweitert**“: Wenn Sie dieses Menü öffnen, können Sie festlegen, ob Sie den Zeitraum begrenzen möchten (**Mit Einschränkung**) oder den Zeitraum unbegrenzt lassen möchten (**Ohne Einschränkung**).

7 Startzeit

- ▶ Geben Sie die Startzeit mit **ENTER** und **◀▶▼▲** (oder über die Zifferntasten [0-9]) ein und drücken Sie **ENTER**.

8 Endzeit

- ▶ Geben Sie die Endzeit mit **ENTER** und **◀▶▼▲** (oder über die Zifferntasten [0-9]) ein und drücken Sie **ENTER**.

9 PDC/VPS

- ▶ Stellen Sie die Option auf „Ein“, wenn Sie die VPS-Funktion aktivieren möchten. Die Aufnahme wird dadurch durch Signale vom Fernsehsender gestartet und beendet; vgl. auch Seite 34.



Sie können höchstens 20 VPS-Einstellungen zuordnen. Beachten Sie, dass das VPS-Signal nur überwacht werden kann, wenn Ihr DVD-Rekorder im Standby-Modus ist. Wenn Sie den DVD-Rekorder benutzen, bevor die voreingestellte Timer-Sendung beginnt, startet die Aufnahme gemäß dem Originalplan.

10 Audiomodus

Wenn die Signalquelle „TV“ ist, können Sie hier die Audiomodi Stereo, Haupt, SAP oder Mono wählen.

ShowView

- ▶ Zur Aufnahme mit ShowView siehe Seite 35.

Hinweise



Mit der Timer-Aufnahme können Sie bis zu 32 einzelne Aufnahmesitzungen programmieren, die auf vier separaten Seiten angezeigt werden. Wenn weniger als 8 Sendungen in der Liste sind, wird die 'Nächste Seite'-Schaltfläche (**Next Page**) nicht angezeigt.

Die Programmierliste wird vom System automatisch nach der Startzeit jeder voreingestellten Sendung sortiert.

Eine unvollständige Aufnahme kann auftreten, wenn die Zeiteinstellungen zweier Timer-Aufnahmen sich überschneiden. Der DVD-Rekorder stoppt die Aufnahme des früheren Programms zur Startzeit des späteren Programms.

Bei Timer-Programmierungen müssen Sie den DVD-Rekorder nach der Programmierung ausschalten (in den Standby-Modus schalten), damit die Aufnahme zur programmierten Zeit beginnt.

Timeshift

Mit der Timeshift-Funktion wird das laufende Fernsehprogramm aufgenommen und zeitverzögert wiedergegeben. Das Fernsehprogramm wird dabei als Videoclip vorübergehend auf der Festplatte gespeichert.

Sie können das Programm auf diese Weise um bis zu 2 Stunden verzögert ansehen.

So aktivieren Sie die Timeshift-Funktion:

- ▶ Drücken Sie auf **TIME SHIFT**, um die gerade laufende Sendung zu unterbrechen. Das aktuelle Bild bleibt stehen.
- ▶ Wenn Sie die laufende Sendung fortsetzen wollen, drücken Sie **PLAY**. Die Sendung wird nun an der Stelle fortgesetzt, an der sie unterbrochen wurde.

- ▶ Während der Timeshift-Wiedergabe können Sie die Wiedergabefunktionen Pause sowie schneller Rück- und Vorlauf anwenden.
- ▶ Drücken Sie auf **TIME SHIFT** erneut, um die Timeshift-Funktion auszuschalten und zur normalen Fernsehübertragung zurückzukehren.

Wiedergabe



Bitte beachten Sie, dass Sie wahrscheinlich Discs mit bestimmten Inhalten, die auf anderen DVD-Rekordern aufgenommen wurden, nicht immer abspielen können.

Wenn Sie eine DVD-R, DVD+R, DVD-RW (formatiert über Kurzformatierung) verwenden, müssen Sie die Disc abschließen, bevor sie auf anderen kompatiblen Geräten abgespielt werden kann. Sie können den Vorgang über das **Easy Guider-Menü** durchführen (siehe Seite 32).

Wiedergabe starten

- ▶ Drücken Sie die Taste **OPEN/CLOSE**, um die Disc-Lade zu öffnen.
- ▶ Legen Sie die Disc vorsichtig mit dem Etikett nach oben in die Lade und schließen Sie die Lade wieder mit **OPEN/CLOSE**.
- ▶ Beginnt die Wiedergabe nicht automatisch, drücken Sie die Taste **PLAY**, um die Wiedergabe zu starten.
- ▶ Wenn Sie eine Video-DVD eingelegt haben, erscheint ggf. ein Menü, wenn die Disc im Wiedergabemodus ist.
- ▶ Im Menü können Sie mit **◀▶▼▲**, bei nummerierten Menüs auch mit den Zifferntasten, und **ENTER** eine Auswahl treffen.
- ▶ Unterbrechen Sie die Wiedergabe mit **PAUSE/STEP**.
Setzen Sie die normale Wiedergabe mit **PLAY** fort.
- ▶ Drücken Sie einmal **STOP**, um die Wiedergabe vorläufig zu stoppen.
In diesem Zustand können Sie die Wiedergabe an derselben Stelle fortsetzen.
- ▶ Drücken Sie ein weiteres Mal **STOP**, um die Wiedergabe ganz zu stoppen und auf den Anfang zurückzusetzen.
- ▶ Wenn Sie das DVD-Menü aufrufen möchten, drücken Sie auf **MENU** auf der Fernbedienung.

Wiedergabefunktionen im Navigationsmenü

Im Navigationsmenü finden Sie alle Wiedergabefunktionen für die verschiedenen Medientypen (z. B. DVD, Audio-CD, VCD usw.). Nicht verfügbare Optionen sind deaktiviert.

- ▶ Drücken Sie die Taste **NAVI**, um das Navigationsmenü aufzurufen.
- ▶ Mit den Tasten **▼▲** wählen Sie eine Option aus. Bestätigen Sie mit **ENTER**.
- ▶ Nehmen Sie ggf. wieder mit **▼▲** eine Einstellung vor, oder drücken **ENTER** wiederholt, um eine Einstellung zu ändern

Für die verschiedenen Medientypen können Sie folgende Funktionen wählen:

DVD-Video	Wiederholen Zoom Zeitlupe Suchen A-B Wiederholen Untertitel Audio Winkel Information Beenden
VCD/SVCD	Wiederholen Zoom Zeitlupe Suchen A-B Wiederholen Audio Sound (Ton) Information Beenden
MPEG -1/-2	Wiederholen Zoom Suchen A-B Wiederholen Information Beenden
MPEG-4	Wiederholen Suchen A-B Wiederholen Untertitel Audio Information Beenden
Audio-CD	Wiederholen Suchen A-B Wiederholen Information Beenden
Bilddateien	Wiederholen Suchen Bildsteuerung Information Beenden

Wiederholungsfunktionen

- ▶ Drücken Sie wiederholt **ENTER**, um eine Einstellung zu wählen:
- DVD-Video /Videotitel: Einen Titel wiederholen > Aus.
- VCD/SVCD: Alles wiederholen > Aus.
- Videodateien: Einen Titel wiederholen > Alles wiederholen > Wiederholung aus > Zufallsmodus.
- Audio-CD: Einen Titel wiederholen > Alles wiederholen > Wiederholung aus > Zufallsmodus.
- Musikdateien: Einen Titel wiederholen > Alles wiederholen > Wiederholung aus > Zufallsmodus.
- Bilddateien: Einen Titel wiederholen > Alles wiederholen > Zufallsmodus.

Zoom

- ▶ Wählen Sie das Symbol „Vergrößern“ \oplus und drücken Sie wiederholt **ENTER**, um das Videobild um 100 %, 200 %, 300 % oder 400 % zu vergrößern.
- ▶ Im vergrößerten Bild können Sie mit den Pfeiltasten \blacktriangleleft \blacktriangleright \blacktriangledown \blacktriangleup einen Bildausschnitt wählen.
- ▶ Wählen Sie das Symbol „Verkleinern“ \ominus und drücken Sie wiederholt **ENTER**, um das Videobild um 400 %, 300 %, 200 % oder 100 % zu verkleinern.
- ▶ Wählen Sie zur Rückkehr zur normalen Bildgröße Option '100 %' und drücken Sie **ENTER**.

Bildsteuerung

Mit der Funktion **Bildsteuerung** können Sie nicht nur das Bild vergrößern oder verkleinern, sondern können sich auch durch das Bild bewegen, um es genauer zu betrachten.



- ▶ Wählen Sie das Symbol „Vergrößern“ \oplus und drücken Sie wiederholt **ENTER**, um das Bild um 25%, 50%, 75% oder 100% zu vergrößern.
- ▶ Wählen Sie das Symbol „Verkleinern“ \ominus und drücken Sie wiederholt **ENTER**, um das Bild um 75%, 50% oder 25% zu verkleinern.
- ▶ Gehen Sie zur Ansicht verschiedener Abschnitte des vergrößerten Bilds auf das eingeblendete Steuerfeld.
- ▶ Wählen Sie mit den Pfeiltasten \blacktriangleleft \blacktriangleright \blacktriangledown \blacktriangleup die Richtung und drücken Sie ggf. wiederholt **ENTER**, um das Bild zu bewegen.
- ▶ Schließen Sie die Bildsteuerung über **Beenden**.

Zeitlupe

- ▶ Drücken Sie wiederholt **ENTER**, um eine Wiedergabe in Zeitlupe einzustellen:
1/2x (vorwärts) > 1/4x (vorwärts) > 1/2x (rückwärts) > 1/4x (rückwärts).
- ▶ Setzen Sie die normale Wiedergabe mit **PLAY** fort.

Suche

Sie können eine Disc mit Videodateien oder Videotiteln durch Eingabe der Titel-/Kapitelnummer oder durch Eingabe einer bestimmten Zeit durchsuchen. Eine ähnliche Funktion ist auch bei der Wiedergabe von Audio-CDs oder Musikdateien verfügbar.



- ▶ Wählen Sie im Menü **Suche** die Funktion Titel/Kapitel.
Die Leiste zur Eingabe der Titel-/Kapitelnummer wird eingeblendet.
- ▶ Geben Sie die Nummern mit \blacktriangleleft \blacktriangleright \blacktriangledown \blacktriangleup oder über die Zifferntasten (0-9) und drücken Sie **ENTER**, um den gewählten Titel zu starten.
- ▶ Wählen Sie im Menü **Suche** die Funktion Zeit.
Die Leiste zur Eingabe der Zeit wird eingeblendet.
- ▶ Geben Sie gewünschte Startzeit mit \blacktriangleleft \blacktriangleright \blacktriangledown \blacktriangleup oder über die Zifferntasten (0-9) und drücken Sie **ENTER**, um den Titel zu der eingegebenen Zeit zu starten.

 Wenn Sie die Gesamtzeit sehen möchten, gehen Sie zu **'Information'** im Navigationsmenü (siehe Seite 48).

A-B Wiederholung

Mit dieser Funktion können Sie einen selbst definierten Abschnitt wiederholen.

- ▶ Wenn die Wiedergabe den Beginn des zu wiederholenden Abschnitts erreicht, bestätigen Sie **Punkt A setzen** mit **ENTER**.
- ▶ Am Ende des zu wiederholenden Abschnitts bestätigen Sie **Punkt B setzen** mit **ENTER**.
Der Abschnitt wird endlos wiederholt.
- ▶ Zur Beendigung der Funktion bestätigen Sie **Abbrechen** mit **ENTER**.

 Wenn Sie die Funktion verlassen und nur Punkt A festgelegt haben, gilt der eingestellte Punkt A auch beim nächsten Aufruf der 'A-B-Wiederholungsfunktion'.

Untertitel

Einige bespielte DVD-Discs können mehr als eine Untertitelsprache haben. Wenn auf der DVD-Video-Disc bereits eine Sprache eingestellt ist, startet die Wiedergabe gemäß dieser Einstellung, aber Sie können über das Navigationsmenü zu jeder Zeit während der Wiedergabe eine andere Sprache auswählen.

- ▶ Wählen Sie im Menü **Untertitel** mit **▼▲** eine Untertitelsprache aus und bestätigen Sie mit **ENTER**.

Audio

Einige bespielte DVD-Discs können mehr als eine Audiosprache haben. Wenn auf der DVD-Video-Disc bereits eine Sprache eingestellt ist, startet die Wiedergabe gemäß dieser Einstellung, aber Sie können über das Navigationsmenü zu jeder Zeit während der Wiedergabe eine andere Sprache auswählen.

- ▶ Wählen Sie im Menü **Audio** mit **▼▲** eine Sprache aus und bestätigen Sie mit **ENTER**.

 Wenn VCD/SVCD zur Wiedergabe gewählt ist, sind die Tonoptionen: Normal, Tauschen, Links und Rechts.

Winkel

Einige bespielte DVDs enthalten Szenen, die aus verschiedenen Kamerawinkeln gefilmt wurden. Sie können diese Kamerawinkel während der Wiedergabe der DVD wählen.

- ▶ Wählen Sie im Menü **Winkel** mit **▼▲** einen Kamerawinkel und bestätigen Sie mit **ENTER**.

Eigenschaften

Während der Wiedergabe können Sie wählen, die Discinformationen oben am Bildschirm anzuzeigen oder sie auszublenden.

- ▶ Wählen Sie im Menü **Information** mit **▼▲ Ein**, um die Informationen einzublenden, oder **Aus**, um sie auszublenden, und bestätigen Sie mit **ENTER**.

 Die eingeblendeten Informationen unterscheiden sich je nach Medium.

Programmierte Wiedergabe (Audio-CD)

Sie können für die Wiedergabe von Titeln eine Reihenfolge programmieren.

- ▶ Drücken Sie während der Wiedergabe einer Audio-CD die Taste **EDIT**, um die Bearbeitungsleiste einzublenden.

- ▶ Geben Sie die Nummer des Tracks, den Sie spielen möchten, mit den Zifferntasten (0-9) ein und bestätigen Sie mit **ENTER**.
- ▶ Wiederholen Sie dies, bis Ihre Liste komplett ist.
- ▶ Am Ende beginnen Sie die Wiedergabe mit **PLAY**.
- ▶ Sie können die üblichen Wiedergabefunktionen auf die Liste anwenden.

Wiedergabe von Mediadaten (Video/Musik/Bilder)

Mediadaten (Videos, Musiktitel, Bilder) werden folgendermaßen im Menü angezeigt:

Video

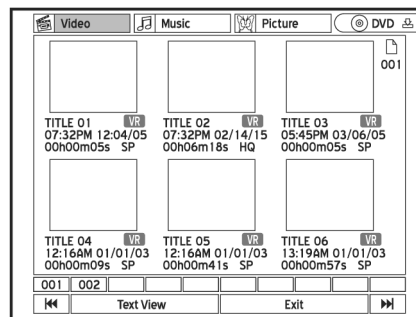

Musik

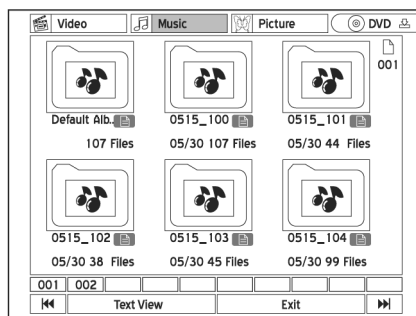

Bild

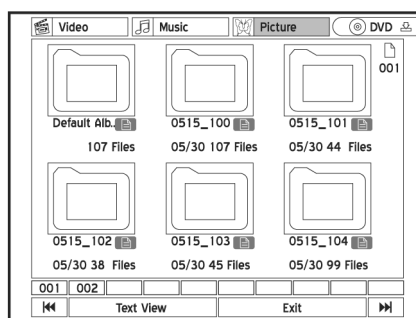

- ▶ Einen Videotitel können Sie mit ◀▶▼▲ auswählen und mit **ENTER** starten.
- ▶ Um einen Audio-Titel oder ein Bild wiederzugeben, öffnen Sie zunächst den Ordner mit **ENTER**, wählen Sie dann eine Datei und bestätigen Sie sie mit **ENTER**.

Für die weiteren Funktionen siehe "Wiedergabefunktionen", Seite 33.

Wiedergabe von der Festplatte

Wählen Sie HDD als Quellmedium. Hierzu haben Sie verschiedene Möglichkeiten:

- Drücken Sie die Taste **HDD/DVD**.
- Öffnen Sie das Inhaltsmenü mit **CONTENTS** und wählen Sie die Option **HDD**.
- Öffnen Sie den **Easy Guider** mit **GUIDER**, wählen Sie die Option **Play** and dann die Option **HDD** als Quellmedium.

Wiedergabe der zuletzt gemachten Aufnahme

Sie können die zuletzt auf HDD gemachte Aufnahme einfach durch Drücken der Wiedergabetaste **PLAY** abspielen.

Alternativ können Sie im **Easy Guider** über **Wiedergabe** und das Quellmedium **HDD** die Option **Letzte Aufnahme** wählen.

MPEG 4 und DivX® VOD



Beachten Sie bei der Nutzung von kommerziellen Videoformaten:

Der Download und die Nutzung unautorisierter, urheberrechtlich geschützter Materialien ist gesetzeswidrig. Holen Sie sich unbedingt die Genehmigung oder Erlaubnis der Urheberrechtsinhaber und zugehöriger Dritter ein, bevor Sie beginnen, die Videos oder Dateien zu benutzen oder anzusehen. Nichtbeachtung kann zu erheblichen Geldstrafen führen.

MPEG 4-Videos

Dank MPEG-4-Technologie kann eine große Videodatei wie ein zweistündiger Film wirksam komprimiert werden, ohne Einbußen bei der ursprünglichen Video- und Audioqualität zu erleiden.

Mit den Filmen im MPEG-4-Format sind ggf. Untertiteldateien zur Wiedergabe neben Video-/Audiodateien gespeichert. Die folgende Tabelle listet die von diesem DVD-Rekorder unterstützten Formate von MPEG 4-Dateien auf:

Kategorie		Codec-Standard	Dateierweiterung
Film	Video	DivX XviD	AVI, DIVX, DIV
	Audio	MP3 AC3 LPCM	
Untertitel			SUB, SRT, TXT

Untertitel auf Basis von Bitmaps, wie idx+sub, werden von diesem DVD-Rekorder nicht unterstützt.

MPEG 4 wiedergeben

- ▶ Starten Sie die Wiedergabe der Datei wie oben beschrieben (z. B. "Wiedergabe starten", Seite 46).
- ▶ Wenn die Datei von dem DVD-Rekorder nicht unterstützt wird, wird eine entsprechende Meldung eingeblendet.
- ▶ Bestätigen Sie dann die Meldung **Überspringen** mit **ENTER**.

DivX® VOD-Videos

Mit DivX® VOD (Video-On-Demand) können Sie Videodateien auf Ihren PC laden, die Sie entweder auf dem Computer oder auf dem Fernsehgerät ansehen können. Zum Schutz der Urheberrechte dieser digitalen Videos verfügt der Service über ein Urheberrechtsschutzsystem auf Internetbasis mit der Bezeichnung DRM (**D**igital **R**ights **M**anagement, digitale Rechteverwaltung). DRM schützt Urheberrechte über ein Online-Anmeldeverfahren. Um DRM-geschützte Videodateien ansehen zu können, müssen Sie ein Registrierungsverfahren durchlaufen.

Benutzerkonto einrichten

Um DRM-geschützte Videodateien ansehen zu können, müssen Sie zunächst ein Benutzerkonto auf der DivX®-Website registrieren und einrichten. Weitere Informationen finden Sie unter:

<http://www.divx.com/vod>.

DVD-Rekorder registrieren

Zur Registrierung Ihres DVD-Rekorders müssen Sie den Registriercode Ihres DVD-Rekorders abrufen.

- ▶ Drücken Sie auf **SETUP**, um das SETUP-Menü aufzurufen.
- ▶ Wählen Sie die Option **Aufnahme/Wiedergabe** und drücken Sie **ENTER**.
- ▶ Wählen Sie die Option **DivX(R) VOD** und drücken Sie **ENTER**.

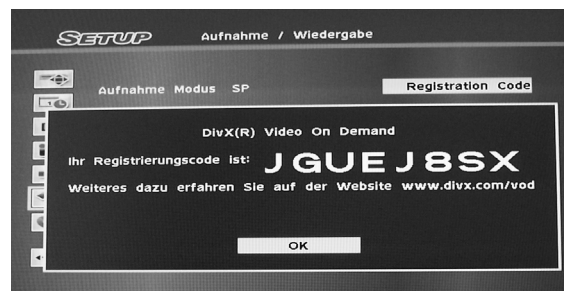

- ▶ Drücken Sie **ENTER**, um die Registrierinformationen anzuzeigen. (Der hier gezeigte Code dient nur als Beispiel.)
- ▶ Verlassen Sie das SETUP-Menü mit **SETUP**.
- ▶ Nachdem Sie den ID-Code abgerufen haben, gehen Sie zur Website von DivX® und geben Sie den Registriercode des Rekorders in Ihrem Konto ein. Wenn Sie die benötigten Informationen ausgefüllt haben, werden Sie zu einem Film-Downloadlink verwiesen.

- ▶ Folgen Sie den Anweisungen auf der Website und brennen Sie den Kurzfilm auf eine DVD-Disc.
- ▶ Um den Registriervorgang abzuschließen, müssen Sie die Disc, die den geladenen Film enthält, auf Ihrem DVD-Rekorder abspielen.
- ▶ Wenn die Wiedergabe stoppt, ist Ihr DVD-Rekorder offiziell registriert.

Bezugsquellen von Videodateien

Wählen Sie die Videodateien, die Sie sehen möchten, aus verschiedenen Online-Filmverleihen oder Online-Shops. Normalerweise zahlen Benutzer, um die Rechte zum Ansehen dieser Videodateien, die auf den PC des Benutzers geladen werden, zu erhalten. Wenn Sie diese Videodateien auf Ihrem Fernsehgerät ansehen möchten, müssen Sie diese Dateien auf beschreibbare CDs oder DVDs überspielen.

Die Bedingungen der entsprechenden Rechte sind je nach Dienstleister verschieden.

DivX wiedergeben

- ▶ Starten Sie die Wiedergabe der Datei wie oben beschrieben (z. B. "Wiedergabe starten", Seite 46). Wenn die Datei nicht durch das DRM-System geschützt ist, beginnt die Wiedergabe.
- ▶ Wenn die Datei durch das DRM-System geschützt ist, prüft das System, ob der Registriercode des DVD-Rekorders dem Benutzerkonto entspricht, das die entsprechenden Rechte an der Videodatei besitzt.
- ▶ Wenn Sie eine gemietete Datei haben, wird ein Dialogfeld eingeblendet, das die verbleibende Zahl von Rechten zeigt. Sie werden gefragt, ob Sie eins der verbleibenden Rechte zum Anschauen des Films nun nutzen wollen.
- ▶ Bestätigen Sie **Ja** oder **Nein** mit **ENTER**.

Untertitel bei Videodateien

Dieser DVD-Rekorder unterstützt Untertitel im Textformat bei der Wiedergabe von MPEG-4-Videos. Damit die Untertitel angezeigt werden, müssen folgende Voraussetzungen erfüllt sein:

- Videotitel und der Untertiteldatei müssen gleiche Dateinamen haben. Benennen Sie z. B. den Videotitel 'XXX.avi' und die zugehörige Untertiteldatei 'XXX.txt'.
- Speichern Sie die Datei im gleichen Ordner wie den Videotitel oder in einem entsprechenden Unterverzeichnis. Zusätzlich müssen Sie die Untertiteldatei im gleichen Ordner wie den Videotitel oder in einem Unterverzeichnis speichern, das einen der folgenden Namen erhalten

muss: SRT, SUB, SUBS, SUBTITLE oder SUBTITLES.

Untertitel im Textformat anzeigen

- ▶ Öffnen Sie das Navigationsmenü mit der Taste **NAVI**.
- ▶ Öffnen Sie das Untermenü Untertitel (Subtitle).
- ▶ Wenn die Untertitel-Datei im Unicode-Format besteht, drücken Sie **▼▲**, um die Untertitelfunktion ein- oder auszuschalten.
- ▶ Wenn die Untertitel-Datei nicht im Unicode-Format kodiert ist, drücken Sie **▼▲**, um ein entsprechendes Kodierungssystem zum richtigen Anzeigen der Untertitel auszuwählen, und drücken Sie dann **ENTER**.
- ▶ Verlassen Sie das Navigationsmenü mit der Taste **NAVI**.

Bearbeiten von Mediadaten

Medien-dateien (z. B. Videotitel, Musikdateien, Bilddateien), die auf der Festplatte gespeichert sind, und Videotitel auf Discs können bearbeitet werden.

Die verfügbaren Bearbeitungsoptionen sind:

- bei Musik- und Bilderalben: Umbenennen, Aufteilen, Zusammenfügen und Löschen;
- bei Musik- und Bilddateien: Umbenennen und Löschen.



Hinweise zum Abschließen

Beenden Sie alle Bearbeitungsschritte, bevor Sie die Disc abschließen. Sie können die Bearbeitungsfunktion bei einer abgeschlossenen Disc nicht anwenden, es sei denn, es handelt sich um eine DVD-RW-Disc, die zuvor im Modus 'Schnellformatierung' (**Quick Preparation**) formatiert wurde.

Wenn Sie eine Disc vor der Wiedergabe auf einem anderen DVD-Player nicht abschließen, werden die Ergebnisse der Bearbeitungsfunktionen nicht gezeigt.

Das Bearbeitungsmenü

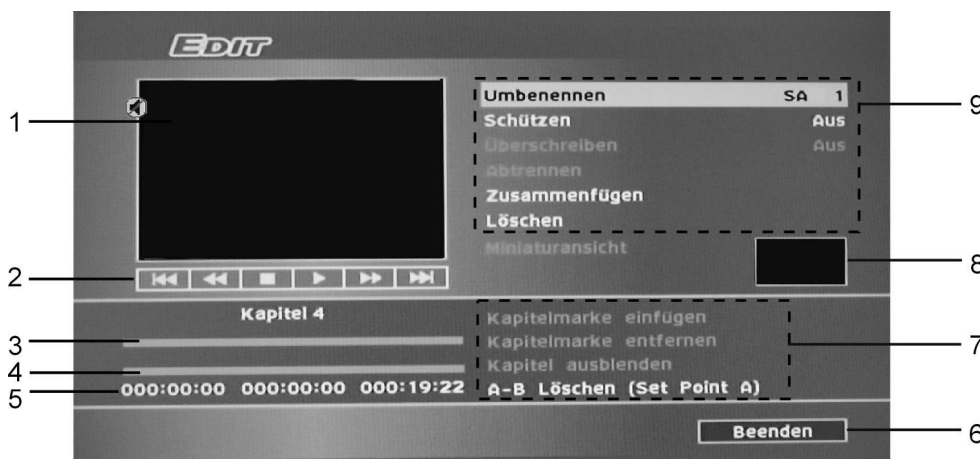

1. Bildschirmfenster, zeigt das Bild der momentanen Videoquelle an.
2. Zeigt die verfügbaren Funktionen auf der Fernbedienung an.
3. Zeigt die Kapitelmarken des Titels an.
4. Zeigt den momentanen Fortschritt des Titels an.
5. Zeit-Anzeige
6. Beenden
7. Zeigt die verfügbaren Kapitelbearbeitungsoptionen an (nicht verfügbare Optionen werden grau dargestellt).
8. Zeigt die Miniaturansicht des Titels an.
9. Zeigt die Titelbearbeitungsoptionen an (nicht verfügbare Optionen werden grau dargestellt).

Bearbeitungsmenü öffnen

- ▶ Öffnen Sie das Inhaltsmenü mit **CONTENTS**.
- ▶ Wählen Sie das Quellmedium.
- ▶ Wählen Sie mit ◀▶ „Video“ und drücken Sie **ENTER**.
- ▶ Wählen Sie mit ◀▶▼▲ einen Videotitel.
- ▶ Wählen Sie die Option **EDIT**, um das Bearbeitungsmenü zu öffnen.
- Sie können das Bearbeitungsmenü auch direkt mit der Taste **EDIT** öffnen.

Titel bearbeiten

Bearbeitungsmöglichkeiten bei verschiedenen Formaten

Die folgende Tabelle zeigt die Bearbeitungsoptionen bei den verschiedenen Disc-Formaten:

	<i>DVD-R</i>	<i>DVD-RW</i>	<i>DVD+R</i>	<i>DVD+RW</i>	<i>HDD</i>
Titel umbenennen	x	x	x	x	x
Titel mit Schreib- und Löschschrift versehen	x	x	x	x	x
Titel überschreiben	–	x	–	x	–
Titel teilen	–	x	–	x	x
Titel zusammenfügen	–	x	–	x	x
Titel löschen	x	x	x	x	x
Titel-Miniaturansicht festlegen	x	x	x	x	x

Titel umbenennen

- ▶ Wählen Sie im Bearbeitungs Menü die Option **Umbenennen**. Es erscheint die Bildschirmtastatur.
- ▶ Geben Sie den Titelnamen ein (vgl. hierzu "Die Bildschirmtastatur", Seite 31). Ein Titelname darf maximal 30 Zeichen umfassen.

Wenn die Eingabeleiste leer bleibt, kann der Bildschirm nicht durch die Ende-Taste (**Finish**) verlassen werden. Bitte folgen Sie den Anweisungen im Fenster um den Vorgang zu beenden, oder wählen Sie 'Abbrechen' (**Cancel**), um zum Bearbeitungs Menü zurückzukehren.

Bitte berücksichtigen Sie bei der Namensvergabe, dass keine Fehlermeldung erfolgt, wenn Sie einen Namen vergeben, der bereits existiert.

Titel mit Schreib- und Löschschrift versehen

Damit Titel nicht versehentlich gelöscht oder bearbeitet werden, können Sie einen Schreib- und Löschschrift aktivieren. Wenn die Schutzfunktion eingeschaltet ist, kann der Titel weder bearbeitet noch gelöscht werden. Um ihn zu bearbeiten, müssen Sie die Schutzfunktion deaktivieren.

- ▶ Wählen Sie im Bearbeitungs Menü die Option **Schützen**.
- ▶ Wenn Sie die Funktion aktivieren, erscheint ein Schlosssymbol neben dem geschützten Titel im Disc-Menü oder Inhaltsmenü.

Titel überschreiben

Wenn Sie die Überschreibfunktion auf einen Titel anwenden, wird er bei der nächsten Aufnahme eines neuen Titels/Programms überschrieben.

- ▶ Wählen Sie im Bearbeitungs Menü die Option **Überschreiben**.
- ▶ Wenn Sie die Funktion aktivieren, erscheint ein Stiftsymbol neben dem überschriebenen Titel im Disc-Menü oder Inhaltsmenü.

Funktionsweise des Überschreibens

Das neue Video wird an der Stelle des überschriebenen Titels auf der Disc aufgenommen.

Der als nächstes folgende Titel auf der Disc wird automatisch geschützt, um versehentliches Überschreiben zu verhindern. Wenn das neue Video länger als der überschriebene Titel ist, oder Sie einen Aufnahmemodus von höherer Qualität benutzen, kann das Video ggf. nicht vollständig aufgezeichnet werden.

Wenn Sie den überschriebenen Platz für eine neue Aufnahme benutzen, beachten Sie bitte, dass es ggf. eine Diskrepanz zwischen der im Inhaltsmenü angezeigten Zeit und der tatsächlichen Aufnahmezeit geben kann. Der Grund ist die Anwendung verschiedener Aufnahmemodi.

Titel teilen

Mit dieser Funktion können Sie einen Titel in zwei Teile aufteilen. Geteilte Titel können auch wieder zusammengefügt werden. Über die Funktionen **Abtrennen** und **Zusammenfügen** können Sie Werbung oder Bilder, die Sie übergehen möchten, kurzzeitig heraus-schneiden. Wenn Sie ungewollte Abschnitte dauerhaft

löschen wollen, können Sie die **A-B Löschen**-Funktion benutzen.

- ▶ Wählen Sie im Bearbeitungsmenü die Option **Abtrennen**.
- ▶ Wenn die Wiedergabe die Stelle erreicht, an der Sie eine Trennmarke setzen möchten, drücken Sie **ENTER**.

Die Teilungsfunktion ist nur bei Videotiteln verfügbar, die länger als 6 Sekunden dauern.

Sie können Titel nicht teilen, wenn bereits 49 Titel oder 99 Kapitel auf der Disc gespeichert sind.

Titel zusammenfügen

Mit dieser Funktion können Sie zwei Titel zusammenfügen, wie zwei Abschnitte von Sendungen vor und nach der Werbepause. Zusammengefügte Titel können auch wieder geteilt werden.

- ▶ Starten Sie die Wiedergabe des Titels, der mit einem anderen zusammengefügt werden soll.
- ▶ Wählen Sie im Bearbeitungsmenü die Option **Zusammenfügen**. Es wird ein Menü geöffnet, das alle Titel zeigt, die mit dem aktuell laufenden Titel zusammengefügt werden können.
- ▶ Wählen Sie den Titel, der mit dem aktuell laufenden Titel zusammengefügt werden soll, und drücken Sie **ENTER**.

Für Videotitel, die auf DVD+RW oder DVD-RW aufgenommen sind, können Sie den Titel nur mit dem vorherigen/nächsten Titel zusammenfügen, und dies auch nur, wenn der vorherige/nächste Titel die gleichen Einstellungen für Aufnahmequalität, TV-Signal, Audio und Video hat.

Geschützte oder gelöschte Titel können nicht zusammengefügt werden.

Titel löschen

Bevor Sie die Löschen-Funktion verwenden, vergewissern Sie sich, dass alle Ihre wichtigen Dateien gesichert sind. Mit dem Löschen werden die Inhalte endgültig gelöscht.

- ▶ Wählen Sie im Bearbeitungsmenü die Option **Löschen** und drücken Sie **ENTER**. Ein Fenster für die Bestätigung wird angezeigt. Der gewählte Titel wird gelöscht.

Nach Abschluss des Löschvorgangs wird ein gelöschter Titel als solcher im Disc-Menü oder Inhaltsmenü gezeigt.

Titel-Miniaturansicht festlegen

Normalerweise wird das erste Bild einer Aufnahme als Vorschaubild verwendet. Mit dieser Funktion kann ein anderes Bild gewählt werden.

- ▶ Starten Sie die Wiedergabe des Titels.
- ▶ Wählen Sie im Bearbeitungsmenü die Option **Miniaturansicht**.
- ▶ Wenn das gewünschte Bild erscheint, drücken Sie **ENTER**, um es als Miniaturbild zu wählen.

Der DVD-Rekorder erfasst Bilder in Intervallen. Daher kann ein kleiner Unterschied zwischen dem gewählten Bild und dem letztendlich als Miniatur angezeigten Bild bestehen.

Kapitel bearbeiten

Bearbeitungsmöglichkeiten bei verschiedenen Formaten

Die folgende Tabelle zeigt die Bearbeitungsoptionen bei den verschiedenen Disc-Formaten:

	<i>DVD-R</i>	<i>DVD-RW</i>	<i>DVD+R</i>	<i>DVD+RW</i>	<i>HDD</i>
Einfügen von Kapitelmarken	X	X	X	X	X
Kapitelmarke entfernen	X	X	X	X	X
Kapitel ausblenden	X	X	X	X	X
Kapitel einblenden	X	X	X	X	X
A-B Löschen	–	–	–	–	X

Einfügen von Kapitelmarken

Sie können während der Wiedergabe eines Titels zusätzliche Kapitelmarken einfügen.

- ▶ Starten Sie die Wiedergabe des Titels.
- ▶ Wählen Sie im Bearbeitungsmenü die Option **Kapitelmarke einfügen**.
- ▶ Drücken Sie während der Wiedergabe an der gewünschten Stelle **ENTER**, um eine Kapitelmarke einzufügen.

Sie können bis zu 99 Kapitelmarken einfügen.

Der Mindestabstand zwischen zwei Kapitelmarken ist eine Sekunde.

Dieser DVD-Rekorder erfasst Bilder in Intervallen. Daher kann ein kleiner Unterschied zwischen der gewählten Stelle und dem letztendlich als Kapitelmarke festgelegten Punkt bestehen.

Durch Drücken von **EDIT** während der normalen Aufnahme können Sie auch direkt beim Aufnehmen manuell Kapitelmarken einfügen.

Kapitelmarke entfernen

Sie können während der Wiedergabe eines Titels Kapitelmarken entfernen.

- ▶ Starten Sie die Wiedergabe des Titels.
- ▶ Wählen Sie im Bearbeitungsmenü die Option **Kapitelmarke entfernen**.
- ▶ Gehen Sie in das Kapitel, dessen Kapitelmarke am Anfang entfernt werden soll, und drücken Sie **ENTER**. Das Kapitel wird mit dem vorhergehenden zusammengefügt.

Die erste Kapitelmarke in einem Videotitel kann nicht entfernt werden.

- ▶ Bestätigen Sie **Punkt A festlegen** und drücken

Kapitel ausblenden

Sie können während der Wiedergabe Kapitel in einem Titel ausblenden.

- ▶ Starten Sie die Wiedergabe des Titels.
- ▶ Wählen Sie im Bearbeitungsmenü die Option **Kapitel ausblenden**.
- ▶ Wählen Sie das Kapitel, das ausgeblendet werden soll (z. B. mit **SKIP**).
- ▶ Drücken Sie während der Wiedergabe des Kapitels **ENTER**, um die Kapitelmarke auszublenden.

Wenn der Titel über das Bearbeitungsmenü angeschaut wird, wird die Kapitelmarke des ausgeblendeten Kapitels in einer dunkleren Farbe angezeigt. Die Meldung **ausgeblendet** wird unten links im Bildschirmfenster gezeigt.

Kapitel einblenden

Sie können während der Wiedergabe Kapitel, die derzeit in einem Titel ausgeblendet sind, wieder einblenden.

- ▶ Starten Sie die Wiedergabe des Titels.
- ▶ Gehen Sie mit **SKIP** an den Anfang des Kapitels, das wieder eingeblendet werden soll, und drücken Sie die Taste **PAUSE/STEP**.
- ▶ Wählen Sie im Bearbeitungsmenü die Option **Kapitel anzeigen** und drücken Sie **ENTER**.

A-B löschen

Benutzen Sie die 'A-B Löschen'-Funktion, um ungewollte Abschnitte dauerhaft herauszuschneiden.

- ▶ Starten Sie die Wiedergabe des Titels.
- ▶ Wählen Sie im Bearbeitungsmenü die Option **A-B Löschen**.
- ▶ Wählen Sie danach **Punkt A festlegen**. Sie **ENTER**, um den Startpunkt festzulegen.

- ▶ Wählen Sie dann **Punkt B festlegen** und drücken Sie **ENTER** am gewünschten Endpunkt.
- ▶ Bestätigen Sie die anschließende Abfrage.
- ▶ Nach der Bestätigung von Punkt B erfolgt eine Sicherheitswarnung. Bestätigen Sie **OK**, wenn Sie den Abschnitt dauerhaft löschen wollen, oder **Abbrechen**, wenn Sie den Vorgang doch abbrechen wollen.

Diese Funktion ist nur bei Titeln verfügbar, die länger als 3 Sekunden dauern.

Das kürzeste Intervall zwischen Punkt A und Punkt B ist eine Sekunde.

Direktkopie

Mit der „One-Touch-Copy“-Funktion können Sie Dateien über das Inhaltsmenü von einer DVD zur Festplatte und umgekehrt kopieren. Der DVD-Rekorder kopiert mit der schnellstmöglichen Geschwindigkeit.

Hinweise zum Kopieren



Dieser DVD-Rekorder darf nur zum Vervielfältigen oder Kopieren von Material verwendet werden, für das Sie das Urheberrecht, vom Eigentümer des Urheberrechts die Genehmigung besitzen oder in anderer Weise

das Recht haben, eine Kopie oder Reproduktion anzufertigen. Andernfalls handeln Sie rechtswidrig, und verstoßen insbesondere gegen das Urheberschutzrecht, und es könnten an Sie Schadensersatzforderungen oder andere Forderungen herangetragen werden.

Wenn Ihnen die Urheberrechte gehören, können Sie die ganze Video-DVD auf die Festplatte kopieren. Die Inhalte einer Video-DVD können nur von der Festplatte auf eine leere DVD-Disc kopiert werden.



Bitte beachten Sie, dass Sie ein Video oder eine Disc, die Sie gekauft oder gemietet haben, nicht von einem anderen Gerät (Videorekorder/Videorekorder, DVD-Player, DVD-Rekorder usw.), das an diesen Rekorder angeschlossen ist, aufnehmen/kopieren können.

Nicht alle Discs sind mit schnellem Kopieren kompatibel. Kompatibilitätswarnungen erhalten Sie vom Disc-Hersteller.

Auf einem anderen Rekorder initialisierte Discs können zum Kopieren nicht verwendet werden.

Wenn Sie aufgenommene Titel auf einen DVD-Rohling kopieren, können Sie nicht die gleiche Disc zum Kopieren von Daten verwenden und umgekehrt.

Die Direktkopierfunktion kann nicht zum Kopieren eines Titels verwendet werden, wenn ein Teil des Titels kopiergeschützt ist.

Auf einer VCD/SVCD-Disc aufgenommenes Material kann erst nach Abschließen der Disc auf die Festplatte kopiert werden.

„One-Touch-Copy“ ausführen

- ▶ Starten Sie die Wiedergabe des Titels.
- ▶ Öffnen Sie mit **CONTENTS** das Inhaltsmenü.
- ▶ Wählen Sie als Quellmedium **DVD** oder **HDD**.
- ▶ Wählen Sie den Dateikatalog, der die zu kopierenden Dateien enthält, und drücken Sie **ENTER**.
- ▶ Wählen Sie das gewünschte Album oder die gewünschte Datei und drücken Sie die Taste **COPY**. Der Kopiervorgang beginnt.

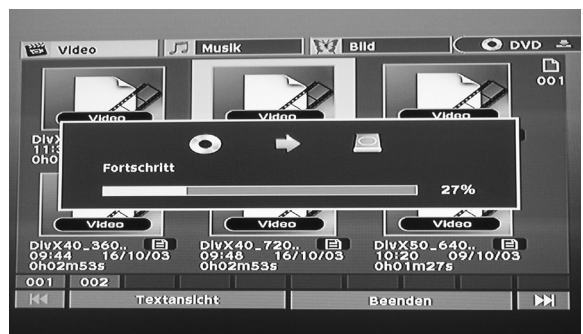

- ▶ Wenn Sie den Kopiervorgang abbrechen möchten, drücken Sie **STOP**.



Wenn Sie Dateien von der Festplatte auf eine Disc kopiert haben und sich entscheiden, den Vorgang abzubrechen, kann die Disc ggf. nicht mehr zur Aufnahme oder zum Kopieren genutzt werden.

Fehlermeldungen während des Kopierens

Mangelnder Platz

Erkennt der DVD-Rekorder mangelnden Speicherplatz auf Ihrer Disc, erscheint eine Fehlermeldung. Je nachdem auf welchem Medium nicht genügend Platz ist, legen Sie eine andere Disc ein oder räumen Sie die Festplatte auf.

Falsches Format

Erkennt der DVD-Rekorder ein inkompatibles Format auf Ihrer Disc, erscheint ein Fenster. Hier wird ein mögliches Discformat vorgeschlagen (**Vorgeschlagene Disc**), mit dem Sie den Kopiervorgang ausführen können.



*Sie können die Kopierfunktion auch über den **Easy Guider** ausführen; siehe hierzu Seite 36.*

Universalfunktion der Fernbedienung

Sicherheitshinweise

Reparieren Sie die Fernbedienung nicht selbst!

Die Universal-Fernbedienung besitzt eine Infrarot-Diode der Klasse 1M. Betrachten Sie die Leuchtdiode nicht mit optischen Instrumenten!

Setzen Sie die Fernbedienung keinem Staub, starker Sonneneinstrahlung, Feuchtigkeit, hohen Temperaturen oder starken Erschütterungen aussetzen.

Verwenden Sie keine ätzenden oder aggressiven Reinigungsmittel.

Anwendungsumfang

Diese Universal-Fernbedienung kann folgende Gerätetypen bedienen:

TV	Fernsehergerät
DVD	DVD-Rekorder MD 82000
SAT/AUX	Andere Geräte (z. B. analoger Satellitenempfänger, andere DVD-Player, Verstärker, Tuner, etc.). Die Beschriftung bezeichnet nicht den zu programmierenden Gerätetyp. Sie dient der leichteren Übersicht.

Gerätecodes programmieren

Allgemeines



Die Programmierung der Fernbedienung funktioniert nicht im DVD-Modus.

Sie müssen einen vierstelligen Gerätecode für jedes Gerät, das Sie mit der Universal-Fernbedienung bedienen möchten, auf eine Quellentaste (**TV**, **SAT**, **AUX**) programmieren.

Videorecorder: Führen Sie die Codesuche mit eingeletem Band durch.

Vorprogrammierung



Die Fernbedienung ist für einige Geräte des Herstellers Medion vorprogrammiert. Auf diese Weise können Sie z. B. Grundfunktionen von Medion-Fernsehern direkt und ohne eigene Programmierung eines Gerätecodes ausführen.

Gerätecode nach Code-Liste eingeben

Die Codes der entsprechenden Geräte sind der Code-Liste, die dieser Bedienungsanleitung beiliegt, zu entnehmen. So gehen Sie vor:

- ▶ Schalten Sie das betreffende Gerät manuell ein.
- ▶ Halten Sie die Taste **CODE** für ca. 3 Sekunden gedrückt, bis die rote LED dauerhaft aufleuchtet.
- ▶ Drücken Sie die gewünschte Quellentaste (**TV**, **SAT**, **AUX**) kurz.
- ▶ Geben Sie den vierstelligen Code aus der Code-Tabelle ein.



Zur Bestätigung jedes Tastendrucks geht die rote LED kurz aus.

Wenn die Codeeingabe gültig war, erlischt die rote LED nach der Eingabe der letzten Stelle. Wenn ein ungültiger Code eingegeben wurde, blinkt die rote LED drei Sekunden lang, bevor Sie erlischt.

Wenn das Gerät nicht erwartungsgemäß reagiert, wiederholen Sie die Programmierung ggf. mit einem anderen Code. Bitte probieren Sie alle zu Ihrer Marke angegebenen Codes aus. Wählen Sie den Code aus, auf den alle verfügbaren Befehle Ihrer Fernbedienung korrekt reagieren.

Wenn Sie damit auch keinen Erfolg haben, dann versuchen Sie es mit der im Kapitel "Automatischer Suchlauf" beschriebenen Suchmethode.

Manueller Code-Suchlauf

So führen Sie einen manuellen Suchlauf durch:

- ▶ Schalten Sie das betreffende Gerät manuell ein.
- ▶ Halten Sie die Taste **CODE** für ca. 3 Sekunden gedrückt, bis die rote LED dauerhaft aufleuchtet.
- ▶ Drücken Sie die gewünschte Quellentaste (**TV**, **SAT**, **AUX**) kurz.
- ▶ Drücken Sie mehrmals nacheinander (bis zu 350 Mal) die Taste **POWER**, **P+** oder **P-** oder  (nur bei VCR), bis das Gerät, das gesteuert werden soll, ausgeschaltet, den Kanal wechselt oder entspre-

chend reagiert.

Die Code-Suche wird bei der momentan gespeicherten vierstelligen Nummer begonnen.

- ▶ Drücken Sie kurz **OK**, um den Code zu speichern.



Aufgrund der umfangreichen Anzahl der verschiedenen Code-Nummern sind pro Gerätetyp bis zu 350 unterschiedliche Codes vorprogrammiert. In Einzelfällen ist es möglich, dass nur die gebräuchlichsten Hauptfunktionen verfügbar sind. Bei einigen speziellen Gerätemodellen kann es sein, dass die beschriebene Vorgehensweise nicht zum Erfolg führt.

Automatischer Suchlauf

Wenn Ihr Gerät nicht auf die Fernbedienung anspricht, obwohl Sie alle für Ihren Gerätetyp und die entsprechende Marke aufgeführten Codes ausprobiert haben, versuchen Sie es mit dem automatischen Suchlauf. Hierdurch können Sie auch solche Codes solcher Marken finden, die in der Gerätecode-Liste nicht aufgeführt sind.

- ▶ Schalten Sie das betreffende Gerät manuell ein.
- ▶ Halten Sie die Taste **CODE** für ca. 3 Sekunden gedrückt, bis die rote LED dauerhaft aufleuchtet.
- ▶ Drücken Sie die gewünschte Quellentaste (**TV**, **SAT**, **AUX**) kurz.
- ▶ Richten Sie die Fernbedienung auf das Gerät und drücken Sie einmal kurz die Taste **P+**.
Hat das Gerät keine Programm-Funktion, drücken Sie statt **P+** die Taste  oder **POWER**.
Die Fernbedienung startet nach 6 Sekunden die Code-Suche und sendet im Sekundentakt (siehe auch nächsten Abschnitt) nacheinander alle Codes. Bei jedem Senden leuchtet die rote LED auf.
- ▶ Sobald das Gerät auf die Fernbedienung reagiert, drücken Sie **OK**. – Haben Sie es verpasst, rechtzeitig **OK** zu drücken, können Sie mit der Taste **P-** schrittweise zum Code zurückspringen, auf den das Gerät reagiert hat.
- ▶ Um die Suche abzubrechen, drücken Sie **EXIT**.

1-Sekunden- oder 3-Sekundentakt

Wenn die Fernbedienung statt sekundlich nur alle 3 Sekunden einen neuen Code senden soll, gehen Sie folgendermaßen vor:

Drücken Sie innerhalb von 6 Sekunden nach Drücken der Taste **P+** (bzw.  oder **POWER**) wie in Punkt 4 beschrieben, die Taste **P+** oder **P-** noch einmal. Die Fernbedienung sendet jetzt nur alle 3 Sekunden einen neuen Code. Dadurch gewinnen Sie mehr Zeit, der Vorgang dauert aber auch länger.

Codesuche nach Handelsname

Diese Funktion bietet Ihnen die Möglichkeit, nach Handelsnamen zu suchen (siehe Code-Liste). Gehen Sie wie folgt vor:

- ▶ Schalten Sie das betreffende Gerät manuell ein.
- ▶ Halten Sie die Taste **CODE** für ca. 3 Sekunden gedrückt, bis die rote LED dauerhaft aufleuchtet.

- ▶ Drücken Sie die gewünschte Quellentaste (**TV**, **SAT**, **AUX**) kurz.

- ▶ Geben Sie den einstelligen Code laut folgender Tabelle ein:

Taste 1 = Medion, Tchibo

Taste 2 = Philips, Radiola, Philco, Erres, Pye

Taste 3 = Sony, Akai, Panasonic, JVC, Sharp, Toshiba, Daewo

Taste 4 = Thomson, Brandt, Fergusson

Taste 5 = Saba, Nordmende, Telefunken

Taste 6 = Grundig, Blaupunkt

Taste 0 = alle Marken.

- ▶ Drücken Sie mehrfach die Taste **P+** (oder bei Videorekordern **POWER** oder ) , bis das Gerät entsprechend reagiert. Gehen Sie dabei zügig vor, da sonst die automatische Codesuche gestartet wird.

- ▶ Speichern Sie den Code durch Drücken von **OK**. Wurden alle Codes durchsucht, blinkt die rote LED für ca. 3 Sekunden.

Code-Identifizierung

Die Code-Identifizierung bietet Ihnen die Möglichkeit, bereits eingegebene Codes, die in der Fernbedienung gespeichert sind, zu bestimmen. So gehen Sie vor:

- ▶ Schalten Sie das betreffende Gerät manuell ein.
- ▶ Halten Sie die Taste **CODE** für ca. 3 Sekunden gedrückt, bis die rote LED dauerhaft aufleuchtet.
- ▶ Drücken Sie die gewünschte Quellentaste (**TV**, **SAT**, **AUX**) kurz.
- ▶ Drücken Sie kurz die **CODE**-Taste. Die rote LED erlischt kurz beim Tastendruck.
- ▶ Um die erste Zahl zu finden, drücken Sie die Zifferntasten von **0** bis **9**. Wenn die rote LED kurz ausgeht, ist es die erste gespeicherte Zahl.
- ▶ Um die zweite Zahl festzustellen, drücken Sie wiederum die Zifferntasten von **0** bis **9**. Wiederholen Sie den Vorgang für die dritte Zahl.
- ▶ Die rote LED erlischt, sobald die Taste für die dritte Zahl gedrückt wurde.

Die Code-Identifizierung ist jetzt abgeschlossen.

Normaler Betrieb

Nachdem Sie die Programmierung Ihrer Fernbedienung für Ihre Audio/Video-Geräte vorgenommen haben, arbeitet die Fernbedienung in den gebräuchlichsten Hauptfunktionen wie die Original-Fernbedienung des jeweiligen Gerätes.

Richten Sie Ihre Fernbedienung auf das gewünschte Gerät und drücken Sie die entsprechende Quellentaste. Die rote LED leuchtet kurz auf, bleibt aber nicht beleuchtet.

Sie aktivieren die Funktionen nun durch Drücken der

entsprechenden Funktionstaste Ihrer Universal-Fernbedienung. Bei jedem Tastendruck leuchtet die rote LED kurz auf.



Bitte beachten Sie:

Unter Umständen ist nicht jede Funktion Ihrer Original-Fernbedienung auf der Universal-Fernbedienung direkt verfügbar.

Insbesondere bei neueren Geräten ist es möglich, dass die Funktionen zunächst unter anderen Tasten als erwartet abgelegt oder gar nicht verfügbar sind.

Sonderfunktionen

„Alles-aus“-Funktion

Sie können alle vorprogrammierten Geräte gleichzeitig auszuschalten. Gehen Sie wie folgt vor:

- ▶ Drücken Sie kurz die **Power**-Taste . Das ausgewählte Gerät schaltet aus und die rote LED leuchtet auf.
- ▶ Drücken Sie sofort noch einmal die **Power**-Taste und halten Sie sie für 3 Sekunden gedrückt. Jetzt werden alle vorprogrammierten Geräte nacheinander ausgeschaltet. Dieses dauert ca. 3 Sekunden. Anschließend erlischt die rote LED.

Die Fernbedienung muss solange auf die zu bedienenden Geräte ausgerichtet werden, bis die rote LED erlischt.

Einige Geräte lassen sich mit der **POWER**-Taste ein- und ausschalten. Solche ausgeschalteten Geräte werden mit dem Alles-aus-Funktion eingeschaltet.

EPG – Elektronisches Programm

Die Taste **EPG** („EPG“ = „Electronic Program Guide“) hat verschiedene Funktionen je nachdem, auf welchen Code sie angewendet wird:

Bei DVD-Codes öffnet die Taste das Titel-Menü.

Bei SAT- oder VCR-Codes können Sie mit der Taste eine Programmierung vornehmen, sofern Ihr Videorekorder über eine Showview-Funktion verfügt.

Universal-Funktionen („Punch Through“)



Die Universal-Funktionen (auch „Punch Through“-Funktionen genannt) ermöglichen Ihnen, bestimmte Funktionen an einem anderen Gerätetyp als dem eingestellten auszuführen. Dies sind die Funktionen Lautstärke, Stummschaltung sowie die Abspielfunktionen.

- ▶ Wenn die Fernbedienung im VCR-, DVD-, SAT- oder CBL-Betrieb ist, steuern die Tasten Lautstärke und Stummschaltung () das TV-Gerät an (sofern die anderen Geräte nicht über eine eigene Lautstärkeregelung verfügen);
- ▶ wenn die Fernbedienung im TV-Betrieb oder in einem anderen Betrieb ohne Abspielfunktionen ist, steuern die Tasten Wiedergabe, Pause, Stopp und ggf. Aufnahme einen angeschlossenen Videorekorder, DVD-Player oder DVD-Rekorder an. Es wird immer das zuletzt gewählte Gerät angesteuert.

Lautstärke/Stummschaltung auf einen anderen Gerätetyp programmieren

Im Auslieferungszustand ist die Universal-Fernbedienung so eingestellt, dass die Funktionen Lautstärke und Stummschaltung automatisch das TV-Gerät steuern, wenn gerade eine Quellentaste für ein Gerät mit Bildübertragung (DVD, Videorekorder etc.) gedrückt ist.



Sie können die Universal-Fernbedienung auch so einstellen, dass die Universal-Funktionen Lautstärke und Stummschaltung einen anderen Gerätetyp als das TV-Gerät ansteuern.

- ▶ Halten Sie die **CODE**-Taste für ca. 3 Sekunden gedrückt, bis die rote LED dauerhaft aufleuchtet.
- ▶ Drücken Sie die -Taste, bis die rote LED kurz ausgeht.
- ▶ Drücken Sie eine Quellentaste für das Gerät, auf das die Lautstärke- und Stummschaltung-Funktion übertragen werden soll. Die rote LED bleibt an.
- ▶ Drücken Sie die -Taste; die rote LED geht aus. Wenn Sie aus Versehen ein Gerät gewählt haben, das keine eigene Lautstärkeregelung besitzt, blinkt die rote LED für 3 Sekunden.

Lautstärke/Stummschaltung auf ein bestimmtes Gerät programmieren



Sie können die Universal-Fernbedienung so einstellen, dass sie auf ein bestimmtes Gerät nur dessen eigene Funktionen Lautstärke und Stummschaltung anwendet. Die Universal-

Funktion ist damit für diesen Modus bzw. Gerätetyp ausgeschaltet.

- ▶ Halten Sie die **CODE**-Taste für ca. 3 Sekunden gedrückt, bis die rote LED dauerhaft aufleuchtet.
- ▶ Drücken Sie die -Taste, bis die rote LED kurz erlischt.
- ▶ Drücken Sie die Quellentaste für das Gerät, das nur seine eigene Lautstärke- und Stummschaltungsfunktion haben soll.
- ▶ Drücken Sie eine Lautstärke-Taste. Die rote LED bleibt an.
- ▶ Drücken Sie erneut , und die rote LED geht aus.

Lautstärke/Stummschaltung wieder einstellen

Falls Sie die Universal-Funktionen Lautstärke und Stummschaltung wie in den vorangehenden zwei Abschnitte beschrieben verändert haben, können Sie die Funktionen wieder auf ihre Werkseinstellung zurückstellen und so den „Punch-Through“-Effekt wiederherstellen.

- ▶ Halten Sie die **CODE**-Taste für ca. 3 Sek. gedrückt, bis die rote LED dauerhaft aufleuchtet.
- ▶ Halten Sie die -Taste gedrückt, bis die rote LED kurz erlischt.
- ▶ Drücken Sie noch einmal . Die rote LED erlischt ganz. Die Funktionen Lautstärke und Stummschaltung sind jetzt im Auslieferungszustand.

Fehlerbehebung

Die Fernbedienung funktioniert nicht:

- ▶ Überprüfen Sie, ob Ihre Geräte korrekt angeschlossen und eingeschaltet sind.
- ▶ Überprüfen Sie, ob die Batterien der Fernbedienung korrekt eingelegt sind und die Polung +/- übereinstimmt.
- ▶ Falls die Batterien zu schwach sind, tauschen Sie diese durch neue aus.

Es sind mehrere Gerätecodes unter dem Markennamen meines Geräts aufgeführt. Wie ermittle ich den richtigen Gerätecode?

- ▶ Um den richtigen Gerätecode für Ihr Gerät zu bestimmen, probieren Sie die Codes nacheinander aus, bis die meisten Funktionen des Gerätes ordnungsgemäß funktionieren.

Die Geräte reagieren nur auf einige Befehle der Fernbedienung:

- ▶ Testen Sie weitere Codes, bis die Geräte auf die Befehle entsprechend reagieren.

Wenn die manuelle Codeeingabe und die automatische Codesuche nicht zum Erfolg führt, kann es in besonderen Einzelfällen vorkommen, dass das Gerät nicht kompatibel zu Ihrer Universal-Fernbedienung ist.

Wenn Störungen auftreten

Sollten Störungen auftreten, prüfen Sie bitte zunächst, ob Sie das Problem selbst beheben können. Die folgende Übersicht kann Ihnen dabei helfen.

Versuchen Sie auf keinen Fall, das Gerät selbst zu re-

parieren. Wenn eine Reparatur notwendig ist, wenden Sie sich bitte an unser Service-Center oder eine andere geeignete Fachwerkstatt

STÖRUNG	MÖGLICHE URSACHE / MASSNAHME
ALLGEMEIN	
Keine Standby-Anzeige - Dreieckige Leuchte und Display dunkel - Display dunkel Keine Funktion	Prüfen Sie den Netzanschluss: Sitzt der Stecker fest in der Steckdose? Überprüfen Sie, ob die Funktion Stand by „Off“ im Menü Setup aktiviert ist. Drücken Sie STANDBY/ON an der Fernbedienung oder am Gerät. Falls das Gerät durch ein Gewitter, eine statische Aufladung oder einen anderen externen Faktor gestört ist, versuchen Sie folgendes Vorgehen: Drücken Sie STANDBY/ON am Gerät (Standby-Modus). Trennen Sie das Gerät vom Netz und schließen es wieder an.
Die Disc läuft nicht an, obwohl PLAY gedrückt ist, oder stoppt sofort wieder	Ist die Disc mit der beschrifteten Seite nach oben eingelegt? Prüfen Sie, ob die Disc beschädigt ist, indem Sie eine andere Disc einlegen. Falls die Disc verschmutzt ist, wischen Sie sie mit einem weichen, trockenen Tuch von der Mitte zum Rand vorsichtig ab. Ist eine andere als die abspielbaren Discarten eingelegt? Bei kommerziellen DVDs: Hat die DVD den richtigen Regionalcode (2)? Es hat sich Kondenswasser gebildet; geben Sie dem Gerät ein bis zwei Stunden Zeit zum Trocknen.
Das Gerät reagiert nicht auf die Fernbedienung	Prüfen Sie, ob die Batterien verbraucht oder falsch eingelegt sind. Entfernen Sie eventuelle Hindernisse zwischen dem Infrarotsender der Fernbedienung und dem Sensor am Gerät. Sind Sie eventuell zu weit (mehr als 7 m) vom Gerät entfernt?
Kein Bild	Sind die Kabelverbindung zwischen DVD-Player und Fernseher richtig vorgenommen und einwandfrei? Ist der Fernseher eingeschaltet? Haben Sie am Fernseher den Video-Kanal gewählt? Ist die richtige Funktion (DVD) gewählt? Ist der richtige Video-Ausgang am DVD-Rekorder gewählt? Muss eventuell der Sendersuchlauf neu durchgeführt werden? Stellen Sie sicher, dass die Disc richtig in der Disc-Lade liegt, und dass sie in einem Format aufgenommen wurde, das kompatibel mit dem regionalen TV-System (NTSC oder PAL) ist. Überprüfen Sie die Einstellungen unter Setup > Video Input/Output > Video Output ggf. an einem anderen Fernsehgerät und wählen Sie einen Ausgabemodus, der von Ihrem Fernsehgerät unterstützt wird. Wenn Sie die Video-Ausgabe auf „Progressive“ stellen, wenn der DVD-Rekorder nicht an ein TV-Gerät angeschlossen ist, das dieses Format unterstützt, kann es sein, dass das Videosignal verloren geht. Gehen Sie in diesem Fall folgendermaßen vor: Schalten Sie den DVD-Rekorder aus und wieder ein. Drücken Sie danach die Tastenfolge ►, 5, 0, 2, 0, ENTER , um das Gerät zurückzustellen.
Verzerrtes Bild	Kontrollieren Sie, ob die DVD verschmutzt ist und wischen Sie sie ggf. mit einem weichen, trockenen Tuch von der Mitte zum Rand vorsichtig ab. Kleine Bildstörungen sind keine Fehlfunktionen.

Bild mit Störungen	Wenn das Videoausgabe-Signal des Rekorders über einen Videorekorder zum Fernsehgerät läuft, oder wenn Sie den Rekorder an ein Video-/Fernsehgerät angeschlossen haben, ist es möglich, dass der Kopierschutzcode einiger DVD-Programme die Bildqualität beeinträchtigt. Wenn dieses Problem auch dann bestehen bleibt, wenn Sie den Rekorder direkt an das Fernsehgerät angeschlossen haben, schließen Sie den Rekorder an den S-VIDEO-Eingang des Fernsehgeräts an.
Falsches Bildformat (4:3, 16:9)	Prüfen Sie im Menü TV-Seitenverhältnis , ob das gewählte Format dem Fernsehgerät entspricht.
Kein Ton	Ist eventuell die Stummschaltung (MUTE) eingeschaltet? Überprüfen Sie Ihre Audio-Verbindungen. Die DVD-Wiedergabe befindet sich im Schnell- oder Langsamlauf.
Zu leiser Ton	Prüfen Sie die Einstellungen im Menü AUDIO .

DVD-SPEZIFISCH

Keine Wiedergabe	Überprüfen Sie, ob der DVD-Rekorder das Dateiformat unterstützt. Wenn die eingelegte Disc Videos enthält, die auf einem anderen DVD-Rekorder aufgenommen wurden, überprüfen Sie, ob die Disc abgeschlossen ist. In einigen Fällen kann der DVD-Rekorder eine abgeschlossene Disc nicht abspielen, abhängig vom Disc Typ oder der Aufnahmebedingung. Discs, die mit Daten bespielt sind, die nur einmal kopiert werden können, können nur auf CPRM (Content Protection for Recordable Media)-kompatiblen Spielern wiedergegeben werden. Der Regionalcode des Rekorders muss mit dem der Disc übereinstimmen.
Eine aufgenommene DVD wird nicht auf einem anderen DVD-Player wiedergegeben.	Die DVD wurde nach der Aufnahme nicht abgeschlossen.
Falsche Sprache falsche Untertitelsprache	Ändern Sie die Spracheinstellung im SETUP-Menü Disc UNTERTITEL , über die Taste SUBTITLE oder im DVD-Menü . Prüfen Sie auf dem DVD-Cover oder im DVD-Menü, ob die gewünschte Sprache auf der DVD existiert.
Keine SKIP-Funktion möglich	Einige DVDs haben Titel/Kapitel, für die die SKIP-Funktion gesperrt ist.
Die Kameraposition kann nicht geändert werden.	Verschiedene Kamerapositionen sind nur auf wenigen Discs, und in der Regel nur für einige ausgewählte Szenen, auf einer DVD vorhanden.
Sie haben das Passwort vergessen.	Siehe Seite 26.

AUFNAHMEN

Eine aufgenommene DVD kann nicht auf einem anderen DVD-Player wiedergegeben werden.	Die DVD+R wurde nach der Aufnahme nicht abgeschlossen (siehe Seite 38).
Aufnahmen funktionieren nicht.	Es ist keine Disc eingelegt oder die Disc ist schreibgeschützt. Die Disc beinhaltet bereits 49 Titel (DVD-RW 99 Titel), bzw. die Festplatte 255. Drücken Sie DISPLAY , um zu kontrollieren, ob genügend Platz auf der Disc/Festplatte ist. Überprüfen Sie, ob die Disc abgeschlossen wurde. Sie können nicht auf einer abgeschlossenen Disc aufnehmen. Es wird zur programmierten Zeit eine andere Aufnahme durchgeführt. Überprüfen Sie, ob Sie eine Disc eingelegt haben, die bereits zur Aufnahme mit anderen DVD-Rekordern verwendet wurde. Die gewählte Quelle gibt kein Signal ab.
Die Timer-Aufnahme hat nicht funktioniert	Das Gerät war eingeschaltet. Zur Timer-Aufnahme muss das Gerät im Standby-Modus sein. Alle Speicherplätze für die Aufnahme sind belegt. Die programmierte Zeit liegt in der Vergangenheit.

FERNBEDIENUNG

Funktioniert nicht.

Keine Batterien eingelegt oder die Batterien sind verbraucht.

Die Fernbedienung ist nicht auf den Rekorder gerichtet.

Die Tasten im Bedienfeld „**TV**“ funktionieren nicht.

Die Tasten sind für ein TV-Gerät. Sie müssen den Gerätecode Ihres TV-Geräts einprogrammieren.

Technische Daten

Spannungsversorgung:	230 V ~ 50 Hz
Leistungsaufnahme:	ca. 50 W (im Betrieb)
Batterien für Fernbedienung:	2 X 1.5V R03/LR03 TYP AAA
Geräteabmessungen (HxBxT):	7 x 42,5 x 32 cm
Gewicht:	4,4 kg



Laserleistung:	Laser Klasse 1
Integrierte Festplatte HDD:	360 GB, Aufnahmekapazität max. 445 Stunden

Aufnahme

Beschreibbare Medien:	eingebaute Festplatte, DVD+R; DVD+RW, DVD-R, DVD-RW, DVD+R Double Layer
Aufnehmbare Videoformate:	DVD+VR im HQ-, SP-, LP- oder EP-Modus – MPEG 2 DVD+VR im SLP-Modus – MPEG 1
Aufnehmbare Audioformate:	DVD+VR – Dolby Digital 2-Kanal

Wiedergabe

Abspielbare Discs:	DVD-Video, DVD+R, DVD+RW, DVD-R, DVD-RW; VCD, SVCD, Audio-CD, CD-R, CD-RW, JPEG-CD,
Unterstützte Formate	
Video:	JPEG/BMP, MPEG 1, mit MPEG 2-Dateien (.VOB, .DAT, .MPG), mit MPEG 4-Dateien (.AVI, .DIV, .DIVX)
Audio:	MP3, WMA, WAV, LPCM, Dolby Digital 2-Kanal, Dolby Digital 5.1-Kanal (nur Digitalausgabe)

Eingänge

ANTENNA IN	75 Ohm
VIDEO IN	1.0 Vp-p 75 Ohm, sync negative, 1 x Cinch / 2 x SCART
AUDIO IN	2.0 Vrms >75 Ohm, 1 x Cinch (L, R) / 2 x SCART
DV IN	4-pin (IEEE 1394 Standard)

Ausgänge

S-VIDEO OUT	(Y) 1.0 V (p-p), 75 Ohm, sync negative, 1 x Mini DIN 4-pin (C) 0.3 V (p-p), 75 Ohm
COMPONENT VIDEO OUT	(Y) 1.0 V (p-p), 75 Ohm, sync negative, 1 x Cinch (Pb)/(Pr) 0.7 V (p-p), 75 Ohm, 2 x Cinch
HDMI VIDEO/AUDIO OUT	19-pin (HDMI Standard, Typ A)
AUDIO OUT (digital)	0.5 V (p-p), 75 Ohm, 1 x Cinch
AUDIO OUT (optisch)	3 V (p-p), 1 x optischer Anschluss
AUDIO OUT (analog)	2.0 Vrms (1 KHz, 0 dB), 600 Ohm, 1 x Cinch (L, R) / 2 x SCART



Es besteht keine Garantie dafür, dass eine mit Ihrem DVD-Rekorder erstellte DVD+R, DVD-R, DVD+RW oder DVD-RW auch auf einem anderen DVD-Player abspielbar ist. Lesen Sie eventuell im Handbuch des anderen DVD-Players nach und vergewissern Sie sich, dass das Gerät auch DVD+R und DVD+RW Formate abspielen kann.



Bitte beachten Sie: Es gibt heute viele, zum Teil nicht standardisierte CD-Aufnahmeverfahren und Kopierschutzverfahren, sowie unterschiedliche CD-R- und CD-RW-Rohlinge. Darum kann es in Einzelfällen zu Einlesefehlern oder -Verzögerungen kommen. Dies ist kein Defekt des Geräts.

Wenn Sie Audio-CDs verwenden, achten Sie auf den Aufdruck



Technische Änderungen vorbehalten!

Entsorgung

Gerät



Werfen Sie das Gerät am Ende seiner Lebenszeit keinesfalls in den normalen Hausmüll. Erkundigen Sie sich nach Möglichkeiten einer umweltgerechten Entsorgung.

Batterie



Verbrauchte Batterien gehören nicht in den Hausmüll. Die Batterien können zur Entsorgung bei einer Sammelstelle oder im Fachhandel zurückgegeben werden.

Verpackung



Ihr DVD-Rekorder befindet sich zum Schutz vor Transportschäden in einer Verpackung. Verpackungen sind Rohstoffe und somit wiederverwendungsfähig oder können dem Rohstoffkreislauf zurückgeführt werden.

Ländercodes

Sprachcodes

Verwenden Sie diese Liste zur Einstellung der gewünschten Sprache für die folgenden Voreinstellungen:
Disc-Audio, Disc-Untertitel, Disc-Menü.

Sprache	Code	Sprache	Code	Sprache	Code	Sprache	Code
Abchasisch	6566	Fiji	7074	Lingala	7678	Singhalesisch	8373
Afar	6565	Finnisch	7073	Litauisch	7684	Slowakisch	8375
Afrikaans	6570	Französisch	7082	Mazedonisch	7775	Slowenisch	8376
Albanisch	8381	Friesisch	7089	Madagassisch	7771	Somalisch	8379
Amharisch	6577	Galizisch	7176	Malaiisch	7783	Spanisch	6983
Arabisch	6582	Georgisch	7565	Malajalam	7776	Sudanesisch	8385
Armenisch	7289	Deutsch	6869	Maltesisch	7784	Swahili	8387
Assamesisch	6583	Griechisch	6976	Maori	7773	Schwedisch	8386
Aymara	6588	Grönländisch	7576	Marathi	7782	Tagalog	8476
Aserbaisdchanisch	6590	Guarani	7178	Moldawisch	7779	Tadschikisch	8471
Baschkirisch	6665	Gujarati	7185	Mongolisch	7778	Tamilisch	8465
Baskisch	6985	Hausa	7265	Nauru	7865	Tatar	8484
Bengalisch; Bangla	6678	Hebräisch	7387	Nepalesisch	7869	Telugu	8469
Bhutanisch	6890	Hindi	7273	Norwegisch	7879	Thai	8472
Bihari	6672	Ungarisch	7285	Oriya	7982	Tibetisch	6679
Bretonisch	6682	Isländisch	7383	Pandschabi	8065	Tigrinya	8473
Bulgarisch	6671	Indonesisch	7378	Paschtu	8083	Tongalesisch	8479
Myanmarisch	7789	Interlingua	7365	Persisch	7065	Türkisch	8482
Weißrussisch	6669	Irish	7165	Polnisch	8076	Türkmenisch	8475
Kambodschanisch	7577	Italienisch	7384	Portugiesisch	8084	Twi	8487
Katalanisch	6765	Japanisch	7465	Quechua	8185	Ukrainisch	8575
Chinesisch	9072	Javanisch	7487	Rätoromanisch	8277	Urdu	8582
Korsisch	6779	Kanadisch	7578	Rumänisch	8279	Usbekisch	8590
Kroatisch	7282	Kaschmir	7583	Russisch	8285	Vietnamesisch	8673
Tschechisch	6783	Kasachisch	7575	Samoanisch	8377	Volapük	8679
Dänisch	6865	Kirgisisch	7589	Sanskrit	8365	Walisisch	6789
Holländisch	7876	Koreanisch	7579	Schottisch (Gälisch)	7168	Wolof	8779
Englisch	6978	Kurdisch	7585	Serbisch	8382	Xhosa	8872
Esperanto	6979	Laotisch	7679	Serbokroatisch	8372	Jiddisch	7473
Estnisch	6984	Lateinisch	7665	Shona	8378	Yoruba	8979
Faroerisch	7079	Lettisch	7686	Sindhi	8368	Zulu	9085

Orts-Code

Wählen Sie einen Orts Code aus der Liste.

Land	Code	Land	Code	Land	Code	Land	Code
Afghanistan	AF	Äthiopien	ET	Malaysia	MY	Saudi Arabien	SA
Argentinien	AR	Fiji	FJ	Malediven	MV	Senegal	SN
Australien	AU	Finnland	FI	Mexiko	MX	Singapur	SG
Österreich	AT	Frankreich	FR	Monaco	MC	Slowakische Republik	SK
Belgien	BE	Deutschland	DE	Mongolei	MN	Slowenien	SI
Bhutan	BT	Großbritannien	GB	Marokko	MA	Südafrika	ZA
Bolivien	BO	Griechenland	GR	Nepal	NP	Südkorea	KR
Brasilien	BR	Grönland	GL	Niederlande	NL	Spanien	ES
Kambodscha	KH	Heard-und-McDonald-		Niederländische Antillen	AN	Sri Lanka	LK
Kanada	CA	Inseln	HM	Neu Seeland	NZ	Schweden	SE
Chile	CL	Ungarn	HU	Nigeria	NG	Schweiz	CH
China	CN	Indien	IN	Norwegen	NO	Thailand	TH
Kolumbien	CO	Indonesien	ID	Oman	OM	Türkei	TR
Republik Kongo	CG	Israel	IL	Pakistan	PK	Uganda	UG
Costa Rica	CR	Italien	IT	Panama	PA	Ukraine	UA
Kroatien	HR	Jamaika	JM	Paraguay	PY	USA	US
Tschechische Republik	CZ	Japan	JP	Philippinen	PH	Uruguay	UY
Dänemark	DK	Kenia	KE	Polen	PL	Usbekistan	UZ
Ecuador	EC	Kuwait	KW	Portugal	PT	Vietnam	VN
Ägypten	EG	Libyen	LY	Rumänien	RO	Simbabwe	ZW
El Salvador	SV	Luxemburg	LU	Russische Föderation	RU		

Codeliste zur Programmierung der Fernbedienung

TV

A						B						C											
ACME	0007					BAIRD	0111	0139	0245			BOOTS	0003					CAPSONIC	0002				
ADA	0018					BANG & OLUFSON		0199	0000			BPL	0120					CARREFOUR	0027				
ADC	0004	0006				BARCO	0112					BRANDT	0127	0045	0022	0036	0126	CASCADE	0009				
ADMIRAL	0019	0108	0002	0001	0047	BASIC LINE	0009	0011	0051	0245		BRION VEGA	0051	0169	0000			CATHAY	0051	0169			
	0000					BASTIDE	0003					BRITANNIA	0003					CENTRUM	0168	0205			
ADYSON	0003					BAUR	0169	0118	0076	0141	0132	BROKSONIC	0920					CENTURION	0051	0169			
AGAZI	0002					BEKO	0042	0083	0034	1064	0007	BRUNS	0000	0007				CENTURY	0000				
AGB	0123					BEON	0169	0051				BSR	0131	0026				CGE	0129	0047	0131	0043	
AIKO	0003	0009	0004			BEST	0113					BTC	0011					CIMLINE	0009	0028			
AIWA	0184	0248	0291			BESTAR	0051	0245				BUSH	0028	0027	0032	0009	0011	CITY	0009				
AKAI	0011	0086	0009	0068	0004	BINATONE	0003					CLARIVOX	0169	0037				CLATRONIC	0009	0011	0051	0002	0083
	0006	0008	0051	0061	0088	BLACK DIAMOND		0171				CLATRONIC	0003	0129	0030	0043		COMBITECH	0248				
	0169	0200	0133	0141	0069	BLACK PANTHER LINE		0245				CONCORDE	0009					CONDOR	0198	0051	0083	0003	0245
AKIBA	0011					BLACK STAR	0129					CONTEC	0003	0009	0027	0030	0029	CONTINENTAL EDISON	0022	0111	0036	0045	
AKURA	0169	0074	0002	0009	0011	BLAUPUNKT	0117	0202	0135	0008	0022	CONTINENTAL EDISON	0126	0139	0046			COSMEL	0009				
	0071						0100					CROSLEY	0129	0131	0000	0043		CROWN	0009	0169	0083	0047	0051
ALBA	0028	0027	0009	0011	0003	BLUE SKY	0011					CS ELECTRONICS	0011	0129	0003			CTC	0245	0121	0043		
	0068	0083	0169	0047	0245	BLUE STAR	0120					CTC CLATRONIC	0014					CYBERCOM	0177	0038	0171	0002	0009
	0248	0162	0062			BONDSTEC	0129					CYBERCOM	0206	0205	0207	0208	0210	CYBERMAXX	0210	0211	0169	0015	0042
ALBIRAL	0037											CYBERCOM	0169	0042	0044	0127	0047		0044	0047	0048	0049	0061
ALKOS	0164											CYBERCOM	0061	0063	0067	0068	0103		0063	0067	0068	0087	0103
ALLORGAN	0157	0026										CYBERCOM	0107	0115	0154	0168	0185		0107	0115	0127	0154	0155
ALLSTAR	0051											CYBERCOM	0228	0209	0343	0924	0933		0168	0170	0185	0228	0229
AMPLIVISION	0003												0248	0291					0209	0218	1005	0894	0343
AMSTRAD	0011	0009	0068	0074	0002								0248	0291					0924	0933	0248	0291	
	0108	0071	0069	0030	0123														0924	0933	0248	0291	
	0013																						
ANAM	0009	0065	0109																				
ANGLO	0009																						
ANITECH	0009	0002	0043	0109																			
ANSONIC	0009	0014																					
ARCAM	0003																						
ARC EN CIEL	0126	0045	0139																				
ARISTONA	0169	0051																					
ARTHUR MARTIN	0158																						
ASA	0017	0110	0016	0018	0000																		
	0021																						
ASBERG	0051	0043																					
ASTRA	0009																						
ASUKA	0011	0002	0003																				
ATLANTIC	0169	0003	0051	0157																			
ATORI	0009																						
AUDIOSONIC	0009	0003	0169	0011	0051																		
	0139	0157	0090	1062																			
AUDIOTON	0003																						
AUSIND	0043																						
AUTOVOX	0003	0002	0101	0157	0000																		
	0125	0043																					

D

DAEWOO	0094	0009	0191	0003	0051
	0115				
DAINICHI	0011				
DANSAI	0002	0169	0051		
DANTAX	0171	0161	0169	0088	0034
	0113				
DATSURA	0121				
DAYTON	0009				
DAYTRON	0245				
DE GRAAF	0019	0006	0033		
DECCA	0003	0169	0004	0051	0123
	0030				
DELL	0025				
DESMET	0051	0169			
DIGITOR	0227	0228			
DISNEY	0148				
DIXI	0009	0169	0051		
DTS	0009				
DUAL	0177	0038	0171	0002	0009
	0206	0207	0208	0169	0042
	0044	0127	0047	0061	0063
	0067	0068	0003	0103	0107
	0115	0126	0131	0139	0154
	0160	0168	0228	0343	0924
	0933	0248	0291	0125	0089
DUAL-TEC	0009	0131	0003		
DUMONT	0003	0014	0017	0018	0000
DUX	0169				
DYNATRON	0051	0169			

E

ELBE	0108	0157	0037		
ELCIT	0000				
ELECTRO TECH	0009				
ELEKTA	0120				
ELIN	0051	0003	0169	0016	0018
ELITE	0011	0051			
ELMAN	0014	0131			
ELTA	0009				
EMERSON	0141	0127	0000		
ERRES	0169	0051			
ESC	0245				
ETRON	0009				
EURO-FEEL	0002				
EUROLINE	0149	0169	0088		
EUROMANN	0002	0051	0003		
EUROPHON	0003	0014	0051	0131	0123
EXPERT	0157				

F

FENNER	0009	0115			
FERGUSON	0127	0166	0035	0169	0036
	0050	0052	0111	0163	0037
FIDELITY	0003	0019	0068	0074	0096
FINLANDIA	0019	0006	0110	0128	
FINLUX	0061	0087	0063	0003	0004
	0016	0167	0110	0131	0157
	0169	0051	0017	0018	0014
	0000	0123	0043		
FIRSTLINE	0003	0129	0009	0051	0062
	0026				
FISHER	0006	0003	0018	0083	0131
	0000	0027	0029	0040	
FLINT	0051	0113			
FORMENTI	0001	0169	0003	0131	0133
	0000	0043	0125		
FORTRESS	0001	0000			
FRONTECH	0019	0002	0009	0068	0118
	0129	0120	0021		
FUJITSU	0116	0004	0157		
FUNAI	0002	0026			

G

GALAXY	0047	0083			
GBC	0009	0027	0131		

GEC	0169	0003	0004	0041	0051
	0141	0123	0132		
GELOSO	0019	0009	0131		
GENERAL TECHNIC		0009	0248		
GENEXXA	0011	0051	0021		
GOLDSTAR	0084	0129	0003	0009	0019
	0051	0131	0169	0171	0261
	0012	0093			
GOODMANS	0009	0111	0002	0004	0027
	0169	0028	0051	0068	0115
	0127	0171	0245	0283	0093
GORENJE	0083				
GPM	0011				
GRAETZ	0141	0142	0021		
GRANADA	0127	0019	0003	0006	0169
	0027	0031	0051	0054	0004
	0064	0133	0138	0128	0040
	0043	0123			
GRANDIN	0009	0169	0011	0245	0120
GRUNDIG	0117	0091	0114	0101	0135
	0008	0017	0136	0043	

H

H & B	0343	0228			
HAAZ	0228				
HALIFAX	0002	0003			
HAMPTON	0003				
HANSEATIC	0009	0003	0027	0169	0051
	0083	0118	0131	0141	0007
	0026				
HANTAREX	0009	0123			
HARWOOD	0171				
HCM	0002	0003	0009	0074	0120
HIFIVOX	0139				
HINARI	0171	0009	0011	0027	0051
	0006	0169	0248	0043	0137
HISAWA	0011	0113	0120		
HISENSE	0156				
HITACHI	0027	0019	0085	0134	0153
	0213	0140	0144	0003	0118
	0004	0016	0023	0041	0045
	0047	0131	0133	0138	0139
	0141	0021	0046	0033	0123
	0142				
HOSHAI	0011				
HORNYPHON	0051				
HUANYU	0003	0115			
HYGASHI	0003				
HYPER	0003	0009	0129	0131	
HYPSON	0002	0003	0051	0169	0120

I

ICE	0009	0002	0003	0011	0051
	0068				
IMPERIAL	0047	0051	0083	0129	0131
	0021	0043			
INDESIT	0024	0101			
INDIANA	0051	0169			
INGELEN	0021				
INGERSOL	0009				
INNO HIT	0009	0011	0003	0004	0051
	0169	0245	0093	0123	
INNOVATION	0171	0111	0002	0009	0169
	0061	0067	0068	0103	0107
	0115	0154	0168	0177	0248
	0291				
INTERBUY	0009	0129	0109		
INTERFUNK	0051	0129	0169	0139	0141
	0000	0021			
INTERTRONIC	0894				
INTERVISION	0002	0003	0014	0109	
IRRADIO	0009	0011	0051	0169	0068
ISUKAI	0011				
ITC	0003	0131			
ITS	0011	0051	0068	0120	
ITT	0061	0009	0143	0031	0133
	0141	0021	0142	0132	
ITT/NOKIA	0133	0142	0021		
ITV	0169	0171	0009	0088	0245

ORION 0099 0147 0159 0009 0212
0028 0051 0154 0169 0171
0920 0248 0283 0123 0142
0030 0013 0062 0075 0026
ORMOND 0205
OSAKI 0011 0002 0003 0004 0074
OSO 0011
OSUME 0004 0029
OTTO VERSAND 0003 0169 0008 0001 0027
0051 0076 0111 0118 0131
0139 0141 0120 0121 0132

P

PACKARD BELL 0204 0203
PAEL 0003
PALLADIUM 0003 0083 0012
PANAMA 0002 0003 0009
PANASONIC 0065 0067 0064 0197 0072
0186 0101 0141 0021 0151
0142 0124 0152
PATHE CINEMA 0003 0083 0131 0037
PATHE MARCONI 0022 0045 0126 0139 0037
0046
PAUSA 0009
PERDIO 0004
PHILCO 0047 0129 0131 0000 0043
PHILHARMONIC 0003
PHILIPS 0200 0088 0217 0202 0020
0169 0003 0041 0181 0339
0051 0083 0111 0115 0131
0141 0154 0000 0043 0089
PHOCUS 0042 0095 1064
PHOENIX 0051 0169 0000
CENTURION 0051 0169
PIONEER 0010 0145 0036 0051 0139
0169 0021
PLANTRON 0002 0051
POPPY 0009
PORTLAND 0245
PRANDONI-PRINCE 0019 0141 0123
PRECISION 0003
PRIMA 0009 0021
PRINZ 0047
PRO2 0177 0038 0171 0002 0009
0206 0200 0205 0207 0208
0210 0211 0169 0015 0042
0044 0047 0048 0049 0061
0063 0067 0068 0087 0103
0107 0115 0127 0154 0155
0168 0170 0185 0228 0229
0209 0218 1005 0894 0343
0924 0933 0248 0291
PROFEX 0009 0141 0043
PROFILO 0171
PROFI-TRONIC 0051
PROLINE 0004 0051 0062
PROSONIC 0161 0169 0003 0015 0042
0088 0107 0200 0068 0245
PROTECH 0002 0003 0009 0169 0014
0051 0129 0131 0132 0113
PROVISION 0169 0171
PYE 0169 0051 0068
PYMI 0009

Q

QUASAR 0129
QUELLE 0169 0205 0002 0003 0016
0022 0051 0129 0131 0135
0141 0017 0018 0026 0030
QUESTA 0027

R

RADIOLA 0051 0169
RADIOTONE 0051 0007
RADIOMARELLI 0129 0000 0123
RADIONETTE 0016 0018
RANK 0017 0027
RBM 0017

RCA 0031
REDIFFUSION 0141
REVOX 0051 0169
REX 0019 0002 0108 0157 0021
RFT 0000 0007
R-LINE 0051 0169
ROADSTAR 0002 0009 0011 0245
ROBOTRON 0000
RTF 0000

S

SABA 0127 0111 0126 0036 0045
0139 0141 0245 0142 0046
0000 0123 0021
SACCS 0037
SAISHO 0028 0002 0003 0009 0248
0030 0123 0013
SALORA 0019 0031 0047 0061 0107
0108 0118 0131 0138 0141
0093 0121 0128 0132 0021
SAMBERS 0014 0169 0043 0123
SAMSUNG 0090 0104 0009 0051 0172
0083 0002 0160 0003 0004
0312 0030 0105 0093
SANDRA 0003 0009
SANSUI 0051 0920
SANYO 0004 0006 0031 0003 0027
0016 0018 0083 0127 0160
0131 0029 0030 0040 0043
SAVILLE 0248
SBR 0041 0169
SCHAUH LORENZ 0141 0021 0142
SCHNEIDER 0177 0003 0169 0011 0051
0068 0131 0139 0160 0245
0264 0071 0125
SEG 0171 0002 0205 0003 0169
0009 0014 0027 0088 0129
0131 0043
SEI-SINUDYNE 0014 0013 0021 0026 0075
0123 0000
SELECO 0019 0027 0131 0108 0157
0021
SENCORA 0009
SENTRA 0164
SHARP 0001 0059 0005 0027 0187
0188 0029
SHORAI 0026
SIAREM 0014 0131 0000 0123
SICATEL 0037
SIEMENS 0008 0022 0200 0135 0029
SIERRA 0051
SIESTA 0160
SILVER 0027
SINGER 0014 0131 0129 0228 0000
SINUDYNE 0014 0131 0169 0028 0000
0075 0013 0026
SKANTIC 0138 0021
SKYMASTER 0016
SKYWORTH 0228
SOLAVOX 0092 0021
SONITRON 0006 0031
SONOKO 0009 0002 0169 0003 0051
0245
SONOLOR 0006 0021
SONTEC 0051 0169 0160
SONY 0165 0130 0183 0106 0076
0027 0127 0009 0004 0182
0029 0030
SOUND & VISION 0011 0014
SOUNDWAVE 0051 0169
STANDARD 0003 0009 0011 0051 0245
STARLIGHT 0169
STENWAY 0120
STERN 0019 0157 0021
SUNKAI 0009 0026 0062
SUNWOOD 0009 0051
SUPERLA 0003
SUPERTECH 0118
SUPRA 0009
SUSUMU 0011

SUTRON 0009
SYDNEY 0003
SYSLINE 0169

T

TANDBERG 0157 0026
TANDY 0001 0003 0004 0011 0133
0021
TASHIKO 0003 0019 0027 0041 0056
0128
TATUNG 0051 0003 0004 0169 0123
TCM 0177 0038 0171 0002 0009
0206 0205 0207 0208 0210
0169 0042 0044 0047 0061
0063 0067 0068 0103 0107
0115 0127 0154 0168 0185
0228 0209 1005 0343 0924
0933 0248 0291
TEC 0003 0009 0129 0131 0133
TECHNICS 0065
TECHNISAT 0154
TELEAVIA 0022 0036 0045 0111 0126
0139
TELEFUNKEN 0166 0111 0127 0190 0022
0035 0163 0101 0102 0036
0050 0051 0052 0078 0108
0126 0139 0079
TELETECH 0169 0009 0088 0129 0113
TELETON 0003 0157 0118 0132
TEVION 0177 0038 0171 0002 0009
0206 0200 0205 0207 0208
0210 0211 0169 0015 0042
0044 0047 0048 0049 0061
0063 0067 0068 0087 0103
0107 0115 0127 0154 0155
0168 0170 0185 0228 0229
0209 0214 0218 1005 0894
0343 0924 0933 0248 0291
1064
TENSAI 0011 0168 0018 0051 0026
TESMET 0051
TEXT 0003
THOMSON 0166 0127 0111 0003 0022
0036 0045 0176 0101 0102
0050 0051 0052 0126 0139
0163 0185 0245 0046
THORN 0004 0018 0169 0035 0054
0111 0127 0141 0164 0037
0004 0051
TOKAI 0003
TOKYO 0120
TOMASHI 0117 0164 0189 0027 0146
TOSHIBA 0017 0920 0082
TOWADA 0131 0021

TRIUMPH 0013 0123 0082

U

UHER 0051 0157 0021 0043
ULTRAVOX 0003 0014 0129 0131 0133
0000
UNITED 0088 0169
UNITED QUICK STAR 0245
UNIVERSUM 0102 0002 0016 0018 0051
0061 0169 0083 0110 0122
0129 0131 0143
UNIVOX 0037

V

VESTEL 0019 0051 0169 0171 0083
0092 0103 0107 0118 0129
0131 0138 0168 0195 0205
0021
VEXA 0169 0009
VICTOR 0027 0051 0065
VIDELOGIQUE 0011 0003
VIDEON 0248
VIDEOSAT 0129
VIDEO SYSTEM 0051
VISIOLA 0003
VISION 0051
VISOREX 0096
VISTAR 0133
VORTEC 0051 0169
VOXSON 0019 0051 0108 0021 0043
0000

W

WALTHAM 0003 0133 0138 0037
WATSON 0051 0169
WATT RADIO 0003 0014 0131 0037
WEGA 0000 0027
WELTBlick 0051 0169
WESTON 0131
WHARFEDALE 0099
WHITE WESTINGHOUSE 0169 0003 0014 0043

Y

YOKO 0009 0011 0051 0169 0002
0003
YORX 0011

Z

ZANUSSI 0019 0157 0108

VCR

A

AIWA 0230 0233 0256 0293 0231
0248 0291
AKAI 0300 0329 0307 0237 0236
0238 0239 0293
AKIBA 0275
AKURA 0275 0244 0293
ALBA 0275 0233 0250 0245 0248
0246 0247
ALLORGAN 0311
AMBASSADOR 0250
AMSTRAD 0253 0231 0254
ANITECH 0275
APEX 0949
ASA 0257 0256
ASUKA 0275 0257 0231 0256

B

BAIRD 0259 0231 0258 0245 0237
0293
BASIC LINE 0275 0233 0250 0245
BAUR 0263 0257
BESTAR 0250 0245
BLACK PANTHER LINE 0245
BLAUPUNKT 0263 0257 0262 0260 0309
0325 0271
BONDSTEC 0250
BRANDT 0303 0305
BROKSONIC 0277 0967
BUSH 0275 0233 0245 0248 0246
0247 0288

C

CATRON 0250
CGE 0231 0293
CIMLINE 0275 0233

CLATRONIC	0250				
COMBITECH	0248				
CONDOR	0250	0245			
CROWN	0275	0250	0245		
CYBERCOM	0233	0311	0262	0269	0319
	0248	0291	0338	0905	0906
CYBERMAXX	0233	0311	0262	0269	0319
	0256	0248	0291	0338	0905
	0906				
CYTRON	0233	0311	0262	0269	0319
	0256	0248	0291	0338	0905
	0906				

D

DAEWOO	0274	0250	0265	0319	0245
	0971				
DANSAI	0275				
DANTAX	0233				
DAYTRON	0245				
DE GRAAF	0266	0257			
DECCA	0257	0231	0293		
DUAL	0233	0257	0311	0262	0319
	0293	0248	0291	0338	0905
	0906				
DUMONT	0266	0257	0231	0258	

E

ELTA	0275				
EMERSON	0301	0339			
ESC	0245				
ETZUKO	0275				

F

FERGUSON	0294	0259	0271	0278	0293
	0281	0305			
FIDELITY	0311	0231			
FINLANDIA	0266	0257	0258		
FINLUX	0266	0298	0257	0231	0258
	0293	0237			
FIRSTLINE	0266	0275	0233	0265	0298
	0256				
FISHER	0258	0279			
FLINT	0233				
FORMENTI-PHEONIX		0257			
FRONTECH	0250				
FUJITSU	0231				
FUNAI	0231	0339			

G

GALAXY	0231				
GBC	0275	0250			
GEC	0257				
GELOSO	0275				
GENERAL	0250				
GENERAL TECHNIC		0262	0233	0311	0248
GOLDHAND	0275				
GOLDSTAR	0231	0256			
GOODMANS	0275	0250	0259	0256	0231
	0245	0283	0282		
GO-VIDEO	0338	0367	0971		
GRAETZ	0258	0293			
GRANADA	0257	0266	0240	0258	0271
GRANDIN	0275	0250	0256	0231	0245
GRUNDIG	0273	0270	0263	0235	0243
	0257	0260	0272	0275	0286
	0287	0290	0315	0271	0288

H

HAAZ	0233				
HANSEATIC	0257	0256			
HCM	0275	0288			
HINARI	0275	0233	0248	0288	0301
HISAWA	0233				
HITACHI	0266	0257	0268	0231	0293
	0387				
HYPSON	0233	0275			

I

IMPEGO	0250				
IMPERIAL	0231				
INNOVATION	0233	0311	0262	0248	0291
INNO HIT	0250	0257	0275	0245	
INTERBUY	0256				
INTERFUNK	0257	0258			
INTERVISION	0231				
IRRADIO	0275	0256			
ITT	0237	0293	0258	0292	
ITV	0256	0245			

J

JVC	0294	0295	0293	0400	
-----	------	------	------	------	--

K

KAISUI	0275				
KARCHER	0257				
KENDO	0233	0250	0265	0300	0245
	0236	0237			
KENWOOD	0293				
KORPEL	0275				

L

LENCO	0245				
LEYCO	0275				
LIFE	0291				
LIFETEC	0233	0311	0262	0269	0319
	0256	0248	0291	0338	0905
	0906				
LG	0231	0256	0261	0907	
LOEWE	0267	0325	0262	0257	0256
	0271				
LOGIK	0275				
LUMATRON	0274	0245			
LUXOR	0298	0258	0237	0281	

M

MAGNASONIC	0258				
MAGNAVOX	0914				
MAGNUM	0291				
MANESTH	0275	0265			
MARANTZ	0257	0271	0281	0299	
MATSUI	0233	0256	0248	0301	
MELECTRONIC	0231				
MEDIATOR	0257				
MEDION	0233	0311	0262	0269	0319
	0256	0248	0291	0338	0905
	0906				
MEMOREX	0240	0256	0231	0258	0279
MEMPHIS	0275				
METZ	0262	0263	0267	0273	0325
	0271				
MICROMAXX	0233	0311	0262	0269	0319
	0256	0248	0291	0338	0905
	0906				
MICROSTAR	0233	0311	0262	0269	0319
	0256	0248	0291	0338	0905
	0906				
MIGROS	0231				
MINERVA	0263	0271			
MITSUBISHI	0298	0257	0289	0294	0231
MULTITECH	0275	0250	0257	0231	
MURPHY	0231				

N

NATIONAL	0262	0260			
NEC	0294	0293	0299		
NECKERMANN	0257	0293	0301		
NEI	0257				
NESCO	0275				
NIKKAI	0250	0302			
NOKIA	0240	0300	0307	0258	0237
	0292	0293			
NORDMENDE	0294	0293	0303	0305	

O

OCEANIC	0240	0231	0293		
OKANO	0233	0300			
ORION	0234	0233	0304	0248	0283
	0301	0246			
ORSON	0231				
OSAKI	0275	0231	0256		
OTTO VERSAND	0257				

P

PALLADIUM	0275	0300	0256	0271	0293
PANASONIC	0262	0267	0260	0314	0321
	0325	0970			
PATHE CINEMA	0301				
PATHE MARCONI	0293				
PENTAX	0266				
PERDIO	0231				
PHILCO	0299				
PHILIPS	0235	0257	0290	0315	0327
	0286	0285	0242	0271	0293
	0969				
PHONOLA	0257				
PIONEER	0294	0257			
POLAROID	0949				
PORTLAND	0250	0245			
PRINZ	0231				
PRO2	0233	0311	0262	0269	0319
	0256	0248	0291	0338	0905
	0906				
PROFEX	0275				
PROLINE	0231	0288			
PROSONIC	0233	0245			
PYE	0257				

Q

QUARTZ	0258				
QUELLE	0257	0263	0258	0231	0271
	0301				

R

RADIOLA	0257				
REX	0293				
RFT	0250	0257			
ROADSTAR	0275	0256	0245		

S

SABA	0324	0245	0281	0293	0303
	0305				
SAISHO	0275	0233	0248	0301	
SALORA	0298	0258	0237	0292	
SAMSUNG	0311	0312	0338	0963	
SAMURAI	0250				
SANSUI	0294	0244	0293	0920	
SANYO	0284	0258	0279		
SAVILLE	0248				
SBR	0257				
SCHAUB LORENZ	0258	0237	0231	0293	
SCHNEIDER	0275	0233	0265	0250	0257
	0256	0231	0264	0245	
SEG	0275				
SEI-SINUDYNE	0257				
SELECO	0293				
SENTRA	0250				
SENTRON	0275				
SHARP	0240	0241	0328	0281	
SHINTOM	0275	0258			

SHIVAKI	0256				
SIEMENS	0263	0256	0258	0271	
SILVA	0256				
SINUDYNE	0257				
SOLAVOX	0250				
SONOKO	0245				
SONOLOR	0240				
SONTEC	0256				
SONY	0232	0308	0309	0310	0313
	0249	0251	0255	0402	
STANDARD	0245				
STRONG	0244				
SUNKAI	0233				
SUNSTAR	0231				
SUNTRONIC	0231				
SUNWOOD	0275				
SYLVANIA	0339				

T

TAISHO	0233				
TANDBERG	0263				
TASHIKO	0240	0231			
TATUNG	0257	0231	0293		
TCM	0233	0311	0262	0269	0319
	0248	0291	0338	0905	0906
TEC	0250				
TECHNICS	0262	0260			
TELEAVIA	0293				
TELEFUNKEN	0306	0294	0324	0295	0323
	0280	0293	0303	0305	
TENOSAL	0275				
TENSAI	0275	0231	0256		
TEVION	0233	0311	0262	0269	0319
	0256	0248	0291	0338	0905
	0906				
THOMSON	0294	0324	0295	0323	0326
	0245	0242	0293	0305	
THORN	0258	0293	0301		
TIVO	0242				
TOKAI	0275	0256			
TONSAI	0275				
TOSHIBA	0320	0257	0265	0298	0319
	0362	0293			
TOWADA	0275				
TOWIKA	0275				
TRIUMPH	0301				
TVA	0250				

U

UHER	0256				
UNITED QUICK STAR	0245				
UNIVERSUM	0290	0235	0263	0257	0315
	0256	0231	0237	0239	0253
	0271				

V

VICTOR	0294	0295			
VIDEON	0233	0262	0311	0248	

W

WELTBlick	0256				
-----------	------	--	--	--	--

Y

YAMISHI	0275				
YOKAN	0275				
YOKO	0275	0250	0256		

DVD**A**

ACCOUSTIC SOLUTIONS	0383	0350			
AEG	0894	0333			
AFREEY	0386				

AIRIS	0357				
AIWA	0383	0377			
AKAI	0369	0333	0382		
AKASHI	0346				
ALBA	0384	0350	0381	0357	

ALL-TEL	0333				
AMES	0383				
AMSTRAD	0350				
AMW	1053	1054			
ANABA	0961				
ANSONIC	0356				
APEX	0921	0384	0357	0911	0390
	0913	0949			
ARENA	0923				
ASPIRE	0952				
A-TREND	0347				
AXION	0942				
AUDIOSONIC	0382	1062			
AUDIOVOX	0942				

B

BAIER	0349				
BAZE	0357				
BEKO	1064				
B & K	0978				
BLACK DIAMOND	0350				
BLAUPUNKT	0384				
BLUE NOVA INTERNATIONAL	1051				
BLUE SKY	0373	0357	0350		
BUSH	0384	0382	0350	0381	0356
BOMAN	0894				
BRANDT	0373	0360			
BROKSONIC	0920	0967			

C

CAMBRIDGE	0376				
CENTREX	0357				
CENTRIOS	0932	0951	0954	0955	
CENTRON	0932				
CENTRUM	0346	0926	0928	0350	0927
CINETEC	0350				
CINEVISION	0375				
CLATRONIC	0357	0894			
CLASSIC	0383				
CMI	0923				
COBY	0332	0916	0946	0947	0357
	1051	0948			
CRITERION	0344				
CROWN	0373	0382			
C-TECH	0341				
CURTIS	0950	0948			
CYBERCOM	0356	0930	0932	0330	0335
	0339	0340	0341	0342	0345
	0352	0358	0371	0923	0343
	0924	0933	0338	0334	0344
	0664	0372	0373		
CYBERHOME	0347	0912	0985		
CYBERLINK	0220				
CYBERMAXX	0356	0930	0373	0932	0330
	0335	0339	0340	0341	0342
	0345	0352	0358	0371	0895
	0896	0897	0898	0899	0900
	0901	0902	0903	0904	0923
	0893	0959	1069	1070	1071
	1067	1066	1068	0905	0343
	0924	0933	0375	0906	0338
	0372	0334	0344	0664	0894
CYTRON	0356	0930	0000	0932	0330
	0335	0339	0340	0341	0342
	0345	0352	0358	0371	0895
	0896	0897	0898	0899	0900
	0901	0902	0903	0904	0923
	0893	0959	1069	1070	1071
	1067	1066	1068	0905	0343
	0924	0933	0375	0906	0338
	0372	0334	0344	0664	0894

D

DAEWOO	0353	0354	0965	0355	0347
	0925	0971			
DANSAI	0351				
DAYTRON	0925				
DCE	0356				

DENZEL	0392				
DENON	0364	0389			
DENVER	0381	1051			
DESAY	0958				
DIAMOND	0373	0341			
DIGIFRAME	0930				
DIGIX	0962				
DIGITOR	0382				
DIGITREX	0357				
DIGITRON	0386				
DISNEY	0339	0902			
DK DIGITAL	0356				
DIK	0356				
DIVX	0375	0932			
DMTECH	0351	0333			
DRAGON SYSTEMS	0356				
DUAL	0350	0356	0984	0383	0956
	0373	0330	0335	0337	0340
	0392	0341	0342	0345	0352
	0358	0371	0923	0343	0338
	0372	0334	0344	0664	
DURABRAND	0333	0375	0356		
DVD	1024	0929			

E

ELTA	0365	0382	0894	0333	
ELTAX	1051				
EMERSON	1057	0339	0375		
ENCORE	0386				
ENZER	0392				
EUROLINE	0894				
ESA	0956				

F

FARENHEIT	0960				
FERGUSON	0373				
FINLUX	0375	0357			
FINTEC	0350				
FIRSTLINE	0373				
FISHER	0378				
FUNAI	0339				

G

GE	0384				
GOLDEN SPHERE	0341				
GOODMANS	0373	0382	0350	0333	
GOLDSTAR	0375	0907	0972		
GO-VIDEO	0383	1059	1061	0338	0367
	0971				
GPX	0910				
GRADIENTE	0373				
GRAETZ	0392				
GRAN PRIX	0356				
GRANDIN	0357				
GRUNDIG	0385	0370	0380		

H

H & B	0350	0343			
HARMON/KARDON	0395				
HAAZ	0341	0342			
HANSEATIC	0375	0351			
HCM	0894				
HE	0383				
HITACHI	0367	0368	0392	0387	0350
HITEKER	0357				
HOHER	0356				
HOME ELECTRONICS	0383				
HOMITA	0934	0935	0936	0937	0938
HOYO	0392				
HYUNDAI	0351				

I

ILO	0959				
INTERTRONIC	0893	0933	0894		
INITIAL	0384				
INTEGRA	0374				

J						0345	0352	0358	0371	0895
JATON	0392					0896	0897	0898	0899	0900
JBL	0395					0901	0902	0903	0904	0923
JDB	0383					0893	0959	1069	1070	1071
JVC	0361	1058	0400	0964	0662	1067	1066	1068	0905	0343
						0924	0933	0375	0906	0338
						0372	0334	0344	0664	0894
K						MINATO				
KARCHER	0351					MINTEK				
KAWASHI	0333					MIRROR				
KENDO	0356	0923	0350			MT LOGIC				
KENNEX	0350					MITSUBISHI	0350	0366		
KENWOOD	0393	0364				MONYKA	0392			
KISS	0392					MUSTEK	0383			
KLH	0384					MxONDA	0373			
KONKA	0908	0909				MYSTRAL	0356			
KOSS	0358	0373				N				
L						NAD	0375	0394		
LAWSON	0341					NAKAMICHI	0398			
LASONIC	0341					NEOTEK	0386			
LECSON	0376					NEUFUNK	0392			
LENCO	0373	0350	0356			NEVIR	0356			
LENOXX	0931	0346	0382			NEXXTECH	0932	0954	0955	0956
LG	0375	0907	0972			NORCENT	0332	0982	0944	0945
LIFE	0372	0373				NORDMENDE	0356			0948
LIFETEC	0356	0930	0373	0932	0330	NORIKO	0349			
	0335	0339	0340	0341	0342					
	0345	0352	0358	0371	0895	O				
	0896	0897	0898	0899	0900	OKANO	0349			
	0901	0902	0903	0904	0923	OMNI	0382			
	0893	0959	1069	1070	1071	ONIX	0346			
	1067	1066	1068	0905	0343	ONKYO	0374	0975		
	0924	0933	0375	0906	0338	OPTIMUS	0368			
	0372	0334	0344	0664	0894	ORION	0920	0335		
LIMIT	0341					ORITRON	0373			
LINN	0336									
LITEON	0982	1056	1059	0959		P				
LODOS	0350					PACIFIC	0356	0350	0333	
LOEWE	0370	0375				PACKARD BELL	0939	0940	0220	1052
LOGIX	0351					PALSONIC	0357			
LUMATRON	0332	0342	1051	0350	0383	PANASONIC	0401	0364	0403	0970
LUXOR	0350	0383				PHILIPS	0370	0379	0979	0980
							0969	0339	0362	0981
M							1063	1064		
MAGNAVOX	0362	0379	0979	0980	0981	PHOCUS				
	0370	0350	0914			PHONOTREND	0916			
MANHATTAN	0350					PIONEER	0368	0977	0922	0968
MARANTZ	0370	0379	0981	0375	0362	POLAROID	0957	0949		0976
MARK	0350					PORTLAND	0382			
MASTEC	0335					PRINZ	0356			
MATSUI	0373	0357	0350			PRISM	0335			
MERIDIAN	0362					PRO2	0356	0930	0373	0932
MBO	0396	0383	0382				0335	0339	0340	0341
MAXIM	0331	0350					0345	0352	0358	0371
MEDION	0356	0930	0373	0932	0330		0896	0897	0898	0899
	0335	0339	0340	0341	0342		0901	0902	0903	0904
	0345	0352	0358	0371	0895		0893	0959	1069	1070
	0896	0897	0898	0899	0900		1067	1066	1068	0905
	0901	0902	0903	0904	0923		0924	0933	0375	0906
	0893	0959	1069	1070	1071		0372	0334	0344	0664
	1067	1066	1068	0905	0343					0894
	0924	0933	0375	0906	0338	PROCASTER	0905			
	0372	0334	0344	0664	0894	PROLINE	0373	0357	0333	
MEMOREX	0356	0339	0920			PROSCAN	0399			
METZ	0368	0350				PROSON	0350			
MICROMAXX	0356	0893	0930	0373	0932	PROSONIC	0332	0341	0349	
	0330	0335	0339	0340	0341	PROVISION	0381	1051		
	0342	0345	0352	0358	0371	R				
	0895	0896	0897	0898	0899	RADIONETTE	0375			
	0900	0901	0902	0903	0904	RAITE	0392			
	0923	0959	1069	1070	1071	RCA	0399	0384		
	1067	1066	1068	0905	0343	REDSTAR	0894			
	0924	0933	0375	0906	0338	RELISYS	0923	0895		
	0372	0334	0344	0664	0894	REOC	0341			
MICROSOFT	0399					REX	0346			
MICROSTAR	0356	0930	0373	0932	0330	ROADSTAR	0350	0383	0382	
	0335	0339	0340	0341	0342	ROTEL	0361			

ROWA 0384
RTL 0923

S

SABA 0373 0915 0360
SAIVOD 0356
SALORA 0375
SAMPO 0341 0386 0923 0895 1051
SAMSUNG 0367 1050 0338 0963 0919
SANSUI 0341 0920
SANYO 1060 0378 0350
SCHAUUB LORENZ 0894
SCIENTIFIC LABS 0341
SCHNEIDER 0350 0352 0356 0373 0351
0894 0333
SCHWAIGER 0349
SCOTT 0373 0357
SEG 0350 0341 0392
SHARP 0371 0394 1055 0350
SHERWOOD 0391
SHINCO 0384
SHINSONIC 0384
SILVA SCHNEIDER 0356
SINGER 0341 0382
SKYMASTER 0382 0383
SMART 0350
SM ELECTRONIC 0382 0383
SONY 0363 0987 0988 0989 0402
0986
SOUNDMASTER 0341
SOUNDMAX 0341
SOUNDSTORM 0330
STANDARD 0373
STRONG 0350
SUNGALE 0953
SUPERVISION 0382 0383
SVA 0349
SYNN 0341
SYLVANIA 0339

T

TANDBERG 0350
TANGENT 1051
TARGA 0375
TCM 0356 0930 0373 0932 0330
0335 0339 0340 0333 0341
0342 0345 0352 0358 0371
0923 0343 0924 0933 0338
0372 0334 0344 0664
TEAC 0368 0333 0341 0384
TECHNICS 0364 0399
TECHNIKA 0356
TECHWOOD 0394 0350
TECO 0923 0895
TEDELEX 0382
TELEDEVICE 1051
TELEFUNKEN 0894 0333

TELETECH 0350
TENSAI 0373 0382
TERAPIN 0943
TEVION 0356 0930 0373 0932 0330
0335 0337 0339 0340 0341
0342 0345 0352 0358 0371
0891 0892 0895 0896 0897
0898 0899 0900 0901 0902
0903 0904 0923 0966 0893
0959 1065 1068 1069 1070
1071 1067 1066 0890 0905
0343 0924 0933 0375 0906
0338 0917 0918 0372 0334
0344 0664 0894 1064
THETA DIGITAL 0368
THOMSON 0360 0359 0399
TINY 1051
TOKAI 0894 0392
TOSHIBA 0362 0973 0983 0920
TRANS-CONTINENTS 0356 1051
TREDEX 0941

U

UNITED 0333 0348 0357
UNIVERSUM 0350
UMAX 0382

V

VENTURER 0333
VESTEL 0350
VOXSON 0383 0356 0382

W

WALKVISION 0384
WELKIN 0356
WELSTAR 0350
WHARFEDALE 0376 0349 0341 0386
WILSON 0356

X

X-BOX 0399
XLOGIC 0341
XENIUS 0373 0358
XMS 0894

Y

YAMAHA 0364 0388 0979 0980
YAMAKAWA 0397 0392 0382
YUKAI 0383

Z

ZENITH 0375 0907

CD

A

ADCOM 0848
AIWA 0849 0850 0851 0751
AKAI 0853 0854 0855
ALBA 0856
ARCAM 0732

B

BESTAR 0859
BSR 0860
BUSH 0661

C

CARRERA 0663

CLASSIC 0807
CONDOR 0860
CYBERCOM 0843 0664 0668 0674 0675
0694 0730 0742 0743 0744
0745 0746 0747 0801 0802
0803 0807 0809 0818 0819
CYBERMAXX 0843 0664 0668 0674 0675
0694 0730 0742 0743 0744
0745 0746 0747 0801 0802
0803 0807 0809 0818 0819
CYTRON 0843 0664 0668 0674 0675
0694 0730 0742 0743 0744
0745 0746 0747 0801 0802
0803 0807 0809 0818 0819

D

DENON	0665	0666			
DUAL	0843	0848	0664	0668	0675
	0694	0730	0742	0743	0744
	0745	0746	0747	0798	0801
	0802	0803			

E

EMERSON	0848	0859			
ELTA	0667	0668	0693	0694	0745

F

FISHER	0669				
--------	------	--	--	--	--

G

GENEXXA	0859	0671	0672	0673	0675
	0676	0677			
GOLDSTAR	0663				
GOODMANS	0678	0679			
GRUNDIG	0680	0697	0698	0732	

H

HARMON/KARDON	0683				
HITACHI	0848	0685	0686		

I

INNOVATION	0730	0742	0743	0744	0745
	0746	0747			

J

JVC	0662	0687			
-----	------	------	--	--	--

K

KENWOOD	0669	0688	0689	0690	0762
---------	------	------	------	------	------

L

LIFETEC	0843	0664	0668	0674	0675
	0694	0730	0742	0743	0744
	0745	0746	0747	0801	0802
	0803	0807	0809	0818	0819
LINN	0732				
LG	0663				
LUXMAN	0691				

M

MAGNUM	0730	0742	0743	0744	0745
	0746	0747			
MARANTZ	0695	0732			
MATSUI	0696	0732			
MEDION	0843	0664	0668	0674	0675
	0694	0730	0742	0743	0744
	0745	0746	0747	0801	0802
	0803	0807	0809	0818	0819
MEMOREX	0848	0859	0677		
MERIDIAN	0732				
MICROMEGA	0732				
MICROMAXX	0843	0664	0668	0674	0675
	0694	0730	0742	0743	0744
	0745	0746	0747	0801	0802
	0803	0807	0809	0818	0819
MICROSTAR	0843	0664	0668	0674	0675
	0694	0730	0742	0743	0744
	0745	0746	0747	0801	0802
	0803	0807	0809	0818	0819
MISSION	0732				

N

NAD	0671	0733	0735	0736	0737
	0800				
NAIM	0732				
NAKAMICHI	0699	0700			

O

ONKYO	0840	0701	0702	0703	0785
	0792				

P

PANASONIC	0661	0705	0721	0763	0787
PHILIPS	0847	0706	0732		
PHILIPS CD-V	0840				
PIONEER	0673	0677	0753		
PRO2	0843	0664	0668	0674	0675
	0694	0730	0742	0743	0744
	0745	0746	0747	0801	0802
	0803	0807	0809	0818	0819
PROTON	0732				

Q

QUAD	0732				
------	------	--	--	--	--

R

REALISTIC	0848	0859	0675		
ROADSTAR	0706	0708			
ROTEL	0732				

S

SABA	0848				
SAE	0732				
SAMSUNG	0768				
SANSUI	0847	0709	0710	0711	0732
SCHNEIDER	0860	0732			
SCOTT	0859				
SHARP	0672	0712	0713	0714	
SHERWOOD	0782				
SINGER	0803				
SKYMASTER	0778				
SONY	0671	0716	0717	0718	0741
	0748	0749	0750		

T

TANDBERG	0732				
TCM	0843	0664	0668	0674	0675
	0694	0730	0742	0743	0744
	0745	0746	0747	0801	0802
	0803	0807	0809		
TEAC	0795				
TECHNICS	0705	0721	0763	0787	
TELEFUNKEN	0848				
TEVION	0843	0664	0668	0674	0675
	0694	0730	0742	0743	0744
	0745	0746	0747	0801	0802
	0803	0807	0809	0813	0814
	0816	0818	0819	0821	
THEORIE & PRAKTIJK	0804				
THOMSON	0842	0848			
TOSHIBA	0722	0723			

U

UNIVERSUM	0732				
-----------	------	--	--	--	--

V

VECTOR RESEARCH	0663				
VICTOR	0687				

W

WELLTECH	0675	0694	0744		
----------	------	------	------	--	--

Y

YAMAHA	0712	0720	0725	0771	
YORX	0708				

SAT

A

AKAI	0552				
ALBA	0508	0562	0405	0407	
ALDES	0408	0409			
ALLSAT	0462	0410	0552		
ALLSONIC	0408	0428			
AMPERE	0422				
AMSTRAD	0584	0555	0541	0415	0416
	0417	0419			
ANKARO	0408	0428	0424		
ANTTRON	0405	0407			
APOLLO	0405				
ARCON	0415	0422	0424	0463	
ARMSTRONG	0419				
ASAT	0552				
AST	0435				
ASTON	0594	0406			
ASTRA	0429	0419	0431	0432	0502
ASTRO	0428	0439	0569	0407	0409
AUDIOTON	0462	0407			
AURORA	0602				
AUSTAR	0602	0643	0642		
AXIS	0428	0415	0432	0456	

B

BARCOM	0424				
BEST	0428	0424			
BLAUPUNKT	0439				
BOCA	0419	0502			
BRANDT	0565	0566	0567	0574	
BRAIN WAVE	0444	0223			
BSKYB	0584	0555			
BT SATELLITE	0574				
BUSH	0508	0562	0410		

C

CANAL+	0569	0599			
CANAL SATELLITE	0569	0599			
CHAPARRAL	0507				
CHESS	0547	0586			
CITYCOM	0508	0640	0459		
CLATRONIC	0444				
CLEMENS KAMPHUS	0491				
CNT	0409				
COLUMBUS	0477				
COMAG	0471				
COMMLINK	0408				
COMTECH	0456				
CONDOR	0428	0640			
CONNEXIONS	0438	0454			
CONRAD	0640				
CONTEC	0456	0459			
COSAT	0462				
CROWN	0419				
CYBERCOM	0412	0413	0423	0428	0442
	0493	0504	0511	0514	0546
	0566	0583	0586	0587	0618
	0619				
CYBERMAXX	0412	0413	0423	0428	0442
	0466	0478	0484	0493	0504
	0511	0514	0535	0546	0566
	0583	0586	0587	0618	0619
	0644	0650	0652	0653	0222
	1023				
CYTRON	0412	0413	0423	0428	0442
	0466	0478	0484	0493	0504
	0511	0514	0535	0546	0566
	0583	0586	0587	0618	0619
	0644	0650	0652	0653	0222
	1023				

D

DAERYUNG	0438				
----------	------	--	--	--	--

DANSAT	0410				
D-BOX	0564	0604			
DECCA	0460				
DEW	0456				
DIAMOND	0461				
DIGIALITY	0640				
DISKXPRESS	0424	0454			
DITRISTRAD	0462				
DNT	0438	0552			
DONG WOO	0501				
DRAKE	0557	0463			
DREAMBOX	0658				
DUAL	0412	0413	0423	0428	0493
	0504	0511	0566	0583	0586
	0587	0618			
DStv	0602				

E

ECHOSTAR	0640	0581	0586	0425	0481
	0578	0579	0580	0657	0659
	0464	0465	0467		
EINHELL	0408	0417	0405	0419	
ELEKTA	0409				
ELTA	0428	0462	0405	0552	
EMANON	0405				
EMME ESSE	0428	0508	0491		
EP SAT	0508	0491			
EUROPHON	0640				
EUROSAT	0419				
EUROSKY	0428	0640	0419		
EUROSPACE	0468				
EUROSTAR	0438	0419			
EXATOR	0405	0407			

F

FERGUSON	0508	0472	0603	0410	0473
FIDELITY	0415	0417			
FINLANDIA	0508				
FINLUX	0508	0429	0608	0475	0480
	0487				
FINNSAT	0603	0456			
FORCE	0577	0553	0535		
FORTEC STAR	0470				
FOXTEL	0602	0643	0584		
FRACARRO	0562				
FRANCE SATELLITE/TV	0477				
FREECOM	0405	0489			
FTE	0422	0496			
FUBA	0548	0439	0428	0438	0405
	0424	0431	0477	0480	0552

G

GALAXIS	0428	0408	0462	0478	0484
	0535	0582	0583	0602	0619
	0432	0456			
GALAXY	0424				
GMI	0419				
GOLDSTAR	0489				
GOODING	0483				
GOODMANS	0508				
GRANADA	0429				
GROTHUSEN	0405	0489			
GRUNDIG	0439	0436	0483	0495	0508
	0544	0469	0602	0584	0407
	0550				

H

HANSEATIC	0504				
HANTOR	0444	0405	0501		
HANURI	0409				
HELIOCOM	0422				
HIRSCHMANN	0439	0522	0547	0548	0487
	0488	0491	0558		

HISAWA 0444
 HITACHI 0508 0537
 HOUSTON 0462
 HUTH 0408 0411 0444 0462 0419
 0491
 HUMAX 0485 0517 0582
 HYUNDAI 0486

I

IMPERIAL 0562
 INNOVATION 0428 0493 0504 0511 0583
 0586 0587 0618
 INTERTRONIC 0419
 INTERVISION 0462
 IRDETO 0602
 ITT/NOKIA 0429 0508 0548 0454 0487
 0537

J

JOHANSSON 0444
 JSR 0462
 JVC 0483

K

KATHREIN 0549 0617 0631 0607 0635
 0439 0459 0496 0498 0499
 0507 0552
 KOSMOS 0489 0491 0496
 KR 0407
 KREISELMEYER 0439
 KYOSTAR 0405

L

LASAT 0428 0565 0566 0567 0409
 0500 0501 0502
 LENCO 0405 0489 0503
 LENG 0444
 LENNOX 0462
 LENSON 0479
 LIFE 0583
 LIFESAT 0412 0413 0423 0428 0442
 0493 0504 0511 0514 0546
 0566 0583 0586 0587 0618
 0619
 LIFETEC 0412 0413 0423 0428 0442
 0466 0478 0484 0493 0504
 0511 0514 0535 0546 0566
 0583 0586 0587 0618 0619
 0644 0650 0652 0653 0222
 1023
 LION 0468
 LG 0489
 LORRAINE 0489
 LUPUS 0428
 LUXOR 0417 0429 0548 0537

M

MACAB 0603
 MANHATTAN 0462 0508 0557 0633 0421
 0409
 MARANTZ 0552
 MARMITEK OCTOPUS 0655
 MASCOM 0409
 MASPRO 0483 0508 0507 0558
 MATSUI 0483 0574
 MB 0504
 MBOX 0442
 MEDIABOX 0569
 MEDIAMARKT 0419
 MEDIASAT 0569 0432
 MEDION 0412 0413 0423 0428 0442
 0466 0478 0484 0493 0504
 0511 0514 0535 0546 0566
 0583 0586 0587 0618 0619
 0644 0650 0652 0653 0222
 1023

MEGA 0552
 METRONIC 0408 0575 0612 0613 0614
 0615 0632 0409 0424 0405
 0407
 METZ 0439
 MICROMAXX 0412 0413 0423 0428 0442
 0466 0478 0484 0493 0504
 0511 0514 0535 0546 0566
 0583 0586 0587 0618 0619
 0644 0650 0652 0653 0222
 1023
 MICROSTAR 0412 0413 0423 0428 0442
 0466 0478 0484 0493 0504
 0511 0514 0535 0546 0566
 0583 0586 0587 0618 0619
 0644 0650 0652 0653 0222
 1023

MICRO TECHNOLOGY 0468

MINERVA 0483 0439
 MITSUBISHI 0508 0439 0574
 MITSUMI 0502
 MORETV 0644 0222 0423
 MORGANS 0611 0419 0502 0552
 MORGAN SYDNEY 0611
 MULTICHOICE 0602
 MULTISTAR 0496 0501
 MULTITEC 0586 0587
 MURATTO 0437 0489

N

NAVEX 0444
 NEC 0509 0510
 NEUHAUS 0462 0479 0432
 NEXTWAVE 0414 0585
 NIKKO 0419
 NOKIA 0530 0564 0425 0429 0508
 0548 0563 0531 0454 0487
 NOMEX 0622
 NORDMENDE 0549 0472 0508 0603 0405
 0409
 NOVIS 0444

O

OAK 0424
 OCEANIC 0461 0468
 OCTAGON 0405 0407 0456
 OKANO 0419 0491 0496
 OPTEX 0462 0459 0656
 OPTUS 0602
 ORBIT 0435
 ORBITECH 0405
 ORIGO 0468
 OSAT 0407
 OTTO VERSAND 0439

P

PACE 0584 0555 0439 0559 0527
 0508 0410 0617
 PACIFIC 0461
 PALCOM 0479 0431 0477
 PALLADIUM 0483 0419
 PALTEC 0431
 PANASONIC 0584 0508 0542
 PANDA 0508 0410
 PANSAT 0490
 PHILIPS 0552 0436 0483 0493 0495
 0508 0543 0434 0569 0574
 0605 0618 0455 0561 0550
 0456 0515
 PHOENIX 0456
 PHONOTREND 0408 0462 0491
 PINNACLE 0654
 PIONEER 0569
 POLSAT 0603
 POLYTRON 0459
 PREDKI 0444
 PREMIERE 0564 0462 0569 0542 0442
 0604

PREMIER 0569
 PREMIUM X 0224
 PRIESNER 0445 0419
 PRO2 0412 0413 0423 0428 0442
 0466 0478 0484 0493 0504
 0511 0514 0535 0546 0566
 0583 0586 0587 0618 0619
 0644 0650 0652 0653 0222
 1023
 PROFI 0503
 PROMAX 0508
 PROSAT 0408 0562
 PROTEK 0461
 PROVISION 0409
Q
 QUADRAL 0408 0428
 QUELLE 0439 0417
 QUIERO 0603
R
 RADIOLA 0552
 RADIX 0630 0438 0632
 RAINBOW 0407
 REDIFFUSION 0510
 REDPOINT 0432
 REDSTAR 0428
 RFT 0408 0552
 RUEFACH 0503
S
 SABA 0472 0508 0543 0556 0562
 0565 0571 0572 0573 0574
 0575 0409 0468
 SABRE 0508
 SAGEM 0570 0604 0599 0603
 SAKURA 0456
 SALORA 0429 0527 0509 0520
 SAMSUNG 0426 0405
 SAT 0415 0435 0437
 SATCOM 0640 0504 0523
 SATEC 0508
 SATPARTNER 0444 0405 0407 0409 0489
 0491
 SCHNEIDER 0428 0455 0511 0583 0586
 0587 0618
 SCHWAIGER 0411 0412 0413 0427 0430
 0433 0440 0504 0508 0516
 0566 0573 0575 0576 0577
 0582 0514 0583 0585 0587
 0598 0616 0630 0221 0219
 0631
 SEEMANN 0438 0419 0432
 SEG 0428 0444 0504 0541 0631
 0634 0405
 SELECO 0462
 SIEMENS 0439
 SILVA 0489
 SKARDIN 0432
 SKY 0584
 SKY+ 0555
 SKY DIGITAL 0584 0555
 SKYMASTER 0408 0504 0546 0547 0586
 0587 0588 0589 0590 0591
 0592 0621
 SKYMAX 0552
 SKYVISION 0462
 SM ELECTRONIC 0408 0504 0546 0547 0586
 0588 0591 0621
 SONY 0584 0569 0418
 SR 0472 0419 0502
 STARLAND 0586
 STARRING 0444
 STAR TRAK 0405
 STRONG 0562 0428 0602 0545 0454
 0489 0405 0407
 0419
 SUMIDA 0419
 SUNSTAR 0527 0419 0502

T
 TANDBERG 0603
 TANDY 0407
 TANTEC 0508 0479 0477
 TATUNG 0460
 TCM 0412 0413 0423 0428 0442
 0493 0504 0511 0514 0546
 0566 0583 0586 0587 0618
 0619
 TECO 0419 0502
 TECHNIHALL 0416
 TECHNOMATE 0441
 TECHNISAT 0438 0479 0569 0623 0528
 0529
 TELASAT 0640
 TELEFUNKEN 0560 0508 0565 0566 0567
 0574 0405
 TELEKA 0438 0640 0407 0419
 TELEMASTER 0409
 TELEMAX 0500
 TELESAT 0504
 TELESTAR 0479 0569
 TELEVES 0508 0610 0611
 TELEWIRE 0462
 TEVION 0412 0413 0423 0428 0442
 0466 0478 0484 0493 0504
 0511 0514 0535 0546 0566
 0583 0586 0587 0618 0619
 0644 0650 0652 0653 0222
 1023
 THOMSON 0472 0601 0570 0574 0492
 0508 0560 0568 0569 0603
 THORENS 0461
 THORN 0508 0410 0473
 TIOKO 0459
 TONBURY 0445
 TONNA 0508 0462
 TOPFIELD 0497 0505 0506
 TPS 0570
 TRIAD 0435 0437 0533 0489
 TRIASAT 0480
 TRIAX 0439 0479 0565 0609 0619
 TWINNER 0610 0611
U
 UNIDEN 0534
 UNISAT 0419 0456
 UNITOR 0444 0424
 UNIVERSUM 0439 0483 0475 0487
V
 VARIOSTAT 0439
 VECTOR 0468
 VENTANA 0552
 VIA DIGITAL 0568
 VIA SAT 0568
 VISIOSAT 0594 0444 0462 0586 0593
 0595 0596 0597
 VIVANCO 0536 0624
 VORTEC 0405
 V-TECH 0437 0435 0515 0537
W
 WEWA 0508
 WEVASAT 0508
 WINERSAT 0444
 WISI 0435 0437 0438 0439 0508
 0533 0538 0539 0540 0597
 0625 0626 0627 0628 0629
 WITTENBERG 0415
 WOORISAT 0409
Z
 ZEHNDER 0428 0437 0635 0541 0631
 0632 0409 0424 0496 0498
 ZODIAC 0407

DVD-R

A										LG	0907				
APEX	0911									LUMATRON	1051				
ARENA	0923									M					
ASPIRE	0952									MAGNAVOX	0979	0980			
B										CYBERMAXX	0895	0905	0906	0923	0959
BLUE NOVA INTERNATIONAL	1051										1071				
C										MICROMAXX	0895	0905	0906	0923	0959
CENTRIOS	0951										1071				
CMI	0923									MICROSTAR	0895	0905	0906	0923	0959
COBY	1051										1071				
CYBERCOM	0923									MUSTEK	0383				
CYBERHOME	0912									P					
CYBERMAXX	0895	0905	0906	0923	0959					PACKARD BELL	0940	1052			
	1071									PANASONIC	0403				
CYTRON	0895	0905	0906	0923	0959					PHILIPS	0979	0980			
	1071									PHOCUS	1063				
										PIONEER	0977				
										PRO2	0895	0905	0906	0923	0959
D											1071				
DENVER	1051									PROVISION	1051				
DUAL	0923									R					
E										RTL	0923				
ELTAX	1051									S					
EMERSON	1057									SAMPO	1051				
G										SAMSUNG	1050				
GO-VIDEO	0383	1059	1061							SANYO	1060				
H										SHARP	1055				
HITACHI	0387									SONY	0987	0988	0989		
I										T					
ILO	0959									TANGENT	1051				
J										TCM	0923				
JVC	1058									TELEDEVICE	1051				
K										TEVION	0890	0891	0895	0905	0906
KENDO	0923										0923	0959	1065	1071	
L										THOMSON	0360	0359			
LIFETEC	0895	0905	0906	0923	0959					TINY	1051				
	1071									TOSHIBA	0973	0983	0362		
LITEON	1056	1059	0959							TRANS-CONTINENTS	1051				
										Y					
										YAMAHA	0979	0980			
										Z					
										ZENITH	0907				

LD:

D															
DENON	0252	0318								P					
G										PIONEER	0318				
GRUNDIG	0318									T					
M										TELEFUNKEN	0318				
MITSUBISHI	0318									THORN	0322				
N															
NAD	0318														

DECODER

A

AUSTAR 0494

B

BMB 0636
BT 0554

C

CABLECRYPT 0474
CABLETIME 0448 0449 0450
CABLE AND WIRELESS 0606
CANAL PLUS 0474
COMCRYPT 0474
CLYDE CABLEVISION 0452
CRYPTOVISION 0458

E

EURODEC 0603

F

FILMNET 0474
FILMNET CABLECRYPT 0474
FILMNET COMCRYPT 0474
FOXTEL 0602

G

GEC 0452
GI 0494 0554

I

IMPULSE 0554

J

JERROLD 0554 0494

K

KABELVISION 0554

L

LYONNAISE 0603

M

MARMITEK 0636
MELITA 0554
MNET 0602 0474
MOTOROLA 0494
MOVIE TIME 0551
MULTICHOICE 0474 0602

N

NL 0606

O

OPTUS 0494

P

PACE 0606
PHILIPS 0487
PIONEER 0518 0521
PVP 0554

S

SCIENTIFIC ATLANTA 0524 0525
STS 0551

T

TELE+1 0474
TELEPIU 0474
TELEWEST 0606 0554

U

UNITED 0554

V

VISIOSAT 0487

HDD-DVR

HDD Digitale Videorecorder (Festplatte, DVR, PVR, etc)

A

AMSTRAD 0555

B

BSKYB 0555

C

CANAL+ 0599
CANAL SATELLITE 0599
CYBERCOM 0412 0423 0514
CYBERMAXX 0905 0412 0423 0514 0644
0653 0222 0959 1071 1023
CYTRON 0905 0412 0423 0514 0644
0653 0222 0959 1071 1023

D

DIGIFUSION 0647
DREAMBOX 0658
DUAL 0412 0423 0514

E

ECHOSTAR 0659

F

FORCE 0553
FORTEC STAR 0470

H

HUMAX 0651
HYUNDAI 0486

I

ILO 0959

L

LIFETEC 0905 0412 0423 0514 0644
0653 0222 0959 1071 1023
LIFESAT 0412 0423 0514
LITEON 0959

M						PRO2	0905	0412	0423	0514	0644
MARMITEK OCTOPUS	0655						0653	0222	0959	1071	1023
MEDION	0905	0412	0423	0514	0644	S					
	0653	0222	0959	1071	1023	SAGEM	0599				
MICROMAXX	0905	0412	0423	0514	0644	SCHWAIGER	0412	0514	0221		
	0653	0222	0959	1071	1023	SKY+	0555				
MICROSTAR	0905	0412	0423	0514	0644	SKY DIGITAL	0555				
	0653	0222	0959	1071	1023	T					
MORETV	0644	0222				TCM	0412	0423	0514		
P						TEVION	0890	0905	0412	0423	0514
PACE	0555	0453					0644	0653	0222	0959	1065
PACKARD BELL	1052						1071	1023			
PANASONIC	0403					THOMSON	0532	0242	0326		
PHILIPS	0242					TIVO	0242				
PHOCUS	1063					TOPFIELD	0506				
PINNACLE	0654					TOSHIBA	0983				
PIONEER	0977										

TV/CVCR Kombinationen

A						LIFE	0291				
ALBA	0245	0248				LIFETEC	0248	0291			
AIWA	0248	0291				LUMATRON	0245				
B						M					
BAIRD	0245					MAGNUM	0291				
BASIC LINE	0245					MATSUI	0248				
BESTAR	0245					MEDION	0248	0291			
BLACK PANTHER LINE	0245	0248				MICROMAXX	0248	0291			
BUSH	0245	0248				MICROSTAR	0248	0291			
C						O					
COMBITECH	0248					ORION	0248	0283			
CONDOR	0245					P					
CROWN	0245					PORTLAND	0245				
CYBERCOM	0248	0291				PRO2	0248	0291			
CYBERMAXX	0248	0291				PROSONIC	0245				
CYTRON	0248	0291				R					
D						ROADSTAR	0245				
DAEWOO	0245					S					
DAYTRON	0245					SABA	0245				
DUAL	0248	0291				SAISHO	0248				
E						SAMSUNG	0312				
ESC	0245					SAVILLE	0248				
G						SCHNEIDER	0245	0264			
GENERAL TECHNIC	0248					SONOKO	0245				
GOLDSTAR	0261					STANDARD	0245				
GOODMANS	0245	0283				T					
GRANDIN	0245					TCM	0248	0291			
H						TEVION	0248	0291			
HINARI	0248					THOMSON	0245				
I						U					
INNO HIT	0245					UNITED QUICK STAR	0245				
INNOVATION	0248	0291				V					
ITV	0245					VIDEON	0248				
K											
KENDO	0245										
L											
LENCO	0245										
LG	0261										

DVB-T

DVB-T – digitale Receiver (DTV, Freeview, iDTV, etc.)

A						LIDCOM	0451		
ALBA	0451	0646				LIFETEC	0645	0650	
B						M			
BUSH	0451	0032				MARMITEK OCTOPUS		0655	
						MATSUI	0649	0526	0451
C						MEDION	0645	0650	
CYBERMAXX	0645	0650				MICROMAXX	0645	0650	
CYTRON	0645	0650				MICROSTAR	0645	0650	
D						N			
DIGENIUS	0645					NOKIA	0519	0531	
DIGIFUSION	0647					O			
DURABRAND	0526					OPTEX	0656		
E						ON-DIGITAL	0527	0531	0620
ECHOSTAR	0657					P			
F						PACE	0453	0527	
FREEVIEW	0447	0451	0453	0457	0482	PACIFIC	0526		
	0512	0513	0519	0526	0532	PANASONIC	0072		
	0600	0646	0647	0648	0649	PHILIPS	0600		
	0651					PIONEER	0457	0620	
G						PREMIERE	0600	0519	
GERICOM	0443					PRO2	0645	0650	
GOODMANS	0451	0526				R			
GRUNDIG	0512					REBOX	0476		
H						S			
HAUPPAUGE	0482					SAGEM	0648		
HITACHI	0526					SCHWAIGER	0630		
HUMAX	0651					SHARP	0059		
J						SONY	0447		
JVC	0526					T			
L						TEVION	0645	0650	
LABGEAR	0513					THOMSON	0532		
						TOP-UP TV	0527	0531	0657

TV/DVD Kombinationen

TV/DVD Kombinationen werden entweder allein über den DVD-Code angesteuert oder benötigen beides, den TV- und DVD-Code.

TV/DVD-Kombinationen	DVD	&	TV				
A						0343	& 0228
AUDIOSONIC	1062	&	0090			0924	& 0210
						0933	& 0228
B							
BEKO	1064						
BROKSONIC	0920						
C							
CYBERCOM	0343	&	0228				
	0924	&	0210				
	0933	&	0228				
CYBERMAXX	0894						
	0343	&	0228				
	0924	&	0210				
	0933	&	0228				
CYTRON	0894						
D							
DUAL						0343	& 0228
						0924	& 0210
						0933	& 0228
H							
H & B						0343	& 0228
I							
INTERTRONIC						0894	
L							
LIFETEC						0894	

	0343	&	0228
	0924	&	0210
	0933	&	0228
M			
MEDION	0894		
	0343	&	0228
	0924	&	0210
	0933	&	0228
MEMOREX	0920		
MICROMAXX	0894		
	0343	&	0228
	0924	&	0210
	0933	&	0228
MICROSTAR	0894		
	0343	&	0228
	0924	&	0210
	0933	&	0228
MT LOGIC	1062	&	0090
O			
ORION	0920		

P			
PHILIPS	0339	&	0181
PHOCUS	1064		
PRO2	0894		
	0343	&	0228
	0924	&	0210
	0933	&	0228
S			
SANSUI	0920		
T			
TCM	0343	&	0228
	0924	&	0210
	0933	&	0228
TEVION	0894		
	0343	&	0228
	0924	&	0210
	0933	&	0228
	1064		
TOSHIBA	0920		

Verschiedene Set-Top Boxen

Web & Computer-TV

BUSH	0039
CYBERLINK	0220
GERICOM	0443
HAUPPAUGE	0482
PACKARD BELL	0220
PANASONIC	0542
PREMIERE	0542
THOMSON	0603

Media-Empfänger

SONY NETWORK MEDIA RECEIVER 0446

Scart-Schaltboxen (Switch-Boxen)

MARMITEK	0641
VIVANCO	0684

Digitale Set-Top Boxen

ECHOSTAR	0657		
TEVION	0650	0645	0423

DVD-/VIDEO Kombinationen

DVD/VCR Kombiapparate werden entweder allein über den DVD-Code angesteuert oder benötigen beides, den DVD- und den VCR-Code.

DVD/VCR-Kombinationen	DVD	&	VCR			
				0375	&	0256
A						
APEX	0949					
B						
BROKSONIC	0920					
	0967					
C						
CINEVISION	0375	&	0256			
CYBERCOM	0338					
	0375	&	0256			
CYBERMAXX	0338					
	0896					
	0906					
	0375	&	0256			
CYTRON	0338					
	0896					
	0906					
	0375	&	0256			
D						
DAEWOO	0971					
DUAL	0338					
	0375	&	0256			
E						
EMERSON	0339	&	0231			
				0375	&	0256
F						
FUNAI	0339	&	0231			
G						
GO-VIDEO	0338					
	0367					
	0971					
GOLDSTAR	0375	&	0256			
H						
HITACHI	0387	&	0231			
J						
JVC	0400					
L						
LG	0907					
	0375	&	0256			
LIFETEC	0338					
	0896					
	0906					
	0375	&	0256			
M						
MAGNAVOX	0914	&	0285			

MEDION	0338 0896 0906 0375	&	0256	S	SAMSUNG	0338 0963 0920		
MICROMAXX	0338 0896 0906 0375	&	0256		SANSUI SANYO SONY SYLVANIA	0378 0402 0339	&	0258 0231
MICROSTAR	0338 0896 0906 0375	&	0256	T	TCM	0338 0375	&	0256
P					TEVION	0338 0896 0906 0375	&	0256
PANASONIC	0970				TOSHIBA	0362		
PHILIPS	0969	&	0285	Z	ZENITH	0375	&	0256
POLAROID	0949							
PRO2	0338 0896 0906 0375	&	0256					

Home Cinema Systeme

Home Cinema Systeme werden entweder allein über den DVD-Code angesteuert oder benötigen beides, den DVD- und den AudioCode.

Home Cinema Systems	DVD	&	AUDIO					
						1069		
						1066		
A				M				
AIWA	0377			MEDION	0334 0372 0344	&	0775	
AMW	1054				1069 1066			
C				MICROMAXX	0334 0372 0344	&	0775	
CENTRUM	0927				1069 1066			
COBY	0948			MICROSTAR	0334 0372 0344	&	0775	
CRITERION	0344	&	0775		1069 1066			
CURTIS	0948				0334 0372 0344	&	0775	
CYBERCOM	0334 0372 0344	&	0775		1069 1066			
CYBERMAXX	0334 0372 0344	&	0775		0334 0372 0344	&	0775	
	1069 1066				1069 1066			
CYTRON	0334 0372 0344	&	0775	N				
	1069 1066			NORCENT	0948			
D				O				
DUAL	0334 0372 0344	&	0775	ONKYO	0975			
DURABRAND	0375			P				
F				PANASONIC	0974 0968 0976			
FISHER	0378			PIONEER	0334 0372 0344	&	0775	
J				PRO2	1069 1066			
JVC	0662 0964			S				
K				SAMSUNG	0919 0986			
KOSS	0373			SONY				
L				T				
LENOXX	0931			TCM	0334 0344	&	0775	
LG	0972			TEVION	0334 0372 0892			
LIFETEC	0334 0372 0344	&	0775		0917 0918			

AUX:**Audioverstärker/Tuner/Receiver**

CENTRUM	0692				
CYBERCOM	0841	0775	0776		
CYBERMAXX	0841	0775	0776		
CYTRON	0841	0775	0776		
DENON	0779	0781			
DUAL	0841	0775	0797		
ELTA	0667	0668			
GRUNDIG	0697	0698	0727		
HARMON/KARDON		0682			
KENWOOD	0761				
LIFETEC	0841	0775	0776		
LINN	0857				
MARANTZ	0727				
MEDION	0841	0775	0776		
MICROSTAR	0841	0775	0776		
MICROMAXX	0841	0775	0776		
NAD	0735	0736	0737	0738	0799
	0800				
ONKYO	0785	0792	0793		
PANASONIC	0764	0777	0788		
PHILIPS	0846	0727			
PRO2	0841	0775	0776		
SANSUI	0727				
SCHNEIDER	0791				
SHERWOOD	0782				
SONY	0739	0740	0755	0757	0758
	0759	0760			
TCM	0841	0775	0776	0806	
TEAC	0794	0796			
TECHNICS	0764	0777	0788		
TEVION	0775	0776	0815	0817	0841
THEORIE & PRAKTIJK			0804		
THOMSON	0842	0766			
YAMAHA	0724	0752	0770	0771	0772

Kassettenrekorder

AIWA	0790				
DENON	0780				
GRUNDIG	0729	0698			
HARMON KARDON		0681			
KENWOOD	0761				
MAGNAVOX	0729				
MARANTZ	0729				
NAD	0799				
ONKYO	0784				
PANASONIC	0764	0777	0786		
PHILIPS	0729				
SANSUI	0729				
SHERWOOD	0783				
SONY	0754	0755	0756		
TEAC	0794				
TECHNICS	0764	0777	0786		
THOMSON	0842				
YAMAHA	0724	0772			

MINI-Systeme

AIWA	0773	0774			
CYBERCOM	0852	0858	0704	0745	0808
	0810	0820	0819		
CYBERMAXX	0852	0858	0704	0745	0808
	0810	0811	0812	0820	0819
CYTRON	0852	0858	0704	0745	0808
	0810	0811	0812	0820	0819
DUAL	0852	0858	0704	0745	0797
	0820	0819			
ELTA	0693	0745			
GRUNDIG	0707				
INTERTRONIC	0811				
LIFETEC	0852	0858	0704	0745	0808
	0810	0811	0812	0820	0819

MEDION	0852	0858	0704	0745	0808
	0810	0811	0812	0820	0819
MICROSTAR	0852	0858	0704	0745	0808
	0810	0811	0812	0820	0819
MICROMAXX	0852	0858	0704	0745	0808
	0810	0811	0812	0820	0819
PIONEER	0753				
PRO2	0852	0858	0704	0745	0808
	0810	0811	0812	0820	0819
SAMSUNG	0768				
SHARP	0789				
SONY	0741				
TCM	0852	0858	0704	0745	0808
	0810	0820	0819		
TEVION	0852	0858	0704	0745	0808
	0810	0811	0812	0820	0819
	0821				
WELLTECH	0852	0810	0820	0819	

Sonstige

VIDEO CD	0840				
AUDIO COMBI	0844				
DBS	0845				
CDR	0847	0675			
SCHAKELBOX	0684				
AUTORADIO	0861				
iPOD	0884				
APPLE iPOD	0885				

Codes nach Markennamen suchen

TV

1 MEDION / LIFETEC / MICROMAXX / MICROSTAR / INNOVAATION / GALAXIS
2 PHILIPS / PHILCO
3 PACE / EHOSTAR
4 THOMSON / UNIVERSUM / BRANDT
5 TELEFUNKEN / SABA / NORDMENDE / FERGUSON
6 GRUNDIG
7 NOKIA / FINLUX / ITT / HIRSCHMANN

VCR

1 MEDION / LIFETEC / MICROMAXX / MICROSTAR / TEVION / VIDEON / TCM / GENERAL TECHNIC / INNOVATION / MAGNUM
2 PHILIPS / ERRES / PYE / PHILCO / RADIOLA
3 SONY / AKAI / PANASONIC / SHARP / TOSHIBA / JVC / DAEWOO
4 THOMSON / BRANDT
5 TELEFUNKEN / SABA / NORDMENDE / FERGUSON / BAIRD
6 GRUNDIG / BLAUPUNKT
7 NOKIA / FINLUX / ITT

SAT

1 MEDION / LIFETEC / MICROMAXX / MICROSTAR / TEVION / TCM / GENERAL TECHNIC / INNOVATION
2 PHILIPS / PHILCO
3 SONY / AKAI / PANASONIC / SHARP / TOSHIBA / JVC / DAEWOO
4 THOMSON / BRANDT
5 TELEFUNKEN / SABA / NORDMENDE / FERGUSON
6 GRUNDIG / BLAUPUNKT
7 NOKIA / FINLUX / ITT

Stichwortverzeichnis

A

Anschlüsse	11, 13
Antennenanschluss	9, 14
Audio	48
Aufnahme, Störung	63
Aufnahmeformate	39
Aufnehmen	39
Automatischer Codesuchlauf	59

B

Batterie	8, 10
Bearbeitungsmenü	52
Bedienelemente	10
Bedienung	12
Bild, falsches Format	63
Bild, Störung	63
Bild, verzerrtes	62
Bildschirmtastatur	31
Bildsteuerung	47

C

Camcorder	18, 40, 41
Canal Plus Decoder	27
Canal-Plus-Decoder	17
Code-Suchlauf	58
Component-Video-Ausgang	24
Composite Video	18

D

Datum	10, 22
Direktkopie	57
Disc benennen	38
Discs	19, 20
Display	11
DivX	51
DivX VOD-Videos	50
DVD formatieren	20
DVD-Rohlinge	19, 20
DVD-Rohlinge abschließen	20

E

Easy Setup Menü	10
Ein-/Ausschalten	10
Entsorgung	66
EPG, Elektronisches Programm	60

F

Fehler, Fernbedienung	61, 64
Fehler, Kopieren	57
Fernbedienung	8, 10, 12, 58
Fernsehgerät anschließen	14
Fernsehskanal einstellen	10
Festplatte aufräumen	37
Festplatte defragmentieren	38

G

GCN	28, 35
Gerätecodes	58
Grundeinstellung	10

H

HDMI	15, 24
HDMI Einstellungen	16

J

Just fit-Funktion	25
-------------------	----

K

Kanal bearbeiten	27
Kanal tauschen	27
Kanal umbenennen	27
Kanal verschieben	27
Kanäle	23
Kanäle bearbeiten	23
Kapitel	21
Kapitelmarke	42
Kein Bild	62
Keine Anzeige	62
Kindersicherung	26

L

Ländercodes	67
Löschen	37

M

Mehrkanaldecoder	16
Menü System	22
Menüs	22
MP3-Format	19
MPEG 4	50

N

Navigieren	22
Netzanschluss	7, 9

O

OTC, One-Touch-Copy	57
OTR-Aufnahme	42

P

Passwort	26
Pay-TV	27
Pay-TV-Decoder	17
PCM	16

R

Registrieren	50
Reinigung	8

S

SCART	9
SCART-Anschluss	14, 17
SCART-Umgehung	24
Seitenverhältnis	26, 27
Senderfrequenz	28
Sendersuchlauf	10, 23
Setup	22
ShowView	28, 43
Speicherkapazität	39
Sprache	10
Störung	62
Störung, Aufnahme	63
Störung, DVD-spezifisch	63
Stummschaltung	60, 61
Suche	47

T

Tasten der Fernbedienung	12
Technische Daten	65
Timer-Aufnahme	34, 42
Timeshift	44
Titel	21, 53
Ton, Tonstörung	63
Ton, zu leise	63
Tonformate	20
Tuner	23
TV MODE	24
TV-Audio	23

U

Uhrzeit	10
Untertitel	26, 48, 51

V

Verstärker	16
Verzerrtes	62
Video-Cinch-Anschluss	14
Videokamera	18
Videorekorder	17, 41

W

Wiedergabe	46
Wiedergabe, programmierte	48
Wiedergabe, Störung	63
Wiederholung	47
Winkel	48

Z

Zeit	22
Zeitlupe	47
Zoom	47

BITTE DIESEN ABSCHNITT AUSSCHNEIDEN UND DEM GERÄT BEILEGEN XII/06/07



Absender Bitte Blockschrift in GROSSBUCHSTABEN • Kästchen beachten!

Name

Vorname

Straße

PLZ und Ort

Telefon mit Vorwahl

Modell: MD 82000



MSN 5002 7961

Unterschrift des Käufers

GARANTIE



MEDION

MTC

MEDION Technologie Center
Freiherr-vom-Stein-Str. 131
D-45 473 Mülheim/Ruhr

FEHLERANGABE:

Horizontal lines for error reporting



