

ANO XII

Nº 379, do 2 ó 16 Febreiro de 1992

— 100 Pts —



IRIMIA

REVISTA
QUINCENAL
DE CRENES
GALEGOS

Unha terra que medra

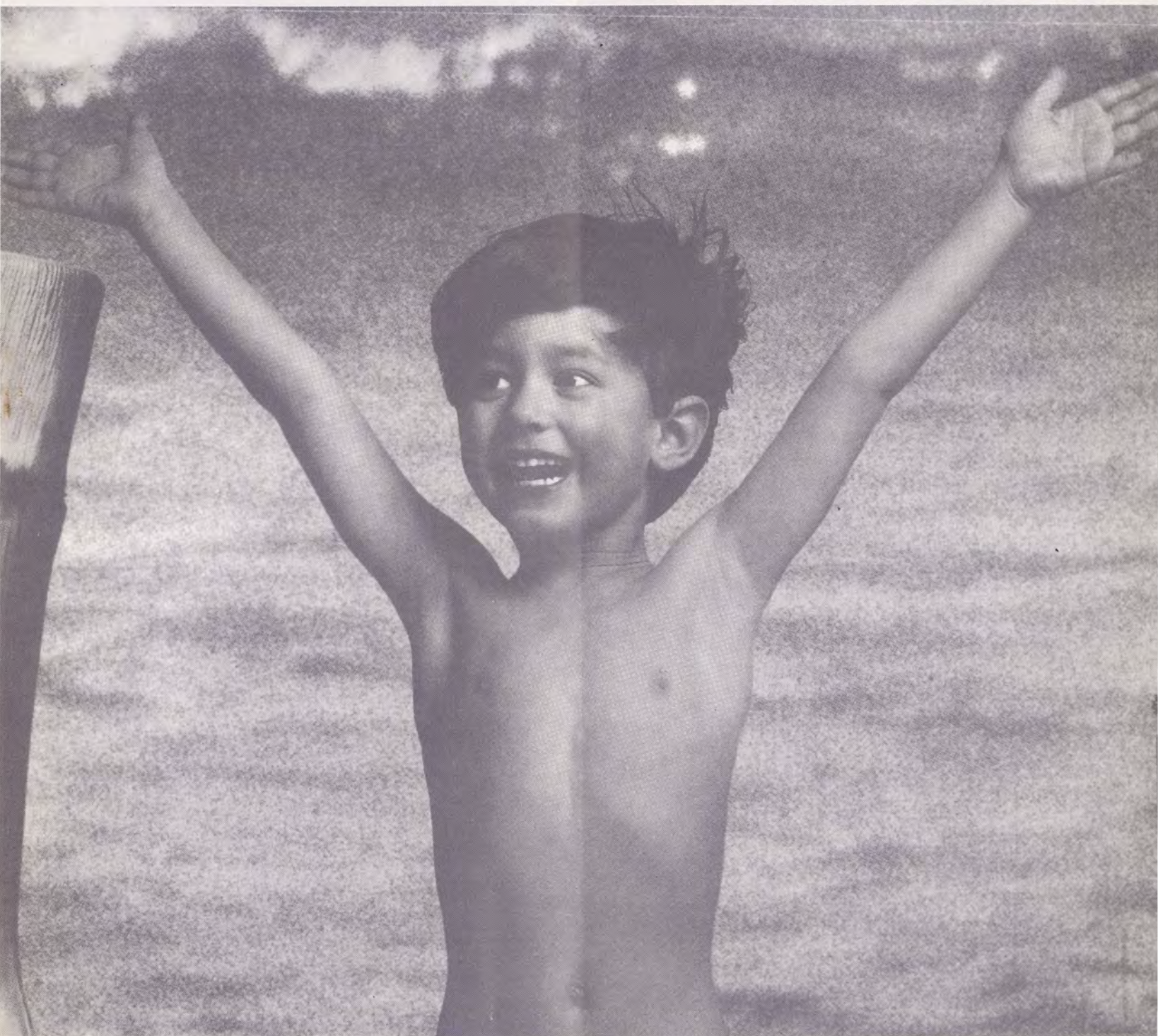

Cara á XVª Romaxe de Crenes Galegos

O mañá do neno é hoxe

“Os nenos de hoxe son os homes de mañá” é un dito tradicional. Moitas directrices educativas tenden a asegurar que ese home do futuro sexa adaptado á sociedade; así, educamos “para o día de mañá”.

Sen lle negar certa validez a este dito tradicional, cómpre pensar antes de nada que “o neno de hoxe é o neno de hoxe”, que vive o presente con inmediatez, sen ser capaz de facer proxeccións para o futuro. O neno é moito máis ca unha promesa de futuro.

É o mesmo que nós fomos, no que nos vemos reflexados, polo que lle permitimos ou facilitámo-lo que a nosoutros nos negaron.

¡Cantas veces, por desgracia, é aquel no que podemos facer vale-lo noso poder e autoridade porque el depende de nós e temos moita máis forza física e psíquica ca el!

¡Cantas veces o reducimos a “alumno ignorante”, recipiente dos coñecementos que nós dicidimos que debe aprender con independencia dos seus intereses!

Moitas veces o neno é o froito do capricho duns adultos, o salvavidas dunha relación de parella que se afunde, e que, a raíz dun embarazo, reformula a súa situación: “tira para adiante, porque hai un neno polo medio”.

Con frecuencia é o mellor instrumento a utilizar entre os pais para disputar entre si no seo do matrimonio ou en situacións de divorcio ou de separación. ¿Quen queda cos nenos? ¿Como nos repartímo-lo tempo de telos? E iso sen considera-los seus desexos e necesidades, por outra parte tan difíciles de expresar.

Tamén é moitas veces a persoa real con necesidades, desexos, suxerencias e aportacións, que nos fai gozar no camiño da vida a través da súa relación.

O neno é a persoa que escoitamos e que nos fai pensa-los nosos puntos de vista e nos axuda a cambiar; é a persoa que precisa da compañía dun adulto para poder medrar seguro, aceptado e querido en plenitude, por ser quen é, tal e como é, cos seus defectos e excesos, co que estamos dispostos a compartilo duro camiño da vida e a difícil e utópica perspectiva de busca da felicidade.

Daniel López Muñoz

¡Que verdes eran as nosas corrupcións!

A cousa vai de corrupcións.

E corrupcións hai moitas e variadas. Hainas públicas e privadas, de altos cargos e de carguños, de tesoureiros de partido e de directores de banco, de conselleiros e de ministros. E sobre todo hai corrupcións descubertas e por descubrir, que é esta, por certo, unha diferenza fundamental.

¿Que non avanzamos? ¿que imos a peor? ¿que hai que retroceder? A modo, a modo. A algún desmemoriado conviría refresca-la memoria, lembrarlle algunha das maiores corrupcións da nosa historia feitas no acubillo do franquismo, as poucas que saíron á luz dun réxime todo el atravesado polas tebras do medo e do servilismo, por unha escandalosa falta de control sobre os que mandaban. Corrupcións de cada día feitas moitas veces, para maior gloria e rexouba, a custa dos cartiños dos emigrantes e dos pequenos aforradores. Aló quedaron, por exemplo, o asunto da Caixa Provincial de Ourense, o caso REACE, SOFICO, ou fraude do millo que só na provincia de Pontevedra chimpou catro

mil vacas por intoxicación. Grandes e pequenas corrupcións dos tempos de España Triunfal na que, en realidade, todo estaba pola raíz corrompido, agás o brazo incorrupto de Santa Teresa co que os corruptos pretendían que cheirase menos a corrupción, sen saberen que, a susodita santa tivese máis dun problema coa corrupta Inquisición de antano á que agora estoutros arremedaban como podían. E podían abondo. Agora hai unha diferenza fundamental. Por nada que te descoidas, tropezas e te escarranchas, se te ven as corrupcións todas, que é una vergonza e un escándalo, e sempre hai un periodista ó axexo, e por máis que as disimules con sedosa lencería de imaxe posmoderna e desinteresado afán, quedas, dispensado, en coiro vivo.

Así que, moita conta coas nostalxias e con apuntarnos ó carro de calquera señor de bigote e firme ademán que o que arela, máis que rematar coa corrupción, é ordenala, para que se corrompan os que o saben facer con clase, elegancia e pedigrí. Que con Franco nos corrompíamos mellor, e con menos ruído.

IRIMIA

EDITA: Empresa periodística A IRIMIA.

DIRECTOR: Victorino Pérez Prieto, 27870 Xove (Lugo) Teléfono 59 20 28. Fax: 982 - 59 27 04 IRIMIA

MESA DE REDACCIÓN: Daniel López Muñoz, Xosé Chao, Mariano Guizán, Luciano Pena, Carmela Iglesias, Carmen Puente, Beatriz García, Xabier Losada, Manolo Regal, Severino Gestoso, Manoli Paz Baña.

COLABORADORES: Xosé A. Miguélez, Alfonso Blanco Torrado, Xosé Lois Vilar, Marta Sopena, Gumersindo Campaña, Tereixa Ledo, Colectivo “A Rella” (Antonio Fdez. Oca, Eliseo Miguélez, Constantino Mariño, Tonecho Meixide Fdez.) Juan Antonio Pinto Antón, Francisco Carballo, Tintxu, Miguel Anxo Araújo, Xavier R. Madriñán, Lois Ferradas, Madó Domínguez.

SECRETARÍA E ADMINISTRACIÓN: Apdo. 980 - Santiago de Compostela. Telf.: 981 - 59 01 42 (De 3 a 5). Subscrición: 2.000 pts. De apoio: 3.000 pts.

CONTA: Caixa de Aforros de Galicia, CC/304-316-001.073-1 Urbana nº 2 - Santiago

DEPÓSITO LEGAL: C-1417-81

IMPRIME: Imprenta Minerva

Noraboa ¡A O Salvador!

Prometeramos tratar neste número do falar ou non falar na Igrexa. Non obstante, ante a feliz noticia de que en O Salvador se chegou a un acordo de paz, suspendemos por hoxe o cumprimento da nosa promesa, para nos facer aquí eco desa paz tan dolorosamente conquistada, e para demostra-la nosa solidariedade con todo o pobo salvadoreño e, en concreto, con tódolos cristiáns que en O Salvador loitaron por unha paz na xustiza.

Opresión e resistencia

A historia recente de o Salvador é a historia dramática dun pobo pobre que se sente guiado e dominado por uns grupos poderosos que controlan o país, que empregan as forzas armadas para defende-los seus privilexios, e todo isto cunha certa democracia aparente. É a historia tamén dun proceso revolucionario en aumento que se resume no grupo "Fara-bundo Martí Liberación Nacional" (FMLN), que puxo contra as cordas ó goberno vergonzosamente axudado ó máximo polos dólares dos Estados Unidos.



Unha gran cantidade de cristiáns, que deron testemuño da súa fe dunha maneira heroica.

¡Gloria ó pobo mártir!

Pero a historia de O Salvador tamén é a historia dunha Igrexa que, en moitos dos seus membros foi descubrindo quen era o que defendía ó pobo pobre e quen non; foi tomando posicións a favor dos máis marxinalizados, acabou morrendo martirizada por defende-la causa dos máis pobres. Non toda a xerarquía se decatou do que estaba a pasar; non tódolos cristiáns normais tampouco se deron de conta do que estaba a pasar, pero unha gran cantidade de persoas cristiáns, desde bispos ata campesiños, deron testemuño da súa fe dunha maneira

heroica, unha fe mamada nas pequenas comunidades animadas por un cura ou por un delegado da Palabra, ó abeiro da teoloxía da liberación, que será criticada en Roma, pero é capaz de producir mártires, que é coma dicir que é capaz de enxendrar amor ata o extremo, como fixera aquel que deu a súa vida na cruz por nós.

Solidarios, a pesar do que somos

Desde o noso mundo cómodo e relativamente próspero, desde a nosa maneira de vivi-la fe, cativa e amortuxada, non estamos moi capacitados para cata-la dramática situación de pobos como a de O Salvador, nin temos moito entendemento para valorar no seu punto xusto o mérito dos que proclaman a súa fe co sangue vertido polo pan dos pobres.

De calquera maneira, cando o pobo salvadoreño está de festa, cando se empezan a cumprir os soños de tantos cristiáns martirizados, cando para o país se albisca un futuro con maior paz e xustiza, ¡que menos ca alegrarnos tamén, e que menos que aprender a rir cos que agora rin, por moito que non soubesemos chorar cos que choraron e loitar cos que loitaron!

REMOENDO O EVANXEO

Cuarto Domingo do Tempo Ordinario (2 de Febreiro)

“A palabra do Señor veume dicir: Antes de que te sacase do seo da túa nai, mireite; ...constituínte profeta para as anciáns... Non lles teñas medo, eu estou contigo para te salvar” (Xer. 1, 4-8).

“Asegúrovos que ningún profeta e ben recibido na súa terra” (Lc. 4, 24)

Quinto Domingo do Tempo Ordinario (9 de Febreiro).

“Escoitei a voz do Señor que dicía: ¿A quen mandarei? Entón díxenlle: Aquí estou, mándame a min” (Is 6, 8).

“Colleron tal cantidade de peixe que o aparello rebentaba... Eles varando as barcas en terra e deixándoo todo seguirono”. (Lc 5, 1-11).





no... Esta experiencia xurdiu no seo de Cáritas de Galicia, e o seu principal animador foi o crego Antonio Gandoi. Grupos de pais e nenos espallados por toda Galicia e axudados por mestres ábreanse cada día a este mundo. *Preescolar na casa* conta cun programa na TVG, e tamén na Radio 1 na Coruña, as fins de semana á hora do xantar.



A MARCHA DE MADRID xa está preparada para o sete de febreiro. Milleiros de traballadores concentráranse nesta data baixo o lema: *Galiza: solución á crise*

industrial, agraria e pesqueira. Mentres tanto, en Galicia o paro segue a medrar: no mes de Nadal un 1,26%, e iso que os números do INEM non denuncian a verdadeira dimensión do paro; así non se contabilizan os parados no agro que poden chegar a cento cincuenta

PREESCOLAR NA CASA cumpre neste mes de xaneiro quince anos de traballo na primeira infancia, na que os pais son os protagonistas deste primeiro ensino...

mil, e que van seguir medrando coa desaparición de miles de explotacións gandeiras.

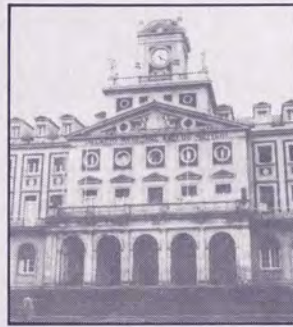

FERROL SEGUE A MERGULLARSE NA CRISE, xa que conta cunha taxa de paro do trinta e tres por cento (uns vinte mil parados), dos que só un de cada catro está percibindo algún subsidio. Ferrol é a única cidade que está a perder poboación, rexistrándose un

alto índice de emigración... Nestes días estiveron pechados no pazo municipal, que aparece na foto, o comité de empresa da Bazán e outros sindicalistas, xa que pende sobre Bazán a regulación de emprego de mil oitocentos traballadores, o que sería xa o afundimento total desta comarca.

LUGO é unha das capitais de diocese con máis actividade formativa e de grupos. Nestes días o Centro de Teoloxía de Leigos trouxo á cidade do Sacramento, ó bispo de San Sebastián para falar sobre a doutrina social da Igrexa (días 28 e 29). Non podemos esquecer o labor cotián de concienciación de grupos coma o Bíblico, o da Mocidade ou o que xira arredor da Biblioteca do Seminario e da Revista Lucencia.



Recorta e envíanos a: IRIMIA Apdo. 980 - SANTIAGO

Quero subscribirme a IRIMIA

(Subscripción por un ano: Normal: 2.000 pts (1)
De apoio: 3.000 pts

Nome _____
Rúa ou parroquia _____
Cidade ou concello _____ Código postal e provincia _____

BOLETIN DE DOMICILIACIÓN (Só para os que queiran domicilia-lo pago)

Banco ou Caixa de Aforros _____
Domicilio da Sucursal _____
Vila ou cidade _____ Provincia _____
Titular da cta./libreta _____
Nº cta. ou libreta _____

Sírvase de atender ata novo aviso, e con cargo a miña conta, os recibos que ó meu nome lles sexan presentados para o seu cobro por IRIMIA.

En _____ a _____ de _____ de 199 _____

(1) Sinalar cun (x)

Atentamente

IRIMIA



A CONVERSIÓN DOS EQUIPOS DE FUTBOL en sociedades anónimas animou aínda máis o mapa do futbol profesional, xa empeñado ata o fuciño. O Deportivo ten a súa confianza posta nos miles de socios. O Compostela, coma os outros, está a piques de pór en venda as súas

accións e ten a ollada nas industrias e nas institucións, mentres que o Celta, que xa vén arrastrando unha complicada situación económica, volverá a petar na porta das institucións financeiras, pois non todo o resollen os goles.

IRLANDA segue devastada por unha guerra que xa leva vinte anos na súa rexión norte: no ano pasado preto de cen persoas morreron alá a causa da violencia. Consecuencia do colonialismo británico, que xa trouxo antes, case, a desaparición do idioma gaélico irlandés pola composición dunha lingua dominante: o inglés (pouco máis do un por cento fala normalmente a súa lingua nacional). Ilustramos esta nova cun flash da película "Axenda Oculta" de Ken Loach sobre a espionaxe británica, e que nestes días se estrea nos nosos cines, despois de ser premiada en Cannes.



"BERTA" é o nome do superordenador de Interior, un dos cincuenta que nos teñen supercontrolados: entradas e saídas de hoteis, matrículas dos coches,

DNI... "Rita" é o nome do ordenador máis temido: o da Facenda, o que controla o noso nivel económico; "Telefónica", "Duque de Ahumada" (o da Garda civil) "Educación", "Instituto Nacional de Estatística"... Os "Vip" dos grandes comercios... E a nosa seguridade máis íntima está moitas veces á intemperie ou a mercede dos especuladores; sen leis que nos protexan.

O I CONCURSO DE GUIÓNS DE VÍDEOS DIDÁCTICOS

acaba de ser convocado pola Asociación Socio-Pedagóxica Galega. Na valoración dos guións terase en conta o

contido pedagóxico, o interese do tema tratado, a calidade literaria e técnica, así coma a posibilidade económica de realización. Os premios son de cen, cincuenta e vinte e cinco mil pesetas. E o prazo de presentación remata o trinta de marzo.

ORGANIZA:



ASOCIACIÓN SOCIO-PEDAGÓXICA GALEGA

R/. Laracha, 9-Entreplanta
Telf. 27 82 59 - 15010 A CORUÑA



MEDIDAS MEDIO AMBIENTAIS, aínda que lixeiras, están a ser probadas contra a contaminación de empresas pola Xunta. Unhas fábricas foron avisadas seriamente. Elnosa, Genosa, Inespal, Repsol-Petróleos, Campsa-Vigo... mentres que outras fóilles pedido unha auditoría medioambiental: Frigolouro, Alúmina-Aluminio, Endesa-As Pontes, Larsa, Clesa, etc. O deterioro da nosa natureza é arrepiante, polo que urxen medidas radicais pola parte de todos.

PRESENCIA XITANA é un colectivo que está a traballar desde hai agora vinte anos, composto por xitanos e paios; defende a igualdade de todos, xa que desde hai cincocentos anos que expulsaron ós xudeus de España,



aquel é o colectivo máis perseguido entre nosoutros; parece que as fichas dos xitanos aínda están no coñecido ordenador **"Berta"** do Interior. A primeira acción deste grupo foi na Praia América de Vigo (1972) cando se enfrontaron á policía polo desaloxo dunhas chabolas.



SARGADELOS

GALERIAS DE ARTE

LIBROS

CERAMICA

- ✻ 27891 CERVO (Lugo)
Teléf.: 982 - 55 78 41
Fax: 982 - 55 78 04

- ✻ O CASTRO DE SAMOEDO
15168 Sada (A Coruña)
Teléf.: 981 - 62 09 37
Fax: 981 - 62 38 04

- ✻ Rúa Nova, 16
15705 SANTIAGO DE COMPOSTELA
Teléfs.: 981 - 58 19 05 / 58 18 88

- ✻ Provenza, 274
08008 BARCELONA
Teléf.: 93 - 215 01 79

- ✻ Zurbano, 46
28010 MADRID
Teléf.: 91 - 410 48 30

- ✻ Habana, 20
32003 OURENSE
Teléf.: 988 - 24 98 28
Fax 988 - 249856

- ✻ Dolores, 55
15402 FERROL
Teléf.: 981 - 35 37 14
Fax: 981 - 35 37 16

- ✻ Pza. Sto. Domingo, 2
27001 LUGO
Teléf.: 982 - 22 78 04
Fax: 982 - 24 49 13

- ✻ Dr. Cadaval, 24
36202 VIGO
Telf. 986 - 220050
Fax. 986 - 220474

Mirando a televisión



Por Xabier Losada.

Con esto do 92 estamos a tolear un pouco, dis-que é *super guay*, e ten á nosa xente *embrujada*. Entre o pavillón da Expo e as olimpiadas, temos que estar *arriba e abaixo*. Pero eu temo acabar dicindo *ai que calor* vai en Sevilla, aínda que vai de *play boy*.

E mirando a televisión dixo o meu amigo: *silencio, se rie*, despois de ve-la cara dos conse- lleiros ó subírense os soldos. Pero o goberno *mutua coma tartarugas* cando se lles lembran as súas promesas e nos din que *o sol sae pra todos*, mentres nós pensamos que o que vén e unha *noche de miedo*. *Simplemente María* pensa que esto pode ir a mellor, pero *las chicas de hoy en día* sonche así, non soñan máis que na súa *media naranja*, pero a verdade è que os mozos esperan *un mundo diferente*.

Dando *un salto en el tiempo*, *Manuela*, di que na nosa terra as cousas seguen coma sempre, algunhas de *juzgado de guardia*, pensa que *gente tan divertida* temos, ata un *diputado fantástico* que se atreve a chamarlle "V" ó presidente por- que non pon os pés na terra, polo que é un extra- terrestre.

Falando *coa miña xente* do agro, din que o conselleiro de agricultura quere convertelos en *granxeiro último modelo*, e que cun pouco de *arroz con chícharos*, abonda pra ter *boa saúde*. Tamén contan de que os mariñeiros están de *vaca- ciones en el mar* por iso van os barcos a pique.

Pero o 93 vai ser distinto, xa que imos *nacer de novo* co esto do Xacobeo, e xa nos teñen *tan contentos*; mais o Sr. Portomeñe asegura que eles serán *los protectores* dos camiñantes a Composte- la.

Mentres a unión dos nacionalistas sexa *amor prohibido* teremos que seguir buscando unha *far- macia de guardia* para calma-los nosos males, xa que na transferencia do Insalud non nos pagaron *el precio justo*. Pero este non é *tempo de xogo*. Haberá que apaga-la televisión porque non di máis que *fantasías*.

II Encontro da Campaña: “500 anos de Resistencia Indíxena e Popular”

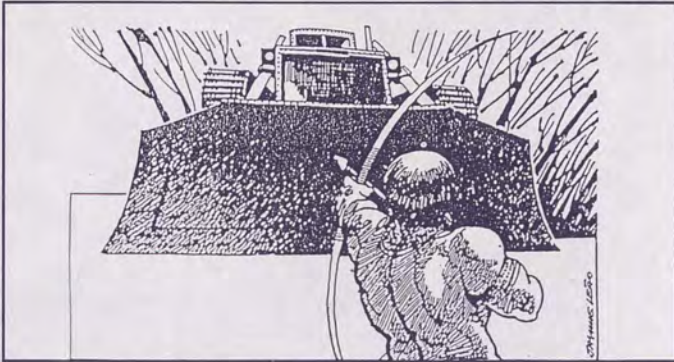

O pasado outono reuníronse en Guatemala máis de 600 representantes de grupos indixenistas de todo o continente “americano”. Falouse da situación organizativa das distintas delegacións, da superación do concepto occidental de democracia, das maiorías que marxinan as minorías, dos dereitos dos indios, da Terra e a Vida... Elaborouse un documento de discusión para avanzar en futuros encontros (o próximocelebrábase en Nicaragua). E aprobouse por unanimidade o novo nome deste movemento:

“500 anos de Resistencia Indíxena, Negra e Popular”

Poboación Indíxena en América Latina

Bolivia.....	71%
Guatemala.....	66%
Perú.....	47%
Ecuador.....	43%
Honduras.....	15%
México.....	14%
Chile.....	8%
Salvador.....	7%
Nicaragua.....	5%
Colombia.....	2%
Venezuela.....	2%
Arxentina.....	1%
Brasil.....	0,20%
Cuba.....	0,00%

Arrincaron os nosos froitos,
cortaron as nosas ramas,
queimaron o noso tronco
máis non puideron mata-las
nosas raíces.

Pop Wuj
(líder indixenista)



O Sur: Vertedeiro do Lixo do Norte

O 90% dos residuos producidos no planeta proceden das grandes industrias do Norte, que, cada vez con maior intensidade e segredo, trasladan os seus perigosos desperdicios ós países do Sur. Segundo Greenpeace, entre 1986 e 1988 bastante máis de 3 millóns de toneladas de lixo do Norte foron enviadas ós países pobres. Ademais, gran parte deste “comercio” realízase dun xeito ilegal, ou encuberto como se fosen “proxectos de desenvolvemento”. Por exemplo, a Bayer envía os seus residuos industriais a Guatemala baixo a tapadeira de construír un forno para queimar residuos químicos...

Por suposto, todos estes restos provocan cáncer, nacementos anormais, afeccións diversas etc...

Mans Unidas: “A solidariedade, o noso mellor Proxecto”

Unhas 8 pts. o mes é a cantidade media de cada galego vén aportando para colaborar coas campañas contra a fame no mundo.

¿Que relación temos cos pobos do Sur? ¿Hai solidariedade ou migallas do que nos sobra?

Para unha mellor información sobre proxectos de cooperación e materiais educativos e de sensibilización, estes son os enderezos de Mans Unidas en Galicia:

- A Coruña: Plaza M.^a Pita, 20. – Tel.: 20 56 59
- Santiago: Rúa do Villar, 18. – Tel.: 58 49 66
- Ferrol: Canalejas, 151. – Tel.: 32 79 61
- Lugo: Cruz, 3. – Tel.: 22 95 02
- Mondoñedo-41. España, 2. – Tel.: 52 11 37
- Ourense: R. Cabanillas, 4-6.º A. – Tel.: 22 93 30
- Vigo: V. Moreno, 16-1.º – Tel.: 43 01 16



Entrevistamos a *Carmen Puente*, mestra durante moitos cursos (en *Carpazás-Bande*, en *Novefontes*, en *Canal* e ultimamente en *Santiago*). Ela é unha das primeiras parvulistas de Galicia que traballou pola renovación da educación preescolar no noso país. Traballou e traballa activamente en comunidades e grupos de base. Na actualidade é membro da mesa de Redacción de *Irimia*.

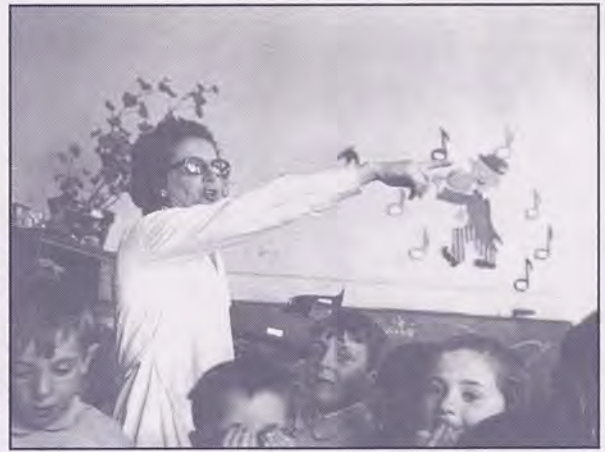

Na familia hai menos autoridade. Os pais non teñen criterios claros.

Que non se lles esmague a curiosidade

— **Gustaríanos conversar contigo acerca da situación dos nenos e nenas na sociedade actual; en primeiro lugar desde a túa visión de mestra con dilatada experiencia. Todo o mundo sabe que á escola vaise para aprender. ¿Cal é a túa opinión acerca do que aprenden e como o aprenden os nenos na escola que ti coñeces?**

— **Carme:** É certo que á escola vaise a aprender, aínda que eu penso que aprendemos máis os mestres cós nenos. Pero os nenos aprenden moitísimo. Non sei se é que aprenden na escola ou que a vida lles fai aprender. Os nenos pequenos cando veñen á escola coñecen moitísimas cousas que eu ignoro. Por exemplo, antes cando chegaban á escola era un rompedeiro de cabeza ensinarlle-las cores, hoxe é raro atopar un neno que non saiba as cores.

¿Qué aprenden na escola? Falando dos pequenos, que é onde máis se nota a presión social, o que importa son os saberes clásicos e prácticos, e eu non sei se isto é o importante para os nenos. A min paréceme que o importante é que continúen espertos e aprendendo así como aprenden na vida, **que non se lles esmague a curiosidade** e que non se lles dean coñecementos que os desborden; hai cousas que veñen nos libros e eles non poden comprender.

— **¿Cres que se lles ensina o que lles interesa? ¿A forma de ensinar axéi-**

tase a súa forma de aprender? ¿Que pensas dos nenos que non aprenden, que fracasan?

— **Carme:** Para min ás veces é un misterio que fracasen algúns nenos. Hai nenos que cando están na clase de párvulos viven, disfrutan, son espabilados e despois fracasan inexplicablemente, non sabes como empezou aquilo. No Ciclo Inicial e no Ciclo Superior hai unha porcentaxe bastante aceptable de suspensos, pero no Ciclo Medio ¡é unha catástrofe! ¿É que é un óso o ciclo medio ou o óso son os profesores? Pode ser que nese ciclo se dea un salto moi grande ós conceptos abstractos... Hai nenos que non aprenden porque non poden aprender, teñen dificultades, carencias,... hai bastantes nenos con dificultades de linguaxe, que pronuncian mal, que non perciben ben,...

— **¿A ti paréceche que as escolas que coñeces fan o suficiente para partir do nivel dos nenos ou parten dun nivel tan alonxado que estes xa nunca dan engancho?**

— **Carme:** Hai de todo, pero en xeral os mestres están obsesionados por da-lo programa: “si sigo a estos niños no doy hecho el programa”, “... yo el programa dar lo di, ellos no sé donde quedaron”...

— **Os nenos, ademais de aprender coa cabeza, viven longos períodos da súa infancia, aproximadamente a metade das horas nas que permanecen espertos. Alí prodúcense relacións cos adultos, con nenos e nenas da súa e de diferentes idades, relacións co traballo ou tarefas a realizar, experiencias de éxito e de fracaso. ¿Paréceche que a**

vida nos colexios é satisfactoria, que axuda a medrar en equilibrio e en harmonía? ¿Hai respecto ós dereitos humanos nos colexios?

— **Carme:** É moi complexo. Empezando polo último. Hai nenos que son excesivamente conflictivos. E o primeiro que se lles trata de escamotear a eses nenos é o dereito no colexio.

Hai uns anos no noso colexio tiñamos matriculados uns 78 nenos xitanos, no de Vite uns 72, e todo o resto de colexios de EXB de Santiago tiñan entre todos 9. ¿Que pasa aquí? Cando despois chega unha nova solicitude de admisión dun neno deses...

Entre os compañeiros mestres hai de todo. mentres tes facilidade para contar co entorno non hai conflitos...

A min paréceme que un dereito humano fundamental do neno é que o ensino se faga pensando máis nel que no programa.

Cando hai un neno moi conflictivo búscase unha vía para que se vaia do colexio, e así van rodando dun colexio noutro...

— **Neste asunto cárgase toda a culpa nos mestres, sen lle dar antes os medios.**

— **Carme:** Os medios son bastante limitados. Ás veces hai compañeiros máis dispostos ou máis informados que botan unha man.

— **Desde a túa experiencia familiar, e tamén como mestra, te-lo coñecemento de como se vive e se educa nas familias de distintos sectores sociais. ¿Cales che parecen os avances máis importantes que ti comprobas e cales as eivas**

prender a vivir”

UN PUENTE NA ESCOLA



máis frecuentes e duradeiras? ¿Cómo valoras as actuais relacións na educación familiar entre autoridade e autonomía, liberdade e responsabilidade, protección e asunción de riscos?

— **Carme:** Unha cousa que é moi notoria é que desapareceu a autoridade da casa. Ante había unha rixidez que hoxe non hai. Pero hoxe moitos pais non saben que facer cos fillos, non saben se lles decir “branco” ou “negro”. A nos íannos dando unhas normas e uns valores; hoxe a xente non sabe cómo orientar ós seus fillos. O chegar ós 14 ou 15 anos os fillos queren saír e os pais non saben se dicirlles “sí” ou “non”; e cando lle din “non” non saben se fixeron ben ou mal.

Os nenos hoxe crianse con moita máis liberdade, están moito menos suxeitos.

Agora tamén os pequenos están metidos nas casas e nos pisos vendo a televisión e xogan moito menos por fóra.

Teñen moitas máis cousas. Os pais agora preocupáanse moito do coidado físico, da alimentación, da súa vestimenta... moito máis ca antes.

Non queren para os fillos a educación esixente que tiveron eles pero, en cambio, queren os resultados altos, sen mirar se o fillo vale, se hai camiños para iso.

Paréceme que é unha necesidade que os nenos teñan unha autonomía, se van ser persoas, e que a teñan pronto. O difícil é compaxinala coa necesidade de interiorizar un método, o esforzo, o traballo. Por outra parte, os nenos criados sen liberdade non teñen ningunha capacidade de iniciativa.

— **Quixera tamén sabe-la túa opinión acerca do neno coma usuario de equipamentos e servizos sociais e culturais nos seus tempos libres, no seu tempo de lecer.**

— **Carme:** Se cadra non hai moitas cousas para os nenos. Pero paréceme que non teñen demasiado eco nos pequenos, quizais nos maiores algo máis; mentres dependan de alguén que os traia de os leve,... A xente aínda non entrou por esas cousas. Non hai demanda, non se sente a necesidade. A min paréceme que os pais se interesan máis en se o coñecemento desas cousas chega a través do

colexio. Algo vaise facendo, pero hai moito camiño por andar.

— **A xente está aínda con que os nenos vexan a televisión ou axuden nas casas e non con outras actividades culturais ou recreativas.**

— **Carme:** Iso é o máis xeral.

— **En relación cos tempos de ocio están os medios de comunicación, especialmente a televisión. ¿Que pensas do uso que fan da televisión e dos hábitos que promove?**

— **Carme:** Faise un uso excesivo. A televisión é un “estate alá”, un estar enredado, un “non molestes”. É tremendo nunhas idades nas que os nenos son activos, gústalles facer cousas... Priva de facer outras cousas e, ademais entorpece e embota para o uso intelixente das ricas posibilidades deste medio de comunicación e cultura.

— **Falando dos hábitos que promove a televisión, ¿como pensas que se podería controlar, compensar ou contrarresta-la incitación ó consumo ou ó consumismo?**



Os tempos de ocio: A televisión monopoliza os tempos de ocio e non dexa facer outras cousas.

— **Carme:** Nunca pensei de contrarresta-lo consumismo porque me parece que non é posible, porque os educadores en xeral, pais e mestres, todos estamos moi influídos. ¿Como superar iso?

A min paréceme que mentres non haxa un aprezo do que é gratuíto non se pode educar contrarrestando o consumismo: aprender a desfrutar dun paseo, da paisaxe,...

— **Sen dúbida as túas pinceladas acerca dos nenos e nenas cos que convivimos, e ós que tantos valoramos en teoría, son interesantes e útiles. É mágoa que non nos poidamos extender máis e que tivesemos que abordar unha realidade tan complexa dun xeito tan resumido, pero o espazo físico da folla e as ocupacións dos lectores non o permiten seguramente outra extensión.**

Se queres, rematamos a modo de resume e proclama final coa túa formulación de que deberían se-las condicións de crecemento e educación dos nenos e nenas do noso tempo; permítche que sexas algo utópica, porque aínda que lonxana, a utopía pode ser luceiro que guía e pólo que atrae.

— **Carme:** A min paréceme que a educación debe ser un modo de vida enchoupado de liberdade, con todo o que iso quere dicir, porque a persoa que queira ser libre tamén ten un bo traballo.

A xente aprende a sumar e a restar, ...e non aprende a querer, a comprender, a convivir. A min paréceme que iso é posible. É difícil. Os que non tiveron experiencia de ser queridos téñeno máis difícil. Ata que somos grandes non valoramos nin caemos na conta de como nos quixeron e nos axudaron. *A min paréceme que o ideal da vida dunha persoa é saber querer e saberse querido.*

E, para rematar, paréceme que a educación ten que saír moito das aulas e dos valores establecidos. Hai que ser críticos e aprender a vivir. ¡Enfoca-la vida só a ver como se coloca e cantos cartos vai ter este fillo e ignorar tantas outras cousas! Así algúns, cando se xubilan, morren de pena porque só sabían traballar.

Lois Ferradás

PLAN DE RECUPERACION DOS RIOS AXUDANOS A MELLORA-LO MEDIO AMBIENTE

O medio ambiente necesita a túa participación.
Todos temos moito que dicir para atalla-la
degradación da natureza.
Axúdaa respetándoa

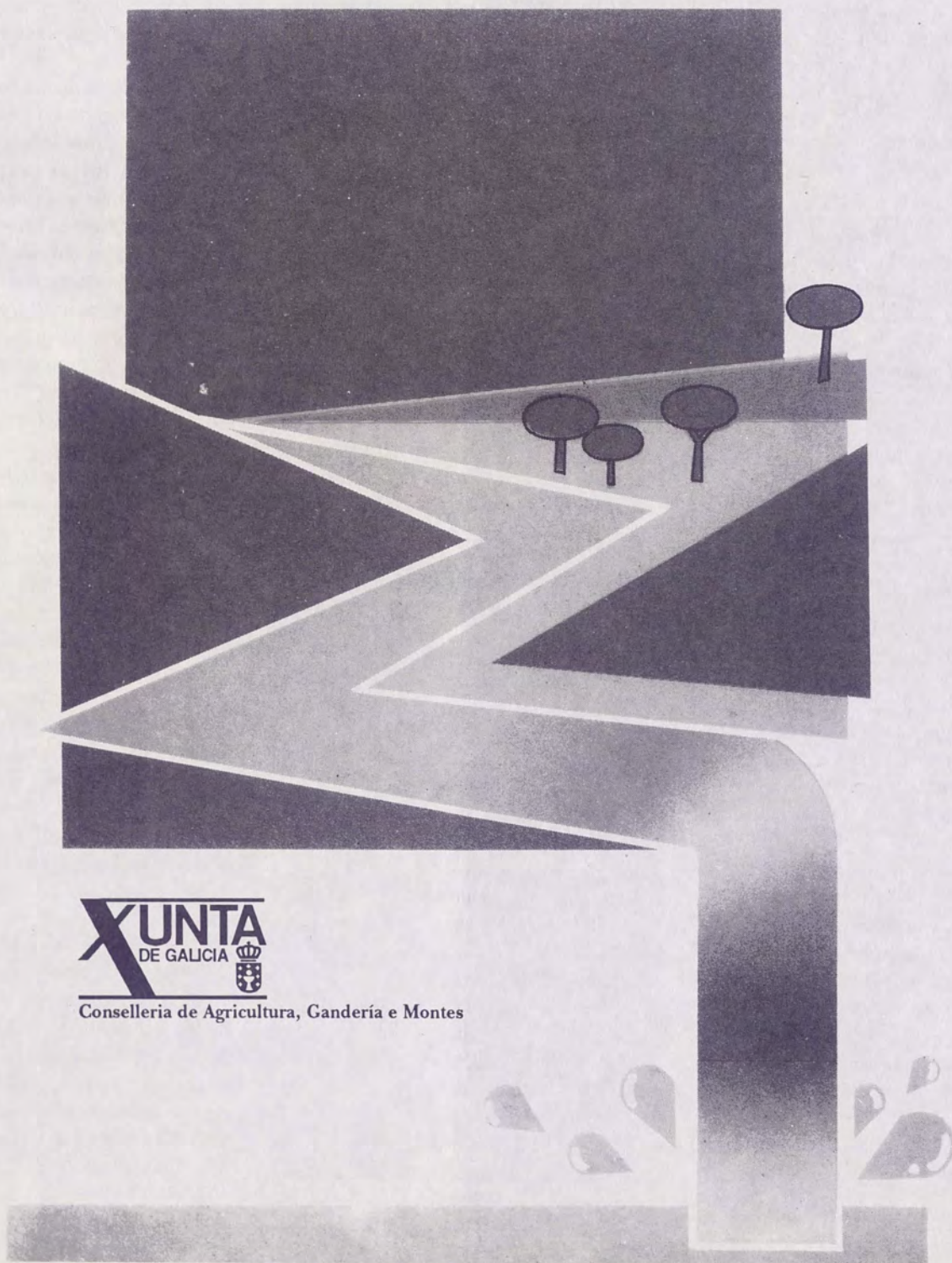

XUNTA
DE GALICIA



Consellería de Agricultura, Gandería e Montes

A mocidade galega non ve futuro no campo

Non sei se reparastes nunha nova que viña no periódico do día 11 do corrente mes de xaneiro. Viña no ángulo inferior esquerdo, ese que le moi pouca xente. Pra min foi a noticia máis importante, e infelizmente, como a maioría das da prensa, non é boa. Máis ben é desacougante.

O esencial da información era o cadro que reproducimos resumido aquí. Mirade pra el con atención e dicídemese non é desacougante. Porque unha de dúas, ou a mocidade non inviste no campo (porque non pode ou porque desconfía de que lle poida garantir un futuro digno), ou non queda xa mocidade no campo. Eu non sei dicir que é peor.

Fixádevos que os que están por baixo de Galicia son Comunidades Autónomas uniprovinciais, (Balears, Rioxa, Cantabria, Asturias, Madrid), agás as Canarias, que teñen dúas provincias.

Comunidades Autónomas uniprovinciais con máis expedientes e axudas que Galicia

A pesar de sermos o país que conta con maior número de labregos e no que en teoría hai tanta poboación subempregada, na práctica vemos que, sexa por problemas familiares (os pais non queren deixar o timón nas mans dos máis novos), de traballo (o gando de leite é moi suxeito, non deixa descansar día ningún), sociais (os labregos mozos sofren a evidencia de que as mozas prefiren casar cos non labregos), estruturais (dimensión das explotacións que adoitan ser insuficientes), políticas (impedimento de producir o que un queira na cantidade que un precisa para vivir con dignidade por culpa das cotas) ou calesquera outras, o certo é que en Murcia e en Navarra, axudáronse a máis labregos mozos ca en Galicia.

Paréceme que non pode haber un síntoma máis claro da situación do noso campo, que sen dúbida, á vista dos datos, podemos calificar como de desesperanza.

Que a crise afecta sobre todo ó sector lácteo bótase de ver en que Asturias e Cantabria tamén están en cifras baixísimas. Sumadas as súas a Galicia (seis provincias), seguen estando por baixo de Navarra.

O CARRABOUXO por XOSÉ LOIS

{VOU AD CARBALLIÑO, AO CONCURSO DE GANDO E A VACA PARA QUE A LEVA?}



Número de expedientes e subvencións concedidas a labregos mozos entre 1987 e xullo de 1991

cantidades en millóns de pesetas

Nº de orde	CC.AA.	TOTAL	
		EXPEDIENTES	AXUDAS
1	Cataluña	2.726	3.002,3
2	Castela-León	1.828	1.733,5
3	Castela-A Mancha	1.525	1.556,6
4	Andalucía	1.774	1.490,5
5	Comunidade Valenciana	1.362	1.377,0
6	Extremadura	1.185	1.053,8
7	Aragón	1.045	952,2
8	Navarra	763	829,7
9	Murcia	664	572,2
10	Galicia	630	522,8
11	Balears	255	237,6
12	A Rioxa	188	163,8
13	Cantabria	191	159,0
14	Canarias	182	131,2
15	Asturias	112	105,7
16	Madrid	91	71,1
	TOTAL	14.521	13.969,8

UNHAS BANDEIRAS "ESPECIAIS"

Se vives no litoral teralás visto moitas veces: na botadura dun barco, nas festas anuais, o día da Virxe do Carme (á que un día alguén se lle ocorreu facer patrona dos pescadores), etc., etc. Se es de terra a dentro non as terás visto, pero en calquera caso é bo que saibades que hai unhas bandeiras que serven para a comunicación no mar.

Hoxe é fácil a comunicación: temos o teléfono, o fax, os satélites, ¡que sei eu!, pero ¿e hai uns séculos? Seguro que tes visto moitas veces, no cine, os sinais de fume con que os Sioux e Cheienes avisaban da chegada do home branco (aqueles do 7.º de Cabalería), que para botalos da súa terra ¡non vexas as que fixeron!

Outro exemplo –agora que tanto se fala do V Centenario– para que te deas conta da importancia que teñen as comunicacións. Ó mellor xa sabes o que pasou na batalla de Trafalgar que en 1805 enfrontou ós ingleses de Nelson cos franceses e españois de Villeneuve e Gravina. Pois aquel día (un 21 de Outubro) os barcos que marchaban diante, encabezados por un español (o Neptuno) que tiña 80 canóns, non se decataron a tempo dos sinais que lles facían os de atrás, e cando se deron conta xa os ingleses gañaran a batalla. Coma consecuencia desta desfeita, o Reino de España quedou sen barcos para relacionarse con América.

Esta necesidade de comunicarse no mar fixo que xa a principios do século XIX en varios países se editasen Códigos de Sinais e no ano 1857 publícase polo Ministerio de Comercio Inglés o primeiro Código Internacional de Sinais, que contiña 70.000 sinais nos que se utilizaban 18 bandeiras.

Este Código foise perfeccionando en reunións celebradas en Washington, Madrid, Londres... ata hoxe, que con 26 bandeiras representa as distintas letras do alfabeto; (A, B, C, D, E, F,

G, H, I, J, K, L, M, N, O, P, Q, R, S, T, U, V, X, Y, Z), e que son todas elas rectangulares, aínda que as dúas primeiras pola súa forma un pouco espe-

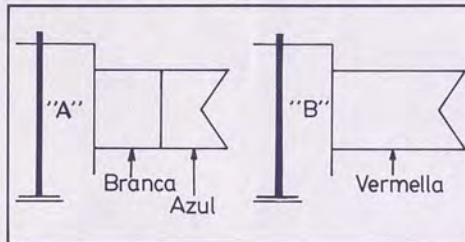

FIG.1

cial, chámanse bandeiras "corneta". Os números teñen tamén representación (do 0 ó 9) e chámanse numerais, sendo coñecidos coma "gallardetes sen punta", xa que son unha especie de banderíns coa punta cortada. Hai tamén 3 banderíns rematados en punta, que se chaman "repetidores", e serven como estás a supoñer, para repetilas letras e os números cando é preciso nunha palabra, posto que os barcos soamente levan un xogo completo destes sinais.

As bandeiras ademais de cada unha representar unha letra do alfabeto (como xa está dito), en solitario teñen un significado de mensaxe urxente ou importante. Por exemplo á parte de

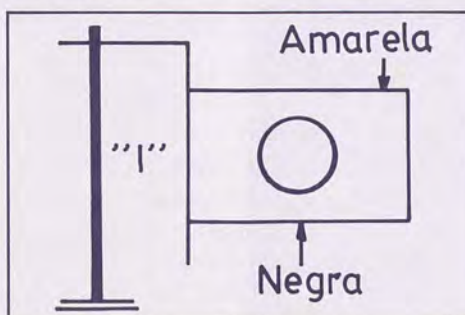

FIG.2

representalo "I" (de IRIMIA) di tamén (cando vai soa), CAIO A BABOR (xa sabes que os mariñeiros chámalle babor ó lado esquerdo e estribor ó dereito).

Cando van dúas xuntas nunha IZADA (poñe-las bandeiras nun

mesmo cabo, "non se fala nunca nun barco de cordas", chamado DRIZA) perden o sentido individual e toman outro significado, por exemplo "JW"

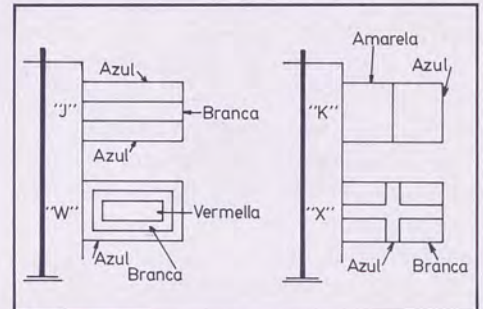

FIG.3

significa TEÑO VÍA DE AUGA, e "KX" ESTOU LISTO PARA RECIBIRLO REMOLQUE. Se en lugar de dúas bandeiras, van tres xuntas escomenzando polo "M", significa algo que ten que ver coa saúde. Así, "MGV" di O

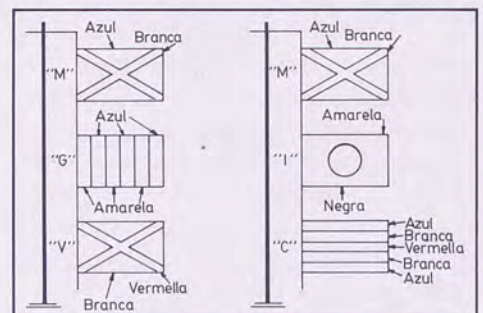

FIG.4

ENFERMO TEN UN CORPO ESTRANHO NO NARIZ e "MIC": O ENFERMO TEN MOITA TOS.

As cores soamente son 5, Branca, Azul, Vermella, Amarela e Negra. Ningunha leva verde xa que no mar non sería moi vistosa e tampouco laranxa aínda que esta cor se utilizase por se-la máis vistosa en tódalos materiais de salvamento.

No mar podémonos comunicar tamén por destelos, por sons, pola voz con megáfono, por telefonía, por telegrafía e outros.

Agora tócache a ti pinta-las bandeiras que aparecen nesta páxina coas cores indicadas.

O patriarca dos árabes (Xén 16)



O clan de Isaac, cando se adentraba cos seus rabaños no deserto do Negueb, compartía cos nativos "ismaelitas" o pozo chamado Lahai-Roi. Estes contactos deron coma resultado que se fundisen as dúas tradicións e, polo tanto, fixesen "irmáns" a Isaac e ó devanceiro desas tri-

bos do deserto: Ismael. Ámbolos dous, polo tanto, "fillos" de Abraham (1).

¹Sarai, muller de Abram, non podía ter fillos. Pero tiña unha serva exipcia, Hagar de nome, ²e díxolle a Abram: "Xa ves que o Señor non me deixa ter fillos. Achégate á miña serva, a ver se por ela teño un fillo. Abram fixo caso da proposta de Sarai (...) ⁴Abram achegouse a Hagar, e esta quedou embarazada. Ó ver que concebira, perdeulle o respecto á súa ama (2).

O lector xá se decata da traxedia: o fillo da promesa, o herdeiro prometido, non dá chegada. ¿Fracasará logo a promesa? A parella Abraham-Sara recorre a unha estratexema legal, pero o neno que leva no seu seo Hagar, que se chamará Ismael ("Deus quer escoitar") parece que non satisfai. Chega o conflito:

⁵Entón queixouse Sarai a Abram: "Esta inxuria recae sobre ti. Puxen á serva nos teus brazos e, embarazada, pérdeme o respecto. Que xulgue o Señor entre nós dous" (3).

Perante o emocionado e legal recurso que Sara fai a Deus coma xuíz, Abram non ten máis remedio que romper con Hagar para restablece-la antiga relación xurídica, que é a correcta (4).

⁶Abram respondeulle a Sarai: "Te-la túa serva nas túas mans. Fai con ela o que che pareza". Entón Sarai maltratábaa, e ela escapou da casa (5).

O anxo do Señor (Deus mesmo, aquí personificado polo seu mensaxeiro) vai protexer ó neno aínda non nado; na versión elohísta do c.21 xa escolta os berros do neno xa nado—. Alí prométeselle a Hagar facer do neno pai dun gran pobo: os ismaelitas. O fundador do Islam, Muhammad (Mahoma) considerábase descendente de Ismael que, segundo a tradición musulmana, estaría enterrado, xunto con Hagar, na Meca, que é o centro relixioso mundial islámico.

⁷Encontrouna o anxo do Señor onda unha fonte no deserto (...) ⁸e díxolle: "Hagar, serva de Sarai, ¿de onde vés e para onde vas?". E ela respondeu: "Estou fuxindo de Sarai, a miña ama" ⁹O anxo mandoulle entón: "Volve onda a túa señora e sométele á súa autoridade" (...) ¹¹E engadiu: "Ves que estás embarazada. Terás un fillo e chamaraslle Ismael (...) ¹²Será un onagro entre os homes" (6).

A simpatía do lector por Hagar faise grande. Hoxe é urxente sentírmonos irmáns, no pai común Abraham, cos musulmáns. San Paulo dille ós Gálatas (4,21 ss) que nós somos fillos da libre (Sara) e non da escrava (Hagar). Mellor libres todos.

1. A historia de Hagar e Ismael ten dúas redaccións: esta do c.16, da fonte J ou iavista, e a do c.21, da E ou elohísta.

2. Como o ser maniña a muller –a esterilidade do home aínda non era coñecida– pasaba por se-lo peor dos males, argallouse un remedio: a esposa podía ter unha rapaza ó seu servizo, que nada tiña que ver coas concubinas do harén do home. Se a esposa lle entregaba a súa serva ó home, esta paría nos xeonllos ou colo da señora e isto simbolizaba que o fillo era da ama.

3. Sara queixase a Abraham, non a Hagar porque, segundo a lei, tiña Sara o dereito sobre o fillo. Sara apela a Deus coma xuíz.

4. O famoso código de Hammurabi, rei de Babilonia no ano 1750 a.C., infórmanos de que a serva que concebise do seu amo e quixese equipararse á súa dona, debía ser degradada á súa antiga situación servil.

5. Na versión elohísta do c.21, Abraham expulsa a Hagar, non é ela a que escapa. Os motivos da expulsión son os celos de Sara ó ver xogar ós dous nenos xa nados: Isaac –aquí aínda non concebido– e Ismael, aquí aínda no ventre da súa nai.

6. Un onagro é un asno selvaxe: alude o texto á bravura dos beduínos, que iso eran os árabes.

Envío dende o Val Miñor

Colexio Público Sabarís-Baiona

Os problemas en Baiona, entre o concello e os veciños, a causa da construción dun aparcamento subterráneo nos terreos públicos de "A Palma", deron lugar a unha Cabalgata de Reis "duplicada".

Dous Negros e Catro Brancos
Baiona, 5 de Xaneiro de 1992

¿Os Reis Magos multiplícanse?...

A Palma que é un parque público, foi cedida polo Concello a unha empresa privada para que a explote durante un período de tempo (50 anos) para construír un aparcamento subterráneo.

O pobo, para revelarse contra o Concello, fai unha Cabalgata de Reis pola súa conta, polo tanto xa temos un Rei Melchor, un Gaspar e un Baltasar polas rúas de Baiona.

O Concello organiza outra Cabalgata de Reis, con outro Melchor, Gaspar e Baltasar distintos, tamén polas rúas de Baiona.

Nós pensamos que o pobo non tiña que revirarse desa maneira, que con iso non conseguían nada. Que coas manifestacións de momento chegaba. Porque a Cabalgata tradicional é a que fai o Concello e é como se fose de toda a Vila.

¡Estes maiores están tolos!, porque tanto Rei polas rúas de Baiona confunde ós nenos pequenos que non saben quen son os verdadeiros e os falsos.

Nós entendemos que



Nisto si que estamos de acordo (Alfonso, Catuxa, Vanesa, Inés e Noelia.- 7.º E.X.B.).

haxa un enfrontamento polo problema da Palma, o que non entendemos é que se utilicen as ilusións dos nenos pequenos para vingarse.

Alfonso, Catuxa, Vanesa, Inés e Noelia.
7.º E.X.B.

A coordinador de Baiona suspendeu a manifestación e montou unha cabalgata paralela

Como resultado, caravanas de coches e afluencia do público como no verán.

Miñor

Onte Baiona converteuse en escenario de dúas Cabalgatas de Reis, ó suspendela Coordinadora Veciñal en defensa de "A Palma", a manifestación prevista e organizar independentemente do Concello unha cabalgata propia.

"Non tocar A Palma".

Os veciños que se opoñen ás obras dun aparcamento subterráneo na Palma, seguen pedindo maior e mellor información municipal respecto ó

proxecto aprobado na sesión plenaria. Non obstante, case todos eles coinciden en sinalar que A Palma é un patrimonio do pobo que debe ser respectado tal como agora, sen que ningunha empresa privada faga negocio con ningún tipo de investimento, "aínda que sexa ruinoso para a mesma", porque non se entende que se é así insistan en querer face-la obra que o pobo non desexa, dicía onte un dos manifestantes.

Muchi, 8.º E.X.B.

*¡Ai! Manolo, non me trates deste modo, que A Palma deuche todo alma, vida e corazón.
¡Ai! Manolo, acórdate dos teus antepasados que pola Palma pasaron con cariño e emoción.
Manoliño dame un biquiño,
non sabes como me fas sufrir.
¡Ai! Manolo, non me sexas testarudo
pois o pobo xa non é*

*mudo
para podelo calar.
Manoliño, parecías tan boiño
enganáchesme coma a un neno
só pola túa ambición.
¡Ai! Manolo, non te lembras
cando me defendías,
parecías tan sincero
que ata o pobo cría en ti.
¡Ai! Manolo, no me sexas inxusto
estás cavando o teu retrato
só por ser insensato.
¡Ai! Manolo, que A Palma
non está en venda,
lémbtrate que outros xa o intentaron
e ó final fracasaron.*

(Cancións que canta o pobo nas manifestacións)
Lorena. 8.º E.X.B.

*A xente deste pobo tenche moito valor,
loitamos noite e día con frío e con calor.
Cantámoslle a Baiona de todo corazón,
loitamos pola Palma que é do pobo o mellor.
Loitar, loitar ata gañar.
Loitar, loitar ata o final.
Era un pobo tranquilo antes das eleccións,
agora sempre hai guerra por tódolos rincóns.
A cambio de favores algúns danlle a razón,
por iso están de acordo co que fai o cabezón.*

(Cancións que canta o pobo nas manifestacións)
Lorena. 8.º E.X.B.

Preparando a XVª Romaxe

Xa está en marcha a organización da próxima Romaxe de Crentes Galegos. Hase celebrar, coma sempre, o segundo sábado de setembro, que este ano cadra o día 12. O lema é *Unha Terra que medra*. Escolleuse esta frase, referida a Galicia, por seren os nenos, esperanza para a nosa Terra, os que van ser protagonistas da Romaxe. Non é que sexa unha Romaxe *para nenos*, que tamén si, senón para todos, pero feita *desde os nenos*, tendo en conta a súa visión das cousas e o que nos queiran dicir ós maiores.

En consecuencia, será preciso un esforzo máis ca ordinario –extraordinario, logo– para acadarmos estes dous obxectivos:

1. Que participe na Romaxe o maior número posible de mocións e rapacetes, sobre todo en idade escolar de EXB.

2. Que entren, os que así o decidan, na elaboración da súa liturxia e na celebración festiva que se fai tralo xantar.

Para coordinar todo este tra-



A Romaxe outra volta en marcha. E xa van quince

ballo, tanto de preparación da Romaxe coma de mobilización para a asistencia a ela, temos unha irimega viguesa que está disposta ó labor. Velaquí o seu nome e o enderezo:

Xosefa Álvarez Ozaeta
Praza de Urzaiz, 1-3.º B
36208 Bouzas
Vigo (Pontevedra)
Tel.: (986) 29 67 95

Tódolos que teñades nenos nas catequeses, escolas e colexios que estean dispostos a participar na Romaxe, ou asistindo ou actuando, será conveniente que, xa desde agora, vos poñades en contacto con Xosefa. Podédeslle dar noticias e suxerir ideas. Ela estará en contacto continuo tanto

co amplo grupo organizador da Romaxe, do que forma parte, coma co máis estreito dos nenos da parroquia de Caritel (Pontecaldelas) que, coa asistencia do matrimonio Susi Fernández Lopo e Xesús Ferro Ruibal han se-los responsables máis inmediatos da organización.

Precisamente a este grupo se debe a iniciativa das características desta Romaxe e tamén o lugar: **a carballeira das Ermitas, na parroquia de Antas, municipio de A Lama**, a poucos quilómetros de Caritel. O medallón de Sargadelos recolle o símbolo que estes nenos descubriron nunha pedra gravada ou petroglifo que atoparon nunha leira da súa parroquia.

Os contactos coa cordinadora, Xosefa, cómpre facelos canto antes, a ser posible no mes de febreiro. Mesmo quen quixer participar na próxima xuntanza de preparación para o 23 de febreiro, faría ben en llo comunicar.



Para as medras

Hoxe todo parece tan *efémero* –coma cousa dun día–, que axiña pasan as modas e a xente cambia de vestido cada dous por tres. Non é coma antes, que os pais facíanno-los traxes para as medras, de xeito que desen de si e nos acompañasen, alongándose, dándolles tempo a se faceren familiares nosos.

Tamén o idioma ía aprendéndose *ós poucos* e había unha riqueza lingüística que non se acaba hoxe aínda aprendendo o galego na escola. Quizais esteamos demasiado interesados nas *novidades* que nos vai proponendo a normativización da lingua e esquezamos as *antigüidades*, a riqueza expresiva que outrora significaba o *cerne*, ou mellor, a *cerna* da nosa fala.

Por exemplo, cando lle eu preguntunto a un alumno: “¿cal é a túa gracia?”, sinto a desgracia de que

non se decata do *engado* desta fermosa expresión, que era un xeito de se interesar polo nome propio do interlocutor. ¡A súa gracia!

Sucedeme hai uns días. Eu coidaba que o vacábulo *tépedo*, que practicamente está en latín –“tibio”, en castelán–, non era nada máis ca expresión literaria para expresar que algo estaba nin quente nin frío: *morno*. E resulta que en boa parte de Galicia é habitual dicir, por exemplo, que o almorzo ou auga están *tépedos*. ¡Vivir para beber!

Precisamos dunha aprendizaxe da lingua que leve conta desas expresións *enxebres* que padecen o perigo de se perder. *A fala é camiño* ten outro equivalente *nestoutra* expresión: *un idioma para as medras*. Por hoxe abunda, que lle hai que facer sitio ó xeitoso soneto ás carabelas de Colón. ¡Ata outra mellorada!

En Alxeria, no Magreb, libres eleccións se fan e dan un golpe de Estado porque gaña o musulmán.

Évos unha gran vergoña, e pró pobo unha desgracia non facer caso do voto ¡en nome da democracia!

Hai algúns que teñen medo ó integrista triunfador cavilando que pra Alxeria non trae un mundo mellor.

Iso dicímolo nós co pensamento rotundo de que o que bo pra Europa ha valer pra todo o mundo.

Teriamos que pensar que acaso esa xente musulmana, reaccione contra o abuso de Occidente.

Se gobernar co Corán a nós non nos gusta moito, que a democracia asasinan ha ser motivo de loito.



Ás tres Carabelas

Ai, pombiñas da febre de Moguer, tan doces son na boca os vosos nomes, nenas as tres violadas polos homes do ouro e máis do sangue e do poder.

Calzardes horizonte e aventura volverlle foi a páxina á Historia. Pero ó azar da vosa traxectoria o mar se inundaría de amargura.

O berro de Pinzón feriu a terra e o voo de quetzal deixou varado e aventurou á poxa a nosa sorte.

Ai, pombiñas mensaxeiras da guerra teñen detrás de vós, ai, arribado tódalas carabelas que traen morte.

Traducción do soneto orixinal do catalán Pedro Casaldàliga, bispo misionero da diocese de São Félix, entre os indios do Matogrosso de Brasil. Candidato neste ano para o Premio Nobel da Paz.