

Gecse Annabella:

Gömör szíve. Tanulmányok a dél-szlovákiai Gömör népi vallásosságáról

Írásom a Magyar Tudományos Akadémia Bolyai János kutatási ösztöndíja támogatásával készült.

Megjelenés alatt a Debreceni Egyetem Néprajzi Tanszéke kiadásában

Tartalomjegyzék

Előszó	5
I. Vallási néprajzi kutatások a dél-szlovákiai Gömörben.....	7
II. Katolikus falvak a protestáns Gömörben – a kutatott terület ismertetése	9
III. Laikusok és egyháziak, elmélet és gyakorlat a változó vallásosságban – esettanulmányok.....	12
III.1. Abafalva (Abovce).....	12
III.1.1. Abafalva jellemzése	12
III.1.2. Vallási élet a 20. század első felében	13
III.1.3. Vallásos népélet napjainkban	17
III.1.4. A vallásosság jelei a térben (templomok, szakrális kisemlékek).....	19
III.2. Baraca (Barca).....	25
III.2.1. Baraca jellemzése	25
III.2.2. Vallásos népélet a 20. század első felében	26
III.2.3. Vallásos népélet napjainkban	32
III.2.4. A vallásosság jelei a térben (templomok, szakrális kisemlékek).....	39
III.3. Cakó (Cakov)	45
III.3.1. Cakó jellemzése.....	45
III.3.2. Vallásos népélet a 20. század első felében	46
III.3.3. Vallásos népélet napjainkban	52
III.3.4. A vallásosság jelei a térben (templomok, szakrális kisemlékek).....	53
III.4. Füge (Figa).....	60
III.4.1. Füge jellemzése	60
III.4.2. Vallásos népélet a 20. század első felében	62
III.4.3. Vallásos népélet napjainkban	74

III.4.4. A vallásosság jelei a térben (templomok, szakrális kisemlékek)	75
III.5. Méhi (Včelince).....	82
III.5.1. Méhi jellemzése.....	82
III.5.2. Vallásos népelet a 20. század első felében	83
III.5.3. Vallásos népelet napjainkban	110
III.5.4. A vallásosság jelei a térben (templomok, szakrális kisemlékek)	113
III.6. Rimaszécs (Rimavská Seč)	125
III.6.1. Rimaszécs jellemzése	125
III.6.2. Vallásos népelet a 20. század első felében	128
III.6.3. Vallásos népelet napjainkban	142
III.6.4. A vallásosság jelei a térben (templomok, szakrális kisemlékek)	145
III.7. Sajószentkirály (Kráľ)	153
III.7.1. Sajószentkirály jellemzése	153
III.7.2. Vallásos népelet a 20. század első felében	154
III.7.3. Vallásos népelet napjainkban	155
III.7.4. A vallásosság jelei a térben (templomok, szakrális kisemlékek)	157
III.8. Uzapanyit (Uzovská Panica)	162
III.8.1. Uzapanyit jellemzése.....	162
III.8.2. Vallásos népelet a 20. század első felében	163
III.8.3. Vallásos népelet napjainkban	182
III.8.4. A vallásosság jelei a térben (templomok, szakrális kisemlékek)	184
III.9. Velkenye (Vlkyňa)	188
III.9.1. Velkenye jellemzése.....	188
III.9.2. Vallásos népelet a 20. század első felében	189
III.9.3. Vallásos népelet napjainkban	210

III.9.4. A vallásosság jelei a térben (templomok, szakrális kisemlékek).....	216
IV. Összegzés	221
V. Irodalom	224
VI. Mellékletek.....	231

Előszó

Írásom célja a dél-szlovákiai Gömör népi vallásosságának vizsgálata kilenc katolikus többségű településen. A népi vallásosság fogalmát Bartha Elek definíciója szerint értelmeztem.

„A népi vallásosságot a hivatalos vallásossággal, a társadalmi műveltségi elit vallásosságával állítom szembe. Nem korlátozódik tehát a parasztságra, tágabb értelemben nemcsak a városi periféria, de a laikus városi rétegek vallásossága is ide sorolható. Tartalmazhat egyházi és népi eredetű elemeket, ezek azonban nem eredetük, hanem a rendszer működésében betöltött helyük szerint értékelhetők. A népi vallásosság tehát nem tekinthető ebben az értelemben vallástörténeti kategóriának. Egyenesen következik a fentiekből, hogy a tágabb értelemben vett népi vallásosság a domináns tételes vallással a tartalom-forma viszonyra emlékeztető kapcsolatban áll, annak formai oldalát alkotja. Ebbe a körbe tehát beletartozik mindaz, ahogyan a kodifikált vallás a hívek körében a gyakorlatban működik.”¹

Valamennyi település vallásos életére – mint más településekre is - jellemző, hogy a 20-21. század fordulójára az egy évszázaddal korábbi állapothoz képest gyökeresen átalakult. A mai tapasztalatok azt jelzik, hogy a plébániák és filiák egyházi ellátása egyre megterhelőbb feladat. Gyűjtéseim során ezt a vallásgyakorló közösségekben problémaként érzékelttem is. Az is közös jellemzőjük a vizsgált falvaknak, hogy – a helyi vélemények szerint – 1989 után a vallásgyakorlás nem erősödött. Ezzel párhuzamosan a vallásos közösségnek mindenütt van egy olyan „magja”, amely a szocializmus évtizedeiben is vallásos és a tiltások ellenére vallásgyakorló is volt. Ebből következik, hogy a csoport nem a fiatalabb korosztályokból kerül ki. Mellettük élnek a fiatalabb nemzedékek, akiket egyrészt az ő hagyományaik befolyásolnak – vagy nem befolyásolnak, másrészt az egyház „hivatalos” hozzáállása, ugyanakkor a társadalmi környezet valláshoz nem köthető hatása is.

A települések vallásos életének jellemzését két fő részre osztottam, két alapvető forrás adataira építettem. A 20. század első felének minden esetben szervezettebb, eseménydúsabb életét levéltári forrásokból állítottam össze. A Rozsnyói Püspöki Levéltár adatai vegyesek, de sokatmondóak: kirajzolódik belőlük, hogyan viszonyult az adott közösség az egyházhoz, mennyire érezte élete részének, papját a közösség tagjának, építményeit sajátjának. A papok és kántortanítók levelezései apró részletekkel világítják meg a közösségek mindennapi életét, az események, problémák és megoldások minden településen mások, valamennyi faluról színes képet festenek – a vallásos élet keretein túl is. A 20. század második felének és napjaink vallásos életének jellemzését saját gyűjtéseimre építettem. Míg az első időszak egyenletlenségeit a levéltári forrásadottságok okozzák, itt az volt a legerősebb meghatározó, hogy van-e a településen olyan „kulcsembert”, aki a vallásgyakorlásnak legalább valamennyire nem hivatalos helyi irányítója, összefogója. A két fő részt bevezetve minden települést egy kicsi, a legjellemzőbb tulajdonságokat felsorakoztató adatokból álló részfejezettel mutatok be. Az utolsó részfejezetet pedig a vallásosság objektív jellemzőinek, a tér szakrális jelentőségű elemeinek leírása alkotja. A templomok mellett azonos szempontok szerinti leírást adok a települések útmenti keresztjeiről, egyéb szakrális kismélekeiről, amelyek rendszerezésében Liszka József tipológiáját követtem.²

¹ BARTHA Elek 1992. 10.

² LISZKA József 2000.

Írásom főcíme – Gömör szíve – Vojta Richard plébános megfogalmazása, aki 2011 és 2013 között Tornalján és Méhiben szolgált. Miután részleteiben is megismerte Gömört, a Tornalja és Rimaszombat közötti terület katolikus közösségeinek lelkületével kapcsolatban fogalmazódott meg benne ez a hitvallás.

I. Vallási néprajzi kutatások a dél-szlovákiai Gömörben. Kutatástörténeti vázlat.

Az általam vizsgált 9 település a sokszínű egykori Gömör megye részét képezi. A táji tagolódást ezúttal figyelmen kívül hagyva a falvak egyházilag a rozsnyói püspökség plébániái vagy filiái. A püspökség fiatalnak számít, mivel Mária Terézia 1776. január 15-i határozatával hozta létre³, VI. Pius pápa pedig 1776. március 13-i bullájával ismerte el - a szepesi és a besztercebányai egyházmegyékkel egyszerre.⁴ A püspökség történetével foglalkozó egyháztörténeti és ismeretterjesztő munkák jelentik a terület vallásosságával foglalkozó kutatások egyik irányát. A Magyar Katolikus Lexikon szócikke részletesen taglalja az egyházmegye területi beosztását, a főesperességek és esperesi kerületek alakulását, változásait. A rozsnyói püspökség hivatalos honlapja is foglalkozik az egyházmegye történetével, kiemeli azt is, hogy létrehozásának más régen érlelődő szándékát azért volt fontos megvalósítani, hogy a katolicizmus megerősítést nyerjen Gömörben.⁵ Szántó Konrád a katolicizmus történetével foglalkozó alapműve az egyházszervezet 18. századi megújítását taglaló fejezetben foglalkozik a területtel. Munkájában kitér az átszervezés előzményeire is. Az egyházmegyék átszervezésének első tervei Pázmány Péterhez köthetőek, amelyek pusztá tervek maradtak. III. Károly volt az, aki elsősorban a tizenegy vármegye területére kiterjedő egri egyházmegyét akarta kisebb részekre osztani, ám a megvalósítást az egri káptalan megakadályozta. Mária Teréziának aztán – a tiltakozások ellenére – sikerült. „Mária Terézia abból a célkitűzésből kiindulva, hogy növelje az egyház belső erejét, melyet aztán majd az állam javára tud kamatoztatni, tovább, hogy könnyebbé és rendezettebbé tegye a legnagyobb egyházmegyék kormányzását, megindította ezek felosztási folyamatát és új egyházmegyék létesítését.”⁶ Az esztergomi főegyházmegye területéből szervezte meg a rozsnyói (valamint a szepesi és besztercebányai) püspökséget.⁷ Az egyház saját belső nyilvántartásai, a sematizmusok tulajdonképpen szintén az egyháztörténeti irányhoz sorolhatók, adataik azonban az eddigieknél részletezőbben, települések szintjén foglalkoznak az egyházmegyével.⁸ Borovi József munkája pedig kifejezetten az egyházmegye területével foglalkozik.⁹

Az egész egykori megyére irányuló történeti kutatások sem mellőzik - a vallási sokszínűség részeként - a rozsnyói püspökség területét. A történeti kutatások eredményei a vallási néprajz szempontjából hasznosítható adatok gazdag tárházai. Györffy György, Csánki Dezső, Bél Mátyás, Podraczky István és Ila Bálint munkái egy-egy település történetét tekintve is megkerülhetetlenek, ám az egyházszervezet alakulásához is alapvető adatokat tartalmaznak.¹⁰ A legújabbkori adattárak közül kiemelkedik a Szlovákiai Magyar Adatbank, amely minden szlovákiai magyar településről tartalmazza ugyanazokat az adatsorokat, köztük a vallási

³ B. KOVÁCS István 1997. 56.

VADKERTI István 2006. 751.

⁴ SZÁNTÓ Konrád 1988. 297.

⁵ <http://www.burv.sk/category/historia-biskupstva/>

⁶ SZÁNTÓ Konrád 1988. 297.

⁷ SZÁNTÓ Konrád 1988. 297.

⁸ Többek között:

Schematismus venerabilis cleri... 1823.

Schematismus cleri... 1892.

Schematismus cleri dioecesis... 1913.

⁹ BOROVI József 1942.

¹⁰ GYÖRFFY György 1987.

CSÁNKI Dezső 1890.

BÉL Mátyás 1992.

PODRACZKY István 1904.

ILA Bálint 1944 – 1976.

megoszlás adatait is.¹¹ A Fórum Kisebbségkutató Intézet Magyarok Szlovákiában c. sorozatának III., Kultúra című kötetében Zsidó János foglalta össze – az egyházak szerepével foglalkozó fejezetben – a katolikus egyház életét szlovákiai magyar szempontból.¹² B. Kovács István több munkájában is foglalkozott - leginkább a megye táji – történeti tagolódását követve – a megye katolikus részeivel.¹³ A terület egyházi szervezetbe illesztésének történeti kérdéseit Havassy Péter tárgyalja, a 13. századi gömöri főesperességtől kezdve a püspökség megszervezéséig.¹⁴

A szigorúbban értelmezett vallási néprajzi kutatások köréből csupán néhány, ám annál fontosabb eredményt említhetünk. (Ezúttal nem foglalkozom azokkal a forrásmunkákkal, feldolgozásokkal, amelyek nagyobb területet áttekintve vidékünkre vonatkozó adatokat is tartalmaznak.) A Kossuth Lajos Tudományegyetem (ma Debreceni Egyetem Néprajzi Tanszékének Gömör-kutatása keretében a vidék néprajzi feltárásának több évtizedes kutatómunkájához kapcsolódva Barna Gábor, Bartha Elek és Pusztai Bertalan foglalkoztak egy-egy terület aprólékos feltárásával. Barna Gábor tanulmánya a vidék búcsújáró hagyományaihoz közöl forrásértékű adatokat a „básti hegy”, mint kistáji búcsújáróhely kapcsán.¹⁵ Bartha Elek kétkötetes munkája egy sajátos folklór műfajjal foglalkozik, négy gömöri kántor halotti búcsúztatóit elemzi.¹⁶ Pusztai Bertalan a vallásosság változásával, a társadalmi változásokat követő átalakulásával foglalkozik tanulmányában Méhi kapcsán.¹⁷ Veres Gábor tanulmánya ugyan nem ennek a kutatásnak a keretében készült, de kiváló történeti áttekintést nyújt – a falu társadalmának tágabb jellemzésbe ágyazva – Velkenye egyházáról, egyházközségének működéséről.¹⁸ Limbacher Gábor a Palócföldet egységként kezelve, Szent Anna tiszteletét elemezve közöl értékes leírásokat Rozsnyó környékéről, Perlász, Körtvélyes búcsújárásokról – amely búcsújárások a Túroc- és Murány-völgy falvait is érintették. Lengyel Ágnessel közös munkájában a vallásosság tárgyi világát középpontba állítva az egész Palócföld népi vallásosságával foglalkoztak, beleértve a vidékünkre vonatkozó adatokat is.¹⁹ Noha nem vallási néprajzi kutatásnak indult, hiánypótló adatokat szolgáltat a népi vallásosságról Szabó László munkája, amelyben – a rituális célból kialakult társasmunkák között – a dereski úrnap sátor készítésének és az ünnep leírásának is teret szentel.²⁰ Keményfi Róbert ugyanezen a településen az úrnap körmenet térszerkezetét és változásait elemzi.²¹

¹¹ www.adatbank.sk

¹² ZSIDÓ János 2006.

¹³ B. KOVÁCS István 1997.

B. KOVÁCS István 2001.

B. KOVÁCS István 2003.

¹⁴ HAVASSY Péter 2001.

¹⁵ BARNA Gábor 1985.

¹⁶ BARTHA Elek 1995.

¹⁷ PUSZTAI Bertalan 2001.

¹⁸ VERES Gábor 1999.

¹⁹ LENGYEL Ágnes – LIMBACHER Gábor 1997.

²⁰ SZABÓ László 2005. 412 – 414.

²¹ KEMÉNYFI Róbert 2004. 167 – 169.

II. Katolikus falvak a protestáns Gömörben – a kutatott terület ismertetése

Munkám során kilenc település vallásosságának jellemzőit igyekeztem megragadni. A vizsgált falvak nem jelentenek természetföldrajzi egységet, nincsenek csoportképző etnokulturális jegyeik, amelyek alapján egymáshoz tartozónak jelenthetnék ki őket. Közös vonást katolikus vallásuk jelent, amely a református-katolikus vidéken laza szálakkal, házassági kapcsolatokkal köti össze őket. A földrajzi, nyelvi, etnikai, felekezeti, gazdasági szempontból egyaránt sokszínű egykori Gömör megye tagolódásával Paládi-Kovács Attila²² és B. Kovács István²³ tanulmányai foglalkoznak. Mindketten – elsősorban Ila Bálindra hivatkozva – hangsúlyozzák, hogy a fenti határokkal tagolt terület kisebb egységei az évszázadok során szoros és jól működő kapcsoltrendszerként építettek ki. A tagolódással foglalkozó tanulmányok megkülönböztetik a bányavidéket (amelyhez a témánk szempontjából fontos Rozsnyó, a püspöki székhely is tartozik), a karsztvidéket benne a Száraz-völgygel, a délnyugati erdővidéket, az agyagöveget, valamint a folyóvölgyi lapályt.²⁴ Az említett kilenc település az utóbbi terület, a Sajó, a Rima és a Balog völgyének kiszélesedő, déli felén elterülő folyóvölgyi lapály részét képezi – még akkor is, ha nem folyóvölgyben húzódnak, mint pl. Baraca és Füge. A terület lényeges jellemzőit Paládi-Kovács Attila foglalta össze.

„Gömör széles folyóvölgyeiben a középkorban kialakult településhálózat némileg ritkult a századok alatt, de még az újkorban is a szűkhatárú aprófalvak jellemezték a térség települési képét. Városai, mezővárosai viszonylag kis lélekszámúak, de fontos piachelyei nemcsak a szorosan vett medencének, hanem a szomszédos, város nélküli peremtájaknak, s a szomszédos Borsod népének is. Tornalja, Rimaszécs és Putnok a gömöri lapály piaci és igazgatási központja. Rimaszombat és Pelsőc a lapály végpontjain, a szűkülő völgyek kapujában elhelyezkedő igazgatási és piaci központ. A szűkebb értelemben vett gömöri medence, a folyóvölgyi síkság társadalma a városok folytán is rétegzettebb volt, mint a szárazvölgyi, a barkósági vagy az „agyagvidéki” tájé. Birtokviszonyait egyfelől a kismemesi, kúriális falvak nemesi közbirtokosságai (pl. Hét, Serke, Feled, Martonfalva, Zádorháza, Sajórecske, Sajólenke stb.), másfelől a nagybirtokosok és a középbirtokos urak jobbágyfalvai jellemezték. A Coburg hercegi család birtoka volt Dobóca, Rimaszécs, Cakó, a Serényi grófoké Putnok és Málé, a rozsnói káptalané Velkenye és Sajópüspöki, az egri káptalané Baraca. Sok falunak volt jeles kastéllyal vagy kúriával rendelkező, helyben élő földesura, kiknek többsége a gömöri köznemességből emelkedett ki (pl. Abafalva, Lénártfalva – Abaffy család, Csíz – Hanvay család) vagy más vidékről honosodott meg (pl. Bellény - Fáy nemzetség, Bánréve – Szentmiklóssy család, Sajógömör – Szentiványi testvérek, Gömörpanyit – Palugyay, Vattay, Szentiványi stb. családok.)”²⁵ A lapály nagy részét a 19. század végéig magyarok lakták, bár a 18. századtól él a vidéken a - leginkább muzsikus - cigányság. (Az egykori megye etnikai rajzának, változásai kérdésének és főként etnikai határának önálló kötetet szentelt Keményfi Róbert.²⁶)

Ami a vizsgált vidék vallási összetételét illeti, a megye teljes területére jellemző felekezeti kevertséget önmagában is sűríti. 1869-ben a megye egyes járásait a következő vallási adatok jellemezték:

²² PALÁDI-KOVÁCS Attila 2001.

²³ B. KOVÁCS István 2003.

²⁴ PI. PALÁDI-KOVÁCS Attila 2001. 251 – 287.

²⁵ PALÁDI-KOVÁCS Attila 2001. 273.

²⁶ KEMÉNYFI Róbert 1998.

Gömör megye járásainak vallási adatai 1869-ben²⁷

Járások	Összlakosság	Róm. kat.	Evangélikus	Református
Rozsnyói	25 710	8285	14 281	2725
Nagyrőcei	30 676	13 842	12 774	59
Rimaszombati	30 575	9327	20 072	801
Rimaszécsi	33 029	17628	3343	11253
Tornaljai	33 290	12 556	4600	15027
A megye összesen (r.t. városokkal együtt)	173 438	69 005	65 241	31 931

A kilenc település ebben az időben a Rimaszécsi (Cakó, Rimaszécs, Uzapanyit, Velkenye) és a Tornaljai (Abafala, Baraca, Füge, Méhi, Szentkirály) járás része volt, tehát azoké a járásoké, amelyekben – a többitől eltérően – a felekezeti kevertséget a katolikusok mellett nem az evangélikusok, hanem a reformátusok adták.

Az 1910-es népszámlálás adataiból a következő kép bontakozik ki:

Gömör megye járásainak vallási adatai 1910-ben²⁸

Járások	Összlakosság	Katolikus	Evangélikus	Református
Garamvölgyi	14 341	14 017	193	33
Nagyrőczei	12 015	5158	5916	744
Putnoki	14 895	5911	177	7882
Ratkói	8 624	1071	7326	66
Rimaszécsi	32 389	19 374	2587	9811
Rimaszombati	32 038	13 774	16 411	1202
Rozsnyói	30 231	11 194	13 501	4891
Tornaljai	20 288	8627	3622	7274
Összesen	164 821	79 126	49 733	31 903

A vizsgált települések a következő járásokba kerültek ekkorra:

Putnoki járásba Velkenye, Rimaszécsi járásba Czakó, Rimaszécs, Uzapanyit, Tornaljaiba Abafalva, Baracza, Gömörfüge, Méhi, Sajószentkirály.²⁹

1941-ben pedig a következő volt a vallási megoszlás:

Gömör megye járásainak vallási adatai 1941-ben³⁰

Járások	Összlakosság	Katolikus	Evangélikus	Református
Feledi	35 496	22560	2325	10 125
Putnoki	13 486	6245	247	6384
Rozsnyói	21 557	11 000	4673	5396
Tornaljai	22 815	10 592	3714	7623
Összesen	93 354	50 397	10 959	29 528

A települések közül Cakó, Uzapanyit, Velkenye és Rimaszécs tartozott a Feledi járáshoz, a összes többi pedig a Tornaljaihoz.³¹

Az adatok sorát áttekintve megállapíthatjuk, hogy ugyan valamennyi időpontban katolikus többség jellemezte vallási összetételét, de erős kevertség is.

²⁷ SEBŐK László összeáll. 2005. 70.

²⁸ A Magyar Szent Korona Országainak....1912. 233.

²⁹ A Magyar Szent Korona Országainak....1912.224-232.

³⁰ Az 1941. évi népszámlálás. 1947. 534.

³¹ Az 1941. évi népszámlálás. 1947. 298-300., 530-533.

Ma a katolikus egyházszervezet szempontjából a települések „összetartoznak”, valamennyi a rozsnyói egyházmegye rimaszombati esperességének része.

III. Laikusok és egyháziak, elmélet és gyakorlat a változó vallásosságban

– esettanulmányok

III.1. ABAFALVA

III.1.1. Abafalva jellemzése

Abafalva – és a szomszédos Sajószentkirály – történetét, sorsát legerősebben elhelyezkedése határozza meg, ugyanis közvetlenül mellette fut a magyar-szlovák államhatár. Noha korábban nem volt „szélső falu”, 1920-ban, bár helyzetén nem maga változtatott, gyökeres fordulatok sorozata kezdődött el népe számára. A határváltoztatások a falu egyházának történetében is átalakulásokat hoztak. Ezek közül a legfontosabb, hogy plébániájától, Putnoktól való elszakítása után, kényszerhelyzetben önálló plébániává válhatott. Az 1942-es sematizmus már említi is ezt a tény: „Abafalva, in Cottu Gömör-Kishont. O.P. Ab.a. 1920. Expositura, 1935 vero Parochia neoerecta”.³² Ugyanebből a forrásból kiderül, mennyi hívő került az új plébániához. Helyben élt 620 katolikus (az 5 görög katolikus, 47 református, 6 evangélikus, 4 zsidó, 1 felekezeten kívüli mellett). Filiája lett Szentkirály, 516 katolikkal, valamint Naprágy 22 katolikkal, azaz összesen 1158 hívő tartozott a plébániához.³³ Ma Szentkirály, Recske és Naprágy tartozik az abafalvi plébániához.

Abafalva népességének vallási összetételét az alábbi táblázat tekinti át:³⁴

	Abafalva vallási adatainak áttekintése							
	Összlakosság	Róm. kat.	Grg. kat.	Helv. ev.	Ev. ref.	Izr.	Jeh. tan.	Egyéb
1869	661	585		24	22	30		
1881	660	593		11	29	27		
1900	768	714		5	24	25		
1910	738	686		4	36	12		
1941	691	603	8	12	57	10		5
2011	593	435	1	86	22		2	8

A helyiek becslése szerint a mintegy 600 fős lakosságból kb. 260-270 fő magyar anyanyelvű cigány. A 2001-es népszámlálás adatai között a roma kategóriában szerepel 70 fő, az összlakosság 11,6%-a, ám a 2011-es adatok között ilyen csoport már nem szerepel, az 593 főből 117 (19,7%) szlovák, 461 fő (77,7%) magyar.³⁵ A viszonylag jelentős számú szlovák nemzetiségű népesség megjelenése is az 1920, de még inkább az 1945 utáni határváltoztatással függ össze. Simon Attila két világháború közötti telepítésekkel foglalkozó

³² Schematismus venerabilis... 1942. 35.

³³ Schematismus venerabilis... 1942. 35.

³⁴Források:

1869: Sebők 2005. 69.

1881: A Magyar Korona Országában végrehajtott népszámlálás... 1882. 94.

1900: A Magyar Szent Korona Országainak 1900. évi népszámlálása. 1902. 233.

1910: A Magyar Szent Korona Országainak 1910. évi népszámlálása. 1912. 233.

1941: Az 1941. évi népszámlálás. 1990. 264.

2011: http://portal.statistics.sk/files/ev_v2-nabozenske-vyznanie.pdf. 111.old.

³⁵ <http://adatbank.sk/lexikon/abafalva-abovce/>

munkájában a gömöri telepítési tömbben Abafalva is szerepel, a tizenhét magántelep között.³⁶ A két szlovák család 1928-ban 33 hektáros birtokrészt vásárolt Szabó László birtokából.³⁷ Amint arra a levéltári adatok némelyike is utal, Abafalva is egyik célpontja volt – annál is inkább, hogy a határsávba esik – a homogén magyar sávot a második világháború után továbblazítani igyekvő csehszlovák kormányzati szándéknak. „Magyar lakosainak egy részét a II. vh. után Magyarországra telepítették, helyükre romániai, kárpátaljai és közép-szlovákiai szlovákok települtek.”³⁸ Abafalva a deportálásokat, lakosságcserét, belső telepítést a lehető legtöbb forrásból feldolgozó trilógiában, Vadkerty Katalin munkájában is több helyen szerepel.³⁹ Először az 1947. január 4 – február 19. között indított transzportok adatai között, a célállomással együtt. Eszerint Abafalváról 1947. január 22-én 180 személyt (63 gazdasági egységet) szállítottak el a jihlava-i járásbeli Dačice-be.⁴⁰ A kitelepített magyarok helyére költöztetett szlovákok és leszármazottaik jelentik Abafalva mai szlovák népességét.

III.1.2. Vallási élet a 20. század első felében⁴¹

-1920. január 22-én Abafalván papi gyűlést tartottak a megváltozott államhatár miatt. Korábban Abafalva (Szentkirállyal együtt) leányegyházként a putnoki plébániához tartozott, de ekkorra „...a cseh megszállás következtében a putnoki plébániától el lett szakítva.”⁴² A gyűlést Szántó Ferenc méhi plébános vezette. A jegyzőkönyv beszámolt arról, hogy a hívek Sulyok Kálmánt szerették volna Rozsnyóról Abafalába hívni káplánnak. A falunak kántora akkor is volt, Zachar Lajos személyében.⁴³

-Válaszként a hívek kérésére még ebben az évben Radvány Lajos újmisést helyezték a faluba és bízták meg Szentkirály ellátásával is.⁴⁴

- A plébániává válás útjának következő állomása 1923-ban érkezett el, amikor egy jegyzőkönyv iskolaszéki egyházi elnökként Sulyok Kálmánt említette.⁴⁵

-1923. október 29-én Sulyok Kálmán káplán már levelezést folytatott egy útmenti kereszt ügyében az egyházmegyei főhatósággal.

„Molnár Imre, az abafalvai templom gondnoka és fia Viktor vallásos lelkük jó sugallatát követve a községen kívül tulajdon földjükön, mely az országút mentén terül el, utszéli igen szép és értékes, tiszta szürke gránitkő keresztet állíttattak vas corpussal.” A plébános engedélyt kért a kereszt felszentelésére, ugyanakkor jelezte, hogy az állíttatók alapítványt szándékoznak tenni. (A kereszt ma is áll, felirata is olvasható – ld. a szakrális kisemlékeket taglaló részfejezetben.) Az iraton szereplő pecsét felirata: RÍM. KAT. FARSKY ÚRAD – RÓM KATH. PLÉBÁNIA HIVATAL – ABOVCE.⁴⁶

-1924-ben Abafalva - Velkenyével együtt kérte - hogy plébániává emeljék őket. Velkenyét Sajópüspökitől, Abafalvát pedig Putnoktól, mint anyaegyházaktól szakította el az államhatár.

³⁶ SIMON Attila 2008. 182.

³⁷ SIMON Attila 2008. 122. és 241.

³⁸ <http://adatbank.sk/lexikon/abafalva-abovce/>

³⁹ VADKERTY Katalin 2001.

⁴⁰ VADKERTY Katalin 2001. 489.

⁴¹ Ebben a fejezetben időrendi sorrendbe rendeztem azokat az eseményeket, amelyeket a Rozsnyói Püspöki Levéltár Abafalva parókiális iratai között őriz. A szó szerint idézett részeket mindig idézőjellel jelzem, ám sokszor csak az irat tartalmát ismertetem.

⁴² RPKL. Abafalva 256-920.

⁴³ RPKL. Abafalva 256-920.

⁴⁴ RPKL. Abafalva 220-920.

⁴⁵ RPKL. Abafalva 62-923.

⁴⁶ RPKL. Abafalva 117-923.

Havasi Gyula rimaszécsi kerületi esperes levelében, amelyben a kérést továbbította, azt a javaslatot tette, hogy annak a falunak az egyháza, amelyik a következő nyárra felépíti annak épületét, legyen plébániává, a másik pedig legyen annak leányegyháza.⁴⁷

- Egy 1926-os jelentés szerint akkor Abafalván még nem volt plébániaépület.⁴⁸

-1927-ben az abafalvi hívek a megkapták a püspöki helynök engedélyét a templom épületi hibáinak kijavítására, rendbehozására, egyúttal a templomi pénztárban lévő 400 korona felhasználására.⁴⁹

-1931-ben főhatósági engedéllyel a templompadokat javították ki, újították fel.⁵⁰

-1931-ben bizonyára a padok javítása után másféle javítási munkákra szorult a templom, ugyanis szélvihar rongálta meg. A károk helyreállítása nem ütközött anyagi nehézségekbe, ugyanis az abafalvi (és a szentkirályi) hívek az 1920-as, -30-as években szinte folyamatosan növelték a templomtölkét.⁵¹

-1934. szeptember 5-én vált valóra az akkorra már majdnem 15 éves szándék, Abafalvát a Kerületi Hivatal (Krajinský Úrad v Bratislave) plébániának ismerte el.⁵²

-1939. szeptember 6-án, ismét új politikai helyzetben az egyházmegyei főhatóság írásban is kifejezte elismerését Breznay Ferenc, a római katolikus népiskola igazgatójának munkájával kapcsolatban, mert összhangot teremtett az egyház, a kultúra és az iskola működésében. „Sok örömet szerez vele Egyházunknak és Hazánknak.”⁵³

-1940. január 21-én aztán Breznay Ferencet körzeti tanfelügyelővé nevezték ki a tornaljai tankerületbe.⁵⁴

-1941. március 23-án az ifjúság vallásos élete nagy lépést tett a szervezettség útján, ugyanis olyan Breznay Ferencné irányításával, püspöki jóváhagyással leánycsoportot alapítottak, amellyel csatlakoztak a Katolikus Leánykörök Szövetségéhez is. Alapítói a következők voltak.

Ambrus Julianna

Varga Margit

Erdős Jolán

Kovács Erzsébet

Molnár Erzsébet

Kosztúr Margit

Molnár Mária

Krisztián Irén

Babik Mária

Molnár Julianna

Kovács Teréz

Körtvélyesi Erzsébet

Krisztián Margit

Boros Irén

Szivecz Irén⁵⁵

⁴⁷ RPKL. Abafalva 25-1924.

⁴⁸ RPKL. Abafalva 1878-926.

⁴⁹ RPKL. Abafalva 1887-927.

⁵⁰ RPKL. Abafalva 3046-1931.

⁵¹ RPKL. Abafalva 4309-931.

⁵² RPKL. Abafalva 4186-934.

⁵³ RPKL. Abafalva 3213-939.

⁵⁴ RPKL. Abafalva 645-940.

⁵⁵ RPKL. Abafalva 5320-941.

-1944. április 4-én a hitéletnek ezt a békés építését megzavarta, hogy Abafalva két harangja közül az egyiket – az 1060/943. és 12.000/943. sz. rendelet alapján - elvitték háborús célokból. A bronzharang 40 kg-t nyomott, átmérője 55 és 33 cm volt.⁵⁶

-1945. március 7-én meghalt a falu életét szervező igazgató-tanító Breznay Ferenc. Az iratok nem részletezik, de halálát összefüggésbe hozzák azzal, hogy leányát 99 másikkal elhurcolták.⁵⁷

-1945-ben jelentek meg először a forrásokban az Abafalvára telepített szlovák családok. 1945. karácsonyára a főhatóságtól szlovák nyelvű gyóntatót kértek. Sulyok Kálmán plébános – nyelvismerete miatt – Korponai Géza méhi plébánost javasolta.⁵⁸

-1946-ban Sulyok Kálmán plébános megdöbbenő iratot készített. Ondrejcsák József, miután hazatért a donbaszi szénbánya fogságából, lejegyeztette a plébánossal, kik maradtak még ott életben. Az irathoz a plébános hozzáfűzte, hogy akkor 68 elhurcoltból 7 már halott volt.⁵⁹

-1947. november 28-án a szlovák hívek már nem gyóntatót, hanem szlovák papot kértek a főhatóságtól. Levelükben arra hivatkoztak, hogy „...75-80%-as híveknek beszél szlovákul.”⁶⁰

-1948. június 14-én a plébános kérése a hitélet elevenségét, erejét jelzi. Sulyok Kálmán két mise végzésének engedélyezését kérte, ugyanis a búcsúi misére olyan sok vendég volt várható, hogy egyszerre nem fértek volna be a templomba.⁶¹

-1948. szeptember 16-án Sulyok plébános aggodalmának adott hangot levelében. Az akkor két éve Abafalvára és Szentkirályra hozott romániai szlovákokat, mintegy 40 családot elvitték Kassa mellé, és helyükre „ruszinszkói lutheránusokat” hoztak. A plébános falvainak vallását féltette ettől a kevertségtől.⁶²

-1951. augusztus 11-én, az iratok tanúsága szerint ismét sor kerülhetett a templom javítására. Ekkor már nem Sulyok Kálmán, hanem Szécsi Gyula kérte, hogy a kegyesalapítványi pénztárban lévő összeget a főhatóság szabadítsa fel, engedélyezze felhasználását a templom javítására.⁶³

- 1955. február 5-én, már Balázs Mihály plébános neve mellett bukkant fel először a plébánia kétnyelvű bélyegzője.⁶⁴

-Ezután az iratokban Oravecz Pál szerepel, kezdetben megbízott, majd állandó adminisztrátorként.

-1960-ban Oravecz Pál még ideiglenes adminisztrátorként fordult a püspöki főhatósághoz a falu közepén álló kereszt ügyében. A „helyi hivatalos közegek” figyelmeztették az egyházközséget, hogy a kereszt életveszélyes állapotban van. Többször tervbe vették ugyan a javítást, de mindig elmaradt, mígnem az említett időben már annyira összetöredezett és megdőlt, hogy egy nagyobb széltől is tartaniuk kellett. A plébános úgy ítélte meg, hogy azt a keresztet már nem lehet helyrehozni, de tett egy megoldási javaslatot. A temetőben az Abaffyak sírkertjében, de nem sírjelként állt egy kereszt, amely ledőlt ugyan 1945-ben, de csak egy mellette álló nagy fa gyökere miatt. A terméskő kiváló anyag, ezért a keresztet fel lehetne állítani a falu közepén, a tönkrement helyén. A családnak egyetlen, Farkas László nevű, Franciaországban élő leszármazottjáról tudtak, a főhatóság engedélyét és tanácsát kérték a kereszt ügyében.⁶⁵

⁵⁶ RPKL. Abafalva 1352-944.

⁵⁷ RPKL. Abafalva 829-945.

⁵⁸ RPKL. Abafalva 1840-945.

⁵⁹ RPKL. Abafalva 3200-946.

⁶⁰ RPKL. Abfalva 3759-947.

⁶¹ RPKL. Abafalva 2019-948.

⁶² RPKL. Abafalva 3027-948.

⁶³ RPKL. Abafalva. 2082-51.

⁶⁴ RPKL. Abafalva 313-55.

⁶⁵ RPKL. Abafalva 17-1960.

- Még ugyanebben az évben a káptalani helynök engedélyt adott a kereszt felállítására.⁶⁶
-1960. január 2-án kelt levelében Oravecz Pál tanácsért, eligazításért fordult a főhatósághoz. Az anyaegyház (Abafalva) és a filia (Szentkirály) hívei között nézeteltérés támad. Amikor Abafalva parókiává vált, a misézésnek új rendje alakult ki. Minden hónap harmadik vasárnapján, hétfőnként és csütörtökönként, valamint karácsony, húsvét és pünkösöd második napján Szentkirályon, csakis Szentkirályon misézett az abafalvi plébános. „A szentkirályi hívek ellenzik, hogy a régi szokást most felújítsák. Arra hivatkoznak, hogy ha a boldogult ft. Balázs Mihály plébános úr betegen is eltudta végezni vasárnapokon és ünnepnapokon a két szentmisét, akkor egy fiatal pap is megtudja azt tenni. Nem vagyok ellene, de senkitől sem hagyom magamat befolyásolni, és ezért terjesztem az ügyet az Ft. Egyhm. Főhatóság elé döntés végett. Újév napján az abafalvi hívek és a szentkirályi hívek egy töredéke megegyezett abban, hogy a vasárnapi szentmisék legyenek úgy ezután is, mint boldogult ft. Sulyok esp. úr idejében, de ezt a szentkirályi hívek jelentős többsége ellenzi és azt óhajtja, hogy a szentmisék legyenek ezek után is úgy, mint a boldogult Balázs Mihály plébános úr idejében, ugyanis, hogy minden vasárnap legyen Szentkirályon is szentmise, úgyszintén a fent nevezett jeles ünnepek első napján is.”⁶⁷ A mindkét helyen misézés mellett azt az érvet hozták fel az azt pártolók, hogy az időseknek könnyebb lenne, a másik oldal viszont azon a véleményen volt, hogy ha egy nap csak egy helyen lenne mise, nem éreznék a majdnem üres templomok romboló lelki hatását, ráadásul az idősek még a másik faluba is szívesebben elmennek szentmisére, mint a fiatalok saját falujukba.

Sajnos az iratcsomó (és másik se) nem tartalmazza a főhatóság választát.

-1961. szeptember 12-én Oravecz Pál jelentést tett a fundációs misékről. Mindaddig ezekről nem is volt tudomása, ám a plébánia padlásán talált ezekről egy régi feljegyzést. Azt nem tudta belőle megállapítani, hogy ez már redukált vagy eredeti állapotot jelez-e. A főhatósági leiratok keletkezésének időrendjében tette meg ő is jelentését.

1., 1924. december 3-án kelt a 3100/24. sz. leirat, amely a mindenkori abafalvi lelkészt kötelezi évente egy énekes szentmise mondására Molnár Imréné Kocsis Mária lelki üdvéért, halála évfordulóján, május 11-én és abban emlékezzen meg leányáról, Molnár Mária hajadonról is.

2., 1929. január 15-én kelt a 114/1924. sz. leirat alapján a mindenkori abafalvi lelkész köteles egy-egy énekes szentmisét végezni Fodor Gusztáv és Fodor Gusztávné Kubinyi Gizella lelki üdvéért február 5-én és december 19-én.

3., 1933. január 14-én kelt a 124/1933. sz. leirat. Ennek értelmében a Szmeskó család tagjaiért kell olvasott misét végeznie a lelkésznek a plébániatemplomban, a következő rendben: január 7-én Szmeskó Béláért, február 10-én Szmeskó Margitért, július 3-án Szmeskó Andrásért és Lukács Herminért, július 17-én pedig Szmeskó Erzsébet lelki üdvéért.

4., 1941. február 14-én a 616/1941. sz. leirat alapján a főhatóság az abafalvi plébánost kötelezi minden év szeptember 11-én Dedinszky Istvánért csendes misét végezni, özv. Dedinszky Istvánné Jokkel Teréziáért pedig, míg él, születése napján, május 10-én, elhalálozása után pedig halála napján, lehetőleg a sajszentkirályi templomban. Bizonyára Oravecz Pál kiegészítése az, hogy Jokkel Terézia 1959. december 15-én hunyt el.

5., 1943. október 30-án a 4207/1943. sz., irat alapján az Abafalván szolgáló pap kötelessége minden év október 13-án Szilárdy Ödön, október 25-én néhai leánya, Szilárdy Elfréda, férjezett Wlassits Gyula báróné, június 24-én Szilárdy Béla lelki üdvéért egy-egy csendes misét végezni.

6., 1944. október 12-én kelt 3616-1944. sz. leirat pedig arról rendelkezett, hogy Sulyok Kálmán első abafalvi plébános lelki üdvéért halálának évfordulóján (meghalt 1950. március

⁶⁶ RPKL. Abafalva 17-1960.

⁶⁷ RPKL. Abafalva 17-1960.

11-én), július 19-én pedig Sulyok Ferencné Bolhay Erzsébet lelki üdvéért egy-egy csendes misét végezzen a mindenkori abafalvi plébános.

Oravecz Pál kérte a misék redukálását, sőt inkább megszüntetését, a Sulyok Kálmán alapítványi miséjétől eltekintve, melynek oka akkor is fennállt.⁶⁸

-1963. július 1-én Oravecz Pál szokatlan kéréssel, az új politikai berendezkedésből is adódó problémával fordult a főhatóságához.

„Községünkől többen a JRD útján kedvezményes társas utazásra mennek a Balatonhoz öt napra aug.14-től aug.19-ig. Ebben az időben van nálunk a búcsú Nagyboldogasszonykor, amit a rá következő vasárnap szoktunk tartani.” A kirándulók azt kérték papjuktól, hogy a búcsút vagy a kirándulás előtt vagy utána egy héttel tartsák meg. Oravecz Pál nem tanácsot, hanem főhatósági rendelkezést kért, a helyzet bonyolultsága miatt. Túl kis létszámmal a kirándulás nem valósulna meg, akik viszont nem akarnak kirándulni, ellenzik a búcsú áthelyezését.⁶⁹ Ő maga azt javasolta, hogy később, augusztus 25-én tartsák meg a búcsút, ám sajnos az, hogy levelére milyen választ kapott, nem derül ki az iratokból.

III.1.3. Vallásos népelet napjainkban

A 20. század első felében – kicsit tágabban értelmezve azt – Abafalván (is) olyan plébánosok szolgáltak, akik hosszú időt, évtizedeket töltöttek a településen. A levéltári forrásokban is felbukkanó Sulyok Kálmánt - aki a plébániává válást is segítette - és Oravecz Pált az emlékezet ma is mintegy igazodási pontként, mértékként őrzi. Az időben őket követő plébánosok, kb. az 1980-as évek közepétől túl sűrűn váltották egymást ahhoz, hogy a közösségre bármilyen hatást gyakoroljanak. A rozsnyói püspökség honlapja csak néhányat említ közülük. Nyilvántartásukban a következő plébánosok és adminisztrátorok szerepelnek (zárójelben az Abafalvára helyezésük évével):

Szmuda Bálint plébános (1966)

František Koščák plébános (1995)

Zbigniew Stanislaw Slawek plébános (1996)

Fábián Péter adminisztrátor (2002)

Jurek Lajos adminisztrátor (2003)

Karol Pindiak adminisztrátor (2010)

Milan Cesnek adminisztrátor (2014)⁷⁰

Az emlékezet többeket is számon tart, Sulyok Kálmánhoz hasonló hatásúként említették például Lipták Antalt, Balázs Mihályt és Amrich Imrét.⁷¹

A mai idősebb nemzedék számára gyermek-és fiatal korukban természetes volt az, hogy a szomszédos Szentkirállyal tulajdonképpen közösek voltak a vallásgyakorlás alkalmai. Mindkét közösség eljárta a másik falu szentmiséire, hiszen azok beosztása tekintettel volt erre az összetartozásra, vasárnaponként váltakozott a mise helye.

„Hétfőn meg csütörtökön volt a hittan, mert esperes úr (Sulyok Kálmán – G.A.) úgy járt misézni, oszt a nagy iskolásoknak volt 8 órától a hittan, nekünk meg, kisiskolásoknak 9-től. Minden hétfőn meg minden csütörtökön.” A két falut igyekezett egyforma jelentőséggel kezelni. A tanévnyitó szentmise pl. Abafalán volt. „Szeptember elsején reggel mindig ide jöttünk a templomba.” A szentmise pedig havonta kétszer volt Abafalában, egyszer pedig Szentkirályon. ” Minden vasárnap és minden ünnepnapon is ugyanabban az időben volt a mise, nem változtattak rajta semmi kedvéért – ellentétben a mostani hozzáállással. Ez mindig 10 óra volt. Az ünnepi misék azért sokkal gyakrabban Abafalában voltak, hiszen az volt a

⁶⁸ RPKL. Abafalva 1107-67.

⁶⁹ RPKL. Abafalva 733-63.

⁷⁰ <http://roznavarcc.sk/schematizmus2/farnost-56-sk>

⁷¹ Saját gyűjtés. Molnár Istvánné Tóth Erzsébet sz. 1933., Szentkirály.

plébánia. „De akkor jártunk is a templomba! A gyerekek is, felnőttek, fiatalok. Még a litániára is mindig. Az már vissza soha nem jön! Mert annak kell kétszáz esztendő, hogy azt vissza tudja forgatni, de az már nem lesz!„ Litánia minden vasárnap 2-kor volt, azon is ugyanolyan sokan voltak, mint a misén. Az idősebb generáció szerint most látszik a vallás tiltásának hatása. „Jaj, hát az nagyon sok rosszat csinált! Csak egyet nem értek meg, drága, mert ott a szülők is hibásak. Mert azt tudhatta mindenki, hogy mindenkiből miniszetrelnök nem lesz. Se próféta, se semmi. Oszt megtagadtuk a magyarságunkat. Már most még magyar iskolába se adják a gyereket. Szlovák iskolába kell járniuk. Már itt nem nagyon vannak magyarok.”⁷²

Ők a mai vallásosságot is ahhoz viszonyítják, amibe belenevelődtek. Nem nagy számban, de élnek a településen olyan fiatalok is, akik számára - a családi nevelés miatt – ugyanazok a formák a hitelesek, ugyanazok a minták a követendőek, mint az idősebbeknek. Ez kb. 10 családot jelent, azok minden nemzedékét beleértve. Ők azok, akik minden szentmisén részt vesznek, esetleg akkor nem teljes létszámban, ha annak ideje a fiatalok munka- vagy iskolai idejére esik. Ezek a családok jelentették a vallásgyakorlásban a szocializmus idején is átvezető folytonosságot. Még 1-2 levéltári irat is jelzi, hogy az 1960-as években a vallásgyakorlás erős és fontos volt Abafalva katolikus közössége számára. A visszaemlékezések szerint – még ha ellentmondásnak tűnik is – ez szinte 1989-ig jellemző volt. Még azokban az években is a közösség maga kezdeményezte például a fiatalok bérmálását – ellentétben a legutóbbival, amelyet már a plébános szervezett.

„Mindenki süteményt, tyúkot, húst pénzt adott, elhordták a parókiára. 2-3 falubeli asszony főzött és felszolgált. Akik gyerekei bérmálkoztak, azok a szülők fedezték anyagilag. De olyanok is hozzájárultak, akiknél nem volt a családban bérmálkozó gyerek. A szocializmus évtizedeiben sem szakadt meg a bérmálások sora, csak aki kommunista volt vagy párttag, az nem járt templomba és a gyerekei sem bérmálkoztak. De most is van olyan, aki nem jár, pedig régen se volt párttag – meg most sincs semmiben. De nem a templomkerülők alkották a többséget. Szerintem itt az emberek saját maguk tagadták meg a vallást és nem érdekli őket. Csak ez benne az érdekes, hogy ha meghal valaki, akkor már rögtön jönnek, hogy Anyu menjen imádkozni, meg legyen a parádés temetés, utána a mise, mert az feltétlen kell a halottért. Azt nem tudom, hogy ha egyszer egész életében nem jár a templomba, akkor meg már minek akarja a papot, meg hogy imádkozzanak érte?”⁷³

A vallásos élet másik problémáját abban látják, hogy a plébánosok rövid időt töltenek a faluban, és ez –amellett, hogy nem tudják megismerni a közösséget – kommunikációs problémát is jelent, ugyanis rendszerint szlovák anyanyelvűek és egyszerűen nincs idejük megtanulni magyarul. A kivétel nagyon ritka, de akad.

„Máskülönben mindig az volt itt a baj, hogy itt soha nem volt tisztességes magyar pap. Mióta Szmuda tisztelendő úr Ő is most halt meg. Meg azelőtt Oravec. Meg azelőtt volt egy, Lipták Antal, aki itt is van eltemetve a temetőben. Ő 84-ben halt meg. Azóta átutazó papok. Itt vannak egy-két évig, oszt állandóan cserélődik, ez se jó. Mire megismerné a nép is, meg a pap is a hívőket, akkorra elteszik innen. Azóta ezt lehet mondani, hogy csak egy magyar pap volt, vagy kettő, de aztán az egyiket eltették Jászóra, a másikat elküldték Rómába. Két évre.”⁷⁴

„Utána gyakran, gyakran váltogatták. A templomfestést még Amrich tisztelendő úr... Na még ő volt egy aranyos ember. Imrének hívták, Amrich József. Ő szlovák volt, de ő egy borzasztóan egyszerű és aranyos... De nem is tudott még egy szót se magyarul. Azt mondom neki, mondom: megint ilyen papot kaptunk, hogy még egy szót se tud magyarul. Hát oszt mondta szlovákul, hogy majd valahogy értekezünk. Mert ezt-azt megértettem én is, ha úgy

⁷² Saját gyűjtés. Molnár Istvánné Tóth Erzsébet sz. 1933., Szentkirály.

⁷³ Saját gyűjtés. Kosztúrné Molnár Erzsébet. Sz. 1949.

⁷⁴ Saját gyűjtés. Molnár Istvánné Tóth Erzsébet sz. 1933., Szentkirály.

mondta, hogy megértsem. Például ez (a beszélgetés idején ott szolgáló, szintén szlovák anyanyelvű plébános - G.A.) úgy mondja, hogy még aki szlovákul tud sem érti meg. Ő nem volt rossz, meg ő nagyon szerette a fiatalokat, a gyerekeket. Voltak kirándulni, szóval vele jártak... Igen, igen, ő összefogta a gyerekeket.”⁷⁵

Ez a plébános – jezsuita szerzetes - Abafalváról Kassára került. Az édesapja temetésén találkozott vele legutóbb, ahová elmentek abafalvi hívei is. Akkor mondta el nekik, hogy magyarok közé került, meg is tanult magyarul.

Ma is emlegetik jószándékú hozzáállását, mint a papi hivatás egyik legfontosabb jellemzőjét.

„Én nem tudok magyarul, Erzsike néni nem tud szlovákul, mi mégis megértjük egymást”.

Most – a helyiek megítélése szerint – a plébánosok azok, akik nem segítik a hitéletet, mert a korábbi, nehéz korszakokhoz képest is sokkal kevesebbet foglalkoznak a hívekkel és a templommal is. „... a mostani (a beszélgetésünk idején Abafalván szolgáló plébános – G.A.) már két éve itt van, de még emberek között nem volt. Nem jött még, hogy megismerkedjen... De hiába járunk mi is, minket sem ismer.”⁷⁶

A templom körüli teendők ezt ugyanúgy megsínylik, mint a vallásgyakorlás. A legutóbbi villámcsapás kára még beszélgetésünk idejére, tehát az esemény után másfél évvel sem rendeződött.

„A népeket se érdekli, meg a papot se érdekli. Nem kéne ennek gondot okoznia, a templom be volt biztosítva, míg E. rendezte az egyház ilyen ügyeit, évente 700 korona volt a biztosítási díj. A plébános intézi is – meg nem is. Azt se tudom, hogy egyáltalán megvan-e még, hogy fizeti-e! Nem lehet itt beleszólni a dolgokba. Mert addig volt tanács, egyháztanács. Összehívta a pap, hogy na ekkor vagy akkor tessenek feljönni, oszt akkor ha olyan dolog volt, azt megbeszélték. (GA: És most nincs egyháztanács?) Most nincsen semmi.” (Ugyanez a plébános korábban is úgy hozott meg néhány döntést, mintha egyháztanács akkor sem lett volna – például a templomtetőről a pala borítást anélkül szedette le, hogy arról bárki tudott volna.)

A templomjáró közösség tagjai – ezért is – maguk gondoskodnak a liturgikus kellékek egy részéről is. Konkrét „felelőse” van például a templomi gyertyáknak, évek óta ugyanaz a személy ajándékozza. Az újabb miseruhák és egyéb textilek vásárlását is megosztották egymás között, hogy ne egy –egy családnak legyen megterhelő. Ehhez hasonlóan két testvér közösen vállalta a betlehem vásárlását, valaki gyertyatartókat ajándékozott, más pedig a kereszt aranyoztatását.

Az egymást sűrűn váltó plébánosok mellett vagy ellenére Abafalva vallásos életének is vannak olyan szereplői, akik működése előre láthatóan hosszú időre biztosíthatja az 1940-es,-50-es évek vallásossága néhány elemének továbbélését. A plébánosokkal szemben folytonosságot képviselnek a kántorok és a harangozó, akik az egyház önkéntesei, munkájukat valóban szolgálatként végzik. Breznay Ferenc kántortanító halála után - ami egybeesett a szocializmus beköszöntével – egy amatőr kántor, Kosztúr Elemér vette át a szerepét. 40 évig működött. Ma pedig egy 35 éves fiatalember, Kosztúr Norbert Abafalva - és Szentkirály – kántora. Annak, hogy nem iskolában képzett kántor ő sem, az a jelentősége, hogy tulajdonképpen ma is az 1940-es évekbeli repertoár és zenei gyakorlat él a szertartásrendben, mivel tudása, repertoárja az élő gyakorlatból származik. A szentmiséken kívül a legutóbbi időkben temetési kántorként is működik.

III.1.4. A vallásosság jelei a térben

Templom

Ila Bálint munkájában azt írja, hogy Abafalva középkori templomáról a források nem szólnak. A 18. században azonban volt „régí templomuk”, amelyet 1745-ben a reformátusok kaptak

⁷⁵ Saját gyűjtés. Molnár Istvánné Tóth Erzsébet sz. 1933., Szentkirály.

⁷⁶ Saját gyűjtés. Molnár Istvánné Tóth Erzsébet sz. 1933., Szentkirály.

meg.⁷⁷ Abafalva jelenlegi, Nagyboldogasszony tiszteletére szentelt temploma 1907-ben épült. Már a szocializmus évei alatt, 1967-ben újítták fel kívülről, legutóbbi belső felújítására pedig az 1980-as években került sor. Újabb felújítása azért is lenne sürgős, mert 2012-ben villámcsapás érte a toronnyal együtt, megrepedt a fala is.

Útmenti keresztek

1.

A két lépcsőfokból emelt beton alapra épített, alacsony vaskerítéssel körülvett fémkereszt a falu szélén, a vasút közelében áll. A lábázat, talp műkö, maga a kereszt ezüstre festett öntöttvas. A lábázatban fehér márványtábla, a szöveget belevésték, majd aranyzínnel kiszínezték. A tábla kerete szintén aranyozással megerősített, vésett, egyszerű levélminta. Az öntöttvas gazdag, „bodros” mintázatú, a szár alsó szakaszán, a műköre támaszkodva egy Fájdalmas Mária- alak is van, ez szintén ezüstre festett öntöttvas.

Felirata:

„Isten dicsőségére/ állíttatta/ Kedves József/ és neje/ 1911.”

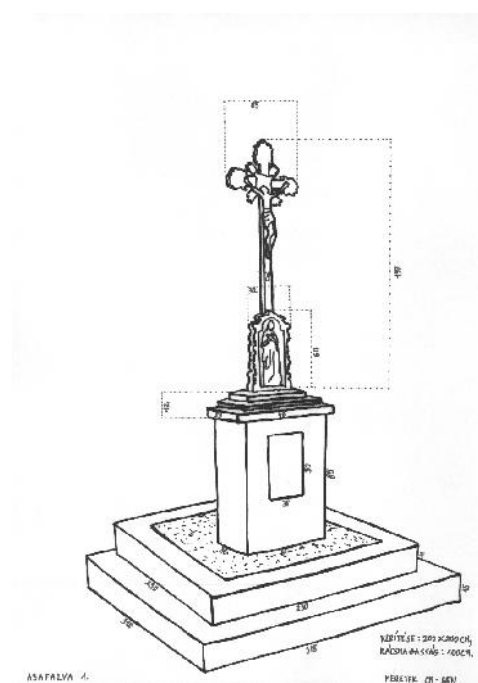

⁷⁷ ILA Bálint 1944. II. 1-2.

2.

A kereszt kiemelkedik a temető sírjai közül, annak minden pontjáról jól látható. Alacsony, szélein szürkére festett beton kerítésalap keríti, belőle néhány helyen vasoszlopok állnak ki, amelyeket laza vasláncok kötnek össze egymással. A kerítés és a kereszt alapja közötti terület kavicsal szórták be. A kereszt teljes egészében betonból készült, szürkére festették, ám a korpusz és az INRI-tábla fémről, a szöveg táblája pedig fehér márványból készült. A fémek ezüstre festettek, a szöveg vésett betűi pedig sötétszürkére.

Felirata:

„Uram! adj örök nyugodalmat/ a megholt hiveknek/ az örök világosság/ fényeskedjék nekik!/ Kegyelete jeléül emeltette/ MOLNÁR VIKTORNÉ/ sz. ABAFFY ERZSÉBET/ 1894.”

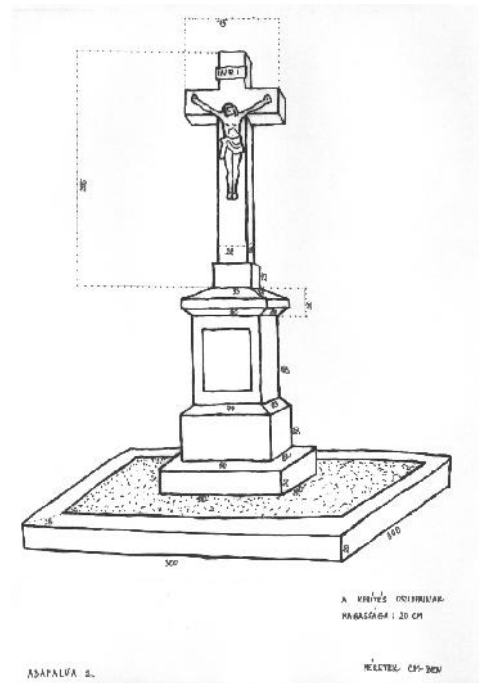

3.

A kereszt a templom előtt, de tulajdonképpen inkább alatta áll, ugyanis a templomhoz vezető viszonylag meredek lépcső tetejével azonos magasságig húzódik masszív beton alapja. A kereszt is, az alap is betonból készült, amelyet szürkére festettek.

A korpusz és az INRI-tábla ezüstre festett fém. A robosztus beton alap tetejére, a kereszt köré virágokat ültettek. A templom és a kereszt is a falu lénártfalvi szélével néz szembe, az alapnak ezen a nagy felületén helyezték el a település címerét, az 1268-as év említésével.

Felirata:

„ABOVCE 1268 ABAFALVA”(Ám ez nem a kereszt, hanem a lábazatán elhelyezett címer felirata.)

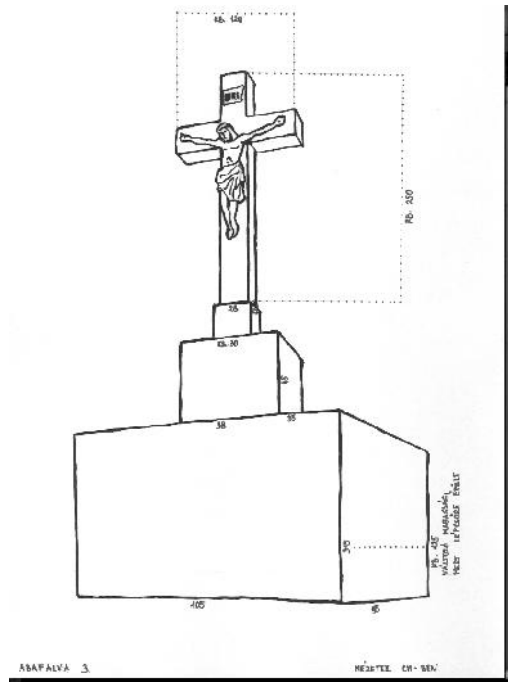

4.

A kereszt a falu közepén, a főút és a templomhoz vezető út kereszteződésében áll. Helye a közúti forgalom szempontjából előnytelen, kerítését a felmérés idején is éppen javították, mert a kanyarodó teherautók gyakran kárt tesznek benne. Kerítése oszlopai viszonylag masszív, terméskővel kirakott betonoszlopok, amelyeket láncok kötnek össze egymással. A kereszt talapzata terméskővel kirakott, a kereszt maga műkö, amelynek anyaga nagyon új. A keresztet már többször is felújították, legutóbb pár évvel ezelőtt (2009-10 táján). A korpusz ezüstre festett fém. A keresztre levéltári adatok is utalnak.

1960-ban Oravec Pál ideiglenes adminisztrátorként fordult a püspöki főhatósághoz a falu közepén álló kereszt ügyében. A „helyi hivatalos közegek” figyelmeztették az egyházközséget, hogy a kereszt életveszélyes állapotban van. Többször tervbe vették ugyan a javítást, de mindig elmaradt, mígnem az említett időben már annyira összetöredezett és megdőlt, hogy egy nagyobb széltől is tartaniuk kellett. A plébános úgy ítélte meg, hogy azt a keresztet már nem lehet helyrehozni, de tett egy megoldási javaslatot. A temetőben az Abaffyak sírkertjében, de nem sírjelként állt egy kereszt, amely ledőlt ugyan 1945-ben, de csak egy mellette álló nagy fa gyökere miatt. A terméskő kiváló anyag, ezért a keresztet fel lehetne állítani a falu közepén, a tönkrement helyén – javasolta. A családnak egyetlen, Farkas László nevű, Franciaországban élő leszármazottjáról tudtak, a főhatóság engedélyét és tanácsát kérték a kereszt ügyében. Még ugyanebben az évben a káptalani helynök engedélyt adott a kereszt felállítására.⁷⁸

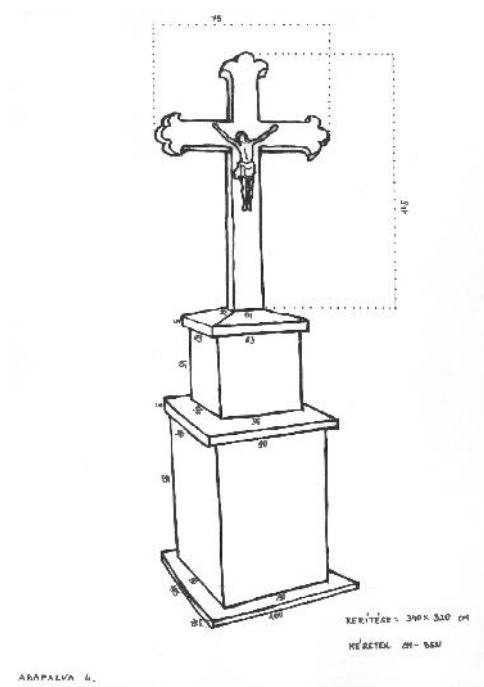

⁷⁸ RPKL. Abafalva 17-1960.

5.

A Tornaljáról Magyarországra vezető út abafalvi leágazása mellett áll a kereszt. Az 1990-es évek elején az út másik oldalán egy benzinkutat nyitottak, ezért az utóbbi időben a keresztet sokan benzinkúti keresztnek is nevezik.

Beton alapon áll, amely egy alacsony vaskerítésnek is alapja. A kereszt betonból⁷⁹ készült, melyet világosszürkére festettek. Korpusza ezüstre festett fém. Táblája fehér márvány, feliratát belevésték, a betűk színezése már nem kivehető, de a szöveg ennek ellenére tökéletesen olvasható.

Felirata:

„Így szerette Isten a világot/hogy egyszülött/fiát adta érte!/Isten dicsőségére emeltette/MOLNÁR IMRE/ és fia/ VIKTOR” – a táblán

„1923” – a tábla alatt.

Anyaga és szürke színe miatt láthatóan a többi abafalvi kereszt rokona, a falubeliek ezt is azokhoz hasonlóan gondolják. Neve – „az abafali kereszt” – azért rögzült, állandósult ebben a formában, mert a hely, ahol áll, közlekedés szempontjából veszélyes. A környéken megforduló idegeneket, kezdő autóvezetőket szokták figyelmeztetni, hogy az abafali keresztnél óvatosan vezessenek.

1923. október 29-én Sulyok Kálmán káplán levelezést folytatott a kereszt ügyében az egyházmegyei főhatósággal.

„Molnár Imre, az abafalvai templom gondnoka és fia Viktor vallásos lelkük jó sugallatát követve a községen kívül tulajdon földjükön, mely az országút mentén terül el, utszéli igen szép és értékes, tiszta szürke gránitkő keresztet állíttattak vas corpussal.” A plébános engedélyt kért a kereszt felszentelésére, ugyanakkor jelezte, hogy az állíttatók alapítványt szándékoznak tenni.⁸⁰

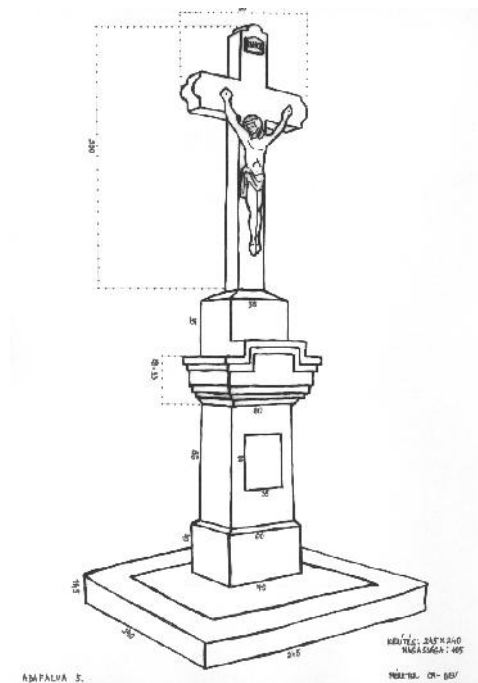

⁷⁹ A helyiek, köztük kőművesek is nem gránitnak, hanem betonból öntöttnek tartják a keresztet. Lehetséges, hogy a jelenlegi kereszt nem az eredeti.

⁸⁰ RPKL. 117-923.

III.2. BARACA

III.2.1. Baraca jellemzése

Baraca környezetében magányos falunak számít, mivel filiája, Füge kivételével minden szomszéd települése református. Plébániáját 1789-ben alapították, temploma 1787-ben épült.⁸¹ Leányegyháza mellett Baracán anyakönyvezték a szomszédos (és néhány annál távolabbi) református többségű és református- katolikus vegyes lakosságú falvak: Kálósa, Alsóvály, Felsővály, Runya, Rakottyás, Bátka, Dulháza, Zsíp katolikus népét is.

Viszonylag nagy „körzetéről” a sematizmusok adatai is tanúskodnak. 1892-ben az anyaegyháznak 412 híve volt (az 5 református és 9 izraelita mellett). Emellett még 12 települést említ a sematizmus (zárójelben a katolikusok számával):

Dulháza (53), Füge (314), Hanva (189), Nagy-Kálósa O.P. (61), Kis – Kálósa (8), Runya O.P. (69), Zsíp O.P. (20) Barcziháza pusztá (9), Bodolló pusztá (11), Téske pusztá (10), Papharaszt pusztá (14), Dapsi pusztá (9). Noha nagy terület katolikusait fogta össze, egészében a vidéken sokkal több református élt – összesen 2323 az 1079 katolikus mellett.⁸² 1913-ban hasonló volt az arány, a következő részletekben: az anyaegyházban 329 katolikus élt – és a következő települések tartoztak hozzá: Gömörfüge (335), Aranyszék – pusztá (13), Baracza – pusztá (50), Téski-pusztá (22), Hanva (54), Runya O.P. (68), Zsíp O.P. (14), Alsókálósa O.P. (75), Felsőkálósa (7), Barcziházi pusztá (16), Bodolló (14), Papharaszt (8), Dapsi. Összesen 1011 katolikus élt a területen – 1956 református mellett.⁸³

A szomszédos települések népének szemében ezért is hosszú idő óta Baraca „a” katolikus falu. Önmagukat a legutóbbi időig a falu lakói is hasonlóan ítélték meg, a szomszéd településekről azt tartották, hogy Baracához képest „nem olyan vallásosak”. (Ennek jele például, hogy olyan nyarakon, mikor sokáig nem esik eső, a környékbeli falvak lakói meg szokták kérdezni, hogy esett-e Baracán. Ilyenkor rendszerint Baracán sem esik, és ez azt a megállapítást vonja maga után, hogy „pedig ott sokat imádkoznak, mert katolikusok.”) A vallásosságot, a népelet más területeivel együtt áthatja még egyfajta önellátási igény is, amely minden bizonnyal a falu magányos jellegéből, a saját erőből teremtett megélhetés kényszeréből is fakad.⁸⁴ A szinte homogén katolikus lakosságot az alábbi adatok is tanúsítják.

	Baraca vallási adatainak áttekintése ⁸⁵							
	Összlakosság	Róm. kat.	Grg. kat.	Helv. ev.	Ev. ref.	Izr.	Jeh. tan.	Egyéb
1869	442	355						
1881	388	355		24		9		
1900	394	349		11	20	14		
1910	387	373		2	8	4		
1941	427	409		4	9	5		
2011	512	453	1		2		18	

⁸¹ BÁLINT Sándor 1977. 392.

⁸² Schematismus cleri... 1892. 22.

⁸³ Schematismus cleri.. 1913. 36.

⁸⁴ 2010-ben volt alkalmam ezt bővebben is kifejteni egy tanulmányban, amely az említett önellátást címmel is kifejezi: Itt idegen kántor sose énekelt”

GECSE Annabella 2010.

⁸⁵ Források:

1869: SEBŐK László 2005. 69.

1881: A Magyar Korona Országaiiban végrehajtott népszámlálás... 1882. 94.

1900: A Magyar Szent Korona Országainak 1900. évi népszámlálása. 1902. 232.

1910: A Magyar Szent Korona Országainak 1910. évi népszámlálása. 1912. 232.

1941: Az 1941. évi népszámlálás. 1990. 264.

2011: www.statistics.sk/obce_vz-nabozenske-vyznanie

A vallásos népeletet sem hagyta, hagyja érintetlenül a település társadalmának nagyfokú átalakulása. Több helyütt volt már módomban hosszabban írni a folyamatról, amelynek lényege abban áll, hogy az 1990-es évekre a kb. 400 fős település 90%-ban „elcigányosodott”. (Gecse 2006.) Ez – a cigány népesség részéről – nem beköltözőket jelent, hanem azt, hogy mintegy 80 év alatt néhány cigány család ilyen mértékben elszaporodott, nagyjából annyira nőtt a számuk, ahányan a nem cigányok közül városokba költöztek Baracáról. Fontos, a vallásgyakorlás szempontjából is meghatározó, hogy a két népesség – ahogy maguk nevezik magukat: cigányok és parasztok – több évtizede él egymás mellett, a mindennapi élet része lett a köztük lévő különbségek észlelése, megszokása és a határok tiszteletben tartása. A vallásgyakorlásban is erősen különböznek – és ezt is tudják magukról, egymásról.

III.2.2. Vallási élet a 20. század első felében⁸⁶

A 20. század első fele vallási életének néhány területe úgy formálódott, hogy annak hatása ma is érezhető.

A „parasztok” vallásossága - a település bel-és külterületén szakrális kisemlékek révén, a templomon belül szobrok, terítők, miseruhák, oltárkép, egyéb kellékek által - tárgyiasult formát is öltött. Vallásos életük jellemzője a szertartásokhoz, azok kialakult rendjéhez való ragaszkodás. A munka fontossága, erkölcsi érték volta jellemzi őket a hétköznapokban, az élet profán oldalán, de ez átsugárzik a vallási életbe is. A templom, mint ennek központi eleme, értékrendjük szerint a külvilág felé vallásos életük rendezettségét jelzi. Rendszerben tartása mindig is a közösség kulcskérdése volt. Ez az egyik terület, amelyben a 20. század legeleje közvetlenül összekapcsolódik a mával.

Más településekre is igaz, hogy a közösségek és kántoraik, kántortanítóik közötti viszony hosszú ideig élő nyomot hagy a népének, a zenei vallásosság vagy vallásos zeneiség közösségi gyakorlatában. Baracán ez a máig tartó hatás másik területe. A 20. század közepe óta folyamatosan apadó szervezőerő (és létszámában is csökkenő, illetve kicserélődő vallásos közösség) egyik kései, „túlélő” jelensége a mai templomi énekes gyakorlat.

Trelaj Géza kántortanító a Tárkányi – Zsaskovssky - féle Katholikus Egyházi Énektár belső borítójára megválasztásakor, 1935-ben feljegyezte elődei névsorát. Bejegyzése évszámok nélkül közli a névsort, forrásra nem hivatkozik. A következő neveket örökítette meg:

„Kántortanítók névsora

1. Török József
2. Mohács István
3. Lehoczky István
4. Derbész János
5. Mandola Ferencz
6. Opelez Balázs
7. Kollarcsik Géza
8. Bencsik Gyula
9. Biát Jenő
10. Halkovics József
11. Bohon Lajos
12. Mártonffi Márton
13. Lőrincz Albert

⁸⁶ A többi elemzett falutól eltérően, Baraca esetében kevésbé építhetem a Rozsnyói Püspöki Levéltár irataira, mivel azok nagyon kis számban őrződtek meg – ha voltak egyáltalán. Ezt a hiányt igyekeztem pótolni a plébániai irattár anyagából, amelyet Pléb. It. rövidítéssel jelzek a lábjegyzetekben. Még többre adat származik azonban saját gyűjtésemből.

14. Breznay Rózsika, helyettes (Lőrincz Alberté)

15. Trelaj Géza 1935. aug. 18-án

16. Füleky Gyula, helyettes (Trelaj Gézáé)

17. Koós Elemér

Feljegyzé: Trelaj Géza 1935. aug. 18-án”

A névsort záró Koós Elemér nevét már ő maga jegyezte fel, nem Trelaj Géza, ugyanis ő 1950-ben elköltözött Baracáról. Az 1950. október 27-én elhunyt Sándor Margit volt az első, akit Koós Elemér temetett.⁸⁷

A feljegyzés 1917-tel kezdődően kiegészíthető, évszámokkal pontosítható az iskolaszéki jegyzőkönyvekből.⁸⁸ Ezek közül az első 1917. szeptember 25-én az október 1-től Máléra (a mai magyarországi Serényfalva) távozó Bencsik Gyula javadalmainak átadásáról készült.⁸⁹ Nagyjából egy évig bizonyára nem működött megválasztott, állandó kántortanító Baracán, mert az 1918. július 15-én készült jegyzőkönyvben azt rögzítették, hogy az állást kétszer is meghirdették: 1917. október 11-én a Népművelőben, 1917. november 24-én a Néptanítók Lapjában.⁹⁰ A pályázat határidőn belül ugyan eredménytelen volt, de azon túl, 1918. július 4-én Biáth Jenő jelentkezett az állásra, akit – miután bemutatta „kántori jártasságát” - az iskolaszék meg is választott.⁹¹ Biáth Jenő 1922. június 29-én még Baracáról ment szlovák nyelvtanfolyamra, majd 1923. október 28-án Guszonára költözött.⁹² Ugyanezen év november 8-án kitűzték az új tanítóválasztás napját, november 22-re. A választásról készült jegyzőkönyv 5 pályázót említ, akik közül négy visszalépett, de a kiskovácsvágási Halkovics József december 3-án, a hajnali misén bemutatkozott, meg is választották.⁹³ 1929 tavaszáig működött Baracán, április 14-én, május 1-i határidővel lemondott állásáról.⁹⁴ Az iskolaszék 1929. május 15-ét tűzte ki az új pályázók számára beadási határidőként. Mivel hónapokig nem akadt jelentkező, 1929. október 7-én kibővítették a lehetséges pályázók körét: nyugdíjasokkal és tanítónokkal.⁹⁵ 1929. november 5-én Bohon Lajost választották meg kántortanítónak, de bizonyára csak rövid időre, mert az 1930. július 6-i jegyzőkönyv azt rögzítette, hogy senki nem jelentkezett a pályázatra, ezért annak határidejét kétszer is módosították, előbb augusztus 3-ra, majd augusztus 31-re.⁹⁶ Mártonffy Márton megválasztásáról nem került elő jegyzőkönyvi bejegyzés, majd csak távozását jegyezték fel, 1932. április 4-én. 1932. április 28-ra új pályázatot írtak ki.⁹⁷ 1932. június 30-án Ivanits Andort választották meg, de ő visszalépett, Őrsújfalura távozott, végül július 12-én Lőrincz Albert lett az új kántortanító. 1933. augusztus 1-jén katonai szolgálatra ment, ezalatt - az 1933-34- es tanévben - Breznay Rózsika helyettesítette.⁹⁸ Az egyházhatóság nem hagyta jóvá Breznay Rózsika állandósítását, 1934. január 19-én az iskolaszéket új – okleveles – kántortanító választására szólította fel. Miertusz Berta jelentkezett, őt választották meg.⁹⁹ Lőrincz Albert bizonyára visszatért katonai szolgálatáról, ám az 1935. július 7-i jegyzőkönyv arról szól, hogy nem nyilatkozik, hosszabb

⁸⁷ Az 1921-es születésű Sándor Katalin elmondása alapján, akinek az elhunyt közeli rokona volt. Emlékezetének pontosságát, az időpontot illetően teljes mértékben alátámasztja a halotti anyakönyvi bejegyzés, ám a kántor személyéről az nem szól.

⁸⁸ Iskolaszéki jegyzőkönyvek – Zápisničná kniha r.kat. školskej stolici, 1913 – 1939. Pléb. It. Baraca. (A továbbiakban: Isk.szék.)

⁸⁹ Isk.szék. 1913 – 1939. Pléb. It. Baraca

⁹⁰ Isk.szék. 1913 – 1939. Pléb. It. Baraca

⁹¹ Isk.szék. 1913 – 1939. Pléb. It. Baraca

⁹² Isk.szék. 1913 – 1939. Pléb. It. Baraca

⁹³ Isk.szék. 1913 – 1939. Pléb. It. Baraca

⁹⁴ Isk.szék. 1913 – 1939. Pléb. It. Baraca

⁹⁵ Isk.szék. 1913 – 1939. Pléb. It. Baraca

⁹⁶ Isk.szék. 1913 – 1939. Pléb. It. Baraca

⁹⁷ Isk.szék. 1913 – 1939. Pléb. It. Baraca

⁹⁸ Isk.szék. 1913 – 1939. Pléb. It. Baraca

⁹⁹ Isk.szék. 1913 – 1939. Pléb. It. Baraca

időre tervezi-e állását megtartani. Végül Lőrincz Albert 1935. augusztus 23-án Sőregre távozott.¹⁰⁰ 1935. augusztus 18-án 6 jelentkező közül Trelaj Gézát választották meg kántortanítónak. 1937. szeptember 26-án katonai szolgálatra ment, ezalatt Füleky Gyula helyettesítette.¹⁰¹ 1938. november 17-én állásába visszatért. Trelaj Géza volt Baracán az utolsó választott kántortanító. Írott források nem állnak rendelkezésre távozását illetően, de a falubeliek emlékezete számon tartja, hogy 1950-ig működött Baracán.

Ez az idő, 15 egy helyben töltött év már esélyt jelentett arra, hogy működése a közösségi életben nyomot hagyjon. Az 1950-es években kezdődő nagyfokú társadalmi, politikai átalakulások a falusi közösségek önállóságát semmiképp nem erősítették. Baracán ez különösen így volt, hiszen közigazgatásilag Fügéhez, gazdaságilag (a szövetkezet megszüntetését követően, állami gazdasággá alakításával) Bátkához csatolták. A jegyzőkönyvek tanúsága szerint összehangoltan működő iskolaszék is megszűnt, ezután a falu soha nem választhatott önállóan kántortanítót, tanítót. Baraca természetesen abban az időben is zsákfalu volt, ezt az elzártságot tovább erősítették ezek az intézkedések, nem került a fejleszhető települések csoportjába. Az egyházilag korábban központi, parókiás falu az 1950-es évektől az ide helyezett plébánosok számára is inkább száműzetésük helye volt. A korábbi szabályozottság, rendezettség azonban korántsem szűnt meg egy csapásra, „csak” elindult a hanyatlás felé. Ezúttal nem a plébánosok működésére koncentrálok, de témám szempontjából sem mellékes az, hogy bár nem tudtak olyan hatékony szervező munkát kifejtteni, mint az 1950-es évek előtt működő elődeik, de a falu hozzájuk való viszonyulása nem változott meg egyik napról a másikra, a tanítókkal együtt a közösség legtekintélyesebb tagjai maradtak. Ez majd csak akkor kezdett megváltozni, az 1980-as évek végén, mikor a Baracára kinevezett plébános nem költözött a faluba. A tanítók szerepének fontossága az egyházi életből a közösségi élet más tereire tolódott át, de az ő presztízszük lényegében mai napig nem változott, noha a közösség maga erősen átalakult.

Az iskolaszéki jegyzőkönyvek (más, ezúttal nem érintett tények, jelek mellett) jól érzékeltetik, hogy a később pusztulásra ítélt falu korábban része volt egy nagyobb hatókörű vérkeringésnek, de sorsáról maga döntött, kántortanítót maga választott. Olykor hiányoztak a jelentkezők, olykor hatan is voltak, de az, hogy megválasztásuk körül nem voltak különösebb viták, jelzi, hogy az iskolaszék és egyháztanács tagjai határozott ízléssel, konkrét elvárásokkal szemlélték őket, mondhatni, nagyjából azonos értékrendet valló közösségként, illetve annak képviselőjeként nyilvánultak meg. A jegyzőkönyvek arról nem szólnak, mely szempontok voltak egy-egy választásnál a mérvadók, de az emlékezetben éppen Trelaj Géza megválasztásának részletei maradtak meg elevenen, hiszen a mai legidősebb nemzedék, a 80. életévük körül járók épp az ő „keze alatt” jártak iskolába. Ők fogalmazták meg azt is Baracáról, hogy „sokat köszönhet a jó papoknak, kántortanítóknak”. 1935-ben lényegében a kántortanítói állásra jelentkezők mind megfeleltek a követelményeknek, a visszaemlékezések szerint Trelaj Géza azzal szerzett előnyt, hogy ő tudott a legtöbb Mária-éneket, ő énekelte azokat legszebben. 15 éves kántortanítói működésének egyik sikere volt, hogy az iskola gyerekekből és fiatal felnőttekből négyszólamú műveket is megszólaltani képes kórust szervezett. A zenei ízlést, az éneklés gyakorlatát, a tiszta intonációt erősítették az olyan alkalmak is, mint a karácsonyi pásztorjáték vagy a húsvéti passió. Ezek szerepeit a „tanító úr” már az egyéni adottságok ismeretében osztotta ki évről – évre. Tiszta éneklése és megbízható, az énekhanghoz igazodó orgonajátéka a szentmiséken az évek során oda hatott, hogy a népének előadásmódja Baracán egységesült. Ez az egységes hangzás szinte napjainkig megkülönböztette másoktól a baracai asszonyokat. Ha többen is mentek másik faluba, városba például búcsúi misére, temetésre, a többi éneklő közül kihallatszott az ő egységük. Nem a hangerejüknel, hanem az együtt éneklésüknel fogva különültek el, összeszokottságuk akkor is

¹⁰⁰ Isk.szék. 1913 – 1939. Pléb. It. Baraca

¹⁰¹ Isk.szék. 1913 – 1939. Pléb. It. Baraca

kitűnt, ha nagyobb tömeg részeként énekeltek. Az egységes hangzás minden bizonnyal azzal magyarázható, hogy azonos zenei gyakorlatba nevelődtek bele, ugyanahhoz a mértékhez igazodtak. Az énekrepertoár tekintetében is hasonló a helyzet. Az, hogy a falu mellőzött település lett, hátránya mellett előnyt is jelentett: nem volt szem előtt, nem figyelték meg, nem tartották különösebben számon, nem számított. Az egyházi ünnepek tere megváltozott, beszűkült ugyan, de valamilyen formában mindegyik fennmaradt – zenei anyagával együtt. A mai napig ezt a zenei rendet követik a ma már nagyon koros templomjáró asszonyok. Ez a zenei rend mintegy 500 darabból álló repertoárt jelent, amelyek mindegyikéhez biztos tudás kötődik a tekintetben, hogy mikor, milyen ünnepen, milyen alkalommal szólalhatnak meg. Ez nem jelenti azt, hogy minden templomjáró 500 éneket ismer, de összeadva valamennyiük tudását, ennyiből áll a készlet, a ma működő kántor valamennyit ismeri és alkalmazza is.

A bevezetőben már esett szó arról, hogy 1950-ig képzett kántortanítók működtek Baracán, attól kezdve azonban „amatőrök” látják el a kántori munkát. (A kántortanító munkaköre, mint másutt, Baracán is kettészakadt.) Az 1950-ben távozó Trelaj Géza helyét a szép orgánumú, tisztán éneklő, Koós Elemér vette át, aki azonban nem tanult zenét. Hallás után tanult meg orgonálni, játéka során – az emlékezet szerint – nem használt pedált. Kottát olvasni is megtanult, de az orgonára írott kottáknak is inkább saját olvasatát szólaltatta meg: a dallamot akkordkísérettel játszotta. Mivel kántori munkáját javadalmazás nélkül végezte, hozzá kellett igazítania a munkahelye diktálta rendhez. Talán ez is hozzájárult ahhoz, hogy feladatai családjában hamarosan megoszlottak, leginkább a halotti búcsúztatók írását, éneklését, tehát a temetések kántori feladatait felesége, Herczeg Erzsébet vette át. Koós Elemér 1976-ban bekövetkezett haláláig működött kántorként, felesége még az 1980-as években is, míg gyermekeivel együtt el nem költöztek Baracáról. Koós Elemér iskolásként is Trelaj Géza tanítványa volt, tehát abba az egyházi zenei hagyományba született és nevelődött bele, amelynek a „tanító úr” egyik legerősebb formálója volt. Ha a zenei alapokat nem is tudta átvenni tanítójától, azt sokszor volt alkalma hallani, így megtanulni is, hogyan kell hangzania a templomi éneknek. Különös figyelmet fordított a megfelelő hangfekvésre, hangmagasságra, tehát arra, hogy a lehető legtöbb ember tudjon vele énekelni, ne legyen az ének túl magasan vagy túl alacsonyan. Trelaj Gézát követte abból a szempontból is, hogy vezette az éneket, a vallásos közösség ahhoz hozzá is volt szokva, hogy a zenei vezetés a kántor (nem más énekes, előénekes) feladata. Mivel a vallásgyakorlás – mint korosztályából Baracán szinte mindenkinek – élete természetes velejárója volt, a népének-repertoár egyébként is sajátjává vált. Zenei működését tehát e két biztos pontra – elődje zenei vezetésére és közössége repertoárjára - tudta alapozni. Népszerűsége, elfogadottsága természetes következménye volt annak, hogy ízlése ugyanonnan táplálkozott, mint a közösségé, amelynek igényeit kiszolgált. Halála után a vallásos közösségen belül már megszokott, elfogadott dolog volt ez a fajta „zenei önellátás”. A baracai plébános körzetében, tehát a filiális Fügében, a szomszédos református falvak katolikusainak körében a temetéseken továbbra is felesége látta el a kántori feladatokat, de a templomban fokozatosan a ma is működő Gecse Zoltán vette át feladatkörét. A jelenlegi kántor sem tanult zenét iskolai keretek között, de elődjéhez hasonlóan a vallásos népelet zenei részébe is belenevelődött. A kántori munkát ő sem a kottaolvasás és a zeneelmélet elsajátításával alapozta meg, hanem az élő gyakorlat megtapasztalása útján. Az 1970-es, -80-as évek fordulóján a politikai légkör már rákényszerítette a közösségeket arra, hogy megőrzött vallásosságuknak nyíltan ne keressenek „hivatalos” támogatókat. Ezért is fogalmazták meg egyfajta büszkeséggel Baracán az egyik erről szóló tanulmányom címéül választott mondatot, hogy „itt idegen kántor sose énekel”.¹⁰² Azzal, hogy már a második kántornemzedék lépett nem hivatalos hivatalába „önerőből”, a közösség – még ha vitatható színvonalon is, de - maga oldotta meg a korábban kívülről, felülről irányított feladatellátást.

¹⁰² GECSE Annabella 2010.

Ezzel bizonyos nézőpontból vallási emelkedést produkált a vallásos élet hanyatlásának és korlátozásának évtizedei alatt.

A ma is működő kántor mind repertoár, mind stílus tekintetében ugyanúgy az 1940-es évek gyakorlatához kötődik, mint elődje. Az 1970-es,-80-as évek templomjáró közösségének meghatározói azok az idősebb asszonyok, kisebb részben férfiak voltak, akik ugyanebbe a gyakorlatba nevelődtek bele, tehát az együttműködés természetes módon tudott továbbélni. Emellett a szocializmus időszakában a környékbeli nagyobb plébániák is – mint az azokat tárgyaló fejezetekből ki is derül - hasonló kántorokkal működtek. Baraca – mint a világi zene, a cigányzene és cigányzenekarok tekintetében is – több kántor működési körének is peremére esett. A lakodalmak, bálók, búcsúk mind a Balog – völgyi, mind a Vály – völgyi, sőt a tornaljai cigányzenészeket is vonzották, minden említett helyről jártak Baracára muzsikálni. Ha itt nem működött volna kántor, bizonyára a temetések is hasonlóan alakultak volna. Bartha Elek 1995-ben megjelent, halotti búcsúztatókkal foglalkozó úttörő munkájából kirajzolódnak a kántori körzetek. A rimaszécsi, tornaljai, dereski kántorok búcsúztatói között csak egyetlen baracai akad.¹⁰³ Közben a környezet, a falu társadalma, etnikai összetétele, életképessége, megítélése a környezet részéről, megélhetési lehetőségei mind – mind erősen megváltoztak. Talán éppen Baraca hátrányos helyzete volt az, ami ennek a zenei gyakorlatnak, fennmaradásának kedvezett. A település nem volt olyan fontos az államhatalom számára, hogy különösebb erővel tiltotta volna a templomba járást. Az egyházi hatóságnak pedig, mire az 1990-es évekkel visszatérhetett a szabad vallásgyakorlás, szintén jelentősebb, nagyobb népességű helyekre, azok hivatásos (kántori) ellátására kellett fordítania figyelmét. Baraca a plébánosok számára elzártsága, kicsisége miatt továbbra sem vonzó plébánia, ma sem, mind ez ideig nem akadt plébános, aki formáló erővel fogott volna hozzá az egyházi zenei élet szervezéséhez, így az Baracán a vallásos élet folytonossággal, állandósággal leginkább jellemezhető része. Kántora évtizedek óta juttatás nélkül látja el önként vállalt feladatkörét.

A szentmisék zenei részének ma is az orgona a főszereplője. Építéséről, koráról a plébániai irattár anyagában bukkanhatunk eligazításra. 1885-ben a „Rendkívüli kiadások” között szerepel „Orgona átalakítás püspöki engedéllyel”, az erre kiadott összeg pedig 74 forint. Ez a baracai templom 1808 – 1899 között vezetett számadáskönyvében szereplő bejegyzés utal arra, hogy a templomnak a jelenlegi, az 1910-es években építettetett előtt is volt orgonája. (Rationes Ecclesie Baracziensis ...) A jelenlegi orgonával kapcsolatban az orgonaépítő cég és a plébánia között folytatott levelezés nyújt támpontokat. 1913. június 24-én készítette el Rieger Ottó orgonagyára a baracai orgona építésének költségvetését.¹⁰⁴ 1913. július 9-én kelt levelében Rieger Ottó cs.és kir. orgonagyára nevében Garai J. küldött levelet orgonaépítés ügyében Főtisztelendő Hegedűs János plébánosnak. A plébános július 6-án kelt levelére válaszolva mellékelte a szerződést is. Felhívta a megrendelő figyelmét arra, hogy „...a néma sipokkal diszitett játszóasztal önköltségtöbblete 120.- korona, amelyből legjobb akarattal mit sem engedhetek. A néma sipokat amellet disziteni és aranyozni is kell, tehát a néma sipokkal diszitett játszóasztallal készítendő orgona ára változatlanul 3000 .- korona, melynek elfogadását annál is inkább kérem, mert ez a teljes ár a diszes műért éppen a konkurrenciára való tekintettel a lehető legminimálisabbra lévén megszabva, azt nem redukálhatom.”¹⁰⁵

Az orgona el is készült, ma is olvasható rajta a Rieger – cég jelzése. Opus –számot is kapott: 1940.

1930. október 25-én bukkan fel a következő, orgonával kapcsolatos feljegyzés, a kiadások között: az orgona tisztítása és hangolása. A kiadás összege 500 korona, megjegyzéssel

¹⁰³ BARTHA Elek 1995.II.94.

¹⁰⁴ Spisy – opravy orgána, 1913. június 24. Pléb. It. Baraca

¹⁰⁵ Spisy – opravy orgána 1913. július 9. Pléb. It. Baraca

szerepel: Engedély Rozsnyó 4456/930. (Kézi napló 1930/23. bejegyzés) A, ma is használatban lévő, működő orgona szekrényének oldalára ceruzával írott feljegyzések árulkodnak a későbbi felújításokról. „Tisztítva 1933 nov 29”, továbbá: „Fügei templom orgonája/ 1937 decz 8 án a templommal/ egyszerre lett/ fölszentelve/ és ugyanekkor/ Rieger czég/ átjavította ez/ orgonát is./ Hegedűs János/ plébános/ alatt”, valamint: „Tisztítva/1964/ Rákay András/ plébános alatt”

Elődjéhez hasonlóan a jelenlegi kántor is megtanult kottát olvasni, de orgonán nem a kottaképet szólaltatja meg, sajátos módon egészíti azt ki akkordkísérettel. A pedált nem, csak a billentyűzetet használja, valamennyi regiszterrel. Játékának sajátossága, hogy az énekekhez tartozó elő-és utójátékok helyett állandó formulát alkalmaz, tehát gyakorlatilag mindig ugyanazzal a dallammal vezeti fel, illetve zárja az énekeket és miserészeket. Repertoárja, annak forrásai, bővítési alkalmi önálló elemzést kívánnának. Ezúttal mindössze annyit emelek ki belőle, hogy amikor kérésre összeírta azt, első próbálkozásra 503 darab énekcímet tudott felsorolni, sorban haladva az egyházi év ünnepein. E jelentéktelennek nem tekinthető énekkincs alapját a családban, a templomban, a közösségi vallásos alkalmakon gyerekkorában tanult énekek képezik. (Mind zeneileg, mind vallásosság tekintetében fogékony gyerek lehetett, hosszú évekig ministrált.) Érdemes hozzáfűzni, hogy az utolsó kántortanító-választás fő követelményének bizonyára ő is megfelelt, mert 92 Mária-éneket ismer. Már felnőttként kapta meg elődje kottáit, éneklejegyzéseit özvegyétől. Baracán mások is, ő is meghonosított néhány éneket úgy, hogy más helyen hallotta: dallamát – jó zenei memóriája révén – hallás után megjegyezte, szövegét leírta. Már nem élő hatóerő, de kezdő kántor korában még hozzárendelt egy-egy éneket egy-egy személyhez. Profán hasonlítottál élve a népének ilyen tekintetben a nótához hasonlított, amelyet egy-egy falu vagy kistáj zenészei gyakran személyhez kötöttek. Némelyikről ma is számon tartja, hogy ki által honosodott meg Baracán. (pl. az Egek ékessége címűt „apám hallotta a rimaszombati templomban, ő hozta haza”, a Szent lakodba jött néped a „Zolti bátyám éneke volt”, stb.) Tehát repertoárjának van egy stabilnak nevezhető alapja, amely egyben szűrőt, ízlést is jelent, amelyen keresztül az újításokat figyeli. Ismeri és használja az újabb, előírásoknak megfelelő egyházzenei kiadványokat (Harmat-Sík: Szent vagy, Uram, Éneklő Egyház – orgonakísérettel írott énekek, Hozsanna, Glória – imakönyvek kottás énekekkel), de mind közül legszebbnek a Tárkányi – Zsaskovszky-kiadványt tartja.¹⁰⁶ Úgy véli, hogy ha egy ének szerepel ebben és a Szent vagy, Uram-ban is, mindenképpen szebb a Tárkányi-Zsaskovszky-változat, mert nemcsak éneklésre alkalmasabb hangfekvésben van, hanem harmóniavilága is gazdagabb. Noha az általa képviselt zenei világ közelebb áll a „régirend” erejéhez, nem rekeszti ki teljes mértékben az újításokat. Repertoárjába bekerülhetnek olyan egészen új keletű énekek is, mint az Oltáriszentség, föld és ég..., amelyet a rádióból tanult. Ahhoz, hogy megtanulja, beemelje saját énekei közé, elsősorban - számára – szép dallamúnak, jól énekelhetőnek kell az éneknek lennie. Állandó figyelemmel kíséri a magyarországi, kisebb mértékben a szlovákiai katolikus médiákat, azokon belül is a szentmise-közvetítéseket, az ott hallott énekeket maga is figyelembe veszi, esetleg követi. Leginkább mégis a Magyar Katolikus Püspöki Kar kiadványának, az Adoremus-nak ajánlott énekeit tartja számon.¹⁰⁷ Gyűjti a sorozat füzeteit, előre megnézi, hogy az milyen éneket ajánl a következő vasárnapra, ünnepnapra, de nem feltétlenül követi.

A mellékletben két év énekkönyvét rendeztem táblázatba. Ebben áttekinthető, mely énekek hangzottak el Baracán a szentmisék keretében 2009. hamvazószerdájától 2010.

¹⁰⁶ TÁRKÁNYI Béla – ZSASSKOVSZKY Ferencz – ZSASSKOVSZKY Endre 1900.

HARMAT Artúr – SÍK Sándor szerk. 1993.

Éneklő Egyház 1991.

Gloria 1991.

¹⁰⁷ Adoremus 2009-2010.

hamvazószerdájáig, illetve 2011. advent első vasárnapjától 2012. advent 1. vasárnapjáig. Az első áttekintés alapja a kántor összeírása, amelyet kérésemre készített. Három-négyel kevesebb alkalom szerepel benne, mint amennyi szentmise az év során volt, néhányszor ugyanis valamilyen oknál fogva nem tudott ott lenni a misén. (A korábban erősen vallásos faluban ma már hetente csak egy szentmise van, ez kb. húsz évvel ezelőtt még elfogadhatatlan lett volna. Amíg a plébános a faluban élt, naponta misézett.) A másik énekrend az egy éven keresztül készített dvd-felvételek dokumentálása. (A felvételek kicsinyített változata 2 dvd lemezen szerepel.) Összegezve az éves énekrendeket, látható, hogy Schram Ferenc 1958-ban megfogalmazott véleménye erre az esetre is érvényes. „Hagyományörző falvakban koránt sem érik be a Sz.V.U. (Szent vagy, Uram – G.A.) gyűjteménnyel, melynek körülbelül 1/2 - 2/3 részét ismerik (minden ünnepre, jóformán minden vasárnapra megvannak saját énekeik, melyeket templomban vagy templomon kívül elénekkelnek.)” (Schram 1958, 38. p.) Baracán további sajátos ízt ad a templom zenéjének az, hogy az egykori, ma már fizikailag nem is létező közösségi ízlés maga teremtette azt meg. A kántor működése egyáltalán nem felel meg a „felülről” formálás fogalmának. Repertoárja, mint láttuk, közvetve igazodik a korábban valóban felülről (hivatalosan, egyházi hatóság által) előírt rendhez, ám a mai rendtartáshoz semmiképp, vagyis tulajdonképpen konzervatív hozzáállással kezeli az újdonságokat, azokból – noha legtöbbször jól ismeri – alig épít be valamit alkalmazott tudásába. Barna Gábor a Mezey- kántorokról szóló munkájában egyetértően hivatkozik Dobszay Lászlóra, aki felhívta a figyelmet a katolikus énekrend 18. században kezdődő bomlására, az énekek és az éneklési alkalmak közötti kapcsolat lazulására. Egyúttal párhuzamot von a népköltészeti műfajokból ismert hasonló tendenciákkal, az alkalomhoz nem kötött új stílusú népdalok elterjedésével.¹⁰⁸ A Baracán ma élő gyakorlat azt jelzi, hogy a valaha volt közösség ízlése beépítette az újdonságokat, elfogadta és sajátjává tette a 20. század elején látókörébe került énekeket, tehát ízlésének integráló ereje volt. Az már kevésbé vall integráló erőre, hogy tulajdonképpen az így, ekkor kialakult repertoár él ma is. Több szempontú (zenei -szerkezeti, összhangzattani, közösséglélektani) elemzést kívánna annak alátámasztása, hogy a „szépen” énekelhető, magas dallamívű, nagy hangterjedelmű kupolás dallamok népszerűsége a népénekek terén mennyiben rokona annak a jelenségnek, amelynek keretében (különösen a cigányzenekarokkal jól ellátott, kismemesek által sűrűn lakott Gömörben) az ereszkedő dallamokat kiszorító új stílusú népdalok, majd a nóták ízlésformálóknak, a nótázási alkalmak pedig közösségfenntartónak bizonyultak.

III.2.3. Vallásos népelet napjainkban

A cigányokra is jellemző már több mint egy évszázada – az anyakönyvi bejegyzések is tanúsítják ezt -, hogy életük három nagy fordulópontját, a születést, házasságot és halált az egyház által megszentelve élik meg. Ám soha nem jellemezte őket a parasztokéhoz hasonló mértékű templomba járás, és ezt a különbséget is számon tartja a (cigány – paraszt) kollektív tudat.

Az egymás mellett élésnek olyan kifinomult gyakorlata alakult ki a településen, amely a külső szemlélő, egy idegen számára bizonyára nem azonnal látható.

Jelenleg a falunak ilyen plébánosa van, aki nem csupán messziről jött, hanem tulajdonképpen nem is él ott. Személyéről fontos elmondani, hogy a rozsnyói püspök 1997-ben nevezte ki baracai plébánosnak, de nem költözött a faluba, nem foglalta el a parókiát, ugyanis többi társával együtt Uzapanyiton (Uzovská Panica) él egyházi közösségi házban. Valamennyien osztrák állampolgárok, és missziós célból érkeztek Dél-Szlovákia területére, azzal a nem titkolt szándékkal, hogy a volt szocialista ország hitéletének megújításában segítsenek.

¹⁰⁸ BARNA Gábor 2009. 466.

A település életéhez így mindössze három ponton kapcsolódik: az emberélet fordulójának szertartásain, a szentmiséken a templomban és az iskolai hittanórákon. Ez, hogy a plébános nem is lakik a faluban, ezelőtt Baracával még soha nem fordult elő.

A szentmise háromnyelvű: német – szlovák - magyar. A plébános a mise állandó részeit részben magyarul, részben szlovákul olvassa, németül prédikál, valamelyik „hittanos gyerek” fordítja mondatonként magyarra. A mise végén szlovákul hirdet, ezt senki nem fordítja le, mise után a kántor mondja el a szlovákul egyáltalán nem értőknek, hogy mit hallott. Erősebb probléma mégsem e vegyes nyelvezet, hanem az énekes miserészek miatt alakul ki. A kántor és az idősebb asszonyok mintegy 40-50 éve élnek a népének és az egyházi zene napjainkra harmonikus egységgé formálódott zenei hagyományának világában. Gyakorlatban ez azt jelenti, hogy kb. 500 egyházi éneket ismernek, és ezeket az egyházi év során aktivizálni tudják, azaz mindegyiket a megfelelő alkalomhoz (ünnephez vagy hétköznaphoz) kötik és éneklük.

Ezzel szemben áll az idegen plébános „modernizációs” törekvése. Amint arra már utaltam, ő olyan előzetes információkat kapott az egész országról, hogy a hitélet, a vallásosság válságban van, az embereket be kell csalogatni a templomba. Ezt a feladatot oldja meg - látszólag eredményesen – a gyerekekkel. A gyerekek, figyelembe véve a település etnikai- és korösszetételét, cigány gyerekek. A faluban tanító pedagógusok véleményével is alátámasztható az a megfigyelés, hogy a gyerekek csak addig templomjárók, amíg az iskolai hittanra is járnak. A későbbiekben, fiatal felnőtt korukra nem válnak templomjáró módon vallásossá.

Ezek a gyerekek a befogadói a „modernizációs” törekvéseknek, ők éneklük a gitárral kísért ifjúsági vallásos énekeket. Amellett hogy ez egy teljesen más zenei műfajt visz a templomba, arra is fényt derít, hogy a két templomjáró korosztály egyáltalán nem hat egymásra. Az ifjúsági énekek a mise hagyományos rendjében nem kapnak szerepet, ezért alkalmasszerűen hangzanak fel – a „másik”, a tradicionális zenei rend mellett. Időnként olyan helyzet is kialakul, hogy a két korosztály „egymásnak felel”, megküzd a megszólalás jogáért. Megfigyelhető, hogy míg az idősebbek számára az egyházi év rendje egyfajta zenei rendtartás is, a fiatalok – tekintve a kisebb énekrepertoárt¹⁰⁹ – nem rendelnek egy-egy ünnephez különböző énekeket, hanem mindig ugyanazokat éneklük.

Ez a kettősség a templomhoz, mint szakrális térhez való viszonyulásban is tetten érhető. Az oltáron, a szószéken, az orgonán és a stációképeken kívül belső „felszereltsége” falubeliek adományaiból gyűlt össze. Az oltárképet nagyböjt idején helyettesítő böjti oltárkép is ebbe a sorba illeszkedik: (1947-ben festette a Lukács család hálából, mert fiuk szerencsésen túlélte egy balesetet.) Valamennyi szobor is a falubeliek adománya. Igaz ugyan, hogy a templomba ma is járó falubeliek nem mindegyik korát ismerik, azt azonban minden esetben számon tartják, hogy kinek az ajándéka. Ez arra is utal, hogy nem csupán azt tartják

¹⁰⁹ Ez a repertoár 40 énekből áll, egy füzetbe gyűjtötték össze a hitoktatók, sokszorosítással terjesztik. Az énekszövegekhez kotta csak 1-2 esetben tartozik, jellemzően a szöveg fölött gitárjelzéssel látták el azokat. A gyerekek számára készült füzet énekei:

1. Alleluja az Úr Isten, 2. Köszönöm, Jézus, 3. Imádunk Téged, 4. Néked hódolok, 5. Ó, jöjjetek, örvendjünk, 6. Uram, irgalmazz nekünk, 7. Ave Maria, 8. Mária Kráľovná, 9. Az Úr jósága, 10. Nézz testvér, fel, 11. Jól vigyázz, 12. Atyám, Tied vagyok, 13. Ez az a nap, 14. Te vagy az út, 15. Ne félj, mert megváltottalak, 16. Szent vagy, 17. Áldjon meg téged az Úr, 18. Uram, néked zeng szavam, 19. Bárányom, bárányom, 20. Hálát adok a sok-sok jóért, 21. Meine Hoffnung und meine Freude, 22. Jézus életem, erőm, békém, 23. Téged dicsér az egész Föld, 24. Tied a dicsőség, 25. Együtt fog ujjongni, 26. Dicsérlek én, dicsérlek Téged, 27. Jöjj Szentlélek, 28. Gloria, 29. Sláva Bohu na vřsostiach, 30. Szeretet, 31. Halleluja, 32. Tested, Jézus, 33. A kereszt alatt, 34. A nyájam őrzöm én, 35. Pásztorok, pásztorok, 36. Csendes éj, 37. Karácsonynak éjszakáján, 38. Kiszjzusom, 39. A Kiszjzus megszületett, 40. Indulok Betlehembe

fontosnak, hogy a templom szerepéhez méltó módon legyen ellátva kellékekkel, hanem azt is, hogy ezt a „felszerelést” saját erejükből adják össze, ugyanakkor az adományok jelezzék a templomban is a falu társadalmának belső tagoltságát. Még inkább jelzi ezt a templomi textilek (terítők, miseruhák, karingek, kehely-és keresztakarók, stb.) számon tartása. Az összes – háromszáznál több darab - textil alig 13%-ának nem ismerik a készítőjét, ajándékozóját. Ebből is következik, hogy a textilek használatának pontosan szabályozott rendje alakult ki, minden darabhoz hozzárendelődött egy hely a templomon belül és egy alkalom az egyházi év során, ahol és amikor szerepét betöltheti. Valójában ennek a „gazdag” templombelsőnek – a zenei repertoárhoz hasonlóan - az idősebb asszonyok és a kántor számára teljesen más jelentése van, mint az „ünnepi” templomjáróknak és az idegeneknek. Míg az idősebbek a folyamatot, a fiatalok és idegenek a pillanatot érzékelik, hiszen annak előkészítésében, munkáiban nem vesznek részt.

Ugyanez a szembenállás jelenik meg az öltözködésben. A ma legidősebb nemzedék számára a templomba járó ruha valamennyi közül a legrangosabb. Más ünnepeken, és főként más helyeken ezeket nem viselték. Az idős asszonyok ruhája hagyományosan fekete. Ezen belül azonban nagyon pontosan számon tartják, hogy melyik ünnephez melyik fajta ruha való. (Csupán néhány példa: a szélén 3 nyomott csíkos fekete kendőt -“ternókendőt” - csak a hónapok első vasárnapjain és nagy ünnepeken: karácsony első napján, húsvétvasárnap viselik. Búcsúkor fekete kosztümöt, évközi vasárnapokon egybeszabott ruhát vesznek fel. Minden hónap első vasárnapján „vont feketében” mennek a templomba, tehát ruhájuknak apró fehér vagy egyéb színű mintája sem lehet. Téli időszakban ugyanez vonatkozik a kabátra.) Ezzel szemben az idegen (nem falubeli) fiatalok, gyerekek ruhája - ám gyakran a falubelieké sem - nem követi a hagyományos rendet, utcai viselet jellege van. Ebben a “kivetkőzésben” a plébános is aktívan részt vesz. Az asszonyok között – nem pozitív értelemben – beszédtema, hogy a plébános reverenda helyett nemegyszer utcai ruhában ül be a gyóntatószékbe, s ezt nem tartják paphoz méltónak. Ugyanakkor a plébános és a fiatalok azt tartják, hogy imádkozni akárhol, akárhogy, sőt akármilyen nyelven lehet, ezért az általuk “cifrálkodásnak” tartott öltözködési rendnek számukra semmi jelentősége nincs.

Tovább erősíti és egyben jelzi ezt a kétféle érzékelést a kialakult ülésrend is: az idős asszonyok (zömében ők a rendszeres templomjárók) mindkét oldalon a két leghátsó padsort foglalják el, ahogy azt a régi rend diktálja, miszerint a fiatalok elől, az idősek hátul ülnek. Így a templom nagyobbik része évközi vasárnapokon, hétköznapiokon legtöbbször üresen maradna... Az utóbbi 20 évben ezeket a helyeket a hitoktatók foglalják el, maguk mellé ültetik a gyerekeket is. Így az első és hátsó padsorok közötti üresen maradó sorok jelzik a templom teréhez való kétféle hozzáállást, azt, hogy bár a legalább kétféle vallásos ember ugyanabban a térben gyakorolja a vallását, de teljesen különböző terekben érzi magát.

Baraca vallásos élete manapság - a fent mondottakat áttekintve - összetett fogalom. Alakítója, a "faluközösség" legalább három részből, vallását, hitét három különböző módon megélő és gyakorló embercsoportból áll. A faluban élő cigányok mindig saját törvényeik szerint gyakorolták a katolikus vallást, igazodtak hozzá, de életükben csak a nagy fordulók alkalmával tartották, tartják nélkülözhetetlenek. Ez a viszonyulásuk lényegében mai napig jellemző, és egy-két kivételtől eltekintve a gyermekkori hittanoktatás sem befolyásolja. A parasztok 1940 után született valamennyi generációja ma a "maga módján vallásos".¹¹⁰ Ebbe a formába a hagyományos vallásgyakorlás elemei közül az tartozik bele, hogy a legnagyobb ünnepekkor ezek az emberek elmennek a templomba. A harmadik típust a hagyományos vallásgyakorlás folyamatosságát őrzők alkotják. Az ő esetükben egy intenzív, közösségi vallásos élet elhalványulását követhettük végig az 1930-as, 1940-es évektől napjainkig. Ez az

¹¹⁰ Tomka Miklós találó kifejezése.

TOMKA Miklós 1991. 26.

elhalványulás nem formaváltást jelent, hanem bizonyos jelenségekhez való merev ragaszkodást. Tomka Miklós hívja fel a figyelmet arra, hogy a formaváltás nem azonos a hanyatlással.¹¹¹ Az a jelenség, amellyel Baracán találkozunk, számos magyarországi vallásszociológiai vizsgálat eredményével rokon. Tomka Ferenc írásában sorba szedi, jellemzi és elemzi azokat az állomásokat, amelyek egy-egy vallásos közösség életében a baracaihoz hasonló, önmagát már csak formákban megmutató "vallásgyakorláshoz" vezetnek.¹¹² A fent leírtakban (öltözködés, templombelső rendje, felszerelése textilekkel, ülésrend) felismerhető a cselekvés-modellek kialakulása, normává válása, megmerevedése, azaz az intézményesülés folyamata, majd a tradíció kétségbevonhatatlan igazsággá, axiómává alakulása. Ez vonja maga után napjaink vallásgyakorlásának kiüresedését, ami Tomka Ferenc szerint természetes jelenség, hiszen "minden ... intézményesült embercsoport, amely kodifikálta saját cselekvési előírásait, természeténél fogva késik."¹¹³ A késés mértéke akkor "egészségtelen", ha az intézményesült közösség normái között nem szerepel a megújítás, hanem örökkévalónak tartják a hagyományos viszonyokat, elvárásokat, és minden áron síkra szállnak védelmében. (Az esetleges újító törekvésekkel szemben is.) Ilyenkor már magát a közösséget is csak ez az erős kontroll tartja össze. Ezzel az állapottal találkozhatunk a ma is templomjáró idősebb baracai asszonyok esetében, akik "társadalmi viselkedésében" nem a "megtartó hagyomány", sokkal inkább az egyént erősen korlátozó "megkötő hagyomány" érvényesül.¹¹⁴ (Nehéz lenne eldönteni, hogyan alakult volna ez a folyamat akkor, ha a 20. század második fele szocializmus nélkül telt volna.) A magyarországi vallásszociológiai vizsgálatok következtetéseivel összhangban Baracán is "...a faluközösség tagjainak egy részéből teljesen hiányzik a személyes átélés. A látszat által becsapott lelkipásztorok ennek ellenére olykor semmit nem tesznek a helyzet megváltoztatásának érdekében mindaddig, amíg a homokvár össze nem dől."¹¹⁵ Baraca esetében a plébánosok és a falu viszonya, kommunikációja kb. 1989 óta még tovább bonyolítja, nehezíti a vallásgyakorlást. Bálint Sándor 1944-ben a falu tágabb környezetét olyan vidéknek tartotta, amely "... hitéletének majd ezeréves folytonosságában visszatükröződnek és napjainkig hatnak a magyar katolikus szellemtörténet legjellegzetesebb áramlatai."¹¹⁶ Ebbe a környezetbe illeszkedve Baraca soha nem tartozott az egyházilag ellátatlan falvak közé (de ezt láthatjuk a kántortanítók működéséből is), nem is tartozhatott, mert parókiáján több szomszédos falu katolikusait anyakönyvezték. A falu népe már az 1930-as években sem támasztott különös igényeket plébánosával szemben, ám bizonyos elvárásoknak nagyon is meg kellett felelnie. Valamennyi faluban szolgáló papra úgy emlékeznek, hogy "volt hibája, ember volt", de pozitívan értékelik őket, mert szerepüket betöltötték. Az ellátottságot nem tudták megzavarni az első, majd a második világháborút követő egyházzogi viták és az egyházmegyei hovatartozás bizonytalansága sem.¹¹⁷ Az 1980-as évek végén vált érezhetővé Baracán a szlovákiai magyar katolikuság egészét érintő probléma: a paphiány. Szlovákiában a magyar papság száma sokkal kevesebb, mint amennyit a magyar kisebbség aránya megkövetelne.¹¹⁸ Nem magyar nemzetiségű papok - a tendenciának megfelelően - már korábban is működtek Baracán, de valamennyien jól beszéltek magyarul. 1989-ben helyezték a faluba az első olyan szlovák nemzetiségű papot, aki nem tudott, és nem is akart megtanulni magyarul. Az ő idejében a szertartás kétnyelvűvé vált, bár a szlovák liturgikus szövegeket a templomba járók közül senki nem értette. A gyónás

¹¹¹ TOMKA Miklós 2007. 147.

¹¹² TOMKA Ferenc 1991.

¹¹³ TOMKA Ferenc 1991. 32.

¹¹⁴ Balázs Géza kifejezései.

BALÁZS Géza 2000. 310.

¹¹⁵ TOMKA Ferenc 1991. 62.

¹¹⁶ BÁLINT Sándor 1944. 95.

¹¹⁷ SALACZ Gábor 1975.

¹¹⁸ Ld. GYURGYÍK László 1991., MOLNÁR 1991.)

nyelve is vegyessé vált: amit a hívek magyarul mondtak, arra a pap szlovákul válaszolt. Nem kétséges, mennyire töltötte így be a funkcióját. Mégsem ez, hanem sokkal inkább a plébános - a falubeliek megítélése szerint – „rendetlen” életmódja (leginkább a parókia épületének elkezdett, de soha be nem fejezett felújítása) tette őt negatív szereplővé. 1997-ben nevezte ki a rozsnyói püspök baracai plébánosnak a már említett osztrák missziós papot, aki ma is a faluban szolgál. "Természetesen" ő sem tud magyarul, szlovákul már viszonylag jól beszél, ám a gyónás továbbra is "kétnyelvű".

A „hagyományosan” vallásos falu vallásos életében ezek az intézkedések, a plébánosok ilyen jellemzői sokkal súlyosabb és „eredményesebb” csapásoknak minősültek a korábbiaknál, ráadásul akkor, mikor az országban – más, volt szocialista országokkal együtt - a vallásüldözés hivatalosan is megszűnt.

Nem állíthatjuk azonban mindezek ellenére sem, hogy Baraca vallásos élete (az idősebb, templomjáró korosztályt tekintve) pusztán a külső beavatkozások hatására vált formálissá. Jól látható, hogy már az 1930-as, 1940-es években társadalmi presztízsértéke is volt pl. egy-egy templomi szobor adományozásának.

Ezekkel a jelenségekkel párhuzamosan létezik a cigányok vallásossága. Mivel a két népesség egy településen élésének immár évszázados múltja van, természetes, hogy egymást vallásosság tekintetében is jól ismerik, ugyanakkor egymás viselkedésére valamiképpen reagálnak is. Bizonyos szempontból a két eltérő mentalitású népesség egyformán reagál, illetve nem reagál az utóbbi húsz év egyházi változásaira. A parasztok – jól láthatóan - saját vallásosságukat viszonylag mereven őrzik, továbbéltetik az 1940-es években rögzült műfajokat, viselkedésmódokat ma is. A cigányok időszakosan (gyerekkorukban) befogadói a vallásosság újszerűbb formáinak, ám felnőtt korukban azokhoz a viselkedésmintákhoz térnek vissza, amelyeket örököltek. Lényegében ők azok, akik valamennyi eddig említett jelenség hatásának ki vannak téve: a velük egy faluban élő, „konzervatíván” vallásos parasztok, az újító plébános külső hatásának, valamint saját belső igényük, valláshoz való viszonyuk normáinak.

A jelenlegi plébános akarata ellenére sért meg kialakult és működő etnikai viszonyokat, ezekből fakadó magatartásformákat. A mai napig aktívan templomba járóknak már többször megfogalmazta azt a kifogását, hogy ragaszkodásukkal a vallásosság régebbi formáihoz (pl. az énekek rendjéhez, az orgonához, a templom belső terének gyakori rendezéséhez, díszítéséhez, kellékeihez) tulajdonképpen kirekesztik a templomból a gyerekeket – akik természetesen - cigány gyerekek. A szentmiséken a plébános velük éneklő a gitárral kísért ifjúsági énekeket – míg az orgonával kísért énekeknél soha nem kapcsolódik be. A zenei rend szempontjából a templom tehát a szentmise alatt egy küzdőtérre válik, ahol az ún. régi stílus az ún. új stílussal küzd a megszólalás jogáért.

Zavart az okoz, hogy egy tekintélyes kívülálló (falusi közösségekről ma is elmondhatjuk, hogy a papok és tanítók a helyi értékrendben rangos helyet foglalnak el) a parasztokról – a megfogalmazott vélemények nyomán – nem tud mást elképzelni, mint hogy a cigányokkal előítéletesek és kirekesztőek. Évről évre vannak pedig köztük (a cigány szülők és a plébános között) közvetlen ütközések a hittanórák miatt is. A hitoktatók személye már eddig is gyakran változott, és akik szlovák énekek tanításával is próbálkoznak Baracán, ellenállásba ütköznek, olyannyira, hogy a szülők ilyen esetben nem engedik hittanra a gyerekeiket. A cigányok viselkedésében is megragadható, abbeli véleményüket meg is fogalmazzák, hogy nekik ez (a nem gyakori, rendszeres templomba járás) a vallásosságuk. A parasztok ezt közvetlenül és évtizedek óta tapasztalják, ennek tudatában fogalmazzák meg a plébános felé, hogy a cigányok soha nem lesznek vallásosabbak, soha nem lesz a templomi szertartás igazán fontos számukra. Mindkét etnikum ismeri egymás ilyen tulajdonságait is, hiszen csakúgy, mint pl. a munkához való viszonyulásban, a római katolikus valláshoz való viszonyulásban is évtizedekig láthatták egymást, egymásban önmagukat – és főként a köztük lévő, soha meg nem szűnő, de

tiszteletben tartott határt, különbözőséget. Számomra úgy tűnik, e kis falu életének is nagyon messzire mutató tanulságai vannak. Egyrészt azért, mert egy ilyen kis közösség is nagyon összetett belső életű, másrészt azért, mert a társadalmi hatóerők, kulturális hatások erőtere lehet. (Arra a kihívásra is példa, amelyet - Dél – Szlovákia számos vidékén, de más országokban is – az egyház számára a vidékeken több mint száz éve élő cigányság hite, vallásgyakorlása, jelent.)

Az idegen plébános – itt úgy tűnik – erősebben marad idegen, mint amennyire plébános tud lenni. Szinte esélytelen, hogy a helyzet többszörösen összetett erővonalai között eligazodjék. Egy szlovákiai faluba került, ahol a statisztikák szerint 100%-ban magyar kisebbség él, de az már csak belülről látszik, hogy a magyarok kisebbség a kisebbségben, mert a többséget a (magyar anyanyelvű) cigányok alkotják. Mindamellett a cigányok igazodási pontként tekintenek a parasztságra, a vallásosságban is. A közösségen belüli szerepek úgy vannak elosztva, hogy a vallás tárgyi világa, a vallási élet szervezése a parasztsáé, csakúgy, mint a gyakori templomba járás. A parasztságot vallási életük tekintetében korábbi viszonyok között szocializálódtak. Mikor még életképes közösségként éltek, megszokták, hogy vallásos faluként papjuk, kántoruk van, a templom az „övék”, azzal törődniük kell. Ezzel a mentalitással élnek ma is, nem érzik igaznak magukra nézve azt, hogy a szocializmus évei alatt elvallástalanodtak, hiszen többek közt épp emiatt érte őket sok hátrányos megkülönböztetés. Ráadásul magyar nemzetiségűek, és ennek a vallásos népeletben külön jelentése van. A búcsújáró helyek tekintetében például egészen a közelmúltig nem szűnt meg az egykori egri egyházmegyéhez tartozás hatása (egri, mezőkövesdi, szentkúti szervezett búcsújárások). Egyáltalán: a vallásgyakorlás folytonossága (még akkor sem, ha a kiüresedés jeleit mutatja) és a lakosság magyarságtudata a szocializmus évei alatt sem szakadt meg. Ugyanakkor a jelenlegi plébános viszonyulásából azt érzik, hogy ők már nem számítanak. Biztosan közrejátszik ebben az is, hogy valóban az idősebb korosztályokhoz tartoznak valamennyien. A szocializmus idején a falut pusztulásra ítélték, közigazgatási önállóságát elvették. Késleltetve ezt élük meg ma az egyházban. A közösség erejének maradékával, az elköltözött bevonásával 1999-ben önerőből, adakozásból megoldották a templom teljes belső felújítását. Arra számítottak, hogy a külsőben segítségükre lesz a plébános, de ez mai napig nem következett be. Épült viszont egy kis templom a szomszédos Bátkában, egy erősen református többségű faluban. Az utóbbi húsz év alatt többször is teljesen felújították az uzapanyiti templomot. Fügében, ami Baraca filiája, idén, 2010-ben sor került a templom teljes külső felújítására. A „maradék” közösség tudatában ezek a jelenségek nem tudnak más értelmet kapni, mint hogy ismét halálra ítélték őket. Erős ellentmondásként éli meg, hogy az egyház gazdagsága (Baraca határában mintegy 30 hektáros, bérbe adással hasznosított földbirtok) Baracáról származik, de máshol hasznosul.

Az idegen plébános olyan értelemben került Baracán kettős ürbe, hogy a közösségnek azzal a részével, amely „meghálálná”, értékelné, ha saját papjának érezhetné őt, nem foglalkozik, az a része viszont, amelyiknek formálásába évek óta sok energiát fektet, ennek minimális hatását sem produkálja. Baraca – cigány és nem cigány lakóit is beleértve – az egymás mellett élés kifinomult, érzékeny gyakorlata mellett is - abban egységes arculatú, hogy plébánosát nem érzi „sajátjának”, mégpedig ugyanazon oknál fogva: mert nem él a faluban, üresen áll a parókia.

Ezt a megítélést azonban – véleményem szerint – semmiképp nem írhatjuk az elvallástalanodás számlájára. Inkább magyarázható a vallásosság megújulásának hiányával, egy korábbi normarendszer érvényesülésével.

Az egyik legfrissebb, a magyarországi és szlovákiai viszonyokat, az ott élő emberek vallásosságát és a vallás életükben betöltött szerepét összehasonlító elemzés szerzője arra a következtetésre jutott, hogy a szekularizációs elméleteket a valóság nem igazolta. „Alighanem elsietett volt az a feltételezés, hogy a nemzeti és a globális társadalom működéséhez

egyáltalán ne lenne szükség közös értékekre... ...Ha viszont szükség van bizonyos közös értékekre... ..., akkor ezek megalapozása nem várható az értékmentessé (mert csupán lebonyolító rendszerré) váló államtól, hanem ahhoz más társadalmi intézményekre van szükség, amelyek között a vallásnak kitüntetett helye van. Eszerint a vallásra a társadalmak makro – rendszerében is hárul funkció. Még inkább így van ez az egyén szintjén. Ugyanis, a modern élet körülményei között meggyengül a társadalomnak a személy lehetőségeit és cselekvését meghatározó szerepe. Az egyénnek magának kell megbirkóznia a különböző életterei és szerepei közötti ellentmondásokkal és saját értékei segítségével kell választania az egymásnak ellentmondó hasznosságok között. Tehát megnő a hasznossági racionalitásból le nem vezethető értékeknek és értékrendeknek, köztük nem utolsó sorban a vallásnak az individuum számára való fontossága.”¹¹⁹

Tomka Miklós a rendelkezésére álló mérhető adatokból megrajzolta a két ország közötti különbségeket is, árnyalatokat is, ugyanakkor elemzése arra az eredményre vezetett, hogy a vallás szerepe egyik országban sem nevezhető jelentéktelennek.

„Összefoglalva tehát azt lehet mondani, hogy a vallásosság mindkét országban nem elhanyagolható mértékben több vonatkozásban is befolyásolja az emberek gondolkodását, erkölcsét és közérzetét.”¹²⁰

Baracán az itt csak nagyvonalakban tárgyalt jelenségek is igazolják, hogy a vallásosság, sőt az egyház szerepe sem szorult ki az emberek életéből. Az, mint bizonyára minden kisvilág esetében, itt is igaz, hogy a közösségen belüli értékrendek, mentalitások, szokások nagyon színes palettát képeznek. Ennek elemei olykor éppen erős gyökerük, máskor újszerűségük, néha belső fejlődés, néha külső hatás eredményeiként keverednek, és akár szerkezetet, akár csak foltokból álló képet alkotnak, csak itt, csak most igazak.

¹¹⁹ TOMKA Miklós 2007. 147.

¹²⁰ TOMKA Miklós 2007. 157.

III.2.4. A vallásosság jelei a térben

Templom

A település belterületének legkiemelkedőbb dombján álló, fehér falú klasszicista templom a falukép domináns eleme. Szentháromság tiszteletére szentelték, 1787-ben épült.¹²¹ Külső felújítására legutóbb 1929. októberében került sor, amikor tetejét a ma is meglévő palára cserélték. Belülről 1999-ben újították fel, a falubeliek és a faluból elköltözött egykori lakosok adakozásából.

Útmenti keresztek

1.

A kereszt a falu déli szélén, a határba vezető dűlőút mellett áll. Öntöttvasból készült, amelyet feketére festettek, a Krisztus-test szintén öntvény, de ezüstre festett. A táblán lévő felirat betűi domborúak, kiemelkednek a felületből, ezeket szintén ezüstre festették. A kereszt - felirata alapján - egykorú egy másik falubeli kereszttel, a templom előtt állóval. Elnevezését a 20. század eleji Baraca egyik nagyobb birtokos parasztgazdájáról, az ő ragadványnevéről kapta. A Martinovics családnak több ága is élt Baracán, az egyiket a Bodó ragadványnévvel különböztették meg.

Beton talapzatán is volt felirat, azonban az mára olvashatatlanná kopott.

Felirata:

„ISTEN DICSŐSÉGÉRE/ ÁLLÍTTATTA/ MARTINOVICS JÓZSEF/
ÉS NEJE/
VARGA ERZSÉBET/
1906 ÉVBEN”

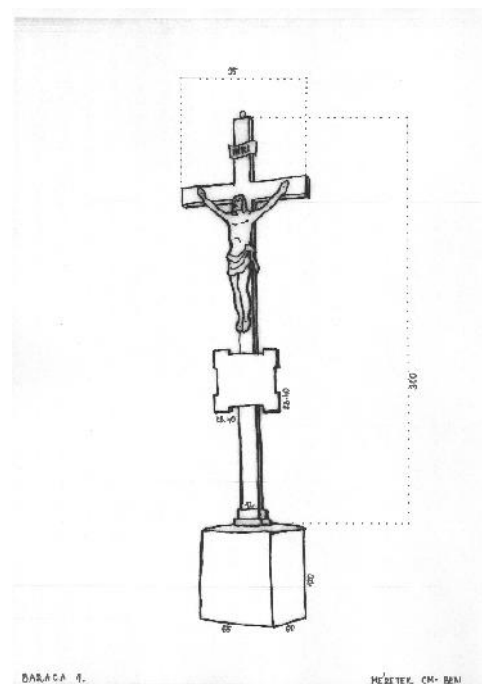

¹²¹ Schematismus cleri...1892. 22.

2.

A falu kiszélesedő közepén, egy kis, alacsony kerítéssel kerített parkban áll, hársfák között. Anyaga kő, a feliratnak helyet adó tábla fehér márvány, amelybe belevésték, majd ezüsttel kifestették a betűket. A Krisztus-test öntöttvas, szintén ezüstre festett. A parkon belül a keresztet is kerítés övezi.

A Lukács család saját háza közelébe állíttatta. Gondozója a legutóbbi időkig Lukács Béláné Lesták Ilona volt, aki még 80 éves kora után is, viszonylag magas létrán állva évente átfestette a testet és a kerítést, virágokat ültetett a kereszt köré. Ő nevezte „a Jézuska”-nak a keresztet, tőle ered, hogy ezen a megnevezésen Baracán ma is leginkább ezt a keresztet értik. Mindenszentekkor ma is sokan gyertyát, mécses gyújtanak és imádkoznak a keresztnél.

Felirata:

„Isten dicsőségére/
állíttatta/

Lukács István/

és neje/

Sándor Mária/

1949.”

Sarkában a készítő:

„Ádám. Tornaľa”

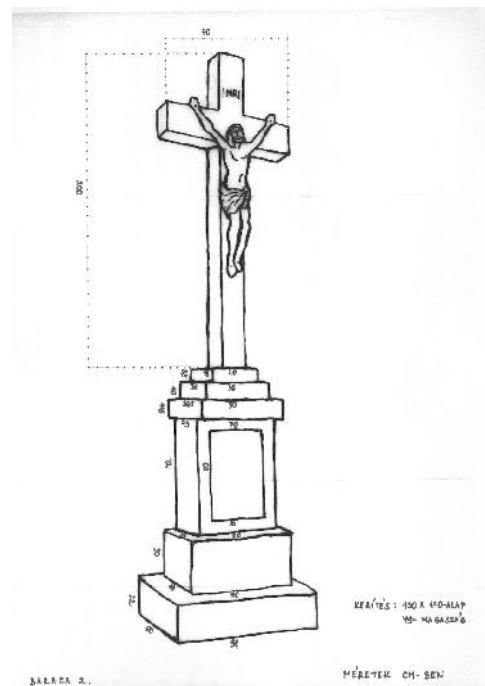

3.

A temetőn álló két kereszt közül ez az újabb, becslésem szerint a két világháború közötti időben állíthatták. Felirata nincs, anyaga öntöttvas, a Krisztus-test ezüstre festett öntvény. A keresztet és a beton alap szegélyeit szürkére festették.

Mindkét temetői keresztnél sokan imádkoznak Mindenszentek ünnepén, mécsest, gyertyát is gyűjtenek. Mindenszentek litániáját már az 1980-as évek óta templomban imádkozzák, de egyénileg ragaszkodnak annak régi helyéhez, a temetői keresztetekhez.

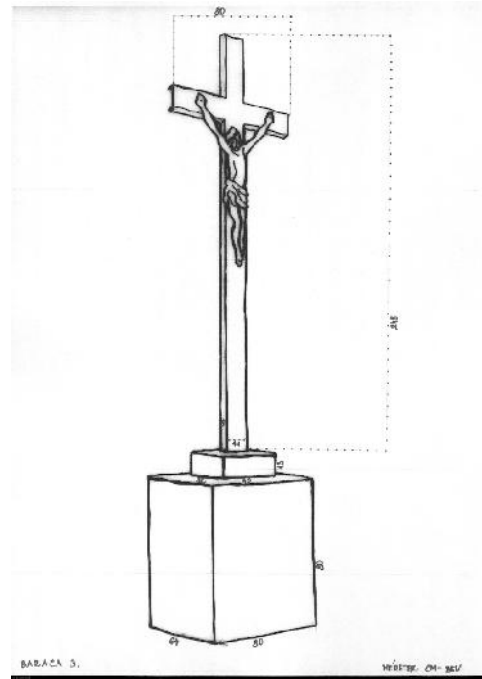

4.

A temető régi keresztje, feketére festett, gazdag áttört díszítésű vaskereszt. A Krisztus-test ezüstre festett öntvény, alatta egy ovális alakú, valamikor talán szövegnek helyet adó vaslemez-tábla, a talpon pedig egy térdeplő, szárnyas angyalalak, mindegyik ezüstre festett. A töredező beton alap ellenére a kereszt ma is a temető nagyon eleme.

Állíttatóiról az emlékezet nem tud, de az egykori felirat – Koós Antal – családjára utal az is, hogy a Koós család sírhelyei közvetlen közelében van. Ez a hely tulajdonképpen a temető közepét jelenti, összhangban a Koós családnak az egykori falusi társadalomban betöltött rangos szerepével.

Mindenszentekkor a keresztnél manapság is sokan imádkoznak, gyertyát, mécses gyújtanak.

Felirat:

Felirat ma már nem olvasható rajta, de mintegy 20 évvel ezelőtt még kivehető volt az állíttató, Koós Antal neve.

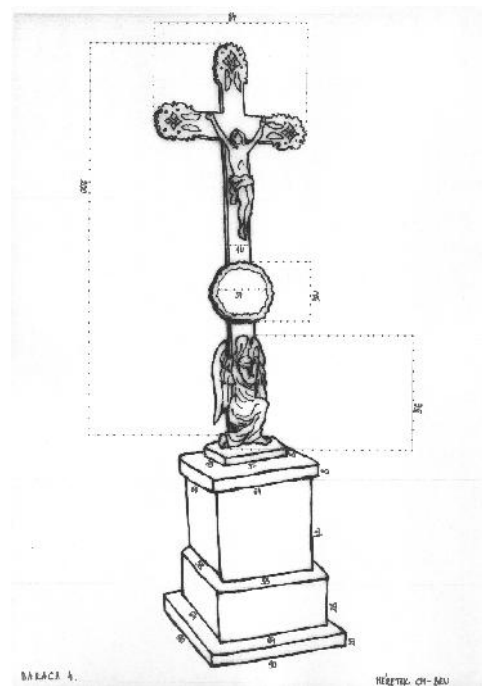

5.

A kereszt a templom bejárata előtt, annak háttal áll, a távolabbi temetővel szembenéz. Anyaga öntöttvas, talapzatát valószínűleg lemezekből illesztették össze, mert belül üreges. A kereszt szürkére, az öntvény Krisztus-test és az INRI-tábla bronzsínűre festett

A keresztet a templommal és annak környezetével együtt gondozzák. Mindenszentekkor ennél a keresztnél is gyújtanak gyertyát, mécsest, de imádkozni nem előtte, hanem inkább bent, a templomban szoktak.

Felirat:

„E KERESZTET/
ISTEN DICSŐSÉGÉRE/
BARACZAI LAKOS/
KOVÁCS PÁL/
ÉS KEDVES NEJE/
GECSE HERMIN/
VALLÁSOS KEGYELETE/
ÁLDOZÁ 1906 ÉVBEN”

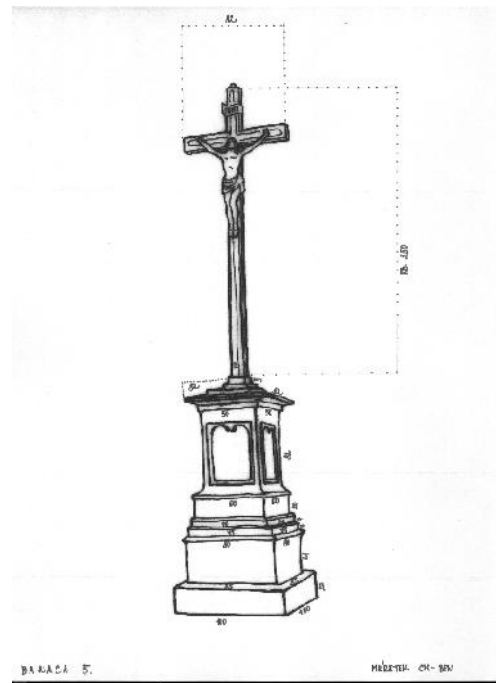

6.

A kereszt a falut a főúttal összekötő bekötőút mellett, a belterülethez közel, egy enyhén magasodó árokparton áll. Anyaga teraszol, a Krisztus-test öntöttvas, amelynek egykori arany festése megbarnult. A keresztet kis kerítés övezi, hátul nyitható kapuval. A feliratnak helyet adó tábla fehér márvány, amelybe belevésték, majd arannyal színezték a betűket.

A kereszt onnan kapta a nevét, hogy ez volt annak a (1934-ben még) kislánynak, később Szalay Istvánné Koós Petronellának a beceneve, akinek tifuszból való felgyógyulása miatti hálából szülei a keresztet állíttatták. Az eseményt még akkor, az 1930-as évek közepén fotón is megörökítették, amelyet a kereszt többi fotójával mellékelek (Baraca 6.3.). A kislány édesapjával szerepel rajta, mindketten imádkozó helyzetben. Baracán ez az egyetlen olyan kereszt, amelyet még az állíttató család rokonai gondoznak, ugyanis a többi keresztállíttató leszármazottai közül már senki nem él a faluban.

Felirata:

„KRISZTUSKIRÁLY/
MEGSEITETTÉL/
GYERMEKÜNKET/
MEGGYÓGYITOTTAD!/
ÖRÖK HÁLUL/
A SZÜLŐKTŐL/
KOÓS ISTVÁN/
ÉS GECSE REGINÁTÓL/
1934.”

A talpon a készítő:

ÁDÁM.

TORNALA

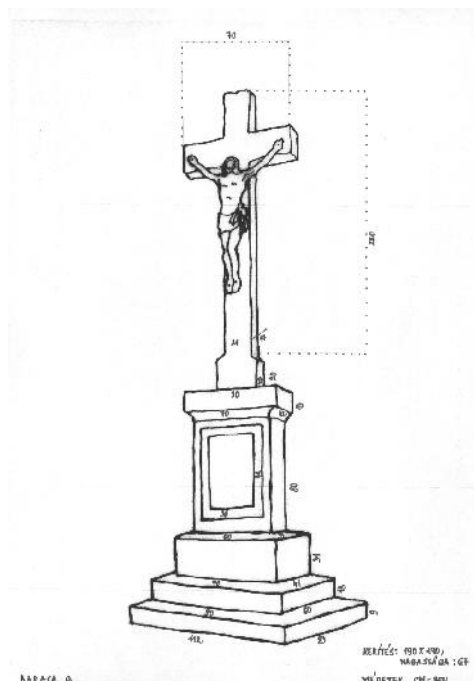

III.3. CAKÓ

III.3.1. Cakó jellemzése

Cakó a Balog-völgy különlegesnek nevezhető kis faluja. Különlegessége éppen vallási hovatartozásában rejlik, ugyanis 300-400 főnyi lakossága ellenére a falu közepén, egymás szomszédságában két temploma van: református és katolikus. Kis katolikus temploma az újabb, építésének körülményeiről éppen a püspöki levéltár anyaga őriz viszonylag sok adatot. A református Balog-völgy falvai közé keveredett katolikus lakosainak eredetét B. Kovács István¹²² tanulmányai világítják meg. A 18. században éppen a református valláshoz való ragaszkodásuk miatt több falu földesura a reformátusok elnéptelenedett portáira katolikus szlovák jobbágyokat telepített. Többek között Cakó katolikussága is a Koháry család tervszerű telepítési akciója során került a településre.¹²³ „... kiterjedtebb telepítési akcióba kezd a Koháry család. Ennek folyamán kerülnek a túlnépesedett Murány völgyi falvkból katolikus szlovákok Rimaszécsre (1741) és Cakóba (1766).¹²⁴ A 19. század közepére a szlovákok elmagyarosodtak, ám vallási különbözőségük máig megmaradt, miközben a környék katolikus falvainak népével, házasodás útján keveredtek is. A 2011-es népszámlálás nemzetiségi adatai szerint 296 főből 181 (61,4%) magyar, 6 (2%) szlovák nemzetiségű, anyanyelv szempontjából pedig 261 (88,2%) magyar, 7 (2,4%) szlovák.¹²⁵ Amíg temploma nem volt, addig is Rimaszécs leányegyháza volt¹²⁶, amely azonban kicsit távol esik tőle, ezzel is indokolták a hívek a templomépítés szükségességét.

Cakó népességének vallási áttekintése¹²⁷

	Cakó vallási adatainak áttekintése							
	Összlakosság	Róm. kat.	Grg. kat.	Helv. ev.	Ev. ref.	Izr.	Jeh. tan.	Egyéb
1869	385	181		7	192	5		
1881	369	169		3	193	4		
1900	438	183		9	244	2		
1910	397	170		3	221	3		
1941	354	188			162	4		
2011	296	192		1	33		34	3

¹²² B. KOVÁCS István 1997. 17.

B. KOVÁCS István 2001. 243.

¹²³ B. KOVÁCS István 2001. 243.

¹²⁴ B. KOVÁCS István 1997. 17.

¹²⁵ <http://adatbank.sk/lexikon/cako-cakov/>

¹²⁶ Tanúskodnak erről az 1892., 1897., 1906., 1913., 1942. évi sematizmusok is.

Schematismus cleri... 1892. 24.

Schematismus venerabilis cleri... 1897. 29.

Schematismus venerabilis cleri... 1906. 34.

Schematismus cleri... 1913. 37.

Schematismus venerabilis cleri... 1942. 44.

¹²⁷ Források:

1869: Sebők 2005. 68.

1881: A Magyar Korona Országában végrehajtott népszámlálás... 1882. 100.

1900: A Magyar Szent Korona Országainak 1900. évi népszámlálása. 1902. 229.

1910: A Magyar Szent Korona Országainak 1910. évi népszámlálása. 1912. 227.

1941: Az 1941. évi népszámlálás. 1990. 264.

2011: http://portal.statistics.sk/files/ev_v2-nabozenske-vyznanie.pdf. 105. old.

III.3.2. Vallási élet a 20. század első felében¹²⁸

-1910. december 1-én Tornay János kerületi esperes Sajópüspökiből kéri Kiefer József kinevezését cakói tanítóvá. Díjlevele tanúskodik tényleges kinevezéséről.¹²⁹

-1910- ben a cakói hívek bővíteni tervezték az iskolát. Saját adományaik mellé végül sikerült államsegélyt is kapniuk.¹³⁰

-1911. december 11-én Hironovics István államsegélyt kapott fizetési pótlék gyanánt.¹³¹

-1912. március 25-én Cakóban iskolaszéki tagokat választottak. Fábián Antal lett az elnöke, Hironovics István pedig a jegyző. Az iratot Tornay János sajópüspöki kerületi esperes plébános küldte meg a rozsnói püspöknek.¹³²

-1914. június 18-án Jurdik Aladár tanítót Balázs Lajos püspök magasabb fizetési osztályba sorolta.

-1915. augusztus 29-én Havasi Gyula rimaszécsi plébános, a rimaszécsiek mellett a cakói harangok védelmében is szót emelt. Cakónak „nincs temploma, sem kápolnája, csak haranglábja.”¹³³ A katonai parancsnokság 1917. január 18-án kelt nyilvántartása szerint Cakóból a 14 kg súlyú harangot vitték el.¹³⁴

-1924. június 24-én Havasi Gyula helyett egy új plébános (olvashatatlan nevű) hívta a püspököt a hamarosan elkészülő új harang szentelésére. Egyúttal engedélyt kért szabadtéri misézésre.¹³⁵

-1927-ben pedig már Beliczky plébános levelezett azzal kapcsolatban, hogy a cakóiak templomot akarnak. Ezért „...eladták a félkocsmát, az árát magánúton kamatoztatják.” A főhatóság ezt - mint kiderült – nem engedte meg, ám ennek a tiltásnak már nem volt fogamatja, mert a hívek kérésüket elküldték ugyan, de a választ nem várták meg.¹³⁶

Mint később kiderült, már ennek sem figyelmetlenség, hanem határozott szándék húzódott a háttérében.

-1930. október 4. – az esperes plébános a cakói hívek templomépítő szándékát levélben védte meg a püspökével szemben, aki nem támogatta azt. „Amint Méltóságod nagyon jól tudja, Rim. Seč és a környékén lévő plébániák valóságos missiót teljesítenek akkor, midőn minden oldalról református falvakkal lévén körülvéve, hiveiket nemcsak meg-megtartani iparkodnak a hitben, az ellen táborból még új hiveket is szereznek. A rim. seči plébánia területén is 4 ref. lelkész működik, akiknek minden filiájában van templom, míg nekünk csak a máterben van templomunk. A távol eső filiákból hiveim sokszor akadályozva vannak, hogy templomba jöhessenek, mert Cakov község kath. hivei mintegy 150 lélek (a többség református) nem riadva vissza nagy áldozattól, egy templom építését határozta el. Maga Cakov község is 5.5 kilométerre van a matertől, két oly református falu közé ékelve ahol ref. lelkészek laknak és ma nagyobb agitációt fejtenek ki mint a múltban. Papi lelkemnek végtelen öröme szolgál, ha a templom felépül, mert igaz, hogy a plebánia adminisztrációja nehéz és az új templom több kötelességet ró reám, de én míg erőm engedi, azt a lelkek üdvére kívánom áldozni. Az új templom pedig több munkám mellett annyira segítségemre lesz, hogy odagyűjthetem legalább havonként azokat, akik a máterből távolabb laknak és az Úr Jézus szt. Szíve támogatásával

¹²⁸ Ebben a fejezetben időrendi sorrendbe rendeztem azokat a Cakóra vonatkozó eseményeket, amelyeket a Rozsnói Püspöki Levéltár Rimaszécs parókiális iratai között őriz. A szó szerint idézett részeket mindig idézőjellel jelzem, ám sokszor csak az irat tartalmát ismertetem.

¹²⁹ RPKL. Rimaszécs 4550-910.

¹³⁰ RPKL. Rimaszécs 4058-910.

¹³¹ RPKL. Rimaszécs 270-912.

¹³² RPKL. Rimaszécs 1772-912.

¹³³ RPKL. Rimaszécs 2628-921.

¹³⁴ RPKL. Rimaszécs 2628-921.

¹³⁵ RPKL. Rimaszécs 1621-924.

¹³⁶ RPKL. Rimaszécs 2383-927.

több eltévedt lelket is nyerhetek egyháznak. Alázattal esedezem tehát Méltóságodhoz, kegyeskedjék ezen új templom építéséhez jóságos atyai beleegyezését adni.”¹³⁷

-1930. december 4-én a püspök levélben közölte szándékát az esperessel a templomépítés kapcsán. „...nincs elegendő áldozópapom. A meglévő kevésre hárul a lelkipásztorkodás terhe: rájuk újabb terheket nem róhatok. A fentiek kapcsán értésére adom, hogy a czakói templom építését nem engedélyezem.”¹³⁸

-1931. január 26. Bizonyára előzménye is volt annak a levélnek, amelyre az általános helynök a következőket válaszolta. Az országos hivatal f.é. január 18-ról 5418/9/931. szám alatt az egyházhatóság engedélyét kérte ahhoz, hogy a czakói r.k. hitközség számára adhasson országos gyűjtésre felhatalmazást, mert a hitközség templomot akar építeni. Az eddig engedélyezett gyűjtések eredménye 41058 kč. A múlt évi december 4-én kelt 4319/930. számú leiratában a püspök úr öméltósága világosan megírta: a czakói templom építését nem engedélyezi, indokait egyébként P.T. Hivatal jól ismeri. ... Az adott körülmények között csak nehezebbé teszi a hitközség a templom építésének engedélyezése tárgyában, ha a kifejezett tilalom dacára is ahelyett hogy újabb kérelemmel fordult volna a templom építésének engedélyezése iránt a püspök úr öméltóságához, nem egyenes és nem a törvényes úton akarja céljait elérni. Az eljárást helytelenítem, jelentését várom, legkésőbb 15 nap alatt.”¹³⁹

-1931. február 18-án a püspök utasította az egyházközséget, hogy a cakóiak a rimaszécsi híveket is tájékoztassák szándékaikról, mert a misézés rendje őket is érintheti. A problémákat megelőzendő elrendelte, hogy írásos szerződést is kössenek.¹⁴⁰

-1931. február 25-én a rimaszécsi iskolaszék gyűlését a cakóiak ügyében kellett összehívni. A gyűlés témája a cakói hívek templomépítő szándéka volt. Ahhoz, hogy templomot építhessenek, a főhatóság engedélyére is szükség volt, ehhez pedig a rimaszécsi egyházközség beleegyezésére. Úgy tervezték, hogy a cakói templomban havonta egy vasárnapon reggel 8 órától lenne mise, ez a rimaszécsi 10 órás kezdést nem is érintené. „Húsvét és pünkösd másodnapján, valamint a Kisasszony napja után következő vasárnapon Rimaszécsen lenne 8 órakor az istentisztelet, Czakóban pedig tíz órakor. A rimaszécsi képviselőtestület beleegyezését adta a cakóiak tervéhez, az ő miserendjükre nézve az építendő cakói templomból semmiféle hátrány nem következett.”¹⁴¹

-1931. március 31-én a cakói hívek a sértetlen, a jövőre nézve is biztosított miserend ügyében fordultak Bubnics püspökhöz. „Mi Cakov község rom. kath. hivei mise alapítványt kívánunk tenni oly módon, hogy évente a rim.seči plébános 12 szt. misét tartozik Cakov községben végezni a következő napokon: havonta egyszer a hónap első vasárnapján reggel 8 órakor, ha azonban a hónapban húsvét, pünkösd vagy búcsú napja van - , úgy akkor az ünnep második napján és a búcsú napon a szt. mise délelőtt 10 órakor tartassék, míg a hónapi mise ilyenkor elmarad. Az alapítvány évi kamatai címén fizet a hitközség a rim. seči plébánosnak minden véka párbérre még 10, azaz tíz liter búzát. Ha a főhatóság a plébános szolgálatait igénybe venné más plébánia vezetésénél is, úgy azon időtartamra a búcsút kivéve a hitközség lemond az istentiszteletekről. A hitközség kiköti, hogy ezen mise alapítványi kamatok ne legyenek beszámíthatók a rim. seči plébános kongruájába. Alázatos kérelmünk kegyes elfogadásáért esedezve hódoló tisztelettel vagyunk a Főtisztelendő Főhatóságnak legalázatosabb szolgálói: Szalay István, Zibrin Sándor, Szalai Béla, Varga István, Tokár Béla, Tokár János. Cakov, 1931. március 31.” Bubnics püspök tömören válaszolt:

¹³⁷ RPKL. Rimaszécs 4501-931.

¹³⁸ RPKL. Rimaszécs 4501-931.

¹³⁹ RPKL. Rimaszécs 4501-931.

¹⁴⁰ RPKL. Rimaszécs 4501-931.

¹⁴¹ RPKL. Rimaszécs 3805-931.

„Egyidejűleg kelt fenti számú főhatósági leíratom értelmében a fenti kérelmet teljesítem, a templomépítést engedélyezem, a misealapítványokat a fenti feltételek mellett elfogadom. Rožnava, 1931. április 8. Bubnic Mihály püspök, apostoli kormányzó”¹⁴²

-1931. április 8-án végül a püspök „...nem szívesen, de engedélyezi” Cakóban a havi 1 vasárnapi misézést reggel 8 órakor. Am akkor is hangsúlyozta, hogy „...nem vagyok a csip-csup leányegyházbeli templomok építésének híve.”¹⁴³

-1931. július 26-án a cakói római katolikus iskolaszék gyűlésén született meg az a határozat, miszerint „...a kocsmá eladásából befolyt 6500 korona és annak kamata mint alapítvány kezeltetik és az egyházi főhatóság engedélye nélkül a templomépítés céljaira nem fordítható, bár ez volt az alapítás célja. Indítványozza, kerestessék meg az egyházi főhatóság az engedély megadása tárgyában.”¹⁴⁴

-1931. augusztus 24. A püspök végleges engedélye megadása előtt még egy igazolás kiállításához ragaszkodott. Azt kellett az iskolaszéknek igazolnia, hogy a 6500 korona hitközségi vagyont valóban kizárólag templomépítés céljára akarják felhasználni.¹⁴⁵

-1931. szeptember 4. Mázik László esperes plébános a következőket írta a főhatóságnak: „...a mai nehéz gazdasági viszonyok mellett is az egyházi főhatóság 1530-1931. sz. engedélye folytán a cakovi hívek szép kis templomukat felépítették és berendezték. Az építész jelentette, hogy az épület teljesen kész. A hívek legfőbb vágya, hogy a templom szeptember 13-án benedecáltassék. ... A híveket kértem, hogy a templomépítést hagyják későbbi időkre, de ők – bár az utolsó fillérüket is feláldozták – a templomot felépítették.”¹⁴⁶

-1931. szeptember 9-én a káptalani helynök engedélyezte Dittel István c. apát olvasókanonoknak (vagy annak, akit az egyházközség erre kért) a cakói templom megáldását. Az oltárkövet küldönccel küldték el, miután 120.00 koronát érte kifizettek.¹⁴⁷

-1931. október 11. Az iskolaszék (azonos az egyháztanáccsal) ezen a napon ismét összeült. Amint a gyűlés jegyzőkönyvéből kiderül, a püspök számon kérte az egyházközségen, milyen jogon és alapon merete az eladott kocsmá árát templomépítésre felhasználni. Az egyháztanács a következő választ fogalmazta meg:

„A kérdéses kocsmá valamikor a politikai község tulajdonában volt. A politikai község aztán odaajándékozta a két (róm. kath. és ref.) egyháznak azzal a szóbeli feltétellel, hogy amennyiben az érdekelt egyházak a kocsmá épületét valamikor eladnák, annak árát, mint templom-alapítványt kötelesek kezeltetni, és templomépítésen kívül más célra föl nem használhatják.”¹⁴⁸

-1933. július 13-án Mázik László esperes plébános elküldte a cakói misekelyheket megszentelésre, majd augusztus elsején a püspökség vissza is küldte azokat.¹⁴⁹

-1935. augusztus 15-én készült iskolaszéki ülés jegyzőkönyvéből derül ki, hogy Jurdik Aladár elment Krasznahorkaváraljára, tehát a helyére Cakóba új tanítót kell keresni.¹⁵⁰

-1935. augusztus 16-án, az iskolaszéki gyűlés után egy nappal Mázik László már írt is a főhatóságnak a tanítói állás ügyében. Azt kérte, hogy Tokár Gézá pályázat kiírása nélkül hívhassák meg cakói tanítónak, mert egyébként is őt szeretné az egyházközség, és így megspórolhatják a pályázat költségeit. Jelöltjük 1937. novemberében szerezte meg a tanítói képesítést.¹⁵¹

¹⁴² RPKL. Rimaszécs 4501-931.

¹⁴³ RPKL. Rimaszécs 4501-931.

¹⁴⁴ RPKL. Rimaszécs 3805-931.

¹⁴⁵ RPKL. Rimaszécs 3805-931.

¹⁴⁶ RPKL. Rimaszécs 3805-931.

¹⁴⁷ RPKL. Rimaszécs 3805-931.

¹⁴⁸ RPKL. Rimaszécs 3805-931.

¹⁴⁹ RPKL. Rimaszécs 3450-933.

¹⁵⁰ RPKL. Rimaszécs 1103-938.

¹⁵¹ RPKL. Rimaszécs 1103-938.

-1938. június 19-i iskolaszéki gyűlésen jegyzőkönyv készült. Ebből kiderül, hogy Barta József kisegítő tanító megbízatása június végével lejárt. Az iskolaszék feladata, hogy a nyugdíjbiztosítónál és a betegsegélyzőnél ezt bejelentsék. A vakáció idején, tehát júliusra és augusztusra a fizetése 20 %-a a járandósága. A „hitközségi képviselő” úgy döntött, egyelőre a következő tanévre nem ad a kisegítő tanítónak megbízást, de lehetséges, hogy a következő tanévtől újra ad. „Következő tárgy volt Stubendek ig. tanító jogigénye a cakói hitközség részéről járó öt köből vegyes termény 1937. évre eső 8 hónapi követelése. A Főtiszt. Főhatóság 5218/937. és 2291/938. sz. leirata ismertette az iskolaszék előtt. Az elnök jelenti, hogy a rim seči iskolaszék beleegyezik abba, hogy a nevezett 5 köből élet töröltessék a rim. seči k. tanító díjleveléből és irattassék át a cakói díjlevelébe, még is alkalmasabbnak vélné, ha a tanítói díjlevelé változást nem szenvedne és a tanítók megegyeznének, hogy a járandóságot egymás közt barátságosan megosztanák. ... az 5 köből termény értéke 1000 kč-én alul van és kántori jövedelem, mégis megtörténhet, hogy ha a cakovi tanító díjlevelébe vezetnék át, az állam esetleg beszámítaná a tanítói fizetésbe. Az iskolaszéki gondnok előadja, hogy 1936. évben a járandóságot bevitte Stubendek Alajos ig. úrnak, aki akkor kijelentette, hogy ő többet nem jön Cakóba, neki semmi köze Cakóhoz. Ő nem követeli a járandóságot, csak az utódoknak akarja a jogot fentartani. Igaz, hogy 1937. évben kétszer megjelent Cakóban, Húsvétkor és Pünkösdkor, de nem fungálni jött, hanem először az iránt érdeklődött, vajjon a cakói tanító folyamodott-e, hogy újból halasszák el a katonai szolgálatra való behívást, másodsor pedig, hogy megtudja, volt-e eredménye a kérvénynek. Más alkalommal nem jött Cakovba. A termény járandóságra megjegyzik, hogy Cakóban az egész és fél párokat összeszámlálva van 25 pár. Ezek között is többen csak 1-3 hold földdel rendelkeznek. Általában szegények annyira, hogy még a tanítójuk járandóságát is alig képesek beszédni. Már pedig ha minden követelést ki akarnak elégíteni, úgy páronként papi, tanítói és kántori illeték címén 118 liter terményt kell beszédni. Magának az iskolának fentartása is nem sokára alig lesz lehetséges, bár szívvel-lélekkel ragaszkodnak iskolájukhoz. Ma Cakóban ötször annyi az iskolaadó, mint Rim. Sečen. Amikor az iskola alakult, amikor a rim. seči kántornak a járandósága megállapított, akkor még a párok száma közel volt a 60-hoz. A rim. seči kántor járandóságát alig tudjuk biztosítani. Amennyit belehet szedni annélkül, hogy az utolsó falatot kivennék sokak szájából, azt szívesen adják a 2 kántornak.”¹⁵²

-1938. július 1-én Mázik László újabb levelet küldött a főhatóságnak. Arról számolt be, hogy a főhatósági utasítás értelmében összehívta a rimaszécsi iskolaszéket. Az iskolaszék megegyezett abban, hogy a rimaszécsi kántortanító díjleveléből töröljék a Cakótól addig járó 5 köből terményt, egyúttal írják azt át a cakói kántortanítói díjlevelébe. „Mínt hogy Stubendek Alajos ig. tanító már előbb hangoztatta, hogy a kántori jövedelmek 1000 kč összegben alul a tanítói jövedelemben beszámítatnak, azért az iskolaszék nem akarva megterhelni a cakovi tanítói javadalmat, ajánlotta, hogy a 2 k-tanító azon termény mennyiségét, melyet Cakovban be tud szedni, ossza meg egymás között. Erre az álláspontra helyezkedett a cakovi iskolaszék is. Stubendek Alajos felterjesztésére mellékelem a cakovi iskolaszéki jegyzőkönyvet. A követelt összeget nem hajlandók kifizetni, mert mint ők állítják, a kántortanító arról lemondott és functiókat végezni nem járt ki. Az nem igaz, hogy az iskolaszék ezen terményt beszéde, Cakovban magam is tudom, hogy nagyon meg vannak terhelve fizetésekkel. Nagyobb birtokkal nem rendelkeznek. Iskolájukat is nagy megerőltetéssel tudják feltartani, míg ugyanakkor a reformátusok, akik többen vannak és jobb módúak, gyermekeiket a szomszéd községbe járatják iskolába. A can. visitatio szerint a rim. seči kántornak jár gazdáktól ½ véka, az iparosoktól, cselédektől ¼ véka vegyes termény. Ma már, ha mindenki meg is fizetné, akkor sem jönne ki az 5 köből termény, mely mennyiségét a k. tanító és a hitközség utólag állapított meg. A rim. seči kántor jogát a közigazgatás útján érvényesítheti, de azon címen

¹⁵² RPKL. Rimaszécs 3818-938.

követelni a terményt, mert a cakovóiak Rim. Sečre is bejárnak templomba, nem urias, sőt veszedelmes, mert megtörténhet, hogy ilyen körülmények között be sem jönnek. A cakoviai kb. 250 liter terményt fizetnek a fuvarokért, mert az isk. referátus, minthogy Cakó csak 4,888 klm-re fekszik Rim. Sečtől, tehát 120 méter hiányzik az 5 klm-terhez, nem ad fuvar általányt. A k.tanító is követelt fuvardíjat és így történt meg, hogy egy éven 1 és ½ köből terményt vett fel, amelyhez joga nem volt, mert a plébános adta a fuvar, amelyre ráfizetett, míg ez a k.tanítónak tiszta jövedelme volt. Olvasom a felterjesztésben, hogy a rim.seči tanító nem kapja meg a jav. Jegyzőkönyvben feltüntetett termény mennyiséget. Ennek a tanító is oka, mert még idejövetelem előtt a hívekkel, akik szegényebbek, úgy egyeztek meg, hogy azok, ha rendesen fizetnek, 2 véka párbér helyett 1 vékát fognak fizetni a papnak és felét a kántornak. Akik a két vékát nem fizették, azok az egy vékát sem fizetik, akik pedig megfizették a két vékát, azok most csak egy vékát fizetnek, így a hiány mindig meg lesz. Igaz, hogy ezen megegyezés nem jogerős, de próbálja valaki ma megváltoztatni. Itt csak egy új javadalmi jegyzőkönyv felvétele segítene, de ahányszor ez ügyben próbálkoztunk, mindig elutasítottak. Az én szerény véleményem az, hogy legjobb lesz a jövőben ez ügyet a 2 k. tanítóra bízni, akik bizonyára találnak módot arra is, hogy a hitközséggel megegyezzenek. Stubendek Alajos ig. tanító pedig követelését hajtassa be hivatalos úton, ha jogosnak és méltányosnak tartja azt.” – írta Mázik László.¹⁵³

-1940. június 26-án a hívek kérték Tokár Géza „rendes tanítóvá való kinevezését” Cakóba.¹⁵⁴

The image shows a handwritten school timetable (órarend) for the school year 1942/43. The document is titled "Cakói ORAREND" and lists subjects like Magyar nyelv, Matematika, and others across various classes. It includes a circular official stamp and a signature at the bottom.

A cakói iskola órarendje 1942/43-ból¹⁵⁵

¹⁵³ RPKL. Rimaszécs 3818-938

¹⁵⁴ RPKL. Rimaszécs 3052-940.

¹⁵⁵ RPKL. Rimaszécs 1539-941.

-1943. január 10-én aztán Tokár Géza lemondott az állásáról, mert Sajómercsén választották meg kántortanítónak. Ezzel egyházmegyét is váltott, átkerült az egrihez.¹⁵⁶

-1943. március 3-án aztán Nagy Béla részére állítottak ki díjlevelet, tehát utódát viszonylag hamar megtalálták.¹⁵⁷

-1944. júniusában újjáalakult az egyházközségi képviselőtestület.¹⁵⁸

-1946. december 12-én készült egy leltár a cakói templom berendezéséről. A kis templom megfelelő felszereltségéről tanúskodik. A következő tételek szerepelnek benne:

1 fehér, 1 zöld és 1 fekete miseruha, 1 alba, 1 superpellicium, 1 velum, 1 humerale, 2 palla, 2 purificatorium, 1 lavábo, 2 antipendium, 2 oltárterítő, 2 alsó oltárterítő, 1 ágas csengettyű, 1 fali csengettyű, 1 pénzszedő persely, 1 pléh persely, 1 oltár, 1 fa gyertyatartó, 10 pad, 2 lóca, 1 Jézus Szive szobor, 1 szobor antipendium, 1 szőnyeg, 1 fiókos szekrény, 1 szék, 2-2 fehér, fekete és zöld lobogó, 1 szenteltvíztartó, 1 harmónium, 2 harang, 1 misekönyv, 3 kánontábla, 2 ampolna, 1 lavábo tálca, 1 pulpitus, 1 kehely, 1 cibórium köpenykével, 1 monstrancia, 1 feszület. A leltárat a püspöki helynök, Pobožný Róbert hagyta jóvá.¹⁵⁹

-1949. március 1-én a az adminisztrátor engedélyt kért egy Szent Antal-szobor megáldására, amelyet egy „kedves cakói hívő... .. a cakói templom számára rendelt.”¹⁶⁰

¹⁵⁶ RPKL. Rimaszécs 140-943.

¹⁵⁷ RPKL. Rimaszécs 3513-944.

¹⁵⁸ RPKL. Rimaszécs 2092-944.

¹⁵⁹ RPKL. Rimaszécs 592 – 947.

¹⁶⁰ RPKL. Rimaszécs 752-948.

III.3.3. Vallásos népelet napjainkban

Amint a 20. század első felére vonatkozó adatokból látszik, Cakó akkori katolikus hívei még püspökük akaratával szemben is ragaszkodtak ahhoz, hogy templomuk legyen. Talán hozzájárult ehhez az is, hogy a református, szintén nem nagy templom is nem sokkal korábban, 1922-ben épült.¹⁶¹ A kis falu hitéletének ma is fontos, ám a 4-5 évtizeddel ezelőtti helyzethez képest sokkal kevésbé meghatározó alkalmi a havonta egyszeri szentmisék. Ez elsősorban a népesség átalakulásával függ össze. A statisztikai adatok nem jeleznek népességfogyást, sőt az összetétel változását sem, ám a helyszíni tapasztalatokból kiderült, hogy a népesség erős többsége magyar anyanyelvű cigány – ahogy saját magukat is nevezik. A magyar lakosság egyrészt előregedett (a levéltári forrásokban olvasható, hogy már az 1940-es évekre is milyen erősen csökkent a párbért fizetők száma, mennyire nagy anyagi terhet jelentett a lényegesen kisebb létszámú egyházközségnek az iskola fenntartása), másrészt a szocializmus évtizedei alatt elköltözött a közeli városokba. Ahogy más településeken, Cakóban is vallásosak, katolikusok, a cigányok, ám vallásgyakorlásuk nem azonos a magyarokéval. A keresztelő, esküvő, temetés szent tartalmú esemény náluk is, a nagy egyházi ünnepek számukra is azok, de az ennél gyakoribb imádkozás, a templomról való gondoskodás, az egyházi élet szervezése (vagy annak igénye) egyáltalán nem köthető hozzájuk. A legfrissebb, 2011-es népszámlálási adatok jelzik, hogy 34 fő vallási hovatartozását tekintve Jehova tanúja, akik közülük kerültek ki. Nem lehet minden kétséget kizáróan bizonyítani, de ennek oka lehet az, hogy a katolikus vallásgyakorlás hivatalos alkalmi ritkák. A többi településsel összevetve Jehova tanúinak száma magas. Az is igaz azonban, hogy nincs még egy a vizsgált települések között, ahol havonta csupán egyszer lenne szentmise. Az, hogy más településre, az anyaegyház Rimaszécsre eljárának, nem jellemző. Itt is, mint mindenütt, ahol ilyenek az adottságok, gondot okoz, ha a plébános személye még a csekély alkalmakkor sem tud erősen hatni. Ennek a nyelvi nehézségek, a kommunikációs akadályok a jelentik a leggyakoribb okát. Emellett, mint annyi más helyen, itt sem kedvez a vallásos életnek az, hogy a Cakóban is szolgáló rimaszécsi plébánosok (részletesebben ld. Rimaszécsnél) az utóbbi évtizedekben gyakran váltják egymást. Jelenleg Marian Slovák rimaszécsi plébános gondoskodik Cakóról is, aki a szertartás szövegeit magyarul olvassa, de magyarul egyelőre keveset beszél. A roznányi püspökség nyilvántartása szerint az utóbbi évtizedekben a következő plébánosok fordultak meg – Rimaszécs mellett – Cakóban (zárójelben a plébániára helyezésük évével)¹⁶²:

Alojz Halgašík adminisztrátor (1992)

Jozef Halčín adminisztrátor (2001)

Juhász Attila adminisztrátor (2003)

Peter Philipp Földeáky plébános (2008)

Marian Slovák adminisztrátor (2010)

A levéltári iratokban is említett Stubendek Alajos viszont, kántortanítóként egy több évtizedes stabilitás első állomását jelentette Cakóban is. Az 1950-es évektől aztán fia, Stubendek István vette át a kántori teendőket, legalábbis a katolikus temetéseknek ő volt a kántora. Unokája, Stubendek Gábor jelenleg is működik Rimaszécs környékén számos településen. A Stubendek család működési körének távolabbi pontjain is előfordult, hogy többek között az ő hatásukra amatőr kántorok is önállósultak, miután a zenei repertoárt és a szertartásrendet a gyakorlatból elsajátították. Erre Cakóban is volt példa, Szalay Géza személyében, aki inkább templomi, mint temetési kántorként működött. Tehát a település kicsisége, azon belül is a katolikus vallás nem a teljes népességre jellemző volta ellenére mind kántortanítót (ld. a levéltári

¹⁶¹ <http://adatbank.sk/lexikon/cako-cakov>

¹⁶² <http://roznava.rcc.sk/schematizmus2/farnost-73-sk>

források között Tokár Gézára vonatkozó adatokat), mind később kántort képes volt saját maga kiállítani. Tegyük hozzá, hogy a templom felépítéséhez és a katolikus iskola fenntartásához hasonlóan. Cakó ennél fogva a vallási élet szervezésében a teljes önellátás ritka példája volt.

III.3.4. A vallásosság jelei a térben

Templom

A Mária nevenapja tiszteletére szentelt templom az 1922-ben épült református templom közelébe épült 1931-ben. A levéltári forrásokból kiolvasható, hogy felépítése kizárólag a cakói katolikusok tántoríthatatlanságának köszönhető. A kis templom berendezését tekintve is nagy áldozatokat hoztak. Az 1980-as évek végéig rendszeres elfoglaltságot jelentett takarítása, díszítése a cakói asszonyoknak, akik ezt a feladatot egymás között beosztották. Ma az erősen megfogyatkozott népesség miatt ez a feladat egyre nagyobb teher.

Útmenti keresztek, egyéb kisemlékek

1.

A kereszt a Bátka – Rimaszécs közötti út cakói leágazása mellett, jobboldalt van, a szántóföld szélén. Terasol anyagú kereszt, az „alapjában” fülkeszerű kiképzés, ebben van a feliratnak helyet adó fehér márványtábla. A keresztet – tőle kb. 70 cm távolságban – kerítés övezi, de a bekerített rész gondozatlan. A kerítés 3-3 terasol oszlopból áll, amelyek nincsenek összekötve, a kereszt szembenézeti oldalán az oszlopok száma 4. A kereszten nincs korpusz. Állíttatásának időpontját illetően Mihalovics Istvánné Hupka Mária (Cakó 33. hsz., született 1919-ben Rimaszécsen, róm. kat.) elmondta, hogy 1938-ban, amikor férjhez ment Cakóba, a kereszt már állt, de jelenlegi formáját az 1980-as években kapta.

Felirata:

MIÉRT/BÁNTOD?”

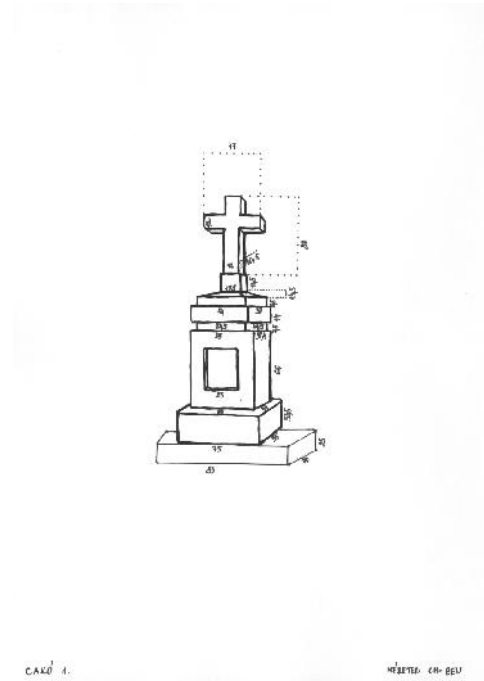

2.

Kis beton alapon álló vaskereszt, de a beton alap talán inkább a kerítésnek, mint a keresztnek szolgál. Az alacsony kerítésnek bejárata, kapuja is volt, ez ma már hiányzik. A kereszt, alapjával együtt öntöttvas, rajta a korpusz tömör fém, aranszínre festve. A templom előtt, bejáratának háttal áll.

Felirata:

„ISTEN/DICSŐSÉGÉRE EMELTE/
ÖZV. JÁSZAY JÓZSEFNÉ/
SZÜL./
DANKO JULIANNA/
1892.”

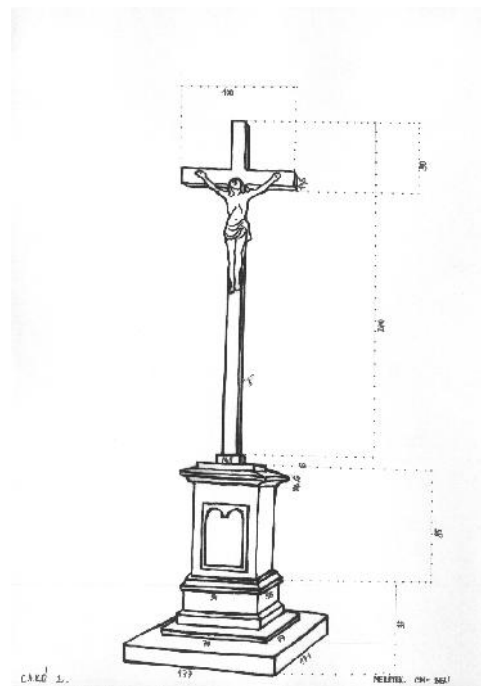

3.

A templom tornyában, az ajtó fölött, kb. 5 m magasságban képeztek ki egy kis szoborfülkét. Benne a lourdes-i típusú Mária – szobor valószínűleg gipsz, templomellátó boltok forgalmazták, de ezen a vidéken búcsújáró helyekről is gyakran hoztak ilyeneket. Nem mérhető, a fülke nem nyitható, nem lehet megközelíteni. Megítélésem szerint a fülke kb. 50 cm magas, a szobor kb. 30 cm.



4.

Nem gondozott, de időtálló kőkereszt a temetődomb viszonylag magasabb részén, annak széle felé. A kereszt anyaga gránit, a feliratot táblaszerűen megformált helyre, közvetlenül ebbe vésték. A korpusz öntöttvas, de tömör, aranyszínre festett. Eredetileg kőkerítés övezte, a régi kődarabok itt-ott még látszanak, de mint kerítés, nem mérhető.

A keresztet láthatóan nem gondozzák, környezete elhanyagolt, de anyagának tartóssága miatt nem nevezhető rossznak.

Felirata:

„IMÁDKOZZUNK/
MERT SZENT ÉS ÜDVÖS GONDOLAT/
A MEGHOLTAKÉRT IMÁDKOZNI!/
ISTEN DICSŐSÉGÉRE/
ÁLLÍTATOTT/
1927/

Ferenc István. R.szombat.”

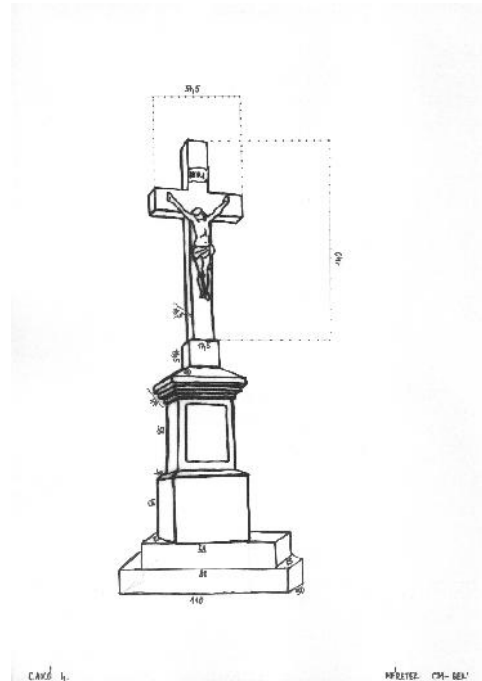

5.

Puszpánggal olyannyira benőtt temetői kereszt, hogy közelről sem könnyen lehet észrevenni. Többféle anyagból készült, valószínű, hogy mai formáját különböző elemek összerakásával nyerte el. Talpától felfelé indulva a következő anyagokból készült: beton – teraszol – faragott kő – fekete márvány – fehér márvány – fakereszt fémkorpusszal. A fehér márvánnyal kezdődő rész bizonyosan nem lehetett eredetileg része. Legfelső elem, a fakereszt egyszerű sírjelnek tűnik. Ezt is, az alatta lévő fehér márványt is instabil módon erősítették a többi részhez. Az alap és a szövegnek helyet adó rész elég stabilan állnak.

Felirata:

„ÍGY SZERETTE/
ISTEN A VILÁGOT/

özv. GS./

1950.”

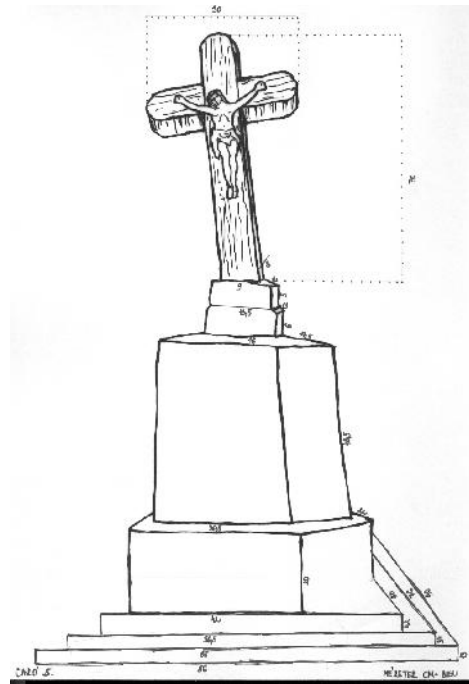

6.

Csak emlékezetben élő kereszt

A házban az 1950-es években egy cigány ember élt, ő állított keresztet a háza elé, nagyjából a fotón látható, frissen ültetett orgonafácska helyére. A keresztet a rozsnýói püspök fel is szentelte az egyik cakói búcsú (Mária Nevenapja, szeptember 12.) alkalmával.

A felszentelés Gecse Zoltán (született 1946-ban) emlékezetében maradt meg, azért, mert gyerekkorában ministránsként részt vett ezen a szertartáson.



III.4. FÜGE

III.4.1. Füge jellemzése

Füge vallásos életének és egyházának története a 20. században sem, korábban írható le plébániájának, Baracának említése, adatainak felhasználása nélkül. Egyháztörténetének ismert legkorábbi szakaszában ennek az összetartozásnak még nincsenek jelei. Fügét a történeti források bizonyos szempontból szórványként említik, ugyanis 1322-ben Szent Kozma és Damján volt templomának titulusa.¹⁶³ Ila Bálint tisztázta a történeti forrásokban több helyen felbukkanó Füge helynévvel kapcsolatos vélekedéseket. A mai Füge, amelyiken keresztülfut a Kassa- Pozsony főút korábbi vonala (a mai, R2-es gyorsforgalmi út már nem), két egykori település, Alsó- és Felsőfüge összekapcsolódásából alakult ki. A Balog völgyében is létezett egy Füge nevű település, ám ezzel, a Kálosa patak mentivel nem azonos. A két Füge először különvált, Alsófüge a Csathó, Felsőfüge a Figei családé lett. Aztán Alsófügét a Fuló (talán a későbbi Filo) és Koós családok birtokolták, ekkor kezdtek „összenőni”. A 17. század végére azonban a hadak annyira feldúlták, hogy Alsófüge azután már soha nem is népsült be, a XIX. századra Felsőfüge határrészévé vált. Felsőfüge és a két egyesült falu népessége is annyira megsínylette a 17. századot, hogy a korábbi lakott telkeket az összeírók 1672-ben pusztán találták. Folytonosságot népességét tekintve egy család jelent bizonyosan, ám katolikus vallását a falu mindvégig megőrizte. 1766-ben – mikor Baraca épp nem volt plébánia – Méhihez tartozott, de állt régi kőtemploma.¹⁶⁴ (Azt, hogy ez nem a jelenlegi templom, majd az irattári és levéltári adatok is elárulják.) A későbbiekben aztán Baraca leányegyháza lett.¹⁶⁵ (Ez a gyakorlatban ma is így van, ám a Rozsnyói Püspöki Hivatal honlapjának sematizmusában, a települések nevének említésén kívül sem Baraca, sem Füge nem szerepel.¹⁶⁶)

	Füge vallási adatainak áttekintése ¹⁶⁷							
	Összlakosság	Róm. kat.	Grg. kat.	Helv. ev.	Ev. ref.	Izr.	Jeh. Tan	Egyéb
1869	479	372		25	70	12		
1881	394	312		21	46	14		

¹⁶³ HAVASSY Péter 2001. 207.

¹⁶⁴ Ila Bálint 1944. II. 33-34 és 279-280.

¹⁶⁵ Schematismus cleri... 1892. 22.

Schematismus venerabilis cleri... 1897. 29.

Schematismus venerabilis cleri... 1906. 33.

Schematismus cleri... 1913. 35.

Schematismus venerabilis cleri... 1942. 42.

¹⁶⁶ A helyi hívek szerint nem született rendelkezés a plébániák és filiák Fügét érintő átrendezéséről, ám a Rozsnyói Püspöki Hivatal honlapjának sematizmusában semmilyen adatot nem közöl róluk, még azt sem, hogy mikor vannak templomaikban a szentmisék.

<http://roznava.rcc.sk/schematizmus2/farnost-77-sk>

2 Források:

1869: Sebők 2005. 69.

1881: A Magyar Korona Országában végrehajtott népszámlálás... 1882. 94.

1900: A Magyar Szent Korona Országainak 1900. évi népszámlálása. 1902. 233.

1910: A Magyar Szent Korona Országainak 1910. évi népszámlálása. 1912. 233.

1941: Az 1941. évi népszámlálás. 1990.264.

2011: http://portal.statistics.sk/files/ev_v2-nabozenske-vyznanie.pdf. 105. old.

1900	470	351	1	29	84	5		
1910	422	346	18		52	6		
1941	389	326	1	4	53	5		
2011	418	217	1	8	25		11	1

A táblázatba rendezett vallási adatok mellett feltűnő a nemzetiségi, anyanyelvi adatok változása. 1921-ben 437 fő volt a falu összlakossága, ebből 433 fő (99,1%) volt magyar, 4 fő (0,9%) pedig szlovák.¹⁶⁸ A legfrissebb, 2011-es adatok pedig a következő megoszlást jelzik: 418 fő az összlakosság, ebből 176 fő (42,1%) magyar, 171 fő (40,9%) szlovák, 44 fő (10,5%) roma nemzetiségű.¹⁶⁹ A helyi tapasztalatok, a fügieiek etnikai besorolása és önbesorolása kissé árnyalja ezt a képet. Más környékbeli falvakhoz hasonlóan a „romák” nem szívesen vallják magukat romának, szívesebben nevezik cigánynak egymást és önmagukat, anyanyelvük pedig magyar. A 2011-es anyanyelvi adatok ezt érzékeltetik is: 229 fő (54,8%) magyar, 161 fő (38,5%) szlovák.¹⁷⁰ Az 1921-es adatokhoz képest hatalmas változás állt be a magyar és szlovák nemzetiségűek arányának és számának tekintetében. Az a változás már az az 1940-es évek végére bekövetkezett, ugyanis Füge lakosságának egy részét – a lakosságcsere keretében – kitelepítették Magyarországra. „A második világháború után magyar lakosainak egy részét áttelepítették Magyarországra, helyükre nagyrészt magyarországi és kárpátaljai szlovákok települtek.”¹⁷¹ Ez a vallásgyakorlást is mélyen, máig hatóan érintette, mivel a népesség fele tulajdonképpen kicserélődött. Az ekkor Fügébe költözött kárpátaljaiak külön falurészt foglaltak el, a falu főutcájával párhuzamos, a kertek alján, a dombon futó részt, amelyet ma is „ruszin sor”-nak neveznek a fügieiek.

A publikált forrásokban a helyek nem szerepelnek, de Fügébe el-ellátogat a Magyarországra telepítettek egy része, mégpedig Kislődről, Városlődről. Vadkerty Katalin munkájában viszont fellelhetőek a számszerű adatok. Fügéből a deportáltak egyik sorában 79 fő szerepel.¹⁷² A transzportok szerinti összesítésben, az 5 kat. holdnál nagyobb birtokkal rendelkezők összeírásában is szerepel Füge, Oldalfalvával közösen 32, majd még egyszer 30 gazdasági egységgel.¹⁷³

Van a vallási adatokban még egy olyan tény, amely magyarázatot kíván. Ha összeadjuk a 2011-es népszámlálás egy-egy felekezeténél szereplő valamennyi számadatot, nem az összlakosságot, nem 418-at kapunk, csak 263-at. Tehát 155 fő nem vallotta magát felekezethez tartozónak. A jelenség előzményének tarthatjuk azt a viszonyulást, amelyre az irattári anyag vet fényt, konkrétan a hívek, de főleg az őket képviselő egyháztanács reakcióját a katolikus iskola ügyére. Teljesen egységesen olyannyira elzárkóztak a felekezeti iskola támogatásától, hogy az meg is szűnt, átment a község fenntartásába.

¹⁶⁸ <http://adatbank.sk/lexikon/gomorfuge-fuge-figa/>

¹⁶⁹ <http://adatbank.sk/lexikon/gomorfuge-fuge-figa/>

¹⁷⁰ <http://adatbank.sk/lexikon/gomorfuge-fuge-figa/>

¹⁷¹ <http://adatbank.sk/lexikon/gomorfuge-fuge-figa/>

¹⁷² VADKERTY Katalin 2001.500.

¹⁷³ VADKERTY Katalin 2001. 583-584.

III.4.2. Vallási élet a 20. század első felében¹⁷⁴

-1882. november 4-én a püspök Szedlacsik Endre baraccai plébánosnak a fügei iskolás gyerekek miatt írt levelet. A fügei hívek bejelentést tettek kántortanítójuk, Mohács István ellen, mert a gyerekek tőle a legszükségesebbeket sem tanulták meg. A püspök Lenner Miklós kanonok helyszíni vizsgálatából szerzett tudomást a panasz megalapozottságáról. A gyerekek közül csak ketten tudtak korosztályuknak megfelelően írni-olvasni és számolni, ám a megelőző iskolai osztályokat mindketten máshol végezték. Ezért a püspök a kántortanítót állásából felmentette. Mivel azonban ez a mulasztás nem hanyagságból, hanem felkészületlenségből és képességek hiányából fakadt, amellet Mohács István jó kántor volt, Szent György napig állomáshelyén maradhatott, hogy azalatt tudjon gondoskodni megélhetéséről. A püspök a plébánoson keresztül a szülőknek is üzent, ebből kiderül: azzal fenyegetőztek, hogy a gyerekeket nem engedik iskolába. Ettől nagyon óvta őket a püspök, mert a kántortanítót is utasította, hogy a maradék időben tőle telhető legjobban lássa el a feladatát.¹⁷⁵

-1883. március 29-én kelt a fügei egyházközség egyezsége Breznay Károllyal, akit ekkor bízott meg a gömörfügei kántortanítói munka ellátásával. A rendes fizetésen felül a fizetését az egyházközség kiegészítette.

1. „Minden tanköteles gyermek az eddig fennállott 40 kr tandíj helyett egy firtot fizet, vagyis 60 frtal többet.

2. Évente adnak saját szobája fűtése és saját használatára 4 négy veccző(?) fát (1 kubik öl).

3. Szabadon legeltethet a közös legelőn 2 két db szarvasmarhát és bármennyi sertést.”¹⁷⁶ A fát vonakodtak elfogadni, végül László János kivételével mégis megszavazták, így ezek a tételek kerültek Breznay Károly díjlevelébe, a püspök azt ezekkel hagyta jóvá.¹⁷⁷

-1883. április 3-án kelt a püspök értesítése arról, hogy Breznay Károly volt lévárti tanítót hivatalosan kinevezi fügei kántortanítónak, egyben utasította a plébánost, hogy ünnepélyesen iktassa be az új tanítót hivatalába.¹⁷⁸

-1883. április 15-én pedig Groó Vilmos királyi tanfelügyelő levelében már Mohács István nyugdíjazása miatt fordult a fügei egyházközséghez, iratai, jövedelemkimutatása miatt, amelyet községi pecséttel is el kellett látni. Egyben elismerését fejezte ki, amiért máris okleveles kántortanítót tudtak alkalmazni.¹⁷⁹

-1884. november 9-én Vad András nyilatkozott arról, hogy Szedlacsek Endre baraccai plébánostól a fügei iskola építésére felvett 159 firt előleget. A részletezésben szerepel gerenda, vas, csavarok, tetőcserép, csatorna – és ezek felsorolásában említi az irat a részben megrongálódott padlást – tehát egy régi épület felújításáról volt szó. Aztán még 49 fr 5 krt is felvett – László József bíró jelenlétében.¹⁸⁰

-1910. december 30-án Tornay János sajpüspöki esperes értesítette a plébánost, hogy Bencsik István Gyula baraccai tanítónak évi 88 kr., Breznay Károly fügei tanítónak pedig és 161 kr. Tandíjpótló segélyt állapított meg a királyi tanfelügyelőség.¹⁸¹

¹⁷⁴ Ebben a fejezetben időrendi sorrendbe rendeztem azokat a Füge-re vonatkozó eseményeket, amelyeket a Rozsnyói Püspöki Levéltár Baraca parókiális iratai között őriz. Mivel a legtöbb településtől eltérően ez az anyag igen kicsi, az iratok száma kevés, igyekeztem azokat kiegészíteni a plébániai irattárból. Erre az anyagra a jegyzetekben a Pléb. Irt. Baraca rövidítéssel hivatkozom. A szó szerint idézett részeket mindig idézőjellel jelzem, ám sokszor csak az irat tartalmát ismertetem.

¹⁷⁵ Pléb. It. Baraca 1650.

¹⁷⁶ Pléb. It. Baraca sz.n.

¹⁷⁷ Pléb. It. Baraca sz.n.

¹⁷⁸ Pléb. It. Baraca 531.

¹⁷⁹ Pléb. It. Baraca 633.

¹⁸⁰ Pléb. It. Baraca sz.n.

¹⁸¹ Pléb. It. Baraca 215 - 1910.

-1911. január 3-án kelt az az értesítés, amelyből kiderül: a fügei kántortanítót tandíjkárpótlásként államsegélyben kellett részesíteni 1910. szeptember 1-től. A rimaszombati főjegyző utasította is a tornaljai adóhivatalt, hogy a 161 koronát Breznay Károlynak fizesse ki.¹⁸²

-1910. szeptember 20-án „Lajos püspök” levélben fordult Hegedűs János plébánoshoz, mert Tornay János, mint a rimaszécsi kerület tanfelügyelője a fügei iskola ügyében panasszal fordult hozzá. Eszerint Breznay Károly nyugalmazott fügei tanító nem adta át az iskolaszéknek az iskola iratait és pecsétjét. Arra kérte-utasította a plébánost, aki egyben a fügei iskolaszék elnöke is volt, hogy rendezze az ügyet Breznay Károllyal.” Vonakodása esetén meg fogom őt a putnok-rimaszécsi tanítói körnek elnökségétől fosztani és az iratok és a pecsét kiszolgáltatására politikai hatóság útján kényszeríteni.” A plébános a püspöki levél hátoldalára jegyezte fel, hogy „elintézését 1911. május 8-án 86. sz. alatt küldtem fel.”¹⁸³

-1910-ben vették fel a baracai anyatemplommal együtt a fügei templom leltárát. Tételei:

Oltárkő, érc oltárkereszt, szentségmutató, 10 db. Fa gyertyatartó a nagyoltáron, ebből 6 régi, 2 gyertyatartó a szentséghez angyalokkal, 2 áldozatókehely fedővel, köpennyel (egyik új), 4 belül aranyozott ércehely (1 új), 12 fa gyertyatartó a koporsóhoz, 2 sárgaréz szobai gyertyatartó, 4 érc gyertyatartó, 1 ötágú gyertyatartó aranyozott ércből, 3 festett fakereszt, 3 kánontábla aranyozott keretben, 2 kereszt temetéshez (1 érc – 1 fa), 2-2- füstölő és tömjéntartó (egy-egy új közülük), 2-2 szenteltvízhintő és tartó, 2 érc szelence szent olajoknak aljjal, 2 szelence szent olajoknak burzával, 2 üvegampolna, 1 pléhtálca, 1 húsvéti gyertyatartó gyertyával, 8 zászló: 4 piros, 2 fekete, 2 kék, rudakkal, 1 mennyezet vörös rúddal, lámpa hozzá üveggel, szelence ostyának, persely csengettyűvel, csengettyű a falon, 1 db négyágú oltárcsengettyű, pléh persely a Szent Antal szobornál, üveg hamu-és sótartó, öröklámpa, csillár 10 gyertyára. Továbbá: egyházi ruhák (fehér, vörös, zöld, kék, fekete, színes), pluviale (fekete és fehér), tarka selyem velum, birétum, cingulum, oltárpárna, oltárterítő, szőnyeg a lépcsőn, kék fedő az oltárképre, koporsóterítő, szószékterítő, 2 vörös – 2 kék ministránsruha. Egyházi fehéreneműk: albák, karingek, vállkendők, 8 korporálé, 8 purifikatórium, kéztörölő, oltárlepedő, kis ing a kereszteléshez, ministránsing. Szentképek és szobrok: a nagyoltáron oltárkép a Szeplőtelen Fogantatásról és egy kis Mária-kép, a falon Szent József, Jézus megkeresztelése és Krisztus a keresztfán, lourdes-i szobor, Jézus Szent Szíve szobor, Szent Antal szobor. A sekrestye felszerelése: ruhaszekrény fiókokkal, fogasok a falon, térdeplő imazsámoly, egyházi edényeknek állvány ajtóval, koporsó. A templomkerületi kereszt – a templom mellett fémből, beton talpon. Néhány könyvet is említ a leltár, valamint kereplőt, 4 harangot, ostyasütő vasat, nagy és kicsi fájdalomolvasót, skapulárét fekete golyókkal, oltárszámolyt, 5 változatú orgonát, padokat, 2 kis ülőhelyet a templomban, a karban 1 lócát és 3 fogast.¹⁸⁴ Ezzel a leltárral vette át a plébániát és filiát Hegedűs János Ecsedy Tivadartól, Tornay János esperes és Filo János fügei templombíró jelenlétében 1910. szeptember 20-án.¹⁸⁵

-1911. január 16-án a fügei iskolaszék az építendő iskola ügyében ült össze. Erre közvetve a vallás- és közoktatásügyi miniszter is utasította az egyházközséget, Tornay János esperes jelentése alapján azután, hogy ezt már korábban is többször megtette, mivel a jelenlegi (akkori) iskolaépület életveszélyes állapotban volt.¹⁸⁶

-1911. március 9-én a fügei iskolaszék az iskolaépítés ügyében gyűlt össze. A gyűlés célja az volt, hogy kiválasszák a beérkezett tervrajzok közül a legmegfelelőbbet, valamint a templomba vezető új út burkolásának megbeszélése. A gyűlés határozata nem annak tárgyával

¹⁸² Pléb. It. Baraca 4165 - 1910.

¹⁸³ Pléb. It. Baraca 3380 - 910.

¹⁸⁴ RPKL. Baraca 4002 – 913.

¹⁸⁵ RPKL. Baraca 4002 – 913.

¹⁸⁶ Pléb. It. Baraca 2 – 1911.

kapcsolatban született. „László Pál kijelenti, hogy ő csak közös állami iskoláról tárgyal. Forgón József közös községi iskolát akar, Varga József isk. gondnok községi közös iskolát akar, Kiss Károly közös községi iskolát akarok és azt hozzá kötöm, hogy csakis róm. kath. kántortanító kívánok, Skinta József közös iskolát akar és katolikus tanítóval, Gyurán Lajos közös községi iskolát akar.... ... László Pálnak kijelentése szerint kath. iskola nem kell, hanem közös községi iskola és ezért a tervek közül nem választ egyet sem.” Mindamellet a tervek közül Herczeg tervét tartották elfogadhatónak. „Elnök ismételten hangsúlyozza, hogy a leadott nyilatkozatok egy cseppet sem illenek róm. kath. iskolaszékhez annyival is inkább mivel kegyes Főpásztorunk az építendő gömörfügei róm. kath. iskola költségeihez a legmesszebbmenő támogatást ígérte.” A plébános a községtől 150 korona hozzájárulásra kapott ígéretet, a királyi tanfelügyelőségtől 300 koronára, ezért „... különösnek tartja, hogy a gömörfügei isk. szék ennyi anyagi támogatás beigérése mellett sem akarja eddigi róm. kath. iskoláját fenntartani, melynek pedig e vegyes vallású helyen még egyházi szempontból is legnagyobb áldozatok árán létét biztosítani kellene.” Az iskolaszéki elnök, tehát a plébános kivételével egyöntetűen elutasították az egyházi iskola építését, mert nem bírják az építés terheit. Az út burkolásának ügye dülőre jutott. A kőanyagot és hazafuvarozását az iskolaszék elvállalta, a következő kivitelezésben: „minden egynegyed úrbéri telek tulajdonos tartozik két köbméter kővel a helyszínére szállítani a beszállított követ pedig a földdel nem rendelkezők burkolják be.”¹⁸⁷

-1911. május 1-én összegezte a plébános egy jelentésben a templomba vezető út rendezésének történetét. „Alulírt plébános baraccai plébániát elnyerve szomorodott szívvel tapasztalta azt a szomorú állapotot, melyben Füge hitközség templomával volt. Ugyanis a faluból a hegyen levő templomhoz a falu két végéről lehetett feljutni. Az akkori templombíróval Filo Jánossal fölkeresték a templom szomszédjának –nsgos Ruthényi Béláné – birtokosát, akit szépen megkérve 4 méter széles utat engedett ki a maga belsőségéből templomi feljáró céljára és az időtől fogva ezt az utat használja mindenki templomba menet.”¹⁸⁸

-1911. május 2-án a királyi járásbíróóság mint telekkönyvi hatóság már ki is állította a végzést arról, hogy a Ruthényi Béláné Vad Amália nevén álló ingatlan egy részét új helyrajzi számmal veszik nyilvántartásba, amely terület a gömörfügei róm. kat. egyház javára ajándékozás útján bekebelezetik.¹⁸⁹

-1911. május 23-án a kir. tanfelügyelő arról értesítette a fügei iskolaszéket, hogy oklevél nélküli tanítót a továbbiakban - a 29 246. sz. miniszteri rendelet értelmében – nem alkalmazhat, ezért Szleptsán Istvánt a tanév végével el kell bocsátania.¹⁹⁰

-1911. július 27-én a vármegyei közigazgatási bizottság nevében az alispán arra utasította a fügei római katolikus iskolaszéket, hogy bár az év szeptemberéig az iskola építése kapcsán haladékot kaptak, azt immár az iskolaszéknek keresztül kell vinnie, különben a katolikus iskolát hatóságilag bezáratják és községi iskolát építtetnek. A közigazgatási bizottság kikötötte, csak olyan helyre építhetnek, ahol kutat is lehet fűzni. Felszólította az iskolaszéket a tervek beküldésére.¹⁹¹

-1912. szeptember 24-én Tornay János kerületi esperes írta Hegedűs plébánosnak, több tárgyban is. Egyrészt addig a napig nem küldte meg a fügei iskolának a politikai község kezelésébe való átadásának iratait. Az iskolával már a püspökségnek is csupán ennyi dolga van –kivéve persze a hittanoktatást. Továbbá felhívom Főtisztelendőségemet az egyházmegyei rendeletek szigorú betartására, miután Baracza az egyedüli pléb. Hivatal kerületünkben, a honnan a hiv. beadványok ugyancsak elkésve érkeznek be. A múlt tanévi kimutatásokat még

¹⁸⁷ Pléb. It. Baraca sz.n.

¹⁸⁸ Pléb. It. Baraca 428 - 1911.

¹⁸⁹ Pléb. It. Baraca 428 - 1911.

¹⁹⁰ Pléb. It. Baraca 1409.

¹⁹¹ Pléb. It. Baraca 2393 – 1911.

most sem tudtam a főhatósághoz felterjeszteni, mert a baraccai tanítónak talán nem volt ideje a hosszú vacatióban egy napot ezen köteles munkára fordítani. Avagy felmondotta a tanító az engedelmességet?”¹⁹²

-1912. november 18-án a püspöki helynök az egyháztanács ügyében írt a plébánosnak. A róm. kat. iskola megszűntével az iskolaszék megszűnt ugyan, ám az egyháztanács ugyanazokból a tagokból állt, és ekként tovább működhet – 1913. augusztus 8-ig, ameddig mandátuma tart.¹⁹³

-1913. február 27-én a helynök a megváltozott iskolai helyzet miatt tisztázni kényszerült a kántortanító díjazását. A plébánosnak írott leveléből kiderül, a kántortanító panaszt tett, mert kevesellte új, immár csak tanítói díjazását. Mivel a katolikus iskola megszűnt, megszűnt az ő kántortanítói állása is és egykori díjlevelének kötelező érvénye is. Amikor a díjlevelet kiadták, a hitközség a kántori jövedelmet el nem választható kántortanítói jövedelemként építették be a díjlevélbe (és a járandóságok közé), s ehhez a hitközségnek joga volt. Erre való hivatkozással kértek kiegészítő államsegélyt. Ezért most, mikor a katolikus iskola megszűnt, ismét joga van ahhoz, hogy az iskolától immár függetlenül működő kántornak új javadalmazást állapítson meg, aki a régi alapon igényeket nem támaszthat. Ráadásul nem szól arról semmiféle korábbi rendelkezés, hogy a községi iskola tanítója köteles ellátni a kántori feladatokat. „Nem alkalmazható tehát jelen esetre az elv, hogy szerzett jogokat csonkítani nem lehet! Csak nem képzeli tanítóm, hogy ő szabadon szüntetheti meg a közös kántortanítói díjlevelnek a tisztán tanítói javadalmazásra vonatkozó rendelkezéseit, a kántori javadalmazást pedig a maga egészében követelheti továbbra is, holott ez el nem választható kántortanítói jövedelemként szerepelt? Szó sem férhet tehát ahhoz, hogy a hitközség szabadon hozhatott új rendelkezést az iskola községesítése szülte új jogviszonyt illetőleg, miért is a hitközségnek a kántori illetményeknek 200 koronában való fixirozása iránt hozott határozatát jóváhagytam és meg is erősítettem. H Hogy a községi tanító ez ellen óvást emelt, mit sem változtat a helyzeten, hiszen e határozat őt nem kötelezte csak annyiban, amennyiben ő a funkciók teljesítésével magát kántornak elismerte és szolgálatait meg nem tagadta.” Mivel a kántori teendőért járó juttatást kevesli, félő, hogy „a szinkatolikus községnek lesz tanítója, de nem lesz kántora”. Ezért a helynök utasította a plébánost, hogy a helyzetet rendezze, leginkább úgy, hogy a hitközség a díjazást emelje meg.¹⁹⁴

-1913. március 8-án Szleptsán István lemondott kántori hivataláról.¹⁹⁵

-1913. március 3-án meg is kötötték a bérleti szerződést a római katolikus iskola telekkönyvi tulajdonát képező szántó és rét bérbeadásáról. A földeket az egyházközség hat évre, 1918. november 1-ig adta bérbe. A következő bérlők vették bérbe, éves bérleti díjért, parcellák szerint:

1. Gyurán Pál - 68 koronáért
2. Zimányi István – 54 koronáért
3. Klein Dávid – 80 koronáért
4. Magyar József – 85 korona 10 fillérért
5. és 7. parcella: Gyurán István, 70 koronáért, illetve 33 korona 10 fillérért
6. Mikó József – 42 koronáért.
8. parcella, a rét: Mészáros János 89 koronáért.

A bérlők kötelesek a hat év alatt kétszer a szokásos gazdálkodás szabályai szerinti mennyiségben javítóval ellátni a földet, a rét bérlője pedig azt jó karban tartani. A díjat két részletben, minden május 1-én és november 1-én fizetik. A szerződést a püspöki helynök is megerősítette.¹⁹⁶

¹⁹² Pléb. It. Baraca 137 – 1912.

¹⁹³ Pléb. It. Baraca 4124.

¹⁹⁴ Pléb. It. Baraca 677.

¹⁹⁵ Pléb. It. Baraca sz.n.

¹⁹⁶ Pléb. It. Baraca sz.n.

-1913. szeptember 6-án Tornay János esperes jelentést kért a plébánostól: a fügei iskola átadási feltételeiről szóló jegyzőkönyv másolatát, ugyanis jóváhagyása nélkül azt nem adhatják át a politikai községnek. Azzal, hogy a plébános ezt nem küldte el, mulasztást követett el. Az iskola átadása megváltoztatja a kántortanítói jövedelmet is. Az átadás miatt már egy évvel korábban felszabadult az egyházi földek bérlete. Ennek felterjesztését is elmulasztotta a plébános. A hívek ugyanakkor kérték az esperestől, hogy a földbérletek terhére emelje meg a kántortanító 200 koronás fizetését – ezért is volt szükséges tisztázni: mennyi az a jövedelem, megengedi-e az emelést.

„Nem nézhetem bizalmatlanság nélkül azon tervet, hogy az iskolai földek és épület bérletéből befolyó jövedelmeket a hitközség saját hatáskörében kezelje és gyümölcsöztesse, azért odautasítom a plébánost, hogy minden e néven befolyt jövedelmeket hozzám beszolgáltasson, hogy minekutána a kántortanítói földek hovatarozásáról döntöttem s elbíráltam azon óhaj, hogy a hívek az eddigi párbérszolgáltatások alól felmentessenek, intézkedéseim eredményéhez képest és mérvében, mint „iskolaalap”ot a kegyesalapítványi pénztárban való kezelés végett elhelyezzem. A volt iskolaépületnek örökáron való eladásához hozzájárulok, ám elrendelem, hogy az adás-vevési szerződés Hozzám előzetes jóváhagyás végett különbeni felelősség terhe alatt plébánosom által bemutatassék.”¹⁹⁷

-1913. október 4-én a püspöki helynök értesítette a plébánost az új fügei helyzettel kapcsolatos elvárásairól. Az iskola átadása miatt az egyházi ingatlanok bérlete részben felszabadult. A helynök (és a püspök) megengedte, hogy az ebből befolyt jövedelmet az egyháztanács saját hatáskörében gyümölcsöztesse. Emellett elengedte a párbért, valamint hozzájárult ahhoz, hogy a kántor 200 koronás díjazását az ingatlanjövedelmekből fedezzék. Az ingatlanjövedelmek 200 korona fölötti részéből elrendelte iskolaalap gyarapítását. A kántortanítói lakás és az iskola eladásából származó összeget pedig „kántorlak-alap” céljára a kegyesalapítványi pénztárba rendeli kezelni, arra az esetre, ha egyszer elkülönül a kántor állása a tanítóétól – legyen miből kántorlakást építeni.¹⁹⁸

-1913. december 12-én az egykori iskola tulajdonjogát: épületét, udvarát és kertjét a telekkönyvben is átvezették Varga Boldizsárné Varga Teréz nevére.¹⁹⁹ Az árverési jegyzőkönyv a részleteket is elárulja. 1913. szeptember 21-én készült róla jegyzőkönyv, miszerint a legtöbbet a házért Breznay Károly m. kir. postamester ígért. Egyszáz korona bánatpénzzel foglalta le, ára 1350 korona volt, „...aki azonban kijelentette, hogy nem a maga, hanem egy szegény kath. család, névszerint Varga Boldizsárné szül. Varga Terézia részére vette meg.... Az eladás az egyházi főhatóság jóváhagyása után válik jogérvényessé, a vételár pedig az átírás napján fizetendő. Vevő, mint megbízott szerepelt, amennyiben a tulajdonképpeni vevő azért nem lehetett jelen, mert édes atyja halva feküdt.”²⁰⁰

-1914. április 2-án kelt püspöki levélben bukkant fel először az iskola átadása önkormányzati kézbe. Ezért a püspök kérte, a plébános tegyen jelentést a kántortanítói ingatlanjövedelemről – ugyanis már 1913. augusztus 24. óta kérte az egyháztanács az iskola átadását az önkormányzatnak.²⁰¹

-1914. július 7-én - miután arról július 24-én egyháztanácsi határozat született – a plébános szerződést kötött Musinszky László sajkókirályi vállalkozóval a fügei templom tetejének helyreállításáról. Az egyezség – beleértve az anyagköltséget is – 370 koronáról szólt.²⁰²

¹⁹⁷ Pléb. It. Baraca 186 – 1913.

¹⁹⁸ Pléb. It. Baraca 4000.

¹⁹⁹ Pléb. It. Baraca sz.n.

²⁰⁰ Pléb. It. Baraca sz.n.

²⁰¹ Pléb. It. Baraca 1234.

²⁰² Pléb. It. Baraca sz.n.

-1914. július 28-án Podraczky István püspöki helynök engedélyt adott Hegedús plébánosnak arra, hogy a templomtető viharkárait megbízható helyi vállalkozóval helyreállíttathassa és erre a célra a „a gömörfügei iskolai földek tőkáját és kamatait igényben vehesse.”²⁰³

-1914. szeptember 27-én az egyháztanács határozatot hozott arról, hogy a plébános akadályoztatása esetén a kántortanító veszi át a hittantanítását. Továbbá a szombat délutáni litániák a kántortanító kötelességét képezik, azt az egyházközség tőle elvárja. Határoztak még a kivetés megvalósításáról: a pénztárnok, a templombíró és M. Varga István kötelessége lesz a beszede. „A kivetés alól a hadbavonultak kivételnek. A földmunka és hittan tanítás egy fele birtokra, fele lélekre vettetik.”²⁰⁴

-1914. október 17-én Pintér József tanító hosszú panaszlevélben fordult püspökéhez. Mint írja, 1913. szeptember 27-én foglalta el Fügében állását. Díjlevelében szerepelt többek közt az is, hogy külön díjazás ellenében a kántori teendőket is el kell látnia. Breznay Károly, az egyháztanács világi elnöke tájékoztatta kántori teendőiről: minden vasárnap délután litánia, minden harmadik vasárnap szentmise, minden kettes ünnep másodnapján szentmise, minden ünnepnapon délután litánia. A díjazás 200 korona. Hegedús János plébános a hittanórák időpontját szerdára és szombatra, de. 9ó.30-11ó. közötti időre tette. Jelezte azt is, hogy ha papi munkája őt gátolja, a tanítónak kell helyettesítenie, s ezért a neki ezért járó 40 koronát a tanítónak átengedi. Karácsony után azonban kiderült, hogy ez a díjazás nem fedi a munkáját, ugyanis a plébános a tanév kezdetétől január elejéig egyetlen hittanórát sem tartott. „Én pedig 40 koronáért egy hat osztályú elemi népiskolát nem vállalom el teljesen hittanra. Új megállapodás jött létre. Mégpedig 120 koronában, melyből 50 koronát a hitközség egyhangúlag magára vállalt, 70 koronát pedig felajánlott a plébános úr.” A plébános a saját részét ki is fizette, de a hitközség nem fizetett. „Hiába kértem és sürgettem, pénzemhez jutni egyáltalán nem tudtam, lévén itt az egyházi ügyek mindenható ura Breznay Károly helybeli postamester.” Az ezt követő új tanévben a plébános kijelentette, ő fogja tanítani a hittant. Ezután Breznay Károly (aki korábban maga is tanító volt) arra utasította Pintér Józsefet, hogy vállalja magár a hittan tanítását – ezért írta a panaszlevelet. „Én ez ideig e tanévben nem tanítottam hittant, de nem tanított a plébános Úr sem. Mivel tanító vagyok, s magamnak is van tanköteles gyermekem, mint tanító és atya kérem Nagyméltóságodat a gömörfügei községi iskola hitoktatásának sürgős elintézésére. Egyben kérem utasítani a gömörfügei róm, kath egyháztanácsot, hogy kántori illetményemet megkaphassam, mely ¼ évi részletekben előre fizetendő, s most október hó 1-én „mert pénz nincs a kasszában” okadatolással meg nem kaptam daczára, hogy az egyház több száz, talán ezer koronákat ad ki megszorult szegényeknek keresztényi 8% kamatra! Nekem nincs, hogy ők a szegényről 8% kamatot szedhessenek! Ez talán még sem katolikus keresztényi, hanem csupán Breznay-i féle eljárás.”²⁰⁵

-1914. december 9-én a plébános – Filo János templombíró lakásán – hitközségi gyűlést hívott össze, hogy tisztázzák végre a kántori teendőket és azok díjazását. A plébános ismertette az ügy előzményeit, a tanító panaszait lényegében jogosnak találták, a litániák, egyéb teendők végzésére azután sem akarják kötelezni. Felsorolták a korábban kötelező kántori feladatok mellett a következő elvárásokat: „minden ünnep és vasárnap előtti litániákat, továbbá búzaszentelő, keresztjáró, halottak estéje, Úrnapi, Szilveszter napi istentiszteleteken való szolgálatot.” Az is kérdés volt, kívánja-e egyáltalán a hitközség ezen feladatok végzését. Breznay Károly kivételével egyhangúlag kívánta a fenti feladatok ellátását. A plébános ezután a tanítóhoz intézett kérdést: mit kíván e teendők végzéséért. Pintér József 150 koronát kért, majd további egyeztetéssel ez száz koronára változott, amit a hitközség is, a tanító is elfogadott. Három személy – Breznay Károly, M. Varga István, Forgon Balázs - ilyen áron

²⁰³ Pléb. It. Baraca 2652.

²⁰⁴ Pléb. It. Baraca sz.n.

²⁰⁵ Pléb. It. Baraca sz.n.

nem igényelte az említett szolgálatot, különösen nem a kántori birtok jövedelmének terhére. Filo János tartózkodott. A többiek azonban a volt kántori birtok jövedelmének terhére megszavazták a díjazást. „Egyben kijelentik mindannyian, miszerint az összes kántori teendőért járó háromszáz korona a tanítói földek bérletéből negyedévi részletekben csakis Pintér József jelenlegi kántor személyéhez köttetik.”²⁰⁶

-1914. december 27-én Magyar József, ifj. Gyurán Pálné, Klein Dávid, Gyurán István, Zimányi István és Mészáros János nyilatkozatot fogalmaztak meg, miszerint „...a vöcsiki bérletről a drága bérlet véget és a mostani drága munka végtt, ha a bérbeadó nem hajlandó a bérletből emgedni, kéntelenek vagyunk a bérletet fölmondani. Kérjük a bérlet felét kiengedni.”²⁰⁷

-1915. február 27-én Breznay Károly, hitközségi pénztáros lemondott hivataláról. A hitközségi pénzek számadását gyűlésen fogadták el, majd a plébános felterjesztette a püspökségre. A teljes, 1294 koronát kitevő bevételből nagyobb összeget tett ki a földbérlet, összesen 266 korona 60 fillért. A kiadások – összesen 1247 korona 89 fillér – között a legnagyobb tételt az 500 koronás hadikölcsön jelentette, ezt követte a 400 korona községi pótlékba. A számadásban külön szerepel az ún. „Kántorlak – alap”. 1350 korona jelentette a tőkét, ami az eladásból származott. Kamatokkal 1915 végére 1637 korona 2 fillér volt az alap összege.²⁰⁸

-1915. március 14-én Hegedűs plébános levelet küldött Pintér József feleségének, mellékelve a díjlevelet, amelyet a kántortanítónak is alá kellett írnia. Csak ezután kaphatja meg fizetését – 1915. január 1-től érvényesen. A levelet – amennyire ismerte a tanító katonai tartózkodási helyét – magának Pintérnek is címezte: „Pintér József tanító Népf. Szakasz tarta. Osztad 16. hov. Gy. Ezred. Csíkszereda, Csík megye”²⁰⁹

-Ugyanezen a napon készült az egyházközség átadási jegyzőkönyve, amelyben a pénztárnoki feladatokat Breznay Károly Forgon Baláznak adta át. A jegyzőkönyv szerint az egyházközség vagyonának nagy része váltókban, kölcsönökben ki van adva. Bevételei földbérletekből, kölcsönök kamataiból állnak, valamint abban az évben a templomtól felmaradt téglák eladásából, , törmelékért, ócska szegek eladásáért befolyt összegekből állnak. Kiadásként a templomút kerítéséhez szükséges oszlopokért, drótsodronyért kiadott összegek, munkadíjak szerepelnek, a templomtető ára, valamint a kántori fizetés.²¹⁰ Breznay Károllyal bizonyára nem volt elégedett a főhatóság, ez egy, az átadási jegyzőkönyvhöz csatolt levélből derül ki, amelynek fejléce, címezése nem a szokásos, hangneme pedig barátibb. Írója „Kedves Főouramnak” szólította a címzettet, talán plébánost. Aláírása Dittel olvasókanonké, aki „igaz tisztelettel és szívbeli üdvözléssel” van a címzett iránt. Többek között ilyen tanácsokat adott a címzettnek:

„Breznay ellen az eljárást most taktika szempontjából elejti az egyhhatóság. Többet ésszel, mint erővel. Többet árt az embernek egy ellenség, mint pár jó barát használ. Aki téged kövel dob meg, dobd vissza kenyérrrel. Legyen a megtartás oly nemes, mely előtt az ellenség megszégyenül, nem pedig olyan, melytől új dühre tápit szed. Mi prédikáljuk a megbocsátást, tehát gyakoroljuk is. Öntudatos, karakteres, kifogástalan további munkálkodásaink, melyet ugathatnak ugyan a kutyák, de belé nem kaphatnak, justifikálja eljárásunkat, nem pedig bírósági ítélet.”²¹¹

²⁰⁶ Pléb. It. Baraca sz.n.

²⁰⁷ Pléb. It. Baraca sz.n.

²⁰⁸ Pléb. It. Baraca 14 – 925.

²⁰⁹ Pléb. It. Baraca sz.n.

²¹⁰ Pléb. It. Baraca 34 – 925.

²¹¹ Pléb. It. Baraca 34 – 925.

-1915. március 20-án a püspök a hadbavonult kántortanító ügyében írt levelet Hegedűs Jánosnak. Pintér József kántortanító azért fordult hozzá panasszal, mert 1915. első negyedévére nem kapta meg a járandóságát. A tanító egy szerződésre hivatkozott levelében, miszerint fizetését negyedévente előzetesen kell kapnia, ám a püspöknek erről nem volt tudomása. Kérte a plébánost, hogy rendezze ezt a fizetést.²¹²

-1915. április 5-én a tanfelügyelő intézett levelet a plébánoshoz, ugyanis Pintér József nála is panaszt emelt. A kántortanító bevonult, Csíkszeredából írta panaszlevelét, miszerint feleségének nem fizették ki az 1915. évi január-márciusi kántori fizetését, a tanítóinak nagy részét pedig levonták. „Miután ezenkívül is sok nélkülözésről panaszkodik, s mert azt szeretném, hogy azok a tanítóim, akik drága hazánk védelmére fegyvert fogtak, kivételes kíméletben, gondoskodásban és támogatásban is részesüljenek, hazafiúi bizalommal kérem föl főtisztelendő Plébános urat, hogy a nevezett tanító vissza tartott javadalmainak sürgős kiszolgáltatásáról intézkedni méltóztassék.”²¹³

-1915. április 20 – az ekkor kelt püspöki levél szigorú hangot ütött meg Pintér kántortanítóval szemben. Soraiból arra lehet következtetni, mintha a kántortanító az egyházi földek hozamából szeretné fizetését a hitközséggel kiegészíttetni. „A hitközségnek nincs joga az egykori tanítói földek bérleti hozamát más célra fordítani, mint amelyhez főhatósági hozzájárulásomat bírja. Sőt, amennyiben jelenleg Pintér József kántori szolgálatokat nem teljesíthet, a netaláni helyettesítési költségeket is 200 koronában megállapított kántori díjazásából fognám folyósítani. Egyébként Tséged ismeri abbeli elhatározásomat is, hogyha netalán a hitközség több jövedelmet óhajt kántorának biztosítani, úgy ezt csak a hitközségi tagok újabb megterhelésével teheti.”²¹⁴

-1915. május 11-én Podracszy István püspöki helynök próbálta meg az ügy rendezését. Pintér József akkor már ismételt panasszal fordult hozzá. A hitközségi jegyzőkönyv alapján ő biztosítandónak látta a tanító évi 200 korona kántori fizetését. A plébános - a helynök szavai alapján – nem fizette rendesen a tanító járandóságát, holott az jogos elvárás volt – negyedévente. Díjlevél ugyan nem szólt erről, de hitközségi gyűlés jegyzőkönyve igen. A helynök a díjlevél rendezésének halasztását is kérte a plébánostól – a háborús viszonyok miatt.²¹⁵

-1915. július 10-én Lajos püspök több ügy miatt is írt Hegedűs plébánosnak. Az egyik továbbra is Pintér József kántortanító jövedelme, díjlevele volt. Csak a kivételes helyzet miatt és feltételekkel hagyta azt jóvá. A díjlevél 5. tétele hitoktatói tiszteletdíj volt (50 korona), ezt csak segélyként engedélyezte az iskolai földek bérlete terhére – fenntartva, hogy a hitoktatás a plébános kötelessége. A másik téma az 1914. évi számadás volt, amelyben kifogásolnivalókat talált. Utasítása ellenére nem választották ketté a kántori alapot az iskolai alaptól – utóbbi az iskolai ingatlanok bérjövödelméből adódott össze. A kétféle alapot nem lett volna szabad együtt, hitközségi pénzekként kezelni, mikor jövedelmei beérkeztek, ugyanis mindkettőnek más-más célja volt, az összemosásból adódtak a hibák. Ezek közül példaként a templom tatarozását említette, amelyet nem az alapokból, hanem a hívekre való kivetésből kellett volna fedezni. Ennek beszédésére a hívektől utasította is a plébánost – de a háború végéig haladékot adott. Kifogásolta még azt is, hogy a felújítás egészére se, részleteire se nem kért engedélyt, már csak a munkák elvégzéséről szerzett tudomást a püspök.²¹⁶

-1915. október 25-én Lajos püspök körlevélben fordult a plébánoshoz a baracai és a fügei harangok beszolgáltatása miatt. Bizonyára kevés harang-felajánlás gyűlt össze, továbbiakra volt szükség, mert a levél a haza érdekeire hivatkozik. A püspök – a felajánlás mellett – kérte

²¹² Pléb. It. Baraca 866. sz.

²¹³ Pléb. It. Baraca. sz.n.

²¹⁴ Pléb. It. Baraca 1197.

²¹⁵ Pléb. It. Baraca sz.n.

²¹⁶ Pléb. It. Baraca sz.n.

aplébánosokat, hogy „ a jogfolytonosság és a hagyományok érdekében ajánlom, hogy az igénybe veendő harangok címe és felírása megőriztessék és súly följegyeztessék”. Megnevezet, melyiket kell megtartani: „Baraczán: a közép nagyságut, Gömörfügén: a 40 fontosat, 1697-ből valót.”²¹⁷

-1917. május 19-én a püspök háborús segélyt küldött szét plébániáira. Az Országos Hadsegélyző Hivatal összesen 24000 koronát utalványozott a püspökségnek, amelyből Hegedűs János plébános 200 koronát kapott.²¹⁸

-1917. december 31-ére a kántorlak – alap – a számadások szerint – tovább gyarapodott, 1688 koronára.²¹⁹

-1918-ban ugyanennek az alapnak 1940 korona törzsvagyonát jelentette Forgon Balázs pénztáros.²²⁰

-1918. augusztusában árverést rendeztek az egyházi földek bérbe adása tárgyában. Ennek eredményeképpen a plébános több személlyel is haszonbérleti szerződést kötött. Forgon Balázs a fügei iskolai földet vette bérbe, amelynek nagysága 1 hold volt. 1918. október 1-től 1924. október 1-ig szólt a szerződés, amelynek értelmében a bérlő évi 250 koronát fizetett. A szerződés külön megjegyzése volt, hogy bérlő „a bérlet ideje alatt a bérbevett területet kétszer javítóval ellátja és magmuhart nem termel rajta.”²²¹ A másik szerződést Mészáros Jánossal kötötte a plébános, aki a fél hold rétet vette bérbe, ugyanúgy 1918. októberétől 1924. októberéig, évi 125 koronáért. Ez a szerződés arról rendelkezett külön, hogy a bérlő” a túrásokot szét gereblyé(l)je és a víz útját tisztán tartja”.²²² Klein Dávid volt a harmadik bérlő, aki a II., III., IV. sz. parcellákat, összesen 3 holdat vett bérbe. Ugyanannyi időre, évi 1066 koronáért. A szerződés kiegészítése szintén a föld kétszeri javítására, trágyázására és a muhar elkerülésére vonatkozott. Gyurán István a három holdat kitevő V., VI., VII. parcellákat vette bérbe ugyanilyen feltételekkel, évi 481 koronáért.²²³ Pricz János bérelet ki a katolikus iskola 1 holdas rétjét, a Mészáros Jánoséval azonos feltételekkel, évi 502 koronáért.²²⁴

-1918. október 28-án a püspök magához hívatta Hegedűs plébánost, ugyanis Hevesi Béla fügei lakos személyesen feljelentést tett ellene a püspöknél. November 9-én a püspök újabb levelet írt, amelyből kiderül, hogy a plébános nem jelent meg nála. A nehéz közlekedési viszonyok mellett ebben akkor már a forradalom is szerepet játszott, a püspök maga is úgy gondolta, jobb, ha a lelkipásztor hívei körében tartózkodik. Annál is inkább, mert Hevesi Béla időközben meggondolatlan nyilatkozataiért tőle bocsánatot kért.²²⁵

-1918. december 18-án a püspök a bérleti szerződéseket megerősítette.²²⁶

-1920. február 12-én Breznay Károly – miután lemondott iskolaszéki elnökségéről – visszaküldte a plébánosnak a tanítói díjleveleket. „Midőn azt tisztelettel átküldöm, egyben bánva azt, amit ezen hálátlan nép és még hálátlanabb tanító érdekében kellemetlenkedtem, bocsánatot kérek.”²²⁷

-1921. június 26-án hitközségi gyűlésen állapították meg a plébános jövedelmét. A jegyzőkönyv tulajdonképpen nem szabályos gyűlésen készült, ugyanis azon nem kellő

²¹⁷ Pléb. It. Baraca 3132.

²¹⁸ Pléb. It. Baraca sz.n.

²¹⁹ Pléb. It. Baraca 34 – 925.

²²⁰ Pléb. It. Baraca sz.n.

²²¹ Pléb. It. Baraca sz.n.

²²² Pléb. It. Baraca sz.n.

²²³ Pléb. It. Baraca sz.n.

²²⁴ Pléb. It. Baraca sz.n.

²²⁵ Pléb. It. Baraca 4270.

²²⁶ Pléb. It. Baraca 4831 – 1918.

²²⁷ Pléb. It. Baraca sz.n.

számban jelentek meg a hívek, viszont határozatot hozni kellett, ezért az egyháztanács azt saját hatáskörében tette meg, a plébános jelenléte nélkül. A következő járandóságban egyeztek meg plébánosuk részére:

- a. Évenként 10 méter vegyes minőségű tűzifa, amit be is fuvaroznak a plébániára, hatósági kilométer-áron. A fa árát és a fuvardíjat adó alapú kivetéssel szedik be a hitközség összes lakosától.
 - b. Munkaváltság címén, fizetnek évente 100 koronát, szintén adó alapon veti ki az egyháztanács, a templomgondnok szedi be, minden év november 1-én esedékes.
 - c. Szemes élet járandóság: a vagyontalanok a házzal bírók által fizetettnek a felét fizetik.
 - d. A házzal bíró napszámások fél véka búzát vagy rozsot fizetnek, amivel éppen rendelkeznek, tiszta minőségben.
 - e. 1/8 telekig házzal és kis földdel bírók 1 véka búzát vagy rozsot.
 - f. 1/8 telek után 1 véka búzát és fél véka zabot fizetnek.
 - g. Negyed telkes gazdák 2 véka tiszta búzát és 1 véka zabot fizetnek.
 - h. Fél házhelyesek 3 véka tiszta búzát és 1 véka zabot adnak.
 - i. Egész házhelyes gazdáktól kap 6 véka tiszta búzát és 2 véka zabot. (Egy véka mindig 30 litert jelentett).
 - j. A szemes életet rostált minőségben, minden év november 1-én adják. A templomgondnok és az egyháztanács feladata a beszedés. Elszállítása a szekeres gazdák feladata.
- 2., Ezért a plébánosnak minden harmadik misét Fügében kell végeznie (az ünnepeket is beleértve), valamint a keresztelést, esketést is saját templomukban, illetve az „egyéb szokásos egyházi ténykedést” is.

3. Karácsony, húsvét és pünkösd másodnapján, valamint búcsúkor Fügében köteles misézni.

4. Záros határidőn belül új egyháztanács-tagokat és új templomgondnokot kell választani.²²⁸

-1921. november 22-én Rozsnyón, bizonyára a püspöki palotában egy irat készült a püspöki iroda pecsétjével (és annak írógépén), amelynek címe „másolat” – és mint szövegéből kiderült, a fügei hívek panaszlevelének átirata. A levélírók korábban már kétszer fordultak ügyükkel a püspöki hivatalhoz, ám választ mindaddig nem kaptak. „Most, amidőn a baraccai plébános úr többek előtt kijelentette, hogy neki a püspök sem parancsol, igazán zavarban vagyunk, létezik-e ez idő szerint püspöki hatóság, vagy sem. Tekintve azonban, hogy panasz tételünkre a főszolgabíró úr azt a tanácsot adta, hogy még egyszer és utoljára forduljunk az egyházmegyei hatósághoz, tesszük ezt ez alkalommal írásban és 2 megbízottunk által személyesen is. Kérjük megbízottainkat kihallgatni s jelen kérelmünket 8 nap alatt feltétlenül elintézni, mert tovább nem várhatunk s a bekövetkező eseményekért mi magunkról minden felelősséget elhárítunk. Kérjük a felterjesztett két rendbeli kérvényünk minden egyes pontjának elintézését. Nevezetesen a kanonika vizitáció magyarra fordítását és nekünk való kiszolgáltatását. A kántori állás kihirdetetését, templomgondnok és egyháztanács tagok választását. Kérjük az iskolai hitoktatásra a plébánost kötelezni, mert második éve tart már a világra szóló botrány, hogy iskolánkban a református vallású tanítónő tanítja a kath. hittant, a plébános pedig az iskolába be sem néz egész éven át. Kérjük az általunk a papi járandóság ügyében felvett jegyzőkönyvnek hitelesítését – mert mi nem tagadjuk meg a papi fizetést, csakis a plébános önkényeskedésének nem vagyunk hajlandók magunkat alávetni. Annyival inkább, mert a plébános újabb, s az eddigieknél nagyobb követelésekkel állott elő. Kérjük a plébánost utasítani, hogy bennünket ne szekírozzon, ne sértegessen, kötelességét teljesítse és paphoz méltóan viselkedjék. Kérjük a plébánost utasítani, hogy az egyházi pénzekről való számadást a megválasztandó egyháztanácsnak bemutassa, mert számadást eddig soha nem láttunk, hová lesznek az egyházi pénzek fordítva, nem tudjuk. Pedig sekrestyénk ázik, ajtaja rossz s nincs aki csináltassa, harangunk nincs. Ez okból is sürgős leköszönt templom gondnok

²²⁸ Pléb. It. Baraca sz.n.

helyére újnak választása, mert itt nem gondol senki semmivel. Kérjük a plébánost innét szépszerével elhelyezni, mert ha vizsgálatot kérünk ellene, nagy dolgok fognak kiderülni. Mert olyan emberrel, aki fölhasználva a háború alatti távollétünket, bevetett földeinket elszántotta s azokért kártérítést sem adott s aki folytonos ellenségként áll velünk szemben, tovább élni nem lehet. Az írás azt mondja, szeresd felebarátodat úgy, mint magadat s a plébános, akinek jó példával kellene előljárni s a híveket is ez irányban nevelni, épen az ellenkezőjét teszi. Kiváló tisztelettel – Gömörfüge 1921. november 14. – 21 aláírás”²²⁹

-1924. november 15-én Podraczky István káptalani helynök – bizonyára válaszként egy hitközségi kérésre – nem engedte meg, hogy a fügei iskolában az evangélikus vallású Láng Gizella legyen a hitoktató. Minden rendelkezést felsorolt, ami ezt – a katolikus érdekek védelmének kívül is – tiltja, hangot adott csalódottságának, amiért a plébános ezzel a szándékkal nem hogy nem fordult szembe, hanem fel is terjesztette.²³⁰

-1924. december 1-én a káptalani helynök megfeddte a plébánost, a tanfelügyelőségen keresztül is, mivel Fügében „...a gyermekeket katolikus hittanra az egyház tanítása és szertartásaiból gúnyt űző evangélikus tanítónő oktatta”. A hittanoktatás alapvetően a plébános kötelessége lett volna, az ezzel kapcsolatos gondok többször is felmerültek.²³¹

-1925. augusztus 9-én Fügében új tanítónak új díjlevelet állítottak ki, de akántori teendők kapcsán. Barcsi István mint megválasztott községi tanító vállalta el a kántori feladatokat. Munkája a következő feladatokból állt:

„minden harmadik vasárnap szentmise, karácsony, húsvét, pünkösöd második napja szentmise, búza-szentelési, keresztjáró körmenet és úrnapi, továbbá az év minden vasárnapján, ünnepén, szombatján és Mária-ünnepeket megelőző napokon litánia kiszolgálása és gyermekeknek isteni tiszteletre vezetése.” Emellett külön díjazták a rendkívüli szentmiséket, a temetési funkciók ellátását, a búcsúztatókat. Utóbbi versenként 1 koronával. Emellett a tanítónak haszonélvezeti jogot biztosítottak a róm. kat. iskola tulajdonát képező rétre, valamint a szántóból egy köblös, cca 800 négyszögöl területre. Ez a természetben nyújtott díjazás pénzben kifejezve kb. 600 koronát jelent 1925-ben. Ezen kívül a tanító évente 300 koronát kap az iskolaalapból, féléves részletekben.²³²

-1925. október 10-én Hegedűs János plébános munkaváltság-szerződést kötött fügei híveivel. „Ftdő Hegedűs János baracai plébános 1925 évtől kezdve magaszemélyére úgy egyezett meg a fügei róm. kat. hívekkel, miszerint ezek a kanonika vizitációban felsorolt összes földmunkáktól évi 450 korona, azaz négyszázötven korona ellenében - mely összeg minden év december 1-én esedékes – mentesítettek.”²³³

-1927. április 3-án Tuza József pénztáros összesítést készített arról, hogy a hitközség pénztárának ki mennyivel adósa. 14 név szerepel rajta, 200 koronás összegtől 10 000 koronáig, néhány baraci név is. Eszerint a fügei egyházközségnek 21 300 korona kintlevősége volt.²³⁴

Gondok támadhattak az összegek visszafizetésével, mert a káptalani helynök 1925. február 26-án helytelenítő levelet írt a plébánosnak, talán a fenti összeírás már erre való válaszként született. A kántortanítói állás megszűnésével felszabadult ingatlanjövedelemből keletkezett ugyanis a tőke, aminek kezelését a püspökség nem vonta a kegyesalapítványi tőkék közé, hanem meghagyta az egyházközség saját hatáskörében. Ám a plébánosnak ebben az esetben kötelessége lett volna minden évben számadást küldeni a főhatósághoz, még hozzá a két külön

²²⁹ Pléb. It. Baraca 2566 – 921.

²³⁰ Pléb. It. Baraca 2851 – 1924.

²³¹ Pléb. It. Baraca 3127 – 924.

²³² Pléb. It. Baraca sz.n.

²³³ Pléb. It. Baraca sz.n.

²³⁴ Pléb. It. Baraca sz.n.

kezelt – iskolai és kántori – alapot elválasztva. Így az alapok terhére olyasmire költöttek, amit a főhatóság nem engedélyezett volna – ha annak rendje szerint a plébános engedélyt kért volna. „Különösen lehetetlen formális revisiót tartani, mikor semmi részletezése sincs annak, hogy az adósok mily kamatot kötelesek fizetni, kellő garancia mellett kapták-e meg a kölcsöntőkét?, stb... Ugyszintén szabálytalannak kell minősítenem azt, hogy az ingatlanoknak bérbeadásáról intézkedések történtek anélkül, hogy valamikor a főhatóság a bérletnek jóváhagyása végett megkerestetnék. Az ilyen irányban nevelt hitközségekkel később igennehéz bánni, amint erre számtalan és szomorú tapasztalataink vannak.”²³⁵

-1928. február 10-én a püspök értesítette a plébánost egy nagyobb, templomépítés céljára ajánlott adomány sorsáról. Özv. Kossuth Ferdinándné Hevessy Erzsébet végrendeletében 10 000 koronát hagyott az építendő templom költségeire. (Bizonyára) örököse, Hevessy Béla a Szepességi Bank rozsnyói fiókjában helyezte el az 1278. sz. betétkönyvön. A betét záradéka szerint a pénzt a fügei egyházközség csak akkor kaphatja meg, ha a templomépítést elkezdték. Korábban csak abban az esetben, ha Hevessy Béla ahhoz hozzájárul. Ezért a püspök arra utasította a plébánost, hogy ezt a betétet „templomépítési alap”-ként mindig külön kezelje.

-1929. február 11-én Bubnics Mihály püspök arról értesítette plébánosát, hogy személyesen tett nála panaszt Balázs Lajos méhi és Koholovszky István fügei híve. Panaszuk azzal kapcsolatban volt, hogy a harangbeszerzés és párbérfizetés során túl soknak gondolták a rájuk eső kivetést. A püspök értelmezésében a harangbeszerzés során a plébánia törvényesen járt el, annak árát birtok utáni kivetés útján kellett előteremteni (az adakozás mellett), a párbér ügyében további levélváltás keletkezett.²³⁶

-1929. június 26-án kelt Dittel olvasókanonok végzése a főhatóság nevében. Koholovszky István panaszát elutasította. 1927- november 1-én határozta el a baracai egyházközség rendkívüli egyházi adó kivetését harang beszerzése céljából. Az adót a Baracán birtokosokra vetette ki, az erről szóló határozatot két hétre közszemlére kitették, ennek tényét kidobolták. A kivetést ezután a főhatóság jóváhagyta, ettől kezdve ez törvényesnek számított. Noha Koholovszky István nem volt baracai lakos, mivel birtoka ott is volt, a határozat, a kivetés őrá is érvényes volt. Panaszának másik része a párbár mértékéből adódott. „A panasz azon téves alapon nyugszik, hogy a párbér csupán a birtok nagyságától és nem egyszersmind a párok számától is függ, oly módon, hogy ha a párok szaporodnak, akkor ennek arányában a párbérrre kötelezettek nagyobb száma miatt – akár egy terület után is a párbér nagysága változást szenved. A panaszló fél oly párbért óhajt fizetni csak, aminőt e birtok után egyenes ágon nagyatyja fizetett. Ezzel szemben a boricai plébániának 1814. évi egyházlátogatási jegyzőkönyve a 9. §-ban a párokon kívül a birtok nagyságától is függővé teszi, különbséget tevén a birtokosok, zsellérek és szolgálattevők között. A földesgazdák háztartásában élő házas gyermekek párbérfizetési kötelezettség tekintetében éppúgy földeseknek tekintetnek, mint az ingatlanok telekkönyvi tulajdonosai, vagyis a tényleges birtokos szülők (l. volt vkmin 90705/1905. évi rendeletét), s így jogosnak kell tekinteni a boricai plébános azon követelését, hogy a Koholovszky István által említett és a rokonságához tartozó birtok után - a családban a párok száma növekedése következtében az egyházlátogatási jegyzőkönyvben megállapított arányban nagyobb párbért szed – s vissza kellett utasítani a panaszos kérelmet ebből a részből is.”²³⁷ Ugyanekkor kelt Dittel általános helynök másik levele, melyben tudomásul vesz egy meglehetősen szokatlan lépést.

„László Pál és felesége Földi Juliannának az egyházból való kilépését – mint PT Hivatal megjegyzi, hogy párbért ne kelljen fizetniök – szomorúan vettem tudomásul: aki hitét megtagadta és kilépett az egyházból, az nem lehet tagja az olvasós társulatnak mindaddig,

²³⁵ Pléb. It. Baraca 652 – 925.

²³⁶ Pléb. It. Baraca 499 – 1929.

²³⁷ Pléb. It. Baraca 2462 – 1929.

amíg nem rendezik ezt az ügyüket. Az olvasós társulat a kat. Egyház híveinek szól és nem hittagadóknak. Egyébként figyelmeztetem a PT Hivatalt, hogy a párbérszedés körül óvatosan járjon el: a jog e részben nagyon éles sebeket ejthet a hiveken s ajánlom a legőszintebben, hogy a jogot s méltányossággal egyesítse hasonló ügyekben.”²³⁸

- 1947. december 3-án a Fügebe és környékére telepített szlovák hívek a püspökséghez fordultak, kifogásolták a magyar nyelvű egyházi szertartásokat. A levélírást nem a fügeiek kezdeményezték, hanem Alsókálósa, Kiskálósa, Füge, Baraca pusztáin élő szlovák hívek, akik Fügebe és Baracára jártak templomba – de a fügeiek is csatlakoztak. Arra hivatkoztak, hogy a plébánia területén többséget alkotnak a szlovákok, ráadásul Csehszlovákia területén vannak, ahol megilleti őket az a jog, hogy a templomban szlovák éneket, szlovák prédikációt, egyáltalán szlovák nyelvet halljanak. A püspökség jelentést kért a plébánostól. A kérést indokoltnak tartja, nem is zárkózik el a szlovák misézéstől, de azt, hogy a szlovákok többséget alkotnak, adatokkal cáfolja meg. Baracán 170 katolikus lélek van, „nem véve számba a cigányokat (80 fő), és 40 szlovák, akik közül 1 család új letelepülő, a többiek 20 éve élnek a falu pusztáin. Fügében a megoszlás fele-fel, 127 magyar katolikus van, kb. ugyanennyi szlovák. „Ezen szlovákok 80 %-a Magyarországról jött letelepült, akik talán jobban értik a magyar nyelvet mint a szlovákokot, magyar imakönyvet használnak, a szlovák imádságokat (Miatyánk, stb.) nem tudják, a keresztelésnél, gyóntatásnál magyarul kell velük beszélnem.” Alsó- és Felsőkálósan ugyanígy vannak a szlovák nyelvvel. Ennek ellenére a plébános javaslatot tett, hogy első vasárnapokon Baracán, harmadik vasárnapokon Fügében szlovákul is miséznek – amennyiben a szlovák hívek lesznek legalább húszan. Viszont, mivel ez számára pluszmunka, kéri a szlovák hívektől is a párbér felét – egy és fél véka, tehát 45 liter búzát és ¼ méter befuvarozott fát családonként – és mindennek a baraci és fügei hívekhez hasonló kifogástalan teljesítését. Felhívta a püspökség figyelmét arra is, hogy neki ezt négy szlovák férfi és két asszony adta elő, ő tanácsolta nekik, hogy kérelmükkel a főhatósághoz forduljanak. Szerinte megvilágítja a helyzetet, hogy egy év telt el a beszélgetés és a levélírás között, és a levélben hivatkozott szlovák többség ellenére annak aláírói csak 35-en vannak.”²³⁹

III.4.3. Vallásos népelet napjainkban

A 20. század első felében a vallásgyakorlás terén erősen megmutatkozott Füge és Baraca összetartozása. A fügeiek havonta három vasárnap az anyaegyház templomába, Baracára jártak misére, havonta egyszer pedig ez megfordult, Baracáról mentek át Fügebe. Mára ez a kapcsolat teljesen megszűnt. Mint már említettem, az egyházmegye hivatalos nyilvántartása semmit nem árul el a két falu viszonyáról, mivel abban –neve említésén kívül – egyik sem szerepel. Ma Fügében az uzapanyiti káplán, Jozef Brigán miséznek. A mise nyelve szlovák, olykor némely részét magyarul olvassa. A fügei templomba járnak a szomszéd református községek katolikus gyerekei, legnagyobbbrészt cigány gyerekek. A gyerekek minden alkalommal sokkal többen vannak, mint a helyi felnőttek, tehát szlovákok és magyarok együttesen. Fontos azonban hozzátenni, hogy ezeket a gyerekeket a plébános gyűjti össze és hozza-viszi a szentmisére az uzapanyiti plébánia autóbuszával. Fügében a vallásgyakorlás korábbi, második világháború előtti formái szinte teljesen eltűntek. Ezt a tendenciát a templomkép is erősíti, ugyanis azt kívülről is, belülről is teljesen felújították az Uzapanyiton élő plébánosok, Lorenz Brecher és Jozef Brigán vezetésével – olasz kőművesek és segéd munkások, 2012. nyarán. Az iskolás gyerekek vallásos nevelése egy új feladat a plébános és segítői számára, tehát az egykori vallásos közösség hagyományai segítséget,

²³⁸ Pléb. It. Baraca 2462 – 1929.

²³⁹ RPKL. Baraca 91 – 948.

irányvonalat sem jelentenek, ám semmiféle kötöttséget sem. Fügében nem találunk olyan kulcsembert, mint néhány másik településen a kántorok (Velkenye, Baraca, Cakó, Rimaszécs, Abafalva), tehát a szervezés és irányítás sokkal inkább egy kézben van. (A kántorok működését a temetéseken itt is igénylik, a búcsúztatót is, de az említett kántorok – leginkább a baracai - a feladatot itt is ellátják, Füge a körzetükbe esik.) Ezért aztán a fügei templom sokkal inkább a más falubeliek vallásos tere, mint a helybelieké. Ha összeillesztjük a vallásos élet „szereplőinek” hálóját, Fügében kapjuk a legösszetettebb képet. Néhány „őshonos” magyar család mellett megjelennek benne a betelepített szlovákok, a szomszédos Vály-völgy református falvainak magyar anyanyelvű cigány gyermekei egy szlovák és egy németül beszélő osztrák plébános körül. Tehát a vallásosság itt egy valóban újonnan megalkotandó feladat.

III.4.4. A vallásosság jelei a térben

Templom

Füge jelenlegi templomát 1937-ben szentelték Szeplőtelen Fogantatás tiszteletére. Valójában átépítésről volt szó, ez a levéltári anyagból derül ki. Klein (később Herbai) Sándor kassai műépítész volt az építésvezető, a Rieger cég építette az orgonát. Kisebb bonyodalom támadt az építés körül, ugyanis a pozsonyi műemléki referátus kifogásolta a munka menetét. „Szó van itt a festett bolthajtás és a templom berendezés elpusztításáról, amelyeket meg kellett volna őrizni.”²⁴⁰

²⁴⁰ RPKL. Baraca 4875 – 937., 2162 – 942.

Útmenti keresztek, egyéb kismélekek

1.

Régi, megkopott betontömbön feketére festett öntöttvas kereszt csontszín, üreges fém korpusszal. A felirat a korpusz alatt elhelyezkedő, ezüstre festett, a vashoz csavarozott táblán van. A Krisztus-test üreges, ezt az is mutatja, hogy két helyen lyukas. A kereszt ugyan a sírok között, nem különösebben kiemelkedő helyen van, de mérete miatt messziről látszik, kimagaslik. A baracai plébánia és fügei filiája alapítványai között Tornay János sajjópüspöki esperes 1911 november 21-én Gál János alapítványát is említette a püspöknek tett jelentésében, miszerint a keresztalapítvány tőkéje 41 korona 28 fillér volt.²⁴¹

Felirata:

”ISTEN NAGYOBB DICSŐSÉGÉRE/
ÉS A JÁMBOR KERESZTÉNYEK/
LELKI ÉPÜLÉSÉRE FELÁLLÍTOTTA/
GÁL JÁNOS/
ÉS NEJE/
CSÁK ZSUZSANNA/
1899-I ÉVBEN”

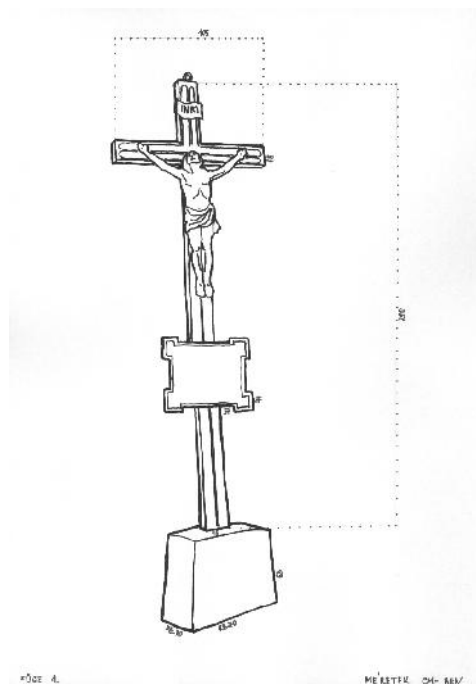

²⁴¹ RPKL. Baraca 4002 – 913.

2.

Feketére festett U alakú vasból készült kereszt betontalpon. A korpusz csontszínre festett. Különlegessége, hogy nem egész, csak azt a felét öntötték ki, amelyik látszik, így –mivel hátoldala lapos – sokkal inkább hozzáfekszik a kereszthez. Ez a kereszt az emlékezet szerint már második ezen a helyen. A korábbi fakereszt volt, tetején ívesen hajlított, cakkos szélű bádoglemezzel. Először azon, kb. az 1960-as évek végén csak a korpuszt cserélték ki, Baracáról hoztak egyet a régi helyére, a templom kellékei közül. Ezt a keresztet nem sokkal 1989 előtt állították, a „húzókajliak”. Ez a hely egy Füge és Runya közötti határrész, a dombok állandó árnyékában, 1946-47 óta néhány szlovák család él ott- (mindössze 6-8 ház.) A keresztet ők készítették, teljesen készen hozták a helyére, tehát a betont is előre formába öntötték. A cserére Karol Pindiak (akkor baracai) plébános idejében került sor, aki – 1989 előtt egy kicsivel – azt is elérte, hogy a rimaszombati Járási Kulturális Osztály engedélyezte a keresztállítását. Az 5. sz. fügei kereszttel ugyanígy történt. Az 1990-es éveken a kereszt közvetlen közelében, mivel forgalmas út visz arra, nyílt egy Eva Motorest nevű vendéglő, azóta erről is megnevezik a keresztet.²⁴²

A keresztet láthatóan gondozzák. Borziné Bódi Irén közléséből ismerünk egy hozzá fűződő hiedelemmondát.

„A szurdokvölgyi fejetlen szürke ló

A Szurdok – völgy a falutól délre fekszik, a hegy túloldalán. Amikor ott dolgoztunk, alkonyatkor máris indultunk hazafele, nem úgy mint másutt, ahol ha be kellett fejezni a munkát, maradtunk még sötétben is. Kísértet járt a szurdok völgyben, igaz, hogy csak minden hetedik esztendőben. A nép meg félt. Félelmetes pata-dobogással, a nyergében sivalkodó gazdájával egy fejetlen szürke ló vágatott végig a völgyön, aki meglátta, hetekig még a házból sem mert kimenni. Utoljára Varga Jánosné hallotta a rémítő jajgatást, mikor 1929-ben egy éjjel Danko Margittal ment a tornaljai vasútállomásra. Mióta keresztet állítottak a völgy bejáratához, a fejetlen szürke ló nem kísértett többé.” Elmondta az 1907-es születésű Gyöngyösi Jánosné Paluzsánszky Margit.²⁴³

²⁴² Saját gyűjtés. Gecse Zoltán, Baraca, sz. 1946.

²⁴³ Borziné Bódi Irén 1996. 23.

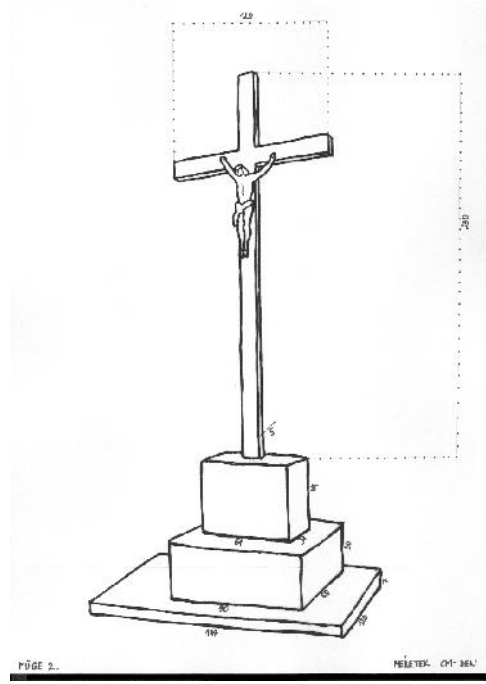

3.

Feketére festett lapos vashól készült kereszt betontalpon. A korpusz csontszínre festett. Felirata nincs, annak nyoma sem látszik. A templom előtt áll, annak háttal.

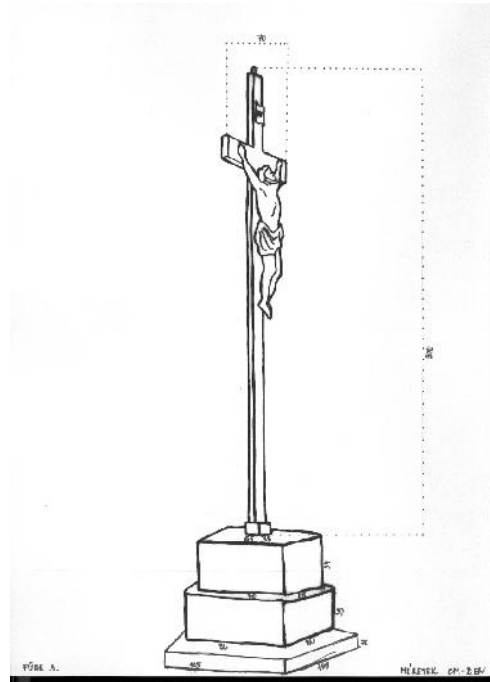

4.

Egy lakóház, az 53. hsz. alatti udvarán álló kereszt, amelyet a ház egykori tulajdonosa, Varga Pál állíttatott. Megnevezését olykor hozzá, olykor a ma a házban élő unokájához, Pál Ilonához (Pál Ila) kötik: Varga Pál keresztje, Pál Ila keresztje. A kereszt teljes egészében öntöttvasból készült, a föld fölött nem látszik semmiféle alapja. Feketére festett lapos vas, a korpusz és a szövegnek helyet adó tábla ezüstre festett. Gubcsó Tiborné Pál Ilona elmondása szerint anyai nagyapja nem fogadalomból állíttatta, hanem egyszerűen vallásos lelkülete miatt. Évekig gyűjtött rá, hogy keresztet állíthasson a kertjébe.²⁴⁴

Felirata:

„ISTEN DICSŐSÉGÉRE /
ÁLLÍTTATTA/
VARGA PÁL/
1909.JÚLIUS 18”

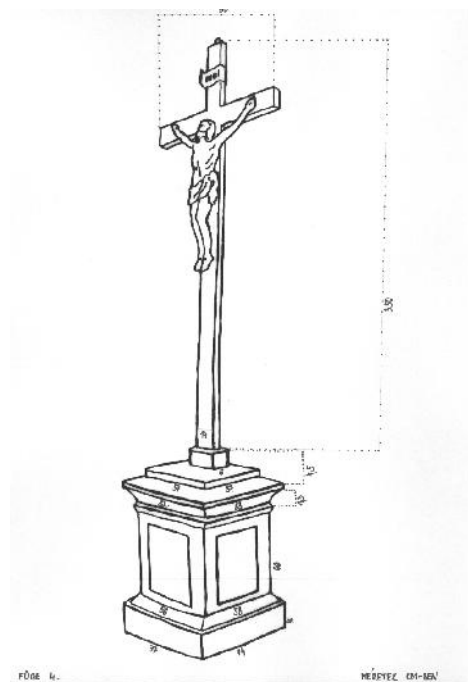

²⁴⁴ Saját gyűjtés. Gubcsó Tiborné Pál Ilona, sz. 1948. Füge 53.

5.

Feketére festett U alakú vasból készült kereszt betontalpon. A korpusz csontszínre festett. Különlegessége, hogy nem egész, csak azt a felét öntötték ki, amelyik látszik, így –mivel hátoldala lapos – sokkal inkább hozzáfekszik a kereszthez. Ez a kereszt az emlékezet szerint már második ezen a helyen. A korábbi fakereszt volt, tetején ívesen hajlított, cakkos szélű bádoglemezzel. Ezt a keresztet nem sokkal 1989 előtt állították, a „húzókaljiak”. Ez a hely egy Füge és Runya közötti határrész, a dombok állandó árnyékában, 1946-47 óta néhány szlovák család él ott- (mindössze 6-8 ház.) A keresztet ők készítették, a teljesen készen hozták a helyére, tehát a betont is előre formába öntötték. A cserére Karol Pindiak (akkor baracai) plébános idejében került sor, aki – 1989 előtt egy kicsivel – azt is elérte, hogy a rimaszombati Járási Kulturális Osztály engedélyezte a keresztállítást. Az 2. sz. fügei kereszttel ugyanígy történt.²⁴⁵

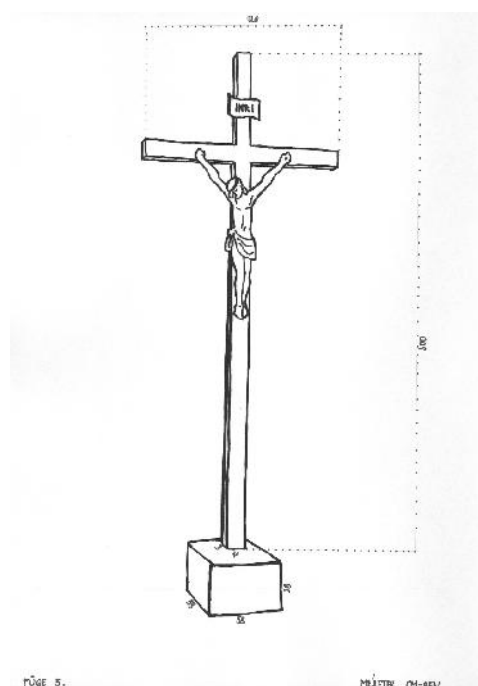

²⁴⁵ Saját gyűjtés. Gecse Zoltán, Baraca 42., sz. 1946.

III.5. MÉHI

III.5.1. Méhi jellemzése

Méhi a Sajó-völgy kisszámú katolikus falvai közé tartozik, amely a reformáció idején is katolikus maradt. A protestáns környezetben jelentős katolikus központnak számított, ezt mindennél jobban jelzi filiáinak és a környékén lévő pusztákon élő katolikusoknak a száma, akik vallási ellátása a méhi plébánia feladata volt. 1892-ben a következő filiák és puszták tartoztak Méhihez (zárójelben a katolikusok számával): Hubó (56), Sajókeszi (69), Királyi (239), Kövecses (61), Oldalfala O.P. (51), Recske (56), Tornalja O.P. (396), Kerepecz puszta (26), Kisfalud és Várpatak puszták (10), Szanács puszta (12), Hubai-tag és Uras (6), Melegvíz (4). Méhi 578 fős lakosságának nagy részét, 530 főt is beleértve, plébániájához összesen 1605 lélek tartozott.²⁴⁶ 1913-ra ez a szám tovább nőtt. Ekkor Méhinek 574 katolikus lakosa volt a 604 fős összlakosságból. Filiái és pusztái lényegében megegyeztek a korábbi állapottal, a következő katolikus lélekszámokkal: Hubó (38), Kövecses (55), Oldalfala (56), Sajókeszi (26), Sajókirályi (274), Sajólenke (97), Sajórecske (37), Tornalja (630), Kerepecz puszta (80), Kisfalud és Várpatak (18), Szanács 19, Hubai tag és Uras (13), Melegvíz (7), „Statio via ferreae”²⁴⁷ (7). Ez összesen 1931 lelket jelentett.²⁴⁸ Mint a felsorolásokból is látszik, a közeli, ma a környék városi központjának számító Tornalja is Méhi filiája volt. Ma Hubó, Keszi, Lenke, Kövecses és Kerepec tartoznak hozzá.²⁴⁹ Népeségének vallási hovatartozását az alábbi táblázat tekinti át:

	Méhi vallási adatainak áttekintése ²⁵⁰							
	Összlakosság	Róm. kat.	Grg. kat.	Helv. ev.	Ev. ref.	Izr.	Jeh. tan.	Egyéb
1869	692	575		17	77	23		
1881	623	523		9	64	27		
1900	687	587		7	80	12	1	
1910	640	589		4	43	4		
1941	635	546	4	24	57	4		
2011	818	568	2	15	92		13	2

Méhi vallásosságával is kiemelkedik környezetéből, ám leginkább a régészeti értékei, rézkori leletei révén ismerik.²⁵¹

²⁴⁶ Schematismus cleri... 1892. 19-20.

²⁴⁷ Bizonyára a vasúti alkalmazottakat, vasútkarbantartókat jelenti.

²⁴⁸ Schematismus cleri dioecesis... 1913. 33.

²⁴⁹ <http://roznava.rcc.sk/schematizmus2/farnost-78-sk>

²⁵⁰ Források:

1869: Sebők 2005. 70.

1881: A Magyar Korona Országában végrehajtott népszámlálás... 1882. 95.

1900: A Magyar Szent Korona Országainak 1900. évi népszámlálása. 1902. 235.

1910: A Magyar Szent Korona Országainak 1910. évi népszámlálása. 1912. 233.

1941: Az 1941. évi népszámlálás. 1990. 264.

2011: http://portal.statistics.sk/files/ev_v2-nabozenske-vyznanie.pdf.111.old

²⁵¹ B. KOVACS István 2002.

III.5.2. Vallási élet a 20. század első felében²⁵²

-1906. március 27-én Dráveczky Kálmán plébános azért fordult a püspökséghez, hogy a templomkertet eladhassák.²⁵³

-Szintén 1906-ban tervezték a hívek egy Sajó-parti 100 négyszögöles telek eladását. A főhatóság engedélye azért kellett hozzá, mert tulajdonjogilag a földterület a méhi templomé volt, ám nagyon előnytelen helyen. A Sajó rendszeres kiöntései miatt nem volt értékes föld, árából az 1905-ben építtetett plébániai csűr és kerítés árát tervezték rendezni. A hívek adományait erre nem fordíthatták, mivel azt teljesen felemésztette a templombelső javítása. Püspöki utasításra a putnoki alesperes vizsgálta meg a kérdést a helyszínen (mivel a teleknek nem volt megfelelő iratanyaga), ő is javasolta a Sajó-parti terület eladását, ezért azt a püspök engedélyezte.²⁵⁴

-1907. szeptember 10-én kelt az a levél, amelyben a méhi hívek kérték, hogy a kerepecieknek ajándékozassák egyik harangjukat. Kerepecet, Méhi pusztáját Heves megyéből, Feldebrőről odaköltözötték népesítették be. Ott holdanként 1200 koronáért eladták földjeiket, Méhiben pedig vettek birtokot holdanként 800 koronáért. Az egyik „kiválóan katolikus”²⁵⁵ hívő kérte a négyből az egyik, 45 kg súlyú méhi harangot. A plébános leginkább a gyerekek nevelése miatt támogatta, mert „Kerepecen „...még az ima idejére sem figyelmeztetnek.”²⁵⁶ A hívek haranglábat terveztek készíteni. A harang nem volt a hitközség tulajdona, már ezt megelőzően is fordultos története volt, ugyanis eredetileg Királyiban álló, alapítvánnyal bíró Nepomuki Szent János – szobor mellett volt egy másik haranggal együtt. Miután a harangállvány összedőlt, a harangokat elvitték Méhibe, de az egyiket Abafalva szerezte meg. A másik Méhiben a Havas-féle temetőkápolnába került, tulajdonképpen lélekarhangnak, de mivel nem találták e célra megfelelőnek, felvitték a templom padlására. A harang állványa magánál a haragnál is fontosabb lehetett, mivel az iratban ez szerepel róla: „... a ma is létező – pár évvel ezelőtt megújított – „ostorozási oszlop” emlékeztetőjéül szolgáló állvány fészkeből kiemelték.”²⁵⁷ Tehát a tulajdonképpen gazdátlan volt a harang, ezért a Kerepecnek ajándékozásra megkapták az engedélyt.²⁵⁸

-1907-ben, bizonyoságul annak, hogy Tornalja Méhi leányegyháza volt, a méhi plébános kérte a tornaljai katolikus tanító fizetésének rendezését a püspöktől.²⁵⁹

-1908. január 25-én Méhiben katolikus ifjúsági egylet alakult. Az egylet gondolata korábban merülhetett fel, mivel a jegyzőkönyvvezető „...örömét fejezi ki, hogy a tárulás eszméje oly szépen hódított, hogy a már 5 év óta pengetett kath. ifjúsági egylet végre megalakul. Tulajdonítja ezt korelnök amaz érzelmi cenzusnak, mely a méhi-i hitközség tagjainak az őskortól örökölt szép tulajdonsága, a lelkesedésnek, mely a méhi-i ifjúságot előnyösen jellemzi.”²⁶⁰ Még ezen az alakuló ülésen bemutatták, felolvasták az alapszabályt, megválasztották a tisztségviselőket. Az alapszabály talán legfontosabb tétele az volt, hogy az egyesület fővédnöke a „mindenkori megyés főpásztor” (A püspök el is vállalta ezt a

²⁵² Ebben a fejezetben időrendi sorrendbe rendeztem azokat az eseményeket, amelyeket a Rozsnyói Püspöki Levéltár Méhi parókiális iratai között őriz. A szó szerint idézett részeket mindig idézőjellel jelzem, ám sokszor csak az irat tartalmát ismertetem.

²⁵³ RPKL. Méhi 1198 – 1906.

²⁵⁴ RPKL. Méhi 328 – 1906.

²⁵⁵ RPKL. Méhi 3429 – 1907.

²⁵⁶ RPKL. Méhi 3429 – 1907.

²⁵⁷ RPKL. Méhi 3429 – 1907.

²⁵⁸ RPKL. Méhi 3429 – 1907.

²⁵⁹ RPKL. Méhi 2931 – 1907.

²⁶⁰ RPKL. Méhi 1660 - 909.

szerepet).²⁶¹ Az egyesület célja „...a tankötelességének eleget tett földműves – ifjúságnak vallás-erkölcsös és hazafias nevelésben való képzése, közhasznú, főleg a földművelés körébe vágó ismeretek terjesztése.”²⁶² Az egyesület védőszentjéül Szent Imrét választották. A belügyminisztériumba is felterjesztett alapszabályban a hatóság néhány tételt, ám az egyesület megalakult.

-1908-ban az épületek felújításának gondolata is felmerült. Ebből az évből való az első, a templom és torony helyreállítására vonatkozó ajánlat is. Az árajánlat Szilvássy Nándor terveinek kivitelezésére vonatkozik. Az építőmester terveihez 11 882 korona költséget számított, munkákat és anyagokat is beleértve. A két ajánlattevő: idősb Ibos Ferenc ácsmester és Hamkó Bertalan építési vállalkozó a következőt ajánlották – Szilvássy tervei alapján:

„Ezen fent írt összegből alul írottak a nagyméltóságú Rozsnyói Püspökség által előírt 2%-ot, szóval kétszáz harminczhat koronát és negyvennégy fillért a róm. kat. szegény egyház alapra, és ezen felül még az összegből $\frac{1}{4}$ százalékot szóval ötven kilencz koronát és tizenegy fillért hajlandók vagyunk engedni.”²⁶³

-1908. augusztus 10-én terjesztették fel a méhi tanító, Földessy Elek díjlevelét. A tanító jövedelme Méhiben szintén sokat elárul a falu és az egyházközség rendezett helyzetéről, megnyugtató anyagi adottságairól. Tételei a következők voltak:

törzsfizetés: 1 000 korona,

első ötödéves korpótlék: 200 korona. Ezt a jövedelmet a következő helyi források egészítették ki:

1. Földbirtok: 8 kataszteri holt 725 négyszögöl tiszta jövedelme- 84 korona 58 fillér
2. Szolgáltatásból:
 - a., 48 helyi gazdától fél pozsonyi mérő búza – 151 korona 20 fillér
 - b., 43 zsellér pártól egynegyed pozsonyi mérő rozs – 47 korona 28 fillér
 - c., a leányegyházakból minden római katolikus házaspártól egynegyed pozsonyi mérő rozs – 45 korona
 - d., munkaváltság, három darab marhalegeltetési jog úrbéri egyezség alapján – 30 korona
 - e., stóla tíz évi átlag szerint – 145 korona 94 fillér
 - f., párbérpénz a leányegyházakból – 4 korona
 - g., sz. mise alapítványok után – 20 koronaÖsszesen 4443 korona 42 fillér
3. A tanulóktól
 - a., 50 mindennapi tankötelestől tandíj per 80 fillér – 40 korona
 - b., ugyanazoktól egyenkint 30 liter zab = 50 véka – 60 korona
 - c., ugyancsak azoktól egyenkint egy csirke = 50 drb – 20 korona
 - d., 20 ismétlő tankötelesektől tandíj per 80 fillér – 16 koronaÖsszesen 136 korona
4. Községi segély
8 úrméter fa házhoz szállítva, úrbéri egyezség szerint – 32 korona
5. Állami segély
304 korona törzsfizetés 200 korona korpótlékkal együtt 504 korona, államsegélyekből összesen 1200 korona „havi előleges részletekben.”

Továbbá „három szobából, előszobából, kertből álló szabad lakás, magtár, istálló, sertésól, csűr és zöldseges törvényes kert.”²⁶⁴ Balázs Lajos püspök a díjlevelet jóváhagyta és megerősítette.

²⁶¹ RPKL. Méhi 1660 - 909.

²⁶² RPKL. Méhi 1660 – 909.

²⁶³ RPKL. Méhi 1184 – 931.

²⁶⁴ RPKL. Méhi 3402 – 1908.

-1908. augusztus 19-én tartott helyszíni adatok nyomán Szilvássy Nándor helyzetjelentést fogalmazott meg a méhi plébánia épületeinek állapota és a szükséges javítások tekintetében. A helyszíni adatfelvételen rajta kívül Ibos Ferenc és Hankó Bertalan társvállalkozók, valamint Dráveczky Kálmán plébános voltak jelen. Ebből az iratból derül ki, hogy a két társvállalkozóval a hitközség akaratából az egyházmegye már a Szilvássy-féle terv elkészülte előtt szerződést kötött. Aztán a Szilvássy-költségvetéshez igazodva, az ajánlatukban említett engedményekkel a szerződést hivatalossá is tették, így Szilvássynak gyakorlatilag a munkát csak ellenőriznie kellett. Április 8-án jelezte a püspök a munkák befejezését, akkor küldte építőmesterét az ellenőrzésre – a vakolás és a rézfedés munkáinak átvételére.

„A munkálatoknak részletes átvizsgálása és felmérése után az egész építés elég jól – a költségvetésnek megfelelőleg és tervszerűen építettnek találtatott eltekintve a bádogosmunka négy helyeni hiányosságától, melyet azonban a társvállalkozók mielőbb pótolni ígértek.”²⁶⁵ A vörösréznek hitt toronygombról kiderült, hogy bádog és már erősen rozsdás. Ezen az egyházközség vesztette, mert Szilvássy megkérdezése nélkül olyan helyről rendelte meg a rézgömböt, ahol a normális árnál drágábban jutott hozzá, mert kihasználva a megrendelők tájékozatlanságát, időszakos kedvezménynek nevezve az üzletet, a vállalkozók kiereszkolták, hogy a gömböt náluk rendeljék meg. Nem igazodtak a vállalkozók a költségvetéshez a korhadt részek kicsrélésénél sem, azért többet követeltek, mint amennyi a költségvetésben szerepelt. Szilvássy ezt nem hagyta jóvá, mondván, ő tudta volna az eredeti árat tartani. Azért számított erre kevesebbet, mert megítélése szerint a tetőszerkezet tölgyfa elemeit nem, csak a fenyődeszkából készült íveket kellett cserélni, ami csekélységnek számít egy ilyen nagy építkezésnél. Mivel két méhi hívő járt Szilvássynál, kinyilatkoztatták, hogy nem akarják a nem tökéletesen tisztességes ügyet bonyolítani, az építőmester a méltányosnak tartott középutat javasolta követni mind a kereszt, mind a gömb cseréje ügyében, ugyanígy a tető faanyagánál is. A társvállalkozók – Ibos Ferenc ács, Hankó Bertalan építési vállalkozó és Reiner Bertalan bádogos – az anyagköltségekre felvett összegekkel elszámoltak. Tehát a végső munkadíjat az ellenőrzés – az említett hiányosságok ellenére is – kifizethetőnek tartotta.²⁶⁶

-1910. augusztus 12-én Dráveczky Kálmán méhi plébános a templom főoltárképe ügyében fordult a főhatósághoz. Levelében említett, hogy a Fischer Henrik Szent Istvánt ábrázoló, Mária Terézia uralkodása idején készült nagy méretű oltárképét, amellyel a „...katholikus templomok belső, vallásosságot ápolni hivatott fölszentelését az egyházi stylhez mérten kezdte...”, a múzeum nem vette át, mivel sok ilyen vagy hasonló 18. századi képe van.²⁶⁷ Ezért a kép az oltár mellett kapott helyet. „Ám úgy régisége, mint egyházi styljére nézve előkelőbb helyet érdemel. Megérdemli, hogy valamelyik vidéki múzeum őrizze a Sajó vidék városának e nagy időket látott régebbi kincsét.”²⁶⁸ A plébános engedélyt kért, hogy a képet Gömör-Kishont vármegye múzeumában helyezhesse el. A főhatóság a múzeumba helyezést nem engedte meg. „A templomok régiségeit indokolt eseteken kívül nem szívesen bocsájtjuk ki kezeink közül, főleg ha azok műbeccsel is bírnak. Az ily régiségek megőrzésére elsősorban az illető egyház hivatott, mert hisz műbeccsel bíró régiségek csak emelik a templom értékét, díszét és tekintélyét. Ezért... a képet lehetőleg maga a templom őrizze meg illő helyen és kellő becsben tartva ...”²⁶⁹

-1910. október 24-én keletkezett egy irat a plébánia átadása miatt. Dr. Vértés Gábor az átvevő, Dráveczky Kálmán pedig az átadó volt. Az irat áttekintés a méhi plébánia kiadásairól és bevételeiről „1910. év Szent György napjától azon év október 31-ig”, amelyben 35 tételt

²⁶⁵ RPKL. Méhi 1184 – 931.

²⁶⁶ RPKL. Méhi 1184 – 931.

²⁶⁷ RPKL. Méhi 2970 – 910.

²⁶⁸ RPKL. Méhi 2970 – 910.

²⁶⁹ RPKL. Méhi 2970 – 910.

soroltak fel. Minden lehetséges kiadás és bevétel szerepel benne a búzatermés, mint bevétel áráról a Sajón túlra történő trágyahordatás, mint kiadás áráig. Mindent összevetve 1981 korona 60 fillér volt a bevétel, 1136 korona pedig a kiadás. A maradvány 845 korona 60 fillér.²⁷⁰ Ez nagyjából felerészben illette meg átadót és átvevőt.

Az előző átadás precíz elszámolásához képest konfliktusos volt a következő.

-1910. december 30-án a hívek új plébánosuk érdekében fordultak a püspökhöz. Vértessy Gábor adminisztrátor a plébániai jövedelemből utódját megkárosította. Levelükben leírták, mit talált az új plébános terményből, készpénzből a plébánián az adminisztrátor távozása után. „... tekintettel arra, hogy dr. Vértessy Gábor adminisztrátor Úr beszédvén minden beszédhető párbért, úgy azt mint az összes termést önkényűleg eladta, és így új plébánosunknak üresen maradt a hambárja, a beszédett pénzek elvivődtek és elszámolódtak. Új plébánosunknak oly hátralékkal számolt el, amely eddigelé sohasem volt behajtható, tehát semmivel.”²⁷¹ A hitközségi gyűlés keretében, ezzel hitelesítve az eljárást, felmérték a hambár tartalmát, amely így festett: 13 véka búza, 25 véka kukorica, 20 véka zab, 18 véka rozs, 12 korona értékű takarmányrépa és 2 zsák burgonya. Ezzel szemben az éves termés kitett 37 métermázsát. „Csak Méhi községből összeszedett 112 véka búzát, 18 egy fél véka rozsot, 27 véka zabot és 99 korona 90 fillér készpénzt. Ha az adminisztrátor úr, daczára annak, hogy itt munkaváltság van és a munkálatokat résziben végeztette, mégis földmunkáltatás és vetőmag czímen a 31.iki pont szerint 757 korona kiadást számít fel, azon felül önmagának egy hónapra 408 k. 43 fillért, hol lehet új plébánosunk 5. óra terjedő fizetése? Miután december végétől áprilisig új plébánosunkat illeti az 5/12ed rész, úgy a termésből, mint az összeszedett párbérből, mely a fenti csekélységek híján mind el lett adva.”²⁷² A valószínűleg egyháztanácsi tagok (iskolaszéki elnök, iskolaszéki gondnok, algondnok) aláírásával végződő levélben a főhatóságtól az ügy kivizsgálását kérték. Arról, hogyan oldódott meg az ügy, sajnos nem keletkeztek (vagy nem találhatóak) iratok.

-1911. július 2-án új plébános, Szuhaneck József kérte iratszekerény készíttetésének engedélyezését 8amit meg is kapott).²⁷³

-1911. június 20-án egy újabb tanítói díjlevelet iskolaszéki elnökként már szintén, Szuhaneck József dr. írt alá. Török Lajos kántortanító díjlevele ugyanolyan tételekből áll, mint Földessy Elek 1908-as díjlevele, ám a végén néhány sorral kiegészítették, amelyben kötelességeit összegezték. „Mint tanító: az osztatlan elemi és ismétlő osztályok vezetése, a faiskola kezelése valamint a fiúknak úgy gazdasági, mint kézügyességi oktatása. Mint kántor: az összes egyházi funkciók végzése, a szervezendő vegyes kar igazgatása. Az olvasó esetleg legényegylet vezetése.”²⁷⁴

-1911. november 26-án kihasználva egy „utazó” orgonajavító otlletét, kitisztíttatták és megjavíttatták a méhi orgonát. „Lovassy Sándor átutazó hangszerelő” két nap alatt végezte el a munkát, amelyre azért volt szükség, mert „...el volt rontva amennyiben a legények kényök kedvök szerint húzták, és a volt kántornak úgy kellett orgonálni, ahogy nekik tetszett.”²⁷⁵ Ezért a javítás után, elővigyázatosságból ráccsal is körbekerítették. A munkálatok árát, 40 koronát a község előlegezte meg, csak ezután tudta kérni a plébános megtérítését a templomtőke kamataiból – amit a püspökség engedélyezett is.²⁷⁶

-1912-ben a kerepeci hívek fordultak a püspökséghez, mert „...a kath. plébános úr tőlünk egyházbér czimén mint filiabeliektől” többet követel, mint Méhiben, gyerekeiket ezért

²⁷⁰ RPKL. Méhi 967 – 914.

²⁷¹ RPKL. Méhi 967 – 914.

²⁷² RPKL. Méhi 967 – 914.

²⁷³ RPKL. Méhi 2950 – 911.

²⁷⁴ RPKL. Méhi 5659 – 911.

²⁷⁵ RPKL. Méhi 5338 – 911.

²⁷⁶ RPKL. Méhi 5338 – 911.

kitiltották (vagy ki akarták tiltani) a méhi iskolából. A 10 családban élő 70 lélek, akik Katona Gábor és társaiként írták alá a panaszlevelet azt helyezte kilátásba, hogy „kilép a katolikus egyházból”, ha problémájukat a főhatóság nem orvosolja.²⁷⁷ Liptay Antal putnoki alesperes vizsgálta ki az ügyet, és hamarosan jelentést tett arról, hogy minden rendbejött, a kerepeci gyerekek a méhi iskolát látogatják.²⁷⁸

- 1912. október 31-én új plébános, Szántó Ferenc került Méhibe. A plébánia átadásakor jegyzőkönyv és templomleltár is készült. Az átadási jegyzőkönyv tételei ismét a méhi plébánia viszonylagos gazdagságáról, rendezett körülményeiről tanúskodnak. Szuhaneck József a következő tételekkel adta át a plébániát Szántó Ferencnek:

I. Templomi szerelvények – az április 20-án készült leltár szerint

II. Plébániai könyv-és irattár

„1. Anyakönyvek: 1. kötet 1870²⁷⁹-1813, 2. kötet: 1813-1837, 3. kötet: 1837-1905. április 20. defunctorum, 4. kötet: 1837-1899 kereszteltek, 5.b kötet: 1899-1912 kereszteltek, 5.a kötet: 1837-1912-ig házasultak, 6. kötet: 1912-házassultak, 7. kötet: 1910-12 defunc., 8. kötet. 1909-1912 béráltak. Egy kötet hivatalos protocullum, canonica visitatio 1783, 1814 és 1912 évekből. Jövedelmi összeírás 1896 évről. Körrendeletek 13 kötet és a folyó évi. Alapítványi törzskönyv: 1 füzet 1901 jelzéssel.”²⁸⁰

„II. Plébániai könyvtár

Teljesen elhanyagolt állapotban, szétszórta az éléskamra polcain és a padláson hever, melyért átvevő felelősséget nem vállal.

III. Fundus instructus

A konyhában egy régi, rossz állapotban lévő élelmi szekrény, 1 drb támla nélküli szék, 2 drb létra, 1 drb könyvespolcz a kamrában, gabonaneműekre háromrekeszű szűszék, a szobában 1 drb irattári szekrény.”²⁸¹

A templompénztár maradványa 30 korona 67 fillér. Különböző perselyekben – Jézus Szent Szive, templomfelújítási persely, Szent Antal-persely – 209 korona 52 fillér maradvány volt. Külön tételként szerepelt a tornaljai római katolikus templom alapítványa, mintegy 10 960 korona tőkével és több különadománnyal, hagyatékkal.²⁸² A jegyzőkönyv a plébániai javadalmat is részletezi, átadó és átvevő közös megegyezés alapján megosztotta az éves jövedelmet a következőképpen:

„1. Szemes terményből átvevő kap 418 korona 20 fillért

2. Munkaváltság és lélekpénzből 55 koronát

3. Terményekből

a., búza 7mm 50 kg

b., árpa 3 mm 16 kg

c., burgonya 16 zsák

d., kukorica – felezve.

„Takarmányneműek megbecsültettek, a becslés alapján az átadó az átvevő részletét is magához váltotta.” Ezért 328 koronát volt köteles fizetni utódának. A párbért illetően is hasonlóan egyeztek meg: az új plébános beszedi, majd megfelezi elődjével.²⁸³ Feljegyezték, hogy az új plébános adók szempontjából rendezetten veszi át a plébániát. A jegyzőkönyvet Karkalics János kerületi alesperes hitelesítette.²⁸⁴

²⁷⁷ RPKL. Méhi 710 – 1912.

²⁷⁸ RPKL. Méhi 710 – 1912.

²⁷⁹ Talán 1770 helyett, tévedésből írtak 1870-et.

²⁸⁰ RPKL. Méhi 3922 – 912.

²⁸¹ RPKL. Méhi 3922 – 912.

²⁸² RPKL. Méhi 3922 – 912.

²⁸³ RPKL. Méhi 3922 – 912.

²⁸⁴ RPKL. Méhi 3922 – 912.

Az 1912-ben az átadás-átvétel okán is felvett leltár hosszú oldalakon keresztül sorolja a templom berendezését alkotó és liturgikus kellékként szolgáló tárgyakat.

Tételei: misemondó ruhák: 2 ünnepi, 4 vasárnapi, 2 böjti, 3 fekete, 2 köznapi, pluviálék: 1 fehér, 1 fekete, 1 viola (stólákkal), 6 magánstóla, 9 alba, 6 vállkendő, 5 öv, 5 karing, 30 corporale, 12 lavabo-kendő, 4 kehely, 3 pallafedő, 1 cibórium köpönyeggel, 1 szentségtartó koszorúval, 6 nagyobb gyertyatartó, 16 kisebb gyertyatartó, 2 ezüst gyertyatartó a Mária-szoborhoz, 10 oltártakaró, 3 oltárfeszület, 8 színes oltárvánkos, 2 fekete oltárvánkos, 4 oltárszőnyeg, 1 kézmosótányér, 1 „Gratzel-féle” öröklámpa-szerkezet függő lámpával, 6 petróleumos lámpa, 2 körmeneti lampion, 2 missale, 1 missale gyászmiséhez, Jézus Szent Szive szobra, Pádúai Szent Antal szobra (mindkét szobor kisebb méretben is megvan), rituale, evangéliumos könyv, térdeplő, 3 csengettyű, füstölő tömjéntartóval, 2 pacificale, plébánia kereszt, 2 bursa, szószék, keresztút szenteltvíztartóval, quadratus, 2 szenteltvíztartó, baldchinum, lépcső, 1 hármass gyertyatartó rézből, 2 kis réz gyertyatartó, 4 szentelt olajtartó, 1 Feltámadt Krisztus szobra, 4 szószékterítő, húsvéti gyertyatartó kőből, 1 háromágú gyertyatartó, 6 színes zászló, 1 fekete zászló, 8 színes ministránsruha, aspertorium, luster, üvegámpolna, perselygyűjtő, templompénztárláda, böjti függöny, kézmosóedény a sekrestyében, 6 mécs az Úr koporsójához, fapulpitis, 1 fehér velum, 1 új oltárkép, Fájdalmas Szűzanya képe, kézi szenteltvíztartó, Segítő Szűz Mária képe, fátyol a monstranciára, 4 harang (ebből a 2 rossz a temesvári Novotny cégnél, beöntésre), 3 kereplő, orgona, 14 szentkeresztúti kép. A kóruson: Zsasskovszky énekkönyv és Man. Lythurgi, Kersch: Sursum corda, Zeman Luspay: Musica Sacra, ifj. Buchner Antal: Üdvözlégy, Anyám, Demény: Május királynője. A plébániához tartozó ingatlanok – ezen a címen, mint az iratok esetében is, a leltár az átadás-átvételi jegyzőkönyvben szereplő tételeket sorolja fel.²⁸⁵

-1913. július 14-én a plébános engedélyt kért az „Együd-féle alapítványból megújított kereszt megáldására”.

-1913. május 13-án készült az a jegyzőkönyv, amely a Méhibe került új plébános első nehézségeit vetíti előre. A hitközségi gyűlés témája a plébániához tartozó rossz állagú épületek felújítása volt. A gyűlés meg is szavazta a fatartó építését, istállótető javítását, istálló hídlásának újítását, szénatartó csűr vakolását és egy cementlépcső vételét. Mindezek terhet 2/3 részben birtokra, 1/3 részben lélekre vetik ki.²⁸⁶

-Keltezés nélküli, de 1913-ban írott levelükben a méhi hívek közvetlenül fordultak a püspökhöz, lényegében azért, hogy a május 13-i hitközségi gyűlés jegyzőkönyvét semmisítse meg és rendelje el újabb gyűlés összehívását. Panaszuk a következő volt: „Községünkben újabban a van szokásban, hogy a templom és paplak fentartására szükséges terheket a volt úrbéri birtokra vetik ki 2/3 részben, 1/3 részben pedig lélekre, tehát a hitközség szegényebb lakóira, a nagyobb birtokok pedig egészen felvannak mentve minden egyházi teher viselés alól: ez sem nem igazságos, sem nem méltányos.”²⁸⁷ Másképp szerették volna a terhek kivetését, ezért a következőket javasolták. „...akként ohajtjuk az egyházi adók kivetését, hogy minden a község határában és katolikus kézben lévő birtokra, illetve az egyenes állami adó után és törvény által megengedett adókra, nevezetesen földadó, házosztályadó, házbéradó, kereseti adó és tőkeamat adó után 2/3 részben legyen kivetve. 1/3 részben pedig a filistákra lélek után, mivel ezek száma sokkal több mint a községbeli híveké, és mégis csak 1/3 részben kívánjuk az egyházi teherviselésbe bevonni, úgy hisszük, hogy ez méltányos, annál is inkább mivel ők templomot nem tartanak fel.” Ezért és ilyen irányban kérték a korábban jegyzőkönyvben rögzített módosítását. A levél végén 39 aláírás szerepel.²⁸⁸

²⁸⁵ RPKL. Méhi 3922 – 912.

²⁸⁶ RPKL. Méhi 1940 – 913.

²⁸⁷ RPKL. Méhi 1940 – 913.

²⁸⁸ RPKL. Méhi 1940 – 913.

- Ugyanebben az ügyben 1913. május 24-én a plébános is írt levelet püspökének, amelyben beszámolt arról, hogy a konfliktus forrását tulajdonképpen a plébánia és a hozzá tartozó épületek rossz állapota hozta felszínre, amelyre Méhibe kerülése előtt a püspök is figyelmeztette a plébánost. Azok a hívek, akik a jegyzőkönyv megsemmisítését kérő levelet írták, a hitközségi gyűlésen nem voltak jelen. A plébános az igazságkeresése során az 1850 körül keletkezett canonica visitatio-ra hivatkozott, amely ugyan nem volt meg a plébánián, de az egyházmegyei irattárban igen. Ebben az szerepelt, hogy a méhi templom és plébánia fenntartása „...a volt úrbéri 33 félházhelyet terheli”.²⁸⁹ Mindne eddigi teherviselés és „papiszolgálmányok” alapja ez volt, a filiabeliekről pedig már az 1814-es canonica visitatio is említette, hogy az efféle terhektől mentesek. Szántó Ferenc plébános ebben a konfliktushelyzetben püspöke döntését és utasítását kérte, mivel az ár esedékes plébániaépület felújítását is kell, hogy érintse.²⁹⁰

-1914. január 24-én a plébános egy többfordulós örökösödési ügyről tett jelentést. Néhai Horváth Andrásné végrendeletében 400 koronát hagyományozott a méhi egyházra, hogy azt a templom legközelebb adódó kiadásaira fordítsák. A hitközség az összeget a harang törlesztésére szánta, mert ez a kiadás következett. A végrendeletet alaki kifogásokkal megtámadták, ám a királyi járásbírósa a kifogásokat elutasította, az összeget az egyház megkapta. 40 koronát belőle kifizetett, a többi a tornaljai takarékpénztárban helyezték el. Az egyházat és a többi örököst Dr. Kende Dezső képviselte, lelkiismeretesen, ezért a plébános javasolta, hogy az egyházi ügyek képviselével a jövőben is őt bízzák meg.²⁹¹

-1914. április 22-én a Magyar Királyi Állami Hadianyaggyár jegyzőkönyvet vett fel arról, hogy a méhi templom 3 harangját felmérte, azok közül egyet átvett.²⁹²

- 1914. szeptember 8-án egy családnak tartott templomi pad miatt keletkezett bonyodalom. Szilárdy Virginia közvetlenül fordult panaszával a püspökséghez, ám a méhi plébános is megírta a jelentését. A levelezés azután keletkezett – amint a levelekben is szerepel -, hogy a templombelsőt felújították, újrafestették. Ez a híveknek négyezer koronájába került. A szentéjben állt egy viszonylag rozoga pad, amelynek barnára mázolt teteje különösen rosszul hatott a megújult templomban, ezért azt a plébános leszereltette. A pad sem a kegyúri, sem a családi funkciónak nem felelt meg. Méhinek nem is volt kegyura, az érintett család pedig nemhogy alapítványt nem tett, a templom költségeihez sem járult soha hozzá. Az akkor friss felújítás teljes költsége, négyezer korona, sőt a tizennégy ezres renoválás is az úrbéri községet terhelte. A pad felállítását az akkori plébános Hegyessy nevű elődje engedte meg Szilárdy Oktávnak és Kossuth Ferdinándnének – aki ráadásul református. A plébános a pad tetejének levételéről előzőleg beszélt Kossuth Ferdinándnével, aki helyeselte, hogy „...azt a porfészkét eltávolítsák.” A másik tulajdonostól a plébános nem kért engedélyt, mivel őt még soha nem látta a templomban. A püspök végül mégis arra utasította a plébánost, hogy szerezze meg Szilárdy Virginia utólagos beleegyezését is, írásban és továbbítsa azt a püspökségre.²⁹³

- 1914. január 3-án a plébános egy levelében (mellékesen) már a templom belső felújításának befejezéséről ír, ehhez kér főhatósági segítséget. A méhi hívek 2700 koronát gyűjtöttek a templom festésére. Ám a munkák költsége ennél nagyobb volt, csak a festés 3000 koronába került, az állványozás 4-500 koronába (utóbbira akkor még gyűjtés folyt). 4-500 koronára volt szükség a templom földjének kövezéséhez, ezért a plébános a templom 1270 koronás tőkéjéből kérte a hiányzó összeg pótlását. A püspök elvben engedélyezte az összeg kiutalását,

²⁸⁹ RPKL. Méhi 1940 – 913.

²⁹⁰ RPKL. Méhi 1940 – 913.

²⁹¹ RPKL. Méhi 352 – 914.

²⁹² RPKL. Méhi 1615 – 944.

²⁹³ RPKL. Méhi 3086 – 914.

ám ehhez előbb látni akarta a gyűjtés pontos eredményét valamint a kövezés költségvetését. Nagyra értékelte a hívek adakozását és plébánosa fáradozását is.²⁹⁴

- 1914. május 27-én is a további épületjavításhoz küldött levelet a vallás- és közoktatásügyi miniszter Balázs Lajos rozsnyói püspöknek. Az adóhivatalon keresztül kiutalt a méhi paplak javítására 8000 koronát, ennek célba juttatását kérte a püspöktől.²⁹⁵ Az akkori plébános, Dráveczky Kálmán indította el a kezdeményezést, ő kérte a püspök segítségét plébániája számára.

„A méhi-i r.kath plébánia buzgó, de szegénysorsú hívei nevében mély alázattal folyamodom a Főtisztelendő egyházmegyei Hatósághoz, hogy számukra, kik a Sajó vidékén ellenvallású honfitársaink közt élő, kath. hívek oázisát képező, pátrónus nélkül szűkölködő méhi-i róm. kath. templomnak úgy külső, mint belső megújításán lelkesedéssel fáradoznak, segélyadományért esedezem.”²⁹⁶

-1914. augusztus 5-én aztán Szántó Ferenc plébános már a templom benedikálásához kért engedélyt – mivel a kerületi esperes a háborús viszonyok és egészségi állapota miatt sem végezhetette azt el.²⁹⁷

-1917. január 15-én a hadbavonultak ürügyén, a fizetési kötelezettségek miatt keletkezett levelezés. Néhány méhi hívő levélben egyenesen a püspökhöz fordult panaszával.

„A plébános a hadbavonultak hozzátartozóját párbérbe lefoglaltatta, sőt már az árverést is kitűzték folyó hó 20-ára, ezt mink sérelmesnek találjuk magunkra nézve, mivel azokon, akik Amerikában vannak, nem követel párbért, akik pedig hadifogságban vagy a fronton vannak vagy talán már nem is élnek, azokat árvereztetni, sőt a legnagyobb jogtalanságot abban látjuk, hogy akiknek csak a felesége maradt itthon, tudniillik szüleik nincsennek, de földbirtokuk van, azoktól nem szed párbért, szerintünk pedig párbért csak páron lehet követelni. A levélírók azt is kijelentették, hogy püspökük döntését, bármi lesz is az, a háborús nehézségek ellenére maradéktalanul tiszteletben fogják tartani.”²⁹⁸

-Szántó Ferenc plébános is elküldte az ügyről saját tapasztalatait. Az ő leveléből derül ki, hogy a méhi hívek már hónapok óta szerették volna ezt a módosítást elérni, jártak ezügyben a főispánnál, főszolgabírónál is. A hivatalok elutasították őket azzal, hogy a papok fizetése háborús időben is jár. A plébános szerint a közigazgatási hivatal, miután átnézte a párbérfizetők sorát, csak azok ellen indította meg a végrehajtási eljárást, ahol a családfők otthon voltak, tehát sem frontkatonák, sem hadifoglyok nem voltak. „A párbér lévén főjövödelmem, megélhetésem nagyon megnehezülne, ha ettől elesnék. A hosszantartó háború alatt híveim közül kétszázon felül katonák, s az újabb behívások folytán e szám mindig nagyobb lesz. Az itthon maradottak a nagy árdrágulás, magas napszámok és hadisegély által vagyoniilag gyarapodnak, sőt megvagyonosodnak – ezalatt az én fizetésem folyton csökken, sőt a párbér megtagadásával anyagi zavarokkal küzdök. A feljelentést aláírók és benyújtók egyike: Zemlényi István eddig húszezer korona hadikölcsönt jegyzett készpénzzel, de a párbért fia után, ki a gácsi posztógyárban mint felügyelő altiszt van alkalmazva, a párbért sérelmesnek találja. Híveimről a köztudatba is átment azon meggyőződés, hogy gögös, tekintélyt nem ismerő, rosszindulatú nép, ezúttal is bizonyosságot nyert, melyet én már ötödik éve tapasztalok és sok szomorúsággal tűrök. A kitűzött árverést elhalasztattam addigra, míg a Ftszdó. Egyházhatóság a panaszlevélre érdemleges döntését vagy hozzám vagy a

²⁹⁴ RPKL. Méhi 129 – 916.

²⁹⁵ RPKL. Méhi 1406 – 931.

²⁹⁶ RPKL. Méhi 1184 – 931.

²⁹⁷ RPKL. Méhi 129 – 916.

²⁹⁸ RPKL. Méhi 529 – 917.

panasztevőknek leküldi.”²⁹⁹ A püspökség hivatalos válasza értelmében a plébánosnak a párbérhez még a hadbavonultak családjai esetében is joga volt.³⁰⁰

-1917. január 28-án írott– bizonyára hivatali kérdésre válaszoló – levelében a plébános az oltáregylet múltjáról tett jelentést. „...Méhi községben 1894 év óta van fiók-oltáregylet, mely 88 rendes tagot számlál.” Egyúttal mellékelte a tagsági díjakat is.³⁰¹

-1917. június 25-én a plébános földbirtokcsere ügyében levelezett. Az Oldalfalva (Méhi leányegyháza református többséggel) melletti Túroc-menti földet szeretne volna helyi jelentkezőknek eladni, és helyette Méhi határában venni egy olyan földterületet, amelyiknek tulajdonosa Sajópüspökiben élt. Pájer János putnoki káplánt küldte ki a püspökség az ügy vizsgálatára, aki a cserét előnyösnek találta, így arra a plébános engedélyt kapott, a 21 000 négyszögöles földet Oldalfalva határában eladta.³⁰²

-1919. november 27-én Horváth Árpádné Gundelfingen Márta végrendeletében a mindenkori méhi plébánost is kedvezményezettként nevezte meg. Két kataszteri hold földet hagyott a plébánosra azzal a kikötéssel, hogy sírját rendben kell tartani és évente egy requiemet kell mondani. A plébános, arra hivatkozva, hogy járatlan az efféle ügyekben, a főhatóság tanácsát kérte, hogy tegye mindezt hivatalossá.³⁰³

-1912. augusztus 25-én a méhi egyházközség szerződést kötött a temesvári „Novotny Antal harangöntőde és vasharanglábgyár Temesvár-Gyárvaros” céggel. A szerződés szerint a cég „...szabadalmazott átlukasztott módszer szerint” önt egy új, „A” hangolású harangot kb. 286 kg tiszta ércsúlyban, hozzá teljes kovácsoltvas koronát, valamint: két régi, kb. 250 kg súlyú régi harangot újraszerel vaskoronákkal, továbbá készít egy három haranghoz, kb. 600 kg-hoz való fekvő kovácsoltvas harangállványt. Cserébe átveszi a templom két régi harangját. A megegyezés része volt, hogy azon év október végéig a cég a megrendelt harangot és a kiegészítőket a tornaljai állomásra vasúton elszállítja, valamint a kért helyen működőképesen felállítja. A munkák során a cég szakemberei mellé a falu biztosít 1 ácsot, 1 kőművest és 6 napszámot. Mindezt az egyházközség közvetlenül a felállítás után 700 koronát fizet, a további részleteket pedig „6 %-os váltóbiztosító mellett” négy évig részletekben, azaz: 1913., 1914., 1916. és 1916. években mindig rendezni december 31-ig. „Az új harangra a Bold. Szűz Mária és feszület képe, továbbá következő felirat alkalmazandó: *Önttettem a Bold. Szűz Mária tiszteletére a méhi-i hívek adományából 1912.*”³⁰⁴

-1918. július 19-én kelt levélből derül ki, hogy a háború idején az orgonasípok (vagy legalábbis egy részüket) elrekvirálták. Szántó plébános jelentette, hogy az Országos Fémközponttól a sípokért ezen a napon 627 korona kiutalást kaptak, amelyből a csomagolási- és fuvar költségek levonása után maradó 600 koronát el is küldte Rozsnyóra tőkésítés céljából.

-1922. február 16-án Bodnár Árpád kántortanító Berdárkáról elkeseredett, egyenesen a püspöknek (tehát ebben az időben a helynöknek) címzett levélben fordult segítségért az egyházmegyei főhatósághoz. Levélben összefoglalt, méhi működését is érintő története nem vet jó fényt a méhi egyházközségi viszonyokra. 1920. június 22-én jelentette Laurincz József méhi adminisztrátornak, hogy átmegy Magyarországra, Bánrévére meglátogatni édesapját, és ha talál ott állást, ott is marad. 1920. július 10-én azonban visszatért (volna) Magyarországról, ám a bánrévei határrendőrség, mint „cseh kém” letartóztatta. Laurincz József, miután a letartóztatásról tudomást szerzett, azt jelentette az egyházmegyei hivatalnak, hogy állásáról 1920. augusztus 19-ével végleg lemondott. Bizonyára haamrosan vizsgálat indult ügyében, mert említi a levél, hogy 1921. március 15-én Laurincz József eskü alatt vallotta, hogy Bodnár

²⁹⁹ RPKL. Méhi 529 – 917.

³⁰⁰ RPKL. Méhi 529 – 917.

³⁰¹ RPKL. Méhi 523 – 917.

³⁰² RPKL. Méhi 2945 – 917.

³⁰³ RPKL. Méhi 1682 – 919.

³⁰⁴ RPKL. Méhi 1661 – 921.

Árpád nem vett részt a kunágotai kántortanítói állás meghallgatásán. Ám az ekkor már meghurcolt kántortanító 1921. május 8-án elküldte az egyházmegyei hivatalnak 709/921. iktatószám alatt a kunágotai esperes plébános levelének másolatát, amivel bizonyította, hogy az ottani álláspályázaton részt vett. Ezután – és ebben a hitben – az egyházmegye az állást meghirdette és be is töltötte. „Sőt, ártatlan családomat, amíg én fogságban voltam, Szántó Ferencz méhi-i plébános az utcára kirakatta, hol aprós gyermekeim butorokkal együtt az utcán éjszakázott. Én amidőn 1920. november 15-én a fogságból hazakerültem, állás nélkül maradtam 5 tagból álló családommal együtt.”³⁰⁵ Ilyen körülmények közül Csetnekre ment, ahol azonban állásában a főhatóság nem erősítette meg. Ezért újra több helyre pályázott, sikertelenül. Egyik meghallgatásáról, Ájból hazatérőben, 1921. szeptemberében összetalálkozott Zeman Endre hárskúti esperes plébánossal, aki jóindulatúan ajánlotta neki Kiskovácsvágását, ahol éppen üres volt a kántortanítói állás. El is ment oda, ahonnan másnap Mihály József barkai plébánossal megjelentek Rozsnyón, hogy bejelentsék az állás elfoglalását. A püspöki hivatal előtt, a téren találkoztak dr. Priviczky Gyula püspöki titkárral, aki kijelentette, hogy Bodnár Árpádról még csak hallani sem akar. Ezek után, már csak családja, gyermekei miatt is máshol keresett állást. Talált is a berdárkai evangélikus iskolában. Öt hónap elteltével azonban az evangélikus egyház követelni kezdte, hogy egész családjával együtt térjen át az evangélikus hitre. Érezhetően utolsó esélynek tekintette a püspöki helynöknek írott levelét. Amellett, hogy leírta: nem szeretne vallásából kitérni, hivatkozott arra is, hogy egész családja és rokonsága katolikus, ő maga már 24 éve, édesapja pedig 50 éven keresztül volt katolikus kántortanító, tehát mindennél fontosabb családjuk számára a vallásuk. Vallását annak ellenére nem akarja elhagyni, hogy maga is érzi, milyen kálváriát járt miatta, tulajdonképpen 1920. július 1-e óta nem kapott fizetést. Azt kérte a főhatóságtól, helyezze el Kiskovácsvágásán, ahol a korábban általa is megpályázott állás azóta is üres.

Az ügyben számtalan irat, apró kiegészítés keletkezett, ám az egyházmegyei hivatal válasza zárásként az volt, hogy a kántortanító „kérvényét figyelemre nem méltatja.”³⁰⁶

-1922. április 28-án a méhi plébános filiája, Királyi miatt fordult a püspökséghez. Halaszthatatlanná vált a Nepomuki Szent János szobrot újrakeríteni, mert a régi kerítés olyannyira tönkrement, hogy a kijáró háziállatok már a szobrot is rongálják. Csak a kerítés 925 koronás költséget jelentene, amelynek előteremtését a plébános egy alapítvány kamataiból tervezte. „A kegyesalapítványi pénztárban kezelt Gődér – Szentmiklóssy féle alapítvány felszaporodott kamataiból kérek e célra annyit kiutalni, amennyit lehetséges, s amely a fenti összeget megközelíti.”³⁰⁷

-1922. május 2-án a helynök az adóügyeket tisztázó levelet küldött Szántó Ferenc plébánosnak. Méhi teljes plébániai körzetének osztozni kell az adóterheken, ami a templom fenntartását és a plébániai intézmények működését teszi lehetővé. Tehát nemcsak Méhinek, mint politikai községnek fizetett adók után, hanem a más község területén fekvő birtokok után is adózniuk kell a híveknek. Kivételt jelentettek az iskolaszéki adók olyan esetekben, ahol a filiában is tartottak fenn iskolát. Ilyenkor természetesen csak a saját iskolájuk fenntartásához kellett hozzájárulni. – pl. Tornalja.³⁰⁸

-1923. november 26-án a méhi hívek a püspökségen fellebbezéssel éltek a 160%-os pótdadó miatt. A pótdadót az iskolaszék az iskola költségei miatt szavazta meg. A hívek nem azért küldték fellebbezésüket, mert nem akartak áldozni az iskolára, hanem arra hivatkoztak, hogy mivel a beruházás sem egy évre szól, a kivetést is hosszabb idő alatt kellene beszedni, annál is

³⁰⁵ RPKL. Méhi 377 – 922.

³⁰⁶ RPKL. Méhi 379 – 411.

³⁰⁷ RPKL. Méhi 951 – 922.

³⁰⁸ RPKL. Méhi 2846 – 938.

inkább, mivel egyéb pótagókat is kötelesek fizetni. Tulajdonképpen a fizetés időtartamának megnyújtását kérték, mert egy összegben a kivetést képtelenek voltak kifizetni.³⁰⁹

-1925. július 30-án a főhatóság kiségitette a méhi egyházközséget. A külön kezelt harangalapról átengedett 249 koronát az orgona újjáépítéséhez.

-1923. december 3-án a helynök a fellebbezésnek helyt adott, ám nem az időtartamot nyújtotta el, hanem a pótagó mértékét vette lejjebb, 10 %-kal, 150 %-ra. Döntéséből kiderült, hogy Szilárdy István volt a fellebbezés kezdeményezője. Ő is, mint más nagyobb birtokosok is valóban meg voltak terhelve abban az évben állami adókkal is, akkor kezdték meg a vagyondézsmá fizetését. A levelezéshez tartozik az iskolaszék kimutatása arról, mi mindenre - és mi minden árára - lenne szükségük. Szerepel az a 188 nevet tartalmazó lajstrom is, amelyen a nevek mellett pontosan feltüntették: milyen, mennyi adót - egyenes állami adót, házadót, 100%-os kivetést - kellett a személyeknek fizetniük. Végösszegeként 4900 korona 30 fillér szerepel a lajstromon. Ugyanílyen lajstromot a filiákban is készítettek: Oldalfala, Lenke, Kövecses, Keszi, Sajószárnya, Királyi, Hubó, Recske katolikus híveire nézve is.³¹⁰

-1925. augusztus 14-én egyházmegyei intézkedésre volt szükség (mások mellett) a méhi plébánia tőkéjének védelmében.

„1. A méhi plébániai építkezési alapnak a rozsnyói takarékpénztárban elhelyezett pénze a bank felszámolása következtében 7368 koronára apadt. Ehhez ugyan az egyezségi levél értelmében még 38%-nyi állampapír fog járulni, azonban a kérdés még teljesen nem intéztetett el. Mindenekelőtt ez lesz a kérdéses alapítványnál keresztülvezetendő azzal, hogy a fent kitett összeg a rozsnyói bank utódja, vagyis a Tatra rozsnyói fiókjának betétkönyvén kamatozik. Ez összegből egyelőre csak 10% lévén felhasználható, hivatalom fentkitett összeghez felvett 736,80 koronát.

2. kifizettem tovább a méhi plébániához tartozó misealapítványi tőkéknek terhére a kegyes alapítványi pénztárból még 812,70 koronát. Ez utóbbit azzal, hogy mihelyt a tatra banki betétről az összeg felvehető, a kegyesalapítványi pénztárba a misealapítványi tőkékhez vissza fog fizettetni. Sziveskedjék tehát ezen teendőket nyilvántartani, nehogy a misealapítványok megcsönkítasanak, lévén azokon szolgálmányok, amelyeket a mindenkori plébános élvezni jogosult.”³¹¹ – írta a püspöki helynök a méhi plébánosnak.

-1925. november 26-án a plébánia adományt kapott. Özv. Dudás Józsefné az ifjúság énekotatását segítő 1500 koronás adományával harmónium vásárlásához segített hozzá az egyházközséget.³¹²

-1926. augusztus 24-én Szántó Ferenc plébános a templom és plébániaépület javításának állásáról számolt be. A plébánia faszindely-teteje annyira tönkrement, hogy már 15-20 helyen is beázik, a bolthajtásos mennyezet is károsodott miatta. Ezért a tartós őszi esőzések előtt szeretné a fedést cserépre cseréltetni. Ezt valahogy „házilag” tervezte megoldani, mivel sem a hitközség, sem „a folytonosan fellebbező Szilárdy István az erre szükséges újabb 100%-os pótagót nem hajlandók megadni.”³¹³ Ezért a plébános a szükséges 4500 koronát a Főhatóságtól kérte átutalni, mégpedig a Tatra Bank rozsnyói fiókjában elhelyezett plébániaépítési alapról.³¹⁴ Kéréséhez Szántó Ferenc költségvetést is mellékelte.

5300 db nagy cserép – 3200

140 db kupa cserép – 500

lécek – 200

anyagok fuvarja Tornaljáról – 400

³⁰⁹ RPKL. Méhi 2846-938.

³¹⁰ RPKL. Méhi 2846 – 938.

³¹¹ RPKL. Méhi 2613 – 931.

³¹² RPKL. Méhi 2949 – 936.

³¹³ RPKL. Méhi 3058 – 926.

³¹⁴ RPKL. Méhi 3058 – 926.

munkadíj – 200

Összesen: 4500 korona.³¹⁵

-1926. október 28-án egy levél kíséretében a plébános visszautalta a főhatóságnak az említett 4500 koronát, mivel az túl későn érkezett meg. „November hónapban tetőzetet csináltatni majdnem lehetetlen.” Kérte, hogy az összeg jövő év tavaszáig ismét kamatozzék. A beázásokat, amelyek már bútorait is tönkretették, úgy küszöbölte ki, hogy saját költségén befedette plébánia tetejét kátránypapírral és bádoggal.³¹⁶

-1927. november 9-én Méhiben canonica visitatio-ról készült jelentés, amely számot ad a plébánia helyzetéről, adottságairól, terveiről és lehetőségeiről egyaránt. Egyenként írja le az egyházi ingatlanok helyzetét.

„Templom kívül-belül rendben.

Paplak régi, rozoga, egészségtelen, nedves, sötét, kényelmetlen beosztással. Már háború előtt újjá akarták a hívek építeni, de Dráveczky akkori plébános lanyhasága, a fennálló helyzettel való lanyha megelégedése miatt akkor az építkezés elmaradt. A háborús viszonyok aztán levették a napirendről a kérdést. Most a hitközség képviselőivel gyűlést tartva sikerült rávenni a község vezetőit, hogy az ügyet felszínre hozzák és a jövő tavasszal az új paplakot felépítsék – természetesen a főt. Főhatóság előzetes jóváhagyása után.

Iskola rendben. Évi rendes költségvetés és kivetés alkalmazását ajánlottam.

Kerepeci temetőben a fakereszt dűledezőben. Sikerült jólelkeket találni, akik új kőkeresztet állítanak helyébe.

A filiák átcsoportosítása s a végleg megszervezendő abovce-i (abafalai) plébániával való megosztása nagyon kívánatos lenne. A tornaljai külön plébánia felállítása szintén nagyon kívánatos, de ott előbb a templomépítés foganatosítandó. Ha Torna' a külön plébánia lehetne, akkor Hrkač-tól a nagyon terhes Sajógömört és a Méhitől átvállalt Sztárnyát is Torna'ához kellene csatolni.

De legfontosabb és legégetőbb kérdés a torna'ai templom megépítése. Telek már biztosítva van a község részéről, annál is inkább, mert most a mieink vannak a község vezetésében többségben. A híveink száma Torna'án már 1000-en felül van, akik nem járnak, de nem is járhatnak a mehyncei anyatemplomba, ennek szűk keretei miatt. Az építés már meglett volna, de a háború megakasztotta, s közben az összegyűjtött pénzt a rožňavai bankban csonkulás érte 38% erejéig. Ezen felül 3600 Kős hadikölcsön is beváltásra vár. A páratlanul lelkes, áldozatkész és intelligens iskolaszék kérése e tárgyban a megtartott gyűlésből kifolyólag...” kérte a főhatóságtól a hadikölcsön soron kívüli becserélését 3%-os állampapírokra továbbá hogy eszközölgjön ki hathatós segílyt a valláslaptól, érje el a már engedélyezett országos gyűjtés határidejének meghosszabbítását. „A jászói prépostságnál is kérnek annak idején közbenjárást, hogy a közeli harkácsi birtokukon kőfejtést, mészégetést, homokszedést és esetleg épületfát vagy legalább a mészégetéshez faanyagot engedélyeznének. A kommunizmus veszedelmének Torna'ján egy templom építéssel való visszaszorítása a premont. rendnek is nagy érdeke.”³¹⁷

Említi még a jelentés, hogy a méhiek Szilárdy István úrtól kértek területet új temető létesítésére, ő azonban csak akkor adna ingyen temetőterületet, ha felmentenék az építkezések minden további költsége alól. Ha ez nem történik meg, pénzért sem ad területet. A jelentéskészítés idején az egyház arra az álláspontra helyezkedett, hogy tovább kell tárgyalni.³¹⁸

³¹⁵ RPKL. Méhi 3058 – 926.

³¹⁶ RPKL. Méhi 3058 – 926.

³¹⁷ RPKL. Méhi 4185 – 927.

³¹⁸ RPKL. Méhi 4185 – 927.

-1929. február 5-én a püspök és apostoli kormányzó hivatalosan megfeddte a méhi plébánost a Szent István napi búcsúi mise miatt. Az iskolai kormánytanács jelentéséből szerzett tudomást az ügyről, amely jelentés fordítását továbbította a plébánosnak.

„Van szerencsém teljes tisztelettel a fő. főhatóságnak b. figyelmét felhívni, hogy 1928. augusztus 20-án a szt. mise befejezése után Balogh János mehynce-i földműves a templomban a következő magyar éneket kezdte énekelni:

*-Ah, hol vagy magyarok tündöklő csillaga
Ki voltál valaha országunk istápjja.
Hol vagy, István király? Téged magyar kíván
Gyászos öltözetben teelőtted sírván.
-Rólad emlékezvén csordulnak könnyei
Búval harmatoznak szomorú mezei.
Lankadnak szüntelen vitézlő karjai
Nem szűnnek iszonyú sírástól szemei.
-Virágos kert vala híres Pannónia,
Mely kertet öntöze híven Szűz Mária
Katolikus hitnek bő volt szép virága
Behomályosodott örvendetes napja.
-Előtted könyörgünk, bús magyar fiaid
Hozzád fohászkodunk, árva maradékid
Tekints, István király szomorú hazánkra,
Fordítsd szemeidet régi országodra.
-Reménységünk vala benned s Máriában
Mint magyar hazánknak hív királynéjában
Még éltedben minket annak ajánlottál
És Szent Koronával együtt feláldoztál.*

Erre való figyelemmel felkérem a Főt. Főhatóságot annak szives közlésére, vajjon van-e tudomása ezen éneknek elénekléséről, mely a mai államalakulati helyzetet tekintve szélsőséges irredentizmussal van tele, és mit szándékozik tenni, hogy hasonló, ma kevésbé alkalmas énekekkel a közhangulatot és a közbékét fel ne zavarják. (Eddig tart a hivatali jelentés fordítása.)

Fentiekhez képest felhívom PT Hivatalt: jelezze főhatóságomnak mielőbb, hogy - mi része volt hivatalát tekintve ezen éneknek letiltásában, -miként ülte meg, ha ezt megtette volna a volt magyar állami ünnepet? Általában tegyen az esetről jelentést, hogy a kormány előtt PT Hivatalt igazoljam és hitközségének ne essék kára éppen az isk. ü. Kormánytanács részéről jöhető represszáliákkal. Érdeklődöm aziránt is, vajjon Balogh János iskolaszéki tag-e is, akire eshetnék az 1907.évi XXVIII. tvc. értelmében hivatali felelősségrevonás.”³¹⁹

-1929. március 26-án aztán a helynök figyelmeztette plébánosát, „... hogy a további esetleges megtorlások elkerülése végett is figyelmeztesse híveit az esetre alkalmas módon: ne tegyék a templomot politikai kérdések központjává ehhez hasonló viselkedéssel. Különösen felhívom PT hivatal figyelmét az 1907. évi 29. tvc. 25. §-ára, mely hasonló esetekben a hitközség katolikus iskolája fenntartási jogát is veszélyezteti, ha iskolaszékének tagjai közül valaki államellenesnek minősített viselkedést tanúsít.”³²⁰

-1929. február 15-én kelt a plébános jelentése, amelyből részletesebben kiderül, pontosan mi történt Szent István ünnepén. Az augusztus 20-i búcsú előtt, augusztus 19-én kapta meg a plébános a főhatóság 3088/928. sz. leiratát, amely az iskolaügyi referátus 2173/1928. sz. átiratát tartalmazta. Ennek értelmében Szent István király ünnepének augusztus 20-án való megünneplése államellenes cselekedet. Augusztus 19-én, vasárnap ezt a szöszékről ki is

³¹⁹ RPKL. Méhi 1049 – 929.

³²⁰ RPKL. Méhi 1049 – 929.

hirdette, mint azt is, hogy (ezért) másnap reggel köznapi kismise lesz, a búcsút pedig szeptember 2-án tartják. A hívek 4 fős küldöttsége megkereste az ügyben az éppen Tornalján tartózkodó Dittel István kanonokot, hogy felvilágosítást kérjen tőle, aki persze csak ugyanazt tudta válaszolni. Másnap, hétfőn reggel nagyon sokan voltak a hétköznapi misén, és annak zárása, a pap és a kántor távozása után énekelték el a hívek Balogh János kezdeményezésével az Ah, hol vagy, magyarok kezdetű éneket.

„Utána mindenkinek sok vendége lévén egész nap mulatoztak. Szeptember hó 2-án megtartottuk a búcsú napját körmenettel, szentséges misével és prédikációval, melyet Sulyok Kálmán mondott.”³²¹

Mint később kiderült, a Szent István-ének újabb lavinát indított el a méhi templom, annak titulusa ellen.

-1929. szeptember 21-én a pozsonyi iskola- és művelődésügyi referátus szlovák nyelvű utasításában tulajdonképpen az oltárkép eltávolítására szólította fel a püspökséget, mert „...a főoltár fölött van egy Szűz Máriát ábrázoló kép (kb. 10 m²), amelyen Szent István egy másik szenttel felajánlja neki az egykori nagy Magyarország jelképét, azaz a koronát.”³²² Mivel – a referátus állítása szerint – Méhi volt Tornalja környékének egyetlen katolikus temploma, sokan, idegenek is betérnek abba, jó volna, ha a plébánia, a műemlékvédelmi hivatallal egyeztetve gondoskodna a kép – vagy legalább a jelkép – eltávolításáról, cseréjéről.³²³

- A püspökség 1929. október 7-én küldte el hivatalos válaszát a levélre, amelyben a műemlékvédelmi hivatal 1929. szeptember 30-án kelt 1998/1929. ügyiratszámú hivatalos állásfoglalására hivatkozott. A műemlékvédelem álláspontja szerint a magyar címert (mert ez is szerepel az oltárképen) le lehet festeni, ám a korona Szent Istvánnak, mint az egyház szentjének ikonográfiailag megfelelő attribútuma, nem nemzeti jelkép. A püspökség azt vetette fel, hogy a referátus járuljon hozzá a magyar címer szlovákra cseréléséhez.³²⁴

-1929. december 28-án aztán megszületett a püspökség konkrét utasítása.

„Ennek kapcsán felhatalmazom a PT Hivatalt s egyben akként rendelkezem is, hogy ezen intézkedés értelmében a méhi plébániai templom oltárképén a templompénztár terhére a magyar címer szlovenszkói címerré mielőbb átváltoztassék. Ennek megtörténe után kérem PT Hivatal jelentését.”³²⁵

(A címert úgy festették le, hogy a régi és új festékréteg közé papírlapot tettek. Ezért volt viszonylag könnyen helyreállítható az oltárkép – de csak 1989 után, 2002-ben.)³²⁶

-1929. december 12-én ismét előkerült az új temető területének ügye. Szilárdy István Lenkéről keltezett levelében írta, hogy amennyiben a méhiek elérik Bubnics püspöknél, hogy az 1930. január 1-vel nyugdíjba vonuló Szántó plébános helyére Laurincz Józsefet, az akkor velkenyei adminisztrátort helyezze, ingyen ad területet az új temető céljára. Arra biztatta a méhieket, hogy Laurincz kiváló szlováknyelv-tudására hivatkozzanak. A hosszú levelezés ellenére is az jelentette az ügy végét, hogy a paphiány miatt nem lehet minden igényt figyelembe venni.³²⁷ (Egy ideig bizonyára Sulyok Kálmán lehetett megbízva a méhi plébánia ellátásával, mert 1930. szeptember 22-én kíségetőt kért Méhibe, ugyanis akkor Velkenyén, a búcsú misén prédikálnia kellett.³²⁸)

-1930. október 13-án aztán a püspök Fuhrmann István kíségetőt kinevezte méhi plébánossá.

-1930. december 29-én a méhi hívek gyarapítani akarták templomuk vagyont, ezért fordultak az egyházmegyei hatósághoz. A szárnyi Radvánszky-erdőt abban az időben parcellázták fel,

³²¹ RPKL. Méhi 1049 – 929.

³²² RPKL. Méhi 4819 – 929.

³²³ RPKL. Méhi 4819 – 929.

³²⁴ RPKL. Méhi 4819 - 929.

³²⁵ RPKL. Méhi 4819 – 929.

³²⁶ Saját gyűjtés. Szabóné Danko Irma sz. 1935.

³²⁷ RPKL. Méhi 3222 – 930.

³²⁸ RPKL. Méhi 3603 – 930.

ahhoz kérték a hatósági engedélyt, hogy abból 5 kataszteri holdat vehessenek. „... a méhi templom részére, amelynek semmi vagyona, sem patrónusa nincsen, legalább 5 kat. holdat vehetnénk, amelynek mindenkor jövedelme fölött csakis az Egyházhatóság rendelkezne az iskolaszékkel karöltve. Célunk az lenne, hogy ne kellene minden ügyben gyűjtést rendezni a 600 lelket számláló kis falunkban.”³²⁹ Sajnálattal említette a hívek nevében író plébános, hogy néhány évvel korábban a templom örökölt egy özvegytől 10 hold földet és egy házat a templom mellett, ám azokat eladták és a plébánia mellé istállót építettek az árából. Akkor már nem tartották jó megoldásnak az eladást, az erdővel, épületfa vagy tűzifa formájában gazdálkodni, jövedelmet szerezni akartak. A tornaljai templom részére ugyanezt kérte a plébános. Kérését alátámasztotta azzal a hírrel, hogy a sajógömöri evangélikus egyház a teljes megmaradt 280 holdat meg akarta venni – ez is bizonyította, milyen nagyon kedvező vétel az erdő. A püspöki engedélyt megkapták.³³⁰

-Az 1930-as években ismét terítékre kerülhetett a plébániaépület ügye. Ezek között az iratok között bukkant fel Szilvássy építőmester 1912-es épületterve, amely – bizonyára leginkább a háború miatt – terv maradt.

-1930. október 30-án egy népes hitközségi gyűlésen határozatot hoztak arról, hogy – a következő tavaszig halasztva az építkezést – megszavazzák annak hozzávetőleges 50-60 ezer koronás költségeit, és addig kidolgoztatják a tervet.³³¹ A gyűlés másik napirendi pontja az új plébános Méhibe költöztetése volt. Bútorai Rozsnyón és Rimaszombatban voltak, onnan összesen 14 fogatra lenne szükség az elszállításához. A gyűlés úgy döntött, hogy inkább teherautót fogadnak. Már szintén az új plébános számára határozták el még azon a héten az őszi vetés elvégzését is.³³²

-1930. december 2-án a püspök rendezte a méhi alapítványi misék ügyét. Három mise -gr. Almássy István, Huszti Mátyás és Mayergeyer Károly-féle misék – a kongruával jártak együtt, még 1819-ben a helytartótanács osztotta ki azokat Méhire. „Ad intentionem fundatorum végzendő 10+3+1, összesen 14 sz.mise ezentúl 1933.december 31-ig. A terminus lejártá után a reductio iránt újabb előterjesztés szükséges, mert a reductio érvényét veszíti.”³³³ Erre az időre bizonyára annyi miseszándék gyűlt fel és misealapítvány alakult, hogy redukálni kellett azokat. A fenti püspöki utasításhoz mellékelte áttekintés (1930. november 23-án) 24 alapítványi misét sorolt fel az 1852 – 1930 közötti időszakból, az alapítványtevő nevével, az alapítvány összegével együtt. A plébános azért kérdezett rá az egyházmegyénél a Mayergerger-féle misére, mert az irattárban nem találta nyomát. Az egyházmegyei irattárban azonban szerepelt, a másik kettővel együtt. A rendezés során a három, a kongruához tartozó mise számát a püspök csökkentette, a következőképpen:

-gr. Almássy István szándékára – 52 csendes mise helyett ezentúl 10

- Huszti Mátyás szándékára 14 – ezentúl 7

- Mayerberger Károly szándékára 4 – ezentúl 1.³³⁴

-1930. december 15-én a plébános már mellékelte is a plébániaépület megújításának két tervét. Egyrészt Szilvássy 1912-es tervét, másrészt egy újat, amelyet Nagy József készített.

Utóbbinak jóváhagyását kérte a főhatóságtól.

„Ez az én tervem szerint készült, és ha török, ha szakad, akkor is keresztülviszem a hitközségnél. A mai kívánalmaknak sokkal inkább megfelel, mint az első terv. A ház vízvezetékre lesz csinálva, innen a fürdőszoba és angol klozet. ... Arra kérem, méltóztassanak a tervet Szilvássyval átnézni, nehogy valami horribilis összeget számítson

³²⁹ RPKL. Méhi 5208 – 930.

³³⁰ RPKL. Méhi 5208 – 930.

³³¹ RPKL. Méhi 1406 – 931.

³³² RPKL. Méhi 1406 – 931.

³³³ RPKL. Méhi 723 – 944.

³³⁴ RPKL. Méhi 723 – 944.

fel nekünk, mert ha 1912-ben 400 k-t kért, ma 4000 kč-t fog kérni, ez pedig fölösleges kiadás nekünk. Nagyon ügyes ember készítette, aki a tornaljai templomot is építi, nincs szükségünk Szilvássyra.”³³⁵

-1930. december 30-án erre a 8000 koronás összegre kérdezett rá Fuhrmann István plébános, amelyet a vallás-és közoktatásügyi miniszter még 1914-ben utalt ki a méhi plébánia részére, de Rozsnyóra. Ugyanis az hiába érkezett meg a vallásalaptól, Rozsnyón maradt, bankba került, mert Méhiben a hívek nem szavazták meg az épület felújítását. Ezért 1930-ban szerették volna azt igénybe venni, a plébános afelől érdeklődött, mennyi volt akkor az az összeg, hozzáférhető-e, megkaphatja-e a plébánia? Abban a plébános püspöke véleményét, utasítását kérte, kaphatnának-e további összeget a vallásalaptól?³³⁶

-1931. február 11-én a plébános jövedelme, bevételei körülményeit kellett tisztázni. Az állam kettős mércét alkalmazott az alapítványi misék megítélésakor.

„A méhi plébániai kongrua bevallásban a kiadás rovatban szerepelnek a régi vallásalapi szent misék stipendiumai, amelyeket az állam nem respektált. A bevétel rovatban elfogadta az egyházmegyei főhatóság bizonylata alapján az alapítványok kamatait, de a kiadásba fölvetett ingyenes miséket nem. Ez igazságtalanság részükről.”³³⁷ Ezért a plébános néhány alapítóval nyilatkozatban rögzítette: nem óhajtják, hogy alapítványaik kamatait a méhi plébános kongruájába beszámítsák. A levélhez két nyilatkozatot is mellékel, kérte, hogy az egyházmegyei ügyiratokba is vezessék be ezeket a szándékokat.³³⁸

-1931. március 28-án a plébános 2000 koronát kért a templompénztárból a templom 6 ablakának cseréjére. Mellékelte Kiss Antal helyi asztalosmester árajánlatát is.³³⁹

-1931. április 9-én a püspök 2000 koronát utalt át a méhi templompénztárból az ablakok felújítására.³⁴⁰

-1931. május 9-én Fuhrmann István kitüntetések ügyében küldött levelet a püspökségre. Hivatkozott korábban küldött jelentésére, amelyben említette, hogy özv. Hevessy Józsefné 60 000 koronát ajánlott fel a tornaljai templom tornyának építéséhez. Ezért felhívta az egyházmegye figyelmét arra, hogy az egyébként is buzgó vallásos asszony kitüntetést érdemelne. Ugyanebben a levélben felhívta a figyelmet elődje, Szántó Ferenc tevékenységére is. „Tizenhét évig volt plébános, amely idő alatt csendesesen, de a hívek megalégedésére vezette a plébániát...”³⁴¹

- 1931. május 19-én a kerepeci hívek jelentették, hogy temetői fakeresztjük összedőlt. 1869-ben ennek a keresztnek a fenntartására Takács Ferenc alapítványt tett, amelynek kamatait azóta senki nem vette fel. Ezt az összeget kérte a plébános, hogy a tervezett közadakozás elindításának legyen alapja, ugyanis a hívek vaskeresztet terveztek állítani a régi helyére.³⁴²--

1931. május 27-én a püspök egyfajta biztató-értékelő levelet küldött plébánosának.

„Értem a Tisztelendő Plébános Úrnak nehéz helyzetét a ránehezedő gondok közepett, s főként hogy hívei között nincsen egyetértés. Vezesse híveit a lelki életben, az anyagiak okozzák közöttük a sok vizsalyt, most különösen, hogy a hitközség nagy anyagi áldozatokat kénytelen meghozni. Szegényebb hitközségek csodálatos lendülettel nagyobb áldozatokat tudtak magukra vállalni nem gazdag egyházmegyében, hegyek között, ahol a föld mostohán fizeti vissza a ráfordított ezernyi gondot s kereset sincsen az ipari élet teljes pangása következtében.”³⁴³

³³⁵ RPKL. Méhi 1406 – 931.

³³⁶ RPKL. Méhi 1406 – 931.

³³⁷ RPKL. Méhi 676 – 931.

³³⁸ RPKL. Méhi 676 – 931.

³³⁹ RPKL. Méhi 1184 – 931.

³⁴⁰ RPKL. Méhi 1184 – 931.

³⁴¹ RPKL. Méhi 3044 – 932.

³⁴² RPKL. Méhi 2381 – 194.

³⁴³ RPKL. Méhi 1315 – 1931.

-1931. június 9-én a plébános jelentést tett a plébániai felújítási munkálatok aktuális állásáról. Rendszerezte, mihez mennyi pénzre lenne még szükség.

- „1. Az épület festése, szobák festése – 1000 kč
2. Vívezeték és fürdőszoba berendezés - 6000 kč
3. Egy kályha sincs fölvéve, de kell 4 drb – 4000 kč
4. Plébániai kerítés elül 70 m hosszú – 7000 kč
5. hátul a kertben - 1000 kč
6. Csűr, fatartó, ólak dűledeznek, javításuk – 4000 kč
7. Klozet és kút borzalmas állapotban – 1000 kč

Összesen 24 000 kč kellett volna még, de a hívek már nem tudtak segíteni, ezért fordult segítségért a plébános az egyházmegyéhez, kérte a püspök személyes közbenjárását is. Bizonyára a már elvégzett munkák is sok gondot okoztak, mert a kétségbeesett levélben a plébános azt is megfogalmazta, bár soha ne jött volna Méhibe Rimaszombából.³⁴⁴ A plébániaépület építése erősen igénybe vette már minden erejét. Az erről tanúskodó levélnek van néhány előzménye, amelyekben - végül – tisztázódott, hogy az egyházközség a Szántó plébános idejében a vagyondézsmá befizetésére felvett kölcsönt hogy fizette vissza. Egy részét Szántó Ferenc, egy részét az időben a két plébános közötti adminisztrátúra, harmadik részét pedig Fuhrmann István.³⁴⁵

-1931. június 22-én a püspöki főhatóság, válaszként a plébános kérésére, azt írta, hogy a püspök nem tárgyalhat személyesen a hívekkel a plébániaépítés miatt.

„...a főhatóság nevében arra kérem a PT hivatalt, hogy a hosszú évtizedekre kiható, alapos renoválási munkálatok gondjainak terhét lelki nyugalommal viselje: teljes elismeréssel vagyok a PT Hivatal által hozott áldozatok iránt. ... A felsorolt munkálatok között szoros különbséget kell tennie PT Hivatalnak: mivel tartoznak a hívek és mivel nem. Így a plébániának kifestése nem jogos kívánság, továbbá vízvezeték és fürdőszoba berendezés szintén. A kályhaállítást, átrakást, kerítés készítése, kútnak, illemhelynek rendbehozása – joggal megilleti PT. Hivatalt, illetve a javadalmast.” Egyidejűleg át is utalta a hivatal a plébániai építkezésekre rendelkezésre álló 4869 koronát.³⁴⁶

-1931. június 25-én aztán megoldódni látszott a felújítás ügye, mert a plébános arról írt levelet a főhatóságnak, hogy a javadalmi kölcsönt elfogadja, és az összeget a következő célokra fordítja:

1. Vívezeték, fürdőszoba – 6000 kč
2. Négy szoba festése, előszoba, konyha, stb. - 1500 kč
3. Három új és egy régi kályha beállítása – 2500 kč.³⁴⁷

-1931. július 17-én az iskola mellett álló kereszt megújításáról számolt be Fuhrmann plébános. Mert kidőlőfélben volt, beton alapot csináltatott neki, abba állították be a fakeresztet. A keresztet 1857-ben Együd Pálné állíttatta, s fenntartására 50 koronás alapítványt tett. A felújítás előtt a plébános beszélt arról az Együd család legidősebb tagjaival, akik a homok és cement költségeit vállalták, a munkadíj tekintetében az alapítványra hivatkoztak. Ezért kérte a munkadíj, 30 korona kiutalását.³⁴⁸

-1931. augusztus 19-én a Szepesi Bankon keresztül a kiutalást a püspökség útnak is indította.³⁴⁹

-1931. július 20-án lehetőség mutatkozott – a hadikárok országos rendezési hullámában – a Tornalja felől szétlőtt méhi templomtorony költségei egy részét megtéríttetni. A 106. sz.

³⁴⁴ RPKL. Méhi 2613 – 931.

³⁴⁵ RPKL. Méhi 2613 – 931.

³⁴⁶ RPKL. Méhi 2613 – 931.

³⁴⁷ RPKL. Méhi 3821 - 931.

³⁴⁸ RPKL. Méhi 3201 – 931.

³⁴⁹ RPKL. Méhi 3201 – 931.

kormányrendelet értelmében azok kaphatnak térítést, akik még nem heverték ki a kárt. A méhi tornyon 18 000 korona kár keletkezett, aminek helyreállítására 1920-ban már kb. 35 000 koronára volt szükség. Rögtön akkor is folyamadott az előző plébános kártérítésért, de azt azzal utasították el, hogy „...minek engedték fel a vörös katonákat a toronyba? Holott mindenki jól tudja, hogy háború esetén nem lehetett ellenkezni a vörös katonákkal.”³⁵⁰ Ezért kénytelenek voltak a helyreállítás összegét a kegyesalapítványi banktól kölcsönként felvenni, amelynek törlesztése még akkor (1931-ben) is tartott, tehát megfeleltek a háborús károkat még ki nem hevert feltételnek.³⁵¹

-1931. augusztus 31-én a plébános már levelezésbe kezdett a megépült tornaljai templom felszentelési ünnepségéről, amelyre természetesen a püspököt kérte. Nagy jelentőséget tulajdonított az eseménynek a vidék vallási összetétele miatt is.

„Templomszentelésünk nagy katolikus megnyilatkozás jegyében akar lezajlani, ami még ezen a völgyön soha nem volt. Tornalja eddig mint református központ szerepelt, s minket mint katolikusokat észre sem vett senki, mert szerények, meghúzódóak voltunk, ma már többen vagyunk mint ők, s ezért kell egy kis külsőséges megnyilatkozás is, hadd lássák, hogy élünk, vagyunk, sőt, többen vagyunk, mint ők.”³⁵²

-1931. szeptember 5. A plébános, miután püspöke jelentést kért az építkezés állásáról, váratlan, kiábrándultságáról tanúskodó fordulatról számolt be. A főhatóság tulajdonképpen garanciát kért az elvégzett munkákra, biztosítékot arra nézve, hogy az új beruházások fenntartása, esetleges javítása nem fog nehézséget okozni neki. Ezért a plébános, a javadalmi kölcsön ellenére saját pénzéből fizette ki a munkákat.

„Nehogy gondot okozzak a főt. Egyházhatóságnak a javadalmi kölcsönnel, az eziránt beadott kérvényemet ezennel visszavonom, s ha elromlik a vízvezeték, a fürdőszoba, így nekem romlik el, s ha majd valamikor az utódnak nem tetszik, elpusztíthatja, s követ nem fog vetni rám, hogy olyan terhet sóztam rája, amiből semmi haszna sincs. A házat szépen kifestettem, s az értékét így emeltem. Különben az építés körül sokat dolgoztam. Hordattam 100 szekér homokot a kerítéshez, melynek értéke kb. 1000 kč, az építés után az udvaron maradt romokat elhordattam, természetesen saját fogatomon mindezt, s a falusiak, akiknek oly nagy a szájuk az adókivetés terén, egy kč értékű dolgot sem végeztek a plébánia építése körül. Szóval: sokat fáradoztam s jó sok pénzt is befektettem az építkezésbe remélve, hogy a Jóisten megsegít, s látni fogom fáradságom méltó gyümölcsét is. Nem hallgathatom el, hogy sokat kell hallgatnom naponta a kivetés és fizetés miatt híveimtől, akik fizetni nem szeretnek s a leghetetlenebb dolgokat beszélik össze-vissza: „Törüljön ki még az anyakönyvből is!” „Nem vagyok katolikus!”, „Aki csináltatta, fizesse”, stb., pedig még senki sem fizetett. Mi lesz, ha a pénzt szedjük. Helyzetemet nem kívánom még ellenségemnek sem. Drága jó híveim naponta meglopnak, mezőről, kertből eltűnik sok minden, becsapnak, megcsalnak, egészen el vagyok keseredve a sok baj miatt. Hát ez az a szemináriumban oly sokat dicsért papi élet? Most jön még csak a párbér, amelyről már most hirdetik, hogy ez éven nem fizetnek, mert nem termett. Ó, Jézusom, el ne hagyj! Szent Szívedbe ajánlom magamat!”³⁵³

-1931. szeptember 9-én meg is érkezett a püspökség válasza.”...amennyiben saját pénzéből fedezte ezen kiadásokat, a főhatóság nevében elismerésemet fejezem ki a plébániai építkezéssel kapcsolatosan meghozott értékes áldozatai felett. Még értékesebbé válik áldozata a Jóisten előtt, ha panaszszó nélkül gyakorolja a jócselekedetet.”³⁵⁴

³⁵⁰ RPKL. Méhi 3242 – 931.

³⁵¹ RPKL. Méhi 3242 – 931.

³⁵² RPKL. Méhi 3242 – 931.

³⁵³ RPKL. Méhi 3821 – 931.

³⁵⁴ RPKL. Méhi 3821 – 931.

-1931. december 5-én újabb nehézségekről számolt be a plébános, ezúttal az iskola miatt. Ezek a gondok már kevésbé hívei hozzáállásából, sokkal inkább az államhatalom nem éppen jóindulatú ellenőrzéseiből adódtak. A levél a főhatóságtól az építésre kapott összeg elszámolási kiegészítésével kezdődik, ugyanis a korábbiiban az ácsmunkákat nem részletezték, ez zavart okozott, de ebben a levélben a plébános helyreigazította.

Az iskola hivatalos átvétele is megtörtént volna, legalábbis az illetékes szervek kiszálltak Méhibe, de mivel osk hiányosságot találtak, az iskolát nem vették át, hanem kötelezték Méhit, hogy a hiányokat a következő szeptember elejére pótolja. Ehhez még mintegy 20 000 korona szükséges, ugyanis az állami szervek modern iskolát akarnak, nem veszik figyelembe anép szegénységét. „Rimáncodtam nekik, de minden hiába volt, azt mondták, hogy adjuk át a községnek, ha nem bírjuk feltartani. Az egész iskolaszék jelen volt és hallották a tanfelügyelő szájából ezeket. Mivel nem úgy lett minden elkészítve, ahogy ők előírták, pl. a régi iskolán az ablakokat berakni és újakat a másik oldalra tenni. Hogy az iskola ne legyen olyan széles, egy új falat húzni, hogy csak 6 m széles legyen. Tessék ezt keresztülvinni az iskolaszékben! Előbb kicsi volt a terem, most meg már nagy! Meg kell kisebbiteni! Borzalmas dolgok...”³⁵⁵ A plébános nem látta a kiutat, mert tudta, hogy az újabb ellenőrzésnél – ha úgy tetszik – újabb kifogásokat találhatnak.

-1931. december 17-én jelentette, pontosan mik azok a részletek, amelyeket az állami tanfelügyelet nem talált szabályosnak.

1. Nem kisebbitették meg az osztálytermet 6 m szélesre.
2. A nyugatra néző ablakokat nem helyezték át déli irányba, az iskolaszék ezt teljes erővel leszavazta. „Nagyon kár, hogy ilyen fontos iskolaügyet mi egyszerű parasztokra bízunk, s azok leszavazzák a pap és kántor legszebb terveit is, mert *nincs pénz.*”³⁵⁶
3. A kabinet előírt 5m szélessége helyett 3 m –eset szavaztak meg, pedig az 5 m-es alkalmas lett volna tanítónői lakásnak.
4. Az épület végi padfeljártót teljesen törölte az iskolaszék.
5. A sertésólat nem voltak hajlandók eltenni az udvarról.

A plébános saját pénzen csináltatta meg a wc-t és a fatartót, mert az egyáltalán nem is volt. Ugyanígy egy pincét a kántortanítónak.

6. A teljes csatornázásból 10 m valósult csak meg a bejárati ajtó felett.

A tanfelügyelői hivatal is ígérte, hogy segít megszerezni a munkákhoz hiányzó 15 000 korona segílyt, a plébános nem is látott más forrást, hogy a hiányokat eltüntethesse. Ám ahhoz a pénznek időben kellett érkeznie, különben a következő szeptemberig a munkák nem készülnek el.³⁵⁷

-1931. november 20-án a plébános elküldte a plébániaépület és az iskola költségeinek végelszámolását. Az ős erejét is igénybe vevő munkákat a következő részletekben fizették ki:

„I. Plébánia

1. Kőműves munka – 26 000 kč
2. Ács- és bádogos munka – 20 000 kč
3. Asztalos munka – 9020 kč
4. Utcai kerítés és sertésól – 9276 kč
5. Csűr, klozet, hambár, kút – 3810 kč
6. 50 000 kč kölcsön félévi kamata – 2500 kč
7. Forgalmi adó fele része – 400 kč”

Összesen 71 106 kč.

II. Iskola

1. Kőműves munka – 15 800 kč

³⁵⁵ RPKL. Méhi 559 – 932.

³⁵⁶ RPKL. Méhi 559 – 932.

³⁵⁷ RPKL. Méhi 559 – 932.

2. Ácsmunka – 6 900 kč
3. Bádigos munka – 450 kč
4. Új klozet és fatartó – 3 000 kč
5. Istállón cserép átrakás – 100 kč
6. Asztalos munka – 3730 kč
7. Forgalmi adó fele – 200 kč”

Összesen: 30 150 kč.

Mindösszesen: 101 286 kč

A kiadásokra bevételek:

1. A kegyesalapítványi pénztárból – 49 985 kč
2. Ezen összeg kamatja november 19-ig – 223 kč
3. Egyházhatóságtól kiutalva - 9 276 kč
4. Hívektől befizetések – 21 786 kč

Összesen: 81 270 kč

„Fedezet hiány: 19 986, amely összeg kivetés útján fog bejönni, mivel híveim az iskolai építkezésekre kölcsönt nem akartak fölvenni.”³⁵⁸

-1932. január 7-én a plébános jelentette keserű tapasztalatait az egyházmegyének. Megpróbálta beszélni a filiákban a párbért, de arról győződött meg, hogy hívei valóban képtelenek azt megfizetni, annyira szegények. Ettől kezdve nem számított valóságosan arra, hogy az építkezések miatt kivetéseket teljesíteni tudják. Lélekben arra készült, hogy ő maga fogja a másképp nem törleszthető részeket kifizetni. Ehhez kölcsönt kért a kegyesalapítványi pénztárból, amit majd részben a beszédett pénzekből, részben sajátjából törleszt. A 10 000 korona kölcsönt meg is kapta.³⁵⁹

-1932. január 25-én apró örömről számolt be a plébános. Méhiben sikerült beszélnie 37 000 koronát, ebből az iskolai építkezésen dolgozó iparosokat ki tudta fizetni. Emellett kért 15 000 korona államsegélyt, ebben még nem született döntés. A parókia építéséhez is folyamodott segélyért. Ebben az esetben arra hivatkozott, hogy azt még Mária Terézia építtette, és a magyar kormány is kiutalt a karbantartására 1914-ben 8000 koronát. Ekkor már a javadalmi kölcsön törlesztését is megkezdte.³⁶⁰

-1932. május 6-án a plébános már kapott értesítést arról, hogy államsegélyt sem az iskola, sem a plébánia építéséhez nem fognak kapni. Ezért volt kénytelen saját maga pénzforrás után nézni – és ötletével előállni a főhatóságnak. A plébániának – és ekkor már neki magának is – akkor még mintegy 35 000 korona tartozása volt. A gazdasági válság miatt úgy látta, ennek még a kamatait is csak nehezen fogják tudni fizetni.

„Azért azt találtam ki, hogy legalább a kamatokon spóroljunk, hogy kölcsönkérnénk a rimaszombati plébániai hivataltól az általuk kezelt kb. 250 000 kč sokféle jótékonyági összegekből 35 000 kč-t s ezzel kifizetnénk a káptalani pénztárt s a kamatokat ezentúl a rimaszombati egyháznak fizetnénk. Az eredmény már egy éven belül is $3500:2=1750$ kč a javunkra. A rimaszombati egyháznak pedig teljesen mindegy, hogy a pénze hol kamatozik, a bankban-e vagy nálunk. Sőt, ha a rimaszombati egyház valakivel jót tehet, tegye is! Nem magamnak kérem, nyomorult egyházamnak, nyomorult híveimnek, akiknek soraiban vannak olyanok, hogy nincs egy kilo lisztjük, a házuk düledezik, és nem tudják megjavítani – és mi követeljük, hogy a parókiára fizessenek, a párbért is elengedtem nekik sokaknak, mert nyomorultak, és ha látná a főtisztelendő egyházmegyei főhatóság sokak életét, megesne a szívük rajta és föltétlen segítene” Azt javasolta, hogy a kölcsönért a méhi plébánia és iskolaszék teljes vagyonával jótáll, hogy kamatként ugyanúgy 5%-ot fizet, mint a bank, csak amennyiben segít Rimaszombat, nem a bankot, hanem saját egyházát támogatja azzal... az a

³⁵⁸ RPKL. Méhi 559 – 932.

³⁵⁹ RPKL. Méhi 1315 – 1931.

³⁶⁰ RPKL. Méhi 1315 – 1931.

kérdés most már, igazán: a bankot-e vagy egyházukat szeretjük igazabban?”³⁶¹ A rimaszombati plébániát Fuhrmann plébános már megkereste, de első próbálkozását azzal hátrították el, hogy 100 000 koronás költségű házat építenek a kántornak. A plébános valahonnan tudott a rimaszombati plébánia vagyonáról, ezért merete kérni a fenti segítséget. Arról sajnos nem készült (vagy nem található) irat, mi lett kérése sorsa.³⁶²

-1933. április 19-én a plébános az egyházmegyei hatóságtól érdeklődött egy újabb felújítandó objektum miatt. Havas István 1862-ben tett alapítványt a temetkezési helyül is szolgáló kápolna fenntartására. Erre az időre, sőt már korábban, a kápolna olyan rossz állapotba került, hogy 1918 óta nem lehetett már benne misézni, amit a hívek a plébános szemére vetettek, hivatkozva az alapítványra.³⁶³

-1933. április 29-én a püspöki helynök válaszában azt írta, hogy a Havas-féle temetői kápolnának kezdettől fogva nem volt nagyobb összegű alapítványa. Akkor az alapítványnak 271 kő vagyona volt, amelyből 200 koronát szándékoztak kiutalni felújítására, de azt is azzal a feltétellel, hogy a család élő rokonsága és a hívek is járuljanak hozzá, mivel a kápolna misézőhely is. Egyébként a döntést a plébánosra bízta, mivel a hívek hozzájárulásához más ügyekben is szükség volt.³⁶⁴

-1933. december 1-én érkezett a recskei hívek kérése a püspöki hivatalhoz, amelyben kérik áthelyezésüket Méhi anyaegyházról a háború után létesített abafalvi plébániához. Méhitől Recske 8 km-re esett (és esik ma is), Abafalvától csak 2 km. Mindig nehézségekbe ütközött a keresztelés, esketés, temetés, de főleg a hitoktatás – az erős református többségű faluban.³⁶⁵

-1934. január 16-án a püspökség jelentést kért a méhi plébánostól, mert recskei hívek jártak nála. Recske el karat szakadni a méhi plébániától, hogy Abafalvához tartozhasson.³⁶⁶

-1933. december 18 –án ismét kimutatás készült az alapítványi misékről. Ebben az összesítésben Fuhrmann plébános összesen 30 alapítványtevőt említ, ám maga a lista az újabb redukálás miatt készült.³⁶⁷ (A püspök az 1930-as redukálás során is említette, hogy az addig lesz érvényben, míg újabbra sor nem kerül.)

- 1934. január 25 - a püspök válasza támogató volt. Bár elviekben nem támogatta az efféle elcsatolásokat, ezúttal kivételesen mégis, mert ő is úgy ítélte meg, előnyösebb helyzetbe kerül Recske katolikus népessége, ha közelebb lesznek plébánosukhoz. Hangsúlyozta, mennyire fontos ez a református vidéken. Az elszakadás feltételül szabta, hogy recskei hívei teljesítsék kötelességeiket, fizessék be a rájuk kirótt terheket, valamint az abafalvi plébános küldjön szándéknyilatkozatot arról, hogy Recskét, mint filiát plébániája befogadja.³⁶⁸

-1934. április 4-én Fuhrmann plébános a plébánia előtt álló Nepomuki Szent János-szobor ügyében fordult a püspökséghez. A szobrot Majoros Anna állíttatta 1857-ben, amikor alapítványt is tett a fenntartására. Ennek kamatait kérte a plébános a szobor helyreállításához. Előzetes becslés szerint kb. 150 koronára volt szükség.³⁶⁹

-1934. április 27-én a püspöki helynök el is indította a 150 korona kiutalását.³⁷⁰

-1934. május 8-án a plébános már jelentette is a kápolna helyreállítását.

„Az Egyházhatóság által kiutalt 200, azaz kettőszáz koronát megkaptam, mely összegből nevezett kápolnát kijavítottam. A súlyos téglaboltozatot, amely az egész épületet szétnyomta, leszedtettem, s helyébe stukaturt tettem s kívülről-belülről kijavítottam úgy, hogy jelenleg

³⁶¹ RPKL. Méhi 1315 – 1931.

³⁶² RPKL. Méhi 1315 – 1931.

³⁶³ RPKL. Méhi 2465 – 934.

³⁶⁴ RPKL. Méhi 2465 – 934.

³⁶⁵ RPKL. Méhi 993 – 934.

³⁶⁶ RPKL. Méhi 993 – 934.

³⁶⁷ RPKL. Méhi 723 – 944.

³⁶⁸ RPKL. Méhi 993 – 934.

³⁶⁹ RPKL. Méhi 1524 – 934.

³⁷⁰ RPKL. Méhi 1524 – 934.

igen szépen néz ki és meg van a remény, hogy most már a kápolna léte egy évszázadra biztosítva van.”³⁷¹ A költségek 429 koronát tettek ki addig, de még kb. 100 korona kiadás várható volt. A hiányzó összeget (tehát a 200 koronán felüli részt) a hívektől gyűjtötte össze.³⁷²

-1934. május 29-én küldte el a plébános a Havas-kápolna helyreállításának elszámolását.

A következő tételek szerepelnek benne:

I. Bevétel

1. Kiutalt kamatok – 199, 30 kč

2. Gyűjtésből – 312, 30 kč

Összesen – 511, 60 kč

II. Kiadások

1. Deszka, zsindely, cement, stb. - 142, 50 kč

2. Herceg kőműves 8 napszámja á 22 kč -176 kč

3. Szabó napszámos 4 napszámja á 10 kč – 40 kč

4. Szajkó Béla 3 napszámja á 10 kč – 30 kč

5. Mészért - 47 kč

6. 8 szekér homok – 40 kč

7. Góbis ácsmester munkája – 50 kč

8. 1 kg festék – 4 kč

Összesen: 529, 50 kč

Fedezetlen hiány: 17, 90 kč.³⁷³

-1936. július 8-án a plébános kérte, hogy a kegyesalapítványi pénztárból a plébánia két aktuális kiadását, összesen 495 koronát térítsék meg. Az egyik az oltár helyreállítása, amely munkáért 175 koronát fizetett a helybeli Kiss Antal asztalosmesternek. A főoltár még elődje idejében leégett, az égett helyeken a fát textilekkel pótolták. Ezt egészítette ki az asztalos új lapokkal. Az oltárlépcsőre összesen 320 koronáért vettek két szőnyeget, mert a régi nagyon kopott és csúnya volt.³⁷⁴

-1936. december 1-én a plébános összeírást készített azokról a személyekről, akik addig a napig nem rendezték párbér-tartozásukat., december 2-án levél kíséretében el is küldte a főhatóságnak. A név szerint felsoroltak száma 33. Mind a szószékről, mind „dobszó útján” kihirdette, kihirdettette őket a plébános, de ettől semmi nem változott.³⁷⁵ Arra kényszerült – levele alapján - , hogy végrehajtóval szerezzen érvényt jogainak, amelyeket a canonica visitatio-k mind említenek. Úgy érezte, hogy jóhiszeműségét hívei gyengeségként értékelik. A tűzifa járandóságot sem kapta meg, az a veszély fenyegette, hogy hamarosan nem fog tudni fűteni. Arról is hallott, hogy egyre szélesebb körben terjed az a vélemény: a papnak nem kötelező fizetni, attól tartott, a következő évben még kevesebben vagy senki nem akar majd fizetni.³⁷⁶

-1937. március 30-án az iskola miatt szaporodtak meg a gondok. Az állami tanfelügyelet és az egyházi iskola nem mindig volt azonos érdekű. A plébános levele arra enged következtetni, hogy a tanfelügyelet szembefordult korábbi saját véleményével, azzal, hogy a méhi és a tornaljai iskolát körzete élenjáró iskoláinak nevezte. A plébános sejtése az volt, hogy amint az igazgató személye megváltozott, úgy változott meg a vélemény is. Nagy fejlődés történt az iskola ügyében a plébános utánajárásának hála: új, ovális táblát tettek külső falára – az új címerrel, táblát hozattak a gerendás mennyezetet bemeszeltették. Mégis gondok merültek fel

³⁷¹ RPKL. Méhi 2465 – 934.

³⁷² RPKL. Méhi 2465 – 934.

³⁷³ RPKL. Méhi 2465 – 364.

³⁷⁴ RPKL. Méhi 3568 – 936.

³⁷⁵ RPKL. Méhi 3568 – 936.

³⁷⁶ RPKL. Méhi 3568 – 936.

mindezek kapcsán, ugyanis ekkor kezdtek az iskolás gyerekek a polgári iskola lehetőségével is élni, hol önszántukból, hol propaganda hatására. Éppen ez okozott fejtörést a plébánosnak, mivel az is a közelmúltban történt, hogy a második tanerő miatt az iskolát – a hívek akaratával szemben – bővíteni kellett. 1937-ben már úgy tűnt, főlegesen, a tanfelügyelő maga is úgy nyilatkozott kerülete gyűlésén, hogy megszűnik a második állás.³⁷⁷

-1937. augusztus 4-én a plébánia és a plébános bizonyára túl volt az építkezés gondjain, mert a könyvtár rendezése került sorra. Kemény Dezső esperes látogatása során meghagyta a plébánosnak, hogy a könyvtárat szedje rendbe. 1931-ben, még a felújítási munkálatok kezdetén (és azok miatt) a könyveket a plébános felhordatta a padlásra. 1937-ben aztán visszahordták, rendbeszedték azokat, amelyiket szükséges volt, újra is köttették. Az értékes állományt – hogy értékét meg is őrizze – a plébános könyvszekrénybe, a plébánia előszobájába tervezte elhelyezni. Könyvszekrény azonban nem volt, azért akkor csináltattak 450 koronáért, amelynek kérte átutalását.³⁷⁸

-1939. március 23-án újabb misealapítványi rendezésre került sor (az 1930-as és 1933-as után). Mivel rengeteg alapítvány volt Méhiben, fokozatosan redukálni kellett a misék számát, ezúttal 17 szándék maradt érvényben a következő 5 évre, tehát 1944-ig.³⁷⁹

- Talán 1939-ben vagy az 1940-es évek elején keletkezett az az irat, amelynek sorai egy bizonyára réges-régen lappangó és felszín alatt dolgozó ügyet részleteznek. A levelet írója a rozsnói püspöknek címezte, keltezése nincs, aláírás helyett „Felderítő és Hírszolgálat tudósítója” szerepel a végén. A levél sok mindent megmagyaráz, főként a méhi hívek eddigiekben is említett viselkedésével kapcsolatban. A levelet írója többes számban kezdte, azzal, hogy kötelességüknek tartják beszámolni mindarról, amit a Felvidék visszacsatolása óta ők, mint „M.K.P.R. nyomozói” tapasztaltak. Azt írták, hosszú ideig vizsgáldottak Méhiben a botrányos ügyek miatt, de sikerült kideríteni az igazságot Béres Román kántortanító tevékenysége és a plébános Fuhrmann István kapcsán. Az ún. nyomozás során ötven méhi lakossal beszéltek, akik közül sokan gondolták úgy, hogy papjuk a kántorral túlságosan jóhiszemű volt kezdettől fogva. A kántortanítót a levél öntelt embernek festi le, aki eltelve saját hangja szépségétől önmagát „Sajóvölgyi gyöngy kántor úrnak” nevezte. Fuhrmann plébánosról elmondták, hogy Méhibe érkezése után rögtön elkezdett a plébánia és a lelkek épülésén fáradozni, sok-sok munkával. Kiderítették, hogy a kántortanító sokakat biztatott, hogy a plébániai építkezésekhez ne járuljanak hozzá, a plébánosnak ne fizessenek. Karácsony táján, hittan órán a plébánost helyettesítve, Jézus jászlával állította szembe a plébánost, akinek palota kell – utalva a korszerű paplak építésére. Fuhrmann plébános első dolgai közé tartozott, hogy végiglátogatott valamennyi méhi családot. A kántortanító ezt úgy ferdítette el, hogy nem képes az értelmiségi réteggel, az intelligenciával barátkozni, ezért a keresi a szegények társaságát. Ezt a plébános Kemény Dezső esperestől maga is hallotta, ugyanis ő látogatása során először a kántortanítóval beszélt, csak aztán a plébánossal. Ezzel szemben a plébános nem engedte témává válni a kántor erkölcsi életét: hány szeretőt tart és kik azok. Erről a kántortanító Králik jegyzővel is beszélt, azt állította, az esperes is egyetértett vele abban, hogy azért, mert kántortanító, a magánéletébe senkinek nem lehet beleszólása. Mikor megalakult a cseh agrárpárt, a kántortanító annak politikai megbízottja lett- és nevében az egész faluban agitált. A „cseh agrárpárt hívei” hozza, a „kerületi szocialisták” a plébánoshoz jártak tanácsért.

„Béres R. tanító mindenkit cseh agrárpártinak akart tenni. Fuhrmann plébános úr kerületi szocialista pártosaival a cseh agrárpárt teljes megszüntetésén fáradoztak, mindent magyar és keresztény alapon állítani az egyház mellé, ahogy azt gróf Eszterházy János képviselő úr mondotta nekik annak idején mikor Méhiben megjelent. Béresnek nem tetszett, hogy a

³⁷⁷ RPKL. Méhi 7047 – 937.

³⁷⁸ RPKL. Méhi 4245 – 937.

³⁷⁹ RPKL. Méhi 723 – 944.

plébános úr nem dült be az ő többszöri fölkérésére, hogy legyen cseh agrárpárti. A jegyző úrral többször is fölkérték, hogy lépjen be a cseh pártba, de ő mindannyiszor utasította őket, sőt figyelmeztette a tanító urat, hogy az egyesült magyar pártba van neki is a helye.”³⁸⁰ Plébános és tanító szembekerültek egymással a tanítói fizetés miatt is. Béres Román 9000 koronás igazgatói pótlékot követelt az egyházközségtől, a plébános pedig hangot adott annak, hogy szerinte ez nem jogos, tehát az egyházközség mellé állt a tanítóval szemben. Ezért a tanító úgy állt bosszút a plébánoson, hogy feljelentette cseh államellenes lázításért az ügyészségen, súlyos terhelő vallomást is tett ellene. „Béres minden alkalmat felhasznált arra, hogy tudja kissebbíteni és gyalázni plébánosát. Minden törekvése Béresnek arra irányult, hogy a föld színéről és az ő útjából eltávolítsa Fuhrmann I. plébánost, és azután ő majd meg fogja kapni az ő követelését a méhi néptől, a 9000 cseh koronát és ő fogja egyedül bírni Méhi falu népét, és akkor úgy bitorolhassa a méhi róm. kath. híveket, ahogy neki tetszik. Az erkölcsöt leépítette Méhi községbe, sok családi botrányt okozott, melyért már a Méhiiek kis részletben panasszal éltek több évvel ezelőtt...”³⁸¹ „...komunista barátait eszközként használja fel plébánosa ellen, kik nyilvánosan azt kiabálták a nyílt utcán: kakast a toronyra!”³⁸² Hívei – az irat szerzője szerint – úgy igyekeztek tisztázni Bérest, hogy mind az egyházi, mind az állami hatósághoz leveleket írtak érdekében, aláírásokat gyűjtöttek megmentéséért. „...írni – olvasni nem tudó gyermekek neveit is aláírják, hogy lássa a fölöttes hatóság, hogy milyen sokan állnak Béres tanító oldalán.”³⁸³ Élt abban az időben Méhiben „egy pesti nő”, a levélíró szerint ő tanácsolta a Béres-pártiaknak, hogy azzal fenyegezzék a plébános híveit és az egész egyházat, hogy ha Bérest elmozdítják, akkor ők valamennyien megtagadják vallásukat. „Béres és pártosai egyház és magyar állam-gyűlölők. Ezen meggyőződéseim és felderítéseim azon célból küldöm meg Püspök Úr Ókegyelmességének, nehogy az Egyház testén sérülés történjen az igazságszolgáltatásban, egyben alázattal kérem, hogy egy ilyen Istent nem elismerő kommunista tanítót ne méltóztassanak felmenteni, kinek gondolata és szándéka a papok kiirtásában látja a szebb és boldogabb világot.”³⁸⁴

-1940. március 26-án a plébános is megnyilatkozott levélben, a főhatóság felhívására foglalta össze az ügy lényegét. Levelének bevezetőjeként beszámolt két ferences atya Méhiben tartott népmisziójáról, annak sikeréről, örömmel tudatta püspökével, hogy a szentgyónások és az egész gyakorlat a lelkek épülésére szolgált. Ebben a levélben már nem hallgatott a tanítóval szimpatizáló hívek viselkedéséről, akik prédikációt egyet sem hallgattak végig, de a páterekkel vitába mertek bocsátkozni. Egyikük kijelentette nekik, hogy ha a kereszt a tornyon alacsonyabban volna, már maga vette volna le onnan és a sárba taposta volna. Béresről azt írta, megígérte, hogy Méhiből való távozása előtt lecsendesíti híveit, de nem tett meg. A misszió idején családja is tüntetőleg társasági életet élt – a templomon kívül. Az ígéret helyett a tanító „...minden igyekezetével csak azon volt, hogy az embereket egyházellenes, papellenes magatartásra bírja. A főntebbi ember 1936 óta be nem jött a prédikációra, hanem a Béres leányaival a templom mellett csavargott a hívek óriási megbotránkoztatására. Később a templomból a Béres famíliával együtt teljesen elmaradt, minden gonoszságot tőlük tanult. A Béres familia mint egy ördögi társaság működött évek óta Méhiben, s most látszik meg az eredménye! És még ez az ember egyházi iskolánál működik ma is? Magyar kenyeret eszik, aki a magyarságot a cseh világban jelentgette, elcsukatta, papját is följelentette, és még ma is a reverendától akarja megfosztani? Tisztelettel kérdem, nincs mód a Béres megfélézésére? A szép népmiszió bebizonyította, hogy mit rontott Béres Méhiben. Tudom, hogy nem vagyok kellemes hosszú leveleimmel, de kénytelen vagyok mindezt

³⁸⁰ RPKL. Méhi 3009 – 939.

³⁸¹ RPKL. Méhi 3009 – 939.

³⁸² RPKL. Méhi 3009 – 1939.

³⁸³ RPKL. Méhi 3009 – 1939.

³⁸⁴ RPKL. Méhi 3009 – 1939.

megírni, hogy egyházi főhatóságomat ne csak a gonosz ellenség informálja rólam, hanem én magam is elmondhassam a tiszta szín igazságot a saját védelmemre.”³⁸⁵

-1940. június 5-én aztán, a közvetlen okokról sajnos semmit el nem áruló irat tanúsítja, hogy Fuhrmann István mégis elköltözött Méhiből. Bizonyára személyes jó kapcsolat tette lehetővé számára, hogy a méhi plébániát egyszerűen elcserélje a pelsőcivel ahonnan Korponai Géza került Méhibe.

-1941. február 26-án már Korponai Géza jelentette, hogy a templom a hívek adományából gazdagodott egy pluvialéval és egy Szent Terézke-szoborral. A szobrot Kocsis Kálmán és neje adományozták.³⁸⁶

-1941. április 30-án az új plébános jelentést tett a hitoktatás helyzetéről. Oldalfalában, Sajókesziben és Sajórecskén nem volt hitoktatás a filiák közül, amely településeken egyenként 5-8 gyereknek lett volna rá szüksége. Még nagyobb szükség lett volna azonban rá a Méhitől 16 km-re eső kolónián, Vasaspusztán, ahol 24 szlovák család élt. Szárnyában is várható volt, hogy problémát okoz a hitoktatás. Már egy előző iratban is utalt rá a plébános, hogy igyekezett rendezni a vegyes házasságok ügyét, ám a rendeződők mellett egy házasság éppen akkor alakult, és nem volt remény arra, hogy az esküvő katolikus lesz. Éppen a szárnyi hitoktató (aki zárdában is tanult), Beitler Dorottya lépett házasságra evangélikus vőlegényével, aki szüeleire való hivatkozással nem adott reverzálist. Édesapja evangélikus lelkész volt, édesanyja az evangélikus egyháztól kapott nyugdíjat. A plébános megítélése szerint evangélikus esküvője miatt a hitoktató nem folytathatja Szárnyában munkáját. Nagy szükség volna Tornalján önálló plébánosra – írta, annál is inkább, mert ott már 1896-ban is volt szervezett segédlelkészi állás – elviekben. „Ha valahol, úgy igazán itt volna szükség papra a hívek nagy száma és szétszórtsága miatt, valamint a protestáns nyomás ellensúlyozására.”³⁸⁷

-1941. július 19-én a z új plébános is eljutott az adók kivetéséig. Az ezen a napon összehívott iskolaszéki gyűlés pontos határozatot hozott, egyetlen felszólalónak volt ellenvéleménye. Az 1941. évi költségvetést a következő tételekkel és összegekkel állíptották meg:

1. Tanítói fizetés – 198 P 24 fillér
2. Nyugdíjjárulék 1941-re – 326 P 40 f
3. Utólagos előírás nyugdíjjárulékhoz (1940. I – IX.) – 244 P 80 f
4. Az iskola fűtésére – 280 P
5. Mindennapi takarítás – 100 P
6. Háromszori nagytakarítás – 36 P
7. Hivatalos folyóiratokra – 14 P
8. Irodai szerek, nyomtatványok és portó – 30 P
9. Javítások és előre nem látott kiadások – 150 P

Összesen – 1373 P 44 f. „³⁸⁸ Az összeget póttadó formájában tervezték beszedni. A beszedésre önként jelentkezett Solti Horváth László adóügyi jegyző, felajánlását az iskolaszék el is fogadta.”³⁸⁹

-1944. május 14-én új egyháztanács alakult Méhiben, 12 rendes és 6 póttaggal.³⁹⁰

-1945. december 15-én Korponay plébános levele már a háború közvetlen hatásáról szólt. A főhatóságnak szóló jelentéssel egy küldeményben, mintegy mellékesen a plébános a következőket írta:

³⁸⁵ RPKL. Méhi 3009 – 1939.

³⁸⁶ RPKL. Méhi 1061 – 941.

³⁸⁷ RPKL. Méhi 2160 – 941.

³⁸⁸ RPKL. Méhi 3350 – 941.

³⁸⁹ RPKL. Méhi 3350 – 941.

³⁹⁰ RPKL. Méhi 3240 – 944.

„Még annak idején, kb.11 hónapja a méhi plébánia filiális, túlnyomóan református községeiből elhurcoltak 28 fiatal katolikus férfit és nőt és pedig: Kövecsesről 10, Sajórecskéről 4, Sajólenkéről 7 és Hubóról 8 személyt (+ 1 ref. vallásút). Visszahozataluk érdekében akkor az abafalviakkal együtt mindent megtettek – eredmény nélkül. Hozzátartozóik, szüleik kétségbe vannak esve sorsuk miatt és elhurcolásukért okolják az akkori református vezetőséget, helyenkint a ref. lelkészt is. Mivel segítséget tőlünk várnak, tisztelettel kérem a Főtisztelendő Főhatóság szíves válaszát: esetleg mit lehetne tenni érdekükben? „³⁹¹

A főhatóság valamilyen szinten bizonyára foglalkozott az elhurcoltak ügyével, mert a plébános következő levele válasza az 1959/1945. sz., 1945. december 27-én kelt leiratára.³⁹²

-1946. február 6-án a plébános így írta:

„...az elvitt ifjak és leányok közül plébániánk területére eddig még senki sem tért vissza és ezért 80/945. számú kérésemet megismétlem. Állítólag Abafalvára tért vissza a napokban egy ember közülük mint beteg. Szerinte nem egy helyen vannak s akikkel ő volt azokat bányákban dolgoztatják.”³⁹³

-1946. március 1-én a plébános egyszeri segélyért folyamodott, mert a front idején mindene odaveszett, gyakorlatilag annyi értéke maradt meg, amit épp magán viselt. Ugyanebben a helyzetben volt a kántor is, részére is segélyt kért. Addig az ideig jóindulatú hívei segítették, tulajdonképpen nekik volt köszönhető, hogy éhen nem haltak.³⁹⁴

-1947. július 12-én ismét egyszeri segélyért folyamodott, a templompénztár terhére saját maga részére 1550, a kántor részére 1000 koronáért. Nem derült ki az iratokból, hogy ez az előző (eredménytelen) kérés megismétlése-e vagy annak teljesítése után egy újabb kérés, mert a helyzet nem változott. A híveire azután még kevésbé számíthatott, ugyanis nagy részüket – a plébánossal együtt - kijelölték kitelepítésre.³⁹⁵ A püspökség gyorsan válaszolt is a kérésre, a plébánosnak 2000, a kántornak 1000 korona segélyt ítél meg.³⁹⁶

-1947. december 17-én írta Korponai Géza első szlovák nyelvű levelét, amelyen jól látszik, hogy szlováknyelv-tudása kifogástalanul magabiztos. Plébániája területére 30 szlovák családot költöztettek, akik közül mintegy 25 római katolikus. Engedélyt kért arra, hogy karácsony második napján számukra külön misézhesse szlovák prédikációval, szlovák énekkel.³⁹⁷

-1947. december 20-án a püspöki hivatal minden vasárnapra megengedte a szlovák híveknek szóló misézést – amennyiben kellő számban megjelennek azon.³⁹⁸

-1948. július 10-én a püspöki hivatal egy csehvel kevert szlovák nyelven írott levélben arra hívta fel a plébános figyelmét, mi az az egyetlen lehetőség, amelyet megragadhat annak érdekében, hogy az egyház 30 hektárnál nem nagyobb földterületeit ne államosítsák, ne kobozzák el. A lehetőség abban állt, hogy ha a helyi földműves bizottságok engedélyezik, az említett területi korlátozással a földek megmaradhatnak egyházi tulajdonban. A levél felhívta a plébános figyelmét arra, hogy célszerű hivatkozni arra, hogy a plébániát a helyi közösségnek akkor is fenn kell tartania, ha a földjét elveszik. Tehát tulajdonképpen mindenki akkor járna jobban, ha az egyház földjei megmaradnának, mert az biztosítaná a plébánia fenntartását, nem kéne azzal terhelni a híveket – és erről szintén a falusiakból álló bizottságnak kell döntenie.³⁹⁹

³⁹¹ RPKL. Méhi 305 – 946.

³⁹² RPKL. Méhi 305 – 946.

³⁹³ RPKL. Méhi 305 – 946.

³⁹⁴ RPKL. Méhi 2228 – 947.

³⁹⁵ RPKL. Méhi 2228 – 947.

³⁹⁶ RPKL. Méhi 2228 – 947.

³⁹⁷ RPKL. Méhi 3922 – 947.

³⁹⁸ RPKL. Méhi 3922 – 947.

³⁹⁹ RPKL. Méhi 2249 – 948.

-1949-ben került sor arra, hogy a plébános jelentést tegyen a háborús károkról. A legszükségesebb javításokra mintegy 21 000 koronára volt szükség, ebből a hívek összegyűjtötték mintegy 16 000 koronát. A kiegészítést a templompénztárból kérte a plébános, mivel gyűjtést rendezni abban az időben lehetetlen volt. Az engedélyt, tehát a hiányzó összeget meg is kapták.⁴⁰⁰

⁴⁰⁰ RPKL. Méhi 3180 – 949.

III.5.3. Vallásos népelet napjainkban

A kutatható levéltári források sora 1949-ben megszakad. Az 1950-es évekkel kezdődő korszak adatait méhi vallásos emberek emlékezete őrizte meg. Közülük legtöbbet Szabóné Danko Irma visszaemlékezéseiből és feljegyzéseiből merítettem. Mind a beszélgetések, mind a falu terének vallásos elemei arról tanúskodnak, hogy a vallásgyakorló közösség számára a szent értelmű tárgyi világ, annak gondozása – a vallásosságon belül is - a leghangsúlyosabb, az egyik legfontosabb, értékmérő megnyilvánulás. Noha a 20. század első felében – amint a levéltári források olykor jelzik – a plébánosoknak olykor nehezebben sikerült egy-egy felújítást, pótlást elérni, de végül mindig tudtak előre lépni. Ez a lendület a 2. világháború után megtorpant. Most annak lehetünk tanúi, mintha csak rejtőzködött volna, ám amint lehetett – 1989 után – a vallásgyakorlók körében máris életre kelt és konkrétumokban is megnyilvánult. A szent tárgyi világhoz való viszonyában Méhi vallásos közössége lényegében nem változott, abban viszont igen, hogy a templomfelújító munkákat ebben a szakaszban már nem a plébánosok, hanem a hívek kezdeményezik. Az 1949 – 1990 közötti időben sem feledkeztek el ezekről az önként vállalt kötelességekről, ám a korszellem nem kedvezett – egyházi tekintetben – az aktivitásnak. Az 1980-1990 közötti években, Gonda plébános idejében a templomtető javítását és a külső festést végezték el. Mintha ekkor hasznosult volna az 1948-as püspökségi jótanács – miszerint a helyi földműves bizottságok megmenthetik az egyházi birtok egy részét -, ugyanis a helyi földműves szövetkezet mesterei végezték a munkákat. A mesterek mellé szükséges segéderőt pedig a hívek adták, házak szerint sorban haladva, naponta váltva egymást. A lendületesebb szakasz akkor kezdődött, amikor a világháborúba elvitt harmadik harang helyett Szőke László és neje Katona Jolánka új harangot öntettek. A harangot 1996-ban szentelte fel Eduard Kojnok akkori rozsnyói püspök. A harang 2005 óta automata időzítéssel működik, ennek költségeit a Rózsafüzér Társulat viselte. 2000-től kezdődően a templombelső fontos részletei: három freskó, a főoltárkép, a mellette lévő két anyagszobor, a tabernákulum, az oltárkép keretének aranyozása, ezüsttel bevonása, a Szent Imre- és Szent László-szobrok felújítása, a szószék festése, aranyozása, ezüsttel bevonása került sorra. Az orgonát is újrafestették, kicsit később a Feltámadt Krisztus-szobrot és a feszületet is. 2008-ban a betlehem összes figuráját is helyrehozták. Ekkor készítették 22 új padot (a régi oldallapjainak felhasználásával), valamint újrakövezték a templom padlózatát. A munkák és anyagok költségeit többen adták össze. Nagyobb összegekkel segítettek önkéntes adakozók, „szponzorok”, leginkább Kocsis István, tovább a községi hivatal, kisebb mértékben a rozsnyói székesegyház és a műemlékvédelem. A falu lakossága úgy járult a költségekhez, hogy minden család legalább ezer koronát adott, továbbá adakoztak a Méhiből elszármazottak és a lenkei hívek is. A fenti felsorolásban nem említett szobrok, tárgyak felújítási költségei úgy oszlottak meg, hogy egyenként magára vállalta azokat egy-egy család, személy, közösség.

Pieta (szobor és oltár) – Rózsafüzér Társulat

14 stációkép – Rózsafüzér Társulat

Mária – oltár (szobor, barlang, oltár) – özv. Farkas Zoltánné

Jézus Szive-oltár – Kocsis Emil

Szent Sír – szobor – Kocsis Emil

Szent Teréz – szobor – Kocsis Mónika

Szent Antal-szobor – Rási Szilvia

Szent József-szobor – Kusza Erzsébet

Szent János-szobor – Farkas Viktor

Rózsafüzér Királynője-szobor – Szabó Irma

Jézus Szive (II.) –szobor – Vicényi Ilona.⁴⁰¹

Valamennyi részmunkát beleértve összesen kb. kétmillió koronába került a felújítás. Alapos utánajárással döntötték el, ki fogja a restaurátor szakmunkákat végezni. Farkas Elza, Kocsis Jolán és Szabó Irma vállalták magukra ennek a felelősségét, több környékbeli, már megújult templomot is megnézték, több mester munkáját is megismerték, és ezt követően bízták meg Ján Švec és Dana Romanová restaurátorokat.⁴⁰² A megújult templom ismét a környék egyik legszebb temploma.

A templomhoz és a valláshoz való viszonyról sokat mond, hogy hasonló pontossággal vezetik a korszak –egyébként egymást igen sűrűn váltó – plébánosait.

Szántó Ferenc, Adalbert Dezső, Kövér Árpád, Sulyok Kálmán – 1927-31 között.

Fuhrman István 1930.11.1. – 1940.8.31.

Korponai Géza 1940.9.12. – 1954.7.27.

Klamárik László – 1954.8.24. – 1954. 10.6.

Majoros János – 1954.10.6. – 1979.2.1.

D. Veis József – 1979.2.2. – 1981.5.1.

Mics Imre – 1981.5.13. – 1981.11.18.

Karol Pindiak – 1981.11.19. – 1982.9.30.

Dr. Ondrej Gonda – 1982.10.2. – 1991.7.31.

Jozef Amrich – 1991.8.1. – 1994.7.31.

Ján Hrablay – 1994.8.1. – 1997.12.31.

Ľubomír Šoltés – 1998.2.1. – 1998.8.30.

Štefan Javorsky – 1998.10.1. – 1999.6.30.

Báthory Lajos – 1999.7.1. – 2001.3.31.

Pavol Pribula – 2001.4.1. – 2001.7.31.

František Koščák – 2001.8.1. – 2005.3.1.

Slavomír Hovanec – Marian OP – 2005.3.1. – 2008.2.28.

František Koščák – 2008.3.2. – 2008.6.31.

Ľuboš Voľko – 2008.7.1. – 2008.11.30.

František Koščák – 2008.12.1. – 2009.7.31.

Gregorz Rydzewski – 2009.8.1.⁴⁰³

Ennek a nyilvántartásnak azért nagy a jelentősége, mert bizonyos mértékig a vallásgyakorló közösség értékrendjét is tükrözi, azt, hogy igényük van arra, hogy közösségüknek a plébános is tagja legyen, ez pedig lehetetlen, ha személyük akár évente többször is változik. Pusztai Bertalan 2001-ben közölt egy tanulmányt Méhi vallásosságáról.⁴⁰⁴ Azt állapította meg, hogy a falu lakóinak legnagyobb része nyilvánosan nem vallásgyakorló. Meg is fogalmazza a kérdést, hogyan válhatott ebből az erősen vallásgyakorló faluból többségét tekintve vallásilag közömbös közösség – amely jelenséggel egyébként a vallásszociológiai vizsgálatok meglehetősen gyakran találkoznak.

„A 60-70-es évek után az egyházzal kapcsolatban a falusiakban kialakult „korlátozott” viszony és a több mint másfél évtizede tartó szlovák nyelvű pasztorálás együttes okozója annak, hogy ma a falu lakosságának döntő többsége „a maga módján vallásos.” ... A katolikusok valós számához képest azonban elenyésző a liturgikus közösség.... A Méhiben lakók hitélete a fent többször említett két dátum (1941 – 1990 – G.A.) között a „népegyházi” vallásosságból „társadalmi kereszténységgé” vált. A „társadalmi kereszténység” jellemzője a vallási előírások illemszabállyá, vallási gyakorlatok külsőségekké üresedése mellett a liturgikus közösség illetve a legnagyobb ünnepeken és az életfordulókon a

⁴⁰¹ Szabóné Danko Irma (sz. 1935.) feljegyzései alapján.

⁴⁰² POLGÁRI László 2006. 10-11.

⁴⁰³ Saját gyűjtés. Szabóné Danko Irma sz. 1935.

⁴⁰⁴ PUSZTAI Bertalan 2001.

templomba járók száma közötti nagy különbség. ... Elképzelték, hogy a papi szolgálat minőségének kritikája.”⁴⁰⁵

Beszélgéseink során kérdésekre – erősödött-e a hitélet 1989 óta – hangsúlyos nem válaszokat kaptam.

„Nem, mert ez a generáció, aki akkor megszokta, hogy nem járhat a templomba, az most se jár. Csak az idősebbek.”⁴⁰⁶

A templomjáró, vallásgyakorló közösség tagjai, az önkritikát sem mellőzve megfogalmazták, hogy a faluban megforduló plébánosok, helyettesek lényegében inkább rontottak a helyzeten.

Nem tették vonzóvá a vallásgyakorlást azok számára, akiket esetleg meg tudtak volna szólítani. Többen is említették azt az esetet, amikor a plébános egy magasabb rangú egyházi személlyel együtt celebrálta a búcsúi szentmisét. Meghívta a murányi szlovák énekkart és szlovák kántort, nagy egyházi ünnep volt a mise, csak nem Szent István és nem a méhi templom búcsúünnep. Szent Istvánról sem a prédikációban, sem más szövegben egy szó sem esett, nem hangzott el Szent István-ének, sőt egyetlen magyar ének sem. Egy-két mondat kivételével szlovák mise volt Méhiben. Ezt a vallásgyakorló közösség úgy értékeli, hogy a plébános ezzel is egy nagy esélyt szalasztott el. Ugyanis azokban az emberek, akiket Pusztai Bertalan (is) a társadalmi vallásosság gyakorlóinak nevez, tehát a lényegében keresztény értékrend szerint élők, akik rendszeresen nem, de nagy ünnepeken elmennek a szentmisére, ez hosszú ideig ható visszatetszést keltett. Másik érzékeny pontot a himnusz jelent. Mivel a vallásgyakorló hívek is tisztában vannak azzal, hogy a magyar himnusz éneklése sértheti a szlovák papok érzékenységét, a szlovák plébánosokat fel szokták rá készíteni, nagy ünnepek előtt előre szólnak: Méhiben az a szokás, hogy a mise végén eléneklik a himnuszt, de nem mások bosszantására, hanem azért, mert „nekünk ez egy ima”. Egyetlen plébánost tart számon az emlékezetük, aki ezt megértéssel fogadta. Karácsonykor történt az az eset – amikor a templomban szintén sokan voltak az alkalmi vallásgyakorlók -, hogy a himnusz éneklése közben a plébános kiment a templomból, befejezettnek nyilvánítva a szentmisét. A ministránsok nem kísérték ki, ezért a himnusz után a plébános visszajött, és a kántorral együtt leszidta a ministránsokat ezért. Akik abban az évben akkor voltak másodszer templomban, azt a tanulságot szűrték le ebből, hogy a plébános karácsonykor békétlenséget szít a templomban.

„Hiába mennek el a templomba, hogyha a pap nem olyan, hogy abban megbízhatnának. És akkor már úgy állnak hozzá, még ha új pap jön is, hogy hát... ez ki tudja, milyen. Hogy olyan, mint a többi. Na, ez kiváltja az emberekből, hogy már nem érdekli őket, nem kíváncsiak. Sok veszett el így is.”

Hibának érzik azt is, hogy Méhi problémáit a hivatalos egyházi feljebbvalók rendszeresen azzal hátrítják el, hogy gazdag falu, ott ugyanis minden megoldódik, ezzel hozzák összefüggésbe a papok gyakori elhelyezését is.

„Hogy jól van oda úgy is. Mert akkor ilyen gyakran nem cserélgetnék. Nem cserélgetnék.

Itt, itt az a baj, /XY-nál/ is az volt a baj, hogy ha mentünk is hozzá: Ó, Méhi gazdag falu, ottan minden megvan – ez volt a vélemény. És akkor minden papnak ez volt mondva, azt hitték, hogy itt aranybánya vagy mi van. Azelőtt voltak gazdag emberek, de most már egyformán mindenki munkanélküli, ő meg még most is ilyen megjegyzéseket tett, mikor utoljára itt járt.” Mindamelllett a vallásgyakorlók a falu többi lakójának hozzáállásával sem elégedettek. Megítélésük szerint a rendszerváltás nem érezhető a vallásgyakorlásban. Az 1940-es évek vallásosságában szocializálódtak azt a vallásosságot gyakorolják, a fiatalabb nemzedékeket viszont ez nem tudja integrálni, a plébánosok pedig nem tudják megszólítani.

2011-ben a felsorolásban utolsó lengyel atya is elkerült Méhiből, egy ideig a környék papjai váltakozva helyettesítették. 2012 végétől a Tornalján szolgáló Vojta Richard járt Méhibe is. Nem hosszú ideig maradhatott Tornalján, de munkájának ma is van nyoma, Méhiben is.

⁴⁰⁵ PUSZTAI Bertalan 2001. 158.

⁴⁰⁶ Saját gyűjtés. Szabóné Danko Irma sz.1935.

Amellett, hogy rendszeressé tette a szentmisét, a közösségépítésben is jelentős eredményeket ért el. Egyrészt a korábbi 15 főről 30-40-re emelkedett a rendszeres templomjárók, a szentmisét rendszeresen hallgatók száma. Másrészt megtalálta a közös hangot a fiatalokkal, valamelyest pótolva ezzel a korábban nem rendezett hittanoktatást. Méhibe érkezése előtt a szinte homogén katolikus falu iskolájában (az iskola valóban az egyház tulajdona, a község bérleti díjat fizet érte) a tornaljai református lelkész is tartott istentiszteletet, sőt az is szóba került, hogy a hittant is bevezeti.

„Azt tudom, hogy ha nem vagyok ott, az borzasztó sokat tesz. Az ember nem tud úgy foglalkozni az emberekkel, mint kellene. Másik dolog az, azt ott is most próbálgattuk. Most tartottam a fiataloknak ott felkészülést, bérálásra. Péntekenként találkozunk, és mindig azt csináljuk, hogy megvolt a hittan, és akkor volt egy olyan ötletem, hogy vacsorázzunk együtt a plébánián, de úgy, hogy én elkészítettem az első vacsorát, és akkor a következő vacsorát másik. Hát nem mindig ment az, de énszerintem kell ott is az, hogy ... Ha az ember őszinte papként, ha tényleg szereti az embereket, akik ott vannak, eggyé válik velük, az ő falujukkal, településükkel – ha ott lakik. Ha oda van helyezve, egy ideig biztos ott lesz, mellékes. Automatica mikor oda van helyezve, méhi lakossá válik. És ha együtt tud érezni a faluval, az emberekkel, a templommal, a magáénak tekinti, hogy ez a mienk, ez nem a tietek... ez a hozzáállás akkor sürgeti, hogy hogy néz ez ki, csináljuk meg, próbáljuk meg. És sokszor közben azt látja az ember, hogy azt gondolta, hogy itt nem lehet semmit csinálni, és közben a munka alatt az emberek összekovácsolódnak. A papnak kell, hogy legyen egy ilyen összekovácsoló szerepe valóban. Mindazonáltal nem lehet mindenkit megszólítani, ez képtelenség, de azt hiszem, hogy ez az útja, hogy együtt érezzen a pap azzal a hellyel, ahol lelkiatya. Megpróbálni megtenni mindent azért, hogy egy közösség legyen – és hogy egy közösség legyünk.”⁴⁰⁷

III.5.4. A vallásosság jelei a térben

Templom

Méhi műemlék templomáról, a hozzá kapcsolódó munkákról, a szent építményt övező tiszteletéről a korábbiakban már esett szó. Az igényesen felújított, 18. századi templom a település belterületén ugyan az első, ám Méhinek mégsem a legelső temploma. A középkori, Szent Ilona tiszteletére szentelt templom Méhi, Királyi, Alkér és Lászlófalva határainak találkozásába esett, hogy mind a négy településről könnyen elérjék. Ám a plébános ebben az időben is Méhiben lakott.⁴⁰⁸

⁴⁰⁷ Saját gyűjtés. Vojta Richard sz. 1975.

⁴⁰⁸ ILA Bálint 1946. III. 19-20.



A méhi templom főoltárképe

Útmenti keresztek, egyéb szakrális kisémlékek

Méhi azok közé a települések közé tartozik, ahol a vallásosságnak a templomon kívül is feltűnően sok épített jele van. Egy szobor és tíz ún. útmenti kereszt jelzi a település (egykori) vallásosságát.

1.

A település központi helyén, a templom közelében, a főutca kiszélesedő részén áll az egyik. Beton alapon álló fémkereszt, kovácsoltvas kerítéssel kerítve, becslések szerint a 20. század legelején állították. Felirata nincs, a korpusz is fémből készült, fehérre festett.

A kereszt teljes magassága, talppal és a kerítés alapjával együtt 303 cm, a szárak-adta szélesség 91 cm.



2.

A kereszt a település közepén, a templom mellett, a hősi halált haltak emlékműve szomszédságában áll. Fehér márványhoz hasonló, enyhén csillámló felületű kőből készült, szárjai cakkokban végződnek. A korpusz fémből készült, ezüstre festett. A kereszt talpát több, felfelé keskenyedő lépcsőfok alkotja, kis kovácsoltvas kerítés övezi. Mértéktartóan díszített, gondozott. Teljes magassága 327 cm, a szárak szélessége 70 cm. Feliratát nem táblába, hanem közvetlenül a kereszt anyagába vésték.

Felirata:

„ÍGY SZERETTE ISTEN
A VILÁGOT
1938”

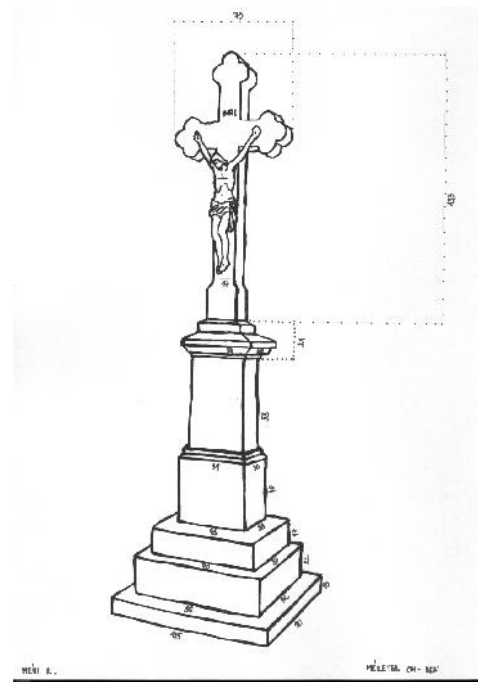

3.

Ez a szakrális kisémlék nem kereszt, hanem egy Nepomuki Szent János- szobor.

A parókia épülete előtti kertben áll a kb. 57 cm magas szobor, egy íves tetejű, elől üvegajtóval zárt fülkében, betonoszlopon. A szobor közvetlenül nem hozzáférhető, valószínű, hogy gipszből készülhetett. Nepomuki Szent Jánost jeleníti meg, nem a leggyakoribb formában. Jobb kezéből hiányzik a kereszt, helyette a mártírok pálmaágát tartja, baljával pedig lakatot tesz a szájára. 1857-ben Majoros Anna alapítványt tett, hogy biztosítsa a szobor jövőjét.⁴⁰⁹ Ennek kamatait először az 1934-es felújítás során vették igénybe.⁴¹⁰ 2005-ben a szobrot ismét felújították.

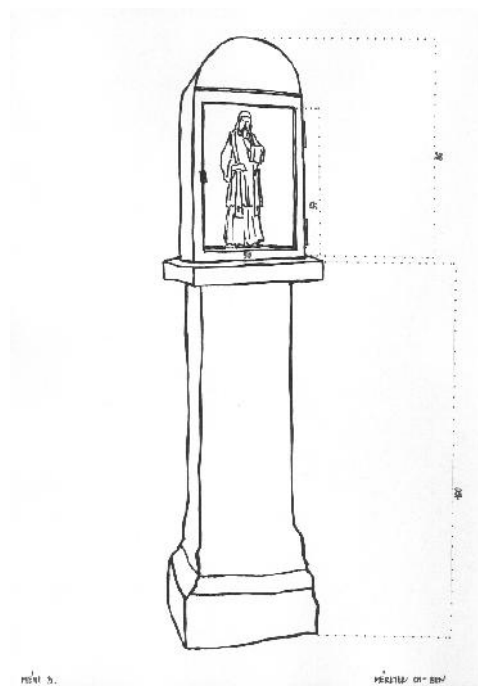

⁴⁰⁹ RPKL. Méhi 1524 – 934.

⁴¹⁰ RPKL. Méhi 1524 – 934.

4.

A kereszt az iskola épülete mellett, a falu délkeleti szélén áll. Az iskola egyházi iskola volt, ma az épületet a községi önkormányzat az egyháztól bérel. A kereszt beton talpon áll, egyszerű lapos vasból készült, a korpusza is fém, fehérre festve. Alacsony, viszonylag díszes kovácsoltvas kerítés övezi.

A kereszt teljes magassága 300 cm, a szárak szélessége 87 cm. Az egyházi iratok „Együd-kereszt”-ként említik. 1913. július 14-én Szántó Ferenc plébános engedélyt kért az „Együd-féle alapítványból” megújított kereszt megáldására.⁴¹¹ 1931. július 17-én aztán ismét meg kellett újítani. Ezt a felújítást már Fuhrmann István plébános vezette le, a kidőlőfélben lévő fakeresztet beton alapra rögzítette. A keresztet 1857-ben Együd Pálné állíttatta, s fenntartására 50 koronás alapítványt tett. A felújítás előtt a plébános beszélt arról az Együd család legidősebb tagjaival, akik a homok és cement költségeit vállalták, a munkadíj tekintetében az alapítványra hivatkoztak. Ezért kérte a munkadíj, 30 korona kiutalását.⁴¹² Azt, hogy mikor és honnan került az egykori fakereszt helyére a mai vaskereszt, sajnos nem árulják el a források.



⁴¹¹ RPKL. Méhi 3190 – 913.

⁴¹² RPKL. Méhi 3201 – 931.

5.

A régi méhi temető egy dombosabb részén áll, betonalpon, enyhén díszített vaskereszt. A díszítés a keresztszárak kettéosztásából áll. A korpusz is fém, ezüstszürkére festették. A kereszt teljes magassága 365 cm, szárak szélessége 100 cm.

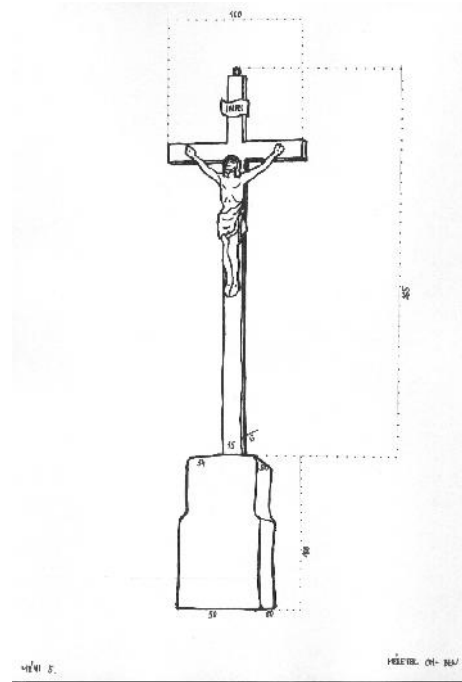

6.

Betontalpon álló vaskereszt, feltűnően szép kovácsmunka. A korpusz ezüstszürkére festett fém, a kereszt maga fekete. Beton talpában valószínűleg több felirat is volt, ma csak az évszám: „1923” olvasható, kivehető.

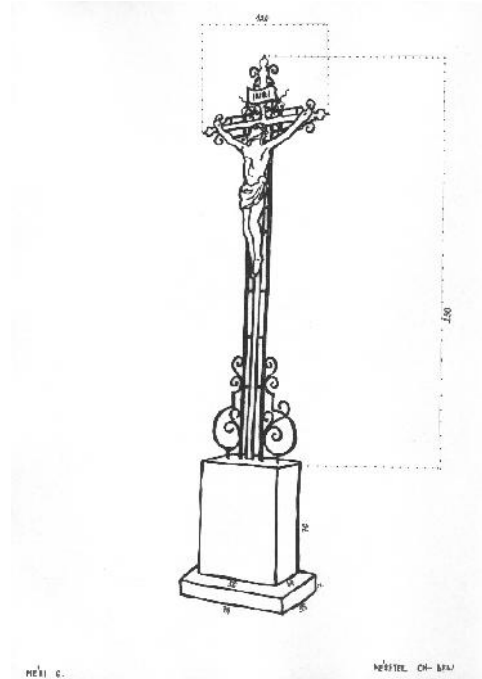

7.

Betontalpon álló fakereszt a temető új részén, a fa láthatóan nem az eredeti, a helyiek elmondása szerint nemrégiben cserélték ki. Barnára festett, a korpusz fehérre festett fém, a tábla is fehérre festett, rá feketével írták: INRI.

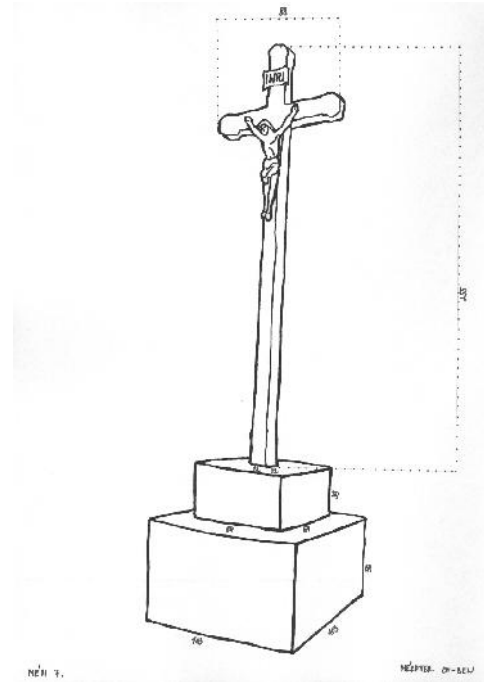

8.

Az objektum tulajdonképpen síremlék, ám a sorban lévő többi síremlékkal éppen ellentétes irányba néz, a sírnak háttal van. Íves tetejű kis fülke magas alapon, a fülke kívülről szerkezetileg kettéosztott, téglából falazott, vajsárgára festett, teteje fém. Benne Jézus Szive – Mária Szive szoborpár, illetve olajnyomat-pár keretben. A külső, a sírnak háttal lévő oldal ad helyet a sírfeliratnak, amelyet az építőre vonatkozó adatok egészítenek még ki.

Az építmény 300 cm magas, 75 cm széles. A helyi emlékezet furcsaságként tartja számon azt is, hogy valaki még életében megépítette saját síremlékét, és azt is, hogy annak ilyen formát választott.

Felirata: „ÉPÍTETTE

BODNÁR JÓZSEF

1990-BEN” (fent, közvetlenül a kőben)

„ITT NYUGSZIK

BÉKÉBEN” (középen, közvetlenül a kőben)

„BODNÁR JÓZSEF

*1915.4.2. +1992.2.13.

ÉS NEJE BODNÁR

JÓZSEFNÉ

SZÜL.

MIKÓ TERÉZIA

*1927.7.16. +2003.12.31.”

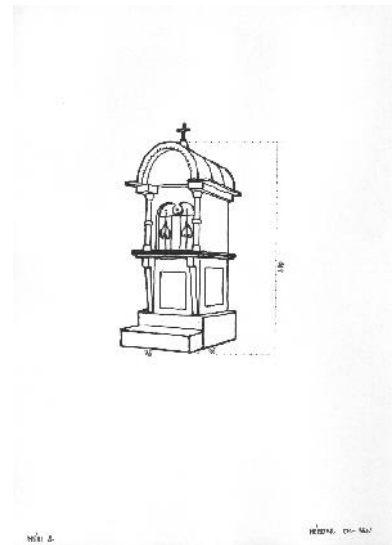

9.

Betontalpon álló vaskereszt, kis vaskerítéssel körbevéve. A kereszt tetején félkör alakú bádogtető. A korpusz fehérre festett fém, de hátsó oldala lapos, nem formázott, hogy jobban illeszkedjen a kereszthez. Mára a keresztnek minden elemét kicserélték, ugyanis 1992-ben ellopták az eredeti fakereszt korpuzát, megrongálták a fát is. A nyomozás eredménytelenül zárult, akkor állították a helyére a jelenlegi keresztet. A Tornalja- Sajószentkirály közötti fűút méhi elágazásában áll, ezért ez „a” méhi kereszt. A kereszt teljes magassága 300 cm, szélessége 120 cm.

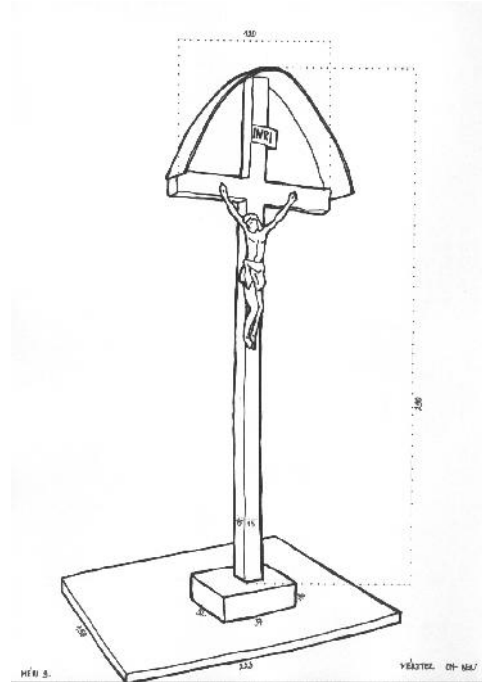

10.

A kereszt a 107. sz. ház kertjében, Szabó Irma háza mellett áll. Betontalpon álló fakereszt, fehérre festett fém korpusszal, cakkos szélű, félköríves bádogtetővel.

Valószínűsíthető, hogy a 19/20. század fordulóján állíttathatták, mert a legidősebbek is, már gyermekkorukból is emlékeznek rá. Rízik Erzsébetnek hívták az állíttatót, erről a családról kapta nevét a falurész (Rízik-szög) is, de ezt már csak néhányan ismerik ezen a néven.

A ház jelenlegi lakója, Szabó Irma férjével az 1970-es években átépítette a házat, akkor néhány méterrel távolabb helyezték a keresztet.

A kereszt teljes magassága 341 cm, szélessége 136 cm.

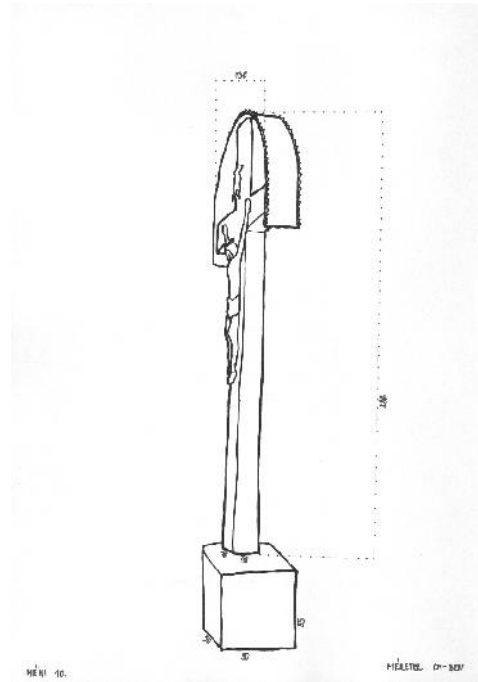

III.6. RIMASZÉCS

III.6.1. Rimaszecs jellemzése

Rimaszecs a Gömör megyének szentelt történeti munkák állandó fontos szereplője, ezek a munkák mint a környezetéből szerepével kiemelkedő, vásártartási joggal bíró egykori mezővárost tárgyalják.⁴¹³ A katolikus egyház helyi története szempontjából is megkerülhetetlenek Ila Bálint megállapításai, akinek munkája Rimaszecs népességtörténetéből is alapvető fordulópontokat közöl. Rimaszecs életét megtelepedése óta a Rima és a Balog összefolyása mentén található termékeny talaj, valamint a közlekedési utak találkozása határozta meg. Fellendülése mégis akkor kezdődött meg, amikor az egyébként helyben lakó Széchyek birtokába került, ezután megélnékült sokirányú kereskedelme. A XV. századtól az ekkor már város élete rosszabbra fordult: 1660-ra korábbi 81 dézsmaadó jobbágyának száma 23-ra csökkent.⁴¹⁴ A jobbágyok a török elől az Alföldre menekültek, ám talán még több kárt okoztak a felszabadító háborúk átvonuló csapatai: 1685-ben 26 egész telken csak 8 féltelkes jobbágy élt.⁴¹⁵ 1740-ben a földesúr Koháry család a 8-10 család mellé idegeneket telepített. „Az 1754-es összeírásban már csak a régi, örökös jobbágyok a magyarok és reformátusok, a jövevények mind katolikusok és tótok.”⁴¹⁶ Mindezeknek a 20. századi vallásos népelettől látszólag távol eső történeti tényeknek az egyháztörténet szempontjából is jelentőségük van. A pápai tizedszedők a település Szent Márton templomát említik.⁴¹⁷ A reformáció terjedésekor a teljes lakosság áttért az új hitre, már ekkor református temploma is volt Rimaszecsnek. „A 14. sz. elején épült gótikus stílusú ref. templomát, amelynek reneszánsz tornyát 1560-ban emelték, 1791-ben klasszicista stílusban alakították át.”⁴¹⁸ A katolikusok anyaegyháza 1766-ban Dobóca volt. Ekkor katolikus temploma se volt, Koháry Ignácné egy hombárját ajánlotta fel kápolna céljából.⁴¹⁹ A Pál fordulása tiszteletére szentelt temploma 1805-ben épült.⁴²⁰ A 19. század végére a környék kisebb katolikus központjává, esperesi kerület székhelyévé vált, ám mint az eddigiekből látható, ez a korábbi századokban egyáltalán nem volt jellemző, egyfajta „katolikus építkezés” eredménye. Az 1892. évi sematizmus ezt a kistáji-egyházszervezeti szerepet már tükrözi. „Rimaszecs oppidum” plébánosa összesen 1056 katolikus hívő lelki életéről gondoskodott. Az anyaegyház 630 híve mellett a környék református falvainak katolikus lakossága és a pusztákon élő népesség tartozott hozzá. A következő települések voltak a leányegyházai (zárójelben a katolikusok számával): Csíz (29), Czakó (167), Iványi (8), Radnót (45), Újfalu O.P. (3), Zádorháza (15). A puszták száma is viszonylag magad volt: Felső –Csobánka (64), Kaczagó (23), Nándor (49), Új-pusztá- Nagyvölgy (3), Alsó-Csobánka (4), Újfalusi pusztá (10), Tékespusztá (8), Kelecsényi-pusztá (0).⁴²¹ Egyébként, a települések összlakosságát tekintve a katolikusok kisebbséget alkottak, ugyanis ugyanezen a területen az 1056 katolikus mellett 2098 református (valamint 112 zsidó és 29 evangélikus is) élt.⁴²² A plébániához tartozó hívek

⁴¹³ Többek között:

ILA Bálint 1946. III. 301 – 303.

HAVASSY Péter 2001. 86.

B.K OVÁCS István 1997. 19., 33., 34., 58., 59.

B. KOVÁCS István 1997.

⁴¹⁴ ILA Bálint 1946. III. 302.

⁴¹⁵ ILA Bálint 1946. III. 302.

⁴¹⁶ ILA Bálint 1946. III.303.

⁴¹⁷ ILA Bálint 1946. III.303.

⁴¹⁸ <http://adatbank.sk/lexikon/rimaszecs-rimavska-sec/>

⁴¹⁹ ILA Bálint 1946. III. 303.

⁴²⁰ <http://adatbank.sk/lexikon/rimaszecs-rimavska-sec/>
<http://adatbank.sk/lexikon/rimaszecs-rimavska-sec/>

ILA Bálint 1946. III.303.

⁴²¹ Schematismus cleri...1892. 24.

⁴²² Schematismus cleri...1892. 24.

száma 1913-ra tovább nőtt, ám a református-katolikus arány akkor is megmaradt. Ekkor a következőképpen alakult a Rimaszécshez tartozó filiák és puszták katolikus lélekszáma: Rimaszécs anyaegyház: 849. Leányegyházak: Balogiványi: 16, Balogújfalú 16, Csíz: 104, Czakó: 170, Nemesradnót: 61, Zádorháza: 23. Puszták: Alsó-CSobánka: 3, Felső-CSobánka 87, Alsó puszta: 9, Kaczagó: 17, Nándor-major: 95, Tékes: 9, Ujfalusi-puszta: 3. Összesen 1462 katolikus hívő élt ezeken a településeken – a 2376 református, 78 zsidó és 9 evangélikus mellett.⁴²³

Rimaszécs népességének vallási áttekintése⁴²⁴

Rimaszécs vallási adatainak áttekintése								
	Összlakosság	Róm. kat.	Grg. kat.	Helv. ev.	Ev. ref.	Izr.	Jeh. tan.	Egyéb
1869	1378	951		19	378	30		
1881	1518	964		19	462	73		
1900	1680	1016	3	33	557	71		
1910	1653	1056		24	487	86		
1941	1714	1084	2	29	473	126		
2011	1936	1463	1	11	303		21	4

Ezek a vallási adatokban mutatkozó változások lassú folyamatokat, nem fordulópont-szerű, hirtelen váltásokat jeleznek. Utóbbiak ideje azonban 1920 után Rimaszécs történetében is elérkezett. Amint a levéltári adatokon alapuló fejezet is taglalja majd, a rimaszécsi kegyúri plébánia volt, kegyura a Saxo-Coburg-Gotha hercegi család volt. Ennélfogva közvetlenül érintette az első világháború utáni földbirtokreform. „A Rimaszécshez tartozó Csobánka és Kacagó pusztákat, amelyekre a két vh. közötti [földbirtokreform](#) során szlovák kolonisták települtek, 1926-ban Slávikovo néven önálló községgé szervezték. A kolóniát a magyar közigazgatás idején 1939-ben visszacsatolták Rimaszécshez, majd 1951-ben [Orávka \(Orávka\)](#) néven újból önállósították.⁴²⁵ Simon Attila feltáró munkájában külön is foglalkozik a Koburg-birtok betelepítésével. A több évig tartó telepítési hullám első szakasza Dél-Szlovákia legtermékenyebb talajú vidékét, a Csallóközt, a Duna-mentét érintette. Annak, hogy ezzel a korai hullámmal szinte egyidőben a telepítés Gömörben is elindult, eltérő oka van, mégpedig az, hogy a lengyel-csehszlovák határ az első világháború után két térségben délebbre tolódott, ezzel 25 szlovákok lakta település került Lengyelországhoz. Ezek lakosai számára kínálta a földhivatal a hazatelepülés lehetőségét, ők, az árvai repatriánsok a telepések egy elkülöníthető csoportját alkották. Már 1920 augusztusában körvonalazódott a megoldás, miszerint nem a folyamatban lévő, Csallóközt célzó hullámba illesztik a repatriánsokat, hanem Gömörben telepítik le, mert abban a helyzetben ez volt az egyszerűbb. A Koburg-birtok intézője ugyanis egyezséget kötött a földhivatallal, amelynek értelmében 3000 holdat átengedtek a hivatalnak telepítési célokra, és ezért cserébe kb. ugyanennyit szabadon értékesíthettek. Az átengedett rész volt a délebbre eső, a szabadon értékesíthető pedig az északi. 1921-ben a Koburg-birtok Rimaszécs melletti részén négy kolónia alakult, amelyből az egyiket - Gernyőpusztát – legionáriusok népesítették be, a másik hármat – Leánymezőt, Kacagót és Csobánkát – a

⁴²³ Schematismus cleri...1913. 37.

⁴²⁴ Források:

1869: Sebők 2005. 69.

1881: A Magyar Korona Országában végrehajtott népszámlálás... 1882. 101.

1900: A Magyar Szent Korona Országainak 1900. évi népszámlálása. 1902. 229.

1910: A Magyar Szent Korona Országainak 1910. évi népszámlálása. 1912. 229.

1941: Az 1941. évi népszámlálás. 1990.266.

2011: http://portal.statistics.sk/files/ev_v2-nabozenske-vyznanie.pdf. 109. old.

⁴²⁵ <http://adatbank.sk/lexikon/rimaszecs-rimavska-sec/>

Lengyelországból áttelepült árvai repatriánsok. A repatriánsok előre megnézték, hová költöznek, és már akkor kikötötték, hogy lakóhelyükön nemcsak iskolára, hanem szlovák papra is mielőbb szükségük lesz. Gyakorlatban a telepítés 1921 őszén kezdődött meg, a kb. 900 hektárnyi területre összesen 72 árvai család került.⁴²⁶ Ami a legionáriusokat illeti, őket tulajdonképpen toborozták- 1920 őszétől kezdve a sajtóban is megjelentek az ilyen értelmű felhívások, Gernyőpuszta benépesítésére elsősorban nős legionáriusokat vártak. A legionárius telepítés fő oka a határ és a vasút közelsége volt. „A 447,11 ha nagyságú birtokrészre 35 legionárius családot (ebből 34 az orosz, egy pedig a francia fronton harcolt) telepítettek le, akiknek az eredeti szándékuktól eltérően, mivel nem volt megfelelő számú jelentkező, csupán a fele volt szlovák (Gömör, Nógrád és Zólyom megyéből, valamint 3 magyarországi reemigráns), míg a legionárius-kolonisták másik fele morva és cseh területekről érkezett.”⁴²⁷ Telepítésük híre nagy riadalmat keltett, az Országos Magyar Kisgazda és Földműves Párt 1921. június 21-ére Rimaszécsre tiltakozó gyűlést is szervezett a legionáriusok és repatriánsok földhöz juttatása ellen a helyi lakosság rovására.⁴²⁸ A telepítés mégis megvalósult, és amint a levéltári iratok is jelzik, ennek hatása az egyházszerkezetben és a vallásos népeletben egyaránt megmutatkozott. Gernyőpusztát 1926-ban összekapcsolták Leánymezővel, a neve Bottovo lett, ahol 1930-ban 384 lakos élt.⁴²⁹ Csobánkát és Kacagópusztát is ekkor kapcsolták össze, Slavikovo néven, amelynek 1930-ban 269 fős lakossága volt.⁴³⁰ 1951-ben aztán ez a település kapta az Orávka nevet, ahol később templom is épült Hétfájdalmú Szűzanya tiszteletére. Ma is Rimaszécs leányegyháza.

A vallási megoszlás táblázatba rendezett adataiból jól látszik, hogy – ezúttal az izraelitáktól letekintve -, hogy az 1941-es állapothoz képest 2011-re két felekezet, a katolikus és a református tekintetében következett be erős változás: a katolikusok száma nagymértékben megemelkedett, a reformátusoké nagymértékben csökkent. Reformátusok fogyása összefüggésbe hozható a második világháború utáni deportálással. Nem vallási alapon jelölték ki a csehországi transzportok családait, de a környék valamennyi településen, nagy gazdaságaik miatt, a vegyes felekezetű településekről nagy számban telepítettek ki reformátusokat. A község honlapján szereplő történeti áttekintés szerint 13 családot Csehországba, ötöt pedig Magyarországra telepítettek.⁴³¹ Vadkerty Katalin részletező munkájában is megtaláljuk a rimaszécsi adatokat: az 1947. február 2 – február 15. közötti transzporttal Strakonicebe vitték rimaszécsi lakosokat.⁴³² Minden foglalkozási kategóriát és birtokkategóriát beleértve végül 36 személyt deportáltak.⁴³³

⁴²⁶ SIMON Attila 2008. 86.

⁴²⁷ SIMON Attila 2008.94.

⁴²⁸ B. KOVÁCS István 1997. 83-84.

SIMON Attila 2008.94.

⁴²⁹ SIMON Attila 2008. 236.

⁴³⁰ SIMON Attila 2008. 235.

⁴³¹ <http://www.rimavskasec.sk/index.php?id=20>

⁴³² VADKERTY Katalin 2001. 492.

⁴³³ VADKERTY Katalin 2001. 496.

III.6.2. Vallási élet a 20. század első felében⁴³⁴

-1906. február 15-én Tornay János alesperes jelentette a rimaszécsi és a cakói iskolaszékek újjáalakulását.⁴³⁵

- 1907-ben még Bráz János küldte Rimaszécsből is, Cakóból is az iskolaszéki jegyzőkönyveket, aztán a plébánia megüresedett.

-1908-ben a rimaszécsi plébániára három jelölt pályázott. Személyi anyagukat az esperes a hercegi irodának is elküldte. A következők jelentkeztek:

Fábián Antal, 42 éves rozsnyói szentszéki ülnök, magyar-német nyelvismerettel. A rozsnyói katolikus főgimnáziumban, majd a bécsi Pázmány-intézetben tanult. 1889-ben szentelték pappá, 1893-tól a rozsnyói papnevelő intézetben volt tanár.

Szepessy Károly, 58 éves feledi plébános. Csak magyarul tud, 1875-ben szentelték pappá.

Szuhanek József, 44 éves, magyarul és németül tud. Ő is a rozsnyói katolikus főgimnáziumban, majd Bécsben tanult. 1888-ban szentelték, 1908-ban csoltói plébános volt.

-1908. július 22-én Fekete Ferenc ideiglenes plébános leltárral átadta a rimaszécsi plébániát dr. Fábián Antalnak. Tornay János esperes kísérőlevelében azt írta, hogy a plébánia Bráz János halálával üresedett meg.⁴³⁶

- 1909. január 12-én Tornay János 3 tanítói díjlevelet küldött Rozsnyóra megerősítés céljából. Ezek értelmében Stubendek Alajost és Szóva Krisztinát a rimaszécsi iskola tanerőiként, Lóska Pált pedig a cakói tanítói állásban erősítette meg a főhatóság.⁴³⁷

-(1910) A balogvári Coburg-uradalom intézője a rimaszécsi templomba vitette az elhunyt Klementina hercegasszony címerét. A plébános azzal a kérdéssel fordult a püspökséghez, milyen köteleességekkel jár ez rá és a mindenkori rimaszécsi plébánosra nézve. Köteles-e requiemet és liberát mondani érte. Erre következtetett a kísérőlevélben olvasható megjegyzésből: „...a gyászistentiszteletek alkalmával a katafalkra elhelyezem.”⁴³⁸ Tehát abban kérte a főhatóság eligazítását, pontosan mi a teendője, ugyanis arról tudomása van, hogy a kegyuraság joga a szentmisét csupán egyszer, a halálesetet követően teszi a pap számára kötelezővé. A válaszból kiderül, hogy ez valóban így volt, eltérni ettől, rendszeres, éves gyakorlathként bevezetni csak akkor kell, ha az elhunyt alapítványt tett.⁴³⁹

-1910. szeptember 23-án „Fülöp Szász Coburg és Gothai herceg Ő Királyi Fensége” nevében az udvari tanácsos kérte a rozsnyói egyházmegyéhez tartozó egyházlátogatási jegyzőkönyvek másolatait. Kegyurasági kötelességei Deresk, Dobócza, Galsa és Rimaszécs helységeken érintették, ezek tisztázásához volt szükség a jegyzőkönyvekre. Dr. Fábián Antal plébános püspökéhez fordult, mert úgy találta, hogy a Rimaszécsen fellelhető 1859-es canonica visitatio nem elég hiteles, ugyanis Kollarcsik – mint említi, sok más irathoz hasonlóan – egyedül írta alá, így az nem felel meg a közokirat követelményeinek. Ezért kérte - és mert Rimaszécsben az nincs meg - az 1814-es adatokat Rozsnyóról. Mint aztán feljegyezte, csupán egy dologban tért el egymástól a két változat, az 1814-esben „...nincsen arról szó, hogy a plébános az uradalomtól 7 kila kétszerest kap.”⁴⁴⁰

-1913-ban Rőczey Mária tanítónő államsegélyt kapott fizetéséhez, innen (is) tudjuk, hogy az iskola két tanerős volt.⁴⁴¹

⁴³⁴ Ebben a fejezetben időrendi sorrendbe rendeztem azokat az eseményeket, amelyek iratanyagát a Rozsnyói Püspöki Levéltár Rimaszécs parókiális iratai között őrzi. A szó szerint idézett részeket mindig idézőjellel jelzem, ám sokszor csak az irat tartalmát ismertetem.

⁴³⁵ RPKL. Rimaszécs 2700-920.

⁴³⁶ RPKL. Rimaszécs 3287-1908.

⁴³⁷ RPKL. Rimaszécs 183-909.

⁴³⁸ RPKL. Rimaszécs 1997-910.

⁴³⁹ RPKL. Rimaszécs 1997-910.

⁴⁴⁰ RPKL. Rimaszécs 4799-10.

⁴⁴¹ RPKL. Rimaszécs 2996-913.

-1914. június 1-én Dr. Fábíán Antal plébános kérte Stubendek Alajos tanító magasabb fizetési osztályba sorolását.⁴⁴²

-1915. szeptember 13-án még Havasi Gyula volt a rimaszécsi plébános, de még ugyanebben az évben „...a sajpüspöki alesperes a rimaszécsi plébánia átadására utasíttatik.”⁴⁴³ Ekkor került Havasi Gyula helyére Fábíán Antal. (Tehát az 1908-as plébánosválasztáson talán nem plébánosként került Fábíán Antal Rimaszécsre.) Az átadás kapcsán felvett jegyzék sokatmondó tétele a „Bráz János féle könyvtár”.⁴⁴⁴ Bizonyára egészében nagyon értékes volt. 228 tétele között fontos tudományos munkák is szerepelnek. Pl.

„Cicero: De oratore

Aquinoi Szt. Tamás: Bölcsészeti

Széchenyi: Kelet népe

Lonovics: Archeologia

Historia Collegio Pázmány

Pázmány: Beszédek, Kalauz

Czuczor – Fogarassy: A magyar nyelv szótára

Augustini: Confessiones”⁴⁴⁵, stb.

-1915. május 10-én Fülöp Szász Coburg Gothai Herczeg Abbáziából írt a rozsnói püspöknek levelet. Nagy Kálmán füleksávolyi plébánost szeretne volna rimaszécsi plébánosnak, miután Fábíán Antalt rozsnói mesterkanonoknak nevezték ki. Kérte a főhatóságot Nagy Kálmán javadalomban helyezésére. Nagy Kálmán május 27-én erről levélben lemondott, szívbetegségére hivatkozva, amelyről a pályázat beadása idején még nem tudott.⁴⁴⁶

-1915. május 29-én a herceg már Bécsből írta következő levelét. Havasi Gyula püspöki udvari káplán javadalomba helyezését kérte.⁴⁴⁷

Bizonyára teljesült a kérése, mert 1916. február 25-én Havasi Gyula már a rimaszécsi plébániáról kérte, hogy a püspök által is dicséret „Egyházi Zenekönyv”-et kottamelléklettel évi hat koronáért előfizethesse.⁴⁴⁸

-1915. október 18-án Havasi Gyula a harangok ügyében levelezett. Kérte, hogy a 3090. sz. rendelet alapján rekvirálendő harangok közül a legnagyobb maradjon meg, mert nagy a falu területe, ráadásul sok puszta is tartozik hozzá, amelyek lakói az időt is a harangszóval mérik, ahhoz igazítják.⁴⁴⁹

-A katonai parancsnokság 1917. január 18-án kelt nyilvántartása szerint Rimaszécsből két harangot vittek el, melyek súlya 560 és 68 kg volt.⁴⁵⁰

A harangok elszállításáról a plébános is jelentést tett. Ebben a levélben szóról-szóra leírta a harangok feliratát is. A rimaszécsi nagy harangon a következő szerepelt:

„*Fusa per. Franc. Litman Neosolii 1803. In honor S. Franc. De Paula et S. Antoniae honor*”

„(A két szent képével)” „*Pro Eccle. Rom. Cathorum Rimaszécsiensium curavit fieri Escellmus Duus comes Franciscus Koháry de Csábragh et Szittnya. A – o 1803.*”

A kisebb harang felirata:

„*Fudit me Josephus Justel Agriae 1790. In honorem S. Michaelis Archangeli*” („A főangyal képével”) „*Pro Ecclesia Rom. Cath. Rima-Széts.*”⁴⁵¹

⁴⁴² RPKL. Rimaszécs 3682-914.

⁴⁴³ RPKL. Rimaszécs 1593-915.

⁴⁴⁴ RPKL. Rimaszécs 1593-915.

⁴⁴⁵ RPKL. Rimaszécs 1593-915.

⁴⁴⁶ RPKL. Rimaszécs 2633-918.

⁴⁴⁷ RPKL. Rimaszécs 1829-915.

⁴⁴⁸ RPKL. Rimaszécs 855-916.

⁴⁴⁹ RPKL. Rimaszécs 2628-921.

⁴⁵⁰ RPKL. Rimaszécs 2628-921.

⁴⁵¹ RPKL. Rimaszécs 2628-921.

A plébános arról is értesítette püspökét, hogy a harangok leszerelése során a templomban nem esett kár. Az érték járó összeget, miután a katonai parancsnokság kiutalta, továbbítani fogja a püspökségre, „...gyümölcsoztető elhelyezés végett.”⁴⁵²

-1917. május 22-én Havasi Gyula jelentést tett az Oltáregylet megalakulásáról.⁴⁵³ Bizonyára saját szervező munkája állt a 186 főt érintő szerveződés mögött.

-Azt, hogy szervezőként más területen is működött, jelzi júliusi levele.

1917. július 16-án azt kérte a főhatóságtól, hogy a szentmiséket az iskolában tarthassák, mert a templom felújítási folyamatában a belső térhez érkeztek.⁴⁵⁴

-1917. december 4-én újabb levélben fordult a főhatósághoz, amelyben azt írja, „...néhai Falk József rimaszécsi konvertita kereskedő a r. kat. iskola szegény gyerekei számára alapítványt tett.” Az volt a kérése, hogy ezt áthelyezesse Rimaszombatból Putnokra vagy a kegyesalapítványi pénztárba. A püspök engedélyezte az áthelyezést.⁴⁵⁵

-1918. május 15-én Havasi Gyula arról tett jelentést, hogy a katonaság az orgona sípjait is elrekvirálta. Együttal pénzt is küldött a plébánia kegyesalapítványi számlájára, hogy azt ott „forgassák”.⁴⁵⁶

-1918. július 14-én a plébános három kérdéssel fordult püspökéhez. Egyrészt új Szent Sír-oltárt szeretett volna felállítani „a kar alatt”, erre a templompénztárban meggyűlt pénzt akarta fordítani, végül egy rozoga szekrény könyveit, látván azok menthetetlen állapotát, szeretne volna megsemmisíteni. Utóbbi kérése kapcsán arra hivatkozott, hogy már az 1859-es canonica visitatio is úgy említette ezt a szekrényt, mint „régii hagyományt”. Jórészt molyos, penészes könyveket tartalmazott, amit mégis meg lehet belőle menteni, azzal azt tervezte, hogy a Bráz-féle könyvtárhoz csatolja.⁴⁵⁷ A főhatóság mindhárom kérést támogatta.

-1918 őszén aztán a plébános be is számolt a Szent Sír oltármunkálatairól. A Stuflesser céget bízta meg azokkal. „A mély hódolattal csatolt minta szerint fából van faragva, nincs olajfestéssel és aranyozással díszítve. Bár egyszerű, de igen szép. ... Most a szentsír fülkáját fogjuk Ádám Gyula rozsnyói templomfestő által újonnan kifesttetni.”⁴⁵⁸

-1920-ban, valószínűleg a politikai változások miatt is, a keresztalapítványok helyzete is megváltozott. 1920. május 20-án ilyen értelmű levelet küldött a plébános Rózsnyóra.

„A mély hódolattal csatolt betétkönyv a Ruzsinszky-féle keresztalapítvány kamatait képezik, melynek tőkége magyar hadikölcsön kötvényben fekszik. Miután a zavaros állapotok miatt még nem történt – most kérem alázattal a főhatósági kötményezést.”⁴⁵⁹

-1921. november 20-án a plébános már arról számolt be a főhatóságnak, hogy – mivel kettőt hadi célokra elvittek - hívei új harangot szeretnének. „A hívek felkérésére gyűjtés folyik egy újonnan beszerzendő harangra, amelyre már 6000, azaz hatezer korona be is folyt. Miután a harang mindaddig be nem szerezhető, míg az összeg együtt nincs, kérem ezt gyümölcsoztető elhelyezés végett, a már meglévő „Rimaszécsi templom harangalapja”-hoz a kegyes alapítványi pénztárba beutaltatni.” A levél külön érdekessége, hogy fejlécén „A rimaszécsi róm. kath. plébániai hivataltól” felirat szerepel, bélyegzője pedig Siač-nak nevezi Rimaszécset.⁴⁶⁰

A háború utáni újrendezésnek a rimaszécsi plébánia esetében új, korábban ismeretlen következményei is adódtak. A nagybirtokokból állami akarattal kisajátított területeken szlovák telepesfalvakat és kisebb telepeket hoztak létre. Ez Rimaszecs és a környékbeli falvak

⁴⁵² RPKL. Rimaszecs 2628-921.

⁴⁵³ RPKL. Rimaszecs 2080-917.

⁴⁵⁴ RPKL. Rimaszecs 2963-917.

⁴⁵⁵ RPKL. Rimaszecs 2016-918.

⁴⁵⁶ RPKL. Rimaszecs 1805-918.

⁴⁵⁷ RPKL. Rimaszecs 2633-918.

⁴⁵⁸ RPKL. Rimaszecs 4298-918.

⁴⁵⁹ RPKL. Rimaszecs 1157-920.

⁴⁶⁰ RPKL. Rimaszecs 2628-921.

határát is érintette. A szlovák családok letelepítése után jelenlétük a hitéletben is érzékelhetővé vált, lelki gondozásuk a helyi plébánosokra hárult.

-1921. december 25-én Havasi Gyula már az ő ügyükben fordult a főhatósághoz. Jelentése szerint Csobánka, Kaczagó és Tékes hercegi puszták tartoztak a rimaszécsi plébániához. Eddig az ideig 7 családot telepítettek le ezeken, várhatóan a további telepítendőkkal együtt maximálisan 35 család kerülhet a pusztákra. Bizonyára felmerült a nyelvhasználat problémája a templomon belül is, mert a plébános a következőkben foglalt állást.

„Hogy tehát a mintegy 1500 lelket számláló rimaszécsi hitközség istentiszteletének nyelve nem igazodhatik az idegenből ide telepített néhány család nyelvéhez, ez természetes.”⁴⁶¹

Egyúttal kérte, hogy a „velkenyei kitett káplán” gyóntassa meg a telepeseket karácsonyra, mert a környéken csak ő tudott szlovákul. Arról is beszámolt, hogy a kormány ígérte a telepéseknek a gernyőpusztai nagy magtárépület templommá alakítását – tehát hitéletük rendezésében még több fordulat volt várható. A templomon, mint épületen kívül Csobánka, Kaczagó, Tékes, Gernyő és Leánymező hivatalos ígéretet kaptak plébánia létesítésére is.⁴⁶²

Az ígéret gyakorlati megvalósítása bizonyára akadályokba ütközött, mert 1922-ben még mindig csak beszéd – (illetve levél-) téma volt.

-1922. júniusában Nagy Imre dobócai plébános egyházközsége nevében küldött tiltakozó levelet a telepek szlovák híveinek Dobócahoz csatolása ellen. Azt javasolta, hogy inkább minden telepet vonjanak össze egy, külön nekik létesítendő plébánia alá.⁴⁶³

Erről a javaslatról nem csupán a plébános levele tájékoztat. Megmaradt a hitközség ezt megelőzően ez ügyben összehívott közgyűlésének jegyzőkönyve is.

-1922. június 6-án a dobócai római katolikus hitközség közgyűlést tartott a telepések ügyében. Ennek jegyzőkönyvében is rögzítették, hogy Gernyőpuszta és Leánymező mindig Dobócahoz tartozott, ezért a továbbiakban is elférnek a dobócai templomban, de más a helyzet a többi telep lakosságával. Kimutatást is készítettek a dobócai templomba járó katolikus hívekről:

„Dobóca: cca. 800

Harmacz filia: 350

Simonyi: 160

Nemesmartonfalva: 80

Szútor: 100

+Leánymező, Gernyőpuszta”

Összesen mintegy 1390 lelket számláltak össze. Kaczagó és Csobánka lakosságát már nem tudnák befogadni, ráadásul területileg Rimaszécshez tartoztak akkor is, de a templom mérete sem engedi meg. „A rimaszécsi templom mellett pedig a mienk csak kápolna.” Azt javasolták, hogy a szlovákok járjanak egy helyre templomba, méghozzá a rimaszécsibe, esetleg külön szertartásokra.⁴⁶⁴

-1922. június 8-én kormánybiztos is járt a telepeken, mert a probléma nem akart megoldódni. Bizonyára ekkor sem jutottak megegyezésre, mert a főhatóság ezután is következő gyűlés összehívását javasolta.⁴⁶⁵

A nagybirtokok lefoglalása – a telepések ügyén kívül is – valamelyest átrendezte a vallási élet egyházszerkezeti részét. A hercegi uradalom egy részének lefoglalása a két kegyúri plébániát, Rimaszécsset és Dobócat közvetlenül érintett, hiszen lényegében a létalapjuk került veszélybe. Havasi Gyula azt javasolta Treer János jószágkormányzónak, hogy a kegyuraságot ettől kezdve kapcsolják az erdőbirtokhoz.⁴⁶⁶ Ezután a herceg revízió alá vette a kegyúri

⁴⁶¹ RPKL. Rimaszécs 1180-922.

⁴⁶² RPKL. Rimaszécs 1180-922.

⁴⁶³ RPKL. Rimaszécs 1180-922.

⁴⁶⁴ RPKL. Rimaszécs 1180-922.

⁴⁶⁵ RPKL. Rimaszécs 1180-922.

⁴⁶⁶ RPKL. Rimaszécs 1861-922.

kötelességeket, az újrendezés miatt a főhatóság utasította a plébánost, készítse elő ő is az egyházlátogatási iratokat.

-1922. augusztus 4-én dobócai plébános válaszolt a püspökségnek. Megfogalmazta azt a feltevését, hogy a herceg szabadulni igyekszik a kegyuraságtól. „...fájdalmasan kijelenthetem, hogy vesztett ügyel állunk szemben, mely ha bekövetkeznék, koldus botot vehetek kezembe tanítómmal együtt, mert itt sem a hivektől, sem az új telepítvényesektől jogos követeléseinket megkapni soha, de soha nem fogjuk.”⁴⁶⁷

-1923-ban a rimaszécsi hívek be is szerezték az új harangot, kérték az egyházmegyei alapítványi pénztárban forgó tőkájük felszabadítását, de nemcsak a harangszámla kiegyenlítésére, hanem új orgonasípkra is.⁴⁶⁸

-1923. november 9-én írásos nyoma is maradt a már korábban is lappangó, a helybeliek és a telepítettek között lévő feszültségnek. Az iratok alapján a tanító feljelentette a katolikus iskolát, hogy az nem ad termet a szlovák nyelvtanfolyamnak. A nyelvtanfolyamon a vasúti pályamunkásokat akarták tanítani.⁴⁶⁹ A katolikus iskolában valóban nem látták szívesen őket, meg is indokolta a plébános, hogy miért. „A pályamunkások – mint ismeretes – kevés kivétellel vallástalan szociáldemokraták és kommunisták.” Egy részük pedig református. Rimaszécsen református iskola is volt, „...de a ravasz tanító a katolikust nézte ki. Ezért a nép távozását kívánja” - írta az esperes plébános.⁴⁷⁰

-1924. március 24-én Havasi Gyula plébános tartós betegségéről tett jelentést, egyúttal kiegészítő káplánt kért, mert orvosa szerint 3-4 hónap teljes pihenésre van szüksége.

-1924. június 30-án már Róth János feledi plébános küldött jelentést arról, hogy az elhunyt esperes után adminisztrátorként ő adta át a plébániát.⁴⁷¹

-1924. június 26-án a telepések templomépítési mozgalmat és azzal egyidejűleg gyűjtést indítottak. Arról írtak a főhatóságnak, hogy még nem gyűlt össze elég pénz, de a gyűjtést éppen akkor Chicago-ban is folytatták. Tervezték, hogy „egész Amerikára” kiterjesztik. Emellett valamennyi szlovákiai püspökhöz is el akarták juttatni kérésüket, a főhatóságtól tudakolták meg, hol székelnek a szlovákiai püspökök. Ezután tervezték, hogy Besztercebánya, Nyitra, Szepesség, Kassa, Nagyszombat, Eperjes püspökeinek is írnak.⁴⁷²

-1924. december 1-én Róth János feledi plébános arra kérte a főhatóságot, hogy alapítványként kezelje a Havasi Gyula végrendeletében megfogalmazott felajánlást, kérést. Az egykori rimaszécsi plébános végrendeletében meghagyta, hogy sírját a mindenkori rimaszécsi harangozó minden évben Mindenszentek ünnepe előtt szedje rendbe. Ebből a célból 500 koronát helyezett el kegyesalapítványnál, amelynek kamataiból kell a harangozót fizetni a sírgondozásért.⁴⁷³ A néhai esperes könyvtárát a plébániára hagyta.⁴⁷⁴

-1924. december 1-én Kacagópusztán iskola nyílt, az ottani hívek kérik, hogy Beliczky János rimaszécsi plébános taníthassa benne a hittant, mert ő tud szlovákul. A főhatóság engedélyezte ezt.⁴⁷⁵

-1925-ben Beliczky plébános arról tett jelentést, hogy a rimaszécsi plébánia csüre leégett.⁴⁷⁶

-1925. december 4-én bekövetkezett, amitől a két kegyúri plébánia plébánosa már korábban tartott: a Coburg-birtok felparcellázása után a plébániák nem kapták meg tüzifa-járandóságukat. Ezügyben kérték, kérdezték a főhatóság utasítását.⁴⁷⁷

⁴⁶⁷ RPKL: Rimaszécs 1509-922.

⁴⁶⁸ RPKL: Rimaszécs 1965-923.

⁴⁶⁹ Simon Attila cikkét beszűrni

⁴⁷⁰ RPKL: Rimaszécs 2976-923.

⁴⁷¹ RPKL: Rimaszécs 1686-924.

⁴⁷² RPKL: Rimaszécs 1292-924.

⁴⁷³ RPKL: Rimaszécs 3046-924.

⁴⁷⁴ RPKL: Rimaszécs 536-925.

⁴⁷⁵ RPKL: Rimaszécs 3166-924.

⁴⁷⁶ RPKL: Rimaszécs 3354-925.

-1926. február 4-én a hercegi uradalom jolsvai erdőigazgatóságától azt a választ kapták, hogy a „Pozemkovy úrad” (földhivatal) parcellázta fel a hercegi erdőt, a plébánosok is a püspökség is forduljanak hozzájuk.⁴⁷⁸

-1926-ra Beliczky plébánosnak (talán éppen a kacagói hitoktatás miatt is) bizonyára megszorodtak a teendői, mert püspöki engedélyt kért a cakói hittantanítás átadásához Jurdik Aladár cakói tanítónak.⁴⁷⁹

-1927. január 22-én a szlovák hívek párhuzamos osztály indítását kérték gyerekeik számára a rimaszécsi római katolikus iskolában. A főhatóság elrendelte az osztály megnyitását, már csak a felekezeti béke kedvéért is, míg meg nem nyílik a szlovák iskola.⁴⁸⁰

-1926. december 29-én a püspöki helynök értesítette a rimaszécsi plébánost a kacagói és csobánkai hívek egyházi megnyilvánulásairól. Kacagó és Csobánka szlovák lakosai kijelentették, hogy vállalják mindazokat a terheket, amelyeket Cakó is viselt, hogy mindazt megkapják a rimaszécsi plébániától, amit a cakói hívek. Ezért a rimaszécsi templomban szlovák prédikációt („kážeň”) kértek, míg saját templomuk el nem készül.⁴⁸¹

- 1928. március 1-én kelt irat tanúsítja, hogy Beliczky János a rimaszécsi plébániát átadta Mázik Lászlónak.⁴⁸²

-1928. október 19-én már Mázik László kérte, hogy október 28-án a várható sok vendég miatt külön „hivatalos” misét is celebrálhasson. Ehhez megkapta az engedélyt, csakúgy, mint a következő napra vonatkozó kéréséhez. Október 29-re Velkenyére is hívták misézni, így aznap kétszer kellett miséznie.⁴⁸³

-1928. december 16-án szintén kérte a „facultas binandi”-t, ezúttal a szlovák hívek miatt. A szlovák hívek karácsony második napjára, amikor a prédikáció szlovák szokott lenni, azt kérték, hogy az ének is legyen szlovák. A magyarok ezt nem akarták, a plébános tanácsalanságában fordult a főhatósághoz. Az ő javaslata a szlovákok számára külön létesítendő plébánia volt, de püspöke ezt nem javasolta, mondván: „...ismeretes a telepések nyomorúsága.”⁴⁸⁴

Ezekben az években a rimaszécsi esperes plébánost többször hívták vendégpápnak, búcsúi misékre, de a szlovák hívek is sokszor külön misét kértek tőle.⁴⁸⁵

-1933. július 14. – Slavíkovo hívei kérték a főhatóság engedélyét adománygyűjtésre, ugyanis templomot terveztek építeni. Megkapták a püspöki helynök engedélyét, amitől ő maga is azt remélte, hogy megoldódik a „kolonisták pasztorációja”.⁴⁸⁶

-1934-ben a nehézségek fokozódtak, mert a kántortanító járandóságát a hívektől nem sikerült összegyűjteni, pedig felére csökkentették a párbért.⁴⁸⁷

-1936. február 8-án az Állami birtokok és erdők eperjes-sóvári igazgatósága értesítette a dobócai és a rimaszécsi plébánosokat (a püspökségen keresztül), hogy a plébániák tűzifa-járandóságát rendezni akarják. Egyúttal tájékoztatást kértek az épp akkor szolgáló papok és kántortanítók személyi adatait illetően, kinek is utalják ki a járandóságot. Az értesítésben az szerepel, hogy a kiutalás alapját a canonica visitatio adatai jelentik. A tűzifa-kiutalás visszamenőleg is megillette a plébánosokat és tanítókat, a rimaszécsi plébánost 1928. január

⁴⁷⁷ RPKL. Rimaszécs 1147-933.

⁴⁷⁸ RPKL. Rimaszécs 1147-933.

⁴⁷⁹ RPKL. Rimaszécs 2763-926.

⁴⁸⁰ RPKL. Rimaszécs 186-927.

⁴⁸¹ RPKL. Rimaszécs 3654-926.

⁴⁸² RPKL. Rimaszécs 869-928.

⁴⁸³ RPKL. Rimaszécs 3861-928.

⁴⁸⁴ RPKL. Rimaszécs 4593-928.

⁴⁸⁵ RPKL. Rimaszécs 4724-929., 3696-930.

⁴⁸⁶ RPKL. Rimaszécs 3389-933.

⁴⁸⁷ RPKL. Rimaszécs 4233-934.

1-től, a kántortanítót pedig 1926. január 1-től, valamennyiüket 1934. december 31-ig.⁴⁸⁸ Tehát a tűzifa járandóságot a hercegi birtokot felparcellázó állami erdőszet valamennyire rendezte.

-1936. február 14-én a nehézségek ellenére Mázik László a rimaszécsi ifjúsági egyesület sikeres munkájáról küldött jelentést.⁴⁸⁹

-1936. április 5-én Mázik László arra kérte a főhatóságot, hogy a hittan órákat Cakóban Tokár Géza tanító tarthassa, mert a Balog gyakori áradása miatt Rimaszécsből nem tud oda eljutni. Természetesen engedélyezte a főhatóság.⁴⁹⁰

- 1936. június 29-én az esperes plébános ismét a telepések ügyében fordult a főhatósághoz. Ciril – Metód napján külön misét szeretett volna tartani nekik. Egyúttal azt is kérte, hogy ezt követően havonta egy szlovák szentmisét tarthasson nekik, mondván: „híveim buzgó, istenfélő emberek.” A főhatóság engedélyezte a misézést.⁴⁹¹

- 1937. november 18-án „Lovaš Alexander obvodný notár” a rimaszécsi „csehszlovákok”, mintegy 70 lélek nevében azért fordult a főhatósághoz, hogy számukra külön szlovák misét kérjen a katolikus templomban. Megfogalmazása szerint nem mernek a magyarra menni, tehát az a kérdés, melyik templomba járhatnak úgy mint sajátjukba?⁴⁹²

-1957. április 30. Mázik László a rimaszécsi kántortanító elismerése ügyében fordult a főhatósághoz. Stubendek Alajos ekkor 40 év rimaszécsi szolgálat után nyugalomba vonult. „Munkálkodása és példás élete a Főtisztelendő Főhatóság előtt ismeretes. A legjobb tanítók egyike volt. Eredményes munkálkodását az iskolaügyi minisztérium leiratban elismerte és azt megköszönte.” Az esperes kérte a püspökség elismerését is tanítója részére.⁴⁹³

-1940. augusztus 17-én az egyháztanács Stubendek Istvánt jelentette kántortanítóként.⁴⁹⁴

-1940. szeptember 20-án Stubendek István levélben fordult a főhatósághoz, ugyanis jövedelmét ideiglenes díjlevele szerint tévesen számították ki. „Ezen ideiglenes díjlevélben pontosan fel van tüntetve, hogy a helyi javadalomból mi a tanítói, mi a kántori és mi a szétválaszthatatlan tétel, s ennek ellenére a rimaszécsi kántori helyi javadalom (beszámítható) megállapításánál nemcsak a tanítói, hanem a tisztán kántori és a szétválaszthatatlan javadalom is 100 %-ban, teljes egészében be lett számítva 969,04 pengő értékben 613 Pengő helyett. Ez csak tévedésen alapulhat, mivel úgy a régi magyar, mint a csehszlovák iskolaügyi hatóságok (a lakást levonva) 613 Pengőt vont le évente helyi javadalom címén, vagyis a szétválaszthatatlan 50 %-át és a tisztán tanítói. Másrészt engem a helyi Iskolaszék 1938. szept. 1.ével 613 Pengő, akkor is már elég magas helyi jövedelemmel hívott meg. Ezen téves és sérelmes megállapítás miatt a tanfelügyelő úrhoz fordultam, aki azt tanácsolta, hogy az iskolaszék fellebbezze meg ezen tévesen megállapított helyi javadalmat. Az Iskolaszék ezt meg is tette. A Vármegyei közigazgatási bizottság azonban ezt visszautasította a mellékelt leirat kíséretében azon indoklással, hogy a magyar törvény szerint tanítói javadalomnak számít a kántori és a szétválaszthatatlan járandóság is teljes egészében. Valószínűleg megint összetévesztették a helyi jövedelmet a beszámítható helyi jövedelemmel. A törvény számát nem is közölték. Azon tiszteletteljes kéréssel fordulok tehát a Főtisztelendő Egyházi Főhatósághoz, sziveskedjék közbenjárni, hogy ez a téves és reám nézve anyagilag sérelmes megállapítás helyesbítettessék. A helyi javadalom úgyis csak részben jó be, átlag 50 pár egyáltalán nem fizet. Úgy az Esperes Úr, mint az én tűzifajárandóságomból a patrónus csak 50%-ot utal ki előlegként 1939. szeptember 1-től a mai napig 40 m³-ből csak 17 m³-t biztosított. A havi fizetésem 25 Pengőben állapított meg a helyi javadalom ily

⁴⁸⁸ RPKL. Rimaszécs 2328-936.

⁴⁸⁹ RPKL. Rimaszécs 2328-936.

⁴⁹⁰ RPKL. Rimaszécs 3030-936.

⁴⁹¹ RPKL. Rimaszécs 3410-936.

⁴⁹² RPKL. Rimaszécs 5320-937.

⁴⁹³ RPKL. Rimaszécs 3545-937.

⁴⁹⁴ RPKL. Rimaszécs 3995-940.

megállapítása következtében, még a fizetési fokozatnak megfelelő tanítói fizetést sem kapom (100-110 Pt), a kántori teendők végzéséért pedig szinte semmit.⁴⁹⁵

A kántortanító másolatban mellékelte a díjlevelet is, amelyben a következő tételek szerepeltek:

„A helyi forrásokból biztosított javadalom

1. Földmunkaváltság – 116 Kč = 1657 P

2. Párbérpénz – 52.80 = 7.54

3. Stóla – 50 = 7.14

218.80

Természetben

4. Lakás – 256 Kč

5. Ingatlan jövedelem – 1850 = 264.28 P

6. Búza 26 köből – 3042 = 434.56 P

7. Rozs 7 köből – 472.50 = 67.50 P

8. Tüzifa 20 m³ - 1200 = 171.42 P

6.820.50 Kč

Készpénz 218.80

Helyi járandóság összege 7039.30 Kč

Ebből

Tanítói

4. alatt – 256 Kč

5. alatt – 1850 = 264.28 P

2106 Kč

Kántori

3. alatt – 50 Kč = 7.14 P

Szétválaszthatatlan kántortanítói

1. alatt – 116 Kč = 16.57 P

2. alatt – 52.80 = 7.54

6. alatt – 3042 = 434.56

7. alatt – 472.50 = 67.50

8. alatt – 1200 = 171.42

4883.30

A beszámítható helyi javadalom összege (1913. XVI. 25. §)

1. tanítói – 2106 Kč

2. szétválaszthatatlan kántortanítói 50 %-a – 2441.65

4547.65 Kč

A beszámítható helyi javadalmat a csszl. hatóságok 4547.65 Kč-ról 4668 Kč-ra emelte föl.

A helyi forrásokból biztosított jövedelem az 1908. évi június hó 23-án felvett javadalmi jegyzőkönyv és díjlevél annak értékelése a csszl. hatóságok által jóváhagyott összeírás alapján történt.” – írja Rimaszécsről az iskolaszéki elnök (azaz az esperes), a kántortanító és a gondnok. Az irat alján található megjegyzésben Bubnics Mihály püspök 1939. július 24-én a díjlevelet megerősítette.⁴⁹⁶

-1941. március 31-én küldte vissza a főhatóság az új rimaszécsi kántortanító megválasztásának jegyzőkönyvét. Az állásra heten pályáztak, a jelölési sorrendben Nagy

⁴⁹⁵ RPKL. Rimaszécs 1059-941.

⁴⁹⁶ RPKL. 1059 – 941.

István volt az első, őt követte Zombory Emil, a harmadik pedig Nagy Balyi László volt. Az új tanító Zombory Emil lett. Díjlevelét 1941. március 2-án állították ki.

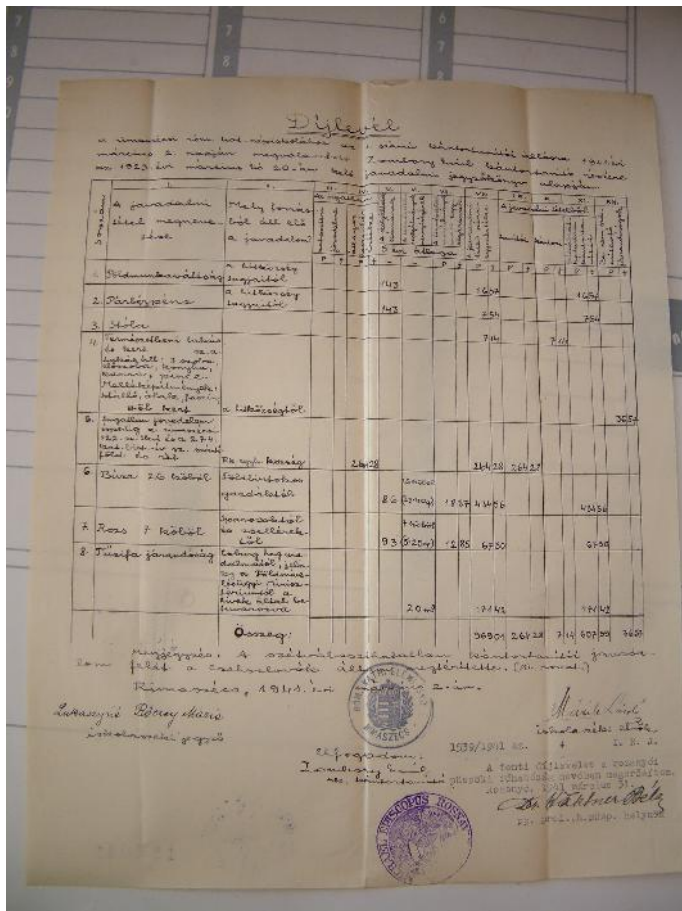

Zombory Emil díjlevele⁴⁹⁷

-1941. január 3-án viszont már Mázik László arról tett jelentést az Egyházmegyei Főhatóságnak, hogy Stubendek István lemondott állásáról, mert nem tud megélni belőle.⁴⁹⁸ A lemondás hivatalos előzménye – a díjlevelben felmerülő problémákkal együtt - az volt, hogy miután Wekerle Imre 1938. szeptember 1-i hatállyal „végleges minőségű rendes tanítónak” ismerte el, 1940. július 11-én dr. Burszky Elemér miniszteri tanácsos helyettes tanítónak minősítette. Tehát a lemondás oka ez a visszalépés lehetett.⁴⁹⁹

-1942. október 11-én újjáalakult az egyházközségi képviselőtestület.⁵⁰⁰

-1943. június 18-án Canonica visitatio rögzítette a rimaszécsi plébánia híveinek megoszlását, a leányegyházak katolikusainak számát is.

Rimaszécs – 1005 katolikus, (448 református és 129 izraelita), Cakó – 180 katolikus, (169 református és 3 izraelita), Balogiványi – 6 katolikus, (260 református), Nemesradnót – 172 katolikus, (392 református, 1 izraelita), Balogújfaló – 30 katolikus, (190 református), Zádorháza – 9 katolikus, (158 református), Jéne – 70 katolikus, (312 református), Csobánka-Kacagó – 144 katolikus, (51 református). „Summatim in matre 1599, filii 2156.”⁵⁰¹

⁴⁹⁷ RPKL. Rimaszécs 1539 . 941.

⁴⁹⁸ RPKL. Rimaszécs 63-941.

⁴⁹⁹ RPKL. Rimaszécs 63-941.

⁵⁰⁰ RPKL. Rimaszécs 2092-944.

⁵⁰¹ RPKL. Rimaszécs 2412-943.

	Róm. kat.	Grg. Kat.	Ev.	Ref.	Izr.	Felekezete n kívüli
Rimaszécs	1005	2	15	448	129	-
Cakó	180	-	-	168	3	-
Balogiványi	6	-	-	260	-	-
Nemesradnót	172	-	6	392	1	-
Balogújfalu	30	-	-	190	-	-
Zádorháza	9	-	-	158	-	-
Jéne	70	-	-	312	-	-
Csobánka- Kacagó	144	-	-	51	-	4
Összesen az anyaegyházban	1599					
Összesen a leányegyházakba n	2156					

-1943. november 3-án új tanítónő került Rimaszécsre, a nyugdíjba vonult Róczy Mária helyére. A Miskolcon végzett Zombory Emilné Borzs Ilona díjlevelét már Pobožnsny Róbert püspöki helynök hagyta jóvá.⁵⁰²

-1944. június 24-án hadi célokra elvitték a legnagyobb rimaszécsi harangot. Ezt ezt is egy felmérés előzte meg, és azért adták oda éppen a legnagyobbat, mert hibás öntésű, nem tökéletes harang volt.⁵⁰³

-1945. szeptember 20-án kiújulhatott a liturgikus nyelvhasználati probléma, mert Weisz József rimaszécsi plébános azt kérte, hogy az ún. „cakói vasárnapokon”, tehát a hónapok első vasárnapján 2 misét mondhasson Rimaszécsen „...a teljes nyugalom és béke megóvása érdekében”. 10 órától szlovák misét, énekkel, szentbeszéddel, 11 órától magyar misét, énekkel, szentbeszéddel. A püspöki helynök engedélyezte a két misét.⁵⁰⁴

-1945. október 15-én ismét a kántori állás ügyében fordult a püspökséghez. „...Stubendek István kántor az egész Egyházközség régi óhaja alapján újból fölkerhető a kántori teendők végzésére.” A jelölt elfogadta a felkérést, Pobožnsny Róbert helynök pedig jóváhagyta azt.⁵⁰⁵ (Nem lehetett előre látni, hogy Stubendek István személye milyen hosszú időre, mintegy négy évtizedre a vallásos életnek egyfajta garanciája is lesz, nem is csak Rimaszécsen, hanem mintegy 20 km-es körzetében minden településen.)

-1946-ban a püspöki főhatóság hivatalos levelet küldött a Föld- és Birtokügyi Hivatal megbízottjának, mint – a hercegi uradalom átvevőjeként – a rimaszécsi plébánia kegyúri jogai új gyakorlójának. Ebben a levélben a Mázik László halálával 1945. augusztusában megüresedett rimaszécsi plébániára jelentkezőket mutatja be. A négy jelentkező közül a helynök nem akart választani, ám megnevezte, hogy kit és miért tart a legmegfelelőbbnek. Ebben a levélben már szófordulatok árulják el azt, hogy a püspökség, mint hivatal ekkorra beilleszkedett és igazodott az új állami keretekhez, főleg nemzetiségi szempontból. Az első jelölt az 1910-es balogfali születésű Lőrincz István volt. Az 1936-ban szentelt plébánost buzgó építőként jellemzi, aki plébániájának hatalmas területén több iskolát is

⁵⁰² RPKL. Rimaszécs 4193-943.

⁵⁰³ RPKL. Rimaszécs 2390-944.

⁵⁰⁴ RPKL. Rimaszécs 1138-945.

⁵⁰⁵ RPKL. Rimaszécs 240-946.

épített, átépített már: Vecseklőn, Óbáston, Egyházásbáston. Mindig „a néppel a népért” dolgozott. Kezdetben dévényi káplán volt, majd Egyházásbástra került, ahol 1941-ben plébános lett. A „magyar megszállás” idején („za maďarskej okupácie”) támadások érték, mondván: Beneš-párti. („benešovec”). A népbíróság előtt megvádolták, ezért kéri is elhelyezését ennek a népnek a köréből, ahol ellenségei vannak. A négy pályázó közül – a hivatalos vélemény szerint - ő a legértékesebb munkaerő. „Noha magyar szülőktől származik, szlovákul még az Első Csehszlovák Köztársaság alatt megtanult, ezért volt első állomása Dévény.”⁵⁰⁶ Soltész József volt a 2. sz. jelölt, aki 1903-ban Krasznahorkaváralján született. 1928-ban szentelték pappá, káplánként működött Krasznahorkaváralján, Csetneken és Dobsinán. Feljebbvalója kiemelte, hogy nagyon együttműködő, jelenleg (akkor) épp az igen nehéz szociális helyzetű Rákos (Gömörrákos) plébánosa. Nála is megemlíti az irat, hogy noha magyar szülőktől származik, szlovákul szépen megtanult.⁵⁰⁷ Trizna Béla volt a harmadik, a legfiatalabb jelölt, aki 1919-ben Ipolygalsán született. 1942-ben szentelték pappá, volt káplán Krasznahorkaváralján, Szentsimonban, majd 1944-ben kinevezték a püspöki hivatal levéltárosává. 1945-ben egy ideig Pelsőcön volt adminisztrátor, majd 1946-ban Losoncon káplán. Jelenleg (akkor) a rimaszécsi plébánia adminisztrátora. Magyar nemzetiségű – amint az irat említi-, de szlovákul szépen megtanult.⁵⁰⁸ Vysocky Ferenc volt a negyedik jelölt, aki 1894-ben született Lőcsén, 1916-ban szentelték pappá. Kánonjogból doktori fokozatot szerzett Budapesten, majd Polomkán, Korompán, Óhalicson (Stará Halic) volt káplán.⁵⁰⁹

-1946. július 17-én az egyik (olvashatatlan aláírású) jelölt Gömörrákosról (ebből következtethetünk Soltész József személyére) írott levelében azért fordult a helynökhöz, hogy a partizánok által kiállított okmányát visszakérje, ugyanis közben megtudta, hogy a kormány megbízott nem szereti a partizánokat. Egy ismerőse azt tanácsolta neki, hogy ezért ezt az okmányt ne terjessze elő, nem fog rá olyan jó fényt vetni, mint remélte. Arról is tájékoztatta a helynököt, a megbízottnál lesznek támogatói, hogy az általa kért plébániára helyezték. (Az okmány tartalmára a forrásokból sajnos nem derül fény.)⁵¹⁰

-1946. december 5-én készült egy leltár a plébánia átadása miatt. Ekkor vette át Trizna Bélától Durzó János. A leltár viszonylag gazdag iratanyagot sorolt fel. Kiderül belőle, hogy az irattárban külön kezelték a reverzálisokat, a réginek számító iratokat, körleveleket, építkezések, javítások iratait, az 1910-es iskolaépítés iratait, tanítók államsegély-ügyeit, patronátusi ügyeket és adókönyveket, személyenként külön a gondnokok számadásait, vagyondézsma- és kongrua-iratokat, a kerületi esperesi funkció miatt keletkezett aktákat, a templompénztári könyveléseket, az 1859-es canonica visitatio-t, ájtatos társulatok tagkönyvét, Rimaszécs és Cakó ügyvezető naplóját, a gyertyapénztári naplót, a párbérmutatást, a Russinszki kerületi alapítvány betétkönyvét. Az irattár talán legfontosabb egységét mégis az anyakönyvek jelenthették, mert a leltárat ezek felsorolásával kezdték. A plébánián a kereszteltek, házasultak és halottak anyakönyvét az első időszakban, 1787-1837 között egyben, egy azonos kötetben vezették. A keresztelteket és halottakat két időszakban vezették ugyanazon könyvben: 1837 és 1902, valamint 1903 és 1929 között. 1929-től a kereszteltek külön könyvet kaptak. A házasultak 1837 és 1908 között szerepeltek külön kötetben, majd 1909-től egy újabbban. A halottak 1929 és 1944 között az 1933-ban bérmáltakkal szerepeltek egy könyvben. 1944-től aztán a halottakat is külön kötetben tartották nyilván. A bérmáltaknak 1857 és 1928 között külön vezetett anyakönyvük volt. A jegyeseknek naplójáról annyit

⁵⁰⁶ RPKL. Rimaszécs 2084 – 946.

⁵⁰⁷ RPKL. Rimaszécs 2084 – 946.

⁵⁰⁸ RPKL. Rimaszécs 2084 – 946.

⁵⁰⁹ RPKL. Rimaszécs 2084 - 946.

⁵¹⁰ RPKL. Rimaszécs 1326 - 948.

jegyzett fel a leltár, hogy nincs összefűzve. Az irattárban összesen 9 kötet anyagönyvet őriztek.⁵¹¹

-1946 decemberében Trizna Béla leltárral adta át a plébániát Durzó Jánosnak. A leltár a templomi tárgyak, liturgikus kellékek gazdagságáról tanúskodik. Az átadás-átvétel a következő tételeket sorolta fel:

miseruhák (6 fehér, 3 piros, 1 zöld, 4 lila, 1 világoskék, 2 fekete), palástok (4 fehér, 1 lila, 1 zöld, 2 fekete), 4 stóla, 2 velum, ministránsruhák (6 piros és 2 piros gallér, 4 lila, 6 fekete és 4 fekete gallér), antependiumok (piros zöld virággal 12 darabos, 1 színes, 3 kis fehér, 17 kis vászon, 1 hosszú barna, 1 fekete, 2 a szószékre, 2 szobrokhöz, 1 monstranciás, 1 a betlehemre), terítők (8 a nagy oltárra, 3 a kis oltárra), oltártakarók (1 vászon csipkével, 2 kék), 8 alba, 6 karing, 16 ministránsing, 1 kék-fehér stóla, birétumok (3 fekete, 1 piros, 1 piros lila bojttal, 2 fekete ministránssapka), apró fehérműk (3 bursa –ezüst olajtartó, aranyozott pixis, 2 köpenyke, 15 korporálé, 3 humerale, 3 palla, 11 pallavászon, 5 pallahuzat, 27 kehelytörlő, 6 lavábo, 1 törülköző, 3 terítő ostensorium alá, 1 kis korporálé. Felszerelések alcím alatt a leltár a következőket sorolta fel: 2 navikula, 2 ostyavágó, 6 zászlótok, 6 ampolna, 5 terítő szobor alá, 4 cingulus, 1 pénzszedő persely, 1 oltárkő, 2 gyertyacsiptető, 1 gyertyagyújtó és –oltó, 1 lavábo (pohár), 2 tálca, 1 áldoztató tálca, 2 nagy fagyertyatartó, 2 lépcső, 3 oltárlépcső, 1 dobogó, 2 fiókos szekrény, 1 akasztós szekrény, 2 kereplő, 1 könyvállvány, 1 kézmosó, 2 szék, 1 lóca, 2 evangéliumos könyv, 4 missale defunctorum, 2 kehely, 1 ostensorium. A kóruson volt 3 lóca, az orgona, 1 Szent vagy, Uram könyv. Néhány tárgynak valószínűleg a kórus alatt volt a helye: a Szent Sír-oltár, 3 rácsterítő, 3 szoborantependium. További tárgyak: lobogók (4 piros, 2 zöld, 3 fehér, 1 fekete, 2 bordó, 1 kék), képek (14 stációs, 1 főoltárkép, 6 kánontábla, 1 Coburg tábla!!!, , 2 mise utáni ima, feszületek (1 nagy, 1 körmeneti, 2 érc, t kicsi a tabernaculumon, 1 temetési), szobrok (1 Páduai Szent Antal, 1 Lisieux-i Szent Teréz, 1 Jézus Szive, 1 Alleluja, 1 Szent László, 1 Fájdalmas Szűz szobor, 2 gyertyatartó angyal, 1 Szűz Anya, 1 Szent István), képek (2 Nepomuki Szent János-kép, 1 Alt. Priv. tábla, 1 Praep. et gr. act. tábla, 1 nagyböjti oltárkép), 5 szoborállvány, 2 pulpitus takaróval, 1 gömb csillár, 2 érc gyertyatartó, 1 öröklámpa, 1 gyertyás csillár, 10 gyertyatartó, 14 hajlított karú gyertyatartó, 14 fali gyertyatartó, 6 fa gyertyatartó, 1 tumba állvánnyal, 6 lóca, 27 nagy pad, 2 egyes csengő, 1 fali csengő, 3 pléh persely, 1 baldachinum, 2 vasrács, 2 gyóntatószék, 4 lámpás rúddal, 4 imaszámoly, 5 támlás lóca, 1 kis pad, 2 ágas csengő, 2 fapersely, 1 stallum, 2 keresztelőkút, 1 betlehem.⁵¹²

(1949-ben ismét készült egy leltár. Ebben lényegében ugyanezek a tételek szerepelnek, de a készlet néhány tárggyal bővült: 5 szőnyeg, 2 zsámolyterítő és 1 nagy szőnyeg.⁵¹³

-1946. december 9-én Róth János feledi plébános arról tett jelentést, hogy Trizna Béla ideiglenes adminisztrátor átadta a helyét Durzó János „kiszemelt” adminisztrátornak.⁵¹⁴

-1947. június 13-án a pozsonyi székhelyű Művelődési és Iskolaügyi Hivatal (tkp. a mai minisztériumnak megfelelő intézmény) levelet intézett a rozsnyói püspökséghez a hitoktatás ügyében. Levelük szerint Rimaszécsen és Slavikovo-n a hittant Durzó János rimaszécsi plébános oktatja. „Magyar nemzetiségű, és mint ilyennek, a köztársasági elnök 33. számú dekrétuma alapján nincs állampolgársága, azaz nem igazolták még a Szlovák Nemzeti Tanács 99/45. rendelete 3. paragrafusának 4. bekezdése alapján.”⁵¹⁵ Ezért a hivatal arra kérte a püspökséget, tiltsa meg Durzó Jánosnak a hitoktatást. Egyúttal felszólította a főhatóságot arra, gondoskodják szlovák hitoktatóról.⁵¹⁶

⁵¹¹ RPKL. Rimaszécs 592 – 947.

⁵¹² RPKL. Rimaszécs 1974 - 949.

⁵¹³ RPKL. Rimaszécs 1974 – 949.

⁵¹⁴ RPKL. Rimaszécs 3435 - 946.

⁵¹⁵ RPKL. Rimaszécs 1995 - 947.

⁵¹⁶ RPKL. Rimaszécs 1995 - 947.

-1947. november 7-én Durzó János azt jelentette a püspökségnek, hogy a hívek adakozásából, 22 ezer koronáért körbekerítették a templomot, kijavították a tetőzetét is. Utóbbira az erdészeti hivatal adott 30 ezer koronát.⁵¹⁷

-1947. december 30-án válaszolt Durzó János a főhatóságnak, felettesének, tehát bizonyára született valamilyen intézkedés a pozsonyi utasításra. „...amennyiben nekünk megtiltották a hittan tanítását, mély tisztelettel kérem, hogy a következő rimaszécsi katolikus tanítók részére a hittan tanítási engedélyt megadni sziveskedjenek. A tanítók névsora: Mikuláš Klisenbauer riad. školy, Kliment Longauer def. uč., Anna Žuffová def. uč., Valéria Žitnanová v ýp. uč. A felsoroltak ellen semmi kifogás nincs, mindegyik buzgó, sőt példás katolikus életet élnek. Ugy szintén kérem a hittan tanítási meghatalmazást Viliam Bernáth slavikovoi igazg. tanító részére is, akinek személye ellen sincs semmi kifogásolni való. Buzgó katolikus szintén. Végezetül csak annyit jegyezek meg, hogy bár a gyermekek jó kezekben vannak a szülőknek mégis az a forró óhajuk, hogy én tanítsam a gyermekeket. Ez az óhaj különösen Slavikovon nagyon erős. Gyakran jönnek és zaklatnak azon kérésükkel, hogy mikor tanítom már a hittant.”⁵¹⁸

-1948. március 6-án Durzó János engedélyt kért, hogy kifizethesse az iratok számára, asztalostól rendelt szekrény árát, 2800 koronát.⁵¹⁹

-1948. március 10-én újabb probléma merült fel az egykori hercegi kegyúri járandóság aktuális állása miatt. A plébános jelentette, hogy a rócei erdőigazgatóság nem akarja fizetni a járandóságot, a „7 kila vegyes gabona árát, amit a kegyúrnak évente kéne adni.”⁵²⁰

-1948. március 10-én Durzó plébános tábori misére kért engedélyt, Slavikovo-n, az iskolában akart misézni húsvét alkalmából.

-1948. április 6-án a Művelődési és Iskolaügyi Hivatal személyi ügyében fordult a püspökséghez, miszerint Soltész József jelöltnek minden joga megvan arra, hogy a rimaszécsi plébániát elfoglalja. Annál is inkább így volt ez, hogy kánonjogi kifogások ellene nem merültek fel, de egyéb tények is - pl. hogy szlovák - erősítették azt, hogy az állami szervezetek sem lehet ellene kifogásuk.⁵²¹ Itt még tovább is tart a levél, érthetetlenül körmönfont nyelven.

-1949. február 6-án az egyházi képviselőtestület szerződésben rögzítette a harangozó feladatait. Lóska József harangozó kötelességeit a következőkben állapították meg:

„I. A harangozó kötelessége

1. Az istentiszteleteknél a szükséges kisegítő szolgálatot lelkiismeretesen elvégezni.
2. A templom tisztántartásáról gondoskodni. Minden hétfőn a templomot kisépíteni. Minden szombaton nagyobb takarítást rendezni.
3. Az egyházi ruhákat évente egyszer kimosni és kivasalni.
4. Naponta 3-szor harangozni „Urangyalára”.
5. A templomkertet rendbe tartani.
6. Minden vasárnapra a templom előtti tért kisöpörni.
7. Minden esztendőbe négyszer a templomba nagytakarítást rendezni: mégpedig Karácsonyra, Húsvétra, Úrnapjára és ősszel.
8. A temetőkertet minden esztendőben kétszer letakarítani: tavasszal és ősszel.

II. Ezen kötelességek pontos és lelkiismeretes elvégzése fejében a rimaszécsi egyházközség képviselőtestülete kötelezi magát:

- Minden pár után 6 liter búzát fizetni terményben, vagy a mindenkori hivatalos búza árban.

⁵¹⁷ RPKL. Rimaszécs 3578 – 947.

⁵¹⁸ RPKL. Rimaszécs 1995 - 947.

⁵¹⁹ RPKL. Rimaszécs 873 – 948.

⁵²⁰ RPKL. Rimaszécs 964-948.

⁵²¹ RPKL. Rimaszécs 1326 – 948.

Személyenkint 5 Kcs-t, azaz öt koronát fizetni.

Évente 3-szor persely pénzt, még pedig Karácsony 1. napján, Húsvét 1. napján és Pünkösöd 1. napján.

- Biztosítani a Nemzeti Biztosításnál az egyházközségtől kapott fizetése alapján.” Hozzáfűzték kiegészítésként, hogy természetbeni jövedelme 1000 négyszögöl a Rima-parton.⁵²²

-1949. áprilisában a plébánia anyagi helyzetéről is készítettek egy áttekintést. Eszerint a pénztári napló 55 korona maradványt mutatott, az Oltáregyletnek mintegy 490 korona maradványa volt, a Szent Antal-perselynek 62 korona, a Kis Szent Teréz-perselynek 188 korona, a Fájdalmas Mária-perselynek 15 koronája volt.⁵²³

-1949. november 28-án Durzó János, korábban rimaszécsi plébános már a sőregi plébánia fejlődés papírján írta levelét a püspökségnek. Mint írja, korábban már kétszer is kérte ügyének rendezését, de leveleire választ sem kapott. 26.5 méter tűzifája úgy maradt a rimaszécsi plébánián, hogy ígéretet kapott az öt felváltó Soltész József plébánostól annak átszállítására. Levele sok részletet árul el a rimaszécsi plébánia nem éppen zökkenőmentes átadásáról. Mint kiderült, az új plébános, Soltész József számára neki kellett a plébániát előkészíteni – holott azt nem szívesen hagyta el. „Szeretném emlékeztetni a főd. Főhatóságot, hogy Rimaszécsbe az ott töltött idő alatt a plebániát és templomot is rendbe hoztam, és különösen a plebániát Soltész főtisztelendő úr kérésére. Pedig mennyi kellemetlenségem volt ebből, mennyi utána járás. Például a homokot a Rimából három gyerekek saját kezűleg hánytam ki. Volt nap, hogy 150 furik homokot toltam ki a vízből a partra, ezt csak melleleg említtem. A munkások hetekig nálam laktak, és sokszor 4-5- munkást kosztoltam, Revúcáról csapatosan jártak, kosztoltam őket, csak hogy többet adjonak a templomra, mert eredetileg csak 40 000 Kcs-t akartak adni, végül több mint 150 000 Kcs-t kaptam, még tavaly is karácsonyra a Főmérnök és az Építész két olajfestményt kapott tőlem, hogy rendezzék a kiadásokat. A templomba szőnyeget vettem, de nem a templom pénztárból, sem a hivek adakozásából, hanem táncmulatságot és szindarabot rendeztem, hetekig dolgoztam ezért a pénzért és végül egyszer sem léptem arra a szőnyegre. Soltész főtisztelendő úr tudja és tanúk előtt kijelentette, hogy a 26,5 méter tüzelőfát nekem átadja. Végzetül csak annyit, ha december 5-ig meg nem kapom a 10 000 Kcs-t Soltész főtisztelendő úrtól, akkor én is úgy fogok csinálni, mint a többiek, úszok az árral, és akkor nekem sem lesznek anyagi gondjaim.”⁵²⁴ A tűzifa-járandóság ügye talán soha nem is rendeződött, mert Durzó plébános még 1950. május 25-én is jelezte, hogy nem kapta meg.⁵²⁵

-1958. november 24-én aztán Soltész József is elhagyta a rimaszécsi plébániát, az iratok tanúsága szerint átadta Szivák Istvánnak.⁵²⁶

-1959. május 9-én az új plébános az eddig levelezés tárgyát képezőkhöz viszonyítva új – ám mint a levélből kiderül, valójában nagyon is „régí” – ügyben fordult a főhatósághoz eligazításért és intézkedésért. Az iraton „Acta remittenda” pecsét szerepel. A templombelsőket máshol is érintő jámbor, de izléstelen díszítő szándék ellen emelt szót és kért segítséget. „A napokban meglátogatott Király Kálmán – ki ez, megnézni a lex.ban esperes-plébános, aki az egyházmegyéjében templom berendezés terén tekintély. Sokan kikérik a tanácsát. Amidőn beléptünk a rimavská seč-i templomba, körülnézett és azt kérdezte: Ugyan ki rondította el ezt a gyönyörű templomot? A templom Isten háza és nem színház.” Ugyanis a rimavská seč-i templom belső berendezése rubrika – mi ez? megmagyarázni ljegyz.ben ellenes és ezért groteszk. Nem sorolok fel minden rubrika

⁵²² RPKL. Rimaszécs 698 – 949.

⁵²³ RPKL. Rimaszécs 1974 – 949.

⁵²⁴ RPKL. Rimaszécs 1311 – 950.

⁵²⁵ RPKL. Rimaszécs 1311 – 950.

⁵²⁶ RPKL. Rimaszécs 2024-58.

ellenességet, csak a következőket: A Tabernaculumra hatalmas fapatkó van szerelve és abban 32 villanykörte ég, Jézus Szt. Szive szobra sárgaréz szőlőinda koszorúval van díszítve és abban 16 piros égő ég.”⁵²⁷ A plébános levele további részeiben kitért a templombelsőket érintő egyházi rendelkezésekre is. Többször szó szerint idézett egy azidőtájt megjelent tanulmányt Tokárčík István esperes plébános tollából, aki felhívta a figyelmet tapasztalatára, miszerint számos templom feldíszített szobrok és képek gyűjteménye – a Krisztus-hit, Krisztus-imádat megszentelt tere helyett.

„*Can. 1279. §. 1. Nemini liceat in ecclesiis, etiam exemptis, aliisve locis sacris ullam insolitam ponere vet ponendum curare imaginem, nisi ab Ordinario loci sit approbata 2. §. Ordinarius autem sacras imagines publice ad fidelium venerationem exponendas ne approbet, quae cum probato Ecclesiae usu non congruant.*

Ezek után biztos vagyok abban, hogy a rimavská seč-i templom sine approbatione Ordinarii loci történt.”⁵²⁸ A plébános kérte, hogy a főhatóság hivatalból rendelje kis az említett Tokárčík Istvánt egy rimaszécsi látogatásra, egyúttal kérjen tőle ilyen szempontú jelentést a rimaszécsi templomról.⁵²⁹

-Számtalan 1959-ben próbálta meg az új plébános a rimaszécsi egyház javai egy részének sorsát rendezni. Ekkor írott levelének nyelvezete érdekes korrajz is egyben. A főút mentén állt a kántor és a harangozó háza, nagyon rossz állapotban. Valószínűleg 10 000 koronájuk volt a javításokra, ám ez korántsem volt elég. Azzal a kérdéssel fordult a főhatósághoz, hogy eladható-e a ház. „Ked’ ten dom ani neobnovíme, ani ho nepredáme, újme sa ho MNV a nezostane nám se pénz, se posztó”.⁵³⁰ (Ha el sem adjuk, fel sem újítjuk a házat, az „MNV” – azaz Helyi Nemzeti Bizottság – kisajátítja és nem marad nekünk se pénz, se posztó. - G.A.) A püspökség végül engedélyezte a ház eladását.

-1961-ben, Szivák István néhány évnyi működése után Balla János vette át a plébániát, aki Harkácsról került Rimaszécsre.⁵³¹

III.5.3. Vallásos népelet napjainkban

Rimaszécs honlapján is szerepelnek a település plébánosai a kezdetektől napjainkig.

Boldogházi Kis Antal 1787-1790

Vitéz András 1790-1793

Huszár Mihály 1793-1799

Tindira József 1799-1822

Mészáros Ferenc 1822-1829

Geréb János 1829-1873

Bráz János 1873-1908

Dr. Fábián Antal 1908-1915

Havasi Gyula 1915-1924

Dr. Beliczky János 1924-1927

Mázik László 1927-1944

Weisz József 1945-1946

Trizna Béla 1946. aug.-1946. dec.

Turzó János 1946-1949

Soltész József 1949-1958

⁵²⁷ RPKL. Rimaszécs 572-59.

⁵²⁸ RPKL. Rimaszécs 1232 – 59.

⁵²⁹ RPKL. Rimaszécs 1232 – 59.

⁵³⁰ RPKL. Rimaszécs 572 – 59.

⁵³¹ RPKL. Rimaszécs 844 – 961.

Sivák István 1958-1961

Balla János 1961-1991

Jozef Amrich – oldallagosan ellátva Abafaláról 1991-1992

Alojz Halgašík 1992-1998

Rédli Imre Richárd oldallagosan ellátva Abafalváról 1998-2001

Jozef Halčín 2001-2004

Bátory Lajos oldallagosan ellátva Méhiből 2004. ápr.-2004.jún

Viliam Pauliček – oldallagosan ellátva Rimaszombatból 2004.júl- 2005. nov.

Juhász Attila 2005- 2008

Földeáky Péter Fülöp 2008-2010

Marian Slovák 2010 - ⁵³²

Jól látszik a névsorból, hogy Balla János volt – eddig – az utolsó, aki hosszú ideig működött Rimaszécsen. „Balla esperes úr” – ahogy más falvakban is nevezték – mintegy igazodási pont volt a környék katolikusai számára. Rimaszécs azon kevés gömői katolikus plébánia közé tartozik, ahol az utóbbi 3 évtizedben is szolgáltak hosszabb-rövidebb ideig magyar papok. Sok más településen, jórészt azok népességfogyása miatt jellemző, hogy a templomról való gondoskodásnak az igénye, szándéka megmarad, ám gyakorlati feladatai egy-két személyre hárulnak. Rimaszécsre ez nem jellemző, mint az iratokból látszik, a szocializmus építése idején, az 1950-60-as évek fordulóján is felszerelték, díszítették, karban tartották a templomot – és így van ez ma is. Az azonban itt is jellemző, hogy a vallásgyakorlás „hagyományos” formája, a templomba járás a népességnek töredékét jellemzi. A népszámlálási adatokban szereplő 1463 katolikus nem jelent ennyi templomba járó. A vasárnapi miséken negyvennél többen soha nincsenek, ám a nagy ünnepek megtöltik a templomot. Erre részben magyarázatot ad a népesség átalakulása. A 2001-es népszámlálás során Rimaszécs összlakosságának 6%-a, 106 fő roma nemzetiségűnek vallotta magát. A 2011-es adatok között a roma kategória nem is szerepel.⁵³³ Mégis, a statisztikát mindig árnyalni képes helyi tapasztalatok, a rimaszécsiek etnikai besorolása és önbesorolása alapján a népességnek legalább 60%-a magyar anyanyelvű cigány. (Rimaszécsi magyar cigány volt B. Kovács István mesemondója, Busa Viktor is.⁵³⁴) A környék települései közül talán a legtöbb, roma rendezvényekről, iskolai eseményekről szóló sajtóhír Rimaszécshez köthető. Például immár tíz éve itt rendezik az iskolások roma szavalóversenyét, amelynek résztvevői olykor az ország legtávolabbi vidékeiről is vannak.⁵³⁵

A vallási statisztikában a romák/cigányok a katolikusok között szerepelnek – ám nem tagjai a templomjáró vallásos közösségnek. Ez – a másutt is jellemző, magatartás és bevallás közötti eltérés mellett – némi magyarázatot ad a mintegy 40 templomjáróra - az 1463 katolikus lakos mellett. Tehát a 21. század elején Rimaszécsen szolgáló plébánosoknak is kihívást jelent a vallási élet megszervezése, illetve kialakítása. Egyrészt, a ma is templomjáró, főként idősebb nemzedék számára a folytonosságot kell jelenteni és biztosítani. A templomba nem járó fiatalabbakat meg kell szólítani, számukra újonnan kell megalkotni a vallásosság egyfajta – az idősebbekével valószínűleg nem teljesen megegyező – modelljét. Mindezek mellett sajátos, harmadik viszonyulást kíván a cigány népesség vallásossága, tovább osztva ezt a nagy közösséget nemzedékek szerinti igényekhez igazodva. A plébános számára ez nyelvi

⁵³² <http://www.rimavskasec.sk/index.php?id=21>

⁵³³ <http://adatbank.sk/lexikon/rimaszecs-rimavska-sec/>

⁵³⁴ B. KOVÁCS István 1998.

⁵³⁵ <http://gomorilap.sk/cikkek/Nyujtsd-a-kezed-kilencedszer-Rimaszecs-en/758>

nehézségek nélkül is többéves építő munkát, intenzív közösségben élést jelent. Jelenleg ezt a közös nyelv hiánya is nehezíti.

A plébánosok mellett nagy hatása van Rimaszécsen és környékén az állandóságot jelentő kántornak. Nem a jelenlegi kántor személye, hanem családja jelenti az állandóságot, ugyanis Stubendek Gábor édesapja is, nagyapja is kántor volt Rimaszécsen. Id. Stubendek István tevékenységét, halotti búcsúztatóit Bartha Elek dolgozta fel.⁵³⁶ A levéltári források adataiból látszik, hogy nem csupán munkáját végezte Stubendek Alajos és Stubendek István, hanem mindketten résztvevői voltak a közösségi életnek is. Munkásságuknak nem csupán Rimaszécsen, hanem a szomszédos falvakban is, ma is érzékelhető hatása van. Kántori tevékenységük mintául szolgált azoknak a környékbeli kántoroknak, akiket nem iskolában képeztek, hanem teljes mértékben a gyakorlatból tanultak. Az ő „kántori körzetük” ma is illeszkedik Stubendek Gábor működési köréhez, ám mindannyian hangsúlyozták a velük folytatott beszélgetések során, hogy Stubendek Istvánnak nagy szerepe van az ő működésükben is. (A környékbeli kántorok – Revaj László, Gecse Zoltán, Kosztúr Norbert, Szalay Géza - tevékenységére az adott falvak jellemzésénél, a mai vallásos népelet ismertetésénél kitérek.)

Tehát Rimaszécs nem csupán „hivatalosan” vált a 20. század elejére a környék katolikus központjává, hanem – igaz, nem hivatalosan – a szocializmus évtizedeiben és azt követően is hatni tudott, kántora révén a vallásgyakorlás egy területén. A halotti búcsúztatók tekintetében – noha a többi kántor éppen kiegészíti, tehát el is kerüli a rimaszécsi működési körét – mégis a zeneiség és szöveg szempontjából is egységesítő hatással bírt.

⁵³⁶ BARTHA Elek 1995.

III.6.4. A vallásosság jelei a térben

Templom

Rimaszécsnek a jelenlegi nem az első temploma. Amint arra már korábban utaltam, a pápai tizedszedők összeírásából lehet tudni régi, Szent Márton templomáról. Jelenlegi temploma a település viszonylagos közepén áll. 1805-ben épült, Pál megtérése tiszteletére szentelték.⁵³⁷

Útmenti keresztek, egyéb szakrális kisemlékek

1.

A kereszt a Bátka – Rimaszécs közötti út zádori leágazásában áll. Az utak tulajdonképpen egy háromszöget alkotnak körülötte, tehát nem a szélén, hanem a találkozásuk közepén áll. Eredetileg körbekerítették, a kerítés beton alapja még látszik, a vas részek már nem. Most három fenyőfa ölelésében áll, a délnyugati sarokban nincs fenyőfa. A kereszt felső, vízszintes szára letörött, egy darabja a kerítés mellett van. A kereszt alapja beton, anyaga teraszol, a korpusz igényesen faragott kő, csontszínre festve. A szöveget fehér márványtáblába vésték, a kőfaragó - Ádám - a sarokban a nevét is feltüntette.

Felirata:

„Aki énbennem hisz, ha/
meghalt is élni fog”/
1950/MB/Ádám.”

A keresztet, környezetét időnként rendbe szedik. Néhány – 5-8 – évvel ezelőtt villámcsapás érte, a helyiek szerint akkor törött le a felső szára is.

A kereszt tővében kiégett mécses utal arra, hogy időnként – Mindenszentek ünnepén, Halottak Napján – gyertyát gyújtanak itt.

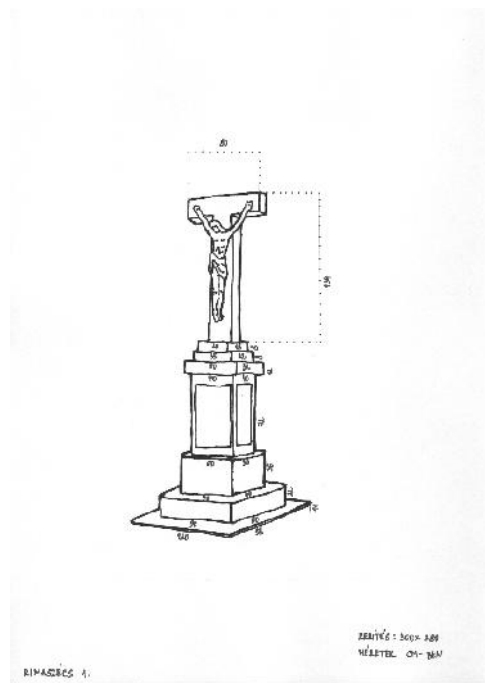

⁵³⁷ <http://adatbank.sk/lexikon/rimaszecs-rimavska-sec/>
<http://adatbank.sk/lexikon/rimaszecs-rimavska-sec/>
ILA Bálint 1946. III.303.

2.

Az egyik ház (Széplány u. 331.) kertjének sarkában, külön kis kerítéssel körbevett kereszt. Formája kissé eltér a kőkeresztek e vidéken talán jellemzőnek mondható szögletes egyszerűségétől, szárai díszesebb végűek. A kerítéssel közös beton alapon áll, tehát a kerítésen belül a teljes felületet lebetonozták, de ezt mára kissé benőtte a fű. A kerítés öntöttvas, az udvar felől nyitható kapuja van. A kereszt anyaga homokkő, a korpusz valószínűleg szintén kőből készült. (Nagyon magasan van, nem lehet erről meggyőződni.) A feliratnak nincs külön táblája, de felül ívesen kiképzett helye van, közvetlenül a kőbe vésték. A telekbeosztás zsúfoltsága miatt a kereszt nehezen mérhető, de a méreteket a sematikus rajzon feltüntettem, a magasság nem egészen pontos.

Felirata:

„IMÁDUNK TÉGED KRISZTUS/
ÉS ÁLDUNK TÉGED MERT A/
TE SZENT KERESZTED ÁLTAL/
MEGVÁLTOD A VILÁGOT”



3.

A kereszt a temető egy különösebben kiemelt helyén áll, a sírok között van. Régi kőalapja van, öntöttvasból készült, amely mára erősen elszíneződött, berozsdásodott. A szárak végén geometrikus szerkesztésű áttört minta. A korpusz is fémből van, ez is rozsdás. A kereszt lábánál lévő angyal (vagy Mária?) ezüstre festett, szintén fémből készült. A keresztet egy, a földön (nem a kőalapon) támaszkodó vasrúd tartja hátulról.

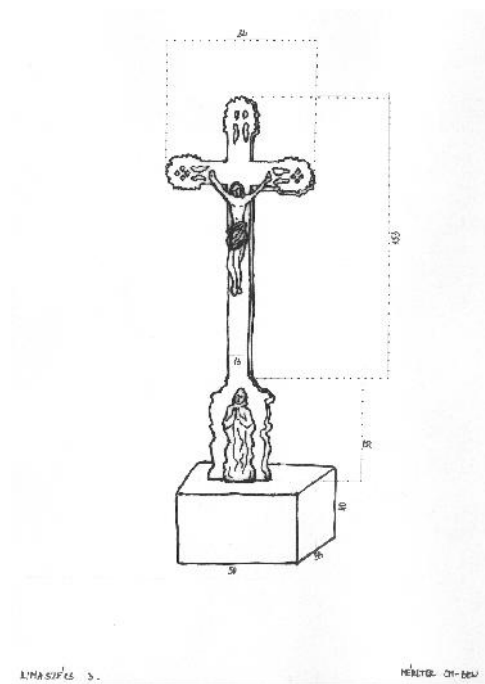

4.

A kereszt a temető egy dombos emelkedésén áll, sírok között. Alapanyaga teraszol. Kétoldalt és háta mögött betonfal tartja a földet, a sarkokban egy-egy virágtartó. A korpusz is kőből készült. A feliratot fehér márványtáblába vésték.

Felirata:

„ISTEN DICSŐSÉGÉRE/
ÁLLÍTATTA/
BOROS ANDRÁS NÉ/
SZ./
LÓSKA ZSUZSANNA/
1936. „

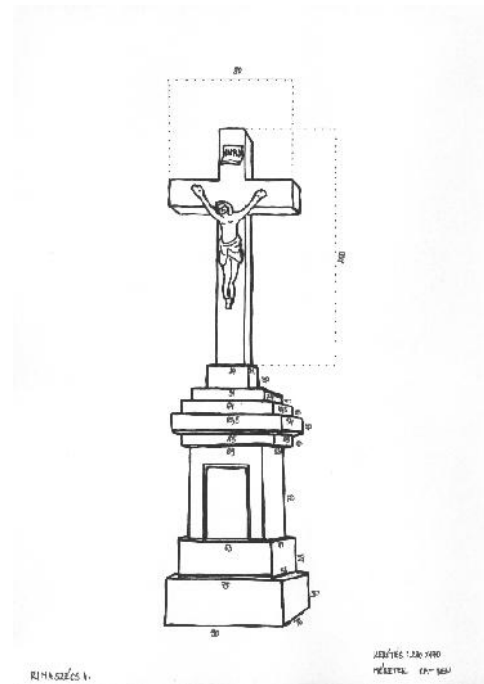

5.

Öntöttvas kereszt nyolcszögletű díszes vastalpon. A vastalp teteje vagy tönkrement, vagy kivágták, majd úgy öntötték be betonnal, hogy a Krisztus lába térdig benne van, csak kb. térdtől felfelé látszik a korpusz. A korpusz tömör fém, csontszínűre festve. A kereszt méretei is jelzik, hogy eredetileg temetői nagykereszt volt, sírjel funkciója csak másodlagos. A keresztet valóságos sírjelnek tekintik, a hantot gondozzák.

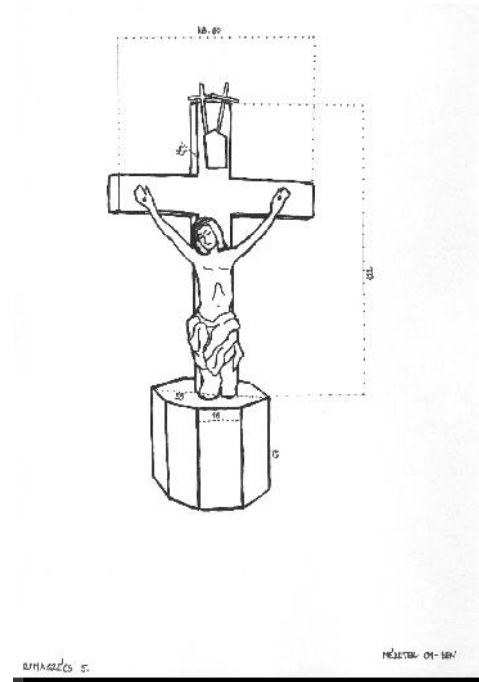

6.

Alacsony beton alapon – amely a kerítésnek is alapja – álló homokkő kereszt, vajszínre festve. Korpusza üreges fém, a szövegnek nincs külön táblája, azt közvetlenül a homokkőbe vésték, majd kifestették. A kerítésnek ma csak alapja látszik, eredetileg lehetett a föld fölé emelkedő (vas) része is. A Rimaszécset Csízzel összekötő út mentén, a szécsi faluvégen, enyhe domboldalon áll.

Felirata:

„ÍGY SZERETÉ/
ISTEN/
A VILÁGOT 1910”

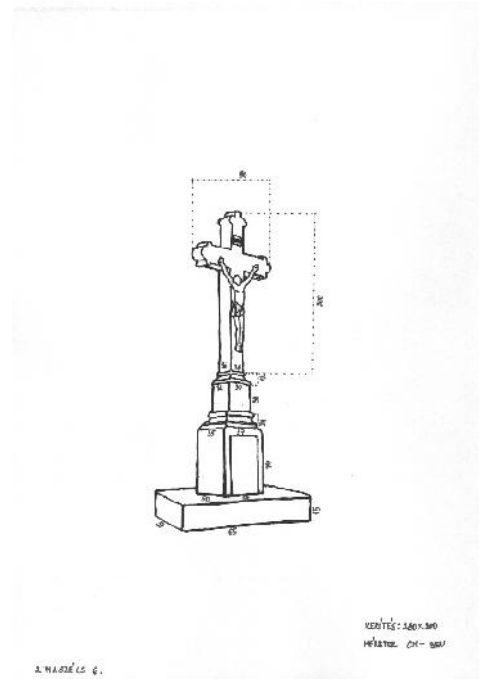

7.

A hatalmas kőkereszt a település közepén kiszélesedő főutcáján, egy több objektumnak is helyet adó téren, elkerítve áll. Kerítése régi kő és beton, kapuja hiányzik, de a kerítés többi kovácsoltvas része megvan. A keresztnek két oldalsó és szembenézeti oldalán lépcső van. A kereszt alapanyaga homokkő. A korpusz lapos bádoglemez. A két elem stílusából ítélve a korpusz valószínűleg az eredeti pótlása. Színesre festették, de a festés elég kopott. A kerítés egyik sarkában hatalmas gesztenyefa, emiatt (nyáron) nem lehet a keresztet fotózni, a fa koronája szinte teljesen eltakarja.

Felirata:

Nem olvasható, de jól látszik a helye. Egy szövegtöredékből – „...szecsiens...” – következtethetünk arra, hogy latin nyelvű volt. Datálása jól kivehető a szöveg zárásaként. „...anno 1896...”

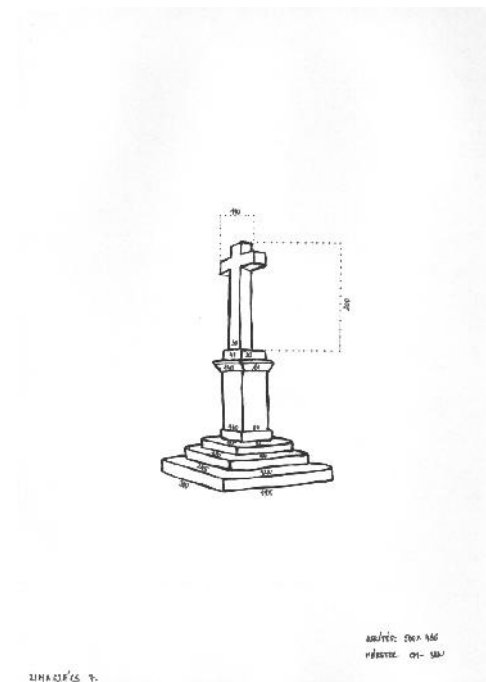

8.

Öntöttvas kereszt, öntöttvas talpon, a korpusz üreges fém. A keresztet hátulról vasrúd támasztja. A templom előtt, annak kerítésén belül áll, a templomajtónak háttal.

Felirata:

„ISTEN/
DICSŐSÉGÉRE EMELTE/
LÓSKA ANDRÁS/
ÉS/
NEJE/
1883”

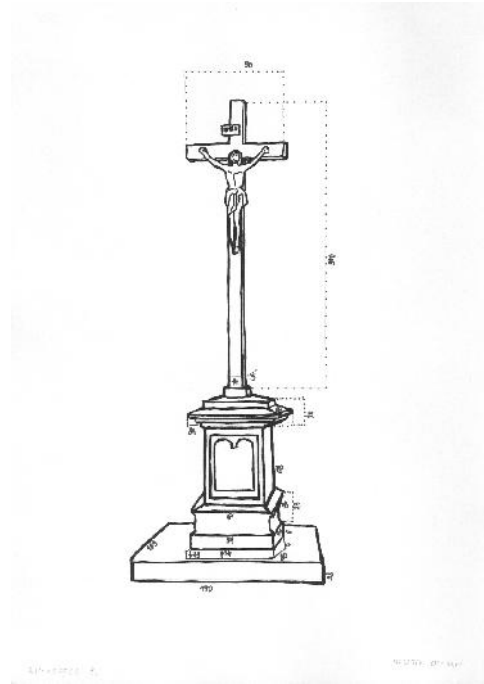

III.7. (SAJÓ)SZENTKIRÁLY

III.7.1. Szentkirály jellemzése

Szentkirály v. Sajószentkirály Ila Bálint szerint templomának köszönheti keletkezését. A Lóczi, Abaffy és Nehei nemzetségek közös, Szent István tiszteletére szentelt temploma a mai falu területén vagy annak közvetlen közelében lehetett. Ila Bálint Naprágy 1254. évi határjárásól következtetett arra, hogy a templom idősebb volt a falunál, ugyanis abban terrának nevezték területét.⁵³⁸ Később, azzal párhuzamosan, hogy a többi településnek is lett temploma, ennek jelentősége csökkent. A falu birtokosa a Szentkirályi nemzetség volt, akik azonban nagyjából a török kor kezdetével kihaltak.⁵³⁹ 1680 után a falu teljesen elnéptelenedett, majd mire újranepekedhetett volna, lakosai között 1740-ben pestis pusztított. „Lakatlanná vált portáit az úr vette birtokába, ugyanő a puszta földek művelésére szolgáló és béresnépséget szegődttetett, amelynek legnagyobb része a szlávokból került ki. A nagy pusztulás után, 1773-ra így nyertek benne teret a szláv nemzetiségűek. Középkori temploma a háborús időkben elpusztult, lakossága reformátussá lett. 1766-ra a jövevények ismét kat. egyházközséget alkotnak, amely Putnokhoz tartozik, ahol az iskola is van. Új kat. templomát saját kastélya területén Pletrich László építtette 1743-44-ben.”⁵⁴⁰ A katolikus egyházközség Putnok leányegyháza volt.⁵⁴¹ Abafalva 1935-ös plébániává válása után annak filiája lett. Az 1942-es sematizmus szerint 516 katolikus lakosa volt – a 166 református és 14 egyéb vallású mellett.⁵⁴² A település vallási összetételét az alábbi táblázat tekinti át.

	Sajószentkirály vallási adatainak áttekintése ⁵⁴³						
	Összlakosság	Róm. kat.	Grg. kat.	Helv. ev.	Ev. ref.	Izr.	Jeh. tan.
1869	528	283		10	183	52	
1881	453	245		15	158	34	
1900	665	401		12	231	21	
1910	661	394		6	255	6	
1941	684	506	2	8	164	4	
2011	969	664		119	112		1

Végigtekintve a táblázat adatain, feltűnik, hogy az 1940-es évekhez képest az evangélikusok számában állt be magyarázatot kívánó, nagy változás. Ez a felekezet korábban soha nem számlált 15 főnél nagyobb közösséget, ám 2011-ben a számuk 119 volt. A tényt a kitelepítés és lakosságcsere magyarázza meg. A Sajószentkirályról kitelepítettek Vadkerty Katalin munkájában is felbukkannak. Adatai szerint a faluból az 1947. január 4 – február 19. közötti transzportokkal 126 személyt deportáltak Csehországba.⁵⁴⁴ Ezzel egyidőben evangélikus

⁵³⁸ILA Bálint IV. 1969. 81.

⁵³⁹ILA Bálint IV. 1969. 81.

⁵⁴⁰ILA Bálint IV. 1969. 83.

⁵⁴¹Tanúskodnak erről az 1892., 1897., 1906., 1913., 1942. évi sematizmusok is.

Schematismus cleri... 1892. 21.

Schematismus venerabilis cleri... 1897. 27.

Schematismus venerabilis cleri... 1906. 31.

Schematismus cleri... 1913. 30.

⁵⁴²Schematismus venerabilis cleri... 1942. 35.

⁵⁴³ Források:

1869: Sebők 2005. 70.

1881: A Magyar Korona Országában végrehajtott népszámlálás... 1882. 95.

1900: A Magyar Szent Korona Országainak 1900. évi népszámlálása. 1902. 235.

1910: A Magyar Szent Korona Országainak 1910. évi népszámlálása. 1912. 233.

1941: Az 1941. évi népszámlálás. 1990.266.

2011: http://portal.statistics.sk/files/ev_v2-nabozenske-vyznanie.pdf. 107. old.

⁵⁴⁴VADKERTY Katalin 2001. 500.

vallású szlovák anyanyelvű lakosok költöztek Szentkirályra. Lakóhelyük a településen belül külön falurészt, külön utcákat alkotott, amely térbeli elkülönülés – noha kissé fellazult – lényegében ma is megvan. (Jelenlétüket a nemzetiségi adatok is jelzik: 2011-ben 969 főnyi összlakosságából 532 fő (54,9%) volt magyar, 201 fő (20,7%) szlovák, 192 fő (19,8%) roma nemzetiségű.⁵⁴⁵) megtelepedésük után falurészükhöz templomot is építettek, az Abafalába szintén ebben az időben telepített evangélikusok is ide járnak.⁵⁴⁶ A reformátusok számának csökkenése – különösen a növekvő katolikus lélekszámmal szembeállítva – szintén magyarázatot kíván. Itt is azt a jelenséget tapasztalhatjuk, hogy bár a népszámlálási adatokban is megjelenik a roma népesség, a falu lakosságának ennél nagyobb része tartja magát nem romának, hanem cigánynak. Mint majd a napjaink vallásosságát tárgyaló részfejezet adatai is jelzik, ennek – az anyanyelvnek, a magyarokhoz kötődésnek – a vallásgyakorlásban is komoly szerepe van. Ez a fiatal, magas gyerek számmal jellemezhető népesség a felekezeti megoszlásban a katolikusok számát gyarapítja, a katolikus vallásgyakorlásba szocializálódnak.

III.7.2. Vallási élet a 20. század első felében⁵⁴⁷

- 1927. március 19-én Dombos Gézárt nevezték ki sajoszentkirályi leányhitközségi kántorrá, aki állami tanító is volt. Helyettesítőül az abafalvi kántort, Breznay Ferencet jelölték meg.⁵⁴⁸

- 1928-ban a püspöki helynök engedélyezte a templom felújítását: orogonásípok építését, a templompadlójának lerakását cementlapokból. A templomnak a háború előtt is volt orogonája, valószínűleg a sípok pótlásáról lehetett szó. A munkálatok költségvetése összesen 16 000 koronát tett ki, ebből a község 13 000 koronát maga gyűjtött össze.⁵⁴⁹ Ugyanez a forrás említi a munkavégző mesterek némelyikét is: Ádám Gyula egyházmegyei templomfestőt és Gregor József aranyozót.⁵⁵⁰

-1928. május 3. Az abafalvi hívekre is vonatkozó levélben Sulyok Kálmán káplán, a püspök meghívása kapcsán, mintegy mellékesen a hitéletéről is sokatmondó, sajátos nyelvezetű jelentést tett.

„Mikor hiveim parókiái lak építtetésével bizonyosságot tesznek szent egyházunkhoz való hűséges ragaszkodásukról, ezzel egyidőben a sajoszentkirályi katolikusok templomuk belső tatarozásának eléggé jelentékeny költségeit is viselik. Oly szép megnyilvánulása ez a vallásos érületnek főképpen ma, melyért ők kitüntetésre bizonyára méltók. Ez a gondolat sarkalt engem akkor, mikor Méhiben a bérálás napján bátor voltam Méltóságodat élőlőszóval megkérni: kegyeskednék a restaurált templomkát személyesen megáldani s így az abafalai és sajoszentkirályi hivei körében is megjeleneni. Örül a szívem, mert e nagy kérésre biztató választ kaptam Méltóságodtól azzal, hogy írásban is terjesszem elő tiszteletteljes szóbeli kérésemet. Midőn ezt most teljesítem, alázatos kérésem támogatására megemlítem, miszerint híveim lelkiéletének emelése céljából rendkívül üdvös volna missiotartás, melyre azonban még csak a távol jövőben gondolhatok a szükséges költségek hiánya miatt. De meggyőződésem, hogy Méltóságodnak körünkben leendő megjelenése s a hívekhez intézendő főpásztori szózata egy missió hatását fogja előidézni. Áldásos lesz ez. Bensőséges kegyelettel ülik meg hiveim védőszentjüknek: Sz. László királynak ünnepét mindég a reákövetkező vasárnap, ez évben tehát július 1-én. (Dom. V. post. Pont.) A bennünket körülvevő kálvinista

⁵⁴⁵ <http://adatbank.sk/lexikon/sajoszentkiraly-szentkiraly-kral/>

⁵⁴⁶ <http://adatbank.sk/lexikon/sajoszentkiraly-szentkiraly-kral/>

⁵⁴⁷ Ebben a fejezetben időrendi sorrendbe rendeztem azokat a Szentkirályra vonatkozó eseményeket, amelyeket a Rozsnyói Püspöki Levéltár Abafalva parókiális iratai között őriz. A szó szerint idézett részeket mindig idézőjellel jelzem, ám sokszor csak az irat tartalmát ismertetem.

⁵⁴⁸ RPKL. Abafalva 1016-927.

⁵⁴⁹ RPKL. Abafalva 1800-928.

⁵⁵⁰ RPKL. Abafalva 1800-928.

tengerben szétszórta élő katolikusok nagy területéről szoktak összeseregleni, hogy a magyar nép körében a kath. vallás megszilárdítója emlékének hódoljanak. A kálvinista környezet hatása következtében három nagy gyöngeség mutatkozik a lelkiéletben. Első: a vasárnap meg nem szentelése. Dolgoznak és sz. misén meg nem jelennek. Második: hidegség és közönyösség a sz. gyónás iránt, főképen a finembeliek, fiatalok s meglelt férfiak egyformán. Végül a harmadik: a vegyesházasság nem riadva vissza a törvénytelen vegyesházasságtól sem. Mindhárom nagy horderejű kérdés, küzdök a kath. álláspont győzelméért, de egy püspökatyai intés feledhetetlen lesz. Isten hozza el tehát hozzánk a kegyes jó Főpásztort, Méltóságodat. Szilárda Béla úr, sajtószentkirályi földbirtokos, ki öt hold föld adományozásával tette lehetővé a plébánia biztosítását s most úgy a templom restaurációjához, mint a pleb. lak építéséhez munka- és pénzadománnyal hozzájárult, de szóval is serkentette a híveket, hogy plebánosuk nem lakhat olyan körülmények között, mint ahogyan eddig túrt és várt, fogja Méltóságodat és a Méltóságod tiszteletére megjelent vendégeket vendégszerető házába fogadni. ...”⁵⁵¹

-1931. március 7-én Sulyok Kálmán adminisztrátor levelezett a főhatósággal, aki beszámolt a Szilárdy-kastélyban lévő kápolna tulajdonjogi helyzetéről. A kápolna, noha a helye a kastélyban van, nem a család, hanem a római katolikus hitközség tulajdona. Szentkirályon gyakorlatban 1920 óta működött parókia, ám még ekkor, 1931-ben sem volt hivatalosan elismerve.⁵⁵²

- 1944-ben Szentkirályon új egyházközségi képviselő-testületet választottak.⁵⁵³

III.7.3. Vallásos népelet napjainkban

A katolikusok vallásos életében ma is érezhető néhány korábbi plébános – elsősorban Sulyok Kálmán és Lipták Antal – hatása. Ehhez az időszakhoz viszonyítva fogalmazzák meg, hogy a mai „nem az az igazi hit, mint valamikor volt.”⁵⁵⁴ Az abafalvi plébánia létrehozása előtt is összekötötte valamennyire a két falut a vallásgyakorlás, hosszú évtizedekig az volt ugyanis a misézés rendje, hogy míg Szentkirályon egy mise volt, addig Abafalában kettő. A nagy ünnepek első napján, valamint első pénteken is mindig Abafalába jártak misére, egy mezei úton, csoportosan. Ezen a renden a személyautó elterjedése változtatott, ugyanis a plébános úgy gondolta, könnyebben megteszi – immár autóval – az utat egy ember, mint egy egész közösség. Azóta Szentkirályon is minden olyan alkalommal van szentmise, mikor Abafalában. A jelenlegi plébános változtatott az időponton, ugyanis Abafaláról neki most (2014 elején) Velkenyét is el kell látnia oldallagosan, mivel ott összeomlott a plébánia épülete, ha lenne is plébánosuk, nem tudna hol lakni. Tehát azóta a korábbi 9 óra helyett reggel 8 óra 45-kor kezdődik a vasárnapi szentmise. Az ünnepek rendjén is változtatni akart, de ebben ellenállásba ütközött. Éppen ez a plébános segítette az egyházközségnek Feltámadt Krisztus- szobrot és Szent Sírt beszerezni. Ezt követően szerette volna bevezetni azt, hogy nagyszombati feltámadási szertartás csak a plébániatemplomban legyen, mivel három helyen megtartani nagy teher – ám a hívek ezt megakadályozták. Szentkirályon is, mint annyi más településen a nagy egyházi ünnepek több embert vonzanak, a templomban karácsonykor, búcsúkor és húsvétkor vannak a legtöbben. Évközi vasárnapokon kb. 5 férfi a rendszeres templomjáró, mintegy 40 nő, közülük 10 az áldozók száma. Egyébként a helyi becslések szerint a magyar anyanyelvű cigányok – ahogyan magukat is nevezik – a katolikus közösségnek nagyobb részét jelentik, mint a magyarok és szlovákok összesen. Ezért – ez Szentkirály egyik sajátossága – Kolmont Jánosné – külön foglalkozik gyerekeikkel, úgy készíti fel őket az elsőáldozásra. Olykor az iskolába jár hozzájuk, olykor a gyerekek járnak a

⁵⁵¹ RPKL. Abafalva 36-928.

⁵⁵² RPKL. Abafalva 34-931.

⁵⁵³ RPKL. Abafalva 2388-944.

⁵⁵⁴ Saját gyűjtés. Kolmont Jánosné Vojtko Éva Rozália sz. 1941. Szentkirály, r. kat.

templomba. Ez változtatta meg az elsőáldozás rendjét, ugyanis azt a rendszerváltás utáni években is csupán az anyaegyházban, Abafalában szervezték meg. Mióta sok gyerek tud rá felkészülni – a foglalkozásokat Kolmont Jánosné 1998 óta vezeti -, Szentkirályon minden évben külön is van. Nem célzatosan „cigány hittan” ez a foglalkozás, tulajdonképpen azért alakult így, mert a szentkirályi magyar gyerekek nagy része nem helybe, hanem a közeli Tornaljára jár iskolába, ott tanul hittant, és ott lesz elsőáldozó is. E foglalkozás eredményének és a cigányok – magyarok sokéves egymás mellett élése következményének tarthatjuk azt az újabb sajátosságot, hogy a cigányok is igénylik azt, hogy halottaikért a temetés napja előtt imádkozzanak. Ilyenkor a rózsafüzért, litániát és „halotti imádságot” végzik. Amíg nme volt a faluban ravatalozó, a halott házánál, ravatala mellett, majd a későbbi órákban egy másik helyiségben folytatva végezték ezt az imádkozást. A ravatalozó korában ez ott kapott helyet, a halott mellett, ha pedig csak a temetésre hozzák haza az elhunytat, akkor mindezt a templomban végzik. Nemrégiben arra is volt példa, hogy Szentkirályról Hanvára férjhez ment elhunytért mentek a szentkirályi asszonyok imádkozni a református Hanvára. Ehhez legalább öt asszonyra van szükség a rózsafüzér tizedei miatt, de a család megoldotta az asszonyok el-és hazautaztatását is. Ennek akkor érezzük igazán jelentőségét, ha összevetjük más falvak cigány népességének halotti szokásaival. A cigány közösségek még a közeli városban, Tornalján is virrasztót rendeznek, nem imádkoznak a halottért.⁵⁵⁵ A cigányok ugyanígy a magyarokkal egy közösséget alkotnak a ma is jellemző búcsújáró utakon. Ezeket Szentkirály Abafalával és Velkenyével közösen szervezi, az uticél legtöbbször Mátreverebély és Barka. Az utat - mint korábban – ma is végigimádkozzák, a rózsafüzér egy-egy tizedét énekekkel felváltva.

A halottért imádkozás, a búcsújárás néhány másik vallási jelenség is túlélte a szocializmus évtizedeit, még ha módosulásokkal is. A Szent László napi búcsú jelentősége lényegében soha nem változott, bár a búcsúi körmenet rendje igen. A rendszerváltás után tudott csak újraéledni annak korábbi útvonala, a templomtól a falu legfontosabb kereszteződésében álló keresztig. Mindenszentek litániáját, a rózsafüzért Mindenszentekkor ma is imádkozzák a temetői keresztnél, halottak napján pedig az aznapi litániát. A mindenszenteki imának az időpontja változott meg, korábbra tevődött. Szentkirály egykori kántora, Kosztúr Elemér idejében este 6 óra volt az állandó ideje, a kántor személye fogta össze a közösséget. Akkor gyűjtöttek gyertyát is, ám manapság ezt estére nehezebb megszervezni, ezért még világosan imádkozzák. Az októberi ájtatosság végzése sem változott soha, ma is megvan. A Rózsafüzér Társulat Szentkirályon eleven, ma is élő. Ennek keretében, négy anya vezetésével imádkozzák a rózsafüzért – meghatározott, immár több évtizedes rendben, megtoldva a Világosság olvasójával. Ennek heti rendje a következő:

Örvendetes-hétfő, Fájdalmas-kedd, Dicsőséges - szerda, Világosság – csütörtök, Fájdalmas - péntek, Örvendetes – szombat, Dicsőséges - vasárnap.” Adventben, Mária-ünnepekkor is az Örvendeteset végzik, Mindenszentekkor a Dicsőségeset. Halottak napján a Fájdalmasat kéne, de valamikor itt a Dicsőségeset végezték, mostanában változó, hogy melyiket. Nagyböjtben állandóan a Fájdalmasat.

Szentkirálynak jelenleg nincs kántora. A ttemplom előtti keresztet állíttató Kosztúr Elemér működött itt legutóbb, ám olyan, aki tőle átvette volna a feladatot, helyben nem, akadt. Az éneket is az előimádkozó asszony vezeti. A Remény című szlovákiai magyar katolikus hetilap énekkönyvéhez igazodik. Nagy ünnepeken manapság is gondoskodnak kántorról, ha megkérik az abafalvi Kosztúr Norbertet, ő Szentkirályra is eljön.

Tehát a vallásgyakorlók közössége aktív, leginkább az 1940-es, -50-es években szocializálódott tagjai ma is azokat a formákat tartják életben, ezt tekintik értéknek. Mégis, a települése teljes népességét tekintve, a vallásosság csak annak kis részéhez köthető.

⁵⁵⁵Ld. erről Pusko Gábor tanulmányát.
PUSKO Gábor 2010.

A vallásosság visszaszorulása – legalábbis korábbi, 1940-es években rögzült formáit tekintve – nem csupán a katolikusokra jellemző.

„Jóformán mindeki katolikus volt, keves református volt itt, nagyon keves. Akkor, mikor bejöttek a szlovákok, akkor lettek oszt az evangélikusok, akkor oszt ők építették a templomot. Szeptemberben volt nekik a búcsújuk, mert akkorra lett kész, de nem tudom, melyik évben.... ... Ők nagyon vallásosak voltak, de már ők se olyanok, mint voltak. Mennek még a templomba, de az öregek kihaltak. Úgy mondanám, hogy a gerinc odalett.... ... A reformátusok még kevesebben vannak, néha még tízen sincsenek. Ott a fiatalok különösen nem járnak. Valamikor az öregek lerakták a szerszámot a templom előtt, úgy mentek a misére. Nem a ruha teszi... A Jóisten nem a ruhát nézi.”⁵⁵⁶

Mindezt Szentkirályon a szocializmus átnevelő hatásának, a közösség szétesésének, de leginkább a plébánosok nem „igazi” működésének tulajdonítják.

III.7.4. A vallásosság jelei a térben

Templom

„A Szilárdy-féle nagyobb szabású kastély érdekes régi épület kath. Templommal. Az épületnek egy része a hagyomány szerint még László király idejéből való és ennek kastélya volt. Építését csak a Pletrich György és neje Szentmiklóssy Anna idejére lehet visszavezetni, vagyis a XVII. századig. Ezekről a Vécseyek birtokába került, aztán a Jankovich családé lett. „ - írja a kastélyról és templomról Tököly Gábor.⁵⁵⁷ A templom az épület nyugati oldalszárnyában van, amely az eredeti, korábbi téglalap alaprajzú kastélynak XVIII. századi toldása a keleti oldalszárnyal együtt. (Ila Bálint szerint is - mint a falu jellemzésénél már említettem - Pletrich László építtette 1743-44-ben.) Ugyanekkor került a harngtorony a kastély korábbi részének közepé, a főbejárat fölé. Az 1980-as években sor került ugyan egy felújításra, ám az épület történetének kérdéses pontjait ez a munkafolyamat a legkisebb mértékben sem tisztázta.⁵⁵⁸ A tér szent jellegét hangsúlyozza két szakrális kisemlék a templom közelében, egy kereszt és egy Szent László – szobor, amelyek ismertetésére a megfelelő fejezetben kitérek.

⁵⁵⁶Saját gyűjtés. Kolmont Jánosné Vojtko Éva Rozália sz. 1941. Szentkirály, r. kat.

⁵⁵⁷TÖKÖLY Gábor 2003. II. 94.

⁵⁵⁸TÖKÖLY Gábor 2003. II. 96.

Útmenti keresztek, egyéb szakrális kisemlékek

1.

A település közepén, a háromfelé ágazó utak találkozásában helyezkedik el a kereszt, alacsony vaskerítéssel kerítve. Évszám sehol nem szerepel rajta, így datálása – 19. század - csak hozzávetőleges, anyaga és stílusa alapján, összevetve a környék hasonló keresztjeivel. Korpusza ezüstre festett fém, a kereszt maga vajsárgára festett beton vagy ismeretlen kő. Kolmont Jánosné Vojtko Éva Rozália (sz. 1941.) elmondása szerint a szocializmus idején többször is át akarták helyezni a falu központi helyéről, de mivel jelölt földrajzi pont, kénytelenek voltak letenni szándékukról.

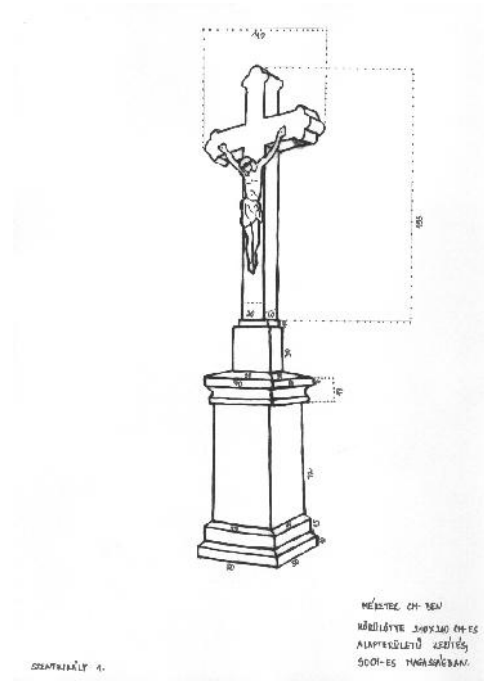

2.

A falu közepén álló kastély udvarán, a bejárat közelében helyezkedik el. Alapját maga a templomba vezető betonjárda képezi, erre épül a lépcsőzetes talapzat, melynek alsó foka beton, a következő kettő teraszol, mint maga a kereszt is. A három lépcsőfok fölött, a legnagyobb, legfelső, elülső felületen kapott helyet a fehér márványtábla, amelybe a feliratot vésték, majd arannyal színezték. A korpusz ezüstre festett fém. Kolmont Jánosné Vojtko Éva Rozália (sz. 1941.) elmondása szerint Kosztúr Elemér, a falu egykori kántora állíttatta.

Felirata:

„ÍGY SZERETTE/
ISTEN A VILÁGOT/
1961.”

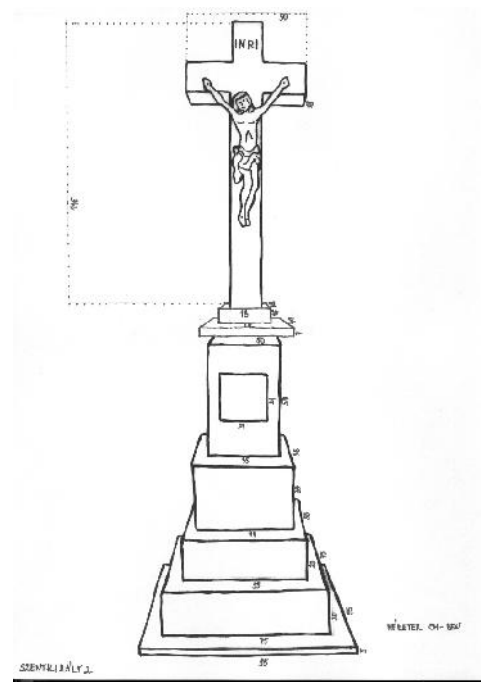

3.

A kereszt alacsony beton alapon áll, lépcsőzetes talapzatú, anyaga teraszol, de szélét mindenütt kékeszürkével, szegélyként körbefestették. A korpusz és az INRI-tábla ezüstre festet fém. A talapzatba illesztett fényes fekete márványtáblán szerepel a szöveg, melynek betűit a márványlapba vésték, majd ezüsttel kiszínezték.

Kosztúr elemér a templom előtti keresztet állíttató, azonos nevű egykori kántor unokája. A kereszt eredeti helye a maitól kissé eltért. Az a keresztfából volt. Mikor a világháborús hősöknek emléket akartak állítani, olyan terv is volt, hogy a kereszt talapzatába vésik a neveket, aztán mégis külön emlékükké lett. A fakereszthez tartozott egy Mária-alak is, ez ma már nincs rajta, ám a Krisztus-test az eredetiről való.

Felirata:

„ÁLLÍTATTA/
ISTEN DICCSÓSÉGÉRE/
2000-BEN./
KOSZTÚR ELEMÉR”



4.

A falu közepén álló, a templomnak is helyet adó kastély parkjában, a bejárat közelében áll a szobor. Talapzata világosbarna márvány, a szobor maga bronz. 2007-ben állították, mint a falu védőszentje került erre a központi helyre.

Felirata:

„SVÄTY LADISLAV/
PATRÓN OBCE/
SZENT LÁSZLÓ/
A KÖZSÉG VÉDŐSZENTJE/
2007.”

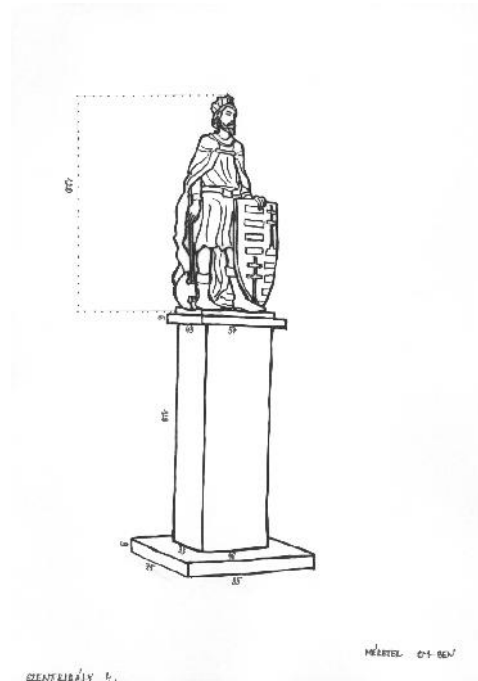

III.8. UZAPANYIT

III.8.1. Uzapanyit jellemzése

Uzapanyit azon vallásilag vegyes települések közé tartozik, amelyek felekezeti vegyessége nem a világháborúkat követő telepítésekkel alakult ki, annál sokkal korábbi. A történeti Gömör megye vegyessége már a vidékkel foglalkozó legelső leírásokban is határozottan megfogalmazódott.⁵⁵⁹ A 20. század második felében megerősödött néprajzi kutatómunka ezt a vegyességet még erősebben igazolta, mind a táj földrajzi képe, mind népének felekezeti és nemzetiségi összetétele tekintetében.⁵⁶⁰ Paládi-Kovács Attila a vidéket kontaktzónaként értelmezte, amely fogalom értelmezésében „...két egymással határos nyelvterület, népterület vagy kulturális terület érintkező övezete, ahol a nyelvi, népi, kulturális kölcsönhatások különösen erősek. ... Léteznek kontaktzónák nyelvterületek és nyelvjárasterületek között, léteznek eltérő etnikumok között és népen belüli, táji csoportok között.”⁵⁶¹ A nyelvi, etnikai, kulturális határ nemegyszer felekezeti határ is – erre többek között éppen a Felföld Rima és Ondava-Bodrog közötti szakaszát hozza fel példaként.⁵⁶² Uzapanyit már a 20. század legelején is református-katolikus felekezeti volt. A 18. században létrehozott rozsnyói püspökség azon plébániái közé tartozott, amelyek a református többségi környezetben szórvány helyzetükkel katolikus bástyának számítottak.⁵⁶³ Uzapanyit északi szomszédja, Nagybalog már a magyar nyelvhatár szélét jelenti. Uzapanyit lakossága ma nemzetiségileg is kevert, a magyar többség mellett jelentős részt képviselnek a 20. században beköltözött szlovákok⁵⁶⁴, de a népszámlálások adatai mögött „rejtőzködő”, magyar anyanyelvű cigányok is. 679 fős lakosságának 2001-ben 63,62%-a volt magyar, 21,50 %- a szlovák, 13,11 %-a pedig cigány (a hivatalos megfogalmazás szerint roma, „rómska”).⁵⁶⁵ Vallási összetételének alakulását az alábbi táblázat tekinti át:

	Uzapanyit vallási adatainak áttekintése ⁵⁶⁶						
	Összlakosság	Róm. kat.	Grg. kat.	Helv. ev.	Ev. ref.	Izr.	Egyéb
1869	936	246		23	648	19	
1881	921	241		18	680	25	
1900	919	243		21	638	17	
1910	826	257	7	15	536	11	
1941	858	438	1	28	381		10
2011	709	505	1	11	77		5

⁵⁵⁹ Csaplovics János 1822., Fényes Elek 1851., Borovszky Samu é.n.

⁵⁶⁰ Ujváry Zoltán 1985. , Paládi-Kovács Attila 2001., Keményfi Róbert 1998. , B.Kovács István 1997.

⁵⁶¹ Paládi-Kovács Attila 1984. 63.

⁵⁶² Paládi-Kovács Attila 1984. 66.

⁵⁶³ <http://lexikon.katolikus.hu/R/rozsny%C3%B3i%20p%C3%BCsp%C3%B6ks%C3%A9g.html>

⁵⁶⁴ Simon Attila kutatásaiból tudjuk, hogy Uzapanyit az első világháborút követően a csehszlovák állam telepítési terveinek egyik célpontja volt, a Gömör nyugati részébe tervezett, 22 kolóniát jelentő telepítési tömb részeként. Simon Attila 2008., 182.

Kápolnapusztá és Mikóháza majorba 12 kolonista települt 162 hektár területre. 1927-ben a faluban iskolájuk is nyílt. Simon Attila 2008., 247.

⁵⁶⁵ <http://app.statistics.sk/mosmis/sk/run.html>

⁵⁶⁶Források:

1869: Sebők 2005. 69.

1881: A Magyar Korona Országában végrehajtott népszámlálás... 1882. 101.

1900: A Magyar Szent Korona Országainak 1900. évi népszámlálása. 1902. 229.

1910: A Magyar Szent Korona Országainak 1910. évi népszámlálása. 1912. 229

1941: Az 1941. évi népszámlálás. 1990. 530

2011: www.statistics.sk/obce_vz-nabozenske-vyznanie

A táblázat adataiból is kivehető, hogy a mai katolikus többség fokozatosan alakult ki, ám a katolikusok aránya az 1941 és 2011 közötti időszakban nőtt legerősebben, és ezzel párhuzamosan a reformátusok többsége is fokozatosan csökkent, ám rendkívüli mértékben visszaesett 1941 és 2011 között.

Uzapanyit népéletével kapcsolatban érdekes adalékokat találunk egy szépirodalmi műben.

Mács József a Balog-völgyi falvak központjának számító Bátkában töltötte gyermekkorát. Édesapja kőműves volt, akinek alakját az író nagy regényéből, az Öröködbe, Uram tetralógiából ismerhetjük meg. A regény szépirodalmi értéke mellett a vidék népéletének érzékletes és adatgazdag rajza, egy ott élő család, az író családjának nézőpontjából, nagyrészt a gondolkodó, a világot megfigyelő, mesterré lett falusi ember, az édesapa szemszögéből. Mács József regényében is szerepelnek a Balog-völgy falvainak nagyobb építkezései, a jóhírű kőművesmester munkái. Pl. az uzapanyiti híd⁵⁶⁷, a panyiti református lelkész sírkerítése⁵⁶⁸, a bátki templom javítása⁵⁶⁹, Baradna tervezése, építésének vezetése⁵⁷⁰. Az uzapanyiti plébánia (már nem első) 1930-as évekbeli újjáépítésére a római katolikus egyház - saját belső forrásai szerint - pályázatot írt ki. Az újjáépítés munkáit mások mellett Mács József édesapja is szeretne volna megpályázni, ám nem szerzett róla tudomást, és ezt szóvá is tette. Végül a munkák elvégzésével egy nagyobb vállalatot, nem a közelben élő, jóhírű mestert bízták meg. Mács József kőművesmester levele mellett (amelyre a későbbiekben pontosabban is kitérek) a rozsnói püspöki levéltár (továbbiakban: RPKL.) az uzapanyiti plébánia többszöri átépítésének történetéről bőséges iratanyagot őriz. Az irategyüttes gazdag tárháza a Balog-völgy és szomszédsága, mint körülhatárolható kistáj munkamegosztásának, felekezeti vegyességének, amely az itteni falvak egymásról alkotott, ma is élő képét megerősíti és adatokkal támasztja alá.

III.8.2. Vallási élet a 20. század első felében⁵⁷¹

-1899. június 6. Kútka Sándor plébános püspöki utasításra, a plébániaépület felújítása miatt utánajárt a szükséges anyagok beszerzési forrásainak és a fuvardíjaknak. Levelében erről tudósította a püspököt.

„Köbánya Panyit határában van, a melyből egy öl kő az az 4 köbméter kő fejtéséért 3 ft 50 krjt, szállításáért pedig ölnként 2 ft 50 krjt szoktak fizetni. Téglát itt mindenki magának szokott veretni és égettetni, annyit a mennyire szüksége van. A téglának ezrit (a mely 12 col hosszú, 6 col széles és 3 col vastag) 6 firtért szokták itt verni és kiégetni, az égetéshez szükséges minden ezernél 5/4 méter fa, amely beszállítással együtt belekerül 2 f 50 krjba, tehát a téglát az égetőnél 8 firt 50 krjba kerül ezrenként az ide szállítás 2 ft, összesen 10 firt 50 krjba jön. Meszet a szomszéd faluban Bugyikfalán égetnek és méter mázsáját házhoz szállítva 1 firt 20 vagy 30 krjba kerül. Nem fog-e jönni ide a helyszínre szakértő? Sziveskedjék engem erről röviden értesíteni. Ha még valami tekintetben szükséges volna egyben másban értesítem szolgálatukra állok. Tessék figyelmébe ajánlani a szakértőnek, hogy a pincében most is 60 cmter magasságban áll a víz, szükséges volna tehát betonozás is. Ha épületfát vagy más tárgyat szállítanak Rimaszombatból, a fuvardíj 1 firt 50 krj a fuvar.”⁵⁷²

-Keltezés nélküli levélben Szilvássy Nándor rozsnói építőmester készített költségvetést az uzapanyiti paplak újjáépítésével kapcsolatban, amelyet a Somodiban tartózkodó

⁵⁶⁷ Mács József 2003. 143.

⁵⁶⁸ Mács József 2003. 138.

⁵⁶⁹ Mács József 2003. 118.

⁵⁷⁰ Mács József 2003. 280-281.

⁵⁷¹ Ebben a fejezetben időrendi sorrendbe rendeztem azokat az eseményeket, amelyeket a Rozsnói Püspöki Levéltár Uzapanyit parókiális iratai között őriz. A szó szerint idézett részeket mindig idézőjellel jelzem, ám sokszor csak az irat tartalmát ismertetem.

⁵⁷² RPKL. Uzapanyit 2170-921.

egyházmegyei hivatalnak címezett. Leveléből arra lehet következtetni, hogy korábban tehetett egy összesített árajánlatot a munkákat illetően, a részletező költségvetéssel azonban túllépte azt. A vályogfalakat – terve alapján – teljesen le kell bontani és újakat, téglát és vályogot egyaránt használó falakat kell felépíteni. Az épületet alapozni is kell úgy, hogy „...az új falak mészhabarcba rakott kő alap és lábazat falon nyugodnának, mert másként nem gondolom azt olya szilárdan felépíthetni, hogy azzal többé semmi baj ne legyen és hogy azért jót állani is lehessen. Hogy még is mennyire amennyire úri kinézése is legyen az épületnek, legalább belül a három szobát, előtért, konyhát és cselédszobát stucatuozva terveztem és a mostani előtérből a pinczelejáratot az udvarra helyeztem át.”⁵⁷³ Megtakarítás – az építőmester szerint – a terméskőnél várható esetleg, mert 53 köbméter kőnél „több lesz nyerhető.”⁵⁷⁴ A téglánál viszont a Kútka Sándor plébános leveléből ismert árhoz képest többre kell számítani, mert „...bizonyosan téves információ folytán számít ő egy ezer téгла kiégetéséhez 5/4 méter tüzelő fát.”⁵⁷⁵

-1899. szeptember 1. Kútka Sándor plébános azt kérte a rozsnyói püspöktől, hogy az uzapanyiti plébánia segélykérést esetleg továbbítsa a „...Herczeg Primás ő eminentiájához, az egri, kalocsai, nagyváradai érsek urak ő Nagyméltóságát is fölkeresvén kérvényileg. Egy kérvényt Gledura Géza ftdő hárskúti esperes úr útján Gróf Andrassy Dénes Ő Méltóságához is küldtem. A környék beli urak – kik reformátusok – kérelmemet visszautasították.”⁵⁷⁶ Ugyanitt kérte a püspök atyai jótanácsát, hogy vészeltethné át a telet, amely előtt a munkák már nem kezdődnek el, viszont a paplak istállójának és kamrájának fala kidőlt. „Istene kivül csak Méltóságod bölcs egyházkormányzata menthet meg, hogy sok évi fáradságom és takarékoságom által szerzett marháimat megtarthassam.”⁵⁷⁷

-1900. február 6. A „Magyar Királyi Vallás és Közoktatásügyi miniszter” levélben értesítette a rozsnyói püspököt arról, hogy az uzapanyiti paplak helyreállítására a következő évi költségvetés terhére 400 koronát utalványoztat, azzal a feltétellel, hogy ebből a paplak helyreállítását teljes mértékben be lehet fejezni.⁵⁷⁸

-1900. március 13-án Szilvássy Nándor rozsnyói építőmérnök szakvéleményt küldött az egyházmegyei hivatalnak a felújítás részleteiről, amelynek néhány részletét illetően Kútka Sándor plébánossal nem egyezett a véleményük. A plébános szerint az épület alapjai jók, ám a szakértő teljesen másképp látta, szerinte az épület alapjait is újra kell építeni. Az alapnak olyan mélyen kell kezdődnie, ameddig télen a föld fagyja nem ér le „100-110 fm” - , különben a fagyás és olvadás helyenként megemelheti, deformálhatja a falakat. Ugyanez bekövetkezhet akkor is, ha az alap elég mélyen, de nem stabil talajon áll. Emellett kőlabazatot is szükségesnek tart, mert nem találni ennek megfelelő minőségű téglát. Ami az épület belsejét illeti, csak „30-40 krcz-val” drágább a „stucatuor” mint a gerendás mennyezet, ugyanis a régi gerendák olyan állapotban vannak, hogy azokat nem lehet felhasználni. Osztotta viszont a plébános véleményét a pince betöltése tekintetében, ugyanis az – úgy, hogy állandóan talajvíz van benne – hasznavehetetlen. Mégis olcsóbb megoldásnak tartaná, ha a pincét csak addig a szintig töltenék fel, ameddig a víz el szokta önteni, hiszen a zöldségnek egyébként új tárhelyet kell építeni. Arra, hogy a költségvetés lényegesen kevesebb legyen, nem látott esélyt.⁵⁷⁹

Az épület gondjai mellett Kútka plébános működésének már ebben a második évében⁵⁸⁰ felszínre kerültek Uzapanyit vallási életének - a református-katolikus kevertségből adódó - problémái is.

⁵⁷³ RPKL. Uzapanyit 2170-921.

⁵⁷⁴ RPKL. Uzapanyit 2170-921.

⁵⁷⁵ RPKL. Uzapanyit 2170-921.

⁵⁷⁶ RPKL. Uzapanyit 2170-921.

⁵⁷⁷ RPKL. Uzapanyit 2170-921.

⁵⁷⁸ RPKL. Uzapanyit 2170-921.-70450/99. minisztériumi iktatószám.

⁵⁷⁹ RPKL. Uzapanyit 2170-921.

⁵⁸⁰ 1899 óta volt Uzapanyit plébánosa.

-1900. október 28-án a plébános püspöknek írott leveléből:

„A rimaszombati törvényszék iktató hivatalában felkerestük az ezen ügyben Méltóságodnak szóló kézbesítését az idézésnek, amelyen az van írva, hogy jelenleg Somodiban tartózkodik. Somodiban pedig azt írták rá: időközben Rozsnyóra távozott, miért nem volt kézbesíthető. Ebből csak – ismerve Gömör – Kishont kálvinista szellemét – azt lehet következtetni, miszerint a túl sürgősen megtartott tárgyaláson hozott végzésnek Méltóságodra vonatkozó kitétele egy kis rosszakaratú tévedésen alapszik.”⁵⁸¹ Ugyanitt számolt be a plébános arról is, hogy a temetőre, annak használatára vonatkozó adatokat csak a canonica visistatio-ban talált. Meghallgatta az ügyben a falu két legidősebb katolikus lakosát, akik elődeiktől úgy tudták, a katolikus földesurak ajándékozták a temető területét zselléreiknek, de azt a két felekezet emlékezetük szerint mindig közösen használta. A plébános a tagosítási földkönyvben is utánajárt a tulajdonjognak, abban a temető területe községi birtokként szerepelt. Mivel arról semmi nem győzte meg, nem talált arra vonatkozó írott bizonyítékot, hogy a temető tisztán a katolikus egyház tulajdona lenne, „...azért a fellebbezést nem is nyújtottam be...”⁵⁸² Ugyanez az irat fényt derít arra is, mi tette aktuálissá, mi hozta felszínre a temetőhasználat problémáit.

„Engedje meg Méltóságod, hogy e jelentésemben egyes körülményeket főlemlíthessek, melyekből kifolyólag kegyes utasítását kérni és várni bátorkodom mielőbb. A panyiti kálvinistáknak arra, hogy a temetőnél az átalakítás alkalmával becsúsztott telekkönyvi hiba kiigazításáért folyamodjanak azon körülmény adta meg az okot, hogy a nyár folyamán a kálvinista pap harangzúgás mellett körmenetben hiveitől környezve kiment a temetőt az ő módjuk szerint megáldani, amikor is szíves volt a kath. új temetőből is egy részt kikaróztatni, a melyet szintén benedicált. Nem lévén megelégedve az ő benedictiójával a karókat kihányattam, tettem ezt annál is inkább, mivel a kálvinista bíró arra figyelmeztetett, hogy a kikarózott és megszentelt új temetőbe ők akarnak temetkezni, ne temessünk tehát mi abban, se ne használjuk másképen, minthogy pedig ezzel temetőnk folytonossága meglelt volna szakítva és hiveim is méltatlankodtak a hatalmaskodás miatt, kihányattam a karókat, mire ők rögtön a jegyzőhöz fordultak, aki is tudtokra adta, hogy az új telekkönyv szerint kálvinista temető nincsen is, ebből csinálták ők meg – tudomásom nélkül – a kiigazítási eljárást.

Schematismus venerabilis cleri dioecesis Rosnaviensis....1906. 109.

⁵⁸¹ RPKL. Uzapanyit 1904 – 1908.

⁵⁸² RPKL. Uzapanyit 1904 – 1908.

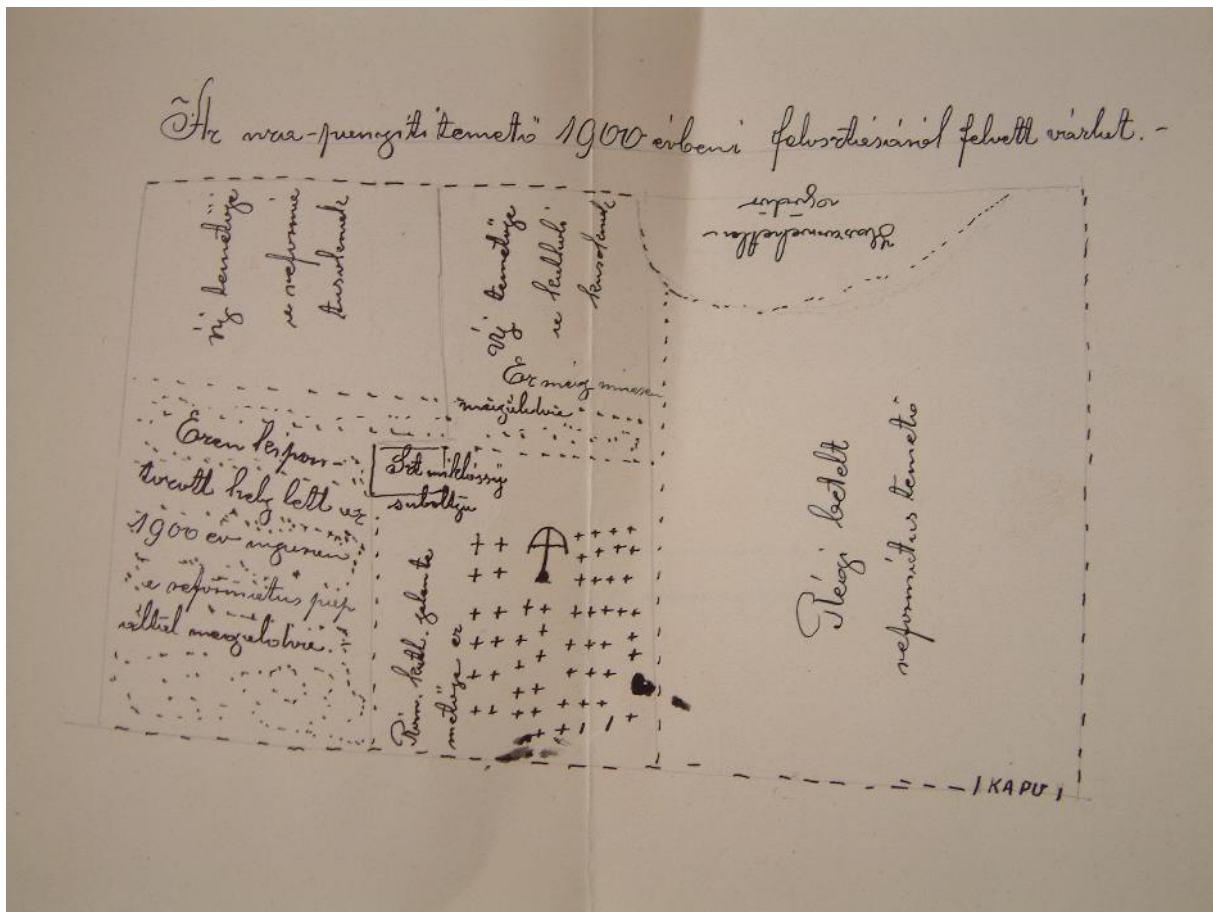

Kútka Sándor plébános szabadkézi rajza a temető területéről ⁵⁸³

Amint Kegyelmes Uram az ide mellékelt vázlati rajzon látni méltóztatik a katolikusok az egész temető 1/3 részét bírták eddig és még ezt is more patria elveszék. Ha most e végzés értelmében el nem méretjük külön felét a temetőnek úgy majd apródonként kiturnak. Ezt jelenteni szoros kötelességemnek ismerem. Midőn most ezen temetői ügyben a törvényszéki irattárban a térképét és a telekkönyvét a tagosításnak néztem, megfigyeltem egyszer s mind azt is, amire a hivek és Csoltko egykori panyiti – most nyugalmazott – tanító figyelmeztetett. Tudniillik, hogy a katolikus példánykertet a református lelkész használja. Ezen figyelmeztetés alapos voltáról is meggyőződtem a tagosítási jegyzőkönyvből illetve a telekkönyvből, de az átalakított telekkönyvben már ott találtam jegyezve az iskola kertét illetve példánykertet ahol az a természetben most használtatik egy vizálló helyen. Megjegyzem, hogy azt a földet, mely a tagosítási telekkönyvben példánykertnek adtak, a tagosítástól hol a kath. tanítók, hol a református pap használta, aki most is használja. Továbbá hogy az új telekkönyvben ezen föld a Bornemissza István úr birtokához van írva és azzal egy telekkönyvi szám alatt van. Ez is átalakítási hiba. Nem jó volna-e nekünk is ügyvéd által kérelmezni a kiigazítást? Végre alázattal jelentem, a mit elődeim – habár tudták, de a szomszédoktól félelem miatt nem jelentettek-, hogy plébánia és iskola belsőségébe majd egy öl szélességben beépítkezett az egy oldalon lakó két szomszéd. Erről meggyőződött Végh László elődöm is, ki mérnökkel fölmérette a belsőséget és ott találta a hibás térfoglalást a hol emlitem, de nem jelentette, azért mivel az egyik szomszéd azt ígérte névleg Keller József, hogy csak legyen csendesen, ő majd kárpótlásban feltartja a kerítést – amit különben most már tudni sem akar, habár tanúkra hivatkozva figyelmeztettem a Végh László által

⁵⁸³ RPKL. Uzapanyit 1904-1908.

eszközöltetett mérés eredményére. Félelem miatt – mondom – nem jelentették azért, mert mindkét szomszédom rettenetes bosszúálló. Midőn e köteles jelentésemet alázattal előterjesztem egyúttal bölcs utasításért is esedezem.”

-1901. január 23-án Szilvássy Nándor egy ismeretlen, az iratcsomóban nem fellehető levélre 9 pontban válaszolt. Amint szövegéből kitűnik, a plébános jelentése lehetett a levél előzménye. Az is bizonyos, hogy az épületfelújítás kapcsán merültek fel problémák, amelyek az ő munkáját is érintették.

1. Az egyik költségvetésbeli kifogásra azt válaszolta, hogy nem 8, hanem 9 ajtó volt, arról, hogy az istálló ablaka a fallal együtt kidőlt volna, nem tudott.

2. Ebben a pontban a kályhákat illető kifogásra válaszolt. Egy vaskályhát már elbontva talált, ennek költsége adhatott okot a kifogásra. „...igaz ugyan, hogy én a vaskályha, cserépkályha és takaréktűzhely elbontásáért darabonként 1 ½ frt.ot számítok, abból nem következik az, hogy a vaskályha elbontás ugyanannyiba kerül mint a cserépkályha vagy a takaréktűzhely elbontása.”⁵⁸⁴

3. Költségvetése a pincelejárát elbontására vonatkozott, nem pedig a kis építményére.

4. (A szövegben, bizonyára tévesztés miatt két 3. pont szerepel, ez a második.) Ez egy falbontásra vonatkozik, amelyet az építész szerint nem az ablak széléig, hanem a másik oldalig bontottak el. A plébános bizonyára azt tette szóvá, hogy a fal az ablak körül nem egyenes, ám az építész ezt nem ismerte el, erről nem is tudott.

5. (szövegben 4.) Ez a vitás kérdés a fődémszerkezet felületét, méretét illetően alakult ki, az eltérés annak a résznek az értelmezéséből adódott, ahová padlásfeljárót vágtak. Az építész szerint, mivel a nyílás miatt ilyenkor váltógerendákra van szükség, az akár többre is kerülhet, mintha nem szakadna meg a folytonosság.

„Nem tudom ha vajjon azzal is megbizta volt e a főtiszt. Hivatal a plébános urat, hogy a már szerződésileg elfogadott egységeket is kritizálja, de ha megbizta, úgy azt elég rosszul tette akkor a mikor a szerződést az ő meghalgatása nélkül köti meg velem és ha nem bizta, úgy nem értem, hogy miért avatkozik bele, mikor úgy sem ért hozzá? Én az építkezés folyamán négyszer voltam Uza-Panyiton, Benda főpallérom háromszor és azon kívül négy de többször két hetenként is hazajött az ottani pallérom referálni, tehát egy ilyen kis fajta építésnél teljesen elég volt a felügyeletből és ellenőrzésből és nem volt szükséges a palléromnak hazudni semmit, mert én mindenről kellőleg voltam tájékoztatva. Hiba ugyan, hogy az építkezés befejezésekor nem mentem el, de abban az időben ágyban fekvő beteg voltam, és akkor már nem szerettem volna különben sem találkozni a plébános úrral.”⁵⁸⁵

Az istálló gerendáinak árát is kifogásolhatta a plébános, ezt az építész azzal magyarázta, hogy „...nem fenyű, de vörös fenyűből vannak.”⁵⁸⁶

6. (szövegben 5.) Az éléskamra kapcsán az építész tévedett, azt be is ismerte, mondván, valóban nem padozat, hanem téglázat annak alja.

7. (szövegben 6.) Ebben a pontban az ajtókra, kéményajtócskákra válaszolt, valóban kevesebbet építettek be, mert kettőt visszavitetett. Hat új és egy régi került a kéményekbe.

8. (szövegben 7.) Az árnyékszékről is szót ejtett, amely az építész szerint a plébános kérésére lett egyes, a másik helyett új pöcegödöröt építettett.

A három vas- és egy cserépkályha esetét annyiban igazította ki, hogy nem hármát, hanem négyet épített.

9. (szövegben 8.) Ezen a ponton szintén az építész tévedett, saját bevallása szerint is. A nem egyenes falra vonatkozóan azt írta, utasította a pallért a fal egyenesre faragására, ám ő azt hazudta (?), hogy a plébános „mentette fel” ez alól, mondván, ráér, majd ha egy szoba lesz a kettő.

⁵⁸⁴ RPKL. Uzapanyit 2170-921.

⁵⁸⁵ RPKL. Uzapanyit 2170-921.

⁵⁸⁶ RPKL. Uzapanyit 2170-921.

10. (szövegben 9.) A megmaradt mennyezeti gerendákat nem használta fel, mert végeik korhadtak voltak, hanem maga hozatott újakat azok helyett. A betemetett pince döngöléséért azért nem tud jótállni, mert minden föld, a döngölés is törvényszerűen süppedni szokott. Ám a takaréktűzhely, üsthely és sütökemence ettől nem süppedhetett meg.

A plébános a régi ajtók árát is sokallhatta, mert az építész ezt is magyarázta. 4 frt-ot számítottak az ajtókért, de nemcsak a javításukért és festésükért, hanem a be- vagy visszaállításukért is, összesen. Szilvássy szerint a plébánosnak tudnia kellett volna, hogy ez az ár reális. Az említett ajtókat Benda nevű pallérja hozta rendbe, de Szilvássy levelében azt is elismerte, hogy a felbukkanó hibák újbóli kijavítása még az ő kötelessége. A kályhákat illetően két gyakorlott pallérját említette levelében, az egyik kályhát szlovák pallérja (nem vezetőnévként írta), a másikat Benda rakta, mindkettőjük munkájáért jótáll. Nem hiszi, hogy a két egybenytott szoba kifűtésére is alkalmas kályha ne tudna kifűteni egy kis szobát. Kifogásolta azt is, hogy a plébános – bár szerinte ehhez nem ért – megpróbált saját költségvetést készíteni, ajánlatokat tenni azzal kapcsolatban, milyen anyagot hol szerezhetne be, mely munkákat elég - kőművesek helyett – napszámosokkal végeztetni. Ám ezzel szemben nem akart érvelni, mondván, hogy a hozzá nem értést figyelmen kívül hagyja. A jászol faanyagát illetően azonban ismét ellenétesek voltak a vélemények. A plébános levelében azt állította – az építész erre válaszolt - , hogy a jászol fái nem vörösfenyőből készültek. Ellenben Szilvássy azzal érvelt, hogy a plébános ehhez nem ért, tehát ha vádaskodik, előbb meg kellett volna nézetnie a jászolat hozzáértővel, mert szerinte annak anyaga „veres fenyű”.⁵⁸⁷ Mivel az átadásnál nem volt jelen, az elszámolást kiegészítette levelében néhány tétellel, a plébánia összesen 35,12 frt. tartozásával. Ennek nem a kiegyenlítését kérte, hanem annak az összegnek a „jóváírását”, amelytől kamatként elesett, miután az építkezés felénél a fizetség felét nem vette fel, hanem saját pénzét forgatta. Emellett kérte a nem látható, egyelőre nem jelentkező károk esetére, az „...a figyelmemet esetleg kikerült hibás számítás és a még előfordulható hiányok pótlására 100 frt.ot is levonni a leszámolásom összegéből, így azonban nekem az életben akár ez, akár más ügyből kifolyólag az uzapanyiti plébános úrral érintkezniem ne kellesen.”⁵⁸⁸

-1901. április 18. Kútka Sándor plébános ekkor írott levelének sorai azt sejtetik, hogy az egyházmegyei hivatal, esetleg maga a püspök számon kérte rajta a felújításhoz való kritikus hozzáállást, ugyanis levelét azzal kezdte, hogy leszögezte. „...1901 év nyarán eszközölt építés mikéntjére vonatkozó jelentésemet kegyes főpásztorunk parancsára adtam be.”⁵⁸⁹ Hangsúlyozta, hogy jelentését az egyházmegye érdekét szem előtt tartva, maximálisan igazságos megítélésre törekedve készítette el, ezért semmiképp nem hajlandó azt visszavonni. Bizonyára szerepelt levele előzményében az, hogy esetleg felülvizsgálja az építkezést az állami építészeti hivatal, amelynek költségét – főleg ha nem ad helyt panaszainak – neki kell viselnie. Ennél erősebb reakciót váltott ki az, hogy az építész rágalmozással vádolta meg. Ez nagyon érzékenyen érintette a plébánost, úgy értelmezte, mintha azzal vádolnák, hogy fölöttesét, a püspököt szándékosan félrevezeti. „Erre sem születésem, sem pedig állásom nem képesített – mivel szüleim sem piaczon nem úzérkedtek, sem én pallagon nem neveltetem, sem pedig mostani pályámon nem vagyok hivatva a pénzspekuláció által egyházamat szipolyozni és úgy élni, de sőt saját kárommal is igyekszem egyházam vagyonát és érdekeit védeni – de csak becsületes és igazságos úton.”⁵⁹⁰ Igazát az építész levelében is igazolni látja, mert abban előfordulnak a tévedés beismerését jelentő fordulatok: hiba volt, tévedtem, stb. Azt sem érti, hogyan érvelhet az építész olyan munka mellett, amelynek végeredményét személyesen nem is látta. Még inkább felháborodott azon, hogy 100 frt engedményt ajánlott

⁵⁸⁷ RPKL. Uzapanyit 2170-921.

⁵⁸⁸ RPKL. Uzapanyit 2170-921.

⁵⁸⁹ RPKL. Uzapanyit 2170-921.

⁵⁹⁰ RPKL. Uzapanyit 2170-921.

cserébe azért, hogy a plébánossal ne kelljen találkoznia. „Új korában repedjen meg a csizmám, (ha-G.A.) -ez a jó olcsó és korekt munka ismérve. És kérdem valjon miért nem akar velem és akart velem találkozni Szilvássy úr az átadásnál hisz meg is ígérte, hogy eljön. Betegsége után még sántán nálam vólt! A tiszta szem a rágalommal szembe mer állni és nem a firválás betű mögűl kiabál. Ő velem találkozni nem akar e miatt, én meg a vele való polémiába nem bocsátkozom, mivel e helyt csak untatnám kedves Titkár urat. Csodálatosnak tűnik föl előttem, hogy Ő Méltósága Szilvássy úrnak ezen építést azért adta elszámolásra, mivel kimutattam, hogy az otthon helyszíni szemle nélküli költség vetés haszontalan kiadásokat foglal magában (miért Bende itt vólt, hogy meggyözödést szerezzen) – és drága - mely okból Ő Méltósága az építést megelőzőleg meghagyta nékem írásilag, működjem közre, hogy Szilvássy úr olcsóbban és előnyösebben építhessen, és most még is midőn főpásztorom parancsára beadom jelentésemet rámutatva, hogy a munkások alkalmazásánál, az anyagbeszerzésnél Szilvássy úr nem respektálta a jó és olcsóbb építést és a kisebb kiadást - , akkor engem fenyeget a veszély, hogy fizetnem kell és Szilvássy úr fedesse hogy miért avatkozom bele, ha az egységárok elfogadtattak. Ez e az leszámolás? „Leszámoltam de ezt ne merje megbírálni senki, mert ha teszi rágalmaz.” – 3 " ezer téglá maradt, de ki vólt számítva és most elmállott a téli fagyon – fizess érte munka adó! Ez előny és igazság (?-G.A.) Különben én részemről jelentésem igaz voltának fentartásával arra kérem Méltóságos főpásztorunkat, kegyeskedjék ez ügyben bölcs belátása szerint eljárni. Szilvássy úrnak pedig nevelés hiányt eláruló rám vonatkozó nyers kifejezéseit visszautasítom, mivel én oka nem vagyok annak, hogy oly fuser munka olya sokba került és én legyek kénytelen jelentésemben igazolni, hogy biz ezen építés méreg drága és e mellett nem a legjobb.”⁵⁹¹ A plébános levele végén felsorolta az épület hibáit – a nem működő zárat, a nyílással záródó ajtót, a kamra és a konyha lesüllyedt téglapadlóját, és kérte a titkárt, továbbítsa a püspöknek a garancia érvényesítésére vonatkozó kérését.⁵⁹²

-1901. április 20. A plébános akkor kapott az egyházmegyei titkártól levelet, mikor saját előző levelét postára adta, ezért néhány kérdésre külön válaszolt. Egyik a maradék kb.3500 téglára vonatkozott, amely a plébánia udvarán maradt. A plébános nem Szilvássy Nándornak, hanem az építkezésről utolsóként távozó egyik pallérnak állított ki igazolást arról, hogy ilyen mennyiségű téglá megmaradt. Az csak később derűlt ki számára, hogy az egyházmegye azt is kifizette, célja pedig az volt vele, hogy felhasználja majd az iskolánál. Ám a téglát nem elég gondosan tárolták, a tél és tavasz elmúltával tönkrement. Ezért akkor, mikor arra utasítást kapott, már nem tudta eladni, mert mindenki, aki építkezett, maga égett téglát, rosszért nem adott ki pénzt. Szeptember elején költözött az új épületbe, ám az üstház és a takaréktűzhely összedőlt, amelyek javíttatását ő állta, de a nyugtát betérjesztette, mert a garanciaidőn belül az építőnek a költséget meg kéne térítenie. Levelében említette a balogi és az uzapanyiti iskola ügyét is, ugyanis a korábbi halogatások miatt az épületek egyszerűen használhatatlanokká váltak, csak abban az állapotban szembesűlt mindenki azzal, hogy a plébános korábbi aggodalma nem volt alaptalan: nem volt hol tanítani.

- 1901. augusztus 8. Kútka Sándor plébános a garanciaidőn belül jelentette a felújítás után jelentkező hibákat (ugyanis a felújítást 1900. szeptember elején fejezték be):

1. Az első szoba keleti falán, a szögletben kívűlről és belűlről egyaránt látható repedések keletkeztek.
2. A homlokzati fal vakolata egy láb magasságban lehullott.
3. A konyha, kamra és istálló zárai rosszak, a konyha ajtaja ujjnyi széles réssel zár.
4. A „takarékhely” sűtőjének téglafala mállik, a kemencében nem jól ég a tűz.

⁵⁹¹ RPKL. Uzapanyit 2170-921.

⁵⁹² RPKL. Uzapanyit 2170-921.

5. A kamra téglapadlózata – a pincefeltöltés helyén – fél láb mélységben lesüllyedt. Ugyanebből kifolyólag a konyha padlózata is mozog, ugyanis nem érintkezik az alatta lévő töltéssel.

6. A havi tisztítás ellenére a konyha kéménye gyakran tüzet fog, ami azért is veszélyes, mert a kémény a szénáspadon van, bele van építve a folyógerenda. A kéménytűztől könnyen kigyulladhat, ettől pedig az egész parókia könnyen leéghet.⁵⁹³

-1902 Ebben az évben már egy megkezdett peres eljárásra utaló iratok keletkeztek, a templom telke és a temető területe miatt. A többszöri fellebbezést is tartalmazó folyamatban mérnökök, egyéb szakértők közreműködésére is szükség volt, olykor a főhatóság maga bízott meg ügyvédet az egyházi érdekek képviselésével.

-1902. április 14-én még a plébános a püspöknek írott levelében összegezte a korábbi folyamatok eredményeként előállt helyzetet:

„Hogy az uza-panyiti róm. kath. egyház a túlnyomó számban lévő és a katolikusok iránt gyűlölettel eltelt kálvinisták által még igen csekély ingóságában is meglelt valamelyik elődöm idejében károsítva úgy mint: -az iskola illetve példánykert elvéteztet, -a tanítói belsőség a szomszédok építkezése által megcsorbított, -a temető ½ helyett egy 1/4re kibővített – dacára a törvényszéknek dr. Szeles ügyvéd úrnál lévő végzésének, melynek értelmében a katolikus egyházat a ½ illetve – ezen körülményt alázattal jelenteni kötelességemnek ismertem, habár – a mitől félve elődeim – tudtam, hogy darázs fészekbe nyúlok...⁵⁹⁴ Ugyanez az irat tájékoztatta a püspököt, mint felettest a pereskedés anyagi nehézségeiről. Mivel a panyiti templompénztár akkor is szegény volt, a püspöki titkár arra utasította a plébánost, hogy erre hivatkozva kérje az ügyvédet: ne számítson fel sokat. Ezt Kútka Sándor meg is tette, ám ezzel – megítélése szerint – az ügy kevésbé fontossá vált, menete lelassult. „...most egy év óta is csak a per kezdetén vagyunk...”⁵⁹⁵ Ugyanakkor kérte, egyenlítse ki az egyházmegyei pénztár a mérnöki díjszámlát. Továbbá:

„Szabadjon hódolattal megjegyezni, hogy ez ügy élére állítását elődeim méltán tartották darázs fészeknek és féltve e papfalók közt békéjüket némán nézték az egyház megkárosítását.”⁵⁹⁶ Beszámolt arról is, hogy a plébánia két református szomszédja és a református lelkész „... gyakran össze jönnek, conspirálnak, a hivek közt aláírás végett ellenem panaszlevelet hordának... ... Vigasztaló ezen dologban rám nézve csak az, hogy hiveim bizalma és jóakaratu méltánylása nagyobb, mint e néhány sértett ember izgatása.”⁵⁹⁷

-1902. július 7-én a plébános arra kérte a püspököt, írja alá a Szeles ügyvéd által kért meghatalmazásokat, egyúttal szóvá tette, hogy az ügy lassúsága miatt egyre nehezebb a helyzete. A 3 ügyben – a templom és iskola belsőségének megcsorbítása, valamint a faiskola (példánykert) és a temető kisajátítása - indított perről a falusiak is tudtak és főleg az egyik szomszéd „...mint birtokháborító bosszúból valóságos zendülést csinált ellenem...”⁵⁹⁸

-1902. augusztus 24. Az ekkor kelt levelében a plébános ismét azt kifogásolta, hogy noha minden irat, meghatalmazás és mérnöki felmérés Dr. Szeless Ödön rimaszombati ügyvédnél van már, a peres ügy egy éve stagnál. Kérte, hogy a püspök, mint hatóság sűrűsse meg az ügyvédet, egyúttal arra is felhívta a figyelmet, hogy az érdekvédelemhez szükséges tanúk idősek, ha sokáig húzódik az ügy, időközben meghalhatnak. Ebben a levélben már megfogalmazta azt is, hogy Dr. Szelesst nem feltétlenül látja a katolikus egyház ügye

⁵⁹³ RPKL. Uzapanyit 2170-921.

⁵⁹⁴ RPKL. Uzapanyit 1904 – 1908.

⁵⁹⁵ RPKL. Uzapanyit 1904 – 1908.

⁵⁹⁶ RPKL. Uzapanyit 1904 – 1908.

⁵⁹⁷ RPKL. Uzapanyit 1904 – 1908.

⁵⁹⁸ RPKL. Uzapanyit 1904 – 1908.

megfelelő védőjének. „Szabad legyen azon alapos kétkedésemnek kifejezést adni, miszerint én azt láttam Szeless eme késedelmeskedésének oka abban rejlik, hogy ő nem akar ügyvédtársának a református egyház ügyészének ellenlábásává lenni.”⁵⁹⁹

Később, látva, hogy a pert az ügyvéd el sem kezdte, csak hitegette őket, bővebben is kifejtette.

-1903-ban Keller József és Berki Demeter József ellen birtokháborítás, Bornemissza István ellen a „kath. példánykert” visszaszerzése ügyében indított pert a plébános, főhatósági jóváhagyással. Ugyanebből az iratból kiderül, hogy a közös (katolikus-református) temető használata, területi elosztása is még létező konfliktusforrás. Ezt az ügyet a plébánosnak „Szeless drnál” kellett megsürgetnie, a püspöki utasítás értelmében.⁶⁰⁰

-1903. július 8-án a következőkről számolt be: „Szeless ügyvéd úr eme késedelmezésének oka – mely miatt az elévülés és következetesen a mi perveszteségünk származhat mint gyanítani lehet – nem más, mint azon körülmény, hogy Molnár József rima szombati ügyvéd, ki a református egyháznak ott tanács bírása még azon időtől, midőn Szeless patvarkodott nála, Szelessnek igen jó barátja, nehogy tehát Szeless úr megsértse e perrel a református egyházat és velük Molnárt, csak halogatja a per megkezdését.”⁶⁰¹ Emiatt arra kérte a püspököt, hogy Szeless-től vegye el és bízta más ügyvédre az ügyet.

-1903. augusztus 1-én aztán „Végre valahára Kegyelmes Uram dorgatóriuma folytán két év leteltével elkészült Dr. Szeless Ödön úrnál az uza-panyiti rom. kath. egyház panaszos beadványa, habár a temető elkülönítése iránti panasz még most sincsen készen.”⁶⁰² Ebben a levélben a plébános (ismét) pontosan leírta az egyháza kárára elkövetett sérelmeket. Keller és Demeter az egyház belsőségéből 50 négyszöglet foglaltak el, amely területen kutak ástak, ráépítették a csűr falát és magtáruk, pincéjük egy részét. Az 1100 négyszögöl területű „iskola illetőleg iparkertet”⁶⁰³ akkor már 20 éve a református pap használta. „Azonban még ezzel sem elégedtek meg a kálvinista atyafiak a 3 hold és 600 négyszögöl területű temetőt is össze vissza használták a ¾ részét részint már betemették részint pedig mint temetőhelyet szántják és vetik, a mienkbe is hordva halottjaikat, amiért midőn fölszólaltam predicatoruk processioval ment ki hogy a mi temetkezésünkre szánt üres területet fölszentelje?”⁶⁰⁴ Megtudták azonban, hogy a temető a telekkönyvi bejegyzés szerint a katolikus egyház tulajdona, ezért a lelkész Molnár József rimaszombati ügyvéd, egyúttal ottani „egyház tanács bíró”⁶⁰⁵ útján telekkönyvi kiigazítást kért. „Ez ügyben tartott törvényszéki tárgyalásra – ha mint méltóztatik emlékezni – Méltóságodat azért nem hívták, mert az idézés nem találta Somodiban és a tárgyalás napja elközelgett.”⁶⁰⁶ A levél folytatásából ismerhetjük meg az uzapanyiti papok és tanítók jövedelmeit, legalábbis azok egy részét. „A telekkönyv értelmében az úrbéres birtok után - mely a közösben van – a rom. kath. lelkészt úgy mint az ev. ref. predicator, a róm. kath. tanítót úgy mint az ev. ref. tanítót egyenlő arányban illetné a haszonélvezet (a papot egy-egy házhely után, a tanítót ½ - ½ házhely után) mégis a róm. kath. lelkész és tanító egy-egy negyed résszel kaptak és kapnak kevesebbet 20 év óta mint a ref. predicator és tanító.”⁶⁰⁷ A plébános akkor már két éve panaszt tett az ügyben a közigazgatási bizottságnál, azonban nem oldódott meg a probléma, mert az úrbéres névjegyzéke „... a földművelésügyi minisztériumnál hevert és hever...”, majd az erdészeti ügyosztályhoz

⁵⁹⁹ RPKL. Uzapanyit 1904 – 1908.

⁶⁰⁰ RPKL. Uzapanyit 1904-1908.

⁶⁰¹ RPKL. Uzapanyit 1904 – 1908.

⁶⁰² RPKL. Uzapanyit 1904 – 1908.

⁶⁰³ RPKL. Uzapanyit 1904 – 1908.

⁶⁰⁴ RPKL. Uzapanyit 1904 – 1908.

⁶⁰⁵ RPKL. Uzapanyit 1904 – 1908.s

⁶⁰⁶ RPKL. Uzapanyit 1904 – 1908.

⁶⁰⁷ RPKL. Uzapanyit 1904 – 1908.

került.⁶⁰⁸ Szeless ügyvéd az ügy intézéséhez kérte - és azt a kérést továbbította a plébános a püspökhöz – a beadványok felbélyegzését és továbbítását a rimaszécsi királyi járásbíróhoz.⁶⁰⁹

-1903. szeptember 30. Kútka Sándor (ismét) azzal a kéréssel fordult a püspökhöz, hogy a földművelésügyi minisztériumban sűrűsítse meg az uzapanyiti úrbéres névsorának rendezését, mert ennek hiányában sem ő, sem a kántor nem fogja tudni beszerezni téli tüzelőjét – ahogyan az a tavalyi évben is történt.⁶¹⁰

-1903. november 6. Október 6-án a rimaszécsi királyi járásbíró tárgyalta – Dr. Szeless beadványa nyomán - a példánykert ügyét, ám a plébánost hivatalosan a tárgyalásról nem értesítették. Mégis megjelent a tárgyaláson, levelében erről számolt be a püspöknek.

„... megjelenni – habár megidézve nem voltam – szükségesnek tartottam, annál is inkább, mert sejtettem, hogy a Gömör megyében imádott kálvinisták ellen sem a főjárásbíró - ki ott valami tanácsbírói címmel bír - , sem az ügyvéd urak véteni nem szoktak.”⁶¹¹ Az eljárás során a plébánost rendre akarták utasítani arra való hivatkozással, hogy az ügyet csak a püspök képviselheti. A református fél azzal érvelt, hogy a vitás terület tulajdonjogát egy megyei bizottságtól kapták. Erre a plébános úgy válaszolt, hogy ha csak a püspök képviselheti az egyházat, hogy történhetett, hogy a püspök beleegyezése nélkül írták át a példánykert tulajdonjogát. (Az 1100 négyszögöles iskolakertért „cserébe” a katolikus egyház tulajdont szerzett egy 200 négyszögölnyi vadvízes helyen.) Erre a járásbíró utasította a református felet, hogy a tagosítási és telekkönyvi átalakítási iratokat szerezzék be, de ha szükséges, helyszíni szemlét tartanak. A plébános elégedett volt az ügyvéd munkájával is, a tárgyalás mégsem végződött – a katolikus egyház számára – kedvezően. A járásbíró ugyanis az elévülési törvényre hivatkozott. Ezért Kútka Sándor azonnal írt Glédura János nyugalmazott pinci kántortanítónak, ugyanis ő volt akkor az uzapanyiti kántortanító, mikor a vitás kertet még a katolikus egyház használta. A katolikus egyház 33 évig nem követelte tulajdonát. Ha 1901-ben - amikor a plébános már egy éve foglalkozott ezzel - az ügyvéd megindította volna a peres eljárást, még nem lehetett volna az elévülésre hivatkozni. Tehát a példánykertet Dr. Szeless időhúzó hozzáállása miatt nem sikerült visszaszerezni, így „... a kálvinista „rape, cape”⁶¹² elve győzni fog.”⁶¹³ Ami a szomszédok foglalását illeti, annak állását a plébános jobbnak ítélte, ott nem volt alkalmazható az elévülés, mint érv. Ugyan a szomszédok állították, hogy 1870 óta használják az elbirtokolt telekrészt, de nem háborítatlanul, mert ezt az állapotot már a plébános elődje, Végh László is közigazgatási bírósági eljárásban támadta meg. A békés megosztását 1900-ban törvényszéki határozat fogalmazta meg. Ezt a plébános csak teljes hivatalos támogatással látta kivitelezhetőnek.

„...mielőbb mérnök közbejöttével és okirat mellett történne, mert ők csak kálvinista ravaszsággal arra számítanak, hogy ez ügy most levetessék a per útjáról, de ha én megkezdéném az elválasztást, akkor még erőszakkal is megakadályoznának ebben, és ez is maradna az elévülésig így.”⁶¹⁴ Egyúttal arra kérte püspökét, tekintélyével sűrűsítse meg, hogy az úrbéres névjegyzékét megkaphassák a földművelésügyi minisztérium erdészeti

⁶⁰⁸ RPKL. Uzapanyit 1904 – 1908.

⁶⁰⁹ RPKL. Uzapanyit 1904 – 1908.

⁶¹⁰ RPKL. Uzapanyit 1904 – 1908.

⁶¹¹ RPKL. Uzapanyit 1904 – 1908.

⁶¹² -capiro – fog, megfog, de kiszemel, elfoglal jelentése is van. – Finály Henrik 1884. 298.

-rapio – megragad, rabol, elragad – Finály Henrik 1884. 1659.

Valószínűleg innen ered a népnyelvi „capcara, capcarázik” kifejezés, amely nem tervezett rablást jelent, hanem olyan lopást, amire véletlen alkalom adódik, tehát mintegy „kínálkozó” lehetőség megragadását.

⁶¹³ RPKL. Uzapanyit 1904 – 1908.

⁶¹⁴ RPKL. Uzapanyit 1904 – 1908.

ügyosztályától, ugyanis enélkül nem lehetséges jogorvoslatot szerezni a katolikus pap és tanító jövedelmeit illetően.⁶¹⁵

-1904. július 11. Még mindig rendezetlenségről számolt be a plébános, a három ügyből egy sem oldódott meg, levelében a már ismert tényállást sorolta.

-1904. augusztus 30. A plébános arra kérte a püspököt, utaltassa ki a helyszíni szemle díját, nehogy ismét leálljon az amúgy is nehezen induló eljárás. Dr. Szeless elköltözött Rimaszombatból, ezért azt is kéri, bízson meg a képvisellel más rimaszombati ügyvédet, „...lehetőleg olyat a ki nem fél a gömör megyei kálvinista omnipotentiától mint Szeless és úgy biztos lehet reményünk a sikerben.”⁶¹⁶

-1904. november 15. „Úgy tudom, hogy Méltóságod előtt sem ismeretlen azon túlkapás, amely itt nálunk a „rape, cape” elvétől sem idegenkedő kálvinisták részéről szegény egyházunkat birtoklásában megcsorbította és mely – fájdalom – hiveink közt is pártolásra akadt.” Kútka Sándor ezen levele az akkor már sok éve tartó ügy fordulatait és az akkori tényállást összegezte, a képvisellel megbízott Szeless ügyvéddel kapcsolatban egy korábban nem említett újdonságot is tartalmaz. A plébános többször felhívta a figyelmet arra, hogy az ügyvéd személyét nem gondolja alkalmasnak a katolikus egyház képviselőjére, mert meglátása szerint dr. Szeless nem akart szembehelyezkedni kollégájával, aki pedig a református egyházat képviselte. „...én Szeless folyton sürgettem, sőt még az egyházhatóságot is kértem Szeless sürgetésére, a honnét azt a választ nyertem, hogy az egyháznak nagyobb horderejű egyházi ügyeknél Szelessre szüksége van, tehát ebbeli hanyagságáért a meghatalmazást tőle meg nem vonhatja.”⁶¹⁷ A plébános – miután saját fölöttese a fentiek miatt nem állt mellé - személyesen szerezte vissza a per betérjesztési iratait, azokat maga bélyegezte fel és terjesztette be 1903-ban – a temető ügyének kivételével. Miután Szeless ügyvéd Budapestre költözött, a plébános jelenlétében lemondott az ügyek képviselőjéről. Ezt Kútka Sándor személyesen jelentette be a püspöknek Somodiban. A püspök Dr. Ráróssy Gyula rimaszombati ügyvédhez utasította a plébánost, aki – noha elvállalta az ügyet – nemtetszésének adott hangot, amiért katolikus, iskolaszéki tag, egyházi ügyek képviselőjében már sikeres ügyvéd létére csak másodikként, már késében keresték fel. Felhívta a főhatóság figyelmét arra, hogy az iskolakert esetében fennáll az elévülés veszélye, ugyanis 1900-ban volt 30 éve annak, hogy a reformátusok elkezdtek használni, a jogorvoslat lehetősége pedig 32 év után évül el. Tehát ha nem lett volna az ügyvédi időhúzás, még éppen sikerülhetett volna visszaszerezni. A temető ügye más miatt ígérkezett nehéznek. „Ami illeti a temető kettéválasztását, e pertől Szeless is, Ráróssy is fél – a kálvinista vármegye tekintélye miatt és mindketten a békés megoldásról beszélnek, amidőn temetőnk közepén egy üres helyet a kálvinista predicator processio és harangzúgás közt jelölt ki és áldott meg !!!!! Békés megoldás itt lehetetlen. Az ügy érdemében tehát oda terjed alázatos kérésem, méltóztassék egyházkormányzati bölcsessége szerint intézkedni.”⁶¹⁸

-1905. február 15. A plébános levelével együtt küldte vissza a 3 meghatalmazást, ugyanis Ráróssy Gyula nem vállalta el a katolikus egyház képviselőjét, arra hivatkozva, hogy nem akarja szakmáját elaprózni, vagy minden egyházi ügygel bízzák meg, vagy nem vállal apró kis különügyeket. A plébános arra kérte a püspököt, az uzapanyiti katolikus egyház ügyeinek kereshessen új ügyvédet, de előre figyelmeztetett: katolikus Rimaszombatban nincs, református pedig elvből nem vállalja el az egyház ügyeit.

-1905. augusztus 22. A református egyház „határmegállapítási keresetét”⁶¹⁹ indított a katolikus plébános réthasználata ellen. Ismét összegezte a már évek óta tartó ellenségeskedés

⁶¹⁵ RPKL. Uzapanyit 1904 – 1908.

⁶¹⁶ RPKL. Uzapanyit 1904 – 1908.

⁶¹⁷ RPKL. Uzapanyit 1904 – 1908.

⁶¹⁸ RPKL. Uzapanyit 1904 – 1908.

⁶¹⁹ RPKL. Uzapanyit 1904 – 1908.

okait: a katolikus egyház belsőségét a két szomszéd 45 négyszögöllel megcsonkította, az iskolakertet a reformátusok nem rendeltetésszerűen már 30 évnél hosszabb idő óta használja, az eredetileg, telekkönyvileg is katolikus egyházi tulajdonú temetőt I részben reformátusok használják. Az úrbéres papi és tanítói illetőség 1/6 részében sérült. A református egyház által kezdeményezett ügy tárgya a Lász dűlőben lévő rét volt. Telekkönyvileg 694 négyszögöl területűnek kéne lennie, ehelyett egyik évben 250, másikban 300 négyszögöl takarmányát engedték át a katolikus plébánosnak. Ezért szólította fel a plébános a református kurátort arra, hogy mérnökkel méressék ki a területet, amit meg is tettek, Sipos Béla rimaszombati államépítészeti mérnök 1904. április 24-én, vasárnap végezte el ezt a munkát. A plébános nagyjából megfelelőnek látta, ezért határbarázdákkal is megjelöltette a „fölhancsikolt” területet, és használni kezdte. Az 1904-es évben háborítatlanul használta is, ám a szokatlanul jó termés ismét felszínre hozta a viszálykodást. „...midőn szokottnál bővebb termés látszott a réten, a kapzsi paraszt ref. kurátor és lelkész sanda szemmel nézték, a miért is újból folyó év május hó 2-án a rimaszombati kalv. vallású városi mérnököt hozatták ki és ismét – a nélkül, hogy erről értesítettek volna, fölmérették – aki is minden földkönyv és térkép nélkül csak az ő mondásuk és kívánságuk szerint kimért egyházunknak 694 négyszögöl helyett 440 négyszögölet. Ezen önkényes károsítás ügyében én a közigazgatósági főszolgabírószághoz fordultam, a mezsgye hatósági kiigazítása végett, ki is május hó 30-án Balgha Kálmán szakértő állami mérnökkel a helyszínén megjelent a városi mérnök felmérését semmisnek mondta ki és a költségekben a ref. lelkészt elmarasztalta. Én tehát ez ideig ezen az alapon mai napig használom a rétet.” Ezért ismét ügyvédi meghatalmazásért folyamodott a püspökhöz⁶²⁰

1906 - Dr. Krausz Gyula ügyvéd levelében arról értesítette a püspököt, hogy a rimaszécsi kir. járásbírószághoz ítéletét megfellebbezi, ebből következtethetünk arra, hogy a per első fordulóján nem a katolikus egyház javára dőlt el. A perben álló felek a temető és a kert területének kimérése és hitelesítése céljából mérnököt fogadtak, ám a bíróság független szakértővel mérette fel a területeket, Emöky Adolf „vasúti osztály mérnök”-kel, aki a helyszínen is szemlét tartott.⁶²¹

- 1906-ban készült - a plébánia átadása miatt – az jegyzőkönyv is, amely annak ellátottságáról, falubeli helyzetéről akkor aktuális képet ad.⁶²² Kútka Sándor plébánost ekkor váltotta fel Meiszler György. Az uzapanyiti római katolikus egyház ingóságai ebben az időben a következő tételekből álltak:

96,97. hrsz. alatti beltelek, melynek „egy részecskéje per alatt – igen jó I. osztályú templomi beltelek

Tuboka szilfa rét 479 hrsz.

Láczrét 640 hrsz. Per alatt van

Képszarduló szántóföld – Kálvinisták használják

Balogjáró szántóföld 3 vécás – jó minőség

Új temető szántóföld 3 vécás per alatt – közepes”

Ugyanez a leltár felsorolta az ingóságokat, tulajdonképpen a templom belső berendezését is. A szoborszekrények, gyertyatartók, corporálék sorában érdekesség a „ravatal két alvánnyal, fakoponyával”, bizonyára az egykori temetések kellékei.⁶²³

Ezek a templomon belül, a szertartások során használt tárgyak Uzapanyiton is a vallásgyakorlás belső világához tartoztak, tartoznak ma is. A plébánia ingatlan vagyona

⁶²⁰ RPKL. Uzapanyit 1904 – 1908.

⁶²¹ RPKL. Uzapanyit 1904-1908.

⁶²² RPKL. Uzapanyit 677-1907.

⁶²³ RPKL. Uzapanyit 677-1907.

kapcsán azonban – mint az eddigiekből is kiderült - korántsem volt ilyen egyértelmű és tisztázott a helyzet, katolikusok és reformátusok között maga a vallásgyakorlás is okozhatott konfliktusokat. Kútka Sándor plébános - amint az irat jelzi, a 2571/906. sz. egyházmegyei utasításra – 1906. augusztusában, az iratok szerint uzapanyiti plébánosként utoljára, jelentést tett a plébánia előző évi 176 korona 71 filléres túlkiadásáról.⁶²⁴ A túlkiadás oka a kevés jövedelem, „...az, hogy az uzapanyiti templomnak összes és kizárólagos jövedelme egyedül a perselypénz volt, amely évente 35-45 koronát tett ki, melynek ellenében csak a rendes kiadások –melyek mellőzhetetlenek és az egyh. megyei hatóság által mindig méltányosan elfogadtattak – a 60 koronát meghaladták, nem számítva a rendkívüli kiadásokat... .. Mivel tehát 7 " évi uzapanyiti lelkészkedésem alatt mindég csak deficit volt, ez lassan kinőtte magát a fenti kérdéses összegre...” A plébános javaslatot tett a túlkiadások megszüntetésére, mérséklésére. „...a templom jövedelmét fokozni kell, amit én azzal akartam elérni, hogy a reformátusok által elfoglalt Lácza dűlői rét, mely jelenleg per tárgyát képezi, valamint az új temető, mely szintén részben per alá kerülend - levén erre meghatalmazása a megbízott dr. Krausz Gyula rimaszombati ügyvédnek – az elsőt mert mint legutóbb megtudtam, e templom rétjének van telekkönyvileg bekebelezve, mint a temető az egyház részére – évente haszonbérileg értékesíteni lehetne, ami évenként 60-70 koronával növelné a templompénztár jövedelmét, mely bevétellel meg lenne szüntetve a templompénztár túlkiadása, sőt jövedelme volna a templomnak.”⁶²⁵

Kútka plébános - Harkácsra helyezése előtt - ugyanebben az iratban segélyért folyamodott az egyházmegyei hatósághoz, mert az uzapanyiti plébániaépület javításai saját tartalékait is számolatlanul felemésztették.

-1907. februárjában már Meiszel György plébános kérte a főhatósági segítséget az orgona javíttatásához.⁶²⁶ „Az elszórta élő maroknyi hívők már eddig 200 kor.-t adtak össze...”, a plébános a templom kegyesalapítványi pénztárban elhelyezett forgótökejére kérte a kiutalást.

-1907. február 19. Kútka Sándor - már Harkácsról – még egyszer összegezte a „darázsfészekbe nyúlás” történetét. Törekvései - hogy a katolikus egyház érdekeit a helyi ügyekben is megvédje – sikertelenségét leginkább az magyarázza, hogy nem talált megfelelő jogi segítséget, az ügyet valóban segítő ügyvédet. Az ügy számára utolsó szakaszában, ahogy arról ebben a levélben beszámolt, helyben tájékozódva Krausz Gyula rimaszombati ügyvédet bízta meg a képvisellel. A többi adat mellett arra is felhívta a figyelmét, aminek ekkorra – valószínűleg az igazságkeresés szándékától hajtva – maga járt utána: az egyház telkéből foglaltó Keller és Berki Demeter családokkal szembeni pert nem lehetett volna elévülésre hivatkozva megszüntetni. Ekkorra Kútka Sándor, az idős tanúk vallomása mellé megszerezte elődei írásos nyilatkozatát a kérdéses telek használatát illetően. Egyik elődje, Végh László már 1891-ben pert indított a közigazgatási szolgabíróságon a jogtalan telekhasználat ügyében. Ez volt tehát az oka annak, hogy az 1870-ben bekövetkezett foglalás és Kútka Sándor első, 1900-as intézkedései között eltelt időszak használatát egyáltalán nem lehet „háborítatlan” használatnak nevezni. Az ügyben 1891-ben ítélet nem született a per indítója, Végh László halála miatt, de Draskóczy László főszolgabíró a helyszíni szemlét maga tartotta meg.⁶²⁷ Az, hogy Krausz Gyula sem képviselte hatékonyan az egyházi érdeket, abból derült ki, hogy a plébános tanácsa ellenére nem idéztette meg a többi tanú mellé Draskóczy László főszolgabírót, sőt megengedte, hogy a két foglaltó, a Berki Demeter és a Keller család feje egymás tanúi legyenek. Mellettük olyan tanúk vallomását vették figyelembe, akik még nem

⁶²⁴ RPKL. Uzapanyit 677-1907.

⁶²⁵ RPKL. Uzapanyit 677-1907.

⁶²⁶ RPKL. Uzapanyit 4753-1907.

⁶²⁷ RPKL. Uzapanyit 1904 – 1908.

voltak 60 évesek, tehát állításuk – miszerint úgy ismerték a határt, ahogy akkor, a per idején volt – nem lehet valós. Miután a plébánost Harkácsra helyezték, hivatalból már nem értesülhetett az ügy menetéről, ezért arra kérte Krausz Gyula ügyvédet, hogy mindig idéztesse be őt is tanúként. Ám erre soha nem került sor, a pert elveszítették. Végül a plébánost - alaptalan jogi felterjesztésekkel vádolva – az egyházi főhatóság elmarasztalta, a perköltségeket is rá hárította. A plébános vétlenségét azzal igyekezett alátámasztani, hogy minden lépésről levelezést folytatott az egyházi főhatósággal, sőt a per első lépéseit sem önszántából, hanem felsőbb utasításra tette meg.⁶²⁸ (Ennek köszönhető, hogy erről az ügyről iratok maradtak fenn.) 1907. április 28-án püspökének írott leveléből kiderült, hogy felettese arra kötelezte, vállaljon saját jövedelme terhére fizetési kötelezettséget a perrel járó költségek megtérítésére. Ezt a kötelezvényt Kútka Sándor mellékelte is leveléhez.⁶²⁹ Vállalását megelőzte egy – bizonyára – hosszabb egyeztetés, amely folyamatból egyetlen levél maradt. Ebben a plébános már visszautalt arra, hogy püspöke várja arra vonatkozó válaszát, „...milyen összeget ajánl fel...” a perköltségekre.⁶³⁰ A plébános ugyanebben a levélben vázolta nehéz helyzetét és utalt az erején felüli igyekezetre – ami a per sikerre vitelét illeti. Jövedelmét $\frac{3}{4}$ részben elvitte 5 holdas földjének művelése és 2 cselédje bére, ám a teherviselés alól ez nem mentette fel.

Az iratcsomó időben utolsó, 1908. februárjában kelt leveléből derül ki, hogy a Lácza dűlőbeli rét ügye eldőlt, méghozzá a katolikus egyház javára. Kútka Sándor erre hivatkozva kérte, mentesítsék őt a pénzbeli teherviselés alól, hiszen ez a rét lényegesen nagyobb jövedelmet biztosít az egyháznak, tehát a per költségei - amelyet az ő kitartásának köszönhetően a katolikus egyház megnyert – abból megtérülnek.⁶³¹

- 1908 A plébánia és a plébános jövedelme bizonyára nem lehetett megnyugtató Kútka Sándor plébános távozása után sem, mert Meiszl plébános 1908-ban birtokgyarapítási, jövedelemszerzési javaslattal kereste meg az egyházmegyei főhatóságot.⁶³² „A ferde cselédviszonyok és helybeli nép raffinériája folytán az utóbbi két évben Uzapanyiton két uri birtok lett eladóvá: u.m. a Szentmiklóssy és néhai Bornemissza István féle.”⁶³³ A plébános azt terjesztette elő, hogy a Bornemissza-féle úrilak és a hozzá tartozó 6-7- kat. hold belsőség megvásárlásával oldják meg a plébániaépület már régen húzódó gondjait. Egyidejűleg az akkori plébániát iskolává és tanítólakássá, az iskolát harangozólakássá lehetne alakítani – szövegezte a javaslat. A plébános 2 kat. holdas rétjének jövedelmét pedig a templom kiadásaira ajánlotta – ám javaslataira nem kapott főhatósági engedélyt.

-1908. áprilisában Meiszl György is levelezésre kényszerült a templom - már elődjével is pereskedő - szomszédai miatt.⁶³⁴ A Berki Demeter családdal folytatott per tárgya a kerítés helye és a Berki Demeterék által követelt, a két telek szomszédságából adódó terület volt. Amikor a plébános kerítést akart húzatni a templomkert és a Berki Demeter-telek közé, a szomszédok azt megakadályozták, és állították, végzésük van arról, hogy a faltól 1 ölnyi területet használhatnak. A plébános ennek a végzésnek a másolatát kérte, egyúttal tanácsért is fordult a főhatósághoz. Ugyanis ha a szomszédok igényéhez igazodna, „...az eddigi egyházi területből 30 folyóméter hosszban egy oszlop szélességnyi terület... ...veszne el.” A kért végzés döntené el, igazat állítanak-e a szomszédok. „...és ha nem igaz, elálljak-e akkor a

⁶²⁸ RPKL. Uzapanyit 1904 – 1908.

⁶²⁹ RPKL. Uzapanyit 1904 – 1908.

⁶³⁰ RPKL. Uzapanyit 1904 – 1908.

⁶³¹ RPKL. Uzapanyit 1904 – 1908.

⁶³² RPKL. Uzapanyit 2169-1908.

⁶³³ A két család úrilakjait Tököly Gábor is említi gömöri kastélyokról, kúriákról szóló munkájában.

Tököly Gábor 2003. II. 128-129.

⁶³⁴ RPKL. Uzapanyit 1904-1908.

református béke kedvéért attól, hogy az oszlop külső, a ház felé eső oldalán legyen a kerítés...”.

Meiszel György levelezése ezzel véget ért, 1911-ben Szántó Ferenc (a levelezések alapján már 1910-ben is), 1912-ben Szuhanek József volt az uzapanyiti plébános.⁶³⁵

-1910. augusztus 2. Szántó Ferenc levelében nagy csapásról számolt be: megrepedt a templom kisebbik harangja. Meghirdette az adománygyűjtést, de nem sok eredménye lett, mert három héttel korábban a templom külső falának helyreállítására gyűjtött, hívei nem képesek többet adni. „Alázattal esedezem tehát Méltóságos és Főtisztelendő Püspök Úrhoz, mint kegyes Főpásztorunkhoz, hogy engem e tanácstalan helyzetemből kiszabadítani és az egyházmegye költségén a harang átöntését elrendelni méltóztassék.... ... Mindent megteszek e szomorú viszonyú egyházközségben, ami erőmtől s tehetségemtől kitelik, a templom falának helyreállításához is járultam a magam költségén, a plébániai épületet, kutat, pinczét javítottam a saját fizetésemből, most azonban már tehetetlenül állok az újabb költség felmerülésénél.”⁶³⁶ Ugyanitt - mint korábban Kútka Sándor is utalt rá - Szántó Ferenc is leírta, hogy a plébánia évi rendes jövedelme nem fedezi a költségeket.⁶³⁷ A harang újraöntésére vonatkozóan a temesvári Novotny cég költségterveit mellékelte. Novotny Antal 1912. március 8-án kelt leveléből lehet tudni, hogy a harang újraöntésével (vagy másik harang öntésével) az ő cégüket bízták meg, ugyanis ebben a levélben jelezték, hogy a hozzájuk Rozsnyóról beérkezett 38 koronával az uzapanyiti római katolikus egyházközség számláját egyenlítették ki.⁶³⁸ Ugyanakkor a püspöki hivatal plébánosnak írott válaszlevelében 250 korona kiutalását említik új harang öntésére.⁶³⁹

-1911. május 8.-án Szántó Ferenc plébános a plébániakerítés árának kiegészítésért folyamodott a püspökhöz. A 90 folyóméter hosszú kerítés elkészítése kapcsán 403.40 koronás költségvetést mellékel leveléhez, amelyben a következő tételek szerepeltek: 1000 db lécz, 180 fméter „zárlécz”, 60 db deszka, lécz-és deszka fuvar, 30 db, 2,5 m hosszú tölgyfaoszlop, oszlopok fuvarozása, 200 db tégl a kapupillérekhez, falazás ára a pilléreknél, asztalosok és napszámosok munkadíja, cement, vasalás a kapukra, összesen 8 csomag sodronyszög. A levélből derül ki, hogy ez az összeg már kedvezményes volt. Amint a plébános írta: „Megkísértem minden lehető, folyamodtam Coburg Kir. herczeg úrhoz⁶⁴⁰ engedményért s csak így lehetséges a mai magas faárak és drága munkabér mellett, hogy 90 folyóméter léczkerítést 403 koronából elkészíttethetek.”⁶⁴¹ A plébános leveléhez a takarékkönyvet is csatolta, amely 220 koronát ért. „Az összeget a bolgár király Ő Felsége adományozta az uzapanyiti iskola és plébániai épület czéljára.”⁶⁴² Az iskola és a plébánia azonos épület volt, két bejáratral, kerítéséből 25 méter és kapu tartozott az iskolához. A plébános a hiányzó összeg kiutalását az egyházmegyei alpból kérte. Hívei adakozására nem számíthatott, ezért kérte a püspököt, vegye figyelembe „...azon szegénységet, melyben kevés számú és szétszórt híveim vannak, akik vagy cseléd vagy cigánysorban élnek, az a néhány balogi iparos pedig a folyó nyáron építendő felsőbalogi iskola költségeivel vannak túlterhelve... [ÉS] ... vegye atyai jóindulatába ezt az elhagyatott és oly hosszú időn át mostoha gyermekként szereplő plébániát.”⁶⁴³ Arról sajnos nem szólnak az iratok, hogy és hol készült el végül a kerítés.

⁶³⁵ Schematismus cleri diecesis Rosnaviensis.... 1913. 128., 130.

⁶³⁶ RPKL. Uzapanyit 931-912.

⁶³⁷ RPKL. Uzapanyit 931-912.

⁶³⁸ RPKL. Uzapanyit 931-912.

⁶³⁹ RPKL. Uzapanyit 931-912.

⁶⁴⁰ A Coburg, Koháry-Coburg család történetéről, balogi uradalmukról legutóbb Szabó László közölt részletes leírást az uradalom főerdésze fiának, Szepesházy Kálmánnak a visszaemlékezései alapján.

Szabó László 2005. 41-49.

⁶⁴¹ RPKL. Uzapanyit 2773-1911.

⁶⁴² RPKL. Uzapanyit 2773-1911.

⁶⁴³ RPKL. Uzapanyit 2773-1911.

-1916. augusztus 18. Horváth László plébános elődeihez (és, mint később kiderül, utódaihoz is) hasonló panaszos levelet fogalmazott püspökének Felsőbalogról. Arról számolt be, hogy az uzapanyiti templom és plébánia tetőzete visszafordíthatatlan rossz állapotban van. Egy helyi ácsmester véleményét is kikérte, aki szerint még az őszi esőzések előtt zsindelezni kell az egészet, hogy a fala meg ne repedezzenek. A plébániaépület esetében már el is késtek, annak falai már plafonig repedezettek, a temploméi még épek voltak. „Patrónus nincsen, a nép koldusszegény, a templompénztár üres...”⁶⁴⁴

-1919. július 30-án ismét új plébános, Novák Ernő írt a továbbra sem áldásos helyzetről. Dr. Sashegyi Aladár szentszéki jegyzőnek is megmutatta a plébániaépület állapotát: teteje teljesen rossz, az esővíz becsorog, az egyik oldalfal a kidőlés határán áll, az ablakok, ajtók rosszak, az istálló teteje beszakadt. A szentszéki jegyző utasítására a plébános felméri a javítást, aki szerint a tetőn a fazsindelyeket kicserélni nincs értelme, azt javítani nem lehet, csak újat csinálni. „Ha tehát az épület továbbra is így marad, csakhamar teljesen hasznavehetetlenné fog válni.”⁶⁴⁵ Költségvetést is csatolt, amelybe belefoglalták a plébániával egy épületben lévő iskola tetejét és a folyosót is.

-1919. október 7. Rimaszombatból olvashatatlan aláírású műszaki főtanácsos tett javaslatot Balás Lajos püspök úrnak. A szakértő megvizsgálta az egy tető alatt lévő iskola és plébánia épületét, ezt követően tett ajánlatot a munkákra. A zsindefedést azonnal cserélni kell, különben a tető és a mennyezet hamar tönkremegy. A falak repedezettek, a vakolat lemállott. „A paplak épületéhez simuló fatartó elkorhad, az istálló mennyezet deszkái hiányosak, a sertésól a kifutóval együtt jóformán hasznavehetetlen és a pincze az év legnagyobb részében állandóan talajvízzel telik meg. Az idő előrehaladottságára való tekintettel javaslom, hogy csak a legszükségesebb munka végeztesse el és hogy a beküldött Vitkó József féle költségvetés mellőzésével a paplak-iskola épület, a fatartó, istálló és sertésól helyreállításával Varga Lajos rimaszombati ácsmester bizassék meg, ki az ide csatolt költségvetés szerint a munkát 16 347.18 kor. , illetve a fuvarok betudásával 16 500 kor. összegért hajlandó négy hét alatt elkészíteni.”⁶⁴⁶ Ez a mester tehát olcsóbban dolgozhatott. A további munkákat – a templom zsindefedésének megújítását, ereszcatornák és lefolyócsövek javítását, részben cseréjét, a falak újrvakolását - a következő év tavaszára javasolta. A plébánostól úgy értesült, hogy a zsindeynek való fa kiutalását a hercegi uradalomtól kérték, ezt a zsindeyt a télen készítik el.

-1920. október 23. Aláírás nélküli, írógéppel írott levélben értesítették az uzapanyiti plébánost az egész egyházmegye nehéz gazdasági helyzetéről. Az elmúlt évben az egyházmegyei alapok az uzapanyiti plébánia felújítási munkáira 11 000 koronát áldoztak. Hadikölcsönök címén megcsappantak az alapítványi tőkék, ezért nemhogy segíteni tudnának a plébániáknak, hanem a templompénztárakat is bevonni tervezik a kárrendezésbe. Tehát a tervezett és szükséges munkákat sürgősségük ellenére sem lehet elkezdeni.⁶⁴⁷

-1921. augusztus 21. – Novák Ernő plébános egy „Esperes Úrnak” címzett levelében olyan állapotokra panaszkodott a templommal, plébániával, iskolával kapcsolatban, amelyek a 20. század legelső éveiben hasonló problémákként jelentkeztek. A plébániaépület ajtóit, ablakait rosszak, a kályha ugyancsak: nem fűt. Az istálló teteje beszakadt, de még nagyobb bajok vannak az iskolában, ahol az ablakok is hiányoznak. Emiatt a tanítás is szünetel. „Ugyancsak rossz a templom tetőzet, annyira, hogy a bolthajtáson keresztül becsorog az eső. Attól lehet tartani, ha ősszel megindul az esőzés, beszakad a bolthajtás. A vízlevezető csatornák is teljesen rosszak s ha eső van a víz a falakon fut le és már teljesen tönkretette

⁶⁴⁴ RPKL. Uzapanyit 2170-921.

⁶⁴⁵ RPKL. Uzapanyit 2170-921.

⁶⁴⁶ RPKL. Uzapanyit 2170-921.

⁶⁴⁷ RPKL. Uzapanyit 2170-921.

azokat.”⁶⁴⁸ A plébános sürgősen kérte az esperes segítségét, mert ha a tél abban az állapotban éri az épületeket, végérvényesen tönkremennek. Hivatkozott arra, hogy halála előtt a megyéspüspök is tervezte a felújítást, de miután meghalt, bizonytalanná vált a felsőbb szándék.⁶⁴⁹

-1923. május 12. Vitko József ácsmester költségvetést készített a templom és plébániaépület szükséges munkáiról. Bizonyára kifogásolhatott benne valamit az egyházmegyei főhatóság, mert ebben a levelében néhány tételt megmagyarázott. Elsőként azt, hogy a templomtetőn részleges javítást lehetetlen végezni. Nem is csak a zsindelek miatt, hanem mert a kötőgerendák és szarufák közül is többet újra kell cserélni. Az ép részeket kisebb hiányok pótlására tervezte használni, hogy takarékosabb legyen a költségvetés. Talán a tetőfelület nagyságát is soknak találta a főhatóság, mert ehhez is fűzött magyarázatot az ácsmester. „Igaz ugyan hogy a templom tető csak 520 2méter, de tekintve hogy a kiugrások 25 háromszögű lappal vannak fedve és ezek töréseinek fedésénél sok zsindelel faragódik el, így kénytelen voltam ezen elfaragandó zsindelelre rászámítani.”⁶⁵⁰ Megírta az aktuális árakat is. A rimaszombati fakereskedésben az első osztályú zsindelel ára 240 korona volt ezrenként, ám ő ezt kedvezményesebben, ezrenként 160 koronáért is be tudná szerezni, ha két héten belül megkapja a munkát. „A zsindelellyt abban az esetben magam fogom első osztályú fából készíteni, ez azonban később lehetetlen, ha a kaszálás ideje elérkezik, mert ezen emberek mezei munkával lesznek elfoglalva. A fuvar szintén nem fog jönni számításba, mert ezt elvégzik maguk a hívek.”⁶⁵¹ Ezeket a kedvezményes árakat beszámítva a tető teljes rendbetételéért a mester 14 365 korona 50 fillért tervezett.

-1923. május 26-án a káptalani helynök az egyházmegyei alap terhére engedélyezte, azzal a kikötéssel, hogy a további fenntartás kötelessége nem terheli. Utasította a plébánost, hogy újra folyamodjon segítségért Coburg Fülöp herceghez. Az előzmények ellenére mégis Vitkó Józsefet bízták meg a munkákkal, bár a mester a költségvetést kiegészítő levelében kisebb összegért vállalta a munkát, mint eredetileg – és mint a másik mester.⁶⁵²

-1923. augusztus 1. Vitkó József ezen a napon kiállított egy elismervényt arról, hogy a fedési munkálatokért járó összeg felét felvette.⁶⁵³

-1923. szeptember 1. A káptalani helynök arra kérte a plébánost, hogy mielőtt Vitkó József ácsmesternek a munkadíj második felét is kifizetnék, tegyen jelentést arról, hogy a mester a munkákat kifogástalanul elvégezte, továbbá hogy egy éves garanciát vállal azokra. Értesítette a plébánost arról is, hogy amennyiben megérkezik Coburg Fülöp herceg ígért támogatása, „...ugy az az egyházmegyei alapnak lesz tulajdona.”⁶⁵⁴

-1923. november 7. Novák Ernő plébános levelében arról értesítette felettesét, hogy „Coburg Jozsaias herceg” által ígért segély még nem érkezett meg, Szepesházy erdőtanácsos még nem kapott utasítást a kiutalásra.⁶⁵⁵

-1926. március 30. Novák Ernő plébános a 20. század első éveikhez hasonló állapotokról adott számot felettesének. „Az uzapanyiti plébániának kegyura nincs. A hívek volnának kötelesek a plébánián végbemenő javításokat elvégezni. Ez azonban még nem fordult elő, mivel a hívek

⁶⁴⁸ RPKL. Uzapanyit 2170-921.

⁶⁴⁹ Sipeki Balás Lajost 1905-ben szentelték rozsnyói püspökké. 1920-ban halt meg, de csak 1925-ben lett az egyházmegyének pöspöke Csárszky József/Jozef Čársky, majd Bubnic Mihály személyében. Schematismus cleri diocesis Rosnaviensis.... 1913.5. és: <http://www.burv.sk/category/biskupi/>.

1920 és 1925 között Podraczky István káptalani helynökként igazgatta az egyházmegyét.

<http://lexikon.katolikus.hu/R/rozsny%C3%B3i%20p%C3%BCsp%C3%B6ks%C3%A9g.html>

⁶⁵⁰ RPKL. Uzapanyit 2170-921.

⁶⁵¹ RPKL. Uzapanyit 2170-921.

⁶⁵² RPKL. Uzapanyit 2170-921.

⁶⁵³ RPKL. Uzapanyit 2170-921.

⁶⁵⁴ RPKL. Uzapanyit 2170-921.

⁶⁵⁵ RPKL. Uzapanyit 2170-921.

kivétel nélkül szegény cigányokból és cselédekből állnak, kik magukat is alig bírják eltartani. A szükséges javításokat azért az egyházmegyei Hatóság szokta eszközölni különféle alapokból. A plébánialak előtti kerítés és kapuk teljesen rosszak, úgyszintén az udvaron levő kiskertnek a kerítése is. Azonkívül az istállónak a mennyezete is folyton beszakadozik, úgy hogy veszélyes reá menni. Eddigélé javígtattuk az egyes hibákat, de mivel az egész mennyezet rossz, most tehát már nem tudjuk. Rossz az istálló ajtó is, mely talán már ezer darabból is áll. Mivel se kerítés, se kapuk nincsenek, e télen is a fám nagyrészét ellopták, veteményezni nem lehet, mert szabadon jár-kei mindenféle állat az udvaron és a kertben.”⁶⁵⁶

-1930. június 12. Mács József bárti kőművesmester levelet írt a főhatóságnak, amelyben azt nehezményezte, hogy az uzapanyiti templom és torony felújításának munkáit nem hirdették meg, arra semmiféle pályázatot nem írtak ki. Levelében intézkedésre kérte a főhatóságot, egyúttal felhívta a figyelmét arra, hogy ha több a pályázó, az egyház pénzt is megtakaríthat.⁶⁵⁷

-1930. június 20. Novák Ernő plébános magyarázatot adott Mács József és más kőművesek mellőzésére. Levelében azt írta, azért a losonci („lučeneci”) Szakall építész ajánlatát fogadták el, mert az volt a legolcsóbb. Mégpedig amiatt, mert ő építette az uzapanyiti (akkor új) szlovák iskolát is, és az ott is, de a templomhoz is szükséges állványok, állások így éppen kéznél voltak, nem jelentett külön költséget az állításuk, beszerzésük. Az építésnek az iskolán végzett munkáival egyébként is elégedettek voltak. A költségmegtakarítás azért is döntő szempont volt, mert további munkákhoz is pénzre volt szüksége a plébániának, pl. tervezték a főoltár felújítását, valamint villámhárító felszerelését a templomra, mert a közelben épült – és villámhárítóval is ellátott – iskola szomszédságában a templomtorony még nagyobb veszélybe került, a közelmúltban is érte villámcsapás.⁶⁵⁸

-1941. június 25-én kelt utasításra Kocsis János nyugalmazott plébános jelentette, hogy kiköltözött az uzapanyiti plébániáról. Levelében keserű tapasztalatokról számolt be.

„...egész életemben nem betegeskedtem annyit, nem koplaltam annyit, nem nélkülöztem annyira a rendes és nívósabb társas életet, mint épen Uzapanyiton. Ez az a hely, ahol nemcsak a nyirkos, dohos, egerekkel teli plebánián való teljesen egyedüli életem vált immár valóban elviselhetetlenné, hanem ahol még a templomban sem találtam, jóformán semmi örömet. Hiszen a szlovákok nem értenek magyarul, a magyarok nem értenek szlovákul, a filiákból való hívek a templomot egyáltalán nem látogatják.”⁶⁵⁹

-1941. június 28-án ismét új plébános, Berkesi Miklós írt levelet, aki arra panaszkodott, hogy nem szerencsés rá nézve, ha a nyugalmazott plébános (Kocsis János) a plébánián tartózkodik. Ő emiatt is kénytelen Felsőbalogon lakni, az iskola épületében.⁶⁶⁰

A két utóbbi levélből kiolvasható, hogy a plébánia épületének állapota 1941-ben sem volt megnyugtató.

-1941. szeptember 16. Mázik László rimaszécsi alesperes jelentésében – a személyi gondok mellett – arról számolt be, hogy az uzapanyiti plébánia épülete lakhatatlan, és a hívek lelki életének sem használ, ha a plébános nem teljesíti a kötelességét, mert nem él ott.⁶⁶¹

-1942. május 24-én a minisztériumból érkezett válasz egy püspökségi levélre. Az uzapanyiti plébánia felújításának ügye a vallás-és közoktatásügyi minisztériumba is eljutott, Bubnics Mihály rozsnyói püspök ebben a levélben ígéretet kapott, hogy a minisztérium hivatalból intézkedni fog a helyreállítást illetően, „műszaki közegével” felülvizsgálhatja az épület állapotát, tervet készíttet, majd beilleszti a munkákat saját költségvetésébe.⁶⁶²

⁶⁵⁶ RPKL. Uzapanyit 2170-921.

⁶⁵⁷ RPKL. Uzapanyit 2347-930.

⁶⁵⁸ RPKL. Uzapanyit 2347-930.

⁶⁵⁹ RPKL. Uzapanyit 3106-941.

⁶⁶⁰ RPKL. Uzapanyit 3005-941.

⁶⁶¹ RPKL. Uzapanyit 3086-941.

⁶⁶² RPKL. Uzapanyit 3302-942.

- 1942. augusztus 9. Dr. Jalsovszky miniszteri tanácsos a plébánost arról értesítette, hogy öt vállalkozótól kért ajánlatot a munkákra, az egyházközségtől pedig „...267 kézi és 80 igásnapszámra” van szükség. Kérte a plébánost, hogy az egyháztanáccsal hozasson ezt illetően határozatot vagy erről, vagy a munkák megváltásáról 2160 pengőért.⁶⁶³

-1943. január 19-én a püspök levélben utasította a plébánost ennek intézésére, ugyanis az még addig nem történt meg. Ugyanakkor engedélyezte számára, hogy a lakhatatlan uzapanyiti plébánia helyett Felsőbalogra tegye át lakhelyét.⁶⁶⁴

-1943. április 20. Az új helyen nehezen eligazodó Berkesi Miklós adminisztrátor, felsőbalogi plébános segítségével az egyházmegyei főhatóság összegzést készített az uzapanyiti felújítási munkálatok történetéről és akkori állásáról. Eszerint az 1943-ig húzódó munkák 1930-ban kezdődtek, kegyesalapítványi kölcsön segítségével, amelynek törlesztését a hívek vállalták. Ám a törlesztésnél különváltak magyar és szlovák hívek. A szlovák hívek törlesztésüket 1938-ra rendezték, a magyar hívek –1943-ban - még nem. Tőketartozásuk még a levél keltekor is 1070 Ft volt. Ennek rendezését kérte a püspök az uzapanyiti teendőkkel is megbízott balogi plébánostól.⁶⁶⁵ (Még Novák Ernő plébános 1935-ben is tett jelentést erről, eszerint 34 szlovák hívő összesen 4864 koronát fizetett ki.⁶⁶⁶)

-1943. július 23. Az uzapanyiti plébánia az ekkor már csaknem 40 éve tartó huzavona után még mindig nem lehetett igazán rendezett. A rozsnyói püspök ekkor írott levelében válaszolt plébánosa helyzetjelentésére, amelyből kiderül, ő is nehéznek ítélte az ottani munkát, mégis: arra kérte Berkesi Miklóst, ne nevezze Uzapanyitot „heccplébániának.”⁶⁶⁷

-1944. február 21. A miniszter – kedves barátjának szólítva a püspököt –levélben számolt be uzapanyiti kudarcáról. „...Uzapanyit azok közé a plébániák közé tartozik, amelyeket a csehek teljesen leromlott állapotban hagytak vissza. A visszacsatolás után a vallásalap kegyúri kötelezettségeinek eleget teendő, elkészítette a helyreállítási terveket... ...a munkát azonban addig nem engedte megkezdeni, amíg a 267 kézi és 80 igás napszámnak, illetőleg ezen napszámok váltáságaként fizetendő 2160 pengőnek elvállalására nem nyilatkozik. Az egyházközség erre a jogosan követelt csekély áldozatra nem volt hajlandó, ezért az építkezés a mai napig nem indult meg.”⁶⁶⁸

-1944. március 15. Kilenc uzapanyiti katolikus hívő kötelezvényt küldött a püspökségre, miszerint a „...2160 pengő összeget, összes ingó és ingatlan vagyonunkkal garantáljuk és azt bármikor készpénzben kifizetjük.”⁶⁶⁹ Egyúttal kérték is, hogy amennyiben a háborús helyzet engedi, minél előbb kezdődjék a felújítás. A püspök továbbította a kérést a minisztériumba. A felajánlást azonban megelőzte egy – bizonyára - nem egyszerű egyeztetés a hívek között. Erről Abelovszky József, plébános számolt be. „...az 1944. márc. 5-én Uzapanyiton megtartott egyházi tanácsgyűlésen a szlovák hívek képviselői csak abban az esetben mutatkoztak hajlandóknak a plébániai épület költségeinek hozzájárulásához, hogy ha a magyarok írásban adják nekik, hogy ezután az istentisztelet feles lesz, azaz egyszer magyar, egyszer szlovák. ... Erre a magyar képviselők, akik a feles istentiszteletről hallani sem akartak, kötelezték magukat az összeg összeadására és a mellékelt kötelezvény 3 példányban való aláírására.”⁶⁷⁰

Mint látható, az iratok lényegében két „ügy” miatt keletkeztek. Az egyik a két felekezeti ingatlan tulajdonai, a tulajdonjogok, a jogtalan foglalások és a népi jogéletről is sokat mondó szokásjog okán, az egymás rétvét elfoglaló, a másik kertföldjét használó, a szomszéd telekre

⁶⁶³ RPKL. Uzapanyit 3302-942.

⁶⁶⁴ RPKL. Uzapanyit 263-943.

⁶⁶⁵ RPKL. Uzapanyit 1394-943.

⁶⁶⁶ RPKL. Uzapanyit 1394-943.

⁶⁶⁷ RPKL. Uzapanyit 2170-921.

⁶⁶⁸ RPKL. Uzapanyit 263-943.

⁶⁶⁹ RPKL. Uzapanyit 263-943.

⁶⁷⁰ RPKL. Uzapanyit 263-943.

jogtalanul építkező örök „másik” jogsértései miatt. Ezekből az iratokból kibontakozik, milyenek látták és ítélték katolikusok a reformátusokat, reformátusok a katolikusokat, milyenek látták a megyei hivatalosságot, a „protestáns Gömör megyét”, a közelben lévő Coburg hercegi uradalmat. A második típus a katolikus felekezethez kapcsolódik. Az uzapanyiti római katolikus plébánia soha nem tartozott a nagy jövedelműek közé, a plébánosoktól nemegyszer már a puszta életben maradás is erőfeszítéseket kívánt. Minden ide helyezett plébánosnak azon a keskeny mezsgyén kellett egyensúlyoznia, ami az egyházi feletteseknek való megfelelés, a helybeli békés hétköznapok megőrzése és a hitélet erősítése között húzódtott. Az iratok azt jelzik, mintha az uzapanyiti templom, de főleg a plébánia épülete az egész említett időszakban, mintegy 50 évig állandóan az összeomlás határán állt volna. Többször is elkezdtek felújítási munkáit, több plébános is foglalkozott a mesterek keresésével, az alapanyagok beszerzésével és a hozzá való anyagi források felkutatásával. Ezen erőfeszítések nyomai szép képet adnak a vidék más-más munkákra specializálódott falvairól, az akkori építési gyakorlatról, a korszak áráiról, az elérhető alapanyagokról, egy – egy plébános életviteléről, jövedelemforrásairól, leginkább mégis arról, hogy tudott boldogulni egy ilyen nehézségekkel teli helyen egy-egy plébános, miben számíthatott az egyházmegye segítségére, miben hátráltatta annak – mint intézménynek – olykor bürokratikus ügyrendje.

Kútka Sándor plébános levelei – és uzapanyiti működése – 1906-ban véget értek. Az egyházmegyei sematizmus szerint 1899-ben került Uzapanyitra. Az 1906-os év volt az, amikortól kezdve a parókia, az iskola és egyéb ügyek kapcsán már más plébánosok vagy adminisztrátorok leveleztek a püspökkel vagy a hivatallal.⁶⁷¹ Az iratokból kiderült, hogy 1906-tól Meiszler György, 1910-től Szántó Ferenc, 1912-től Szuhanek József, 1916-1919 között Horváth László, 1919-1930 között Novák Ernő volt az uzapanyiti plébános. Ezt követően 1938-ig Kocsis Jánosé volt a plébánia, amikor az iratokban Szikorszky István neve bukkant fel adminisztrátorként. 1941-től Berkesi Miklós felsőbalogi plébánosként és uzapanyiti adminisztrátorként levelezett Uzapanyit kapcsán - a sematizmus szerint.⁶⁷²

III.8.3. Vallásos népelet napjainkban

Az iratok – és szóbeli közlés alapján – 1944-ben Abelovszky József lett az uzapanyiti plébános. Őt Serke Ferenc követte, majd Szabó Pál, Bednár János, Majoros Gábor, majd az 1980-as években az első szlovák nemzetiségű plébános, Karol Pindiak. 1997-ben őt váltotta fel az osztrák missziós Lorenz Brecher.⁶⁷³

A plébánia épülete, a 20. század első felét végig jellemző nehézségeket mintegy feledtetve mára a többszöri bővítésnek köszönhetően a falukép meghatározó elemévé vált.

⁶⁷¹ Schematismus cleri dioecesis Rosnaviensis 1913. 128. és 130.

⁶⁷² Schematismus venerabilis cleri dioecesis Rosnaviensis 1942. 47.

⁶⁷³ Saját gyűjtés. Demeter Béla, Uzapanyit 32., ref., szül. 1938.



Az uzapanyiti plébánia épülete ma

Az uzapanyiti plébánia és vagyona/vagyontalansága az 1950-es évektől, a csehszlovák államosítás után nem képezhetette többé felekezeti vita tárgyát. A rét, a gyümölcsös, a kertföld ettől kezdve nem szolgálhattak a plébánosok jövedelméül. Az eddigiekben sorolt gondok a szocializmus egyházellenes korából nézve valóban apró bosszúságoknak tűnhetnek. A nehézségek ellenére a templom is, a sokszor javított plébániaépület is megmaradt, a hitéletet és a vallásgyakorlást sem a katolikusok, sem a reformátusok körében nem tudta teljesen megszüntetni a korszak. 1989 után az egyházak – ha nem is teljes mértékben, legalább részben – visszaszerezhették egykori tulajdonjogukat, amely folyamat sok esetben könnyebb volt a hívek visszatérítésénél a templomokba. Uzapanyiton 1989-ben egy szlovák plébános, Karol Pindiak látott hozzá a plébániaépület legújabb kori felújításához. A munkát nem fejezte be, máshová helyezték, de az őt felváltó ausztriai missziós papok és nővérek az épületet eredeti méretének többszörösére bővítették, a templomot több részletben teljesen felújították, a katolikus egyház ingatlanainak számát a falun belül több házzal is gyarapították. A hitélet annyiban nagyon hasonlít a két világháború közötti állapotra, hogy magyar és szlovák misére egyaránt van igény. A református vallásgyakorlók száma erősebben csökkent. Az, hogy a katolikusoké nem, azzal is összefügg, hogy nem egyetlen plébános, hanem több egyházi személy is nap mint nap munkálkodik életben tartásán. Különösen a gyerekekre fordítanak nagy figyelmet. Tehát az egyház működésének „földi” körülményei korábban soha nem tapasztalt módon rendeződtek. Mégis – most talán nem a rendezetlenség, hanem éppen a rendezettség és számos lehetőség miatt – uzapanyiti képviselőinek továbbra is azon kell munkálkodniuk, amit az 1940-es években az elkeseredett Berkesi Miklós plébánosnak biztatásul írt püspöke: „Salus animarum suprema lex esto.”

III.8.4. A vallásosság jelei a térben

Templom

A Boldogságos Szűz tiszteletére szentelt temploma, a jelenlegi elődje – Ila Bálint szerint – már a középkorban létezett.⁶⁷⁴ Mostani temploma 1881-ben, másik forrás szerint 1872-ben épült, Nagyboldogasszony tiszteletére szentelték.⁶⁷⁵

Útmenti keresztek, egyéb szakrális kisemlékek

1.

Sötétbarnára festett, nem különösebben megmunkált gerendákból készült. Korpusza arányaiban a kisebbek közé tartozik, ezüstre festett. A kereszt rövid ágait egy, a gerendákéval megegyező szélességű ív fedi és köti össze, bádogból. Az ív két peremén, szintén bádogból felfelé hegyesedő tüskék vannak. A szimbólumok között megjelöltem a töviskoszorút, arra az esetre, ha ezt annak egy megformálásának tartjuk.

Felirata egyetlen évszám, az állíttatásé:

1967.

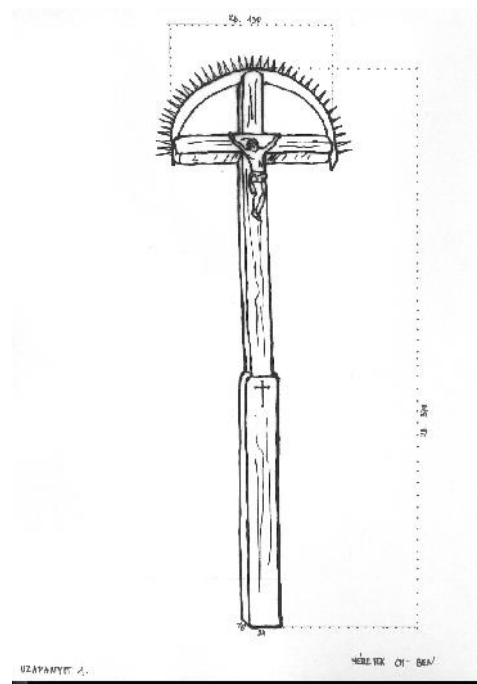

⁶⁷⁴ Ila Bálint 1969. IV. 161.

⁶⁷⁵ Borovszky é.n. 103. , valamint <http://lexikon.katolikus.hu/U/Uzapanyit.html>

2.

A kereszt formája teljesen megfelel a kőből, műkőből készült útmenti keresztnek, ám funkciója ez esetben sírjel, az 1955-ben elhunyt plébános sírjele. A sír hantja is műkövel fedett, a keresztnek is ez az alapanyaga. A korpusz ezüstre festett öntöttvas, nem üreges. A kereszt mellett kétoldalt műkő-váza, ezek magassága 35 cm, átmérőjük 16,5 cm. A kereszt formája első és hátsó oldalán csak síkban azonos, míg elöl vannak kiszögellései és mélyedései, hátul teljesen lapos.

A feliratot egy 40X50 cm-es fehér márványtáblába vésték, majd a betűket ezüst színű festékekkel is megfestették.

Felirata:

„ITT NYUGSZIK KRISZTUS SZOLGÁJA/
SERKE FERENC/
RÓM. KATH. PLÉBÁNOS/
ÉLT 66 ÉVET/
MEGH. 1955. OKT. 24./
R.I.P./
ÁLLÍTATTA BALÁZS ILONA”

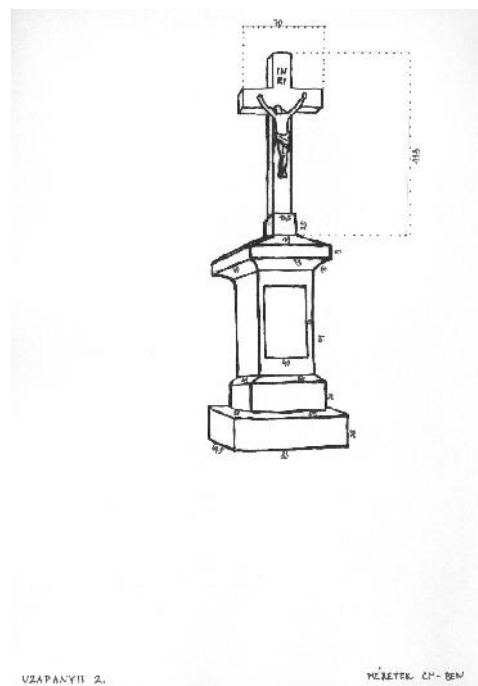

3.

Öntöttvas kereszt a templom ajtaja előtt, amely nem a faluval, hanem a templom bejáratával néz szembe. A kereszt maga korábbi kiegészítő elemeinél: betontalpát, kerítését, kerítése beton alapját a közelmúltban felújították. A keresztnek valószínűleg csak festése új. Lapos vasból készült, feketére festették, korpusza öntöttvas, csontszínűre festették. Az egyszerű vaskerítést szintén feketére festették, elemei 90 cm magasak, alapja 220X220 cm-es.

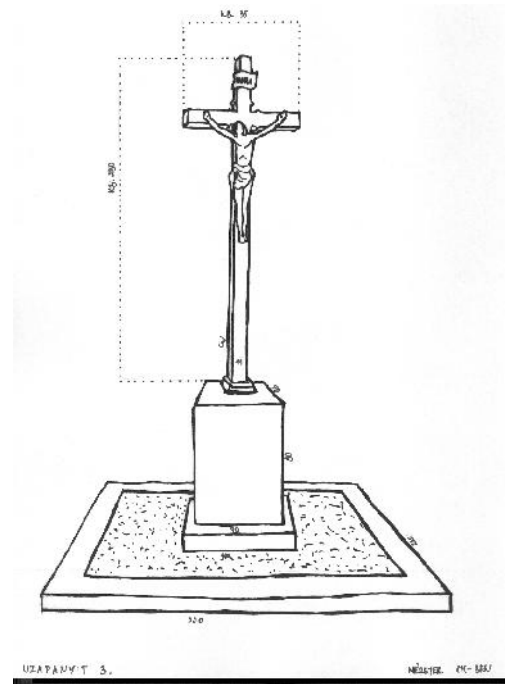

4.

A faluba vezető út jobboldalán 2012. Nagyboldogasszony napjára állított fakereszt. Fája festetlen, valószínűleg fenyő, korpusza és az INRI felirat táblája aranszínre festett. Tetejét a két rövid keresztszárnak megfelelő méretű hajlított bádoglemez zárja. 165X165 cm-es kerítésalap veszi körül, ebből állnak ki a helyenként kissé díszített, feketére festett vaspálcák, amelyek a kerítést alkotják. A kerítésen belüli területet fehér kavicssal szórták be. A kereszt egy viszonylag kicsi beton alapon áll.

Nagyboldogasszony tiszteletére szentelték Uzapanyit templomát, ezért választották ezt a napot a keresztállítás napjává is. A kereszt tájolása a vidéken szokatlan, a faluba vezető út mellett áll ugyan, de vízszintes szárjai nem az úttal párhuzamosan futnak, hanem kissé ferde, se nem párhuzamos, se nem merőleges irányban, nagyjából a faluval szemben. Az Uzapanyiton, missziós házban élő nővérek és a hivatalosan baracai plébános, p. Lorenz Brecher kezdeményezésére állították.

Gecse Aladár elmondása szerint régebben is állt kereszt ezen a helyen, de már nem tudott mintául szolgálni az újhoz, csak az emlékezetben él.

A 20. század legelején „Az uzapanyiti hívek, kik Amerikát szerencsésen megjárták, hálából egy igen szép keresztet állítottak...” 1906. június 27-én Meiszel György plébános püspöki engedélyt kért a kereszt megáldására. (Rpk L. Uzapanyit 2330.)

Gecse Aladár szerint az ennek a keresztnek a helyén álló régi lehetett az amerikusok keresztje.⁶⁷⁶

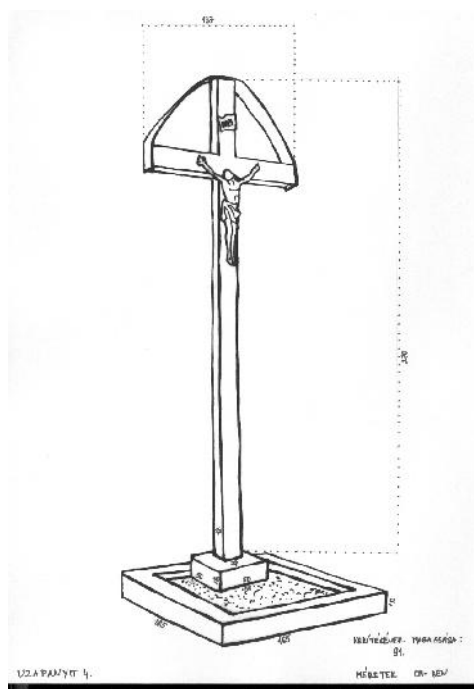

⁶⁷⁶ Saját gyűjtés. Gecse Aladár sz. 1950. r. kat.

III.9. VELKENYE

III.9.1. Velkenye jellemzése

Velkenyének a vallásos népélet szempontjából környezetéhez képest az adja a legjellemzőbb sajátosságot, hogy - Sajópüspökivel együtt – az esztergomi érsek birtoka volt.⁶⁷⁷ Mikor 1567-ben a török elfoglalta Putnokot, Velkenyének is csak egyetlen portája maradt. Ez a néptelen, pusztás időszak a 18. századra rendeződött, amikor - 1771-ben összeírták a lakosságát. A korábbi adatokkal összevetve ez az összeírás arról tanúskodik, hogy a nehézségek ellenére lakosságának egy jelentős része folytonos volt, a 18. században a nevek közül csak három volt új.⁶⁷⁸ Paládi- Kovács Attilának a kistájtat körülhatárol munkája és Veres Gábor tanulmányából egyaránt kirajzolódik, hogy Velkenye az eddigiekben említett falvakhoz fűződő vallási alapú kapcsolattartásnál erősebben a barkó vidékhez kötődik leginkább, a barkó falvak közé tartozik.⁶⁷⁹ Egyházi hovatartozását illetően minden forrás arról tanúskodik, hogy évszázadokon Sajópüspöki leányegyháza volt.⁶⁸⁰ Majd az 1942-es sematizmus jelzi elsőként, hogy Velkenye 1935-ben már plébánia.⁶⁸¹ Az anyaegyház 441 híve mellett Sajólénártfalva 160, Csíz 180 katolikusa tartozott hozzá.⁶⁸² Plébániája területén összesen 856 katolikus élt, nagyjából egyensúlyban a 937 reformátussal.⁶⁸³

Velkenye lakosságának vallása az elérhető adatok és az emlékezet szerint egyaránt majdnem 100%-ban római katolikus.

	Velkenye vallási adatainak áttekintése ⁶⁸⁴						
	Összlakosság	Róm. kat.	Grg. kat.	Helv. ev.	Ev. ref.	Izr.	Jeh. tan.
1869	525	515					
1881	528	503		18		7	
1900	493	472		3	14	4	
1910	505	498	1		6		
1941	464	440	1	1	22		
2011	348	296			17		2

⁶⁷⁷B. KOVÁCS István 1997. 32.

⁶⁷⁸ILA BÁLINT IV. 1969. 168.

⁶⁷⁹PALÁDI – KOVÁCS Attila 1982. 12.

VERES Gábor 1999.

⁶⁸⁰Schematismus cleri...1892. 24.

Schematismus venerabilis cleri... 1897. 29.

Schematismus venerabilis cleri...1906. 35.

Schematismus cleri...1913. 38.

⁶⁸¹Schematismus venerabilis cleri... 1942. 47.

⁶⁸²Schematismus venerabilis cleri... 1942. 47.

⁶⁸³Schematismus venerabilis cleri... 1942. 47.

⁶⁸⁴Források:

1869: SEBŐK László 2005. 69.

1881: A Magyar Korona Országában végrehajtott népszámlálás... 1882. 101.

1900: A Magyar Szent Korona Országainak 1900. évi népszámlálása. 1902. 229.

1910: A Magyar Szent Korona Országainak 1910. évi népszámlálása. 1912. 224.

1941: Az 1941. évi népszámlálás. 1990. 266.

2011: www.statistics.sk/obce_vz-nabozenske-vyznanie

A 20. század legformálóbbról eseményei a vallási élet tekintetében a település Magyarországtól való el-, majd visszacsatolása, a második világháború utáni újabb határváltozás jelentették. Ha ezeknek az eseményeknek más hatásuk nem is lett volna, Velkenyét azért érintették érzékenyebben, mert a Csehszlovákiához kerüléssel, mint filiális egyház, elveszítette plébániáját, Sajópüspököt. Azzal, hogy önálló plébánia lett, helyzete a környék katolikus falvai között is megerősödött. Mint majd a levéltári források adatai is jelzik, Velkenye a plébánia-alapítások mintaszerű esete volt. Népeisége, egységes katolikus közössége maga akart plébániává válni – és ezért minden áldozatot meg is hozott. Tehát Velkenye annak példája, hogy a „belső” szándék és a külső kényszer találkozása is végződhet jó eredménnyel.

III.9.2. Vallási élet a 20. század első felében⁶⁸⁵

-1891. február 15-én Velkenye hívei kötelezvényben vállalták magukra templomuk felépítésének és fenntartásának terheit. Amint a szövegből kiderült, a kegyesalapítványi pénztártól ezer forint kölcsönt kaptak a templom építésére, amelynek törlesztésére tíz év alatt, száz koronás éves részletekben kötelezték magukat.

„Végre kötelezi magát a hitközség ezen tíz év alatt nem különben azután is amennyiben az 1000 fős elegendő nem volna minden néven nevezendő fentartási költségeket fedezni elvállalván örök időkre a templom gondozását.”⁶⁸⁶

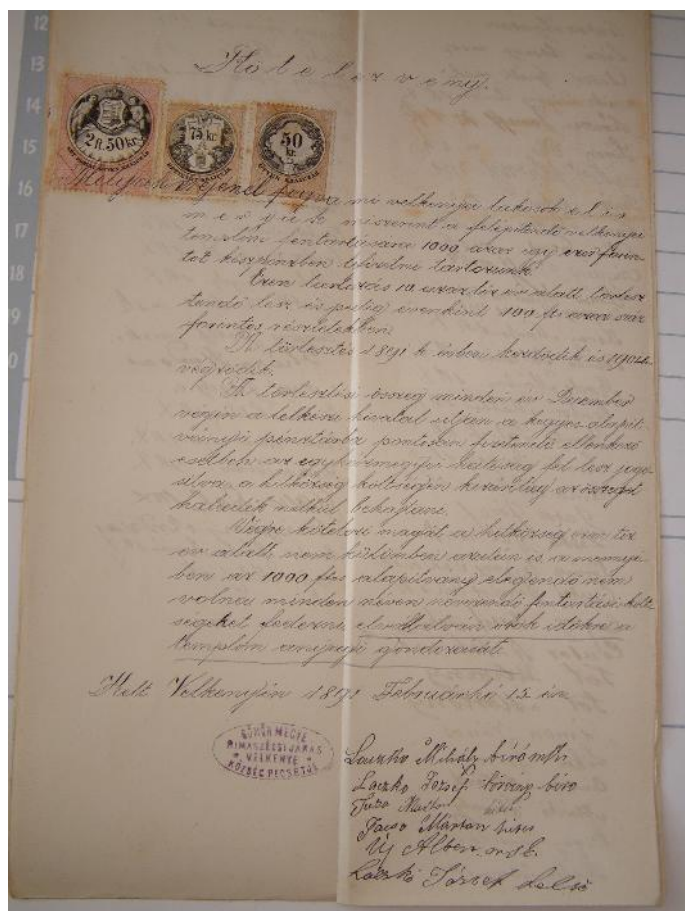

Az 1891-es kötelezvény⁶⁸⁷

⁶⁸⁵ Ebben a fejezetben időrendi sorrendbe rendeztem azokat az eseményeket, amelyeket a Rozsnyói Püspöki Levéltár Velkenye parókiális iratai között őriz. A szó szerint idézett részeket mindig idézőjellel jelzem, ám sokszor csak az irat tartalmát ismertetem.

⁶⁸⁶ RPKL. Velkenye 1045 – 935.

-1906. október 28-án Sajópüspöki plébánosként Tornay János kötött haszonbérleti szerződést a leendő lénártfalvi iskola 1 holdas területére, amely a velkenyei egyház tulajdona volt. Kubina József az 1906. október 28-i árverés során szerezte meg a bérleti jogot. 1907. január 1-től 1912. december 30-ig szólt a haszonbérleti szerződés. Bérleti díjként fizetni tartozott évente 48 koronát, minden év december 31-i fizetési határidővel, köteles volt a föld adóit fizetni is.⁶⁸⁸

-1912. augusztus 4-én készült az jegyzőkönyv, amely alapján a velkenyei templom sorsa, karbantartása hosszú időre megoldódni látszott. A hitközségi gyűlés témája a július 9-én küldött 103. sz. egyházközségi kérvény volt, amelyre válaszként megérkezett a 2868/912. sz. engedély.

„A kegyes leiratban foglalt kívánalomnak a hitközség örömet öhajjt eleget tenni, hisz úgy az 1891. február 5-ről kelt kötelező nyilatkozatban, nem különben a folyó évi március hó 27-én felvett jegyzőkönyvben határozott kifejezést adott annak, hogy a befizetendő, most már befizetett kettő ezer kor. (2000) mint alaptőke szolgáljon az idővel felmerülő templomjavítási költségeknek előteremtésére. Jelen jegyzőkönyvben pedig újból, egész világosan, félreérthetetlenül kinyilatkoztatja a hitközség, hogy a rozsnyói kegyesalapítványi pénztárban a velkenyei templom fenntartására elhelyezett 2000 koronának mint alapítványi tőkének csupán kamatai legyenek főhatósági engedéllyel a templom tatarozására felhasználhatók.”⁶⁸⁹

-1918. október 13-án a velkenyei templom földjeinek bérlésére szabályos árverést rendeztek. Annak kiírója még a sajópüspöki róm. kath. plébániai hivatal volt, ekkor ugyanis Velkenye még Sajópüspöki leányegyháza volt. Az árverést dobszó útján is, a hirdetőn is közzétették. Az árverést október 20-án a községi bíró házában tartották. A bérlet időtartama több évre szólt, 1918. október 1-től 1924. szeptember 30-ig. A kikiáltási ár 80 korona volt.⁶⁹⁰

-1920. szeptember 6-án a püspöki helynök tájékoztatta Laurincz József „segédlelkészt” az egyházmegye terveiről Velkenye helyzetének rendezése kapcsán. Mellékelte leveléhez az 1836. évi sajópüspöki javadalmi összeírást. Felhívta a káplán figyelmét arra, hogy a misestipendiumokat hamarosan központilag, az egész egyházmegye területére vonatkozóan fogják rendezni. A stóla jövedelmet a káplánnak kell rendezni, de úgy, hogy abba belevegye a kántor részét is – majd terjessze fel jóváhagyásra. Az étkezésről is helyben kell megegyeznie. Az önállóság miatt be kell szereznie minden könyvet, iratot, nyomtatványt, ami csak szükséges egy egyházközsége önálló vezetéséhez, hogy ha majd eldől, melyik anyaegyházhoz kerül Velkenye, ne okozzon gondot átadása.⁶⁹¹

-1920. október 10-én a káplán az áremelkedések miatt összehívott egyházközségi gyűlés jegyzőkönyvét küldte el a főhatóságnak. Míg az árak általánosan emelkedtek, a papi jövedelmek megálltak, tehát az okozta a gondot, hogy az egyház képviselői garantált jövedelmükből nem tudtak megélni. Ezért a gyűlés elhatározta a stólailletékek felemelését, a következő mértékben

1. Esküvő: 4,20 helyett a papnak 20 korona, a kántornak-harangozónak 4 korona
2. Avatás: 1 korona helyett 5 korona
3. Egyszerű kistemetés: 2 helyett a papnak 10 korona, a kántornak 5 korona, a harangozónak 2,50 korona.
4. Nagytemetés: 2 helyett a papnak 20 korona, a kántornak 10 korona, a harangozónak 5 korona.
5. Koporsótétel: 1 korona helyett a papnak 8 korona, a kántornak 4 korona.

⁶⁸⁷ RPKL: Velkenye 1045 – 935.

⁶⁸⁸ RPKL: Velkenye 3703 – 1906.

⁶⁸⁹ RPKL: Velkenye 1045 – 935.

⁶⁹⁰ RPKL: Velkenye 3703 – 936.

⁶⁹¹ RPKL: VELKENYE 1054 – 923.

6. Első libera: 1 helyett a papnak 6, a kántornak 3, a harangozónak 1 korona.
7. Második és harmadik libera: a papnak 8, illetve 10, a kántornak 4, illetve 5, a harangozónak 1 korona.

8. Búcsúztató: a kántornak minden vers külön 1 korona

9. Harangszó: 1-3-ig ingyen, a többi 60 fillér a templom javára.

10. Pluviale használata: a templom javára 3 korona

11. „Akik párbért nem fizetnek, azokra nézve szabad stóla mondatik ki, mely azonban a megállapított díjak ötszörösét meg nem haladhatja.”

Minderre azonban csak addig az ideig kötelezte magát a velkenyei egyházközség, míg Velkenyén külön, ott lakó pap intézte az egyház ügyeit. Az irat záradékában kissé módosították a harangozás rendjét és díjazását: míg a halott otthon fekszik, naponta háromszor, a temetés napján pedig a Liberához és a szentmiséhez tartozó harangszó lett ingyen. Az esetleges többi harangszó 60 fillérbe kerül.⁶⁹²

-1920. november 30-án nyújtotta be Tornay János sajópüspöki plébános a főhatóságnak követeléseit, amellet, hogy a Velkenye és Sajólénártfalva fiók-községeire eső járandóságáról, a megbízott káplán javára lemondott. Összesítést készített, éves bontásban a neki járó jövedelem-részekről.

„I. 1919. évre

a., 32 mtr tüzelőfa a plébánia részére és

b., 8 mtr tüzelőfa a sajópüspöki kántor részére

c., a párbér hátralékom

II. 1910. évre

a., 14 mtr tüzelőfa a plébánia részére és

b., 4 mtr tüzelőfa a sajópüspöki kántor részére

c., január-május hónapokra eső párbér és földmunka-megváltás.”⁶⁹³

-1921. január 20-án kelt a velkenyei káplán jelentése az alapítványi misékkal kapcsolatban. A határváltozás ezek sorsát is érintette, ugyanis a szentmisék megtartása a mindenkori Velkenyén is szolgáló sajópüspöki plébános feladata volt. 1920-ban már számára sem volt lehetséges a gyakori határátlépés, a miséket a velkenyei káplán tartotta meg. Ezért kérte a főhatóságtól az alapítványi kamatok kiutalását az ő, a kántor és a harangozó számára. Beszámolt róla, mely alapítványi miséket tartotta meg:

1. Czigány Zsuzsanna

2. Czigány Hermina

3. Simon István

4. Simon Hermin

5. Czigány János

6. Tóth Márton

7. Laczko Katalin

8. Szántó István

A kántor és a harangozó az 1919. évi 14 alapítványi szentmiséért sem kapta meg járandóságát, ezért is folyamodott. Kérte azt is, hogy a jövőben ez mindig a Velkenyén szolgáló pap - akár plébános, akár káplán – feladata és jövedelme legyen hiszen aza alapítók kikötötték, hogy a szentmisék helye feltétlenül a velkenyei templom legyen.⁶⁹⁴

-1921. április 21-én a velkenyei káplán jegyzőkönyvet terjesztett be a főhatósághoz a javadalmi osztozkodásról, ugyanis a Velkenyét plébániájától Sajópüspökitől elszakító

⁶⁹² RPKL. Velkenye 1054 – 923.

⁶⁹³ RPKL. Velkenye 1054 – 923.

⁶⁹⁴ RPKL. VELKENYE 205 – 924.

államhatár a püspöki uradalmat is kettévágta, a plébános jövedelmének forrását jelentő területek két országba kerültek. A papi járandóságot így már az 1920-as évre vonatkozóan is osztani kellett. Tornay János sajpüspöki plébános összesítve 6741,54 Kč követelést támasztott. „Ezen összegből 4000,90 Kč az általam a plébános úrnak megküldött részletes párbérkimutatás alapján a reája eső hányad pénzértékre való átszámítása által áll elő, mely kiszámítást én eszközöltem és elfogadás végett neki beterjesztettem. Mivel abban a kimutatásban az egyes befolyt termények vékáinak súlyegységeit pár dekával magasabbra vettem, mostani és akkori elszámolásom végeredménye 50,20 Kč különbözetet tüntet fel javamra, mit annál inkább is kérek alázattal elfogadni, mivel a plébános úr az őszi párbér befizetés alapján kapja most az őt megillető hányadot, holott okt.-tól márcz.-ig mennyi beszáradása volt a terménynek és mennyit tett tönkre az egér, úgy hogy tényleg az elszámolás nem hű tükre a valóságnak.”⁶⁹⁵ Azért egy táblázatban összesítette a jövedelmet.

"A plébános úrnál levő párbérszedési lajstrom szerint befolyt:

1.

	5 HÓRA ESIK	1 VÉKA HÁNY KG?	HÁNY Q?	EGYSÉGÁR	ÖSSZESEN
BÚZA	179, ½ VÉKA	21,90 KG	16,31 Q	170 KČ	2772,70 KČ
ROZS	11 VÉKA	18 KG	0,81 Q	170 KČ	137,70 KČ
ÁRPA	18 VÉKA	17,20 KG	1,29 Q	160 KČ	206,40 KČ
ZAB	86 VÉKA	12 KG	4,20 Q	160 KČ	672 KČ
KUKORICZA	12 VÉKA	19 KG	0,95 Q	120 KČ	114 KČ
PÉNZ	115 KČ				47,90 KČ
					3950,70 KČ ⁶⁹⁶

2. Földmunkaváltság címén 1920-ban 273 Kč folyt be. Kivonva belőle a 4 havi járandóságot (23,83 korkonájával), 177, 68 Kč marad.

3. 34 köbméter fa, amelyből a káplán eladott 15 köbmétert. Ennek ára 75 koronával számítva köbméterenként 1125 Kč.

Tehát mindezen bevételek összessége 5253,38 Kč volt.

Kiadást a terményeknek Rimaszécsre való beszállítása jelentett, ez 200 Kč volt.

Még 19 köbméter tűzifa egészében megvolt, a káplán szerint jó áron, a korábbi 75 koronához hasonlóan nem is lehetett értékesíteni, mert gallyfa volt. Akkor már 40-45 koronáért is lehetett első osztályú fát venni. Tehát a plébánosra bízta, hogyan értékesíti a fáját, és kérte az utasítást, közreműködést abban, hogy a plébánosnak járó 5053 Kč -t eljuttassa a címzettnek. Azt is lehetségesnek látta, hogy "cseh valutában" közvetlenül neki adja, de azt is, hogy a főhatóságnak utalja el.⁶⁹⁷

-1921. május 23-án néhány apró megjegyzéstől eltekintve a sajpüspöki plébános tudatta a főhatósággal, hogy Laurincz József elszámolását elfogadja.⁶⁹⁸

-1921. december 1-én a hitközség minden tagját érintő gyűlést hívtak össze, eleget téve a püspöki főhatóság 1921. november 19-én kelt 2550. sz. leiratának, amelynek értelmében a velkenyei plébánia megalapítását az egyházközséget is képviselő káplánnak kell felterjeszteni. Az előzmények közül személyesen az érintette leginkább a káplánt, hogy a csehszlovák vallásügyi kormányreferens a velkenyei káplánt nem akarja a római katolikus lelkészeknek járó segélyekben részesíteni, ugyanis állását nem kormányhatósági jóváhagyással létesítették. A gyűlés máris egyhangúlag kimondta, hogy a plébánialapításért a

⁶⁹⁵ RPKL. Velkenye 205 – 924.

⁶⁹⁶ RPKL. VELKENYE 205 – 924.

⁶⁹⁷ RPKL. VELKENYE 205 – 924.

⁶⁹⁸ RPKL. VELKENYE 205 – 924.

legnagyobb anyagi áldozatokra is hajlandóak. Legelőször is a leendő plébános lakásául szolgáló plébániai lakot épített. Ezt a templom szomszédos telkén tervezték, amely akkor két ember tulajdonában volt, Kardos Gyula telke 518 négyszögöl volt, Csutor Mártoné pedig 300 négyszögöl. A két tulajdonos a politikai községgel tervezett ajándékozási szerződést kötött, telküket pedig átengedni az egyház javára bekebelezésre. „4 szoba, 1 konyha, 1 éléstár, 1 pincze, 1 hambár, 5-6 marhára ól, fészker, 3-4 rekeszes sertésól, baromfiól, csűr, kút és két árnyékszék”⁶⁹⁹ – ilyen beosztású parókia épület felépítését vállalták. Határidőt is szabtak maguknak: 1923. október 1-et. Kötelezték magukat arra is, hogy a plébánsnak a Canonica visitatio-ban rögzített jövedelmet, valamint a korábban megszavazott 1000 korona többletfizetést biztosítják. Ugyanakkor egy 1920-as határozatot Laurincz József javaslatára visszavontak, amely szerint a földmunkaváltságot pénzzel váltották volna meg. Ehelyett a plébános földjének megmunkálását vállalták. Ez abból állt, hogy az egyházközség tagjai a plébános földjeire minden fogat után évente két kocsis állótrágyát kihordanak, a földek 2/3-át megszántják, bevetik, megboronálják, de az aratásért már a plébános fizet. A 40 méter tűzifát, amely korábban a püspökség, mint kegyúr, Velkenyének kiadott, hogy azzal a sajpüspöki plébános velkenyei fajárandóságát fedezze, ezentúl saját papjának adja: kivágva és hazafuvarozva. Végül megbízták a káplánt az építészeti tervek elkészíttetésével. A jegyzőkönyv záradékában hozzáfűzték, hogy a rétkaszálás is a plébános költsége lesz.⁷⁰⁰

-1921. december 8-án a káplán egy, az egyházközség hitéletét és lelkiéletét is leíró levelet küldött a főhatóságnak, szót emelt amellett, hogy Velkenye plébániává váljék. Amellett, hogy ezt hívei már régen akarták és a természeti adottságok (a Rima áradásakor a falu megközelíthetetlen, a legközelebbi plébánia, ahová csatolható lenne, Rimaszécs, 2 és fél óra járásnyira van) is erősítik, a hitélet is „megérdemli”.

„...már ez a körülmény is hathatósan indokolja, hogy ha a főhatóság a községet magára hagyni nem akarja, 500 kath. számára állandó lelkipásztor iderendelése elkerülhetetlen. De ha ez a körülmény nem is állna fenn, maga az egyházközség minden erejével arra törekszik, hogy még abban az esetben is, ha netán valamikor a község ismét Magyarországhoz csatolhatnák, meg legyen ezentúl saját lelkipásztor. Mely törekvés tekintve a község köteleességtudását s még inkább lelkiéletét, részemről csak pártfogolható. Bátran állíthatom, hogy nincs a környéken község, mely a hitélet terén a krisztusi hithez való ragaszkodás oly magasztos jeleit árulná el, mint Velkenye. Vallásos kötelemeiket lélekemelő módon teljesítik – s eltekintve csekély kivételtől – szinte vetélkednek a buzgóságban. Itt az üres templom istentiszteletek alkalmával ismeretlen, s ha egyes kikapás elő is fordul, azért az a romlottság, mely most, a háború után ural sok, előbb jó erkölcsű és istenfélő egyházközséget – itt hála a jó Istennek – kedvező talajra nem talált. Mivel az egyháznak eminens érdeke, hogy a hitben, jámborságban, Istenfélelemben híveit fenntartsa, ehhez nekik segítő kezet nyújtson, irányításukra lelki vezetőt rendeljen, ezt a mai nagyon is hithideg világban különösen itt kell tennie, mert ez a község megérdemli, hogy önálló lelkipásztor legyen. Béke világban, ezelőtt 30 évvel a község minden anyagi támogatás nélkül 40 000 kor. nán – nem számítva a fát és a fuvart - Istennek díszes hajlékot emelt, minő e környéken úgy nagyságra, mint belső berendezésre nézve nincs. Akkoriban s azóta többször is kérelmezte a község, hogy szép templomában istentiszteletek gyakrabban tartassanak. Kérelmük egyszer sem teljesült s bizonyos lehangoltság és szt. hitünkkel való nemtörődömség jeleit tapasztaltam idejövetelemtől a hiveken, ami most is bekövetkeznék, ha nem nyújtatnék nekik alkalom arra, hogy évtizedes álmaik az önálló plébániára vonatkozólag most kivételesen teljesedésbe mehetnek.”⁷⁰¹

⁶⁹⁹ RPKL. Velkenye 1054 – 923.

⁷⁰⁰ RPKL. Velkenye 1054 – 923.

⁷⁰¹ RPKL. Velkenye 1054 – 923.

-1921. december 28-án a káptalani helynök válaszolt a szép levélre, ám válasza nem volt kedvező. Legfőképpen azért nem, mert jogköre nem volt elegendő plébánia alapításához, azzal az új főpásztor kinevezését mindenképp meg kellett várni.⁷⁰²

-1922. január 9-én a velkenyei iskolaszék abban az ügyben ült össze, hogy megválassza új kántortanítóját, mivel a korábbi, Bednarik István 1921. december 14-én elhunyt. Az álláshirdetést két helyen tették közzé, a pozsonyi Híradó december 23., 24., 25.-i számában, valamint a Rimaszombatban megjelenő Magyar Gazda december 25-i és január 1-i számában. A hirdetésre öt pályázó jelentkezett: Steklovics Sámuel ratkólehotai, Némethy Géza lévárti, Breznay Károly betléri áll. iskolai, Nagy Béla fülekpüspöki okl. segédtanító és Fedor István Vasalja községhez tartozó pinkaszentkirályi tanító. Minden pályázó erkölcsileg is, végzettsége alapján is megfelelt, ám Fedor István 25 évig Nyugat- Magyarországon élt, nem volt csehszlovák állampolgársága. Legjobb minőségű oklevele Steklovics Sámuelnek volt. Egyhangúlag meg is választották Velkenye kántortanítójává.

Ezzel a nappal a kántortanító elfoglalhata az állást, díjazását az iskolaszék 1920. augusztus 2-án készült javadalmi jegyzőkönyv alapján állapították meg.

„I. Lakás. A tanító használatára adatik az iskolaépületben levő 3 padozott szobából, 1 előszobából, 1 konyhából, 1 kamra és 1 pincéből álló lakás, melyhez járulnak a melléképületek: 1 marhaistálló, 1 sertésól és 1 faszín használata, úgyszintén az épülethez tartozó házi kert. A lakás és melléképületek külső és belső javításai az iskolafentartót illetik. Tűzbiztosítás, kéményseprő fizetés s a kert kerítésének jó karban tartása a fentartó tiszte. A lakás belső meszelése a tanító, külső meszelése a fentartó költségén történik.

II. Fizetése

1. Kézpénz – 90 Kč
 2. Huszko alapítványból – 16 Kč 80 fillér
 3. Terményekből: 20 köből kétszeres á 38 Kč – 760 Kč
10 köből zab á 14 Kč – 140 Kč
 4. Csirke járandóság 80 darab á 4 Kč – 320 Kč
 5. Stólajövedelem – 60 Kč
 6. Ingatlan jövedelem – 36 Kč
 7. 5 méter fa á 20 Kč – 100 Kč
 8. 4 darab szarvasmarha leg. jog. – 16 Kč
- Összesen – 1538 Kč 80 fillér,
azaz egyezer ötszázharmincnyolc Kč nyolcvan fillér.

Ebből tanítói fizetés:

1. Huszko alapítvány jövedelme 16 Kč 80 fillér
 2. Ingatlan jövedelem (faiskola) – 18 Kč
 3. 5 méter fa – 100 Kč
- Összesen 134 Kč 80 fillér, azaz
Egyszázharmincnégy Kč 80 fillér.

Kántori fizetés

1. Stólajövedelem – 60 Kč
 2. Ingatlan jövedelem – 18 Kč
- Összesen – 78 Kč, azaz
hetvennyolc Kč.

El nem választható kántortanítói fizetés

1. Kézpénz – 90 Kč
2. Terményekből - 20 kb. kétszeres - 760 Kč

⁷⁰² RPKL. Velkenye 1054 – 923.

- 10 kb. zab - 140 Kč

3. Csirke járandóság – 80 drb – 320 Kč

4. 4 drb. marhalegeltetés értéke – 16 Kč

Összesen 1326 Kč, azaz

Egyezerháromszázhuszonhat Kč.”

A díjlevélben még egyszer összesítették, hogy a tanítói fizetés pénzben 797 Kč 80 fillér, a kántori 741 Kč. Kérelmezendő államsegély, 1800 Kč 10 év és 6 havi szolgálat utáni részét számították még hozzá, 262 Kč-t. A díjlevelet dr. Podraczky István káptalani helynök megerősítette.⁷⁰³

-1923. június 27-én a püspöki helynöktől a minisztérium kért jelentést Abafalva és Velkenye kapcsán, mert a két ottani káplán panaszt emelt, hogy nem kapják az államsegélyüket. A minisztérium kifogásolta, hogy a püspökség nem jelentette be a két falu önálló működését. A helynök válaszában leírta, hogy Abafalva (és Szentkirály) Putnoknak, Velkenye pedig Sajópüspökinek volt leányegyháza, de soha nem expositura-ként működtek. Az államhatár közéjük kerülése után is megmaradt hallgatólagosan ez a helyzet, míg a politika más eljárást nem kívánt. Ekkor - Abafalvára 1920. januárjában, Velkenyére szeptemberében – „önálló iurisdictionoval lelkészek küldettek ki sa amennyiben ezeknek elszakítása cánonilag nem volt keresztülvihető az érdekelt plébánosok hozzájárulása nélkül, mint érdekelt anyaegyházaknak expositurái szerepeltek, anélkül azonban hogy az anyaegyházakkal akár joghatósági, akár vagyoni szempontból bármi érintkezésre is lennének utalva. Mint szervezett expositurák tehát ma sem szerepelnek.” Arról – a helynök szerint – szó sem lehetett, hogy valamely másik, republikabeli plébániához csatolják őket, mindkét falu önálló plébániát akart – és a hivatalos megítélés szerint is erre képes is volt. Ezért kérte a helynök két érintett papja, Sulyok Kálmán és Laurincz József részére az államsegélyt, hiszen tulajdonképpen a gyakorlatban plébánosként működtek. Annak, hogy a szóba jöhető nagy egyházakhoz-Méhihez és/vagy Rimaszécshez - filiaként csatolják őket, az is ellene szólt, hogy mindkét falu ki volt téve a tavaszi áradások veszélyének (a Sajó és a Rima áradásának), tehát anyaegyházukból a papjuk tavaszonként el se tudott volna jutni hozzájuk. Állami segélyezés nélkül a püspökség nem tudja fenntartani a négy népes falut jelentő két káplánságot, ezért a helynök nyomatékosan kérte Sulyok Kálmán és Laurincz József segélyének rendezését. „A segélyek megvonása esetén kénytelenek lennénk ezeket az ideiglenes expositurákat azonnal megszüntetni, s a négy népes hitközséget gondozatlanul hagyni, bár nagyon jól tudom, hogy ez igen nagy hátrányára lenne e határterületeken az olyigen szükséges politikai consolidálódásnak.”⁷⁰⁴

-1924. január 29. A rozsnyói püspöki helynök levélben fordult a rócei Helló József espereshez a határváltozás miatt. Az interregnum idejére ezt az esperest hatalmazták fel a rozsnyói püspöki javak állami felügyeletére, tehát kormány megbízott volt. A megbízott 1921-ben lefoglalta Tornay János 5000 Kč járandóságát. A lefoglalást azzal magyarázta, hogy arra az esetre, ha a terület amelyről származik, Csehszlovákiához kerül (még a határrendezés időszakában történt), mintegy kárpótlásul szolgál. A kérdéses terület aztán Csehszlovákiához került, a helynök úgy tudta, a megbízott már megkezdte az 5000 korona végleges tulajdonba vétele iránti intézkedéseit. Ezért a helynök figyelmébe ajánlotta az alábbi tényeket:

„ A sajópüspöki plébániai javadalom a sajópüspöki püspöki birtoknak kegyuraságát élvezi. Az általa huzott kegyúri járandóságok a birtoknak egész komplexumát terhelik. Közjogi elv az, amelyet évszázados bírói joggyakorlat is szentesített, hogy a kegyúri birtok a maga egészében köteles viselni a kegyúri terheket az esetben is, ha az több tulajdonosnak kezére kerül idővel. Miért is a társbirtokosok birtokrész arányában teljesíteni kötelesek kegyúri kötelezettségeiket. Annál természetesebb, hogy jelen esetben nem szűnt meg a sajópüspöki püspöki

⁷⁰³ RPKL. Velkenye 5873 – 936.

⁷⁰⁴ RPKL. Velkenye 574 – 935.

javadalomnak teljes komplexuma viselni a kegyúri plébánia terheit, mert hiszen még csak az sem következett be, hogy a birtok két külön tárbirtokosnak kezére került volna át, mindössze két külön kormány gyakorol felette vagyoni felügyeletet. A kegyúri birtoknak politikai határokkal történt kettészelése azonban nem jelenti azt, hogy mentesült volna a kegyúri terhek viselésétől oly terület, amely a plébániai javadalommal nem egyazon állam területén fekszik. Ez esetben csak egyházmegyénk területén is több világi kegyuraságot élvező plébániánk egyszerűen lehetetlenné volna téve csak azért, mert teszem a vele egy államban maradt kegyúri birtoknak itt nincsenek erdőségei. A sajópüspöki plébánosnak nem a magyar kormánytól, hanem a sajópüspöki kegyúri birtoktól vannak követelései. És ezt per esetén érvényesíteni is tudná. Ő tehát a politikai határok eltolódása miatt nem veszítette el jogait, amelyeket neki nem az államok s nem a kormányok, hanem a közjog és az egyházi jog biztosítanak. Annál kevésbé eshetik áldozatul az ő privát vagyona a politikai határok miatt az egyes kormányok között felmerült vagyoni, illetve elszámolási bonyodalmainak. Tény az, hogy a két kultuskormányok egymással elszámolási viszonyba kell lépni a kérdést illetően, hogy a sajópüspöki birtoknak magyar területe mennyit viseljen a kegyúri terhekből és mennyit viseljen a slovenskói terület. Ám ez az elszámolási viszony is csak addig áll fenn a kormányok között, amíg mindkét terület jövedelmeinek élvezetébe Róma ki nem nevez egy-egy egyházi férfiút. Akkor ezek lépnek egymással a kegyúri terhek viselését illetően érintkezésbe, hogy arány szerint viseljék a javadalom kegyúri terheit. Semmi körülmények között sem szenvedhet azonban a plébános egyéni vagyonában megcsonkítást. Miért is - véleményem szerint - nem arról van szó a jelen esetben, hogy a sajópüspöki plébános jogtalanul jutott volna hozzá az 1921. évi fajárandósághoz, hanem erről, hogy a részére illetményes fajárandóság mily mértékben terheli a magyar és mily mértékben a slovenskói területet. Ez pedig nem a plébános ügye, hanem a kormányoké, amelyeknek módjuk lesz azt annak idején tisztázni.” A helynök kérte a megbízottat, tájékoztassa minderről az állami szerveket, és azon legyen, hogy Tornay János mielőbb megkapja jogos fajárandóságát, illetve annak árát.⁷⁰⁵

-1924. február 18-án Tornay János sajópüspöki plébános a méltánytalanságról írt egykori feljebbvalójának. 1921-ben az 5000 koronás párbér-járandóságot a velkenyei kitett káplán nem a sajópüspöki plébánosnak, hanem a kormánybiztosnak juttatta el. A plébános ezt azóta sem kapta meg, kártérítést sem kapott, a méltánytalanságról értesítette neki magának hivatalosan már nem, de a káplánnak hivatalosan is felettesét. Javadalmának felét egyébként is elveszítette, különösen rosszul esett neki ez az eljárás paptársától. Pedig Laurincz József maga értesítette a helynököt az ügyről, hiszen a rócei állami megbízottnak írott helynöki levél keltezése is korábbi. Másrészt az iratcsomóhoz tartozik Laurincz 1921. június 28-án kelt levele, amelyben maga is beszámolt az eseményekről. Kimutatása szerint 5053 korona járandósága volt a sajópüspöki plébánosnak, földmunkamegváltás címén még 12,96 korona, valamint 1140 korona, amely a Laurincz József által eladott 19 köbméter tűzifájának ára, 60 koronával számolva köbméterenként. Tehát 6206,34 korona összeg illeti a plébánost, amelyből 5000 koronát Helló József lefoglalt és a rozsnói takarékpénztárban tart. Laurincz József saját munkájáért, az eladásért, ügyintézésért kért saját magának 206, 34 koronát, ezret pedig bármikor hajlandó volt átadni a sajópüspöki plébánosnak.⁷⁰⁶

- 1924. szeptember 28-án Laurincz József káplán és Babús János szerződést kötött a velkenyei templom földjének bérbeadásáról. Az 1 hold 400 négyszögöl nagyságú földterület a lénártfalvi határban volt, ezért adata bérbe lénártfalvi gazdának. A teljes terület nagyobb része, 1 hold szántó volt, 200 négyszögöl pedig legelő. A szerződés alapján a bérlő az egész

⁷⁰⁵ RPKL. Velkenye 205 – 924.

⁷⁰⁶ RPKL. Velkenye 205 – 924.

földterület bérléséért 376 koronát fizetett, valamint fizette az összes adót. A föld minőségéről is gondoskodnia kellett, legalább minden harmadik évben köteles volt 100 négyszögölenként 1 kocsi jó minőségű istállótrágyával megtrágyázni.⁷⁰⁷

-1928. március 17-én Laurincz József annak elintézésére kérte a főhatóságot, hogy az iskolaügyi referátuson keresztül utalják ki számára a 972 korona többletállamsegély havi részleteit. 1907-ben szentelték pappá, akkorra már 21 éve volt pap, ezért illette meg a magasabb államsegély.⁷⁰⁸

-1929. március 10-én a káplán már a plébániaépület megvásárlásához tartozó kivetési lajstromot és költségvetést küldte a püspökségre. Beszámolt róla, hogy terveik ellenére magánszemélytől mégsem sikerült telket és házat vásárolni, a hitközség a falu közepén álló épületet vásárolta meg, amelyben annak bérlője boltot működtetett. A plébános véleménye szerint a viszonylag nagy épület iskolának is alkalmas lenne. Ha emellett döntenének, az akkori iskolából lehetne plébánia. A bérlő évente 3000 korona jövedelmet is hoz a háznak, a bérlet 1930. december 30-án lejár, attól kezdve a hitközség lesz az épület fenntartója. Az iskolaszék 61 800 koronás költséget számított a vételárra és átalakításra. Ami ebből maradni fog (valószínűleg fog), a tanterem festésére fordítják. A levélhez a káplán mellékelte a kivetési lajstromot, amely alapján részesedésüket már többen előre kifizették.⁷⁰⁹

-1929. március 27-én a velkenyei hitközség nevében 12 személy fellebbezést nyújtott be a püspöknek az ingatlanvásárlást tárgyaló gyűlés egyik határozata ellen. „Az iskolaszék fentartja magának a jogot, hogy a megvásárolt ház célját illetően a körülmények figyelembe vételével később határozzon.” Arra hivatkoztak, hogy az iskolaszék a hitközségnek nem megfelelő döntést is hozhat az ingatlan felhasználásáról, amelynek még elvi lehetőségét is szeretnék elkerülni, hiszen az épület megvásárlására a teljes hitközség áldozott – amelynek az iskolaszék csak kis része. Nem konkrét eset ellen, hanem joguk csorbításának lehetősége ellen tiltakoztak. A püspök a fellebbezésnek nem adott helyet, lényegében arra való hivatkozással, hogy az iskolaszék a hitközségnek törvényes képviselője, és nem fordulhat elő a kettő között érdekellentét. Az iratokhoz mellékelte jegyzőkönyvből – a fent említettek mellett – kiderül, hogy a szövetkezeti ház részvényesek tulajdona volt, akiknek kifizetését, a szövetkezet megszűntét a rimaszombati törvényszéken is bejelentették. A törvényszék 178/1928. sz. végzésével a folyamatot lezárta. Azt is pontosan rögzítették, hogy a 45 000 korona vételár kifizetése érdekében milyen adót vetett ki saját magára a hitközség.

„1. Minden gazdaszám fizet 100 (száz) Kč-t

2. Egy-egy a községben élő r. kath lélekre kivet 50 (ötven) Kč-t

3. A község határában fekvő egy-egy hold földbirtok, rét, erdő, legelő után a tulajdonosaik fizetnek á 20 (húsz) Kč -t.” Utóbbi nemcsak a természetes, hanem a jogi személyekre is vonatkozott. A birtok utáni kivetés alapjául, a holdak számának megállapításához a tagosításkor készült Birtok főkönyv szolgált. A fenti kivetési kulcs alapján kellett az előljáróknak elkészíteni a kivetést. Becslés alapján 60 000 Kč körüli összeg volt várható, amelynek maradékáról úgy döntöttek, hogy az iskola, a tanterem karbantartására fordítják.⁷¹⁰

-1929. június 6-án Laurincz József káplán segítségért fordult a főhatósághoz. Akkor már két hónapja, április 1-től nem kapta meg kongrua-kiutalását, hiába írt levelet, hogy a csízi postahivatalba kéri, választ sem kapott. Említette, hogy „smolníki kápláni beosztásomat Vlkyňa működési hellyel” az iskolaügyi hatóság is elismerte. Ezért kérte a főhatóság közbenjárását. Ráadásul nem követett el soha államellenes, sőt semmiféle politikai cselekedetet, ami indokolttá tehetné ezt az eljárást.⁷¹¹

⁷⁰⁷ RPKL. Velkenye 3703 – 1906.

⁷⁰⁸ RPKL. Velkenye 6313 – 935.

⁷⁰⁹ RPKL. Velkenye 574 – 935.

⁷¹⁰ RPKL. Velkenye 574 – 935.

⁷¹¹ RPKL. Velkenye 407 – 932.

-1930. december 1-én Laurincz József olyan viharkárokról tett jelentést, amelyeket a falu önerőből nem tudott helyrehozni. Az orkán megbontotta a toronytetőt, a tornyot borító rézlemezeket 8-12 négyzetméteren leszakította. Azonnal hozzá kellett fogni a helyreállításhoz. A legkedvezőbb árajánlatot a tornaljai Kohn bádigos cége adta, aki 2200 koronáért vállalta a javítások elvégzését, a hozzá szükséges rézzel együtt. 1200 koronát már a falu összeadott, a maradék ezret a templompénztárból kérték. Ezt a püspök még december 4-én engedélyezte is.⁷¹²

-1930. december 22-én kelt Blumenthal Henrik velkenyei lakos panaszlevele, melynek címzettje a rozsnyói püspök volt.

„Mint csehszlovák üzletember, 1925. ik évben Vlkyňa községben bérbe vettem a velkenyei szövetkezeti társulat tulajdonát képező házat (vendéglő és üzlethelyiségből állt), éspedig 5 évi időtartamra 1926. január 1-től 1931. január 1-ig.” 1928-ban az épület tulajdonost váltott, mert a szövetkezet megszűnt, ám az új tulajdonos, a róm. kat egyházközség lányegében ugyanazokat a személyeket, velkenyei lakosokat jelentette. A bérlő csak ekkor, 1930-ban kapta meg, hosszas utánajárást követően az italmérési jogot, Amint levelében írta, ettől kezdve a plébános állandó lázításban tartotta ellene a híveit, mondván, szüksége van az épületre parókia céljából. Ezért hívott össze gyűlést is, ahol a következő szavakkal illette Blumenthal Henriket és családját: „Blumenthal zsidót 1931. január 2-án kidobom a házból, sőt úgy az ablakokat, valamint ajtókat is leveszem, csak maguk írják alá a jegyzőkönyvet.... ... Én magam mint szerény, Istenfélő zsidó ember csak azt tartom, hogy Isten szolgája maradjon Isten szolgájának, de nem tömeg lázítónak, ami soha nem fér össze és nem illik a lelki pásztorsággal.” A panasz tulajdonképpen a plébános viselkedését célozta, amint írta, nem akarta elérni a bérlet meghosszabbítását.⁷¹³

-1931. január 18-án Mázik László rimaszécsi esperes jelentést tett a velkenyei ingatlanbérlet fordulatairól. Az ügyet azután foglalta össze, miután kihallgatta az iskolaszék tagjait. Egybehangzóan vallották, hogy a volt szövetkezeti házat azért vették meg, hogy az legyen a plébánia épülete. Ezért mondtak fel a bérlőnek, Blumenthal Imrének. „Igaz, Laurincz József plébános a szószékről jelezte az iskolaszéki gyűlés megtartását, de az esti gyűlést az iskolaszék világi vezetősége hívta össze, melyre meghívták az egyházi elnököt is. Ezen gyűlésen Laurincz József maga ajánlotta, hogy a bérlőnek adjanak halasztást április hó 1-ig, mely időre azonban a bérlő előre fizessen. Ezt a bérlő megtagadta. Azon vádra, hogy Laurincz József azt mondta, hogy „a zsidót kidobja, az ablakokat és ajtókat leszedi”, azt felelték, hogy ez valótlan, mert nevezett csak annyit mondott, hogy ha a zsidó kihurcolkodik, az ajtókat és ablakokat le kell szedni, mert ezek helyett újakat kell csináltatni. Magam úgy látom, hogy az egész dolognak a gyűlölet a rúgója, mellyel egyes személyek a pap iránt viseltetnek, mert szigorúan behajtja követeléseit, a földek bérleteit, gondosan vigyáz az uradalmi erdőre. Hiba talán csak ott lehet, hogy a felekkel nem éppen válogatott szavakkal beszél.”⁷¹⁴

-1931. január 23-án a püspökség a rimaszécsi esperesnek írott levélben nyilatkozott arról, milyen eljárást vár el az ingatlanügy rendezése során. A levél állásfoglalás a velkenyei egyházközség mellett. A püspökség semmi kifogásolnivalót nem talált az eljárásban. Az esperest arra utasította, hívja fel a velkenyei káplán figyelmét arra, hogy ez az ügy a templomon belül nem kerülhet szóba, sőt, elintézését is bizza az egyházközség világi vezetésére.⁷¹⁵

⁷¹² RPKL. Velkenye 4740 – 930.

⁷¹³ RPKL. Velkenye 3577 – 931.

⁷¹⁴ RPKL. Velkenye 3577 – 931.

⁷¹⁵ RPKL. Velkenye 3577 – 931.

-1931. március 16-án valami bonyodalom támadhatott a misealapítványok és kamataik körül. „Mellékelt főhatósági bizonylatot azon tiszteletteljes kérelemmel küldöm vissza, kegyeskedjék egy újat kiállíttatni, s abban az 1928. évi sz. misék kamatjövödelme címén 591,54 Kč-t szerepeltetni, és nem 694,04 Kč -t. Az 1929. és 1930. évre kimutatott összeg helyes. Hogy 1928-ban tényleg 591,54 Kč volt a kamat, a visszavárólag mellékelt utalvány szelvénykével igazolom.”⁷¹⁶

-1931. április 15-én Laurincz József egy többszörös félreértésről és következményeiről számolt be a főhatóságnak. A velkenyei kitett lelkesedés plébániává alakítása sok utánajárást, ügyintézészt igényelt. Ő maga is, az egyháztanács tagjaival többször járt Rozsnyón miatta. Egyik hazaúttjuk alkalmával 1923. áprilisában a bíróval és a törvénybíróval a vonaton beszélgettek az ügy állásáról, arról is, hogy ha sikerül a plébániává alakítás, parókia épületre is szükség lesz. Utitársuk, Zsanda János építésmérnök, hallva a beszélgetést, maga ajánlkozott a tervek és a költségvetés elkészítésére. A plébános akkor is említette, hogy az építésre pályázatot fognak kiírni, és ha a mérnök határidő előtt készíti is el a sajátját, besorolják majd a pályázók közé. Pár nap múlva Zsanda mérnök meg is jelent Velkenyén Perényivel, elkészítették a méréseket, majd 1923. május 23-án küldte a tervet és a költségvetést. Csak ekkor derült ki, hogy 2000 koronát kér érte. Közben azonban kérdésessé vált még az épület hely is. Az egyházközség 1921. január 15-én szerződést kötött Kardos Gyula velkenyei molnárral, amelynek értelmében a templom szomszédságában lévő 518 négyszögöl üres telkét 3000 téglá és a templomhegy oldalában kiválandó pince fejében átengedi az egyházközségnek örök időkre. Az építkezést azonban nem lehetett elkezdni, mert nem ért még véget a plébániává alakítás, sőt a Velkenyét anyaegyházától, Sajópüspökitől elvágó országhatár futása sem volt egészen rögzített. Tehát a pályázatot nem lehetett kiírni, de mint kiderült, más akadály is támadt, ugyanis a molnár a telket időközben titkokban eladta 9000 koronáért. Tehát vagy perelni kellett volna, vagy mást választani. Ekkor esett a választás a volt szövetkezeti bolt és vendéglő épületére. 1928-ban ezt az épületet az egyházközség meg is vette, hogy plébániává alakítsa. Az épület átalakítására ugyancsak pályázatot kell kiírni, tehát erre sem lehetett és nem is tett a plébános ígéretet, hogy egy éven belül az átépítés megkezdődik. Zsanda úr mégis erre hivatkozott. Végül Laurincz József annak is feltárta az okait, miért értelmezte félre a mérnök viselkedését.

„Hogy a mérnök úr önként ajánlott szolgálatait elfogadtam, tettem azért, mert részéről előzékenységnek, figyelmességnek és mintegy recompensationak vettem azon szivességemért, amellyel 1921-ben a határon történt (Magyarorsz.ból) átszökése alkalmából neki menedéket adtam, a magával hozott kompromitáló tartalmú csomagját házamnál hónapokon át rejtegettem, a csendőrök kérdezősködéseit, gyanúját róla eltereltem” A mérnök perre vitte az ügyet, ezért a plébános a püspökséget kérte, hogy az egyház képviselétével máris bizzon meg egy ügyvédet, pl. a feledi Dr. Csák Gézá, ugyanis az ügyben nem a velkenyei plébánia, hanem az egyházmegye az alperes. Felajánlott, hogy az ügyvédi költségeket ő maga állja.⁷¹⁷

-1931. július 10-én dr. Spesz Sándor kassai teológiai tanárnak engedélyezte a püspökség a misézést, mialatt Csízben a gyógyfürdő vendége lesz. Oltárkövet is adott erre a célra a helynök.⁷¹⁸

-1931. szeptember 24-én a 3858. sz. püspöki körlevélre válaszul Laurincz József jelentést tett arról, hogy „az 1919. évi bolsevik támadás” milyen károkat okozott Velkenyén és Lénártfalván. 4780 koronára becsülték a velkenyei templom kárát, 3900 koronára az iskoláét, és 7000 koronás kár esett a „régii történelmi műemlék”-ként számon tartott lénártfalvi

⁷¹⁶ RPKL. Velkenye 1777 – 931.

⁷¹⁷ RPKL. Velkenye 1777 – 931.

⁷¹⁸ RPKL. Velkenye 3337 – 932.

kápolnán. Az iskolának a teteje sérült meg, golyók átlyuggatták a cserepek 40%-át és a szarufákat is. A templomnak is palával fedett teteje sérült leginkább, néhány helyen a falakat is átlótták, a vakolat is leomlott. „Azon kívül a torony ablakait (ott lévén felállítva a vörösök gépfegyvere) lőtték széjjel a gépfegyver, fegyver és srapelgolyók.” A Lénártfalvi kápolnának egyik sarkát teljesen szétlótták, beomlott, ezt 1924-ben muszáj volt pótolni. „Ezen szenvedett károk ellenértékeként mindez ideig egy fillér sem lett megtérítve.... ... Azon legalázatosabb kérelemmel fordulok azért Nagyméltóságodhoz, kegyeskednék szenvedett bolsevik kárunkat az illetékes fórumoknál bemutatni és magas tekintélyével odahatni, hogy teljesen vagyontalan egyházi épületeink utólagos kártérítésben részesüljenek.”⁷¹⁹

-1931. december 13-án a nehéz gazdasági helyzetben elszegényedett családok miatt az egyházi szervezetek, egyesületek gyűlést hívtak össze az iskolában, hogy a segélyezés módját, lehetőségeit tisztázzák. A Karitás helyi csoportja kezdeményezte a gyűlést, de jelen voltak a Rózsafűzér Társulat, a Jézus Szive Társulat és az Oltáregyesület tagjai, összesen 120-an. A püspök szándéka volt, minden plébánián hívjanak össze ilyen gyűlést, hogy a tehetősebbek szervezzék meg, hogy tudnának a rászorultakon segíteni.

„Jelenvoltak egyhangú lelkesedéssel kimondották, hogy a község legszegényebb lakosairól, mint eddig – úgy most is természetbeni adományokkal gondoskodnak. Nyolc cigány családot egész télen kitaranak úgy, hogy minden gazdacsalád minden nap egy-egy cigány élelemmel való ellátását vállalja. A gulyás és Fehér Pál iskolába járó fiainak új csizmát rendel varratni, Beke Irma kisleányt az ünnepekre teljesen felöltöztetni rendeli a Szt. Antal persely terhére. Elnök kijelenti, hogy ő azonkívül, hogy minden nap egy személyt teljes ellátásban részesít, még egy betegen fekvő cigány orvossággal, élelemmel való ellátását vállalja.”⁷²⁰

-1932. augusztus 1-én az előzőhöz hasonló, de szokatlan ügy merült fel a velkenyei plébánia területén. Területileg a gyógyfürdőjéről híres Csíz is odatartozott. Laurincz József kérésének apropóját az adta, hogy Glazarovit Bertalan, az ungvári ap. Adminisztratúrához tartozó Dobóruszka plébánosa 5 hetet tervezett Csízben tölteni, mialatt misézni is akart. Mivel a templomok Csíztől messze estek, a káplán arra kérte püspökét, engedje meg a fürdővendég pap számára a misézést, gyóntatással együtt a fürdő kápolnának berendezett nagytermében. És ha már ez az ügy felbukkant, egyúttal arra is kérte a püspök engedélyét, hogy ha a jövőben bármikor előfordul hasonló eset, a vendég papok mindig misézhessenek, a gyóntatáshoz pedig legyen elég tőle, mint a legközelebbi plébánia képviselőjétől engedélyt kérni.⁷²¹

-1932. augusztus 6-án meg is érkezett a helynök válasza, miszerint arra a fürdőidényre engedélyezi a misézést, ám a gyóntatáshoz engedélyt minden papnak tőle kell kérnie. Válaszában rákérdezett a Csízben tervezett külön kápolna ügyére is.⁷²²

-1933. május 28 – án az iskolaszék, mint hitközségi képviselőlet rendkívüli gyűlésének eredményét jegyzőkönyvben rögzítették. A gyűlés tárgya volt

„...a velkyňai lelkészségnek jogilag és formailag is plébániává való átalakításának kérelmezése és a plébánia megszervezéséhez szükséges javadalom összeírása a rožňavai Püspöki Főhatóság 1498/33. sz. leirata alapján.” A plébániává alakítást a püspök határozta el, miután Velkenye, mint „kitett lelkészség” mintegy 15 éve önállóan működőképes volt.

⁷¹⁹ RPKL. Velkenye 4123 – 934.

⁷²⁰ RPKL. Velkenye 99 – 932.

⁷²¹ RPKL. Velkenye 3337 – 932.

⁷²² RPKL. Velkenye 3337 – 932.

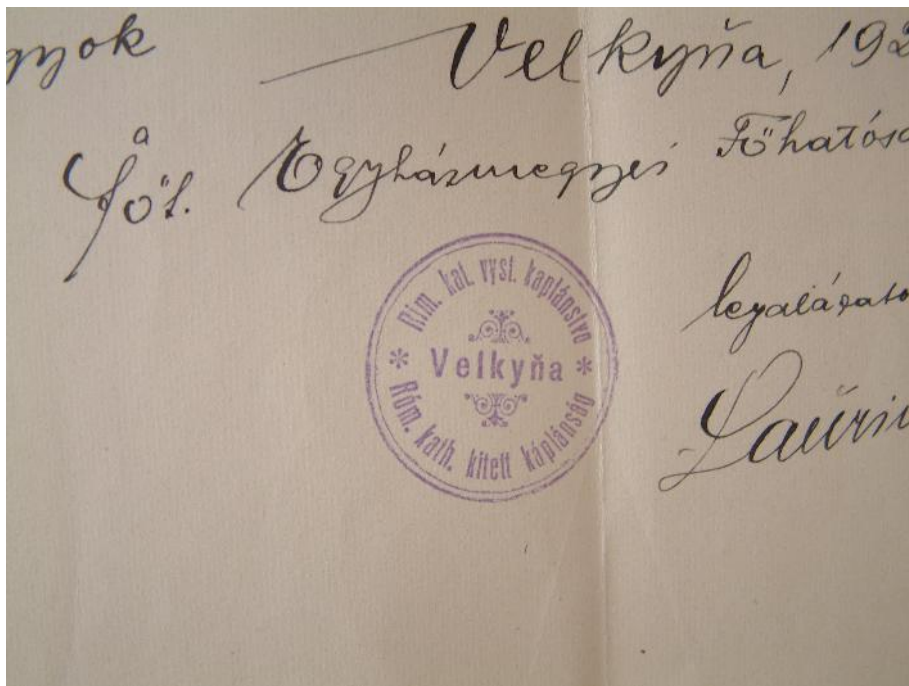

A kitett káplánság pecsétje⁷²³

„Mivel azonban a plébánia papjának működési körében a templom játssza a főszerepet, legelső és elengedhetetlen feltétel, hogy a hitközség a templom fenntartásáról ez alkalommal is örök időkre gondoskodjon. A megalakítandó plébániának kegyura nem lenne - így kifejezetten szabadadományozású plébánia felállításáról lehet szó, ami azt jelenti, hogy a plébánia épület és ennek melléképületeiről: ezeknek örök időkre szóló fenntartásáról a hitközségnek kell gondoskodnia. Szükséges még, hogy a hitközség a plébános megélhetését némileg is biztosító javadalmat részletesen feltüntesse és kötelező nyilatkozatot adjon arról, hogy a plébániai javadalom tárgyát képező helyi jövedelmeket továbbra is zavartalanul meg fogja adni a helyben lakó mindenkori plébánosának. Ez új terhet a hitközségre nem jelent, mert a hitközség a canonica visitatiókban feltüntetett természetbeni és dologi szolgáltatásokat már évszázadok óta teljesítette prevrat előtt Sajópüspökiben lakott plébánosával szemben. A 124/28. sz. čl. törvény értelmében 1929 majd 1931-ben a jelenlegi velkyňai lelkészség javára új javadalmi összeírás eszközöltetett, és ezeknek az alapján kell a felállítandó plébánia javadalmát is feltüntetni.” A gyűlés levezetője felszólította az iskolaszéket, mint a hitközség törvényes képviselőjét, határozzon a plébánia fenntartásáról, javadalmáról. A következő döntés született:

„Az iskolaszék mint hitközségi képviselő örömeinek és soha el nem múló hálájának ad kifejezést Főpásztornak azon atyai gondoskodásáért, amellyel belátva Velkyňa teljes elszigeteltségét: mélyen vallásos érzületének ápolása fenntartása érdekében a meglévő lelkészséget nemcsak meghagyni, hanem jogilag, formailag is plébániává óhajtja átalakítani. Az iskolaszék nemcsak kívánja a plébánia felállítását, hanem a legmélyebb alázattal kéri Önegyméltóságát, hasson oda magas tekintélyével az illetékes állami szerveknél, hogy Velkyňán kegyúr nélkül szabadadományozású plébánia állíttassék fel.”

Az iskolaszék a következőket vállalta :

1. Tartja magát 1892-es nyilatkozatához, amelynek értelmében temploma mindennemű fenntartásáról gondoskodni fog.

⁷²³ RPKL. Velkenye 407-932.

2. Gondoskodik a plébánosnak lakásról. Mivel plébániaépület nincs, 1300 négyszögöles telken kap a plébános házat, de mivel az épület 1931-es renoválásakor melléképületeket nem építettek, kötelezik magukat azok megépítésére. Fáskamrát, baromfiólat, istállót, sertésólat, csúrt - ám utóbbit a nehéz gazdasági helyzet miatt csak az elkövetkező tíz éven belüli megkötéssel vállalja.

3. A plébános javadalmát az 1929. és 1931. évi javadalmi összeírás képezi.

a., 1 kat. hold 742 négyszögöl szántó, továbbá 0,35 négyszögöl szántó, valamint egy 3 kat. hold 1300 négyszögöles szántó.

b., A hívek terményekben és pénzben ígák után a következő szolgáltatásokat teljesítik:

-2 ígás gazda fizet 150 liter búzát, 60 liter zabot, 4 Kč-t, 1 csirkét

-1 ígás gazda fizet 75 liter búzát, 30 liter zabot, 2 Kč-t, 1 csirkét

-házas zsellér kevés birtokkal 60 liter búzát

-özvegy, akinek háza van, fizet 30 liter búzát.

„A linhartovcei hívek páronként fizetnek 30 liter rozsbuzát.”

c., A munkabeli szolgáltatásokat 1920-ban megváltották. A plébános a plébániai ingatlanok megművelésének ellenértékeképp munkaváltságra tart igényt – a gazdasági helyzet függvényében.

d., „Kötelezi magát az iskszék, hogy az eddigi gyakorlat szerint a rožňavai püspökség velkyňai erdejében plébánosának 32 ürm. 8 bécsi öl tüzifát kivág és haza fuvaroz, esetleg ezen szolgáltatások ellenértékét neki megtéríti.”

e., A 1873. december 14-én Fonet Jenő rimaszombati törvényszéki bíró előtt úrbéri egyezséget kötöttek a velkenyei volt úrbéresek a rozsnói püspökséggel. Ebben az szerepelt, hogy a velkenyei úrbéresek a sajpüspöki plébánosnak és kántornak fa járandóságot szolgáltatnak, pontosan 10 bécsi öl tüzifát. Ez tulajdonképpen az úrbéresek faizási joga volt a püspökség erdejében. A plébánia kialakításakor kérték az úrbéri egyezés módosítását, hogy tovább ne az szerepeljen abban, hogy a fa járandóság a sajpüspöki plébánost illeti, hanem az, hogy az úrbéresek plébánosát. A 10 bécsi öl 40 ürm. tüzifából 8 bécsi öl 32 ürm. jár a velkenyei plébánosnak, 2 öl 8 ürm. pedig a velkenyei kántornak.

f., A plébános jövedelmének számított még a tervek szerint a 17 351, 14 Kč alapítványi tőke kamata.

Az első plébános nem pályáztatás, hanem kinevezés útján került Velkenyére (azaz: maradt a faluban.)⁷²⁴

-1934. május 9-én (még káplánként) Laurincz József az orgona javítása ügyében írt a püspöknek. Az orgonát 1892-ben építették, 1918-ban érte nagy veszteség, mert principál és octáv sípjait elrekvirálták. Tornay plébános a rekvirált sípokért kapott kárpótlási összeget, 714 koronát elhelyezte a putnoki bankban, ám az gyakorlatilag elveszett. Knóbl Miklós rimaszombati orgonaszakértő járt Velkenyén, kiváló ajánlólevelekkel. Többek között a rozsnói székesegyház orgonáját is javította, amint azt Dittel apát plébános nyilatkozatával igazolta. Ezért megkérték a velkenyei orgona felmérésre. „...az összes sípokot kiszedi, kitisztítja, újból felhangolja, a hiányzó Octáv és Principál sípokot pótolja. Ezen munkálatokért összesen 1400 Kč-t kér. Tekintve azt, hogy maga a kétváltozat többbe kerülne, ha pl. Riegerrel kellene beszereltetni, és a többi munkálatokat lehet mondani díjtalanul végeznél, az említett úr ajánlatát előnyösnek látom.” Kérte, hogy az összeget a templompénztárból kifizethesse. A kérést a püspök rendkívüli elbírálásban részesítette, a kegyesalapítványi pénztárból utalta át a kért összeget.⁷²⁵

⁷²⁴ RPKL. Velkenye 4040 – 929.

⁷²⁵ RPKL. Velkenye 2108 – 934.

-1935. december 5-én Laurincz József káplán kimutatást kért a főhatóságtól a velkenyei misealapítványok három éves kamatairól. 17 357,14 Kč volt az alapítványi tőkék összege, amelynek kamata 1933-34-ben 694,04 Kč volt 4%-kal számítva.⁷²⁶

-1938. március 13-án a rozsnyói püspökség szlovák nyelvű hivatalos értesítést küldött a velkenyei misealapítványok tőkéről és kamataikról. 17 357,14 Kč volt a tőke, amelynek kamatait évente 14/20 részben kapja a velkenyei plébános. 1928-ban ezek a kamatok 591, 54 Kč-t jelentettek, 1929-ben 694,04-et, 1930-ban ismét 694,04-et.⁷²⁷

-1938. március 23-án Laurincz József baráti hangú, mégis hivatalos levelet írt Rozsnyóra, amelynek címzettjét szintén kétféleképpen szólította meg: „Nagyságos és Főtisztelendő Kanonok Úr! Kedves Róbertkám!” (Lehet, hogy Pobožný Róbert, a későbbi rozsnyói püspök volt a címzett.) Alírása pedig: „Az Úr Jézusban testvéred és készséges barátod”. A levél egyébként jelentés Velkenye gazdáiról, egyben kiváló leírás a falusi társadalom gazdasági rétegzettségéről. A plébános, miután bevezetésképpen megköszönte a neki küldött névnap jökvánosságokat, a következő adatokat közölte.

„Ama kérdésedre, hogy Velkenyén hány holdas gazdák vannak, közlöm, hogy 58 holdas gazda 1, negyven holdas egy, 34-36 holdas négy, 20-tól 34-ig 25, 16-19-ig 14, 10-15-ig 30, 5-10-ig 9 gazda. Ezenkívül a lénártfali határban van 15 gazdának 120 holdja, a csízi határban 28 gazdának 290 holdja. Ezen számokban nem foglaltatik a belsőség, mely minden gazdánál átlagosan 800 négyszöglet tesz ki, rajta lakóházzal és gazdasági épületekkel. A 75 gazda marhaállománya összesen kitesz: 210 darab tehén, 68 pár ökör, 15 pár ló, 200 darab 1-től 3 évesig növendék marha (gulya), 200 darab borjú, 160 darab sertés. Ha a gazdák tulajdonában lévő szántókról névszerint is pontos meggyőződést óhajtánál szerezni, légy szives kerestess ki irattárakban 1929. április 6-ról az 1401. számú aktát, hol is a részletes birtokelosztást pontosan meg fogod találni. A holdak 1200 négyszögölekben értendők. Ugyancsak közlöm, hogy a csízi körjegyzőt Koyš Vladimírnak hívják.” Megjegyezte még, hogy a hídépítést a Rimán stratégiai okokból nem engedélyezték. Bizonyára az új plébánia szervezésével függhetnek össze a fenti kérdések és válaszok.⁷²⁸

-1938. július 24-én Laurincz József plébános lénártfalvi hívei kérését tolmácsolta a főhatóságnak. A túlnyomó többségében református Sajólénártfalva kápolnájának védőszentje Szent Anna. Arra az esetre, ha ünnepnapja, július 26-a nem vasárnapra esik, kérték, hogy búcsúját mindig a rákövetkező vasárnapon tarthassák meg.

„Hétköznap ugyanis egy különben ref. községben ünnepélyes színezetet védőszentjük dicső emlékének adni nem tudnak.”⁷²⁹

-1939. január 5-én Laurincz József egy, a velkenyei plébánia saját bélyegzőjével lepecsételt levélben egy bizonyos Tajtiné adományának sorsáról számolt be. Az adakozó bizonyára kivándorolt Amerikába, mert adományait a plébános olykor dollárban említette. Tajtiné, egykori velkenyei kondásné adománya a következő tételekből állt:

1937. szeptember 20-án 4180 Kč-t, 1938. január 4-én pedig 4400 Kč-t adományozott Velkenyének egy új harang céljára. 1937. december 6-án kelt levele értelmében az összesen 8580 koronából 7 dollárt, azaz 180 koronát juttatott a plébánosnak, két célra. Ebből 50 koronát kellett adnia az öreg harangozónak, a 150 korona pedig misestipendiummá vélt, amiért a plébános 16 szentmisét mondott, valamint 40 koronát visszatartott a harang ügyének intézésére. Összesen 8360 koronát küldött be a Tátra bank tornaljai fiókjába. Az adományokat 6 alkalommal is írásban köszönte meg a plébános. Velkenyéről a háborúban 2 harangot rekviráltak, a nagy 350 kg súlyú volt, a kicsi pedig 160. 1920-ban, mikor Velkenyére került,

⁷²⁶ RPKL. Velkenye 6313 – 935.

⁷²⁷ RPKL. Velkenye 6313 – 935.

⁷²⁸ RPKL. Velkenye 2689 – 938.

⁷²⁹ RPKL. Velkenye 4034 – 938.

Laurincz József csak a legkisebbet, a kb. 100 kg-osat találta a toronyban, amelyik egyben a legkopottabb is volt. 1923-ban gyűjtést rendeztek és öntettek két új harangot, amelyek azonban nem lehetett összehangolni a régivel. Ezért az ajándékozott összeg helyét máris tudták: egy középső, 260-290 kg közötti harang, arégi harang árából pedig megoldják a templomablakok cseréjét. Az ablakok életveszélyes állapotban vannak, mert Velkenyén gyakori a vihar, a korhadt ablakkereteket könnyen bedöntheti, annál is inkább, mert méretük hatalmas: 130X363 cm. A 8 templomablak vörösfényőből el is készült, Kovács Béla rimaszombati asztalosnak 1000 korona előleget fizettek ki a Tajtiné-féle pénzből. Ezután láttak hozzá a harangok ügyéhez, egyetértésben a falu vezetésével. Az általuk már ismert harangöntőt, Egry Ferencet hívták meg helyszíni szemlére, a harang hangolása miatt. 1937. május 17-én járt is Velkenyén, 1938. augusztus 1-re meg is ígérte az új harang elkészítését és Velkenyére szállítását, egyben kérte a régi harang Kisgejőcre szállítását. A harangot elkészíteni azonban nem tudta, ám ezt jelezte is az egyházközségnek. A modellel elkészült, ám a háborús előkészületek miatt ércet már nem tudott rendelni hozzá. A harangöntő az utóbbi 8 hónapban (1939. januárjától számítva) összegyűlt modellekhez való érc megérkezése után tervezte önteni a velkenyei harangot is, és a helyzetről levélben értesítette a plébánost. A templomablakok sem kerültek a helyükre, bár elkészültek, de a mozgósítás, a háborús helyzet miatt már nem szállították el azokat Velkenyére. A plébános egy félmondata utal rá, hogy jelentését amiatt kellett elkészítenie, mert a főhatósághoz feljelentést érkezett a Tajtiné-féle adományok kapcsán. Hozzáfűzte még, hogy amint a harang megérkezett és a helyére került, fényképet küld róla az adakozó Tajtinénak.⁷³⁰ A levélhez mellékelte három tanú – Steklovics Sámuel kántortanító, Bodnár Pál és Szántó Péter – által aláírt nyilatkozatot, akiknek előző nap, január 4-én megmutatta a tornaljai bank betétkönyvecskéjét, és akik aláírásukkal igazolták a plébános állításának hitelességét.⁷³¹

-1939. január 6-án aztán a püspök értesítette is Tajtinét adományának rendezett sorsa felől, és az értesítés címzése „302 Paine Ave, Toledo, Ohio, U.S. of A.” volt.⁷³²



A velkenyei plébániai hivatal pecsétje⁷³³

⁷³⁰ RPKL. Velkenye 327 – 939.

⁷³¹ RPKL. Velkenye 327 – 939.

⁷³² RPKL. Velkenye 327 – 939.

-1939. július 13-án az új viszonyok között Steklovics Sámuel kántortanítónak is új, ideiglenes díjlevelet állítottak ki. A következő tételekből állt:

1. Huszko alapítvány kamata: 16,80 Kč, azaz 2 pengő 40 fillér
 2. Készpénz az egyházközségtől: 45 Kč, azaz 6 pengő 42 fillér
 3. A tanítói lakás bérértéke: 384 Kč, azaz 54 pengő 86 fillér
 4. 5 ürm. tűzifa: 175 Kč, azaz 25 pengő
 5. Föld és rét haszonbér értéke: 118, 90 Kč, azaz 16 pengő 99 fillér
 6. 4,44 q búza /á 130 Kč/: 577, 20 Kč, azaz 82 pengő 46 fillér
 7. 4,286 q rozs /á 100 Kč /: 428,50 Kč, azaz 61 pengő 22 fillér
 8. 2,5 q zab /á 95 Kč/: 237, 50 Kč, azaz 33 pengő 92 fillér
 9. 40 drb csirke /á 4 Kč/: 160 Kč, azaz 22 pengő 85 fillér
 10. Legelőjárandóság 2 drb /á10 Kč/: 20 Kč, azaz 2 pengő 85 fillér.
- Összesen 2162,90 Kč, azaz 308 pengő 97 fillér.⁷³⁴

-1940. február 27-én Laurincz Józseffel megismétlődni látszott az 1920-as határváltozás következménye, hogy kongruája szempontjából mostohagyerekként kezelték. Úgy látta, hiába a hivatalos rendelkezés a kongruáról, néhány kivételtől – mint éppen Velkenye és Abafalva – a plébánosok a megállapítottnál sokkal többet kaptak. 29 olyan plébániáról tudott, ahol a kongrua nem érte el az 1088 pengőt. Ha ez így volna, akkor „...ennek a 29 plébániának egyenként és havonként 90,66 pengő kongruát kéne kapniuk. Ámde a tényleg folyósított kongrua – az abafalvi, gácsi és velkenyei kongrua kivételével – sokkal több: helyenként és havonként 95,16 és 181,33 pengő között mozog.” Az is megfordult a plébános fejében, hogy talán csak az 1920 után felállított plébániákkal van így, de a nagyon új tornaljai plébánia esete, amelynek kongruája 136 pengő volt.

„Megállapítható tehát az a nagy igazságtalanság, amely engemet és két társamat a mostani kongrua megállapításával ért! Sajnos, hogy magyar világban ismétlődik meg rajtam az 1920-23-as évek keserves csalódása, amikor koldúsfillérekkel kellett beérnem, míg mások a különféle címen folyósított cseh segélyeket kaptak. Hozzá 1922 és 23 augusztusáig egy fillért sem kaptam államsegély címén, hiába fordultam bárhová.” A csehszlovák hivatal azzal utasította el, hogy a plébánia nem hivatalos úton jött létre. Kérvényét a magyar hivatalnak azokban a napokban küldte el, mikor a levelet írta, a plébános a válaszra várt, és negatív válasz esetére kérte a főhatóság beleegyezését, hogy jogi úton szerezzen érvényt igazának. „Pedig én nem kívánok mást, mint azt, hogy az egyenlő elbánás elve velem szemben is laklamaztassék.”⁷³⁵

-1940. május 5-én Lénártfalván országzászlót állítottak, amelynek felszentelésére, másodikként, a református lelkész után a velkenyei plébánost is meghívták. Így, másodikként nem vállalta el az országzászló felszentelését, ám azt igen, hogy az ünnepség után misézzen híveinek a kápolnában. Ezért „facultas binandi”-t kért május 13-ra.⁷³⁶

-1940. május 26-án új egyháztanácsot választott az egyházközség.⁷³⁷ 1940. július 5-én az egyháztanácsot Bubnics Mihály püspök meg is erősítette hivatalában.⁷³⁸

-1942. június 16-án ismét előkerült a sajpüspöki és a velkenyei plébánosok fájárandóságának ügye. A velkenyei plébános jelentette, hogy „...a rozsnyói püspökség, mint a velkenyei volt úrbéresek földesurasága, 1920-tól a velkenyei plébánosi javadalom fájárandósága címen 8

⁷³³ RPKL. Velkenye 327-939.

⁷³⁴ RPKL. Velkenye 175 – 944.

⁷³⁵ RPKL. Velkenye 1075 – 940.

⁷³⁶ RPKL. Velkenye 2155 – 940.

⁷³⁷ RPKL. Velkenye 3058 – 940.

⁷³⁸ RPKL. Velkenye 3058 – 940.

bécsi öl (32 ürm.), a kántor részére 2 bécsi öl (8 ürm.) tűzifát ad ki. Ezen 40 ürm. tűzifa kivágatása, hazafuvarozása a velkenyei volt úrbéresek leszármazottait, illetve a velkenyei r. kat. híveket terhelik. E tétel illetve tételek a rimaszombati kir. törvényszék közbejöttével 1873. decz. 4-én 3842 sz. alatt felvett úrbéri egyezségi okirat 6-ik pontjával igazoltatnak, amelynek másolatát csatoltan beterjesztem. Ennek eredeti példánya bizonyára a püspökség irattárába is fellelhető. Ezen egyezségi levél 6-ik pontja a 10 bécsi öl tűzifa kiszolgáltatását, kivágatását, befuvarozását a sajópüspöki plébánosnak és részben a kántornak biztosítja. Ez érthető is, hiszen a reformatio fellépése óta 1920. szeptember 9-ig Velkenye Sajópüspökinek filialisa volt, így a velkenyei volt úrbéresek 1873-ban nem egyezkedhettek a velkenyei plébános javára. Mivel a dismembratio által Velkenye elszakadt Sajópüspökitől és egyházilag de facto et jure önálló plébániává creáltatott, a sajópüspöki plébános és kántor Velkenyének egyházi szolgálatokat nem tesz. Daczára ennek ezen fához mindkettő máig is ragaszkodik! Szükséges tehát, hogy végérvényesen eldöntessék, kit illetve kiket illet meg e 40 ürm. tűzifa? Megjegyzem, hogy a velkenyei plébánia javadalom összeírásában ezen 40 ürm. tűzifából 32 ürm.⁷³⁹ a kántori javadalomban 8 ürm. fa fel van véve. A legmélyebb alázattal kérem azért Nagyméltóságodat, hogy a jog és igazságosság figyelembe vételével kegyeskedjék hivatalosan és végérvényesen megállapítani, hogy a mai helyzetben és körülmények között kik az élvezői a kérdéses fának? A sajópüspöki plébániának a püspökség erdejéből évente 80 ürm. tűzifa van kiszolgáltatva, melyből 16 ürm-t a kántorának köteles átengedni. Tehát egyszerűen a fajárandósága!”⁷⁴⁰

-1942. december 29-én – az iratok tanúsága szerint – még mindig nem rendeződött a kérdés megnyugtatóan. A plébános ekkor írott leveléből a tűzifa-ügy még korábbi előzményei derülnek ki. A rozsnyói püspökség, mint felperes, 1856-ban pert indított az egykori rimaszombati császári és királyi úrbéri törvényszéken a velkenyei úrbéresek ellen, amely per 1873-ig tartott és egyezséggel végződött. „Ezen 3842/73. sz. alatt létrejött úrbéri egyezséglevel 6. pontja szerint a püspökség kötelezi magát, hogy évente saját erdejéből 40 ürm. tűzifát ad ki a sajópüspöki plébánosnak és kántornak, hogy a velkenyei volt úrbéreseket, híveket, a plébánosukat és kántort illető faszolgáltatástól mentesítse. Az egyezés szerint a 10 bécsi öl = 40 ürm. tűzifából a sajópüspöki plébánost 32, a kántort 8 ürm. tűzifa illeti meg. Amikor 1920. szeptemebtr 6-án Velkenyére disponáltattam, még élt Thuza Márton, ki 1873-ban a velkenyei kurátori tisztséget viselte. Ő és több idős gazda, kik az egyezségi levelet is aláírták, azt mondták, hogy állítólag a velkenyei úrbéresek a nekik kiegészített erdőből az „Uraji” dülőben levő erdőrészt átadták a püspökségnek, és ezért vállalta a volt úrbéres uraság a 40 ürm. fa kiadását. Ezt a famennyiséget nekem a volt püspökségi vagyionkezelő bizottság 1920-tól 1939-ig évről-évre kiutalta, 1939-től pedig a mai napig a püspökségi igazgatóság a jogfolytonosság alapján szintén kiadta.”⁷⁴¹ 1940-ben azonban Scmiedt uradalmi ügyintéző kereskedőnek eladta a korábban a plébánosnak járó fát, ezért fordult panasszal a püspökhöz, mert ezt a jövőre nézve is veszélyesnek találta. Még mindig az volt a legfőbb kérdés, hogy kit illet meg a kérdéses fa: a sajópüspöki vagy a velkenyei plébánost-e. Más szereplője is volt az ügynek: Bussa Dániel sajópüspöki kántor, aki még akkor is követelte a többi , szerinte őt illető járandóságot is. Ez 784 négyszögöl rét ellenértéke volt. „A Főt. Főhatóság 1075/22. sz. válaszában Bussa panaszát elutasította azzal, hogy a panaszolt javadalomra csak abban az esetben tarthatna számot, ha megszolgálna érte, márpedig 1920. szeptember 6-tól mind na mai napig Sajópüspökiből sem a plébános, sem a kántor Velkenyének szolgálatot nem teljesítenek: így a 40 m fából 8 m-t és a 784 négyszögöl rét jövedelmét a velkenyei kántor élvezi. A velkenyei úrbéresek 1873-ban, ha akkor templomuk és plébánosuk van, bizonyára

⁷³⁹ Talán tévesztés lehet a szövegben, a 32 ürm. fa bizonyára a papi javadalom része, de ezt a szót kifelejthették.

⁷⁴⁰ RPKL. Velkenye 2485 – 942.

⁷⁴¹ RPKL. Velkenye 20 – 943.

nem a sajópüspöki plébános és kántor részére egyeztek volna ki a 40 ürm. fát, sőt ezen tűzifa kitermelését és befuvarozását, hanem saját plébánosuk és kántoruk részére.”⁷⁴²

-1943. február 2-án a plébános haszonbérleti szerződést kötött a lénártfalvi határban lévő egyházi tulajdonra. Az 1192 négyszögöles területet, a „velkenyei templom földjét” és a fél hold legelőt Gábri János vette bérbe 1943. február 2-től 1948. szeptember 30-ig 60 pengő haszonbérért. A bérleti díj fizetése mellett kötelessége volt minden évben az adók fizetése, valamint a bérlet első és harmadik évében a földet trágyázni, 100 négyszögölenként 1 szekér (azaz 9-10- q) jó minőségű istállótrágyával, továbbá tilos volt a legelőt feltörnie.⁷⁴³

-1943. július 3-án már Szécsi Gyula írt levelet velkenyei ügyekben, ez is jelzi, hogy Laurincz József időközben elhunyt. Egy adakozósa házaspár miatt írta levelét, ugyanis Laczkó Ágoston 81 éves földműves és neje szül. Laczkó Amália 2500 pengővel járultak hozzá a templom festéséhez, adakozásukkal másoknak is példát mutattak, ezzel teremtve meg annak a lehetőségét, hogy még azon a nyáron hozzáláthassanak a templom festéséhez. „Bár a minta életet élő öreg házaspár az Isten dicsőségét keresi, de azt hiszem, igen nagy lesz az örömük, ha egyházmegyénk Főpásztorától is részesülnek elismerésben.”⁷⁴⁴ A püspök válaszul főpásztori elismerését küldte a Laczkó házaspárnak.⁷⁴⁵

- 1943. július 30-án Szécsu Gyula már kérte is a püspöki engedélyt arra vonatkozóan, hogy a templomfestés ideje alatt az Oltáriszentséget az iskolában, egy rendes oltáron helyezhessék el, valamint ott tarthassák a szentmisét. Az engedélyt erre meg is kapták.⁷⁴⁶

Ugyanezen a napon terjesztette be a főhatóságnak a templomfestés költségvetését. Velkenyén, a hívek maguk 11 000 pengőt gyűjtöttek, amely teljesen elegendő valamennyi munka- és anyagköltségre. A festés a következő kiadásokkal járt:

„1. festőművésznek három mennyezeti freskóért 3600

2. templomdíszletek festőjének 5000

Összesen 8600 P.

A többi a mellékes kiadások fedezésére fordítjuk.

A festőművész az esztergomi egyházmegyei főhatóság által már régebben jóváhagyott három mennyezeti freskóját készíti el. A képek a következő jeleneteket ábrázolják:

1. Magyar szentek hódolata az Oltáriszentség előtt

2. Szent István felajánlja a Szent Koronát Magyarok Nagyasszonyának

3. Szent Erzsébet szegényei között.” A püspök a költségvetést jóváhagyta, a tervezett munkák elvégzésére engedélyt adott.⁷⁴⁷

-1944. január 6-án egyháztanácsi gyűlésen hagyták jóvá a templomfestés költségvetési elszámolását. A konkrét pénzügyek ismertetésén túl:

„Elnök válaszolja a templomfestés lefolyását és Isten bőséges áldását kéri áldozatkész híveire, akik semmi áldozattól vissza nem riadva a szép tiszta barokk templom művészi kifestését lehetővé tették, miáltal templomuk a környék legszebb temploma lett. ... Sem anyag-, sem pénzhány egy pillanatig sem zavarta a munkát, mert az egyházközségi tagok példásan teljesítették önként vállalt kötelezettségeiket.”⁷⁴⁸ A festésen kívül más célokra is akadtak adakozók.

„Ezen kereten kívül még özv. Csutor Máté Istvánné Szt. cecília képét festette és 2 drb. szobrot hozatott kb. 2500 Pengő értékben. Özv. Jacso Józsefné aranyozásokért kb. 500 P., özv. Újpal

⁷⁴² RPKL. Velkenye 20 - 943.

⁷⁴³ RPKL. Velkenye 547 – 943.

⁷⁴⁴ RPKL. Velkenye 2648 – 943.

⁷⁴⁵ RPKL. Velkenye 2648 – 943.

⁷⁴⁶ RPKL. Velkenye 491 – 944.

⁷⁴⁷ RPKL. Velkenye 491 – 944.

⁷⁴⁸ RPKL. Velkenye 491 – 944.

Ferencné Kis Szt. Teréz szobrot állvánnyal és Thuza Péterné áldoztató rácsra való anyagot adományozott.⁷⁴⁹

-Ugyanezen a napon aztán a már kifestett templom költségeiről a püspöknek részletes elszámolást is küldött Szécsi Gyula.

I. Bevétel

1. A hívek önkéntes adományaiból – 10 717,50

2. Szent Antal perselyéből – 60,98

3. deszkák és állványfák eladásából – 1419

Összesen 12 197, 48.

II. Kiadás

1. A festéssel kapcsolatos összes munkákért a pénzt. könyv szerint – 11 786, 59.

Összes bevétel: 12 197, 48.

Összes kiadás: 11 786, 59.

Egyenleg mint többlet: 410, 89.⁷⁵⁰

1944. februárjában a püspök az elszámolást jóváhagyta, egyben főpásztori elismerését fejezte ki mind a híveknek, mind az adminisztrátornak a munka zökkenőmentes levezetéséért.⁷⁵¹

-1945. december 10-én a plébános az alapítványi szentmisék számának csökkentését kérte. Egyrészt azért, mert a „kézi” szentmisék alig végezhetőek el miattuk. Másrészt az alapítványi kamatok igen elértéktelenedtek. Pl. 1949-ben 117 pengőt tettek ki 59 szentmise után. „Nem kívánhatjuk, hogy a harangozó pár fillérért hordozza a koporsót havonként kb. 5 alkalommal, valamint a kántor 60 koronáért 59 szentmisét énekeljen végig. A templomnak járó 20 Kč pedig nem fedezheti a misebor, tömjén és gyertya árát.”⁷⁵² A levélhez mellékelte kimutatás 53 misét sorol fel, pontos adatokkal: alapítványtevő neve, alapítványtevés ideje, a megtartandó mise időpontja, a tőke nagysága, a bank, egyéb neve, ahol a tőke kamatozik, illetve hogy a hozzátartozók az aktuális időszakban kiegészítik-e.⁷⁵³

-1945. december 28-án, amint azt Szécsi Gyula soraiból sejteni lehet, a katolikus egyház központi intézkedést hozott, hogy rendezze az alapítványi szentmisék sorsát. A velkenyei jelentésből az derül ki, hogy sok alapítványi szentmisének nem biztos a jövője, mert az alapítványtevők hozzátartozói nem akarják vagy nem tudják megadni a fenntartáshoz szükséges kiegészítést, de sok olyan is van, amelyiknél már nem él hozzátartozó. A plébános szerint Nagy Mártonné három alapítványi miséje a leginkább biztosított, mert ő földet hagyott az egyháza, amelynek haszna biztosítja a miséket.⁷⁵⁴

-1946. október 19-én Szécsi Gyula adminisztrátor előrelátó módon az egyháztanács kibővítésének engedélyezését kérte a főhatóságtól. Ritter László csízi jegyzőt látta jónak beválasztani a velkenyei, a lénártfalvi és a csízi egyháztanács tagjai közé.

„Új választást a mai rendezetlen időben nem lenne célszerű tartani, viszont a tiszta magyar egyháztanács sok veszélyt hord magában a magyar egyházi birtokok elkobzása miatt. Ritter László... .. igen jóindulatú támogatásával bizonyosságot tett arról, hogy jelenléte csak hasznos lehet az egyháztanács működésében.”⁷⁵⁵ A helyzetnek egyfajta sűrített jellemzése az a tény, hogy a helynök a korábbi gyakorlattól eltérően latinul – nem is magyarul, nem is szlovákul – és a gépirást a ráírt kézírással olvashatatlanná téve rendelkezett a levélről.⁷⁵⁶

⁷⁴⁹ RPKL. Velkenye 491 – 944.

⁷⁵⁰ RPKL. Velkenye 491 – 944.

⁷⁵¹ RPKL. velkenye 491 – 944.

⁷⁵² RPKL. Velkenye 2347 – 950.

⁷⁵³ RPKL. Velkenye 2347 – 950.

⁷⁵⁴ RPKL. Velkenye 2347 – 950.

⁷⁵⁵ RPKL. Velkenye 2949 – 946.

⁷⁵⁶ RPKL. Velkenye 2949 – 946.

- 1947. június 6-án aztán a Megbízotti Hivatal (a művelődési minisztériumnak a csehszlovák állami érdekek védelmével megerősített változata) levele olyan intézkedést követelt a püspökségtől, amelyre józan előrelátással – és sehogy másképp – nem lehetett felkészülni. Arra kérte a főhatóságot, hogy Szécsi Gyulát tiltsa el a hittan tanításától a csízi iskolában, mivel magyar nemzetiségű, és a köztársasági elnök 33. dekrétuma értelmében nincs állampolgársága. Egyúttal arra kérték a főhatóságot, gondoskodjon szlovák hitoktatóról.⁷⁵⁷

-1947. június 7-én Szécsi Gyula a lakosságcsere és kitelepítés miatt emelt szót a főhatóságnál. Először is azért, mert tudomást szerzett róla, hogy Hanvárol elviszik a katolikusokat, majd helyükre „Ruszinszkóból” visszatelepített evangélikusokat telepítenek. Olyan értelmű közbelépésre kérte a főhatóságot, hogy legalább katolikus lakosokat hozzanak, mert ha még vallásilag is keveredik a népesség, az még több békétlenséget szül. Csizről azt tudta meg, hogy 60 gazdag református családot telepítenek Magyarországra. Ott a közelmúltban lelkigyakorlatos ház létesült, kápolna működik, tehát ismét békétlenséget szülne, ha nem katolikus lakosokat telepítenének oda. Egyben azt is kérte, hogy ha szlovák lelkészesség felállításával a várható problémáknak elébe lehet menni, a püspökség azt tegye meg, ugyanis a határ mellett várhatóan a magyar papoknak nemigen marad feladatuk, ezért őt egyúttal engedje fölöttébe át Magyarországra. „Ha az iskolában összeltől nem taníthatok, mindenhol megbízhatatlan vagyok, akkor fölöslegesnek tartom erőlködésemet olyanokért, akik szolgálatainkért kitiltással fizetnek. Odaát óriási a paphiány, a Jóisten segítségével ott még dolgozhatunk az Isten országáért. A kápolna belsejének rendbehozatalát a mai nappal megkezdjük. Mindent megteszek a lelkigyakorlatos ház érdekében mindaddig, amíg itt vagyok, bár ittlétemet józan okok alapján is fölöslegesnek tartom. Ha egy munkakörben nem felelhet meg az ember egészen, akkor szerencsésebb megoldás olyat beállítani, aki a munkát teljesen el tudja végezni.”⁷⁵⁸

-1947. július 10-én a káptalani helynök megköszönte az értesítést, tudatta Szécsi Gyulával, hogy felvette a kapcsolatot az illetékes hivatalokkal, kérte, hagyják meg a katolikus lakosokat és még több katolikust is irányítsanak a környékre. „Nehéz időkben élünk, a népvándorláshoz hasonlóak, bízzék a Jó Istenben, nem hagyja el a benne bízókat. Nem olyan forrón eszik a levest, mint ahogyan megfőzik. Türelemmel kell lennünk az Úr szava szerint: patientia est vobis necessaria.”⁷⁵⁹

-1947. július 23-án pedig Szécsi Gyula fordult a püspökséghez, hogy az akkori kiélezett helyzetben külön misézhesse a magyar és külön a szlovák híveknek 1947. július 27-én a sajólénártfalvi búcsú ünnepén.⁷⁶⁰

-1947. augusztus 9-én Szécsi Gyulát még nem mozdították el a helyéről, mert jelentést tett arról, hogy noha népmiszió soha nem volt Velkenyén, háromnapos zárt lelkigyakorlaton sokan részt vettek, valamint hasonló hatása volt annak, mikor karácsonyra és húsvétra vendég papokat hívott prédikálni és gyóntatni.⁷⁶¹

-1949. október 13-án ismét Szécsi Gyula küldött jelentést Velkenyéről, tehát végül mégsem mozdították el. Ezen a napon facultas trinandi-t kért Sajólénártfalvára a következő okokból:

1. Megnövekedett a katolikusok száma, ugyanis betelepítettek 12 határőr- és finanszaládot, tovább 12 vasutas családot. Az őslakossággal együtt immár meghaladta számuk a kétszázat.
2. Sajólénártfalván a finánc-és csendőrlaktanya mind Csiztől, mind Velkenyétől nagyon messze esik, egyik helyre sem tudnak szentmisére járni.

⁷⁵⁷ RPKL. Velkenye 1993 – 947.

⁷⁵⁸ RPKL. Velkenye 2185 – 947.

⁷⁵⁹ RPKL. Velkenye 2185 – 947.

⁷⁶⁰ RPKL. Velkenye 2344 – 947.

⁷⁶¹ RPKL. Velkenye 265 – 948.

3. A korábbi szokás azt diktálná, hogy Sajólénártfalván csak négy szentmise legyen évente, ám ez a lelki épülés legkisebb mértékéhez sem elég. Ezért havonta egy szentmise engedélyezését kérte.⁷⁶²

-1950. október 7-én Szécsi Gyula jelentésében az alapítványi szentmisékről szerepel egy félmondat, amely talán politikai számonkérést jelenthetett, mindenképpen valamilyen eljárást a plébánossal szemben.

„Tisztelettel jelentem, hogy az 1949. évre esedékes 15 alapítványi szentmiséből 7-et elvégeztem. A többit nem végeztem el, mert öt hónapig nem voltam szabadlábon.”⁷⁶³

-1950. november 29-é már szlovák nyelvű nyomtatvány kitöltésével válaszolt Szécsi Gyula a főhatóság kérdőívére a velkenyei plébánosi jövedelmekről. Ez a plébánosi körzet 1043 hívő ellátását jelentette, Velkenyén kívül Csíz, Lénártfalva és Hanva településekről. 54 000 korona maradvánnyal indult az 1950-es év. Ebből kb. 10 000 koronát fordítottak a laikusok egyházi szolgálatainak díjazására, 4000-et liturgikus kellékekre, kb. 2800-ba került az elektromos áram, kb. 18 000-be az istentiszteleti helyiségek és egyházi épületek rendben tartása, 4100 korona pedig a fizetendő adókra ment. Összesen kb. 94 000 koronára gyűltek a kiadások, a bevétel pedig 36 000 volt.⁷⁶⁴ Egy kizárólag Velkenyére vonatkozó jelentésben részletesebben szerepelnek a tételek, ez a kimutatás is ekkor készült, Velkenye 234 hívő lelkére nézve. Például név szerint említette Czákó Mária kántort, aki terményekben 12 000 korona juttatást kapott, valamint Vajda Margit sekrestyést, aki szintén terményekben 6000 koronát.⁷⁶⁵

-1957. március 17-én már nem Szécsi Gyula, hanem Somogyi István jelentette, hogy ősszel helyreállították a tornyot, amelyben az előző évi nagy vihar hatalmas károkat tett. A biztosító 10 000 koronára becsülte a kárt, amelynek felét akkorra már ki is fizette.⁷⁶⁶

-1961. december 5-én a velkenyei hívek közvetlenül fordultak a főhatósághoz. Mivel plébánosuk nem volt, helyettesítő papok jártak Velkenyére, karácsony ünnepére a püspökségtől kisegítőt kértek, ám a püspöki helynök kérésüknek nem tudott eleget tenni.⁷⁶⁷

III.9.3. Vallásos népelet napjainkban

Velkenye azon települések közé tartozik, ahol a vallásos népelet viszonylagos elevensége nagy mértékben köszönhető egy ún. kulcsembernek, esetünkben Revaj László kántornak. Mint majd a következőkben látni fogjuk, szerepe és hatása sokkal erősebb az ún. hivatalos egyháznál.

Miután Velkenye elveszítette parókiáját, Sajópüspökit, önállósága azonnal, még a plébániává válás előtt megerősödött, erősen, erősebben tudott hatni a vallásgyakorlásra az immár helyben lakó plébános. Ennek – még ha ellentmondásnak tűnik is – ma is érezhető némi hatása. Kántori szerepét és öntudatát tekintve sem mellékes tény, hogy Revaj László név szerint is számon tartja a Velkenyén működő plébánosokat, működésüket évszámokhoz is tudja kötni, az alábbi sorban: Laurincz József – 1920 – 1943. február 20. , Szécsy Gyula („Gyula atya”) – 1943-1952. , Somogyi István – 1952 – 1962 (1960-tól tulajdonképpen politikai üldözött volt, 1960. március 21-én bebörtönözték), Oravec Pál – 1962 1964., Kosteczki József – 1964 – 1980. szeptember 14., Széchy Gyula – helyettesként, 1980 – 1985., Balla János –

⁷⁶² RPKL. Velkenye 1184 – 1192.

⁷⁶³ RPKL. Velkenye 2347 – 950.

⁷⁶⁴ RPKL. Velkenye 3500 – 949.

⁷⁶⁵ RPKL. Velkenye 3500 – 949.

⁷⁶⁶ RPKL. Velkenye 2272 – 57.

⁷⁶⁷ RPKL. Velkenye 1519 – 61.

helyettesként Rimaszécsről, 1985 – 1987., Bednár Ladislav – 1987. március 13. – 1991. augusztus 1. (Vegyes helyettesítők – Halgasík Alojz, Balla János, Lovisek Béla, Bednár Ladislav, Miskey László – 1991 – 1994.), Kalavszky Pál – 1994. november vége – 1997. július 7., Rédlí Richard Imre - 1997. július 7. – 1997. november 1. , Halcsi József – kb. 1997. novemberétől 2001-ig., Fábián Péter – 2001. Július 1. – 2003. október., Jurek Lajos – 2003. október – 2010., Pindiak Karol – 2010. szeptember 1- től máig.

A falu papjain kívül az egész közösség értékrendjére, gondolkodására és vallásosságára is kihatással voltak az itt működő tanítók, korábban kántortanítók. Veres Gábor tanulmányából is ismerjük a Velkenyén működő tanítók névsorát, egyikük hatásának köszönhető a jelenlegi kántor tevékenysége, hivatástudata is. 1860-ban érkezett Velkenyére Stefanovics József, 1863-ban Vidányi Pál váltotta fel. 1876-tól 1880-ig Bácskay Mihály volt a kántortanító, 1880 és 1882 között Szucsek Kornél. 1882. július 6-án érkezett Velkenyére Krasznahorkaváraljáról Bednarik István, aki a leghosszabb időt töltötte a faluban és több szempontból is nyomot hagyott munkája a település arculatán, szellemi életén. Megszervezte az énekkart, az ifjúsági egyesületet, egészen 1921. december 13-ig, haláláig munkálkodott Velkenyén. Revaj László szavaival *nagy múltú kántor volt ő is.* h 1922. február 1-én Steklovics Sámuel választották kántortanítónak. (Revaj László emlékezete kiegészíti a névsort Fehér Istvánnal.) Személyében ismét felkészült kántortanító érkezett a faluba, aki az egri Római Katolikus Tanítóképzőben szerezte képesítését.⁷⁶⁸ Az ő működésének hatása ma is közvetlenül tapasztalható a vallásgyakorlásban, hosszú időt is jelent, mert a második világháborúig szólt. Feljegyzéseket is készített a falu történetéről. Velkenye jelenlegi kántora az ő hatásához köti saját több évtizedes tevékenységét. Az 1946-os születésű Revaj László, kortársaival együtt már a szocializmust „építő” Csehszlovákiában élte a falusi gyerekek életét. Az egyház és a vallásgyakorlás az 1950-es években Velkenyén is tiltott dolognak számított, ám ettől egyáltalán nem szűnt meg. Steklovics Sámuel hivatalosan nem működhetett ugyan tovább kántortanítónak, de a településen maradt, és továbbra is ő volt a falu kántora. *„Ide gyere mellém, tebelőled kántor lesz”* – a tekintélyes kántortanító ezzel a mondatával erősítette meg az akkor még iskolás fiú szertartások, zeneiség iránti érdeklődését. Revaj László hivatalosan mégsem került egyházzenei pályára, mai tudását nem iskolában szerezte, „csak” belenőtt, belenevelődött, nap mint nap tapasztalva az említett Steklovics Sámuel működését. A vallásosság, a kántori szerep nem hivatalosan lett életének legfontosabb szerepe, mégis minden tevékenységét alárendeli ennek ma is. Munkahelyi munkája (aktív korában raktáros volt) egyáltalán nem is kötődött hozzá, de mivel a szocializmus évtizedeiben ez nem volt politikailag fontos munkakör, nem tette számára lehetetlenné a kántori munkát. A templomi szertartások során a zenei rendet nem orgonával, hanem éneklésével irányította, irányítja ma is. 1979-ben szerepköre új elemmel bővült, ekkor vette át a Velkenyéről 1972-ben elköltözött Czigány Zoltán szerepét, ekkor kezdett „temetni”, tehát azóta temetési szertartások kántora, halotti búcsúztatók szerzője.⁷⁶⁹ Tevékenységének ez a legfontosabb része, közösségének erre van a legerősebb igénye – ám nem merül ki ebben. Jól látható a Velkenyén működő plébánosok áttekintéséből, hogy 1991 óta, a helyettesítőket is számba véve a tizenegyedik (!) plébános működik a faluban. Különösen sokat mond ez az adat, ha azzal állítjuk szembe, hogy az 1920 és 1991 közötti hetven évre mindössze nyolc plébános jut. Revaj László mindezt

⁷⁶⁸ VERES Gábor 1999. 337-338.

⁷⁶⁹ Czigány Zoltán egyike annak a négy kántornak, akiknek tevékenységéről, halotti búcsúztatóiról Bartha Elek úttörő munkája készült. A kötetnek a kántorok élettörténetét ismertető részében is olvasható, hogy a szintén Steklovics-tanítvány Czigány Zoltán körzete kissé megváltozott azzal, hogy 1972-ben családjával Tornaljára költözött.

Bartha Elek 1995. 34.

emlékezetében őrzí, ugyanis az 1950-es évektől mindennek nemcsak tanúja, résztvevője is volt. Ahogy a szocializmus vallástalanító hatása egyre inkább érvényesült, ezzel egyenes arányban hárult – vélhetően sok más településen is – a vallási élet hozzá hasonló önkénteseire egyre több feladat. Így lett Revaj László is az egyháztanács tagja, harangozó, a templom „gondnoka”, azaz inkább a templomról való gondoskodásnak a legfőbb felelőse, a liturgikus rend, a templom berendezésének, díszítésének, alkalomhoz alakításának őre, egyfajta vallási mindenes. (A temetésektől eltekintve munkáját minden juttatás, fizetés nélkül végzi.) Az egykori rendezett vallási élet, a pap és a kántor megbízható irányító szerepe voltak vallási szocializálódásának az alapkövei – így ma is ezt várná el az egyház hivatalos képviselőitől, „felülről” szervezett rendtartásától. Am ennek ellenkezőjét tapasztalja – már csak amiatt is, hogy a rövid ideig Velkenyén szolgáló plébánosoknak esélyük sincs megismerni, milyen hagyományt is kellene folytatni – vagy megújítani – a településen. Ennél is erősebben érvényesül annak negatív hatása, hogy hiába lett 1920 után Velkenye parókiás falu, itt pap már évtizedek óta nem lakik. A régi parókia épületét átalakították községházává, a másik épület lakhatatlanná, majd teljesen rommá vált. Így gyakorlatilag olyan az ellátottsága, mint a filiális helyzetű településeké, mivel a szomszédos Abafala plébánosa jár misézni, mintha Velkenye annak filiája lenne. Tehát az 1940-es évekhez képest a település lakói ezt visszalépésként élik meg. Azt, hogy a plébánosok a temetéseken kívül a templomi szertarást is nemegyszer egyszerűsíteni igyekeznek, a kántor rosszállóan emlegeti. Emlékezetében értéként a gyerekkori rend él, amely ugyan az 1950-es évekre esett, ám a két világháború közötti gyakorlat továbbélését jelentette, például az énekkorokban. Ő mai napig megtartja – még konfliktusok árán is – énekekben is az ünnepek rendjét, minden egyházi ünnephez hozzárendeli a neki megfelelő éneket, azt a rendtartást követi ebben is, amit Steklovics Sámuel idejében, gyerekként megszokott. (Ugyanebbe nevelődtek a vele nagyjából egyidős velkenyeiek, ezért az ő igényük is hasonló, ugyanakkor el is várják, hogy az azonos énekkorban is vezesse valaki.) A vallási élet szervezésének rendje elleni támadásként értékeli, hogy nemrégiben a plébános feloszlatta az egyháztanácsot. Humorral említi, hogy mikor egy alkalommal Rimaszombatban találkozott az esperessel, azzal viccelte meg, hogy *”Míg maga itt jár, a velkenyi templomot eltolják kerekeken.”* – mert ismerte a helyi viszonyokat, hogy igazán nem a papnak, hanem neki van rá gondja. Összefoglalóan: a kántor az egymást sűrűn váltó plébánosok ellenében az állandóságot, a folytonosságot képviselő vallási irányító, ennél fogva már-már törvényszerű, hogy valamilyen téren előbb-utóbb összeütközésbe kerül a plébánosokkal. Az idő dimenziója mellett a folytonosság, állandóság jellemző személyére a tér tekintetében is. Éppen a halotti búcsúztatók, a temetési kántor szerepköre miatt. Kántori körzete hat településből áll, amely alkalomszerűen természetesen bővíthet más helyekkel is. Saját faluja, Velkenye mellett, *”14 évig jártam temetni Méhibe, Dobócára 10 évig. Még azután Lénártfala, Hanva, Csíz.”* Jelenleg, idősebb korában, megromlott egészsége miatt már nem bírná megtenni a temetési menetek hosszú útját, amit korábban gyakran megtett, amikor még nem a temetőbeli ravatalozóból, hanem otthonról, háztól temettek, ám a halotti búcsúztatók elkészítésében, eléneklésében ez nem akadályozza. Ezekben a helyeken nemcsak őt ismerik jól, 30 évnél hosszabb kántori működése alatt ő is megismerte ezeknek a településeknek a belső életét.

Búcsúztatóit három dallamra írja: Ismét sír a harang, Hol vagy, én szerelemes Jézusom és Bűnbánóknak menedéke.

„Én Jézus az én reményemre nem szeretek, mert az borzasztó kacifántos. Meg kacsARINGÓS. De mint éneket, az a legelső minden temetésen, hogy azt fűjom.

Steklovics Sámuel ugyanezekre az énekekre búcsúztatott. Néhányat ő is kapott búcsúztatóiból, de azok többsége, a szertartáskönyvekkel együtt Czigány Zoltánhoz került. Czigány Zoltán dallamai is ezek voltak, ugyanabból a forrásból – a Bűnbánóknak menedéke

című éneket kivéve.⁷⁷⁰ A búcsúztatót – másokhoz hasonlóan – ő is a családtól kapott összeírás alapján készíti el. Összeállításakor lényeges a benne említettek sorrendje, ez rokonsági fokot is jelöl. Nagyjából hármass szerkezeti tagolást követ: az első versszakok az aktualitásra utalnak, természeti képek és – ha van ilyen – az elhunyt életének különleges részeit, életkorát, betegségét, halálának néhány körülményét említik. Ezt követi a személyek, családok említése, akiktől az elhunyt egyes szám első személyben búcsút vesz, végül minden említettre áldást kíván és utal a keresztény hit szerinti folytatására. A kezdő és záró versszakok, sorok sokszor azonosak, mintegy készletből, saját készletből válogatja azokat. Pl. Fehér hótakaró szállta meg a tájat, vagy Nyári napsütésben leng a délibáb, templomunknak tornyán bús harangzúgás, stb.⁷⁷¹ A temetésekre lélekben készül. „*Csendben szeretem eltölteni azokat az órákat, amikor megyek temetni. Ritkán járok, de ha feldúlva megyek, az nem jó. Nem jó úgy.*”. A környék falvai lakosságának sajátos elemét jelentik a cigányok, akik jelenlétét a népszámlálási adatokból nem lehet hitelt érdemlően kiolvasni. Velkenye lakosságának többsége – a helyiek becslése szerint mintegy 380 lakosból mintegy 260 lakos – is magyar anyanyelvű cigány. Temetéseik elsősorban abban különböznek a magyarokéitól, hogy zenekar is kíséri az elhunytat utolsó útjára. A cigány temetéseken a kántoroknak, Revaj Lászlónak is össze kell hangolódni a zenekarral. Ha mást nem is, a Ments meg engem, Uram-at feltétlenül zenekarral éneklí. A zenekar a temetés elemeinek sorrendjén is változtat. A ravatalozónál (korábban az udvaron) az első éneket a kántor éneklí, aztán a zenekar az elhunyt „nótáját húzza”. Amíg a ravatalozótól (korábban az elhunyt udvaráról) a menet a sírig ér, a zenészek egy csakis erre az alkalomra szóló indulószerep zenét húznak, ez az ún. Halálmars. A sírnál ismét a kántor énekel először (Én vagyok a feltámadás és az élet), végül a zenekar hallgatókkal fejezi be a szertartást. Velkenyéhez köthető sajátosság jellemzi még a beszertelés szertartását, de ez magyarok és cigányok temetésén egyforma. A beszertelés végeztével nem Áment mondanak, hanem eléneklí a „Szomorú, nagy, gyászos pompa” kezdetű éneket. „...ez régi, régi, nagyon régi ének, még Steklovics kántortanító úrnak az éneke volt, emlékszek rá...”. A cigány temetések búcsúztatóinak szövege is eltér a többi szövegtől, ugyanis a cigányoknak legtöbbször nagyon népes családjuk van, akiket név szerint lehetetlen a búcsúztatóba foglalni. 2012. februárjában például volt egy olyan temetés, amelyiken 34 unoka és 57 dédunoka nevét kellett volna a kántornak búcsúztatóba foglalni. 1988-ban Hanván az egyik elhunytnak 130 dédunokája volt. Ilyen esetekben Revaj László csak összefoglalóan említi az unokákat, dédunokákat. Például, 2012. februárjában így:

„Unokáim, kik harmincnégyen vagytok

Fájó szívvel búcsúzik nagymamátok.

Ötvenhét dédunokám, búcsúzom tőletek,

Ne érje búbánat soha a szívetek.”

Rendkívülinek számítanak a vegyes, magyar-szlovák összetételű családokban előforduló temetések. Ilyenkor a pap szlovákul mondja a szertartást, Revaj László pedig visszatér a latin

⁷⁷⁰ BARTHA Elek 1995. 35.

⁷⁷¹ Kríza Ildikó mintegy 300 felsőnyéki halotti búcsúztató elemzése során hasonló szerkezeti tagolódást talált jellemzőnek.

KRÍZA Ildikó 1993. 12-16.

Legújabb halotti búcsúztatókkal Gyöngyössy Orsolya munkája foglalkozik.

GYÖNGYÖSSY Orsolya 2010.

Bartha Elek négy kántor halotti búcsúztatóit elemző munkájában – éppen a velkenyi születésű cigány zoltán búcsúztatói kapcsán – arra is kitért, hogy a búcsúztatót tiltó – vagy tiltani szándékozó – plébánosok hatására azok szövegükben megrövidültek. a hármass tagolódás a rövidebb változatokban is megmaradt, de különösen a kezdő és záró szakaszok sokkal rövidebben lettek az 1980-as évektől.

BARTHA Elek 1995. 44.

énekekhez és szövegekhez. (Amikor 1979-ben elkezdte kántori tevékenységét, még mindenkit latin nyelvű szertartással temettek.) Különlegesnek számított az az eset is, mikor Kosteczki József egykori plébánosukat 1989-ben a bazini (Pezinok) papi otthonból temették, zömében szlovák nyelvű szertartással. Volt magyar prédikáció is, ő is magyarul mondott gyászbeszédet. „...ott temettük, voltunk innen, Velkenyéről négyen. ő mindig azt mondta, hogy tik jöjjetek engemet temetni oda, Pezinokra. Akkor osztan nyolcvan pap volt, negyven abból magyar volt. Nyugdíjas, oszt azt ő is mondta (Mics Imre plébános, aki magyarul prédikált – G.A.), hogy Lacikám, énekelj magyarul is. A sírnál a Közelebb, közelebb-et énekeljük.”

(A gyászbeszéd írása, elmondása kezdetben nem tartozott feladatai közé. Egy kollégája temetésére írt először prózai gyászbeszédet, aki vele egyidős, 46 éves volt. „ c elmondtam, nem sírtam el magam. Csak úgy mentek el a sírtól el, a sok kommunista c h)

Revaj László kántorokat is temetett már, Czigány Zoltánt és Stubendek Istvánt. Ez különösen nagy feladat. Stubendek István a környék legismertebb kántora volt, munkáját a fia is folytatja, jelenleg is ő a rimaszécsi kántor. (Másik két fia is egyházi zenével foglalkozik.) Aktív korában a Stubendek név mindenütt tiszteletet váltott ki, zenei működése a környék többi, kevésbé képzett kántora számára mintát – de inkább eszményt – jelentett.⁷⁷² Revaj Lászlót Stubendek István fiai hívták temetési kántornak. „Még búcsúztatót is írtam, de csak a sírnál mondtam el. Ott ötszáz személy úgy volt, mint egy. És latinul kezdtem, már mikor mentem a temetőbe. Négy pap temette: az uzapanyiti, Fábián Péter - aki akkor Abafalában volt, ő volt a főcelebráns -, aki most Guszonán van: Markotào, negyedik volt Halèi József, aki csak öt perces szlovák beszédet mondott. Mert megmonda Stubendek: nekem, énfeltem szlovákul ne beszéljete, mert én magyar vagyok. Meg német.” Revaj László több évtizedes kántori működése alatt sok papot is megismert. „Én már ötven pappal temettem az életemben.” Véleménye szerint a mai papok a búcsúztatóhoz való viszonyban, de – a temetéseken kívül is – a szertartások levezetésében is különböznek a régiektől. Mivel az egyház hivatalosan tiltja az énekes búcsúztatót, sokszor a plébánosok is ezt a hozzáállást követik. Például J.L. idejében Velkenyén sem lehetett búcsúztatni. Revaj László több pappal is beszélt már arról, hogy a kántor a temetésen is, különösen ha búcsúztat, a pap segítségével van. Ezzel magyarázza, a műfaj népszerűsége mellett, hogy sok plébános engedi elénekelni. „Még Balla esperes úr is azt mondta, hogy én míg pap leszek, míg élek, mindig hagyom a búcsúztatót.”

A kántor erős, vezetni képes énekhangjának szentmiséken, a templomban is komoly szerepe van. „Én énekelni nagyon szeretek! Mert ne menjék az olyan kántornak, akinek nincs hozzá hangja meg tehetsége!” Orgona nélkül is egyedül ő határozza meg a szertartások zenei rendjét. Értékrendjében az énekek a szentmise legfelemelőbb, legerősebb vallási töltetű részei.

A korábbi szertartásrendre vonatkozóan mondja.:

„ celötte is énekelünk, szent prédikáció előtt, Jöjj el Szentlélek Isten. Prédikáció után van a Hallottuk, Isten, szent igédet. Felajánlásra megint mást. Miseéneknek megint mást. Akkor halkan mondta, Úrfelmutatás alatt – akkor is énekelünk szentségi éneket, áldozásra megint mást, kimenőre is.... Hát ez volt a valami!”

Ezzel szemben a jelenlegi (2012) plébános azt szeretné, ha a népi könyörgést a misén nem énekelné, csak mondaná, ha felajánlásra sem énekelnének. Nemcsak ő, más plébánosok is,

⁷⁷² Stubendek Istvánnak – búcsúztatói mellett – szakmai önéletrajza is olvasható Bartha Elek már említett munkájában. Ebből kiderül, hogy már édesapja is képzett kántor volt, de nagyapja is kántortanító volt Árvában. Ugyanitt említi, mennyire szerették Velkenyén a 40 éven keresztül ott kántorkodó nagyapját, Bednarik Istvánt. BARTHA Elek 1995. 95 – 106.

szeretnék összevonni a szertartásokat, még a feltámadási körmenetet is, hogy ha több faluba jár egy pap, csak egy helyen tartsák – de minden falu ragaszkodik a sajátához.

A velkenyei kántor saját szerepét mindezek fényében határozza meg. Amellett, hogy a környéken egymást sűrűn váltó plébánosokkal szemben a folytonosságot képviseli, a vallásukat gyakorlók tudatában a szertartásosság, a liturgikus rend korábbi (lényegében az 1940-es években kialakult) formájának érték voltát tudatosítja. Magatartása, önként vállalt feladatai révén közösségének hiteles és jeles tagja, ennél fogva nézetei véleményformálóak. Ezért személye be tudja tölteni az úrt, amelyet a hivatalos egyház „mostoha” hozzáállása: plébánosok vonatkozásában a gyakori személycserék, a magyar nyelv kiszorítása, a hagyományos vallásgyakorlás nem értékelése okoznak - egy olyan településen, amely a szocializmus negyven éve ellenében is vallásos maradt.

III.9.4. A vallásosság jelei a térben Templom

„Velkenyének parókiális egyháza nem volt. 1344-ben Szent Péter apostol tiszteletére emelt kőkápolnájáról olvashatunk, 1766-ban temploma régi, parókiája azonban nincs. Sajópüspöki leányegyháza, ahol az iskola is áll.”⁷⁷³ Veres Gábor tanulmánya is említi, hogy a falu jelenlegi templomát – miután az előző 1836-ban leégett – 1892-ben szentelték, Rózsafüzér Királynője tiszteletére. A korábbi templom titulusa valószínűleg Szent Anna volt.⁷⁷⁴

⁷⁷³ ILA Bálint 1969. IV. 169.

⁷⁷⁴ VERES Gábor 1999. 333.

Útmenti keresztek, egyéb szakrális kisemlékek

1.

A falu nyugati szélén áll a kereszt, beton alapon, kovácsoltvas kerítéssel. A kereszt feketére festett, enyhén díszített öntöttvas, a korpusz ezüstre festett fém. A feliratot egy különálló, de a kereszthez tartozó fémtáblára írták, azaz, teljességében vasból öntötték, tehát a betűformákat is.

Felirata:

„Ó TI MINYAJAN KIK
ÁT MENTEK EZ UTON.
FIGYELMEZZETEK ÉS LÁSSÁ TOK.
HA VAN E FÁJDALOM
MINT AZ ÉN FÁJDALMAM
ÁLLÍTTATA
AZ ÉLŐ RÓZSA FÜZÉR EGYLET
1888.”

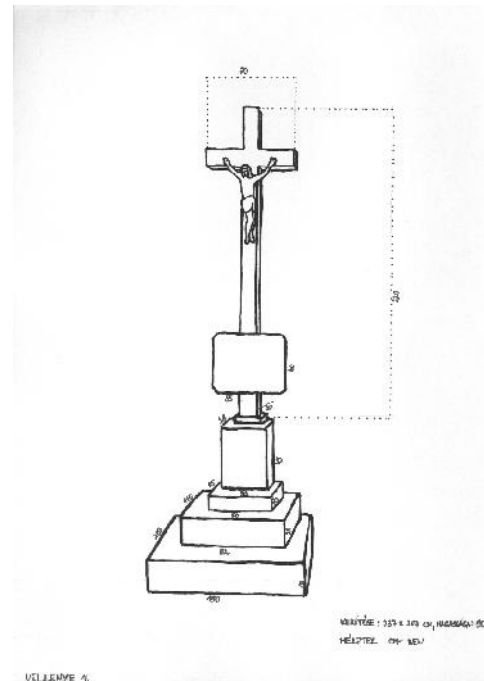

2.

A 79. sz. ház, Simon Istvánék házának kertjében áll.

Kőből készült, a korpusz pedig ezüstszürkére festett fém. A második világháború idején a Krisztus-test jobb karját, kereszt szárával együtt találat érte, egészen 2001-ig csonka volt, amikor az egész keresztet felújította a házban élő család (az állíttatók leszármazottai). A korpusz nem új, hanem restaurátor egészítette aki a hiányzó jobb karral. A felújítás tényét külön kis fekete márványtáblán örökítették meg. Az eredeti alapanyag homokkő, az alap így maradt, az új keresztoszárak műkőből készültek.

A kereszt teljes magassága kb. 310 cm (nehezen mérhető, mert az alsó homokkő rész törmelékes), szélessége kb. 123 cm.

Simon Zoltánné, a ház jelenlegi lakója mesélte el a keresztállítás történetét. Anyósának apja, néhai Simon István bíró volt Velkenyén. Valamelyik zavaros időszakban eltűnt a falu ládája, minden bennelévvel. Ekkor a bíró megfogadta, hogy ha előkerül, hálából keresztet állíttat a kertjébe, Isten dicsőségére. Így is lett.

Felirata:

„RESTAURÁLTATTA
A SIMON CSALÁD
2001-BEN.” (A márványtáblán)

„Isten dicsőségére
állította
Simon István
és
János testvére
1867” (A kereszt alapjában)



3.

Szürke márványból készült kereszt, ezüstszürkére festett fémkorpusszal. Alapja is márvány, csak a két alsó lépcsőfok készült betonból. A szerkezet érdekessége, hogy nem körben lépcsős, csak a szembeni és két oldalsó részen, hátul az egész lapos. A templom előtt áll. Feliratát közvetlenül a márványkőbe vésték. A kereszt teljes magassága kb. 350 cm, szélessége kb. 85 cm.

Felirata:

„ÍGY SZERETTE ISTEN A VILÁGOT!
Isten dicsőségére állította
Tóth Mártonné szül. Csutor Terézia
1925.”

Oldalában a készítő adatai:

„Ferencz János
Rim. Sobota”

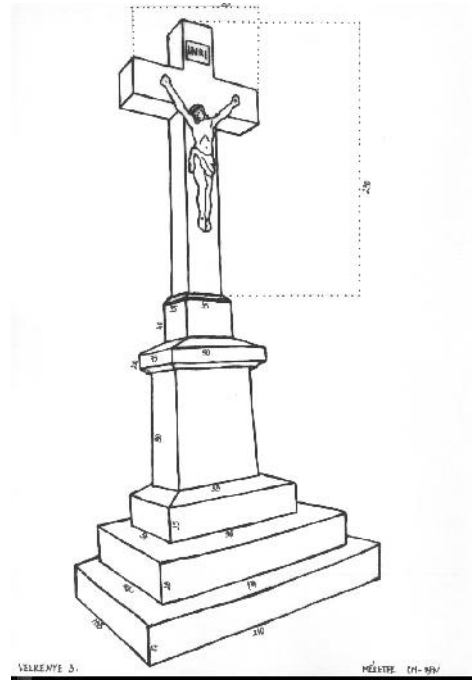

4.

Műkőből készült, szemlátomást nagyon új kereszt, valószínűleg csak a formája és helye a régi. A feliratot fekete márványtáblába vésték. A korpusz ezüstszürkére festett fém. Formája, szerkezete hasonlít a 79. sz. ház kertjében álló, 1867-es keresztére. Teljes magassága 328 cm, a száruk szélessége 90 cm.

Felirata:

„LEBORULVA IMÁDUNK
KRISZTUS
MERT SZENT KERESZTED
ÁLTAL A VILÁGOT
MEGVÁLTODTAD
ISTEN DICSŐSÉGÉRE
RESTAURÁLTATTA
VELKENYE KÖZSÉGE
2011-BEN.”

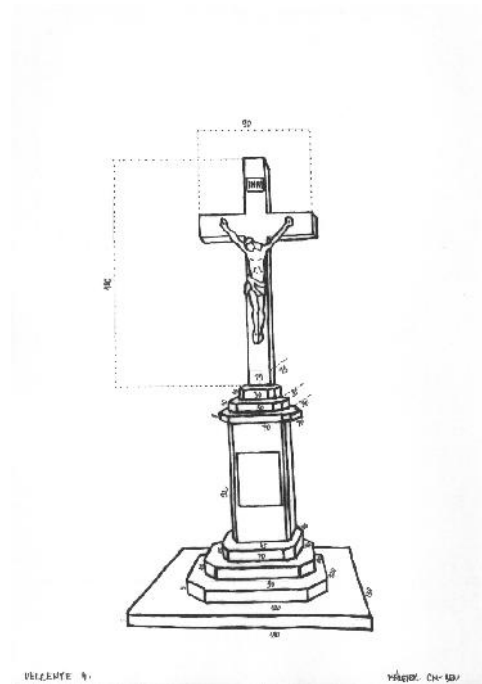

IV. Összegzés

A kutatás során szerzett adatokból és tapasztalatokból Bartha Elek népi vallásosság – definíciójának igazolódását látom. A római katolikus vallás ezen a kis területen belül is – részleteit, gyakorlati oldalát tekintve – azonos alapon, de számos változatban él. A 20. század első felének levéltári forrásokból kirajzolódó vallásos népelete a közösségi élet szabályozottságáról, rendezettségéről tanúskodik. Olykor ennek némely részlete átvezet a 20. század második felébe is és jelzi, hogy a korábbi szabályozottságnak még hosszú ideig van hatása. Pl. a búcsú időpontja módosítja a tsz munkarendjét. A papok és kántortanítók mindenütt a közösségek fontos, meghatározó erejű formálói voltak. Járandóságai: a papi párbér, a kántortanítói díjlevelekben szereplő tételek nemcsak arról árulnak el sokat, milyen viszonyok között éltek egy-egy falu „első emberei”, hanem a közösség gazdasági viszonyairól, a falu természeti adottságairól, a paraszti gazdálkodás rendjéről is. Egy-egy olyan alkalom, mint például a templomépítés, módot a közösség esszenciális jellemzésére, kiderül belőle az egyházhoz való viszonyulás, a vallásos lelkiület mélysége vagy csekélysége, a rendkívüli kivetések olyanok, mint az adóívek: a helyi társadalom rétegzettségét képezik le. Az ilyen nagy eseményekkel járó sokrétű munkák a kistáji munkamegosztásról is fontos adatokat szolgáltatnak, ugyanis a falubeliek gyakorlati ismereteit használják fel a munkákat összefogó plébánosok is, ha követ, meszet, vörösfenyőt kell vásárolniuk, ha kőművest, ácsot, asztalost keresnek. Az, hogy ezek a munkák miből és hogyan készültek el, igazán változatos, minden faluban más és más problémákkal küzdött meg az aktuális plébános. Olykor keresztútban érezhette magát egyházi feljebbvalója és hívei között, máskor egyszerű helyzete, együttműködő közössége volt. 1920 után néhányan közülük új problémával szembesültek. Olyan helyeken, amelyek plébániája Magyarországon maradt, a filiák pedig Csehszlovákiához kerültek, évekig átmeneti állapot uralkodott. Az ekkor keletkezett iratok arról adnak képet, milyen állomásai voltak a plébániává alakításnak. Minden esetben kiolvasható azokból, hogy az egyháztanácsok, iskolaszékek valóságosan működő szervezetek voltak, amelyek tükrözték a falusi társadalom rétegződését is.

Erre az időszakra két világháború is esett, ám azok együttesen se voltak olyan romboló hatással a vallásos közösségekre, mint a második világháborút követő szocialista korszak. Az 1945 után kezdődő korszak politikai beavatkozásai mind a kilenc település életében erőszakos változásokat okoztak. 1946-47-ben minden faluból telepítettek ki lakosokat Magyarországra és Csehországba. Az ő otthonaikba és különálló telepekre ezzel egyidőben magyarországi vagy más szlovákokat telepítettek. Arra, hogy ezek a betelepítések – és az első világháború utániak is – a vallásgyakorlásban, az egyházszerkezetben is érzékelhető gondot okoztak, több falunál is találunk példát. Ezeket az eljárásokat még szinte véghez sem vitték, amikor a második közösségromboló támadás érte a falvakat. Az államosítás a vallásos közösségek két alappilléret támadta meg. Egyrészt a kegyúri plébániák „fenntartóinak” nagybirtokait már az első világháború után felparcellázták, a második után pedig a maradékot is államosították. Másrészt a kisparaszti gazdaságok is áldozatul estek az erőszakos szövetkezetesítésnek (majd néhány évized múlva olykor az állami birtokká alakításnak is), ezzel tulajdonképpen elveszett a családok és velük együtt a közösségek által eltartott plébánosok és kántortanítók megélhetési alapja is. Idővel mindenki állami fizetést kapott és noha a szocialista embereszménynek nem volt szüksége lelki vezetőre (papra semmiképp), a plébánosok minden faluban a helyükön maradtak. Hivatalos hatásuk elviekben megszűnt ugyan, ám jelenlétük a korábbi vallásos értékrendet a közösségek számára legalábbis jelképezte. A kántortanítók szerepe véglegesen kettévált, a korábban fizetéssel járó kántori állás mindenütt megszűnt. A tanítókat más vidékről helyezték ezekbe a falvakba is, különösen azokban az években, amikor a magyar nyelvű oktatást megszüntették és szlovák tanítókat helyeztek a vidékre. Sok esetben azonban a kántorok is falujukban maradtak – és hivatalos fizetés nélkül, de a közösség adományaival működtek tovább. Az ő szerepük és jelenlétük is a korábbi

vallásossági formák továbbélését segítette. Mindez azonban nem tudta sikeresen ellensúlyozni a korszak vallásüldöző politikáját. A vallásgyakorlás térben is, időben is visszaszorult. A vallási élet szokásaiban kb. az 1950-es években bekövetkező változások csupán részben magyarázhatók külső kényszer: az államhatalom beavatkozásaival. A szent idő szűkítésére minden bizonnyal magyarázattal szolgál a szövetkezetesítés, a munka- és életritmus megváltozása, megváltoztatása. A hagyományos paraszti munkarend megbontásával egyidejűleg karácsony böjtjét, nagypénteket, úrnapját, pünkösdöt - a kisebb (korábban is kevesebb embert érintő) ünnepekről nem is beszélve - hétköznappokká, munkanapokká süllyesztették. Ebben a korszakban, nagyjából az 1950-es évekkel kezdődően arányaiban mindenütt megmaradt a karácsony, húsvét, pünkösd, búcsú legnagyobb ünnepi státusa, ám az ünneplés módja más irányba fordította e napok szerepét. A szent időhöz hasonlóan a vallási ünnepek tere is beszűkült, mindenütt megtiltották a körmeneteket, megszűnt a határbeli búzaszentelés, a keresztyáró napok – megmaradt azonban a mindenszenteki temetői litánia. Az emberélet fordulót – olykor titokban – továbbra is megszentelték. A vallás szerepe azonban alapjaiban megváltozott a közösségek életében – ráadásul erősen átalakultak a közösségek maguk is. A szocialista ipar úgy kínált megélhetést a földjeiket elvesztettek számára, hogy el kellett költözniük falujukból. A nagyvárosok, Kassa, kisebb mértékben Pozsony és kisebb környékbeli városközpontok: Rimaszombat és Tornalja elszívó hatása már az iskolás korosztálynál is érvényesült. Sok helyen 5. osztálytól máshová utaztak a gyerekek, mert a falunak csak alsó tagozatos iskolája maradt. (Ez mai napig nem változott meg.) A felnőttek ugyanígy utaztak a munkájuk miatt, majd elköltöztek a munkájuk után, ebben az időszakban bomlottak fel a többgenerációs családok. Ebben látom annak okát, hogy ma minden vizsgált faluban a lakosság töredéke vallásgyakorló, templomjáró. A falvak jórészt elöregedtek, elnéptelenedtek – vagy megváltozott a lakosság összetétele. Azok az akkor fiatalok azonban, akik a szocializmus időszakában költöztek be a közeli városokba, ott jelennek meg a vallásgyakorlók között. Tornaljai plébánosok meg is figyelték, hogy a város igazán katolikus, vallásgyakorló közössége csupa olyan családokból, személyekből áll, akik vallásosságukat a falvakból hozták. Eközben a falvakban kialakult az a helyzet, amellyel ma találkozunk. Vallásosságuk összetett, legalább három rétege van.

Az első típust a hagyományos vallásgyakorlás folyamatosságát őrzők alkotják. Az ő esetükben egy intenzív, közösségi vallásos élet elhalványulását követhettük végig a 20. század elejétől napjainkig. (Nem egy-egy ember életén belül természetesen, hanem olyan folyamatként, amelyben a vallásgyakorlás nemzedékről nemzedékre öröklődik – és érvényessége nem kérdőjeleződik meg.) Az a jelenség, amellyel náluk találkozunk, számos magyarországi vallásszociológiai vizsgálat eredményével rokon. Tomka Ferenc írásában sorba szedi, jellemzi és elemzi azokat az állomásokat, amelyek egy-egy vallásos közösség életében az itteniekhez hasonló, önmagát már csak formákban megmutató "vallásgyakorláshoz" vezetnek.⁷⁷⁵ Esetükben felismerhető a cselekvés-modellek kialakulása, normává válása, megmerevedése, azaz az intézményesülés folyamata, majd a tradíció kétségbevonhatatlan igazsággá, axiómává alakulása. Ez vonja maga után a vallásgyakorlás kiüresedését, amely bizonyos mértékig jellemzi ezt a típust. Ezzel az állapottal találkozhatunk a ma is templomjárók esetében, akik "társadalmi viselkedésében" nem a "megtartó hagyomány", sokkal inkább az egyént erősen korlátozó "megkötő hagyomány" érvényesül.⁷⁷⁶ Némely plébános róluk mondja, hogy templomjárók ugyan, de „csak hagyományból”.

A második típust azok a felnőttek jelentik, akik nem templomjárók, nem vallásgyakorlók, de szüleik nemzedékének vallásossága még számukra is érték. Talán éppen ezért a nagy ünnepek nem kapnának ünnepi tartalmat vallásos alkalom, templom nélkül. Tehát ezeket megszentelik,

⁷⁷⁵ TOMKA Ferenc 1991.

⁷⁷⁶ BALÁZS Géza 2000. 310.

ám a vallásos életnek nem alakítói és ezektől az alkalmaktól letekintve nem is résztvevői. Ők azok, akik „kimaradtak” a vallásos nevelés folyamatosságából. Az ő gyerekkorukra rendszerint kihaltak már azok a falvakban maradt papok és kántorok, akik a korábbi korszak megtestesítői és hatóerői voltak. Ekkorra az egyház közösségformáló, megtartó ereje megszűnt.

A harmadik típust azok a fiatalok jelentik, akik életében a vallás már kisgyermekkorukban sem volt tiltott dolog. Az ő vallásosságuk – a család mellett – az egyházi szervezettségtől függ: meg tudja-e őket szólítani a plébános, megszervezik-e az iskolában a hittanoktatást. Esetükben a vallásosság tisztábban megalkotandó, megteremtendő feladat a papok számára, mint az előző nemzedék esetében.

A vidék etnikai összetételéből adódik még egy, ám az említett korosztályos besorolásba, annak csoportosítása szerint beilleszthető népcsoport, a magukat is így nevező cigányok. Minden településen az emlékezettel elérhető időben mindig saját törvényeik szerint voltak vallásgyakorlók, ami állandóan különbözött a mellettük élő magyarok vallásgyakorlásától. A vizsgált településeken a legfiatalabb nemzedékek nagy részét ők adják. Vannak rá példák, hogy a másféle hozzáállás igényét környezetük érzékeli – és meg is oldja. Ám több az olyan eset, amikor nem sikerül őket megszólítani.

Annak ellenére, hogy a szocializmus idején az egyház szerepe visszaszorult, a falvak egyházi ellátottsága másodlagossá vált, két település kivételével a közösségekben kialakult egyfajta egyházi mindenes szerepkör. Ezeknek a „kulcsembereknek” azért rendkívüli a jelentőségük, mert az egymást gyakran váltó vagy a nyelvi korlátok miatt a közösséggel szót nem értő plébánosokkal szemben állandó a jelenlétük és egy nyelven beszélnek a vallásgyakorlókcal, hiszen a közösség tagjai. Nemegyszer a templomgondnoki, sekrestyési, harangozói feladatok mellett amatőr kántorrá képezték magukat. A vizsgált falvak közül ötben ma is él ilyen kulcsember. Ők azok, akik egy műfaj, a halotti búcsúztatók gyakorlatát is ébren tartják. Ők a folytatói a szocializmussal megszakadó korábbi vallásosságnak, ugyanis a liturgikus rendet, az egyházi zene sajátos változatát a gyakorlatból sajátították el. Kántori tevékenységük le is fedí az egész vidéket, de olykor képzett kántort is képesek helyettesíteni. A plébánosok bizonyos tekintetben ezzel a gyakorlattal szembe kényszerülnek, ugyanis ők nem foglalkozhatnak kizárólag a hagyományos vallásgyakorló első típussal. Ők szeretnék kinyitni a templom ajtaját mindenki előtt. Így a valláshoz való viszonyulás a más-más gyökerű nevelés, az egyház korszakonként változó szerepe és hatása, az individualizálódással párhuzamosan jelentkező vallásos „szükséglet”: a közösségépítő szándék együtthatása továbbra is érvényesíti a népi vallásosság már többször említett helytálló meghatározását.

V. Irodalomjegyzék

ADOREMUS. Az Új Ember kiadványa. 2009. február – 2010. február közötti füzetek.
Máté István kiadványszerkesztő.

A Magyar Korona Országában az 1881. év elején végrehajtott népszámlálás főbb eredményei megyék és községek szerint részletezve. Budapest: Az Országos Magyar Kir. Statisztikai Hivatal. 1882. II. kötet.

A Magyar Szent Korona Országainak 1900. évi népszámlálása. Első rész. A népesség általános leírása községenként. Magyar Statisztikai Közlemények. Új Sorozat 1. kötet. Budapest: A Magyar Kir. Központi Statisztikai Hivatal. 1902.

A Magyar Szent Korona Országainak 1910. évi népszámlálása. Első rész. A népesség főbb adatai községek és népesebb puszták, telepek szerint. Magyar Statisztikai Közlemények. Új Sorozat 42. kötet. Budapest: A Magyar Kir. Központi Statisztikai Hivatal. 1912.

Az 1941. évi népszámlálás. Demográfiai adatok községenként. (Országhatáron kívüli terület). Kézirat. Budapest: Központi Statisztikai Hivatal. 1990.

BÁLINT Sándor

1944 Bálint Sándor: Kultusznyomok Rozsnyó vidékén. In: Sacra Hungaria. Tanulmányok a magyar vallásos népelet köréből. Kassa, Veritas. 87 - 95.

1977 Ünnepi kalendárium I-II. Budapest, Szent István Társulat.

BALÁZS Géza

2000 Normatudatok és normaváltozások. In: CSERI Miklós - KÓSA László - T. BERECSKI Ibolya (szerk.): Paraszti múlt és jelen az ezredfordulón. Szentendre, Szabadtéri Néprajzi Múzeum. 309-317.

BÁRDOS Lajos – WERNER Lajos szerk.

1990 Hozsanna! Teljes kottás népénekeskönyv. A Harmat – Sík „Szent vagy, Uram!” énektár énekeivel, kibővítve más régi és újabb magyar és gregorián dallamokkal, valamint a szentmise olvasmányközi énekeivel. A liturgikus reform alapján átdolgozott és bővített kiadás. Budapest, Az Apostoli Szentszék Könyvkiadója.

BARNA Gábor

1985 Búcsújáró hely a Básti-hegyen. In: UJVÁRY Zoltán szerk.: Gömör Néprajza 1. Debrecen, Kossuth Lajos Tudományegyetem Néprajzi Tanszéke. 163-178.

2009 Istent dicsőítő egyházi énekkönyv. Mezey – énekek. Szeged, Néprajzi és Kulturális Antropológiai Tanszék.

BARTHA Elek

1992 Vallásökológia. Szakrális ökoszisztémák szerveződése és működése a népi vallásosságban. Debrecen, Ethnica kiadás.

1995 Halotti búcsúztatók a dél-gömöri falvak folklórájában I. Gömör Néprajza XLVI. Debrecen, Kossuth Lajos Tudományegyetem Néprajzi Tanszéke.

BÉL Mátyás

1992 Gömör vármegye leírása (1749). Fordította: TÓTH Péter. Gömör Néprajza XXXV. Debrecen, Kossuth Lajos Tudományegyetem Néprajzi Tanszéke.

BOROVI József

1942 A mai rozsnyói egyházmegye területének középkori kialakulása. Rozsnyó.

Dr. BOROVSZKY Samu szerk.

é.n. Gömör – Kishont vármegye. Magyarország vármegyéi és városai. Magyarország monográfiája. Budapest, Apollo Irodalmi Társaság.

BORZINÉ BÓDI Irén

1996 Szülőföldem Gömörfüge. Deportálásom története. Rimaszombat. Magánkiadás.

CSÁNKI Dezső

1890 Magyarország történelmi földrajza a Hunyadiak korában. Budapest, Arcanum.

CSAPLOVICS János

1822 Ethnographiai Értekezés Magyarországról. Tudományos Gyűjtemény 1822/ 3–4. sz.

1991 Éneklő Egyház. Római Katolikus Népénektár – liturgikus énekekkel és imádságokkal. Szerkesztette: Népénektár – bizottság. Budapest, Szent István Társulat az Apostoli Szentszék Könyvkiadója.

FÉNYES Elek

1851 Magyarország geographiai szótára. Pest.

Dr. FINÁLY Henrik

1884 A latin nyelv szótára a kútfökből a legjobb és legújabb szótáriródalomra támaszkodva.

GECSE Annabella

2010 „Itt idegen kántor sose énekelt” : In: CSANDA Gábor szerk.: Fórum Társadalomtudományi Szemle 2010/3. 96 – 119. valamint: www.foruminst.sk/Publikációk/ Fórum Társadalomtudományi Szemle 2010/3.

1991 Glória. Énekes imakönyv. Kiadja: a Szlovákiai Magyar Katolikus Papok Társulata.

GYÖNGYÖSSY Orsolya

2010 "Adom végbúcsúzásom, a legutolsó szólásom..." : Knapék Dezső halotti búcsúztatói, Csanytelek. Devotio Hungarorum. Szeged, Néprajzi és Kulturális Antropológiai Tanszék.

GYÖRFFY György

1987 Az Árpád-kori Magyarország történeti földrajza. Budapest, Akadémiai Kiadó.

GYURGYÍK László 1991

Katolikus magyarok Szlovákiában. In: Regio 1991/3. 131 - 140.

HARMAT Artúr – SÍK Sándor szerk.

1993 Szent vagy, Uram! Orgonakönyv. Ősi és újabb egyházi énekkincsünk tára. Budapest, Szent István Társulat, az Apostoli Szentszék Könyvkiadója.

HAVASSY Péter

2001 Gömör vármegye történetének áttekintése a Kishonttal való egyesítésig (1802). In: Ujváry Zoltán szerk.: A gömöri magyarság néprajza I. Debrecen, Debreceni Egyetem Néprajzi Tanszék. 47 – 237.

ILA Bálint

1944 - 1969 Gömör megye I- IV. Budapest, Akadémiai Kiadó.

KEMÉNYFI Róbert

1998 A történeti Gömör és Kis-Hont vármegye etnikai rajza. A vegse etnicitás és az etnikai határ kérdése. Gömör Néprajza L. Debrecen, Kossuth Lajos Tudományegyetem Néprajzi Tanszéke.

2004 Földrajzi szemlélet a néprajztudományban. Etnikai és felekezeti terek, kontaktzónák elemzési lehetőségei. Debrecen, Kossuth Egyetemi Kiadó.

B. KOVÁCS István

1997 Gömörország. Tények és képek az egykori Gömör-Kishont vármegyéről. Pozsony, Kalligram Könyvkiadó.

1998 Szőlő – szült Kálmány. Öt gömöri hősmese. Pozsony, Madách – Posonium.

2001 Gömör táji tagolódása. In: Ujváry Zoltán szerk.: A gömöri magyarság néprajza I. Debrecen, Debreceni Egyetem Néprajzi Tanszék. 237 – 251.

2002 A méhi istentriász és népe. Pozsony, Madách Posonium.

2003 Jegyzetek a gömöri magyar nép táji – kulturális tagolódásáról. In: B: KOVÁCS István: Gömörológia. Írások a történelmi Gömör és Kishont vármegye múltjáról és jelenéről. Pozsony, Madách-Posonium. 109-123.

KRÍZA Ildikó

1993 Felsőnyéki halotti búcsúztatók. Budapest, Magyar Tudományos Akadémia Néprajzi Kutatóintézet.

LENGYEL Ágnes – LIMBACHER Gábor

1997 Népi vallásosság a Palócföldön. A Szent és a Profán. Népi vallásosság a Palócföldön című kiállítás könyvváltozata. Balassagyarmat – Miskolc, Palóc Múzeum – Hermann Ottó Múzeum.

LISZKA József

2000 Állítatott keresztényi buzgóságbul. Tanulmányok a szlovákiai Kisalföld szakrális kisémlékeiről. Dunaszerdahely, Lilium Aurum.

MÁCS József

2003 Öröködbe, Uram... Budapest, Püski Kiadó.

MOLNÁR Imre

1991 Vallás és egyház a szlovákiai magyarság életében. In: Egyházfórum I. 1991/3. 89 - 102.
Egyházfórum II. 1991/4. 105 - 121.

PALÁDI-KOVÁCS Attila

1966 Gömöri magyar vándorárusok az Alföldön. In Ethnographia 1966/2. 295-296.

1982 Cseregyermek. In: Kortárs 1982/2. 312-316.

1984 Kulturális határok és kontaktzónák Észak-Magyarországon. In: KUNT Ernő-SZABADFALVI József – VIGA Gyula szerk.: Interetnikus kapcsolatok Északkelet-Magyarországon. Miskolc, Herman Ottó Múzeum, 61-73.

1988 Életmód, foglalkozás, nemzetiség. Gömör Néprajza 14. Debrecen. Kossuth Lajos Tudományegyetem Néprajzi Tanszék.

2001 Tájak, népcsoportok és gazdasági szakosodás Gömörben. In: UJVÁRY Zoltán szerk.: A gömöri magyarság néprajza I. Debrecen, Debreceni Egyetem Néprajzi Tanszék, 251-294.

Dr. PODRACZKY István

é.n. A rozsnyói püspöki megye. In: BOROVSZKY Samu közreműk. szerk.: Gömör – Kishont vármegye. Budapest, Apollo Irodalmi Társaság. 410 – 414.

POLGÁRI László

2006 Mint egy ékszerdoboz. Kívülről és belülről egyaránt megújult a méhi templom. In: Vasárnap. 2006. június 9. szám. 10-11.

PUSKO Gábor

2009 A cigányok atyafi látogatása: a virrasztó. In: DEÁKY Zita – NAGY Pál szerk.: A cigány kultúra történeti és néprajzi kutatása a Kárpát-medencében. A Bódi Zsuzsanna emlékére rendezett történeti – néprajzi konferencia előadásai. Gödöllő, Magyarország. 139-153.

PUSZTAI Bertalan

2001 Helyi társadalom és vallásosság egy gömöri magyar faluban. In: BARNÁ Gábor szerk.: Társadalom, kultúra, természet. Tanulmányok a 60 éves Bellon Tibor tiszteletére. Karcag-Szeged-Szolnok, Jász-Nagykun-Szolnok Megyei Múzeumok Igazgatósága. 151-163.

SALACZ Gábor

1975 A magyar katolikus egyház a szomszédos államok uralma alatt. München, Aurora Könyvek.

SEBŐK László (összeállította)

2005 *Az 1869. évi népszámlálás vallási adatai*. Budapest, TLA Teleki László Intézet. KSH Népszámlálás. KSH Levéltár.

SIMON Attila

2008 Telepesek és telepes falvak Dél-Szlovákiában a két világháború között. Nostra Tempora 15. Somorja, Fórum Kisebbségkutató Intézet.

SZABÓ László

2005 Gömör és Kishont vármegye paraszti társadalma. Debrecen, Debreceni Egyetem.

Schematismus cleri dioecesis Rosnaviensis. Pro anno Jesu Christi MDCCCXCII. Erectae sedis episcopalis CXVI. Rosnaviae. Typis Michaelis Kovács MDCCCXCII.

Schematismus venerabilis cleri dioecesis Rosnaviensis. Pro anno Jesu Christi MDCCCXCVII. Illustrissimus Ae. Reverendissimus Dominus Joannes Ivánkovits, benignissime nominatus et per s.rdem apostolicam praeconisatus Episcopus Rosnaviensis.

Schematismus venerabilis cleri dioecesis Rosnaviensis. Pro anno Iesu Christi MCMVI. Rosnaviae, Typis Typographiae „Sajó-vidék 1905”.

Schematismus cleri dioecesis Rosnaviensis. Pro anno Iesu Christi MCMXIII. Rosnaviae, Typis Typographiae „Sajó-vidék 1913”.

Schematismus venerabilis cleri dioecesis Rosnaviensis. Anno Domini Jesu Christi MCMXLII. Rosnaviae, Typis Sajó-vidék.

Dr. SZÁNTÓ Konrád

A katolikus egyház története. II. kötet. Budapest, Ecclesia.

TÁRKÁNYI Béla – ZSASSKOVSZKY Ferenc – ZSASSKOVSZKY Endre

1900 Katholikus Egyházi Énektár. A bevett közajátossági énekekből ujjakkal bővítve, kath. Egyházi éneklők s e pályára készülők számára szerkeszté és kiadá: TÁRKÁNYI Béla József egri főegyházmegyei kanonok. Orgona-kisérettel, köz- és utójátékokkal ének – hangjegyekre tették: ZSASSKOVSZKY Ferenc és ZSASSKOVSZKY Endre. Eger, Az Egri Egyházmegyei Irodalmi Egyesület Kiadványa.

TOMKA Ferenc

1991 Intézmény és karizma az egyházban. Vázlatok a katolikus egyház szociológiájához. Budapest, OLI Katolikus Társadalomtudományi Akadémia.

TOMKA Miklós

1991 Magyar katolicizmus. Budapest, OLI Katolikus Társadalomtudományi Akadémia.

2007 Nemzeti és vallási identitás a 20. század végi Szlovákiában és Magyarországon. In: ŠUTAJ, Štefan – SZARKA László szerk.: Regionális és nemzeti identitásformák a 18-20. századi magyar és szlovák történelemben. Eperjes, Univerzum. 146-162.

TÖKÖLY Gábor

2003 Kastélyok, kúriák, udvarházak Gömörben I-II. Somorja, Méry Ratio.

UJVÁRY Zoltán

1985 A gömöri népelet kutatása. In: Ujváry Zoltán szerk.: Gömör Néprajza I. Debrecen, Kossuth Lajos Tudományegyetem, 5 – 27.

VADKERTI István

2006 Rozsnyói püspökség. In: Dr. DIÓS István főszerk.: Magyar Katolikus Lexikon XI. kötet. Budapest, Szent István Társulat. 751 – 753.

VADKERTY Katalin

2001 A kitelepítéstől a reszlovakizációig. Trilógia a csehszlovákiai magyarság 1945-1948 közötti történetéről. Pozsony, Kalligram Kiadó.

VERES Gábor

1999 Velkenye. Egy barkó község történeti-néprajzi vizsgálata. In: PETERCSÁK Tivadar – VERES Gábor szerk.: AGRIA XXXV. Az egeri Dobó István Vármúzeum Évkönyve. Eger, Heves megyei Múzeumi Szervezete Dobó István Vármúzeuma. 329 – 371.

ZSIDÓ János

2006 A katolikus egyház. In: CSANDA Gábor – TÓTH Károly szerk.: Magyarok Szlovákiában III. kötet. Kultúra (1989 – 2006). Somorja, Fórum Kisebbségkutató Intézet. 192 – 206.

Internetes források:

História biskupstva. A Rozsnyói Püspökség

honlapja: <http://www.burv.sk/category/historiabiskupstva>. 2014. augusztus 19-i letöltés.

Biskupi v Rožňavskej diecéze. Rozsnyói Püspökség honlapja

<http://www.burv.sk/category/biskupi/>. 2014. február 16-i letöltés.

Nyujtsd a kezed. <http://gomorilap.sk/cikkek/Nyujtsd-a-kezed-kilencdszer-Rimaszecsken/758>. 2014.

augusztus 21-i letöltés.

Rimaszécs honlapja. <http://www.rimavskasec.sk/index.php?id=20>. 2014. augusztus 21-i letöltés.

Rozsnyói püspökség. In: Magyar Katolikus Lexikon.

<http://lexikon.katolikus.hu/R/rozsny%C3%B3i%20p%C3%BCsp%C3%B6ks%C3%A9g.html>

2014. február 16-i letöltés.

Sematizmus. <http://roznavarcc.sk/schematizmus2/farnost>. 2014. augusztus 21-i letöltés.

Szlovák Statisztikai Hivatal honlapja. <http://app.statistics.sk/mosmis/sk/run.html>. 2014.

február 16-i letöltés.

Szlovák Statisztikai Hivatal honlapja. www.statistics.sk/obce_vz-nabozenske-vyznanie. 2012.

december 5- letöltés.

Szlovákiai Magyar Adatbank. <http://adatbank.sk/lexikon.2014>. augusztus 19-i letöltés.

VI. Melléklet

A következő összeírások kétszer egy éven át készültek Baracán a vasárnapi és ünnepi szentmiséken. 2011-2012-ben azokról videofelvételt is készítettem, 2009-ben csupán összeírást.

Az összeírások csakis a népénekeket veszik számba, olyan sorrendben, ahogyan a misén elhangzottak. Némely esetben – de csakis az első összeírásban - az énekek címeit megkülönböztető funkciójú másféle írásmódban közlöm. Amennyiben az ének címe dőlt betűvel szerepel, azt jelenti, hogy azt az Adoremus című kiadvány is ajánlja arra az alkalomra, mégpedig ugyanonnan – a Ho. rövidítéssel jelölt Hozsanna c. imakönyvből - ahonnan a kántor is énekelte. Amennyiben az ének címét aláhúzással jelöltem, az azt jelzi, hogy az Adoremus az Éneklő Egyházból ajánlja. Ilyen esetekben a táblázat harmadik oszlopában, második bejegyzésként szerepel az ének ottani száma. Ha mindkét megkülönböztető módot (dőlt betűt és aláhúzást) alkalmaztam, azt jelenti, hogy mindkét helyet ajánlja az Adoremus is. A táblázat harmadik oszlopában az énekek forrásai szerepelnek, mellettük az ének- (nem az oldal-)szám. Elsőként mindig az, amit a kántor maga jelölt meg forrásként, tehát az adott éneknek az ott szereplő változatát énekelte. A Ho. A Hozsanna c. imakönyv rövidítése, a T-Zs. A Tárkányi – Zsaskovszky-énekgyűjteményé, az ÉE pedig az Éneklő Egyházé. A Gl. A Gloria című imakönyvet jelenti, amelynek énekszámozása megegyezik a Hozsannáéval. A többi forrást - Orgonahangok, Stampay, Népénektár – nem rövidítettem, valamennyit feloldom tanulmányom irodalomjegyzékében. A Népénektár a Glória c. imakönyv egy függelékyszerűen elkülönített része. Még egy forrásmegjelölés szerepelhet a harmadik oszlopban, a „Saját repertoár”. Ez azt jelenti, hogy az adott éneknek a többi forrásban nem bukkantam nyomára, maga a kántor is úgy tartja ezeket számon, mint régi énekeket, amelyeket elődjétől vagy idős falubeliektől tanult.

A második összeírásban nem különböztettem meg az Adoremus ajánlásaihoz való igazodást.

2009. február 25.	<i>Bűnbánóknak menedéke</i>	Ho.58 . (ÉE.65.)
Hamvazószerda		
	<i>Hamvazkodjál hívó lélek</i>	Ho.51.
	Édes Jézus, én szerelmem	Ho.144.
	Jézus, világ megváltója	Ho.70.
2009. március 1., Nagyböjt 1. vasárnapja	Buzgó szívvel ünnepeljük	Ho.57.
	Szerelmes, édes Jézusom	Ho.130.
	Ó, Jézus, Jézus	Ho.74.
2009. március 8. Nagyböjt 2. vasárnapja	Hogyha hozzád járulunk	Ho. 60.
	Szeretnél engemet...	T – Zs.161.
	Keresztények, sírjátok	Ho.71.
2009. március 15. Nagyböjt 3. vasárnapja	Bűnös lelkek tisztulásra...	Ho.59.
	Óh, Szent Kereszt áldott fája	T – Zs. 158.
	Az Atyának egy fia	Ho.64.
2009. március 19. Szent József ünnepe	<i>Áldunk, Isten jó szolgája – 1. versszak</i>	Ho.213.
	Ó, Jézus, Jézus	Ho.74.
	<i>Áldunk, Isten jó szolgája – 7. versszak</i>	Ho.213.
2009. március 22. Nagyböjt 4. vasárnapja	A Golgota lépcsőn állok	Ho.56.
	A keresztfához megyek	Ho. 63.
	Magasan áll a Golgota ormán...	Orgonahangok 191.1.
2009. március 25. Gyümölcsoltó Boldogasszony	<i>Mária kis hajlékában</i>	Ho.165.
2009. március 29. Nagyböjt 5. vasárnapja	Bűnbánóknak menedéke	Ho.58.
	<i>A keresztfához megyek</i>	Ho.63. (ÉE.91.)
	Bűnös lélek, sírj, óh, kérlek	T-Zs. 147.

	Az Atyának egy Fia	Ho.64.
2009. április 5. Virágvasárnap	<i>Megváltó királyunk elébe megyünk</i>	Ho.77.
	Ó, dicsőség Szent Királya	T-Zs. 169.
	Kiterjeszté az éj szárnyát	Saját repertoár
	<u><i>Keresztények, sírjátok</i></u>	Ho.71. (ÉE.82.)
2009. április 9. Nagycsütörtök	A szeretet asztalához	T-Zs. 171.
	Szeretél engemet...	T-Zs. 161.
	Vérző sebekkel terhelve...	T-Zs. 162.
	Ó, Szent Kereszt áldott fája	T-Zs. 158.
	Tantum ergo	Ho.318.
	Mondj éneket, zengő nyelvem	Ho.108.
2009. április 10. Nagypéntek	<i>Én nemzetem, zsidó népem</i>	Ho.81.
	<u><i>Királyi zászló jár elöl</i></u>	Ho.82. (ÉE.79.)
	Gyászba borult Isten csillagvára	Ho.67/B.
	Szomorú kép, nagy keresztfa	Saját repertoár
	Magasan áll a Golgota ormán	Orgonahangok 191.I.
2009. április 11. Nagyszombat	Krisztus teste és szent vére	T-Zs. 48.
	Feltámadt Krisztus e napon	Ho.87.
	Mennynek királyné asszonya	Ho.205.
2009. április 12. Húsvét 1. vasárnapja	Alleluja, Alleluja, Megváltónk feltámadott	T-Zs. 182.
	<u><i>Örvendetes napunk támadt</i></u>	Ho.90. (ÉE.106.)
	Hála legyen az Istennek	T-Zs. 188.
	<u><i>Feltámadt Krisztus e napon</i></u>	Ho.87. (ÉE.99.)
	<u><i>Mennynek Királyné Asszonya</i></u>	Ho.205. (ÉE.224.)
2009. április 13. Húsvét 2. napja	Alleluja, örvendezzünk	T-Zs. 183.
	Üdvözítőnk feltámadott	T-Zs. 192.
	Vétkeinknek drága ára	Orgonahangok 214.1.

	<i>Krisztus feltámadott</i>	Ho.88. (ÉE. 107.)
	<i>Krisztus, virágunk, szép termő águnk</i>	Ho.89.
	<i>Mennynek Királyné Asszonya</i>	Ho.205.
2009. április 26. Húsvét 3. vasárnapja	Örvendjetek, angyalok	Ho.85.
	Oltáriszentség, föld és ég...	Üdv. Olt.szt. 5.
	Üdvözlégy, Oltáriszentség	Ho.136.
	<i>Krisztus, virágunk, szép, termő águnk</i>	Ho.89.
	Atya, Fiú, Szentlélek egy isten	T-Zs. 195.
	<i>Mennynek Királyné Asszonya</i>	Ho.205.
2009. május 3. Húsvét 4. vasárnapja	Krisztus feltámadott	Ho.84.
	Jézusunk, Nagy Király, a Föld bármit kíván (az előző 4. versszaka)	Ho.84.
	Felvirradt az ékes május napja	Saját repertoár
	<i>Zálogát adtad, ó Jézus</i>	Ho.142.
	Loretói litánia	Ho.200.
	<i>Mennynek Királyné Asszonya</i>	Ho.205. (ÉE.224.)
2009. május 10. Húsvét 5. vasárnapja	<u>Örvendetes napunk támadt</u>	Ho.90. (ÉE.106.)
	Május hónap szép virági, köszöntsétek Máriát	Orgonahangok 225.1.
	Most az Úr Krisztusnak drágalátos teste	T-Zs. 57.
	Loretói litánia	Ho.200.
	<i>Mennynek Királyné Asszonya</i>	Ho.205.
2009. május 17. Húsvét 6. vasárnapja	Alleluja, örvendezzünk	T-Zs. 183.
	Dicsőség, szent áldás, tisztesség – 2-3. versszak	Ho.86.

	<i>Áldjad ember e nagy jódat</i>	Ho.109.
	Loretói litánia	Ho.200.
	Mennynek Királyné Asszonya	Ho.205.
2009. május 21. Urunk mennybemenetele	Megjelentünk hajlékodban áldozatra, jó Atyánk	Ho.93.
	Galileai férfiak, miért néztek az égbe	Ho.94.
	<i>Most lett a kenyér Krisztus testévé</i>	Ho.123.
	<u><i>Krisztus mennybe fölmene</i></u>	Ho.95. (ÉE.119.)
2009. május 24. Húsvét 7. vasárnapja	Futva jöttem elibéd szent egekbe, Isten	Ho.222.
	Május hónap szép virági, köszöntsétek Máriát	Orgonahangok 225.1. (385.)
	A Krisztus égbe fölméne	T-Zs. 196.
	Imádlak nagy istenség	Ho.116.
	Loretói litánia	Ho.200.
	Mennynek Királyné Asszonya	Ho.205.
2009. május 31. Pünkösdvasárnap	<i>Szállj szívünkbe, nagy Isten</i>	Ho.98.
	Jöjj el, Szentlélek Isten	T-Zs. 199.
	A Pünkösdnek jeles napján, Szentlélek Isten leszállván	T-Zs. 198.
	Imádlak, nagy istenség	Ho.116.
	<u><i>Szentlélek isten, szállj le ránk</i></u>	Ho.102. (ÉE.124.)
2009. június 7. Szentháromság (Baracán búcsú)	<u><i>Szentháromságnak életem halálom</i></u>	Ho.105. (ÉE.131.)
	Égből szállott szent kenyér	Ho.114.
	Hol Szent Péter (pápai himnusz)	Ho.275.
	Lelkem tiszta lánggal ég	Ho.183.
2009. június 11. Úrnapja	Győzedelmed ünnepére jöttünk	T-Zs.204.

	<i>Dicsérd Sion, Üdvözítőd</i>	Ho.107.
	Üdvözlégy Krisztusnak drága szent teste	T-Zs. 81.
	Üdvözlégy, áldott légy, szent test és vér	T-Zs. 76.
	Választottak gabonája, az oltári nagy szentség	T-Zs. 84.
	Mondj éneket, zengő nyelvem	Ho.108.
2009. június 14. évközi 11. vasárnap	<i>Ó, ki az oltáron kenyér színe alatt</i>	Ho.106. (ÉE.167.)
	Üdvözlégy, édes Jézusunk	Ho.132.
	<i>Üdvözlégy, Oltáriszentség</i>	Ho.136.
	Gyulladozz, én szívem, Szűzanyámért	T-Zs. 259.
2009. június 19. Jézus Szívének ünnepe	Jézus Szívét dicsérni jöttünk el misére	Ho.156.
	<i>Jézus Szíve, legtisztább szív</i>	Ho.155.
	Jézus Szíve litánia	
	Ó, örök szeretet nagy mélysége	T-Zs. 210.
2009. június 21. évközi 12. vasárnap	Áldozattal járul hozzád	Ho.220.
	Uram, jó nekünk itt lenni	Saját repertoár
	Szeretlek, Jézus Szíve, téged	Orgonahangok 118.1.
	Áldjad ember e nagy jódat	Ho.109.
	Nyújtsd ki mennyből, ó, szent Anyánk kezedet	Ho.189.
2009. június 24. Keresztelő Szent János születése	Kezdődik az ének	Ho.229.
	Énekünk áldva zeng neked	T-Zs. 333.
	Ó, szentséges, ó, kegyelmes	Ho.127.
	Angyaloknak királynéja	Ho.287.
2009. június 28. évközi 13. vasárnap	Kegyességgel hívsz, ó, Jézus	Ho.226.

	Dicsérjük az Istent nagy szentjében (Szent Lászlóról)	T-Zs. 334.
	Zálogát adtad, ó, Jézus	Ho.142.
	Most lett a kenyér Krisztus testévé	Ho.123.
	Isten, hazánkért térdelünk elődbe	Ho.293.
2009. június 29. Szent Péter és Pál	Zeng a harang hívó szóval	Ho.232.
	<i>Két oszlopa igazságnak</i>	Ho.211. (ÉE.274.)
	<i>Hol Szent Péter sírba téve (pápai himnusz)</i>	Ho.275.
	Égi szűz virág, áldjon a világ	T-Zs. 256.
2009. július 5. Szent Cirill és Metód	Szeretettel jönnek hozzád	Ho.230.
	Áldozattal járulunk, uram oltárodhoz	Stampay 18.
	Édes Jézus, én szerelmem	Ho.144.
	Ó, Mária, kinyílt virág	T-Zs. 280.
2009. július 12. évközi 15. vasárnap	Jertek, keresztény hívek	Ho.225.
	Egekből eredett angyali kenyér	T-Zs. 35.
	Készen már az áldozat	Ho.234/h.
	Ó, életünk reménye, Istennek Szent Anyja	T-Zs. 277.
2009. július 19. évközi 16. vasárnap	<i>Kegyes szemmel nézz ránk, édes Istenünk</i>	Ho.227. (ÉE.143.)
	<i>Leborulva áldlak</i>	Ho.119.
	Választottak gabonája, az oltári nagy szentség	T-Zs. 84.
	<i>Áldjon meg minket</i>	Ho.274. (ÉE.361.)
2009. július 26. évközi 17. vasárnap	<u>Krisztus Jézus nagyanyjának, dicsőséges Szent Annának</u>	Ho.214. (ÉE.280.)

	Imádlak, nagy Istenség	Ho.116.
	Kenyér színben elrejtett	T-Zs.46.
	Nyújtsd ki mennyből, ó, szent Anyánk	Ho.189.
2009. augusztus 2. évközi 18. vasárnap	Szeretettel jönnek hozzád	Ho.230.
	<i>Üdvözlégy édes Jézusunk</i>	Ho.132.
	Ó, Mária, Isten anyja, énekem is jó anyám	Orgonahangok 274.1.
2009. augusztus 9. évközi 19. vasárnap	-	
2009. augusztus 16. évközi 20. vasárnap	A mennyei szent városnak gyöngykapui ma megnyíltak	T-Zs. 238.
	Üdvözlégy, ó, drágalátos nagy Szentség	Ho. 135/A.
	Máriát dicsérni hívek, jöjjetek	Ho.292.
2009. augusztus 23. évközi 21. vasárnap	-	
2009. augusztus 30. évközi 22. vasárnap	Szeretettel jönnek hozzád	Ho.230.
	Zálogát adtad, ó, Jézus	Ho.142.
	Oltáriszentség, föld és ég	Üdv. Olt.szt. 5.
	Te vagy földi éltünk vezérsillaga	Ho.195.
2009. szeptember 13. évközi 24. vasárnap	Mária drága neve (Oh, Mária, drága név)	T-Zs. 242.
	Krisztus teste és szent vére	T-Zs. 48.
	Bús szívemnek nagy öröme	Ho.179.
2009. szeptember 20. évközi 25. vasárnap	Áldozattal járul hozzád	Ho.220.
	<i>Uram, Jézus, légy velünk</i>	Ho.150. (ÉE.200.)
	Amíg szívem dobog, Szűz Mária	Orgonahangok 231.1.
2009. szeptember 27.	Vágyva jöttem színed elé	Ho.231.

évközi 26. vasárnap		
	Készen áll már az áldozat	Ho.234/h.
Ez ott nincs	Béke fejedelme, felséges Úristen	Ho.234/h.
	Angyaloknak királynéja, tiszta szűz	Ho.287.
2009. október 11. évközi 28. vasárnap	Jertek, keresztény hívek	Ho.225.
	Ó, mily jó a szíved, Jézus	Saját repertoár
	Loretói litánia	Ho.200.
	Mennyszágnak királynéja	Ho.207.
	Egek ékessége, földnek dicsősége	Ho.285.
2009. október 18. évközi 29. vasárnap (elsőáldozás)	Zeng a harang hívó szóval	Gl.232.
	Isten ártatlan bányája	T-Zs. 91.
	Megadja most Isten, mit régóta várunk	Népeñektár 538.
	Hol Szent Péter sírba téve (pápai himnusz)	T-Zs. 378.
	Jézuskám, Jézuskám, figyelj most reám	„Gitáros” ének gyerekeknek, orgona nélkül
2009. október 25. évközi 30. vasárnap	Hozzád sóhajt a lélek, urunk	Ho.223.
	Templom csendes mélyén, oltár rejtekében	Ho.131.
	Szent Olvasót imádkoztunk	Ho.264.
2009. november 1. Mindenszentek ünnepe	Ó, nagy Isten, kit imádva áld	T-Zs. 343.
	Minden szentek, kik az égben	Saját repertoár
	Most lett a kenyér Krisztus testévé	Ho.123.
	Isten, hazánkért	Ho.293.

2009. november 2. Halottak Napja	<i>Adj irgalmat, adj nyugalmat</i>	Ho.235.
	Itt van a test, Krisztus teste	Stampay 192.
	<i>Ments meg engem, uram</i>	Ho.243.
	Ki ragyogni látod élted csillagát	Ho.241.
2009. november 8. évközi 32. vasárnap	Kegyességgel nézz ránk	Ho.227.
	Ez nagy szentség valóban	Ho.112.
	Üdvözlégy, édes Jézusunk	Ho.132.
	Szentháromságnak életem halálom	Ho.105.
2009. november 15. évközi 33. vasárnap	Kegyességgel hívsz, ó, Jézus	Ho.226.
	Üdvözlégy, ó, drágalátos nagy Szentség	Ho.135.A.
	Szeretlek szép Jézus	Ho.157.
	Égi szűz virág, áldjon a világ	Ho.180.B.
2009. november 22. Krisztus Király ünnepe	Krisztusunk, nagy király	Gl.283.
	Jézus, az ég s a föld dicső királya	Gl.158.a.
	<i>Győzelemről énekeljen</i>	Gl.280.B.
2009. november 29. Advent 1. vasárnapja (C év)	<u>Hozzád emelem szómat, Istenem</u>	T-Zs. 92.b. (ÉE.4.)
	Test lön a kenyér, a bor drága vér	Saját repertoár
	Ébredj ember, mély álmodból	Ho.9.
2009. december 6. Advent 2. vasárnapja	Harmatozzatok, égi magasok	T-Zs. 92.
	Ó, világ örök csodája	T-Zs. 68.
	Menj el sietséggel	T-Zs. 99.
2009. december 8. Szűz Mária Szeplőtelen	<i>Isten legszebb temploma</i>	Gl.160.

Fogantatása		
	Üdvözlégy, Szent Szűz, teljes malaszttal	T-Zs. 105.
	Mikor Máriához az Isten angyala	T-Zs. 100.
2009. december 13. Advent 3. vasárnapja	Téged vár a népek...	Gl.4.
	Templom csendes mélyén	Gl.131.
	<i>Az Úristen Ádám atyánknak</i>	Gl.6. (ÉE.10.)
2009. december 20. Advent 4. vasárnapja	A kereszténységben hisszük – valljuk régen	Gl.1.
	Áron vesszeje virágzik	Gl.7.
	Porba hullok, Uram, oltárod előtt	Gl.116.a.
	Ó, fényességes szép hajnal	T-Zs. 103.
2009. december 24. éjféli mise	Krisztus Jézus született	T-Zs. 106.
	Dicsőség mennyben az Istennek	T-Zs. 113.
	Mennyből az angyal	Ho 25.
	Ó, gyönyörűszép, titokzatos éj	Gl.29.
	Csendes éj	Gl.17.a.
	Pásztorok, keljünk fel	T-Zs. 119.
2009. december 25. Jézus születése	Üdvözlégy, ó, drága vendég	Gl.15.
	Dicsőség mennyben az Istennek	Gl.21.
	Fenyőgallyas kis Jézuskám	Gl.21.a.
	Karácsony este csillagos	Saját reperotár
	<i>Pásztorok, pásztorok örvendezve</i>	Gl.32. (ÉE.44.)
2009. december 26. István vértanú ünnepe	Az angyal énekel	Gl.16.
	Krisztus első hitbajnoka	T-Zs. 127.
	Mennyből az angyal	Gl.25.
2009. december 27. Szent Család vasárnapja	Messiásunk született	T-Zs. 108.
	Felragyogott már Betlehemnek	Népénekvár 52.

	fénye	
	Leszállt az ég dicső királya	Saját repertoár
	Fel, nagy öröme	Stampay 254.
2010. január 1. Szűz Mária, Isten Anyja	Szép kelet – szép nap	Gl.39.
	<u>Szűz Mária e világra nekünk</u>	Gl.35. (ÉE.54.)
	Szülte a Szűz Szent Fiát, örvendezzünk	Gl.34.
	Béke Fejedelme, fölséges Úristen	Gl.154.a.
	<u>Ó, szép Jézus, ez új esztendőben</u>	Gl.41. (ÉE.55.)
2010. január 6. Vízkereszt	<u>Az isteni gyermeket</u>	Ho.43. (ÉE.59.)
	Háromkirályok napját	Gl. 43.a.
	Üdvözlégy, Betlehemben szült	Orgonahangok 167.1.
	<u>Ó, szép Jézus, ez új esztendőben</u>	Gl.41. (ÉE.55.)
2010. január 10. Urunk megkeresztelkedése	Kél a magasból tiszta fény	Ho.40.
	Betlehemi pusztán örvendetes hír jár	Orgonahangok 147.1.
	Nyugodj, Kisdéd, csendességben	T-Zs. 118.
2010. január 17. évközi 2. vasárnap	Jertek, keresztény hívek	Gl.225.
	Égből szállott szent kenyér	Gl.114.
	Hozzád fohászkodunk, áldott védasszonyunk	Égi Hárfa 102.
2010. január 24. évközi 3. vasárnap	Áldozattal járul Hozzád	Ho.220.
	Készen áll már az áldozat	Ho.234/h.
	Egeből eredett angyali kenyér	T-Zs. 35.
	Pálforduló ünnepnapján	ÉE.263.
2010. január 31. évközi 4. vasárnap	Szeretettel jönnek hozzád	Gl.230.

	Asztalodhoz hívsz, nagy Isten	Saját repertoár
	Lelkem tiszta lánggal ég	Gl.183.
2010. február 2. Gyertyaszentelő Boldogasszony	Az Isten házába siet az áldott Szűz Mária	T-Zs. 223.
	<i>Ki negyven nap előtt üdvösségünkre</i>	Ho.163.
	<i>Üdvözlégy, Mária, Isten szülője</i>	Ho.162.
	Velünk lakó tiszta ostya	Ho.141.
	Ó, dicsőséges asszonyság	Ho.191.
2010. február 7. évközi 5. vasárnap	Kezdődik az ének	Ho.229.
	Ó, Jézus, emlékezni rád	Ho.152.
	Most lett a kenyér Krisztus testévé	Ho.123.
	Nyújtsd ki mennyből, ó, szent Anyánk	Ho.189.
2010. február 14. évközi 6. vasárnap	Szent lakodba jött néped	T-Zs. 15.
	Uram, jó nekünk itt lenni	Saját repertoár
	Keresztények, boruljatok térdre	Orgonahangok 46.1.
	Zálogát adtad, ó, Jézus	Gl.142.
	Szentháromságnak életem halálom	-Gl. 105.
2010. február 17. Hamvazószerda	<i>Isten áldjon, tünde játék</i>	Ho.48.
	<i>Hamvazkodjál, hívő lélek</i>	Ho.51.
	Üdvözlégy, édes Jézusunk	Ho.132.
	Készen már az áldozat	Ho.234/H.
	Mintha köztünk Jézus járna	Ho.50.

ADVENNTÓL ADVENTIG BARACÁN

A 2011-2012-ben készült misefelvételek énekrendje és megjegyzései

IDŐPONT	ÉNEKEK ÉS FUNKCIÓIK	AZ ÉNEKEK FORRÁSA	MEGJEGYZÉSEK, KIEGÉSZÍTÉSEK
2011. december 24. 20 óra. Éjféli mise	Krisztus Jézus született, örvendezzünk – kezdő	T-Zs. 106.	
	Dicsőség mennyben az Istennek – kezdő	T-Zs. 113.	
	Mennyből az angyal - felajánlásra	Ho 25.	
	Ó, gyönyörűszép, titokzatos éj -áldozásra	Gl.29.	
	Csendes éj -áldozásra	Gl.17.a.	
	Leszállt az Ég dicső királya - áldozásra	Saját repertoár	
	Pásztorok, keljünk fel - befejező	T-Zs. 119.	
2011. december 25. 15 óra. Karácsony első napja	Üdvözlégy, ó drága vendég- kezdő	Gl.15.	
	Dicsőség mennyben az Istennek- kezdő	T-Zs. 113.	
	gitáros ének a gyerekekkel – felajánlásra		
	Karácsony este csillagos - áldozásra	Saját repertoár	
	Az Ige megtestesült Názáretben -áldozásra	T-Zs.111.	
	gitáros ének -áldozásra		
	Pásztorok, pásztorok örvendezve – befejező	Gl.32. (ÉE.44.)	
2011. december 26. 15 óra. Karácsony második napja.	Messiásunk született– kezdő	T-Zs. 108.	(A mise Lovas Beatrix keresztelőjével kezdődik.)
	Dicsőség mennyben az Istennek	T-Zs. 113.	
	Üdvözlégy, Betlehemben szült -felajánlásra	T-Zs.109.	
	Fenyőgallyas Kisjézuskám - áldozásra	Gl.21.a.	

	Mennyből az angyal – befejező	Ho 25.	
			Ezután a 2011. évben már nem volt mise Baracán, év végi hálaadás sem, ugyanis Szilveszter napja nem vasárnapra (a misék megszokott napjára), hanem szombatra esett.)
2012. január 1. 15 óra Újév	Szép kelet, szép nap – kezdő	Gl.39.	
	Dicsőség mennyben az Istennek-kezdő	Gl.21.	
	Szűz Mária e világra nekünk -felajánlásra	Gl.35. (ÉE.54.)	
	Test a kenyér, drága vér a színbor -áldozásra	T-Zs. 107.	
	Ó, szép Jézus, ez új esztendőben – befejező	Gl.41. (ÉE.55.)	
2012. január 6. 9 óra Vízkereszt, Háromkirályok	Háromkirályok napján, országunk egy istápján - felajánlásra	Miatyánk 43A.	A mise elején a plébános megszenteli a vizet, hozzá szlovákul mondja, olvassa a szöveget.
	Betlehemi pusztán örvendetes hír jár -áldozásra	Orgonahangok 147.1.	
	Üdvözlégy, Betlehemben szült -áldozásra	Orgonahangok 167.1.	
	Az Ige megtestesült Názáretben -áldozásra	T-Zs 111.	
	Ó, szép Jézus, ez új esztendőben – befejező	Gl.41. (ÉE.55.)	
2012. január 7. 15 óra	Égi lakomára készülünk, hívek – kezdő	Gl. 42.	Szombat, vasárnapi érvényes séggel A plébános szlovákul mondja a miseszándékot: „... za zosnulú Irenku”

	Jól vigyázz, kicsi kéz... gitáros ének- felajánlás		Orgona nélkül
	János áll a part felett – áldozás	Gl.45.	
	Jöjj el, uram, Jézus – gitáros ének -áldozás		Orgona nélkül
	Nyugodj Kisdéd, csendességben – befejező	T-Zs. 118.	
	Imádlak, ó, Uram... gitáros ének-befejező		Orgona nélkül, de az asszonyok előbb megszólalnak a Köszönjük, ó, Szentháromság... imával, az ének elé vágnak.
2012. január 15.,15 óra	Kezdődik az ének – kezdő	Ho.229.	
	Kezdődik az ének 2. versszak – felajánlás	Ho.229.	
	Jézusra emlékezni- áldozás	(az „Ó, Jézus, emlékezni rád” változata - Ho.152.	
	Szeretni vágylak, ó, nagy Isten - áldozás	T-Zs.366.	
	Áldjon meg minket szent Atyaúrsten – befejező	Gl.274.	
2012. január 22. 15 óra	Örvendezzünk, jertek – kezdő	Gl.257.	Gyászmise a december végén elhunyt Danko Irénért. A plébános szlovákul mondja a miseszándékot”... za zosnulú Irenu...”
	Örvendezzünk, jertek 2. versszak – felajánlás	Gl.257.	
	Üdvözlégy, édes Jézusunk – áldozás	T-Zs.77.	
	Ó, Mária, kinyílt virág – befejező	T-Zs. 280.	
2012. január 28. 15 óra	Hozzád sóhajt a lélek, Urunk – kezdő	Ho.223.	Lorenz pátert Markotá ň Jozef guszonai plébános helyettes íti

	Hozzád sóhajt a lélek, Urunk, 2. versszak – felajánlás	Ho.223.	
	Oltáriszentség, föld és ég – áldozás	Üdv. Olt.szt. 5.	Ennek dallamát a kántor fejből játssza, csak a szöveg van a kottatartón. Hallás után tanulta, rádióból az éneket, saját maga harmonizálta.
	Áldjon meg minket szent Atyaúristen- befejező	Gl.274.	
2012. február 8. 16 óra			Nem készült felvétel.
2012. február 12. 16 óra	Jertek, keresztény hívek – kezdő	T-Zs.13.	A plébános szlovákul mondja a miseszándékot”... za zosnulych: Piroska a rodina...”
	Jertek, keresztény hívek, 2. versszak – felajánlás	T-Zs.13.	
	Ó, égből szállott kenyér (hosszú bevezetővel) – áldozás	T-Zs.62.	
	Szépen szól a kisharang – befejező	Orgonahangok 127.	Kotta nélkül játssza, kis cédulán van a szöveg. Nem közismert ének.
2012. február 19. 16 óra	Kegyességgel hívsz, ó, Jézus - kezdő	Ho.226.	Gyászmise a január végén elhunyt Róth Józsefné Tóth Regina Máriáért. A plébános szlovákul mondja a miseszándékot”... za zosnulú Reginu...”
	Kegyességgel hívsz, ó, Jézus, 2-3. versszak – felajánlás	Ho.226.	
	Oh, uram, nem vagyok méltó-áldozás	T-Zs.88.	
	Engem annyira miért szeretsz, édes Jézusom – áldozás	T-Zs.64.	
	Ó, örök szeretet nagy	T-Zs. 210.	

	mélysége – befejező		
2012. február 26. 16 óra			Nem készült felvétel.
2012. március 4. 16 óra Nagyböjt 2. vasárnapja	Bűnbánóknak menedéke – kezdő	Ho.58 . (ÉE.65.)	A plébános szlovákul mondja a miseszándékot ”... za zosnulí Béla a Erzsébet”
	Bűnbánóknak menedéke, 2. versszak – felajánlás	Ho.58 . (ÉE.65.)	
	Szeretlél engemet, szeretlek tégedet, én Jézusom - áldozás	T-Zs.161.	
	Üdvözlégy, édes Jézusunk – áldozás	T-Zs.77.	
	Keresztények, sírjátok – befejező	Ho.71.	
2012. március 11. 16 óra Nagyböjt 3. vasárnapja	Hogyha hozzád járulunk- kezdő	Ho. 60.	Most magyarul hangzik el a miseszándék: „...elhunyt Kálmánért.”
	Hogyha hozzád járulunk, 2. versszak – felajánlás	Ho. 60.	
	Ó, Szent Kereszt áldott fája - áldozás	T-Zs.158.	
	Jézus, világ megváltója – áldozás	-Ho.70.	
	Mily keservesen siratja Mária Fiát – befejező	T-Zs.157.	
2012. március 18. 16 óra Nagyböjt 4. vasárnapja	Örvendezzünk, jertek – kezdő	Gl.257.	Most magyarul hangzik el a miseszándék: „...elhunyt Etelkért.”
	Örvendezzünk, jertek, 2. versszak – felajánlás	Gl.257.	
	A keresztfához megyek - áldozás	Ho. 63.	
	Bűnös lélek, sirass kérlek – áldozás	Gl.66.	
	Magasan áll a Golgota ormán – befejező	Orgonahangok 191.1.	
2012. március 25. 16 óra. Feketevasárnap	Bűnös lelkek tisztulása – kezdő	Gl.59.	
	Bűnös lelkek tisztulása, 2-3. versszak – felajánlás	Gl.59.	

	Bágyad sérelmétől Mártírok Asszonya – áldozás	T-Zs.144.	
	Az Atyának egy Fia, Istenember – befejező	Ho.64.	
2012. április 1. 16 óra Virágvasárnap	Megváltó királyunk elébe megyünk – barkaszentelés	Ho.77.	(A barkát nem kint, szokásos módon, hanem bent, a templomban szentelik, a karzat alatt, a bejáratnál. Az ének orgona nélkül szól, a kántor egyedül énekl.)
	Ó, dicsőség... - felajánlás	T-Zs. 169.	
	A Megváltó, szent kínhalál	ÉE.83.	
	Ó, Szent Kereszt áldott fája – áldozás	T-Zs.158.	
	A keresztfához megyek – befejező	Ho.63. (ÉE.91.)	
2012. április 5. 16 óra Nagycsütörtök	A szeretet asztalához imádattal járulunk – kezdő	T-Zs.171.	
	Üdvözlégy, édes Jézusunk- áldozás	T-Zs.77.	
	Zálogát adtad, ó, Jézus – áldozás	Ho.142.	
	Keresztények, sírjátok – befejező	Ho.71.	
2012. április 6. 17 óra Nagypéntek	Én nemzetem, zsidó népem – keresztcsókolás	Ho.81.	
	Jézus, világ megváltója – áldozás	Gl.70.	
	Gyászba borult Isten csillagvára – befejező	Ho.67/B.	
2012. április 7. Nagyszombat			(A nagyszombati feltámadási szertartás Baracán elmaradt, a plébános a híveket az uzapanyiti szertartásra hívta meg.)
2012. április 8. 16 óra Húsvétvasárnap	Alleluja, alleluja, Megváltónk feltámadott – kezdő	T-Zs. 182.	
	Örvendetes napunk támadt –	Ho.90. (ÉE.106.)	

	felajánlás		
	Krisztus, virágom, szép termő ágom - áldozás	Ho.89.	
	Égből szállott szent kenyér – áldozás	Ho.114.	
	Feltámadt Krisztus e napon – befejező	Ho.87. (ÉE.99.)	
	Mennynek Királyné Asszonya	Ho.205.	
2012. április 9. 8 óra Húsvéthétfő	Alleluja, örvendezzünk, Krisztus Jézus feltámadt – kezdő	T-Zs. 183.	
	Alleluja, örvendezzünk, Krisztus Jézus feltámadt, 2. versszak – felajánlás	T-Zs. 183.	
	Üdvözítőnk feltámadott – áldozás	T-Zs. 192.	
	Krisztus feltámadott, halljátok meg, asszonyok – áldozás	Ho.88. (ÉE. 107.)	
	Hála legyen az Istennek – befejező	T-Zs. 188.	
	Mennynek Királyné Asszonya	Ho.205.	
2012. április 15.,			Nem készült felvétel.
2012. április 22.,			Nem készült felvétel.
2012. április 29.			Nem készült felvétel.
2012. május 6. 16 óra	Krisztus feltámadott – kezdő	Ho.88. (ÉE. 107.)	A plébános szlovákul mondja a miseszándékot: „Svätú omšu obetujeme za zosnulú Emmu”
	Felvirradt az ékes május napja – felajánlásra	Saját repertoár	
	Kenyérszínben elrejtett ó, mennyei nagy felség – áldozásra	T-Zs.46.	
	Uram, Jézus, légy velünk –	T-Zs.375.	

	áldozásra		
	Angyaloknak Királynéja- befejező	Ho.287.	
	Mennynek Királyné Asszonya	Ho.205.	
2012. május 13. 16 óra	Krisztus, virágom, szép termő ágom – kezdő	Ho.89.	A szentmise előtt májusi ájtatosságot tartanak, a rózsafüzért imádkozzák.
	Május hónap szép virági, köszöntsétek Máriát – felajánlásra	Orgonahangok 225.1.	A Miatyánkot éneklik, a kántorfejből, saját harmonizálásával játssza.
	Vétkeinknek drága árán - áldozásra	T-Zs.82.	
	Most lett a kenyér Krisztus testévé – áldozásra	Ho.123.	
	Lorettói litánia – befejező		
	Mennynek Királyné Asszonya – befejezésre	Ho.205.	
2012. május 20. 16 óra	Kezdődik az ének – kezdő	Ho.229.	A felvétel későn, már szentmise közben kezdődik.
	Kezdődik az ének 2. versszak – felajánlásra	Ho.229.	
	Uram, jó nekünk itt lennünk – áldozásra	Saját repertoár.	Az ének dallamát a kántor fejből játssza, csak a szöveg van előtte.
	Hegedűszóló – áldozásra		
	Győzelemről énekeljen – befejező	Gl.280.B.	
2012. május 27. 16 óra PÜNKÖSDVA SÁRNAP	(Szállj szívünkbe, ó, nagy Isten – kezdő)	(Gl.98.)	Ez az ének nem szerepel a felvételen.
	Jöjj, Szentlélek Istenünk - Evangélium előtt	Gl.97.	
	Jöjj, Szentlélek Úristen, 2. versszak – felajánlásra	Gl.259.	
	Szentlélek Isten, szállj le	Ho.102. (ÉE.124.)	

	ránk – áldozásra-		
	Ó, világ örök csodája - áldozásra	T-Zs.68.	
	Áldjon meg minket szent Atyaúristen – befejező	Ho.274. (ÉE.361.)	
2012. június 3. 11 óra Szentháromság vasárnapja, búcs úi mise	Szentháromságnak az én életemet - kezdő	T-Zs.203.	
	Dicsőség nektek - felajánlásra	Gitáros ének	
	Most az Úr Krisztusnak drágalátos teste – áldozásra	T-Zs. 57.	(A „Békét nemzetünknek” versszakkal fejezi be.)
	Köszönöm, Jézus - áldozásra	Gitáros ének	
	Hol Szent Péter sírba téve – pápai himnusz a befejezéshez	Ho.275.	
	Angyaloknak Királynéja – befejező	Ho.287.	
2012. június 10.			Nem készült felvétel.
2012. június 16.			A szentmisét előző napra, szombatra helyezték át, ezért nem készült felvétel.
2012. június 24. 16 óra	Énekünk áldva zeng neked, Szent János – kezdő	T-Zs. 333.	
	Énekünk áldva zeng neked, Szent János, 2. versszak – felajánlás	T-Zs. 333.	
	Egekből eredett angyali kenyér - áldozásra	T-Zs. 35.	
	Édes Jézus, én szerelmem – áldozásra	Ho.144.	
	Gyulladozz, én szívem Szűzanyámért – befejező	T-Zs.259.	
2012. június 29.			Nem készült felvétel.
2012. július 1.	Örvendezzünk, jertek –	Gl.257.	Első vasárnap lévén

16 óra	kezdő		a két idős asszony ún. vont feketében, a régi templomi öltözködési rend szerint. Prédikáció helyett a nővér olvassa fel a püspöki pásztorlevelet Cirilről és Metódról.
	Hegedűszóló – felajánlásra		
	Választottak gabonája – áldozásra	T-Zs. 84.	
	Hegedűszóló – áldozásra		
	Égi szűz virág, áldjon a világ – befejező	T-Zs. 256.	
2012. július 7. 17 óra	Szent lakodba jött néped – kezdő	T-Zs. 15.	(Vasárnapról szombatra áthelyezett mise.)
	Gitár és hegedű – felajánlásra		
	Asztalodhoz hívsz, nagy Isten engem – áldozásra	Gl.183.	A kántor előtt csak a kézzel írott szöveg van, fejből játssza, maga harmonizálja a dallamot.
	Gitár, hegedű – áldozásra		
	IMAFELAJÁNLÁS: 1., hegedűszóló 2. Jézus Szíve, legtisztább szív 3. Szeretlek, szép Jézus	2.: Ho.155. 3.: Ho.157.	
	Ó, Szűzanyám, feléd sietnek - befejező	Orgonahangok/Mária-énekek 133.	
2012. július 15. 16 óra	Szeretettel jönnek hozzád – kezdő	Ho.230.	Csak az ének 1 soros kottája van a kántor előtt, maga harmonizál.
	Hegedűszóló – felajánlásra		A Gloria során beragadtak az orgona billentyűi, kis zavar támad.
	Ó, szeretet szent emléke - áldozásra	T-Zs.67.	
	Máriához, drága Szűzanyánkhoz tisztelettel járulunk – befejező	Orgonahangok/Mária-énekek 58.	A kántor előtt csak a szöveg van, fejből játszik, maga harmonizál.
2012. július 22. 16 óra	Kegyességgel hívsz, ó Jézus – kezdő	T-Zs.14.	(A kántor az Uram, irgalmazz-t, mint

			máskor is, ha a Missa Hungarica-t választja, maga harmonizálja. A zsoltárhoz egyáltalán nem is használ kottát, csak a szöveget követi az Adoremus – ból.
	Hegedűszóló – felajánlásra		
	Mély imádással köszöntlek, ó, Jézus Szent Szíve–áldozásra	T-Zs.276.	
	Hegedűszóló – áldozásra		
	Amíg szívem dobog, Szűz Mária – befejező	Orgonahangok 231.1.	Csak szövegből – azaz fejből -játsszik a kántor.
2012. július 29. 16 óra	Krisztus Jézus nagyanyjának, dicsőséges Szent Annának – kezdő	Ho.214. (ÉE.280.)	A plébános szlovákul mondja a miseszándékot: „... za zosnulého Sándora” Az Uram, irgalmazz-t a kántor maga harmonizálja, a Miatyánkot szintén, teljesen kotta nélkül játssza.
	Krisztus Jézus nagyanyjának, dicsőséges Szent Annának 2. versszak– felajánlásra	Ho.214. (ÉE.280.)	
	Előtted, Jézusom leborulok – áldozásra	Gl.143.	
	Most lett a kenyér Krisztus testévé – áldozásra	Ho.123.	
	Ó, áldott Szűzanya, mennyei szép rózsza – befejező	T-Zs.275.	
2012. augusztus 5. 16 óra	Szívünk-lelkünk összeszedjük, Szűzanyánkat áldjuk együtt - kezdő	Gl.177.	A plébános szlovákul mondja a miseszándékot: „... za zosnulych Erzsébet és Béla”
	Uram, jó nekünk itt lennünk – felajánlásra	Saját repertoár	Csak a szöveg van előtte, a dallamot fejből játssza, maga harmonizálja.
	Uram, Jézus, légy velünk –	Ho.150. (ÉE.200.)	

	áldozásra		
	Ó, égből szállott kenyér – áldozásra	T-Zs.89.	
	Nyújtsd ki mennyből, ó, Szűzanyám kezedet – befejező	Ho.189.	
2012. augusztus 12. 16 óra	Gyertek, keresztyén lelkek – kezdő	T-Zs.13.	A plébános szlovákul mondja a miseszándékot: „... za zosnulú Virginiu”
	Hegedűszóló – felajánlásra		A Miatyánkot – mint általában – fejből játssza, a zsolnárnál is csak a szöveg van előtte.
	Ez nagy szentség valóban – áldozásra	Ho.112.	
	Hegedűszóló – áldozásra		
	Te vagy földi éltünk vezérsillaga – befejező	Ho.195.	
2012. augusztus 19. 16 óra	Bemegyek szent templomodba- kezdő	T-Zs.8.	A kántor a könyörgésnek csak a szövegét olvassa az Adoremus- ból, dallamát fejből játssza, a Miatyánkot ugyanígy.
	Hegedűszóló – felajánlásra		
	Igaz hitnek plántálója, István király – áldozásra	Gl.297.	
	Hegedűszóló – áldozásra		
	Isten, hazánkért térdelünk elődbe – befejező	Ho.293.	A dallamot a kántor maga harmonizálja, egysoros kottából játszik
2012. augusztus 26. 16 óra	Egybegyűltünk, ó, nagy Isten – kezdő	Gl.221.	A plébános szlovákul mondja a miseszándékot: „... za zosnulú Jolanku”
	Van-e, aki ne szeretné a Szűz Máriát – felajánlásra	Saját repertoár, régi kézzel írott kottából, de ismeri a helyét. Stampay 119.	
	Oltáriszentség, föld és ég – áldozásra	Üdv. Olt.szt. 5.	A kántor csak a szöveget olvassa, az ének dallamát fejből

			játssza.
	Most lett a kenyér Krisztus testvé – áldozásra	Ho.123.	
	Angyaloknak Királynéja – befejező	Ho.287.	A kántor e gysoros kottából játssza, maga harmonizálja a dallamot.
2012. szeptember 2. 16 óra	Áldozattal járul hozzád, ó, nagy Isten hív néped – kezdő	Ho.220.	Csak az imakönyv egysoros kottájából játssza a kántor, a dallamot maga harmonizálja
	Áldozattal járul hozzád, ó, nagy Isten hív néped 2. versszak – felajánlásra	Ho.220.	A plébános itt mondja el a miseszándékot: „...obetujeme za rodinu Baráth a Auxt”)
	Szeretlek, Jézus szent szíve – áldozásra	Saját repertoár.	
	Imádlak, nagy istenség – áldozásra	Ho.116.	
	Máriát dicsérni, hívek, jöjjetek – befejező	Ho.292.	
2012. szeptember 9. 16 óra Gyászmise az augusztus végén elhunyt Lukács Béláné Lesták Ilonáért.	Nagy örömmel, énekléssel – kezdő	Gl.169.	A mise alatt végig nagyon rossz az orgona hangja, több billentyű beragad. / A plébános szlovákul mondja a miseszándékot: „... za zosnulú Ilonu”
	Hegedűszóló – felajánlásra		
	Üdvözlégy, édes Jézusunk - áldozásra	Ho.132.	
	Hegedűszóló – áldozásra		
	Dicsértéssel, ó, Mária – befejező	Gl.291.	
2012. szeptember 16. 16 óra	Hozzád sóhajt a lélek, Uram – kezdő	Ho.223.	
	Hegedűszóló – felajánlásra		
	Édes Jézus, én szerelmem – áldozásra	Ho.144.	Két szakaszban éneklük.
	Szerelmes, édes Jézusom – áldozásra	Gl.130.	
	Ó, áldott Szűzanya, mennyei	T-Zs.275.	

	szép rózsza – befejező		
2012. szeptember 23. 16 óra	Kezdődik az ének - kezdő	Ho.229.	Dallamát a kántor maga harmonizálja.
	Hegedű- és gitárzene – felajánlásra		
	Kenyérszínben elrejtett ó, mennyei Nagy Felség – áldozásra	T-Zs.46.	
	Amíg szívem dobog, Szűz Mária – befejező	Orgonahangok 231.1.	
2012. szeptember 30. 16 óra	Szent lakodba jött néped – kezdő	T-Zs. 15.	A mise előtt egy asszony gyertyát gyújtott a kereszt tövében, hálából.
	Gitáros ének– felajánlásra		A plébános is énekl
	Most az Úr Krisztusnak drágalátos teste – áldozásra	T-Zs. 57.	
	Hegedű- és gitárzene – felajánlásra		
	Krisztus, te fénye a szent angyaloknak – befejező	Gl.533.	Dallamát a kántor maga harmonizálja.
2012. október 7. 16 óra	Az Úr Jézus szent nevében – kezdő	T-Zs.245.	A plébános szlovákul mondja a miseszándékot: „... za zosnulú Annu”.
	Gitáros ének – felajánlásra		A kántor az Úram irgalmazz-t, a Miatyánkot maga harmonizálja.
	Zálogát adtad, ó, Jézus – áldozásra	Ho.142.	
	Gitáros ének– áldozásra		A plébános is énekl.
	Egek ékessége, földnek dicsősége – befejező	Ho.285.	
2012. október 13. ápr. 24.	Szeretettel jönnek hozzád – kezdő	Gl.230.	(A plébánost Jozef Markotán helyettesíti. Magyarul mondja a miseszándékot „elhunyt Edvardért.”)
	Gitáros ének – felajánlásra		
	Bűnös lélek, ide siess – áldozásra	T-Zs.33.	

	Gitáros ének – áldozásra		
	Lelkem tiszta lánggal ég – befejező	Gl.183.	
2012. október 21. helyett 20.			Lorenz patert Jozef Markotán helyettesítette, felvétel nem készült.
2012. október 28. 16 óra	Örvendezzünk, jertek - kezdő	Gl.257.	A kántor maga harmonizálja a dallamot.
	Örvendezzünk, jertek – 3. versszak - felajánlásra	Gl.257.	
	Szerelmes, édes Jézusom – áldozásra	Gl.130.	
	Most lett a Kenyér Krisztus testévé – áldozásra	Ho.123.	
	Szentolvasót imádkoztunk – befejező -	Gl.264.	
2012. november 4. 16 óra	Szeretettel jönnek hozzád – kezdő	Ho.230.	
	Porba hullok, Uram, oltárod előtt – felajánlásra -	Égi Hárfa 14.	
	Asztalodhoz hívsz, nagy Isten, engem – áldozásra	Saját repertoár	
	Jézus Szíve legtisztább szív – áldozásra	Ho.155.	
	Égi szűz virág, áldjon a világ – befejező	T-Zs. 256.	
2012. november 11. 15 óra	Hozzád sóhajt a lélek, Uram – kezdő	Ho.223.	
	Hallottuk, Isten, a te szent igédet – felajánlásra	T-Zs.5.	
	Készen már az áldozat – áldozásra	Ho.234/H.	A kántor egysoros kottából játszik, maga harmonizálja a dallamot.
	Mennyegzős köntösben – áldozásra	Gl.120.	A kántor egysoros kottából játszik, maga harmonizálja a dallamot.
	Angyaloknak királynéja – befejező	Ho.287.	
2012. november 18. 15 óra	Áldozattal járul hozzád, ó, nagy Isten, hív néped – kezdő	Ho.220.	A kántor maga harmonizálja a dallamot.

	Áldozattal járul hozzád, ó, nagy Isten, hív néped, 2. versszak – felajánlásra	Ho.220.	
	Imádlak és áldlak isten, rejtelem – áldozásra	Gl.519.	
	Szent Erzsébet asszony életéről – befejező	Gl.303.	
2012. november 24.			Nem készült felvétel.
2012. december 2., Advent 2. vasárnapja	Harmatozzatok, égi magasok – kezdő	T-Zs. 92.	A plébános szlovákul mondja a miseszándékot. „...obetujeme za zosnuly András”)
	Harmatozzatok, égi magasok, 2. versszak – felajánlásra	T-Zs. 92.	A kántor a mise állandó részeit maga harmonizálja.
	Üdvözlégy, fölség, Oltáriszentség – áldozásra	Gl.133.	
	Mennyegzős köntösben – áldozásra	Gl.120.	
	A nagy Úristen Ádám atyánknak – befejező	Gl.6.	A kántor maga harmonizálja a dallamot.