

A mfl eredeti címe:

P. D. Ouspensky:

In Search of the Miraculous. Fragments of an Unknown Teaching

Fordították:

Hollán László, Péterfalvi Mihály, Püski István és Vörös Zsolt

Copyright © 1976, Tatiana Nagro

Hungárián edition © PÜSKI KIADÓ Kft.

Hungárián translation © PÜSKI KIADÓ Kft.

Mivel a különböző magyar helyesírási szabályzatok és térképek nem egységesek az orosz személynevek és földrajzi nevek írását illetően, ezért az ilyen esetekben átvettük az angol fordítás írásmódját

PÜSKI KIADÓ kft

Budapest 1., Logodi u. 16. 1012

Telephoné és fax: 201-4444

Felelős kiadó: Dr. Püski Sándor

PÜSKI Könyvesház

Budapest 1., Kristina körút 26. 1013

Telephon: 375-7763 és 214-3905

ISBN-963 825 658 3

A nyomás és kötés a Gyomai Kner Nyomda Rt-ben készült a nyomda alapításának 118. esztendejében

Felelős vezető Papp Lajos vezérigazgató

Telefon: 66/386-211

<http://www.lang.hu/gyknrcr.nyomda>

E-mail: gykner@lang.hu

E-mail: knemyomda@nap-szam.hu

PRINTED IN HUNGARY

Tartalom

ELSŐ FEJEZET

3

Indiából visszatérve. A háború, és a „csodálatos kutatása”. Régi gondolatok. Az iskolák kérdése. További utazások tervei. Kelet és Európa. Egy cikk egy moszkvai újságban. Előadások Indiáról. Találkozás G.-vel. Az „áruhás ember”. Az első beszélgetés. G. véleménye az iskolákról. G. csoportja. „Az igazság felvillanásai.” További találkozók és beszélgetések. G. moszkvai csoportjának szervezete. Anyagi hozzájárulás a munkához. A titoktartás kérdése és a tanulók által elfogadott kötelezettségek. Beszélgetések Keletről, „filozófia”, „elmélet” és „gyakorlat”. Hogy találták meg a tanítást? G. ideái. „Az ember egy gép”, külső befolyások által irányítva. Minden csak „történik”. Senki sem tud „tenni” semmit. Ahhoz, hogy az ember „tenni” tudjon. Jennie” kell. Az ember felelős cselekedeteiért, a gép nem. Szükség-e a filozófia a gépek tanulmányozásához? A „tények” ígérete. Meg lehet-e állítani egy háborút? Egy beszélgetés arról, hogy a bolygók és a Hold élő lények. A Nap és a Föld „intelligenciája”. „Szubjektív” és „objektív” művészet.

MÁSODIK FEJEZET

29

Szentpétervár 1915-ben. G. Szentpéterváron. Beszélgetés a csoportokról. Utalás az „ezoterikus” munkára. A „börtön”, „szökés a börtönből”. Mi szükséges a szökéshez? Ki és hogyan tud segíteni? Elkezdődnek a találkozók Szentpéterváron. A reinkarnáció és a jövőendő élet kérdése. Hogy érhető el a halhatatlanság? Az „igen” és a „jtem” közötti küzdelem. A jó és a rossz alapon történő kristályosodás. Az áldozatra szükség van. Beszélgetések G.-vel, és megfigyelések. Szőnyeg eladás, beszélgetések a szőnyegek-ről. Amit G. magáról mondott. Az ősi tudás, és miért tartják titokban. G. válasza. A tudás nincs elrejtve. A tudás anyagszerűsége. Az ember visszautasítja a neki felajánlott tudást. A halhatatlanság kérdése. Az ember „négy teste”. A fémporral teli lombik példája. A fakír, a szerzetes és a jögi útja. A „Kgyedik út”. Létezik-e civilizáció és kultúra?

HARMADIK FEJEZET

53

G.-nek az emberre vonatkozó alapvető ideái. Az egység hiánya. Az „én”-ek sokasága. Az emberi gépezet felépítése. A pszichikai központok. G. módszere a rendszer ideáinak megvalósítására. Az ismétlés elkerülhetetlen. Mit jelent az ember evolúciója? Mechanikus evolúció lehetetlen. Az ember evolúciójának európai ideája. A természetben minden kapcsolatban van egymással. Az emberiség és a Hold. Az egyedi ember előnye a tömeggel szem-

ben. Ismerni kell az emberi gépezetet. Az állandó Én hiánya az emberben. A kis „én”-ek szerepe. Az egység és akarat hiánya az emberben. Keleti allegória a házról, mester és intéző nélkül. Az „ideiglenes intéző”. A benaresi és a ceyloni Buddha nyaklánc magyarázata.

NEGYEDIK FEJEZET

64

G. rendszerének általános képe. Visszanézve. A tudás és a lét vonala. A lét különböző szintjei. A tudás vonalának eltérése a lét vonalától. Mire vezet a tudás vonalának fejlődése a lét vonalának vele összhangban lévő fejlődése nélkül. Mit jelent az „értés”. A tudásból és létből eredő értés. Az értés és a tudás közötti különbség. Az értés mind a három központ funkciója. Miért próbálnak az emberek nevet keresni azoknak a dolgoknak, amiket nem értenek. A nyelvezetünk. Az emberek miért nem értik egymást. Az „ember” szó és annak különböző értelmezése. A tanításban elfogadott nyelv. Az „ember” fogalmának hét osztálya. A relativitás elve a tanításban, és különböző értelmezései. A „világ” szó vizsgálata a relativitás elvének szemszövegéből. A világegyetem alaptörvénye. A három alapelv vagy a három erő törvénye. A három erő az ősi tanításokban. Az Abszolút akarata által létrehozott világok. A világok láncolata, vagy a „teremtés sugara”. A különböző világokban működő törvények száma.

ÖTÖDIK FEJEZET

82

A világegyetem vázlata; a teremtés sugara és annak növekedése az Abszolúttól a Holdig. A tudományos nézetek ellentmondása. A Hold mint a teremtés sugarának vége. Az Abszolút akarata. A csoda ideája. Helyünk a világban. A Hold tápláléka a szerves élet. A Hold befolyása, megszabadulás a Holdtól. A különböző világok különböző „anyagszerűsége”. A világ, mint a „rezgések” világa. A rezgések az Abszolúttól való távolság arányában lelassulnak. A hét fajta anyag. Az ember négy teste, és azok kapcsolata a különböző világokkal. Hol van a Föld? A három erő és az anyag kozmikus tulajdonságai. Egy összetett anyag atomja. Az anyag meghatározása a rajta keresztül megnyilvánuló erők alapján. A „szén”, „oxigén”, „nitrogén” és „hidrogén”. A három erő és a négy anyag. Az ember halhatatlan-e vagy nem? Mit jelent a halhatatlanság? A negyedik testtel rendelkező ember. Egy papnövendék és az Isten mindenhatóságának története. Beszélgetés a Holdról. A Hold mint az óra súlya. Beszélgetés egy egyetemes nyelvről. Az Utolsó Vacsora magyarázata.

HATODIK FEJEZET

99

Beszélgetés a célokról. Követhet-e egy tanítás egy meghatározott célt? Az élet célja? Az egyéni célok: A jövőt ismerni. Létezni a halál után. Önmaga ura lenni. Segíteni másokon. Megállítani a háborúkat. G. válaszai. Sors, véletlen, akarat. „Az ember egy gép.” Az ezoterikus kereszténység. Mi legyen az ember célja? A belső szolgátság okai. Milyen úton kezdődik a felszabadulás. Hogyan tanulmányozza önmagát. Önfelügyelés. Regisztrálás és analízis. Az emberi gépezet működésének alapvető elve. A négy központ: gondolati, érzelmi, mozgási, ösztön. A központok munkájának megkülönböztetése. Változás az emberi gépezet munkájában. Az egyensúly felborítása. Hogy állítja helyre a gépezet az egyensúlyt? Véletlen változások. A központok rossz munkája. Képzeltetés. Szokások. Küzdelem a szokások ellen az öntanulmányozás érdekében. Küzdelem a negatív érzelmek kifejezése ellen. A mechanikusság regisztrálása. A helyes önfelügyelés következtében lét-

rejött változás. A mozgási központ ideája. Az ember cselekedeteinek szokásos osztályozása. A központok felosztásán alapuló osztályozás. Az automatikus és az ösztönös cselekvés. Az ösztönös és a mozgási funkciók közötti különbség. Az érzelmek felosztása. A központok különböző szintjei.

HETEDIK FEJEZET

116

Elérhető-e a „kozmosz tudat”? G. kérdezi, hogy mit veszünk észre az önfelügyelés alatt. A válaszaink. G. szerint nem látjuk, ami a legfontosabb. Miért nem veszük észre, hogy nem emlékszünk önmagunkra? „Az érez”, „az beszél”, „az gondol” és „az szeret”. Kísérlet az önméltóságra. G. magyarázatai. Az új probléma jelentősége. Tudomány és filozófia. A tapasztalataink. Próbálkozások a figyelem szétválasztására. Első emlékeim az önkéntes önméltóságról. Amire a múltból vissza tudunk emlékezni. További tapasztalatok. Alvás az éber állapotban, és felébredés. Amit az európai pszichológia nem vett észre. Különbségek a tudat ideáinak megértésében. Az ember tanulmányozása párhuzamosan a világ tanulmányozásával. A három törvényét a világegyetem alaptörvényei követik. A hét törvénye, vagy az oktávok törvénye. A rezgések nem folyamatosak. Az oktávok. A hét hangú skála. Az „intervallumok” törvénye. „Hozzáadott sokkok” szükségessége. Mi történik, ha hiányzik a hozzáadott sokk. Ahhoz, hogy temi tudjunk, szükséges, hogy a „Hozzáadott sokkot” kontrollálni tudjunk. A mellék oktávok. A belső oktávok. A szerves élet szerepe az „intervallumban”. A bolygóhatások. A szó-dó oldal oktáv. A Iá, szó, fá hangok jelentése. A dó, ti hangok jelentése. A mi, re hangok jelentése. A szerves élet szerepe a Föld felszínének változásában.

NYOLCADIK FEJEZET

141

A tudat különböző állapotai. Alvás. Ébrenlét. Ön-tudat. Az ön-tudat magasabb szintjei és a felső központok. Az átlagember „éber állapota”, mint alvás. Az ember alvásában él. Hogy lehet felébredni? Mi az ember, amikor megszületett? Mit tesz az emberrel az „oktatás” és azok, akik körülötte vannak? Az ember lehetőségei, öntanulmányozás. „Mentális fényképek” Több ember egy emberben. Az „Én” és „Ouspensky”. Ki az aktív és ki a passzív. Az ember és álarca. Önmaga szétválasztása mint az önmagán való munka első lépése. Az ember létének alapminősége. Miért nem emlékszik az ember önmagára? „Azonosulás”. „Igazodás.” „Jelölőigazodás”, „Jelölőigazodás” „Igazságtalanság”, őszinteség és gyengeség A „lökhárítók”. Lelkiismeret. Erkölc. Mindenkinek azonos-e az erkölcs? Létezik-e keresztény erkölcs? Mindenki számára azonos-e a jó és rossz koncepciója? Senki sem tesz semmit a rossz kedvéért. A jó különböző koncepciói és ezek következményei. A jó és rossz állandó ideája milyen alapra épülhet? Az igazság és hazugság ideája. Küzdelem a „lökhárítók” és a hazugság ellen. Az iskolai munka módszerei. Alárendeltség. A semmiségünk felismerése. Személyiség és esszencia. Halott emberek. Általános törvények. A pénz kérdése.

KILENCEDIK FEJEZET

167

A „teremtés sugara” a sugárzás három oktávjában. A világ különböző síkjain lévő anyagok és erők kapcsolata az életünkkel. A kozmikus oktávban lévő „intervallumok” és az ezeket betöltő „sokkok”. „A világegyetem egy pontja.” A rezgés sűrűsége. A három erő és négy anyag. „Szén”, „oxigén”, „nitrogén”, „hidrogén” A tizenkét hármasság. A hidrogének táblázata. Az anyag a kémiai, fizikai, pszichikai és kozmikus tulajdonságainak fényé-

ben. Az anyag intelligenciája. Az „afom”. Minden emberi funkció és állapot az energiától függ. Az emberben lévő anyagok. Az embernek elég energiája van ahhoz, hogy elkezdjen önmagán dolgozni, ha takarékoskodik az energiával. Az energia pazarlása. „Tanul meg elválasztani a romot a durvától. A finom „hidrogének” előállítás. A belső testek növekedése. Az emberi szervezet mint egy három emeletes üzem. A három fajta táplálék. Az étel és a levegő oktáv. A „magasabb hidrogének” kivonása. A benyomások oktávja nem fejlődik. Egy benyomás felvételének pillanatában létre lehet hozni egy mesterséges sokkot A tudatos erőfeszítés. Az „önmagára való emlékezés”. A benyomás és a levegő oktáv kifejlődésének eredménye. A második tudatos „fok”. Az erőfeszítések az érzelmekkel kapcsolatban. A felkészülés erre az erőfeszítésre. Az emberi szervezet és a világegyetem közötti párhuzam. Az emberi gépezet fejlődésének három foka. Az érzelmek átváltozása. Az alkimia. A különböző központok különböző „hidrogénekkel” dolgoznak. A két felső központ. Az alsó központok rossz munkája. A belső folyamatok anyagszerűsége.

TIZEDIK FEJEZET

199

Hol kezdődik az út? A véletlen törvénye. A különböző befolyások. Az életben létrejött befolyások. Az életen kívül létrejött befolyások, amik csak eredetükben tudatosak. A mágneses központ. Az út keresése. Találkozás egy emberrel, aki tud. A harmadik fajta befolyás tudatos és közvetlen. Felszabadulás a véletlen törvénye alól. A „lépcső”, a Jépcsősor” és az „út”. Speciális körülmények a negyedik úton. Helytelenül kialakult mágneses központ is lehetséges. Hogy lehet felismerni a helyes utat? A tanár és a tanítvány. A tudás a kozmoszok tanával kezdődik. A két kozmosz szokásos koncepciója: a „makrokozmosz” és a „mikrokozmosz”. A hét kozmosz teljes tana. Két kozmosz közötti arány olyan, mint a nulla és a végtelen közötti arány. A relativitás elve. „M felfelé vezető út ugyanakkor a lefelé vezető út is. Mi a csoda? A dimenziók ciklusa. A kozmoszok rendszerének áttekintése a sok dimenzió szemszögéből G megjegyzi, hogy az idő, a lélegzet. A „mikrokozmosz” az ember, vagy az „alom”?

TIZENEGYEDIK FEJEZET

217

„Ha a földbe esett gabonamag el nem hal, csak egymaga marad”. Egy aforizma könyve. Felébredni, meghalni, megszületni. Mi tartja vissza az embert attól, hogy újra szülessen, hogy „jneghaljon”. hogy felébredjen? Az ember semmisége felismerésének hiánya. Mit jelent a saját semmiségének felismerése? Mi akadályoz ebben a felismerésben? Az élet hipnotikus befolyása. Az átvás, amelyben az ember él, egy hipnotikus állapot. A mágus és a birkák. A „kundalini”. A képzelődés. Az ébresztőórák. Szervezett munka. A csoportok. Lehetséges-e a csoportokban dolgozni egy mester nélkül? Az öntanulmányozás munkája a csoportokban. A tükrök. A megfigyelések kísérletezése egymás között. Általános és egyéni feltételek. A szabályok. A „fő hiba”. Az ál-munka veszélye. Az „akadályok”. Az igazság és a hazugság. Őszinteség önmagával szemben. Az erőfeszítés. Az akkumulátorok. A nagy akkumulátor. Az intellektuális és az érzelmi munka. Szükség van az értésre. A dolgok érzéseken keresztül való megértése, amiket az énen keresztül nem lehet megérteni. Az ásitás magyarázata az akkumulátorokkal kapcsola-

latban. A nevetés szerepe és fontossága az életben. A nevetés nem létezik a felső központokban.

TIZENKETTEDIK FEJEZET

238

A csoportjainkban a munka új és intenzívebb lett. Minden embernek egy meghatározott mennyiségű repertoárja van. Választani kell az önmagára való munka és a „nyugodt élet” között. Nehéz engedelmessé válni. A „feladatok” szerepe. G. meghatározott feladatot ad. A barátok reakciója az ideákra. Ez a rendszer a legjobbat vagy a legrosszabbat váltja ki az emberekből. Milyen emberek képesek a munkát elkezdni? A felkészülés. A csalódás szükséges. A kérdés, ami az embernek fáj. A barátok újraértékelése. Beszélgetés a típusokról. G. újabb feladatot ad. Próbálkozás, hogy elmondjuk életünk történetét. A hanghordozás. „JZsszencia” és „személyiség”. Az őszinteség. A rossz kedv. G. megígéri, hogy bármilyen kérdésemre válaszol. Egy beszélgetés a szexről. A szexnek óriási szerepe van az élet mechanikusságának fenntartásában. A szex, mint a felszabadulásunk fő lehetősége. Az újjászületés. A szex energia transzformálása. Visszaélés a szex-el. Szükséges-e a szexuális önmegtartóztatás? A központok helyes munkája. Az állandó gravitációs központ.

TIZENHARMADIK FEJEZET

260

Intenzív belső munka. Felkészülés a „tényekre”. Finnországi látogatás. Láttam az „alvó embereket”. A magasabb rendű jelenségeket közönséges módszerekkel lehetetlen tanulmányozni. Változás nézeteim, törekvéseim megfogalmazásában. A „fő jellemvonás”. G. meghatározza jó jellemvonásainkat. A csoport átszervezése. Azok, akik elhagyták a munkát. Két szék közé kerülni. Nagyon nehéz visszatérni. G. lakása. A csendre való reakciók. „Látni a hazugságot”. Egy bemutató. Hogy lehel felébredni? Hogy lehet a szükséges érzelmi állapotot létrehozni? A három mód. Áldozat szükséges. „Feláldozni a szenvedést”. A kibővített „hidrogén táblázat”. Egy „jnojgásban lévő diagram”. Egy új felfedezés. „JVagyon kevés időnk van”.

TIZENNEGYEDIK FEJEZET

278

Nagyon nehéz a közönséges nyelven az „objektív tudást” továbbadni. Az objektív és szubjektív tudás. Az egység a különbözőségben. Az objektív tudás átadása. A felső központok. Mítoszok és szimbólumok. Szabályok. „Úgy fent, mint lent” „Ismerd meg önmagad.” A kettősség. A kettősség átalakítása hármassággá. Az akarat vonala. A négyesség. Az ötösség - a pentagramm felépítése. Az öt központ. Salamon pecsétje. A számok, geometriai ábrák, betűk és szavak szimbólumai. További szimbólumok. A szimbólumok helyes és helytelen értelése. A fejlődés szintje. A tudás és lét egyesülése a Nagy Tett. Senki sem tudja az embernek azt adni, amit már nem birtokolt azelőtt. Előrehaladás csak a saját erőfeszítésén keresztül lehetséges. A szimbólumok értelmezése a különböző tanítási irányzatokban. Ennek a rendszemnek a helye. Ennek a tanításnak egyik fő szimbóluma. Az eneagramm. A hét törvényének egyesülése a három törvényével. Az eneagramm vizsgálata. Amit az ember nem tud egy eneagrammba behelyezni, azt nem érti. A szimbólum mozgásban van. Mozgásban tapasztalni az eneagrammot. Gyakorlatok. Egyetemes nyelv. Objektív és szubjektív művészet. A zene. Az objektív zene a belső oktávokon nyugszik. A mechanikus emberiségnek csak mechanikus művészete lehet. Az ember létének különböző szintjei.

A vallás egy relatív fogalom. A vallás összhangban van az CIIIHI Itfnek szintjével. Segítheti-e az embert az imádság? Meg kell tanulni imádkOMBI Általában nagyon keveset tudunk a kereszténységről. A kere\iniy icmp lom egy iskola. Az egyiptomi „ismétlő” iskolák. A szertartások jelcötötégt Vallási,technikák”. Hol rezonál az „En”szó valakiben. Egy igazi vallás két része és mit tanít. Kant és a skálák joga. A földi szerves élei A tetem és sugarának növekedése. A Hold. A szerves élet fejlődő része az emlx-n ség. Ha az emberiség fejlődése megáll. Változás csak egy „útkeresztelés nél” lehetséges. Az evolúció folyamata mindig egy tudatos csoport kialakulásától kezdődik. Van-e egy tudatos erő, ami az emberiség evolúciója ellen harcol? Fejlődik-e az emberiség? Kétszáz tudatos ember meg tudná változtatni az egész életet a Földön. Az emberiség „három belső köre”. A Jkftt\$6 kör”. A négy út, mint négy kapu az „ezoterikus körön”. A negyedik út iskn-lái. Al ezoterikus iskolák. „Az igazság a hazugság formájában”. Ezoterikus iskolák Keleten. Beavatás és misztériumok. Csak önbeavatás létezik

1916-17 telének történelmi eseményei. G tanítása mint útmutató, vagy Noé bárkája. Az ellentétek labirintusában. Az anyag intelligenciája és amuik fokozatai. Három, kettő és egyemeletes gépek. Az ember egy emberből, egy birkából és egy féregből áll. Minden élő teremtmény létének kozmikus szintjét meghatározza, hogy mit eszik, mit lélegez be és milyen közegben él. Az ember lehetősége, hogy ételét megváltoztassa. „Minden Élő” ábrája G. végleg elhagyja Szentpétervárt. Egy érdekes esemény - G. „átalakulása ” Egy újságíró benyomása G.-ről. II. Miklós bukása. „Oroszország történetének vége.” Tervek Oroszország elhagyására. Értesítés G.-től. A munka folytatása Moszkvában. A diagrammok és a kozmoszok ideájának további tanulmányozása. „Az idő légzés” ideájának kifejtése az emberrel, a Földdel és a Nappal kapcsolatban; az óriási és a kicsi sejtmag. Az „idő táblázat a különböző kozmoszokban”. Három kozmosz együttvéve magába foglalja a vi tájegyetem összes törvényét. A kozmoszok ideájának alkalmazása az emberi szervezet belső folyamataira. A molekulák és elektronok élete. Különböző kozmoszok idődimenziói. A Minkovsky képlet alkalmazása. Különböző idők az emberi szervezet központjaival kapcsolatban. A „Jozmikus időszámítás” a gnosztikus és az indiai irodalomban. „Ha pihenni akar, jöj-jön ide hozzám.” Látogatás G.-nél Alexandropolban. G. kapcsolata a családjával. Beszélgetés arról, hogy lehetetlen bármit is csinálni a kollektív örültségnek ebben a forgatagában. „Az események egyáltalán nincsenek el lenünk.” Hogyan lehet megerősíteni az „Jui” érzést? Rövid visszatérés Szentpétervárra. Egy tizenkét tagú csoport ismét együtt Essentukiban.

1917 augusztusa. Hat hét Essentukiban. G. feltárja a teljes munkatervét. „Az iskolák nélkülözhetetlenek.” A magasabb rendű erőfeszítések. „Az Önmagán való munkában a legfőbb nehézség a központok összhangban működése. Az ember testének rabja. A fölösleges izomfeszültségek következtében sok energia elvész. G. néhány gyakorlatot mutat az izmok ellenőrzésére és ellazítására. A „stop”gyakorlat. A „stop”parancsa. G. utal egyKözép-

Ázsiu-i élményére a „stop”-al kapcsolatban A „stop”hatása Essentukiban. A beszélés szokása. Egy rövid böjt. Mi a bűn? G. Figyelem gyakorlatokat mutat. Egy kísérlet a légzéssel Az út nehézségének felismerése. Sokáig tudásra, óriási erőfeszítésre és segítségre van szükség. Van-e út az „utakon kívül”? Az utak az emberek típusainak megfelelő segítségek. A „szubjektív” és „objektív” út. Az obivájtjel. Mit jelent „Jiomolynak” lenni. Csak egy dolog lehet komoly az ember számára. Hogy lehet elérni a valódi szabadságot? A szolgaság nehéz útja és az engedelmisség Mit jelent az áldozatra való felkészülés? A farkas és a bárány meséje. Az asztrológia és a típusok. Szemléltetés. G. bejelenti a csoport feloszlását. Az utolsó út Szentpétervárra.

Szentpétervár 1917 novemberében. A bolsevik forradalom. Visszatérés G.-hez a Kaukázusba. Egy kis csoport G.-vel Essentukiban. Mások is érkeznek. Újra indul a munka. A gyakorlatok még nehezebbek és változatosabbak, mint korábban. Szellemi és fizikai gyakorlatok, dervis táncok, pszichikai „trükkök” tanulmányozása. Selymet árulunk. Belső küzdelem és elhatározás. A guruk lehetőségei. Döntés, hogy elmegyek. G. Szocsiába megy. Nehéz időszak, háború és járványok. Az eneagramm további tanulmányozása. Az „események”, el kell hagyni Oroszországot. London a végső cél. Az önmagunkon végzet munkának gyakorlati eredménye: egy új Én érzete, egy különös „bizalom”. Csoportszervezés Rostovban és G. rendszerének terjesztése. G. megnyitja intézetét Tiflisben. Utazás Konstantinápolyba. Embereket gyűjtök össze. Megérkezik G. Bemutatom az új csoportot G.-nek. Egy dervisdalt fordítunk. G. a művész és költő. Az intézet beindul Konstantinápolyban. G. engedélyezi, hogy írjak és kiadjak egy könyvet. G. Németországba megy. Elhatározom, hogy a konstantinápolyi munkát Londonban folytatom. 1921-ben. G. megszervezi az intézetét Fontainebleau-ban. Munka a Prieuré-i kastélyban Beszélgetés Katherine Mansfieldel. G. különböző légzésekről beszél. „A mozgásgyakorlatokkal segített légzés”. Bemutató Párizsban, a Champs Elysées színházban. G. 1924-ben Amerikába megy. El-döntöm, hogy önállóan folytatom a munkát Londonban.

P. D Ouspensky Európában, Egyiptomban és Keleten egy olyan tanítás után kutatott, mely választ adhat az emberrel és a világegyetemmel kapcsolatos kérdéseire. 1915-ben találkozott Szentpéterváron George Ivanovics Gurdjieffel, akit ebben a könyvben G. betűvel jelöl. Az EGY ISMERETLEN TANÍTÁS TÖREDÉKEI Ouspensky feljegyzéseit tartalmazza a Gurdjieffel végzett munkáról.

Első fejezet

1914 novemberében, az I. Világháború kitörésekor tértem vissza Oroszországba meglehetősen hosszú egyiptomi, ceyloni és indiai út után. A háború Colombóban ért, ahonnan Anglián keresztül jutottam haza.

Az utazásom kezdetekor, mikor elhagytam Szentpétervárt, azt mondtam, a „csodálatost fogom megkeresni”. Hogy mi a „csodálatos” nehéz meghatározni, de számomra ennek a szónak pontos jelentése volt. Már régen arra a következtetésre jutottam, hogy az ellentmondások labirintusából, amiben élünk nem lehet megszökni, hacsak nem találunk egy teljesen új és eddig ismeretlen utat. De, hogy hol kezdődik ez az ismeretlen út, azt nem tudtam megmondani. Addigra már rájöttem mint tagadhatatlan tényre, hogy a hamis valóság vékony rétegen túl létezik egy másik valóság, amelytől valami elválaszt bennünket. A „csodálatos” ebbe az idegen valóságba való behatolás volt. Nekem úgy tűnt, hogy ezt az utat Keleten lehet megtalálni. De miért Keleten? Nehéz volt erre válaszolni. Lehet, hogy volt ebben az elgondolásban valami romantika, de az biztosnak látszott, hogy Európában semmi sem található.

Hazafelé a Londonban töltött néhány hét alatt minden összezavardott bennem, amit a kutatásom eredményeiről gondoltam és a háború vad értelmetlensége, mindazok az érzések, melyek elárasztották a levegőt, az emberi beszédet, az újságokat, akaratom ellenére hatással voltak rám.

De amikor visszatértem Oroszországba és ismét tapasztaltam azokat a gondolatokat, melyekkel elindultam, éreztem, hogy a csodálatos utáni kutatás sokkal fontosabb, mint ami történik, vagy történhet ebben a „nyilvánvalóan abszurd”¹ világban. Azt mondtam akkor magamnak, a

¹Ez emlékeztet egy kisgyerekkori könyvemre. A könyv címe *Nyilvánvaló abszurdítások* volt. Stupin „Kiskönyvtár” kiadványa volt és például olyan képek voltak benne, hogy egy ember a hálán visz egy házat, négyszögletes kerekű kocsit, és hasonlókat. Ez a könyv abban az időben nagy hatással volt rám, mert sok olyan kép volt benne, amiknél nem tudtam megérteni mi az abszurd bennük. Ugy néztek ki mint az átlagos dolgok az életben. És később azt gondoltam, hogy a könyv a valódi életből tartalmaz képeket, mert ahogy nagyobb lettem egyre inkább meggyőződtem, hogy az élet „nyilvánvaló abszurdításokat” tartalmaz. A későbbi tapasztalataim csak megerősítettek ebben a meggyőződésben.

háborút úgy kell nézni, mint az élet azon katasztrófáinak egyikét, melyek között élnünk és dolgoznunk kell. választ keresve kérdéscinkre, kétségcinkre. A *háború*, a nagy európai háború, melynek lehetőségében nem akartam hinni és melynek valóságát sokáig nem akartam elfogadni, valóság lett. Már *benne voltunk*, és láttam, hogy ezt úgy kell venni, mint egy hatalmas *mementó mori-X*, ami megmutatja, hogy sietni kell, és hogy nem lehet egy olyan „életben” hinni, mely sehová sem vezet

A háború engem személy szerint nem érinteti, legalábbis nem a végső katasztrófáig, melyet Oroszországra nézve elkerülhetetlennek tartottam és talán egész Európa számára is, bár ez még nem volt olyan nyilvánvaló. Ebben az időszakban a folyamatban lévő katasztrófa csak ideiglenesnek tűnt és senki sem tudta felfogni azt a rombolást, pusztulást és széthullást bel- és külföldön egyaránt, melyben a jövőben majd élnünk kell.

Összegezve Keletre, különösen Indiára vonatkozó összes benyomásomat, be kellett vallanom, hogy visszatértemkor a probléma sokkal bonyolultabbnak tűnt, mint mikor elindultam. India és Kelet nemcsak, hogy semmit sem veszített csodálatos vonzerejéből, sőt, ez a vonzerő újabb árnyalatokkal gazdagodott, melyeket azelőtt nem sejtettem. De ugyanakkor világosan láttam, hogy Keleten lehet találni valamit, ami Európában már rég nem létezik és úgy éreztem, hogy jó irányba indultam el. Ugyanakkor arra a meggyőződésre jutottam, hogy a titok sokkal mélyebben és sokkal jobban volt elrejtve, mint ahogy korábban feltételeztem.

Már utazásom kezdetén tudtam, hogy egy *iskolát*, vagy *iskolákat* keresek. Erre már régen rájöttem. Rájöttem, hogy az egyéni és önálló erőfeszítés nem elég és ezért szükséges kapcsolatba kerülni valódi, élő gondolkodással, aminek léteznie kell valahol, bár elvesztettük vele a kapcsolatot.

Ezt értettem: de elképzelésem az iskoláról sokat változott utazásom alatt, részben egyszerűbb és konkrétabb lett, ugyanakkor sokkal hűvösebbé és távolabbivá vált. Azt akarom mondani, hogy az iskolák elvesztették tündérmese jellegüket.

Elutazásomkor még sok fantasztikus dolgot elfogadtam az iskolákai kapcsolatban. „Elfogadtam” talán túl erős szó. Inkább azt mondhalnám, álmodoztam a nem fizikai, „másik síkon” való kapcsolatról az iskolákkal. Nem tudtam magamnak világosan megmagyarázni, de úgy tűnt, hogy az iskolával való kapcsolat már a kezdetén *csodálatos természetű* lehet. Azt képzeltem például, hogy kapcsolatot lehet teremteni a régmúlt iskoláival, a pythagorasi, egyiptomi iskolákkal, vagy azoknak az iskoláival, akik a Notre Dame-t építették és így tovább. Úgy tűnt nekem, hogy az idő és az űr korlátjainak el kell tűnniük egy

ilyen kapcsolat megteremtésekor. Az iskolák gondolata maga fantasztikus volt és semmi nem tűnt túl fantasztikusnak ezzel kapcsolatban. És nem találtam semmi ellentmondást ezen gondolatok és közöttük, hogy iskolákat találjak Indiában. Nekem úgy tűnt, hogy éppen Indiában tudnék létesíteni ilyen kapcsolatot, amely a jövőben állandóvá, függetlenné és minden beavatkozástól mentessé válna.

Visszautazásom közben egész sorozat találkozás és benyomás után, az iskolák ideája sokkal tisztábbá és elérhetőbbé vált, és elvesztette fantasztikus jellegét. Ez talán azért történhetett, mert rájöttem, az „iskola” nem csak kutatást, hanem „szelektálást”, vagy választást is követelt - a mi oldalunkról.

Hogy iskolák léteznek, abban nem kételkedtem. De ugyanakkor meggyőződtem arról, hogy az iskolák, melyekről hallottam és amelyekkel sikerült kapcsolatba kerülnöm, nem nekem valók voltak. Ezek teljesen vagy legalábbis félig vallásos jellegű, de mindenképpen áhítatos hangulatú iskolák voltak. Ezek az iskolák nem érdekeltek, főleg azért, mert ha vallásos utat kerestem volna, azt megtalálhattam volna Oroszországban is. Más iskolák kicsit szentimentális és erkölcsi-filozófiai típusúak voltak, aszkétizmus árnyalatával, mint a Rama Krishna követőinek, vagy tanítványainak iskolája: kedves emberek voltak ezek, de nem éreztem, hogy igazi tudásuk van. Voltak „Jóga iskolák” is, melyek az extázis létrehozására alapultak, ezek nekem valahogy „spiritiszta” jellegűeknek tunktek. Nem bíztam bennük: mindaz amit elértek önbeecsapás volt, vagy az. amit az ortodox misztikusok az orosz kolostorok irodalmában „csábításnak”, vagy varázsnak hívtak.

Volt más fajta iskola is, mellyel nem tudtam kapcsolatba kerülni, melyről csak hallottam. Ezek nagyon sokat ígértek, de nagyon sokat követeltek. *Egyszerre követeltek mindent*. Ehhez Indiában kellett volna maradni és feladni az Európába való visszatérés gondolatát, feladni saját elképzeléseimet, céljaimat, terveirret, és haladni egy olyan úton, melyről semmit sem tudhatok előre.

Ezek az iskolák nagyon érdekéltek és azok, akik kapcsolatban álltak velük, feltétlenül átlagon felüli emberek voltak. Nekem azonban úgy tűnt, hogy racionálisabb típusú iskoláknak is kell létezniük és hogy az embernek egy bizonyos pontig joga van tudni hova megy.

Ugyanakkor rájöttem arra, hogy bármi legyen is az iskola neve: okkult, ezoterikus, vagy jögi, ezeknek létezniük kell a közönséges földi síkon ugyanúgy, mint a többi iskoláknak: a festészeti iskoláknak, tánciskoláknak, az orvosi iskoláknak. Rájöttem, hogy az iskolák gondolata „egy másik síkon” egyszerűen a gyengeség jele, álmok, melyek az igazi kutatás helyét foglalják el. És megértettem, hogy az álmodozás volt az egyik legfőbb akadály a csodálatos felé vezető utunkon. India felé utazásom alatt további utazásokat terveztem. Ebben az időben a

mohamedán Kelettel akartam kezdeni: főleg orosz Közép-Ázsiával és Perzsiával. De a jövő úgy hozta, hogy ebből semmi sem valósult meg.

Londonból Norvégián, Svédországon és Finnországon keresztül érkeztem meg Szentpétervárra, már „Petrovgrádra” átkeresztelve, tele spekulációval és hazafisággal. Nem sokkal ezután Moszkvába mentem és elkezdtem a szerkesztői munkát annál az újságnál, melynek Indiából írtam. Körülbelül hat hetet maradtam ott, de ez alatt történt valami, ami később sok esemény kiindulópontjává vált.

Egy nap, mialatt a következő szám anyagát készítettem elő a kiadáshoz, az újság irodájában találtam egy értesítést (talán a *Moszkva Hangjában* volt), egy balett forgatókönyvről. „A Mágusok Küzdelmé”-ről, mely, ahogy írta, egy bizonyos „hindu” volt. A balett története Indiában játszódik és teljes képet ad a keleti mágiáról, benne fakir csodákkal, szent táncokkal és így tovább. Nem tetszett az írás hetyke hangja, de mivel hindu balett forgatókönyv-író ebben az időben ritka volt Moszkvában, kivágtam és beletettem az újságomba egy kis megjegyzéssel, hogy minden benne van a balettben, ami nem található meg a valódi Indiában, de amiért az utazók odamennek.

Röviddel ezután különböző okokból otthagytam az újságot és Szentpétervárra mentem.

1915 februárjában és márciusában az indiai utamról tartottam nyilvános előadásokat. Az előadások címe: „A Csodálatos kutatása” és „A halál problémái” voltak. Ezekben az előadásokban, melyek bevezetőül szolgáltak az utazásaimról szóló könyvemhez, amit szándékom volt megírni, azt mondtam, hogy Indiában a „Csodálatost” nem ott keresték, ahol keresni kellett volna, hogy minden szokványos út használhatatlan és India sokkal jobban őrzi titkait, mint ahogy sok ember feltételezi; de a „Csodálatos” létezett és megmutatkozott sok dologban, mely mellett elmentek az emberek anélkül, hogy a rejtett értelmére rájöttek volna, vagy anélkül, hogy megértették volna hogyan közelítsék meg. Megint az „iskolák”-ra gondoltam.

A háború ellenére előadásaim nagyon nagy érdeklődést keltettek. Több mint ezer ember jött el minden alkalommal az Alexandrovszky terembe, Szentpétervár külvárosába Duma-ba. Sok levelet kaptam; sokan jöttek meglátogatni; és éreztem, hogy a „Csodálatos kutatására” alapozva nagyon sok embert lehetne összehozni, akik képtelenek többé lenyelni a hazugságok megszokott formáit és hazugságban élni.

Húsvét után Moszkvába mentem folytatni ezeket az előadásokat. Az emberek között, akikkel az előadások után találkoztam volt kettő, az egyik zenész, a másik szobrász, akik hamarosan beszélni kezdtek nekem egy moszkvai csoportról, mely különböző „okkult” tanulmányokkal és kísérletekkel foglalkozott, melyeket egy bizonyos G. irányított, egy kaukázusi görög, pont az a „hindu”, akié a balett forgatókönyv

volt, amiről három vagy négy hónappal ezelőtt az újságban olvastam. Be kell vallanom, hogy amit ez a két ember a csoportról és az ott történetekről mondott: mindenfajta ön-szugesztíós csodák, nem nagyon érdekelték engem. Sokszor hallottam azelőtt ilyenfajta történeteket és megvolt a véleményem róluk.

Hölgyek, akik hirtelen a levegőben lebegő „szemeket” lámák, amiket utcáról utcára követnek és végül megérkeznek egy bizonyos keleti ember házához, aki megigézi őket. Vagy emberek, akik ugyanazon keleti jelenlétében váratlanul úgy érzik, hogy átlát rajtuk. látja minden érzelmüket, gondolataikat és vágyaikat: valami különösét éreznek a lábukban, nem tudnak megmozdulni és olyan mértékben a hatása alá kerülnek, hogy mindent megtehet velük, amit kíván, még távolból is. Az ehhez hasonló történetek számomra egyszerűen csak rossz képzelgéseknek tűntek. Az emberek kitalálják önmaguknak a csodákat, és pont azt találják ki, amit tőlük elvárnak. Ez a babonának, az önszugesztíónak cs a hibás gondolkodásnak a keveréke és az én megfigyelésem szerint ezek a történetek soha nem merülnek fel azoknak az embereknek bizonyos közreműködése nélkül, akikről szó van.

Így korábbi tapasztalataim alapján csak új ismerőseim egyikének, M-nek kitartó erőfeszítése után voltam kapható arra, hogy G.-vel találkozzam és beszélgessek vele.

Az első találkozásom vele teljesen megváltoztatta a véleményemet róla, és hogy mit várhatok tőle.

Nagyon jól emlékszem erre a találkozásra. Az egyik kávézóban találkoztunk egy zajos, de nem központi utcában. Egy keleti típusú embert láttam, már nem fiatal, fekete bajusszal, átható szemekkel, először úgy nézett ki, mint aki álcázza magát. Én még telítve voltam Kelet benyomásaival és ez az ember egy indiai rádza, vagy egy arab sejk arcával, akit akár egy fehér burnuszban vagy egy hímezett turbánban láthatnék, itt ül ebben a kis kávézóban, ahol kis üzletemberek, vagy pénzügyőrök találkoznak, fekete felsőkabátban, bársony gallérral és fekete keménykalapban. A látvány zavaró volt, mint amikor az ember szemben találja magát valakivel, aki nem az, aminek adja magát és akivei mégis úgy kell beszélni és vele szemben viselkedni, mintha az ember ezt nem venné észre. G. nem helyesen, erős kaukázusi kiejtéssel beszélt oroszul és ez a kiejtés, amit a filozófiai gondolkodás kivételével bármivel összefüggésbe tudunk hozni meg csak fokozta ennek az impresszióknak a különös és meglepő voltát.

Nem emlékszem, hogy kezdődött beszélgetésünk: talán Indiáról volt szó, az czoetériáról és a jögi iskolákról. Kítűnt, hogy G. sokat utazott és olyan helyeken is járt, amiről én csak hallottam és ahová nagyon szerettem volna ellátogatni. Nem csak hogy kérdéseim nem zavarták, de mindegyik felelettel többet adott, mint amit reméltem. Tetszett beszédmódja, mely óvatos és pontos volt. M hamarosan otthagytott bennün-

ket. G. beszélt moszkvai munkájáról, de én nem értettem teljesen. Ki derült abból amit mondott, hogy munkájában, mely főleg pszichológiai alapú, a kémia nagy szerepet játszott. Először hallva őt, természetesen mindent szó szerint vettem.

„Amit mond, emlékeztet valamire, ami Dél-India egy városában. Travabkoreban történt. Egy brahman, sok tekintetben kivételes ember, egy fiatal angolnak beszélt egy iskoláról, ahol az emberi test kémiaját tanulmányozta, hogy különböző anyagok bevétele vagy eltávolítása megváltoztathatja az ember erkölcsi és pszichológiai természetét. Ez nagyon hasonló ahhoz, amit ön mond.”

„Ez lehetséges” mondta G., „de ugyanakkor lehet teljesen más is. Vannak iskolák melyek úgy tűnik hasonló módszereket alkalmaznak, de teljesen más értelmezéssel. A módszerek vagy elméletek hasonlósága sem bizonyít semmit.”

„Van egy másik kérdés, ami nagyon érdekel engem” mondtam „Vannak anyagok, amiket a jógik bevesznek bizonyos állapotok előidézésére. Lehet, hogy ezek bizonyos esetekben narkotikumok? Én magam is kísérleteztem ilyen irányban és minden, amit a mágiáról olvastam tisztán bebizonyította, hogy minden iskola, minden időben és országban, nagyon széles körben alkalmazta a kábítószer olyan állapotok létrehozására, melyben a 'mágia' lehetséges.”

„Igen” mondta G. „Sok esetben ezek az anyagok azok, melyeket Ön 'narkotikumoknak' nevez. De ezeket sokféleképpen lehet használni. Vannak iskolák, melyek a narkotikumot helyes módon használják. Ezekben az iskolákban az emberek ezeket önmaguk tanulmányozására használják, hogy előre lássák, tudják mi lehetséges, mit lehet elemi hosszú munka árán. Amikor az ember látja ezt és meggyőződik, hogy amit elméletben megtanult az valóban létezik, akkor tudatosan dolgozik, tudja hova megy. Néha ez a legegyszerűbb út meggyőződni a lehetőségek igazi létezéséről, amiket az ember már többször gyanított önmagában. Különleges kémia tartozik ehhez. Sajátos anyagok vannak minden működéshez. Így mindegyik működést lehet erősíteni, vagy gyengíteni, felébreszteni, vagy elaltatni. De ennek megtételéhez az emberi szervezet és a különleges kémia teljes ismeretére van szükség. Mindazon iskolákban, melyek ezt a módszert alkalmazzák, a kísérleteket csak akkor hajtják végre, mikor azokra tényleg szükség van és csak tapasztalt és megfelelő emberek felügyelete alatt, akik képesek előre látni az összes eredményt és kellő módszereket tudnak alkalmazni a nem kívánatos következmények elkerülésére. Az anyagok, amiket ezek az iskolák használnak, nem csupán 'narkotikumok', ahogy ön nevezi őket, bár nagyrésztük olyan narkotikumokból készül mint az ópium, hasis és hasonlók. Más iskolák ugyanilyen, vagy hasonló anyagokat használnak, nem a kutatás vagy tanulmányozás céljából, hanem

hogy a kívánt eredményeket, ha csak rövid időre is, elérjék. Ilyen anyagokat ügyesen alkalmazva egy embert rövid időre nagyon okossá és erőssé lehet tenni. Utána természetesen meghal, vagy megbolondul, de ez nem érdekli őket. Ilyen iskolák is vannak. Tehát látja, hogy óvatosan kell beszélnünk az iskolákról. Talán ugyanazokat a dolgokat csinálják, de az eredmény teljesen más lesz.”

Minden, amit G. mondott, mélységgel érdekelt. Úgy éreztem új nézőpontok voltak benne, amelyek semmiben sem hasonlítottak azokhoz, amelyekkel eddig találkoztam.

Meghívtam, menjek vele egy házba, ahol néhány tanítványa gyűlt össze.

Kocsiba szálltunk és Szokolniki irányába hajtottunk.

Az úton G. elmondta, hogy a háború mennyire megakadályozta sok tervét; tanítványai közül sokan elmentek az első mozgósításkor, a külföldről rendelt nagyon drága gépek és berendezések elveszttek. Ezután munkájával kapcsolatos súlyos kiadásairól beszélt, a drága lakásról, melyei kibérelt és ahová, következtetésem szerint tartottunk. Mondta továbbá, hogy munkája után számos jól ismert ember érdeklődik Moszkvában - „professzorok” és „művészek”, ahogy ő nevezte őket. De amikor megkérdeztem, hogy kik azok, egyetlen nevet sem mondott.

„Azért kérdezem”, mondtam „mert moszkvai születésű vagyok és tíz évvel dolgoztam itt, mint újságíró, szóval majdnem mindenkit ismerek.”

G. erre semmit sem válaszolt.

Bementünk egy nagy, üres lakásba egy városi iskola fölött, ami nyilvánvalóan az iskola tanáraié volt. Azt hiszem, a régi Vörös Tó helyén volt.

A lakásban G. néhány tanítványa volt: három vagy négy fiatalember és két hölgy, akik tanárnőknak tündek. Már voltam ilyen lakásokban. Még a bútor hiánya is megerősítette elképzelésemet, mert városi tanárok nem kapnak bútort. Ez a gondolat valahogy furcsa érzést keltett bennem G. irányában. Miért mesélt nekem óriási költségekről ezzel a lakással kapcsolatban? Először is a lakás nem volt az övé, másodsor bérmentes volt, harmadszor pedig nem kerülhetett többé havonta tíz rubelnél. Nagyon is világos volt, hogy „blöfföl” és azt gondoltam, hogy ennek valami oka van.

Nehéz újból felidézni a beszélgetés kezdetét G. tanítványaival. Néhány dolog, amit hallottam, meglepett. Próbáltam kideríteni, miből áll munkájuk, de nem adtak egyenes válaszokat és néhány esetben számomra különös, érthetetlen terminológiához ragaszkodtak.

Javasolták, hogy felolvassák annak a történetnek az elejét, melyet G. egyik tanítványa írt, aki nem volt ebben az időben Moszkvában. Természetesen beleegyeztem; s egyikük elkezdte hangosan olvasni a kéz-

iratot. Az író leírta találkozását és megismerkedését G-vel. Figyelmet az ragadta meg, hogy a szerző ugyanazzal a rövid cikkel találkozott a „Mágusok küzdelme” című balettről, melyet én magam is láttam a *Moszkva Hangjában* a télen. Továbbá - ez nagy örömet okozott nekem, mert én is ugyanezt tapasztaltam - az első találkozásnál határozottan érezte az író, hogy G. mintha a tenyerébe vette volna őt, majd felmérte és visszatette volna. A történet címe „Az igazság felvillanásai” volt és nyilvánvalóan olyan ember írta, akinek nem volt előzetes írói tapasztalata. De ennek ellenére mély benyomást keltett, mert egy szisztémát mutatott be, melyet nagyon érdekesnek találtam, bár ezt sem kifejezni sem megnevezni nem tudtam önmagamnak. Bizonyos egészen különös és váratlan gondolatok a művészetről szintén nagyon erős visszhangra találtak bennem.

Később rájöttem, hogy a szerző egy elképzelt személy volt és a történetet G. két tanítványa írta, akik jelen voltak a felolvasásnál, azzal a szándékkal, hogy G. gondolatait irodalmi formában mutassák be. Még később megtudtam, hogy a történet ideája G-től magától származott.

A felolvasás az első fejezetnél abbamaradt. G. figyelmesen hallgatott egész idő alatt. A díványon ült, egyik lábát maga alá húzva, feketekávé ivott bögréből, dohányzott és néha rám pillantott. Tetszettek mozdulatai, melyeknek macskaszerű bája és magabiztossága volt: még a hallgatásában is volt valami, ami megkülönböztette a többiektől. Úgy éreztem, hogy e helyett a moszkvai lakás helyett inkább valami olyan helyen kellett volna találkoznom vele, mint egy kairói mecset, vagy Ceylon egyik romvárosában, vagy egy dél-indiai templomban, mint Tanjore, Trichinopoly, vagy Madura, ahonnan nemrégén tértem vissza.

„Na, hogy tetszett a történet?” kérdezte G. rövid szünet után.

Azt mondtam, hogy érdekesnek találtam, bár szerintem nem volt elég világos, hogy pontosan miről szólt az írás. A történet egy íróról szólt, akire egy új tanítás nagyon erős benyomást tett, de ugyanakkor nem adott tiszta képet a tanról magáról.

A jelenlévők vitakozni kezdtek velem és rámutattak, hogy nem értettem meg a történet legfontosabb részeit. G. nem szólt semmit. Amikor megkérdeztem, hogy mi volt az a rendszer, amit tanulmányoztak, és mik a különböző jellegzetességei, nagyon pontatlan válaszokat kaptam. Azután beszéltek az „önmagán való munkáról”, de nem tudták megmagyarázni, hogy ez a munka miből áll. Általában G. tanítványaival a beszélgetés nem valami jól alakult, kiszámítottságot és mesterkéltséget éreztem bennük, mintha egy előre betanult szerepet játszottak volna el. Emellett a tanítványok nem illettek a tanárhoz. Mindannyian egy különös moszkvai réteghez tartoztak, egy szegényes „értelmiséghez”, akiket nagyon jól ismertem, és aiktól semmi érdekesei

nem vártam el. Azt is gondoltam, hogy milyen furcsa velük találkoznom a csodálatoshoz vezető úton. Ugyanakkor nagyon kedves és előzékeny emberek voltak. A történetek, amiket M.-től hallottam, biztosan nem tőlük származtak, és nem róluk szóltak.

„Valamit akarok kérdezni öntől” mondta G. kis szünet után. „Megjelenhet-e ez a cikk egy újságban? Mi úgy gondoltuk, hogy így meg tudnánk ismertetni a közönséggel az ideáinkat.”

„Ez teljesen lehetetlen” válaszoltam. „Ez nem egy cikk, ennek nincs kezdete és vége: ez egy történelmi kezdete, ami túl hosszú egy újságnak. Tudja, soronként számoljuk az anyagot. A felolvasás két óra hosszát tartott - ez körülbelül háromezer sor. Tudja mit hívunk tárcának az újságnál - egy átlagos tárca háromszáz sor. Így a történet e része tíz tárcát tesz ki. A moszkvai újságokban a folytatásos történetet sohasem nyomtatják ki többször, mint egyszer egy héten, így ez tíz hetet igényelne - és ez egy este beszélgetése. Ha ez megjelenhet, az csak egy havi folyóiratban lehetséges, de én egyet sem tudok, amelybe ez most beillene. És egyébként is: az egész történetet előre kérnék mielőtt válaszolnának.”

G. semmit sem szólt és itt a beszélgetés abbamaradt.

De magában G-ben mindjárt éreztem valamit, ami nem közönséges: és ez az érzés az este folyamán csak megerősödött. Amikor elmenni készültem az a gondolat villant át az agyamon, hogy most *azonnal és késlekedés nélkül* találkozót kell megbeszélnem, ha nem akarom elveszíteni a kapcsolatot vele. Kérdeztem tőle, hogy találkozhatnánk-e még egyszer, mielőtt visszautazom Szentpétervárra. Azt mondta, hogy ugyanabban a kávézóban lesz holnap, ugyanabban az időben.

Én az egyik fiatalemberrel távoztam. Nagyon különösen éreztem magam - a hosszú felolvasás, amit alig értettem; az emberek, akik nem válaszoltak kérdéseimre; G. a maga különös viselkedésével, s befolyása tanítványaira, - mindettől váratlanul nevetni, kiabálni, énekelni szerettem volna, mintha megszöktem volna az iskolából, vagy valami ismeretlen büntetés elől.

El akartam mondani benyomásaimat ennek a fiatalembernek, viccelődni G.-ről és a meglehetősen unalmas és beképzelt történetéről. Elképzelttem ahogy mindezt elmondom néhány barátomnak. Szerencsére időben leállítottam magam. Biztosan azonnal elmegy és telefonál nekik - gondoltam. Ok mind jó barátok.

Tehát próbáltam kézben tartani magam, teljes csendben mentünk a villamoshoz és Moszkva közepe felé utaztunk. Meglehetősen hosszú utazás után megérkeztünk Okhotny Nad-ba, közel a lakáshoz és csendesen köszönve egymásnak elváltunk.

Másnap ugyanabban a kávézóban voltam, ahol először találkoztam G-vel és ez az azt követő napokban is megisméltódott. A Moszkvában

töltött hét alatt minden nap találkoztam G-vel. Nemsokára tisztán láttam, hogy sokat tud arról, amit tudni akarok. Például megmagyarázott nekem bizonyos jelenségeket melyekkel Indiában találkoztam s amiket senki sem tudott megmagyarázni sem ott a helyszínen, sem azután. Magyarázataiban a specialista biztonságát éreztem, a tények rendkívül finom analizisét és egy rendszert, melyet nem tudtam megérteni, de amelynek a jelenlétét éreztem, mert magyarázatai nem csak a vita tárgyát képező tényekre hívták fel figyelmemet, hanem sok más dologra is, melyeket már megfigyeltem, vagy melyek létezéséi már megéreztem.

Nem találkoztam még egyszer G. csoportjával. Önmagáról G. csak keveset beszélt. Egyszer-kétszer említette keleti utazásait. Szerettem volna tudni, merre járt, de G. erről nem beszélt.

Moszkvai munkájával kapcsolatban G. azt mondta, hogy két különálló csoportja van, a munkájuk különböző tárgyú, „erejük és felkészültségük szerint”. A csoportnak minden tagja ezer rubelt fizetett évente, és emellett a mindennapi életben is tudták a munkájukat folytatni.

Én azt mondtam, hogy szerintem évi 1.000 rubel túl sok olyanok számára, akiknek magánvagyonuk nem volt.

G. azt válaszolta, hogy semmi más megoldás nem volt lehetséges, mert a munka természeténél fogva neki nem lehet sók tanítványa. Ugyanakkor nem kívánta és *nem is akarta* - ezt hangsúlyozta - saját pénzét költeni a munka megszervezésére. Az ő munkája nem volt és nem is lehetett jótékony természetű és tanítványainak meg kellett találniuk a lehetőséget saját jövedelmükből kifizetni a lakást, ahol találkozni tudnak a kísérletek végrehajtására és egyebekre. Amellett még hozzászótta, a megfigyelés szerint azok, akik az életben gyengének mutatkoztak, a munkában is gyengék voltak.

„Több oldala van ennek az ideának” mondta G. „Minden egyes ember munkája kiadásokkal jár. utazás és más. Ha egy ember élete olyan rosszul van elrendezve, hogy egy 1.000 rubeles kiadás zavart okoz neki, akkor jobb ha el sem kezdi ezt a munkát. Tegyük fel, hogy munkája megkívánja, hogy egy éven belül Kairóba, vagy valami más helyre kell mennie. Erre anyagilag késznek kell lennie. Követelményeinken keresztül megismerjük, hogy képcs-c velünk dolgozni, vagy sem.”

„Emellett”, folytatta G. „nincs feláldozni való időm annak bizonyossága nélkül, hogy valami jó származhat belőle. Én nagyra értékelem az időmet, mert a saját munkámhoz szükségem van rá és mert nem tölthetem, és ahogy már mondtam, nem is akarom eltölteni természetlenül. Ennek van egy másik oldala is” mondta G. „Az emberek nem értékelik azt, amiért nem fizetnek.”

Különös érzéssel hallgattam ezt. Egyrésztől megragadott minden, amit G. mondott. Megragadott, hogy az érzélgősség, a szokványos be-

széd az „cmberszerctetről”, a jobb emberiségért való munkálkodás szavai, stb. teljesen hiányoztak belőle. Másrészt meglepett, hogy G. nyilvánvalóan meg akart győzni engem valamiről a pénzzel kapcsolatban, *amiről nem is kellett meggyőznie*.

Ha volt valami, amivel nem értenem egyet az, az, hogy G. elég pénz tudott összeszedni úgy, ahogy elmondta, mert a tanítványok közül, akikkel én találkoztam, egyik sem tudott évente ezer rubelt kifizetni. Ha valóban talált Keleten valamit a rejtett tudomány kézzelfogható nyomaiból, és folytatta nyomozását ebben az irányban, akkor nyilvánvaló, hogy ez a munka anyagi alapot igényel, mint minden egyéb tudományos kutatás, mint például egy expedíció valami ismeretlen helyre, egy ősi város feltárása, vagy egy kutatás, amely számos gondosan végrehajtott fizikai és kémiai kísérletet kíván meg. Egészen felesleges volt engem erről meggyőzni. Ellenkezőleg, azt gondoltam, hogy ha G. nekem alkalmat adna jobban megismerni amit csinál, valószínűleg képes lennék előteremteni a szükséges anyagi alapot, a megfelelő körülményeket munkájához és több felkészült embert tudnék hozzá vinni. De természetesen még csak nagyon homályos elképzelésem volt arra vonatkozólag, hogy miből áll ez a munka.

Anélkül, hogy világosan kimondta volna, G. értésemre adta, hogy elfogad tanítványának, ha én az óhajt kinyilvánítom. Mondtam neki, hogy számomra ennek a legfőbb akadálya, hogy lehetetlen Moszkvában maradnom, mert Szentpéterváron egy kiadóval volt elkötelezettségem és több munkám volt készülöben. G. azt mondta, hogy néha Szentpétervárra megy és megígérte, hogy hamarosan jön és értesít az érkezéséről.

„De ha a csoportjához csatlakozom”, mondtam G-nck „nagyon nehéz problémával találom szembe magam Nem tudom, hogy elvár-e ígéretet tanítványaitól, hogy titokban tartsák, amit öntől tanulnak, mert én nem tudok ilyen ígéretet tenni. Az életemben kétszer csatlakozhattam volna csoportokhoz, amelyek munkája véleményem szerint hasonló volt az önéhez és nagyon érdekelt. De mindkét esetben a csatlakozásom azt jelentette volna, hogy arra kötelezem magam, hogy titokban tartok mindent, amit tanultam. Mindkét esetben visszautasítottam a lehetőséget, mert én mindenek előtt író vagyok és teljesen független akarok maradni a tekintetben, hogy mit írok meg és mit nem. Ha ígéretet teszek, hogy titokban tartok valamit, egy idő után nagyon nehéz lesz külön választani, hogy mit mondtak nekem és mi jött saját magamtól ezzel vagy azzal kapcsolatban. Pl. még szinte semmit sem tudok az ön ideáiról; de biztos vagyok abban, hogy mikor elkezdünk beszélgetni, hamarosan rátérünk a tér és az idő, a magasabb dimenziók témájára és ehhez hasonlókra. Ezekkel a kérdésekkel én már sok éve foglalkozom és nincs semmi kétségem afelől, hogy az ön rendszerében is nagyon nagy helyet foglalnak el.” G. bólintott. „Látja, ha mi titoktartás meg-

egyezésével beszélgetünk, akkor én már az első bcs/< lp i < . ji.m nem tudom mit írhatok és mit nem."

„De mik a saját elgondolásai ezt illetően?“, kérdezte O. „Nem szabad túl sokat beszélni. Vannak dolgok, amik csak a tanítványoknak szólnak“.

„Én ilyen körülményeket csak ideiglenesen tudok elfogadni" mondtam. „Természetesen nevetséges lenne, ha azonnal elkezdénék írni arról, amit öntől tanultam. De ha elvben nem kívánja titokban tartani az ideáit, csak arra ügyel, hogy a továbbadás ne legyen eltorzítva, akkor el tudom fogadni az ilyen fellételt és várok addig, míg jobban megértem a tanításait. Egyszer egy csoporttal találkoztam, mely különböző széleskörű tudományos kísérletekkel foglalkozott. Nem csináltak titkot munkájukból. De azt kikötötték, hogy addig senkinek sincs joga beszélni, vagy írni a kísérletről semmit, amíg önmaga végre nem tudja hajtani. Amíg a kísérletet végre nem tudta hajtani, hallgatnia kellett róla.“

„Ennél nem lehet jobb szabály", mondta G. „és ha ön czi betartja, ez a kérdés sosem fog felmerülni közöttünk.“

„Van-e valami feltétele annak, hogy valaki a csoportba belépjen?" kérdeztem. „És az, az ember, aki csatlakozik, attól fogva kötve van-e önhöz? Más szavakkal, azt szeretném tudni, hogy szabadon elmehete és elhagyhatja a munkát, vagy végleges kötelezettséget kell vállalnia? És ön hogy viselkedik vele, ha nem tartja be kötelezettségeit?"

„Semmiféle feltétel nincs" mondta G. „és nem is lehet. Abból indulunk ki, hogy az ember nem ismeri önmagát, *ónincs* (hangsúlyozta czi a két szót), vagyis, hogy nem az, aki lehetne és akinek lennie kellene. Ennél fogva nem tudja magát elkötelezni, vagy bármilyen kötelezettséget vállalni. A jövőjére vonatkozólag nem tud semmit sem elhatározni. Ma egyfajta ember és misnap másfajta. Nincs kötelezettsége és elmehet, amikor akar. Semmiféle kötelezettségünk nincs vele szemben és neki velünk szemben.

Ha neki úgy tetszik, tanulhat. Hosszú ideig kell tanulnia és nagyon sokat dolgoznia önmagán. Ha már eleget tanult, akkor már más a helyzet. Ő maga látni fogja, hogy szereti-e a munkánkat, vagy nem. Ha úgy kívánja, dolgozhat velünk, ha nem, elmehet. Addig a percig szabad. Ha azután is marad, képes lesz határozni és a jövőjét elrendezni.

Például az ember olyan helyzetbe kerülhet, természetesen nem az elején, hanem később, hogy titkot kell tartania, még ha egy rövid időre is, arról amit tanult. Egy ember, aki nem ismeri önmagát, hogy ígérheti, hogy megtart egy titkot? Persze ígéretet tehet, de be tudja-e tartani? Mert ez az ember nem 'egy', benne az emberek sokasága van. Az egyik ezek közül megígéri és hiszi is, hogy meg tudja tartani a titkot. De másnap egy másik elmondja a feleségének, vagy - egy üveg bor mellett - a barátjának, vagy engedi magát félrevezetni valaki által és

mindent kilocsog anélkül, hogy ő maga észrevenné. Vagy pedig valaki hipnotizálja, vagy váratlanul megijeszti és zavarba hozza azt csinál vele, amit akar. Hát így milyen kötelezettséget vállalhatna? Nem. Ilyen emberrel mi nem beszélünk komolyan, hogy az ember képes legyen titkot tartani *ismernie kell önmagát és lennie* kell. Az, az ember, aki olyan mint minden ember, nagyon messze van ettől.

Néha, *próbaképpen* ideiglenes feltételeket szabunk az embereknek. Amit általában nagyon hamar megszegnek, de sosem adunk semmilyen komoly titkot azoknak, akikben nem bízunk meg. tehát ez nem sokat számít. Úgy értem, hogy számunkra ez nem fontos, bár természetesen tönkreteszi az illetővel való kapcsolatunkat és ez az ember elveszti annak a lehetőséget, hogy tanuljon tőlünk valamit. Ez hatással lehet minden közeli barátjára is, bár ők erre nem számítanak."

Emlékszem egy beszélgetésemre G-vel. Megismerkedésünk első hetében beszéltem neki szándékomról, hogy újból elmegyek Keletre.

„Érdeemes-e erről gondolkodni? És megtalálhatom-e ott, amit keresek?" kérdeztem G.-t.

„A pihenésre, vakációra jó" mondta G., „de amit maga keres, azért nem érdemes odamenni. Azt mind megtalálhatja ili.“

Úgy értettem, hogy a vele való munkáról beszél.

„De az iskolák ott a helyszínen, hogy úgy mondjam, a hagyományok közepette, nem adnak-e bizonyos előnyt?" kérdeztem.

Erre a kérdésre válaszolva G. több dolgot fejtett ki nekem, amit csak később értettem meg.

„Még ha talál is iskolákat, azok csak 'filozófiai' iskolák lesznek" mondta. „Indiában csak 'filozófiai' iskolák vannak. Ezt már régen így osztották fel: Indiában volt a 'filozófiai', Egyiptomban az 'elméleti' és Perzsiában, Mezopotámiában és Turkesztánban volt a 'gyakorlati'.“

„És ez még ma is így van?" kérdeztem.

„Részben még ma is" mondta. „De ön nem érti tisztán, hogy mit értek a 'filozófia', az 'elmélet' és a 'gyakorlat' alatt. Ezeket a szavakat nem a szokásos értelemben kell venni

De az iskolákról szólva, ott csak *speciális* iskolák vannak: általános iskolák nincsenek. Minden mester vagy *guru* specialista valamiben. Az egyik csillagász, a másik szobrász, a harmadik zenész. És egy-egy tanártól minden tanulójának elsősorban azt kell tanulnia, amiben az specialista, aztán egy másik tantárgyat, és így tovább. Ezer év is elteltet így, míg mindent megtanul.“

„Akkor ön hogy tanult?"

„Én nem voltam egyedül. Mindenfajta specialista volt közöttünk. Mindenki a saját speciális tantárgyát tanulta. Aztán, amikor összejöttünk mindent összeraktunk, amit találtunk.“

„És most hol vannak a társai?”

G. egy ideig hallgatott, majd lassan távolba nézve mondta: „Néhány meghalt, néhány folytatja munkáját, néhányan elvonultak.”

Ezek a klastromi szavak annyira váratlanul értek, hogy furcsa és kényelmetlen érzést váltottak ki bennem.

Ugyanakkor éreztem, hogy G. egy bizonyos „játékot” űzött velem, mintha szándékosan akarna időnként oda dobni egy szót, ami érdekelhet engem és gondolataimat egy határozottabb irányba vinni.

Mikor megpróbáltam határozottabban kérdezni arról, hol találta meg azt, amit tud, mi volt tudásának forrása és milyen messze megy ez a tudás, nem adott egyenes választ.

„Tudja” mondta, „amikor Indiába ment, az újságok írtak az utazásáról és kutató munkájáról. Feladatként adtam tanítványaimnak, hogy olvassák el a könyveit, határozzák meg ezekből, hogy ki ön és határozzák meg ezen az alapon, mit lesz képes ott találni. Tehát mi már akkor tudtuk, mit fog találni, mikor ön még úton volt.”

Ezzel a beszélgetés véget ért

Egyszer arról a balettről kérdeztem G: t. amit az újságok a „Mágusok küzdelme” címen említettek, és amiről az „Igazság felvillanásai” című történetben is szó volt, hogy az nem egy „misztérium játék”-e?

„A balettem nem egy 'misztérium'” mondta G. „Az volt az elképzelésem, hogy gyönyörű és érdekes látványosságot hozzak létre Persze van a játék külső formája mögött rejtett értelem, de nem az volt a célom, hogy ezt megmutassam és kihangsúlyozzam. Bizonyos táncok fontos részt foglalnak el a balettben. Ezt röviden elmagyarázom. Képzeld el, hogy az égitestek, mondjuk a Naprendszer bolygói mozgásának tanulmányozására egy speciális szerkezetet készítenek, ami láthatóan szemlélteti a mozgások törvényeit és emlékeztet bennünket azokra. Ebben a szerkezetben minden bolygót arányosan kicsinyített golyó képvisel meghatározott távolságra elhelyezve a középponttól, ami a Napot jelképezi. A szerkezet beindul és a golyók keringeni kezdenek és haladni az előírt úton, látható formában utánozva a bolygók mozgását uraló törvényeket. Ez a szerkezet emlékezteti önt mindarra, amit a Naprendszerrel tud. Valami ilyen van bizonyos táncok ritmusában. A pontosan meghatározott mozgásokban és a táncosok kombinációjában bizonyos törvények láthatóan megismétlődnek, amik azok számára érthetőek, akik ismerik ezeket. Az ilyen táncokat 'szent táncoknak' hívják. Keleti utazásaim alatt többször tanúja voltam istentiszteleteken ilyen táncoknak, különböző ősi templomokban. Néhány ezek közül a táncok közül megismétlődik a 'Mágusok küzdelmében'. Ezen kívül a 'Mágusok küzdelme' három ideára van alapozva. De ha én ezt a balettet egy szokásos színpadon mutatom be, a közönség sohasem fogja megérteni azokat.”

Amit ezután mondott G., abból megértettem, hogy az nem a szó pontos értelmében vett balett, hanem egy drámai és némajáték sorozat, amit egy cselekménysor köt össze, zenei kísérettel, énekekkel és táncokkal vegyítve. A legalkalmasabb név az ilyen színjátékra a „revü” lehetne, de a komikus elemek nélkül. A „balettet”, vagy „jevüt” úgy hívták, hogy „A Mágusok küzdelme”. A fontos jelenetek a „Fekete Mágusok” és „Fehér Mágusok” iskoláját mutatják be, mindkét iskola tanulóinak gyakorlataival és a két iskola közötti küzdelemmel. A cselekmény egy keleti város díszlete előtt játszódik le, átszöve szent táncokkal, dervis táncokkal és különféle ázsiai nemzeti táncokkal, mindez egybeszöve egy szerelmi történettel, mely önmagában allegorikus értelmű.

Az különösen érdekelt, mikor G. azt mondta, hogy ugyanazoknak a színészeknek kellene eljátszani és táncolni a „Fehér Mágusok” és „Fekete Mágusok” szerepét és a mozgásaikban éppen olyan vonzóak és szépnek kellene lenniük az első jelenetben, mint amilyen visszatartónak és eltorzultnak a másodikban.

„Így minden oldalról látni és tanulmányozni fogják önmagukat, következőképpen a balett roppant fontos lesz. az öntanulmányozáshoz” mondta G.

Én akkor meg távol álltam ennek megértésétől és különösen egy bizonyos ellentmondás lepelt meg.

„Abban a cikkben, amit az újságban láttam az állt, hogy a balettjét Moszkvában fogják bemutatni és jól ismert balett táncosok szerepelnek benne, hogy egyeztetni ezt össze az öntanulmányozás ideájával?” kérdeztem, „ők nem azért fognak játszani és táncolni, hogy önmagukat tanulmányozzák.”

„Mindezt még nem határoztuk el” mondta G. „És az ön által olvasott cikk írója nem volt jól informálva. Lehet, hogy minden teljesen másképp lesz. Másrészről, akik részt vesznek a balettben, látni fogják önmagukat, akár tetszik nekik, akár nem.”

„És ki írja a zenét?” kérdeztem.

„Még ez sincs eldöntve” mondta G. Többet nem mondott és csak öt év múlva hallottam újra a balettről.

Egyszer Moszkvában a londoni tartózkodásomról beszélgettem G.-vel, ahol pár hónappal azelőtt voltam rövid ideig. Említettem a városi élet borzalmas mechanikusságát, mely az európai városokban kifejlik, az óriási forgó „gépezetet”, amely nélkül talán már lehetetlen élni és dolgozni.

„Az emberek gépekké válnak” mondtam. „És néha kétségtelenül tökéletes gépekké. De nem hiszem, hogy képesek gondolkodni. Ha gondolkodni próbálnának, nem lennének olyan jó gépek.”

„Igen”, mondta G. „ez igaz, de csak részben. Ez mindenképp előtt atól a kérdéstől függ, melyik agyukat használják a munkájukhoz” Ha a megfelelő agyukat használják, még jobban gondolkodhatnak tevékenységük közben a gépek segítségével. De ismétlem, csak ha a megfelelő agyukkal gondolkodnak”.

Csak sokkal később értettem meg mit ért G. "megfelelő agy., alatt.

„És másodszor” folytatta, „az a gépesítés, amiről beszél, egyáltalán nem veszélyes. Az ember lehet *ember* (hangsúlyozta a szót), mialatt gépekkel dolgozik. Van egy másfajta, sokkal veszélyesebb gépiccség, mikor az ember maga a gép. Gondolt ön valaha arra, hogy minden ember *maga* egy gép?”

„Igen” mondtam, „szigorúan tudományos szemzőgből nézve minden ember külső befolyások által vezérelt gép. De kérdés, hogy ez a tudományos nézet teljesen elfogadható-e?”

„Tudományos, vagy nem tudományos, nekem mindegy” mondta G. „Azt akarom, hogy megértse amit mondom. Figyelje meg mindazokat, akiket ön lát.” G. az utcára mulatott. „Egyszerűen csak gépek és semmi mások.”

„Azt hiszem értem, mit akar mondani” mondtam. „Sokszor gondoltam, hogy milyen kevesen vannak a világon azok, akik ellen tudnak állni az ilyen fajta gépiességnek és a saját útjukat választani.”

„Pont ez az, ahol a legnagyobb hibát követi el” mondta G. „Azt hiszi, hogy van valami, ami saját útját tudja választani, valami, ami elment tud állni a gépiességnek: azt gondolja, hogy nem minden egyformán mechanikus.”

„Miért, természetesen nem!” mondtam. „A művészet, a költészet, a gondolkodás, teljesen más jelenségcsoportba tartoznak.”

„Pontosan ugyanabba a csoportba” mondta G. „Ezek a tevékenységek ugyanolyan mechanikusak, mint a többi. Az emberek gépek, és a gépektől semmi más csak gépies tevékenység várható.”

„Jól van” mondtam. „De nincsenek olyan emberek, akik nem gépek?”

„Talán vannak” mondta G. „Csak nem azok az emberek, akiket ön lát. És ön nem ismeri őket. Ezt akarom megértetni önnel.” Különösnek találtam, hogy mennyire ragaszkodott ehhez a ponthoz.

Amit mondott, nyilvánvalónak és vitathatatlannak tűnt, de sosem szerenem az ilyen rövid és mindent magába foglaló metaforákat. Ezek mindig kihagyták a *különbözőség* lehetőségét. Én azonban mindig azt tartottam, hogy a különbségek a legfontosabbak: hogy megértsük a dolgokat, először tudomásul kell venni azokat a pontokat, amelyekben különböznek egymástól. Így különös volt, hogy G. mennyire kitarított egy idea mellett, ami számomra vitán felül állt, ezzel a fenntartással.

hogy nem csinálunk belőle egy abszolútumot és elismerjük a kivételeket.

„Az emberek nagyon különböznek egymástól” mondtam. „Nem hiszem, hogy mindenkit egy fedél alá lehet venni. Vannak műveletlenek, vannak elgépicsdelt emberek, intellektuális emberek és vannak lán-gelmék.”

„Teljesen igaz” mondta G., „az emberek nagyon különbözőek, de közöttük a valódi különbséget ön nem ismeri és nem láthatja. Az a különbség, amiről ön beszél, egyszerűen nem létezik. Ezt meg kell érteni. Mindazok az emberek, akiket lát, ismer vagy *megismerhetne* gépek, igazi gépek, melyek csak külső befolyások alatt működnek, ahogy ön is mondta. Gépek születnek és mint gépek halnak meg. Hogy jön ide a műveletlen és az intelligens? Még most is, ebben a pillanatban, mialatt mi beszélgetünk, néhány millió gép próbálja megsemmisíteni egymást. Mi a különbség közöttük? Hol van a műveletlen és hol van az intelligens? Ők mind egyformák...

De van lehetőség a gépiesség megszüntetésére. Erről kell gondolkodni nem arról, hány fajta gép létezik. Persze hogy vannak különböző gépek: az autó egy gép, a lemezjátszó egy gép, a puska egy gép. De ez mind egyforma mind gép.”

Ezzel a beszélgetéssel kapcsolatban egy másikra is emlékszem.

„Mi a véleménye a moderm pszichológiáról?” kérdeztem egyszer G.-t, azzal a szándékkal, hogy előhozzam a pszichoanalízis témáját, melyben kezdettől fogva kételkedtem. De G. nem hagyott ilyen messzire menni.

„Mielőtt a pszichológiáról beszélne, először tisztázni kell, hogy ez a tudomány kire vonatkozik és kire nem. A *pszichológia* az emberekre vonatkozik, az emberi lényekre. Milyen *pszichológia* (hangsúlyozta a szót) vonatkozhat a gépekre? Mechanika, nem pszichológia szükséges a gépek tanulmányozásához. Ezért kezdünk mi a mechanika tanulmányozásával. Még nagyon hosszú az út a pszichológiáig.”

„Az ember meg tud-e szünni gép lenni?” kérdeztem.

„Ó! Ez a lényeges kérdés” mondta G. „Ha gyakrabban tett volna fel ilyen kérdéseket, talán eljutottunk volna valahova beszélgetéseinkben. Meg lehet állítani a gépies létet, de ehhez mindenképp előtt *ismerni kell a gépet*. A gép, az igazi gép, nem ismeri önmagát és nem is ismerheti önmagát. Attól a perctől fogva, hogy egy gép ismeri önmagát, megszűnik gép lenni: legalábbis nem az a gép, ami előzőleg volt és már kezd *felelős* lenni azért, amit tesz.”

„Ez azt jelenti, hogy ön szerint az ember nem felelős cselekedeteiért?”

„Az ember (hangsúlyozta a szót) felelős. A gép nem felelős ”

Az egyik beszélgetésünk folyamán megkérdeztem G.-t:

„Ön szerint mi a legjobb felkészülés módszerének tanulmányozására? Például hasznos-e az úgynevezett 'okkult', vagy 'misztikus' irodalom tanulmányozása?”

Én főleg a „Tarotra” és a „Tarot” irodalomra gondoltam.

„Igen”, mondta G. „az olvasmányokból sok mindent meg lehet tanulni. Vegyük például az ön esetét. Sokat tudhatna már, ha *tudná, hogyan kell olvasni*. Úgy értem, ha *értette* volna mindazt, amit életében már olvasott, akkor már birtokolná azt az ismeretet, amit most keres. Ha *értette* volna mindazt, ami a saját könyvében áll, mi is a címe? - teljesen érthetetlenül ejtette ki a szavakat, 'Tertium Organum', én volnék az, aki önhöz jönne, meghajolnék és kérném, hogy tanítson engem. De ön *nem érti* sem azt, amit olvas, sem azt, amit ír. Ön még azt sem érti, hogy az 'érteni' szó mit jelent. Pedig az értés lényeges és egy olvasmány csak az esetben lehet hasznos, ha értjük, amit olvasunk. De természetesen nincs olyan könyv, amely valóságos előkészítést adhatna, így lehetetlen megmondani melyik könyv jobb. Amit az ember *jól* tud (hangsúlyozta a 'jól' szót), az, az ő felkészülése. Ha az ember tudja, hogy kell jó kávét készíteni, vagy hogy kell jó cipőt csinálni, akkor már lehet vele beszélni. Az a baj, hogy senki sem tud semmit igazán jól. Mindent csak felületesen tud.”

Ez egy másik váratlan fordulat volt, amit G. hozzászöveg magyarázatahoz. G. szavainak a szokásos értelmükön túl mindig volt egy teljesen más értelmük is. Már kezdtem rájönni, hogy ahhoz, hogy a rejtett értelmüket felfogjam, azzal kellett kezdenem, hogy az egyszerű és szokásos értelmüket megértsem. G. szavainak mindig megvolt a mindennapi értelemben vett jelentése, bár nem ez volt a teljes értelmük. A szélesebb, vagy mélyebb értelmük hosszú ideig rejtve maradt.

Volt egy másik beszélgetés, mely megmaradt emlékezetemben. Megkérdeztem G.-t, mit tegyen az ember, hogy asszimilálni tudja ezt a tanítást.

„Mit *tegyen*?” válaszolt G., mintha meglepődött volna. „Hiszen képtelen bármit is *tenni*. Az embernek mindenek előtt meg kell értenie bizonyos dolgokat. Ezernyi hamis ideája és hamis elgondolása van főleg önmagáról, és meg kell szabadulnia legalább néhánytól mielőtt szert tehetne bármi újra. Különböző az új, rossz alapokra épül és az eredmény rosszabb lesz, mint azelőtt.”

„Hogy lehet megszabadulni a hamis ideáktól?” kérdeztem. „Mi a felfogóképességünk módozataitól függünk. A hamis ideákat ez hozza létre?”

G. megrázta a fejét.

„Ön megint valami másról beszél” mondta. „Ön a felfogásból származó hibákról beszél, de nem arról van szó. Egy adott felfogás korlátjain belül az ember többé kevésbé tévedhet. Ahogy már mondtam, az ember legnagyobb tévedése az a meggyőződése, hogy képes *tenni*. Minden ember azt gondolja, hogy képes tenni, minden ember tenni akar és az első, amit minden ember kérdez, mit kell tennie. De valójában senki sem tesz semmit és is nem képes tenni semmit. Ez az első amit meg kell érteni. *Minden csak történik*. Minden, ami előfordul egy ember életében, minden, ami ő általa történik, minden, ami tőle jön - *minden csak történik*. Éppen úgy történik, ahogy az eső esik, ha a hőmérséklet megváltozott az atmoszféra magasabb régióiban, vagy ahogy a hó a nap sugarainak erejétől elolvad, vagy ahogy a port felkavarja a szél.

Az ember gépezet. Minden cselekedete, szavai, gondolatai, érzelmei, meggyőződései, véleményei és szokásai, külső befolyások és külső benyomások eredményei. Önmagától az ember egyetlen gondolatot egyetlen cselekedetet sem tud létrehozni. Minden amit mond, csinál, gondol, érez - minden csak történik. Az ember sem felfedezni, sem ki találni nem tud semmit. Mindez csak történik.

Ahhoz azonban, hogy ezt a tényt megállapítsa, megértse, az igazságról meggyőződjön, meg kell szabadulnia ezernyi illúziótól az emberre, alkotó képességeire, a saját életének tudatos organizálására vonatkozólag és így tovább. Ilyesmi nem létezik. Minden csak történik, a népmozdulások, a háborúk, a forradalmak, a kormányváltások, mjndez csak történik. És pontosan ugyanúgy történik, mint az egyéni ember életében. Az ember megszületik, él, meghal, házakat épít, könyveket ír, nem ahogy kívánná, hanem ahogy történik. Minden történik. Az ember nem szeret, nem gyűlöl, nem kíván semmit - mindez csak történik.

De soha senki sem fogja magának elhinni, ha azt mondja neki, hogy ő semmit sem tud tenni. Ez a legbántóbb és legkellemetlenebb dolog, amit egy embernek mondani lehet. Különösen bántó és kellemetlen, mert ez az igazság és senki sem akarja ismerni az igazságot.

Majd ha ezt megérti, könnyebb lesz egymással beszélgetni. De egy valami ezt ésszel megérteni és más valami ezt egészében, teljes lényével átérezni, erről igazán meggyőződni és sohasem elfelejteni.

„A cselekvés kérdéséhez (G. hangsúlyozta a szót) még egy másik dolog is tartozik. Az emberek azt hiszik, hogy mások mindig rosszul csinálják a dolgokat, nem úgy, ahogy kellene. Mindenki mindig azt hiszi, hogy ő jobban tudná csinálni. Nem értik és nem is akarják megérteni, hogy ami megtörténik egyféleképpen és különösképpen *ami már megtörtént*, nem történhet és nem is történhetett másképpen. Észrevette, hogy beszél most mindenki a háborúról? Mindenkinek saját terve,

saját elmélete van. Mindenki úgy találja, hogy semmit sem csináltak úgy, ahogy kellett volna. Valójában minden csak azon az egy módon történik, ahogy történhet. Ha *egyetlen* dolgot másképp lehetne csinálni, *minden* másképp lehetne. És akkor talán nem lenne háború

Próbálja megérteni amit mondok: minden mindennel összefügg, minden dolog kapcsolatban van egymással, semmi sem különálló. Ezért minden csak arra halad, amerre haladhat. Ha az emberek mások lennének, minden másképp lehetne. De ők olyanok, amilyenek és következőképpen a dolgok is olyanok, amilyenek."

Ezt nagyon nehéz volt lenyelni.

„Nincs semmi, egyáltalán semmi, amit tenni lehet?” kérdeztem.

„Egyáltalán semmi” mondta.

„Es *senki* sem tud valamit tenni?”

„Ez egy másik kérdés. Ahhoz, hogy az ember *tenni* tudjon *lennie* kell. És legelőször meg kell érteni, mit jelent *lenni*. Ha folytatjuk a beszélgetést, látni fogja, hogy különleges nyelvezetet használunk és ahhoz, hogy velünk beszélgethessen, meg kell tanulnia ezt a nyelvet. Nincs értelme a mindennapi nyelven beszélni, mert azon a nyelven lehetetlen egymást megérteni. Jelenleg ez meglepi önt. Pedig igaz. A megértéshez egy másik nyelvet kell megtanulni. Azon a nyelven, amin az emberek beszélnek, nem értik meg egymást. Később látni fogja, hogy cz miért van így.

Ezután meg kell tanulni igazat mondani. Ez szintén furcsának tűnik önnek. Nem érti, hogy meg kell tanulni az igazat mondani. Önnek úgy tűnik, hogy ehhez elég a kívánság, vagy az elhatározás. Én azt mondom, hogy az emberek ritkán hazudnak szándékosan. Legtöbb esetben úgy gondolják, hogy az igazat mondják. Pedig állandóan hazudnak, akkor is, amikor hazudni szeretnének és akkor is, amikor az igazat szeretnék mondani. Állandóan hazudnak, maguknak és másoknak. Ezért senki nem érti sem önmagát, sem másokat. Gondolja meg - lehetne-e ilyen ellentét, ilyen mély meghasonlás és ilyen gyűlölet mások nézőpontjával és véleményével szemben, ha az emberek képesek lennének egymást érteni? De nem érthetik egymást, mert nem tudják saját hazugságukat megakadályozni. Igazat mondani a legnehezebb dolog a világon és sokat és hosszú ideig kell tanulni az igazmondás képességének megszerzéséhez. A kívánság egyedül nem elég. Az *igazmondáshoz az embernek tudnia kell, mi az igazság és mi a hazugság és elsősorban önmagában*. És ezt senki sem akarja tudni."

A beszélgetések G-vel és a váratlan kifejezésmód, amit minden ideához hozzátett, napról napra jobban és jobban érdekelt. De Szentpétervárra kellett mennem.

Emlékszem az utolsó beszélgetésünkre.

Megköszöntem neki irántam való figyelmét és magyarázatait, melyek, már láttam, sok dolgot megváltoztattak számomra.

„De ennek ellenére tudja, hogy a legfontosabbak a *tények*.” mondtam. „Csak ha valódi, autentikus tényeket látnék, melyeknek jellege új és ismeretlen, akkor tudnék meggyőződni róla, hogy helyes úton vagyok.”

Nekem még mindig a „Csodálatoson” járt az eszem.

„*Majd lesznek tények*” mondta G. „Megígérem. De nem lehet azzal kezdeni.”

Nem értettem akkor az utolsó szavait, csak később fogtam fel, amikor G. megtartotta a szavát és igazán szembe találokottam a „tényekkel”. De cz legalább másfél évvel később történt, 1916 augusztusában.

Az utolsó moszkvai beszélgetések közül még egy megmaradt az emlékezetemben, melyben G. mondott néhány dolgot, ami ismét csak később vált érthetővé.

Beszélt egy emberről, akivel vele együtt találkoztam, és ennek bizonyos emberekkel való kapcsolatáról.

„Ő egy gyenge ember” mondta. „Az emberek persze tudat alatt kihasználják. Mindez azért van, mert igazodik hozzájuk. Ha nem *igazodna* hozzájuk, minden másképp lenne és ők is mások lennének.”

Furcsának tűnt nekem, hogy az ember ne igazodjon másokhoz. „Mit ért az 'igazodás' kifejezés alatt?” kérdeztem. „Én egyszerre értem is meg nem is. Ennek a szónak nagyon sok értelme van.”

„Pontosan ellenkezőleg” mondta G. „Csak egy értelme van. Próbáljon gondolkodni ezen.”

Később megértettem G. mit ért igazodás alatt és rájöttem, hogy életünkben milyen nagy szerepet játszik ez és mennyi dolog származik belőle. G. azt a magatartási hívtá igazodásnak, mely belső rabszolgaságot, belső függőséget teremt. A későbbiek folyamán több alkalmunk volt erről beszélni.

Emlékszem egy másik beszélgetésre a háborúról. A Philipov kávézóban ültünk a Twerskaján. Tele volt emberekkel és nagy volt a zaj. A háború és a haszonszerzés kellemetlen és lázas légkört teremtett. Én már nem akartam odamenni, de G. ragaszkodott hozzá és mint ahogy mindig vele szemben, megadtam magam. Akkor már rájöttem, hogy néha szándékosan teremtett nehéz körülményeket a beszélgetéshez, mintha különleges erőfeszítéseket és készenléteket kívánt volna meg, hogy belenyugodjak a kényelmetlen és kellemetlen körülményekbe a *ve/e való beszélgetés kedvéért*.

De ekkor az eredmény nem volt különösebben fényes, mert a zaj olyan nagy volt, hogy beszédének legérdekesebb részeit nem hallottam. Eleinte értettem, amit G. mondott. De fokozatosan elvesztettem a

fonalat. Néhány próbálkozás után, hogy kövessem megjegyzéseit, melyekből csak szótöredékek értek hozzám, feladtam, hogy megértssem és egyszerűen csak arra kezdtem figyelni, *hogy hogyan beszél.*

A beszélgetés az én kérdéssel kezdődött: „meg lehet-e állítani a háborút?” G. azt válaszolta: „igen, lehet.” Az előző beszélgetések alapján biztosra vettem, hogy a válasz ez lesz: „Nem, *nem lehet.*”

„De a lényeg az: hogyan?” mondta. „Ennek megértéséhez nagyon sok dolgot kell tudni. Mi a háború? *A háború a kozmikus befolyások eredménye.* Valahol ott fent két, vagy három bolygó túl közel került egymáshoz: ebből feszültség keletkezik. Észrevette már, hogy milyen feszült lesz, ha valaki egy keskeny járdán túl közel kerül önhöz? Ugyanez a feszültség jön létre a bolygók között. Nekik ez talán egy vagy két másodperc. De itt, a Földön az emberek elkezdik gyilkolni egymást és éveken át gyilkolják egymást. Nekik ekkor úgy tűnik, hogy gyűlölik egymást; vagy talán valami fennkölt cél miatt kell egymást gyilkolniuk; vagy meg kell védeniük valamit, vagy valakit és ez nagyon nemes dolog; vagy valami hasonlót. Nem veszik észre milyen kis szerepük van a játszmában. Azt hiszik, hogy van valami jelentőségük; azt gondolják, hogy jöhetnek, mehetnek tetszésük szerint, azt gondolják ők döntenek el, hogy ezt vagy azt teszik. De a valóságban minden mozdulatuk, minden cselekedetük a bolygók befolyásának eredménye. És nekik nincs semmi jelentőségük. Aztán a Hold is nagy szerepet játszik ebben. De a Holdról majd külön fogunk beszélni. Csak azt kell megérteni, hogy sem Wilhelm császár, sem a hadvezérek, sem a miniszterek, sem a parlamentek nem számítanak semmit és nem tudnak semmit se tenni. Minden, ami nagy arányokban történik, kívülről van irányítva, vagy a véletlenszerű, összetett befolyások, vagy az általános kozmikus törvények kormányozzák.”

Ez volt minden, amit hallottam. Csak sokkal később értettem meg, hogy mit akart mondani nekem - azt, hogy a véletlenszerű befolyásokat hogy lehet eltéríteni, vagy átalakítani valami viszonylag ártalmatlanná. Ez egy igen érdekes idea volt, ami az „áldozat” ezoterikus értelmére vonatkozott. De mindenesetre jelenleg ennek az ideának csak történelmi és pszichológiai értéke van. Ami igazán fontos volt, de amit csak megemlítettem, így alig vettem észre és csak később jutott eszembe, amikor próbáltam a beszélgetést visszaidézni, azok a szavai voltak, melyek a bolygók és az ember közötti időkülönbségre utaltak.

És még akkor is, amikor visszaemlékeztem rá, hosszú ideig nem fogtam fel ennek az ideának teljes értelmét. Később sok minden erre épült.

Körülbelül ez idő tájt volt egy beszélgetés a *Napról, a bolygókról és a Holdról.* Már nem emlékszem, hogy kezdődött. De arra emlékszem,

hogy G. miután egy kis ábrát rajzolt, próbálta elmagyarázni, mit nevezett a „különböző világokban az erők kölcsönviszonyának”. Ez kapcsolatban volt a korábbi beszélgetéssel az emberiségre ható befolyásokról. Az idea körülbelül ez volt: az emberiség, vagy pontosabban a *földi szerves élet* egyidejűleg alá van vetve külön fajla forrásokból és különböző világokból jövő befolyásoknak: a bolygók befolyásának, a Hold befolyásának, a Nap befolyásának, a csillagok befolyásának. Ezek mind egyszerre hatnak, de az adott alkalomnak megfelelően egyik, vagy másik van túlsúlyban. És az ember számára van egy bizonyos lehetőség, hogy a *befolyások között választhasson, vagyis egyik befolyás alól a másik befolyás alá kerüljön.*

„Elmagyarázni, *hogy hogyan,* sokkal több magyarázatot igényelne” mondta G. „Ezért máskor fogunk erről beszélni. Most azt akarom, hogy egy dolgot megértsen: lehetetlen megszabadulni egy befolyás alól anélkül, hogy egy másik alá ne kerüljön. Minden, az egész önmagán való munka abból áll, hogy az ember kiválasztja azt a befolyást, ami alá kerülni akar és tényleg ez alá a befolyás alá kerül. Ezért szükséges előre tudni, melyik befolyás a hasznosabb.”

Ebben a beszélgetésben számomra az volt érdekes, hogy G. úgy beszélt a bolygókról és a Holdról mint *élőlényekről,* meghatározott életkorral és életlehetőséggel, a fejlődés és a lét egy másik szintjére való átmenet lehetőségével. Szavaiból az tűnt ki, hogy a Hold nem egy „halt bolygó”, ahogy általában mondják, ellenkezőleg, a Hold egy „születő bolygó”, egy bolygó, a fejlődés legelső fázisában, amely még nem érte el a „Föld intelligenciájának a fokát”, ahogy mondta.

„A Hold növekszik és fejlődik”, mondta G, „valamikor lehet, hogy eléri a Föld szintjét. Aztán mellette egy új Hold fog megjelenni és a Föld lesz a Napjuk. Egy bizonyos időben a Nap olyan volt, mint a Föld és a Föld olyan, mint a Hold. Még korábban a Nap olyan volt, mint a Hold.”

Ez egyszerre megragadta figyelmemet. Nekem semmi sem tűnt meszterkeltebbnek, megbízhatatlanabbnak és dogmatikusabbnak, mint a megszokott elméletek a bolygók és a Naprendszer eredetéről, a Kant-Laplace elmélettel kezdve a legújabbakig, az összes válfajaival és variációival. A „nagyközönség” ezeket az elméleteket, vagy legalábbis az utolsót, amiről hallott, tudományosnak és bizonyítottnak tartja. De valójában ezekből a teóriákból semmi sincs bebizonyítva. Ez volt az oka annak, hogy az a tény, hogy G. egy teljesen más elméletet fogadott el, egy *organikus* elméletei, melynek eredete teljesen új, más egyetemes rendszert felfedő elveken nyugodott, nekem nagyon fontosnak és érdekesnek tűnt.

„Mi az arány a Föld és a Nap intelligenciája között?” kérdeztem. „A Nap intelligenciája isteni” mondta G. „De a Föld is elérheti ezt a ma-

gasságot: csak természetesen ez nem biztos és a Föld meghalhat anélkül, hogy bármit is elért volna."

„Ez mitől függ?” kérdeztem.

G. válasza nagyon homályos volt.

„Van egy meghatározott időtartam, amely alatt bizonyos dolgokat végre kell hajtani. Ha az előírt időtartam végén az, amit meg kellett volna csinálni, nem történt meg, a Föld elpusztulhat anélkül, hogy sikerült volna elérnie az elérhető fokot."

„Ez az időtartam ismert?” kérdeztem.

„Igen” mondta G., „de nem volna jó, ha az emberek ismernék: sőt rosszabb volna. Volnának, akik elhinnék, mások nem, még mások bizonyítékokat követelnének, aztán nekimennének egymásnak. Az emberekkel a dolgok mindig így végződnek."

Ebben az időben Moszkvában volt pár érdekes beszélgetésünk a művészetről is. Ezek azzal a történettel voltak kapcsolatban, amit G.-vel való találkozásunk első estéjén oivastak fel.

„Most ön még nem érti”, mondta G. „hogya az emberek nagyon különböző szintekhez tartozhatnak, anélkül, hogy ez a különbség feltűnne. Ahogya különböző szintű ember van, különböző szintű művészet is van. De ön még nem ébredt rá, hogy a szintek közötti különbség sokkal nagyobb, mint ahogya feltételezné. Ön mindent ugyanarra a szintre tesz, túl közel egymáshoz és azt képzeleli, hogy ezek a különböző szintek az ön számára elérhetőek.

Én nem nevezek művészetnek mindent, amit ön annak hív, ami egyszerűen mechanikus leutánzása a természetnek, vagy más 'művészeknek', vagy egyszerűen fantázia, vagy eredetieskedés. Az igazi művészet az egészen más. A művészeti munkák között, különösen az ősi művészetben, sok olyan dologgal találkozik, amit nem tud megmagyarázni és amiben van valami, ami hiányzik a modern művészetből. De mivel ön nem érti miben áll a különbség, nagyon hamar elfelejti és továbbra is mindent egy fajta művészetnek nevez. Pedig nagy különbség van az ön művészete és a művészet között, amiről én beszélek. Az ön művészetében minden szubjektív - a művész észlelése erről vagy arról az érzésről, a formák melyekben azt kifejezni próbálja és az, ahogya ezeket a formákat mások észlelik. Ugyanabban a jelenségben egy művész érezhet egy bizonyos valamit és egy másik művész teljesen mást. Ugyanaz a naplemente egy művészen élő örömet kelthet és szomorúságot a másikban. Két művész törekedhet ugyanazt az észlelést teljesen más módszerekkel vagy formákkal kifejezni, vagy egészen különböző észleléseket ugyanazzal a formával attól függően hogy gondolkodnak, vagy annak ellenére. És a nézők, hallgatók, vagy olvasók nem azt fogják fel, amit a művész átadni kívánt, vagy amit megérezett, hanem azt, amit az ő érzéseiket kifejező formák váltanak ki belőlük az

asszociációk által. Minden szubjektív és véletlenszerű, vagyis minden a véletlenszerű asszociációkon alapul - a művész benyomásain, *alkotásán* (kihangsúlyozta az „alkotás” szót) és a nézők, hallgatók vagy olvasók észlelésein.

Az igazi művészetben semmi sem véletlen. Az egész matematika. Minden kiszámítható benne, minden előre tudható. A művész *tudja* és *érti* mit akar közölni és ezért munkája nem hozhat létre egy fajta benyomást egy emberben és egy másikat egy másikban, természetesen egy szinten álló emberek esetében. Alkotása matematikai pontossággal mindig ugyanazt a benyomást kelti.

Ugyanakkor, ugyanaz a művészeti munka más benyomást kelt a különböző szinten lévő emberekben. Az alacsonyabb szinten lévő emberek sohasem kapják meg azt, amit a magasabb szinten lévőek megkapnak. Ez az igazi *objektív* művészet. Képzeld el valamilyen tudományos munkát - csillagászati vagy kémiai könyvet. Lehetetlen, hogy azt egy személy egyféleképpen érti és egy másik másképpen. Mindenki, akinek elég felkészültsége van és elolvassa ezt a könyvet megérti, amit az író mondani akart és pontosan úgy, ahogya azt az író akarta. Az objektív művészeti munka pont olyan, mint ez a könyv, csak ez az ember érzelmére hat és nem értelmére."

„Létezik ma ilyen objektív művészeti alkotás?” kérdeztem.

„Persze hogy létezik.” válaszolt G. „A nagy Szfing Egyiptomban ilyen művészet, aztán több közismert építészeti remekmű, bizonyos Isten szobrok, és sok minden más. Vannak isten alakok és különféle mitológiai hősök alakjai, amiket könyvként lehet olvasni, csak nem az ésszel, hanem érzélemmel, feltéve hogy az megfelelően fejlett. Közép-Ázsiái utazásaink alatt találtunk a sivatagban, a Hindu Kush lábánál egy különös szobraszerű művet, melyről először azt gondoltuk, hogy egy ősi Isten vagy ördög. Először csak a kíváncsiság érzetét váltotta ki belőlünk. De egy idő után *érezni* kezdtük ennek a figurának a tartalmát, egy nagy és összetett kozmológiai rendszert. És lassan, lépésről lépésre kezdtük megfejteni ezt a rendszert. Benne volt a figura testében, lábaiban, karjaiban és a fejében, a szemeiben, a füleiben; mindenhol. Ebben a szoborban semmi nem volt véletlenszerű, értelem nélküli. Fokozatosan megértettük azoknak az embereknek a szándékát, akik ezt a szobrot alkották. Kezdtük érezni gondolataikat, érzéseiket. Némelyikünk az arcukat vélte látni és a hangjukat hallani. Mindenesetre megragadtuk az értelmét annak, amit közölni akartak velünk évezredek távlatából és nem csak az értelmét, hanem minden hozzá tartozó érzelmet és emóciót is. Ez igazán művészet volt!"

Nagyon érdekelt, amit G. a művészetről mondott: az *elvé* a szubjektív és objektív művészet közötti különbségről nagyon megkapott. Még nem érttem teljesen, amit ezekkel a szavakkal akart kifejezni.

Második fejezet

Mindig éreztem a művészetben bizonyos felosztást és rangsort, amit sem meghatározni sem megnevezni nem tudtam és amit senki sem határozón meg. Tudtam azonban, hogy ezek a felosztások és rangsorok léteznek. így minden beszélgetés a művészetről ezen felosztások és rangsorok elismerése nélkül számomra üresnek és haszontalannak tűnt, egyszerűen szavakról való vitatkozásnak. Abban, amit G. mondón, ahogy a különböző szinteket bemutatta, amiket sem meglátni, sem megérteni nem tudunk, pontosan azt a megközelítést éreztem, amit én is már megéreztem, de nem tudtam meghatározni.

Általában sok minden, amit G. mondott, ámulatba ejtett. Voltak ideák, melyeket nem tudtam elfogadni s melyek számomra fantasztikusnak és megalapozatlannak tündek. Mások épp ellenkezőleg csodálatosan megegyeztek azzal, amit már én is gondoltam, vagy azokkal az eredményekkel, melyekhez magam is régóta eljutottam. Abból, amit mondott, engem legfőképpen a mindennek mindennel való *összefüggése érdekeli*. Már is éreztem, hogy ideái nem voltak különválaszthatók egymástól, mint ahogy az összes filozófiai és tudományos ideák, hanem egy teljes egységet alkottak, melyből jelenleg csak néhány részt láttam.

Ezekkel a gondolatokkal foglalkoztam az éjjeli vonaton, mely Moszkvából Szentpétervárra vitt. Feltettem magamnak a kérdést, hogy valóban megtaláltam-c, amit kerestem. Lehetséges-e, hogy G. valóban *ismerte*, amit feltétlenül ismerni kell, hogy a szavakról és gondolatokról áttérjünk a cselekvésre és a „tényekre”. Még semmiben sem voltam biztos és semmit sem tudtam volna pontosan megfogalmazni. De meg voltam győződve arról, hogy számomra valami már megváltozott és ezentúl minden egy másik irányba fog menni.

Szentpéterváron a nyár a szokásos irodalmi munkával telt el. Előkészítettem könyveimet új kiadásokra, korrektúrákat néztem át stb. 1915 borzasztó nyara volt, egyre nyomasztóbb légkörben, amitől minden erőfeszitésem ellenére sem tudtam függetleníteni magam. A háború most orosz területen folyt és közeledett felénk. Minden omladozni kezdett. A rejtett végzetes folyamatok, melyek nagyon meghatározták az orosz életet, egyre láthatóbbak lettek. Az „erőpróba” már megkezdődött. A nyomdászok állandóan sztrájkoltak. A munkám így megakadt. Már kezdtem arra gondolni, hogy a katasztrófa elér hozzánk mielőtt meg tudnám valósítani terveimet. De gondolataim nagyon gyakran visszatértek a moszkvai beszélgetésekre. Gyakran, amikor a dolgok különösen nehézé váltak, emlékszem, azt mondtam magamnak, „feladok mindent és megyek G.-hez Moszkvába”. És ettől a gondolatától mindig megkönnyebbültem.

Telt az idő. Egy nap, már ősz volt, telefonhoz hívtak és G. hangját hallottam. Szentpétervárra jött pár napra. Rögtön elmentem hozzá és a látogatóival való beszélgetés közben épp úgy beszélt hozzám, mint Moszkvában.

Elmenetele előtti napon azt mondta nekem, hogy rövidesen vissza fog jönni. Ennél a második látogatásnál, mikor beszéltem neki egy bizonyos csoportról, ahová Szentpéterváron eljártam és ahol a háborútól a pszichológiáig minden lehetséges téma szóba került, azt mondta, hogy hasonló csoportokkal kapcsolatba lépni hasznos lehet, mint ahogy ő is gondolkodott azon, hogy ugyanolyan munkát kezd el Szentpéterváron, amilyent Moszkvában vezetett.

Visszament Moszkvába és megígérte, hogy visszajön két hét múlva. Néhány barátomnak beszéltem róla és vártuk érkezését.

Ismét csak rövid időre jött. Azért sikerült bemutatnom neki néhány embert. Terveivel és szándékaival kapcsolatban azt mondta, hogy munkáját nagyobb méretben szeretné megszervezni, nyilvános felolvasásokkal kísérlet sorozatokkal, bemutatókkal, hogy a legkiterjedtebb és legváltozatosabb felkészültségű embereket vonzza a munkához. Mindezt már részben hallottam Moszkvában. De nem értettem tisztán.

milyen fajCa „kísérletekről” és „bemutatókról” beszél. Ez csak később lett világos.

Emlékszem egy beszélgetésre, ami - mint G: vei általában - egy kis kávézóban volt a Nevskyben.

G. részletesen beszélt a csoportok szervezéséről munkájához és ezek szerepéről ebben a munkában. Egyszer-kétszer használta az „ezoterikus” szót, amit nem hallottam tőle azelőtt, s érdekelt, mit ért ezalatt. De amikor megpróbáltam megállítani és megkérdezni, mit ért az „ezoterikus” szó alatt, elkerülte a választ.

„Ez nem fontos; hívja, ahogy akarja” mondta. „Nem az a lényeg. A lényeg az, hogy egy 'csoport' mindennek a kezdete. Egy ember egyedül semmit sem tud tenni, semmit sem tud elérni. De egy csoport igazi vezetővel már többet tud tenni. Egy csoportnyi ember megteheti azt, amire egy ember sohasem képes.

Őn nem látja saját helyzetét. Börtönben van. Ha józan ember, csak azt kívánhatja, hogy megszökhesen. De hogy lehet megszökni? Ehhez alagutat kell fúrni a fal alatt. Egy ember semmit sem tud tenni. De tételezzük fel, hogy van tíz, vagy húsz ember - ha felváltva dolgoznak és fedezik egymást, meg tudják csinálni az alagutat és megszökhetnek.

De senki sem szökhet meg a börtönből azok segítségével nélkül, *akik már megszöktek*. Csak ők tudják megmondani, hogyan lehet megszökni, szerszámokat, reszelőket küldeni, vagy akármit, amire szükség lehet. De egy fogoly egyedül nem tudja megtalálni ezeket az embereket, vagy érintkezésbe lépni velük. Szervezkedniük kell. Semmit sem lehet elvégezni szervezés nélkül.”

G. ezután gyakran visszatért beszédeiben erre a „börtön” példára és a „megszökésre a börtönből”. Néha ezzel kezdte és aztán az volt még a kedvenc mondása, hogy ha a fogolynak a börtönben egyáltalán lehetősége van a szökésre, legelőször azí *keil felismernie, hogy börtönben van*. Amíg ezt nem érti meg, amíg azt hiszi, hogy szabad, semmi esélye nincs. Senki sem segíthet erőszakkal kiszabadulni olyan valakinek, aki nem akar szabad lenni, aki pont az ellenkezőjét kívánja. Ha a kiszabadulás lehetséges, az csak hosszú munkával és mindenek előtt egy meghatározott célra irányuló tudatos erőfeszítéssel lehetséges.,,

Lassanként egyre több embert mutattam be G.-nek. És minden alkalommal, amikor Szentpétervárra jött, barátaimnál, vagy már a létező csoportokkal beszélgetéseket és előadásokat szerveztem, amelyeken részt vett. Általában harminc-negyven ember jött el. 1916 januárjától G. rendszeresen kéthetente ellátogatott Szentpétervárra, néha néhány moszkvai tanítványát is magával hozta.

Sok mindent nem értettem ezen találkozók megszervezése körül. Ugy tűnt, hogy G. legtöbbször szükségtelenül megnehezítette. Például ritkán engedte meg, hogy az összejövetelek időpontját előre pontosan kitűzzem.

Általában az összejövetelek végén tudtuk csak meg, hogy G. másnap visszamegy Moszkvába. De a következő reggel kijelentette, hogy es-tig marad. Egész nap a kávézóban telt el, ahová eljöttek az emberek, akik látni akarták G.-t. Csak este, egy vagy másfél órával a szokásos összejövetelek kezdete előtt mondta:

„Miért ne tartanánk összejövetelt ma este? Hívja fel azokat, akik ér-deklődtek, és adja meg nekik a találkozó helyét.”

Siettem telefonálni, de természetesen este hétkor vagy fél nyolckor már mindenki foglalt volt, és csak pár ember tudott eljönni. És néhány-nak, akik Szentpéterváron kívül éltek, például Tsarskyeben, sosem sikerült eljönniük találkozóinkra.

Később sok mindent teljesen másképp értettem meg, mint akkor. És G. fő indítékai is tisztábbak lettek. Nem akarta az embereknek tanítá-sa megközelítését *megkönnyíteni*. Ellenkezőleg, azt tartotta, hogy az emberek a véletlenszerű, vagy önkényes nehézségek legyőzése árán tudják azt legjobban értékelni.

„Az emberek nem értékelik azt, ami könnyen jön” mondta. „Es ha egy ember már megérezett valamit, elhiheti nekem, egész nap a telefon mellett fog várni, hogy hátha hívják. Vagy ő maga fog telefonálni, ér-deklődni. És azt, aki arra vár, hogy hívják, vagy ha előre akarja tudni azért, hogy a saját dolgait könnyebben elrendezze, csak hagyja várni. Természetesen azoknak, akik nem Szentpéterváron laknak tényleg nehéz. De ezen mi nem segíthetünk. Később talán lesznek meghatározott találkozóink rögzített napokon. Jelenleg ez lehetetlen. Az embereknek meg kell mutatni önmagukat, hogy láthassuk, mennyire értékelik amit hallottak.”

Mindezek a nézetek és még sok egyéb akkor félig érthetetlenek vol-tak számomra.

De az előadások és általában minden, amit G.-től hallottam, akár a találkozók, akár azokon kívül, egyre jobban érdekelt.

Az egyik előadáson valaki egy kérdést tett fel a reinkarnációval kap-csolatban; azt kérdezte, hogy lehet-e hinni a halottakkal való kapcsolatfelvétel eseteiben.

„Sok minden lehetséges” mondta G. „De meg kell érteni, hogy az ember léte úgy az életben, mint a halál után. ha az létezik halála után, minőségileg nagyon különböző lehet. Az 'ember-gép'-nek. akinél minden a külső befolyásoktól függ, akivel minden csak történik, aki most egy ilyen személy, a következő pillanatban már más módon és a következő pillanatban megint más, semmiféle jövője sincs; eltemetik és kész. *Az csak porból van és porrá lesz*. Ez a mondás rá vonatkozik. Ahhoz, hogy akármilyen jövőbeli életről beszélhessünk, egy fajta kris-tályosodásra van szükség, az ember belső tulajdonságainak egy bizonyos összeolvasztására; szükség van egy bizonyos önállóságra a külső befolyásokkal szemben. Ha van valami az emberben, ami ellent tud

állni a külső befolyásoknak, akkor éppen ez a dolog lalán képes túlélni a fizikai test halálát. De gondoljanak csak magukra, mi ludna ellenállni a fizikai test halálának egy olyan embernél, akit az ájulás környékez, mikor elvágja az ujját? Ha egyáltalán van valami az emberben, az tovább élhet, de ha nincs benne semmi, akkor nincs, ami tovább élhet. De még akkor is, ha valami tovább él. a jövője nagyon különböző lehet. Egy teljesebb kristályosodás bizonyos eseteiben megtörténhet a halál után az, amit az emberek 'reinkarnációnak', vagy más esetekben 'túlvilági létnek' hívnak. Mindkét esetben az élet az 'asztrállestben' vagy az 'asztráltest segítségével' folytatódik. Tudják, mit jelent az 'asztráltest' kifejezés. De azok a szisztémák, melyeket önök ismernek, ahol ezt a kifejezést használják, azt állítják, hogy *mirukn embernek* van 'asztráltestc'. Ez teljesen hamis. Amit 'asztráltestnek' hívhatunk, összeolvasztással érhető el, azaz rendkívül nehéz belső munkával és küzdelemmel. Az ember nem születik asztráltesttel és csak nagyon kevés ember jut hozzá. Ha ez kialakult, tovább élhet a fizikai test halála után, és talán újra szülehet egy másik fizikai testben. Ez a 'reinkarnáció'. Ha nem születik újjá, egy bizonyos idő után ez is meghal; nem örök életű, bár sokáig élhet még a fizikai test halála után.

Összeolvadás, a belső egység, 'súrlódással' érhető el az emberben, az 'igen' és a 'nem' közötti küzdelemmel. Ha az ember belső küzdelem nélkül él, ha minden csak történik benne anélkül, hogy ellenállna neki, ha arrafelé megy, amerre az áramlat sodorja, vagy amerre a szél fúj, akkor csak az marad, ami most. De ha egy belső küzdelem kezdődik el benne, különösen ha egy meghatározott irányba halad ez a küzdelem, akkor fokozatosan kezdenek kialakulni benne állandó jellemvonások, lassan elkezd 'kristályosodni'. De a kristályosodás végbemehet helyes és rossz alapon is. A 'súrlódás', az 'igen' és a 'nem' közötti küzdelem könnyen történhet rossz alapon. Például fanatikus hit valamilyen ideában, vagy a 'büntől való félelem', rendkívül erős küzdelmet idézhet fel az 'igen' és a 'nem' között és az ember ezen az alapon kristályosodhat. De ez hibás, nem teljes kristályosodás. Ilyen embernek nem lesz lehetősége tovább fejlődni. Hogy lehetséges legyen a további fejlődése, előbb újra 'fel kell olvadnia' és ezt csak rendkívüli szenvedéseken keresztül lehet elérni.

Kristályosodás bármilyen alapon lehetséges. Például vegyünk egy betyárt, egy igazán jó, valódi betyárt. Ismertem ilyen betyárokai a Kaukázusban. Ott áll a puskával egy szikla mögött az út szélén, nyolc óra hosszat mozdulatlanul. Ön megtudná ezt tenni? Gondolja végig, hogy egész idő alatt milyen küzdelem játszódik le benne. Szomjas, melege van, a legyek csípi, de mozdulatlan marad. A másik egy szerzetes; ő az ördögtől fél; egész éjjel a fejét veri a padlóba és imádkozik. És így eléri a kristályosodást. Ilyen utakon az emberek mérhetetlen belső erőt fejleszhetnek ki önmagukban; kínzásokat állhatnak ki, elérhetik, amit akarnak. Ez azt jelenti, hogy most már bennük valami megszilárdult.

valami állandósult. Az ilyen emberek halhatatlanok lehetnek. De mi haszna van: az ilyen ember 'halhatatlan tárgy' lesz, bár néha a tudat bizonyos mértéke megmarad benne. De emlékezzünk arra, hogy még ez is nagyon ritkán történik."

Visszaidézem azt a beszélgetést, ami ez után az este után következett. Megdöböntett, hogy sok ember teljesen más dolgot hallott meg abból, amit G. mondott: egyesek csak a másodrendű és lényegtelen megjegyzéseit vették észre és semmi másra nem emlékeztek vissza. Az alapelvek, melyekről G. beszélt legtöbbször elkerülte a figyelmét. Csak nagyon kevesen tettek fel kérdéseket azoknak lényegét illetően. Egyik ilyen kérdés megmaradt emlékezetemben.

„Milyen módon lehet önmagunkban az 'igen' és a 'nem' közötti harcot előidézni?" kérdezte valaki.

„Áldozat szükséges" mondta G. „Ha az ember semmit sem áldoz fel, semmit sem ér el. És fontos olyan valamit feláldozni, ami értékes abban a pillanatban, sokat feláldozni és hosszú időre. *De mégsem örökre*. Ezt meg kell érteni, mert sokszor nem értik. Az áldozat csak addig szükséges, míg a kristályosodás tart. Amikor a kristályosodás megvalósult, lemondásra, nélkülözésre és áldozatra nincs tovább szükség. Akkor minden az övé lehet, amit kíván. Többé semmilyen törvény nincs számára, ő maga a törvény önmagának.

Azokból, akik összejöveteleinkre jártak fokozatosan kialakult egy kis csoport, akik minden lehetőséget megragadtak, hogy meghallgassák G.-t. és összejöttek a távollétében is. Így kezdődött az első pétervári csoport.

Abban az időben sokat voltam G.-vel és kezdtem jobban megérteni. Ami nagyon megragadott bennünket, rendkívüli belső egyszerűségével és természetességével teljesen elfelejtette velünk, hogy ő volt számunkra a csodálatos és ismeretlen világ képviselője. Nagyon érezni lehetett, hogy teljesen hiányzott belőle mindenféle színlelés, hogy benyomást keltsen bennünk. Továbbá, cselekedeteiből hiányzott minden személyes érdek, teljesen közömbös volt saját kényelme iránt és nem kímélte magát bármilyen munkáról volt szó. Néha kedvelte a vidám és élénk társaságot; szeretett nagy vacsorákat rendezni, jó minőségű borokat és ételeket vásárolni, amikből ő maga legtöbbször majdnem semmit sem evett, vagy ivott. Sok embernek az volt a benyomása, hogy ínyenc, aki szereti a jó életet, de nekünk úgy tűnt, hogy gyakran ezt a benyomást akarta kelteni; mi már megértettük, hogy „szerepet játszott".

G.-nek ezt a „színjátékát" nagyon erősen éreztük. Magunk között sokszor mondtuk, hogy sohasem láttuk őt valójában és soha nem is fogjuk. Más embernél ez a sok „színjáték" a hamisság benyomását keltette volna. Nála a „színjáték" az erő benyomását keltette, bár ahogy már említettem, nem mindig; néha túl sok volt belőle.

Engem különösen vonzott humorérzéke és hogy hiány/ott belőle mindenfajta „szenteskedés” és a „csodálatos” erők birtoklásának ígénye, bár később meggyőződünk róla, hogy birtokában volt a pszichológiai jellegű, különleges jelenségek megteremtéséhez szükséges tudás és képesség. De mindig kinevette azokat az embereket, akik csodákat vártak tőle.

Nagyon sokoldalú, különleges tehetséggel rendelkező ember volt; tudott mindent és mindent meg tudott csinálni. Mesélte nekem egyszer, hogy keleti utazásáról visszatérve sok szőnyeget hozott magával, melyek között sok másolat volt, sok másnak pedig nem volt semmi művészi értéke. Látogatásai folyamán felfedezte, hogy Szentpéterváron magasabb a szőnyegek ára mint Moszkvában, és így minden alkalommal, amikor jött, hozott egy bála szőnyeget, amiket Szentpéterváron eladott.

Azt is hallottam, hogy ezeket a szőnyegeket egyszerűen Moszkvában, a „Tolkutká”-ban vette és Szentpétervárra hozta eladni.

Nem értettem teljesen miért csinálja ezt, de éreztem, hogy ebben a „színjátás” is szerepet játszik.

A szőnyegek árusítása is nagyon érdekes volt. G. hirdetést adott fel az újságokban és mindenféle ember jött vásárolni. Persze ilyenkor egyszerű szőnyegárusnak nézték. Gyakran órákig ültem és figyeltem, ahogy a hozzájövő emberekkel beszélt. Láttam, néha hogyan játszott gyengeségeikkel.

Egy nap, amikor sietett, vagy már eleget játszotta a szőnyegárust, ajánlatot tett egy nagyon gazdag, de szűkmarkú hölgynek, aki kiválasztott egy tucat szőnyeget és azokra elszántan alkudozott, hogy az összes, szobájában levő szőnyeget körülbelül az általa kiválasztottak negyed áráért odaadja. A hölgy először meglepődött, de aztán újból alkudozni kezdett. G. mosolygott és mondta, hogy meggondolja és választ ad másnap. De másnap már nem volt Szentpéterváron s a hölgy semmit sem kapott.

Ehhez hasonló epizódok játszódtak le majdnem minden alkalommal. A szőnyegkereskedő szerepében G. egy álruhás ember benyomását keltette, egy Harun al Rashidd félet, vagy a tündérmesék emberét a láthatatlanná tévő sapkával.

Egyszer, amikor nem voltam ott, egy sarlatán „okkultista” jött hozzá, aki többé-kevésbé ismert volt Szentpéterváron a spiritiszta körökben, és aki később „professzor” lett a bolsevikok alatt. Azzal kezdte a beszélgetést, hogy sokat hallott G.-ről és tudásáról s szeretne vele megismerkedni.

Ahogy G. elmondta nekem, egy igazi szőnyegkereskedő szerepét játszotta. A legerősebb kaukázusi kiejtéssel és tört oroszszággal elkezdte bizonygatni az „okkullistának”, hogy tévedett, mert 6 csak szőnyeget árul; és azonnal elkezdte kiteríteni és ajánlani némelyiket.

Az „okkultista” azzal a meggyőződéssel távozott, hogy barátai félrevezették.

„Nyilvánvaló volt, hogy ennek a csibésznek egy vasa sincs” tette hozzá G., „mert különben rátukmáltam volna egy-két szőnyeget.”

Egy perzsa j^rt hozzá szőnyegeket javítani. Egy nap észrevettem, hogy G. nagyon figyel a perzsát, hogyan végzi a munkáját.

„Meg akarom érteni hogyan csinálja és még mindig nem értem” mondta G. „Látja amit használ, azt a horgolótűt? Az egész titok abban van. Megvenném tőle, de nem akarja eladni.”

Másnap a szokásosnál korábban jöttem. G. a padlón ült és pontosan ugyanúgy javította a szőnyeget, ahogy a perzsa csinálta. Különböző színű gyapjúfonalak voltak szétszórva körülötte és a kezében ugyanolyan horgolótű, mint amelyet a perzsánál láttam. Kiderült, hogy reszelővel alakította ki egy bicska pengéjéből és a reggel folyamán a szőnyegjavítás minden titkát felfedezte.

Sok mindent mondott nekem a szőnyegekről, amik, ahogy gyakran mondta, a művészet egyik legősibb formáját képviselték. Beszélt a szőnyegkészítéssel kapcsolatos ősi szokásokról Ázsia bizonyos részében, ahol az egész falu együtt dolgozott egy szőnyegen, amikor a téli esteiken minden falubeli fiatal és öreg összegyűlt egy nagy épületben csoportokra felosztva, a földön ülve vagy állva, a régi tradíciók szerinti sorrendben. Aztán mindegyik csoport elkezdte saját munkáját. Egyesek az apró köveket és tüskéket szedik ki a gyapjúból. Mások a gyapjút puhítják botokkal. A harmadik csoport fésüli a gyapjút. A negyedik sodorja. Az ötödik festi a gyapjút. A hatodik, vagy talán a huszonhatodik szövi magát a szőnyeget. Férfiak, nők és gyerekek, öreg emberek és idős asszonyok, mindegyiknek megvan a saját hagyományos munkája. És az egész munkát ének és zene kíséri. A tekerceslő nők orsókkal a kezükben különleges láncot járnak és az összes különféle munkát végző ember szinte együtt mozog ugyanarra a ritmusra. Továbbá minden vidéknek megvan a saját dallama, saját énekei és táncai, amik emberemlékezet óta mindig a szőnyegszövés munkájához tartoztak.

Ahogy ezt mondta az a gondolat villant át agyamon, hogy talán a szőnyeg mintázatának és színezetének kapcsolata van a zenével és ezt vonalakkal és színekkel fejezi ki; talán a szőnyegek ennek a zenének a lerögzítései, a *partitúrák*, melyekből a dallamot újra le lehet játszani. Nekem semmi különös nem volt ebben az ideában, mert gyakran „látam” zenét a bonyolult összetételű mintázatokban.

Néhány alkalom adta beszélgetésből megtudtam pár dolgot G. múltjáról.

A gyerekkora Kis-Ázsia határterületén telt el, különleges, elszigetelt, majdnem biblia kori életkörülmények között. Hatalmas birkanyájak, helyről helyre való vándorlások, találkozások különféle, különle-

ges népekkel. Képzelőerejét különösen megragadták a Yezidisek, az „ördög imádók”, akik megmagyarázhatatlan szokásaikkal, az ismeretlen törvényeknek való furcsa alárendeltségükkel, hogy gyerekkorában megragadták figyelmét. Például elmondta nekem, hogy gyerekkorában megfigyelte a yezidis fiúkat, akik képtelenek voltak kilépni a földön körük rajzolt körből.

Tündérmesék, legendák és hagyományok légkörében töltötte el fiatal éveit. Körülötte a „csodálatos” valóság volt. A jövődölések, amiket hallott és amikben mindenki hitt, beteljesedtek és mindezek kialakították benne a hitet sok más mindenben is.

Mindezek együttvéve már nagyon korai éveiben kialakították benne a misztériumokra, a felfoghatatlanra és a varázslatos dolgokra való hajlamot. Elmondta nekem, hogy már egész fiatal korában néhány hosszú utazást tett Keleten; hogy mi volt a való ezekben a történetekben sohasem voltam egészen biztos benne. De ahogy mondta, utazásai során újból kapcsolatba került olyan jelenségekkel melyek meggyőzték egy bizonyos tudomány létezéséről, erőkről és jelenségekről, melyek túlhaladják az átlag ember lehetőségeit, és hogy vannak jószok és más csodálatos képességű emberek. Elmondta, hogy utazásai fokozatosan egy bizonyos irányt kezdtek követni. Ment a tudás után kutatni és azok után, akik azt birtokolták. És mint mondta, nagy nehézségek után megtalálta a tudás forrását, másokkal együtt, akik szintén a „csodálatost” keresték, mint ő.

Ezekben a történetekben, melyeket sajátmagáról mesélt, sok ellentmondás és nehezen elhithető részlet volt. De már rájöttem, hogy a szokásos követelmények és nézetek nem alkalmazhatók rá. Az ember vele kapcsolatban semmiről sem lehet biztos. Mondhatott ma valamit és valami teljesen mást holnap, és mégis valahogy sosem került ellentmondásba; ezt kellett megérteni és mindennel egybevetni.

Ritkán és mindig csak kitérően beszélt az iskolákról, ahol megtalálta ezt a tudást, amit kétségtelenül birtokolt. Említette a tibeti monostorokat, a Chitralt, az Athos hegyeit, Szufi iskolákat Perzsiában, Bocharában és Keld-Turkesztánban, különböző dervisrendeket, de soha nem említett pontos részleteket.

Állandósult csoportunkban az egyik beszélgetésnél megkérdeztem G.-t: „Ha az ókori tudományt megőrizték és ha létezik a mi tudományunktól eltérő, sőt ezeket felülmúló tudás, miért van olyan gondosan eltitkolva, miért nem válhat közös tulajdonná? Miért van, hogy azok az emberek, akik birtokolják ezt a tudást, nem engedik, hogy bekerüljön az élet általános körforgásába a hazugság, a gonoszság és a tudatlanság elleni küzdelem érdekében?”

Ugy gondolom, ez az a kérdés, ami általában minden elmében felmerül az ezoteriával való első találkozáskor.

„Erre két válasz van” mondta G. „Először is ez a tudás nincs elrejtve; másodsor, ennek nagyon sajátos jellege miatt nem lehet közös tulajdon. Vegyük a második pontot először. Bebizonyítom önöknek, hogy ez a *tudás* (hangsúlyozta a szót) sokkal könnyebben elérhető azoknak, akik képesek azt elsajátítani, mint ahogy azt általában gondolják; minden nehézség abból ered, hogy az emberek nem akarják, vagy nem képesek azt átvenni.

De mindenekelőtt meg kell érteni, hogy ez a tudás nem lehet mindekié. Még túl sok emberé sem. Ilyen a törvény. Önök ezt nem értik, mert nem fogják fel, hogy a tudás, mint minden más a világon, *anyag* Anyagi, ami azt jelenti, hogy az anyagság minden tulajdonságát birtokolja. Márpedig az anyagság egyik első tulajdonsága az, hogy a mennyisége mindig korlátozott, vagyis, hogy egy bizonyos helyen egy bizonyos időben csak korlátozott mennyiség létezik belőle. Még a sivatag homokja és a tenger vize is változatlan, pontosan meghatározott mennyiségben van jelen. Ha tehát a tudás anyag, ez azt jelenti, hogy meghatározott mennyiség van belőle egy adott helyen és adott időben. Azt lehet mondani, hogy egy bizonyos időszak, mondjuk egy évszázad folyamán, egy bizonyos adott mennyiségű tudás áll az emberiség rendelkezésére. De mint a mindennapi élet megfigyeléséből tudjuk, a *tudás anyaga* különböző minőségű lehel, attól függően, hogy kisebb, vagy nagyobb mennyiségben van felvéve. Nagy mennyiségben felvéve egy embernél, vagy mondjuk egy kis csoportnál nagyon jó eredményt ad. kis mennyiségben, vagyis nagyon sok ember által felvéve, semmilyen eredményt nem ad, vagy még negatív eredményt is hozhat, a vártnak ellenkezőjét. Így ha egy bizonyos mennyiségű tudás sokmillió ember között oszlik meg, minden egyén nagyon keveset kap belőle, és ez a kis mennyiségű tudás nem változtat semmit sem az életében, sem a dolgok megértésében. És bármilyen nagy tömeg ember kapja ezt a kis mennyiségű tudást, semmit sem fog változtatni az életükön kivéve, hogy talán még bonyolultabbá teszi.

De ha ellenkezőleg, nagy mennyiségű tudás tömörült kevés embernél, akkor ez a tudás nagy eredményeket ad. Ebből a szemszögből nézve sokkal előnyösebb, ha ezt a tudást kevés ember őrzi és nincs szétosztva a tömeg között.

Ha tárgyak bearanyozásához egy bizonyos mennyiségű aranyat veszünk, tudnunk kell, vagy ki kell számítanunk, hogy pontosan hány tárgy aranyozható be ezzel a mennyiségű arannyal. Ha nagyobb mennyiséget próbálunk bearanyozni, az aranyozás nem lesz egyenletes, foltos lesz, és a tárgyak még sokkal csúnyábbak lesznek, mintha nem lennének aranyozva; így végül az aranyunkat elpocsékoljuk.

A tudás elosztása pontosan ugyanezen az elven alapszik. Ha a tudás mindenkinek megadatott, senki sem kap semmit. De ha csak kevés em-

bemek van fenntartva, akkor nem csak megőrzik, amit kapnak, hanem gyarapíthatják is.

Ez a teória első pillantásra nagyon igazságtalannak tűnik, mert azoknak a helyzetek, akiktől a tudást megtagadták azért, hogy páran többet kaphassanak, nagyon szomorúbbnak, meg nem érdemeltébbnek látszik, mint amilyen valójában. A valóság azonban egészen más; a tudás szétszórtában nincs semmi igazságtalanság.

A tény az, hogy a legtöbb embernek egyáltalán nem kell a tudás és az általános kiosztásban még a mindennapi élethez szükséges részt sem veszik el. Ez különösen a kollektív örület időszakában válik nyilvánvalóvá; a háborúkban, forradalmakban, mikor úgy látszik, hogy az emberek még azt a kis józan eszüket is elvesztik, amijük volt és teljes automatákká válnak, átadják magukat a mértéktelen rombolásnak, mintha még létfenntartási ösztönüket is elvesztették volna. Ennek következtében rendkívül nagy mennyiségű senki által nem igényelt tudás marad, és áll rendelkezésére azoknak, akik képesek felismerni értékét.

Nincs ebben semmi igazságtalanság, mert azok, akik ezt a tudást megkapják, nem vesznek el senkitől semmit, csak azt használják, ami másoknak nem kell, ami egyébként elveszne, ha nem vennék el.

Az egyesek által összegyűjthető tudás, annak mások által való visszaadásától függ.

Vannak időszakok az emberiség történetében, melyek általában egybeesnek a kultúrák és civilizációk hanyatlásának kezdeteivel, amikor a tömeg jóvátehetetlenül elveszti józan eszét és kezdi mindazt elpusztítani, amit évszázadok és évezredek kultúrái építettek fel. A tömeg örületének ilyen korszakai, amik gyakran egybeesnek geológiai kataklizmákkal, klímaváltozásokkal és hasonló bolygójelenségekkel, óriási mennyiségű tudásanyagot szabadítanak fel. Ilyenkor fontos munka azt összegyűjteni, ami különben elveszne. Így a szétszórt tudásanyag összegyűjtése gyakran egybeesik a kultúrák és civilizációk hanyatlásával és széthullásával.

A kérdésnek ez az oldala világos. A tömeg nem törődik a tudással, nem kér belőle és vezetői saját önző érdekükben a félelmet és ellen-szenvet próbálják megerősíteni bennük mindentől, ami új és ismeretlen. A rabság, amiben az emberiség él, ezen a félelmen alapul. Még elképzelni is nehéz minden borzalmát ennek a rabságnak. De az emberek nem értik, hogy *mit* vesztenek. És hogy megértsük ennek a rabságnak az okait, elég megfigyelni hogyan élnek az emberek, mi az életük célja, mire vágnak és törekednek, mire gondolnak, miről beszélnek, mit szolgálnak és mit imádnak. Gondolják meg, hogy mire megy a jelenkori művelt társadalom pénze: ha a háborút félre is tesszük, fontolják meg, minek van a legmagasabb ára, mi vonzza a legnagyobb tömeget? Ha egy pillanatra elgondolkodunk ezeken a kérdéseken, világos lesz, hogy az emberiség jelenlegi állapójában, az érdekkörökben me-

lyekben él nem várhat el mást, mint ami van. De ahogy már mondtam, ez nem is lehet másképpen. Képzeld el, hogy az egész emberiségnek fél kiló tudás jut egy évben. Ha ez a tudás a tömegek között lesz szétszórtva, mindenki olyan keveset kap, hogy ugyanolyan ostoba marad, amilyen volt. De mivel, csak nagyon kevesen akarják ezt a tudást, azok akik kérik, kaphatnak mondjuk mindegyik egy magnyit és így megkapják azt a lehetőséget, hogy intelligenciájuk fejlődjön. Nem lehet mindenki intelligens, még ha kívánja sem. És ha intelligenssé válnának ez sem segítene, mert létezik egy általános egyensúly, amit nem lehet felborítani.

Ez az egyik oldal. A másik az, ahogy már említettem senki sem rejt el semmit; nincs itt semmi misztérium. De az igazi tudás elnyerése, vagy átadása óriási munkát és nagy erőfeszítést követel attól, aki adja és attól is, aki kapja. Akiknek birtokukban van ez a tudás mindent megtesznek, hogy átadják és megosszák a lehető legtöbb emberrel, hogy megkönnyítsék annak megközelítését és hogy képessé tegyék őket felkészülni az igazság átvételére. De tudást nem lehet ráerőszakolni senkire és ahogy már mondtam, ha pártatlanul vizsgáljuk az átlagember életét, hogy mivel tölti napját és milyen dolgok érdeklik, az azonnal bebizonyítja, hogy lehetetlen ezt a tudást birtokoló embereket azzal vádolni, hogy nem kívánják továbbadni, vagy másokat megtanítani arra, amit ők már tudnak.

Aki a tudást akarja, annak magának kell a kezdeti erőfeszítéseket megtennie, hogy megtalálja a forrását, azt megközelítse, segítségül véve az útbaigazításokat, amiket mindenki megkaphat, de amiket az emberek általában nem akarnak meglátni, vagy felismerni. Nem jöhet a tudás az emberekhez ingyen, saját erőfeszítéseik nélkül. Ezt elfogadják, ha a megszokott tudományról van szó, de amikor a *nagy tudományról* van szó, ha egyáltalán elfogadják létezésének lehetőségét, akkor másra számítanak. Mindenki nagyon jól tudja, hogy ha az ember meg akar tanulni kínaiul, ahhoz néhány évi komoly munkára van szükség; mindenki tudja, hogy 5 évre van szükség az orvostudomány lényegének megértéséhez és talán kétszer ennyi időre a festészet és a zene tanulmányozásához. És mégis vannak elméletek, amelyek azt állítják, hogy a tudást el lehet érni minden egyéni erőfeszítés nélkül, *még alvásban is*. Az ilyen teóriáknak már a létezése is megmagyarázza, hogy miért nem érheti el az embereket a tudás. Ugyanakkor lényeges megérteni, hogy egy ember *önálló* erőfeszítései valamit elérni ez irányban nem hozhatnak semmi eredményt. Az ember a tudást csak azok segítségével tudja elérni, akiknek az már megvan. Ezt kezdettől fogva meg kell érteni. *Attól kell tanulni, aki már tud.*"

Az egyik következő találkozón G. egy kérdésre válaszolva jobban kifejtette néhány, már korábban megadott ideáját a reinkarnációról és a jövőendő életről.

A beszélgetés valaki kérdésével kezdődött:

„Lehet-e azt mondani, hogy az ember halhatatlan?” »

„A halhatatlanság az egyik olyan tulajdonság, amit az ember sajátjának tart anélkül, hogy kellőképpen megértené miről van szó” mondta G. „A többi ilyen tulajdonság, a belső egység értelmében vett 'egyéniség', az állandó és változatlan 'Én', a 'tudat' és az 'akarat'. Mindezek a tulajdonságai *meg lehemek* az embernek (kihangsúlyozta a lehetnek szót), de ez természetesen nem azt jelenti, hogy azokat ténylegesen *birtokolják*, vagy bárki birtokolhatja.

Ahhoz, hogy megértsük *mi* az ember jelenleg, azaz a fejlődése mostani szintjén, egy bizonyos mértékig el kell képzelni, hogy mivé lehet, azaz mit érhet el. Mert csak fejlődése folyamatának helyes megértése teszi lehetővé az embernek, hogy már ne tulajdonítsa magának azt, ami még nem az övé és amit talán csak nagy erőfeszítések és sok munka árán tud elérni.

Az ősi tanítások szerint, melyek nyomai megtalálhatók sok régi és új rendszerben, mikor az ember elérte a számára lehetséges fejlődés legteljesebb fokát, *négy testből áll*. Ez a négy test szubsztanciákból áll, melyek fokozatosan finomabbak és finomabbak lesznek, egymásba hatolnak és négy független szervezetet alkotnak, melyek meghatározott kapcsolatban vannak egymással, de ugyanakkor önállóak és független cselekedetekre képesek.

Azért létezik négy test, mert az emberi szervezet, azaz a fizikai test, annyira összetett, hogy bizonyos körülmények között egy új, független szervezet nőhet benne, mely sokkal megfelelőbb és érzékenyebb eszköz a tudat tevékenységéhez, mint a fizikai test. A tudat megnyilvánulása ebben az új testben képes azt kormányozni és teljes hatalma és uralma van a fizikai test fölött. Ebben a második testben bizonyos körülmények között egy harmadik test nőhet, amelynek szintén megvan a saját jellegzetességei. A tudat megnyilvánulásának ebben a harmadik testben teljes hatalma és uralma van az első két test fölött; és a harmadik test képes elsajátítani olyan ismereteket, amelyek az első, vagy a második test számára elérhetetlenek. A harmadik testben bizonyos körülmények között egy negyedik test nőhet, mely ugyanannyira különbözik a harmadiktól, mint a harmadik a másodiktól és a második az elsőtől. A tudat megnyilvánulásának ebben a negyedik testben teljes hatalma van az első három test és önmaga fölött.

Ezt a négy testet különböző tanításokban különféle képpen határozzák meg.”

G. felrajzolt egy ábrát, (1. ábra) és ezt mondta:

„A keresztény terminológia szerint az első, a fizikai test, vagy 'érzéki' test, a második a keresztény nyelvezetben 'természeti' test; a har-

madik a 'szellemi' test; a negyedik az *ezoterikus kereszténység* terminológiájában az 'Isteni' test. A teozófiai terminológiában az első a 'fizikai' test, a második az 'asztrál', a harmadik a 'mentális', a negyedik a 'kauzális' test.¹

Bizonyos keleti tanítások nyelvezetében az első test a 'kocsi' (test), a második test a 'ló' (érzelme, vágyak), a harmadik a 'kocsis' (gondolkodás) és a negyedik a 'mester' (Én, tudatosság, akarat).

Első test	Második test	Harmadik test	Negyedik test
Érzéki test „Kocsi” (test)	Természeti test „Ló” (érzelme, vágyak)	Szellemi test „Kocsis” (gondolkodás)	Isteni test „Mester” (Rn. tudat, akarat)
Fizikai test	Asztrális test	Mentális test	Kauzális test

Lábra

Ilyen összehasonlítások és párhuzamok megtalálhatók a legtöbb olyan tanításban, amelyek felismerik, hogy az emberben a fizikai testen kívül valami más is van. De majdnem mind ezek a tanítások, miatt többé kevésbé ismert formában ismétlik az ősi tanítások meghatározásait és felosztásait, elfelejtették vagy kihagyták a legfontosabb jellemvonásait: hogy az ember nem születik a finomabb testekkel és hogy azok csak mesterségesen fejleszthetők ki, ami csak bizonyos kedvező külső és belső feltételek között lehetséges.

Az 'asztrál test' nem nélkülözhetetlen az embernek. Nagy luxus ez, amire csak keveseknek van lehetősége. Az ember egészen jól élhet 'asztrál test' nélkül. A fizikai testben megvan minden funkció, ami az élethez szükséges. Az ember 'asztrál test' nélkül is azt a benyomást keltheti, hogy nagyon intelligens, sőt *spirituális ember* így nemcsak másokat, hanem önmagát is megtéveszti.

Ez még inkább vonatkozik a 'mentális testre' és a negyedik testre. Az átlag ember nem birtokolja sem ezeket a testeket, sem a hozzájuk tartozó funkciókat. De gyakran azt gondolja és a többiekkel is elhíti, hogy azok megvannak neki. Ennek a tévedésnek az oka először is az, hogy a fizikai test ugyanazokkal az anyagokkal működik, melyekből a magasabb testek állnak, csak ezek az anyagok nem kristályosodtak ki benne, nem az övéi; másodsor, a fizikai test összes funkciói hasonlóak a felső testek funkcióihoz, bár természetesen nagy mértékben kü-

¹Vagyis a test, ami magában hordozza cselekedeteinek okozatát, ami külső okozóktól független: az akarat (est).

lönböznek ezektől. A legfőbb különbség egy csak a fizikai testet birtokoló ember funkciói és a *négy testtel* rendelkező ember funkciói között az, hogy az első esetben a *fizikai test* funkciói kormányozzák az összes többi, más szóval mindent a test kormányoz, melyet a külső befolyások irányítanak. A második esetben a kormányzás, vagy kontroll a első testből ered.

A fizikai test és a négy test funkciói között párhuzamot vonhatunk."

G. egy másik ábrát rajzolt (2. ábra), párhuzamosan bemutatva a csak fizikai testtel, és egy négy testtel rendelkező ember funkcióit.

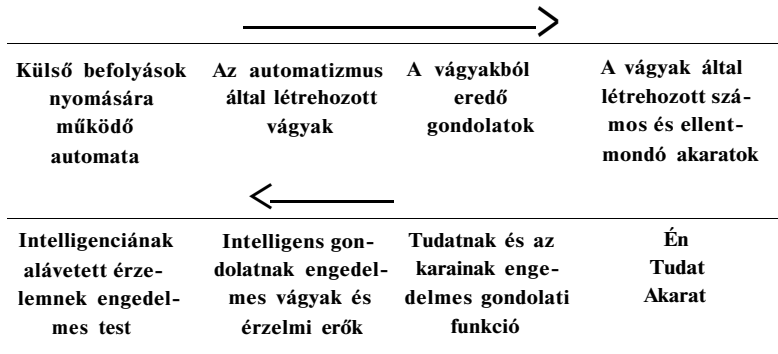

2. ábra

„Az első esetben” mondta G, „vagyis egy csak a fizikai test funkcióival működő embernél, az automata a külső befolyásoktól függ és a másik három funkció a fizikai testtől és a kapott külső befolyásoktól. Vágyak, vagy ellenszenvak - 'akarom', 'nem akarom'; 'szeretem', 'nem szeretem' -, vagyis olyan funkciók, amik elfoglalják a második test helyét, véletlen sokkaktól és befolyásoktól függve. A gondolkodás, mely a harmadik test funkciójának felel meg, teljesen mechanikus folyamat. Az 'akarat' hiányzik az átlagos, mechanikus embernél, neki csak vágyai vannak; és amit erős, vagy gyenge akaratnak neveznek, az csak a többé kevésbé *tartós* vágyainak, kívánságainak folytonossága.

A második esetben, vagyis egy olyan embernél, aki a négy testet birtokolja, a fizikai test automatikussága a többi test befolyásától függ. A különféle vágyak gyakran diszsonáns és ellentétes tevékenysége helyett van egy *egyedüli* Én. teljes, oszthatatlan és állandó; egy *egyéniség*, amely uralja a fizikai testet és annak kívánságait, és képes legyőzni annak ellenszenvait és ellenállásait. A mechanikus gondolkodás helyett a fudaf van. És *akarat* van, vagyis erő, ami nem csupán a különböző 'én'-ekhez tartozó, változó, gyakran ellentétes kívánságokból áll, hanem ami a tudatból fakad és amit az egyéniség, vagy egy egyedüli és állandó 'Én' kormányoz. Csak az ilyen akaratot lehet 'szabadnak'

nevezni, mert független a véletlentől és nem lehet megváltoztatni, sem kívülről irányítani.

Egy keleti tanítás a négy test funkcióit, ezek fokozatos növekedését és fejlődésük feltételeit a következő módon írja le:

Képzeljünk el egy edényt vagy lombikot, tele különböző fém porokkal. A porok érintkezésben állnak egymással, de nincs közöttük kapcsolat, így minden véletlen változás a lombik helyzetében megváltoztatja a porok viszonylagos helyzetét. Ha a lombikot megrázzák, vagy ujjal megütögetik, akkor az a por, ami a tetején volt, talán az aljára, vagy a közepére kerülhet, és amelyik az alján volt a tetejére. Semmi állandóság nincs a porok helyzetében és ilyen körülmények között nem is lehet. Ez egy pontos képe szellemi életünknek. Minden pillanattal az új befolyások megváltoztathatják a porok helyzetét, s a tetején lévő helyébe egy másik, azzal teljesen ellentétes természetű kerül. A tudomány a femporoknak ezt a viszonyát mechanikus keveredés állapotának hívja. Az ilyen keverékben a porok egymáshoz való viszonyának alapvető jellegzetessége az állandóság hiánya és az ingatlanság.

Teljesen lehetetlen állandósítani a porok kölcsönhatását a mechanikus keveredés állapotában. De a porokat össze lehet olvasztani; azok fém természete ezt lehetővé teszi. Ehhez különleges tüzet kell gyújtani a lombik alatt. A hő felolvasztja a porokat és összeolvasztja őket. Így összeolvadva a porok kémiai vegyületté válnak. És most már nem lehet többé olyan könnyen szétválasztani ezeket, mint mikor a mechanikus keveredés állapotában voltak, hogy helyet változtassanak. A lombik tartalma így most oszthatatlanná és 'egyénivé' vált. Ez a második test kialakulásának képe. Az összeolvadáshoz szükséges tűz 'súrlódással' hozható létre, ami ebben az értelemben az emberben az 'igen' és a 'nem' közötti harc következménye. Ha az ember minden vágyának átadja magát, ha elősegíti azokat, akkor nem lesz benne belső küzdelem, nem lesz 'súrlódás', nem lesz tűz. De ha egy pontosan meghatározott célért, az azt megakadályozó vágyak ellen küzd, akkor tüzet hoz létre, mely fokozatosan átalakítja belső világát egy Egésszé.

Térjünk vissza a példánkra, *kt* összeolvadás során elnyert kémiai vegyület sajátos tulajdonságokkal rendelkezik: bizonyos fajsúllyal, bizonyos elektromos vezetőképességgel és így tovább. Ezek a tulajdonságok az adott anyag jellegzetességeit alkotják. De egy bizonyos fajta munkán keresztül ezeknek a jellegzetességeknek száma megnövekedhet, vagyis az ötvözet új tulajdonságokat kaphat, melyeket előzőleg nem birtokolt. Alkalmassá válhat mágnesezésre, rádióaktivitásra, és így tovább.

A folyamat, melynek során az ötvözet új tulajdonságokat nyer, a harmadik test kialakulásának és annak segítségével egy új tudás és új képességek megszerzésének felel meg.

Amikor a harmadik test már kialakult és megszerezte az összes számára elérhető tulajdonságot, képességet és tudást, akkor még megmarad a probléma, hogyan lehet ezeket lerögzíteni; mert akár azok a bizonyos fajta befolyások, melyektől kapta, akár mások azokat még el is vehetik tőle. De különleges munkával, amit a három test együtt végez el, az elnyert tulajdonságok a harmadik test állandó és megváltoztathatatlan tulajdonává válhatnak

Ezeknek a megszerzett tulajdonságoknak rögzítési folyamata együtt jár a negyedik test kialakulási folyamatával.

És csak azt az embert lehet a szó teljes értelmében Embernek nevezni, akinél mind a négy test már teljesen kifejlődött. Ennek az embernek sok olyan tulajdonsága van, ami az átlagembernek nincs. *Az egyik ilyen tulajdonság a halhatatlanság.* Minden vallásban és ősi tanításban benne van, hogy a negyedik test megszerzésével az ember megszerzi a halhatatlanságot; és mindegyik tartalmaz, útbaigazítást a negyedik test megszerzésének útjához, azaz a halhatatlansághoz.

Ezzel kapcsolatban bizonyos tanítások az embert egy négy szobás házhoz hasonlítják. Az ember a legkisebb és legszegényebb szobában él nem is sejtve a többi kincsekkel teli szoba létezéséről, míg valaki meg nem mondja neki. Amikor már hallott róla, kezdi a szobák kulcsait keresni, különösen a negyedik, a legfontosabb szobáét. Mikor megtalálja az utat a negyedik szobába, csak akkor válik valóban házának mesterévé, mert csak attól kezdve lesz övé a ház teljesen és örökre.

A negyedik szoba adja a halhatatlanságot az embernek és minden vallási tanítás arra törekszik, hogy ennek az útját megmutassa. Nagyon sok út van, némelyik rövidebb, némelyik hosszabb, némelyik nehezebb és a másik könnyebb, de mindegyik, kivétel nélkül egy irányba vezet, vagy törekszik: a halhatatlanság felé."

Legközelebb G. ott folytatta, ahol legutoljára abbahagyta.

„Ixgutóbb említettem” mondta „hogy a *halhatatlanság* nem egy olyan tulajdonság, amivel együtt születik az ember, hanem olyan, amit megszerezhet. A halhatatlanság felé vezető általánosan ismert utakat három csoportra lehet osztani:

1. *A fakír útja*
2. *A szerzetes útja*
3. *A jógi útja*

A fakír útja küzdelem a fizikai testtel, az első szobán való munka. Ez az út hosszú, nehéz és bizonytalan. A fakír a fizikai akarat kifejlesztésére törekszik, a test feletti uralomra. Ezt szörnyű szenvedésekkel éri el, a teste kínzásával. A fakír egész útja különféle hihetetlenül nehéz

fizikai gyakorlatokból áll. A fakír vagy állva marad ugyanabban a pózban mozdulatlanul órákon, napokon, hónapokon, éveken keresztül; vagy kinyújtott karokkal ül a csupasz kövön, napsütésben, esőben, hóban, vagy tűzzel kínozza magát, hangyabolyban tartja meztelen lábait és így tovább. Ha nem lesz beteg, vagy nem hal meg mielőtt kifejlődik benne az, amit fizikai akaratnak nevezhetünk akkor eléri a negyedik szobát, vagy a negyedik test kialakításának lehetőségét. De a többi funkciója - az érzelmi, az intellektuális - fejletlenek maradnak. Megszerezte az akaratot, de nincs semmi, amire alkalmazhatná, nem tudja hasznosítani a tudás megszerzésére, sem ön-tökéletesítésre. Általában túl öreg egy új munka elkezdésére.

De ahol vannak fakír iskolák, ott jóga iskolák is vannak. A jógi rendszerint figyelik a fakírokat. Ha a fakír eléri a célját és még nem túl öreg, beveszik egy jógi iskolába, ahol először gyógyítják és rendbe hozzák mozgási képességét, és azután kezdik tanítani. A lakírnak újból kell tanulnia járni, beszélni, mint a kisgyerekeknek. De most már van akarata, ami már fantasztikus nehézségeken átsegítette, és ez az akarat segítheti legyőzni az út második részén, nevezetesen az intellektuális és az érzelmi funkciók kifejlesztése során rá váró nehézségeket.

Elképzelnem sem tudják, milyen megpróbáltatásokon mennek keresztül a fakírok. Nem tudom, láttak-e már igazi fakírokat, vagy sem. Én sokat láttam; például láttam egyet egy indiai templom udvarában, még aludtam is a közelében. Húsz éven keresztül éjjel-nappal a kéz és lábujjain tartotta magát. Már képtelen volt magát kiegyenesíteni. A tanítványai vitték helyről helyre, vitték a folyóhoz és úgy mosták, mint egy szobrot. De ezt nem egyszerre érte el. Képzeljék el, mi mindent kellett neki legyőznie, milyen sok kínt kellett kiállnia, hogy elérje ezt a szintet.

És az ember nem vallási érzelemből lesz fakír, sem azért, mert ismeri ennek az útnak lehetőségeit és eredményeit. Minden keleti országban él az egyszerű nép körében az a szokás, hogy odaadják a fakíroknak a valamilyen szerencsés esemény után született gyermeket. Emellett a fakírok sokszor árva gyerekeket fogadnak örökbe, vagy egyszerűen megveszik a szegény szülőktől. Ezek a gyerekek a tanítványaik lesznek és utánozzák őket, vagy utánozni kényszerítik őket; vannak akik csak látszólag teszik, de vannak, akikből tényleg fakír lesz ezután.

Mindehhez hozzátéve, mások azért lesznek fakírok, mert megragadta őket, amit a fakíroktól láttak. A templomokban minden fakír közelében lehet látni embereket, akik utánozzák őt és ugyanabban a pozitúrában ülnek vagy állnak. Persze nem olyan sokáig, de néha hosszú órákon át. És néha megtörténik, hogy egy ember, aki véletlenül ment be a templomba egy ünnepnapon és elkezdett utánozni egy fakírt, aki különösen megragadta, többet nem tér haza, hanem a fakírok tanítva

nyainak közösségébe áll, és idővel ő is fakír lesz. Meg kell értsék, hogy ezt a szót 'fakír', idézőjelben használom. Perzsiában a fakír egyszerűen koldust jelent: Indiában a zsonglőrök, a vásári mutatványosok nagy része *fakírnak* nevezi magát. Az európaiak, különösképpen a tanult európaiak nagyon sokszor a fakír nevet adják a jógiknak, mint a különböző rendekhez tartozó vándorló szerzeteseknek.

De valójában a fakír, a szerzetes és a jógai útja teljesen különböző. Eddig a fakírról beszéltem. Ez az első út.

A második út a szerzetes útja. Ez a hit útja, a vallásos érzések és áldozatok útja. Csak nagyon erős vallásos érzelmű és intenzív vallásos képzeletű emberből válhat 'szerzetes', a szó igazi értelmében. A szerzetes útja is nagyon hosszú és nehéz. A szerzetes éveket, évtizedeket tölt el önmagával küzdve, de minden munkája a második szobára összpontosul, a második testre, azaz az *érzésekre*. Minden érzést egyetlen érzésnek rendel alá, a hitnek, kifejleszti önmagában az *egységet*, az érzelmek fölötti uralmat és ezen az úton eléri a negyedik szobát. De fizikai teste és gondolkodási képessége fejletlen maradhat. Ahhoz, hogy használni tudja, amit elért, ki kell fejlesztenie testéi és gondolkodási képességét. Ezt csak új áldozatokkal, önsanyargatásokkal és lemondásokkal lehet elérni. *Egy szerzetesnek jógivá és fakírrá* kell válnia. Nagyon kevés jut el ilyen messze; még kevesebb jut keresztül mindezen a nehézségeken. Legtöbb, vagy meghal ez előtt, vagy csak látszatra lesz szerzetes.

A harmadik út a jógai útja. Ez a tudás, az értelem útja. A jógai útja a 'harmadik szobán' való munkából áll, hogy a negyedikbe intellektuális erőfeszítésekkel bejuthasson. A jógai a 'negyedik szobát' elméje kifejlesztésével éri el, de teste és érzelmei fejletlenek maradnak, és mint a fakír és a szerzetes, képtelen hasznosítani az elért eredményeket. Mindent tud, de semmit sem tud tenni. Ahhoz, hogy képes legyen tenni, meg kell szereznie az uralmat teste és érzelmei felett, azaz az első és második szoba fölött. Ehhez újra kell kezdenie a munkát és eredményeket csak hosszas erőfeszítések árán érhet el. Ebben az esetben azonban megvan az az előnye, hogy megérti saját helyzetét, tudja mi van hiánya, mit kell csinálnia és milyen irányba kell haladnia. De mint a fakír, vagy a szerzetes útján, a jógai útján is csak nagyon kevesen jutnak el ennek megértéséhez, vagyis arra a színvonalra, mikor az ember tudja, hova tart. A legtöbb megáll egy bizonyos eredmény elérése után és nem megy tovább.

Az utak a mestertől, vagy szellemi vezetőtől függően is különbözőnek egymástól.

A fakír útján az embernek nincs mestere a szó igazi értelmében. A mester ez esetben nem tanít, csak példát mutat. A tanítványok munkája a mester utánzásából áll.

A szerzetes útján az embernek van mestere és kötelességének, feladatának egyik része az, hogy abszolút hite legyen mesterében és teljes engedelemmel *alávéssze* magát neki. De a legfontosabb dolog a szerzetes útján az Istenben való hit, az Isten szeretete, az állandó erőfeszítések Istent szolgálni és neki engedelmeskedni, bár az Isten fogalmának és szolgálatának megértésében sok szubjektivitás és ellentmondás lehet.

A jógai útján az embernek semmit sem kell és semmit sem szabad tennie a mester nélkül. Kezdetben utánoznia kell a mesterét, mint a fakírnak és hinni benne, mint a szerzetesnek. De ezután a jógai útján az ember fokozatosan saját mestere lesz. Megtanulja mestere módszereit fokozatosan önmagára alkalmazni.

Mindezek az utak; a lak íré. a szerzetesé és a jógaié egyben megegyeznek: mindegyik a legnehezebbel kezd, az élet teljes megváltoztatásával, minden világi dolog feladásával. Az embernek fel kell adnia otthonát, családját ha van, le kell mondania az élet összes élvezetéről, költezettségéről és ki kell mennie a sivatagba, belépni egy kolostorba, vagy egy jóga iskolába. Az első naptól kezdve, útja legelső lépésétől, meg kell haljon ennek a világnak; csak akkor remélheti, hogy bármit is elér ezen utak egyikén.

Hogy ennek a tanításnak a lényegét felfogjuk, világosan meg kell érteni, hogy az *utak az egyedüli* lehetséges módszerek az ember rejtett lehetőségeinek kifejlesztéséhez. Ez is mutatja, milyen nehéz és ritka az ilyen fejlődés. Ezeknek a lehetőségeknek a fejlődése nem törvényszerű. A törvény, az ember számára a mechanikus befolyások körében, az 'ember-gép' állapotában való lét. A rejtett lehetőségek kifejlesztésének útja a *természet és Isten elleni út*. Ez megmagyarázza az utak nehézséget és azok kizárólagos voltát. Az utak keskenyek és szigorúak. De csak ezeken keresztül lehet valamit elérni. A mindennapi élet sűrűjében, különösen a modern életben, az utak egész kis, alig észrevehető jelenségeknek tűnnek, amikre az élet szemszögéből semmi szükség nincs. De ezek a kis jelenségek *mindazt* magukba foglalják, amire az embernek rejtett lehetőségei kifejlesztéséhez szüksége van. Az utak szemben állnak a mindennapi élettel, más elveken alapulnak és más törvények alá tartoznak. Ebben áll erejük és fontosságuk. A mindennapi életben, még egy tudományos, filozófiai, vallásos, vagy szociális érdeklődéssel betöltött életben is, nincs semmi és *nem is lehet semmi*, ami megadná az utakba foglalt lehetőségeket. Az utak vezetnek, vagy vezetniük kellene az embert a halhatatlansághoz. A mindennapi élet, még a legkiválóbb is, a halálhoz vezet és nem is vezethet máshová. Az utak ideáját nem lehet megérteni, ha elfogadjuk, hogy emberi evolúció lehetséges az utak segítsége nélkül.

Nehéz az embernek ebbe a gondolatba belenyugodni. Ez túlzásnak, igazságtalannak és abszurdnak tűnik. Az ember nagyon szegényesen értelmezi a 'lehetőség' fogalmát. Azt képzei, hogy ha vannak képességei, azokat fejlesztenie kell és a körülmények ezt meg is engedik. Miután kezdetben teljesen visszautasított bármilyen lehetőséget önmagában, általában az ember hirtelen egy elkerülhetetlen fejlődés követésére tér át. Nehéz elfogadnia a gondolatot, hogy egyrészt lehetőségei a jelenlegi, teljesen fejletlen állapotban maradhatnak, sőt még el is tűnhetnek, másrészt, hogy kifejlesztésük hatalmas erőfeszítést és kitartást igényel tőle. Lényegében véve, ha azokról az emberekről beszélünk, akik nem fakírok, nem szerzetesek, nem jógi és akikről biztosak vagyunk, hogy soha nem is lesznek azok, abszolút biztonsággal mondhatjuk, *hogy lehetőségeik nem fejlődhetnek ki és nem is fognak soha kifejlődni.* Fontos erről mélyen meggyőződni, hogy megértsék az ezután következőket.

A civilizált élet szokásos körülményei között, még egy intelligens, a tudás után kutató ember helyzete is reménytelen, mert környezetében semmi eshetősége sincs arra, hogy találjon valamit, ami egy fakír, vagy jógi iskolára hasonlítana; a nyugati vallások pedig annyira elfajultak, hogy már régóta nincs bennük semmi élet. A különböző 'okkult' és 'spiritiszta' társaságoktól sem várhat mást, mint naiv kísérleteket. És a helyzet igazán reménytelen lenne, ha nem létezne a *negyedik út* lehetősége.

A negyedik út nem követeli meg a világi életből való visszavonulást, nem kell, hogy mindent feladjon, amiben addig élt. A negyedik út sokkal messzebb kezdődik, mint a jógi útja. Ez azt jelenti, hogy az ember csak felkészülve léphet a negyedik útra, és hogy ezt a komoly felkészülést a mindennapi életben kell **elemi** és sok különböző oldalát kell érinteni. Továbbá az embernek a negyedik út munkájához megfelelő körülmények között kell élnie, vagy mindenestre olyan körülmények között, amik nem teszik azt lehetetlenné. Meg kell érteni, hogy az embernek belső vagy külső életében lehetnek olyan körülmények, amik leküzdhetetlen akadályokat teremtenek a negyedik úton. Továbbá a negyedik útnak nincsenek olyan meghatározott formái, mint a fakír a szerzetes és a jógi útjának. És mindenekelőtt, ezt meg kell találni. Ez az első próba. Ez nem annyira ismert, mint a három hagyományos út. Sok ember van, aki sosem hallott a negyedik útról, mások pedig egyszerűen elutasítják létezésének lehetőségét.

Ugyanakkor a negyedik út kezdete könnyebb, mint a fakír, szerzetes és jógi útjának kezdete. Ixhet a negyedik utat követni, dolgozni rajta és folytatni az ember szokásos munkáját a megszokott életkörülmények között anélkül, hogy korábbi kapcsolatait megszakítaná az emberekkel, vagy bármit abbahagyna. Ellenkezőleg. Azok az életkörülmé-

nyek, melyekben az ember a munka kezdetén van, amelyekben a munka találja, mindenképpen a *legjobb lehetőség* számára, legalábbis a munka kezdetén. Ezek számára a természetes körülmények. Ezek között a körülmények között *az ember önmaga*, mert az ember élete és annak körülményei megegyeznek vele. Minden más körülmény, ami különbözik attól, amit az élet kialakított, mesterkéltnak lenne az embernek és ilyen mesterkéltnak körülmények között a munka nem tudná léteinek minden oldalát érinteni.

Így a negyedik út egyidejűleg érinti az ember létének minden oldalát. Ez egy közvetlen munka *egyszerre mind a három szobán*. A fakír az első szobán dolgozik, a szerzetes a másodikon, a jógi a harmadikon. A negyedik szobához érve a fakír, a szerzetes, vagy a jógi sok befejezetlen feladatot hagyott hátra és nem tudja hasznosítani, amit elért, mert nem vált mesterévé minden funkciójának. A fakír mestere a testének, de nem érzelmeinek, vagy gondolkodásának; a szerzetes mestere érzelmeinek, de nem a testének, vagy gondolkodásának; a jógi mestere a gondolkodásának, de nem testének, vagy érzelmeinek.

A negyedik út főleg abban különbözik a többitől, hogy az embertől mindenek előtt értést kíván meg. Az ember semmi olyat nem csinálhat, amit nem ért, kivéve a mestere felügyelete alatt végzett gyakorlatokat. Minél jobban érti az ember, amit csinál, annál eredményesebbek lesznek erőfeszítései. Ez a negyedik út alapvető elve. A munka eredménye arányos annak tudatosságával. A negyedik úton nem kell 'hit' ellenkezőleg, bánmiféle hit akadály lesz. A negyedik úton az embernek meg kell győződnie annak igazságáról, amit mondtak neki. És mindaddig, míg nincs meggyőződve, nem csinálhat semmit.

A negyedik út módszere az, hogy mikor az ember az egyik szobában kezd dolgozni, ezzel egy időben a két másik szobában is ennek megfelelő munkát kell elkezdenie: vagyis mialatt a fizikai testén dolgozik, egyidejűleg a gondolatain és az érzelmein is dolgozik; mialatt a gondolatain dolgozik, a fizikai testén és érzelmein is dolgozik; mialatt az érzelmein dolgozik, a gondolatain és a fizikai testén is dolgozik. Ez annak köszönhető, hogy a negyedik úton olyan tudást lehet hasznosítani, ami megközelíthetetlen a fakír, a szerzetes és a jógi útján. Ez a tudás teszi lehetővé, hogy három irányban egyszerre dolgozzon. Egy egész sorozat ezzel párhuzamos fizikai, mentális és szellemi gyakorlat szolgálja ezt a célt. Továbbá a negyedik úton egyénivé lehet tenni minden egyes ember munkáját, mondhatni minden személy csak azt teszi, ami neki szükséges és semmit sem tesz, ami *neki nem hasznos*. Mert a negyedik út félreterez mindent, ami felesleges és amit a másik utakon egyszerűen csak hagyományból tartottak meg.

Tehát amikor az ember a negyedik úton megszerzi az akaratot, fel tudja használni, mert teljes uralma van testi, szellemi és intellektuális funkcióin. És emellett sok időt takarít meg azzal, hogy a léte három oldalán párhuzamosan és egy időben dolgozik.

A negyedik utat néha a *ravasz ember útjának* is nevezik. A 'ravasz ember' ismer valami titkot, amit a fakír, a szerzetes és a jógi nem ismer. Hogy tanulta meg ez a 'ravasz ember' ezt a titkot - nem lehet tudni. Talán rátalált régi könyvekben, talán örökölte, talán megvásárolta, talán ellopta valakitől. Teljesen mindegy. A 'ravasz ember' ismeri a titkot s ennek a segítségével felülmúlja a fakírt, a szerzetest és a jógit.

A négy közül a fakír cselekszik a legdurvább módszerekkel; nagyon keveset tud és nagyon keveset ért. Tegyük fel, hogy egész hónapos kitartó kínzással kifejleszt önmagában egyfajta energiát, egy bizonyos szubsztanciát, ami egy meghatározott változást hoz létre benne. Teljesen vakon csinálja, csukott szemmel sem a célt, sem a módszereket, sem az eredményeket nem ismeri, egyszerűen utánozza a többieket.

A szerzetes kicsit jobban tudja mit akar, őt a vallási érzelve vezeti, vallási hagyománya, az eredmény elérésének vágya, üdvözülni akar; bízik mesterében, aki megmondja neki, mit tegyen, és hiszi, hogy erőfeszítései és áldozatai 'Istennek tetszők' lesznek. Feltételezzük, hogy egy hét böjt, állandó imádkozás, önmegtagadás, képessé teszi, hogy elérje, amit a fakír csak egy hónapi önkínzással tudott kifejleszteni magában.

A jógi sokkal többet tud. Ő tudja mit akar, tudja miért akarja és tudja hogyan érheti el. Például tudja, hogy célja eléréséhez egy bizonyos szubsztanciát kell kifejlesztenie önmagában. Tudja, hogy ezt a szubsztanciát egy nap alatt létre lehet hozni bizonyos szellemi gyakorlatokkal, vagy koncentrációval. Ezért a figyelmét egész nap ezeken a gyakorlatokon tartja anélkül, hogy megengedne magának egyetlen idegen gondolatot, és így eléri azt, amire szüksége van. Így a jógi egy nap alatt eléri ugyanazt, ami a szerzetesnek egy hétbe és a fakímak egy hónapba került.

De a negyedik úton a tudás még pontosabb és tökéletesebb. Az ember, aki a negyedik utat követi, pontosan tudja milyen szubsztanciára van szüksége céljának eléréséért és tudja, hogy ezeket a szubsztanciákat létre lehet hozni a testben egy hónapos fizikai szenvedéssel, vagy egy heti érzelmi feszültséggel, vagy egy napi szellemi gyakorlattal - és azt is, hogy És így ahelyett, hogy egy egész napot töltsen a gyakorlatokkal, mint a jógi, vagy egy hetet imádkozna, mint a szerzetes, vagy egy hónapot önkínzással töltsen, mint a fakír, a negyedik úton lévő ember egyszerűen elkészít és lenyel egy kis pirulát, ami tartalmazza az

összes kellő szubsztanciát, és így idővesztés nélkül eléri a kívánt eredményeket."

„Meg kell még jegyezni” mondta G., „hogy ezeken a helyes és törvénytörő utakon kívül, vannak mesterséges utak is, melyek csak ideiglenes eredményt adnak, és rossz utak is, melyek tartós eredményt is adhatnak, de csak rosszat. Ezeken az utakon az ember szintén a kulcsot keresi a negyedik szobához és néha meg is találja. De hogy mit talál a negyedik szobában, azt senki sem tudja.

Az is megtörténhet, hogy a negyedik szoba ajtaját mesterségesen nyitják ki, álkulccsal. Mindkét esetben a szoba üresnek bizonyulhat."

Itt G. megállt.

Az egyik következő beszélgetésen újból rátértünk az *utakra*.

„A nyugati kultúra emberének” mondtam, „természetesen nehéz elhinni és elfogadni azt a gondolatot, hogy egy tudatlan fakír, egy naiv szerzetes, vagy a jógi, aki elvonult az élettől, a fejlődés útján lehet, amíg az 'egzakt tudományaival' és a legmodernebb kutatási módszerekkel rendelkező művelt európai embernek semmi esélye sincs, csak egyhelyben forog és ebből nem tud kiszabadulni."

„Igen, mert az emberek hisznek a haladásban és a kultúrában” mondta G. „Pedig itt nincs semmiféle haladás. Évezredek óta semmi sem változott. A külső formák változnak. Az esszencia nem változik. Az ember ugyanolyan marad. A 'civilizált' és 'kulturált' emberek ugyanazokkal az érdekeltségekkel élnek, mint a legtanulatlanabb bennszülött. A modern civilizáció erőszakon, szolgáson és szép szavakon nyugszik. De mindezek a szép szavak a 'haladásról', a 'civilizációról' pusztán szavak."

Ez nagyon mély hatást keltett bennünk, mert 1916-ban hangzott el, amikor a „civilizáció” legújabb áldása egy olyan háborúban nyilvánult meg, amelyet még nem látott a világ és ami folyamatosan növekedett és hétről hétre az emberek újabb és újabb millióit ragadta magával.

Emlékszem, pár nappal e beszélgetés előtt láttam két hatalmas teherautót a Liteiny-ben, emeletnyi magasságig megrakva új, festetlen manókkal. Valamilyen okból különösen megragadtak ezek az autók. Ezekben a még le nem kaszált lábakkal készült manóhegyekben volt valami különösen cinikus irónia mindazokkal az illúziókkal szemben, amikkel az ember becsapja önmagát. Önkéntelenül elképzeltem, hogy biztosan hasonló teherautók mennek Berlinben, Párizsban, Londonban, Bécsben, Rómában és Konstantinápolyban is. És ennek eredményeképpen mindezek a városok, melyeket jól ismertem és szerettem épp azért, mert annyira mások voltak és kiegészítették egymást, most

ellenségesek lenek velem és egymással szemben is, és elkülönültek egymástól a gyűlölet és a büntettek új falaival.

Beszéltem egy találkozáson ezekről a hatalmas teherautó-rakomány mankókról, és az ezekkel kapcsolatos gondolataimról.

„Mit vár?” kérdezte G. „Az emberek gépek. A gépezetek vakok és tudatlanok, nem tudnak másmilyenek lenni és minden cselekedetük megegyezik természetükkel. *Minden csak történik.* Senki sem tesz semmit. 'Haladás' és 'civilizáció' a valódi értelemben csak a *tudatos* erőfeszítések eredményeként jelenhet meg. Ezek nem jelenhetnek meg, mint tudat nélküli, mechanikus cselekedetek eredményei. Milyen tudatos erőfeszítés lehetne egy 'gépezetben'? És ha egy gép nem tudatos, akkor száz gép sem az, és ugyanígy ezer gép sem, százezer, vagy egy millió sem. És a *gépezetek millióinak* tudattalan cselekvése szükségszerűen pusztulást és rombolást kell eredményezzen. Pontosan a tudat nélküli és önkéntelen megnyilvánulásokban van minden gonoszság. Önök még nem értik és nem is tudják elképzelni ennek a gonoszságnak minden következményét. De eljön az idő, amikor meg fogják érteni.”

Harmadik fejezet

1915 november elejére már kezdtem felfogni G. rendszerének néhány fő pontját.

Az első, amit legjobban kihangsúlyozott, az *egység hiánya az emberben.*

„Nagy hiba” mondta „azt hinni, hogy az ember mindig egy és ugyanaz. Mert az ember állandóan változik. Még fél órát is ritkán marad ugyanaz. Azt hisszük, ha az embert Ivánnak hívják, ő mindig Iván. Erről szó sincs. Most Iván, egy másik percben Péter, egy perccel később Miklós, Szergej, Mátyás vagy Simon. S önök mind azt hiszik, hogy ő Iván. Tudják, hogy Iván nem tud bizonyos dolgokat megtenni. Például nem tud hazudni. Aztán rájönnek, hogy hazudott és nem értik, hogy ezt hogy tehette. És csakugyan, Iván nem tud hazudni. Miklós volt az, aki hazudott. És amikor az alkalom eljön, Miklós *nem tudja megakadályozni magát a hazudásban.* Nagyon meg fognak lepődni, amikor rájönnek, hogy mennyi Iván és Miklós él egy emberben. Ha megtanulják megfigyelni ezeket, nem szükséges többé moziba menni!”

„Van-e ennek valami köze a szervezet különböző részeinek és szerveinek tudatához?” kérdeztem tőle egy alkalommal. „Én értem ezt az ideát és gyakran éreztem ennek a tudatnak valóságát. Tudom azt, hogy nemcsak a különböző szerveknek, hanem a test minden részének önálló működése és önálló tudata van. A jobb kéznek van egy tudata és a bal kéznek egy másik. Ez az, amire gondol?”

„Nem teljesen” mondta G. „Ezek a tudatok szintén léteznek, de viszonylag ártalmatlanok. Mindegyikük ismeri saját helyét és saját elfoglaltságát. A kezek tudják, hogy dolgozniuk kell; a lábak tudják, hogy menni kell. De ezek az Ivánok, Péterek és Miklósok mások. Mindegyik Én-nek hívja magát. Mindegyik mesternek képzeletben magát és egyik sem ismeri el a másikat. Mindegyikük kalifa egy órára. Azt teszi, amit akar bármire való tekintet nélkül és később a többieknek kell ezért fizetniük. És nincs köztük semmi rend. Aki felül kerül, az lesz a mester. Jobbra balra csapkod korbácsával és semmi sem állítja meg. De a következő pillanatban másik ragadja meg a korbácsot és őt üti. S ez így megy az egész életen át. Képzeld el egy országot, ahol

akárki király lehet öt percre és ez alatt az öt perc alatt az egész királlyal azt tesztí, amihez kedve van. Ebből áll az életünk."

Egyik beszélgetés alkalmával újból visszatért az emberben lévő különböző testek ideájához.

„Hogy az embernek több teste lehet" mondta, „azt ideaként, elvben kell megértenünk. De ez nem vonatkozik ránk. Mi csak azt tudjuk, hogy van egy fizikai testünk és semmi másról nem tudunk. A fizikai test az, amit tanulmányozunk kell. Csak emlékeznünk kell arra, hogy ez a kérdés nem korlátozódik a fizikai testre és vannak emberek, akiknek van kettő, három vagy még több teste. De számunkra mit változtat ez? Rockefellernek Amerikában lehetnek milliói, de az engem nem segít, ha nincs mit ennem. Így van ezzel kapcsolatban is. Mindenkinek csak saját magával kell törődnie; nevetséges és bolond másokkal vizsgáztatni magát az embernek, vagy általunk nem birtokolt kincsek gondolatával vigasztalni magunkat."

„Hogyan tudhatjuk meg, hogy van-e egy embernek 'asztrálestest'?" kérdeztem.

„Vannak meghatározott módszerek ennek felismerésére" válaszolt G. „Bizonyos körülmények között az 'asztrálestest' látni lehet; el lehet választani a fizikai testtől, még le is lehet tényképezni a fizikai test mellett. Az 'asztrálestest*' létezését legegyszerűbben a *funkcióról* lehet felismerni. Az 'asztrálestestnek' vannak bizonyos funkciói, amelyek a fizikai testnek nincsenek meg és nem is lehetnek. Ezeknek a funkcióknak jelenléte mutatja meg az 'asztrálestest' jelenlétét. Ezeknek a funkcióknak a hiánya mutatja az 'asztrálestest' hiányát. De erről most még korai beszélni. Minden figyelmünket a fizikai test tanulmányozására kell irányítanunk. Nagyon fontos megérteni az emberi gépezet szerkezetét. A fő tévedésünk, hogy azt hisszük, nekünk *egy agyunk* van. Ennek az agynak a funkcióit 'tudatosnak' hívjuk, és mindent, ami nem azon keresztül történik azt 'tudattalannak', vagy 'tudatalattinak' hívjuk. Ez a mi legnagyobb tévedésünk. A tudatosról és tudattalannak majd később beszélünk. Most az emberi gépezet működését akarom elmagyarázni, vagyis a fizikai testét, amelyet nem egy, hanem több agy irányít és mindegyiknek külön funkciói és külön megnyilvánulási területei vannak. Ezt kell először megérteni, mert ha ezt nem értjük meg, semmi mást nem értünk."

Ezután G. elmagyarázta az ember különböző funkcióit és az azt irányító központokat, abban a formában, ahogy azt a „Pszichológiai előadások"-ban¹ leírtam.

Ezek a magyarázatok és az ezzel kapcsolatos beszélgetések elég hosszú ideig tartottak, mialatt minden alkalommal visszatértünk az

¹ P. D. Ouspensky által írt könyv.

ember mechanikusságának alapideájára, az egység hiányára az emberben, hogy az embernek nincs választási lehetősége, hogy képtelen teni, és így tovább. Nem lehet ezeket a beszélgetéseket úgy előadni, ahogy lezajlottak. Épp ezért az összes pszichológiai és kozmikus anyagot két külön „Előadás"-ba gyűjtöttem össze.

Itt meg kell jegyezni, hogy az ideákat nem abban a formában adta át nekünk, mint ahogy én leírom őket. G. az ideákat apránként adagolta, mintha védelmezte volna őket tőlünk. Amikor új témákat érintett csak általános elveket adott, gyakran elhallgatva a leglényegesebbet. Néha ő maga mutatott rá a teóriák összeegyeztethetlenségére, aminek az oka valójában mindig bizonyos pontok elhallgatása volt. A legközelebbi alkalommal, ha lehetséges volt, más szemszögből tért vissza ugyanarra a témára és akkor többet mondott. És harmadszorra még többet. Mikor például a funkciókról volt szó, első alkalommal *három központról* beszélt: gondolati, érzelmi és mozgási központokról; ezek megkülönböztetésére próbált rávezetni, hogy példákat találjunk erre, stb. Csak azután adta hozzá az ösztön központot, amelyről mint egy független, magában álló gépezetről beszélt; és ezt követően a szex központot. Emlékszem néhány megjegyzésére, melyek megragadták figyelmemet. Például amikor a szex központról beszélt azt mondta, hogy az szinte sohasem működik önállóan, mert mindig a gondolati, az érzelmi, az ösztönös és a mozgási központoktól függ. Aztán a központok energiáiról beszélve gyakran visszatért arra, amit a központok rossz munkájának nevezett és a szex központ szerepére ebben a munkában. Gyakran beszélt arról, hogyan vonja el a többi központ a szex központ energiáját és azok ezzel az energiával teljesen haszontalan, izgatóssággal teli munkát végeznek és cserébe a szex központnak hasznavehetetlen energiát adnak, amivel az nem képes dolgozni.

Emlékszem szavaira:

„Nagyon nagy dolog, amikor a szex központ saját energiájával működik, de ez nagyon ritkán történik meg."

Felidézem egy másik megjegyzését, mely aztán sok rossz következtetésre és félremagyarázásra vezetett. Azt mondta, hogy az alsó emelet három központja: az ösztön, a mozgási és a szex, egymással kapcsolatban a *három erő* rendszere szerint dolgozik és hogy a szex központ normális esetben a semlegesítő erő szerepét játssza, az aktív erőt képviselő ösztönös és a passzív erőt képviselő mozgási központtal szemben.

Az előadási módszer, melyről most beszélek, és G. elhallgatásai az első beszélgetéseknél, sok félreértést okozott, különösen a későbbi csoportoknál, melyekkel én nem voltam kapcsolatban.

Sok ember ellentmondást talált az először előadott idea és az ezt követő magyarázatok között, és néha, hogy amennyire csak lehet közel

maradjanak az elsőhöz, fantasztikus elméleteket alkottak, amelyeknek semmi kapcsolatuk nem volt azzal, amit G. valójában mondott. Így a *három központ* ideája bizonyos csoportoknál megmaradt (amelyekkel ismétlem, nem volt semmi kapcsolat). És ezt az ideát valahogy összekötötték a *hamm erő* ideájával, amivel a valóságban nincs kapcsolata, először is azért, mert az átlag emberben nem három, hanem öt központ van.

Ennek a két teljesen más rendszerbe tartozó, más skálájú és jelentőségű ideának az összekötése sok további félreértést okozott és teljesen eltorzította az egész rendszert azoknál, akik így gondolkoztak.

Lehetséges, hogy az, az idea, hogy a három központ (gondolati, érzelmi és mozgási), a három erő kifejezései, G. helytelenül ismételt és helytelenül felfogott megjegyzéseiből származott az alsó emelet három központját és azok egymás közötti kapcsolatát illetően.

Az első és az ezt követő beszélgetéseken G. majdnem minden alkalommal egy új ideál tett hozzá. Ahogy az előbb mondtam, először három központról beszélt, aztán négy, öt és végül hétről.

A központok felosztásai nagyon ritkán kerültek szóba. G. mondta, hogy pozitív és negatív részre vannak felosztva, de arra nem mutatott rá, hogy ez a felosztás nem minden központban azonos. Majd azt mondta, hogy minden központ három részre van felosztva, *három emeletre* és ezek megint háromra; de nem adon példát és nem emelte ki, hogy a figyelem tanulmányozása teszi lehetővé a központok különböző részeinek munkáját megkülönböztetni. Ez és sok más csak később rendeződött el. Például bár kétségtelenül megadta az alapelveket úgy a negatív érzelmek, azok szerepének és jelentőségének tanulmányozásához, mint az ellenük való küzdelem módszeréhez - melyek a nem azonosulásra, a nem igazodásra és a negatív értelemek nem kifejezésére vonatkoznak - de nem fejtette ki ezeket a teóriákat, mint ahogy azt sem magyarázta meg, hogy a negatív érzelmek *feleslegesek* és hogy nincs is számukra egy normális központ.

Megpróbálom rekonstruálni mindazt, ami a szentpétervári csoportunkban elhangzott, legjobb emlékezetem szerint anélkül, hogy megismételném azt, amit már leírtam a „Pszichológiai előadások”-ban. De bizonyos esetekben szinte lehetetlen elkerülni az ismétlést és ugyanakkor, a tanítás elméleteinek eredeti kifejtése abban a formában, ahogy G. adta át nekünk, véleményem szerint rendkívül érdekes.

Valaki egy összejövetelen kérdezte. „Hogy kell érteni az evolúciót?” „Az ember evolúciója úgy érthető” válaszolt G. „mint azoknak a képességeknek és lehetőségeknek kifejlődése benne, melyek sohasem fejlődnek ki maguktól, vagyis mechanikusan. Csak az ilyen fejlődés, csak ez a növekedés jelzi az ember valódi evolúcióját. Másfajta evolúció nincs és nem is lehet.

Nézzék az embert, fejlődése jelenlegi fokán. A természet tette olyanra amilyen most és összességében véve előre láthatóan ilyen is marad. Változások, melyek megszegik a természet általános követelményeit csak különálló egységekben történhetnek.

Hogy megértsük az emberi evolúció törvényét, azt kell megérteni, hogy egy bizonyos ponton túl ez az evolúció egyáltalán nem szükséges, jobban mondva a természetnek erre saját fejlődéséhez, nincs szüksége. Még pontosabban mondva: az emberiség evolúciója összhangban van a bolygók evolúciójával, de a bolygók evolúciós folyamata számunkra végtelenül hosszú időciklusban zajlik le. Az alatt az idő alatt, amit az emberi gondolat képes átfogni, semmi lényeges változás nem játszódhat le a bolygók életében és következésképpen az emberiség életében sem történhet lényeges változás.

Az emberiség sem előre nem halad, sem nem fejlődik. Ami nekünk előrehaladásnak vagy evolúciónak tűnik, az csak részleges módosulás, ami rögtön ellensúlyozva lehet egy ellentétes irányú módosulással.

Az emberiség, mint a szerves élet többi alkotórésze is, azért van a Földön, hogy a Föld saját céljait szolgálja. És pontosan olyan, amilyennek lennie kell, hogy a Föld jelenlegi szükségleteinek megfeleljen.

Csak olyan teoretikus és a tényektől eltávolodott gondolat, mint a modern európai, tudta elképzelni az ember evolúciójának lehetőségét a *környező természettől függetlenül*, vagy az ember evolúcióját úgy tekinteni, mint a *természet* fokozatos *meghódítását*. Ez teljesen lehetetlen. Életével, halálával, fejlődésével, vagy elkorcsosulásával az ember egyaránt a természet céljait szolgálja - vagy pontosabban a fejlődés és elkorcsosulás eredményeit a természet egyaránt felhasználja, bár esetleg különböző célokból. És ugyanakkor az emberiség mint egész, sohasem szabadulhat meg a természettől, mert még a természet elleni harcban is a természet céljainak megfelelően cselekszik. A nagy ember tömegek evolúciója a természet céljaival ellenkezik. Az emberek kis százalékának evolúciója viszont összhangban lehet a természet céljaival. Az emberben megvan az evolúció lehetősége. De az egész emberiség evolúciója, vagyis ennek a lehetőségnek kifejlődése minden emberben vagy legtöbbször, vagy akár nagyobb számban, nem szükséges a Föld, vagy általában a bolygóvilág céljaihoz, sőt számukra ez káros, vagy végzetes is lehet. Ezért különleges erők léteznek (planetáns karakterűek), melyek szemben állnak az emberiség nagy többségének fejlődésével és azon a szinten tartják őket, ahol maradniuk kell.

Például az emberiség evolúciója egy bizonyos fokon túl, pontosabban egy bizonyos százalék fölött, végzetes lehet a *Holdnak*. A Hold jelenleg a szerves étellel, az emberiséggel *táplálkozik*. Az emberiség a szerves élet egy része; ez azt jelenti, hogy az emberiség *táplálék* a Holdnak. Ha minden ember túl intelligenssé válna, nem akarná hogy a Hold megegye őket.

De ugyanakkor az evolúció lehetősége létezik és kifejlődhet önálló egyéniségekben, a megfelelő tudás és módszerek segítségével. Az ilyen fajta fejlődés csak magának az embernek az érdekében jöhet létre, mondhatni a bolygóvilág érdeke és ereje ellen. Az embernek meg kell értenie: fejlődése csak sajátmagának fontos. Senki mást nem érdekel. Senkinek se kötelessége, vagy szándéka segíteni neki. Épp ellenkezőleg, az erők, amelyek szemben állnak az emberiség nagy tömegeinek evolúciójával, szemben állnak minden egyes ember evolúciójával is. Az embernek ki kell játszania őket. Egy ember ki tudja játszani őket, de az emberiség *nem*. Később majd megértik, hogy minden akadály nagyon hasznos az embernek; ha ezek nem léteznének, szándékosan kellene létrehozni őket, mert az akadályok legyőzésével fejlődnek ki az emberben azok a képességek, amelyekre szüksége van.

Ez az alapja az emberi evolúció helyes szemléletének. Nincs kötelező, mechanikus evolúció. Az evolúció egy tudatos erőfeszítés eredménye. A természetnek nincs szüksége erre az evolúcióra; nem akarja és harcol ellene. Az evolúcióra csak magának az embernek lehet szüksége, amikor rádöbben saját helyzetére és megérti, hogy lehetséges azt megváltoztatni, mikor megérti, hogy vannak képességei, amelyeket egyáltalán nem használ, kincsei, melyeket nem lát. És ezeknek a képességeknek és kincseknek a birtokba vétele érdekében lehetséges az evolúció. De ha *minden ember*, vagy a legtöbb megértené és szeremé mindazt megszerezni, ami már születése óta megadatott neki, a fejlődés újból lehetetlenné válna. Ami lehetséges az egyedi embernek, lehetetlen a tömegeknek.

Az önálló egyénnek az előnye, hogy nagyon kicsi és a természet gazdaságában nem okoz semmi változást, hogy eggyel több vagy kevesebb mechanikus ember van. Könnyen megérthetjük ezt a nagyságviszonyt, ha képzületben összehasonlítunk egy mikroszkopikus sejtet és testünket. Egy sejt jelenléte, vagy hiánya nem változtat semmit leestünk életében. Nem lehetünk tudatában és nem tehet hatással a szervezet életére és működésére. Ugyanígy egy személy túl kicsi, hogy hatással legyen a kozmikus szervezet életére, mellyel ugyanolyan viszonylatban van (a nagyságrendet illetően), mint egy sejt a mi szervezetünkkel. Pontosan ez teszi lehetővé számára az 'evolúciót', ezen alapulnak 'lehetőségei'.

Az evolúcióról beszélve kezdettől meg kell érteni, hogy mechanikus evolúció sohasem lehetséges. Az ember evolúciója, tudatának evolúciója. És a 'rudat' *nem fejlődhet ki tudatalanul*. Az ember evolúciója az akaratának evolúciója és az 'akarat' nem fejlődhet ki akaratlanul. Az ember evolúciója 'cselekvőercjének' evolúciója és az ilyen 'cselekvés' nem lehet annak eredménye, ami csak magától 'történik'

Az emberek nem tudják valójában mi az ember. Nekik egy nagyon komplikált gépezettel van dolguk, sokkal összetettebbel, mint egy mozdonny, autó, vagy repülő - de szinte semmit sem tudnak ennek a

gépezetnek felépítéséről, működéséről és lehetőségeiről; még a leg-egyszerűbb funkcióit sem értik meg, mert nem ismerik azok célját. Csak homályos elképzelésük van arról, hogy az embernek meg kell tanulnia irányítani gépezetét úgy, ahogy egy mozdonyt, autót, vagy repülőt meg kell tanulni vezetni; és hozzáértés nélkül használni az emberi gépezetet ugyanolyan veszélyes, mint bármilyen más bonyolult gépezetet. Ezt mindenki megérti a repülővel, a mozdonnyal és az autóval kapcsolatban. De nagyon ritka, hogy ezt bárki figyelembe venné általában az embert és különösen önmagát illetően. Az ember helyesnek és jogosnak tartja azt a gondolatot, hogy a természet megadta az embernek a gépezetéhez szükséges ismereteket: ugyanakkor az emberek elismerik, hogy a gépezet ösztönös ismerete távolról sem kielégítő. Miért tanulmányozzák és veszik igénybe az orvostudományt? Természetesen azért, mert rájöttek, hogy nem ismerik saját gépezetüket. De nem gyanítják, hogy ezt jobban meg tudnák ismerni, mint ahogy a tudomány ismeri; és akkor teljesen másféle munkát érhetnének el vele."

Nagyon gyakran, majdnem minden összejövetele G. visszatért az egység hiányára az emberben.

„Az ember egyik legjelentősebb hibája, amire mindig emlékeznie kell” mondta, „az Én-jére vonatkozó illúziója.

Az embernek, amilyenek mi ismerjük, az 'emberi gépezetnek', az embernek, aki nem tud 'tenni', akivel és akin keresztül minden csak 'történik', nem lehet állandó és egyedüli Én-jc. Én-jei olyan gyorsan cserélődnek, mint gondolatai, érzelmei és hangulatai és súlyos hibát követ el, mikor önmagát egy és ugyanannak a személynek képzelet; valójában *mindig egy másik személy*, sohasem ugyanaz, aki egy perccel korábban volt.

Az embernek nincs állandó és változatlan Én-jc. Minden gondolat, minden hangulat, minden kívánság, minden észlelés azt mondja 'Én'. És mindegyik esetben úgy tűnik, hogy ez az 'én' az ember *Egésze*hez tartozik, az egész emberhez, és hogy egy gondolat, vágy, vagy ellenérzés ennek az Egésznek a kifejezése. Pedig valójában ennek a feltételezésnek semmi alapja sincs. Az ember minden gondolata és vágya az Egészről teljesen elkülönülten és függetlenül nyilvánul meg és él. És az Egész sohasem fejezi ki önmagát egyszerűen azért, mert mint olyan, csak fizikai értelemben mint dolog, és elvont értelemben mint fogalom létezik. Az embernek nincs egy egyedüli Én-je. Helyette száz és ezer különálló, kicsi 'én', melyek legtöbbször nem tudnak egymásról, melyek sohasem kerülnek kapcsolatba egymással, vagy ellenkezőleg, ellenségesek egymással, egymást kizárják és összeférhetetlenek. Minden percben, minden pillanatban az ember azt mondja vagy gondolja 'Én'. És minden esetben más az 'én'-je. Most egy gondolat volt, majd egy kívánság, most egy érzés, azután egy másik gondolat és ez így megy a végtelenségig. *Az ember sokaság. Az ember neve légió.*

Az 'én'-ek változásait és azok folyamatos küzdelmét a felsőbbiségért véletlen külső befolyások irányítják. Meleg, napsütés, jó idő azonnal egy csoport 'én'-t hív elő. Hideg, köd, eső, az 'én'-ek egy másik csoportját, más asszociációkat, más érzelmeket és mis cselekedeteket. Nincs semmi az emberben, ami kontrolálni tudná az 'én'-ek változásait, főképpen azért, mert nem veszi észre, vagy fogalma sincs róla: mindig a legutóbbi 'én'-jében él. Némelyik 'én' lehet természetesen erősebb, mint a többi. De nem saját, tudatos ereje révén. Ezeket a véletlenek ereje, vagy kívülről jövő, mechanikus befolyások teremtették. A nevelés, az utánzás, az olvasmányok, a vallás, a kasztok és a hagyományos szokások hipnózisra nagyon erős 'én'-eket alkot az ember személyiségében, melyek azután a gyengébb 'én'-ek egész sorozatán fognak uralkodni. De erejük csak a központokban lévő 'tekercek' ereje'. És mindezeknek az 'én'-eknek, amikből az ember személyisége áll, ugyanaz az eredete mint a 'tekerceknek'; ezek a külső befolyások eredményei: mindegyiket a legutóbb jön befolyás hozza mozgásba és kormányozza.

Az embernek nincsen egyénisége. Nincs egy nagy, egyetlen Én-jc. Az ember kis 'én'-ek sorozatából áll.

És minden egyes különálló kis 'én' Egésznek hívja magát, az Egész nevében cselekszik, tesz ígéretet, egyetért, vagy nem ért egyet, hoz döntéseket, amikkel aztán egy másik 'én'-nek vagy az Egésznek kell majd foglalkoznia. Ez megmagyarázza, hogy miért van az, hogy az emberek sokszor elhatároznak valamit és nagyon ritkán tartják be. Az ember elhatározza, hogy holnaptól kezdve korán fog kelni. Ezt egy 'én', vagy az 'én'-ek egy csoportja határozza el. De a felkelés egy másik 'én' feladata, aki egyáltalán nem ért egyet ezzel az elhatározással és lehet, hogy nem is tud róla. Természetesen a következő reggel az ember tovább alszik és este ismét elhatározza, hogy másnap reggel korán fog kelni. Ennek nagyon kellemetlen következményei is lehetnek. Egy kis ideiglenes 'én' egy bizonyos pillanatban ígérhet valamit, nem magának, hanem másnak, egyszerűen hiúságból, vagy szórakozásból. És aztán eltűnik, de az ember, vagyis a többi 'én' összessége, akik teljesen ártatlanok, egész életükben fizethetnek ezért. Ez az emberi lét tragédiája, minden egyes kis 'én'-nek meg van a lehetősége kötelezvényeket aláírni és azután az embernek, vagyis az Egésznek kell érte felelőséget vállalni. Az emberek egész élete gyakran a kis, véletlenszerű 'én'-ek ígéreteinek visszafizetéséből áll.

A keleti tanítások tele vannak allegóriákkal, melyek ebből a látószögből festik le az emberi lét természetét.

'A „tekercek” szerepét a *Pszichológiai Előadásokban*, mint a benyomásokat lerögzítő, regisztráló készülékeket ínam le. Ezeknek a feljegyzéseknek összessége a tekerceken, melyek egy gramfon lemezhez hasonlíthatók, képezi az ember asszociációinak anyagát.

Így az egyik tanításban az embert egy ház szimbolizálja, ahol sok a szolga, de nincs úr és nincs intéző. A szolgálók feladataikat elfelejtették: senki sem akarja azt csinálni, amit neki kellene; mindegyik úr akar lenni ha csak egy percre is; és ebben a zűrzavarban a ház súlyos veszélyben van. Egyetlen lehetőség a helyzet megmentésére, hogy ha a szolgálók egy értelmesebb csoportja összejön és kinevez egy *ideiglenes intézőt*. Ez az *ideiglenes intéző* helyére küldheti a többi szolgát, hogy mindegyik saját munkáját végezze: a szakácsot a konyhába, a kocsist az istállóba, kertészt a kertbe és így tovább. Így a 'ház' készen várhatja az igazi intéző megérkezését, aki előkészíti a házat urának érkezésére.

Az embernek egy házhoz való hasonlítása, amiben a mester érkezését várják, gyakran megtalálható a keleti tanításokban, ahol megmaradtak az ősi tudás nyomai, és ez a téma különböző formában a Szentírás több példabeszédében is megjelenik.

De még ha az ember a lehető legtisztábban meg is érti lehetőségeit, az sem fogja közelebb hozni őt azok megvalósításához. A lehetőségek megvalósításához nagyon buzgón kell kívánni a felszabadulást és késznek kell lenni mindent megkockáztatni ennek a felszabadulásnak az érdekében."

Ehhez az időszakhoz, vagyis a szentpétervári előadások kezdetéhez két nagyon érdekes beszélgetés kapcsolódik.

Egy alkalommal mutattam G.-nek egy fényképet, amit Benares-ben készítettem egy „szögeken fekvő fakírról".

Ez a fakír nem egy ügyes szemfényvesztő volt, mint azok, akiket Ceylonban láttam, bár kétségtelenül hivatásos fakír volt. Mondták nekem, hogy a Ganges partján Aurangzeb Minaret előterében van egy fakír egy szögekkel kiverő ágyon. Ez nagyon misztikusnak és rémisztőnek hangzott. De mikor odaértem, a szöges ágy üresen állt; azt mondták, hogy a fakír elment a tehénért. Amikor másodszor mentem, a fakír már ott volt. Nem volt az ágyon és ha jól értettem, csak akkor fekiüdt rá, ha nézők jöttek. De egy rúpiáért bemutatta minden ügyességét. Valóban ráfeküdt majdnem teljesen meztelenül a hosszú és éles szögekkel teli ágyra. És bár vigyázott, hogy ne csináljon hirtelen mozdulatokat, teljes súlyával a szögekre nehezedve megfordult rajtuk, a hátára, az oldalára, hasára fekiüdt és látnivaló volt. hogy azok nem hatoltak bele és nem sértenék meg a bőrét. Készítettem két fényképet róla, de nem tudtam magyarázatot találni erre a jelenségre. A fakír nem látszott intelligensnek és vallásosnak. Arcán bambaság, közömbösség és érdektelenség kifejezése volt. Nem látszott rajta semmi az önfeláldozásból, vagy az önkínzásból.

Mindezt elmondtam G.-nek. megmutatva a fényképeket és megkérdeztem, mit gondol erről.

„Ezt nehéz röviden elmagyarázni” felelte G. „Először is, ez az ember nyilvánvalóan nem 'fakír' abban az értelemben, ahogy én használok ezt a szót. Ugyanakkor önnek igaza van abban, hogy ez nem egészen egy trükk. *Mert 6 maga sem tudja, hogyan csinálja.* Ha lefizetné és elmondatná vele, amit tud, valószínűleg azt mondaná, hogy ismer egy bizonyos szót, amit mondanía kell magában és utána képes ráfeküdni a szögekre. Talán arra is hajlandó lenne, hogy közölje ezt a szót. De ezzel ön semmire sem menne, mert ez egy hétköznapi szó, aminek semmi hatása sem lenne önre. Ez az ember egy iskolában volt, de nem mint tanítvány, egy kísérlet volt. Egyszerűen kísérleteztek vele és rajta. Biztos többször hipnotizálták és hipnózis alatt a bőrét érzéketlenné tették a szúrások ellen, így képes volt azoknak ellenállni. Kisebb fokon ez még a közönséges európai hipnózisban is lehetséges. Majd a bőr érzéketlenségét és áthatolhatatlanságát poszt-hipnotikus szuggesztióval állandósították, ön tudja, mi ez a poszt hipnotikus hatás. Az embert elaltatják és azt mondják, hogy felébredés után öt órával kell csinálnia egy bizonyos dolgot, vagy kimondania egy bizonyos szót és ez alatt szomjúságot fog érezni, vagy halottnak képzelet magát, vagy valami hasonlót. Ezután felébresztik. Amikor eljön az idő, ellenállhatatlan vágyat érez, hogy megtegye, amit mondtak neki, vagy ha emlékszik a szóra, azt kiejtve azonnal transzba esik. Ez történt az ön 'fakírjával' Hipnózis alatt hozzászoktatták a szögeken feküdni; aztán azt mondták neki, hogy ha kiejti azt a bizonyos szót, újból képes lesz ráfeküdni a szögekre. Hoz a szó hipnotikus állapotba hozza. Bizonyára ezért volt ilyen álmos és fásult. Ez nagyon gyakran történik ilyen esetekben. Talán évekig dolgoztak rajta, aztán egyszerűen elengedték, hogy éljen, ahogy tud. Aztán elhelyezte magának azt az ágyat és talán keres hetente pár rúpiát. Sok ilyen ember van Indiában. Az iskolák felveszik őket kísérleteikhez, általában megvásárolják őket szüleiktől, mikor még gyerekek és azok a haszonért boldogan eladják őket. De ez az ember természetesen egyáltalán nem érti sem azt, amit csinál, sem azt, hogy hogyan csinálja”.

Ez a magyarázat nagyon érdekelt, mert még sohasem hallottam és nem is olvastam ehhez hasonlót. Minden magyarázatban, amit a „fakír csodákról” hallottam, azokat vagy zsonglőrködésnek tulajdonították, vagy azt állították, hogy a fakír pontosan tudja mit csinál és annak titkát csak azért nem árulja el, mert fél nem akarja, vagy fél azt megtenni. Ebben az esetben a helyzet teljesen más volt. G. magyarázata nem csak lehetségesnek tűnt nekem, hanem azt merem mondani, ez tűnt az egyetlen lehetségesnek. A fakír nem tudja, hogyan működik a „csodája” és természetesen nem is tudja megmagyarázni.

Egy másik alkalommal a ceyloni buddhizmusról beszélgettünk. Kifejtettem azt a véleményemet, hogy a buddhistáknak valószínűleg van mágiájuk, aminek létezését nem vallják be, és aminek lehetőségét la-

gadják a hivatalos buddhizmusban. Ettől a megjegyzéstől függetlenül és gondolom mialatt fényképeimet mutattam G.-nek, beszéltem egy kis ercklyetartóról, amit Kolombóban egy házban láttam, ahol ott volt a szokásos Buddha szobor és lábánál egy harang alakú, belül üres elefántcsont dagoba, azaz egy kicsiny faragott másolata egy valódi dagobának. A jelenlétemben kinyitották és mutattak benne valamit, amit ereklyének tartottak - egy kis kerek, körülbelül egy nagy puszkagolyó méretű golyót, azt hiszem elefántcsontból vagy igazgyöngyből.

G. figyelmesen hallgatott.

„Nem magyarázták meg önnek, hogy mi a jelentése ennek a golyónak?” kérdezte.

„Azt mondták, hogy Buddha egyik tanítványának csontjából egy darab és. hogy egy nagyon szent és ősi ereklye.”

„Igen is, meg nem is” mondta G. „Az ember, aki megmutatta önnek azt a csont darabot, vagy nem tudott semmit, vagy nem akart önnek semmit se mondani. Az. nem egy csont darabja volt, hanem egy sajátos csontképződmény, ami különleges gyakorlatok eredményeként jelenik meg a nyak körül, mint egy nyaklánc. Hallotta azt a kifejezést, hogy 'Buddha nyaklánc'?”

„Igen” mondtam, „de ennek az értelme teljesen más. A Buddha reinkarnációs láncát hívták Buddha nyakláncának.”

„Igen” mondta G., „ez az egyik jelentése ennek a kifejezésnek, de én egy másikról beszélek. Ez a csont nyaklánc, ami körül fogja a nyakat a bőr alatt, közvetlenül kapcsolatban van az úgynevezett 'asztrálesttel'. Az 'asztrálest' ehhez kapcsolódik, vagy pontosabban, ez a nyaklánc köti össze a fizikai és az 'asztrálestet'. Most ha az 'asztrálest' folytatja életét a fizikai test halála után, az ember, aki birtokolja ennek a nyakláncnak a csontját, mindig kapcsolatot tud teremteni a halott ember 'asztrálestével'. Ez mágia. De erről sohasem beszélnek nyíltan. Igaza van, hogy van mágiájuk és ez példa rá. Ebből természetesen nem az következik, hogy a csont, amit látott, igazi volt. Majdnem minden házban található ehhez hasonló; én csak a hitről beszélek, amin ez a szokás alapul.”

Megint be kellett valljam, hogy még sohasem találkoztam ilyen magyarázattal.

G. rajzolt egy kis vázlatot és megmutatta a kis csontok helyét a bőr alatt, s nyak tövében kis félkört alkottak, mely kicsivel a fül előtt kezdődött.

Ez a vázlat azonnal a nyak nyirokcsomóinak szokásos ábrázolására emlékeztetett az anatómiai táblákon. De többet nem tudtam meg erről.

Negyedik fejezet

G. előadásai csoportjainkban sok beszélgetést idéztek elő.

Még sok minden nem volt világos előttem, de már sok dolog összefüggésbe került és gyakran váratlanul olyan dolgok, amik között egyáltalán nem látszott összefüggés, megmagyarázták egymást. A rendszer bizonyos részei már kezdtek halványan formát öltetni, mint a formák, vagy a tájak, melyek fokozatosan megjelennek a fénykép előhívásakor, de sok rész még üres és befejezetlen maradt. Ugyanakkor sok dolog pont az ellentéte volt annak, mint amire számítottam. Igyekeztem, hogy ne vonjak le következtetéseket, csak várjak. Gyakran egy új szó, amire még eddig nem figyeltem fel, az egész képet megváltoztatta és mindent újra kellett építeni. Nyilvánvaló lett, hogy nagyon sok időnek kell még eltelnie mielőtt képes lennék egy helyes képet adni az egész rendszerről. Mindig nagyon meglepett, hogy egyesek, ha csak először jöttek is el összejöveteleinkre, *mindjárt mindent megértettek* és másoknak is elmagyarázták, és nagyon határozott és végleges véleményt alakítottak ki maguknak nem csak arról, amit mondtunk, hanem rólunk is. Be kell valljam, hogy ilyenkor gyakran gondoltam vissza első találkozásomra G.-vel és az estére a moszkvai csoportban. Akkor én is közel álltam ahhoz, hogy végleges ítéletet mondjak G.-ről és tanítványairól. De valami megállított. Es most, amikor kezdtem megérteni ezeknek az ideáknak rendkívüli értékét, szinte elborzadtam a gondolatától, hogy milyen könnyen elmehettem volna mellettük, milyen könnyen ismeretlen maradhatott volna számomra G., vagy nyomát vesztettem volna, ha nem kérdeztem volna meg tőle akkor, hogy mikor láthatom újra.

G. szinte minden előadásában visszatért egy témára, amit nyilvánvalóan nagyon fontosnak tartott, de amit sokunknak nehéz volt asszimilálni.

„Két vonalon halad az ember fejlődése” mondta, „a tudás és a lét vonalán. A helyes evolúcióban a két vonal egyidejűleg, párhuzamosan halad, egymást segítve. De ha a tudás vonala messze túlhaladja a létét, vagy ha a lét vonala túlhaladja a tudását, az ember fejlődése előbb-utóbb megáll.

Az emberek értik, mit jelent "tudni". És értik, hogy a tudásnak különböző szintjei lehetnek. Értik, hogy a tudás lehet csekélyebb vagy kiválóbb, azaz különböző minőségű. De nem értik, hogy ez a 'létre' is vonatkozik. A 'lét' számukra egyszerűen csak 'létezés' jelent, amivel a 'nem létezés' áll szemben. Nem értik, hogy a lét vagy létezés nagyon különböző szintű, vagy kategóriájú lehet. Vegyük például egy ásványnak és egy növénynek a létét. Ez két különböző lét. Egy növény és egy állat léte szintén különbözik, épp úgy mint egy állat és egy ember léte. De két ember léte között nagyobb különbség lehet mint egy ásvány és egy állat léte között. Pontosan ez az, amit az emberek nem fognak fel. És nem értik, hogy a rudas a /éff67 függ. Nemcsak nem értik, de nem is akarják megérteni. Különösen a nyugati kultúrában természetesnek veszik, hogy az ember óriási tudással rendelkezhet, pl. híres tudós lehet, olyan, aki nagy felfedezéseket tett, a tudomány előrehaladását segíti elő, ugyanakkor egy kicsinyes, egoista, gáncoskodó, gonosz, irigy, hiú, naiv és szórakozott ember lehet, sőt erre még joga is van. Úgy tűnik, hogy mindenki normálisnak tartja, hogy egy professzornak mindenhol ott kell felejtene az esernyőjét.

Pedig ez a léte. És úgy tartják, hogy az ember tudása nem függ a lét-től. A nyugati kultúrában az emberek nagyra értékelik a tudást, de a létnek nem adják meg ugyanezt az értéket és nem szégyenük saját létük alacsony színvonalát. Még azt sem értik meg, hogy ez mit jelent. És senki sem érti meg, hogy az ember tudásának foka létének fokától függ.

Amikor a tudás a létet túlságosan felülmúlja, teoretikus, elvont lesz, az életre nem alkalmazható, még káros is lehet, mert ahelyett, hogy az életet szolgálná és segítené az embereket az élet nehézségei elleni küzdelemben, egy ilyen tudás megbonyolítja az életet, új nehézségeket, új zavarokat és mindenfajta szerencsétlenséget hoz, amik nem voltak azelőtt.

Ez azért van így, mert az a tudás, ami nincs összhangban a léttel, nem eléggé átfogó, hogy az ember valódi szükségletét szolgálja. Ez mindig csak *egy dolog* ismerete *egy másik dolog* ismerete nélkül, egy részlet ismerete az egész ismerete nélkül; *a formák* ismerete az *összeség* ismerete nélkül.

A tudásnak ilyen túlsúlya a lét fölött megfigyelhető a mostani kultúrában. A lét színvonalának értéke és fontossága teljesen feledésbe merült. És feledésbe merült, hogy a tudás szintjét a lét szintje határozza meg. Valójában a lét egy adott szintjén a tudás lehetőségei korlátozottak és végesek. Egy adott lét korlátjain belül a tudás *minősége* nem változtatható meg és csak arra van szükség, hogy ennek a határán belül, egy és ugyanolyan természetű információkat halmozzon fel. A tudás természetének megváltoztatása csak a lét természetének megváltoztatásával együtt lehetséges.

Az emberi létnek önmagában véve számos oldala van. A modern ember legjellegzetesebb vonása az *egység hiánya* és azoknak a tulajdonságoknak a teljes hiánya, amiket különösen szeret magáénak vallani, mint a 'világos tudat', a 'szabad akarat'; az 'állandó Ego', vagy 'Én' és a 'cselekvőképesség'. Bizonyára meglepi önöket, ha azt mondom, hogy a modern ember létének fő jellegzetessége, ami *minden hiányt megmagyaráz benne az alvás*.

A modern ember álomban él, álomban születik és álomban hal meg. Az alvásról és annak jelentőségéről, szerepéről az életben, később fogunk beszélni. Most csak egy dolgon gondolkozzanak: *milyen tudása lehet* egy alvó embernek? Ha ezen gondolkodnak és ugyanakkor emlékeznek arra, hogy létünk főjellemből az alvás, mindjárt nyilvánvaló lesz, hogy ha egy ember valóban tudni akar, mindenképp előtte azon kell gondolkodnia, hogyan ébredhet fel, vagyis hogyan változtathatja meg létét.

Külsőleg az ember létének sok különböző oldala van: aktivitás, vagy passzivitás; igazmondás, vagy hazudozás; őszinteség, hamisság, bátorság, gyávaság, önfegyelem, kicsapongás; ingerlékenység. Önzés, önfeláldozási készség, büszkeség, hiúság, önelégültség, szorgalom, lustaság, erkölcsi érzék, romlottság; mindezek és még sok más alkotják az ember létét.

De az emberben minden teljesen *mechanikus*. Ha hazudik, ez azt jelenti, hogy nem tudja magát megakadályozni a hazudozásban. Ha igazat mond, ez azt jelenti, hogy nem tud mást mondani, csak az igazat, és ez mindennel így van. Minden csak 'történi', az ember semmit sem tud tenni sem belsőleg, sem külsőleg.

De természetesen vannak határok. Általánosságban véve a modern ember léte nagyon alacsony színvonalú. Néha annyira alacsony, hogy már nincs változásra lehetősége. Ezt sosem szabad elfelejteni. Az olyan emberek, akiknek a léte még változhat, nagyon szerencsések. De vannak emberek, akik véglegesen betegek, törött gépezetek, melyekkel már semmit sem lehet kezdeni. Ez a nagy többség. Ritkák az olyan emberek, akik képesek az igazi tudást átvenni. Ha meggondolják, meg tudják érteni, hogy miért csak kevesen képesek erre: a létük gátolja meg ezt.

Általában a tudás és a lét közötti *egyensúly* még sokkal fontosabb mint az egyik vagy másik különálló fejlődése. Mert a tudás, vagy a lét különálló fejlődése semmiképp sem kívánatos. Ugyanakkor pont ez az *egyoldalú* fejlődés vonzza leginkább az embereket.

Ha a tudás túlsúlyban van a léttel szemben, az *ember tud, de nincs meg a képessége cselekedni*. Ez hasznavehetetlen tudás. Vagy ha a lét van túlsúlyban a tudással szemben, az embernek van cselekvő képessége, de nincs tudása, vagyis tud valamit tenni, de nem tudja, hogy mit. A lét, amit elért, céltalanná válik és az erőfeszítések, amiket ezért tett haszталannak bizonyulnak.

Az emberiség történetében sok ismert példa van, mikor teljes civilizációk pusztultak el, mert a tudás túlhaladt a léten, vagy a lét túlhaladt a tudáson."

„Mire vezet a tudás vonalának fejlődése a lét nélkül, vagy a lét vonalának fejlődése tudás nélkül?” kérdezte valaki.

„A tudás vonalának fejlődése a lét vonalának megfelelő fejlődése nélkül egy *gyenge jógit ad*” mondta G., „azaz egy olyan embert, aki sok mindent tud, de semmit sem tud tenni; egy embert, aki *nem érti* (kihangsúlyozta ezeket a szavakat), akinek nincs értékelő képessége, vagyis akinél nincs különbség az egyik és a másik fajta tudás között. A lét vonalának fejlődése a tudás megfelelő fejlődése nélkül *ostoba szentet* eredményez, vagyis egy embert, aki sokat tud tenni, de nem tudja mit, vagy milyen célból, és ha tesz is valamit, azt szubjektív érzelmei szolgájaként teszi, melyek nagyon félrevezethetők és súlyos hibákat követhet el, vagyis gyakorlatilag az ellenkezőjét teszi annak, amit akar, tehát mind a *gyenge jógit* mind az *ostoba szent* holtpontra jut. Sem az egyik, sem a másik nem fejlődhet tovább.

Ahhoz, hogy ezt a megkülönböztetést, úgy mint a tudás és a lét természetek közötti különbséget felfoghassuk, meg kell értenünk a tudásnak a léthez való viszonyát az 'értéssel' együttvéve.

A tudás egy dolog és az értés egy másik.

Az emberek általában összezavarják ezeket a fogalmakat, nem látják tisztán hol van a különbség.

A tudás önmaga nem ad értést. És az értés nem növekedhet pusztán a tudás növekedésével. Az értés, a tudásnak a léthez való viszonyától függ. Az értés a tudás és a lét együttállásának az eredménye. Tehát a tudás és a lét nem térhet el nagyon egymástól, mert különben az értés mindkettőtől eltávolodik. Ugyanakkor a tudásnak a léthez való kapcsolata pusztán a tudás növekedésével nem változik meg. Az csak akkor változik, mikor a lét a tudással párhuzamosan növekszik. Más szóval, az értés növekedése csak a lét fejlődésével együtt történik.

Az átlag gondolkodásban az emberek nem tesznek különbséget az értés és a tudás között. Azt hiszik, hogy ha az ember többet tud, többet is ért. Ezért felhalmozzák a tudást, vagy amit tudásnak hívnak, de nem tudják, hogyan lehet az értést gyarapítani és nem is törődnek vele.

És mégis az, aki már hozzászokott az önfigyeléshez tudja, hogy életének különböző szakaszaiban ugyanazt az ideát, ugyanazt a gondolatot teljesen másképp értette. Sokszor különösnek találja, hogy ennyire felreértette azt, amit véleménye szerint most jól én. Ugyanakkor érzi, hogy tudása nem változott, ugyanannyit tud a témáról, mint régen. Akkor mi változott? A léte változott. És amint a léte változik, az értésének is változnia kell.

A tudás és értés közötti különbség világos lesz, amikor rájövünk, hogy a *tudás* csak egy központ funkciója lehet. Az értés azonban három központ funkciója. Tehát a gondolkodási apparátus tudhat valamit. De *értés* csak akkor jelenik meg, ha az ember *érzi és érzékeli* mindazt, ami a tudáshoz kapcsolódik.

Már korábban beszéltünk a mechanikusságról. Az ember nem mondhatja, hogy érti a mechanikusság ideáját, ha csak az agyával *tud* róla. Ezt *éreznie* kell az egész testével, egész létével; akkor majd érti.

A gyakorlati tevékenység területén az emberek nagyon jól tudják a különbséget a tudás és az értés között. Értik, hogy tudni valamit és *tudni hogyan kell csinálni* két különböző dolog és *ahhoz, hogy tudja hogyan kell csinálni* a tudáson kívül más is szükséges. De a gyakorlati élet kivételével az emberek nem értik, mit jelent 'érteni'.

Rendszerint amikor az emberek rájönnek, hogy nem értenek valamit, próbálnak never *találni* rá és amikor találtak egy nevet, azt mondják, 'értik'. Pedig, hogy 'nevet találtak rá', nem jelenti azt, hogy 'értik'. Sajnos az emberek általában megelégednek a nevekkel. És azt az embert, aki rengeteg nevet tud, vagyis rengeteg szót, nagyon okosnak tartják - természetesen nem a gyakorlati életben, ahol tudatlansága nagyon hamar nyilvánvalóvá válik."

„Az egyik ok, hogy a tudás és a lét vonalai eltérnek életünkben és nem értik egymást - ami egyrészt eltérésük okozója, másrészt ennek eredménye -, az átlag nyelvben van, amit az emberek beszélnek. Ez a nyelv tele van hamis fogalmakkal, helytelen osztályozásokkal, helytelen asszociációkkal. És a fő baj az, hogy az átlag gondolkodás alapvető jellege - meghatározatlansága és pontatlansága - miatt minden szónak ezernyi jelentése lehet a beszélő ember képzettségétől és az abban a pillanatban lejátszódó bonyolult asszociációktól függően. Az emberek nincsenek tisztában mennyire szubjektív a nyelvük, vagyis mennyire mást fejez ki mindegyikük ugyanazokkal a szavakkal. Nem fogják fel, hogy mindegyik a saját nyelvét beszéli és egyáltalán nem érti - vagy nagyon homályosan - a másokét és elképzelése sincs arról, hogy mindegyikük a másik számára ismeretlen nyelven beszél. Megvannak róla győződve, hogy ugyanazt a nyelvet beszélik és megértik egymást. A valóságban ennek a meggyőződésnek semmi alapja nincs. A nyelv, amit beszélnek csak a gyakorlati életben alkalmas. Az emberek gyakorlati jellegű információkat tudnak egymással közölni, de amint egy árnyalattal bonyolultabb területet érintenek már elvesztek és nem értik meg egymást, bár ennek nincsenek tudatában. Az emberek majdnem mindig azt képzelik, hogy értik egymást, vagy legalábbis meg tudnák érteni egymást, ha akarnák; azt képzelik, hogy értik az írókat, akiknek könyveit olvassák és hogy a többiek is értik őket. Ez is

egyike azoknak az illúzióknak, melyeket az emberek maguk teremtenek és melyek között élnek. Lényegében véve senki sem ért meg senkit. Két ember mondhatja mély meggyőződéssel ugyanazt, de mivel más nevet adnak neki, vég nélkül vitatkozhatnak rajta anélkül, hogy megsejtenék, hogy egy és ugyanarra gondolnak. Vagy ellenkezőleg, két ember mondhatja ugyanazt a szót és azt képzelik, hogy megegyeznek és értik egymást, pedig valójában teljesen ellentétes dolgokat mondanak és egyáltalán nem értik egymást.

Ha a legegyszerűbb szót vesszük, ami állandóan előfordul a beszélgetésben és kielemezzük értelmét, azonnal látni fogjuk, hogy minden ember minden pillanatban sajátos értelmezést ad minden egyes szónak, olyat, amit egy másik sohasem adna, vagy nem is gyanítana.

Vegyük az 'ember' szót és képzeljünk el egy beszélgetést, ahol ez a szó gyakran elhangzik. Minden túlzás nélkül mondhatjuk, hogy az 'ember' szónak annyi jelentése lesz, ahány ember részt vesz a beszélgetésben és ezek között a jelentések közön semmi közös nem lesz.

Az 'ember' szót kiejtve ezt mindenki önkéntelenül az általa megszo-kott értelmezéssel hozza összefüggésbe, vagy azzal, amit abban a pillanatban ért alatta. Az egyik ember abban a pillanatban talán a nemek közöni kapcsolat kérdésével van elfoglalva. Akkor az 'ember' szónak számára nem lesz közös értelme és a szót hallva mindenek előtt azt kérdezi önmagától: ki? Férfi, vagy nő? Egy másik ember talán vallásos és az első kérdése az lesz: keresztény vagy nem keresztény? A harmadik talán orvos és számára az 'ember' fogalma 'beteg* vagy 'egészséges' emberre korlátozódik és természetesen saját specialitása szempontjából. A spiritiszta az 'embert' az 'asztráltest' nézőpontjából veszi, a 'túlvilági oldalról' és azt fogja mondani, ha kérdezik, hogy az emberek médiumokra és nem médiumokra oszthatók. A természettudós az 'emberről' beszélve gondolatai középpontjában az ember ideája állattani típusa lesz, vagyis az emberről beszélve a fogazat felépítésére gondol, az ujjaira, a koponya dőlésszögére, a szemek közötti távolságra, egy jogász az 'ember' szóban statisztikai egységet lát, vagy a törvények betartásának tárgyát, vagy esetleges bűnözőt, vagy ügyfelet. Egy moralista az 'ember' szót kiejtve elkerülhetetlenül hozza át a jó és a rossz ideáját, és így tovább.

Az emberek nem veszik észre ezeket az ellentmondásokat, nem veszik észre, hogy mindig különböző dolgokról beszélnek és sohasem értik egymást. Teljesen nyilvánvaló, hogy egy helyes tanulmányozáshoz, egy pontos gondolatcseréhez pontos nyelv szükséges, egy nyelv, ami ténylegesen lehetővé teszi kifejezni azt, amit az ember valójában mondani akar és utal arra a nézőpontra, amiből az adott fogalmat vizsgálják és ezáltal a fogalom gravitációs központja jól meg legyen határozva. Ez az idea teljesen világos és a tudomány minden ága igyekszik

sajátmagának kidolgozni és megalapozni egy pontos nyelvet. De nincs egy egyetemes nyelv. Az emberek állandóan összekeverik a különböző tudományok nyelvezetét és sohasem tudják megállapítani azok pontos kölcsönviszonyát. És ráadásul minden egyes tudományágban folyamatosan új terminológiák, új szakkifejezések jelennek meg. És ez minél tovább megy, annál rosszabb lesz. A kölcsönös félreértés növekszik ahelyett, hogy csökkenne és nyugodtan mondhatjuk, hogy továbbra is növekedni fog. És az emberek egyre kevésbé fogják érteni egymást.

Pontos megértéshez pontos nyelv szükséges. Az ősi tudás módszerének tanulmányozása a nyelv tanulmányozásával kezdődik, mely lehetővé teszi azonnal pontosan meghatározni, hogy miről van szó, milyen szempontból mondják és mivel kapcsolatban. Ez az új nyelv szinte semmi új terminológiát vagy új szakkifejezést nem tartalmaz, de *szervezete egy új elven alapul, a relativitás elméletén*: vagyis bevezeti a relativitást minden fogalomba és így lehetővé teszi a gondolkodás szemszögének pontos meghatározását - mert a hétköznapi nyelvből éppen a relativitást kifejező szavak hiányoznak a legjobban.

Amikor az ember mestere ennek a nyelvnek, akkor segítségével át lehet adni neki mindazt a tudást és információt, amit a hétköznapi nyelven nem lehet átadni, még az összes tudományos és filozófiai szakkifejezések segítségével sem.

Az új nyelv alaptulajdonsága az, hogy benne az összes idea egy idea köré koncentrálódik, vagyis kölcsönös kapcsolatuk egy idea nézőpontjából van véve. Ez az idea az *evolúció ideája*. Természetesen nem a *mechanikus* fejlődés értelmében vett evolúció, mert ilyen fajta evolúció nem létezik, hanem a tudatos és akart evolúció, az egyetlen, ami lehetséges.

Minden a világon, a Naprendszerből az emberig és az embertől az atomig, növekedik vagy csökken, kibontakozik vagy elkorcsosul, ki- vagy visszafejlődik. *De semmi sem fejlődik ki mechanikusan*. Csak a degeneráció és a pusztulás történik mechanikusan. Ami nem képes tudatosan fejlődni, az elkorcsosul. Külső segítség csak addig lehetséges, amíg azt értékeli és elfogadják még akkor is, ha ez kezdetben csak az érzéseken keresztül történik.

Az a nyelv, ami a megértést lehetővé teszi, a vizsgált tárgy és annak evolúciós lehetősége közötti viszony ismeretén, a tárgynak az evolúciós létrán elfoglalt *helyének* ismeretén alapszik.

Ezért nagyon sok megszokott ideánk van *felosztva az evolúció fokozatainak megfelelően*.

Vegyük még egyszer az *ember* ideáját. A nyelv, amiről én beszélek, az 'ember' szó helyett *hét szót* használ, nevezetesen: az 1-es, 2-es, 3-

as, 4-es, 5-ös, 6-os, 7-es számú embert. Ezzel a hét ideával már képesek lesznek megérteni egymást, amikor az emberről beszélnek

A 7-es számú ember az, aki már elérte az ember számára lehetséges legteljesebb fejlődést és mindent birtokol, amit csak egy ember birtokolhat, az akaratot, a tudatot, az állandó és változatlan Ént, az egyéniséget, a halhatatlanságot és még sok egyéb tulajdonságot, amit vakaságunkban és tudatlanságunkban magunkénak tulajdonítunk. Mi csak akkor érthetjük meg a fokozatokat, melyeken keresztül a 7-es számú embert megközelíthetjük, vagyis a számunkra lehetséges fejlődési folyamatot, ha már őt és az ő tulajdonságait egy bizonyos mértékig megértettük.

A 6-os számú ember nagyon közel áll a 7-es számú emberhez. Csak abból a szempontból különbözik a 7-es számú embertől, hogy némelyik tulajdonsága még nem vált *állandóvá*.

Az 5-ös számú ember aki nekünk szintén egy elérhetetlen típus, az, az ember, aki elérte az egységet.

A 4-es számú ember egy közbeeső fokozat. Róla majd később beszélünk.

Az 1-es, 2-es és 3-as számú emberek alkotják a gépies emberiséget, azon a szinten, amelyiken születtek.

Az 1-es számú ember az, akinek pszichikai élete gravitációs központja a mozgási központban van. Ez a fizikai test embere, az az ember, akinek mozgási és ösztönös funkciói állandóan túlsúlyban vannak az érzelmi és a gondolkodási funkciókon.

A 2-es számú ember ugyanilyen fejlődési szinten van, de pszichikai életének gravitációs központja az érzelmi központban van, az *érzelmi* funkciók vannak túlsúlyban, az érzések embere, érzelmi ember.

A 3-as számú ember ugyanilyen fejlődési szinten van, de pszichikai életének gravitációs központja az intellektuális központban van, a gondolkodási funkciók a mozgási, ösztönös és érzelmi funkciókkal szemben túlsúlyban vannak, ésszerű ember, akinek mindenre van egy elmélete, aki mindent szellemi megfontolásokkal közelít meg.

Minden ember 1-es, 2-es vagy 3-as számúnak születik.

A 4-es számú ember nem erre a szintre születik, hanem 1-es, 2-es vagy 3-as számúnak és csak meghatározott jellegű erőfeszítések eredményeképp válik 4-es számúvá. A 4-es számú ember *mindig egy iskola munkájának terméke*. Nem születhet, se nem fejlődhet azzá véletlenül, vagy a szokásos nevelés, oktatás, stb. befolyására. A 4-es számú ember már más színvonalon áll, mint az 1-es, 2-es és 3-as; *neki egy állandó gravitációs központja van*, ami ideáiból, a munka értékeléséből és az iskolához való kapcsolatából áll. Ráadásul pszichikai központjai már kezdenek kiegyensúlyozódni; egyik központ sincs olyan túlsúlyban a többi felett, mint az első három kategóriában. Már kezdi önmagát ismerni és tudni merre halad.

Az 5-ös számú ember már egy kikristályosodás eredménye: már nem változik állandóan, mint az 1-es, 2-es és 3-as számú ember. De meg kell jegyezni, hogy az 5-ös számú ember lehet helyes, vagy helytelen munka eredménye is. Válhat 5-ös számúvá miután 4-es számú volt, de lehet anélkül is, hogy 4-es számú len volna. Ebben az esetben nem fejlődhet tovább, nem lehet 6-os és 7-es számú ember belőle. Ahhoz, hogy 6-os számú legyen, újból fel kell oldani a már kikristályosodott esszenciáját, szándékosan elveszteni 5-ös számú ember létét. És ezt csak szörnyű szenvedések árán lehet elérni. Szerencsére az ilyen helytelen fejlődés esetei nagyon ritkák.

Az ember felosztása hét csoportra ezernyi dolgot megmagyaráz, amelyek különben érthetetlenek. Ez a felosztás adja a *relativitás* fogalmának első alkalmazását az emberre. Látszólag azonos dolgok nagyon különbözőek lehetnek aszerint, hogy milyen fajta emberre vonatkoznak, vagy vannak kapcsolatban.

Eszerint a felfogás szerint az ember összes belső és külső megnyilvánulása, minden, ami sajátja, minden alkotása, szintén hét csoportra osztható.

Tehát most azt mondhatjuk, hogy az I -cs számú ember tudása utánzásra, vagy ösztönökre alapul, vagy egy kívülről megtanult, bemagolt, beleerőltetett tudásra. Az 1-es számú ember, ha a szó teljes értelmében az, úgy tanul mindent, mint a papagáj vagy a majom.

A 2-es számú ember tudása csak arra korlátozódik, amit szeret: semmit sem tud arról, ami nem tetszik neki. Mindig és mindenben valami olyasmit akar, ami tetszik neki. Vagy ha beteg, ellenkezőleg, csak az vonzza, ami nem tetszik neki, vagy az, ami taszítja és ami félelmet, borzalmat és utálatot kelt benne.

A 3-as számú ember tudása a szubjektív logikai gondolkodáson alapul, szavakon, szó szerinti értelmezésen. Ez a könyvmolyok, a skolasztikusok tudása. A 3-as számú emberek számolták meg, hogy hány-szor ismétlődnek az arab ABC egyes betűi Mohamed Koránjában, és erre egy egész rendszert alapoztak a Korán magyarázatához.

A 4-es számú ember tudása már más fajta tudás. Ez az 5-ös számú embertől jön, aki a 6-os számú embertől kapta, aki a 7-es számú ember forrásából mentette. De természetesen a 4-es számú ember csak azt tudja elsajátítani ebből a tudásból, ami erejéhez mérten lehetséges. De összehasonlítva az 1-es, 2-es és a 3-as számú emberrel, a 4-es számú ember már elkezdett szubjektív tudásának elemeitől megszabadulni. Ő már az objektív tudás felé halad.

Az 5-ös számú ember tudása egy teljes és oszthatatlan tudás. Neki már egy oszthatatlan Én-je van és *minden* tudása ezé az Én-é. Nála már nem lehet, hogy az egyik 'én' tud valamit, amiről a másik 'én' nem

tud. Amit tud, azt az egész lényével tudja. Az ő tudása közelebb van az objektív tudáshoz, mint a 4-es számú ember tudása.

A 6-os számú ember tudása az ember számára elérhető teljes tudást képviseli, de ezt még elvesztheti.

A 7-es számú ember tudása tényleg a sajátja, amit már nem lehet elvenni tőle; ez *objektív* és teljesen *tapasztalati tudása Mindennek*.

Pontosan így van a léttel is. Az 1-es számú ember léte az ösztönökkel és érzékeléssel élő ember léte; a 2-es számú ember léte az érzelgős és érzelmi ember léte; a 3-as számú ember léte a racionális és teoretikus ember léte; és így tovább. Így érthető, hogy a tudás miért nem állhat túl messze a léttől. Az 1-es, 2-es vagy 3-as ember létének következtében képtelen a 4-es, 5-ös és magasabb ember tudását birtokolni. Bármiről van is szó, azt saját módja szerint értékeli és mindent a saját szintjére húz le.

Ugyanígy hét kategóriába lehet osztani mindazt, ami az emberrel kapcsolatban van. Van az 1-es számú ember művészete, vagyis egy utánzó, másoló művészet, vagy durván kezdetleges, érzéki művészet, mint a vademberek láncá és zenéje; a 2-es számú, érzelgős művészet; a 3-as számú intellektuális, kigondolt művészet; és kell lennie 4-es, 5-ös és stb. számú művészetnek.

Ugyanígy létezik az 1-es számú ember vallásossága, ami rítusokból, külsődleges formákból, pompás áldozatokból és szertartásokból áll, amelyeknek ragyogása néha tiszteletet kelt, vagy ellenkezőleg, gyászosan komor, vad vagy kegyetlen szertartásokból áll, és így tovább. A 2-es számú ember vallása a hit, szeretet, rajongás, ihlet, lelkesedés vallása, ami hamar elfajul az 'eretnekek', vagy a 'pogányok' üldözésébe, elnyomásába, vagy kivégzésébe. A 3-as számú ember vallása intellektuális, teoretikus vallás, a bizonyítékok és érvek vallása, ami logikai következtetéseken, mérlegeléseken és magyarázatokon alapul. Mi valójában csak az 1-es, 2-es vagy 3-as számú vallásokat ismerjük; minden általunk ismert vallás és felekezet e három kategória egyikébe sorolható be. Ami pedig a 4-es, 5-ös, 6-os vagy 7-es ember vallását illeti, azt mi nem ismerjük és nem is ismerhetjük mindaddig, amíg olyanok maradunk, amilyenek vagyunk.

Ha a vallás helyett a kereszténységet vesszük, akkor itt ismét megtaláljuk az 1-es számú kereszténységet, vagyis egy keresztény néven nevezett pogányságot. A 2-es számú kereszténység egy érzelmi vallás, néha nagyon tiszta, de erőtlen, néha vérszomjas és kegyetlen, ami inkvizícióhoz, vallásháborúkhoz vezet. A 3-as számú kereszténység, amire a protestantizmus különböző formái szolgálnak például, elméletetlen, érveken, egy egész dialektikán alapul. Majd van a 4-es számú kereszténység, amiről az 1-es, 2-es és 3-as számú embereknek még a leg-halványabb fogalmuk sincs.

Valójában az 1-es, 2-es és 3-as számú kereszténység egyszerűen külsődleges utazás. Csak a 4-es számú ember küzd, hogy keresztény legyen és csak az 5-ös számú lehet tényleg keresztény. Mert kereszténynek lenni azt jelenti, hogy az ember élete egy keresztény ember élete, vagyis hogy Krisztus tanításának megfelelően él.

Az 1-es, 2-es és 3-as ember nem tud Krisztus tanításai szerint élni, mert velük minden csak 'történik'. Ma egy valami, holnap egészen más. Ma készek odaadni az utolsó ingüket, de már holnap darabokra tépnek azt az embert, aki nem hajlandó az ingét odaadni nekik. Minden váratlan esemény elragadja, magával viszi őket. Nem mesterei önmaguknak és ezért még ha el is határozzák, valójában nem tudnak keresztények lenni.

A tudomány, a filozófia, az emberi életnek és tevékenységnek minden megnyilvánulása ugyanígy hét osztályba osztható. De az ember mindennapi nyelve nagyon messze van minden ilyen féle felosztástól és ezért olyan nehéz az embereknek megérteniük egymást.

Mikor az 'ember' szó különböző értelmezéseit vizsgáltuk láttuk, hogy azok mennyire változóak és ellentmondóak, és főleg, hogy még annak is, aki beszél, mennyire rejtett és felismerhetetlen lehet egy a szokásos asszociációk által képzett szónak az értelme és annak árnyalatai

Vegyünk egy másik szót, például a 'világot'. Ezt mindenki sajátosan értelmezi. Mindenkinek, aki kimondja vagy hallja a 'világ' szót. megvannak az egyéni, mások számára teljesen érthetetlen asszociációi. Minden 'világnézet'-nek, minden megszokott gondolkodásmódnak megvannak a maga asszociációi, a maga ideái.

Egy vallásos emberből, például egy keresztényből a 'világ' szó egy egész sorozat vallásos ideát vált ki, ami mindenképpen az Isten fogalmával lesz kapcsolatban, a világ teremtésének ideájával, vagy a világ végével, vagy a 'bűnös' világgal, és így tovább.

A védikus filozófia követőinek a világ mindenek előtt illúzió, 'maya'.

A teozófus különböző 'síkokra' gondol, fizikaira, asztrálra, mentálisra, és így tovább.

A spiritiszta a 'túlvilágra', a szellemek világra gondol.

A fizikus az anyag felépítése szempontjából szemléli a világot; ez a molekulák, az atomok és elektronok világa lesz.

A csillagásznak a világ a csillagok és a galaktikák világa lesz. És ez még nem minden. A felfogható és felfoghatatlan világ, a négy és több dimenzió világa, a jó és a rossz világa, az anyag és a szellem világa, az erőarány a világ különböző nemzetei között, az ember 'megmentése' e világban, és így tovább.

Az embereknek ezernyi különböző ideájuk van a világról, de nincs egy általános idea, ami lehetővé tenné, hogy egymást megértsék és ami azonnal meghatározná, hogy milyen nézőpontból szándékozzák nézni a világot.

Lehetetlen a világegyetem rendszerét tanulmányozni az ember tanulmányozása nélkül. Ugyanakkor lehetetlen az embert tanulmányozni a világmindenség tanulmányozása nélkül. Az ember a világ képe. Ugyanazok a törvények teremtették, mint amik a világmindenséget is teremtették. Ha az ember ismerné és értené önmagát, a világmindenséget is ismerné és értené, az összes törvényt, amelyek a világot teremtik és kormányozzák. És ugyanakkor, a világ és az azt kormányzó törvények tanulmányozásával megismerné és megértené az őt kormányzó törvényeket. Ezt illetően néhány törvényt könnyebb az objektív világ tanulmányozásával megérteni és elsajátítani, míg másokat csak az önlanulmányozás útján lehet megérteni. Ezért a világ és önmaga tanulmányozásának párhuzamosan kell haladnia, az egyik segíti a másikat.

A 'világ' szó értelmezésénél már kezdettől fogva meg kell érteni, hogy sok világ van és nem egy. hanem több világban élünk. Ezt nem könnyű megérteni, mert a mindennapi nyelvben a 'világ' s; ót általában egyes számban használják. És ha többes számban 'világokról' van szó, az is csak azért van, hogy ugyanezt az ideát hangsúlyozzák ki, vagy különböző, egymással párhuzamosan létező világokét. Az egymásban lévő világok ideája nincs meg a szokásos nyelvezetünkben. Ugyanakkor az az idea, hogy különböző világokban élünk pontosan magában foglalja azt, hogy egyik világ a másikban van és e -kkel különböző kapcsolatunk van.

Ha arra a kérdésre keresünk választ, hogy melyik világban, vagy világokban élünk, legelőször önmagunktól kell megkérdeznünk, hogy melyik az a 'világ', amelyik minket a legbensőbbben és a legközvetlenebbül érint.

Erre azt felelhetjük, hogy gyakran használjuk a 'világ' szót az emberi világra, amiben élünk, az emberiségre, melynek része vagyunk. De az emberiség elválaszthatatlan része a Föld szerves életének, tehát úgy mondhatjuk, hogy a hozzánk legközelebb álló világ a szerves élet a Földön, a növényvilág, állatok és emberek.

De a szerves élet is a világban van. Akkor mi a 'világ' a szerves életnek?

A szerves életnek a mi bolygónk, a Föld a világ.

De a Föld is a világban van. Akkor mi a 'világ' a Földnek?

A 'világ' a Földnek a Naprendszer bolygóvilága, aminek egy tagja.

Mi a 'világ' a bolygók összességének? A Nap befolyásának övezete, vagyis a naprendszer, aminek a bolygók a tagjai.

A Napnak a 'világ', a csillagok világa, vagy a Tejút, ami egy igen nagy számú Naprendszer halmaza.

Továbbá, csillagászati szempontból elfogadható, hogy hatalmas távolságra egymástól világok sokasága létezik a 'világok összessége' terében. Ezek a világok együttvéve képviselik a 'világot' a Tcjúlnak.

Majd a filozófiai következtetésre térve azt mondhatjuk, hogy a 'világok összességének' számunkra ismeretlen és megérthetetlen formában egy *Teljességei, vagy Egységet* kell alkotnia (mint ahogy egy alma egy egység). Ez a Teljesség, vagy Egység, ez a *Mindenség*, amit nevezhetünk 'Abszolút'-nak, vagy 'Független'-nek, mert mindent önmagába foglal és semmitől sem függ, ez a 'világa' a 'világok összességének'. Logikailag teljesen elképzelhető, hogy a Mindenség egy Egységet képez. Egy ilyen Egység biztosan az Abszolút lesz, ami Függetlent jelent, mivel Mindenség lévén csak oszthatatlan és végtelen lehet.

Az Abszolút, vagyis a dolgoknak az az állapota, amiben a Mindenség egy Teljes egységet alkot, a dolgok eredeti állapota, amiből osztódással és differenciálódással keletkezik az általunk megfigyelt jelenségek változatossága.

Az ember él mindezekben a világokban, de különbözőképpen. Ez azt jelenti, hogy elsősorban a *legközelebbi* világ van rá befolyással, az amivel közvetlen kapcsolatban áll, aminek része. A messzebb lévő világok is hatást gyakorolnak rá, vagy közvetlenül, vagy a közbeeső világokon keresztül, de ezek hatása a távolságuk, vagy az embertől való különbözőségük arányában csökken. Ahogy később látni fogjuk, az Abszolút közvetlen befolyása nem éri el az embert. De a következő világ és a csillagvilág befolyása már teljesen nyilvánvaló az ember életében, bár ez a 'tudomány' számára ismeretlen".

Ezzel G. befejezte az előadást.

A következő alkalommal nagyon sok kérdésünk volt főképpen a különböző világok befolyásairól, és hogy az Abszolút befolyása miért nem ér el bennünket.

„Mielőtt megvizsgálánánk ezeket a befolyásokat" kezdte G. „és az Egységnek Többszörösséggé való átalakulásának törvényét, meg kell vizsgálnunk az *alaptörvényt*, ami az összes jelenséget létrehozza az összes Univerzum többszörösségében vagy egységében.

Ez a 'Három törvénye', a *Három Alapelv*, vagy a *Három Erőtörvénye*. Eszerint minden jelenség, bármilyen fokon, bármilyen világban játszódik le, a molekulák síkjától a kozmikusig, három különböző és ellentétes erő kombinációjának, vagy találkozásának eredménye. A mai gondolkodás felismeri a két erő létezését és azok szükségességét a jelenségek létrehozásához; erő és ellenhatás, pozitív és negatív magnetizmus, pozitív és negatív elektromosság, hím és nőnemű sejtek, és így

tovább. De még ezt a két erőt sem figyeli meg mindig és mindenhol. Soha nem merült fel kérdés a harmadikról, vagy ha fel is merült, ritkán lehet hallani róla.

Az igazi, egzakt tudomány szerint egy, vagy két erő sohasem tud egy jelenséget létrehozni. A harmadik erő jelenlétére van szükség, mert csak annak segítségével tudja az első kettő létrehozni azt, ami jelenségnek nevezhető bármilyen síkon.

A három erő tana minden ősi szisztéma gyökere. Az első erő aktív, vagy pozitív, nevezhető; a második passzív, vagy negatív; a harmadik semlegesítő. De ezek *pusztán nevek*, a valóságban mindhárom erő egyformán aktív és csak találkozáspontjukon jelennek meg aktív, passzív, vagy semlegesítőként, vagyis *csak abban a pillanatban, amikor egymással kapcsolatba lépnek*. Az első két erőt többé kevésbé fel tudja fogni az ember és a harmadik néha felfedezhető az erők alkalmazási pontján, vagy 'közöttük', vagy 'eredményében'. De a harmadik erőt általában nehéz közvetlenül megfigyelni és megérteni. Ennek okát általános pszichikai aktivitásunk működésbeli korlátozottságában és a jelenségek világáról való felfogásunk alapvető kategóriáiban kell keresni, vagyis az ebből eredő térről és időről való érzékelésünk korlátozottságában. Az emberek nem tudják közvetlenül sem felfogni, sem megfigyelni a harmadik erőt, éppen úgy, ahogy nem tudják térbelileg érzékelni a 'negyedik dimenziót'.

De az ember önmagái tanulmányozva, gondolatainak, tudatának, tevékenységének, szokásainak, vágyainak, stb. megnyilvánulásait tanulmányozva megtanulhatja megfigyelni és meglátni önmagában a három erő működését. Tétélezzük fel például, hogy egy ember azért akar önmagán dolgozni, hogy megváltoztassa bizonyos jellemvonásait és ezáltal a lét egy magasabb szintjét érje el. Vágya, kezdeményezése az aktív erő. Az összes szokásos szellemi tevékenységének tunyasága, ami ellenáll kezdeményezésének, lesz a passzív erő. A két erő vagy ki-egyenlíti egymást, vagy az egyik teljesen uralni fogja a másikat, de ugyanakkor túl gyengévé válik minden további cselekvésre. Így a két erő egymás körül fog keringeni, egyik elnyeli a másikat, minden eredmény nélkül. És ez egy életen át így folytatódhat. Az ember érezhet kezdeményezésre való vágyat. De mind ez az összes kezdeményezése elmerülhet a felülkerekedő, megszokott tunya életében és semmi sem marad az eredeti célra, amire a kezdeményezésének irányulnia kellene. És ez így folytatódhat addig, míg a harmadik erő meg nem jelenik, például egy *új tudás* formájában, mely azonnal mutatja az önmagán való munka előnyét, vagy szükségességét és így támogatja és erősíti a kezdeményezést. Akkor a kezdeményezés a harmadik erő támogatásával legyőzheti a tehetetlenséget és az ember aktívvá válik az óhajtott irányban.

A három erő működésére és a harmadik erő belépésének pillanataira pszichikai életünk minden megnyilatkozásában találhatók példák az emberi közösségek és az egész emberiség életének, mint a természetnek körülöttünk lejátszódó minden jelenségében.

De kezdetben elég megérteni az általános törvényt: minden jelenség, bármilyen nagyságrendű is, szükségszerűen a három erő megnyilvánulása; egy, vagy két erő nem hozhat létre jelenségeket és ha bármiben egy fennakadást, véget nem érő egyhelyben veszteglést figyelünk meg, azt mondhatjuk, hogy az adott helyen hiányzik a harmadik erő. Hogy ezt megértsük, emlékeznünk kell arra, hogy azért nem látjuk a jelenséget a három erő megnyilvánulásaként mert szubjektív tudatállapotunkban nem tudjuk az objektív világot megfigyelni és a szubjektíven megfigyelt jelenségek világában csak egy, vagy két erő megnyilvánulását látjuk. Ha minden jelenségben látnánk a három erő megnyilvánulását, akkor olyannak látnánk a világot, amilyen (a dolgokat önmagukban). Itt emlékezni kell arra, hogy egy jelenség, mely egyszerűnek tűnik, valójában nagyon bonyolult lehet, vagyis a hármasságok nagyon komplex összetétele lehet. De mi tudjuk, hogy nem láthatjuk a világot olyanok, amilyen és ez segíthet megérteni, miért nem láthatjuk a harmadik erőt. A harmadik erő a valóságos világ tulajdonsága. Megfigyelésünk szubjektív vagy jelenség világa csak részben valóságos, de semmiképp sem teljes.

Visszatérve a világra, amiben élünk, most azt mondhatjuk, hogy az Abszolútban, mint minden másban, három erő aktív: az aktívnek, passzívnek és semlegesnek nevezett erők. De mivel természete szerint az Abszolútban minden egységet alkot, a három erő is egy egész. Azonfelül, a három erő egy független egészet alkotva teljes és független akaratot birtokol, teljes tudatot, önmaguk és minden cselekedetük teljes megértését.

Az Abszolútban lévő három erő egységének ideája sok ősi tanítás alapját képezi - egylényegű és oszthatatlan Hármasság, Trimurti: Brahman, Visnu, Siva, és így tovább.

Az Abszolútban a három erő egy teljességet alkot, saját akaratukból szétválva és saját akaratukból egyesülve egyesülési pontjaikon hozzák létre a jelenségeket, vagy 'világokat'. Ezek az Abszolút akaratából létrejött világok mindabban, ami az életükre vonatkozik teljesen ettől az akarattól függnék. És ezeknek a világoknak mindegyikében szintén ez a három erő működik. De mivel most minden egyes világ már nem a teljesség, csak annak egy része, ezért a három erő bennük nem alkot teljességet. Most már a három akarat, a három tudat, a három egység van. Mindhárom tartalmazza önmagában a három erő lehetőségét, de

találkozási pontjukon mindegyik csak egy alapelveit nyilvánít meg az aktíval, a passzíval, vagy a semlegeset. A három erő együttvéve egy hármasságot alkot, ami új jelenségeket hoz létre. De ez a hármasság más, nem olyan, mint ami az Abszolútban volt, amiben a három erő szétválaszthatatlan egészet alkotott, egyetlen akaratot és egyetlen tudatot birtokolt. A második rendű világában a három erő most szétválik és egyesülési pontjaiknak már más természetük van. Az Abszolútban a pillanatot és a találkozási pontot egyetlen akarat határozza meg. A második rendű világban, ahol már nem egy, hanem három akarat van, a megnyilvánulási pontok mindegyikét egy különálló akarat határozza meg, függetlenül a többitől és ennek következtében a találkozási pontjaik véletlenszerűvé, mechanikussá válnak. Az Abszolút akarata teremti meg és kormányozza a második rendű világokat, de azok teremtő munkáját már nem, így abban mechanikus elemek jelennek meg.

Képzeld el az Abszolútot mint egy kört és benne sok más kört, a második rendű világokat. Vegyük az egyik kört. Az Abszolút 1. számmal van jelölve, mert a három erő egységet alkot az Abszolútban és a kis köröket a 3. számmal jelöljük, mert a kettes rendű világban a három erő már szétvált.

A második rendű világokban a három szétvált erő minden egyes világban találkozási ponttal egymással új, harmadik rendű világokat hoz létre. Vegyük példának az egyik ilyen világot. A harmadik rendű világokat három erő teremtette, amik félig mechanikusan működnek, többé nem az Abszolút egységes akaratától függnék, hanem három mechanikus törvénytől. Ezeket a világokat három erő hozza létre. És teremtésüktől kezdve három új, saját rendjük szerinti erőt nyilvánítanak meg. Így a cselekvő erők száma a harmadik rendű világokban hat lesz. Az ábrában a harmadik rendű világok köre 6. számmal lesz jelölve (3 plusz 3). Ezekben a világokban a teremtett új rend szerinti világok negyedik rendűek lesznek. A negyedik rendű világban a második rendű világ három ereje, a harmadik rendű világ hat ereje és saját három ereje együttvéve tizenkét erő. Vegyük egyikét ezeknek a világoknak és jelöljük a 12. számmal (3 plusz 6 plusz 3). Mivel még nagyobb számú törvénynek vannak alávetve, még messzebb állnak az Abszolút egyedüli akaratától és még mechanikusabbak. Az ezeken a világokon belül teremtett világokat huszonnégy erő kormányozza (3 plusz 6 plusz 12 plusz 3). Az ezeken belül teremtett világokat negyvennyolc erő kormányozza, ami így tevődik össze: az Abszolút után azonnal következő világ három ereje, a következőnek hat, a következőnek tizenkettő, az ezután következőnek huszonnégy és a három sajátja (3 plusz 6 plusz 12 plusz 24 plusz 3), együtt negyvennyolc. A negyvennyolcas világokban keletkezett világokat kilencvenhat erő kormányozza (3 plusz 6 plusz 12

plusz 24 plusz 48 plusz 3). A következő szintű világokat, ha egyáltalán léteznek, százkilnevenkét erő fogja irányítani, és így tovább.

Ha veszünk egyet az Abszolútban teremtett számos világból, vagyis a 3-as világból, az a mi Tejutunkhoz hasonló csillagok világainak összességél fogja képviselni. Ha a 3-as világon belül teremtett világokból veszünk egyet, vagyis a 6-os világot, az a csillagok tömege lesz, mint az, amit mi Tejűtnak nevezünk. A 12-es világ a Tejút napjainak egyike lesz, mint a mi Napunk. A 24-es világ lesz a bolygóvilág, vagyis a bolygók összessége a Naprendszerben. A 48-as világ lesz a Föld. A 96-os lesz a Hold. Ha a Holdnak saját bolygója lenne, az lenne a 192-es világ, és így tovább.

A világok láncolata: az Abszolút, a világok összessége, a Napok összessége, a mi Napunk, a bolygók, a Föld és a Hold, mint láncszemek alkotják a 'teremtés sugarát', amiben magunkat is megtaláljuk. A teremtés sugara számunkra a 'világ' a szó legtágabb értelmében. De természetesen a teremtés sugara csak számunkra képviseli a világot, mivel az Abszolút meghatározhatatlan számú különböző világot teremt és mindegyik egy új és különálló teremtés sugárral kezdődik. Továbbá, ezeknek a világoknak mindegyike számos világot tartalmaz, amik a teremtés sugarának további szétágazását képviselik, és ezekből a világokból megint egyet választunk, a mi Tejútrendszerünket; a Tejút számtalan Napot tartalmaz, de ezekből csak egy Napot választunk, ami legközelebb van hozzánk, amitől közvetlen függünk, melyben élünk és mozgunk és amiben létezőnk. Minden egyes Nap a sugár újabb szétágazását jelenti, de ezeket a sugarakat nem tudjuk ugyanúgy tanulmányozni, mint a mi sugarunkat, azt amiben mi vagyunk. Továbbá a Naprendszerben a bolygóvilág közelebb van hozzánk, mint maga a Nap és a bolygóvilágban a legközelebbi hozzánk a Föld, a bolygó, amin élünk. Nem szükséges ugyanúgy tanulmányoznunk a többi bolygót, mint ahogy a Földet, elég ha az összest együtt vesszük, vagyis sokkal kisebb mértékben, mint a Földet.

Az erők száma minden egyes világban, 1, 3, 6, 12 és így tovább, mutatja a törvények számát, amiknek az adott világ alárendelt.

Minél kevesebb törvény van egy adott világban, annál közelebb van az Abszolút akaratához; minél több törvény van egy adott világban, annál mechanikusabb, annál messzebb van az Abszolút akaratától. Mi egy negyvennyolc törvény rendnek alávetett világban élünk, vagyis nagyon távol az Abszolút akaratától, és nagyon távol, sötét sarkában a világmindenségnek.

Így segít nekünk a teremtés sugara felismerni és meghatározni saját helyünket a világban. De ahogy látják, még nem értünk el ezeknek a befolyásoknak a kérdéséhez. Ahhoz, hogy megértsük a különböző vi-

lágok befolyásai közötti különbséget, jobban meg kell értenünk a Három Törvényét. Azután tanulmányozni kell még egy másik törvényt, a Hét Törvényét, vagy az *oAcfávoJc törvényét.*"

Ötödik fejezet

„Vegyük a három dimenziós világegyetemei és tekintsük az anyagok és erők világát e szavak legegyszerűbb és legalapvetőbb értelmében. A magasabb dimenziókról, az anyag, a tér és idő új teóriáiról és a világ ismert más kategóriáiról, melyekről a tudomány nem tud semmit, később fogunk beszélni. Most tekintsük a világegyetemet a 'teremtés sugarának' vázlatos formájában, az Abszolúttól a Holdig.

- ABSZOLÚT
- A VILÁGOK ÖSSZESSÉGE
- A NAPOK ÖSSZESSÉGE
- A NAP
- A BOLYGÓK ÖSSZESSÉGE
- A FÖLD
- A HOLD

3. ábra

A 'teremtés sugara' első pillantásra a világmindenség elemi sémájának tűnik, de ha tovább tanulmányozzuk, világossá válik, hogy ennek az egyszerű sémának segítségével rendszerezni és összeegyeztetni lehet számtalan különböző és egymásnak ellentmondó filozófiai, vallási és tudományos világnézetet. A teremtés sugarának ideája az ősi tudáshoz tartozik és ennek félreértéséből, vagy szó szerinti értelmezéséből keletkezett a világegyetem sok naiv, földközpontú elmélete.

Egyébként a teremtés sugarának ideája és annak az Abszolútból kiinduló növekedése ellentétben áll néhány modern teóriával, amik egyébként valójában nem tudományosak. Vegyük például a Napot, Földet és a Holdat. A megszokott értelmezés szerint a Hold hideg, halott égitest, ami valaha olyan volt, mint a Föld, belső tüzellel rendelkezett és egy még régebbi időszakban tüzes, olvadt massa volt, mint a Nap. Ugyanezen nézet szerint a Föld is olyan volt, mint a Nap és szintén fokozatosan lehűlt, és előbb-utóbb olyan fagyott massa lesz, mint a Hold. Általános feltételezés, hogy a Nap szintén lehűl és idővel olyan lesz, mint a Föld és később, mint a Hold.

Természetesen meg kell jegyezni, hogy egy ilyen teória nem nevezhető 'tudományosnak', mert a tudományban azaz a csillagászatban, vagy inkább az asztrofizikában, ebben a témakörben számos különböző és ellentmondó feltevés és teória létezik és egyiknek sincs komoly alapja. De ez a nézet a leginkább elterjedt és ez vált a modern idők által emberének elképzelésévé a világról, amelyben élünk.

Ismétlem, a teremtés sugarának ideája és annak az Abszolútból kiinduló növekedése ellentmondásban áll kortársaink általános nézetével.

Eszerint az idea szerint a Hold egy még meg nem született bolygó, ami most van születőben. Fokozatosan felmelegszik és idővel (a teremtés sugarának kedvező fejlődése esetén) olyanná válik, mint a Föld és lesz saját bolygója, egy új Hold. Ennek folytán egy új láncszem kapcsolódik a teremtés sugarához. A Föld szintén nem hűl, hanem melegszik, és lehet, hogy egy idő után olyan lesz, mint a Nap. Megfigyelhetünk ilyen folyamatot például a Jupiter rendszerében, mely saját mellék bolygójának napja.

Összegezve mindazt, amit eddig a teremtés sugaráról mondtunk, mely a világ 1-től a világ 96-ig megy le, hozzá kell tenni, hogy azok a számok, melyekkel a világok jelölve vannak, az erők számára vagy a törvények rendszerére utalnak, melyek a szóban forgó világokat kormányozzák. Az Abszolútban csak egy erő van és csak egy törvény: az Abszolút egyedüli és független akarata. A következő világban három erő vagy a három törvény rendszere van. A következőben a hat törvény rendszere; az ezt követően 12, és így tovább. A mi világunkban, azaz a Földön 48 törvény rendszere működik, melyeknek alá vagyunk vetve, amik az egész életünket kormányozzák. Ha a Holdon lennénk 96 törvény rendszere alatt volnánk, vagyis az életünk és cselekedeteink még mechanikusabbak lennének és nem volna meg a jelenlegi lehetőségünk megszabadulni a mechanikusságtól.

Ahogy már említettük, az Abszolút akarata csak a közvetlenül önmagában teremtett világban érvényesül, azaz a 3-as világban: az Abszolút közvetlen akarata nem éri el a 6-os világot, ott csak mechanikus törvények formájában érvényesül. Továbbá a 12, 24, 48 és 96-os vilá-

gokban az Abszolút akaratának egyre kevesebb lehetősége van a megnyilatkozásra. Ez azt jelenti, hogy a 3-as világban az Abszolút megteremti az egész világegyetem általános tervét, ami azután mechanikusan fejlődik tovább. Az Abszolút akaratát nem tud ezen a ter-ven kívül megnyilvánulni a következő világokban és amikor ezzel a tervvel összhangban nyilvánul meg, a mechanikus törvények formáját veszi fel. Ez azt jelenti, hogy ha az Abszolút érvényesíteni akarná akaratát mondjuk a mi világunkban, a mechanikus törvényekkel szemben, melyek itt működnek, akkor meg kellene semmisítenie mindent, ami közte és a mi világunk között van.

Olyan értelemben a csoda fogalma, hogy a törvényt maga az az akarat szegi meg, mely azt létrehozta, nem csak a józan észnek mond el, hanem magának az akarat fogalmának is. A 'csoda' csak az emberek számára ismeretlen, vagy ritkán talált törvények megnyilvánulása lehet. A 'csoda' egy másik világ törvényeinek megnyilvánulása ebben a világban.

A Földön nagyon távol vagyunk az Abszolút akaratától; negyven-nyolc mechanikus törvény választ el bennünket tőle. Ha szabaddá tudnánk válni a törvények felétől, akkor huszonnégy törvény rendszere alá tartoznánk vagyis a bolygóvilág törvényei alá, és akkor egy fokkal közelebb lennénk az Abszolúthoz és akaratához. Ha ezután szabaddá tudnánk válni ezen törvények felétől, a Nap törvényei alá esnénk (tizenkét törvény) és következésképpen még egy fokkal közelebb kerülünk az Abszolúthoz. Ha ismét meg tudnánk szabadulni a törvények felétől, akkor a csillagvilág törvényeinek lennénk alávetve és akkor csak egy fok választana el az Abszolút legközvetlenebb akaratától.

Tehát fennáll az a lehetőség, hogy az ember fokozatosan megszabaduljon a mechanikus törvényektől."

„A negyvennyolc törvény rendszerének tanulmányozása, amiknek az ember alá van rendelve nem lehet elvont, mint a csillagászat tanulmányozása; csak egyféleképpen lehet tanulmányozni ezeket, önmagunkban megfigyelve és *ezeiktől megszabadulva*. Kezdetben az embernek egyszerűen csak azt kell megérteni, hogy fölösleges ezernyi kicsinyes és bosszantó törvény rabszolgájának lenni, olyanoknak, melyeket ő maga, vagy más emberek teremtettek. Amikor próbál megszabadulni tőlük, látni fogja, hogy nem tud. A hosszú és kitarató igyekezetei, hogy megszabaduljon tőlük, meg fogják győzni saját rabszolgáságáról. A törvények, melyeknek az ember alá van vetve, csak az azoktól való megszabadulás próbálkozása közben tanulmányozhatók. De nagyon sok tudás szükséges ahhoz, hogy egy törvénytől megszabaduljunk anélkül, hogy másik alá ne kerülnénk.

A törvények és erők rendszere attól függ, hogy milyen nézőpontból vizsgáljuk a teremtés sugarát.

A mi rendszerünkben a teremtés sugarának növekedő ágvégénél van a Hold. Ennek növekedéséhez, vagyis kifejlődéséhez és az új rügyek kialakulásához szükséges energia a Holdra a Földről megy, ahol azt a Napnak, a bolygóknak és magának a Földnek együttes hatása teremti meg. Ez az energia a Föld felszínén lévő óriási akkumulátorban gyűlik össze. Ez az akkumulátor a Földön lévő szerves élet. A szerves élet a Földön a Holdat táplálja. Minden, ami a Földön él, emberek, állatok, növények, a Hold táplálékai. A Hold egy hatalmas élőlény, ami mindazzal táplálkozik, ami él vagy nő a Földön. A Hold nem létezhet a szerves földi élet nélkül és a szerves élet sem létezhet a Földön a Hold nélkül. Sőt, a Hold a szerves élettel való kapcsolatában egy hatalmas elektromágnes szerepét játssza. Ha az elektromágnes működése egyszer váratlanul megállna, a szerves élet semmivé válna.

A Hold növekedésének és felmelegedésének folyamata kapcsolatban áll a Földön az élettel és a halállal. Minden élőlény halálával szabaddá válik egy bizonyos mennyiségű energia, ami őt 'éltette'; ez az energia vagyis minden élő 'lelke' - növényeké, állatoké, embereké - a Holdhoz vonzódik, mint egy hatalmas elektromágneshez és azt a meleget és életet adja neki, amittől növekedése, vagyis a teremtés sugarának növekedése függ. A világmindenség gazdaságában semmi sem vész el, és ha egy bizonyos energia befejezte munkáját az egyik szinten, átmegy egy másikra.

Azok a lelkek, akik a Holdra kerülnek, még ha egy bizonyos mértékű tudatot és emlékezetet birtokolnak is, kilencvenhat törvény alatt találják magukat, ásványi életfeltételek között, vagyis olyan életfeltételek között, amikből nincs szabadulás, hacsak nem egy mérhetetlenül hosszú általános bolygó-fejlődés útján. A Hold a 'messziségben', a világ végén van; ez a keresztény tanítások 'külső sötétsége', ahol 'könnyhullatás és fogcsikorgatás' lesz.

A Hold befolyása minden előre és mindenben megmutatkozik, ami a Földön történik. A Hold az uralkodó, vagy pontosabban a legközelebbi, legközvetlenebb mozgató erő mindenben, ami a Föld szerves életében lejátszódik. Minden mozgás, cselekedet, emberek, állatok és növények minden megnyilvánulása a Holdtól függ és a Hold irányítja. A szerves élet érzékeny filmje, ami betakarja a Földgolyót, teljesen ennek a hatalmas elektromágnesnek a befolyásától függ, ami kiszívja az életerejét. Az ember, mint minden más élőlény, a mindennapi élet körülményei között nem képes magát elszakítani a Holdtól. Minden mozgását és következésképpen minden cselekedetét a Hold irányítja. Ha megöl egy embert, a Hold teszi, ha feláldozza önmagát másokért, ezt is a Hold teszi. Minden ördögi cselekedetet, minden bűncselekményt,

minden önfeláldozó cselekedet, minden hősiességet és minden hétköznapi cselekedetet a Hold irányít.

Az a felszabadulás, ami a szellemi erők és képességek fejlődésével jön, a Hold ígája alól való megszabadulás. Életünk mechanikus része a Holdtól függ, a Holdnak van alávetve. Ha kifejlesztjük magunkban a tudatot és akaratot, és alárendeljük annak mechanikus életünket és összes mechanikus cselekedetünket, megszabadulunk a Hold hatalmától.

A következő idea, amit szükséges elsajátítanunk az a 'teremtés sugarának' formájában vett világegyetem anyagszerűsége. Ebben a világegyetemben minden megmérhető, felmérhető. Az Abszolút éppúgy anyag, éppúgy lemérhető és felmérhető, mint a Hold, vagy az ember. Ha az Abszolút az Isten, ez azt jelenti, hogy az Isten lemérhető és felmérhető, elemeire szétválasztható, 'kiszámítható' és meghatározott képlet formájában kifejezhető.

De az 'anyagszerűség' fogalma ugyanúgy relatív, mint minden más. Ha visszaemlékszünk, hogy az 'ember' fogalma és minden hozzá tartozó fogalom, mint: jószág, gonoszság, igazság, hazugság és így tovább, különböző kategóriákra van felosztva (1-es ember, 2-es ember és így tovább), akkor könnyű lesz megértenünk, hogy a 'világ' fogalma és mindaz, ami a világra vonatkozik, szintén különböző kategóriákra oszlik. A teremtés sugara a világban hét síkot hozott létre, hét világot, egyiket a másikban. Minden, ami a világra vonatkozik szintén hét csoportra oszlik, egyik a másikban. Az Abszolút anyagszerűsége más rendszerű, mint a 'világok összességé'-nek anyagszerűsége. A 'világok összességé'-nek anyagszerűsége más rendszerű, mint a 'Napok összességé'-nek anyagszerűsége. A 'Napok összességé'-nek anyagszerűsége más rendszerű, mint a mi Napunk anyagszerűsége. A mi Napunk anyagszerűsége más rendszerű, mint a 'bolygók összességé'-nek anyagszerűsége. A 'bolygók összességé'-nek anyagszerűsége más rendszerű, mint a Föld anyagszerűsége és a Föld anyagszerűsége más rendszerű, mint a Hold anyagszerűsége. Először nehéz felfogni ezt az ideát. Az emberek általában azt gondolják, hogy az *anyag* mindenhol ugyanolyan. Az egész fizika, asztrofizika, kémia és olyan módszerek, mint a színeképelemzés és mások, ezen a feltételezésen alapulnak. Az igaz, hogy az anyag ugyanaz, de anyagszerűségében különbözik. Es az anyagszerűség különböző fokai közvetlenül az energia minőségétől és tulajdonságaitól függnek, melyek egy adott ponton megnyilvánulnak.

Az. anyag, vagy szubsztancia szükségképpen előre feltételezi az erő vagy energia létezését. Ez nem azt jelenti, hogy a világ dualisztikus koncepciójára szükség van. Az anyag és erő felfogása ugyanúgy relatív, mint minden más. Az Abszolútban, ahol minden egy, az anyag és erő is egy. De ezzel kapcsolatban az anyagot és erőt nem lehet a világ

igaz alapelveként venni, hanem mint az általunk észlelt jelenségek világának tulajdonságait, vagy jellemvonásait. A világegyetem tanulmányozásakor kezdetben elég, ha alapfokú elképzelésünk van az anyagról és energiáról, olyan, amihez érzékszervcinken keresztül közvetlen megfigyeléssel hozzájutunk. Az 'állandó', mint anyagszerűség, mint anyag van véve és a 'változásokat' az 'állandó' vagyis az anyag állapotában az energia vagy az erő megnyilvánulásának nevezik. Mindezek a változások a rezgések, vagy hullámmozgások eredményei, melyek a központból, vagyis az Abszolútól indulnak ki és minden irányba haladnak, keresztezik egymást, összeütköznek és összeolvadnak egymással, egészen a teremtés sugarának végéig, ahol mind megáll.

Ebből a nézőpontból a világ rezgésekből és anyagból áll, vagyis rezgésben lévő anyagból. A rezgés mértéke ellentétes arányban áll az anyag sűrűségével.

Az Abszolútban a rezgések a legsebesebbek és az anyag a legritkább. A következő világban a rezgések lassúbbak és az anyag sűrűbb és még tovább az anyag még sűrűbb és a rezgések még lassúbbak.

Tekinthetjük úgy, hogy az 'anyag', 'atomokból' van felépítve. Az atomot így az anyag végső felosztásának vesszük. Minden anyag-rendszerben vannak az adott anyagnak bizonyos kis *részecskéi*, melyek csak azon a síkon oszthatatlanok. Valójában egyedül csak az Abszolút anyaga oszthatatlan. A következő sík atomja, azaz a 3-as számú világ.

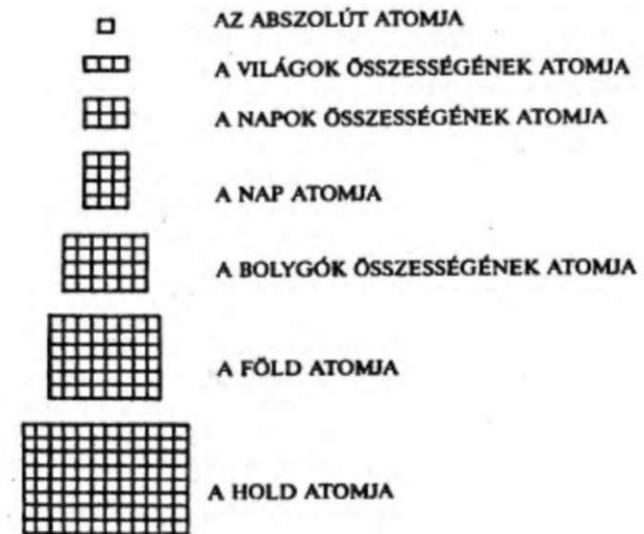

4. ábra

az Abszolút három atomját tartalmazza, vagy más szóval, háromszor nagyobb és háromszor nehezebb és mozgásai ennek megfelelően lassúbbak. A 6-os számú világ atomja az Abszolút hat atomjából áll egy atomot alkotva. Mozgása ennek megfelelően lassúbb. A következő világ atomja 12 eredeti részecskét tartalmaz, és a következő világokban 24-et, 48-at és 96-at. A 96-os világ atomja az 1-es világ atomjához képest hatalmas, mozgása ennek megfelelően lassú és sűrűsége ennek megfelelően nagyobb.

A teremtés sugarának hét világa hét anyagrendszer képviseletét. A Hold anyagszerűsége különböző a Föld anyagszerűségétől; a Föld anyagszerűsége különböző a Bolygóvilág anyagszerűségétől; a Bolygóvilág anyagszerűsége különböző a Nap anyagszerűségétől, és így tovább.

Így az egy anyag elgondolása helyett 7 fajta anyagunk van, de az általános felfogásunk csak a 96-os és 48-as világok anyagszerűségét foglalja magába és még azt is csak nehezen. A 24-es világ anyaga nem elég sűrű ahhoz, hogy fizikai és kémiai tudományunk ezt anyagnak hívja, az ilyen anyagot gyakorlatilag csak feltételezik. A még kevésbé sűrű 12-es világ anyagának a közönséges vizsgálatok szerint egyáltalán nincs anyagi jellege. Mindezek a világegyetem különböző szintjeihez tartozó anyagok nem különálló rétegekben vannak, hanem keverednek, vagy még inkább áthatolnak egymáson. Vehetünk egy ismert példát a különböző sűrűségű anyagok egymáson való áthatolására. Egy darab fa telítve lehet vízzel, a víz pedig tartalmazhat gázokat. Pontosan ilyen kapcsolat figyelhető meg különböző fajta anyagoknál az egész világegyetemben: a finomabb anyagok behatolnak a durvábbakba.

Az az anyag, melynek anyagszerűsége számunkra felfogható, sűrűségétől függően különböző állapotokra oszlik fel: szilárd, folyékony, gáz; és további fokozatai is jelentkeznek: sugárzó energia, vagy elektromosság, fény, mágnesség; stb. formájában. De minden síkon, vagyis minden anyag-rendszerben hasonló kapcsolatok és felosztások találhatóak egy adott anyag különböző állapotai között; de mint már mondtuk, a magasabb szintek anyaga egyáltalán nem anyagszerű az alacsonyabb szintek számára.

A világ körülöttünk lévő összes anyaga, az étel, amit eszünk, a víz, amit iszunk, a levegő, amit belélegzünk, a kövek, amikből házat építünk, saját testünk, mindegyiken áthatol az összes anyag, ami a világegyetemben létezik. Nem kell azért a Napot tanulmányozni vagy kutatni, hogy megismerjük a Naprendszer anyagát; ez az anyag bennünk is létezik, ez a mi atomjaink osztódásának eredménye. Ugyanígy bennünk van az összes világ anyaga. Az ember, a szó igazi értelmében egy 'kisméretű világegyetem', benne van az Összes anyag, amiből a világegyetem áll; ugyanazok az erők, ugyanazok a törvények működnek benne, amik a világegyetemet kormányozzák; épp ezért az embert tanulmányozva az egész világot tudjuk tanulmányozni és a világot tanulmányozva az embert tudjuk tanulmányozni.

De a teljes párhuzamot az ember és a világ között valójában csak akkor vonhatjuk meg, ha az 'embert' a szó teljes értelmében vesszük, vagyis egy teljes embert, akinek belső képességei teljesen ki lettek fejlesztve. A fejletlen ember, aki nem járta végig evolúciója útját, nem tekinthető a világegyetem teljes és tökéletes képének; ő egy befejezetlen világ.

Ahogy ez már elhangzott, az öntanulmányozásnak együtt kell haladnia a világegyetem alaptörvényeinek tanulmányozásával. A törvények mindenütt és minden síkon egyformák. De ugyanazok a törvények különböző világokban, vagyis különböző körülmények között különböző jelenségeket hoznak létre. A törvények kapcsolatának tanulmányozása megnyilvánulásuk szintjén elvezet bennünket a *relativitás* tanulmányozásához.

A relativitás elmélete nagyon fontos helyet foglal el ebben a tanításban és később vissza fogunk rá térni. De mindenekelőtt szükséges megérteni minden egyes dolog relativitását és megnyilvánulását a kozmikus rendben *elfoglalt helyétől függően*.

Mi a Földön vagyunk és teljesen azoktól a törvényektől függünk, amelyek a Földön működnek. A Föld nagyon rossz hely kozmikus szempontból nézve - olyan, mint a legelhagyottabb hely észak Szibériában, nagyon távol mindentől, hideg és az élet nagyon nehéz. Mindezt, ami más helyen magától jön, vagy könnyen elérhető, itt csak nehéz munkával lehet megszerezni; mindenért meg kell harcolni az életben épp úgy, mint a belső munkában. Az életben néha még megtörténik, hogy az ember örököli, s azután úgy él, hogy nem csinál semmit. De a munkában ez sohasem történik meg. Mindenki egyenlő és mindenki egyformán koldus."

„Térjünk vissza a három törvényére. Meg kell tanulnunk felismerni ennek a törvénynek megnyilvánulásait mindenben, amit csinálunk és mindenben, amit tanulmányozunk. Ennek a törvénynek alkalmazása bármilyen szinten azonnal sok újat tár fel, sokmindent, amit nem láttunk azelőtt. Vegyük például a kémiát. A közönséges tudomány semmit sem tud a három törvényéről, és anélkül tanulmányozza az anyagot, hogy annak kozmikus tulajdonságait figyelembe venné. De a közönséges kémia mellett létezik egy másik, speciális kémia, vagy al kémia, ha úgy tetszik, ami a kozmikus tulajdonságainak figyelembevételével tanulmányozza az anyagot. Mint már előzőleg mondtuk, minden szubsztancia kozmikus tulajdonságai *először a helyük* szerint vannak meghatározva, másodsor az adott pillanatban rajta keresztül működő erő által. Az adott szubsztancia tulajdonsága meg ugyanazon a helyen is óriási változásokon megy át a rajta keresztül megnyilvánuló erőktől függően. Mindegyik szubsztancia lehet vezetője a három erő bármelyikének és ezek szerint *aktív, passzív, vagy semlegesítő* lehet. És sem aktív, sem passzív, sem semlegesítő nem lehet, ha nincs erő, ami egy

adott pillanatban rajta keresztül megnyilvánul, vagy ha az erők megnyilvánulásával való kapcsolatától függetlenül szemléljük. Így minden szubsztancia négy különböző formában, vagy állapotban jelenik meg. Ezzel kapcsolatban meg kell jegyezni, hogy amikor az anyagról beszélünk nem kémiai elemekről van szó. Az a különleges kémia, melyről én beszélek minden anyagot, akár elemi szintű, akár a legösszetettebb, különálló funkciójuk szerint tekinti. Csak egy lehel tanulmányozni az anyagok kozmikus tulajdonságait, mert minden összetett vegyületnek megvan a saját kozmikus célja és jelentősége. Ebből a nézőpontból az adott anyag egy atomja az anyag legkisebb része, ami még tartalmazza az összes kémiai, fizikai és kozmikus tulajdonságait. Következésképpen a különböző anyagok atomjainak méretei nem azonosak. És bizonyos esetekben az 'atom' akkora lehet, hogy szabad szemmel is látható.

Az anyag négy formája, vagy állapota meghatározott nevet visel. Amikor egy anyag az első vagyis az aktív erő vezetője, akkor 'szénnek' hívjuk és mint a kémiai szén, C betűvel jelöljük.

Amikor egy anyag a második, vagyis a passzív erő vezetője 'Oxigénnek' hívjuk és mint a kémiai oxigént, O betűvel jelöljük.

Amikor egy anyag a harmadik vagyis a semlegesítő erő vezetője 'Nitrogénnek' hívjuk és mint a kémiai nitrogént, N betűvel jelöljük. Amikor egy anyagot a rajta keresztül megnyilvánuló erőtől függetlenül veszünk 'Hidrogénnek' hívjuk és mint a kémiai hidrogént, H betűvel jelöljük.

Az aktív, a passzív és a semleges erőket az 1. 2. 3. számmal jelöljük, míg az anyagokat C. O. N, és H betűkkel. Ezeket a megnevezéseket meg kell érteni."

„Ez a négy elem megfelel-e a négy ősi. alkímiai elemnek, tűznek, levegőnek, víznek és földnek?” kérdezte egyikünk.

„Igen” mondta G. „De mi nem ezeket használjuk. Később meg fogják érteni, miért.”

Amit hallottam nagyon érdekelt, mert ez G. rendszerét összekötötte a Tarot rendszerével, ami nekem egy időben kulcsnak tűnt a rejtett tudáshoz. Továbbá megmutatta a *háromnak a négyhez* való kapcsolatát, ami számomra új volt s amit képtelen voltam megérteni a Tarotból. A Tarot bizonyosan négy alapelve van építve. Eddig G. csak a *három elv törvényéről* beszélt. De most láttam, hogy a *három* átmegy *négybe* és megértettem, hogy mindaddig szükség van az ilyen felosztásra, míg fennáll az *anyag és erő* szétválasztása a közvetlen megfigyelésünk számára. A „három” az erőre vonatkozik, a „négy” az anyagra. Természetesen ennek volt egy mélyebb értelme, ami számomra még homályos volt, de még az a kevés is, amit G. mondott sokat ígért ajövőre nézve.

Ráadásul engem nagyon érdekelt az elemek elnevezése: „Szén”, „Oxigén”, „Nitrogén” és „Hidrogén”. Itt meg kell jegyezni, hogy bár G. pontos magyarázatot ígért, miért éppen ezeket a neveket hasz-

nálta és nem másokat, ezt sosem tette meg. Később meg vissza fogok térni ezekre a nevekre. Próbálva megállapítani a nevek eredetét, sok mindenre magyarázatot kaptam G. egész tanításával és történetével kapcsolatban.

Az egyik találkozáson, ahol a meghívottak közül még sokan nem halották G.-t, kérdezték tőle: „Az ember halhatatlan-e, vagy sem?”

„Megpróbálok válaszolni erre a kérdésre” mondta G., „de figyelmeztetnem kell önöket, hogy ezt nem lehet kielégítően megenni azzal a tudásanyaggal, amivel a közönséges tudományban és nyelvben rendelkezünk.

Azt kérdezik, hogy az ember halhatatlan-e vagy nem.

Azt felelhetném: hogy mindkettő, igen is, meg nem is.

Ennek a kérdésnek sok oldala van. Először is: mit jelent az, hogy halhatatlan? Önök teljes halhatatlanságról beszélnek, vagy elfogadnak különböző fokozatokat? Ha például a fizikai test halála után valami megmarad, ami tudatát megőrizve valameddig tovább él, halhatatlanságnak hívható-c, vagy nem? Másképpen mondva: milyen hosszú létezés szükséges ahhoz, hogy azt halhatatlanságnak hívhassuk? Aztán ez a kérdés tartalmazhat ja-e a különböző emberek különféle 'halhatatlanságának' lehetőségét? És még sok más kérdés marad. Ezt csak azért mondom, hogy rámutassak mennyire homályosak ezek és hogy az ilyen szavak, mint 'halhatatlanság' milyen könnyen vezethetnek illúziókhöz. A valóságban semmi sem halhatatlan, még Isten is halandó. De óriási különbség van Isten és az ember között és természetesen Isten másképp halandó, mint az ember. Sokkal helyesebb, ha az ilyen szót, mint halhatatlanság, behelyettesítjük a *halál utáni létezés* szavaival. Akkor úgy tudok válaszolni, hogy az embernek van lehetősége a halál utáni létezésre. De a *lehetőség* egy dolog és a lehetőség megvalósítása teljesen más dolog.

Próbáljuk most megnézni, hogy ez a lehetőség mitől függ és mit jelent a megvalósítása."

Majd G. megismételte, amit korábban az ember és a világ felépítéséről mondott. Felrajzolta a teremtés sugarának és az ember négy testének ábráját (1. és 3. ábra.). De az ember testeivel kapcsolatban egy új részletet illesztett be, amit eddig még nem adott meg.

Az emberre ismét egy keleti hasonlatot alkalmazott a kocsival, lóval, kocsissal és a fogat gazdájával, és fölrajzolta az ábrát valamit még hozzáadva, ami korábban nem volt még.

„Az ember egy összetett szervezet” mondta, „négy részből áll, akik között esetleg van kapcsolat, esetleg nincs, vagy esetleg rossz a kapcsolat. A kocsit a lóval rúd köti össze, a lovat a kocsissal a gyeplő, a kocsist a gazdával a gazda hangja. De a kocsisnak hallania és értenie kell a gazda hangját. Tudnia kell vezetni és a lovat be kell tanítani, hogy engedelmeskedjen a gyeplőnek, hogy a ló és a koci között jó le-

gyen a kapcsolat a lovat jól kell befogni. így három kapcsolat van ennek a bonyolult szervezetnek négy része között. (Lásd 5b ábra.) Ha valami hiányzik ezekből a kapcsolatokból a szervezet nem működhet teljes egységként. Épp ezért az összeköttetések ugyanolyan fontosak, mint maguk a 'testek'. Önmagán dolgozva az ember egyszerre dolgozik a 'testeken' és a 'összeköttetéseken'. De ez két különböző munka.

Az önmagunkon való munkát a kocsisal kell kezdeni. A kocsis az elme. Ahhoz, hogy hallja a gazda szavát, először is *nem aludhat*, fel kell ébrednie. Akkor meg kiderülhet, hogy a gazda olyan nyelvet beszél, amit a kocsis nem ért. A kocsisnak meg kell tanulnia ezt a nyelvet. Amikor megtanulta, érteni fogja a gazdát. De ugyanakkor meg kell tanulnia a lovat hajtani, befogni a kocsiába, etetni és tisztítani és a kocsit rendben tartani - mert mi haszna lenne, hogy érti a gazdát, ha abban a helyzetben van, hogy semmit sem tud tenni? A gazda mondja neki, hogy induljon el. De képtelen elindulni, mert a ló nincs megetetve, nincs befogva és nem tudja, hol van a gyeplő. A ló az érzelmeink. A kocsi a test. Az elmének meg kell tanulnia az érzelmeiket irányítani. Az érzelmeik mindig húzzák a testet maguk után. Az önmagán való munkának ebben a sorrendben kell haladnia. De megint figyeljék meg, hogy a munka a 'testeken', vagyis a kocison, a lovon és a kocsin egy dolog. És a munka az 'összeköttetéseken' - vagyis a 'kocsis' felfogásán, amely a gazdával köti össze; a 'gyeplőn', ami összeköti a lóval; a 'rúdon', a 'hámon', amik a lovat a kocsihoz kötik - teljesen más dolog.

Néha megtörténik, hogy a testek jó állapotban vannak, de az 'összeköttetések' nem működnek. Akkor mi haszna van az egész szervezetnek? Éppúgy, mint a fejletlen testek esetében, az egész szervezet *alulról* van irányítva, vagyis nem a gazda akaratából, hanem a véletlenek által.

A két testtel rendelkező emberben a második test az aktív, a fizikai testtel szemben; ez azt jelenti, hogy az 'asztrálestben' lévő tudatnak teljes hatalma van a fizikai test fölött."

G. egy plusz jelet tett az „asztrálest” fölé és egy mínuszt a fizikai test fölé (lásd 5c ábrát).

„JK három testtel rendelkező emberben a harmadik vagy 'mentális test' aktív az 'asztrálesttel' és a fizikai testtel szemben; ez azt jelenti, hogy a 'mentális testben' lévő tudatnak teljes hatalma van az 'asztrálest' és a fizikai test fölött."

G. egy pluszt tett a „mentális test” fölé és mínuszt az „asztrálest” és a fizikai test fölé, és összekötötte ezeket.

„A négy testtel rendelkező emberben a negyedik test aktív. Ez azt jelenti, hogy a negyedik testben lévő tudatnak teljes hatalma van a 'mentái-', az 'asztrál-' és a fizikai test fölött”.

G. egy pluszt tett a negyedik test fölé és mínuszt a másik három fölé és összekötötte őket.

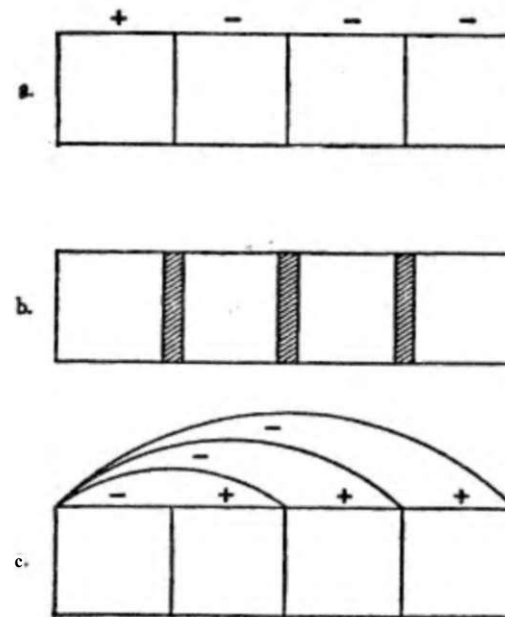

5. ábra

„Ahogy látják” mondta, „négy teljesen különböző helyzet létezik. Egyik esetben az összes funkciót a fizikai test irányítja. Az az aktív; hozzá képest minden más passzív (lásd 5a ábrát). A másik esetben a második testnek van uralma a fizikai test fölött. A harmadik esetben a 'mentális testnek' van uralma az 'asztrál' és fizikai test fölött. És az utolsó esetben a negyedik testnek van uralma a másik három fölött. Mint már láttuk egy olyan embernél, akinek csak fizikai teste van, a különböző funkciói között hasonló összeköttetés alakulhat ki. A fizikai funkciók irányíthatják az érzelmet, gondolatot és tudatot. Az érzelmeik irányíthatják a fizikai funkciókat. A gondolat irányíthatja a fizikai funkciókat és az érzelmet. És a *tudat* irányíthatja a fizikai funkciókat, érzelmeiket és gondolatot.

A két, három és négy testtel rendelkező emberben a legaktívabb test egyben a leghosszabb életű is, vagyis az 'halhatatlan' az alsóbb testekhez viszonyítva."

Ismét felrajzolta a teremtés sugarának ábráját és a Föld mellé az ember fizikai testét.

„Ez a közönséges ember” mondta, „az 1-es, 2-es, 3-as és 4-es számú ember. Neki csak fizikai teste van. A fizikai test meghal és semmi sem marad belőle. A fizikai test földi anyagból áll és a halállal visszakérül a földre. *Porból van és porrá lesz.* Ilyen embernél teljesen lehetetlen bármiféle halhatatlanságról beszélni. De ha egy embernek van második teste (elhelyezte a második testet az ábrán a bolygók mellé), ez a második test a bolygóvilág anyagából áll és túlélheti a fizikai test halálát. Nem halhatatlan a szó teljes értelmében, mert egy bizonyos idő után ez is meghal. De mindenesetre nem hal meg a fizikai testtel együtt.

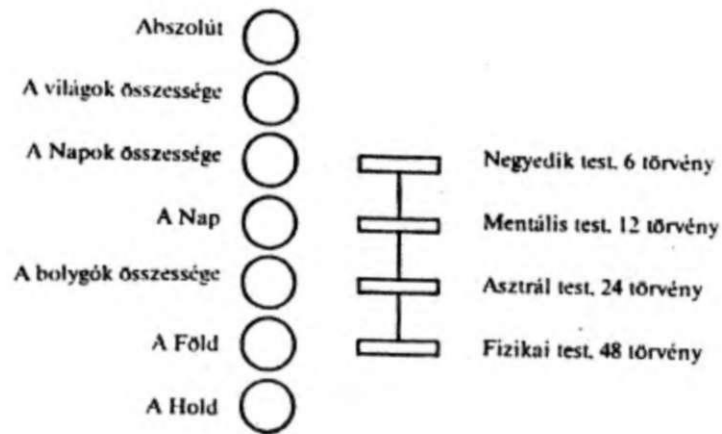

6. ábra

Ha az embernek van harmadik teste (elhelyezte a harmadik testet az ábrán a Nap mellé), ez a Nap anyagából áll és tovább létezhet az 'asztráltest' halála után is.

A negyedik test a *csillagvilág* anyagából áll, vagyis olyan anyagból, ami nem tartozik a naprendszerhez, és épp ezért ha ez kikristályosodott a naprendszer határain belül, akkor ott nincs semmi, ami el tudná pusztítani. *Ez azt jelenti, hogy az az ember, aki rendelkezik a negyedik testtel, a naprendszer határain belül halhatatlan* (6. ábra).

Látják, ezért lehetetlen azonnal válaszolni a kérdésre: halhatatlan-e az ember vagy nem? Egyik ember halhatatlan, a másik nem, a harmadik próbál halhatatlanná válni, a negyedik azt hiszi, hogy halhatatlan, pedig csak egy darab hús."

Amikor G. Moszkvába ment, csoportunk nélküle is összejött.

Sok beszélgetésre emlékszem a csoportunkban arról, amit legutóbb G.-től hallottunk.

Sokat beszélgettünk a csodák fogalmáról, arról a tényről, hogy az Abszolút nem tudja kinyilvánítani akaratát a mi világunkban és ez az akarat csak a mechanikus törvények formájában nyilvánul meg, és nem tud megnyilvánulni ezen törvények megsértése nélkül.

Nem emlékszem, melyikünk volt az első, akinek eszébe jutott a nagyon jól ismert, bár nem túl tisztelettudó diáktörténet, ami azonnal illesztette ezt a törvényt.

A történet egy túlkoros papnövédekről szólt, aki a végső vizsgán nem értette Isten mindenhatóságát.

„Hát mondj egy példát valami olyanról, amit Isten nem tud megtenni” mondta a vizsgáztató püspök.

„L z nem nehéz, Eminenciás uram” válaszolt a növendék. „Mindenkinek tudja, hogy maga az Isten sem tudja felülülni az adu ásztt egy kettessel.”

Semmi sem lehet ennél világosabb.

Ebben a gyerekes történetben több értelem volt, mint ezer teológiai értekezésben. A játék törvénye képezi a játék lényegét. Ezeknek a törvényeknek a megsértése az egész játékot elpusztítaná. Az Abszolút ugyanolyan kevésbé tud beavatkozni az életünkbe és más eredményt behelyettesíteni az általunk, vagy a véletlenek által létrehozott természetes eredmények helyére, mint ahogy az ásztt nem lehet a kenesse! felülülni. Turgenyev írta valahol, hogy az összes közönséges imát erre az egyre lehet csökkenteni: „Isten, tedd meg, hogy a kétszer kettő ne legyen négy.” Ez ugyanaz, mint a papnövédek adu ászának felülütése.

Egy másik beszélgetés a Holdról folyt és kapcsolatáról a földi szerves (lettel Valaki a csoportunkból ismét talált egy jó példát erre).

A Hold az óra súlya. A szerves élet az óra mechanizmusa, ami a súlytól indul meg. A súly gravitációja, a lánc húzása mozgásba hozza az óra fogaskerekeit és mutatóit. Ha a súlyt eltávolítják, az óra megáll. A Hold hatalmas súlyként függ a szerves életen és mozgásba hozza azt. Akármit cselekszünk, jót vagy rosszat, okosat, bolondot, szerveztünk kerekeinek és emeltyűinek minden mozgása ettől a súlytól függ, ami állandóan ránk nehezedik.

Személyesen engem nagyon érdekelt a relativitás kérdése a hellyel kapcsolatban, vagyis a hely szerepével a világban. Már régóta arra az elképzelésre jutottam, hogy a relativitás ideája a nagyság és sebesség kölcsönhatásától függ. De a *hely* ideája a kozmikus rendszerben nekem is és a többieknek is teljesen új volt. Mennyire furcsa volt számomra, amikor valamivel később meggyőződtem arról, hogy ez

ugyanaz, vagyis hogy a méret és sebesség határozza meg a *helyet és a hely* meghatározza a méretet és sebességet.

Emlékszem még egy beszélgetésre ebből az időből. Valaki az *egyetemes nyelv* lehetőségéről kérdezett, - hogy mivel kapcsolatban, arra már nem emlékszem.

„Az egyetemes nyelv lehetséges” mondta C, „csak az emberek sohasem fogják kitalálni.”

„Miért nem?” kérdezte valaki.

Először is azért, mert már rég kitalállak' válaszolt G., „másodszor, mert ezt a nyelvet megérteni és ideákkal kifejezni nem csak a nyelv ismeretétől függ, hanem a *léttől* is. Még tovább megyek. Nem egy, hanem három egyetemes nyelv létezik. Az elsővel az ember saját nyelvének határain belül lehet beszélni és ími. A különbség csak az, hogy az emberek a saját nyelvüket beszélve nem értik egymást, de ezen a nyelven igen. A második nyelvben az írás mindenkinek ugyanaz, például ábrák és matematikai képletek; az emberek még saját nyelvüket beszélnek, mégis megértik egymást, bár a másik, neki ismeretlen nyelvet beszél. A harmadik nyelvben az írott és beszélt nyelv is mindenkinek egyforma. A nyelvek közötti különbség ezen a szinten teljesen eltűnik.”

„Ez ugyanaz-c. amiről a Bibliában van szó, amikor a Szentlélek megszállta az Apostolokat és kezdték érteni az idegen nyelveket?” kérdezte valaki.

Láttam, hogy az ilyen kérdések mindig bosszantották G-t.

„Nem tudom, nem voltam ott” válaszolta.

De más alkalmakkor néhány jókor jövő kérdés új és váratlan magyarázathoz vezetett.

Valaki egy alkalommal beszélgetés közben kérdezte tőle, hogy van-e a jelenleg létező vallások tanításaiban és rítusaiban egyáltalán valami, ami a valósághoz vezethet.

„Igen is és nem is” mondta G. „Képzeld el, hogy itt ülünk és valóságokról beszélgetünk és Masha. a szolgálólány ezt hallja. Ő persze a saját módján érti és úgy ismétli el Ivánnak, a portásnak. Iván megint a saját módján érti és adja tovább Péternek, a kocsisnak a szomszédban. Péter vidékre megy és elfecsegi, miről beszélnek az urak a városban. Gondolják, hogy amit ő mond hasonlítani fog arra, amit mi mondtunk? Pontosan ilyen a kapcsolat a létező vallások és eredetük között. Önök a tanításokat, hagyományokat, imákat, gyakorlatokat nem ötvözik, hanem huszonötödik kézből kapják és természetesen szinte minden a felismerhetetlenségig eltorzult és a lényeg már régóta feledésbe merült.

Például a keresztény hitben Krisztus és tanítványai Utolsó Vacsorájának hagyománya nagy helyei foglal el. A liturgiák és dogmák egész sorozata, szertartások és szentségek erre alapulnak. Ez lett az alapja a

hitbeli szakadásoknak, egyházak szétválásának, szekták kialakulásának. Hány ember pusztult el, mert nem fogadták el ezt vagy azt az értelmezést. De lényegében véve senki sem érti, mi volt ez pontosan, vagy mit cselekedtek Krisztus és tanítványai azon az estén. Nem létezik olyan magyarázat, ami megközelítené az igazságot, mert ami le van írva a Szent írásban először is nagyon eltorzult az átírások és fordítások miatt; másodszor pedig *azoknak írták, akik tudnak*. Azoknak, akik nem tudnak, nem mond semmit és minél jobban próbálják megérteni, annál jobban belemerülnek a tévedésbe.

Ahhoz, hogy megértsük, mi történt az Utolsó Vacsorán, először is bizonyos törvények ismerete szükséges.

Emlékeznek arra, amit az 'asztráltestről' mondtam? Vegyük át röviden. Az emberek, akiknek van 'asztráltestük' távolról tudnak érintkezni egymással a mindennapos fizikai eszközök igénybevétele nélkül. De hogy az ilyen összeköttetés lehetséges legyen, létre kell hozni közöttük valamiféle 'kapcsolatot'. Ezért, amikor elválnak egymástól, aki el megy magával visz valamit, ami a másikhoz tartozik, különösen olyan dolgot, ami érintkezett a testével és átítatódtott annak kisugárzásával. Ugyanígy ahhoz, hogy egy halottal a kapcsolatot fenntartsák, barátai meg szokták tartani a hozzátartozó tárgyakat. Ezek a tárgyak nyomokat hagynak maguk után, mint valami láthatatlan szál, ami keresztül húzódik az úron. Ezek a szálak összekötik az adott tárgyat az élő, vagy bizonyos esetben halott személlyel, akihez a tárgy tartozott. Az emberek már a legtávolabbi múltban tudtak erről és különböző módon használták fel ezt az ismeretet.

Ebből valamit meg lehet találni sok nép szokásaiban. Ismerik például néhány népnél a *vértestvérség rítusát*. Két vagy több ember összekeveri a vérével egy serlegbe és isznak belőle. Ezután vértestvérnek tekintik egymást. De ennek a szokásnak az eredetét még mélyebben kell keresni. Eredetileg egy mágikus szertartás volt az 'asztráltestek' közötti kapcsolat megteremtésére. A vérnek különleges tulajdonságai vannak. Bizonyos emberek, például a zsidók, különleges jelentőséget tulajdonítanak a vér mágikus tulajdonságának. Így látják, ha az asztráltestek között kapcsolat alakult ki, akkor bizonyos népek hite szerint azt a halál nem szakítja szét.

Krisztus tudta, hogy meg kell halnia. Ez előre el volt határozva. Ezt tudta és tanítványai is tudták. És mindegyik tudta, milyen szerepet kell játszania. De ugyanakkor meg akarták teremteni az állandó kapcsolatot Krisztussal. Ezért adta nekik vérével inni és húsát enni. Ez nem kenyér és bor volt, hanem valódi hús és vér.

Az Utolsó Vacsora *mágikus szertartás* volt, hasonló a 'vértestvérség'-hez, az 'asztráltestek*' közötti kapcsolat megteremtésére. De ki az, aki tud erről a mai vallásokban, és ki érti, mit jelent? Mindez rég fele-

désbe ment és minden teljesen más értelmet kapott. A szavak megmaradtak, de az értelmük nagyon régen elveszett."

Ezek a szavak és különösen az utóbbiak, rengeteg vitát indítottak el csoportjainkban. Sokan nem fogadták el, amit G. mondott Krisztusról és az Utolsó Vacsoráról; mások épp ellenkezőleg, érezték benne az *igazságot*, melyet sohasem érthettek volna el egyedül.

Hatodik fejezet

A következő összejövetelek egyikén valaki feltette neki a kérdést: Mi a tanításának a célja?

„Nekem megvan a saját céloom" válaszolt G., „de ha megengedik, most nem beszélek róla, mert ennek meg semmi jelentősége sem lehet maguk számára. Jelenleg maguknak az a fontos, hogy saját céljukat tudják meghatározni. *Maga a tanítás nem követhet semmi meghatározott célt.* Ez csak megmutathatja a legjobb utat az ember céljának eléréséhez, bármi legyen is az. A cél kérdése nagyon lényeges. Mindaddig, míg egy ember nem határozta meg saját célját, még arra sem képes, hogy elkezdjen valamit 'tenni', hogyan lehetne bármit is 'tenni' céltalanul? Tenni, mindenek előtt feltételezi acélt."

„De az élet céljának kérdése az egyike a legnehezebbeknek" válaszolt az egyik jelenlévő. „Ön azt kívánja tőlünk, hogy ennek a megoldásával kezdjük. Talán éppen azért jöttünk ide, mert erre a kérdésre kerestünk választ és ön azt kívánja tőlünk, hogy ezt már előre tudjuk? Ha így lenne, már valóban mindent tudnánk."

„Rosszul értette" mondta G., „nem filozófiai értelemben beszéltem az élet céljáról. Az ember azt nem tudja és nem is tudhatja mindaddig, amíg az marad, ami. Először is azért, mert az életnek nem egy, hanem több célja van. Különböző is, minden próbálkozás ezt a problémát a szokásos módszerekkel megoldani teljesen reménytelen és haszontalan. Én egy egészen más kérdést tettem fel maguknak, én a maguk egyéni célját kérdeztem, azt, hogy mit akarnak elérni, és nem az életük miértjét. Mindenkinek kell lennie saját céljának: egyik ember gazdag akar lenni, másik jó egészséget szeretne, a harmadik a mennyországba akar jutni, a negyedik tábornok akar lenni és így tovább. Ilyen fajta célokról kérdeztem. Ha megmondják nekem, mi a céljuk, én is meg tudom mondani, hogy egy úton haladunk-e vagy nem."

Gondoljanak arra, hogy hogyan fogalmazták meg céljukat önmaguknak, mielőtt idejöttek."

„Én néhány éve egészen világosan megfogalmaztam célomat" mondtam. „Akkor ezt úgy fejeztem ki magamnak, hogy *tudni akarom a jövőt.* Ennek a kérdésnek elméleti tanulmányozása folytán arra a következtetésre jutottam, hogy a jövőt meg lehet ismerni és többször el

is tudtam érni gyakorlatban, hogy a jövőt pontosan megismerjem. Eből azt következtettem, hogy a jövőt ismernünk kell és ehhez jogunk van. mert másképp nem tudnánk életünket megszervezni. Ez a kérdés számomra nagyon fontosnak tűnt. Például úgy gondoltam, hogy az ember pontosan tudhatja és joga van tudni, hogy mennyi ideje van még hátra -, halálának napját és óráját. Mindig nagyon megalázónak tartottam ennek tudta nélkül élni, és akkor elhatároztam, hogy addig semmi-be se kezdek, amíg ezt meg nem tudom. Valóban, mire jó elkezdni akármilyen munkát, ha az ember nem tudja, lesz-e elég ideje befejezni?"

„Rendben van” mondta G. „A jövőt megismerni, ez az első cél. Ki más tudja még megfogalmazni a célját?”

„Szerelnék arról meggyőződni, hogy túlélém-e fizikai testem halálát és ha ez tőlem függ, szeretnék a halál utáni létezésem érdekében dolgozni” mondta egy másik.

„Én nem törekszem arra, hogy megismerjem a jövőt, vagy hogy túléljem-e a halált vagy sem” mondta egy harmadik, „ha olyan maradok, amilyen most vagyok. Amit legerősebben érzek az az, hogy nem vagyok a magam ura és ha a céloimat kell megfogalmaznom azt mondanám, a *magam ura akarok lenni.*”

„Krisztus tanítását szeretném megérteni és a szó valódi értelmében szerelnék keresztény lenni” mondta a következő.

„Szerelnék *másokon segíteni* tudni.”

„Szerelném tudni, hogyan lehet a háborúkat megállítani.”

„Na jó, ez már elég” mondta G. „Most már van elég anyagunk, hogy tovább menjünk. Az elmondott kívánságok közül a legjobb az, hogy az ember önmaga urává váljon. E nélkül semmi sem lehetséges, semmi másnak nem lehet értéke. De kezdjük az első cél vizsgálatával.

Hogy az ember a jövőt ismerje, először a jelent és a múltat keli ismernie minden részletében. A ma az ami, meri a tegnap az volt, ami volt. És ha a ma olyan, mint a tegnap, akkor a holnap olyan lesz, mint a ma. Ha azt akarják, hogy a holnap más legyen, a mát kell megváltoztatni. Ha a ma a tegnap következménye, a holnap szintén a ma következménye lesz. És ha valaki alaposan áttanulmányozza, hogy mi történt tegnap, tegnapelőtt, egy hete, egy éve, tíz éve, akkor minden kockázat nélkül meg tudja mondani, hogy holnap mi fog történni és mi nem. De ma nincs elég anyagunk, hogy erről a kérdésről komolyan beszélgessünk. Ami velünk történik, vagy történhet, három októl függ: vagy a véletlentől, vagy a sorstól, vagy saját akarunktól. Amilyenek most vagyunk, majdnem teljesen a véletlenfől függünk. A szó igazi értelmében sem sorsunk, sem akaratunk nem lehet. Ha lenne akaratunk, már ezáltal képesek lennénk a jövőt ismerni, mert lehetőségünk volna a jövőnket építeni, olyanná tenni, amilyenek akarnánk. Ha volna sorsunk, akkor is tudnánk a jövőnket, mert a sors együtt jár a típussal. Ha

a típust ismerjük, akkor a sorsát, vagyis mind a múltját, mind a jövőjét ismerhetjük. De a véletlenek előre látása akkor is lehetetlen marad. Ma az ember ilyen, holnap másilyen; ma egyvalami történik vele, holnap másvalami.”

„De ön nem tudná-e előre látni, hogy velünk mi fog történni?” kérdezte valaki. „Vagyis mit tud mindegyikünk elérni az önmunkálás eredményeként és érdemes-e ebbe neki belekezdeni?”

„Ezt lehetetlen megmondani” válaszolt G. „Csak az ember jövőjét lehet megjósolni. *Bolond gépezetek* jövőjét nem lehet megjósolni. Azok iránya minden pillanatban megváltozik. Egy ilyenfajta gépezet egyik pillanatban egy irányba halad és ki lehet számítani, hogy hová jut el, de öt perccel később egy teljesen más irányba rohan és minden számítás téves lesz. Ezért mielőtt a jövő megjóslásáról beszélnénk, kellene tudnunk, hogy *kinek a jövőjéről* van szó. Ha egy ember a jövőjébe akar látni, mindenek előtt önmagát kell megismerje. Azután meglátja, hogy érdemes-e neki megismerni a jövőjét. Néha talán legjobb lenne nem ismerni a jövőjét.

Talán meglepőnek tűnik, de bármelyikünknek joga van azt mondani, hogy tudja, mi lesz a jövő; az pont ugyanolyan lesz, mint a múlt. Semmi sem tud önmagától megváltozni.

Gyakorlatilag ahhoz, hogy a jövőt tanulmányozzuk, meg kell tanulnunk észrevenni és emlékezetünkben tartani azokat a pillanatokat, melyekben valóban tudjuk a jövőt és ezzel az ismerettel összhangban cselekszünk, így meg lesz a bizonyítékunk arra, hogy tényleg ismerjük. Például ez így történik a mindennapi üzleti ügyekben. Minden jó kereskedő ismeri a jövőt. Ha nem, akkor tönkremegy. Az önmagán való munkában jó kereskedőnek, körültekintő üzletemberek kell lenni. És a jövőt ismerni csak akkor érdemes, ha az ember a maga ura tud lenni

Volt egy kérdés a túlvilági élettel kapcsolatban is; hogyan lehet azt megteremtteni, hogyan lehet elkerülni a végső halált?

Ennek eléréséhez Menni' kell. Ha valaki minden pillanatban változik, ha nincs benne semmi, ami a külső befolyásoknak ellent tudna állni, az azt jelenti, hogy nincs semmi benne, ami a halálnak ellen tudna állni. De ha függetlenné válik a külső befolyásoktól, ha megjelenik benne valami, ami *önmaga* által tud élni, ez a valami lehet, hogy nem hal meg. Közöséges körülmények között minden pillanatban meghalunk. A külső befolyások változnak és mi velük változunk; ez azt jelenti, hogy sok 'én'-ünk meghal. Ha valaki kifejleszt önmagában egy állandó 'En'-t, aki túl tudja élni a külső körülmények változását, ez az 'Én' képes lesz túlélni a fizikai test halálát. Az egész titok abban áll, hogy nem lehet a jövő életén dolgozni anélkül, hogy az ember a mostani életért ne dolgozna. Az életén dolgozva, az ember a halálért dolgozik, vagyis inkább az örök életért. Ezért az örök életért végzett munkát, ha ezt így lehet nevezni, nem lehet elválasztani az általánosan vég-

zett munkától. Aki az egyiket eléri, a másikat is elérte. Talán az ember egyszerűen saját élete érdekeinek céljából törekszik *lenni*. Ettől már halhatatlanná válhat. Mi nem kifejezetten a jövő életéről beszélünk és nem próbáljuk megtudni, hogy létezik-e vagy sem, mivel a törvények mindenütt ugyanazok. Egy ember, aki egyszerűen a saját és mások életét tanulmányozza, születéstől halálig, az egyben az összes törvényt is tanulmányozza, melyek az életet, a halált és a halhatatlanságot kormányozzák. Ha életének urává válik, a halálának is urává tud válni.

Egy másik kérdést is feltettek: *Hogyan válhatunk keresztényekké?*

Mindenekelőtt azt kell megérteni, hogy nem az a keresztény, aki magát kereszténynek tarja, vagy akit mások kereszténynek hívnak. Keresztény az az ember, aki Krisztus parancsai szerint él. Amilyenek jelenleg vagyunk, nem tudunk keresztények lenni. Egy kereszténynek meg kell legyen a képessége "tenni". Mi nem tudunk 'lenni', velünk minden csak 'történi'. Krisztus azt mondja: 'Szeressétek ellenségeiteket', de hogy szerethetnénk azokat, mikor még barátainkat sem tudjuk Szeretni? Néha bennünk 'az szeret' és néha 'az nem szeret'. Amilyenek most vagyunk, még valójában vágyani sem vagyunk képesek arra, hogy keresztények legyünk, ez esetben is néha 'az vágyik' és néha 'az nem vágyik'. Nem tud valaki hosszabb ideig ugyanaz után vágyani, mert egyszerre ahelyett, hogy kereszténnyé kívánna lenni, eszébe jut egy nagyon szép, de nagyon drága szőnyeg, amit egy üzletben látott. És ahelyett, hogy arra vágya, hogy keresztény legyen, azon kezd gondolkodni, hogyan tudná megvenni azt a szőnyeget, teljesen elfelejtkezve a kereszténységről. És ha valaki nem tartja őt csodálatos kereszténynek, azonnal képes volna őt elevenen megenni, vagy izzó parázson megsütni. Ahhoz, hogy az ember keresztény legyen, először 'lennie' kell. Lenni azt jelenti, maga ura lenni. Ha egy ember nem ura önmagának, semmije sincs és nem is lehet semmije. És keresztény sem lehet. Ő csak egy gépezet, egy automata. Egy gépezet nem lehet keresztény. Gondolják meg; lehet-e egy kocsí, egy írógép, vagy egy lemezjátszó keresztény? Ezek csak tárgyak, melyek a véletlennek vannak kitéve. Ezek csak gépek és nem felelősek semmiért. Kereszténynek lenni felelősséget jelent. A felelősség csak azután jön, amikor az ember már nem egészében gép és valóban elkezd ténylegesen, és nem csak szóban, arra vágyani, hogy keresztény legyen."

„Mi a hasonlóság az ön tanítása és a kereszténység között, ahogy mi ismerjük?” kérdezte valaki.

„Nem tudom maga mit tud a *kereszténységről*?”, válaszolt G., kihangsúlyozva ezt a szót. „Nagyon sokat kellene beszélnünk, hogy tisztázzuk, mit ért ez alati De azok javára, akik már ezt tudják, ha úgy tetszik azt mondhatnám, hogy ez *ezoterikus kereszténység*. Majd ha eljön az ideje, beszélünk ezeknek a szavaknak a jelentéséről. De jelenleg folytassuk kérdéseink megvitatását.

Az elhangzott célok közül kétségtelenül a leghelyesebb az embernek az a kívánsága, hogy *ön maga* ura legyen, mert e nélkül semmi más nem lehetséges. Ehhez hasonlítva a többiek csak gyermekálmok, óhajok, melyeknek még ha beteljesülnének is, semmi hasznát sem tudná venni az ember.

Például valaki azt mondta, hogy másokon szeretne segíteni. Hogy valaki képes legyen *másokon segíteni*, előbb meg kell tanulnia önmagán segíteni. Sokan egyszerűen lustaságból azzal a gondolattal és érzéssel áltatják magukat, hogy másokon segítenek. Túl lusták arra, hogy önmagukon dolgozzanak: de nagyon kellemes számukra arra gondolni, hogy másokon tudnak segíteni. Ez hamis és önmagával szemben nem őszinte. Mikor egy ember valóban látja önmagát, olyanak amilyen, eszébe se jut másokon segíteni, - még a gondolatot is szégyellné. Az emberszeretet, az önzetlenség nagyon szép szavak, de csak akkor van értelmük, ha egy ember saját választása és elhatározása szerint képes szeretni vagy nem szeretni, önzetlen vagy egoista lenni. Akkor választásának van értéke. De ha nincs más választása, ha ő csak olyan, amilyenek a véletlen alakítja, ma önzetlen, holnap egoista és holnapután megint önzetlen, akkor mi értéke van mindennek? Ahhoz, hogy egy ember másokon segíteni tudjon, előbb meg kell tanulnia egoistának, tudatos egoistának lenni. Csak egy tudatos egoista tud másokon segíteni. Amilyenek most vagyunk, semmit sem tudunk tenni. Valaki elhatározza, hogy egoista lesz és mégis az utolsó ingét másnak adja. Elhatározza, hogy utolsó ingét odaadja, ehelyett annak az ingét veszi el, akinek sajátját akarta odaadni. Vagy elhatározza, hogy saját ingét odaadja, mégis valaki másét akarja odaadni és dühös, ha a másik ezt megtagadja. És így tovább.

Ahhoz, hogy egy nehéz dolgot tudjon csinálni az ember, előbb meg kell tanulni azt csinálni, ami könnyű. Nem lehet a legnehezebbel kezdeni.

Egy másik kérdést is feltettek: *Hogyan lehet megakadályozni a háborúkat?* A háborúkat nem lehet megakadályozni. A háború a rabszolgaság eredménye, amelyben az emberek élnek. Pontosan mondvá, a háború nem az ember hibájából törnek ki, azok a kozmikus erők és a bolygók befolyásai által keletkeznek. Ha *emberek* volnának, ha képcsek lennének 'tenni', ellent tudnának állni ezeknek a befolyásoknak és annak, hogy egymást öljék. De az emberekben semmi ellenállás nincs ezekkel a hatásokkal szemben és nem is lehet, mert rabszolgák."

„De azok, akik ezt megértik nem tudnának valamit tenni?” kérdezte az, aki a háborúval kapcsolatos kérdést tette fel. „Ha megfelelő számú ember arra az elhatározásra jut, hogy ne legyen többé háború, nem tudnák-e befolyásolni a többieket?”

„Azok, akik nem akarnak háborút, már szinte a világ kezdete óta próbálják ezt megakadályozni” mondta G. „És mindezek ellenére a mostanihoz hasonló háború még sohasem volt. A háborúk nem kisebbek, hanem nagyobbak lesznek és azokat nem lehet egyszerű eszközökkel megállítani. Az összes teória az egyetemes békéről, a békekonferenciák, stb., csak lustaságból és képmutatásból állnak. Az emberek nem akarnak önmagukba nézni, nem akarnak önmagukon dolgozni, csak azon gondolkodnak, hogyan lehet másokat rávenni arra, hogy őket szolgálják. Ha valójában összejönne a megfelelő számú ember, akik igazán meg akarják állítani a háborúkat, rögtön háborút kezdenének azokkal, akik nincsenek ugyanazon a véleményen. És még ennél is biztosabb, hogy háborúba szállnának azokkal, akik szintén meg akarják állítani a háborúkat, de másképpen. És ezen összeverekednének. Az emberek olyanok amilyenek, és nem tudnak mások lenni. A háborúnak számunkra ismeretlen okai vannak. Némelyek az emberekben vannak, mások rajtuk kívülállók. Azokkal kell kezdeni, melyek magában az emberben vannak. Hogy tudna Független lenni a külső befolyásoktól, a nagy kozmikus erőktől, mikor rabszolgája mindannak, ami körülveszi? Az ember az öt körülvevő dolog hatalmában van. Ha képes ezektől megszabadulni, akkor a bolygók befolyásától is meg tudná magát szabadítani.

Szabadság, felszabadulás, ez kell, hogy az ember célja legyen. Szabaddá válni, a szolgaság alól felszabadulni - az embernek ezért kellenie küzdenie, mielőtt csak egy kicsit is tudatára ébredt helyzetének. Számára ez az egyedüli kiút, mert semmi más lehetőség nincs mindaddig, amíg külsőleg és belsőleg rabszolga marad. Ezért ahhoz, hogy szabaddá váljon, a belső szabadságot kell elnyernie.

Az ember belső rabszolgaságának első oka a tudatlansága és mindezek előtt önmagáról való tudatlansága. Önismeret nélkül, anélkül, hogy ismerné gépezetének működését és funkcióit, az ember nem lehet szabad, nem tudja önmagát kormányozni és mindig rabszolga marad, a ráható erők játékszere.

Ezért volt a régi tanításokban az első követelmény azoktól, akik a felszabaduláshoz vezető útra léptek: Ismerd meg önmagad.”

A következő összefüggésben G. ezekkel a szavakkal kezdte: „Ismerd meg önmagad.”

„Ezt a kifejezést általában Szókratésznek tulajdonítják, pedig valójában már sokkal régebbi iskolák tanításának volt az alapja. Bár a modern gondolatvilág ismeri ennek az elvnek a létezését, de jelentőségéről és fontosságáról csak nagyon homályos kép van. A mai átlag ember, még ha érdeklődik is a filozófia vagy a tudomány után, nem jön rá, hogy az 'Ismerd meg önmagad' elv saját gépezete, az 'emberi gépezet' megismerésének szükségességére vonatkozik. A gépezet szerkezete minden embernél többé-kevésbé egyforma, tehát ezt a szerke-

zetet kell az embernek először tanulmányoznia, vagyis szervezetének működését és törvényeit. Az emberi gépezetben minden összefüggésben van, egy dolog annyira függ a többitől, hogy teljesen lehetetlen egy működést tanulmányozni anélkül, hogy az összes többi ne tanulmányoznánk. Ahhoz, hogy egy kis részt megismerjünk, az egész meg kell ismerni. Mindent meg lehet ismerni az emberben, de ez sok időt, munkát igényel és főleg a helyes módszer alkalmazását, és ami épp annyira szükséges, egy mester helyes irányítását.

Az 'Ismerd meg önmagad' elvnek nagyon gazdag tartalma van. Elsősorban azt igényli, hogy aki meg akarja ismerni önmagát megértse, hogy mit jelent ez, hogy ez az ismeret mivel áll kapcsolatban és szükségszerűen mitől függ.

Maga az önismeret nagyon magas, de bizonytalan körvonalú és nagyon távoli cél. Jelenlegi állapotában az ember igen messze van az önismerettől. Ezért szigorúan véve az önismeret nem lehet az ember célja. Nagy célja önmaga tanulmányozása kell legyen. Csak azt megértene, hogy önmagát kell tanulmányoznia, már bőven elég neki. Az ember célja az kell legyen, hogy elkezdje tanulmányozni önmagát, megfelelő módon 'megismerni önmagát'.

Az öntanulmányozás az a munka, vagy az az út, mely az önismeret-hez vezet.

De az öntanulmányozáshoz előbb meg kell tanulni, hogy ez hogyan lehetséges, hol kell elkezdeni, milyen módszereket kell alkalmazni. Az embernek meg kell tanulnia hogyan tudja önmagát tanulmányozni, meg kell ismerkednie az öntanulmányozás módszereivel.

Az öntanulmányozás fő módszere az önfigyelés. Egy helyesen végrehajtott önfigyelés nélkül az ember sose fogja érteni gépezete különböző funkcióinak kapcsolatait és összefüggéseit, sose fogja érteni, hogyan és miért őbenne mindig minden csak 'történik'.

De az önfigyelés és a korrekt öntanulmányozás módszereinek tanulása megkívánja az emberi gépezet funkcióinak és tulajdonságainak pontos értését. Az emberi gépezet funkcióinak figyeléséhez szükséges ezeket helyes felosztásokban megérteni és rögtön és pontosan meghatározni, és ez a meghatározás nem történhet csak szavakkal, hanem belsőleg kell történni, vagyis az íz és érzékelés szerint, ugyanolyan módon, mint ahogy minden belső élményt meghatározunk.

Két önfigyelési metódus van: az első az *analízis*, vagy az elemzés kísérlete, más szóval próbálni választ találni a következő kérdésekre: mitől függ ez és ez a dolog és miért következik be? - és a második a regisztrálás metódusa, mely abból áll, hogy az ember abban a pillanatban feljegyzi elméjében mindazt, amit figyel.

Az Ön figyelésnek, különösen kezdetben, semmilyen ürüggyel sem szabad elemzéssé, vagy annak kísérletévé válnia. Az elemzés csak sokkal később lesz lehetséges, mikor az ember már ismeri gépezetének minden funkcióját és az azokat irányító összes törvényt.

Mikor az ember elemez egy vagy más jelenséget, ami feltűnik, általában ezt a kérdést teszi fel önmagában: mi ez? Miért történik ez így és nem másképpen? És választ kezd keresni ezekre a kérdésekre, elfelejtve mindazt, amit későbbi figyelései hozhatnának számára. Ezekről egyre jobban lekötve, teljesen elveszti az önfigyelés fonalát, annyira, hogy még csak nem is gondol rá. Az önfigyelés megáll. Ezek folytán világos, hogy egyszerre csak egy dolog történhet, vagy a figyelés, vagy az elemzés kísérlete.

De ettől függetlenül is, a különböző jelenségek analízise az általános törvények ismerete nélkül csupán idővesztetés. Mielőtt egy ember még a legkisebb jelenséget is analizálni tudná, elégséges tapasztalatot kell összegyűjtenie. A 'regisztrálás', azaz egy olyan közvetlen megfigyelése annak, ami egy adott pillanatban folyamatban van, az öntanulmányozás legfontosabb eleme. Mikor már megfelelő mennyiségű 'regisztrálás' gyűlt össze és egyidejűleg a törvények tanulmányozása és megértése is eljutott egy bizonyos pontig, akkor válik az analízis lehetővé.

A figyelésnek, vagy a 'regisztrálásnak' kezdettől fogva az emberi gépezet működése alapvető elveinek ismeretére kell alapulnia. Az önfigyelést nem lehet helyesen irányítani, ha az ember nem érti ezeket az elveket és ha nem tartja őket mindig gondolatban szeme előtt. Ezért a közönséges önmegfigyelés, ahogy azt az emberek egész életükben gyakorolják, teljesen hasztalan és sehová sem vezet.

Az önfigyelésnek a funkciók szétválasztásával kell kezdődnie. Az emberi gépezet összes tevékenysége négy világosan meghatározott osztályra van felosztva, melyek mindegyikét saját speciális 'agya' vagy 'központja' irányítja. Miközben önmagát figyel, az embernek meg kell különböztetnie gépezete négy alapvető funkcióját: a gondolat, érzelem, mozgás és ösztön funkcióit. Minden jelenség, amit az ember figyel önmagában, ezen funkciók egyikére vonatkozik. Ezért mielőtt a figyelést elkezdené, az embernek meg kell értenie, hogy miben különböznek a funkciói: mit jelent a gondolkodó tevékenység, mit jelent az érzelmi tevékenység, a mozgási és az ösztönös tevékenység.

Az önfigyelést előlről kell kezdeni. Minden előzetes tapasztalatot, az összes megelőző önmegfigyelés eredményét félre kell tenni. Ezek sok igen értékes anyagot tartalmaznak. De ez az ismeretanyag a megfigyelt funkciók hibás felosztására lett alapozva és ez maga is rosszul van felosztva. Ezért nem lehet használni, legalább is az öntanulmányozás kezdetén. Ami értékes benne, azt megfelelő időben elő lehet venni és fel lehet használni. De szükséges előlről kezdenünk, vagyis úgy, mint ha még egyáltalán nem ismernénk és sosem figyeltük volna magunkat.

Mikor az ember önmagát figyelni kezdi, azonnal próbálnia kell meghatározni, melyik osztályhoz, melyik központhoz tartoznak a figyelés alatt álló jelenségek.

Egyesek nehezen tudják megérteni a gondolat és az érzelem közötti különbséget, mások alig tudják az érzelmet az érzettől, vagy a gondolatot a mozgási impulzustól megkülönböztetni.

Nagyjából azt lehet mondani, hogy a gondolat funkciója mindig az összehasonlítás módszerét alkalmazza. A gondolatbeli következtetések mindig két vagy több benyomás összehasonlításának eredményei.

Az érzet és érzelem nem érvelnek, nem hasonlítanak össze, hanem egy adott benyomást külsője, vagy valami más szemszögből, kellemes vagy kellemetlen jellege, színe, íze, vagy szaga szerint határozzák meg. Továbbá az *érzetek* lehetnek közömbösek: se hideg, se meleg, se kellemes, se kellemetlen; 'fehér papír', 'piros ceruza*'. A fehér és piros érzékelésben nincs semmi kellemes, vagy kellemetlen. Legalábbis az egyik, vagy másik színnel kapcsolatban semmi ilyen összeköttetés nincs. Az öt érzékszerv érzékelései, valamint a hideg, meleg, stb. érzete ösztönösek. Az érzelem funkciói, vagyis az emóciók mindig kellemesek, vagy kellemetlenek, közömbös érzelmek nem léteznek.

A funkciók megkülönböztetésének nehézsége még azzal is fokozódik, hogy az emberek nagyon különböznek egymástól aszerint, hogy miként érzik át funkcióikat. Ez az, amit általában nem értünk meg. Sokkal hasonlóbbrak hisszük az embereket, mint amilyenek, pedig valójában felfogóképességük módozatában nagy különbségek vannak közöttük. Egyesek főként gondolkodásukon keresztül fogják fel a dolgokat, mások érzelmeiken és mások érzeteiken keresztül. A különböző felfogásmódú embereknek nagyon nehéz, szinte lehetetlen egymást megérteni, mert egy és ugyanazon dolognak különböző neveket adnak és ugyanazt a nevet adják a legkülönbözőbb dolgoknak. Ráadásul még mindenféle kombinációk is lehetségesek. Egy ember gondolatain és érzésein keresztül fog fel, egy másik a gondolatain és érzelmein keresztül, és így tovább. És minden felfogási módozat, bármelyik legyen is, rögtön kapcsolatba kerül egyfajta külső esemény sajátos visszahatásával. Ezek a felfogásmódozatban és a külső esemény visszahatásában lévő különbségek két dolgot eredményeznek: egyrészt az emberek nem értik meg egymást, másrészt nem értik önmagukat. Nagyon gyakran az ember gondolatait vagy értelmi felfogásait érzelmek nevezi és érzelmeit gondolatnak, érzeteit érzelmeknek. Ez utóbbi eset a leggyakoribb. Például ugyanazt a dolgot két ember másképpen fogja fel. mondjuk egyik érzelmein, a másik érzetein keresztül: egész életükön át vitatkozhatnak és mégsem fogják soha megérteni, mi a különbség hozzáállásukban egy bizonyos dologgal szemben. Valójában az egyik az egyik oldaláról látja, a másik egy másik oldaláról.

Ahhoz, hogy a megfelelő megkülönböztetési módszert megtaláljuk, meg kell értenünk azt, hogy minden normális pszichikai funkció az ismeret eszköze vagy módszere. A gondolkodás segítségével a dolgok és események egyik oldalát látjuk, az érzelmek segítségével egy másikat, és érzetek segítségével egy harmadikat. Egy tárgynak lehető leg-

teljesebb ismeretét csak gondolkodásunkkal, érzelmünkkel és érzetünkkel való egyidejű megfigyeléssel érhetjük el. Minden embernek, aki az igazi ismeret elnyerésére törekszik, ilyen észlelőképességet kell megszereznie. Mindennapi körülmények között az ember egy egyenetlen, görbe ablaküvegen keresztül látja a világot. És még ha rá is jön erre, semmit sem tud rajta változtatni. Bármilyen legyen is észlelésmódja, minden a szervezetének munkájától függ. Minden funkció egy másiktól függ, ezek kiegyensúlyozzák egymást és arra törekednek, hogy kölcsönösen abban az állapotban tartsák egymást, amiben vannak. Ezért mikor az ember tanulmányozni kezdi önmagát, meg kell értenie, hogy ha talál is magában valamit, amit nem szeret, azt képtelen lesz megváltoztatni. *Tanulmányozni az* egy valami és *megváltozni az* más valami. De a tanulmányozás az első lépés a változás lehetősége felé. És már az öntanulmányozás kezdetétől fogva meg kell győződnie az embernek arról, hogy sokáig az egész munka csak önmaga tanulmányozásából fog állni.

Szokásos körülmények között semmilyen változás sem lehetséges, mert mindig, mikor az ember valamit változtatni akar, csak azt az egy dolgot akarja megváltoztatni. De a gépezetben minden össze van kötve és minden funkció ellensúlyoz néhány, vagy egy egész sorozat más funkciót, bár nem vagyunk tudatában, hogy a bennünk lévő funkciók egymástól függenek. A gépezet egyensúlyban van, minden részletében, működése minden pillanatában. Ha az ember észrevesz önmagában valamit amit nem szeret és erőfeszítéseket tesz annak megváltoztatására, el tud érni bizonyos eredményeket. De ugyanakkor elkerülhetetlenül beáll egy másik következmény, melyet egyáltalán nem várt vagy óhajtott, amit még nem is gyanított. A törekvésében, hogy megsemmisítsen és kiirtson mindent, amit nem szeret, egész gépezete egyensúlyát megzavarja. A gépezet egyensúlya visszanyerésére törekszik, amit új funkciók létrehozásával ér el, amiket az ember nem látott előre. Például valaki megfigyelte, hogy nagyon szórakozott, mindent elfelejt, mindent elveszít és így tovább. El is kezd küzdeni ez ellen a szokás ellen, és ha módszeres és elszánt, egy idő után eléri a kívánt eredményt: már nem felejtí vagy veszti el a dolgokat többé. Ezt észreveszi, de van valami más, amit nem vesz észre, amit viszont mások észrevesznek, például, hogy ingerlékeny, pedáns, kötekedő, kellemetlen lett. Szórakozottságát legyőzte, de helyébe megjelent az ingerlékenység. Miért? Ezt lehetetlen megmondani. Csak az ember központjaihoz tartozó egyéni tulajdonságoknak részletes analízise tudja kimutatni, hogy az egyik tulajdonság eltűnése miért okozza a másik megjelenését. Ez nem azt jelenti, hogy a feledékenység eltűnése szükségszerűen előhívja az ingerlékenységet. Könnyen előfordulhat, hogy más tulajdonság jelenik meg, melynek egyáltalán semmi kapcsolata nincs a feledékenységgel, például a lükarság, az irigység, vagy valami más.

Tehát ha valaki megfelelően dolgozik önmagán, figyelembe kell vennie az összes velejáró változást és azokat előre számításba is kell vennie. Csak így tudja elkerülni a nem kívánt változásokat, vagyis munkája céljával, irányával teljesen ellentétes tulajdonságok megjelenését.

De az emberi gépezet működésének és funkcióinak rendszerében vannak bizonyos pontok, ahol a változást létre lehet hozni anélkül, hogy az zavaró következményeket vonna maga után.

Fontos tudni, hogy mik ezek a pontok és hogy közelíthetők meg, mert ha nem ezeken kezdi az ember, semmi eredményt nem tud elérni, vagy csak rosszat és nem kívántat.

Elméjében lerögzítve a gondolatbeli, érzelmi és mozgási funkciók közötti különbséget, az önfigyelés folyamán az embernek a benyomásait rögtön a megfelelő kategóriába kell sorolnia. És elsősorban azokat a megállapításokat kell megjegyezni, melyeknek kategóriáját rögtön felismeri. El kell utasítson minden bizonytalan vagy kétséges esetet és emlékezetében csak a biztosakat megtartani. Ha ez a munka megfelelő, a biztos megfigyelések száma gyorsan fog növekedni. És ami eleinte kétségesnek tűnt, tisztán láthatóvá válik, vagyis az, hogy az első, a második, vagy a harmadik központhoz tartozik-e.

Mindegyik központnak megvan a saját emlékezete, megvannak a saját asszociációi és a saját gondolkodása. És valójában minden központ három részből áll: gondolati, érzelmi és mozgási. De mi szinte semmit sem tudunk természetünknek erről az oldaláról, minden központunknak csak egy részét ismerjük. Az önfigyelés azonban nagyon gyorsan meg fogja mutatni, hogy központjaink élete sokkal gazdagabb, vagy minden esetre több lehetőséget tartalmaz, mint gondoljuk.

Ugyanakkor a központok munkáját figyelve a helyes munkával párhuzamosan a helytelen munkál is észreveszük vagyis azt, amit az egyik központ a másik helyett végez: a gondolati központunk érezni próbál, az érzelmi központunk gondolkodni és a mozgási központunk gondolkodni és érezni. Mint mondtam, egyik központ munkája a másik helyett bizonyos esetekben hasznos, mert fenntartja az élet folytonosságát. De amint az ilyenféle helyettesítésből szokás lesz, károsná válik, mert akadályozni kezdi a helyes munkát és lassacskán elősegíti minden központnak saját, közvetlen feladatait elhanyagolni és nem azt csinálni, ami a feladata, hanem amit jobban kedvel abban a pillanatban. Egy normális, egészséges emberben minden központ a saját munkáját végzi, vagyis azt a munkát, amire kifejezetten rendelve lett, amit legjobban képes elvégezni. Vannak az életben helyzetek, melyeket csak a gondolati központ tud megoldani. Ha egy ilyen pillanatban az érzelmi központ kezd helyette működni, abból csak általános zűrzavar lesz, és egy ilyen beavatkozás következményei egyáltalán nem lesznek megfelelőek. Egy nem kiegyensúlyozott emberben, amikor az egyik központ állandóan a másikat helyettesíti, pontosan az történik, amit

'kiegyensúlyozatlanságnak', vagy 'neurózisnak' hívunk. Mindegyik központ igyekszik átadni munkáját egy másiknak, és ugyanakkor próbálja egy másik központ munkáját végezni, amire egyáltalán nem alkalmas.

Mikor az érzelmi központ a gondolati helyen dolgozik, szükségtelen idegességet, izgalmat és sietséget hoz magával, amikor éppen nyugodt döntés és megfontoltság kellene. A gondolati központ munkája az érzelmi helyett mérlegelést hoz olyan helyzetekbe, melyek gyors döntést igényelnek és lehetetlenné teszi a helyzet különlegességeit és kényes pontjait megkülönböztetni. A gondolkodás túl lassú. Kidolgoz egy bizonyos cselekvési tervet és azt még akkor is követi, amikor már a körülmények megváltoztak és teljesen más cselekvésre volna szükség. Emellett vannak esetek, amikor a gondolati központ beavatkozása teljesen hibás reakciókra vezet, mert a gondolati központ egyszerűen képtelen az események árnyalatait és finomságait megkülönböztetni. Olyan események, melyek a mozgási és az érzelmi központnak teljesen másminőségűnek tűnnek, a gondolati központnak egyformák. Elhatározásai túl általánosak és nincsenek összhangban azokkal, melyekre az érzelmi központ jutna. Ez teljesen világossá válik, ha elképzeljük a gondolkodás, vagyis a teoretikus értelem beavatkozását az érzések, az érzetek, vagy a mozgás területére; mindhárom esetben a gondolkodás nem kívánt eredményhez vezet.

A gondolkodás nem tudja megérteni az érzelmek árnyalatait. Ez világossá válik, ha elképzelünk egy embert, aki az agyával próbálja mások érzelmeit megérteni. Mivel ő semmit sem érez, a másik érzelmei nem léteznek számára. *A jóllakott ember nem érti meg azt, aki éhes. De a másinak az éhség valóság.* És az elme döntésével nem lesz megelégedve. Ugyanígy a gondolkodás nem tudja értékelni az érzeteket. Számára ezek nem léteznek. És a mozgás irányítására sem képes. Ilyenfajta eseteket legkönnyebb találni. Bármilyen munkát végez is az ember, próbálja csak minden mozdulatát szándékosan csinálni és követni a gondolatával, mindjárt látni fogja, hogy munkájának minősége megváltozik. Mikor gépel, ujjait a mozgási központ irányítja és azok önmaguktól megtalálják a szükséges betűket, de ha minden betű előtt megkérdezi önmagától: 'Hol van a k? Hol a vessző? Hogy kell ezt a szót betűzni?', azonnal hibázni kezd, vagy nagyon lassan gépel. Olyan ember, aki a gondolati központtal vezeti gépkocsiját, különösen egy nagyváros utcáin, csak a legkisebb sebességgel tud menni! A gondolkodás nem tud lépést tartani a nagyobb sebességhez szükséges mozdulatokkal. Csak a gondolkodás segítségével egy átlag embernek teljesen lehetetlen gyorsan vezetni, különösen egy nagy városban.

A mozgási központ a gondolati helyett működve például gépies olvasást, vagy gépies hallgatást eredményez, egy olyan olvasót vagy hallgatót, aki csak szavakat észlel és egyáltalán nincs tudatában annak, amit olvas vagy hall. Ez általában akkor történik, amikor a figye-

lem, vagyis a gondolati központ aktivitása más irányba van elfoglalva és így a mozgási központ próbálja a távollévő gondolati központot helyettesíteni; de ez nagyon könnyen szokássá válik, mert a gondolati központot általában nem a hasznos munka, a gondolkodás vagy szemlélődés foglalja el, hanem csak az álmodozás és a képzelődés.

A 'képzelődés' a központok helytelen működésének egyik fő oka. Mindegyik központnak megvan a saját képzelődése vagy álmodozása, de rendszerint a mozgási és az érzelmi központ a gondolati központot használja fel erre, mely mindig szívesen hajlandó helyét átadni, mivel az álmodozás saját hajlamának felel meg. Az álmodozás teljes ellentéte egy 'hasznos' gondolati munkának. A 'hasznosság' ebben az esetben azt jelenti, hogy az aktivitás egy meghatározott cél felé irányul és arra vállalkozik, hogy egy meghatározott eredményt érjen el. Az álmodozás semmi célt nem követ, semmi eredményért nem küzd. Az álmodozás indítéka mindig az érzelmi, vagy mozgási központban van. A tulajdonképpeni folyamatot a gondolati központ hajtja végre. Az álmodozási hajlam egyrészt a gondolati központ lustaságának tudható be, vagyis próbálkozásának, hogy megtakarítsa magának a meghatározott cél és irány felé vezető munkát, másrészt a mozgási és érzelmi központok azon hajlamainak, hogy ismételjek, életben tartásuk és felújításuk kellemes és kellemetlen élményeiket amelyeket előzőleg átéltek vagy 'elképzeltek'. Kellemetlen, morbid álmodozás nagyon jellemző a kiegyensúlyozatlan emberi gépezetre. Bár az álmodozást meg lehet érteni, mikor kellemes és logikusan igazolni is lehet, de a kellemetlen álmodozás teljesen abszurd. És mégis sok ember élete kilenc tizedét ilyen kínos ábrándozásban tölti, mindenféle szerencsétlenségről, mely utolérheti őt vagy családját, betegségekről, melyeket megkaphatnak, vagy szenvedésekről, melyeket talán majd el kell viselniük.

A 'képzelődés' és 'álmodozás' a gondolati központ helytelen munkájának példája.

A képzelődés és az álmodozás működésének megfigyelése nagyon fontos része az öntanulmányozásnak.

Azután az általános szokásokat kell figyelem alá vonni. Minden felnőtt ember a szokások szövedéke, bár gyakran nem tudja ezt, sőt még le is tagadja, hogy egyáltalán vannak szokásai. Ez nem létezik. Mind a három központ szokásokkal van tele, és az ember nem ismerheti önmagát mindaddig, míg összes szokásait nem tanulmányozta. A szokások figyelése és tanulmányozása különösen nehéz, mert ahhoz, hogy lássuk és 'konstatáljuk' őket, szabaddá kell válni tőlük, ki kell lábalni belőlük, legalább egy pillanatra. Amíg az ember egy bizonyos szokás hatalmában van, nem tud rá figyelni, de a legelső próbálkozással, még ha gyenge is, ellene küzdve, észleli a szokást és felfigyel rá. Tehát ahhoz, hogy megfigyelhesse és tanulmányozhassa szokásait, próbálni kell küzdeni ellenük. Ez egy gyakorlati módszert nyújt ahhoz, hogy önmagunkat figyeljük, tanulmányozzuk. Már mondtuk, hogy az ember

semmit sem tud önmagában megváltoztatni, csak figyelni és 'konstatálni'. Ez igaz. De az is igaz, hogy az ember semmit sem tud figyelni és 'konstatálni', ha nem próbál küzdeni önmagával, vagyis szokásai ellen. Ez a küzdelem nem hozhat közvetlen eredményt, nem vezethet semmiféle állandó vagy tartós változásra, de megmutatja, hogy mi a helyzete. Küzdelem nélkül nem látja, hogy tulajdonképpen miből áll. A küzdelem a kis szokások ellen nagyon nehéz és hálátlan, de nélküle az önfigyelés lehetetlen.

Már az első próbálkozás a mozgási központ elemi működésének tanulmányozására szembesíti az embert a szokásaival. Például tanulmányozni akarja mozgásait és figyelni, hogyan jár. De ezt egy pillanatnál tovább nem tudja csinálni, ha a szokásos módon folytatja sétáját. De ha megérti, hogy járásmódja számos szokásból áll: a lépések bizonyos hosszúságából, bizonyos tempójából és így tovább, és ha próbálja megváltoztatni ezeket, például lassabban vagy gyorsabban járni, nagyobb vagy kisebb lépéseket tenni, képes lesz önmagát figyelni és mozdulatait tanulmányozni, miközben sétál. Ha az ember figyelni akarja magát mialatt ír, meg kell jegyeznie, hogyan tartja a tollat és meg kell próbálnia másképp tartani; így a figyelés lehetségessé válik. Ha az ember figyelni akarja önmagát, meg kell próbálnia a megszokottól eltérő módon járni, szokatlan pózban ülni, felállni, mikor ülni szokott és leülni, mikor állni szokott, bal kézzel végezni azokat a mozdulatokat, melyeket a jobb kezével szokott csinálni, és fordítva. Mindez lehetővé teszi, hogy figyelje és tanulmányozza önmagát és szokásait, a mozgási központ asszociációit.

Az érzelmek területén nagyon hasznos megpróbálni a kellemetlen érzelmek azonnali kifejezésének szokása ellen küzdeni. Például sok embernek nehezebb esik, hogy érzelmet a rossz időről ne mutassa ki. És még nehezebb kellemetlen érzelmeit nem kimutatni, mikor úgy ítéli, hogy a rend és igazság az ő felfogása szerint meg lett sértve.

Amellett, hogy ez egy igazán jó figyelési módszer, a kellemetlen érzelmek kifejezése elleni küzdelemnek más jelentősége is van: ez a ritka irányok egyike, melyek állal az ember változtathat önmagán vagy szokásain anélkül, hogy más, nem kívánt szokásokat teremtene. Ezért az önfigyelésnek és az öntanulmányozásnak már kezdettől fogva a *kellemetlen érzelmek kifejezése elleni küzdelemmel* kell együtt járnia.

Ha az ember követi ezeket a szabályokat miközben figyeli magát, léte sok fontos oldalának egész sorozatát fogja felfedezni. Először is világosan és tévedhetetlenül fogja konstatálni, hogy cselekedetei, gondolatai, érzelmei és szavai a külső befolyásokból erednek és tőle semmi nem jön. Érteni és látni fogja azt a tényt, hogy mennyire automata, aki kívülről jövő ingerek hatása alatt cselekszik. Érezni fogja teljes gépies voltát. Minden csak 'történik', az ember semmit nem tud 'tenni', ő csak egy gép, melyet külső, véletlen sokkok vezérelnek. Minden sokk más 'cn'-jét hozza felszínre. Egy új sokk, és ez az 'én' eltűnik és egy

másik foglalja el a helyét. Egy másik kis változás a környezetben és megint egy másik 'én' jelenik meg.

Az ember kezdi megérteni, hogy semmi halalma nincs önmaga felé, hogy sosem tudja, mit mond vagy csinál a következő percben, hogy egy pillanatra sem képes felelni önmagáért. Kezdi megérteni, hogy ha olyan marad, amilyen és ha nem csinál semmi különlegességet, az egyszerűen azért van, mert semmi váratlan külső változás nem történt. Meg fog győződni arról, hogy cselekedeteit teljesen a külső körülmények kormányozzák és nincs benne semmi, ami állandó, amelyetől irányítást kaphatna, még egyetlen tartós funkció sincs, sem egy tartós állapot."

G. pszichológiai teóriáinak számos pontja volt, mely különösen felkeltette érdeklődésemet. Az első volt az ember megváltozásának eshetősége, vagyis az a lény, hogy ha *helyes módon* kezdi figyelni önmagát, ezzel már elkezd változni és látja, hogy *ezentúl nem lehet elégedett önmagával*.

A második az a követelmény volt, hogy ne fejezze ki kellemetlen érzelmeit. Én azonnal valami nagyot sejtettem e mögött. A jövő igazat is adott nekem, mert az érzelmek tanulmányozása és az érzelmeken való munka később az egész szisztéma kifejlesztésének alapja lett. De ez csak később tűnt fel nekem.

A harmadik pont, ami rögtön felkeltette figyelmemet és amin gondolkodni kezdtem, amint meghallottam, a mozgási központ ideája volt. Engem itt főleg annak a kapcsolatnak a kérdése érdekelt, amit G. a mozgási és az ösztönös funkciók közé helyezett. Azonosak ezek vagy különbözőek? És továbbá milyen kapcsolatban van a G. által meghatározott felosztás a pszichológia ismert felosztásaival? Bizonyos fenntartásokkal és kiegészítésekkel lehetségesnek tartottam elfogadni a régi felosztásokat, vagyis az emberi cselekedeteket felosztani „tudatos” cselekvésekre, automatikus cselekvésekre (melyeknek előbb tudatosnak kellett lenni), „ösztönös” cselekvésekre (melyek alkalmoszerűek és nincs tudatos céljuk) és a „reflexekre” (egyszerűekre és összetettekre, melyek sohasem tudatosak és melyek bizonyos esetekben alkalmatlanok is lehetnek).

Ezen kívül vannak cselekedetek, melyek rejtett érzelmi behatások, vagy belső, ismeretlen impulzusok hatása alatt játszódnak le.

G. ezt az egész építményt felborította.

Mindenek előtt a „tudatos” cselekvéseket teljes egészében visszautasította, mert világos lett mindabból, amit mondott, hogy semmi sem tudatos. A „tudatalatti” kifejezés, mely igen nagy szerepet játszik némely szerzőnél, teljesen haszontalan, sőt félre is vezet, mert egészen különböző kategóriájú jelenségek a „tudatalatti” kategóriába vannak besorolva.

A cselekvéseknek az ezeket irányító központok szerinti felosztása minden bizonytalanságot és kételyt megszüntetett a felosztással szemben.

G. rendszerében különösen fontos volt az az idea, hogy azonos cselekedetek különböző központokból eredhetnek. Vegyük például az újonc és az öreg katona puskagyakorlatát. Az egyik a gyakorlatot a gondolati központtal csinálja, a másik a mozgási központtal, mely ezt sokkal jobban tudja.

De G. a mozgási központ által irányított cselekvéseket nem nevezte „automatikusának”. Ezt az elnevezést csak azokra a tevékenységekre alkalmazta, melyeket az ember végrehajt, de *ő maga nem vesz észre*. Ugyanaz a tevékenység megfigyelve már nem nevezhető „automatikusának”. Nagy helyet adott az automatizmusnak, de megkülönböztette a mozgási és az automatikus funkciókat, és ami a legfontosabb, *minden központban* talált automatikus működést: ezért például beszélt „automatikus gondolkodásról” és „automatikus érzésekről”. Kérdésekre válaszolva a reflexeket „ösztönös cselekedetek”-nek nevezte. És ahogy megértettem abból, ami ezután következett, a külső mozgások közül csak a reflexeket találta *ösztönös cselekedeteknek*.

Engem nagyon érdekelt magyarázataiban a mozgási és ösztönös funkciók közötti összefüggés és beszélgetéseinkben gyakran visszatértem erre a témára.

G. mindenek előtt felhívta figyelmünket az „ösztön” és az „ösztönös” szavakkal való visszaélésre. Kiderült abból, amit mondott, hogy ezeket a szavakat csak a szervezet *belső* funkcióira lehet joggal használni. A szívverés, a lélegzés, a vérkeringés, az emésztés - ezek az ösztönös funkciók. A külső funkciók közül egyedül a *reflexek* tartoznak ebbe a kategóriába. Az ösztönös és a mozgási funkciók között a különbség a következő: a mozgási funkciót az embernek éppúgy, mint az állatnak, a madárnak, *meg kell tanulnia*, míg az ösztönös funkciók velük születnek. Az embernek nagyon kevés veleszületett külső mozgása van; az állatnak több, bár nagyok a különbségek, némelynek több van, másnak kevesebb; de általában, amit ösztönnek neveznek, az nagyon gyakran a mozgási működések összessége, melyeket a fiatal állatok az idősebbektől tanulnak meg. A mozgási központ egyik fő tulajdonsága az utánzásra való képesség. A mozgási központ gondolkodás nélkül utánozza, amit lát. Ez az eredete azoknak a legendáknak, melyek az állatok csodálatos „intelligenciájáról” szólnak, vagy az „ösztönükről”, mely intelligenciájukat helyettesíti és ami lehetővé teszi, hogy egy egész sorozat bonyolult és az alkalomnak tökéletesen megfelelő cselekedetet hajtsanak végre.

Az önálló mozgási központ ideája, mely egyrészt nem függ a gondolkodási központtól és nem igényli a gondolkodást, de meg van saját gondolkodási képessége és nem függ az ösztöntől sem, és mindenekelőtt tanulnia kell, nagyon sok problémát teljesen új megvilágításba helyezett. Egy utánzás alapján működő mozgási központ megmagya-

rázta az „életrendszer” megőrzését a méhkaptárakban, a hangya- és természetbolyokban. Az utánzás által vezetve, az egyik generáció teljesen a másik mintájára kell alakítsa önmagát. Nincs lehetőség semmi változtatásra, semmi eltérésre a modelltől. De az „utánzás” nem adott magyarázatot arra, hogyan alakult ki először ez a rendszer. Sokszor szerettem volna G.-vel erről és sok ehhez kapcsolódó dologról beszélni, de G. kitért előle, az ilyen beszélgetéseket mindig visszavezette az emberre, és az öntanulmányozás valódi problémáira.

Ezek folytán sokminden tisztázódott számomra azzal az ideával kapcsolatban, hogy minden központ nemcsak ösztönző erő, hanem „felvevő készülék” is, mely különböző és néha nagyon távoli hatások felvevőjeként működik. Amikor elgondolkodtam azon, ami elhangzott a háborúkról, forradalmakról, népvándorlásokról, amikor elképzelttem, hogyan jönnek mozgásba az emberi tömegek a bolygók befolyására, kezdtem sejteni alapvető tévedésünket az egyéni cselekedetek értékelésében: mi az egyéni cselekedet forrását magában az egyénben látjuk. El se képzeljük, hogy a „tömegek” külső *ösztönzéseknek* engedelmessékedő automatákból állnak, akiket nem az akarat, a tudatosság vagy az egyéni hajlamok hatása hoz mozgásba, hanem külső ösztönzéseit befolyása, melyek néha nagyon távolról jönnek.

„Lehetséges-e az, hogy az ösztönös és mozgási funkciókat két önálló központ irányítja?” kérdeztem egyszer G.-t.

„Igen” válaszolt G., „és hozzá kell tenni a szex központot. Ez az alsó emelet három központja. A szex központ a kiegyenlítő szerepet játssza az ösztön és mozgási központok között. Az alsó emelet tud önmagában élni, mert a benne levő három központ a három erő vezetője. A gondolkodási és érzelmi központok nem szükségesek az élethez.”

„Az alsó emelet központjai közül melyik az aktív és melyik a passzív?”

„Ez változó” mondta G., „hol a mozgási aktív és az ösztön passzív, hol pedig az ösztön aktív és a mozgási passzív. Önmagukban kell példákat találniuk erre a két állapotra. De a különböző állapotok mellett vannak különböző típusok is. Némelyik embernél a mozgási központ sokkal aktívabb, másiknál az ösztön. De a kényelem kedvéért és különösen eleinte, mikor az elvek magyarázata a legfontosabb, úgy vesszük őket mint egy központ különböző működéseit melyek azonos színvonalon vannak. A gondolati, érzelmi és mozgási központok különböző szinten dolgoznak, a mozgási és az ösztön egy szinten. Később majd meg fogják érteni, hogy mit jelentenek ezek a szintek és hogy mitől függenek.”

Hetedik fejezet

Egy alkalommal megkérdeztem G.-től, hogy véleménye szerint cl lehet-e érni a „ kozmikus tudatot”, nem csak egy pillanatra, hanem hosszabb időtartamra. A „ kozmikus tudat” alatt én az ember által elérhető legmagasabb tudatot értettem, ahogy azt a *Tertium organum* című könyvemben is írtam.

„Nem tudom, hogy ön mit nevez kozmikus tudatnak” mondta G.. „ez homályos, pontatlan kifejezés; mindenki azt érthet ez alatt, amit akar. A legtöbb esetben, amit 'kozmiikus tudatnak' hívnak, egyszerűen csak fantázia, álmodozás, asszociáció, az érzelmi központ intenzív munkájával összekötve. Néha közel jár az extázishoz, de legtöbbször egyszerűen egy szubjektív értelmi tapasztalat az álmok szintjén. De mindettől függetlenül mielőtt a 'kozmiikus tudatról' beszélünk, meg kell határozni, hogy általánosságban *mi is a tudat*

Ön hogy határozza meg a tudatot?”

„A tudatot általában meghatározhatatlannak tartják” mondtam „és valójában hogy lehetne meghatározni, ha ez egy belső tulajdonság? A jelenleg rendelkezésünkre álló átlagos eszközökkel képtelenek vagyunk megállapítani a tudat jelenlétét egy másik emberben. Ezt mi csak saját magunkban ismerhetjük.”

„Mindez zagyvaság” mondta G., „szokásos tudományos álokoskodás. Ideje, hogy abbahagyja. Csak egy dolog igaz abból, amit mondott: a tudatot csak saját magában *ismerheti*. Figyelje, amit mondok, ezt ismerheti, de csak akkor ismerheti, ha jelen van. És amikor nincs jelen, ismerheti, de nem abban a pillanatban, csak később. Ez azt jelenti, hogy amikor újból megjelenik, akkor láthatja, hogy sokáig nem volt jelen és az eltűnésének és visszatérésének pillanatára emlékezhet. Meg tudja határozni azokat a pillanatok, amikor közelebb vagy távolabb van a tudattól. De önmagában megfigyelve a tudat feltűnését és eltűnését meg fogja látni, amit eddig még sohasem látott és nem is volt tudomása róla, hogy a tudat pillanatai nagyon rövidek, és hosszú, teljesen tudat nélküli időszakok választják el ezeket egymástól, melyek folyamán gépezete automatikusan dolgozik. Akkor látni fogja, hogy gondolkodni, érezni, cselekedni, beszélni, dolgozni tud *anélkül, hogy ennek tudatában lenne*. Ha megtanulja látni önmagában a tudat pillana-

tait és a gépicesség hosszú időszakait, másoknál is ugyanezzel a bizton-sággal fogja észrevenni, hogy mikor vannak tudatában annak, amit csinálnak, és mikor nem.

Téved, amikor azt hiszi, hogy *mindig megvan a tudata*, és hogy *a tudat vagy mindig jelen van, vagy soha*. A valóságban a tudat állandóan változik. Egyszer jelen van, máskor nincs. És a tudati állapotoknak különböző fokozatai és különböző szintjei vannak. A tudatot és különböző fokozatait önmagunkban érzékeléssel, ízeleléssel kell megértenünk. Semmilyen meghatározás nem segít ebben az esetben, és semmilyen meghatározás nem lehetséges addig, amíg nem értettük meg, hogy mit kell meghatározni. A tudomány és filozófia nem tudja meghatározni a tudatot, mert ott akarják meghatározni, ahol nincs. Fontos megkülönböztetni a *tudatot a tudat lehetőségétől*. Számunkra csak a tudat lehetősége létezik és a tudat ritka felvillanásai. Ezért nem tudjuk meghatározni a tudatot.”

Nem mondhatom, hogy mindjárt megértettem, amit G. a tudatról mondott. Mégis, tanításának alapelvei világossá váltak számomra az egyik következő összezejövetel folyamán.

Egy alkalommal a találkozó kezdetén G. feltett egy kérdést, amire sorban válaszolnunk kellett: „Mi a legfontosabb dolog, amit észrevetünk az önfigyelés folyamán?”

Néhányan a jelenlevők közül azt mondták, hogy amit a legerősebben éreztek az önfigyelési kísérleteik folyamán az a gondolatok szüntelen áramlása volt, amiről úgy érezték, képtelenek megállítani. Mások arról beszéltek, hogy milyen nehéz megkülönböztetni a különböző központok munkáját. Én nyilvánvalóan nem teljesen értettem a kérdést vagy saját gondolataimra válaszoltam, mert azt mondtam, hogy ami engem a legjobban megragadott a rendszerben, az a dolgok egymással való kapcsolata, a rendszer teljessége, mintha egy organizmus lenne, és az ismerni szó teljesen új jelentése, ami nemcsak ennek vagy annak a dolognak ismeretét jelentette, hanem a kapcsolatát is az összes többivel.

G. szemmel láthatóan elégedetlen volt a válaszainkkal. Már kezdtem megérteni őt az ilyen helyzetekben és láttam, hogy valami határozott dolgot várt tőlünk, ami vagy elkerülte a figyelmünket, vagy nem sikerült megértenünk.

„Egyikük sem vette észre a legfontosabb dolgot, amire pedig felhívtam a figyelmüket” mondta. „Egyikük sem vette észre, hogy soha *nem emlékeznek önmagukra*.” (Különös hangsúlyt tett ezekre a szavakra.) „Nem érzik önmagukat; nincsenek tudatiban *önmaguknak*. Önökben az 'ézés', a 'beszéd', a 'gondolat', a 'nevetés' önök nélkül történik: Önök nem érzik: Én figyelek, Én észre veszem, Én látom. Minden csak 'észre lett véve' és 'meg lett látva'. Ahhoz, hogy az ember önmagát igazán figyelhesse, mindenek előtt *emlékeznie kell önmagára*.” (Ismét hangsúlyozta ezeket a szavakat.) Amikor figyelik magukat, próbálja-

nak emlékezni önmagukra és később mondják el, mi volt az eredmény. Csak az önmagára való emlékezés folyamán elért eredményeknek van értékük. Különben önök maguk nem léteznek a saját önfigyelésükben. Így mi értelme van az önfigyelésnek?"

Sokat gondolkoztam ezeken a szavakon. Azonnal úgy éreztem, ez a kulcsa a tudatról ezelőtt mondottaknak. De elhatároztam, semmilyen következtetést nem vonok le, hanem megpróbálok emlékezni önmagamra mialatt figyelem magam.

Már a legelső próbálkozások megmutatták, hogy ez milyen nehéz. Az öncmlékezés próbálkozásai semmilyen eredményt nem hoztak, kivéve, hogy kimutatták: gyakorlatilag sohasem emlékszünk magunkra.

„Mi egyebet akar?” mondta G. „Ez nagyon fontos felismerés. Az emberek, akik ezt tudják” (hangsúlyozta ezeket a szavakat), már sokat tudnak. A nagy baj az, hogy ezt senki sem tudja. Ha megkérdez egy embert, képes-e emlékezni önmagára, természetesen azt mondja, igen. Ha azt mondja neki, hogy képtelen emlékezni önmagára, vagy mérges lesz önre, vagy azt hiszi, hogy bolond. Az egész élet ezen alapul, az egész emberi lét, minden emberi vakság. Ha az ember igazán tudja, hogy képtelen emlékezni önmagára, akkor közel van létének megértéséhez.,,

Mindaz, amit G. mondott, mindaz, amit én gondoltam, és különösen mindaz, amit önmagamra való emlékezési próbálkozásaim megmutattak meggyőzött arról, hogy egy teljesen új probléma előtt állok, amivel a tudomány és filozófia eddig még nem találkozott.

De mielőtt következtetéseket vonnék le, megpróbálok elmondani öncmlékezési kísérleteimet.

Az első tapasztalatom az volt, hogy amikor emlékezni próbáltam önmagamra, vagy tudatában lenni önmagamnak, azt mondtam magamnak, hogy Én gyalogolok, Én csinálom és folyamatosan éreztem ezt az Ént, ez megállította a gondolatokat. Amikor éreztem az Ént, se gondolkodni, se beszélni nem tudtam; még az érzések is elhomályosodtak. Ésrájöttem, hogy csak néhány pillanatig mehet az öncmlékezés.

Előzőleg már voltak bizonyos kísérleteim a gondolatok megállítására, amiket jóga könyvekből vettem. Például Edward Carpenter könyvében: *Ádám ormától Elephantiáig*, van egy leírás, bár nagyon általános. Az első öncmlékezési próbálkozásaim ezekre a kísérletekre emlékeztek. Majdnem ugyanaz a gyakorlat volt, egy különbséggel, a gondolat megállításakor a figyelem teljesen a gondolatok kizárásra irányuló erőfeszítéseken van, míg az öncmlékezésnél a figyelem megoszlik, az egyik része ugyanezen erőfeszítés felé irányul, a másik fele, hogy magát érzékeli.

Ez az utóbbi felismerés segítette az „öncmlékezésnek” egy bizonyos, talán nem teljes meghatározására jutni, ami mégis nagyon hasznosnak bizonyult a gyakorlatban.

A figyelem megosztásáról beszélek, ami az öncmlékezés jellegzetes vonása.

A következő módon ábrázoltam önmagamnak:

Amikor figyelek valamit, a figyelem arra irányul, amit figyelek:

Én _____ ^ a figyelt jelenség

Amikor ugyanakkor emlékezni próbálok önmagamra, a figyelmem mind a figyelt tárgy, mind önmagam felé irányul. Egy második nyíl-hegy jelenik meg.

Én ^ _____ ^ a figyelt jelenség

Ezt tisztázva láttam, hogy ott a probléma, hogy figyelmemet magamra irányítsam anélkül, hogy gyengíteném vagy elveszíteném a jelenségre irányított figyelmemet. Es ez a „jelenség” ugyanúgy bennem is lehet, mint rajtam kívül.

A legelső próbálkozásaim figyelmem ilyen megosztására megmutatták, hogy ez lehetséges. Ugyanakkor két dolgot világosan láttam. Először is láttam, hogy ebből a módszerből származó öncmlékezésnek nincs semmi köze az „önvizsgálathoz”, vagy „ön-analízishez”. Ez egy új és nagyon érdekes állapot volt, különösen ismerős ízzel.

És másodszor felismertem, hogy az öncmlékezés pillanatai előfordulnak az életben is, bár ritkán. Csak ezeknek a pillanatoknak a szándékos létrehozása teremtheti meg ezt az újdonság érzetét. Valójában már kora gyerekkorom óta ismertem ezeket. Váratlan, új körülmények között, új helyeken, új emberek között, utazás alatt, mikor körülnéz az ember és azt mondja: *milyen különös! Én itt, ezen a helyen; vagy nagy érzelmekkel teli pillanatokban, veszélyes helyzetekben, olyan pillanatokban, amikor az embernek észnél kell lenni, nem szabad a fejét elveszteni, amikor valaki a saját hangját hallja és kívülről látja és figyeli önmagát.*

Világosan láttam, hogy első emlékeim az életről egész korai gyerekkoromból az *önmagamra való emlékezés* pillanatai voltak. Ez a felismerés még sok mást is feltárt előttem. Vagyis láttam, hogy igazából csak azokra a pillanatokra emlékszem a múltból, amikben *emlékeztem önmagamra*. A többiről *csak tudtam, hogy megtörtént*. Ezeket képtelen vagyok egészében feleleveníteni, újból átélni. De azok a pillanatok, amikben emlékeztem önmagamra élők voltak, és semmiben sem különböztek a jelentől. Még mindig félttem következtetést levonni, de már láttam, hogy nagy felfedezés előtt állok. Engem mindig megdöbbenett emlékezetem gyengesége és hiányossága. Olyan sok minden eltűnik, feledésbe merül. Valamiért számomra ez volt az élet fő abszurditása. Mire jó a sok élmény, ha később elfelejtjük? És úgy tűnt, hogy van ebben valami megalázó. Az ember átél egy érzelmet, ami

számára nagyon nagyok tűnik, azt hiszi sosem felejtí el; eltelik egy vagy két év - és semmi sem marad belőle. De most megvilágosodott számomra, hogy miért van így és miért nem lehet másképpen. Ha emlékezetünkben tényleg csak azok a pillanatok maradnak meg, amelyekben „önmagunkra emlékszünk”, akkor érthető, hogy emlékeztünk mién olyan silány.

Ezek voltak az első napok felismerései. Később, amikor jobban tudtam a figyelmemet megosztani láttáin, hogy az „önmagámra való emlékezés” csodálatos érzéseket ad, amik csak nagyon ritkán jönnek maguktól és csak különleges körülmények között. így például ebben az időben nagyon szerettem éjszaka sétálni Szentpéterváron és „érzékelni” a házakat és utcákat. Szentpétervár tele van ezekkel a különös érzetekkel. A házak, különösen az öreg házak, számomra elevenek voltak, szinte beszéltem velük. Semmi „képzeldés” nem volt ebben. Nem gondoltam semmire, csak egyszerűen sétáltam és nézelődtem, próbálva „emlékezni önmagámra”; az érzetek maguktól jöttek.

Később sok váratlan dologra így jöttem rá. De erről majd a maga idején beszélek.

Néha nem sikerült „magamra emlékezni”; máskor pedig különös megfigyelésekkel járt együtt.

Egyszer a Liteiny-n gyalogoltam a Nevsky felé és minden erőfeszítésem ellenére képtelen voltam figyelmemet az „önmagámra való emlékezésen” tartani. A zaj, a forgalom, minden elvonta figyelmemet Minden pillanatban elvesztettem figyelmem fonalát, majd ismét megtaláltam és megint elvesztettem. Végül nevetséges ingerültséget éreztem magammal szemben, és balra befordultam egy utcába szilárdan elhatározva, hogy *emlékezni kell önmagámra*, legalább egy ideig, de a következő utcáig mindenképpen. Elértem a Nadcdjinskayát anélkül, hogy figyelmemet elvesztettem volna, kivéve talán rövid pillanatokra. Ezután megint befordultam a Nevsky felé, mert rájöttem, hogy csendes utcákon könnyebb megtartani a gondolatok fonalát és elhatároztam, hogy próbára teszem magam a zajosabb utcákon. Elértem a Nevsky-t, még mindig emlékezve önmagámra, és már tapasztalni kezdtem a belső béke és bizalom különös érzelmi állapotát, ami ilyen nagyobb erőfeszítések után jött. Pont a Nevsky sarkán volt egy dohánybolt, ahol a cigarettáim szoktam venni. Még mindig emlékezve önmagámra, gondoltam odamegyek és rendek néhány dobozzal.

Két órával később *felébredtem* a Tavricheskaya-n, vagyis nagyon messze onnan. Az *izvostchikkal* mentem a nyomda felé. A felébredés érzete különlegesen élénk volt. Majdnem azt mondhatnám magamhoz tértem. Egyszerre mindenre emlékeztem. Ahogy végig gyalogoltam a Nadejdinskaya-n, ahogy emlékeztem önmagámra, ahogy eszembe jutottak a cigaretták, és ennél a gondolatnál eltűntem a mély alvásban.

Ugyanakkor, mialatt ilyen mélyen elmerültem az álomba, következetesen folytattam az intéznivalóimat. Elhagytam a dohányboltot, be-

néztem Liteiny-i lakásomba, felhívtam a nyomdászt. Két levelet írtam. Majd újra kimentem a házból. A Nevsky bal oldalán gyalogoltam a Gostinoy Dvor-ig. Az Offitzerskaya-ig akartam menni. Majd mást határozottam, mivel késő volt. Felszálltam egy izvostchik-ra, hogy a nyomdához menjek a Kavalergardskayára. Útközben, a Tavricheskayán menet valami furcsa, kellemetlen érzés kezdett eltölteni, mintha elfelejtettem volna valamit. - *És váratlanul ráébredtem, hogy elfelejtetem emlékezni önmagámra.*

Beszéltem megfigyeléseimről és gondolataimról a csoportunk tagjaival, író és egyéb barátaimnak.

Mondtam nekik, hogy ez a gravitációs központja az egész rendszernek, minden önmagán való munkának; így most már az önmagunkon való munka nem csak üres szó, de valódi, jelentéssel teli tény, és ennek köszönhetően a pszichológia pontos és egyben gyakorlati tudománnyá válhat.

Mondtam, hogy a nyugati pszichológia nem látta meg azt az óriási jelentőségű tény, hogy *mi nem emlékszünk önmagunkra*; hogy mély álomban élünk, cselekszünk és gondolkodunk, nem átvitt értelemben, hanem teljesen valóságos álomban. Ugyanakkor azt sem, hogy képesek vagyunk emlékezni önmagunkra, ha megfelelő erőfeszítéseket teszünk, hogy fel tudjunk ébredni.

A véleménykülönbség a csoportunkhoz tartozó és a kívülálló emberek között nagyon megdöbbentett. Csoportunk tagjai általában rögtön megértették, hogy itt a „csodálatost” érintjük, valami olyan „újdonságot”, ami még soha, sehol nem létezett.

Más emberek ezt nem értették meg, mindent túl könnyedén vettek és néha elkezdtek bizonygatni, hogy ilyenféle elméletek már azelőtt is léteztek.

A. L. Volinsky, akivel gyakran találkoztam, és nagyon sokat beszélgettem 1909 óta, akinek véleményét nagyra értékeltem, nem talált semmit a „magára való emlékezés” ideájában, amit már korábban ne tudott volna.

„Ez egy *apercepció*” mondta nekem. „Olvastad Wundt *Logikáját*. Ott megtalálod a tudatos *apercepció* legújabb meghatározását. Az pontosan ugyanaz a dolog, amiről te beszélsz. 'Egyszerű megfigyelés' egy *percepció*, 'megfigyelés önmélekezéssel', ahogy te hívod, *percepció*. Természetesen Wundt már tudta mindezt.”

Nem akartam vitatkozni Volinsky-val. Én is olvastam Wundt-ot. És persze, amit Wundt írt teljesen más volt, mint amit én Volinsky-nek mondtam. Wundt közel került ehhez az ideához, de már mások is kerültek ilyen közel és aztán más irányba mentek. Nem látta ennek az ideának a jelentőségét, amit eltakartak saját gondolatai a *percepció* különböző formáiról. És mivel nem látta ennek az ideának a nagyságát,

így természetesen nem láthatta, hogy a tudat hiányának ideája, vele az akarat által létrehozott tudat lehetőségének ideája gondolkodásunkban milyen központi helyet foglal el. Csak az volt furcsa, hogy Volinsky akkor sem volt képes meglátni ezt, *amikor rámutattam*.

Később aztán arra a meggyőződésre jutottam, hogy ezt a fogalmat egy áthatolhatatlan függöny rejti el sok, máskülönben nagyon művelt ember előtt - és még később azt is megláttam, miért van ez így.

A következő alkalommal, amikor G. Moszkvából érkezett, minket éppen az „önmagunkra való emlékezés” gyakorlatában és az ezzel kapcsolatos megbeszélésekben elmerülve talált. De ezen az első összejövetelünkön másról beszélt.

„Az igazi tudás szerint az ember tanulmányozásának párhuzamosan kell haladnia a világ tanulmányozásával, és a világ tanulmányozásának párhuzamosan az ember tanulmányozásával. A törvények mindenhol ugyanazok, a világban épp úgy, mint az emberben. Mihelyt megértjük bármelyik törvény lényegét, annak megnyilvánulását egyidejűleg kell keresni a világban és az emberben. Továbbá, néhány törvény könnyebben megfigyelhető a világban, mások könnyebben megfigyelhetők az emberben. Ezért bizonyos esetekben jobb a világgal kezdeni és azután az emberrel folytatni, más esetekben jobb az emberrel kezdeni és a világgal folytatni

A világ és az ember ilyen párhuzamos tanulmányozása megmutatja minden létezőnek az alapvető egységét, és segít a tanulóknak a különböző rendű jelenségek közötti hasonlóságokat felfedezni.

Úgy a világban, mint az emberben az összes folyamatot néhány alaptörvény kormányozza. A jelenségek látszólagos változatosságát csak néhány elemi erő kombinációja teremti meg.

Ahhoz, hogy a világegyetem mechanizmusát megértsük, a bonyolult jelenségeket ezekre az alaperőkre kell lebontani.

A világegyetem első alaptörvénye a három erő törvénye, vagy a három princípium törvénye, vagy ahogy gyakran nevezik, a *három törvénye*. Ezen törvény szerint minden cselekvés, minden jelenség, az összes világban kivétel nélkül a három erő egyidejű működésének eredménye - a pozitív, negatív és semlegesítő erőé. Már beszéltünk erről és a jövőben is vissza fogunk térni erre a törvényre minden alkalommal, amikor tanulmányainknak egy új irányt adunk.

A világegyetem második alaptörvénye a *hét* törvénye, vagy az oktavok törvénye.

Ahhoz, hogy ennek a törvénynek az értelmét megértsük, vegyük úgy a világegyetemet, hogy az *rezgésekből* áll. Ezek a rezgések áthaladnak mindenfajta anyagon, amik a világegyetemet alkotják, bármilyen legyen is megjelenésük és sűrűségük, a legfinomabbtól a legdurvábbig; különböző forrásokból erednek, és minden irányba haladnak, kercszte-

zik egymást, összeütköznek, egymást erősítik, gyengítik, megállítják, és így tovább.

A szokásos nyugati felfogás szerint a rezgések folyamatosak. Ez azt jelenti, hogy a rezgések általában megszakítás nélkül haladnak felfelé vagy lefelé, mindaddig, amíg az impulzus ereje tart és le tudja győzni a közeg ellenállását. Amikor az impulzus ereje kimerül és a közeg ellenállása felülkerekedik, a rezgés természetesen magától elhal, megáll. De mindaddig, vagyis a természetes legyengülés kezdetéig, a rezgések egyenletesen és fokozatosan fejlődnek és ellenállás hiányában vég nélkül folytatódnak. Így a jelenkori fizikánk egyik alapvető feltételezése a *rezgések folytonossága*, bár ezt sohasem fogalmazták meg pontosan, mert ezt sosem tagadták. Bizonyos legújabb teóriákban ez a feltételezés kezd megdőlni. Mindenesetre a fizikusok még nagyon messze vannak a rezgések természetének helyes megértésétől, vagyis attól, ami megfelel a mi elgondolásunknak a rezgésekről a valódi világban.

Erre vonatkozólag az ősi tudomány nézőpontja ellentétben áll a mai tudománnyal, mert a rezgések megértésének alapjául a *rezgések szaka dozolásának* alapelvét vette.

A *rezgések szakadozottságának* elve azt jelenti, hogy a természetben az akár felfelé, akár lefelé haladó rezgéseknek szükségszerű és meghatározott tulajdonsága az, hogy *nem fejlődnek egyenletesen*, hanem gyorsulási és lassulási szakaszok vannak. Ez az elv még pontosabban meghatározható, ha azt mondjuk, hogy a rezgések eredeti impulzusainak ereje nem egyformán hat, hanem váltakozva erősödik és gyengül. Az impulzus ereje csak egy bizonyos ideig hat eredeti természetének megváltoztatása nélkül, a rezgések csak egy bizonyos ideig fejlődnek normálisan, amit az impulzus természete, a közeg, a körülmények és egyebek határoznak meg. Egy bizonyos pillanatban valamilyen változás áll be. mondhatnánk úgy, hogy a rezgések nem engedelmessé válnak tovább, egy rövid időre lelassulnak és egy bizonyos mértékig megváltoztatják természetüket, vagy irányukat; így például a felfelé vagy lefelé haladó rezgések haladása lelassul. Ezután az ideiglenes lelassulás után a rezgések visszatérnek előző működésükhöz és újra szabályosan felfelé vagy lefelé haladnak mindaddig, míg fejlődésükben egy új megállás nem következik be. Ezzel kapcsolatban fontos megjegyezni, hogy az impulzus egyenletes hatásának szakaszai nem egyformák és a rezgések lelassulást periódusai sem szimmetrikusak. Az egyik periódus rövidebb, a másik hosszabb.

Ahhoz, hogy ezeknek a lelassulásoknak a pillanatait meghatározzassuk, vagy még inkább a felfelé és lefelé haladó rezgések holtpontjait meghatározassuk, a rezgések fejlődési vonalát olyan szakaszokra osztjuk fel, melyekben a rezgésszám, vagyis a rezgések száma egy adott időben *megfeleződik vagy megduplázódik*.

Képzeld el a növekvő rezgések egy vonalát. Vegyük azt a pillanatot, mikor a rezgésszám 1000. Egy bizonyos idő után a rezgésszám megduplázódik, eléri a 2000-et.



7. ábra

Megállapították, hogy ebben a szakaszban, ahol a rezgésszámok megduplázódnak, van két hely, ahol a rezgések növekedése lelassul. Az egyik közel a kezdethez, a másik majdnem a végénél jelenik meg.

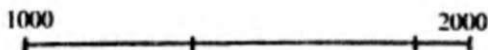

8. ábra

A régi tudomány ismerte a törvényeket, amik a rezgések lassulását vagy eredeti irányuktól való eltérését határozzák meg. Ezeket a törvényeket az azt megillető módon foglalták képletbe vagy diagramba, mely a mai időkig megmaradt. Ebben a képletben az a szakasz, amiben a rezgések megduplázódnak *nyolc* egyenlő részre lett felosztva, a rezgések növekedési arányának megfelelően. A nyolcadik fok megismétli az elsőt, dupla rezgésszámmal. Ezt a periódust, vagyis a rezgések fejlődésének vonalát egy adott ponttól számítva addig a pontig, ahol a rezgésszám megduplázódott, *oktávnak* nevezik.

Az elv, mely szerint a rezgések megduplázódási folyamata nyolc egyenlő részre lett felosztva, a rezgéseknek egy teljes oktávban való egyenlőtlen növekedésének tanulmányozásán alapul, az oktáv változó fokai fejlődésük gyorsulását és lassulását mutatják különböző pillanatokban.

Az oktávok ideáját ebben a formában elrejtve adták tovább, mestertől tanítványig, iskolától iskoláig. A nagyon régi időkben az egyik iskolában fedezték fel annak a lehetőségét, hogy ezt a formulát a zenére alkalmazzák, így lett kialakítva a hét-hangú zenei skála, amit ismertek már a legtávolabbi ókorban, majd elfelejtették, majd ismét felfedezték, vagy 'rátaláltak'.

A hét-hangú skála a kozmikus törvény képlete, amit az ókori iskolák dolgoztak ki és alkalmazták a zenére. Ugyanakkor ha tanulmányozzuk az oktávok törvényének megnyilvánulásait a rezgések más típusaiban, látni fogjuk, hogy a törvények mindenütt ugyanazok, hogy a fény, hő, a kémiai, mágneses és egyéb rezgések ugyanazon törvények alá tartoznak, mint a hang-rezgések. Például a fizika által ismert fény skálája, az elemek periódusos táblázata a kémiában, mely feltétlenül közeli kapcsolatban áll az oktávok elvével, bár ezt a kapcsolatot a tudomány még nem világította meg.

A hét-hangú skála felépítésének tanulmányozása nagyon jó alapot ad az oktávok kozmikus törvényének megértéséhez.

Vegyük ismét a felfelé haladó oktávot, vagyis azt az oktávot, amiben a rezgések frekvenciája növekszik. Tétélezzük fel, hogy ez az oktáv másodpercenként ezer rezgéssel kezdődik. Jelöljük ezt az ezer rezgést a *dó* hanggal. A rezgések növekednek, vagyis rezgésszámuk növekszik. Azon a ponton, ahol eléri a másodpercenkénti 2000 rezgést lesz a második *dó*, vagyis a kövcüccöző oktáv *dó*-ja.



9. ábra.

A két *dó* közötti szakasz, vagyis az oktáv, hét *egyenlőtlen* részre van felosztva, mert a rezgések frekvenciája nem egyenletesen növekszik.

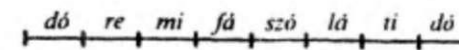

10. ábra.

A hangok magassági aránya, vagy a rezgések frekvenciája a következő lesz:

Ha mi a *dó*-t egynek vesszük, akkor a *ré* $9/8$, *mi* $5/4$, *fá* $4/3$, *szó* $3/2$, *lá* $5/3$, *ti* $15/8$ és a *dó* 2.

1	$9/8$	$5/4$	$4/3$	$3/2$	$5/3$	$15/8$	2
<i>dó</i>	<i>re</i>	<i>mi</i>	<i>fá</i>	<i>szó</i>	<i>lá</i>	<i>ti</i>	<i>dó</i>

11. ábra.

A hangok gyorsulásában, vagy növekedésében, vagy távolságuk között a különbség a következő:

a <i>dó</i> és a <i>ré</i> között	$9/8 : 1 = 9/8$
a <i>ré</i> és a <i>mi</i> között	$5/4 : 9/8 = 10/9$
a <i>mi</i> és a <i>fá</i> között	$4/3 : 5/4 = 16/15$ a növekedés lelassul
a <i>fá</i> és a <i>szó</i> között	$3/2 : 4/3 = 9/8$
a <i>szó</i> és a <i>lá</i> között	$5/3 : 3/2 = 10/9$

a tó és a fi között $15/8:5/3 = 9/8$

a fi és a dó között $2 : 15/8 = 16/15$ a növekedés újra lelassul

A hangok közötti különbségek, vagy a hangok magasságában lévő különbségek neve *intervallum*. Látjuk, hogy az oktávban három fajta hangköz van: $9/8$, $10/9$ és $16/15$, melyek egész számokban megfelelnek a 405, 400 és 384-nek. A legkisebb intervallum a $16/15$ a *mi* és a *tó*, valamint a *fi* és a *dó* között van. Ezek pontosan azok a helyek, ahol az oktáv lelassul.

A zenei hét hangú skálánál (elméletileg) két fél hang van mindegyik két hang között, kivéve a *mi-fá* és *ti-dó* között, ahol csak egy fél hang van, és egy fél hang hiányzik.

így *húsz* hangot kapunk, amikből nyolc az alap:

dó, re, mi, fá, szó, lá, ti, dó

és tizenkettő közbeeső: kettő, az itt következő mindegyik két hang között:

dó-re
re-mi
fá-szó
szó-lá
lá-ti

és egy mindegyik következő két hang között:

mi-fá
ti-dó

De gyakorlatban a zenében a közbeeső tizenkét félhangból csak ötöt használnak, vagyis egy félhang a:

dó-re
remi
fá-szó
szó-lá
lá-ti

között.

A *mi* és *fá*, és a *f*; és *dó* között egyáltalán nincs félhang.

Ilyen módon a hét hangú zenei skála felépítése megadja az 'intervallumok' kozmikus törvényének sémáját, vagyis a félhangok hiányát, így nézve, amikor az oktávról 'kozmosz' vagy 'mechanikus' értelem-

ben beszélünk, csak a *mi-re* és *re-fá* közötti hangközöket nevezzük *'intervallumoknak'* :

Ha teljes mértékben felfogjuk az oktávok törvényét, ez egészen új magyarázatot ad az egész életre, minden jelenség haladására és fejlődésére, az általunk megfigyelt világegyetem síkján. Ez a törvény megmagyarázza, miért nincs a természetben egyenes vonal, és azt is, hogy miért nem tudunk sem gondolkodni, sem tenni, bennünk *minden gondolat miatt csak magától jön elő*, csak magától történik, és általában el-lenkezőképpen, mint ahogy azt kívánjuk vagy várjuk. Mindez kifejezetten az intervallumok közvetlen hatása, vagy a rezgések fejlődésének lelassulásáé.

Pontosan mi történik a rezgések lelassulásának pillanatában? Az eredeti iránytól való eltérés játszódik le. Az oktáv a nyíllal jelzett irányban indul:

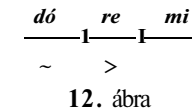

De a *mi* és a *tó* közön egy eltérés következik be: a *re*-nél elindult vonal irányt változtat:

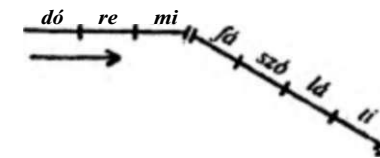

13. ábra

és *tó-n*, *szó-n*, *tó-n* és *t-n* keresztül az eredeti iránytól egy bizonyos szögben eltérve leereszkedik. A *fi* és *dó* között találjuk a második intervallumot, egy további eltérést

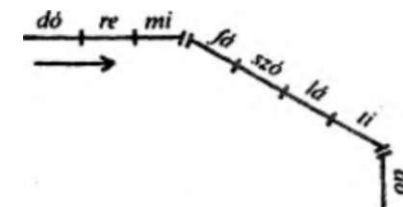

14. ábra

A következő oktáv még fokozza az eltérést, és így az oktávok vonala egy félkört leírva az eredetivel ellenkező irányba fordulva megy tovább.

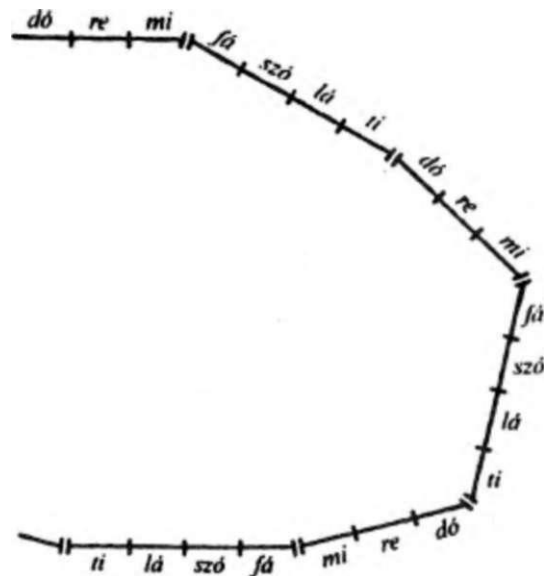

15. ábra

Továbbfejlődve az oktávok vagy a rezgések fejlődési vonala visszatérhet az eredeti irányba, más szóval egy teljes kört alkot.

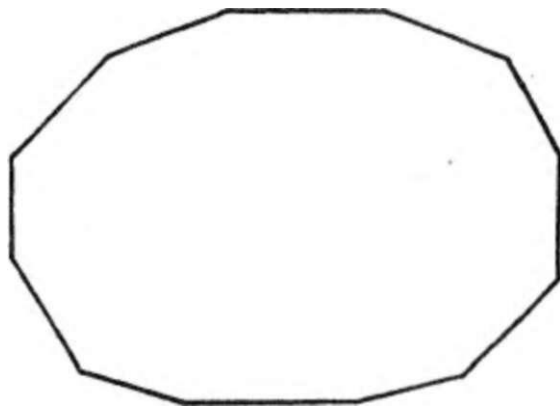

16. ábra

Ez a törvény megmutatja, miért nincs soha tevékenységünkben egyenes vonal. Amikor belekezdünk valamibe, miért csinálunk mindig valami mást, gyakran az ellenkezőjét az elsőnek, bár ezt nem vesszük észre és mindig azt hisszük, ugyanazt csináljuk, amit elkezdtünk.

Mindez és sok más dolog csak az oktávok törvényével, az 'intervalumok' szerepének és fontosságának megértésével együtt magyarázható, melyek az erő fejlődési vonalát állandóan változtatják, megtörik, görbítik 'saját ellentétévé' változtatják, és így tovább.

A dolgok ilyen folyamatát, vagyis az irányváltást mindenben megfigyelhetjük. Például a belső munkában az első periódus után, amelyben erős energikus tevékenység, erős érzelmek vagy helyes megértés uralkodik, megjelenik a reakció, a munka unalmassá és fárasztóvá válik; az érzelmekben a fáradtság és az unalom percei jelennek meg; a helyes gondolkodás helyett az ember kompromisszumokat keres, eltünteti vagy félreteszi a nehézségeket. De a vonal tovább fejlődik, bár nem ugyanabban az irányban, mint kezdetben. A munka gépies lesz, az érzelmek egyre gyengébbek, leereszkedik a mindennapi élet szintjére; a gondolat dogmatikus, betűszerinti lesz. Így halad minden egy bizonyos ideig, aztán ismét egy reakció, egy holtpontra és egy eltérés jön. Az erő fejlődése még folytatódhat, de a munka, ami nagy buzgósággal és lelkesedéssel kezdődött, kötelező és felesleges formalitássá válik; az érzelmekbe számos idegen elem lép be; figyelembevétel, sertődékenységek, ingerültség, ellenségeség; a gondolkodás egyhelyben forog, azt ismételve, amit már korábban tudott, és a valódi út egyre jobban elvész.

Ugyanez történik az emberi aktivitás minden területén. Az irodalomban, tudományban, művészetben, filozófiában, vallásban, az egyéni és főképpen a társadalmi és politikai életben, megfigyelhetjük az erők fejlődési vonalát, hogyan tér el az eredeti iránytól, hogy aztán egy bizonyos idő után homlokegyenest ellenkező irányba haladjon, ugyanakkor megtartva annak eredeti nevét. Ha a történelmet ebből a szempontból vizsgáljuk, a legmeglepőbb tényekre bukkanunk, melyekről a 'mechanikus emberiség' egyáltalán nem akar tudomást venni. Talán a legérdekesebb példák az erők fejlődési vonalának ilyen irányváltatására a vallás történetében találhatók, különösen a kereszténység történetében, ha ezt higgadtan tanulmányozzuk. Gondolják el mennyi fordulatnak kellett történnie az erők fejlődési irányvonalában, míg a szeretet prédikáció az Evangéliumoktól az Inkvizícióig jutott el; vagy a korai évszázadok askézitáitól, akik az ezoterikus kereszténységet tanulmányozták, a skolasztikusokig, akik kiszámították, hány angyal fér el egy tű hegyén.

Az oktávok törvénye sok olyan jelenséget magyaráz életünkben, melyek felfoghatatlanok.

Az első az erők eltéréseinek alapelve.

A második az a tény, hogy semmi a világon nem marad egy helyben, vagy változatlan, minden mozog, minden helyet cserél, változik és *elkerülhetetlenül felfelé, vagy lefelé halad*, gyengül vagy erősödik, kifejlődik vagy elkorcsosul, vagyis egy felfelé, vagy lefelé haladó oktáv vonalát követi.

És a harmadik, hogy az akár felfelé, akár lefelé haladó oktávok fejlődésében a változások, az emelkedések és visszaesések állandóan folyamatban vannak.

Eddig főképpen a *rezgések szaggatottságáról és az erők eltéréséről* beszéltünk. Itt most két másik alapvetet kell felfognunk: azt, hogy az erők fejlődésének minden vonalán elkerülhetetlen a fel- vagy lefelé haladás és azt, hogy minden felmenő vagy lemenő vonalon periodikus hullámmozgások vannak, vagyis növekedések és csökkenések.

Egy szinten állva semmilyen fejlődés sem létezhet. A felfelé vagy lefelé való haladás elmaradhatatlan kozmikus feltétele minden cselekedetnek. Sohasem értjük és látjuk, ami körülöttünk és bennünk történik, vagy azért, mert nem vesszük figyelembe, hogy amikor nincs lefelé haladás, akkor a lefelé haladás elkerülhetetlen, vagy mert a lefelé haladást felfelé haladásnak vesszük. Ez a két alapvető oka az önmagunkról alkotott illúzióinknak. Az elsőt azért nem látjuk, mert folyton azt hisszük, hogy a dolgok hosszú ideig ugyanazon a szinten maradhatnak, és a másodikat azért nem látjuk, mert a 'felfelé haladás' olt, ahol mi állunk lehetetlen, ugyanolyan lehetetlen, mint a tudat kifejlés-tése mechanikus módszerekkel.

Miután megtanultuk a felfelé és lefelé haladó oktávokat az életben megkülönböztetni, magában az oktávban is meg kell tanulnunk megkülönböztetni a felfelé, vagy lefelé haladást. Életünk bármelyik területét vesszük láthatjuk, hogy semmi sem marad változatlan és azonos; mindenhol és mindenben ingamozgás játszódik le, mindenhol és mindenben emelkednek és lesüllyednek a hullámok. Energiánk váratlanul egyik vagy másik irányban megnő, aztán ugyanolyan hirtelen csökken; hangulataink hol 'jobbak', hol 'rosszabbak' lesznek minden látható ok nélkül; érzelmeink, vágyaink, szándékaink, donirsemk - minden, időről-időre fel- és lemenő, erősödő vagy i-vnigiiló periódusokon megy át.

Talán száz inga leng az emberben. Ezek az emelkedések és süllyedések, ezek a hullámzások kedélyállapóiinkban. tMiitilolliUinkhan, ér zclmcinkben, energiánkban, elhatározásainkban, vagy az oktávokban lévő 'intervallumok' közötti erők kifejlődési priiódiftniik, vagy maguknak az 'intervallumoknak' felelnek meg.

Az oktávok törvénye három fő mcgnviK... .lisaktn tok pszichikai vagy szervi, vagyis közvetlenül az életünket éimiő folyamatot befolyásol. Tudásunk minden tökéletlensége és hiánya*4ja ar oktávok törvényétől függ, mert mindig az történik, hogy • gv náiiytimi rlrk/diuk valamit és nem vesszük észre, hogy aztán másik iiAnyhan folytatjuk

Már volt szó róla, hogy az oktávok törvényének minden megnyilvánulása ismert volt a régi tudományban.

Még az időfelosztásunk is, vagyis a napok felosztása munkanapokra és vasárnapokra, aktivitásunknak ugyanazokkal a tulajdonságaival és belső állapotaival van kapcsolatban, amelyek az általános törvénytől függenek. A hat nap alatt teremtett világ bibliai mítosza, melyben Isten a hetedik napon megpihen, szintén az oktáv törvényeit fejezi ki, vagy arra utal, ha nem is teljes egészében.

Az oktávok törvényének megértésén alapuló vizsgálat megmutatja, hogy a 'rezgések' különféleképpen fejlődnek. Megszakadt oktávokban ezek alighogy fejlődni kezdenek, rögtön visszaesnek, elsodorják, vagy elnyelik a többi keresztező, vagy azokkal ellentétes irányban haladó erősebb rezgések. Az eredeti iránytól eltérő oktávokban a rezgések természete megváltozik, és az eredmény ellentéte lesz annak, amit kezdetben vártunk.

Csak a kozmikus rendszer fel- és lemenő oktávjaiban van, hogy a rezgések következetes és rendszeres módon fejlődnek ki, mindig a kezdeti irányt követve.

A további vizsgálat megmutatja, hogy az oktávok helyes és egyenletes fejlődése, bár ritkán, megfigyelhető az élet minden jelenségében a természet tevékenységében, még az ember tevékenységében is.

Ezeknek az oktávoknak szabályos fejlődése látszólag a véletlen alapul. Néha előfordul, hogy azok az oktávok, melyek egy adott oktáv mellett haladnak, azt keresztezik, vagy találkoznak vele, valamilyen módon *kitöltik ennek 'intervallumait'*, és lehetővé teszik az adott oktáv rezgéseinek, hogy szabadon, akadályok nélkül fejlődjenek. Az ilyen szabályosan fejlődő oktávok megfigyelése rámutat arra a tényre, hogy ha a megfelelő pillanatban, vagyis mikor az adott oktáv egy 'intervallumon' halad át, egy erőben és karakterben megfelelő hozzáadott sokk lép be, akkor az oktáv akadály nélkül tovább fejlődik az eredeti irányban, változás nélkül és semmit sem veszít természetéből.

Az ilyen esetekben alapvető különbség van a fel- és lemenő oktávok között.

A felmenő oktávokban az első 'intervallum' a *mi* és *fá* között van. Ha megfelelő hozzáadott energia lép be ezen a ponton, az oktáv akadály nélkül fejlődik a *ti-ig, de a ti és a dó* között *sokkal erősebb 'hozzáadott sokk'* szükséges a megfelelő fejlődéshez, mint a *mi* és *fá* között, mert az oktáv rezgése ezen a ponton sokkal magasabbak és így sokkal nagyobb erőre van szükség ahhoz, hogy az oktáv fejlődésében a holtponton túl lehessen haladni.

A lefelé haladó oktávban éppen ellenkezőleg, a legnagyobb 'intervallum' az oktáv legelején van, azonnal az első *dó* után, és a betöltésére szolgáló elemek nagyon gyakran a *dó*-ban önmagában, vagy a *dó általkisugárzott oldalrezgésekben* vannak. Ezért egy lefelé haladó oktáv sokkal könnyebben fejlődik, mint egy felfelé haladó oktáv, elhagyva a

fi-t, a *fű-t* akadály nélkül eléri; itt egy 'hozzáadott sokk' szükséges, bár ez *sokkal gyengébb lehel*, mint az első 'sokk' a *dó* és a *ti* között.

A nagy kozmikus oktávban, mely a *teremtés sugarának* formájában ér el bennünket, láthatjuk az oktávok törvényének első teljes példáját. A teremtés sugara az Abszolútból indul ki. Az Abszolút a *Mindenség*. A Mindenség teljes egységet, teljes akaratot és teljes tudatot birtokol. Világokat teremt önmagában és ezzel kezdődik el a *lefelé haladó* kozmikus oktáv. Az Abszolút ennek az oktávnak a *dő-ja*. A világok, amelyeket az Abszolút önmagában teremt a *ti*. Ebben az esetben a *dó és ti* közötti 'intervallum' az *Abszolút akaratával* van betöltve. A teremtés folyamata tovább halad az eredeti impulzus erejével és a 'hozzáadott sokkal'. A *ti* tovább megy a *lá-ba*, ami a csillagvilágunk, a *Tejút*. A *Iá* tovább megy a *szó-ba* - ami a mi *Napunk*, naprendszerünk. A *szó* tovább megy a *fű-ba* - ami a bolygóvilág. És itt az egész bolygóvilág és a Földünk között jelenik meg az '*intervallum*'. Ez azt jelenti, hogy a bolygóvilág sugárzásai különböző hatásokat visznek a Föld felé, de azt nem érik el, vagy helyesebben mondva a Föld nem veszi fel, visszaveri őket. A teremtés sugarának ezen a pontján levő 'intervallum' betöltésére egy speciális apparátus lett teremtve a bolygóktól jövő hatások felvételére és továbbadására. Ez az apparátus a *szerves élet a Földön*. A szerves élet továbbadja a Földnek szánt hatásokat és lehetővé teszi a Föld további fejlődését és növekedését, ez a kozmikus oktáv mi-je, aztán a Holdét, ami ré, aztán egy másik *dó* következik - a *Semmi*. A *Mindenség és a Semmi között* halad a teremtés sugara.

Ismerek azt az imát, ami ezekkel a szavakkal kezdődik: 'Szent Isten, Erős Isten, Halhatatlan Isten'. Ez az imádság egy ősrégi tudásból ered. Szent Isten az Abszolút, vagy a Mindenséget jelenti. *Erős Isten* szintén az Abszolút, vagy a Semmit jelenti. *Halhatatlan Isten* a közöttük lévő jelzi, vagyis a teremtés sugarának hat hangját a 'szerves étellel'. A három együtt egyet alkot. Ez az együtt élő és elválaszthatatlan H»-masság.

Most meg kell állnunk a 'hozzáadott sokkok' fogalmánál, amik lehetővé teszik, hogy az erők vonalai elérjék céljukat. Ahogy korábban mondtam, a sokkok megjelenhetnek véletlenül. A véletlen természetesen nagyon bizonytalan dolog. De az erők fejlődésének azok a vonalai, amik a véletlennek köszönhetően megtartották eredeti irányukat és melyeket az ember néha láthat, vagy sejt, vagy remél, bármi másnál jobban létrehozzák benne az *egyenes vonalak* illúzióját. Vagyis azt gondolja, hogy az egyenes vonal a szabályos és a megtört, vagy félbeszakadt vonal a kivétel. Ez teremt meg benne azt az illúziót, hogy lehet *tenni*; hogy el lehet érni a kitűzött célt. Valójában az ember semmit sem tud tenni. Ha a cselekedete véletlenül eredményes, bár csak lát-szatra vagy névben hasonlít az eredeti célhoz, az ember meggyőzi ön-

magát és másokat, hogy elérte kitűzött célját, mások is el tudják érni azt és a többiek el is hiszik. Pedig valójában ez illúzió. Az ember *nyerhet* a ruletten. De ez véletlen. Elérni egy kitűzött célt az életben, vagy az emberi tevékenység akármilyen területén, ugyanilyen véletlen. A különbség csak az, hogy a rulettel az ember legalább tudja minden egyes esetenél, hogy nyert-e, vagy veszített. De cselekedeteiben, főleg társadalmi kapcsolataiban, és amikor évek telnek el egy tevékenység kezdete és eredménye között, az ember nagyon könnyen becsapja magát, hogy az 'elért' eredmény az, amit kívánt, vagyis azt hiszi, hogy nyert, amikor tulajdonképpen veszített.

Legnagyobb sértés az 'ember-gép'-nek azt mondani, hogy semmit sem tud tenni, hogy semmit sem tud elérni, hogy sohasem tud semmilyen célt megközelíteni, egy célért küzdve elkerülhetetlenül másikat teremt meg. Ez valójában nem is lehet másképp. Az 'ember-gépezet' a véletlen hatalmában van. Cselekedetei véletlenül beleeshetnek valamilyen mederbe, amit kozmikus vagy mechanikus erők hoztak létre, talán a véletlenek által bizonyos ideig együtt haladhatnak ezzel a mederrel, azt az illúziót keltve, hogy elének valamilyen célt. A magunk elé tűzött célokhoz ilyen véletlenszerű összetalálkozása az eredménnyel, vagyis a siker olyan kis dolgokban, *amiknek semmi jelentősége sem lehet*, a mechanikus emberben azt a meggyőződést alakítja ki, hogy képes bármilyen célt elérni, 'képes a természetet meghódítani', 'az egész életét elrendezni', és így tovább.

A valóságban persze képtelen bármit is tenni, mert nemcsak a rajta kívülálló dolgok felett nincs uralma, de még a benne lévő dolgok fölött sincs. Ezt az utóbbi ideát nagyon világosan meg kell érteni és asszimilálni, ugyanakkor meg kell érteni, hogy a külső dolgok fölötti uralom a bennünk lévő dolgok feletti uralommal kezdődik, az *önmagunk feletti uralommal*. Az az ember, aki nem tud önmagán uralkodni, vagyis azon, ami lejátszódik benne, semmin sem tud uralkodni.

Milyen módszerrel lehet ezt az uralmat elemi?

Ennek technikai részét az oktávok törvényével lehet megmagyarázni. Az oktávok következetesen és megszakítás nélkül fejlődhetnek a kívánt irányba, ha a 'hozzáadott sokkok' a szükséges pillanatokban belépnek, azaz akkor, amikor a rezgések lelassulnak. Ha a 'hozzáadott sokkok' nem a megfelelő pillanatokban lépnek be, az oktávok megváltoztatják irányukat. Természetesen hiábavaló azt remélni, hogy a 'hozzáadott sokkok' a szükséges pillanatban valahonnan maguktól jöhetnek. Az embernek az a választás marad, hogy vagy talál egy irányt a tevékenységnek, amely megfelel az adott pillanat eseményei mechanikus vonalának, másképpen mondva, 'arra haladni, amerre a szél fúj', vagy 'együtt úszni az árral', még akkor is, ha ez ellentétes belső hajlamaival, meggyőződéseivel, rokonszenvével, vagy belenyugszik, hogy minden, amit elkezd megbukik; vagy megtanulja felismerni tevékenységének minden vonalán az 'intervallumok' pillanatát és *megteremti a*

hozzáadott sokkokat', más szóval megtanulja saját tevékenységére azt a módszert alkalmazni, amit a kozmikus erők vesznek igénybe valahányszor amikor az szükséges, hogy *hozzáadott sokkokat hozzanak létre*.

A mesterséges, azaz speciálisan létrehozott 'hozzáadott sokkok' lehetőségére gyakorlati értelmet ad az oktávok törvényének tanulmányozásához, és ez kötelező és szükséges annak az embernek, aki ki akar lépni a vele és körülötte történő események passzív szemlélőjének szerepéből

Az 'ember-gép' semmit sem tud tenni. Vele és körülötte minden csak *történik*. Ahhoz hogy tegyen, az embernek ismernie kell az oktávok törvényét, ismernie kell az 'intervallumok' pillanatait, képesnek kell lennie a szükséges 'hozzáadott sokkokat' megteremteni.

Ezt csak *iskolában* lehet megtanulni, helyesen megszervezett iskolában, ahol követik az összes ezoterikus hagyományt. Az iskola segítségével nélkül az ember sajátmaga sohasem tudja megérteni az oktávok törvényét, az 'intervallumok' helyeit és a 'sokkok' létrehozásának rendjét. Nem tudja megérteni, mert ehhez bizonyos körülmények szükségesek, és ilyen körülmények csak olyan iskolában teremthetők meg, *mely maga is ezekre az elvekre alapulva jött létre*.

Hogy hogyan lehet egy iskolát az oktávok törvénye alapján felépíteni, idővel elmagyarázom. És ez majd megmagyarázza önöknek a néf *törvénye és a három törvénye* viszonyának egyik oldalát. Most csak annyit lehet mondani, hogy az iskolai tanításban az ember példákat kap mind a lemenő (involúciós), mind a felmenő (evolúciós) kozmikus oktávokra. A nyugati gondolkodás nem tud sem az oktávokról, sem a három törvényéről, összekeveri a felfelé és a lefelé haladó vonalakat, és nem érti, hogy az evolúció vonala ellentétes a teremtés vonalával, mondhatnánk; azzal szemben, az ár ellen halad

Az oktávok törvényének tanulmányozásakor emlékezni kell arra, hogy az oktávok egymáshoz való viszonyukban *alapvetőkre és alárendeltre* oszlanak fel. Az alapoktáv a fa törzséhez hasonlítható, az alárendelt oktávok pedig az ágakhoz. Az oktávok hét alap hangja és a két 'intervallum*', *az új irányok hordozói*, együttvéve képezik egy lánc kilenc karikáját, három láncszemből álló három csoporttal.

Az alapoktávok meghatározott módon vannak kapcsolatban a másodrendű, vagy alárendelt oktávokkal. Az elsőrendű alárendelt oktávokból erednek a másodrendű alárendelt oktávok, és így tovább. Az oktávok felépítését a fa felépítéséhez lehet hasonlítani. Az alaptörzsből minden oldalon ágak nőnek ki, amik szétválnak és egyre kisebb gallyakban folytatódnak, végül levelek borítják be. Ugyanez a folyamat megy végbe a levelek felépítésében, az erek kialakulásánál, a csipkészetben. és így tovább.

Mint minden a természetben, az emberi test is, mely egy bizonyos egységet képvisel, kívül is, belül is ugyanazokat az összefüggéseket foglalja magába. Az oktávok hangjainak számai és a két 'intervallum' alapján az emberi testnek kilenc alap mértékegysége van, meghatározott számokkal kifejezve. Személyek szerint ezek a számok természetesen nagyon különbözőek, de egy bizonyos határon belül. Ez a kilenc alpmértékegység adja az első sorozat teljes oktávját és meghatározott módon egyesülve áthalad az alárendelt oktávok rendjébe, melyekből azután más alárendelt oktávok születnek, és így tovább. Így lehet meg tudni az emberi test minden tagjának, vagy részének a méretezését, mivel mind meghatározott kapcsolatban áll egymással."

Az oktávok törvénye csoportjainkban természetesen nagyon sok beszélgetéshez vezetett és sok zavart okozón. G. mindig óvott bennünket a túl sok elméletieskedéstől.

„Önöknek önmagukban kell megérteni és érezni ezt a törvényt” mondta. „Csak azután láthatják ezt magukon kívül.”

Ez természetesen igaz. De nem csak itt volt a nehézség. Még az oktávok törvényének „technikai” megértése is sok időt igényelt. Mindig visszatértünk erre, miután néha újra elvesztettük azt, amiben már biztosak voltunk.

Ma már nagyon nehéz elmondani, hogyan került a különböző időszakokban hol az egyik, hol a másik idea munkánk gravitációs központjába, a legnagyobb figyelmet keltve, a legtöbb beszélgetésben felmerülve. Az oktávok törvényének ideája állandó gravitációs központtá vált. Minden alkalommal visszatértünk rá; beszélünk róla és megvitattuk különböző vonatkozásait a találkozókon, amíg fokozatosan mindent ennek az ideának a szempontjából kezdtünk látni.

Az első beszélgetésben G. csak általánosan körvonalazta az elméletet és állandóan visszatért rá, rámutatva különböző megjelenéseire és értelmezésére.

Az egyik következő találkozóon nagyon érdekes formában emelte ki az oktávok törvényének egy másik értelmét, melynek mély jelentősége volt.

„Ahhoz, hogy jobban megértsük az oktávok törvényének jelentőségét fontos, hogy világos elképzelésünk legyen a rezgések egy másik tulajdonságáról, az úgynevezett 'belső rezgésekről'. Ez azt jelenti, hogy a rezgéseken belül más rezgések haladnak, és hogy minden oktáv felosztható számos belső oktávra.

Minden oktáv minden hangját új oktávként vehetjük egy másik síkon.

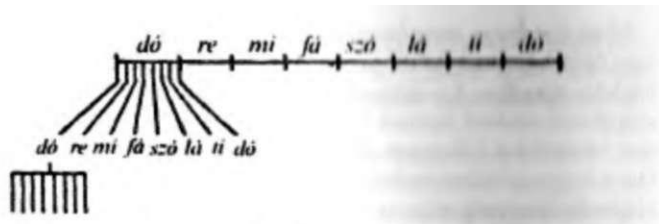

17. ábra

Ezeknek a belső oktávoknak minden egyes hangjának egy teljes oktávot tartalmaz és így tovább, sokszor íti *veleményig*, mert a belső oktávok fejlődésének megkötött korlátai vannak.

Ezek a belső rezgések egyszerre haladnak a különböző mélységű 'közegekben', áthatolnak egymáson, visszatükrözik (•. l. in ln.zz.ak egymást, maga után vonzva, megállítva, vagy módosítva egyik a másikat.

Képzeljünk el a rezgéseket bizonyos mélységű közegben, vagy szubsztanciában. Tételezzük fel, hogy ez 11 szubsztancia, vagy közeg a 48-as világ viszonylag durva atomából áll, aminek mindegyike az eredeti negyvennyolcas atom halmaza. A rezgések, melyek ebben a közegben haladnak, oktávokra oszthatók, és az oktávok hangokra. Képzeljünk el, hogy ezeknek a sugárzásoknak egyik oktávját bizonyos vizsgálat céljából kiválasztjuk. Rá kell figyeljünk, hogy ennek az oktávnak a korlátjain belül még finomabb szubsztanciák rezgése haladnak. A 48-as világ szubsztanciája telítve van a 24-es világ szubsztanciájával; a 24-es világ szubsztanciájában a rezgések meghatározott kapcsolatban állnak a 48-as világ szubsztanciájában lévő rezgésekkel; pontosabban a 48-as világ szubsztanciájában a rezgések minden hangja tartalmazza a 24-es világ szubsztanciájában lévő rezgések teljes oktávját.

Ezek a *belső* oktávok.

A 24-es világ szubsztanciája szintén át van itatva a 12-es világ szubsztanciájával. Ebben a szubsztanciában szintén vannak rezgések és a 24-es világ rezgéseinek minden egyes hangja a 12-es világ rezgéseinek egy teljes oktávját tartalmazza. A 12-es világ szubsztanciája át van itatva a 6-os világ szubsztanciájával. A 6-os világ szubsztanciája át van itatva a 3-as világ szubsztanciájával. A 3-as világ át van itatva az 1-es világ szubsztanciájával. Ezeknek a világoknak mindegyikében egymásnak megfelelő rezgések vannak, és a sorrend mindig ugyanaz marad, nevezetesen a durvább szubsztancia rezgéseinek minden egyes hangja tartalmazza a finomabb szubsztancia rezgéseinek teljes oktávját.

Ha a 48-as világ rezgéseivel kezdjük, azt mondhatjuk, hogy ebben a világban a rezgések egy hangja a bolygóvilág rezgéseinek egy oktáv-

ját, vagy hét hangját tartalmazza. A bolygóvilág rezgéseinek minden hangja a Nap-világ rezgéseinek hét hangját tartalmazza. A Nap-világ minden egyes rezgése tartalmazni fogja a csillagvilág rezgéseinek hét hangját, és így tovább.

A belső oktávok tanulmányozása, azoknak a külső oktávokkal való kapcsolatának tanulmányozása, valamint a külső és belső oktávok egymásra való hatásának lehetősége nagyon fontos részét alkotja a világ és az ember tanulmányozásának."

A következő találkozáson G. megint a teremtés sugaráról beszélt, részben ismételve, részben hozzáadva és kibővítve, amit eddig mondott.

A teremtés sugara, mint minden más folyamat, ami egy adott pillanatban teljes, oktávnak tekinthető. Az egy lefelé haladó oktáv, melyben a *dó* átmege a *ti-be*, a *ti*, a *ia*-ba, és így tovább.

Az Abszolút, vagy Mindenség az (1-es világ) lesz a <76, a világok összessége (3-as világ) - *ti*; a napok összessége (6-os világ) - *lá*; a mi Napunk (12-es világ) - *szó*; a bolygók összessége (24-es világ) - *ti*. a Föld (48-as világ) - *mi*; a Hold (96-os világ) - *re*. A teremtés sugara az Abszolúttal kezdődik. Az Abszolút a Mindenség. Ez a *dó*.

A teremtés sugara véget ér a Holdnál. A Holdon túl nincs *semmi*. Ez megint az Abszolút - *dó*.

A teremtés sugarát, vagy a kozmikus oktávot vizsgálva látjuk, hogy az oktávok fejlődésében 'intervallumok' keletkeznek: az első a *dó* és a *ti* között, vagyis az 1-es világ és a 3-as világ között, az Abszolút és a világok összessége között; a második a *fi* és a *mi* között, vagyis a 24-es világ és a 48-as világ között, a bolygók összessége és a Föld között. De az első 'intervallumot' kitöltötte az Abszolút akarata. Az Abszolút akaratának egyik megnyilatkozása pontosan ennek az 'intervallumnak' a kitöltéséből áll, a semlegesítő erő tudatos megnyilatkozásával, mely betölti az 'intervallumot' az aktív és a passzív erő között. A második 'interval-



18. ábra

lummal' sokkal bonyolultabb a helyzet. Valami hiányzik a bolygók és a Föld között. A bolygók befolyásai nem tudják teljesen és közvetlenül elérni a Földet. A 'hozzáadott sokk' elkerülhetetlen, az crók megfelelő áthaladásának biztosításához szükséges az új körülmények megteremtése.

Az erők áthaladását biztosító körülmények a bolygók és a Föld között egy különleges mechanikus eszköz segítségével lettek megteremtve. Ez a mechanikus eszköz, az 'erőket továbbító állomás' a *szerves élet a Földön*. A szerves élet a Földön a bolygók és a Föld közötti 'intervallum' betöltésére lett megteremtve.

A szerves élet képviseli a Föld érzékszervet. A szerves élet egy érzékeny filmhez hasonló, ami az egész földgolyóit beborítja, felveszi azokat a befolyásokat, melyek a bolygók hatásköréből jönnek, amik különben nem tudnák elérni a Földet. Így a növényzet, az állatvilág és az emberiség egyaránt fontosak a Földnek. Egy egyszerű rét egy bizonyos fajta befolyást vesz fel, és ad át a Földnek. Ugyanez a rét egy tömeg emberrel más befolyásokat vesz fel és ad át. Európa népessége egyfajta bolygó befolyást fog fel és ad át a Földnek, Afrika népessége egy másik fajta bolygó befolyást, és így tovább.

Az emberiség életének minden nagy eseményét bolygók befolyásai okozzák. Ezek, a bolygóhatások átvételének eredményei. Az emberiség egy nagyon érzékeny anyagtömeg a bolygók befolyásának átvételére. Bármilyen kis feszültség a bolygók körében évekig felfokozott hevességgel hathat vissza az emberi tevékenység egyik, vagy másik területére. Valami véletlen, ideiglenes baleset áll be a bolygó-térben. Ezt az emberi tömegek rögtön átveszik, elkezdik gyűlölni és ölni egymást, mialatt cselekedeteiket a testvériség, egyenlőség, szeretet, vagy az igazság teóriával indokolják.

- A szerves élet a Föld érzékszerve, ugyanakkor egy sugárzást kibocsátó szerv is. A szerves életen keresztül a Föld felszínének minden része minden pillanatban bizonyos fajta sugarakat ad le a Nap, a bolygók és a Hold irányába. Ebből a szempontból a Nap egy meghatározott fajta sugárzást igényel, a bolygók másfajta és a Hold is mást** Minden, ami a Földön történik, ilyenféle sugárzásokat hoz létre. És gyakran csak azért *történik* sok dolog, mert a Föld-felszín bizonyos helyéről bizonyos fajta sugárzásra van szükség."

Itt G. különösen felhívta figyelmünket az időnek, vagy az események időtartamának különbözőségére a bolygóvilágban és az emberi életben, hogy ezt miért hangsúlyozta ki, az csak később vált világossá.

Ugyanakkor állandóan kihangsúlyozta azt a tényt, hogy bármi történik is a szerves élet vékony filmjén, az mindig a Föld, a Nap, a bolygók és a Hold érdekét szolgálja; semmi felesleges, semmi független nem történhet rajta, mert egy meghatározott célból lett teremtve, ennek van alárendelve.

Egyszer ezzel a témával foglalkozva az oktáv struktúrájának egy olyan diagramját adu meg, melyben az egyik láncszem a „földi szerves élet” volt.

„A teremtés sugarában ez a ráadás- vagy mellékoctáv a Napban kezdődik” mondta.

„A Nap a kozmikus oktáv szd-ja, egy bizonyos pillanatban elkezd dó-ként rezonálni, szó-dó.

Fontos megérteni, hogy minden oktáv minden hangja, a jelenlegi példában a kozmikus oktáv minden hangja, képviselheti néhány más, abból kiinduló oldal oktáv dó-ját. Vagy még pontosabban mondva, bármely oktáv bármely hangja ugyanakkor lehet bármely más, rajta keresztül haladó oktáv bármely más hangja is. Az itteni példában a *szó, dó-ként* kezd rezonálni. Lemenve a bolygók szintjére, ez az új oktáv áthalad a f/-be; tovább haladva lefelé létrehoz három hangol: *Iá, szó, fá*, melyek megteremtik és alkotják a szerves életet a Földön, abban a forrásban, ahogy ismerjük, ennek az oktávnak a mi-jc keveredik a kozmikus okUv mi-jével, azaz a *Földdel*, és a ré a kozmikus oktáv ré-jével. azaz a *Holddal*.”

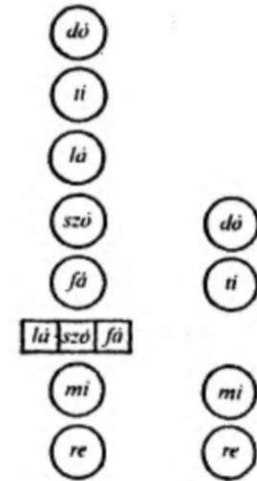

TM-178

Azonnal éreztük, hogy ennek az oldal oktávnak nagyon nagy jelentősége van. Először is megmutatja, hogy a szerves életnek, amit három hang képvisel az ábrában, van két magasabb hangja, egy a bolygók szintjén, egy a Nap szintjén, és hogy az a

Napban kezdődik. Ez az utóbbi volt a legfontosabb pont, mert ismét, mint nagyon sok más dolog G. rendszerében, ellentétben állt a szokásos modom ideával, mely szerint az élet *alulról ered*. Ebben a megvilágításban az élet felülről jött.

Ezután sok beszélgetés merült fel a mellékoctáv *mi* és *ré* hangjáról. Mi természetesen nem tudtuk meghatározni, mi volt a *ré*. De az világos volt, hogy az a Hold táplálékának ideájával állt kapcsolatban. A szerves élet felbomlásának néhány terméke a Holdra megy; ez a *ré* kell legyen. A m/-vel kapcsolatban egészen pontosan lehetett beszélni. A szerves élet kétségtelenül a földben tűnik el. A szerves élet szerepe a Föld felszínének felépítésében viuthaUtlan. A koraiIszigetek és a mészkő hegyek növekedése, a szénrétegek kialakulása, a kőolaj felhalmozódása; a termőföld változása a növényvilág hatása alatt, a növényvilág fejlődése a tavakban, a giliszták által létrehozott gazdag humu-

szok, a mocsarak icsapolása és az erdők kipusztítása által okozott klímaváltozás, és még sok más ismert és ismeretlen dolog.

Továbbá az oldal október különösen tisztán kimutatta, milyen könnyen és pontosan osztályozhatók a dolgok abban a rendszerben, amit tanulmányoztunk. Minden rendellenes, váratlan és véletlen eltűnt, és a világegyetemnek egy roppant nagy és pontosan átgondolt terve kezdett megjelenni.

Nyolcadik fejezet

Az egyik következő összejövetelem G. visszatért a tudat kérdésére.

„Addig sem a pszichikai sem a testi funkciókat nem lehet megérteni” mondta, „míg meg nem értik, hogy ezek különböző tudatállapotokban működhetnek.

Az *ember* számára (hangsúlyozta az ember szót) mind a négy tudatállapot lehetséges. De a közönséges ember, más szóval az egyes, kettes és hármas számú ember a tudat két legalsóbb állapotában él. A tudat két magasabb állapota elérhetetlen számára, s bár lehetnek felvillanásai róluk, képtelen megérteni, és a neki megszokott, alsó tudatállapot szemszögéből ítéli meg ezeket.

Az első, a legalsó tudatállapot az *alvás*, vagyis az a passzív állapot, melyben az emberek életük egyharmadát, gyakran a felét töltik. A második, melyben életük másik része telik el, amikor az utcán sétálnak, könyveket írnak, fennkölt dolgokról beszélnek, politizálnak, ölik egymást; ezt az állapotot az emberek aktívajnak, 'világos tudatnak', vagy a 'tudat éber állapotának' nevezik. Ezek a kifejezések komolytalanoknak tűnnek, különösen amikor rájön az ember, hogy milyenek kellene lenni igazán a 'világos tudatnak', csmilyen az az állapot valójában, amiben az emberek élnek és cselekszenek.

A tudat harmadik állapota az *önmagára való emlékezés*, vagy öntudat, vagy saját létének tudata. Általában azt hisszük, hogy nekünk megvan ez a tudatállapot, vagyineg lehet, ha akarjuk. Tudományunk és filozófiánk nem vette figyelembe, hogy ez a tudatállapot *nincs birtokunkban*, és ezt nem lehet csak kívánsággal, vagy elhatározással önmagunkban létrehozni.

A tudat negyedik állapotát *objektív tudat állapotnak* hívjuk. Ebben az állapotban az ember olyannak látja a dolgokat, *amilyenek valójában*. Ennek a tudatállapotnak a felvillanásai szintén előfordulnak az emberben. Minden nép vallásában van utalás az ilyen tudatállapot lehetőségére, melyet 'megvilágosodásnak' és egyéb más neveken hívnak és szavakkal kifejezhetőnek minősítenek. De az egyetlen helyes út az objektív tudathoz az ön-tudat kifejlesztésén keresztül vezet. Ha egy átlag ember mesterségesen az objektív tudat állapotába kerülne és azután

visszakerülne megszokott állapotába, semmin win emlékezne vissza, csak azt gondolná, hogy egy időre elvesztette .I/ eszméletét. De az öntudat állapotában az embernek lehetnek felvillanásai az objektív tudatról és emlékszik is ezekre.

A tudat negyedik állapota teljesen más Ict.ill.ipuiiii jelent az emberben; ez a belső növekedés és az önmagán ve^/ei hosszú és nehéz munka eredménye.

De a harmadik tudatállapot természet szerint az ember tulajdona, és ha ezt nem birtokolja csak azért van, mert az életkörülményei abnormalisak. Túlzás nélkül lehet mondani, hogy a mai kőben a tudat harmadik állapota az emberben csak nagyon rövid és nagyon ritka felvillanások formájában jelenik meg, és csak különleges gyakorlattal lehet többé kevésbé állandósítani.

Az ön-tudat megszerzésénél az emberek többségének - még a művelt és gondolkodó embereknek is - az a fő akadály, hogy azt hiszik, már *birtokolják* azt, vagyis van ön-tudatuk és mindaz, ami ezzel együtt jár: egyéniség, egy állandó és változatlan 'Én', akarat, cselekvőképesség és a többi. Nyilvánvaló, hogy az embert nem érdekli, ha azt mondják neki, hogy hosszú munkával elérhet valamit, amit véleménye szerint már birtokol. Épp ellenkezőleg, azt hiszi, hogy önök bolondok, vagy önérdékből be akarják csapni.

A tudat két felső állapota - az 'ön-tudat' és az 'objektív tudat*' - az emberben a két *felső központ* működésével van kapcsolatban.

Az eddig említett központokon kívül még van két másik központ, a 'felső érzelmi' és a 'felső gondolati' Ezek a központok bennünk vannak; teljesen kifejtettek és állandóan működnek, de működésük nem ér el közönséges tudatunkig. Ennek oka az úgynevezett 'világos tudatunk' különleges tulajdonságaiban rejlik.

Azért, hogy megértsük mi a különbség a tudat állapotai között, térjünk vissza az első tudatállapothoz, az alváshoz. Ez egy egészen szubjektív tudatállapot. Az ember belemélyed álmaiba, akár visszaemlékszik rájuk akár nem. Még akkor is, ha igazi benyomások érik, mint például hangok, beszédek, meleg, hideg, saját testének érzékelése, csak fantasztikus szubjektív képzelődést keltenek fel benne. Aztán az ember felébred. Először ez teljesen más tudatállapotnak tűnik; változhat, beszélhet, kiszámíthatja előre, ami történni fog, megláthatja és elkerülheti a veszélyt és így tovább. Világos, hogy jobb helyzetben van, mint amikor aludt. De ha alaposabban megvizsgáljuk a dolgokat, ha belenézünk belső világába, gondolataiba, cselekedeteinek okaiba, meglátjuk, hogy most is majdnem ugyanazon a szinten van, mint amikor alszik. Sőt még rosszabban, mert alvás közben passzív, vagyis semmit sem tud tenni. Ébren azonban mindig tud valamit tenni és tevékenységének minden eredménye rá, vagy a körülötte lévőkre hat vissza. *És még*

mindig nem emlékszik önmagára. Ó egy gépezet, vele minden csak *förtéoi*k. Nem tudja megállítani gondolatai áramlását, nem tudja irányítani képzeletét, érzelmeit, figyelmét. Ó az 'Én szeretem', 'Én nem szeretem', 'Én akarom', 'Én nem akarom' szubjektív világában él, abban, amit úgy gondol, hogy szeret, vagy nem szeret, vagy amit úgy gondol, hogy akar, vagy nem akar. Nem látja a valóságos világot. Az igazi világot a képzelődés fala rejti el előle. *Álomban él.* Alszik. Amit 'világos tudatnak' neveznek az alvás, és sokkal veszélyesebb, mint az éjszakái, az ágyban alvás.

Vegyünk valami eseményt az emberiség életéből. Például a háborút. Most is háború van. Mit jelent ez? Ez azt jelenti, hogy néhány millió alvó ember próbál elpusztítani másik néhány millió alvó embert. Természetesen nem csinálnák ezt, ha felébrednének. Minden, ami történik, ennek az alvásnak a következménye.

A tudat mindkét állapota, mind az alvó, mind az éber állapot, egyformán szubjektív. Csak ha *önmagára kezd emlékezni*, akkor kezd az ember igazán felébredni. És akkor az egész körülötte lévő élet más megvilágítást és más értelmet nyer. Meglátja, hogy ez az *alvó emberek élete*, álomban játszódik le. Mindent, amit mondanak, mindent, amit tesznek, alvásban mondják, alvásban teszik. Mindennek semmi értéke sem lehet. Csak a felébredésnek és annak, ami a felébredés felé vezet lehet valóban értéke.

Hányszor kérdezték tőlem, hogy meg lehet-e állítani a háborúkat? Igen, meg lehet. Csak ehhez, az embereknek fel kell ébredniük. Ez semmiségnak tűnik. Pedig ez a lehető legnehezebb dolog, mert ezt az alvást az egész élt-kömezezt, az összes külső körülmény idézi elő és tartja fenn.

Hogy lehet felébredni? Hogy lehet kiszabadulni ebből az alvásból? Ezek a kérdések a legfontosabbak, a legcsetbevágyóbbak, melyek valaha is felvetődtek az emberben. De először meg kell győződni az alvás valóságáról. De ahhoz, hogy erről meggyőződjön, meg kell próbálnia felébredni. Amikor az ember megérti, hogy nem emlékszik önmagára, és hogy emlékezni önmagára bizonyos mértékű felébredést jelent, ugyanakkor a tapasztalatok segítségével látja, milyen nehéz emlékezni önmagára, akkor meg fogja érteni, hogy nem ébredhet fel egyszerűen csak mert úgy kívánja. Pontosabban, az ember nem ébredhet fel *egyedül*. De mondjuk, ha húsz ember megegyezik, hogy amelyik először felébred, felébreszti a többit, akkor már van valami esélyük. De még ez sem elég, mert mind a húsz ember alhat és ugyanakkor azt álmodják, hogy felébredtek. Ezért még más is szükséges. Egy olyan embert kell keresniük, aki nem alszik, vagy legalábbis nem olyan könnyen alszik el, mint ők; vagy aki tudatosan alszik el, amikor az nem árt sem magának, sem a többinek. Egy ilyen embert kell találni

nak és *alkalmaznak* arra, hogy felébressze és ne hagyja őket ismét elaludni. E nélkül lehetetlen felébredni. Ez az, amit meg kell érteni.

Lehel akár ezer évig is gondolkodni, könyvtárnyi könyvel írni, elméletet alkotni milliós szám, mindezt alvásban, a felébredés lehetősége nélkül. Mindez az álomban írt könyv és alkotott elmélet csak álomba viszi a többieket is.

Az alvás ideája egyáltalán nem új. Szinte a világ keletkezése óta hallják az emberek, hogy alszanak és hogy fel kell ébredniük. Hányszor mondja az Evangélium: 'Ébredj', 'figyelj', 'ne aludj'. Krisztus tanítványai még akkor is aludtak, mikor a Gctszemane-i kertben utoljára imádkozott. Ez mindent megmond. De értik ezt az emberek? Ezt egyszerűen formáságnak, kifejezésmódnak, vagy metaforának veszik. Nem értik, hogy ezt szó szerint kell venni. Ismétlem, könnyű megérteni, hogy ez miért van így. Ahhoz, hogy szó szerint megértsük, szükséges valamennyire felébredni, vagy legalább is megpróbálni felébredni. Komolyan mondom, többször kérdezték tőlem, hogy a Evangéliumban miért nincs szó az alvásról. Pedig szó van róla szinte minden lapon. Ez egyszerűen azt mutatja, az emberek alva olvassák a Evangéliumot. Adig, míg az ember mélyen alszik és teljesen belemélyed álmaiba, még csak gondolni sem tud arra, hogy alszik. Ha rájönne, hogy alszik, felébredne. Tehát minden megy tovább. És az ember nem is sejti, mit veszít az alvás miatt. Ahogy már előzőleg mondtam, az ember, ahogy ki alakult, vagyis ahogy a természet megalkotta, tudatos lényvé válhat. Erre a célra lett teremtve, ezért született. De alvó emberek közé születien és természetesen ő is éppen akkor alszik el, mikor el kellene kezdene ön-tudatosává válni. Ebben minden közrejátszik: a gyerek önkéntelen utánzása az idősebbeknek, azok szándékos vagy akaratlan tanácsai és az úgynevezett 'nevelés'. A gyerek minden próbálkozása a felébredésre azonnal megáll. Ez elkerülhetetlen. És milyen sok erőfeszítésre, milyen nagy segítségre lesz szükség, hogy később felébredjen, mikor már ezernyi alvásra kényszerítő szokása gyűlt össze benne. Nagyon ritkán történik meg. A legtöbb esetben az ember még gyerekkorban elveszti a felébredés lehetőségét; álomban éli életét, és álomban hal meg. Továbbá, sok ember már jóval a fizikai halála előtt meghal. De ilyen esetekről később fogunk beszélni.

Most fordítsák figyelmüket ismét arra, amire már korábban rámutattam. A teljesen kifejlődött ember, akit én a 'szó teljes értelmében vett embernek' nevezek, négy tudatállapotot birtokol. Altalábarraz ember, vagyis az. egyes, kettős és hármas számú ember, csak két tudatállapotban él. Tud, vagy legalábbis tudhat a negyedik tudatállapot létezéséről. A 'misztikus állapotok' és hasonló rosszul vannak meghatározva, de ha nem ámitások vagy utánzások, akkor felvillanásai azok, amiket mi objektív tudatállapotnak nevezünk.

De a harmadik tudatállapotról az ember nem tud, még csak nem is sejti létezését. Nem is gyanítja, mert ha elmagyaráznák neki, mi a ru-dat harmadik állapota, vagyis miből áll, azt mondaná, hogy ez. a szokásos állapota. Tudatos lénynek tartja magát, aki saját életét irányítja. Azokat a tényeket, melyek ellentmondanak ennek, csak véletlennek, vagy ideiglenesnek tartja, melyek maguktól meg fognak változni. Mivel úgy gondolja, hogy birtokolja az ön-ludalot, mint a természet adományát, eszébe sem jut, hogy próbálja megközelíteni, vagy elérni azt. Pedig az ön-tudat nélkül, vagyis a harmadik állapot nélkül a negyedik állapot, nagyon ritka felvillanások kivételével, lehetetlen. Mégis a tudás, az igazi *objektív* tudás, amely felé az ember törekszik, csak a tudat negyedik állapotában lehetséges, vagyis a tudat negyedik állapotának teljes birtoklásától függ. Az a tudás, melyet a tudat szokásos állapotában ér el, álmokkal keveredik. Ez az egyes, kettős és a hármas számú emberi lét teljes képe."

A következő beszélgetést G. így kezdte:

„Az ember lehetőségei óriásiak. Önöknek meg a leghalványabb elképzelésük sincs arról, amit az ember el tud érni. De semmit sem lehet elérni álomban. Az alvó ember tudatában illúziói, 'álmai' összekeverednek a valósággal. Szubjektív világban él, és ettől sohasem tud megszabadulni. Azért nem tudja hasznosítani az összes rendelkezésére álló erőt, mert mindig csak önmaga egy kis részében él.

Mint ahogy már elhangzott, a megfelelően irányított öntanulmányozás és önfigyelés tudatára ébreszti az embert, hogy valami rossz a gépezetében, és annak közönséges körülmények közötti működésében. Rájön, hogy önmagának csak egy kis részében él és dolgozik, és ez pont az alvás miatt van. Ezért van, hogy lehetőségeinek többsége nem valósul meg, erejének nagy része kihasználatlan marad. Érzi, hogy nem kapja meg az élettől mindazt, amit az. adhatna neki, és hogy erre képtelen, az gépezetének, felfogó-készülékeinek hiányos működéséből ered. Az öntanu'mányozás ideája új értelmet nyer szemében. Érti, hogy talán nem is érdemes addig tanulmányozni önmagát, amíg olyan, mint most. Látja jelenlegi funkcióit és azt is, hogy milyenek lehetnének, vagy milyenek kellene lenniük. Az önfigyelés az embert a változás szükségességének felismeréséhez vezeti. Az önfigyelés alatt észreveszi, hogy maga az önfigyelés bizonyos változásokat hoz belső folyamataiba. Kezdi megérteni, hogy az önfigyelés az önváltoztatás eszköze, a felébredés egy módja. Önmagát figyelve megvilágítja belső folyamatait, melyek eddig teljes sötétségben játszódlak le. Es ennek a fény sugárnak hatása alatt ezek a folyamatok önmaguktól kezdenek megváltozni. Nagyon sok kémiai folyamat csak teljes sötétségben lehetséges. Pont ugyanígy, sok pszichikai folyamatai is csak sötétben le-

hetséges. Már a tudat halvány fénye is elég arra, hogy a megszokott folyamatok jellegét teljesen megváltoztassa, és azok nagy részét lehetlenné tegye. Belső pszichikai folyamataink (belső alkémiánk) sokban hasonlítanak azokra a kémiai folyamatokra, melyekben a fény megváltoztatja a folyamat jellegét és melyek hasonló törvényeknek vannak alávetve.

Amint az ember rájött, hogy nemcsak az öntanulmányozás és az önfigyelés szükséges arra, hogy megváltozzon, hanem az önmagán való munka is, akkor az önfigyelés jellegének is meg kell változnia. Eddig a központok munkájának részleteit tanulmányozva próbálta feljegyezni ezt vagy azt a jelenséget, teljesen elfogulatlan tanúként. Már tanulmányozta a gép munkáját. Most el kell kezdje látni önmagát, vagyis nem részleteket látni, nem a kis kerekek és emeltyűk munkáját, hanem mindent együttvéve, mint egészei, teljes önmagát, ahogy mások látják.

Ehhez meg kell tanulni 'mentális fényképeket' készíteni önmagáról, életének különböző pillanataiban és különböző érzelmi állapotaiban; és nem részletekről, hanem az egészeiről, úgy ahogy azt látta. Más szóval, ezeknek a fényképeknek tartalmazniuk kell mindazt, amit az ember egy adott pillanatban önmagában láthat. Érzelmek, hangulatok, gondolatok, érzékelések, testtartások, mozdulatok, hanglejtések, arckifejezések, és így tovább. Ha sikerül lefényképeznie az érdekes pillanatokot, nagyon hamar összegyűlik egy képekkel tele album önmagáról, melyek együttvéve megmutatják neki, hogy ki ő. De nem olyan könnyű megtanulni ezeket a fényképeket azokban a pillanatokban készíteni, melyek a legérdekesebbek és a legjellegzetesebbek, a legjellegzetesebb testtartásokat, arckifejezéseket, érzelmeket és gondolatokat. Ha a fényképek sikerülnek és van elég belőlük, látni fogja, hogy saját magáról alkotott véleménye, mellyel éveken át élt, nagyon messze van a valóságtól.

Az ember helyett, akinek hitte magát, egy teljesen más embert lát. Ez a 'másik' ember ő maga és ugyanakkor nem ő. Ez ő, ahogy mások ismerik, ahogy magát elképzei és amilyenek cselekedetein, szavain, stb. keresztül látszik; de valójában ő nem egészen ilyen. Mert tudja, hogy sok minden valótlan, kitalált és mesterkélten ebben a másik emberben, akit a többiek és ő maga ismer. Meg kell tanulnia szétválasztani a valódit a képzeletbelitől. Az önfigyelés és öntanulmányozás megkezdéséhez szükséges szétválasztania magát. Az embernek n^{em} kell jönnie, hogy valójában két emberből áll.

Az egyik az az ember, akit 'én'-nek hív, és akit mások 'Ouspensky-nck', 'Zakharovnak', vagy 'Petrovnak' hívnak. A másik, az igazi ő, az igazi *Én*, mely csak nagyon rövid pillanatokra mutatkozik meg életben és csak nagyon hosszú munka után válhat állandóvá.

Ameddig az ember egy személynek tekinti magát, sohasem mozdul el onnan, ahol jelenleg van. A belső munkája attól a pillanattól kezdődik, amikor kezdi érezni önmagában a *'két ember'* jelenlétét. Az egyik passzív és minden, amit tenni tud, feljegyezi vagy megfigyeli, ami történik vele. A másik, aki önmagát 'én'-nek hívja, aki aktív és önmagáról első személyben beszél, de ez valójában 'Ouspensky', 'Petrov', vagy 'Zakharov'.

Ez lehet az ember első felismerése. Elkezd helyesen gondolkodni és nagyon hamar látni fogja, hogy teljesen 'Ouspensky', 'Petrov', vagy 'Zakharov' hatalmában van. Nem számít, mit tervez, mit szándékozik tenni, vagy mondani, azt nem 'ő', nem az 'Én' fogja végrehajtani vagy mondani, hanem az ő 'Ouspenskyje', 'Petrovja', vagy 'Zakharovja', és természetesen annak, amit ők tesznek vagy mondanak, semmi köze sincs ahhoz, amit az 'Én' tenne vagy mondana, mert azok a maguk módján értelmezik a dolgokat és ez néha teljesen meghamisítja vagy eltorzítja az 'Én' eredeti szándékait.

Ebből a szempontból az önfigyelés első pillanatától egy meghatározott veszély jelentkezik. Az 'En' kezdi el az önfigyelést, de 'Ouspensky', 'Zakharov', vagy 'Petrov' azonnal átveszi és folytatja. Így 'Ouspensky', 'Zakharov', vagy 'Petrov' a legelső lépéstől kezdve elront valamit, egy változást idéz elő, mely teljesen lényegtelennek tűnik, de valójában mindent alapvetően megváltoztat.

Vegyük például, hogy egy Ivanov nevű ember meghallotta az önfigyelés ezen módszereinek leírását. Hallotta, hogy az embernek szétválasztást kell végrehajtania önmagában, 'ő', vagyis az 'Én' az egyik oldalon és 'Ouspensky', 'Petrov', vagy 'Zakharov' a másik oldalon. És ő ezt megteszi, *szó szerint úgy, ahogy hallotta*. Ez 'én' vagyok, mondja, és az: 'Ouspensky', 'Petrov', vagy 'Zakharov'. Sohasem mondja: 'Ivanov*'. Ez kellemetlen számára és így mindenképp valaki más vezető, vagy keresztnévét fogja használni. Továbbá, azt fogja 'én'-nek hívni, amit kedvel önmagában vagy legalábbis erősnek tart magában, mialatt 'Ouspenskynek', 'Petrovnak', vagy 'Zakharovnak' hívja azt, amit nem szeret vagy gyengének tart. Erre alapozva kezd gondolkodni önmagáról, persze már a kezdettől fogva tévesen, mert már a legfontosabb pontnál becsapta magát és nem az igazi önmagát vette, vagyis Ivanovot, hanem a képzeletbeli 'Ouspenskyt', 'Petrovot', vagy 'Zakharovot'.

Nehéz elképzelni, mennyire nem szereti az ember saját nevét használni, amikor önmagáról harmadik személyben beszél. Ezt minden lehetséges módon próbálja elkerülni. Más néven hívja magát, ahogy az előbb említve volt; vagy egy mesterséges nevet talál ki magának, nevet, melyen senki sem hívta és nem is fogja hívni, vagy egyszerűen 'ő'-nek hívja magát, és így tovább. Ezzel kapcsolatban azok az emberek, akik hozzászóltak ahhoz, hogy önmagukban beszélgetnek, hogy

magukat keresztnevükön, vezeték- vagy becenevükön hívják, nem kivételek. Amikor az önfigyelésről van szó, jobban szeretik Ouspenskynek hívni magukat, vagy azt mondatni: 'Ouspensky bennem', mintha egyáltalán lehetne bennük egy Ouspensky. Van elég 'Ouspensky'-je Ouspenskynek magának

De amikor az ember megérti tehetetlenségét 'Ouspenskyvei' szemben, önmagához és a benne levő 'Ouspenskyhcz' megszűnik közönyös vagy nemtörődöm lenni.

Az önfigyelés 'Ouspensky' figyelésévé válik. Az ember megérti, hogy ő nem 'Ouspensky', hogy ez az 'Ouspensky' semmi más, csak egy álarc, amit visel, szerep, melyet tudat nélkül játszik és hogy ebben sajnos nem tudja megakadályozni önmagát, ez a szerep uralja őt és ezer bolondságot csináltat, mondat vele, ezer olyan dolgot, amit sohasem csinálna, vagy mondana magától.

Ha őszinte magával érzi, hogy 'Ouspensky' hatalmában van és ugyanakkor azt is érzi, hogy ő nem 'Ouspensky'.

Félni kezd 'Ouspensky'-től, érezni kezdi, hogy "Ouspensky" az 'ellensége'. Akármit szeretne tenni, 'Ouspensky' mindenben feltartóztatja, mindent megváltoztat. 'Ouspensky' az 'ellensége'. 'Ouspensky' kívánságai, ízlései, rokonszenvei, ellenszenvei, gondolatai, véleményei vagy szemben állnak saját ideáival, érzelmeivel és hangulataival, vagy semmi közös nincs velük. És ugyanakkor 'Ouspensky' az ő mestere. Ő a szolgálja. Neki nincs saját akarata. Nincs értelme kifejezni saját kívánságait, mert akármit szeretne tenni vagy mondani, 'Ouspensky' tenné helyette.

Az önfigyelés ezen szintjén az embernek csak egy célja lehet: felszabadítani magát 'Ouspensky' alól. És mert nem képes önmagát szabaddá tenni tőle, mert ő maga 'Ouspensky', ezért uralkodnia kell rajta és nem azt kell végrehajtani vele, amit abban a pillanatban 'Ouspensky' kíván, hanem azt, amit ő maga akar tenni. A mostani 'Ouspensky' mester szolgává kell váljon

Az önmagán való munka első lépése, elválasztani magát 'Ouspensky'-től, nem csak gondolatban, hanem ténylegesen. De nem szabad elfelejtenie azt, hogy figyelmét 'Ouspensky' kell tartani, mert az ember képtelen megmondani, hogy *ki is ő valójában*. De 'Ouspenskyt' meg tudja magyarázni magának és ezzel kell kezdeni, ugyanígy emlékezve arra, hogy ő nem 'Ouspensky'.

Ebben az esetben a legveszélyesebb saját ítélőképességében megbízni. Ha az ember szerencsés, talán talál valakit a közelében, aki meg tudja mondani, hol van ő és hol van 'Ouspensky'. De nagyon bízni kell ebben az emberben, mert kétségtelenül azt gondolja önmagáról, hogy mindent ért egyedül, és tudja hol van ő és hol 'Ouspensky'. És nem csak önmagával, hanem a többi emberrel kapcsolatban is úgy

gondolja, hogy tudja és látja azok 'Ouspenskyjét'. Mindez természetesen önámítás. Ezen a fokon az ember nem láthat semmit sem önmagáról, sem másokról. Minél jobban meggyőzte magát, hogy lát, annál nagyobbabba téved. De ha egy kicsit is őszinte tud lenni önmagával szemben és ha igazán tudni akarja az igazságot, akkor találhat egy pontos és tévedhetetlen támpontot arra, hogy helyesen ítélje meg először is önmagát, aztán másokat is. De az egésznek a lényege az önmagával szembeni őszinteség. És pont ez az, ami nem könnyű. Az emberek nem értik, hogy az őszinteséget meg kell tanulni. Azt képzelik, hogy az őszinteség, vagy annak ellenkezője, óhajuktól, vagy döntésüktől függ. De hogyan lehetne egy ember őszinte magával szemben, amikor *őszintén* nem látja, hogy mit kellene látnia önmagában. Ezt meg kell mutatnia neki valaki. És helyesen kell hozzáálljon ahhoz, aki neki ezt megmutatja, vagyis úgy, hogy segítsen a meglátásában annak, amit mutat, ahelyett, hogy a/t megakadályozná, mint mindig, mikor az ember azt képzelem, hogy ő mindent jobban tud.

Ez egy kritikus időszak a munkában. Aki ekkor elveszti az irányt, már végleg elvesztette. Mert nem szabad elfelejteni, hogy amilyen most az ember, nem képes megkülönböztetni önmagában az 'ÉN' -t 'Ouspensky'-től. Még ha próbálja is, hazudni fog önmagának és elképzel dolgokat és sohasem fogja olyannak látni magát, amilyen valójában. Mélyen meg kell győződni arról, hogy külső segítség nélkül az ember sohasem láthatja meg önmagát.

Hogy megértsék miért van így, sokmindenre kell emlékezniük, ami már elhangzott: az önfigyelés rávezeti az embert arra a felismerésre, hogy nem emlékszik önmagára. Az ember képtelensége az önmélekezésre létének egyik legjellegzetesebb vonása és viselkedésének igazi oka. Ez az önmélekezés való képtelenség sokféleképpen nyilvánul meg. Az ember nem emlékszik döntéseire, nem emlékszik ígéreteire, amiket magának tett, nem emlékszik, mit mondott vagy érzett egy hónappal, egy héttel, egy nappal, vagy egy órával ezelőtt. Belekezd valami munkába és egy idő után elfelejti *miért* kezdte el. Ez különösen az önmagán való munkával kapcsolatban fordul elő nagyon gyakran. Az ember csak mesterséges asszociációkkal képes emlékezni ígéreteire, amit a másik embernek tett, gondolattársításokkal, melyeket *beleveztek* és ezek szintén kapcsolatban vannak olyan mesterségesen létrehozott fogalmakkal, mint a 'becsület', 'tisztesség', 'kötelesség' és így tovább. Így igazán azt mondhatjuk, hogy ha egy dologra emlékszik az ember, ugyanakkor tíz másik, sokkal fontosabb dolgot elfelejt. És az ember semmit sem felejt el könnyebben, mint azt, ami önmagával kapcsolatos, azokat a 'szellemi fényképeket", melyeket korábban készített.

És ez megfosztja az embert nézőpontjának és véleményének minden stabilitásától, pontosságától. Az ember nem emlékszik, mit gondolt,

vagy mit mondott és nem emlékszik *miképpen* gondolta, vagy *miképpen* mondta.

Ez pedig kapcsolatban van az ember egyik alapvető jellegzetes hozzáállásával önmagához és mindenhez, ami érinti; nevezetesen, az állandó 'azonosulásával' mindennel, ami egy adott pillanatban megragadta figyelmét, gondolatait vagy kívánságait és képzeletét,

Az 'azonosulás' annyira általános tulajdonság, hogy az önfigyelés folyamán nehéz megkülönböztetni minden mástól. Az ember állandóan azonosulási állapotban van. csak az azonosulás tárgya változik.

Az ember azonosul egyelőre lévő kis problémával és teljesen elfelejti a nagy célokat, melyekkel a munkát elkezdte. Egy gondolattal azonosul és elfelejti a többit; azonosul egy érzéssel, egy hangulattal és elfelejti saját mélyebb gondolatait, kívánságait és hangulatait. Az önmagán való munkában az ember annyira azonosul különálló célokkal, hogy nem látja a fától az erdőt. A legközelebb álló két-három fa jelent neki az egész erdőt.

Az 'azonosulás' az egyik legszörnyűbb ellenségünk, mert mindent áthat, és éppen abban a pillanatban vezeti félre az embert, mikor azt hiszi küzd ellene. Azért különösen nehéz megszabadulni az azonosulástól, mert az ember természetesen nagyon könnyen azonosul azokkal a dolgokkal, amik legjobban érdeklik, amelyekre idejét, munkáját és figyelmét áldozza. Hogy szabadabbá tegye magát az azonosulástól, az embernek állandóan vigyáznia kell, könyörtelennek kell lennie magával szemben, azaz nem szabad félnie a kényes és rejtett formák teleplezésétől.

Az azonosulást gyökeréig kell meglátni és tanulmányozni. Az azonosulással való küzdelem még nehezebbé válik attól, hogy amikor az emberek ezt megfigyelik önmagukban, jó tulajdonságnak tartják és 'lelkedésnek', 'buzgalomnak', 'szenvédélynek', 'közvetlenségnek', 'ihletnek' nevezik és azt gondolják, hogy az ember bármilyen működési körben csak ebben az azonosulási állapotban végezhet jó munkát. Valójában ez természetesen illúzió. Az ember semmi értelmes cselekedetre nem képes az azonosulás állapotában. Ha látnák mi az azonosulás, megváltozna a véleményük. Az ember tárggyá válik, egy darab hússá; emberi létének még a legkisebb látszatát is elveszti. Keleten, ahol az emberek hasist, vagy más kábítószerrel szívnak, gyakran előfordul, hogy valaki annyira azonosul pipájával, hogy önmagát pipának hiszi. Ez nem vicc. hanem valóság. Valóban pipává válik. Ez az azonosulás. Es ehhez nem kell hasis, vagy ópium. Nézzék az embereket az üzletekben, színházakban, vendéglőkben; vagy figyeljék meg, hogyan azonosulnak a szavakkal, mikor vitatkoznak valamin, vagy bizonyítani akarnak valamit, különösen olyasmit, amihez nem értenek. Önzés-

sé, kívánsággá, vagy beszéddé válnak; önmagukból semmi nem marad.

Az azonosulás az önmagára való emlékezés fő akadálya. Az ember, aki mindennel azonosul, képtelen emlékezni önmagára. Ahhoz, hogy emlékezni tudjon önmagára, először is az fontos, hogy *ne azonosuljon*. De ahhoz, hogy megtanuljon nem azonosulni, az embernek mindenek előtt *nem szabad azonosulni önmagával*, nem hívhatja magát mindig és minden alkalommal 'én'-nek. Emlékeznie kell, hogy kettő van benne, önmaga, vagyis az 'Én*' és egy másik, akivel küzdeni kell és akit le kell győznie, ha bármit el akar érni. Amíg az ember azonosul, vagy hajlamos rá, addig szolgálja mindennek, ami történhet vele. A szabadság mindenek előtt azt jelenti: megszabadulni az azonosulástól.

Miután az azonosulást általában tanulmányoztuk, egy bizonyos fajtájára kell irányítani figyelmünket: az emberekkel való azonosulásra, ami 'igazodás' formájában jelentkezik.

Többfajta 'igazodás' van.

Az ember leggyakrabban azzal azonosul, amit mások gondolnak róla, ahogyan viselkednek vele, amilyen magatartást tanúsítanak feléje. Mindig azt gondolja, hogy az emberek nem értékelik eléggé, nem eléggé kedvesek, szolgálatkészek vele. Ez bántja, gyanakvóvá teszi, így nagyon sok energiát veszít el a találgatásokkal, feltevésekkel és kialakít benne egy hitetlenkedő és ellenséges magatartást másokkal szemben, hogyan nézett rá, mit gondolt, mit mondott valaki róla mindez nagyon fontos lesz számára.

És nem csak a különböző emberekhez 'igazodik', hanem a társadalmak és a történelem alkotta körülményekhez is. Az ilyen embernek minden, ami nem tetszik, igazságtalannak, törvényellenesnek, hibásnak és logikátlanak tűnik. És ítékezésének kiindulópontja mindig az, hogy ezeket a dolgokat meg lehet és meg kell változtatni. 'Igazságtalanság' egyike azoknak a szavaknak, melyek mögött nagyon gyakran az igazodás rejtőzik. Amikor az ember meggyőzte önmagát, hogy valami igazságtalanságon háborodott fel, akkor az igazodás leállítását az jelentené számára, hogy belenyugodott az igazságtalanságba.

Vannak emberek akik nem csak az igazságtalanságot veszik figyelembe, vagy azt, hogy mások nem értékelik őket eléggé, hanem például az időjárást is. Ez nevetségesnek tűnik, de tény. Az emberek képcsek figyelembe venni az időjárást, a hőséget, a hideget, a havat; az időjárás felbosszantja őket, felháborodnak és dühösek lesznek rá. Az ember mindent annyira személyesen tud átélni, mintha azt hinné, a világon minden arra lett berendezve, hogy neki örömet, vagy ellenkezőleg, kényelmetlenséget és kellemetlenséget okozzon.

Mindez és sok más az azonosulásnak egyik formája. Az ilyen mérlegelés teljesen azon alapul, hogy az ember 'elvár' dolgokat. Belsőleg

'elvárja', hogy mindenki lássa, hogy ő milyen csodálatos ember, akivel szemben mindenkinek állandó tiszteletet, megbecsülést és csodálatot kellene tanúsítania, intelligenciája, szépsége, ügyessége, szellemessége, lélekjelenléte, eredetisége és minden más képessége miatt. Az 'elvárások' teljes egészében az embernek önmagáról kitalált fantasztikuságán alapulnak, ami nagyon gyakran előfordul még a látszólag nagyon szerény embereknél is. Például különböző írók, színészek, zenészek, művészek és politikusok szinte kivétel nélkül beteg emberek. És mitől szenvednek? Mindenek előtt is a magukról alkotott kiváló véleményüktől, aztán az elvárásoktól és végül az 'igazodástól', vagyis egy állandó hajlamtól, hogy a megértésnek vagy az értékelésnek legkisebb hiányán megsértődjenek.

Az 'igazodásnak' van egy másik formája, mely nagyon sok energiát elvehet az embertől. Ennek az a kiindulópontja, hogy az ember azt hiszi, hogy *nem igazodik eléggé egy másik emberhez* és hogy ez a másik személy megsértődött rá, mert nem igazodik hozzá. És azt mondja magának, hogy talán nem gondol eleget a másikra, nem szentel neki elég figyelmet, nem ad eléggé igazat neki. Ez mind csak gyengeség. Az emberek félnek egymástól. Ez nagyon messzire vezethet. Én már sok ilyen esetet láttam. Így az ember végül elvesztheti még az egyensúlyát is, ha valaha volt is neki, és teljesen esztelenül kezd viselkedni. Mérges lesz önmagára és érzi mennyire bolond, de nem tudja abbahagyni, mert ez cselben a kérdés éppen az 'igazodás' abbahagyása.

Ugyanílyen, vagy talán még rosszabb eset azé az emberé, aki azt képzelem, hogy valamit *kellene* tennie, amikor valójában semmi tennivaló sincs. Mit *kell*, vagy mit *nem kell tenni*, szintén nehéz probléma, vagyis nehéz megérteni, mikor kell, és mikor nem kell. Ezt csak a 'cél' látószögéből lehet megközelíteni. Amikor az embernek célja van, csak azt 'kell' tennie, ami a célja felé vezet és semmit 'nem kell' tennie, ami céljától eltávolítaná.

Ahogy már mondtam, mikor az 'azonosulás' ellen kezdenek küzdeni önmagukban, az emberek gyakran azt képzelem, hogy elvesztik őszinteségüket, mert azt hiszik, hogy így elveszíthetnek valamit, önmaguk egy részét. Ugyanez történik, amikor elkezdenek küzdeni a kellemetlen érzelmek kimutatása ellen. Az egyetlen különbség az, hogy az egyik esetben a kellemetlen érzelmek kimutatása ellen küzdenek, a másik esetben pedig esetleg ugyanennek az érzelemnek a belső megnyilatkozása ellen.

Az őszinteség elvesztésétől való félelem természetesen önbecsapás, az egyike azoknak a hazudási formáknak, melyekre az emberi gyengeségek épülnek. Az ember egyszerűen azért nem tudja elkerülni azonosulásait és a kellemetlen érzések kifejezését, mert gyenge.

Azonosulás, igazodás, kellemetlen érzelmek kifejezése mind gyengeség, tehetetlenségének és önuralomra való képtelenségének meg-

riyilvánulásai. De nem akarja tudomásul venni ezt a gyengeséget, és ezt 'őszinteségnek', vagy 'becsületességnek' hívja és azt beszél be önmagának, hogy nem akar küzdeni az őszinteség ellen, pedig valójában képtelen a gyengeségei ellen küzdeni.

Az őszinteség és a becsületesség a valóságban teljesen más dolog. Amit az ember 'őszinteségnek' hív, az in egyszerűen az, hogy nem akarja magát fékezni. És az ember mélyen önmagában tudja ezt. És mégis hazudik magának, mikor azt mondja, hogy nem akarja az őszinteséget elveszteni".

..Eddig a belső igazodásról beszéltem. Még sokkal több példát lehetne felhozni. De ezt önöknek kell megtalálni, azaz önöknek kell ezek után a példák után kutatni önmaguk és mások megfigyelésén keresztül.

A belső igazodás ellentéte és egyben az ellene való küzdelem eszköze is a 'külső igazodás'. A 'külső igazodás' teljesen más emberi kapcsolatokon nyugszik, mint a belső igazodás. Ez az emberek megértéséhez, igényeikhez való alkalmazkodást jelenti. A külső igazodással az ember mindent megtesz, ami szükséges, hogy az életet saját maga és a többiek számára könnyebbé tegye. A külső igazodás megköveteli az emberek ismeretét ízlésük, szokásaik, előítéleteik megértését. Ugyanakkor a külső igazodás nagy hatalmat és uralmat követel meg önmaga fölött. Az ember nagyon gyakran valamilyen módon *őszintén* szeretné kifejezni, vagy kimutatni egy másik embernek, hogy mit gondol vagy érez róla. És ha gyenge ember, természetesen utat enged ezeknek a vágyaknak, azután önmagát védve azt mondja, nem akart hazudni, nem akart színlelni, őszinte akart lenni. Aztán meggyőzi önmagát, hogy ez a másik ember hibája volt. Ő igazán figyelembe akarta venni a másikat, engedni akart neki, nem akart veszekedést, és így tovább. De a *másik ember* egyáltalán nem akarta őt figyelembe venni és ezért semmit sem tudott vele elérni. Nagyon gyakran történik, hogy az ember áldással kezd és átokkal végzi. Elhatározza, hogy nem igazodik másokhoz, azután őket hibáztatja, hogy azok nem igazodtak őhozzá. Ez egy példa arra, hogyan megy át a külső igazodás belső igazodásba. De ha az ember igazán emlékszik önmagára megérti, hogy a másik ember is egy gép, ugyanúgy, mint ő maga. És akkor a *másik ember pozíciójába helyezi magát*, magát annak helyébe teszi és így igazán képes lesz megérteni azt, amit a másik ember gondol és érez. Ha ezt meg tudja tenni, munkája könnyebbé válik. De ha saját követelményeivel közeledik a másikhöz, újra csak 'belső igazodás' lesz belőle.

A helyes külső igazodás nagyon fontos a munkában. Nagyon gyakran történik, hogy azok az emberek, akik megértik a külső igazodás szükségességét az életben, nem értik a külső igazodás szükségességét

a munkában; úgy döntenek, mivel a munkában vannak, joguk van nem igazodni. Pedig a valóságban ahhoz, hogy az ember munkája eredményes legyen, tízszer annyi külső igazodásra van szüksége mint az életben, mert *csak* a tanítvány külső igazodása mutathatja, hogy mennyire értékeli és mennyire érti meg a munkát; és a siker a munkában mindig arányos annak értékelésével és megértésével. Emlékezzenek arra, hogy a munka nem kezdődhet és nem is folytatódhat alacsonyabb szinten, mint az *obivájtelp*-é, vagyis a mindennapi élet szintje alatt. Ez nagyon fontos elv, ami valamilyen oknál fogva nagyon könnyen elfelejtődik. De erről később még külön beszélünk."

G. a következő alkalommal visszatért arra a tényre, hogy állandóan elfelejtjük helyzetünk nehézségeit.

„Önök sokszor naivul gondolkodnak” mondta. „Máris azt hiszik, hogy *tenni* tudnak. Az embernek ettől a meggyőződéstől sokkal nehezebb megszabadulni, mint bármi mástól. Önök nem értik szervezetük egész bonyolultságát és nem jöttek rá, hogy minden erőfeszítésük a kívánt eredményen kívül, ha egyáltalán sikerül, ezernyi váratlan, legtöbbször nem kívánatos eredményt is hoz, és főleg elfelejtik - és ez a legnagyobb hiba -, hogy nem az elején kezdik, egy szép, új, tiszta gépezettel. Mindegyikük mögött ott állnak hamis vagy ostoba évek, mindig engedtek gyengeségeiknek, hibáik felett szemet hunytak és igyekeztek elkerülni minden kellemetlen igazságot. Állandóan hazudtak önmaguknak, önmagukat igazolták, másokat elítéltek és így tovább. Ezeknek mindenképpen hatása van a gépezetre. A gépezet piszkos, helyenként rozsdás, némely helyen pedig rossz munkájuk miatt mesterséges szerkezeteket hoztak létre.

Ezek a mesterségesen kialakult szerkezetek most állandóan akadályozni fogják minden jó szándékukat.

Ezeket 'lökhárítóknak' hívják.

A lökhárító kifejezés magyarázatot igényel. Azt tudjuk, mik a lökhárítók a vasúti kocsikon: szerelvények ütközésének csökkentésére szolgáló szerkezetek. Ha a lökhárítók nem lennének ott, két kocsi ütközése nagyon veszélyes lenne. A lökhárítók lecsökkentik, alig észlelhetővé teszik az ütközést.

Pontosan ehhez hasonló szerkezetek találhatók az emberben. Ezeket nem a természet, hanem maga az ember alakította ki, bár akaratlanul. Keletkezésük oka az ember véleményeinek, érzelmeinek, rokonszenveinek, mondásainak és cselekedeteinek sok ellentmondásában van. Ha az ember élete folyamán érezte volna önmagában az összes ellent-

Az obivájtelp meghatározása a 362. oldalon

mondását, akkor nem tudna olyan nyugodtan élni és cselekedni, mint ahogy most él és cselekszik. Állandó súrlódások közölt, nyugtalanságban élne. Mi nem vesszük észre, hogy személyiségünk különböző 'énjei' mennyire ellentétesek és ellenségesek egymással. Ha az ember érezné mindezeket az ellentmondásokat, akkor valóban érezné, ki is *6 valójában*. Érezné, az önbizalmát, gyengíti energiáját és elveszi az önbecsülését. Valahogy, valamiképpen uralkodni kell ezeken a gondolatokon, vagy elűzni azokat. Vagy elpusztítja az ellentmondásokat, vagy nem akarja se látni, se érezni azokat. De az ember nem tudja elpusztítani az ellentmondásokat. Ha 'lökhárítók' keletkeznek benne, megszűnik azokat érezni és ettől kezdve már nem fogja az ellentétes nézőpontok, ellentétes érzelmek és ellentétes szavak ütközésének sokkját érezni.

A 'lökhárítók' lassan és fokozatosan alakulnak ki. Sok mesterségesen, a 'nevelés' folytán keletkeznek. Mások a körülvevő élet hipnotikus hatása alatt. Az ember ilyen 'lökhárítókkal' élő, gondolkodó és érző emberekkel van körülveve. Utánozza a véleményeiket, cselekedeteiket, szavaikat és így az ember önkéntelenül 'lökhárítókat' fejleszt ki magában. A 'lökhárítók' sokkal könnyebbé teszik az életet. Nehéz 'lökhárítók' nélkül élni. Ugyanakkor ezek távol tartják a belső fejlődés lehetőségétől, mert a 'lökhárítók' a sokkok lecsökkentésére készültek, pedig csak a sokkok vezethetik ki az embert abból az állapotból, melyben él, vagyis ébreszthetik fel. A 'lökhárítók' elringatják az embert, jóleső, békés érzetet adnak, hogy minden rendben lesz, hogy az ellentmondások nem léteznek és nyugodtan aludhat. *A 'lökhárítók' olyan szerkezetek, amik segítségével mindig igaza lehet az embernek.* A 'lökhárítók' megakadályozzák az embert, hogy lelkiismeret furdalást érezzen.

A 'lelkiismeret' szó szintén magyarázatot igényel.

A mindennapi életben a 'lelkiismeret' fogalmát túl egyszerűen értelmezzük. Mintha lenne lelkiismeretünk. Valójában a 'lelkiismeret' fogalma az érzelmek hatáskörébea ugyanaz, mint az 'öntudat' fogalma az értelem hatáskörében. És ahogy öntudatunk nincs, lelkiismeretünk sincs.

Öntudat az az állapot, melyben az ember közvetlenül és egészében ismeri mindazt, amit általában tud; egy állapot, melyben képes meglátni, hogy milyen keveset ismer és hogy milyen sok ellentmondás van mindabban, amit ismer.

A *lelkiismeret* az, az állapot, melyben az ember mindent egyszerre érez, amit általában érez vagy érezhet. Es mivel mindenkiben ezerféle ellentétes érzelmek van, mélyen rejtett semmiségének felismerésétől a legostobább elfogultságig, mindenféle félclcmérzettől az önteltségig, az önbálványozásig; mindezt *egy időben* érezni nemcsak fájdalmas, hanem elviselhetetlen lenne. Ha az embeT, akinek egész belső vi-

lága ellentétekkel van tele, hirtelen egy időben érezné önmagában mindezt az ellentétet; ha egy időben érezné, hogy mindent, amit szeret azt utálja, és mindent, amit utál azt szereti, hogy hazudik, amikor igazat mond és igazat mond, amikor hazudik, és ha érezné ennek az egésznek a szégyenét és borzalmát, akkor ismétlé az állapotot, amit 'lelkiismeretnek' nevezünk. Az ember nem élhet ebben az állapotban. Vagy az ellentmondásokat, vagy a lelkiismeretét kell elpusztítani. A lelkiismeretét nem tudja elpusztítani, de elaltathatja, vagyis áthatolhatatlan akadályokkal elkülönítheti az egyik érzelmét a másiktól, hogy sohase lássa ezeket együtt, hogy ne érezze összeférhetetlenségüket, sem együttélésük abszurditását.

De az ember szerencséjére, vagyis békéje és alvása kedvéért, ez a lelkiismereti állapot igen ritka. Kora gyerekkorától fogva kezdenek kifejlődni és megerősödni benne a 'lökhárítók', elvéve azt a lehetőséget, hogy lássa saját belső ellentéteit és így egyáltalán nem fenyegeti őt a hirtelen felébredés veszélye. Felébredés csak azoknak lehetséges, akik azt keresik és akarják, azoknak, akik készek küzdeni önmagukkal, dolgozni önmagukon, nagyon hosszú időn át, nagyon kitartóan, hogy elérjék ezt. Ehhez feltétlenül el kell pusztítani a 'lökhárítókat', tehát elébe menni az összes benső szenvedésnek, melyek az ellentétek érzékeléséhez vannak kötve. Továbbá a 'lökhárítók' elpusztítása önmagában is nagyon hosszú munkát igényel, az embernek ezt a munkát el kell fogadnia és fel kell ismernie, hogy lelkiismeretének felébredése mindenféle kellemetlenséggel és szenvedéssel jár együtt.

De a lelkiismeret egyedül az a tűz, mely össze tudja olvasztani az összes fémport az edényben, amelyről már beszéltünk és meg tudja teremteni az egységet, amit az ember nem birtokol abban az állapotban, melyben elkezdő tanulmányozni önmagát.

A 'lelkiismeret' és az 'erkölcs' két különböző fogalom

A lelkiismeret egy általános és *változatlan* jelenség. A lelkiismeret minden embernek ugyanaz, és lelkiismeret csak 'lökhárítók' nélkül lehetséges. Figyelembe véve a különböző emberkategóriákat mondhatjuk, hogy létezik egy ellentmondások nélküli lelkiismeret. Ez a lelkiismeret nem szenvedés, hanem egy teljesen új, sajátos öröm, mely számunkra teljesen ismeretlen. De a lelkiismeret felébredése, még ha csak egy pillanatra is, az ezernyi különböző 'én' bőli álló emberben elkerülhetetlenül szenvedéssel jár. Mégis, ha ezek a pillanatok gyakrabban megisméltődnek és minden alkalommal egy kicsit tovább tartanak, és ha az ember nem fél tőlük, hanem ellenkezőleg, összhangban van velük, igyekszik megtartani és meghosszabbítani őket, fokozatosan egy nagyon **finom öröm**, a valódi, 'tisza lelkiismeret' előíze fog meg jelenni benne ezekben a pillanatokban

Az 'erkölcs' felfogásában nincs semmi általános. Az erkölcs a 'lökhárítókból' áll. Nincs egyetlen erkölcs. Ami erkölcsös Kínában az

erkölcstelen Európában és ami erkölcsös Európában az erkölcstelen Kínában. Ami erkölcsös Szentpéterváron az erkölcstelen a Kaukázusban. Ami erkölcsös a Kaukázusban az erkölcstelen Szentpéterváron. Ami erkölcsös az egyik társadalmi osztályban az erkölcstelen egy másikban, és fordítva. Az erkölcs mindig és mindenhol mesterséges jelenség. Sok különböző 'tabuból' áll, vagyis tiltásokból, különböző követelményekből, melyek néha alapjaikban értelmesek, de néha minden értelmüket elvesztették ha valaha voltak is, mert hamis alapra épültek, képzelt rettegek és babonák lakjára.

Az erkölcs 'lökhárítókból' tevődik össze. És mivel mindenféle 'lökhárító' létezik és mivel az életkörülmények a különböző országokban, a különböző korokban, vagy a társadalom különböző osztályaiban nagyon változóak, úgy az ezek által létrejött erkölcs szintén nagyon különböző és ellentétes. Mindenkire érvényes erkölcs nem létezik. És meg azt sem lehet mondani, hogy létezik egy általános erkölcs például Európában. Néha azt mondják, hogy az általános európai erkölcs a 'keresztény erkölcs'. De először is a 'keresztény erkölcs' ideáját önmagát is nagyon sokféleképpen lehet értelmezni és nagyon sok bűncselekményt a keresztény erkölcs nevében követtek el. És másodjára, a modern Európának nagyon kevés köze van a 'keresztény erkölchöz', akárhogy értelmezzük is ezt az erkölcsöt.

Mindenesetre, ha tényleg a 'keresztény erkölcs' vezette volna Európát a most zajló háborúba, nem lenne-e jobb az embernek ettől az erkölcstől minél távolabb tartani magát?"

„Sok ember mondja, hogy nem tudja megérteni az ön tanításának erkölcsi oldalát” mondta valaki közülünk, „mások pedig azt mondják, hogy tanításában nincs semmi erkölcs.”

„Persze, hogy nincs” mondta G. „Az emberek nagyon szeretnek az erkölcsről beszélni. De az erkölcs csak önszuggesztívó. *Ami szükséges, az a lelkiismeret.* Mi nem tanítunk erkölcsöt. Mi azt tanítjuk, hogyan lehet a lelkiismeretet megtalálni. Az emberek ezt nem szeretik hallani. Azt mondják hogy nincs bennünk *szeretet*. Egyszerűen azért, mert nem bíztatunk gyengeségre és képmutatásra, épp ellenkezőleg, leveszünk minden álarcot. Aki az igazság után vágyik az nem beszél a szeretetről, vagy kereszténységről, mert tudja, hogy milyen messze van tőlük. A keresztény tanítás a keresztények számára van. És keresztények azok, akik Krisztus tanítása szerint élnek, vagyis mindent az ő utasításai szerint csinálnak. Tudnak-e Krisztus utasításainak megfelelően élni azok, akik a szeretetről és erkölcsről beszélnek? Persze, hogy nem tudnak; de mindig lesz ilyen fajta fecsegés, cs mindig lesznek emberek akiknek a szó sokkal fontosabb, mint bármi más. De ez a jelzés nem csal! Aki így beszél, az üres ember; nem érdemes időt vesztegetni rá.

Erkölcs és lelkiismeret, teljesen különböző dolgok. Egy lelkiismeret sohasem állhat ellentmondásban egy másik lelkiismerettel. Egy er-

köles mindig ellentmondhat egy másik erkölcsnek, és még meg is tagadhatja azt. A 'lökhárítókkal' ellátott ember nagyon könnyen erkölcsös. És a 'lökhárítók' nagyon különbözők lehetnek, azaz két nagyon erkölcsös ember nagyon erkölcstelennek találhatja egymást. Ez majdnem mindig így van. Minél 'erkölcsösebb' egy ember, annál 'erkölcstelenebbnek' találja a többi erkölcsös embert.

Az erkölcs ideája a jó és a rossz viselkedés ideájával van kapcsolatban. De a jó és rossz ideája különböző embereknél mindig más, mindig szubjektív az első számú, második számú és a harmadik számú emberben, és csak az adott pillanattól, az adott szituációtól függ. A szubjektív embernek nem lehet általános fogalma a jóról és a rosszról. A szubjektív embernek rossz mindaz, ami szemben áll kívánságaival, érdekeivel, vagy a saját jóról alkotott elméletével.

Tulajdonképpen azt lehet mondani, hogy a rossz nem létezik a szubjektív embernek. Az ő számára csak a jóság különböző fogalmai léteznek. *Soha senki nem tesz semmit szándékosan a rosszúság kedvéért, vagy a rossz szolgálatában.* Mindenki a jóság szolgálatában cselekszik, *saját felfogása szerint.* De ezt mindenki másképpen fogja fel. Az emberek egymást ölik és pusztítják a *jó szolgálatában.* Az ok természetesen ugyanaz: az emberek tudatlansága és a mély álm, melyben élnek.

Ez annyira nyilvánvaló, hogy nagyon különös, miért nem gondolnak rá az emberek. Mindenesetre tény, hogy ezt nem értik és mindenki úgy véli, hogy az az egyetlen jó, amit őciónak tart és minden egyéb rossz. Naiv és hiábavaló lenne azt remélni, hogy az emberek valaha is megértik ezt, és kifejlesztik önmagukban a jó általános és azonos ideáját."

„De nem létezik ez a jó és rossz önmagában, az emberektől függetlenül?" kérdezte az egyik jelenlévő.

„De igen" mondta G. „csak ez nagyon távol áll tőlünk és jelenleg nem is érdemes időt vesztegetni ennek megértésére. Egyszerűen egyre emlékezzenek. A jónak és a rossznak egyetlen tartós ideája az evolúció ideájával van kapcsolatban; természetesen nem a mechanikus evolúcióval, hanem az ember fejlődésének ideájával, tudatos erőfeszítésében, létének megváltoztatásán, egysége megteremtésén és egy állandó 'Én' kialakításán keresztül.

A jó és rossz állandósult ideája csak állandósult célon és állandósult megértésen keresztül alakulhat ki az emberben. Ha az ember megérti, hogy alszik, és ha fel szeremé ébredni, akkor minden, ami ehhez hozzásegíti jó, és minden, ami ebben gátolja, minden, ami alvásban tartja rossz. Pontosan ugyanígy fogja felismerni mi a jó és a rossz a másik embernek. Ami segíti őket a felébredésben, jó, ami gátolja őket, rossz. De ez csak azok számára érvényes, akik fel akarnak ébredni, tehát azoknak, akik tudják, hogy alszanak. Azok akik nem tudják, hogy alszanak és azok, akik nem kívánnak felébredni, a jót és a rosszat nem érthetik meg. És mivel az emberek döntő többsége nem jön rá és nem

Is fog rájönni arra, hogy alszik, úgy sem a jó, sem a rossz nem létezhet számukra.

Ez ellentétben áll az általánosan elfogadott ideákkal. Az emberek hozzászóltak ahhoz a gondolathoz, hogy a jó és rossz ugyanaz kell legyen mindenkinek, és főleg, hogy a jó és a rossz mindenki számára létezik. A valóságban a jó és rossz csak keveseknek létezik, azoknak, akiknek céljuk van, akik a cél felé törekcszenek. Akkor, ami a cél felé törekvésüket akadályozza, az rossz és ami segíti, az jó.

De természetesen az alvó emberek többsége azt mondja, hogy van célja és egy meghatározott irányba halad. Annak a felismerése, hogy nincs célja és semerre sem megy, azt mutatja, hogy a felébredéshez közeledik; annak a jele, hogy az ébredés lehetősége valóban megnyílik számára. Az ébredés akkor kezdődik, amikor az ember felismeri, hogy nem tart semerre és nem is tudja merre menjen.

Ahogy ezt már korábban mondtuk, sok olyan képesség van, amit az ember magáénak tulajdonít; amit valójában csak azok birtokolnak, akik a fejlődés, az evolúció magasabb fokán állnak, mint az egyes, kettes és hármas számú emberek. Az egyéniség, egy egyedülálló és állandó Én, a tudat, az akarat, a *cselekvő képesség*, a belső szabadság állapota, mindezek olyan képességek, melyek a mindennapi ember nem birtokol. A jó és rossz ideája ugyanebbe a kategóriába tartozik, melyeknek tényleges létezése egy *állandó célhoz*, *állandó irányhoz* és egy *állandó gravitációs központhoz* van kötve.

A jó és rossz ideája néha az igazság és hazugság ideájával van kapcsolatban. De mint ahogy jó és rossz nem létezik az átlag ember számára, ugyanígy nem létezik az igazság és hazugság sem.

Állandó igazság és állandó hazugság csak az állandósult embernek létezik. Ha az ember szüntelenül változik, akkor számára az igazság és hazugság is állandóan változni fog. És ha az emberek minden pillanatban különböző állapotban vannak, sokféle felfogásuk lesz az igazságról éppúgy, mint a jóról is. Az ember nem veszi észre, hogyan kezd igaznak látni azt, amit tegnap még hazugságnak látott és fordítva. Nem veszi észre ezeket az átmeneteket, mint ahogy nem veszi észre saját 'én'-jének átmenetét egyikből a másikba.

A közönséges ember életében az igazságnak és hazugságnak semmifajta erkölcsi értéke nincs, mert az ember soha nem tud kitartani egy igazság mellett: Az igazsága változik. Ha egy ideig változatlan marad, az egyszerűen azért van, mert a 'lökhárítók' ott tartják. És az ember sohasem tud *igazat mondani*. Néha *'az' igazat mond* néha *'az' hazudik*. Következésképpen az igazságának és a hazugságának nincs értéke; egyik sem függ tőle, mindegyik a véletlentől függ. És ez ugyanígy vonatkozik az ember szavaira, gondolataira és érzéseire, és az igazságról és hazugságról alkotott felfogására.

Ahhoz, hogy az ember megértse az igazság és hazugság kapcsolatait életében, meg kell értenie önmaga belső, szüntelen hazudozását.

Ezeket a hazugságokat a 'lökhárítók' hozzák létre. Ahhoz, hogy elpusztítsa az önmaga és mások felé, öntudatlanul elkövetett hazugságokat, el kell pusztítsa a 'lökhárítókat'. De az ember nem tud 'tompítók' nélkül élni. A 'lökhárítók' automatikusan irányítják az ember minden cselekedetét, szavát, gondolatát és érzelmét. Ha a 'lökhárítók' megsemmisülnének, minden kontroll eltűnne. Az ember nem létezhet kontroll nélkül, még akkor sem, ha ez csak egy automatikus kontroll. Csak az az ember, aki birtokolja az akaratot, vagyis egy tudatos kontrollt, az képes 'lökhárítók' nélkül élni. Következésképpen, ha az ember elkezd önmagában megsemmisíteni a 'lökhárítókat', ugyanakkor az akaratát is fejleszteni kell. És mivel az akaratot nem lehet kialakítani megrendelésre, rövid időn belül, on maradhat az ember lerombolt 'lökhárítókkal' és egy még nem elég erős akarattal. Egyetlen lehetősége lehet ebben a kritikus időszakban, hogy egy másik, már megerősödött akarat kontrollálja.

Ezért van, hogy egy olyan iskolai munkában, mely magában foglalja a 'lökhárítók' elpusztítását, az embernek késznek kell lenni aláverni magát egy másik ember akaratának mindaddig, míg saját akarata teljesen ki nem fejlődik. Általában ezt, a másik ember akaratának való alárendelést kell minden más előtt tanulmányozni. Én a 'tanulmányozni' szót használom, mert az embernek meg kell érteni, miért fontos az ilyen engedelmesség, és meg kell tanulnia szót fogadni. Az utóbbi egyáltalán nem könnyű. Az ember, amikor elkezd az öntanulmányozás munkáját, hogy az önmaga feletti kontrollt megvalósítsa, hozzá van szokva, hogy saját döntéseiben higgyen. Maga az, hogy felismerte az önváltoztatás szükségességét mutatja neki, hogy döntései helyesek, s megerősíti hitét azokban. De amikor elkezd önmagán dolgozni, az embernek fel kell adni saját döntéseit, 'feláldozni saját döntéseit', mert másképpen annak az embernek az akarata, aki vezeti munkájában, nem képes cselekedeteit irányítani.

A vallási irányzatú iskolákban az első követelmény az *engedelmes-ség*, vagyis egy teljes alárendeltség, de anélkül, hogy megértenék miért. A negyedik út iskoláiban mindenek előtt a megértésre van szükség. Az erőfeszítések eredményei mindig a megértéssel arányosak.

Saját döntéseiről való lemondás, egy másik akarata alá való rendeltség leküzdhetetlen nehézségeket támaszthat az emberben, ha előzőleg nem tudott rájönni arra, hogy valójában nem áldoz fel semmit, nem változtat meg semmit életében, mert egész életében valami fajta idegen akaratnak volt alávetve, és soha nem volt saját döntése. De az ember nincs tudatában ennek. Úgy gondolja, joga van szabadon választani. Nehéz lemondania arról az illúzióról, hogy ő saját maga korma-

nyozza, alakítja életét. De addig nem lehetséges az önmagán való munka, míg az ember nem szabadul meg enől az illúziótól.

Az embernek látnia kell, hogy nem *létezik*; fel kell fognia, hogy nem veszíthet semmit, mert nincs amit elveszítsen; fel kell fognia 'semmisségét', ennek legteljesebb értelmében.

Egyedül *saját semmisségének tudata* győzheti le félelmét attól, hogy egy másik akaratának alávesse magát. Bármennyire különösnek tűnik is, ez a félelem valójában egyike a legkomolyabb akadályoknak az ember útján. Az ember fél, hogy olyan dolgokat kell tennie, melyek szemben állnak elveivel, nézeteivel, ideáival. Ezen felül ez a félelem azonnal létrehozza benne azt az illúziót, hogy neki igazán vannak elvei, nézetei és meggyőződései, amik valójában sohasem voltak és nem is lehettek. Egy ember, aki életében soha sem gondolkodott a moralitásról, egyszerre attól kezd félni, hogy valami erkölcselent csináltatnak vele. Az ember, aki soha nem gondolt az egészségéről és minden lehetségest megtett, hogy lerombolja, elkezd attól félni, hogy valami olyat es máltainak vele, ami árt neki. Az ember, aki hazudon mindenkinek, mindenhol, egész életében, a legártatlanabb módon, hirtelen félni kezd, hogy hazugságokat mondatnak vele. Ismertem egy iszákos embert, aki mindennél jobban félt attól, hogy ivásra kényszerítik.

Egy másik ember akaratának alárendelésétől való félelem gyakran erősebbnek bizonyul minden egyébnél. Az ember nem érti meg, hogy egy másik akaratának való alárendeltség, melybe tudatosan egyezik bele, az egyetlen út saját akaratának megszerzéséhez."

A következő alkalommal G. megint az akarat kérdésével kezdte. „Az akarat kérdése, a saját akaratunké és egy másik ember akaratáé, sokkal bonyolultabb, mint ahogy első pillanatban tűnik. Az embernek nincs elég akarata *tenni*, vagy önmagán uralkodni és cselekedeteit irányítani, de ahhoz van elég akarata, hogy egy másik embernek szót fogadjon. Csak ilyen módon menekülhet meg a *véletlenség törvényétől*. Semmi más lehetőség nincs rá.

Már beszéltem a *sorsról* és a *véletlenről* az ember életében. Most vizsgáljuk meg sokkal részletesebben ezeket a szavakat *ZL* értelmét. A sors szintén létezik, de nem mindenkinek. A legtöbb ember el van különülve sorsától és csak a véletlen törvénye alatt él. A sors a bolygók befolyásának eredménye, mely összhangban van az emberi típusal. A típusokról majd később beszélünk. Jelenleg csak egy dolgot kell megértsenek. Lehet az embernek a típusával összhangban lévő sorsa, de valójában ez szinte soha sincs így. Ez azért van, mert a sorsnak csak az ember egy részével van kapcsolata, nevezetesen az *esszenciájával*.

Meg kell érteni, hogy az ember két részből áll: *esszenciából* és *személyiségből*. Az esszencia az, ami az ember sajátja. A személyisége,

ami 'nem sajátja'. 'Nem sajátja' azt jelenti, ami kívülről jött, amit megtanult, vagy amit visszatükröz, minden külső benyomás, ami nyomot hagyott emlékezetében és érzékelésében, az összes szó és mozdulat, amit megtanult, az összes utánzással kialakult érzés - mindez 'nem sajátja', mindez a személyiség.

Az általános pszichológia nézőpontjából szemlélve az ember szétválasztása személyiségre és esszenciára nehezen fogható fel. Pontosabban azt mondhatnánk, hogy erről a felosztásról a pszichológia semmit sem tud.

A kisgyerekeknek még nincs személyisége. Ó valójában az, ami. Ő pusztán esszencia. Vágyai, ízlése, kedvtelése, ellenszenvai olyannak fejezik ki a lényét amilyen.

De ahogy az úgynevezett 'nevelés' elkezdődik, a személyiség elkezd növekedni. A személyiséget részben az emberek szándékos befolyása hozza létre, vagyis a 'nevelés', másrészt a gyerek is önkéntelenül utánozza őket. A személyiség létrehozásában nagy szerepet játszik a gyerek 'ellenállása' az őt körülvevő emberekkel szemben. Azok az erőfeszítései, hogy elrejtse előlük azt, ami a 'sajátja', vagyis ami 'valódi'.

Az esszencia az igazság az emberben; a személyiség, ami nem igazi. De a személyiség növekedésének arányában az esszencia egyre ritkábban és gyengébben nyilvánítja meg önmagát és gyakran megtörténik, hogy az esszencia fejlődése nagyon fiatal korban megáll és nem fejlődik tovább. Nagyon sokszor megtörténik, hogy egy felnőtt ember esszenciája, még egy nagyon művelt, vagy mint mondják, nagyon kulturált szellemű emberé is, megáll egy 5-6 éves gyerek szintjén. Ez azt jelenti, hogy minden, amit ebben az emberben látunk, valójában nem a 'sajátja'. Az, ami a sajátja, vagyis az esszenciája, általában csak az ösztöneiben és legegyszerűbb érzéseiben nyilvánul meg. De vannak esetek, amikor az ember esszenciája párhuzamosan nő személyiségével. Az ilyen esetek nagyon kivételesek, különösen kulturált életkörülmények között. Az esszencia növekedésének több esélye van az olyan emberben, aki a természettel közvetlen kapcsolatban él, ahol állandóan nagy veszedelmekkel kell küzdeni, nehéz körülmények között. De rendszerint az ilyen embereknek a személyisége kevésbé fejlett. Több van bennük, ami 'sajátjuk', de nagyon kevés, ami 'nem sajátjuk', hiányzik a nevelés, az oktatás és a kultúra. A kultúra alakítja ki a személyiséget, ugyanakkor ez a személyiség terméke és eredménye is. Nem vagyunk tisztában azzal, hogy egész életünket, mindazt, amit civilizációnak, tudománynak, filozófiának, művészetnek és politikának nevezünk, az emberek személyisége alakította ki, vagyis az, ami 'nem sajátjuk'.

Az, ami 'nem sajátja' az embernek, abban különbözik attól, ami a 'sajátja', hogy az előbbit el lehet veszíteni, meg lehet változtatni, vagy el lehet venni mesterséges eszközökkel.

A személyiség és az esszencia ezen viszonya kísérleti úton bizonyítható. A keleti iskolákban ismernek olyan lehetőségeket és módszereket, melyekkel külön lehet választani az ember személyiségét az esszenciájától. Ehhez néha hipnózist alkalmaznak, néha különleges narkotikumokat, és néha bizonyos fajta gyakorlatokat. Ha ezeknek az eszközöknek a segítségével a személyiség és az esszencia különválik egy időre az emberben, akkor két teljesen kialakult lény látható benne, akik különböző hangon beszélnek, különböző az ízlésük, céljuk és érdeklődésük, és a két lény közül az egyik igen gyakran egy kis gyerek szintjén áll. A kísérletet tovább folytatva az egyik lényt el lehet altatni, vagyis kísérletezni lehet akár a személyiség, akár az esszencia elaltatásával. Bizonyos narkotikumoknak olyan tulajdonsága van, hogy elaltatják a személyiséget anélkül, hogy befolyásolnák az esszenciát. És bizonyos idő elteltével, a narkotikum használata után az ember személyisége eltűnik és csak az esszenciája marad. És megtörténik, hogy egy ember, aki tele volt legkülönbözőbb egzaltált ideákkal, tele szimpátiával és antipátiával, szeretettel és gyűlölettel, ragaszkodással, hazafisággal, szokásokkal, ízléssel, vágyakkal, meggyőződésekkel, hirtelen teljesen üresnek bizonyul, gondolatok nélkül, érzelmek, meggyőződések és nézőpontok nélkül. Minden, ami azelőtt felizgatta, most teljesen közömbösen hagyja. Néha látja szokásos hangulatainak, vagy nagy hangú szavainak mesterkélt, vagy képzelt jellegét, néha meg úgy elfelejtkezik róluk, mintha sohasem léteztek volna. Dolgok, amikért kész len volna az életét áldozni, most nevetségesnek, esztelennek, vagy figyelemre sem méltónak tűnnek. Mindössze csak egy pár ösztönös hajlamot és ízlést talál magában. Szereti az édességet, szereti a meleget, nem szereti a hideget, nem szeret munkára gondolni, vagy ellenkezőleg, szereti a fizikai mozgást. Ez az egész.

Néha, bár nagyon ritkán, mikor a legkevésbé várható, az esszencia teljesen felnőttné, teljesen kifejlettné mutatkozik meg az emberben, még a fejletlen személyiség esetében is, és ebben az esetben az esszencia mindent egyesít, ami fontos és igaz az emberben.

De ez nagyon ritkán történik. Rendszerint az ember esszenciája vagy primitív, műveletlen és gyerekes, vagy egyszerűen ostoba. Az esszencia fejlődése az önmagán való munkától függ.

Az önmagán való munka nagyon fontos pillanata az, amikor az ember elkezd megkülönböztetni a személyiséget és az esszenciát. Az ember igazi Én-je, az egyénisége, csak az esszenciájából fejlődhet ki. Úgy lehetne mondani, hogy az ember egyénisége a felnőtt és éretté vált esszenciája. De az esszencia növekedéséhez mindenek előtt a személyiség állandó nyomását kell csökkenteni, mert az esszencia növekedésének akadályai a személyiségben vannak.

Ha egy átlag, művelt embert veszünk, az esetek óriási többségében látni fogjuk, hogy a személyiség az aktív tényező benne, míg az esszencia passzív. Az ember belső növekedése nem kezdődhet addig.

míg a dolgok ezen sorrendje nem változik meg. A személyiségnek kell passzívvá és az esszenciának aktívvá válni. Ez csak akkor történhet, ha a 'lökhárítók' el vannak távolítva, vagy le vannak gyengítve, mert a személyiség fő fegyverei a 'lökhárítók', amelyek segítségével az esszenciát elnyomás alatt tartja.

Ahogy korábban elhangzott, a kevésbé kultúrált emberek esszenciája gyakran sokkal jobban fejlett, mint a kultúrált embereké. Úgy tűnhet, hogy közelebb kellene állniuk a fejlődés lehetőségéhez, de valójában nincs így, mert személyiségük túl fejletlen. A belső növekedéshez, és elsősorban az önmagán való munkához, a személyiségnek egy bizonyos fokú fejlettsége éppúgy nélkülözhetetlen, mint az esszencia egy bizonyos cróteljessége. A személyiség 'tekercekből' és 'lökhárítók-ból' áll, a központok bizonyos működésének eredményeként. Egy elégtelenül fejlett személyiség a 'tekercek' hiányát jelenti, vagyis a tudás és az információ hiányát, annak az anyagnak a hiányát, melyre az önmagán való munkának alapozódnia kell. Egy bizonyos mennyiségű tudás nélkül, egy bizonyos mennyiségű olyan anyag nélkül, ami nem sajátja, nem kezdheti el az önmagán való munkát, még az öntanulmányozást és a gépies szokásai elleni küzdelmet sem, egyszerűen azért, mert nem lesz semmi oka vagy indítéka vállalkozni egy ilyen munkára.

Ez nem azt jelenti, hogy minden út zárva van előtte. A fakír és a szerzetes útja, mely nem kíván semmilyen intellektuális fejlettséget, nyitva marad előtte. De azok a módok és eszközök, melyek a intellektusa ember számára lehetségesek, számára hasznavehetetlenek, így a kultúrált és kulturálatlan emberek számára egyaránt nehéz a fejlődés útja. A kultúrált ember távol él a természettől, távol a lét természetes körülményeitől, és a mesterséges élet körülmények között személyisége fejlesztése az esszencia rovására történik. A kevésbé kultúrált ember normálisabb és természetesebb körülmények között él, esszenciáját a személyisége rovására fejleszti. Az önfejlesztés munkájának sikeres elkezdéséhez az egyformán kifejlődött személyiség és esszencia szerencsés összejátéka szükséges. Az ilyen helyzetben lehet leginkább sikerre számítani. Ha az esszencia kevésbé fejlett, akkor hosszú előkészítő munkára van szükség, de mindez a munka teljesen terméketlen lesz, ha az ember esszenciája romlott, vagy ha valami helyrehozhatatlan hibát szerzett. Az ilyen esetek gyakran előfordulnak. A személyiség abnormális fejlődése nagyon gyakran olyan alacsony színvonalon állítja meg az esszencia fejlődését, hogy csak egy kis idomtalan dolog marad. Egy kis idomtalan dologtól semmit sem lehet elvárni.

Aztán nagyon gyakran megtörténik, hogy egy ember esszenciája meghal, miután személyisége és teste még tovább él. Az emberek többsége, akikkel a nagyvárosok utcáin találkozunk, belül üresek, valójában már *halottak*.

Az a szerencsénk, hogy ezt nem látjuk, hogy nem tudunk róluk. Ha tudnánk, hogy mennyi ember halott már, s hogy ezek a halott emberek kormányozzák életünket, ez a látvány örületbe kergémé minket. Sokszor megtörténik, hogy az emberek valóban megöriülnek, mert nincsenek erre felkészülve és meglátják, vagyis valami olyasmit látnak, amit nem kellene látniuk. Hogy ezt büntetlenül megláthassa, az embernek az úton kell lennie. Ha egy ember, aki semmit sem tud tenni, meglátná az igazságot, biztosan megöriülne. De ez ritkán történik meg. Általában minden úgy van elrendezve, hogy az ember semmit nem lát idő előtt. A személyiség csak azt látja, amit szeret és ami nem zavarja az életét. Sosem látja meg azt, amit nem szeret. Ez jó és rossz is egyszerre. Jó, ha az ember aludni akar, rossz, ha fel akar ébredni."

"Ha az esszencia a sors befolyásának van alárendelve" kérdezte egyikünk, „ez nem jelenti-e azt, hogy a sors a véletlenhez hasonlítva mindig kedvezőbb az embernek? És a sors elvezetheti-e az embert a munkához?"

„Nem, ez nem azt jelenti" válaszolt G. „A sors csak abban az értelemben jobb a véletlennél, hogy számításba lehet venni, ismerni lehet előre; fel lehet készülni arra, ami ránk vár. Ami a véletlent illeti, arról semmit nem tudhatunk. De a sors is lehet kellemetlen vagy nehéz. Ez esetben mégis vannak lehetőségei az embernek különválni a sorsától. Az első lépés ebben az irányban, hogy kivonja magát az *általános törvények* hatása alól. Amilyen az egyéni véletlen, ugyanolyan az általános, vagy közös véletlen. És ugyanúgy, ahogy van egyéni sors, van általános, vagy közösségi sors is. A közös véletlent és a közös sorsot az *általános törvények* irányítják. Annak az embernek, aki saját egyéniségét kívánja megteremteni, szabadabbá kell tennie magát az *általános törvényektől*. Az általános törvények nem mind kötelező érvényűek az emberre. Szabadabbá teheti magát legtöbbjétől, ha meg tudja szabadítani magát a 'lökhárítóktól' és a képzelődéstől. Mindez a személyiségtől való megszabadulással függ össze. A személyiséget a képzelődés és a hazugságok táplálják. Ha a hazugságok és a képzelődések, melyekben az ember él, csökkennek, akkor személyisége is nagyon hamar elgyengül és a sors kezdi el irányítani az embert, vagy egy *olyan munka*, melyet egy másik ember akarata irányít: ez az akarat vezeti őt mindaddig, míg saját önálló akarata ki nem fejlődött, egy akarat, mely képes szembe szállni a véletlennel és ha kell, a *sorssal* is."

Ezek a beszélgetések néhány hónap alatt zajlottak le. Persze szó sem lehet arról, hogy pontos sorrendben rekonstruáljam őket, mert G. nagyon gyakran húsz különböző témát érintett egy este. Sokminden ismétlődött és sokminden függött a jelenlévők kérdéseitől, és sok idea olyan közeli kapcsolatban volt egymással, hogy csak mesterségesen lehetett volna szétválasztani őket.

Kilencedik fejezet

Ebben az időben bizonyos emberek már kezdtek negatívan hozzáállni munkánkhoz. Amellett, hogy hiányolták a „szeretetet”, sokan nagyon méltatlankodtak az elvárt fizetés, a pénz miatt. Ezzel kapcsolatban nagyon jellemző volt, hogy nem azok méltatlankodtak, akik nehezen tudtak fizetni, hanem a tehetős emberek, akiknek ez a kért összeg semmiség volt.

Azok, akik nem tudtak, vagy csak keveset tudtak fizetni, mindig megértették, hogy nem kaphatnak valamit, ha ők semmit sem adnak, s hogy G. munkája, pétervári utazásai és az idő, amit ő és mások a munkába fektének, pénzbe kerül. Csak azok nem értették és nem akarták megérteni ezt, akiknek volt pénzük.

„Ez azt jelentené, hogy nekünk fizetnünk kell, hogy beléphessünk a Mennyek Országába?” kérdezték. „Az emberek nem fizetnek és nem is szoktak pénzt kérni ilyen dolgokért. Krisztus parancsolta tanítványainak: „Ne vigyenek se kenyeret, se tarisznyát se pénzt az övükben” és ön ezer rubelt kér. Nagyon jó üzletet lehet így csinálni. Mondjuk száz tanítványa van. Ez összesen százezer, és ha kétszázan vagy háromezren vannak? Háromezre évente, az már komoly összeg.”

G. mindig mosolygott, mikor ilyenfajta beszédről szoltam neki.

„Se kenyér, se tarisznya, se pénz ne legyen az övükben! De nem kell-e vasúti jegyet venni, szállodát kifizetni? Láthatja hazugságuk és álszenteskedésük mértékét! Nem, még ha pénzre egyáltalán nem is volna szükségünk, akkor is fenn kellene tartani ezt a követelményt. Ez azonnal megszabadít bennünket sok haszontalan embertől. Semmi sem láttatja meg jobban az embert, mint a pénzhez való hozzáállása. Képesek akármennyit elpocsékolni személyes szeszélyeikre, de egy másik ember munkáját semmire sem becsülik. Nekem talán dolgoznom kellene értük és ingyen megadni nekik mindazt, amit kegyeskednek elfogadni tőlem? 'Hogy lehet kereskedni a tudással? Ezt ingyen kellene adni.' Pontosan ezért szükséges a megkövetelt fizetség. Némelyik ember sosem fog átjutni ezen az akadályon. És ha ezen nem jut túl, ez azt jelenti, hogy a többen sem fog túljutni. És emellett még más okok is vannak. Később látni fogja.”

A többi ok nagyon egyszerű volt. Sokan valóban nem tudtak fizetni. És bár ezt az alapelvet G. nagyon szigorúan fenntartotta, valójában sohasem utasított vissza senkit, mert nem volt pénze. Később még az is kiderült, hogy tanítványai közül sokat ő tartott el. Azok a tanítványok, akik ezer rubelt fizettek nem csak magukért, hanem másokért is fizettek.

Az egyik előadáson G. a világegyetem diagramját teljesen másképpen rajzolta fel.

„Eddig azokról az erőkről beszéltünk, melyek a világot teremtik” mondta, „az Abszolútból eredő teremtési folyamatról. Most pedig azokról a folyamatokról fogunk beszélni, melyek a már megteremtett és létező világban mennek végbe. De emlékezniük kell arra, hogy a teremtési folyamatnak soha nincs vége, bár a bolygók szintjén a növekedés annyira lassú a mi időnkhez mérve, hogy a bolygók állapota változatlanak tűnik.

Eszerint nézzük a 'teremtés sugarát' a világegyetem teremtése után.

Az Abszolút befolyása a világra, vagy az általa vagy benne teremtett világokra folytatódik. Minden egyes világ befolyása a következő világra ugyanígy folytatódik. A Tejút 'napjainak összessége' befolyásolja Napunkat. A Nap a bolygókat. A 'bolygók összessége' befolyásolja a Földünket és a Föld a Holdat. Ezeket a hatásokat a csillag- és a bolygóközi térben haladó sugárzások továbbítják.

Ezeknek a befolyásoknak a tanulmányozására vegyük a 'teremtés sugarát* leegyszerűsített formában: Abszolút-Nap-Föld-Hold, vagy más szavakkal, képzeljük el a 'teremtés sugarát' a *sugárzás három oktávjának*: az. első oktáv az Abszolút és a Nap között van, a második oktáv a Nap és Föld között és a harmadik oktáv a Föld és Hold között; tanulmányozzuk a sugárzások áthaladását a világegyetem ezen négy alap-pontja között.

Meg kell találnunk saját helyünket és meg kell értenünk szerepünket ebben a világegyetemben, melyet a *sugárzások három oktávjának* vetünk, a négy pont között.

Az első oktávban az Abszolút magába foglal két hangot, dó-t és ti-t, a kettő közötti 'intervallum'-mal.

Intervallum  ABSZOLÚT

20. ábra

167

Azután következnek a *lá*, *szó*, *fá* hangok, vagyis:

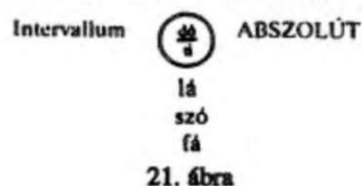

Ezután egy 'intervallum', amit egy számunkra ismeretlen, de mindenképpen létező 'sokk' tölt be, azután *mi*, *ré*.



A sugárzások elérik a Napot. Maga a Nap két hangot foglal magába, *dó*, egy 'intervallum' és *ti*; azután következik a *lá*, *szó*, *fá*; a sugárzások haladnak a Föld felé.

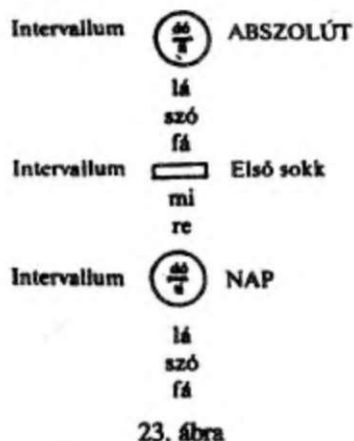

Azután egy 'intervallum' és a szerves élet 'sokk'-ja, ami azt betölti, aztán *mi* és *ré*. A Föld: *dó*, egy 'intervallum', *ti*, majd *lá*, *szó*, *fá*, a su-

gárzások haladnak a Hold felé, azután egy másik 'intervallum', egy számunkra ismeretlen 'sokk', majd *mi*, *ré* és a Hold, *dó*.

A sugárzások ezen három oktávja, melynek formájában mi most a világegyetemet elképzeljük, lehetővé teszi számunkra a világegyetem különböző szintjeihez tartozó anyagok és erők saját életünkkel való összefüggését megmagyarázni.

Meg kell jegyeznünk, hogy bár ebben a három oktávban hat 'intervallum' van, ezekből csak hármatot kell kívülről betölteni. Az első *dó-ti* 'intervallumot' az Abszolút akarata tölti be. A második *dó-ti* 'intervallumot' betölti a Nap tömegének hatása, amit a rajta keresztül haladó sugárzásokra gyakorol. A harmadik *dó-ti* 'intervallum'-ot a Föld tömegének hatása tölti be, amit a rajta keresztül haladó sugárzásra gyakorol. Csak a *fá* és *mi* közötti 'intervallum'-okat kell 'hozzáadott sokk'-al betölteni. Ezek a 'hozzáadott sokk'-ok jöhetnek más oktávoktól, melyek egy adott ponton haladnak keresztül, vagy magasabb pontokból kiinduló párhuzamos oktávoktól. Mi semmit sem tudunk az első, Abszolút-Nap oktávban a *mi* és *fá* közötti 'sokk' természetéről. De a Nap-Föld oktávban a *mi* és *fá* közötti 'sokk' a szerves élet a Földön, vagyis a Napból kiinduló oktáv *lá*, *szó*, *fá* hangjai. A Föld-Hold oktávban a *mi* és *fá* közötti 'sokk' természete szintén ismeretlen számunkra.

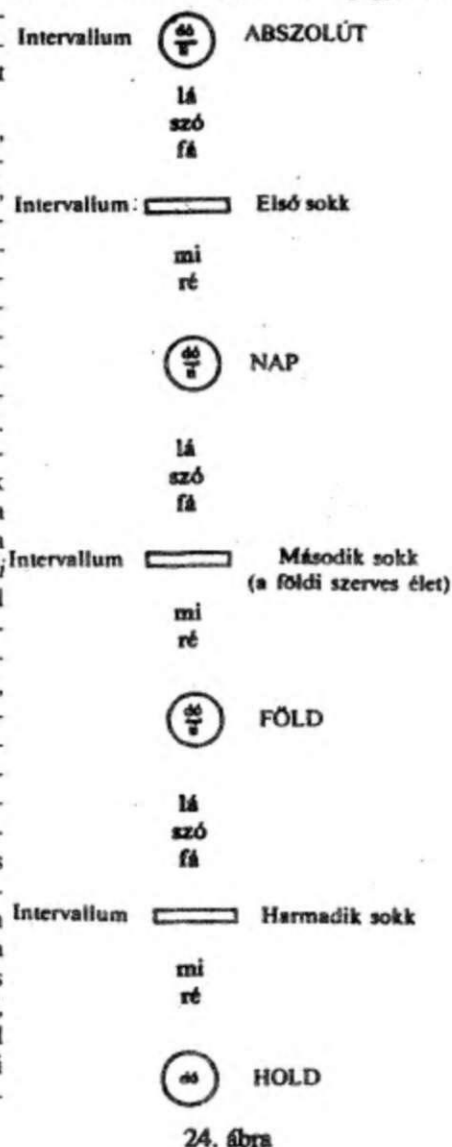

Meg kell jegyezni, hogy az általam használt 'világegyetem egy pontja' kifejezésnek pontosan meghatározott értelme van: a 'pont' a hidrogének bizonyos kombinációját fejezi ki, mely egy meghatározott helyen alakul ki és bizonyos funkciót tölt be egy, vagy más rendszerben. A 'pont' fogalma nem helyettesíthető a 'hidrogén' fogalmával, mert a 'hidrogén' a térben egy nem korlátozott anyagot jelent. Egy pont a térben mindig korlátozott. Ugyanakkor a 'világegyetem egy pontját' meg lehet határozni annak a 'hidrogénnek' a *számává* mely túlsúlyban van benne, vagy központját foglalja el.

Ha most a három törvénye szemszögéből megvizsgáljuk a sugárzás három oktávjából az elsőt, vagyis az Abszolút-Nap oktávot, látni fogjuk, hogy a *dó* hang lesz az aktív erő vezetője, az 1-es számmal jelölve, és az anyag, amiben ez az erő működik, lesz a 'szén' (C). Az aktív erő, ami az Abszolútban létrehozza a *dó* hangot, a maximális rezgésszámot képviseli, vagyis a rezgés legnagyobb sűrűségéi.

A 'rezgés sűrűség' kifejezés összefügg a 'rezgés-számmal' és az értelmezése ellentétben áll az 'anyag sűrűségének' értelmezésével, vagyis minél nagyobb az 'anyag sűrűsége', annál kisebb a 'rezgés sűrűsége' és viszont, minél nagyobb a 'rezgés sűrűsége', annál kisebb az 'anyag sűrűsége'. A legnagyobb 'rezgés sűrűség' a legfinomabb, a legritkább anyagban található meg. És a lehető legsűrűbb anyagban a rezgések lelassulnak, szinte megállnak. Ezek szerint a legfinomabb anyag a legnagyobb 'rezgés sűrűségnek' felel meg.

Az aktív erő az Abszolútban a maximális rezgés sűrűséget képviseli, míg az anyag, amiben ezek a rezgések haladnak, vagyis az első 'szén', a legkisebb 'anyag sűrűséget' képviseli.

Az Abszolútban a *fi* hang a passzív erő vezetője lesz, a 2-es számmal jelölve. És az anyag, amiben ez a passzív erő működik, vagy amiben a *ti* rezonál, az az 'oxigén' (O).

A *lá* hang lesz a semlegesítő erő vezetője, 3-as számmal jelölve, és az anyag, amiben a hangzás *lá*, az a 'nitrogén' (N).

Az erők aktivitásának rendszerében ezek az erők az 1, 2, 3, sorrendben állnak, vagyis megfelelnek a 'szén', 'oxigén', 'nitrogén' anyagoknak. De az anyag sűrűsége szerint a sorrend: 'szén', 'nitrogén', 'oxigén'; vagyis 1, 3, 2, mert a 'nitrogén' mint a semlegesítő erő vezetője, megtartva a 3-as számot, az anyag sűrűsége miatt a 'szén' és az 'oxigén' között áll és az 'oxigén' a három közül mint a legsűrűbb jelenik meg.

'Szén', 'oxigén' és 'nitrogén' együttvéve adja meg a negyedik anyagrendet, vagy 'hidrogén'-t (H), melynek sűrűségét a 6-os számmal jelöljük (1, 2, 3. összeadása), vagyis H6;

<i>Az első hármasság</i>	dó	C	1	1	1	
	ti	0	2	3	2	H6
	lá	N	3	2	3	

C, O, N, megtartják az 1-es, 2-es, 3-as számaikat. A 'szén' mindig 1, az 'oxigén' mindig 2 és a 'nitrogén' mindig 3.

De aktívabb lévén az 'oxigén'-nél, a 'nitrogén' a következő hármasságban aktív elvként és 2-es sűrűséggel lép be. Más szóval a 'nitrogén'-nek kettes sűrűsége van és az 'oxigén'-nek 3-as sűrűsége.

Tehát az első hármasság *lá* hangja az aktív erő vezetője lesz a következő hármasságban, melybe a 2-es sűrűséggel lép be. Ha a 'szén' 2-es sűrűséggel lép be, az 'oxigén' és a 'nitrogén' sűrűségének is a megfelelő arányban kell lennie, megismételve az első hármasság sűrűség-arányát. Az első hármasságban a sűrűség aránya 1, 2, 3 volt; a másodikban 2,4,6-nak kelt lennie, vagyis a második hármasság 'szén'-je 2-es sűrűséggel rendelkezik, a 'nitrogén' 4-es sűrűséggel, az 'oxigén' 6-os sűrűséggel. Együttvéve a hidrogén 12-öt adják (H 12);

<i>A második hármasság</i>	<i>lá</i>	C	2	2	2	
	szó	0	4	6	4	H12
	fá	N	6	4	6	

Ugyanennek a sémának és rendszemek megfelelően épül fel a következő hármasság: *fá*, 'sokk', *mi*. A második hármasság 'nitrogénje', mint 'szén' lép be a harmadikba, 4-es sűrűséggel. A vele összhangban lévő 'nitrogén' és 'oxigén' sűrűsége 8 és 12 kell legyen, együttvéve a hidrogén 24-et adják (H24);

<i>A harmadik hármasság</i>	<i>fá</i>	C	4	4	4	
	-	0	8	12	8	H24
	mi	N	12	8	12	

A következő hármasság *mi*, *re*, *dó*, ugyanennek a sémának megfelelően a 'hidrogén' 48-at adja (H48);

<i>A negyedik hármasság</i>	<i>dó</i>	C	8	8	8	
	ré	O	16	24	16	H48
	dó	-N	24	16	24	

A *dó*, *ti*, *lá* hármasság fogja a 'hidrogén' 96-ot adni (H96);

<i>Az ötödik hármasság</i>	<i>dó</i>	C	16	16	16	
	ti	0	32	48	32	H96
	lá	N	48	32	48	

A *lá*, *szó*, *fáa* 'hidrogén' 192-öt (H 192);

<i>A hatodik hármasság</i>	<i>lá</i>	C	32	32	32	
	szó	0	64	96	64	H192
	f á	N	96	64	96	%

A fá, 'sokk', m/a 'hidrogén' 384-et (H384);

<i>A hetedik hármasság</i>	fá	C 64 64 64	H384
		O 128 192 128	
	mi	N 192 128 192	

A mi, ró, dó a 'hidrogén' 768-at (H768);

<i>A nyolcadik hármasság</i>	mi	C 128 128 128	H768
	ré	O 256 384 256	
	dó	N 384 256 384	

A dó, ti, lá a 'hidrogén' 1536-ot (H 1536);

<i>A kilencedik hármasság</i>	dó	C 256 256 256	H 1536
	ti	O 512 768 512	
	lá	N 768 512 768	

A lá, szó, fáa 'hidrogén' 3072-öt (H3072);

<i>A tizedik hármasság</i>	lá	C 512 512 512	H3072
	szó	O 1024 1536 1024	
	fá	N 1536 1024 1536	

A fá, 'sokk', mi a 'hidrogén' 6144-et (N6144);

<i>A tizenegyedik hármasság</i>	fá	C 1024 1024 1024	H6144
	-	O 2048 3072 2048	
	mi	N 3072 2048 3072	

A mi, ré, dó a 'hidrogén' 12288-at (H 12288);

<i>A tizenkettedik hármasság</i>	mi	C 2048 2048 2048	H12288
	re	O 4096 6144 4096	
	dó	N 6144 4096 6144	

Így tizenkét, 6-tól 12288-ig sorakozó 'hidrogént' nyerünk, (lásd az 1. táblát.)

Ez a tizenkét 'hidrogén' tizenkét anyag-rendet képvisel a világminőségben, lépcsőzetesen az Abszolúttól a Holdig, és ha pontosan meg lehetne állapítani, hogy ezek közül melyik alkotja az ember szervezetét és melyik működik benne, meghatározná, hogy milyen helyet foglal el az ember a világban.

dó	C	1	1	1					dó
ti	O	2	3	2	H6				ti H6
lá	N	3	2	3	C	2	2	2	lá
szó					O	4	6	4	H12 szó H12
fá	C	4	4	4	N	6	4	6	fá
-	O	8	12	8	H24				- H24
mi	N	12	8	12	C	8	8	8	mi
ré					O	16	24	16	H48 ré H48
dó	C	16	16	16	N	24	16	24	dó
ti	O	32	48	32	H96				ti H96
lá	N	48	32	48	C	32	32	32	lá
szó					O	64	96	64	H192 szó H192
fá	C	64	64	64	N	96	64	96	fá
-	O	128	192	128	H384				- H384
mi	N	192	128	192	C	128	128	128	mi
ré					O	256	384	256	H768 ré H768
dó	C	256	256	256	N	384	256	384	dó
ti	O	512	768	512	H1536				ti H1536
lá	N	768	512	768	C	512	512	512	lá
szó					O	1024	1536	1024	H3072 szó H3072
fá	C	1024	1024	1024	N	1536	1024	1536	fá
-	O	2048	3072	2048	H6144				- H6144
mi	N	3072	2048	3072	C	2048	2048	2048	mi
ré					O	4096	6144	4096	H12288 ré H12288
dó	N	6144	4096	6144					dó

1. táblázat

De azon a helyen, ahol mi vagyunk, a szokásos erőnk és képességünk határain belül a 'hidrogén' 6 még megoldhatatlan; ezért úgy vehetjük, mint 'hidrogén* 1-et; a következő 'hidrogén' 12-öt 'hidrogén' rínek tekinthetjük. Az összes következő 'hidrogént' kettővel elosztva kapunk egy skálát 'hidrogén' 1-től 'hidrogén' 6144-ig. (Lásd 2. táblázat.)

Dc számunkra a 6-os 'hidrogén' még mindig megoldhatatlan marad. Ezért ezt ismét mint 'hidrogén' 1-et vehetjük, az utána következő 'hidrogént' mint 'hidrogén' 6-ot és az összes következőt kettővel osztjuk.

dó			dó		
ti	H6	H1	ti	H6	H1
lá			lá		
szó	H12	H6	szó	H12	H6
fá			fá		
—	H24	H12	—	H24	H12
mi			mi		
ré	H48	H24	ré	H48	H 12
dó			dó		
ti	H96	H48	ti	H96	H48
lá			lá		
szó	H192	H96	szó	H192	H96
fá			fá		1148
—	H384	H 192	—	H384	H 192
mi			mi		HM
ré	H768	H384	ré	H768	H384
dó			dó		H192
ti	H1536	H768	ti	H1536	H768
lá			lá		
szó	H3072	H1 536	szó	H3072	H1536
fá			fá		
—	H6144	H3072	—	H6144	H3072
mi			mi		HI536
ré	H12288	H	ré	H12288	H
dó			dó		H3072

1 tábla

3. tábla

Az így kapott skála 1-től 3072-ig számunkra az ember tanulmányozására szolgálhat. (Lásd 3. táblát.)

Minden anyag a 'hidrogén* 6-tól a 'hidrogén' 3072-ig megtalálható és szerepet játszik az emberi szervezetben. Ezeknek a 'hidrogén'-eknek mindegyike az általunk ismert kémiai anyagok nagy csoportját foglalja magába, melyeket valamilyen, a szervezetünkkel kapcsolat-

ban álló működés köt össze. Más szóval, nem szabad elfelejteni, hogy a 'hidrogén' kifejezésnek nagyon tág értelme van. Minden egyszerű elem egy bizonyos sűrűségű 'hidrogén', de az elemek minden összetétele, mely akár a világban, akár az emberi szervezetben egy meghatározott szerepet játszik, szintén 'hidrogén'.

Kezdjük a 'hidrogén' 768-al. Ezt a 'hidrogént' mint *élelmet* határozzuk meg, más szóval a 'hidrogén' 768 tartalmazza az összes anyagot, mely élelemként szolgálhat az embernek. Az anyagok, melyek nem szolgálnak élelemként, például egy darab fa, 'hidrogén' 1536-hoz kapcsolódnak, egy darab vas 'hidrogén' 3072-hez. Másrésztől egy finom, dc táplálékban szegény anyag közelebb lesz a 'hidrogén' 384-hez.

A 'hidrogén' 384, mint víz határozható meg. A 'hidrogén' 192 a mi atmoszféránk levegője.

A 'hidrogén' 96-ot a könnyű gázok képviselik, melyeket az ember nem tud belélegezni, de nagyon fontos szerepet játszanak életében; továbbá az állati magnetizmus anyaga, az emberi test kisugárzásáé, az N-sugarak, a hormonok, a vitaminok és így tovább; más szóval a 'hidrogén' 96-al véget ér az, amit anyagnak hívunk, vagy amit fizikánk vagy kémiaánk anyagnak nevez. A 'hidrogén' 96 olyan anyagokat is tartalmaz, melyeket a mi kémiaánk alig, vagy csak nyomokban és eredményekben észlel, - anyagok, melyek létezését egyesek feltételezik, mások tagadják.

A 'hidrogén' 48, 24, 12 és 6 ismeretlen anyagok a jelenkor kémiaja és fizikája számára, ezek a mi lelki és szellemi életünk anyagai, különböző szinteken.

A 'hidrogén táblázat' tanulmányozásakor mindig emlékezni kell arra, hogy a táblázat minden 'hidrogénje' különböző anyagok hatalmas mennyiségét tartalmazza, melyeket a szervezetünkben egy és ugyanaz a funkció kapcsol össze és egy meghatározott 'kozmosz csoportot' képvisel.

A 'hidrogén' 12 megfelel a kémia hidrogénjének (atomsúly 1). a szén, nitrogén és oxigén (a kémiaában) atomsúlya: 12, 14 és 16.

Továbbá az atomsúly táblázatban rá lehet mutatni elemekre, melyek megfelelnek bizonyos 'hidrogéneknek', vagyis olyan elemek, melyeknek egymáshoz viszonyított atomsúlya majdnem pontos oktáv arányban áll. így a 'hidrogén' 24 megegyezik a fluorral, F1, atomsúlya 19; a 'hidrogén' 48 a klónál Cl1, atomsúlya 35.5; a 'hidrogén' 96 a brómmal, Br, atomsúlya 80; és a 'hidrogén* 192 megegyezik a jóddal I, atomsúlya 127. Ezeknek az elemeknek atomsúlyai majdnem egy oktáv arányban állnak egymással, más szóval az egyik atomsúlya, majdnem kétszerese a másikénak. A kis eltérés, vagyis a nem teljes oktáv arány abból ered, hogy a közönséges kémia nem veszi figyelembe az anyag összes tulajdonságát, nevezetesen kozmosz tulajdonságait. Az a kémia, amiről itt beszélünk, más alapon tanulmányozza az anyagot, mint

a közönséges kémia és figyelembe veszi annak nemcsak kémiai és fizikai, de a pszichikai és kozmikus tulajdonságait is.

Ez a kémia, vagy alkémia az anyagot elsősorban funkcióinak szemzőgéből szemléli, melyek meghatározzák helyét a világegyetemben és összefüggéseit más anyagokkal, azután tekintetbe veszi az emberhez és az ember funkcióihoz való viszonyát. Egy adott anyag 'atom'-jának azt a legkisebb mennyiségét nevezzük, mely még megőrzi az összes kémiai, kozmikus és pszichikai tulajdonságait; mivel minden anyag a kozmikus tulajdonságain kívül birtokol pszichikai tulajdonságokat is, vagyis az intelligencia egy bizonyos fokát. Az 'atom' fogalmát ezek szerint nem csak az elemekre lehet alkalmazni, hanem minden olyan összetett anyagra is, melynek egy meghatározott funkciója van a világegyetemben vagy az ember életében. Lehet például egy víz atom, egy levegő atom (vagyis légköri levegő, ami az emberi légzésre alkalmas), egy kenyér atom, egy hús atom és így tovább. A víz atomja esetében egy köbmilliméter egytizedének egytizede lesz, egy különleges hőmérővel mért bizonyos hőmérsékleten. Ez egy nagyon kis vízcsepp lesz, ami bizonyos körülmények között pusztá szemmel is látható.

Ez az atom a víznek a legkisebb mennyisége, ami még tartalmazza a víz összes tulajdonságát. További felbontásban ezen tulajdonságok némelyike eltűnik, más szóval ez nem lesz többé víz, hanem valami, ami közelebb áll a víz gáz. állapotához, gőz, mely kémiai szempontból egyáltalán nem különbözik a folyékony állapotban lévő víztől, de más funkciókat birtokol, és ezért más kozmikus és pszichikai tulajdonságokat is.

A 'hidrogén táblázat' lehetővé teszi az ember szervezetét alkotó összes anyagot a világegyetem különböző szintjeivel való kapcsolatuk szemzőgéből tanulmányozni. És mivel az ember minden funkciója bizonyos meghatározott anyagok befolyásainak az eredménye, mivel minden anyag kapcsolatban van a világegyetemnek egy meghatározott szintjével, ez lehetővé teszi az ember működése és a világegyetem szintjei közötti kapcsolatok létrehozását."

Ezen a ponton meg kell mondjam, hogy a „sugárzás három oktávja” és az abból levezetett „hidrogén táblázat” hosszú ideig akadály maradt számunkra. A hármasságok átmenetének és az anyag felépítésének legalapvetőbb lényegét csak később értettem meg és majd a megfelelő helyen beszélek róla.

G. előadásainak ismertetésében megpróbálok időrendi sorrendet tartani, bár ez nem mindig lehetséges, mert bizonyos dolgokat gyakran megismételt és valamilyen formában bekerültek majdnem minden előadásába.

A „hidrogén táblázat” rám nagyon erős benyomást tett, ami később még erősebbé vált. Éreztem ebben a „földtől az égig érő” létrában valami nagyon hasonlót ahhoz a világ-értékeléshez, amit néhány évvel azelőtt tapasztaltam furcsa kísérleteim során és amelyeket a *Világegyetem új modellje** című könyvemben leírtam, amikor annyira erősen éreztem mindennek az egymással való összefüggését, teljességét és a „matematikus voltát”, ami a világon létezik. Ez az előadás, különböző variációkkal többször meg lett ismételve, akár a „teremtés sugárának”, akár az „oktávok törvényének” magyarázatával kapcsolatban. Annak ellenére, hogy különös érzéssel töltött el. nagyon távol voltam attól, hogy első hallásra megfelelően értelmezsem. És főleg azt nem értettem akkor, hogy ezeket az ideákat sokkal nehezebb asszimilálni és sokkal mélyebb tartalmuk van, mint ahogy az első magyarázatra tűnt.

Megőriztem emlékezetemben egy jelenetet. Ez egy előadáson történt, melyben az anyag struktúrájának a világegyetem mechanizmusával való kapcsolatáról volt szó. Az előadást egy fiatal mérnök, P. olvasta fel, akit már említettem G. moszkvai csoportjából.

Akkor érkeztem meg, amikor az előadás már elkezdődött. Az ismerős szavakat hallva arra következtettem, hogy ezt a szöveget már hallottam, leültem a nagy terem egyik sarkába és cigarettázva máson kezdtem gondolkodni. G. is ott volt.

„Ön miért nem hallgatta az előadást?” kérdezte miután vége volt. „Mert ezt már hallottam” válaszoltam.

G. rosszul rázta fejét. És tényleg őszintén nem értettem, mit vár tőlem, miért hallgassam végig még egyszer ugyanazt az előadást?

Ezt csak jóval később értettem meg, mikor a felolvasások ideje már elmúlt és gondolatban próbáltam összefoglalni magamnak mindazt, amit hallottam. Gyakran, átgondolva egy kérdést, emlékeztem rá, hogy erről volt szó az egyik előadáson, de hogy pontosan mi hangzott el, arra nem mindig emlékeztem és sokat adtam volna, ha még egyszer meghallgathattam volna.

Majdnem két év múlva, 1917 novemberében G-vel hat emberből álló csoport jött össze a Fekete-tenger partján, 40 km-re északra Tuapsé-lől, egy kis elhagyott vidéki házban, több mint két kilométerre a legközelebbi lakóhelytől. Egy este együtt ültünk és beszélgettünk. Már késő volt és nagyon rossz idő, északkeleti szél fújt, hol csőt, hol havat hordva rohamokban.

Éppen a „hidrogén táblázaton” dolgoztam, főképpen egy ellentmondáson, összehasonlítva egy másikkal, melyet később ismertünk meg. Kérdésem a normális szint alatt lévő „Jiidrogének”-re vonatkozott. Később pontosan el fogom magyarázni, mi volt a kérdésem és mit válaszolt rá G.

Ekkor nem adott nekem közvetlen választ.

* *A világegyetem új modellje*. 8 fejezel. "Kísérleti Misztika".

a közönséges kémia és figyelembe veszi annak nemcsak kémiai és fizikai, de a pszichikai és kozmikus tulajdonságait is.

Ez a kémia, vagy alkémia az anyagot elsősorban funkcióinak szemszögéből szemléli, melyek meghatározzák helyét a világegyetemben és összefüggéseit más anyagokkal, azután tekintetbe veszi az emberhez és az ember funkcióihoz való viszonyát. Egy adott anyag 'atom'-jának azt a legkisebb mennyiségét nevezzük, mely még megőrzi az összes kémiai, kozmikus és pszichikai tulajdonságait; mivel minden anyag a kozmikus tulajdonságain kívül birtokol pszichikai tulajdonságokat is, vagyis az intelligencia egy bizonyos fokát. Az 'atom' fogalmát ezek szerint nem csak az elemekre lehet alkalmazni, hanem minden olyan összetett anyagra is, melynek egy meghatározott funkciója van a világegyetemben vagy az ember életében. Lehet például egy víz atom, egy levegő atom (vagyis légköri levegő, ami az emberi lélegzésre alkalmas), egy kenyér atom, egy hús atom és így tovább. A víz atomja esetében egy köbmilliméter egytizedének egytizede lesz, egy különleges hőmérővel mért bizonyos hőmérsékleten. Ez egy nagyon kis víz-csepp lesz, ami bizonyos körülmények között pusztá szemmel is látható.

Ez az atom a víznek a legkisebb mennyisége, ami még tartalmazza a víz összes tulajdonságát. További felbontásban ezen tulajdonságok némelyike eltűnik, más szóval ez nem lesz többé víz, hanem valami, ami közelebb áll a víz gáz állapotához, gőz, mely kémiai szempontból egyáltalán nem különbözik a folyékony állapotban lévő víztől, de más funkciókat birtokol, és ezért más kozmikus és pszichikai tulajdonságokat is.

A 'hidrogén táblázat' lehetővé teszi az ember szervezetét alkotó összes anyagot a világegyetem különböző szintjeivel való kapcsolatuk szemszögéből tanulmányozni. És mivel az ember minden funkciója bizonyos meghatározott anyagok befolyásainak az eredménye, mivel minden anyag kapcsolatban van a világegyetemnek egy meghatározott szintjével, ez lehetővé teszi az ember működése és a világegyetem szintjei közötti kapcsolatok létrehozását."

Ezen a ponton meg kell mondjam, hogy a „sugárzás három oktávja” és az abból levezetett „hidrogén táblázat” hosszú ideig akadály maradt számunkra. A hármasságok átmenetének és az anyag felépítésének legalapvetőbb lényegét csak később értettem meg és majd a megfelelő helyen beszélek róla.

G. előadásainak ismertetésében megpróbálok időrendi sorrendet tartani, bár ez nem mindig lehetséges, mert bizonyos dolgokat gyakran megismételt és valamilyen formában bekerültek majdnem minden előadásába.

A .hidrogén táblázat” rám nagyon erős benyomást tett, ami később még erősebbé vált. Éreztem ebben a „földtől az égig érő” létrában valami nagyon hasonlót ahhoz a világ-értékeléshez, amit néhány évvel azelőtt tapasztaltam furcsa kísérleteim során és amelyeket a *Világegyetem új modellje** című könyvemben leírtam, amikor annyira erősen éreztem mindennek az egymással való összefüggését, teljességét és a „matematikus voltát”, ami a világon létezik. Ez az előadás, különböző variációkkal többször meg lett ismételve, akár a „teremtés sugárának”, akár az „oktávok törvényének” magyarázatával kapcsolatban. Annak ellenére, hogy különös érzéssel töltön el, nagyon távol voltam attól, hogy első hallásra megfelelően értelmezsem. És főleg azt nem értettem akkor, hogy ezeket az ideákat sokkal nehezebb asszimilálni és sokkal mélyebb tartalmuk van, mint ahogy az első magyarázatra tűnt.

Megőriztem emlékezetemben egy jelenetet. Ez egy előadáson történt, melyben az anyag struktúrájának a világegyetem mechanizmusával való kapcsolatáról volt szó. Az előadást egy fiatal mérnök, P. olvasta fel, akit már említettem G. moszkvai csoportjából.

Akkor érkeztem meg, amikor az előadás már elkezdődön. Az Ismerős szavakat hallva arra következtettem, hogy ezt a szöveget már hallottam, leültem a nagy terem egyik sarkába és cigarettázva máson kezdtem gondolkodni. G. is ott volt.

„ön miért nem hallgatta az előadást?” kérdezte miután vége volt. „Mert ezt már hallottam” válaszoltam.

G. rosszállóan rázta fejét. És tényleg őszintén nem értettem, mit vár tőlem, miért hallgassam végig még egyszer ugyanazt az előadást?

Ezt csak jóval később értettem meg, mikor a felolvasások ideje már elmúlt és gondolatban próbáltam összefoglalni magamnak mindazt, amit hallottam. Gyakran, átgondolva egy kérdést, emlékeztem rá, hogy erről volt szó az egyik előadáson, de hogy pontosan mi hangzott el, arra nem mindig emlékeztem és sokat adtam volna, ha még egyszer meghallgathattam volna.

Majdnem két év múlva, 1917 novemberében G.-vel hat emberből álló csoport jött össze a Fekete-tenger partján, 40 km-re északra Tuapsétől, egy kis elhagyott vidéki házban, több mint két kilométerre a legközelebbi lakóhelytől. Egy este együtt ültünk és beszélgettünk. Már késő volt és nagyon rossz idő, északkeleti szél fújt, hol esőt, hol havat hordva rohamokban.

Éppen a „hidrogén táblázaton” dolgoztam, főképpen egy ellentmondáson, összehasonlítva egy másikkal, melyet később ismertünk meg. Kérdésem a normális szint alatt lévő „Jiidrogénck”-re vonatkozott. Később pontosan el fogom magyarázni, mi volt a kérdésem és mit válaszolt rá G.

Ekkor nem adott nekem közvetlen választ.

*A világegyetem új modellje. 8 fejezel. "Kísérleti Misztika".

„Ezt már tudnia kellene” mondta, „a Szentpétervár-i előadásokon már volt erről szó. Bizonytalán nem figyelt oda. Emlékszik az előadásra, amit nem akart meghallgatni, mondván, hogy már ismeri? Amiről akkor szó volt, az pontosan az, amiről most kérdez”. Rövid szünet után hozzátette: „Ha most megtudná, hogy valaki ugyanazt a szöveget olvassa fel Tuapsé-hen, elgyalogolna oda?”

„Elmennék” válaszoltam.

És bár nagyon átcrcztem, milyen nehéz és hideg lehet az út, tudtam, hogy ez nem állítana meg.

G. nevetett.

„Igazán elmenne?” kérdezte. „Gondolja végig: negyven kilométer, sötétség, hó, eső, szél.”

„Mindent végiggondoltam” mondtam. „Őn tudja, ezt már nem egyszer végiggyalogoltam, mikor nem volt ló, vagy nem volt hely a szekéren és nem jutalomért, hanem egyszerűen azért, mert nem volt más lehetőség. Természetesen szó nélkül elmennék, ha valaki újra felolvassná ezt a szöveget Tuapsében.”

„Bárcsak így gondolkodnának az emberek!” mondta G. „De a valóságban éppen fordítva van. Ha semmi szükség sincs rá, bármilyen nehézséggel szembeszállnak. De valami fontos dolog miatt, amiből igazán hasznuk lehetne, még a kisujjukat sem mozdítják. Ilyen az emberi természet. Az ember soha semmiért sem akar fizetni, de legkevésbé azért, ami igazán a legfontosabb neki. Ön már tudja, hogy semmit sem lehet ingyen megszerezni, mindenén meg kell fizetni. Fizetni annak arányában, amit kap. De általában az emberek pont az ellenkezőjét gondolják. Semmiségért, számukra teljesen hasznavehetetlen dolgokért akármit kifizetnének. De valami fontos dologért semmit. Ennek macától kellene hozzájuk jönnie.

Es az előadásról szólva, amit ön kérdez, az valóban elhangzott Szentpéterváron. Ha akkor odafigyelt volna, most tudná, hogy semmi ellentmondás nincs a táblázatok között és nem is lehet.”

De térjünk vissza Szentpétervárra.

Most visszanezve, nem győzők csodálkozni azon, hogy G. milyen sebességgel adta át nekünk rendszerének alapelveit. Természetesen ez nagyrészt tanítási módszerével járt együtt, fantasztikus képességével, hogy csak a lényeges dolgokat emelje ki anélkül, hogy a lényegtelen részletekbe belemenne az alapvető pontok megértése előtt.

A „hidrogének” után G. így folytatta:

„Mi 'tenni' akarunk” mondta a következő előadáson, „4c minden tettünkben a szervezetünk által létrehozott energia mennyisége köt és korlátoz bennünket. Minden funkció, minden állapot, minden gondolat, minden érzelem egy meghatározott energiát, egy meghatározott anyagot igényel.

Arra a következtetésre jutottunk, hogy emlékeznünk kell önmagunkra'. De csak akkor tudunk 'emlékezni önmagunkra' ha megvan bennünk az 'önmagunkra való emlékezés'-hez szükséges energia. Csak akkor tudunk tanulmányozni, érteni, vagy érezni valamit, ha megvan ehhez az értéshez, érzéshez vagy tanulmányozáshoz szükséges energiánk.

Mit kell tegyen az ember akkor, amikor kezd rájönni, hogy nincs elég energiája a maga elé tűzött célok eléréséhez?

Erre az a válasz, hogy minden normális embernek épp elég energiája van *elkezdeni* a munkát önmagán. Csak meg kell tanulni energiánk nagy részét hasznos munkára fordítani, ahelyett hogy azt haszontalanul elvesztegetnénk.

Az energiát főleg szükségtelen és kellemetlen érzelmekre használjuk, lehetséges vagy lehetetlen jövőendő kellemetlen események miatti aggodalomra, rosszkedvre, szükségtelen sietségre, idegességre, ingerlékenységre, képzelődésre, álmodozásra és így tovább. Az energia a központok rossz munkájára van elvesztegetve, az izmok haszontalan feszültségére, mely egyáltalán nincs arányban az elvégzett munkával, az állandó fecsegésre, ami óriási energiát nyel el; az 'érdeklődésre', amit minden iránt tanúsítunk, ami körülöttünk történik, vagy az emberekre, akikhez semmi közünk nincs, akik teljesen érdektelenek; a 'figyelem' erejének állandó pazarlására és így tovább.

Amint az ember elkezdi küzdeni ezekkel a szokásaival, óriási mennyiségű energiát takarít meg, és ennek az energiának a segítségével könnyen el tudja kezdeni az öntanulmányozást és az öntökéletesítés munkáját.

Továbbmenve a probléma bonyolultabbá válik. Miután az ember bizonyos fokig kiegyensúlyozta gépezetét, rájön arra, hogy sokkal több energiát hoz létre, mint amit várt, mégis arra a következtetésre jut, hogy ez az energia nem elég és ha folytatni akarja a munkáját, meg kell növelnie a kitermelt energia mennyiségét.

Az emberi szervezet működésének tanulmányozása megmutatja, hogy ez nagyon is lehetséges.

Az emberi szervezet egy vegyi üzemhez hasonlítható, nagy termelékenységű lehetőséggel megtervezve. De a közönséges életkörülmények között ez az üzem sohasem éri el teljes kapacitását, mert a gépeknek csak kis része van használva, amik csak annyit termelnek, amennyi saját életfenntartásukhoz szükséges. Az üzem ilyenfajta működése természetesen legnagyobb mértékben gazdaságtalan. Összes gépezetévei, tökéletes felszerelésével gyakorlatilag nem hoz létre semmit, nem szolgál semmire, mivel még saját létét is csak nehezen tudja fenntartani.

Az üzem feladata, hogy egyfajta anyagot átalakítson egy másikká, vagyis kozmikus értelemben a durvább anyagokat átalakítsa finomab-

bakká. A gyár a külső világból nyersanyagként durva 'hidrogént* kap és az a munkája, hogy azokat finomabb 'hidrogénekké' alakítsa át, egy eges/ sorozat bonyolult *aJkémiai* folyamat során. De az élet közönséges körülményei közön az ember-gyár finomabb 'hidrogén' termelése, ami minket főleg a magasabb tudatállapotok lehetősége és a felső központok munkájának szemszögéből érdekel, nem elégséges és ezek a finom 'hidrogének' haszontalanul, csak a gyár fenntartására vannak pazarolva. Ha sikerülne a termelést a legmagasabb szintre felhoznunk, akkor tudnánk elkezdni a finomabb 'hidrogéneket' megtakarítani. Akkor az egész test, az összes szövet, az összes sejt telítődne ezekkel a finom 'hidrogénekekkel', melyek fokozatosan beépülnének azokba, egy bizonyos módon kikristályosodva. A finomabb 'hidrogének' ilyen kikristályosodása fokozatosan az egész szervezetet magasabb szintre viheti, a lét egy magasabb szintjére.

Ez nem történhet meg az élet mindennapi körülményei között, mert az 'üzem' mindent felhasznál, amit termel.

Tanuld meg elválasztani a finomat a durvától - ez az alapelv Hermes Trismegistos smaragd táblájából az ember-gyár munkájára utal, és ha az ember megtanulja 'elválasztani a finomat a durvától', vagyis ha a finom hidrogének termelését a lehető legmagasabbra fokozza, akkor létrehozza önmaga számára a belső növekedés lehetőségét, amit semmi más módszerrel nem érhet el. A belső növekedés, az ember belső testeinek növekedése, (asztrál, mentái, stb.) a fizikai test növekedéséhez teljesen hasonló anyagi folyamat, hogy nőjön a gyerek, jó táplálékra van szüksége, szervezetének egészségesnek kell lennie, hogy el tudja készíteni ezekből a táplálékokból a szövetek növekedéséhez szükséges anyagokat. Ugyanerre van szüksége az 'asztráltest' növekedéséhez; a szervezetnek a felvett különféle táplálékokból létre kell hoznia az 'asztráltest' növekedéséhez szükséges anyagokat. Továbbá, az 'asztráltest' növekedése ugyanazokat az anyagokat kívánja meg, amik a fizikai test fenntartásához szükségesek, csak sokkal nagyobb mennyiségben. Ha a fizikai test kezd megfelelő mennyiséget termelni ezekből a finom anyagokból és az 'asztráltest' már kialakult benne, akkor ennek fenntartásához már sokkal kevesebb kell ezekből, mint amennyit a növekedése igényelt. Akkor a felesleg ezekből az anyagokból felhasználható a 'mentái test' kialakításához és növekedéséhez, mely ugyanazoknak az anyagoknak a segítségével fog növekedni, amivel az 'asztráltestet' táplálják, de természetesen a 'mentái test' növekedéséhez sokkal több kell, mint ami az 'asztráltest' növekedéséhez és táplálásához volt szükséges. A 'mentái test' táplálásából megmaradt anyag a negyedik test növekedésére lesz felhasználva. De mindegyik esetben a feleslegnek nagynak kell lennie. Az összes anyagot, ami a felsőbb testek növekedéséhez és táplálásához szükséges, a fizikai testben kell termelni és a fizikai szervezettel képes erre, ha az embergyár megfelelően és takarékosan dolgozik.

Minden anyagot, ami a szervezet éleiben tartásához, a pszichikai működéshez, a tudat magasabb funkcióihoz és a felső testek növekedéséhez szükséges, a szervezet termeli a kívülről jövő táplálékból.

Az emberi szervezet háromféle táplálékot kap.

1. A közönséges ételt, amit eszünk.
2. A levegőt, amit lélegzünk.
3. A benyomásainkat.

Azt nem nehéz felismerni, hogy a levegő táplálék a szervezetnek. De hogy miképpen lehetnek a benyomások táplálékok, először nem könnyű megérteni. De emlékeznünk kell arra, hogy minden külső benyomással, akár hang, kép, vagy szag formájában jelentkezik, a külső világból egy bizonyos mennyiségű energiát kapunk, a rezgés egy bizonyos mennyiségét; ez az energia, ami kívülről jön a szervezetbe, táplálék. Továbbá, mint már mondtuk, az energiát nem lehet továbbadni anyag nélkül. Az, hogy egy kívülről jövő benyomás energiát hoz a szervezetbe azt jelenti, hogy külső anyag is belép a szervezetbe és azt 'táplálja'

A szervezet normális létezéséhez szükség van mindhárom táplálékra, vagyis a fizikai táplálékra, levegőre és benyomásokra. A szervezet nem létezhet egy, vagy két fajta táplálékkal, mind a háromra szükség van. De ezeknek a táplálékoknak egymáshoz való viszonya és a szervezet számára való fontosságuk nem azonos. A szervezet viszonylag hosszú ideig létezhet fizikai táplálék nélkül. Több mint hatvan napos koplalás esetei ismertek, amikor még a szervezet nem veszít el semmit életerejéből és nagyon gyorsan felépül mihelyt újra táplálkozik. Természetesen az ilyen fajta koplalás nem nevezhető teljesnek, mert az emberek minden esetben ittak vizet. Mindenesetre az ember víz és táplálék nélkül néhány napig képes élni. Levegő nélkül csak két-három percig tud élni; általában az ember levegő nélkül néhány perc után elkerülhetetlenül meghal. Benyomások nélkül az ember egy percig sem tud élni. Ha a benyomások áramlása valamiképp megáll, vagy a szervezet a benyomások felvételének képességét elveszti, azonnal meghal. A kívülről hozzánk jövő benyomások áramlása olyan, mint a hajtószíj, aminek mozgásközvetítő szerepe van. A fő motor számunkra a természet, a körülvevő világ. A természet a benyomásokon keresztül adja számunkra az energiát, amiből élünk és mozgunk és amiből létezünk. Ha ezeknek az energiáknak beáramlása megszakadna, a gépezetünk azonnal megszűnne működni. Így a három fajta táplálékból a benyomások a legfontosabbak számunkra, bár természetesen az ember nem élhet sokáig csak a benyomásokból. Benyomások és a levegő lehetővé teszik, hogy valamivel tovább éljünk. Benyomások, levegő és fizikai táplálék lehetővé teszik az embernek, hogy normálisan végigélje az életet, és létrehozza a szükséges anyagokat nem csak az élet fenntartásához, de a magasabb testek létrehozásához és növekedéséhez is.

A szervezetbe belépő anyagok finomabbá alakításának folyamatát az *ok távok* törvénye irányítja.

Ábrázoljuk az emberi szervezetet, mint egy három emeletes gyárat. A felső emelete ennek a gyárnak az ember feje; a középső emelet a

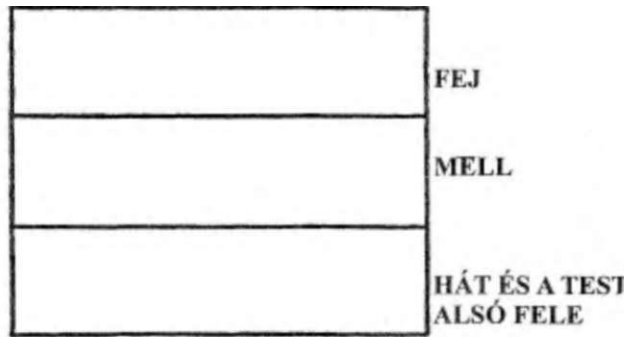

25. ábra

mellkas; az alsó a gyomor, hát és az alsóbb része a testnek.

Fizikai táplálék a H768, vagy a sugárzás harmadik kozmikus oktávjának *lá*-ja, *szó*-ja és *fá*-ja. Ez a 'hidrogén' belép a szervezet alsó emeletén mint 'oxigén', dó 768.

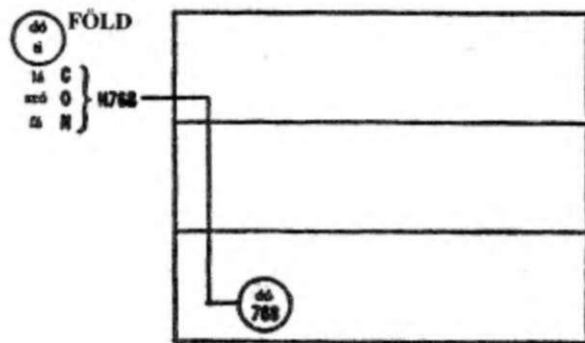

A táplálék (H768) belépése a szervezetbe.

26. ábra

Az 'oxigén' 768 találkozik a 'szén' 192-vel, ami jelen van a szervezetben. Az 0768 és C193 egyesüléséből létrejön a N384. Az N384 a

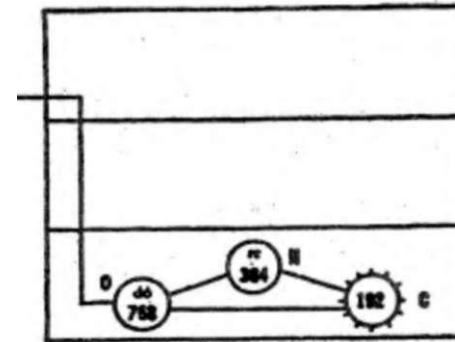

A táplálék (H768) emésztésének kezdete a szervezetben.

McKJecyzs: A 'szén' ami jelen van a szerve/ttben I Yvun jelölve.

27. ábra

A ré 384, ami 'oxigén'-né válik a következő hármasságban, találkozik a 'szén' 96-tal a szervezetben és együtt létrehoz egy új 'nitrogén' 192-öt, ami a mi 192 hang.

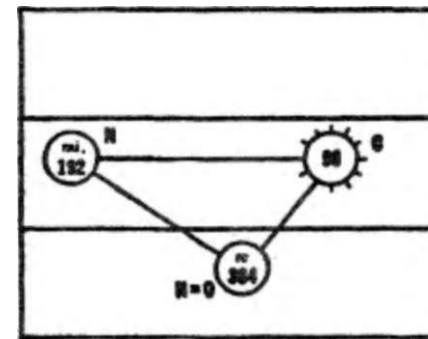

A táplálék (H768) emésztésének folyamata a szervezetben.

28. ábra

Mint már tudjuk az oktávok törvényéből, a *mi* nem tud átmenni önmagától a *fá*-ba, egy felfelé haladó oktávban egy 'hozzáadott sokk' nélkül. Ha a 'hozzáadott sokkot' nem kapja meg, a *mi* 193 anyag magától nem képes áthaladni a teljes *fá* hangba.

Egy adoti helyen a szervezetben, ahol a *mi* 192-nek kellene lennie, lép be a 'második táplálék' - a levegő, *dó* 192-ként, vagyis a sugárzás második kozmikus oktávjának *mi*-je, *ni*-je és *dó*-ja. A *dó* hang tartalmazza az összes szükséges félhangot, vagyis az összes energiát, ami a következő hangba való átlépéshez szükséges és energiájának egy részét átadja a *mi* hangnak, melynek ugyanaz a sűrűsége. A *dó* energiája elég erőt ad a *mi* 192-nek, mialatt egyesül a 'szén' 48-al, ami már a szervezetben van, hogy áthaladjon a 'nitrogén' 96-ba. A 'nitrogén' % a /áhang lesz.

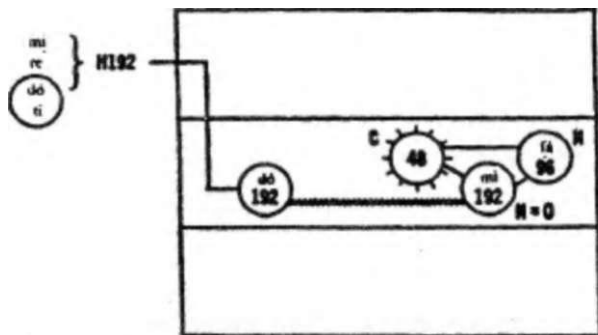

A levegő (H192) belépése a szervezetbe és a 'sokk', amit a levegő ad a táplálék oktáv *mi-fá* szünetében.
29. ábra

A *fá* 96 egyesülve a 'szén' 24-el, ami jelen van a szervezetben, átmegy a 'nitrogén' 4N-ba, a *szó* hangba

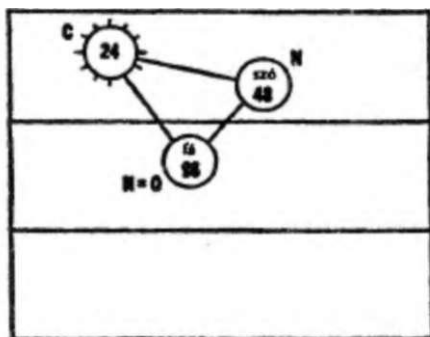

A táplálék oktáv folytatása, a termékek átmenete a *szó* 48-ba.
30. ábra

A *szó* 48 hang egyesülve a 'szén' 12-vel, ami jelen van a szervezetben, átmegy a 'nitrogén' 24-be ~*lá*24.

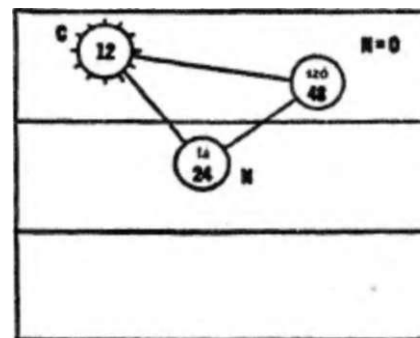

A táplálék oktáv folytatása, a tápanyag termékek átmenete a *lá* 24-be.
31. ábra

A *lá* 24 egyesül a 'szén' 6-tal, ami jelen van a szervezetben és átmegy a 'nitrogén' 12-be, vagy *ti* 12-be. 77 12 a legmagasabb anyag, amit a szervezet létrehoz a fizikai táplálékból a 'hozzáadott sokk' segítségével, amit a levegőtől nyer.

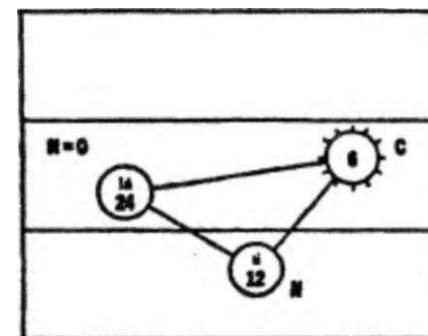

A táplálék oktáv folytatása, a tápanyag termékek átmenete a *ti* 12-be.
32. ábra

A *dó* 192 (levegő) 'oxigén'-ként belép a gyár középső emeletén és energiájának egy részét átadja a *mi* 192-nek, miközben egyesül egy meghatározott helyen a 'szén' 48-al, ami jelen van a szervezetben és áthalad a *ré* 96-ra.

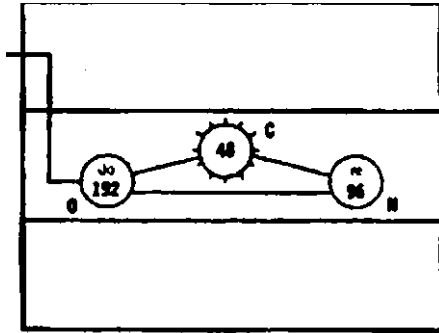

A levegő emésztésének ke/dele a szervezetben.

33. ábra

A *ré* 96 áthalad a *mi* 48-ba a 'szén 24 segítségével és ezzel a második oktáv fejlődése megáll. A *mr*-nek a tóba való áthaladásához egy 'hozzáadott sokk' szükséges, de ezen a ponton a természet nem készített elő semmilyen 'hozzáadott sokkot' és a második oktáv, vagyis a levegő oktáv nem tud tovább fejlődni és az élet mindennapi körülményei között nem is fog.

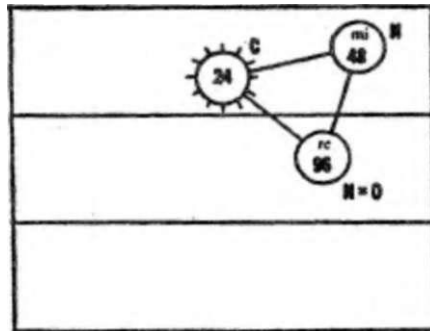

A levegő oktáv folytatása a szerv e/el ben.

34. ábra

A harmadik oktáv a *dó* 48-al kezdődik.

A benyomások belépnek a szervezetbe 'oxigén' 48 formájában, vagyis mint a Nap-Föld második kozmikus oktáv *Iá*, *szó*, *fá*-ja.

A *dó* 48-nak volna elég energiája, hogy áthaladjon a következő hangba, de a szervezetben azon a helyen ahol a *dó* 48 belép, a szükséges 'szén' 12 hiányzik. Ugyanakkor a *dó* 48 nem lép érintkezésbe a *mi* 48-al, tehát sem maga nem tud átmenni a következő hangra és energiájának egy részét sem tudja átadni a *mi* 48-nak.

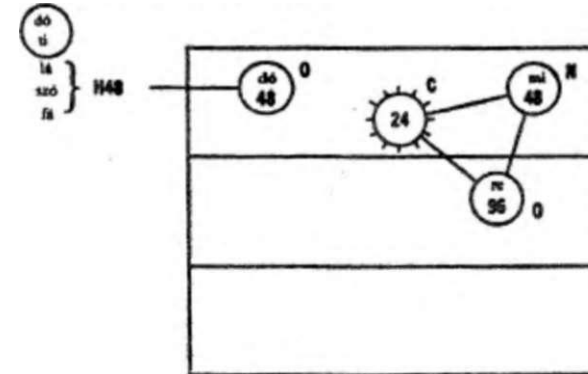

A benyomások belépése a szervezetbe.

35. ábra

Normális életkörülmények között a gyár által létrehozott finomabb anyagok előállítására itt holtpontra jut, megáll, és a harmadik oktáv csak mint *dó* hangzik. A legmagasabb anyag, amit a gyár létrehoz a *t/12* és az összes magasabb funkcióhoz csak ezt a magasabb anyagot tudja használni.

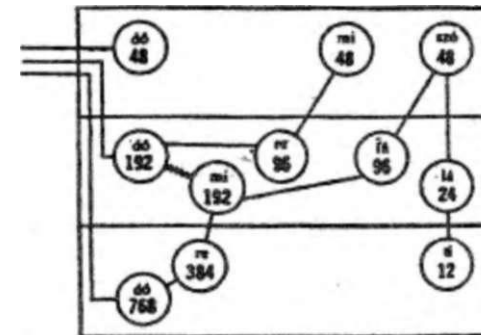

A három fajta táplálék és a H768 és H192 emésztése a s/erve*etben egy *mechanikus* 'sokk' segítségével. A szerve/el normális állapota és a finomabb anyagok termelése a tápanyagok termékeiből.

36. ábra

Mégis van lehetőség a termelés megnövelésére, vagyis arra, hogy a levegő és benyomás oktáv tovább tudjon fejlődni. Ehhez egy különleges 'mesterséges sokkot' kell létrehozni azon a ponton, ahol a harmadik oktáv megáll. Ez azt jelenti, hogy a 'mesterséges sokkot' a *dó 48 hangra* kell alkalmazni.

De mi ez a 'mesterséges sokk'. Először is kapcsolatban van a benyomások felvételének pillanatával. A *dó 48* hang jelzi a pillanatot, amikor a benyomások belépnek tudatunkba. A 'mesterséges sokk' ezen a ponton azt jelenti, hogy bizonyos fajta erőfeszítés történt a benyomás felvételének pillanatában.

Már korábban elmagyaráztam, hogy az élet közönséges körülményei között nem *emlékszünk önmagunkra*; nem emlékszünk, vagyis nem érezzük magunkat, nem vagyunk tudatában önmagunknak a benyomás, az érzés, a gondolkodás, a cselekvés pillanatában. Ha egy ember ezt megérti és emlékezni próbál magára, minden az önmagára való emlékezés folyamán kapott benyomás mondhatnánk megduplázódik. Például egy közönséges szellemi állapotban én egyszerűen csak nézem az utcát. De ha "emlékszem önmagámról" nemcsak az utcát nézem, érzem, hogy nézem, mintha magamnak mondanám: 'én nézek'. És az utcáról egy benyomás helyett két benyomás lesz, egy az utcáról és a másik magamról az utcát nézve. Ez a második benyomás, melyet a 'magamra való emlékezés' hoz létre, ez a 'hozzáadott sokk'. Továbbá, általában az 'önmagára emlékezés'-sel együtt járó érzet magával hoz egy értelmi elemet, más szóval a gépezet munkája magához vonz egy bizonyos mennyiségű 'szén' 12-öt erre a helyre. A törekvés, hogy 'emlékezzen önmagára', az önmegfigyelés a benyomások észlelésének pillanatában, a benyomások felvételének és értelmezésének szinte egyidejű 'feljegyzése' együttvéve megduplázza a benyomások erősségét és átviszi a *dó 48*-at a *ré 24*-hez. Ugyanakkor az egyik hangnak a másik hangba való átviteléhez kapcsolódó törekvés és a *dó 48* áthaladása a *ré 24*-hez, képessé teszi a harmadik oktáv *dó 48*-át, hogy kapcsolatba lépjen a második oktáv *mi 48*-ával és annyi energiát adjon ennek a hangnak amennyi a *mi*-ből a *fá*-ba való átmenethez szükséges. így a *dó 48*-nak adott 'sokk' ugyanakkor eljut a *mi 48*-ig és lehetővé teszi a második oktáv fejlődését.

Mt 48 áthalad «24-rc; fi 24 áthalad szó 12-re; szó 12 áthalad *Iá 6*-ra. *Lába* legmagasabb anyag, amit a szervezet a levegőből, vagyis a második fajta táplálékból elő tud állítani. Ez azonban csak a benyomások felvételének pillanatában végzett tudatos erőfeszítés folytán érhető el. (Lásd 37. ábra.)

Fontos megérteni, hogy mindez mit jelent. Mindannyian ugyanazt a levegőt lélegezzük. A tudomány által ismert anyagokon kívül a levegő nagy mennyiségű olyan anyagot tartalmaz, amit a tudomány nem ismer, nem tudja meghatározni és megfigyelni. De lehet pontosan analizálni mind a beszívott, mind a kifújott levegőt. Ez az analízis megmutatja, hogy bár minden ember ugyanazt a levegőt lélegzi be, de

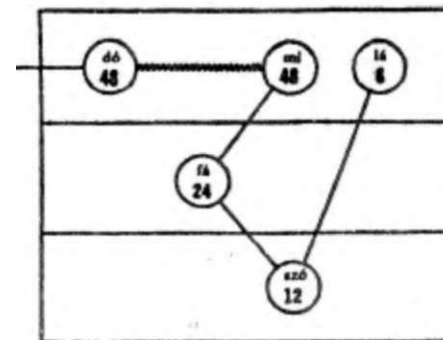

A levegő oktáv fejlődése az első tudatos 'sokk' után.

37. ábra

amit kilélegez, már teljesen különböző. Tétélezzük fel, hogy a levegő, amit belélegzünk húsz olyan elemet tartalmaz, amit a tudományunk nem ismer. Ezeknek az elemeknek bizonyos mennyiségét minden ember leköti lélegzés közben. Tétélezzük fel, hogy öt mindig le lesz kötve. Következésképpen a levegő, amit minden ember kilélegez, tizenöt elemet tartalmaz; öt közülük a szervezet táplálására lett fordítva. De vannak emberek, akik nem tizenötöt hanem csak tíz elemet lélegeznek ki, vagyis öt elemmel többet kötnek le. Ez az öt elem a magasabb 'hidrogén'. Ezek a magasabb 'hidrogének' jelen vannak a belélegzett levegő minden kis részében. A belélegzéssel bevisszük önmagunkba ezeket a magasabb 'hidrogéneket', de ha a szervezetünk nem tudja, hogyan kell a levegőrészecskékből kivonni és megtartani ezeket, akkor a kilélegzéssel visszakerülnek a levegőbe. Ha a szervezet képes kivonni és megtartani őket, akkor pedig bent maradnak. így mindannyian ugyanazt a levegőt lélegezzük be, de különböző elemeket vonunk ki belőle. Néhányan többet, mások kevesebbet.

Ahhoz, hogy többet vonhassunk ki, a szervezetünknek rendelkeznie kell egy bizonyos mennyiségű megfelelő finom anyaggal. Akkor a szervezetben lévő finom anyagok *mágnesként* hatnak a belélegzett levegőben lévő finom anyagokra. Itt megint a régi alkémiai törvényt találjuk: 'Az aranycsináláshoz mindenek előtt egy bizonyos mennyiségű valódi aranyra van szükség'. Arany nélkül lehetetlen aranyat csinálni.

Az egész alkémia nem más, mint az embergyámak és munkájának allegorikus leírása, a nem nemes fémek (durva anyagok) nemessé (finom anyagokká) való átalakítása.

Köveztük a két oktáv fejlődését. A harmadik oktáv, vagyis a benyomások oktávja *tudatos* törekvéssel kezdődik. *Dó 48* áthalad a *rc*"24-re, *ré 24* áthalad a *mi 12*-re. Ezen a ponton az oktáv fejlődése megáll. (Lásd a 38. ábrát.)

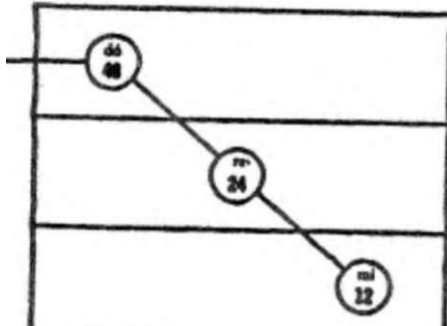

A benyomások oktávjának fejlődés, az első tudatos „sokk” után.

38. ábra

Ha most megvizsgáljuk a három oktáv fejlődésének eredményét, látni fogjuk, hogy az első oktáv elérte a *ti* 12-öt, a második a *Iá* 6-ot és a harmadik a *mi* 12-öt. Tehát az első és a harmadik oktáv megállt azon a hangon, ahonnan már nem képes a következő hangra átmenni.

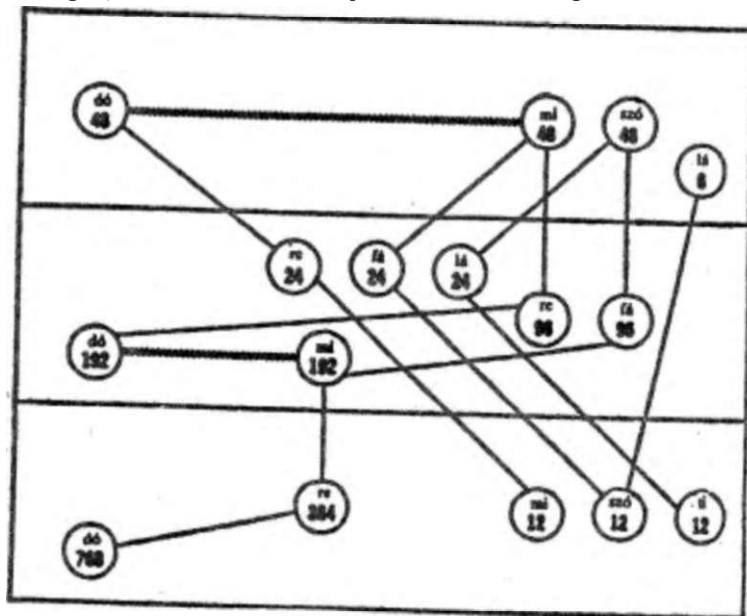

A szervezet munkájának fi az anyagok Intenzív létrehozásának telje, képe a tápanyagok termékeiből az első tudatos „sokk” után.

39. ábra

A két oktáv továbbfejlődéséhez egy meghatározott ponton második tudatos 'sokk' szükséges a gépezetben, egy új tudatos erőfeszítés, ami lehetővé teszi a két oktáv további fejlődését. Ennek az erőfeszítésnek természete különleges tanulmányozást igényel. A gépezet átlagos munkájának szemszögéből nézve az mondható, hogy ez az erőfeszítés kapcsolatban áll az érzelmi étellel, vagyis különleges befolyással van érzelmeinkre. De azt, hogy valójában milyen fajta befolyásról van szó, és azt hogy lehet létrehozni, csak az ember-gyár vagy ember-gépezet általános leírásával együtt lehet elmagyarázni.

A második erőfeszítés előkészítése a kellemetlen érzelmek nem kimutatásából, a nem azonosulásból és a belső igazodás kizárásának gyakorlatából áll.

Ha most az ember-gyár munkáját mint egy egységet vesszük, képesek leszünk megkülönböztetni azokat a pillanatok, amikor a finomabb anyag termelése leáll és ahogy újra tudjuk azt indítani. Látjuk, hogy közönséges körülmények között és egy mechanikus 'sokkal' dolgozva a gyár nagyon kis mennyiségű finom anyagot termel, gyakorlatilag csak *ti* 12-öt. Egy mechanikus és egy tudatos 'sokkal' dolgozva, már a gyár sokkal nagyobb mennyiségű finom anyagot termel. Két tudatos 'sokkal' dolgozva a gyár annyi finom anyagot fog termelni, hogy idővel az teljesen ki fogja cserélni a gyár jellegét.

A három emeletes gyár kis méretben a világegyetemet képviseli és ugyanazon törvények és tervek szerint épül fel, mint az egész világegyetem.

Hogy megértsük a párhuzamot az ember, az emberi szervezet és a világegyetem között, képzeljük el a világot, ahogy azt már előzőleg tettük, a három oktáv formájában, az Abszolúttól a Napig, Naptól a Földig és a Földtől a Holdig. Mind a három oktávból hiányzik egy félhang a fá és a mi között és mindegyik oktávban a hiányzó félhang helye egy bizonyos fajta, az adott ponton mesterségesen létrehozott 'sokkal' van kitöltve. Ha most a háromemeletes gyár és a világegyetem három oktávja közötti párhuzamot keressük, meg kell értenünk, hogy a három oktáv 'hozzáadott sokkjai' az emberi szervezetbe belépő három tápláléknak felelnek meg. Az alsó oktávban a 'sokk' a fizikai tápláléknak a megfelelője; ez a 'sokk' a kozmikus három emeletes gyár *dó* 768-a. A középső oktávban a 'sokk' megfelel a levegőnek, ez a kozmikus gyár *dó* 192 je. A felső oktávban a 'sokk' megfelel a benyomásoknak; ez a kozmikus gyár *dó* 48-a. A kozmikus három emeletes gyár belső munkájában mindhárom fajta táplálék ugyanazon az átalakuláson megy keresztül, ugyanazzal a tervvel és ugyanazon törvények szerint, mint az ember-gyárban. Az ember és a világegyetem közötti hasonlóság további tanulmányozása csak az emberi gépezet pontos tanulmányozása, valamint szervezetünkben minden egyes 'hidrogén' 'helyének' pontos megismerése után lesz csak lehetséges. Tehát fel kell

fedezzük minden egyes 'hidrogén' létének okát, vagyis meg kell határozzuk kémiai, pszichológiai, fiziológiai és anatómiai szempontból, más szóval meg kell határozzuk funkciójukat és helyüket az emberi szervezetben és ha lehetséges, a velük kapcsolatos sajátos érzeteket is.

Az emberi szervezet munkájának kémiai gyárként való tanulmányozása az emberi gépezet fejlődésének három fokát mutatja meg.

Az első fok az emberi szervezet munkájára vonatkozik, úgy ahogy azt a természet megalkotta, vagyis az 1-es, a 2-es és a 3-as számú ember életérc és funkcióira. Az első oktáv, vagyis a táplálék oktávja rendszeresen fejlődik a *mi* 1²-ig. Ezen a ponton automatikusan egy 'sokkot' kap a második oktáv kezdetétől, és fejlődése folyamatosan halad a *ti* 12-ig. A második oktáv, vagyis a levegő oktávja a *dó* 192-nél kezdődik és a *mi*48-ig fejlődik, ahol megáll. A harmadik oktáv, vagyis a benyomások oktávja a *dó* 48-al kezdődik és ott megáll. Így az első oktáv hét hangja, a második oktáv három hangja és a harmadik oktáv egy hangja adja az 'ember-gyár' munkájának teljes képét az első fokon, más szóval a természetes fokon. A természet csak egy 'sokkról' gondolkodott, ami a második oktáv megindulásának felel meg és ami által az első oktáv mi-jc, fá-ba mehet át De a természet nem látta előre és nem gondoskodott második 'sokkról', vagyis arról, ami segítené a harmadik oktáv kifejlődését és ezáltal lehetővé tenné a második oktáv mi-jének a *lába* való áthaladását Ezt a 'sokkot' az embernek saját erőfeszítésével kell létrehozni, ha úgy dönt, hogy megnöveli a finom 'hidrogének' termelését szervezetében.

A második fok az emberi szervezetnek arra a munkájára utal amikor az ember a *dó* 48-nál egy tudatosan szándékos 'sokk'-ot teremt. Ez a szándékos 'sokk' először áthat a második oktávra, ami egészen a szó 12-ig fejlődik, vagy akár a *Iá* 6-ig és így tovább, ha a szervezet munkája megfelelően intenzív. Ugyanez a 'sokk' lehetővé teszi a harmadik oktáv, vagyis a benyomások oktávjának fejlődését is, mely így eléri a *mi* 12-öt Így az ember-gyár munkájának második fokán a második oktáv teljes kifejlődését és a harmadik oktáv három hangját látjuk. Az első oktáv megállt a *ti* 12 hangnál, a harmadik a *mi* 12 hangnál. Ezeknek az oktávoknak egyike sem haladhat tovább egy új 'sokk' nélkül. Ennek a második 'sokknak' a természetét nem lehet olyan könnyen meghatározni, mint a *dó* 48-nál lévő első szándékos 'sokk' természetét. Ezen 'sokk' természetének megértéséhez szükséges megérteni a *fi* 12 és a *mi* 12 jelentését.

Ennek a 'sokknak' a megteremtéséhez az érzelmeken való munka, az érzelmek mutációja és transzformációja szükséges, ez a transzformáció aztán segít, hogy a *ti* 12 átváltozzon az ember szervezetében. Semmi komoly fejlődés, vagyis felső test kifejlődése szervezetben nem lehetséges ezen transzformáció nélkül. Ennek a transzformáció-

nak a fogalma ismert volt sok régi és néhány újabb tanításban, olyanokban, mint a középkori alkémia. De az alkémisták erről a transzformációról allegorikus formában beszéltek, az alap fémek transzformációjáról nemesfémekké. Valójában ők az emberi szervezetben a durva 'hidrogének' finomabbá való transzformációjáról beszéltek, főképpen a *mi* 12-éről. Arról az emberről, aki ezt az átváltozást elérte, lehet mondani, hogy elérte azt, amiért küzdött. Viszont amíg ez a transzformáció be nem fejeződött, minden eddig elért eredményt újra elveszthet, mert semmilyen módon nem lett rögzítve benne, azokat csak gondolati és érzelmi szinten érte el. Valódi, objektív eredmény csak azután érhető el miután a *mi* 12 transzformációja megkezdődött.

Az alkémisták, akik erről a transzformációról beszéltek, egyenesen ezzel kezdték. Nem tudtak semmit, legalábbis nem mondtak semmit az első szándékos 'sokk' természetéről. Pedig minden ettől függ. A második szándékos 'sokk' és a transzformáció fizikailag csak az első szándékos 'sokk' hosszas gyakorlása után válik lehetővé, mely az önmagára való emlékezésből és a benyomások megfigyeléséből áll. A szerzetes és a fakir útján a második 'sokkal' való munka megelőzi az első 'sokkal' valót, de mivel a *mi* 12 az első 'sokk' eredményeként jön létre, más anyag hiányában szükséges a munkában a *ti* 12-re koncentrálni és ennek gyakran hamis lesz az eredménye. A negyedik úton a helyes fejlődésnek az első szándékos 'sokkal' kell kezdődnie és csak azután kell a *mi* 12-nél a második 'sokkhoz' haladnia.

A harmadik fok az emberi szervezet munkájában akkor kezdődik, amikor az ember tudatosan létrehoz önmagában egy szándékos második 'sokkot' a *mi* 12-nél, amikor ezeknek a 'hidrogéneknek' magasabb 'hidrogénekké' való transzformációja vagy átváltoztatása elkezdődik benne. A második és a harmadik fok kezdete a 4-es számú ember életére és funkcióira vonatkozik. Igen hosszantartó transzformáció és kristályosodás szükséges ahhoz, hogy a 4-es számú ember az 5-ös számú ember szintjét elérje.

Amikor a 'hidrogén táblázatot' már eléggé megértették, ez az emberi gépezet munkájának új jellemzőit mutatja meg, és mindennek előtt világosan kimutatja a központok és azok funkciói közötti különbségek okait.

Az emberi gépezet különböző központjai különböző 'hidrogénekkel' dolgoznak. Ez a fő különbség köztük. Az a központ, mely a leg-sűrűbb, legnehezebb, legtömörebb 'hidrogénnel' működik, az dolgozik a leglassabban. Az a központ, mely a legkönnyebb, legmozgékonyabb 'hidrogénnel' működik, az dolgozik a leggyorsabban.

A gondolati, vagy intellektuális központ az eddig megvizsgált három központ közül a leglassúbb. Ez a 'hidrogén' 48-al dolgozik, (a 'hidrogén táblázat' harmadik táblázata szerint).

A második központ a 'hidrogén' 24-el működik. A 'hidrogén' 24 sokkal gyorsabb és mozgékonyabb mint a 'hidrogén' 48. Az intellektuális központ sohasem képes követni a mozgási központ munkáját. Nem vagyunk képesek sem saját mozgásunkét, sem más emberek mozgását követni, ha csak szándékosan le nem lassulnak. Még kevésbé vagyunk képesek szervezetünk belső munkáját követni: az ösztönös funkciókat, az ösztönös gondolkodást, mely a mozgási központ egy oldala.

Az érzelmi központ a 'hidrogén' 12-vel tud dolgozni, de a valóságban nagyon ritkán dolgozik ezzel a finom 'hidrogénnel'. Az esetek többségében munkája alig különbözik intenzitásában és sebességében a mozgási központ, vagy az ösztön központ munkájától.

Ahhoz, hogy megértsük az emberi gépezet munkáját és lehetőségeit, tudni kell, hogy ezen a három központon és a velük kapcsolatban lévőkhöz kívül még van két teljesen kifejlett és tökéletesen működő központunk, de ezek nincsenek kapcsolatban a mindennapi életünkkel, sem azzal a három központtal, melyek folytán tudatában vagyunk önmagunknak.

Ezeknek a felső központoknak a létezése bennünk nagyobb rejtély, mint azok a rejtett kincsek, amiket az ember, aki hisz a misztikum és a csoda létezésében, a legrégebbi idők óta kutat.

Minden misztikus és okkult tanítás elismeri a felsőbb erők és képességek létezését az emberben, bár sok esetben csak lehetőség formájában, és az emberben lévő rejtett erők *felszabadításának* szükségességéről beszélnek. Ez a tanítás abban is különbözik a többitől, hogy a teljesen kifejlődött felső központok létezését állítja.

Az *alsó központok azok, amik nincsenek kifejlődve*. És pontosan az alsó központok fejlettségi hiányossága, vagy tökéletlen működése gátolja a felső központok megnyilvánulását.

Ahogy már erről szó volt, két felső központ van: a 'hidrogén* 12-vel működő felső érzelmi központ, és a 'hidrogén' 6-al működő felső gondolati központ.

Gondoljuk át az ember-gépezet munkáját a 'hidrogének' szemszögéből, melyek a központokkal dolgoznak, látni fogjuk, miért nem lehet kapcsolat a felső és alsó központok között.

A gondolati központ a 'hidrogén' 48-al dolgozik; a mozgási központ a 'hidrogén' 24-el.

Ha az érzelmi központ a 'hidrogén' 12-vel dolgozna, munkája össze lenne kötve a felső érzelmi központ munkájával. Azokban az esetekben, ahol az érzelmi központ munkája eléri azt az erősséget és sebességet, amit a 'hidrogén' 12 ad, ideiglenes kapcsolat jön létre a felső érzelmi központtal és az ember új érzelmeket, új benyomásokat tapasztal, amik azelőtt teljesen ismeretlenek voltak számára, melyeket nem tud szavakban kifejezni. De közönséges körülmények között a szokásos érzelmeink sebessége és a felső érzelmi központ sebessége között

olyan óriási a különbség, hogy semmilyen kapcsolat sem lehetséges közöttük és így képtelenek vagyunk hallani a belső hangokat, melyek szólnak és *hívnak bennünket* a felső érzelmi központunktól.

A felső gondolati központ 'hidrogén* 6-al működik. Így még távolabb áll tőlünk, még kevésbé elérhető. Ezzel a kapcsolat csak a felső értelmi központon keresztül lehetséges. Csak a misztikus tapasztalatok, extatikus állapotok és hasonló leírásából ismerünk ilyen eseteket. Ezeket az állapotokat akár vallásos érzelmek válthatják ki pár pillanatra, vagy különleges narkotikumok hatására következnek be, vagy bizonyos kóros állapotokban, mint például epileptikus rohamban, vagy az agy véletlen sérülése által, mely esetekben nagyon nehéz megmondani, hogy melyik az ok és melyik az okozat, vagyis hogy a kóros állapot ennek a kapcsolatnak az eredménye vagy az okozója.

Ha közönséges tudatunk központjait szándékosan és akarattal összeköttetésbe tudnánk hozni a felső gondolati központtal, az jelenlegi állapotunkban egyáltalán nem lenne hasznos. Legtöbb esetben, amikor véletlen kapcsolat jön létre a felső gondolati központtal, az ember elveszti öntudatát. Az elme visszautasítja a gondolatok, érzelmek, képzetek és ideák befogadását, melyek váratlanul beáramlanak. És az élő gondolat vagy érzelem helyett az eredmény a teljes üresség és tudatlanság állapota lesz. Az eszmélet csak az első pillanatban marad meg, amikor az áradat előnti az elmét és az utolsó pillanatban, amikor az áradat visszahúzódik és a tudat visszatért. De még ezek a pillanatok is annyira gazdagok ezernyi színárnyalattal, hogy semmi sincs bennük, amit a közönséges élet érzékeléseihez lehelne hasonlítani. Általában ez minden, ami megmarad az úgynevezett 'misztikus' és 'extatikus' élményekből, melyek egy felső központtal való ideiglenes összeköttetésből erednek. És csak nagyon ritkán fordul elő, hogy egy jobban felkészült elmének sikerüljön elkapnia és megőriznie valamit abból, amit az extázis pillanatában érzett és értett. De még ezekben az esetekben is a gondolati, mozgási és érzelmi központok mindenre a saját módjukon emlékeznek és mindent a saját módjukon közvetítenek, vagyis teljesen új és azelőtt sohasem tapasztalt érzeteket a szokásos mindennapi érzetek nyelvére fordítanak le, leegyszerűsítve a három dimenziós világ formáira olyan dolgokat, melyek a teljesen közönséges, evilági méreteink fölött állnak; így eltorzítanak minden nyomot, ami még megmaradhatott az emlékezetünkben ezekről a szokatlan tapasztalatokról. Közönséges központjaink, mikor a felső központok benyomásait közvetítik; a vak emberhez hasonlíthatók, aki színéről akar beszélni, vagy egy sükethez, aki a zenéről.

Ahhoz, hogy elérjünk egy helyes és állandó összeköttetést az alsó és felső központok között, az alsó központok munkáját gyorsítani és szabályozni kell.

Ráadásul, ahogy már mondtuk, az alsó központok rosszul dolgoznak; ahelyett, hogy saját munkájukat végeznék, egyik vagy másik átveszi a többi központ munkáját. Ez nagyon lecsökkenti a gépezet egész munkájának sebességét és nagyon megnehezíti a központok munkájának felgyorsulását. Így ahhoz, hogy az alsó központok munkáját szabályozni és felgyorsítani tudjuk, először mindegyik központot fel kell szabadítani az idegen és természetellenes munkától és vissza kell térni saját 'munkájához', amit jobban tud elvégezni, mint bármely más központ.

Igen sok energia van a teljesen haszontalan és minden szempontból értelmetlen munkára felhasználva; a kellemetlen érzelmek működésére, a kellemetlen érzetek kinyilvánítására, aggodalomra, nyugtalanságra, sietségre és az automatikus cselekedetek egész sorozatára, amik teljesen hasznavethetetlenek. Annyi példát lehet felhozni ezekre a szükségtelen cselekedetekre, amennyit csak akarnak. Mindenek előtt ott van a gondolatok állandó áradata agyunkban, melyeket sem megállítani, sem szabályozni nem tudunk, és energiánk hatalmas mennyiségét elveszi. Azután a szervezetünk izmainak teljesen szükségtelen, állandó feszültsége. Az izmok még akkor is feszültek, ha semmit sem csinálunk. Még ha egy kis, jelentéktelen munkát kezdünk is, izomrendszerünk tekintélyes része, mely a legkeményebb és legfeszültebb munkához szükséges, rögtön működésbe lép. Abba, hogy egy tűt a padlóról felvegyünk, annyi energiát fektetünk, amennyivel fel tudnánk egy ugyanolyan súlyú embert emelni, mint mi. Irunk egy rövid levelet és erre annyi izomenergiát használunk fel, ami elég volna egy egész fejezet megírására. A lényeg az, hogy folyamatosan és minden időben használunk izomenergiát, még akkor is, amikor semmit sem csinálunk. Amikor gyalogolunk, váll és karizmink szükségtelenül feszültek; amikor ülünk láb, nyak, hát és gyomor-izmaink szükségtelenül feszültek. Még alvás közben is feszültek a karjaink, lábaink, arcunk és egész testünk izmai, és nem vesszük észre, hogy sokkal több energiát fektetünk ebbe az állandó készenlétebe egy munkára, amit esetleg sohasem kell elvégezünk, mint amennyire életünk összes valóban hasznos munkájához volna szükség.

Ezen túlmenően rámutathatunk a bárkivel, bármiről való folyamatos beszéd szokására, vagy ha nincs senki, önmagunkkal; a fantáziálásba és álmodozásba való belemerülés szokására; a hangulatok, érzések és érzelmek folyamatos változására, és még ezer teljesen haszontalan dologra, amit az ember úgy érzi, muszáj gondolnia, csinálnia vagy mondania.

Ahhoz, hogy szabályozzuk és egyensúlyozzuk a három központ munkáját, melyek működéséből áll az életünk, meg kell tanulnunk a szervezetünk által létrehozott energiával takarékoskodni, nem elpazar-

rolni ezt az energiát szükségtelen működésekre, hanem megtartani azokra a cselekedetekre, melyek fokozatosan összekötik az alsó központokat a felsőkkel.

Mindaz, ami már elhangzott az önmagán való munkáról, a belső egység kialakításáról és az átmenetokről az 1-es, 2-es és 3-as ember szintjéről a 4-es, 5-ös vagy további ember szintjére, egy és ugyanazt a célt követi. Azt, amit egy bizonyos terminológia szerint 'asztráltestnek' hívnak, egy másik szerint 'felső érzelmi központnak', bár a különbség itt nem csak az elnevezésben van. Pontosabban mondván ezek az emberi evolúció következő szintjének különböző nézetei. Azt lehet mondani, hogy a felső érzelmi központ helyes és teljes működéséhez, az alsó központokkal való összhangban, szükség van az 'asztráltest' Vagy, hogy a 'felső érzelmi központra' szükség van az 'asztráltest' munkájához.

A 'mentális-test' megfelel a 'felső gondolati központnak'. Helytelen volna azt mondani, hogy a kettő egy és ugyanaz. De az egyik megköveteli a másikat, az egyik nem létezhet a másik nélkül, az egyik a másik egy bizonyos oldalának és működésének kifejezése.

A 'negyedik test' megköveteli az összes központ teljes és harmonikus munkáját; és magába foglalja ezen munka teljes ellenőrzését.

Amit fontos megérteni és amit a 'hidrogén táblázat' segíthet felfogni az, az összes pszichikai, intellektuális, érzelmi, akaratí vagy más belső folyamatnak teljesen anyagi léte, beleértve a legköltebb íhletet, vallási extázist. és misztikus kinyilatkoztatásokat.

A folyamatok anyagszerűsége azt jelenti, hogy azok a felhasznált anyag vagy szubsztancia minőségétől függenek. Az egyik folyamat megkívánja a 'hidrogén' 48 felhasználást, vagyis elégetését; de egy másik folyamat nem érhető el a 'hidrogén' 48 segítségével; ez finomabb, *gyúlékonyabb* 'hidrogént' kíván, a 'hidrogén' 24-et. Egy harmadik folyamathoz, a 'hidrogén' 24 túl gyenge; ehhez 'hidrogén' 12 szükséges.

Így látjuk, hogy szervezetünk a különböző központok szükségleteihez különböző fajta üzemanyagokkal rendelkezik. A központokat gépekhez lehet hasonlítani, melyek különböző minőségű tüzelőanyagokkal dolgoznak. Az egyik gép tud dolgozni nyers olajjal, a másik petróleumot igényel; a harmadik nem petróleummal működik, hanem benzinnel van szüksége. Szervezetünk különböző anyagai különböző 'gyulladáspontrú' anyagokhoz hasonlíthatók, a szervezet maga pedig egy laboratóriumhoz, melyben a központok számára szükséges különböző tüzelőanyagokat készítenek elő különböző nyersanyagokból. Sajnos azonban valami nem működik rendben a laboratóriumban. Az erők, amik a tüzelőanyag elosztását szabályozzák a különböző központok

tüzelőanyagot kapnak, vagy túl gyúlékonyak. Ráadásul az összes tüze-

lőanyag nagy része teljesen haszontalanul van felhasználva; egyszerűen elfogy, elvész. Emellett a laboratóriumban gyakran történnek robbanások, melyek egyszerre elpusztítják a következő napra vagy még hosszabb időre előkészített tüzelőanyagot, és így kijavíthatatlan kárt okozhatnak az egész gyárnak.

Meg kell jegyezni, hogy a szervezet általában egy nap alatt a következő napra szükséges összes anyagot előállítja. És nagyon gyakran történik, hogy mindezek az anyagok valami teljesen haszontalan és kellemetlen érzelmre lesznek felhasználva. Rossz hangulatok, gond, aggodalom valami jövőendő kellemetlen eseménnyel kapcsolatban, kétség, félelem, sérüléstől való félelem, ingerültség, ezek közül bármelyik érzés, elérve intenzitásának egy bizonyos fokát, fél óra, vagy fél perc alatt elfogyasztja az összes következő napra előkészített anyagot; míg a harag, vagy más heves érzelm kirobbanása egy másodperc alatt fel tudja robbantani a laboratóriumban előkészített összes anyagot, az embert hosszú időre, vagy talán örökre, teljesen üresen hagyva.

Minden pszichikai folyamat anyagi. Nincs egyetlen folyamat sem, mely ne kívánná meg egy bizonyos annak megfelelő anyag felhasználását. Ha ez az anyag jelen van, a folyamat kifejlődik. De amikor az anyag elfogy, a folyamat megáll."

Tizedik fejezet

Egyik összejövetelünkön sok olyan ember volt, akit még addig sohasem láttam. Egyikük megkérdezte: „Hol kezdődik az út?” Aki ezt a kérdést feltette nem hallotta G. előadását a negyedik útról és az „út” szót a szokásos vallásos, misztikus értelemben használta.

„Az a legnagyobb akadály az 'út' fogalmának megértésében” mondta G., „hogy az emberek általában azt hiszik, hogy az *út* (hangsúlyozta a szót) ugyanarról a szintről indul, ahol az élet folyik. Ez nem így van. Az egy másik, sokkal magasabb szintről indul. Pontosan ez az, amit az emberek általában nem értenek meg. Az út kezdetét könnyebbnek és egyszerűbbnek tartják, mint amilyen az valójában. Megpróbálok ezt a következőképpen elmagyarázni.

Az életben az ember a *véletlen törvényei* alatt él és még két más, szintén a véletlen által irányított befolyás alatt

Az első fajta befolyások *az életben jönnek létre*, vagy magától az élettől. A fajok befolyásai, nemzetek, országok, éghajlatok, család, oktatás, társadalom, hivatás, szabályok és szokások, gazdagság, nyomorúság, divatos ideák, és sok más. A második fajta befolyások *ezen az életen kívülről* jöttek, az emberiség belső, vagyis ezoterikus köréből - más szóval más törvények alatt jöttek létre, bár a Földön. Ezek a befolyások elsősorban abban különböznek az elsőktől, hogy eredetükben *tudatosak*. Ez azt jelenti, hogy ezeket tudatosan hozták létre, tudatos emberek, egy meghatározott célból. Az ilyenféle befolyások általában doktrínák, vagy tanítások formáit veszik fel, vagy filozófiai rendszereket, művészeti alkotásokat, és így tovább.

Ezek meghatározott céllal vannak az életbe vetve és keverednek az első fajta befolyásokkal. De nem szabad elfelejteni, hogy ezek a befolyások csak eredetükben tudatosak. Az élet forgatagába jutva a véletlen általános törvénye alá esnek és *mechanikusan* kezdenek hatni, vagyis hatással lehetnek bizonyos emberekre, vagy nem; elérhetik őket, vagy nem. Mivel a második fajta befolyások az életben a továbbítás és a magyarázatok következtében mindenféle változásokon és módosításokon mennek keresztül, első fajta befolyások lesznek belőlük, vagyis azokkal egy bizonyos mértékig összekeverednek.

Ha gondolkodunk ezen, látni fogjuk, hogy nem nehéz megkülönböztetni az élet által létrehozott hatásokat azoktól, melyeknek forrása az életen kívül van. Felsorolni, katalogizálni egyiket is, másikat is lehetetlen. Ezt érten; kell, mert minden ennek az értésétől függ. Arról beszéltünk, hol kezdődik az út. Az út kezdete pontosan az értéstől függ, vagyis képességünkötől a két befolyást megkülönböztetni. Természetesen ezek megosztása egyenlőtlen. Az egyik ember többet kap azokból a befolyásokból, melyek forrása az életen kívül van, a másik kevesebbet, a harmadik majdnem teljesen elszigetelt tőlük. De ezen nem lehet segíteni. Ez már a sors. Általánosságban beszélve, ha az átlag embert és az átlag körülményeket vesszük, mivel a körülmények többé kevésbé mindenki számára ugyanazok, mondhatjuk, hogy a nehézségek is mindenki számára egyformák. A nehézség a kétfajta befolyás szétválasztásában rejlik. Ha az ember, amikor megkapja, nem választja szét őket, azaz nem látja, vagy nem érzi a különbséget köztük, akkor hatásaik sem különülnek el, azaz ugyanúgy fognak hatni, ugyanazon a szinten és ugyanazt az eredményt adják. De ha az ember ezeket a befolyásokat felvéve elkezd megkülönböztetni őket és elkülöníti azokat a befolyásokat, amelyeket nem az életben teremtettek, akkor a szétválasztás fokozatosan könnyebbé válik és egy bizonyos idő után nem téveszti össze ezeket a mindennapi élet befolyásaival.

Az életen kívül álló forrásból eredő befolyások eredményei összegyűlnek benne, együtt *emlékszik* ezekre, együtt érzi ezeket. Ezek egy bizonyos egységet kezdenek kialakítani benne. Az ember nem fogja fel világosan, hogy miről van szó, nem látja sem a rendjét, sem a módját, vagy ha megpróbálja önmagának megmagyarázni, azt rosszul csinálja. De a lényeg az, hogy ezeknek a befolyásoknak az eredményei összegyűlve fokozatosan egy bizonyos *mágneses központot* alakítanak ki benne, mely önmaga kezd magához vonzani a vele rokon befolyásokat és így növekszik. Ha a mágneses központ kellő táplálékot kap, és ha nincs túl erős ellenállás az ember személyiségének másik oldaláról, melyek az életben kialakult befolyások eredményei, akkor a mágneses központ elkezd befolyásolni az ember általános orientációját, kényszeríti, hogy megforduljon és egy bizonyos irányba induljon. Amikor a mágneses központ elérte a megfelelő erőt és fejlettséget, az ember már érti az út ideáját és elkezd azt keresni. Az útkeresés évekig tarthat és talán sehová sem vezet. Ez a feltételektől, körülményektől, a mágneses központ erejétől és a belső hajlamok irányától függ, amelyek nem érdekeltek ebben a kutatásban és így eltéríthetik az embert céljától pont abban a pillanatban, amikor az út megtalálásának lehetősége megjelenik.

Ha a mágneses központ helyesen működik és ha az ember igazán kutat, vagy ha még nem is kutat aktívan, csak helyesen érez, találkozhat egy másik *emberrel*, aki ismeri az utat, vagy aki közvetlenül vagy más embereken keresztül kapcsolatban van egy központtal, mely a véletlen

törvényein kívül áll, ahonnan azok az ideák erednek, melyek a mágneses központot megteremtik.

És esetben ismét sok lehetőség van. De erről később lesz szó. Pillanatnyilag képzeljük el, hogy találkozott egy emberrel, aki igazán ismeri az utat és kész neki segíteni. Ez az ember a mágneses központján keresztül tud rá hatni. És aztán, *ezen a ponton*, az ember szabaddá teszi magát a véletlen törvénye alól. Ez az, amit meg kell érteni. Annak az embernek a befolyása, aki ismeri az utat arra, aki azt nem ismeri, egy különleges fajta befolyás; először is abban különbözik az első kettőtől, hogy ez egy közvetlen befolyás és másodszor abban, hogy *tudatos*. A második fajta befolyások, amik a mágneses központot teremtik meg, eredetükben tudatosak, de aztán az élet forgatagába vannak dobva, ahol az élet által létrehozott befolyásokkal keverednek össze és így ezek is a véletlen törvénye alá esnek. A harmadik fajta befolyások soha nincsenek alávetve a véletlen törvényének; azok a véletlen törvénytől teljesen függetlenek, és működésük is azon kívül áll. A második fajta befolyások terjedhetnek a könyveken, filozófiai rendszereken, rituálékon keresztül. A harmadik fajta befolyások csak az egyik embertől a másikig, közvetlenül terjedhetnek, vagyis szóbeli továbbadással.

Azt a pillanatot, amikor egy ember, aki az utat keresi, találkozik azal az emberrel, aki azt ismeri, az *első küszöbnek*, vagy *első lépcsőnek hívják*. Ettől az első küszöbtől egy *lépcsősor* indul. Az "élet" és az "út" között van a lépcsősor. Csak ezen a 'lépcsőn' végigmenve lehet az 'út'ra' lépni. Ráadásul az ember csak a vezetője segítségével tud felmenni a lépcsőn, egyedül nem. Az út csak a *lépcsősor* végénél kezdődik, vagyis a lépcső *utolsó foka* után, az általános életnél sokkal magasabb szinten.

Ezért lehetetlen válaszolni a kérdésre: *hol kezdődik az út?* Az út valami olyannal kezdődik, ami egyáltalán nem az éleiben van, hogy lehetne akkor megjelölni a kezdetét. Néha azt mondják, hogy a lépcsőn felfelé haladva az ember semmiben sem biztos, mindenben kételkedhet, saját erejében, hog,- helyes-e, amit csinál, a *vezetőben*, annak tudásában és képességeiben. Ugyanakkor, amit elért, nagyon bizonytalan; még ha jó magasra fel is ment a lépcsőn, minden pillanatban leeshet és előről kell kezdenie. De amikor átlépte az utolsó küszöböt és ráért az útra, mindez megváltozik. Először is minden kétsége megszűnik, ha volt, a vezetőjében és ugyanakkor sokkal kevésbé lesz szüksége a vezetőre, mint azelőtt. Sok tekintetben még független is lehet, mert tudja merre megy. Továbbá már nem vesztheti el olyan könnyen munkája eredményeit, és már nem tud visszaesni az általános élet nivójára. Még ha el is hagyja az utat, képtelen visszakerülni a kezdőpontra.

Szinte csak ennyi, amit általában el lehet mondani a 'lépcsőről' és az 'útról', mert különböző utak vannak. Erről már korábban beszéltünk.

És például a negyedik úton vannak speciális körülmények, amik más utakon nincsenek, így a negyedik út lépcsősorán az, az egyik feltétel, hogy nem léphet fel az ember addig egy magasabb lépcsőfokra, amíg saját helyére nem helyez valaki mást. A másoknak szintén egy harmadik embert kell saját helyére tenni, ha egy fokkal feljebb akar lépni, így minél magasabbra emelkedik az ember, annál jobban függ azoktól akik őt követik. Ha ők megállnak, ő is megáll. Ilyen esetek előfordulhatnak az úton. Az ember elérhet valamit, például különleges erőket, amiket később talán fel kell áldoznia, hogy a másikat saját szintjére emelje. Ha azok az emberek, akikkel dolgozik, elérik az ő szintjét, visszakapja mindazt, amit feláldozott. De ha nem érik el, akkor mindent elveszíthet.

A mester helyzetében is különböző lehetőségek vannak az ezoterikus központtal kapcsolatban, attól függően, hogy mennyit tud róla. Például pontosan tudhatja, hol van az ezoterikus központ és hogyan lehet onnan segítséget kapni; vagy ezt nem tudja és talán csak azt az embert ismeri, akitől a tudását kapta. Legtöbbször a tanítvány kezdetben csak a közvetlen felette lévő fokot ismeri. És csak saját fejlődése árnyában kezd messzebb látni és felismerni, honnan jött a tudása.

Lényegtelen, hogy az, aki magára vállalta a mester szerepét pontosan tudja-e vagy sem, hogy tanítása honnan ered; munkájának eredménye attól függ, hogy az ideái *valóban* az ezoterikus központból jönnek-e vagy sem, megérti-e az *ezoterikus ideákat*, vagyis meg tudja-e különböztetni az objektív tudás ideáit a szubjektív tudományos és filozófiai ideáktól.

Eddig a valódi mágneses központokról beszéltem, a valódi vezetőről és a valódi útról. De lehet olyan eset, ahol a mágneses központ helytelenül alakult ki. Önmagában megoszthat, vagyis ellentmondásokat foglalhat magába. Továbbá, behatolhatnak az első fajta befolyások, vagyis amik az életben alakultak ki, a második fajta befolyások látszata alatt, vagy pedig második fajta befolyások nyomán, de annyira eltorzulva, hogy éppen ellenkezőjévé válnak annak, amik voltak. Az ilyen rosszul kialakult mágneses központ nem adhat helyes orientációt. Egy ember, akinek ilyen a mágneses központja, szintén keresheti az utat és találkozhat egy másik emberrel, aki mesternek hívja magát és azt állítja, hogy ismeri az utat és kapcsolatban áll egy a véletlen törvényén kívül álló központtal. De valójában lehet, hogy nem ismeri az utat és nincs kapcsolatban ilyen központtal. Tehát ismét sok a lehetőség:

1. Ószintén tévedhet valaki és azt képzei, hogy tud valamit, amikor valójában semmit sem tud.
2. Hihet egy másik embernek, aki maga is tévedésben van.
3. Lehet, hogy tudatosan csal.

Akkor azt az embert, aki keresi az utat és hisz neki, teljesen más irányba vezetheti és nem arra amerre ígérte; nagyon messze vezetheti el a helyes úttól és azzal teljesen ellentétes eredményekre jut.

De szerencsére ez nagyon ritkán történik, azaz nagyon sok a helytelen út, de az esetek többségében sehova sem vezetnek. És az ember egyszerűen körbe forog ugyanazon a helyen, és azt hiszi, hogy az úton halad."

„Hogy lehet felismerni a helytelen utat?" kérdezte valaki.

„Hogy lehet felismerni?" kérdezett vissza G. „Lehetetlen felismerni a helytelen utat a helyes ismerete nélkül. Ez azt jelenti, hogy nincs értelme azon töprengeni, hogyan ismerje fel az ember a helytelen utat. Azon kell gondolkodni, hogy lehet megtalálni a helyes utat. Ez az, amiről állandóan beszélünk. Ezt nem lehet két szóban elmondani. De amit már elmondtam, abból sok hasznos következtetést vonhatnak le. ha mindent emlékezetükben tartanak ami elhangzott. Például láthatják, hogy a mester mindig a tanítványnak megfelelő szinten van. Minél magasabb a tanítványé, annál magasabb lehet a mesteré. A tanítvány, akinek a szintje nem különösebben magas, nem számíthat nagyon magas szintű mesterre. A tanítvány igazában sohasem látja a mestere szintjét. Ez törvény. Senki sem láthat magasabbra saját szintjénél. De a legtöbb ember nem tudja ezt és általában épp ellenkezőleg, minél alacsonyabb szinten vannak, annál magasabb szintű mestert követelnek. Aki ezt megérti, az már sokat megértett. De ez nagyon ritkán történik. Általában a tanítvány nem ér többet egy lyukas garasnál, de más mestert nem akar, mint Jézus Krisztust. Kevesebbel nem fogja beérni. Az sosem jut eszébe, hogy még ha találkozna is egy olyan mesterrel, mint Jézus Krisztus és olyannak találná, ahogy a szentírások ábrázolják, nem volna képes követni, mert ahhoz, hogy az ember az Ő tanítványa legyen, az apostolok szintjén kellene lennie. Ez egy kérlelhetetlen törvény. Minél nagyobb a mester, annál nehezebb a tanítványnak. És ha a mester és a tanítványok szintje közötti különbség meghalad egy bizonyos határt, a tanítvány legyőzhetetlen akadályokat talál útján. Pontosan ezzel a törvénnyel kapcsolatban merül fel a negyedik út egyik alapvető szabálya. A negyedik úton nem csak egy mester van. Aki idősebb a munkában, az a mester. És ahogy a tanítványnak nélkülözhetetlen a mester, ugyanúgy nélkülözhetetlen a tanítvány a mesternek. A tanítvány nem haladhat mester nélkül és a mester nem haladhat tanítvány, vagy tanítványok nélkül. És ez nem egy általános elgondolás, hanem egy elengedhetetlen és teljesen konkrét szabály, melyen az emberi felemelkedés törvénye alapul. Ahogy már korábban mondtuk, *senki sem emelkedhet magasabb fokra, míg nem tesz valakit a saját helyére.* Amit kapott az ember, azonnal vissza kell adnia, csak azután kaphat többel. Különben még azt is elveszíti tőle, amit már megkapott."

Az egyik következő találkozón, mikor G. megkért, hogy ismétljem el amit az útról és a mágneses központról mondott, a következő ábrában foglaltam össze:

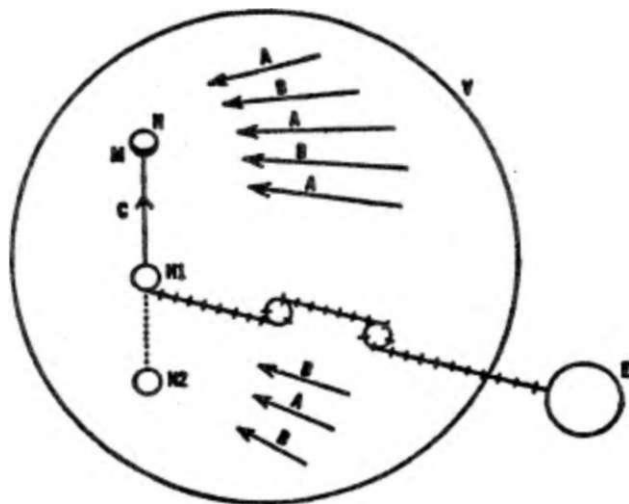

V... élet

H az egyedi ember

A... az élet utal kialakított befolyások - az első fajta befolyások

B... az életen kívül alkotott befolyások, de az élet forgatagába vetve - a második fajta befolyások

H1 az ezoterikus ktaportttal közvetlenül vagy közvetve összeköttetésben álló ember, vagy aki azt színleli

E... az ezoterikus központ, amely az élet általános törvényein kívül áll

M... mágneses központ az emberben

C... a H1 befolyása a ATemberre; ha valóban kapcaolaiban áll az ezoterikus központtal, közvetlenül, közvetve, ez a harmadik fajtt befolyás. Ez a befolyás tudatos és működése az M pontnál, vagyis a mágnesese* központban *wiaaéM* teszi az embert a véletlen törvényétől

H2... az ember, aki önmagát vagy másokat becsap és nincsen kapcsolata sem közvetlenül, sem közvetve az ezoterikus központtal

40. ábra

Az egyik következő találkozón egy igen hosszú beszélgetés után, ami a tudástól és a létről szólt, G ezt mondta:

„Szigorúan véve önöknek még nincs joguk a tudásról beszélni, mert még nem tudják, hol kezdődik a tudás.

A tudás a kozmoszok tanával kezdődik.

Ismerik azt a kifejezést, hogy 'makrokozmosz' és 'mikrokozmosz'. Ez egy 'nagy kozmoszt' és 'kis kozmoszt', 'nagy világot' és 'kis világot' jelent. Így a világmindenség a 'nagy kozmosz', és az ember a 'kis kozmosz', analógiában a naggyal. Innen jön a világ és az ember egységének és hasonlóságának fogalma.

A két kozmosz tana ismert a Kabalából és más régebbi rendszerből. De ez a tanítás *nem teljes*, nem lehet hasznos és semmit sem lehet ráépíteni. Mert ez a tanítás csak töredék, egy sokkal teljesebb régebbi, ezoterikus tanításból, az egyik a másikat magába foglaló kozmoszokról, vagy világokról, amik a legnagyobb kozmosz képére és hasonlóságára lenek teremtve, amely az összesét magába foglalja. 'Úgy fent, mint lent', ez a kifejezés a kozmoszokra utal.

De lényeges tudni, hogy a kozmoszok *teljes* tana nem kettő, hanem hét egymást magába foglaló kozmoszról beszél.

Csak a hét kozmosz egybefoglaló, globális látása, egymással való relációjukban adhat egy teljes képet a világmindenségről. A két analóg kozmosz ideája véletlenül megmaradt töredék egy hatalmas és teljes tanításból. Ez annyira hiányos, hogy semmiféle elképzelést sem adhat az ember és a világ közötti analógiáról.

A kozmoszok tana hét kozmoszról szól:

Az első kozmosz a *Protokozmosz* - az első kozmosz.

A második kozmosz az *Ayokozmosz*, a szent kozmosz, vagy *Megalokozmosz* az 'óriási kozmosz'.

A harmadik a *Makrokozmosz* - a 'nagy kozmosz'.

A negyedik kozmosz a *Deuterokozmosz* - a 'második kozmosz*.

Az ötödik kozmosz a *Mezokozmosz* - a 'közbeeső kozmosz'.

A hatodik kozmosz a *Tritokozmosz* - a 'harmadik kozmosz'.

A hetedik kozmosz a *Mikrokozmosz* - a 'kis kozmosz'.

A *Protokozmosz* az Abszolút a teremtés sugarában, vagyis az 1-es világ. Az *Ayokozmosz* a 3-as világ (a 'világok összessége* a teremtés sugarában). A *Makrokozmosz* a mi csillagvilágunk, vagy a Tejút (a 6-os világ a teremtés sugarában). A *Deuterokozmosz* a Nap, a naprendszer (12-es világ). A *Mezokozmosz* a bolygók összessége (24-es világ), vagy a Föld, mint a bolygóvilág képviselője. A *Tritokozmosz* az ember. A *Mikrokozmosz* az 'atom'."

„Mint ahogy ezt már előbb elmagyaráztam" mondu G, „amit 'atom-nak' hívnak az bármilyen anyagnak a legkisebb része, amiben még megvan az anyag minden fizikai, kémiai, pszichikai és kozmikus tulajdonsága. Ebből a nézőpontból létezik például egy 'víz atom'.

Látják, hogy a hét kozmosz általános rendjében a Mikrokozmosz és a Makrokozmosz annyira messze állnak egymástól, hogy lehetetlen meglátni, vagy megállapítani közöttük bármilyen közvetlen analógiát.

Minden kozmosz egy élő lény, ami él, lélegzik, gondolkozik, érez, megszületik és meghal.

Minden egyes kozmosz ugyanazon erők és törvények működésének eredménye. A törvények mindenhol ugyanazok. De különbözőképpen nyilvánulnak meg, vagy legalábbis nem pontosan ugyanúgy a világ-mindenség különböző síkjain, azaz különböző szintjein. Következésképpen a kozmoszok nem teljesen analógok egymással. Ha az oktávok törvénye nem létezne, a köztük lévő analógia teljes lehetne, de az oktávok törvénye miatt nincs teljes analógia közöttük, úgy ahogy nincs teljes analógia az oktáv hangjai között. Csak *három* kozmosz együttvéve hasonló és analóg bármelyik másik három kozmoszsal.

A törvények működésének feltételeit minden síkon, azaz minden kozmoszban az a két szomszédos kozmosz határozza meg, amelyik fölötté és amelyik alatta van. Három egymást követő kozmosz egy teljes képet ad a világegyetem törvényeinek megnyilvánulásáról. Egy kozmosz nem adhat teljes képet. Így ahhoz, hogy egy kozmoszt jól megismerjünk, szükséges ismerni a két szomszédos kozmoszt, egyet közvetlen fölötté és egyet alatta, vagyis egy nagyobbat és egy kisebbet. Ez a két kozmosz együttvéve határozza meg a közöttük lévő harmadikat, így a Mezokozmosz és a Mikrokozmosz együttvéve határozza meg a Tritokozmoszt. A Deuterokozmosz és a Tritokozmosz határozza meg a Mezokozmoszt, és így tovább.

Két egymás után következő kozmosz között teljesen más az arány, mint a 'teremtés sugarában' lévő két szomszédos világ között. A teremtés sugarában a világokat a valódi kapcsolatuk szerint nézzük, ahogy a mi szemszögünkben léteznek a világegyetemben: a Hold, a Föld, a bolygók, a Nap, a Tejút és így tovább. Ezért a 'teremtés sugarában' a világok egymás közötti mennyiségi aránya nem azonos. Egyik esetben, vagy egyik szinten ez az arány nagyobb, például az összes Nap és a mi Napunk arányánál; más esetben, másik szinten ez az arány kisebb, például a Föld és a Hold arányánál. De a kozmoszok közötti arány állandó és mindig azonos. Mondhatni egy kozmosz mindig úgy viszonyul a másikhoz, mint a *zéró a végtelenhez*. Ez azt jelenti, hogy a Mikrokozmosznak a Tritokozmoszhoz ugyanaz az aránya, mint a zérónak a végtelenhez; a Tritokozmosznak a Mezokozmoszhoz az aránya, mint zérónak a végtelenhez; a Mezokozmosz aránya a Deuterokozmoszhoz, mint a zérónak a végtelenhez és így tovább.

Ezért, hogy meg lehessen érteni a kozmoszok felosztásának és a kozmoszok egymás közötti arányának értelmét, fontos megérteni, mit jelent a zéró és a végtelen közötti arány. Ha megértettük, hogy ez mit jelent, akkor a világmindenség kozmoszokra való felosztásának ideája, az ilyen felosztás szükségessége és annak lehetetlensége, hogy e

nélkül a világról egy többé kevésbé világos képet alkossunk, azonnal nyilvánvalóvá válik számunkra.

A kozmoszok ideája segít megérteni helyünket a világban és megold sok problémát, például azokat, amik a térrel, idővel vannak kapcsolatban. Es főleg ez az idea teszi lehetővé a *relativitás elvének* pontos meghatározását. Ez az elv különösen fontos, mert nélküle teljesen lehetetlen helyes fogalmat alkotni a világról.

A kozmoszok ideája lehetővé teszi számunkra a relativitást szilárd alapokon tanulmányozni. Az első pillantásra a kozmoszok rendszere inkább ellentmondásnak tűnik. Valójában ez a látszólagos paradoxon csak a relativitást fejezi ki.

Az, hogy az ember tudata kibővíthet és megértési képességei kifejlődhetnek, közvetlen kapcsolatban áll a kozmoszok tanával. Szokásos állapotban az ember önmagáról *egyetlen kozmoszban* tudatos és az összes többi kozmoszt az egy kozmosz szemszögéből tekinti. Tudatállapotának kibővülése és pszichikai funkciói intenzitásának növelése *két másik* kozmosz aktivitásának és életének szférájába vezet be egyidejűleg, egy nagyobbá és egy kisebbbe, azaz a felette és az alatta lévőbe. A tudatállapot kibővülése nem csak egy irányban történik, azaz a magasabb kozmosz irányában; felfelé haladva ugyanakkor lefelé is megy.

Ez az utóbbi idea talán megmagyaráz önöknek néhány kifejezést, melyekkel az okkult irodalomban találkozhattak; például azt a mondatot, hogy 'a felfelé vezető út ugyanakkor a lefelé vezető út' is. Szokás szerint ezt a kifejezést teljesen rosszul értelmezik.

Valójában ez azt jelenti, ha például egy ember kezdi érezni a bolygók életét, vagyis tudata eléri a bolygóvilág szintjét, ugyanakkor ezzel egy időben az atomok életét is érezni kezdi, vagyis tudata eléri ezeknek a szintjét. Így a tudat túlgúla egy időben két irányban halad, a nagyobb és a kisebb felé. Mind a nagy, mind a kicsi megismerése egy belső változást vár el az embertől. A kozmoszok közötti párhuzamok és hasonlóságok után kutatva mindegyik kozmoszt háromféle viszonylat szempontjából vehetjük:

1. Az önmagával való viszonylatban,
2. magasabb vagy nagyobb kozmoszokkal való viszonylatban, és
3. az alacsonyabb vagy kisebb kozmoszokkal való viszonylatban.

Az egyik kozmosz törvényeinek megnyilvánulása egy másik kozmoszban az, amit *csodának* hívunk. Nem lehet másféle csoda. A csoda nem törvényszegés, sem a törvényeken kívül álló jelenség. Ez egy olyan jelenség, ami az egyik kozmoszban egy másik kozmosz törvényei szerint történik meg. Ezek a törvények számunkra ismeretlenek, felfoghatatlanok és épp ezért *csodálatosak*.

Ahhoz, hogy a relativitás törvényeit megértsük nagyon hasznos úgy vizsgálni egy kozmosz életét és jelenségeit mintha egy másik kozmoszról néznénk, vagyis egy másik kozmosz nézőpontjából. Egy adott

kozmosz életének minden jelensége a másik kozmoszból vizsgálva teljesen más szemléletet és teljesen más jelentést nyer. Sok új jelenség előtűnik és sok más jelenség eltűnik. Ez általában teljesen megváltoztatja a világ és a dolgok képét.

Ahogy már mondtuk, egyedül a kozmoszok elmélete adhat szilárd alapot a relativitás törvényeinek meghatározására. Az igazi tudomány és igazi filozófia a relativitás törvényeinek megértésén alapul. *Következésképpen azt lehet mondani, hogy a tudomány és filozófia, a szavak igazi értelmében, a kozmoszok ideájával kezdődik.*"

Egy hosszabb szünet után G. hozzám fordult és hozzátette:

„Próbálja megfejteni mindazt, amit most mondtam a saját dimenziói szemszögéből.”

„Mindaz, amit mondtam” válaszoltam, „kétségtelenül a dimenziók kérdésére utal. De mielőtt erre rátérek, szerelnék egy pontot tisztázni, ami számomra nem egészen világos. Ez arra vonatkozik, amit a Mikrokozmoszról mondón. Mi megszoktuk, hogy a Mikrokozmosz ideáját az emberrel hozzuk kapcsolatba. Ez azt jelenti, hogy egy ember egy világot képvisel önmagában. Ez a világ hasonló a nagyvilághoz, a Makrokozmoszhoz. De ön az embernek a Tritokozmosz nevet adta, azaz a harmadik kozmoszt. Miért a harmadik? Az első a Protokozmosz; a második a Nap, vagy a Deuterokozmosz. Miért az ember a harmadik kozmosz?”

„Ezt jelenleg nehéz elmagyarázni” mondta G., „később majd meg fogják érteni”.

„De ön igazán úgy érti ezt, hogy a Mikrokozmosz fogalmát nem lehet az emberrel kapcsolatban használni?” kérdezte valaki. „Ez a különös nézet felborítja a terminológiát.”

„Igen, igen” mondta G. „Az ember a Tritokozmosz. A Mikrokozmosz az atom, vagy inkább” - egy pillanatig megállt mintha egy szót keresne 'a mikroba'.

De ne álljunk meg ennél a kérdésnél. Mindez később lesz elmagyarázva.”¹

Aztán ismét hozzám fordult.

„I ássuk, hogy tudná elmagyarázni ezt az ön nézőpontjából, mindent pontosan úgy, ahogy mondtam.”

„Először is meg kell vizsgálnunk, mit jelent a zéró viszonya a végtelenhez” mondtam. „Ha ezt értjük, meg fogjuk érteni az egyik kozmosz viszonyát a másikkal. Abban a világban, ami megközelíthető számunkra, teljesen világos példa van a zéró és a végtelen viszonyára. A geometriában ez egy bizonyos számú dimenzió egységének aránya egy másik nagyobb számú dimenzió egységéhez. A pont aránya a vonalhoz, a vonalak aránya a síkhoz, a síknak a térbelihez, a térbelinek, azaz a három dimenziós testnek a négydimenziós testhez, és így tovább.

¹Ezt azért emlitem itt, mert G. később ezen változtatott.

Ha elfogadjuk ezt a nézőpontot, be kell látnunk, hogy az egyik kozmosz viszonya a másikhoz két különböző dimenziójú testnek a viszonya. Ha az egyik kozmosz három dimenziójú, akkor a következő kozmosz, azaz eggyel fölötte lévő négy dimenziós, a következő öt dimenziós, és így tovább. Ha úgy vesszük az 'atomot', vagy 'mikrobát', ahogy ezt mondta, azaz a Mikrokozmoszt mint pontot, akkor ehhez a ponthoz viszonyítva az ember egy vonal lesz, vagyis egy egydimenziójú alakzat. A következő kozmosz a Föld, az emberhez viszonyítva sík, azaz két dimenziójú, ami megfelel a közvetlen érzékelésünknek. A Földnek a Nap, a naprendszer három dimenziójú lesz. A csillagvilág négy dimenziójú a Napnak. A 'világok összessége' öt dimenziójú és az Abszolút, vagy a Protokozmosz hat dimenziójú.

Ami engem személy szerint legjobban érdekel a kozmoszoknak ebben a rendszerében, hogy látom benne a 'dimenziók teljes ciklusát', ami az én *Világegyetem új modellje* c. könyvemben van. Ez nem csupán a részletek egybeesése - ez teljesen azonos. Ez tényleg különös, mert sosem hallottam a hét kozmosz egymás közötti viszonyáról a zérótól a végtelenhez viszonyítva. Mégis az én 'dimenzió ciklusom' pontosan megegyezik ezzel.

A 'dimenziók ciklusai' hét dimenziót tartalmaznak önmagukban: a zéró dimenzió, az első, a második és így tovább, a hatodik dimenzióig. A zéró dimenzió, vagy a pont a *határ*. Ez azt jelenti, ha valamit pontként látunk, nem tudjuk, mi rejlik a pont mögött. Ez valóban pont lehet, azaz test dimenziók nélkül, és lehet egy egész világ is, de ez a világ annyira távol van tőlünk, vagy olyan kicsi, hogy számunkra pontnak tűnik. Ennek a pontnak a mozgása a térben nekünk vonalnak tűnik. Ugyanígy a pont önmaga a teret, amiben mozog, vonalként fogja látni. A vonal mozgása önmagával derékszögű sík lesz és a vonal a teret, amiben mozog, síkként fogja látni.

Eddig a vonalat a pont szempontjából vizsgáltam és a vonal szempontjából a síkot, de a pontot, a vonalat és a síkot is lehet egy három dimenziós test szemszögéből nézni. Ebben az esetben a sík a test határa lesz, vagy oldala vagy metszete. A vonal körülhatárolja a síkot, vagy a sík metszetét. A pont a vége, vagy a metszete lesz. a vonalnak.

A három dimenziós test abban különbözik a ponttól, a vonaltól és a síktól, hogy ennek, észlelésünknek megfelelően, valóságos fizikai létezése van.

A sík valójában csak a test vetülete, a vonal a sík vetülete és a pont a vonal vetülete.

A 'testnek' független fizikai létezése van, azaz különböző fizikai tulajdonságokat birtokol.

De amikor azt mondjuk, valami 'létezik', ezt úgy értjük, hogy az időben létezik. De a három-dimenziós térben nincs idő. Az idő a három-dimenziós téren kívül fekszik. Az idő, ahogy mi érezzük, a negye-

dik dimenzió. A létezés számunkra létezés az időben. Létezés az időben a mozgás vagy kiterjedés a negyedik dimenzió vonalán. Ha a létezés a negyedik dimenzió kiterjedésének vesszük, ha az életről mint négy dimenziós testről gondolkodunk, akkor a három dimenziós test ennek egy metszete, vetülete vagy határa lesz.

De az időbeli létezés nem fogja át a létezés minden oldalát.

Az időbeli létezésről eltekintve minden, ami létezik egyben az örökkévalóságban is létezik.

Az örökkévalóság az idő minden pillanatának végtelen létezése. Ha az időt mint vonalat képzeljük el, akkor ezt a vonalat minden pontnál keresztezni fogják az örökkévalóság vonalai. Az idő vonalának minden pontja vonal lesz az örökkévalóságban. Az idő vonala az örökkévalóság síkjára lesz. Az örökkévalóságnak eggyel több dimenziója van mint az időnek. Ezért, ha az idő a negyedik dimenzió, az örökkévalóság az ötödik dimenzió. Ha az idő-tér négy dimenziós, akkor az örökkévalóság öt dimenziós.

Továbbá az Ötödik és hatodik dimenzió ideájának megértéséhez az időnek egy bizonyos fogalmát szükséges kialakítani.

Az idő minden pillanata tartalmaz bizonyos számú lehetőséget, időnként keveset, máskor rengeteget, de sohasem végtelen számút. Rá kell jönni, hogy vannak lehetőségek és vannak lehetetlenségek. Felvehetünk erről az asztalról és ledobhatunk a földre egy darab papírt, egy ceruzát, vagy egy hamutartót, de nem vehetünk fel és dobhatunk le a földre egy narancsot, ami nincs az asztalon. Ez tisztán meghatározza a lehetőségek és a lehetetlenségek közötti különbséget. Néhány variációja van a dolgoknak, amiket le lehet dobni a földre erről az asztalról. Ledobhatunk egy ceruzát, egy darab papírt, vagy egy hamutartót, vagy akár egy darab papírt és egy hamutartót, vagy együtt mind a hármat, vagy egyiket sem. Csak ezek a lehetőségek vannak. Ha az időnek azt a pillanatát vesszük, amikor ezek a lehetőségek fennállnak, akkor a következő pillanat a lehetőségek egyikének megvalósítása lesz. A ceruza le van dobva a földre. Ez a lehetőségek megvalósításának egyike. Ezután egy új pillanat jön. Ennek a pillanatnak szintén egy bizonyos meghatározott számú lehetősége van. És az ezután következő pillanat a lehetőségek egyikének a megvalósítása lesz megint. A lehetőségek megvalósításának ezek az egymást követő pillanatai alkotják az idő vonalát. De az idő minden pillanatának végtelen létezése van az örökkévalóságban. A megvalósult lehetőségek vég nélkül folytatják megvalósulásukat az örökkévalóságban, míg a megvalósíthatatlan lehetőségek nem megvalósítottak és megvalósíthatatlanok maradnak.

De az összes megteremtett, vagy a világban keletkezett lehetőséget meg kell valósítani. Az összes teremtett, vagy megnyilvánulásra szánt lehetőség megvalósítása alkotja a világ létét. Ugyanakkor nincs hely ezeknek a lehetőségeknek a megvalósítására az örökkévalóság határa-

in belül. Az örökkévalóságban minden, ami megvalósult, folyamatosan megvalósul, és minden megvalósulatlan folyamatosan nem megvalósított marad. Örökkévalóság azonban csak egy sík az idő vonalával keresztezve. Ennek a vonalnak minden pontján ott marad egy bizonyos számú nem megvalósított lehetőség. Ha elképzeljük ezeknek a lehetőségeknek megvalósítási vonalát, ezek egy pontból sugároznak szét, különböző szögekben az idő vonalához és az örökkévalóság síkjához viszonyítva. Ezek a vonalak az örökkévalóságon kívül fognak haladni az öt dimenziós téren kívül, 'magasabb örökkévalóságban', vagy a hat dimenziós térben, a hatodik dimenzióban.

A hatodik dimenzió az összes lehetőség megvalósításának vonala. Az ötödik dimenzió az örök létezés, vagy a megvalósított lehetőségek ismétlésének vonala.

A negyedik dimenzió az egyik lehetőség megvalósulási pillanatainak sorozata.

Mint ahogy mondtam, a hét dimenzió, zéró dimenziótól a hatodik dimenzióig, a dimenziók teljes ciklusát tartalmazza. Ezen a cikluson túl vagy semmi sincs, vagy ugyanez a ciklus ismételheti önmagát egy másik síkon.

Ahogy már mondtam, a kozmoszok rendszere, melyek magyarázatát most hallottuk, mindenek előtt ezért kapott meg, mert teljesen azonos a 'dimenzió-ciklussal', ami *A világegyetem új modellje* című könyvem alapja, csak a kozmoszoknak ez a rendszere tovább megy és sok dolgot megmagyaráz, melyek nem voltak világosak az én *világegyetem modellemben*.

Így ha a Mikrokozmoszt, vagyis az 'atomot', vagy 'mikrobát' úgy vesszük, ahogy G. meghatározta, akkor ennek a Tritokozmosz négy dimenziós tér lesz, a Mezőkozmosz öt dimenziós tér és a Deutrokozmosz hat dimenziós tér lesz.

Ez azt jelenti, hogy az 'atom', vagy 'mikroba' összes lehetősége megvalósult a naprendszer korlátjain belül.

Ha az embert, mint Tritokozmoszt vesszük, akkor számára a Mezőkozmosz négy dimenziós tér lesz, a Deutrokozmosz öt dimenziós tér és a Makrokozmosz hat dimenziós tér. Ez azt jelenti, hogy a Tritokozmosz összes lehetősége megvalósult a Makrokozmoszban.

Ezért ezzel párhuzamosan a Mezőkozmosz összes lehetősége megvalósult az Ayokozmoszban és a Deutrokozmosz, vagy a Nap összes lehetősége megvalósult a Protokozmoszban, vagy az Abszolútban.

Mivel minden kozmosznak valódi fizikai létezése van, ezért minden kozmosz háromdimenziós önmagának, vagy önmagában. Egy alsóbb kozmoszhoz viszonyítva négy dimenziós. Egy felső kozmoszhoz viszonyítva egy pont. Másképp kifejezve, önmaga három dimenziós, de a negyedik dimenziója a fölötte lévő, vagy az alatta lévő kozmoszban

fekszik. Ez az utolsó pont talán a leginkább paradox, de mégis pontosan így van. A három dimenziós testnek, mint amilyen a kozmosz, a negyedik dimenziója ugyanúgy benne van az óriási kiterjedés birodalmában, mint a nagyon kicsi kiterjedésben, ugyanúgy a végtelen birodalmában, mint a zéró birodalmában is.

Továbbá meg kell értenünk, hogy egy és ugyanannak a hat dimenziós testnek a három dimenziós megnyilvánulása különböző eredetű lehet. Csak a hat dimenziós test lehet teljesen valóságos. Az öt dimenziós test csak a hat dimenziós test hiányos látványa, a négy dimenziós test az öt dimenziós test hiányos látványa, a három dimenziós test a négy dimenziós test hiányos látványa. És természetesen a sík a három dimenziós test hiányos látványa, mondhatni egy oldalának látványa. Ugyanígy a vonal a síknak egy hiányos látványa és a pont a vonalnak egy hiányos látványa.

Továbbá, bár nem tudjuk hogyan, de a hat dimenziós test láthatja önmagát három dimenziósnak. Es egy külső megfigyelő szintén láthatja három dimenziósnak, de egy egész más fajta három dimenzióban. Például mi a Földet három dimenziósnak tartjuk. Ez a három dimenzióság csak képzeletbeli. A Föld mint három dimenziós test valami teljesen más sajátmagának, mint nekünk. A mi látószögünk nem teljes, mi csak a teljes lét egy metszetének a metszetének a metszetét látjuk. A 'Földgolyó*' egy képzeletbeli test. Ez a hat dimenziós Föld egy metszetének a metszetének a metszete. De ez a hat dimenziós Föld három dimenziós is lehet önmagának, csak mi nem tudjuk elképzelni, milyen formában látja önmagát a Föld.

A Föld lehetőségei megvalósultak az Ayokozmoszban: ez azt jelenti, hogy az Ayokozmoszban a Föld hat dimenziós test. És valóban egy bizonyos pontig láthatjuk, hogy a Föld formájának milyen módon kell változnia. A Deutorokozmoszban. azaz a Naphoz viszonyítva a Föld már többé kevésbé nem pont (ha a pontot a három dimenziós test leredukált mértékének vesszük), hanem egy vonal, melyet követni tudunk, mint a Föld útvonalát a Nap körül. Ha a Napot vesszük a Makrokozmoszban, azaz ha elképzeljük a Nap mozgási vonalát, akkor a Föld mozgási vonala spirállá válik, ami körüljárja a Nap mozgási vonalát. Ha elképzeljük ennek a spirálnak egy oldalirányú mozgását, akkor ez a mozgás létrehoz egy olyan formát, amit nem tudunk elképzelni, mert nem ismerjük ennek a mozgásnak a természetét, de ami a Föld hat dimenziós formája lesz, amit a Föld maga három dimenziós formának láthat. Ezt fontos megalapozni és megérteni, mert egyébként a kozmosz három dimenziós elmélete a mi három dimenziós testekről alkotott ideáinkhoz lenne kötve. *A három dimenzióság még egy és ugyanazon tesmek is különböző lehei.*

És ez az utolsó pont nekem úgy tűnik, hogy kapcsolatban van azzal, amit G. a relativitás elméletének' nevezett. Az ő relativitás elméleté-

nek semmilyen kapcsolata sincs a mechanikai relativitás elméletével, vagy Einstein relativitás elméletével. Ez ugyanaz, amit a *Világegyetem új modelljében* ícnam: a létezés relativitásának elmélete."

Ezen a ponton befejeztem a kozmoszok rendszerének áttekintését a sok dimenzió elvének szemszögéből.

„Sok érvényes eiem van abban, amit most elmondott" mondta G., „de ezt ki kell dolgozni. Ha ez sikerül!, akkor nagyon sok mindent érteni fog, ami eddig még elkerülte a figyelmét. Például jegyezze meg, hogy az időkülönböző a különböző kozmoszokban. És ez pontosan kiszámítható, azaz pontosan meg lehet állapítani, hogy az egyik kozmosz ideje hogy viszonyul a másik kozmosz idejéhez.

Csak egy dolgot teszek még hozzá:

Az idő lélegzet - próbálja ezt megérteni "

Többet nem mondó .

Később G. egyik moszkvai tanítványa még hozzátette ehhez, hogy egyszer, amikor a kozmoszról és a különböző kozmoszokban lévő időkülönbségekről beszéltek, G. azt mondta, hogy az élőlények és növények *alvása és ébrenléte, azaz egy nap cs egy éjjel huszonnégy órája alkotja a „szerves élet lélegzetét"*

G. előadása a kozmoszokról és az azt követő beszélgetés nagyon felkeltette kíváncsiságomat. Ez közvetlen átmenet volt a „három dimenziós világegyetemből", amivel elkezdünk, azokba a problémákba, amiket a *Világegyetem új modelljében* fejtettem ki. azaz a tér és az idő és a magasabb dimenziók problémáiba, melyeken évek óta dolgoztam.

Több mint egy évig G. semmit sem tett hozzá ahhoz, amit a kozmoszokról mondtam.

Néhányan közülünk különböző oldalairól próbáltuk megközelíteni ezeket a problémákat, és bár mindannyian éreztük a kozmoszok elméletének rejtett erejét, hosszú ideig semmi eredményt nem értünk el. Különösen a „Mikrokozmoszal" voltunk zavarban.

„Ha az embert Mikrokozmosznak vehetjük cs a Tnlokozmoszt mint az emberi fajt, vagy inkább mint a szerves életet, ez sokkal könnyebben megalapozná az ember kapcsolata; más kozmoszokhoz" mondta ezzel kapcsolatban egyikünk, Z., aki velem együtt próbálta megérteni és tovább fejleszteni a kozmoszok elméletét.

De amikor egy vagy két alkalommal próbáltunk G.-vel erről beszélni, ő továbbra is kitartott saját meghatározásánál.

Emlékszem, egyszer, amikor elhagyta Pétervárt, talán ez volt az, amikor 1917-ben utoljára elutazott, egyikünk az állomás peronján kérdezett tőle valamit a kozmoszokkal kapcsolatban.

„Próbálja megérteni, mit jelent a Mikrokozmosz" válaszolt G. „Ha ezt sikerül megértenie, akkor mindaz, amit most kérdez világozássá válik ön számára " Emlékszem, mikor később visszatértünk erre a kér-

désre. a megoldás könnyűnek lünt, ha az embert mint „Mikrokozmoszt” vettük.

Ez természetesen csak feltételes megállapodás volt, de mindemellett teljesen összhangban állt az egész rendszerrel, ami a világot és az embert vizsgálta. Minden egyes élőlényt - kutyát, macskát, fát - Mikrokozmosznak lehet venni; az összes élőlény együttvéve alkotja a Trilokozmoszt. vagy a szerves életet a Földön. Nem tudtam megérteni, G. ezt miért nem fogadta ei.

Mindenesetre valamivel később, mikor újra visszatértem a kozmoszok problémájára, elhatároztam, hogy az embert Mikrokozmosznak veszem és a Tritokozmoszt a Föld szerves életének

így a dolgok kezdtek jobban összekapcsolódni. És egyszer, átnézve az „Igazság pillanatait” kéziratát, amit G -től kaptam, azaz a történet kezdetét, amit akkor olvastak fel a moszkvai csoportban, amikor először voltam ott, megtaáitam benne a „Makrokozmosz” és „Mikrokozmosz” kifejezést, ráadásul a „Mikrokozmoszt” az ember értelmezésében.

Most van néhány ideája azokról a törvényekről melyeit a Makrokozmosz életét kormányozzák és* visszatér a Földre. Idézzé u emlékezetébe:

„Ahogy fent, úgy lerí”. Úgy hiszem, ezek után minden további magyarázat nélkül sem fogja kétségbe vonni, hogy az egyéni embci éleiet - a Mikrokozmoszt - ugyanezek a tömények irányítják.

„Az igrszág felvillanásai”

Ez még jobban megszilárdította elhatározásunkat, hogy a „Mikrokozmoszt” az emberre alkalmazva értsük meg. Később lett világos, miért szerette volna G. velünk a „Mikrokozmosz” elgondolását az emberhez képest mikroszkopikus méretekre alkalmaztatni és ezzel mire szerette volna gondolatainkat irányítani.

Emlékszem egy beszélgetésre ezzel a témával kapcsolatban.

„Ha grafikusán akarjuk ábrázolni a kozmoszok V. ilcsönhaiásait” mondtam, „akkor a Mikrokozmoszt, vagyis az embert pontnak kell vennünk, más szóval egy nagyon kis skálán, óriási távolságra tőlünk. Akkor az élete a Tritokozmoszban, vagyis a többi ember között és a természetben egy vonal lesz, melyet a Földgolyó felszínén egyik helyről a másikra mozogva ír le. A Mezokozmoszban, vagyis a Föld 24 órás forgásában a saját tengelye körül, ez a vonal sík lesz, viszont a Nappal kapcsolatban. vagyis a Föld mozgását figyelembe véve a Nap körül, három dimenziós testté válik, más szóval valami igazán létezővé, megvalósulttá lesz. De mwel az alap pont, fizaz az ember vagy Mikrokozmosz, szintén három dimenziós test volt, következésképpen nekünk két három dimenzióságunk van.

Ebben az esetben az ember minden lehetősége megvalósul a Napban. Ez megegyezik azzal, ami korábban elhangzott, nevezetesen, hogy a 1-es számú ember *halhatatlanná válik a Naprendszer határain belül.*

A Napon túli, azaz a Naprendszeren túl nincs és nem is lehet semmilyen létezése, más szóval, a következő kozmosz szemszögéből egyáltalán nem létezik. Az ember egyáltalán nem létezik a Makrokozmoszban. A Makrokozmosz az a kozmosz, melyben a Tritokozmosz lehetőségei megvalósulnak és az ember a Makrokozmoszban csak mint a Intokozmosz atomja létezhet. A Föld lehetőségei a Megalokozmoszban valósulnak meg és a Nap lehetőségei a Proiokozmoszban.

Ha a Mikrokozmosz, vagy az ember három dimenziós test, akkor a Tritokozmosz - a földi szerves élet - négy dimenziós test. A Földnek öt dimenziója van és • Napnak hat.

A szokásos tudományos nézőpont az embert három dimenziós testnek tartja; a szerves életet a Földön egészében, inkább jelenségnek mint három dimenziós testnek; a Földet három dimenziós testnek; a Napot három dimenziós testnek; a Naprendszert három dimenziós testnek; és a Tejutat három dimenziós testnek.

Ennek a nézetnek a hiányossága nyilvánvaló lesz, ha próbáljuk fel fogni az egyik kozmosz létezését a másikban, azaz az alsóbb kozmoszt a magasabban, a kisebb kozmoszt a nagyobbban, mint például az ember létezését az organikus életben, vagy az organikus étellel való kapcsolatában. Ebben az esetben a szerves életet elkerülhetetlenül az időben kell venni. Az időbeli létezés, kiterjedés a negyedik dimenzió mentén.

A Földet szintén nem lehet három dimenziós testnek venni. Akkor lenne három dimenziós, ha mozdulatlan lenne. A Föld saját tengelye körüli forgásától válik az ember öt dimenziós lényvé, I a Nap körüli forgása teszi a Földet négy dimenzióssá. A Föld nem gömb, hanem a Napot körülvevő spirál, és a Nap nem gömb, hanem egy tengely ebben a spirálban. A spirálnak és a tengelynek együttvéve oldalmozgása kell legyen a következő kozmoszban, de hogy milyen eredmény következik ebből a mozgásból, nem tudhatjuk, mert sem a természetét, sem az irányát nem ismerjük ennek a mozgásnak.

Továbbá hét kozmosz képviseli a „dimenziók periódusát”, de ez nem azt jelenti, hogy a kozmoszok láncolata a Mikrokozmoszsal véget ér. Ha az ember a Mikrokozmosz, azaz egy kozmosz önmagában, akkor a testét alkotó mikroszkopikus sejtek is ugyanolyan kapcsolatban állnak vele, ahogy ő maga áll a földi szerves étellel. A mikroszkopikus sejt, ami a mikroszkopikus látás határán van, milliónyi molekulából áll és a következő lépést alkotja, a következő kozmoszt. Tovább menve azt mondhatjuk, hogy a következő kozmosz az elektron lesz. így megkaptuk a második Mikrokozmoszt - a sejtet; a harmadik Mikrokozmoszt - a molekulát; és a negyedik Mikrokozmoszt - az elektront.

Ezek a felosztások és meghatározások, nevezetesen a 'sejtek', 'molekulák' és 'elektronok' talán nagyon tökéletesek; lehet, hogy idővel a tudomány mást fog megállapítani, de a fő elv mindig ugyanaz marad, és az alsóbb kozmoszok mindig ugyanilyen kapcsolatban fognak állni a Mikrokozmoszsal."

Nehéz felidézni az összes ebben az időben lezajlott beszélgetést a Kozmoszokról.

Különösen gyakran visszatértem G. kijelentéseire az <dő különböző ságéről a különböző kozmoszokban. Éreztem, valami rejtély van itt, amit meg tudok és amit meg is kell hogy fejtsek.

Végül miután elhatároztam, hogy elrendezem gondolataimat ebben a témakörben, az embert Mikrokozmoszként vettem. A közvetlenül az embert követő kozmosznak a „Föld szerves életét” vettem, amit „Fritokozmosznak” neveztem, bár nem értettem ezt a nevet, mert képtelen voltam választ adni, miért a szerves élet a Földön volt a „harmadik” kozmosz. De az elnevezés lényegtelen. Ezután minden összeillett G. rendszerével. Az ember aitt, azaz a kisebb kozmoszok közül a legközelebbi a „sejt” "olt". Nem egy bármilyen sejt és nem akármilyen körülmények közötti sejt, hanem egy elég nagy, amilyen például az emberi szervezet embrió sejtje. A következő kozmoszt egy **KÍS ultra mikroszkopikus** sejtnek lehet venni. A két kozmosz ideája a mikroszkopikus világban, azaz két mikroszkopikus egyed ideája, melyek úgy különböznek egymástól mint az „ember” a „jiagy sejtől”. a bakteriológiában **teljesen** nyilvánvaló.

A következő kozmosz a molekula volt és az azt követő az elektron. Sem a „molekula”, sem az „elektron” meghatározása nem volt nagyon kielégítő, de jobb hiányában elfogadhatónak tűnt.

Egy ilyen sorrend kétségtelenül bevezette, vagy megtartotta a kozmoszok közötti teljes összemérhetetlenséget, vagyis a zéró és a végleten közötti arányt. Továbbá ez a rendszer nagyon sok érdekes felépítési lehetőséget.

A Kozmoszok elméletének további kifejtéséről csak egy évvel később, azaz 1917 tavaszán hallottunk, amikor először sikerült összeállítanom az „idő táblázatát a különböző kozmoszokban”. De erről a táblázatáról majd később fogok beszélni. Csak annyit teszek hozzá, hogy G. sohasem magyarázta meg, ahogy ígérte, a Kozmoszok neveit, és a nevek eredetét.

Tizenegyedik fejezet

„Gyakran kérdeztek az Evangéliumok különböző szövegeivel, vagy példabeszédeivel kapcsolatban” mondta egy alkalommal G. „Szerintem számunkra még nem jött el az ideje, hogy az Evangéliumról beszéljünk. Ehhez sokkal több tudásra van szükség. De néha beszélgetésünk kiindulópontjaként bizonyos Evangéliumi szövegeket fogunk venni. Ez majd megtanítja önöket helyesen értelmezni ezeket, és meglátani, hogy a számunkra ismerős írásokban a leglényegesebb pontok állapotában hiányoznak.

Először vegyünk egy igen ismételt írást a magról, aminek meg kell halnia, hogy megszülethessen. "Ha a földbe esett gabonamag el nem hal, csak egymaga marad, ha pedig elhal, sok gyümölcsöt terem.."

Ennek a szövegnek sok különböző értelme van, erre gyakran vissza fogunk térni. De mindenekelőtt fel kell ismernünk, hogy az elv, amit magába foglal, teljes egészében az emberre vonatkozik.

Van egy aforizma könyve, amit sohasem adtak ki, s talán soha nem is fogják kiadni. Már említettem ezt a könyvet a tudás értelmének kérdésével kapcsolatban és idéztem belőle egy aforizmát.

A jelenlegi kérdést illetően a következői mondja a könyv:

Az ember megszülethet, de hogy megszülessen, először meg kell halnia, de ahhoz, hogy meghaljon, először fel kell ébrednie

Egy másik helyen azt mondja:

Mikor az ember felébred meghalhat, mikor meghal, megszülethet.

Meg kell értenünk, hogy ez mit jelent: 'felébredni', 'meghalni', 'megszületni'. Ez három egymást követő állapot. Ha figyelmesen tanulmányozzuk az Evangéliumot, gyakran találunk utalásokat a 'születés' lehetőségéről, a 'halál' szükségességéről és nagyon sokat a 'felébredés' szükségességéről: 'legyetek éberek, nem tudjátok sem a napot, sem az órát...', és így tovább. De ez a három lehetősége az embernek, felébredni, vagyis nem aludni, meghalni és megszületni, nincs összefüggésbe hozva egymással. Pedig ez a lényege az egésznek. Ha az ember meghal anélkül, hogy felébredt volna, nem születet meg. Ha az ember megszületik anélkül, hogy meghalt volna, 'halhatatlan tárgy'á'

válhat. Ezért az a tény, hogy nem halt' meg, megakadályozza az embert, hogy 'megszülessen', s hogy nem ébredt fel megakadályozza, hogy 'meghaljon' és ha megszületik mielőtt meghal, ez megakadályozza, hogy 'legyen'.

Már eleget beszeltünk a 'születés' jelentéséről. Ez az esszencia újra növekedésének kezdetével kapcsolatos, az egyéniség kialakulásának kezdetével, az egy és oszthatatlan Én megjelenésének kezdetével.

De, hogy képes legyen ezt elérni, vagy legalábbis erre az útra lépni, az embernek meg kell halnia, azaz fel kell szabadítania magát sok kis kötődéstől és azonosulástól, amelyek jelenlegi helyzetében fogva tartják. Mindenhez hozzáköti magát az életében, saját képzelődéséhez, ostobaságához, még a szenvedéseire is ragaszkodik, még talán sokkal inkább a szenvedéseire, mint bármi máshoz. Fel kell szabadítania magát mindettől. A dolgokhoz való ragaszkodás, a dolgokkal való azonosulás az emberben ezernyi fölösleges ént tart életben. Ezeknek az 'én'-eknek meg kell halniuk, hogy az igazi nagy 'Én' megszülethesse. De hogyan lehet rávenni őket, hogy meghaljanak? Ők nem akarnak meghalni. Ezen a ponton a felébredés lehetősége jön segítségünkre. Felébredni azt jelenti, hogy az ember felfogja saját semmiségét, vagyis saját teljes gépies voltát és saját nem kevésbé teljes és abszolút tehetetlenségét. De nem elég ezt szó szerint, filozófiailag, szavakban megérteni. Egyszerű, világos és konkrét tényekkel kell megérteni, saját valóságukban. Mikor az ember egy kicsit kezdi megismerni magát, sok mindent meglát önmagában, amitől elszörnyed. Amíg az ember nem szörnyed el önmagától, semmit sem tud saját magáról. Az ember meglát önmagában valamit, amitől elszörnyed. Elhatározza, hogy megszabadul tőle. De bármit lesz is, érzi, hogy nem képes rá, és marad minden a régiben. Látni fogja saját tehetetlenségét, nyomorúságát és semmiségét: vagyis mikor elkezdi önmagát megismerni, látja, hogy nincs semmi, ami az övé, hogy minden, amiről azt hitte, hogy az övé, nézetei, gondolatai, meggyőződései, ízlése, szokásai, még hibái és gyengeségei sem az övé, hanem utánzással alakultak ki, vagy valakitől készen vette át. Az ember, aki ezt érti, megérezheti saját semmiségét. Érezve semmiségét az ember látni fogja milyen a valóságban, nem csak egy pillanatra, nem egy percre, hanem állandóan, és ezt sohasem fogja elfelejteni.

A semmiségének és nyomorúságának állandó tudata végül is bátorságot ad az embernek 'meghalni', vagyis nemcsak elméletben és felfogásában, hanem valóban meghalni és lemondani ténylegcsen és örökre azokról az oldalairól, melyek a belső fejlődés szempontjából teljesen fölöslegesek, vagy akadályozzák ezt a fejlődést. Ezek az oldalak elsősorban a saját 'hamis én'-je és azután a fantasztikus elképzelései az 'egyéniességéről', 'akaratáról', 'lelkiismeretéről', 'cselekvő képessé-

gról', saját képességeiről', 'kezdeményező, elhatározó képességéről', és így tovább

De ahhoz, hogy valamit *állandóan* láthassunk az kell, hogy előbb meglássuk, ha csak egy pillanatra is. Minden új erő és képesség megvalósításának ugyanaz a módja. Kezdetben csak rövid, pillanatnyi fellátnásokra tűnnek fel, aztán gyakrabban megismétlődnek és tovább tarthatnak, míg végül is, nagyon hosszú munka után, állandósulnak. Ugyanez vonatkozik a felébredésre. Lehetetlen egyszerre teljesen felébredni. Először azzal kell kezdeni, hogy rövid pillanatokra ébredjünk fel. *De egyszer és mindenkorra kell meghalni*, miután megtettünk egy bizonyos erőfeszítést, legyőztünk egy bizonyos akadályt és olyan elhatározásra jutottunk, ami után visszaút nincs. Ez nehéz, szinte lehetetlen lenne az ember számára ha ezt egy lassú és fokozatos ébredés nem előzte volna meg.

Ezerféle dolog van azonban, amely az embert a felébredésben megakadályozza és álmai hatalmában tartja. Hogy az ember a?on legyen, hogy tudatosan felébredjen, ismernie kell azoknak az erőknek a -crmétét, amelyek az álomban tartják.

Először is fel kell ismerni, hogy az alvás, amelyben az emberei nem normális, hanem hipnotikus álom. Az ember hipnotizált állapotban van és ez az állapot állandóan erősödik benne. Minden úgy tűnik, pritha volnának bizonyos 'erők' amelyeknek hasznos és előnyös volna az embert a hipnotikus állapotban tartani, és megfosztani attól, hogy a valóságot lássa, helyzetét felismerje.

Egy bizonyos ázsiai mese egy nagyon gazdag mágusról szól, akinek sok birkája volt. Ez a mágus nagyon fősvény v_o!t. Nem akart juhászokat felvenni és kerítést sem akart felállítani a földje körül ahol a birkák legelésztek. Ennek következtében a birkák gyakran betévedtek az erdőbe, szakadékokba estek, elvesztek és főleg elmenekültek, mert tudták, hogy a mágus a húsukat és bőrüket akarta és ez ner^ tetszett nekik.

A mágus végre talált egy megoldást: *meghipnotizálta* a birkákat és először azt sugalmazta nekik, hogy halhatatlanok és semmi bajuk nem fog történni, amikor megnyúzzák őket, ellenkezőleg ez nagyon jó. még kellemes is lesz; azután a mágus azt sugalmazta nekik, hogy ő egy jó gazda, aki annyira szereti a nyáját, hogy képes érte akármit megtenni, harmadszor azt sugalmazta, hogy akármi történik is velük, nem most fog történni, legalábbis nem a mai napon, tehát emiatt nem kell nyugtalankodniuk. Azután azt sugalmazta, hogy nem is birkák, hanem egyesek oroszlánok, mások sasok, a többiek pedig emberek, vagy mágusok.

Ezzel minden gondja és baja megszűnt a birkákkal, azok többé soha nem szaladtak el, hanem csendesen megvárták azt a percet, amikor a mágus húsukat, bőrüket vette.

Ez a mese nagyon jól illusztrálja az ember helyzetét.

Az un 'okkult' irodalomban valószínűleg gyakran találkoztak olyan kifejezésekkel, mint 'kundalini', 'kundalini tüze', 'kundalini kígyója'. Ezek a kifejezések gyakran valami furcsa, az emberben szunnyadó energiára utalnak, amelyet fel lehet ébreszteni. De egyetlen ismételten sem adja meg a kundalini erő helyes magyarázatát. Ezt néha a szexualitással, a szexuális energiával hozzák összefüggésbe, vagyis azzal az ideával, hogy a szexuális energiát más célra fel lehet használni. Ez utóbbi magyarázat teljesen helytelen, mert a kundalini! bármi- ben meg lehet találni. És mindenképp följött a kundalini semmiképpen sem kívánatos, vagy hasznos az ember fejlődésében. Nagyon furcsa, ahogy az okkultisták megkaparintották ezt a szót, teljesen megváltoztatták az értelmét és sikerült nekik ebből a nagyon veszélyes és félelmetes dologból olyasmit létrehozni, amire vágyakozni és várakozni lehet, mint egy áldásra.

Valójában a kundalini a képzelődés, a fantázia ereje, *amely egy valódi funkció helyét bitorolja*. Amikor az ember álmodik ahelyett, hogy cselekedne, mikor álmai elfoglalják a valóság helyét, amikor az ember csak, oroszlánnak vagy mágusnak képzei önmagát, a kundalini ereje hat benne. Kundalini minden központban tud hatni és segítségével minden központ megelégedetté válhat az elképzelttel a valóság helyett. A birka, aki oroszlánnak vagy mágusnak képzei magát, a kundalini hatalma alatt áll.

A kundalini valóban egy erő, amely azért lett az emberekbe helyezve, hogy azokat a jelen állapotukban tartsa. De ha az emberek tudatára ébrednének, milyen állapotban vannak és felfognák annak teljes borzalmát, egy pillanatra sem tudnának olyanok maradni, amilyenek. Kiutat kezdenének keresni és gyorsan meg is találnák, mert *van kiút*: az emberek azonban nem látják a kiutat, mert hipnotizálva vannak. A kundalini az az erő, amely a hipnózis állapotában tartja őket. Az ember felébredése a 'hipnotikus állapot' megszűnését jelenti. Ez a legnagyobb nehézség, de ugyanakkor ebben van annak a biztosítéka, hogy az ember felébredhet, miután ennek az álomnak semmi szervi oka nincs, az ember *fel tud ébredni*.

Elvileg ez lehetséges, de gyakorlatilag a lehetetlennel határos, mert amint az ember kinyitja a szemét és felébred egy pillanatra, azok az erők, amelyek álomban tartották, hatványozott erővel újra működésbe lépnek, és az ember újra *álomba* merül, gyakran azt álmódva, hogy ébren van, vagy ébredezik.

A szokásos álomban bizonyos esetekben az ember fel akar ébredni, de nem tud. Azt hiszi, hogy ébren van, de valójában tovább alszik, és ez többször előfordulhat mielőtt végre felébred. A szokásos álom állapotában az ember, ha egyszer felébredt, másfajta állapotba kerül; hip-

notikus álom esetében azonban a helyzet más: itt nincsenek objektív jelek, legalábbis az ébredés elején; az ember nem tudja önmagát megcsípni, hogy lássa, nem alszik-e. És ha az ember - Isten őnz - halion valamit az *objektív jelekről*, kundalini rögtön átalakítja az egészet képzelődéssé és álmodozássá.

Csak az az ember, aki teljes egészében ráébredt a felébredés nehézségére, tudja csak megérteni, hogy hosszú és nehéz munkára van szükség a felébredéshez.

Általában mi kell ahhoz, hogy egy alvó embert felébresszünk? Egy jó 'sokk' szükséges. De ha az ember mélyen alszik, egy sokk nem elég. A sokkok sorozatára van szükség. Következésképpen kell valaki, aki irányítja ezeket a sokkokat. Korábban mondtam, hogy ha egy ember fel akar ébredni, valakit alkalmaznia kell, aki folyamatosan felrázza. De kit tud alkalmazni, mikor mindenki alszik. Alkalmazni fog valakit, hogy felébressze, de az is el fog aludni. Mi haszna van az ilyen embernek? És az ember, aki tényleg ébren tud maradni valószínűleg nem akarja az idejét arra vesztegetni, hogy másokat ébresztgessen; neki a saját munkája annál sokkal fontosabb.

Mechanikus módszerek segítségével szintén fel lehet ébredni. Az ember igénybe vehet egy ébresztőórát. Az a baj azonban, hogy az órához, túl gyorsan hozzászokik az ember, és egy idő után már meg se hallja. Sok, mindig újabb ébresztőórára van szüksége. Az embernek a szó szoros értelmében körül kell vennie magát ébresztőórákkal, melyek megakadályozzák abban, hogy tovább aludjon. De itt ismét nehézségek támadnak: az ébresztőórákat fel kell húzni; és emlékezni kell arra, hogy felhúzta-e; ehhez viszont szükséges, hogy gyakran felébredjen. És ami a legrosszabb: az ember hozzászokik az összes ébrecsziőrához, és egy idő után még jobban alszik velük. Ezért ezeket az órákat állandóan cserélni kell, és állandóan újakat kell kitalálni. Idővel ez segítheti az embert, hogy felébredjen. De nagyon kis esélye van, hogy mindezt a munkát, a felhúzást, kitalálást, az órák cseréjét maga csinálta, külső segítség nélkül. Sokkal valószínűbb, hogy az ember belefog a munkába, aztán álomba merül és azt álmódja, hogy ébresztőórákat talál ki, felhúzza és kicseréli azokat, és mindentől még jobban elalszik.

Ezért, hogy felébredjen, összetett erőfeszítések kellenek. Lényeges, hogy legyen valaki, aki az alvó embert felébreszti, és az is lényeges, hogy valaki ügyeljen magára az ébresztőre; szükséges, hogy ébresztőórák legyenek és az is, hogy állandóan új ébresztőórákat találjanak ki.

De ahhoz, hogy mindez sikerüljön, és eredménye legyen, egy bizonyos számú embernek együtt kell dolgoznia.

Egy ember, egyedül, semmit sem tud tenni.

Mindenekelőtt segítségre van szüksége. De egy egyedülálló ember nem számíthat segítségre. Akik segíteni képesek, nagyon sokra becsülik az idejüket. És természetesen inkább 20 vagy 30 embernek akarnak

segíteni, akik fel szeretnék ébredni, mint csak egynek. Továbbá, ahogy már mondtam, egy ember könnyen tévedhet saját felébredésében, és egyszerűen «ébredésnek vesz egy újabb álmot. Ha több ember határozza el, hogy együtt küzd az alvás ellen, fel fogják egymást ébreszteni. Gyakran megtörténik, hogy húszan alszanak, de a huszonegyedik felébred, és fel fogja kelteni a többit. Ugyanez, áll az ébresztőórákra is. Egy ember kigondol egy ébresztőórát, a másik egy másfajta és ezeket ki tudják cserélni. Együtt nagy segítséget nyújthatnak egymásnak és enélkül a kölcsönös segítség nélkül semmit sem tudnak elérni.

Tehát annak az embernek, aki fel akar ébredni, keresnie kell olyanokat, akik szintén fel akarnak ébredni, hogy együtt dolgozhassanak. Ezt azonban könnyebb mondani, mint megtenni, mert egy ilyen munkát elkezdni és megszervezni olyan tudást igényel, amivel általában az ember nem rendelkezik. A munkának szervezettnek kell lennie, és szüksége van egy vezetőre. Ezen körülmények hiányában a munka nem hozhatja meg a várt eredményeket, és minden erőfeszítés hiábavaló lesz. Az emberek kínozhatják magukat, de a kínzások nem fogják őket felébreszteni. Úgy látszik, bizonyos emberek számára ezt a legnehezebb megérteni. Önmaguktól és saját kezdeményezésükre talán óriási erőfeszítésekre és hatalmas áldozatokra képesek. De a világon semmi se fogja tudni meggyőzni őket arról, hogy a legelső áldozatuk és erőfeszítésük az kell legyen, hogy valaki másnak engedelmeskedjenek. És nem akarják elismerni, hogy enélkül minden erőfeszítésük és áldozatuk hiábavaló.

A munkát meg kell szervezni. Erre csak olyan ember képes, aki ismeri annak nehézségeit és céljait, ismeri a módszereit is, mert annak idején saját maga is átment egy ilyen szervezett munkán.

A munka általában kisebb csoportokban kezdődik. Ez a csoport többnyire kapcsolatban van különböző szinteken lévő hasonló csoportokkal, melyek együttvéve alkotják az ún. 'előkészítő iskolát'.

Az első, legalapvetőbb jellemvonása e csoportoknak az, hogy nem a tagok kívánságai és választásai szerint alakulnak. A csoportokat a mester állítja össze, aki kiválasztja azokat a típusokat, akik az általa kitűzött cél szempontjából hasznosnak bizonyulhatnak egymásnak.

A csoportmunka egy mester nélkül lehetetlen. A csoportok munkája nem megfelelő mesterral viszont csak negatív eredményeket hozhat. A csoportmunkának második fontos feltétele az, hogy kapcsolatban maradjon valami *céllal*, amelyről azoknak, akik a munkát elkezdik, halvány sejtelmük sincs, és amit még elmagyarázni sem lehet nekik addig, amíg a munka lényegét, elveit és a hozzá kapcsolódó ideákat meg nem értik. Az első feladat megérteni a célt, vagyis a mester célját. Mikor ezt a célt megértették - bár ez eleinte csak részben lehetséges - a saját munkájuk tudatosabbá válik, és ennek folytán jobb eredménye-

ket hozhat. De, amint már mondtam, sokszor előfordul, hogy a mester célját kezdetben nem lehet megmagyarázni.

Ezért annak, aki egy csoportban elkezd a munkát, első célja az *ön tanulmányozás* kell legyen. Az öntanulmányozás csak megfelelően szervezett csoportokban lehetséges. Egy ember egyedül nem láthatja önmagát. De mikor az emberek ebből a célból jönnek össze, akaratlanul is segíteni fognak egymásnak. Egyik általános jellemvonása az emberi természetnek, hogy sokkal könnyebben meglátja mások hibáit, mint a sajátjait. Ugyanakkor az öntanulmányozás ösvényén az ember megtanulja, hogy minden hiba, amit másban lát, megvan ő benne is. És sok dolog van, amit önmagában nem lát meg az ember, és ugyanakkor másokban kezdi észrevenni. Így a csoport tagjai tükörként szolgálnak, melyben megláthatja önmagát. De ahhoz, hogy a társai hibáiban felismerje önmagát, és ne csupán azok hibáit lássa, nagyon figyelmesnek és őszintének kell lennie önmagával szemben.

Emlékeznie kell rá, hogy ő nem egy, hanem egyik része az az ember, aki fel akar ébredni és a másik része Tvanov', 'Petrov' vagy Zakharov' akik egyáltalán nem akarnak felébredni, akiket majd erőszakkal kell felébreszteni.

A csoport tagjai között általában egyezmény alakul ki a csoport 'énjei' között, hogy közös erővel küzdjenek Tvanov', 'Petrov' és Zakhamv'; azaz a saját 'hamis személyiségük' ellen.

Vegyük Petrovot. Petrov két részből áll - 'ÉN' és 'Petrov'. Az 'ÉN' azonban erőtlen 'Petrovval' szemben. 'Petrov' a mester. Mondjuk, van húsz ember, és ez a húsz 'ÉN' kezd el harcolni az egyetlen 'Petrovval' szemben. Erősebbnek bizonyulhatnak, mint 'Petrov'. Mindenesetre elronthatják az álmát, többé nem lesz képes olyan békésen aludni, mint eddig. És ez a célja az egésznek.

Továbbmenve az öntanulmányozás munkájában az ember kezdi felhalmozni az önfelügyelés eredményeit. Húsz embernek hússzor több eredménye lesz. És mindegyikük fel tudja majd használni ezt az egész anyagot, mert a megfigyelések kicserélése egyik oka a csoportok fenntartásának.

Amikor egy csoport megalakul, vannak bizonyos feltételek, amelyek minden tagra vonatkoznak, továbbá bizonyos speciális feltételek egyedi tagok számára.

A munka kezdeténél az általános feltételek a következők. Először is elmagyarázzák a csoport minden tagjának, hogy titokban kell tartani mindent, amit hallanak vagy tanulnak a csoportban, mégpedig nemcsak addig, amíg tagok, hanem egyszer és mindenkorra.

Ez egy elengedhetetlen feltétel, melynek lényegét kezdettől világosan meg kell érteniük. Más szóval a tagoknak meg kell érteniük, hogy senki nem próbál semmi olyat eltitkolni előlük, ami lényegében véve

nem titok, sem szántsándékkal megfosztani őket attól a joguktól, hogy a hozzájuk közelállókkai és barátokkal eszmecserét folytassanak

Ennek a feltételnek egyszerűen az az oka, hogy ők *képtelenek* korrektül továbbítani azt, ami a csoportban elhangzott *De saját személyes tapasztalataik alapján* ugyanis hamar kezdik majd megtanulni mennyi erőfeszítésre, időre és magyarázatra van szükség, hogy felfogják, amit a csoportban mondanak. Abban a pillanatban világos lesz számukra, hogy képtelenek helyes ideákat adni barátaiknak arról, amit saját maguk tanultak. Ugyanakkor kezdik megérteni azt is, hogy ha helytelen ideákat adnak tovább a barátaiknak, elzárják őket minden lehetőségtől, hogy bármikor közel kerüljenek a munkához, vagy bármit megértse- nek ezzel kapcsolatban, nem beszélve arról, hogy önmaguknak is sok nehézséget és kellemetlenséget okozhatnak a jövőben. Ha mindezek ellenére valaki mégis megpróbálja továbbadni barátainak, amiről be- széltek a csoportban, hamar rá fog jönni, hogy ezek a próbálkozások teljesen váratlan és nem kívánt eredményekre vezetnek. Az emberek vagy vitatkozni kezdenek vele anélkül, hogy meghallgatnák, saját teó- riáikat próbálják ráerőltetni, vagy félremagyarázzák és félreértik mind- azt, amit nekik mondott, teljesen más értelmet adva mindannak, amit tőle hallottak. Mikor az ember felismeri és megérti az effajta próbál- kozások hiábavalóságát, ennek a feltételnek a jogosságát is felismeri.

A másik, nem kevésbé fontos oka az, hogy az embernek nagyon ne- héz hallgatni azokról a dolgokról, amelyek érdeklik. Szeretne róluk be- szélni mindazokkal, akikkel meg szokta osztani gondolatait. Az összes kívánságok közül ez a legmechanikusabb, és ebben az esetben a hall- gatás az önmegtartóztatás legnehezebb formája. De ha ezt megérti az ember, vagy legalábbis követi ezt a szabályt, ez lesz a legjobb gyakor- lat az önméltóságára és az akarat kifejllesztésére. Csak az az ember le- het a saját ura, aki csendben tud maradni, mikor szükség- gcs.

De sok embernek, különösen azoknak, akik önmagukat komoly, ér- telmes és hallgatag embereknek tekintik, olyannak, akik a magányt és az elmélkedést szeretik, nehéz beismerni, hogy a fecsegés a leg- jellem- zőbb sajátosságuk. Éppen ezért különösen fontos ez a követel- mény. Erre emlékezve és ezeket végrehajtva az ember kezdi felismerni azo- kat az oldalait, amelyeket azelőtt sohasem vett észre.

Egy másik elvárt követelmény a tagjaitól minden csoportnak, hogy mesterüknek megmondják a teljes igazságot.

Ezt is világosan és helyesen kell megérteni. Az emberek nem reali- zálták, hogy milyen nagy helyet foglal el az életükben a hazugság, még akkor is, ha csak az igazság elhallgatásáról van szó. Az emberek kép- telenek önmagukkal és másokkal szemben őszinték lenni. Még azt sem értik meg, hogy őszintének lenni, amikor az szükséges, egyike a leg- nehezebb dolgoknak a földön. Azt képzik, hogy tőlük függ, hogy

igazat mondanak vagy nem, őszinték vagy nem. Éppen ezért ezt kell nekik megtanulniuk elsősorban a munkájukban a mesterükkel szem- ben. Az olyanok jelenléte a csoportban, akik szánt szándékkal hazud- nak a mesternek, vagy nem őszinték vele szemben, vagy letagadnak valamit előtte, a jelenlétüket a csoportban teljesen feleslegessé teszi és még rosszabb, mintha durvák és neveletlenek volnának vele szemben, vagy jelenlétében.

A következő, a csoporttagoktól elvárt követelmény, hogy emlékez- zenek arra, hogy *miért jöttek a csoportba*. Azért jöttek, hogy önmagu- kon dolgozzanak és nem úgy, ahogy azt ők gondolják, hanem ahogy mondják nekik. Ezért, ha elkezdnek, amint a csoportban vannak, bi- zalmatlanságot tanúsítani a mesterrel szemben és azt kifejezni, csele- kedeteit kritizálni, bizonygatni, hogy ők jobban értik mint ő, hogyan kellene a csoportot vezetni, és főleg ha a mesterrel szemben külső iga- zolás hiányát, durvaságot, türelmetlenséget, vitatkozásra való hajla- mot mutatnak, ez azonnal véget vet a munka minden lehetőségének, mivel a munkára csak addig van lehetőség, amíg emlékeznek arra, hogy tanulni jöttek és nem tanítani.

Ha az ember kezdi elveszíteni a bizalmát a mesterben, a mester fel- eslegessé válik számára, és ő is a mester számára. Ebben az esetben jobb, ha elmegy, és egy másik mestert keres, vagy megpróbál egyedül dolgozni. Ez nem hoz semmi jót, de kevesebb bajt okoz, mint a hazug- ság, az igazság elhallgatása, ellenállás vagy bizalmatlanság a mes- terrel szemben.

Ezen alapkövetelmények mellett a csoport tagjainak természetesen dolgozniuk kell. Ha beérik azzal, hogy eljárnak a csoportba, és nem dolgoznak, csak azt képzik, hogy dolgoznak, vagy a pusztá jelenlé- tükét a csoportban munkának tekintik, vagy pedig, ami gyakran előfor- dul, azért jönnek az összejövetelekre, hogy eltöltsék az időt, és a cso- portot csak egy kellemes találkozóhelynek vélik, akkor a csoportban való jelenlétük teljesen feleslegessé válik. És minél gyorsabban küldik el őket, vagy maguktól mennek el, annál jobb lesz nekik, és a többiek- nek.

Az itt felsorolt alapkövetelmények a csoport minden tagja számára meghatározzák a kötelező szabályokat. Először is ezek a szabályok mindenkinek segítenek, aki komolyan dolgozni akar, elkerülni ezerfé- le dolgot, ami gátolhatná vagy zavarhatná a munkában; másodsor se- gítjük, hogy *önmagára emlékezzen*.

Gyakran előfordul, hogy a munka kezdetén a csoport egyes tagjai- nak nem tetszik egyik vagy másik szabály. Még meg is kérdezik: *Nem dolgozhamánk szabályok nélkül?* A szabályok a szabadságuk kényszer- rü korlátozásának vagy unalmas külsőségnek tűnnek, és a szabályok

állandó emlegetését a mester elégedetlenségének vagy rosszakaratának tekintik.

Valójában az első és nagyon fontos segítség, amit a munkától kapnak, a szabályok. Természetes, hogy a szabályok nem arra törekednek, hogy szórakoztassanak, megelégedést okozzanak, vagy a dolgokat könnyebbé tegyék. A szabályok határozott célt követnek: olyan viselkedésre kényszerítik őket, *mintha lennének*: vagyis mintha emlékezniük önmagukra és megértenék, hogyan kell viselkedniük azokkal szemben, akik a munkán kívül vannak vagy akik a munkán belül vannak, és magával a mesterrel szemben. Ha emlékezniük önmagukra, és ezt felismernék, nem lenne szükség szabályokra. A munka kezdetén azonban képtelenek önmagukra emlékezni, és ezt megérteni, ezért ezek a szabályok nélkülözhetetlenek; és ezek a szabályok soha sem lehetnek könnyűek, kellemesek és kényelmesek. Ellenkezőleg, nehéznek, kényelmetlennek és kellemetlennek kell lenniük, hogy a céljukat elérjék. A szabályok az ébresztőórák, melyek felébresztik az alvó embert. De az ember, aki kinyitja a szemét egy pillanatra, felháborodik, mikor az ébresztőt hallja és azt kérdezi: *Hát nem lehet ébresztőórák nélkül felébredni?*

Az általános szabályok mellett bizonyos személyre szóló feltételek is ki vannak szabva minden egyes ember részére; ezek általában összefüggésben vannak az illető fő hibájával, vagy fő jellemvonásával.

Ez bizonyos magyarázatra szorul.

Minden ember jellemében van egy bizonyos központi jellemvonás. Ez olyan, mint egy tengely, ami körül az egész 'hamis személyiség' forog. Minden ember személyes munkájának tartalmaznia kell az ez ellen a fő hiba elleni harcot. Ez a magyarázata annak, hogy miért nem lehet általános szabály a munkában, és miért vezet minden rendszer, ami ilyen általános szabályokat próbál kialakítani, semmire vagy rosszra. Hogyan lehetnének általános szabályok? Ami hasznos az egyik embernek, káros a másiknak. Egyik ember túl sokat beszél, annak meg kell tanulnia hallgatni. A másik ember hallgat, mikor beszélni kellene, és ezt kell megtanulnia: és ez így van mindig és mindenben. Az általános szabályok a csoportmunkában mindenkire vonatkoznak. Személyes útmutatások csak egyes emberekre vonatkozhatnak. Senki sem tudja a saját fő hibáját és jellemvonását magától felfedezni. Ez egy törvény. A mesternek kell a tanítvány fő jellemvonására rámutatnia, és az ellene való harcot megjelölnie. Ezt egyedül csak a mester tudja megtenni.

A 'fő hiba' tanulmányozása és az ellene való küzdelem határozza meg minden ember egyéni útját, de mindenkinek a célja azonos kell legyen. A közös cél, hogy mindenki felismerje önmaga semmiségét. Az embernek először igazán és őszintén meg kell győződnie saját tehetet-

lenségéről és semmiségéről, és csak amikor sikerülni fog állandóan és folyamatosan ezt érezni, akkor *lesz az ember kész a munka következő, sokkal nehezebb szakaszaira*.

Minden, ami eddig elhangzott a valódi csoportok igazi, konkrét munkájára vonatkozik, amit a 'negyedik útnak' nevezünk. Azonban sok hamis út van, hamis csoport és hamis munka. Amik még csak nem is jelentenek 'fekete mágiát'.

Gyakran megkérdezték tőlem, miből áll a 'fekete mágia', és én azt válaszoltam, hogy nincs se piros, se zöld, se fekete mágia. Mechanizmusok vannak, azaz olyan dolgok, melyek 'történnék', és vannak 'tettek'. A 'tett' 'mágia', és 'tett' csak egyfajta lehet. Kétféle nem lehet. De lehet hamisítás, külsődleges utánzása a tetteknek, ami nem adhat semmi objektív eredményt, de becsaphatja a naiv embereket, és felkeltheti bennük a hit, bámulat, elragadtatás, még a fanatizmus érzését is.

Ezért az igazi munkában, vagyis a valódi 'tettben' az emberek elbolondítása nem engedhető meg. Amit önök fekete mágiának neveznek, az elbolondításon és az emberi gyengeségek kijátszásán alapszik. A fekete mágia semmiképpen sem jelent gonosz mágiát. Korábban is mondtam már, hogy senki sem csinál soha semmit a gonoszság kedvéért, vagy annak érdekében. Mindenki mindig a jó érdekében cselekszik, *de a jónak saját értelmezése szerint*. Ugyanígy teljesen hibás azt állítani, hogy a fekete mágia szükségszerűen *egoista*, és hogy a fekete mágiában az ember okvetlenül saját céljai érdekében cselekszik. Ez teljesen hibás. A fekete mágia lehet teljesen önzetlen, küzdhet az emberiség javáért, vagy megmentéséért az igazi vagy képzeletbeli gonosztól. Nem, annak, amit fekete mágiának lehet nevezni, mindig van egy pontosan meghatározható jellegzetessége. Ez a jellegzetesség, hogy arra törekszik, hogy az embereket valamire felhasználja, akár a legjobb célra, de *anélkül, hogy ezt tudnák vagy megértenék*, hitet és elfogultságot kelte bennük, vagy félelmei okozva.

De ezzel kapcsolatban emlékeznünk kell arra, hogy a 'fekete mágus', akár jó, akár rossz, mind megfordult egy iskolában. Tanult valamit, hallott valamit, tud valamit. Egyszerűen egy 'félművelt ember', akit vagy elküldtek az iskolából, vagy önként hagyta el, azzal az elhatározással, hogy már eleget tud, és nem akar tovább bárkinek a gyámkodása alatt állni, tud önállóan dolgozni, és még mások munkáját is irányítani. Minden ilyenfajta munka csak szubjektív eredményeket hozhat, vagyis egyre nagyobb csalódásra vezethet, és az alvást segíti elő, ahelyett hogy csökkentené. Bizonyos dolgokat azonban mégis lehet tanulni a 'fekete mágustól', bármilyen rosszak is legyenek azok. Még az is előfordulhat, hogy véletlenül igazat mond. Ezt azért mondom, mert sok dolog van, ami még rosszabb a 'fekete mágiánál'. Például a különféle 'okkult' és 'teozó-fiai' társaságok és csoportok. Nemcsak, hogy mestereik soha sem jártak iskolába de még nem is találkoztak olyanokkal, akik egy iskolával kapcsolatot tartottak fenn. Munká-

juk egyszerű majmolásból áll. De az ilyenféle utánzás óriási önelégültséghez vezet. Az egyik 'mesternek' érzi magát, a többiek 'tanítványoknak', és mindenki meg van elégedve. Így semmiképpen sem ébredhetnek tudatára saját semmiségüknek, és ha egyesek azt állítják, hogy ezt elérték, mindez csak tévedés és önbecsapás, egyszerűen hazugság. Ahelyett, hogy rájönnének saját semmiségükre, saját fontosságukat tudatosítják, ami a hamis személyiségüket növeli.

Kezdetben nagyon nehéz megbizonyosodni, hogy a munka jó-e vagy rossz, a kapott utasítások helyesek-e vagy helytelenek. Ilyen szempontból a munka teoretikus része hasznos lehet, mert megkönnyíti a/embernek, hogy könnyebben ítélkezzék. Tudja, mit tud, és mit nem tud. Tudja, mit lehet átlagos módszerekkel megtanulni, és mit nem. És ha valami újat tanul, olyat, amit nem lehet megszokott módszerekkel megtanulni, könyvekből vagy máshonnan, ez bizonyos mértékben garancia arra, hogy a másik, a gyakorlati oldal szintén helyes lehet. De ezt sem lehet garantálni, mert itt is lehetnek tévedések. Minden okkult és spiritizista társaság és kör azt állítja, hogy egy új tudást birtokol. És vannak emberek, akik ezt elhiszik.

Megfelelően szervezett csoportokban nem hitet várnak az emberektől; csak egy kis bizalmat, és azt is csak rövid időre, mert minél hamarabb kezd valaki átérezni az igazságát annak, amit hall, annál jobb lesz neki.

A 'hamis én', a fő hiba vagy jellemvonás elleni küzdelem a legfontosabb része a munkának, de ennek cselekedetekben kell megnyilvánulnia, nem szavakban. A mester ezért minden embernek pontosan meghatározott feladatot ad, ami a fő jellemvonás legyőzését kívánja meg. Amikor az ember elvállalja az ilyen feladatok végrehajtását, önmagával küzd, önmagán dolgozik. Ha elkerüli a feladatokat és kitér a megvalósításuk elől, ez azt jelenti, hogy nem akar, vagy nem tud dolgozni.

Általában az a szabály, hogy kezdetben a mester csak nagyon könnyű feladatokat ad, melyeket nem is lehet feladatoknak tekinteni, és nem is beszél róluk nyíltan, csak utal rájuk. Ha látja, hogy megértették és végrehajtották, nehezebbekre tér át.

Ezeket az új feladatokat, bár csak szubjektíven mondhatók nehezeknek, 'akadályoknak' nevezik. Egy komoly akadálnak az a sajátossága, hogy az az ember, akinek sikerült átlépni rajta, soha többé nem tud visszatérni a megszokott alvásba, a megszokott életbe. Miután az első akadályt átlépte, és ha fél a következőtől, nem megy tovább, megáll, mondhatnánk két akadály között, és nem tud többé sem előre, sem hátra haladni. Ez a legrosszabb dolog, ami az emberrel megtörténhet. Ezért a mester mindig nagyon óvatos a feladatok és akadályok kiválasztásában, vagyis csak akkor vállal kockázatot bizonyos meghatározott feladatok megadásával, ha az illetők már kiállták a kisebb feladatok próbáját azzal, hogy belső akadályukat legyőzték.

Gyakran előfordul, hogy valamilyen akadálnál megállva, általában a legkisebbnél és a leggyengébbnél, az emberek a munka ellen, a mester ellen és a csoport többi tagja ellen fordulnak, és azzal vádolják őket, amit saját magukról tártak fel előttük.

Később néha megbánják, és önmagukat hibáztatják, s aztán újból a többieket okolják, aztán újból megbánják, és ez így megy tovább. Semmi sem mutatja meg jobban, milyen egy ember, mint a munkához való viszonya és a mester iránti viselkedése, *miután mindkettőt elhagyta*. Néha szándékosan rendeznek ilyen próbákat. Az embert olyan helyzetbe hozzák, hogy kénytelen elmenni, de ami számára téliesen indokolt. mivel sérelem érte, vagy a mester, vagy a többiek részéről. Ezután tovább figyelik, hogy fog viselkedni. A rendes ember tisztességesen fog viselkedni még akkor is, ha azt gondolja, hogy igazságtalanul vagy rosszul bántak vele. De sok ember ilyen körülmények között természetének olyan oldalát mutatja meg, amely másképpen mindig rejtve maradt volna. És néha erre a módszerre szükség van, hogy egy ember természetét felismerjék. Amíg jó vagy egy emberhez, ő is jó hozzád. De milyen lesz, ha egy kicsit megszurkálod?

Egyébként nem ez a legfontosabb; a leglényegesebb az ember személyes hozzáállása és az, hogy maga mennyire értékeli az ideákat, amiket kapott vagy kap, és hogy ezt az értékelést megtartja-e vagy elveszti. Az ember sokáig teljesen őszintén képzelheti azt, hogy dolgozni akar, és még óriási erőfeszítéseket is tehet, aztán otthagyhathat mindent, és a munka ellen fordulhat, önmagát igazolva kitalál mindenféle hamisítást, szándékosan rosszul értelmezi, amit hallott, és így tovább."

„És milyen büntetés éri majd ezért?" Kérdezte az egyik jelenlévő.

„Semmi, mi érhetné?" válaszolt G. „Ők maguk a saját büntetésük. És mi lehetne ennél rosszabb?"

Lehetetlen teljesen elmagyarázni, hogy hogyan folyik egy csoport munkája" folytatta G. „Mindezt át kell élni. Amik eddig elhangzóknak, csak utalások voltak, melyeknek igazi értelme csak azok számára lesz nyilvánvaló, akik folytatják a munkát, és saját tapasztalataik alapján fogják megtanulni, mit jelentenek az akadályok", és milyen nehézscgkel képviselnek.

Általában azt lehet mondani, hogy a hazugság legyőzése a legnehezebb akadály. Az ember annyit és olyan folyamatosan hazudik önmagának és másoknak, hogy már észre sem veszi. Ugyanakkor a hazugságot le kell győzni. A tanítványnak először arra kell törekednie, hogy a mesterrel szembeni hazugságot győzze le. El kell határoznia, hogy csak az igazat mondja neki, vagy abbahagyja a munkát.

Meg kell értenünk, hogy a mester nagyon nehéz feladatot vállal magára, hogy az emberi gépezeteket megtisztítsa, és rendbe hozza. Persze csak olyan gépeket fogad el, amelyeket meg tud javítani. Ha a gépezetben valami alapvető hiba van, ami működését lehetetlenné teszi, akkor nem fogadja el. De még olyan gépezetek is, amelyek megjavítha-

tónak tűnnek, reménytelenné válnak, ha elkezdnek hazudni. A mesternek hazudni, még ha a dolog jelentéktelen is, valamit eltitkolni, vagy nem megmondani a mesternek, amit valaki megkért, hogy titokban tartson, vagy amit ő egy másiknak mondott, azonnal véget vet az ember munkájának, különösen, ha már korábban tett erőfeszítéseket.

Van itt valami, amit soha sem szabad elfelejteniük. Minden erőfeszítés, amit csinál az ember, megnöveli a követelményeket is. Amíg nem tett komoly erőfeszítéseket, szinte semmit sem lehet elvárni tőle, de ahogy erőfeszítései lépésről lépésre növekednek, úgy növekednek a követelmények is. Minél nagyobbak az ember erőfeszítései, annál nagyobbak az új követelmények.

Amikor idáig eljutottak a tanítványok, nagyon gyakran a szokásos hibát követik el. Azt hiszik, korábbi erőfeszítéseik, régebbi érdemeik, hogy úgy mondjam kiváltságokat, előnyöket adnak nekik, csökkentik a tőlük elvárt követelményeket, mentséget biztosítanak számukra, hogy ne dolgozzanak, vagy később valamit rosszul csináljanak. Ez persze óriási tévedés. Amit az ember csinált tegnap, nem szolgálhat mentségül a mai napon. Éppen ellenkezőleg, ha az ember tegnap nem csinált semmit, ma sem lehet semmit se követelni tőle; ha tegnap csinált valamit, az azt jelenti, hogy ma többet tud tenni. Ez természetesen nem azt jelenti, hogy jobb semmit se csinálni. Aki semmit sem csinál, semmit sem kap.

Ahogy már mondtam, az első követelmények egyike az őszinteség. De különféle őszinteség van. Van okos őszinteség és ostoba őszinteség, mint ahogy van okos őszintétlenség és ostoba őszintétlenség. Az ostoba őszinteség és az ostoba őszintétlenség egyformán mechanikus. De ha az ember meg akarja tanulni az *okos őszinteséget*, elsősorban a mesterével kell őszintének lennie és azokkal, akik nála idősebbek a munkában. Ez lesz az okos őszinteség. De itt meg kell jegyezni, hogy az őszinteség nem okozhatja az igazodás hiányát. Ma nem vagyunk figyelemmel a mesterünk iránt, vagy azokkal, akiket a mester kijelölt, a munka minden lehetőségét elrontjuk. Ha meg akarják tanulni az *okos őszintétlenséget*, ezt a munkával kapcsolatban kell megtanulni, meg kell tanulniuk hallgatni, mikor hallgatni kell, vagyis akkor, amikor olyanokkal vannak, akik nincsenek a munkában, akik ezt sem megérteni, sem értékelni nem tudják. A csoportban viszont az őszinteség abszolút követelmény, mert ha az ember a csoportban folyamatosan tovább hazudik, mint ahogy önmagának és másoknak hazudik az életben, sohasem fogja megtanulni különbséget tenni az igazság és a hazugság között.

A második akadály nagyon gyakran a félelem legyőzése. Az embernek általában nagyon sok felesleges, képzeletbeli félelme van. Hazugságok és félelmek, ezek alkotják azt a légkört, amelyben az átlag ember él. És mint ahogy a hazugság legyőzése egyéni, ugyanúgy a félelem legyőzése is az. Minden embernek megvan a saját félelme, ami

csak órá jellemző. Ezeket a félelmeket fel kell ismernie, és azután meg kell semmisítenie. A félelmek, amelyekről beszélünk, általában kapcsolatban vannak azokkal a hazugságokkal, melyek között az ember él. Meg kell érteniük, hogy ezeknek semmi közük sincs a pókoktól, egerektől, vagy a sötét szobától való félelemhez, vagy a megmagyarázhatatlan ideges félelemhez.

Az önmagának hazudozás és a félelmek elleni küzdelem az első pozitív munka, amivel az embernek kezdenie kell.

Rá kell jönniük, hogy általában sem a pozitív erőfeszítések, de meg a munkában hozott áldozatok sem szolgálhatnak mentségül a hibákért, amelyeket később elkövethetünk. Ellenkezőleg, amit meg lehet bocsátani egy olyan embernek, aki még nem tett erőfeszítéseket, és semmilyen áldozatot sem hozott, megbocsáthatatlan olyan valakivel szemben, aki már nagy áldozatokat hozott.

Ez igazságtalannak tűnik, de ezt a törvényt meg kell érteni. Bizonyos értelemben minden emberről külön számadás van. Az erőfeszítéseit és az áldozatait bevezetik a Nagy Könyv egyik oldalára, és a tévedéseit és rossz cselekedeteit egy másikra. Ami a pozitív oldalon áll sohasem leheti jóvá azt, ami a negatív oldalon áll. Ami a negatív oldalon van, azt csak az igazság törölheti le, vagyis egy odaadó és teljes vallomás önmagának, a többieknek és különösen a mesternek. Ha az ember felismeri a hibáját, de továbbra is mentséget keres magát igazolva, meg ha egy kis vétke volt is, elronthatja sokévi munka és erőfeszítés eredményét. Következésképpen a munkában kívánatosabb elismerni a vétkeességét, még ha ez nem is áll fenn. De ez is egy kényes kérdés és a túlzást el kell kerülni. Különben az eredmény újabb hazugság lesz, egy félelem sarkalta hazugság."

Egy másik alkalommal, mikor G. a csoportokról beszélt, ezt mondta: „Ne gondolják, hogy azonnal egy csoportot tudunk alapítani. Egy csoport nagy dolog. A csoport egy jól *összehangolt* munkán, egy meghatározott célért alakul. Nekem bizalmat kellene éreznem önök iránt ebben a munkában, és önöknek is bízni kellene bennem, és egymásban. Akkor ez egy csoport lehetne. Amíg csak általános munka folyik, addig csak egy előkészítő csoportról lehet szó. Fel kell készülniük arra, hogy idővel valódi csoporttá váljunk. De erre csak úgy lehet felkészülni, ha megpróbálunk utánozni egy olyan csoportot, amilyennek lenni kellene, és ezt természetesen belsőleg, nem külsőleg.

Mi kell ehhez? Elsősorban meg kell érteniük, hogy egy csoportban mindenki felelős a másikért. Egyetlen ember hibája mindenki hibájának számít. Ez egy törvény, egy jól megalapozott törvény, miután, mint később látni fogják, amit egy valaki elnyer, azt a többi is elnyeri.

A közös felelősség szabályát jól szem előtt kell tartani. Van ennek még egy másik oldala is. A csoport tagjai nemcsak mások hibáért felelősek, hanem a kudarcaikért is. Az egyik sikere mindenki sikere, cs az egyik kudarca mindenki kudarca. Egy valaki súlyos hibája, például

egy alapszabály megszegése, elengedhetetlenül az egész csoport felbomlásához vezet.

Egy csoportnak úgy kell dolgoznia, mint egy gépezetnek. A gépezet alkotórészeinek ismerniük és segíteniük kell egymást. Egy csoportban a személyes érdekek nem lehetnek a többiek vagy a munka érdekeivel ellentétben, nem lehetnek személyes rokonszenvek vagy ellenszenvek, amik gátolják a munkát. A csoportnak minden tagja barát és testvér, de ha az egyik közülük elmegy, és különösen ha a mester küldi el, megszűnik barát és testvér lenni, egyszerre idegenné válik, olyan lesz, mint akit kitagadtak. Ez a törvény néha nagyon keménynek tűnik, de ennek ellenére elengedhetetlen. Tegyük fel: hogy két régi jó barát együtt lépett be egy csoportba. Azután az egyikük elmegy. A másiknak attól fogva nincs többé joga neki a csoport munkájáról beszélni. Az, aki elment, ezt a hallgatást megmagyarázhatatlan sértésnek tekinti és összevesznek. Ezt elkerülendő, ahol rokoni kapcsolat van, mint pl. férj és feleség, anya és lánya, és így tovább, a kettőt egynek számítjuk: más szóval férj és feleség, mint a csoport egyetlen tagja számítanak. Tehát, ha az egyik a kettő közül nem tudja a munkát folytatni és elmegy, a másik is vétkesnek számít, és neki is el kell mennie.

Továbbá emlékezniük kell arra, hogy csak olyan mértékben tudok önöknek segíteni, ahogy önök segítenek nekem. Ez az önök segítsége, különösen kezdetben, nem a tényleges eredmények szerint számít, mivel az szinte a semmivel lesz egyenlő, hanem az erőfeszítések száma és nagysága szerint."

Ezután G. áttért a személyes feladatokra, és a „fő hibáink” meghatározására. Adott néhány jól meghatározott feladatot, és ezekkel a csoportunk munkája megkezdődött.

Később, 1917-ben, mikor a Kaukázusban voltunk, O. még néhány érdekes megjegyzést tett a csoport kialakulásának általános elveivel kapcsolatban. Azt hiszem, a legjobb, ha szó szerint idézem:

„Önök túlzottan elméletnek veszik ezt az egészet. Már most sokkal többet kellene tudniuk. A csoportok létezésének önmagában nincs semmi különös előnye, és nem különösebb érdem egy csoporthoz tartozni. A csoportok előnye és hasznossága az elért eredményektől függ.

Minden ember munkája három irányban haladhat. Egy ember hasznos lehet *a munkának*. Hasznos lehet nekem. És hasznos lehet *önmagának*. Természetesen az ideális az volna, ha az ember munkája mindhárom irányban egyszerre bizonyulna hasznosnak. De ha ez nem így van, akkor kettőbe is bele lehet nyugodni. Pl. ha egy ember számomra hasznos, ezen egyszerű oknál fogva a munkának is hasznos. Vagy, ha hasznos a munkának, ezen egyszerű oknál fogva nekem is hasznos. De mondjuk, ha egy ember hasznos a munkának és nekem, de önmaga számára nem hasznos, ez volna a legrosszabb, mert ez nem tarthatna sokáig. Ha az ember semmit sem tart meg önmaga számára és nem vál-

lozik meg, ha olyan marad, amilyen volt, az a tény, hogy véletlenül hasznos volt egy bizonyos ideig, nem válik a javára, és ami még lényegesebb, nem tart sokáig. A munka növekszik és változik. Ha az ember önmaga nem növekszik vagy nem változik, nem tud együtt haladni a munkával. A munka maga mögött hagyja az embert és az a tény, hogy hasznos tudott lenni, ártalmassá válhat."

1916 nyarán visszatértem Szentpétervárra.

Röviddel azután, hogy csoportunk, vagyis „előkészítő csoportunk” megalakult, G. beszélt a nekünk kitézött feladatokkal járó erőfeszítésekről.

„Meg kell érteniük," mondta, „hogy a mindennapi erőfeszítések nem számítanak. Csak *a magasabb rendű erőfeszítések számítanak*. És ez mindig és mindennel így van. Azoknak, akik nem akarnak magasabb rendű erőfeszítéseket tenni, jobb ha mindent abbahagynak és az egészségükre vigyáznak."

„A magasabb rendű erőfeszítések nem lehetnek veszélyesek?" Kérdezte valaki, aki különösen aggódott az egészségéért.

„Természetesen lehetnek," mondta G.. „de egyrészt jobb belehalni a felébredésért folytatott küzdelembe, mint alvásban élni. Másrészt nem olyan könnyű belehalni az erőfeszítésekbe. Sokkal több erejük van, mint gondolják. De azt sohasem veszik igénybe. Ezzel kapcsolatban meg kell érteniük az emberi gépezet rendszerének egyik jellemvonását.

Az emberi gépezetben bizonyos fajta akkumulátorok nagyon fontos szerepet játszanak. Minden központ mellett két kis akkumulátor van, és mindegyik tartalmaz egy bizonyos az adott központ munkájához megkívánt szubsztanciát.

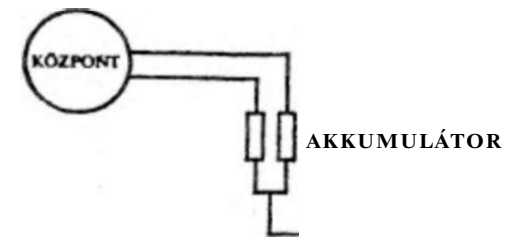

41. ábra

Ráadásul a szervezetben van egy nagy akkumulátor, amely a kisebbeket táplálja. A kis akkumulátorok kapcsolatban vannak egymással és ugyanakkor a nagy akkumulátorral is."

G. rajzolt egy ábrát az „emberi gépezetről” és rámutatott a nagy és kis akkumulátorok helyzetére, a köztük lévő kapcsolatokra

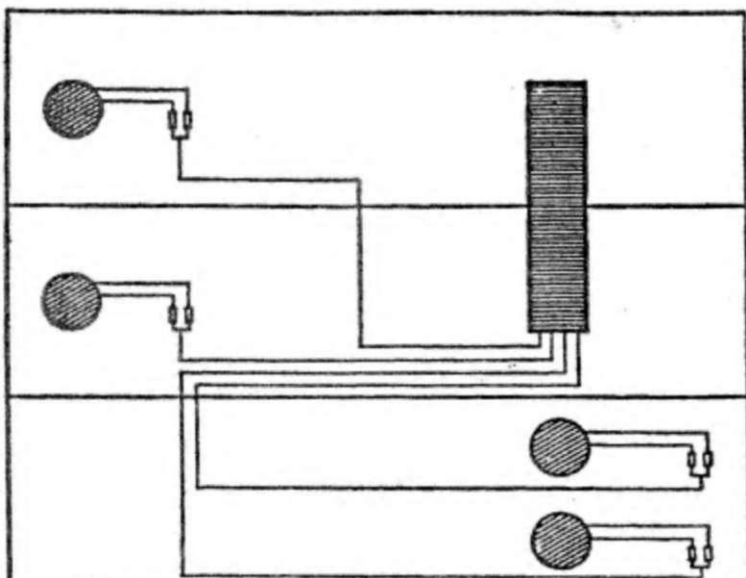

42. ábra

„Az akkumulátorok a következőképpen működnek” mondta. „Tegyük fel, hogy az ember dolgozik; például olvas egy nehéz könyvet és erőfeszítést tesz, hogy megértse: ebben az esetben néhány 'tekeres' forog a fejben lévő gondolkodó gépezetben. Vagy tegyük fel, hogy hegyre mászik, amitől elfárad; ez esetben a 'tekeresek' a mozgási központban forognak.

Az első esetben a gondolkodási központ, a másodikban a mozgási központ veszi el a munkához szükséges energiát a kis akkumulátoroktól. Mikor az akkumulátor majdnem kimerült, az ember fáradtnak érzi magát. Szeremé megállni és leülni, ha sétál, és szeremé valami másra gondolni, ha egy nehéz probléma megoldásán dolgozik. De teljesen váratlanul új erő beáramlását érzi, amely újra képessé teszi járni, vagy dolgozni. Ez azt jelenti, hogy a kimerült központ kapcsolatba lépett a második akkumulátorral és onnan vonja ki az energiát. Ezalatt az első akkumulátor feltöltődik újabb energiával a nagy akkumulátorból. A központok munkája folytatódik. Az ember tovább gyalogolhat vagy dolgozhat. Néha rövid pihenőre van szükség, hogy biztosítva legyen ez a kapcsolat. Néha egy sokk vagy egy erőfeszítés szükséges. Mindkét esetben a munka folytatódik. Bizonyos idő elteltével azonban a második akkumulátor energiakészlete is kimerül. Az ember újra fáradtnak érzi magát.

Ismét egy külső sokk, vagy egy rövid pihenő, egy cigaretta vagy egy erőfeszítés kell, és a kontaktus az első akkumulátorral helyreáll. De könnyen lehet, hogy a központ olyan gyorsan merítette ki a második akkumulátor energiáját, hogy az elsőnek nem volt ideje újra feltöltődni a nagy akkumulátorból, és az energiának csak a felét vette fel, azaz csak félig feltöltött.

Miután újra felvette a kapcsolatot az első akkumulátorral, a központ kezd energiát meríteni belőle, míg a második a nagy akkumulátorral lép kapcsolatba és abból veszi az energiát. De ez esetben az első akkumulátor csak félig volt. A központ nagyon gyorsan kimeríti az energiáját, és ez idő alatt a másodiknak csak negyedrészen sikerül feltöltődni. A központ felveszi vele a kapcsolatot, hamar kiüríti az összes energiáját, és újra felveszi a kapcsolatot az első akkumulátorral, és ez így megy tovább. Egy bizonyos idő múlva az emberi szervezet olyan állapotba kerül, hogy egyik kis akkumulátornak sem marad már egy csepp energiája sem. Ebben az esetben valóban nagyon fáradtnak érzi magát. Nem áll a lábán, csaknem összeesik, és álomba merül, vagy pedig a szervezete beteges módon reagál, fáj a feje, erős szívdobogása van, stb. Egyszóval betegnek érzi magát.

Aztán hirtelen, egy rövid pihenés, vagy egy sokk vagy erőfeszítés után egy új energia beáramlása indul meg, és az ember újból képes lesz gondolkodni, járni vagy dolgozni.

Ez azt jelenti, hogy a központ most közvetlen kapcsolatban van a nagy akkumulátorral. A nagy akkumulátor óriási mennyiségű energiát tartalmaz. Miután kapcsolatba került a nagy akkumulátorral, az ember szó szerint csodákra képes. De természetesen, ha a tekeresek tovább forognak és az energia, ami az ételből, a levegőből és a benyomásokból származik, gyorsabban áramlik ki, mint ahogy pótlódik, eljön a pillanat, amikor a nagy akkumulátor összes energiája teljesen kiürül és a szervezet meghal. De ez nagyon ritkán fordul elő. Általában a szervezet (óval előbb reagál, és automatikusan abbahagyja a működést. Ahhoz, hogy a szervezet belehaljon összes energiájának felhasználásába, különleges körülmények kellenek. Közös körülmények között az ember elalszik vagy elájul, vagy egy belső komplikáció lép fel, amely a kimerültség állapotát megállítja jóval a valóságos veszély megjelenése előtt.

Ennek következtében nem kell félnünk az erőfeszítésektől; a halál veszélye ez esetben szinte nem is létezik. Sokkal könnyebb belehalni a téltenségbe, a lustaságba és az erőfeszítésektől való félelembe.

A célunk tehát az, hogy megtanuljunk kapcsolatot létesíteni az egyik vagy másik központ és a nagy akkumulátor között. Amíg erre nem vagyunk képesek, összes vállalkozásunk siketelen marad, mert el fogunk aludni mielőtt erőfeszítéseink a legcsekélyebb eredményt hoznának.

A kis akkumulátorok a szokásos mindennapi élet munkájához szükségesek. De az önmagunkon való munkához, a belső növekedéshez és

az erőfeszítéshez, melyet elvárnak attól az embertől, aki rálép az útra, a kis akkumulátorok energiája nem elegendő.

Meg kell tanulnunk az energiát egyenesen a nagy akkumulátorból kivonni.

Ez azonban csak az érzelmi központ segítségével lehetséges. Nagyon fontos ezt megértenünk. A nagy akkumulátorral való kapcsolat csak az érzelmi központon keresztül valósítható meg. Az ösztön, mozgási és gondolati központok önmagukban véve csak a kis akkumulátorokból táplálkozhatnak

Éppen ez az, amit az emberek nem értenek meg. Pedig éppen az kellene legyen a céljuk, hogy az érzelmi központ aktivitása kifejlődjön. Az érzelmi központ sokkal finomabb apparátus, mint a gondolati központ, különösen ha tekintetbe vesszük, hogy az egész gondolati központban egyedül a formáló apparátus dolgozik, és hogy sok minden teljesen hozzáférhetetlen a gondolati központ számára. Ha egy ember többet akar tudni és érteni, mint amennyit ma tud és ért, emlékeznie kell arra, hogy az új tudás és új értés az érzelmi központon, és nem a gondolati központon keresztül fog eljutni hozzá."

Mindazon túlmenően, amit az akkumulátorokról mondott, G egy nagyon érdekes megjegyzést tett az *ásításra* és a nevetésre vonatkozólag.

„Tudományos szempontból nézve”, mondta, „szervezetünk két funkciója érthetetlen és megmagyarázhatatlan marad, bár a tudomány természetesen nem vallja be. hogy képtelen magyarázattal szolgálni: ezek az ásítás és a nevetés. Egyiket sem lehet helyesen megmagyarázni, ha az ember nem tud mindent az akkumulátorokról és a szervezetben járt-szott szerepükről.

Észrevették, hogy ásítanak, amikor fáradtak. Ez különösen észrevehető a hegyekben; ha egy olyan ember mászik a hegyre, akinek nincs gyakorlata, akkor szinte megállás nélkül ásít. Az ásításnak az a hatása, hogy a kis akkumulátorokba energiát pumpál be. Ha túl gyorsan ürülnek, más szóval, ha az egyiknek nincs ideje feltöltődni, mialatt a másik folyamatosan kimerül, az ásítás szinte szakadatlaná válik. Bizonyos súlyos esetekben megtörténhet, hogy a szívműködés megáll, pl. mikor egy ember ásítani akar, de nem tud, másik esetben, amikor valami nincs rendben a szivattyúval, az ember megállás nélkül ásíthat credménytelenül, vagyis anélkül, hogy energiát nyerne vele

Az ásítás tanulmányozása és megfigyelése ebből a szempontból sok új és érdekes dolgot tárhat fel.

A nevetés szintén közvetlen kapcsolatban áll az akkumulátorokkal. De a nevetés nem befelé pumpál energiát, hanem ellenkezőleg, kifelé, megszabadít bennünket a felesleges energiától, ami összegyűlt az akkumulátorokban. A nevetés nem létezik minden központban, csak azokban, amelyek két félből állnak: pozitívból és negatívból. Erről a kérdéstről még nem beszéltem részletesen, ezt akkor fogom megtenni,

amikor a központokat alaposabban tanulmányozni fogjuk. Most csak a gondolati központtal foglalkozunk. Bizonyos benyomások a központ két felét egy-szerre érinthetik, és egyszerre lényegesen elütő 'igen*' és 'nem*' válhatnak ki. Egy ilyen egyidejű 'igen' és 'nem' egy görcsös reakciót vált ki a gondolati központban és miután képtelen egyensúlyba hozni és megemészteni egy ténynek ezt a két ellentétes benyomását, a központ elkezd ki dobni nevetés formájában azt az energiát, amelyik az akkor vele kapcsolatban lévő akkumulátorból áramlik be-le. Más esetben az akkumulátorban sokkal több az energia, mint amennyit a központ fel tud dolgozni. Ilyen esetben minden benyomás, még a leghétköznapi is, úgy tűnhet, mintha kétszeres volna, egyidejűleg érintheti a központ két felét és nevetést válthat ki, vagyis energiát vezet le.

Értsék meg, hogy ezeket csak vázlatosan mondom. Emlékezniük kell, hogy az ásítás és a nevetés nagyon ragályos. Ez azt mutatja, hogy ezek alapvetően az ösztönös és a mozgási központok funkciói."

„Miért olyan kellemes a nevetés?" kérdezte valaki.

„Azért," felelte G., „mert a nevetés megszabadít bennünket a felesleges energiától, ami ha felhasználatlan maradna negatívvá, vagyis mérgezővé válhatna. Állandóan van bennünk egy adag ebből a méregből. A nevetés egy ellenszer. De ez az ellenszer csak addig szükséges, amíg képtelenek vagyunk összes energiánkat hasznos munkára felhasználni. Azt mondják, hogy Krisztus sohasem nevetett. Valóban a Szentírásban a legkisebb utalás sincs arra vonatkozólag, hogy Krisztus csak egyszer is nevetett volna. De a *nevetésnek* különféle módjai vannak. Vannak emberek, akik sohasem nevetnek, mert teljesen belemerültek a negatív érzelmeikbe, mint a rosszindulat, a félelem, gyűlölet és gyanúsítás. És mások talán azért nem nevetnek, mert nincsenek negatív érzelmeik. Egy dolgot értsenek meg. A felső központokban nem lehet nevetés, mert ezekben nincs osztottság, nincs 'igen' és 'nem'."

Tizenkettedik fejezet

1916 nyarának közepére csoportjainkban a munka új és intenzív formát kezdett felvenni. G. ideje nagy részét Szentpéterváron töltötte, csak néhány napra ment Moszkvába és általában 2-3 moszkvai tanítványával jött vissza. Előadásaink és találkozónk ekkorra már elvesztették korábbi jellegüket, jobban megismertük egymást, és néhány kis súrlódás ellenére most már egy nagyon egységes csoportot alkottunk, amit a tanult új ideák a tudás és az önismeret előttiük megnyíló új távlatai tartottak össze. Ekkor körülbelül harmincan voltunk. Szinte minden este találkoztunk. Néhányszor, Moszkvából visszatérve. G nagy kirándulásokat vagy piknikeket szervezett vidéken. Megmaradt emlékezetemben egy utazás fel a Néva folyón, Osztrovkijba, különösen azért, mert egyszerre világos lett számomra, miért rendez G. ilyen látványosan céltalan kirándulásokat. Rájöttem, hogy egész idő alatt figyel, és ilyenkor közülünk nagyon sokan teljesen más oldalukat mutatták, amit jól elrejtettek a szokásos szentpétervári találkozókon.

Akkorra találkozóm G. moszkvai tanítványaival teljesen mások lettek az előző év tavaszához képest. Most már nem tűntek mesterkéntnek, mint akik betanult szerepet játszanak. Ellenkezőleg, mindig lelkesedve vártam érkezésüket és érdeklődtem, hogy miből áll moszkvai munkájuk, és mi újat mondott nekik G. Sok mindent megtudtam tőlük, ami később nagyon hasznossá lett a munkámban. Ezekből a találkozó-sokból számomra láthatóan G.-nek egy bizonyos terve kezdett kialakulni. Mi nem csak tőle tanultunk, hanem egymástól is. Kezdtém Cl csoportjait olyannak látni, mint a középkor festő „iskoláit”, ahol a tanítványok együtt élnek és együtt dolgoznak mesterükkel, miközben tanulnak tőle, egymástól is tanulnak. Ugyanakkor megértettem, hogy az első találkozásunkkor miért nem tudtak G. tanítványai kérdéseimre válaszolni. Rájöttem, mennyire naivak voltak kérdéseim: „Mire alapul az önmagán való munka?” „Miből állnak tanításának alapelvei?” „Honnan ered a tanítás?” És egyebek.

Most megértettem, hogy ilyen kérdésekre lehetetlen válaszolni. Ehhez is *tanulni* kell, hogy ezt megérthesse az ember. És még egy évvel ezelőtt is azt hittem, hogy lehet ilyen kérdéseket feltenni, épp úgy, mint most az új emberek, akik pont ugyanazokkal a kérdésekkel jöttek

és csodálkoztak, hogy nem válaszoltunk, és most ők láttak bennünket mesterkéntnek vagy olyanoknak, akik egy betanult szerepet játszanak.

Az újonnan érkezettek csak azokon a nagy találkozókon vettek részt, amiken G. is ott volt. Az eredeti csoport találkozóit ekkor külön voltak. Teljesen világos volt, hogy miért. Már kezdtünk megszabadulni az önhittegtől és attól, hogy mindent tudunk, - ahogy az emberek legtöbbször a munkát megközelítik - és így már jobban értettük G.-t, mint azelőtt.

Különösen érdekes volt hallani ezeken a nagy találkozókon, ahogy az új emberek pont azokkal a kérdésekkel kezdték, mint mi, és mennyire nem értették ugyanazokat az egyszerű dolgokat amiket mi sem értet-tünk. Ezek a találkozások bizonyos önelégedettséget hoztak.

Dc mikor ismét egyedül voltunk G.-vel, sokszor egy szóval lerombolta mindazt, amit önmagunkról elképzeltünk, és arra kényszerített, hogy lássuk, még semmit sem tudunk, se nem értünk sem önmagunkról, sem másokról.

„Az a baj, hogy biztosak abban, hogy mindig egy és ugyanazok”, mondta. „De én teljesen másképp látom önöket Például látom, hogy ma az egyik Ouspensky jött ide, viszont tegnap egy másik Ouspensky volt itt. Vagy az orvos, akivel beszéltem, mielőtt önök jöttek, akkor egy bizonyos valaki volt. Aztán önök jöttek. Utána rápillantottam, és egy teljesen más orvost láttam ott ülni. És akit akkor láttam, mikor egyedül voltam vele, önök nagyon ritkán látják.

Látniuk kell,” mondta G. „hogy minden embernek egy meghatározott szerepekből álló repertoárja van. amiket bizonyos körülmények között eljátszik. Minden megszokott helyzetre van egy szerepe, de helyezzék csak át egy kicsit más körülmények közé, képtelen lesz a megfelelő szerepet megtalálni, és egy rövid időre önmaga lesz. Az emberek szerepjátszásának tanulmányozása elengedhetetlen része az önismeretnek. Minden ember repertoárja nagyon korlátolt. Ha az ember egyszerűen azt mondja 'Én' és 'Ivan Ivanics', nem fogja önmagát teljes egészében látni, mert 'Ivan Ivanics' sincs egyedül; legalább öt vagy hat van belőle. Egy vagy kettő a családjának, egy vagy kettő a hivatalának (egy az alárendeltjeinek, egy a főnökeinek), egy a barátoknak a vendéglőben és talán egy, akit érdekelnek a fennkölt gondolatokról való intellektuális társalgások. És az ember különböző pillanatokban teljesen azonosul az egyikkel, és képtelen elválni tőle. Látni az ember szerepeit, ismerni saját repertoárját és tudni azt, hogy az mennyire korlátolt, ez már nagy dolog Dc a lényeg, hogy az ember saját repertoárján kívül, vagyis amint valami, ha csak egy percre is kizökkenti a megszokott kerékvágásból, borzasztó zavarban érzi magát, és mindent elkövet, hogy minél gyorsabban visszajusson az egyik megszokott szerepébe. Azonnal visszaesik a kerékvágásba, és minden újra zökkenőmentesen zajlik le: a kényelmetlenség és feszültség érzése eltűnik. Ez

az életben mindig így játszódik le. De ahhoz, hogy a munkában figyelni tudja önmagát, feltétlenül el kell fogadnia ezt a zavaró érzetet, ezt a feszültséget és nem szabad félnie a kínos helyzetektől és a tehetetlenség érzésétől. Csak ennek a kényelmetlenségnek a tapasztalatán keresztül figyelheti önmagát. És könnyű megérteni, hogy ez miért van így. Amint az ember nem játssza valamelyik megszokott szerepét, amint nem találja meg repertoárjában a helyzetnek megfelelő szerepet, meztelennek érzi magát. Fázik, szégyelli magát és szeretne eltűnni mindenki elől. De felmerül a kérdés: mit akar? Ha nyugodt életet akar. mindenekelőtt meg kell maradnia saját repertoárjában. Megszokott szerepeiben kényelme-sen és békében érzi magát. De ha önmagán akar dolgozni, meg kell sem-misílenic békességét. A kettő együtt lehetetlen. Választania kell. De amikor választ, az eredmény gyakran önbecsapás, vagyis az ember megpróbálja becsapni önmagát. Szavakban a *munkál* választja, de a valóságban nem akarja feladni a *békességét*. Az eredmény az lesz, hogy két szék közé esik. Ez a legkényelmetlenebb helyzet. Semmi munkát nem végez, és ugyanakkor kényelmeden helyzetben van. De az ember-nek nagyon nehéz rászánni magát, hogy az egészet a pokolba küldje, és elkezdje az igazi munkát. Ez miért ilyen nehéz? Főleg azért, mert *az élete túl könnyű*, és még ha rossznak is tartja, már hozzászokott. Jobb a rossz, mert már ismeri. De itt valami új és ismeretlen van. Még azt sem tudja, hogy várhat-e ebből valami eredményt. És a legrosszabb az, hogy valakinek engedelmeskedni kell, alávetni magát egy másik ember akaratának. Ha az ember ki tudna találni önmagának nehézségeket és áldozatokat, néha nagyon messze jutna. De valójában ez lehetetlen. Elengedhetetlen, hogy egy másik embernek engedelmeskedjen, és hogy a munka általános irányát kövesse, aminek az irányítása csak egy ember kezében lehet. Semmi sem lehet nehezebb egy ilyen alárendeltségnél egy olyan embernek, aki azt hiszi, hogy képes mindent az életben eldönteni, és mindent meg tud tenni. Természetesen, mikor túljut ezeken a képzelődéseken és meglátja mi is ő igazán, a nehézség eltűnik. Ez azonban csak a munka folyamán történhet. De elkezdni a munkát, és főleg azt tovább folytatni, nagyon nehéz, mert az élet túl simán megy."

Egy alkalommal a csoportok munkájával kapcsolatban G. azt mondta: „Később látni fogják hogy minden egyes tanítvány megkapja saját egyéni feladatát, ami saját típusának és fő jellemvonásának megfelel, vagyis ami alkalmat ad, hogy hatásosabban küzdjön a fő hibájával. De az egyéni feladatok mellett vannak az. egész csoportra érvényes általános feladatok, amikor az egész csoport felelős annak végrehajtásáért vagy elmulasztásáért. Bár vannak esetek, amikor az egyéni feladatokért is felelős a csoport. De először beszéljünk az általános feladatokról. Például ma már értik egy bizonyos mértékig ennek a tanításnak

természetét és módszereit, így képesek azokat továbbadni. Emlékezzetek vissza, hogy kezdetben elleneztem, hogy a tanítás ideáiról beszéljenek a csoportokon kívül. Elrendeltem azt a szabályt, hogy senki sem beszélhet, kivéve, akiket kiválasztottam és külön előkészítenem erre. Es akkor tisztáztam, hogy miért szükséges ez: képtelenek lettek volna helyes képet vagy helyes benyomást kelteni. Ahelyett, hogy lehetőséget adtak volna az embereknek, hogy megismerjék ezt a tanítást, végleg elriasztották volna őket, és még a lehetőségétől is megfosztották volna őket, hogy később visszatérjenek hozzá. De most már más a helyzet. Most már eleget hallottak. És ha tényleg megpróbálták megérteni, amit hallottak, akkor már képesek azt másoknak továbbadni. Ezért most egy határozott feladatot adok.

Próbálják a beszélgetésekben a barátaikat erre a témára irányítani, próbálják felkészíteni azokat, akik érdeklődést mutatnak, és ha kéri, hozzák el őket a találkozókra. De ezt mindenkinek saját feladatának kell tekintenie, és ne várja, hogy valaki más tegye meg helyette. Ha sikerül, az először is azt mutatja, hogy már elsajátítottak valamit és másodsor, hogy fel tudják mérni az embereket, látják, hogy kivel érdekes beszélni és kivel nem, mivel az emberek többsége egyáltalán nem képes befogadni ezeket az ideákat, és ezért semmi értelme erről beszélni velük. De ugyanakkor olyanok is vannak, akik képesek befogadni, és akkor érdemes velük beszélni."

Az ezután következő találkozó nagyon érdekes volt. Mindenki tele volt a barátokkal történt beszélgetések benyomásaival, mindenkinek nagyon sok kérdése volt. de ugyanakkor egy kicsit csalódott és kedvesezett is volt.

Ez azt bizonyította, hogy a barátok és ismerősök zavarba hozó kérdéseket tettek fel. amelyekre nem találtunk választ. Például kérdezték, hogy milyen eredményeket értünk el munkánkon keresztül, és az „önmagunkra való emlékezésünkkel" kapcsolatban a legkritikusabb kétértelműségeiket fejtenék ki. Többen meg voltak róla győződve, hogy *ők* igenis képesek „önmagukra emlékezni". Mások a „terelés sugarát és a hét kozmoszt" nevelésnek és hasznavehetetlennek találták. „Mi köze van a •földrajznak" ehhez?" Kérdezte egyik barátom, szellemesen parodizálva egy mondatot egy színdarabból, amiről akkor egész Szentpétervárott utcaszerte beszéltek: mások azt kérdezték, kik látták a központokat, és hogyan lehet azokat látni; mások abszurdnak találták azt az ideát, hogy semmit sem tudunk „tenni". Mások az ezotéria ideáját „vonzónak de nem meggyőzőnek" találták. Vagy azt mondták, hogy ezek az ideák „új koholmányok". Mások nem voltak hajlandók a majomtól való származásukat feladni. Mások azt találták, hogy az „emberi szeretet" ideája hiányzik ebből a tanításból. Mások azt mondták, hogy ideáink teljesen materialisták, hogy mi az embereket gépekké

akarjuk változtatni, hogy nálunk az idealizmusnak, a természetfeletti-nck nyoma sincs és így tovább.

G. csak nevetett, mikor elmondtuk, hogy mentek a beszélgetések barátainkkal.

„Ez még semmi” mondta, „ha összegyűjtenénk mindazt, amit az emberek képesek mondani, maguk sem hinnének benne. Ennek a tanításnak egy különleges tulajdonsága van. Még a vele való legkisebb kapcsolat is a legjobbat vagy a legrosszabbat váltja ki az emberből. Régióta ismerhetnek valakit, és úgy gondolják, hogy rendes, intelligens ember, de próbáljanak csak beszélni vele ezekről az ideákról, és azonnal látni fogják, hogy teljesen ostoba. Egy másik ember meg érdektenek tűnik, de beszéljenek csak vele a tanítás elveiről, és látni fogják, hogy gondolkodik, mégpedig nagyon komolyan gondolkodik.”

„Hogyan ismerhetjük fel a belső munkára képes embereket?” kérdezte az egyik jelenlévő.

„Hogy ismerhetjük fel őket, ez egy másik kérdés”, mondta G. „Ehhez bizonyos mértékben lenni’ kell. De mielőtt erről beszélnek, meg kell állapítanunk, hogy milyen fajta emberek képesek erre a munkára és milyenek nem.

Meg kell érteniük, hogy az embernek először bizonyos felkészültségre, bizonyos poggyászra van szüksége. Tudnia kell mindarról, amit a *közönséges csatornákon* keresztül el lehet érni az ezoterikus ideákról, a rejtett tudásról, az ember belső evolúciójának lehetőségéről, stb. Ez alatt azt értem, hogy ne tűnjenek számára teljesen újak ezek az ideák. Különben nagyon nehéz beszélni vele. Az is hasznos, ha van tudományos vagy filozófiai felkészültsége is. A vallás alapos ismerete szintén hasznos lehet. De ha valaki, aki egy bizonyos vallási formához ragaszkodik anélkül, hogy annak lényegét megértené, nagy nehézségek előtt áll. Általában, ha az ember keveset tud, keveset olvas, keveset gondolkodik, nehéz vele beszélni. De ha az esszenciája jó, van egy másik út számára - félre lehet tenni minden beszédet; de ez cselben engedelmeskednie kell, fel kell adnia saját akaratát. És ide így vagy úgy egyébként is el kell jusson, mert ez egy mindenki számára érvényes általános törvény. Olyan valaki tudja csak komolyan megközelíteni ezt a tanítást, aki előzőleg már kiábrándult, aki elvesztette a bizalmát először is önmagában, vagyis saját képességeiben, másodsor minden ismert útbán. Addig nem érezheti az ember, mi a legértékesebb a tanításunkban, amíg nem ábrándult ki mindabból, amit eddig csinált, és ami után eddig kutatott. Ha tudós, csalódnia kellett tudományában. Ha vallásos ember, csalódnia kellett vallásában. Ha politikus, csalódnia kellett a politikában. Ha Filozófus, csalódnia kellett a filozófiában. Ha teozófus, csalódnia kellett a teozófiában. Ha okkultista, csalódnia kellett az okkultizmusban. És így tovább. De meg kell érteniük, hogy mit jelent ez. Azt mondom például, hogy az istenfélő embernek csalódnia kell

a vallásban. Ez nem azt jelenti, hogy elvesztette a hitét. Éppen ellenkezőleg, ez azt jelenti, hogy *csak a közönséges vallási tanításban és annak módszereiben* 'csalódott'; és akkor rájön, hogy az általa ismert vallási tanítások nem elégségesek számára, és nem vezetnek sehová. Minden vallási tanítás, kivéve természetesen a teljesen elfajzott, barbár vallásokat, és a modern idők kitalált vallásait és szektáit, két részből áll. A láthatóból és a rejtettből. A vallásban csalódnia azt jelenti, hogy a látható részben csalódott az ember, és a szükségét érzi, hogy megtalálja a vallás rejtett és ismeretlen részét. Csalódnia a tudományban, nem azt jelenti, hogy elvesztette érdeklődését a tudomány iránt. Azt jelenti, hogy meggyőződött arról, hogy a megszokott tudományos módszerek nem csak használhatatlanok, hanem károsak is, mert csak abszurd konstrukciókra, és önmagával ellentétes elméletekre vezetnek. Tehát más utat kell keresni. A filozófiában csalódnia azt jelenti, hogy a közönséges filozófia - ahogy az orosz közmondás mondja -, csak a semminek az üresbe öntése, vagyis az. ellenkezője az igazi filozófiának, bár az igazi filozófiának is léteznie kell. Csalódnia az okkultizmusban nem azt jelenti, hogy az ember elvesztette a hitét a csodálatosban, hanem, hogy arra a meggyőződésre jutott, hogy a közönséges, elérhető okkultizmus, bárhogy hívják is, egyszerűen sarlatánság és önámítás. Bár *valóban létezik valami, valahol*, de nem arra van szüksége az embernek, amit már tud. vagy közönséges úton megtanulhat

Tehát bármit csinált is eddig, bármi is érdekelte, ha az ember már odáig jutott, hogy csalódott mindenben, ami elérhető és lehetséges, akkor már érdemes beszélni neki a mi tanításunkról, és akkor talán el is érhet ehhez a munkához. De ha tovább is úgy gondolja, hogy bármit el tud érni, vagy meg tud találni a megszokott módon, vagy meg nem próbált ki minden utat, akkor ez azt jelenti, hogy még nem kész. Nem azt mondom, hogy mindent ott kell hagyni, amit eddig csinált. Ez teljesen szükségtelen. Ellenkezőleg, gyakran meg jobb, ha folytatja, amit eddig csinált. De rá kell jönnie, hogy az csak egy szakma, vagy szokás, vagy szükséglet. Akkor ez már egy más eset; képes lesz arra, hogy ne 'azonosuljon'.

Csak egy dolog van. ami összeférhetetlen a munkával, a hivatásos okkultizmus', másszóval a sarkatánizmus. A spiritiszták kuruzslók, jósok, és a többiek, és az őket követők legtöbbször, számunkra semmi értéket nem képviselnek. Erre mindig emlékezniük kell. Vigyázzanak, hogy túl sokat ne mondjanak nekik, mert mindent, amit önöktől tanulnának, a saját céljaikra használnák hogy bolondot csináljanak az emberekből.

Vannak még más hasznavehetetlen kategóriák is, de ezekről majd később beszélünk. Most csak egy dologra emlékezzenek: az embernek kellőképpen csalódnia kell a megszokott utakban, ugyanakkor arra kell gondolniuk, vagy késznek kell lenniük arra, hogy befogadják azt az

ideát, hogy van valami - valahol. Ha ilyen emberrel beszélnek, talán megérti az igazság ízét abban, amit mondtak, akármilyen ügyetlenül beszéltek. De ha olyan emberrel beszélnek, aki valami másról van meggyőződve, neki minden, amit mondanak, abszurdnak hangzik, és nem is figyel oda komolyan. Semmi értelme időt vesztegetni rá. Ez a tanítás azoknak való, akik már kutattak és megégették magukat. Azok, akik nem kutattak, és nem kerestek, nem is igénylik. És akik még nem égették meg magukat, azok sem igénylik."

„De az emberek nem ezzel kezdik.” - mondta valaki. „Azt kérdezik: Elismerjük-e az éter létezését.’ Mi a nézetünk az evolúcióról? Miért nem hiszünk a haladásban? Miért nem hisszük, hogy az embereknek az igazság és a közjó alapján kellene megszervezni az életüket? És ilyesmiket.”

„Mindegyik kérdés jó” mondta G., „és mindegyik szolgálhat kiindulópontul, *ha igazán őszinte*. Tudják, mit értek az alatt, ha csak azért kérdez valaki az éterről, a fejlődésről vagy a közjóról, hogy mondjon valamit, hogy elismételje, amit mástól hallott vagy egy könyvből olvasott, vagy pedig azért kérdez, mert ez neki fájó kérdés. Ha ezek fájó kérdések, válaszolhatnak, és ezzel a tanításhoz vezethetik bármilyen kérdésből kiindulva. De fontos, hogy a kérdés *fájó* legyen.”

Azokról az emberekről való beszélgetéseink, akiket érdekelhetett ez a tanítás, és képesek is erre a munkára, önkéntelenül arra vezettek, hogy teljesen új szemszögből értékeljük barátainkat. Ezzel kapcsolatban mindannyian keserű csalódásokon mentünk át. Még mielőtt G. formálisan megkért volna bennünket, hogy beszéljünk barátainkkal a tanításról, ilyen vagy olyan formában már mindnyájan megpróbáltuk meggyőzni őket, vagy legalább is azokat, akikkel gyakrabban találkoztunk. Legtöbb esetben lelkesedésünk hideg fogadtatással találkozott. Nem értettek bennünket. A számunkra újnak és elsőrendű fontosságúnak látszó ideák barátainknak elavultnak, unalmasnak, reménytelennek vagy akár visszataszítónak tűntek. Ez mindennél jobban megdöbbentett bennünket. Nagyon csodálkoztunk, hogy akikkel meghitt, belső kapcsolatot éreztünk, és akikkel azelőtt minden nyugtalanító kérdésről tudtunk beszélni, akiben visszhangra találtunk, most képtelenek voltak meglátni azt, amit mi láttunk, sőt annak az ellenkezőjét látták. Meg kell mondjam, hogy ez rám nagyon különös és fájdalmas benyomást tett. Arról beszéltek, hogy lehetetlen az emberekkel megérettetni magunkat. Természetesen ehhez már hozzászórtunk a mindennapi életben, a szokásos kérdések területén, tudjuk, hogy azok az emberek, akik alapjában ellenségesek velünk szemben, vagy akik szűk látókörűek, meggondolatlanságuk folytán félreértenek, meghamisítanak, eltorzítanak mindent, amit mondunk olyan gondolatokat tulajdonítanak nekünk, amilyenek sohasem voltak a mieink, szavakat, amiket sohasem

ejtettünk ki. De most, mikor láttuk, hogy azok az emberek, akiket *mi* neknek tartottunk, akikkel időnk nagy részét együtt töltöttük, és akik, eddig úgy tűnt, mindenkinél jobban megértettek bennünket, olyanok voltak, mint a többiek, és ez nagyon lecsüggesztő benyomást tett ránk. Természetesen voltak ez alól kivételek; legtöbb barátunk egyszerűen közömbös volt, és minden próbálkozásunk, hogy „megfertőzzük” őket (i tanítása iránti érdeklődésünkkel, eredménytelennek bizonyult. De néha egészen furcsa benyomásuk volt rólunk. Ahogy hamarosan észrevettük, barátaink véleménye az volt, hogy mi rossz irányba változtunk. Már nem voltunk nekik olyan érdekesek, mint azelőtt; azt mondták, színtelenebbek, íztelenebbek lettünk, elvesztettük eddigi közvetlenségünket és fogékonyágunkat, hogy „gépekké” váltunk elvesztettük eredetiségünket, megszűntek érzéseink és, hogy mi csak ismételtük, mint a papagáj, amit G -tői hallottunk

G. nagyokat nevetett, mikor beszélünk erről.

„Várjanak, a legrosszabb még ezután jön” mondta. „Értik igazán, mit jelent ez? Azt jelenti, hogy már nem hazudnak; legalábbis nem hazudnak olyan jól, mint azelőtt, vagyis már nem tudnak olyan érdekesen hazudni. Az az ember érdekes, aki jól hazudik. De önök már szégyellnek hazudni. Néha már képesek beismerni önmaguk előtt, hogy bizonyos dolgokat nem értenek, és már nem tudnak úgy beszélni, mint az, aki mindent ért. Ez természetesen azt jelenti, hogy már kevésbé érdekesek, kevésbé eredetiek és, ahogy ők mondják, kevésbé *fogékonyak*, így most igazán láthatják, milyen emberek a barátaik. És még ők azok, akik önöket sajnálják. Maguk módján igazuk van. Önöknek már elkezdődött a *halál*.” Kihangsúlyozta a szót. „Még hosszú az út a teljes halálig, de egy bizonyos fokú ostobaságból már kivetkőztek. Már nem tudnak olyan őszintén hazudni önmaguknak, mint eddig. Már megérették az igazság ízét.”

„Akkor miért érzem mostanában néha azt, hogy egyáltalán semmit sem értek?” kérdezte valaki. „Ezelőtt azt gondoltam, hogy néha bizonyos dolgokat megértettem, de most semmit sem értek.”

„Ez azt jelenti, hogy elkezdődött az értése” mondta G. „Amikor semmit sem értett, azt hitte mindent ért, vagy mindent képes megérteni. Most, mikor érteni kezd, úgy érzi, hogy semmit sem ért. Ez azért van, mert most már elsajátította az *értés ízét*, mely eddig ismeretlen volt. S most az értés íze az értés hiányának tűnik.”

Beszélgetéseinkben gyakran visszatértünk a barátainknak rólunk, és nekünk a barátainkról alkotott új benyomásainkra. Kezdtük felismerni, hogy ezek az ideák mindennél jobban egyesíthetők vagy szélváltaszthatják az embereket.

Egyszer egy nagyon hosszú és érdekes beszélgetés volt a „típusokról”. G. mindent megismételt, amit eddig erről mondott, sok mindent hozzátéve, utalva az egyéni munkára.

„Mindegyikük találkozott már életében azonos típusú emberekkel”, mondta. „Az ilyen emberek gyakran még hasonlítanak is egymásra és a belső reakcióik is azonosak. Amit az egyik szeret, a másik is szereti. Amit az egyik nem szeret, a másik sem szereti. Emlékezzenek vissza az ilyen találkozásokra és megfigyelésekre, mert a típusok *tudományát* csak a típusokkal való találkozások folytán lehet tanulmányozni. Nincs más mód. Minden egyéb csak képzelődés. Meg kell érteni, hogy jelenlegi életkörülményeik között, hat vagy hét típusnál többel nem találkozhatnak, pedig valójában több típus létezik. A többi csak ezeknek az alapvető típusoknak kombinációja.”

„Összesen hány alaptípus van?” kérdezte valaki.

„Vannak, akik azt mondják tizenkettő” válaszolt G. „A legenda szerint a tizenkét apostol a tizenkét típust képviseli. Mások szerint több van.”

Itt megállt.

„Megismerhetjük-e ennek a tizenkét típusnak a meghatározását és jellegét?” kérdezte valaki.

„Már vártam ezt a kérdést”, mondta G. „Mindig akad valaki, aki felteszi. Miért nem értik meg, hogy ha ezt el lehetne magyarázni, már rég elmagyaráztam volna. De a típusokat és a közöttük lévő különbséget a közönséges nyelven nem lehet elmagyarázni, és önök még távol vannak attól, hogy megértsék azt a nyelvet, amivel meghatározhatók. Ezzel ugyanúgy van, mint a 'negyvennyolc törvény rendszerével', mindig van valaki, aki megkérdezi, hogy miért nem lehet megismerni ezt a negyvennyolc törvényt. Mintha ez lehetséges lenne. Értsék meg, hogy mindent megkapnak, amit megkaphatnak. Annak segítségével, amit megkaptak, önöknek kell megtalálniuk a többit. De tudom, hogy ezzel csak az időt vesztegetem. Még mindig nem értenek engem, és még sokáig nem is fognak. Gondoljanak a tudás és lét közötti különbségre. Bizonyos dolgok megértéséhez a lét megváltozására van szükség.”

„De ha nincs több, mint hét típus körülöttünk, miért nem ismerjük azokat, vagyis a fő különbségeket köztük, és amikor találkozunk velük, miért nem vagyunk képesek felismerni és megkülönböztetni ezeket?” kérdezte egyikük.

„Saját magukkal és a figyellel kell kezdeniük, amiről már beszéltem,” mondta G. „különbön ez olyan tudás lehet, amit képtelenek hasznosítani. Néhányuk azt hiszi, hogy látják a típusokat, pedig egyáltalán nem azt látják. Hogy valaki láthassa a típusokat, először is ismernie kell saját típusát, és tudnia kell 'kilépni' belőle. Hogy valaki a saját típusát megismerje, alaposan tanulmányoznia kell saját életét, az egész életét, a legelejétől fogva; tudnia kell, hogy a dolgok miért, hogyan történtek. Egy feladatot akarok önöknek adni. Ez egy általános és egyúttal egyéni feladat is lesz. Mondja el a csoportban mindenki az életét. Mindent részletesen el kell mondani, szépités és elhallgatás nélkül, a

lényeges dolgokat hangsúlyozva, anélkül, hogy az apróságokon és a kis részleteken elidőznének. Őszintének kell lenniük és nem felni, hogy a többiek bármit is félreértenek, mert mindenki ugyanabban a helyzetben van; mindenkinek önmagát kell felfednie, olyannak mutatnia magát, mint amilyen. Ez a feladat megint megmutatja, miért nem szabad semminek a csoportból kiszivárognia. Senki sem merne beszélni, ha azt gondolná vagy gyanítaná, hogy amit a csoportban mond, azt elmondják a külvilágban. Szilárdan meg kell győződjön arról, hogy semmit sem fognak elmondani. Akkor félelem nélkül tud beszélni és tudja, hogy a többiek is így tesznek.”

Nem sokkal ezután G. visszament Moszkvába, és távollétében próbáltuk végrehajtani a ránk bízott feladatot. Először is ahhoz, hogy G. feladatának gyakorlati megvalósítását megkönnyítsük, javaslatomra néhányunk megpróbálta az élettörténetét elmondani, nem a nagy csoport találkozóin, hanem az egymást legjobban ismerő emberekből alakított kis csoportok előtt

Be kell vallanom, hogy próbálkozásaink semmire sem vezettek. Egyesek túl sokat, mások túl keveset mondtak. Néhányan lényegtelen részletekbe merültek, vagy annak leírásába, amit magukról különösen eredetinek és jellemzőnek tartottak; mások a „bűneikre” és hibáikra összpontosítottak. De senki sem beszélt úgy magáról, ahogy G. - gondolom - elvárta tőlünk. Az eredmények anekdoták, vagy időrendben való elbeszélések voltak, melyek senkit sem érdekelték, vagy családi emlékek, amik mindenkit elaltattak. Valahol valami hiba volt, de hogy mi, azt még azok sem tudták, akik a lehető legőszintébbek voltak. Emlékszem a saját próbálkozásaimra. Először megkíséreltem bizonyos kora gyerekkori benyomásaimat felidézni, amikről úgy gondoltam, hogy pszichológiailag érdekesek, emlékeztem egész korai gyerekkoromra és mindig bámulatba ejtettek ezek a benyomásaim. De ez senkit sem érdekelt és azonnal láttam, hogy nem ezt várta tőlünk. Folytattam, *de szinte azonnal elfogott az a biztos érzés, hogy sok olyan dolog volt, amiről semmi szándékom sem volt beszélni.* Ez egy váratlan felismerés volt. Azt hittem, hogy minden ellenállás nélkül elfogadtam G. ajánlatát, és azt gondoltam, hogy különösebb nehézség nélkül el tudom mondani az életemet. De a valóságban ez végül szinte lehetetlen volt. Valami olyan szenvedélyes ellenállást váltott ki bennem, hogy nem is próbáltam küzdeni ellene. És mikor az életem bizonyos részeihez értem, azokról csak vázlatosan beszéltem, és csak általánosságokban említettem azokat a tényeket, amikről egyáltalán nem akartam beszélni. Ezzel kapcsolatban észrevettem, hogy mikor így beszéltem, a hangom és a hanghordozásom megváltozott. Ez segített észrevenni a többiekénél is, hogy mikor magukról és saját életükről beszéltek, nekik is elvált az hangjuk, a hanglejtésük. Mivel már saját magamnál hallottam, másoknál is néha fel tudtam ismerni egy sajátságos változást a

hanghordozásban; ezek megmutatták nekem azokat a pillanatokot, amikor el akartak valamit titkolni. A hanglejtésük elárulta őket. A „hangok” megfigyelése később sok más dolog megértésére vezetett.

Amikor G. újra eljött Szentpétervárra (ekkor két-három hetet maradt Moszkvában), elmondtuk neki próbálkozásainkat. Mindent végighallgatott és egyszerűen azt mondta, hogy nem tudjuk a „személyiséget” az „esszenciától” elválasztani.

„A személyiség az esszencia mögé rejtőzik.” mondta „és így egymást takarják el.”

„Hogy lehet az esszenciát elválasztani a személyiségtől?” kérdezte az egyik jelenlévő.

„Hogy választaná el azt, ami az öné attól, ami nem az öné?” felelt G. „Ezen gondolkodni kell. Fontos tudni, hogy egyik vagy másik jellemvonása mitől lett. És fontos rájönni, hogy a legtöbb embernek, főleg az önök körében, nagyon kevés az, ami a sajátja. Abból, amijük van, semmi sem az övék, azt leggyakrabban kölcsönvették. Mindent, amit saját ideáinknak, meggyőződéseinknek, elméleteinknek, világnézeteinknek neveznek, különböző forrásokból kaptak. Ezek együtteséből áll a személyiség, és ezt le kell vetni, és ki kell vetni.”

„De ön maga mondta, hogy a munka a személyiséggel kezdődik” mondta valaki.

„Ez teljesen így van” válaszolt G. „Épp ezért mindenek előtt pontosan meg kell állapítanunk, hogy az ember fejlődésének melyik szakaszáról, a létnek melyik szintjéről akarunk beszélni. Most csak egy olyan emberről beszéltem, akinek semmilyen kapcsolata nincs a munkával. Egy ilyen ember, különösen, ha az intellektuális körbe tartozik, majdnem kizárólag személyiségből áll. A legtöbb esetben esszenciájának kifejlődése már kora gyerekkorában megállt. Ismerek tisztelt családapákat, ideákkal teli professzorokat, jól ismert írókat, államférfiakat, akiknél az esszencia fejlődése körülbelül tizenkét éves korban megállt. És ez nem is a legrosszabb. Néha az is előfordul, hogy az esszencia növekedése öt-hat éves korban véglegesen leáll. Ettől kezdve minden, amit elsajátít, már nem lesz az övé; az csak utánzás, könyvekből összeszedett halott dolgok repertoárja lesz.”

Ezt sok beszélgetés követte, amelyeken G. is részt vett. Próbáltuk megérteni, miért nem sikerült végrehajtanunk a G. által adott feladatot. De minél többet beszéltünk róla, annál kevésbé értettük, hogy valójában mit akar tőlünk.

„Ez csak azt mutatja, hogy mennyire nem ismerik önmagukat” mondta G. „Nem kételkedtem benne, hogy legalább néhányuk őszintén szeretne volna megtenni, amit mondtam, vagyis elmondani élettörténetét. És ugyanakkor látták, hogy nem tudják megtenni, és még azt sem tudták, hol kezdjék. Pedig előbb vagy utóbb végig kell menniük

ezen. Ez az egyik első teszt az úton. Aki nem esett át rajta, az nem mehet tovább.”

„Mi az, amit nem értünk?” kérdezte valaki.

„Nem értik, mit jelent őszintének lenni” válaszolt G. „Annyira hozzászórtak, hogy hazudnak maguknak és másoknak is, hogy sem szavakat, sem gondolatokat nem találnak, amikor igazat akarnak mondani. Nagyon nehéz bevallani a teljes igazságot saját magunkról. Mielőtt erről beszélhetne, azt az embernek először ismernie kell. És még azt sem tudják, hogy az miből áll. Egyszer majd elmondom mindegyiküknek, mi a fő jellemvonása vagy fő hibája. Majd aztán meglátjuk, hogy meg tudjuk-e érteni egymást?”

Volt egy nagyon érdekes beszélgetés ebben az időben. Ez egy olyan időszak volt, mikor nagyon erősen éreztem, ami bennem lejátszódott, főleg azt, hogy minden igyekezetem ellenére sem voltam képes emlékezni önmagamra, még rövid időre sem. Eleinte azt hittem, hogy már valamit sikerült elérnem, de azután mindent elvesztettem és semmi kétségem sem maradt afelől, hogy mély álomba vagyok merülve. Az, hogy képtelen voltam elmondani életem történetét, és hogy nem is értettem tisztán, hogy mit akart C, még tovább fokozta rosszkedvemét. Bár, mint nálam mindig, ez nem egy depressziós állapotként, hanem ingerültségként jelentkezett.

Egyik nap ilyen állapotban ebédeltem G-vel egy vendéglőben a Sadovay-án a Gostinoy Dvor-ral szemben. Talán nagyon kurta voltam, vagy nagyon csendes.

„Hát önnek mi baja van?” kérdezte G.

„Magam sem tudom,” válaszoltam „csak úgy érzem, hogy semmit sem értünk el, vagy pontosabban; én nem értem el semmit. Nem beszélhetek a többiekéről. Én már nem értem önt, és ön többé semmit nem magyaráz meg, ahogy kezdetben tette. Ugy érzem, így sehova sem jutunk el.”

„Várjon egy kicsit” mondta G. „Hamarosan elkezdődnek a beszélgetések. Próbáljon megérteni; eddig megpróbáltuk megtalálni minden dolognak a helyét. Hamarosan mindent a nevének fogunk nevezni.”

G. szavai megmaradtak emlékezetemben, de nem merültem el bennük, és továbbra is csak saját gondolataimat követtem.

„Mit számít az,” mondtam, „hogy nevezhetnénk nevükön a dolgokat, amikor nem látom kapcsolatukat? Ön sohasem válaszol egyetlen kérdésemre sem.”

„Jól van” mondta G. „Megígérem, hogy most azonnal válaszolok oármelyik kérdésére, mint ahogy az a mesében történik.”

Ereztem, hogy meg akar szabadítani a rossz hangulatomtól, és ezért belül nagyon hálás voltam neki, bár valami nem akart lecsillapodni bennem.

És váratlanul eszembe jutott az, amit mindenekelőtt tudni akartam, hogy mit gondol G. az „örökös visszatérésről”, az életek ismétlődéséről, ahogy én értettem azt. Sokszor próbáltam erről beszélni, és elmondani véleményemet G.-nek. De ezek a beszélgetések szinte teljesen monológok voltak. G. csendesen hallgatott, majd másról kezdett beszélni.

„Jól van,” mondtam, „mondja el, mit gondol az 'örök visszatérésről'. Van-e valami igazság ebben vagy nincs. A kérdésem a következő: egyetlen életet élünk-e, hogy utána eltávozzunk, vagy minden újra és újra ismétlődik, talán számtalanszor, anélkül, hogy tudnánk azt. vagy visszaemlékeznénk rá?”

„Az ismétlődés ideája” mondta G. „nem a teljes és tökéletes igazság, de annak a lehető legjobb megközelítése. Az igazságot ebben az esetben nem lehet szavakkal kifejezni. De amit mondott, nagyon közel van hozzá. És ha értene, hogy miért nem beszélek erről, akkor meg közelebb lenne hozzá. Mi haszna van, ha az ember tud az 'örökös visszatérésről', ha önmaga nem változik? Azt is lehet mondani, hogy ha az ember nem változik, akkor számára az örök visszatérés nem létezik. Ha beszél neki a visszatérésről, csak az alvását fokozza. Miért törekedne bármire, ha még rengeteg idő és rengeteg lehetőség áll előtte - az egész örökkévalóság? Miért tenne erőfeszítéseket ma? Ezért nem mond ez a tanítás semmit a visszatérésről, és csak a mostani, ismert életet veszi figyelembe. A tanításnak nincs semmi jelentősége, semmi értelme, ha az ember nem küzd azért, hogy önmagát megváltoztassa. Ez a munka ma kell kezdődjön, azonnal. Az összes törvényt meg lehet ismerni egy élet alatt. Az élet ismétlődésének ismerete semmit sem ad az embernek, ha nem látja, hogyan ismétli magát minden egyes életben, vagyis ebben az életben, és ha nem küzd, hogy önmagát megváltoztassa, az ismétlődésektől való megszabadulás érdekében. De ha valami lényegest megváltoztat magában, vagyis ha elér valamit, akkor az nem veszt el.”

„Helyes-e az a következtetés, hogy mindennek, ami teremtett vagy kialakult, növekednie kell?” kérdeztem.

„Igen is és nem is” válaszolt G. „A legtöbb esetben igaz, mint ahogy igaz egy életben is. De nagy méretekben új erők léphetnek be. Most ezt nem magyarázom el, de gondolkozzon ezen: a bolygóhatások maguk is változhatnak. Azok sem állandók. Emellett a tendenciák is lehetnek különbözők: vannak, amik mihelyt megjelentek, önmaguktól, mechanikusan fejlődnek, és vannak, amik mindig új ösztönzést igényelnek, mert azonnal elgyengülnek és eltűnhetnek, vagy álmódosításba fordulhatnak, ha az ember nem dolgozik rajtuk. Ezenfelül van egy megszabott *határidő* mindenre *Mindenre* (hangsúlyozta a szót) van lehetőség, de csak egy bizonyos ideig.”

Rendkívül érdekelt minden, amit G. mondón. Nagy része megegyezett azzal, amit már „kitaláltam”. De az, hogy elismerte az én alapve-

tő feltételezéseimet - és az egész, amit hozzátett - számomra rendkívül fontos volt. Egyszerre minden kezdett összeköttetésbe kerülni. Az volt az érzésem, hogy nagy vonalaiban látom a „fenséges épületet”, amiről az „Igazság felvillanásaiban volt szó. Rosszkedvem eltűnt, anélkül, hogy észrevettem volna.

G. elmosolyodott.

„Látja milyen könnyű *megfordítani cini*; de talán csak *ugratom*, talán a visszatérés nem is létezik. Milyen élvezet az, amikor itt ül egy mogorva Ouspensky, aki se nem eszik, se nem iszik. Vidítsuk fel, mondtam magamnak. És hogy lehet valakit felvidítani? Van, akinek anekdotákat kell mesélni, egy másiknak a hóbertjét kell ismerni. Én tudtam, hogy Ouspenskyé az 'örökös visszatérés'. így felajánlottam, hogy válaszolok minden kérdésre. Tudtam, mit fog kérdezni.”

De G. tréfálkozása nem hatott rám. Valami nagyon lényegest adott nekem, és ezt már nem lehetett visszavenni. Nem hittem sem tréfáiban, sem abban, hogy csak kitalálta, amit a visszatérésről mondott. És már megtanultam felismerni a hanghordozását is. A jövő megmutatta, hogy igazam volt. Mert bár G. az örökös visszatérés ideáját tanításának kifejtésébe sohasem foglalta bele, néhányszor utalt rá, főleg az olyan emberek lehetőségének elvesztéséről beszélve, akik megközelítették a tanítást, majd eltávolodtak tőle.

A csoportok összejövetelei szokásosan folytatódtak. Egy napon G. közölte velünk, hogy egy kísérletet akar végrehajtani: a személyiség elválasztását az esszenciától. Ez mindannyiunkat nagyon érdekelt, mert már régóta ígért „kísérleteket”, de eddig még semmit sem láttunk belőle. A módszeréről nem beszélek, csak az emberekről, akiket ezen az első estén kiválasztott a kísérlethez. Az egyik már nem volt fiatal, és tekintélyes társadalmi pozíciót töltött be. A találkozón bőven beszélt önmagáról, családjáról, a kereszténységről, a háborúval kapcsolatos eseményekről és minden lehetséges „botrányról”, amik nagyon felháborítóak. A másik fiatal volt. Sokan közülünk nem tartottuk komoly embernek. Gyakran a bolondot játszotta: máskor vég nélküli vitákba bocsátkozott a tanítás egyik vagy másik részletéről, amelynek alapjában véve semmi jelentősége sem volt. Nagyon nehéz volt megérteni. Zavárosan beszélt a legegyszerűbb dolgokról is, kibogozhatatlanul összekeverve a különböző nézőpontokat és fogalmakat, amik különböző kategóriákhoz és szintekhez tartoztak.

A kísérlet kezdetéről nem beszélek. A nagy fogadószobában ültünk. A beszélgetés a szokásos módon zajlott.

„Most figyeljék!” suttozta G.

A kenő közül az idősebb, aki hevesen beszélt, már nem is tudom miről, váratlanul elhallgatott a mondat közepén, és szinte belesüllyedt a székre, maga elé meredve. G. jelére folytattuk a beszélgetést anélkül, hogy ránéztünk volna. A fiatalabb hallgatni kezdte, amit mondtunk,

majd maga is elkezdett beszélni. Mindannyian csodálkoztunk. A hangja megváltozott. Elmondott nekünk néhány megfigyelést önmagáról, világosan és intelligensen, felesleges szavak nélkül, minden különbség és bohóckodás nélkül. Majd elcsendesedett. Elszívott egy cigarettát, nyilvánvalóan valamin gondolkozva. Az első még mindig mozdulatlanul ült, mintha összezugszorodott volna.

„Kérdezzék meg, miről gondolkodik?” mondta G. halkan.

„Én?” Felemelte a fejét, mintha ez a kérdés felébresztette volna. - „Semmiről.” Halványan elmosolyodott, mintha bocsánatot kéme. Meglepettnek tűnt, hogy valaki kérdezi, min gondolkodik.

„Az előbb még a háborúról beszelt ” mondta egyikünk. „Arról, hogy mi történné, ha békét kötnénk a németekkel Meg mindig leköti a figyelmét ez a kérdés?”

„Igazán nem tudom” mondta bizonytalan hangon. „Én beszéltem erről?”

„Persze Azt mondta, hogy mindenki köteles ezen gondolkodni, és senkinek sincs joga a háborút elfelejteni; mindenkinek határozott véleménye kell legyen: igen vagy nem - a háború mellett vagy ellene.”

„Igen?” kérdezte. „Milyen különös. Semmire sem emlékszem ebből.”

„De nem érdeklik ezek a kérdések?”

„Nem, egyáltalán nem érdekelnek.”

„Nem gondolkozik mindannak a következményein, ami most történik, annak hatására Oroszországra, az egész civilizációra?”

Fejét rázta sajnálkozva.

„Nem értem, miről beszél” mondta. „Ez egyáltalán nem érdekel engem, és semmit sem tudok róla.”

„Hát jó. Az előbb a családjáról beszélt. Nem lenne-c sokkal könnyebb önnek, ha ideáink érdekelnék őket, és belépnének a munkába?”

„Talán igen” ismételte bizonytalan hangon. „De miért gondoljak én erre?”

„De azt mondta, fél az önök között támadó szakadéktól.”

Nem válaszolt.

„De most mit gondol erről?”

„Én egyáltalán nem gondolkodom róla.”

„Ha megkérdeznék, mit szeretne, mit válaszolna?”

Újból a bizonytalan pillantás

„Nem akarok semmit sem.”

„De gondolkozzon csak, mit szeretne?”

Előtte egy kis asztalon egy kis tea volt a csészében. Hosszasan barmult, mintha fontolgatna valamit. Kétszer körbe pillantott, majd ismét a csészét bámulta, és olyan komoly hangon és súlyos hanglejtéssel szólt, hogy mindannyian egymásra néztünk.

„Azt hiszem, egy kis málnakösz szeretnék.”

„Miért faggatják őt?” jött egy nehezen felismerhető hang a sarokból, a második „kísérlet” hangja.

„Nem látják, hogy alszik?”

„És ön?” kérdezte valaki.

„Ellenkezőleg, én ébren vagyok.”

„Hogy lehet, hogy ő elaludt és ön felébredt?”

„Nem tudom.”

Ezzel befejeződött a kísérlet.

A következő nap egyikük sem emlékezett semmire. G. megmagyarázta, hogy az első embernél minden, ami a hétköznapi beszélgetés képezte, aggodalmai és izgatottsága, a személyiségében volt. Es amikor személyisége elaludt, gyakorlatilag semmi sem maradt. A másik személyiségében is volt sok fecsegés, de a személyiség mögött volt esszencia, ami tudott annyit, mint a személyiség és jobban tudta, így amikor személyisége elaludt, az esszencia foglalta el a helyét, amire sokkal több joga volt.

„A szokásostól eltérően, nagyon keveset beszélt” mondta G. „De mindannyiukat és mindent, ami lejátszódott, megfigyelt, és semmi sem került el a figyelmét’

„De mi haszna van belőle, ha ő sem emlékszik vissza rá?” kérdezte egyikünk

„Az esszencia emlékszik,” mondta G. „a személyiség elfelejtette. És erre szükség volt, mert máskülönben a személyiség mindent elferdítene és mindent magának tulajdonítana.”

„De ez egyfajta fekete mágia” mondta egyikünk.

„Rosszabb” mondta G. „Várjanak és látni fognak még rosszabbat.”

Egyszer a típusokról beszélve G. azt mondta:

„Észrevették, hogy milyen hatalmas szerepet játszik a típus a nő és férfi kapcsolatában?”

„Megfigyeltem,” mondtam „hogy egész élete folyamán minden férfi csak egy bizonyos típusú nővel kerül kapcsolatba, és minden nő csak egy bizonyos típusú férfival. Mintha minden férfi számára lenne egy bizonyos női típus, és minden nő számára lenne egy bizonyos férfi típus.’

„Ebben sok igazság van” mondta G. „De természetesen túl általános. A valóságban önök sosem látják a férfiak és a nők típusait, hanem csak az események típusait. De amiről én beszélek, az az igazi típusokra vonatkozik, vagyis az esszenciára. Ha az emberek esszenciájukban élnének, mindig megtalálnák a másik típust és rossz típusok sohasem kerülnének össze. De az emberek személyiségükben élnek. A személyiségnek megvan a maga érdeklődése és ízlése, aminek semmi köze nincs az esszencia érdeklődéséhez és ízléséhez. A személyiség a mi esetünkben a központok helytelen munkájának eredménye. Ezért a személyiség lehet, hogy pont azt nem szereti, amit az esszencia szeret,

és azt szereti, amit az esszencia nem szeret. Itt kezdődik a konfliktus az esszencia és a személyiség között. Az esszencia tudja, mit akar, de nem tudja elmagyarázni. A személyiség nem akarja hallani, és nem számol vele. Megvannak a saját vágyai. És a maga módján cselekszik. De ezen a ponton hatalma megszűnik. Végül is valamiképp a két esszenciának, a férfiénak és a nőének együtt kell élnie. És utálják egymást. Ezen a téren pedig semmilyen színlelés sem segít. Valamiképp az esszencia, a típus kerekedik felül és határoz.

Ebben az esetben semmit sem lehet az értelemmel, vagy számításokkal elemi. Még a 'szeretettel' sem, mert a mechanikus ember a szó valódi értelmében nem tud szeretni - benne az *szeret, vagy az nem szeret*.

Ugyanakkor a szexnek óriási szerepe van az élet mechanikusságának fenntartásában. Minden, amit az emberek csinálnak, a 'szexszel' van kapcsolatban. A politika, vallás, művészet, színház, zene, mind 'szex'. Azt hiszik, az emberek azért mennek a templomba, hogy imádkozzanak, vagy a színházba, hogy megnézzenek egy új színdarabot? Ez csak a látszat kedvéért van. Az a lényeg, hogy a színházban és a templomban is sok férfival és nővel lehet találkozni. Ez a gravitációs központja minden összejövételnek. Mit gondolnak, mi viszi el az embereket a kávéházakba, vendéglőkbe, különféle ünnepekre. Csak egy dolog: a szex. Ez a fő indítóereje az összes mechanikusságnak. Az egész alvás, az összes hipnózis ebből fakad.

Próbálják felfogni, mit értek ezen. A mechanikusság különösen akkor veszélyes, amikor az emberek valami mással próbálják ezt magyarázni, és nem úgy, ami ez valójában. Amikor a szex világosan tudatos saját magáról, és nem fedezi magát valami mással, akkor már nem mechanikusságról beszélünk. Ellenkezőleg, a szex, amely önmagában létezik, és nem függ semmi mástól, már nagy eredmény. De ebben az állandó önbecsapásban rejlik az ördög!"

„Mi következik ebből; így kell mindent hagynunk, vagy meg kell változtatnunk?” kérdezte valaki.

G. mosolygott.

„Jézus mindig megkérdezi valakit” mondta. „Bármiről beszélünk, megkérdezik: így kell ennek lennie és, hogy lehet ezt megváltoztatni, vagyis mit kellene tenni ebben az esetben? Mintha lehetne változtatni bármit is, mintha lehetne bármit is tenni. Legalább már önök rájöhetnek volna, hogy milyen naivak az ilyen kérdések. Kozmikus erők alakították ki a viszonyok ilyen állapotát, és kozmikus erők kormányozzák. És önök azt kérdezik: hagyjuk így vagy változtassunk rajta! Maga az Isten sem tudna rajta változtatni. Emlékeznek, hogy mi hangzott el a negyvenyolc törvényről? Nem lehet változtatni rajtuk, de egy tekintélyes résztől fel lehet szabadulni, vagyis *ön maga számára* van lehetősége megváltoztatni a viszonyok állapotát. Meg lehet szabadulni az

általános törvény alól. Itt ugyanúgy, mint más esetekben, az általános törvényt nem lehet megváltoztatni. De valaki megváltoztathatja saját hozzá viszonyuló helyzetét, megszabadulhat alóla. Annál inkább, mert a törvényben, amiről beszélünk, azaz a szexnek az emberre gyakorolt hatalmában, sok különböző lehetőség van. A szex rabszolgáságunk fő oka, de ugyanakkor felszabadulásunk fő lehetősége is.

Az 'újjászületés' amiről korábban beszéltünk, ugyanúgy a szex energiától függ, mint a fizikai születés, és az egyedek szaporodása. A 'hidrogén' *ti 12* képviseli az élelem átalakításának utolsó termékét az emberi szervezetben. Ez az anyag, amivel a szex működik, és amit előállít. Ez a 'mag' vagy a "gyümölcs

'Hidrogén' *ti 12* a hozzáadott 'sokk' segítségével átmehet a következő oktáv dó-jába. De ez a 'sokk' kettős természetű lehet, és így két különböző oktáv kezdődhet, az egyik azon a szervezeten kívül, ami a fi-t termelte, a másik a szervezeten belül. A hímnemű és nőnemű *ti 12* egyesülése és az összes velejárója, alkotja az első típusú 'sokkot', és az új oktáv ennek segítségével, mint új szervezet vagy élet kezd függetlenül fejlődni

Ez a normális vagy természetes felhasználási módja a *ti 12* energiájának. De ugyanebben a szervezetben még további lehetőség is van. Ez egy új élet kialakításának lehetősége a meglévő szervezeten belül, amiben kitermelődött a *ü 12*, a két fő elv, a hímnemű és nőnemű egyesülése nélkül. Ekkor a szervezeten belül és nem kívül fejlődik ki egy új oktáv. Ez az 'asztráltest' születése. Tudniuk kell, hogy az 'asztráltest' ugyanabból az anyagból születik, mint a fizikai test, csak a folyamata más. Az egész fizikai testet, minden sejtet átít a *ÍJ 12* anyagának kisugárzása. És amikor a telítettség elért egy bizonyos fokot, a *0 12* anyag elkezd kikristályosodni. Ennek az anyagnak a kristályosodásából alakul ki az 'asztráltest'

A *ti 12* anyagának átmenete a kisugárzó állapotba, és az egész szervezet fokozatos telítődése ezekkel a kisugárzásokkal, pontosan az, amit az alkémisták 'transzmutációnak' vagy transzformációnak hívnak. A fizikai testnek ezt a transzformációját asztráltestnek nevezi az alkémia a *durvának finommá* való átváltoztatásának, vagy az alapfémek transzformációjának arannyá.

A teljes transzformáció, azaz az 'asztráltest' kialakulása, csak az egészséges, normálisan működő szervezetben lehetséges. Egy beteg, perverz, vagy nyomorék szervezetben nem lehet transzformáció."

„Szükségese egy teljes szexuális önmegtartóztatás a transzformációhoz, és a szexuális önmegtartóztatás általában hasznos-e az önmagán való munkában?" kérdeztük tőle.

„Itt nem egy, hanem több kérdés van" mondta G. „Először is szexuális önmegtartóztatás csak bizonyos esetekben szükséges a transzfor-

macióhoz., vagy csak bizonyos típusú embereknel. A többieknek egyáltalán nem szükséges. Másoknál pedig magától jön, amikor a transzformáció elkezdődik. Ezt világosabban el fogom magyarázni. Bizonyos típusoknak hosszú és teljes önmegtartóztatás szükséges a transzformáció *kezdetéhez*; ez mis szóval azt jelenti, hogy hosszú és teljes szexuális önmegtartóztatás nélkül a transzformáció nem fog elkezdődni. De amikor elkezdődött, nincs többé szükség önmegtartóztatásra. Más esetekben, vagyis más típusoknál, a transzformáció elkezdődhet a normális szexuális élet mellett - sőt hamarabb is és jobban haladhat, nagy mennyiségű szexuális energia felhasználásával. A harmadik esetben a transzformáció kezdetén nincs szükség megtartóztatásra, de ha a transzmutáció elkezdődött, az egész szexuális energiát felhasználja, és véget vet a normális szexuális életnek, vagy a szexuális energia felhasználásának.

A másik kérdés - a szexuális önmegtartóztatás hasznos-e a munkában vagy nem?

Hasznos, ha az önmegtartóztatás az összes központra vonatkozik. Ha az egyik központban önmegtartóztatás van, és a képzelődés teljes szabadsága a többiben, akkor ennél semmi sem lehet rosszabb. Továbbá az önmegtartóztatás hasznos lehet, ha az ember tudja, hogy mit csináljon azzal az energiával, amit így megspórolt. Ha nem tudja, mit csinál, egyáltalán semmit sem nyerhet az önmegtartóztatásból."

„Ezzel kapcsolatban mi általánosságban a leghelyesebb magatartás az életben a munka szemszögéből nézve?"

„Ezt lehetetlen megmondani. Ismétlem, amíg az ember ezt *nem tudja*, addig jobb, ha semmibe sem kezd bele. Amíg nincs új és pontos tudása, teljesen elég, ha az életét az általános szabályok és elvek irányítják. Ezen a területen, mikor az ember elkezd elméleteket gyártani, szabadon engedje képzelődését!, az nem vezet máshová csak az elmebajhoz. De újból emlékezni kell arra, hogy csak a szexuális szempontból teljesen normális embernek van bármilyen lehetősége a munkában. Mindenféle 'eredetieskedést' furcsa ízlést, furcsa vágyakat, vagy másrészt, a félelmeket és a 'lökhárítók' állandó működését a legelején meg kell semmisíteni. A modern nevelés és élet rengeteg szexuális pszichopatói hoz létre. Ezeknek semmi lehetőségük sincs a munkában

Az önmegtartóztatást már emberemlékezet óta próbálják gyakorolni. Néha, nagyon ritkán, ad valami reményt, de a legtöbb esetben, amit önmegtartóztatásnak neveznek, egyszerűen a normális érzékelés felcserélése abnormálisra, mert az abnormális könnyebb elrejteni. De nem ez az, amiről beszélni szeretnék. Meg kell érteniük, hol van a legnagyobb hiba, és rabszolgaságunk legfőbb okozója. Ez nem magában a szexben van, hanem a *szexszel való visszaélésben*. De, hogy mit jelent a szexszel visszaélni, szintén félreértik. Itt nem szexuális mértéktelenségről vagy perverzioról van szó, ezek viszonylagosan ártatlan

formái a szexszel való visszaélésnek. Nagyon jól kell ismerni az emberi gépezetet ahhoz, hogy felfoghassuk, mit jelent a szó szoros értelmében a szexszel visszaélni. Ez a központok rossz munkáját jelenti a szex-központra való kapcsolataikban, azt, hogy a szexközpont a többi központra keresztül cselekszik, és a többi központ a szex-központra keresztül; vagy még pontosabban, hogy a szex-központ a többi központra kölcsönvett energiával működik, és a többi központ a szex-központra kölcsönvett energiával."

„Vehetjük a szexet egy független központnak?" kérdezte egyikünk.

„Igen" mondta G. „De ugyanakkor, ha az alsó emeletet, mint egy egészet vesszük, akkor a szexet a mozgási központ neutralizáló részének vehetjük."

„...Melyik hidrogénnel működik a szexközpont?" kérdezte egy másik.

Régóta érdekelt bennünket ez a kérdés, de eddig képtelenek voltunk rá felelni. És mikor G-t erről kérdeztük, sohasem adott egyenes választ

„A szex-központ a 'hidrogén' 12-vel működik" mondta ez alkalommal, vagyis azzal kellene működnie. Ez a 12. De tény az, hogy nagyon ritkán működik a neki megfelelő hidrogénnel. A szex-központ munkájának ez az abnormális különleges tanulmányozást igényel.

Elsőnek azt kell megemlíteni, hogy normálisan a szex-központra, ugyanúgy, mint a felső érzelmi és gondolati központra, nincs negatív rész. Az összes többi központra, a felsők kivételével, vagyis a gondolati, érzelmi, mozgási és ösztön központra, mondhatjuk, hogy két fele van - az egyik pozitív, a másik negatív; állítás és tagadás, 'igen' és 'nem' a gondolati központra, kellemes és kellemetlen érzet a mozgási és ösztön központra. Ilyen felosztás nincs a szex-központra. Nincs pozitív és negatív oldala. Nincs benne kellemetlen érzet vagy érzés; az vagy kellemes, vagy nem létezik, vagyis mindenfajta érzet hiánya, teljes közömbösség van jelen. De a központok rossz munkája következtében gyakran történik, hogy a szex-központ érintkezésbe kerül az érzelmi központ negatív részével, vagy az ösztön központ negatív részével. És akkor a szex-központ egy bizonyos fajta, vagy akár milyen izgatása kellemetlen érzéseket és érzeteket idéz elő. Az emberek, akikben a szexszel kapcsolatos gondolatok vagy képzelődés ilyen érzeteket vagy érzéseket idéznek elő, hajlamosak azokat az erény bizonyítékanak vagy egy eredeti tulajdonságnak tekinteni, pedig a valóságban ez semmi más csak betegség. Mindennek, ami a szexszel kapcsolatos, kellemesnek vagy közömbösnek kell lenni. Az összes kellemetlen érzés és érzet az értelmi vagy az ösztön központra jön.

Ez visszaélni a szexualitással. Továbbá emlékezni kell, hogy a szexközpont hidrogén' 12-vel működik. Ez azt jelenti, hogy erősebb és gyorsabb az összes többi központra. A szex a gyakorlatban az összes többi központra kormányozza. Az egyetlen, ami a hétköznapi körül-

menyek között, vagyis amikor az embernek se tudata, se akarata nincs, hatással van rá, a 'lökharítók'. A 'lökharítók' teljesen megsemmisítetik, azaz megállíthatják normális működését. De az energiáját nem tudják elpusztítani. Az energia megmarad és átmegy a többi központba, és ezeken keresztül jut kifejezésre; más szóval a többi központ elrabolja a szex-központ energiáját, amit maga nem használ fel. A szex-központ energiáját a gondolati, az érzelmi és mozgási központ munkájában egy sajátos 'színezetről' lehet felismerni, egy bizonyos szenvedélyről, hevességéről, amire semmi szükség nincs. A gondolati központ könyveket ír, de a szex-központ energiáját használja, és nem csak egyszerűen filozófiával, tudománnyal és politikával foglalkozik - hanem állandóan küzd valami ellen, vitatkozik, kritizál és új, szubjektív elméleteket gyárt. Az érzelmi központ prédikálja a kereszténységet, önmegtartóztatást, aszketizmust, vagy a bűn iránti félelmet és borzalmat, a poklot, a bűnösök kínjait, a tisztító tüzet, mindezt a szex-központ energiájával. Vagy forradalmakat szít, rabol, gyűjtogat, öl, szintén ezzel a szextől elrabol energiával. A mozgási központ ugyanezzel az energiával a sportért lelkesedik, rekordokat állít fel, hegyeket mászik, ugrik vív, birkózik, és így tovább. Mindezekben az esetekben, vagyis mikor a gondolati, érzelmi vagy a mozgási központok a szex-központ energiáját veszik igénybe, mindig meg lehet találni egy jellegzetes szenvedélyességét, és ugyanakkor az így végbevitt munka *haszontalansága* is feltűnővé válik. Sem a gondolati, sem az érzelmi, sem a mozgási központ nem tud semmi *hasznosat* teremteni a szex-központ energiájával. Ez egy példája a szexualitással való visszaélésnek

De ez csak az egyik oldal. Egy másik az, hogy amikor a többi központ elrabolja, és főleg munkára használja fel a szex-központ energiáját, annak a maga számára semmi sem marad, és így a többi központból kell lopnia az energiát, ami a sajátjánál sokkal alacsonyabb és durvább. És mégis, a szex-központ nagyon fontos az organizmus általános aktivitásban és különösen annak belső növekedésében, mivel a 'hidrogén' 12-vel dolgozik, nagyon finom *benyomás táplálékot* tud átvenni, amiből a többi alsó központ nem részesülhet. Ez a finom benyomás-tápanyag szükséges a magasabb 'hidrogének' termeléséhez. De amikor a szex-központ nem a saját energiájával dolgozik, vagyis a hozzá képest alacsony 'hidrogén' 48-al és 24-el, a benyomásai sokkal durvábbak lesznek, és nem tudja azt a szerepet játszani a szervezetben, amire képes lenne. Ugyanakkor egyesülése a gondolati központtal és saját energiájának a gondolati központ által való felhasználása túlzott szexuális képzelődést eredményez, és ráadásul még az a *hajlamot is, hogy kielégítse magát ezzel a képzelődéssel. Az érzelmi központtal egyesülve szentimentalizmus!* hoz létre, vagy ellenkezőleg, féltékenységet, kegyetlenséget. Ez megint a szexszel való visszaélés egyik oldala..

„Hogy kell küzdeni a szexszel való visszaélés ellen?” kérdezte valaki.

G. nevetett.

„Pont erre a kérdésre vártam” mondta. „Önöknek azt már érteni kellene, hogy épp olyan lehetetlen elmagyarázni annak az embernek, aki még nem kezdett el dolgozni önmagán, és nem ismeri a gépezet felépítését, hogy mit jelent a visszaélés a szexszel, mint azt mondani, hogy mit kell tenni a szexszel való visszaélés elkerüléséért. A helyesen vezetett önmagán való munka az *állandó gravitációs központ* kialakításával kezdődik. Amikor az állandó gravitációs központja már megvan, ennek alárendelve lassacskán minden elrendeződik, és helyre kerül. A kérdés tehát így foglalható össze: miből és hogyan alakulhat ki az állandó gravitációs központ? Erre azt felelhetjük, hogy csak az embernek a munkához és az iskolához való hozzáállása, a munka értékelése, és annak felismerése, hogy minden más mechanikus és értelmetlen, hozhat létre benne egy gravitációs központot.

A szex-központ szerepe az általános egyensúly megteremtésében és az állandó gravitációs központ létrehozásában nagyon nagy lehet. Energiájától függően, vagyis ha saját energiáját használja, a szex-központ a felső érzelmi központtal áll egy szinten. És az összes többi központ alá van rendelve. Ezért nagyon nagy dolog lenne, ha saját energiájával dolgozna. És ez maga aránylag magas szintű létet jelentene. És ebben az esetben, vagyis ha a szex-központ saját energiájával dolgozna, és a saját helyén, akkor az összes többi központ is helyesen, saját helyén és saját energiájával tudna dolgozni.”

Tizenharmadik fejezet

1916 augusztusa csoportjaink minden tagjának úgy marad meg az emlékezetében, mint egy rendkívül erős belső munka ideje. Mindannyian éreztük, hogy sietnünk kell, hogy túl keveset tettünk az elénk tűzött feladat nagyságához képest. Rájöttünk, hogy a több tudás elnyerésére a lehetőségünk éppolyan váratlanul eltűnhet, mint ahogy jött, és megpróbáltuk a munka hatásfokát önmagunkban megnövelni, és minden lehetőt megtenni, ameddig a körülmények kedvezőek maradnak.

Elkezdtem egy gyakorlatsorozatot, bizonyos, már előzőleg ezen a téren elnyert tapasztalatokra támaszkodva. Végrehajtottam egy rövid, de nagyon intenzív böjtöt. „Intenzívnek” hívom, mert egyáltalán nem egészségügyi okokból csináltam, hanem ellenkezőleg, hogy a lehelő legerősebb sokkot adjam a szervezetemnek. Ezenfelül egy meghatározón rendszer szerint „lélegeztem”, ami a böjttel együtt korábban érdekes pszichológiai eredményeket hozod; ugyanakkor az „ismétlést” is gyakoroltam, az „elmélkedő imádság” módszere szerint, mely korábban nagyon segítette a figyelem koncentrációjában és önmagam figyelésében, és egy elég komplikált gondolati gyakorlatsorozatot is végeztem a figyelem koncentrációjára. Nem magyarázom el ezeket a gyakorlatokat részletesen, mert ezek csak próbálkozások voltak, hogy ki-puhatoljam az utat anélkül, hogy pontosan tudnám, hova vezethet.

Ezek a dolgok együttvéve és beszélgetéseink, összejöveteleink szokatlan feszültség állapotában tartottak, és így nagyrészt előkészítettek azokra a rendkívüli élményekre, melyeken 1916 augusztusában mentem keresztül. G. ugyanis betartotta szavát és láttam *tényeket*, és ugyanakkor megértettem, mire célzott, amikor azt mondta, hogy a tények előtt még nagyon sok más fontos dolog van.

Ezek a más dolgok felkészülésből, bizonyos ideák megértéséből és abból álltak, hogy az ember egy bizonyos állapotban legyen. Ez egy érzelmi állapot, és pont azt nem értjük, hogy ez nélkülözhetetlen és éneikül a tények nem lehetségesek.

Most a legnehezebb dologhoz értem, mert teljesen lehetetlen magukat a tényeket leírni.

Miért?

Gyakran feltettem magamnak ezt a kérdést. És csak azt tudtam felelni, hogy az ilyen tények túl személyes természetűek ahhoz, hogy másokkal meg lehessen osztani. És úgy gondolom, hogy ez nem csak az én esetemben van így, *hanem mindig így volt*.

Emlékszem, hogy az ilyen állítások mindig felháborítottak, amikor olyan emberek leírásaiban vagy memoárjaiban olvastam őket, akik rendkívüli élményeken mentek keresztül, és aztán nem voltak hajlandók azokat leírni. A csodálatos után kutattak és, egy vagy más formában, úgy gondolták, hogy megtalálták. De amikor megtalálták azt, ami után kutattak, mindig azt mondták: „Megtaláltam. De nem tudom leírni, amit találtam.” - Nekem ez mindig mesterkéltnek és hamisnak tűnt.

És most ugyanebben a helyzetben találtam magam. Megtaláltam, amit kerestem. Láttam és megfigyeltem tényeket, amik teljesen túlhaladják azt a kört, amit lehetségesnek vagy felfoghatónak vélünk, és én semmit sem tudok mondani róluk.

Ezeknek a tapasztalatoknak a lényeges része a belső tartalmukban és az új tudásban volt, ami belőlük fakadt. De még a külső oldalukat is csak megközelítően lehet leírni. Mint már mondtam, a böjtöléseim és egyéb kísérleteim után én egyfajta izgatott és ideges állapotban voltam és fizikailag a szokásosnál sokkal kiegyensúlyozatlanabb. Ebben az állapotban érkeztem meg E. N. M. vidéki házába, Finnországba, akinél Szentpéterváron mostanában gyakran tartottuk összejöveteleinket. G. és csoportjainkból körülbelül nyolc ember volt ott. Az esti beszélgetés alatt az életünket próbáltuk elmondani. G. nagyon nyers és gúnyos volt, mintha hol egyikünket, hol másikat akarta volna provokálni, és különösen gyávaságunkat és gondolkodásunk lustaságát hangsúlyozta.

Engem különösen bántott, amikor mindenki előtt elkezdte ismételni véleményemet Dr. S.-ről, amit egész bizalmasan mondtam el neki. Amit mondott, nagyon kellemetlenül érintett, főképpen azért, mert másoknál mindig elítéltem az ilyen beszédet.

Azt hiszem, körülbelül tíz óra lehetett, amikor engem, Dr. S. -1 és Z. -t kihívtak egy kis kULönszobába. „Törökülésben” leültünk a földre, és G. kezdett megmagyarázni és megmutatni bizonyos pozitúrákat és fizikai mozgásgyakorlatokat. Láttam, hogy bámulatos biztonság és pontosság volt minden mozdulatában, bár a mozdulatok és pozitúrák önmagukban nem jelentettek különösebb nehézséget, és egy jó tornász minden nehézség nélkül meg tudta volna csinálni. Sosem tartottam magam atletikus alkatúnak, de mégis a mozdulatokat le tudtam utánoz-

ni. G. elmagyarázta, hogy egy tornász természetesen meg tudja a gyakorlatokat csinálni, de nem olyan különleges módon, mint ő. ellazított izmokkal.

Majd G. megint visszatért arra, hogy miért nem vagyunk képesek elmondani életünk történetét.

És ekkor kezdődött a csoda.

Teljes bizonyossággal mondhatom, hogy G. semmilyen külső módszert nem használt, vagyis nem adott semmilyen narkotikumot, és nem hipnotizált egyik ismert módszerrel sem.

Az egész azzal kezdődött, hogy elkezdtem *hallani a gondolatait*. Egy kis csupasz fapadlós szobában ültünk, ahogy falun akkor szokásos volt. Én G. ve szemben ültem Dr. S. és Z. között. G. a „jellemvonásainkról” beszélt, és hogy képtelenek vagyunk az igazságot meglátni és mondani. Szavai nagyon megdöbbentettek. És váratlanul észrevettem, hogy a szavai mögött, melyeket mindannyiunkhoz intézett, bizonyos „gondolatokat” nekem szánt. Elkaptam az egyik gondolatot és hangosan feleltem rá. G. bólintott, és elhallgatott. Igen hosszú szünet következett. Szó nélkül, mozdulatlanul ült. Egy kis idő után, a csendben belülről hallottam a hangját, mintha a mellkasomban lenne, a szívemhez közel. Egy bizonyos kérdést tett fel. Ránéztem: mozdulatlanul ült és mosolygott. A kérdése nagyon erős érzelmet váltott ki belőlem. De igenlően válaszoltam neki.

„Miért mondta ezt?” kérdezte G., ahogy Z. és Dr. S. felé fordult. „Kérdeztem én tőle valamit?”

És azonnal egy másik, még nehezebb kérdést tett fel nekem, ugyanúgy mint az előbb. Én ismét hangosan válaszoltam. Z. és S. láthatóan elcsodálkoztak a történeteken, különösen Z. Ez a beszélgetés, ha ezt annak lehet nevezni, így folytatódott egy félórán át. G. kérdéseket tett fel nekem szavak nélkül, és én hangosan válaszoltam azokra. Nagyon felizgatott mindaz, amit G. mondott és kérdezett tőlem, és amit itt nem mondhatok el. Bizonyos körülményekről volt szó, amiket vagy elfogadok, vagy *el kell hagynom a munkát*. G. egy hónapnyi időt adott. Én visszautasítottam a haladékat, és azt mondtam, hogy bármilyen nehéz is az, amit kér tőlem, kész vagyok azt azonnal végrehajtani. De G. kitarított az egy hónap mellett.

Végül felállt és átmentünk a verandára. A ház másik oldalán volt egy másik veranda, ahol a többiek ültek.

Arról, ami ezután lejátszódott, csak nagyon keveset mondhatok, bár nagyon fontos dolgok történtek. G. Z.-vel és S.-sel beszélgetett. Aztán valamit mondott rólam, amit nem tudtam elviselni, felpattantam és kimentem a kertbe. Onnan bementem az erdőbe. Hosszú ideig járkáltam a sötétben, teljesen a legrendkívülbb gondolatok és érzelmek hatalmá-

ban. Néha úgy tűnt, hogy rátaláltam valamire, aztán megint elvesztettem.

Ez egy vagy két órát tartott. Végül is, mikor az ellentmondások és a belső zűrzavar elérte csúcspontját, egy gondolat villant át az agyamon, mellyel nagyon világosan és gyorsan megértettem mindazt, amit G. az én helyzetemről mondott. Láttam, hogy G.-nek igaza volt; minden, amit tartósnak és megbízhatónak éreztem magamban, a valóságban nem létezett. De találtam valami mást is. Tudtam, hogy nem hinne nekem és kinevetne, ha megmondanám ezt neki. De számomra ez kétségtelen volt, és ami később történt, megmutatta hogy igazam volt.

Hosszú ideig ültem egy tisztáson, cigarettázva. Amikor visszatértem a házhoz, már sötét volt a kis verandán. Azt gondolva, hogy már mindenki ágyban van, bementem és magam is lefeküdtem. Valójában G. és a többiek akkor vacsoráztak a nagy verandán. Nem sokkal azután, hogy lefeküdtem, megint egy ismeretlen izgalom fogott el, a pulzusom elkezdett gyorsabban verni és megint hallottam G. hangját a mellkasomban. Ez alkalommal nem csak hallottam, *de gondolatban válaszoltam is*, és G. hallott és válaszolt nekem. Volt valami nagyon furcsa ebben a beszélgetésben. Próbáltam találni valamit, ami bizonyíthatná, hogy ez a beszélgetés valóban megtörtént, de nem sikerült. Egyébként lehetett volna mindez „képzelődés” vagy éber álom, mert bár próbáltam G-t úgy kérdezni, hogy ne legyen semmi kétségem a beszélgetésről vagy az ő részt vételéről benne, de semmit se találtam, aminek megfelelő súlya lett volna. És bizonyos kérdésekre, amiket feltettem, cs amikre válaszolt, magamtól is válaszolhattam volna. Az volt a benyomásom, hogy elkerülte a konkrét válaszokat, melyek később „bizonyítékként” szolgálhattak volna, és egy vagy két kérdésre szándékosan pontatlan választ adott. De számomra *az az érzés, hogy ez egy beszélgetés volt* nagyon erős, teljesen új és semmihez sem hasonlítható volt.

Hosszú szünet után G. kérdezett valamit, amitől rögtön éberre váltam, aztán megállt, mintha feleletet várna.

Amit mondott minden gondolatomat és érzésemet megállította. Nem félelem volt, legalábbis nem tudatos félelem, mint amikor az ember tudja, hogy fél, de mindenem reszketett és valami szó szerint megbénított. Így egy szót sem tudtam kinyögni, bár rendkívüli erőfeszítést tettem, hogy igenlő választ tudjak adni.

Éreztem, hogy G. vár, és hogy nem vár sokáig.

„Jó, hát most fáradt,” mondta végül „így ezt máskorra hagyjuk.” Elkezdtem valamit mondani, azt hiszem kértem, hogy várjon, adjon egy kis időt, hogy hozzászokjak ehhez a gondolathoz.

„Máskor.” mondta a hangja. „Aludjon.” S csend lett.

Sokáig nem tudtam aludni. Reggel, ahogy kijöttem a kis verandára, ahol előző este ültünk, G. a kertben ült, húsz méterre, egy kerek asztal közelében; hárman voltak vele.

„Kérdezzék meg tőle, mi történt tegnap este?” mondta G. mikor odaértem.

Valamilyen okból ez nagyon felbosszantott. Megfordultam és a veranda felé mentem. Ahogy elértem, újra hallottam G. hangját mellkasomban.

„Stop!” Megálltam, s G. felé fordultam. Mosolygott.

„Hová megy? Üljön ide” mondta szokásos hangján.

Leültem melléje, de semmit sem tudtam és nem is akartam mondani. Ugyanakkor rendkívül tiszta elmeállapotban éreztem magamat és elhatároztam, hogy bizonyos problémákra próbálok koncentrálni, melyek különösen nehéznek tűntek. Az jutott eszembe, hogy ebben a szokatlan állapotban talán választ találok azokra a kérdésekre, amelyeket közönséges módon nem tudok megoldani.

Elkezdtem gondolkodni a teremtés sugarának első hármasságáról, a három erőről, melyek egyet alkotnak. Mi lehet ezek értelme? Meghatározhatók-e? Meg tudjuk-e érteni ezek értelmét? A válasz kezdett kialakulni a fejemben, de ahogy próbáltam szavakba foglalni, eltűnt az egész. -*Akarat, tudatosság...* és mi volt a harmadik? Kérdeztem magamat. Úgy tűnt, ha meg tudnám nevezni a *harmadikat*, akkor azonnal mindent megértenék.

„Hagyja ezt abba!” mondta G. hangosan. Feléje pillantottam, ő pedig engem nézett.

„Ez még nagyon-nagyon messze van” mondta. „Most nem találhatja meg rá a választ. Jobb, ha saját magára és a munkájára gondol.”

A velünk ülő emberek értetlenül néztek ránk. G. a gondolataimra válaszolt.

Valami különös dolog kezdődött, ami egész nap és meg utána is tartott. Három nappal tovább maradtunk Finnországban. Ezalatt a három nap alatt sokat beszélgettünk mindenféle témáról. Végig nagyon szokatlan érzelmi állapotban voltam, ami néha már terhessé vált.

„Hogy tudnék ettől megszabadulni?” kérdeztem G-t. „Nem tudom tovább elviselni.”

„Inkább aludni szeretne?” mondta.

„Természetesen nem.”

„Akkor mit kíván? Amit akart, megvan. Éljen vele. Jelenleg nem alszik!”

Nem hiszem, hogy ez teljesen igaz volt. Időnként biztos „elaludtam”.

Sok minden, amit akkor mondtam, biztosan meglepte ebben a szokatlan kalandban résztvevő társaimat. Én magam is sok minden

meglepődtem. Bizonyos dolgok álomnak tűntek, másoknak semmi kapcsolatuk nem volt a valósággal. Sokat biztos csak kitaláltam. Később nagyon furcsa volt visszaemlékezni mindarra, amit akkor mondtam.

Végül Szentpétervárra mentünk. G. tovább utazón Moszkvába, így a Finn állomásról egyenesen a Nikolajevszky állomásra mentünk. Elég nagy társaság jött össze elbúcsúzni tőle. Elutazott.

De a „csodának” még sokáig nem volt vége. Megint egy új, és nagyon furcsa jelenség történt ugyanannak a napnak az estéjén; „beszéltem” G.-vel, *miközben láttam* a Moszkva felé menő vonatfülkéjében.

Ezt egy különleges időszak követte, mely körülbelül három hétig tartott. Ez alatt az idő alatt időről időre láttam az „alvó embereket”. Ezt részletesen el kell mondanom.

Két vagy három nappal G. elutazása után a Troitsky utcán sétáltam és váratlanul láttam, hogy az ember, aki felém jön, *alszik*. Ez nem volt kétséges. Bár szemei nyitva voltak, miközben ment, szemmel láthatóan álmaiba volt merülve, melyek, mint felhők suhantak át az arcán. Eszembe jutott, hogy ha elég hosszan nézném, láthatnám álmait, vagyis megérteném, hogy mit lát álmaiban. De tovább ment. Utána jött egy másik, aki szintén aludt. Egy alvó *lovaskocsi* haladt el előttem alvó utasokkal. És hirtelen a herceg helyében találtam magam az „Alvó hercegnő” meséjében. Körülöttem mindenki aludt. Kétségtelen és határozott érzés volt. Megértettem, hogy képesek vagyunk saját szemünkkel egy egész világot *látni*, amit általában nem látunk. Ezek az értések néhány percig tartottak. Aztán a következő nap gyengébben megismétlődtek. De azonnal felfedeztem, hogy *próbálva önmagámra emlékezni*, képes voltam fokozni és fenntartani ezeket az érzéseket, mindaddig, amíg elég energiám volt ahhoz, hogy ne hagyjam mindannak, ami körülvesz, a Figyelmemet elvonni. Amint a figyelmem eltért, már nem láttam tovább az „alvó embereket”, mert nyilvánvalóan én is elaludtam. Csak néhány embernek mondtam el a csoportunkban ezeket a kísérleteket, és kettőnek közülük, amikor próbáltak emlékezni önmagukra, hasonló tapasztalatuk volt.

Majd ismét minden normálissá vált. Nem tudtam magamnak világosan megmagyarázni, hogy pontosan mi történt. De minden felborult bennem. Nem kétséges, hogy mindenben, amit mondtam, és amire gondoltam ez alatt a három hét alatt, sok volt a fantáziálás.

Ugyanakkor láttam magamat, vagyis olyan dolgokat láttam magamban, amiket azelőtt sohasem láttam. Ez kétségtelen volt. És bár utána ugyanolyan lettem, mint amilyen azelőtt voltam, de biztosan *tudtam*, hogy mindez megtörtént és ebből semmit sem tudok elfelejteni.

Akkor egészen világosan megértenem azt a fontos igazságot, hogy a magasabb rendű jelenségeket, - melyeket néha „metafizikai” jelenségeknek hívnak - vagyis amelyek a mindennap megfigyelhető, megszo-

kon jelenségek kategóriáját túllépi, nem lehet sem megfigyelni, sem tanulmányozni a *közönséges módszerekkel*, ahogy a megszokott tudállapotunkban a fizikai jelenségeket szoktuk. Teljes képtelenség az a gondolat, hogy ugyanúgy lehet tanulmányozni az olyan jelenségeket, mint a „telepátia”, a „távollátás”, jövőbe látás, médiumi jelenségek, és így tovább, mint az elektromos, kémiai vagy időjárás jelenségeket. Van valami a magasabb rendű jelenségekben, ami különleges érzelmi állapotot követel a *figyelésünkhöz és tanulmányozásunkhoz*. És ez minden „tudományosan irányított” kísérletet vagy megfigyelést kizár.

Előzőleg már eljutottam ugyanerre a következtetésre a saját kísérletem alapján, amit *A Világ új modelljé-ben*, a „Kísérleti miszticizmus” fejezetben inam le, de csak most értettem meg az okát. hogy ez miért lehetetlen.

A második érdekes következtetést, amire jutottam sokkal nehezebb leírni. Ez arra a változásra vonatkozik, amit bizonyos nézeteimben, céljaim megfogalmazásában, kívánságaimban és törekvéseimben vettem észre. Ennek jelentőségét akkor nem tudtam felmérni. Csak később lett világos, hogy ez volt az az idő, mikor nagyon határozott változások kezdődtek el az önmagamról, a körülöttem lévőkről alkotott nézeteimben, és még inkább azokról, amelyeket itt pontosabb meghatározás nélkül „cselekvési módszereknek” neveznék. Magukat a változásokat leírni szinte lehetetlennek tűnik. Csak azt tudom mondani, hogy ezek nem voltak semmiféle kapcsolatban azzal, ami Finnországban *elhangzott*, de az ott tapasztalt érzelmek eredményeként jöttek létre. Az első dolog, amit megjegyeztem, a bennem lévő szélsőséges individualizmus legyengülése volt, mely mindaddig fő jellemvonásom volt az életben. Kezdték közelebb kerülni az emberekhez, jobban érezni a közösséget velük. A másik dolog pedig, hogy valahol nagyon melyen bennem, megérttem az erőszak lehetetlenségének kozmikus elvét, vagyis az erőszak hasznavehetetlenségét, bármilyen cél elérése érdekében is történik. Teljesen tisztán láttam, és ezután soha többé nem vesztettem el azt az érzést, hogy az erőszakos eszközök vagy módszerek *bármilyen téren is*, mindenkeppen negatív eredményt adnak, vagyis ellentétes eredmények lesznek, mint amiket vártak. Amire jutottam, az látszólag Tolsztoj nemellenállásához hasonlított, de ez egyáltalán nem volt ugyanaz, mert én ezt nem etikai, hanem gyakorlati nézőpontból értem el; nem abból a nézőpontból, hogy mi a *jobb* és mi a *rosszabb*, hanem abból, hogy mi a hatásosabb és célszerűbb.

Legközelebb, amikor G. Szentpétervárra jön, szeptember eleje volt. Próbáltam megkérdezni tőle, hogy valójában mi történt Finnországban - valóban mondott-e nekem valamit, ami megrémisztett és miért rémültem meg?

„Ha ez történt, az azt jelenti, hogy nem volt még rá kész” mondta G. További magyarázatot nem adott.

Ezen a látogatáson a beszélgetések súlypontja mindegyikünk „főjellemvonása” vagy „fő hibája” volt.

G. nagyon találatkony volt a jellemvonások meghatározásában. Ekkor fedeztem fel, hogy nem lehet mindenkinek a fő jellemvonását meghatározni. Néhány embernél ez annyira el lehet rejtve a különböző konvencionális megnyilatkozások mögött, hogy szinte lehetetlen meglátni. És az ember *saját magát* is fő jellemvonásnak tarthatja, épp úgy, mint ahogy én hívhatnám a fő jellemvonásomat „Ouspensky”-nek. vagy ahogy G. mindig mondta, „Pjotr Demianovich”-nak. Ebben nem lehet hiba, mert minden ember „Pjotr Demianovich”-a mondhatnánk a „saját főjellemvonása” körül alakul ki.

Mikor valamelyikünk nem értett egyet a G. által meghatározott fő jellemvonásával, mindig azt válaszolta, hogy maga az a tény, hogy nem ért egyet, mutatja, hogy neki. G.-nek van igaza.

„Ebben nem ismerek rá önmagamra,” mondta egyikünk „a fő jellemvonás, amire ráismerek önmagamban, sokkal rosszabb. De elismerem, hogy mások úgy láthatják, ahogy ön leírta.”

„Semmit sem tud önmagáról” mondta G. „Ha jobban ismerné önmagát, nem lenne ez a jellemvonása. És a többiek természetesen úgy látják, ahogy én mondtam önnek. De ön nem úgy látja magát, ahogy ők látják. Ha elfogadja jellemvonásának, amit én megneveztem, akkor jobban meg fogja érteni, hogy látják önt az emberek. És ha megtalálja a módját ez ellen a jellemvonás ellen küzdeni, és ezt megsemmisíteni, vagyis ennek az *önkéntelen megnyilvánulását*” (G. kihangsúlyozta ezeket a szavakat), „akkor nem azt a benyomást fogja ébreszteni az emberekben, amit most, hanem olyant, amelyet akar.”

Ezzel hosszú beszélgetések kezdődtek a benyomásokról, amiket az ember létrehoz másokban, és arról, hogy tud kellemes vagy kellemetlen benyomásokat létrehozni.

Akikkel együtt élünk azok látják fő jellemvonásainkat, akármilyen rejtettek is. Természetesen ezt nem mindig tudják meghatározni. De a meghatározásaik gyakran nagyon jók vagy nagyon megközelítőek. Például a becenevek. Ezek néha nagyon jól meghatározzák a fő jellemvonásokat.

Beszélgetéseink az általunk keltett benyomásokról a „belső igazodás” és a „külső igazodás” kérdéséhez vezettek.

„Egy ember nem tud 'külsőleg igazodni' mindaddig, míg a fő jellemvonásának rabja” mondta G. „Például X. Y.” (megnevezett közülünk valakit) „A fő jellemvonása az, hogy *soha sincs otthon*. Hogy tudna igazodni bármihez, vagy bárkihez?”

Bámulatba ejtett, hogy milyen művészien vázolta fel G, ezt a jellemvonást. Ez már nem csak pszichológia volt, hanem művészet.

„És a pszichológiának művészetnek kell lennie,” felelt G. „a pszichológia nem lehet egyszerűen tudomány.”

Egy másiknak azt mondta, hogy az ő fő jellemvonása az, *hogy egyáltalán nem létezik.*

„Értse meg, *én nem látom őnt*” mondta G. „Ez nem azt jelenti, hogy ön állandóan ilyen. De amikor olyan, mint most, egyáltalán nem létezik.”

Egy másiknak azt mondta, hogy az ő fő jellemvonása a mindenkor, mindenkivel, mindenről való vitatkozási hajlama.

„*De én sohasem vitatkozom*” válaszolt azonnal az ember nagyon hevesen.

Senki sem tudta a nevetést visszatartani.

G. egy másiknak közölni azt mondta, - arról a középkorú emberről volt szó, akit a személyiségnek az esszenciától való elválasztásának kísérletére választott ki, és aki a málnalckvárt kérte -, hogy az ő fő jellemvonása az, hogy nincs semmi lelkiismerete.

A következő nap ez az ember elmondta, hogy elment a könyvtárba és négy különböző nyelvű enciklopédia szótárban nézett utána a „Jelknsmerct” szó jelentésének.

G. csak legyintett.

A másik embernek, aki társa volt abban a kísérletben. G. azt mondta, hogy nincs *szégyenérzete*. Az illető rögtön egy jó viccet mondott sajátmagára.

Ez alkalommal G.-nek meghűlése miatt otthon kellett maradnia. Így kis csoportokban nála, a Nevskyhez közel, a Lileinyin találkoztunk. Egyszer azt mondta, hogy semmi értelme így tovább folytatnunk és el kellene határoznunk, hogy akarunk-e vele tovább menni, akarunk-e dolgozni, vagy nem? Különben jobb volna ebben az irányban minden próbálkozást feladni, mert egy félkomoly hozzáállás nem hozhat semmilyen eredményt. Hozzátette, hogy csak azokkal folytatja a munkát, akik komolyan elhatározzák, hogy küzdenek a gépiesség és az alvás ellen.

„Önök most már tudják” mondta, „hogy semmi szörnyűséget nem követelnek önöktől. De semmi értelme két szék közé kerülni. Azt, aki nem akar felébredni, hagyjuk aludni.”

Azt mondta, hogy külön-külön fog beszélni mindegyikünkkel, és mindegyikünknek megfelelő érvekkel kell kimutatnia, hogy miért kell neki. mármint G.-nek, órá szentelni az idejét.

„Talán azt gondolják, hogy ez nagy öröömre szolgál” mondta „Vagy talán azt gondolják, nincs semmi más, amivel az időmet tölthetném. Ha igen, mindkét esetben súlyosan tévednek. Rengeteg mást tehernek. És ha az időmet erre fordítom, csak azért teszem, mert meghatározott céloom van. Mostantól fogva jobban meg kell érteniük, hogy ez a cél miből áll, és fel kell ismerniük, hogy ugyanazon az úton vannak-e mint én, vagy nem.

Többet nem mondhatok. De a jövőben csak azokkal foglalkozom, akik hasznosak lehetnek a céloom elérésére. És csak azok az emberek lehetnek hasznosak számomra, akik szilárd elhatározással küzdenek önmaguk ellen, vagyis gépiességük ellen.”

Ezzel a beszélgetés véget ért. G. megbeszélései a csoport minden egyes tagjával körülbelül egy hétig tartottak. Volt, akivel nagyon hosszan beszélt, másokkal rövidebben. Végül majdnem mindenki maradt.

P., az a középkorú ember, akiről már beszéltem a személyiségnek az esszenciától való elválasztásával kapcsolatos kísérletnél, tisztességesen került ki ebből a helyzetből, és hamar nagyon aktív tagjává vált csoportunknak, csak ritkán tévedt külsőségekbe vagy „betű szerinti értelmezésbe”.

Csak két ember esett ki. Hirtelen, mintha mágikus hatás alatt lettek volna, semmit sem értettek és mindenben, amit G. mondott, a *megértésnek teljes hiányát* látták, és a csoport többi tagja részéről az érzelem és a rokonszenv hiányát.

Ez a beállítottság, ami először bizalmatlan és gyanakodó volt, aztán nyíltan ellenségessé vált szinte mindannyiunkkal szemben, tele furcsa és egészen váratlan vádakkal, nagyon megdöbbenett bennünket

„Szerintük mindenből titkot csináltunk”; nem mondtuk el nekik, miről beszélt G. távollétükben. Történeteket meséltünk róluk G.-nek hogy ő bizalmatlanná váljon velük szemben. Meghamisítva meséltük el neki mindazt, amit ők mondtak, hogy tévedésbe vezetjük *Hamis benyomást adtunk G.-nek róluk*, mindent ferdén állítva be előtte. Ugyanakkor G. maga „teljesen megváltozott”, egészen más volt, mint azelőtt, keményé, követelődzővé, barátságatlanná vált, elvesztette minden érdeklődését az egyes emberek iránt, nem az igazságot várta tőlük; és inkább olyanokat akart maga körül, akik féltek neki megmondani az igazságot, akik képmutatók voltak, akik bókoltak egymásnak és ugyanakkor a hátuk mögött kémkedtek egymásra.

Az ilyen és ehhez hasonló beszélgetések megzavartak bennünket. Azonnal egy teljesen új és eddig ismeretlen légkört hoztak magukkal. És ez annál is inkább furcsának tűnt, mert pontosan ebben az időben közölni legtöbbször elég intenzív érzelmi állapotban voltunk, különösen a két tiltakozó taggal szemben.

Sokszor próbáltunk beszélni róluk G.-vel. Az a gondolat, hogy róluk „hamis benyomásokat” tudjunk adni, nagyon mulattatta.

„Hogy értékeli ők a munkát,” mondta, „és milyen szánalmas idióta vagyok az ő szemszögükből; milyen könnyű engem megtéveszteni! Látják, ők már nem értik a legfontosabbat: a munkában a mestert nem lehet megtéveszteni. Ez egy törvény, mely abból ered, amit a tudásról és létről mondtunk. Én megtéveszthetem önöket, ha akarom. De önök nem téveszthetnek meg engem. Ha ez másként lenne, nem önök tanulnának tőlem, hanem énnekem kellene tanulnom önöktől.”

„Hogyan kell velük beszélnünk és hogyan segíthetünk nekik, hogy visszatérjenek a csoportba?” - kérdezték néhányan közülünk G.-t.

„Önök nem csak hogy semmit sem tudnak tenni,” válaszolt G. „de ne is próbálkozzanak, mert ilyen próbálkozással lerombolhatják az utolsó lehetőségüket, hogy önmagukat világosan lássák, és így megértésük. *Mindig nagyon nehéz visszatérni.* És ennek teljesen önként vállalt döntésnek kell lennie, mindenfajta rábeszélés vagy kényszer nélkül. Meg kell érteniük, hogy minden, amit rólam vagy önökről mondtak, csak önigazolás, igyekeznek másokat hibáztatni, hogy úgy érezhessék, nekik van igazuk. Ez azt jelenti, hogy egyre jobban belemélyednek a hazugságba. Ezt a hazugságot meg lehet semmisíteni, de ez csak szenvedésen keresztül érhető el. Ha ezelőtt nehéz volt önmagukat látni, most tízszer nehezebbé vált.”

„Hogy történhetett ez?” kérdezték mások. „Miért változott meg ilyen hirtelen a magatartásuk velünk szemben?”

„Ez az első eset az önök tapasztalatában,” mondta G. „és ezért tűnik furcsának de később látni fogják hogy ez milyen gyakori, és látni fogják, hogy mindig ugyanolyan formában játszódik le. Ennek fő oka az, hogy lehetetlen két szék között maradni. És az emberek általában azt hiszik, hogy ülhetnek egyszerre két széken, vagyis, hogy megszereshetnek új képességeket, megtartva a régiakat; ezt természetesen nem tudatosan gondolják, de az eredmény ugyanaz.

És mi az, amit leginkább szeretnének megvédeni? Az a jogot, hogy tanítás ideájáról és az emberekről ítéletet mondhassanak, vagyis ami mindennél ártalmasabb számukra, ők bolondok és ezt már tudják, ezt egyszer már meglátták. Ezért jöttek ehhez a tanításhoz. De a következő pillanatban már mindezt elfelejtik; belekeverik munkájukba saját szubjektív és kicsinyes szempontjaikat, elkezdnek ítélkezni rólam és mindenkiről, mintha képesek lennének bárkiről is ítéletet mondani. És ez azonnal tükröződik magatartásukban az ideákkal és azzal szemben, amit mondok. Máris 'van, amit elfogadnak' és 'van, amit nem fogadnak el'; van, amivel egyetértenek van, amivel nem; egy dologgal kapcsolatban megbíznak bennem, egy másikkal nem.

A legnevetesebb az, hogy azt képzelik képesek 'dolgozni' ilyen körülmények között, vagyis anélkül, hogy teljesen megbíznának bennem, anélkül, hogy mindent elfogadnának. Valójában ez teljesen lehetetlen. Azzal, hogy nem fogadnak el valamit, vagy nem bíznak meg valakiben, azt azonnal helyettesítik valamivel, amit saját maguk fabrikáltak. Elkezdődnek a rögtönzések' - új teóriák és új magyarázatok, melyeknek semmi köze nincs sem a munkához, sem ahhoz, amit mondtam. Aztán kezdenek hibákat és pontatlanságokat találni mindenben, amit mondok vagy csinálók, és mindenben, amit mások mondanak vagy csinálnak. Ettől a pillanattól én olyan dolgokról kezdek beszélni, amikről nem tudok, sőt olyanokról, amikről elképzelésem sincs.

de amiket *ők* sokkal jobban tudnak és értenek, mint én; a csoport összes többi tagja bolond és idióta. És így tovább, és így tovább, mint egy verkli. Amikor az ember ezeket az elveket kezdi kétségbe vonni, már előre tudom mindazt, amit később fog mondani. És önök is tudni fogják a következményekből. Az a mulatságos, hogy az emberek ezt másokkal kapcsolatban észreveszik, de mikor önmaguk kezdenek fantáziálni, abban a pillanatban önmagukkal szemben elvakultak. Ez törvény. Nagyon nehéz felmászni a hegyre, de nagyon könnyű legurulni. És még nem is szégyenük magukat, hogy így beszélnek velem vagy másokkal. És főleg azt gondolják, hogy ez összeegyeztethető valamiféle 'munkával'. Még azt sem akarják megérteni, hogy amikor az ember eléri ezt a rovátkát, már kis nótáját elénekelte.

És még egy dolgot jegyezzenek meg. Ők ketten barátok. Különválva, mindegyik a maga útján könnyebben megláthatná helyzetét és visszajöhetne. De ők barátok, és mindegyik a másik gyengeségeit támogatja. Most egyik sem térhet vissza a másik nélkül. És még ha vissza is akarnának jönni, csak az egyiküket venném vissza, a másikat nem.”

„Miért?” kérdezte az egyik jelenlévő.

„Ez egy más kérdés.” mondta G. „a jelenlegi esetben ez csak azért volna, hogy megkérdezhesse önmagától, ki a fontosabb neki: én vagy a barátja. Ha a barátja a fontosabb, akkor nincs miről beszélni, de ha én vagyok a fontosabb, akkor el kell hagynia a barátját, és egyedül kell visszajönnie. Később aztán a másik is visszajöhet. De mondom, egymáshoz vannak kötve és gátolják egymást. Íme egy tökéletes példa arra, hogy okoznak kárt az emberek önmaguknak amikor eltávolodnak attól, ami a legjobb bennük ”

Októberben Moszkvában voltam G.-vel.

Kis lakása a Bolshaja Dimitrovkán bámulatba ejtett különleges hangulatával. Keleti stílusban rendezte be: a padlók és falak szőnyegekkel voltak borítva, a mennyezetek selyemsálakkal bevonva. Az emberek pedig, akik odajöttek - mind G. tanítványai -, *nem féltek csendben maradni.* Ez már önmagában szokatlan volt. Jöttek, leültek cigarettáztak, órákig egy szót sem szóltak. És nem volt semmi nyomasztó vagy kellemetlen érzés ebben a csendben: épp ellenkezőleg, egy nyugodt biztonságérzet volt, szabadnak érezte magát az ember, mert nem kellett egy mesterséges vagy erőltetett szerepet játszani. De a véletlen és kíváncsi látogatókban ez a csend nagyon különös benyomást keltett. Elkezdtek beszélni és beszéltek megállás nélkül, mintha félnének megérezni valamit a csendben. Mások megsértődtek, azt gondolták, hogy a „csend” ellenük irányul, hogy megmutassa nekik, mennyivel különbek G. tanítványai, és hogy ők velük még beszélni sem érdemes. Mások ezt a csendet ostobának, nevetségesnek „természetellenesnek” találták,

szemükben ez a legrosszabb jellemvonásainkat hozta felszínre, különösen gyengeségünket és teljes alárendeltségünket G.-nek, aki szerintük felettünk zsarnokoskodott.

P. el is határozta, hogy feljegyzéseket csinál a különböző típusú embereknek a csendre való reakcióiról. Ezen a helyen jöttem rá, hogy az emberek jobban félnek a csendtől, mint bármi mástól, hogy a beszélgetésre való hajlamunk önvédelemből fakad, és ez mindig azon alapul, hogy vonakodunk valamit meglátni, és vonakodunk valamit önmagunknak bevallani.

Azonnal észrevettem G. lakásának egy még furcsább tulajdonságát. *Ebben a lakásban lehetetlen volt hazudni.* A hazugság azonnal tisztán, megfoghatóan, kétségtelenül megmutatkozott. Egyszer G.-nek egy ismerőse jött, akivel már korábban találkoztam, és aki néha eljött G. csoportjaiba. Rajtam kívül két vagy három ember volt a lakásban. G. maga nem volt ott. Miután egy rövid ideig csendben maradt, vendegünk elkezdte mondani, hogy találkozott valakivel, aki néhány különösen érdekes dolgot mondott el neki a háborúról, a béke lehetőségéről, és így tovább. Hirtelen, számomra egészen váratlanul megéreztem, *hogy ez az ember hazudik.* Senkivel se találkozott, és senki sem mondott neki semmit. Mindent abban a pillanatban talált ki egyszerűen azért, mert nem bírta ki a csendet.

Ezt látva kínos érzés fogott el. Úgy tűnt, ha meglátná tekintetemet, megértené, hogy látom, hazudik. A többiekre néztem és láttam, ők is ugyanazt érzik, amit én és alig tudják elfojtani mosolyukat. Ezután a beszélőre néztem és láttam, hogy csak ő nem vesz észre semmit. Tovább beszélt, a téma egyre jobban elragadta, és egyáltalán nem vette észre a tekinteteket, melyeket önkéntelenül egymás közt váltottunk.

Nem ez volt az egyetlen eset. Váratlanul eszembe jutottak nyári próbálkozásaink, hogy elmondjuk életünket, és a „hanghordozásunk”, amikor bizonyos tényeket próbáltunk elrejteni. Rájöttem, hogy itt is minden a hanghordozáson múlik. Amikor az ember fecseg, vagy csak alkalomra vár, hogy beszélhessen, nem veszi észre a többiek hanghordozását és képtelen megkülönböztetni az igazságot a hazugságtól. De mihelyt önmaga nyugodt lesz, vagyis egy kicsit felébred, meghallja a különböző hanghordozásokat, és elkezd megkülönböztetni az emberek hazugságait.

Néhányszor beszélgettünk G. tanítványaival erről a kérdésről. Beszéltem nekik arról, ami Finnországban történt és az „alvó emberekről”, akiket Szentpétervár utcáin lánam. Amit itt, G. lakásán a gépiesen hazudó emberek társaságában éreztem, nagyon emlékeztetett az „alvó” emberekről nyert benyomásomra.

Nagyon szerettem volna bemutatni néhány moszkvai barátomat G.-nek, de mindazok közül, akikkel ezekben az időkben találkoztam csak egy, az én régi újságíró barátom V.A.A., adott eléggé élő benyomást.”

Bár mint mindig, túl volt terhelve munkával és rohangált egyik helyről a másikra, nagyon érdekelte, amikor G.-ről beszéltem, és az ő engedélyével meghívtam hozzá ebédre. G. meghívta körülbelül tizenöt tanítványát, és egy olyan lakomát készített, mely a háborús időben fényűzőnek számítón, *zakuskival*, pástétommal, *saslikkal*, Khaghctia borral és más nagyszerű dolgokkal, másszóval tipikus kaukázusi lakomát, mely déltől estig tartott. A-t közel ültene magához, nagyon kedves volt hozzá, egész idő alatt kényeztette, a bort is maga töltötte neki. A szívem hirtelen megállt, mikor rájöttem, milyen próbára tettem ki öreg barátomat. Tény, hogy mindenki csendben maradt. A öt percig tartotta magát. Aztán elkezdett beszélni. A háborúról beszélt, minden szövetségesünkről, ellenségcünkről, együtt és különvéve; elmagyarázta az összes moszkvai és szentpétervári ismert ember véleményét minden lehetséges tárgyról, aztán beszélt a zöldség kiszáritásáról a hadsereg számára (amivel ő foglalkozott az újságírás mellett), különösen a hagyma kiszáritásáról, aztán a mesterséges trágyázásról, a mezőgazdasági kémiaiáról, és általában a kémiaiáról, a termőföldek „módosításáról”, a szellemidézésről, a „kéz materiáiiizálódásáról”, és már nem is tudom még miről. Se G., se senki más nem szólt egy szót sem. Én azon a ponton voltam, hogy beleszóljak, attól félve, hogy A. megsértődik, de G. olyan félelmetesen nézett rám, hogy az rögtön megállított. Különbben sem volt félelemre ok. Szegény A. semmit sem vett észre, annyira el volt foglalva gondolataival és saját ékesszólásával, boldogan beszélt az asztalnál négy órán keresztül, megállás nélkül. Aztán nagyon melegen kezet rázott G.-vel és megköszönte neki a „nagyon érdekes” beszélgetését. G. rám nézve ravaszul mosolygott.

Nagyon szégyelltem magam. Bolonddá tették szegény A.-t. Ó természetesen nem számított semmi ilyenre, ezért esen a csapdába. Rájöttem, hogy G. bemutatót akart adni tanítványainak.

„Hát látják” mondta, mikor A. elment. „Őt okos embernek mondják. De még azt sem vette volna észre, ha lehúztam volna a nadrágját. Csak hagyják beszélni, semmi mást nem kívánt. És mindenki ilyen, ő még jobb, mint sok más: ő nem hazudott. Igazán ismerte azt, amiről beszélt, természetesen a maga módján. De gondolkozzanak, mi haszna van neki mindebből? Már nem fiatal. És talán ez volt életének egyetlen alkalma az igazságot meghallani, és ehelyett egész idő alatt ő beszélt.”

A moszkvai beszélgetésekből emlékszem egyre, ami egy másik szentpétervárihoz kapcsolódott, amiről már volt szó.

Ez alkalommal maga G. kezdte a beszélgetést.

„Mit tart a legfontosabb dolognak mindabból, amit eddig tanult?” kérdezte tőlem.

„Természetesen azokat az élményeket, amiket augusztusban éltem át” mondtam. „Ha képes lennék ezeket felidézni és felhasználni, ami-

kor akarom, ez volna minden, amit kívánnék, mert azt hiszem azután képes lennék a többit is megtalálni. De ugyanakkor tudom, hogy ezek az 'élmények', ezt a szót választottam, mert nincs más, de tudom ön tudja, miről beszélek" - igenlően bólintott - „az érzelmi állapottól függték, melyben akkor voltam. És tudom, hogy mindig ettől fognak függeni. Ha képes lennék létrehozni ilyen érzelmi állapotot magamban, hamarosan én magam is létre tudnám hozni ezeket az 'élményeket'. De végtelenül távol érzem magam ettől az érzelmi állapottól, mintha elaludtam volna. Ma 'alszom', akkor 'ébretem' voltam - Mondja meg nekem, hogy lehet ezt az érzelmi állapotot létrehozni?"

„Három mód van rá” válaszolt G. „Először, ez az állapot jöhet magától, véletlenül. Másodszor, valaki más hozhatja létre önben. Harmadszor, önmaga hozhatja létre. Melyiket választja?”

Bevallom, hogy egy pillanatig nagyon erős volt bennem a vágy az azt mondani, hogy valaki más. azaz ő hozza létre bennem ezt az érzelmi állapotot, melyről beszéltem. De rögtön rájöttem, hogy azt fogja választani, hogy ezt már egyszer megtette, és nekem vagy meg kell várnom, amíg ez magától jön, vagy nekem kell valamit tennem ennek elérésére.

„Természetesen magam akarom ezt létrehozni” mondtam. „De hogyan?”

„Már korábban mondtam, hogy áldozat szükséges” mondta G. „Áldozat nélkül semmi sem érhető el. De ha van valami, amit az emberek nem értenek a Földön, ez az áldozat fogalma. Azt gondolják, hogy fel kell áldozniuk valamit, amit birtokolnak. Például én azt mondtam egyszer, hogy fel kell áldozniuk a 'hitet', a 'nyugalmat', az 'egészséget' Ezt szó szerint vették. Mintha lenne hitük, nyugalmuk, egészségük. Mindezeket a szavakat idézőjelbe kell tenni. Gyakorlatilag csak azt kell feláldozniuk, amit csak képzeletben birtokolnak, és ami a valóságban nem az övék. A fantáziájukat kell feláldozniuk. De ez számukra nehéz, nagyon nehéz. Sokkal könnyebb valódi dolgokat feláldozni.

Egy másik dolog, amit az embereknek fel kell áldozniuk, az a szenvedésük: azt is nagyon nehéz feláldozni. Az ember lemond bármilyen gyönyöréről, de a szenvedését nem adja fel. Az ember olyan, hogy a szenvedéséhez mindennél jobban ragaszkodik. Pedig attól mindenképpen meg kell szabadulnia. Aki nem szabad a szenvedéstől, aki nem áldozta fel a szenvedését, nem képes önmagán dolgozni. Később nagyon sokat kell beszélni a szenvedésről. Semmi sem érhető el szenvedés nélkül, de ugyanakkor a szenvedés feláldozásával kell kezdeni. Most fejtesse meg, mit jelent mindez.”

Körülbelül egy hétig maradtam Moszkvában, és új ideákkal és benyomásokkal telve tértem vissza Szentpétervárra. Ott egy nagyon ér-

dekes esemény játszódott le. ami sok mindent megmagyarázott a tani tásról és G. módszereiről.

Moszkvai tartózkodásom alatt G. tanítványai különböző, az emberre és a világra vonatkozó törvényeket magyaráztak meg nekem; többek között megint megmutatták a 'hidrogének táblázatát', ahogy mi Szentpéterváron hívtuk, de jóval kiterjedtebb formában. Nevezetesen a 'hidrogének' három skálája mellett, melyet G. korábban dolgozott ki számunkra, továbbvitték annak lebontását tizenkét skálán keresztül (lásd 4. táblázat.)

Ebben a formában a táblázat szinte érthetetlen volt, én nem tudtam meggyőzni magamat ezeknek a csökkentett skáláknak a szükségességéről.

„Vegyük például a hetedik skálát” mondta P. „Az Abszolút itt a 'hidrogén' 96. Vehetjük a 'tüzei', mint példát a 'hidrogén' 96-ra. így egy darab fa számára a tűz az Abszolút. Vegyük a kilencedik skálát. Itt az Abszolút a 'hidrogén' 384, vagy víz. Egy darab cukornak a víz lesz az Abszolút.”

De képtelen voltam felfogni a kiindulási pontot, amivel lehetséges lenne pontosan meghatározni, mikor lehet használni egy ilyen skálát. P. mutatott nekem egy táblázatot öt skálára építve, mely a különböző világok párhuzamos szintjére vonatkozott. De semmit sem tudtam vele kezdeni. Azon kezdtem gondolkodni, hogy nem lehet-e ezeket a különböző skálákat a különböző kozmoszokkal kapcsolatba hozni. És ebbe a gondolatba mélyedve teljesen rossz irányba mentem, mert természetesen a kozmoszoknak nincs semmiféle kapcsolata a skálabeosztással Ugyanakkor úgy tűnt, hogy már semmit sem értettem többé a „sugárzás három oktávjából”, melyből G. a 'hidrogének' első skáláját vezette le. Itt a fő akadály a három erő, az 1, 2, 3, az 1, 3, 2, és a „szén”, „oxigén”, „nitrogén” közötti viszony volt.

Ugyanakkor rájöttem, hogy ez valami nagyon fontos dolgot foglal magában. És azzal a kellemetlen érzéssel hagytam el Moszkvát, hogy nemcsak semmi újat nem értem el, de úgy tűnt, hogy ami már megvolt, azt is elvesztem, vagyis amit úgy gondoltam, hogy már értek.

Volt egy megegyezés a csoportunkban, hogy ha bárki Moszkvába megy, és ott új magyarázatokat és előadásokat hall, Szentpétervárra visszatérve, azokat közölnie kell a többiekkel. Szentpétervár felé a vasúti kocsiban gondolatban figyelmesen átvizsgáltam mindazt, amit Moszkvában hallottam és úgy éreztem, hogy nem tudom a lényegeit elmondani, mert azt én magam sem értem Ez idegesített, és nem tudtam, mit tegyek. Ilyen állapotban érkeztem Szentpétervárra és mentem el a következő napon összejövetelünkre.

Mialan a „diagramokat” próbáltam rekonstruálni - „diagramnak” hívtuk G. tanításának azt a részét, ami az általános kérdésekre és törvényekre vonatkozott, - utazásom általános benyomásait kezdtem feleleveníteni. Mialatt beszéltem, állandóan egy másik gondolat jár az eszemben: „Hol kezdjem? - Mit jelent az 1, 2, 3-ból az 1, 3, 2-be va-

Tizennegyedik fejezet

Időnként, mikor G. velünk maradt olyan előadások után, amelyeken új emberek is részt vettek, mindig visszatért bizonyos pontokra. Az első az „önmagára való emlékezés” volt; hangsúlyozta az önmagán való folyamatos munka szükségességét ennek eléréséhez. A második a nyelvezetünk tökéletlensége és az „objektív igazság” szavakban kifejezésének nehézsége volt.

Mint már említettem, G. az „objektív” és „szubjektív” kifejezésnek speciális értelmet adott, a tudatállapotok „szubjektív” és „objektív” felosztását véve alapul. Így minden ismert tudásunk, ami a közönséges megfigyeléseken és azok ellenőrzésén alapul, az ő szemében *szubjektív* tudás volt. és ugyancsak minden tudományos elméletet, amelyeket a szubjektív tudatállapotban elérhető tények megfigyeléséből vezettek le, szintén *szubjektívnek* nevezett. Az a tudás, mely az ősi módszereken és megfigyelési elveken alapul, a dolgoknak önmagukban való ismerete, a *Mindenség tudománya*, képviselte számára az *objektív* tudományt.

Megpróbálom leírni, ami ezután következett, amennyire vissza tudok rá emlékezni, használni fogom egyrészt saját szentpétervári, másrészt G. moszkvai tanítványainak feljegyzéseit.

„Az objektív tudomány egyik központi fogalma” mondta G. „a minden létező dolog alapvető egysége, az egység a sokféleségben. A legősibb idők óta azok az emberek, akik megértették ennek a fogalomnak a tartalmát és megtalálták benne az objektív tudás alapját, arra törekedtek, hogy módot találjanak azt mások számára érthető formában továbbadni. Az objektív tudás ideáinak helyes átadása mindig egyik feladata volt azoknak, akik azt birtokolták. Ilyen esetekben minden dolog egységét, mint alapvető és központi ideát kellett elsőként, teljesen pontosan továbbadni. Ezért mindig azt a formát keresték, ami a megfelelő továbbadást lehetővé teszi, és azt nem torzítja vagy hamisítja meg. E célból azoknak az embereknek, akiknek ezeket az ideákat átadták, megfelelő előkészítésen kellett átmenniük, és magát az ideát vagy logikus formában adták elő - mint például a filozófiai rendszerekben,

melyek megpróbálják meghatározni az 'alapelveket' vagy archetípusokat, melyekből minden más származik - vagy a hit éltető elemét megteremteni törekvő, és egy érzelmi felindulást ösztönző vallási tanítások formájában, amelyek az embereket az 'objektív tudat' szintjére emelik. Többé-kevésbé sikeres próbálkozások ezen a két úton az egész emberi történelmet végigkísérik, a legősibb időkől máig, vallási hitek vagy filozófiai tanok formájában, melyek mint emlékművek maradtak meg, tanúsítva a törekvéseket az emberiség gondolatainak az ezoterikus gondolatokkal való egyesítésére.

De az objektív tudás, az egység ideájával együtt, az objektív tudatai laphoz tartozik. Amikor ezt a tudást kifejező formákat a szubjektív tudat fogja fel, az elkerülhetetlenül eltorzítja és így az igazság helyett egyre több tévedést hoz létre. Objektív tudattal látni és érezni lehet a minden létező alapvető egységét'. De a szubjektív tudat számára a világ milliónyi különálló és kapcsolat nélküli jelenségre oszlik. Megpróbálni ezeket a jelenségeket valamilyen tudományos, vagy filozófiai rendszerbe foglalni, nem vezet sehová, mert az ember képtelen az Egész ideáját felépíteni különálló tényekből kiindulva, és nem tudja kitalálni az Egész felosztásának elveit anélkül, hogy ismerné a törvényeket, melyeken ez a felosztás alapú

Természetesen a minden létező dolog egységének ideája megjelenik a racionális gondolkodásban is, de annak pontos viszonyát a sokféleséghez sohasem lehet világosan szavakkal, vagy logikus formában kifejezni. Mindig megmarad a nyelv leküzdhetetlen akadálya. Egy nyelv, mely a többféleség és a változatosság benyomásainak a szubjektív tudatállapotokban való kifejezése folytán alakult ki, sohasem tudja átadni teljesen és tisztán az egység ideáját, mely csak az objektív tudatállapotban fogható fel. és válik nyilvánvalóvá.

Azok az emberek, akik az objektív tudományt birtokolták, miután rájöttek, hogy a mindennapi nyelv tökéletlen és korlátolt, 'mítoszokban', 'szimbólumokban' és különleges 'aforizmákban' próbálták kifejezni az egység ideáját, melyek változtatás nélkül továbbadták ezt az ideát az egyik iskolától a másikig, gyakran egyik korszaktól a másikig.

Már korábban elhangzott, hogy az embernél, a felső tudatállapotokban két felső központ működik: a 'felső érzelmi' központ és a 'felső gondolati' központ. A mítoszok és a szimbólumok célja volt, hogy elérjék a felső központokat, hogy az embernek olyan ideákat közvetítse, melyek értelme számukra elérhetetlen, és mindezt olyan formában, amit nem lehet hamisan értelmezni. A mítoszok a 'felső érzelmi' központnak voltak szánva, a szimbólumok a 'felső gondolati' központnak. Ezért minden arra való törekvés, hogy a mítoszokat, a szimbólumokat, vagy az aforizmákat, amik azoknak tartalmát összefoglalják, az ember csak az eszével értse meg, vagy magyarázza meg, már eleve kudarcba fullad. Mindig, mindent meg lehet érteni, de csak a megfelelő

központtal. Az objektív tudomány ideáit nem lehet felfogni a gondolkodás megfelelő előkészítése nélkül, mert csak egy jól előkészített gondolkodásmód képes ezeket az ideákat idegen elemek nélkül a felső központoknak továbbadni.

A szimbólumok, amiket az objektív tudomány ideáinak továbbadására használtak, magukba foglalták a világegyetem alapvető törvényeinek diagramjait, és amik nem csak magát a tudományt adták át, hanem a hozzá vezető utat is megmutatták. A szimbólumok struktúrájának és jelentésének tanulmányozása nagyon fontos részét alkotta az előkészítésnek, mely nélkül az objektív ideákat nem lehetett átvenni, ez magában egy próba volt, mert a szimbólumok csak betű szerinti vagy formális értése azonnal lehetetlenné tette bármilyen további tudás elnyelését.

A szimbólumok fel voltak osztva alapvetőkre és másodrendűekre; az első a tudomány különböző ágainak fő elveit tartalmazta, a második a jelenségek lényegének természetét fejezte ki az egységhez való viszonyukban.

A sok formula között volt egy, ami sok szimbólum tartalmát foglalta össze, cs amelynek különös jelentősége volt, nevezetesen az *'Ahogy fent, úgy lent'* formulája Hermész Triszmegisztosz Smaragd táblájáról'. Ez a formula azt fejezte ki, hogy a kozmosz összes törvénye megtalálható az atomban, vagy bármilyen más jelenségben, mely bizonyos törvények beteljesedése folytán létezik. Ugyanez a jelentés a *mikrokozmosz-ember* és a *makrokozmosz-világegyetem* közötti analógiában is megvan. A hármasság és az oktavok alapvető törvényei áthatolnak mindenben, és azokat párhuzamosan kell tanulmányozni a világban és az emberben. De az ember saját magának közelebbi, és könnyebben elérhető tárgy a tanulmányozásra és ismeretre, mint a rajta kívül lévő jelenségek világa. Épp ezért, ha a világegyetem megismerése felé törekszik, az embernek a világ alapvető törvényeinek tanulmányozását önmagán kell kezdenie.

Ebből a szempontból egy másik formula, *ismerd meg önmagad*, különösen mély értelmet nyer: ez az egyike azoknak a szimbólumoknak, melyek az igazság megismeréséhez vezetnek. A világ és az ember tanulmányozása egymást segítik. A világegyetem és törvényeinek tanulmányozásával az ember önmagát tanulmányozza, és önmagát tanulmányozva a világot is tanulmányozza. Ebben az értelemben minden szimbólum tanít nekünk valamit magunkról.

A szimbólumok megértését a következő módokon lehet elérni: a jelenségek világát tanulmányozva az ember először mindenben két alapelv megnyilvánulását látja: az egyik ellentétes a másikkal, amelyek aszerint, hogy együtt vagy szemben állnak, ilyen vagy olyan eredményre vezetnek, visszatükrözve az őket létrehozó alapvető elvek természetét. A *kettősség* és *hármasság* nagy törvényeinek ilyen megnyil-

vánulását az ember egyidejűleg látja a kozmoszban és önmagában. De a kozmoszhoz viszonyítva 6 csak néző. aki a jelenségeknek csak a felszínét látja, melyek különböző irányokba mozognak, bár neki úgy tűnik, hogy csak egy irányba. De önmagával kapcsolatban a kettősség és hármasság törvényei praktikus formában fejeződnek ki, ezeket a törvényeket saját magában megértve képes korlátozni a kettősség és hármasság megjelenéseit az önmagával való folyamatos küzdelemre az öntanulmányozás útján. így bevezeti az akarat *vonatát* először az idő körébe és aztán a végtelenség ciklusába, melynek megvalósítása létre fogja hozni benne a nagy szimbólumot, ami a *Salamon pecsétje* néven ismert.

A szimbólumok értelmének továbbadása annak az embernek, aki először is önmagában nem értette meg azokat, lehetetlen. Ez paradoxnak tűnik, de csak az tudja egy szimbólum jelentését és esszenciáját befogadni és megérteni, aki már tudja, mit tartalmaz a szimbólum. És ezután neki ez a szimbólum tudásának összefoglalásává válik, és tudásának kifejezésére és átadására szolgál, úgy mint ahogy annak is szolgált, aki ezt létrehozta.

Ezek a legegyszerűbb szimbólumok:

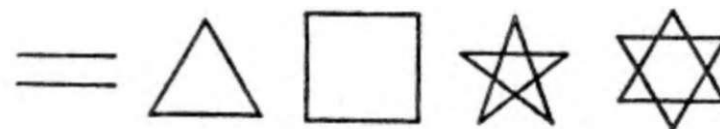

43. ábra

vagyis a 2. 3. 4. 5. 6. számok, amik kifejezik ezeket, és meghatározott jelentésük van az ember belső fejlődésével kapcsolatban; az ember különböző szintjeit mutatják öntökeletcsedés és létének növekedése útján.

Az ember közönséges állapotában, mint *kettősség* vehető. Teljes egészében kettősségekből, vagy ellentétpárokból áll. Az ember minden értékelése, benyomása, érzelme, gondolata, pozitívra és negatívra osztott, hasznosra és ártalmasra, szükségesre és szükségtelenre, jóra és rosszra, kellemesre és kellemetlenre. A központok munkája ennek a megosztottságnak a jegyében megy végbe. A gondolatok szemben állnak az érzelmekkel. A mozgási indítékok szemben állnak a csendre való ösztönös vágygal. Ebben a kettősségben játszódik le minden észlelés, minden reakció, az ember egész élete. És bárki, aki csak egy kicsit is figyeli magát, felismerheti ezt a kettősséget önmagában.

De ez a kettősség váltakozónak tűnhet; ami ma győztes, holnap legyőzött, ami ma uralkodik rajtunk, rövidesen másodlagossá és alárendeltté fog válni. És minden egyaránt mechanikus, egyaránt akaratnélküli és céltalan. A kettősség megértése önmagunkban azzal kezdődik,

hogy felismerjük mechanikusságunkat és meg tudjuk látni a különbséget a mechanikus és a tudatos között. Ezt a megértést az önbecsapás lerombolásának kell megelőznie, melyben az ember él, ami abból áll, hogy a legmechanikusabb cselekedeteit is akaratlagosnak és tudatosnak, önmagát pedig egyedülinek és teljesnek tekinti.

Amikor az Önbecsapást elpusztította, és az ember kezd önmagában látni a gépiesség és tudat közötti különbséget, akkor kezdődik el a küzdelem a tudat megvalósításáért az életben, és a mechanikusságnak a tudat alá rendeléséért. Ennek érdekében az ember tudatos indítékokból nagy erőfeszítéseket tesz, hogy egy erős *elhatározásra* jusson, a kettősség törvénye alapján benne lejátszódó gépies folyamatok ellen küzdeni. A harmadik, állandó elvnek megteremtése lesz az ember számára a *kettősség átalakítása hármassággá*.

Ezt az elhatározást megerősítve állandóan és hiánytalanul belevéve azokba az eseményekbe, ahol korábban a véletlen semlegesítő 'sokkok' működtek, és véletlen eredményt adtak, idővel az eredmények állandó vonalát fogja létrehozni, és ez lesz a *hármasság átalakítása négyességgé*. A következő szintnek, a négyesség átalakításának ötösséggé és az *ötágú csillag felépítésének*, nem egy, hanem sok jelentése van az emberrel kapcsolatban. Ezek közül van egy, amit a többi előtt kell megtanulni, és amire a legkevésbé gondoltak; ez a központok munkájára vonatkozik.

Az ember gépezetének fejlődése, és létének gazdagodása, a gépezet új és szokatlan működésével kezdődik. Azt tudjuk, hogy az embernek öt központja van: gondolati, érzelmi, mozgási, ösztön és szex központ. Bármelyik központ túlzott fejlődése a többiek rovására nagyon egyoldalú embert hoz létre, aki további fejlődésre képtelen. De ha az ember mind az öt központjának munkáját harmonikus együttműködésbe hozza, az *'ötágú csillag bezárul benne'* és egy fizikailag beteljesedett emberré válik. Az öt központ teljes és helyes működése egyesíti őket a felső központokkal, melyek behozzák az addig hiányzó princípiumot, és az embert közvetlen és állandó kapcsolatba hozzák az objektív tudattal és az objektív tudással.

És akkor az ember *hatszögű csillaggá* válik, vagyis egy független és önmagában teljes életkörben csáncolva, elszigeteli magát a külső befolyásoktól és a véletlen sokkaktól; magába foglalja Salamon Pecsétjét.

A jelen esetben az adott szimbólumok sorozata - 2. 3. 4. 5. és 6. - egy folyamatra lett alkalmazva. De még ez az értelmezés sem teljes, mert egy szimbólumot sohasem lehet teljes egészében értelmezni. Csak tapasztalni lehet, ugyanúgy, mint ahogy például az önismeret ideáját is át kell élni.

Az ember harmonikus fejlődésének ugyanezt a folyamatát meg lehet vizsgálni az oktávok törvényének nézőpontjából is. Az oktávok törvénye egy másik szimbólumrendszer ad. Az oktávok törvénye szerint

minden befejezett folyamat a dó hang átvitele az egymást követő hangok sorozatán keresztül a következő oktáv dó-jáig. Az oktáv hét alaphangja a hét törvényét fejezi ki. Ehhez hozzávéve a következő oktáv dó-ját, a folyamat koronáját, a nyolcadik fokot adja. A hét alaphang a két intervallummal' vagy a két hozzáadott sokkal' együtt kilenc fokot ad. Ha hozzátesszük a következő oktáv dó-ját, tíz fokunk van. Az utolsó, a tizedik fok a befejezése a megelőző ciklusnak és a kezdete a következőnek. így az oktávok törvénye és a fejlődés folyamata, amit kifejez, magába foglalja a számokat 1-től 10-ig. Ezen a ponton elértünk oda, amit talán a *számok szimbolizmusának* lehetne nevezni. A számok szimbolizmus nem érthető az oktávok törvénye nélkül, vagy annak világos megértése nélkül, hogy az oktávok hogyan fejlődnek ki a *tíz rendszerben* és fordítva.

Az okkultizmus nyugati rendszerében van egy 'teozófikus összeadás' néven ismert módszer, ami a két vagy több számjegyet tartalmazó számoknak jelentését adja meg a számok összeadása alapján. Azoknak az embereknek, akik nem értik a számok szimbolizmusát, a számok összeadásának ez a módszere teljesen önkényesnek és meddőnek tűnik. De annak az embernek, aki megérti az egységét mindennek, ami létezik, és akinek megvan a kulcsa ehhez az egységhez, a teozófikus összeadási módszerek mély értelme van, mert minden változatosságot az azt irányító alaptörvényekre vezet vissza; melyek az 1-től 10-ig sorakozó számokban vannak kifejezve.

Ahogy már korábban említettük a szimbolizmusban a számok meghatározott *geometriai formáknak* felelnek meg, amelyekkel kölcsönösen kiegészítik egymást. A Kabala a betűk szimbolizmusát is használja, ami a *szavak szimbolizmusával* egyezik meg. A négyfajta szimbolikus módszer kombinációja, a számoké, a geometriai formáké, a betűké és a szavaké, bonyolult, de tökéletesebb módszert ad.

Aztán létezik a *mágia szimbolizmus*, az *alkémia szimbolizmus*, és az *asztrológia szimbolizmus* is ugyanúgy, mint a *Tarol szimbólumainak* rendszere, mely egyesíti őket.

Ezeknek a rendszereknek mindegyike módszerként szolgálhat az egység elvének *átadásához*. De a képzetlen és tudatlan kezében, akár mennyire is tele van jó szándékkal, ugyanez a szimbólum a 'tévedés eszközévé' válik. Ennek az az oka, hogy egy *szimbólumot* sohasem lehet véglegesnek és befejezettnek értelmezni. Mivel egy szimbólum az egység törvényét meghatározatlan változatosságban fejezi ki, és ennek magának is meghatározatlan számú oldala van, melyek szemszögéből vizsgálható, és attól, aki ezt megközelíti, azt követeli, hogy képes legyen ezt a különböző nézőpontokból egy időben szemlélni. Azok a szimbólumok, amiket lefordítottak a mindennapi nyelvre, megmerevednek, elhomályosodnak, és nagyon könnyen saját ellentétükké válnak, az értelmük szűk, dogmatikus keretek közé zárult, és így még csak viszonylagos szabadságot sem adnak a téma *logikai* vizsgálatára.

Ennek az oka a szimbólumok betű szerinti értelmezésében van, és abban, hogy a szimbólumnak csak egy jelentést tulajdonítanak. Az igazság megint el lett takarva a hazugság külső leplével és ennek felfedezéséhez a tagadás óriási erőfeszítése szükséges, amiben maga a szimbólum ideája el is veszik. Jól ismém, hogy milyen sok kiábrándulást okoztak a vallás, az alkémia, és különösen a mágia szimbólumai azoknál, akik azt szó szerint és csak egy értelmezésben vették.

Ugyanakkor a szimbólumok helyes megértése nem vezethet vitákhoz. Elmélyíti a tudást, és nem maradhat elméleti, mert erősíti a törck vést a valódi eredmények felé, a tudás és lét egysége felé, vagyis a *Nagy Tett* felé. Tiszta tudás nem adható át, de szimbólumokban kifejezve, mint egy fátyollal eltakarva, azoknak, akik kívánják és tudják, hogyan keressék, ez a fátyol átlátszóvá válik.

Ebben az értelemben lehet szó a beszéd szimbolizmusáról is, bár ez a szimbolizmus nem mindenki számára érthető. A mondottak belső értelmét megérteni csak egy bizonyos fejlődési szinten lehet, és amikor azt a hallgató részéről az annak megfelelő erőfeszítés és állapot kíséri. De amikor olyan dolgokat hall, amik újak számára, ahelyett, hogy erőfeszítéseket tenne megérteni azokat, az ember vitatni kezdi, vagy cáfolni, és ellenvéleménye van ezekkel szemben, ami szerinte helyes, holott valójában semmilyen kapcsolata nincs velük. Így minden lehetőséget elveszít bármi új befogadására. Ahhoz, hogy az ember képes legyen megérteni egy szimbolikus beszédet, már meg kellett tanulnia hallgatni. Megfelelően hallgatni: tudás. Ha ez a tudás hiányzik, minden törekvés a szó szerinti megértésre, különösen ott, ahol az objektív tudásról, az egység és a sokféleség egyesüléséről van szó, legtöbb esetben már eleve csak kudarcra és további tévedésre vezet.

Ezt hangsúlyoznunk kell, mert a jelenlegi oktatás intellektualizmusa átitatja az embereket azzal a hajlandósággal és célzatossággal, hogy logikai meghatározások után nézzenek, és vitákat kezdenek minden kapcsolatban, amit csak hallanak anélkül, hogy észrevennék: épp azokban a szférákban béklyózzák meg magukat vágyaikkal, ahol a pontos meghatározások természetüknél fogva pontatlan értelemmel járnak.

Mivel gondolkodásunkban megvan ez a hajlandóság, gyakran megtörténik, hogy a pontos tudást részletekbe menően átadták egy embernek, mielőtt az a dolog alapvető természetét megértette volna, és ezáltal csak még nehezebb lett számára ezt megérteni. Ez nem azt jelenti, hogy pontos meghatározások nem léteznek az igazi tudás útján, épp ellenkezőleg; csak ott léteznek, de rendkívül különböznek anól, amit mi általában annak gondolunk. Ha bárki azt hiszi, hogy haladhat az önismeret útján az összes részlet pontos ismeretének segítségével, és ha arra számít, hogy el tud érni ilyen tudást anélkül, hogy először is megpróbálná asszimilálni azokat az utalásokat, amiket munkájával kapcsol-

latban kapott, akkor mindenekelőtt meg kell értenie, hogy nem éri el a tudást addig, míg nem tesz megfelelő erőfeszítéseket, mert csak ön maga, csak saját erőfeszítése által érheti el azt, amit kutat. Soha, senki nem adhatja neki azt, amit nem birtokolt azelőtt; senki sem végezheti el helyette azt a munkát, amit neki kell elvégeznie. Mindössze annyit tehet neki, hogy ösztönzést ad a munkához és ebből a szemszögből a szimbolizmus, helyesen értelmezve, ösztönző szerepet játszik tudásunk számára.

Korábban beszéltünk az oktávok törvényéről, arról a tényről, hogy bármilyen szinten történik a folyamat, fejlődési vonalát pontosan meghatározza a héthangú skála felépítésének törvénye. Ezzel kapcsolatban rámutattunk, hogy minden hang, ha egy másik szinten vesszük, megint egy teljes oktávot ad. Az 'intervallumokat' a *mi, fá és ti, dó* között nem lehet betölteni a működésben lévő folyamat energiájának erejével és külső 'sokkot', mondhatni külső segítséget követelnek meg, ami ezáltal az egyik folyamatot a másikkal összeköti. Ebből következik, hogy az oktávok törvénye a világegyetem minden folyamatát összeköti, és annak, aki ismeri az átmenő oktávokat és törvényük felépítését, lehetősége nyílik minden dolgot és minden jelenséget alapvető természetében megismerni, úgy, mint minden kapcsolatát a többi dologgal és jelenséggel.

Az oktáv felépítésének törvényére vonatkozó összes tudás egyesítéséhez van egy szimbólum, egy kör, ami pontokkal kilenc részre van felosztva, melyek egy bizonyos sorrendben kilenc vonallal vannak egymással összekötve.

Mielőtt rátérnék ennek a szimbólumnak a tanulmányozására, lényeges annak a tanításnak bizonyos nézeteit megérteni, mely ezt a szimbólumot használja, és ennek kapcsolatát más rendszerekkel, melyek a szimbolikus módszereket használják a tudás átadására.

Ahhoz, hogy megértsük ezeknek a tanításoknak kölcsönös kapcsolatát, mindig emlékezni kell arra, hogy az utak, melyek az egység felismeréséhez vezetnek, azt úgy közelítik meg, mint a kör sugarai a központot; minél közelebb kerülnek a központhoz, annál közelebb kerülnek egymáshoz.

Ennek eredményeként azok a teoretikus fogalmak, melyek egy irányvonal alapjai, néha egy másik tan meghatározásainak nézőpontjából megmagyarázhatók, és fordítva. Ezért néha ki lehet alakítani egy bizonyos köztés irányt a két együtt haladó irány között. De az alapvető irányvonal teljes megismerésének és megértésének hiányában az ilyen közbeeső utak könnyen az irányvonalak keveredéséhez vezetnek, vagyis zavarhoz és tévedéshez.

A többé-kevésbé ismert tanok fő irányvonalai közül négyet nevezünk meg:

1. Héber
2. Egyiptomi
3. Perzsa
4. Hindu

Az utolsónak csak a filozófiáját ismerjük, és az első három teóriáinak csak a részleteit.

Ezekon kívül Európában két irány ismert: a *Teozófia*, és az úgynevezett *nyugati okkultizmus*, melyek az alapvonalak keveredésének eredményei. Mindkét irány tartalmazza önmagában az igazság magvait, de egyik sem birtokolja a teljes tudást, és ezért azok a próbálkozások, hogy egyiket gyakorlatilag is megvalósítsák, csak negatív eredményeket adhatnak.

Az in kifejtett tanítás elmélete teljesen önálló és független a többi utótól és egész mostanáig teljesen ismeretlen maradt. Mint a többi tanítás, használja a szimbolikus módszereket, és egyik fő szimbóluma egy ábra, ami már említve volt, azaz a kilenc részre felosztott kör:

Ez a szimbólum a következő formát veszi fel:



44. ábra

A kör kilenc részre van felosztva. Hat pontot egy ábra köt össze, mely szimmetrikus a kör legmagasabb pontján áthaladó átmérővel. Továbbá, a felosztás legmagasabb pontja csúcsa egy egyenlő szárú háromszögnek, ami azokat a pontokat köti össze, melyek nincsenek az első ábra szerkezetében.

Ez a szimbólum az 'okkultisták' számára ismeretlen, nem lehet megtalálni semmilyen könyvben sem a szájhagyományokban. Olyan jelen-

tőséget tulajdonítottak ennek az ábrának azok, akik ismerték, hogy fontosnak tartották ezt titokban tartani.

Az egész irodalomban ennek csak itt-ott lehet a nyomát, vagy részleges ábrázolását megtalálni.¹ Például ilyet:

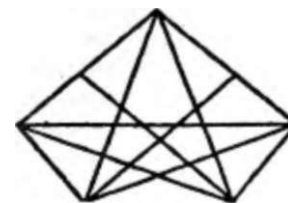

45. ábra

És egy másik hasonlót.



46. ábra

A szimbólum, melyben a kör kilenc részre van felosztva, és a felosztás pontjait egy megadott sorrendben vonalak kötik össze, a hét törvényét fejezi ki a három törvényével egyesülve.

Az oktávnak hét hangja van, és a nyolcadik az első ismétlése. Együtt a két 'hozzáadott sokkal', mely betölti a mi-fá és tí-dó közötti 'intervallumot', kilenc elem van.

Ennek a szimbólumnak a teljes konstrukciója, ami az oktávok törvényéncik teljes kifejezése, sokkal bonyolultabb, mint az itt bemutatott 'Az S. Karppe által írt *Etude sur les origines de la nature du Zohar*. Párizs. 1901. 200-201-es oldalán van egy kör rajza, kilenc részre felosztva:

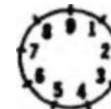

a következő magyarázatot adja:

„Ha megszorozzuk a 9-et 9-el, a szám megjelenik a 8-as számban a bal oldalon és az 1-es számban a jobb oldalon; ugyanígy a 9x8 eredménye megjelenik a 7-es számban a bal és a 2-es számban a jobb oldalon; ugyanígy van a 9x6-al. 9x5-el kezdve a sorozat megfordul, vagyis azok a számok, amik az egyes számjegyeket képviselik, a bal oldalon, és amik a tízes számjegyeket, a jobb oldalon jelennek meg.”

szerkezet mutatja. De még ez is elég, hogy megmutassa *egy oktáv* belső törvényeit, és hogy módszert adjon a benne megvizsgált dolgok alaptermészetének felismeréséhez.

Egy dolog vagy jelenség elszigetelt létezését megfigyelve az egy örökké visszatérő, és szüntelenül végbemenő folyamat zárt köre lesz. Maga a kör ennek a folyamatnak a szimbóluma. A kör kerületét felosztó pontok a folyamat állomásait szimbolizálják. Az egész szimbólum maga a *dó*, vagyis egy olyan valami, aminek szabályos és beteljesedett létezése van. Ez egy kör, egy befejezett ciklus. Ez a mi tízes számrendszerünk *nullája*; már a formája szerint is egy befejezett ciklust képvisel. Magába foglal mindent, ami saját létezéséhez szükséges. Elkülönült mindentől, ami körülveszi. A szintek sorozatának a folyamatban kapcsolódnia kell a számok sorozatával 1-től 9-ig. A kilencedik fok jelenléte, amely a ti-dó 'intervallumot' tölti be, befejezi a ciklust, vagyis bezárja a kört, amely ezen a helyen újra indul. A háromszög csúcsa bezárja alapjának kettősségét, lehetővé téve megnyilvánulásának sokféle formáját a legkülönbözőbb háromszögekben, ugyanúgy, ahogy a háromszög csúcsának pontja végtelenül megszorozza önmagát az alapvonalában. Épp ezért a ciklusnak minden kezdete és befejezése a háromszög csúcsánál van, a pontban, ahol a kezdet és a vég összeolvad, ahol a kör bezárni, s mely úgy rezonál a végtelen ciklikus folyamatban, mint az oktáv két dó-ja. De a kilencedik pont az, amelyik bezárja, cs újból kezdi a ciklust. Ezért a háromszög felső pontja, ami megfelel a dd-nak, lesz a 9. szám és a számok 1-től 8-ig a megmaradt pontok között oszlanak meg.



47. ábra.

Rátérve a körben lévő összetett ábra vizsgálatára megérthetjük felépítésének törvényeit. Az egység törvényei minden jelenségben visszatükröződnek. A tízes számrendszer ugyanennek a törvénynek alapján épül fel. Egy hangot egységként véve, mely önmagában egy egész oktávot tartalmaz, fel kell oszunk hét egyenlőtlen részre, hogy ennek az oktávnak hét hangját megkapjuk. De a grafikus ábrázolásban a részek egyenlőűensége nincs figyelembe véve, és az ábra felépítéséhez először az egy-heted, aztán a két-heted, három-heted, négy-heted, öt-heted, hat-heted, és hét-heted van véve. Tizedesekben számolva a követ-kezőket kapjuk:

$$\begin{aligned} 1_{10} &= 0,142857 \dots \\ 2_{10} &= 0,285714 \dots \\ 3_{10} &= 0,428571 \dots \\ 4_{10} &= 0,571428 \dots \\ 5_{10} &= 0,714285 \dots \\ 6_{10} &= 0,857142 \dots \\ 7_{10} &= 0,999999 \dots \end{aligned}$$

A megkapott tizedes számok periódusainak sorozatát vizsgálva azonnal látjuk, hogy az utolsót kivéve, mindben ugyanaz a hat számjegy ismétlődik, melyek meghatározott sorrendben cserélnek helyet, így az első számsort ismerve, teljes egészében rekonstruálni lehet az egész sorozatot.

Ha most a számokat 1-től 9-ig a kör kerületére helyezzük és össze kötjük őket egyenes vonalakkal abban a sorrendben, amit az előbbi számok periódusaiban láttunk, a körbe berajzolt ábrát kapjuk. A 3, 6, és 9 számok nem tartoznak bele a periódusba. Ezek különálló háromszöget alkotnak - a szimbólum független hármasságát.

Ha most a 'tcozofikus összeadást' alkalmazzuk, a periódus számainak összegét véve *kilencet* kapunk, vagyis egy teljes oktávot. Minden különálló hang ismét egy teljes oktávot tartalmazva ugyanazon törvény alá tartozik, mint az első. A hangok helyzete megegyezik a periódus számaival, és az oktáv rajza a következőképpen fog kinézni:

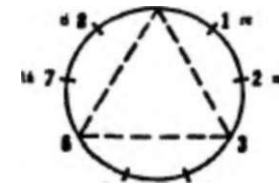

48. ábra

A 9-3-6-os háromszög, mely a kör kerületén lévő, a periódusba nem beletartozó három pontot egyesíti egy egységgé, a három törvényét és a hét törvényét hozza egymással kapcsolatba. A 3-6-9 számok nem tartoznak bele a periódusba; közülük kettő, a 3 és a 6, megegyezik az oktáv két 'intervallumával', a harmadik fölöslegesnek tűnhetne, de ugyanakkor az alaphangot helyettesíti, amelyik a periódusba nem lép be. Továbbá, minden jelenség, mely képes egy hasonló jelenséggel kölcsönhatás céljából érintkezésbe lépni, dó-ként rezonál a megfelelő oktávban. Ezért a dó kiemelkedhet saját köréből, és szabályos kölcsönviszonyba léphet egy másik körrel, vagyis játszhatja azt a szerepet, amelyet saját ciklusában az 'intervallumokat' betöltő 'sokkok' játszanak. És mivel megvan cz. a lehetősége, a dó ezáltal is összeköttetésben van a 3-6-9-es háromszöggel, azokkal a helyekkel, ahol a kívülről jövő sokkok belépnek, és ahol az oktávba be lehet hatolni, hogy kapcsolat jöhessen létre a rajta kívül létezőkkel. A három törvénye bizonyos mértékig kívül áll a hét törvényén, a háromszög áthatol a perióduson, és cz a két ábra egyesülve adja az oktávnak és hangjainak belső felépítését.

Magyarozatunk ezen pontján fel lehet tenni a kérdést: miért van az, hogy az 'intervallumot', ami a 3-as számmal van jelölve, a megfelelő helyén találjuk a *mi* és *fá* között, míg a másikat, ami a 6-os számmal van megjelölve, a *szó* és *lá* között találjuk, mikor annak a megfelelő helye a (*i* és *dó* között lenne).

Ha a feltételek figyelembe lettek volna véve a második 'intervallum' (6) helyét illetően, a következő kört kapnánk:

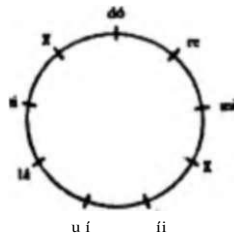

49. ábra

És a zárt ciklus kilenc alkotórészét a következő módon lehet csoportosítani:



50. ábra

A felosztás, amit megkaptunk:

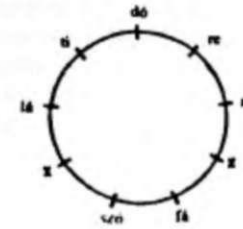

51. ábra

csak a következő csoportosítást adhatja:

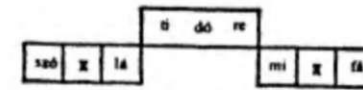

52. ábra

vagyis az egyik esetben az *x* a *mi* és *fá* között, és a másik esetben a *szó* és *lá* között van, ahol nem szükséges.

A szünet látszólagosan rossz helyen való megjelenése önmagában megmutatja azoknak, akik képesek a szimbólumot olvasni, milyenfajta 'sokk' szükséges a *ti*-nek a *dó*-ba való átmenetéhez.

Ennek megértéséhez lényeges visszaemlékezni arra, amit mondtunk a 'sokkok' szerepéről az emberben és a világegyetemben lejátszódó folyamatokban.

Amikor az oktávok törvényét a kozmoszra alkalmaztuk, a 'Nap-Föld' szakaszt így ábráztuk:

A sugárzás három oktávjával kapcsolatban rá lett mutatva, hogy a *dó* áthaladása a *ti*-be, az 'intervallum' betöltése, magában a Nap szervezetében játszódik le. A kozmikus oktávban, a *dó-ti* szünettel kapcsolatban rá lett mutatva, hogy ez az áthaladás az Abszolút akaratával lett végrehajtva. A *fá-mi* áthaladás a kozmikus oktávban mechanikusan történik, egy különleges gépezet segítségével, mely lehetővé teszi a *fá* számára, hogy egy belső folyamatsor segítségével megszerezze az eggyel föllette álló *szó* jellegzetességeit, hangjának változtatása nélkül, vagyis ez a különleges gépezet lehetővé teszi a *fá*-nak összegyűjteni a szükséges belső energiát, hogy függetlenül áthaladjon a következő hangba, a *mi*-be.

Pontosan ugyanez a viszony ismétlődik minden befejezett folyamatban. Megvizsgálva az emberi szervezet táplálkozási

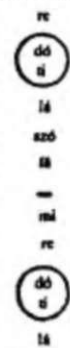

53. ábra

folyamatát, és a szervezet által felvett anyagok átalakítását, ugyanazokat az 'intervallumokat' és 'sokkokat' találjuk bennük.

Ahogy már korábban rámutattunk, az ember háromféle táplálékot vesz fel. Mindegyik egy új oktáv kezdete. A második oktáv, azaz a levegő oktáv, annál a pontnál egyesül az elsővel, vagyis az étel és ital oktávjai, ahol az a fejlődésben megáll, a *mi* hangnál. És a harmadik oktáv azon a ponton egyesül a másodikkal, ahol a második oktáv megáll a fejlődésben, a *mi* hangnál.

De meg kell érteni, hogy ugyanúgy, mint sok kémiai folyamatban, csak a természet által pontosan meghatározott *mennyiségű* anyag adja az elvárt minőségű vegyületet, úgy az emberi szervezetben is a háromfajta élelemnek meghatározott arányban kell keverednie.

A végső anyag a táplálékoktáv folyamatában a *ti* anyag ('hidrogén' 12 a harmadik skálán), melynek 'hozzáadott sokkra' van szüksége, hogy áthaladhasson az új dó-ba. De mivel a három oktáv részt vett ennek az anyagnak a létrehozásában, befolyásuk a végső eredményen visszatükröződik, annak minőségét meghatározza. A mennyiséget és a minőséget szabályozni lehel, ha az ember tudja a szervezete által felvett három táplálékot adagolni. Csak a háromfajta élelem közötti teljes összhang jelenlétében, a különböző folyamatok erősítésével vagy gyengítésével lehet a várt eredményt elérni.

De arra lényeges emlékezni, hogy bármilyen önkényes próbálkozás az élelem vagy a légzés szabályozására, a szó igazi értelmében csak akkor vezethet eredményre, ha valaki pontosan tudja, hogy mit csinál, és miért, és ez milyen eredményt fog adni.

Továbbá, még ha sikerül is valakinek szabályozni a folyamat két összetevőjét, a táplálékot és a légzést, ez nem elég, mert még fontosabb tudni; hogy kell szabályozni a táplálék harmadik fajtáját - a 'benyomásokat'.

Ezért mielőtt egyáltalán gondolkodnánk a belső folyamatok gyakorlati befolyásolására, lényeges pontosan megérteni a szervezetbe belépő anyagok kölcsönös viszonyát, a lehetséges 'sokkok' természetét és a hangok átmenetét kormányzó erőket. Ezek a törvények mindenhol egyformák. Az embert tanulmányozva a kozmoszt tanulmányozzuk, a kozmoszt tanulmányozva az embert tanulmányozzuk.

Az 'Abszolút-Hold' kozmikus oktáv, a három törvényének értelmében, három alárendelt oktávra osztható. Ebben a három oktávban a Kozmosz olyan, mint az ember, ugyanaz a 'hammelet', ugyanaz a három 'sokk'

A sugárzás kozmikus oktávjában, ahol a *fá-mi* 'intervallum' található, a diagramon 'gépezetek' vannak jelölve, ugyanúgy, mint az emberi testben.

A *fá-mi* átmenet folyamata a legvázlatosabb módon így mutatható be: a kozmikus *fá* belép ebbe a gépbe, mint az alsó emelet tápláléka és

elkezdje átváltozási ciklusát. Ezért kezdetben a gépben dó-ként rezonál. A kozmikus oktáv szó anyaga ugyanazt a szerepet játssza, mint a közelebb emeletre belépő anyag, vagyis a légzésre szolgáló levegő, mely segít a *fá*-nak a gépezeten belül áthaladni a *mi* hangba. Ez a szó a gépezetbe belépve szintén dó-ként rezonál. Az így kapott anyag kapcsolatba kerül a felső emelettel a kozmikus *lá* anyagán keresztül, mely oda szintén dó-ként lép be.

Ahogy ezekből látjuk, a *lá*, *szó*, *fá* hangok táplálékul szolgálnak a gépezetnek. Eredményességük sorrendjében, a három törvényének megfelelően, *lá* lesz az aktív elem, *szó* a semlegesítő és *fá* a passzív. Az aktív elv a passzív elvvel ellenhatásba lép, (vagyis egyesül vele a semlegesítő elv segítségével), egy meghatározott eredményt adva. Ezt szimbolikusan így lehet ábrázolni:

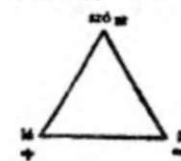

55. ábra

Ez a szimbólum rámutat, hogy a *fá* anyag keveredve a *lá* anyaggal eredményül a *szó* anyagot adja. És ahogy ez a folyamat az oktávban lejátszódik a *fá* hangon belül fejlődve, mondhatjuk azt, hogy a *fá*, anélkül, hogy helyet változtatna, a *szó* tulajdonságait veszi fel.

Minden, amit a sugárzás oktávjával és az emberi szervezetben a táplálékok oktávjaival kapcsolatban mondtunk, közvetlen kapcsolatban van a kilenc részre osztott kör szimbólumával. Ez a szimbólum, mint egy tökéletes szintézis kifejezéseként, önmagában tartalmazza az általa képviselt törvények minden elemét, levezethető belőle, és segítségével átadható minden, ami az oktávban van, és még sok minden más."

G. sok alkalommal visszatért az enneagramra:

„Minden teljes egység, minden kozmosz, minden szervezet, minden növény egy enneagram” mondta. „De ezek közül nem mindegyik enneagramnak van belső háromszöge. Mikor egy adott szervezetben egy belső háromszög van, az bizonyítéka annak, hogy a 'hidrogén táblázat' szerinti magasabb elemek jelen vannak. Belső háromszöge van az olyan növényeknek, mint például a kender, mák, komló, tea, kávé, dohány és sok másnak, melyek meghatározott szerepet játszanak az em-

dó

ti

lá

szó

fá

mi

re

dó

ti

lá

szó

fá

mi

re

dó

ti

lá

szó

fá

mi

re

dó

ti

lá

szó

fá

mi

re

dó

ti

lá

szó

fá

mi

re

dó

54. ábra

ber életében. Ezeknek a növényeknek tanulmányozása több mindent feltárhat számunkra az enneagramra vonatkozóan.

Általában meg kell érteni, hogy az enneagram egy *egyetemes szimbólum*. Az enneagramban minden tudás benne van, és annak segítségével minden értelmezhető. Erre vonatkozóan mondhatjuk, hogy egy ember igazán csak azt *ismeri*, vagy érti, amit bele tud helyezni az enneagramba. Amit nem tud belehelyezni, azt nem is érti. Annak az embernek, aki képes ezt használni, nincs szüksége se a könyvekre, se a könyvtárakra. *Semmi* olyan nincs, amit nem lehetne az enneagramba helyezni és abban megfejteni. Az ember teljesen egyedül lehet a sivatagban, és rajzolhat a homokba egy enneagramot, és ebből kiolvashatja a világegyetem örök törvényeit. És minden alkalommal tanulhat valami újat, valamint, amit azelőtt nem tudón.

Ha két ember, akik különböző iskolákba jártak, találkozik, felrajzolnak egy enneagramot, ennek segítségével képesek azonnal megállapítani, hogy melyik tud többet, és következőképpen melyik milyen fokozaton áll. Azaz melyik az előrehaladottabb, a munkában az idősebb, azaz melyik a mester, és melyik a tanítvány. Az enneagram az egyetemes nyelv alapvető hierogífiája, melynek annyi értelmezése van, ahány szintje az embereknek.

Az enneagram *perpetuum mobile*, az az örök mozgás, amit az emberek a világ kezdete óta kerestek, és sohasem találtak meg. És világos, hogy miért nem tudták megtalálni. Önmagukon kívül keresték azt, ami bennük volt, úgy próbálták *megalkotni* az örök mozgást, mint ahogy az ember egy gépezetet épít fel. pedig az igazi örök mozgás egy másik örök mozgásnak egy része, és ez nem hozható létre attól különválasztva. Az enneagram az *örök mozgásnak* egy vázlatos diagramja, azaz a szüntelen mozgás gépezete. De természetesen fontos tudni, hogy kell olvasni ezt az enneagramot. Ennek a szimbólumnak az értése és az, hogy használni tudja, az embernek óriási képességet ad. Ez az örök mozgás és az alkémisták *bölcsök köve* is.

Az enneagram tudománya hosszú ideig titok volt, és ha most valamennyire érthetővé válik mindenki számára, ez csak hiányos és elméleti formában lehetséges, melyből senkinek sem lehet gyakorlati haszna anélkül, hogy valaki, aki ezt a tudományt már birtokolja, be ne avatná.

Ahhoz, hogy érthető legyen az enneagram, azt mozgásban kell elgondolni, mintha mozgásban volna. Egy mozdulatlan enneagram életelen szimbólum; az élő szimbólum mozgásban van."

Sokkal később - 1922-ben - amikor G. Franciaországban megszervezte az intézetét, ahol tanítványai dervis táncokat tanulmányoztak, G olyan gyakorlatokat mutatott nekik, amik kapcsolatban voltak az „enneagram mozgásával”. A terem padlójára, ahol a gyakorlatok történ-

tek, egy nagy enneagramot rajzoltak, és a tanítványok az 1-től 9. számmal megjelölt pontokon álltak. Azután elkezdtek haladni egyik helyről a másikra a számperiódusok sorrendjében, igen érdekes mozdulatokkal, egymás körül forogva a találkozási pontokon, vagyis ott, ahol a vonalak keresztezték egymást az enneagramban.

G. ebben az időben mondta, hogy az enneagram szerinti mozgásgyakorlatok fontos helyet foglalnak el a „Mágusok küzdelme” c. balettjében. És még azt is mondta, hogy ezekben a gyakorlatokban való részvétel nélkül szinte lehetetlen az enneagramot megérteni.

„A mozgásgyakorlatok segítségével át lehet élni az enneagramot” mondta. „Ezekben a mozdulatokban a ritmus maga sugallja a szükséges ideákat és tartja fenn a szükséges feszültséget, ezek nélkül lehetetlen érezni, hogy mi a legfontosabb.”

Volt az enneagramnak még egy másik rajza is, mely az ő utasítása szerint készült 1920-ban Konstantinápolyban. Ebben a rajzban az enneagram belsejében az Apokalipszis négy állata volt látható - a bika, az oroszlán, az ember és a sas - és velük egy galamb. Ezek a kiegészítő szimbólumok a „központokkal” voltak összekötöttesben.

Az enneagrammal, mint egyetemes szimbólummal kapcsolatban G. újra beszélt az egyetemes „filozófiai” nyelv létezéséről.

„Az emberek már nagyon régóta próbáltak találni egy egyetemes nyelvet” mondta. „*Jc*,s ezen a téren, úgy mint másutt is, olyan valami után kutattak, amit már régóta megtaláltak, és olyan valamit próbálnak *kitalálni*, amit már annak idején jól ismertek. Régebben már mondtam, hogy nem egy, hanem három egyetemes nyelv létezik, pontosabban mondván egy nyelvnek három fokozata. Az első fokozat már lehetővé teszi, hogy az emberek kifejezzék saját gondolataikat, és megértsék mások gondolatait, amikor olyan dolgokról van szó, amihez a mindennapi nyelvezet erőtlenné válik.”

„Milyen kapcsolatban állnak ezek a nyelvek a művészetekkel?” kérdezte valaki. „És a művészet nem képviseli-e azt a 'filozófiai' nyelvet, melyet a többiek intellektuális téren keresnek?”

„Én nem tudom, melyik művészetéről beszél?” mondta G. „Különböző művészetek vannak. Biztos észrevette, hogy előadásaink és beszélgetéseink alatt gyakran tettek fel különfajta kérdéseket a művészetekkel kapcsolatban, de mindig elkerültem a beszélgetést erről a témáról. Ez azért volt, mert úgy döntöttem, hogy minden szokásos beszélgetés a művészetéről teljesen értelmetlen. Amit az emberek mondanak, annak semmi köze sincs ahhoz, amit gondolnak, és ezt észre sem veszik. Ugyanakkor teljesen haszontalan megpróbálni megmagyarázni a dolgok igazi kapcsolatát egy olyan embernek, aki az ABC-t sem tudja önmagáról, vagyis az emberről. De mi már eleget beszélgettünk együtt erről és már vannak fogalmaink erről az ABC-ről, így ma már talán beszélhetek a művészetéről önöknek.”

Először is emlékezniük kell, hogy kétfajta művészet van, melyek teljesen különbözőek - az objektív és a szubjektív művészet. Mindaz, amit ismernek, mindaz, amit művészetnek hívnak, szubjektív művészet, valami, amit én egyáltalán nem hívok művészetnek, mert én ezt a szót csak az objektív művészetre használom.

Amit én objektív művészetnek hívok azt nehéz meghatározni, először is, mert önök az objektív művészet jellegzetességeit a szubjektív művészetnek tulajdonítják, másodsor, mert amikor objektív művészeti alkotással találkozunk, azt ugyanarra a szintre helyezik, mint egy szubjektív művészeti alkotást.

Megpróbálok jobban kifejtetni ezt az ideámat. Önök azt mondják, hogy egy művész alkot. Én ezt csak az objektív művésszel kapcsolatban mondom. A szubjektív művésszel kapcsolatban én azt mondom, hogy nála az 'csak létrejött'. Önök nem tudnak különbséget tenni közöttük, pedig óriási a különbség. Továbbá önök szerint a szubjektív művészet állandó hatású, vagyis azt tartják, hogy a szubjektív művészeti alkotás mindenből ugyanazt a reakciót váltja ki. Úgy gondolják például, hogy egy temetési menet mindenből szomorú és fennkölt gondolatokat vált ki, és hogy akármilyen tánczene, például a *komarinszky* örömteli gondolatokat fog kiváltani. De a valóságban ez egyáltalán nem így van. Minden az asszociációktól függ. Ha egy nap nagy kellemetlenség történik velem, amikor egy vidám melódiát hallok, akkor ettől kezdve bennem ez a melódia az életem végéig szomorú és nyomasztó gondolatokat fog ébreszteni. És ha azon a napon, amikor nagyon boldog vagyok, egy szomorú dallamot hallok, ez a dallam mindig vidám gondolatokat fog ébreszteni bennem, és ez így van mindenben.

Az objektív és szubjektív művészet közötti különbség az, hogy az objektív művészetben a művész igazán 'alkot', vagyis azt csinálja, amit szándékozott, alkotásába azokat az ideákat és érzéseket teszi bele, melyeket bele akart tenni. És ennek az alkotásnak a hatása az emberekre teljesen meghatározott; természetesen mindenki a saját szintjének megfelelően azokat az ideákat és érzelmeket kapja meg, amelyeket a művész át akart adni. Amikor objektív művészetről van szó, semmi sem lehet véletlenszerű, sem az alkotás megteremtésében sem az általa adott benyomásokban.

A szubjektív művészetben minden véletlenszerű. A művész, mint ahogy már mondtam, nem alkot; nála 'az önmagát hozza létre'. Ez azt jelenti, hogy egy ilyen művész az ideák, gondolatok és hangulatok hatalmában van, azokat nem érti, és kontrollálni sem tudja. Azok kormányozzák őt, és azok fejezik ki magukat egy vagy más formában. És amikor ezek a véletlen során ezt vagy azt a formát felöltik, ezek ugyanolyan véletlenszerű hatást váltanak ki a nézőben, hangulatuk, ízlésük, szokásaik és annak a hipnotikus hatásnak a természete szerint, amiben

élnék. Itt nincs semmi változatlan; semmi meghatározott, Ugyanakkor az objektív művészetben semmi sem pontatlan."

„Nem tűnhet el a művészet, ha ilyen pontos?" kérdezte közülünk valaki. „És nem éppen egy bizonyos meghatározatlanság, valami megfoghatatlan az, ami megkülönbözteti a művészetet mondjuk a tudománytól? Ha ez a meghatározatlanság eltűnik, és ha a művész pontosan tudja, mit akar elérni, hogy műve milyen benyomást fog kelteni a közönségben, akkor ez egy 'könyv' lesz és nem művészet."

„Nem tudom, miről beszél" mondta G. „Nekünk különböző mértékünk van; a művészetet én annak *tudatossága* szerint értékelem, ön pedig annak *tudatalansága* szerint. Mi nem érthetjük meg egymást. Egy objektív művészi alkotásnak 'könyvnek' kell lennie, ahogy ön mondta; csak az a különbség, hogy a művész az ideákat nem egyenesen, szavakon, jeleken vagy hieroglifákon keresztül adja át, hanem bizonyos érzéseken keresztül, melyeket tudatosan és tervszerűen ébreszt fel, tudja, hogy mit csinál, és miért."

„Bizonyos legendák" mondta az egyik résztvevő, „beszélnek az ősi görög templomok istenszobrairól - mint például az olimpiai Zeusz szobor -. amelyek mindenben meghatározott és mindig azonos benyomást keltettek."

„Teljesen igaz," mondta G. „már az a tény is, hogy ilyen történetek léteznek, azt mutatják, hogy a régiek értették az igazi és a hamis közötti különbséget: az első hatása mindig ugyanaz, a másodiké mindig véletlenszerű."

„Nem tudna bemutatni más objektív művészeti munkát? Van-e egyáltalán valami, ami objektívnek hívható a jelenkori művészetben? Mikor lett megalkotva az utolsó objektív művészeti munka?" Szinte minden jelenlévő feltett ilyen és ehhez hasonló kérdéseket G.-nek.

„Mielőtt erről beszélnék," mondta G. „az elveket kell megérteni. Ha azokat megértették, képesek lesznek maguktól is válaszolni ezekre a kérdésekre. De ha az elveket nem értik, bármit mondhatok önöknek, semmit sem fog megmagyarázni. Ezzel kapcsolatban hangzott el ez: hallván hallotok, de nem értetek, nézvén néztek, de nem láttok.

Erről csak egy példát idézek - a zenét. Az objektív zene teljesen a belső oktávokon alapul. És nem csak meghatározott pszichológiai eredményt adhat, hanem meghatározott fizikai eredményeket is. Lehet olyan zene, ami a vizet megfagyasztja. Lehet olyan zene, ami képes egy embert helyben megölni. A bibliai legendában Jerikó falainak romba döntése zenével pontosan ilyen objektív zene legendája. Bármilyen fajta közönséges zene nem fog falakat rombolni, de az objektív zene igenis tud. És nem csak rombolni képes, hanem építeni is. Az Orfeusz legendában van utalás erre az objektív zenére, Orfeusz a zene segítségével terjesztette a tudást. A kígyóbűvölőzene keleten, megközelelti az objektív zenét, de természetesen nagyon primitíven. Ez gyakran

egyszerűen csak egy szinte végtelenségig kitartott, alig modulált hang; de ebben az egyszerű hangban szüntelenül 'belső oktávok' bontakoznak ki, és az érzelmi központ képes megérezni a 'belső oktávok' dal-lamait, amik a fülnek felfoghatatlanok. A kígyó hallja ezt a zenét, vagy inkább érzi, és engedelmeskedik annak. Ugyanilyen fajta zene, csak egy kicsit összetettebb és az ember engedelmeskedik.

Tehát látják, hogy, a művészet nem csupán egy nyelv, hanem valami sokkal nagyobb. És ha visszaemlékeznek arra, amit az ember különböző szintjeiről mondtam, meg fogják érteni azt, ami a művészetről elhangzott. A gépies emberiség az 1,2 és 3-as emberekből áll, és nekik természetesen csak szubjektív művészetük lehet. Az objektív művészethez legalább a felvillanásai szükségesek az objektív tudatállapotnak; és ahhoz, hogy kellőképpen értelmezze és hasznosíthassa ezeket a felvillanásokat, az embernek nagy belső egységre és önkontrollra van szüksége."

Tizenötödik fejezet

Az 1916 végén elhangzott beszélgetésekben G. néhányszor érintene a vallás kérdését. Amikor bárki a vallással kapcsolatban kérdezett tőle valamit, mindig először kihangsúlyozta, hogy a vallás problémáihoz való hozzáállásunkban valami nagyon hamis.

„Elsősorban” mondta mindig, „a vallás egy relatív fogalom; összhangban van az ember létének szintjével; és az egyik ember vallása talán egyáltalán nem felel meg egy másik embernek, vagyis a lét egy bizonyos szintjén lévő ember vallása nem alkalmas egy másik szinten lévő embernek.

Meg kell érteni, hogy az 1-es számú ember vallása nem ugyanaz, mint a 2-es számú emberé, és a 3-as számú emberé megint más fajta vallás. A 4-es, 5-ös, 6-os és 7-es számú emberek vallása ugyancsak teljesen más, mint az 1-es, 2-es és a 3-as számú embereké.

Másodsorban, a vallás cselekvés; az ember nem csak *gondolkodik* vagy érzi a vallását, hanem amennyire csak képes rá 'éli* is; különben az nem vallás, hanem fantázia vagy filozófia. Akár szereti, akár nem, a valláshoz való hozzáállását a cselekedetei mutatják, és azt *csalt cselekedetein keresztül* tudja megmutatni. Ezért, ha cselekedetei szemben állnak azzal, amit a vallása megkíván tőle, nem állíthatja, hogy ahhoz a valláshoz tartozik. A magukat kereszténynek nevező emberek nagy többségének nincs joga így hívni magát, mert nemcsak hogy nem tartja be vallása parancsolatait, de még csak nem is sejti, hogy ezeket a parancsolatokat be kell tartani.

A kereszténység tiltja az emberölést. Ugyanakkor jelenlegi haladásunk egész folyamata az ölési technika fejlődéséből és ennek a hadviselésben alkalmazásából származik; hogy nevezhetnénk magunkat keresztényeknek?

Senkinek sincs joga kereszténynek hívni magát, aki nem tartja be Krisztus előírásait. Az ember akkor mondhatja, hogy keresztény *szeretne* lenni, ha megpróbálja ezeket az előírásokat betartani. Ha egyáltalán nem gondol rájuk, vagy kineveti, vagy valami saját kitalálással helyettesíti, vagy egyszerűen elfeledkezik róluk, akkor semmi joga nincs kereszténynek hívni magát.

A háborút, mint a legtalálhatóbb példát vettem. De még a háborún kívül is az egész élet pontosan ugyanilyen. Az emberek kereszténynek hívják magukat, de nem fogják fel, hogy nem csak nem akarnak, de nem is képesek keresztények lenni, mert ahhoz, hogy az ember keresztény legyen, azt nem elég csak kívánni, hanem *képesnek* is kell lenni

Az ember önmaga nem egy 'ÉN', az ember 'mi', vagy meg pontosabban mondva 'ők'. Minden ebből ered. Tétélezzük fel, az ember elhatározza, hogy a Szentírás szerint odatartja bal arcát is, ha valaki megüti a jobb arcán. De ezt az egyik 'én'-je határozta el, a gondolati vagy az érzelmi központban. Egyik 'én'-je tudja ezt, egy 'én' emlékszik rá - a többi semmit sem tud róla. Képzelnék el, hogy valóban megtörténik, hogy valaki megüti ezt az embert. Azt hiszik, odatartja a bal arcát is? Soha. Még rágondolni sem lesz ideje. Vagy pofon vágja az embert, vagy rendőrt hív, vagy egyszerűen elszalad. A mozgási központja a megszokott módon fog reagálni, vagy úgy, ahogy megtanították, mielőtt még fel tudta volna fogni, hogy mit is csinál.

Hogy az ember képes legyen az arcát odatartani, hosszantartó tanulásra, ismételt gyakorlatokra van szüksége. És ha ezt gépiesen csinálja, annak nincs semmi értéke, mert ebben az esetben azt jelenti, hogy az ember csak azért tartja oda az arcát, mert nem tud másképpen cselekedni."

„Segítheti-e az embert az imádság keresztényként élni?” kérdezte valaki.

„Rz attól függ, kinek az imája” válaszolt G. „A szubjektív ember imája, vagyis az 1-es, 2-es és 3-as számú emberé, csak szubjektív eredményt adhat. Az ilyen emberek imádságukkal csak vigasztalják, szuggerálják, álomba ringatják önmagukat. Önhipnózis lévén, ez az imádság nem adhat semmi objektív eredményt.”

„De általában az ima nem adhat objektív eredményt?” kérdezte valaki.

„Már mondtam, attól függ, ki imádkozik” válaszolt G. „imádkozni épp úgy meg kell tanulni, mint minden mást. Aki tudja, hogyan kell imádkozni, és megfelelő módon tud koncentrálni, annak imája eredményes lehet. De meg kell érteni, hogy különböző imák vannak, és az eredményeik is különböznek. Ez még az egyszerű istentiszteleteknél is köztudott. Amikor az imáról beszélünk, vagy az ima eredményeiről, ez alatt mindig egyfajta imát értünk - kérés, vagyis azt hisszük, hogy a kérés minden fajta imához hozzá tartozik. Ez természetesen nem igaz. A legtöbb imának semmi köze sincs a kéréshez. Én ősi imákról beszélek; a legtöbbjük sokkal régebbi a kereszténységénél. Ezek az imák *összefoglalások*; ezeket hangosan, vagy magában ismételve, az ember tartalmukat értelmével és érzelmével igyekszik átélni. És az ember mindig kitalálhat magának új imákat. Például azt mondja - 'én komoly

akarok lenni'. De minden attól függ, hogyan mondja. Mert ismételteti akárhányszor, ha közben azon gondolkodik, mikor fejezi már be, és mi lesz vacsorára, vagy hasonlókra, akkor ez nem ima, hanem egyszerűen önámítás. De imává válhat, ha az ember így mondja: 'En', és ugyanakkor próbál mindarra gondolni, amit az 'ÉN'-ről tud. Ez az 'ÉN' nem létezik, nincs egy egyedüli 'ÉN', hanem számtalan kicsinyes, lármás, vitatkozó 'én' van. De ő egy igazi 'ÉN' akar lenni - a mester, visszaemlékszik a kocsira, lóra, a kocsisra és a mesterre. Az 'ÉN' a mester. 'Akarok' - és az 'ÉN akarok' jelentőségére gondol. Képes ő akarni? Benne 'az akar' vagy 'az nem akar' és ezzel igyekszik szembeállítani az ő saját 'ÉN'-jének akaratát, mely az önmagán való munka céljához van kötve. Más szóval, arra fog törekedni, hogy megpróbálja behozni a harmadik erőt a két erő szokásos kombinációjába, az 'az akar' és 'az nem akar'-ba. 'Lenni' - arra gondol, hogy mit jelent lenni? Egy automatikus ember léte, akivel minden csak történik. És egy olyan ember léte, aki képes *tenni*. Sok különböző módon lehet 'lenni'. Ó 'lenni' akar, nem csupán a pusztán létezés értelmében, hanem a végtelen értelmében. Akkor a 'lenni' szónak nagyobb súlya, új jelentősége lesz számára. 'Komoly' - az ember gondolkodik, hogy mit jelent 'komolynak lenni'. Nagyon fontos, hogyan válaszol önmagának. Ha megérti, hogy az mit jelent, ha helyesen határozza meg önmagának, mit jelent komolynak lenni, és érzi, hogy valóban kívánja ezt, akkor az imája eredményes lehet; először is ebből erőt nyerhet, azután gyakrabban észre fogja venni, mikor nem komoly és végül is könnyen erőt vesz magán, hogy ismét komoly legyen. Ugyanígy 'imádkozhat' - 'ÉN emlékezni akarok önmagámról.' 'Emlékezni' - mi az 'emlékezés' értelme? Az embernek gondolnia kell az emlékezésre. Milyen kevésre emlékszik! Milyen gyakran elfelejti, amit elhatározott, amit látott, amit tudott! Egész élete teljesen más lenne, ha volna emlékezete. Minden baj abból ered, hogy nem emlékszik. 'Önmagámról' - megint visszatér önmagához. Melyik énjére akar emlékezni? Érdemes-e önmagára teljes egészében emlékezni? Hogy tudja megkülönböztetni, hogy mire akar emlékezni? A munka gondolata: hogyan tudna a munkával szorosabban kapcsolatba jutni? Es így tovább.

A keresztény istentiszteletben számtalan ilyen ima van, melyben át kell gondolni minden egyes szót. De minden jelentésüket és értelmüket elvesztik, amikor gépiesen ismétlik vagy éneklük ezeket.

Vegyük a jól ismert imát: *Uram irgalmazz!* Mit jelent ez? Az ember Istenhez folyamodik. Nem kellene-e egy kicsit gondolkodnia, nem kellene-e egy összehasonlítást csinálnia, megkérdezni önmagától, hogy ki Isten és ki ő? Azután azt kéri Istentől, hogy *irgalmazzon* neki. De ehhez legelőször is Istennek *gondolnia kell rá, és észre kell vennie őt*. De érdemes-e őt észrevenni? Mi van benne, amire érdemes gondolni? És ki gondolkozzon róla? Maga az Isten. Látják, mindezeknek a gondola

toknak, és még sok másnak át kell futnia az agyán, miközben elmondja ezt az egyszerű imát. *És pontosan ezek a gondolatok azok, amelyek megvalósíthatják számára azt, amit Istentől kér.* De mit gondolnak milyen eredménye lehet imájuknak, ha csupán ismétlik, mint egy papagáj: 'Uram irgalmazz! Uram irgalmazz! Uram irgalmazz!' Önök maguk is tudják, hogy ez semmilyen eredményt sem adhat.

Általában nagyon keveset tudunk a kereszténységről és a keresztény istentisztelet formájáról; egyáltalán semmit sem tudunk számos dolog történetéről, eredetéről. Például honnan ered a templom, ahol a hívők összejönnek, és a különböző rítusok szerinti szertartások lezajlanak? Nagyon sok ember erre sohasem gondolt! Egyesek azt tartják, hogy az istentisztelet külső formáit, a rítusokat, a himnuszok énekeit és így tovább, az egyház atyái találták ki. Mások úgy gondolják, hogy a külső formák részben a pogány vallásokból, részben a judaizmusból erednek. De mindez nem így van. A keresztény templom eredetének kérdése sokkal érdekesebb, mint gondolnánk. Kezdve azzal, hogy a templom és az istentisztelet abban a formában, ahogy a kereszténység első évszázadában jelent meg, nem lehetett a pogányságtól kölcsönvéve, mert sem a görög, sem a római szertartásokban, sem a judaizmusban nem volt semmi hasonló. A zsinagóga, a zsidó templom, a különböző istenek görög és római templomai valamiben nagyon különböztek a keresztény templomoktól, amelyek az első és második században jöttek létre. A keresztény templom egy iskola, amelyről az emberek már elfelejtettek, hogy az. Képzelnék el egy iskolát, ahol a tanárok előadásokat és bemutatásokat tanának anélkül, hogy tudnák mik ezek az előadások és bemutatások; és ahol a tanítványok vagy az egyszerű hallgatók ezeket az előadásokat és bemutatásokat szertartásnak, vagy rítusnak veszik, vagy 'szentségeknek', azaz mágiának. Körülbelül ilyen a keresztény egyház ma.

A keresztény templomot, a keresztény istentisztelet formáját nem az egyház atyái találták ki. Mindezt már kialakult formában Egyiptomból vették át, de nem abból az Egyiptomból, amelyet most ismerünk, hanem egy számunkra ismeretlen Egyiptomból. Ez az Egyiptom ugyanazon a helyen volt. mint a másik, csak sokkal korábban. Csak kevés nyoma maradt a történelmi időkben, mert ezeket titokban őrizték olyannyira, hogy már nem is tudjuk hol.

Nagyon sok embernek furesának tűnhet, ha azt mondom, hogy a történelem előtti Egyiptom már keresztény volt sok ezer évvel Krisztus születése előtt, vagyis vallása ugyanazokon az elveken és ideákon alapult, mint az igazi kereszténység. Ebben a történelem előtti Egyiptomban különleges iskolák voltak, melyeket 'ismétlő iskoláknak' neveztek. Ezekben az iskolákban meghatározott napokon és néhány iskolában mindennap nyilvános ismétléseket tartottak, amelyeken az egész tanítás tudományát összefoglalt formában adták elő. Néha egy ilyen, 'ismétlés' egy hétig vagy egy hónapig is tartott. Ezeknek az 'ismétlé-

seknek' köszönhetően azok az emberek, akik végigmentek ezen a tanfolyamon, nem veszítették el kapcsolatukat az iskolával, és mindent megőriztek emlékezetükben, amit tanultak Néha nagyon messziről jöttek, hogy részt vegyenek az 'ismétléseken' és az iskolához való tartozás érzésével megerősítve mentek el. Voltak az évben különleges napok, amikor a különösen teljes 'ismétlések' kiemelkedő ünnepekkel együtt játszódtak le - és ezeknek a napoknak maguknak is szimbolikus jelentése volt.

Ezek az 'ismétlő iskolák' voltak a modelljei a keresztény templomoknak. A keresztény templomokban az istentiszteletek formája majdnem teljesen a világmindenségre és az emberre vonatkozó tudomány ismétlési ciklusát fejezi ki. Az egyéni imák, a himnuszok, a válszok; mindennek megvolt a saját értelme ezekben az ismétlésekben, ugyanúgy, mint az ünnepeknek és a vallási szimbólumoknak bár ezek értelmét már rég elfelejtették."

Ezután G. nagyon sok érdekes magyarázatot adott az ortodox liturgia különböző részeire. Sajnos akkor ezt senki sem jegyezte fel, és nem akarom emlékezetből összeállítani.

Azt mondta, hogy a szertartás az első szótól kezdve végigmegy a te-remtési folyamaton, felidézve annak minden fázisát és átmenetét. Ami különösen meglepett G. magyarázataiban, hogy minden fonnál mennyire tisztán megőriztek, és hogy milyen keveset értünk meg ebből. Magyarázatai nagyon különböztek a megszokott teológiai és még a misztikus értelmezésektől is. A fő különbség az volt, hogy sok allegóriát elhagyott. Magyarázataiból világossá vált, hogy sok mindent allegóriának veszünk, ami nem allegória, és amit sokkal egyszerűbben és pszichológiailag kell értelmezni. Jó példa erre, amit korábban az Utolsó Vacsoráról mondott.

„Minden ceremóniának vagy rítusnak van értéke, ha változtatás nélkül hajtják végre" mondta. „A ceremónia olyan, mint egy könyv, melyben sok minden le van írva Bárki, aki érti, el tudja olvasni. Egy rítus gyakran többet tartalmaz, mint száz könyv."

Miközben elmondta, hogy mi maradt máig megőrizve, G. arra is rámutatott, hogy mi az, ami elveszen és elfelejtődött. Beszélt a szakrális táncokról, melyek az „istentiszteleteket" kísérték az „ismétlés templomaiban", de a mai keresztény szertartásokban nincsenek jelen. Beszélt különböző gyakorlatokról, vagyis a különböző imáknak, azaz meditációknak a speciális pozitívumairól; hogyan lehet a lélegzés feletti kontrollt elnyerni, és kihangsúlyozta annak fontosságát, hogy akaratunkkal képesek legyünk bármelyik izomcsoport vagy az egész test izomzatát megfeszíteni vagy ellazítani; és sok egyéb dologról, ami kapcsolatban van a vallási „technikákkal".

Egy alkalommal, amikor a koncentráció alatti gyakorlatok magyarázatáról, és a figyelemnek a test egyik részéről a másakra való irányításáról volt szó, G. megkérdezte:

„Amikor hangosan kiejtik ezt a szót: 'Én', észreveszik-e, hogy ez a szó hol rezonál önökben?”

Nem értettük azonnal, mit értett ez alatt. De egyesek közülünk hamarosan kezdték észrevenni, hogy amikor kiejtik a szót: „Én”, úgy érzik, mintha ez a szó a fejükben rezonálna, másoknak a mellükben, másoknak a fejük felett, - a testen kívül.

Itt meg kell említenem, hogy én személy szerint képtelen voltam felidézni ezt az érzést önmagamban, és így másokra kellett hagyatkoynom.

Miután G. meghallgatta észrevételeinket, azt mondta, hogy volt egy gyakorlat ezzel kapcsolatban, mely szerinte máig fennmaradt az Athoszi kolostorokban.

A szerzetes térdel, vagy áll egy bizonyos lestartásban, és felemelt, meghajlított karokkal azt mondja - *Ego*, hangosan és hosszan kitarva, ugyanakkor hallgatja, hogy hol rezonál az „Ego” szó.

Ennek a gyakorlatnak az a célja, hogy az ember minden pillanatban érezze „Én”, amikor önmagára gondol és az „Én”-t az egyik központból a másikba vigye.

G. sokszor hangsúlyozta, hogy ezt az elfelejtett „technikát” tanulmányozni kell, mert nélkül semmilyen eredményt sem lehet elérni a valóság útján, kivéve teljesen szubjektív eredményeket.

„Meg kell érteniük” mondta, „hogy minden igazi vallás, amit a valóban tudó emberek egy meghatározott céllal hoztak létre, két részből áll. Az egyik rész azt tanítja, *mit kell tenni*. Ez a rész közismert tudás lett, az idők folyamán eltorzult, és eltávolodott az eredetétől. A másik rész azt tanítja, *hogyan* kell megtenni, amit az első rész mond. Ezt titokként őrizték különleges iskolákban, és ennek segítségével mindig helyre lehet hozni azt, ami az első részben eltorzult, vagy vissza lehet idézni, amit elfelejtettek.

A második rész nélkül nem lehet vallástudomány, vagy legalábbis az ilyen tudás hiányos és nagyon szubjektív marad.

Ez a titkos rész, ami a kereszténységben ugyanúgy létezik, mint más autentikus vallásban, azt tanítja, hogyan kell teljesíteni Krisztus parancsait, és azok valójában mit jelentenek.”

Idézniem kell még egy másik beszélgetést is G-vel, ismét a kozmoszokkal kapcsolatban.

„Én itt kapcsolatot látok Kant ideáival a fenomenonról és a numenonról” mondtam. „De végül is az a lényeg, hogy a Föld, nirt háromdi-

menziós test egy jelenség, fenomén, mint hatdimenziós test egy 'numenon'.”

„Ez pontosan így van,” mondta G., „csak tegye hozzá a skálák fogalmát is. Ha Kant bevitte volna a skálák fogalmát a filozófiájába, akkor sok minden, amit írt, nagyon értékes lenne. Ez az egyetlen dolog hiányzott.”

Azt gondoltam, mialatt hallgattam G.-t, hogy Kant nagyon meglepődött volna ezen a kijelentésen. De a skálák fogalma hozzám nagyon közel állt. És rájöttem, hogy ezzel, mint kiinduló ponttal, újat és váratlant lehet találni olyan dolgokban, amikről azt hittük, hogy már ismerjük.

Körülbelül egy évvel ezután, miközben a kozmoszok ideáját fejlesztem az idő problémáival kapcsolatban, a különböző kozmoszokban lévő időtáblázatot kaptam meg, amiről később fogok beszélni.

Egy alkalommal, amikor a világmindenségben mindennek rendezett összefüggéséről beszélt, G. elidőzött a „földi szerves életnél”.

„A közönséges tudomány számára a szerves élet valami véletlenszerű tartozék,” mondta, „ami megszegi a mechanikus rendszer sérthetlenségét. A közönséges tudomány semmihez sem kapcsolja, és semmi következtetést nem von le létezésének tényéből. De önöknek már tudniuk kell, hogy semmi véletlen vagy szükségtelen nincs a természetben, és nem is lehet: mindennek meghatározott funkciója van; minden egy meghatározott célt szolgál. Így a szerves élet nélkülözhetetlen szem a világok láncában, amik nem létezhetnek nélküle, ugyanúgy ahogy a szerves élet sem létezhetne a lánc nélkül. Korábban már elhangzott, hogy a szerves élet különfajta bolygóközi befolyásokat közvetít a Földre, táplálékként szolgál a Holdnak, és ezáltal lehetővé teszi ennek növekedését és erősödését. A Föld is növekszik; de nem térfoogatában, hanem tudatában és fogékonyságában. A bolygóközi befolyások, melyek elegendők voltak létezésének egyik periódusában, később már nem elegendők; finomabb befolyásokra van szüksége. A finomabb befolyások átvételéhez finomabb, sokkal érzékenyebb felfogó apparátusra van szükség. Ezért a szerves életnek fejlődnie kell, és a bolygók és a Föld szükségleteihez alkalmazkodnia. Hasonlóképpen a Holdnak egy bizonyos időszakban elég volt egy bizonyos minőségű táplálék, amit a szerves élet adott, de aztán eljön az idő, amikor ez a táplálék már nem elégíti ki, nem tudja növekedését biztosítani, és éhezni kezd. A szerves **elemek** ki kell elégítenie ezt az éhséget, különben nem teljesíti feladatát, nem felel meg céljának. Ez azt jelenti, hogy a szerves **elemek** fejlődnie kell, hogy ennek a célnak megfeleljen, és a bolygók, a Föld és a Hold szükségleteinek nivóján kell állnia.

A teremtés sugara, ahogy vettük az Abszolúttól a Holdig, olyan mint egy faág - egy növekvő ág. Az ág végén, ahol az új hajtások jönnek,

van a Hold. Ha a Hold nem nő, ha nem ad vagy nem növeszt új hajtásokat, ez azt jelenti, hogy az egész teremtés sugarának fejlődése megáll, vagy másik utat kell találnia növekedéséhez, valamilyen oldalágat kell hajtania. Ugyanakkor abból, ami korábban elhangzott látjuk, hogy a Hold növekedése a Föld szerves életétől függ. Ha ez a szerves élet eltűnik vagy meghal, az egész ág azonnal elpusztul, legalábbis az a része az ágnak, mely a szerves élet fölött van. Ugyanez történik csak sokkal lassabban, ha a szerves élet fejlődésében megáll, és nem tud megfelelni a rá szabott követelményeknek. Az ág elszáradhat. Erre emlékezni kell. A Föld-Hold szakasznak a teremtés sugarában ugyanazok a lehetőségek adóttak a fejlődésre és a növekedésre, mint egy nagy fa minden egyes ágának. De ennek az ágnak a növekedése egyáltalán nem biztos, ez saját szöveteinek harmonikus és helyes működésétől függ. Ha egy szövet fejlődése megáll, akkor az összes többi megáll. Minden, ami a teremtés sugaráról vagy annak Föld-Hold szakaszáról elmondható, ugyanúgy vonatkozik a Föld szerves életére is. A Földön lévő szerves élet összetett jelenség, melyben a különböző alkotórészek egymástól függenek. Általános növekedés csak akkor lehetséges, ha az 'ág vége' növekszik. Vagy még pontosabban mondva, vannak szövetek a szerves életben, melyek fejlődnek, és vannak olyanok, melyek táplálék és közeg szerepét játsszák azok számára, amelyek fejlődnek. Aztán vannak fejlődő sejtek a fejlődő szövetekben, és sejtek, melyek táplálékként és közegként szolgálnak ezeknek. Minden egyes fejlődő sejtben vannak fejlődő részek, és vannak, melyek táplálékként szolgálnak a fejlődőknek. De mindig és mindennél emlékezni kell arra, hogy a fejlődés soha sincs biztosítva, csak lehetséges, és megállhat bármelyik pillanatban és minden helyen.

A szerves élet fejlődő része az emberiség. Az emberiségnek is van fejlődő része, de erről majd később beszélünk; most az emberiséget, mint egy egészet vesszük. Ha az emberiség nem fejlődik, ez azt jelenti, hogy a szerves élet növekedése megáll, és ennek következtében a teremtés sugarának növekedése is meg fog állni. Ugyanakkor, ha az emberiség fejlődése megáll, feleslegessé válik annak a célnak a szempontjából, amiért létrehozták, és ezért talán el is pusztítva. Így a fejlődés megállása az emberiség elpusztítását jelentheti.

Nincsenek jelek, melyek alapján megállapíthatnánk, hogy a bolygóközi élet fejlődésének melyik időszakában vagyunk, sem azt, hogy vajon a Holdnak és a Földnek van-e ideje megvárni a szerves élet megfelelő fejlődését vagy sem. De az embereknek, akik tudnak, természetesen lehet pontos értesülésük róla, azaz meg tudják határozni, hogy melyik fejlődési szakaszában van a Föld, a Hold és az emberiség. Mi ezt nem tudhatjuk, de ne felejtjük el, hogy a lehetőségek száma sohasem végtelen.

Másrészt az emberiség életét tanulmányozva, ahogy történelmét ismerjük, arra a felismerésre kell jutnunk, hogy az emberiség körben forog. Az egyik században mindent elpusztít, amit a másikban létrehozott, és az elmúlt száz év technikai fejlődése talán számára sokkal fontosabb értékek elvesztése árán történt. Általában véve minden okunk megvan azt gondolni, sőt kijelenteni, hogy az emberiség egyhelyben áll, és innen egyenes út vezet a hanyatlásához és az elkeresüléséhez. Az egyhelyben állás azt jelenti, hogy a folyamat egyensúlyba jutón. Bármilyen kvalitás feltűnése azonnal egy másik, vele ellentétes kvalitást idéz elő. A tudás növekedése egy területen magával hozza a tudatlanság növekedését egy másik területen; a kifinomultság a közönségességet, a szabadság a rabszolgaságot; amint néhány babona jelentőségét veszti azonnal mások jelennek meg; és így tovább.

Most, ha visszaemlékszünk az oktávok törvényére, látni fogjuk, hogy egy bizonyos formában lejátszódó, egyensúlyban lévő folyamat nem változtatható meg bármilyen időpontban. Ez csak bizonyos 'útkeresztéseknél' változtatható meg. Az 'útkeresztések' között semmit sem lehet lenni. Ugyanakkor, ha a folyamat elhagyja az 'útkeresztésfőt', és semmi sem történik, semmi sem történt, akkor később már semmit sem lehet tenni, és a folyamat a mechanikus törvények szerint halad és fejlődik tovább; és még ha a folyamatban résztvevő emberek előre látják is a teljes, elkerülhetetlen pusztulást, akkor sem lesznek képesek semmit sem tenni ellene. Megismétlem, hogy csak bizonyos pillanatokban lehet valamit tenni, amit én 'útkeresztésnek' hívtam, és amit az oktávokban a mi-fé és a ti-dó 'intervallumoknak' nevezünk.

Természetesen nagyon sok ember van, aki úgy gondolja, hogy az emberiség élete nem abba az irányba halad amerre szerintük haladnia kellene. És kitalálnak különböző elméleteket, melyek véleményük szerint megváltoztatják az emberiség egész életét. Valaki kitalál egy elméletet Egy másik azonnal kitalál egy szembenálló elméletet És mindkettő elvárja, hogy mindenki neki higgyen. És valóban sok ember hisz az egyiknek vagy a másiknak. Az élet természetesen tovább folyik a maga medrében, de az emberek továbbra is saját vagy más emberek elméleteiben hisznek, és abban, hogy lehet valamit tenni. Ez az összes elmélet természetesen bizzar, főleg azért, mert nem veszik tekintetbe a legfontosabbat, nevezetesen, az alsóbbrendű szerepet, amit az emberiség és a szerves élet játszik a kozmikus folyamatban. Az intellektuális elméletek az embert mindennek a középpontjába teszik; minden őerte létezik a Nap, a csillagok, a Hold, a Föld. Még az ember viszonylagos méretét is elfelejtik, semmiségét, gyorsan elmúló létezését és így tovább. Azt állítják, hogy ha akarja, az egész életét meg tudja változtatni, vagyis értelmes elvekre alapozni, ha akarja. És állandóan új elméletek születnek, amik ellentétes elméleteket hoznak létre; márpedig ezek, a velük járó konfliktusokkal együttesen, kétségtelenül az egyik olyan erőt alkotják, ami az emberiséget jelenlegi állapotában tartja.

Emellett az összes 'emberbaráti', vagy 'egyenlőségi' elmélet nem csak megvalósíthatatlan, de végzetes volna, ha megvalósítanák. A természetben mindennek megvan a saját célja és értelme, még az ember egyenlőtleniségének és szenvedésének is. Az egyenlőtleniség megsemmisítése a fejlődés lehetőségének megsemmisítését jelentené. A szenvedés megsemmisítése először a benyomások egész sorozatának megsemmisítését jelentené, aminek segítségével az ember él. Másodszor a 'sokk' megsemmisítését, vagyis az egyetlen erőét, mely képes a helyzetet megváltoztatni. És ez így van minden intellektuális elmélettel.

Az evolúció folyamata, az evolúcióé, mely az emberiségnek, mint egésznek lehetséges, teljesen analóg azzal az evolúciós folyamattal, ami az egyéni ember számára lehetséges. És ugyanúgy kezdődik, nevezetesen, a sejtek bizonyos csoportja fokozatosan tudatossá válik, csoportot alkot; azután ez a csoport magához vonz sejteteket, alárendel másokat, és fokozatosan az egész szervezet céljának szolgálatába állítja, vagyis nem csak évszakra, ivásra, alvásra. Ez az evolúció és semmi másfajta evolúció nem lehetséges. Az emberiségben ugyanúgy, mint az egyéni emberben, minden egy tudatos mag kialakulásával kezdődik. Az élet minden mechanikus ereje ugyanúgy küzd ez ellen az emberiségben formálódó tudatos mag ellen, mint ahogy az összes mechanikus szokás, ízlés, gyengeség küzd az emberben a tudatos önmagára való emlékezés ellen."

„Lehet-e azt mondani, hogy van egy *tudatos erő*, mely az emberiség evolúciója ellen küzd?” kérdeztem.

„Bizonyos szempontból igen.” válaszolt G.

Ezt leírom, mert úgy tűnt, hogy szemben áll azzal, amit korábban mondtam, nevezetesen, hogy csak két erő harcol a világban - a „tudatosság” és a „mechanikusság”.

„Honnan jöhet ez az erő?” kérdeztem.

„Hosszú időt venne igénybe ezt elmagyarázni,” mondta G., „és jelenleg nem lenne semmi gyakorlati értelme számunkra. Két folyamat van, amiket néha 'involúciónak' és 'evolúciónak' nevezünk. A közöttük lévő különbség a következő: az Abszolútban az involúciós folyamat tudatosan kezdődik, de a következő lépés már mechanikusabbá válik, és egyre mechanikusabb lesz, ahogy fejlődik; az evolúciós folyamat pedig féltudatosan kezdődik, de egyre tudatosabbá válik, ahogy fejlődik. De egy bizonyos időpontban megjelenhet egy az evolúcióval szemben álló tudat az involúciós folyamatban. Honnan jön ez a tudat? Az evolúciós folyamatból természetesen. Az evolúciós folyamatnak megszakítás nélkül kell haladnia. Minden megállás elkülönülést okoz az eredeti folyamattól. A tudat ilyen fejlődésében megállított töredékei egyesülhetnek, és mindenesetre élhetnek egy bizonyos ideig az evolúciós folyamattal szemben küzdve. Ez még érdekesebb teszi az evolúciós folyamatot a mechanikus erők elleni küzdelem helyett, lehet küzdelem bizonyos időpontokban a valóban erős, szándékosan szem-

benálló erők ellen, bár ezek ereje természetesen nem hasonlítható össze azokéval, melyek az evolúciós folyamatot irányítják. Ezek a szemben álló erők néha még győzhetnek is. Ennek az az oka, hogy az evolúciót irányító erők cselekvési erői korlátozottabbak; más szóval csak bizonyos eszközöket és módszereket vehetnek igénybe. A szembenálló erők cselekvési eszközei nem korlátozottak, bármelyiket fel tudják használni, még azokat is, melyek csak ideiglenes sikert hoznak, és végső eredményként mind az evolúciót, mind az involúciót elpusztítják.

De ahogy már mondtam, ennek a kérdésnek nincs gyakorlati jelentősége számunkra. Csak az a fontos, hogy megállapítsuk, hol kezdődik az evolúció, és hogyan folytatódik. És ha emlékszünk az emberiség és az ember közötti teljes analógiára, nem lesz nehéz megállapítani, hogy az emberiség fejlődik-e vagy sem.

Mondhatjuk-e például, hogy az életet egy tudatos embercsoport irányítja? Hol vannak, kik ezek? Ennek pontosan ellenkezőjét látjuk: az életet azok kormányozzák, akik legkevésbé tudatosak, azok, akik leginkább alszanak.

Mondhatjuk-e azt, hogy az életben a legjobb, a legerősebb és a lebátrabb elemek játszanak vezető szerepet? Egyáltalán nem. Ellenkezőleg, mindenütt a durvaság és ostobaság uralkodik minden formájában.

Mondhatjuk-e, hogy megfigyelhető az életben az egység, az egyesülés felé való törekvés? Természetesen nem. Mi mindig csak új megoszlásokat, új ellenségeskedéseket, új félreértéseket látunk.

Tehát az emberiség jelenlegi állapotában semmi sem mutat egy evolúciós folyamatosságára. Épp ellenkezőleg, ha az emberiséget hasonlítjuk egy emberhez, tisztán látjuk a személyiség növekedését az esszencia rovására, vagyis annak növekedését, ami mesterséges, valótlan, ami nem a miénk, annak a rovására, ami természetes, valódi, ami igazán a miénk.

Egyúttal a mechanikusság növekedését is látjuk.

A jelenkori kultúra automatákat kíván. És az emberek kétségtelenül elvesztik függetlenségük elnyert szokását, és egyre inkább automatákká válnak, gépezetek részeivé. Lehetetlen megmondani, hol van mindeknek a vége, és hol van a kivezető út, -, hogy van-e egyáltalán kivezető út. Egy dolog biztos, az ember rabszolgasága egyre növekszik. Az ember önkéntes rabszolgává válik. Nincs már szüksége láncrea; kedvelni kezdi a szolgaságát, kezd büszke lenni rá. És ez a legszörnyűbb dolog, ami az emberrel történhet.

Mindazt, amit eddig mondtam, az egész emberiségről mondtam. De ahogy korábban rámutattam, az emberiség evolúciója csak egy bizonyos csoport evolúcióján keresztül jöhet létre, mely aztán befolyásolni és vezetni fogja az egész emberiséget.

Mondhatjuk-c, hogy létezik ilyen csoport? Bizonyos jelek alapján talán igen, de mindenesetre el kell ismernünk, hogy ez nagyon kis csoport, elégtelen arra, hogy meghódítsa az egész emberiséget. Vagy másik szemszögből nézve, mondhatjuk, hogy az emberiség olyan állapotban van, hogy képtelen elfogadni egy ilyen tudatos csoport vezetését."

„Hány ember lehet ebben a tudatos csoportban?” kérdezte valaki. „Ezt csak ők tudják” válaszolt G.

„Ez azt jelenti, hogy ők mind ismerik egymást?” kérdezte ugyanaz a személy.

„Hogy lehetne másképp?” válaszolt G. „Képzeld el, hogy két vagy három ember van ébren az alvó emberek tömegében. Természetesen ismerni fogják egymást. De azok, akik alszanak, nem ismerhetik őket. Hányan vannak? Nem tudom, és nem is tudhatjuk mindaddig, amíg fel nem ébredünk; már elmagyaráztuk, hogy egy ember semmit nem láthat saját létnívója fölött. De *kétszáz tudatos ember*, ha létezne, és ha szükségesnek és indokoltnak látná, az egész földi életet meg tudná változtatni. De vagy nincsenek elegen, vagy nem akarják, vagy talán meg nem jött el az ideje, vagy talán a többi ember túl mélyen alszik.

Most elérkeztünk az ezoterizmus problémáihoz.

Az emberiség történelméről beszélve már mondtuk, hogy az emberiség életét, amihez tartozunk, két különböző forrásból eredő erő kormányozza: az egyik a bolygók befolyása, ami teljesen mechanikusan történik, amit mind az egész emberiség, mind az egyén teljesen önkéntelenül és tudattalanul vesz fel; a másik, az emberiség belső köreiből jövő befolyás, melynek létezését és jelentőségét az emberek többsége nem is gyanítja épp úgy, mint a bolygók befolyását.

Az emberiség, amihez tartozunk, az általánosan ismert egész történelmi és történelem előtti emberiség, valójában az *emberiségnek csak külső körét alkotja*, melyen belül több más kör van.

Tehát ezután el tudjuk képzelni az egész ismert és ismeretlen emberiséget több, koncentrikus kör formájában.

A belső kört 'ezoterikus' körnek hívják; ez a kör azokból az emberekből áll, akik elérték az ember számára lehetséges legmagasabb fejlődési fokot; ez azoknak az embereknek a köre, akik birtokolják az Egyéniséget a szó legteljesebb értelmében, vagyis egy oszthatatlan 'En'-t, az összes számukra elérhető tudatállapotokat, azok teljes uralmát, az embereknek lehetséges tudás teljességét, és a szabad és független akaratot. Ilyen egyének cselekedetei nem állhatnak ellentétben értésükkel, és amit megértettek, azt cselekedeteik ki is fejezik. Következésképpen tevékenységük teljes egészében rendezett, ez egy közös cél felé vezet őköt, mindenfajta kényszer nélkül, mert ez egy azonos és közös értésen alapszik.

A következő kört 'mezoterikus' körnek hívják, ami azt jelenti: közepső. Az emberek, akik ebbe a körbe tartoznak, rendelkeznek mind-

azokkal a tulajdonságokkal, amelyekkel az ezoterikus kör tagjai, azzal az egyetlen különbséggel, hogy tudásuk jellege elméletibb. Ez természetesen a kozmikus jellegű tudására vonatkozik. Sok dolgot tudnak és értenek, amire még nem találtak módot cselekedeteikben kinyilatkoztatni. Többet tudnak, mint amit lesznek. De értésük ugyanolyan pontos, és ezért azonos az ezoterikus kör embereinek értésével. Köztük nem lehet viszály, nem lehet félreértés. Amit az egyik ért, azt a többi is ugyanúgy érti, és amit együtt értenek, azt minden egyes tag érti. De ahogy már elhangzott, az ezoterikus körhöz hasonlítva ez az értés sokkal elméletibb.

A harmadik kört 'exoterikusnak' hívják, vagyis külsőnek, mert ez az emberiség belső részének külső köre. Azoknak az embereknek, akik ebbe a körbe tartoznak, sok minden megvan abból, ami az ezoterikus és mezoterikus körhöz tartozó embereké, de az ő kozmikus tudásuk inkább filozófiai jellegű, mondhatni, elvontabb, mint a mezoterikus köré. A *mezoterikus* kör tagja *kiszámít*, az exoterikus kör tagja *szemlélődik*. Az exoterikus kör tagjainak értése nem feltétlen fejeződik ki cselekedeteikben. De az értésükben nem lehet közöttük különbség. Amit az egyik ért, mindegyik érti.

Az ezoterizmus létezését elfogadó irodalom az emberiséget csak két körre osztja; az 'ezoterikus kör'-re, amit a mindennapi életnek megfelelő exoterikus kör'-rel állít szembe. Valójában az 'exoterikus kör' tőlünk nagyon távoli és nagyon magas szinten áll. A mindennapi embernek ez már 'ezoterizmus'.

A 'külső kör' a mechanikus emberiség köre, amihez tartozunk, és az egyetlen, amit ismerünk. Az első ismertetőjele ennek a körnek az, hogy az ide tartozó embereknek nincs, és nem is lehet közös értésük. Mindenki csak saját módján értelmez, és mindegyik különbözőképpen. Ezt a kört néha a 'nyelvzavar' körének nevezik, mert mindenki a saját egyéni nyelvét beszéli, és senki sem érti meg a másikat, és nem is próbálja megérteni. Ebben a körben az emberek közötti kölcsönös megértés lehetetlen, kivéve különleges pillanatokban, és akkor is csak olyan dolgokban, amiknek semmi jelentőségük sincs, és csak az adott *lény* korlátain belül. Ha az ehhez a körhöz tartozó emberek tudatára ébrednek az *értésnek erre az általános hiányára*, és felébred bennük a kívánság érteni, és hogy őket is értsék, akkor ez azt jelenti, hogy tudat alatt a belső kör felé tartanak, mert a kölcsönös értés csak az exoterikus körben kezdődik, csak ott lehetséges. De az értés hiányának tudatához az emberek a legkülönbözőbb utakon érnek el.

így az emberek lehetősége, hogy egymást értsék, az ezoterikus körbe való belépésük lehetőségétől függ, ahol az értés elkezdődik.

Ha az emberiséget négy koncentrikus kör formájában ábrázoljuk, a harmadik, belső, vagyis exoterikus kör területén képzeljük el négy

kaput, melyeken keresztül a mechanikusság köréből az emberek be tudnak lépni.

A négy kapu megfelel a korábban kifejtett négy útnak.

Az első a fakír útja, az 1-es számú ember útja, a fizikai test emberéé, akinél az ösztön, az érzetek és a mozgási impulzusok vannak túlsúlyban, és akinek nem sok szíve és intelligenciája van.

A második a szerzetes útja, a vallás útja, a 2-es számú ember útja, vagyis az érzelmek emberéé. Sem az intelligenciája, sem a teste nem lehet túl erős.

A harmadik a jógai útja. Ez az intelligencia útja, a 3-as ember útja. A szív és a test nem lehet különösen erős, különben megakadályozná ezen az úton.

Ezen a három úton kívül még van egy negyedik is, mely nem mindenki számára alkalmas.

Az első három út, vagyis a fakír, a szerzetes és a jógai útja abban különbözik a negyedikétől, hogy az első három állandó formához kapcsolódik, amelyek a hosszú évszázadok folyamán szinte változás nélkül fennmaradtak. Ezeknek közös alapja a vallás. A jógai iskolák külsőleg alig különböznek a vallási iskoláktól. A történelem különböző korszakaiban különféle országokban létező fakír társaságok még napjainkban is léteznek. Ez a három hagyományos út *vátozatlan* út, a mi történelmi korszakunk korlátain belül.

Két vagy háromezer évvel ezelőtt voltak mis utak is, melyek már nem léteznek. Ami a máig fennmaradtakat illeti, azok annak idején nem voltak annyira eltérőek.

A negyedik út abban különbözik a régi és új utaktól, hogy sohasem egy megszilárdult út. Nincs meghatározott formája, és nem kapcsolódik intézményekhez. A maga sajátos törvényei szerint jelenik meg és tűnik el.

A negyedik út soha nem lehet egy meghatározott jellegű *munka* nélkül, soha nem lehet valamilyen *kötelezettségvállalás* nélkül, ami az egyedüli alapja létezésének. Amikor ezt a munkát befejezték, vagyis mikor a célt, amire irányult elérték, a negyedik út eltűnik, vagyis eltűnik az adott helyen, az adott formában, de csak azért, hogy talán máshol, más formában folytatódjon. A negyedik út iskolái létezésének alapja a munka egy adott feladat elvégzésére. Sohasem önmagukért, a nevelés vagy a tanítás kedvéért léteznek.

A negyedik úton semmilyen munka nem igényel mechanikus segítséget. Csak a tudatos munka lehet hasznos a negyedik út minden kötelezettségében. Egy mechanikus ember nem végezhet tudatos munkát, tehát az első feladat azoknak az embereknek, akik egy ilyen munkára vállalkoznak az, hogy tudatos munkatársakat biztosítsanak maguknak.

A negyedik út iskoláiban a munka nagyon változatos formájú és számos értelme lehet. Az élet mindennapi körülményei között az egyelcélű lehetősége az embernek, hogy megtalálja az 'utat', ahol találkozhat egy ilyenfajta munkával. De a lehetőség, hogy találkozzon ezzel, vagy hogy haszna legyen ebből a találkozásból, sok körülménytől és feltételtől függ.

Minél hamarabb megérti egy ember az elvégzendő munka célját, annál hamarabb válik hasznossá, és annál hamarabb lesz haszna belőle.

De akármilyen a munka fő célja, az iskolák csak addig léteznek, míg ez a munka tart. Amikor a munka befejeződik, az iskolák bezárnak. Az emberek, akik a munkát megindították, elhagyják a színteret. Azok, akik megtanulták, amit meg lehetett tanulni, és elérték a lehetőségét annak, hogy függetlenül folytassák az utót, egy vagy más formában egy személyes munkát kezdenek.

De néha az történik, hogy amikor az iskola bezár, maradnak olyan emberek, akik a munka *körül* forgolódtak, akik látták ennek külső oldalát, és az *egész munkát ezzel a külsőséggel tévesztik össze*.

Nem kételkedve sem önmagukban, sem saját következtetéseikben és értésük helyes voltában, elhatározzák, hogy folytatják a munkát. A munka folytatásához új iskolákat hoznak létre, arra tanítják az embereket, amit saját maguk tudnak, és ugyanazokat az ígéreteket teszik nekik, amiket ők kaptak. Mindez természetesen csak külsőséges utánzás lehet. De amikor visszanezünk a történelembe, szinte lehetetlen megkülönböztetni, hol volt vége az igazinak, és hol kezdődött az utánzás. Pontosabban, majdnem minden, amit a különböző okkult, szabadkőműves és alkémiai iskolákról tudunk, ilyen utánzásokra utal. Gyakorlatilag szinte semmit sem tudunk az igazi iskolákról, kivéve azok munkájának eredményeit, és azt is csak akkor, ha képesek vagyunk megkülönböztetni azokat a hamisításoktól és az utánzásoktól.

De az ilyen áleoterikus rendszerek is szerepet játszanak a munkában és az ezoterikus körök tevékenységében. Nevezetesen, ezek közvetítők az anyagi életben teljesen elmerült emberiség és az iskolák között, amelyeket egy bizonyos számú ember oktatása érdekel, épp úgy a saját létük, mint egy talán rájuk szabott *kozmosz* jellegű munka érdekében. Az ezoterizmus fogalma, a beavatottság fogalma, a legtöbb esetben az áleoterikus rendszereken és iskolákon keresztül éri el az embereket; és ha ezek az áleoterikus iskolák nem léteznének, az emberiség nagy részének nem lenne lehetősége bármiről hallani, bármi nagyobbak a létezéséről, mint az életük, mert az igazság tiszta formában elérhetetlen lenne számukra. Az emberi élet, különösen a jelenlegi élet, sokfajta jellege miatt, az igazság csak *huzugság formájában* érheti el az embert - csak így képes azt elfogadni; csak ebben a formá-

ban képes megemészteni és asszimilálni. A makulátlan igazság számára megemészthetetlen eledel.

Emellett, az igazság magja néha változatlan formában megtalálható az áleztotrikus mozgalmakban, egyházi vallásokban, okkult és teozófiái iskolákban. Esetleg megmaradt az Írásaikban, a rituáléikban, hagyományaikban, hierarchiájukban, halételeikben és szabályaikban

Az ezoterikus iskolák, vagyis *nem áleztotrikus iskolák*, melyek talán léteznek Kelet néhány országában, nehezen találhatók meg, mert általában a monostorok és templomok álcázata alatt léteznek. A tibeti monostorok általában négy koncentrikus kör formájában épültek, vagy négy belső udvarral, magas falakkal elválasztva. Az indiai templomok, különösen a dél-indiaiak, ugyanilyen terv alapján épültek, de egymásba helyezett négyzetek formájában. A hívőknek általában a külső udvarra van bejárásuk, és néha, kivételesen, a más vallásúaknak és az európaiaknak is; a második udvarra csak bizonyos kasztok embereinek van bejárása, vagy különleges engedéllyel rendelkezőknek; a harmadik udvarba csak a templomhoz tartozóknak; és a negyedik udvarra csak a brahmanoknak és papoknak. Ilyenfajta elrendezések, kisebb változatokkal, mindenfelé léteznek, és lehetővé teszik az ezoterikus iskolák létezését anélkül, hogy azok felismerhetővé váljanak. Több tucat monostor között csak egy iskola van. De hogy lehet azt felismerni? Ha bejut, csak az első udvarra jut be; a második udvarba csak a tanulóknak van bejárása. De ezt ön nem tudja, önnek azt mondják, hogy ők különleges kaszthoz tartoznak. Ugyanígy van a harmadik és negyedik udvarral, de önnek sejtelve sincs minderről. És ugyanezt az elvet megfigyelheti minden templomban, de ugyanakkor, ha nem mondják, nem tudja megkülönböztetni az ezoterikus templomokat vagy monostorokat a többiektől.

A beavatottság fogalmát, mely az áleztotrikus rendszereken keresztül ér el bennünket, szintén teljesen hibás formában adták át nekünk. A legendák a beavatás külsődleges rítusaira vonatkoztak, azokból a kevés információkból összeállítva, melyek megmaradtak az ősi misztériumokból. A misztériumok különleges utat képviseltek, amelyeken nehéz és hosszú tanulási sorozatokkal párhuzamosan, különleges fajta színpadi előadásokat mutattak be, melyek allegorikus formában adták elő az ember és a világ fejlődésének teljes útját.

A lét egyik szintjéről a másikra való átmenetet különleges típusú ceremóniákban, beavatásokban jelölték meg. De a lény változását nem lehet semmilyen rítuson keresztül elérni. Rítusok csak az elért átmenetet jelezhetik. És az csak az áleztotrikus rendszerekben történik meg, melyekben nincs is más, mint ezek a rítusok, hogy azoknak egy független jelentőséget tulajdonítanak. Feltételezik, hogy egy rítus szentséggé válva bizonyos erőket ad át, vagy közvetít a beavatottnak. Ez új-

ból az utánzó út pszichológiájára utal. Nincs, és nem is lehet semmilyen külsődleges beavatás. Valójában mindenkinek önmagát kell beavatnia. Rendszerek és iskolák javasolhatnak módszereket és utakat, de semmilyen iskola nem végezheti el az ember helyett azt a munkát, amit önmagának kell elvégeznie. A belső növekedése, lényének változása azon a munkán múlik, amit az embernek önmagán kell elvégeznie."

Tizenhatodik fejezet

1916 novemberében Oroszországban a helyzet egyre nyugtalanítóbbá vált. Addig legtöbbször valamilyen csoda folytán távol tudott maradni az „eseményektől”. De az „események” egyre közelebb kerültek hozzánk, mindegyikünket személyesen elértek és lehetetlenné vált nem figyelembe venni.

Nem érzem feladatomnak, hogy leírd, vagy analizáld azt, ami történt. Ugyanakkor annyira különleges időszak volt, hogy nem hagyhatok ki teljesen mindent, ami körülöttünk történt, különben azt lehetne mondani, hogy vak és süket voltam. Amellett, semmi sem adhatott volna érdekesebb anyagot az események „mechanikusságának”. vagyis az események lefolyásában az akarat teljes hiányának tanulmányozásához, mint mindaz, ami ebben az időszakban történt. Bizonyos dolgok úgy tűntek, mintha egyes emberek akaratából történtek volna, de ez is csak illúzió volt; még sohasem volt annyira világos, hogy a valóságban minden *megesik*, hogy senki sem tud *tenni* semmit.

Először is már lehetetlen volt nem látni, hogy a háború a végéhez közeledik, és hogy magától közeledik a végéhez. Valami mély, belső fáradtság vett erőt mindenkin, azzal a tudat mélyéről feljövő felismeréssel, hogy ez a borzalom értelmetlen. Most már senki sem hitt a szavakban. A háborút felélénkíteni már nem lehetett. Ugyanakkor lehetetlen volt megállítani, és minden beszéd a háború folytatásának vagy megállításának szükségességéről csak az emberi elme tehetetlenségét mutatta, mely még saját tehetetlenségét is képtelen felfogni. Másrészt látszott, hogy egy nagy katasztrófa közeledik. És nyilvánvaló volt, hogy senki sem tud semmit megállítani, vagy biztonságos mederbe terelni. Az események haladtak azon az úton, amerre haladhattak, és nem is mehettek más irányba. Ebben az időben különösen meglepett a hivatásos, baloldali politikusok álláspontja, akik eddig passzív szerepet játszottak, és most az aktív szerepre készültek. A legvakabbnak, a legfelkészületlenebbnek mutatkoztak, és még maguk is képtelenek voltak megérteni, hogy valójában mit csinálnak, merre mennek, mit készítik elő.

Nagyon jól emlékszem Szentpétervárra életének utolsó telén. Ki tudhatta akkor, még a legrosszabbat feltételezve is, hogy ez volt az utolsó tele? De túl sok ember gyűlölte ezt a várost és túl sok félt tőle, napjai meg voltak számlálva.

Találkozóink folytatódtak. 1916. utolsó hónapjában G. nem jött Szentpétervárra, hanem csoportunkból mentek néhányan Moszkvába, ahonnan új ábrákkal és néhány jegyzettel tértek vissza, melyeket G. irányítása alatt moszkvai tanítványai készítettek.

Csoportjaink ez időben sok új emberrel gyarapodtak, és bár tisztán látszott, hogy minden valami ismeretlen vég felé halad, G. rendszere adott valami bizalmat és biztonságérzetet. Gyakran beszélünk arról, hogyan éreznénk magunkat a káosz közepette, ha nem kaptuk volna a tanítást, mely egyre jobban sajátunkká vált. Már el sem tudtuk képzelni, hogy tudnánk élni nélküle, hogy tudnánk megtalálni utunkat a rengeteg ellentmondás labirintusában.

Első beszélgetéseink Noé Bárkájáról ebből az időszakból erednek. Mindig gondoltam, hogy Noé Bárkájának mítosza egy ezoterikus allegória. De most többen kezdtük felfogni, hogy ennek a mítosznak ugyanakkor egy másik, pontosabb jelentése is van: ez minden ezoterikus tanításnak az allegóriája, a mienket is beleértve. A tanítás maga volt a „bárka”, aminek segítségével remélhetjük a megmenekülést a „vízözön” idején.

G. csak 1917. februárjában jött vissza. Az első beszélgetések egyiken teljesen új oldalát tárta fel mindannak, amiről addig beszélt.

„Eddig” mondta. „a 'hidrogén táblázatokat úgy néztük, mint a rezgéseknek és a vele fordított arányban levő anyagsűrűségnek táblázatát. Most meg kell értenünk, hogy a rezgés sűrűsége és az anyag sűrűsége az anyag sok más tulajdonságát is kifejezi. Például eddig semmit sem mondtunk az anyag *intelligenciájáról*, vagy tudatosságáról. Márpedig egy anyag rezgésének sebessége mutatja intelligenciájának fokát is. Emlékeznünk kell arra, hogy a természetben semmi sem halon vagy élettelen. Minden dolog élő, intelligens és tudatos a maga módján; csak ez a tudat és intelligencia különböző módon nyilvánul meg különböző lét szinteken - azaz különböző skálákon. De egyszer és mindenkorra meg kell értenünk, hogy semmi sem halott vagy élettelen a természetben, csak különböző létszintjei és skálái vannak a/ élet meg nyilvánulásainak.

A 'hidrogének táblázata' az anyag sűrűségének és a rezgés sebességének meghatározására szolgál, ugyanakkor az intelligencia és a tudat fokának meghatározása is, mivel a tudat foka a sűrűség fokának vagy a rezgés sebességének felel meg. Ez azt jelenti, hogy minél síni'ihl. u

anyag, annál kevésbé tudatos, kevésbé intelligens. És minél sűrűbb a rezgés, annál tudatosabb és annál intelligensebb az anyag.

Az igazán halott anyag ott kezdődik, ahol nincs rezgés. De az élet általános körülményei között a Föld felszínén nincs halott anyaggal dolgunk. És azt a tudomány sem tudja előteremteni. Minden anyag, amit ismerünk, élő anyag, és a maga módján értelmes.

Mialatt a 'hidrogének táblázata' meghatározza az anyag sűrűségének fokát, egyben intelligenciájának fokát is meghatározza. Ez azt jelenti, hogy összehasonlítva az anyagokat, melyek különböző helyet foglalnak el a 'hidrogének táblázatában', nem csak a sűrűségüket, de intelligenciájukat is meghatározzuk. És nem csak azt mondhatjuk, hogy ez vagy az a 'hidrogén' mennyivel sűrűbb vagy könnyebb a másiknál, hanem azt is, hogy az egyik 'hidrogén' mennyivel intelligensebb a másiknál.

Ahhoz, hogy a 'hidrogén táblázat' segítségével a számos 'hidrogénből' álló dolgok és élő teremtmények különböző tulajdonságait meghatározhatjuk, abból az alapelvből indulunk ki, hogy minden élőlényben és dologban van egy meghatározott 'hidrogén', mely annak gravitációs központja; ez mondhatnánk az adott teremtményt vagy dolgot alkotó összes 'hidrogén' 'átlag hidrogénje'; hogy ezt az 'átlag hidrogént' megtalálhassuk, először is ismernünk kell a szóban forgó teremtmény létének szintjét; ezt gépezete emeleteinek száma határozza meg. Eddig csak az emberről beszéltünk. És az embert, mint három emeletet konstrukciót vettük. Nem beszélhetünk egyszerre állatokról és emberekről, mert az állatok radikálisan különböznek az embertől. Az általunk ismert legmagasabb rendű állatok két emelettel rendelkeznek, és a legalacsonyabbak eggyel."

G. ezt így rajzolta fel:



56. ábra

"Az ember három emeletből áll.

A bárány két emeletből áll.

A féreg csak egy emeletből áll.

Ugyanakkor az ember alsó és középső emelete együttvéve megfelel a bárányénak és az aiso a férgének. Tehát azt lehet mondani, hogy az ember egy emberből, egy bárányból és egy féregből áll; a bárány pedig egy bárányból és egy féregből. Az ember összetett teremtmény; létének szintjét a teremtmények szintje határozza meg, melyekből áll. A

bárány és a féreg kisebb vagy nagyobb szerepet játszhat az emberben, így az 1-es számú emberben a féregjátssza a főszerepet, 2-es számú emberben - a bárány; a 3-as számú emberben - az ember. De ezek a meghatározások csak egyedi esetekre érvényesek. Általános értelemben az 'embert' a középső emelet gravitációs központja határozza meg.

Az ember középső emeletének gravitációs központja a 'hidrogén' 96. A 'hidrogén' 96 intelligenciája határozza meg az 'ember' átlag intelligenciáját, vagyis az ember fizikai testét. Az 'asztrálest' gravitációs központja a 'hidrogén' 48 lesz. A harmadik test gravitációs központja a 'hidrogén' 24, és a negyedik test gravitációs központja a 'hidrogén' 12.

Ha emlékeznek az ember négy testének ábrájára, melyben a felső emelet 'átlag hidrogénjét' mutattam, könnyebb lesz megérteni, most miről beszélek."

G. felrajzolta a következő ábrát:

48	24	12	6
96	48	24	12
192	96	48	24

57. ábra

A felső emelet gravitációs központja csak egy 'hidrogénnel' magasabb a középső emelet gravitációs központjánál. És a középső emelet gravitációs központja csak egy 'hidrogénnel' magasabb az alsó emelet gravitációs központjánál.

De ahogy már mondtam, a lét szintjének megállapításához a 'hidrogén táblázat' segítségével általában a középső emeletet vesszük. Ebből kiindulva például ilyen problémákat lehet megoldani: Tétélezzük fel, hogy Jézus Krisztus 8-as számú ember. Jézus Krisztus mennyivel intelligensebb, mint egy asztal?

Az asztal, melynek nincsenek emeletei, a 'hidrogén táblázat' harmadik skálája szerint a 'hidrogén' 1536 és 'hidrogén* 3072 között van. A 8-as számú ember 'hidrogén' 6. Ez a gravitációs központja a 8-as számú ember középső emeletének. Ha ki tudjuk számolni, hogy a 'hidrogén' 6 mennyivel intelligensebb, mint a 'hidrogén* 1536, tudni fogjuk, hogy a 8-as számú ember mennyivel intelligensebb, mint egy asztal. De ezzel kapcsolatban emlékezni kell arra, hogy az 'intelligenciát' nem az anyag sűrűsége, hanem a rezgés szám vagy sűrűség határozza meg. A rezgés sűrűsége azonban nem duplázva növekszik, ahogy a 'hidrogén' oktávban, hanem teljesen más haladvány szerint, mely többszöröse az elsőnek. Ha ismerik ennek a haladványnak pontos té-

nyezőit, akkor megoldhatják ezt a problémát. Én csak azt akarom itt bemutatni, hogy akármilyen furcsának tűnik is, a probléma megoldható.

Azzal kapcsolatban, amit most mondtam, nagyon fontos megérteni az élőlények osztályozásának és meghatározásának elveit kozmikus szemszögből, azok kozmikus létének szemszögből. A közönséges tudományban az osztályozás külső jellegzetességek alapján történik; csontok, fogak, vagy a funkciók alapján; emlősök, hidegvérűek, rágcsálók, és így tovább. A *pontos tudományban* az osztályozás kozmikus jellemvonások alapján történik. Lényegében véve minden élőlénynek meghatározó jellemvonásai vannak, melyek lehetővé teszik, hogy a legnagyobb pontossággal megállapítsuk az adott teremtmények osztályait és fajait, a többi teremtménnyel való kapcsolatát, és a világmindenségben elfoglalt helyét.

Ezek a lét jellemvonásai. Minden élő teremtmény létének kozmikus szintjét meghatározza:

- elsősorban az, amit eszik,
- másodszor, amit belélegez és
- harmadszor a közeg, amiben él.

Ez létének három kozmikus jellemvonása.

Vegyük például az embert, ó 'hidrogén' 768-at eszik, 'hidrogén' 192-öt lélegzik, és 'hidrogén' 192-ben él. Nincs hozzá hasonló lény a bolygónkon. Bár vannak nála magasabb lények. Egy olyan állat, mint a kutya, képes 'hidrogén' 768-at enni, de tud alacsonyabb rendűt is, nem 768-at, hanem 1536-ot, olyan táplálékot, ami az ember számára nem megemészthető. A méh a 768-nál sokkal magasabb 'hidrogénnel' táplálkozik, még a 384-nél is magasabbal, de kaptárban él, olyan környezetben, ahol az ember nem tudna élni. Kívülről nézve az ember egy állat. De más rendeltetésű állat, mint az összes többi.

Vegyünk egy másik példát - a lisztkukacot. Lisztet eszik, sokkal durvább 'hidrogént', mint a 'hidrogén' 768, mert a kukac romlott liszten is el tud élni. Mondjuk azt, hogy ez 1536-os. 'Hidrogén' 192-öt lélegzik és 'hidrogén' 1536-ban él.

Egy hal 'hidrogén' 1536-ot eszik, 'hidrogén' 384-ben él, és 'hidrogén' 192-öt lélegzik.

Egy fa 'hidrogén' 1536-al táplálkozik, részben 'hidrogén' 192-öt, és részben 'hidrogén' 96-ot lélegzik, és részben 'hidrogén' 192-ben, részben 'hidrogén' 3072-ben (a talajban) él.

Ha tovább folytatják ezeket a meghatározásokat, látni fogják, hogy ez az első látásra olyan egyszerű vázlat, lehetővé teszi a legfinomabb különbségek meghatározását az élőlények kategóriái között, különösen, ha észben tartják, hogy a 'hidrogének', ha oktávnak vesszük őket, nagyon tág fogalmak. Például azt mondjuk, hogy a kutya, a hal és a lisztkukac ugyanúgy 'hidrogén' 1536-al táplálkozik, ez alatt azt értjük, hogy ez a 'hidrogén' olyan eredetű anyag, mely nem alkalmas emberi

táplálkozásra. Most ha megértjük, hogy ezek az anyagok maguk is feloszthatók meghatározott osztályokra, látni fogjuk egy nagyon pontos meghatározás lehetőségét. Ugyanez a helyzet a levegővel és a környezettel.

A létnek ezek a kozmikus jellemvonásai közvetlen kapcsolatban vannak az intelligenciának a 'hidrogén táblázat' szerinti meghatározásával.

Egy adott *anyag* intelligenciáját az a teremtmény határozza meg, amelynek táplálékul szolgál. Például melyik intelligensebb a nyers vagy a sült krumpli? A nyers krumpli a disznóknak szolgálhat táplálékul, a sült krumpli az embereknek. Ezek szerint egy sült krumpli intelligensebb, mint egy nyers krumpli.

Ha helyesen értik ennek az osztályozásnak és meghatározásnak az elvét, sok dolog tisztább és érthetőbb lesz. Egyetlen élőlény sem tudja kedve szerint megváltoztatni sem a táplálékát, sem a levegőt, amit belélegez, vagy a közegei, melyben él. A kozmikus rendje minden egyes létnek meghatározza a táplálékát, a levegőjét és a közegét.

Amikor a táplálék oktávról beszéltünk a három emeletes gyárban, láttuk, hogy az összes finom 'hidrogén', melyre szükség van a szervezet munkájához, fejlődéséhez, evolúciójához, háromfajta táplálékból készül, vagyis a *táplálékból* a szó megszokott értelmében - az ételből és italból -, a *levegőből*, amit belélegzünk és a *benyomásokból*. Tételizzük fel, hogy meg tudnánk javítani az élelem és a levegő minőséget, mondjuk 'hidrogén' 384-et ennénk 768 helyett, és 'hidrogén' 96-ot lélegeznénk 192 helyett. Mennyivel egyszerűbb és könnyebb lenne akkor a finomabb anyagok termelése a szervezetben. De ez lehetetlen. A szervezet pontosan arra alkalmas, hogy *ezeket* a durva anyagokat alakítsa át finom anyagokká, és ha durva anyag helyett finomat adnánk neki, nem volna képes azt átalakítani, és hamar meghalna. Sem a levegőt, sem a táplálékot nem lehet megváltoztatni. De a benyomások, vagyis az ember számára lehetséges benyomások minősége, nem tartoznak semmilyen kozmikus törvény alá. Az ember nem javíthatja meg a táplálékát, az ennivalót, nem javíthatja meg a levegőt, amit lélegez. *Javítani* ebben az esetben gyakorlatilag a *dolgok rosszabbá tételét* jelentené. Például 'hidrogén' 96 a 192 helyett nagyon ritka levegő vagy nagyon forrón izzó gáz lenne, melyet az ember nem képes belélegezni; a tűz egy 96-os 'hidrogén'. Ugyanez a helyzet az ennivalóval. 'Hidrogén' 384 a víz. Ha az ember meg tudná javítani az ennivalóját, vagyis finomabbá tenni, akkor vizet kellene ennie és tüzet lélegeznie. Ez természetesen lehetetlen. Bár az ember nem tudja feljavítani ennivalóját és levegőjét, de benyomásait nagyon magas fokra tudja feljavítani, és ezáltal finom 'hidrogéneket' tud a szervezetébejuttatni. Pontosan ezen alapszik a fejlődésnek a lehetősége. Az ember egyáltalán nem köteles csak a sivár H 48 benyomással táplálkozni, lehetősége van a H 24, H 12, H 6 vagy akár a H 3-ra. Ez megváltoztatja az egész helyeze-

tel, és az az ember, aki magasabb hidrogént' nyújt táplálékul gépezete felső emeletének, természetesen különbözik attól, aki csak alacsonyabb hidrogént' eszik."

A következő beszélgetések egyikén G. ismét visszatért a kozmikus jellegzetességek szerinti osztályozás témájára.

„Még van egy másik módszere az osztályozásnak," mondta, „melyet szintén érdemes volna megérteniük. Egy egészen más oktáv arány szerinti osztályozásról van szó. Az első a 'táplálék', a levegő és a közeg alapján történő osztályozás, kimondottan az 'élőlényekre' vonatkozik - a növényeket is beleértve - úgy, ahogy mi azokat ismerjük. A másik osztályozás, melyről most fogok beszélni, messze túl vezet azon, amit mi 'élőlénynek' nevezünk. Egy időben jóval az élőlények fölé és jóval alá vezet, ugyanakkor nem egyénekké foglalkozik, hanem osztályokkal, nagyon tág értelemben. Mindezeket túl ez az osztályozás megmutatja, hogy a természetben semmi sem történik ugrásszerűen. A természetben minden kapcsolatban áll egymással és minden élő. Ennek az osztályozásnak az ábráját a 'Minden Élő' ábrájának hívják.

Az ábra szerint a teremtmények minden fajtáját, a lét minden fokát az határozza meg, hogy az *minek szolgál táplálékul, át hogy annak mi szolgál táplálékul az adott szinten*, mert a kozmikus rendszerben a teremtmények minden osztálya egy meghatározott alacsonyabb teremtménnyel táplálkozik, és egy meghatározott magasabb osztályú teremtmény számára szolgál táplálékul."

G. egy létra formájú ábrát rajzolt fel tizenegy négyzettel. És mindegyik négyzetben, kivéve a két magasabbat, három kört tett számokkal, (lásd az 58. ábrát.)

„Minden egyes négyzet egy létezési szintet képvisel" mondta. „A 'hidrogén' az alsó körben azt mutatja, hogy ennek az osztálynak teremtményei mivel táplálkoznak. A 'hidrogén' a felső körben mutatja az osztályt, aminek azok táplálékai. A 'hidrogén' a középső körben ennek az osztálynak az átlag 'hidrogénje', ami meghatározza, hogy mi ez a teremtmény.

Az ember helye alulról a hetedik vagy felülről az ötödik négyzetben van. Az ábra szerint az ember 'hidrogén' 24. 'hidrogén' 96-al táplálkozik, és ő maga a 'hidrogén' 6 tápláléka. Az ember alatti négyszög a 'gerinceseké'; a következő a 'gerinctelené'. A gerinctelenek osztálya 'hidrogén' 96. Következésképpen az ember a 'gerinctelenekkel' táplálkozik.

Jelenleg ne keressük az ellentmondást, hanem próbáljuk megérteni, hogy mit jelenthet ez. És ugyanígy ne hasonlítsuk össze ezt az ábrát a többivel. A táplálékábra szerint az ember 'hidrogén' 768-al táplálkozik; e szerint az ábra szerint a 'hidrogén' 96-al. Miért? Mit jelent ez?

Mindkettő egyaránt helyes. Később, mikor majd megértik, akkor mindezt egységbe tudják foglalni."

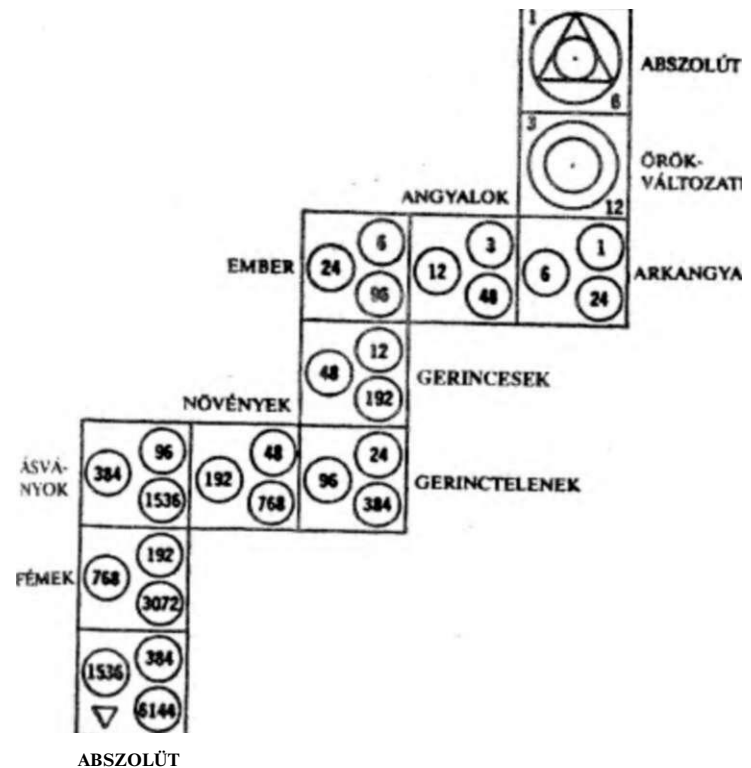

58. ábra

A következő négyzet lefelé a növényeket képviseli, azután következő az ásványokat, a következő pedig a fémekeket, amelyek különálló kozmikus csoportot alkotnak az ásványok között. De a következő négyzetnek nincs neve nyelvzetünkben, mert a Föld felszínén sohasem találunk ilyen állapotban lévő anyaggal. Ez a négyzet kapcsolatba kerül az Abszolúttal. Emlékeznék, amit korábban mondtunk az 'Erős Istennel' kapcsolatban. Ez az 'Erős Isten'."

Az utolsó négyzet aljára egy kis háromszöget helyezett csúcsával lefele.

„Vegyük most az embertől jobbra lévő 3., 12., 48. négyzetet. Itt számunkra ismeretlen teremtmények osztályáról van szó. Nevezük őket angyaloknak'. A következő négyzet - I, 6, 24; nevezük ezeket a lényeket 'arkangyaloknak'."

A következő négyszögbe a 3-at, a 12-öt és két kört tett, a közös központjukat egy ponttal jelölve, és „Örök Változatlan”-nak nevezte; a következő négyzetbe az 1-es és 6-os számot tette; középre egy kört tett és ebbe a körbe egy háromszöget, benne egy másik körrel, egy ponttal a közepükben, és „Abszolútnak” nevezte.

„Ez az ábra önök számára először nem lesz könnyen érthető” mondta. „De fokozatosan megtanulják megfejteni. Hosszú időn át kell tanulmányozni, különválasztva az összes többitől.”

Ez volt minden, amit G.-től hallottam erről a különös ábráról, mely ellentétesnek tűnt sok mindennel, amit korábban mondott.

Ezzel a diagrammal kapcsolatban beszélgetéseink során hamar meggyeztünk, hogy az „angyalokat”, mint bolygókat és az „arkangyalokat”, mint napokat vesszük. Sok más dolog így vált tisztává előttünk. De ami mindig megzavart bennünket, az a „hidrogén” 6144 megjelenése volt, mely nem volt jelen a másik „hidrogén skálában”, vagyis a harmadikban, amelyek „hidrogén” 3072-vel végződik. Ugyanakkor G. kihangsúlyozta, hogy a „hidrogének” felsorolása a harmadik skála szerint történt.

Sokkal később megkérdeztem tőle, mit jelent ez?

„Ez egy befejezetlen 'hidrogén',” mondta. „Hidrogén' a Szentlélek nélkül. Ez is a harmadik táblázathoz tartozik, de befejezetlen. Minden teljes 'hidrogén' 'szénből', 'oxigénből' és 'nitrogénből' áll.

Most vegyük a harmadik skála utolsó 'hidrogénjét', a 'hidrogén' 3072-öt. Ez a 'hidrogén' 'szén' 512-ből, 'oxigén' 1536-ból és 'nitrogén' 1024-ből áll.

Most továbbmenve; a 'nitrogén' a következő hármasság 'szénje' lesz, de ott nincs már számára sem 'oxigén', sem 'nitrogén'. Ezért ön-maga, kondenzáció folytán, 'hidrogén' 6144-é válik, de ez egy *halott hidrogén*, a transzformáció bármilyen lehetősége nélkül, 'hidrogén' Szentlélek nélkül.”

Ez volt G. utolsó látogatása Szentpéterváron. Próbáltam vele beszélni a küszöbön álló eseményekről. De semmi határozottat nem mondott, így teendőimet illetően bizonytalanságban maradtam.

Nagyon érdekes esemény játszódott le elmenetele alkalmával. Mindnyájan kikísértük a Nikolajevszkij állomásra. G. velünk volt a peronon, vasúti kocsija mellén, és beszélgettünk. G. a peronon állt, hozzám beszélve. A szokásos G. volt, ahogy mindig ismertük. A második csengetés után felszállt a kocsiba - a fülkéje az ajtó mellett volt - és az ablakhoz jött.

Egy más ember volt! Az ablakban egy másik embert láttunk, nem azt, aki beszélt a vonatba. Megváltozott azalatt a néhány másodperc

alatt. Nagyon nehéz kifejezni mi volt a különbség, de a peronon egy átlagember volt, mint bárki más, és a vonatból egy teljesen másrendű ember nézett ránk. Egy ember, akinek tekintete, minden mozdulata egészen kivételes fontossággal és hihetetlen méltósággal volt tele, mintha váratlanul egy uralkodó herceggé, vagy egy ismeretlen királyság legfőbb méltóságává vált volna, aki államába tér vissza, és mi búcsúztami jöttünk.

Néhányan közülünk akkor, nem értették meg mindjárt, mi történt, de érzelmileg mindnyájan átéltünk valamit, ami a mindennapi jelenségekben kívül esett. Mindez csak pár másodpercig tartott. A harmadik csengetés szinte azonnal követte a másodikat és a vonat elindult.

Nem emlékszem, hogy ki beszélt először G.-nek erről az „átalakulásáról”, amikor egyedül maradtunk, de kiderült, hogy mindannyian észrevettük, bár nem egyformán fogtuk fel a dolog rendkívüli jellegét. De kivétel nélkül mindannyian éreztünk valami csodával határosat.

G. korábban elmagyarázta nekünk, hogy ha valaki mestere az átalakulás művészetének, akkor kinézetét teljesen át tudja alakítani. Aki mondta, hogy valaki széppé vagy csúnyává válhat, kényszerítheti az embereket, hogy észrevegyék vagy *gyakorlatilag láthatatlanná* válhat.

Mi történt hát? Ez talán ennek az átalakulás művészetének volt egy példája.

De a történelemnek meg nincs vége. A kocsiban G-vel utazott A. (jól ismert újságíró), akit ebben az időben kiutasítottak Szentpétervárról (ez közvetlenül a forradalom előtt volt). Mi G-t a kocsik egyik végénél búcsúztattuk, a másik végén a másik csoport A-t búcsúztatta.

Én nem ismertem A-t személyesen, de az emberek között, akik őt búcsúztatták, volt néhány ismerős, sőt barát; kettő vagy három közülük volt a találkozóinkon, és ezek átjöttek a mi csoportunkba.

Néhány nappal később az újság, melynek A. volt a tudósítója, „Úton” címmel cikket közölt, melyben A. elmondta gondolatait és benyomásait Szentpétervár és Moszkva közötti útjáról. Egy furcsa keleti ember utazott vele egy kocsiban., akinek különleges méltósága megragadta őt, hiszen annyira elütött alcocsit megtöltő fontoskodó spekulánsok tömegétől; pontosan úgy nézett le azokra, mintha kis legyek lennének. A. azt gondolta, hogy egy „olajkirály” lehetett Bakuból, és a vele való beszélgetés folyamán bizonyos rejtélyes kifejezések még jobban megerősítették abban a hitben, hogy egy olyan emberrel állt szemben, akinek milliói gyarapodnak még akkor is, mikor alszik, és aki nagyon magasról szemlélte a megélhetésükért sürgölődő és pénzkeresésben elfoglalt embereket.

Útitársam - írta A. - csendes volt és távol tartotta magát a többiektől. Perzsa vagy tatár lehetett, és egy énekes asztrahán kucsmát viselt. Egy francia regény volt a hóna alatt. Teát ivott, csészéjét gondosan hagyta lehűlni az ablak

előtt lévő asztalkán, és néha megvető tekintet vetett a nyüzsgő és különlegesen lármás, gesztikuláló emberekre. És azok úgy tűnt nekem, nagy figyelemmel, majdnem tiszteletteljes félelemmel néztek rá. Ami engem leginkább érdekelt, hogy hasonló délkeleti típus volt, mint a spekulánsok nagy része, ez a keselyű csapat, mely arra röpül, ahol valami dögöt talál, hogy széttépesse. Az arcbőre barna volt, szemei korom feketék és bajusza, mint Zelim-Káné... Miért volt annyira távolytálló és megvető saját fajtája és vére iránt? De szerencsémre beszélni kezdett hozzám.

„Sok gondot csinálnak önmaguknak” mondta. Az arca mozdulatlan és komoly volt, melyben fekete szemei keleties udvariassággal finoman mosolyogtak.

Egy ideig hallgatott, majd így folytatta:

„Igen. Oroszországban jelenleg nagy üzleti lehetőségek vannak, melyekkel egy ügyes ember sok pénzt kereshet.” Aztán újabb csend után megmagyarázta. „Elvégre háború van. Mindenki milliomos akar lenni.”

Ebben a hangsúlyban, mely hideg és nyugodt volt, úgy tűnt, felfedeztem valamilyen fatalizmus! és könyörtelen kérkedést, mely a cinizmust súrolta. Hirtelen megkérdeztem:

„És ön?”

„Hogyan?” kérdezett vissza.

„Ön nem akar milliomos lenni?”

Határozott és kissé ironikus gesztussal válaszolt.

Úgy lön! nekem, hogy nem hallott, vagy nem érte! meg és megismételtem.

„Ön nem haszonéhes, mint a többi?”

Különös csendességgel mosolygott, és megfontoltan mondta:

„Mi mindentől hasznat húzunk. Semmi sem tud ebben megakadályozni. Háború vagy nem háború, számunkra azonos. Mi mindig hasznat húzunk.”

(G. természetesen az ezoterikus munkáról beszélt, az ismeret „megszerzéséről”, a csoportok megalakításáról. De A. úgy értette, hogy ő a kőolajról beszél.)

És így fejezte be cikkét az „olajkirályról”:

Érdekes lett volna tovább beszélgetni, jobban megismerni a pszichológiáját egy olyan embernek, akinek egész gazdagsága a Naprendszer rendjétől függ - mely megingathatatlanak tűnik - és akinek érdekei jóval a háború és a béke kérdése felett állnak...

Mi különösen meglepődöttünk G. „francia regényén”. Vajon azt A. találta ki, vagy G. „láttatta”, vagy feltételeztette vele, hogy az a kis sárga, vagy talán nem is sárga könyv, amit kezében tartott, egy francia regény volt. Mert G. nem olvasott franciául.

G. elutazása után a forradalomig csak egyszer vagy kétszer kaptunk hírt róla Moszkvából.

Az összes tervem régóta felborult. Nem sikerült a könyveket kiadni, amikre számítottam, a külföldi kiadásra sem sikerült semmit sem elő-

készítenem, bár közvetlenül a háború kezdete előtt úgy láttam, hogy írásaimat ki kell vinni külföldre. Az elmúlt két évben minden időmet G-vel való munkára szenteltem, a csoportjaira, a munkával kapcsolatos beszélgetésekre, gyakran el is utaztam Szentpétervárról, és így teljesen elhanyagoltam saját dolgaimat

Eközben a légkör egyre sötétebbé vált. Érezhető volt, hogy a veszedelem nagyon közeledik. Csak azok, akiktől az események folyamata függött, voltak képtelenek ezt látni és érezni. Mint a marionettek, nem érezték a közelgő veszélyt, és nem értették meg, hogy ugyanaz a zsinór, ami a cselszövő! késsel a kezében a bokor mögül előugratja, fordítja őket a hold felé. Ehhez hasonló jelenetek játszódtak le az események színházában.

Végül is kitört a vihar. A nagy „vérnéiküli forradalom” lejátszódott a legképtelenebb és a legnyilvánvalóbb hazugságok közepette. De a legkülönösebb dolog az egészben az volt, hogy azok az emberek, akik ott voltak helyben, ahol minden történt, hinni tudtak ebben a hazugságban, és a gyilkosságok közepette „vérnéiküli” forradalomról tudtak beszélni.

Emlékszem, ebben az időben beszélünk a „teóriák erejéről”. Az emberek, akik a forradalmat várták, akik minden reményüket ebbe vetették, és akik valamilyen felszabadulást láttak benne, nem látták, és nem akarták látni, hogy *valójában* mi történik, és csak azt látták, aminek történnie kellett volna az ő véleményük szerint.

Amikor olvastam egy egyoldalas röpiratban II. Miklós lemondásának hírért, éreztem, hogy ebben rejlik mindennek a gravitációs központja.

Ilovaisky feltámadhat a sírjából, és könyve utolsó oldalára írhatná 1917 márciusa, az orosz történelem vége, mondtam magamnak. Semmi ragaszkodás nem volt bennem a dinasztiahoz, de egyszerűen nem akartam önmagamot áztatni, mint sokan mások abban az időben.

Engem II. Miklós személyisége mindig érdekeli; sok tekintetben különleges embernek tűnt, de teljesen félreértették, és ő önmagát sem értette. Hogy igazam volt, a naplójának vége bizonyítja, melyet a bolsevikok kiadtak, s mely arra az időre utalt, amikor mindenki által hűtlenül elhagyva csodálatos erőt és lelki nagyságot tanúsított

Mindazonáltal nem a cár személyéről volt szó, hanem a *hatalom egységének* elvéről, és mindannyiunk felelősségéről az őáltala képviselt hatalom előtt. Az igaz, hogy ezt az elvet az orosz értelmiség tekintélyes része megtagadta. És az emberek számára a „cár” szó rég elvesztette jelentőségét. De ennek a szónak még mindig hatása volt a hadseregre és a bürokratikus gépezetre mely, bár tökéletlenül, de legalább működött, és mindent összetartott. A „cár” nélkülözhetetlen központi része volt ennek a gépezetnek. A „cár” lemondása ebben a hely-

zetben az egész gépezet összeomlását okozta. *És nekünk semmi egyebünk nem maradt.* Az ünnepektől „szociális együttműködés”, melynek létrehozásáért annyi áldozatot hoztak, mint várható volt, ámtásnak bizonyult. Ugyanakkor „rögtönzésről” nem lehetett szó. Az események túl gyorsan haladtak előre. A hadsereg néhány nap alatt szétesett. A háborúnak valójában már hamarabb vége lett. De az új kormány ezt nem akarta bevallani. Új hazugsághoz folyamodott. De a legmeglepőbb ebben az egészben az volt, hogy az emberek találtak benne valamit, aminek Örülhettek. Nem a katonákról beszéltek, akik kitértek barakkjaikból vagy a vonatokból, melyek a vágóhídra vitték őket, hanem a mi „értelmiségünkről”. Ez idáig „patrióta” volt és most egyszerre „forradalmárrá” és „szocialistává” vált.

Még a *Novojc Vremja* is hirtelen szocialista újság lett. A híres menšikov írt egy cikket a „szabadságról”, de nyilvánvalóan maga sem tudta ezt lenyelni és otthagya az egészet.

Körülbelül egy héttel a *forradalom* után összehívtam a csoport fő tagjait Dr. S. lakásán, és eléjük tártam véleményemet a helyzetről. Azt mondtam, hogy szerintem semmi értelme nincs Oroszországban maradni, hanem külföldre kell mennünk; hogy minden valószínűség szerint egy viszonylagos csend után rövid időn belül minden végleg össze fog omlani; hogy ezen nem tudunk segíteni, és saját munkánk is lehetetlenné válik.

Nem mondhatom, hogy véleményem sok megértésre talált. Legtöbbszörben nem fogták fel a helyzet súlyosságát és úgy tűnt nekik, hogy minden lecsendesedhet, és normálissá válhat. Mások abban a szokásos illúzióban ringatták magukat, hogy mindez a jólétünk érdekében történik. Nekik a szavaim túlzásnak tündek; az események, mondták, nem adnak okot az aggodalomra. Másoknak a fő probléma az volt, hogy már régóta nem volt hírünk G.-ről. A forradalom óta csak egy levelet kaptunk Moszkvából, és ebből azt lehetett kivenni, hogy G. elment valahová, de senki sem tudta hová. Végül úgy döntöttünk, hogy várunk.

Ebben az időben két főcsoport volt, összesen körülbelül negyven személlyel, és volt még néhány másodlagos csoport, akik meghatározatlan időközönként találkoztak.

Nem sokkal Dr. S. lakásán történt találkozó után egy levelezőlapot kaptam G.-től, amit egy hónappal azelőtt Moszkvából a Kaukázusba tartó vonaton írt, ami a felfordulás miatt végig a postahivatalban maradt kézbesítés nélkül. A levelezőlappól nyilvánvaló lett, hogy G. elhagyta Moszkvát a forradalom előtt, és hogy amikor azt írta, még nem tudott semmit az eseményekről. Azt írta, Alexandropolba megy; kért engem, hogy folytassam a munkát a csoporttal, amíg megérkezik, és ígérte, hogy Húsvétra visszajön.

Ez a hír nagyon nehéz probléma elé állított. Úgy gondoltam, hogy Oroszországban maradni értelmetlen és ostoba dolog. Ugyanakkor nem akartam G. beleegyezése nélkül elmenni, vagy még őszintébben mondván, nélküle. Elment a Kaukázusba, és a lapja, mely februárban íródott, azaz a forradalom előtt, már nem vonatkozott a jelenlegi helyzetre. Végül megint úgy döntöttem, hogy várok, bár láttam, hogy ami ma lehetséges volt, lehet, hogy holnap lehetetlenné válik.

Eljött a Húsvét - és semmi hír G.-ről. Egy héttel Húsvét után távirat érkezett, melyben azt mondta, májusban érkezik. Az első „ideiglenes kormány” vége lett. Már sokkal nehezebb volt külföldre menni. Csoportjaink folytatták a találkozókát és várták G.-t.

Beszélgetéseink gyakran visszatértek az „ábrákra”, különösen amikor új emberekkel kellett beszélni. Egész idő alatt úgy tűnt, hogy az „ábrákban”, amit G.-től kaptunk, sok minden maradt elmondatlanul, és gyakran gondoltam, hogy talán az „ábrák” fokozatos, mélyebb tanulmányozásával belső értelmük és jelentőségük feltárulhat számunkra.

Egyszer, mikor átnéztem néhány jegyzetemet, melyek az előző évben készültek, megálltam a „kozmoszoknál”. Korábban már írtam, hogy a „kozmoszok” különösen megragadtak, mert ezek teljesen egybeváltak a *Világegyetem új modelljében* a „dimenziók periódusával”. Megemlítettem még a nehézségeket, azokat, melyek felmerültek egyszer a „Mikrokozmosz” és „Tritokozmosz” különböző értelmezésével kapcsolatban. De ebben az időben már elhatároztuk, hogy az „embert” „Mikrokozmosznak” és a *szerves életet a Földön* „Tritokozmosznak” értelmezzük. És az utolsó beszélgetésen G. hallgatólágon elfogadta ezt. G. szavai a különböző kozmoszokban lévő különböző időkről továbbra is nagyon érdekelték engem. Próbáltam emlékezni, mit mondott nekem P. az „alvásunkról és felébredésünkről” és az „organikus élet lélegzéséről”. Sokáig semmit sem tudtam kezdeni ezzel. Aztán emlékeztem G. szavaira, hogy az „idő, a lélegzés”.

„Mi a lélegzés?” kérdeztem magamtól.

„Három másodperc. Az ember normális körülmények között percenként körülbelül hússzor lélegzik (vagyis ki- és belélegzik). Tehát így teljes lélegzés körülbelül három másodperc.”

„Miért az 'alvás és ébredés' a 'szerves élet lélegzése'? Mi az alvás és az ébredés'?”

Az embernek és az összes vele összemérhető és hozzá hasonló élet-körülmények között élő szervezeteknek, még a növényeknek is, ez *húsznegy óra*. Emellett az alvás és ébredés a *lélegzés*, ahogy például a növények, amikor alszanak, vagyis éjjel, kilélegeznek. Amikor ébren vannak, tehát nappal, belélegeznek. Hasonlóan van az összes emlőssel

és az emberrel is. Különbőség van az oxigén lekötésében és a széndioxid kilélegzésében a nap és az éjjel, az alvás és az ébrenlét között.

Ezen a módon gondolkodva a lélegzési periódusokat, az alvási és az ébrenlétet a következő módon rendeztem el:

<i>Mikrokozmosz</i>	lélegzés	3 másodperc
	alvás és ébrenlét	24 óra
<i>Tritokozmosz</i>	lélegzés	24 óra
	alvás és ébrenlét	?

5. táblázat

Az egyszerű „hármasszabályt” alkalmaztam. A huszonnégy órát három másodperccel elosztva 28.800-at kaptam. Elosztva a 28.800-at (nappalok és éjjelek) 365-el, kis töredék híján 79 évvel kaptam. Ez érdekelt engem. Hetvenkilenc év, folytatva a korábbi okfejtést, az „organikus élet” alvását és ébrenlétét képviseli. Ez semmivel sem egyezett meg, amit elgondolhattam a szerves életről, de kifejezte az egy emberi lét hosszát.

„Nem lehetne ezt a párhuzamot tovább folytatni?” kérdeztem magamtól. A következő módon rendeztem el a kapott táblázatokat:

<i>Mikrokozmosz</i>	<i>Tritokozmosz</i>	<i>Mezokozmosz2</i>
Ember	Szerves élet	Föld
Lélegzés	Lélegzés	Lélegzés
3 mp	24 óra	79 év
Nappal és éjjel	Nappal és éjjel	
24 óra	79 év	
Élet		
79 év		

6. táblázat

Megint a 79 év, ami semmit sem jelenteti a Föld életében. Ezért a 79 évet megszoroztam 28.800-al, és kicsit kevesebbet, mint két és fél millió évet kaptam. Megszorozva 2.500.000 évet 30.000-el a rövidítés kedvéért, egy tizenegyjegyű számot kaptam, 75.000.000.000 évet. Ennek a számnak a földi élet hosszát kell jelentenie. Így ezek a számok logikusan elfogadhatónak tünnek, két és fél millió év a szerves elemek és hetvenöt milliárd év a Földnek.

„De aztán vannak az ember alatt lévő kozmoszok”, mondtam magamnak. „Nézzük, milyen kapcsolatban állnak azok ezzel.” Elhatároztam, hogy két kozmoszt veszek *balra* (az ábrán) a Mikrokozmosztól,

először a viszonylag nagy mikroszkopikus sejteket és aztán a lehető legkisebb, színíé láthatatlan sejteket.

A sejtek ilyen két kategóriájú felosztását a tudomány még a mai napig nem fogadta el. De ha mi a „mikrovilág” dimenzióiban gondolkodunk, akkor lehetetlen nem elfogadni, hogy ez a világ két világból áll, melyek annyira különböznek egymástól, mint az emberek világa és a viszonylag nagy mikroszervezetek és sejtek világa. A következő képet kaptam:

	<i>Kis</i>	<i>Nagy</i>	<i>Mikro-</i>	<i>Szerves</i>	
	<i>sejtek</i>	<i>sejtek</i>	<i>kozmosz</i>	<i>élet</i>	<i>Föld</i>
Légzés			(<i>ember</i>)		
Nappal és éjjel		3 mp.	3mp.	24 óra	79 év
Élet	3 mp.	24 óra	79 év	2 1/2 mill.év	75 milliárd év

7. táblázat

Ez nagyon érdekesen alakult. A huszonnégy óra a sejt életére utalt. Bár az egyes sejtek életének hosszát semmiképpen sem lehet megalapozottnak venni, sok kutató arra a következtetésre jutott, hogy egy olyan speciális sejtnek, mint az emberi szervezetben lévőnek, életperiódusa *pontosan 24 órának tűnik*. A sejt „légzése” 3 másodperc. Ez nekem semmit sem mondott. De egy kis sejt 3 másodperces élete sok mindent mondott és megindokolta, miért olyan nehéz meglátni ezeket a sejteket, bár méretük szerint egy jó mikroszkóppal látni kellene őket.

Próbáltam tovább nézni, mit lehet elérni, ha a „légzést”, azaz a 3 másodpercet, 30.000-el elosztom. Egy másodperc tízezred része lett. Ez az elektromos szikra időtartama, és ugyanakkor a *legrövidebb vizuális benyomása*. A számítás megkönnyebbítésére és tisztázására 30.000-et vettem 28 800 helyett. Négy periódus lett kapcsolatban ezzel, vagy vált külön ugyanannak a 30.000-nck tényezője segítségével - a legrövidebb vizuális benyomás, a lélegzés, vagyis a ki- és belélegzés időtartama, az alvás és ébrenlét periódusa, és az átlag élet időtartama. Ugyanakkor mindegyik periódusnak két másik felelt meg, az egyik sokkal kisebb, egy magasabb kozmoszban, a másik sokkal nagyobb egy alacsonyabb kozmoszban. Minden következtetés levonása nélkül megpróbáltam egy teljesebb táblázatot készíteni, azaz belevenni az összes kozmoszt, és még két alacsonyabb kozmoszt hozzáadni, az elsőt, amit „molekulának” és a másodikat, amit „elektronnak” hívtam. És mindig, hogy világosabb legyen, 30.000-el szorozva kerek számokat és csak két tényezőt vettem: a 3-at és a 9-et, ami 3.000.000-t adott 2.400.000 helyett; 90 000.000 000-t 74 000.000.000 és 80-at 79 helyett, és így tovább.

A következő táblázatot kaptam:

	ELEKTRON MOLEKULA	KIS SEJT	NAGY SEJT	MIKRO-KOZMOSZ (Ember)	TRITO-KOZMOSZ	MEZO-KOZMOSZ	DEUTERO-KOZMOSZ	MAKRO-KOZMOSZ	AYO-KOZMOSZ	PROTITO-KOZMOSZ
BENYOMÁS				$\frac{1}{1000}$ másodperc	3 másodperc	24 óra	80 év	3 millió év	90 milliárd év	$3 \cdot 10^{10}$ év (16 jegyű számjeggy)
LÉLEZÉS			$\frac{1}{1000}$ másodperc	3 másodperc	24 óra	80 év	3 millió év	90 milliárd év	$3 \cdot 10^{10}$ év (16 jegyű számjeggy)	$9 \cdot 10^{10}$ év (20 jegyű számjeggy)
NAPPAL és ÉJEL		$\frac{1}{1000}$ másodperc	3 másodperc	24 óra	80 év	3 millió év	90 milliárd év	$3 \cdot 10^{10}$ év (16 jegyű számjeggy)	$9 \cdot 10^{10}$ év (20 jegyű számjeggy)	$3 \cdot 10^{10}$ év (24 jegyű számjeggy)
ÉLET	$\frac{1}{1000}$ másodperc	3 másodperc	24 óra	80 év	3 millió év	90 milliárd év	$3 \cdot 10^{10}$ év (16 jegyű számjeggy)	$9 \cdot 10^{10}$ év (20 jegyű számjeggy)	$3 \cdot 10^{10}$ év (24 jegyű számjeggy)	$9 \cdot 10^{10}$ év (28 jegyű számjeggy)

8. táblázat

Ez a táblázat egyszerre rengeteg gondolatot ébresztett fel bennem. Képtelen lettem volna megmondani, hogy vajon lehetett-e ez helyesnek tekinteni vagy, hogy meghatározta-e ez pontosan a kozmoszok egymás közötti kapcsolatát. A 30.000-es tényező túl nagynek tűnt. De ugyanakkor emlékeztem rá, hogy a két kozmosz közötti kapcsolat a „nullának a végtelenhez” való arányát fejezi ki. És egy ilyen kapcsolat jelenlétében semmilyen tényező sem lehetett túl nagy. A nullának a végtelenhez való viszonya a különböző dimenziók nagyságrendje közötti viszony volt.

G. azt mondta, hogy minden kozmosz saját magának háromdimenziós. Ez azt jelenti, hogy a felette levő kozmosz az ő számára négydimenziós, és az alatta lévő kétdimenziós. Az a felett következő kozmosz ötdimenziós, és az az alatt következő egydimenziós. Egy kozmosznak a másikhoz viszonyítva több, vagy kevesebb dimenziója van. De csak hat dimenzió lehet, vagy a nullával együtt hét, így ezzel a táblázattal tizenegy kozmoszt kaptam. Első pillantásra ez különösnek tűnt, de csak első pillantásra, mert mihelyt bármelyik kozmosz életperiódusát a magasabb kozmoszokéval kapcsolatban vettem, az alacsonyabb kozmoszok régen eltűntek, mielőtt a hetedik dimenziót elérheték volna. Vegyük például az *ember* kapcsolatát a *Nappal*. A Nap negyedik kozmoszként jelenik meg, ha az embert az első kozmosznak vesszük, az ember hosszú, nyolcvan éves élete, a Napnak csak egy elektromos szikra időtartama, ami a legrövidebb vizuális benyomásnak felel meg

Megpróbáltam mindarra emlékezni, amit a kozmoszokról mondott G.

„Minden kozmosz étellel teli értelmes lény, aki megszületik, él és meghal. Egyeden kozmoszban lehetetlen megérteni a világegyetem összes törvényét, de *három kozmosz* együttvéve magába foglalja azt, vagy úgy is mondhatjuk, hogy a két kozmosz, a felette és az alatta lévő, meghatározza a közbeeső kozmoszt. Az ember, aki tudatában egy magasabb kozmosz szintjére jut, ezáltal egyúttal egy alacsonyabb kozmosz szintjére is kerül”

Éreztem, hogy itt minden egyes szóban egy kulcs volt a világ felépítésének megértéséhez, de olyan sok volt, hogy nem tudtam, honnan kezdjem el.

Hogyan jelenik meg az egyik kozmosz mozgása egy másik kozmoszhoz viszonyítva? Hogyan és mikor tűnik el? Milyen kapcsolat lehet az általam talált számok és a többé-kevésbé megalapozott kozmikus mozgások számai között, mint például az égitestek mozgási sebessége, az atomokban lévő elektronok mozgási sebessége, a fény sebessége és a többi!'

Mikor elkezdtem összehasonlítani a különböző kozmoszok mozgásait, néhány nagyon megdöbbenő kölcsönviszonyt találtam, például a

Föld tengelykörüli forgásának időtartama megfelelne egy tízezred másodpercnek, vagyis egy elektromos szikra időtartamának. Nagyon kétséges, hogy a Föld ilyen sebességnél észlelni tudja-e a saját tengelye körüli forgást. Ha egy ember a Nap körül forogna, forgása körülbelül egy huszonötöd másodpercet venne igénybe, vagyis egy pillanatfelvétellel időtartamát. És figyelembe véve azt az óriási távolságot, amit a Föld ennyi idő alatt befut, kétségtelenné válik, hogy a Föld nem lehet olyan formában tudatában önmagának, ahogy mi ismerjük, vagyis gömbként, hanem mint gyűrű vagy hosszú gyűrűkből álló *spirál*. Ez az utóbbi gondolat volt a legvalószínűbb, ha a *jelent* a légzés időtartama alapján határozzuk meg. Ez volt az első gondolat, ami felötölt bennem erről, mikor előző évben a kozmoszokról szóló előadása után G., hozzáadva az erről korábban mondottakat, azt mondta, hogy az *idő légzés*. Ekkor azt gondoltam, hogy talán a légzés alatt időegységet értett, vagyis, hogy a közvetlen érzékelés a lélegzés időtartamát fogja feljelenként. Ebből kiindulva, és feltéve, hogy az önérzékelés, vagyis a test érzékelése kapcsolatban van a jelen érzékelésével, arra a következtetésre jutottam, hogy a Földnek, amelynek lélegzetvétele nyolcvan évig tart, önértékelése megfelelne egy spirál nyolcvan gyűrűjének. *A Világegyetem új modellje* minden következtetésének teljesen váratlan megerősítéséhez jutottam.

Az alacsonyabb kozmoszokra térve, amelyek az én táblázatomban az embertől *balra* vannak, már az elsőben megtaláltam annak a magyarázatát, ami nekem mindig a legrejtélyesebb és így legfelfoghatatlannabb volt szervezetünk működésében, az a bámulatos sebesség, amivel sok belső folyamatunk szinte egy szempillantás alatt lejátszódik. Nekem szinte sarlatánizmusnak tűnt a fiziológusok részéről, hogy ebből semmilyen jelentős következtetést nem vontak le. A tudomány természetesen csak azt magyarázza meg, amit meg tud magyarázni. De ebben az esetben véleményem szerint ezt nem volna szabad eltitkolni, vagy elkerülni, mintha nem is létezne, inkább állandóan fel kell rá hívni a figyelmet, és minden alkalommal meg kell említeni. Talán egy olyan embert, akit a fiziológia nem érdekel, nem lep meg az, hogy egy csésze erős kávéból, vagy egy pohár konyaktól, vagy egy cigarettától azonnal érzi a testében, hogy megváltoztatta az összes erő kölcsönviszonyát és a reakciók formáját és karakterét, de egy fiziológus számára világos kellene legyen, hogy ebben a felfoghatatlan időközben, ami körülbelül egy lélegzetvételnek felel meg, a szervezetben bonyolult kémiai és egyéb sorozatok hosszú folyamata megy végbe. A bevett anyagot a szervezet figyelmesen kinalizálja, a legkisebb sajátosságokat feljegyzi; az analízis folyamán több laboratóriumon megy keresztül; felbomlik alkotóelemeire, és egyéb anyagokkal keveredik, és kevert formában hozzátevéődik a tápanyagokhoz, ami a különböző idegközpontokat táplálja. Mindez sok időt igényelhet. Az, hogy mindez a

mi időnk egy másodpercében történik meg, teszi a dolgot fantasztikus-sá és csodaszerűvé. De a fantasztikus oldal azonnal eltűnik, mikor rájövünk, hogy a nagy sejtek számára, amik nyilvánvalóan a szervezet életét kormányozzák, egy lélegzetünk *huszonnégy órát jelent*. Huszonnégy órában, ennek felében vagy harmadában, azaz nyolc órában (amely egy másodperccel egyenlő), el lehet képzelni mindazt a folyamatot, amire utaltam, szabályosan befejezve, pontosan úgy, ahogy ezt egy jól berendezett kémiai laboratóriumokkal rendelkező .kémiai üzembem" hajtának végre.

Rátérve a kis sejt kozmoszára, ami a mikroszkóp látóképességének határán túl van, ismét megtaláltam az érthetetlen magyarázatát. Például hirtelen bekövetkező járványos és fertőző betegségek esetében, különösen azoknál, ahol a fertőzést előidéző okot nem találták meg. Ha három másodperc az élet határa egy ilyen sejtnek, és ez egyenlő egy hosszú emberi élettel, akkor mi lehet az osztódási sebességük ezeknek a sejteknek, mikor számukra 15 másodperc négy évszázaddal lehet egyenlő!

Majd a molekulák világa felé haladva, először azzal a ténnyel találtam szembe magam, hogy a molekulák életének rövidege szinte felfoghatatlan gondolat. Általában azt tételezik fel, hogy egy molekula, bár felépítésében nagyon komplikált, mint az anyag építőelemének *élő belseje* mindaddig létezik, míg az anyag maga is létezik. El kell szakadnunk ettől a kellemes és megnyugtató gondolattól. A molekula, ami *élő belül*, nem lehet *halott kívül*, és mint mindennek, ami él, annak is születnie, élnie és halnia kell. Ennek élettartama megegyezik az elektromos szikráéval, vagyis egy másodperc tízezred részével. Ez túl kicsi, hogy képzeletünket erre irányíthassuk. Valamilyen összehasonlítás, valami analógia kell, hogy megértsük, mit jelent ez. A szervezetünk elhaló sejtjei és ezek utánpótlása közel visz bennünket ehhez az ideához. Az élettelen anyagoknak, vasnak, réznek, gránitnak, *gyorsabban kell* belülről megújulniuk, mint a mi szervezetünknek. Valójában ez a változás a szemünk előtt játszódik le. Ha az ember egy követ néz, azután becsukja a szemét, majd rögtön kinyitja, már nem az a kő lesz, amit az előbb látott; egyetlen molekula sem maradt meg benne abból, amit az előbb látott. Valójában nem magukat a molekulákat látja, csak a nyomaikat. Ismét visszatértem *A Világegyetem új modelljéhez*. Ez szintén megmagyarázza „miért nem láthatjuk a molekulákat”, amiről a II. fejezetben írtam.

Továbbmenve az utolsó kozmoszba, az elektronok világába, ezt kezdetől fogva hatdimenziós világnak láttam. Felmerült bennem a kérdés, hogy vajon a dimenziók közötti kapcsolatot egyáltalán ki lehet-e dolgozni. Az elektron, mint háromdimenziós test, nem kielégítő. Először is létének időtartama, - ami egy másodperc háromszázmilliomod részének felel meg - messze túlhaladja felfogóképességünk ha-

tárát. Vegyük tekintetbe, hogy az elektron sebességet az atomon belüli pályáján egy tizenöt jegyű szám fordítottja fejezi ki (egy, egy tizenöt jegyű számmal elosztva). És mivel az elektron egész élete másodpercekben kifejezve annyi, mint egy elosztva egy kilencjegyű számmal, ebből az következik, hogy élete folyamán az elektron számos kört ír le „napja” körül, hatjegyű szám értékével egyenlőt, vagyis az együtthatót figyelembe véve, hétjegyű szám értékével egyenlőt.

Ha a Föld Nap körüli forgását vesszük, táblázatom szerint életének ideje alatt a Nap körül megtett keringésének száma tizenegy jegyű számmal egyenlő. Óriási különbségnek látszhat a hétjegyű és a tizenegy jegyű szám közötti különbség, de ha az elektront nem a Földhöz, hanem a Neptunhoz hasonlítjuk, akkor sokkal kisebb a különbség, azaz egy kétjegyű szám a négyjegyű helyett. Amellett az atomon belüli elektron keringési sebessége nagyon hozzávetőleges sebesség. Emlékezni kell, hogy a bolygók Nap körüli keringési ideje közötti különbség a rendszerünkben, háromjegyű szám, mert a Merkúr keringése 460-szor gyorsabb, mint a Neptuné.

Az elektron életét mi a következőképpen foghaljuk fel. A mi leggyorsabb látási felvevőképességünk 1/10.000 másodpercei egyenlő. Az elektron élete az 1/10.000 másodperc 1/30.000-éval egyenlő, azaz a másodperc egy háromszázmilliomod részével, és ez alatt az idő alatt hatmilliószor kering körbe a proton körül. Következésképpen, ha láthatnánk az elektront, mint egy 1/10.000 másodpercig tartó felvillanást, nem az elektront lámánk a szó igazi értelmében, hanem csak annak nyomát, ami hatmillió keringésének harmincczerrrel való megszorításából áll, vagyis egy spirálból, melynek gyűrűi tizenhárom számjegyet tesznek ki. *A Világegyetem új modellje* nyelvén az elektron harmonicezer rekurenciája a végtelenben.

Az idő, amit a táblázat szerint elértem, mindenképpen túlment a négy dimenzión. Érdekelt, hogy ehhez a táblázathoz nem lehet-e alkalmazni a Minkovski képletet V-T ct-t, mely az időt adja a „világ” negyedik koordinátájának. Minkovski „világa” véleményem szerint pontosan megfelel minden különálló kozmosznak. Elhatároztam, hogy az elektronok világával kezdem, és a t-betűvel jelzem az elektron élettartamát. Ez egybevág *A Világegyetem új modellje* egyik feltételezésével, miszerint az *idő élet*. Az eredmény meg kell mutassa a távolságot (kilométerben), amit a fény az elektron élettartama alatt befut.

A következő kozmoszban ennek a távolságnak meg kell egyeznie azzal, amit a fény a molekula élettartama alatt fut be; a következő - a kis sejt élettartama alatt; aztán az óriási sejt élettartama alatt; aztán az ember élettartama alatt; és így tovább. Az eredményt az összes kozmosz számára egy első fokú egyenletben lehet megkapni, azaz kilométerben vagy annak törtjében. A kilométer számainak megszorítása V-T -cl vagyis mínusz 1-nek a négyzetgyökével, ki kell mutassa,

hogy itt nem elsőfokú hosszsmértékkel van dolgunk és hogy a számjegy az *idő mértékegysége*. A mínusz 1 négyzetgyökének a képletbe vitele, miközben az nem változtatja meg a képlet mennyiségét, megmutatja, hogy az egész képlet egy másik dimenzióra vonatkozik.

Így az elektronok kozmoszával kapcsolatban a Minkovski képlet a következő formát adja:

$$\hat{=}T. \quad 300.000. \quad 3.1077777?$$

azaz a mínusz egy négyzetgyöke, szorozva 300.000-cl (ami c, vagyis a fény sebessége. 300.000 kilométer másodpercenként) és azután 1/300.000.000 másodperccel, vagyis az elektron életének időtartamával. 300.000-et 1/300.000.000-el szorozva, 1/1000 kilométert ad, ami egy méter. „Egy méter” mutatja azt a távolságot, amit a fény megtesz az elektron életének időtartama alatt, másodpercenként 300.000 kilométeres sebességgel. A mínusz egy négyzetgyöke, ami „egy méter” mértéket ad, azt mutatja, hogy a méter hosszérték ebben az esetben az „idő mértéke”, vagyis a negyedik kordináta.

A „molekula világába” áthatolva a Minkovski formulát a következőképpen kapjuk:

$$V-T \quad 300.000 \quad 1/10.000$$

A másodperc tizedes része, a táblázat szerint a molekula életének időtartama. 300.000 km. szorozva 1/10.000-el, 30 kilométert ad. Az „idő” a molekulák világában v-1 30 képletben érhető el. Harminc kilométer képviseli azt a távolságot, amit a fény megtesz a molekula életének időtartama alatt, vagy 1/10.000 másodperc alatt.

Továbbá a „kis sejtek” világában a Minkovski képlet a következő formában jelentkezik:

$$V-T \quad 300.000 \quad 3 \text{ vagy} \\ V=T. \quad 900.000$$

azaz 900.000 kilométer szorozva -1 négyzetgyökével. 900.000 kilométer képviseli azt a távolságot, amit a fény megtesz a kis sejt életének időtartama alatt, azaz 3 másodpercben.

Alkalmazva ezeket a kalkulációkat a további kozmoszokra, az „óriási sejt”nél *tizenegy jegyű számot* kaptam, a távolságot, amit a fény 24 óra alatt tesz meg; a „Mikrokozmosznál” tizenhat jegyű számot, kilométerben mutatva azt a távolságot, amit a fény tesz meg 80 év alatt; a „Tritokozmosznál” húszjegyű számot; a „Mezokozmosznál” huszonöt jegyű számot; a „Deutrokozmosznál” huszonkilenc jegyű számot; a „Makrokozmosznál” harmincnégy jegyű számot; az „Aiokozmosznál” harmincnégy jegyű számot; a „Protokozmosznál” negyvenkét jegyű

számot vagy $\sqrt{-1} \cdot 9 \cdot 10^{41}$; más szóval ez azt jelenti, hogy a „Proto-kozmosz” életének időtartama alatt a fénysugár 900.000.000.000.000.000.000.000.000.000.000.000.000.000 kilométert tesz meg.¹

A Minkovski képlet alkalmazása az időtáblázatnál, ahogy én megkaptam, véleményem szerint világosan kimutatja, hogy a „negyedik koordinátát” egyszerre csak egy kozmosznál lehet alkalmazni, ami aztán Minkovski „négy dimenziójú” világaként jelenik meg. Kettő, három, vagy több kozmoszt nem tekinthetünk „négydimenziós világ”-ként és leírásukhoz öt vagy hat koordináta kell. Ugyanakkor Minkovski képlete kimutatja minden kozmosznál az egyik kozmosz negyedik koordinátájának kapcsolatát a másik negyedik koordinátájához. Ez a kapcsolat, azaz minden kozmoszban a négy fő periódus közötti kapcsolat és úgyszintén az egyik kozmosz egy periódusa és egy másik kozmosz annak megfelelő, vagyis hasonló nevet viselő periódusa közötti kapcsolat harmincezerrel egyenlő.

Elektronok világa	$\sqrt{-1} \cdot ct = \sqrt{-1} \cdot 300,000 \cdot \frac{1}{300,000,000} = \sqrt{-1} \cdot \frac{1}{1000}$
Molekulák világa	$\sqrt{-1} \cdot ct = \sqrt{-1} \cdot 300,000 \cdot \frac{1}{10,000} = \sqrt{-1} \cdot 30$
Kis molekulák világa	$\sqrt{-1} \cdot ct = \sqrt{-1} \cdot 300,000 \cdot 3 = \sqrt{-1} \cdot 9 \cdot 10^6$
Nagy molekulák világa	$\sqrt{-1} \cdot ct = \sqrt{-1} \cdot 300,000 \cdot 30,000 = \sqrt{-1} \cdot 3 \cdot 10^{10}$
Mikrokozmosz (ember)	$\sqrt{-1} \cdot ct = \sqrt{-1} \cdot 300,000 \cdot 9 \cdot 10^8 = \sqrt{-1} \cdot 9 \cdot 10^{14}$
Tritokozmosz (organikus élet)	$\sqrt{-1} \cdot ct = \sqrt{-1} \cdot 300,000 \cdot 3 \cdot 10^{18} = \sqrt{-1} \cdot 3 \cdot 10^{18}$
Mezokozmosz (bolygók)	$\sqrt{-1} \cdot ct = \sqrt{-1} \cdot 300,000 \cdot 9 \cdot 10^{17} = \sqrt{-1} \cdot 9 \cdot 10^{20}$
Deuterokozmosz (Nap)	$\sqrt{-1} \cdot ct = \sqrt{-1} \cdot 300,000 \cdot 3 \cdot 10^{23} = \sqrt{-1} \cdot 3 \cdot 10^{26}$
Makrokozmosz (Tejút)	$\sqrt{-1} \cdot ct = \sqrt{-1} \cdot 300,000 \cdot 9 \cdot 10^{26} = \sqrt{-1} \cdot 9 \cdot 10^{28}$
Ayokozmosz (összes világ)	$\sqrt{-1} \cdot ct = \sqrt{-1} \cdot 300,000 \cdot 3 \cdot 10^{31} = \sqrt{-1} \cdot 3 \cdot 10^{31}$
Protokozmosz (Abszolút)	$\sqrt{-1} \cdot ct = \sqrt{-1} \cdot 300,000 \cdot 9 \cdot 10^{35} = \sqrt{-1} \cdot 9 \cdot 10^{31}$

9. táblázat

¹De a legutolsó tudományos nézet szerint a fény egy görbét fut be, és miután körbe haladt a világegyetemen, visszatér eredetéhez, hozzávetőleg 1.000.000.000 fényév alatt. Ebben az esetben a 1.000.000.000 fényév a világegyetem kerületét képviseli, bár a kutatók véleménye ezt illetően nagyon különbözik, és a világegyetem kerületére utaló számértéket egyáltalán nem lehet komolyan megalapozottnak venni, még akkor sem, ha elfogadjuk az összes megmondolást a világegyetem anyagszerűségét illetően.

Mindenesetre, ha a feltüntetett általános számjegyet vesszük a világegyetem kör kerületének 9×10^{28} -at 10^8 -al elosztva húszjegyű számot kapunk, ami mutatni fogja, hogy a fény hányszor járja körül a világegyetemet a „Protokozmosz” élete alatt.

A következő, ami érdekelt engem „a különböző kozmoszokban lévő időtáblázat”-nál, ahogy én neveztem, az a kozmoszoknak és a kozmoszok különböző idejének kapcsolata volt az emberi test központjaival.

G- számtalanszor elmondta, milyen óriási különbség van a különböző központok sebessége között. Ezt azért említem, mert a szervezet belső működésének sebessége vezetett engem arra, hogy ez a sebesség az *öszön központjához* tartozik. Ezt alapul véve próbáltam a gondolati központból kiindulni, és munkája időegységének például egy benyomás teljes észleléséhez szükséges időtartamot venni, vagyis azt, ami az észleléshez, annak osztályozásához és meghatározásához és a megfelelő visszahatáshoz szükséges. Így ha a központok valóban a kozmoszokhoz hasonló viszonyban vannak egymással, teljesen azonos idő alatt az ösztön központon keresztül 30.000 észlelés mehetne át, a felső érzelmi és szex központon keresztül 30.0002 és a felső gondolati 30.0003.

Ugyanakkor a G. által jelzett kozmoszok közötti kölcsönviszony törvénye szerint az ösztön központnak a fejjel, vagyis a gondolati központtal együtt *két kozmoszt* kell átfognia, azaz a második Mikrokozmoszt és a Tritokozmoszt. Továbbá a felső érzelmi és a szex központot különvéve a harmadik Mikrokozmoszt és a Mezokozmoszt kell átfognia. Végül a felső gondolati központnak a negyedik Mikrokozmoszt és a Deuterokozmoszt

De az utóbbi magasabb fejlettségre utal, olyan fejlettségre, amit nem érhet el az ember véletlenül vagy természetes úton. Az ember normális állapotában a szex központ, mely a mozgási és az ösztön központnál 30.000-szer, a gondolati központnál 30.0002-szer gyorsabban dolgozik, ebből a szempontból óriási előnyben részesül a többiekhez képest.

A központok és kozmoszok közötti kapcsolat nagyon sok tanulmányozási lehetőséget nyitott meg.

A következő dolog, ami megragadta figyelmemet, hogy a táblázatomban egybeesik némelyik elmélettel, még „az idő kozmikus számmisztikájának” számjegyeivel is, ami a Gnosztikában és Indiában található meg.

A fény egy napja a világ ezer napja és harminchat és fél miriád éve a világnak (365.000) egyetlen fényév.”

Itt nem egyeznek a számjegyek, de némely esetben az indiai írásokban az egyezés kétségtelen. Ezek a „Brahma lélegzetéről”. „Brahma nappalairól és éjszakáiról”, „Brahma koráról” beszélnek.

Ha az éveket az indiai írásokban megadott számjegyek szerint vesszük, akkor a Mahamanvantara, azaz „Brahma kora”, vagyis 311.040.000.000.000 év (tizenöt jegyű szám), majdnem egybeesik a Nap létezésének periódusával (tizenhat jegyű szám) és „Brahma nap-palaival és éjszakáival” 8.640.000.000 (tízjegyű szám), majdnem egybeesnek a Nap nappalai és éjszakai (tizenegy jegyű szám).

Ha az indiai kozmikus időideát a számok figyelembevétele nélkül vesszük, más érdekes összefüggések jelennek meg. Így ha Brahmát, mint Protokozmoszt vesszük, „Brahma belélegzi és kilélegzi a világegyetemet” kifejezés egybeesik a táblázattal, mert Brahma lélegzete (vagy a Protokozmoszé - húszjegyű szám) a Makrokozmosz elelével egyezik meg, azaz a mi látható világgal, a csillagvilággal.

Sokat beszéltem Z -vei az „időtáblázatról” és nagyon érdekelt, mit fog mondani G , amikor találkozunk vele.

Ezalatt telt az idő. Már június eleje volt - táviratot kaptam Alexandropólból: „Ha pihenni akar, jöjjön ide hozzám” - Ez G. volt!

Két napon belül elhagytam Szentpétervárt. Oroszország „hatóságok” nélkül nagyon különös látvány volt. Úgy tűnt, hogy mindent csak a tehetetlenségi erő tartott össze. De a vonatok rendszeren, szabályosan jártak, és az állomáson a kezelők kiszállították a méltatlankodó jegy nélküli utasokat. Ől napig utaztam Tifliszbe a szokásos három helyett.

A vonat éjjel érkezett meg Tifliszbe. Nem lehetett bemenni a városba. Az állomás büféjében voltam kénytelen megvárni a reggelt. Az egész állomás zsúfolásig tele volt katonákkal, akik saját elhatározásukból jöttek vissza a kaukázusi frontról. Sokan részegesek voltak. Az éjszaka folyamán „népgyűlések” zajlottak le a büfé ablaka előtti vágánynál, és határozatokat szavaztak meg. Ezalatt három haditörvényszéki ítékezés volt, és három embert lőttek agyon a helyszínen. Egy részeg „elvtárs”, aki berontott a büfébe, mindenkinek magyarázta, hogy az első embert lopásért lőtték agyon. A másodikat véletlenül, mert az elsőnek vélték, a harmadikat szintén tévedésből, mert összetévesztették a másodikkal.

Kénytelen voltam a napot Tifliszben tölteni. A vonat Alexandropólba csak este indult. A következő reggel értem oda. G. épp a testvéremnek szerelt be egy dinamót.

Újból megfigyeltem bámulatra méltó képességét, ahogy alkalmazkodni tudott bármilyen munkához, bármilyen tevékenységhez. Megismerkedtem a családjával, apjával és anyjával. Egy nagyon régi és különleges kultúra emberei voltak. G. apja szerette a népmeséket, olyasmis volt, mint a „bárdok”; fejből, ezrével tudta a verseket a helyi népnyelvezetben. Kisázsiai görögök voltak, de az otthon használt nyelv, mint az alexandropoliaké általában, örmény volt.

Az érkezésem utáni néhány napban G. nagyon el volt foglalva, és nem volt lehetőségem megkérdezni, mi a véleménye az általános helyzetről, és hogy mik voltak a szándékai. De mikor végre beszéltem vele erről, azt mondta, nem ért velem egyet, véleménye szerint hamarosan minden lecsillapodik, és újból tudunk Oroszországban dolgozni. Meg hozzátette, mindenesetre vissza akar menni Szentpétervárra, hogy lássa a Nevszkijt, a kis napraforgómag vásárral, amiről meséltem neki, és ott elhatározni, mit a leghelyesebb tenni. Nem tudtam komolyan venni, amit mondott, mert már ismertem a hanghordozását és továbbiakra vártam.

Mialatt G. ezt látszólagos komolysággal mondta, teljesen ellenkezőt is mondott, hogy jó lenne Perzsiába, vagy messzebb menni, ismer egy helyet a transzkaukázusi hegyekben, ahol évekig cl lehet élni anélkül, hogy bárki is megtudná.

Mindez a bizonytalanság érzését keltette bennem, de ugyanakkor reméltem, hogy a szentpétervári út alatt rábeszélhetem a külföldre menetelre, ha az még lehetséges.

G. nyilvánvalóan várt valamire. A dinamó hibátlanul működött, de mi nem mozdultunk.

A házban egy érdekes arckép volt G.-ről, ami sok mindent elmondott nekem róla. Egy kinagyított, egész fiatalkori arcképe volt, fekete szalonkabátban, göndör haja hátra fésülve.

G. arcképe kétségtelenül föltárta előttem, mivel foglalkozott ebben az időben - bár G. sohasem beszélt erről. Ez a felfedezés sok érdekes gondolatot adott. De mivel ez az én személyes feltételezésem volt, erről nem fogok beszélni.

Sokszor megpróbáltam beszélni G-vel a különböző kozmoszok időtáblázatáról, de minden teoretikus beszélgetést elkerült.

Nagyon szerenem Alexandropolt. Tele volt különleges és credeü dolgokkal.

A város örmény negyede külsőleg Egyiptomra vagy Észak-Indiára emlékeztetett, lapos háztetőkkel, ahol fű nőtt. Egy ősi örmény temetővel a domb tetején, ahonnan az Ararát havas csúcsait lehetett látni. Az egyik örmény templomban egy csodálatos Szűz Mária kép volt. A város központja egy orosz vidéki városra emlékeztetett, de mellette volt a bazár, ami teljesen keleti jellegű volt, különösen a rézművesek sora, ahol nyitott bódékban dolgoztak. Látszólag a legérdektelenebb a görög negyed volt. G. háza is ott állt. A tatár külváros a szakadéknál, nagyon festői, de a városiak szerint inkább veszélyes hely volt.

Nem tudom, mi maradt Alexandropólból az önkormányzatok, köztársaságok, államszövetségek után. Azt hiszem, csak az Ararát-hegy látványában lehetünk biztosak.

Alig találkoztam G.-vel egyedül, és ritkán sikerült beszélnem vele. Idejének nagy részét apjával, anyjával töltötte. Nagyon rokonszenves volt nekem az apjával való kapcsolata, melyet rendkívüli figyelmesség jellemezett. G. édesapja még mindig egészséges, középmagas idős ember volt, szájában az elmaradhatatlan pipájával, fején asztrahán sapkával. Nehéz volt elhinni, hogy már nyolcvan év fölött járt. Csak keveset beszélt oroszul. G.-vel órákig elbeszélgetett, és én mindig szerettem figyelni, hogy hallgatja G, időnként nevetve, de soha, egy percre sem veszítve el a beszéd fonalát, és egész idő alatt kérdésekkel és megjegyzésekkel tartva fenn a beszélgetést. Az idős ember láthatóan élvezte ezeket a beszélgetéseket, és G. minden szabad idejét neki szentelte, és nem hogy türelmetlen lett volna, ellenkezőleg, egész idő alatt a legnagyobb érdeklődéssel figyelte, amiről az idős ember beszélt. Még ha ebben a hozzáállásban volt is valami mesterkélt, teljesen nem lehetett az, hiszen akkor semmi értelme sem lett volna. Nagyon érdekelt és megragadott, ahogy G. az érzéseit kimutatta.

Körülbelül két hetet töltöttem Alexandropolban. Az egyik szép reggelen G. azt mondta, hogy két nap múlva Szentpétervárra megyünk, és el is indultunk.

Tifliszben láttuk S. tábornokot, aki egy ideig a szentpétervári csoportunkba járt, és úgy tűnt, hogy a vele való beszélgetés új nézőpontot adott G.-nek az általános helyzetről, mert megváltoztatta terveit

Tifliszbe menet emlékszem egy érdekes beszélgetésre G.-vel, Baku és Derbent között az egyik kis állomáson. Vonatunk sokáig ott állt, átengedve az „elvtársakkal” teli vonatokat a kaukázusi frontról. Hőség volt, a Kaszpi-tenger negyed mérföldnyire csillogott, és semmi más nem volt körülöttünk, mint csillogó kavics, és két teve sziluettje a távolban.

Próbáltam beszélgetésünket G.-vel a mi jövőbeli munkánkra terelni. Meg akartam érteni, mit fog csinálni és mit akar tőlünk.

„Az események ellenünk vannak”, mondtam. „Világos, hogy mostantól lehetetlen bármit is csinálni a kollektív őrülségnek ebben a forogtagában.”

„Ellenkezőleg, minden lehetővé válik” válaszolt G, „és az események egyáltalán nincsenek ellenünk. Csak túl gyorsan zajlanak le. Ez igazán a baj. Várjon csak öt évet, és maga is látni fogja, hogy a mostani akadályok nekünk hasznosak lesznek a jövőben.”

Nem értettem, mit akart ezzel mondani. Ez sem öt év, sem tizenöt év után nem lett világosabb. A „tények” szemszögéből nézve nehéz volt elképzelni, miképpen segíthetnek bennünket olyan események, mint a „polgárháború”, „gyilkolás”, járványok és éhínség, mikor egész Oroszország megvadult, aztán az európai politikusok vég nélküli hazu-

dozásai és az általános krízis, ami kétségtelenül ennek a hazudozásnak volt a következménye.

De ha nem a „tények”, hanem az ezoterikus elvek nézőpontjából szemléltük, akkor G. kijelentése érthetőbbé vált.

Miért nem jöttek korábban ide ezek az ideák? Miért nem tudtunk ezekről, míg Oroszország fennállt, és Európa kényelmes, kellemes „külföld” volt? Talán itt volt a megoldása G. rejtélyes megjegyzésének. Miért nem jöttek akkor ezek az ideák? Talán pontosan azért, mert csak ilyen időben tudnak előjönni, mikor a tömegek figyelme egy másik irányban van lekötve, és csak azokat érheti el, akik kutatnak utána. A „tényeket” illetően igazam volt. Semmi sem tudott jobban akadályozni minket, mint az „események”. Ugyanakkor talán pontosan az „események” tették lehetővé számunkra megkapni azt, amit kaptunk.

Egy másik beszélgetés is megmaradt emlékezetemben. Egyszer, amikor a vonatunk sokáig állt az egyik állomáson, és utastársaink a peronon sétáltak, feltettem egy kérdést G.-nek, amire nem tudtam választ találni. Ez az önmagam különválasztására „JÉN”-re és „Ouspensky”-re vonatkozott, hogyan erősíthetem az „ÉN” érzést és az „ÉN” aktivitását?

„Őn ez irányban semmit sem tud tenni.” mondta G. „Ez az összes erőfeszítése eredményeként kell jöjjön.” (Hangsúlyozta az összes szót.) „Vegye például önmagát. Most már másképp kellene éreznie az „ÉN”-jét. Próbálja megkérdezni magától, észreveszi-e a különbséget vagy nem?”

Megpróbáltam „érezni önmagam”, ahogy G. mutatta nekünk, de be kell ismerjem, semmi különbséget nem láttam az azelőtti érzéshez viszonyítva.

„Ez jönni fog” mondta G. „És amikor jön. tudni fogja. Semmi kétség sem lehet eziránt. Ez egy teljesen más érzés.”

Később megértem, miről beszélt ekkor, azaz milyen érzésről és milyen változásról. De csak a beszélgetés után két évvel kezdtem ezt észrevenni.

Tifliszből való elutazásunk harmadik napján, mialatt a vonat Mozdokban állt, G. azt mondta nekünk, (négyen voltunk), hogy én egyedül menjek Szentpétervárra, mialatt ő és a többiek megállnak Mincralnyje Vodnyál és tovább mennek Kislovodskba.

„Elmegy Moszkvába, és aztán Szentpétervárra” mondta nekem, „és ott elmondja a csoportjainknak, hogy itt új munkába kezdek. Akik dolgozni akarnak velem, ide jöhetnek. És azt tanácsolom, ne maradjon ott sokáig.”

Mineralnyje Vodnyál elbúcsúztam G.-tól, a társaságtól, és egyedül utaztam tovább.

Világos volt, semmi sem maradt a külföldre menetelem tervéből. De ez már nem izgatott tovább. Nem volt kétséges, hogy nagyon nehéz időket kell majd átélnünk, de ez most egyáltalán nem zavart. Felismerem, mitől féltem eddig. Nem a valóságos eseményektől féltem, hanem hogy esztelenül cselekszem, azaz nem utazom el időben, mikor teljesen biztosan tudtam, hogy mi következik. Most úgy tűnt, minden magam iránti felelősség le lett véve a vállamról. Nem változtattam meg a véleményemet; ugyanazt mondhattam, mint ezelőtt, hogy Oroszországban maradni örültség volt. De a hozzáállásom teljesen megváltozott. Ez nem az én döntésem volt.

Most is úgy utaztam, mint régen, egyedül egy első osztályú fülkében. Moszkvánál rá kellett fizetnem a jegyre, mert a foglalás egy irányba szólt, és a jegy a másikba. Egyszerűen ez még a jó régi idő volt. De az újságok, amiket az úton kaptam, tele voltak hírekkel a szentpétervári utcai lövöldözésekről. Most már a bolsevikok lötték a tömeget; erejüket próbálták.

Ebben az időben a helyzet kezdett határozottabbá válni. Egyik oldalon voltak a bolsevikok, akik még nem ébredtek teljesen tudatára a rájuk váró óriási sikernek, de már egyre kevesebb ellenállási érzeteket, és egyre arcátlanabban viselkedtek. A másik oldalon a „második ideiglenes kormány” volt, tele sok komoly emberrel jelentéktelen pozíciókban, akik értenék, mi történik, és a magas pozíciókban a teoretikusokkal és jelentéktelen fecsegőkkel; aztán ott volt még a háborútól megtizedelt értelmiség; aztán a megmaradt korábbi pártok és katonai körök. Mindez együttvéve két csoportra oszlott, az egyik, aki minden tény és józan ész ellenére elfogadta a kiegyezés lehetőségét a bolsevikokkal, akik ezt nagyon ügyesen kihasználták, mialatt fokozatosan elfoglalták az egyik helyet a másik után; és a másik, aki már rájött, hogy bármilyen tárgyalás a bolsevikokkal lehetetlen, de ugyanakkor meghasonlott és nyílt beavatkozásra képtelen volt.

A nép semmit sem szólt, bár talán soha a történelemben még nem volt ennyire világosan kinyilvánítva a nép akarata: *megállítani a háborút!*

De ki tudná megállítani a háborút? Ebben a pillanatban ez volt a fő kérdés. Az ideiglenes kormány nem merte. Természetesen ez nem jöhetett a katonai köröktől. És a hatalom most elkerülhetetlenül azok kezébe kellett kerülnön, akik elsőnek ejtették ki a *Béke* szót. Gyakran megtörténik ilyen esetben, hogy a megfelelő szó a hamis oldalról jön. A bolsevikok ejtették ki a „béke” szót. Először is, mert teljesen mindegy volt nekik, mit mondanak. Nem állt szándékukban betartani ígé-

retüket, így mondhattak, amit akartak. Ebben volt a fő előnyük és legnagyobb erejük.

Emellett volt még valami más is. A rombolás mindig sokkal könnyebb, mint az építés. Mennyivel könnyebb felgyújtani egy házat, mint felépíteni.

A bolsevikok a rombolás ügynökei voltak. Sem akkor, sem azóta nem képesek mások lenni, minden hengecsük és nyílt vagy rejtett barátaik támogatása dacára. De lerombolni tudtak és tudnak, még hozzá nagyon jól, nem is annyira a működésükkel, mint jelenlétükkel, ami mindent megront és felbomlaszt maga körül. Ez a jellegzetes tulajdonságuk magyarázta meg sikerüket és mindazt, ami később történt.

Mi, akik a tanítás szempontjából nézzük a dolgokat, nem csak azt a tényt láttuk, hogy minden csak *történik*, hanem még azt is, hogyan, azaz hogy milyen könnyen legurul a lejtőn, és darabokra törik minden dolog, mihelyt megkapta a legkisebb lökést.

Nem maradtam Moszkvában, de elrendeztem, hogy találkozzak egy pár emberrel, míg a szentpétervári esti vonatra vártam, és átadtam G. üzenetét. Aztán Szentpétervárra mentem, és átadtam ugyanazt az üzenetet az ottani csoport tagjainak is.

Tizenkét nap múlva újból a Kaukázusban voltam. Pyatigorskban megtudtam, hogy G. nem Kislovodskban, hanem Essentukiban van, és két órán belül nála voltam egy kis vidéki villában a Panteleimon utcában.

G. részletesen kikérdezett mindenkiről, kikkel találkoztam; ki mit mondott, ki fog jönni, ki nem és így tovább. Következő nap még három utánam jöttek Szentpétervárról, aztán még ketten, és így tovább. G.-vel együtt, magamat is beleértve, tizenkét ember gyűlt össze.

Tizenhetedik fejezet

Mindig nagyon különös érzés fog el, amikor felidézem ezt az első tartózkodásomat Essentukiban. Összesen csak hat hetet töltöttünk ott; de mind ez ma már szinte hihetetlennek tűnik. Minden alkalommal, mikor ez szóba kerül valakivel, aki ott volt, neki is nehéz elhinni, hogy csak hat hétig tartott. Még hat évbe is nehéz lenne beilleszteni mindazt, ami ez alatt történt, annyira gazdag időszak volt.

G. a falu szélén rendezkedett be és csoportunk fele, velem együtt, szinten ott lakott vele; a többiek reggelenként jöttek és késő estig maradtak. Nagyon későn feküdtünk le és nagyon korán keltünk. Négy, legfeljebb öt órát aludtunk. Mi végeztük az összes házimunkát; az idő többi részét gyakorlatokkal töltöttük, amiről majd később beszélek. G. néhányszor kirándulásokat szervezett Kislovodskba, Jeleznovodskba, Pyatigorskba és Bcshtauba, és más helyekre.

A konyhára G. ügyelt fel, és gyakran ő maga készítette az ételeket. Páratlan szakácsnak bizonyult, és százféle keleti ételt ismert. Minden nap valamelyik keleti ország ételével vendégelt meg. ettünk tibeti, perza és másféle ételeket.

Nincs szándékomban mindenről beszámolni, ami Essentukiban történt, egy egész könyvet lehetne teleírni vele. G. gyors léptekkel vezetett bennünket, percnyi veszteség nélkül. Rengeteg magyarázatot adott sétáink alatt, míg a zene szólt az Essentuki városi parkban, vagy a házimunka közben.

Az alatt az idő alatt, amit Essentukiban töltöttünk, G. kifejtette nekünk az egész munka tervét. Láttuk az összes módszer és idea eredetét, azok összeköttetéseit, kölcsönös kapcsolatait és irányukat. Sok minden homályos maradt számunkra; sok mindent nem jól értettünk, sőt éppen ellenkezőleg, de végül is kaptunk néhány általános útbaigazítást, melyek, úgy gondoltam, később irányíthatnak bennünket.

Minden idea, amit ebben az időszakban megismertünk, egész sorozat kérdéssel szembesített bennünket az önmagunkon végzett munka gyakorlati megvalósításával kapcsolatban, és természetesen sok vitát váltott ki közöttünk.

G. mindig részt vett ezekben, és elmagyarázta az iskolák szervezésének különböző oldalait.

„Az iskolák nélkülözhetetlenek” mondta, „először is az ember alkának bonyolultsága miatt. Az ember képtelen *önmagát teljes egészében kontrollálni*, vagyis az összes oldalát - ezt csak az iskolák, az iskolai módszerek, iskolai fegyelem tudja elérni. Az ember sokkal lustább. Majdnem mindent a megfelelő intenzitás nélkül csinálna, vagy egyáltalán semmit sem csinálna, azt képzelve, hogy csinál valamit; aztán intenzitással csinálna valamit, amihez nem kell intenzitás, és elmulasztaná azokat a pillanatokot, amiknél intenzításra van szükség. Aztán kíméli magát; fél bármit is tenni, ami kellemetlen. Önmagától sohasem fogja elérni a szükséges intenzitást. Ha már a megfelelő módon figyelték önmagukat, akkor egyetértenek ezzel. Ha az ember bármilyen feladatot ad önmagának, nagyon hamar elnéző lesz önmagával szemben. Megpróbálja a legkönnyebb módon elvégezni a feladatot és így tovább. Ez nem munka. A munkában csak a *magasabb rendű erőfeszítés számít*, vagyis a normálisan és a szükségesen felülálló, a közönséges erőfeszítések nem számítanak.”

„Mit jelent a magasabb rendű erőfeszítés?” kérdezte valaki.

„Olyan erőfeszítést jelent, ami túl megy azon az erőfeszítésen, amivel valamilyen adott célt el lehet érni” mondta G. „Képzeld el, hogy egész nap gyalogolok, és nagyon elfáradok. Rossz az idő, esik, és hideg van. Estére hazaérek. Talán negyven kilométert is gyalogoltam. Otthon vacsora vár, nagyon kellemes meleg van. De ahelyett, hogy leülnék a vacsorához, megint kimegyek az esőbe és elhatározom, hogy még három kilométerrel tovább megyek, és csak azután jövök haza. Ezt lehet egy magasabb rendű erőfeszítésnek hívni. Mialatt hazafelé mentem, csak egyszerű erőfeszítést tettem, és ez nem számít. Hazafelé tartottam, a hideg, az éhség, az eső - ez mind segített a gyaloglásban. Az utóbbi esetben azért gyalogoltam, mert én magam határoztam így. De az ilyenfajta magasabb rendű erőfeszítés sokkal nehezebb lesz, amikor nem magam határozom el, hanem a mesternek engedelmessédek, aki váratlanul azt kívánja, hogy új erőfeszítéseket tegyek pont akkor, amikor már úgy döntöttem, hogy mára már elég volt belőle.

A magasabb rendű erőfeszítés egy másik formája mikor bármiféle munkát sokkal gyorsabban elvégez, mint amit az megkíván. Csinál valamit - mondjuk mos, vagy fát vág. Van egy órára való munkája. Fél óra alatt elvégzi - ez magasabb rendű erőfeszítés lesz.

De gyakorlatilag az ember sohasem képes magát folyamatosan és hosszabb időn keresztül magasabb rendű erőfeszítésekre bírni; ehhez egy másik személy akarása kell, akiben nincs sajnálat, és akinek van módszere.

Ha az ember képes lenne önmagán dolgozni, minden sokkal egyszerűbb lenne, és nem volna iskolára szükség. De nem tud, és ennek oka mélyen a természetében van. Egyelőre hagyjuk azt a tényt, hogy állandóan hazudik magának, hogy sosem őszinte önmagával, és foglalkozunk a központok rossz együttműködésével. Ez maga lehetetlenné

leszi az embernek, hogy függetlenül dolgozzon magán. Meg kell érteniük, hogy a három fő központ; a gondolati, érzelmi és mozgási, egymástól függenek, és egy normális emberben mindig összhangban működnek. És ez az összhangban működés jelenti a fő problémát az önmagán való munkában. Mit jelent ez az összhangban működés? Azt jelenti, hogy a gondolati központ bizonyos munkája kapcsolatban áll az érzelmi és mozgási központ bizonyos munkájával - vagyis, hogy egy bizonyos fajta gondolat *elkerülhetetlenül* kapcsolatban van egy bizonyos fajta érzellemmel (vagy szellemi beállítottsággal) és egy bizonyos fajta mozgással (vagy pozitívával); egyik kiváltja a másikat, azaz bizonyos fajta érzelmelem (vagy szellemi beállítottság) bizonyos fajta mozgást, pozitívát és gondolatot vált ki, és bizonyos fajta mozgás vagy pozitúra bizonyos fajta érzelmi vagy szellemi beállítottságot vált ki. Minden összefügg, és egyik sem létezhet a másik nélkül.

Most képzeljék el, hogy egy ember elhatározza, új módon fog *gondolkozni*. De úgy érez, mint azelőtt. Képzeljék el, hogy ellenszenvesnek tartja R-t." Rámutatott egyikünkre. „Ez az R. iránti ellenszenve azonnal a régi gondolatokat váltja ki, és elfelejti elhatározását, hogy új módon gondolkodjon. Vagy képzeljék el, hogy minden alkalommal, mikor gondolkodni akart, cigarettázni szokott. Ez egy mozgási szokás. Elhatározza, hogy új módon gondolkodik. Rágyújt egy cigarettára, és a régi gondolatmenetébe esik vissza anélkül, hogy ezt észrevenné. A cigarettára gyújtás megszokott mozdulata már visszafordította gondolatait a régi mederbe. Emlékezniük kell arra, hogy egy ember magától sohasem tudja megsemmisíteni az ilyen összehangoltságokat. Egy másik ember akaratára és fenytésére van szükség. Mindössze annyit tehet az ember, aki dolgozni akar önmagán, munkájának bizonyos szakaszában, hogy engedelmessékedik. Önmagától semmire nem képes.

Mindennél jobban állandó felügyeletre és irányításra van szüksége. Képtelen *állandóan* figyelni önmagát. Aztán szüksége van bizonyos szabályokra, amiket egy bizonyos fajta önmagára emlékezés nélkül nem lehet végrehajtani, és ezek a szokások elleni küzdelemében is segítik. Egy ember erre nem tudja önmagát rávenni. Az életben mindig minden túl kényelmesen van elrendezve ahhoz, hogy dolgozzon. Az iskolában olyan emberek között van, akiket nem ő választott, akikkel talán nagyon nehéz együtt élni és dolgozni a különben is általában kényelmetlen és szokatlan körülmények között. Ez feszültséget okoz közte és a többiek között. És ez a feszültség is nélkülözhetetlen, mert fokozatosan elsimítja az ellentéteket.

A mozgási központ munkáját is csak egy iskolában lehet megfelelően megszervezni. Ahogy már mondtam a mozgási központ helytelen, elszigetelt vagy automatikus működése miatt a többi központ nem kap segítséget, és akkor ezek akaratlanul a mozgási központot követik. Így gyakran az egyetlen lehetőség, hogy a többi központot új munkára készítsük az, hogy a mozgási központtal kezdjük, vagyis a testtel. A

test tele van lusta automatikus és ostoba szokásokkal, amik mindenféle munkát megállítanak."

„De léteznek olyan elméletek," mondta egyikünk, „melyek szerint az embernek spirituális és morális oldalát kell fejlesztenie, és ha ezen a téren elér valamit, akkor a test nem fogja akadályozni. Lehetséges ez vagy nem?"

„Igen is meg, nem is" mondta G. „Az egész lényege, a 'ha'. Ha az ember eléri a spirituális és morális természetének tökéletességét, akkor a test nem fog ellenállni a további megvalósításoknak. De sajnos ez sohasem történik meg, mert a test már az első lépésnél beavatkozik automatizmusával, megrögzött szokásaival és főleg helytelen működésével. A morális és spirituális természet fejlődése elvileg lehetséges, de csak akkor, ha a test tökéletesen működik. És ki mondhatná, hogy teste tökéletesen működik.

És emellett a 'morális' és 'spirituális' szavak értelmezése is megtévesztő. Már gyakran elmagyaráztam, hogy a gépek tanulmányozását nem lehet a moralitásukkal vagy spiritualitásukkal kezdeni, hanem a mechanikusságukkal és a törvényekkel, melyek ezeket a mechanikuságokat kormányozzák. Az 1-es, 2-es és 3-as számú ember léte egy gép léte, mely képes arra, hogy megszűnjön gép lenni, de jelenleg még gép"

„De lehetséges-e, hogy az embert egy értelmi hullám egyszerre egy másik létszintre viszi?" kérdezte valaki.

„Nem tudom" mondta G. „Már megint más nyelven beszélünk. Az érzelmi hullám nélkülözhetetlen, de nem tudja megváltoztatni a mozgási szokásokat; és önmagában nem tudja a központokat, amik egészükben helytelenül működtek, helyes munkára készíteni. A szokásokat megváltoztatni, a központokat megjavítani különleges, jól meghatározott és hosszú munkát igényel. Azután az ember másik létszintjéről beszélt. De az *ember* ebből a nézőpontból számomra még nem létezik. Egy összetett gépezetről van szó, ami különböző, szintén összetett részből áll. Az érzelmi hullám az egyik részben játszódik le, és lehet, hogy a többi részt egyáltalán nem érinti. Egy gépezetben nem lehetséges csoda. Az maga elég csoda, hogy egy gép változásra legyen képes. De ön azt akarja, hogy minden törvény meg legyen szegve."

„És a lator a kereszten?" kérdezte valaki. „Van-e ebben valami vagy nincs?"

„Ez teljesen más dolog" mondta G., „és egy egészen más fogalmat ábrázol. Először is ez a *keresztfán* játszódtott le, szörnyű szenvedés közepette, amihez semmi hasonló nincs a mindennapi életben; másodszor az a halál pillanata volt. Ez az ember utolsó gondolataira és érzelmeire utal, halála pillanatában. Az életben az ilyen gondolatok hamar szertefoszlanak, és a megszokott gondolatok váltják fel őket. Semmi-

lycn érzelmi hullámot sem lehet meghosszabbítani az életben, és ezért semmilyen érzelmi hullám sem tudja a létet megváltoztatni.

Továbbá azt is meg kell érteni, hogy mi nem azokról a kivételekről vagy véletlenekekről beszélünk, amik talán megtörténhetnek, talán nem, hanem általános elvekről, arról, ami minden nap mindenkivel megtörténik. Az átlagember, még akkor is, ha arra a következtetésre jut, hogy önmagán dolgozni nélkülözhetetlen - testének rabja. Nem csak a felismerhető és látható testi aktivitás rabja, hanem a test felismerhetetlen és láthatatlan aktivitásának is, és pontosan ezek tartják hatalmuk alatt. Ezért, amikor az ember elhatározza, hogy küzd a szabadulásáért, legelőször saját testével kell küzdenie.

Most csak a test működésének egyik oldalára mutatok rá, amit minden esetben helyre kell hozni. Amíg ez a működés fennáll, semmi fajta munka - legyen az morális vagy spirituális - nem hajtható végre helyes módon.

Emlékeznek, mikor a 'háromszintes üzem' munkájáról beszéltünk, akkor rámutattam, hogy az üzem által kitermelt energia nagyobb része haszontalan pazarlásra megy el; ezeknek az egyike a felesleges izomfeszültség. Ez a felesleges izomfeszültség óriási energiát emészt fel. Az önmagán való munkában először erre kell a figyelmet fordítani.

Az üzem munkájáról beszélve azt mondhatjuk általában, hogy a termelés megnövelésének semmi értelme sincs mindaddig, míg a pazarlást le nem állítják. Ha a termelés növekszik, miközben folytatódik ez a haszontalan pazarlás, és semmi nem történik megállítására, a termelt új energia többsége csak a haszontalan pazarlást növeli, és egészségtelen jelenségekhez is vezethet. Ezért az egyik első dolog, amit az embernek meg kell tanulnia minden önmagán végzett fizikai munka előtt, figyelni és érezni izmai feszültségét, és képesnek lenni ellazítani azokat, mikor szükséges; vagyis megszüntetni az izmok szükségtelen feszültségét."

Ezzel kapcsolatban G. néhány gyakorlatot mutatott az izomfeszültség ellenőrzésére, és olyan pozíciókat, amiket az iskolákban imádkozásra és kontemplációra használtak, melyeket az ember csak akkor tud elvégezni, ha megtanulja ellazítani a felesleges izomfeszültséget. Ezek között volt az úgynevezett Buddha póz, a lábfej a térdeken nyugodva, és egy másik nehezebb póz, amit tökéletesen mutatott be, és amit mi csak nagyjából tudunk utánozni.

Ennél a póznál G. letérdelt, és a sarkaira ült (cipő nélkül) a lábfejeit szorosan összezárva. Már az is nagyon nehéz volt, hogy egyiké perc-nél tovább így a sarkunkon ülünk. Aztán felemelte a két karját a vállal egy vonalba tartva, majd lassan hátrahajolt, és leereszkedett a földre, míg a lábai térdtől behajlítva maradtak maga alatt. Bizonyos

idő után épp olyan lassan felemelkedett, előrenyújtott karokkal, majd újból visszaereszkedett, és így tovább.

Sok gyakorlatot adott az izmok fokozatos ellazítására, *mindig az arcizmokkal kezdve*, és arra is adott gyakorlatokat, hogy „érzékelni” tudjuk kezünket lábunkat, ujjainkat, és így tovább. Az izmok lazításának nélkülözhetetlensége nem volt új fogalom, de G. magyarázata, miszerint a test izmainak ellazítását az arcizmokkal kell kezdeni, teljesen új volt; sosem találkoztam ezzel a jóga vagy a pszichológiai könyvekben.

Különösen érdekes volt a „körben haladó érzékelés” gyakorlat, ahogy G. nevezte. Hanyatt fekszik az ember a földön. Próbálja ellazítani minden izmát, majd figyelmét összpontosítva megpróbálja érezni az orrát. Amint ezt megvalósítja, átviszi a figyelmét a fülére és próbálja érezni; mikor ez is megvan, próbálja figyelmét átvinni a jobb lábára. Jobb lábáról a balra; majd a bal kezére, aztán a bal fülére, majd újból vissza az orrára, és így tovább.

Mindez azért érdekelt engem, mert régebben bizonyos kísérleteim arra a következtetésre vezettek, hogy a fizikai állapotok, amelyek új pszichikai benyomásokhoz vannak kötve, *az egész testben az érverés érzékelésével* kezdődnek, amit általános körülmények között sohasem érzékelünk; ez esetben az érverést közvetlenül a test minden részében, mint egy egyetlen lüktetést érzékeljük. Személyes gyakorlataim folyamán az egész, testen keresztüli lüktetés „érzékelését” például több napos meghatározott böjttel kombinált légzőgyakorlatokkal értem el. Ezekkel a kísérletekkel semmilyen végleges eredményre nem jutottam, de megmaradt az a meggyőződésem, hogy a test feletti kontroll az érverés kontrolljával kezdődik. Rövid időre elnyerve az érverés szabályozásának, felgyorsításának vagy lelassításának lehetőségét, képes voltam lelassítani vagy felgyorsítani a szívverésemet, és ez nagyon érdekes pszichológiai eredményt adott. Megértettem, hogy a szív kontrollja nem jöhet a szívmoktól, hanem a „nagy keringés”-nek megfelelő pulzustól függ, és G. alaposan elmagyarázta nekem, hogy a kontroll a „második szív” felett az izmok feszültségének kontrolljától függ, amit nem birtokolunk, ami főképpen a különböző izomcsoportok helytelen és rendellenes feszültségének tudható be.

Elkezdtük az izomlazító gyakorlatokat, és azok nagyon érdekes eredményeket hoztak. Egyikünk azonnal meg tudta állítani az idegfájdalmat a karjában. Aztán óriási kihatása volt az izmok ellazításának az igazi alvásra, és aki komolyan csinálta ezeket az ellazító gyakorlatokat, nagyon hamar észrevette, hogy sokkal jobban aludt, ugyanakkor kevesebb alvásra volt szüksége.

Ezzel kapcsolatban G. egy számunkra teljesen új gyakorlatot mutatott, ami nélkül szerinte lehetetlen úrrá lenni a mozgás természetén. Ez volt a „stop” gyakorlat, ahogy ő elnevezte.

„Minden fajnak” mondta, „minden nemzetnek, korszaknak, minden országnak, társadalmi rétegnek és hivatásnak van egy meghatározott számú pozitúrája és mozdulata. Mivel ezek a mozdulatok és pozitúrák a legállandóbbak és változtathatatlanok az emberben, ezért befolyásolják gondolatai és érzelmei alakulását. De az ember sohasem használja az összes rendelkezésére álló pozitúrát és mozdulatot. Egyéniségítői függően csak néhányat használ ezekből. Így az emberek egyéni póz és mozdulat repertoárja igen korlátozott.

A mozdulatok és pozitúrák jellege minden korszakban, minden fajnál és minden osztályban elválaszthatatlanul összefügg a gondolatok és érzések egy meghatározott formájával. Addig képtelen az ember változtatni a gondolkodásmódján és érzésein, míg mozdulatai és pozitúrái repertoárját meg nem változtatta. Gondolkodásának és érzéseinek formáit a gondolkodása és érzései pozitúráinak lehet nevezni, és ezekből minden ember egy meghatározott számmal rendelkezik. Továbbá az emberben a mozgási, gondolkodási és érzelmi pozitúrák egymással is kapcsolatban vannak, és addig sohasem képes kikerülni gondolkodása, érzelmei és pozitúrái repertoárjából, míg mozgási pozitúráit meg nem változtatta. Az ember gondolatainak, érzelmeinek a mozgási funkciókkal összefüggő tanulmányozása azt mutatja, hogy minden mozdulatunk, akaratos vagy akaratlan, egy tudat nélküli átmenet az egyik mechanikus pozitúrából a másikba.

Illúzió azt gondolni, hogy mozdulataink önkéntesek. Minden mozdulatunk automatikus. A gondolataink és érzelmeink ugyanilyen automatikusak. A gondolatok és érzelmek automatizmusa pontos kapcsolatban van a mozgások automatizmusával. Egyik nem változhat a másik nélkül. Így ha az ember figyelme, például automatikus gondolatai megváltoztatására összpontosul, akkor megszokott mozdulatai és pozitúrái bele fognak avatkozni új gondolkodási folyamatába, rákényszerítve megszokott asszociációit.

Normális körülmények között fogalmunk sincs róla, hogy gondolati, érzelmi és mozgási funkcióink mennyire függenek egymástól, bár ugyanakkor tudjuk hogy hangulataink és érzelmi állapotunk mennyire függhet mozdulatainktól és pozitúráinktól. Ha az ember azt a pozitúrát veszi fel, ami nála a szomorúságot vagy reménytelenséget jelent, biztos lehet benne, hogy rövid időn belül szomorú és levert lesz. A szándékos pozitúráváltoztatás benne vagy félelmet, undort, idegességet vagy ellenkezőleg, nyugalmat idézhet elő. De mivel az összes emberi funkciónak - a gondolatnak az érzelminek és a mozgásnak - megvan a saját jól meghatározott repertoárja, és mivel állandóan az egyik a másikra hat, az ember sohasem tud kilépni pozitúrái varázsköréből.

Még ha fel is ismeri ezeket a kapcsolatokat, és elkezd küzdeni ellenük, az akarata nem elegendő. Meg kell érteniük, hogy az ember akarata csak arra elég, hogy egy központot rövid ideig kormányozzon. De

a másik két központ megakadályozza ezt. Az embernek sohasem lehet elég az akarata egyszerre három központot irányítani.

Hogy szembe szálljon ezzel az automatizmussal, és fokozatosan megszerezze a különböző központok pozitúrái és mozgásai feletti uralmat, van egy különleges gyakorlat. A következőből áll - a tanítványoknak, amint meglátják vagy meghallják a mestertől az előre megbeszéltjelet, azonnal meg kell állítaniuk minden mozdulatukat, és egyhelyben, ugyanabban a pozitúrában kell maradniuk, amiben a parancs érte őket, bármit csinálnak. Sőt. nem csak mozdulatlanul kell maradniuk, de a szemükkel is arra kell nézni, amerre a parancs pillanatában néztek, tovább mosolyogni, a szájat nyitva tartani ha beszéltek, megtartani az arckifejezést és feszültséget, megtartani a test minden izmát pontosan olyan pozitúrában, mint ahogy akkor volt. Ebben a 'megállított' állapotban a gondolatait is meg kell állítani, és teljes figyelmét a különböző izmai feszültségének megőrzésére koncentrálni, úgy ahogy volt, egész idő alatt figyelni kell erre, és a figyelmet testének egyik pontjáról a másikra irányítani. És addig kell ebben az állapotban és pozitúrában maradni, míg egy másik megbeszélt jel meg nem engedi, hogy egy megszokott pózba térjen vissza, vagy amíg a kimerültség miatt már nem tudja tovább tartani a pozitúrát, és összeesik. De nem változtathat rajta semmit, sem pillantásán, sem támasztékán, semmin. Ha nem tud állva maradni, le kell esnie - de úgy esni, mint egy zsáknak minden védekezés nélkül. Ugyanígy, ha valamit tartott a kezében, addig kell tartania, ameddig képes, és ha a kezei nem engedelmessé válnak tovább, és a tárgy leesik, nem az ő hibája.

A mester feladata arra ügyelni, hogy ne legyen baleset az elesésből vagy szokatlan pozitúrákból, és a tanítványoknak teljesen meg kell bízniuk a mesterben, és nem szabad semmi veszélyre gondolniuk.

Ennek a gyakorlatnak az elve és eredményei nagyon különböznek. Vegyük ezt a gyakorlatot először is a mozdulatok és pózok tanulmányozása szempontjából. Ez a gyakorlat alkalmat ad az embernek arra, hogy kilépjen a saját mechanikus köréből, ami nélkülözhetetlen, különösen a munka elején.

Egy nem mechanikus öntanulmányozás csak a 'stop' gyakorlat segítségével lehetséges, egy olyan ember irányításával, aki azt érti. Próbáljuk követni, mi történik. Az ember sétál, ül vagy dolgozik. Egyszer csak hallja a parancsot. A mozdulat, ami elkezdődött, a 'stoppal' megáll. A test mozdulatlanul válik és megmerevedik az *egyik pozitúrából a másikba való átmenet közben, olyan pozitúrában, amiben közönséges életében sohasem áll meg.* Ezt az állapotot érezve, azaz ebben a szokatlan pozitúrában, az ember önkéntelenül új szemszögből látja magát, új módon nézi, és figyeli magát. Ebben a szokatlan pozitúrában új módon tud gondolkodni, érezni, önmagát megismerni. Így régi automatizmusának köre megtörik. A test hiába igyekszik a szokásos, kényelmes

helyzetét újra elfoglalni; az ember akarata, melyet a mester akarata mozgósít, ellenkezik. A küzdelem folytatódik - egészen a halálig. De *ebben az esetben* az akarat felülkerekedhet. Ez a gyakorlat mindazzal együttvéve, amiről idáig szó volt, az önmagára való emlékezés egy gyakorlata. Az embernek emlékezni kell magára, hogy észrevegye a parancsot; emlékezni kell magára, hogy ne vegye fel a legkényelmesebb pózt az első pillanatban; emlékezni kell önmagára, hogy figyelje az izmok feszültségét a test különböző részeiben, az irányt, amerre néz, az arckifejezést, és így tovább; emlékezni kell magára, hogy uralkodni tudjon az erős fájdalomon, ami néha a lábak és a kezek szokatlan helyzetéből jön, hogy ne féljen az eleséstől, vagy attól, hogy lábára ejt valami nehezet. Elég csak egy percre megfeledezni magáról, és a test magától szinte észrevétlenül kényelmesebb pozitúrát vesz fel, áthelyezi a súlyt az egyik lábáról a másikra, bizonyos izmok ellazulnak, és a többi. Ez a gyakorlat az akarat, a figyelem, a gondolat, az érzés és a mozgási centrum egyidejű gyakorlata.

De meg kell érteni, hogy a megfelelő erősségű akarat mozgósításához, ami az embert egy szokatlan pózban tudja tartani, a kívülről jövő 'stop' parancs nélkülözhetetlen. Az ember nem tud saját magának parancsot adni, hogy 'stop'. Az akarata nem fog engedelmeskedni. Ez azért van, mert mint már mondtam, a megszokott gondolkodási, érzelmi és mozgási pozitúrái együttvéve erősebbek, mint az akarata. A mozgási pozitúrákra vonatkozó *stop* utasítás kívülről jön, és elfoglalja a gondolkodási és érzelmi pozitúrák helyét. Ezeket a pozitúrákat és hatásukat úgyszólván megszünteti a *stop* parancs - és *ebben az esetben* a mozgási pozitúrák engedelmeskednek az akaratnak."

Rövid idővel ezután G. elkezdte gyakorlatban alkalmazni a „stop”-ot - ahogy mi ezt a gyakorlatot neveztük - a legkülönbözőbb körülmények között.

Legelőször G. megmutatta hogyan lehet egy pillanat alatt „helyben megmerevedni” a „stop” parancs hallatára, és hogyan kell megpróbálni, többet nem mozdulni, nem nézni oldalt, bármi történjék is, nem válaszolni senkinek aki az emberhez beszél, még akkor sem, ha történetesen igazságtalanul vádolná valamivel.

„A 'stop' gyakorlatot szentnek tekintik az iskolákban” mondta. „Senki, csak a mester vagy az, akit ő erre kijelöl, adhatja ezt a parancsot. A 'stop' nem lehet játék vagy gyakorlat a tanítványok között. (Őnök soha nem ismerhetik azt a helyzetet, amelyben egy ember van. Ha nem tudják *beleélni* magukat az ő helyzetébe, nem tudhatják, hogy az izmai közül melyek feszültek, és milyen mértékben. Ha egy nehéz feszültség folytatódik, néhány fontos ér elszakadását okozhatja, és néhány esetben akár azonnali halált is okozhat. Ezért csak olyan valaki

engedheti meg magának, hogy 'stop' parancsot adjon, aki egész biztosan tudja, mit tesz.

Ugyanakkor a 'stop' feltétel nélküli engedelmességet követel, a legkisebb kétség és habozás nélküli engedelmességet. És ezért hasznos ez a módszer az iskolai fegyelem tanulmányozására. Az iskolai fegyelem teljesen más, mint például a katonai fegyelem. Ez utóbbiban minden mechanikus, és minél mechanikusabb, annál jobb. Az iskola fegyelmében ellenben mindennek tudatosnak kell lenni, mert a tudat felébresztése a cél. Sok embernek az iskola fegyelmét sokkal nehezebb követni, mint a katonai fegyelmet. A katonai fegyelemnél minden mindig egyforma, míg itt mindig minden más.

Nagyon nehéz esetek állhatnak elő. Elmondok egyet, amit saját magam átéltem. Régebben történt Közép-Ázsiában. A sátrunkat egy *arik*, azaz öntöző csatorna mellett állítottuk fel. Hárman vittük át dolgainkat az *arik* egyik oldaláról a másikra, ahol a sátrunk volt. Az *arik* vize a derekunkig ért. Kettőn épp kijöttünk a mederből, és kezdtünk átöltözni; a harmadik ember még a vízben volt. Valamit beleejtett a vízbe, később rájöttünk, hogy egy balta volt, és egy bottal tapogatta a meder alját. Ebben a pillanatban a sátorból hallottuk hogy 'stop'. Mindannyian megmerevedtünk, úgy ahogy voltunk, ő épp a vízre hajolt és mikor meghallotta a 'stop'-ot, ő is abban a pozitúrában maradt. Egy-két perc múlva láttuk, hogy az *arik* vize emelkedni kezd. Valaki két kilométernyire kinyitott egy zsilipet, beengedve a kis *arikba* a vizet. A víz nagyon gyorsan emelkedett és hamarosan az ember álláig ért. Nem tudtuk hogy a sátorban az ember tudja-e, hogy a víz emelkedik. Nem kiabálhattunk neki, még fejünket sem fordíthattuk el, hogy lássuk merre van, nem nézhettünk egymásra. Csak a barátom lélegzetét hallottam. A víz nagyon gyorsan emelkedett, és hamarosan az ember teljesen a víz alatt volt. Csak az egyik keze emelkedett ki a botra támaszkodva. Csak ezt a kezét lehetett látni. Nekem az idő végtelennek tűnt. Végre hallottuk: 'elég!' Mindketten rohantunk a vízbe és kihúztuk a barátunkat. Majdnem megfulladt."

Mi is nagyon hamar meggyőződünk, hogy a „stop”-gyakorlat egyáltalán nem tréfa. Elsősorban azt követelte tőlünk, hogy állandóan éberek legyünk, és állandóan készek arra, hogy félbeszakítsunk mindent, amit tettünk, vagy mondtunk; másodsorban néha egy egészen különös minőségű kitartást és türelmet igényelt

A „stop” bármikor megtörténhetett. Egyszer teázás közben P., aki szemben ült velem, szájához emelt egy pohár épp kitöltött forró teát, és fújta. Ebben a pillanatban hallottuk a másik szobából, hogy „stop”. P. arca és a poharat fogó keze pont a szemem előtt volt. Láttam, hogy elvörösödött, és a szemében egy kis izom remegett De tovább tartotta

a poharat. Mondta utána, hogy az ujjai csak az első percben fájtak, azután a karját tartani volt a legnehezebb, ami kényelmetlenül hajlott meg a könyöknél, vagyis félúton állt meg a mozgásban. Nagy hólyagok lettek az ujjain, és hosszú ideig fájtak.

Egy másik alkalommal Z.-t a „stop” épp a cigarettafüst beszívása közben érte Később mondta, hogy életében nem érezte magát ilyen kellemetlenül. Nem fújhatta ki a füstöt, úgy ült könnyekkel tele szemmel, míg a füst lassan kihömpölygött a szájából.

A „stop” óriási hatással volt egész életünkre, és munkánk megértésére. A „stop”-al szembeni hozzáállása kétségtelenül megmutatta mindenkinek a munkához való hozzáállását. Azok az emberek, akik próbálták elkerülni a munkát a „stop”-ot is elkerülték. Vagy nem hallották a „stop” parancsot, vagy azt mondták, hogy az nem rájuk vonatkozik. Vagy ellenkezőleg, mindig készek voltak a „stop”-ra; nem tettek vigyázatlan mozdulatokat, nem vettek a kezükbe forró teás poharat, nagyon gyorsan ültek le és álltak fel, és így tovább. Bizonyos pontig lehetséges volt a „stop”-al csalni, de természetesen ezt rögtön észre lehetett venni. Így meg lehetett különböztetni azt, aki önmagát kíméli akarta attól, aki elhatározta, hogy nem kíméli önmagát. Ki tudta a munkái komolyan venni, és ki próbálta meg a nehézségek elkerülésére a szokásos módszereket használni és „alkalmazkodni”. Ugyanígy a „stop” megmutatta kik azok, akik közöttünk képtelenek voltak magukat az iskola fegyelmének alávetni, és azt nem vették komolyan. Világossá vált számunkra, hogy a „stop”, és a velejáró gyakorlatok nélkül semmit sem lehetett soha tisztán pszichológiai alapon **elemi**.

De a későbbi munka megmutatta a pszichológiai út módszereit. A legtöbb ember fő nehézsége, ahogy ez hamarosan kiderült, a beszélés szokása. Senki sem látta magában ezt a szokást, senki sem tudott küzdeni ellene, mert mindig valami olyan jellemvonással volt kapcsolatban, amit az ember jónak tartott saját magában. Vagy „őszinte” akart lenni, vagy tudni akarta a másik ember gondolatát, vagy valakin segíteni akart azzal, hogy önmagáról vagy másokról beszélt, és így tovább.

Nagyon hamar észrevettem, hogy a küzdelem a fecsegés, vagy általában az ellen, hogy ne beszéljünk többet, mint amennyi szükséges, az önmagunkon való munka gravitációs központjává válhat, mert ez a szokás mindent érintett, mindenre hatott, és sokaknak közülünk fel sem tűnt. Valóban különös volt megfigyelni, mennyire hatalmába kerítette az embert ez a szokás („szokást” mondok más szó hiányában, helyesebb volna „bünt” vagy „nyomorúságot” mondani) az embert, akármibe fogott bele.

Essentukiban ebben az időben több egyéb dolog mellett egy rövid bójtöt csináltatott velünk G. Én ezt már azelőtt is többször kipróbál-

tam, és részben már ismertem. De soknak a vég nélküli, hosszú napok, a teljes üresség és az élet értelmetlenségének érzése új volt.

„Hát, most már tisztán látom” mondta egyikünk, „hogy miért élünk, és az élelem szerepét az életünkben.”

De engem különösen az érdekelt ebben, hogy megfigyeljem, milyen helyet foglal el a beszéd az életben. Úgy láttam, hogy egész bójtünk alatt mindenki csak a bójtról beszélt, azaz mindenki csak magáról beszélt. Ezzel kapcsolatban emlékszem régebbi beszélgetésekre egy moszkvai barátommal, hogy az önkéntes hallgatás a legnehezebb dolog, aminek alávetheti magát az ember. De akkor mi ezalatt az abszolút némaságot értettük. Még itt is G. hozzá tudott tenni csodálatosan praktikus elemeket, amik az ő rendszerét és módszereit minden mástól megkülönböztették.

„A teljes némaság könnyebb” mondta, mikor egyszer beszéltem vele gondolataimról. „A teljes némaság egyszerűen egy életen kívülálló út, ami jó egy embernek, aki a sivatagban, vagy egy kolostorban van. Mi az életbeni munkáról beszélünk. És in az ember nem maradhat néma anélkül, hogy észre ne vegyék. A probléma az, hogy mi túl sokat beszélünk. Ha valóban a szükséges szavakra korlátoznánk magunkat, ez már magában azt jelenthetné, hogy hallgatunk. Ugyanez vonatkozik mindenre: az élelemre, az örömökre, az alvásra; mindennek van egy szükséges határa. Azon túl kezdődik a 'bűn'. Értsék meg jól: ami nem szükséges, az 'bűn'.”

„De ha most mindattól megtartóztatják magukat az emberek, ami szükségtelen, akkor mivé lesz az életük?” kérdeztem. „És honnan tudják, hogy mi a szükséges, és mi nem?”

„Már megint a maga módján beszél” mondta G. „Én nem az emberekről beszéltem, ók sehová sem mennek, számukra nem létezik a bűn. Bűn az, ami egyhelyben tartja az embert, ha már elhatározta, hogy elindul, és ha képes erre. Csak azoknak az embereknek létezik a bűn, akik az úton vannak, vagy közelednek felé. És akkor az a bűn, ami megállítja az embert, amivel ámitja magát, és azt hiszi, hogy dolgozik, mikor egyszerűen csak alszik. A bűn az, ami elaltatja az embert, mikor már elhatározta, hogy felébred. És mi az, ami az embert elaltatja? Ismétlem, minden, ami felesleges, minden, ami nélkülözhető. A nélkülözhetetlen mindig megengedett. Ezen túl azonban azonnal a hipnózis kezdődik. De emlékezniük kell rá, hogy ez kizárólag azokra vonatkozik, akik magukon dolgoznak, vagy legalábbis azt hiszik, hogy dolgoznak. És a munka abból áll, hogy önként alávetik magukat egy átmeneti szenvedésnek, hogy az örök szenvedéstől megszabaduljanak. Az emberek azonban félnak a szenvedéstől. Most akarják az élvezetet, az örömet, azonnal és örökre. Nem akarják megérteni, hogy az öröm a *Paradicsomhoz tartozik*, és ezért meg kell dolgozni. És ez nem azért van így, mert önkényes vagy belső morális törvény akarja, hanem azért,

mert ha az ember elnyerne az örömet, mielőtt megérdemelte volna, nem lenne képes megtartani, és az öröm szenvedéssé válna. A lényeg az, hogy képesek legyünk az örömet megszerezni és megtartani. Aki erre képes, annak már semmit nem kell tanulnia. De az út, amely ide vezet, a szenvedés útja. Aki azt képzei, hogy a jelenlegi állapotában élvezheti az örömet, nagyon téved, és ha őszinte tud lenni magához, eljön az a pillanat, amikor ezt beismeri."

De visszatérek a fizikai gyakorlatokra, amiket ebben az időben végeztünk. G. megmutatta azokat a gyakorlatokat, melyeket az iskolákban alkalmaztak. Nagyon érdekes, de hihetetlenül nehéz gyakorlatok voltak, melyekben egy egész sorozat egymást követő mozdulat volt, miközben az ember figyelmét a test egyik részéről a másikra vitte.

Például az ember a földön ül, behajlított térdekkel, karja összetett tenyerekkel lábai között. Majd egyik lábát felemeli, miközben mondja: *om, om, om, om, om, om, om, om, om, om*, egész tíz *om*-ig, majd kilenc *om*, nyolc *om*, hét *om*, egészen egyig, majd megint két *om*, három *om*, és így tovább; és ugyanakkor „érezni” kell a jobb szemét. Majd szétválasztja a hüvelykujját, és „érzi” a bal fülét, és így tovább.

Elsősorban a mozdulatok és „érzetek” sorrendjére kellett emlékezni, aztán nem tévedni a számolásban, emlékezni a mozdulatok számára és az „érzetekre”. Már ez is nagyon nehéz volt, de ez még nem volt minden. Amikor egyikünk megtanult egy gyakorlatot, és tudta csinálni mondjuk 10 vagy 15 percig, kapott egy különös légzési gyakorlatot, ami a következő „volt: belégzéskor és kilégzéskor „*om*”-ot kellett mondani. Ráadásul a számolást hangosan kellett csinálni. A gyakorlat azután egyre bonyolultabb lett, szinte a lehetetlenségig. És G. elmondta nekünk, hogy látott embereket, akik *napokig* folytatták az ilyen gyakorlatokat

A rövid böjtöt, amiről szó volt, szintén különleges gyakorlatok kísérték. Először G. a böjt kezdetekor elmagyarázta, hogy a böjt nehézsége abban áll, hogy ne hagyjuk felhasználatlanul azokat az anyagokat, melyeket a szervezet a táplálék megemésztéséért állított elő.

„Ezek az anyagok nagyon koncentrált oldatokat tartalmaznak” mondta. „És ha figyelem nélkül bent maradnak, akkor megmérgezik a szervezetet. Fel kell ezeket használni. De hogy lehet felhasználni, ha a szervezet nem kap táplálékot? Csak fokozott munkával és erős izzadással. Az emberek rendkívül nagy hibát követnek el, mikor az energiájukkal 'takarékoskodni' próbálnak; kevesebbet mozognak, stb., mikor böjtölnek. Épp fordítva, a lehető legnagyobb mennyiségű energiát kell felhasználni. Akkor a böjt hasznos lehet.”

És mikor a böjtöt elkezdtek egy pillanat nyugtunk sem volt. G. a forráságban futtatott bennünket körülbelül két mérföldet, vagy kinyújtott

karokkal álltunk, vagy helyben futottunk, vagy egész sorozat általa mutatott érdekes gyakorlatot végeztünk.

És állandóan mondta, hogy ezek a gyakorlatok, amelyeket csináltunk, nem az igaziak, csak egyszerű, bevezető és előkészítő gyakorlatok. Azzal kapcsolatban, amit G. mondott a légzésre és fáradtságra vonatkozólag, volt egy kísérletem, ami sok mindent megmagyarázott, főleg azt, hogy miért olyan nehéz bármit is elérni az élet mindennapi körülményei között.

Bementem egy szobába, ahol senki sem láthatott, és gyorsított tempóban kezdtem helyben járni, miközben a lélegzetemet próbáltam szabályozni; bizonyos számú lépésnél belélegeztem, és bizonyos számú lépésnél kilélegeztem. Kissé fáradtan, egy idő után észrevettem, pontosabban egész világosan éreztem, hogy légzésem mesterséges és pontatlan lett. Éreztem, hogy nem sokára képtelen leszek folytatni a légzést ebben az ütemben, és hogy a szokásos normális légzés visszatér, persze felgyorsulva

Egyre nehezebb lett lélegeznie és a helybenjárásom, figyelve a légzés számát és ütemét. Elöntött az izzadság, forogni kezdett velem a világ és úgy éreztem, hogy elesek. Kétségbeesetten próbáltam valamilyen eredményt elemezni, és majdnem abbahagytam, amikor váratlanul úgy éreztem, hogy valami megtört vagy elmozdult bennem, és a légzésem olyan egyenletesen és megfelelően folytatódott, ahogy akartam, de minden erőfeszítés nélkül, miközben megkaptam a szükséges levegőt. Rendkívül kellemes érzés volt. Behunytam a szemem, és folytattam a számolást könnyedén és szabadon lélegezve, és azt éreztem, mintha az erő megnövekedne bennem, egyre könnyebbé és erősebbé váltam. Azt gondoltam, ha ezt tovább tudom folytatni egy darabig, még érdekesebb eredményeket érek el, mert egyfajta örömteli remegés hulláma már kezdett végigmenni testemen, amit már korábbi tapasztalataimból ismertem, ami megelőzi azt, amit a belső tudat megnyilvánulásának neveztem.

De ebben a pillanatban valaki bejött a szobába és megálltam. Ezután sokáig erősen vert a szívem, de nem volt kellemetlen. Körülbelül fél órát jártam helyben és lélegeztem. Ezt a gyakorlatot nem ajánlom a gyenge szívűeknek.

Ez a kísérlet mindenképpen megmutatta, hogy egy adott gyakorlat átvihető a mozgási központba, vagyis a mozgási központot lehet új módon dolgoztatni. De ugyanakkor meggyőződtem róla, hogy az átvitel feltétele a rendkívüli fáradtság volt. Az ember egy gyakorlatot a fejével kezd; csak amikor a fáradtság végső pontját eléri, akkor mehet át az irányítás a mozgási központba. Ez megmagyarázta, amit G. a „magasabb rendű erőfeszítésekről” mondott, és sok későbbi követelményét érthetővé tette.

De ezután akárhogy próbáltam, nem sikerült megismételni ezt a gyakorlatot, azaz felkelteni ugyanazokat az érzéseket. Igaz, hogy a böjtnek vége volt és a gyakorlat sikere azzal függött össze.

Amikor G.-nek beszéltem erről a kísérletről, azt mondta, hogy általános munka nélkül, vagyis anélkül, hogy az egész szervezeten dolgoznánk, az ilyen dolgok csak véletlenül sikerülhetnek.

Később többször hallottam hasonló élményekről olyan emberektől, akik táncot és dervis mozgásokat tanultak G.-től.

Minél jobban láttuk és felismertük az önmagán való munka sokoldalúságát, annál jobban megértettük ennek az útnak a nehézségeit. Megértettük elsőrendű fontosságát, és azonkívül azt, hogy sokágú tudásra, óriási erőfeszítésre és olyan segítségre volt szükség, amelyre egyikünknek se volt joga. se módja számítani. Láttuk, hogy az önmagunkon való munka elkezdése egy kivételes dolog volt, amely rengeteg belső és külső előnyös feltételhez volt kötve. És az a tény, hogy a munkát elkezdjük, a jövőre nézve semmi garanciát nem nyújtott. Minden lépés munkát igényelt, és minden lépéshez segítség kellett. Az a lehetőség, hogy bármit is elérjünk, olyan csekélynek tűnt a fennálló nehézségekkel szemben, hogy sokan közülünk elvesztették a kedvüket, hogy ilyen erőfeszítéseket tegyenek.

Ez elkerülhetetlen fázis volt, melyen mindenkinek keresztül kell mennie, amíg meg nem érti, hogy nagy és távoli eredmény elérésének lehetőségéről gondolkodni értelmetlen, és hogy az embernek értékelni kell, amit ma elér, ahelyett, hogy azon gondolkodna, mit szerezhet meg holnap.

De a nehéz és kizárólagos út gondolata minden kétséget kizáróan indokolt volt. Ez többször arra indítón bennünket, hogy ilyenféle kérdéseket intézzünk G.-hez:

„Lehetséges az, hogy valami különbség legyen közlünk és azok között, akiknek erről a tanról még fogalmuk sincs?” - „Ezt úgy kell értenünk hogy az *utakon* kívül álló emberek örökre csak körbe forognak, hogy csak a 'Hold táplálékai', nem tudnak megszökni, és nincs semmi lehetőségük?” - „Helyes-e úgy gondolkodni, hogy ezeken az utakon *kívül* nincs más út; és hogy van az, hogy egyes, lalán a legjobb emberek nem találkoznak egy *úttal*, míg mások, gyengék és jelentéktelenek kapcsolatba kerülnek az út lehetőségével?”

Egy alkalommal, mikor erről az állandóan visszatérő témáról volt szó, G. kicsit másképp kezdett beszélni erről, mert eddig mindig hangsúlyozta, hogy az *utakon kívül* lehetetlen bármit is találni.

„Nincs és nem is lehet megkülönböztetés, hogy ki kerül az 'úttal' kapcsolatba. Más szóval őket senki sem választja, ők önmagukat választják részben véletlen folytán, részben mert inségben voltak. Aki-ben nincs ez az éhség, azon nem segít a véletlen. És bárki, aki ezt az

éhséget erősen érzi véletlenül rátalálhat az út kiinduló pontjára, a legelőnytelenebb körülmények ellenére is.”

„De mi van azokkal, akik meghaltak a háborúban, vagy egy betegségbe haltak bele?” Kérdezte valaki. „Lehet, hogy közülük is sokakban megvolt ez az inség? Hogy segített akkor ez az inség?”

„Ez egy teljesen más dolog.” mondta G. „Ezek az emberek egy általános törvény alá kerültek. Mi róluk nem beszélünk, és nem is beszélhetünk. Mi csak azokról az emberekről beszélünk, akik a szerencsének vagy a sorsnak, vagy saját ügyességüknek köszönhetően kiszabadultak az általános törvény alól. vagyis akik nem estek a rombolás általános törvényei alá. Például a statisztikákból tudjuk, hogy meghatározott számú ember esik a villamos alá Moszkvában. Bármilyen nagy legyen is egy ember éhsége, aki a villamos alá esik, és a villamos agyonzúzza, róla már nem beszélhetünk a munka, az út szemszögéből. Csak azokról beszélhetünk, akik még élnek, de csak addig, amíg élnek. Villamos, vagy háború - egyre megy. Csak az egyik nagyobb, a másik kisebb. Mi azokról beszélünk, akik nem esnek a villamosok alá.

Egy ember, aki inségben van, rátalálhat az út kiindulópontjára; de az éhségen kívül más 'mozgató rugókra' is szükség van. Különbben nem látja meg az utat. Képzeld meg el egy kulturált európaít, vagyis egy olyan valakit, aki a vallásról semmit sem tud, és egy vallásos út lehetőségével találkozhat. Semmit sem fog látni, és semmit sem fog érteni. Számára ez ostobaságnak és babonának fog tűnni. Ugyanakkor lehet, hogy nagyon kiéhezett, de ez nála csak egy szellemi kutatásban nyilvánul meg. Ugyanez vonatkozik arra az emberre, aki még sohasem hallott a jóga módszerekről, a tudat kifejlesztéséről és így tovább; ha találkozik a jóga útjával, minden, amit hall róla csak halott szó lesz számára. És a negyedik út még nehezebb, hogy az ember a negyedik utat megfelelő módon értékelni tudja, az kell, hogy az illető már megdöntött és átértékelte dolgokat, és már sok mindenben csalódott. Szükséges továbbá, hogy ha nem is tapasztalta előzőleg a fakír, a szerzetes vagy a jögi útját, legalább is tudomása legyen ezekről, gondolkozzon róluk, és arra a meggyőződésre jusson, hogy ezek az utak nem felelnek meg neki. Ne vegyék szó szerint, amit mondok; lehet, hogy erről a szellemi folyamatról az ember semmit sem tud, de az eredményeknek mégis az emberben kell lenniük, és csak ezek segíthetnek felismerni a negyedik utat. Enélkül nagyon közel kerülhet hozzá, de nem láthatja meg.

De mindenképpen helytelen lenne azt mondani, hogy amíg az ember nem választja valamelyik utat, nincs lehetősége. Az 'utak' egyszerűen segítségek; az emberek típusainak megfelelő segítségek. Ugyanakkor az 'utak', a gyorsított utak a személyes vagy egyéni fejlődés útjai, mivel különböznek az általános fejlődéstől, megelőzhetik azt, vagy elvezethetnek hozzá, de mindenesetre különböznek tőle.

Hogy történik-e általános fejlődés vagy nem, az más kérdés. Elég azt megértenünk, hogy lehetséges, és ezért fejlődhetnek az emberek az úton kívül is. Pontosabban két 'út' van. Az elsőt 'szubjektív útnak' fogjuk nevezni. Ez magában foglalja a négy utat, amelyekről beszélünk. A másikat 'objektív útnak'. Ez az életben lévő emberek útja. Ne vegyük a 'szubjektív' és 'objektív' kifejezést egészen szó szerint. Csak egy nézetet fejeznek ki. Én csak azért használom ezeket a kifejezéseket, mert nincs más erre vonatkozó szó."

„Nem lehetne ezeket 'egyéni' és 'általános' útnak hívni?" kérdezte valaki.

„Nem" mondta G. „Még pontatlanabb lenne, mint a 'szubjektív' és 'objektív', mert a szubjektív út nem egyéni a szó általános értelmében, mert ez az út az iskola útja. Ebből a szempontból az 'objektív út' sokkal egyénibb, mert sokkal több egyéni sajátosságot enged meg. Nem, jobb, ha meghagyjuk ezeket a neveket - 'szubjektív' és 'objektív'. Nem teljesen illenek rá, de feltételesen használjuk őket.

Az emberek az objektív úton egyszerűen az életben lévő emberek, ők azok, akiket 'derék embereknek' szoktak nevezni. Nekik semmi szükségük nincsen különös szisztémákra vagy módszerekre. A mindennapi intellektuális és vallási tanításokra, a mindennapi erkölcsre támaszkodva a lelkiismeretük szerint élnek. Nem csinálnak szükségszerűen sok jót, de rosszat sem. Néha megtörténik, hogy egyáltalán nem műveltek, egyszerű emberek, de nagyon jól értik az életet, helyesen ítélik meg a dolgokat, és helyes szemléletmódjuk van. És természetesen fejlődnek és tökéletesednek. De az útjuk nagyon hosszú lehet, sok fölösleges ismétléssel."

Már régóta akartam G-vel beszélni az ismétlésről, de mindig elkerülte. Most is így történt. Anélkül, hogy válaszolt volna kérdésemre az ismétlésről, folytatta:

„Aki a szubjektív 'utat' követik, és főként, akik éppen elindultak, gyakran azt képzelik, hogy azok, akik az objektív úton vannak, nem haladnak. De ez egy komoly tévedés. Egy egyszerű *obivájtelt* néha olyan munkát tud önmagában elvégezni, hogy eléri a többiekét, még ha azok szerzetesek vagy akár jógik is.

Az *obivájtelt* az orosz nyelvnek egy különös kifejezése. Általános érteleme: a 'mindennapi ember', és semmi több. Megvetéssel és lebecsüléssel is lehet ezt az *obivájtelt* szót használni, mintha ennél semmi sem lehetne rosszabb. De akik így beszélnek nem értik, hogy az *obivájtelt* az erős, egészséges magja az **elemek**. És ami a fejlődés lehetőségét illeti; egy jó *obivájtelt* sokkal jobb a lehetőségei, mint egy 'holdkórosnak' vagy 'csavargónak'. Később lehet, hogy megmagyarázom, mit értek ez alatt a két szó alatt. Most az *obivájtelt*ről fogunk beszélni. Nem azt akarom mondani, hogy az *obivájtelt* az objektív úton vannak. Egyáltalán nem. Vannak köztük tolvajok, gazemberek, bolondok; de nem mindegyik ilyen. Csak azt szeretném mondani, ha valaki jó

obivájtelt, az nem zárja ki az 'út' lehetőségét. És végül különfajta *obivájtelt*ek vannak. Képzeltjenek el például egy olyan *obivájtelt*t, aki úgy éli az életét, mint mindenki körülötte, aki nem tűnik ki, tatán egy jó főnök, aki sok pénzt keres, és esetleg szűkmarkú. Ugyanakkor egész életében például a kolostorokról álmodozik, és arról, hogy egyszer majd mindent otthagya és kolostorba vonul. És ez Keleten és Oroszországban meg is történik. Az ember él és dolgozik, aztán, amikor a gyerekei vagy unokái már felnőttek, mindent nekik ad, és kolostorba vonul. Erről az *obivájtelt*ről beszélek. Lehet, hogy nem megy kolostorba, lehet, hogy nincs rá szüksége. Az élete, mint *obivájtelt* lehet az ő útja.

Akik határozott formában gondolnak az útra, főleg azok, akik az intellektuális utakat követik, sokszor lenézik az *obivájtelt*t, és általában megvetik az erényeit. De ezzel csak azt mutatják, hogy hiányzik belőlük az utakhoz való képesség. Mert egyetlen út sem kezdődhet alacsonyabb szinten, mint az *obivájtelt*é. Ezt nagyon gyakran szem elől tévesztik azok, akik képtelenek saját életüket megszervezni, és túlságosan gyengék ahhoz, küzdjenek az életben; álmodoznak az utakról, vagy amit utaknak képzelnék, mert azt gondolják ez könnyebb, mint az élet, és ezzel saját gyengeségüket és alkalmazkodásra való képtelenségüket igazolják. Az, aki képes arra, hogy jó *obivájtelt* legyen, mindenképpen hasznosabb az út szempontjából, mint egy 'csavargó', aki magát felsőbbrendűnek tartja. Én 'csavargónak' tartom az úgynevezett 'értelmiséget' - művészt, költőt és általában minden 'bohémot', akik megvetik az *obivájtelt*t, de ugyanakkor képtelenek volnának nélküle megélni. Az a képesség, hogy valaki megtalálja a maga helyét az életben, a munka szempontjából egyike a leghasznosabb tulajdonságoknak. Egy jó *obivájtelt* arra képes, hogy a saját erejéből legalább húsz emberről gondoskodjon. Mit ér az az ember, aki erre nem képes?"

„Mit jelent valójában az *obivájtelt*?" kérdezte valaki. „Lchct-c azt mondani, hogy az *obivájtelt* egy jó állampolgár?"

„Kell-e az *obivájtelt*nek jó hazafinak lennie?" kérdezte valaki más. „Vegyük a háborút. Milyen hozzáállása legyen az *obivájtelt*nek a háborúhoz?"

„Lehetnek különféle háborúk, és lehetnek különféle hazafiak." mondta G. „Önök még mindig a szavakban hisznek. Egy *obivájtelt*, ha jó *obivájtelt*, nem hisz a szavakban, ő tisztában van azzal, hogy mennyi üres fecsegés van mögöttük. Az emberek, akik a hazafiságról szavalnak, számára elmebajosok, és annak megfelelően kezeli is őket."

„És az *obivájtelt* hogy néz a pacifistákra, és azokra, akik nem hajlandók a háborúba menni?"

„Pontosan úgy, mint a holdkórosokra! Azok talán még rosszabbak."

Egy másik alkalommal ugyanezzel a kérdéssel kapcsolatban G. a következőket mondta:

„Sok minden érthetetlen önök számára, mert néhány legegyszerűbb szónak nem veszik figyelembe az értelmét; például meg sohasem gondoltak arra, hogy mit jelent *komolynak lenni*. Próbáljanak válaszolni erre a kérdésre: mit jelent *komolynak lenni*?”

„Komolyan hozzáállni a dolgokhoz” mondta valaki

„Mindenki erre gondol,” mondta G., „a valóságban pont az ellenkezője az igaz. Komolyan hozzáállni a dolgokhoz egyáltalán nem jelenti azt, hogy komolyak legyünk, mert az a lényeges kérdés, hogy 'milyen dolgokhoz'. Nagyon sok embernek komoly a hozzáállása jelentéktelen dolgokhoz. Mondhatjuk azt, hogy ők komolyak? Természetesen nem.

A tévedés az, hogy a 'komolyság' koncepcióját nagyon relatívan értelmezik. Ami az egyik embernek komoly, a másiknak nem, és fordítva. Valóságban a komolyság olyan fogalom, mely soha, semmiféle körülmények között sem lehet relatív. Egyetlen dolog komoly mindig, minden ember számára. Az ember többé-kevésbé tudatában lehet ennek, de ez a dolgok komoly voltát nem fogja befolyásolni.

Ha az ember megértené az átlagember életének teljes borzalmát, aki csak körben forog lényegtelen célok és érdekek körében, ha meg tudná érteni, mit veszít, akkor megértené, hogy egyetlen komoly dolog van, megszabadulni az általános törvényektől, és szabaddá válni. Mi lehet igazán komoly egy olyan ember számára, aki börtönben van, és halálra van ítélve? Egyetlen dolog: hogyan tud megszökni, hogyan tud megszabadulni. Semmi más nem 'komoly'.

Amikor azt mondom, hogy az *obivájtelt* komolyabb, mint a 'csavarógó' vagy a 'bolond', ezt úgy értem, hogy hozzászókkott valódi értékekkel bánni, egy *obivájtelt* becsüli az utak lehetőségét, és a 'szabadulás' vagy 'üdvözülés' lehetőségeit, jobban és hamarabb, mint az olyan ember, aki egész életében képzelt értékek, képzelt érdekek és képzelt lehetőségek rabja volt.

Az *obivájtelt* nem veszik komolyan azokat, akik illúziókból élnek, főleg abból, hogy képesek valamit tenni. Az *obivájtelt* tudja, hogy ők csak félrevezetik az embereket. Isten tudja, miket ígérnek nekik, de egyszerűen csak saját életüket könnyítik meg - vagy ami még rosszabb, holdkórosak, olyanok, akik mindent elhisznek, amit mondanak nekik.”

„Melyik kategóriába tartoznak a politikusok, akik megvetéssel beszélnek az *obivájtelt*ekről, az *obivájtelt* 'véleményéről' és 'érdekeiről’?” kérdezte valaki.

„Ezek a legrosszabb *obivájtelt*ek” mondta G., „vagyis olyanok, akikben nincs semmi pozitív vonás, ami megváltaná őket, ezek vagy sarlatánok, vagy bolondok vagy gazfickók.”

„De nem lehet a politikusok között is becsületes és tisztességes ember?” kérdezte valaki

„Természetesen lehet” válaszolt G., „de ebben az esetben nem praktikus emberek, álmodozók, és a többiek védőfalként használják őket, hogy gyanús ügyeiket eltakarják.

Az *obivájtelt* lehet, hogy nem filozofikusan tudja, vagyis nem tudja megfogalmazni, de érti, hogy a dolgok 'maguktól történnek', egyszerűen saját praktikus ravaszágán keresztül, és ezért szívből kineveti azokat, akik azt gondolják, vagy be akarják neki bizonyítani, hogy minden az ő döntésüktől függ, hogy ők bármit meg tudnak változtatni, és képesek tenni. Ez számára komolytalan. És az, hogy érti mi az, ami nem komoly, segíti őt értékelni azt, ami komoly.”

Gyakran visszatértünk az út nehézségeire. Saját tapasztalataink a közösségi életről és munkáról folyton újabb nehézségeket hoztak elő.

„A kérdés lényege az, hogy készek legyünk saját szabadságunkat feláldozni.” mondta G. „Tudatosan, vagy tudat alatt az ember küzd a saját elképzelése szerinti szabadságért, és ez az, ami elsősorban megakadályozza abban, hogy az igazi szabadságot elérje. De az, aki képes valamit **elemi**, előbb-utóbb arra a következtetésre jut, hogy a szabadsága illúzió és hajlandó lesz ezt az illúziót feláldozni. Önszántából rabszolga lesz. Azt teszi, amit mondanak neki, ismétli, amit ismételnie kell, és azt gondolja, amit mondanak neki, hogy gondoljon. Nem fél attól, hogy bármit elveszít, mert tudja, hogy semmije nincs. És így mindent elér. Ami valódi volt benne, ahogy a dolgokat látta, akiket szeretett, ami tetszett neki, és amit óhajtott - minden visszajön, újabb dolgokkal együtt, melyeket azelőtt nem birtokolt, nem is birtokolhatott, és melyek kapcsolatban vannak egy belső egység és akarat érzésével. De ahhoz, hogy egy ember ide elérjen, a rabszolgaság és engedelmesség nehéz útján kell áthaladnia. És ha eredményeket akar elérni, nem csak külsőleg, hanem belsőleg is engedelmeskednie kell. Ez erős elhatározást kíván, és ez az elhatározás megkívánja, hogy az ember megértse, magától semmire se képes, és valamit mégis tennie kell.

Amikor az ember arra a következtetésre jut, hogy nem tud, és nem kíván úgy élni tovább, ahogy addig élt; amikor igazán látja, hogy miből áll az élete, és elhatározza, hogy dolgozni fog, őszintének kell lenni önmagával, hogy ne kerüljön még rosszabb helyzetbe. Mert semmi sem rosszabb, mint mikor az ember elkezd dolgozni önmagán, aztán abbahagyja, és így két szék között találja magát; ennél már jobb bele se kezdeni. Tehát ahhoz, hogy ne hiába kezdjen, vagy, hogy ez ne csalódáshoz vezessen, az embernek többször is próbára kell tennie döntését. És főleg tudnia kell, milyen messze akar menni, mit kész feláldozni. Semmi sem könnyebb, mint azt mondani: *mindent*. Az ember sosem tud mindent feláldozni, és ezt nem is lehet tőle megkívánni. De meg kell határoznia, hogy pontosan mit kész feláldozni, és utána azon

már nem lehet alkudozni. Különben ugyanaz történik vele. mint a farkassal az örmény mesében.

Ismerik az örmény mesét a farkasról és a birkákról?

Élt egyszer egy farkas, aki nagyon sok birkát megölt és sok embernek okozott bánatot.

Egyszer, nem tudni miért, váratlanul lelkiismeretfurdalása támadt, és megbánta életét; tehát elhatározta, hogy megjavul, és nem öl meg több birkát.

Hogy ezt komolyan vegye, elment a paphoz, és kérte, hogy adja meg neki a bűnbocsánatot.

A pap elkezdte a szertartást, és a farkas sirt, és imádkozott a templomban. A szertartás hosszan tartott. A farkas a pap birkái közül is sokat megölt, ezért a pap nagy buzgósággal imádkozott, hogy a farkas megváltozzon. Váratlanul a farkas kinézett az ablakon, és látta, hogy a birkák mennek be az akolba. Elkezdett fészkelődni, de a pap vég nélkül folytatta imáit.

Végül a farkas már nem tudta tovább tartóztatni magát és felkiáltott: 'Fejzd be pap! Mert már az összes birka hazaér, és vacsora nélkül maradok!'

Ez a mese kitűnő, mert remek képet fest az emberről: kész mindent feláldozni, de ami a mai nap vacsoráját illeti, az más kérdés.

Az ember mindig valami nagy dologgal akar kezdeni, ez azonban lehetetlen: nincs választásunk, a mai nap dolgaival kell kezdeni."

Most idézek egy beszélgetést, ami nagyon jellemző példa G. módszereire. A parkban sétáltunk. G-n kívül öten voltunk. Egyikünk megkérdezte, hogy mi a véleménye az asztrológiáról, van-e valami érvényes a többé-kevésbé ismert asztrológiai elméletekben.

„Igen,” mondta G., „minden attól függ. hogyan értelmezik. Lehet, hogy van benne érték, és lehet, hogy nincs. Az asztrológia az embernek csak egy oldalával foglalkozik, a *típusával*, az esszenciájával - és nem foglalkozik a személyiséggel, a szerzett tulajdonságokkal. Ha ezt megértik, akkor érteni fogják, mi lehet érvényes az asztrológiában."

Csoportjainkban már szó volt a típusokról, és úgy tűnt nekünk, hogy a típusok tudománya volt a legnehezebb dolog az ember tanulmányozásában, mert G. nagyon kevés anyagot adott ehhez, és a magunk és mások megfigyelését várta el tőlünk.

Folytattuk a sétánkat, és G. folytatta a beszélgetést, próbálta elmagyarázni, hogy mi az, ami az emberben a bolygóhatásoktól függhet, és mi nem.

Ahogy elhagytuk a parkot G. elhallgatott, és néhány lépéssel előbbre ment. Mi öten beszélgetve gyalogoltunk mögötte. Egy fa mögé ke

rülve G. elejtette a botját; a bot ébenfából készült, kaukázusi ezüst fogóval; egyikünk lehajolt, felvette, és feléje nyújtotta. G. még néhány lépést tett, aztán felénk fordulva azt mondta:

„Ez asztrológia volt, megértették? Látták, hogy elejtettem a botomat. Miért ő vette fel? Mindegyikük mondja el a véleményét."

Egyikünk azt mondta, hogy nem látta, amikor G. elejtette a botját, mert épp másfelé nézett. A második azt mondta, hogy észrevette, hogy G. nem véletlenül ejtette el, hanem akarattal, és hagyta, hogy leessen. Ez felkeltette kíváncsiságát és várt, hogy mi fog történni. A harmadik azt mondta, hogy látta a botot leesni, de túlságosan el volt mélyedve gondolataiban az asztrológiáról, különösen arról, amit G. egyszer erre vonatkozóan mondott, és így nem szentelt elég figyelmet a botra. A negyedik látta leesni és gondolta, hogy felveszi, de abban a pillanatban a másik vette fel és átadta G.-nek. Az ötödik azt mondta, hogy látta a botot leesni, majd látta önmagát, amint azt felveszi, és visszaadja G.-nek.

G. mosolyogva hallgatott bennünket.

„Jéz az asztrológia" mondta. „Ugyanabban a helyzetben az egyik ember egy valamit lát, és úgy cselekszik, a másik másképpen, és a harmadik ismét másképpen. Mindegyik a saját típusának megfelelően. Így figyeljék az embereket és saját magukat, és azután talán majd tudunk másfajta asztrológiáról beszélni."

Az idő nagyon gyorsan telt. A rövid essentuki nyár a végéhez közeledett. Kezdünk a télről gondolkodni, és különböző terveket készíteni.

Es váratlanul minden megváltozott. Egy általam véletlennek vélt ok folytán, és ami a csoportunk néhány tagja között fennálló súrlódás következménye volt. G. bejelentette, hogy a csoportot teljesen feloszlattja, és a munkát megszünteti. Először ezt egyszerűen nem akartuk elhinni, gondolván, hogy egy bizonyos 'próba' elé állít bennünket. És mikor azt mondta, hogy a Fekete-tenger partjára megy egyedül Z.-vel, egy pár ember kivételével, akiknek Moszkvába vagy Szentpétervárra kellett visszamenniük, mindenki bejelentette, hogy követni fogja G.-t, akárhova megy is. G. beleegyezett, de mindenkinek külön megmondta, hogy önmagukról gondoskodniuk kell, és semmiféle munka nem lesz, akár mennyire kívánják is.

Mindez nagyon meglepett engem. Azt gondoltam, hogy a lehető legrosszabb alkalom volt arra, hogy 'komédiát' játsszunk, és ha G. komolyan értette, amit mondott, miért fogott bele ebbe a vállalkozásba? Ez alatt az idő alatt bennünk semmi új dolog nem fejlődött ki. És ha G. elkezdte a munkát velünk, olyanokkal, amilyenek voltunk, akkor most miért szüntette be? Anyagilag ez számomra nem változtatott meg semmit. Elhatároztam, hogy a telet a Kaukázusban töltöm bármi történjen

is. De a csoport több tagjának a terveit teljesen felborította, mert még bizonytalannak érezték magukat. És be kell vallanom, hogy attól a perctől fogva a G.-be vetett bizalmam megingott. Miről volt szó, és mi bántott különösebben, még ma sem tudom meghatározni. De tény, hogy ettől a perctől fogva valahogy elkezdtem G.-t az ideáitól különválasztani. Addig ez soha nem fordult elő.

Augusztus végén először követtem Tuapsébe G.-t és onnan Szentpétervárra mentem azzal a szándékkal, hogy néhány tárgyat magammal hozok. Sajnos minden könyvem ott kellett hagynom. Akkoriban azt hittem, hogy kockázatos volna ezeket magammal vinni a Kaukázusba. De természetesen Szentpéterváron minden elveszett.

Tizennyolcadik fejezet

Tovább kellett maradnom Szentpéterváron, mint ahogy terveztem és csak október 15-én, egy héttel a vörös forradalom előtt mehettem el. Teljesen lehetetlen volt tovább ott maradni. Valami nagyon undorító és döglletes közeledett. Beteges feszültséget és valaminek az elkerülhetlenségét lehetett érezni mindenhol. Rémhírek terjedtek, egyik abszurdabb és ostobább volt, mint a másik. Senki sem értett semmit. Senki sem tudta elképzelni, mi fog bekövetkezni. Az „ideiglenes kormány” miután legyőzte Komilovot, a legkorrektebb tárgyalásokat folytatta a bolsevikokkal, akik nyíltan kimutatták a „szocialista miniszterek” iránti megvetésüket és csak időt akartak nyemi. A németek bizonyos okból nem vonultak be Szentpétervárra, bár a front nyitva volt. És sokan voltak, akik most mint felszabadítókra gondoltak rájuk, úgy az „ideiglenes kormány”, mint a bolsevikok alól. En nem értettem egyet a németekbe vetett hittel, mert az volt a véleményem, hogy ami Oroszországban történik, az már minden ellenőrzés alól kicsik.

Tuapseben még aránylag csend volt. Valamiféle szovjet ülészet a perzsa sah vidéki házában, de a fosztogatások még nem kezdődtek el. G. biztonságos távolságra telepedett le délre, kb. húsz kilométerre Szo-csitól. Egy vidéki házat vett ki, rálátással a tengerre, vett pár lovat és néhány emberrel együtt élt ott. Összesen tízen voltak.

Én is odamentem. Gyönyörű hely volt, tele rózsákkal, egyik oldalon kilátással a tengerre, a másikon a már hóval borított hegyláncokra. Nagyon sajnáltam társainkat, akiknek Moszkvában és Szentpéterváron kellett maradniuk.

Pedig már érkezésem utáni második nap észrevettem, hogy valami nincs rendben. Nyoma sem maradt az essentuki atmoszférának. Különösen Z. helyzetén csodálkoztam. Még amikor szeptember elején eljöttem Szentpétervárról Z. tele volt lelkesedéssel; állandóan arra biztatott, ne maradjak Szentpéterváron, mert talán később túl nehéz lesz átjutni.

„Már sosem szándékozol Szentpétervárra visszatérni?” kérdeztem akkor.

„Aki a hegyek felé repül, az nem fordul vissza.” válaszolt Z.

És most, Uch Derébe való megérkezésem utáni napon azt hallom, Z. szeretne visszamenni Szentpétervára.

„Mi okból akar visszamenni? Munkahelyét otthagya, mit csinálna ott?” Kérdeztem G.-től.

„Nem tudom” válaszolt G. „Nincs megelégedve s így jobb, ha elmegy.”

Nehéz volt beszélgetést kezdeni Z.-vel. Nem akart magyarázkodni, de azt mondta, hogy tényleg szándékában áll elmenni.

A többieket kérdezve fokozatosan rájöttem, hogy egy furcsa dolog történt. Egy nagyon abszurd veszekedés volt G. és a lettek között, akik szomszédaink voltak. Z. is ott volt. Valami nem tetszett G.-nek, amit Z. mondott, vagy valami ilyesmi. Ettől a naptól kezdve teljesen más lett hozzá, nem beszélt vele és olyan helyzetbe hozta Z.-t, hogy az kénytelen volt úgy határozni, hogy elmegy.

Ezt teljes ostobaságnak tartottam. Szentpétervára menni ebben az időben a legnagyobb örültségnek tűnt. Ott igazán éhínség volt, fékezhetetlen tömegek, rablás és semmi más. Ekkor természetesen még egyikünk sem gyanította, hogy sosem fogjuk többet látni Szentpétervárt. Arra számoltam, hogy nyáron én is visszamegyek. Azt hittem, hogy tavaszra valahogy elrendeződik minden. De most, télen, cz teljesen értelmetlen volt. Megértettem volna, ha Z.-t érdekelte volna a politika, ha tanulmányozni szeretne volna a mostani eseményeket, de nem az volt a helyzet, s egyáltalán semmilyen indítókot nem láttam. Próbáltam meggyőzni Z.-t, hogy várjon, még semmit se határozzon el, és beszéljen G.-vel, próbálja meg valahogy tisztázni a helyzetét. Z. megígérte nekem: nem hamarkodja el. Mégis úgy láttam, hogy nagyon nehéz helyzetben volt. G. teljesen elkerülte és ettől búskomorrá vált. Két hét telt el így. Elfogadta javaslatomat, és azt mondta marad, ha G. megengedi. G.-hez ment beszélni, de nagyon hamar feldúlt arccal jött vissza.

„Mit mondott?”

„Semmi különöset; azt mondta, ha egyszer elhatároztam, hogy megyek, jobb ha el is megyek.”

Z. elment Ezt nem tudtam megérteni. Egy kutyát sem engedtem volna Szentpétervára ebben az időben.

G. a telet Uch Dereben szándékozta eltölteni. Tágas területen szétosztott házakban laktunk. Itt nem az a fajta „munka” volt, mint Essentukiban. Fejszével vágunk fát téli tüzelőnek, vadkörtét gyűjtöttünk. G. gyakran bejárt Szocsiba, ahol egyik társunk a kórházba került hastífusszal, mielőtt megérkeztem Szentpétervárról.

G. váratlanul elhatározta, hogy máshova megy. Úgy látta, hogy itt könnyen megszakadhat kapcsolatunk Oroszország többi részével, és ellátás nélkül maradhatunk.

G. társaságának felével elment, aztán Dr. S.-t küldte el a többiekért.

Újból összegyűltünk Tuapseben és onnan kezdtünk elkalandozni a tengerpart mentén észak felé, amerre nem volt vasútvonat. Egyik ilyen kirándulásunk alatt S. rátalált néhány szentpétervári ismerősére, akiknek Taupsetől északra, körülbelül harminc kilométerre volt vidéki házuk. Velük maradtunk éjszakára, és a következő reggel G. kibérelt egy házat egy kilométernyire tőlük. Itt ismét összegyűlt kis társaságunk. Négyen Essentukiba mentek.

Két hónapig éltünk itt. Ez nagyon érdekes időszak volt. G, dr. S. és én minden héten bementünk Taupseba ellátásért és takarmányért a lovaknak. Ezek az utak mindig megmaradnak emlékezetemben. A legvalószínűtlenebb kalandokkal és nagyon érdekes beszélgetésekkel voltak tele. A mi házuk a tengerre nézett, három mérföldre az Olghniki nevű nagy falutól. Reméltük, hogy itt hosszabb ideig maradhatunk. De december második felében az a hír járta, hogy a Kaukázusi Hadsereg egy része Oroszország felé vonul a Fekete-tenger partja mentén. G. úgy határozott, hogy Essentukiba megyünk vissza, és ott új munkát kezdünk. Elsőnek én mentem. Holmijaink egy részét Pjatigorskba vittem, azután visszajöttem. Sikerüli keresztüljutnom, bár Armavirban bolsevikok voltak.

A bolsevikok megszorodtak Észak-Kaukázusban, és a súrlódások már elkezdődtek köztük és a kozákok között. Mineralnyje Vodi-nál, ahol mindannyian keresztülmentünk, látszólag minden csendes volt, pedig a bolsevikok már sok általuk gyűlölt embert megöltek.

G. óriási házat bérelt Essentukiban, és egy körlevelet küldött szét február 12 cs dátummal, az én aláírással, moszkvai és szentpétervári csoportjaink minden tagjának, idehívta őket, itt élni és vele dolgozni.

Szentpéterváron és Moszkvában már nagy éhezés volt, de itt a Kaukázusban még bőség uralkodott. Most már rendkívül nehéz volt utazni és néhánynak, kívánságuk ellenére sem sikerült hozzánk eljutni De mégis körülbelül negyven ember, gyűlt össze. Velük jött Z. is, aki szintén kapott levelet. Nagyon betegen érkezett meg.

Februárban még mindig vártunk. G. egyszer, mikor megmutatta a házat, azt mondta, hogy mindent elrendezett.

„Most már megérti, miért kértünk pénzt Moszkvában és Szentpéterváron? Azt mondta akkor, ezer rubel túl sok. És most még az sem biztos, hogy ennyi pénz elég. Már most többet költöttem, mint amennyi akkor bejött.”

G. földet akart bérelni vagy venni konyhakertnek, és általában egy kijelölést szervezni. De ebben meggátolták a nyáron kezdődő események.

Mikor barátaink összegyűltek 1918 márciusában, nagyon szigorú szabályok léptek érvénybe a házukban; tilos volt elhagyni a telket, éj-

jel-nappal szolgálatban voltunk és így tovább. A legváltozatosabb munka kezdődött.

A ház és a napirend megszervezésébe nagyon érdekes elveket vezetett be.

A gyakorlatok ez alkalommal sokkal nehezebbek és változatosabbak voltak, mint az előző nyáron. Ritmikus gyakorlatokat kezdtünk el zenekíséréssel és dervistáncokat, különféle szellemi gyakorlatokat, különböző légzésmódokat tanulmányoztunk és így tovább. Különösen érdekesek voltak a pszichikai jelenségeket előidéző gyakorlatok: a gondolatolvasás, a távolba látás, a médium bemutatók stb. Mielőtt elkezdődtek ezek a gyakorlatok, G. elmagyarázta, hogy ezeknek a „trükköknek” a vizsgálata, ahogy ő nevezte, kötelező tárgy volt minden keleti iskolában, mert az összes esetleges csalás és utánczás tanulmányozása nélkül nem lehet elkezdni tanulmányozni a rendkívüli jelenségeket. Mert az ember csak akkor tudja megkülönböztetni az igazit a hamistól, ha megismeri az összes csalást, és önmaga is képes azokat megismételni. Ezenkívül G. szerint ezeknek a „pszichikai trükköknek” gyakorlati tanulmányozása már önmagában véve is pótolhatatlan gyakorlat volt, mert semmi sem felelt meg jobban bizonyos speciális képességek kifejlesztésére, mint az éles látás, a jó megfigyelőképesség, az cselemjűség és mások, amiket a szokásos pszichológia nem ismer, és amiket ki kell fejleszteni.

De a munka leglényegesebb vésze a riimikából és különös táncokból állt. amik különféle dervisgyakorlatokra készítettek elő. G. nem magyarázta el, mi a célja és szándéka, de azokból ítélve, amiket korábban mondott, arra lehetett következtetni, hogy ezek a gyakorlatok a fizikai testnek jobb kontrollja felé vezetnek.

Mindezek a gyakorlatok, táncok, tornagyakorlatok beszélgetések, előadások és házimunkák mellett még különleges munka is volt szervezve azoknak, akiknek nem volt pénzük

Emlékszem, mikor egy évvel ezelőtt elhagytuk Alexandropolt, G. magával vitt egy láda selymet, amit nagyon olcsón vett meg egy kiárúsításon. Ez a láda mindig vele utazott. Mikor Essentukiban összegyűltünk G. odaadta ezt a selymet az asszonyoknak és gyerekeknek, hogy tekerjék fel csillag alakú kartonokra, amiket szintén a házban csináltak. Azután azok közülünk, akiknek kereskedői tehetségük volt, eladták ezeket a selymeket a pyatigorski, kislodovski és essentuki boltosoknak. Tudni kell, hogy ebben az időben a boltok üresek voltak, a jó áru ritka volt, így a selymet azonnal elkaptokták, mert selymet hihetetlenül nehéz volt beszerezni. Két hónapig tartott ez a munka és óriási hasznot hozott a selyem eredeti árához képest.

Normális körülmények között ilyen kolónia, mint , nem létezhetett volna Essentukiban, sem máshol Oroszor. Felkeltettük volna a kíváncsiságot, a figyelmet, megjelent volna a rendőrség,

valamilyen botrány elkerülhetetlenné vált volna, mindenféle vádemelés veszélye fenyegetett volna, politikai, szektárius, vagy erkölcstelen tendenciákat tulajdonítottak volna nekünk. Ilyenek az emberek, vádaskodnak minden ellen, amit nem képesek megérteni. De ebben az időben. 1918-ban, akik utánunk kíváncsiskodtak volna, azzal voltak elfoglalva, hogy saját bőrüket mentsék a bolsevikoktól, és a bolsevikok még nem voltak annyira erősek, hogy a magánemberek élete, vagy egy nem politikai jellegű, privát szervezet érdekelt volna őket. És mivel ebben az időben a sors által a fővárosból Mineralnyje Vodiba vetett értelmiségiek éppen sok csoportot vagy „dolgozók” szövetségét szerveztek, ránk senki sem figyelt.

Egy alkalommal a szokásos esti beszélgetésnél G. arra szólított fel, találjunk egy nevet közösségünknek, hogy törvényesítsük magunkat. Ez időben Pyatigorsk a bolsevikok kezén volt.

„Ilyesmire gondoljanak, mini *SodroojestvoK* 'a munka meghódítása' vagy 'internacionális', mondta G. „Biztos nem fogják megérteni. De fontos nekik, hogy valamiféle nevet adhassanak nekünk.”

Mi pedig különféle javaslatokkal álltunk elő.

Egy héten kétszer nyilvános előadást rendeztünk házukban, amire elég sok ember eljött és a pszichikai jelenségek utánczásáról rendeztünk bemutatásokat, amelyek nem voltak túl sikeresek, mert a közönség nem nagyon engedelmessékedett utasításainknak.

Személyes helyzetem G. munkájában lassan kezdett megváltozni. Egy év alatt valami felgyülemlett bennem, és látni kezdtem, hogy sok olyan dolog van, amit nem tudok megérteni, és hogy *cl kell mennem*.

Talán ez furcsának, váratlannak tűnik mindazok után, amit eddig írtam, de fokozatosan ide jutottam. Mint már mondtam, egy bizonyos idő óta láttam lehetőséget G-t *ideától* elválasztani. Az ideákat illetően nem volt kétségem. Ellenkezőleg, minél többet gondolkodtam rajtuk, minél jobban beléjük mélyedtem, annál jobban kezdtem értékelni őket, és látni fontosságukat. De -kezdttem nagyon komolyan kétségbe vonni az én saját, vagy akár csoportunk többségének lehetőségét a munka folytatására G. vezetése alatt. Ezalatt nem azt értem, hogy bármi rosszat is találtam volna G. cselekedeteiben vagy módszereiben, vagy hogy ezek már nem feleltek meg többé elvárásaimnak. Ez nagyon furcsa és helytelen beállítottság lett volna egy mesterrel szemben, és bizonyos következtetlenség egy munka irányában, amelynek ezoterikus jellegét felismertem. Az egyik kizárja a másikat. Az ilyen jellegű munkában nem lehet ilyenféle kritizálás, ilyenfajta nézeteltérés ezzel vagy azzal a személlyel szemben. Pont ellenkezőleg, az egész munka a mes-

'Sodroojestvo: Barátok egyesülete, közös célért.

ter útbaigazításainak követéséből áll, az ő ideáihoz alkalmazkodva, még akkor is, amikor nem fejezi ki azokat világosan; segíteni kell őt *mindenben*, amit tesz. Nem lehet más hozzáállás a munkához. G. maga nem egyszer mondta: a munkában a leglényegesebb dolog arra *emlékezni, hogy tanulni jöttek*, és semmi másért.

Ugyanakkor ez egyáltalán nem azt jelenti, hogy az embernek nincs választása, vagy olyan utat kell követnie, ami nem felel meg annak, amit keres. G. maga mondta, hogy nincsenek „általános” iskolák, hogy az iskolában minden „guru” a saját specialitásában működik. Az egyik szobrász, a másik zenész, a harmadik megint más, és az ilyen guru specialitását kell tanulmányozni minden tanítványának. Itt van a választási lehetőség. Mindenkinek meg kell találnia azt a gurut, akinek a specialitását *képes* tanulmányozni, ami megfelel ízlésének, hajlamainak és képességeinek.

Kétségtelenül vannak nagyon érdekes utak, mint a zene, vagy szobrászat. De nem lehet minden embertől elvárni, hogy zenét vagy szobrászatot tanuljon. Az iskolai munkában kétségtelenül vannak kötelező tárgyak, és vannak melléktárgyak, amiknek tanulmányozása segíthet a fő tárgy tanulmányozásában. Ezért az iskolai módszerek is nagyon különbözhetnek. A három útnak megfelelően minden *guru* módszere akár a fakír, akár a szerzetes, akár a jógi útjára hasonlíthat. Az is előfordulhat, hogy a tanítvány már kezdettől fogva tévedett, mert egy olyan vezetőhöz csatlakozott, akit egyáltalán nem tud követni. A vezető feladata másfelé irányítani azokat a tanítványokat, akik tényleg képtelenek vele dolgozni, vagyis akik képtelenek az ő módszereit és specialitását magukévá tenni és megérteni. De ha megtörténik, hogy az ember dolgozni kezd azzal a vezetővel, akit nem tud követni, ezt észrevéve, felismerve és megértve természetesen el kell mennie, egy másik *gurut* kell keresnie, vagy ha képes rá, önálló munkát kell elkezdenie.

Az én G.-vel való kapcsolatomban már világosan láttam, hogy sokmindenben tévedtem, amit G.-nek tulajdonítottam, és ha most tovább maradok vele, nem mehetek ugyanabban az irányban, mint kezdetben. Azt hiszem, kis csoportunk minden tagja, kevés kivétellel, ugyanilyen vagy hasonló helyzetben volt.

Ez nagyon furcsa, de abszolút helyes „megállapítás” volt. Semmit sem mondhattam G. módszerei ellen, kivéve, hogy ezek nem nekem valók. Ekkor egy nagyon világos példa jutott eszembe. Nekem sohasem volt negatív hozzáállásom a „szerzetes útjához”, a vallásos, misztikus utakhoz. Ugyanakkor egy pillanatig sem gondoltam, hogy az ilyen út nekem megfelelő lehet. Így ha háromévi munka után észrevettem volna, hogy G. a vallás útja, a monostor felé vezet bennünket, és megköveteli az összes vallási forma és ceremónia betartását, az természetesen elég indítóokot adhatott volna arra, hogy ne értsek egyet ve-

le, hogy elmenjek, még akkor is, ha ezzel a közvetlen irányítását elvesztem. Ez természetesen nem jelentette volna azt, hogy a vallásos utat én általában helytelennek tartottam volna. Ellenkezőleg, talán sokkal kifogástalanabb, mint az enyém, *de nem az én utam*.

Elhatározásom, hogy otthagytam G. munkáját, óriási belső küzdelmet okozott. Nagyon sokat alapoztam erre a munkára, így nagyon nehéz volt mindent ismét előlről kezdeni. De nem lehettem más. Természetesen mindent megőriztem, amit a három év alatt tanultam. Egy egész év telt el, míg oda jutottam, hogy képes voltam ezen az úton tovább dolgozni, de G.-től függetlenül.

Külön házba költöztem, és megint elkezdtem dolgozni a könyvem, amit Szentpéterváron abbahagytam, ami később *A világegyetem új modellje* címen jelent meg.

Az „Otthonban” az előadások és bemutatók még egy darabig folytatódtak, aztán abbamaradtak.

Találkoztam néha G.-vel a parkban vagy az utcán, néha eljött hozzám. De én elkerültem az „Otthont”.

A Kaukázusban ebben az időben a dolgok sokkal rosszabbra fordultak. Teljesen elszakadtunk Közép-Oroszországtól; nem tudtuk, mi történik ott.

Az első kozák támadás után Essenlukiban is kezdtek rosszabbra fordulni a dolgok, és G. elhatározta, hogy elhagyja Mineralnyje Vodyt. Nem mondta, hogy hová szándékozik menni, és nehéz is lett volna megmondani ebben az időben, ilyen körülmények között.

Azok, akik elhagyták Mineralnyje Vodyt. Novorossiyskba akartak eljutni, feltételeztem, hogy ő is ebbe az irányba fog próbálkozni. Én is elhatároztam, hogy elmegyek Essentukiból. De nem akartam ölötte elmenni. Ezzel kapcsolatban nagyon furcsa érzésem volt. Ki akartam várni a végét; megtenni minden tőlem telhetőt, hogy később ne tehesek szemrehányást magamnak, hogy egy lehetőséget elmulasztottam. Nagyon nehezemre esett elverni a gondolatot, hogy G.-vel együtt dolgozzak.

Augusztus elején G. elhagyta Essentukit. Legtöbben, akik vele együtt éltek az „Otthonban”, vele mentek. Páran már előbb elmentek. Körülbelül tíz ember maradt Essenlukiban.

Elhatároztam, hogy Novorossiyskba megyek. De a körülmények gyorsan megváltoztak. Egy héttel G. elmenetele után még a legközelebbi településekkel is megszakadt az összeköttetés. A kozákok megkezdtek rajtaütéseiket a Mineralnyje Vodyba vezető vasútvonalra, s ahol mi voltunk, a bolsevikok megkezdtek fosztogatásaikat, „rekvirálásaikat” és ehhez hasonlókat. Ekkor megszárolták le Pyatigorskban a „túszokat”, Russki, Radko-Dimitriev tábornokokat, Ouroussov herceget és másokat.

Bc kell valljam, nagyon ostobának éreztem magam. Amíg lehetett azért nem utaztam el, hogy G.-vel dolgozhassak, és ennek len a végső következménye, hogy különváltam G.-től és a bolsevikokkal maradtam.

Mindannyian, akik Essentukiban maradtunk, nagyon nehéz időket éltünk át. Nekem és családomnak viszonylag kedvezően alakult a dolgunk. Négyünk közül csak ketten kapták meg a tífuszt. Senki sem halt meg. Egyszer sem raboltak ki. Végig dolgoztam, és pénzt kerestem. A többieknek sokkal rosszabbul ment. 1919 januárjában a Denikin- hadsereg kozákjai felszabadítottak bennünket. De csak nyáron tudtam elhagyni Essentukit. G.-ről csak nagyon kevés hír volt. Vonattal Maikopig mentek, aztán ő és az egész csoport gyalog ment át a hegyeken, nagyon érdekes, de igen nehéz úton, le a tengerig. Szocsiba, amit éppen a grúzok foglaltak el. Az összes csomagjaikat gyalog cipelték magukkal, mindenféle kaland és veszély közepette, utak nélküli hegyszorosokon át, ahol a vadászok is ritkán jártak. Körülbelül egy hónap alatt érték el Szocsit.

De a szellem már nem volt ugyanaz. Ahogy ezt már előre latiam, Szocsiban a csoport nagyobb része elvált G.-től. Ezek között volt P. és Z. Csak négy ember maradt G.-vel, akikből egyedül dr. S. volt az eredeti szentpétervári csoportból. A többiek csak a „fiatal” csoportokhoz tartoztak.

Februárban P., aki miután szakított G.-vel, Maikopban telepedett le, átvitt Essentukiba az anyjához, és tőle tudtunk meg mindent részletesen, ami a Szocsii tartó úton történt. A moszkvaiak Kijevbe mentek. G. négy társával Tiflisbe ment. Tavasszal hallottuk, hogy Tiflisben folytatja a munkát, új emberekkel, új irányban, főképpen művészetre alapozva, vagyis zenére, táncokra és ritmikus gyakorlatokra.

A tél végén, mikor az életkörülmények megjavultak, kezdtem átnézni a jegyzeteimet és G. ábráinak a rajzait, amiket engedélyével Szentpétervár óta megőriztem. Figyelmemet különösen az enneagram ragadta meg. Az enneagram magyarázata magától értetődően befejezetlen maradt, de bizonyos jelek arra mutattak, hogy folytatni lehet. Nagyon hamar megláttam, hogy mindenek előtt a szó és a !á között látszólag rossz helyen lévő „sokk” jelentőségét kell megérteni. Azután moszkvai jegyzeteimet néztem át, figyelmemet a „táplálék diagrammban” lévő három oktáv egymásra gyakorolt befolyásáról mondottakra fordítottam. Lerajzoltam az enneagramot, ahogy megmutatta, és láttam, hogy ez egy bizonyos ponton túl a „táplálék diagrammot” ábrázolja.



59. ábra

A 3-as pont, vagy a *mi* és *fi* közötti „intervallum” volt a hely, ahol a „sokk” belépett, és amit a második oktáv *do* 192-je adott. Mikor hozzáadtam ennek az oktávnak a kezdetét az enneagramhoz, láttam, hogy a 6-os pont lett a második oktáv *mi* és *fi* közötti „intervalluma”, és a „sokk” az ennél a pontnál kezdődő harmadik oktáv *do* 48-a. Az oktávok teljes rajza a következőképpen alakult:

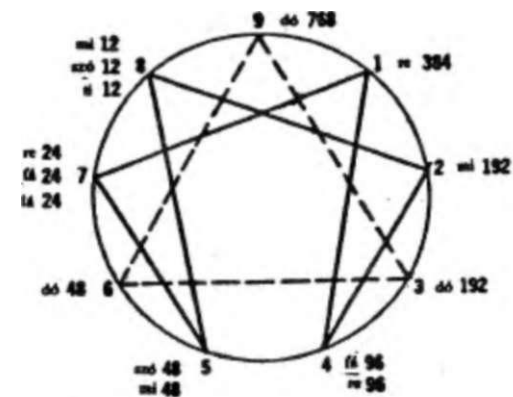

60. ábra

Ez azt jelentette, hogy a „sokk” egyáltalán nem volt rossz helyen. A hatos pont mutatta a „sokk” bemenetelét a második oktávba, és a „sokk” volt a *do*, amivel a harmadik oktáv kezdődött. Mind a három oktáv elérte a H 12-öt. Az egyikben *fi*, a másikban *szó*, a harmadikban *mi* volt. A második oktávnak az enneagramban, ami *fi* 12-nél fejező-

dött be. tovább kellett volna haladnia. De a fi 12-nek és a mi 12-nek szüksége van „hozzáadott sokkra”. Ekkor nagyon sokat gondolkoztam ezeknek a „sokkoknak” a természetén, de majd később beszélek róla.

Éreztem az enneagram tartalmának nagy gazdagságát. Az 1, 2, 4, 5, 7, 8-as pontok a „táplálék diagram” szerint a szervezet különböző rendszereit képviselik. 1 - az emésztőrendszer. 2 - a légzés rendszer; 4 - a vérkeringés; 5 - az agy; 7 - a hátgerinc; 8 - a szimpatikus idegrendszer és a nemi szervek. Eszerint 1, 4, 2, 8, 5, 7, 1, belső vonalainak iránya, vagyis a 7 részeinek összetétele, a vérerek áramlásának irányát, vagy eloszlását mutatja a szervezetben, és visszatérését a visszerekben. Az különösen érdekes volt, hogy a *visszatérési pont* nem a szívnél, hanem az emésztési rendszernél van, ami meg is felel a valóságnak, mivel a vénás vér először az emésztés termékeivel vegyül össze, aztán a jobb pitvarba megy a jobb kamrán keresztül, aztán a tüdőbe, hogy ott lekösse az oxigént és onnan a bal pitvarba, aztán az ütőéren át az érrendszerbe.

Az enneagram további vizsgálatánál láttam, hogy a *hét pont az ókori világ hét bolygóját* is képviselheti; más szóval az enneagram asztrológiai szimbólum is lehet. És amikor a bolygókat a hét napjai szerint soroltam be, a következő képet kaptam:

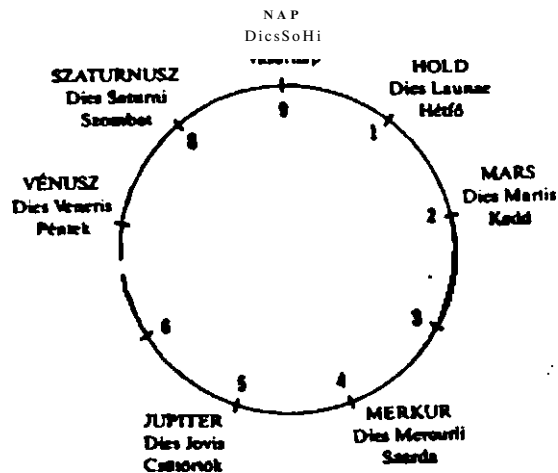

61. ábra

Nem próbáltam tovább menni, mert nem voltak kéznél a megfelelő könyvek és kevés volt az idő.

Az „események” nem hagytak időt filozófiai spekulációkra. A megélhetésre kellett gondolni, vagyis egyszerűen arra, hogy hol tudnánk

lakni és dolgozni. A forradalom és minden, ami velejárt mély undort keltett bennem. Ugyanakkor a „fehérek” melletti rokonszenvem ellenére sem hittem győzelmükben. A bolsevikok nem tétováztak olyan dolgokat ígérgetni, amit sem ők, sem mások nem tudtak teljesíteni. Ez volt a fő erejük. Ebben senki sem tudón vetekedni velük. Ráadásul Németországból kaptak támogatást, a jövőbeli bosszúállásra látván ebben a lehetőséget. Az önkéntes hadsereg, amelyik felszabadítón bennünket a bolsevikoktól, képes volt harcolni ellenük, és le tudta győzni őket. De képtelen volt megfelelő módon megszervezni az életkörülményeket a felszabadított területeken. Vezetőiknek sem programjuk, sem tudásuk, sem tapasztalatuk nem volt ezen a téren. Természetesen ezt nem is lehetett elvárni tőlük. De a tények, tények voltak. A helyzet nagyon bizonytalan volt, és a Moszkva felé özönlő hullám bármelyik nap újra visszafelé özönlhetett.

Külföldre kellett menni. Londont jelöltem ki végső célul. Először is, mert ott sok embert ismertem, másodszer azt gondoltam, hogy az anglok között nagyobb visszhangra és érdeklődésre találok ezekkel az új ideákkal, mint bárhol másutt. Ezenkívül, amikor India felé mentem Londonban voltam, a háború előtt és visszafelé jövet, már elhatároztam, hogy odamegyek megírni és kiadni a könyvem, amit 1911-ben kezdtem el *Az Istenek bölcsessége* címen, ami végül *A világegyetem új modellje* címen jelent meg. Egyébként ezt a könyvet, melyben a valóság kérdéseit érintenem, különösképpen az Új Testamentum tanulmányozásának módszereit, nem lehetett volna kiadni Oroszországban.

Elhatároztam, hogy Londonba utazom, és ott megpróbálok előadásokat, csoportokat szervezni, úgy, mint Szentpéterváron. Csakhogy milderre három és fél év múlva került sor.

1919 június elején, végre sikerült elhagynom Essentukit. Ebben az időszakban az események lecsendesedtek, és az élet aránylag biztonságosabb lett. De nem hittem ebben a nyugalomban. Muszáj volt külföldre menni. Először Rosztovba mentem, aztán Ekaterinodarba és Novorossiyskba, majd ismét vissza Ekaterinodarba. Ebben az időben Ekaterinodar volt Oroszország fővárosa. Itt találkoztam néhány társammal, akik előttem hagyták el Essentukit. és néhány barátommal Szentpétervárról.

Beszélgetésem egyikükkel megmaradt emlékezetemben.

Egy szentpétervári barátom azt kérdezte tőlem, mikor G. tanításáról és az önmagán való munkáról beszéltünk, hogy tudok-e említeni ennek a munkának bármilyen gyakorlati eredményét.

Mindarra emlékezve, amit az elmúlt évben tapasztaltam, különösen G. elutazása után, azt mondtam, hogy egy *különös bizalomra* tettem szert, amit nem tudok egy szóval kifejezni, de mégis megpróbáltam neki leírni.

„Ez nem a szokásos értelemben vett önbizalom,” mondtam, „hanem pont az ellenkezője. Ez inkább a közönséges én jelcmtéltelenségében való teljes bizonyosság, an-ól az 'énról' beszélek, amit általában ismerünk. De abban bizonyos vagyok, hogy ha valami szerencsétlenség történne velem, olyasmi, ami sok barátommal megtörtént az elmúlt évben, akkor *nem ez a közönséges én, hanem egy másik Én* tudna a helyzet magaslatán állni. Két évvel ezelőtt megkérdezte G. érdek-e magamban egy új Ént, azt kellett válaszolnom, hogy semmilyen változást nem éreztem. Most már másképp mondanám. Es el is tudom magyarázni, hogy történt ez a változás. Ez nem egyszerre történt meg, és nem olyan változás, mely életem minden pillanatát magába foglalja. A mindennapi élet megy a maga útján, az összes ostoba, mindennapi kis 'énnel', talán néhányat kivéve, akik már lehetetlenné váltak. De ha valami súlyos esemény teljes létem erőfeszítését kívánná meg, tudom, hogy nem tudnék szembeszállni vele azzal a kis közönséges 'énnel', aki jelenleg is beszél, és akit meg lehet rémíteni - hanem csak egy mássikkal, a nagy 'Énnel', akit semmi sem tudna visszarettenteni, és aki egyenlő fél lehet mindabban, ami történik. Nem tudom ezt ennél jobban leírni. De számomra ez tény. És ez határozottan kapcsolatban van a munkámmal. Ismeri az életemet, és tudja, hogy nem vagyok olyan ember, akit meg lehet zavarni azzal, ami belülről és kívülről megrémíti az embereket. De jelenleg valami más állapotról van szó, aminek más íze van. Épp ezért én magamról tudom, hogy ez az új bizalom nem egyszerűen az élettapasztalataim gyümölcse. Éz az önmagámon való munka eredménye, amit négy évvel ezelőtt kezdtem el.”

Ekaterinodarban, és azután télen Rosztovban összegyűjtöttem egy kis csoportot, és az előző télen kidolgozott terv alapján előadásokat tartottam G. tanításáról, amit a hétköznapi életből kiindulva közelítettem meg.

1919 nyarán és őszén két levelet kaptam G -től, Ekaterinodarban az egyiket, és a másikat Novorossiyskban... Azt írta, hogy Tiflisben intézetet nyitott, „Intézet az ember harmonikus fejlődéséért” néven, széles programmal, egy prospektust mellékelte róla. Mindez még jobban elgondolkoztatott. A prospektus így szólt:

A Nemzeti Oktatásügyi miniszter engedélyével megnyílt Tiflisben a G.I.G. rendszerére alapozott Intézet az ember harmonikus fejlődéséért. Az intézet elfogad gyerekeket, felnőtteket mindkét nemben. Tanítás reggel és este van. A tantárgyak: különböző ritmikus, orvosi és egyéb tornagyakorlatok, gyakorlatok az akarat, a memória, figyelem, hallás, gondolkodás, érzelmek, ösztönök és így tovább, fejlesztésére.

Az állt még a prospektusban, hogy:

Már sok nagyvárosban működik, mini például Bombayban, Alexandriában, Kabulban. New Yorkban, Chichagoban, Knstianaban, Stockholmban, Moszkvában. Essentukiban és minden olyan helyen, ahol még igazi baráti, nemzetközi dolgozó társaságok vannak.

A prospektus végén az Intézet „speciális tanárainak” listája volt, ahol megtaláltam az én nevemet ugyanúgy, mint a gépészmérnök P.-ét, és még másokét a társaságunkbőli, köztük J.-t, aki ebben az időben Novorossiyskban élt, és egyáltalán nem volt szándékában Tiflisbe menni.

G. azt írta levelében, hogy „A Mágusok küzdelme” című balettjét készíti elő, és anélkül, hogy bármi utalást tett volna a múlt nehézségeire, magához hívott Tiflisbe, hogy ott vele dolgozzak. Ez nagyon jellemző volt rá. De különböző okokból nem tudtam odamenni. Először is anyagi akadályok voltak, másodszor az Essentukiban feltámadt nehézségek számomra valóságosak voltak. Az elhatározásom, hogy ott hagyom G.-t nekem nagyon sokba került, és nem tudtam olyan könnyen feladni, annál is inkább, mivel az érveiben sem tudtam megbízni. Be kell valljam, az „Intézet az ember harmonikus fejlődéséért” programja nem nagyon lelkesített. Természetesen megértettem, hogy G. kénytelen volt a külső körülményeknek megfelelően valamiféle látványos formát adni munkájának, mint ahogy Essentukiban is tette, és hogy lehetett ennek a külső formának valami karikatúra jellege. De abban is biztos voltam, hogy a forma mögött még mindig megmaradt *ugyanaz*, ami volt, és hogy ez nem is változhatott. A kétségem csak az iránt volt, hogy képes vagyok-e ehhez a formához alkalmazkodni. Ugyanakkor meg voltam győződve, hogy hamarosan újból találkoznom kell G.-vel.

P. Maikopból Ekaterinodarba jött, és nagyon sokat beszélgettünk a tanításról és G.-ről. P. eléggé negatív hangulatban volt. De úgy láttam, az elképzelésem, hogy különbséget kell tenni a tanítás és G. között, hozzásegítette jobban megérteni a helyzetet.

A csoportjaim egyre jobban kezdtek érdekelni. Lehetőséget láttam a munka folytatására. A tanítás ideái visszhangra találtak, és nyilvánvalóan megfeleltek az olyan emberek szükségleteinek, akik meg akarták érteni, mi történik önmagukban és körülöttük. Körülöttünk befejezéshez közeledett Oroszország történelmének rövid utószava, ami annyira megrémítette barátainkat és „szövegségeseinket”. A jövő nagyon sötétnek tűnt. Az ősz és a tél elejét Rosztovban töltöttem. Itt két-három emberrel találkoztam a szentpétervári csoportból, és Z.-vel, aki Kijevből érkezett. Z. ugyanúgy, mint P. nagyon negatív hangulatban volt az egész munkával kapcsolatban. Ugyanabban a városnegyedben laktunk, és úgy tűnt, hogy a velem való beszélgetés folytán sok mindent újra átgondolt, és meggyőződött arról, hogy az eredeti értékelése helyes volt.

Elhatározta, hogy megpróbál eljutni Tiflisbe G.-hez. De a sorsa nem engedte meg, hogy ezt megtegye. Majdnem egy időben hagytuk el Rosztovot. Z. egy-két nappal utánam ment el, s már beteg érkezett Novorossyiskba, ahol 1920 január elején himlőben meghalt.

Nem sokkal ezután sikerült eljutnom Konstantinápolyba

Ebben az időben Konstantinápoly tele volt oroszokkal. Találkoztam szentpétervári ismerősökkel, és segítségükkel előadásokat tartottam a „Russki Mijak” irodáiban. Hamarosan meglehetősen nagy, többnyire fiatal emberekből álló közönséget gyűjtöttem össze. Folytattam a Rosztovban és Ekaterinodarban elkezdett témák továbbfejlesztését, a pszichológia és filozófia általános ideáit összekötve az ezoterizmus ideáival.

További levelet nem kaptam G.-től, de biztos voltam benne, hogy Konstantinápolyba fog jönni. Meg is érkezett júniusban, egy elég nagy társasággal.

Az egykori Oroszországban, még a legtávolabbi tartományokban is, már lehetetlenné vált a munka, és fokozatosan oda jutottunk, mint Szentpéterváron már előre láttam, hogy Európában kell dolgozni.

Nagy örömmel találkoztam G.-vel, és úgy tűnt ekkor, hogy a munka érdekében minden előzetes problémát félretehettek, és újból tudok vele dolgozni, úgy mint Szentpéterváron. Elhívtam G.-t az előadásaimra, és bemutattam neki hallgatóimat, különösképpen azt a harminc főből álló csoportot, akik a „Mijak” emeleti irodájában jöttek össze.

G. balettje ebben az időben munkájának középpontjában állt. Emellett folytatni akarta Konstantinápolyban a tiflisi intézet programját, amiben a fő helyet a táncok és ritmikus gyakorlatok foglalták el, amik a tanítványait a balettben való részvételre készítik elő. Azt gondolta, hogy balettjéből iskolát csinál. Én dolgoztam ki a balett forgatókönyvét, ami segített jobban megérteni ideáit. A balett, vagy inkább „revü” összes tánca és jelenete hosszú, különleges előkészítést igényelt. Ezért azoknak a tanítványoknak, akik a balettben és annak előkészítésében részt vettek, az önmaguk feletti uralmat kellett tanulmányozniuk és elnyerniük, hogy ezáltal közelebb jussanak a tudat felső formáinak megnyilvánulásához. A balettbe belekerültek, és annak lényeges részeit alkották a szakrális táncok, különböző dervis testvériségek gyakorlatai, szertartásai és számos alig ismért keleti tánc.

Ez számomra nagyon érdekes időszak volt. G. gyakran jött hozzám Prinkipoba. Együtt jártuk be a konstantinápolyi bazárokat. Mentünk a Mehlevi dervisekhez és G. elmagyarázta, amit magamtól nem voltam képes megérteni, hogy a dervisek forgása fejen számolási gyakorlatokra van alapozva, ahhoz hasonlókra, amelyeket nekünk mutatott Essenlukiban. Néha a teljes napot és éjszakát együtt dolgoztuk át. Egy ilyen éjszaka különösen megmaradt emlékezetemben, mikor a „Mágu-

sok küzdelme” dervis énekét „fordítottuk”. Akkor megláttam G.-ben a művészt, a költőt, amit olyan gondosan rejtett, különösen az utóbbi. Ez a fordítás úgy történt, hogy G. felidézte magának a verseket perzsaül, néha hangosan megismételve, aztán lefordította nekem oroszra. Egy negyedóra múlva, mikor én mondhatni beleveszttem a formákba, szimbólumokba és az asszimilálásaiba, azt mondta: „most csináljunk ebből egy sort.” Nem próbáltam semmiféle mértéket alkalmazni, vagy ritmust keresni. Ez teljesen lehetetlen volt. G. folytatta, és egy negyedóra múlva újból azt mondta: itt egy másik sor. Reggelig folytattuk. Ez a Koumbaradjii utcában, a volt orosz konzulátustól egy kicsit lejjebb történt. Az egész város ébredni kezdett. Én leírtam azt hiszem ötven sort, azután megálltam az ötödik, utolsó soránál. Semmilyen erőfeszítés sem tudott volna tovább készíteni. G. nevetett, de ő is fáradt volt, és nem tudta volna tovább folytatni. Így a vers befejezetlen maradt, mert sosem térünk vissza rá.

Két-három hónap telt így el. Amennyire csak tudtam segítettem G.-nek az intézet megszervezésében. De lassanként ugyanazokkal a problémákkal találtam szembe magam, mint Essenlukiban. Így, mikor úgy emlékszem októberben, megnyílt az Intézet, képtelen voltam hozzá csatlakozni, hogy ne akadályozzam G.-t és ne támadjon viszály azok között, akik előadásaimra jártak, nem folytattam azokat, és nem mentem többet Konstantinápolyba. Egy páran közülük meglátogattak Prinkipoban, és folytattuk a Konstantinápolyban elkezdett beszélgetéseket.

Két hónappal később, mikor G. munkája állandósult, újra elkezdtem előadásaimat Konstantinápolyban a Mijakban, még hat hónapon át. Időközönként meglátogattam G. intézetét, néha pedig ő jött hozzám Prinkipoba. A kettőnk közötti benső kapcsolat változatlanul nagyon jó volt. Tavasszal javasolta, hogy tartsak előadásokat az Intézetében, így hetente egyszer tartottam előadást, amiken G. is részt vett, és kiegészítette magyarázataimat.

A nyár elején becsukta G. az Intézetet és ájtött Prinkipoba. Körülbelül ebben az időben részletesen elmondtam neki a tervemet, hogy könyvet írjak, ami az ő szentpétervári előadásait és beszélgetéseit tartalmazná az én kommentárjaimmal. G. beleegyezett a tervbe és felhatalmazott, hogy ezt a könyvet kiadjam. Mindaddig engedelmessé lettem a G. munkájában általános és mindenre érvényes szabállyal, mely szerint senki, semmilyen körülmények között nem írhatta meg, még saját használatára sem azt, ami G.-vel vagy a tanításával volt kapcsolatban, vagy azokkal, akik vele dolgoztak, és leveleket vagy jegyzeteket sem tarthatott meg, még kevésbé adhatott ki bármit is. Az első években G. határozottan megkövetelte ezt a kötelező szabályt, és a

munkában mindenkinek meg kellett fogadnia, hogy nem ír semmit G. külön engedélye nélkül, még akkor sem, ha otthagyná a munkát és G.-t.

Ez volt az egyik alapszabály, amit mindenkinek, aki csatlakozott a csoportjainkhoz, be kellett tartania. De később G. olyan embereket is elfogadott, akik nem ügyeltek erre a szabályra, vagy nem akarták figyelembe venni. Ez magyarázza a különböző írások későbbi kiadását G. munkájának különböző időszakairól.

1921 nyarat Konstantinápolyban töltöttem, majd augusztusban Londonba mentem. Elutazásom előtt G. javasolta, hogy mehetnék vele Németországba, ahol ismét intézetet akart nyitni, és a balettjét előadni. De először is nekem lehetetlennek tűnt a munkát Németországban megszervezni, másodsor, már nem hittem benne, hogy tudok G.-vel dolgozni.

Londoni megérkezésem után újra kezdtem konstantinápolyi és essentuki előadássorozatomat. Megtudtam, hogy G. a tíflii csoportjával és azokkal, akik a konstantinápolyi csoportomból hozzá csatlakoztak, Németországba ment. Próbálta megszervezni a munkát Berlinben és Drezdában, és szándékában volt Illerauban, közel Drezdához a volt Dalroze Intézet helyiségeit megvenni. De ebből semmi sem lett. 1922. februárjában G. Londonba jött. Én azonnal meghívtam az előadásaimra, és mindenkinek bemutattam. Ez alkalommal a vele való kapcsolat sokkal határozottabb volt. Még sok mindent vártam munkájától és elhatároztam, mindent megteszek, ami segíti Intézete megszervezésében és balettje előkészítésében. De már nem hittem, hogy tudok vele dolgozni. Újra felmerültek ugyanazok az akadályok, mint Essentukiban. Ezúttal már megérkezése előtt elkezdődtek. G. tervei megvalósításáért nagyon sokat tett. Már körülbelül húsz tanítványt előkészített, akikkel együtt el lehetett kezdeni a munkát. A balett zenéje majdnem kész volt (egy jól ismert zenész közreműködésével). Az Intézet szervezete alaposan ki volt dolgozva. De végbevitelére nem volt pénz. Megérkezése után hamarosan azt mondta G., azon gondolkodik, hogy Londonban nyitja meg az intézetét. Sokat azok közül, akik az előadásaimra jártak érdekelni kezdte ez a terv, és gyűjtést rendeztek egymás között, hogy fedezzék az anyagi oldalát. G. azonnal kapott egy bizonyos nagyságú összeget, hogy előkészítse az ő és csoportja áttelepülését Angliába. Én folytattam előadásaimat, utalva azokra a dolgokra is, amiket G. Londonban mondott. De a magam részéről elhatároztam, ha megnyílik Londonban az Intézet, én vagy Párizsba vagy Amerikába megyek. Végül is megnyílt Londonban, de különböző okokból megbukott. De az én londoni barátaim, és akik az előadásaira jártak, jelentős pénzüsszeget gyűjtöttek össze, és ezzel G. megvette a történelmi Prieuré kastélyt óriási elhanyagolt parkjával a Fontainebleau mellett lévő Avonban, és 1922 őszén ott nyitotta meg Intézetét. Nagyon vegyes társaság gyűlt össze. Voltak köztük, akikre Szentpétervárról emlékeztem.

Voltak G. tíflii tanítványai. Voltak, akik az én előadásaimra jártak Konstantinápolyban és Londonban. Ezek különböző csoportokra oszlottak. Véleményem szerint sokan nagyon elhamarkodtak, hogy feladták angliai foglalkozásukat, hogy követhessék G.-t. Semmit sem mondhattam nekik, mert mikor nekem beszéltek róla, már ez el volt döntve. Félttem, hogy csalódni fognak, mert úgy tűnt nekem, hogy G. munkája abban az időben nem volt rendesen megszervezve, és ezért bizonytalan volt. De ugyanakkor nem bízhattam a saját véleményemben, ezért nem akartam beavatkozni, mert ha minden rendben megy, és az én félelmem hamisnak bizonyul, akkor az ő elhatározásuk lett volna a helyes.

Azok, akik velem próbáltak dolgozni, különböző okokból elhagytak engem, mivel azt gondolták, hogy nekik könnyebb G.-vel dolgozniuk. Különösen a rövidített út ideája érdekelte őket. Mikor az én véleményemet kérték erről, természetesen azt javasoltam, menjenek Fontainebleauba és dolgozzanak G.-vel. Néhányan odatelepedtek. Mások csak két hétet vagy egy hónapot töltöttek G.-vel. Ezek azok voltak, akik az előadásaimra jártak, és nem akartak maguk dönteni, de meghallva mások elhatározását, hozzám jöttek megkérdezni, hogy nekik is fel kell-e „mindent” adniuk és Fontainebleauba menni, hogy számukra ez-e az egyetlen lehetőség a munkára? Erre azt feleltem, várják meg, míg én is eljutok oda.

1922. november elején érkeztem meg először a Prieuré kastélyba. Nagyon érdekes és élénk munka folyt. Egy pavilont építettek a táncoknak és gyakorlatoknak, a háztartás szervezett volt, a házat már rendbe hozták. Az egész légkör nagyon jó volt és erős benyomást keltett. Emlékszem egy beszélgetésre Katherinc Mansfielddel, aki akkor ott élt. Ez körülbelül halála előtt három héttel történt. Én magam adtam meg neki G. címét. Ott volt két vagy három előadásomon, azután eljött hozzám megmondani, hogy Párizsba megy. Hallotta, hogy ott egy orosz orvos gyógyította a tüdőbajt a lép röntgensugárzásával. Ezzel kapcsolatban persze nem tudtam semmit sem mondani. Látszott, hogy már féltőn van a halálhoz. És azt hiszem, ezt ő maga is jól tudta. De mindezt együttvéve, ami meglepett nála, az erőfeszítései voltak. Utolsó napjait hasznossá akarta tenni, megtalálni az igazságot, melynek oly tisztán érezte a jelenlétét, de képtelen volt megtapintani. Úgy gondoltam, hogy nem látom többé. De nem utasíthattam vissza, mikor a párizsi barátaim címét kérte, azokét, akikkel ugyanazokról a dolgokról beszélgethet, mint velem. Így ismét találkoztam vele Pricurében. Egy egész estét töltöttünk együtt az egyik szalonban. Egész halk hangon beszélt, mely úgy hangzott, mintha a semmiből jönne, de aminek megvolt a maga varázsa.

„Errem, hogy ez az igazság és nincs más igazság. Tudja, már régóta kivétel nélkül mindannyiunkra úgy tekintek, mint hajótöröttekre, akik

egy lakatlan szigetre kerültek, de ezt még nem tudják. De ezek az emberek in, már tudják. A többiek, kint az életben, még mindig azt hiszik, hogy holnap jön értük a gőzös, és minden mehet tovább a régi mederben. Ezek itt már tudják, hogy a jó régi meder már nem lesz többé. Nagyon boldog vagyok, hogy itt lehetek."

Londonba való visszatérésem után hamarosan hallottam, hogy meghalt. G. nagyon jó volt hozzá. Megengedte neki, hogy ott maradjon, pedig világos volt, hogy nem élhet sokáig. Ezért aztán fizetségül kapott is kamatostól mindenféle rágalmat és hazugságot.

1923-ban elég gyakran mentem Fontainebleauba, azaz Pricuré-bc.

Röviddel a megnyitása után az Intézet felkeltette a sajtó figyelmét, és egy-két hónapig a francia és angol újságok gyakran írtak róla. G.-t és embereit „erdei filozófusoknak” nevezték, interjúkat készítettek velük, fényképeket készítettek róluk, stb.

G. munkájának középpontjában ebben az időben, vagyis 1922-től, főképp a ritmusok és formák tanulmányozására és kidolgozására szolgáló módszerek álltak. Állandóan dolgozott a balettjén, különböző dervis és szufi táncokat belevéve, és visszaidézve emlékezetéből azokat a dalokat, amiket Ázsiában hallott évekkal ezelőtt. Ebben a munkában rengeteg új és érdekes dolog volt. Dervis táncok és zenék kétségtelesen először kerültek bemutatásra Európában. És ez óriási hatást keltett mindazokban, akiknek lehetőségük volt azt meghallgatni és megnézni.

Pricurében is nagy intenzitással folytak a gondolatgyakorlatok az emlékezés, a figyelem és a képzelet fejlesztésére, a „szellemi jelenségek utánzásának” tanulmányozásával kapcsolatban. Aztán mindenkinek rengeteg, a háztartással kapcsolatos kötelező munkája volt, ami a megkövetelt munkasebesség és egyéb körülmények miatt óriási kitaratást igényelt.

Ebből az időből különösen emlékszem egy beszélgetésre, amit G. a légzési módszerekre szentelt, s bár ez a beszélgetés is, mint sok más akkor, észrevétlenül múlt el, egy teljesen új nézőpontból mutatta be a kérdéses témát.

„A helyes gyakorlatok célja”, mondta G. „a szervezet feletti uralom elérése, úgymint a tudatos és tudattalan funkcióknak az akarat alá vetése. Az ehhez vezető gyakorlatok a légzéssel kezdődnek. A légzés uralma nélkül semmit sem lehet uralni. Ugyanakkor ez nem könnyű feladat.

Meg kell érteniük, hogy háromféle légzés van. Az egyik a normális légzés. A második a 'mesterséges'. A harmadik a mozgás által segített légzés. Mit jelent ez? Azt jelenti, hogy a normális légzés tudattalanul történik, ezt a mozgási központ irányítja. Mi a mesterséges légzés? Pl. ha azt mondja az ember magának, hogy belélegzőkor tízig és kilélegzőkor is tízig fog számolni, vagy belélegezni a jobb orrlyukon fog, és ki-

lélegezni a balon - ez a formáló apparátus irányítása alan történik. És maga a légzés is más, mert a mozgási központ és a formáló apparátus különböző izomcsoportokon keresztül hat. Azok az izomcsoportok, amikkel a mozgási központ működik, a formáló apparátusnak elérhetetlenek, és nem is engedelmessé válnak neki. De a mozgási központ időleges megállása esetében a formáló apparátusnak van egy izomcsoportja, amit befolyásolhat, és ennek segítségével elindíthatja a légzési mechanizmust. De ennek munkája rosszabb, mint a mozgási központé, és nem tarthat sokáig. Olvastak könyveket a 'jóga légzésről', hallottak vagy szintén olvastak különleges légzésről az ortodox kolostorokban, ami az 'elmélkedő imádsággal' van kapcsolatban. Mindig ugyanarról van szó. De a formáló apparátussal való légzés nem normális, hanem mesterséges. Az elgondolás a következő: ha az ember elég hosszasan, elég gyakran végzi ezt a légzést a formáló apparátus segítségével, a mozgási központ, ami munka nélkül marad ez idő alatt, megújítja a semmittevést, és elkezd dolgozni, 'utánozva' a formáló apparátust. Ez néha megtörténik. De ehhez különböző feltételek kellenek, koplalás és ima, kevés alvás és mindenféle nehézségek a test kimerítésére. Ha a test jól van tartva, ez nem történhetik meg. Azt hiszik, nincs fizikai gyakorlat az ortodox kolostorokban? Hát próbáljanak százsor leborulni a szabályoknak megfelelően. Olyan izomlázat kapnak, amit egy tornagyakorlattól sem lehet kapni.

Mindennek csak egy célja van: rábízni a légzést a megfelelő izmokra, és átadni a mozgási központnak. Ahogy már mondtam, ez néha sikerül. De mindig nagy a kockázat, hogy a mozgási központ nem működik megfelelően, és mivel a formáló apparátus nem működhet állandóan, például alvás alatt, a mozgási központ pedig nem akar, akkor a gépezet nagyon nehéz helyzetbe kerül. Az ember meg is halhat, mert a légzése megáll. A gépezet funkcióinak rendellenessége a légzési gyakorlatokon keresztül majdnem elkerülhetetlen, mikor az emberek egyedül, könyvből próbálják ki magukon a légzési gyakorlatokat, helyes irányítás nélkül. Annakidején sok ember jött hozzám Moszkvában, akik teljesen tönkretették gépezetük helyes működését az úgynevezett 'jógi légzéssel', amit könyvből tanultak. Azok a könyvek, amik ilyen gyakorlatokat ajánlanak nagyon veszélyesek.

Egy amatőr sohasem tudja a légzés kontrollját a formáló apparátusból a mozgási központba átvinni. Ahhoz, hogy ez az átmenet megtörténhessen, a szervezet működésének intenzitását a végsőkig kell fokozni, de ezt egy ember egyedül sohasem tudja megtenni.

De ahogy már mondtam, van a légzésnek egy harmadik módja - a mozgási gyakorlattal együttjáró lélegzés. De ez az emberi gépezet nagyon alapos ismeretét igényli, és ezt a módszert csak nagy tudású mes-

terek által vezetett iskolákban lehet követni. Ehhez képest az összes többi módszer csak amatőrködés, és megbízhatatlan

Ennek a módszerek a fő ideája az, hogy bizonyos mozdulatokkal és pózokkal tetszés szerint mindenféle lélegzést elő lehet idézni, ugyanakkor megtartva a lélegzés normális, nem mesterséges jellegét. De ennél nehéz tudni, hogy melyik mozdulat vagy póz milyen fajta lélegzést idéz elő, és *milyen típusú embereknél*. Ez utóbbi különösen fontos, mert ebből a szempontból az emberek egy bizonyos számú típusokra oszlanak, és minden típusnak megvannak a maga meghatározott mozdulatai, amivel ugyanazt a lélegzést tudja elérni, és éppen ellenkezőleg, ugyanazok a mozdulatok a különböző típusoknál különböző lélegzést idéznek elő. Az az ember, aki ismeri, melyik mozdulat idézi elő benne ezt vagy azt a lélegzést, már kontrollálni tudja szervezetét, és bármelyik pillanatban, amikor csak akarja, be tudja indítani az egyik vagy másik központját, vagy ellenkezőleg, meg tudja állítani egyik vagy másik funkcióját. Természetesen a mozgások ismeretében és azok irányítására való képességben is vannak fokozatok - mint mindenben a világon. Egy ember tudhat többet vagy kevesebbet, és többé vagy kevésbé hasznosíthatja ezt. Jelenleg csak az alapelv megértése a fontos.

Ez különösen fontos a központok felosztásának tanulmányozásához. Erről ezelőtt sokszor volt szó. Meg kell érteniük, hogy minden központ három részre oszlik a központok eredeti felosztásának megfelelően: 'gondolatira', 'ézőelmire' és 'mozgásira'. Ezek mindegyike ugyanazon elv szerint, három részre oszlik. Ehhez jön még az is, hogy kialakulásától fogva minden központ két részre oszlik: pozitívra és negatívra. És a központok minden részében a 'tekercek' csoportjai társítva vannak egymással, különböző orientációknak megfelelően. Ez magyarázza meg az emberek közötti különbséget, amit 'egyéniiségnek' hívnak. Természetesen az 'egyéniiségnek' nyoma sincs, egyszerűen csak különböző tekercek és asszociációk vannak."

A beszélgetés a kertben egy nagy stúdióban folyt, amit G. dervis tekerék stílusban díszített fel.

A különböző légzések magyarázata után G. a jelenlévőket három csoportra kezdte osztani a típusuk szerint, Körülbelül negyvenen voltak. G. meg akarta mutatni, hogy ugyanaz a mozgás különböző embereknél különböző „légzési időpontokat” ad, például egyeseknél belégzési, másoknál kilégzést; és hogy milyen módon tudták különböző mozdulatok és pózok létrehozni ugyanazt a légzési periódust belégzést, légzés és visszatartási, kilégzést.

De ezt a kísérletet nem fejezte be. És tudomásom szerint ezután sohasem tért vissza rá.

Ez idő alatt G. többször meghívott, hogy menjek, és maradjak Pricurében Nagy kísértés volt ez. De annak ellenére, hogy érdekelt G. munkája, nem találtam meg benne a helyemet, és az irányát sem értettem. Ugyanakkor elkerülhetetlenül láttam, ahogy Essentukiban is 1918-ban, hogy sok ártalmas tényező volt magában a munka megszervezésében, és fel fog bomlani az egész.

1923 decemberében G. egy bemutatót rendezett dervistáncokból, ritmikus mozgásokból és különféle gyakorlatokból Párizsban, a Champs Elysées színházban.

Ezután hamarosan, 1924 január elején, G. tanítványainak egy részével Amerikába ment azzal a szándékkal, hogy ott előadásokat és bemutatókat szervezzen.

Indulása napján Pricurében voltam. Ez az elindulás engem nagyon emlékeztetett az 1918-as Essentukiira és mindenre, ami kapcsolatban volt ezzel.

Londonba visszatértemkor bejelentettem azoknak, akik az előadásaimra jártak, hogy az én munkámat ezután teljesen függetlenül folytatam, *ahogy 1921-ben Londonban elkezdtem*.

MUTATÓ

- Abszolút**
 Az Abszolút él i teremtés sugara 80-8V
 137-K
 Az Abszolút mint „teljesség” vagy
 „Egység” 76-7
 A három erő egysége az Abszolútban
 78-79
 Az Abszolút akarata és a világ mecha-
 nikus fejlődése 78-81. «3-4. 95. 137.
 IW, 308-9
 Az Abszolút anyagszerűsége 86.172-4
 Az Abszolút a rezgések forrása 170
 Az Abszolút mint „Szent Isién, főrös Isten.
 Halhataian Isten' 132.323
 Abszolút. Nap. Föld. Hold: a sugárzások
 három oktávja 167-70. 191. 277.292
 Az Abszolút. Protokozmosz 205.211
 Az Abszolút a hidrogének táblázatában
 275-6
 Az Abszolút a minden éki ábrájában 323
- Aforizmak könyve 217**
Agy 18. 54. 106
„Ahogy fent úgy lent” 214. 280
Akadályok 228-30
Akarat
 A gépies ember „akarata” és a tudatból
 jövő akarat 40-3.58 70.92.11S. 142.218.
 224. 281.301.310.316
 Az akarat fejlesztése a három hagyomá-
 nyos út szerint 50:
 a negyedik út szerint. 50
 Az Abszolút akarata 78-9.83-4.94-5. 264
 A véletlen, a sors és az akarat 100-1
 A másik akaratának alávetni magát 154.
 165.242. 347-8. 365
 Az akarat vonala 281
 A „stop” és az akarat 352-4
 Az akarat kérdése 161
- Az akkumulátorok 233-6**
Alexandropol 340-2.372
Alkémia
 Allémia és kémia 8-9. 43-4. 89-90. 176
 294
 Az alkémia négy eleme 90-1
 Belső alkémia 145
 Az ember-gyár alkémiája 179-80, 189.
 193. 255
- Alvás**
 Az alvás a fő jellemzője a modem
 embernek 66
- Az ember alvásban él 120-1. 141-5. 155-9.
 263-5.357
 Azalvai és ébrenlét 213
 Az ember meg van hipnotizálva 219-20.
 25S
- Analízis 105-6**
Analógia
 Analógia a különböző rendszerek jelen-
 ségei közön 78. 88. 122
 Analógia az ember és a világegyetem kö-
 zött 191.205-8.280
 Angyalok 323-4
 Anyag 41. 86-8.122-3. 136. 170-6. 172-6.
 179-90. 317-20.
- Anyagszenlég**
 A tudás anyagszenlég 37-8
 A világegyetem anyagszerűsége 86-7
 Az anyapzeruség hét rendszerének álta-
 lános koncepciója 86-8
 Az ember belső folyamatainak anyagsze-
 rűsége 197-8
- Aperccpció 121**
Apokalipszis 295
Apostolok 96
Arány 123. 208
Arkangyalok 323-4
Asszociációk 60. 68. 74. 109. 112. 116 149.
296. 388
Asztrál teát 31-2. 41. 54.63. 92.97, 180. 197.
255
Asztrológia 366-7
Asztronómia 83
Albosz hegvei 36,304
- Atom**
 Az atom és az anyag szintjei 87. 136
 Különböző anyagok atomjai 89-90,175-6
 A mikro kozmikus atom 205. 209. 211
- Automatizmus**
 Automatikus és tudatos cselekvés 113-4
 Automatikus pozitívák varázsa 352
- Ayokozmosz 205-6. 211.337-8**
Ábrák
 Az ember négy testének ábrája 41
 Az ember fizikai teste és négy teste párhuzamos munkájának Ihtája 42
 A teremtés sugarának ábrája az Abszolút-
 tól a Holdig 82
 Az atomok egymáshoz való viszonya a hét
 világban 87

Az ember négy testének cs kapcsolatainak Állandó, változatlan 101. 156. 15^o. 259, 3 12
 I -m j| > 3 Allatok UH 120-1
 A teremtés sugarának é* az ember négy Álmódosás III. 116, 196
 lestének párhuzama 94 Ásítás 236
 A figyelem egy irányú és két ininyil meg- Átadás, továbbadás
 osztása 119 A tudás átadása 39.70
 A rezgések vonalának rejddésc a/ okla- Szóbeli továbbadás 201
 vok törvénye alapun 124-K A tanítás idea.- továbbadni 224. 241-4
 Aj oktáv ét a belső oktáv 136 Az objektív tudomány ideáinak átadása
 A teremtés sugara az Abszolúttól az Ab- 278-H8
 szolúttig: leereszkedő kozmikus oktáv Az átadás módszert és sebessége 178
 137 Eltorzult átadás 199
 A kozmutus oktáv és a mellék oktáv 1 "9 Átalakítás, transzformáció
 A teremtés sugara a sugárzás három ok- A durva átalakítása finomra 179
 távjának tornájában 167-9 Az átalakítás folyamatát az oklávok lörvé-
 A hármasságok táblázata 170-2 nye irányítja 182
 Az anyag tizenkét kategóriájának tablá- Átalakítása vagy transzformációja az ér-
 zata az Abszolúttól a Holdig 173 zelmeknek. második tudatos sokk
 A hidrogének táblázata 174 HM
 Az ember-jcár ábrái a három emelettel és Alkéroiai transzformáció 255
 az ílelem oktávok fejlődéseivel 182-90 Beavatás 314-5
 A befolyások (mágneses központ) Out- Befolyások 191
 penvki szenni 204 A bolygók befolyásának eredménye az
 A központok és akkumulátorok a bárom emberben 25. 103-4. 115
 emeletes ember-gyárban 233-4 A világok befolyása az emberben 76-7
 Átfogóbb hidrogén táblázat elkészítésé- K-íltó befolyások 101-2
 nek kísérlete tizenkét skálán 276 A bolygók befolyásának átvétele és to-
 Szimbóiumok az ember belső fejlődésére vábadaása 137-8. 305
 alkalmazva 281 A világok közötti befolyások 167
 Az enneagram univerzális szimbóluma Három fajta befolyás az ember számára
 és a kapcsolódó ábrák, az .intet- 199-201.202.204
 vallumok" helyzetével 286-91 A befolyások két forrása az emberiség szá-
 A sugárzás kozmikus oklávja. és az inler- mára 310
 vallumok továbbhaladása 293
 A *fi. ló* anyag kombinációjának szim- Benyomások
 bóluma 29) Művészeti munkával létrehozott benyo-
 Ember, bárány, féreg 31t mások 26-7. 295-M
 A hidrogének diagramja gravitációs A benyomások mint táplálék IKI-2.1X6-7.
 központ 319 191. 258. 279, 321
 Minden étó ábrája 323 Benyomások és a tudatos erőfeszítés
 A kozmoszok légzésének összehasonlító 188-90. 192-3
 táblázata Ouspemky szerint 330-2 Másokon létrehozott benyomások 167
 Az kló táblázata a különböző rozmo- Benyomások és az ember evolúciója 321
 szókban 338 Beszélni 14.71-3.179. 196 224. 272. 356-7
 Az élelem ábrát illusztráló enneagramm A békességei meg kell semmisíteni 240
 377 Bizalom 231.270
 Az enneagramm mint asztrológiai szim- Bizonyosság, bizalom
 hólura 371 Egy új bizonyosság oennem 120. 379
 Aki elvesztette bizalmát önmagában 242
 Áldozat, feláldozni 24. 46. 61. 202. 222. 231. Bochara 36
 240 Bolsevikok 344-5. 371. 379
 Áldozat az ..igen" és -nem" közötti küz- Bolygók 23-S. \$7.82-3. I lí. 137-8. 167-73.
 delemben 33 205-6 251. 336
 Az áldozat ideája 274 Bőjt 260. 351. 356-7

Bölcsék köve 294
 Börtön 30. 364
 Brahma 78. 339-40
 H .m.lh .i nyaklánc" 63
 Buddhizmus 62-3. 350
 Bún 357
 Carpenter Edward 118
 CÉL célok 99-104
 A negyedik út célja 313
 Az állandósuli cél és a jó és rossz ideája Elektron 216 3J1-I
 158-9
 A tanár célja es a csoport munkája 222-3
 A cél önmaga semmiségének felismerése Elmentmondái 154-7. 159. 263
 226 Elváltasztás 147-9. 179-80. 343
 Érteni kell. hogy G. célja miből áll 268
 CiviHzióió 51
 Csalódás, mint a munkára való felkészülés Ember
 242-3 Az ember nem egy 14-5. 53-4. 59-61. 223.
 Csavargó 363-4 300
 Csoda, csodálatos 3. 22-3. 33. 36.62.95.207. Az ember feleld* 20
 235.262 Az ember nem tud tenni 20-2 112-1
 A csoport A bolygók és az ember közötti időkülönb-
 Mukafehételek a csoportban 13-5. 223-6 vég 24
 228-30. 238-9. 240-1 Az ember különböző szintjei 71-5
 Acsoportszakéses munkához 30 221-3 Egy ember semmit sem tud lenni 30.221-2
 Az olyan ember viselkedése, aki elhagyta Az ember gép 18-21,31.47. S9.116 133-4.
 a csoportot 229. 269-71 143. 145-6,349-50 (Lásd még emberi
 Mi a csoport 231-2 gépezet)
 A közös felelősség szabálya a csoportban Az ember fejlődésének korrekt sorrendje
 231 40
 A csoport és a munka három iránya 232 Az ember négy teste 40-4.91-4.179-80.
 Dervis, mehlevi 382 197.319
 Deulerokozmosz 205-6. 208 211-2.337-9 Az ember hasonlata a lóhoz és kocsihoz
 Dimenziók 208-15 41.91-2.301
 A dimenziók hatása 209 Az ember hasonlata a házhoz négy szobi-
 A dimenziók hibás nézőpontja 215 val 44
 A dimenziók periódusa 209. 215 Az utak és az ember rejlen lehetőségei 47-8
 A pont, a vonal és a sík dimenziói 208-9. Halhatatlan-e az ember? 44.91.93-4. 215
 214 AJ ember evolúciójának lehetséges fo-
 A magasabb dimenziók problémája 213 lyamata 56-9. 220. 307-8
 A kozmoszok tanításának tanulmányo- Az ember fejlődésének két vonala: a tudás
 zisa a dimenziók szemszögéből 208-13 és a lét vonala 64-8
 A dimenziók és az idő 209-10 Az ember az összes világban él 75-6
 Döntés 149 160. 219. 268. 270.282 A Hold befolyása az emberre 85-6
 Edény 43-4. 156 Aj ember a világegyetem, kicsiben 88.91,
 Egó gyakorlat 304 205
 Tudatos egoista 103 Az ember befejezetlen világ 89
 Egyéniség 40. 42. 59-60. 71. 163. 218. 310 Az emberre ható törvények és befolyások
 Egyiptom 3.4. 27. 302 101. 191.199-201. 202-V 204
 Egység A tudat négy szintje az emberben 141-5
 Az egység hiánya az emberben 14.53-4. Két ember _En" és Ouspemky 146-9 151
 59-61 Aj esszencia és a személyiség uz ember-
 ben 161-4. 254

- Az emher helye a világegyetemben 167. 17;-*
- Az ember funkciói, a vtlag szubsztanciái « helyei 175-6
- Az ember felépítése mini egy három emeleti gyár IK2. 318-9
- Az ember él a mágnesi közpom 200-3
- Az ember és a kozmoszok ideája 205-9. 213-6. 329
- Az ember hipnotizál! 219-20. 254
- A szimbólumok jelentése az ember belső fejlődéséhez kapcsolódva 281-2
- A „modern” ember 38-9.65-6. 163.306-7
- Lmben szervezel
- Minden anyag megtalálható az emberi •tervezetben 174-6
- Energia az emberi szervezetben 178-81. 197-8
- Az emberi szervezet mini három emeletes gyár 179-93.292-3
- Az emben szervezet él a fiziológiai folyamatok ideje 334-5
- Az emberi szervezet rendűre, ahogy az enneagrammban van elmondva 378
- Az emberi szervezet a világegyetem analógiája 191
- Emberiség
- Az emberiség alá van vetve a befolyásoknak 25. 138. 199
- A tudás elosztása az emberiségnek 37-9
- Van-e emben evolúció? 56-8.306-10
- A bét törvénye és a mechanikus emberiség 129
- Az emberiség köret 310-2
- Ezoterikus kór 310
- Exoterikus kór 311
- Mezoterikus kór 311
- Krllsó kór 310
- Emlékezés 200 (Még mint óo-«m!ékezés)
- Energia
- A hálál útín felszabaduló energia 85
- Energia, anyag és anyagszerűség 90. 136
- Az energia termelése és el pazarlása az emberi szervezetben 17 k-K 1 196-7. 258-9.350
- Az akkumulátorok energiája 233-7
- Szexuális energia 256-9
- Engedelmisség 160-1. 222. 240.348.365
- Enneagramm 286-95.377-t
- Erőfeszítés 154. 191-2. 196.230-1. 366
- Az erőfeszítés növeli a követelményeket 230
- Közönséges és magasabrendű erőlesztél 230-5. 347. 359
- Tudatos erőfeszítés 30. 52
- Erőfeszítés és az élelem diagramm IKK-YI
- Erők
- Az erők kölcsönviszonya j különböző világokban 25
- A három erő alaptörvénye 77-XI. 275
- A harmadik erő 77. 301
- Az erők eltérése 127-30
- Az erők és az anyag állapotai 89-90
- Kozmikus erők 103.254
- A három erő és a hármasság 171-2
- Erős Isten mint Abszolúti 323
- Erőszak 266
- Esszencia
- Az ember felosztása esszenciára és személyiségre 161-5
- Az esszencia növekedése 161-4. 218. 24K
- Evolúció
- Az evolúció lehetősége 47
- Az evolúció problémája és az emher 56-9
- Az ember evolúciója két vonalon halad 64-5
- Az evolúció és a pontos nyelv szükségessége 70-1
- Az evolúciós létra 70-1
- Evolúció, esszencia és személyiség IM-J
- Az evolúció vonala ellentétes a teremtés vonalával 134
- Az evolúció három foka az emben gépezetben 192-3
- Az emberiség és az egyedi emher evolúciójának folyamata 305-9
- Az involúciós és evolúciós folyamatai UW-9
- Az evolúció lehetősége és a benyomások minősége 321
- Általános és egyedi evolúció 308-9
- Ezoterikus központ 202. 204
- Ezoterizous 4-5. 30-1. 36-9.31*4
- Ezoterikus kereszténység 41. 103. 129. 304
- Az ébreséget képtelen tartósan Önmagán tartani 347
- Ébren alvás 219
- Ébresztőórak 221-2. 226
- Élet
- Életkörülmények 48
- Az életen dolgozni 101-2
- Az élet felülről jött 139
- Az élet túl könnyű 240. 348
- Elmondani az életünket 247-9. 261. 272
- Az összes törvényt meg lehet ismerni egy élet alatt 250
- Új élei kialakítása 255
- Az életbeni munka 357.362
- Én. ének
- Minden sokk más ént hoz fel 112-3
- Különböző ének az emberben 14-5. 53. 59-61. 156.218.223.239.343
- Keleti tanítás az énekről 60-1
- Az én és a vallás 300-4
- Küzdelem a hamis ének ellen 228
- Az állandó Én 101
- Új Én Ousoenkyhen 380
- Értékelés 67
- Értékelni, megbecsülni 31. 154. 259.268. 270.373
- Énés. megértés
- Ouspensky szubjektív megértése 14. 20
- Értés a negyedik uton 49. 160. 259
- Értés a tudással és léttel kapcsolatban 67-8
- Értés a három központ együttes munkája 68
- Értés és nyelv 68-70
- A megénés különböző a csoportban és a csoporton kívüli emberek között 121
- Az értéshez energiára van szükség 179
- Ahhoz, hogy a befolyásokat meg tudjuk különböztetni értés szflkséges 200
- Értés az érzelmi központtal kapcsolatban 236
- Az értés ize 245
- Az énés módszere 277
- A szimbólumok megértése 280-4
- Az enneagramm és az énés 294
- Az énes az emberiség különböző köreiben 310-11
- Az embernek először értenie kell 20-2. 49-50
- Senki sem érti önmagát vagy másokat 22. 68-70. 96. 106-7. 244-5
- Az értés illúziója 64. 238-9
- Megértés a cselekvés előtti 17
- Az oktávok törvényének megértése 135
- Megérteni az akkumulátorok működését 233
- A megénés miután elhagyták a munkát 270
- Megénés másoknak való magyarázat közben 277
- Érzelmek
- Kellemetlen, negatív érzelmek 56, 112. 179. 191. 194.198.237
- Különbégtétel az érzet, az érzelem és a gondolái között 106-7
- A második, szándékos, tudatos sokk 191 -3
- Az érzelmek transzformációja 192-3
- Érzékelés, érzet 68. 105. 117. 146. 176. 191 195
- Az érzékelés ösztönös 107
- Érzékelni önmagunkat 118-20. 188.343
- A körben haladó érzékelés gyakorlata 351. 358
- Fakír útja 44-8. 51.61-1 164 193.312
- Fekete mágia 227. 253
- Feladatok
- Feladatok és akadályok 228-31
- Egyéni feladatok 228-9. 241
- Csoportos reladatok 232. 241 247-9. 386
- Felelősség 19-20. 102. 231. 241
- Felébredés 143-4. 159.217-21 274
- Felfogás, felfogó képesség 77.107-8.138.308
- Felkészülés, előkészület 20. 31
- Felszabadulás, megszabadulás 61.84-5.104. 161. 165.25S-9
- Fenyítés 348
- Félelem 161.230-1.257.271
- Figyelem 54.56.110.118-20.143.148-50.179 260. 265. 304. 343. 350-2. 354. 358. 381. 386
- Filozófia 15. 118.241295
- Fizetség 12-3. 166. 178. 371
- Formák 278. 316
- Formáló apparátus 235. 387-8
- Fő hiba 66
- Fő jellemvonás, vagy hiba 226. 228. 240. 266-8
- Föld
- Fejlődik, növekszik 25 83. 305
- A Föld és a teremléis sugara 82-5. 94. 132. 137-9. 167-73
- A Föld és a Hold 85
- A Föld anyagszerű sége 86-9
- A Föld a kozmoszban 205-6. 215. 334
- Funkciók
- A funkciók és az ember testei 41-3.92-3
- A funkciók megfigyelése és megkülönböztetése 105-9
- Funkciók és központok 106-7. 104.7
- A felfogásunk funkciója, és mini a tudás eszköze 107-8
- A funkciók függenek egymástól 107-9.352
- öszönös és mozgási funkciók 11.1-4
- A funkciók és a ludal 141
- Az ember funkciói és a világegyelem színjei 176
- G. (Gurdjiem
- Ouspensky első találkozásai! (. vei e» a lanilása 7-11
- Ouspensky benyomásai (i ről 7. 10-11 33-1

- G. csapói" kérdése 12. 165-6. 371.372
 G. utazásai mint kereső 12. 37. 36
 G. társai IS-6
 G. szavainak éneimé 20
 G. szisztémája' minden mindennel ősz-
 ncMsjga
 A találkozók szervezése 30-1
 G. sokoldalúsága 34
 G. sztnészkesedés* 16. 33
 G. gyerekora 35-6
 Ouspensky felismeri G. tanításának erte-
 két 64
 Hogy dolgozott G. a szentpétervári
 csoporttal 231 261
 Mentális beszélgetés G. és Ouspensky
 között 262-5
 G. mindenkinek meghatározza a 16 jel-
 lemvonását 267-8
 G. célj* 26S
 G. lakásának atmoszférája 271
 Étkelés G.-vel 272-3
 G. „Átváltozása” 324-5
 Egy újságíró cikke G.-ről 325-6
 G. és édesapja 340-2
 Komunoaélet G.-vel 346
 Egy példa G. módszerére 366-7. 380
 Ouspensky különválasztja U t ideáitól
 36». 373-5
 G.-vel a Kaukázusban 369-76
 G. létrehozta az Intézetei Tiflisben
 lo-Bi
 G. egy dervis éneket fordít 382-3
 G. megnyitja » Prieure-i Intézetet 384-«
 Gépezet, emberi
 Az emberek gépek 18-21.11-21. JI. 47.
 51. 102.104-5. 112-3. 116. 133-4. 142.
 145-6. 153-4.229.349
 Agyak az emberi gépezetben 54
 Az emben gépezet ismerete 58-9. 104-6
 órdlt gépek 101
 Az emberi gépezet egyensúlya 108-9. 179
 Az emberi gépezet megnyilvánul*™ az
 ok távok dtrvénye szerint 129-30
 Az emberi gépezet evolúciója 192-3
 A központok közötti kapcsolat problé-
 mája az emben gépezetben 193-6
 Az akkumulátorok az emberi gépezetben
 233-6
 fegy csoport mint gépezet 232
 Gondolat 18.49.57.67.93.109-10.118.120-1.
 129. 188. 193. 261. 279. 296. 300-2. HJ.
 381
 Gondolatok 59. 112. 114. 117-8. 146. 14X-9.
 IS9. 16J. 206. 218. 281.248 352
 Gondolkozni 18.41-2.67. 107. 114. 191
 Gravitációs központ
 Állandó gravitáció* központ 71. 159 259
 Agravitációs központ cs az átlag hidrogén
 319
 A munka gravitációs központja 356
 Guru 15.374
 Gyakorlatok 260.304. 351-6. 359-6(1. 372.
 3*6-9
 Gyeplő 91-2.94
 Haladás 51. 57. 299. 307
 Halál 245
 A halál túlélésének teóriája 31-3. 91.
 93-4. 101
 Az élet és a halál a Földön 85
 Felébredni, meghalni, megszületni 217-8
 Halhatatlanság 32-3.4U-51.91-4. 101-2 215
 217-8
 Halhatatlan tárgy 33. 218
 Hallgatás 224. 271-3. 35641
 Halon
 Kapcsolat a halottal 31.97
 „Halott emberek 144.164
 Hanghordozás 248. 251. 272
 Hasznosság három irányban 232-3
 Hazudni, hazugság 22. 159-60. 165. 224-5
 229-31. 245. 249. 255. 270. 272. 282. 284
 301.347
 Háború 3-4.23-» 29.103-4.1 IS. 143 I 2 9 9
 328. 344-5.379
 Hármasság 78. 132.280-1
 A hármasságok 170-5. 182-7.275. 277
 Háromszög 290.292-3
 A ház allegóriája, ahol nincs ut 60-1
 Hely
 A hely ideája 95
 Helyek a kozmikus rendszerben 89
 A hidrogének helye az emberi szervezet-
 ben 191
 Minden központnak megvan a helye 109
 Minden helyre kerül 259
 Az ember helye a világban 167. 172. 174.
 206
 Hidrogén
 A hidrogének koncepciója 90. 170-6
 A hidrogén átalakulása az emben szer-
 vezetben 179-93.258
 A hidrogén a központok munkájában
 193-5
 A hidrogének intelligenciája 318-2«
 A hidrogén mini táplálék 3204
 Hidrogének táblázata 173-7. 193.275-6.
 317-9
 Hipnózis 62. 219-20
 Ilt 46.228. 241. 274.279
 Hold
 A Hold éld lény 25. 84-5
 A Hold a teremtés sugarában 811. 82-3.
 132. 137
 A Hold növekvő bolygó 25. 83. 301
 A I lokl és az organikus ilct 57-8. 85-6.95.
 139. 305. 360
 Abszolút. Nap. Föld. Hold 167. 191
 Holdkörös 363-4
 Hozzáállás, viszony, magatartás
 Megfeleld hozzáállás a munkához 149.
 228 259.268.270. 356
 Ideák 55.69-70. 75. 121-2. 135.177.202.224
 228.241-5.260.278.343.373
 Ideiglenes intézd 61
 Idő
 Az idd különböző a bolygóknek és az
 embernek 24. 138
 Ouspensky teóriája a különböző időkről
 209-10. 215-6, 329-40
 Különböző iddk a különböző kozmo-
 szokban 213
 „Az idő lélegzet- 213. 329. 334
 Mindennek kolónböld az idő 250
 Idő táblázat 330-2
 Igaz. igazság
 Meg kell tanulni az igazat mondani 21-2.
 159-60. 224-5.229.130-1, 249. 262. 273
 Az igazság ize 245
 Objelknv igazság 278-9
 Igazodás
 Belső igazodás 23. 151-4. 191
 Külső igazodás 153-4
 A külső igazodás hiánya 225. 230
 Igazságtalanság 38. ISI
 Illúziók 21. 59
 Ima 95. 132. 254. 260. 300-3
 Intelligencia
 A bolygók és a Nap intelligenciája 25-6
 Az anyag intelligenciája 176. 317-21
 Intervallumok
 Intervallumok az oklávok kozmikus tör-
 vényében 124. 137. 285
 Intervallumok a teremtés sugarában
 137-9. 167-9
 Intervallumok az élelem oklávhan 183-6
 Intervallumok az enneagrammhan
 290-3.
 377-8
 Az intervallum mint „útkeresztelés” 307
 Intézet az emhet hurnvOnikius Icjldc-vcen
 I illiszben 380
 Konstantinápolyban Ut!
 Berlinben és Drezdában 384
 Londonban 384-5
 Fdnlainchlauban 385
 Intéző 60
 (mutáció 308
 Iskolák
 Különböző iskolák 3-9. 15. 17. 36. 162-2.
 238. 374
 Az iskolák szükségessége 48. 347
 Az oklávok törvénye alapján létreho/ntt
 iskolák 124. 134
 Az iskolai legyceni 1«>.259. 354-5
 Előkészítő iskolák 222
 Az iskola és G. csoportja 222-31.240-4
 Ezoterikus iskolák 279. 313-4
 Ismétő iskolák 302-3
 A negyedik út iskolái 312
 Az iskolában lehet-e hatmii végleges tor-
 mában adni? 277
 Jsmerd meg önmagad” 104. 280
 Ismétlés 250-1. 260. 303
 Isten 47. 86.91.95 132
 „Isten irgalmazz” 3111-2
 id 105. 117.246
 Izmok 303. 350
 Izom feszültség 179. 1%
 Jó és rossz 175-8. 227
 A jögi 44-51.67. 118. 312. 361. 374
 Ajövő 99-101
 A lövőbem élet H>. 40 4.41 4 97 KII
 Kabala 205.283
 Kairó 10 12
 Kani 304-5
 Kapcsolat
 Kapcsolat a testek közön 9 13
 Kapcsolat az alsó év a lelsd központok
 között 194-6. 282
 Kapcsolat a központok év a nagy akkuniui
 lator között 233-6
 Kaukázus 32 328 9 345 167 171 171
 Kauzális, vagy negyedik test 40 | 4 IK«
 197
 Kereszténynek lenni 69. 74 5 Hm -»
 Az állageiibci képtelen leie.zlény lenni
 102. 258. 300
 Kereszténység
 Különböző kereszténység \M 129
 Ezoterikus kereszténység 41 101 I »9
 304
 A kercvzlényég eredete es loi nja h m
 ló iskolák 10' 1

- A kettősség törvénye 86. 281 -2
- Kémia**
- Kémia, mágia és önmaga lantilányozása K
- Különleges kémia 89. 90. 170-0
- Kémiai üzem**
- Az ember kémiai üzem 179-98.255 6
- Az emberi szervezettel kémiai üzem 179.98.292-3. 318-9.350
- Képzéledés 111, 120. 143. 146. 150, 165. 179, 218.221-2. 257.263. 274.357. 364,386
- Kérdések 238-9.244
- Kél szék közé esni 240. 268. 270. 365
- Kis Ázsia 35. 340
- Kísérletek 62. 251-3, 260. 359 60. 388
- Kisugárzás**
- Személyes kisugárzással átítatódott tárgy 97
- A // 12 anyag kisugárzása 255
- Kocsi. ló. kocsis, gazda 41. 91-2. 301
- Komoly 268,300-1.364-5
- Konstantinápoly 295. 382-5
- Koilempláció, szemléledés 311. 350
- Kuniull. uralom 133. 143. 160. 298. 310. 351 3. 372
- Kozmosz**
- A hét kozmosz ideája 205-8
- Három kozmosz kapcsolata 205.8. 133-4
- A kozmoszok a dimenziók szemszögéből 208 9. 211-3. 333
- Beszéledgetések a kozmoszokról 213-6
- Különbözö idó a kiilonbozö kozmoszuk-ban 329-40
- A kozmoszok és Ka.a ideája 304 5
- Körülmények, felléletek**
- A létezés átlagos körülményei 48. 85, 89, 113. 141 167. 179-80. 186. 188. 191.200.313,359
- Az életkörülmények amikben az ember a munka kezdeténél találja magát, a legjobb lehetAség számira 48-9
- A munka által megkövetelt kóruimények 14-5. 222-3.262
- Az iskola állal létrehozott körülmények 121-3, 134,260
- Kötelezettség vállalás 312**
- Központok**
- A kundalini és a központok 220
- Központok és az akkumulátorok 233-5
- Központok és a diagrammok 233
- A központok felosztása 55-6. 109-10, 236-7. 257-8. 388
- Minden központ egy felvevrt apparátus 109-10
- Érzelmi központ 55. 109. III. 115. 194. 238. 257-9. 282
- Pelső érzelmi központ 142. 194-5. 197. 259, 279
- Felső gondolati központ 142. 194-5, 197, 279
- ösztön közponl 55. 115. 236. 258. 282
- Gondolati közponl 55. UN. 115. 193. 236-7. 258-9, 282
- A központok függetlensége 347-8
- Központok a kozmoszok vonatkozása-ban339
- Mozgási központ 55. 109 15. 194. 234. 236. 282
- Az egyik központ túlzott fejlődése a többiek rovására 282
- Az alsó és a felső központok közötti kapcsolat problémája 193 6. 282
- „Tekercsek” a központokban 60
- Szex központ 55. 115. 257-9. 282
- A központok sebessége 193 4. 339
- A központ munkájának helyettesítése 109-10. 258-9
- Kapcsolat a felső központokkal 14-16
- A leKő központok és a magasabb lestek 197
- A mítoszok és szimbólumok, nyelv a felső központúk számára 279-80
- A központok munkája kiilonbozö hidrogénekkal 194
- A felső központok és a ludat magasabb szintjei 142
- A finomabb hidrogének és a felső központok munkája 279-80
- Kötelesség vállalás 312
- Kristályosodás 32-33. 180. 193. 255
- Krisztus 96 8. 100, 144, 157. 166. 203. 237. 299-300. 119
- Kundalmi 220**
- Kutatás 200**
- Küzdelem**
- Az igen és a nem közötti küzdelem 32-3.43
- Az erök küzdelme a világban 308
- Küzdelein a fő jellemvonással 267
- Küzdelem önmagunkkal 269. 281-2
- Küzdelem a negatív érzelmek ellen 56, 112
- Küzdelem a szokások ellen 112-3. 164
- A testtel való küzdelem 350
- Lator a kereszten 349
- Lazítása az izmoknak 350-2
- Lehetőségek 25.47 8. 56-7. 84. 91, 113, 117. 145.210-2, 250. 257.306
- Lelkiismeret 155-9. 268
- Lemondás 160
- Levegő 181. 186-9
- Légzés 188 9. 213. 242. 260. 329 34, 339-40, 351. 358-60, 372. 387 8
- lépcsősor 201
- Lét. lenni 80. 182.301
- Unni és tenni 22. 102. 242
- A lét szintjeinek ideája 64-6.299. 318 9
- Léi, kronológia és megértés 66-8. 246 7
- Lét és tudás: iz ember evolúciójának két párhuzamos vonala 64-8
- Az ember külső léte 66
- A lét és a tudás egyensúlyának fontossága 66
- A relativitás elve az ember léteré alkalmazva 73
- Lét és halhatatlanság 101
- Áthaladás a lét egyik szintjéről a másakra 314-5
- A lét kozmikus szintje 320-4
- Lét és tudat 141-4
- Létezés 65, 99 100. 209 11. 213. 215
- I.éira a földtől a mennyig 177
- Lökhárító 154-65
- Ma**
- Ma, tegnap, holnap 100-1
- Ma kell kezdem 230
- A mai nap dolgaival kell kezdeni 366
- Mag 255
- Magasabbrerulú erőfeszítés 233. 347, 359
- Makrokozmosz 205-6, 208. 211, 214-5. 337-40
- Mansfield, Kathenne 383-6
- Maya 75
- Mágia 8, 62-3,97. 226, 253. 283-4. 302
- Mágnes 189
- Mágnes központ 200-1. 204
- Misik ember pozíciójába helyezni magái 153
- Mechanikusság**
- A mechanikusság megértése 117. 218. 259. 281-2
- A mechanikusság és a torvények rendszere 79 91.83-4
- Mechanikusság és az Abszolút akarata 83-4
- Mechanikusság); és a szokások 112-5
- A szex szerepe a mechanikusságban 254 5
- Mechanikusság és tudat 308
- Az események mechanikussága 316
- Meditáció 303**
- Megalokozmosr 205**
- Megbecsülés**
- Megbecsülése valaminek 241-2. 244
- Az ideák megbecsülése 279
- Mentális fényképek 146. 149
- Mentális test 40-1.92-4, 180. 197
- Mester**
- A mester a kiilonbozö utakon 46-7
- A mester a negyedik úton 202-4
- A mester célja 222
- Magatartás a mesterrel szemben 224-6. 228 31
- A mestert nem lehet becsapni 269
- A mester akarata 347. 354
- Mezokozmosz 205. 208, 211. 330. 337
- A mi 12 jelentősége és átalakulása 192-3
- Mikrokozmosz 205-6. 208-9. 211. 213-6. 329-32. 337.339
- Minden csak történik 21. 31. 52. 58. 66. 101. 112 3. 127. 134. 143.227.316. 345
- Minkovskí formulája 336-9
- Mítoszok 279
- A molekula 216, 331-7
- Morális 152. 156-61, 349.362
- Mozgásgyakorlatok 2 Itt. 294-5. 388
- Munka 105**
- A pénz kérdése a munkában 12-3. 166
- A munkába való belépés felléctici 13-5
- Kellemetlen körülmények a munkában 23,30-1,240
- G. munkájának és csoportjának szervezése 29-30. 222-6, 231-2
- A munka szintje és a közönséges ember szintje 153-4. 199. 363
- KUlsó igazodás a munkában 153-4.225
- A kozmikus gyár belső munkája 191
- Az első követelmény a munkában 229-31
- A munka három iránya 232 3
- A munka tormája 238
- Ki képes a munkába bekapcsolódni 242-4
- A munkához való hozzáállás 259, 356
- A munka a negyedik úlon 312-3
- A munka és az iskolák 346
- Művészet**
- A művészet ugyanolyan mechanikus mint minden más 18. 39
- Szubjektív és objektív művészet 26 7, 295 8
- A művészei egyik legősibb formája a szőnyegkészítés 35
- A relalivilás elve a művészetie alkalmazva 73. 297
- Pszichologikus művészet 267**
- Átváltozó művészei 321

Nap 16. 24 5. 80
 A Nap a Urcinlés sugarában 82 3. 86 7. 137-9. 167-70
 A Nap és a kozmoszok 205. 211.21 }
 Narkotikum.* 8 9. 163. 19S
 A negyedik szoba 44 6, 51
 A negyedik út
 A negyedik úi alapvetel, feltételei és módszerei 48 9. 160-1, 202 3. 312-3
 Fellélek-k a lépésön felmenielbcz 202
 A munka organizációja a negyedik úton 222-6. 231-2. 245 6
 A negyedik tii felismerése 361
 Nem cinlékszik önmagára 117. 121. 149 50
 Nevetés 236-7
 Nitrogén 90. 170 3. 175. 183 6.275
 Noé birkája 317
 Növekedés
 Befed növekedés 142. 179-80. 192-3. 217 8. 255
 A magasabb lestek növekedése 180
 Nyelv, nyelvezet
 Különleges nyelvezet 22
 Szubjektív nyelv 68. 70
 Ponlo* nyelv, jmi a relativitás elvén alapszik 70- 5
 Nyelvünk tökéletlensége 245. 278 9
 Szimbolikus nyelv 279. 284
 Egyetemet nyelv 96. 295
 A nyelvek zavarodottsága 311
 Obivájjel 154. 362-5
 Objektív 141-2. 145.221. 278 9.295-7. 362
 Okkult, okkultizmus 20. 33.48, 220. 242-3, 286.313
 Oktális 60. 144. 156. 162.284
 Oktáv
 A/ oklávok ideája 124 9
 Leiek is felfelé haladó oklávok 129 30. 134
 Al.ípvdő és alárendeli lAlávok 134 5.280
 Az oktáv és a ltuz/ájd.Hl sokk 132-3. 307
 Belső oklávok 135 7. 298
 Oldal oktáv a Naphól 139
 A sugárzások hiruín oktáv ja 167-9
 A tanlllék oktáv 182 92, 293, 377 8
 A n 12-vel kezdődő oktáv 255-6
 Az oktáv harmonikus fejlődése 282-3
 Minden folyamai fejlődési vonalát meghatározza .1/ okláv 285
 Az oktáv lbrík 82. 124-8. 136 9, 182-90.277. 288-93. 376-8
 Ol.ijkirály G mini olajkirily 325-6
 Orlcusz 297

Organikus élei a lóidon
 Az organikus élei a holdon befolyásoknak van alávetve 25.95
 Az organikus élet a Holdon táplálék a Hold számira 57. 85-6, 95. 305-6
 A világ szó az organikus élclcl kapcsolatban 75
 Az organikus élei energiát összegyűjtő illomls 85
 Az organikus élei sukk a leienilés sugarában 132. 138. 168 9
 Az organikus élei eiökel és sugárzásokat továbbító érzékszerve u lolilnck 138. 305 6
 Az organikus élet az oldal oktáv egy láncszeme 139
 Az organikus ékl' a kozmoszok tanában 213 4
 Az organikus elei evolúciója 305-6
 Az organikus ékl' lélegzete 213. 329 30
 Osigén 90. 170-3. 175. 182 6. 275
 Önmaga mcslerc 100. 103
 A/ omnagán v.sló munka 101. 146. 222. 235 6. 240. 347-8. 156.365
 Választani a helolytvik kozul 24 5
 Egyszerre dolgozni a „icslci” és a „kajx.solatokim”91-2
 Az önmagán való munka a hét törvénye áll van rendelve 129
 Az clsn lépés az önmagán való munka han 148 9
 Az esszencia és a személyiség kérdése 162 4. 248
 Az önmagán való munka elkezdéséhez energiára van szükség 178-9
 Az onmagán való munka az állandó gravitációs központ lélieliolizsival kezdődik 239
 Munka vagy békesség 240
 Az önmagán való munkához ciölcszilés és segítség szükséges 360
 A tanárt a munkában nem kbel becsapni 269-70
 Munka vagy békesség 240
 Az önmagán való munkához ciölcszilés és segítség szükséges 360
 A tanárt a munkában nem kbel becsapni 269-70
 Oneinlékezés
 Az oneinlékezés hiinya 117-21. 278. 301
 Az oneinlékezés. vagy öntudat 141-4
 Az ember nem emlékszik önmagára 149. 249
 Akadályok az Oneinlékezés felé vezet: úton 151
 Energia az ivncmlékczéshe/ 178-9. 265
 Oneinlékezés cs az első ludalos sokk 188. 193

A munka szabályai, mftt segítsegek az öncmlékczéshez 224-6
 Az oneinlékezés „stop” gyakorlata 354
 önfigyeié*
 önfigyelés. analisis, regisztrálás 105-7
 Az ontinyelés hasznos módszere 111-2
 Az onfigyeléskor emlékezni kell önmagunkra 117-9
 Az önfigyelés mint a felébredés eszköze 145-6
 Az önfigyelés. látni önmagái 145-6, 151
 Az onfigyelések élményének cseréje 240
 Az önfigyelés nem létezik kellemetlen érzések nélkül 240
 önfigyelés és a típusuk ismerete 247
 ön tan u I min > ez IS
 Az ön tanulmányozás célja és módszere 17. 104-15. 145-9. 160. 222-3. 353
 Az ontanulmányozis és a világegyetem 75.89, 122.191. 280-1. 292
 Az Ontanulmányozis és a F5 jellemvonás 226
 Ördögimídók 35 6
 örökkévaló és idő 210 I
 örök mozgás 294
 örökmozgó, perpetuum mobile 294
 örök visszatérés 288
 öröm 357
 összefoglalás 300
 összeolvasás
 Súrlódással elért összeolvasás 32. 43
 Lelkiismeret az összeolvasás iuz<: 156
 Oszlón, oszionos 55. 113 4. 339
 őszinteség 146, 152 3.224-5. 230, 244. 247-9
 Párhuzamos tanulmányozása az embernek és a világnak 122
 Pénz 12-3, 165-6.371
 Pirula 51
 Pontok (helyek) a világegyetemben 167-70
 Prozhirák 248, 303. 351-3
 Protokozmnsz 205-6. 209. 337-8. 340
 Próba. I-ajin 15.249. 280
 Pszichikai, lelki 71. 107. 175-6. 198
 Pszímikai trükkök 372
 Pszichológia 8. 19, 113. 121. 267-8
 Ravasz ember 50. 277
 Rabszolgaság, szolgaság 84, 103. 255. 309, 365
 Reflex 113-4
 Regisztrálás, konstaiális vagy analisis 105-6. 111-5. 146^8
 Reinkarnáció 31-2.40

Relativitás
 A relativitás elve 70-7. 207-8. 213
 A relativitás elve a különböző világokra alkalmazva 74-6
 Relativitás és a helyek a kozmikus rendszerben 86 9. 95 6
 Einstein relativitás elméiele 213
 Rendszerek, szisztémák
 A rendszer Uuspensky meghatározása szerint 12.54-5.64. 373. 380
 Rendszerek és ideák 70-1, 74-6, 241. 242.244,285-6. 362. 380 I
 Reperloár 239-40. 352
 Rezgés
 Rezgés és anyag 86 7, 122 3. 170-1. 317-20
 A rezgések szakadozottsága és az erők eltérése 123-30
 Belső iczgéscck 135-6
 Rítusok 96-7. 303. 314 5
 Salamon pecsétje 281-2
 Segítség
 Segítség azoktól. akik tudnak 30. 39. 134. 144, 149.201.222.360
 A segítség kölcsönös cseréje 223.232
 Segítség a munka szabályaitól 225. 361
 Képesé valaki másokon segíteni 103.269 70.277
 Segíteni önmagán 103
 Segíteni a tanárnak 374
 Sejték 216. 306. 308. 337-8
 Semmiség
 t-clismeni saját semmiségéi 160. 218. 226
 Skála, a hél hang és a kozmikus törvény 124-30
 „Smaragd tábla” 180, 280
 Sokkok
 Véletlen és önkéntes sokk 112, 131-4. 234-5, 288
 Sokkok a kozmikus oktivban 137 8. 168-9. 191.293
 Sokkok és a hidrogén hármasságok 170-4
 Sokkok és lökhárítók 154-5
 Mechanikus sokk 183 92
 Mesterséges és ludatos sokkok 183 93
 Sokkok, hogy felébredjünk 220 I
 Sokk a ii-ből a Jó ba való áthaladáskor 255-6.291-2
 A sokkok helye az enneagianimal kapcsolatban 289-91.376 7
 Lásd meg a MM old-lim
 Sors 101. 161. 164 5. 361
 „Stop” gyakorlatok 351 6
 Sugárzások három nkiávja 167 70. 291 3
 Lásd még mini a leirmies vtigaia

- Súrlódás 32-3
Sűrűség 170
Szabadság 104.307. 328. 365
Szabályok 14. 203. 223-6. 231. 348. 383-4
Személyiség
Személyiség és az „én”-ek 59-60
Megszabadulni a személyiségtől 104
Személyiség, befolyások és mágneses központ 200
„Hamis” személyiség 223, 226
Esszenciái személyiség 161-4, 251-4
Szent írás. Evangéliumai. 97. 144, 203. 217. 237. 300
Szent Isten Erős **Inén**, Láthatatlan Isten 132
Szent Lélek 96. 324
Szent lánc 16. 382
Szenvedés
Szenvedés, a lelkiismeret felébredése 156.270
Megszabadulni a szenvedés kolliáéigé MI 218
Feláldozni a szenvedést 274
A szenvedés értelme 308
önkéntes szenvedés 357-8
A lator a kereszten 349
Szerep 239-40. 374
Szereiát 157, 166.242. 254
Szerzetes 44.46-8.51. 163. 193
Szex 35. 115, 234-9
Szők 240.270. 365
„Szőn” 90. 170-3. 175. 182-6. 275
Szimbólumok
A szimbólumok tanulmányozása 279 88
Az enneagramm 286-95
Szint, színiek
Az ember színije 26. 65. 71-3
A tudás szintjei, lét és értés 64 8. 314 5. 318.320.322-4
A világok szintjei 75-86
Az anyag színije 86-8.175
A központok szintjei I IS, 180, 248
A tudat szintjei 117. 141-2
A szint, ahol az ül kezdődik 199-200
A lanlr és a tanítvány szintje 203
Szobák 44 6,49,51
Szokások 108. 111-3. 179. 196, 348-9. 356
Szőnyegek 14-5
Szülelés
Felébredni, meghalni, megszületni 217-9
Újjászületés 255
A lanills
A tanítás célja 99
- A tanítás kapcsolata más szisztémákkal 285-6
A tanítás és Noé bárkája 317
Tanulják meg elválasztani a finomat a durvától 180
Tarot 90. 283
Táncok 16. 372. 382. 386
Táplálék
Táplálék a Holdnak 57, 85, 360
Táplálékok hidrogénjei 175
Három fajta táplálék az embernek 180-1. 191.288. 292
Táplálékok és az oklávuk 181-92, 292
Táplálékok átalakítása 182 92
Táplálék a mágneses központnak 200
Táplálék az evolúcióhoz 306
Táplálék ét a lények osztályai 320 4
Táplálékok és az enneagramm 376-8
Tehetlenség 148.218
Tejül 80. 167. 205-6. 215
Tekercsek 60, 164. 234. 239 40. 361, 388
Teljesség, mindenség 59. 76. 79. 278, 293
Tendenciák 250
Tenni, cselekedni 21-2. 52. 54, 59. 99. 102 3. 112. 132-4. 143. 154. 159. 161. 178.299,300,304.316-7
Tenni és az oklávok törvénye 127
Valódi cselekvés 226 7
Ravasznak kell lenni 277
A Nagy lelt 284
Teozófia 227. 242. 283. 286. 289. 313-4
Teozófikus összeadás 289
Teremtés
A világok teremtése az Abszolútban 79-81. 134
A teremte* folyamata a már téucjöll világban 167
Teremtés sugara
A icrcmlés sugara a világok láncolata az Abszolúttól a Holdig, a világegyetem sémája 79-83. 86
A teremtés sugarának fejlődése az Abszolútban kezdődik 83-5
Az emberi test a teremtés sugarának ábrájában 93-4
A teremtés sugara egy példa az oktávok törvényére 131-2
A teremtés sugara mint oktáv 137
A leremiés uigara és az oldal oktáv 139
A kozmoszok viszonya a teremtés sugaiaiban 207
A teremtés sugara mint faág 305-6
Az organikus élet funkciója a teremtés sugarában 305-6
- Természet 37. 57. 181
Test
Az ember négy teste 40-4. 59, 91-4
A magasabb lelek növekedése 40-1,43-4, 180-3, 193
A négy test működése 41-4. 197
Munka a négy testen, az utak 44-51
Az ember lest kilenc alap mértékegysége 138
Magasabb testek és a felső központok 197
A testek gravitációs központja 319
A test akadály? 348-50
Tények 23, 266 7
Típusok
A típusok és a sors 101. 361
Típusok a csoportmunkában 222
A típusok tudománya 245-7. 253-4. 272, 366-7. 388
Az önmegtartóztatás problémája a típusokkal kapcsolatban 256
Titkosság 14,223.241, 383 4
Tolsztoj 266
Történetek
A mágus és a bárányok 219
A farkas és a bárányok 366
Törvények
A törvények rendszere a különböző világokban 76-8, 83-4
A törvények ismerete 105-6.250
A törvények mindenhol azonosak 122
A világegyetem alaptörvényei 280. 283
A törvények és a világegyetem szintjei 206
Megszökni az általános törvények alól 255.361.364
A 48 törvény 246.255
A kettősség törvénye 280-1
A véletlenek törvénye 161,199-201
Az ember fejlődésének törvénye 203-4
A hét törvénye, vagy az oktávok törvénye 122-37
A hét törvénye és a táplálék átalakulása az ember-gyárban 182-90
A világegyetem három okiávjának törvénye és a három emeletes gyár 191
A számok szimbóluma és a hét törvénye 282-3
A hét törvényének szimbóluma az enneagramm 285-93
A hét törvényének egyesülése a három törvényével 134. 288-91.292-3
A három törvénye 76-8. 89. 122
A három törvénye és a sugárzás három oklávja 170 2
- A három törvényének egyesülése a hét törvényével 134. 288-91.292-3
Transzformáció 192-3.2SS
Tntokozmosz 205-6, 208.211.213 6. 329-32, 337-9
Tudat, tudatosság
Tudat az ember négy testében 40-3, 92-3
A ludat fejlődése az emberben 58.85-6
A ludat és a kozmikus ludat lehetősége 116-7
A tudat három szintje az emberben 141-5
A belső folyamatok és a tudat fénye 145-6
A tudat növekedése 207
„A felfelé vezető út ugyanakkor lefelé vezető út is” 207. 333
Az anyag tudata 176, 317-8
A ludat magasabb szintjeinek működése 179-80
Semmiségének folyamatos tudata 161. 218
Tudat > a világegyetem 207-8
On-ludai 141, 144-5. 188
Objektív ludat 141-2, 144-5.278-9
A ludat mini mindennek egyszerre tudatában lenni 155
A ludat és a központok 195
A tudat mini a művészet mérőeszköze 29
A tudat és az evolúciós folyamatai 308-9
A tudat felébredtetése az iskolai fegyelem célja 355
Tudai. tudattalan, tudaiialalli 54. 113-4
Tudatos egoista 103
Tudatos befolyások 199
Tudatalatti 54. 113. 19S
Tudatlanság 104, 158
Tudattalan 54. 195
Tudás, ismeret
A tudás anyaga 37
A tudás megszerzése és továbbadása 36-40. 278-80
A tudás új nyelvet igényel 70
Objektív ludas 143. 202.278
Rejlett ludas 284
Ismerni önmagát 101
Önismeret 104.239.282
A tudás és a fő jellemvonás 267
A ludas a kozmoszok tanával kezdődik 205
Zavar a ludas és érték körül 67 8
A tudás különböző szintjei 64-5
Tudás és lét 64-8
A tudás haszna a negyedik úton 49
A relativitás elve a ludáva alkalmazva hét fajta ludas 72 3

- A tudás és a harmadik erő 7H
Új tudás az érzelmi központon keresztül
jon 310-11
- Tudomány
Szubjektív és objektív tudomány 118.
123,243.278 80, 284.320
- Tükrök 223
- Utánzás 114 5. 144. 162.218.227.231.
313-4
- Az Utolsó Vacsora % 8. 303
- ül. niyk
A fakír, a szerzetes és a jogi hagyományos útja 44 30. 160. 163 4, 193, 304,
312.361.374-5
- Az utak lényege a mindennapi élethez
viszonyítva 47-8, 199
- Hol kezdődik az ü t' 104. 199 203.
235-6. 242-3. 249, 360, 363
- Lépcsősor az „élet” és az „ül” között
201-2
- Téves és helyes utak 50-1. 202-3. 226 8
- Az alapvető utak közös pont felé
tartanak 226-8
- Ki képes leliszerni az utal” 360-1
- A tudás átadására kél ül van 178-9
- Az utak. mini kapuk az emberiség belső
körébe 312
- Szubjektív és objektív út 361 -5
- A negyedik út
A negyedik út feltételei, módszerei és
lényege 48-50. 160, 193. 201-4
- A negyedik út a ravasz ember útja 50
- Az ember függősége a „lépcsősoron”
201 2
- A munka szervezése és szabályai a
negyedik úton 222-6. 231-2. 235
- A kapcsolat törvénye a mester és a
tanítvány között 203 4
- A negyedik út feltűnése és eltűnése
312-3
- leliszerni a negyedik utat 361
- Vallás 48. 73-5.96-7. 129. 242. 299 304.
374
- Valóság 3. 164
- Változás
önmaga tanulmányozása és a változás
108. 119. 145-6.160-1
- A dolgok helyzetének megváltoztatása
101.254-6
- A vét változása 66. 68. 158. 207. 232,
250-1.265 6
- Védikus filozófia 74
- Végtelenség 208-9
- A végtelenek törvénye 100-1. 131. 161 2.
165. 199 201
- Vértest verség 97
- A *vilix* »> *miHlelljr* 177-8. 209. 211. 213.
261. 329.334. 335. 336. 375. 379
- Világegyetem
Az ember és a világegyetem párhuzamos
tanulmányozása 75, 88. 122. 176, 205.
280
- A világegyetem mint a teremtés sugara
82 6. 167-70
- A világegyetem anyagszerűsége 86
- A világegyetem rezgés 122-3
- A világegyetem és a kozmosz 205.8
- G. felrajzolja a világegyetem ábráját
167 70
- Világok
A világok organikus teóriája 24-5
- Az egymás mellett párhuzamosan létező
világok ideája 78-81. 136-7
- A világok anyagszerűségének rendszere
86-8. 136-7
- A világok befolyásolják egymást 88
- Az ember evolúciója a bolygóvilág
viszonylatában 57-8
- Visszatérés 250 I
- Zene 296-7
- Zenei skála 124 8
- Zéró
A zéró viszonya a végtelenhez 206,
208-13.216, 331
- A tízes számrendszer zérója 288