

— THE *SPIRIT* OF PROJECT **Rimadesio**

THE *SPIRIT* OF PROJECT

Company profile / The collection

Innovazione tecnologica, ricerca stilistica, coscienza ecologica: Rimadesio propone la propria visione dell'italian design attraverso progetti per la suddivisione e la definizione funzionale degli ambienti. Sistemi componibili per la zona giorno, librerie, porte scorrevoli, porte, cabine armadio e una collezione complementi: una sintesi sempre più completa fra architettura d'interni ed elementi d'arredo, per proposte che interpretano le concezioni più attuali dell'abitare, dagli ambiti domestici agli spazi professionali fino alle grandi forniture. Una concezione di wellbeing che si traduce anche nella scelta delle materie prime: vetro e alluminio, materiali primari, ecologici e riciclabili all'infinito. Dal 2011 Rimadesio è la prima azienda del proprio settore alimentata al 100% del proprio fabbisogno da energia solare: l'approccio verso la green energy è da sempre caratterizzato dalla massima concretezza, con obiettivi reali e risultati misurabili. Il più importante è sicuramente rappresentato dall'eliminazione delle emissioni inquinanti, stimata in una riduzione di oltre 1100 tonnellate di CO2 ogni anno.

Technological innovation, design research, environmental awareness: Rimadesio offers his vision of the Italian design through project for the functional partition and definition of spaces. Modular systems for the living room, bookcases, sliding panels, swing doors, walk in wardrobe and a collection of complements: a more and more complete synthesis between interior design and furniture, meeting the trends of the contemporary living, ranging from domestic spaces to professional settings and big projects. A concept of wellbeing that results also in the choice of the raw materials: glass and aluminium, primary materials, environmentally friendly and infinitely recyclable. Since 2011 Rimadesio is the first company in the furniture field 100% powered by solar energy: the approach to green energy has always been characterized by maximum concrete, with real goals and measurable results. The most important is for sure the complete removal of polluting emission, estimated in a reduction of over 1100 tons of CO2 every year.

Technologische Innovation, Designforschung, Umweltbewusstsein: Rimadesio bietet seine eigene Vision des italienischen Designs durch Produkte bzw. Projekten für die Verteilung und funktionelle der Heimen. Modulare Systeme für den Living Bereich, Regale, Schiebetüren, Türen, begehbare Schränke und viele Einrichtungelemente: eine Synthese zwischen Innenarchitektur und Möbel, um die modernste Konzeption des Livings zu interpretieren, von Wohnbereiche bis zu den Büros bzw. professionelle Räume. Eine Darstellung des Wohlbefindens durch die Wahl der Materialien: Glas und Aluminium. Umweltfreundlich Rohstoffe, die unendlich wiederverwertbar sind. Ab 2011 Rimadesio ist das erste Unternehmen seiner Branche, das 100% seines Stroms aus Sonnenenergie nimmt: diese Entscheidung für Green Energy wird seit jeher so konsequent wie möglich umgesetzt, mit einer Spitzentechnologie, die echte, messbare Ergebnisse gibt. Das wichtigste ist sicherlich die Beseitigung der Schadstoffemissionen, bei einer Reduktion von über 1100 Tonnen CO2 pro Jahr geschätzt vertreten.

Innovation technologique, recherche stylistique, sensibilité écologique: Rimadesio propose sa vision du design italien grâce à des projets pour la division et la définition fonctionnelle des environnements. Les systèmes composables pour la zone jour, bibliothèques, panneaux coulissants, portes, dressings et une collection des compléments: une synthèse plus complète entre l'architecture d'intérieur et l'ameublement, pour des propositions qui interprètent les conceptions actuelles des espaces soit pour la maison que pour les bureaux. Une conception du bien-être qui se traduit aussi dans le choix des matières premières: verre et aluminium, matériaux primaires respectueux de l'environnement et recyclables à l'infini. A partir de 2011 Rimadesio est la première entreprise dans son secteur fourni 100% de son électricité à travers l'énergie solaire: l'approche à l'énergie verte a été toujours caractérisé par une grande concrétisation, avec des buts réels et des résultats mesurables. Le plus important est sans doute représenté par l'élimination totale des émissions polluantes, estimé à une réduction de plus de 1100 tonnes de CO2 chaque année.

Innovación tecnológica, investigación estilística, conciencia ambiental: Rimadesio ofrece su visión del diseño italiano a través de proyectos para la división y la definición funcional de los ambientes. Sistemas modulares para la zona de día, librerías, paneles correderos, puertas, vestidores y una colección de complementos: una síntesis siempre más completa entre arquitectura de interiores y mobiliario, para propuestas que interpretan las concepciones actuales del vivir, de los espacios domésticos a los espacios profesionales hasta los grandes suministros. Una concepción de bienestar que se traduce también en la elección de las materias primas: cristal y aluminio, materiales primarios, ecológicos y reciclables hasta el infinito. A partir del 2011 Rimadesio es la primera empresa en su sector que se alimenta al 100% de su electricidad de la energía solar: el enfoque de la green energy se ha caracterizado siempre por la máxima concreción, con metas reales y resultados medibles. La más importante está representada por la eliminación de las emisiones contaminantes, estimada en una reducción de más de 1.100 toneladas de CO2 cada año.

Rimadesio

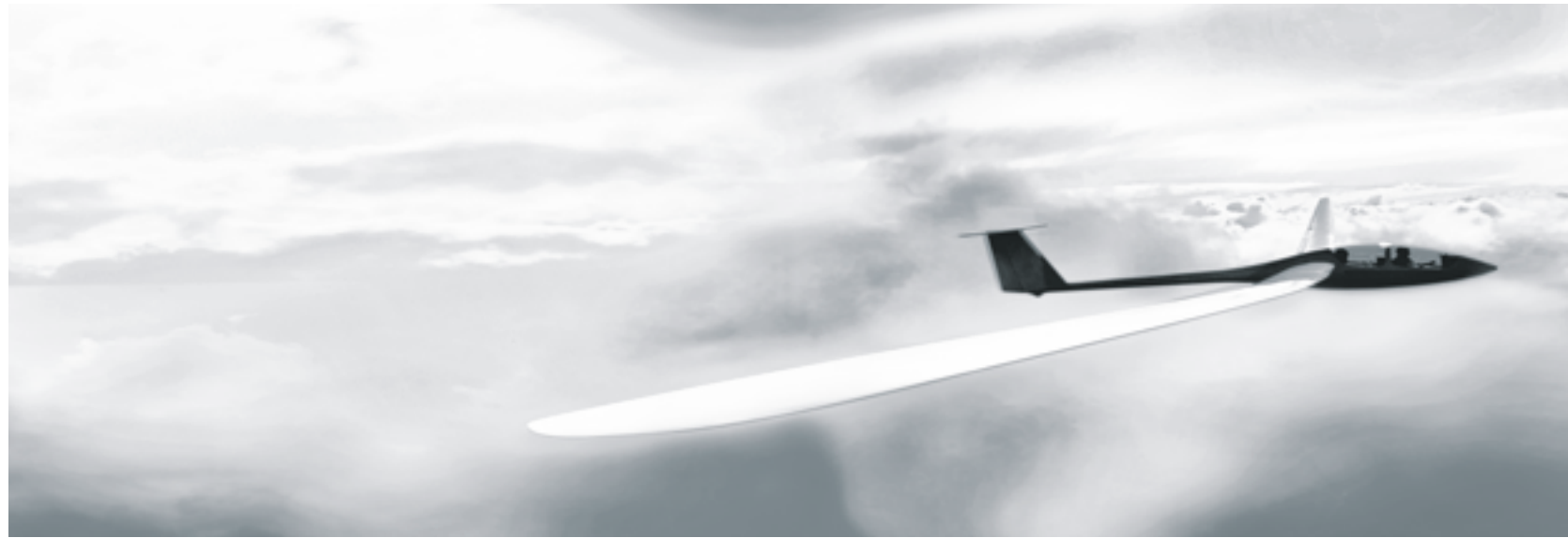

Company profile

Un viaggio nella cultura aziendale Rimadesio delinea il ritratto di una realtà industriale contemporanea. Una continua ricerca tecnologica e stilistica che crea una collezione in continuo ampliamento tipologico, dove l'innovazione è la caratteristica fondamentale. Sistemi dal forte valore progettuale, concepiti per garantire prestazioni superiori ma che nello stesso tempo si identificano con un ideale di semplicità e naturalezza. Rimadesio si è sempre contraddistinta per la concretezza con cui ha sviluppato la propria cultura ecologica, investendo in innovazioni tecnologiche mirate a ridurre l'impatto ambientale di una produzione di tipo industriale.

A journey into the corporate philosophy of Rimadesio defines the portrait of a contemporary industrial framework. Ongoing technological and stylistic research yields a collection that steadily develops product types, and whose pivotal feature is innovation. Systems endowed with powerful project value, conceived to guarantee superior performance while concurrently conveying the ideal traits of simplicity and naturalness. Rimadesio has always set itself apart with its earnest development of its own ecological culture, investing in technological innovations aimed at reducing the effect on the environment of industrial production processes.

Ein Ausflug in die Firmenkultur von Rimadesio zeigt das Bild eines modernen Industriebetriebs. Permanente Forschung in den Bereichen Technik und Stil für eine sich ständig weiterentwickelnde Kollektion, deren grundlegendes Merkmal Innovation ist. Anspruchsvolle Einbausysteme, entworfen, um mehr Service zu bieten, bei gleichzeitigem Bekenntnis zu den Werten Einfachheit und Natürlichkeit. Rimadesio hat sich durch die besondere Entschlossenheit hervorgehoben, mit der das Unternehmen ökologische Aspekte in die eigene Entwicklung einbezog, indem es in technologische Innovationen investierte, die darauf gerichtet waren, die Umweltverschmutzung infolge von industrieller Produktion zu reduzieren.

Un voyage dans la culture de l'entreprise Rimadesio trace le portrait d'une réalité industrielle contemporaine. Une recherche technologique et stylistique continue qui crée une collection en agrandissement typologique permanent, où l'innovation est la caractéristique première. Des systèmes avec une forte valeur conceptuelle, pensés pour garantir des prestations supérieures tout en s'identifiant à un idéal de simplicité et naturel. Rimadesio s'est toujours distingué par le caractère concret avec lequel elle a développé sa propre culture écologique, en investissant dans les innovations technologiques destinées à réduire l'impact environnemental d'une production de type industriel.

Un viaje en la cultura de empresa Rimadesio delinea el retrato de una realidad industrial contemporánea. Una incesante búsqueda tecnológica y estilística que crea una colección en continuo incremento tipológico, donde la innovación es la característica fundamental. Sistemas con fuerte valor de proyecto, concebidos para garantizar prestaciones superiores pero identificadas al mismo tiempo con un ideal de sencillez y naturalidad. Rimadesio se ha distinguido siempre por la determinación con la cual ha desarrollado su propia cultura ecológica, invirtiendo en innovaciones tecnológicas finalizadas a reducir el impacto ambiental de una producción de tipo industrial.



L'headquarter aziendale Corporate headquarter

Fondata nel 1956, Rimadesio fa da sempre parte del tessuto industriale che identifica il distretto dell'arredamento della Brianza, a nord di Milano. Oggi l'headquarter aziendale, con una superficie totale di 27000 mq, è situato a Giussano. All'interno della sede aziendale, il flagship store si presenta come strumento di comunicazione delle qualità Rimadesio: innovazione tecnica, originalità estetica, funzionalità evoluta. Progettato da Giuseppe Bavuso, con una superficie di 1200 mq distribuiti su due piani, è un luogo di incontro e formazione, che assicura la possibilità di approfondire la conoscenza della collezione nella sua completezza.

Founded in 1956, Rimadesio has always been part of the industrial furniture district of Brianza, north of Milan. Today the corporate headquarter, with a total surface area of 27000 sqm, is situated in Giussano. Inside corporate premises, the flagship store is the key communication tool of Rimadesio qualities: technical innovation, original aesthetics, and advanced functionality. Designed by Giuseppe Bavuso, and with a surface area of 1200 sqm on two different floors, it was conceived as a meeting place and training site that offered the opportunity of fully exploring Rimadesio's collection in-depth.

Rimadesio, 1956 gegründet, gehört von jeher zu den Industriebetrieben, die den Einrichtungssektor in der Brianza im Norden Mailands prägen. Heute befindet sich das Headquarter der Firma mit einer Gesamtfläche von 27000 mq in Giussano. Der Flagship Store, der sich am Firmensitz befindet, ist ein Hauptinstrument, um über die Qualität der Firma Rimadesio zu informieren: Technische Innovation, ästhetische Originalität, hohe Funktionalität. Der Laden wurde von Giuseppe Bavuso auf einer Ausstellungsfläche von 1200 mq entworfen, die sich auf zwei Geschossen verteilt; er wurde konzipiert als Ort des Zusammentreffens und für Schulungen; hier können Sie Ihre Kenntnisse der vollständigen Kollektion vertiefen.

Fondée en 1956, Rimadesio fait, depuis toujours, partie du tissu industriel qui identifie le quartier de l'ameublement de la Brianza, au nord de Milan. Aujourd'hui, le siège de l'entreprise, couvrant une surface totale de 27000 mc, se situe à Giussano. Situé au sein du siège de l'entreprise, le flagship store se présente comme un principal outil de communication des qualités entrepreneuriales de Rimadesio: innovation technique, originalité esthétique, fonctionnalité évolue. Conçu par Giuseppe Bavuso, doté d'une surface de 1200 mc répartis sur deux étages, il est pensé comme un lieu rencontre et de formation, en assurant la possibilité d'approfondir la connaissance de la collection dans son intégralité.

Fundada en 1956, Rimadesio pertenece desde siempre al tejido industrial que identifica la zona del sector mobiliario de la Brianza, en el norte de Milán. Actualmente, el headquarter empresarial, con una superficie total de 27000 metros cuadrados, está situado en Giussano. Situado en el interior de la sede empresarial, el flagship store se presenta como instrumento principal para comunicar las características de la empresa Rimadesio: innovación técnica, originalidad estética, funcionalidad avanzada. Proyectado por Giuseppe Bavuso, con una superficie de 1200 metros cuadrados distribuidos en dos plantas, está concebido como lugar de encuentro y de formación, asegurando la posibilidad de profundizar el conocimiento de la colección en su totalidad.





Il flagship store The corporate flagship store

Situato in via Visconti di Modrone 26, il flagship store Rimadesio di Milano, progettato da Giuseppe Bavuso, ha una superficie di 800 mq distribuiti su due piani. Uno spazio espositivo in grado di comunicare tutte le componenti della qualità Rimadesio: la tecnologia, i materiali, la varietà tipologica della collezione. Il ritratto completo di una concezione dell'abitare contemporaneo, in una vetrina sempre aggiornata in grado di offrire servizi esclusivi, con consulenze di progettazione complete per i designer e per il pubblico. Uno showcase di tutte le ultime novità che è anche luogo di formazione, spazio di incontro a disposizione di tutti i dealers Rimadesio in Italia e nel mondo, risorsa di soluzioni custom-made per i professionisti del contract internazionale.

Located in via Visconti di Modrone 26, the Milan Rimadesio flagship store, designed by Giuseppe Bavuso, has a surface of 800 sqm on two floors. It is a display space able to describe all components of the Rimadesio quality: technology, materials, variety of the collection. A complete portray of the concept of the contemporary living in an always updated display window able to offer exclusive service, complete design consulting services for the designers and for the public. A showcase of all the latest novelties, which can also be used for training, a meeting space available for all dealers in Italy and worldwide, a resource of custom-made solutions for the international contractors.

Das, von Giuseppe Bavuso geplant, Rimadesio Flag Ship Store befindet sich in Mailand, Via Visconti di Modrone 26, und hat eine Oberfläche von 800 mq, in zwei Ebene unterteilt. Perfektes Porträt des zeitgenössischen Lebens in einem immer erneuerten Vitrine, ist Rimadesio in der Lage einen exklusiven Dienst von Planungsberatung für Designer und Privatkunden anzubieten. Showcase allen Neuheiten, bedeutet das Flagship Rimadesio auch einen Training und Konferenzraum für allen Händlern in Italien und weltweit, und Quelle von custom-made Lösungen für die internationalen Contract.

Situé en Rue Visconti di Modrone 26, le magasin flagship store Rimadesio à Milan, projeté par Giuseppe Bavuso, est répartis sur deux étages sur un espace de 800 mètres carrés. Un espace d'exposition pour transmettre tous les détails spécifiques de la qualité Rimadesio: la technologie, les matériaux, les différentes typologies de la collection. Le portrait complète d'une conception du meuble contemporaine, dans une vitrine toujours renouvelée et qui peut offrir des services exclusifs, avec projets complètes pour les designers et pour le publique. Vitrine de toutes les dernières nouveautés, le flagship Rimadesio est également un espace de formation technique, lieu de réunion pour toutes les revendeurs en Italie et du monde et des ressources des solutions sur mesure pour les professionnels du contrat international.

Situado en vía Visconti di Modrone, el flagship store Rimadesio en Milán, proyectado por Giuseppe Bavuso, el espacio de 800 mc distribuido en dos pisos. Un espacio expositivo apto para comunicar todos los componentes de la calidad de Rimadesio: la tecnología, los materiales, la variedad tipológicas de la colección. El retrato completo de una concepción del vivir contemporáneo, en un escaparate en constante actualización capaz de ofrecer servicios exclusivos, con consultorias de proyecto completas para los diseñadores y el público. Un escaparate de las últimas novedades que es también lugar de formación y espacio de reunión a disposición de todos los distribuidores Rimadesio en Italia y en el mundo, recurso de soluciones a medida para los profesionales del contract internacional.

Il network mondiale The international network

Una geografia delle città più prestigiose: nel continuo emergere delle capitali del trend, Rimadesio comunica la propria qualità attraverso una serie di spazi espositivi inseriti nei contesti urbani più esclusivi. Un orizzonte in continuo ampliamento, che vede oggi la presenza del marchio Rimadesio in 65 paesi del mondo. Un risultato che conferma l'internazionalità della proposta abitativa dell'azienda: uno stile fatto di rigore progettuale, essenzialità del disegno e innovazione tecnica, in grado di interpretare l'attualità in ogni parte del mondo, da Madrid a New York, da San Paolo a Shanghai, da Beirut ad Abidjan. Le showrooms internazionali declinano la visione progettuale dell'azienda attraverso allestimenti definiti dal massimo rigore, garantendo una panoramica completa e sempre aggiornata sulla collezione.

With a geographical perspective of the most prestigious cities, Rimadesio conveys its quality in the continuously emerging capitals of fashion through a series of exhibition sites located in the most exclusive urban frameworks. Today, this steadily expanding horizon witnesses Rimadesio brand presence in 65 countries in the world. A result that confirms the international features of Rimadesio's living proposals, a style distinguished by rigorous planning, basic design, and technical innovation that can interpret topicality throughout the world, from Madrid to New York, from San Paolo to Shanghai, from Beirut to Abidjan. International showrooms develop the corporate vision of design through fittings distinguished by the utmost rigour, and offer a complete, updated view of the collection.

Eine Landkarte der elegantesten Städte: Im ständigen Auftauchen neuer Modekapitalen kommuniziert Rimadesio in einer Reihe von Ausstellungsräumen in den exklusivsten Lagen der Städte seine Qualität. Der Horizont wird immer weiter: Heute ist die Marke Rimadesio in über 65 Ländern weltweit vertreten. Ein Ergebnis, das die Internationalität der Einrichtungsvorschläge des Unternehmens bestätigt: Ein Stil, der aus strenger Entwurfslogik, schlichtem Design und technischer Innovation besteht und der die aktuellen Trends in allen Teilen der Welt aufgreifen kann, von Madrid bis New York, von San Paolo bis Shanghai, von Beirut bis Abidjan. Die internationalen Showrooms vermitteln die Design-Vision der Firma durch extrem durchdachte Inszenierungen.

Une géographie des villes les plus prestigieuses: dans l'émergence continue des capitales de la trend, Rimadesio communique sa qualité à travers une série d'espaces d'exposition insérés dans les contextes urbains les plus exclusifs. Un horizon en élargissement continu, qui voit aujourd'hui la présence de la marque Rimadesio dans 65 pays dans le monde. Un résultat qui confirme le caractère international de la proposition d'habitation de l'entreprise: un style fait de rigueur conceptuelle, sobriété du dessin et innovation technique, capable d'interpréter l'actualité aux quatre coins du monde, de Madrid à New York, de San Paolo à Shanghai, de Beirut à Abidjan. Les showrooms internationaux déclinent la vision conceptuelle de l'entreprise à travers des aménagements définis par la rigueur maximale.

Una geografia de las ciudades más prestigiosas: emergiendo continuamente en las capitales del trend, Rimadesio comunica su propia calidad mediante una serie de espacios expositivos integrados en los contextos urbanos más exclusivos. Un horizonte en continua expansión, que prevee hoy la presencia de la marca Rimadesio en 65 países del mundo. Un resultado que confirma la internacionalidad de la propuesta del habitar de la empresa: un estilo hecho de rigor de proyecto, esencialidad de diseño e innovación técnica, que sabe interpretar la actualidad en todo el mundo, de Madrid a Nueva York, de São Paulo a Shanghai, de Beirut a Abidjan. Los showrooms internacionales presentan la visión de proyecto de la empresa mediante exposiciones de máximo rigor, garantizando una panorámica completa y siempre actual de la colección.

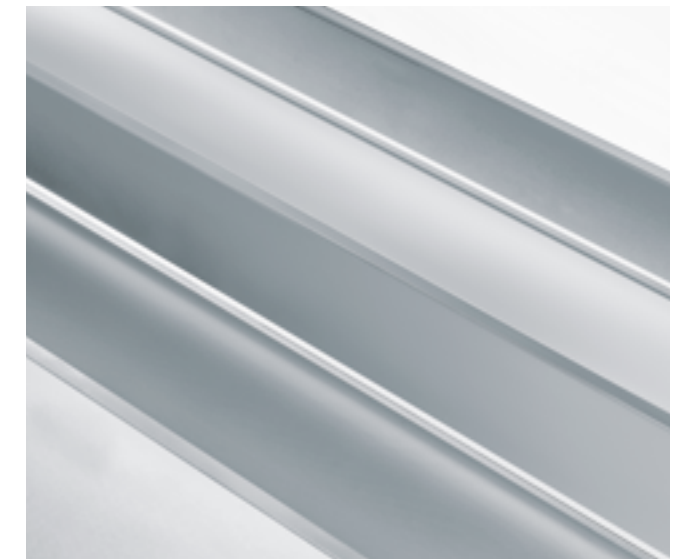
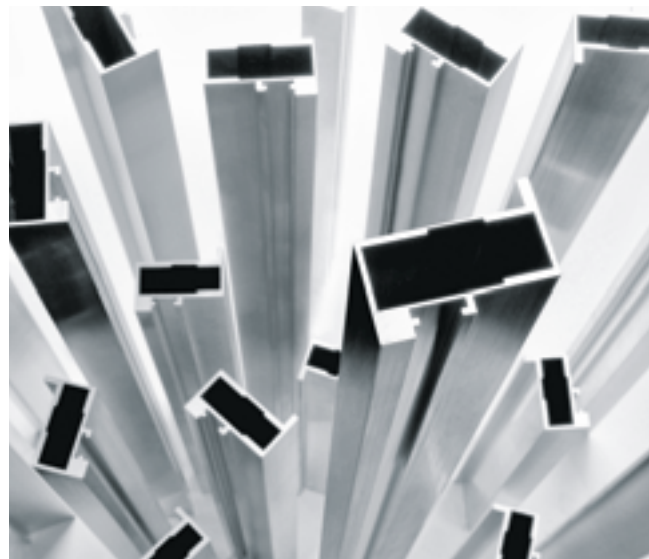

L'alluminio: creatività e tecnologia Aluminium: creativity and technology

L'alluminio è il materiale-simbolo della creatività Rimadesio. Una lega metallica di eccezionale versatilità, che attraverso la tecnologia dell'estrusione può assumere forme sempre nuove e rendere possibili le innovazioni tecniche e funzionali che definiscono tutte le proposte della collezione. Le sue caratteristiche di leggerezza, affidabilità e riciclabilità al 100% ne fanno l'interprete ideale della cultura progettuale Rimadesio. La finitura anodizzata è conforme alle norme EN 12373, UNI EN ISO 2360. Resistenza all'abrasione conforme alla norma BS 6161-18. Resistenza alla corrosione conforme alla norma ISO 9227. Verniciatura a polveri conforme alle norme EN 12206-1 e EN ISO 2813. Resistenza al distacco norma EN ISO 2409. Resistenza alla corrosione della vernice conforme ai risultati del Machu Test e alla norma ISO 9227. Rivestimento in essenza con una pellicola di vero legno di spessore 0,5 mm.

Aluminium is the icon material of Rimadesio's creativity. A highly versatile metal alloy that changes shape through extrusion, thus producing the technical and functional innovation typical of all proposals in the collection. Lightness, reliability and 100% recyclability make it the ideal interpreter of Rimadesio's design philosophy. The anodised finish complies with EN 12373, UNI EN ISO 2360 standards. Resistance to abrasion meets BS 6161-18 standard requisites. Resistance to corrosion meets ISO 9227 standards. Powder coating conforms to the EN 12206-1 and EN ISO 2813 standards. Paint layer detachment resistance conforms to the EN ISO 2409 standard. Corrosion resistance conforms to the results of the Machu Test and the ISO 9227 standard. Wood finish with a layer of real wood 0,5 mm thick.

Aluminium ist das Material, das die Kreativität von Rimadesio symbolisiert. Eine extrem nachgiebige Metalllegierung, die durch die Extrusionstechnik immer neue Formen annehmen kann, und die die technischen und funktionalen Innovationen ermöglicht, die alle Entwürfe der Kollektion auszeichnen. Seine Eigenschaften wie Leichtigkeit, Zuverlässigkeit und 100% ige Wiederverwertbarkeit machen es zum idealen Botschafter der Design-Kultur von Rimadesio. Die anodische Ausführung entspricht den Normen EN 12373, UNI EN ISO 2360. Abriebresistent entsprechend der Norm BS 6161-18. Korrosionsresistent entsprechend Norm ISO 9227. Pulverbeschichtung gemäß den Bestimmungen EN 12206-1 und EN ISO 2813. Prüfung der Haftfestigkeit der Beschichtung durch Gitterschnitt nach Bestimmung EN ISO 2409. Korrosionsschnellprüfung durch Machu-Test und gemäß Bestimmung ISO 9227. Holzverkleidung durch einen Echtholzfilm von 0,5 mm Stärke.

L'aluminium est le matériau-symbole de la créativité Rimadesio. Un alliage métallique d'une versatilité exceptionnelle, qui, à travers la technologie de l'extrusion, peut prendre de nouvelles formes et rendre possibles les innovations techniques et fonctionnelles qui définissent toutes les propositions de la collection. Ses caractéristiques de légèreté, fiabilité et recyclabilité à 100% en font l'interprète idéal de la culture conceptuelle Rimadesio. La finition anodisée est conforme aux normes EN 12373, UNI EN ISO 2360. Résistance à l'abrasion conforme à la norme BS 6161-18. Résistance à la corrosion conforme à la norme ISO 9227. Vernissage à poudre conformément aux normes EN 12206-1 et EN ISO 2813. Résistance au décollement conformément à la norme EN ISO 2409. Résistance à la corrosion conformément aux résultats du Machu-Test et à la norme ISO 9227. Revêtement en bois avec une pellicule de vrai bois de 0,5 mm d'épaisseur.

El aluminio es el material-simbolo de la creatividad Rimadesio. Una aleación metálica de excepcional versatilidad, que a través de la tecnología de extrusión puede asumir formas siempre nuevas y crear innovaciones técnicas y funcionales que definen todas las propuestas de la colección. Sus características de ligereza, fiabilidad y reciclado al 100% la convierten en intérprete ideal de la cultura de proyecto Rimadesio. El acabado anodizado está conforme con las normas EN 12373, UNI EN ISO 2360. Resistencia a la abrasión conforme a la norma BS 6161-18. Resistencia a la corrosión conforme a la norma ISO 9227. Pintura en polvo conforme a las normas EN 12206-1 y EN ISO 2813. Resistencia al despegue conforme a la norma EN ISO 2409. Resistencia a la corrosión conforme con los resultados del Machu Test y a la norma ISO 9227. Revestimiento de madera con una hoja de verdadera madera de espesor 0,5 mm.

Il vetro: una lavorazione esclusiva Glass: an exclusive processing method

Il vetro, il materiale principale della ricerca stilistica e tecnologica Rimadesio. Estetica esclusiva e massima sicurezza: queste le due direzioni in cui si sviluppa il know-how specifico dell'azienda, che oggi interpreta questo materiale antichissimo in oltre 80 finiture differenti. I vetri singoli temperati, con una resistenza meccanica di 5 volte superiore rispetto ad un vetro normale, sono conformi alle norme UNI EN 12150, UNI 7697 e UNI EN 12600 in materia di sicurezza per i vetri d'arredamento. I vetri doppi stratificati hanno una resistenza alla rottura conforme alle norme UNI EN ISO 12543, UNI 7697 e UNI EN 12600. Un esempio dell'esclusività del vetro Rimadesio è la collezione Ecolorsystem: vetri laccati in versione lucida e opaca, ecologici perchè prodotti utilizzando vernici all'acqua non inquinanti e con una temperatura di cottura di 110° C, che riduce di oltre il 30% il consumo di energia elettrica. I vetri Ecolorsystem garantiscono una resistenza alla corrosione, alla trazione e al distacco della vernice conformi alla normativa europea.

The glass has always been the leading material of the Rimadesio stylistic and technological research. Exclusive aesthetics and maximum safety: these are the two main orientations of the specific know-how of the company, which is now interpreting this ancient material in more than 80 different finishes. The single tempered glasses, with a mechanical resistance 5 times more than the normal glass, comply with UNI EN 12150, UNI 7697 and UNI EN 12600 standards related to safety glasses for interior design. The double stratified glasses have a tensile strength complying with UNI EN ISO 12543, UNI 7697 and UNI EN 12600. The Ecolorsystem collection is an example of the exclusive quality of Rimadesio glass: ecological glossy or mat painted glass, produced with non polluting, water-based paints and 110° C baking temperature, which reduces power consumption by over 30%. Ecolorsystem glass guarantees resistance to corrosion, traction and paint detachment, in accordance with European standards.

Glas war schon immer das Hauptmaterial in der ästhetischen und technologischen Forschung von Rimadesio. Exklusive Ästhetik und maximale Sicherheit: in diese zwei Richtungen entwickelt sich den Know-how des Unternehmens, das heute erlaubt dieses uraltes Material in ueber 80 unterschiedlichen Ausführungen zu verarbeiten. Die Einzelscheibe temperierte Glaeser sind 5 mal harter als ein normales Glas und entsprechen die Normen UNI EN 12150, UNI 7697 und UNI EN 12600 für die Einrichtungsgläser. Die Doppelschitgläser haben ein Bruchwiederstand entsprechend zu den Normen UNI EN ISO 12543, UNI 7697 und UNI EN 12600. Ein Beispiel fuer die Exklusivität von Rimadesio Glas ist die Ecolosystem Farbpalette: lackierte Gläser in matt und glänzende Ausfuehrung die ökologisch sind, weil sie mit umweltfreundlichen wasserlöslichen Lacken bei einer Kochtemperatur con 110°, die den Stromverbrauch um über den 30% reduziert, hergestellt sind. Das Ecolosystem Glas ist garantiert gegen Korrosion, Ausdehnung und Absplittern der Lackierung entsprechend der EU Gesetzgebung.

Le verre, le matériau principal de la recherche stylistique et technologique Rimadesio. Esthétique exclusive et sécurité maximal: ce sont les deux directions dans lesquelles le know-how spécifique de l'usine se développe, qui lui permet d'interpréter ce matériau très ancien dans plus de 80 finitions différents. Les verres trempés simple, avec un effectif de 5 fois plus élevé que le verre normal, se conforment aux normes UNI EN 12150, UNI 7697 et UNI EN 12600 en matière de sécurité pour verre pour les meubles. Les verres doubles feuilletés ont une résistance à la rupture conforme aux normes UNI EN ISO 12543, UNI 7697 et UNI EN 12600. Un exemple de l'exclusivité du verre Rimadesio est la collection Ecolorsystem: des verres laqués brillantes ou mat, écologiques puisqu'ils sont produits en utilisant des peintures à l'eau non polluantes et avec une température de cuisson de 110° C, ce qui réduit de plus de 30% la consommation d'énergie électrique. Les verres Ecolorsystem garantissent une résistance à la corrosion, à la traction et au décollement de la peinture conformément à la réglementation européenne.

El cristal, el material principal de la investigación estilística y tecnológica Rimadesio. Diseño único y máxima seguridad: éstas son las dos direcciones en las que se desarrolla el know-how de la empresa, que hoy intepreta este material antiguo en más de 80 acabados diferentes. Los cristales simples templados, con una resistencia mecánica de 5 veces mayor que el vidrio normal, son conformes a las normas EN 12150 UNI, UNI 7697 y UNI EN 12600, en materia de seguridad para los cristales de amueblamiento. Los cristales dobles estratificados tienen una resistencia a las roturas conforme a las normas UNI EN ISO 12543, UNI 7697 y UNI EN 12600. Un ejemplo de la exclusividad del cristal Rimadesio es la colección Ecolorsystem: cristales lacados en versión brillante y mate, ecológicos porque producidos utilizando pinturas al agua no contaminantes y con una temperatura de cocción de 110 ° C, que reduce por más del 30% el consumo de energía eléctrica. Los cristales Ecolorsystem garantizan una resistencia a la corrosión, a la tracción y al desprendimiento de la pintura conformes a la normativa europea.

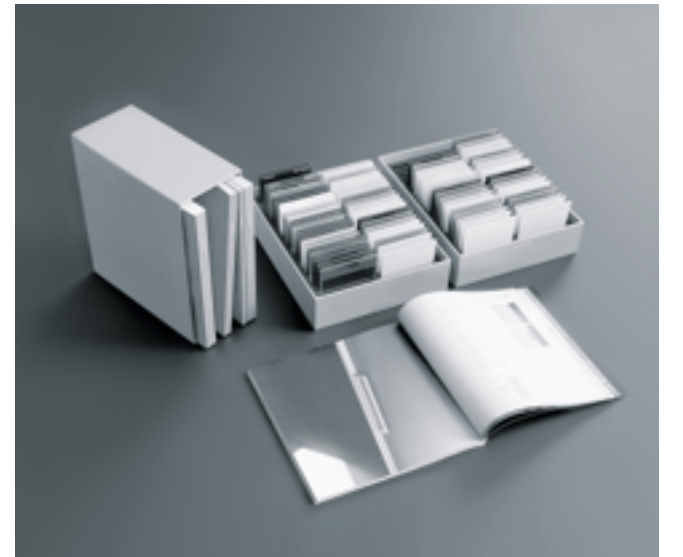

Ecosostenibilità e produzione industriale Environment and industrial production

Gli impianti di produzione Rimadesio sono interamente alimentati con l'energia solare. Una scelta, quella della green energy, da sempre caratterizzata dalla massima concretezza, con una tecnologia all'avanguardia che fornisce risultati reali e misurabili. Nel 2011 l'azienda raggiunge un importante obiettivo: zero emissioni di CO2. Un traguardo garantito da tre impianti fotovoltaici con una potenza totale installata che sfiora i 2 MWp, per una produzione annua che supera i 2.000.000 di kWh ed una stima di emissioni evitate di CO2 pari a oltre 1.000 tonnellate all'anno. Un altro esempio di questo impegno è l'utilizzo esclusivo di imballi riciclabili, prodotti all'interno dell'azienda con un impianto a modulo continuo che confeziona just in time unicamente il quantitativo giornaliero necessario. Gli imballi, interamente in cartone microonda riciclabile al 100%, sono conformi alle caratteristiche previste dal D.lgs 22/97, che recepisce la Direttiva Europea 94/62/CE: peso e volume ridotti al minimo, assenza di materiali pericolosi e totale recuperabilità dell'imballo.

Rimadesio production plants are entirely powered by solar energy. Green energy has been chosen for its practical use, based on cutting-edge technology. The company has achieved an important goal in 2011: zero emissions of CO2, a goal that was guaranteed by three photovoltaic plants, which give a total installed power of nearly 2 MWp, with yearly production of more than 2.000.000 kWh and an estimate of avoided emission of CO2 of more than 1.000 ton per year. Another example of this commitment lies in the exclusive use of recyclable packaging, which is produced in-house by a continuous feed, just in time packaging plant, that only produced the quantity required for daily use. Packaging entirely made of 100% recyclable microwave cardboard complies with specifications in Legislative Decree no. 22/97, which applies European Directive No. 94/62/CE: minimal weight and volume, hazard free materials and total package recoverability.

Die Produktionsanlagen Rimadesio sind voll mit Sonnenenergie betrieben. Eine konkrete Auswahl an grüner Energie mit einer Technologie, die reale und messbare Ergebnisse zeigt. Im Jahr 2011 erzielte die Rimadesio ein wichtige Ziel: Null Emissionen von CO2, mit drei Photovoltaikanlagen, mit einer installierten Gesamtleistung von fast 2 MWp., mit einer jährlichen Produktion von über 2.000.000 Kwh und einer Schätzung der vermiedenen CO2- Emissionen von über 1.000 Tonne pro Jahr. Ein weiteres Beispiel ist die ausschliessliche Verwendung von wiederverwertbare Kartonverpackung, direkt im Werk mit einem ständige Anlage, die nur die benötigte Menge täglich produziert. Die Verpackungen, ganz aus 100% wiederverwertbare Mikrowelle gefertigt, entsprechen sich zu dem Gesetzsdekret 22/97, den Europäische Richtlinie 94/62/CE: Gewicht und Grösse auf den mindestens reduziert, Null gefährlichen Materialien und total Werthaltigkeit der Verpackung.

Les installations de production Rimadesio sont entièrement alimentées par énergie solaire. L'énergie verte, un choix depuis toujours caractérisé par le plus grand aspect concret, avec une technologie de pointe qui fournit des résultats réels et mesurables. En 2011 l'usine a atteint un objectif important: zéro émission de Co2. Un but garanti par l'installation photovoltaïque de presque 2 MWp avec un rendement annuel de plus que 2.000.000 de kWh et une estimation des émissions évitées de CO2 égal à plus que 1.000 tonnes par an. Un autre exemple de cet engagement est l'utilisation exclusive d'emballages recyclables, produits au sein de l'usine par une installation à module continu qui conditionne just in time uniquement la quantité journalière nécessaire. Les emballages entièrement en carton micro-onde recyclable à 100%, sont conformes aux caractéristiques prévus par le Décret-loi 22/97, qui reconnaît formellement la Directive Européenne 94/62/CE: poids et volume réduits au minimum, absence de matériaux dangereux et récupérabilité totale de l'emballage.

Las instalaciones de producción Rimadesio están completamente alimentadas por energía solar. Una elección, la de la green energy, caracterizada siempre por la máxima concreción, con una tecnología avanzada que ofrece resultados reales y medibles. En el 2011 la empresa llegó a un importante objetivo: cero emisiones de CO2. Un objetivo conseguido por tres plantas fotovoltaicas con una potencia total instalada de cerca 2 MWp, con una producción anual de más de 2.000.000 kWh y una estimación de emisiones evitadas de CO2 de más de 1.000 toneladas por año. Otro ejemplo de este compromiso es el uso exclusivo de embalajes reciclables, producidos en la empresa con una planta que fabrica papel continuo, justo a tiempo sólo la cantidad necesaria diaria. Los embalajes, hechos enteramente de microondas de cartón 100% reciclable, son conformes a las características proporcionadas por el Decreto Legislativo 22/97, que transpone la Directiva 94/62/CE relativa a la Unión Europea: la reducción de peso y tamaño al mínimo, la ausencia de materiales peligrosos y la recuperabilidad total del paquete.

La documentazione istituzionale Institutional documentation

Rimadesio.it: una finestra sempre aggiornata sul mondo Rimadesio fra novità, appuntamenti e la possibilità di esplorare la collezione nella sua completezza. L'azienda ha sempre concepito internet come strumento di informazione, in grado di dialogare sia con i progettisti che con il grande pubblico. La documentazione istituzionale Rimadesio è concepita come uno strumento in grado di rispondere alle esigenze dei professionisti e dei designer. Per comunicare al meglio le qualità dei materiali e delle finiture, l'azienda ha messo a punto dei campionari esclusivi, che presentano tutte le oltre 80 finiture previste per i vetri. Sezioni ridotte dei telai, degli stipiti e dei binari di scorrimento permettono di scoprire nel dettaglio l'alta qualità tecnica delle strutture in alluminio. I quattro cataloghi tematici dedicano ampio spazio all'interpretazione stilistica, affiancata dalla descrizione tecnica dettagliata di ogni proposta.

Rimadesio.it: a continuously updated window on the world of Rimadesio that presents news, events and the opportunity to explore the entire collection. The company has always considered internet as an information tool for interaction both with designers and the public. Rimadesio's institutional documentation is conceived as a tool that can meet the requirements of both professionals and designers. To better communicate the quality of materials and of finishes, the company has prepared exclusive samples of the over 80 finishes available for glass. Small detailed sections of frames, door jambs and sliding tracks highlight the high technical quality of the aluminium structures. The four theme-based catalogues enlarge on stylistic interpretation, along with the detailed technical description of each proposal.

Rimadesio.it: Ein stets aktuelles Fenster auf die Welt von Rimadesio, das über Neuheiten und Termine informiert und einen Überblick über die gesamte Firmenkollektion bietet. Die Firma hat das Internet schon immer als Informationsmittel angesehen, durch das man sowohl mit den Designern als auch mit den Kunden in einen Dialog treten kann. Die Firmendokumentation von Rimadesio wurde als Instrument entworfen, das die Anforderungen der Fachleute und Designer erfüllt. Zur optimalen Kommunikation der Qualität der Materialien und Ausführungen hat das Unternehmen exklusive Muster anfertigen lassen, die sämtliche über 80 Ausführungen, die für Glas angeboten werden, vorstellen. Kleine Muster von Gestellen, Rahmen und Schiebetüren ermöglichen es, die hohe technische Qualität der Erzeugnisse aus Aluminium im Detail zu entdecken. Die vier Themenkataloge räumen der stilistischen Interpretation viel Platz ein; ebenso erfolgt eine genaue technische Beschreibung jeder Lösung.

Rimadesio.it: una fenêtre toujours ouverte sur le monde Rimadesio entre nouveautés, rendez-vous et la possibilité d'explorer la collection dans son intégralité. L'entreprise a toujours considéré Internet comme un outil d'information, en mesure de dialoguer aussi bien avec les concepteurs qu'avec le grand public. La documentation institutionnelle Rimadesio est conçue comme un outil en mesure de répondre aux exigences des professionnels et des designers. Pour communiquer au mieux les qualités des matériaux et des finitions, l'entreprise a mis au point des échantillonnages exclusifs, présentant toutes les finitions prévues pour les verres, plus de 80. Des sections réduites des cadres, montants et rails de coulissement permettent de découvrir en détail la qualité technique élevée des structures en aluminium. Les quatre catalogues thématiques consacrent un grand espace à l'interprétation stylistique, accompagnée de la description technique détaillée de chaque proposition.

Rimadesio.it: una ventana siempre actual del mundo Rimadesio, entre novedades, citas y la posibilidad de explorar la colección en su totalidad. La empresa ha concebido siempre internet como un instrumento de información, capaz de dialogar tanto con los diseñadores como con el gran público. La documentación institucional Rimadesio ha sido ideada como instrumento capaz de responder a las exigencias de los profesionales y de los diseñadores. Para comunicar mejor las características de los materiales y de los acabados, la empresa ha puesto a punto muestrarios exclusivos, que presentan más de 80 acabados previstos para los cristales. Secciones reducidas de bastidores, jambas y guías de deslizamiento permiten descubrir detalladamente la alta calidad técnica de las estructuras de aluminio. Los cuatro catálogos temáticos dedican amplio espacio a la interpretación estilística, junto a la descripción técnica detallada de cada propuesta.



Rimadesio project: il mondo del contract
Rimadesio project: the world of contract

Rimadesio project è la divisione specificatamente dedicata alle grandi forniture e all'arredo di edifici pubblici, alberghi, spazi comunitari e ogni tipo di progetto che richiede un approccio custom made. La capacità progettuale e produttiva Rimadesio di realizzare soluzioni sempre su misura trova un nuovo ambito, diventando un servizio esclusivo che comprende la consulenza alla progettazione e la possibilità di customizzazione delle proposte. Rimadesio project è un vero e proprio metodo di lavoro, in cui i professionisti del design possono trovare risposte concrete per ognuna delle loro esigenze. Per Rimadesio il custom made è di serie: la realizzazione esclusivamente su misura è già prevista per molte delle proposte della collezione. Un approccio progettuale a cui fa riscontro una metodologia produttiva evoluta, in grado di misurarsi con le esigenze di customizzazione dei professionisti del contract.

Rimadesio Project is the dedicated division for large supplies and interiors of public buildings, hotels, community spaces and all project types that require a custom-made approach. Rimadesio's design and production capacity to always create custom-made solutions finds a new outlet in the exclusive service that includes consulting services for project design and the option of customising proposals. Rimadesio Project is an actual working method in which design professionals can find concrete answers for their every requirement. Custom-made solutions are the rule for Rimadesio, and they are the only option for many proposals in the collection. A design approach based on an advanced production method that can meet customisation demands of professionals specialised in the contract sector.

Rimadesio project ist die Abteilung für Großlieferanten und für die Einrichtung von öffentlichen Gebäuden, Hotels, Gemeinschaftsbereichen und alle Projekte, die einen kundenorientierten Ansatz erfordern. Die konzeptionellen und produktiven Kapazitäten von Rimadesio, stets Lösungen nach Maß zu liefern, finden einen neuen Einsatzbereich und werden zu einem exklusiven Service, der die Beratung bei der Planung und die Möglichkeit, kundenspezifische Lösungen zu erarbeiten, einschließt. Rimadesio project ist ein wertvolles Arbeitsinstrument, mit dem Fachleute aus dem Bereich Design konkrete Lösungen für ihre sämtlichen Erfordernisse finden. Für Rimadesio sind Anfertigungen nach Kundenwunsch Alltagsgeschäft: Für viele Vorschläge der Kollektion ist die Möglichkeit der Maßanfertigung vorgesehen.

Rimadesio project est la division spécialement consacrée aux grandes fournitures et à l'ameublement d'édifices publics, hôtels, espaces communautaires et tout type de projet nécessitant une approche custom made. La capacité conceptuelle et productive Rimadesio à réaliser des solutions toujours sur mesure s'offre un nouveau cadre, en devenant un service exclusif qui comprend la consultation à la conception et la possibilité de customiser les propositions. Rimadesio project est une véritable méthode de travail, permettant aux professionnels du design de trouver des réponses concrètes à chacune de leurs exigences. Pour Rimadesio, le custom made est de série: la réalisation uniquement sur mesure est déjà prévue pour bon nombre des propositions de la collection. Une approche conceptuelle à laquelle fait pendant une méthodologie de production évoluée, capable de se mesurer aux exigences de customisation des professionnels du contract.

Rimadesio project es la división especialmente dedicada a los grandes suministros y a la decoración de edificios públicos, hoteles, espacios comunes y todo tipo de proyecto que requiera una propuesta custom made. La capacidad de proyecto y producción Rimadesio de realizar soluciones siempre a medida abarca un nuevo ámbito, convirtiéndose en un servicio exclusivo que incluye el asesoramiento para el proyecto y la posibilidad de customizar las propuestas. Rimadesio project es un verdadero método de trabajo, cuyos diseñadores profesionales hallan respuestas concretas para cada exigencia. Para Rimadesio el custom made es de serie: la realización exclusivamente a medida está ya prevista para muchas de las propuestas de la colección. Una propuesta de proyecto que corresponde a una metodología productiva avanzada, capaz de medirse con las exigencias de customización de los profesionales del contract.

Un partner per un servizio completo
A partner for an all-round service

Capacità di dialogo e confronto, preparazione specifica e continua assistenza: questi sono gli elementi costitutivi della collaborazione con Rimadesio project, coadiuvata dal capillare network aziendale. Un metodo che garantisce l'affidabilità di una realtà aziendale di grande esperienza, dalle eccezionali potenzialità produttive, e la propositività di un vero e proprio partner creativo, in grado di collaborare con prestigiosi studi di progettazione e di suggerire soluzioni di grande originalità. Alberghi, uffici, retail, wellness centre, situazioni residenziali: l'esperienza Rimadesio project nel mondo del contract si è sviluppata in tutti gli ambiti delle grandi forniture, con progetti prestigiosi in Italia e nel mondo.

Communication and discussion skills, specific preparation and ongoing assistance are the founding factors of collaboration with Rimadesio project, which is underpinned by the capillary corporate network. The method ensures a reliable corporate framework that prides in impressive experience, with exceptional production potential, and the propositional attitude of a creative partner who is skilled in partnering prestigious design firms and in suggesting highly original solutions. Hotels, offices, retail outlets, wellness centres, residential frameworks: Rimadesio Project experience in the contract world has developed in all large supply frameworks with prestigious projects implemented both in Italy and worldwide.

Die Fähigkeit zum Dialog und zur Konfrontation, spezielle Vorbereitung und ständige Unterstützung: aus diesen Grundelementen besteht die Zusammenarbeit mit Rimadesio project, die durch das engmaschige Netzwerk der Firma unterstutzt wird. Eine Methode, die die Zuverlässigkeit einer Firma mit riesiger Erfahrung, extremen Produktionskapazitäten und der Unternehmungsgeist eines echten kreativen Partners, der wertvolle Planungsstudien einbringen und Lösungen von großer Originalität vorschlagen kann. Hotels, Büros, Retail, Wellness-Center, Wohnungen: Die Erfahrung von Rimadesio project im Contract-Sektor hat sich in allen Bereichen für Großlieferanten entwickelt, mit prestigeträchtigen Projekten in Italien und weltweit.

Capacité de dialogue et comparaison, préparation spécifique et assistance continue: tels sont les éléments constituant la collaboration avec Rimadesio project, aidée par le réseau capillaire de l'entreprise. Une méthode qui garantit la fiabilité d'une réalité entrepreneuriale de grande expérience, au potentiel de production exceptionnel, et l'esprit de proposition d'un véritable partenaire créatif, en mesure de collaborer avec de prestigieuses études de conception et de suggérer des solutions très originales. Hôtels, bureaux, retail, wellness center, situations résidentielles: l'expérience Rimadesio project dans le monde du contract s'est développée dans tous les secteurs des grandes fournitures, avec des projets prestigieux en Italie et dans le monde entier.

Capacidad de diálogo y comparación, preparación específica y continua asistencia: éstos son los elementos que constituyen la colaboración con Rimadesio project, respaldada por el vasto network de empresa. Un método que garantiza la fiabilidad de una realidad empresarial de gran experiencia, con excepcionales potencialidades de producción, y que se presenta como un verdadero socio creativo, capacitado para colaborar con prestigiosos gabinetes de diseño y de sugerir soluciones de gran originalidad. Hoteles, oficinas, retail, centros de bienestar, situaciones residenciales: la experiencia Rimadesio project en el mundo del contract se ha desarrollado en todos los ámbitos de los grandes suministros, con proyectos prestigiosos en Italia y en el mundo.

La collezione / The collection

Sliding doors 14 / Storage system 68 / Doors 100 / Day collection 170
Night collection 290 / Finishings 324

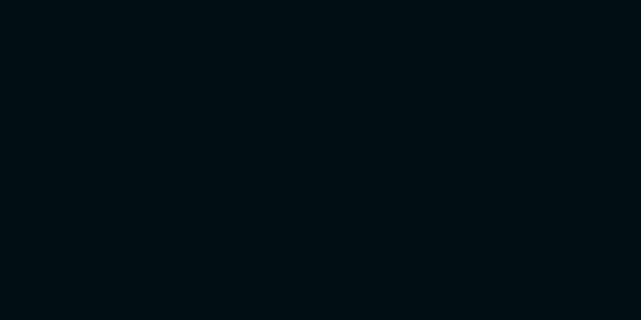

L'evoluzione della casa contemporanea nell'interpretazione Rimadesio: progetti di interior design che si declinano dall'area living alla zona notte, esplorando la completezza tipologica della collezione. Porte, porte scorrevoli, sistemi giorno componibili, librerie, l'innovativo progetto Cover che esplora tutte le possibilità del sistema contenitore, tavoli, madie, complementi, cabine armadio: proposte per soluzioni d'arredo totali che interpretano le concezioni più attuali dell'abitare. Due materie prime esclusive: l'alluminio e il vetro, materiali primari per una nuova dimensione di purezza, fra design rigoroso e innovazione tecnologica. Progetti evoluti con l'obiettivo della massima versatilità, realizzati sempre su misura per la più totale adattabilità ad ogni situazione, dagli spazi domestici agli ambienti di lavoro.

The evolution of the contemporary living interpreted by Rimadesio: interior design projects both for living and night areas, by using the complete collection. Doors, sliding panels, modular living systems, bookcases and the innovative project Cover, which is exploring all opportunity of the storage system, tables, sideboards, complements, walk in wardrobe: complete proposals for interior design, interpreting the current living conceptions. Two exclusive raw materials: glass and aluminium, primary materials for a new dimension of purity, between rigorous design and technological innovation. Projects developed with maximum versatility, always custom made, in order to meet any requests from domestic to work settings.

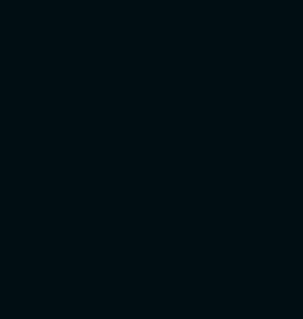

Die Entwicklung der modernen Haus in der Rimadesio Auslegung: Innenarchitektur Projekte, die vom Wohnbereich zum Schlafzimmer laufen und erkunden die Vollständigkeit der Kollektion. Türe, Schiebetüre, Living Systeme, Regale, das Innovative System Cover, um Nischen zu schliessen und ausstatten, Tische, Sideboard, Einrichtungselemente,Schränke: Vorschläge für die gesamte Design Lösung fuer die aktuelle Wohnen: Zwei exklusive Materialien: Aluminium und Glas, wichtigste Materialien für eine neue Dimension der Reinheit, zwischen strengen Design und technologische Innovation. Projekte mit dem Ziel einer maximale Vielseitigkeit anzubieten, immer nach Mass für die gesamte Anpassung an jede Situation, für jeden privaten und professionellen Bereich.

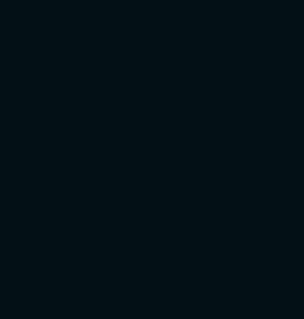

L'évolution de la maison contemporaine dans l'interprétation Rimadesio: les projets du design d'intérieur , qui se déroulent de la zone jour à la zone nuit, explorent la totalité typologique de la collection. Portes, panneaux coulissants, systèmes modulaires jour, bibliothèques, le projet innovant Cover qui explore toutes les possibilités du système de conteneurs, tables, bahuts, compléments et dressings: propositions pour projets d'ameublement complets, qui interprètent des visions les plus actuelles. Deux matières premières exclusives: l'aluminium et le verre, matériaux primaires pour une nouvelle dimension de pureté, y compris le design rigoureux et l'innovation technologique. Projets développés avec l'objectif d'une grande versatilité, toujours sur mesure pour une adaptabilité totale à toutes les situations, pour des milieux soit domestique, soit de travail.

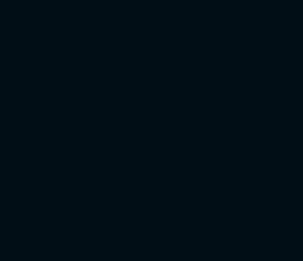

Rimadesio

La evolución de la casa contemporánea en la interpretación Rimadesio: proyectos de diseño de interiores que se desarrollan del living a la zona de noche, explorando la integridad tipológica de la colección. Puertas, paneles correderos, sistemas de día modulares, librerías, el innovador proyecto Cover que explora todas las posibilidades del sistema contenedor, mesas, aparadores, complementos, vestidores: propuestas de soluciones de amueblamiento total que interpretan las concepciones más actuales del vivir. Dos materias primas exclusivas: el aluminio y el cristal, materiales primarios para una nueva dimensión de pureza, entre diseño riguroso e innovación tecnológica. Proyectos desarrollados con el objetivo de la máxima versatilidad, realizados siempre a medida consiguen una total adaptabilidad en cada situación, desde los espacios domésticos hasta los ambientes de trabajo.

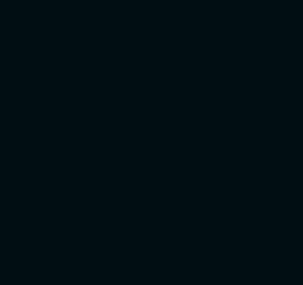

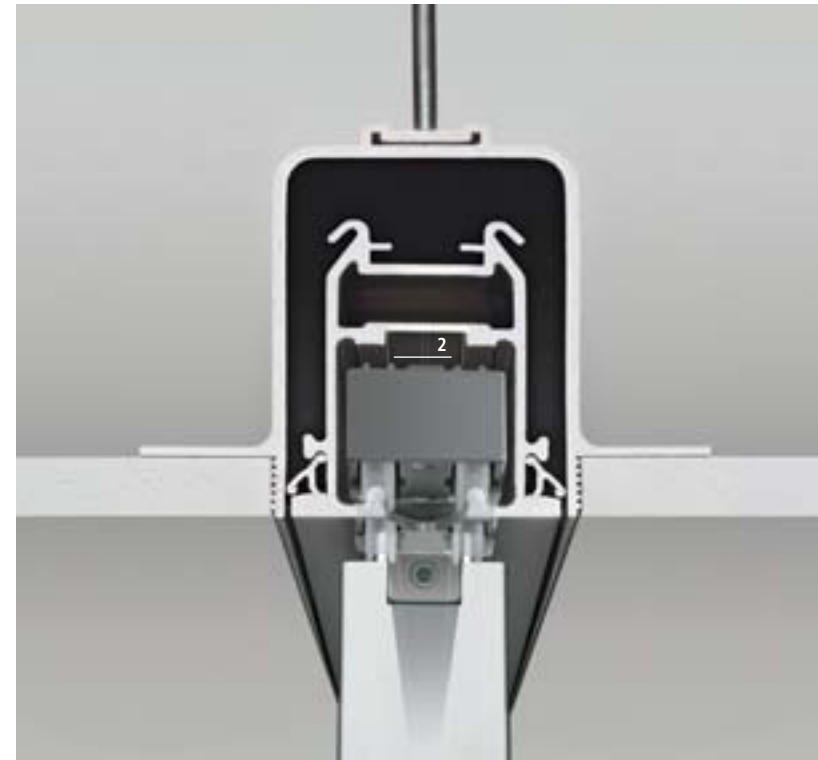
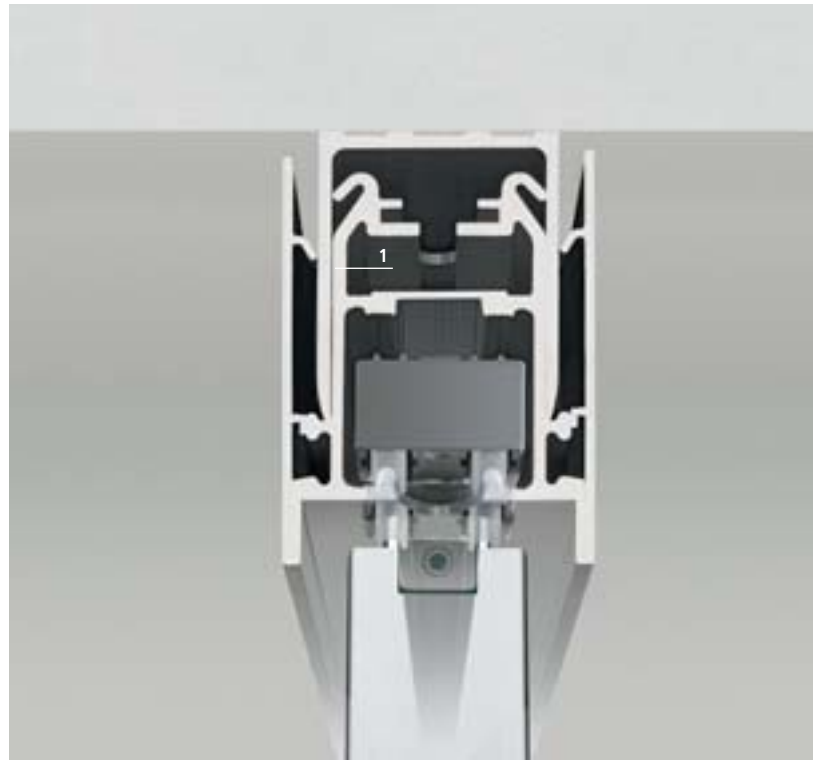

- 1 Binario di scorrimento con profilo telescopico di aggiustaggio brevettato. Consente la perfetta messa in bolla del binario di scorrimento e di compensare gli eventuali dislivelli del soffitto, senza fasce di tamponamento e spessori aggiuntivi
- 2 Profilo di scorrimento brevettato in estruso d'alluminio
- 3 Profilo di ancoraggio a parete in lega di alluminio (EN AW-6005A) temperato. Garantito per carichi di 100 kg per metro lineare

- 2 Patentiertes Laufprofil aus Druckguss Aluminium
- 3 Decke-Befestigungsprofil aus temperierter Aluminium-Legierung (EN AW-6005A). Garantierte Tragfähigkeit 100Kg pro Laufmeter
- 1 Rail de coulissement avec profil télescopique d'ajustage. Il permet de compenser les éventuels défauts du plafond, sans l'utilisation d'aucun type de tamponnement
- 2 Profil de coulissement breveté en extrudé d'aluminium
- 3 Profil de fixation mural en alliage d'aluminium trempé (EN AW-6005A). Garanti pour poids de 100 Kg par mt.lin.
- 1 Guía con perfil telescópico de ajuste patentado. Permite ajustar eventuales desniveles del techo, sin bandas y espesores añadidos
- 2 Perfil corredero patentado en extrusión de aluminio
- 3 Perfil de anclaje a pared en aleación de aluminio (EN AW-6005A) templado. Garantizado para cargas de 100 Kg por metro lineal

Binario a soffitto
Ceiling rail

Binario ad incasso
Built-in rail

Binario a parete
Wall rail

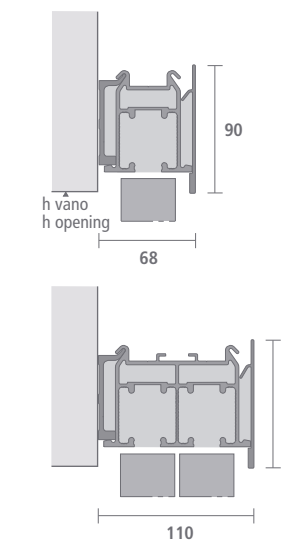
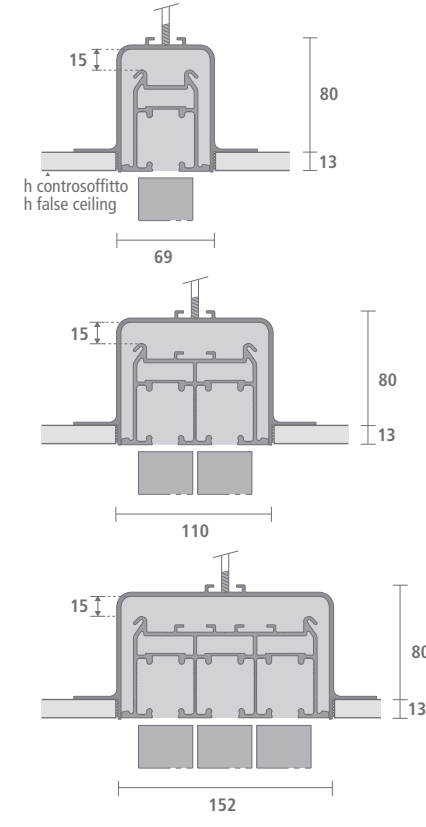
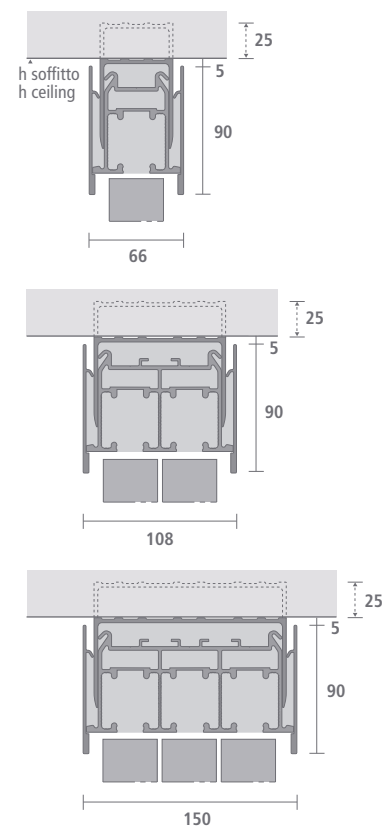



design Giuseppe Bavuso

sliding doors — Stripe Rimadesio

Stripe è il sistema di porte scorrevoli caratterizzato dal disegno dei traversi in alluminio, presenti su entrambe le facciate delle porte, rendendo così perfettamente bifacciali le composizioni. Dalla zona giorno alla zona notte, Stripe è un progetto pensato per ogni area della casa, così come per ambienti professionali e aree pubbliche. Una nuova interpretazione della luce come elemento fondamentale degli interni contemporanei, in cui un forte valore grafico si associa alla massima qualità tecnologica.

Stripe is the system of sliding panels characterized by aluminium crosspieces on both sides of the doors, thus making the compositions perfectly double sided. From living to night areas, Stripe is a system thought for any section of the house as well as for professional and public setting. A new interpretation of light as key element of the contemporary interiors, where a high graphic value is associated with maximum technological quality.

Stripe ist die Schiebetürsystem mit der Gestaltung der Aluminiumsprossen auf beiden Seiten der Türen, um eine perfekte doppelseitige Zusammensetzung zu erreichen. Vom Wohnzimmer zum Schlafzimmer, Stripe ist ein System für jeden Bereich des Hauses gedacht, sowie für den professionellen und öffentlichen Bereichen entwickelt. Eine neue Auslegung der Licht als grundlegendes Element der Innenräume, in denen eine starke Grafikwert mit der höchsten technologischen Qualität verbunden ist.

Stripe est le système de portes coulissantes, parfaitement bifacial grâce aux traverses en aluminium sur les deux faces. De la zone jour à la zone nuit, Stripe est un système pensé pour chaque zone de la maison, ainsi que pour les espaces professionnelles et le secteur public. Une nouvelle interprétation de la lumière comme élément fondamental des intérieurs contemporains, où la forte valeur graphique est associée à la plus haute qualité technologique.

Stripe es el sistema de paneles correderos caracterizado por el diseño de transversales en aluminio, presentes en ambos lados del panel, lo que convierte las composiciones ser perfectamente bifaciales. De la zona de noche a la zona de día, Stripe es un sistema desarrollado para cada área de la casa, así como para las áreas profesionales y los espacios públicos. Una nueva interpretación de la luz como un elemento fundamental de interiores contemporáneos, en los que se asocia un fuerte valor gráfico con la máxima calidad tecnológica.

Una proposta di area living totale, in cui sistemi e complementi della collezione Rimadesio creano una proposta di grande originalità. In questa pagina: porte scorrevoli Stripe struttura alluminio brown e vetro trasparente grigio. Composizione libreria Abacus living in vetro laccato grigio cenere opaco. Tavolo Flat struttura alluminio laccato opaco caffè e piano in vetro laccato opaco caffè. Madia Eileen square in vetro laccato opaco blu notte.

A complete proposal for the living area, where the systems and complements of Rimadesio collection create a very original proposal. On this page: Stripe sliding panels with brown aluminium structure and grey transparent glass. Abacus living composition in mat lacquered grey glass. Flat table with mat lacquered caffè aluminium structure and mat lacquered caffè top. Eileen square unit in mat lacquered blu notte glass.

Ein Vorschlag für den Wohnbereich, bei dem mit Systemen und ergänzenden Elementen der Rimadesio-Kollektion ein sehr originelles Angebot gestaltet wird. In dieser Seite: Schiebetüren Stripe aus Aluminium brown und grau transparent Glas. Buchregal Abacus Living aus matt lackiertem Glas grigio cenere. Tisch Flat mit Struktur aus matt lackiertem Aluminium caffè' und Platte aus matt lackiertem Glass caffè'. Sideboard Eileen Square aus matt lackiertem blu notte.

Une proposition globale pour la zone de jour, dans laquelle les systèmes et compléments de la collection Rimadesio créent une proposition de grande originalité. Dans cette page: portes coulissantes Stripe cadre en aluminium brown et verre transparent gris. Composition Abacus living en verre laqué mat grigio cenere. Table Flat cadre en aluminium laqué mat caffè et plateau en verre laqué mat caffè. Bahut Eileen square en verre laqué mat blu notte.

Una propuesta de área living total, en la cual los sistemas y complementos de la colección Rimadesio crean una propuesta de gran originalidad. En esta página: paneles correderos Stripe estructura aluminio brown y cristal transparente gris. Composición librería Abacus living en cristal lacado grigio cenere mate. Mesa Flat estructura en aluminio lacado mate caffè y tablero en cristal lacado mate caffè. Aparador Eileen square en cristal lacado mate, blu notte.



La versatilità progettuale del sistema Stripe consente di formulare proposte compositive evolute, fino a soluzioni che delimitano gli spazi con risultati di grande originalità. In questa pagina: struttura alluminio brown e vetro trasparente grigio. Cabina armadio Dress bold struttura alluminio brown, pannelli schienale in vetro laccato lucido lino, contenitori e ripiani in larice carbone melaminico.

The Stripe system's versatile design allows formulation of highly advanced compositive proposals to achieve solutions that define spaces featuring original results. On this page: brown aluminium structure and grey transparent glass. Dress bold walk in wardrobe brown aluminium structure, lino glossy lacquered glass wall panels, cabinets and shelves in melamine coal larch.

Dank der gestalterischen Vielseitigkeit des Systems Stripe lassen sich ausgefeilte Kombinationen erstellen, bis hin zu äußerst originellen Lösungen zur Abgrenzung der Wohnbereiche. Auf dieser Seite: Struktur aus Aluminium Brown und grau transparent Glas. Schrankraum Dress Bold struktur aus Aluminium Brown, Wandpaneele aus lackiertes Glas Lino, Schubladen und Fachboden in Melamin Kohllärchenholz.

La versatilité conceptuelle du système Stripe permet de formuler des propositions de composition évoluées, et même des solutions qui délimitent les espaces avec des résultats très originaux. Sur cette page: cadre en aluminium brown et verre transparent gris. Dressing Dress bold cadre en aluminium brown, panneaux de fond en verre laqué brillant lino, meubles et étagères en mélaminé mélèze charbon.

La versatilidad de proyecto del sistema Stripe permite formular propuestas de composición avanzadas, hasta llegar a soluciones que definen los espacios con resultados de gran originalidad. En esta página: estructura aluminio brown y cristal transparente gris. Vestidor Dress bold estructura aluminio brown, paneles traseros en cristal lacado brillante lino, contenedores y estantes en melamina de alerce color carbón.



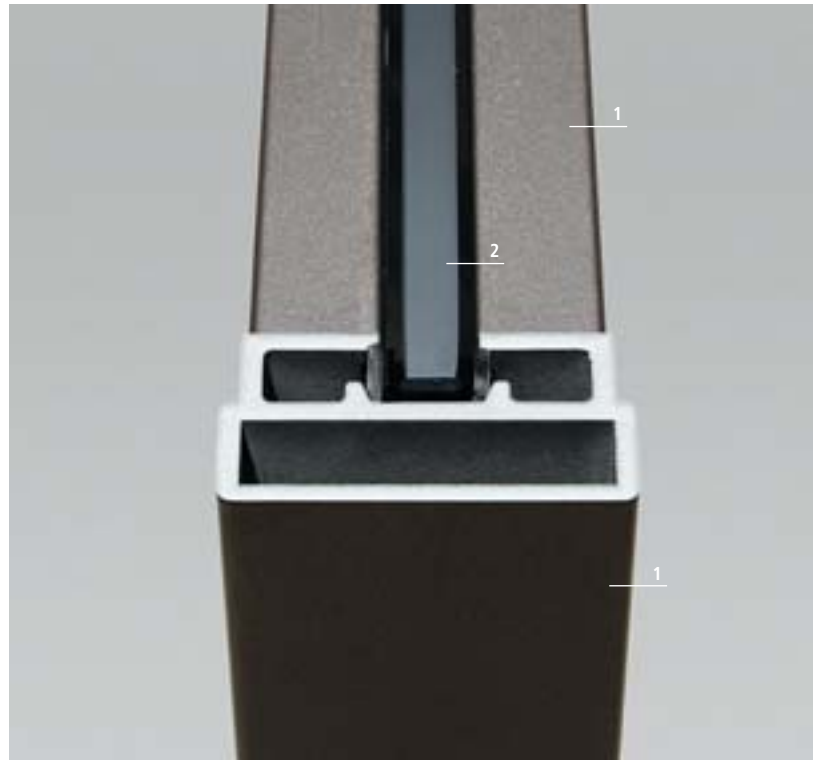

Le caratteristiche tecniche esclusive Exclusive technical features

- | | | | |
|---|--|---|---|
| 1 | Struttura in alluminio estruso (lega EN AW-6060) in finitura brown | 1 | Structure en aluminium extrudé (alliage EN AW-6060) en finition brown |
| 2 | Vetro temperato spessore 8 mm, conforme alle norme UNI EN 12150, UNI 7697 e UNI EN 12600 | 2 | Verre satiné trempé, épaisseur 8 mm, conformément aux normes UNI EN 12150, UNI 7697 et UNI EN 12600 |
| 3 | Binario di scorrimento ad incasso totale | 3 | Rail de coulissement encastré |
| 4 | Regolazione in altezza del pannello | 4 | Réglage en hauteur du panneau |
-
- | | | | |
|---|---|---|---|
| 1 | Extruded aluminium frame (alloy EN AW-6060) in brown finishing | 1 | Estructura en extrusión de aluminio (aleación EN AW-6060) en acabado brown |
| 2 | Tempered, satin-finish glass, 8 mm thick, conforms to UNI EN 12150, UNI 7697 and UNI EN 12600 standards | 2 | Cristal satinado templado espesor 8 mm, conforme a las normas UNI EN 12150, UNI 7697 y UNI EN 12600 |
| 3 | Built-in sliding rail | 3 | Guía embutida |
| 4 | Panel adjusting height | 4 | Regulación en altura del panel |
-
- | | |
|---|--|
| 1 | Rahmen aus fließgepresstem Aluminium (Legierung EN AW-6060) aus brown |
| 2 | Satinierteres Sicherheitsglas, Glasstärke 8 mm, gemäß den Bestimmungen UNI EN 12150, UNI 7697 und UNI EN 12600 |
| 3 | Eigenbaute schiene |
| 4 | Hoeheregulierung des Panels |

Le dimensioni e le maniglie Dimensions and handles

I pannelli scorrevoli del sistema Stripe vengono sempre realizzati su misura in altezza e larghezza, fino alle dimensioni massime indicate nello schema a fianco. Stripe utilizza il binario di scorrimento Rimadesio, che consente una perfetta messa in bolla, assicurando movimenti perfettamente calibrati, anche nelle composizioni di grandi dimensioni.

Les panneaux coulissants du système Stripe sont toujours réalisés sur mesure en hauteur et largeur, jusqu'aux dimensions maximales indiquées dans les plans ci-contre. Stripe utilise le rail de coulissement Rimadesio, qui permet une parfaite mise à niveau, en assurant mouvements parfaits, en particulier dans les grandes compositions.

The sliding panels of the system Stripe are always custom made both in height and width, with maximum dimensions as per the scheme on this page. Stripe uses the Rimadesio sliding rail, which allows a perfect levelling, guaranteeing perfectly smooth movements, even with compositions of big dimensions.

Los paneles correderos Stripe son siempre realizados a medida en altura y anchura, hasta las dimensiones máximas indicadas en los esquemas de al lado. Stripe utiliza la guía Rimadesio, que asegura movimientos perfectamente alineados, también en las composiciones de grandes dimensiones.

Die Schiebepaneele des Stripe Systems werden immer nach Maß, sowohl in der Höhe als auch in der Breite, gearbeitet. Maximale verfügbaren Abmessungen laut seitlichem Schema. Bei Stripe verwendet Rimadesio eine spezielle Schiene, die die perfekte Nivellierung und Bewegung auch mit großen Anlagen ermöglicht.

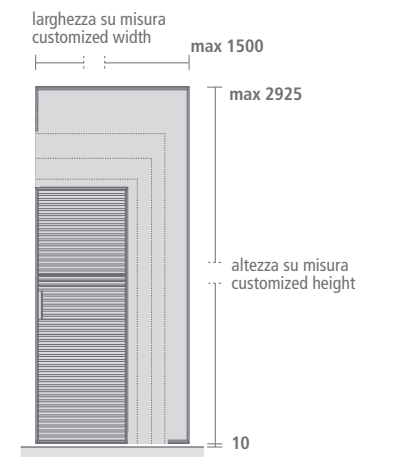

2012
maniglia / handle



design Giuseppe Bavuso

sliding doors — Velaria Rimadesio

L'interpretazione della porta scorrevole all'insegna del massimo rigore geometrico. Un progetto in cui i pannelli vengono realizzati sempre su misura, con un profilo strutturale in alluminio di minimo spessore che valorizza al massimo le qualità estetiche esclusive del vetro Rimadesio. Un sistema dotato di innovative soluzioni tecniche brevettate, per garantire la più ampia libertà progettuale, associata alla semplicità di installazione e ad un'eccezionale affidabilità nel tempo.

Sliding doors interpreted with the utmost geometrical rigour. In the project panels are always custom made with a structural profile in minimum thickness aluminium that makes the most of the exclusive aesthetic features of Rimadesio glass. The system is fitted with patented innovative technical solutions to guarantee the utmost freedom of design, along with easy installation and exceptional reliability over the years.

Die Interpretation der Schiebetür im Zeichen größter geometrischer Strenge. Ein Entwurf mit ausschließlich maßgefertigten Türplatten und einem Aluminium-Strukturprofil in geringstmöglicher Stärke, das die exklusiven ästhetischen Vorzüge des Rimadesio-Glases bestens betont. Ein System, dessen innovative, patentierte technische Lösungen höchste gestalterische Freiheit ebenso gewähren wie einfache Einbauverfahren und außerordentliche Zuverlässigkeit.

L'interprétation de la porte coulissante à l'instar de la rigueur géométrique maximale. Un projet pour lequel les panneaux sont toujours réalisés sur mesure, avec un profil structurel en aluminium d'épaisseur minimum qui met en valeur au maximum les qualités esthétiques exclusives du verre Rimadesio. Un système doté de solutions techniques innovantes brevetées afin de garantir la plus grande liberté conceptuelle, associée à la simplicité d'installation et à une exceptionnelle fiabilité dans le temps.

La interpretación de la puerta corredera se caracteriza por el rigor geométrico más absoluto. Un proyecto en el que los paneles se realizan siempre a medida, con un perfil estructural de aluminio de reducido espesor que valoriza al máximo las cualidades estéticas exclusivas del cristal Rimadesio. Un sistema dotado de innovadoras soluciones técnicas patentadas, para poder garantizar una mayor libertad de diseño, asociada a la sencillez de instalación y a una excepcional fiabilidad con el paso del tiempo.

In questa pagina: porte scorrevoli Velaria struttura piombo spazzolato e vetro grigio trasparente. Tavolo Manta con struttura a sei gambe in alluminio brown e piano in rovere termotrattato. Nella pagina seguente: porte scorrevoli Velaria struttura alluminio brown e vetro riflettente chiaro. Mensole Eos struttura alluminio brown e vetro laccato opaco caffè. Tavolo Tabula struttura alluminio brown e vetro laccato opaco caffè.

On this page: Velaria sliding doors with structure in brushed lead and grey transparent glass. Manta with the six leg structure in brown aluminium and heat treated oak top. On the next page: Velaria sliding doors with brown aluminium frame and light reflecting glass. Eos shelves with brown aluminium frame and matt lacquered caffè colour glass. Tabula table with brown aluminium frame and matt lacquered caffè colour glass.

Auf dieser Seite: Schiebetüren Velaria Rahmen bleigrau gebürstet und Scheibe aus grauem transparenten Glas. Tisch Manta mit sechsbeiniger Struktur aus Aluminium braun und Tischplatte aus thermobehandelter Eiche. Auf der folgenden Seite: Schiebetüren Velaria mit Aluminiumprofil Brown und hellem Reflexglas. Regalböden Eos mit Aluminiumprofil Brown und im Farbton Caffè matt lackiertem Glas. Tisch Tabula mit Aluminiumstruktur Brown und im Farbton Caffè matt lackiertem Glas.

Dans cette page: panneaux coulissants Velaria structure plomb brossé et verre gris transparent. Table Manta avec structure à six jambes en aluminium brown et plan en chêne thermo traité. Sur la suivante page: portes coulissantes Velaria structure en aluminium brown et verre réfléchissant clair. Etagères Eos structure en aluminium brown et verre laqué mat café. Table Tabula structure en aluminium brown et verre laqué mat café.

En esta página: puertas correderas Velaria con estructura en plomo cepillado y cristal gris transparente. Mesa Manta con una estructura de seis patas en aluminio brown y tablero en roble termotrattado. En la pagina siguiente: puertas correderas Velaria estructura de aluminio brown y cristal reflectante claro. Estantes Eos estructura de aluminio brown y cristal lacado mate caffè. Mesa Tabula estructura de aluminio brown y cristal lacado mate caffè.





Struttura alluminio bianco e vetro grigio trasparente. Tavolo Flat struttura alluminio bianco neve e piano in vetro laccato opaco bianco neve. Nella pagina successiva: Velaria struttura wengè e vetro grigio trasparente. Libreria Zenit struttura alluminio nero, mensole e vetrine vetro grigio trasparente, cassettiere vetro laccato nero lucido. Tavolo Flat alluminio anodizzato nero, piano in vetro laccato nero lucido.

White aluminium frame and transparent grey glass. Flat table with bianco neve colour aluminium frame and matt lacquered glass top in the same shade. On the next page: Velaria Wengè frame with transparent grey glass. Bookcase Zenit, structure in black aluminium, shelves and showcases in grey transparent glass, drawer units with glossy black lacquered glass. Table Flat, black anodised aluminium, table top in glossy black lacquered glass.

Profil aus weißem Aluminium mit transparentem, grauem Glas. Tisch Flat mit Aluminiumstruktur im Farbton Bianco Neve und Platte aus matt lackiertem Glas ebenfalls in der Farbe Bianco Neve. Auf folgender Seite: Schiebetüren Velaria mit Wengérahmen und grauem Klarglas. Regal Zenit, Struktur aus schwarzem Aluminium, Fachböden und Vitrinen aus Glas Grau transparent, Schubladenelemente mit Hochglanz lackierten Glas in der Farbe Schwarz. Flat Tisch mit Struktur aus schwarz eloxierten Aluminium und Tischplatte aus Hochglanz lackiertem Glas in der Farbe Schwarz.

Structure en aluminium blanc et verre gris transparent. Table Flat avec structure en aluminium bianco neve et plateau en verre laqué mat bianco neve. Dans la page suivante: Velaria structure wengé et verre gris transparent. Bibliothèque Zenit structure aluminium noir, étagères et vitrines verre gris transparent, meubles tiroirs verre laqué noir brillant. Table Flat aluminium anodisé noir, plateau en verre laqué noir brillant.

Estructura en aluminio blanco y cristal gris transparente. Mesa Flat con estructura de aluminio bianco neve y tablero de cristal lacado mate bianco neve. En la página siguiente: Velaria estructura wengué y cristal gris transparente. Librería Zenit estructura en aluminio negro, estantes y vitrinas en cristal gris transparente, cajoneras en cristal lacado negro brillo. Mesa Flat en aluminio anodizado negro, base en cristal lacado negro brillo.







Le caratteristiche tecniche esclusive
Exclusive technical features

- | | |
|---|--|
| <p>1 Struttura in alluminio estruso (lega EN AW-6060) con rivestimento in vero legno</p> <p>2 Vetro satinato temperato spessore 8 mm, conforme alle norme UNI EN 12150, UNI 7697 e UNI EN 12600</p> <p>3 Ammortizzatore inferiore di fine corsa in gomma naturale e nylon</p> | <p>1 Structure en aluminium extrudé (alliage EN AW-6060) avec revêtement en vrai bois</p> <p>2 Verre satiné trempé, épaisseur 8 mm, conformément aux normes UNI EN 12150, UNI 7697 et UNI EN 12600</p> <p>3 Amortisseur inférieur de fin de course en caoutchouc naturel et nylon</p> |
| <p>1 Extruded aluminium frame (alloy EN AW-6060) with real wood finish</p> <p>2 Tempered, satin-finish glass, 8 mm thick, conforms to UNI EN 12150, UNI 7697 and UNI EN 12600 standards</p> <p>3 Lower natural rubber and nylon buffer</p> | <p>1 Estructura en extrusión de aluminio (aleación EN AW-6060) revestida de madera verdadera</p> <p>2 Cristal satinado templado espesor 8 mm, conforme a las normas UNI EN 12150, UNI 7697 y UNI EN 12600</p> <p>3 Amortiguador inferior de final de deslizamiento de goma natural y nylon</p> |
| <p>1 Rahmen aus fließgepresstem Aluminium (Legierung EN AW-6060) mit Echtholz-Verkleidung</p> <p>2 Satiniertes Sicherheitsglas, Glasstärke 8 mm, gemäß den Bestimmungen UNI EN 12150, UNI 7697 und UNI EN 12600</p> <p>3 Stoßdämpfer am unteren Anschlag aus Naturgummi und Nylon</p> | <p>1 Structure en aluminium extrudé (alliage EN AW-6060) avec revêtement en vrai bois</p> <p>2 Verre satiné trempé, épaisseur 8 mm, conformément aux normes UNI EN 12150, UNI 7697 et UNI EN 12600</p> <p>3 Amortisseur inférieur de fin de course en caoutchouc naturel et nylon</p> |

Le dimensioni e le maniglie
Dimensions and handles

I pannelli scorrevoli del sistema Velaria vengono sempre realizzati su misura in altezza e larghezza, fino alle dimensioni massime indicate nello schema a fianco. Caratteristica esclusiva Rimadesio è il rivestimento in vero legno della struttura. Velaria utilizza il binario di scorrimento Rimadesio, che consente una perfetta messa in bolla, assicurando movimenti perfettamente calibrati, anche nelle composizioni di grandi dimensioni.

Les panneaux coulissants du système Velaria sont toujours réalisés sur mesure en hauteur et largeur, jusqu'aux dimensions maximales indiquées dans les plan ci-contre. La caractéristique exclusive de Rimadesio est le revêtement en vrai bois de la structure. Velaria utilise le rail de coulissement Rimadesio, qui permet une parfaite mise à niveau, en assurant mouvements parfaits, en particulier dans les grandes compositions.

The sliding panels of the system Velaria are always custom made both in height and width, with maximum dimensions as per the scheme on this page. Exclusive characteristic of Rimadesio is the covering of the structure with real wood. Velaria uses the Rimadesio sliding rail, which allows a perfect levelling, guaranteeing perfectly smooth movements, even with compositions of big dimensions.

Los paneles correderos Velaria son siempre realizados a medida en altura y anchura, hasta las dimensiones máximas indicadas en el esquema de al lado. Característica exclusiva de Rimadesio es el revestimiento en madera de la estructura. Velaria utiliza la guía Rimadesio, que asegura movimientos perfectamente alineados, también en las composiciones de grandes dimensiones.

Die Schiebepaneele des Velaria Systems werden immer nach Maß, sowohl in der Höhe als auch in der Breite, gearbeitet. Maximale verfügbaren Abmessungen laut seitlichem Schema. Besonderes Eigenschaft von Rimadesio ist die Verkleidung der Struktur mit echtem Holz. Bei Velaria verwendet Rimadesio eine spezielle Schiene, die die perfekte Nivellierung und Bewegung auch mit großen Anlagen ermöglicht.

- 1 2005
- 2 3205

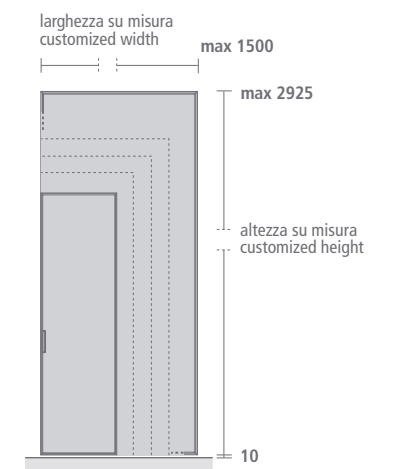



design Giuseppe Bavuso

sliding doors — Graphis Rimadesio

La porta scorrevole in totale libertà progettuale, definita dall'eccezionale varietà cromatica ed estetica del vetro Rimadesio. I pannelli del sistema Graphis, sempre realizzati su misura, sono costituiti da un profilo strutturale d'alluminio di minimo spessore, caratterizzato dal traverso orizzontale con maniglia integrata, e da un vetro doppio temperato disponibile nell'esclusiva gamma dei 30 colori laccati Ecolorsystem lucidi e opachi, in sei tinte reflex con effetto metallizzato riflettente e nelle finiture riflettente grigio, acidato e acidato grigio. Un'esplorazione completa delle possibilità stilistiche del vetro, per un progetto in grado di declinarsi sia in ambienti domestici che professionali.

The total freedom projecting sliding door defined by the exceptional chromatic and aesthetic variety of Rimadesio glass. Graphis system panels, always custom made, have a minimum thickness aluminium structural profile characterised by a horizontal crossbar with built-in handle, and by tempered double glass available in the exclusive range of 30 Ecolorsystem lacquered colours, both glossy and matt, in six reflex shades with reflecting metallic effect and in reflecting grey, acid-etched and acid-etched grey finishes. A thorough exploration of the stylistic options offered by glass for a project that can be developed both in domestic and professional environments.

Schiebetür mit vollständiger gestalterischer Freiheit, bestimmt durch die überragende ästhetische und chromatische Vielfalt des Rimadesio-Glases. Die ausschließlich maßgefertigten Türplatten des Systems Graphis bestehen aus einem Aluminium-Strukturprofil in geringstmöglicher Stärke; charakteristisch sind der Horizontalträger mit integriertem Griff und das Zweischeiben-Sicherheitsglas; Das System ist erhältlich in einer exklusiven Farbpalette mit 30 glänzenden oder matten Ecolorsystem-Farblackierungen und in sechs Reflex-Tönen mit spiegelndem Metallic-Effekt sowie in den reflektierenden Ausführungen Grau, Geätzt und Grau geätzt. Eine vollständige Ausschöpfung des stilistischen Potentials des Glases, für einen Entwurf mit optimaler Eignung für das private und berufliche Umfeld.

La porte coulissante en totale liberté conceptuelle, définie par l'exceptionnelle variété chromatique et esthétique du verre Rimadesio. Les panneaux du système Graphis, toujours réalisés sur mesure, sont constitués d'un profil structurel en aluminium d'épaisseur minimum, caractérisé par la traverse horizontale avec poignée intégrée et par un double vitrage trempé disponible dans la gamme exclusive des 30 couleurs laqués Ecolorsystem brillants et mats, en six teintes reflex avec effet métallisé réfléchissant et dans les finitions réfléchissantes gris, traité à l'acide et traité à l'acide gris. Une exploration complète des possibilités stylistiques du verre pour un projet en mesure de se décliner aussi bien en espaces domestiques que professionnels.

La puerta corredera, diseñada en total libertad, se resuelve con la excepcional variedad cromática y estética del cristal Rimadesio. Los paneles del sistema Graphis, realizados siempre a medida, están formados por un perfil estructural de aluminio de espesor reducido, caracterizado por el travesaño horizontal y el tirador integrado, y por un doble cristal templado disponible en la exclusiva gama de los 30 colores lacados Ecolorsystem brillantes y mate, en seis tonalidades reflex con efecto metalizado reflectante y en los acabados reflectante gris, al ácido y al ácido gris. Una exploración completa de las posibilidades estilísticas del cristal, para un proyecto que consigue proponerse tanto para ambientes domésticos como profesionales.

L'estetica dei riflessi
The aesthetic quality of reflections

La possibilità di creare ambienti professionali fortemente caratterizzati, dove i sistemi Rimadesio valorizzano la definizione stilistica degli spazi. In questa pagina: Graphis alluminio e vetro laccato lucido grigio cenere. Tavolo Flat alluminio e piano vetro nero lucido. Libreria Cartesia con schienali e ripiani in vetro nero lucido dotati di sistema di illuminazione.

Possibility to create professional personalized interior where Rimadesio systems define and make maximum use of the space. On this page: Graphis aluminium frame and grigio cenere glossy lacquered glass. Flat table in aluminium with glossy black lacquered glass top. Cartesia bookcase with lightened shelves and back panels in glossy black lacquered glass.

Die Rimadesio Systeme geben einen stylistischen Wert zu den Räumen und geben die Möglichkeit ein eigenes Styl zu den professionellen sowie auch zu den Hausbereichen zu gestalten. Auf dieser Seite: Graphis Aluminiumrahmen und glänzend grigio cenere lackiertes Glas. Flat Tisch aus Aluminium und hochglanz schwarz-lackierte Glassplatte. Cartesia mit Rückwänden und Fachböden aus Hochglanz lackiertem schwarzem Glas, wobei die Fachböden mit einem Beleuchtungssystem vorgesehen worden sind.

Possibilité de créer pièces professionnelles très personnalisées où les systèmes Rimadesio valorisent les espaces mêmes. Dans cette page: Graphis structure aluminium et verre laqué grigio cenere brillant. Table Flat, structure aluminium et plateau en verre noir brillant. Bibliothèque Cartesia avec panneaux de fond et étagères en verre noir brillant, étagères avec éclairage.

La posibilidad de realizar ambientes profesionales muy personalizados, donde los sistemas Rimadesio valorizan la definición estilística de los espacios. En esta página: Graphis estructura aluminio y cristal lacado grigio cenere brillante. Mesa Flat con estructura en aluminio y base en cristal negro brillante. Librería Cartesia con traseras y estantes en cristal negro brillante, estantes con iluminación.



Dalle superfici laccate, che vivono di colori e riflessi, ai vetri trasparenti: Graphis consente di interpretare un'ampia varietà di approcci stilistici. In questa pagina: Graphis struttura alluminio e vetro riflettente grigio.

From the lacquered surfaces with their vivacious colours and reflections to the transparent glass: Graphis makes it possible to create a wide range of stylish approaches. On this page: Graphis aluminium frame and grey reflecting glass.

Von lackierten Oberflächen, die von Farben und Reflexen leben, zu Klarglasausführungen: Graphis ermöglicht breit gefächerte Gestaltungsmöglichkeiten und verschiedene stilistische Ansätze. Auf dieser Seite: Graphis Aluminiumrahmen und grau verspiegeltes Glas.

Des surfaces laquées, vivant de couleurs et de reflets, aux verres transparents: Graphis permet d'interpréter une large variété d'approches stylistiques. Dans cette page: Graphis structure en aluminium et verre réfléchissant gris.

Desde superficies lacadas, que viven de colores y reflejos, hasta cristales transparentes: Graphis permite interpretar una amplia variedad de propuestas estilísticas. En esta página: Graphis estructura de aluminio y cristal reflectante gris.



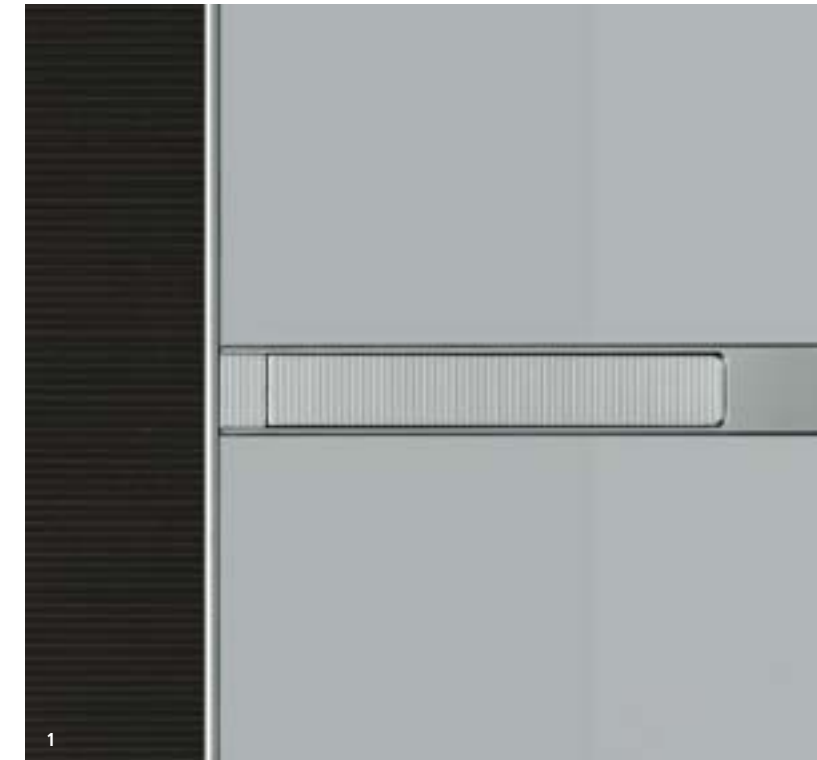
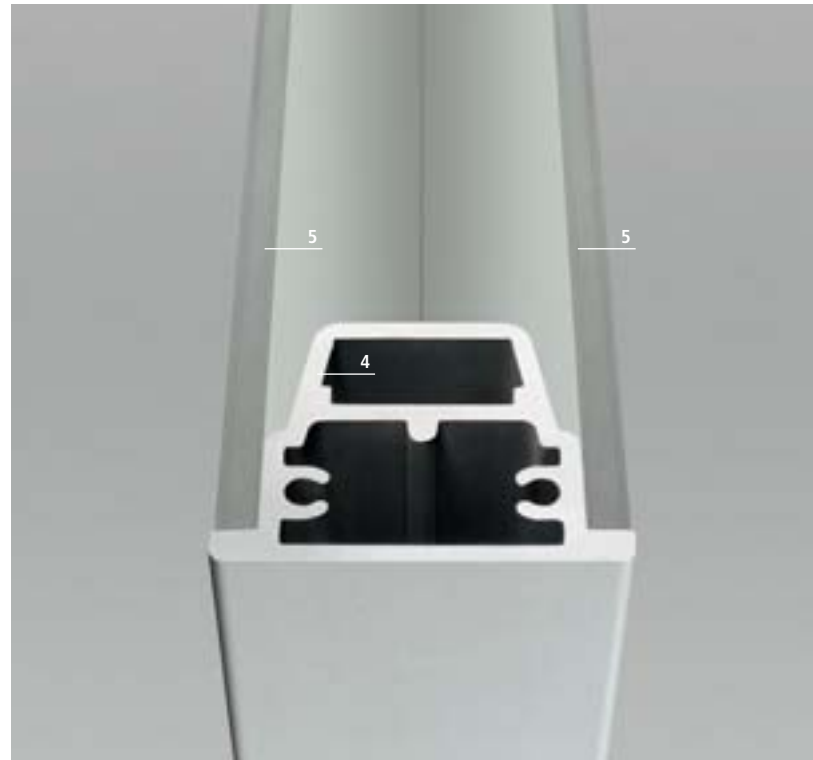

Le caratteristiche tecniche esclusive Exclusive technical features

- | | |
|---|---|
| <p>1 Binario di scorrimento con profilo telescopico di aggiustaggio brevettato. Regolazione in altezza di 25 mm</p> <p>2 Freno soft motion a scomparsa, dotato di molle di richiamo e pistoncino ad olio</p> <p>3 Carrello di scorrimento. Ruote in nylon e fibra di vetro. Portata max 100 kg per carrello</p> <p>4 Profilo strutturale in estruso di alluminio anodizzato</p> <p>5 Doppio vetro temperato 4+4 mm in versione laccato, satinato e riflettente. Conformi alle norme UNI EN 12150, UNI 7697 e UNI EN 12600 in materia di sicurezza per i vetri d'arredamento</p> | <p>with reference to the security of glasses for decoration purposes</p> <p>1 Gleitschiene mit patentiertem Teleskopprofil zur Justierung Höhenregulierung um 25 mm</p> <p>2 Eingebauter Soft-Motion Bremse, mit der Rückkehr Federn und Kolben-Öl ausgestattet</p> <p>3 Laufwagen Rollen aus Nylon und Glasfaser. Höchstlast pro Laufwagen 100 kg</p> <p>4 Rahmenprofil aus fließgepresstem Aluminium eloxiert</p> <p>5 Doppeltes Sicherheitsglas 4+4 mm in Ausführung lackiert, satiniert und Reflexglas. Das entspricht die einschlägigen UNI EN 12150, UNI 7697 und UNI EN 12600 Sicherheitsnormen für die Einrichtungsgläser</p> |
| <p>1 Sliding rail with patented adjusted telescopic section. Height adjustment 25 mm</p> <p>2 Soft motion brake, equipped with a recall spring and an oil piston</p> <p>3 Sliding carriage. Nylon and fibreglass wheels. Max loadbearing capacity per carriage 100 kg</p> <p>4 Structural section in extruded anodised aluminium</p> <p>5 Double 4+4 mm tempered glass in lacquered, satin-finish, and reflecting versions. In accordance with the UNI EN 12150, UNI 7697 and UNI EN 12600 rules</p> | <p>1 Rail de coulissement avec profilé télescopique d'ajustage breveté. Réglage en hauteur de 25 mm</p> <p>2 Frein soft motion invisible avec ressorts de retour et petit piston à huile</p> <p>3 Chariot de coulissement. Roulettes en nylon et fibre de verre. Charge maximale de 100 kg par chariot</p> <p>4 Profile structurel en extrusion d'aluminium anodisé</p> |

- 5 Double verre trempé 4+4 mm d'épaisseur, en version laqué, satiné ou réfléchissant. Conformes aux normes UNI EN 12150, UNI 7697 et UNI EN 12600 en matière de sécurité pour les verres d'ameublement
- 1 Guía de deslizamiento con perfil telescópico de ajuste patentado. Regulación de la altura de 25 mm
- 2 Freno soft motion invisible, equipado con resortes de retorno y de pistón al aceite
- 3 Carro de deslizamiento. Ruedas de nylon y fibra de vidrio. Carga útil máx. 100 kg por carro
- 4 Perfil estructural de extrusión de aluminio anodizado
- 5 Doble cristal templado 4+4 mm en versión lacada, satinada y reflectante. Conformes a las normas UNI EN 12150, UNI 7697 y UNI EN 12600 en materia de seguridad por cuanto concierne los cristales para el amueblamiento

Le dimensioni e le maniglie Dimensions and handles

I pannelli scorrevoli Graphis vengono sempre realizzati su misura in altezza e larghezza, fino alle dimensioni massime indicate nello schema a fianco. Graphis è caratterizzato dal traverso orizzontale in posizione fissa, all'altezza di 1040 mm da terra. Il traverso orizzontale ospita le due maniglie a disposizione del programma: ad incasso e retrattile a scomparsa.

Graphis sliding panels are always custom made in height and width according to the dimensions indicated sideways on the scheme. Graphis panel has an horizontal crosspiece at a fixed height of mm 1040 from floor, and the two available handles are inserted in the crosspiece itself: inset and retractile.

Graphis Paneele sind immer nach Mass in Hoehe und Breite hergestellt. Siehe Maximal-Masse, die unten angegeben sind. Graphis Paneel hat eine einzelne horizontale Sprosse mit einer bestimmten Hoehe von mm 1040 vom Boden. Die zwei verfügbare Griffe sind in der Sprosse eingebaut: Muschel und einziehbare Griffe.

Les panneaux coulissants Graphis sont toujours sur mesure en hauteur et largeur selon les dimensions maximales indiquées de côté dans le plan. Graphis est caractérisé par la traverse horizontale placée à une hauteur fixe de 1040 mm du sol. Les deux poignées disponibles, encastrée et retractable, sont emboîtées dans la traverse.

Los paneles correderos Graphis se realizan siempre a medida en altura y anchura, hasta las dimensiones máximas indicadas en el esquema de al lado. Graphis se caracteriza por el transversal horizontal en posición fija a la altura de 1040 mm del suelo. En el transversal horizontal se encuentran las dos manillas a disposición del programa: embutida y retráctil empotrada.

- 1 1030 Retrattile a scomparsa
1030 Retractable
- 2 1080 Incasso
1080 Inset

Tipologie estetiche Aesthetical typology

Pannello con traverso
Cross panel

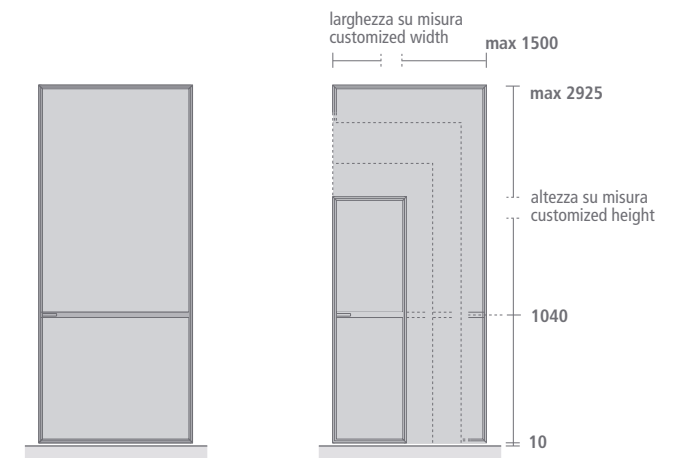



design Giuseppe Bavuso

sliding doors — Graphis plus Rimadesio

L'evoluzione estetica del sistema Graphis verso la massima essenzialità del disegno, con i pannelli interamente in vetro laccato e profilo strutturale in alluminio di minimo spessore. La purezza del vetro viene valorizzata da superfici di grandi dimensioni, definite da una geometria fondamentale. Realizzato sempre su misura, il sistema Graphis plus è caratterizzato dalla maniglia incassata in metallo, con inserto in vetro laccato in tinta con il pannello.

The aesthetical evolution of the Graphis system toward extremely basic design with panels entirely made of lacquered glass and minimum thickness aluminium structural profile. The purity of glass is enhanced by large surfaces defined by basic geometry. Always customized, the Graphis plus system is characterised by a recessed metal handle with lacquered glass insert that matches the panel.

Die ästhetische Hinwendung des Systems Graphis zu erlesen essentiellen Design, mit ganz aus lackiertem Glas bestehenden Türplatten und Strukturprofil aus Aluminium in geringstmöglicher Stärke. Große Flächen mit ausgeprägter Geometrie betonen die schlichte Reinheit des Glases. Kennzeichnend für das ausschließlich maßgefertigte System Graphis plus ist der eingelassene Metallgriff mit lackiertem Glaseinsatz in der Farbe der Türplatte.

L'évolution esthétique du système Graphis vers la plus grande essentialité du dessin, avec les panneaux entièrement en verre laqué et profil structurel en aluminium d'épaisseur minimale. La pureté du verre est mise en valeur par les surfaces de grandes dimensions, définies par une géométrie fondamentale. Toujours réalisé sur mesure, le système Graphis plus se caractérise par la poignée encastrée en métal, avec insert en verre laqué coordonné avec le panneau.

La evolución estética del sistema Graphis hacia la máxima esencialidad del diseño, con los paneles completamente en cristal lacado y perfil estructural en aluminio de espesor reducido. La pureza del cristal queda valorizada gracias a superficies de grandes dimensiones, definidas por una geometría fundamental. Realizado siempre a medida, el sistema Graphis plus se caracteriza por el tirador empotrado de metal, con una aplicación de cristal lacado a juego con el panel.

In questa pagina: Graphis plus nella versione "total white" in alluminio laccato bianco e vetro bianco latte. Nella pagina successiva: Graphis plus alluminio e vetro laccato opaco lino. Tavolo Tabula alluminio brown e vetro laccato opaco caffè.

On this page: "total white" version of Graphis plus with lacquered white aluminium frame and bianco latte colour glass. On the following page: Graphis plus aluminium frame and matt lacquered glass in the shade of lino. Tabula table with brown aluminium frame and matt lacquered caffè colour glass.

Auf dieser Seite: Kombination Graphis plus in "Total White"-Ausführung mit Profil aus weiß lackiertem Aluminium und Glas im Farbton Bianco Latte. Auf der folgenden Seite: Graphis plus mit Aluminiumprofil und matt lackiertem Glas im Farbton Lino. Tisch Tabula mit Aluminiumstruktur Brown und im Farbton Caffè matt lackiertem Glas.

Sur cette page: composition Graphis plus dans la version "total white" avec structure en aluminium laqué blanc et verre bianco latte. Sur la page suivante: Graphis plus aluminium et verre laqué mat lino. Table Tabula aluminium brown et verre laqué mat café.

En esta página: composición Graphis plus en la versión "total white", con estructura de aluminio lacado blanco y cristal bianco latte. En la página siguiente: Graphis plus aluminio y cristal lacado mate lino. Mesa Tabula aluminio brown y cristal lacado mate caffè.







design Giuseppe Bavuso

sliding doors — Graphis light Rimadesio

Graphis light è il sistema specificamente dedicato alla zona notte, pensato per chiudere cabine armadio e nicchie. Una proposta complementare alle porte scorrevoli Graphis e Graphis plus, che nella versione light si caratterizzano per il pannello in vetro laccato monofronte, coniugando leggerezza e purezza del design. Il sistema è definito da un profilo strutturale in alluminio, dotato di esclusive guarnizioni in gomma siliconica e polipropilene che garantiscono la perfetta tenuta alla polvere. In questa pagina: Graphis light struttura alluminio e vetro laccato opaco grigio ombra. Cabina armadio Abacus in vetro laccato lucido grigio chiaro, mensole in alluminio laccato grigio ombra. Contenitori a terra del sistema Abacus living in vetro laccato opaco grigio chiaro.

Graphis light is the proposal especially designed to close niches and walk-in closets. A complementary proposal to the sliding panels Graphis and Graphis plus, characterised in the light version by its single sided glass panel, associated to a aluminium structure, perfectly dust-proof, thanks to an exclusive perimeter joint. On this page: Graphis light sliding doors with aluminium frame and matt lacquered glass in the shade of grigio ombra. Abacus walk-in closet in grigio chiaro lacquered glass, aluminium shelves lacquered in the shade of grigio ombra. On floor storage units in the Abacus living system with matt lacquered grigio chiaro glass.

Graphis light ist das System, das dem Schlafbereich gewidmet ist, um begehbare Kleiderschränke und Nischen zu schließen. Der Entwurf ergänzt die Schiebetüren Graphis und Graphis plus, die sich in der Version light durch eine einseitig lackierte Platte auszeichnen und Leichtigkeit und Reinheit des Designs miteinander vereinen. Das System besteht aus einem Strukturprofil aus Aluminium und ist mit exklusiven Dichtungen aus silikonbehandeltem Gummi und Polypropylen ausgestattet, die einen optimalen Staubschutz bieten. Auf dieser Seiten: Schiebetüren Graphis light mit Aluminiumprofil und matt lackiertem Glas in Farbton Grigio Ombra. Schrankzimmer Abacus aus glänzend lackiertem Glas Grigio Chiaro mit Regalböden aus lackiertem Aluminium in Farbton Grigio Ombra. Bodennahe Schrankfächer des Systems Abacus living aus matt lackiertem Glas Grigio Chiaro.

Graphis light est le système conçu pour fermer des niches et cabines armoire. Une proposition complémentaire aux panneaux coulissants Graphis et Graphis plus que dans la version Light se caractérisent par le panneau en verre laqué, d'une seule face, où légèreté et pureté se lient parfaitement. Le système est caractérisé par un profil structurel en aluminium avec des profils en caoutchouc de silicone et polypropylène qui garantissent une fermeture hermétique. Sur cette page: portes coulissantes Graphis light, structure aluminium et verre laqué mat grigio ombra. Armoire penderie Abacus en verre laqué brillant grigio chiaro, étagères en aluminium laqué grigio ombra. Eléments de rangement au sol du système Abacus living en verre laqué mat grigio chiaro.

Graphis light es el sistema específicamente dedicado a la zona de noche, diseñado para cerrar vestidores y espacios. Una propuesta complementaria a los paneles correderos Graphis y Graphis plus, que en la versión light se caracteriza por el panel en cristal lacado de frente único, que combina la ligereza y la pureza del design. El sistema se define por un perfil estructural en aluminio, dotado de exclusivas guarniciones en goma de silicona y polipropileno que garantizan el perfecto cierre hermético contra el polvo. En esta página: puertas correderas Graphis light con estructura de aluminio y cristal lacado mate grigio ombra. Vestidor Abacus en cristal lacado brillante grigio chiaro y estantes de aluminio lacado grigio ombra. Contenedores apoyados al suelo del sistema Abacus living en cristal lacado mate grigio chiaro.

In questa pagina: cabina armadio Zenit con struttura alluminio brown e ripiani vetro grigio trasparente, cassettiere sospese in vetro laccato opaco caffè. Porte scorrevoli Graphis light profilo alluminio brown e pannelli in vetro grigio riflettente. Nella pagina successiva: Graphis light alluminio e vetro laccato lucido grigio chiaro, cabina armadio Abacus in vetro laccato lucido grigio ardesia.

On this page: the Zenit walk in wardrobe with brown aluminium structure and shelves in grey transparent glass, wall suspended drawer units in caffè mat lacquered glass. Sliding doors Graphis light with brown aluminium structure and panels in grey reflex glass. In the next page: Graphis light aluminium and glossy grigio chiaro lacquered glass, Abacus walk-in closet in polished lacquered glass in the shade of grigio ardesia.

Auf dieser Seite: Begehbare Schrank Zenit mit Aluminiumstruktur braun und Fachböden aus grauem transparentem Glas, hängende Schubladenschränke aus matt lackierten Glas im Farbton Caffè. Schiebetüren Graphis light Aluminiumprofil braun und grauem verspiegeldem Glas. Auf der nächsten Seite: Graphis light aus Aluminium und lackiertem Glas Farbton Grigio Chiaro, Schrankzimmer Abacus aus glänzend lackiertem Glas im Farbton Grigio Ardesia.

Dans cette page: dressing Zenit avec structure aluminium brown et étagères en verre gris transparent, meubles tiroirs suspendus en verre laqué mat caffè. Panneaux coulissants Graphis light profile aluminium brown et panneaux en verre gris réfléchissante. Sur la page suivante: Graphis light en aluminium et verre laqué brillant grigio chiaro, armoire penderie Abacus en verre laqué brillant grigio ardesia.

En esta página: vestidor Zenit con estructura en aluminio brown y estantes en cristal gris transparente, cajoneras colgantes en cristal lacado mate caffè. Puertas correderas Graphis light con perfil en aluminio brown y paneles en cristal gris reflectante. En la página siguiente: Graphis light en aluminio y cristal lacado brillante grigio chiaro, vestidor Abacus en cristal lacado brillante grigio ardesia.





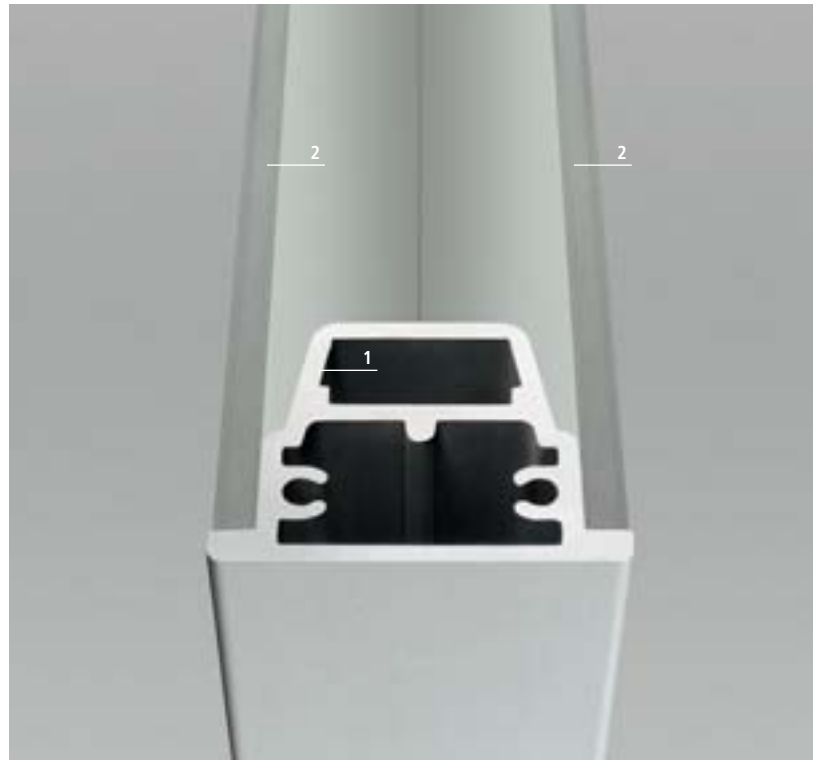

Graphis plus / Le caratteristiche tecniche esclusive
Graphis plus / Exclusive technical features

- | | |
|---|---|
| <p>1 Telaio in estruso d'alluminio (lega EN AW-6060 stato fisico T6). Ossidazione anodica conforme alle norme EN 12373, UNI EN ISO 2360</p> <p>2 Doppio vetro temperato 4+4 mm in versione laccato, satinato e riflettente. Conformi alle norme UNI EN 12150, UNI 7697 e UNI EN 12600 in materia di sicurezza per i vetri d'arredamento</p> | <p>1 Chassis d'aluminium extrudé (alliage EN AW-6060 état physique T6) Oxydation anodique conforme aux normes EN 12373, UNI EN ISO 2360</p> <p>2 Double verre trempé 4+4 mm d'épaisseur, en version laqué, satiné ou réfléchissant. Conformés aux normes UNI EN 12150, UNI 7697 et UNI EN 12600 en matière de sécurité pour les verres d'ameublement</p> |
| <p>1 Frame in extruded aluminium (alloy EN AW-6060 physic state T6). Anodic oxidation according to EN 12373, UNI EN ISO 2360 rules</p> <p>2 Double 4+4 mm tempered glass in lacquered, satin-finish, and reflecting versions. In accordance with the UNI EN 12150, UNI 7697 and UNI EN 12600 rules with reference to the security of glasses for decoration purposes</p> | <p>1 Marco en extrusión de aluminio (aleación EN AW-6060 estado físico T6). Oxidación anódica conforme a las normas EN 12373, UNI EN ISO 2360</p> <p>2 Doble cristal templado 4+4 mm en versión lacada, satinada y reflectante. Conformes a las normas UNI EN 12150, UNI 7697 y UNI EN 12600 en materia de seguridad por cuanto concierne los cristales para el amueblamiento</p> |
| <p>1 Struktur aus stranggepresster Aluminium (Legierung EN AW-6060, physischer StatusT6) Oxydation Anoden entsprechend Norm EN 12373, UNI EN ISO 2360</p> <p>2 Doppeltes Sicherheitsglas 4+4 mm in Ausführung lackiert, satiniert und Reflexglas. Das entspricht die einschlägigen UNI EN 12150, UNI 7697 und UNI EN 12600 Sicherheitsnormen für die Einrichtungsgläser</p> | <p>1 Marco en extrusión de aluminio (aleación EN AW-6060 estado físico T6). Oxidación anódica conforme a las normas EN 12373, UNI EN ISO 2360</p> <p>2 Doble cristal templado 4+4 mm en versión lacada, satinada y reflectante. Conformes a las normas UNI EN 12150, UNI 7697 y UNI EN 12600 en materia de seguridad por cuanto concierne los cristales para el amueblamiento</p> |

Graphis light / Le caratteristiche tecniche esclusive
Graphis light / Exclusive technical features

- | | |
|---|---|
| <p>1 Telaio in estruso d'alluminio (lega EN AW-6060 stato fisico T6). Ossidazione anodica conforme alle norme EN 12373, UNI EN ISO 2360</p> <p>2 Vetro singolo temperato spessore 4 mm in versione laccato, satinato e riflettente. Resistenza alla rottura conforme alle norme UNI EN 12150, UNI 7697 e UNI EN 12600</p> <p>3 Guarnizione perimetrale in gomma silconica</p> | <p>Sicherheits-Normen UNI EN 12150, UNI 7697 und UNI EN 12600</p> <p>3 Dichtung aus Silikonkautschuk</p> |
| <p>1 Frame in extruded aluminium (alloy EN AW-6060 physic state T6). Anodic oxidation according to EN 12373, UNI EN ISO 2360 rules</p> <p>2 Single tempered glass 4 mm thickness in lacquered, satin-finish, and reflecting versions. Resistant to crashes according to UNI EN 12150, UNI 7697 and UNI EN 12600 rules</p> <p>3 Perimetral joint in silicon rubber</p> | <p>1 Chassis d'aluminium extrudé (alliage EN AW-6060 état physique T6) Oxydation anodique conforme aux normes EN 12373, UNI EN ISO 2360</p> <p>2 Verre simple trempé, épaisseur 4 mm, en version laqué, satiné ou réfléchissant. Résistance conforme aux normes UNI EN 12150, UNI 7697 et UNI EN 12600</p> <p>3 Joint périmétrique en caoutchouc de silicone</p> |
| <p>1 Struktur aus stranggepresster Aluminium (Legierung EN AW-6060, physischer StatusT6) Oxydation Anoden entsprechend Norm EN 12373, UNI EN ISO 2360</p> <p>2 Einzelnes temperiertes Glas 4 mm Staerke in Ausführung lackiert, satiniert und Reflexglas. Bruchfest gemaess der</p> | <p>1 Marco en extrusión de aluminio (aleación EN AW-6060 estado físico T6). Oxidación anódica conforme a las normas EN 12373, UNI EN ISO 2360</p> <p>2 Cristal simple templado grosor 4 mm en versión lacada, satinada y reflectante. Resistencia a la rotura conforme a las normas UNI EN 12150, UNI 7697 y UNI EN 12600</p> <p>3 Guarnición perimétrica en goma de silicona</p> |



Le dimensioni e le maniglie
Dimensions and handles

I pannelli scorrevoli Graphis plus e Graphis light vengono sempre realizzati su misura in altezza e larghezza, fino alle dimensioni massime indicate nello schema a fianco. Sopra: entrambi i sistemi sono caratterizzati dalla maniglia incassata in metallo, con inserto in vetro laccato in tinta con il pannello.

Graphis plus and Graphis light panels are always customized both in height and width up to the largest sizes specified in the side diagram. Above: both systems are characterised by a recessed metal handle with lacquered glass insert, that matches the panel.

Die Paneele Graphis Plus und Graphis Light werden bis zu den in der seitlichen schematischen Uebersicht verzeichneten Grenzabmessungen in Hoehle und Breite stets nach Mass gefertigt. Oben: Kennzeichnend fuer beide Systeme ist der eingelassene Metallgriff mit lackertem Glaseinsatz in der Farbe der Tuerplatte.

Les panneaux coulissants Graphis plus et Graphis light sont toujours réalisés sur mesure en hauteur et largeur, jusqu'aux dimensions maximum indiquées sur le schéma à côté. Au-dessous: les deux systèmes sont caractérisés par la poignée encastrée en métal avec insert en verre laqué coordonné avec le panneau.

Los paneles correderos Graphis plus y Graphis light se realizan siempre a medida tanto en altura como en anchura, hasta las dimensiones máximas indicadas en el esquema de al lado. Por encima: los dos sistemas se caracterizan por el tirador empotrado de metal, con una aplicación de cristal lacado a juego con el panel.

- 1
2163
- 2
2163N con nottolino / with revolving plug
2163C con chiave / with key
entrambe solo per Graphis plus / both only for Graphis plus

Tipologie estetiche
Aesthetical typology

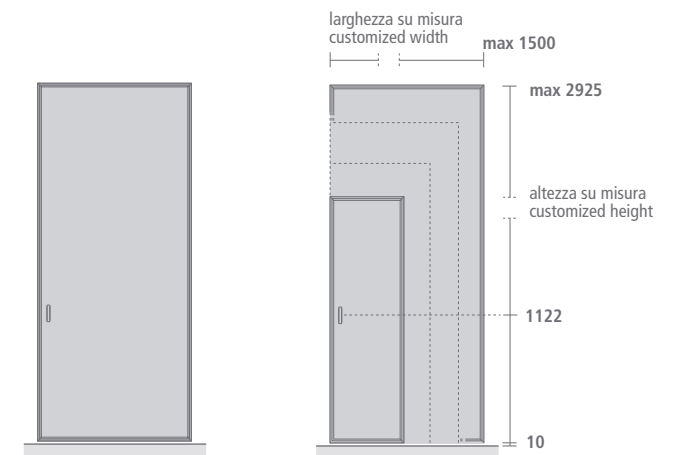



design Giuseppe Bavuso

sliding doors — Siparium Rimadesio

Il sistema di porte scorrevoli che riassume la concezione Rimadesio dell'interior design, con la massima versatilità progettuale, garantita dalla realizzazione sempre su misura, e l'eccezionale gamma di finiture disponibili, sia per la struttura che per i vetri. Siparium prevede inoltre la possibilità di apertura a libro e battente: un'ampiezza di utilizzo che comprende spazi pubblici e professionali così come ogni tipo di ambiente domestico. Tutti i modelli Siparium sono brevettati e depositati. In questa pagina: Siparium con apertura battente, struttura alluminio brown e vetro riflettente chiaro, maniglia finitura titanio.

The sliding door system that expresses Rimadesio's conception of interior design with the utmost design flexibility, which is guaranteed by products that are always customized, and the exceptional range of available finishes, both in terms of frame and glass. Siparium also envisages the options bifold doors and swing doors. This wide-ranging use embraces both public and professional spaces and all types of domestic environments. All Siparium models are patented and deposited. On this page: Siparium swing door version, brown aluminium frame and reflecting light-coloured glass, handle in titanium finish.

Das Schiebetürsystem als Ausdruck der Rimadesio-Auffassung von Interior Design, mit größter gestalterischer Vielseitigkeit dank der stets maßgeschneiderten Anfertigung und der außerordentlichen Vielfalt der verfügbaren Ausführungen für die Profile ebenso wie für die Glasplatten. Siparium bietet zudem die Möglichkeit von Falt- und Flügelöffnungen: eine Anwendungsvielfalt, die von öffentlichen und beruflichen Bereichen bis hin zur heimischen Umgebung reicht. Sämtliche Siparium-Modelle sind patentiert und geschützt. Auf dieser Seite: Siparium Fluegelöffnung, Struktur Aluminium brown und hell verspiegeltes Glas, Aluminium Griff Titan Ausführung.

Le système de portes coulissantes qui résume la conception Rimadesio de l'interior design, avec la plus grande versatilité conceptuelle, garantie par la réalisation toujours sur mesure et l'exceptionnelle gamme de finitions disponibles, à la fois pour la structure et pour les verres. Siparium prévoit en outre la possibilité d'ouverture pliante et battante: une amplitude d'utilisation qui comprend des espaces publics et professionnels tout comme chaque type d'espace domestique. Tous les modèles Siparium sont brevetés et déposés. Dans cette page: Siparium version battante finition aluminium brown et verre réfléchissant clair, poignée finition titanium.

El sistema de puertas correderas sintetiza la concepción Rimadesio del diseño de interiores, con la máxima versatilidad de proyecto, garantizada por la realización siempre a medida, y la excepcional gama de acabados disponibles, tanto para la estructura como para los cristales. Siparium ha previsto además la posibilidad de apertura plegable y batiente: una amplitud de uso que incluye espacios públicos y profesionales, así como cualquier tipo de ambiente doméstico. Todos los modelos Siparium están patentados y registrados. En esta página: Siparium versión con apertura batiente, estructura aluminio brown y cristal reflectante claro, manilla acabado titanio.

La continua evoluzione tecnologica Rimadesio ha prodotto un meccanismo per l'apertura a libro dotato di superiori prestazioni funzionali. Il carrello di scorrimento e tutti i componenti del sistema sono progetti esclusivi Rimadesio, pensati per garantire movimenti leggeri e silenziosi. In questa pagina: Siparium con apertura a libro, struttura alluminio brown e vetro acidato riflettente chiaro, maniglia finitura titanio.

Rimadesio's ongoing technological evolution has resulted in a dual folding mechanism with higher functional performance. The sliding carriage and all the system's components are designed exclusively by Rimadesio, and are developed to guarantee light, silent movements. On this page: Siparium folding door version, brown aluminium frame and reflecting etched light-coloured glass, handle in titanium finish.

Durch kontinuierliche technologische Weiterentwicklung hat Rimadesio einen Falttür-Mechanismus von höchster Funktionsfähigkeit herausgebracht. Der Laufwagen und alle Systemkomponenten sind Exklusiventwicklungen von Rimadesio, die ein leichtes und geräuschloses Gleiten ermöglichen. Auf dieser Seite: Siparium Faltoeffnung, Struktur Aluminium brown und hell verspiegeltes geätztes Glas, Aluminium Griff Titan Ausführung.

L'éternelle évolution technologique Rimadesio a produit un mécanisme à ouverture pliante, équipé de fonctionnalités supérieures. Le chariot de coulissement ainsi que tous les composants du système sont des projets exclusifs de Rimadesio, pensés pour garantir des mouvements légers et silencieux. Dans cette page: Siparium ouverture pliante finition aluminium brown et verre acide réfléchissant clair, poignée finition titanium.

La continua evolución tecnológica de Rimadesio ha ideado un mecanismo para la apertura libro dotado de prestaciones funcionales superiores. El carril y todos los componentes del sistema son proyectos exclusivos Rimadesio, ideados para garantizar movimientos suaves y silenciosos. En esta página: Siparium apertura a libro, estructura en aluminio brown y cristal al ácido reflectante claro, manilla acabado titanio.



Una concezione dinamica degli spazi
A dynamic concept of space

La cultura progettuale Rimadesio riflette una concezione dinamica degli spazi. La libertà di intervenire sul layout degli ambienti per renderli più ampi o più raccolti, con la luce come protagonista assoluta. In questa pagina: porte scorrevoli Siparium struttura wengè e vetro bronzo. Cabina armadio Dress bold finitura melaminica wengè con pannelli luminosi. Nella pagina successiva: porte scorrevoli Siparium alluminio anodizzato e vetro acidato grigio.

Rimadesio's design culture is reflected in a dynamic concept of space. The freedom to change the layout of spaces to make them more open or closer, with light playing a leading role. On this page: Siparium sliding doors, Wengè frame, with bronze glass. Dress bold walk-in closet with Wengè melamine finish and lighted panels. On the next page: Siparium sliding doors – anodised aluminium with grey etched glass.

In der Entwurfskultur der Firma Rimadesio kommt ein Konzept der dynamischen Raumnutzung zum Ausdruck. Die Freiheit, in die Planung von Innenräumen einzuwirken, diese durch die absolut vorrangige Verwendung von Licht großzügiger zu gestalten oder zu untergliedern. Auf dieser Seite: Schiebetüren Siparium mit Wengérahmen und Glas Bronze. Schrankzimmer Dress Bold, Ausführung Melaminbeschichtung Wengé mit beleuchteten Paneelen. Auf folgender Seite: Schiebetüren Siparium, eloxiertes Aluminium und grau geätztes Glas.

La culture du projet Rimadesio reflète une conception dynamique des espaces. La liberté d'intervenir sur la disposition des espaces pour les rendre plus vastes ou plus intimes, avec la lumière pour protagoniste absolue. Dans cette page: panneaux coulissants Siparium avec structure wengé et verre bronze. Armoire-penderie dressing Dress bold finition en mélaminé wengé avec panneaux lumineux. Dans la page suivante: panneaux coulissants Siparium en aluminium anodisé et verre acidé gris.

La cultura proyectual de Rimadesio refleja una concepción dinámica de los espacios. La libertad de intervenir en la distribución de los ambientes para hacer que resulten más amplios o más recogidos, con la luz como protagonista absoluta. En esta página: paneles correderos Siparium estructura wengué y cristal bronce. Vestidor Dress bold acabado en melamina wengué con paneles luminosos. En la página siguiente: Siparium aluminio anodizado y cristal acidado gris.





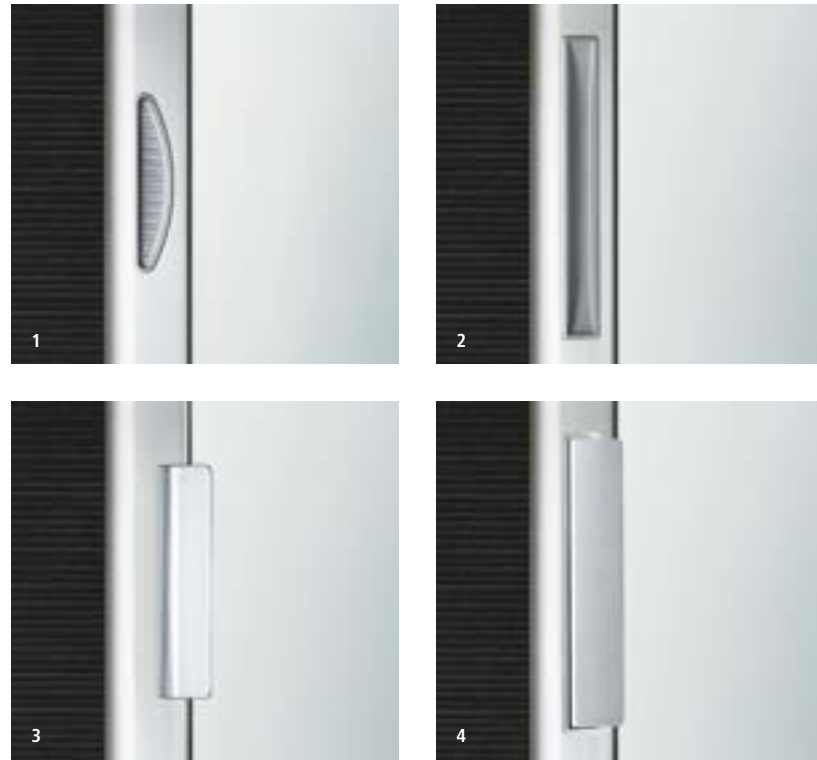

Le caratteristiche tecniche esclusive
Exclusive technical features

- | | |
|---|--|
| 1 Vetro temperato singolo spessore 6 mm oppure vetro stratificato spessore 3+3 mm | 1 Verre trempé simple, épaisseur 6 mm, ou bien verre stratifié, épaisseur 3+3 mm |
| 2 Profilo strutturale in estruso di alluminio anodizzato | 2 Profilé structurel en extrusion d'aluminium anodisé |
| 3 Rivestimento in vero legno | 3 Revêtement en vrai bois |
-
- | | |
|---|--|
| 1 Tempered single 6 mm thick glass or 3+3 mm laminated glass. | 1 Cristal templado simple espesor 6 mm o bien cristal estratificado espesor 3+3 mm |
| 2 Structural section in extruded anodised aluminium | 2 Perfil estructural en extrusión de aluminio anodizado |
| 3 Real wood finish | 3 Revestimiento de madera verdadera |
-
- | | |
|---|--|
| 1 Einzel temperiertes Glas, Stärke 6 mm oder Verbundglas, Stärke 3+3 mm | 1 Verre trempé simple, épaisseur 6 mm, ou bien verre stratifié, épaisseur 3+3 mm |
| 2 Rahmenprofil aus fließgepresstem Aluminium eloxiert | 2 Profilé structurel en extrusion d'aluminium anodisé |
| 3 Verkleidung aus Echtholz | 3 Revêtement en vrai bois |

Le maniglie
Handles

- | |
|---------------------------------------|
| 1 727 Incasso
727 Inset |
| 2 1090 Incasso
1090 Inset |
| 3 773 Rettangolare
773 Rectangular |
| 4 913 Piega
913 Fold |

Dimensioni massime
Maximum dimensions

I pannelli scorrevoli Siparium vengono sempre realizzati su misura in altezza e larghezza, fino alle dimensioni massime indicate nello schema in basso. Siparium è disponibile in quattro tipologie estetiche: pannello a specchiatura intera, con un traverso centrale, con due o tre traversi equidistanti.

Siparium panels are always custom made in height and width according to the dimensions indicated below on the scheme. Siparium is available with four esthetic typologies: whole glass panel, central crosspiece, two or three equidistant crosspieces.

Siparium Paneele sind immer nach Mass in Hoehe und Breite hergestellt. Siehe Maximal-Masse, die seitlich angegeben sind. Siparium ist mit vier aesthetischen Typologien verfuegbar: Paneel ohne Sprossen, Paneel mit mittlerem Sprosse, Paneel mit Zwei oder drei gleichabstaendigen Sprossen.

Les panneaux Siparium sont réalisés toujours sur mesure soit en hauteur qu'en largeur, selon les dimensions maximales indiquées de côté dans le plan. Siparium est disponible dans quatre typologies esthétiques: panneau sans traverses, panneau avec traverse centrale, panneau avec deux ou trois traverses équidistantes.

Los paneles Siparium se realizan siempre a medida en altura y anchura, hasta las dimensiones máximas indicadas en el esquema de al lado. Siparium es disponible en cuatro tipologías estéticas: panel sin transversal, con un transversal central, con dos o tres transversales equidistantes.

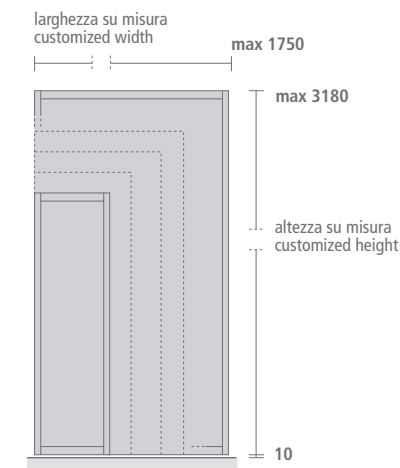

Tipologie estetiche
Aesthetic typologies

- 1 Pannello a specchiatura intera
Whole glass panel
- 2 Pannello con traverso centrale
Panel with central crosspiece
- 3 Pannello con due traversi orizzontali
Panel with two horizontal crosspieces
- 4 Pannello con tre traversi orizzontali
Panel with three horizontal crosspieces

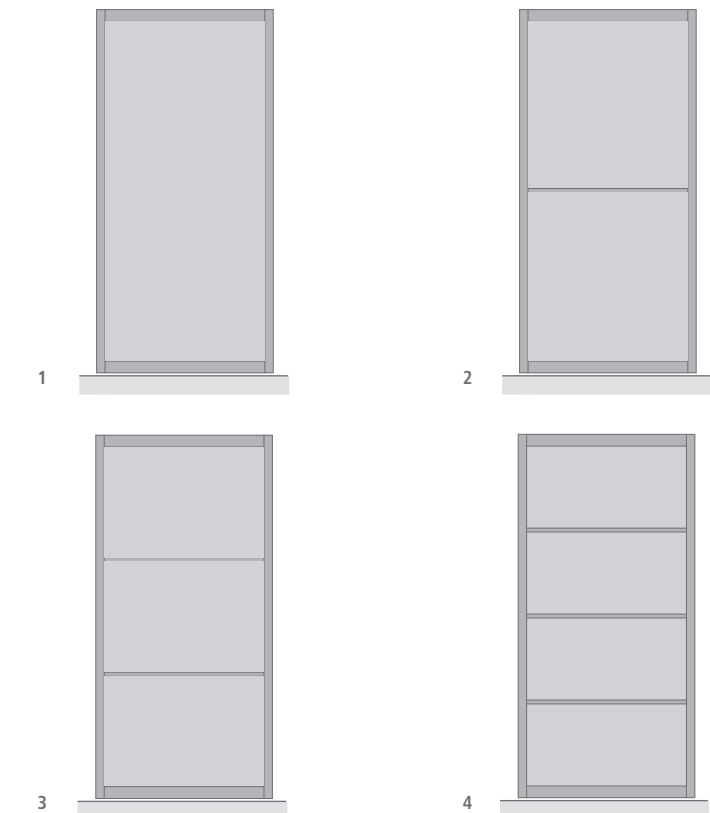



design Giuseppe Bavuso

storage system — Cover Rimadesio

Cover è un sistema di ante battenti monofronte in vetro dalle funzionalità innovative, progettato per risolvere tutte le esigenze del contenere nell'abitare contemporaneo: dalla zona living alla cabina armadio, fino ai workspace professionali. La struttura portante, fissata a soffitto e a pavimento, è il fulcro del sistema e riunisce i cardini invisibili delle ante, i montanti di fissaggio delle mensole con integrato l'esclusivo sistema di illuminazione interna a led. L'attrezzatura completa del sistema Cover prevede basamenti, mensole, aste portabiti e cassetiere. Tutti gli elementi vengono fissati ai montanti con un sistema ad incastro, senza viti a vista, e la disposizione può essere modificata e variata nel tempo con estrema facilità. In questa pagina: composizione Cover struttura alluminio anodizzato, ante in vetro laccato opaco avorio. Tavolo Manta struttura alluminio brown, piano in rovere termotrattato.

Cover is a system of single glass hinged doors with innovative features, designed to solve all storage needs of the contemporary living: from the living area to the walk in wardrobe, also including the professional workspace. The supporting structure, fixed to the ceiling and the floor, includes the invisible door hinges and the fixing uprights for the shelves with an internal led lighting system. The internal equipment includes bases, shelves, clothes hanger bars and drawer units. All the elements are fixed directly to the uprights, without visible screws, and the layout can be modified any time in an easy way. On this page: Cover composition with anodized aluminium structure and avorio mat lacquered hinged doors. Manta table with brown aluminium structure and heat treated oak top.

Cover ist ein stirnseitige Einzelglas Fluegeltuerensystem, um alle die Schrank- Living sowie auch Professionelle Beduerfnisse zu loesen. Die Tragstruktur, an Decke und an Boden fixiert, ist der Drehpunkt des Systems und verbundet den unsichtbare Scharnieren den Türen, die Pfosten für die Fixierung den Regalen mit den integrierter einzigartige innere LED Beleuchtung System. Alle Elemente sind an den Pfosten befestigt mit einem Verbindungssystem ohne sichtbare Schrauben und die Verstellung kann im Laufe der Zeit leicht verändert werden. Auf dieser Seite: Cover Anlage mit eloxiertem Aluminium Struktur und lackiertem Glas Avorio Opaco. Manta Tisch Struktur Brown und warmbehandelte Eiche Platte.

Cover est un système de portes battantes unifaces en verre innovant, conçu pour répondre à tous les besoins des rangements des intérieurs: de la zone jour au dressing, jusqu'aux espaces professionnels. La structure portante, fixée au plafond et au sol, est le noeud du système et contient les charnières invisibles des portes, les montants de fixation des étagères avec intégration du système d'éclairage led à l'intérieur. Les accessoires du système Cover comprennent, bases, étagères, tiges porte-manteaux et tiroirs. Tous les éléments sont fixés aux montants avec un système à encastrement sans vis visibles et la disposition peut être facilement modifiée ensuite. Dans cette page: composition Cover structure aluminium anodisé, portes en verre laqué mat avorio. Table Manta structure aluminium brown, plateau en chene thermo-traité.

Cover es un sistema de puertas batientes monofaciales en cristal con funcionalidades innovadoras, proyectado para todas las necesidades de contener en el ámbito del área contemporánea: desde la zona living, vestidores, a las zonas de trabajo profesionales. La estructura de soporte, fijada en el techo y en el suelo, es el núcleo del sistema y reúne las bisagras invisibles de las puertas, los montantes de fijación de los estantes con integrado el exclusivo sistema de iluminación interior por leds. Los elementos accesorios completos del sistema Cover incluyen bases, estantes, barras de colgar y cajoneras. Todos los elementos se fijan a los montantes con un sistema a encaje, sin tornillos a vista, y la disposición se puede modificar y variar en el tiempo con facilidad extrema. En esta página: composición Cover estructura aluminio anodizado, puertas en cristal lacado mate avorio. Mesa Manta estructura aluminio brown, top en roble termotrattado.

Un sistema innovativo An innovative system

Il sistema Cover rappresenta l'applicazione progettuale di un nuovo concept di sistema contenitore. Pensato per integrarsi perfettamente nelle nicchie e nei vani grazie alla realizzazione sempre su misura, Cover è definito dall'idea di trasformare le ante nell'unico elemento strutturale dell'armadio, a cui l'attrezzatura si aggancia liberamente, senza alcuna necessità di intervenire sulle pareti. Una proposta in grado di trasformare con la massima versatilità ogni spazio, con diverse possibilità di declinazione funzionale: dalla zona living all'office fino alla cabina armadio. In questa pagina: dettaglio di una composizione per zona giorno, mensole in alluminio e vetro trasparente grigio profondità 400 mm, ante in vetro laccato opaco avorio, maniglia in pressofusione incassata filo anta in alluminio.

The Cover system represents the application of a new concept of the storage system. By its customization, Cover is designed to perfectly fit niches and spaces, and is defined by the idea of making doors the only structural element of the cabinet. The internal equipment is fixed to this structural element, without any further wall fixing. A proposal able to transform every space with maximum versatility, with different possibilities of functional use: from living area, to the office and till the walk in wardrobe. On this page: a detail of a composition for the living area, 400 mm deep shelves with aluminium structure and grey transparent glass, avorio mat lacquered doors, high pressure die-casting recess handle in aluminium.

Das Cover-System stellt ein neues Design-Konzept des Schranksystems dar. Dieses System ist entwickelt worden, um perfekt in den Nischen gestaltet zu werden. Cover Kennzeichen sind die Tueren als Strukturelement des Schrankes, wobei die verschiedene Elemente stufenlos befestigt werden und die Rück frei bleibt. Ein System, das jeden Raum mit maximaler Vielseitigkeit und verschiedenen Möglichkeiten der funktionalen Benutzung gestalten kann: vom Wohnzimmer ins Büro bis zum begehbaren Kleiderschränke. Auf dieser Seite: Detailansicht eines Anlages für das Wohnbereich, Fachböden in Aluminium und Glas transparent Grau Tiefe 400 mm, Türen in matt lackiertem Glas Avorio, Bündigeinbautürgriff aus Aluminiumdruckguss.

Le projet Cover renouvelle le concept du système de conteneur. Conçu pour s'adapter parfaitement dans les niches et les ouvertures grâce à la réalisation toujours sur mesure, le projet Cover transforme les portes dans le seul élément structurel du placard, auquel fixer tous les accessoires à l'intérieur, sans qu'il soit nécessaire d'intervenir sur les murs. Une proposition pour transformer chaque espace d'une manière polyvalent, avec différentes possibilités fonctionnelles: de la zone jour au bureau jusqu'au placard. Dans cette page: détail d'une composition zone jour, étagères en aluminium et verre gris transparent en profondeur 400 mm, portes en verre laqué mat avorio, poignée moulée sous pression encastrée à fleur de porte, en aluminium.

El sistema Cover representa la aplicación proyectual de un nuevo concepto del sistema contenedor. Diseñado para integrarse perfectamente a los nichos y los huecos gracias a su realización siempre a medida, Cover está definido con la idea de transformar las puertas en el único elemento estructural del armario, y sirven de soporte al equipamiento interior, sin ninguna necesidad de intervenir en las paredes. Una propuesta capaz de transformar con la máxima versatilidad cada espacio, con diferentes posibilidades de declinación funcional: de la zona living, al office o al vestidor. En esta página: detalle de una composición para la zona de día, estantes en aluminio y cristal transparente gris profundidad 400 mm, puertas en cristal lacado mate avorio, manilla empotrada en metal a ras de la en aluminio.



Il sistema Cover propone nuove modalità per progettare la zona living, con un'interpretazione della libreria-espositore definita dalla massima essenzialità. In questa pagina: composizione Cover struttura alluminio brown, ante in vetro trasparente grigio. Cassettiere sospese in legno laccato brown con top in specchio grigio temperato, mensole in vetro trasparente grigio. Tavolino Sixty coffee table con struttura alluminio laccato opaco verde muschio e top in vetro laccato opaco verde muschio.

Cover system suggests new opportunities to design the living area, with an interpretation of the storage bookcase defined by maximum essentiality. On this page: Cover composition with brown aluminium structure, grey transparent glass doors. Suspended drawer units in brown lacquered wood and tempered grey mirror glass top, grey transparent glass shelves. Sixty coffee table with verde muschio mat lacquered aluminium structure and verde muschio mat lacquered glass top.

Das System schlägt neue Planungsmethoden vor, um das Wohnbereich durch einer Interpretation der Bibliothek/Aussteller mit maximaler Minimalismus zu entwerfen. Auf dieser Seite: Cover Anlage, Struktur Aluminium Brown, Türen mit transparentem grauem Glas. Abgehängte Schubladenelement aus lackiertem Holz mit grauem gehärtetem Spiegeltop, Böden aus transparentem grauem Glas. Sixty Beistelltisch mit matt lackiertem Aluminium Struktur und lackiertem Glasplatte, beide in matte Ausführung verde muschio.

Le système Cover propose nouvelles possibilités pour le projet de la zone jour, avec une interprétation très essentielle de la bibliothèque-exposant. Dans cette page: composition Cover structure aluminium brown, portes en verre gris transparent. Meubles tiroirs suspendus en bois laqué brown avec dessus en miroir gris trempé, étagères en verre gris transparent. Table bas Sixty coffee table avec structure aluminium laqué mat verde muschio et plateau en verre laqué mat verde muschio.

El sistema Cover propone nuevas modalidad para proyectar la zona living, con una interpretación de la librería-expositor definida por la máxima esencialidad. En esta página: composición Cover estructura aluminio brown, puertas en cristal transparente gris. Cajoneras colgantes en madera lacada brown con encimera en espejo gris templado, estantes en cristal transparente gris. Mesita Sixty coffee table con estructura aluminio lacado mate verde muschio y top en cristal lacado mate verde muschio.



In questa pagina: una composizione Cover che interpreta un suggerimento progettuale di workspace, evidenziando la versatilità del sistema e la sua capacità di contribuire alla definizione stilistica degli ambienti. Struttura alluminio nero, ante in vetro trasparente grigio. Cassettiere sospese in legno laccato nero con top in specchio grigio temperato, mensole in vetro trasparente grigio. In primo piano: tavolo Manta struttura alluminio nero e piano in rovere termotrattato.

On this page: a Cover composition interpreting a working space, by underlining the system versatility and its ability to contribute to the stylistic definition of spaces. Black aluminium structure, grey transparent glass doors. Suspended drawer units in black lacquered wood and tempered grey mirror glass top, grey transparent glass shelves. In the forefront: Manta table with black aluminium structure and heat treated oak top.

Auf dieser Seite: Cover als Workspace-Gestaltung interpretiert. Hervorhebung der Vielseitigkeit des Systems und seine Fähigkeit, auf die Gestaltung der Räume beizutragen. Schwarzer Aluminiumrahmen, Glastüren transparent grau. Abgehängte Schubladenelement aus schwarz lackiertem Holz mit grauem gehärtetem Spiegeltop, Böden aus transparentem grau Glas. Im Vordergrund: Manta Tisch mit schwarzem Aluminiumrahmen und wärmebehandelte Eiche Top.

Dans cette page: une composition Cover qui interprète un projet de zone de travail, en soulignant la diversité du système et la capacité de définir stylistiquement les ambiances. Structure aluminium noire, portes en verre gris transparent. Meubles tiroirs suspendus en bois laqué noir avec dessus en miroir gris trempé, étagères en verre transparent gris. En face: table Manta structure aluminium noire et plateau en chêne thermo-traité.

En esta página: una composición Cover que interpreta una sugerencia proyectual del espacio de trabajo, resaltando la versatilidad del sistema y su capacidad de contribuir a la definición estilística de los ambientes. Estructura aluminio negro, puertas cristal transparente gris. Cajoneras colgantes en madera lacada negra con encimera en espejo gris templado, estantes en cristal transparente gris. En primer plano: mesa Manta estructura aluminio negro y top en roble termotrattado.



Le soluzioni workspace The workspace solutions

Sviluppato secondo il concept della massima versatilità, il progetto Cover è in grado di rispondere a tutte le esigenze di contenimento non solo dell'ambiente domestico ma anche degli spazi di lavoro. Il sistema prevede infatti una serie di accessori profondità 400 mm dedicati agli ambienti professionali che comprende mensole, mensole angolari e cassettiere sospese dotate di cassetti con apertura push. Previste in larghezza 1100 mm, le cassettiere hanno il top in specchio grigio temperato e sono disponibili nelle finiture nero, brown e nelle laccature Ecolorsystem. In questa pagina: dettaglio delle cassettiere sospese nero con top in specchio grigio temperato.

Developed according to the concept of maximum versatility, the project Cover can be adapted to each situation from domestic to professional setting. The system provides a range of accessories 425 mm deep dedicated to the workspaces. It includes shelves, corner shelves and suspended drawer units with push opening. The 1100 mm wide suspended drawer units have a tempered grey mirror glass top and are available in the brown, black or Ecolorsystem finishings. On this page: detail of black suspended drawer units with tempered grey mirror.

Das Projekt Cover wird nach dem Konzept der maximale Vielseitigkeit für Wohn-und Arbeitsbereiche entwickelt. Dem System gehören viele Zuhöhre 425 mm tief, für den Professionelle Räume. Regale, Ecke Regale und hängende Schubladen mit Druckschnäpper. Die Schubladenelemente, Breite 1100 mm, sind mit grauem temperiertem Glastop ausgerüstet und sind in schwarz, brown und alle die Ecolorsystem Ausführungen zur Verfügung. Auf dieser Seite: Detail den hängenden Schubladen in schwarz und Top in gehärtetem grau Spiegel.

Développé selon la conception de la polyvalence extrême, le projet Cover répond à toutes les exigences de rangement, pas seulement dans la maison mais aussi dans les espaces de travail. Le système prévoit, en effet, une série d'accessoires de profondeur 425 mm, dédiés aux espaces professionnels, qui comprend étagères, étagères d'angle et meubles tiroirs suspendus avec ouverture push. Disponibles en largeur 1100 mm, les meubles tiroirs ont le dessus en miroir gris trempé dans les finitions noire, brown et laqué Ecolorsystem. Dans cette page: détail des meubles tiroirs noire avec dessus en miroir gris trempé.

Desarrollado de acuerdo con el concepto de máxima versatilidad, el proyecto Cover es capaz de responder a todas las necesidades de contención no sólo de los ambientes domésticos, sino también de los espacios de trabajo. El sistema proporciona de hecho una serie de accesorios de 425 mm de profundidad, que se dedican a los entornos profesionales, que incluye estantes, estantes angulares, y cajoneras colgantes con cajones con apertura a empuje. Previstas en 1100 mm de ancho, las cajoneras con encimera en espejo gris templado están disponibles en los acabados negro, brown y los lacados Ecolorsystem. En esta página: detalle de las cajoneras colgantes negro con top en cristal templado espejo gris.



Un sistema per contenere che nello stesso tempo delimita e chiude la cabina armadio: Cover rinnova la concezione progettuale della zona notte, introducendo nuove possibilità di scansione degli spazi e creando un'estetica esclusiva in cui le ante in vetro celano funzioni differenti. In questa pagina: composizione Cover con struttura alluminio, ante in vetro laccato opaco grigio chiaro.

A storage system which at the same time defines and closes the walk in wardrobe: Cover renews the design concept of the night area, by introducing new possibilities of defining spaces and by creating a unique aesthetic, in which the hinged doors conceal different functions. On this page: Cover composition with anodized aluminium structure, and grigio chiaro mat lacquered glass doors.

Ein System zum enthalten und zur gleichen Zeit den Schrank zu schließen: Cover erneuert das Design-Konzept der Schlafbereich, mit der Einführung neuer Möglichkeiten für Schränke. Eine einzigartige Ästhetik, in der die Glastüren unterschiedliche Funktionen verstecken. Auf dieser Seite: Cover mit Aluminiumrahmen, und matt lackierten Glastüren Grigio chiaro.

Un système de rangement qu'en même temps, délimite et ferme le placard: Cover renouvelle le concept du projet de la zone nuit, en introduisant de nouvelles possibilités de division de l'espace pour souligner les différents aspects des portes et créer une esthétique unique. Dans cette page: composition Cover avec structure aluminium, portes en verre laqué mat grigio chiaro.

Un sistema contenedor que al mismo tiempo delimita y cierra el vestidor: Cover renueva la concepción proyectual de la zona de noche, introduciendo nuevas posibilidades de escaneo de los espacios y creando una estética exclusiva en que las puertas de cristal ocultan las distintas funciones. En esta página: composición Cover con estructura aluminio, puertas en cristal lacado mate grigio chiaro.



Una nuova concezione dell'armadio
A new concept of the cabinet

Il progetto Cover rinnova la concezione progettuale della nicchia o dell'armadio a muro, trasformando le ante nell'unico elemento strutturale necessario a cui agganciare l'attrezzatura interna. Come tutti i sistemi Rimadesio, Cover è dotato di una serie di accorgimenti esclusivi, come i montanti dotati di un esclusivo sistema di regolazione invisibile in tre direzioni, che consentono una perfetta messa in bolla delle ante, anche con composizioni di grandi dimensioni. L'attrezzatura completa del sistema Cover prevede basamenti, mensole, aste portabiti e cassettiere. Tutti gli elementi vengono fissati ai montanti con un sistema ad incastro, senza viti a vista, e la disposizione può essere modificata e variata nel tempo con estrema facilità. In questa pagina: cassetteria sospesa e basamento in legno laccato opaco grigio chiaro, top in specchio grigio, ripiano in alluminio e vetro grigio trasparente, vassoio portaoggetti e cesta in cuoio colore fango.

The Cover project renews the design concept of the niche or wardrobe, transforming the doors in the one and only structural element necessary to fix the internal equipment. As all Rimadesio systems, Cover presents some exclusive features such as the uprights equipped with a three way invisible adjustment system, that allows a perfect leveling of the doors, even with compositions of large dimensions. The internal equipment includes bases, shelves, clothes hanger bars and drawer units. All the elements are fixed directly to the uprights, without visible screws, and the layout can be modified any time in an easy way. On this page: grigio chiaro mat lacquered suspended drawer unit and wooden base, tempered grey mirror top, grey transparent glass and aluminium structure shelf, storage tray and box in mud colour leather.

Das Projekt erneuert das Konzept der Nische oder den Schrankraum. Die Türen sind die einzige strukturelle Elemente wo wird die Innenausstattung fixiert. Wie alle Rimadesio Systeme hat Cover eine exklusive System mit Pfosten, die eine perfekte Nivellierung der Türen erlaubt, auch mit großen Kompositionen. Die komplette Ausrüstung vorsieht Basis, Fachboden, Kleiderstange, und Schubladen. Alle Elemente sind an den Pfosten befestigt mit einem Verbindungssystem ohne sichtbare Schrauben und die Verstellung kann im Laufe der Zeit leicht verändert werden. Auf dieser Seite: Abgehängte Schubladenelement und Basisboden aus lackiertem Holz Grigio Chiaro, grau Spiegeltop, Fachboden in Aluminium und transparentem grau Glas, Tablett und Korb in Leder, Farbe Fango.

Le projet Cover renouvelle la conception d'équiper une niche ou un placard en transformant les portes dans le seul élément structurel nécessaire auquel fixer tous les accessoires à l'intérieur. Comme tous les autres systèmes Rimadesio, Cover est doté d'une série de détails exclusifs, comme les montants, équipés d'un système exclusif de réglage en trois directions, invisible qui permet une parfaite mise à niveau des portes, même avec des grandes compositions. Les accessoires du système Cover comprennent, bases, étagères, tiges porte-manteaux et tiroirs. Tous les éléments sont fixés aux montants avec un système à encastrement sans vis visibles et la disposition peut être facilement modifiée ensuite. Dans cette page: meuble tiroirs suspendu et base en bois laqué mat gris clair, dessus en miroir gris, étagère en aluminium et verre gris transparent, plateau de rangement et conteneur en cuir couleur boue.

El proyecto Cover renueva la concepción de proyecto de los espacios pequeños o del armario contra pared, transformando las puertas en el único elemento estructural necesario a los cuales enganchar el equipo interior. Como todos los sistemas Rimadesio, Cover está dotado de una serie de recursos exclusivos, como los montantes que tienen un exclusivo sistema de regulación invisible en tres direcciones, que permiten una perfecta nivelación de las puertas, también en composiciones de grandes dimensiones. Los elementos accesorios completos del sistema Cover incluyen bases, estantes, barras de colgar y cajoneras. Todos los elementos se fijan a los montantes con un sistema a encaje, sin tornillos a vista, y la disposición se puede modificar y variar en el tiempo con facilidad extrema. En esta página: cajonera colgante y base de madera lacada mate grigio claro, encimera en espejo grigio, estante en aluminio y cristal gris transparente, bandeja de almacenamiento y cesta de cuero color fango.



Perfettamente ingegnerizzato per essere montato senza viti a vista, il sistema Cover consente di realizzare cabine armadio e nicchie attrezzate in piena continuità con gli ambienti, senza soglia a pavimento. In questa pagina: una composizione Cover che risolve perfettamente una situazione nicchia. Struttura alluminio nero, ante in vetro riflettente grigio, mensole in vetro grigio trasparente.

Perfectly engineered to be fitted without visible screws, the Cover system allows to create walk-in wardrobes and equipped niches without threshold on the floor. On this page: a Cover composition that perfectly suits to a niche situation. Structure in black aluminium, doors in grey reflecting glass, shelves in grey transparent glass.

Perfekt entwickelt, um ohne Schrauben montiert zu werden, ermöglicht das System Cover begehbaren Kleiderschränken und Nischen ohne Schwelle auf dem Boden zu gestalten. Auf dieser Seite: eine Komposition Cover für eine Nische geeignet. Struktur aus Aluminium schwarz, Türen aus grau reflektierendem Glas, Fachboden aus grau transparentem Glas.

Parfaitement conçu pour être assemblé sans vis visibles, le système Cover permet de réaliser des cabines dressing et niches équipées, complètement intégrées aux espaces sans seuil au sol. Dans cette page: une composition Cover particulièrement indiquée pour une niche. Structure aluminium noir, portes en verre réfléchissant gris, étagères en verre gris transparent.

Perfettamente diseñado para ser montado sin tornillos a la vista, el sistema Cover permite realizar vestidores y nichos equipados en plena continuidad con los ambientes, sin elementos en el suelo. En esta página: una composición Cover que se adapta perfectamente a un espacio pequeño. Estructura aluminio negro, puertas en cristal reflectante gris, estantes en cristal gris transparente.



I dettagli esclusivi del sistema
Unique details of the system

In questa pagina: un dettaglio che sottolinea come nessun elemento del sistema Cover necessiti di fissaggio a parete. I montanti sono dotati di sistema di illuminazione a led integrato e controllato da una centralina elettronica. L'apertura di ogni singola anta è associata all'accensione della luce sul relativo montante, così che l'interno si illumina in maniera progressiva. Struttura alluminio nero, ante in vetro riflettente grigio, mensole in vetro grigio trasparente.

On this page: a detail to underline that all the elements of the Cover system do not require any wall fixing. The uprights are equipped with a led lighting system, integrated and controlled by an electronic control unit. By opening the door, the light on its upright gets on, thus illuminating the interior of the cabinet in a progressive way. Structure in black aluminium, doors in grey reflecting glass, shelves in grey transparent glass.

Auf dieser Seite: ein Detail, das betont wie jedes Element des Systems Cover braucht keine Wandbefestigung. Die Pfosten sind mit einer integrierte LED-Beleuchtung ausgestattet und mit elektronischen Steuergehäuse bedient. Bei der Öffnung jedes einzelnen Tür einschaltet sich die Beleuchtung auf den entsprechende Pfosten, für eine fortschreitenden Innenraumbelichtung. Struktur aus Aluminium schwarz, Türen aus grau reflektierendem Glas, Fachboden aus grau transparentem Glas.

Dans cette page: un détail qui souligne que le système n'implique aucune fixation au mur des éléments. Les montants sont équipés d'un système d'éclairage led intégré et contrôlé par une centrale électronique. L'ouverture de chaque porte est associée à l'allumage sur le montant de façon que les lumières à l'intérieur s'allument d'une manière progressive. Structure aluminium noir, portes en verre réfléchissant gris, étagères en verre gris transparent.

En esta página: un detalle que subraya como ningún elemento del sistema Cover necesita de fijación a pared. Los montantes están dotados de sistema de iluminación por leds integrado y controlado por una unidad de control electrónica. La apertura de cada hoja está asociada al encendido de la luz en el relativo montante, de manera que el interior se ilumina de manera progresiva. Estructura aluminio negro, puertas en cristal reflectante gris, estantes en cristal gris transparente.



In questa pagina: un altro dettaglio dell'attrezzatura interna. Struttura alluminio nero, ante in vetro riflettente grigio, mensole in vetro grigio trasparente. Nella pagina successiva: una composizione che esplora tutta le possibilità del sistema nella zona notte, dall'armadio alla chiusura della cabina armadio. Struttura alluminio brown, ante in vetro laccato grigio ombra lucido.

On this page: another detail of the internal equipment. Black aluminium structure, grey reflecting glass hinged doors, grey transparent glass shelves. On the next page: a composition exploring all possibilities of the system for the night area, from the wardrobe to walk in wardrobe. Brown aluminium structure and grigio ombra glossy lacquered hinged doors.

Auf dieser Seite: ein weiteres Detail der Schrankausrüstung. Schwarz Aluminium-Struktur, grau verspiegelte Glastüren, Glasböden grau transparent. Auf der nächsten Seite: eine Anlage, die die Möglichkeiten des Systems im Schlafbereich zeigt. Brown Aluminium-Struktur, matt lackierten Glastüren Grigio Ombra.

Dans cette page: encore un détail de l'équipement intérieur. Structure en aluminium noir, portes en verre réfléchissant gris, étagères en verre gris transparent. Dans la page suivante: une composition qui explore toutes les possibilités du système dans la zone nuit, de l'armoire à la fermeture de la cabine dressing. Structure aluminium brown, portes en verre laqué brillant grigio ombra.

En esta página: otro detalle del equipamiento interior. Estructura aluminio negro, puertas en cristal reflectante gris, estantes en cristal gris transparente. En la página siguiente: una composición que explora todas las posibilidades del sistema en la zona noche, del armario al cierre de los vestidores. Estructura aluminio brown, puertas de cristal lacado gris ombra brillante.





L'armadio declinato secondo l'estetica Rimadesio: il sistema Cover apre inedite possibilità per il progetto della zona notte. In questa pagina: composizione Cover con struttura in alluminio, ante in vetro laccato opaco bianco latte, mensole in alluminio e vetro grigio trasparente, cassettoniera su ruote in vetro laccato opaco bianco latte, aste portabiti in alluminio.

The closet designed according to the aesthetics of Rimadesio: the Cover system presents a new project for bedrooms. On this page: Cover composition with aluminium structure, bianco latte mat lacquered glass doors, aluminium and grey transparent glass shelves, drawer unit on wheels in bianco latte mat lacquered glass, aluminium clothes hanger rods.

Das System bietet viele Möglichkeiten für den Gestaltung des Schlafzimmers. Auf dieser Seite: Anlage Cover mit Struktur aus Aluminium, Glstüren bianco latte matt lackiert, Fachboden aus Aluminium und grau transparentem Glas, Schubladenelemente auf Rollen aus Bianco latte matt lackiert, Kleiderstange aus aluminium.

Le placard selon la conception esthétique de Rimadesio; le Système Cover ouvre de nouvelles possibilités pour l'aménagement dans la zone nuit. Dans cette page: composition Cover avec structure en aluminium, portes en verre laqué mat, bianco latte, étagères en aluminium et verre gris transparent, meuble tiroir sur roulettes, en verre laqué mat bianco latte, tiges porte-manteaux en aluminium.

El armario de acuerdo con la estética Rimadesio: el sistema Cover abre inéditas posibilidades para el proyecto de la zona de noche. En esta página: composición Cover con estructura en aluminio, puertas en cristal lacado mate bianco latte, estantes en aluminio y cristal gris transparente, cajonera con ruedas en cristal lacado mate bianco latte, barras de colgar en aluminio.



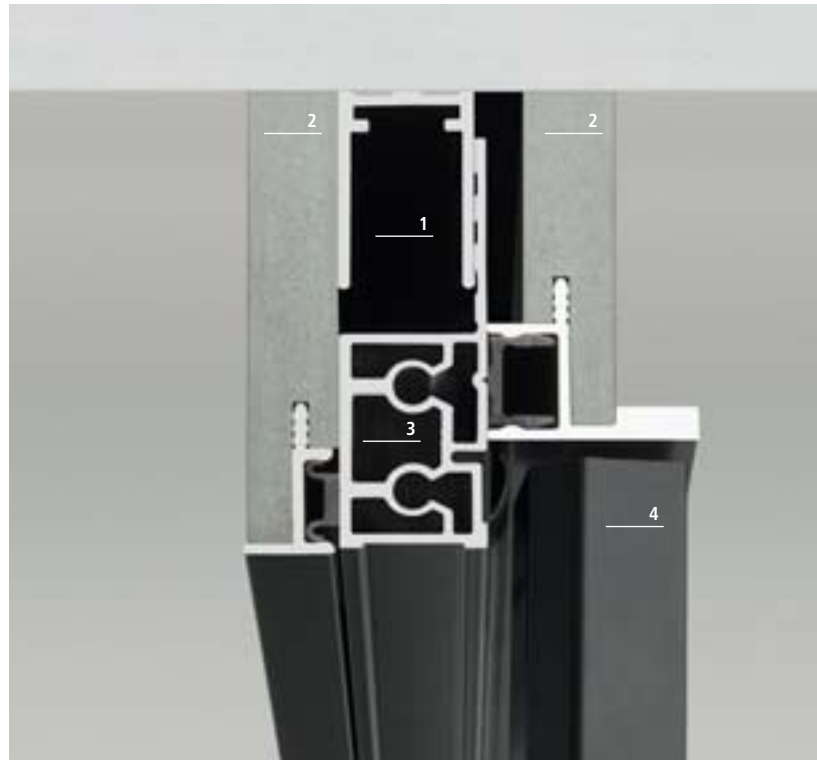

Le caratteristiche tecniche esclusive Exclusive technical features

- 1 Profilo di aggiustaggio a soffitto in estruso di alluminio. Consente la perfetta messa in bolla del traverso e di compensare gli eventuali dislivelli del soffitto
- 2 Fasce di aggiustaggio con profilo di supporto in estruso di alluminio e fascia di compensazione in mdf laccato adattabile al vano. Esclusivo sistema di aggancio a scomparsa in nylon
- 3 Traverso strutturale in estruso di alluminio, dotato di magneti di chiusura e di guarnizione di battuta in pvc per un movimento di chiusura ammortizzato
- 4 Pannello porta, struttura in estruso di alluminio e vetro singolo frontale temperato spessore 4 mm. Guarnizione di chiusura in pvc
- 5 Montante strutturale in estruso di alluminio, accessorabile con illuminazione a led opzionale. Ceneria incassata brevettata con regolazione micrometrica dell'altezza del pannello

- 1 aluminium and adjustment filler in lacquered mdf perfectly adaptable to the opening. Unique concealed nylon fixing system
- 3 Structural crosspiece in extruded aluminium, equipped with closing magnets and perimeter joint in pvc, which allows a soft and silent closing
- 4 Panel door with extruded aluminium structure and single tempered front glass thickness 4 mm. Closing joint in silicone rubber
- 5 Extruded aluminium structural runner, which can be equipped with optional led lighting system. Patented recess hinges which allow a micrometric adjusting of the door height

- 3 Strukturelles Profil aus herausgezogenem Aluminium, mit Magneten zur Schluss der Tueren ausgeruestet und PVC Dichtungen fuer eine gedämpfte Bewegung der Tueren
- 4 Türpaneel mit Struktur in Aluminium und gehärtetem Stirlinglas 4 mm Stärke. PVC Dichtungen
- 5 Strukturpfosten aus gezogenem Aluminium, mit optioneller LED Beleuchtung ausrüstbar. Eingebaute patentierte Scharniere mit Mikroregulierungsmöglichkeit des Paneels

- 4 Panneau de porte, structure en aluminium extrudé et verre simple trempé devant, épaisseur 4mm. Joint de fermeture en pvc
- 5 Montant structurel en aluminium extrudé accessorisé avec un éclairage Led optionnel. Charnière encastrée brevetée avec réglage micrométrique de la hauteur du panneau

- 1 Perfil di ajuste a techo en extrusión de aluminio. Permite nivelar perfectamente el travesaño y compensar eventuales desniveles del techo
- 2 Bandeja de ajuste con perfil de soporte en extrusión de aluminio y bandeja de compensación en mdf lacado adaptable al hueco. Exclusivo sistema de fijación escondido en nylon
- 3 Travesaño estructural en extrusión de aluminio, dotado de imanes de cierre y de goma en pvc para un cierre amortizado
- 4 Puerta, estructura en extrusión de aluminio y cristal individual frontal templado espesor 4 mm. Goma de cierre en pvc
- 5 Montante estructural en extrusión de aluminio, con iluminación LED opcional. Bisagra empotrada patentada con regulación micrométrica de la altura de la hoja

- 1 Teleskopisches Deckenprofil aus herausgezogenem Aluminium. Das Profil erlaubt die perfekte Nivellierung des strukturellen Profils und eventuelle Unhebenheiten der Decke zu kompensieren
- 2 Ausgleichleiste mit herausgezogenem Aluminium Profil und MDF lackiertem Abdeckung. Exclusives versteckte Abschlusskupplungssystem aus Nylon



La concezione progettuale The design concept

Una "panoramica" virtuale intorno alla composizione Cover permette di descriverne al meglio l'assoluta novità concettuale. La struttura portante, fissata a soffitto, è il fulcro del sistema e riunisce i cardini invisibili delle ante, i montanti di fissaggio delle mensole con integrato l'esclusivo sistema di illuminazione interna a led. Nella sua accezione più basilare, Cover è un sistema di ante battenti pensate per chiudere nicchie o ambienti dedicati alle cabine armadio. Caratteristica del sistema, che ne sottolinea la qualità architettonica, è l'assenza della soglia a pavimento. Gli step successivi in cui Cover può essere interpretato prevedono l'integrazione del sistema con delle mensole a parete, come per esempio nel caso di una nicchia, o come vero e proprio sistema di porte per chiudere una cabina armadio. In questi casi, la versatilità del sistema gli permette di inserirsi anche in situazioni già esistenti e di affiancarsi ad ogni tipo di proposte.

A virtual "panoramic" around the Cover composition, which allows to describe the absolute concept novelty. The supporting structure, fixed to the ceiling, is the heart of the system, where the invisible door hinges and the shelf holders are fixed and which can also be equipped with the exclusive internal led lighting system.

In its most basic interpretation, Cover is a system of hinged doors, designed to close niches or spaces dedicated to walk in wardrobes. The absence of a threshold on the floor is the main feature of the system, which highlights its architectonic quality. The system can also be equipped with shelves, or can be simply used to close a walk in wardrobe, by complying to existing situation and matching every type of proposals.

Ein virtuelle "Panorama" Ansicht des Cover Anlagen erlaubt die absolut beste konzeptionelle Neuheit des Systems zu beschreiben. Die Struktur, an der Decke befestigt, ist die Drehpunkt des Systems und vereint die unsichtbare Scharniere der Türen mit den Pfosten für die Befestigung der Regale mit dem einzigartigen System der integrierten LED Innenbeleuchtung. Am einfachsten, Cover ist ein System von Drehtüren, um Nischen oder Bereiche für die begehbare Kleiderschränke zu schließen. Merkmal des Systems, die die architektonische Qualität hebt, ist die Abwesenheit von der Schwelle am Boden. Dazu als Integration an dem System sind zahlreiche Zubehör zur Verfügung, um ein Schrank zu gestalten sowie auch als Abschluss eines begehbaren Schrankes. In diesen Fällen erlaubt die Vielseitigkeit des Systems sich an bestehende Situationen anzupassen.

Une vue virtuelle autour de la composition Cover permet d'en souligner au mieux sa nouveauté en terme de concept. Sa construction, fixée au plafond est le point d'ancrage du système qui contient les charnières invisibles des portes, les montants de fixation des étagères avec intégré, à l'intérieur, le système exclusif d'éclairage Led. Dans sa plus simple expression, Cover est surtout un système de portes battantes, pensées pour fermer niches ou espaces dédiés aux cabines dressing. La caractéristique du système qui en souligne sa qualité architecturale, est l'absence de seuil au sol. Les étapes suivantes dans le projet de Cover sont l'intégration du système avec des étagères au mur, comme par exemple dans le cas d'une niche ou comme un vrai système de portes pour fermer une cabine dressing. Dans ces cas, la diversité du système permet de s'insérer aussi bien dans des situations déjà existantes que de s'adapter à plusieurs propositions.

Una "panorámica" virtual alrededor de la composición Cover permite describir mejor su absoluta novedad conceptual. La estructura fijada al techo, es el centro del sistema y reúne las bisagras invisibles de las puertas y los montantes para la fijación de los estantes con integrado el exclusivo sistema de iluminación interior por led.

En su forma más básica, Cover es un sistema de puerta batientes diseñadas para cerrar nichos o áreas dedicadas a los vestidores. Característica del sistema, que subraya su calidad arquitectónica, es la ausencia de elementos en el suelo. Los pasos siguientes en los cuales se puede interpretar Cover implican la integración del sistema con estantes a pared, como por ejemplo en el caso de un nicho, o como un verdadero sistema de puertas para cerrar un armario. En estos casos, la versatilidad del sistema permite utilizarlo también en situaciones existentes y compaginarlo con otros tipos de propuesta.



Alluminio nero
Black aluminium

- 1 Montante strutturale in alluminio nero
- 2 Guarnizione in pvc nero
- 3 Anta battente con struttura in alluminio nero, guarnizione in pvc nero
- 4 Fasce di aggiustaggio in mdf laccato nero

- 1 Black aluminium structural runner
- 2 Black pvc joint
- 3 Hinged door with black aluminium structure, black pvc joint
- 4 Black lacquered mdf fillers

- 1 Struktureller Pfosten aus Aluminium - Schwarz Ausführung
- 2 PVC Schwarze Dichtung
- 3 Flügelpaneel mit Aluminium Struktur - Schwarz Ausführung, PVC Schwarze Dichtung
- 4 MDF Ausgleichleiste schwarz lackiert



Alluminio brown
Brown aluminium

- 1 Montante strutturale in alluminio brown
- 2 Guarnizione in pvc nero
- 3 Anta battente con struttura in alluminio brown, guarnizione in pvc nero
- 4 Fasce di aggiustaggio in mdf laccato brown

- 1 Montante estructural en aluminio negro
- 2 Junta en pvc negro
- 3 Puerta batiente con estructura en aluminio negro, junta en pvc negro
- 4 Bandas de ajuste en mdf lacado negro

- 1 Struktureller Pfosten aus Aluminium - Brown Ausführung
- 2 PVC Schwarze Dichtung
- 3 Flügelpaneel mit Aluminium Struktur - Brown Ausführung, PVC Schwarze Dichtung
- 4 MDF Ausgleichleiste brown lackiert



Alluminio anodizzato
Anodized aluminium

- 1 Montante strutturale in alluminio anodizzato
- 2 Guarnizione in pvc grigio
- 3 Anta battente con struttura in alluminio anodizzato, guarnizione in pvc grigio
- 4 Fasce di aggiustaggio in mdf laccato alluminio

- 1 Anodized aluminium structural runner
- 2 Grey pvc joint
- 3 Hinged door with anodized aluminium structure, grey pvc joint
- 4 Aluminium lacquered mdf fillers

- 1 Struktureller Pfosten aus eloxiertem Aluminium
- 2 PVC graue Dichtung
- 3 Flügelpaneel mit eloxiertem Aluminium Struktur, PVC graue Dichtung
- 4 MDF Ausgleichleiste Aluminiumfarbe lackiert



Laccato Ecolorsystem
Ecolorsystem lacquered

- 1 Montante strutturale in alluminio anodizzato
- 2 Guarnizione in pvc grigio
- 3 Anta battente con struttura in alluminio anodizzato, guarnizione in pvc grigio
- 4 Fasce di aggiustaggio in mdf laccato nei 34 colori Ecolorsystem

- 1 Montante estructural en aluminio anodizado
- 2 Junta en pvc gris
- 3 Puerta batiente con estructura en aluminio anodizado, junta en pvc gris
- 4 Mdf fillers lacquered in 34 Ecolorsystem colours

- 1 Montante estructural en aluminio anodizado
- 2 Junta en pvc gris
- 3 Puerta batiente con estructura en aluminio anodizado, junta en pvc gris
- 4 Bandas de ajuste en mdf lacado en los 34 colores Ecolorsystem

Possibilità di utilizzo Possible compositions

Armadio a muro Wall cupboards

La piena potenzialità del sistema Cover: le ante si abbinano all'esclusiva attrezzatura interna che si aggancia direttamente ai montanti, senza alcun fissaggio a muro richiesto.

A great potential for Cover system: the doors can be combined with its exclusive internal equipment which is fixed directly to the upstands, without any extra wall fixings.

Die Leistung des Systems Cover: die Türen sind mit der direkt an Pfosten befestigte Innenausstattung kombiniert, ohne Wandmontage erforderlich.

La puissance du système Cover: les portes peuvent être combinées avec les exclusives éléments de rangements à l'intérieur qui se fixent directement aux montants, sans aucune fixation murale.

Todo el potencial del sistema Cover: las puertas se combinan con los exclusivos elementos accesorios interiores que se conectan directamente a los montantes, sin ninguna fijación a la pared.

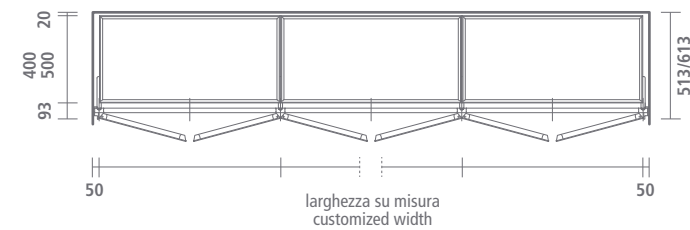

Nicchia attrezzata Equipped niche

Le ante Cover sono universali: perfettamente adattabili ad ogni situazione architettonica, grazie alla realizzazione sempre su misura, si possono integrare con qualsiasi sistema mensole a parete.

Cover doors are universal: can be perfectly adapted to any architectural situation and to any wall shelving system, thanks to its customization.

Die Türen Cover sind für jede Architekturbereich perfekt anpassbar, durch die Produktion nach Maß und können mit irgendwelchen Fachboden integriert werden.

Les portes Cover sont universelles: elles peuvent être parfaitement utilisées dans toutes les situations architecturales et s'associent bien avec tous les systèmes de rangement muraux, grâce à la réalisation toujours sur mesure.

Las puertas Cover son universales: se adaptan perfectamente a cada situación arquitectónica, gracias a la realización siempre a medida, se pueden integrar con cualquier sistema de estantes a pared.

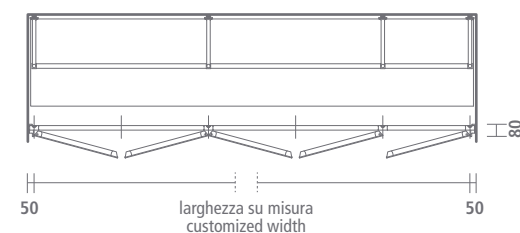

Composizioni ad angolo e fianchi finali Corner compositions and side panels

Il sistema Cover è dotato di mensole angolari per garantire la massima versatilità compositiva. Il progetto prevede fianchi finali da utilizzare esclusivamente per composizioni che non terminano contro le pareti.

The Cover system is equipped with corner shelves for maximum versatility of the composition. It also includes side panels, to be used only for compositions without walls on the sides.

Das System Cover ist mit Eck-Fachböden für die maximale Vielseitigkeit des Anlages ausgestattet. Das Projekt sieht seitliche Holzwände vor, die ausschließlich für Anlagen, die nicht gegen den Wänden enden, verwendet werden können.

Le système Cover est doté d'étagères d'angle pour garantir une diversité très large. Le projet prévoit des panneaux terminaux à utiliser exclusivement pour des compositions qui n'ont pas de parois latérales.

El sistema Cover está equipado con estantes angulares para garantizar la máxima versatilidad compositiva. El proyecto incluye paneles terminales que se utilizarán exclusivamente para las composiciones que no terminan contra las paredes.

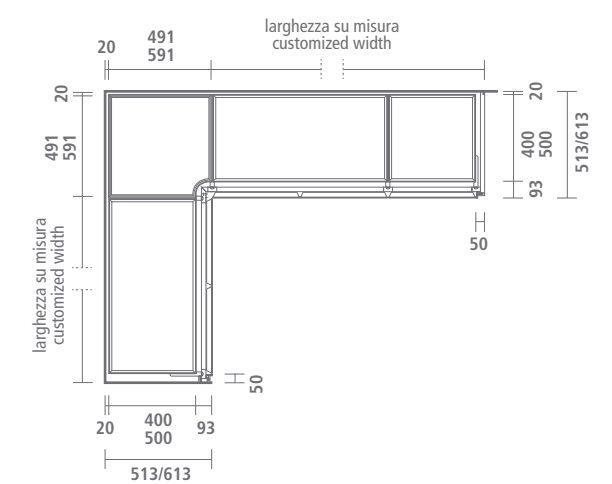

Cabina armadio Walk-in wardrobe

Le ante Cover si rivelano la soluzione ideale per chiudere qualsiasi tipo di cabina armadio, grazie all'eccezionale versatilità dimensionale e compositiva.

The Cover doors are the ideal solution to close any type of walk in wardrobe, thanks to its exceptional versatility in dimensions and possible compositions.

Die Türen Cover sind die ideale Lösung, um irgendwelche Schrankraum zu schließen, durch seine außergewöhnlichen Gewandtheit in Größe und Zusammensetzung.

Les portes Cover se confirment comme solution idéale pour fermer n'importe quelle type de dressing, grâce à son adaptabilité dans les dimensions.

Las puertas Cover resultan ser la solución ideal para cerrar cualquier tipo de vestidor, gracias a la excepcional versatilidad dimensional y compositiva.

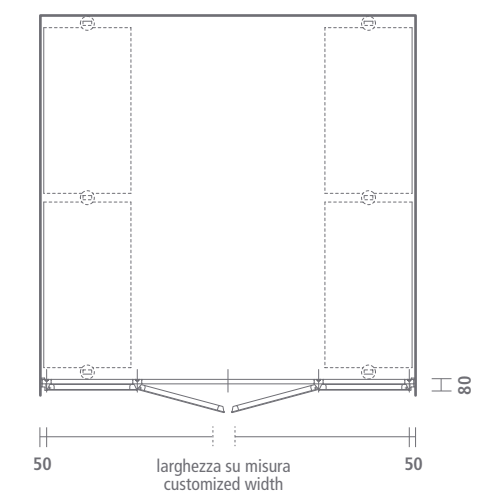

Modularità
Modular structure

Cover è un sistema di ante battenti monofronte in vetro, realizzate sempre su misura, che possono essere utilizzate per chiudere gli ambienti dedicati alle cabine armadio o, in alternativa, per trasformare le nicchie in veri e propri armadi a muro. Il sistema prevede una propria attrezzatura interna che non necessita di agganci a parete, perchè si innesta direttamente sulla struttura portante delle ante.

Cover is a system of customized glass swing doors, which can be used to close spaces dedicated to walk in wardrobes or, alternatively, to transform niches in real wall wardrobes. The system is available with its own internal equipment, which does not need any wall fixing, as it is inserted directly into the supporting structure of the doors.

Cover ist ein Flügelpaneelsystem, mit stirnseitigem Glas, immer nach Maß gefertigt, um denjenigen begehbaren Schränken, oder alternativ, Nischen in echte Schränke transformiert, zu schließen. Das System beinhaltet eine eigene interne Ausrüstung, die keine Wandbefestigung erfordert, da sie direkt an den Türpfosten ihre eigene Tragstruktur findet.

Cover est un système de portes battantes avec la face extérieure en verre, toujours sur mesure, qui peuvent être utilisées pour fermer des espaces dédiés aux dressing ainsi que des niches à transformer en des vrai placards. Le système prévoit ses accessoires, à l'intérieur, sans aucune fixation au mur parce qu'ils se fixent directement dans la construction des portes.

Cover es un sistema de puertas batientes de una sola cara de cristal, realizadas siempre a medida, que pueden ser utilizadas para cerrar ambientes pensados como vestidores o, en alternativa, para transformar nichos en verdaderos armarios empotrados. El sistema incluye su propio equipamiento interior que no requiere anclajes de pared, ya que se acopla directamente en la estructura de soporte de las puerta.

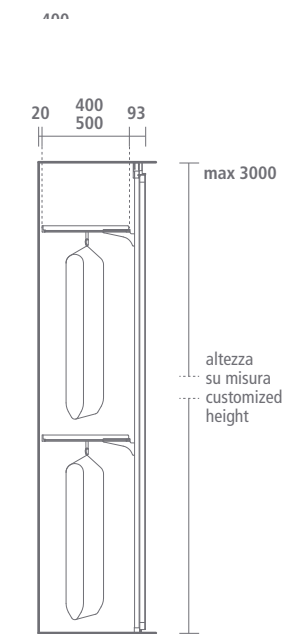
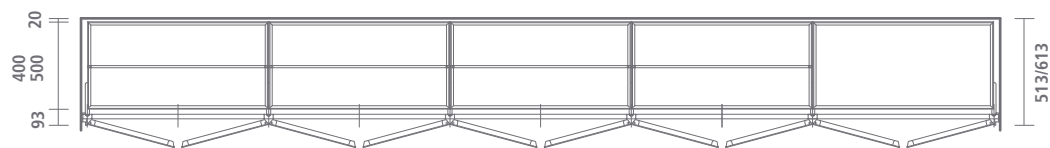
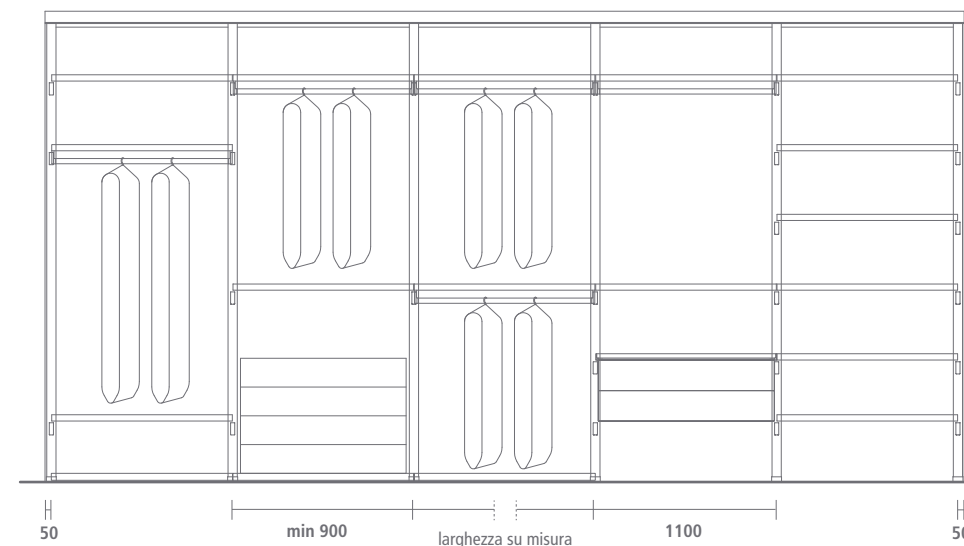
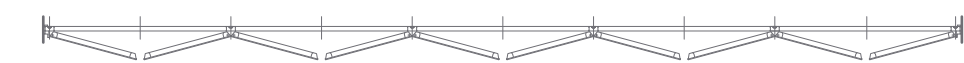
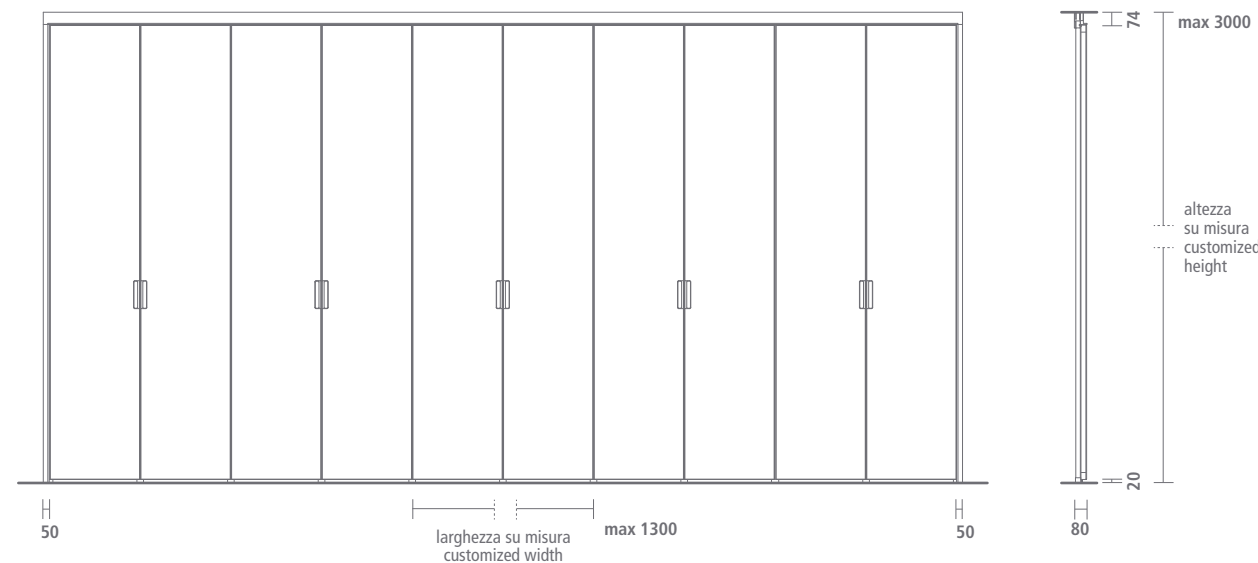

Componenti
Components

Anta battente con struttura in estruso d'alluminio, vetro singolo frontale temperato spessore 4 mm
Panel door with swing opening, structure in extruded aluminium and single tempered front glass thickness 4 mm

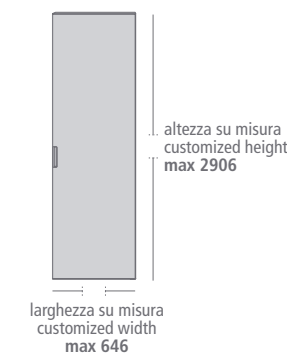

Fianco finale
Terminal panel



Montante strutturale in estruso di alluminio con illuminazione opzionale
Structural runner in extruded aluminum, also available with an internal led lighting system

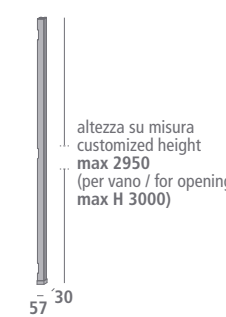

Fasce di aggiustaggio laterali anteriore e posteriore
Lateral front and back filler

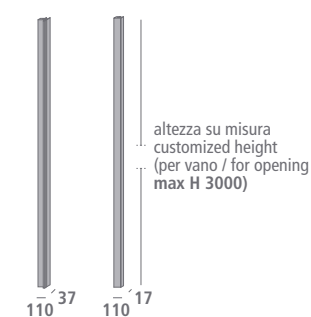

Profilo di aggiustaggio a soffitto e trasverso strutturale
Ceiling adjusting profile and structural crosspiece

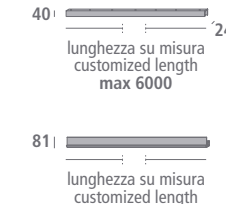

Fasce di aggiustaggio superiori anteriore e posteriore
Upper front and back filler

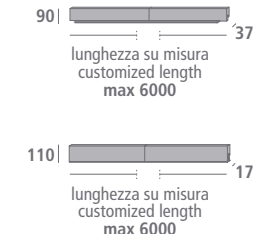

Accessori notte
Night accessories

Basamento in legno laccato
Base on feet in lacquered wood

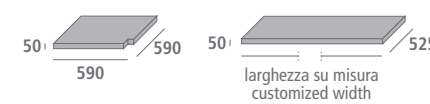

Mensola in vetro
Glass shelf

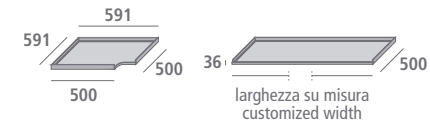

Accessori giorno
Day accessories

Basamento in legno laccato
Base on feet in lacquered wood

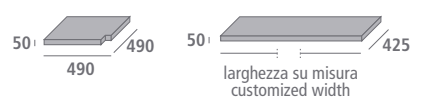

Mensola in vetro
Glass shelf

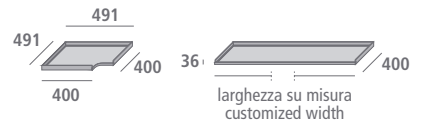

Reggimensola, asta portabiti per mensola
Shelf-holder, coat-hanger for glass shelf



Cassettiera sospesa in legno con cassetti push
Suspended wooden drawer unit with push drawers

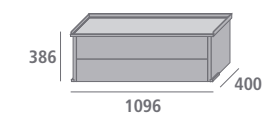

Cassettiera sospesa in legno con cassetti push
Suspended wooden drawer unit with push drawers



Cesta e vassoio in cuoietto
Leather box and tray

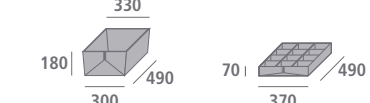

Cassettiera in vetro laccato su ruote / per basamento
Lacquered glass drawer unit / on wheels

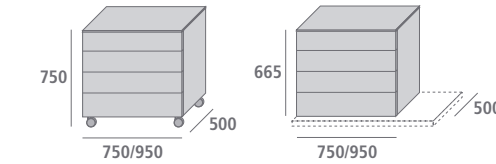



design Giuseppe Bavuso

doors — Even Rimadesio

Even è la porta, in versione battente e scorrevole, che prosegue nell'esplorazione dell'estetica dei traversi orizzontali. Una soluzione introdotta nella collezione Rimadesio dal sistema di porte scorrevoli Stripe, di cui Even rappresenta il completamento stilistico. I traversi sono presenti su entrambi i lati della porta, rendendola perfettamente bifacciale. Pensata per integrarsi esteticamente anche con le porte Spin, Even è caratterizzata dall'esclusiva maniglia integrata nei traversi, nella stessa finitura della struttura. In questa pagina: porte battenti Even struttura alluminio brown e vetro grigio trasparente.

The Even door, in swing and sliding version, carries on the exploration of the crosspieces' aesthetics. Even, a solution conceived as stylistic completion of the already existing sliding door system Stripe. The crosspieces on both sides of the door make it perfectly double-sided. Even has been designed to be aesthetically combined to Spin door, it is characterized by the exclusive features of its handle, built-in the crosspieces, in the same finishing as the structure. On this page: Even swing doors in brown aluminium structure and and grey transparent glass.

Even ist die Tür, als Flügel- und Schiebe Version verfügbar. Die Sprossen Ästhetik als Konzept, der Rimadesio durch das Schiebetürsystem Stripe letztes Jahr eingeführt hat. Die Aluminiumsprossen sind beidseitig montiert. Der Griff ist in der Türstruktur perfekt integriert um die Gestaltung auch mit der Spin Tür zu erlauben. Auf dieser Seite: Flügeltüren Even, Struktur in Aluminium brown und Glas grau transparent.

Even est la porte, en version battante ou en galandage, qui souligne l'esthétique des traverses horizontales. Une solution introduite dans la collection Rimadesio par le système de portes coulissantes Stripe, dont Even représente sa réalisation stylistique. Les traverses sont sur les deux côtés de la porte, ce qui fait quelle est parfaitement bifaciale. Conçue pour s'intégrer esthétiquement avec les portes Spin, Even est caractérisée par sa poignée exclusive, intégrée dans les traverses, dans la même finition que la structure. Dans cette page: portes battantes Even, structure aluminium Brown et verre gris transparent.

Even es la puerta, en versión batiente y corredera en el muro, que sigue en la exploración de la estética de los travesales horizontales. Una solución introducida en la colección Rimadesio por el sistema de paneles correderos Stripe, del cual Even representa la finalización estilística. Los travesales son presentes en ambos lados de la puerta, convirtiendola a bifacial. Diseñada para integrarse estéticamente también con las puertas Spin, Even se caracteriza por la exclusiva manilla integrada en los travesales, en el mismo acabado que la estructura. En esta página: puertas batientes Even estructura aluminio brown y cristal gris transparente.



Even è disponibile anche nella versione doppia, realizzata sempre su misura. Il pannello fisso è previsto unicamente nella versione senza traversi: un ulteriore punto di contatto estetico con le porte Spin, con cui il progetto Even consente una totale integrazione all'interno di progetti d'interni sempre più esclusivi. In questa pagina: porta doppia Even struttura alluminio brown e vetro grigio trasparente. Mensole Eos struttura alluminio laccato caffè e vetro laccato opaco caffè. Tavolo Manta struttura alluminio brown e piano in rovere termotrattato. Sopra: dettaglio del blocco maniglia. Even è dotata dell'esclusiva serratura magnetica brevettata Rimadesio, ed è disponibile nella versione con nottolino di chiusura oppure con chiave.

Even is also available in double version and it is always custom made. The fixed panel is only available without crossbars: a further matching point with the aesthetics of Spin doors to allow a perfect integration into exclusive interior design projects. On this page: double swing door Even with brown aluminium structure and transparent grey glass. Eos shelves with aluminium lacquered caffè structure and mat lacquered caffè glass. Manta table with brown aluminium structure and heat treated oak top. Above: detail of the handle block. Even is equipped with the exclusive magnetic patented Rimadesio lock and it is available both with revolving plug or key.

Even ist auch als doppel Flügeltür, nach Maß, verfügbar. Das Fixpaneel ist immer ohne Aluminiumsprossen: eine weitere Merkmal die die perfekte Anpassung mit der Tür Spin erlaubt. Even ist die ideale Integration an alle der Interior Design-Rimadesio Projekte. Auf dieser Seite: Doppel Flügeltür Even mit Struktur Aluminium brown Glas transparent grau. Regale Eos mit Struktur Aluminium caffè' und matt lackiertem Glas caffè. Manta Tisch rundförmig mit Untergestell Aluminium brown und Top in thermobehandeltem Eiche. Über: Detail der Griffschluss. Auch Even ist mit dem magnetischen Schließsystem ausgestattet, einem innovativen Patent der Firma Rimadesio mit Verriegelung oder mit Schluss.

Even est disponible aussi dans la version double, réalisée toujours sur mesure. Le panneau fixe est prévu seulement dans la version sans traverse: un autre point commun esthétique avec les portes Spin, avec lesquelles, le projet Even s'intègre parfaitement en permettant des propositions d'aménagement intérieur, toujours plus exclusives. Dans cette page: porte double Even, structure aluminium brown et verre gris transparent. Etagères Eos, structure aluminium laquée, caffè et verre laqué mat, caffè. Table Manta, structure aluminium brown et plateau en chêne thermo traité. Au-dessus: détail du bloc poignée. Even est dotée de la serrure exclusive magnétique brevetée de Rimadesio et disponible dans la version avec verrou ou clé.

Even está disponible también en la versión doble, realizada siempre a medida. El panel fijo es previsto sólo en la versión sin transversales: otro punto de contacto estético con las puertas Spin, con el cual el proyecto Even permite una integración total en los proyectos de diseño de interiores cada vez más exclusivo. En esta página: puerta doble Even estructura aluminio brown y cristal gris transparente. Estantes Eos estructura aluminio lacado caffè y cristal lacado mate caffè. Mesa Manta estructura aluminio brown y tablero en roble termotrattado. Arriba: detalle de la manilla. Even está dotada de la exclusiva cerradura magnética patentada Rimadesio, y es disponible con condena de cierre o con llave.





In questa pagina: porta Even nella versione scorrevole slim, caratterizzata dallo stipite di minimo spessore. Struttura alluminio brown e vetro trasparente grigio. Contenitore settimanale Self in vetro laccato opaco melanzana. Sopra: dettaglio della maniglia con serratura, nella stessa finitura della struttura. I traversi sono dotati di sistema ad incastro che ne permette la rimozione ed il riposizionamento con estrema semplicità, per facilitare al massimo le operazioni di pulizia. La serratura è disponibile anche nella versione con chiave.

On this page: slim sliding Even door, characterized by the thin jamb. Brown aluminium structure and grey transparent glass. Self drawer units in melanzana mat lacquered glass. On the top: detail of the handle with lock, in the same finishing of the structure. The horizontal crosspieces are equipped with a clipping system which allows their removal and repositioning with extreme easiness, so to make the door cleaning very simple. The lock is also available with the key.

Auf dieser Seite: Schiebetür Even in der Slim-Version. Aluminiumrahmen braun und grau transparentem Glas. Self höhes Schubladenelement, mit matt Glas verkleidet, Ausführung Melanzana. Oben: Detail der Griff mit Verriegelung, in der gleichen Ausführung wie die Struktur. Die Sprossen sind mit ineinandergreifenden System, das die Entfernung und Neupositionierung mit extremer Einfachheit, und eine einfache Reinigung erlauben, gefertigt. Das Schloss ist auch in einer Version mit Schlüssel zur Verfügung.

Dans cette page: porte Even dans la version en galandage slim, caractérisée par son jambage très fin. Structure en aluminium brown et verre transparent gris. Meuble semainiers Self en verre laqué mat melanzana. Ci-dessus: détail de la poignée avec serrure, dans la même finition de la structure. Les traverses sont dotés d'un système à encastrement qui permet de les enlever et les remplacer facilement, pour le nettoyage. La serrure est disponible aussi dans la version avec clé.

En esta página: puerta corredera en el muro Even en la versión slim, caracterizada por la jamba de espesor mínimo. Estructura aluminio brown y cristal transparente gris. Cajonera semanal Self en cristal lacado mate melanzana. Arriba: detalle de la manilla con cerradura, en el mismo acabado que la estructura. Los travesaños están dotados de sistema a encastre que permite quitarlos y volver a ponerlos con extrema sencillez, para facilitar las operaciones de limpieza. La cerradura está disponible también en la versión con llave.





Porta battente
Swing door

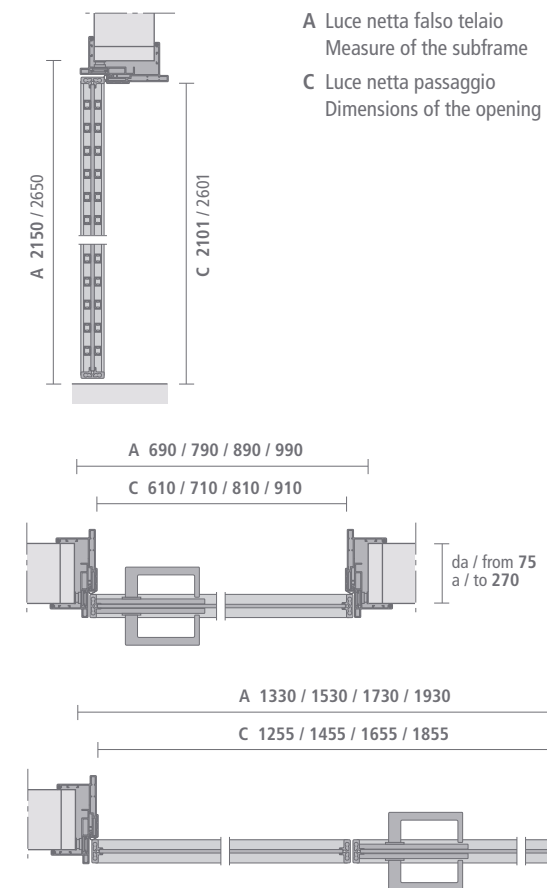

Slim
Porta battente
Swing door

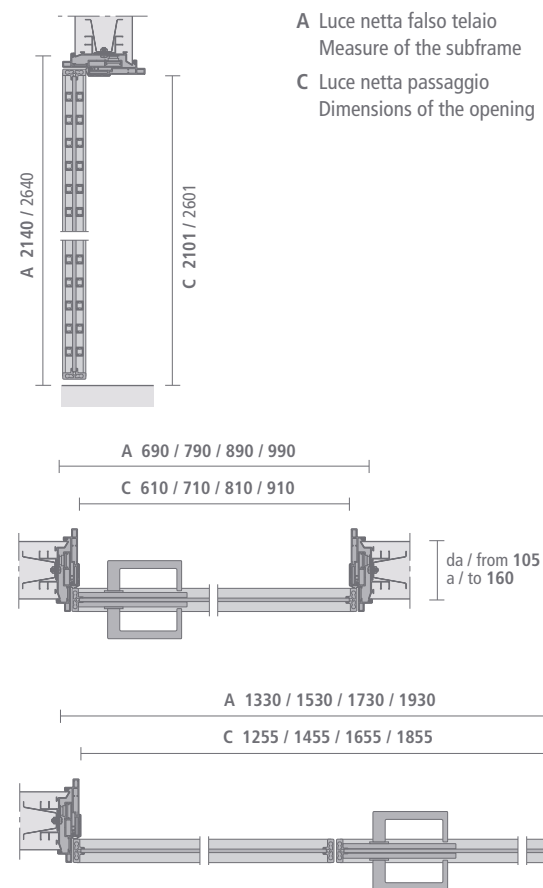

Porta scorrevole per controlelai a scomparsa
Sliding door in the wall

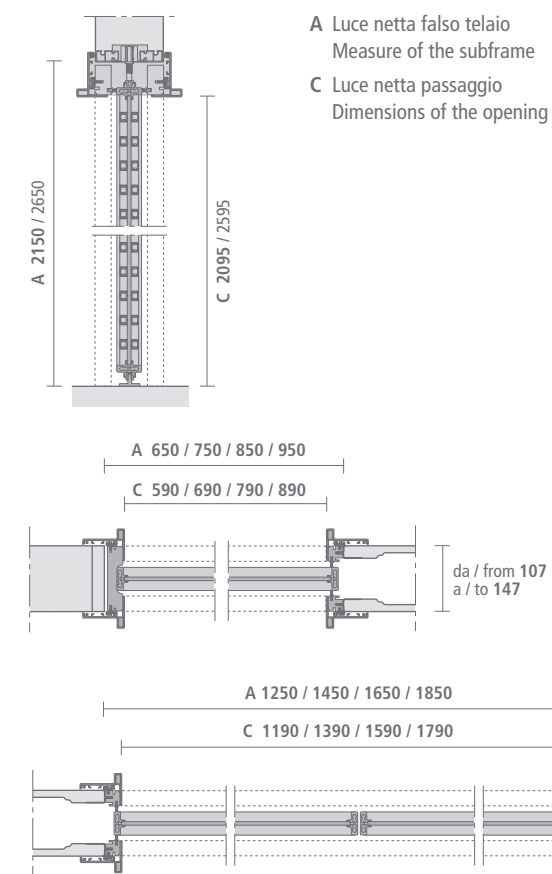

Slim
Porta scorrevole per controlelai Scigno® Essential e Eclisse® Syntesis® line
Pocket door for systems "Essential" by Scigno® and "Syntesis® line" by Eclisse

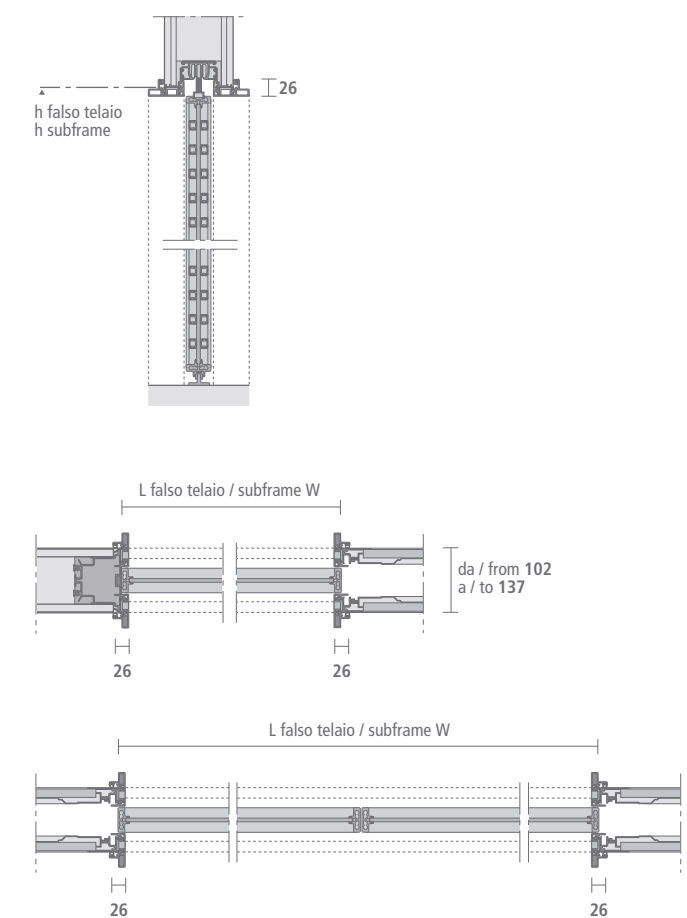



design Giuseppe Bavuso

doors — Moon Rimadesio

Moon è la porta complanare Rimadesio. Un progetto che realizza l'integrazione totale fra porta e pareti: una sintesi sempre più esclusiva fra elementi d'arredo e architettura d'interni. Perfettamente complanare alla parete, Moon offre la possibilità di apertura a tirare o a spingere, garantendo la massima libertà progettuale. Un progetto innovativo, basato su un'esclusivo profilo con sezione a "s" che elimina la battuta nell'accoppiamento tra pannello e stipite.

Moon is Rimadesio's co-planar door. A design that proposes a complete integration of walls and door: a synthesis that is becoming increasingly exclusive for furnishing components and interior design. Perfectly co-planar to the wall, Moon offers the choice of a push or pull opening, whilst guaranteeing complete freedom of design. An innovative project, characterised by its exclusive "s" shaped profile that removes the edging profile where the door panel meets the jamb.

Moon ist die Paralleltür von Rimadesio. Ein Projekt, das Tür und Wand ineinander fließen lässt. Eine immer exklusivere Symbiose zwischen Einrichtungselement und Innenarchitektur. Moon verläuft exakt parallel zur Wand und erlaubt es, durch Drücken oder Ziehen geöffnet zu werden und lässt so eine Menge Planungsfreiraum. Ein innovatives Projekt mit exklusivem, s-förmigem Profil, das den Türanschlag zwischen Tür und Pfosten beseitigt.

Moon est la porte dans la continuité du mur Rimadesio. Un projet qui permet l'intégration totale entre la porte et les murs: un synthèse de plus en plus exclusive entre l'ameublement et l'architecture d'intérieur. Parfaitement linéaire au mur, Moon offre la possibilité d'ouvrir en tirant et poussant, garantissant une liberté de conception maximale. Un projet ayant comme élément central le profil exclusif en "s", qui ne nécessite pas de retour de jambage sur le mur.

Moon es la puerta coplanar Rimadesio. Un proyecto que realiza la integración total entre puerta y paredes: una síntesis siempre más exclusiva entre los elementos de decoración y arquitectura interior. Perfectamente coplanar a la pared, Moon ofrece la posibilidad de apertura para tirar o empujar, y garantiza la máxima libertad de proyecto. Un proyecto innovador, basado en un exclusivo perfil con sección "s" que elimina el golpe en el acoplamiento entre el panel y la jamba.

Una delle caratteristiche più innovative del progetto Moon è la possibilità di prevedere l'installazione della porta con senso di apertura a tirare oppure a spingere. Una totale libertà di collocazione che permette alla porta Moon di interpretare ogni zona della casa.

Nella pagina precedente: Moon struttura in alluminio e vetro laccato opaco lino.

In questa pagina: porta Moon in versione "total white", con struttura in alluminio laccato bianco e vetro bianco latte.

One of Moon's project most innovative features is the possibility of mounting the door with pull or push opening direction. Full installation freedom allowing Moon door to interpret each area of your home. On the previous page: Moon aluminium and lino matt lacquered glass frame. On this page: Moon door in "total white" version, with lacquered white aluminium frame, and bianco latte colour glass.

Eine der besonders innovativen Eigenschaften des Moon-Entwurfs besteht in der Möglichkeit, die Türen entweder auf Druck- oder Zugvorrichtung vorzusehen. Durch die absolute Wahlfreiheit bei der jeweiligen Anordnung verleiht die Tür Moon jedem Bereich des Hauses eine ganz eigene Interpretation. Auf der vorangehenden Seite: Aura Struktur Aluminium und mattes lackiertes Glas Farbe Lino. Auf dieser Seite: Tür Moon in "Total-White"-Ausführung mit Profil aus weiß lackiertem Aluminium und Glas im Farbton Bianco Latte.

L'une des caractéristiques les plus innovantes du projet Moon est la possibilité de prévoir l'installation de la porte avec un sens d'ouverture à tirer ou à pousser. Une liberté totale d'emplacement qui permet à la porte Moon d'interpréter chaque espace de la maison. A la page précédente: Moon structure en aluminium et verre laqué mat lino. Sur cette page: porte Moon dans la version "total white" avec structure en aluminium laqué blanc et verre bianco latte.

Una de las características más innovadoras del proyecto Moon es la posibilidad de preveer la instalación de la puerta con sentido de apertura de tiro o de empuje. Absoluta libertad de colocación, que permite a la puerta Moon interpretar cada zona de la casa. En la página anterior: Moon estructura de aluminio y cristal lacado opaco lino. En esta página: puerta Moon en la versión "total white" con estructura de aluminio lacado blanco y cristal bianco latte.





Il progetto Moon amplia le proprie possibilità con la versione scorrevole a scomparsa. Una proposta contraddistinta dall'assoluto rigore del design in cui le superfici in vetro laccato diventano le protagoniste assolute. Grazie alla realizzazione su misura in altezza fino ad un massimo di 2600 mm, Moon è in grado di integrarsi perfettamente con l'architettura degli ambienti, creando soluzioni "a tutta altezza" di forte originalità. In questa pagina e nella seguente: porta Moon scorrevole a scomparsa, struttura alluminio e vetro laccato opaco nero.

The Moon project widens its possibility by the introduction of the sliding version for pocket system. A proposal characterized by the great severity of the design and where the lacquered glass surfaces become the main subject. Moon can be customized in height until a maximum of 2600 mm, thus fully integrating the door into the room architecture, by creating "full height" solutions which are very original. On this page and on the next: sliding Moon door for pocket system, with aluminium structure and black mat lacquered glass.

Das Projekt Moon erweitert seine Möglichkeiten mit der Version versenkbare Schiebetür. Eine Lösung, die sich durch die absolute Strenge des Designs auszeichnet, bei dem die Oberflächen aus lackiertem Glas die absoluten Protagonisten sind. Dank der maßgeschneiderten Anfertigung in der Höhe bis maximal 2600 mm ist Moon in der Lage, sich perfekt in die Architektur der Räume zu integrieren, wodurch sehr originelle Lösungen "auf ganzer Höhe" geschaffen werden. Auf dieser und der nächsten Seite: versenkbare Schiebetür Moon, Struktur aus Aluminium und Scheibe aus mattschwarz lackiertem Glas.

Le projet Moon étend ses possibilités avec la version coulissante en galandage. Une proposition caractérisée par le rigueur du design où les surfaces en verre laqué sont les protagonistes. La possibilité d'une hauteur sur mesure jusqu'au maximum de 2600 mm, permet à Moon de s'intégrer dans le projet architecturale du milieu, en créant des solutions "à toute hauteur" très originales. Dans cette page et page suivante: porte Moon coulissante en galandage, structure aluminium et verre laqué mat noir.

El proyecto Moon amplía las propias posibilidades con la versión corredera oculta. Una propuesta que se distingue por el absoluto rigor del diseño, cuyas superficies en cristal lacado son las protagonistas absolutas. Gracias a la realización a medida para la altura, hasta un máximo de 2600 mm, Moon consigue integrarse perfectamente con la arquitectura de los ambientes, creando soluciones "a toda altura" de fuerte originalidad. En esta página y en la siguiente: puerta Moon corredera oculta, estructura de aluminio y cristal lacado mate negro.



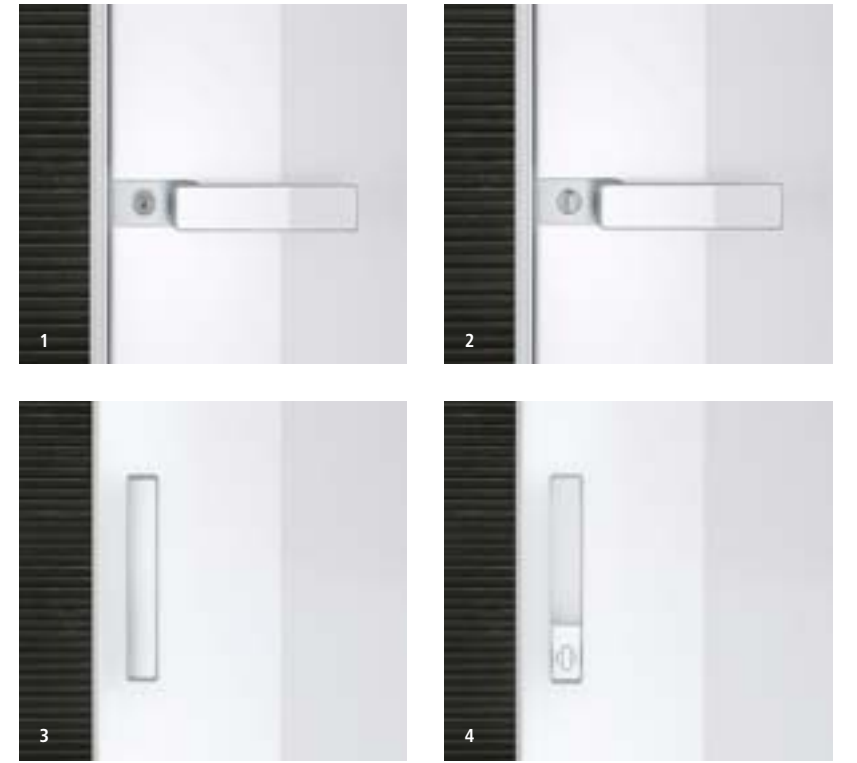
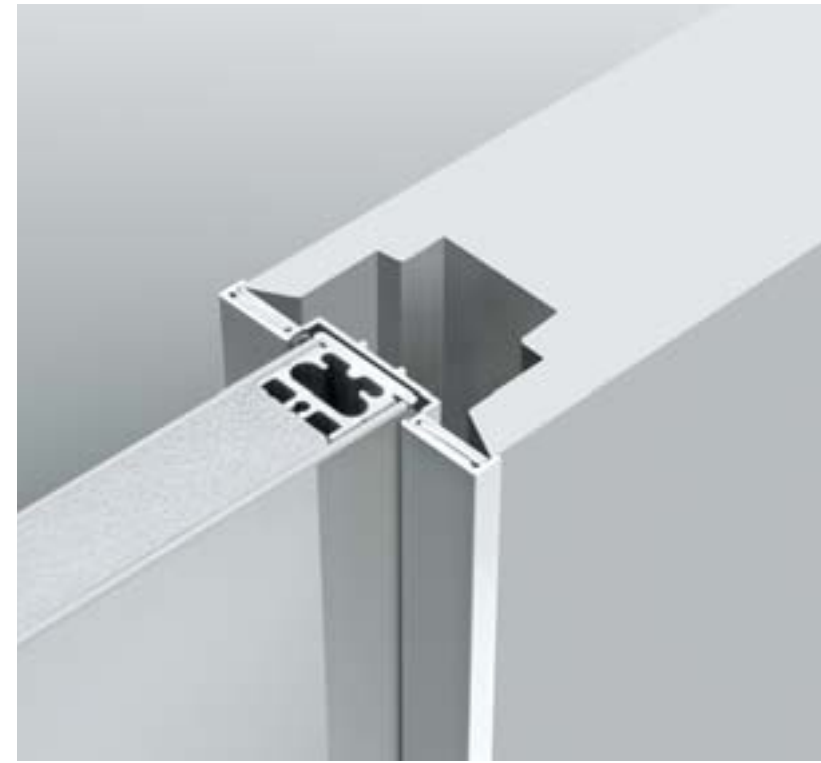
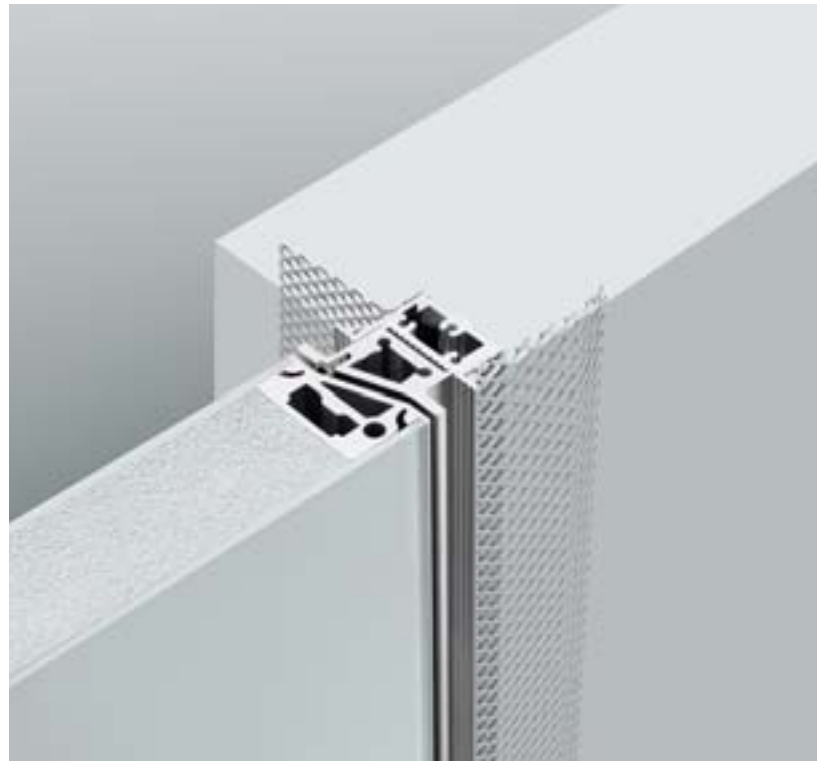

Porta con apertura a tirare
Door with pull opening

Porta con apertura a spingere
Door with push opening

Porta scorrevole per controlelai Scigno® Essential e Eclisse® Syntesis® line
Pocket door for systems "Essential" by Scigno® and "Syntesis® line" by Eclisse

Le maniglie
The handles

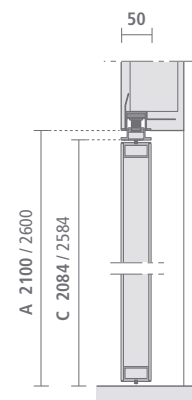
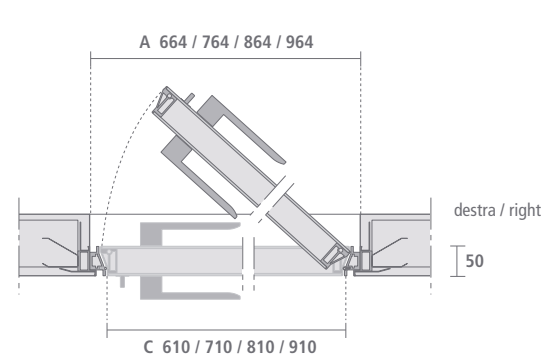
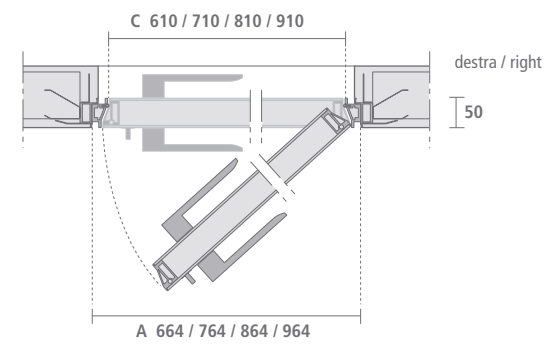

A Luce netta falso telaio
Measure of the subframe
C Luce netta passaggio
Dimensions of the opening

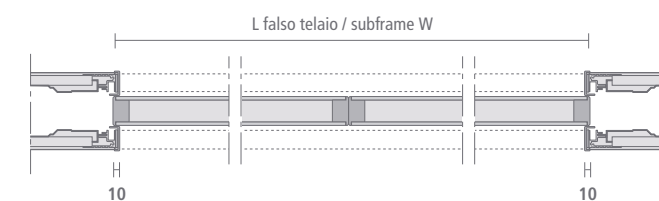
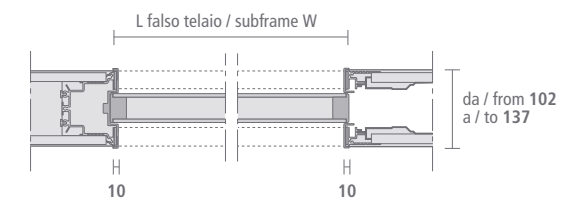
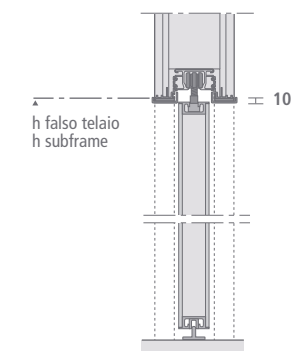
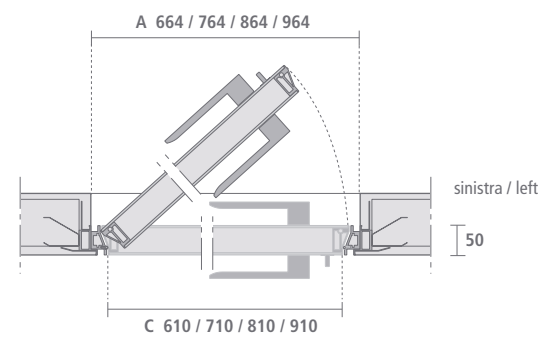
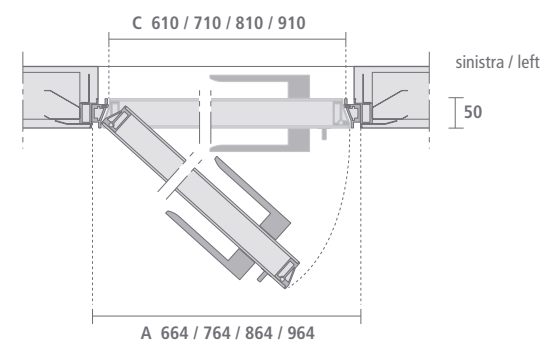

1
TR04C con chiave / with key

2
TR04 con nottolino / with revolving plug

3
2163

4
2163N con nottolino / with revolving plug



design Giuseppe Bavuso

doors — Luxor Rimadesio

Luxor: la porta complanare con lo stipite in vetro laccato o in alluminio. Una nuova proposta che si colloca nel percorso creativo Rimadesio, definendo inedite possibilità stilistiche. Qualità tecnologica a cui si associa un'estetica esclusiva, in grado di rendere Luxor un elemento di caratterizzazione primaria di sempre nuove soluzioni di interior design. In questa pagina: porta Luxor in vetro laccato opaco blu notte.

Luxor: the flush door with jamb in painted glass or aluminium. A new proposal fits into Rimadesio's creative path, defining brand new stylistic possibilities. Technological quality matched with exclusive aesthetics is able to make Luxor into a primary feature of emerging new interior design solutions. On this page: Luxor door in mat lacquered blu notte glass.

Luxor: Die flächenbündige Tür, mit Türpfosten aus lackiertem Glas oder Aluminium. Ein neues Modell, das sich in die kreative Entwicklung von Rimadesio einreicht und neuartige stilistische Möglichkeiten eröffnet. Technologische Qualität vereint mit exklusiver Ästhetik, die Luxor zu einem prägenden Element mit ständig neuen Interior Design-Möglichkeiten macht. In dieser Seite: Tür Luxor aus matt lackiertem Glas blu notte.

Luxor: la porte coplanaire avec jambage en verre laqué ou en aluminium. Une nouvelle proposition qui s'intègre dans le parcours créatif Rimadesio, en définissant des possibilités de style inédites. Qualité technologique associée à une esthétique exclusive, en mesure de faire de Luxor un élément qui caractérise parfaitement les solutions de design intérieur toujours en pleine évolution. Dans cette page: porte Luxor en verre laqué mat blu notte.

Luxor: la puerta coplanar con la jamba en cristal lacado o en aluminio. Una nueva propuesta que se coloca en el trayecto creativo Rimadesio, definiendo inéditas posibilidades estilísticas. Calidad tecnológica asociada a una estética exclusiva que convierte a Luxor en un elemento de caracterización primaria, con siempre nuevas soluciones de diseño de interiores. En esta página: puerta Luxor en cristal lacado mate blu notte.

La versione battente complanare di Luxor esprime al massimo la ricerca Rimadesio della perfetta complanarità con le pareti, rendendo la porta un elemento perfettamente integrato nell'architettura degli spazi. Luxor offre la possibilità di installazione con apertura a tirare o a spingere, per garantire la massima versatilità di utilizzo. In questa pagina: porte Luxor battenti con pannello e stipite in vetro laccato opaco grigio ombra.

The coplanar swing version of Luxor is the maximum expression of Rimadesio research of co-planarity with the wall, thus making the door a real part of the room architecture. Luxor has the possibility of mounting the swing door with pull or push opening direction in order to allow great use versatility. On this page: swing doors Luxor in grigio ombra mat lacquered glass and jamb.

Die Luxor-Ausführung mit flächenbündiger Flügeltür bringt die Rimadesio-Suche nach perfekter Flächenbündigkeit mit den Wänden am besten zum Ausdruck und macht die Tür zu einem perfekt in die Architektur der Räume integrierten Element. Um maximale Flexibilität bei der Anwendung zu gewährleisten, kann Luxor mit Öffnung durch Ziehen oder Drücken installiert werden. Auf dieser Seite: Flügeltür Luxor mit Paneel und Pfosten aus mattem lackiertem Glas in Farbton Grigio ombra.

La version à battant de Luxor exprime au maximum la recherche Rimadesio de continuité totale avec les murs et sa totale intégration dans l'architecture du milieu. Luxor donne la possibilité d'ouvrir en tirant et en poussant, en garantissant une grande versatilité d'usage. Dans cette page: porte Luxor à battant avec panneau et jambage en verre laqué mat grigio ombra.

La versión batiente coplanar de Luxor expresa al máximo la búsqueda Rimadesio de la perfecta coplanaridad con las paredes, transformando la puerta en un elemento perfectamente integrado en la arquitectura de los espacios. Luxor ofrece la posibilidad de instalación con apertura de tirar o empujar, para garantizar la máxima versatilidad de uso. En esta página: puertas Luxor batientes con panel y jamba en cristal lacado mate grigio ombra.





Un dettaglio della porta Luxor scorrevole a scomparsa che sottolinea la ricerca della massima purezza di forme. Lo stipite in vetro laccato, con profilo strutturale in alluminio di minimo spessore, diventa un esclusivo elemento di caratterizzazione che rende la porta parte integrante del progetto degli ambienti. L'esclusiva maniglia 2163N incassata è dotata di nottolino di chiusura. In questa pagina: porta Luxor scorrevole a scomparsa con pannello e stipite in vetro laccato opaco lino.

A detail of the sliding Luxor door for pocket system underlining the search of maximum shape purity. The jamb in lacquered glass, with very thin structural aluminium profile, becomes a very exclusive characterizing issue, and which make the door a real part of the room project. The exclusive 2163N recess handle is available with lever tumbler. On this page: sliding Luxor door for pocket system in lino mat lacquered glass and jamb.

Ein Detail der versenkbaren Schiebetür Luxor, das die Suche nach höchster formaler Reinheit unterstreicht. Der Türpfosten aus lackiertem Glas mit Aluminiumprofil von geringer Stärke wird zu einem exklusiven charakterisierenden Element, das die Tür zu einem wesentlichen Bestandteil des Raumentwurfs werden lässt. Der exklusive 2163N eingebaute Griff ist mit Klinke versehen. Auf dieser Seite: versenkbare Schiebetür Luxor mit Platte und Pfosten aus matt lackiertem Glas im Farbton Lino.

Un détail de la porte Luxor coulissante en galandage qui souligne la recherche de grande pureté des formes. Le jambage en verre laqué, avec profil en aluminium d'épaisseur minime, devient un élément de caractérisation, qui permet l'intégration de la porte dans le projet du milieu. L'exclusive poignée 2163N encastrée est disponible avec verouillage. Dans cette page: porte Luxor coulissante en galandage avec panneau et jambage en verre laqué mat lino.

Un detalle de la puerta Luxor corredera oculta que enfatiza la búsqueda de la máxima pureza de formas. La jamba en cristal lacado, con perfil estructural en aluminio de espesor mínimo, se convierte en un exclusivo elemento de caracterización que transforma la puerta en parte integrante del proyecto de los ambientes. El exclusivo tirador 2163N empotrado está dotado de condena de cierre. En esta página: puerta Luxor corredera oculta con panel y jamba en cristal lacado mate lino.





La porta Luxor prevede la possibilità di realizzazione su misura in altezza, fino ad un massimo di 2600 mm. A destra, dall'alto in basso: stipite vetro e serratura con nottolino, stipite alluminio e serratura magnetica con chiave.

Luxor can be custom made in height, up to a maximum of 2600 mm. On the right, top to bottom: glass jamb and latch lock, jamb in aluminium with magnetic lock with key.

Luxor die Möglichkeit der Maßarbeit im Höhenmaß bis zu maximal 2600 mm vorgesehen. Auf der rechten Seite, von oben nach unten: Pfosten aus Glas und Schloss mit Sperrgriff, Aluminiumpfosten und Magnetschloss mit Schlüssel.

Luxor prévoit la possibilité de réalisation maximale en hauteur de 2600 mm. Sur la droite, de haut en bas: jambage en verre et serrure avec cylindre de sûreté, jambage en aluminium et serrure magnétique à clé.

Luxor prevee la posibilidad de realización a medida en altura, máximo de 2600 mm. A la derecha, de arriba a abajo: jamba en cristal y cerradura con trinquete, jamba en aluminio y cerradura magnética con llave.



Porta con apertura a tirare
Door with pull opening

Porta con apertura a spingere
Door with push opening

Porta scorrevole per controtelai a scomparsa
Sliding door for pocket system

Le maniglie
The handles

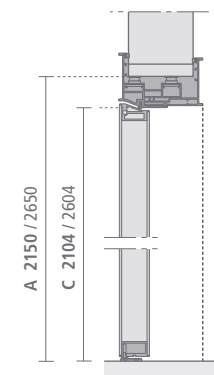
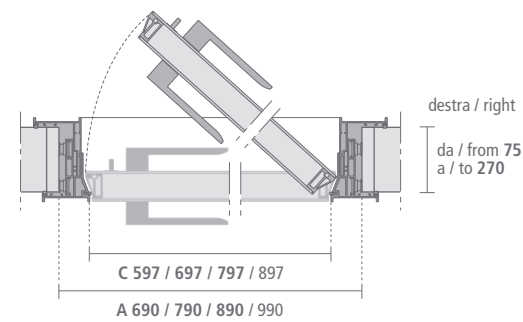
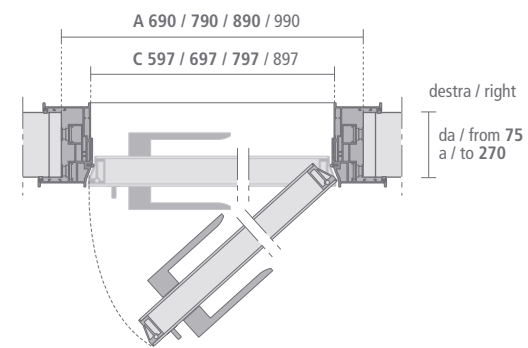

A Luce netta falso telaio
Measure of the subframe
C Luce netta passaggio
Dimensions of the opening

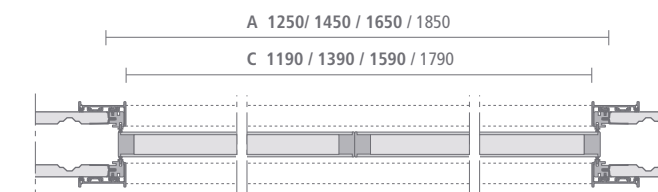
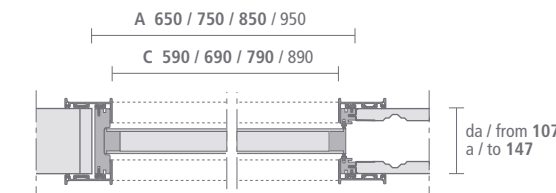
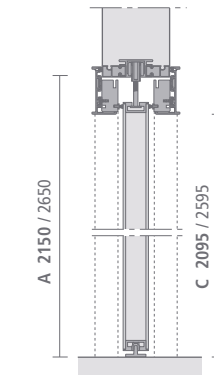
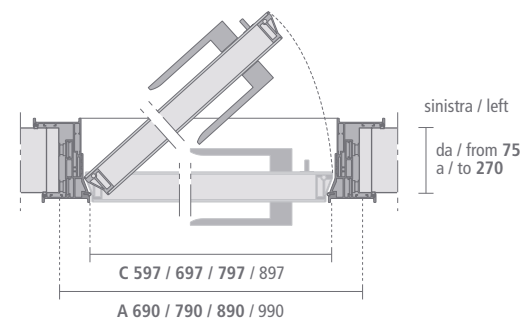
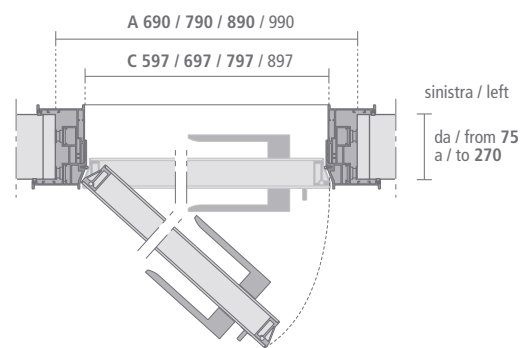

Maniglie con inserto in vetro temperato incassato a filo in tinta / Handles with tempered glass insert of the same colour recessed flush with the surface

- 1 TR04 con nottolino / with revolving plug
- 2 TR04C con chiave / with key



design Giuseppe Bavuso

doors — Aura Rimadesio

Aura rappresenta una proposta innovativa nel percorso progettuale Rimadesio. La porta concepita come una superficie di vetro laccato, che si fonde sempre più con le pareti, con un contorno in alluminio di minimo spessore. Aura è perfettamente bifacciale, dotata di apertura bidirezionale e di un sistema di chiusura magnetico brevettato, completamente invisibile, che non necessita dell'impiego della serratura tradizionale. L'esclusiva maniglia brevettata, realizzata in pressofusione, è caratterizzata dall'inserito in vetro laccato dello stesso colore del battente.

Aura, a new step in Rimadesio's path of design for internal doors. The idea of a surface of lacquered glass with a thin aluminium frame that fuses into the walls in an increasing measure. It has a thin aluminium surround. Aura is perfectly two-sided, equipped with a two-way opening and a patented magnetic closing system that cannot be seen and that does not require an ordinary lock. The exclusive patented die-cast handle is characterised by its lacquered glass insert in the same colour as the doors.

Aura, eine neue Phase des Projekts Rimadesio Innentüren. Die Idee einer lackierten Glasoberfläche, die sich immer zusammen mit den Wänden, durch einem Aluminium Kontur Mindestdicke verschmelzet. Aura ist beidseitig, mit Pendelöffnung und patentierter Magnet-Verschluss, vollständig unsichtbar, ohne Verwendung von traditionellen sperren. Die einzigartige patentierte Druckguss - Griff, ist mit dem gleichen lackierten Glas und Ausfuehrung der Fluegel, ausgeruestet.

Aura une nouvelle étape du projet Rimadesio dans le domaine des portes pour l'intérieur. L'idée d'une surface de verre laqué qui se confond avec les murs avec un cadre d'aluminium d'épaisseur très réduit. Aura est parfaitement bifaciale, doté d'ouverture bidirectionnelle et d'un système de fermeture magnétique breveté, complètement invisible qui ne nécessite pas l'emploi de la serrure traditionnelle. L'exclusive poignée brevetée, réalisée sous pression de moulage, est caractérisée par l'élément en verre laqué de la même couleur du battant.

Aura, una nueva etapa del proyecto Rimadesio. La idea de una superficie de cristal lacado, que se confunde cada vez más con las paredes, con un perfil de aluminio de espesor mínimo. Aura es totalmente de doble cara, dotada de apertura en ambos sentidos y de un sistema de cierre magnético patentado, por completo invisible, que no necesita el uso de la cerradura tradicional. La exclusiva manilla patentada, realizada en inyección, se caracteriza por su pieza en cristal lacado del mismo color que la hoja.

Porta battente con profilo magnetico di chiusura
Swing door with magnetic closing profile

Aura rappresenta un concetto progettuale che percorre tutta la collezione porte Rimadesio: la progressiva eliminazione degli elementi strutturali, come stipiti e telai, per creare proposte che si possano inserire negli ambienti valorizzando al massimo gli aspetti estetici di un materiale esclusivo come il vetro laccato. Un obiettivo raggiunto grazie all'affidabilità delle strutture in alluminio, di minimo spessore, e a soluzioni brevettate come il profilo di chiusura magnetico che elimina la necessità di serrature. Nella pagina precedente e in questa: struttura alluminio e vetro laccato lucido bianco latte.

Aura represents a project concept which is a recurrent feature of the entire Rimadesio door collection: the gradual elimination of structural elements, as jambs and frames, in order to create doors to be included in living environments in order to enhance the aesthetic aspects of lacquered glass as an exclusive material. A goal accomplished thanks to the reliability of minimum thickness aluminium frames, and to the patented solutions such as the magnetic lock profile, which eliminates the need of a lock. On the previous page and this page: aluminium frame and bianco latte glossy glass.

Aura steht für ein Entwicklungskonzept der gesamten Türkollektion Rimadesio: die progressive Vermeidung von Strukturelementen wie Gewände und Rahmen, um dadurch Lösungen zu schaffen, die sich in die jeweiligen Räume einpassen lassen, und so die ästhetischen Aspekte eines exklusiven Materials wie lackiertes Glas voll zur Geltung bringen. Dieses Ziel wurde sowohl durch die Zuverlässigkeit der Aluminiumstrukturen sehr geringer Stärke erreicht als auch durch Patentlösungen wie das Magnetschloßprofil, das damit Schlösser erübrigt. Auf der vorangehenden und auf dieser Seite: Aluminiumprofil mit glanzlackiertem Glas in Farbton Bianco Latte.

Aura représente un concept qui parcourt toute la collection de portes Rimadesio: l'élimination progressive des éléments structurels, tels les montants et cadres, pour créer des propositions pouvant s'insérer dans des espaces et valorisant ainsi au maximum les aspects esthétiques d'un matériau exclusif comme le verre laqué. Un objectif atteint grâce à la fiabilité des structures en aluminium, d'épaisseur minimum, et à des solutions brevetées comme le profil de fermeture magnétique qui élimine le besoin de serrures. A la page précédente et sur celle-ci: structure en aluminium et verre laqué brillant bianco latte.

Aura representa un concepto de diseño que recorre toda la colección de puertas Rimadesio: la eliminación progresiva de los elementos estructurales, como jambas y marcos, para crear propuestas que se puedan aplicar en los ambientes valorizando al máximo los aspectos estéticos de un material exclusivo como el cristal lacado. Un objetivo alcanzado gracias a la fiabilidad de las estructuras en aluminio, de mínimo espesor, y a soluciones patentadas como el perfil de cierre magnético que elimina la necesidad de cerraduras. En la página anterior y en ésta: estructura aluminio y cristal lacado brillante bianco latte.



Anche nella versione scorrevole a scomparsa il progetto Aura si contraddistingue per l'assoluto rigore del design, che rende le superfici in vetro laccato le protagoniste assolute dell'architettura degli spazi. In questa pagina: porte Aura scorrevoli a scomparsa, struttura alluminio e vetro laccato lucido caffè, maniglia 2163.

Also in the sliding version with hidden mechanism, the Aura project is characterized by its absolute design strictness, which transforms glass lacquered surfaces into absolute stars within space architecture. On this page: Aura sliding door with hidden mechanism, aluminium frame and lacquered glossy caffè glass, door handle 2163.

Auch in der Schiebetürausführung mit verdeckter Lauftechnik zeichnet sich der Entwurf Aura durch absolute Strenge im Design aus, in dem lackierte Glasflächen die Hauptrolle in der Raumarchitektur spielen. Auf dieser Seite: Aura-Schiebetüren Aluminiumstruktur und glanzlackiertes Glas in Farbton Caffé und Griff 2163.

Même dans la version coulissante en galandage, le projet Aura se distingue par sa rigueur absolue du design, qui fait des surfaces en verre laqué les protagonistes absolus de l'architecture des espaces. Sur cette page: portes Aura coulissantes en galandage, structure en aluminium et verre laqué brillant caffè, poignée 2163.

También en la versión corredera en el muro el proyecto Aura se distingue por el absoluto rigor del diseño, el cual convierte a las superficies de cristal lacado en protagonistas absolutas de la arquitectura de los espacios. En esta página: puertas Aura correderas en el muro, estructura aluminio y cristal lacado brillante caffè, tirador 2163.





Porta battente
Swing door

Porta scorrevole per controtelai Scigno® Essential e Eclisse® Syntesis® line
Pocket door for systems "Essential" by Scigno® and "Syntesis® line" by Eclisse

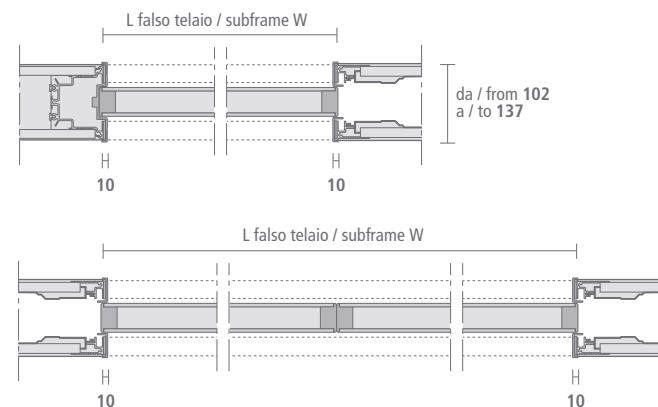
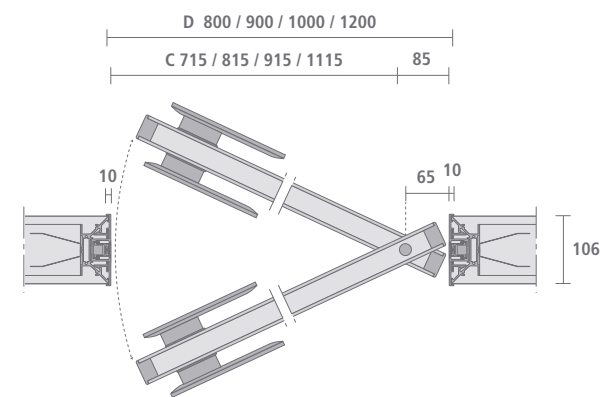
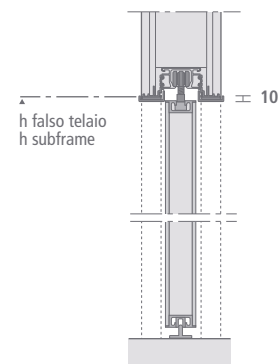
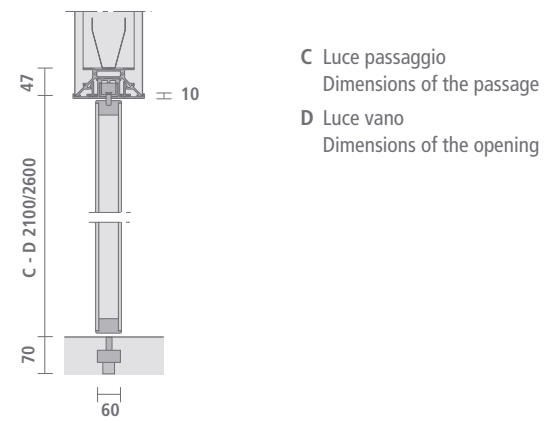

Ingombri tecnici
Technical encumbrances

Le maniglie
The handles

Porta standard
Standard door

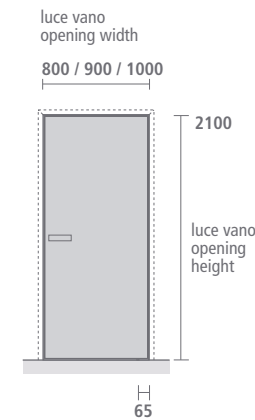

Porta su misura 900 x 2600
Customized door 900 x 2600

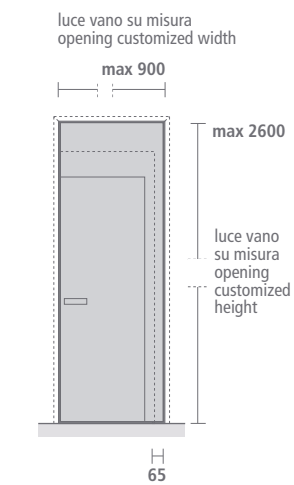

Porta su misura 1200 x 2600
Customized door 1200 x 2600

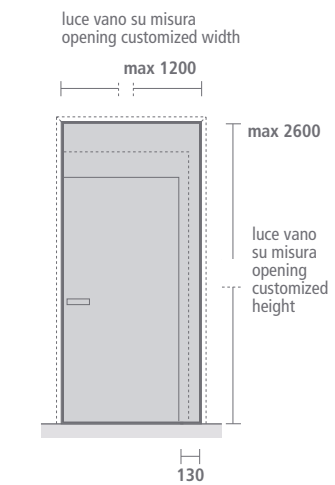

- 1 TR02 con nottolino / with revolving plug
- 2 TR03 con nottolino / with revolving plug
- 3 TR02C con chiave / with key
- 4 TR03C con chiave / with key
- 5 2124
- 6 2097 con nottolino / with revolving plug
- 7 2163
- 8 2163N con nottolino / with revolving plug



design Giuseppe Bavuso

doors — Vela Rimadesio

Un progetto dalle eccezionali caratteristiche innovative. La porta Vela è dotata di apertura bidirezionale: ovvero è apribile indifferentemente da entrambi i lati, perché è collocata al centro dello stipite e i cardini sono posizionati sui lati inferiore e superiore della porta. Lo stipite è incassato a parete, diventando così invisibile. Vela con apertura battente è disponibile in due versioni: con profilo di chiusura magnetico brevettato e con serratura magnetica. Due soluzioni innovative, che sfruttando un principio fisico basilare eliminano la necessità di meccanismi, garantendo sempre movimenti leggeri e silenziosi. Serrature e maniglie esclusive, parti integranti di un progetto che riflette la costante volontà Rimadesio di proporre nuove soluzioni per le porte per interni. In questa pagina: porta Vela con profilo di chiusura magnetico, telaio alluminio brown e vetro riflettente chiaro. Tavolo Manta struttura laccato opaco verde inglese e piano in vetro laccato opaco verde inglese.

Vela is a design with exceptionally innovative characteristics: the door can open both ways, that is, it can be opened in the same way from both sides. This is because it is located in the centre of the jamb and the hinges are located on the bottom and top of the door. The jamb is built into the wall, thereby becoming invisible. Vela, with pivot opening, comes in two versions: with a patented magnetic closing profile and magnetic lock. Two innovative solutions that take full advantage of a basic physical principle, doing away with the need for mechanisms and always guaranteeing light, silent movements. Exclusive locks and handles, integral parts of a design that reflects Rimadesio's constant wish to propose new solutions for internal doors. On this page: Vela door with magnetic closing profile, brown aluminium frame and reflecting clear glass. Manta table with verde inglese mat lacquered structure and verde inglese mat lacquered glass top.

Vela ist ein Entwurf mit außergewöhnlich innovativen Eigenschaften: eine Pendeltür, die in beide Richtungen, nach innen und nach außen geöffnet werden kann. Sie wird mittig in die Leibung gesetzt und die Bänder befinden sich an der unteren und der oberen Türkante. Die Zargen sind in die Wand eingelassen und daher unsichtbar. Vela ist als Drehflügeltür in zwei Modellen lieferbar. Mit patentiertem Magnetschließprofil und mit magnetischem Türschloss. Zwei innovative Lösungen, bei denen ein physikalisches Grundprinzip genutzt wird und keine Mechanismen notwendig sind; die Bewegungen sind dabei immer leicht und leise. Exklusive Türschlösser und -Griffe als Bestandteile eines Projekts, bei dem die ständige Bereitschaft der Firma Rimadesio, neue Lösungen für Innentüren anzubieten, zum Ausdruck kommt. Auf dieser Seite: Vela Tür mit Magnetverschluss Profil, brown Aluminiumrahmen und hell verspiegeltes Glas. Tisch Manta, Struktur und Glastop matt lackiert verde inglese.

Vela est un projet aux caractéristiques innovantes exceptionnelles: la porte est dotée d'une ouverture bidirectionnelle, ou bien ouvrant indifféremment de chaque côté. Ceci parce qu'elle se trouve au centre du montant, et les gonds sont positionnés sur les côtés inférieurs et supérieurs de la porte. Le montant est encastré au mur, devenant ainsi invisible. Vela avec ouverture battante est disponible en deux versions: avec profil de fermeture magnétique breveté et avec serrure magnétique. Deux solutions innovantes qui, en utilisant un principe physique fondamental, éliminent la nécessité de mécanismes et garantissent des mouvements toujours légers et silencieux. Serrures et poignées exclusives, parties intégrantes d'un projet qui reflète la volonté constante de Rimadesio de proposer de nouvelles solutions concernant les portes pour intérieurs. Dans cette page: porte Vela avec profil de fermeture magnétique, cadre en aluminium brown et verre réfléchissant clair. Table Manta Structure laquée mate, verde inglese, et plateau en verre laqué mat verde inglese.

Vela es un proyecto de excepcionales características innovadoras: la puerta está dotada de apertura bidireccional, es decir que puede abrirse en ambos sentidos. Ello porque se coloca en el centro de la jamba, y las bisagras se encuentran ubicadas en los lados inferior y superior de la puerta. La jamba está empotrada a la pared, por lo que queda escondida. Vela con apertura batiente se encuentra disponible en dos versiones: con perfil de cierre magnético patentado y con cerradura magnética. Dos soluciones innovadoras que, aprovechando un principio físico basilare, eliminan la necesidad de mecanismos, garantizando siempre movimientos ligeros y silenciosos. Cerraduras y manillas exclusivas, partes integrantes de un proyecto que refleja la constante voluntad Rimadesio de proponer nuevas soluciones para puertas de interiores. En esta página: puerta Vela con perfil de cierre magnético, estructura aluminio brown y cristal reflectante claro. Mesa Manta estructura lacado mate verde inglese y top en cristal lacado mate verde inglese.

Porta battente con serratura magnetica
Swing door with magnetic lock

L'ambientazione valorizza la qualità estetica del progetto Vela. Lo stipite, incassato a parete, diventa invisibile: la porta viene percepita come un'unica superficie di vetro, perfettamente integrata nella parete. A lato: porta Vela con serratura magnetica, telaio alluminio finitura titanio e vetro riflettente chiaro.

The setting highlights the aesthetic quality of the Vela design. The jamb, which is encased in the wall, becomes invisible: the door is seen as a single glass surface, perfectly integrated into the wall. To the side: Vela door with magnetic closing system, aluminium frame with titanium finish and light-coloured mirrored glass.

Das Ambiente betont die ästhetische Qualität des Projekts Vela. Der Pfosten, in der Wand eingebaut, wird unsichtbar: man fühlt die Tür als eine einzige Glas-Oberfläche, perfekt in der Wand integriert. Seitlich: Tür Vela mit magnetischem Schloss, mit Aluminium Struktur in Titan Ausführung und hellen verspiegelten Glas.

L'ambiance valorise la qualité esthétique du projet Vela. Le jambage, encastré dans le mur, devient invisible: la porte est perçue comme une seule surface de verre, parfaitement intégrée dans la paroi. A côté: porte Vela avec serrure magnétique, structure en aluminium finition titane et verre réfléchissant clair.

La ambientación revaloriza la calidad estética del proyecto Vela. La jamba, embutida en la pared, queda invisible: la puerta se percibe como una única superficie de cristal, perfectamente integrada en la pared. Al lado: puerta Vela con cerradura magnética, estructura en aluminio acabado titanio y cristal reflectante claro.



La versione scorrevole per controtelai a scomparsa è caratterizzata dal blocco serratura di design esclusivo. Impugnatura e nottolino di chiusura sono riuniti in un dettaglio dalla forma geometrica primaria e di ridotte dimensioni. In questa pagina: Vela struttura alluminio e vetro acidato grigio.

The sliding version for built-in frames is characterised by an exclusively designed closing system. The handle and the pawl are put together in a primary geometric shape of very small dimensions. On this page: Vela aluminium frame and grey etched glass.

Die Schiebeversion für Schiebeseysteme in Mauer laufend hat als Hauptmerkmal das Schlosssystem mit seinem exklusiven Design. Handgriff und Schloss sind in einem sehr kleinen Detail vereinigt. Auf dieser Seite: Vela Aluminiumrahmen und grau geätztes Glas.

La version coulissante en galandage est caractérisée par son bloc serrure au design exclusif. Poignée et verrouillage de fermeture, dans leur détail de forme géométrique, ont des dimensions très réduites. Sur cette page: Vela structure en aluminium et verre maté gris.

La versión corredera en el muro para cajas metálicas se caracteriza por el cierre de design exclusivo. Empuñadura y condena de cierre se reunen en un detalle de la forma geométrica primaria y de dimensiones reducidas. En esta página: Vela estructura aluminio y cristal acidado gris.





Porta battente
Swing door



Porta scorrevole per controlelai Scigno® Essential e Eclisse® Syntesis® line
Pocket door for systems "Essential" by Scigno® and "Syntesis® line" by Eclisse

La struttura di alluminio di minimo spessore rende la porta Vela un'unica lastra di luce che esalta al massimo le qualità di trasparenza e luminosità del vetro. La possibilità di realizzazione su misura ne rende possibile l'inserimento in ogni situazione architettonica.

The aluminium structure of minimal thickness makes Vela to one single surface of light that exalts in the best possible way the qualities of transparency and luminosity of the glass. The option to customize the door allows the insertion in whichever architectural situation.

Die ganz feine Struktur besteht aus einer einzelnen Glasscheibe, die mit Licht und Helligkeit die Räume kennzeichnet. Leichte Anwendung in jedem Bereich dank zu der Anfertigung immer nach Mass.

La structure en aluminium très fine, caractérisée par une seule plaque de lumière, exalte au maximum ses qualités de transparence et de luminosité. Elle peut être facilement placée dans toutes les ambiances grâce à sa réalisation toujours sur mesure.

La estructura en aluminio de grosor mínimo permite esaltar al máximo la calidad, de transparencia y la luminosidad del cristal. La posibilidad de realización a medida permite insertarla en cualquier situación arquitectónica.



Ingombri tecnici
Technical encumbrances

Le maniglie
The handles

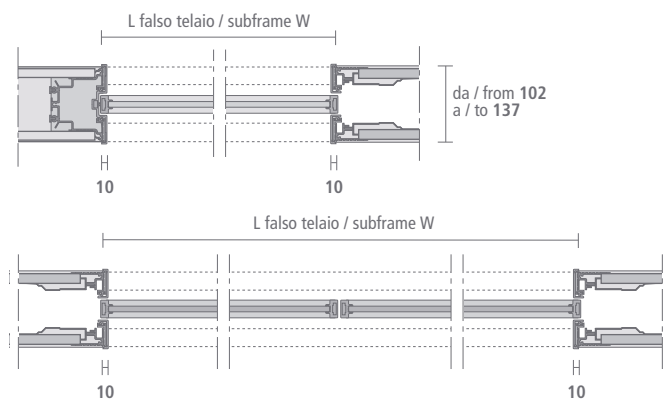
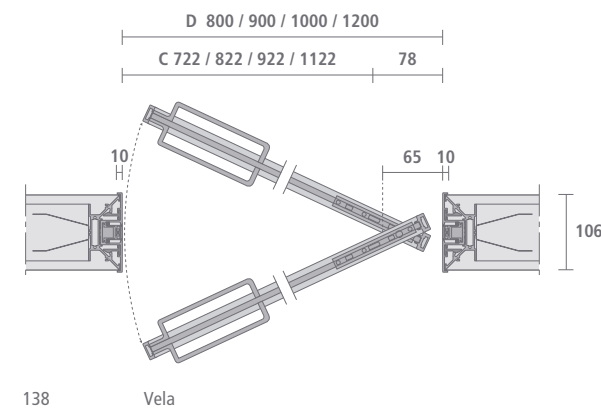
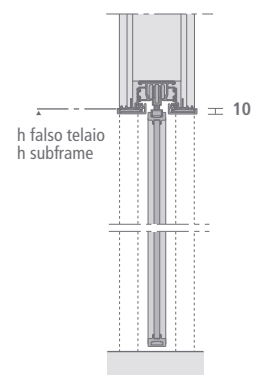
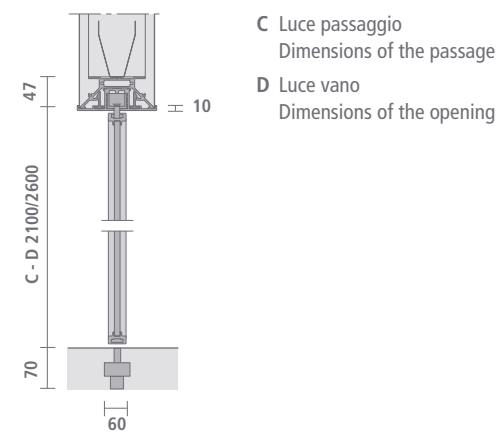

Porta standard
Standard door

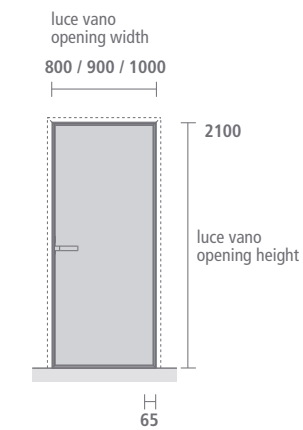

Porta su misura 900 x 2600
Customized door 900 x 2600

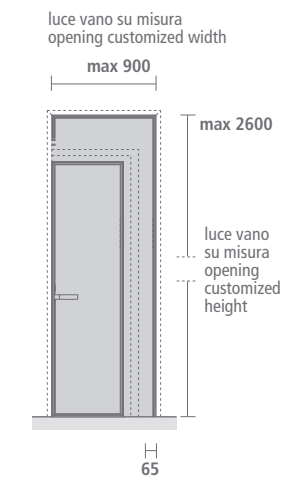

Porta su misura 1200 x 2600
Customized door 1200 x 2600

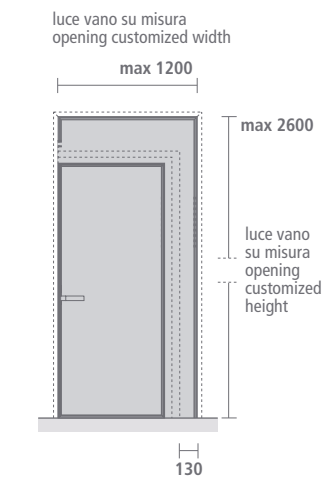

- 1 1304
- 2 TR01
- 3 3205
- 4 2093



design Giuseppe Bavuso

doors — Spin Rimadesio

Spin è dotata della serratura magnetica brevettata Rimadesio, un progetto esclusivo che riflette un nuovo approccio verso i meccanismi legati all'apertura e alla chiusura. Il disegno essenziale di Spin si colloca nella concezione estetica rigorosa propria di tutte le proposte della collezione. Elemento di caratterizzazione principale è il blocco maniglia, che richiama alcuni elementi del design razionalista. Il progetto è dotato di cerniere reversibili a scomparsa che permettono di invertire il senso di apertura e garantiscono tempi di montaggio brevissimi. L'esclusivo stipite telescopico in alluminio permette di annullare le differenze di spessore fra le pareti. In questa pagina: porta Spin versione battente con telaio alluminio finitura titanio e vetro riflettente grigio.

Spin is fitted with a Rimadesio patented magnetic lock - an exclusive design that reflects the new approach to opening and closing mechanisms. The essence of the Spin design lies in the rigorous aesthetic concept that is part of all the items in the collection. The main characterising element is the handle block, which harks back to some elements of rational design. The design provides a reversible, concealed hinge that makes it possible to reverse the opening direction, as well as guaranteeing very short assembly times. The exclusive telescopic aluminium jamb makes it possible to compensate different wall thicknesses. On this page: the swing version of the Spin door with aluminium frame in a titanium finish and reflecting grey glass.

Spin ist mit patentierter Magnetverriegelung von Rimadesio ausgestattet, einem Exklusiventwurf, der den neuen Gestaltungsansatz gegenüber Schließ- und Öffnungsmechanismen widerspiegelt. Das schlichte Design ist bei Spin Ausdruck des konsequenten Gestaltungskonzepts, das alle Angebote der Kollektion auszeichnet. Hauptsächliches Gestaltungselement ist der Türgriff, bei dem einige Elemente dem rationalistischen Design entnommen sind. Der Entwurf ist mit umkehrbaren versenkten Bändern ausgestattet, die das Umkehren der Öffnungsrichtung und äußerst kurze Montagezeiten ermöglichen. Die exklusive Teleskopzarge aus Aluminium ermöglicht den Ausgleich unterschiedlich starker Leibungen. Auf dieser Seite: Spin Flügeltür mit Aluminium Struktur in Titan Ausführung und Grau verspiegeltes Glas.

Spin est dotée de la serrure brevetée Rimadesio, un projet exclusif qui reflète une nouvelle approche vers les mécanismes liés à l'ouverture et à la fermeture. Le design essentiel de Spin se situe dans la conception esthétique rigoureuse propre à toutes les propositions de la collection. Le bloc poignée, qui rappelle quelques éléments du design rationaliste, en est un élément de caractérisation principale. Le projet est doté de charnières réversibles escamotables qui permettent d'inverser le sens d'ouverture et garantissent des temps de montage très brefs. Le montant télescopique exclusif en aluminium permet de supprimer les différences d'épaisseur entre les murs. Sur cette page: porte Spin version battante avec structure en aluminium finition titane et verre réfléchissant gris.

Spin está dotada de la cerradura magnética patentada Rimadesio, un proyecto exclusivo que refleja un nuevo enfoque hacia los mecanismos relacionados con la apertura y el cierre. El diseño minimalista de Spin se sitúa en la concepción estética rigurosa propia de todas las propuestas de la colección. El elemento de caracterización principal es el bloque manilla, que recuerda algunos elementos del design racionalista. El proyecto está dotado de bisagras reversibles ocultas que permiten invertir el sentido de apertura y garantizan tiempos de montaje muy cortos. La exclusiva jamba telescópica en aluminio permite anular las diferencias de espesor entre las paredes. En esta página: puerta Spin batiente con estructura en aluminio acabado titanio y cristal reflectante gris.



La porta Spin interpreta la finitura piombo spazzolato: una visione dell'alluminio come materiale in grado di stratificare un'idea di vissuto, ottenuta grazie ad un processo di ossidazione e stracciatura effettuata a mano. Una superficie che evoca nel metallo un'idea di manualità, in sottile contrasto con la purezza del vetro acidato riflettente grigio. Il blocco maniglia, di design esclusivo, è in finitura titanio.

Spin swing door in the brushed lead finishing: a new interpretation of aluminium which gives an idea of ageing, achieved by a process of oxidation and hand fraying. A surface giving an idea of manual skill to the metal and contrasting the purity of the grey reflecting glass. The exclusive handle is in the titanium finishing.

Die Tür Spin in der neuen Oberfläche bleigebürstet: eine neue Interpretation die durch einen von Hand ausgeführten Oxydations- und Zerreibprozess erhalten wird, um beim Metall den Eindruck des 'Abgenutzten', des Handgemachten zu erwecken, der im Kontrast steht mit der Reinheit der großen Oberflächen aus grauem transparenten Glas. Der exklusive Design Griff ist aus Titan Ausführung.

La porte Spin interprète la finition plomb brossé: une nouvelle conception de l'aluminium obtenue par un procès d'oxydation et de brossage fait à la main pour évoquer une idée de vécu et de manualité en contradiction avec la pureté du verre acide réfléchissant gris. La poignée avec son design exclusif est en finition titane.

La puerta Spin interpreta el acabado plomo cepillado: una visión del aluminio como un material capaz de estratificar una idea de vivido, obtenida mediante un proceso de oxidación y desgarro efectuado a mano. Una superficie que evoca en el metal una idea de manualidad, en sutil contraste con la pureza del cristal acidado reflectante gris. La manilla, de diseño exclusivo, es en acabado titanio.



Spin nella versione doppia battente consente di immaginare nuove possibilità progettuali, trasformando la porta in un vero e proprio elemento architettonico.

In questa pagina: porta Spin doppia battente, struttura alluminio brown e vetro riflettente chiaro, maniglia con chiave finitura titanio. Porte scorrevoli Velaria struttura alluminio brown e vetro riflettente chiaro, maniglia finitura titanio.

The double swing model of the Spin door allows new possibilities in design, transforming the door into a truly architectural piece.

On this page: double swing Spin door with brown aluminium frame and light-coloured reflecting glass, handle with key in titanium finish. Velaria sliding doors with brown aluminium frame and light-coloured reflecting glass, handle in titanium finish.

Spin in der doppelten Fluegelversion erlaubt sich neue Design-Möglichkeiten vorzustellen, wo die Tür als echtes architektonisches Element geplant wird. Auf dieser Seite:

Doppelflügeltuer Spin, Struktur Aluminium Brown und hell verspiegeltes Glas, Griff mit Schluessel Titan Ausfuehrung. Velaria Schiebepaneele Struktur Aluminium Brown und hell verspiegeltes Glas, Griff Ausfuehrung Titan.

Spin dans la version double battante permet d'imaginer de nouveaux possibilités de projet, en transformant la porte dans un vrai élément architectural. Sur cette page: porte Spin double battante, structure aluminium brown et verre réfléchissant clair, poignée avec clé finition titanium. Panneaux coulissants Velaria structure aluminium brown et verre réfléchissant clair, poignée finition titanium.

La puerta doble interpreta el cristal reflectante claro, convirtiéndose en un elemento que delimita los espacios sin separarlos. Spin en la versión batiente doble permite imaginar nuevas posibilidades de proyecto, haciendo que la puerta llegue a ser un verdadero elemento arquitectónico.

En esta página: puerta Spin batiente doble, estructura aluminio brown y cristal reflectante claro, manilla con llave acabado titanio. Paneles correderos Velaria estructura aluminio brown y cristal reflectante claro, manilla acabado titanio.





La versione scorrevole per controtelai a scomparsa è caratterizzata dal blocco serratura di design esclusivo. Impugnatura e nottolino di chiusura sono riuniti in un dettaglio dalla forma geometrica primaria e di ridotte dimensioni. In questa pagina: porta Spin versione scorrevole a scomparsa, con telaio alluminio finitura titanio e vetro riflettente grigio.

The sliding version for built-in frames is characterised by an exclusively designed closing system. The handle and the pawl are put together in a primary geometric shape of very small dimensions. On this page: the built-in sliding Spin door with aluminium frame in titanium finish and reflecting grey glass.

Die Schiebeversion für Schiebeseysteme in Mauer laufend hat als Hauptmerkmal das Schlosssystem mit seinem exklusiven Design. Handgriff und Schloss sind in einem sehr kleinen Detail vereinigt. Auf dieser Seite: Spin Schiebetür laufend in Mauer mit Aluminium Struktur in Titan Ausführung und Grau verspiegeltes Glas.

La version coulissante en galandage est caractérisée par son bloc serrure au design exclusif. Poignée et verrouillage de fermeture, dans leur détail de forme géométrique, ont des dimensions très réduites. Sur cette page: porte Spin version coulissante en galandage avec structure en aluminium, finition titane et verre réfléchissant gris.

La versión corredera en el muro para cajas metálicas se caracteriza por el cierre de design exclusivo. Empuñadura y condena de cierre se reúnen en un detalle de la forma geométrica primaria y de dimensiones reducidas. En esta página: puerta Spin corredera en el muro, con estructura en aluminio acabado titanio y cristal reflectante gris.



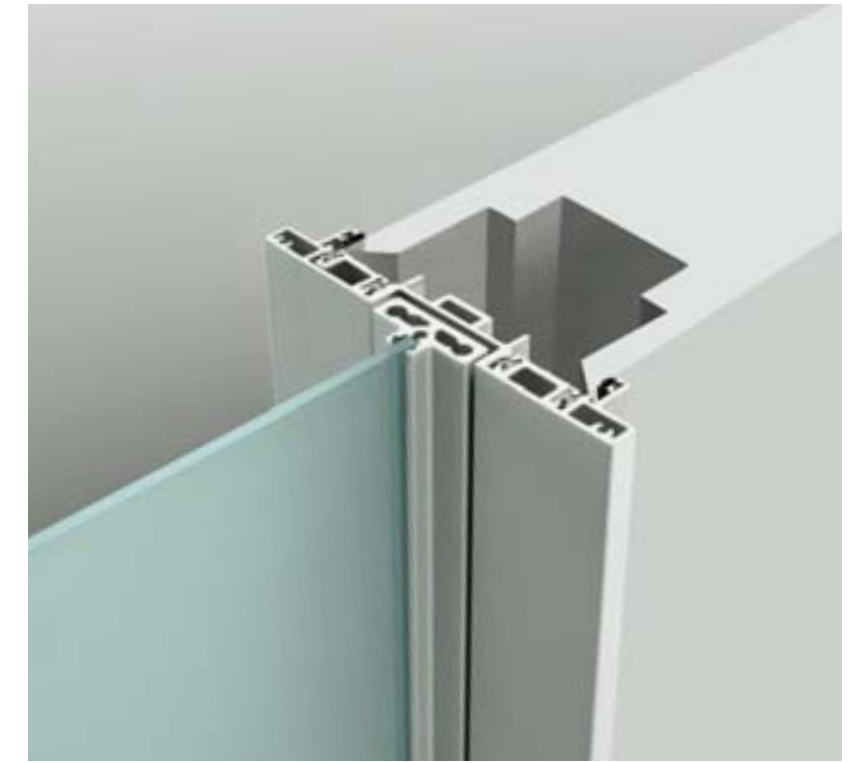

Porta battente
Swing door

Slim
Porta battente
Swing door

Porta scorrevole per controlelai a scomparsa
Sliding door in the wall

Slim
Porta scorrevole per controlelai Scigno® Essential e Eclisse® Syntesis® line
Pocket door for systems "Essential" by Scigno® and "Syntesis® line" by Eclisse

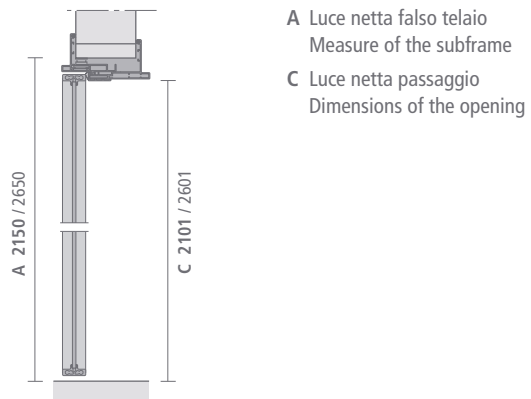

A Luce netta falso telaio
Measure of the subframe
C Luce netta passaggio
Dimensions of the opening

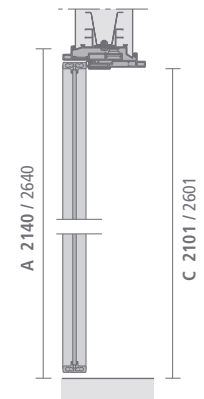

A Luce netta falso telaio
Measure of the subframe
C Luce netta passaggio
Dimensions of the opening

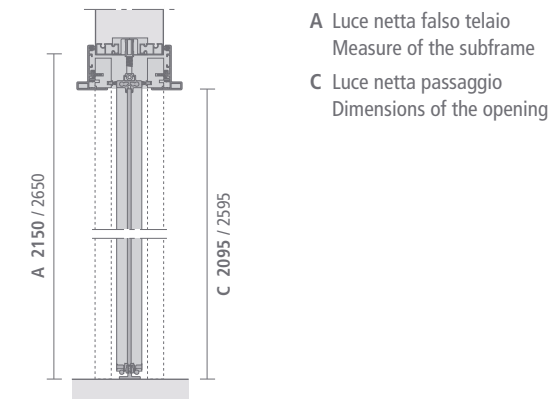
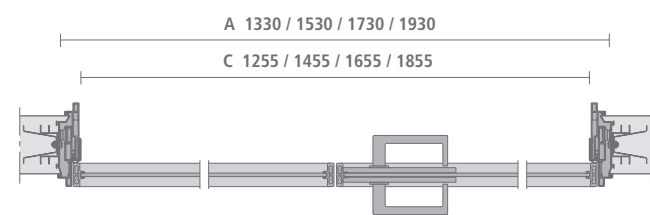
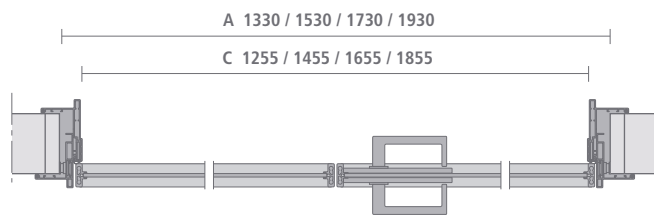
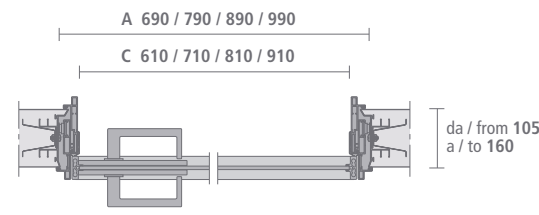
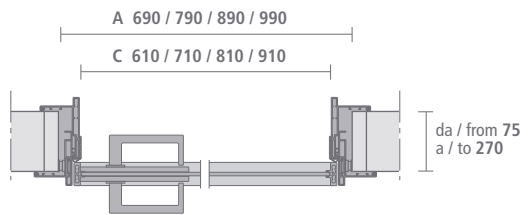

A Luce netta falso telaio
Measure of the subframe
C Luce netta passaggio
Dimensions of the opening

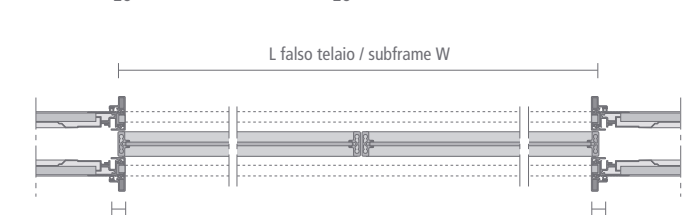
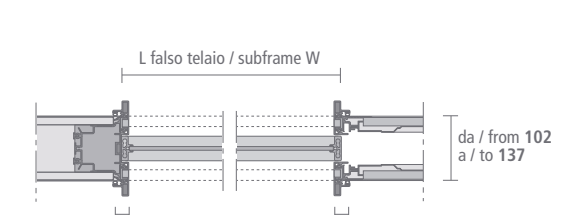
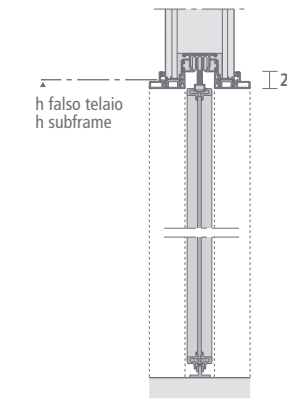
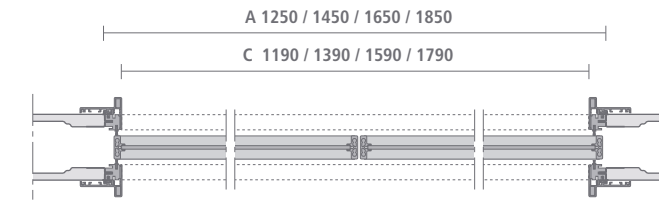
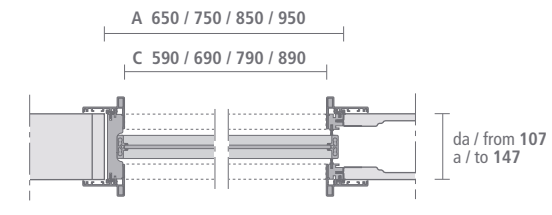



design Giuseppe Bavuso

doors — Link+ Rimadesio

Un progetto che esplora tutte le possibilità della porta in vetro laccato, caratterizzata dalle tinte esclusive della collezione Rimadesio. Un sottile profilo in alluminio disegna il contorno di una pura superficie che vive di riflessi e della forza dei colori. Anche Link+ è dotata della serratura con sistema di chiusura magnetico, un innovativo brevetto Rimadesio che assicura silenziosità e affidabilità nel tempo. Le maniglie di nuovo disegno sono previste sia per la versione battente che per quella scorrevole: caratteristica estetica principale è la totale integrazione fra blocco maniglia e pannello in vetro, che formano un'unica superficie ininterrotta. Link+ è disponibile anche nella versione slim, caratterizzata dal copristipite di minimo spessore. In questa pagina: porta Link+ alluminio e vetro laccato opaco grigio ombra.

A design that explores all the possibilities offered by a lacquered glass door, characterised by the exclusive shades in the Rimadesio collection. A thin aluminium profile marks out the surround to a pure surface that is full of reflections and the strength of the colours. Link+ is also fitted with a magnetic closing system lock, an innovative patented Rimadesio product that ensures silence and reliability over time. These newly designed handles are available for both swing and sliding doors. The principal aesthetic characteristic is total integration between the handle block and the glass panel that form a single uninterrupted surface. Link+ is also available in a slim version, characterised by ultra thin jamb finishing pieces. On this page: Link+ door in aluminium and lacquered matt grigio ombra glass.

Bei diesem Projekt werden alle Möglichkeiten für lackierte Glastüren angeboten, in den Exklusivfarben der Kollektion Rimadesio. Ein schmales Aluminiumprofil umrahmt die reine Oberfläche, die von Reflexen und kraftvollen Farben lebt. Auch Link+ ist mit dem magnetischen Schließsystem ausgestattet, einem innovativen Patent der Firma Rimadesio, das geräuscharm und dauerhaft ist. Die neu gestalteten Türgriffe sind sowohl für Drehflügel- als auch für Schiebetüren vorgesehen: charakteristische Haupteigenschaft ist der flächenbündig in die Glasscheibe eingelassene Schlosskasten, durch den eine einheitliche Oberfläche entsteht. Link+ ist auch als Modell Slim lieferbar, das sich durch ein besonders schmales Zargenprofil auszeichnet. Auf dieser Seite: Schiebetüren Graphis light mit Aluminiumprofil und matt lackiertem Glas in Farbton Grigio Ombra.

Un projet qui explore toutes les possibilités de la porte en verre laqué, caractérisée par les teintes exclusives de la collection Rimadesio. Un profil fin en aluminium dessine le contour d'une surface pure qui vit de reflets et de la force des couleurs. Même Link+ est dotée de la serrure avec système de fermeture magnétique, un brevet innovant Rimadesio qui assure silence et fiabilité dans le temps. Les poignées au nouveau design sont prévues aussi bien pour la version battante que pour celle coulissante: l'intégration totale entre le bloc poignée et le panneau en verre, qui forment une seule et unique surface ininterrompue, en est la caractéristique principale. Link+ est également disponible dans la version slim, caractérisée par son jambage très fin. Sur cette page: porte Link+ en aluminium et verre laqué mat grigio ombra.

Un proyecto que explora todas las posibilidades de la puerta en cristal lacado, caracterizada por los colores exclusivos de la colección Rimadesio. Un fino perfil en aluminio dibuja el contorno de una pura superficie que vive de reflejos y de la fuerza de los colores. También Link+ está dotada de cerradura con sistema de cierre magnético, una innovadora patente Rimadesio que asegura cualidades de silencio y fiabilidad con el paso del tiempo. Las manillas de nuevo diseño están previstas ya sea para la versión batiente que aquella corredera: la característica estética principal está representada por la total integración entre el bloque manilla y el panel en cristal, que forman una única superficie ininterrumpida. Link+ está disponible también en la versión slim, caracterizada por el cubrejamba de mínimo espesor. En esta página: puerta Link+ aluminio y cristal lacado opaco grigio ombra.

Link+ interpreta un "white look", con pannello porta in vetro laccato bianco latte, stipite e profilo strutturale in alluminio bianco opaco. Una proposta estetica che si declina sia in versione battente che scorrevole a scomparsa. La perfetta coincidenza di piani fra il pannello porta e lo stipite crea un'unica superficie, valorizzata dalla luce e dai riflessi.

Link+ takes on a "white look" with its panels in bianco latte lacquered glass and jamb and frame profiles in opaque white aluminium. An aesthetic solution available for both the swing door and the built-in sliding one. The perfect alignment between the surface of the door panel and the jamb create a single surface whose value is heightened by light and its reflections.

Link+ interpretiert einen "white Look" mit Türplatte aus lackiertem Glas Bianco Latte, Türpfosten und Strukturprofil aus mattweißem Aluminium. Eine ästhetische Lösung, die sowohl in der Version als Flügeltür als auch als Schiebetür erhältlich ist. Durch das perfekte Zusammentreffen der Flächen zwischen Türplatte und Türpfosten entsteht eine einzige Oberfläche, die durch Licht und Reflexe hervorgehoben wird.

Link+ interprète un "white look", avec panneau de porte en verre laqué bianco latte, montant et profilé structurel en aluminium blanc opaque. Une proposition esthétique qui se décline aussi bien en version avec battant que coulissante en galandage. La coincidence parfaite des plans entre le panneau de porte et le montant crée une surface unique, valorisée par la lumière et les reflets.

Link+ interpreta un "white look", con panel puerta en cristal lacado bianco latte, jamba y perfil estructural de aluminio blanco mate. Una propuesta estética que se presenta tanto en versión batiente como corredera oculta. La perfecta coincidencia de planos entre el panel puerta y la jamba crea una única superficie, valorizada por la luz y los reflejos.



Una gamma cromatica di ampiezza eccezionale, con 30 tinte in finitura lucida e opaca: la libertà creativa si associa alla facilità di progettazione. In questa pagina: porte Link+ scorrevoli a scomparsa con telaio alluminio e vetro laccato lucido blu notte.

Exceptional colour range, with 30 shades in glossy and matt finish: creative freedom associated to easy design. On this page: Link+ concealed sliding doors with aluminium frame and glossy blu notte lacquered glass.

Eine besonders breit gefächerte Farbskala mit 30 Farbschattierungen in matter und glänzender Ausführung: schöpferische Freiheit in Verbindung mit einfacher Planung. Auf dieser Seite: In die Wand gleitende Schiebetüren Link+ mit Aluminiumrahmen und glänzend lackiertem Glas in Farbton Blu Notte.

Une gamme chromatique d'ampleur exceptionnelle, avec 30 teintes en finition brillante et mate: la liberté créative associée à la facilité de conception. Sur cette page: portes Link+ coulissantes en galandage avec cadre en aluminium et verre laqué brillant blu notte.

Una gama cromática de amplitud excepcional, con 30 colores de acabado brillante y opaco: la libertad creativa se combina con la facilidad de diseño. En esta página: puertas Link+ correderas en el muro con marco aluminio y cristal lacado brillo blu notte.





Porta battente
Swing door

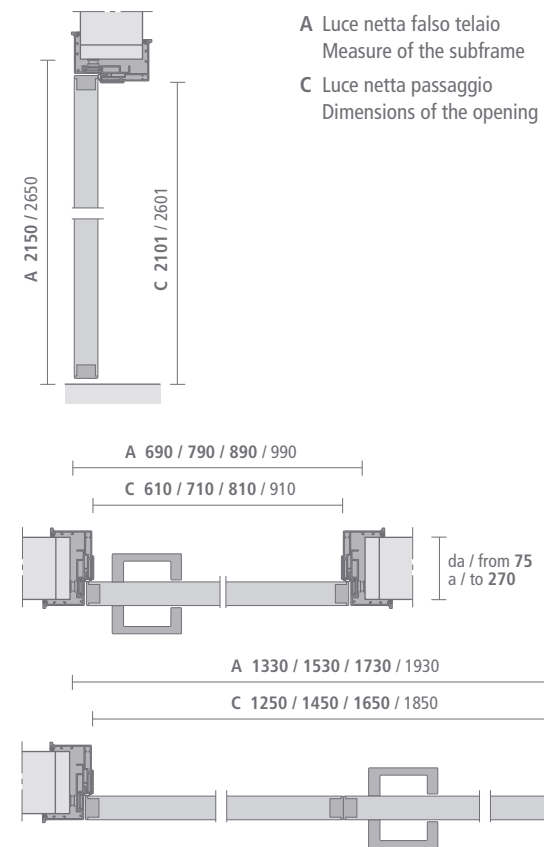

Slim
Porta battente
Swing door

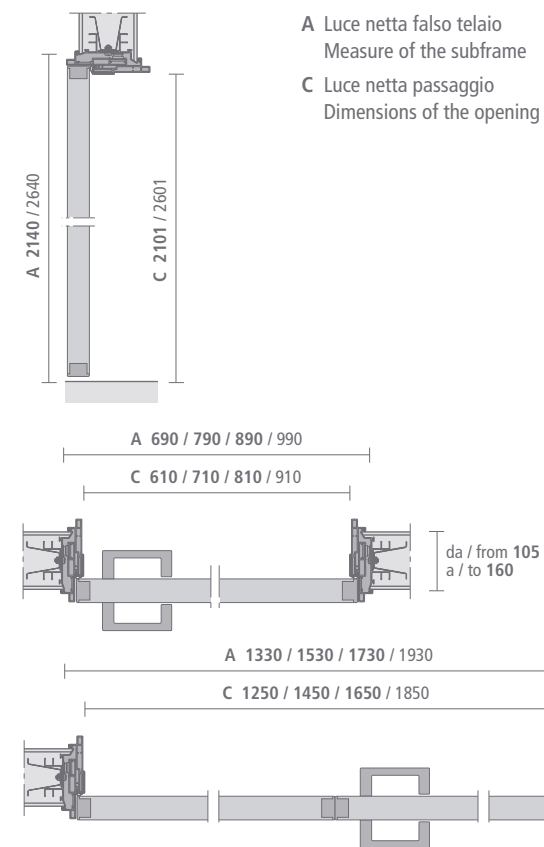

Porta scorrevole per controlelai a scomparsa
Sliding door in the wall

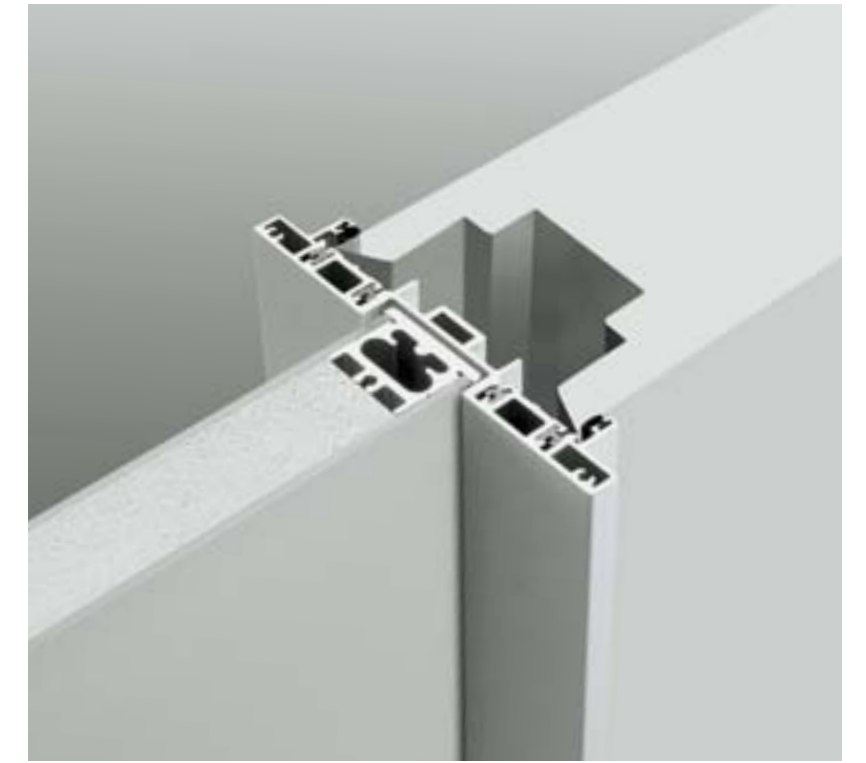
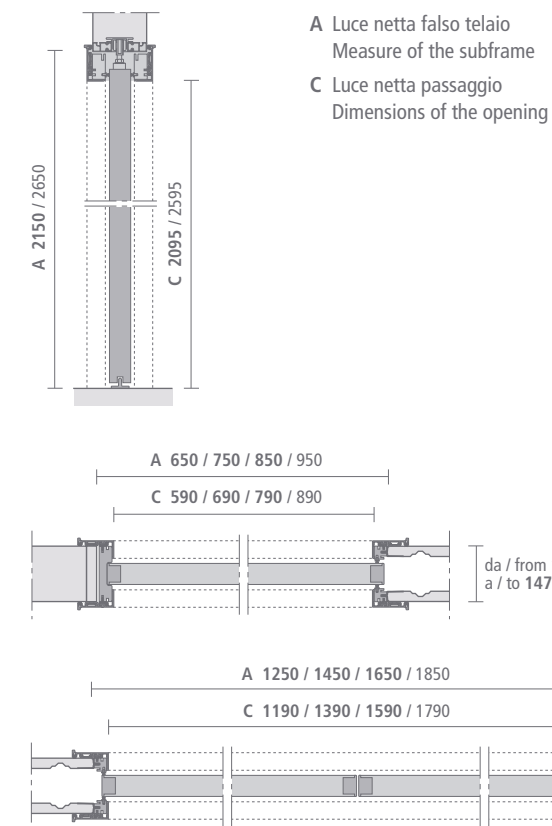

Slim
Porta scorrevole per controlelai Scigno® Essential e Eclisse® Syntesis® line
Pocket door for systems "Essential" by Scigno® and "Syntesis® line" by Eclisse

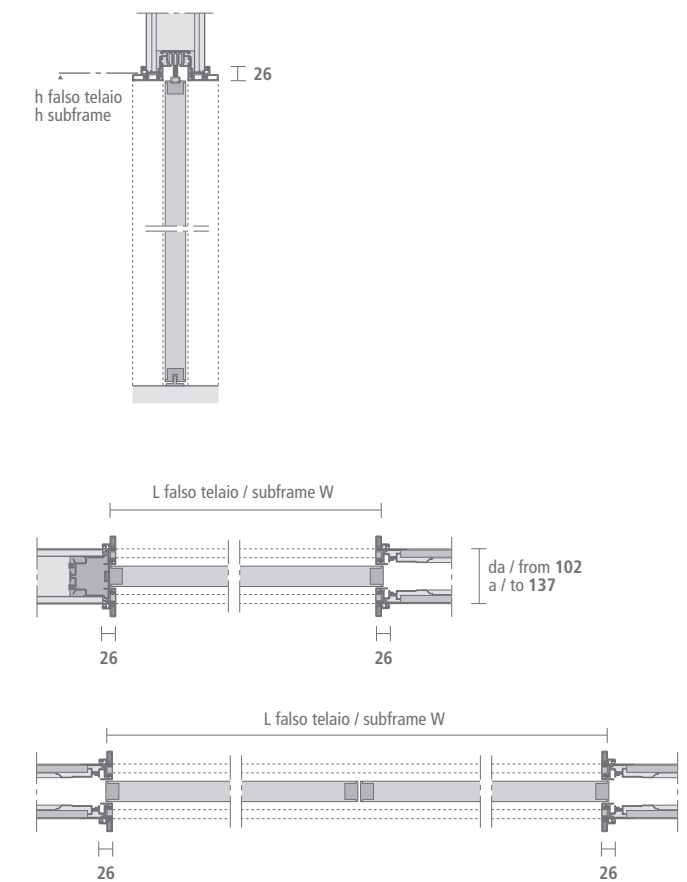



design Giuseppe Bavuso

doors — Ghost Rimadesio

Le qualità uniche del vetro: trasparenza, luminosità, creano una porta innovativa. Un'unica lastra di luce con una struttura di alluminio ridotta allo spessore più sottile. Il minimalismo estetico di Ghost riflette l'alto grado tecnologico di Rimadesio. Disponibile anche con l'esclusivo stipite slim, di minimo spessore, Ghost è un progetto che lascia la massima libertà creativa, invitando all'originalità progettuale. In questa pagina: Ghost slim apertura battente, stipite in alluminio, pannello vetro acidato grigio e profilo in alluminio.

The extraordinary qualities of glass: transparency and luminosity for an innovative door. One single light sheet with an extremely fine aluminium structure. The minimal aesthetics of Ghost reflects the high technological grade of Rimadesio. Available also with the exclusive jamb slim, Ghost is project which offers the maximum creative freedom and originality. On this page: Ghost slim hinged door, door jamb in aluminium, etched grey glass panel and aluminium profile.

Die einzigartige Eigenschaften von Glas: Transparenz und Helligkeit fuer eine innovative Tuer. Eine einzige Glasscheibe mit dem feinsten Aluminium-Struktur. Die minimalen Aesthetik-Eigenschaften entsprechen dem Rimadesio technologischen Niveau. Ghost ist auch mit dem exklusiven Slim Pfosten verfuegbar. Dieser ist ein Projekt, der die maximum Kreativitaet zusammen mit der hoechsten Projekt-Originalitaet erlaubt. Auf dieser Seite: Ghost Slim Flügeltür, Pfosten aus Aluminium, Paneel aus grauem geatztem Glas und Aluminium Profil.

Les qualités uniques du verre: transparence, luminosité, créent une porte innovative. Une seule plaque de lumière avec une structure en aluminium réduite à une épaisseur plus fine. Le minimalisme esthétique de la porte Ghost réfléchit la haute technologie de Rimadesio. Disponible aussi avec l'exclusif jambage slim, d'épaisseur minimum. Ghost est un projet qui laisse une liberté creative maximale, en invitant à l'originalité du projet. Sur cette page: Ghost slim ouverture battante, montant en aluminium, panneau en verre acidé gris et profil en aluminium.

Las calidades únicas del cristal: transparencia, luminosidad crean una puerta innovadora. Una única lámina de luz con una estructura en aluminio reducida al grosor más fino. El minimalismo estético de Ghost refleja el alto grado tecnológico de Rimadesio. Disponible también con la exclusiva jamba slim, de grosor mínimo, Ghost es un proyecto que deja la máxima libertad creativa, invitando a la originalidad proyectual. En esta página: Ghost slim apertura batiente, marcos de aluminio, panel de cristal al acidado gris y perfil de aluminio.

L'ampiezza progettuale della collezione Rimadesio: la possibilità di realizzare spazi con le funzioni più diverse, caratterizzati da un design rigoroso e dalla massima versatilità. Ghost, come la maggior parte delle proposte Rimadesio, prevede la realizzazione su misura, per garantire la più totale libertà di collocazione. In questa pagina: porte Ghost con telaio alluminio e vetro laccato grigio chiaro.

The Rimadesio collection wide range design: space may be arranged according to the most diverse functions, characterized by rigorous design and the highest versatility. Ghost, as most of Rimadesio options, provides for customized manufacturing, in order to guarantee the greatest freedom in installation. On this page: Ghost doors with aluminium frame and grigio chiaro lacquered glass.

Das internationale Angebot bei Rimadesio: die Möglichkeit, Räume mit den unterschiedlichsten Funktionen zu gestalten, die sich durch rigoroses Design und maximale Vielfalt auszeichnen. Ghost ermöglicht, wie auch der größte Teil der Rimadesio-Lösungen, eine Arbeit auf Maß und bietet somit größtmögliche Freiheit bei der Anordnung. Auf dieser Seite: Türen Ghost mit Aluminiumrahmen und glänzend lackiertem Glas in Farbton Grigio Chiaro.

L'ampleur conceptuelle de la collection Rimadesio: la possibilité de réaliser des espaces avec les fonctions les plus diverses, caractérisés par un design rigoureux et par une versatilité maximale. Comme la plupart des propositions Rimadesio, Ghost prévoit la réalisation sur mesure afin de garantir la liberté d'emplacement la plus totale. Sur cette page: portes Ghost avec cadre en aluminium et verre laqué grigio chiaro.

La amplitud de diseño de la colección Rimadesio: la posibilidad de realizar espacios con las funciones más variadas, caracterizados por un diseño riguroso y por la máxima versatilidad. Ghost, como la mayoría de las propuestas Rimadesio, prevee la realización a medida, para garantizar la más absoluta libertad de colocación. En esta página: puertas Ghost con marco aluminio y cristal lacado grigio chiaro.





Porta battente
Swing door

Slim
Porta battente
Swing door

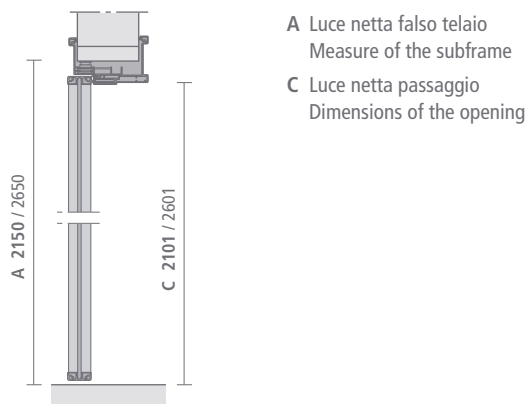

A Luce netta falso telaio
Measure of the subframe
C Luce netta passaggio
Dimensions of the opening

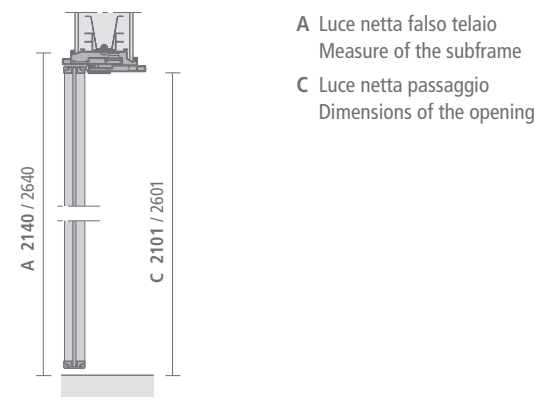

A Luce netta falso telaio
Measure of the subframe
C Luce netta passaggio
Dimensions of the opening

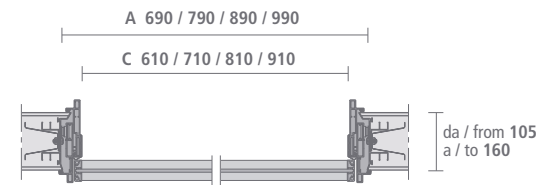
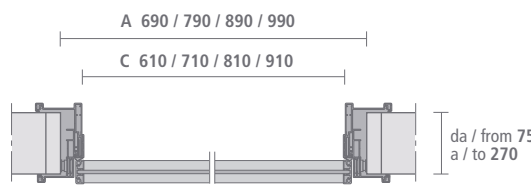

Porta scorrevole per controlelai a scomparsa
Sliding door in the wall

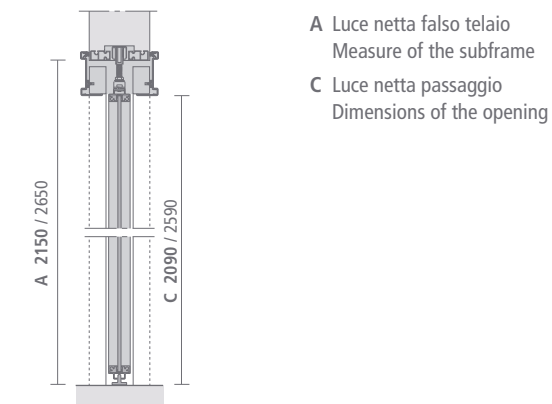

A Luce netta falso telaio
Measure of the subframe
C Luce netta passaggio
Dimensions of the opening

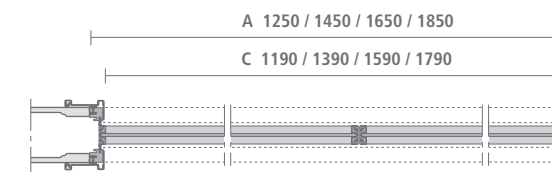
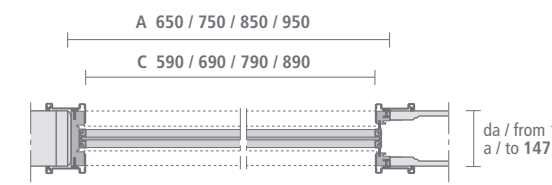

Slim
Porta scorrevole per controlelai Scigno® Essential e Eclisse® Syntesis® line
Pocket door for systems "Essential" by Scigno® and "Syntesis® line" by Eclisse

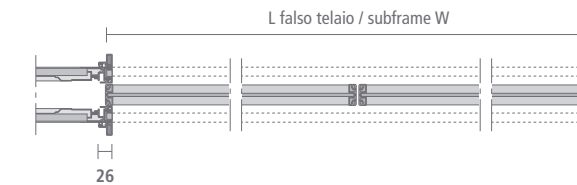
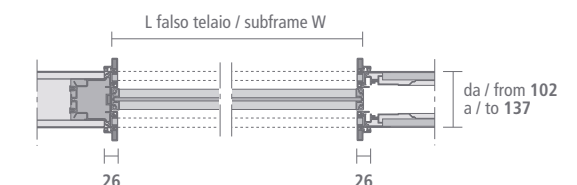
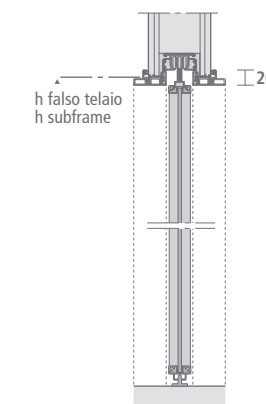



design Giuseppe Bavuso

doors — Quadrante Rimadesio

Quadrante è un progetto dotato di numerose soluzioni esclusive: le cerniere invisibili brevettate, dotate di un esclusivo sistema a molle, garantiscono tempi di montaggio ridotti e la possibilità di invertire il senso di apertura, senza alcuna modifica alla struttura della porta. Gli esclusivi stipiti telescopici consentono di annullare le differenze di spessore fra le pareti. Caratteristica esclusiva Rimadesio è il rivestimento in vero legno della struttura, che permette scelte d'arredo caratterizzate dal calore dell'essenza, resa resistente ed inalterabile nel tempo. In questa pagina: Quadrante scorrevole wengé e vetro riflettente grigio. Tavolo Tabula alluminio nero e vetro laccato nero lucido. Libreria Cartesia, struttura in alluminio nero, ripiani in vetro laccato nero lucido.

Quadrante means exclusive solutions: the patented invisible hinges, equipped with an exclusive spring system allow to change the opening direction without any change to the door structure and guarantee the shortest assembling time. The exclusive telescopic jamb allow to annul differences in the wall thickness. Exclusivity of Rimadesio is the cover in real wood of the structure which allows to choose furnishings characterized by the warmth of wood, made resistant and inalterable through time. On this page: Quadrante sliding wengé finish, panel in reflective grey glass. Table Tabula, black aluminium structure and glossy lacquered black glass top. Bookcase Cartesia, black aluminium structure, glossy lacquered black glass shelves.

Quadrante bedeutet exclusive Lösungen: die patentierte regulierbare Scharnieren, mit ihrem exklusiven Feder-System, garantieren sehr kurze Montagezeiten und ermöglichen die Öffnungsrichtung ohne zusätzliche Änderungen an dem Struktur zu ändern. Der exclusive teleskopische Pfosten ermöglicht die Ausgleichung eventueller Unterschiede der Mauerdicke. Exklusivität von Rimadesio ist die Verkleidung der Struktur mit echtem Holz, die eine Dekorationswahl zulässt, die von der Wärme des Holzes aber gleichzeitig von der Stärke des Aluminiums gekennzeichnet ist. Auf dieser Seite: Schiebetür Quadrante, Aluminiumzarge mit Wengéverkleidung, grau reflektierende Glasscheibe. Tisch Tabula, Aluminium schwarzes Gestell und hochglänzendes schwarzes lackiertes Glastop. Regal Cartesia, schwarzer Aluminium Struktur, hochglänzenden lackierten schwarzen Glasböden.

Quadrante, un projet caractérisé par plusieurs détails exclusifs: les charnières invisibles dotées d'un exclusif système à ressorts assurent facilité de montage et donnent la possibilité d'inverser le sens d'ouverture sans aucune modification à la structure de la porte. Les exclusifs jambages télescopiques compensent les éventuelles différences d'épaisseur entre les murs. Le revêtement de la structure de la porte en vrai bois est une caractéristique exclusive de Rimadesio. Cela permet d'obtenir la chaleur du bois, mais aussi la résistance et l'inaltérabilité dans le temps. Sur cette page: Quadrante coulissante wengé et verre réfléchissant gris. Table Tabula, structure aluminium noir et plateau en verre laqué noir brillant. Bibliothèque Cartesia, structure aluminium noir, étagères en verre laqué noir brillant.

Quadrante es un proyecto dotado de numerosas soluciones exclusivas: las bisagras invisibles patentadas, dotadas de un exclusivo sistema de muelles, garantizan tiempos de montaje reducidos y la posibilidad de invertir el sentido de apertura, sin ninguna modificación a la estructura de la puerta. Las exclusivas jambas telescópicas permiten anular las diferencias de grosor entre las paredes. Característica exclusiva de Rimadesio es el revestimiento en verdadera madera de la estructura, que permite elecciones de amueblamiento caracterizadas por el calor de la madera, mientras se mantiene resistente y inalterable en el tiempo. En esta página: Quadrante corredera en el muro, wengué y cristal reflectante gris. Mesa Tabula en aluminio negro y cristal lacado negro brillo. Librería Cartesia, estructura en aluminio negro, estantes en cristal lacado negro brillo.

Il progetto degli spazi professionali
The design of professional spaces

La versatilità progettuale dei sistemi Rimadesio consente di formulare soluzioni evolute, che fanno della suddivisione degli spazi lo spunto per una caratterizzazione esclusiva degli ambienti. In questa pagina: porte Quadrante alluminio e vetro acidato grigio. Libreria Cartesia, struttura in alluminio anodizzato, ripiani in vetro grigio metallizzato.

The design versatility of the Rimadesio systems allows to formulate advanced solutions, which use the subdivision of spaces as a starting point to give an exclusive characteristic to the ambiances. In this page: Quadrante swing door, aluminium jamb, grey etched glass panel and aluminium profile. Bookcase Cartesia, anodized aluminium structure, glass shelves grigio metallizzato.

Die Projektvielseitigkeit der Rimadesio Systeme ermöglicht Lösungen, die aus der Unterteilung der Räume die exklusive Charakterisierung des Ambientes formt. In diesem Photo: Quadrante Drehflügeltür, Aluminiumzarge, grau geätzte Glasscheibe und Aluminiumprofil. Regal Cartesia, eloxierte Aluminium Struktur, Glasboeden Grigio Metallizzato.

La souplesse des systèmes Rimadesio permet de formuler des solutions évoluées, qui s'inspirent en subdivisant les espaces de donner des caractéristiques exclusifs aux ambiances. Sur la photo: Quadrante ouverture battante, montant en aluminium, panneau en verre maté gris et profil en aluminium. Bibliothèque Cartesia, structure aluminium anodisé, étagères en verre grigio metallizzato.

La versatilidad de proyecto de los sistemas Rimadesio permite formular soluciones evolucionadas, que hacen de la subdivisión de los espacios el motivo para una caracterización exclusiva de los ambientes. Quadrante apertura batiente, jamba en aluminio, panel de cristal acidado gris y perfil en aluminio. En estas paginas: Librería Cartesia, estructura en aluminio anodizado, estantes en cristal grigio metallizzato.





La porta Quadrante è prevista nelle dimensioni standard e con possibilità di realizzazione su misura, fino alle dimensioni massime indicate nello schema sotto. Quadrante è disponibile in tre tipologie estetiche: pannello a specchiatura intera, con due o con quattro traversi orizzontali.

Quadrante door is available in standard dimensions with possibility to produce it custom-made, according to the maximal dimensions, indicated on the scheme below. Quadrante is available with three aesthetical typologies: whole glass panel, panel with two or four horizontal crosspieces.

Quadrante Tuer ist mit Standardmasse verfügbare. Es ist möglich sie auch, nach Mass laut den maximalen seitlich angegebenen Massen des Blindstocks, herzustellen. Quadrante ist verfügbare mit drei aesthetischen Typologien: Paneel ohne Sprossen, mit zwei oder vier Sprossen.

La porte Quadrante est disponible dans les dimensions standard avec la possibilité de la produire sur mesure selon les dimensions maximales indiquées dans le plan. Quadrante est disponible avec trois typologies esthétiques: panneau sans traverses ou avec deux ou quatre traverses.

La puerta Quadrante está prevista en las dimensiones standard y con la posibilidad de realización hasta las dimensiones máximas indicadas en el esquema. Quadrante es disponible en tres tipologías estéticas: panel sin travesales, con dos o cuatro travesales horizontales.



- 1 HCS 1830
- 2 HCS 1830 N con nottolino / with revolving plug
- 3 HCS 1830 C con chiave / with key

Porta battente
Swing door

Porta scorrevole per controtelai a scomparsa
Sliding door in the wall

Tipologie estetiche
Aesthetical typology

Dimensioni massime e maniglie
Maximum dimensions and handles

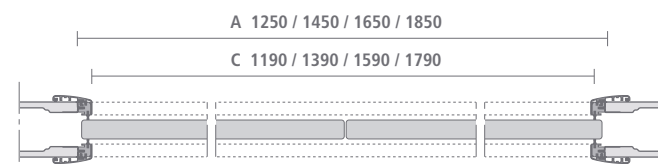
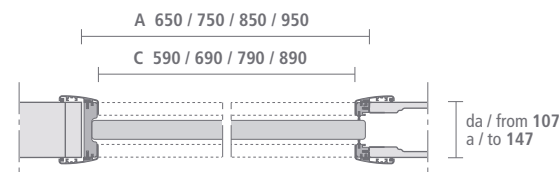
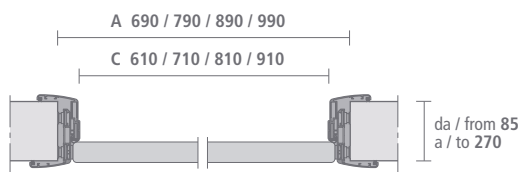
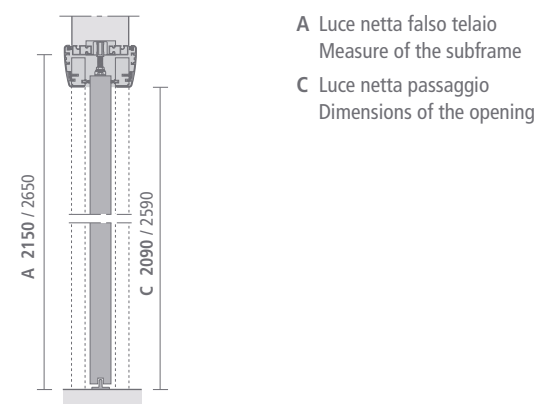
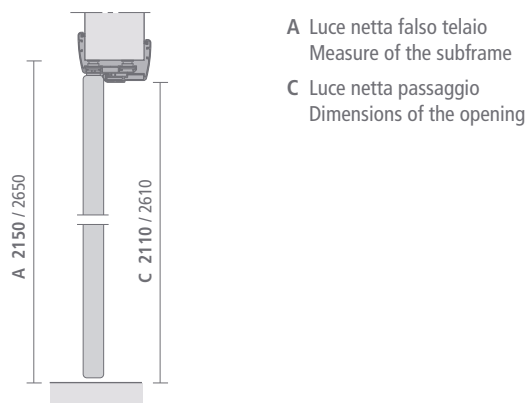

Quadrante 1

Quadrante 2

Quadrante 3

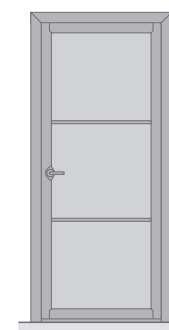
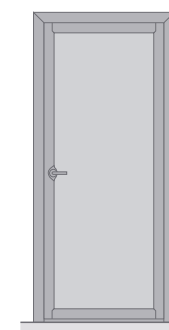

Porta battente
Swing door

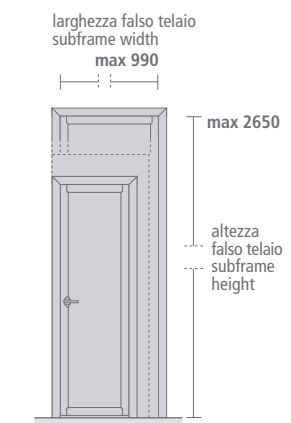

Porta scorrevole a scomparsa
Sliding door in the wall

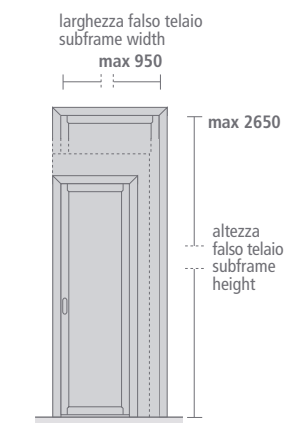



design Giuseppe Bavuso

day collection — Wind Rimadesio

Wind è l'archetipo della libreria nella nuova interpretazione Rimadesio: un sistema modulare che coniuga leggerezza estetica e innovazione tecnologica. Il fulcro del progetto, interamente in alluminio, è rappresentato dall'unione fra ripiani estrusi e montanti in pressofusione, in versione centrale e terminale, che con il loro design esclusivo definiscono l'estetica del sistema. La componibilità verticale di Wind avviene tramite giunti di collegamento in nylon fibra che si innestano nei montanti e garantiscono la massima stabilità. Elemento terminale di ogni composizione è il top laccato e stratificato in mdf rivestito da una doppia lastra di alluminio. In questa pagina: libreria Wind alluminio nero, schienali in vetro riflettente grigio. Dimensioni: L 2020 H 2342 P 400.

Wind is the archetype of the bookcase in the new interpretation by Rimadesio: a modular system combining aesthetic lightness and technological innovation. The focus of the project, entirely in aluminium, is represented by the union between extruded shelves and die-casting uprights, in central and terminal versions, which with their exclusive design define the aesthetics of the system. Vertical modularity of Wind is obtained by the connection of nylon fibre joints inserted into the uprights which grant the maximum stability. Closing element of each composition is the laminated lacquered mdf top, covered by a double aluminium plate. On this page: bookcase Wind in black aluminium finishing, back panels in reflecting grey glass. Dimensions: W 2020 H 2342 H 400.

Wind steht für den neuen Archetyp der Interpretation von Rimadesio: ein modulares System, welches ästhetische Leichtigkeit und technologische Innovation miteinander vereint. Im Mittelpunkt des Projekts steht die Einzigartigkeit der Verbindung aus stranggepressten Profilen der Fachböden und dem aus Aluminiumdruck gegossenen Pfosten. Sowohl in der vertikalen als auch der horizontalen, definieren die Pfosten die Ästhetik. Die vertikale Komposition von Wind erfolgt durch Verbindungsstücke aus Nylonfaser direkt in den Pfosten, die auch für maximale Stabilität steht. Jede Komposition schließt mit einem aluminiumbezogenem lackiertem MDF-Sperrholz ab. Auf dieser Seite: Regal Wind, in Aluminium schwarz und Rückteile aus verspiegeltem grau Glas. Abmessungen: B 2020 H 2342 T 400.

Wind est l'archétype de la bibliothèque dans la nouvelle interprétation de Rimadesio: un système modulaire qui combine légèreté esthétique et innovation technologique. Caractéristique du projet, entièrement en aluminium, Il est représenté par l'union des étagères extrudées et des montants en moulage d'aluminium en version centrale ou terminale, qui, avec leur design exclusif, soulignent l'esthétique du système. La modularité verticale de Wind s'effectue par les jonctions de connexion en fibre de nylon qui s'intègrent dans les montants, en assurant une stabilité maximale. L'élément final de chaque composition est le dessus, laqué et stratifié en MDF, revêtu par un double placage d'aluminium. Dans cette page: bibliothèque Wind aluminium noir, dos en verre réfléchissant gris. Dimensions: L 2020 h 2342 P 400.

Wind es el arquetipo de la librería en la nueva interpretación Rimadesio: un sistema modular que combina ligereza estética e innovación tecnológica. El enfoque del proyecto, por completo en aluminio, es representado por la unión entre los estantes extruídos y los montantes en inyección, en versión central y terminal, que con su diseño único definen la estética del sistema. La modularidad vertical de Wind se lleva a cabo a través de articulaciones de conexión en fibra de nylon que se acoplan en los montantes y garantizan la máxima estabilidad. Elemento terminal de cada composición es el top lacado estratificado en mdf chapado por una hoja doble de aluminio. En esta página: librería Wind en aluminio negro, paneles traseros en cristal reflectante gris. Dimensiones: L 2020 A 2342 P 400.



Nella pagina precedente: libreria Wind alluminio brown, schienali in vetro riflettente grigio.
Contentitore a panca Self in vetro laccato opaco laguna. Dimensioni: L 6400 H 2342 P 400.
In questa pagina: composizione Wind in alluminio laccato bianco latte opaco, schienali in vetro riflettente grigio.
Dimensioni: L 3020 H 1202 P 400.

On the previous page: brown aluminium Wind bookcase, reflective grey glass back panels.
Self bench unit in laguna mat lacquered glass. Dimensions: W 6400 H 2342 D 400.
On this page: composition Wind in mat bianco latte lacquered aluminium, back panels in reflective grey glass.
Dimensions: W 3020 H 1202 D 400.

Vorige Seite: Regal Wind, Aluminiumstruktur brown, grau verspiegeltes Glas Rücken. Self Container mit matt lackiertem Glas Laguna verkleidet. Abmessungen: B 6400 H 2342 T 400.
Auf dieser Seite: Komposition Wind in Aluminium bianco latte matt lackiert, Rückwand aus verspiegeltem grau Glas.
Abmessungen: B 3020 H 1202 T 400.

Dans la page précédente: bibliothèque Wind aluminium brown, dos en verre réfléchissant.
Meuble banc Self en verre laqué mat laguna. Dimensions: L 6400 H 2342 P 400. Dans cette page: composition Wind en aluminium laqué mat, bianco latte, fond en verre réfléchissant gris.
Dimensions: L 3020 H 1202 P 400.

En la página anterior: librería Wind aluminio brown, paneles traseros en cristal reflectante gris.
Contenedor Self en cristal lacado mate laguna. Dimensiones: L 6400 A 2342 P 400.
En esta página: composición Wind en aluminio lacado mate bianco latte, paneles traseros en cristal reflectante gris.
Dimensiones: L 3020 A 1202 P 400.





A sinistra: dettagli del raccordo fra ripiano e montante, caratterizzati dalle linee arrotondate. Gli schienali in vetro temperato, dotati di un esclusivo sistema d'aggancio, sono disponibili in un'ampia varietà di finiture e rappresentano un'ulteriore possibilità di caratterizzazione del progetto Wind. Il sistema è dotato di piedini regolabili, di disegno esclusivo, in nickel satinato.

À gauche: détail de la jonction entre l'étagère et le montant, caractérisé par leurs lignes arrondies. Les fonds en verre trempé, dotés d'un exclusif système de fixation, sont disponibles dans plusieurs finitions qui caractérisent, encore plus, le système Wind. Le système est doté de petits pieds réglables exclusifs en nickel satiné.

On the left: details of the connection between shelf and upright, characterized by rounded lines. The tempered glass back panels, with an exclusive fixing device, are available in a wide variety of finishings and represent a further possibility of customizing Wind. The system is equipped with satin nickel adjustable feet with exclusive design.

A la izquierda: un detalle de la conexión entre estante y montante, caracterizados por las líneas redondeadas. Los paneles traseros en cristal templado, dotados de un exclusivo sistema de enganche, son disponibles en una amplia variedad de acabados y representan una mayor posibilidad de caracterización del sistema Wind. El sistema está dotado de pies ajustables, de diseño exclusivo, en níquel satinado.

Links: ein Detail der Verbindung zwischen Regal und Pfosten. Kennzeichnend sind die abgerundeten Linien. Die Rückwände aus gehärtetem Glas, sind in verschiedenen Farben erhältlich, und werden mittels eines speziellen Kupplungssystems miteinander montiert und drücken den Charakter des Systems Wind aus. Das System ist mit verstellbaren exklusives Design Füßen, Nickel satiniert Ausführung, ausgestattet.

Modularità Modular structure

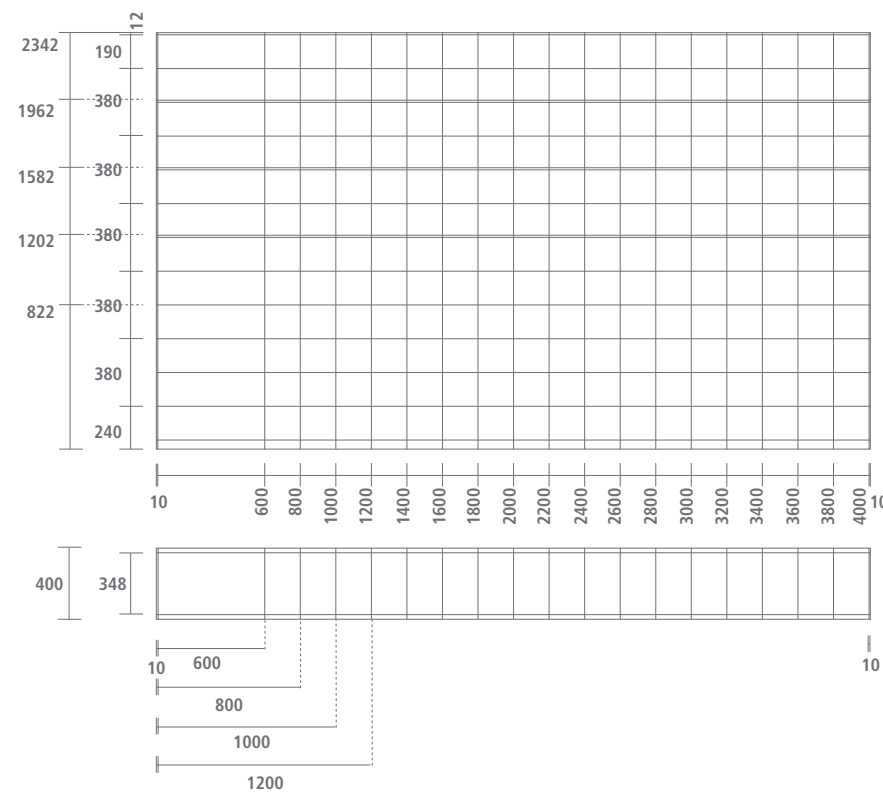

Componenti Components

Ripiano in alluminio con profili estrusi di chiusura
Aluminium shelf with extruded closing profiles

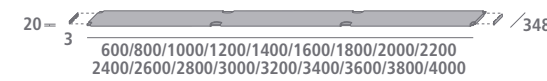

Top in mdf laccato e stratificato, rivestito da una doppia lastra di alluminio
Laminated lacquered mdf top, covered by a double aluminium plate



Montanti terminali e centrali in pressofusione di alluminio
Terminal and central uprights in die-casting aluminium

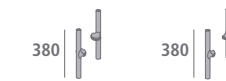

Piedino regolabile
Adjustable foot



Schienali in vetro temperato
Backs in tempered glass

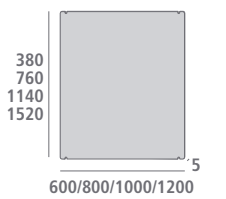



design Giuseppe Bavuso

day collection — Self Rimadesio

Self è un sistema componibile per ogni zona della casa, che permette di creare madie mono e bifacciali, comodini, settimanali e composizioni sospese a parete. Un progetto che fa della versatilità la propria qualità principale, unendola all'estetica del vetro laccato Rimadesio in tutta la varietà dei colori Ecolorsystem. Self può essere progettato nella massima libertà, con composizioni di modularità orizzontale o contenitori che si sviluppano in verticale. Il sistema è costituito da contenitori a cassetti e con anta battente, interamente rivestiti in vetro laccato, e da vani a giorno in legno laccato nei colori Ecolorsystem. In questa pagina: contenitore a parete Self in vetro laccato opaco verde inglese. Dimensioni: L 2570 H 645 P 488. Tavolo Manta in alluminio nero e piano in rovere termotrattato.

Self is a modular system for each area of the house, which allows to create single and double-sided sideboards, tables, drawer units and suspended wall compositions. A project whose main quality is its versatility, combining the aesthetics of Rimadesio lacquered glass in all its variety of Ecolorsystem colours. Self can be freely designed, with modular horizontal compositions or vertical shaped cabinets. The system consists of set of drawers and flap doors, completely covered by lacquered glass, and wooden open modules lacquered in Ecolorsystem finishing. The compositions are freestanding with aluminium base and adjustable feet. On this page: verde inglese mat lacquered glass Self wall composition. Dimensions: W 2570 H 645 D 488. Manta table with black aluminium structure and heat treated oak top.

Self ist ein modulares System für jeden Bereich des Hauses, als Einzelelement oder Raumteiler einsetzbar, als Kommode, hohes Schubladenelement oder als hängendes Kastensystems. Ein System mit vielen Möglichkeiten auch dank einer großen Auswahl an Ecolorsystem Glasfarben. Self bietet eine große Freiheit an Modularität sowohl in der vertikalen als auch in der horizontalen. Das System besteht aus Schubladen und Flügeltüren, welche komplett aus lackiertem Glas verkleidet sind. Die offenen Fächer sind aus lackiertem Holz in Ecolorsystem Farben. Die freistehenden Elemente stehen auf Aluminiumsockel mit verstellbare Füßen. Auf dieser Seite: Abgehängte Self Anlage mit mattem Glas verde inglese. Abmessungen: B 2570 H 645 T 488. Tisch Manta, in schwarzem Aluminium und wärmebehandelten Eiche Top.

Self est un système modulaire pour chaque zone de la maison qui permet de proposer des bahuts simples ou double faces, des tables de nuit, des semainiers et compositions suspendues ou murales. Un projet caractérisé surtout, par sa polyvalence, associée à l'esthétique des couleurs de verres laqués de l'Ecolorsystem Rimadesio. Self peut être proposée librement avec des compositions horizontales ou des meubles qui se développent à la verticale. Le système est composé par des meubles avec tiroirs et portes battantes, entièrement recouverts de verre laqué et des étagères ouvertes en bois laqué dans les couleurs Ecolorsystem. Les compositions autoportantes ont une base en aluminium et des pieds réglables. Dans cette page: meuble mural Self en verre laqué mat verde inglese. Dimensions: L 2570 H 645 P 488. Table Manta en aluminium noir et plateau en chêne thermo-traité.

Self es un sistema modular para cada área de la casa, lo que permite crear aparadores mono- y de doble cara, mesitas de noche, sistemas de cajones y composiciones colgantes a pared. Un proyecto que hace de la versatilidad su calidad principal, que se une a la estética del cristal lacado Rimadesio en toda la variedad de los colores Ecolorsystem. Self se puede proyectar en la máxima libertad, con composiciones de modularidad horizontal o contenedores que se desarrollan verticalmente. El sistema consta de contenedores con cajones y puertas batientes, completamente cubiertos de cristal lacado, y de módulos abiertos en madera lacada en los colores Ecolorsystem. Las composiciones freestanding están dotadas de zócalo en aluminio y pies ajustables. En esta página: contenedor a pared Self en cristal lacado mate verde inglese. Dimensiones: L 2570 A 645 P 488. Mesa Manta en aluminio negro y tablero en roble termotrattado.

Il top continuo in vetro laccato
The single running top in lacquered glass

Una delle caratteristiche estetiche principali del sistema Self è il top continuo in vetro laccato lucido e opaco, nei 66 colori della gamma Ecolorsystem. Un risultato progettuale reso possibile dall'esclusiva tecnologia Rimadesio di lavorazione del vetro. Nelle composizioni freestanding, che possono essere mono e bifacciali, il sistema Self crea una nuova immagine per i contenitori giorno, definita dai minimi spessori delle linee e dall'estetica esclusiva delle superfici in vetro. In questa pagina: madia Self in vetro laccato lucido blu notte, vani a giorno e divisori laccato opaco caffè. Dimensioni: L 2570 H 679 P 485.

One of the main aesthetic characteristics of Self system is the single running lacquered glass top available in 66 colours Ecolorsystem. A design result achieved thanks to the Rimadesio technology in the glass production. In free-standing compositions, both mono and double-sided, the Self system creates a new image for living room cabinets, defined by the aesthetic preciousness of the lines and of the exclusive glass surfaces. On this page: sideboard Self in blu notte glossy lacquered glass, open modules and dividers in mat caffè lacquered. Dimensions: W 2570 H 679 D 485.

Einer der schönsten Eigenschaften des Systems Self ist sein durchgehendes Top aus lackiertem Glas in seinen 66 Farben des Ecolorsystem, glänzend oder matt. Das Ergebnis ist nur durch die Technik der Glasbearbeitung von Rimadesio möglich. Die freistehenden Elemente des Systems Self, können sowohl Einzel, als auch Beidseitig genutzt werden. Ein neuer Ausdruck, welches durch subtile Linien und durch die Tiefe des Glases hervorgehoben wird. Auf dieser Seite: Sideboard Self aus glänzend lackiertem Glas blu notte und offene Regale in caffè' matt lackiert. Abmessungen: B 2570 H 679 T 485.

Une des caractéristiques esthétiques les plus importantes du système Self est le dessus entier en verre laqué brillant et mat dans les 66 couleurs de l'ecolorsystem. Un résultat possible grâce à la technologie exclusive de Rimadesio pour travailler le verre. Dans les compositions autoportantes qui peuvent être mono ou double face, le système Self propose une nouvelle image pour les meubles ouverts, caractérisée par des épaisseurs minimales associées aux surfaces exclusives de verre. Dans cette page: bahut Self en verre laqué brillant blu notte, étagères ouvertes et diviseurs laqués mat caffè. Dimensions: L 2570 H 679 P 485.

Una de las características estéticas principales del sistema Self es el top continuo en cristal lacado brillante y mate, en los 66 colores Ecolorsystem. Un resultado de diseño hecho posible por la exclusiva tecnología Rimadesio en el procesamiento del cristal. En las composiciones freestanding, que pueden ser mono-y de doble cara, el sistema Self crea una nueva imagen para los contenedores de día, definida por los espesores mínimos de las líneas y por la estética exclusiva de las superficies en cristal. En esta página: aparador Self en cristal lacado brillante blu notte, módulos abiertos y divisores lacado mate caffè. Dimensiones: L 2570 A 679 P 485.



In questa pagina: contenitori a parete Self in vetro laccato opaco avorio. Mensole Eos struttura alluminio brown e vetro laccato caffè opaco. Dimensioni: L 4490 H 3125 P 488. Tavolo Manta struttura brown e piano in rovere temotrattato. Porte scorrevoli Velaria struttura alluminio brown e vetro riflettente grigio.

On this page: avorio mat lacquered glass Self wall composition. Eos shelves with brown aluminium structure and caffè mat lacquered glass. Dimensions: W 4490 H 3125 D 488. Manta table with brown aluminium structure and heat treated oak top. Velaria sliding panels with brown aluminium structure and riflettente grigio glass.

Auf dieser Seite: Self abgehängte Anlage mit matt lackiertem Glas Avorio. Regale Eos Aluminium Struktur brown lackiert und matt lackiertem Glas Caffè. Abmessungen: B 4490 H 3125 T 488. Tisch Manta, Struktur brown lackiert und Platte in wärmebehandelte Eiche. Schiebetüren Velaria, Aluminium Struktur brown und grau verspiegeltes Glas.

Dans cette page: meubles au mur Self en verre laqué mat avorio. Étagères Eos, structure aluminium brown et verre laqué mat caffè. Dimensions: L 4490 H 3125 P 488. Table Manta, structure chêne brown et plateau en chêne thermo-traité. Portes coulissantes Velaria, structure aluminium brown et verre réfléchissant gris.

En esta página: contenedores a pared Self en cristal lacado mate avorio. Estantes Eos estructura aluminio brown y cristal lacado mate caffè. Dimensiones: L 4490 A 3125 P 488. Mesa Manta estructura brown y top en roble temotrattado. Paneles correderos Velaria estructura aluminio brown y cristal reflectante gris.



I contenitori a parete retroilluminati Backlit wall cabinets

Elementi a parete indipendenti in libero posizionamento, da comporre senza vincoli: questa è la concezione progettuale del sistema Self, che riflette uno dei trend più attuali per l'arredo della zona giorno. Perfettamente integrabile con le mensole Eos, il sistema componibile Self prosegue nella formulazione di soluzioni innovative che la collezione Rimadesio dedica all'area living contemporanea. Il profilo di aggancio a parete, che garantisce un'installazione senza viti a vista, contiene il sistema di illuminazione a led. In questa pagina: dettaglio del cassetto sospeso in vetro laccato opaco avorio, caratterizzato dal profilo perimetrale continuo in alluminio realizzato con una esclusiva tecnologia di piegatura "folding".

Free positioning and modular wall suspended units: this is the design concept of the Self system, which reflects one of the favourite latest trends for the living room styling. Self can be integrated with Eos shelves, thus allowing innovative solutions for the contemporary living room. The wall-fixed profile guarantees an installation without visible screws, and includes the led lighting system. On this page: detail of the avorio mat lacquered glass suspended drawer, with a continuous perimetral aluminium profile realized by a unique "folding" technology.

Elemente die frei und grenzenlos positioniert werden können. Dies war das Ziel dieses Projektes Self, dass dem Trend des aktuellen Wohnstils folgt. Das modulare System Self, gut kombinierbar mit Eos, verfolgt eine exklusive Gestaltung durch Rimadesio im Wohnbereichs. Das Wandbefestigungsprofil, ohne sichtbare Schrauben, garantiert eine leichte Installation und kann die LED Beleuchtung integrieren. Auf dieser Seite: Detail der abgehängten Schublade mit matt lackiertem Glas Avorio verkleidet. Merkmal der Schublade ist der kontinuierliche Perimeter aus Aluminium mit einem einzigartigen Biegetechnik "Folding" hergestellt.

Éléments muraux indépendants, à positionner librement, sans contraintes pour les compositions: il s'agit du concept propre du système Self qui reflète la dernière tendance, la plus actuelle, pour l'aménagement du séjour. Parfaitement intégrable aux étagères Eos, le système composable Self poursuit la recherche constante de Rimadesio, pour des solutions innovantes, dédiées au séjour contemporain. Le profil de fixation au mur, qui garantit une installation sans vis visibles, contient le système d'éclairage à Led. Dans cette page: détail du tiroir suspendu en verre laqué mat avorio, caractérisé par son profil périmétrique en aluminium, réalisé avec une technologie exclusive de pliage "folding".

Elementos a pared independientes en posición libre, que se componen sin limitaciones: este es el diseño conceptual del sistema Self, que refleja una de las tendencias más actuales para la decoración de la zona de día. Perfectamente integrado con los estantes Eos, el sistema modular Self continúa en la formulación de soluciones innovadoras que la colección Rimadesio dedica a la área living contemporánea. El perfil de enganche a la pared, que garantiza una instalación sin tornillos visibles, contiene el sistema de iluminación por leds. En esta página: detalle del cajón colgante en cristal lacado mate avorio, caracterizado por el perfil perimetral continuo de aluminio realizado con una exclusiva tecnología de plegado "folding".



In questa pagina: composizione Self con cassette sospesi in vetro laccato opaco grigio ardesia, pensili con ante battenti in vetro laccato opaco giallo kashmir, mensole Eos struttura alluminio giallo kashmir e vetro laccato opaco giallo kashmir. Tutti gli elementi sono dotati di retroilluminazione a led superiore ed inferiore. Dimensioni: L 3850 H 1642 P 488.

On this page: Self suspended drawers in mat grigio ardesia glass, suspended units with flap door in mat giallo kashmir lacquered glass. Eos shelves in giallo kashmir lacquered aluminium structure and mat giallo kashmir lacquered glass. All the elements have upper and lower led back-lighting. Dimensions: W 3850 H 1642 D 488.

Auf dieser Seite: Self hängende Container in matt lackiertem Glas Grigio ardesia, Elemente mit Drehtüren in matt lackiertem Glas giallo Kashmir, Fachböden Eos, Aluminiumstruktur in giallo kashmir, und matt lackiertem Glas giallo kashmir Alle Elemente sind mit LED Ober-, und Unterlicht ausgestattet. Abmessungen: B 3850 H 1642 T 488.

Dans cette page: Self tiroirs suspendus en verre laqué mat, grigio ardesia, éléments suspendus, avec portes à battant en verre laqué mat, giallo Kashmir, étagères Eos avec structure en aluminium giallo Kashmir et verre laqué mat giallo Kashmir. Tous les éléments sont rétro éclairés avec led au niveau supérieur et inférieur. Dimensions: L 3850 H 1642 P 488.

En esta página: Self cajones colgantes en cristal lacado mate grigio ardesia, alacenas con puertas batientes en cristal lacado mate giallo kashmir, estantes Eos estructura aluminio giallo kashmir y cristal lacado mate giallo kashmir. Todos los elementos tienen retroiluminación por leds en la parte superior e inferior. Dimensiones: L 3850 A 1642 P 488.



I dettagli del progetto Design details

Ante e fianchi dei contenitori del sistema Self sono interamente rivestiti in vetro laccato nei colori della collezione Ecolorsystem, ricercando un'estetica dei minimi spessori che valorizza al massimo i riflessi sulle superfici. Ante e cassetti sono dotati di apertura push, i cassetti possono essere attrezzati con guide ad estrazione totale opzionali. La ricerca tecnologica Rimadesio ha permesso di progettare una nuova ante interamente in alluminio, caratterizzata dal profilo perimetrale continuo realizzato attraverso un'esclusiva tecnica di produzione. In questa pagina: madia Self in vetro laccato opaco nero e vani a giorno laccato opaco verde muschio.
Dimensioni: L 1290 H 1319 P 485.

Hinged doors and side panels of the Self system are completely made of lacquered glass in the colours of the Ecolorsystem collection, creating an aesthetic of minimum thickness and thus emphasizing the reflections on the surfaces. Doors and drawers are available with push opening, the drawers can be equipped on request with totally extractible rails. Rimadesio technology research allowed to design a new door entirely in aluminium, characterized by a continuous perimetral profile realized by a unique production technology. On this page: Self sideboard in black mat lacquered glass and verde muschio mat lacquered open modules.
Dimensioni: W 1290 H 1319 D 485.

Türen und Seiten des Self Containers sind vollständig mit lackiertem Glas, in den Farben der Kollektion Ecolorsystem, verkleidet, als Ergebnis der Ästhetik der Mindeststärke, die am meisten die Spiegelungen auf der Oberflächen verwertet. Türen und Schubladen sind mit Push-Öffnung ausgestattet, und die Schubladen können mit Vollauszug optional ausgerüstet werden. Die technologische Forschung von Rimadesio hat uns ermöglicht, ein neues Paneel, komplett aus Aluminium, mit einem kontinuierlich Profil durch eine einzigartige Herstellungstechnik "Folding" gebogen, zu entwerfen. Auf dieser Seite: Self Sideboard mit matt schwarzem Glas und matt lackierte Fächer verde muschio. Abmessungen: B 1290 H 1319 T 485.

Les portes et les côtés des meubles du système Self sont complètement revêtus en verre laqué dans les couleurs de la collection Ecolorsystem et sa recherche de valoriser les réflexions des surfaces. Portes et tiroirs sont dotés d'ouverture push, les tiroirs peuvent être équipés de guides à extraction totale optionnels. La recherche technologique Rimadesio a permis de projeter une nouvelle porte entièrement en aluminium, caractérisé par tout un profil périmétrique réalisé grâce à une technique exclusive de production. Dans cette page: bahut Self en verre laqué mat noir et compartiments laqués mat verde muschio.
Dimensions: L 1290 H 1319 P 485.

Las puertas y los laterales de los contenedores Self están totalmente revestidos de cristal lacado en los colores de la colección Ecolorsystem, buscando una estética de espesores mínimos que aprovecha al máximo los reflejos sobre las superficies. Puertas y cajones están dotados de apertura push, los cajones pueden ser equipados con guías de extracción total opcionales. La investigación tecnológica Rimadesio ha permitido diseñar una nueva puerta enteramente de aluminio, caracterizada por el perfil perimétrico continuo realizado a través de una exclusiva técnica de producción. En esta página: aparador Self en cristal lacado mate negro y módulos abiertos lacado mate verde muschio.
Dimensiones: L 1290 A 1319 P 485.



I contenitori della zona notte
Cabinets for the night area

Dall'area living alla zona notte: l'eccezionale versatilità del sistema Self si declina in ogni area della casa, fino alla possibilità di realizzare comodini e contenitori in abbinamento al letto. Una nuova libertà di interpretazione dell'area della casa dedicata al riposo, all'insegna della massima coerenza stilistica e caratterizzata dalla varietà estetica in continuo aggiornamento dei vetri Ecolorsystem. In questa pagina: comodino Self in vetro laccato opaco grigio ombra. Dimensioni: L 650 H 359 P 470.

From the living to the night area: the exceptional versatility of the Self system is reflected in every area of the house, thus allowing to realize bed side units and cabinets. A new free interpretation with the maximum stylistic coherence and characterized by the aesthetic variety of the Ecolorsystem colours. On this page: Self bed side unit in grigio ombra mat lacquered glass. Dimensions: W 650 H 359 D 470.

Vom Wohn bis zu dem Nacht-Bereich: die außergewöhnliche Vielseitigkeit des Self Systems erlaubt die Anpassung an jedem Bereich des Hauses, bis zu der Möglichkeit der Herstellung von Container in Verbindung mit dem Bett. Eine neue Freiheit der Interpretation des Hauses, mit dem maximalen Stil und ästhetische Vielfalt durch kontinuierliche Aktualisierung der Ecolorsystem Farben gekennzeichnet. Auf dieser Seite: Self Nachttisch mit matt lackiertem Glas grigio ombra. Abmessungen: B 650 H 359 T 470.

De la zone jour à la zone nuit: la diversité du système Self permet son emploi dans tous les espaces de la maison, même jusqu'aux tables de nuit et meubles en combinaison avec le lit. Une nouvelle liberté d'interprétation dans la maison pour la zone nuit qui s'enrichit de nouvelles mises à jour des verres Ecolorsystem. Dans cette page: table de nuit Self en verre laqué mat grigio ombra. Dimensions: L 650 H 359 P 470.

Del living a la zona de noche: la excepcional versatilidad del sistema Self se adapta a cualquier área de la casa, hasta la posibilidad de realizar mesitas de noche y contenedores en acoplamiento con la cama. Una nueva libertad de interpretación de la casa dedicada al descanso, caracterizada por la máxima coherencia estilística y por la variedad estética en continua actualización de los cristales Ecolorsystem. En esta página: mesita de noche Self en cristal lacado mate grigio ombra. Dimensiones: L 650 A 359 P 470.



Il sistema Self può essere progettato nella massima libertà, con composizioni di modularità orizzontale o che si sviluppano in verticale. I contenitori freestanding sono dotati di zoccolo in alluminio e piedini regolabili. In questa pagina, un'altra proposta dedicata alla zona notte: panca contenitore Self in vetro laccato opaco verde muschio. Dimensioni: L 1930 H 359 P 485.

Self system can be designed with maximum freedom, with horizontal or vertical module compositions. The floor units are equipped with aluminium skirting and adjustable feet. On this page, another proposal for the night area: Self bench unit in verde muschio mat lacquered glass. Dimensions: W 1930 H 359 D 485.

Das Self System kann in der maximalen Freiheit gestaltet werden, mit Anlagen aus horizontalen sowie auch vertikalen Modularität. Die freistehenden Elementen sind mit Aluminium Sockel und verstellbaren Füßen ausgestattet. Auf dieser Seite, ein weiterer Vorschlag zum Schlafbereich gewidmet: Self Modul mit matt lackiertem Glas verde muschio. Abmessungen: B 1930 H 359 T 485.

Le système Self peut être projeté librement avec des compositions horizontales ou qui se développent en vertical. Les meubles autoportants sont dotés de socle en aluminium et petits pieds réglables. Dans cette page, encore une proposition dédiée à la zone nuit: meuble banc Self en verre laqué mat verde muschio. Dimensions: L 1930 H 359 P 485.

El sistema Self puede ser proyectado en la máxima libertad, con composiciones de modularidad horizontal o que se desarrollan verticalmente. Los contenedores están dotados de zócalo en aluminio y pies ajustables. En esta página, otra propuesta dedicada a la zona de noche: contenedor Self en cristal lacado mate verde muschio. Dimensiones: L 1930 A 359 P 485.



La varietà tipologica della collezione Rimadesio
The variety of the Rimadesio collection

L'introduzione del sistema Self è un ulteriore punto di arrivo nel continuo ampliamento tipologico della collezione Rimadesio. Dalle porte scorrevoli ai sistemi a parete, dai complementi fino ai contenitori freestanding da collocare in ogni ambiente: una concezione dell'abitare contemporaneo che si declina in sempre nuovi temi progettuali, definendo ogni elemento di un concept abitativo "totale".
In questa pagina: contenitore settimanale Self in vetro laccato opaco melanzana.
Dimensioni: L 650 H 1319 P 470.

The introduction of the Self system is a further step of the continuous wideness of Rimadesio collection. From sliding panels to wall systems, from complements to floor cabinets to be positioned in every spaces: a concept of the contemporary living which is reflected in always new design themes, thus defining every element in a "complete" living concept.
On this page: Self drawer units in melanzana mat lacquered glass.
Dimensions: W 650 H 1319 D 470.

Die Einführung des Self Systems in der Rimadesio Kollektion ist ein weiteres Schritt in der kontinuierlichen Rimadesio Forschung. Von den Schiebetüren bis zu der Wand Systemen, sowie freistehende Elementen die in jedem Raum aufgestellt werden können: eine Konzeption des zeitgenössischen Lebens, die immer neue Design-Themen anbietet und jedes Element als einer "total" Wohnkonzept definiert.
Auf dieser Seite: Self hohes Schubladenelement mit matt lackiertem Glas Melanzana.
Abmessungen: B 650 H 1319 T 470.

Le système Self fait part de l'élargissement de la collection Rimadesio. Des portes coulissantes aux systèmes muraux, des éléments de décor jusqu'aux meubles autoportants à placer dans tous les ambiances: une conception de l'aménagement contemporain total pour toute la maison. Dans cette page: meuble semainier Self en verre laqué mat melanzana.
Dimensions: L 650 H 1319 P 470.

La introducción del sistema Self es otro punto de llegada en la expansión continua de la colección Rimadesio. De los paneles correderos a los sistemas a pared, de los complementos a los contenedores freestanding para colocar en cualquier ambiente: un concepto de amueblamiento contemporáneo "total" para todo el hogar.
En esta página: contenedor semanal Self en cristal lacado mate melanzana.
Dimensiones: L 650 H 1319 P 470.





Nella pagina a fianco, a sinistra: il sistema Self è caratterizzato dalle ante interamente in alluminio, con apertura push. Un'esclusiva tecnologia di produzione permette di creare un profilo perimetrale continuo, che contiene la lastra frontale in vetro laccato. A destra: i cassetti con apertura push sono disponibili con guide ad estrazione totale opzionali ed hanno l'interno in melaminico testurizzato.

Dans la page à côté, à gauche: le système Self est caractérisé par ses portes entièrement en aluminium avec ouverture push. Une technologie exclusive de production qui permet de créer tout un profil périmétrique qui contient le verre laqué devant. A droite les tiroirs avec ouverture push sont disponibles avec guides à extraction totale optionnel et l'intérieur est en mélamine texturisé.

On the next page, on the left: the Self system is characterized by a aluminium door, with push opening. A unique production technology allows to create a continuous perimetral profile, incorporating the lacquered glass front. On the right: the push opening drawers can be equipped on request with totally extractible rails and are available with a textured melamine internal finishing.

En la página de al lado, a la izquierda: el sistema Self se caracteriza por las puertas realizadas enteramente en aluminio, con apertura push. Una exclusiva tecnología de producción permite realizar un perfil perimétrico continuo, que contiene el frente en cristal lacado. A la derecha: los cajones con apertura push están disponibles con guías de extracción total opcionales y tienen el interior de melamina texturizada.

Seitliche Seite, links: das Self System wird durch die Türen, vollkommen aus Aluminium, mit Push-Öffnung gekennzeichnet. Eine einzigartige Produktionstechnologie ermöglicht die Bearbeitung eines kontinuierlichen Profils, als Perimeter des Glaspaneels. Rechts: die Schubladen mit Push-Öffnung sind mit optionaler Vollauszug und inneren strukturiert Melamin Korpus verfügbar.

Modularità Modular structure

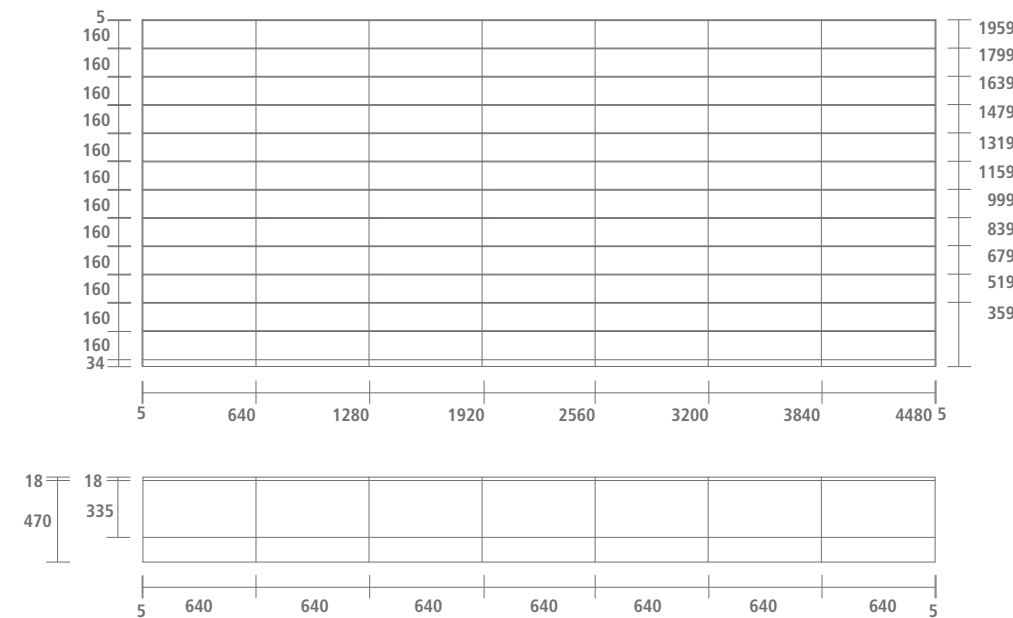

Componenti Components

Schienale e fianco di finitura in vetro laccato
Lacquered glass

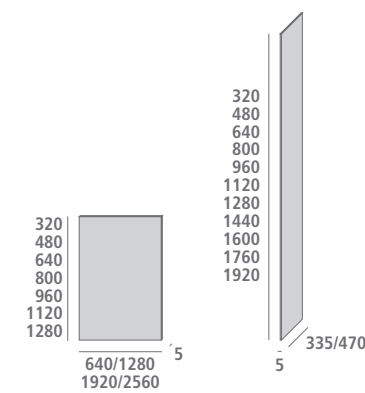

Zoccolino in alluminio
Aluminium base

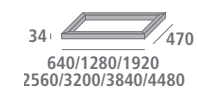

Top in vetro laccato
Glass lacquered top

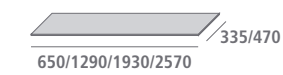

Mensola Eos
Eos shelf

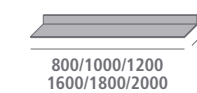

Vani a giorno laccati
Lacquered open modules

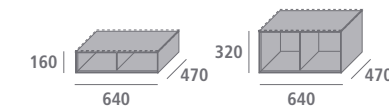

Staffa a parete superiore e inferiore
Upper and lower wall hanging brackets

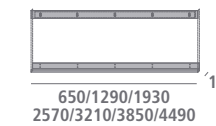

Illuminazione led per staffa a parete
Led lighting

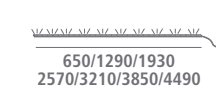

Vani tecnici a giorno laccati
Technical lacquered open modules

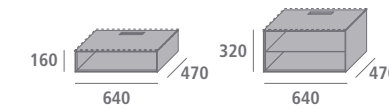

Contenitori con anta battente
Flap door units

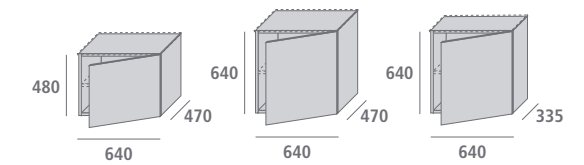

Contenitori con cassetti
Drawers units

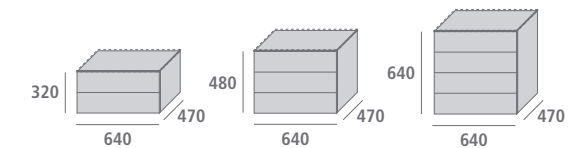

Contenitori con cassettoni
Drawer unit

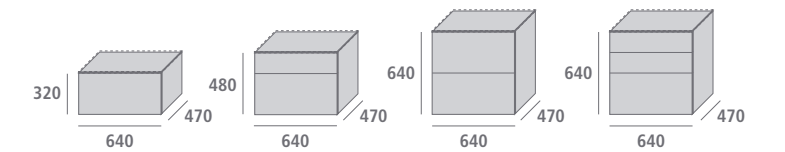



design Giuseppe Bavuso

day collection — Abacus living Rimadesio

Abacus living è una nuova concezione del sistema giorno. Il progetto si compone di una boiserie di vetro laccato, superficie pura che vive di luce e riflessi, su cui si innestano contenitori interamente in vetro con cassetti e con ante scorrevoli coplanari, mensole di sottilissimo spessore e vetrine con ante a ribalta. Gli schienali sono dotati di sistema di illuminazione a led nella parte superiore e inferiore. L'ampia scelta di contenitori e accessori dedicati all'area living e all'HiFi consente di formulare soluzioni in linea con le abitudini più contemporanee, caratterizzate dall'estetica del vetro.

Abacus living is a new conception of the living room system. The design consists of a large panel in lacquered glass, a pure surface alive with light and reflections, which holds storage units made entirely of glass including drawers and coplanar sliding doors, extremely thin shelves and display cases with tilt doors. The back panels are fitted with a led lighting system in the upper and lower sections. The wide selection of storage units and accessories for the living and HiFi area enables the creation of solutions adapted to the most contemporary needs and distinguished by the use of glass.

Abacus living ist eine neue Konzeption des Wohnsystems. Es besteht aus einer Boiserie aus lackiertem Glas, eine reine Oberfläche, die von Licht und Reflexen lebt und in die sich Glasschränke, hauchdünne Konsolen und Vitrinen mit Klapptüren einfügen. Die Rückwände sind mit einem Led-Beleuchtungssystem im oberen Teil ausgestattet. Die große Auswahl an Schrankelementen und Zubehör für den Wohnbereich und HiFi gestattet Lösungen, die mit dem zeitgenössischen Geschmack im Einklang stehen und von der Ästhetik des Glases charakterisiert sind.

Abacus living est une nouvelle conception du système jour. Le système se compose d'une boiserie en verre laqué, une surface pure qui vit de lumière et de reflets, sur laquelle se greffent des éléments de rangement entièrement en verre avec des tiroirs et des vantaux coulissants coplanaires, des étagères d'une épaisseur très fine et des vitrines avec des vantaux à abatant. Les panneaux arrière sont munis d'un système d'éclairage à led dans la partie supérieure et inférieure. Le vaste choix d'éléments de rangement et d'accessoires dédiés à la zone séjour et à la HiFi, permet de formuler des solutions en ligne avec les habitudes les plus contemporaines, caractérisées par l'esthétique du verre.

Abacus living es una nueva concepción del sistema para la zona de día. El proyecto está formado por una "boiserie" de cristal lacado, superficie pura que vive de luz y reflejos, en la que se integran muebles contenedores todos de cristal con cajones y con puertas correderas coplanarias, estantes de un espesor muy fino y vitrinas con puertas abatibles. Los paneles traseros están equipados con un sistema de iluminación de led en la parte superior e inferior. La amplia selección de contenedores y accesorios destinados al área living y al HiFi, permite formular soluciones que encajan a la perfección con los estilos contemporáneos, caracterizados por la estética del cristal.

In questa pagina e nella precedente:
composizione in vetro laccato opaco cenere.
Dimensioni: L 4004 H 1664 P 655.
Porte scorrevoli Stripe alluminio brown e vetro
trasparente grigio. Nella pagina successiva:
pannelli a parete in vetro laccato opaco avorio,
basi in vetro laccato opaco grigio ombra,
mensole, spalle e vetrine in vetro grigio
trasparente. Dimensioni: L 4804 H 1977 P 505.

On this page and on the previous:
composition in mat lacquered grigio cenere
glass. Dimensions: W 4004 H 1664 D 655.
Stripe sliding panels with brown aluminium
structure and grey transparent glass.
On the next page: wall panels in mat lacquered
avorio glass, floor units in mat lacquered grigio
ombra glass, shelves, side panels and glass
cases in grey transparent glass.
Dimensions: W 4804 H 1977 D 505.

In dieser und vorheriger Seite:
Zusammensetzung aus matt lackiertem Glas
grigio cenere. Masse: B 4004 H 1664 T 655.
Schiebetüren Stripe aus Aluminium brown
und grau transparent Glas. In der nächsten
Seite: Wandpaneele aus matt lackiertem Glas
avorio, Basis aus matt lackiertem Glas grigio
ombra, Fachboden, Seite und Vitrine aus grau
transparent Glas. Masse: B 4804 H 1977 T 505.

Dans cette page et dans la précédent:
composition en verre laqué mat cenere.
Dimensions: L 4004 H 1664 P 655.
Portes coulissantes Stripe cadre en aluminium
brown et verre transparent gris. Dans la page
suivante: le panneau de fond en verre laqué
mat avorio, meuble en verre laqué mat grigio
ombra, étagères, panneaux lateraux et vitrine
en verre transparent gris.
Dimensions: L 4804 H 1977 P 505.

En esta página y en la anterior: composición
en cristal lacado mate cenere.
Dimensiones: L 4004 A 1664 P 655.
Paneles correderos Stripe aluminio brown y
cristal transparente gris. En la página siguiente:
paneles a pared en cristal lacado mate avorio,
bases en cristal lacado mate grigio ombra,
estantes, paneles laterales y vitrinas
en cristal gris transparente.
Dimensiones: L 4804 A 1977 P 505.





In questa pagina: composizione con pannelli in vetro laccato opaco lino, mensole laccato opaco caffè, contenitori sospesi e anta scorrevole in vetro laccato opaco caffè. Dimensioni: L 4804 H 1977 P 505.

Nella pagina successiva: composizione con pannelli con illuminazione superiore a led, basi, ripiani e anta scorrevole nel nuovo vetro laccato grigio cenere. Dimensioni: L 4804 H 1664 P 655.

On this page: composition with mat lacquered lino back panel, shelves in mat lacquered caffè glass, suspended units and sliding doors in mat lacquered caffè glass.

Dimensions: W 4804 H 1977 D 505.

On the next page: composition with back panel and upper led lighting system, shelves and sliding door in the new grigio cenere glass. Dimensions: W 4804 H 1664 D 655.

In dieser Seite: Zusammensetzung mit Paneele aus matt lackiertem Glas opaco lino, matt lackiert caffè' Fachboden, abgehängte Behälter und Schiebetür aus matt lackiertem Glas caffè'. Masse: B 4804 H 1977 T 505. In der nächsten Seite: Zusammensetzung mit Paneele mit oberer Led Beleuchtung, Basis, Fachboden und Schiebetür in den neuesten lackiertes Glas grigio cenere. Masse: B 4804 H 1664 T 655.

Dans cette page: composition avec panneau de fond en verre laqué mat lino, étagères laqué mat caffè, meubles suspendus et porte coulissante en verre laqué mat caffè. Dimensions: L 4804 H 1977 P 505. Dans la page suivante: composition avec panneaux avec système d'éclairage supérieure à led, meubles bases, étagères et portes coulissantes dans la nouvelle finition du verre laqué grigio cenere. Dimensions L 4804 H 1664 P 655.

En esta página: composición con paneles en cristal lacado mate lino, estantes lacados mate caffè, contenedores colgantes y puertas correderas en cristal lacado mate caffè. Dimensiones: L 4804 A 1997 P 505.

En la página siguiente: composición con paneles con iluminación superior por leds, bases, estantes y puerta corredera en el nuevo cristal lacado grigio cenere. Dimensiones: L4804 A 1664 P 655.





I contenitori con ante scorrevoli complanari
The wall storage units with coplanar sliding doors

Interamente in vetro laccato, i contenitori con ante scorrevoli complanari sono disponibili nelle dimensioni L 1600/2000 H 660/985 P 320 e prevedono l'integrazione nella pannellatura del sistema o in alternativa l'installazione direttamente a parete. In questa pagina e nella successiva: composizione Abacus living con contenitori a terra in vetro laccato opaco nero e contenitori a parete H 985 L 2000 con ante scorrevoli complanari in vetro laccato opaco lino. Mensole Eos in alluminio e vetro laccato opaco lino. Dimensioni: H 1631 L 4000 P 600.

Completely in lacquered glass, the units with coplanar sliding doors are available in dimensions W 1600/2000 H 660/985 D 320 and can be displayed with back panels or fixed directly to the wall. On this page and the next: Abacus living composition with floor storage units in matt black lacquered glass and wall storage units H 985 W 2000 with coplanar sliding doors in matt lino lacquered glass. Eos shelves in aluminium or matt lino lacquered glass. Dimensions: H 1631 W 4000 D 600.

Komplett aus lackiertem Glas bezogen, sind die Elemente mit parallelen Schiebetüren in Breite 1600/2000 H 660/985 T 320 verfügbar und können auf den Paneele integriert werden oder als Alternativ direkt an der Wand. Auf dieser und der nächsten Seite: Abacus Living Kombination mit bodennahen Schrankelementen in matt schwarz lackiertem Glas und wandmontierten Schrankelementen H 985 B 2000 mit parallelen Schiebetüren in matt lackiertem Glas im Farbton Lino. Regalböden Eos in Aluminium und mattem lackiertem Glas in Farbton Lino. Abmessungen: H 1631 B 4000 T 600.

Entièrement en verre laqué, les meubles avec portes coplanaires sont disponibles dans les dimensions L 1600/2000 H 660/985 P 320 et prévoient l'intégration dans les panneaux de fond du système ou l'installation directement sur le mur. Sur cette page et la suivante: composition Abacus living avec des éléments de rangement au sol en verre laqué mat noir et des éléments de rangement au mur H 985 L 2000 à vantaux coulissants coplanaires en verre laqué mat lino. Etagères Eos en aluminium et verre laqué mat lino. Dimensions: H 1631 L 4000 P 600.

Por completo en cristal lacado, los contenedores con puertas coplanares son disponibles en las dimensiones L 1600/2000 A 660/985 P320 y preveen la integración en los paneles del sistema o en alternativa la instalación directamente a la pared. En esta página y en la siguiente: composición Abacus living con muebles contenedores de pie en cristal lacado mate negro y muebles contenedores de pared H 985 L 2000 con puertas correderas coplanarias en cristal lacado mate lino. Estantes Eos de aluminio y cristal lacado mate lino. Dimensiones: H 1631 L 4000 P 600.









Nella pagina precedente: mensole Eos e basi a terra Abacus living in vetro laccato opaco verde oliva, contenitori sospesi in vetro laccato opaco giallo kashmir. Dimensioni: L 5000 H 2270 P 600. Una proposta compositiva che esplora il concetto di leggerezza, in cui le mensole a parete Eos si integrano con i contenitori sospesi e a terra del sistema Abacus living. In questa pagina: mensole Eos L 2000 P 285 struttura alluminio brown e vetro laccato opaco caffè. Tavolo Tabula struttura alluminio brown e top vetro laccato opaco caffè.

On the previous page: Eos shelves and Abacus living floor cabinets in verde oliva mat lacquered glass, suspended units in giallo kashmir mat lacquered glass. Dimensions: W 5000 H 2270 D 600. A composition with a concept of great lightness where the Eos wall shelves are integrated with the suspended units or the floor cabinets of the Abacus living system. Primary geometry marked by the colours, which underlines the great project freedom granted by Rimadesio collection. On this page: Eos shelves W 2000 D 285 with brown aluminium frame and matt caffè lacquered glass. Tabula table with brown aluminium frame and matt caffè lacquered glass top.

Auf der vorangehenden Seite: Eos Fachboden und Basiselement Abacus Living in matt lackiertes Glas Verde Oliva, abgehängtes Elemente in matt lackiertes Giallo Kashmir. Massen: B 5000 H 2270 T 600. Ein Konzept von Leichtigkeit, wo die Fachboden Eos sich mit den aufgehängte und Basiselementen Abacus Living integriert werden. Eine Farbgeometrie für eine absolute Gestaltungsfreiheit durch die Rimadesio Kollektion. Auf dieser Seite: Regalböden Eos B 2000 T 285 mit Aluminiumprofil Brown und im Farbton Caffè matt lackiertem Glas. Tisch Tabula mit Aluminiumstruktur Brown und Top im Farbton Caffè matt lackiertem Glas.

Sur la page précédente: étagères Eos et meubles au sol Abacus living en verre laqué mat verde oliva, meubles suspendus en verre laqué mat giallo kashmir. Dimensions: L 5000 H 2270 P 600. Une composition qui nous donne un sentiment de légèreté, où les étagères Eos sont intégrés avec les meubles suspendus et les meubles au sol du système Abacus living. Géométrie primaire marquée par les couleurs, qui souligne la liberté totale du projet garantie par la collection Rimadesio. Sur cette page: étagères Eos L 2000 P 285 structure en aluminium brown et verre laqué mat caffè. Table Tabula structure en aluminium brown et dessus en verre laqué mat caffè.

En la página anterior: estantes Eos y bases a suelo Abacus Living en cristal lacado mate verde oliva, contenedores suspendidos en cristal lacado mate giallo Kashmir. Dimensiones: L 5000 H 2270 P 600. Una propuesta de composición que explora el concepto de ligereza, donde los estantes Eos se integran con los contenedores suspendidos y a suelo del sistema Abacus living. Geometría primaria compuesta por los colores, que pone en evidencia la total libertad de diseño garantizado por la colección Rimadesio. En esta pagina: estantes Eos L 2000 P 285 estructura de aluminio brown y cristal lacado mate caffè. Mesa Tabula estructura de aluminio brown y tablero de cristal lacado mate caffè.







Nella pagina precedente:
composizione sospesa con pannelli
in vetro laccato grigio chiaro con
illuminazione a led superiore e
inferiore, vetrina in vetro trasparente
grigio. Dimensioni: H composizione
1652 H da terra 1977 L 4804
P 505. Porte scorrevoli Velaria
struttura alluminio finitura titanio
e vetro trasparente.

A destra: cassettoni sospesi a parete
Abacus living in vetro laccato opaco
grigio chiaro.
Dimensioni: H 294 L 2400 P 458.
Sopra: la versatilità del sistema
Abacus living permette di
immaginare soluzioni originali,
utilizzando i contenitori a terra in
abbinamento al letto. Contenitori
bifacciali Abacus living in vetro
laccato opaco grigio chiaro.
Dimensioni: H 331 L 4000 P 453.

On the previous page: hanging
composition with panels in lacquered
grigio chiaro glass with upper and
lower led lighting, cabinet in
transparent grey glass.
Measurements: H of composition
1652 H from floor 1977 W 4804
D 505. Velaria sliding panels
aluminium frame in titanium finish
and transparent glass.

On the right: Abacus living
suspended wall mounted drawer
units in matt grigio chiaro lacquered
glass. Dimensions: H 294 W 2400
D 458. Above: the versatility of the
Abacus living systems enables the
creation of original solutions
combining the floor storage units
with the bed. Double-sided Abacus
living storage units in matt grigio
chiaro lacquered glass.
Dimensions: H 331 W 4000 D 453.

Auf der vorangehenden Seite:
Hängekomposition mit Platten aus
lackiertem Glas in Farbton Grigio
Chiaro mit oberer und unterer Led-
Beleuchtung, Vitrine in grauem,
transparentem Glas. Abmessungen:
H Anlage 1652 H vom Boden 1977
B 4804 T 505. Schiebepaneelen
Velaria mit Aluminiumstruktur in den
Ausführungen Titan
und transparentem Glas.

Rechts: haengende Schubladen des
Systems Abacus Living aus mattem
lackiertem Glas Grigio Chiaro.
Abmessungen: H 294 B 2400 T 458.
Die Vielseitigkeit des Abacus Living
Systems gestattet Ihnen originelle
Loesungen, da die bodennahen
Schrankfaecher auf das Bett
abgestimmt sind. Doppelfront-
Schrankfaecher des Systems Abacus
Living aus mattem lackiertem Glas
Grigio Chiaro.
Abmessungen: H 331 B 4000 T 453.

Sur la page précédente: composition
suspendue avec des panneaux en
verre laqué grigio chiaro,
un éclairage à led supérieur et
inférieur et une vitrine en verre
transparent gris.
Dimensions: H composition 1652
Hauteur du sol 1977 L 4804 P 505.
Des panneaux coulissants Velaria,
une structure en aluminium finition
titane et verre transparent.

A droite: grands tiroirs suspendus à
mur Abacus living en verre laqués
mat grigio chiaro.
Dimensions: H 294 L 2400 P 458.
Ci-dessous: la versatilité du système
Abacus living permet d'imaginer des
solutions originales en utilisant les
éléments de rangement au sol
associés au lit. Éléments de
rangement double face en verre
laqué mat grigio chiaro.
Dimensions: H 331 L 4000 P 453.

En la página anterior: composición
colgante con paneles de cristal
lacado grigio chiaro con iluminación
de led superior y inferior, vitrina
en cristal transparente gris.
Dimensiones: H composición 1652
H desde el suelo 1977 L 4804
P 505. Paneles correderos Velaria
estructura aluminio acabado titanio
y cristal transparente.

A la derecha: cajones colgantes de
pared Abacus living de cristal lacado
mate grigio chiaro.
Dimensiones: H 294 L 2400 P 458.
Abajo: la versatilidad del sistema
Abacus living permite imaginar
soluciones originales, utilizando los
muebles contenedores de pie
combinados con la cama.
Contenedores de dos caras Abacus
living de cristal lacado mate grigio
chiaro.
Dimensiones: H 331 L 4000 P 453.



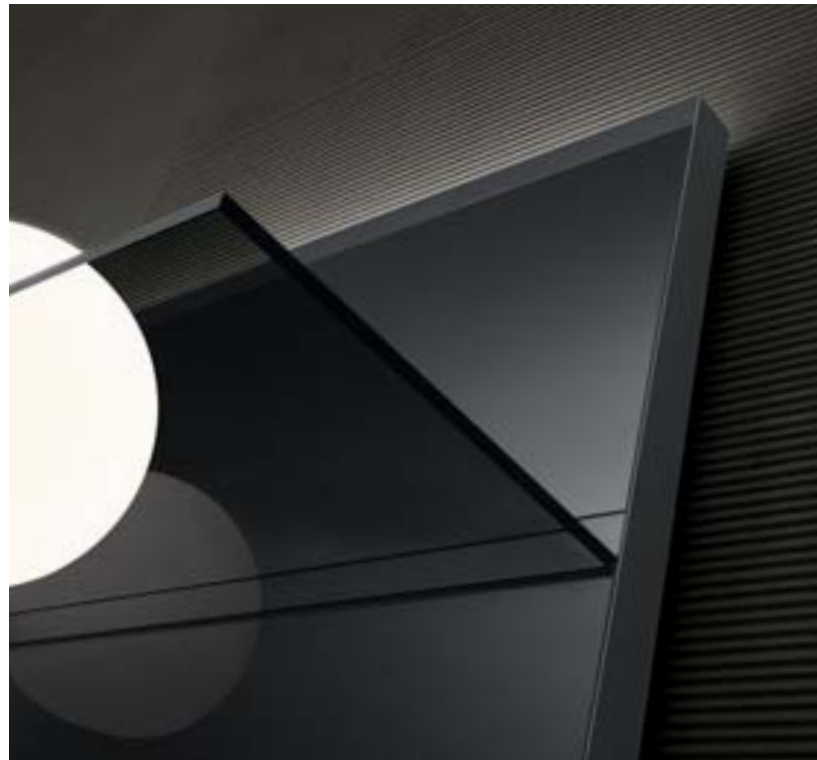

La modularità del sistema Abacus living si basa su pannelli a parete in vetro laccato disponibili in cinque larghezze e sei altezze. Il pannello, il ripiano laccato e in vetro e la panca a terra sono disponibili in cinque larghezze, con inoltre la possibilità di riduzione a misura. Un'eccezionale versatilità compositiva per un programma giorno completo, che ad una nuova concezione estetica abbinata un'innovativa serie di soluzioni funzionali.

The modular composition of the Abacus living system is based on wall panels in lacquered glass that are available in five different widths and six different heights. Panels, bottom bench, lacquered and glass shelves are available with five widths, with the possibility to reduce them. An exceptional versatility of composition for a complete day program, which combines a new aesthetic concept with an innovative set of functional solutions.

Die Modularität des Systems Abacus living basiert auf Wandplatten aus lackiertem Glas, die in fünf Breiten und sechs Höhen lieferbar sind. Das Panel, der lackierte und Glas Fachboden und der Basisboden sind in 5 verschiedenen Breiten verfügbar. Die Kuerzung in Breite ist auch moeglich. Eine außergewöhnliche Vielseitigkeit

der Zusammensetzung für einen Tag Programm, das eine neue ästhetische Konzept mit eine Reihe innovativer funktionsfähiger Lösungen kombiniert.

La modularité du système Abacus living se base sur les panneaux murals en verre laqué disponibles en cinq largeurs et six hauteurs. Le panneau, l'étagère laquée et en verre et le banc à sol sont disponibles en cinq largeurs, avec la possibilité de réduction sur mesure. Une exceptionnelle polyvalence de composition pour un programme complète, qui combine un concept esthétique nouvelle avec un ensemble innovant de solutions fonctionnelle.

La modularidad del sistema Abacus living está basada en paneles de pared en cristal lacado disponibles en cinco anchuras y seis alturas. El panel, el estante lacado y en cristal y la base estan disponibles en 5 anchuras, ademas con posibilidad de reduccion a medida. Una versatilidad excepcional de composición para un programa de día completo, que combina un concepto estético nuevo con una innovadora serie de soluciones funcionales.

Tipologie pannelli e accessori Panel typologies and accessories

Pannello in vetro laccato e temperato, struttura in estruso di alluminio anodizzato. Profilo laterale in alluminio laccato. Illuminazione superiore e inferiore a led
Panel in lacquered and tempered glass, structure in extruded anodized aluminium. Lateral lacquered aluminium profile, upper or lower led lighting

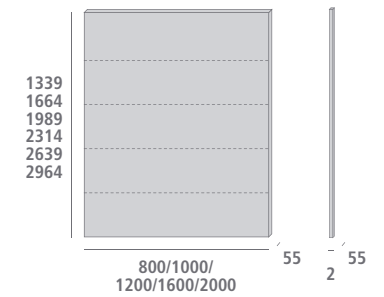

Pannello con 1 passacavi in vetro 260x86 mm
Panel with 1 glass cable-passage, 260x86 mm

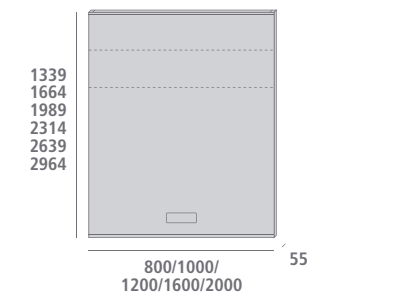

Pannello con 1 foro inferiore 260x86 mm
Panel with 1 lower hole, 260x86 mm

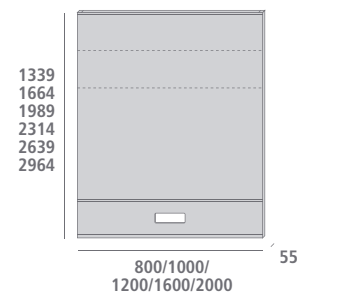

Pannello con struttura a scomparsa per tv lcd, 1 passacavi in vetro 260x86 mm
Panel with hidden frame for lcd tv, 1 glass cable-passage, 260x86 mm

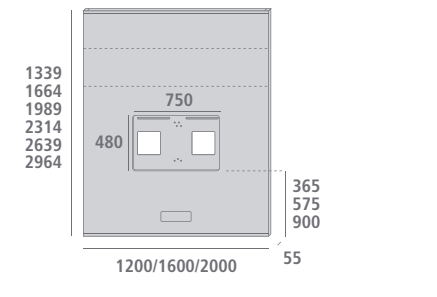

Pannello con struttura a scomparsa per tv lcd e 1 foro inferiore 260x86 mm
Panel with hidden frame for lcd tv and 1 lower hole, 260x86 mm

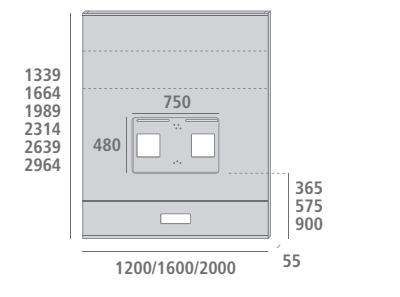

Interruttore touch control singolo e doppio. Illuminazione superiore e inferiore a led
Touch control single and double switch. Led lighting upper and lower side

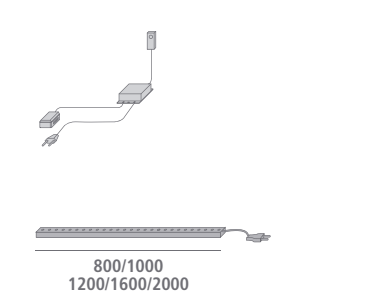

Interruttore touch control. Posizionamento interruttore singolo sul pannello in vetro
Touch control switch. Single switch positioned on the glass back panel

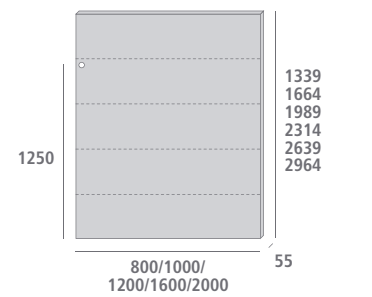

Interruttore touch control. Posizionamento interruttore doppio sul pannello in vetro
Touch control switch. Double switch positioned on the glass back panel

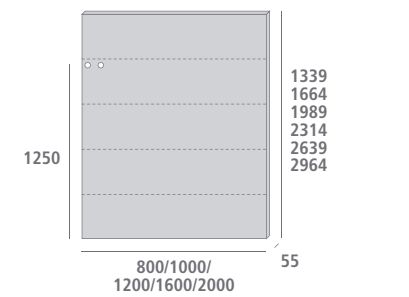

Modularità Modular structure

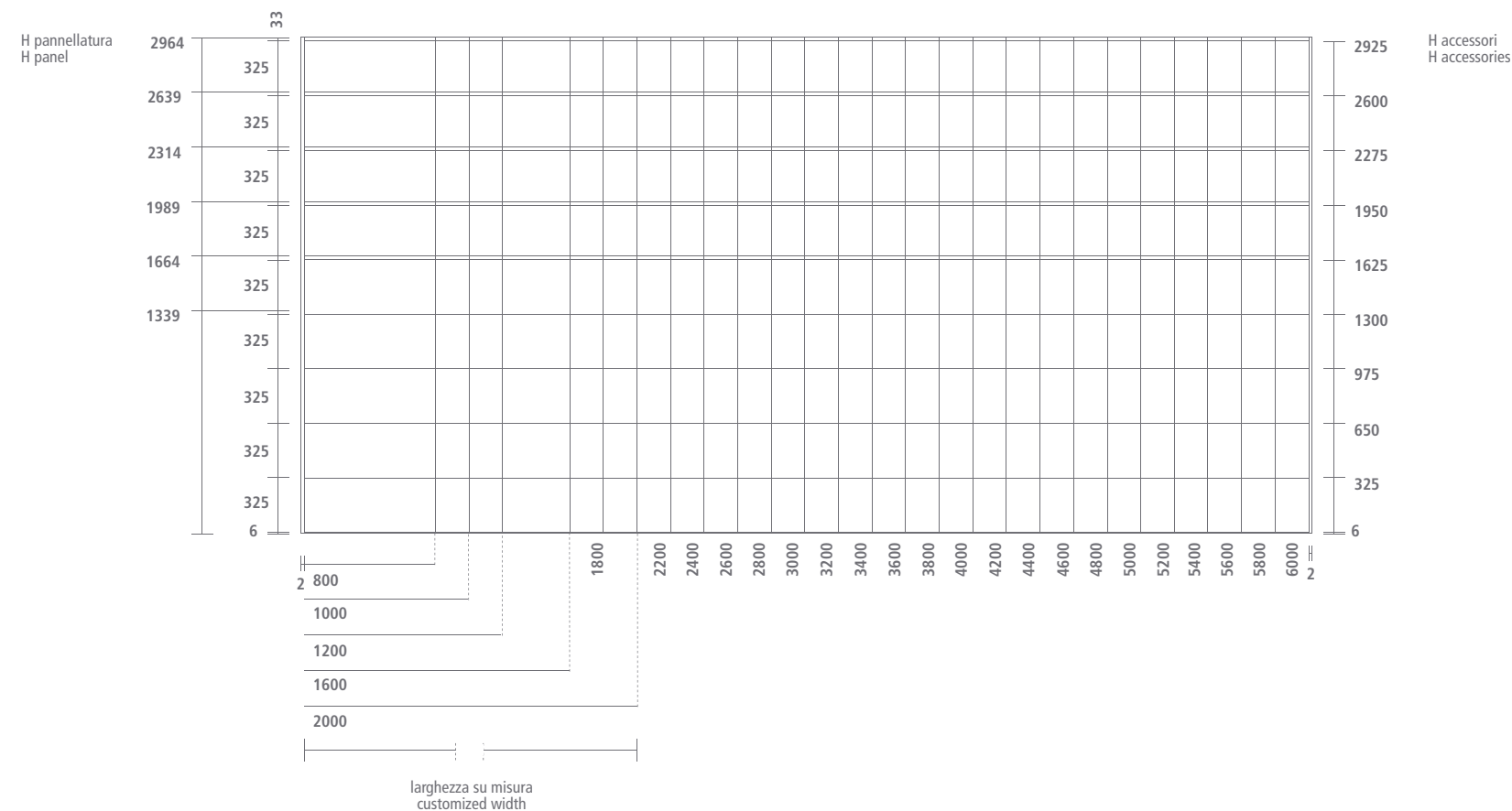

Staffa a parete per composizioni con pannelli sospesi
Wall hanging brackets for compositions with hanging panels

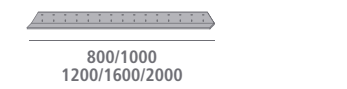

Braccio estensibile porta lcd/led in color antracite
Extensible support for lcd/led tv in dark grey colour

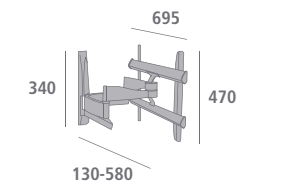

Elementi a terra
Floor units

Panca a terra in vetro laccato temperato, zoccolo in alluminio e piedini regolabili
Bottom bench in tempered glass with aluminium structure and adjustable feet

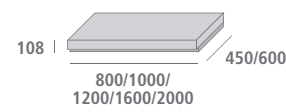

Contenitore a terra con ante scorrevoli complanari e top in vetro. Ripiano interno in vetro nella stessa finitura delle ante.
P 450 con pannello in vetro, P 458 a parete, P 453 bifacciale
Floor base unit with coplanar sliding doors and glass top. Glass internal shelf in the same finishing of the doors D 450 with glass panel, D 458 wall suspended unit, D 453 double sided

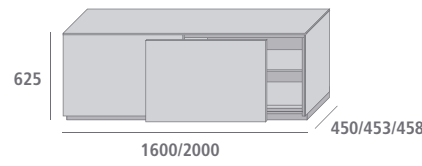

Top di finitura in vetro laccato con passacavo per basi attrezzate
Lacquered glass top shelf with cable channelling for equipped baseboards

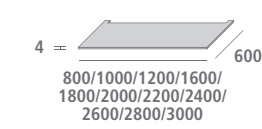

Presa elettrica e antenna tv per basi attrezzate
TV cable and socket for equipped baseboards

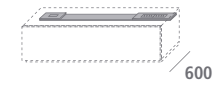

Base attrezzata in vetro laccato temperato con cassetto push. Cassetto in alluminio H 95 ad estrazione totale e canalina elettrificata
Equipped base in lacquered tempered glass with push drawer. Fully extractable H 95 drawer in aluminium and cable-case with electrical fittings

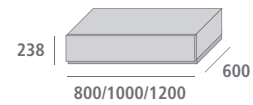

Base doppia attrezzata in vetro laccato temperato con cassetto push. Cassetto in alluminio H 190 ad estrazione totale e canalina elettrificata
Equipped double base unit in tempered lacquered glass with push drawer. Fully extractable H 190 drawer in aluminium and cable-case with electrical fittings

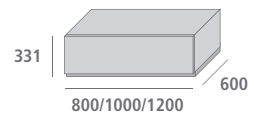

Base in vetro laccato temperato con cassetto push. P 450 con pannello in vetro, P 458 a parete, P 453 bifacciale
Base unit in tempered glass with push drawer, D 450 with glass panel, D 458 wall suspended unit, D 453 double sided

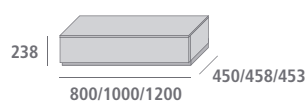

Base doppia in vetro laccato temperato con cassetto push. P 450 con pannello in vetro, P 458 a parete, P 453 bifacciale
Double base unit in tempered lacquered glass with push drawer. D 450 with glass panel, D 458 wall suspended unit, D 453 double sided

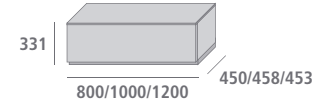

Base attrezzata in vetro laccato temperato con anta a ribalta e canalina elettrificata
Equipped base unit in tempered glass with flap door and lightened bar

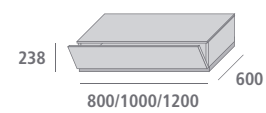

Base doppia attrezzata in vetro laccato temperato con anta a ribalta, canalina elettrificata e ripiano interno opzionale in alluminio
Equipped double sided base unit in tempered glass with flap door, lightened bar and optional aluminium internal shelf

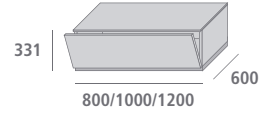

Base in vetro laccato temperato con anta a ribalta. P 450 con pannello in vetro, P 458 a parete, P 453 bifacciale
Base unit in tempered glass with flap door, D 450 with glass panel, D 458 wall suspended unit, D 453 double sided

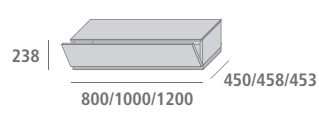

Base doppia in vetro laccato temperato con anta a ribalta. P 450 con pannello in vetro, P 458 a parete, P 453 bifacciale.
Ripiano interno opzionale in alluminio
Double base unit in tempered lacquered glass with flap door. D 450 with glass panel, D 458 wall suspended unit, D 453 double sided. Optional aluminium internal shelf

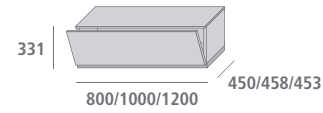

Elementi sospesi
Hanging units

Contenitore singolo sospeso in vetro laccato temperato con cassetto push H 95 in alluminio con guide ad estrazione totale
Suspended single drawer units in tempered lacquered glass. H 95 aluminium push drawer. Totally extractable sliding guides

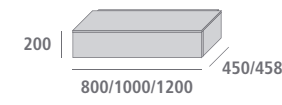

Contenitore doppio sospeso in vetro laccato temperato con cassetto push H 190 in alluminio con guide ad estrazione totale
Suspended double drawer units in tempered lacquered glass. H 190 aluminium push drawer. Totally extractable sliding guides

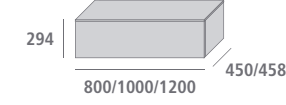

Contenitore singolo sospeso in vetro laccato temperato con anta a ribalta. P 450 con pannello in vetro, P 458 a parete
Single wall suspended unit in tempered glass with flap door. D 450 with glass panel, D 458 wall suspended unit

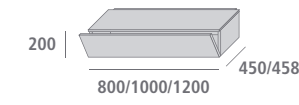

Contenitore doppio sospeso in vetro laccato temperato con anta a ribalta, ripiano interno opzionale in alluminio. P 450 con pannello in vetro, P 458 a parete
Double wall suspended unit in tempered glass with flap door, optional aluminium internal shelf. D 450 with glass panel, D 458 wall suspended unit

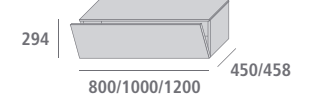

Anta scorrevole H 347 completa di binario di scorrimento e spalle in vetro 00 trasparente o 63 grigio
Sliding door H 347 equipped with sliding carriage and side panels in transparent or grey glass

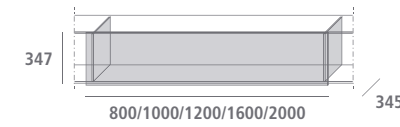

Anta scorrevole H 672 completa di binario di scorrimento e spalle in vetro 00 trasparente o 63 grigio
Sliding door H 672 equipped with sliding carriage and side panels in transparent or grey glass

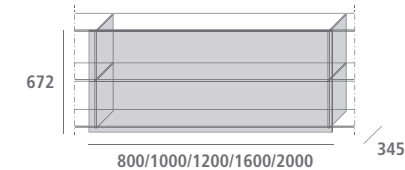

Anta scorrevole H 997 completa di binario di scorrimento e spalle in vetro 00 trasparente o 63 grigio
Sliding door H 997 equipped with sliding carriage and side panels in transparent or grey glass

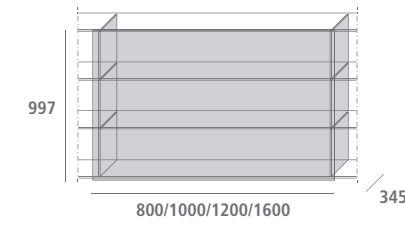

Anta scorrevole H 1322 completa di binario di scorrimento e spalle in vetro 00 trasparente o 63 grigio
Sliding door H 1322 equipped with sliding carriage and side panels in transparent or grey glass

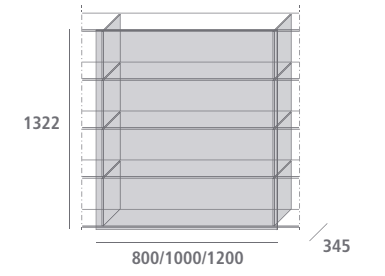

Vetrina sospesa laccata con anta a ribalta in vetro trasparente, acidato o laccato. Illuminazione a led opzionale
Lacquered suspended cabinet with drop-leaf shutter with transparent or satined glass. Optional led lighting

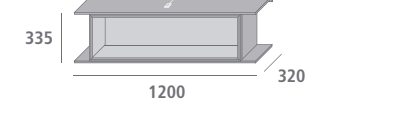

Ripiano laccato e stratificato in MDF rivestito da una doppia lastra di alluminio. Illuminazione a led opzionale
Laminated lacquered shelf in MDF, covered by a double aluminium sheet. Optional led lighting

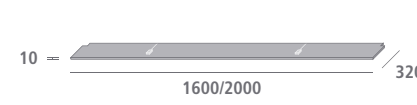
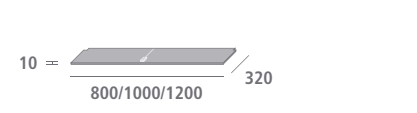

Contenitore sospeso H 660/985 in vetro laccato con ante scorrevoli complanari e top in vetro o in legno. Ripiano interno in vetro grigio trasparente. P 320 con pannello in vetro, P 328 a parete
Suspended container H 660/985 in lacquered glass with coplanar sliding doors and glass or wooden top. Internal glass shelf transparent grey. D 320 with glass panel, D 328 wall drawer unit

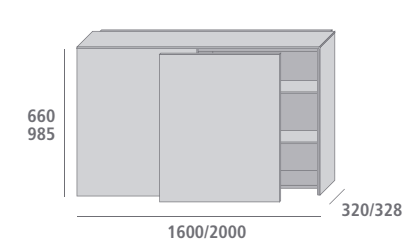

Mensola a parete Eos con struttura in alluminio laccato, piano in vetro temperato e laccato
Eos suspended shelf with lacquered aluminium structure. Tempered lacquered glass top

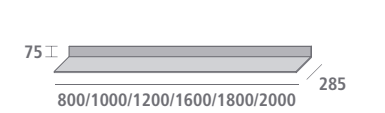



design Giuseppe Bavuso

day collection — Cartesia Rimadesio

Cartesia è la libreria dall'eccezionale versatilità, che esplora tutte le possibilità del concetto di sistema a spalla portante, dalla zona living ad ogni altra area della casa. Un progetto che si espande continuamente, dotato di una serie di elementi e contenitori specificamente progettati per integrarsi con schermi lcd/led ed accessori HiFi, garantendo una qualità estetica esclusiva. Una struttura interamente in estruso d'alluminio, in cui le giunzioni fra spalle e ripiani diventano invisibili: un progetto che coniuga il rigore del design con l'innovazione tecnologica che contraddistingue le proposte Rimadesio.

Cartesia is an exceptionally versatile shelving unit that covers all the different possibilities offered by supporting sides systems, from the living room area to every other area in the home. A design that is continually increasing its scope, and one that is equipped with a series of individual elements and container units that have been designed specifically to be integrated with lcd/led screens and HiFi accessories, whilst at the same time guaranteeing exclusive aesthetic quality. Its frame is made entirely of extruded aluminium, and the joints between the sides and the shelves cannot be seen: a project that brings together rigorous design and the technological innovation that characterises Rimadesio products.

Cartesia ist das Bücherregal mit der außerordentlichen Vielseitigkeit, das alle Möglichkeiten des Konzepts eines Systems mit tragender Wand erforscht, vom Wohnbereich bis hin zu jedem anderen Raum der Wohnung. Ein Projekt, das ständig erweitert wird und mit einer Reihe an Elementen und Schrankteilen versehen ist, die so geplant wurden, dass sie perfekt mit lcd/led Bildschirmen und HiFi-Zubehör harmonisieren und dabei eine exklusive ästhetische Qualität garantieren. Eine vollkommen aus eloxiertem Aluminiumstrang gefertigte Struktur, bei der die Verbindungen zwischen Wänden und Fachböden unsichtbar sind: ein Projekt, das die Strenge des Designs mit der technologischen Innovation verbindet, die alle Rimadesio-Angebote auszeichnet.

Cartesia est une librairie d'une versatilité exceptionnelle qui explore toutes les possibilités du concept de système muni d'un côté porteur, de la zone séjour à toute autre espace de la maison. Un projet en constante évolution, muni d'une série d'accessoires et d'éléments de rangement spécialement conçus pour s'intégrer à des écrans au lcd/led et des accessoires HiFi, garantissant une qualité esthétique exclusive. Une structure entièrement en aluminium extrudé où les jonctions entre les côtés et les tablettes deviennent invisibles: un projet qui unit la rigueur à l'innovation technologique qui distingue les propositions Rimadesio.

Cartesia es una librería con una versatilidad excepcional, que explora todas las posibilidades para el concepto de sistema con lateral portante, desde la zona living a cualquier otra área de la casa. Un proyecto que se amplía continuamente, dispone de toda una serie de elementos y muebles diseñados específicamente para integrarse con las pantallas de lcd/led y los accesorios HiFi, garantizando una calidad estética exclusiva. Una estructura íntegramente constituida por aluminio extruido, en la que los acoplamientos entre laterales y estantes resultan invisibles: un proyecto que conjuga el rigor del diseño con la innovación tecnológica que caracteriza la oferta Rimadesio.

In questa pagina: Cartesia large struttura alluminio bianco, ante a ribalta vetro bianco latte, schienali vetro nero. Nella pagina successiva: Cartesia struttura alluminio finitura titanio, contenitori in vetro laccato grigio metallizzato, schienali in vetro riflettente grigio retrolaccato. Cartesia home video con schienale in vetro riflettente grigio retrolaccato.

In this page: Cartesia large white aluminium structure, bianco latte glass drop-leaf shutters, black glass backs. On the next page: Cartesia with aluminium frame with titanium finish, containers in grigio metallizzato lacquered glass, backs in retro-lacquered reflecting grey glass. Cartesia home video unit with back in retro-lacquered reflecting grey glass.

Auf diesem Seite: Cartesia large weißer Aluminiumrahmen, Klapp-Paneel aus lackiertem Glas Bianco Latte, Rückwände aus schwarzem Glas. Auf der folgenden Seite: Anlage Cartesia Aluminium Struktur Titan lackiert, Container mit Grau metallic Glas verkleidet, Ruecken aus hinterlackierten grauen reflektierenden Glas. Modul Cartesia Home Video mit Ruecken aus hinterlackierten reflektierenden grauen Glas.

Sur cette page: Cartesia large, structure en aluminium blanc, porte abattante en verre bianco latte, fond en verre noir. Dans la page suivante: Cartesia avec structure aluminium finition titane, meubles en verre laqué grigio metallizzato, dos en verre réfléchissant gris rétrolaqué. Cartesia home video avec dos en verre réfléchissant gris rétrolaqué.

En esta página: Cartesia large estructura aluminio blanco, puertas abatibles de cristal bianco latte, paneles traseros en cristal negro. En la página siguiente: Cartesia con estructura aluminio acabado titanio, contenedores en cristal lacado grigio metallizzato, paneles traseros en cristal reflectante gris lacado por detrás. Cartesia home video con panel trasero en cristal reflectante gris retrolacado.







Cartesia è un progetto dall'eccezionale versatilità e semplicità. L'esclusivo sistema di giunzione invisibile fra le spalle e i ripiani consente di creare composizioni caratterizzate dalla massima pulizia formale. Nella pagina a fianco, a sinistra: vassoio estraibile per gli accessori hi-fi. A destra: canalina passacavi integrata nella mensola, con sportello dotato di guarnizione di chiusura.

Cartesia is a project of extraordinary versatility and simplicity. The exclusive invisible junction system between uprights and shelves allows the creation of compositions characterized by a maximal formal polish. In the next page and on the left: technical drawer for Hi-Fi accessories. On the right: cable channeling integrated in the shelf, with cover equipped with closing joint.

Cartesia ist ein Projekt mit grosser Vielseitigkeit und Einfachheit. Das exklusive unsichtbare System um Zahnleisten mit Fachböden zu verbinden, ermöglicht die Erschaffung von Aufstellungen die von maximaler formeller Reinlichkeit gekennzeichnet werden. In der seitliche Seite und links: Technischer innerer Schublade fuer Hi-Fi Zubehoere. Rechts: Kabelfuehrung in dem Fachboeden integriert, und Staubdichtbuerste-Blende.

Cartesia est un projet de grande versatilité et simplicité. Le système de jonction invisible pour les montants et les étagères admet la création de compositions caractérisées par une propreté formelle au maximum. Dans la page de côté à gauche: plateau extractible pour les accessoires hi-fi. A droite: chemin passe-câbles intégré dans l'étagère avec volet doté de joint de fermeture.

Cartesia es un proyecto de la excepcional versatilidad y simplicidad. El exclusivo sistema de juntas de las traseras y de los estantes permite realizar composiciones caracterizadas por un design esencial. En la página de al lado, a la izquierda: bandeja extraíble para los accesorios hi-fi. A la derecha: canalización pasacables incluida en el estante, con puerta registrable dotada de guarnición de cierre.



Modularità Modular structure

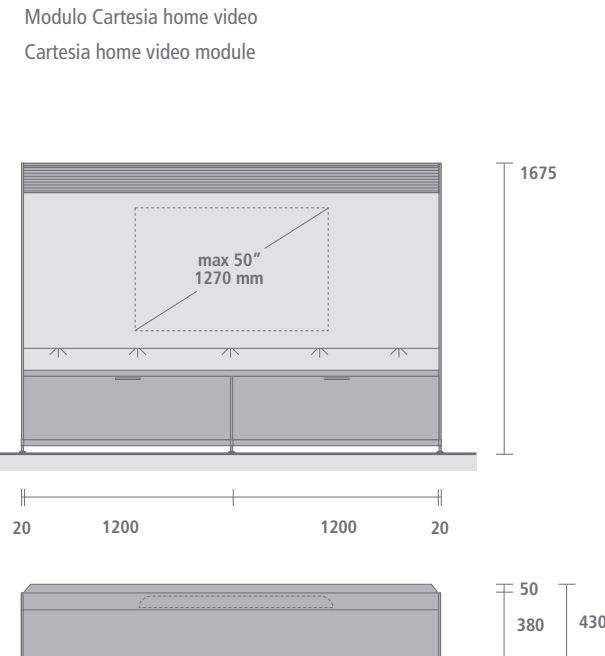
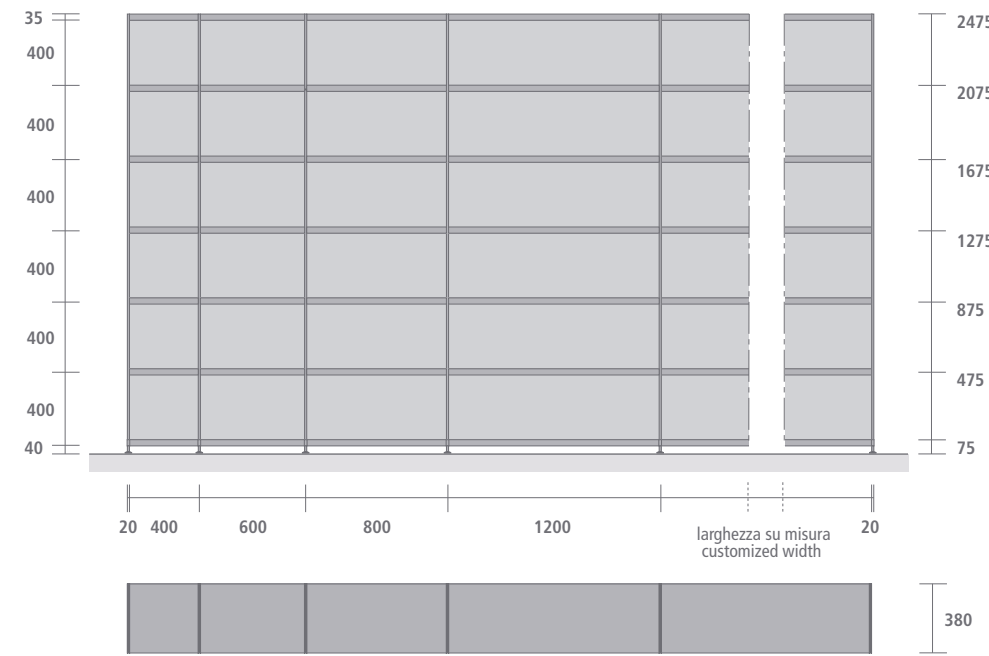

Componenti Components

Spalla in alluminio
Upright in aluminium

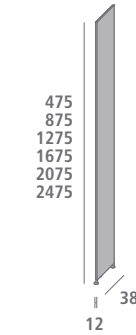

Ripiano in vetro laccato, struttura in estruso di alluminio
Shelf in lacquered glass, structure in extruded aluminium

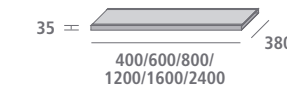

Schienale in vetro acidato o vetro laccato
Back in acyd glass or lacquered glass

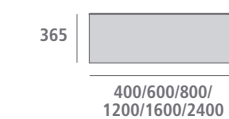

Cassettera con frontali in vetro laccato
Drawer unit with frontals in lacquered glass

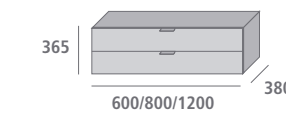

Anta a ribalta con profilo in estruso di alluminio e vetro temperato
Drop-leaf shutter with extruded aluminium profile and tempered glass

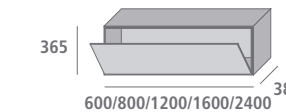

Cassettoni con frontale in vetro laccato
Single drawer unit with frontal in lacquered glass

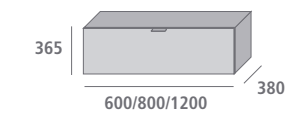

Vassoio tecnico interno in alluminio per decoder e lettore DVD. Guide ad estrazione totale
Technical drawer in aluminium for decoder and DVD reader. Totally extractable sliding guides

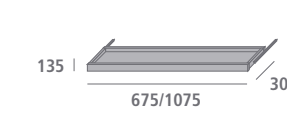

Cassettoni porta-cartelle con serratura, frontale in vetro laccato
Drawer unit with rack for suspended folders and lock, frontal in lacquered glass

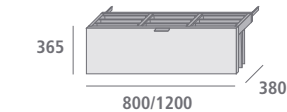

Schienale in vetro per vano tv
Glass back for tv opening



Ripiano tecnico in vetro laccato con passacavi superiore e inferiore. Struttura in estruso di alluminio anodizzato
Lacquered glass shelf with upper and lower cable channeling. Extruded anodized aluminium structure

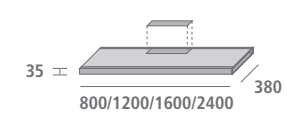

Schienale tecnico in multistrato legno/alluminio con passacavi e canalina raccogliacavi
Multiply wood/aluminium technical back with cable channeling

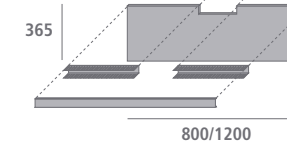



design Giuseppe Bavuso

day collection — Opus Rimadesio

Opus è un sistema libreria componibile, basato sulla libera composizione del quadrato e del rettangolo come elementi modulari. Una semplicità concettuale che assicura al progetto un'eccezionale versatilità, con la possibilità di realizzare composizioni anche di ampie dimensioni, in assoluta sicurezza. Grazie alla bifaccialità, Opus è in grado di formulare molteplici soluzioni per la definizione architettonica degli ambienti.

Opus is a modular shelving system based on the free composition of squares and rectangles as modular elements. A conceptual simplicity that ensures exceptional versatility when designing, with the possibility of carrying out even very big compositions in complete safety. Thanks to its two-sided feature, Opus can provide multiple solutions for the architectural definition of environments.

Opus ist ein modulares Regalsystem, mit der freien Kombination des Quadrats und des Rechtecks als System Elemente. Die Einfachheit dieses Konzepts bietet eine außerordentliche Planungsvielseitigkeit sowie die Möglichkeit auch sehr große Anlagen in absoluter Sicherheit bauen zu können. Die beidseitige Verwendung ermöglicht freie Erweiterungsmöglichkeiten, um Architektur der Räume definieren zu können.

Opus est un système de bibliothèque à éléments, basé sur la libre composition du carré et du rectangle comme éléments composables. Une simplicité de concept qui assure au projet un caractère universel exceptionnel avec la possibilité de réaliser des compositions, même de grandes dimensions, en totale sûreté. Opus, parfaitement bifaciale, permet de proposer plusieurs solutions pour la définition architectonique des ambiances.

Opus es un sistema librería componible, basado sobre la libre composición del cuadrado y del rectángulo como elementos modulares. Una simplicidad conceptual que asegura al proyecto una excepcional versatilidad, con la posibilidad de realizar composiciones también de amplias dimensiones, en absoluta seguridad. Gracias a la bifrontalidad, Opus es capaz de formular múltiples soluciones para la definición arquitectónica de los ambientes.

Una componibilità virtualmente infinita, da interpretare senza limiti. Il sistema Opus offre la massima libertà dimensionale, per suggerire nuove modalità di progetto degli ambienti. Nella pagina precedente e in questa: composizione Opus in alluminio bianco, moduli orizzontali a vetrina con ante e schienali in vetro laccato blu polvere.

A virtually endless modular structure to be interpreted without boundaries. The Opus system offers the maximum dimensional freedom, in order to suggest new ways to design rooms and environments. On the previous and in this page: Opus composition in white aluminium, horizontal cabinet units with doors and backs in blu polvere lacquered glass.

Vollkommen unbegrenzte Kombinationsmöglichkeiten, die sich frei gestalten lassen. Das System Opus bietet eine optimale Freiheit in den Abmessungen und neue Möglichkeiten zur Raumgestaltung. In diese Seite und die vorige: Opus Aluminium Weiß, horizontal Module mit Klapp-Paneele und Glas-Rueckwaende Blu Polvere.

Une componibilité virtuellement infinie, à interpréter sans limites. Le système Opus offre une liberté maximale de dimensions, afin de suggérer de nouvelles modalités de projet des espaces. Dans la précédente page et dans cette page: composition Opus en aluminium blanc, modules horizontaux à vitrine avec portes et dos en verre laqué blu polvere.

Una modularidad virtualmente infinita, que puede interpretarse sin límites. El sistema Opus ofrece la máxima libertad dimensional, para sugerir nuevas modalidades de proyecto de los ambientes. En la página anterior y en esta: composición Opus en aluminio de color blanco, modulos horizontales con puerta abatible y paneles traseros en cristal lacado blu polvere.



Due esempi di "total look", una delle caratteristiche esclusive dei sistemi Rimadesio: la possibilità di interpretare il bianco e il nero declinandoli su tutti i materiali e le superfici. A lato: a sinistra, composizione in alluminio bianco, schienali in vetro bianco latte e ante a ribalta in vetro grigio ombra. A destra, composizione in alluminio nero, ante a ribalta L 1140 in vetro laccato nero.

Two examples of a "total look", one of the exclusive characteristics of Rimadesio systems: the possibility of using black and white for all materials and surfaces. To the side: on the left, white aluminium composition, backs in lacquered bianco latte glass and flap doors in grigio ombra glass. On the right, composition in black aluminium, L 1140 flap door in black lacquered glass.

Zwei Beispiele für den "total look", eine der exklusiven Eigenschaften der Rimadesio-Systeme: die Möglichkeit, die Farben Weiß und Schwarz zu interpretieren, indem sie bei allen Materialien und Oberflächen angewendet werden. Nebenstehend: links Komposition aus weißem Aluminium, Rückseiten aus Bianco Latte lackiertem Glas und Klapptüren aus Grigio Ombra Glas. Rechts Komposition aus schwarzem Aluminium, Klapptüren L 1140 aus schwarz lackiertem Glas.

Deux exemples de "total look", une des caractéristiques exclusives des systèmes Rimadesio: la possibilité d'interpréter le blanc et le noir en les déclinant sur tous les matériaux et toutes les surfaces. Ci-contre: à gauche, composition en aluminium blanc, fonds en verre bianco latte et portes escamotables en verre grigio ombra. A droite, composition en aluminium noir, porte escamotable L 1140 en verre laqué noir.

Dos ejemplos de "total look", una de las características exclusivas de los sistemas Rimadesio: la posibilidad de interpretar el blanco y el negro empleándolos en todos los materiales y las superficies. Al lado: a la izquierda, composición en aluminio blanco, paneles traseros en cristal bianco latte y puertas abatibles en cristal grigio ombra. A la derecha, composición en aluminio negro, puertas abatibles L 1140 en cristal lacado negro.



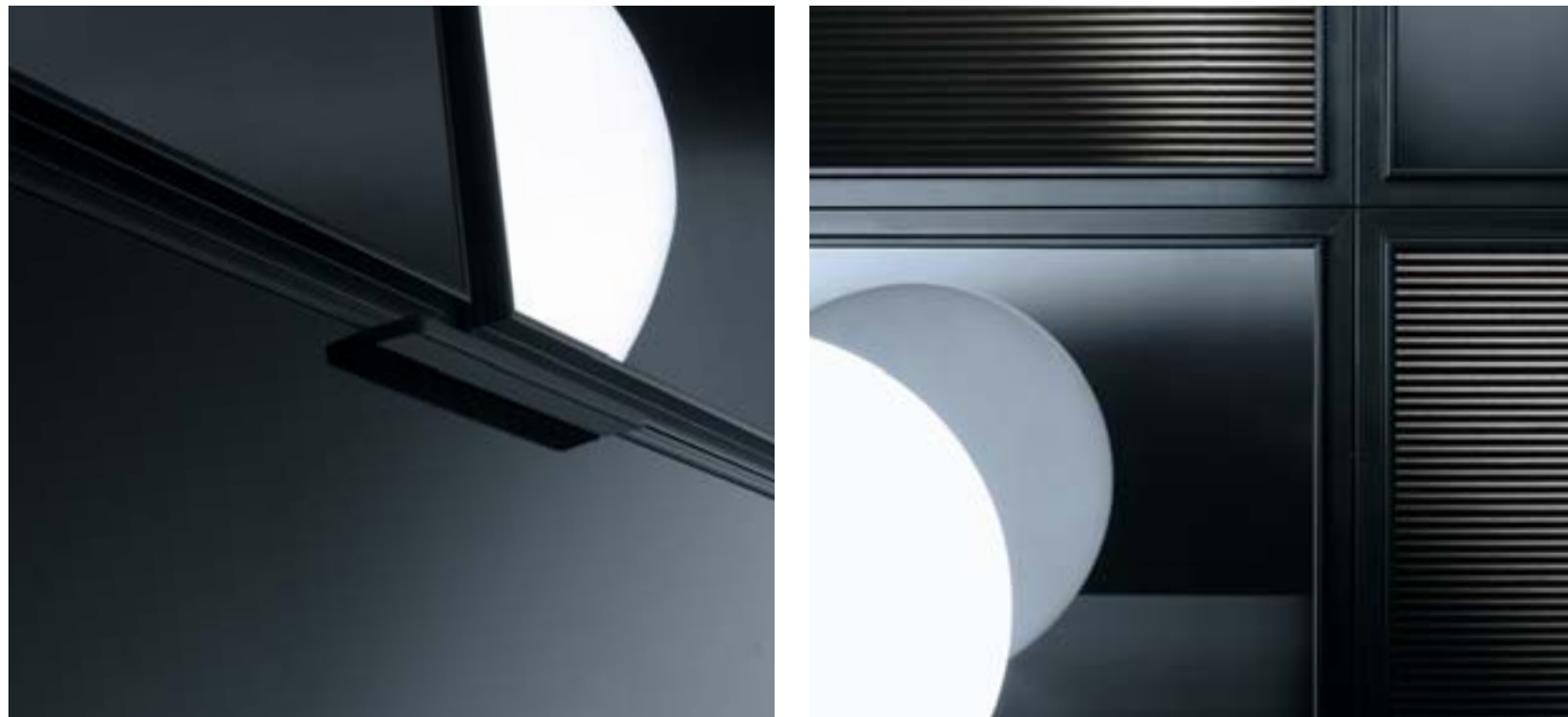

Nella pagina di sinistra: cassetiera con frontale in vetro laccato. I cassetti sono interamente in alluminio, con guide ad estrazione totale e sistema di autorientro silenzioso. I giunti invisibili ad incastro sono in pressofusione e garantiscono la massima stabilità anche in composizioni di grandi dimensioni. A destra: le vetrine con anta a ribalta sono in vetro temperato con telaio in alluminio e sono dotate delle esclusive cerniere invisibili.

On the left page: drawer unit with lacquered glass front. The drawers are made entirely of aluminium, with fully extractable guides and a silent automatic recall device. The invisible cushioned joints are die-cast and ensure maximum stability even in compositions that are very big in size. On the right: the glass cabinets with flap doors are in tempered glass with aluminium frame and they are equipped with exclusive and invisible hinges.

Auf der linken Seite: Schubladenelement mit Vorderfront aus lackiertem Glas. Die Schubladen sind vollständig aus Aluminium mit vollständig herausziehbaren Führungen und leisem Schließsystem. Die unsichtbaren Steckverbindungen sind aus Druckguss und garantieren höchste Stabilität auch bei sehr großen

Kompositionen. Rechts: die Vitrinen mit Klapptür sind aus gehärtetem Glas mit Aluminiumrahmen und mit den exklusiven unsichtbaren Scharnieren versehen.

Sur la page de gauche: bloc-tiroirs avec façade en verre laqué. Les tiroirs sont entièrement en aluminium, avec glissières à extraction totale et système de rentrée automatique silencieuse. Les joints invisibles à encastrement sont moulés sous pression et garantissent la plus grande stabilité, même dans des compositions de grande dimension. A droite: les vitrines avec porte escamotable sont en verre trempé avec cadre en aluminium et sont dotées de charnières invisibles exclusives.

En la página de la izquierda: cajonera con frente en cristal lacado. Los cajones son completamente de aluminio, con guías totalmente extraíbles y sistema retraíble silencioso. Las juntas invisibles de encastramiento son de inyección y garantizan la máxima estabilidad incluso en composiciones de grandes dimensiones. A la derecha: las vitrinas con puerta abatible son de cristal templado con bastidor de aluminio y están dotadas con las exclusivas bisagras invisibles.



Modularità Modular structure

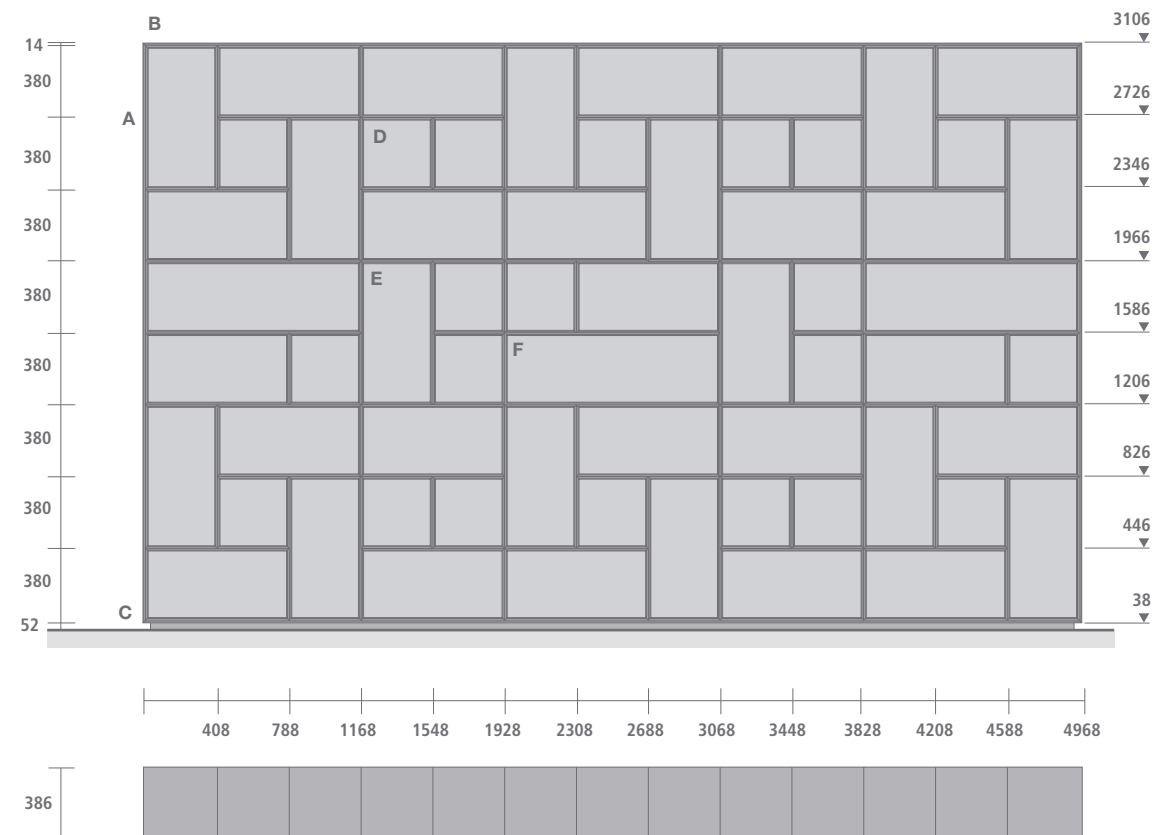

- A Spalla laterale
Side panel
- B Top
- C Basamento
Base
- D Modulo 380 x 380
Module 380 x 380
- E Modulo 380 x 760
Module 380 x 760
- F Modulo 380 x 1140
Module 380 x 1140

Componenti Components

Modulo a giorno in alluminio
Open module in aluminium

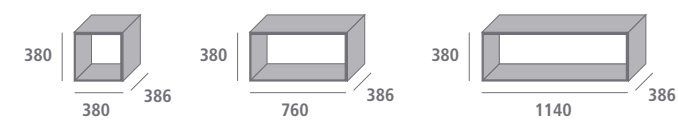

Modulo con schienale in vetro
Module with glass back

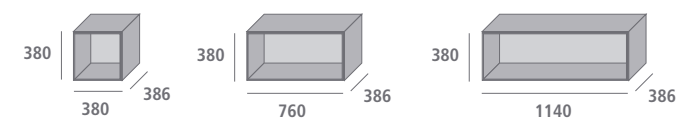

Top in alluminio
Top in aluminium

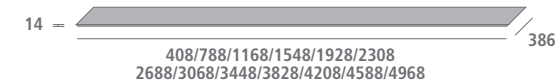

Modulo con cassetti e schienale in vetro
Module with drawers and glass back

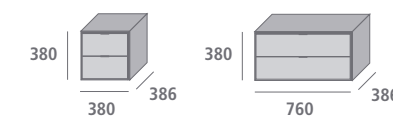

Modulo con anta a ribalta e schienale in vetro
Module with drop-leaf shutter and glass back

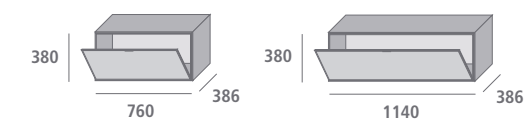

Basamento in alluminio
Base in aluminium

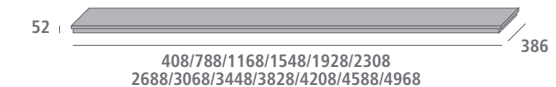

Spalla laterale in alluminio
Side panels in aluminium

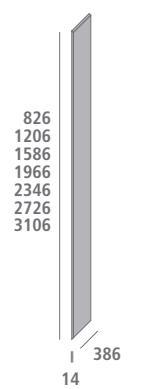



design Giuseppe Bavuso

day collection — Zenit Rimadesio

Zenit è un sistema dalle possibilità molteplici, che può creare composizioni libreria per la zona giorno e cabine armadio per la zona notte. Un progetto per esporre e contenere, pensato per ogni zona della casa, dall'eccezionale versatilità compositiva. Libero dall'estetica della "scatola", così come da ogni limitazione funzionale: ogni elemento di Zenit è liberamente posizionabile, nel numero desiderato e all'altezza desiderata. Il vero fulcro del programma è infatti l'esclusivo sistema di aggancio degli elementi, che ha consentito di concepire una "modularità aperta" e di produrre un montante in alluminio libero da fori o agganci prefissati.

Zenit is the innovative sectional system to furnish living-rooms and walk-in closets, conceived to display and storage, suitable for each part of the home. A versatile system where each element can be freely positioned in the desired number and at the desired height. True fulcrum of Zenit programme is in-fact the exclusive element hooking system which allows "open modularity" and the production of an aluminium upright without holes and fixed hookings.

Zenit ist das neuartige Anbausystem geeignet im Wohnbereich und Schrankraum. Dank zu seiner Vielseitigkeit hat seine funktionelle Anwendung keine Grenze. Jedes Element ist frei sowie in Menge als auch in Höhe einsetzbar. Mittelpunkt des Zenit Programms ist das exklusive Einhaksystem, in das die einzelnen Elemente nach dem Konzept "offener Modularität" und mit Aluminiumpfosten ohne vorgefertigte Bohrungen oder Haken eingesetzt werden.

Zenit est le système innovant qui permet de proposer plusieurs compositions soit en séjour que dans le dressing. Un projet pour exposer et ranger conçu pour toutes les espaces de la maison, caractérisé par son exceptionnelle modularité. Chaque élément peut être positionné en toute liberté, selon la quantité et la hauteur désirées. Au cœur du programme se trouve en effet le système exclusif d'accrochement des éléments qui a permis de concevoir une "modularité ouverte" et de produire un montant en aluminium sans trous ou points de fixation préétablis.

Zenit es un sistema de las múltiples posibilidades, que puede crear composiciones librería para la zona de día y vestidores para la zona de noche. Un proyecto para exponer y contener, ideado para todos los ambientes de la casa, de la excepcional versatilidad compositiva. Libre tanto de la estética de la "caja", como de cualquier limitación funcional: todos los elementos de Zenit son libremente posicionables, en el número y a la altura que se desea. El eje del programa es de hecho el exclusivo sistema de enganche de los elementos, que ha permitido concebir una "modularidad abierta" y producir un montante en aluminio sin agujeros o enganches prefijados.



Elemento di caratterizzazione delle composizioni Zenit, le vetrine interamente in vetro trasparente, dotate di ante scorrevoli, sono il risultato dell'esclusiva ingegnerizzazione Rimadesio. Nella pagina precedente e in questa: libreria Zenit struttura alluminio brown, vetrine in vetro trasparente grigio, cassettiere sospese in vetro laccato opaco caffè. Nella pagina successiva: struttura piombo spazzolato, ripiani in vetro grigio trasparente, cassetteria in vetro laccato lucido grigio ombra.

Display cases, created entirely in transparent glass and fitted with sliding doors, are a distinctive element in Zenit compositions and the result of exclusive Rimadesio engineering. In the previous page and in this one: Zenit bookcase with a brown aluminium frame, display cases in transparent grey glass, suspended drawer units in matt caffè lacquered glass. On the next page: brushed lead structure, shelves in grey transparent glass, drawer unit in grigio ombra glossy lacquered glass.

Charakteristische Elemente zeichnen die Kombination Zenit aus. Die Vitrinen sind ganz aus transparentem Glas, und mit Schiebetüren ausgestattet. Ein Ergebnis der exklusiven Schöpfungen von Rimadesio. In diese Seite und die vorige: Bücherwand Zenit in Aluminiumstruktur Brown, Vitrinen in transparentem Grau, Hängekommoden in matt lackiertem Glas im Farbton Caffè. Auf folgender Seite: bleigebürstete Struktur, Fachboden aus transparentem grauem Glas, Schubladen aus lackiertem glänzendem Glas Grigio Ombra.

Élément caractéristique des compositions Zenit, les vitrines entièrement en verre transparent, équipées de vantaux coulissants, sont le résultat de l'ingénierisation exclusive Rimadesio. Dans la page précédente et dans cette page: bibliothèque Zenit structure aluminium brown, vitrines en verre transparent gris, blocs tiroirs suspendus en verre laqué mat caffè. Dans la page suivante: structure plomb brossé, étagères en verre transparent gris, tiroirs en verre laqué brillant grigio ombra.

Elemento de caracterización de las composiciones Zenit, las vitrinas completamente de cristal transparente, equipadas con puertas correderas, son el resultado de la ingeniería Rimadesio. En la página anterior y en esta: librería Zenit estructura de aluminio brown, vitrinas de cristal transparente gris, cajoneras colgantes de cristal lacado mate caffè. En la página siguiente: estructura plomo cepillado, estantes en cristal gris transparente, cajonera en cristal lacado brillante grigio ombra.





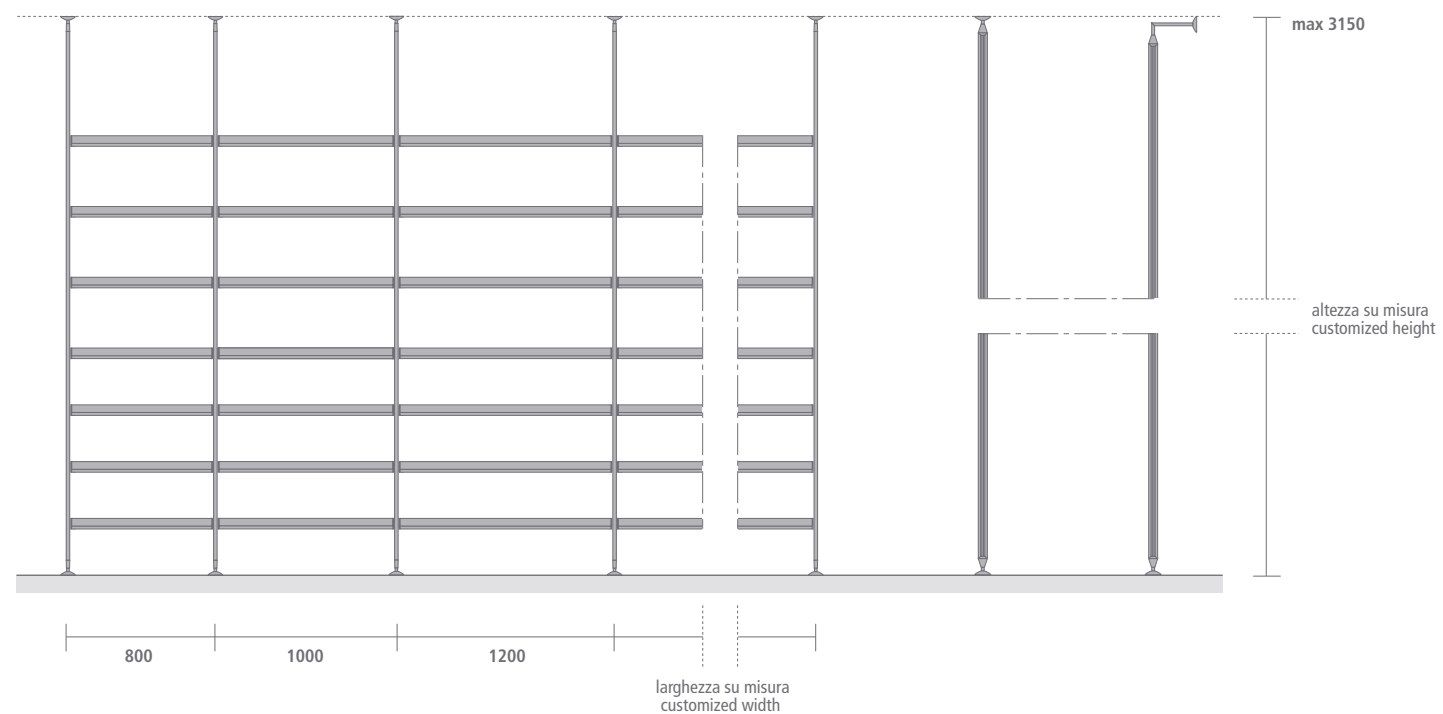

Modularità Modular structure

Le composizioni Zenit vengono sempre realizzate su misura in altezza, con possibilità di montanti a parete o a soffitto. Le mensole, i mensoloni e il ripiano porta CD sono disponibili in tre larghezze, con inoltre la possibilità di riduzione a misura. Tutti gli altri componenti sono disponibili solo nella larghezza indicata.

Zenit compositions are always custom-made in height, with wall or ceiling uprights. Shelves, top shelves and cd racks, are available with three widths, with the possibility to reduce them. All the other elements are available only with the indicated width.

Zenit Anlage sind immer nach Mass in Hoehe, mit Wand oder Decke-Pfosten hergestellt. Fachboeden, Top-Fachboeden und CD Trager sind mit drei Breiten verfuegbar. Es is auch moeglich sie nach Mass zu kuerzen. Die andere Zubehoeren sind nur mit der angegebenen Breite verfuegbar.

Les compositions Zenit sont toujours sur mesure en hauteur, avec les montants à fixation murale ou au plafond. Les étagères, les étagères base et les étagères porte-cd sont disponibles en trois largeurs avec la possibilité de les réduire sur mesure. Tous les autres accessoires sont disponibles seulement dans la dimension indiquée.

Las composiciones Zenit están siempre realizadas a medida en altura, con posibilidad de montantes a pared o a techo. Los estantes, los estantes base y el estante porta CD están disponibles en tres anchuras, con la posibilidad de reducción a medida. Los otros accesorios están disponibles sólo en la anchura indicada.

Ingombri composizione con solo mensole
Encumbrance of the composition with shelves only

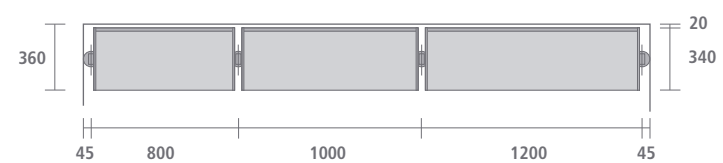

Ingombri composizione lineare con cassettera e mensolone tv/HiFi
Encumbrance of the linear composition with drawer unit and tv/HiFi top shelf holder

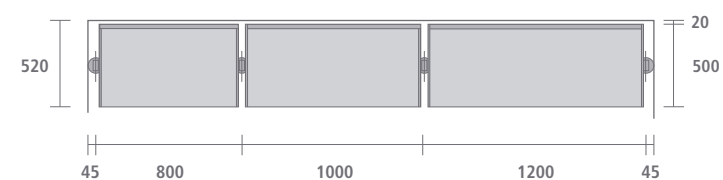

Componenti Components

Mensola in vetro temperato con ring in alluminio
Tempered glass shelf with aluminium ring

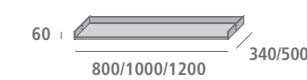

Mensolone attrezzato per tv-HiFi in vetro laccato con struttura e canalina passacavi in alluminio
Tv-HiFi base shelf in lacquered glass with aluminium structure and cable channelling

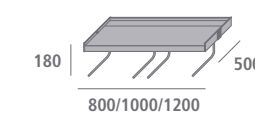

Cassettera sospesa in vetro laccato con struttura in alluminio
Lacquered glass suspended drawers unit with aluminium structure

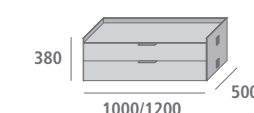

Ripiano porta cd e dvd
Cd and dvd holder

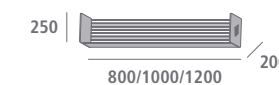

Vetrina sospesa in vetro temperato con ante scorrevolli
Suspended showcase in tempered glass with sliding shutters

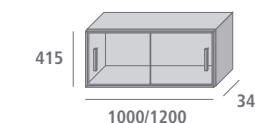



design Giuseppe Bavuso

day collection — Eileen Rimadesio

Il contenitore per la zona giorno definito dall'estetica del vetro: la collezione Eileen rappresenta l'interpretazione della madia nella sua forma più pura, per soluzioni della zona living risolte all'insegna della massima coerenza stilistica. In questa pagina: madia Eileen square con quattro ante battenti dotate di apertura push in vetro laccato opaco blu notte. L'interno dei vani è attrezzato con un ripiano in vetro temperato e laccato. In alternativa, i due vani inferiori prevedono una cassetiera in vetro nella stessa finitura delle ante.

The cabinet for the living area defined by the glass aesthetic; the Eileen collection represents the interpretation of the sideboard in its purest form, with solutions for the living area with the maximum stylistic coherence. In this page: Eileen square, with four hinged doors available with push opening system, in blu notte mat lacquered glass. The internal of the cabinet is fitted with a tempered and lacquered glass shelf. As a second option an internal drawer unit in the same finishing of the doors is also available.

Dies Sideboard für den Wohnbereich entspricht dem Glasästhetik des Glases: die Kollektion Eileen erfüllt die Auslegung des Sideboard in seiner reinsten Form, Lösungen des Wohnbereichs für eine maximalen stilistische Folgerichtigkeit. Auf dieser Seite: Eileen Square Schrank, mit vier Türen mit push-pull Öffnung aus mettem lackiertem Glas in Farbton Blu Notte. Die Innenbereich des Schrankes Zimmer ist mit einer lackierten und temperierten Glasplatte und ausgestattet. Alternativ dazu bieten die beiden unteren Fächer eine Schubladeneinheit aus Glas in der gleichen Ausführung wie die Türen.

Le meuble pour la zone jour défini par l'esthétique du verre: la collection Eileen représente l'interprétation du bahut dans sa forme la plus pure, pour des solutions de la zone jour résolues avec une grande coherence stylistique. Dans cette page: Eileen square, avec quatre portes battantes dotées d'ouverture push, en verre laqué mat blu notte. A l'intérieur chaque espace est doté d'une étagère en verre trempé et laqué. Alternativement, les deux compartiments inférieurs peuvent avoir un meuble tiroir en verre dans la même finition que les portes.

El contenedor para la zona de día definido por la estética del vidrio: la colección Eileen representa la interpretación del aparador en su forma más pura, para soluciones de la zona living caracterizadas por la máxima coherencia estilística. En esta página: Eileen Square, con cuatro puertas batientes con abertura push, en cristal lacado mate blu notte. Los huecos interiores están equipados con un estante en cristal templado y lacado. En alternativa una cajonera en el mismo acabado de las puertas es disponible por los dos vanos inferiores.

La zona giorno Rimadesio: un tema progettuale oggetto di una continua attenzione e di una sempre maggiore completezza tipologica. In questa pagina: madia Eileen in vetro laccato opaco nero, struttura in acciaio laccato nero. Coffee table Sixty in alluminio laccato opaco caffè, piano in vetro laccato lucido caffè.

The Rimadesio living room: a design subject to continuous attention of an always higher typologic wholeness. On this page: sideboard Eileen in black mat lacquered glass, structure in black lacquered steel. Coffee table Sixty in caffè mat lacquered aluminium structure and caffè glossy lacquered top.

Der Rimadesio-Wohnbereich: ein Entwurfsthema, das Gegenstand kontinuierlicher Aufmerksamkeit und einer stets wachsenden wohntypischen Vollständigkeit ist. Auf dieser Seite: Anrichte Eileen aus schwarzem matt lackiertem Glas, Struktur aus schwarz lackiertem Stahl. Kaffeetisch Sixty aus matt lackiertem Aluminium im Farbton Caffè, Platte aus glänzend lackiertem Glas im gleichen Farbton.

La zone de jour Rimadesio: un sujet de projet avec une grande attention et de plus en plus d'une intégralité typologique. Dans cette page: bahut Eileen en verre laqué mat noir, structure en acier laqué noir. Coffee table Sixty en aluminium laqué mat caffè, plan en verre laqué brillant caffè.

La zona de día Rimadesio: un tema de proyecto objeto de continua atención y de una mayor variedad tipológica. En esta página: aparador Eileen en cristal lacado mate negro, estructura de acero lacado negro. Coffee table Sixty en aluminio lacado mate caffè, tablero en cristal brillante caffè.





In ogni progetto Rimadesio, l'innovazione tecnologica è al servizio di una qualità estetica superiore. Nel caso della media Eileen, le ante complanari, dai movimenti leggeri e silenziosi, valorizzano la geometria primaria del contenitore. L'attrezzatura interna è disponibile in due versioni: con ripiano in vetro temperato e laccato nella finitura delle ante oppure, nella foto sopra, con ripiano e cassettiera interna in vetro laccato nella finitura delle ante.

In every single Rimadesio project the technological innovation underlines a higher aesthetic quality. With Eileen the coplanar doors, characterized by light and soundless movements, enhance the primary geometry of the unit. The internal fitting is available in two versions: with tempered glass shelf lacquered in the same finishing of the doors or, in the above image, with shelf and internal drawers in lacquered glass in the same finishing of the doors.

Bei jedem Rimadesio-Projekt steht die technologische Innovation im Dienste einer höheren ästhetischen Qualität. Bei der Anrichte Eileen wird die ursprüngliche Geometrie des Schrankes von den flächenbündigen Türen mit ihren leichten und geräuschlosen Bewegungen unterstrichen. Die Innenausstattung ist in zwei Versionen lieferbar: mit Fachboden aus Hartglas und Lackierung in Ausführung der Türen oder, auf dem Foto oben: mit Fachboden und Innenschubladen aus lackiertem Glas in der Ausführung der Türen.

Dans chaque projet Rimadesio, l'innovation technologique est au service d'une qualité esthétique supérieure. Dans le cas du bahut Eileen, les portes coulissantes coplanaires, avec des mouvements légers et silencieux, valorisent la géométrie primaire du meuble. L'équipement intérieur est disponible dans deux versions: avec étagère en verre trempé et laqué dans la même finition des portes, ou dans la photo au-dessus: étagère et tiroirs en verre laqué dans la même finition des portes.

En cada proyecto Rimadesio, la innovación tecnológica está al servicio de una calidad estética superior. En el caso del aparador Eileen, las puertas coplanares, con movimientos ligeros y silenciosos, valorizan la geometría primaria del contenedor. El equipamiento interno se encuentra disponible en dos versiones: con estante en cristal templado y lacado en el mismo acabado de las puertas o, en la foto de arriba: con estante y cajonera interna de cristal lacado en el mismo acabado de las puertas.

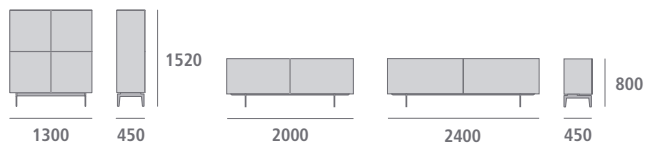



design Giuseppe Bavuso

day collection — Manta Rimadesio

Manta è il sistema tavoli modulare che interpreta al meglio la ricerca progettuale Rimadesio per coniugare originalità estetica e innovazione tecnologica. La struttura modulare è in alluminio pressofuso ad alta pressione, mentre il tirante centrale è realizzato in lega di alluminio temperato: soluzioni esclusive per assicurare la massima affidabilità con profili di minimo spessore. In questa pagina: Manta con struttura a sei gambe in alluminio brown e piano in rovere termotrattato.

Manta is the modular table system which is interpreting at best Rimadesio research of design, aimed at combining aesthetic novelty to technological innovation. The modular structure is in high pressure die-casting aluminium. The central bar is realized by a tempered aluminium alloy: selected solutions in order to guarantee the maximum reliability, despite the very thin rods. On this page: Manta with the six leg structure in brown aluminium and heat treated oak top.

Manta ist das modulare Tischsystem, das die Rimadesio-Suche nach einer planerischen Lösung bestens interpretiert, um ästhetische Originalität mit technologischer Innovation zu verbinden. Die modulare Struktur ist aus Aluminiumdruckguss, während die zentrale Stange aus gehärteter Aluminiumlegierung ist: exklusive Lösungen, damit Profile von geringer Stärke höchste Zuverlässigkeit garantieren. Auf dieser Seite: Manta mit sechsbeiniger Struktur aus Aluminium Brown und Tischplatte aus thermobehandelte Eiche.

Manta est un système des tables modulaires qui mieux interprète la recherche du projet Rimadesio pour bien mélanger originalité esthétique et innovation technologique. La structure modulaire est en aluminium moulagé sous haute pression, et le tirant centrale est réalisé en alliage de aluminium trempé: solutions exclusives pour assurer une grande fiabilité avec des profils avec un épaisseur minime. Dans cette page: Manta avec structure à six jambes en aluminium brown et plan en chêne thermo traité.

Manta es el sistema de mesas modular que interpreta de la mejor manera la búsqueda de proyecto Rimadesio para conjugar originalidad estética e innovación tecnológica. La estructura modular es de aluminio fundido a alta presión, mientras que el tirante central está realizado en aleación de aluminio templado. Soluciones exclusivas para asegurar la máxima fiabilidad con perfiles de mínimo espesor. En esta página: Manta con una estructura de seis patas en aluminio brown y tablero en roble termotrattado.

La varietà dei materiali
The variety of materials

Un'eccezionale varietà estetica caratterizza il sistema Manta: i piani, previsti in versione rotonda e boat-shaped, offrono una scelta di materiali e finiture che va dal rovere termotrattato al vetro, in versione laccata o trasparente, fino all'acrilico. Il sistema tavoli Manta rappresenta la proposta più recente della ricerca stilistica Rimadesio, in piena continuità con gli altri progetti della collezione. Un'estetica rigorosa, fra ampie superfici e minimi spessori, definita da sottili rimandi ai classici del design razionalista: una visione concepita per garantire la massima libertà di collocazione, dall'ambito domestico agli spazi professionali. In questa pagina: struttura alluminio bianco opaco e piano in acrilico bianco opaco.

A remarkable aesthetic variety characterized the Manta system: the round and boat-shaped tops are available in a wide range of materials and finishings, from heat treated oak to glass, both transparent or lacquered, and to acrylic. The Manta table system is the most recent proposal in the Rimadesio stylistic research, in complete continuity with the rest of the collection. A severe aesthetic, ranging from wide surfaces and thin thicknesses, and defined by slight references to the classics of the rationalistic design: a view conceived to guarantee maximum location freedom, both for homes or professional settings. On this page: mat white aluminium structure and mat white acrylic top.

Eine außerordentliche ästhetische Vielfalt zeichnet das Manta-System aus: die Tischplatten, die in runder und "boat-shaped" (konkaver) Version vorgesehen sind, bieten eine Auswahl an Materialien und Ausführungen, die von thermobehandelter Eiche bis hin zu Glas in lackierter oder transparenter Ausführung und Acryl reichen. Das Tischsystem Manta repräsentiert das neueste stilistische Forschungsergebnis von Rimadesio und steht in vollkommenem Einklang mit den anderen Entwürfen der Kollektion. Eine strenge Ästhetik mit großen Oberflächen und geringen Stärken, die von dem feinen Verweis auf die Klassiker des rationellen Designs definiert ist: Ein System, das maximale Einsatzmöglichkeiten gewähren soll – sowohl im Haushalt als auch im beruflichen Bereich. Auf dieser Seite: Aluminiumstruktur mattweiß und Platte aus mattweißem Acryl.

Une grande variété esthétique caractérise le système Manta: les plans, prévus en version ronde et en forme de bateau, permettent un choix dans les matériaux et finitions, du chêne thermo traité au verre, en version laqué ou transparente, jusqu'à l'acrylique. Les systèmes des tables Manta représentent la proposition la plus récente de la recherche stylistique Rimadesio, en parfait continuité avec les autres projets de la collection. Une esthétique rigoureuse, avec grandes surfaces et épaisseurs minimales, définie par un renvoi aux classiques du design rationaliste: une vision qui peut garantir la plus grande liberté au niveau de l'emplacement, que ce soit dans une habitation ou dans un espace professionnel. Dans cette page: structure aluminium blanc mat et plan en acrylique blanc mat.

Una excepcional variedad estética caracteriza el sistema Manta: los tableros, previstos en versión redonda y boat-shaped, ofrecen una elección de materiales y acabados que va del roble termotrattado al cristal, en versión lacada o transparente, hasta el acrílico. El sistema de mesas Manta representa la propuesta más reciente de la búsqueda estilística Rimadesio, en plena continuidad con los demás proyectos de la colección. Una estética rigurosa, entre amplias superficies y mínimos espesores, definida por un sutil retorno a los clásicos del diseño racionalista: una visión concebida para garantizar la máxima libertad de colocación, del ámbito doméstico hasta los espacios profesionales. En esta página: estructura de aluminio blanco mate y tablero en acrílico blanco mate.



Dalle soluzioni più neutre alle proposte che rendono protagonisti i colori, la più ampia libertà di interpretare gli stili dell'oggi. In questa pagina: Manta in versione tonda con struttura alluminio giallo kashmir e piano in vetro laccato opaco giallo kashmir. Madia Eileen in vetro laccato opaco nero.

From the most neutral solutions to proposals, where colours are the major subjects; the widest freedom in interpreting today's styles. On this page: Manta in the round version with giallo kashmir aluminium structure and mat lacquered giallo kashmir top. Sideboard Eileen in mat lacquered black glass.

Von den neutralsten Lösungen bis hin zu Angeboten, bei denen die Farben zum Protagonist werden – große Freiheit bei der Interpretation des modernen Stils. Auf dieser Seite: Manta in runder Version mit Aluminiumstruktur und Platte aus mattem lackiertem Glas, beide in der Ausführung Giallo Kashmir. Anrichte Eileen aus mattschwarz lackiertem Glas.

Des solutions les plus neutres aux propositions où les couleurs sont les protagonistes avec une grande liberté d'interpréter les styles d'aujourd'hui. Dans cette page: Manta en version ronde avec structure aluminium giallo kashmir et plan en verre laqué mat giallo kashmir. Bahut Eileen en verre laqué mat noir.

De las soluciones más neutras a las propuestas que convierten en protagonistas a los colores, la más amplia libertad de interpretar los estilos actuales. En esta página: Manta en versión redonda con estructura de aluminio giallo kashmir y tablero en cristal lacado mate giallo kashmir. Aparador Eileen de cristal lacado mate negro.





Manta dà forma all'interpretazione Rimadesio di un classico dell'arredamento: il tavolo con piano in vetro trasparente. Una proposta che valorizza al massimo il design esclusivo della struttura, per un'immagine di grande rigore in grado di diventare l'elemento caratterizzante di un'area living contemporanea. In questa pagina: Manta con struttura alluminio nero e piano in vetro trasparente.

Manta interpreting Rimadesio's idea of a classical furniture: a table with transparent glass top. A proposal deeply enhances the exclusive design of the structure, with an image of severity, able to become the unit characterizing a contemporary living room. On this page: Manta with black aluminium structure and transparent glass top.

Manta verleiht der Rimadesio-Interpretation eines Klassikers der Wohnungseinrichtung Gestalt. Der Tisch mit Platte aus transparentem Glas. Ein Vorschlag, der das exklusive Design der Struktur bestens hervorhebt und ein Bild von großer Strenge schafft, die in der Lage ist, zum charakterisierenden Element eines modernen Wohnzimmers zu werden. Auf dieser Seite: Manta mit schwarzer Aluminiumstruktur und Tischplatte aus transparentem Glas.

Manta réalise l'interprétation Rimadesio d'un pièce classique de l'ameublement: la table avec plan en verre transparente. Une proposition qui valorise beaucoup le design exclusif de la structure, en donnant un image de grand rigueur à un élément qui devient l'élément caractéristique de la zone de jour contemporaine. Dans cette page: Manta avec structure noir et plan en verre transparente.

Manta da forma a la interpretación Rimadesio de un clásico de la decoración: la mesa con tablero en cristal transparente. Una propuesta que valoriza al máximo el diseño exclusivo de la estructura, para una imagen de gran rigor capaz de convertirse en el elemento que caracteriza un área living contemporánea. En esta página: Manta con estructura de aluminio negro y tablero en cristal transparente.

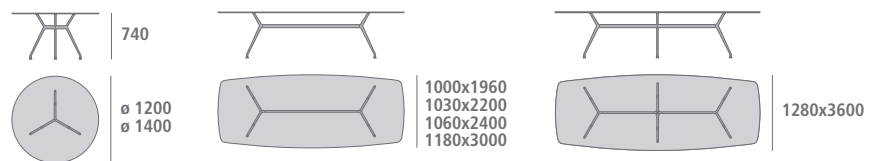



design Giuseppe Bavuso

day collection — Tabula Rimadesio

Un tavolo dallo stile esclusivo, ispirato ad elementi del design razionalista. Profili sottili in contrasto con linee di forte spessore: una proposta dalla forte personalità. Tabula è completamente smontabile: la tecnologia per l'assemblaggio è racchiusa all'interno degli estrusi di alluminio, senza viti e giunzioni a vista. In questa pagina e nella successiva: tavolo Tabula struttura alluminio brown e vetro laccato opaco caffè. Porte scorrevoli Velaria alluminio brown e vetro riflettente chiaro. Mensole a parete Eos alluminio brown e vetro laccato opaco caffè.

A table characterized by its exclusive style and functionalist design. Thin profiles join the strength of the structure for a product of great personality. Tabula can be completely disassembled: the assembly technology is fully integrated into the aluminium extrusions, without any visible screws and joints. On this page and the next: Tabula table with brown aluminium frame and matt caffè lacquered glass. Velaria sliding doors with brown aluminium frame and clear reflecting glass. Eos shelves with brown aluminium frame and matt caffè lacquered glass.

Tabula mit seiner exklusivem Stil ist ein Einrichtungselement gekennzeichnet von Design und Technologie. Die duenne Profile stehen im Gegensatz zur Strenge der Form: das Ergebnis ist ein Produkt mit starker Personalitaet. Tabula ist vollkommen demontierbar: die technischen Elemente zur Montage befinden sich innerhalb des fließgepressten Aluminiumgestells, ohne sichtbare Schrauben und Verbindungselemente. Auf dieser und folgender Seite: Tisch Tabula mit Aluminiumstruktur Brown und im Farbton Caffè matt lackiertem Glas. Schiebetüren Velaria mit Aluminiumprofil Brown und hellem Reflexglas. Regalböden Eos mit Aluminiumprofil Brown und im Farbton Caffè matt lackiertem Glas.

Tabula est une table caractérisée par son style exclusif, inspiré à éléments du design rationaliste. Profils fins en contraste avec lignes épaisses: une proposition de forte personnalité. Tabula est entièrement démontable: cette technologie d'assemblage est contenue à l'intérieur des extrusions d'aluminium, sans vis ou joints à vue. Dans cette page et dans la suivante: table Tabula structure en aluminium brown et verre laqué mat caffè. Portes coulissantes Velaria en aluminium brown et verre réfléchissant clair. Etagères murales Eos en aluminium brown et verre laqué mat caffè.

Tabula es una mesa del estilo exclusivo, inspirado a elementos del design racionalista. Perfiles sutiles en contraste con líneas de fuerte espesor: una propuesta de la fuerte personalidad. Tabula es completamente desmontable: la tecnología para el ensamblaje se encuentra escondida en el interior de las extrusiones de aluminio, sin tornillos ni juntas a la vista. En esta página, y en la siguiente: mesa Tabula estructura de aluminio brown y cristal reflectante claro. Estantes de pared Eos de aluminio brown y cristal lacado mate caffè.





Tabula interpreta i due materiali principali Rimadesio, l'alluminio e il vetro, in piena libertà progettuale. Una proposta dalla forte personalità che garantisce una perfetta integrazione stilistica con tutti i sistemi scorrevoli e i complementi della collezione. In questa pagina: Tabula struttura in titanio e piano in vetro grigio metallizzato.

Tabula exploits the two main materials of Rimadesio, aluminium and glass. Great personality for a specific project allows the perfect integration to all the sliding systems and the complete range of complements. On this page: Tabula titanium frame and top in grigio metallizzato glass.

Tabula stellt die Vereinigung der zwei Hauptelementen von Rimadesio dar: Aluminium und Glas. Ein Projekt mit seiner eigener starker Personalitaet, die stilisch perfekt mit den Schiebeseystemen bzw. die ganze Produktion sich integriert. Auf dieser Seite: Tabula Struktur in Titan, Platte aus Glas Grigio Metallizzato.

Tabula interprète librement les deux matériaux principaux de Rimadesio, l'aluminium et le verre. Une proposition de forte personnalité qui garantit une parfaite intégration de style avec tous les systèmes coulissants et les compléments de la collection. Sur cette page: Tabula structure en titane et plateau en verre grigio metallizzato.

Tabula interpreta los dos materiales principales de Rimadesio, el aluminio y el cristal, en completa libertad de proyecto. Una propuesta de la fuerte personalidad que garantiza una perfecta integración estilística con todos los sistemas correderos y los complementos de la colección. En esta página: Tabula estructura de titanio y superficie de cristal grigio metallizzato.

	730
	900x2200 900x2600 1050x3000





design Giuseppe Bavuso

day collection — Flat Rimadesio

Un sistema tavoli in continua evoluzione, con un'ampia varietà dimensionale in grado di interpretare ambienti e funzioni diverse, dalle situazioni domestiche agli spazi professionali. Flat è una proposta che valorizza al meglio le qualità dei materiali fondamentali Rimadesio, alluminio e vetro, attraverso un design rigoroso, fra proporzioni leggere e sottili rimandi all'estetica del razionalismo. Una proposta che nella propria semplicità formale diventa in grado di integrarsi perfettamente con tutti i sistemi della collezione aziendale. In questa pagina: tavolo Flat con struttura in alluminio brown e piano in rovere termotrattato. Porte scorrevoli Stripe alluminio brown e vetro trasparente grigio.

A table system in continual evolution, with a wide variety of sizes appropriate for diverse settings and functions, from home to professional environments. Flat is a design that best emphasizes the quality of the basic Rimadesio materials, aluminium and glass, through a precise design that maintains a functional aesthetic using light and thin proportions. An option whose formal simplicity can be perfectly integrated into all the systems in the company's collection. On this page: Flat table with brown aluminium frame and heat treated oak top. Sliding panels Stripe brown aluminium structure and grey transparent glass.

Ein System von Tischkombinationen in fortwährender Entwicklung, mit vielen verschiedenen Erweiterungsmöglichkeiten zur Interpretation von Räumen und verschiedenen Funktionen, vom Haushalt zum Beruf. Flat ist ein Einrichtungsvorschlag, der die Qualität der von Rimadesio wesentlich verwendeten Materialien, Aluminium und Glas, durch rigoroses Design, leichte Proportionen und einen feinen Verweis auf die Ästhetik des Rationalen voll zur Geltung bringt. Ein Einrichtungsvorschlag, der sich in einer ihm eigenen gestalterischen Schlichtheit in alle Systeme der Kollektion perfekt einfügt. Auf dieser Seite: Tisch Flat mit struktur aus Aluminium Brown und Platte aus thermobehandelter Eiche. Schiebetüren Stripe aus Aluminium brown und grau transparent Glas.

Un système de tables en évolution continue, présentant une grande variété dimensionnelle en mesure d'interpréter des espaces et des fonctions différents, des situations domestiques aux espaces professionnels. Flat est une proposition qui valorise au mieux les qualités des matériaux fondamentaux Rimadesio, l'aluminium et le verre, à travers un design rigoureux, entre proportions légères et de subtils renvois à l'esthétique du rationalisme. Une proposition qui dans sa simplicité formelle est en mesure de s'intégrer parfaitement à tous les systèmes de la collection. Sur cette page: table Flat avec structure en aluminium brown et plateau en chêne thermo traité. Portes coulissantes Stripe en aluminium brown et verre transparent gris.

Un sistema de mesas en continua evolución, con una amplia variedad dimensional capaz de interpretar ambientes y funciones diferentes, de las situaciones domésticas a los espacios profesionales. Flat es una propuesta que valoriza de la mejor manera las cualidades de los materiales fundamentales Rimadesio, aluminio y cristal, a través de un diseño riguroso, entre proporciones ligeras y finas remisiones a la estética del racionalismo. Una propuesta que en su simplicidad formal es capaz de integrarse perfectamente con todos los sistemas de la colección empresarial. En esta página: mesa Flat con estructura de aluminio brown y tablero en roble termotrattado. Paneles correderos Stripe aluminio brown y cristal transparente gris.



Tavolo riunione Meeting table

La continua ricerca funzionale Rimadesio esplora i nuovi ambiti delle situazioni professionali e dei workspace contemporanei. Il sistema Flat propone una versione esclusivamente rivolta alle sale riunioni, con accorgimenti tecnici "dedicati", come il passacavi in vetro, e soluzioni tecniche esclusive come i profili laterali in lega di alluminio ad alta resistenza. Nella pagina precedente e in questa: tavolo Flat struttura alluminio laccato grigio ombra, piano in vetro laccato lucido grigio ombra. Nella pagina successiva: tavolo Flat in alluminio laccato bianco e piano in acrilico bianco.

Through continual functional innovation Rimadesio explores new environments and modern workspaces. The Flat systems offers a version exclusively designed for meeting rooms, with specific technical elements such as a glass cable duct and exclusive technical solutions, such as lateral edges in highly resistant aluminium alloy. On the previous page and this page: Flat table with grigio ombra aluminium frame and glossy lacquered glass top in the same shade. On the next page: Flat table in white lacquered aluminium and white acrylic top.

Immer auf der Suche nach funktionalen Ansätzen, erforscht Rimadesio neue Bereiche und Workspace-Erfordernisse. Das Flat-System unterbreitet Ihnen ein eigens fuer Versammlungsraeume gedachtes Modell mit technischen Details wie Kabeldurchfuehrungen in Glas und exklusive technische Loesungen, wie die Seitenprofile in Aluminiumlegierung mit hoeher Bestaendigkeit. Auf der vorangehenden und auf dieser Seite: Tisch Flat mit Aluminiumstruktur im Farbton Grigio Ombra und Platte aus glaenzend lackiertem Glas ebenfalls in der Farbe Grigio Ombra. Auf der folgenden Seite: Flat Tisch in weiß lackiertem Aluminium und Platte in weißem Acryl.

La recherche fonctionnelle Rimadesio explore de nouveaux domaines en proposant des solutions dédiées aux situations professionnelles et aux "workspace" contemporains. Le système Flat propose une version exclusivement destinée aux salles de réunion avec des détails techniques "spécifiques", comme le passe-câbles en verre et solutions techniques exclusives comme les profils latéraux en alliage d'aluminium très résistant. A la page précédente et sur celle-ci: table Flat avec structure en aluminium grigio ombra, plateau en verre laqué brillant grigio ombra. A la page suivante: table Flat en aluminium laqué blanc et plateau en acrylique blanc.

La continua búsqueda funcional Rimadesio explora los nuevos ámbitos de las situaciones profesionales y de las áreas de trabajo contemporáneas. El sistema Flat propone una versión exclusivamente destinada a las salas para reuniones, con medidas técnicas "específicas", tales como el pasacables de cristal, y soluciones técnicas exclusivas, tales como los perfiles laterales en aleación de aluminio de alta resistencia. En la página anterior y en ésta: mesa Flat con estructura de aluminio lacado grigio ombra y superficie de cristal lacado brillante grigio ombra. En la página siguiente: mesa Flat de aluminio lacado blanco y superficie de acrílico blanco.





Un'estetica full color
A full color aesthetics

Il sistema di tavoli Flat offre la massima libertà di progettare con i colori: la struttura è disponibile in alluminio, brown, titanio, nero, bianco neve, bianco latte e in finitura laccata opaca nelle 30 tinte Ecolorsystem. Una varietà che consente di creare abbinamenti monocromatici fra alluminio e i vetri laccati lucidi, in 30 colori, e opachi, in 20 colori. L'attrezzatura passacavi è un optional previsto per tutti i tavoli del sistema Flat, ad eccezione della consolle e della versione con piano in marmo. In questa pagina: tavolo Flat con struttura in alluminio laccato opaco lino e piano in vetro laccato opaco lino.

The Flat table system offers maximum freedom in colour design: the structure is available in aluminium, brown, titanium, black, bianco neve, bianco latte and in matt lacquer finishes in over 30 Ecolorsystem hues. This variety enables the creation of monochromatic pairings between aluminium and lacquered glass with 30 glossy colours and 20 matt colours. The cable duct system is an option element in all Flat system tables, except for the console and the marble top version. On this page: Flat table with a matt lino lacquered aluminium frame and matt lino lacquered top.

Die Tischkombinationen eröffnen Ihnen die größtmögliche Freiheit in der Farbauswahl: die Struktur ist erhältlich in Aluminium, Brown, Titan, Schwarz, Bianco Neve, Bianco Latte und in matt lackierter Ausführung in den 30 Farbschattierungen Ecolorsystem. Eine Vielfalt, die eine harmonische, monochrome Abstimmung von Aluminium und glänzend lackiertem Glas gestattet, in 30 Farbtönen und in matter Ausführung in 20 Farbtönen. Die Ausführung mit Kabeldurchführung ist eine vorgesehene Option fuer alle Tische des Systems Flat, mit Ausnahme der Konsole und der Ausführung mit Marmor Platte. Auf dieser Seite: Tisch Flat mit matt lackierter Aluminiumstruktur im Farbton Lino und Platte aus matt lackiertem Glas ebenfalls in der Farbe Lino.

Le système de tables Flat offre la plus grande liberté de conception avec les couleurs: la structure est disponible en aluminium, brown, en titane, noir, bianco neve, bianco latte et dans la finition laquée mate dans les 30 teintes Ecolorsystem. Une variété qui permet de créer des associations monochromatiques de l'aluminium aux verres mats, en 30 couleurs, et mats, en 20 couleurs. L'équipement passe-câbles est une option prévu pour toutes les tables du système Flat, à l'exception de la console et de la version avec plateau en marbre. Sur cette page: table Flat avec structure en aluminium laqué mat lino et plateau en verre laqué mat lino.

El sistema de mesas Flat ofrece la máxima libertad de diseñar con los colores: la estructura está disponible en aluminio, brown, titanio, negro, bianco neve, bianco latte y en acabado lacado mate en los 30 colores Ecolorsystem. Una variedad que permite crear combinaciones monocromáticas entre aluminio y los cristales lacados brillantes, en 30 colores, y mates, en 20 colores. El equipamiento pasacables es un opcional previsto para todas las mesas del sistema Flat, a excepción de las consolas y de la versión con base en mármol. En esta página: mesa Flat con estructura de aluminio lacado mate lino y superficie de cristal lacado mate lino.



	730		730		730		730
	440x1200		900x900		900x1240		1000x2400
	440x1600		1240x1240		900x1600		1100x3000
			1480x1480		900x1800		1300x3600
			1600x1600		900x2100		
			1800x1800				



design Giuseppe Bavuso

day collection — Sixty coffee table Rimadesio

La geometria primaria della serie Sixty diventa il centro della zona conversazione: una scelta all'insegna della massima varietà cromatica, con l'alluminio in finitura anodizzata, nero, bianco opaco, brown, titanio e nei 30 colori laccati Ecolorsystem. In questa pagina: tavolino quadrato H 450 in alluminio laccato blu polvere e piano in vetro laccato lucido blu polvere. Tavolino quadrato H 300 in alluminio laccato bianco latte e piano in vetro laccato lucido bianco latte.

The primary geometry of the Sixty series becomes the centre of the talking area: a choice with a great chromatic variety, with aluminium available in the anodized finishing, black, mat white, brown, titanium and in the 30 Ecolorsystem lacquered colours. On this page: square coffee table H 450 in blu polvere lacquered aluminium and blu polvere glossy lacquered glass top. Square coffee table H 300 in bianco latte lacquered aluminium and bianco latte glossy lacquered glass top.

Die primäre Geometrie der Serie Sixty wird zum Mittelpunkt des Gesprächsbereichs: eine Entscheidung im Zeichen größter Farbvielfalt, mit Aluminium in den Ausführungen eloxiert, schwarz, mattweiß, braun, Titan und in den 30 lackierten Ecolorsystem-Farben. Auf dieser Seite: quadratischer Tisch H 450 aus lackiertem Aluminium im Farbton Blu Polvere, mit Tischplatte aus glänzend lackiertem Glas im gleichen Farbton. Quadratischer Tisch H 300 aus lackiertem Aluminium im Farbton bianco latte, mit Tischplatte aus glänzend lackiertem Glas im gleichen Farbton.

La géométrie primaire de la série Sixty dévient le centre de la zone de conversation: un choix caractérisé par une grande variété chromatique, avec l'aluminium en finition anodisé, noir, laqué mat, brown, titanium et dans les 30 couleurs laqués Ecolorsystem. Dans cette page: table bas carré H 450 en aluminium laqué blu polvere et plan en verre laqué brillant blu polvere. Table bas carré H 300 en aluminium laqué bianco latte et plan en verre laqué brillant bianco latte.

La geometría primaria de la serie Sixty se convierte en el centro de la zona de conversación: una elección caracterizada por la máxima variedad cromática, con el aluminio en acabado anodizado, negro, blanco mate, brown, titanio y en los 30 colores lacados Ecolorsystem. En esta página: mesita cuadrada H 450 en aluminio lacado blu polvere y tablero en cristal lacado brillante blu polvere. Mesita cuadrada H 300 en aluminio lacado bianco latte y tablero en cristal lacado brillante bianco latte.

In questa pagina: tavolino Sixty struttura alluminio laccato opaco verde oliva e piano in vetro laccato opaco verde oliva.
Dimensioni: L 1480 P 1000 H 300.

On this page: Sixty coffee table verde oliva mat lacquered aluminium structure and top in verde oliva mat lacquered glass.
Dimensions: W 1480 D 1000 H 300.

Auf dieser Seite: Tisch Sixty Struktur aus mattem lackiertem Aluminium und Platte aus mattem lackiertem Glas im Farbton Verde Oliva. Abmessungen: B 1480 T 1000 H 300.

Dans cette page: table bas Sixty structure aluminium laqué mat verde oliva et plan en verre laqué mat verde oliva.
Dimensions: L 1480 P 1000 H 300.

En esta página: mesita Sixty con estructura de aluminio lacado mate verde oliva y tablero de cristal lacado mate verde oliva.
Medidas: A 1480 P 1000 H 300.

□ | 450

■ | 440x440

□ | 300

■ | 800x800
1000x1000
1200x1200

□ | 300

■ | 800x1200
1000x1480





design Giuseppe Bavuso

day collection — Sixty Rimadesio

Una libreria dall'estetica minimalista: essenzialità di linee caratterizzata dal raccordo tondo fra la struttura e i ripiani e dalle esclusive giunzioni a scomparsa, che garantiscono la massima pulizia formale. Sottili richiami al design anni '60, interpretati con rigore e originalità in una definizione estetica estremamente attuale. In questa pagina: libreria Sixty con struttura in alluminio laccato verde oliva e ripiani in vetro laccato verde oliva.

A bookcase with minimal aesthetics: essential lines characterized by the round connections between structure and shelves and by its exclusive invisible junctions, that guarantee a maximal formal polish. Subtle reference to the sixties, interpreted with strictness and originality in an extremely current aesthetical definition. On this page: Sixty bookcases with a verde oliva lacquered aluminium frame and shelves in verde oliva lacquered glass.

Ein Bücherschrank mit Minimalästhetik: essenzielle Linien gekennzeichnet von den runden Verbindungen zwischen Struktur und Böden und von ihren exklusiven unsichtbaren Gelenken, die ein maximales formelles Glätten garantieren. Subtile Referenz an den Design der sechziger Jahren, interpretiert mit Strenge und Originalität in einer extrem aktuellen ästhetischen Definition. Auf dieser Seite: Bücherwand Sixty mit Struktur aus lackiertem Aluminium in der Farbschattierung Verde Oliva und Regalböden in lackiertem Glas in der Farbe Verde Oliva.

Une librairie avec une esthétique minimaliste: caractère essentiel de lignes, typé par le raccordement rond entre structure et étagères et par les exclusives jonctions invisibles, qui garantissent une pureté formelle maximale. Un rappel subtil au design des années '60, interprété avec rigueur et originalité dans une définition esthétique extrêmement actuelle. Sur cette page: bibliothèque Sixty avec structure en aluminium laqué verde oliva et tablettes en verre laqué verde oliva.

Una librería de estética minimalista: esencialidad de las líneas caracterizada por el empalme redondo entre la estructura y los estantes y por las exclusivas juntas ocultas, que garantizan la máxima pureza formal. Sutiles inspiraciones en el design de los años 60, interpretadas con rigor y originalidad en una definición estética extremadamente actual. En esta página: librería Sixty con estructura de aluminio lacado verde oliva y estantes de cristal lacado verde oliva.

Nella foto: a sinistra Sixty con struttura in alluminio nero e ripiani in vetro laccato lucido nero, a destra Sixty con struttura in alluminio bianco neve opaco e ripiani in vetro laccato lucido bianco neve.

In the picture: on the left Sixty with a black aluminium structure and glossy, black, lacquered glass shelves, on the right Sixty with a mat bianco neve aluminium structure and glossy, bianco neve, lacquered glass shelves.

Auf dem Foto: Links Sixty mit schwarzem Aluminiumgestell und glänzend schwarz lackierten Fachböden, rechts Sixty mit mattweißem Aluminiumgestell und glänzend Bianco Neve lackierten Fachböden.

Sur la photo: à gauche, Sixty avec structure en aluminium noir et étagères en verre laqué brillant noir; à droite, Sixty avec structure en aluminium mat bianco neve et étagères en verre laqué brillant bianco neve.

En la foto: a la izquierda Sixty con estructura en aluminio negro y estantes de cristal lacado brillante negro, a la derecha Sixty con estructura en aluminio mate bianco neve y estantes de cristal lacado brillante bianco neve.

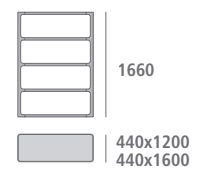
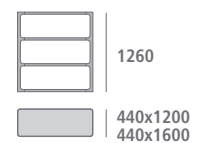
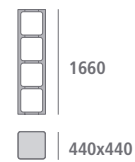
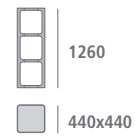



design Giuseppe Bavuso

day collection — Stele Rimadesio

Stele è una libreria middle-room dalla forte immagine, progettata per suggerire nuove interpretazioni dell'area living. L'idea di un monolite protagonista degli ambienti, in cui il rigore della geometria interpreta l'estetica del vetro laccato in tutta l'ampiezza della collezione colori Ecolorsystem. In questa pagina: libreria Stele in vetro laccato opaco lino e alluminio brown.

Stele is a middle-room bookcase with rigorous geometry, planned to suggest new interpretation of the living area. The idea of a monolith as prominent unit of the areas, in which severity of the geometry interprets the aesthetic of the lacquered glass in the complete collection of the Ecolorsystem colours. On this page: Stele bookcase in lino mat lacquered glass and brown aluminium.

Stele ist ein frei im Raum aufgestelltes Bücherregal mit großer Wirkung, das zu neuen Interpretationen des Wohnbereichs anregen soll. Die Idee eines Monolith als Protagonist der Räume, bei dem die geometrische Strenge die Ästhetik des lackierten Glases in der ganzen Breite der Kollektion der Ecolorsystem-Farben interpretiert. Auf dieser Seite: Bücherregal Stele aus matt lackiertem Glas in den Farbtönen Lino und Aluminium braun.

Stele est une bibliothèque middle-room avec une forte image, projetée pour suggérer des nouvelles interprétations de la zone jour. L'idée d'un monolithe protagoniste du milieu, où le rigueur de la géométrie interprète l'esthétique du verre laqué dans la totalité de la collection des couleurs Ecolorsystem. Dans cette page: bibliothèque Stele en verre laqué mat lino et aluminium brown.

Stele es una librería middle-room con una fuerte imagen, diseñada para sugerir nuevas interpretaciones del área living. La idea de un monolito protagonista de los ambientes, donde el rigor de la geometría interpreta la estética del cristal lacado con toda la inmensidad de la colección de colores Ecolorsystem. En esta página: librería Stele en cristal lacado mate lino y aluminio brown.

La libreria Stele è disponibile nella versione middle-room, con facciata in vetro su entrambi i lati, oppure nella proposta controparete. In questa pagina, da sinistra a destra: Stele vetro laccato lucido caffè e alluminio laccato bianco latte; una proposta total white; una versione in vetro laccato lucido ocra e alluminio laccato bianco latte.

The bookcase Stele is available in the middle-room version, with glass panels on both sides or in the wall version. On this page, from left to right: Stele in caffè glossy lacquered glass and bianco latte lacquered aluminium; a total white proposal; a version in ocra glossy lacquered glass and bianco latte lacquered aluminium.

Das Bücherregal Stele ist in der Version als frei aufstellbares Regal mit Glasfassade auf beiden Seiten oder als Wandregal erhältlich. Auf dieser Seite von links nach rechts: Stele aus glänzend lackiertem Glas im Farbton Caffè und aus lackiertem Aluminium im Farbton bianco latte; in der Version "total white", in einer Ausführung aus glänzendem lackiertem Glas Giallo Ocra und aus lackiertem Aluminium im Farbton bianco latte.

La bibliothèque Stele est disponible dans la version middle-room, avec façade en verre sur les deux côtés ou en version murale. Dans cette page, de gauche à droite: Stele verre laqué brillant caffè et aluminium laqué bianco latte; une proposition total white; une version en verre laqué brillant ocra et aluminium laqué bianco latte.

La librería Stele está disponible en la versión middle-room, con frente en cristal para ambos lados, o bien en la propuesta contra la pared. En esta página, de izquierda a derecha: Stele en cristal lacado brillante caffè y aluminio lacado bianco latte; una propuesta total white; una versión en cristal lacado brillante ocra y aluminio lacado bianco latte.

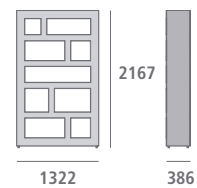



design Giuseppe Bavuso

night collection — Dolmen Rimadesio

Dolmen è un sistema di contenitori-espositori middle room pensato per declinarsi in un'ampia varietà di situazioni, dalle cabine armadio agli spazi commerciali. Una proposta che si colloca pienamente nell'estetica Rimadesio del vetro come materiale puro, totale. Una geometria assoluta che si esprime attraverso il top, le spalle laterali e il divisorio in vetro trasparente spessore 10 mm. L'estetica del sistema Dolmen trova un ulteriore elemento di caratterizzazione nell'abbinamento sui fianchi fra vetro laccato lucido e vetro float, che conferisce una colorazione più intensa alla retrolaccatura. Le composizioni possono alternare cassetti con apertura push e vani a giorno laccati. In questa pagina: Dolmen in vetro laccato lucido lino, vani a giorno laccato blu polvere. Top, spalle e divisorio in vetro trasparente.

Dolmen is a system of middle room display units that can be adapted to various situations, from closets to commercial spaces. A proposal that finds place in the aesthetics of Rimadesio glass as a pure and unique material. An absolute geometry expressed through the top, the lateral sides and the 10 mm thick transparent glass partition. The aesthetics of Dolmen system is a further element of characterization to match glossy lacquered and float glass on the sides and give a more intense colour to the back lacquered glass. The compositions are available with push pull drawers and lacquered open modules. On this page: Dolmen in glossy lacquered glass lino, open modules lacquered blu polvere. Top, sides and partition in transparent glass.

Dolmen ist ein System von Stauraum- Inseln geeignet für verschiedenen Situationen, von Schrankräume zu Handelsflächen. Ein neuer Vorschlag der Rimadesio ästhetische Philosophie des Glases als reines Material. Eine absolute Geometrie, ausgedrückt durch den Top, die Seiten und die Trennscheibe aus transparentem Glas 10 mm dick. Ein weiteres Element der Ästhetik des Systems Dolmen ist die Kombination zwischen Floatglas und glänzend lackiertem Glas, die eine starker Farbe auf die Hinter Lackierung gibt. Die Kompositionen können mit Schubladen mit Druckschnäpper oder lackierten offene Regale. In dieser Seite: Dolmen in glänzend lackiertem Glas lino, offene Regale blau pulverlackiert. Top, Seite und Trennscheibe in transparentem Glas.

Dolmen est un système de meubles conteneurs exposé, en centre de pièce, conçu pour s'adapter dans plusieurs situations, des cabines dressing aux espaces commerciaux. Une proposition esthétique de Rimadesio, avec le verre en tant que matériau pur. Une géométrie qui s'exprime avec le dessus du meuble, les épaules latérales et le diviseur en verre transparent, épaisseur 10mm. L'esthétique du système Dolmen se caractérise encore plus, avec la combinaison sur les côtés entre verre laqué brillant et verre float, qui donne une couleur plus intense au rétro-laquage. Les compositions peuvent associer des tiroirs avec ouverture push et des étagères ouvertes. Dans cette page: Dolmen en verre laqué brillant lino, étagères ouvertes laquées blu polvere. Dessus, épaules et diviseur en verre transparent.

Dolmen es un sistema de contenedores expositores middle room ideado para adaptarse a una amplia variedad de situaciones, de los vestidores hasta los espacios comerciales. Una propuesta que se coloca perfectamente en la estética Rimadesio del cristal como material puro, total. Una geometría absoluta que se expresa a través del top, los laterales y la partición en cristal transparente de 10 mm de espesor. La estética del sistema Dolmen encuentra un ulterior elemento de caracterización en el acoplamiento en los laterales entre cristal lacado brillante y cristal flotado, que confiere una coloración más intensa al lacado. Las composiciones pueden alternar cajones con apertura a empuje y módulos abiertos lacados. En esta página: Dolmen en cristal lacado brillante lino, módulos abiertos lacado blu polvere. Top, laterales y partición en cristal transparente.

Dolmen: l'interpretazione Rimadesio del mobile espositore centro stanza. Un classico dell'arredamento in una nuova versione, completamente in vetro in un'ampia varietà di colori. Elementi caratterizzanti sono il top superiore, le spalle e il divisorio in vetro float trasparente temperato spessore 10 mm. In questa pagina: Dolmen in vetro laccato lucido lino, vani a giorno laccato blu polvere. Top, spalle e divisorio in vetro trasparente.

Dolmen: Rimadesio interprets the free-standing middle-room display unit. A topic of the interior decoration in a new version, completely in glass in a wide range of colours. Main features are the upper top, sides and the partition in 10 mm thick transparent tempered float glass. On this page: Dolmen in glossy lacquered glass lino, open modules in glossy lacquered glass blu polvere. Top, sides and partition in transparent glass.

Dolmen: die Stauraum-Insel von Rimadesio. Ein Klassiker der Einrichtung in einer neuen Version, vollständig aus Glas in einer großen Vielfalt von Farben. Besondere Eigenschaften sind die Top, Seiten und Trennscheibe aus Floatglas gehärtetem transparent Glas 10 mm Stärke. Auf dieser Seite: Dolmen in glänzend lackiertem Glas lino, offene Regale blau pulverlackiert. Top, Seiten und Trennscheibe in transparentem Glas.

Dolmen: l'interprétation Rimadesio du meuble exposé, en centre de pièce. Un classique de l'ameublement dans une nouvelle version, complètement en verre dans une grande variété de couleurs. Caractéristiques distinctives sont le dessus, les épaules et le diviseur en verre float transparent trempé, épaisseur 10 mm. Dans cette page: Dolmen en verre laqué brillant, lino, étagères ouvertes laquées, blu polvere. Dessus, épaules et diviseur en verre transparent.

Dolmen: la interpretación Rimadesio del mueble expositor en el centro de la habitación. Un clásico del amueblamiento en una nueva versión, completamente en cristal en una amplia variedad de colores. Las características distintivas son el top superior, los laterales y la partición en cristal flotado transparente templado de 10 mm de espesor. En esta página: Dolmen cristal lacado brillante lino, módulos abiertos lacados blu polvere. Top, laterales y partición en cristal transparente.



In questa pagina: contenitore Dolmen in vetro laccato lucido grigio ardesia, vani a giorno laccato opaco grigio cenere. Top, spalle e divisorio in vetro trasparente. Porte scorrevoli Graphis plus struttura alluminio e vetro laccato opaco grigio cenere.

On this page: Dolmen cabinets in grigio ardesia glossy lacquered glass, grigio cenere mat lacquered open modules. Top, sides and partition in transparent glass. Graphis plus sliding panels with aluminium frame and grigio cenere mat lacquered glass.

Auf dieser Seite: Dolmen Insel mit glänzend lackiertem Glas grigio ardesia, offene Module matt lackiert grigio cenere. Top, Seiten und Unterteiler aus transparentem Glas. Schiebetüren Graphis plus mit Aluminiumrahmen und matt lackiertem Glas grigio cenere.

Dans cette page: Meuble Dolmen en verre laqué brillant grigio ardesia, compartiments laqués mat grigio cenere. Dessus, côtés et diviseur en verre transparent. Panneaux coulissants Graphis plus, structure en aluminium et verre laqué mat grigio cenere.

En esta página: contenedor Dolmen en cristal lacado brillante grigio ardesia, módulos abiertos lacados mate grigio cenere. Top, laterales y partición en cristal transparente. Paneles correderos Graphis plus estructura aluminio y cristal lacado mate grigio cenere.

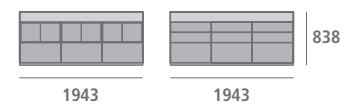



design Giuseppe Bavuso

night collection — Abacus Rimadesio

Fra tecnologia e suggestione, nuove valenze stilistiche per gli ambienti dedicati all'ordine personale. Il sistema Abacus porta l'estetica del vetro Rimadesio verso nuove possibilità di interpretazione: la cabina armadio diventa una stanza di vetro laccato, in cui si innestano elementi orizzontali di minimo spessore e dal massimo rigore geometrico. Un progetto che anche dal punto di vista illuminotecnico è in grado di coniugare funzionalità e mood, grazie al sistema di illuminazione integrato nella parte superiore dei pannelli a muro, che si affianca alle lampade a led delle mensole. In questa pagina e nella successiva: cabina armadio Abacus con boiserie e contenitori in vetro laccato bianco latte e ripiani in alluminio laccato bianco, dotati di illuminazione a led. Porte scorrevoli Velaria con struttura in alluminio finitura titanio e vetro grigio trasparente.

Caught between technology and suggestiveness, new stylistic values for environments dedicated to personal space and order. The Abacus system takes Rimadesio's glass aesthetic towards new possibilities of interpretation: the walk-in wardrobe becomes a room of lacquered glass wherein extremely thin and rigorously geometric horizontal elements are placed. A design that is capable of uniting functionality and mood from a lighting point of view, thanks to the built-in lighting system on the upper part of the wall panels, this system combines with the led lights on the shelves. On this page and on the next: the walk-in wardrobe interpreted by the Abacus system, with wall panels and containers in bianco latte lacquered glass and shelves in lacquered white aluminium, equipped with led lighting. Velaria sliding panels with aluminium frame with a titanium finish and transparent grey glass.

Zwischen Technologie und Anregung, neue stylistische Werte für personale Umgebungen. Das Abacus-System bringt die Ästhetik des Glases Rimadesio hin zu neuen Interpretationsmöglichkeiten: der Schrank wird zu einem Raum aus lackiertem Glas, wo horizontalen Elemente der Mindestdicke und geometrische Strenge das Heim gestalten. Ein Projekt, dass aus der Sicht Beleuchtung, die Fähigkeit hat, Funktion und Stimmung zu kombinieren, dank zu der oberen Beleuchtung, in den Wandpaneelen integriert, und der Led Beleuchtung der Fachboden. Auf dieser und den folgenden Seite: der Schrankraum durch das System Abacus dargestellt, mit Boiserie Container aus lackiertem Glas und Fachboeden aus lackiertem Aluminium beide in Farbton Bianco Latte, mit led-Beleuchtung. Schiebepaneele Velaria mit Aluminium Struktur, Titan Ausfuehrung, und transparentem grauem Glas.

Entre technologie et suggestion, nouvelles propositions stylistiques pour les ambiances dédiées au rangement. Nouvelles interprétations de l'esthétique du verre Rimadesio avec le système Abacus: le dressing devient une vraie pièce de verre laqué avec le mariage d'éléments horizontaux d'épaisseur très réduite avec un rigueur géométrique important. Un projet, que même sous un point de vue de l'éclairage, permet de marier fonctionnalité et humeur, grâce au système d'éclairage intégré dans la partie supérieure des panneaux au mur accouplé aux lampes led des étagères. Sur cette page et la suivante: dressing interprété par le système Abacus, avec boiserie et meubles en verre laqué bianco latte et étagères en aluminium laqué blanc, doté d'éclairage led. Panneaux coulissants Velaria avec structure en aluminium finition titane et verre gris transparent.

Entre tecnología y sugestión, nuevos valores estilísticos para los ambientes dedicados a los entornos personales. El sistema Abacus lleva la estética del cristal Rimadesio hacia nuevas posibilidades de interpretación: el vestidor se convierte en una habitación de cristal lacado, donde se mezclan elementos horizontales de espesor mínimo y del máximo rigor geométrico. Un proyecto que también desde el punto de vista de iluminación técnica tiene la capacidad de combinar funcionalidad y el estado de ánimo, gracias al sistema de iluminación integrado en la parte superior de los paneles a pared, que se adjunta a las lámparas led de los estantes. En esta página y en la siguiente: el vestidor interpretado por el sistema Abacus, con boiserie y contenedores en cristal lacado bianco latte y estantes en aluminio lacado blanco, con iluminación led. Paneles correderos Velaria con estructura en aluminio acabado titanio y cristal gris transparente.

In questa pagina: cabina armadio Abacus con boiserie e contenitori in vetro laccato bianco latte e ripiani in alluminio laccato bianco, dotati di illuminazione a led. Nella successiva: cabina armadio Abacus, con pannelli, basi attrezzate e cassettiere sospese in vetro laccato grigio chiaro, ripiani in alluminio laccato grigio ombra. Porte scorrevoli Graphis light struttura alluminio e vetro laccato opaco grigio ombra.

On this page: the walk-in wardrobe interpreted by the Abacus system, with wall panels and containers in bianco latte lacquered glass and shelves in lacquered white aluminium, equipped with led lighting. On the next: Abacus walk-in closet with lacquered grigio chiaro glass panels, equipped bases, wall-mounted drawer units, and grigio ombra lacquered aluminium shelves. Graphis light sliding doors with aluminium frame and mat grigio ombra lacquered glass.

Auf dieser Seite: der Schrankraum durch das System Abacus dargestellt, mit Boiserie Container aus lackiertem Glas und Fachböden aus lackiertem Aluminium beide in Farbton Bianco Latte, mit led-Beleuchtung. Auf den folgenden Seite: Schrankzimmer Abacus mit Platten, Basen und hängenden Schubladenschränken aus lackiertem Glas Grigio Chiaro, Fachböden aus Aluminium mit Lackierung in Farbton Grigio Ombra. Schiebetüren Graphis light mit Aluminiumprofil und matt lackiertem Glas in Farbton Grigio Ombra.

Dans cette page: dressing interprété par le système Abacus, avec boiserie et meubles en verre laqué bianco latte et étagères en aluminium laqué blanc, doté d'éclairage led. Sur la suivante: armoire penderie Abacus, avec panneaux, bases équipées et blocs tiroirs suspendus en verre laqué grigio chiaro, étagères en aluminium laqué grigio ombra. Portes coulissantes Graphis light, structure aluminium et verre laqué mat grigio ombra.

En esta página: el vestidor interpretado por el sistema Abacus, con boiserie y contenedores en cristal lacado bianco latte y estantes en aluminio lacado blanco, con iluminación led. En la siguiente: vestidor Abacus, con paneles, bases equipadas y cajoneras suspendidas en cristal lacado grigio chiaro y estantes de aluminio lacado grigio ombra. Puertas correderas Graphis light estructura de aluminio y cristal lacado mate grigio ombra.







La modularità del sistema Abacus si basa su pannelli a parete in vetro laccato disponibili in tre larghezze e tre altezze. Un'estetica delle ampie superfici e minimi spessori orizzontali. A sinistra: particolare del pannello a parete in vetro laccato bianco latte, con sistema di illuminazione nel lato superiore, con ripiano laccato bianco opaco con faretto a led integrato.

The modular nature of the Abacus system is based on lacquered glass wall panels that are available in three different widths and three different heights. Aesthetics focussing on wide surfaces and minimal horizontal thicknesses. On the left: detail from the wall panel in bianco latte lacquered glass, with lighting system fitted into the upper part and shelves in opaque lacquered white with fitted led spotlights.

Die Modularität des Systems Abacus basiert auf Wandplatten aus lackiertem Glas, die in drei Breiten und drei Höhen lieferbar sind. Eine Ästhetik der großen Oberflächen und kleinen horizontalen Stärken. Links: Detail der Wandplatte aus lackiertem Glas in Farbton Bianco Latte mit Beleuchtungssystem auf der Oberseite und mattweiß lackiertem Fachboden mit integriertem Led-Strahler.

La modularité du système Abacus se base sur les panneaux murals en verre laqué disponibles en trois largeurs et trois hauteurs. Une esthétique des vastes surfaces et des surfaces horizontales minimales. A gauche: détail du panneau mural en verre laqué blanc latte, avec système d'illumination sur le côté supérieur et tablette laquée blanc opaque avec lampe à led intégrée.

La modularidad del sistema Abacus está basada en paneles de pared en cristal lacado disponibles en tres anchuras y tres alturas. Una estética de amplias superficies y mínimos espesores horizontales. A la izquierda: detalle del panel de pared en cristal lacado blanco latte, con sistema de iluminación en la parte superior y estante lacado blanco mate con foco led integrado.

Tipologie pannelli e accessori Panel typologies and accessories

Pannello in vetro laccato e temperato, struttura in estruso di alluminio anodizzato. Profilo laterale in alluminio laccato
Panel in lacquered and tempered glass, structure in extruded anodized aluminium. Lateral lacquered aluminium profile

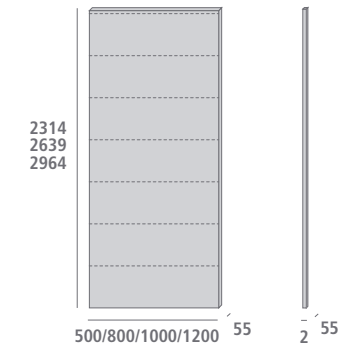

Ripiano laccato e stratificato in MDF rivestito da una doppia lastra di alluminio. Illuminazione a led opzionale
Multilayer lacquered shelf in MDF, covered by a double aluminium sheet. Optional led lighting

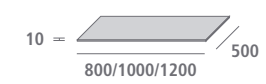

Faretto a led per ripiano laccato
Led spotlight for lacquered shelves



Asta portabiti per ripiano in acciaio inox spazzolato / in alluminio
Clothes-hanger rod for shelf in brushed steel / in aluminium



Cesta e vassoio in cuoietto
Leather box and tray

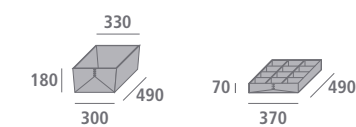

Asta portabiti a soffitto in acciaio inox spazzolato (H soffitto max 3000)
Ceiling clothes-hanger rod in brushed steel (H ceiling max 3000)

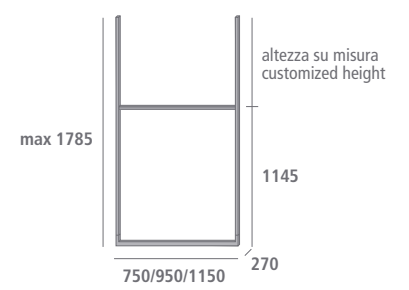

Interruttore touch control. Posizionamento interruttore singolo o doppio sul pannello in vetro
Touch control switch. Single or double switch positioned on the glass back panel

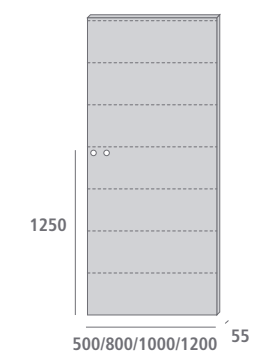

Interruttore touch control singolo e doppio. Illuminazione superiore a led
Touch control single and double switch. Led lighting upper side

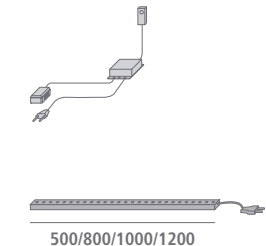

Base attrezzata con cassetto, in vetro laccato temperato con zoccolo in alluminio estruso
Equipped baseboard with drawer, in tempered lacquered glass with extruded aluminium structure

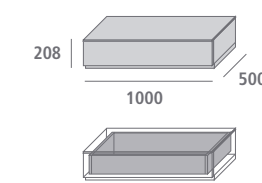

Base attrezzata per angolo, in versione sinistra e destra, in vetro laccato temperato con zoccolo in alluminio estruso
Equipped corner baseboard, left and right version, in tempered lacquered glass with extruded aluminium structure

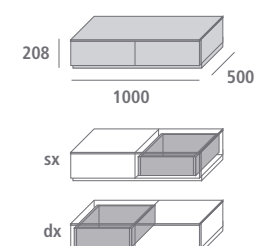

Modularità Modular structure

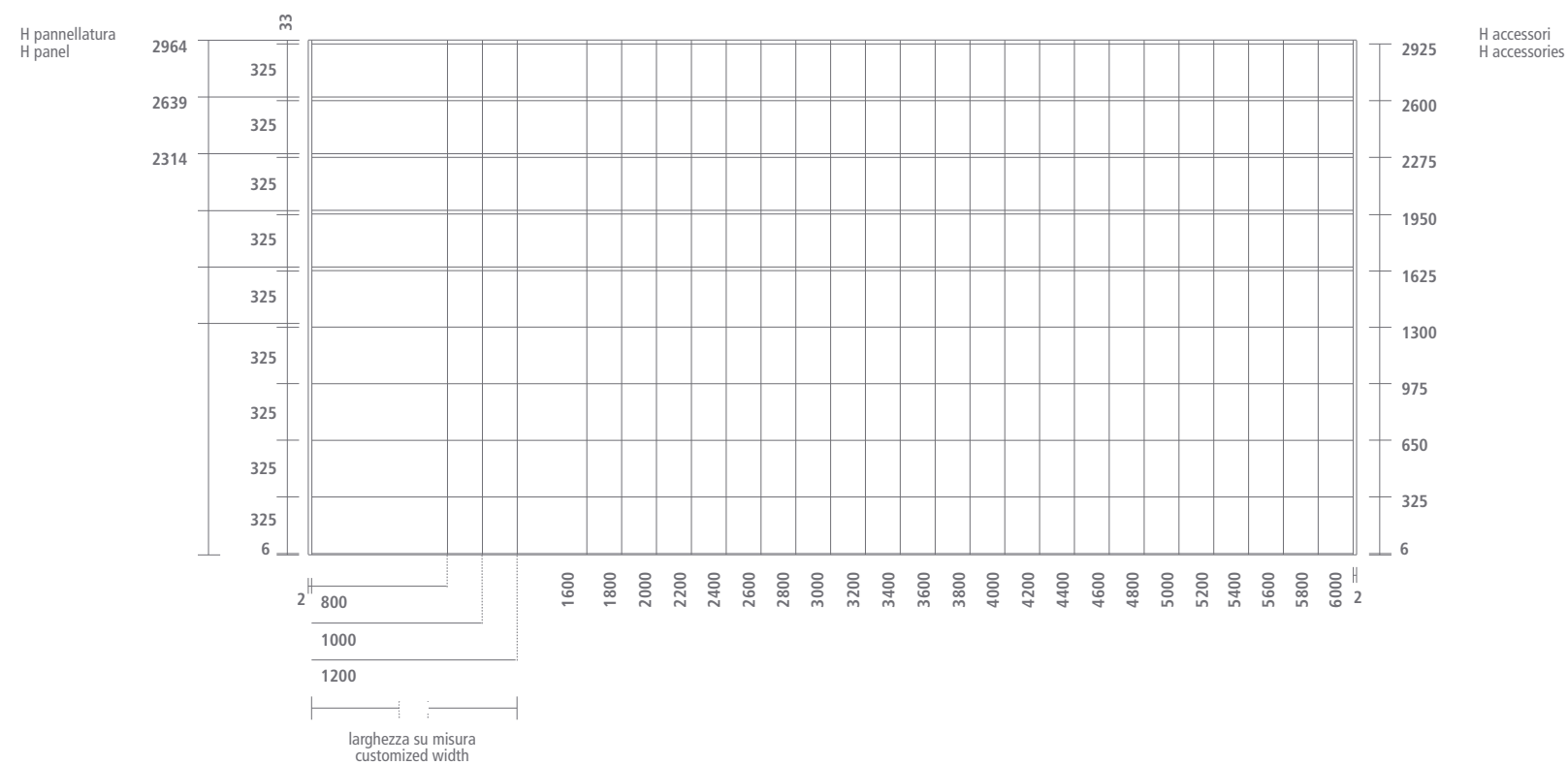

Basamento in legno tamburato con zoccolo in alluminio estruso
Base on feet in honeycomb wood and structure in extruded aluminium

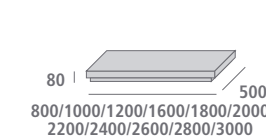

Cassettiera sospesa in vetro laccato temperato, portapantaloni e vassoio estraibili
Suspended drawer unit with tempered lacquered glasses, extractable trousers rack and container

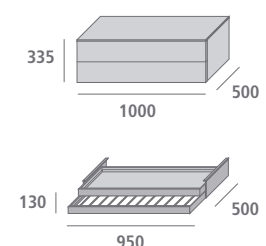

Cassettiere in vetro laccato temperato
Drawer units with tempered lacquered glasses

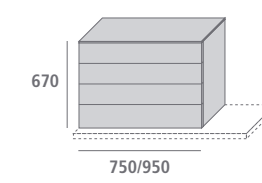

Cassettiere in PVC postforming
Postforming PVC drawer units

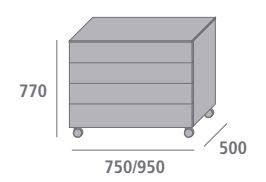
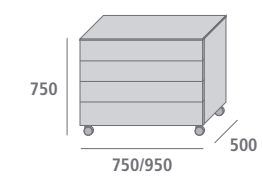
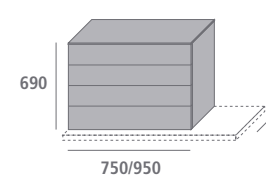



design Giuseppe Bavuso

night collection — Dress bold Rimadesio

Dress bold è un sistema per creare cabine armadio personalizzabile al massimo grado, con possibilità di composizioni su misura in soluzioni lineari, ad angolo e a C. Due le possibilità estetiche: con i montanti a vista o con pannelli a parete, disponibili in vetro laccato, specchio, legno e retro-illuminati. Gli accessori, liberamente posizionabili lungo il montante a parete, grazie al sistema brevettato di fissaggio ad espansione senza fori, comprendono: mensole e basamenti, aste portabiti, appendiabiti inclinabile, cassettiere, portapantaloni e vassoi estraibili. In questa pagina: cabina armadio Dress bold con ripiani e contenitori in larice carbone melaminico. Schienali in vetro laccato opaco grigio ombra. Montanti e accessori in alluminio brown. Porte scorrevoli Stripe alluminio brown e vetro grigio trasparente.

Dress bold is a system that creates highly customised walk-in closets with the option of customized compositions for linear, corner and C-shaped solutions. It offers two aesthetic options: with visible uprights or with wall panels, available in lacquered glass, mirror, wood or with backlighting. The accessories, which can be freely placed along the wall upright by means of a patented expansion fixing system that requires no holes, include: shelves and bases, clothes rods, tilting clothes racks, drawer units, trouser racks and draw-out trays. On this page: walk in wardrobe Dress bold with shelves and cabinets in melamine coal larch. Wall panels in mat lacquered grigio ombra glass. Wall uprights and accessories in brown aluminium. Stripe sliding panels with brown aluminium structure and grey transparent glass.

Das System Dress Bold wurde für Schrankzimmer mit maximaler individueller Gestaltbarkeit entwickelt und bietet maßgeschneiderte Kombinationsmöglichkeiten für Lösungen in Reihen-, Eck- oder C-Anordnung. Zur Wahl stehen zwei ästhetische Ausführungen: mit sichtbaren Trägern oder Wandplatten, erhältlich mit lackiertem Glas, Spiegel, Holz und Hintergrundbeleuchtung. Das umfangreiche Zubehör lässt sich dank eines patentierten Spreizbefestigungssystems ohne Bohrungen beliebig am Wandträger anbringen und besteht aus: Regalböden und Sockelelementen, Kleiderstangen, Kleiderlift, Schubladen, Hosenhaltern und Ablageflächen in ausziehbarer Ausführung. In dieser Seite: Dress Bold Schrankraum mit Fachboden und Schublade Elemente aus Melamin Kohllärchenholz. Rückpaneele aus matt lackiertem Glas grigio ombra. Pfosten und Zubehöre aus Aluminium brown. Schiebetüren Stripe aus Aluminium brown und grau transparent Glas.

Dress bold est un système pour créer des armoires penderies personnalisables au plus haut point, avec une possibilité de compositions sur mesure en solutions linéaires, d'angle ou en C. Deux possibilités esthétiques: avec les montants visibles ou avec panneaux muraux, disponibles en verre laqué, miroir, bois et illuminés à l'arrière. Les accessoires, positionnables librement le long du montant au mur, grâce au système breveté de fixation à expansion sans trous, comprennent: étagères et embases, barres penderies, porte-manteaux inclinable, blocs tiroirs, portepantalons et plateaux amovibles. Dans cette page: le dressing Dress bold avec étagères et meubles en mélaminé mèleze charbon. Panneau de fond en verre laqué mat grigio ombra. Éléments structuraux et accessoires en aluminium brown. Portes coulissantes Stripe cadre en aluminium brown et verre transparent gris.

Dress bold es un sistema para crear vestidores personalizables de alto nivel, con posibilidad de efectuar composiciones a medida mediante soluciones lineares, angulares y en forma de C. Dos son las posibilidades estéticas: con los montantes a la vista o con paneles de pared, disponibles en cristal lacado, espejo, madera y retroiluminados. Los accesorios, que pueden colocarse libremente a lo largo del montante de pared, gracias al sistema patentado de fijación por expansión sin orificios, incluyen: estantes y bases, barras de colgar, barra de colgar reclinable, cajoneras, portapantalones y bandejas extraíbles. En esta página: vestidor Dress bold con estantes y contenedores en melamina de alerce color carbón. Paneles traseros en cristal lacado mate grigio ombra. Montantes y elementos accesorios en aluminio brown. Paneles correderos Stripe aluminio brown y cristal gris transparente.

In questa pagina: cabina armadio Dress bold con ripiani e cassettiere in appoggio L 950 in larice carbone melaminico. Schienali in vetro laccato opaco grigio ombra. Montanti e accessori in alluminio brown. Porte scorrevoli Stripe alluminio brown e vetro grigio trasparente. Tavolo Manta struttura alluminio brown e piano in rovere termotrattato.

On this page: walk in wardrobe Dress bold with shelves and floor drawer unit W 950 in melamine coal larch. Wall panels in mat lacquered grigio ombra glass. Wall uprights and accessories in brown aluminium. Stripe sliding panels with brown aluminium structure and grey transparent glass. Manta table with brown aluminium structure and heat treated oak top.

In dieser Seite: Dress Bold Schrankraum mit Fachboden und Schublade Elemente B 950 aus Melamin Kohllärchenholz. Rückpaneele aus matt lackiertem Glas grigio ombra. Pfosten und Zubehör aus Aluminium brown. Schiebetüren Stripe Aluminium brown und grau transparent Glas. Tisch Manta mit Struktur aus Aluminium brown und Platte aus thermobehä ndeltem Eiche.

Dans cette page: le dressing Dress bold avec étagères et meuble tiroirs pour base L 950 en mélaminé mélèze charbon. Panneau de fond en verre laqué mat grigio ombra, meubles et étagères en mélaminé mélèze charbon. Eléments structuraux et accessoires en aluminium brown. Portes coulissantes Stripe cadre en aluminium brown et verre transparent gris. Table Manta structure en aluminium brown et plateau en chêne thermo traité.

En esta página: vestidor Dress bold con estantes y cajoneras para base L 950 en melamina de alerce color carbón. Paneles traseros en cristal lacado mate grigio ombra. Montantes y elementos accesorios en aluminio brown. Paneles correderos Stripe aluminio brown y cristal gris transparente. Mesa Manta estructura aluminio brown y tablero en roble termotrattado.



Le finiture esclusive
The exclusive finishings

L'attenzione dedicata da Rimadesio alla zona notte contemporanea trova conferma nella continua evoluzione della cabina armadio Dress bold. La finitura larice carbone melaminico, proposta in abbinamento all'alluminio brown, esplora un'estetica dalle forti suggestioni naturali, riflettendo l'idea di una zona notte definita da venature evidenti e tinte sature, in una palette cromatica che riflette gli ultimi trend dell'abitare.

The attention that Rimadesio is dedicating to the contemporary night area is confirmed by the continuous evolution of the Dress bold walk in wardrobe. The melamine coal larch finishing matching the brown aluminium explores an aesthetics, which creates new solutions for the night area, characterized by strong veins and dark colours, spacing from natural suggestions and meeting the latest colour trend.

Die Aufmerksamkeit, die Rimadesio an die zeitgenössischen Schafzimmer Bereich gibt, wird durch die ständige Entwicklung der Schrankraum Dress Bold bestätigt. Die Ausführung Melamin Kohllärchenholz, in Verbindung mit Aluminium brown, erforscht eine Ästhetische mit starken natürlichen Beeinflussung und gibt die Vorstellung einer definierten Schlafzimmer Bereich in einer Farbpalette, die sich den neuesten Trend spiegelt.

L'attention que Rimadesio consacre à la zone nuit se confirme par l'évolution constante du dressing Dress bold. La finition mélaminé mélèze charbon, avec l'aluminium brown est une nouvelle possibilité esthétique qui enrichi le projet Dress bold, en proposant pour la zone nuit des veinures évidentes et des couleurs saturées, qui reflètent les dernières tendances avec leur charme naturel.

La atención dedicada por Rimadesio a la zona de noche contemporánea se ve confirmada por la continua evolución del vestidor Dress bold. El acabado en melamina de alerce color carbón, junto con el aluminio brown, explora una estética de las fuertes sugerencias naturales, reflejando la idea de una zona de noche definida por vetas evidentes y tonos saturados, en una paleta cromática que refleja las últimas tendencias del vivir.

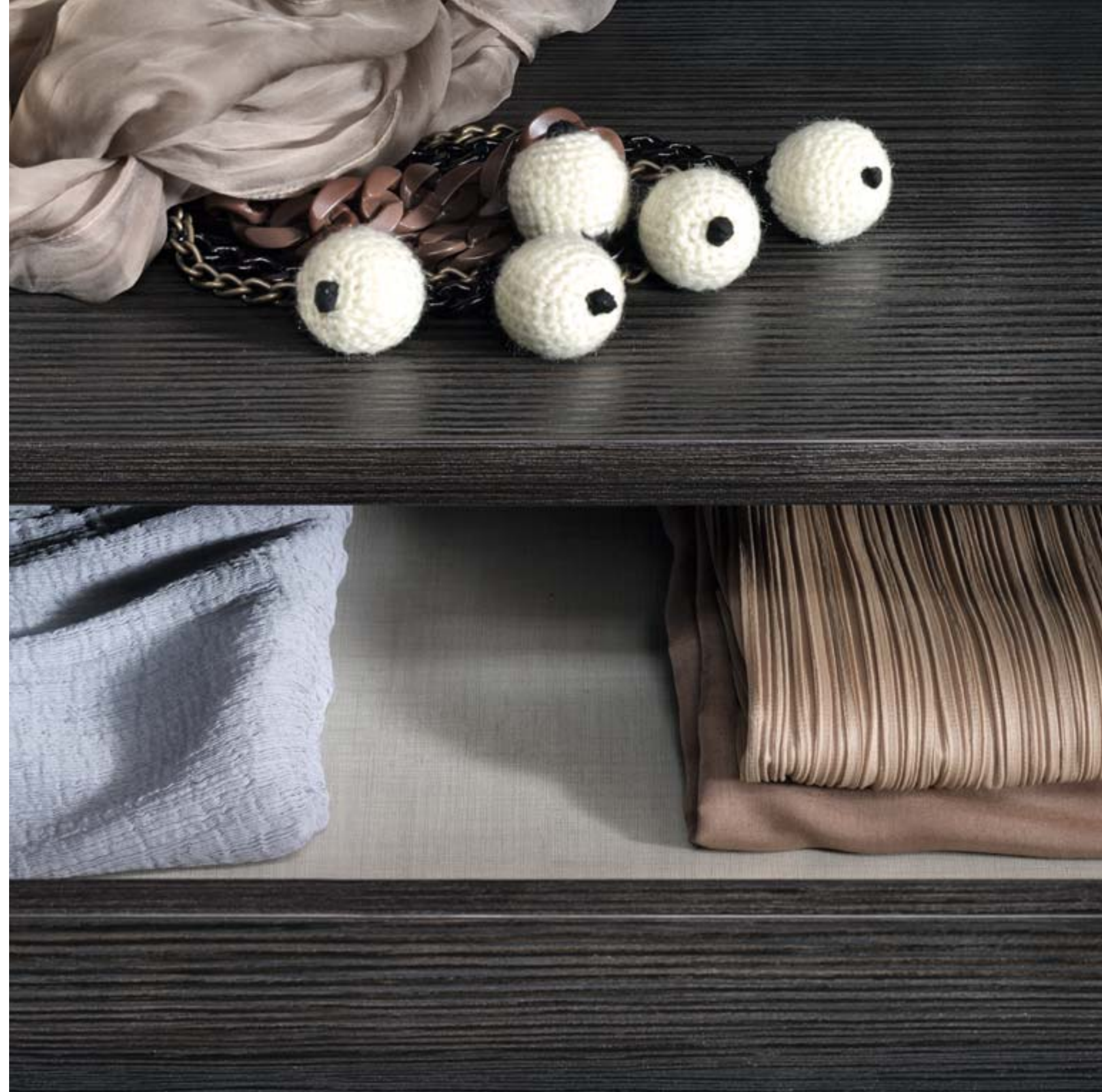

Il sistema Dress bold è caratterizzato dai mensoloni in legno tamburato e pvc postformato da 40 mm e dai basamenti con telaio continuo in alluminio. La gamma di accessori comprende le cassettiere sospese. In questa pagina e nella successiva: Dress bold con ripiani bianco latte e schienali in vetro laccato bianco latte.

The Dress bold system is characterized by the typical 40 mm honey comb core, lacquered wood base shelves and the bases with aluminium continuous frame. The accessories include suspended drawers. In this page and the next: Dress bold with bianco latte embossed shelves and bianco latte lacquered glass backs.

Das System Dress Bold zeichnet sich durch 40 mm Stärke Regalböden aus Holz mit Wabeneinlage und Sockelelemente mit umlaufendem Aluminiumrahmen aus. Die Palette der Zubehörelemente umfasst Hänge-Schubladenschränke. Auf dieser Seite und der folgenden: Dress Bold mit gaufrierten Fachböden und Rückwände aus lackiertem Glas beide in Farbton bianco latte.

Le système Dress bold se caractérise par de grandes étagères en bois plaqué laqué de 40 mm et par des bases avec cadre continu en aluminium. La gamme d'accessoires comprend les blocs tiroirs suspendus. Sur cette page et la suivante: Dress bold avec étagères bianco latte et fonds en verre laqué bianco latte.

El sistema Dress bold se caracteriza por los gruesos estantes de madera con estructura alveolar y pvc postformato de 40 mm y por las bases con bastidor continuo de aluminio. La gama de elementos accesorios incluye las cajoneras suspendidas. En esta página y en la siguiente: Dress bold con estantes bianco latte y paneles traseros en cristal lacado bianco latte.



In questa pagina: composizione Dress bold con schienali in vetro laccato grigio chiaro, ripiani e contenitori finitura melaminico wengè.

Nella pagina successiva, da sinistra a destra: schienale in larice carbone melaminico, schienale retroilluminato in vetro satinato nuvola extrachiaro, appendiabiti inclinabile, portapantaloni e vassoio estraibile.

On this page: Dress bold with backs in grigio chiaro lacquered glass, shelves and containers in melamine wengè finish. In the following page, from left to right: back panel in melamine coal larch, lightened back panel in nuvola extrachiaro satinated glass, clothes lift, extractable trousers rack and container.

Auf dieser Seite: Komposition Dress Bold mit Rückseiten aus lackiertem Glas grigio chiaro, Fachböden und Schränke aus Melaminbeschichtung in Wengé.

Auf der nächsten Seite, von links nach rechts: Paneele aus Melamin Kohllärchenholz, Glaspaneele, in satiniertem extralight Glas vorrätig, Kleiderlift, herausziehbar Hosen-Behälter mit dem Tablett.

Sur cette page: composition Dress bold avec fonds en verre laqué grigio chiaro, tablettes et éléments finition mélaminé wengé. Sur la page suivante, de gauche à droite: panneaux de fond en mélaminé mélèze charbon, panneaux de fond en verre rétro-éclairé, disponibles avec verre satiné nuvola extra-clair, suspendu, porte-pantalons et plateaux amovibles.

En esta página: composición Dress bold con paneles traseros de cristal lacado grigio chiaro, estantes y contenedores acabado melamina wengé. En la siguiente página, de izquierda a derecha: paneles en melamina de alerce color carbón, paneles traseros en cristal retroiluminados, disponibles en cristal satinado nuvola extra claro, barra de colgar reclinable, portapantalones y bandeja extraíbles.





Modularità
Modular structure

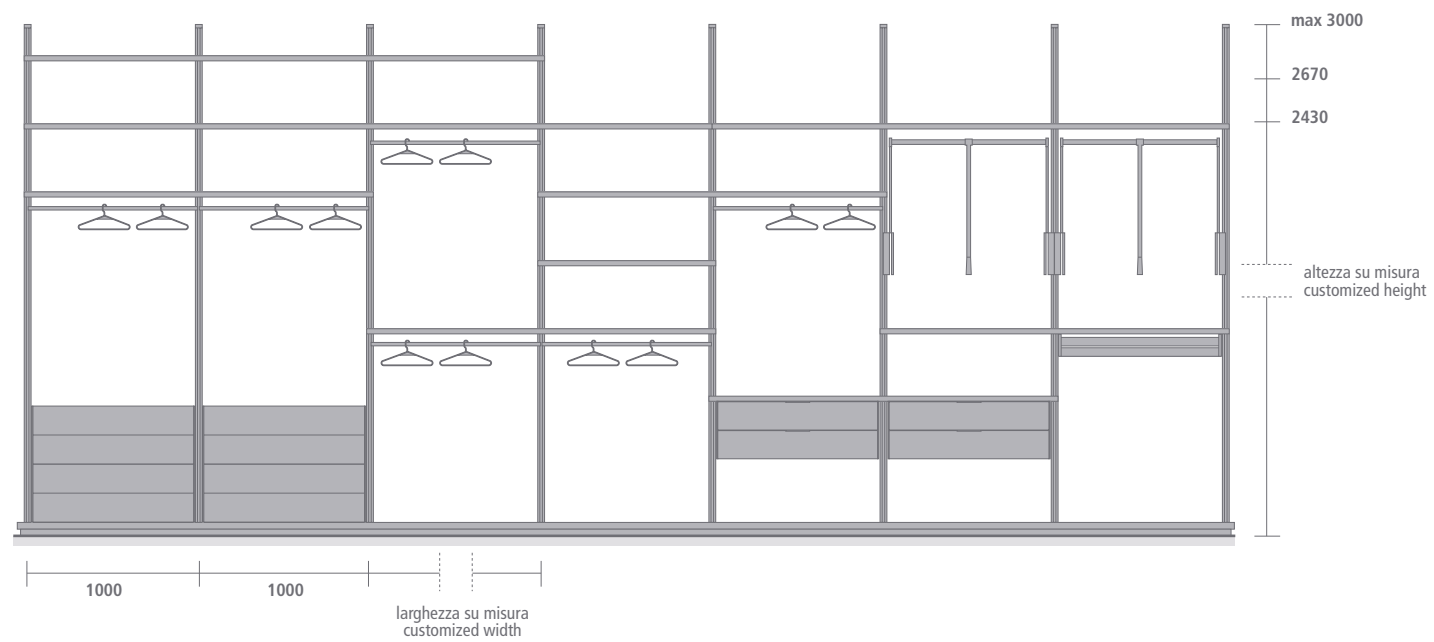

1 schienale in larice carbone melaminico
back panel in melamine coal larch

2 schienale retroilluminato
lightened back panel

3 appendiabiti inclinabile
clothes lift

4 portapantaloni e vassoio estraibili
extractable trousers rack and container

Componenti
Components

Pannello in vetro laccato, specchio o legno e montante a parete
Panel in lacquered glass, mirror or wooden and wall upright

Pannello luminoso
Lightened panel

Cesta e vassoio in cuoietto
Leather box and tray

Cassettiera per basamento / su ruote in melaminico
Drawer unit / on wheels in melamine

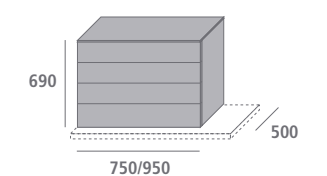
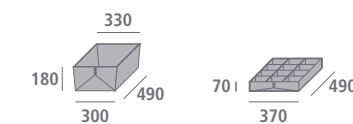
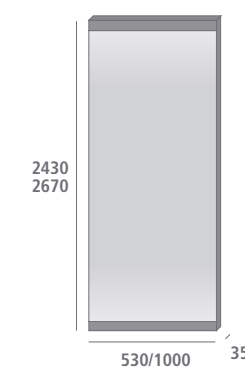
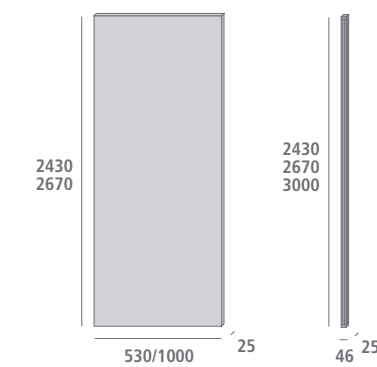

Basamento in legno tamburato con zoccolo in alluminio estruso
Base on feet in honeycomb wood and structure in aluminium

Mensole in legno tamburato e pvc opaco
Shelves in honeycomb wood and mat pvc

Reggimensola, asta portabiti con reggiasta
Shelf holder, clothes-hanger rod with holders

Cassettiera sospesa in melaminico
Suspended drawer unit in melamine

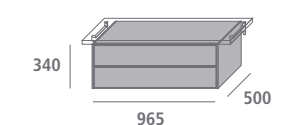
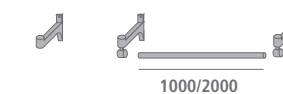
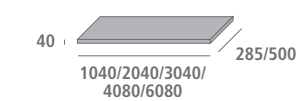
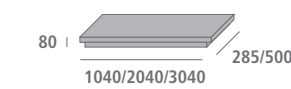



design Giuseppe Bavuso

night collection — Zenit Rimadesio

Zenit interpreta la cabina armadio all'insegna della leggerezza, garantendo la massima flessibilità compositiva. Ogni elemento del sistema è liberamente posizionabile, nel numero desiderato e all'altezza desiderata. Zenit prevede due possibilità estetiche: la versione con attrezzatura in vetro laccato lucido e opaco permette di esplorare l'eccezionale varietà dei 30 colori esclusivi Ecolorsystem, con struttura in alluminio, titanio, nero e brown. In alternativa è prevista la versione con attrezzatura in melaminico wengè o bianco e la struttura in alluminio. In questa pagina: cabina armadio Zenit con struttura in alluminio, mensole e cassettiere in melaminico wengè. Porte scorrevoli Siparium struttura alluminio finitura wengè e vetro trasparente riflettente grigio.

Zenit interprets bedroom storage units defined by lightness, with the guarantee of the maximum compositional flexibility. A versatile system where each element can be freely positioned in the desired number and at the desired height. Zenit program contemplate two aesthetic possibilities: the glass version, in glossy and and mat finishing, allows to use the exceptional variety of exclusive Ecolorsystem colours, combined with the aluminium structure in aluminium, titanium, black and brown finishing. In alternative there is the version with melamine accessories combined with aluminium structure. In this page: Zenit walk-in closet with aluminium structure, wengè melamine shelves and drawers units. Siparium sliding doors, aluminium structure, wengè finish and reflecting, transparent grey glass.

Im Zeichen der Leichtigkeit interpretiert Zenit Schrankelemente, mit der maximale Flexibilität in der Anlagen. Jedes element ist frei sowie in Menge als auch in Höhe einsetzbar. Zenit sieht zwei Versionen vor: Zubehoere aus Glas, glanzend oder mat, in der ausserordentliche Ecolorsystem Palette, mit 30 verschiedenen Farben, mit dem Aluminium-, Schwarz-, Titan- und Brown-Struktur kombiniert. Als Alternativ wird die Version mit dem Melamin-Zubehoere mit Aluminium Struktur kombiniert, angeboten. Auf dieser Seite: Schrankzimmer Zenit mit Aluminiumgestell, Regalböden und Schubladenschränke mit Wengè-Melaminbeschichtung, Schiebetüren Siparium, Aluminiumrahmen in Wengèausführung und grauem Reflexglas.

Zenit interprète le dressing sous le signe de la légèreté garantissant une flexibilité maximale pour les compositions. Chaque élément peut être positionné en toute liberté selon la quantité et la hauteur désirées. Zenit propose deux possibilités esthétiques: la version avec équipement en verre laqué brillant et mat selon l'exceptionnelle variété de 30 couleurs exclusives Ecolorsystem, avec structure en aluminium, titanium, noire et brown. Alternativement on propose aussi la version avec équipement en mélaminé wengè ou blanc et la structure en aluminium. Dans cette page: armoire-penderie Zenit avec structure en aluminium, étagères et blocs tiroirs en mélaminé wengè. Panneaux coulissants Siparium, structure en aluminium finition wengè et verre transparent réfléchissant gris.

Zenit interpreta el vestidor caracterizado por la ligereza, asegurando la máxima flexibilidad de composición. Cada elemento del sistema es libremente posicionable, en el número y a la altura que se desea. Zenit prevee dos posibilidades estéticas: la versión con elementos accesorios en cristal lacado brillante y mate permite explorar la extraordinaria variedad de los 30 colores exclusivos Ecolorsystem, con estructura en aluminio, titanio, negro y brown. En alternativa es prevista la versión con elementos accesorios en melamina wengúe o blanco y la estructura en aluminio. En esta página: vestidor Zenit con estructura en aluminio, estantes y cajoneras en melamina wengúe. Paneles correderos Siparium estructura aluminio acabado wengúe y cristal transparente reflectante gris.

La cabina armadio risolta nella sua completezza, dalle soluzioni compositive alle porte scorrevoli che chiudono il vano. In questa pagina: cabina armadio Zenit con struttura alluminio brown e ripiani vetro grigio trasparente, cassettiere sospese in vetro laccato opaco caffè. Porte scorrevoli Graphis light profilo alluminio brown e pannelli in vetro grigio riflettente.

The walk in wardrobe in its wholeness with composition proposals and sliding doors delimiting the area. On this page: the Zenit walk in wardrobe with brown aluminium structure and shelves in grey transparent glass, wall suspended drawer units in caffè mat lacquered glass. Sliding doors Graphis light with brown aluminium structure and panels in grey reflex glass.

Der begehbare Schrank in seiner Vollständigkeit mit zahlreichen Kombinationsmöglichkeiten und Schiebetüren, die den Raum schließen. Auf dieser Seite: Begehbare Schrank Zenit mit Aluminiumstruktur braun und Fachböden aus grauem transparentem Glas, hängende Schubladenschränke aus matt lackierten Glas im Farbton Caffè. Schiebetüren Graphis light Aluminiumprofil braun und grauem verspiegeldem Glas.

Le dressing résolu dans sa totalité, par des compositions complètes et des panneaux coulissants qui délimite un espace. Dans cette page: dressing Zenit avec structure aluminium brown et étagères en verre gris transparent, meubles tiroirs suspendus en verre laqué mat caffè. Panneaux coulissants Graphis light profile aluminium brown et panneaux en verre gris réfléchissante.

El vestidor ha sido resuelto en su totalidad, de las soluciones compositivas a las puertas correderas que cierran el compartimento. En esta página: vestidor Zenit con estructura en aluminio brown y estantes en cristal gris transparente, cajoneras colgantes en cristal lacado mate caffè. Puertas correderas Graphis light con perfil en aluminio brown y paneles en cristal gris reflectante.



Fra rigore del disegno e soluzioni che assicurano la massima funzionalità: un progetto in grado di formulare proposte differenziate per ogni esigenza. In questa pagina: composizione Zenit con struttura in alluminio, mensole in melaminico bianco, cassettiere e portamaglioni su ruote in melaminico bianco.

Rigorous design and maximum functionality: a project that can offer personalized projects to meet any possible requirements. In this page: Zenit composition with aluminium structure, white melamine shelves, drawers units and pullover holders on wheels in white melamine.

Schlichtes Design und extrem funktionsgerechte Einrichtungslösungen: Ein Entwurf, der verschiedene Gestaltungsmöglichkeiten für jeden Bedarf bietet. Auf dem Seite: Zenit, Kombination mit Aluminiumgestell, Regalböden mit weißer Melaminbeschichtung, Schubladenelemente und Pulloverauszüge mit weißer Melaminbeschichtung auf Rollen.

Entre rigueur du design et solutions assurant une fonctionnalité maximale: un projet capable de proposer des réponses à tous les besoins. Sur cette page: composition Zenit avec structure en aluminium, étagères en mélaminé blanc, blocs tiroirs et porte-chandails sur roulettes en mélaminé blanc.

Entre el rigor del diseño y las soluciones que aseguran la máxima funcionalidad: un proyecto capaz de formular propuestas diferenciadas para cada exigencia. En esta página: composición Zenit con estructura en aluminio, estantes en melaminado blanco, cajoneras y porta-jerseys con ruedas en melaminado blanco.





Le composizioni Zenit vengono sempre realizzate su misura in altezza, con possibilità di montanti a parete o a soffitto. A sinistra: il montante a parete in acciaio: un'alternativa compositiva quando non è possibile sfruttare il soffitto. Nella pagina a fianco, a sinistra: mensola in melaminico con porta-pantaloni estraibile in alluminio. A destra: appendiabiti inclinabile.

Zenit compositions are always custom-made in height, with wall or ceiling uprights. On the left: wall upright in aluminium: an alternative solution when it is not possible to fix it to ceiling. In the next page and on the left: melamine shelf with totally foldaway and extractable trousers rack in aluminium. On the right: clothes lift.

Zenit Anlage sind immer nach Mass in Hoehe, mit Wand oder Decke-Pfosten hergestellt. Fachboeden und Kleiderstange sind mit drei Breiten verfuegbar. Auf der naechste Seite und links: Melamin Fachböden mit herausziehbarem Hosenbehälter aus Aluminium. Rechts: Kleiderlift.

Les compositions Zenit sont toujours sur mesure en hauteur, avec les montants à fixation murale ou au plafond. A gauche: montant mural en acier: une solution quand on peut pas utiliser le plafond. Dans la page de côté à gauche: étagère en mélamine avec porte-pantalons extractible en aluminium. A droite: tige à rallonges.

Las composiciones Zenit están siempre realizadas a medida en altura, con posibilidad de montantes a pared o a techo. A la izquierda: el montante a pared en acero, una alternativa compositiva cuando no es posible explotar el techo. En la página de al lado, a la izquierda: estante en melamina con porta pantalones extraible en aluminio. A la derecha: barra de colgar reclinable.



Modularità Modular structure

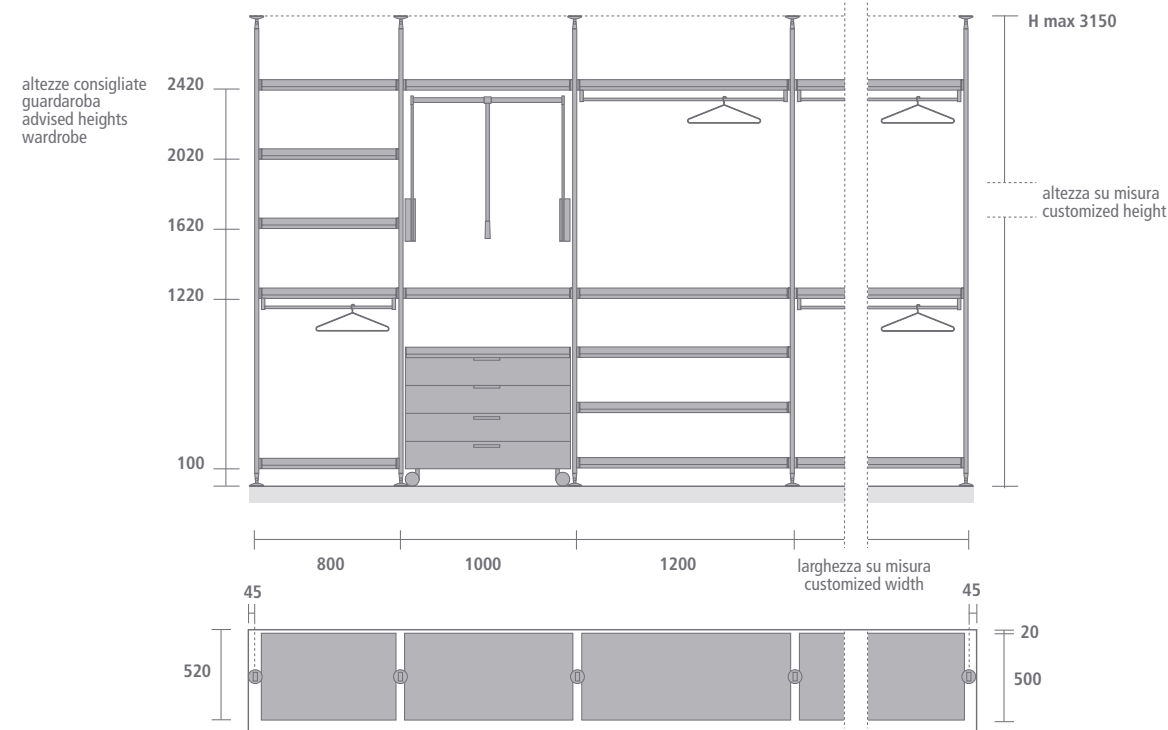

Accessori Accessories

Mensola in vetro temperato o melaminico con ring in alluminio, disponibile anche con barra portabiti inferiore
Tempered glass or melamine shelf with aluminium ring, available also with integrated clothes stand rod

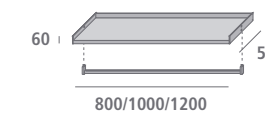

Mensola angolare in vetro temperato o melaminico con ring in alluminio, disponibile anche con barra portabiti inferiore
Tempered glass or melamine corner shelf with aluminium ring, available also with integrated clothes stand rod

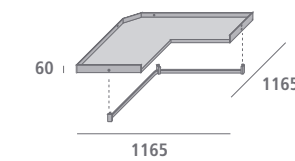

Mensola in vetro temperato o melaminico con porta-pantaloni o porta-cravatte /porta-cinture estraibile in alluminio
Tempered glass or melamine shelf with totally foldaway and extractable trousers rack or tie and belt holder in aluminium

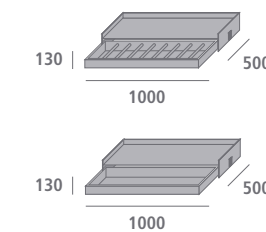

Portamaglioni su ruote in melaminico con ring in alluminio
Melamine pullover holder with aluminium ring

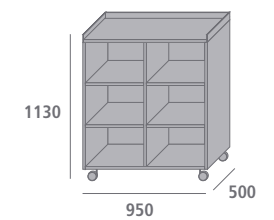

Cassettiera sospesa in vetro temperato con ring in alluminio
Suspended lacquered and tempered glass drawer unit with aluminium ring

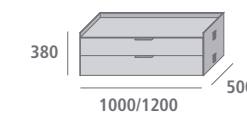

Cassettiera sospesa in melaminico con ring in alluminio
Suspended melamine drawer unit with aluminium ring

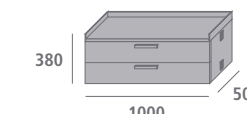

Cassettiera su ruote in vetro laccato e temperato
Lacquered and tempered glass drawer unit on wheels

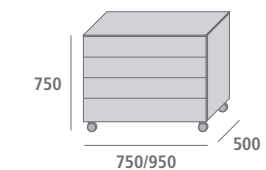

Cassettiera su ruote in melaminico con ring in alluminio
Melamine drawer unit on wheels with aluminium ring

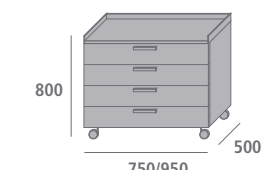

finishings —

Rimadesio

L'innovazione tecnologica Rimadesio è sempre completata da un'esclusiva proposta stilistica. Varietà di scelta e massima qualità attestata dalle norme europee: finiture pensate per definire progetti in grado di migliorare la vita quotidiana. Un'eccezionale libertà progettuale che spazia dalla varietà dei materiali all'ampiezza della gamma tipologica e cromatica dei vetri. Fulcro delle proposte Rimadesio è l'esclusiva collezione Ecolorsystem che identifica i vetri laccati, in finitura lucida e opaca, a cui si aggiungono 6 tinte in finitura reflex con effetto metallizzato riflettente.

Rimadesio's technological innovations are always complemented by exclusive design proposals.Variety of choice and high standards of quality in line with European norms: finishes created to define designs that can improve daily life. An exceptional freedom of design that goes from choice of materials to a wide range of glass types and colours. The fulcrum of Rimadesio's solutions is the Ecolorsystem that contains lacquered glass in glossy and mat finishing, plus the 6 colours with a reflex finish with a reflecting metallic effect.

Die technologische Innovation von Rimadesio wird stets durch ein exklusives stilistisches Angebot ergänzt. Vielseitige Auswahl und höchste Qualität, die von den europäischen Richtlinien bestätigt wird: Ausführungen zur Realisierung von Projekten, die in der Lage sind, das tägliche Leben zu verbessern. Eine außerordentliche Freiheit bei der Planung, die von der Mannigfaltigkeit der Materialien bis hin zur Breite des Sortiments an Glasarten und -farben reicht. Protagonist der Rimadesio Angebote ist die exklusive Kollektion Ecolorsystem, die die lackierten hochglänzenden und matten Gläser auszeichnet: zu denen 6 Tönungen von Reflexglas mit reflektierendem Metalleffekt hinzukommen.

L'innovation technologique Rimadesio est toujours complétée par une proposition stylistique exclusive. Variété de choix et qualité maximum attestée par les normes européennes: finitions pensées pour définir des projets en mesure d'améliorer la vie quotidienne. Une liberté de projet exceptionnelle qui va de la variété des matériaux à l'ampleur de la gamme chromatique et typologique des verres. Au coeur des propositions de Rimadesio se trouve la collection exclusive Ecolorsystem qui identifie les verres laqués brillant et opaque auxquelles s'ajoutent 6 teintes en finition reflex avec effet métallisé réfléchissant.

La innovación tecnológica Rimadesio es siempre completada por una exclusiva propuesta estilística. Variedad de elección y máxima calidad certificada por las normas europeas: acabados ideados para definir proyectos capaces de mejorar la vida cotidiana. Una excepcional libertad de proyecto que va desde la variedad de los materiales hasta la amplitud de la gama tipológica y cromática de los cristales. El punto principal de las propuestas Rimadesio es la nueva colección Ecolorsystem caracterizada por los cristales lacados, en acabado brillante y mate, a las cuales se añaden 6 colores en acabado reflex con efecto metalizado reflectante.

Ecolorsystem

Vetri laccati
Lacquered glass

lucidi glossy
opachi mat

- 53 95
- 47 96
- 37 101
- 36 117
- 59 105
- 40 115
- 35 100
- 34
- 50 108
- 56 98
- 41 104
- 48 103
- 46 102
- 52 107
- 57 106
- 58 99
- 75
- 74 120
- 74 110
- 73 109
- 72
- 71
- 70
- 45 97
- 44 112
- 43 119
- 42 118
- 33 111
- 78 114
- 51 113
- 77
- 76 116

Vetri reflex
Reflex glasses

- 89 Nero reflex
- 90 Bianco reflex
- 91 Quarzo reflex
- 92 Kaki reflex
- 93 Brina reflex
- 94 Cacao reflex

Strutture e profili
Structures and profiles

laccato opaco
mat lacquered

- 26 Bianco neve
- 47 Grigio perla
- 37 Acquamarina
- 36 Blu Londra
- 39 Verde inglese
- 59 Grigio chiaro
- 40 Grigio cenere
- 38 Azzurro cera
- 35 Blu notte
- 34 Blu polvere
- 16 Bianco latte
- 56 Lino
- 41 Grigio ombra
- 48 Grigio ardesia
- 13 Nero
- 52 Corda
- 57 Tortora
- 58 Caffè
- 75 Amaranzo scuro
- 79 Melanzana
- 74 Canapa
- 73 Giallo kashmir
- 72 Ocra
- 71 Savana
- 70 Bosco
- 45 Avorio
- 44 Ghiaccio
- 43 Laguna
- 42 Verde muschio
- 33 Verde oliva
- 78 Sabbia
- 51 Nocciola
- 77 Terra
- 76 Rosso india



Vetri
Glass

Vetri trasparenti
Transparent glasses

- 00 Trasparente
- 05 Trasparente extrachiaro
- 63 Grigio
- 65 Bronzo
- 67 Riflettente chiaro
- 64 Riflettente grigio

Vetri satinati
Satinated glasses

- 01 Acidato
- 02 Acidato extrachiaro
- 80 Nuvola
- 82 Nuvola extrachiaro
- 03 Acidato grigio
- 04 Acidato bronzo
- 10 Acidato riflettente grigio
- 11 Acidato riflettente chiaro

Vetri neutri
Neutral glasses

- 49 Grigio metallizzato
- 55 Specchio
- 68 Specchio grigio

Strutture e profili
Structures and profiles

Alluminio
Aluminium

- 26 Bianco neve opaco / mat
- 16 Bianco latte opaco / mat
- 13 Nero
- 30 Alluminio
- 29 Titanio
- 14 Brown
- 24 Piombo spazzolato

Essenze, nobilitati, marmo e acrilico
Woods, melamine, marble and acrylic

- 25 Larice carbone
- 08 Rovere tinto wengè
- 19 Rovere termotrattato
- 22 Acrilico bianco



Premi / Awards

1993	Siparium	Young & Design 1993
2000	Zenit	Award KBB
2001	Zenit	selezione Design Index ADI 2001
2002	Siparium	Top100 Frames
2005	Graphis	selezione Design Index ADI 2005
2007	Vela	selezione Design Index ADI 2007
2008	Vela	segnalazione XXI Premio Compasso d'Oro ADI 

Modelli depositati e brevettati: Stripe, Velaria, Graphis, Siparium, Cover, Even, Moon, Luxor, Aura, Vela, Spin, Link+, Ghost, Quadrante, Abacus living, Cartesia, Flat, Abacus, Dress bold e Zenit.

Marchi registrati / registered trademarks / eingetragene Warenzeichen / marques déposées / marcas registradas: Rimadesio, Siparium e Ecolorsystem.

Art direction: Paolo Mojoli

Photo: Santi Caleca, F2 Fotografia

Styling: Patrizia Cantarella con Rossella Ballabio, Linda Marelli, Stefania Livraghi, Patrizia Giacometti

Allestimento: Ottonove

Fotolito e Stampa: Optima

Printed in Italy / Settembre 2013

thanks to Samsung

Rimadesio

Rimadesio spa
via Furlanelli 96 - 20833 Giuszano (Mb) Italy
tel +39 0362 3171 - fax +39 0362 317317
www.rimadesio.it - rimadesio@rimadesio.it

Milano Flagship
via Visconti di Modrone 26 - 20122 Milano Italy
tel - fax +39 02 76280708
milano@rimadesio.it

Showroom:

Milano Roma Bologna Parma Genova Torino Brescia Firenze Palermo Catania Cosenza Vienna
Madrid Barcellona Bilbao Bruxelles Monaco Abidjan Istanbul Beirut Tel Aviv Varsavia Pechino Taipei
Bangkok Ahmedabad Newyork Chicago Miami Città Del Messico Brasilia Belo Horizonte San Paolo



