

# BRUKSANVISNING

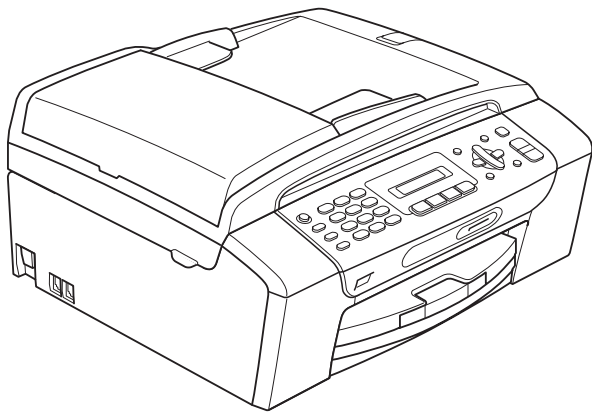

MFC-253CW  
MFC-255CW  
MFC-257CW  
MFC-295CN

## Om du behöver ringa vår kundtjänst

Fyll i uppgifterna nedan och spara dem för framtida behov:

**Modellnummer: MFC-253CW, MFC-255CW, MFC-257CW och MFC-295CN**  
(Ringa in ditt modellnummer)

**Serienummer:** <sup>1</sup> \_\_\_\_\_

**Inköpsdatum:** \_\_\_\_\_

**Inköpsort:** \_\_\_\_\_

<sup>1</sup> Serienumret finns på enhetens baksida. Förvara bruksanvisningen tillsammans med inköpskvittot som ett bevis på ditt inköp i händelse av stöld eller brand och vid garantiservice.

Registrera produkten online på

<http://www.brother.com/registration/>

Genom registreringen hos Brother kommer du att registreras som den ursprungliga ägaren av produkten. Registreringen kan också användas:

- som en bekräftelse på inköpsdatum, om du skulle tappa bort kvittot, och
- för att bestyrka en fordran om du förlorar en försäkrad produkt.

# Information om godkännande samt sammanställning och publicering

DEN HÄR UTRUSTNINGEN ÄR AVSEDD FÖR BRUK MED EN TVÅTRÅDIG ANALOG LINJE PÅ DET ALLMÄNNA TELENÄTET OCH ÄR FÖRSEDD MED LÄMPLIG ANSLUTNING.

## INFORMATION OM GODKÄNNANDE

---

Brother garanterar inte att den här produkten kan användas i länder där den inte finns till försäljning. Ingen garanti lämnas avseende användning av produkten i det allmänna telenätet i länder där produkten inte är godkänd.

## Sammanställning och publicering

---

Den här bruksanvisningen har sammanställts och publicerats under överinseende av Brother Industries, Ltd. och innehåller uppdaterade produktbeskrivningar och specifikationer.

Innehållet i den här bruksanvisningen och specifikationerna för den här produkten kan ändras utan föregående meddelande.

Brother förbehåller sig rätten att utan förvarning göra ändringar i specifikationer och materialet häri, och ansvarar inte för eventuella skador (inklusive följskador) som orsakas av tillförlitelse på det presenterade materialet, inklusive, men inte begränsat till, skrivfel eller andra misstag.

# EU-konformitetsförklaring



## EC Declaration of Conformity

### Manufacturer

Brother Industries, Ltd.  
15-1, Naeshiro-cho, Mizuho-ku, Nagoya 467-8561, Japan

### Plant

Brother Industries (Shenzhen) Ltd.  
G02414-1, Baochangli Bonded Transportation Industrial Park,  
Baolong Industrial Estate, Longgang District, Shenzhen 518116, Gung Dong, China

Herewith declare that:

Products description : Facsimile Machine  
Model Name : MFC-253CW, MFC-255CW, MFC-257CW, MFC-295CN

are in conformity with provisions of the R & TTE Directive (1999/5/EC) and we declare compliance with the following standards :

Standards applied :

Harmonized : Safety EN60950-1:2006

EMC EN55022: 2006 +A1: 2007 Class B  
EN55024: 1998 +A1: 2001 +A2: 2003  
EN61000-3-2: 2006  
EN61000-3-3: 1995 +A1: 2001 +A2:2005

Radio EN301 489-1 V1.8.1  
EN301 489-17 V1.3.2  
EN300 328 V1.7.1

※ Radio applies to MFC-253CW, MFC-255CW, MFC-257CW only.

Year in which CE marking was first affixed : 2009

Issued by : Brother Industries, Ltd.

Date : 18th May, 2009

Place : Nagoya, Japan

Signature :

Junji Shiota  
General Manager  
Quality Management Dept.

## EU-konformitetsförklaring

### Tillverkare

Brother Industries, Ltd.  
15-1, Naeshiro-cho, Mizuho-ku, Nagoya 467-8561, Japan

### Fabrik

Brother Industries (ShenZhen) Ltd.  
G02414-1, Baochangli Bonded Transportation Industrial Park,  
Baolong Industrial Estate, Longgang District, Shenzhen 518116, Gung Dong, Kina

Deklarerar härmed att:

Produktbeskrivning : Faxmaskin  
Modellnamn : MFC-253CW, MFC-255CW, MFC-257CW,  
MFC-295CN

överensstämmer med villkoren i R & TTE-direktivet (1999/5/EG) och vi intygar  
överensstämmelse med följande standarder:

Applicerade standarder:

Harmoniserade:	Säkerhet	EN60950-1: 2006
	EMC	EN55022: 2006 +A1: 2007 Klass B EN55024: 1998 +A1: 2001 +A2: 2003 EN61000-3-2: 2006 EN61000-3-3: 1995 +A1: 2001 +A2: 2005
	Radio	EN301 489-1 V1.8.1 EN301 489-17 V1.3.2 EN300 328 V1.7.1

\* Radio gäller endast MFC-253CW, MFC-255CW, MFC-257CW.

År då CE-märkningen först undertecknades: 2009

Utfärdat av : Brother Industries, Ltd.  
Datum : 18 maj 2009  
Plats : Nagoya, Japan

# Innehållsförteckning

## Avsnitt I Allmänt

<b>1</b>	<b>Allmän information</b>	<b>2</b>
	Använda dokumentationen .....	2
	Symboler i den här dokumentationen .....	2
	Öppna bruksanvisningen för programanvändare och bruksanvisningen för nätverksanvändare .....	3
	Visa dokumentationen .....	3
	Öppna Brother Support (Windows®) .....	5
	Genomgång av kontrollpanelen .....	6
<b>2</b>	<b>Ladda dokument och papper</b>	<b>9</b>
	Ladda papper och andra utskriftsmedia .....	9
	Ladda kuvert och vykort .....	11
	Ta bort små utskrifter från maskinen .....	13
	Utskrivbart område .....	14
	Godkända papper och andra utskriftsmedia .....	15
	Rekommenderat papper .....	15
	Hantera och använd utskriftsmedia .....	16
	Välja rätt utskriftsmedia .....	17
	Ladda dokument .....	19
	Använda dokumentmataren (endast MFC-295CN) .....	19
	Använda kopieringsglaset .....	20
	Skanningsbart område .....	21
<b>3</b>	<b>Grundinställningar</b>	<b>22</b>
	På/Av-knapp .....	22
	Stänga av maskinen .....	22
	Slå på maskinen .....	22
	Lägestimer .....	22
	Pappersinställningar .....	23
	Papperstyp .....	23
	Pappersstorlek .....	23
	Volyminställningar .....	23
	Ringstyrka .....	23
	Knappvolym .....	23
	Högtalarvolym .....	24
	Automatisk sommartidsfunktion .....	24
	LCD-skärm .....	25
	LCD-kontrast .....	25
	Viloläge .....	25

---

## **4      Säkerhetsfunktioner      26**

---

Sändningslås .....	26
Ställa in och ändra lösenordet för sändningslåset .....	26
Aktivera/avaktivera sändningslåset .....	27

## **Avsnitt II    Fax**

---

## **5      Sända ett fax      30**

---

Aktivera faxläget .....	30
Faxa från dokumentmataren (endast MFC-295CN) .....	30
Faxa från kopieringsglaset .....	30
Faxa dokument i Letter-storlek från kopieringsglaset .....	31
Färgfaxöverföring .....	31
Avbryta ett fax som bearbetas .....	31
Gruppsändning (endast svartvitt) .....	31
Avbryta en pågående gruppsändning .....	32
Ytterligare sändningsfunktioner .....	32
Sända fax med flera inställningar .....	32
Kontrast .....	33
Ändra faxupplösning .....	33
Dubbel åtkomst (endast svartvitt) .....	34
Realtidsöverföring .....	34
Internationellt läge .....	35
Kontrollera och radera väntande jobb .....	35
Sända ett fax manuellt .....	35
Meddelande om att minnet är fullt .....	35

---

## **6      Ta emot fax      36**

---

Mottagningslägen .....	36
Välja mottagningsläge .....	36
Använda mottagningslägena .....	37
Endast fax .....	37
Fax/Tel .....	37
Manuellt .....	37
Extern TSV .....	37
Inställningar för mottagningsläge .....	38
Signalfördröjning .....	38
F/T-signaltid (endast Fax/Tel-läge) .....	38
Faxavkänning .....	39
Ytterligare mottagningsfunktioner .....	39
Skryta ut ett förminskat inkommande fax .....	39
Mottagning utan papper .....	39

---

## **7 Telefoner och externa enheter 40**

---

Röstfunktioner.....	40
Fax/Tel-läge.....	40
Telefontjänster .....	40
Ställa in telefonlinjetyp .....	40
Nummerpresentation .....	41
Ansluta en extern TSV (telefonsvarare).....	42
Anslutningar.....	43
Spela in ett utgående meddelande på en extern TSV .....	43
Telefonväxelsystem (PBX) .....	43
Extern telefon och sidoapparat .....	44
Ansluta en extern telefon eller en sidoapparat .....	44
Hantering från sidoapparater .....	44
Använda en trådlös extern telefon.....	45
Använda fjärrkoder .....	45

---

## **8 Uppringning och lagring av nummer 46**

---

Så här ringer du .....	46
Manuell uppringning .....	46
Kortnummer .....	46
Sökning.....	46
Återuppringning med fax .....	46
Lagra nummer .....	47
Lagra en paus.....	47
Lagra kortnummer .....	47
Ändra kortnummer.....	48
Ställa in grupper för grupsändning .....	48
Kombinera snabbvalsnummer .....	49

---

## **9 Utskriftsrapporter 50**

---

Faxrapporter .....	50
Överföringsrapport.....	50
Faxjournal (aktivitetsrapport) .....	51
Rapporter.....	51
Skriva ut en rapport .....	51



## Avsnitt III Kopiera

### 10 Kopiering 54

---

Kopiera .....	54
Aktivera kopieringsläget .....	54
Göra en enstaka kopia .....	54
Göra flera kopior .....	54
Avbryta kopieringen .....	54
Kopieringsalternativ .....	55
Ändra kopieringshastighet och -kvalitet .....	56
Förstora eller förminska den kopierade bilden .....	56
Göra N på 1-kopior eller en affisch (sidlayout) .....	57
Sortera kopior med dokumentmataren (endast svartvitt) (endast MFC-295CN) .....	59
Justera ljusstyrka och kontrast .....	59
Pappersalternativ .....	60

## Avsnitt IV Direktutskrift

### 11 Skriva ut foton från ett minneskort eller USB-minne 62

---

PhotoCapture Center™-funktioner .....	62
Skriva ut från ett minneskort eller USB-minne utan dator .....	62
Skanna till ett minneskort eller en USB-minne utan dator .....	62
Använda PhotoCapture Center™ från din dator .....	62
Använda ett minneskort eller en USB-minne .....	62
Minneskort, USB-minne och mappstrukturer .....	63
Komma igång .....	63
Skriva ut från ett minneskort eller en USB-minne .....	64
Utskriftsindex (miniatyrbilder) .....	65
Skriva ut foton .....	65
DPOF-utskrift .....	67
PhotoCapture Center™ utskriftsinställningar .....	68
Utskriftshastighet och -kvalitet .....	68
Pappersalternativ .....	68
Justera ljusstyrka och kontrast .....	68
Beskränning .....	69
Kantfri utskrift .....	69
Datumutskrift .....	69
Skanna till minneskort eller USB-minne .....	70
Ändra bildkvaliteten .....	70
Ändra det svartvita filformatet .....	71
Ändra formatet på färgfiler .....	71
Felmeddelanden .....	71

---

**12 Skriv ut foton från en kamera (endast MFC-295CN) 72**

---

Skriv ut foton direkt från en PictBridge-kamera .....	72
Krav för PictBridge .....	72
Ställa in digitalkameran .....	72
Skriv ut bilder .....	73
DPOF-utskrift .....	74
Skriv ut foton direkt från en digitalkamera (utan PictBridge) .....	74
Skriv ut bilder .....	75
Felmeddelanden .....	75

## Avsnitt V Programvara

---

**13 Program- och nätverksfunktioner 78**

---

## Avsnitt VI Bilagor

---

**A Säkerhet och juridisk information 80**

---

Så här väljer du en lämplig plats .....	80
Använda maskinen på ett säkert sätt .....	81
Viktiga säkerhetsföreskrifter .....	85
VIKTIGT – att tänka på för din säkerhet .....	86
LAN-anslutning (endast MFC-295CN) .....	86
Radiostörning .....	86
EU-direktiv 2002/96/EG och EN50419 .....	87
Meddelande om överensstämmelse med direktiv från internationella ENERGY STAR® .....	87
Juridiska begränsningar för kopiering .....	88
Varumärken .....	89

<b>B</b>	<b>Felsökning och underhåll</b>	<b>90</b>
	Felsökning .....	90
	Driftsproblem .....	90
	Detektering av kopplingston .....	97
	Telefonlinjestörningar .....	97
	Fel- och underhållsmeddelanden .....	98
	Överföra dina fax eller faxrapporter .....	103
	Dokumentstopp (endast MFC-295CN) .....	103
	Skrivarstopp eller pappersstopp .....	104
	Rutinunderhåll.....	107
	Byta bläckpatroner.....	107
	Rengöra maskinens utsida .....	109
	Rengöra kopieringsglaset.....	110
	Rengöra maskinens skrivarvals.....	110
	Rengöra pappersmatarrullarna.....	111
	Rengöra skrivhuvudet.....	111
	Kontrollera utskriftskvaliteten.....	112
	Kontrollera utskriftsjusteringen .....	113
	Kontrollera bläcknivån .....	113
	Maskininformation.....	114
	Kontrollera serienummer .....	114
	Återst.funktioner .....	114
	Återställa maskinen .....	114
	Förpacka och transportera maskinen .....	115
<b>C</b>	<b>Meny och funktioner</b>	<b>117</b>
	Programmering på skärmen .....	117
	Funktionsvalstabell .....	117
	Minneslagring .....	117
	Menyknappar .....	117
	Funktionsvalstabell .....	119
	Skriva in text .....	129
<b>D</b>	<b>Specifikationer</b>	<b>130</b>
	Allmänt.....	130
	Utskriftsmedia .....	132
	Fax.....	133
	Kopiera .....	135
	PhotoCapture Center™ .....	136
	PictBridge (endast MFC-295CN).....	137
	Skanner .....	138
	Skrivare.....	139
	Gränssnitt .....	140
	Datorkrav .....	141
	Förbrukningsmaterial .....	142
	Nätverk (LAN).....	143
	Trådlös one-push konfiguration (MFC-253CW/255CW/257CW).....	144
<b>E</b>	<b>Register</b>	<b>145</b>

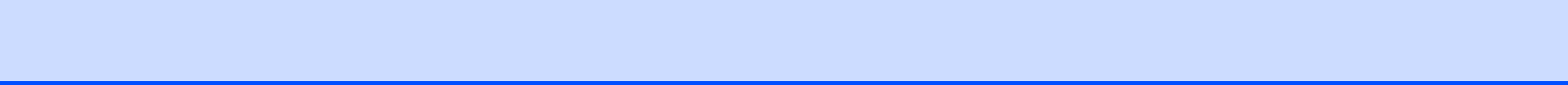



## Allmänt

---

<b>Allmän information</b>	<b>2</b>
<b>Ladda dokument och papper</b>	<b>9</b>
<b>Grundinställningar</b>	<b>22</b>
<b>Säkerhetsfunktioner</b>	<b>26</b>

## Använda dokumentationen

Tack för att du har valt att köpa en Brother-maskin! Läs igenom dokumentationen för att få ut det mesta av din maskin.

## Symboler i den här dokumentationen

---

De följande symbolerna och anvisningarna används i dokumentationen:

<b>Fet</b>	Text med fetstil motsvarar specifika knappar på maskinens kontrollpanel eller på datorskärmen.
<i>Kursiv</i>	Text med kursiv stil gör dig uppmärksam på en viktig punkt eller hänvisar dig till ett annat avsnitt.
Courier New	Text på maskinens LCD-skärm visas med typsnittet Courier New.

### **VARNING**

Varningar talar om hur du ska göra för att förhindra personskada.

### **VAR FÖRSIKTIG**

Procedurer du måste följa eller undvika för att inte orsaka möjliga mindre skador.

### **VIKTIGT**

Procedurer du måste följa eller undvika för att inte orsaka möjliga maskinproblem eller skada på andra föremål.



Ikoner varnar dig för möjliga elektriska stötar.



Ikoner varnar dig för att röra vid varma delar av maskinen.



Information om hur du agerar i en viss situation eller hur du kan använda aktuell funktion tillsammans med andra funktioner.

# Öppna bruksanvisningen för programanvändare och bruksanvisningen för nätverksanvändare

Den här bruksanvisningen innehåller inte all information om maskinen. Du får till exempel inte veta hur man använder de avancerade funktionerna för skrivare, skanner och nätverk. När du behöver mer ingående information om dessa funktioner kan du läsa **bruksanvisningen för programanvändare** och **bruksanvisningen för nätverksanvändare** som finns på cd-skivan.

## Visa dokumentationen

### Visa dokumentationen (Windows®)

Visa dokumentationen från menyn **start** genom att peka på **Brother, MFC-XXXX** (där XXXX är modellnamnet) från programgruppen och välj sedan **Bruksanvisningar i HTML-format**.

Om du inte har installerat programvaran kan du hitta dokumentationen genom att följa instruktionerna nedan:

- 1 Starta datorn. Sätt in cd-skivan i cd-läsaren.



#### Obs

Om cd-menyn inte visas automatiskt går du till **Den här datorn (Dator)**, dubbelklickar på ikonen för cd-skivan och dubbelklickar sedan på **start.exe**.

- 2 Om skärmen med modellnamn visas klickar du på din modell.

- 3 Om språkskärmen visas klickar du på önskat språk. Cd-skivans huvudmeny öppnas.



#### Obs

Om det här fönstret inte öppnas går du till Utforskaren och kör filen setup.exe från rotkatalogen på Brother cd-skivan.

- 4 Klicka på **Dokumentation**.
- 5 Klicka på dokumentationen du vill läsa.

- **HTML-dokument:**  
**Bruksanvisning för programanvändare** och **Bruksanvisning för nätverksanvändare** i HTML-format.

Detta format rekommenderas för visning på din dator.

- **PDF-dokument:**  
**Bruksanvisning** för fristående funktioner och **Bruksanvisning för programanvändare** och **Bruksanvisning för nätverksanvändare** i PDF-format.

Detta format rekommenderas för utskrift av handböckerna. Klicka för att gå till Brother Solutions Center, där du kan visa eller hämta PDF-dokumentet. (Internet-tillgång och programvara för att läsa PDF-dokument krävs.)

## Så här hittar du skanneranvisningar

Det finns flera sätt att skanna in dokument. Du kan göra på följande sätt:

### Bruksanvisning för programanvändare

- *Skanning* (Windows® 2000 Professional/Windows® XP och Windows Vista®)
- *ControlCenter3* (Windows® 2000 Professional/Windows® XP och Windows Vista®)
- *Nätverksskanning* (Windows® 2000 Professional/Windows® XP och Windows Vista®)

### ScanSoft™ PaperPort™ 11SE med OCR-bruksanvisning

- Hela ScanSoft™ PaperPort™ 11SE med OCR-bruksanvisning kan läsas från Hjälpmenyn i ScanSoft™ PaperPort™ 11SE.

## Så här hittar du anvisningar om nätverksinställningar (MFC-253CW/255CW/257CW)

Din maskin kan anslutas till ett trådlöst eller trådburet nätverk. Du finner grundläggande inställningsanvisningar i snabbguiden. Om din trådlösa åtkomstpunkt eller router stöder SecureEasySetup™, Wi-Fi Protected Setup eller AOSS™ följer du anvisningarna i snabbguiden. Det finns mer information om nätverksinställningar i *bruksanvisningen för nätverksanvändare*.

## Visa dokumentationen (Macintosh)

- 1 Starta Macintosh-datorn. Sätt in cd-skivan i cd-läsaren. Följande fönster öppnas:

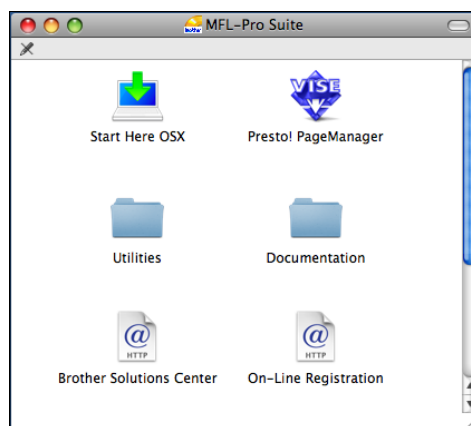

- 2 Dubbelklicka på ikonen **Documentation**.
- 3 Dubbelklicka på mappen för önskat språk.
- 4 Dubbelklicka på **top.html** om du vill läsa **Bruksanvisning för programanvändare** och **Bruksanvisning för nätverksanvändare** i HTML-format.

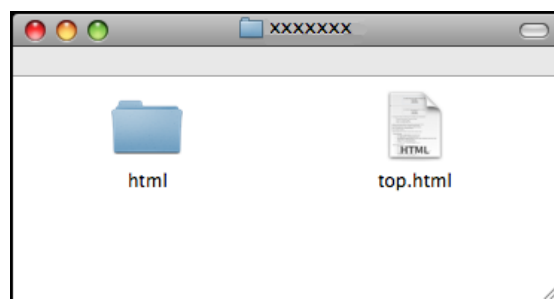

- 5 Klicka på dokumentationen du vill läsa.
  - **Bruksanvisning för programanvändare**
  - **Bruksanvisning för nätverksanvändare**



## Så här hittar du skanneranvisningar

Det finns flera sätt att skanna in dokument. Du kan göra på följande sätt:

### Bruksanvisning för programanvändare

- *Skanning*  
(Mac OS X 10.3.9 - 10.5.x)
- *ControlCenter2*  
(Mac OS X 10.3.9 - 10.5.x)
- *Nätverksskanning*  
(Mac OS X 10.3.9 - 10.5.x)

### Presto! PageManager-bruksanvisning

- Anvisningar för att skanna direkt från Presto! PageManager. Du kan läsa hela bruksanvisningen till Presto! PageManager från Help (Hjälp) i Presto! PageManager-programmet.

## Så här hittar du anvisningar om nätverksinställningar (MFC-253CW/255CW/257CW)

Din maskin kan anslutas till ett trådlöst eller trådburet nätverk. Du finner grundläggande inställningsanvisningar i snabbguiden. Om din trådlösa åtkomstpunkt eller router stöder SecureEasySetup™, Wi-Fi Protected Setup eller AOSS™ följer du anvisningarna i snabbguiden. Det finns mer information om nätverksinställningar i *bruksanvisningen för nätverksanvändare*.

## Öppna Brother Support (Windows®)

Du kan hitta all kontaktinformation du behöver, t.ex. via webbsupporten (Brother Solutions Center) och på Brothers cd-skiva.

- Klicka på **Brother support** i den översta menyn. Följande skärm visas:



- Klicka på **Brothers hemsida** för att öppna vår webbplats (<http://www.brother.com>).
- Klicka på **Brother Solutions Center** för att läsa mer om nyheter och produktsupport (<http://solutions.brother.com>).
- Klicka på **Information om förbrukningsmaterial** för att gå till vår webbplats för Brothers originaltillbehör (<http://www.brother.com/original/>).
- Klicka på **Brother CreativeCenter** för att gå till Brother CreativeCenter (<http://www.brother.com/creativecenter/>) där du hittar GRATIS fotoprojekt och utskrivningsbara nedladdningar.
- Återgå till huvudmenyn genom att klicka på **Bakåt** eller klicka på **Avsluta** om du är klar.

# Genomgång av kontrollpanelen

MFC-253CW, MFC-255CW, MFC-257CW och MFC-295CN har samma knappar på kontrollpanelen.

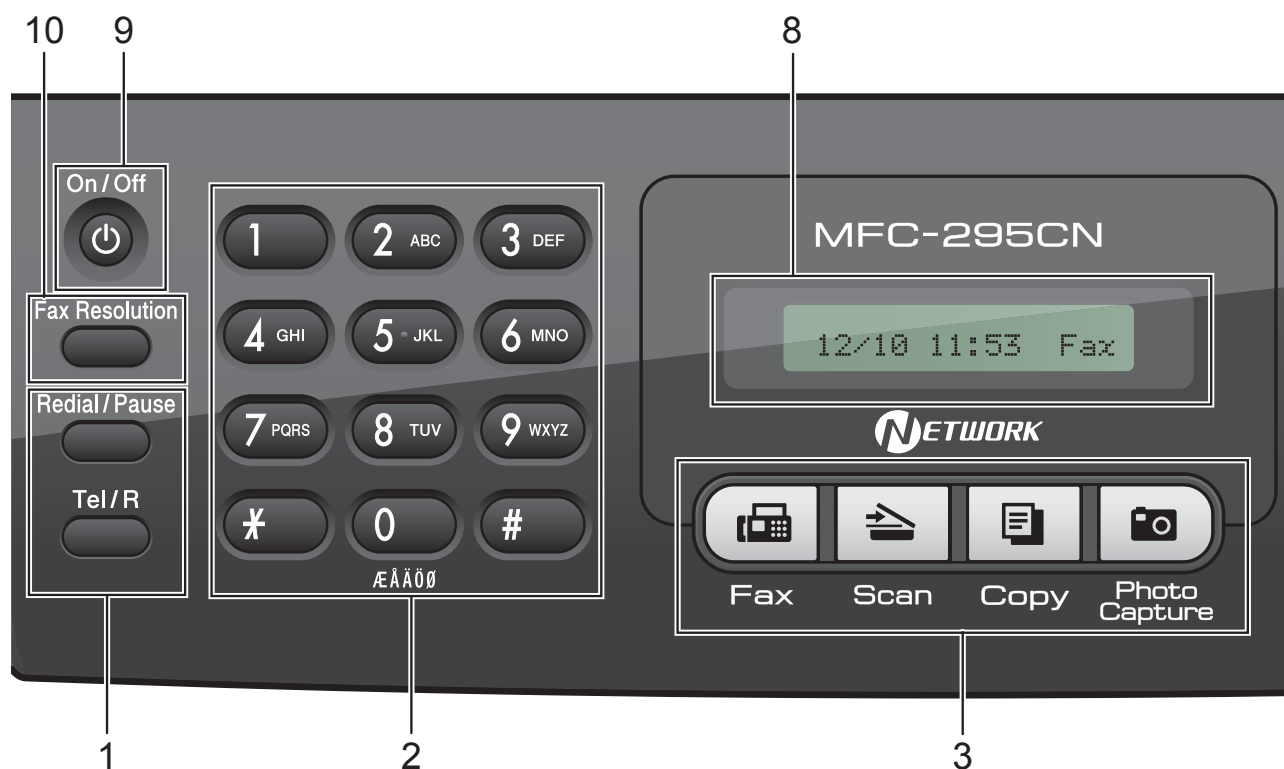

## Obs

De flesta illustrationerna i den här bruksanvisningen visar MFC-295CN.

### 1 Fax- och telefonknappar:

#### ■ Redial/Pause

Ringer upp det senast uppringda numret. Du kan även lägga in en paus vid programmeringen av kortnummer.

#### ■ Tel/R

Denna knapp används när du vill prata i den externa telefonluren vid F/T-signal (snabb dubbelsignal).

När maskinen är ansluten till en telefonväxel kan du även använda knappen för att komma ut på en extern linje eller överföra samtal till en sidoapparat.

### 2 Kombinerade siffer- och bokstavsknappar

Med de här knapparna kan du slå telefon- och faxnummer eller mata in information i maskinen.

### 3 Lägesknappar:

#### ■ Fax

Aktiverar faxläget.

#### ■ Scan

Aktiverar skanningsläget.

#### ■ Copy

Aktiverar kopieringsläget.

#### ■ Photo Capture

Aktiverar PhotoCapture Center™-läget.

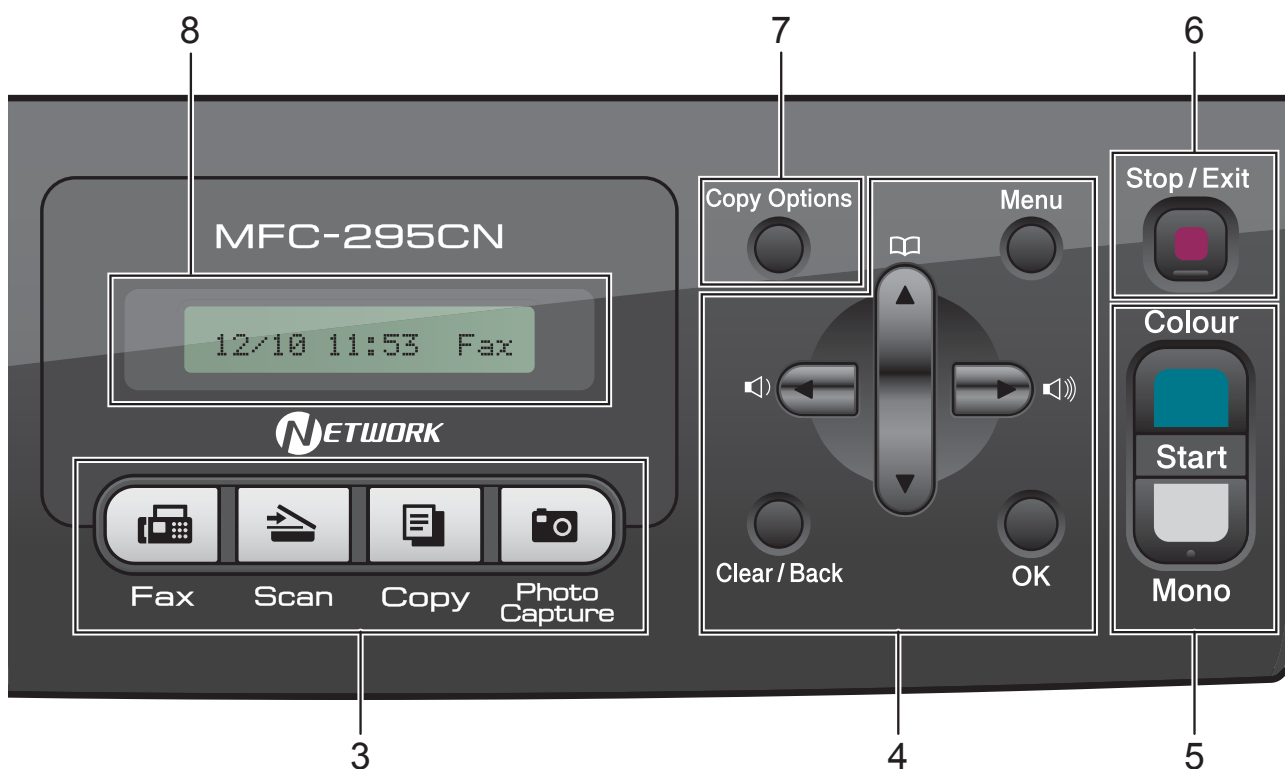

#### 4 Menyknappar:

- **Menu**  
Ger dig åtkomst till huvudmenyn så att du kan programmera maskinen.
- **Speed Dial -knapp**  
  - ▲  
Gör att du kan spara, slå upp och ringa nummer i minnet.
- **Volymknappar**  
  - 🔊 🔊 🔊 🔊  
När maskinen är i beredskapsläge kan du trycka på dessa knappar för att justera ringvolymen.
  - ◀  
Tryck för att gå till föregående menyval.
  - ▲ eller ▼  
Tryck för att bläddra i menyer och alternativ.
- **Clear/Back**  
Tryck för att radera tecken eller för att återgå till föregående menynivå.

- **OK**  
Med den här knappen kan du välja en inställning.

#### 5 Startknappar:

- **Colour Start**  
Med den här knappen kan du börja sända fax eller producera kopior i fullfärg. Gör att du kan starta en skanning (i färg eller sv/v, beroende på skanningsinställningarna i programvaran ControlCenter).
- **Mono Start**  
Med den här knappen startar du faxesändning eller kopiering i svartvitt. Gör att du kan starta en skanning (i färg eller sv/v, beroende på skanningsinställningarna i programvaran ControlCenter).

- 6 **Stop/Exit**  
Avbryter en åtgärd eller lämnar en meny.

## **7 Copy Options**

Gör att du tillfälligt kan ändra kopieringsinställningarna i kopieringsläge.

## **8 LCD-skärm (liquid crystal display)**

Visar meddelanden på LCD-skärmen som hjälper dig att ställa in och använda maskinen.

## **9 On/Off**

Du kan stänga av eller starta maskinen.

Om du stänger av maskinen kommer den ändå att regelbundet rengöra skrivhuvudet för att bevara utskriftskvaliteten. Maskinen bör alltid vara ansluten till strömmen för att upprätthålla utskriftskvaliteten, förlänga skrivhuvudets livslängd och ge god bläckekonomi.

## **10 Fax Resolution**

Med den här knappen kan du tillfälligt ändra upplösningen när du sänder ett fax.

# 2

## Ladda dokument och papper

### Ladda papper och andra utskriftsmedia

- 1 Om stödfliken är öppen ska du stänga den och sedan stänga pappersstödet. Dra ut pappersfacket helt ur maskinen.

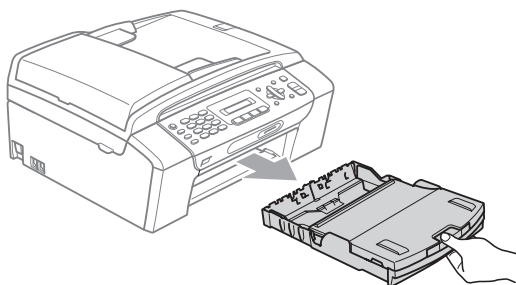

- 2 Öppna pappersfackets lock (1).

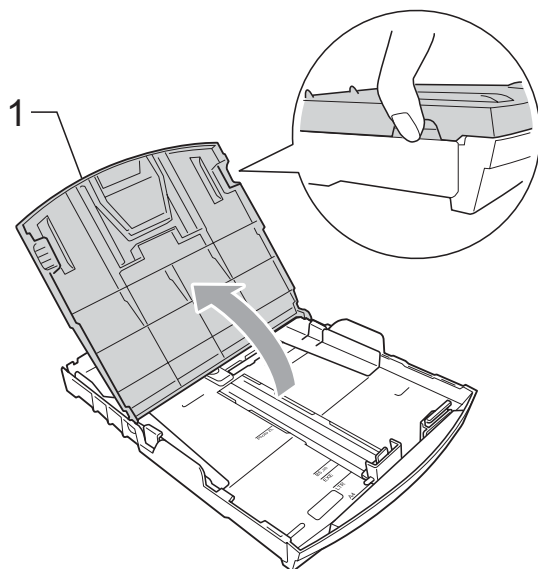

- 3 Tryck försiktigt och flytta sidoguiderna (1) och längdguiden (2) med bägge händerna så att de passar papperets storlek. Kontrollera att de triangulära markeringarna (3) på sidoguiderna (1) och längdguiden (2) riktas in mot märkena för den pappersstorlek du använder.

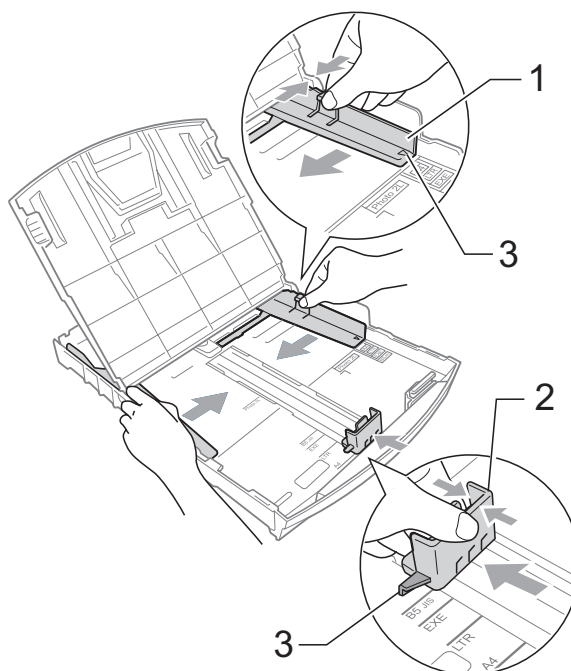

 **Obs**

Om du använder papper med storleken Legal ska du trycka på och hålla ned universalguidens frigöringsknapp (1) när du drar ut pappersfackets främre del.

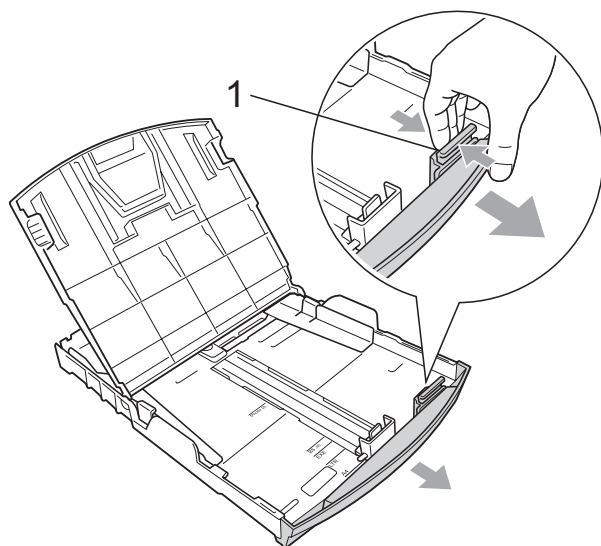

- 4 Om du bläddrar igenom pappersarken väl minskar du risken för pappersstopp i maskinen.

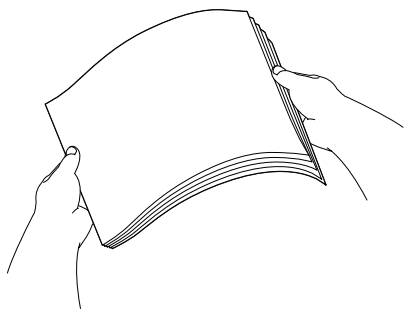

**! VIKTIGT**

Kontrollera att papperet inte har vikt sig.

- 5 Placera papperet i pappersfacket med textsidan nedåt och med den övre kanten inåt. Kontrollera att papperet ligger platt i facket.

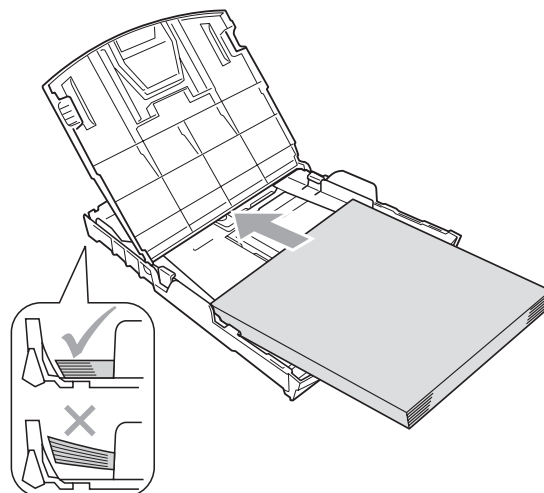

**! VIKTIGT**

Skjut inte in papperet för långt i pappersfacket så att det trycks upp mot baksidan av facket och orsakar matningsproblem.

- 6 Justera försiktigt sidoguiderna (1) med båda händerna så att de passar papperet. Kontrollera att pappersguiderna vid sidorna ligger mot papperet.

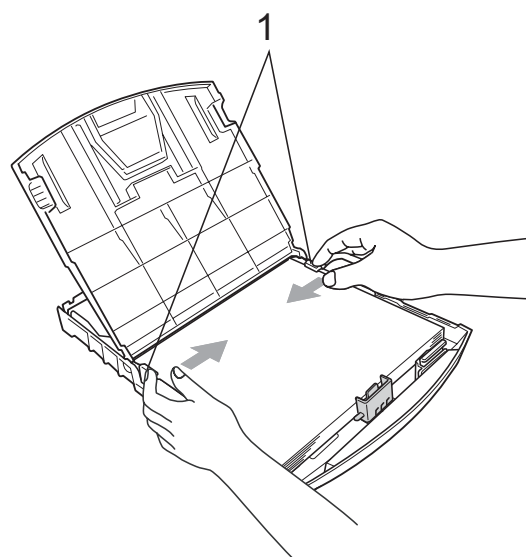

- 7 Stäng pappersfackets lock.

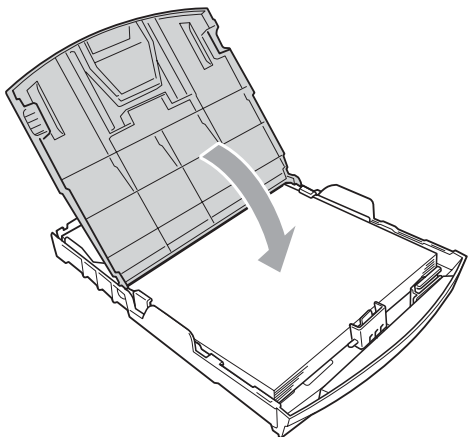

- 8 Tryck *långsamt* och noggrant in papperskassetten i maskinen.

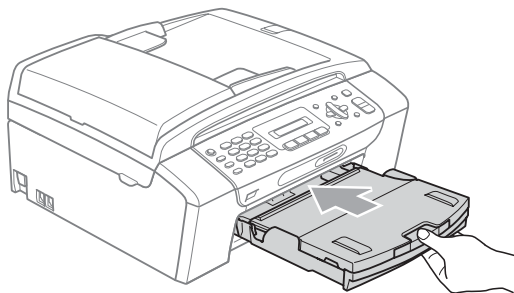

- 9 Samtidigt som du håller pappersfacket på plats drar du ut pappersstödet (①) tills det klickar på plats och viker sedan ut stödfliken (②).

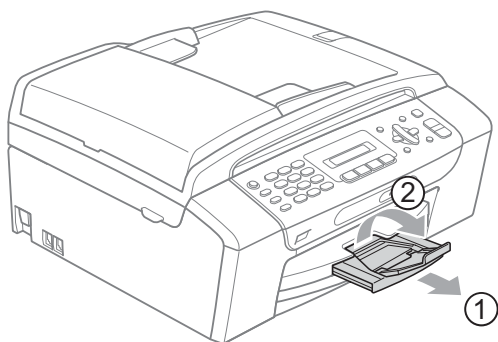

### ! VIKTIGT

Använd **INTE** stödfliken för papper i formatet Legal.

## Ladda kuvert och vykort

### Om kuvert

- Använd kuvert som väger mellan 80 och 95 g/m<sup>2</sup>.
- För vissa kuvert krävs att du ändrar marginalinställningarna i programmet. Gör alltid en testutskrift innan du skriver ut många kuvert.

### ! VIKTIGT

Använd **INTE** någon av de följande typerna av kuvert då de kan orsaka problem med pappersmatningen:

- Fodrade.
- Med relief (upphöjd skrift).
- Med spännen eller klamrar.
- Kuvert som är förtryckta på insidan.

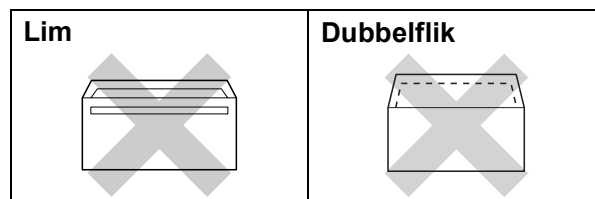

Ibland kan det uppstå pappersmatningsfel på grund av tjockleken, storleken och flikens form på kuverten som du använder.

## Ladda kuvert och vykort

- 1 Innan du laddar maskinen ska du se till att kuverten eller vykortet ligger så plant och jämnt som möjligt.

### ! VIKTIGT

Om kuvert eller vykort "dubbelmatas" får du ladda pappersfacket med ett kuvert eller vykort åt gången.

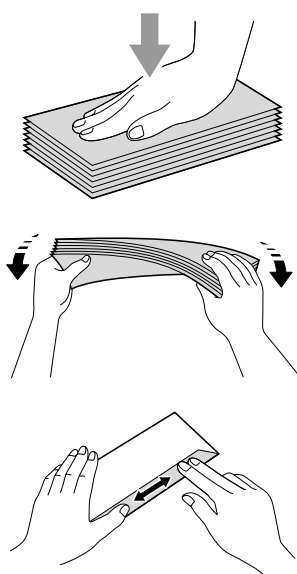

- 2 Lägg kuvert eller vykort i pappersfacket med den sida som du ska skriva på nedåt och den korta änden först så som visas på bilden. Tryck och skjut sidoguiderna (1) och längdguiden (2) försiktigt med båda händerna så att de passar kuvertens eller vykortens storlek.

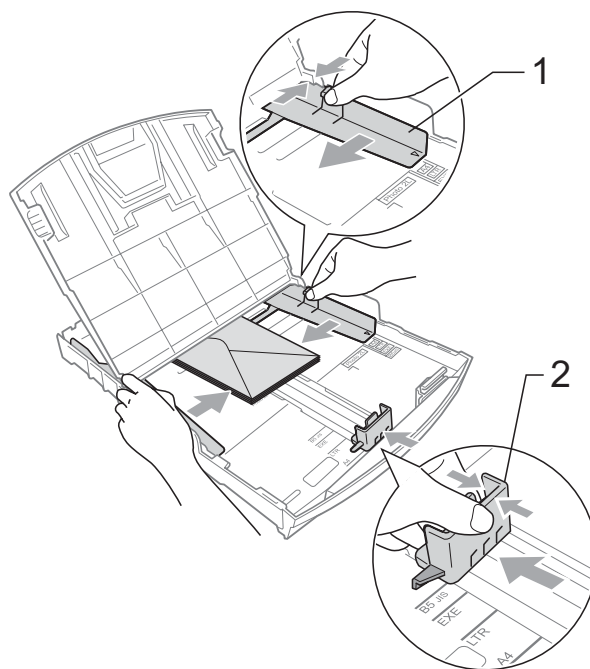



**Om du har problem när du skriver ut på kuvert med fliken på kortsidan kan du försöka med följande:**

- 1 Öppna kuvertfliken.
- 2 Lägg kuvert i pappersfacket med adressidan nedåt och fliken placerad så som visas på bilden.

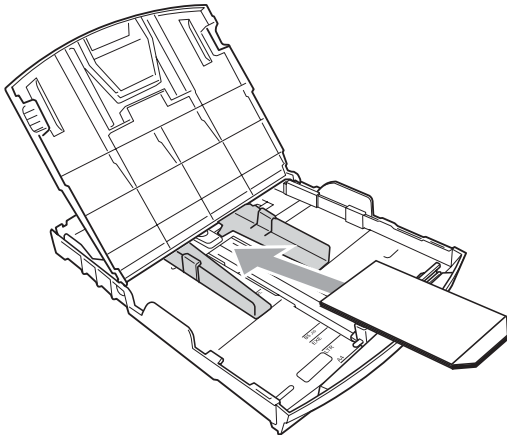

- 3 Justera storleken och marginalerna i programmet.

## Ta bort små utskrifter från maskinen

Då maskinen matar ut små papper i pappersutmatningsfacket kan du kanske inte nå dem. Kontrollera att utskriften är klar och dra sedan ut pappersfacket helt ur maskinen.

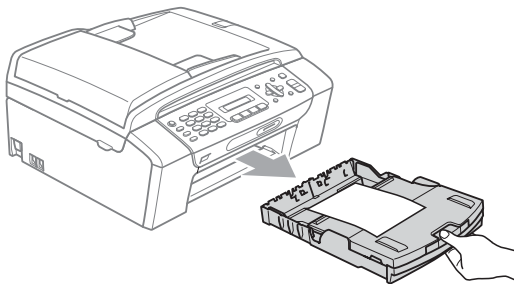

## Utskrivbart område

Hur stort det utskrivbara området är beror på inställningarna i det program du använder. Nedan anges hur stort detta område är på pappersark och kuvert. Maskinen kan skriva ut på de skuggade områdena på pappersark när funktionen för utskrift utan kanter är tillgänglig och aktiverad. (Se *Utskrift för Windows*<sup>®</sup> eller *Utskrift och faxesändning* för Macintosh i *bruksanvisningen för programanvändare* på cd-skivan.)

### Pappersark

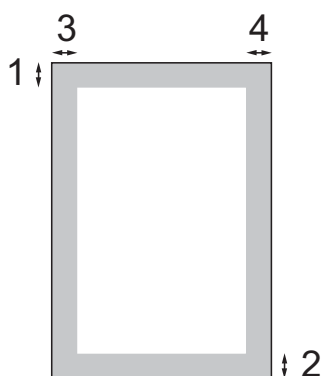

### Kuvert

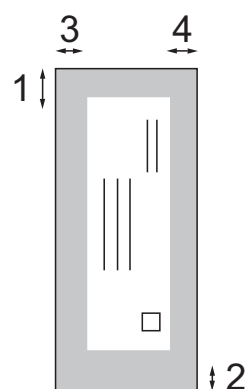

	Överdel (1)	Underdel (2)	Vänster (3)	Höger (4)
Pappersark	3 mm	3 mm	3 mm	3 mm
Kuvert	12 mm	24 mm	3 mm	3 mm

### Obs

Funktionen för utskrift utan kanter är inte tillgänglig när du skriver ut på kuvert.

## Godkända papper och andra utskriftsmedia

Utskriftskvaliteten kan påverkas av vilken papperstyp som används i maskinen.

Du uppnår bästa utskriftskvalitet för den inställning du har valt genom att ställa in papperstypen så att den överensstämmer med papperet som ligger i mataren.

Du kan använda normalt papper, papper för bläckstråleskrivare (bestruket papper), glättat papper, OH-film och kuvert.

Vi rekommenderar att du provar dig fram innan du köper en större mängd papper.

Använd Brother-papper för bästa resultat.

- När du skriver ut på bläckstrålepapper (bestruket papper), OH-film och fotopapper måste du välja rätt utskriftsmedia på fliken '**Grundläggande**' i skrivardrivrutinen eller i papperstypsinställningen på menyn. (Se *Papperstyp* på sidan 23.)
- Lägg in ett extra ark av samma fotopapper i pappersfacket om du skriver ut på Brother-fotopapper. Ett extra ark medföljer i pappersförpackningen för detta syfte.
- Om du använder OH-film eller fotopapper förhindrar du nedfläckning av andra kopior eller att papper fastnar om du avlägsnar varje ark så snart det har skrivits ut.
- Undvik att vidröra den utskrivna ytan omedelbart efter utskrift, eftersom ytan kanske inte är torr och du kan få fläckar på fingrarna.

## Rekommenderat papper

För att få det bästa utskriftsresultatet bör du använda Brother-papper. (Se nedanstående tabell.)

Om det inte går att få tag i Brother-papper rekommenderar vi att du testat olika papper innan du köper några större kvantiteter.

Vi rekommenderar att du använder "3M Transparency Film" när du skriver ut på OH-film.

### Brother-papper

Papperstyp	Post
A4 Vanligt papper	BP60PA
A4 Glättat fotopapper	BP71GA4
A4 Bläckstråleskrivare (matt)	BP60MA
10 × 15 cm glättat fotopapper	BP71GP

## Hantera och använda utskriftsmedia

- Förvara pappersarken i de förseglade originalförpackningarna. Se till att arken ligger plant och på behörigt avstånd från fukt, direkt solljus och värme.
- Undvik att vidröra fotopapperets blanka (bestrukna) sida. Lägg i fotopapper med den blanka sidan nedåt.
- Undvik att vidröra någon sida av OH-filmen eftersom denna typ av material lätt absorberar fukt och svett, vilket försämrar utskriftskvaliteten. OH-film som är avsedd för laserskrivare/kopieringsmaskiner kan smutsa ned nästa dokument. Använd endast OH-film som är avsedd för bläckstråleutskrift.

### ! VIKTIGT

Använd INTE följande papperstyper:

- Trasigt, vikt, skrynkligt eller oregelbundet format papper

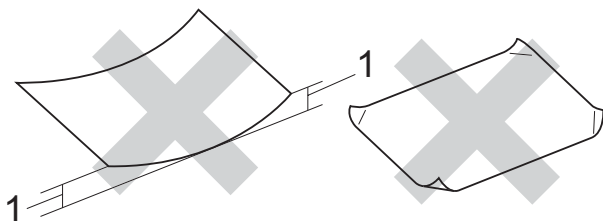

- 1 Om papperet är böjt 2 mm eller mer kan det leda till att papperet fastnar**
- Extremt blankt papper och papper med mycket struktur
  - Papper som inte kan placeras jämnt i trave
  - Papper med låg kornighet

## Papperskapacitet för pappersfackets lock

Upp till 50 ark 80 g/m<sup>2</sup> eller 20 lb A4-papper.

- OH-film och fotopapper måste tas bort från pappersfackets lock så fort ett ark har matats ut för att förhindra nedfläckning.

## Välja rätt utskriftsmedia

### Papperstyp och pappersformat för olika funktioner

Papperstyp	Pappersstorlek		Hantering			
			Fax	Kopiera	Photo Capture	Skrivare
Pappersark	Letter	215,9 × 279,4 mm	Ja	Ja	Ja	Ja
	A4	210 × 297 mm	Ja	Ja	Ja	Ja
	Legal	215,9 × 355,6 mm	Ja	Ja	–	Ja
	Executive	184 × 267 mm	–	–	–	Ja
	JIS B5	182 × 257 mm	–	–	–	Ja
	A5	148 × 210 mm	–	Ja	–	Ja
	A6	105 × 148 mm	–	–	–	Ja
Kort	Foto	10 × 15 cm	–	Ja	Ja	Ja
	Foto 2L	13 × 18 cm	–	–	Ja	Ja
	Registerkort	127 × 203 mm	–	–	–	Ja
	Vykort 1	100 × 148 mm	–	–	–	Ja
	Vykort 2 (dubbelt)	148 × 200 mm	–	–	–	Ja
Kuvert	C5-kuvert	162 × 229 mm	–	–	–	Ja
	DL-kuvert	110 × 220 mm	–	–	–	Ja
	COM-10	105 × 241 mm	–	–	–	Ja
	Monarch	98 × 191 mm	–	–	–	Ja
	JE4-kuvert	105 × 235 mm	–	–	–	Ja
OH-film	Letter	215,9 × 279 mm	–	Ja	–	Ja
	A4	210 × 297 mm	–	Ja	–	Ja
	Legal	215,9 × 355,6 mm	–	Ja	–	Ja
	A5	148 × 210 mm	–	Ja	–	Ja

## Pappersvikt, tjocklek och kapacitet

Papperstyp		Vikt	Tjocklek	Ant. ark
Pappersark	Vanligt papper	64 till 120 g/m <sup>2</sup>	0,08 till 0,15 mm	100 <sup>1</sup>
	Bläckpapper	64 till 200 g/m <sup>2</sup>	0,08 till 0,25 mm	20
	Glättat papper	Upp till 220 g/m <sup>2</sup>	Upp till 0,25 mm	20 <sup>2</sup>
Kort	Fotokort	Upp till 220 g/m <sup>2</sup>	Upp till 0,25 mm	20 <sup>2</sup>
	Registerkort	Upp till 120 g/m <sup>2</sup>	Upp till 0,15 mm	30
	Vykort	Upp till 200 g/m <sup>2</sup>	Upp till 0,25 mm	30
Kuvert		75 till 95 g/m <sup>2</sup>	Upp till 0,52 mm	10
OH-film		–	–	10

<sup>1</sup> Upp till 100 ark 80 g/m<sup>2</sup>-papper.

<sup>2</sup> BP71-papper (260 g/m<sup>2</sup>) är särskilt utformat för Brothers bläckstråleskrivare.

## Ladda dokument

Du kan sända fax, göra kopior och skanna från dokumentmataren och från kopieringsglaset.

### Använda dokumentmataren (endast MFC-295CN)

Dokumentmataren rymmer cirka 15 ark som matas individuellt genom maskinen. Använd standardark 80 g/m<sup>2</sup> och bläddra igenom arken innan du placerar dem i dokumentmataren.

#### Rekommenderad omgivning

Temperatur:	20 till 30 °C
Luftfuktighet:	50 till 70 %
Papper:	80 g/m <sup>2</sup>

#### Dokumentstorlekar som stöds

Längd:	148 till 355,6 mm
Bredd:	148 till 215,9 mm
Vikt:	64 till 90 g/m <sup>2</sup>

## Ladda dokument

### ! VIKTIGT

- Dra **INTE** i dokumentet medan det matas.
- Använd **INTE** böjda, skrynkliga, vikta eller rivna papper eller papper som har klamrar, gem, lim eller tejp.
- Använd **INTE** kartong, tidningar eller tyger.

- Se till att dokument som är utskrivna med bläck eller korrigeringsvätska är helt torra.

- 1 Vik ut stödfliken för dokumentutmatning (1).
- 2 Bläddra igenom sidorna noga.
- 3 Justera pappersguiderna (2) så att de anpassas till dokumentets bredd.
- 4 Se till att du placerar dokumenten **med texten nedåt och den övre kanten först** i dokumentmataren tills LCD-skärmen visar ADF redo och du känner att dokumenten nuddar matarrullen.

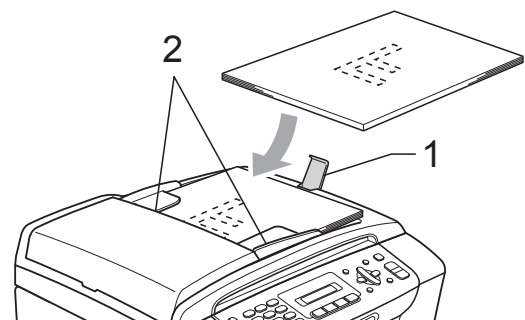

### ! VIKTIGT

Lämna **INTE** tjocka dokument på kopieringsglaset. Om du gör detta kan det bli stopp i dokumentmataren.

## Använda kopieringsglaset

Från kopieringsglaset kan du faxa, kopiera och skanna sidor ur en bok eller enstaka sidor ur ett dokument.

### Dokumentstorlekar som stöds

Längd:	Upp till 297 mm
Bredd:	Upp till 215,9 mm
Vikt:	Upp till 2 kg

## Ladda dokument



### Obs

Dokumentmataren måste vara tom när du använder kopieringsglaset.

- 1 Lyft på maskinens lock.
- 2 Använd dokumentmarkeringarna överst och till vänster och lägg dokumentet med framsidan nedåt i övre vänstra hörnet av kopieringsglaset.

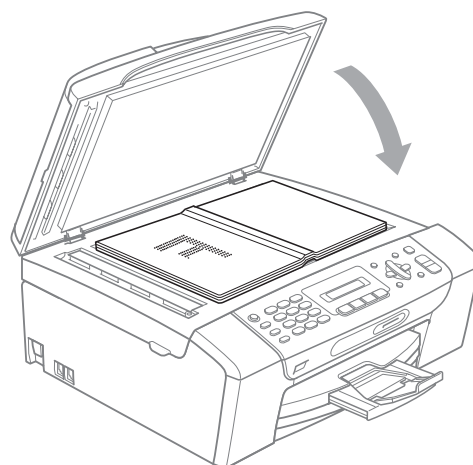
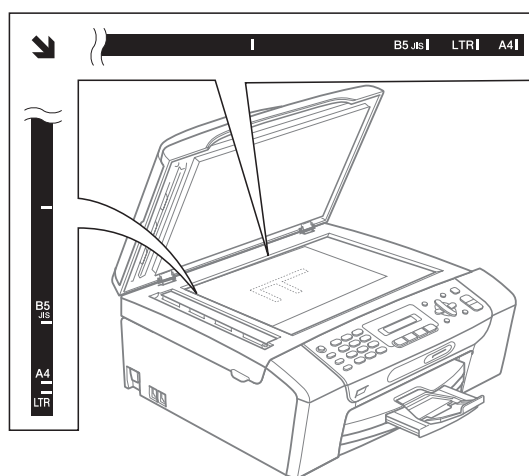

- 3 Stäng maskinens lock.



### VIKTIGT

Om du skannar en bok eller ett tjockt dokument får du **INTE** slå igen locket hårt eller trycka på det.



## Skanningsbart område

Hur stort det skanningsbara området är beror på inställningarna i det program du använder. Figurerna nedan visar de områden som inte kan skannas.

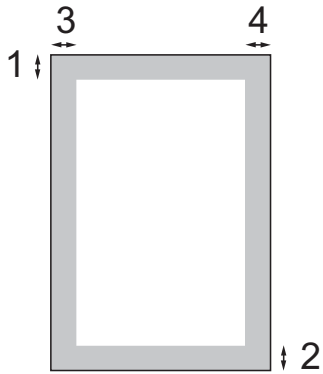

Hantering	Dokumentstorlek	Överdel (1) Underdel (2)	Vänster (3) Höger (4)
Fax	Letter	3 mm	4 mm
	A4	3 mm	1 mm
Kopiera	Letter	3 mm	3 mm
	A4	3 mm	3 mm
Skanna	Letter	3 mm	3 mm
	A4	3 mm	3 mm

## På/Av-knapp

Du kan starta eller stänga av maskinen genom att trycka på knappen **On/Off**. Om du trycker på knappen **On/Off** medan maskinen används avslutas pågående funktion innan den går till avstängt läge.



### Obs

Om du har anslutit en extern telefon eller TSV är den alltid tillgänglig.

## Stänga av maskinen

- 1 Tryck och håll ned knappen **On/Off**. Stänger ner visas på LCD-skärmen. LCD-skärmen slocknar efter ett par sekunder.

## Slå på maskinen

- 1 Tryck på knappen **On/Off**.

## Lägestimer

Maskinen har fyra tillfälliga lägesknappar på kontrollpanelen: **Fax**, **Scan**, **Copy** och **Photo Capture**. Du kan ställa in tiden som ska gå innan maskinen återgår till faxläget efter skanning eller kopiering. Om du väljer **Av** förblir maskinen i det läge du använde senast.

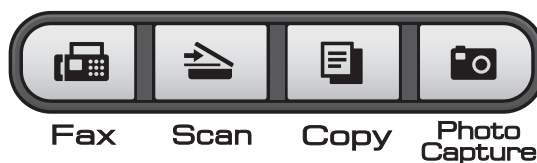

- 1 Tryck på **Menu**, **1**, **1**.
- 2 Tryck på **▲** eller **▼** för att välja 0 Sek., 30 Sek., 1 Min., 2 Min., 5 Min. eller **Av**. Tryck på **OK**.
- 3 Tryck på **Stop/Exit**.

## Pappersinställningar

### Papperstyp

Du får bästa utskriftskvalitet om du ställer in maskinen på den papperstyp du använder.

- 1 Tryck på **Menu**, **1**, **2**.
- 2 Tryck på ▲ eller ▼ och välj Vanligt papper, Bläckst.papper, Brother BP71, Annat glättat eller OH-Film.  
Tryck på **OK**.
- 3 Tryck på **Stop/Exit**.



#### Obs

Papperet matas ut med texten uppåt på pappersutmatningsfacket på maskinens framsida. Om du använder OH-film eller glättat papper förhindrar du nedfläckning av andra kopior, eller att papper fastnar, genom att avlägsna varje ark så snart det har skrivits ut.

### Pappersstorlek

Du kan använda fem pappersstorlekar för utskrift av kopior: A4, A5, Letter, Legal och 10 × 15 cm och tre storlekar för utskrift av fax: Letter, Legal och A4. Om du tänker använda en ny pappersstorlek måste du även ändra inställningen för pappersstorleken så att maskinen kan anpassa ett inkommande faxmeddelande till en sida.

- 1 Tryck på **Menu**, **1**, **3**.
- 2 Tryck på ▲ eller ▼ och välj A4, A5, 10x15cm, Letter eller Legal.  
Tryck på **OK**.
- 3 Tryck på **Stop/Exit**.

## Volyminställningar

### Ringstyrka

Du kan välja olika ringvolymnivåer från Hög till Av.

När maskinen är i beredskapsläge trycker du på ◀◀ eller ▶▶) för att justera volymnivån. LCD-skärmen visar nuvarande inställning och varje knapptryck kommer att ändra volymen till nästa nivå. Maskinen sparar den nya inställningen tills du ändrar den.

Du kan även ändra volymen via menyn genom att följa anvisningarna nedan:

#### Inställning av ringvolym från menyn

- 1 Tryck på **Menu**, **1**, **4**, **1**.
- 2 Tryck på ▲ eller ▼ och välj Låg, Med, Hög eller Av.  
Tryck på **OK**.
- 3 Tryck på **Stop/Exit**.

### Knappvolym

Om knappvolymen är aktiverad hörs en ton när du trycker på en knapp, gör ett misstag eller efter varje gång du tar emot eller sänder ett faxmeddelande.

Du kan välja mellan olika volymnivåer från Hög till Av.

- 1 Tryck på **Menu**, **1**, **4**, **2**.
- 2 Tryck på ▲ eller ▼ och välj Låg, Med, Hög eller Av.  
Tryck på **OK**.
- 3 Tryck på **Stop/Exit**.

## Högtalarvolym

---

Du kan välja mellan olika högtalarvolymnivåer från **Hög** till **Av**.

- 1 Tryck på **Menu, 1, 4, 3**.
- 2 Tryck på **▲** eller **▼** och välj **Låg, Med, Hög** eller **Av**.  
Tryck på **OK**.
- 3 Tryck på **Stop/Exit**.

## Automatisk sommartidsfunktion

Du kan ställa in maskinen så att den automatiskt anpassas till sommartid. Tiden i maskinen kommer då att flyttas fram en timme på våren och tillbaka en timme på hösten. Kontrollera att du har ställt in rätt datum och tid i inställningen

Datum och tid.

- 1 Tryck på **Menu, 1, 5**.
- 2 Tryck på **▲** eller **▼** för att välja **På** eller **Av**.  
Tryck på **OK**.
- 3 Tryck på **Stop/Exit**.

## LCD-skärm

### LCD-kontrast

---

Du får en skarpare återgivning om du ställer in LCD-skärmkontrasten. Prova att ändra kontrastinställningen om du har svårt att se vad som står på LCD-skärmen.

- 1 Tryck på **Menu, 1, 6**.
- 2 Tryck på ▲ eller ▼ för att välja **Ljus** eller **Mörk**.  
Tryck på **OK**.
- 3 Tryck på **Stop/Exit**.

## Viloläge

Du kan ställa in hur länge maskinen ska befinna sig i beredskapsläget (från 1 till 60 minuter) innan den går in i viloläget. Timern kommer att startas om någon funktion används på maskinen.

- 1 Tryck på **Menu, 1, 7**.
- 2 Tryck på ▲ eller ▼ för att välja 1 Min., 2 Min., 3 Min., 5 Min., 10 Min., 30 Min. eller 60 Min.  
Tryck på **OK**.
- 3 Tryck på **Stop/Exit**.

## Sändningslås

Med sändningslåset förhindrar du att obehöriga använder maskinen.

Följande funktioner kan användas när sändningslåset är aktiverat:

- Faxmottagning

Följande funktioner kan INTE användas när sändningslåset är aktiverat:

- Faxesändning
- Kopiering
- Datorutskrift
- Skanning
- PhotoCapture
- Användning från kontrollpanelen



### Obs

Kontakta din Brother-återförsäljare om du har glömt lösenordet för sändningslåset.

## Ställa in och ändra lösenordet för sändningslåset



### Obs

Om du redan har ställt in ditt lösenord behöver du inte göra det på nytt.

### Ställa in lösenordet

- 1 Tryck på **Menu, 2, 0, 1**.
- 2 Ange ett fyrsiffrigt tal för lösenordet.  
Tryck på **OK**.
- 3 När LCD-skärmen visar *Bekräfta*:  
anger du det nya lösenordet en gång till.  
Tryck på **OK**.
- 4 Tryck på **Stop/Exit**.

### Byte av lösenord

- 1 Tryck på **Menu, 2, 0, 1**.
- 2 Tryck på **▲** eller **▼** för att välja  
Ange lösenord.  
Tryck på **OK**.
- 3 Ange ett fyrsiffrigt tal för det gamla  
lösenordet.  
Tryck på **OK**.
- 4 Ange ett fyrsiffrigt tal för det nya  
lösenordet.  
Tryck på **OK**.
- 5 När LCD-skärmen visar *Bekräfta*:  
anger du det nya lösenordet en gång till.  
Tryck på **OK**.
- 6 Tryck på **Stop/Exit**.

## Aktivera/avaktivera sändningslåset

---

### Aktivera sändningslåset

- 1 Tryck på **Menu, 2, 0, 1**.
- 2 Tryck på ▲ eller ▼ för att välja  
Välj Sändlås.  
Tryck på **OK**.
- 3 Ange det registrerade fyrsiffriga lösenordet.  
Tryck på **OK**.  
Maskinen stängs av och LCD-skärmen visar Sändlåsläge.

### Avaktivera sändningslåset

- 1 Tryck på **Menu**.
- 2 Ange det registrerade fyrsiffriga lösenordet.  
Tryck på **OK**.  
Sändningslåset stängs av automatiskt.



#### Obs

---

Om du anger fel lösenord visar LCD-skärmen Fel lösenord och maskinen förblir avstängd. Maskinen stannar i sändningslåsläget tills rätt lösenord anges.

---







# Fax

---

<b>Sända ett fax</b>	<b>30</b>
<b>Ta emot fax</b>	<b>36</b>
<b>Telefoner och externa enheter</b>	<b>40</b>
<b>Uppringning och lagring av nummer</b>	<b>46</b>
<b>Utskriftsrapporter</b>	<b>50</b>

## Aktivera faxläget

Tryck på  (**Fax**) för att aktivera faxläget.

## Faxa från dokumentmataren (endast MFC-295CN)

- 1 Kontrollera att du är i faxläget .
- 2 Lägg i dokumentet med texten nedåt i dokumentmataren.  
(Se *Använda dokumentmataren (endast MFC-295CN)* på sidan 19.)
- 3 Ange faxnumret med de kombinerade siffer- och bokstavsknapparna, med ett kortnummer eller via sökfunktionen.
- 4 Tryck på **Mono Start** eller **Colour Start**.

### Obs

- Tryck på **Stop/Exit** för att avbryta.
- Om du skickar ett svartvitt faxmeddelande medan minnet är fullt, kommer det att skickas i realtid.

## Faxa från kopieringsglaset

Du kan använda kopieringsglaset för att faxa sidor ur en bok en i taget. Dokumenten kan vara upp till storlek Letter eller A4.

Du kan inte skicka färgfax med flera sidor.

### Obs

(Endast MFC-295CN)

Eftersom du endast kan skanna en sida åt gången är det lättare att använda dokumentmataren om du sänder ett flersidigt dokument.

- 1 Kontrollera att du är i faxläget .
- 2 Lägg dokumentet med framsidan nedåt på kopieringsglaset.
- 3 Ange faxnumret med de kombinerade siffer- och bokstavsknapparna, med ett kortnummer eller via sökfunktionen.
- 4 Tryck på **Mono Start** eller **Colour Start**.
  - Om du trycker på **Mono Start** börjar maskinen skanna den första sidan. Fortsätt med steg 5.
  - Maskinen börjar att sända dokumentet när du trycker på **Colour Start**.
- 5 När *Nästa sida?* visas på LCD-skärmen gör du något av följande:
  - Sänd en enda sida genom att trycka på **2** för att välja *Nej (Ring)* (eller tryck på **Mono Start** igen).  
Maskinen börjar sända dokumentet.
  - Sänd mer än en sida genom att trycka på **1** för att välja *Ja* och gå till steg 6.

- Placera nästa sida på kopieringsglaset. Tryck på **OK**. Maskinen börjar skanna sidan. (Upprepa steg 5 och 6 för varje ny sida.)

## Faxa dokument i Letter-storlek från kopieringsglaset

Ställ in skanningsstorleken på Letter om du använder den typen av dokument. Annars kommer faxmeddelandets sidor inte att skrivas ut.

- Kontrollera att du är i faxläget .
- Tryck på **Menu, 2, 2, 0**.
- Tryck på **▲** eller **▼** för att välja **Letter**. Tryck på **OK**.
- Tryck på **Stop/Exit**.

## Färgfaxöverföring

Maskinen kan skicka färgfax till maskiner som har denna funktion.

Färgfax kan inte lagras i minnet. När du sänder ett färgfax kommer maskinen att sända faxmeddelandet i realtid (även om **Direktsändning** är inställt på **Av**).

## Avbryta ett fax som bearbetas

Om du vill avbryta ett fax medan maskinen skannar, slår numret eller sänder faxet, så trycker du på **Stop/Exit**.

## Gruppsändning (endast svartvitt)

Använd gruppsändning om du vill sända samma faxmeddelande till flera mottagare. Grupper, kortnummer och upp till 50 manuellt slagna nummer kan ingå i en gruppsändning.

Efter genomförd gruppsändning kommer en gruppsändningsrapport att skrivas ut.

- Kontrollera att du är i faxläget .
- Ladda dokumentet.
- Ange ett nummer. Tryck på **OK**. Du kan använda ett kortnummer, en grupp eller ett nummer som har slagits manuellt med de kombinerade siffer- och bokstavsknapparna.
- Upprepa steg 3 tills du har angivit alla faxnummer som du vill gruppsända till.
- Tryck på **Mono Start**.



### Obs

- Om du inte använder några nummer för grupper, kan du "gruppsända" faxmeddelanden till upp till 90 olika nummer.
- Tillgängligt minne varierar dock beroende på vilka jobb som lagras i minnet och hur många platser som används för gruppsändning. Om du gruppsänder till maximalt antal tillgängliga mottagare, kan du inte använda dubbel åtkomst.
- Om meddelandet **Minnet** är fullt visas, trycker du på **Stop/Exit** för att avbryta eller på **Mono Start** för att skicka hittills skannade sidor.

## Avbryta en pågående grupsändning

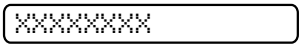
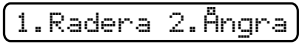
- 1 Tryck på **Menu, 2, 4**.  
LCD-skärmen visar faxnumret som rings upp.  

- 2 Tryck på **OK**.  
LCD-skärmen visar jobbnumret tillsammans med det nummer som rings upp och sedan:  

- 3 Tryck på **1** för att avbryta det faxnummer som rings upp.
- 4 LCD-skärmen visar i då jobbnumret för grupsändningen och  
1.Radera 2.Ångra.  
Tryck på **1** för att radera.
- 5 Tryck på **Stop/Exit**.

## Ytterligare sändningsfunktioner

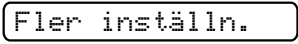
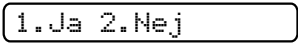
### Sända fax med flera inställningar

När du sänder ett faxmeddelande kan du välja en valfri kombination av följande inställningar: upplösning, kontrast, skanningsstorlek, internationellt läge och realtidsöverföring.

- 1 Kontrollera att du är i faxläget .
- 2 Ladda dokumentet.
- 3 Välj en inställning som du vill ändra i sändningsinställningsmenyn (**Menu, 2, 2**).  
Tryck på **OK**.
- 4 Välj det alternativ du vill använda för inställningen.  
Tryck på **OK**.
- 5 Gör något av följande:  
  

  - Tryck på **1** för att ändra en annan inställning.
  - Tryck på **2** när du är klar med dina inställningar.
- 6 Sänd faxmeddelandet på vanligt sätt.

## Kontrast

Du kan ändra kontrasten om du tycker att ett dokument är för mörkt eller för ljust. Du kan använda fabriksinställningen **Auto** för de flesta dokument. Den väljer automatiskt den bästa kontrasten för ditt dokument.

Använd **Ljus** om du vill sända ett ljust dokument.

Välj **Mörk** om du vill sända ett mörkt dokument.

- 1 Kontrollera att du är i faxläget .
- 2 Ladda dokumentet.
- 3 Tryck på **Menu, 2, 2, 1**.
- 4 Tryck på **▲** eller **▼** och välj **Auto**, **Ljus** eller **Mörk**.  
Tryck på **OK**.



### Obs

Även om du väljer **Ljus** eller **Mörk** kommer maskinen att sända faxmeddelandet med inställningen **Auto** i något av följande fall:

- Då du sänder ett färgfax.
- När du väljer **Foto** som faxupplösning.

## Ändra faxupplösning

Ett faxmeddelandes kvalitet kan förbättras genom att faxupplösningen ändras. Upplösningen kan ändras för nästa fax eller för alla fax.

### Så här ändrar du faxupplösningen för nästa fax

- 1 Kontrollera att du är i faxläget .
- 2 Ladda dokumentet.
- 3 Tryck på **Fax Resolution** och därefter på **▲** eller **▼** för att välja upplösning.  
Tryck på **OK**.

### Så här ändrar du standardfaxupplösning

- 1 Kontrollera att du är i faxläget .
- 2 Tryck på **Menu, 2, 2, 2**.
- 3 Tryck på **▲** eller **▼** för att välja den upplösning som du vill ha.  
Tryck på **OK**.



### Obs

Du kan välja fyra olika upplösningar för svartvita fax och två för färgfax.

Svartvit	
Standard	Passar de flesta textdokument.
Fin	Lämplig för liten text. Sändningen sker något långsammare än med Standard.
S.Fin	Lämplig för liten text och grafik. Sändningen sker långsammare än med Fin.
Foto	Lämpligt för dokument med många olika gråskalor eller om det är ett fotografi. Denna inställning ger den långsammaste sändningen.

Färg	
Standard	Passar de flesta textdokument.
Fin	Används då dokumentet är ett fotografi. Överföringstiden är långsammare än med Standard.

Om du väljer **S.Fin** eller **Foto** och sedan använder **Colour Start**-knappen för att sända ett fax kommer maskinen att sända faxet med inställningen **Fin**.

## Dubbel åtkomst (endastsvartvitt)

Du kan slå ett nummer och börja skanna in faxmeddelandet i minnet – även om maskinen sänder från minnet, tar emot fax eller skriver ut PC-data. Det nya jobbnumret och tillgängligt minne visas på LCD-skärmen.

Hur många sidor du kan skanna in i minnet beror på hur mycket data de innehåller.

### Obs

Om meddelandet `Minnet` är fullt visas, trycker du på **Stop/Exit** för att avbryta eller på **Mono Start** för att skicka hittills skannade sidor.

## Realtidsöverföring

När du skickar ett fax skannar maskinen in dokumenten i minnet innan den sänder dem. Så snart telefonlinjen blir ledig börjar maskinen att slå numret och sända faxmeddelandet.

Ibland kanske du vill sända viktiga dokument utan att använda minnesfunktionen. Du kan ställa in `Direktsändning` på `På` för alla dokument eller på `Endast nästa fax` för endast nästa fax.

### Obs

- Återupprigningsfunktionen fungerar inte vid överföring i realtid när kopieringsglaset används.
- Om minnet är fullt kan fax från kopieringsglaset inte skickas förrän du har rensat i minnet.
- (MFC-295CN)  
Om minnet är fullt och du skickar ett svartvitt fax från dokumentmataren kommer maskinen att skicka dokumentet i realtid (även om `Direktsändning` har ställts in på `Av`).

## Sändning i realtid för alla fax

- 1 Kontrollera att du är i faxläget .
- 2 Tryck på **Menu, 2, 2, 3**.  
`3.Direktsändning`  
`Direktsändn.:På`
- 3 Tryck på **▲** eller **▼** för att välja `På` (eller `Av`).  
Tryck på **OK**.

## Sändning i realtid endast för nästa fax

- 1 Kontrollera att du är i faxläget .
- 2 Tryck på **Menu, 2, 2, 3**.
- 3 Tryck på **▲** eller **▼** för att välja `Endast nästa fax`. Tryck på **OK**.
- 4 Tryck på **▲** eller **▼** för att välja `Nästa fax:Av` eller `Nästa fax:På`.
- 5 Tryck på **OK**.

### Obs

Återupprigningsfunktionen fungerar inte vid överföring i realtid när kopieringsglaset används.

## Internationellt läge

Du bör använda Internationellt läge om störningar förekommer på linjen när du sänder faxmeddelanden utomlands. Den här funktionen stängs av automatiskt efter att du har sänt ett faxmeddelande.

- 1 Kontrollera att du är i faxläget .
- 2 Ladda dokumentet.
- 3 Tryck på **Menu**, **2**, **2**, **4**.
- 4 Tryck på **▲** eller **▼** för att välja **På** (eller **Av**).  
Tryck på **OK**.

## Kontrollera och radera väntande jobb

Du kan kontrollera vilka jobb som ännu inte har sänts från minnet och radera ett jobb. (Om det inte finns några jobb visar LCD-skärmen *Inga jobb väntar.*)

- 1 Tryck på **Menu**, **2**, **4**.  
Väntande jobb visas på LCD-skärmen.
- 2 Gör något av följande:
  - Tryck på **▲** eller **▼** för att bläddra igenom jobben och välj jobbet som du vill radera.  
Tryck på **OK** och sedan på **1** för att radera jobbet.
  - Tryck på **2** för att avsluta utan att radera.
- 3 När du är klar, trycker du på **Stop/Exit**.

## Sända ett fax manuellt

Om du använder manuell överföring hör du uppringningston, ringsignal och faxmottagningston när du sänder ett faxmeddelande.

- 1 Kontrollera att du är i faxläget .
- 2 Ladda dokumentet.
- 3 Lyft luren på en extern telefon och lyssna efter uppringningstonen.
- 4 Ring upp önskat faxnummer.
- 5 När du hör faxtonen trycker du på **Mono Start** eller **Colour Start**.
  - Om du placerar dokumentet på kopieringsglaset trycker du på **1** för att sända faxet.

1.Sänd 2.Ta emot

- 6 Lägg på luren.

## Meddelande om att minnet är fullt

Om meddelandet *Minnet är fullt* visas när du skannar första sidan av ett fax trycker du på **Stop/Exit** för att radera faxet.

Om meddelandet *Minnet är fullt* visas när du skannar efterföljande sidor kan du välja att skicka sidorna som redan har skannats genom att trycka på **Mono Start** eller **Colour Start** eller avbryta genom att trycka på **Stop/Exit**.



### Obs

Frigör utrymme genom att vänta tills de jobb som lagrats i minnet har skickats, radera väntande jobb (se *Kontrollera och radera väntande jobb* på sidan 35), eller skicka faxet i realtid (se *Realtidsöverföring* på sidan 34).

## Mottagningslägen

### Välja mottagningsläge

Som standard kommer din maskin att automatiskt ta emot fax som sänds till den. Bilden nedan hjälper dig att välja rätt läge. Mer information om mottagningslägen finns i *Använda mottagningslägena* på sidan 37 och *Inställningar för mottagningsläge* på sidan 38.

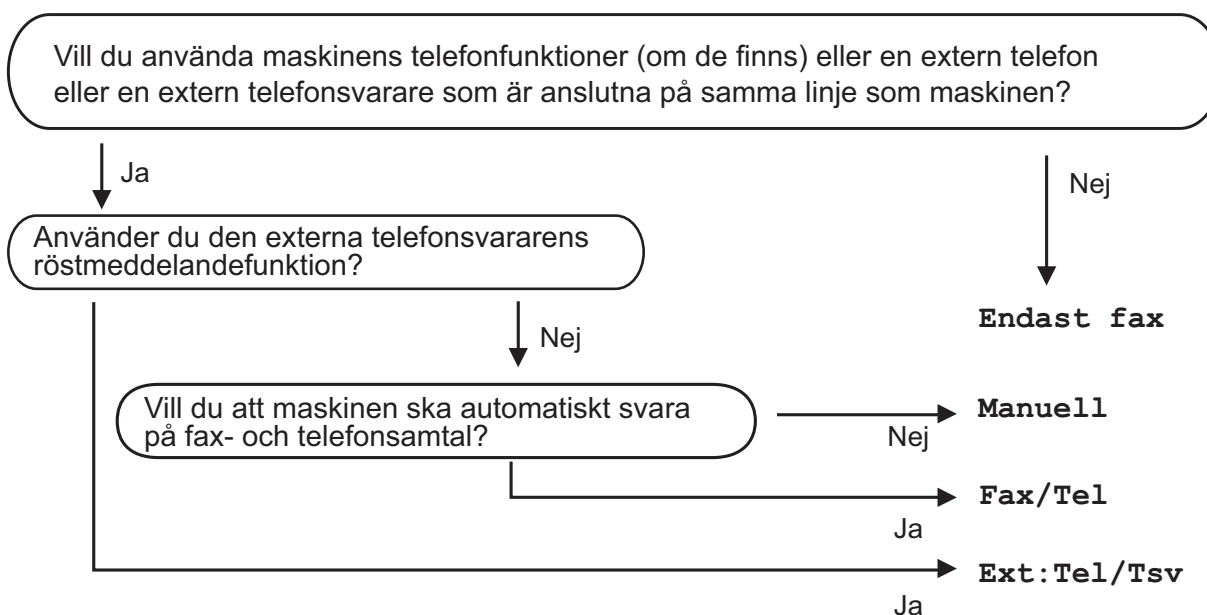

Gör så här för att ställa in ett mottagningsläge:

- 1 Tryck på **Menu, 0, 1**.
- 2 Tryck på **▲** eller **▼** och välj **Endast fax, Fax/Tel, Ext:Tel/Tsv** eller **Manuell**. Tryck på **OK**.
- 3 Tryck på **Stop/Exit**. LCD-skärmen visar aktuellt mottagningsläge.

12/10 11:53 Fax

1

#### 1 Aktuellt mottagningsläge

Fax: Endast fax



## Använda mottagningslägena

Vissa mottagningslägen svarar automatiskt (Endast fax och Fax/Tel). Du kanske vill ändra signalfördröjningen innan du använder dessa lägen. (Se *Signalfördröjning* på sidan 38.)

### Endast fax

Läget Endast fax svarar automatiskt på varje samtal. Om samtalet är ett faxmeddelande tar maskinen emot det.

### Fax/Tel

Fax/Tel-läget hjälper dig att hantera inkommande samtal automatiskt genom att känna igen om det är ett faxmeddelande eller ett samtal och hantera det på ett av följande sätt:

- Fax tas emot automatiskt.
- Röstsamtal kommer att starta F/T-signalen för att uppmana dig att svara. F/T-signalen är en snabb dubbelringning från maskinen.

(Se även *F/T-signaltid (endast Fax/Tel-läge)* på sidan 38 och *Signalfördröjning* på sidan 38.)

### Manuellt

Manuellt läge stänger av alla automatiska svarsfunktioner.

För att ta emot ett fax i manuellt läge lyfter du på luren på en extern telefon. När du hör faxtoner (korta upprepade signaler) trycker du på **Mono Start** eller **Colour Start**, och väljer 2. Ta emot. Du kan även använda funktionen för faxdetektering för att ta emot fax genom att flytta en telefonlur på samma linje som maskinen.

(Se även *Faxavkänning* på sidan 39.)

## Extern TSV

Läget extern TSV innebär att en extern telefonsvarare kan hantera dina inkommande samtal. Inkommande samtal hanteras på ett av följande sätt:

- Fax tas emot automatiskt.
- Personer som ringer kan spela in ett meddelande på telefonsvararen.

(Mer information finns i *Ansluta en extern TSV (telefonsvarare)* på sidan 42.)

# Inställningar för mottagningsläge

## Signalfördröjning

Signalfördröjningen ställer in antalet gånger som maskinen ringer innan den svarar i läget *Endast fax* eller *Fax/Tel*. Om du har externa telefoner eller sidoapparater på samma linje som maskinen väljer du maximalt antal ringsignaler.

(Se *Hantering från sidoapparater* på sidan 44 och *Faxavkänning* på sidan 39.)

- 1 Tryck på **Menu, 2, 1, 1**.
- 2 Tryck på ▲ eller ▼ för att ange hur många gånger linjen ska ringa innan maskinen svarar.  
Tryck på **OK**.  
Om du väljer 00 kommer linjen inte att ringa.
- 3 Tryck på **Stop/Exit**.

## F/T-signaltid (endast Fax/Tel-läge)

När en person ringer din maskin kommer du och personen som ringer upp att höra en normal telefonsignal. Antalet ringsignaler ställs in med inställningen för signalfördröjning.

Om samtalet är ett fax kommer maskinen att ta emot det. Om det är ett röstsamtal kommer maskinen att aktivera F/T-signalen (en snabb dubbelsignal) under den tid som du angett som F/T-signalens tidsinställning. Om du hör en F/T-signal betyder det att du har ett röstsamtal på linjen.

Eftersom F/T-signalen aktiveras av maskinen, kommer sidoapparater och externa telefoner *inte* att ringa. Du kan dock fortfarande svara på samtalet från vilken telefon som helst. (Mer information finns i *Använda fjärrkoder* på sidan 45.)

- 1 Tryck på **Menu, 2, 1, 2**.
- 2 Tryck på ▲ eller ▼ för att välja hur länge maskinen ska ringa för att uppmärksamma dig på att du har ett inkommande telefonsamtal (20, 30, 40 eller 70 sekunder).  
Tryck på **OK**.
- 3 Tryck på **Stop/Exit**.



### Obs

Maskinen fortsätter att ringa under angiven tid även om den som ringer upp lägger på under F/T-signalen.

## Faxavkänning

### Om faxavkänning är På:

Maskinen tar emot ett faxsamtal automatiskt, även om du svarar på samtalet. Lägg på luren när du ser *Mottagning* på LCD-skärmen eller när du hör faxsignaler i luren. Maskinen sköter resten.

### Om faxavkänning är Av:

Om du befinner dig vid maskinen och svarar på ett faxsamtal genom att lyfta på luren trycker du på **Mono Start** eller **Colour Start** och sedan på **2** för att ta emot faxmeddelandet.

Om du svarar i en sidoapparat trycker du på \* **5 1**. (Se *Hantering från sidoapparater* på sidan 44.)

### Obs

- Om den här funktionen är inställd på På, men maskinen inte tar emot ett faxsamtal när du lyfter på luren på en sidoapparat eller extern telefon trycker du den fjärrstyrda aktiveringskoden \* **5 1**.
- Ställ faxavkänning på Av om du sänder faxmeddelanden från en dator som finns på samma telefonlinje som maskinen som tar emot meddelandena.



- 1 Tryck på **Menu, 2, 1, 3**.
- 2 Tryck på ▲ eller ▼ för att välja På (eller Av).  
Tryck på **OK**.
- 3 Tryck på **Stop/Exit**.

## Ytterligare mottagningsfunktioner

### Skriva ut ett förminskat inkommande fax

Om du väljer På, förminskar maskinen automatiskt alla sidor på inkommande fax så att de passar på papper i formaten A4-, Letter- eller Legal-papper.

Maskinen beräknar förminskningsgraden med hjälp av faxets sidformat och den pappersstorlek du har ställt in (**Menu, 1, 3**).

- 1 Kontrollera att du är i faxläget .
- 2 Tryck på **Menu, 2, 1, 5**.  

- 3 Tryck på ▲ eller ▼ för att välja På (eller Av).  
Tryck på **OK**.
- 4 Tryck på **Stop/Exit**.

### Mottagning utan papper

När pappersfacket blir tomt under faxmottagning visar LCD-skärmen *Kontr. papper*, vilket betyder att du ska ladda mer papper i pappersfacket. (Se *Ladda papper och andra utskriftsmedia* på sidan 9.)

Maskinen fortsätter att ta emot fax och lagrar de kvarvarande sidorna i minnet, förutsatt att det finns ledig minneskapacitet.

Efterföljande faxmottagningar lagras också i minnet tills detta blir fullt. Maskinen upphör automatiskt att svara på samtal när minnet blir fullt. Ladda papper i pappersfacket för att skriva ut faxmeddelandena.

## Röstfunktioner

Samtal kan ske antingen via en sidoapparat eller en extern telefon, genom manuell uppringning eller med kortnummer.

### Fax/Tel-läge

När maskinen befinner sig i Fax/Tel-läget använder den F/T-signal (snabb dubbelsignal) för att göra dig uppmärksam på att du har ett inkommande röstsamtal.



Om du befinner dig vid en extern telefon lyfter du luren på den externa telefonen och trycker sedan på **Tel/R** för att svara.

Om du befinner dig vid en sidoapparat måste du lyfta på luren under F/T-signaltiden och sedan trycka på **# 5 1** mellan de snabba dubbelsignalerna. Om inget hörs på linjen eller om någon försöker att sända ett fax till dig överför du samtalet till maskinen på nytt genom att trycka på **\* 5 1**.

## Telefontjänster

### Ställa in telefonlinjetyp

Om du ansluter maskinen till en telefonlinje med telefonväxel (PBX) eller ISDN för att skicka och ta emot fax måste telefonlinjen ändras enligt följande.

- 1 Tryck på **Menu, 0, 5**.  
  

- 2 Tryck på **▲** eller **▼** för att välja **Telefonväxel, ISDN (eller Normal)**. Tryck på **OK**.
- 3 Tryck på **Stop/Exit**.

### Telefonväxel och ÖVERFÖRING

Maskinen är inledningsvis inställd på **Normal** vilket innebär att maskinen kopplas in på det allmänna telefonnätet. Flera kontor använder dock ett centralt telefonsystem eller telefonväxelsystem (PBX). Din maskin kan kopplas till de flesta telefonväxelsystem (PBX). Maskinens återuppringningsfunktion stöder endast TBR ("timed break recall"). TBR fungerar med de flesta telefonväxelsystem så att du kan få kontakt med en utgående linje eller överföra samtal till en annan anknytning. Funktionen är aktiv när **Tel/R** trycks ned.

**Obs**

Du kan programmera en **Tel/R**-knaptryckning som en del av ett nummer lagrat i en kortnummerfunktion. När du programmerar kortnumret trycker du först på **Tel/R** (skärmen visar "!") och anger därefter telefonnumret. Om du gör detta behöver du inte trycka på **Tel/R** varje gång du ringer med ett kortnummer. (Se *Lagra kortnummer* på sidan 47.) Om PBX (telefonväxelsystem) inte är valt i inställningen av telefonlinjetyp, kan du dock inte använda kortnumret som **Tel/R**-tryckningen är programmerad till.

## Nummerpresentation

Nummerpresentationen gör att du kan använda nummerpresentationstjänsten som erbjuds av många lokala telefonoperatörer. Kontakta din telefonoperatör för information. Denna tjänst visar telefonnumret till och namnet (om det är tillgängligt) på personen som ringer då telefonen ringer.

Efter några ringningar visar LCD-skärmen telefonnumret till personen som ringer upp (eller namn om det är tillgängligt). Efter att du svarat på ett samtal försvinner nummerpresentationen från LCD-skärmen men samtalets information lagras i nummerpresentationens minne.

- Du kan se de 16 första siffrorna i numret (och namnet).
- Meddelandet *Okänt nr.* innebär att samtalet kommer från en plats utanför ditt nummerpresentationsområde.
- Meddelandet *Skyddat nr.* betyder att personen som ringer upp har blockerat informationsöverföring.

Du kan skriva ut en lista över nummerpresentationens information som tas emot av din maskin. (Se *Skriva ut nummerpresentationslistan* på sidan 42.)

**Obs**

Nummerpresentationstjänsten varierar med olika bolag. Ring din lokala telefonoperatör för att ta reda på vilken tjänst som finns för ditt område.

### Ställa in nummerpresentationen till På

Om du har nummerpresentation på din linje bör denna funktion ställas in på **På** för att visa uppringarens telefonnummer på LCD-skärmen när telefonen ringer.

- 1 Tryck på **Menu, 2, 0, 2**.
- 2 Tryck på **▲** eller **▼** för att välja **På** (eller **Av**).  
Tryck på **OK**.
- 3 Tryck på **Stop/Exit**.

### Visa nummerpresentationslistan

Din maskin lagrar information om de senaste trettio samtalerna i nummerpresentationslistan. Du kan visa eller skriva ut denna lista. Det trettioförsta samtalet som tas emot av maskinen ersätter informationen om det första samtalet.

- 1 Tryck på **Menu, 2, 0, 2**.
- 2 Tryck på **▲** eller **▼** för att välja **Visa nummer**.  
Tryck på **OK**.

Nummerpresentationen för det senaste samtalet visas på LCD-skärmen. Om ingen nummerpresentation har lagrats kommer ljudsignalen att aktiveras och *Ingen nummerpre.* att visas på LCD-skärmen.

- 3 Tryck på ▲ eller ▼ för att bläddra igenom nummerpresentationens minne så att du kan välja den nummerpresentation du vill visa och tryck därefter på **OK**. LCD-skärmen visar numret eller namnet på den person som ringer upp och datum och tid för samtalet.
- 4 Tryck på **Stop/Exit** för att avsluta visningen.

### Skriva ut nummerpresentationslistan

- 1 Tryck på **Menu, 2, 0, 2**.
- 2 Tryck på ▲ eller ▼ för att välja *Skriv rapport*. Tryck på **OK**. Om ingen nummerpresentation har lagrats kommer ljudsignalen att aktiveras och *Ingen nummerpre.* att visas på LCD-skärmen.
- 3 Tryck på **Mono Start** eller **Colour Start**.
- 4 Tryck på **Stop/Exit** efter avslutad utskrift.

## Ansluta en extern TSV (telefonsvarare)

Du kan välja att ansluta en extern telefonsvarare. Om du har en **extern** telefonsvarare (TSV) kopplad till samma telefonlinje som maskinen kommer din telefonsvarare att svara på alla inkommande samtal. Maskinen "lyssnar" efter CNG-signaler. Om sådana finns tar maskinen över och tar emot faxmeddelandet i fråga. Om det inte finns några CNG-signaler besvarar maskinen inte samtalet, vilket innebär att den som ringer upp kan lämna ett meddelande på telefonsvararen.

Telefonsvararen måste svara inom fyra signaler (vi rekommenderar att du ställer in telefonsvararen på två signaler). Maskinen kan inte höra CNG-signaler förrän telefonsvararen har svarat på samtalet, vilket innebär att det bara finns utrymme för 8–10 sekunders "handskakning" med CNG-signal om du ställer in fyra signaler. Följ noga anvisningarna i den här bruksanvisningen om hur man spelar in meddelanden på telefonsvararen. Använd inte en avgiftsbesparande inställning för en extern telefonsvarare som är inställd på fler än fem signaler.



### Obs

Om du inte erhåller alla dina faxmeddelanden ska du minska inställningen för den externa telefonsvararens signalfördröjning.

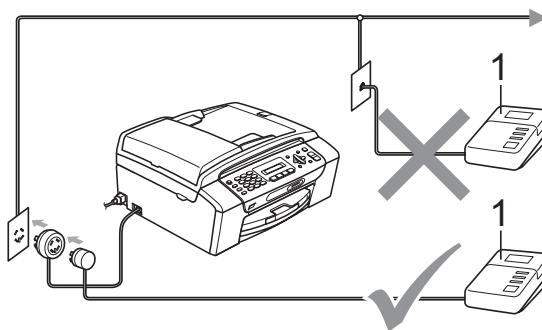

### 1 TSV

När telefonsvararen tar hand om ett samtal visar LCD-skärmen `Telefon`.

**! VIKTIGT**

Anslut INTE fler telefonsvarare på samma telefonlinje.

## Anslutningar

Den externa telefonsvararen måste anslutas enligt bilden ovan.

- 1 Ställ in den externa telefonsvararen på en eller två signaler. (Maskinens inställningar för signalfördröjning gäller inte.)
- 2 Spela in ett meddelande på telefonsvararen.
- 3 Ställ in telefonsvararen på att ta emot samtal.
- 4 Ställ in mottagningsläget till Ext:Tel/Tsv. (Se *Välja mottagningsläge* på sidan 36.)

## Spela in ett utgående meddelande på en extern TSV

Tiderna är viktiga när det här meddelandet spelas in.

- 1 Låt meddelandet föregås av fem sekunders tystnad. (Då kan maskinen registrera anropssignalen innan meddelandet börjar.)
- 2 Meddelandet bör inte vara längre än 20 sekunder.

**Obs**

Eftersom maskinen inte kan registrera faxsignaler tillsammans med höga röster rekommenderar vi att du inleder meddelandet med 5 sekunders tystnad. Du kan givetvis läsa in ett meddelande utan denna paus, men om maskinen får svårigheter med att ta emot meddelanden bör du på nytt lägga in den tysta perioden i meddelandet.

## Telefonväxelsystem (PBX)

Vi föreslår att du ber företaget som installerade telefonväxelsystemet att ansluta maskinen. Om du har ett telefonväxelsystem ska du kontrollera att enheten ansluts på den sista linjen i systemet. Detta förhindrar att maskinen aktiveras varje gång systemet tar emot ett telefonsamtal. Om alla inkommande samtal besvaras av en telefonist bör du välja mottagningsläget *Manuell*.

Under vissa förhållanden kan vi inte garantera att maskinen fungerar korrekt tillsammans med ett telefonväxelsystem. Eventuella problem att sända eller ta emot fax bör i första hand rapporteras till det företag som handhar din telefonväxel (PBX).

**Obs**

Kontrollera att telefonlinjetypen är inställd till telefonväxel. (Se *Ställa in telefonlinjetyp* på sidan 40.)

## Extern telefon och sidoapparat

### Ansluta en extern telefon eller en sidoapparat

Du kan ansluta en separat telefon till maskinen enligt bilden nedan.

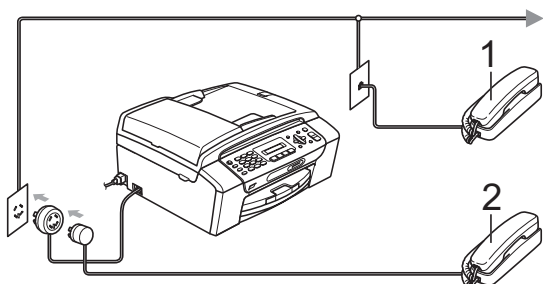

- 1 Sidoapparat
- 2 Extern telefon

När du använder en telefon på samma telefonlinje visar LCD-skärmen *Telefon*.

#### Obs

Använd inte en extern telefon med en sladd som är längre än 3 meter.

## Hantering från sidoapparater

Om du svarar på en faxesändning i en sidoapparat som är kopplad till rätt uttag på maskinen, kan du låta maskinen ta över genom att använda en fjärrstyrd aktiveringskod. Maskinen börjar att ta emot faxet när du trycker in den fjärrstyrda aktiveringskoden \* **5 1**.

Om maskinen svarar på ett röstsamtal och snabbdubbel-signalerar att du ska ta över, ska du använda den fjärrstyrda avaktiveringskoden # **5 1** för att ta samtalet på en sidoapparat. (Se *F/T-signaltid (endast Fax/Tel-läge)* på sidan 38.)

### Om du svarar på ett samtal och ingen finns på linjen:

Antagligen tar du emot ett manuellt fax.

Tryck på \* **5 1** och vänta på faxsignalen eller tills LCD-skärmen visar *Mottagning*, och lägg sedan på luren.

#### Obs

Du kan även använda faxdetekteringsfunktionen så att din maskin automatiskt kan ta emot samtalet. (Se *Faxavkänning* på sidan 39.)

## Använda en trådlös extern telefon

När den trådlösa telefonens basenhet har anslutits till samma telefonlinje som maskinen (se *Extern telefon och sidoapparat* på sidan 44) är det enklare att svara på samtal under signalfördröjning om du bär med dig den trådlösa telefonen.

Om du låter maskinen svara först måste du gå till maskinen och trycka på **Tel/R** för att sända samtalet till den trådlösa telefonen.



## Använda fjärrkoder

### Fjärrstyrd aktiveringskod

Om du svarar på en faxesändning i en sidoapparat eller extern telefon kan du låta maskinen ta över genom att slå den fjärrstyrda aktiveringskoden \* **5 1**. Vänta tills du hör en lång faxsignal innan du lägger på luren. (Se *Faxavkänning* på sidan 39.)

Om du tar emot ett faxsamtal via en extern telefon låter du maskinen ta emot faxet genom att trycka på **Mono Start** och välja 2. Ta emot.

### Fjärrstyrd avaktiveringskod

Om du tar emot ett röstsamtal och maskinen befinner sig i F/T-läget, så aktiveras F/T-signalen (snabb dubbelsignal) efter den inledande signalfördröjningen. Om du tar emot ett samtal på en sidoapparat kan du stänga av F/T-signalen genom att trycka **# 5 1** (se till att du trycker detta *mellan* signalerna).

Om maskinen svarar på ett röstsamtal och dubbelsignalerar att du ska ta över, så kan du ta emot samtalet via den externa telefonen genom att trycka på **Tel/R**.

## Ändra fjärrkoderna

Om du vill använda fjärrstyrd aktivering måste du slå på fjärrkoderna. Den förinställda fjärrstyrda aktiveringskoden är \* **5 1**. Den förinställda fjärrstyrda avaktiveringskoden är **# 5 1**. Om du vill kan du ersätta dem med dina egna koder.

- 1 Tryck på **Menu, 2, 1, 4**.

1. Mottagning

4. Fjärrkod

- 2 Tryck på ▲ eller ▼ för att välja På (eller Av).  
Tryck på **OK**.

- 3 Ange den nya fjärrstyrda aktiveringskoden.  
Tryck på **OK**.

- 4 Ange den nya fjärrstyrda avaktiveringskoden.  
Tryck på **OK**.

- 5 Tryck på **Stop/Exit**.



### Obs

- Om du alltid kopplas bort när du försöker nå din externa telefonsvarare utifrån kan du pröva med att ändra den fjärrstyrda aktiveringskoden och den fjärrstyrda avaktiveringskoden till en annan tresiffrig kod med hjälp av siffrorna **0-9, \*, #**.
- Det kan hända att fjärrkoder inte fungerar på vissa telefonsystem.

# 8

## Uppringning och lagring av nummer

### Så här ringer du

#### Manuell uppringning

Tryck in alla siffror i fax- eller telefonnumret.



#### Kortnummer

- 1 Tryck på  (**Speed Dial**).



- 2 Tryck på **OK** och **#** (staketknappen) och ange därefter det tvåsiffriga kortnumret med de kombinerade siffer- och bokstavsknapparna.

#### Obs

Om LCD-skärmen visar  
Ej registrerad när du anger ett kortnummer har inget nummer lagrats på den platsen.

### Sökning

Du kan söka efter namn som du har lagrat i snabbvalsminnet.

- 1 Tryck på  (**Speed Dial**).
- 2 Tryck på **▲** eller **▼** för att välja Sök. Tryck på **OK**.
- 3 Gör något av följande:
  - Sök numeriskt genom att trycka på **▲** eller **▼** för att välja nummer, och tryck därefter på **OK**.
  - Sök alfabetiskt genom att ange den första bokstaven i namnet med de kombinerade siffer- och bokstavsknapparna, trycka på **◀** eller **▶** för att välja namn och slutligen trycka på **OK**.

### Återuppringning med fax

Om du sänder ett fax manuellt och linjen är upptagen trycker du på **Redial/Pause** och sedan på **Mono Start** eller **Colour Start** för att försöka igen. Om du vill göra ett andra samtal till det senast uppringda numret, kan du spara tid genom att trycka på **Redial/Pause** och **Mono Start** eller **Colour Start**.

**Redial/Pause** fungerar endast om du ringer upp från kontrollpanelen.

Om linjen är upptagen när du sänder ett fax automatiskt slår maskinen automatiskt om numret upp till tre gånger med fem minuters mellanrum.

#### Obs

Återuppringningsfunktionen fungerar inte vid överföring i realtid när kopieringsglaset används.

## Lagra nummer

Du kan ställa in maskinen för följande typer av enkel uppringning: kortnummer och grupper för gruppsändning av fax. När du slår ett snabbvalsnummer visar LCD-skärmen namnet, om det är lagrat, eller numret.



### Obs

Snabbvalsnummer som är lagrade i minnet raderas inte vid strömavbrott.

## Lagra en paus

Tryck på **Redial/Pause** för att lägga till en 3,5 sekunders paus mellan de nummer som slås. Om du ringer till utlandet kan du trycka på **Redial/Pause** så många gånger du vill för att öka pausens längd.

## Lagra kortnummer

Namn och nummer kan lagras som tvåsiffriga kortnummerplatser. Du kan lagra upp till 40 olika kortnummerplatser. När du ringer upp behöver du bara trycka på några få knappar (till exempel:  (**Speed Dial**), **OK**, **#**, det tvåsiffriga numret och **Mono Start** eller **Colour Start**).

- 1 Tryck på  (**Speed Dial**) och **▲** eller **▼** för att välja *Prog. kortnr.* Tryck på **OK**.
- 2 Använd de kombinerade siffer- och bokstavsknapparna för att ange ett tvåsiffrigt kortnummer (01-40). Tryck på **OK**.
- 3 Ange fax- eller telefonnumret (högst 20 siffror). Tryck på **OK**.
- 4 Gör något av följande:
  - Ange namnet med hjälp av de kombinerade siffer- och bokstavsknapparna (högst 16 tecken).  
Tryck på **OK**. (Hjälp med att skriva bokstäver finns i *Skriva in text* på sidan 129.)
  - För att lagra numret utan ett namn, tryck på **OK**.
- 5 Gör något av följande:
  - För att lagra ett annat kortnummer, gå till steg 2.
  - Avsluta inställningen genom att trycka på **Stop/Exit**.

## Ändra kortnummer

Om du försöker lagra ett kortnummer där ett nummer redan har lagrats visar LCD-skärmen det namn och nummer som redan är lagrat och uppmanar dig att göra något av följande:

#05:MIKE

1. Ändra 2. Ängra

- Tryck på **1** för att ändra det lagrade numret.
- Tryck på **2** för att avsluta utan att ändra.

Om du väljer **1** kan du ändra det lagrade numret och namnet eller ange ett nytt. Följ instruktionerna nedan:

- 1 Ange ett nytt nummer. Tryck på **OK**.
- 2 Ange ett nytt namn. Tryck på **OK**. Ändra ett tecken genom att trycka på ◀ eller ▶ för att placera markören under det tecken du vill ändra, och tryck därefter på **Clear/Back**. Ange tecknet igen.
- 3 Tryck på **Stop/Exit** för att avsluta inställningen.



## Ställa in grupper för grupsändning

Grupper som kan lagras på en kortnummerplats gör att du kan sända samma faxmeddelande till många faxnummer genom att bara trycka på  (**Speed Dial**), **OK**, **#**, den tvåsiffriga platsen och **Mono Start**. Först måste du lagra varje faxnummer på en kortnummerplats. Sedan kan du inkludera dem som nummer i gruppen. Varje grupp motsvarar en kortnummerplats. Du kan ha upp till sex små grupper eller tilldela 39 nummer till en stor grupp.

(Se *Lagra kortnummer* på sidan 47 och *Grupsändning (endast svartvitt)* på sidan 31.)

- 1 Tryck på  (**Speed Dial**) och ▲ eller ▼ för att välja *Skapa grupper*. Tryck på **OK**.
- 2 Använd de kombinerade siffer- och bokstavsknapparna för att ange det tvåsiffriga kortnummer där du vill lagra gruppen. Tryck på **OK**.
- 3 Använd de kombinerade siffer- och bokstavsknapparna för att ange ett gruppnummer (1 till 6). Tryck på **OK**.

Skapa grupp:G0\_

- 4 Följ anvisningarna nedan för att lägga till kortnummer:  
Exempel: kortnummer 05 och 09. Tryck på  (**Speed Dial**), **05**,  
 (**Speed Dial**), **09**.  
LCD-skärmen visar:

G01:#05#09

- 5 Tryck på **OK** när du är klar med att lägga till nummer.

- 6 Använd de kombinerade siffer- och bokstavsknapparna för att ge gruppen ett namn.  
Tryck på **OK**.





### Obs

Du kan enkelt skriva ut en lista över samtliga kortnummer. Nummer som är en del av en grupp markeras i GRUPP-kolumnen. (Se *Skriva ut en rapport* på sidan 51.)

## Kombinera snabbvalsnummer

Ibland vill du kanske välja mellan olika telefonbolag när du ska skicka ett fax. Taxor kan variera beroende på tidpunkt och destination. Du kan dra nytta av låga taxor genom att lagra åtkomstkoder till telefonbolag och kreditkortnummer som kortnummer. Du kan lagra dessa långa nummer genom att dela upp dem och spara dem som separata kortnummer i valfri kombination. Du kan även inkludera manuell uppringning med de kombinerade siffer- och bokstavsknapparna. (Se *Lagra kortnummer* på sidan 47.)

Låt oss säga att du har lagrat "555" på kortnummer 03 och "7000" på kortnummer 02. Du kan använda dem båda för att ringa 555-7000 om du trycker på följande knappar:

 (Speed Dial), **OK**, **#03**,  (Speed Dial), **#02** och **Mono Start**.

Om du vill ändra ett nummer tillfälligt kan du ersätta en del av numret med manuell uppringning med de kombinerade siffer- och bokstavsknapparna. Du trycker på följande knappar för att ändra numret till 555-7001:

 (Speed Dial), **OK**, **#03**, **7**, **0**, **0**, **1** (med de kombinerade siffer- och bokstavsknapparna) och **Mono Start**.

Du kan även lägga in en paus genom att trycka på knappen **Redial/Pause**.

## Faxrapporter

Du ställer in överföringsrapporten och journalperioden med knappen **Menu**.

### Överföringsrapport

---

Du kan skriva ut en överföringsrapport som ett kvitto på att du har sänt ett faxmeddelande. I rapporten anges mottagarens namn eller faxnummer, tid och datum för överföringen, överföringens längd, antal skickade sidor, och om överföringen lyckades eller inte.

Flera inställningar är tillgängliga för överföringsrapporten:

- **På:**  
Skriver ut en rapport efter varje fax du skickar.
- **På+kopia:**  
Skriver ut en rapport efter varje fax du skickar. En del av faxets första sida visas på rapporten.
- **Av:**  
Skriver ut en rapport om ett överföringsfel gör att faxet inte kan skickas. **Av** är standardinställningen.
- **Av+kopia:**  
Skriver ut en rapport om ett överföringsfel gör att faxet inte kan skickas. En del av faxets första sida visas på rapporten.

- 1 Tryck på **Menu**, **2**, **3**, **1**.
- 2 Tryck på **▲** eller **▼** och välj **Av+kopia**, **På**, **På+kopia** eller **Av**. Tryck på **OK**.
- 3 Tryck på **Stop/Exit**.



#### Obs

---

- Om du väljer **På+kopia** eller **Av+kopia**, visas bilden endast på överföringsrapporten om **Realtidsöverföring** är inställt på **Av**. (Se **Realtidsöverföring** på sidan 34.)
  - Om överföringen lyckas visas "OK" bredvid "RESULTAT" på överföringsrapporten. Om överföringen misslyckas visas "FEL" bredvid "RESULTAT".
-

## Faxjournal (aktivitetsrapport)

Du kan ställa in maskinen på att skriva ut journaler med jämna mellanrum (vart 50:e fax, var 6, 12 eller 24 timme, varannan eller var sjunde dag). Om du ställer in intervallet på **Av** kan du fortfarande skriva ut rapporten genom att följa stegen i *Rapporter* på sidan 51. Grundinställningen är Vart 50:nde fax.

- 1 Tryck på **Menu**, **2**, **3**, **2**.
- 2 Tryck på ▲ eller ▼ för att välja ett intervall.  
Tryck på **OK**.  
(Om du väljer 7 dagar uppmanas du via LCD-skärmen att välja den dag som ska inleda perioden.)  
Om du väljer Vart 50:nde fax ska du gå till steg 4.
  - 6, 12, 24 timmar, 2 eller 7 dagar  
Maskinen kommer att skriva ut rapporten vid angiven tid innan den raderar alla jobb från minnet. Om maskinens minne blir fullt med maximala 200 jobb före angivet intervall, kommer den att skriva ut journalen tidigare än vanligt innan den raderar alla jobb i minnet. Du kan skriva ut en rapport före angiven tid utan att radera de jobb som finns i minnet.
  - Vart 50:e fax  
Maskinen skriver ut journalen när 50 fax har lagrats i minnet.
- 3 Ange en tid i 24-timmarsformat när journalperioden ska inledas.  
Tryck på **OK**.  
(Skriv till exempel 19:45 för kvart i åtta på kvällen.)
- 4 Tryck på **Stop/Exit**.

## Rapporter

Följande rapporter är tillgängliga:

1.Sändn. kvitto

Skriver ut en överföringsrapport för din senaste överföring.

2.Hjälplista

En hjälplista visar hur du snabbt kan programmera maskinen.

3.Snabbuppringn.

Anger namn och nummer lagrade i kortnummerminnet i numerisk ordning.

4.Faxjournal

Innehåller information om de senast mottagna och skickade faxmeddelandena. (TX: sändning.) (RX: mottagning.)

5.Systeminställ.

Innehåller dina inställningar.

6.Nätverksinst.

Innehåller dina nätverksinställningar.

## Skriva ut en rapport

- 1 Tryck på **Menu**, **6**.
- 2 Gör något av följande:
  - Tryck på ▲ eller ▼ för att välja önskad rapport. Tryck på **OK**.
  - Ange numret på den rapport du vill skriva ut. Tryck till exempel på **2** för att skriva ut hjälplistan.
- 3 Tryck på **Mono Start**.
- 4 Tryck på **Stop/Exit**.







# Kopiera

---

Kopiering

54

# 10 Kopiering

## Kopiera

### Aktivera kopieringsläget

Tryck på  (**Copy**) för att ange kopieringsläge. Standardläget är Fax. Du kan ändra antalet sekunder eller minuter som maskinen stannar i kopieringsläge efter den senaste kopieringen. (Se *Lägestimer* på sidan 22.)

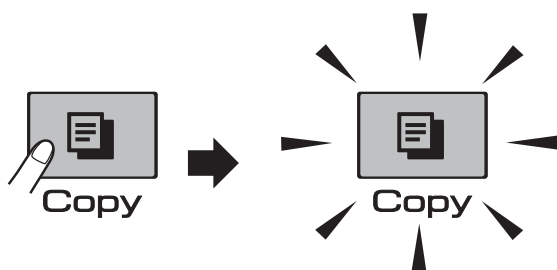

LCD-skärmen visar standardkopieringsinställningarna:

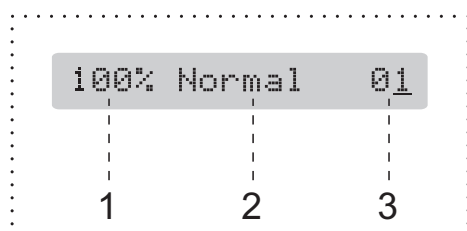

- 1 Kopieringsförhållande
- 2 Kvalitet
- 3 Antal kopior

### Göra en enstaka kopia

- 1 Kontrollera att du är i kopieringsläget .
- 2 Ladda dokumentet. (Se *Ladda dokument* på sidan 19.)
- 3 Tryck på **Mono Start** eller **Colour Start**.

## Göra flera kopior

Du kan göra upp till 99 kopior i en utskriftsomgång.

- 1 Kontrollera att du är i kopieringsläget .
- 2 Ladda dokumentet. (Se *Ladda dokument* på sidan 19.)
- 3 Använd de kombinerade siffer- och bokstavsknapparna för att ange antal kopior (upp till 99).
- 4 Tryck på **Mono Start** eller **Colour Start**.



### Obs

(endast MFC-295CN)

Tryck på knappen **Copy Options** för att sortera kopiorna. (Se *Sortera kopior med dokumentmataren (endast svartvitt)* (endast MFC-295CN) på sidan 59.)

## Avbryta kopieringen

Tryck på **Stop/Exit** för att avbryta kopieringen.

## Kopieringsalternativ

När du snabbt och *tillfälligt* vill ändra kopieringsinställningar för nästa kopia ska du använda knappen **Copy Options**.

Copy Options



Maskinen återgår till grundinställningarna två minuter efter att utskriften har avslutats eller om lägestimern ställer tillbaka maskinen till faxläget. Mer information finns i *Lägestimer* på sidan 22.

Tryck på	Välja meny	Alternativ	Sida
Tryck på Copy Options 	Kvalitet	Snabb Normal Bästa	56
	Först./ Förm.	Anpassa på sida/ Eget (25-400%) / 198%/186%/142%/ 100%/97%/93%/ 83%/69%/47%	56
	Papperstyp	Vanligt papper Bläckst.papper Brother BP71 Annat glättat OH-Film	60
	Pappersformat	A4 A5 10 (B) x 15 (H) cm Letter Legal	60
	Ljusstyrka	- □□■□□ +	59
	Stapla/ Sortera (endast MFC-295CN)	Stapla Sortera	59
	Sidlayout	Av (1 på 1) 2 på 1 (S) 2 på 1 (L) 4 på 1 (S) 4 på 1 (L) Affisch (3 x 3)	57
	Antal kopior	Antal kopior:01 (01 - 99)	54



### Obs

Du kan spara dina vanligaste kopieringsinställningar genom att ange dem som grundinställningar. Anvisningar om hur du gör det finns i avsnitten för de olika funktionerna.

## Ändra kopieringshastighet och -kvalitet

Du kan välja bland olika kvalitetsinställningar. Grundinställningen är *Normal*.

För att *tillfälligt* ändra kvalitetsinställningen följer du anvisningarna nedan:

Tryck på <b>Copy Options</b>  och därefter på ▲ eller ▼ för att välja Kvalitet	Normal	Normal är det rekommenderade läget för vanliga utskrifter. Detta ger god kopieringskvalitet med bra kopieringshastighet.
	Snabb	Snabb kopieringshastighet och lägsta bläckförbrukning. Används för att spara tid vid utskrift av dokument som ska korrekturläsa, omfattande dokument eller många kopior.
	Bästa	Rekommenderas för kopiering av detaljerade bilder, exempelvis fotografier. Detta ger den högsta upplösningen och den långsammaste hastigheten.

- 1 Kontrollera att du är i kopieringsläget .
- 2 Ladda dokumentet.
- 3 Använd de kombinerade siffer- och bokstavsknapparna för att ange antal kopior (upp till 99).
- 4 Tryck på **Copy Options** och ▲ eller ▼ för att välja *Kvalitet*. Tryck på **OK**.

- 5 Tryck på ▲ eller ▼ för att välja *Snabb*, *Normal* eller *Bästa* kvalitet. Tryck på **OK**.

- 6 Tryck på **Mono Start** eller **Colour Start**.

För att ändra den förvalda inställningen följer du anvisningarna nedan:

- 1 Tryck på **Menu, 3, 1**.

1.Kvalitet

- 2 Tryck på ▲ eller ▼ för att välja *Snabb*, *Normal* eller *Bästa* kvalitet. Tryck på **OK**.

- 3 Tryck på **Stop/Exit**.

## Förstora eller förminska den kopierade bilden

Du kan välja en förstörings- eller förminskningsgrad. Om du väljer *Anpassa på sida* kommer din maskin att justera storleken automatiskt till det pappersformat som du har ställt in.

Tryck på <b>Copy Options</b>  och sedan ▲ eller ▼ för att välja Först./Förm.	Anpassa på sida
	Eget (25-400%)
	198% 10x15cm→A4
	186%10x15cm→LTR
	142% A5→A4
	100%
	97% LTR→A4
	93% A4→LTR
	(MFC-253CW/255CW/257CW) 83%
	(MFC-295CN) 83% LGL→A4
69% A4→A5	
47% A4→10x15cm	

Om du vill förstora eller förminska nästa kopia följer du anvisningarna nedan:

- 1 Kontrollera att du är i kopieringsläget .
- 2 Ladda dokumentet.
- 3 Använd de kombinerade siffer- och bokstavsknapparna för att ange antal kopior (upp till 99).
- 4 Tryck på **Copy Options** och ▲ eller ▼ för att välja Först./Förm. Tryck på **OK**.
- 5 Gör något av följande:
  - Tryck på ▲ eller ▼ för att välja önskad förstoring eller förminskning. Tryck på **OK**.
  - Tryck på ▲ eller ▼ för att välja Eget (25–400%). Tryck på **OK**. Använd de kombinerade siffer- och bokstavsknapparna för att ange en förstörings- eller förminskningsgrad från 25% till 400%. (Tryck till exempel på **5 3** för att ange 53 %.) Tryck på **OK**.
- 6 Tryck på **Mono Start** eller **Colour Start**.

#### **Obs**

- Sidlayout är inte tillgängligt med Först./Förm.
- Anpassa på sida fungerar inte som avsett om källdokumentet är mer än 3 grader skevt på kopieringsglaset. Använd markeringarna överst till vänster, placera dokumentet med texten nedåt i det övre vänstra hörnet av kopieringsglaset.

## Göra N på 1-kopior eller en affisch (sidlayout)

Med funktionen N på 1-kopia kan du spara papper genom att kopiera två eller fyra sidor på en sida.

Du kan också göra en affisch. När du använder affischfunktionen delar maskinen upp ditt dokument i delar som sedan förstoras så att du kan sätta ihop dem till en affisch. Använd kopieringsglaset om du vill kopiera en affisch.

### **VIKTIGT**

- Se till att pappersformatet är inställt på Letter eller A4.
- Du kan inte använda Förstora/Förminska och Stapla/Sortera (MFC-295CN) med N på 1- och posterfunktioner.
- N på 1-kopior i färg är inte tillgängligt.
- (S) betyder stående och (L) betyder liggande.
- Du kan endast göra en affischkopia åt gången.

10

- 1 Kontrollera att du är i kopieringsläget .
- 2 Ladda dokumentet.
- 3 Använd de kombinerade siffer- och bokstavsknapparna för att ange antal kopior (upp till 99).
- 4 Tryck på **Copy Options** och ▲ eller ▼ för att välja Sidlayout. Tryck på **OK**.
- 5 Tryck på ▲ eller ▼ för att välja Av(1 på 1), 2 på 1 (S), 2 på 1 (L), 4 på 1 (S), 4 på 1 (L) eller Affisch(3 x 3). Tryck på **OK**.

- 6 Tryck på **Mono Start** eller **Colour Start** för att skanna dokumentet.  
Om du har placerat dokumentet i dokumentmataren (MFC-295CN) eller om du håller på att skapa en affisch, kommer maskinen att skanna in dokumentet och starta utskriften.

Om du använder kopieringsglaset går du till steg 7.

- 7 Tryck på **1** om du vill skanna en sida till när maskinen har skannat sidan.

Nästa sida?

1.Ja 2.Nej

- 8 Placera nästa sida på kopieringsglaset. Tryck på **OK**.

Lägg i nästa dok

Tryck sedan OK

- 9 Upprepa 7 och 8 för varje sida i layouten.

- 10 När alla sidor har skannats avslutar du genom att trycka på **2**.

Placera dokumentet vänt nedåt som i bilden nedan:

■ 2 på 1 (S)



■ 2 på 1 (L)

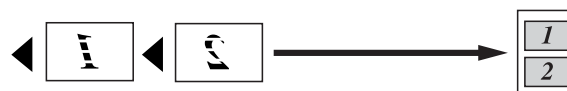

■ 4 på 1 (S)



■ 4 på 1 (L)



■ Affisch (3 x 3)

Du kan förstora ett fotografi till affischstorlek när du kopierar.

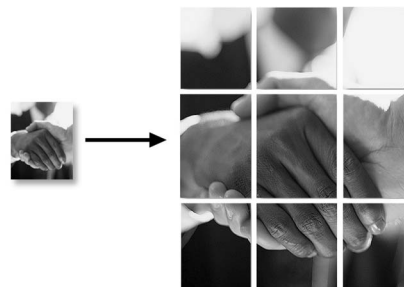

## Sortera kopior med dokumentmataren (endast svartvitt) (endast MFC-295CN)

Du kan sortera flera kopior. Sidor sorteras i ordningen 3 2 1, 3 2 1, 3 2 1 och så vidare.

- 1 Kontrollera att du är i kopieringsläget .
- 2 Ladda dokumentet.
- 3 Använd de kombinerade siffer- och bokstavsknapparna för att ange antal kopior (upp till 99).
- 4 Tryck på **Copy Options** och ▲ eller ▼ för att välja Stapla/Sortera. Tryck på **OK**.
- 5 Tryck på ▲ eller ▼ för att välja Sortera. Tryck på **OK**.
- 6 Tryck på **Mono Start**.





### Obs

Anpassa på sida och Sidlayout är inte tillgängliga med Sortera.

## Justera ljusstyrka och kontrast

### Ljustyrka

För att tillfälligt ändra inställningen av ljusstyrka följer du anvisningarna nedan:

- 1 Kontrollera att du är i kopieringsläget .
- 2 Ladda dokumentet.
- 3 Använd de kombinerade siffer- och bokstavsknapparna för att ange antal kopior (upp till 99).
- 4 Tryck på **Copy Options** och ▲ eller ▼ för att välja Ljustyrka. Tryck på **OK**.  

- 5 Tryck på ▲ eller ▼ för att göra en ljusare eller mörkare kopia. Tryck på **OK**.
- 6 Tryck på **Mono Start** eller **Colour Start**.

Följ anvisningarna nedan om du vill ändra standardinställningen:

- 1 Tryck på **Menu, 3, 2**.
- 2 Tryck på ▲ eller ▼ för att göra en ljusare eller mörkare kopia. Tryck på **OK**.
- 3 Tryck på **Stop/Exit**.

### Kontrast

Justera kontrasten för att få en skarpare och livfullare bild.

- 1 Tryck på **Menu, 3, 3**.  

- 2 Tryck på ▲ eller ▼ för att ändra kontrasten. Tryck på **OK**.
- 3 Tryck på **Stop/Exit**.

## Pappersalternativ

---

### Papperstyp

Om du använder specialpapper vid kopieringen ska du ställa in maskinen på rätt papperstyp för att få bästa möjliga utskriftskvalitet.

- 1 Kontrollera att du är i kopieringsläget .
- 2 Ladda dokumentet.
- 3 Använd de kombinerade siffer- och bokstavsknapparna för att ange antal kopior (upp till 99).
- 4 Tryck på **Copy Options** och ▲ eller ▼ för att välja *Papperstyp*. Tryck på **OK**.
- 5 Tryck på ▲ eller ▼ för att välja den papperstyp du använder (Vanligt papper, Bläckst.papper, Brother BP71, Annat glättat eller OH-Film). Tryck på **OK**.
- 6 Tryck på **Mono Start** eller **Colour Start**.

#### **Obs**

---

Information om att ändra standardinställningen för papperstyp finns i *Papperstyp* på sidan 23.

---

### Pappersstorlek

Om du kopierar på annat än A4-papper måste du ändra inställningen för pappersstorlek. Du kan kopiera på papper med formatet A4, A5 eller fotopapper 10 × 15 cm, Letter eller Legal.

- 1 Kontrollera att du är i kopieringsläget .
- 2 Ladda dokumentet.
- 3 Använd de kombinerade siffer- och bokstavsknapparna för att ange antal kopior (upp till 99).
- 4 Tryck på **Copy Options** och ▲ eller ▼ för att välja *Pappersformat*. Tryck på **OK**.
- 5 Tryck på ▲ eller ▼ för att välja den pappersstorlek du använder (A4, A5, 10 (B) × 15 (H) cm, Letter eller Legal). Tryck på **OK**.
- 6 Tryck på **Mono Start** eller **Colour Start**.

#### **Obs**

---

Information om att ändra standardinställningen för pappersstorlek finns i *Pappersstorlek* på sidan 23.

---





# Direktutskrift

---

<b>Skriva ut foton från ett minneskort eller USB-minne</b>	<b>62</b>
<b>Skriva ut foton från en kamera (endast MFC-295CN)</b>	<b>72</b>

# Skriva ut foton från ett minneskort eller USB-minne



## Obs

MFC-253CW, MFC-255CW och MFC-257CW stöder endast minneskort.

## PhotoCapture Center™-funktioner

### Skriva ut från ett minneskort eller USB-minne utan dator

Även om maskinen inte är ansluten till datorn kan du skriva ut foton direkt från digitalkameramedier eller en USB-minne. (Se *Skriva ut från ett minneskort eller en USB-minne* på sidan 64.)

### Skanna till ett minneskort eller en USB-minne utan dator

Du kan skanna dokument och spara dem direkt på ett minneskort eller USB-minne. (Se *Skanna till minneskort eller USB-minne* på sidan 70.)

### Använda PhotoCapture Center™ från din dator

Du kan komma åt ett minneskort eller en USB-minne som sitter på maskinens framsida från datorn.

(Se *PhotoCapture Center™* för Windows® eller *Fjärrinställning och PhotoCapture Center™* för Macintosh i *bruksanvisningen för programanvändare* på cd-skivan.)

### Använda ett minneskort eller en USB-minne

Din Brother-maskin har mediaenheter (kortplatser) som används med följande populära digitalkamerors media: Memory Stick™, Memory Stick PRO™, SD, SDHC, xD-Picture Card™ och en USB-minne.



Memory Stick™



SD, SDHC

Memory Stick PRO™

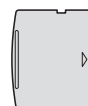

xD-Picture Card™

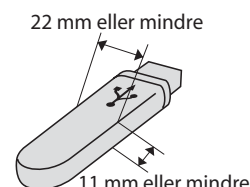

USB-minne

- miniSD kan användas med en miniSD-adapter.
- microSD kan användas med en microSD-adapter.
- Memory Stick Duo™ kan användas med en Memory Stick Duo™-adapter.
- Memory Stick PRO Duo™ kan användas med en Memory Stick PRO Duo™-adapter.
- Memory Stick Micro™ (M2™) kan användas med en Memory Stick Micro™ (M2™)-adapter.
- Inga adaptrar medföljer maskinen. Adaptrar finns att köpa i handeln.
- Den här produkten stöder xD-Picture Card™ Type M / Type M<sup>+</sup> / Type H (hög kapacitet).
- IBM Microdrive™ kan inte användas tillsammans med maskinen.

Med funktionen PhotoCapture Center™ kan du skriva ut digitala fotografier från din digitalkamera och erhålla utskrifter av hög kvalitet.

## Minneskort, USB-minne och mappstrukturer

Din maskin har utformats för att vara kompatibel med bildfiler, minneskort eller USB-minnen för moderna digitalkameror. Läs dock igenom anvisningarna nedan för att undvika fel:

- Bildfilens filnamnställäg måste vare .JPG (andra filnamnställäg för mediafiler som .JPEG, .TIF, .GIF osv. kan inte användas).
- Direkt PhotoCapture Center™-utskrift måste utföras separat från funktioner med PhotoCapture Center™ som använder datorn. (Samtidig användning är inte möjlig.)
- Maskinen kan läsa upp till 999 filer på ett minneskort eller USB-minne.
- DPOF-filen på minneskortet måste ha rätt DPOF-format. (Se *DPOF-utskrift* på sidan 67.)

Uppmärksamma följande:

- Vid utskrift av index eller bilder kommer PhotoCapture Center™ att skriva ut samtliga giltiga bilder även om några bilder är förstörda. Skadade bilder skrivs inte ut.
- (Minneskortsanvändare)  
Maskinen är förberedd för att läsa mediakort som har formaterats i en digitalkamera.  
När en digitalkamera formaterar ett minneskort skapar den en särskild mapp där bilderna läggs. Om du vill redigera bilddata som är lagrade på ett minneskort med datorn, rekommenderar vi att du inte ändrar mappstrukturen som skapades av digitalkameran. När du sparar nya eller ändrar bildfiler på minneskortet rekommenderar vi även att du använder samma mapp som används av digitalkameran. Om informationen inte sparas i samma mapp kan det hända att det inte går att läsa eller skriva ut bilden med maskinen.
- (Användare av USB-minne)  
Denna maskin stöder USB-minnen som har formaterats av Windows®.

## Komma igång

Sätt i ett minneskort eller USB-minne ordentligt på rätt plats.

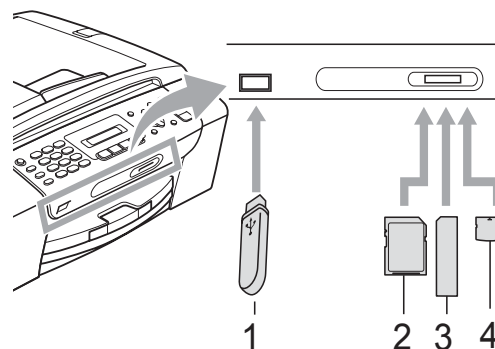

- 1 USB-minne
- 2 SD, SDHC
- 3 Memory Stick™, Memory Stick PRO™
- 4 xD-Picture Card™

### ! VIKTIGT

Direkt till USB-porten kan du endast ansluta en USB-minne, en PictBridge-kompatibel kamera eller en digitalkamera som använder sig av standarden USB-massminne. Andra USB-enheter stöds inte.

## Photo Capture-knappens indikeringar

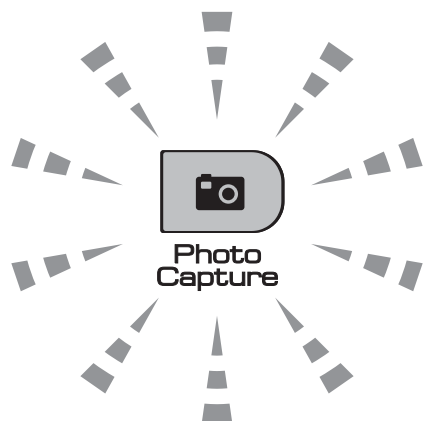

- **Photo Capture** lyser: minneskortet eller USB-minnet är korrekt isatt.
- **Photo Capture** lyser inte: minneskortet eller USB-minnet är inte korrekt isatt.
- **Photo Capture** blinkar: minneskortet eller USB-minnet läses eller skrivs till.

### ! VIKTIGT

Dra INTE ut nätkabeln och ta inte bort minneskortet eller USB-minnet från mediaenheten (kortplatsen) eller USB-porten när maskinen läser av eller skriver till minneskortet eller USB-minnet (knappen **Photo Capture** blinkar). **Du kan förlora data eller skada kortet.**

Maskinen kan endast läsa en enhet i taget, så sätt inte in mer än en enhet i kortplatsen.

## Skriva ut från ett minneskort eller en USB-minne

Innan du skriver ut ett foto måste du först skriva ut ett miniatyrbildsindex så att du kan välja numret på fotot som du vill skriva ut. Följ instruktionerna nedan för att starta utskrift direkt från ditt minneskort eller din USB-minne:

- 1 Kontrollera att du har satt i minneskortet eller USB-minnet på rätt plats. På LCD-skärmen visas till exempel följande meddelande:
 

M.Stick aktiv

Tryck på knap...
- 2 Tryck på  (**Photo Capture**). Se *DPOF-utskrift* på sidan 67 för information om DPOF-utskrift.
- 3 Tryck på ▲ eller ▼ för att välja *Skriv ut index*. Tryck på **OK**.
- 4 Tryck på **Colour Start** för att börja skriva ut indexbladet. Notera numret på bilden som du vill skriva ut. Se *Utskriftsindex (miniatyrbilder)* på sidan 65.
- 5 Skriv ut bilder genom att trycka på ▲ eller ▼ för att välja *Skriv ut bilder i steg* ③ och tryck sedan på **OK**. (Se *Skriva ut foton* på sidan 65.)
- 6 Ange bildnumret och tryck på **OK**.
- 7 Tryck på **Colour Start** för att börja skriva ut.

## Utskriftsindex (miniatyrbilder)

PhotoCapture Center™ ger bilderna nummer (t.ex. No.1, No.2, No.3 och så vidare).



→ NO.1  
DEI.JPG      01.01.2009  
100KB

PhotoCapture Center™ använder dessa nummer för att identifiera varje bild. Du kan skriva ut en miniatyrbild för att visa alla bilder på minneskortet eller USB-minnet.



### Obs

Endast filnamn med högst 8 tecken skrivs ut korrekt på indexbladet.

- 1 Kontrollera att du har satt i minneskortet eller USB-minnet på rätt plats.

Tryck på  (**Photo Capture**).

- 2 Tryck på ▲ eller ▼ för att välja  
Skriv ut index.  
Tryck på **OK**.

- 3 Tryck på ▲ eller ▼ för att välja  
6 Bilder/Rad eller 5 Bilder/Rad.  
Tryck på **OK**.

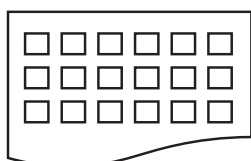

6 Bilder/Rad



5 Bilder/Rad

Utskriftstiden för 5 Bilder/Rad är långsammare än för 6 Bilder/Rad, men kvaliteten är bättre.

- 4 Tryck på ▲ eller ▼ och välj den papperstyp som du använder:  
Vanligt papper, Bläckst.papper, Brother BP71 eller annat glättat.  
Tryck på **OK**.

- 5 Tryck på ▲ eller ▼ och välj den pappersstorlek som du använder: A4 eller Letter.  
Tryck på **OK**.

- 6 Tryck på **Colour Start** för att skriva ut.

## Skriva ut foton

Innan du kan skriva ut en bild måste du känna till dess nummer.

- 1 Kontrollera att du har satt i minneskortet eller USB-minnet på rätt plats.

- 2 Skriv ut indexet först. (Se *Utskriftsindex (miniatyrbilder)* på sidan 65.)

Tryck på  (**Photo Capture**).

- 3 Tryck på ▲ eller ▼ för att välja  
Skriv ut bilder. Tryck på **OK**.



### Obs

Om minneskortet innehåller giltig DPOF-information visas DPOF utskr: Ja på LCD-skärmen. Se *DPOF-utskrift* på sidan 67.

- 4 Ange numret på den bild du vill skriva ut från miniatyrbildernas index. Tryck på **OK**.

Nr.: 1, 3, 6,



### Obs

- Flera nummer kan anges genom att **OK**-knappen används för att separera nummer. Till exempel skriver **1, OK, 3, OK, 6** ut bilderna 1, 3 och 6. **#**-knappen kan användas för att skriva ut av en följd av nummer. Till exempel skriver **1, #, 5** ut alla bilder från 1 till 5.
- Du kan ange upp till 12 tecken (inklusive komman) för bildnumren som du vill skriva ut.

- 5 Gör något av följande:

- När du har valt bilderna som du vill skriva ut trycker du på **OK** för att välja dina inställningar. Fortsätt med steg 6.
- Tryck på **Colour Start** om du inte vill ändra på några inställningar.

- 6 Tryck på ▲ eller ▼ och välj den papperstyp som du använder: Vanligt papper, Bläckst.papper, Brother BP71 eller Annat glättat. Tryck på **OK**.

- 7 Tryck på ▲ eller ▼ och välj den pappersstorlek som du använder: Letter, A4, 10x15cm eller 13x18cm. Tryck på **OK**.

- Gå till steg 8 om du valde Letter eller A4.
- Gå till steg 9 om du valde någon annan storlek.
- Tryck på **Colour Start** om du inte vill ändra på några inställningar.

- 8 Tryck på ▲ eller ▼ och välj utskriftsstorlek (8x10cm, 9x13cm, 10x15cm, 13x18cm, 15x20cm eller Max. Storlek). Tryck på **OK**.

- 9 Gör något av följande:

- Gå till steg 10 om du vill välja antal kopior.
- Tryck på **Colour Start** när du är klar med alla inställningar.

- 10 Ange det antal kopior som ska skrivas ut. Tryck på **OK**.

- 11 Tryck på **Colour Start** för att skriva ut.

Utskriftspositionerna när du använder formatet A4 visas nedan:

1 8x10cm	2 9x13cm	3 10x15cm
4 13x18cm	5 15x20cm	6 Max. Storlek

## DPOF-utskrift

DPOF står för Digital Print Order Format.

De stora tillverkarna av digitalkameror (Canon Inc., Eastman Kodak Company, FUJIFILM Corporation, Panasonic Corporation och Sony Corporation) har skapat den här standarden för att göra det enklare att skriva ut bilder från digitalkameror.

Om du kan göra DPOF-utskrifter med din digitalkamera, väljer du på kamerans display vilka bilder som ska skrivas ut och hur många.

När ett minneskort som innehåller DPOF-information har satts in i maskinen kan du enkelt skriva ut bilden.

- 1 Sätt in minneskortet ordentligt på rätt kortplats.

M.Stick aktiv

Tryck på  (**Photo Capture**).

- 2 Tryck på ▲ eller ▼ för att välja Skriv ut bilder. Tryck på **OK**.
- 3 Om det finns en DPOF-fil på kortet visar LCD-skärmen:  
DPOF utskr:Ja
- 4 Tryck på ▲ eller ▼ för att välja DPOF utskr:Ja. Tryck på **OK**.
- 5 Tryck på ▲ eller ▼ och välj den papperstyp som du använder:  
Vanligt papper, Bläckst.papper, Brother BP71 eller Annat glättat.  
Tryck på **OK**.
- 6 Tryck på ▲ eller ▼ och välj den pappersstorlek som du använder:  
Letter, A4, 10x15cm eller 13x18cm.  
Tryck på **OK**.

- Gå till steg 7 om du valde Letter eller A4.
- Gå till steg 8 om du valde någon annan storlek.

- 7 Tryck på ▲ eller ▼ och välj utskriftsstorlek (8x10cm, 9x13cm, 10x15cm, 13x18cm, 15x20cm eller Max. Storlek).  
Tryck på **OK**.

- 8 Tryck på **Colour Start** för att skriva ut.



### Obs

Felet Ogiltig DPOF-fil kan inträffa om utskriftsbeställningen som skapades på kameran har blivit förstörd. Radera och skapa en ny utskriftsbeställning med kameran för att korrigera problemet.

Anvisningar om hur du raderar och skapar en ny utskriftsbeställning finns på kameratillverkarens supportwebbplats eller i dokumentationen som medföljde kameran.

# PhotoCapture Center™ utskriftsinställningar

Dessa inställningar gäller tills du ändrar dem på nytt.

## Utskriftshastighet och - kvalitet

---

- 1 Tryck på **Menu**, **4**, **1**.
- 2 Tryck på ▲ eller ▼ för att välja **Normal** eller **Foto**.  
Tryck på **OK**.
- 3 Tryck på **Stop/Exit**.

## Pappersalternativ

---

### Papperstyp

- 1 Tryck på **Menu**, **4**, **2**.
- 2 Tryck på ▲ eller ▼ och välj **Vanligt papper**, **Bläckst.papper**, **Brother BP71** eller **Annat glättat**.  
Tryck på **OK**.
- 3 Tryck på **Stop/Exit**.

### Pappersstorlek

- 1 Tryck på **Menu**, **4**, **3**.
- 2 Tryck på ▲ eller ▼ och välj den pappersstorlek som du använder:  
**Letter**, **A4**, **10x15cm** eller **13x18cm**.  
Tryck på **OK**.
- 3 Tryck på **Stop/Exit**.

## Utskriftsformat

Den här inställningen är endast tillgänglig när du väljer **Letter** eller **A4** som pappersformat.

- 1 Tryck på **Menu**, **4**, **4**.
- 2 Tryck på ▲ eller ▼ och välj pappersstorleken som du använder **8x10cm**, **9x13cm**, **10x15cm**, **13x18cm**, **15x20cm** eller **Max. Storlek**.  
Tryck på **OK**.
- 3 Tryck på **Stop/Exit**.

## Justera ljusstyrka och kontrast

---

### Ljusstyrka

- 1 Tryck på **Menu**, **4**, **5**.
- 2 Tryck på ▲ eller ▼ för att göra utskriften ljusare eller mörkare.  
Tryck på **OK**.
- 3 Tryck på **Stop/Exit**.

### Kontrast

Du kan välja kontrastinställning. Ökad kontrast ger skarpare och mer livfulla bilder.

- 1 Tryck på **Menu**, **4**, **6**.
- 2 Tryck på ▲ eller ▼ för att öka eller minska kontrasten.  
Tryck på **OK**.
- 3 Tryck på **Stop/Exit**.



## Beskärning

Om fotot är för långt eller för brett för att passa på den tillgängliga ytan i den valda layouten kommer delar av bilden automatiskt att beskäras.

Grundinställningen är På. Om du vill skriva ut hela bilden sätter du den här inställningen till Av. Om du också använder inställningen Kantfri sätter du Kantfri till Av. (Se *Kantfri utskrift* på sidan 69.)

- 1 Tryck på **Menu, 4, 7.**
- 2 Tryck på ▲ eller ▼ för att välja Av (eller På).  
Tryck på **OK.**
- 3 Tryck på **Stop/Exit.**

Beskär: På

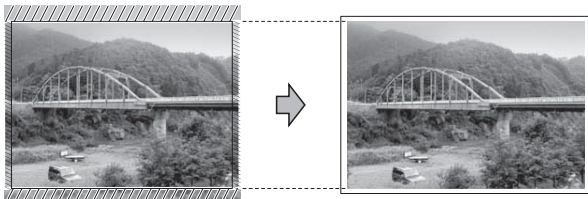

Beskär: Av

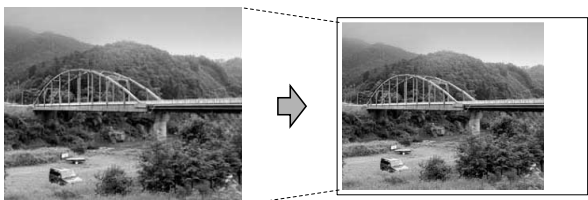

## Kantfri utskrift

Den här funktionen utökar det utskrivbara området så att det anpassas efter papperskanterna. Utskriftstiden blir en aning längre.

- 1 Tryck på **Menu, 4, 8.**
- 2 Tryck på ▲ eller ▼ för att välja Av (eller På).  
Tryck på **OK.**
- 3 Tryck på **Stop/Exit.**

## Datumutskrift

Du kan skriva ut datumet om det redan finns i uppgifterna om ditt foto. Datumet kommer att skrivas ut i det nedre högra hörnet. Om uppgifterna om ditt foto inte innehåller datuminformation kan du inte använda den här funktionen.

- 1 Tryck på **Menu, 4, 9.**
- 2 Tryck på ▲ eller ▼ för att välja På (eller Av).  
Tryck på **OK.**
- 3 Tryck på **Stop/Exit.**



### Obs

DPOF-inställningen på din kamera måste vara avstängd om du ska kunna använda funktionen för datumutskrift.

## Skanna till minneskort eller USB-minne

Du kan skanna dokument i svartvitt och färg till ett minneskort eller en USB-minne.

Svartvita dokument sparas i filformaten PDF (\*.PDF) eller TIFF (\*.TIF).

Färgdokument kan sparas i filformaten PDF (\*.PDF) eller JPEG (\*.JPG).

Standardinställningen är Färg 150 dpi och standardfilformatet är PDF. Maskinen skapar automatiskt filnamn efter innevarande datum. (Se *snabbguiden* för ytterligare information.) Exempel: Den femte bilden som skannas 1 juli 2009 får namnet 01070905.PDF. Du kan ändra färgen och kvaliteten.

Kvalitet	Tillgängliga filformat
Färg 150 dpi	PDF / JPEG
Färg 300 dpi	PDF / JPEG
Färg 600 dpi	PDF / JPEG
S/V 200x100 dpi	TIFF / PDF
S/V 200 dpi	TIFF / PDF

- 1 Kontrollera att du har satt i minneskortet eller USB-minnet på rätt plats.

### ! VIKTIGT

Ta INTE ut minneskortet eller USB-minnet när **Photo Capture** blinkar så undviker du att skada kortet, USB-minnet eller data som lagrats på dem.

- 2 Ladda dokumentet.
- 3 Tryck på  (**Scan**).
- 4 Tryck på ▲ eller ▼ för att välja Skanna > media.

- 5 Gör något av följande:
  - För att ändra kvaliteten, tryck på **OK** och gå till steg 6.
  - För att börja skanna, tryck på **Mono Start** eller **Colour Start**.

- 6 Tryck på ▲ eller ▼ för att välja kvaliteten och tryck sedan på **OK**.

Gör något av följande:

- För att ändra filtypen, gå till steg 7.
- För att börja skanna, tryck på **Mono Start** eller **Colour Start**.

- 7 Tryck på ▲ eller ▼ för att välja filtyp och välj ett av alternativen nedan:
  - Om du vill ändra filnamnet trycker du på **OK** och går till steg 8.
  - För att börja skanna, tryck på **Mono Start** eller **Colour Start**.

- 8 Filnamnet ställs in automatiskt. Du kan dock själv välja filnamn med siffer- och bokstavsknapparna. Du kan bara ändra de 6 första siffrorna. Tryck på **Mono Start** eller **Colour Start**.

## Ändra bildkvaliteten

- 1 Tryck på **Menu, 4, 0, 1**.
- 2 Tryck på ▲ eller ▼ och välj S/V 200x100 dpi, S/V 200 dpi, Färg 150 dpi, Färg 300 dpi eller Färg 600 dpi. Tryck på **OK**.
- 3 Tryck på **Stop/Exit**.

## Ändra det svartvita filformatet

- 1 Tryck på **Menu, 4, 0, 2**.
- 2 Tryck på ▲ eller ▼ för att välja **TIFF** eller **PDF**.  
Tryck på **OK**.
- 3 Tryck på **Stop/Exit**.

## Ändra formatet på färgfiler

- 1 Tryck på **Menu, 4, 0, 3**.
- 2 Tryck på ▲ eller ▼ för att välja **PDF** eller **JPEG**.  
Tryck på **OK**.
- 3 Tryck på **Stop/Exit**.

## Felmeddelanden

Om du känner till vilka fel som kan uppstå när du använder PhotoCapture Center™ kan du enkelt identifiera och lösa eventuella problem.

### ■ Obrukbar hubb

Det här meddelandet visas om en hubb eller USB-minne med en hubb har satts in i USB-porten.

### ■ Fel på mediakort

Det här meddelandet visas om du sätter i ett defekt eller icke-formaterat minneskort eller om det är något fel på mediaenheten. Du löser problemet genom att ta ut minneskortet.

### ■ Ingen fil

Det här meddelandet visas om du försöker få tillgång till ett minneskort eller en USB-minne i enheten (kortplatsen) som inte innehåller en .JPG-fil.

### ■ Minnet är fullt

Det här meddelandet visas om du arbetar med bilder som är för stora för maskinens minne.

Det här meddelandet visas även när ett minneskort eller en USB-minne som du använder inte har tillräckligt med ledigt utrymme för det skannade dokumentet.

### ■ Media fullt.

Det här meddelandet visas om du försöker spara mer än 999 filer på ett minneskort eller en USB-minne.

### ■ Oanvändbar enhet

Det här meddelandet visas om en USB-enhet eller en USB-minne som inte fungerar har anslutits direkt till USB-porten. (Mer information finns på <http://solutions.brother.com>.) Det här meddelandet visas också om du ansluter en defekt enhet till USB-porten.

# Skriva ut foton från en kamera (endast MFC-295CN)

## Skriva ut foton direkt från en PictBridge-kamera



Din Brother-maskin stöder PictBridge-standarden som gör att du kan ansluta till och skriva ut foton direkt från en PictBridge-kompatibel digitalkamera.

Om din kamera använder USB-masslagringsstandarden kan du även skriva ut foton från en digitalkamera utan PictBridge. (Se *Skriva ut foton direkt från en digitalkamera (utan PictBridge)* på sidan 74.)

### Krav för PictBridge

Kom ihåg följande punkter för att undvika fel:

- Maskinen och digitalkameran måste anslutas med hjälp av en lämplig USB-kabel.
- Bildfilens filnamnställning måste vara .JPG (andra filnamnställningar för mediafiler som .JPEG, .TIF, .GIF osv. kan inte användas).
- PhotoCapture Center™-funktioner är tillgängliga vid användning av PictBridge-funktionen.

## Ställa in digitalkameran

Kontrollera att kameran är i PictBridge-läge. Följande PictBridge-inställningar måste vara tillgängliga från LCD-skärmen på din PictBridge-kompatibla kamera.

Beroende på din kamera kan några av dessa inställningar vara otillgängliga.

Kameramenyalternativ	Alternativ
Pappersstorlek	Letter, A4, 10 × 15 cm, skrivarinställningar (grundinställning) <sup>2</sup>
Papperstyp	Vanligt papper, glättat papper, bläckpapper, skrivarinställningar (grundinställning) <sup>2</sup>
Layout	Utan kanter: På, Utan kanter: Av, Skrivarinställningar (grundinställning) <sup>2</sup>
DPOF-inställning <sup>1</sup>	-
Utskriftskvalitet	Normal, Fin, Skrivarinställningar (grundinställning) <sup>2</sup>
Datumutskrift	På, Av, Skrivarinställningar (grundinställning) <sup>2</sup>

<sup>1</sup> Se *DPOF-utskrift* på sidan 74 för mer information.

<sup>2</sup> Om din kamera är inställd på att använda skrivarinställningar (grundinställning) kommer maskinen att skriva ut foton med hjälp av inställningarna nedan.

Inställningar	Alternativ
Pappersstorlek	10 × 15 cm
Papperstyp	Glättat papper
Layout	Utskrift utan kanter: På
Utskriftskvalitet	Fin
Datumutskrift	Av

- När din kamera inte har några menyalternativ används även dessa inställningar.
- Namnen och tillgängligheten för respektive inställning beror på din kameras specifikation.

Se dokumentationen som medföljer kameran för mer information om hur du ändrar PictBridge-inställningar.

## Skriva ut bilder



### Obs

Ta ut minneskort eller USB-minnen från maskinen innan du ansluter en digitalkamera.

- 1 Kontrollera att kameran är avstängd. Anslut kameran till USB-porten (1) på maskinen med USB-kabeln.

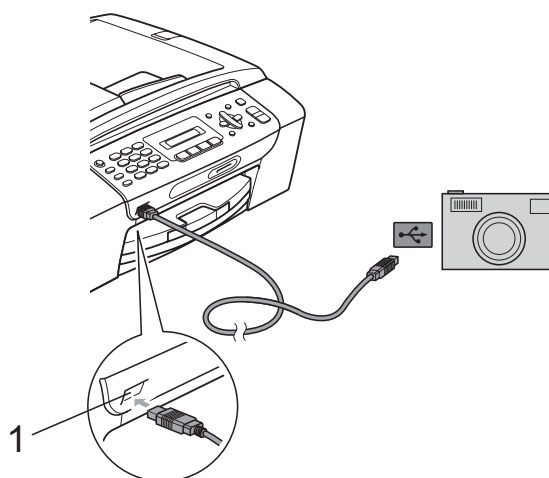

#### 1 USB-port

- 2 Slå på kameran. När maskinen har känt av kameran visar LCD-skärmen följande meddelande:
 

Kamera ansluten
- 3 Välj fotot du vill skriva ut enligt kameraanvisningarna. När maskinen börjar skriva ut ett foto visas *Skriver* på LCD-skärmen.

### ! VIKTIGT

För att förhindra skada på maskinen ska du inte ansluta någon annan enhet än en digitalkamera eller USB-minne till USB-porten.

## DPOF-utskrift

---

DPOF står för Digital Print Order Format.

De stora tillverkarna av digitalkameror (Canon Inc., Eastman Kodak Company, FUJIFILM Corporation, Panasonic Corporation och Sony Corporation) har skapat den här standarden för att göra det enklare att skriva ut bilder från digitalkameror.

Om du kan göra DPOF-utskrifter med din digitalkamera, väljer du på kamerans display vilka bilder som ska skrivas ut och hur många.



### Obs

---

Felet Ogiltig DPOF-fil kan inträffa om utskriftsbeställningen som skapades på kameran har blivit förstörd. Radera och skapa en ny utskriftsbeställning med kameran för att korrigera problemet. Anvisningar om hur du raderar och skapar en ny utskriftsbeställning finns på kameratillverkarens supportwebbplats eller i dokumentationen som medföljde kameran.

---

## Skriva ut foton direkt från en digitalkamera (utan PictBridge)

Om din kamera stöder standarden USB-masslagring, så kan du ansluta kameran i masslagringsläge. Det ger dig möjlighet att skriva ut foton från kameran.

(Se *Skriva ut foton direkt från en PictBridge-kamera* på sidan 72 om du vill skriva ut foton i PictBridge-läget.)



### Obs

---

Namnet, tillgängligheten och hanteringen skiljer sig mellan digitalkameror. Se dokumentationen som medföljer din kamera om du vill veta mer, exempelvis om hur du växlar över från PictBridge-läge till masslagringsläge.

---

## Skriva ut bilder

### Obs

Ta ut minneskort eller USB-minnen från maskinen innan du ansluter en digitalkamera.

- 1 Kontrollera att kameran är avstängd. Anslut kameran till USB-porten (1) på maskinen med USB-kabeln.

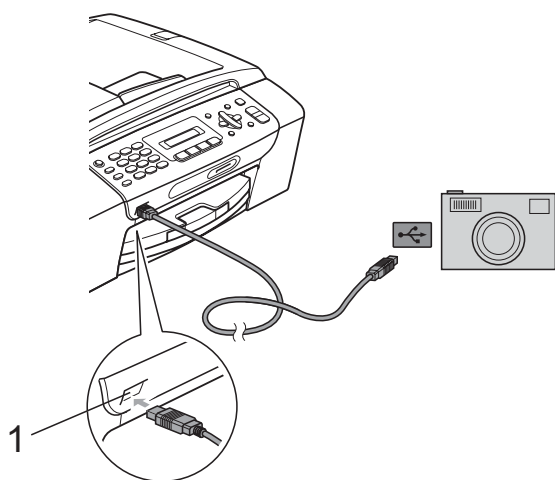

1 USB-port

- 2 Slå på kameran.
- 3 Följ stegen i *Skriva ut foton* på sidan 65.

### VIKTIGT

För att förhindra skada på maskinen ska du inte ansluta någon annan enhet än en digitalkamera eller USB-minne till USB-porten.

## Felmeddelanden

Om du känner till vilka fel som kan uppstå när du skriver ut från en kamera kan du enkelt identifiera och lösa eventuella problem.

### ■ Minnet är fullt

Det här meddelandet visas om du arbetar med bilder som är för stora för maskinens minne.

### ■ Oanvändbar enhet

Det här meddelandet visas om du ansluter en kamera som inte använder standarden USB-masslagring. Det här meddelandet visas också om du ansluter en defekt enhet till USB-porten.

(Mer information finns i *Fel- och underhållsmeddelanden* på sidan 98.)







# Programvara

---

Program- och nätverksfunktioner

78

# 13

## Program- och nätverksfunktioner

Cd-skivan innehåller en bruksanvisning för programanvändare och en bruksanvisning för nätverksanvändare som beskriver vilka funktioner som är tillgängliga om en dator är ansluten (t.ex. utskrift och skanning). I bruksanvisningen finns lättanvända länkar som för dig direkt till ett specifikt avsnitt då du klickar på dem.

Du hittar information om dessa funktioner:

- Utskrift
- Skanning
- ControlCenter3 (Windows®)
- ControlCenter2 (Macintosh)
- Faxa från din dator
- PhotoCapture Center™
- Nätverksutskrift
- Nätverksskanning
- Trådbundet och trådlöst nätverk

### Hur du läser bruksanvisningen i HTML-format

Detta är en snabbpreferens för användning av HTML-bruksamvisningen.

#### Windows®



#### Obs

Om du ännu inte har installerat programvaran, se *Visa dokumentationen* på sidan 3.

- 1 Från menyn **start** pekar du på **Brother**, **MFC-XXXX** (där **XXXX** är modellnumret) från programgruppen och klickar därefter på **Bruksanvisningar i HTML-format**.
- 2 Klicka på **BRUKSANVISNING FÖR PROGRAMANVÄNDARE** (eller **BRUKSANVISNING FÖR NÄTVERKSANVÄNDARE**) i den översta menyn.



- 3 Klicka på den rubrik som du vill läsa från listan till vänster i fönstret.

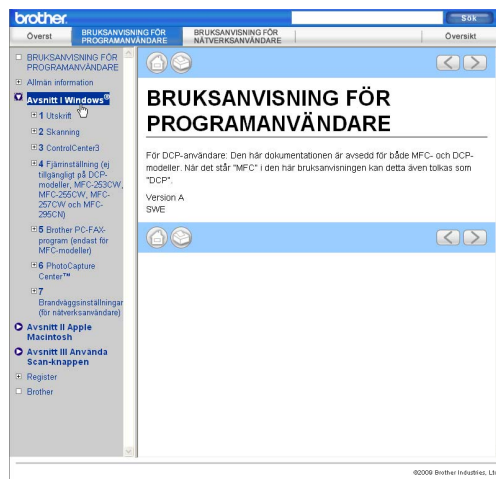

#### Macintosh

- 1 Kontrollera att din Macintosh är på. Sätt in cd-skivan i cd-läsaren.
- 2 Dubbelklicka på ikonen **Documentation**.
- 3 Dubbelklicka på mappen för ditt språk och dubbelklicka på **top.html**.
- 4 Klicka på **BRUKSANVISNING FÖR PROGRAMANVÄNDARE** (eller **BRUKSANVISNING FÖR NÄTVERKSANVÄNDARE**) i den översta menyn och klicka sedan på rubriken som du vill läsa i listan till vänster i fönstret.

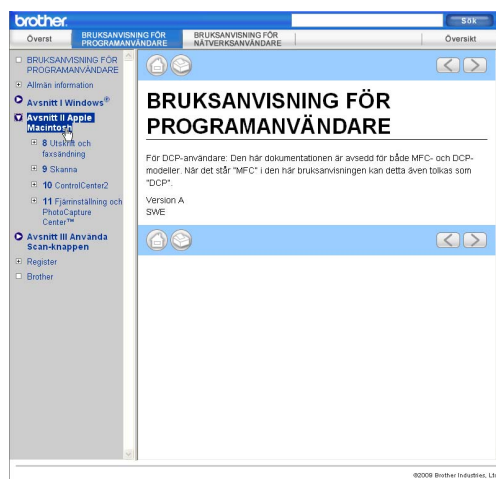



## Bilagor

---

<b>Säkerhet och juridisk information</b>	80
<b>Felsökning och underhåll</b>	90
<b>Meny och funktioner</b>	117
<b>Specifikationer</b>	130

# A

## Säkerhet och juridisk information

### Så här väljer du en lämplig plats

Välj en plats som inte vibrerar eller är utsatt för andra typer av stötar, till exempel ett skrivbord. Placera maskinen nära ett telefonuttag och ett vanligt jordat vägguttag. Välj en plats där temperaturen är mellan 10 °C och 35 °C.

#### ⚠ VARNING

Placera INTE maskinen nära värmeelement, luftkonditioneringsutrustning, kylskåp, läkarutrustning, kemikalier eller vatten.

Anslut INTE maskinen till eluttag som förser andra större apparater eller liknande utrustning med ström, eftersom det kan leda till strömavbrott.

#### ⚠ VAR FÖRSIKTIG

- Placera maskinen på en lugn plats.
- Placera inte maskinen på en matta.
- Utsätt INTE maskinen för direkt solljus, stark värme, fukt eller damm.
- Anslut INTE maskinen till eluttag som styrs med väggströmbrytare eller automatiska timers.
- Ett strömavbrott kan radera all information i maskinens minne.
- Undvik störningskällor, till exempel andra trådlösa telefonsystem eller högtalare.
- UNDVIK att luta maskinen och att placera den på en lutande yta. Det kan orsaka bläckspill och inre skador på maskinen.



## Använda maskinen på ett säkert sätt

Förvara dessa instruktioner för framtida behov och läs igenom dem innan du genomför något underhåll.

### VARNING



Maskinen innehåller spänningsfördelarelektroder. Innan du rengör maskinen invändigt måste du dra ur telefonsladden ur telefonuttaget och elkontakten ur eluttaget. Detta förhindrar risk för en elchock.

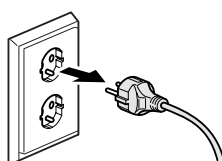

Vidrör INTE kontakten med våta händer. Du riskerar att få en elchock.

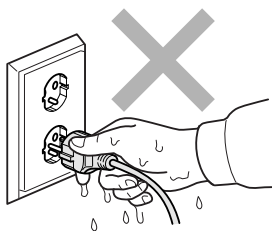

Dra INTE i mitten på nätkabeln. Du riskerar att få en elchock.



Använd INTE lättantändliga substanser, sprayer, vätskor eller aerosolrengöringsmedel när maskinens in- eller utsida rengörs. Då kan du orsaka en eldsvåda eller få en elchock.



Dra ur kontakten till maskinen ur vägguttaget innan du rengör maskinens insida.



Dra omedelbart ut maskinens nätkabel ur eluttaget om maskinen blir varm, ryker eller avger starka lukter. Kontakta din Brother-återförsäljare eller Brother-kundtjänst.



Om metallföremål, vatten eller andra vätskor tränger in i maskinen måste du omgående dra ut maskinens nätkabel ur eluttaget. Kontakta din Brother-återförsäljare eller Brother-kundtjänst.

---



Var försiktig när du installerar eller modifierar telefonlinjer. Vidrör inte telefonsladdar eller kontakter som inte är isolerade förrän maskinen är bortkopplad från nätet. Installera aldrig telefonledningar i åskväder. Installera aldrig ett telefonuttag på en våt plats.

---



Denna produkt måste installeras nära ett lättåtkomligt eluttag. I nödfall bryter du strömmen till maskinen genom att dra ut kontakten ur vägguttaget.

---



Maskinen ska anslutas till en växelströmskälla med det märkvärde som anges på dekalen. Anslut INTE maskinen till en likströmskälla eller växelriktare. Kontakta en kvalificerad elektriker om du är osäker.

---



Kontrollera alltid att kontakten är korrekt isatt.

---



Använd INTE maskinen om strömsladden är skadad eftersom det kan ge upphov till brand.

---



När du använder din telefonutrustning bör alltid de grundläggande säkerhetsföreskrifterna följas för att minska risken för brand, elchock och personskada, inklusive följande:

- 1 Använd INTE produkten i närheten av vatten, t.ex. nära ett badkar, handfat, köksvask eller tvättmaskin, på ett vått golv eller i närheten av en simbassäng.
  - 2 Du bör helst inte använda utrustningen vid åskväder. Det kan uppstå risk för elektriska stötar från blixnar.
  - 3 Använd INTE produkten för att rapportera en gasläcka i närheten av läckan.
-

## ⚠ VAR FÖRSIKTIG



Placera INTE händerna på kanten under maskinens lock eller skannerlocket. Detta kan orsaka skada.

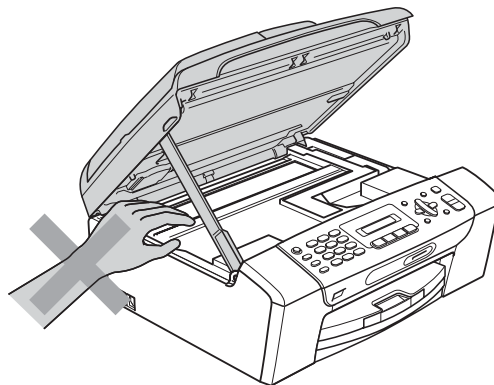
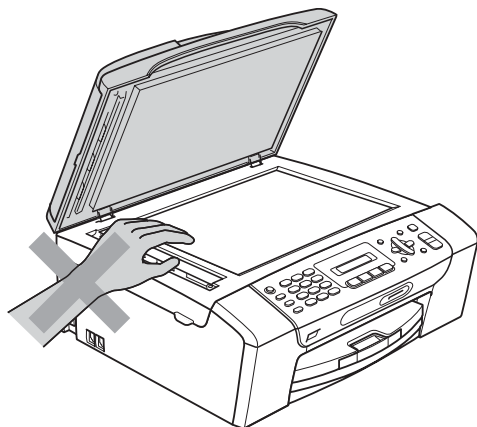

Placera INTE händerna på kanten på pappersfacketets lock under pappersfacketets lock. Detta kan orsaka skada.

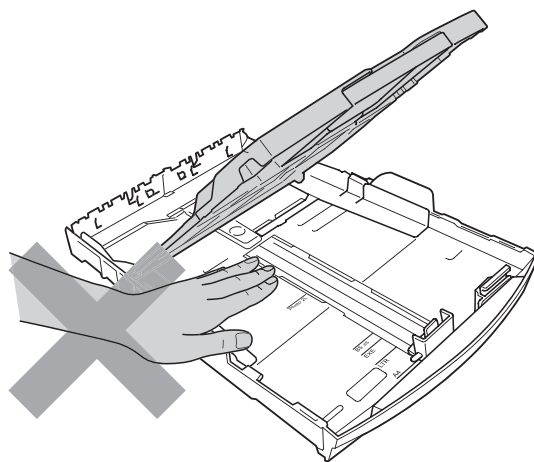



Vidrör INTE området som skuggats på bilden. Detta kan orsaka skada.

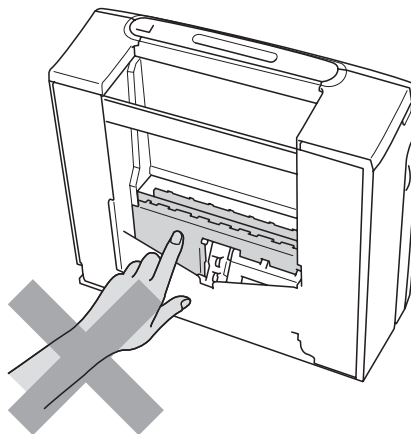
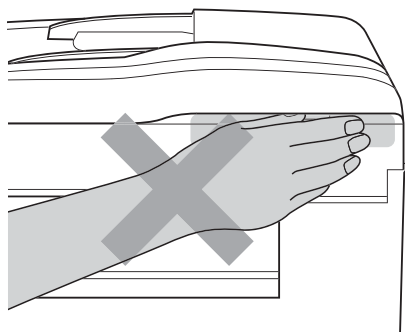

När du vill flytta maskinen måste du hålla undertill och placera händerna på var sin sida om enheten som på bilden. Bär INTE maskinen genom att hålla i skannerlocket eller i luckan för pappersstopp.

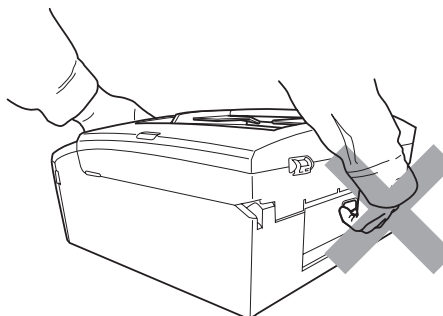
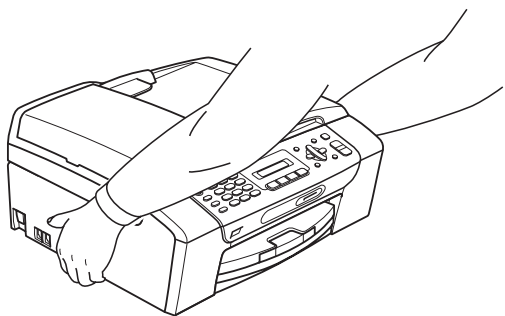



## Viktiga säkerhetsföreskrifter

---

- 1 Läs samtliga föreskrifter.
- 2 Spara dem för framtida bruk.
- 3 Följ samtliga instruktioner och varningstexter som finns på produkten.
- 4 Använd INTE produkten nära vatten.
- 5 Placera INTE produkten på ett instabilt ställ eller bord eller på en instabil vagn. Produkten kan ramla ned och gå sönder.
- 6 Springor och öppningar i höljet och på baksidan eller undersidan är till för ventilation. Produkten fungerar säkert och skyddas mot överhettning om dessa öppningar inte blockeras eller täcks över. Öppningarna kan blockeras om du placerar produkten på en säng, soffa, matta eller liknande underlag. Produkten får inte placeras i närheten av, eller på, ett värmeelement. Den här produkten får aldrig placeras i en inbyggd installation såvida inte adekvat ventilation kan tillhandahållas.
- 7 Använd bara den nätkabel som medföljer maskinen.
- 8 Produkten är utrustad med en 3-trådig jordad nätkontakt och en stickpropp med ett tredje (jordat) stift. Denna produkt ska enbart anslutas till jordade uttag. Detta är en säkerhetsåtgärd. Om kontakten inte passar i eluttaget måste nödvändigt arbete utföras av en kvalificerad elektriker. Kontakten får ENDAST användas på avsett sätt.
- 9 Nätkabeln får INTE utsättas för tryck. Placera INTE produkten på en plats där människor kan trampa på kabeln.
- 10 UNDVIK att placera någonting framför maskinen som blockerar inkommande faxmeddelanden. UNDVIK att placera någonting i vägen för de inkommande faxmeddelanden som matas ut.
- 11 Vidrör inte ett dokument som skrivs ut.
- 12 Dra ur produktens nätkabel ur vägguttaget och kontakta kvalificerad servicepersonal om följande inträffar:
  - Vätska tränger in i produkten.
  - Produkten utsätts för regn eller väta.
  - Om produkten inte fungerar på avsett sätt trots att du följer bruksanvisningen bör du endast ändra sådana inställningar som tas upp i anvisningarna. Felaktig justering av andra inställningar kan leda till skada och även till att omfattande arbete måste utföras av kvalificerad teknisk personal för att åtgärda problemet.
  - Produkten tappas eller höljet skadas.
  - Produkten fungerar onormalt och är i behov av service.
- 13 Vi rekommenderar att du skyddar produkten mot överspänning med hjälp av ett överspänningsskydd.
- 14 Använd INTE maskinen under åskväder (det finns en viss risk för elstötar) och använd den inte för att rapportera en gasläcka i närheten av läckan.

## VIKTIGT – att tänka på för din säkerhet

---

Den jordade nätkontakten ska enbart sättas in i jordade uttag som är avsedda för denna typ av kontakt.

Det faktum att utrustningen fungerar tillfredsställande betyder inte att produkten är jordad eller att installationen är helt säker. Du bör be en kvalificerad elektriker om hjälp om du är osäker på jordningen.

## LAN-anslutning (endast MFC-295CN)

---

### VAR FÖRSIKTIG

Anslut INTE produkten till en lokal nätverksanslutning som kan utsättas för överspänning.

---

## Radiostörning

---

Den här produkten följer EN55022 (CISPR-publikation 22) /klass B. När du ansluter maskinen till en dator måste du använda en USB-kabel som är högst 2 meter lång.

## EU-direktiv 2002/96/EG och EN50419

---



Endast  
inom EU

Denna utrustning är markerad med ovanstående återvinningssymbol. Det betyder att när produkten är förbrukad måste den kastas separat hos ett härför avsett insamlingsställe och inte placeras bland osorterat avfall. Detta kommer att gynna miljön för alla. (Endast inom EU)

## Meddelande om överensstämmelse med direktiv från internationella ENERGY STAR<sup>®</sup>

---

Ändamålet med det internationella ENERGY STAR<sup>®</sup>-programmet är att uppmuntra utveckling och spridning av energieffektiv kontorsutrustning.

I egenskap av ENERGY STAR<sup>®</sup>-partner har Brother Industries, Ltd. fastställt att denna produkt uppfyller ENERGY STAR<sup>®</sup>-specifikationerna för energieffektivitet.



# Juridiska begränsningar för kopiering

Det är förbjudet att göra kopior av vissa föremål eller dokument med avsikt att begå bedrägeri. Detta meddelande har som syfte att ge en vägledning och utgör ingen komplett förteckning. Vi föreslår att du kontrollerar med motsvarande rättsmyndigheter vid tvivel om ett visst föremål eller dokument.

Listan nedan innehåller exempel på dokument som inte får kopieras:

- Sedlar
- Obligationer eller andra skuldbevis
- Pantbevis
- Dokument angående militärtjänst
- Pass
- Frimärken (stämplade och ostämplade)
- Immigrationspapper
- Dokument från socialtjänsten
- Checkar och växlar som utställts av statliga organ
- ID-kort, utmärkelsetecken och gradbeteckningar

Upphovsrättsskyddade litterära och konstnärliga verk får inte kopieras. Delar av upphovsrättsskyddat material kan kopieras för "eget behov". Flera kopior är oskäligt bruk.

Konstverk bör betraktas på samma sätt som upphovsrättsskyddat material.

Motorfordonshandlingar kan inte kopieras enligt vissa statliga/regionala lagar.

## Varumärken

Brother-logotypen är ett registrerat varumärke som tillhör Brother Industries, Ltd.

Brother är ett registrerat varumärke som tillhör Brother Industries, Ltd.

Multi-Function Link är ett registrerat varumärke som tillhör Brother International Corporation.

Windows Vista är antingen ett registrerat varumärke eller ett varumärke som tillhör Microsoft Corporation i USA och/eller andra länder.

Microsoft, Windows, Windows Server och Internet Explorer är registrerade varumärken som tillhör Microsoft Corporation i USA och/eller andra länder.

Apple, Macintosh och Safari är varumärken som tillhör Apple Inc. och som är registrerade i USA och andra länder.

Adobe, Flash, Illustrator, PageMaker och Photoshop är antingen registrerade varumärken eller varumärken som tillhör Adobe Systems Incorporated i USA och/eller andra länder.

Nuance, Nuance-logotypen, PaperPort och ScanSoft är varumärken eller registrerade varumärken som tillhör Nuance Communications, Inc. eller dess filialer i USA och/eller andra länder.

Microdrive är ett varumärke som tillhör International Business Machines Corporation.

Memory Stick är ett varumärke som tillhör Sony Corporation.

xD-Picture Card är ett varumärke som tillhör FUJIFILM Corporation, Toshiba Corporation och Olympus Optical Co. Ltd.

PictBridge är ett varumärke.

Memory Stick PRO, Memory Stick PRO Duo, Memory Stick Duo, MagicGate Memory Stick, Memory Stick Micro och M2 är varumärken som tillhör Sony Corporation.

BROADCOM, SecureEasySetup och SecureEasySetup-logotypen är varumärken eller registrerade varumärken som tillhör Broadcom Corporation i USA och/eller andra länder.

AOSS är ett varumärke som tillhör Buffalo Inc.

Wi-Fi, WPA, WPA2, Wi-Fi Protected Access och Wi-Fi Protected Setup är varumärken eller registrerade varumärken som tillhör Wi-Fi Alliance i USA och/eller andra länder.

Intel och Pentium är varumärken som tillhör Intel Corporation i USA och andra länder.

AMD är ett varumärke som tillhör Advanced Micro Devices, Inc.

FaceFilter Studio är ett varumärke som tillhör Reallusion, Inc.

**Alla andra varumärken tillhör respektive ägare.**

## Felsökning

Om du har problem med maskinen följer du felsökningsanvisningarna i nedanstående tabell.

Du kan själv lösa de flesta problemen. Om du behöver mer hjälp kan du få svar på vanliga frågor (FAQs) och felsökningstips på webbplatsen Brother Solutions Center. Besök <http://solutions.brother.com>.

## Driftsproblem

### Utskrift

Problem	Lösningar
Ingen utskrift.	Kontrollera gränssnittskabeln eller den trådlösa anslutningen både på maskinen och datorn. (Se <i>snabbguiden</i> .)
	Kontrollera att maskinen är korrekt ansluten och att knappen <b>On/Off</b> är på.
	Kontrollera om ett felmeddelande visas på LCD-skärmen. (Se <i>Fel- och underhållsmeddelanden</i> på sidan 98.)
	Minst en bläckpatron är snart slut. (Se <i>Byta bläckpatroner</i> på sidan 107.)
	LCD-skärmen visar <i>Kan ej skriva ut</i> och <i>Byt bläck XX</i> (där XX är en förkortning av färgen). Se <i>Byta bläckpatroner</i> på sidan 107.
	Kontrollera att den korrekta skrivardrivrutinen har installerats och valts.
	Kontrollera att maskinen är online. Klicka på <b>start</b> och därefter på <b>Skrivare och fax</b> . Högerklicka och välj <b>Brother MFC-XXXX</b> (där XXXX är modellnamnet), och kontrollera att <b>Använd skrivaren offline</b> är avmarkerat.
	När du väljer inställningarna <b>Skriv ut udda sidor</b> och <b>Skriv ut jämna sidor</b> , kan det hända att ett felmeddelande visas på datorn eftersom maskinen gör pauser under utskriften. Felmeddelandet försvinner när maskinen startar utskriften igen.
Dålig utskriftskvalitet.	Kontrollera utskriftskvaliteten. (Se <i>Kontrollera utskriftskvaliteten</i> på sidan 112.)
	Kontrollera att inställningen för Skrivardrivrutin eller Papperstyp i menyn stämmer med papperstypen som du använder. (Se <i>Utskrift för Windows®</i> eller <i>Utskrift och faxesändning för Macintosh i bruksanvisningen för programanvändare</i> på cd-skivan samt <i>Papperstyp</i> på sidan 23.)
	Kontrollera att färgpatronerna fortfarande går att använda. Följande kan orsaka att bläcket klibbar sig: <ul style="list-style-type: none"> <li>■ Sista förbrukningsdatum som anges på förpackningen har gått ut. (Originalbläckpatronerna från Brother är användbara i upp till två år om de förvaras i originalförpackningen.)</li> <li>■ Bläckpatronen har suttit i maskinen i över sex månader.</li> <li>■ Färgpatronen kanske inte har förvarats på rätt sätt före användning.</li> </ul>
	Kontrollera att du använder Brothers originalbläck Innobella™.
	Använd rekommenderat specialpapper. (Se <i>Godkända papper och andra utskriftsmedia</i> på sidan 15.)
	Rekommenderad omgivning för maskinen är mellan 20 °C och 33 °C.

## Utskrift (forts.)

Problem	Lösningar
Vita horisontella linjer visas i text eller grafik.	Rengör skrivhuvudet. (Se <i>Rengöra skrivhuvudet</i> på sidan 111.)
	Kontrollera att du använder Brothers originalbläck Innobella™ .
	Använd rekommenderat specialpapper. (Se <i>Godkända papper och andra utskriftsmedia</i> på sidan 15.)
Maskinen skriver ut tomma sidor.	Rengör skrivhuvudet. (Se <i>Rengöra skrivhuvudet</i> på sidan 111.)
	Kontrollera att du använder Brothers originalbläck Innobella™ .
Tecken och linjer skrivs ovanpå varandra.	Kontrollera utskriftsjusteringen. (Se <i>Kontrollera utskriftsjusteringen</i> på sidan 113.)
Text och bilder blir sneda.	Kontrollera att det finns papper i pappersfacket och att sidoguiderna har justerats på rätt sätt. (Se <i>Ladda papper och andra utskriftsmedia</i> på sidan 9.)
	Se till att luckan för pappersstopp är ordentligt stängd.
Fläckar längst upp i mitten på utskriften.	Kontrollera att papperet inte är för grovt eller skrynkligt. (Se <i>Godkända papper och andra utskriftsmedia</i> på sidan 15.)
Fläckar i höger eller vänster hörn på den utskrivna sidan.	Kontrollera att papperet inte vikt sig när du skriver ut på baksidan av papperet med inställningarna <b>Skriv ut udda sidor</b> och <b>Skriv ut jämna sidor</b> .
Smutsig utskrift eller rinnande bläck.	Kontrollera att du använder rekommenderade papperstyper. (Se <i>Godkända papper och andra utskriftsmedia</i> på sidan 15.) Vidrör inte papperet förrän bläcket är torrt.
	Kontrollera att du använder Brothers originalbläck Innobella™ .
	Om du använder fotopapper bör du kontrollera att du ställt in rätt papperstyp. Om du skriver ut ett foto från datorn ställer du in <b>Papperstyp</b> på fliken <b>Grundläggande</b> i skrivardrivrutinen.
Fläckar på utskriftens baksida eller längst ned på utskriften.	Kontrollera att skrivarvalsen inte är nedsmutsad med bläck. (Se <i>Rengöra maskinens skrivarvals</i> på sidan 110.)
	Kontrollera att du använder Brothers originalbläck Innobella™ .
	Kontrollera att du använder pappersstödet. (Se <i>Ladda papper och andra utskriftsmedia</i> på sidan 9.)
Maskinen skriver ut täta linjer på sidan.	Markera <b>Omvänd ordning</b> på fliken <b>Grundläggande</b> i skrivardrivrutinen.
Utskrifterna blir vågiga i sidled.	Klicka på <b>Färginställningar</b> på fliken <b>Avancerat</b> i skrivardrivrutinen och avmarkera <b>Tvåvägsutskrift</b> för Windows® eller <b>Tvåvägsutskrift</b> för Macintosh.
	Kontrollera att du använder Brothers originalbläck Innobella™ .
Det går inte att skriva ut med "Sidlayout".	Kontrollera att applikationen och skrivardrivrutinen är inställd på samma pappersformat.
Utskriftshastigheten är för låg.	Försök att ändra skrivardrivrutinens inställning. Hög upplösning kräver längre tid för databearbetning, sändning och utskrift. Testa de andra kvalitetsinställningarna på fliken <b>Grundläggande</b> i skrivardrivrutinen. Klicka även på <b>Färginställningar</b> och kontrollera att <b>Färgförstärkning</b> är avmarkerat.
	Stäng av funktionen för utskrift utan kanter. Utskrift utan kanter är långsammare än normal utskrift. (Se <i>Utskrift för Windows®</i> eller <i>Utskrift och faxesändning för Macintosh i bruksanvisningen för programanvändare</i> på cd-skivan.)
Fotopapper matas inte på rätt sätt.	Lägg in ett extra ark av samma fotopapper i pappersfacket om du skriver ut på Brother-fotopapper. Ett extra ark medföljer i pappersförpackningen för detta syfte.
	Rengör pappersmatarrullen. (Se <i>Rengöra pappersmatarrullarna</i> på sidan 111.)

## Utskrift (forts.)

Problem	Lösningar
Maskinen matar ut flera sidor.	Kontrollera att papperet ligger rätt i pappersfacket. (Se <i>Ladda papper och andra utskriftsmedia</i> på sidan 9.)
	Kontrollera att det inte finns mer än två papperstyper i pappersfacket samtidigt.
Det finns ett pappersstopp.	Se till att längdguiden anpassas till pappersformatet. Dra inte ut pappersmagasinet när du fyller på papper i formatet A5 eller mindre. (Se <i>Skrivarstopp eller pappersstopp</i> på sidan 104.)
Utskrifterna staplas inte ordentligt.	Kontrollera att du använder pappersstödet. (Se <i>Ladda papper och andra utskriftsmedia</i> på sidan 9.)
Maskinen gör inga utskrifter från Adobe® Illustrator®.	Minska utskriftens upplösning. (Se <i>Utskrift för Windows®</i> eller <i>Utskrift och faxesändning för Macintosh i bruksanvisningen för programanvändare</i> på cd-skivan.)

## Skriva ut mottagna fax

Problem	Lösningar
Hoptryckt utskrift och vita streck över papperet eller avskurna över- och underdelar av meningar.	Problemet orsakades förmodligen av en dålig linje eller linjestörningar. Be sändaren att sända meddelandet på nytt.
Vertikala svarta linjer vid mottagning.	Sändarens skanner kan vara smutsig. Be sändaren att göra en kopia för att se om problemet kan lokaliseras till sändarens maskin. Begär om möjligt ett faxmeddelande från en annan maskin.
Mottagna färgdokument är svartvita.	Byt ut de bläckpatroner som snart är slut, och be sedan avsändaren att skicka färgfaxet igen. (Se <i>Byta bläckpatroner</i> på sidan 107.)
Vänster och höger marginal är avskurna eller en sida skrivs ut på två sidor.	Aktivera autoförminskningsfunktionen. (Se <i>Skriva ut ett förminskat inkommande fax</i> på sidan 39.)

## Telefonlinje eller anslutningar

Problem	Lösningar
Det går inte att ringa upp. (Ingen kopplingston)	Kontrollera att maskinen är nätansluten och påslagen.
	Kontrollera att telefonsladden är ansluten.
	Lyft luren på sidoapparaten och lyssna efter en kopplingston. Be telefonbolaget kontrollera linjen och/eller uttaget om det inte finns någon kopplingston.
Maskinen svarar inte när det ringer.	Kontrollera att maskinen är inställd på korrekt mottagningsläge. (Se <i>Mottagningslägen</i> på sidan 36.) Kontrollera om kopplingstonen hörs. Ring om möjligt upp maskinen för att se om den svarar. Kontrollera telefonsladdens anslutning om du inte får något svar. Be teleoperatören kontrollera linjen om du inte hör några signaler när du ringer upp maskinen.



## Faxmottagning

Problem	Lösningar
Det går inte att ta emot fax	Kontrollera att telefonsladden är ansluten.
	Kontrollera att maskinen är inställd på korrekt mottagningsläge. (Se <i>Mottagningslägen</i> på sidan 36.)
	Om du ofta har problem med telefonlinjen kan du försöka med att ändra inställningarna för Kompatibilitet till <i>Enkel (VoIP)</i> . (Se <i>Telefonlinjestörningar</i> på sidan 97.)
	Om du vill ansluta maskinen till en telefonväxel eller ISDN ska du ändra telefonledningstyp till den som gäller för din telefon. (Se <i>Ställa in telefonlinjetyp</i> på sidan 40.)

## Faxsändning

Problem	Lösningar
Det går inte att sända fax.	Kontrollera att telefonsladden är ansluten.
	Kontrollera att Fax  -knappen lyser. (Se <i>Aktivera faxläget</i> på sidan 30.)
	Be mottagaren att kontrollera om det finns papper i den mottagande maskinen.
	Skriv ut överföringsrapporten och kontrollera om det finns något fel. (Se <i>Rapporter</i> på sidan 51.)
Överföringsrapporten säger "RESULTAT:FEL".	Problemet beror förmodligen på en tillfällig (statisk) linjestörning. Försök att sända faxet igen. Om du skickar ett PC-FAX-meddelande och får "RESULTAT:FEL" i överföringsrapporten kan maskinens minne vara fullt. Be telefonbolaget att kontrollera linjen om problemet kvarstår.
	Om det ofta händer att du har överföringsproblem som beror på möjlig störning på telefonlinjen kan du försöka med att ändra menyinställningarna för Kompatibilitet till <i>Enkel (VoIP)</i> . (Se <i>Telefonlinjestörningar</i> på sidan 97.)
	Om du vill ansluta maskinen till en telefonväxel eller ISDN ska du ändra telefonledningstyp till den som gäller för din telefon. (Se <i>Telefonlinjestörningar</i> på sidan 97.)
Dålig faxöverföringskvalitet.	Försök att ändra upplösningen till <i>Fin</i> eller <i>S.Fin</i> . Gör en kopia för att kontrollera att maskinens skannerfunktion fungerar. Rengör skannern om kopieringskvaliteten är otillfredsställande. (Se <i>Rengöra kopieringsglaset</i> på sidan 110.)
Skickade fax är tomma.	Se till att du placerar dokumentet korrekt. (Se <i>Ladda dokument</i> på sidan 19.)
Vertikala svarta linjer vid sändning. (endast MFC-295CN)	Rengör skannern om kopieringskvaliteten fortfarande är otillfredsställande. (Se <i>Rengöra kopieringsglaset</i> på sidan 110.)

## Ta emot inkommande samtal

Problem	Lösningar
Maskinen behandlar röster som CNG-signaler.	Om Faxavkänning är på, är maskinen mer ljudkänslig än normalt. Den kan av misstag registrera vissa röster eller musik som inkommande faxsignaler och svara med faxmottagnings signaler. Inaktivera maskinen genom att trycka på <b>Stop/Exit</b> . Försök avhjälpa problemet genom att ställa in Faxavkänning på <i>Av</i> . (Se <i>Faxavkänning</i> på sidan 39.)

## Ta emot inkommande samtal (forts.)

Problem	Lösningar
Överföra ett faxsamtal till maskinen.	Om du svarar vid maskinen trycker du på <b>Mono Start</b> och lägger på luren omedelbart. Om du svarar på en extern telefon eller sidoapparat trycker du in den fjärrstyrda aktiveringskoden (standardinställningen är * 5 1). Lägg på när din maskin svarar.
Anpassade funktioner på en enkel linje.	Om Samtal väntar, Samtal väntar/nummerpresentation, ett larmsystem eller någon annan extrafunktion är inkopplad på en enkel telefonlinje, kan detta störa sändning och mottagning av faxmeddelanden. <b>Exempel:</b> Om du abonnerar på Samtal väntar eller någon annan extrafunktion och dess signal ljuder medan maskinen sänder eller tar emot ett faxmeddelande, kan signalen temporärt avbryta eller störa faxet. Brothers ECM (felkorrigeringsläge) bör lösa det här problemet. Problemet uppstår i regel på alla maskiner som sänder och tar emot information på en enkellinje med extrafunktioner. Om du absolut vill undvika denna typ av störningar bör du använda en separat telefonlinje utan extrafunktioner.

## Menyinställningsproblem

Problem	Lösningar
Maskinen avger en signal när du försöker nå inställningsmenyerna för sändning och mottagning.	Om Fax  -knappen inte lyser ska du trycka på den för att koppla på faxläget. Inställningen för sändning eller mottagning är endast tillgänglig när maskinen är i faxläget.

## Kopieringsproblem

Problem	Lösningar
Det går inte att göra en kopia.	Kontrollera att Kopiera  -knappen lyser. (Se <i>Aktivera kopieringsläget</i> på sidan 54.)
Kopiorna har inget innehåll.	Se till att du placerar dokumentet korrekt. (Se <i>Ladda dokument</i> på sidan 19.)
Vertikala streck på kopiorna.	Rengör skannern om du ser vertikala streck på kopiorna. (Se <i>Rengöra kopieringsglaset</i> på sidan 110.)
Dålig kopiering när dokumentmataren används. (endast MFC-295CN)	Försök med att använda kopieringsglaset. (Se <i>Använda kopieringsglaset</i> på sidan 20.)
Vertikala svarta linjer syns på kopior. (endast MFC-295CN)	Svarta vertikala linjer eller streck på kopior orsakas vanligtvis av smuts eller korrigeringsvätska på glasdelen. Rengör glasdelen. (Se <i>Rengöra kopieringsglaset</i> på sidan 110.)
Anpassa till sida fungerar inte som det ska.	Se till att källdokumentet ligger rakt.

## Skanningsproblem

Problem	Lösningar
TWAIN/WIA-fel visas när du börjar skanna.	Kontrollera att Brother TWAIN/WIA-drivrutinen är vald som primärkälla. I PaperPort™ 11SE med OCR klickar du på <b>Arkiv, Skanna eller hämta foto</b> och klickar på <b>Välj</b> för att välja drivrutinen Brother TWAIN/WIA.
OCR fungerar inte.	Prova att öka skanningsupplösningen.

## Skanningsproblem (forts.)

Problem	Lösningar
Dålig skanning när dokumentmataren används. (endast MFC-295CN)	Försök med att använda kopieringsglaset. (Se <i>Använda kopieringsglaset</i> på sidan 20.)

## Programvaruproblem

Problem	Lösningar
Det går inte att installera programmet eller skriva ut.	Kör programmet <b>Reparera installationen av MFL-Pro Suite</b> på cd-skivan. Programmet reparerar och installerar om programmet.
"Device Busy" (enheten är upptagen)	Kontrollera om några felmeddelanden visas på LCD-skärmen.
Det går inte att skriva ut bilder från FaceFilter Studio.	Om du vill använda FaceFilter Studio måste du installera programmet FaceFilter Studio från cd-skivan som medföljer maskinen. Om du vill installera FaceFilter Studio finns anvisningar <i>snabbguiden</i> .  Innan du startar FaceFilter Studio för första gången måste du kontrollera att Brother-maskinen är påslagen och ansluten till datorn. På det här sättet får du tillgång till alla funktionerna i FaceFilter Studio.

## PhotoCapture Center™-problem

Problem	Lösningar
Flyttbar disk fungerar inte korrekt.	<ol style="list-style-type: none"> <li>Har du installerat uppdateringen för Windows® 2000? Om inte gör du så här:             <ol style="list-style-type: none"> <li>Koppla från USB-kabeln.</li> <li>Installera Windows® 2000-uppdateringen med någon av följande metoder:                 <ul style="list-style-type: none"> <li>Installera MFL-Pro Suite från cd-skivan. (Se <i>snabbguiden</i>.)</li> <li>Hämta det senaste servicepaketet från Microsofts webbplats.</li> </ul> </li> <li>Vänta cirka en minut efter att du startat om datorn och anslut sedan USB-kabeln.</li> </ol> </li> <li>Ta ut minneskortet eller USB-minnet och sätt i det igen.</li> <li>Om du har valt "Mata ut" från Windows® ska du ta ut minneskortet eller USB-minnet innan du fortsätter.</li> <li>Om ett felmeddelande visas när du försöker mata ut minneskortet eller USB-minnet håller kortet på att läsas. Vänta ett tag och försök igen.</li> <li>Om inget av ovanstående hjälper ska du stänga av datorn och maskinen och starta dem igen. (Du måste stänga av maskinen genom att koppla bort nätkabeln.)</li> </ol>
Det går inte att nå den flyttbara disken från skrivbordsikonen.	Kontrollera att minneskortet eller USB-minnet är rätt insatt.
En del av fotot saknas när det skrivs ut.	Kontrollera att Kantfri utskrift och Beskrining är avstängda. (Se <i>Kantfri utskrift</i> på sidan 69 och <i>Beskrining</i> på sidan 69.)

## Nätverksproblem

Problem	Lösningar
Det går inte att skriva ut över nätverket.	<p>Kontrollera att maskinen är påslagen och nätansluten och att den är i beredskapsläge. Skriv ut en nätverkskonfigurationslista (se <i>Rapporter</i> på sidan 51) och kontrollera de aktuella nätverksinställningarna i listan. (Endast MFC-295CN) Återanslut LAN-kabeln till hubben för att kontrollera att kablar och nätverksanslutningar fungerar. Anslut om möjligt maskinen till en annan port med en annan kabel. Om anslutningarna fungerar visar maskinen LAN aktivt i 2 sekunder.</p> <p>(Se <i>Bruksanvisning för nätverksanvändare</i> på cd-skivan för mer information om du har nätverksproblem.)</p>
Funktionen för nätverksskanning fungerar inte.	<p>&lt;Windows®-användare&gt;</p> <p>Brandväggsinställningarna på din dator kan omöjliggöra den nödvändiga nätverksanslutningen. Konfigurera brandväggen genom att följa anvisningarna nedan. Om du använder ett särskilt program för brandväggen ska du gå till programmets bruksanvisning eller kontakta programvarutillverkaren.</p> <p>Användare av Windows® XP SP2 och Windows Vista®: Se <i>Brandväggsinställningar</i> i <i>bruksanvisningen för programanvändare</i> på cd-skivan.</p> <p>Windows® XP SP1-användare: Gå till Brother Solutions Center. (<a href="http://solutions.brother.com">http://solutions.brother.com</a>)</p> <p>&lt;Macintosh-användare&gt;</p> <p>Välj maskinen igen i programmet Enhetsväljaren i Macintosh HD/Bibliotek/Printers/Brother/Utilities/DeviceSelector eller i listan med modeller i ControlCenter2.</p>
Datorn känner inte av maskinen.	<p>&lt;Windows®-användare&gt;</p> <p>Brandväggsinställningarna på din dator kan omöjliggöra den nödvändiga nätverksanslutningen. Det finns mer information i ovanstående anvisning.</p> <p>&lt;Macintosh-användare&gt;</p> <p>Välj maskinen igen i programmet Enhetsväljaren i Macintosh HD/Bibliotek/Printers/Brother/Utilities/DeviceSelector eller i listan med modeller i ControlCenter2.</p>

## Detektering av kopplingston

Då du sänder ett fax automatiskt kommer din maskin att vänta under en bestämd tid innan den börjar att slå numret. Genom att ändra kopplingstonens inställning till *Avkänning* kommer maskinen att slå numret så snart den känner av kopplingstonen. Denna inställning kan spara en lite tid då man sänder ett fax till olika nummer. Om du ändrar inställningen och börjar få problem med uppringningen ska du ändra tillbaka till standardinställningen *Ingen avkänning*.

- 1 Tryck på **Menu, 0, 4**.
- 2 Tryck på **▲** eller **▼** för att välja *Avkänning* eller *Ingen avkänning*. Tryck på **OK**.
- 3 Tryck på **Stop/Exit**.

## Telefonlinjestörningar

Om du får problem när du sänder eller tar emot fax på grund av störningar på telefonlinjen, rekommenderar vi att du justerar anpassningen så att modemhastigheten för fax minskar.

- 1 Tryck på **Menu, 0, 6**.
- 2 Tryck på **▲** eller **▼** för att välja *Normal* (eller *Enkel (VoIP)*).
  - *Enkel (VoIP)* minskar modemets hastighet till 9 600 bps. Om telefonlinjen är utsatt för återkommande störningar kanske du hellre vill använda den endast när du behöver.
  - *Normal* ställer in modemets hastighet till 14 400 bps. (Standard)
 Tryck på **OK**.
- 3 Tryck på **Stop/Exit**.



### Obs

När du ändrar kompatibiliteten till *Enkel (VoIP)* är ECM-funktionen endast tillgänglig för sändning av färgfax.

## Fel- och underhållsmeddelanden

Fel kan ibland uppstå på kontorsmaskiner, inklusive den här maskinen, och förbrukningsartiklar kan behöva bytas ut. Om detta inträffar identifierar i regel maskinen felet och visar ett felmeddelande. De flesta vanliga fel- och underhållsmeddelanden visas nedan.

De flesta meddelanden om fel och rutinunderhåll kan du åtgärda själv. Om du behöver mer hjälp kan du få svar på vanliga frågor (FAQs) och felsökningstips på webbplatsen Brother Solutions Center.

Besök <http://solutions.brother.com>.

Felmeddelande	Orsak	Åtgärd
Bortkopplad	Personen i den andra änden eller dennes faxmaskin bröt samtalet.	Försök att sända eller ta emot på nytt.
Data i minnet	Utskriftsdata finns kvar i maskinens minne.	Tryck på <b>Stop/Exit</b> . Maskinen avbryter utskriften och raderar den från minnet. Prova att skriva ut på nytt.
Dokument fastnat	Dokumentet laddades eller matades fel, eller dokumentet som skannades från dokumentmataren var för långt.	Se <i>Använda dokumentmataren (endast MFC-295CN)</i> på sidan 19. Se <i>Dokumentstopp (endast MFC-295CN)</i> på sidan 103.
Ej registrerad	Du har försökt att nå ett kortnummer som inte är programmerat.	Programmera in kortnumret. (Se <i>Lagra kortnummer</i> på sidan 47.)

Felmeddelande	Orsak	Åtgärd
<p>Endast svartvitt Byt bläck X</p>	<p>Minst en färgbläckpatron är snart slut.</p> <p>Du kan använda maskinen i svartvitt läge under cirka fyra veckor beroende på hur många sidor du skriver ut.</p> <p>När detta meddelande visas på LCD-skärmen fungerar varje funktion på följande sätt:</p> <ul style="list-style-type: none"> <li>■ Utskrift <p>Om du klickar på <b>Gråskala</b> på fliken <b>Avancerat</b> i skrivardrivrutinen kan du använda maskinen som svartvit skrivare.</p> </li> <li>■ Kopiering <p>Om papperstypen är inställd på <b>Vanligt papper</b> eller <b>Bläckst.papper</b> kan du göra svartvita kopior.</p> </li> <li>■ Faxning <p>Om papperstypen är inställd på <b>Vanligt papper</b> eller <b>Bläckst.papper</b>, tar maskinen emot och skriver ut svartvita fax.</p> <p>Om sändaren är en färgfaxmaskin, ber maskinens "handskakning" att meddelandet sänds i svartvitt.</p> </li> </ul> <p>Om papperstypen är inställd på <b>Annat glättat</b> eller <b>Brother BP71</b> kommer maskinen att stoppa alla utskrifter. Om du kopplar ur maskinen eller tar ur en bläckpatron kan du inte använda maskinen förrän du har bytt till en ny bläckpatron.</p>	<p>Byt bläckpatronerna. (Se <i>Byta bläckpatroner</i> på sidan 107.)</p>
<p>Fel pappersform.</p>	<p>Fel pappersformat.</p>	<p>Se till att maskinens inställning för pappersformat överensstämmer med det papper som har laddats i facket. Fyll på rätt pappersstorlek och tryck sedan på <b>Mono Start</b> eller <b>Colour Start</b>. (Se <i>Pappersstorlek</i> på sidan 23.)</p>

Felmeddelande	Orsak	Åtgärd
Fel på mediakort	Minneskortet är antingen skadat, felaktigt formaterat eller också är det något annat problem med minneskortet.	Sätt in kortet på kortplatsen och se till att det sitter rätt. Om felet kvarstår ska du kontrollera mediaenheten (kortplatsen) på maskinen genom att sätta i ett annat minneskort som du vet fungerar.
Hög temperatur	Skrivhuvudet är för varmt.	Låt maskinen svalna.
Ingen fil	Minneskortet eller USB-minnet i mediaenheten innehåller inte någon JGP-fil.	Sätt i korrekt minneskort eller USB-minne i uttaget igen.
Ingen nummerpre.	Det finns ingen historik för inkommande samtal. Du har inte tagit emot några samtal, du har inte aktiverat funktionen Nummerpresentation på maskinen, eller du abonnerar inte på funktionen Nummerpresentation.	Kontakta din telefonoperatör om du vill använda funktionen nummerpresentation. (Se <i>Nummerpresentation</i> på sidan 41.)
Ingen patron	En färgpatron har installerats på fel sätt.	Ta ut den nya färgpatronen och återinstallera den långsamt tills det klickar. (Se <i>Byta bläckpatroner</i> på sidan 107.)
Inget svar/uppt.	Ingen svarar på det nummer du har slagit eller linjen är upptagen.	Kontrollera numret och försök igen.
Kan ej init XX	Maskinen har ett mekaniskt problem. <b>—ELLER—</b> Ett främmande föremål har fastnat i maskinen, t.ex. ett gem eller ett trasigt papper.	Se Kan ej reng. XX i den här tabellen.
Kan ej reng. XX (Kan ej init XX) (Kan ej skriva XX) (Kan ej skanna XX)	Maskinen har ett mekaniskt problem. <b>—ELLER—</b> Ett främmande föremål har fastnat i maskinen, t.ex. ett gem eller ett trasigt papper.	Öppna skannerlocket och ta bort eventuella föremål och pappersbitar ur maskinen. Om felmeddelandet kvarstår ser du <i>Överföra dina fax eller faxrapporter</i> på sidan 103 innan du kopplar bort maskinen så att du inte förlorar några viktiga meddelanden. Koppla sedan bort maskinen från strömmen under flera minuter, och koppla sedan in den igen.
Kan ej skanna XX	Maskinen har ett mekaniskt problem. <b>—ELLER—</b> Ett främmande föremål har fastnat i maskinen, t.ex. ett gem eller ett trasigt papper.	Se Kan ej reng. XX i den här tabellen.



Felmeddelande	Orsak	Åtgärd
Kan ej skriva XX	Maskinen har ett mekaniskt problem. <b>—ELLER—</b> Ett främmande föremål har fastnat i maskinen, t.ex. ett gem eller ett trasigt papper.	Se Kan ej reng. XX i den här tabellen.
Kan ej skriva ut Byt bläck XX	Minst en bläckpatron är snart slut. Maskinen gör inga utskrifter av något slag. När det finns ledigt minne lagras svartvita fax i minnet. Om sändaren är en färgfaxmaskin ber maskinens "handskakning" att meddelandet sänds i svartvitt.	Byt bläckpatronerna. (Se <i>Byta bläckpatroner</i> på sidan 107.)
Kan inte hitta	Du installerade en ny bläckpatron för snabbt och maskinen kände inte av den.	Ta ut den nya färgpatronen och återinstallera den långsamt tills det klickar.
	Om du använder en bläckpatron som inte är en Brother-originalpatron kan det hända att maskinen inte kan identifiera den.	Byt ut patronen mot en originalpatron från Brother. Kontakta din Brother-återförsäljare om felet kvarstår.
	En färgpatron har installerats på fel sätt.	Ta ur bläckpatronen och sätt tillbaka den långsamt tills du hör ett klickande ljud. (Se <i>Byta bläckpatroner</i> på sidan 107.)
Komm. fel	En dålig telefonlinje har orsakat kommunikationsproblem.	Försök att sända faxet igen eller koppla maskinen till en annan telefonlinje. Be telefonoperatören att kontrollera linjen om problemet fortsätter.
Kontr. papper	Maskinen har slut på papper, eller papperet har inte laddats på rätt sätt i pappersfacket.	Gör något av följande: <ul style="list-style-type: none"> <li>■ Fyll på papper i pappersfacket och tryck sedan på <b>Mono Start</b> eller <b>Colour Start</b>.</li> <li>■ Ta bort papperet, fyll på det igen och tryck sedan på <b>Mono Start</b> eller <b>Colour Start</b>. (Se <i>Ladda papper och andra utskriftsmedia</i> på sidan 9.)</li> </ul>
	Luckan för pappersstopp är inte ordentligt stängd.	Kontrollera att luckan för pappersstopp är stängd. (Se <i>Skrivarstopp eller pappersstopp</i> på sidan 104.)
	Papper har fastnat i maskinen.	Ta bort papperet som har fastnat genom att följa stegen i <i>Skrivarstopp eller pappersstopp</i> på sidan 104.
Luckan är öppen.	Skannerlocket är inte helt stängt.	Lyft på locket till kopieringsglaset och stäng det igen.
Låg temperatur	Skrivhuvudet är för kallt.	Låt maskinen värma upp.

Felmeddelande	Orsak	Åtgärd
Media fullt.	Minneskortet eller USB-minnet du använder innehåller redan 999 filer.	Maskinen kan bara spara till minneskortet eller USB-minnet om det innehåller färre än 999 filer. Ta bort oanvända filer för att göra plats och försök igen.
Minnet är fullt	Maskinens minne är fullt.	Tryck på <b>Stop/Exit</b> under en kopiering och vänta tills de andra pågående funktionerna är avslutade och försök sedan igen.  När du skickar ett fax ser du <i>Meddelande om att minnet är fullt</i> på sidan 35.
	Minneskortet eller USB-minnet du använder har inte tillräckligt med plats för att dokumenten ska kunna skannas.	Radera oanvända filer från minneskortet eller USB-minnet för att skapa utrymme och försök igen.
Oanvändbar enhet Koppla från enheten från den främre anslutningen. Tryck på On/Off-knappen för att stänga av/sätta på maskin	En trasig enhet har anslutits till USB-porten.	Dra ut enhetens kontakt ur USB-porten och tryck på <b>On/Off</b> för att stänga av maskinen och sätt sedan på den igen.
Oanvändbar enhet Koppla från USB-enheten.	En USB-enhet eller en USB-minne som inte fungerar har anslutits direkt till USB-porten.  (Mer information finns på <a href="http://solutions.brother.com">http://solutions.brother.com</a> .)	Koppla ur enheten från USB-porten.
Obrukbar hubb	En hubb eller en USB-enhet med hubb har anslutits till USB-gränssnittet.	En hubb eller en USB-minne med hubb stöds inte. Koppla ur enheten från USB-porten.
Pappersstopp	Papper har fastnat i maskinen.	Ta bort papperet som har fastnat genom att följa stegen i <i>Skrivarstopp eller pappersstopp</i> på sidan 104.  Se till att längdguiden ställs in efter korrekt pappersstorlek.
Stäng bläcklucka	Luckan till färgpatronerna är inte helt stängd.	Stäng luckan för färgpatronerna ordentligt.
Svart snart slut Gult snart slut Cyan snart slut Mag. snart slut	Den angivna bläckpatronen är tom. Om sändaren skickar ett faxmeddelande i färg ber maskinens "handskakning" att faxet skickas i svartvitt. Om avsändaren har en konverteringsfunktion kommer färgfaxet att skrivas ut som ett svartvitt faxmeddelande.	Beställ en ny färgpatron. Du kan fortsätta skriva ut tills <i>Kan ej skriva ut visas</i> på LCD-skärmen. (Se <i>Byta bläckpatroner</i> på sidan 107.)

## Överföra dina fax eller faxrapporter

Om LCD-skärmen visar:

Kan ej reng. XX

Kan ej init XX

Kan ej skriva XX

Kan ej skanna XX

rekommenderar vi att du överför dina fax till en annan faxmaskin. (Se *Överföra fax till en annan faxmaskin* på sidan 103.)

Du kan även överföra faxrapporter för att kontrollera om det finns några fax som ska överföras. (Se *Skicka faxrapporten till en annan faxmaskin* på sidan 103.)

### Överföra fax till en annan faxmaskin

Du kan endast aktivera faxöverföringsläget om du har angett ett Fax-ID. (Se *Ange din personliga information* i *snabbguiden*.)

- 1 Tryck på **Menu, 9, 0, 1**.
- 2 Gör något av följande:
  - Om LCD-skärmen visar  
Ingen data finns det inga faxmeddelanden kvar i maskinens minne.  
Tryck på **Stop/Exit**.
  - Om LCD-skärmen visar  
Ange faxnummer ska du ange det faxnummer som faxmeddelanden ska vidareändas till.
- 3 Tryck på **Mono Start**.

### Skicka faxrapporten till en annan faxmaskin

Du kan endast aktivera faxöverföringsläget om du har angett ett Fax-ID. (Se *Ange din personliga information* i *snabbguiden*.)

- 1 Tryck på **Menu, 9, 0, 2**.
- 2 Ange faxnumret som faxrapporten ska vidareändas till.
- 3 Tryck på **Mono Start**.

## Dokumentstopp (endast MFC-295CN)

Dokumentet kan fastna i dokumentmataren om de inte placeras eller matas korrekt eller om de är för långa. Följ stegen nedan för att avlägsna ett dokument som fastnat.

### Dokument fastnar längst upp i dokumentmataren

- 1 Avlägsna allt löst papper från dokumentmataren.
- 2 Öppna luckan till dokumentmataren.
- 3 Dra ut dokumentet uppåt och till vänster.

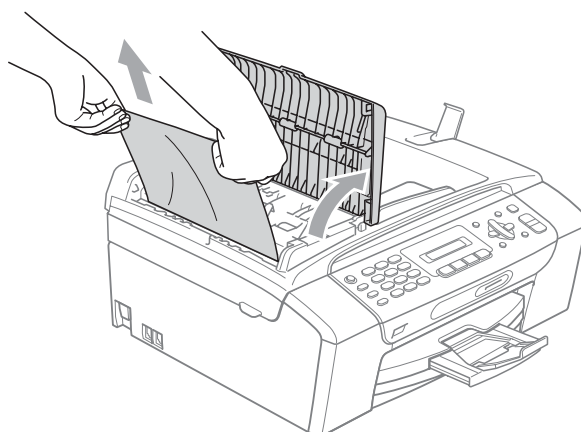

- 4 Stäng luckan till dokumentmataren.
- 5 Tryck på **Stop/Exit**.

### ! VIKTIGT

För att undvika att dokument fastnar ska du stänga dokumentmatarens lock korrekt genom att trycka ned det försiktigt på mitten.

### Dokument fastnar i dokumentmataren

- 1 Avlägsna allt löst papper från dokumentmataren.
- 2 Lyft på maskinens lock.
- 3 Dra ut dokumentet mot maskinens vänstra sida.

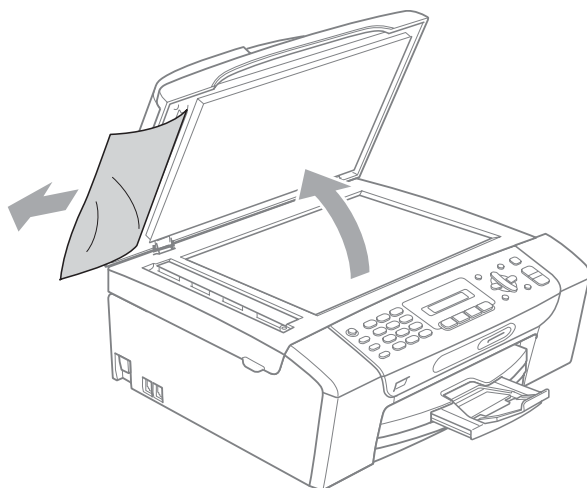

- 4 Stäng maskinens lock.
- 5 Tryck på **Stop/Exit**.

### Skrivarstopp eller pappersstopp

Avlägsna papper som har fastnat beroende på var i maskinen det har fastnat.

- 1 Om stödfliken är öppen ska du stänga den och sedan stänga pappersstödet. Dra ut pappersfacket helt ur maskinen.

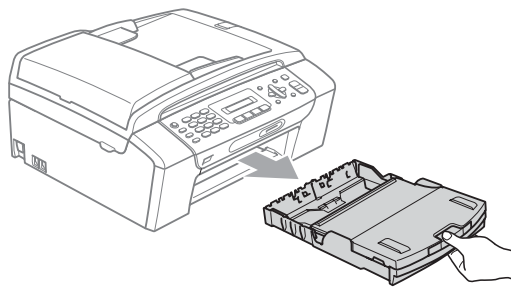

- 2 Ta ut papperet som fastnat (1) och tryck på **Stop/Exit**.

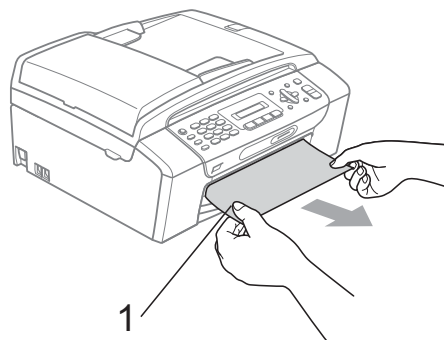

- 3 Radera felmeddelandet genom att lyfta skannerlocket från maskinens framsida och sedan stänga det.
  - Gå till nästa steg om felmeddelandet fortfarande visas, eller om du inte kan ta bort papperet som fastnat från maskinens framsida.

- 4 Öppna luckan för pappersstopp (1) på maskinens baksida. Dra ut papperet från maskinen.

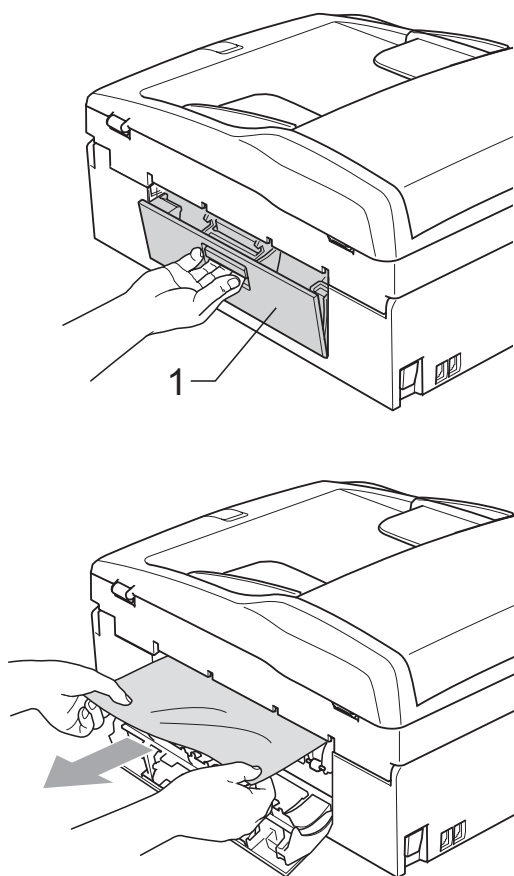

- 5 Stäng luckan för pappersstopp. Se till att luckan är ordentligt stängd.

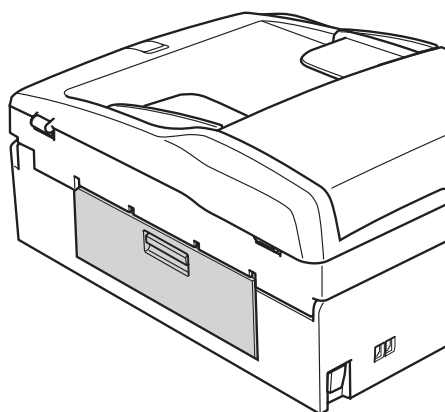

- 6 Med hjälp av båda händerna och plastflikarna på båda sidorna av maskinen lyfter du skannerlocket (1) tills det säkert låses fast i öppet läge. Kontrollera att inte finns något papper kvar inuti maskinen. Kontrollera båda ändarna av skrivarvagnen.

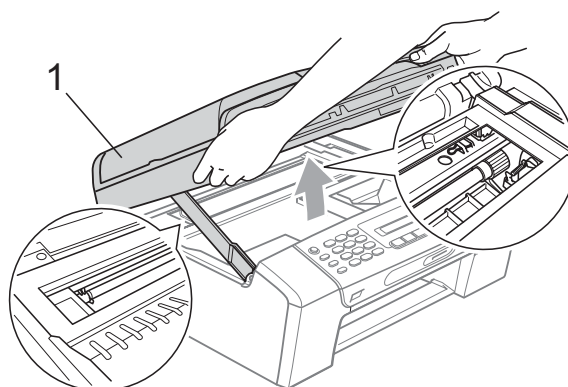

### ! VIKTIGT

Innan du bryter strömmen till maskinen kan du överföra de fax du har lagrat i minnet till din dator eller en annan faxmaskin så att du inte förlorar några viktiga meddelanden. (Se *Överföra dina fax eller faxrapporter* på sidan 103.)

## ! VIKTIGT

- Om papper fastnar under skrivhuvudet ska du stänga av strömmen till maskinen och sedan flytta på skrivhuvudet för att avlägsna papperet.
- Om skrivhuvudet har stannat i högra hörnet så som visas på bilden så går det inte att flytta det. Håll **Stop/Exit** intryckt tills skrivhuvudet förflyttas till mitten. Koppla sedan bort strömmen till maskinen och ta bort papperet.

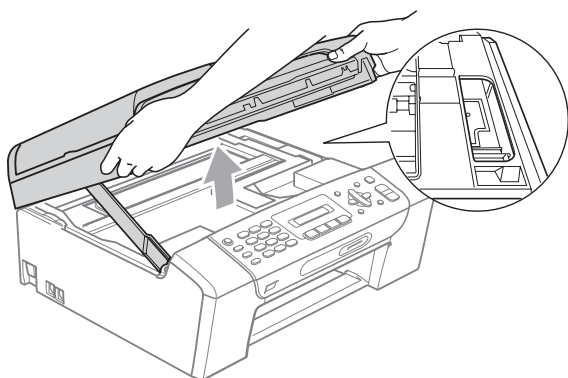

- Om du får bläck på huden eller kläderna ska du genast tvätta bort det med tvål eller rengöringsmedel.

- 7 Lyft upp skannerlocket för att låsa upp låset (①). Tryck försiktigt ned skannerlockets stöd (②) och stäng skannerlocket (③) med båda händerna.

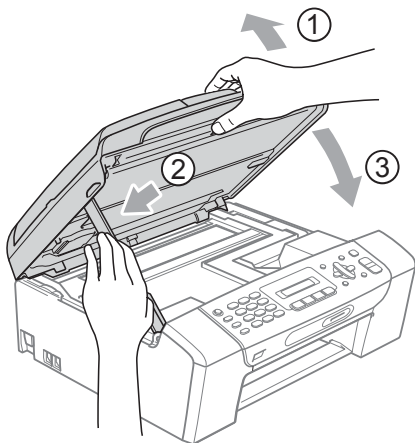

- 8 Tryck noggrant tillbaka pappersfacket i maskinen. Håll pappersfacket på plats och dra ut pappersstödet tills det klickar på plats, och vik därefter ut stödfliken.

## ! VIKTIGT

Se till att du drar ut pappersstödet tills du hör ett klickljud.

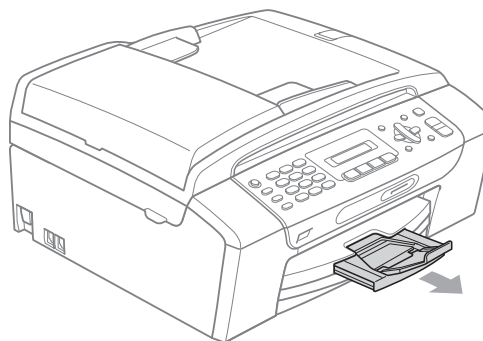

# Rutinunderhåll

## Byta bläckpatroner

I maskinen finns en bläckpunktsräknare. Bläckpunktsräknaren håller reda på hur mycket bläck som finns kvar i de fyra patronerna. Ett meddelande visas på LCD-skärmen när bläckpunktsräknaren registrerar att en patron är på väg att bli tom.

På LCD-skärmen visas vilken färgpatron som håller på att ta slut och vilken som behöver ersättas. Byt färgpatronerna i den ordning som anges på LCD-skärmen.

Det finns en liten mängd bläck kvar i bläckpatronen trots att maskinen anger att en bläckpatron behöver bytas. Det måste finnas lite bläck kvar i patronen så att den inte torkar ut och skadar skrivhuvudet.

### ! VIKTIGT

Brother-multifunktionsmaskiner är avsedda att använda en viss typ av bläck och fungerar bäst med Brother-originalfärgpatroner. Brother kan inte garantera prestandan om bläck och/eller patroner av annan specifikation används. Brother rekommenderar därför att endast Brother-originalpatroner används och att använda patroner inte fylls med andra bläcksorter. Om någon skada uppstår på skrivhuvudet eller andra delar av maskinen på grund av användning av andra märken av bläck eller bläckpatroner kan det hända att garantin inte täcker eventuella reparationer som behövs.

- 1 Öppna färgpatronsluckan.  
Om en eller flera bläckpatroner har tagit slut visar LCD-skärmen  
Kan ej skriva ut eller  
Endast svartvitt.

- 2 Tryck på frigöringsspaken så som visas för att lossa patronen som anges på LCD-skärmen. Ta ur patronen ur maskinen.

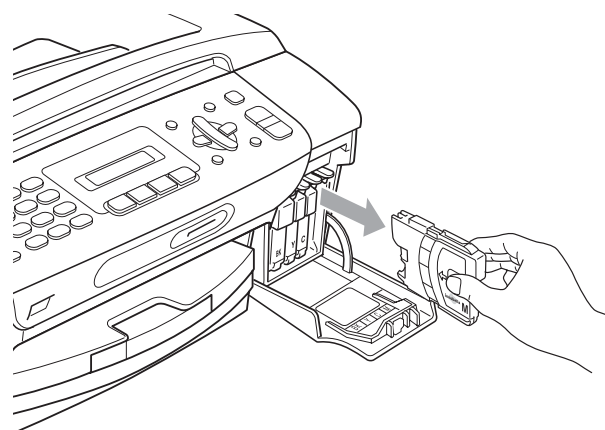
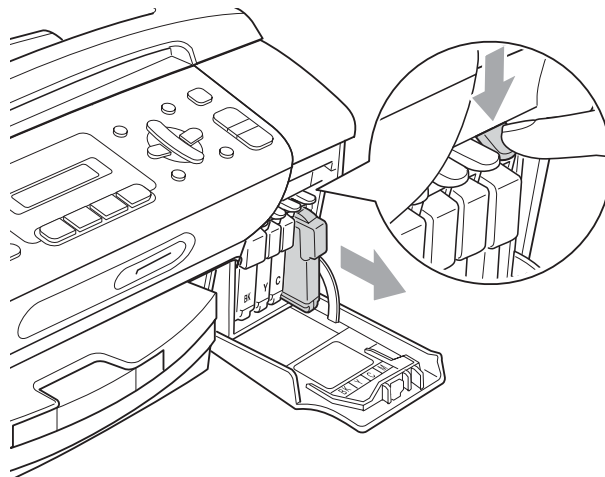

- 3 Öppna den nya färgpatronsförpackningen för den färg som anges på LCD-skärmen och ta ut färgpatronen.

- 4 Bryt vakuumsörseglingen genom att vrida den gröna ratten på det gula skyddslocket medurs tills du hör ett klickande ljud, och ta därefter bort skyddet (1).

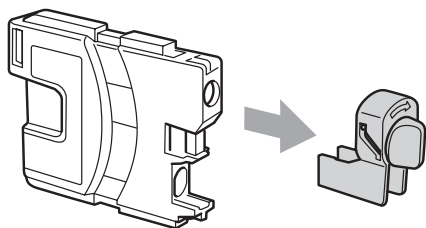
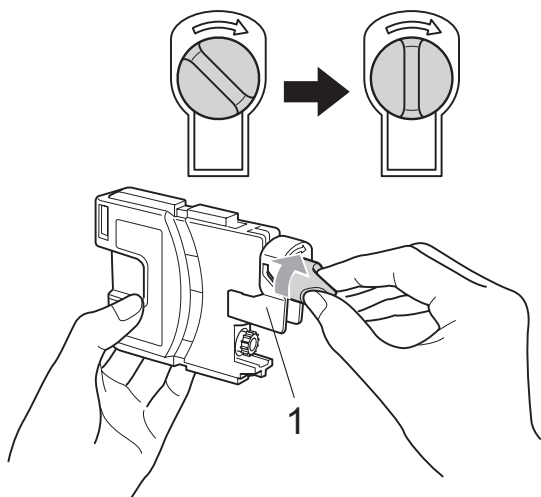

- 5 Varje färg har sin egen plats. Installera färgpatronen i riktning med pilen på etiketten.

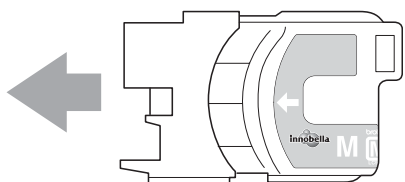

- 6 Tryck försiktigt ned färgpatronen tills den klickar och stäng därefter luckan.

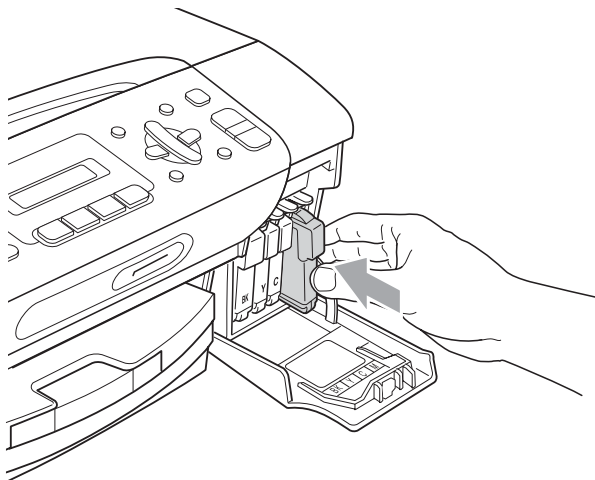

- 7 Maskinen återställer bläckpunktsräknaren automatiskt.



### Obs

- Om du byter en bläckpatron, exempelvis svart, uppmanas du att bekräfta att den installerade patronen är helt ny (Har du bytt Svrt?). För varje ny patron du har installerat trycker du på **1** (Ja) för att automatiskt återställa bläckpunktsräknaren för den färgen. Om bläckpatronen du installerade inte var en ny patron ska du vara noga med att trycka på **2** (Nej).
- Om meddelandet Ingen patron eller Kan inte hitta visas på LCD-skärmen när du har installerat bläckpatronerna ska du kontrollera att bläckpatronerna är korrekt installerade.

## ⚠ VAR FÖRSIKTIG

Om du får bläck i ögonen ska du omedelbart skölja dem med vatten. Kontakta läkare vid behov.



**! VIKTIGT**

- Ta INTE ut färgpatroner som inte behöver bytas ut. Bläckmängden kan minska, vilket leder till att maskinen inte kan registrera hur mycket färg som finns kvar i patronen.
- Rör INTE patronöppningarna. Du kan få bläck på dig.
- Om du får bläck på huden eller kläderna ska du genast tvätta bort det med tvål eller rengöringsmedel.
- Om du blandar ihop färgerna genom att installera en färgpatron på fel plats gör du rent skrivhuvudet flera gånger efter att du satt färgpatronerna rätt.
- Installera färgpatronen i maskinen omedelbart efter att du öppnat förpackningen och förbruka bläcket inom sex månader från installationen. Använd oöppnade färgpatroner före sista förbrukningsdag som anges på förpackningen.
- Ta INTE isär eller fingra på färgpatronen eftersom den kan börja läcka.

**Rengöra maskinens utsida****! VIKTIGT**

- Använd milda rengöringsmedel. Rengöring med flyktiga vätskor som thinner eller tvättbensin kan skada maskinens utvändiga yta.
- Använd INTE rengöringsmedel som innehåller ammoniak.
- Rengör INTE kontrollpanelen med isopropylalkohol. Panelen kan spricka.

**Rengör maskinens utsida på följande sätt:**

- 1 Avlägsna pappersfacket (1) helt från maskinen.

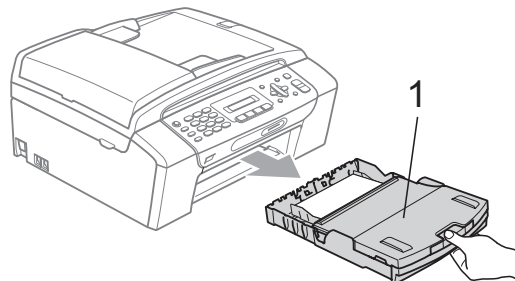

- 2 Avlägsna damm genom att torka maskinens utsida med en torr och luddfri mjuk trasa.

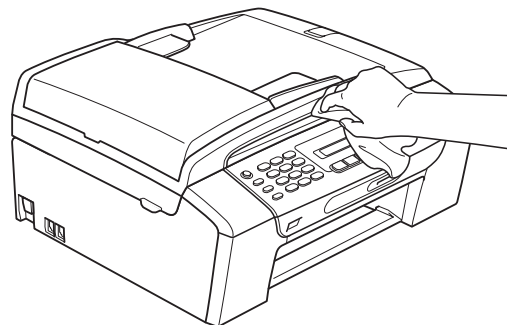

- 3 Öppna pappersfackets lock och ta bort det som har fastnat i pappersfacket.

- 4 Avlägsna damm genom att torka insidan och utsidan på pappersfacket med en torr och luddfri mjuk trasa.

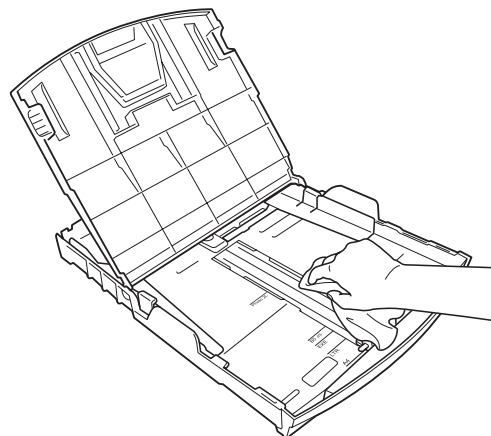

- 5 Stäng pappersutmatningsfacket och sätt in pappersfacket i maskinen igen.

## Rengöra kopieringsglaset

- 1 Lyft på maskinens lock (1). Rengör kopieringsglaset (2) och den vita plasten (3) med en mjuk luddfri trasa fuktad med ett icke brandfarligt glasrengöringsmedel.

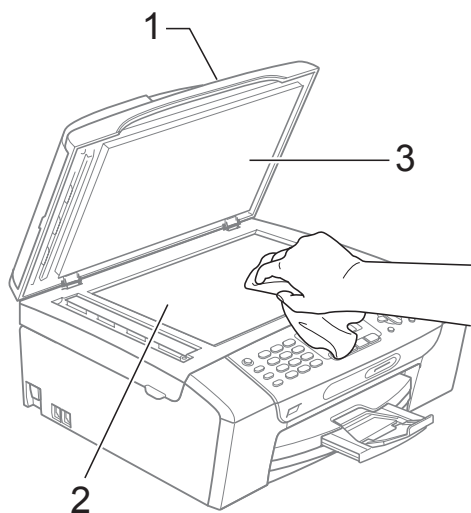

- 2 (endast MFC-295CN)  
I dokumentmataren ska du rengöra den vita listen (1) och glaslisten (2) med en mjuk och luddfri trasa fuktad med ett icke brandfarligt glasrengöringsmedel.

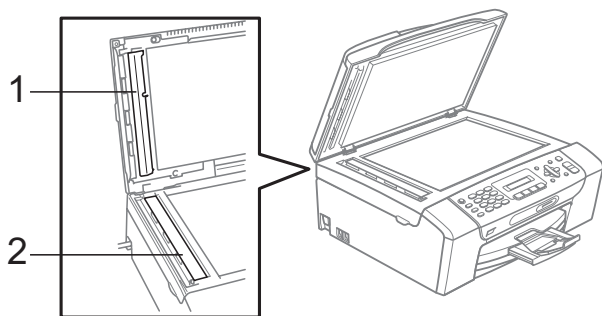

### Obs

Förutom att rengöra kopieringsglaset och glaslisten med ett icke brandfarligt glasrengöringsmedel ska du föra fingrarna över kopieringsglaset och glaslisten för att se om det finns något på det/den. Om du känner smuts eller skräp rengör du kopieringsglaset och glaslisten en gång till och koncentrerar dig på det smutsiga stället. Du kan behöva upprepa rengöringsprocessen tre till fyra gånger. Gör en kopia efter varje rengöring för att testa.

## Rengöra maskinens skrivarvals

### ⚠ VAR FÖRSIKTIG

Koppla bort maskinen från eluttaget före rengöring av skrivarvalsen för att undvika elstötar.

- 1 Lyft skannerlocket tills det låses fast säkert i öppet läge.
- 2 Rengör maskinens skrivarvals (1) och området kring den och torka bort bläckfläckar med en torr och luddfri trasa.

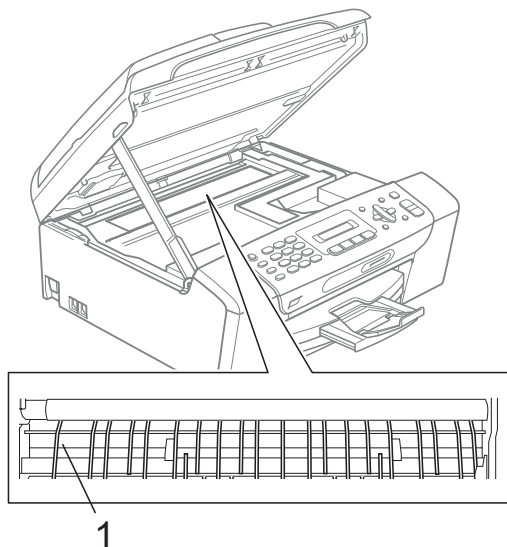

## Rengöra pappersmatarrullarna

- 1 Dra ut pappersfacket helt ur maskinen.
- 2 Dra ut maskinens nätkabel ur eluttaget och öppna luckan för pappersstopp (1) på maskinens baksida.

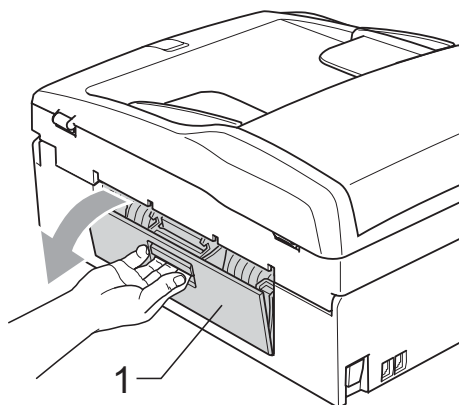

- 3 Rengör pappersmatarrullarna (1) med isopropylalkohol på en bomullspinne.

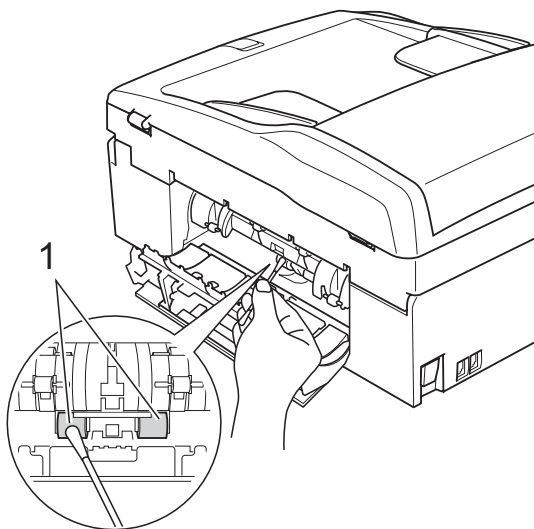

- 4 Stäng luckan för pappersstopp. Se till att luckan är ordentligt stängd.
- 5 Sätt noga tillbaka pappersfacket i maskinen.
- 6 Sätt i nätkabeln igen.

## Rengöra skrivhuvudet

Maskinen rengör vid behov skrivhuvudet automatiskt för att behålla en god utskriftskvalitet. Du kan starta rengöringsprocessen manuellt om det är problem med utskriftskvaliteten.

Rengör skrivhuvudet och bläckpatronerna om en horisontell linje eller tomma textrader skrivs ut på text- eller bildkopior. Du kan välja att rengöra bara svart, tre färger samtidigt (cyan/gul/magenta) eller samtliga fyra färger samtidigt.

Bläck förbrukas vid rengöring av skrivhuvudet. Rengöring alltför ofta leder till onödig bläckförbrukning.

### ! VIKTIGT

Vidrör INTE skrivhuvudet. Du riskerar att orsaka permanent skada och sätta skrivhuvudets garanti ur spel.

- 1 Tryck på **Menu, 8, 2**.
- 2 Tryck på **▲** eller **▼** och välj **Svart, Färg** eller **Alla**.  
Tryck på **OK**.  
Maskinen rengör skrivhuvudet i fråga.  
Maskinen intar automatiskt beredskapsläge efter avslutad rengöring.



### Obs

Om du rengör skrivhuvudet minst fem gånger utan att utskriften förbättras kan du prova att installera en ny Brother-originalpatron för varje problemfärg. Prova att rengöra skrivhuvudet igen upp till fem gånger. Ring en Brother-återförsäljare om utskriften inte förbättras.

## Kontrollera utskriftskvaliteten

Om färgerna blir bleka eller randiga på utskrifterna kan några munstycken vara igentäppta. Du kontrollerar detta genom att göra en testutskrift och titta på munstyckenas mönster.

- 1 Tryck på **Menu**, **8**, **1**.
- 2 Tryck på ▲ eller ▼ för att välja **Utskriftskval.**  
Tryck på **OK**.
- 3 Tryck på **Colour Start**.  
Maskinen börjar att skriva ut en testutskrift.
- 4 Kontrollera kvaliteten på de fyra färgblocken på utskriften.
- 5 Gör något av följande:
  - Om alla linjer är klara och tydliga trycker du på **1** för att välja **Ja** och gå till steg 9.
  - Om du ser att korta linjer saknas som på bilden nedan trycker du på **2** för att välja **Nej**.

OK

Dålig



- 6 Du tillfrågas om utskriftskvaliteten är bra för svart och tre färger.  
  
  
Tryck på **1** (**Ja**) eller **2** (**Nej**).

- 7 Du tillfrågas om du vill börja rengöringen.

Tryck på **1** (**Ja**).  
Maskinen börjar rengöringen av skrivhuvudet.

- 8 Tryck på **Colour Start** efter avslutad rengöring.  
Maskinen gör en ny testutskrift och återgår till steg 4.

- 9 Tryck på **Stop/Exit**.  
Byt ut färgpatronen för den tilltänkta färgen om du upprepar denna procedur minst fem gånger och testutskriften fortfarande är dålig.  
Gör en testutskrift när du har bytt färgpatron. Gör ytterligare fem testutskrifter (minst) för den nya färgpatronen om du inte är nöjd med färgåtergivningen. Kontakta din Brother-återförsäljare om det fortfarande saknas bläck på testutskriften.

### ! VIKTIGT

Vidrör INTE skrivhuvudet. Du riskerar att orsaka permanent skada och sätta skrivhuvudets garanti ur spel.

### Obs



Om mynningen på skrivhuvudet är tilltäppt blir utskriften dålig.



Ett rengjort munstycke på skrivhuvudet ger en utskrift utan horisontella linjer.

## Kontrollera utskriftsjusteringen

Du kan behöva justera utskriftsinställningen om texten blir otydlig eller om bilderna blir bleka efter transport av maskinen.

- 1 Tryck på **Menu**, **8**, **1**.
- 2 Tryck på ▲ eller ▼ för att välja *Justering*. Tryck på **OK**.
- 3 Tryck på **Mono Start** eller **Colour Start**. Maskinen börjar skriva ut en justeringskontroll.

Är justering ok?

1. Ja 2. Nej

- 4 Kontrollera 600 dpi- och 1 200 dpi-testutskrifterna för att se om nr 5 stämmer bäst överens med nr 0.
  - Om nummer 5-proven för både 600 dpi- och 1 200 dpi-testutskrifterna är de som stämmer bäst överens trycker du på **1** (*Ja*) för att avsluta justeringskontrollen och gå till steg 7.
  - Om något annat testutskriftsnummer överensstämmer bäst för antingen 600 dpi eller 1 200 dpi trycker du på **2** (*Nej*) för att välja det.

- 5 För 600 dpi trycker du på det testutskriftsnummer som bäst överensstämmer med nummer 0 (1-8).

600 dpi just.

Välj bästa #5

- 6 För 1 200 dpi trycker du på det testutskriftsnummer som bäst överensstämmer med nummer 0 (1-8).

1200 dpi just.

Välj bästa #5

- 7 Tryck på **Stop/Exit**.

## Kontrollera bläcknivån

Du kan kontrollera hur mycket bläck som finns kvar i patronen.

- 1 Tryck på **Menu**, **8**, **3**.
- 2 Aktuell färgnivå visas på LCD-skärmen.
- 3 Tryck på ▲ eller ▼ för att välja den färg som du vill kontrollera.
- 4 Tryck på **Stop/Exit**.



### Obs

Du kan kontrollera färgnivån från datorn. (Se *Utskrift* för Windows® eller *Utskrift och faxesändning* för Macintosh i *bruksanvisningen för programanvändare* på cd-skivan.)

# Maskininformation

## Kontrollera serienummer

---

Du kan se maskinens serienummer på LCD-skärmen.

- 1 Tryck på **Menu, 7, 1.**

1. Serienummer

XXXXXXXXXX

- 2 Tryck på **Stop/Exit.**

## Återst.funktioner

---

Följande återställningsfunktioner är tillgängliga:

### 1 Nätverk

Du kan återställa skrivarserverns fabriksinställningar, t.ex. information om IP-adress.

### 2 Kortnr&fax

Kortnummer återställer följande inställningar:

- Kortnummer  
(Kortnummer och inställningsgrupper)
- Fax-ID  
(Namn och nummer)
- Rapportinställningar  
(Överföringsrapport, snabbvalslista och faxrapport)

### 3 Alla inställn.

Du kan återställa maskinens fabriksinställningar.

Brother rekommenderar att du använder denna funktion i samband med att du gör dig av med maskinen.



### Obs

---

Dra ut gränssnittskabeln ur maskinen innan du väljer **Nätverk** eller **Alla inställn.**

---

## Återställa maskinen

---

- 1 Tryck på **Menu, 0, 7.**
- 2 Tryck på **▲** eller **▼** för att välja den återställningsfunktion som du vill använda.  
Tryck på **OK.**
- 3 Tryck på **1.Åters.** eller **2.Avsl.**
- 4 Tryck på **1** för att bekräfta.

## Förpacka och transportera maskinen

Använd originalförpackningen när du transporterar maskinen. Följ anvisningarna nedan för att packa maskinen på rätt sätt. Skador som åsamkas maskinen under transport täcks inte av garantin.

### ! VIKTIGT

Du måste se till att skrivhuvudet är "parkerat" efter en utskrift. Lyssna noga innan du stänger av strömmen så att alla mekaniska ljud har tystnat. Om maskinen inte har parkerat skrivhuvudet kan det uppstå utskriftsproblem och skador på skrivhuvudet.

- 1 Öppna färgpatronsluckan.
- 2 Tryck på frigöringsspaken för att öppna luckan och ta ut alla färgpatronerna. (Se *Byta bläckpatroner* på sidan 107.)
- 3 Sätt i det ljusgröna transportskyddet och stäng sedan bläckpatronsluckan.

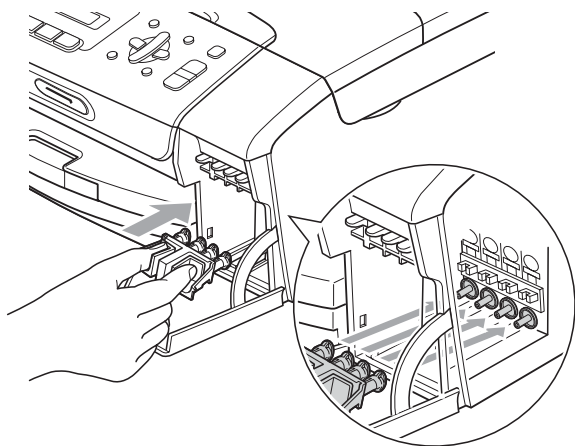

### ! VIKTIGT

- Kontrollera att plastflikarna på båda sidorna om det ljusgröna transportskyddet (1) har klickat på plats (2) ordentligt.

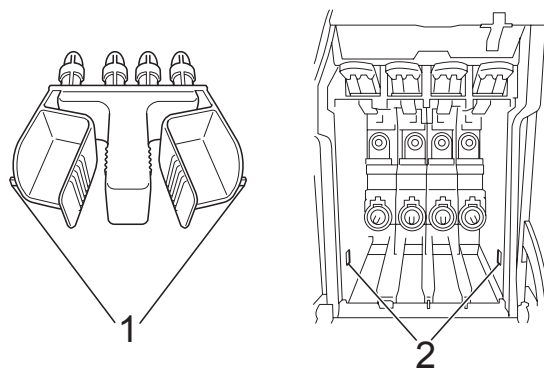

- Om du inte kan hitta det ljusgröna transportskyddet ska du INTE avlägsna färgpatronerna före transporten. Det är mycket viktigt att det ljusgröna transportskyddet eller färgpatronerna sitter på plats när maskinen transporteras. Du riskerar att skada maskinen eller att garantin upphävs om du varken har transportskydd eller patroner på plats.

- 4 Koppla bort maskinen från telefonuttaget och tag bort telefonledningen från maskinen.
- 5 Dra ut maskinens nätkabel ur eluttaget.
- 6 Med hjälp av båda händerna och plastflikarna på båda sidorna av maskinen lyfter du upp skannerlocket tills det säkert låses fast. Dra ur gränssnittskabeln från maskinen om den är ansluten.

- 7 Lyft upp skannerlocket (①) för att låsa upp låset. Tryck försiktigt ned stödet för skannerlocket (②) och stäng skannerlocket (③).

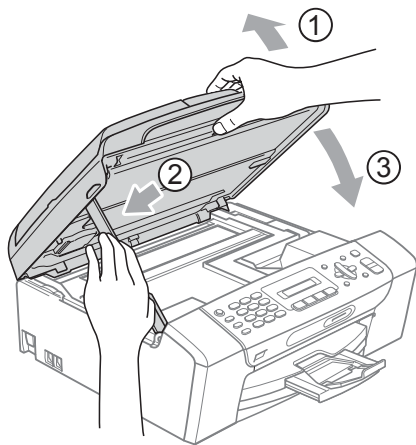

- 8 Placera maskinen i påsen.

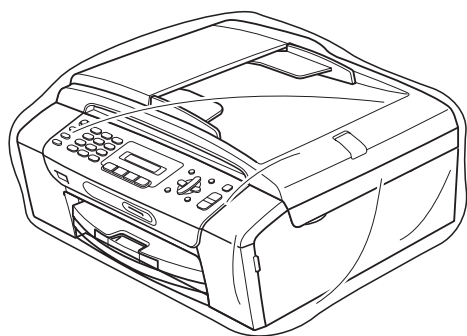

- 9 Packa maskinen och det tryckta materialet i originalkartongen med originalemballaget så som visas nedan. Packa inte ned använda färgpatroner i kartongen.

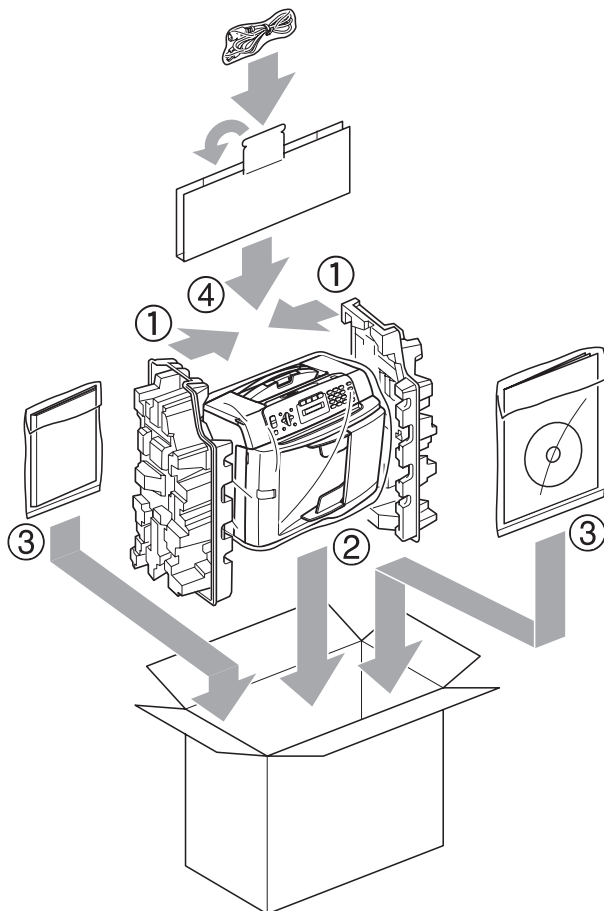

- 10 Stäng förpackningen och tejpa fast locket.



## Programmering på skärmen

Maskinen är utrustad med skärmprogrammering som är enkel att använda med hjälp av menyknapparna. Den användarvänliga programmeringen hjälper dig att få ut mesta möjliga av maskinens samtliga menyfunktioner.

Vi har skapat stegvisa instruktioner som visas på LCD-skärmen när du programmerar maskinen. Allt du behöver göra är att följa instruktionerna i takt med att funktionsmenyer och programmeringsalternativ visas.

### Funktionsvalstabell







Du kan programmera maskinen med hjälp av menytabellen som börjar på sidan 119. Dessa sidor listar menyvalen och alternativen.

Tryck på **Menu** följt av menynumren för att programmera din maskin.

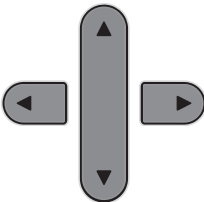
### Minneslagring

Även om det blir strömavbrott förlorar du inte menyinställningarna eftersom de är lagrade permanent. Tillfälliga inställningar (Kontrast, Internationellt läge och så vidare) förloras. Du måste eventuellt ställa in datum och tid på nytt.

## Menyknappar

	
Menu 	Öppna menyn.
 OK	Gå till nästa menynivå. Godkänna ett alternativ.
 Clear / Back	Gå tillbaka till föregående menynivå. Radera en inkorrekt bokstav när du ska mata in text i maskinen.
	Bläddra genom den aktuella menynivån.
	Gå tillbaka till föregående menynivå.
Stop / Exit 	Stänga menyn eller avsluta aktuell åtgärd.

Gå in i menyläget:

- 1 Tryck på **Menu**.
  - 2 Välj ett alternativ.
    - Tryck på **1** för Grundinställningsmeny.
    - Tryck på **2** för Faxmeny.
    - Tryck på **3** för Kopieringsmeny.
    - •  
•
    - Tryck på **0** för Startinställningsmeny.
- Du kan bläddra snabbare genom varje menynivå om du trycker på ▲ eller ▼ för önskad riktning.
- 3 Tryck på **OK** när det alternativet visas på LCD-skärmen.  
Då visas nästa menynivå på LCD-skärmen.
  - 4 Tryck på ▲ eller ▼ för att bläddra till nästa menyval.
  - 5 Tryck på **OK**.  
Accepterat visas på LCD-skärmen när du ställt in ett alternativ.
  - 6 Tryck på **Stop/Exit**.

# Funktionsvalstabell

Funktionvalstabellen hjälper dig att förstå meningen med de menyval och menyalternativ som finns i maskinens program. Fabriksinställningarna visas i fet stil med en asterisk.

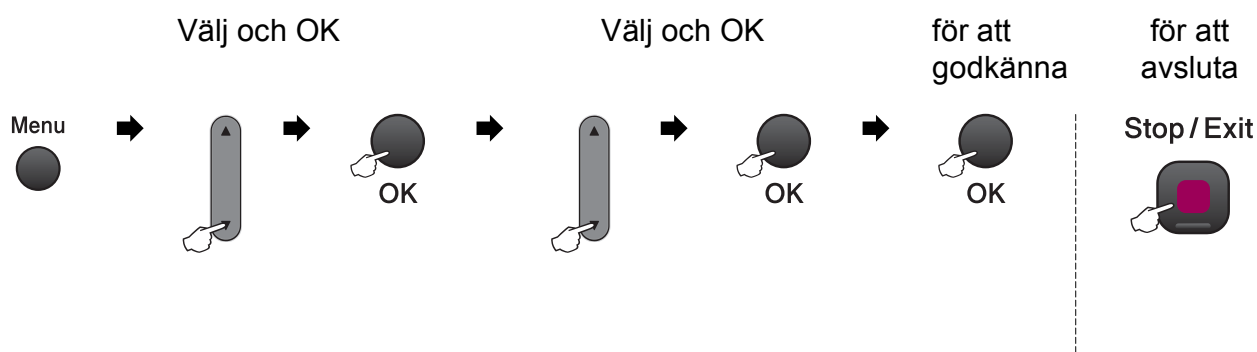

Huvudmeny	Undermeny	Menyval	Alternativ	Beskrivning	Sida
1. Allmän inställ	1. Lägestimer	—	0 Sek 30 Sek. 1 Min <b>2 Min.*</b> 5 Min. Av	Ställer in hur lång tid den skall återgå till faxläge.	22
	2. Papperstyp	—	<b>Vanligt papper*</b> Bläckst.papper Brother BP71 Annat glättat OH-Film	Ställer in papperstyp i pappersfacket.	23
	3. Pappersformat	—	<b>A4*</b> A5 10x15cm Letter Legal	Ställer in pappersformat i pappersfacket.	23
 Fabriksinställningarna visas i fet stil med en asterisk.					

Huvudmeny	Undermeny	Menyval	Alternativ	Beskrivning	Sida
1. Allmän inställ (Fortsättning)	4. Volym	1. Ringvolym	Av Låg <b>Med*</b> Hög	Justera ringvolymen.	23
		2. Knappvolym	Av <b>Låg*</b> Med Hög	Justera knappvolymen.	23
		3. Högtalarvolym	Av Låg <b>Med*</b> Hög	Justera högtalarvolymen.	24
	5. Auto Sommartid	—	<b>På*</b> Av	Ändra till sommartid automatiskt.	24
	6. LCD kontrast	—	Ljus <b>Mörk*</b>	Justerar skärmkontrasten.	25
	7. Viloläge	—	1 Min. 2 Min. 3 Min. <b>5 Min.*</b> 10 Min. 30 Min. 60 Min.	Du kan välja hur länge maskinen ska vara i beredskapsläge innan den går in i viloläge.	25
2. Fax	1. Mottagning (endast i Faxläge)	1. Antal signaler	00 01 <b>02*</b> 03 04 05	Ställer in antalet signaler innan maskinen svarar i Endast fax eller Fax/Tel-läget.	38
		2. F/T signaltid	20Sek. <b>30Sek.*</b> 40Sek. 70Sek.	Ställer in dubbelsignalringtiden i Fax/Tel-läge.	38
		3. Faxavkänning	<b>På*</b> Av	Tar automatiskt emot faxmeddelanden när du besvarar ett samtal och hör faxtonen.	39
 Fabriksinställningarna visas i fet stil med en asterisk.					

Huvudmeny	Undermeny	Menyval	Alternativ	Beskrivning	Sida	
2. Fax (Fortsättning)	1. Mottagning (endast i Faxläge) (Fortsättning)	4. Fjärrkod	<b>På*</b> (*51, #51) Av	Gör att du kan svara på samtliga samtal på en sidoapparat eller extern telefon samt använda koder för att aktivera eller avaktivera maskinen. Du kan välja egna koder.	45	
		5. Auto förminsk.	<b>På*</b> Av	Förminskar storleken på inkommande faxmeddelanden.	39	
	2. Sändning (endast i Faxläge)	1. Kontrast	<b>Auto*</b> Ljus Mörk	Gör det faxmeddelande du sänder ljusare eller mörkare.	33	
		2. Faxupplösning	<b>Standard*</b> Fin S. Fin Foto	Ställer in standardupplösning för utgående fax.	33	
		3. Direktsändning	Endast nästa fax På <b>Av*</b>	Sänder ett faxmeddelande utan att använda minnet.	34	
		4. Internat. läge	På <b>Av*</b>	Aktivera detta om du har svårt att skicka fax till utlandet.	35	
		0. Storlek flatb.	<b>A4*</b> Letter	Justera kopieringsglasets skannerområde för aktuell dokumentstorlek.	31	
	3. Rapportinst.	1. Sändn. kvitto	På På+kopia <b>Av*</b> Av+kopia	Väljer grundinställning för överföringsrapport och faxjournal.	50	
		2. Journalperiod	Av <b>Vart 50:nde fax*</b> Var sjätte timme Var tolfte timme Var 24:e timme Var annan dag Var sjunde dag		51	
	4. Väntande jobb	—	—	Kontrollerar vilka jobb som finns i minnet och låter dig avbryta valda jobb.	32	
	 Fabriksinställningarna visas i fet stil med en asterisk.					

Huvudmeny	Undermeny	Menyval	Alternativ	Beskrivning	Sida
2. Fax (Fortsättning)	0. Övrigt	1. Sändningslås	—	Förhindrar obehöriga personer från att ändra maskinens aktuella inställningar.	26
		2. Nummerpresent.	<b>På*</b> Av Visa nummer Skriv rapport	Visa eller skriv ut en lista över de senaste 30 nummerpresentationerna som lagrats i minnet.	41
3. Kopiering	1. Kvalitet	—	Snabb <b>Normal*</b> Bästa	Välj kopieringsupplösning för aktuell dokumenttyp.	56
	2. Ljusstyrka	—	-□□□■+ -□□□■+ -□□□■+* -□■□□+ -■□□□+	Justerar ljusstyrkan för kopior.	59
	3. Kontrast	—	-□□□■+ -□□□■+ -□□□■+* -□■□□+ -■□□□+	Justerar kontrasten för kopior.	59
4. Fotoinfångning	1. Utskr. kvalitet	—	Normal <b>Foto*</b>	Välj utskriftskvalitet.	68
	2. Papperstyp	—	Vanligt papper Bläckst.papper Brother BP71 <b>Annat glättat*</b>	Välj papper och papperstyp.	68
	3. Pappersformat	—	<b>10x15cm*</b> 13x18cm Letter A4	Välj pappersstorlek.	68
	4. Utskr. Format	—	8x10cm 9x13cm 10x15cm 13x18cm 15x20cm <b>Max. Storlek*</b>	Välj utskriftsformat. (Visas när du valt A4 eller Letter i menyn för pappersformat.)	68
 Fabriksinställningarna visas i fet stil med en asterisk.					

Huvudmeny	Undermeny	Menyval	Alternativ	Beskrivning	Sida
4. Fotoinfångning (Fortsättning)	5. Ljusstyrka	—	-□□□□■+ -□□□■□+ -□□■□□+* -□■□□□+ -■□□□□+	Justerar ljusstyrkan.	68
	6. Kontrast	—	-□□□□■+ -□□□■□+ -□□■□□+* -□■□□□+ -■□□□□+	Justerar kontrasten.	68
	7. Beskär	—	<b>På*</b> Av	Beskär bilderna runt marginalen för att passa pappers- och utskriftsstorleken. Stäng av den här funktionen om du vill skriva ut hela bilder eller förhindra oönskad beskärning.	69
	8. Kantfri	—	<b>På*</b> Av	Ökar det utskrivbara området för att anpassa det efter papperskanterna.	69
	9. Datumutskrift	—	På <b>Av*</b>	Skriver ut datumet på fotot.	69
	0. Skanna > media	1. Kvalitet		S/V 200x100 dpi S/V 200 dpi <b>Färg 150 dpi*</b> Färg 300 dpi Färg 600 dpi	Väljer skanningupplösning för aktuell dokumenttyp.
	2. S/V filtyp		<b>TIFF*</b> PDF	Väljer standardfilformat för svartvit skanning.	71
	3. Färgfilstyp		<b>PDF*</b> JPEG	Väljer standardfilformat för färgskanning.	71
 Fabriksinställningarna visas i fet stil med en asterisk.					

## Nätverksmeny (MFC-253CW, MFC-255CW och MFC-257CW)

Nivå1	Nivå2	Nivå3	Nivå4	Alternativ	Beskrivning
5. Nätverk	1. TCP/IP	1. BOOT metod	—	<b>Auto*</b> Statisk RARP BOOTP DHCP	Väljer den BOOT-metod som passar dig bäst.
		2. IP-adress	—	[000-255]. [000-255]. [000-255]. [000-255]	Anger IP-adressen.
		3. Nätmask	—	[000-255]. [000-255]. [000-255]. [000-255]	Anger subnätmasken.
		4. Gateway	—	[000-255]. [000-255]. [000-255]. [000-255]	Anger gateway-adressen.
		5. Nodenamn	—	BRWXXXXXXXXXXXXXX	Ställ in nodnamn.
		6. WINS-konfig	—	<b>Auto*</b> Statisk	Väljer WINS-konfigureringsläge.
		7. WINS server	—	(Primär) 000.000.000.000 (Sekundär) 000.000.000.000	Anger primär- eller sekundärserverns IP-adress.
		8. DNS server	—	(Primär) 000.000.000.000 (Sekundär) 000.000.000.000	Anger primär- eller sekundärserverns IP-adress.
		9. APIPA	—	<b>På*</b> Av	Tilldelar IP-adressen automatiskt från lokalt adressomfång.
	2. Inställn. guide	—	—	—	Du kan konfigurera utskriftsservern.
Se bruksanvisningen för nätverksanvändare på cd-skivan.					
 Fabriksinställningarna visas i fet stil med en asterisk.					



Nivå1	Nivå2	Nivå3	Nivå4	Alternativ	Beskrivning	
5. Nätverk (Fortsättning)	3. SES/WPS/AOSS	—	—	—	Du kan enkelt konfigurera det trådlösa nätverket med hjälp av en tryckning på en knapp.	
	4. WPS med pinkod	—	—	—	Du kan enkelt konfigurera det trådlösa nätverket med hjälp av WPS med en PIN-kod.	
	5. WLAN-status	1. Status	—	—	—	Du kan se aktuell status för det trådlösa nätverket.
		2. Signal	—	—	—	Du kan se aktuell signalstyrka för det trådlösa nätverket.
		3. SSID	—	—	—	Du kan se aktuell SSID.
		4. Komm. läge	—	—	—	Du kan se aktuellt kommunikationsläge.
	6. MAC-adress	—	—	—	—	Du kan se maskinens MAC-adress på kontrollpanelen.
	7. WLAN Aktiv	—	—	—	På <b>Av*</b>	Gör att du kan använda den trådlösa nätverksanslutningen.
0. Nätv. återst.	—	—	—	—	Återställer alla nätverksinställningar till fabriksinställningarna.	
Se bruksanvisningen för nätverksanvändare på cd-skivan.						
 Fabriksinställningarna visas i fet stil med en asterisk.						

**(MFC-295CN)**

Nivå1	Nivå2	Nivå3	Nivå4	Alternativ	Beskrivning
5. Nätverk	1. TCP/IP	1. BOOT metod	—	<b>Auto*</b> Statisk RARP BOOTP DHCP	Väljer den BOOT-metod som passar dig bäst.
		2. IP-adress	—	[000-255]. [000-255]. [000-255]. [000-255]	Anger IP-adressen.
		3. Nätmask	—	[000-255]. [000-255]. [000-255]. [000-255]	Anger subnätmasken.
		4. Gateway	—	[000-255]. [000-255]. [000-255]. [000-255]	Anger gateway-adressen.
		5. Nodenamn	—	BRNXXXXXXXXXXXX	Ställ in nodnamn.
		6. WINS-konfig	—	<b>Auto*</b> Statisk	Väljer WINS-konfigureringsläge.
		7. WINS server	—	(Primär) 000.000.000.000  (Sekundär) 000.000.000.000	Anger primär- eller sekundärserverns IP-adress.
		8. DNS server	—	(Primär) 000.000.000.000  (Sekundär) 000.000.000.000	Anger primär- eller sekundärserverns IP-adress.
		9. APIPA	—	<b>På*</b> Av	Tilldelar IP-adressen automatiskt från lokalt adressomfång.
	2. Ethernet	—	—	<b>Auto*</b> 100B-FD 100B-HD 10B-FD 10B-HD	Väljer Ethernet-länkläge.

Se bruksanvisningen för nätverksanvändare på cd-skivan.



Fabriksinställningarna visas i fet stil med en asterisk.

Nivå1	Nivå2	Nivå3	Nivå4	Alternativ	Beskrivning
5. Nätverk (Fortsättning)	3. MAC-adress	—	—	—	Du kan se maskinens MAC-adress på kontrollpanelen.
	0. Nätv. återst.	—	—	—	Återställer alla nätverksinställningar till fabriksinställningarna.
Se bruksanvisningen för nätverksanvändare på cd-skivan.					
 Fabriksinställningarna visas i fet stil med en asterisk.					

Huvudmeny	Undermeny	Menyval	Alternativ	Beskrivning	Sida
6. Skriv rapport	1. Sändn. kvitto	—	—	Skriver ut en överföringsrapport för din senaste överföring.	51
	2. Hjälplista	—	—	Skriver ut hjälplistan så att du omedelbart kan se hur du snabbt programmerar maskinen.	51
	3. Snabbuppringn.	—	—	Anger namn och nummer som är lagrade i kortnummerminnet i numerisk ordning.	51
	4. Faxjournal	—	—	Innehåller information om de senast mottagna och skickade faxmeddelandena. (TX: sändning.) (RX: mottagning.)	51
	5. Systeminställ.	—	—	Innehåller dina inställningar.	51
	6. Nätverksinst.	—	—	Innehåller dina nätverksinställningar.	51
7. Maskininform.	1. Serienummer	—	—	Gör att du kan kontrollera maskinens serienummer.	114
8. Bläckhantering	1. Testutskrift	—	Utskriftskval. Justering	Kontrollerar utskriftskvaliteten eller justeringen.	112
	2. Rengör	—	Svart Färg Alla	Rengör skrivhuvudet.	111
	3. Bläcknivå	—	—	Visar aktuell bläcknivå.	113
Se bruksanvisningen för nätverksanvändare på cd-skivan.					
 Fabriksinställningarna visas i fet stil med en asterisk.					

Huvudmeny	Undermeny	Menyval	Alternativ	Beskrivning	Sida	
0.Grundinställn.	1.Svarsläge	—	<b>Endast fax*</b> Fax/Tel Ext:Tel/Tsv Manuell	Välj det mottagningsläge som passar dina behov bäst.	36	
	2.Datum och tid	—	—	Skriver datum och tid på LCD-skärmen och på varje faxad sida.	Se <i>snabbguiden</i> .	
	3.Fax-ID	—	Fax: Namn:	Ange namn och faxnummer, som sedan visas på varje faxad sida.		
	4.Rington	—	Avkänning <b>Ingen avkänning*</b>	Sätter på eller stänger av kopplingstonens avkänning.	97	
	5.Välj linjetyp	—	<b>Normal*</b> Telefonväxel ISDN	Välj telefonlinjetypen.	40	
	6.Kompatibilitet	—	<b>Normal*</b> Enkel (VoIP)	Justerar anpassningen vid sändningsproblem.	97	
	7.Återställ	1.Nätverk	—	—	Återställer skrivarservrens fabriksinställningar, t.ex. lösenord och IP-adress.	114
		2.Kortnr&fax	—	—	Raderar alla lagrade kortnummer och återställer Fax-ID, Snabbvalslista, Överföringsrapport och Faxrapport till fabriksinställningarna.	114
		3.Alla inställn.	—	—	Återställer maskinens fabriksinställningar.	114
	0.Lokalt språk	—	<b>Svenska*</b> Engelska Norska Danska Finska	Gör att du kan ändra LCD-skärmens språk.	Se <i>Snabbguiden</i> .	
Se bruksanvisningen för nätverksanvändare på cd-skivan.						
 Fabriksinställningarna visas i fet stil med en asterisk.						

## Skriva in text

När du ställer in vissa menyalternativ, t.ex. Fax-ID, kan du behöva skriva in text i maskinen. De flesta sifferknappar har tre eller fyra tecken. Knapparna för **0**, **#** och **\*** har inga bokstäver eftersom de används för specialtecken.

Tryck på lämplig siffer- eller bokstavsknapp det antal gånger som visas i den här referenstabellen för det tecken du vill ha.

Tryck på knappen	en gång	två gånger	tre gånger	fyra gånger	fem gånger
<b>2</b>	A	B	C	2	A
<b>3</b>	D	E	F	3	D
<b>4</b>	G	H	I	4	G
<b>5</b>	J	K	L	5	J
<b>6</b>	M	N	O	6	M
<b>7</b>	P	Q	R	S	7
<b>8</b>	T	U	V	8	T
<b>9</b>	W	X	Y	Z	9

### Infoga mellanslag

Om du vill ange ett mellanslag i faxnumret trycker du på ► en gång. Om du vill ha ett mellanslag i ett namn trycker du på ► två gånger.

### Rätta till fel

Om du väljer fel bokstav trycker du på ◀ för att placera markören under den felaktigt inmatade bokstaven. Tryck sedan på **Clear/Back**. Ange det korrekta tecknet på nytt. Du kan även backa och infoga bokstäver.

### Upprepa bokstäver

Om du vill skriva en bokstav som finns på samma knapp som föregående bokstav, ska du trycka på ► för att flytta markören till höger innan du trycker på knappen igen.

### Specialtecken och symboler

Tryck på **\***, **#** eller **0** och därefter på ◀ eller ► för att placera markören under det specialtecken eller den symbol du önskar. Tryck därefter på **OK** för att välja det/den.

Tryck på **\*** för (mellanslag) ! " # \$ % & ' ( ) \* + , - . / €

Tryck på **#** för : ; < = > ? @ [ ] ^ \_

Tryck **0** för Ä Å É Ö Ü 0

## Allmänt

<b>Skrivartyp</b>	Bläckstråle	
<b>Utskriftsmetod</b>	SV:	Piezo med 94 × 1 munstycken
	Färg:	Piezo med 94 × 3 munstycken
<b>Minneskapacitet</b>	32 MB	
<b>LCD-skärm (liquid crystal display)</b>	16 tecken × 1 rad	
<b>Strömkälla</b>	AC 220 till 240V 50/60 Hz	
<b>Strömförbrukning</b>	(MFC-253CW/255CW/257CW)	
	Av:	I genomsnitt 0,75 W
	Viloläge:	I genomsnitt 3 W
	Beredskapsläge:	I genomsnitt 4,5 W
	Drift:	I genomsnitt 22 W
	(MFC-295CN)	
	Av:	I genomsnitt 0,85 W
	Viloläge:	I genomsnitt 3,5 W
	Beredskapsläge:	I genomsnitt 6 W
	Drift:	I genomsnitt 26 W

## Mått

(MFC-253CW/255CW/257CW)

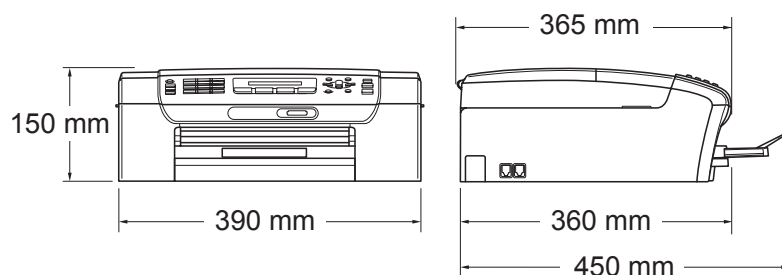

(MFC-295CN)

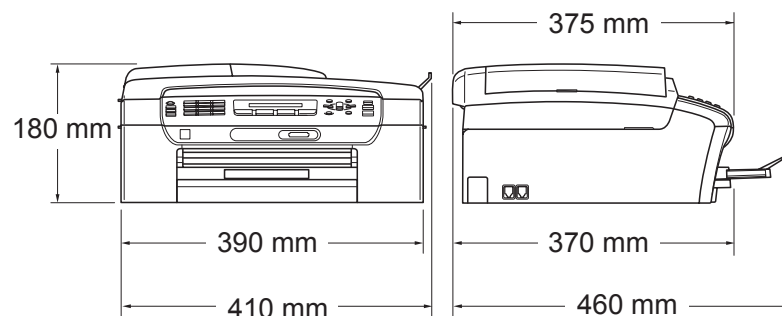

<b>Vikt</b>	7,3 kg (MFC-253CW/255CW/257CW) 7,9 kg (MFC-295CN)
<b>Buller</b>	Drift: LPAm = 50 dB eller lägre <sup>1</sup>
<b>Buller enligt ISO 9296</b>	Drift: (MFC-253CW/255CW/257CW) LWAd = 63,6 dB (A) (svartvit) LWAd = 55,8 dB (A) (färg) (MFC-295CN) LWAd = 63,6 dB (A) (svartvit) LWAd = 55,4 dB (A) (färg)
	Kontorsutrustning med LWAd > 63,0 dB (A) är inte lämplig för användning i rum där personer primärt utför intellektuellt arbete. Sådan utrustning bör placeras i enskilda rum på grund av sitt ljud.
<b>Temperatur</b>	Drift: 10 till 35 °C Bästa utskriftskvalitet: 20 till 33 °C
<b>Luftfuktighet</b>	Drift: 20 till 80 % (utan kondens) Bästa utskriftskvalitet: 20 till 80 % (utan kondens)
<b>Dokumentmatare (ADF)</b>	Upp till 15 sidor (endast MFC-295CN) Rekommenderad miljö för bästa resultat: Temperatur: 20 till 30 °C Luftfuktighet: 50 till 70 % Papper: 80 g/m <sup>2</sup>

<sup>1</sup> Detta beror på utskriftsförhållandena.

# Utskriftsmedia

## Pappersinmatning

## Pappersfack

### ■ Papperstyp:

Vanligt papper, bläckpapper (bestruket papper), glättat papper<sup>1</sup>, OH-film<sup>1 2</sup> och kuvert

### ■ Pappersstorlek:

Letter, Legal, Executive, A4, A5, A6, JIS B5, kuvert (kommersiella nr 10, DL, C5, Monarch, JE4), foton 10 × 15 cm, foto 2L 13 × 18 cm, registerkort och vykort<sup>3</sup>

Bredd: 98 till 215,9 mm

Längd: 148 till 355,6 mm

Mer information finns i *Pappersvikt, tjocklek och kapacitet* på sidan 18.

### ■ Maximal kapacitet för pappersfack:

Upp till 100 ark 80 g/m<sup>2</sup>(20 lb) vanligt papper

## Pappersutmatning

Upp till 50 ark vanligt A4-papper

(utskrifter levereras med texten uppåt i utmatningsfacket)<sup>1</sup>

<sup>1</sup> För glättat papper och OH-film rekommenderar vi att de utskrivna sidorna tas bort från utmatningsfacket direkt efter att de lämnar maskinen så att de inte smetar av sig.

<sup>2</sup> Använd endast OH-film som är avsedd för bläckstråleutskrift.

<sup>3</sup> Se *Papperstyp och pappersformat för olika funktioner* på sidan 17.



# Fax

<b>Kompatibilitet</b>	ITU-T Grupp 3
<b>Kodningssystem</b>	MH/MR/MMR/JPEG
<b>Modemhastighet</b>	Automatisk tillbakagång 14 400 bps
<b>Dokumentstorlek</b>	Dokumentmatarbredd: (MFC-295CN) 148 till 215,9 mm Dokumentmatarlängd: (MFC-295CN) 148 till 355,6 mm Kopieringsglasets bredd: Max. 215,9 mm Kopieringsglasets längd: Max. 297 mm
<b>Skanningsbredd</b>	208 mm
<b>Utskriftsbredd</b>	208 mm
<b>Gråskala</b>	256 nivåer
<b>Kontrastinställning</b>	Automatisk/Ljus/Mörk (manuell inställning)
<b>Upplösning</b>	■ Horisontell 8 punkter/mm ■ Vågrät Standard 3,85 linjer/mm (SV) 7,7 linjer/mm (Färg) Fin 7,7 linjer/mm (SV/Färg) Foto 7,7 linjer/mm (SV) Superfin 15,4 linjer/mm (SV)
<b>Kortnummer</b>	40 stationer
<b>Grupper</b>	Upp till 6.

<b>Gruppsändning</b> <sup>1</sup>	90 stationer
<b>Automatisk återuppringning</b>	3 gånger med 5 minuters intervall
<b>Signalfördröjning</b>	0, 1, 2, 3, 4 eller 5 ringningar
<b>Kommunikationskälla</b>	Det allmänna telefonnätet
<b>Minnesöverföring</b>	Upp till 200 <sup>2</sup> /170 <sup>3</sup> sidor
<b>Mottagning utan papper</b>	Upp till 200 <sup>2</sup> /170 <sup>3</sup> sidor

<sup>1</sup> Endast Svartvitt

<sup>2</sup> "Sidor" hänvisar till "Brother Standard Chart No. 1" (ett typiskt affärsbrev, standardupplösning, MMR-kod). Specifikationer och tryckt material kan komma att ändras utan förvarning.

<sup>3</sup> "Sidor" hänvisar till "ITU-T Test Chart #1" (ett typiskt affärsbrev, standardupplösning, MMR-kod). Specifikationer och tryckt material kan komma att ändras utan förvarning.

# Kopiera

<b>Färg/svartvitt</b>	Ja/Ja
<b>Dokumentstorlek</b>	Dokumentmatarens bredd: (MFC-295CN) 148 till 215,9 mm Dokumentmatarens längd: (MFC-295CN) 148 till 355,6 mm Kopieringsglasets bredd: Max. 215,9 mm Kopieringsglasets längd: Max. 297 mm
<b>Flera kopior</b>	Staplar upp till 99 sidor Sorterar upp till 99 sidor (endast svartvitt) (endast MFC-295CN)
<b>Förstora/förminska</b>	25 till 400 % (i steg om 1 %)
<b>Upplösning</b>	(Svartvitt) <ul style="list-style-type: none"><li>■ Skannar upp till 1 200 × 1 200 dpi</li><li>■ Skriver ut upp till 1 200 × 1 200 dpi</li></ul> (Färg) <ul style="list-style-type: none"><li>■ Skannar upp till 600 × 1 200 dpi</li><li>■ Skriver ut upp till 600 × 1 200 dpi</li></ul>

# PhotoCapture Center™



## Obs

MFC-253CW, MFC-255CW och MFC-257CW stöder endast minneskort.

### Tillgängligt media <sup>1</sup>

Memory Stick™ (16 MB – 128 MB)  
Memory Stick PRO™ (256 MB – 16 GB)  
Memory Stick Duo™ med adapter (16 MB – 128 MB)  
Memory Stick Micro™ (M2™) med adapter  
SD <sup>2</sup>  
SDHC <sup>3</sup>  
miniSD med adapter  
microSD med adapter  
xD-Picture Card™ <sup>4</sup>  
USB-minne <sup>5</sup> (MFC-295CN)  
Upp till 1 200 × 2 400 dpi

### Upplösning

#### Filnamnställägg

(Medieformat)

DPOF (ver 1.0, ver 1.1), Exif DCF (Upp till ver 2.1)

(Bildformat)

Fotoutskrift: JPEG <sup>6</sup>

Skanna till media: JPEG, PDF (färg)

TIFF, PDF (svartvit)

### Antal filer

Upp till 999 filer

(Mappen inuti ett minneskort eller USB-minne räknas också.)

### Mapp

Fil måste sparas i den 4:e mappnivån på minneskortet eller USB-minnet.

### Utan kanter

Letter, A4, foto 10 × 15 cm, foto 2L 13 × 18 cm <sup>7</sup>

<sup>1</sup> Minneskort, adaptrar och USB-minne ingår inte.

<sup>2</sup> 16 MB till 2 GB

<sup>3</sup> 4 GB till 16 GB

<sup>4</sup> xD-Picture Card™ Konventionellt kort från 16 MB till 512 MB

xD-Picture Card™ Typ M från 256 MB till 2 GB

xD-Picture Card™ Typ M<sup>+</sup> 1 GB och 2 GB

xD-Picture Card™ Typ H från 256 MB till 2 GB

<sup>5</sup> USB 2.0 standard

USB-massminnesklass från 16 MB till 32 GB

Stöder format: FAT12/FAT16/FAT32

<sup>6</sup> Progressivt JPEG-format stöds inte.

<sup>7</sup> Se *Papperstyp och pappersformat för olika funktioner* på sidan 17.

## PictBridge (endast MFC-295CN)

### Kompatibilitet

Stöder PictBridge-standarden och CIPA DC-001 av Camera & Imaging Products Association

Mer information finns på <http://www.cipa.jp/pictbridge>.

### Gränssnitt

PictBridge-port (USB)

# Skanner

<b>Färg/svartvitt</b>	Ja/Ja
<b>Överensstämmer med TWAIN</b>	Ja (Windows® 2000 Professional/Windows® XP/ Windows® XP Professional x64 Edition/Windows Vista®) Mac OS X 10.3.9 - 10.4.x - 10.5.x <sup>1</sup>
<b>Överensstämmer med WIA</b>	Ja (Windows® XP <sup>2</sup> /Windows Vista®)
<b>Färgdjup</b>	36 bitars färgbehandling (inmatning) 24 bitars färgbehandling (utmatning) (Faktisk inmatning: 30 bitars färg/Faktisk utmatning: 24 bitars färg)
<b>Upplösning</b>	Upp till 19 200 × 19 200 dpi (interpolerad) <sup>3</sup> Upp till 1 200 × 2 400 dpi (optiskt)
<b>Skanningshastighet</b>	Svartvitt: Upp till 3,44 sek. Färg: Upp till 4,83 sek. (A4-storlek med 100 × 100 dpi)
<b>Dokumentstorlek</b>	Dokumentmatarens bredd (MFC-295CN): 148 till 215,9 mm Dokumentmatarens längd (MFC-295CN): 148 till 355,6 mm Kopieringsglasets bredd: Max. 215,9 mm Kopieringsglasets längd: Max. 297 mm
<b>Skanningsbredd</b>	Upp till 210 mm
<b>Gråskala</b>	256 nivåer

<sup>1</sup> De senaste drivrutinerna till den version av Mac OS X du använder finns på <http://solutions.brother.com>.

<sup>2</sup> Windows® XP i denna bruksanvisning inkluderar Windows® XP Home Edition, Windows® XP Professional och Windows® XP Professional x64 Edition.

<sup>3</sup> Skanning med maximalt 1 200 × 1 200 dpi vid användning av WIA-drivrutinen för Windows® XP och Windows Vista® (upplösning upp till 19 200 × 19 200 dpi kan väljas med Brother-skannerverktyg)

# Skrivare

D

## Skrivardrivrutin

Windows® 2000 Professional/Windows® XP/  
 Windows® XP Professional x64 Edition/  
 Windows Vista®/Windows Server® 2003 <sup>1</sup>/  
 Windows Server® 2003 x64 Edition <sup>1</sup>/  
 Windows Server® 2008 <sup>1</sup>-drivrutin stöder Brother Native  
 Compression-läge

## Upplösning

Mac OS X 10.3.9 - 10.4.x - 10.5.x <sup>2</sup> : Brother Ink-drivrutin  
 Upp till 1 200 × 6 000 dpi  
 1 200 × 2 400 dpi  
 1 200 × 1 200 dpi  
 600 × 1 200 dpi  
 600 × 600 dpi  
 600 × 300 dpi  
 600 × 150 dpi (färg)  
 450 × 150 dpi (sv/v)

## Utskriftshastighet

(MFC-253CW/255CW/257CW)  
 Mono: Upp till 30 sidor/minut <sup>3</sup>  
 Färg: Upp till 25 sidor/minut <sup>3</sup>  
 (MFC-295CN)  
 Mono: Upp till 33 sidor/minut <sup>3</sup>  
 Färg: Upp till 27 sidor/minut <sup>3</sup>

## Utskriftsbredd

204 mm (210 mm) <sup>4</sup> (A4-storlek)

## Utan kanter

Letter, A4, A6, foto 10 × 15 cm, foto 2L 13 × 18 cm,  
 registerkort, vykort <sup>5</sup>

<sup>1</sup> Endast nätverksutskrift.

<sup>2</sup> De senaste drivrutinerna till den version av Mac OS X du använder finns på <http://solutions.brother.com>.

<sup>3</sup> Baserat på Brother-standardmönster.  
 A4-format i utkastläge.

<sup>4</sup> När du ställer in funktionen för utskrift utan kanter på På.

<sup>5</sup> Se *Papperstyp och pappersformat för olika funktioner* på sidan 17.

# Gränssnitt

## USB <sup>1</sup> <sup>2</sup>

En USB 2.0-kabel som är högst 2 m lång.

## LAN-kabel <sup>3</sup> (MFC-295CN)

Ethernet UTP-kabel kategori 5 eller högre.

## Trådlöst LAN (MFC-253CW/255CW/ 257CW)

Maskinen stöder IEEE 802.11b/g trådlös kommunikation med ditt trådlösa LAN med användning av infrastrukturläge eller en trådlös P2P-anlutning i Ad-hoc-läge.

<sup>1</sup> Maskinen är utrustad med ett höghastighets USB 2.0-gränssnitt. Detta gränssnitt är kompatibelt med Hi-Speed USB 2.0; den maximala dataöverföringshastigheten blir dock 12 Mbits/s. Maskinen kan även anslutas till en dator med ett USB 1.1-gränssnitt.

<sup>2</sup> USB-portar från tredje part stöds inte för Macintosh.

<sup>3</sup> Se *Nätverk (LAN)* på sidan 143 och *bruksanvisningen för nätverksanvändare* om du vill ha mer ingående nätverksspecifikationer.



# Datorkrav

OPERATIVSYSTEM OCH PROGRAM-FUNKTIONER SOM STÖDS									
Datorplattform och operativsystemsversion		Programfunktioner som stöds	Datorgränssnitt	Lägsta processorhastighet	Minsta RAM	Rekommenderat RAM	Ledigt utrymme på hårddisken för installation		
							För drivrutiner	För program	
Windows®-operativsystem <sup>1</sup>	Windows® 2000 Professional <sup>5</sup>	Utskrift, PC Fax-sändning <sup>4</sup> , skanning, flyttbar disk	USB, 10/100 Base-TX (Ethernet) (MFC-295CN), Trådlös 802.11b/g (MFC-253CW/255CW/257CW)	Intel® Pentium® II eller motsvarande	64 MB	256 MB	110 MB	340 MB	
	Windows® XP Home <sup>2 5</sup>				128 MB		110 MB	340 MB	
	Windows® XP Professional <sup>2 5</sup>			64-bitars CPU (Intel® 64 eller AMD64)	256 MB	512 MB	110 MB	340 MB	
	Windows® XP Professional x64 Edition <sup>2</sup>				Intel® Pentium® 4 eller motsvarande	512 MB	1 GB	600 MB	530 MB
	Windows Vista® <sup>2</sup>					64-bitars CPU (Intel® 64 eller AMD64)			
	Windows Server® 2003 (utskrift endast via nätverk)	Utskrift	10/100 Base-TX (Ethernet) (MFC-295CN), Trådlös 802.11b/g (MFC-253CW/255CW/257CW)	Intel® Pentium® III eller motsvarande	256 MB	512 MB	50 MB	N/A	
Windows Server® 2003 x64 Edition (utskrift endast via nätverk)	64-bitars CPU (Intel® 64 eller AMD64)								
Windows Server® 2008 (utskrift endast via nätverk)	Intel® Pentium® 4 eller motsvarande 64-bitars CPU (Intel® 64 eller AMD64)			512 MB	2 GB				
Macintosh-operativsystem	Mac OS X 10.3.9 - 10.4.3	Utskrift, PC Fax-sändning <sup>4</sup> , skanning, flyttbar disk <sup>6</sup>	USB <sup>3</sup> , 10/100 Base-TX (Ethernet) (MFC-295CN), Trådlös 802.11b/g (MFC-253CW/255CW/257CW)	PowerPC G4/G5	128 MB	256 MB	80 MB	400 MB	
	Mac OS X 10.4.4 - 10.5.x			PowerPC G3 350 MHz	512 MB				1 GB
				PowerPC G4/G5					
				Intel® Core™-processor					

## Villkor:

- Microsoft® Internet Explorer® 5.5 eller senare.
- Upplösning 1 200 × 1 200 för WIA. Brother-skannerverktyg gör att du kan öka upplösningen till 19 200 × 19 200 dpi.
- USB-portar från tredje part stöds inte.
- PC Fax stöder endast svartvitt.
- PaperPort™ 11SE stöder Microsoft® SP4 eller högre för Windows® 2000 och SP2 eller högre för XP.
- Flyttbar disk är en funktion i PhotoCapture Center™.

Du hittar de senaste drivrutinsuppdateringarna på <http://solutions.brother.com>.

Alla varumärken, märkes- och produktnamn tillhör respektive företag.

# Förbrukningsmaterial

<b>Bläck</b>	Maskinen använder färgpatroner med färgerna svart, gul, cyan samt magenta, och de är avskilda från skrivhuvudet.
<b>Färgpatronernas livslängd</b>	Första gången en uppsättning bläckpatroner installeras kommer maskinen att fylla på bläckmatningsledningarna för att ge utskrift med hög kvalitet. Processen använder en liten mängd bläck och utförs bara den första gången. De patroner som följer med maskinen har av den anledningen mindre kapacitet än standardpatronerna (65 %). Med efterföljande bläckpatroner kan du skriva ut det specificerade antalet sidor.
<b>Förbrukningsmaterial</b>	<Svart> LC980BK, <Cyan> LC980C, <Magenta> LC980M, <Gul> LC980Y  Svart – ca 300 sidor <sup>1</sup>  Gul, Cyan och Magenta – ca 260 sidor <sup>1</sup>  <sup>1</sup> Ungefärlig utskrift per patron deklarerats i enlighet med ISO/IEC 24711.  Mer information om förbrukningsmaterial finns på <a href="http://www.brother.com/pageyield">http://www.brother.com/pageyield</a> .

## Vad är Innobella™?

Innobella™ är en serie originalförbrukningsmaterial som erbjuds av Brother. Namnet "Innobella"™ kommer från orden "innovation" och "bella" (som betyder "vacker" på italienska) och står för en "innovativ" teknologi som ger ett "vackert" och "långlivat" utskriftsresultat.

När du skriver ut fotografiska bilder rekommenderar Brother ett glättat Innobella™-fotopapper (BP71-serien) för hög kvalitet. Blanka utskrifter förenklas med Innobella™-bläck och -papper.



# Nätverk (LAN)

<b>LAN</b>	Du kan ansluta en maskin till ett nätverk för nätverksutskrift och nätverksskanning, och komma åt foton från PhotoCapture Center™ <sup>1</sup> . Dessutom ingår programvaran Brother BRAdmin Light <sup>2</sup> Network Management.	
<b>Stöd för</b>	Windows® 2000 Professional/Windows® XP/ Windows® XP Professional x64 Edition/Windows Vista®/ Windows Server® 2003 <sup>3</sup> /Windows Server® 2003 x64 Edition <sup>3</sup> / Windows Server® 2008 <sup>3</sup>  Mac OS X 10.3.9 - 10.4.x - 10.5.x <sup>4</sup>  (MFC-295CN) Ethernet 10/100 Base-TX Auto Negotiation (trådburet LAN)  (MFC-253CW/255CW/257CW) IEEE 802.11 b/g (trådlöst LAN)	
<b>Protokoll</b>	TCP/IP för IPv4:	ARP, RARP, BOOTP, DHCP, APIPA (Auto IP), NetBIOS/WINS, LPR/LPD, Custom Raw Port/Port9100, DNS Resolver, mDNS, LLMNR-responder, FTP -server, TELNET, SNMPv1, TFTP, skannerport, LLTD-responder, webbtjänster (utskrifter)
<b>Nätverkssäkerhet (MFC-253CW/255CW/ 257CW)</b>	SSID/ESSID, 128 (104) / 64 (40) bit WEP, WPA2-PSK (AES), WPA-PSK (TKIP/AES)	
<b>Inställningssupport (MFC-253CW/255CW/ 257CW)</b>	<b>SecureEasySetup™</b>	Ja (enkel inställning med SecureEasySetup™-kapabel anslutningspunkt/router)
	<b>AOSS™</b>	Ja (enkel inställning med AOSS™-kapabel anslutningspunkt/router)
	<b>WPS</b>	Ja (enkel inställning med Wi-Fi Protected Setup-kapabel anslutningspunkt/router)

<sup>1</sup> Se tabellen över datorkrav på sidan 141.

<sup>2</sup> Om du behöver mer avancerade skrivarfunktioner kan du använda den senaste versionen av Brother BRAdmin Professional-verktyget som kan laddas ned från <http://solutions.brother.com>.

<sup>3</sup> Endast nätverksutskrift.

<sup>4</sup> De senaste drivrutinerna till den version av Mac OS X du använder finns på <http://solutions.brother.com>.

## Trådlös one-push konfiguration (MFC-253CW/255CW/257CW)

---

Om din trådlösa anslutningspunkt har stöd för antingen SecureEasySetup™, Wi-Fi Protected Setup (PBC <sup>1</sup>) eller AOSS™ kan du konfigurera maskinen utan dator. Genom att trycka på knappen på den trådlösa LAN-routern/anslutningspunkten och på maskinen kan du ställa in den trådlösa nätverkanslutningen och dess säkerhetsinställningar. I bruksanvisningen för din trådlösa LAN-router/anslutningspunkt finns instruktioner över hur du aktiverar one-push.

<sup>1</sup> Push Button Configuration (Konfiguration med en knapptryckning)

### Obs

---

Routers eller anslutningspunkter som har stöd för SecureEasySetup™, Wi-Fi Protected Setup eller AOSS™ har de symboler som visas nedan.



## A

Anpassade telefonfunktioner på en enkel linje .....	94
Ansluta	
extern telefon .....	44
extern TSV .....	42
Apple Macintosh	
Se bruksanvisningen för programanvändare på cd-skivan.	
Automatisk	
faxmottagning .....	36
Faxavkänning .....	39

## B

Bläckpatroner	
bläckpunktsräknare .....	107
byta .....	107
kontrollera bläcknivån .....	113

## C

ControlCenter	
Se bruksanvisningen för programanvändare på cd-skivan.	
Copy Options-knapp (kopiering)	
förstora/förminska .....	56
kvalitet .....	56
ljusstyrka .....	59
pappersstorlek .....	60
papperstyp .....	60
sidlayout .....	57

## D

Direkt utskrift	
från en kamera utan PictBridge .....	74
från en PictBridge-kamera .....	72
Dokumentmatare (ADF) .....	19, 30
Dubbel åtkomst .....	34

## E

Extern telefon, ansluta .....	44
-------------------------------	----

## F

Fax, från PC	
Se bruksanvisningen för programanvändare på cd-skivan.	
Fax, stand-alone	
mottagning .....	36
F/T-signaltid, inställning .....	38
förminska för att passa på papper .....	39
i slutet av samtalet .....	37
med sidoapparat .....	44, 45
Mottagningsläge, välja .....	36
problem .....	90, 92
Signalfördröjning, inställning .....	38
telefonlinjestörning .....	97
sändning .....	30
aktivera faxläget .....	30
från dokumentmatare (endast MFC-295CN) .....	30
från kopieringsglaset .....	30
från minnet (dubbel åtkomst) .....	34
färgfax .....	31
Grupsändning .....	31
kontrast .....	33
manuell .....	35
Radera från minnet .....	35
Realtidsöverföring .....	34
telefonlinjestörning .....	97
Upplösning .....	33
utomlands .....	35
Fax/Tel-läge	
Fjärrstyrd aktiveringskod .....	44, 45
Fjärrstyrd avaktiveringskod .....	44, 45
Signalfördröjning .....	38
svara med sidoapparater .....	44, 45
Faxavkänning .....	39
Faxkoder	
Fjärrstyrd aktiveringskod .....	39, 44
Fjärrstyrd avaktiveringskod .....	44, 45
ändra .....	45

Felmeddelanden på LCD-skärmen .....	98
Endast Sv/v .....	99
Ingen bläckpatron .....	100
Inget papper .....	101
Initieringsfel .....	100
Inte registrerad .....	46, 98
Kan ej skanna .....	100
Kan ej skriva .....	101
Kan inte hitta .....	101
Kan inte rengöra .....	100
Kan inte skriva .....	99, 101
Komm. fel .....	101
Låg bläcknivå .....	102
Minnet är fullt .....	35, 102
Felsökning .....	90
dokumentstopp .....	103
felmeddelanden på LCD-skärmen .....	98
kontrollera bläcknivån .....	113
om du har problem	
kopiering .....	94
Nätverk .....	96
PhotoCapture Center™ .....	95
programvaran .....	95
skanning .....	94
utskrift .....	90
om du har problem med	
faxmottagning .....	93
faxesändning .....	93
inkommande samtal .....	93
telefonlinjen eller anslutningar .....	92
utskrift av mottagna fax .....	92
pappersstopp .....	104
utskriftskvalitet .....	111, 112
Funktionsvalstabel .....	117
Förbrukningsmaterial .....	142
Förminska	
inkommande fax .....	39
kopior .....	56

## G

---

Genomgång av kontrollpanelen .....	6
Grupper för grupsändning .....	48
Grupsändning .....	31
ställa in grupper för .....	48
Gråskala .....	133, 138

## H

---

### Hjälp

Funktionsvalstabel .....	117, 119
Meddelanden på LCD-skärmen .....	117
använda menyknappar .....	117

## I

---

Innobella™ .....	142
------------------	-----

## K

---

### Kopiering

aktivera kopieringsläget .....	54
enstaka kopior .....	54
flera kopior .....	54
Förstora/förminska .....	56
knapp .....	55
med dokumentmataren .....	19
med kopieringsglaset .....	20
papper .....	60
sortering .....	59
tillfälliga inställningar .....	55

### Kopieringsglas

använda .....	20
rengöra .....	110

### Kortnummer

ställa in .....	47
ändra .....	48

Kuvert .....	11, 12, 17, 18
--------------	----------------

## L

---

LCD-skärm (liquid crystal display) .....	117
--	-----

Kontrast .....	25
----------------	----

### Läge, aktivera

Fax .....	30
Kopiering .....	54
PhotoCapture .....	6
Skanning .....	6

## M

---

### Macintosh

Se bruksanvisningen för programanvändare på cd-skivan.

Manuell	
mottagning .....	36
uppringning .....	46
överföring .....	35
Meddelande om att minnet är	
fullt .....	35, 102
Minneslagring .....	117
Mottagningsläge .....	36
Endast fax .....	36
Extern TSV .....	36
Fax/Tel .....	36
Manuell .....	36

## N

---

Nummerpresentation .....	41
skriv ut lista .....	42
visa lista .....	41
Nätverk	
Skanning	
Se bruksanvisningen för	
programanvändare på cd-skivan.	
Utskrift	
Se bruksanvisningen för	
nätverksanvändare på cd-skivan.	

## O

---

OH-film .....	15, 16, 18, 132
---------------	-----------------

## P

---

Packa maskinen .....	115
PaperPort™ 11SE med OCR	
Se bruksanvisningen för	
programanvändare på cd-skivan samt	
PaperPort™ 11SE med OCR-	
bruksanvisningar.	
Papper .....	15, 132
dokumentstorlek .....	19, 30
format .....	17, 23
kapacitet .....	18
ladda .....	9
typ .....	17, 23
PhotoCapture Center™	
Datumutskrift .....	69
DPOF-utskrift .....	67
från PC	
Se bruksanvisningen för	
programanvändare på cd-skivan.	

Memory Stick PRO™ .....	62
Memory Stick™ .....	62
SecureDigital .....	62
Skanna till media .....	70
specifikationer .....	136
Utskriftsställningar	
Beskränning .....	69
Datumutskrift .....	69
Kontrast .....	68
Ljusstyrka .....	68
Papperstyp och storlek .....	68
Utan kanter .....	69
Utskriftskvalitet .....	68
xD-Picture Card™ .....	62
PictBridge	
DPOF-utskrift .....	74
Programmera maskinen .....	117

## R

---

Radera	
jobb som väntar på återuppringning .....	35
Rapporter .....	50
Användarinställningar .....	51
Faxjournal .....	51
Journalperiod .....	51
Hjälplista .....	51
Nummerpresentationslista .....	42
Nätverkskonfiguration .....	51
skriva ut .....	51
Snabbvalslista .....	51
Överföringsrapport .....	50, 51
Rengöra	
pappersmatarrullarna .....	111
skannern .....	110
skrivarvalsen .....	110
skrivhuvudet .....	111
Rutinunderhåll .....	107
byta bläckpatroner .....	107

## S

---

Serienummer	
att hitta .....	Se frontluckans insida
Sidoapparat, använda .....	45
Signalfördröjning, inställning .....	38
Skanning	
Se bruksanvisningen för	
programanvändare på cd-skivan.	

Skriva ut	
foton .....	65
Snabbval	
Gruppnummer	
ställa in grupper för gruppsändning ...	48
ändra .....	48
Grupsändning .....	31
med Grupper .....	31
Kortnummer	
använda .....	46
ställa in .....	47
ändra .....	48
Sökning .....	46
åtkomstkoder och	
kreditkortsnummer .....	49
Stopp	
dokument .....	103
papper .....	104
Strömavbrott .....	117
Säkerhetsföreskrifter .....	85
Sändningslås	
aktivera/avaktivera .....	27

## T

---

Tel/R-knapp, använda .....	6
Telefonlinje	
anslutningar .....	43
problem .....	92
störningar .....	97
växelsystem (PBX) .....	43
Telefonsvarare (TSV) .....	42
ansluta .....	43
Telefonväxelsystem (PBX) .....	43
Text, skriva in .....	129
specialtecken .....	129
Tillfälliga kopieringsinställningar .....	55
Transportera maskinen .....	115
Trådlös telefon .....	45
Trådlöst nätverk	
Se snabbguiden och bruksanvisningen för	
nätverksanvändare på cd-skivan.	
TSV (telefonsvarare), extern .....	36, 42
ansluta .....	42, 43
mottagningsläge .....	36
spela in utgående meddelande .....	43

## U

---

Upplösning	
fax .....	133
inställning för nästa fax .....	33
kopia .....	135
skanna .....	138
utskrift .....	139
Uppringning	
en paus .....	47
Grupper .....	31
manuell .....	46
åtkomstkoder och	
kreditkortsnummer .....	48, 49
Utskrift	
drivrutiner .....	139
förbättra kvaliteten .....	111, 112
område .....	14
pappersstopp .....	104
på litet papper .....	13
rapporter .....	51
Se bruksanvisningen för	
programanvändare på cd-skivan.	
specifikationer .....	139
svårigheter .....	90, 92
upplösning .....	139
Uttag	
TSV (telefonsvarare) .....	43

## V

---

Viloläge .....	25
Volym, inställning	
högtalare .....	24
knapp .....	23
ring .....	23

## W

---

Windows®	
Se bruksanvisningen för	
programanvändare på cd-skivan.	

## Å

---

Återuppringning/Paus .....	46
----------------------------	----



**brother**®

**Besök oss på Internet  
<http://www.brother.com>**

Denna maskin har endast godkänts för användning i inköpslandet. Lokala Brother-företag och deras återförsäljare ger endast support för maskiner som köpts i deras egna länder.