

Informaciones técnicas LUB-M

Sistema de lubricación Lubricus M

Dependiendo del modelo (LUB-M2/LUB-M4/LUB-M6/LUB-M8/LUB-M10) el sistema de lubricación Lubricus M viene con 2, 4, 6, 8 o 10 salidas y se alimenta por corriente 24 VDC. El lubricante (1500 cm³) viene acondicionado en un cartucho plisado. La presión de trabajo es de hasta 70 bar. Un mando externo a través de PLC es posible.

Funciones - Lubricus M

Sistema de lubricación Lubricus M tiene opciones de 1 hasta 5 bombas (P1, P2, P3, P4, P5) con hasta dos salidas cada. Las bombas de pistón doble trabajan alternadamente y reparten cantidades iguales.

Lubricus M puede operarse en el modo Tiempo o por el de Impulsos (PLC).

En el modo Tiempo, el mando interno monitorea la cantidad de lubricante a ser repartido, bien como los períodos de tiempo entre ciclos de lubricación.

Usando el modo Impulso, los ciclos de lubricación se acciona a través de la programación del PLC. Independiente del modo seleccionado, cada bomba puede accionarse individualmente.



LUBRICUS M

- **Modo Tiempo o Impulso**
- **La presión de trabajo es de hasta 70 bar.**
- **Mensajes de error/cartucho vacío**
- **Temperatura de trabajo de -20 °C hasta +70 °C**
- **Monitoreo del sistema y de la función feedback**
- **Accionamiento individual de cada bomba**
- **Operación sencilla/protección con código PIN**
- **Dispensa grasa hasta la clase 2 NLGI**

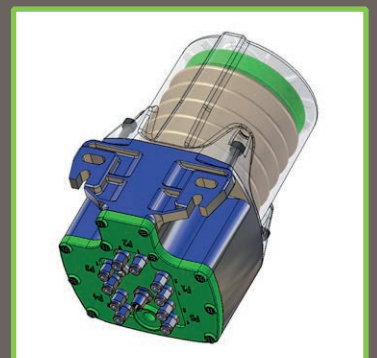
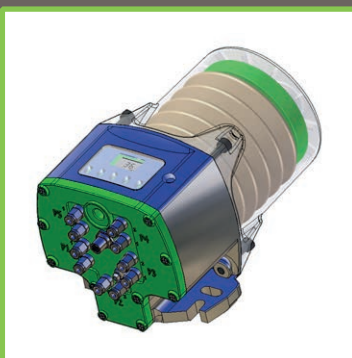

Informaciones técnicas LUB-M Sistema de lubricación Lubricus M



Lubricus M - Lubricación automática

El Lubricus M está equipado por hasta 5 bombas, y hasta 10 puntos pueden lubricarse automáticamente. Para facilitar el alcance de los puntos de lubricación, el Lubricus M puede trabajar con una manguera que llega hasta 5 m de largo.

Ventajas de la lubricación directa con Lubricus M:

- ✔ Cortas distancias de las mangueras de lubricación
- ✔ No es necesario instalar tubos
- ✔ Bomba individual para cada punto de lubricación
- ✔ Mide la contrapresión de cada punto
- ✔ Sin necesidad de repartidores
- ✔ Retroadaptación/modernización sencillas
- ✔ Monitoreo preventivo del punto de lubricación

LUBRICUS M

Lubricación segura y monitoreada por puntos

Datos técnicos

Principio de funcionamiento:	Bomba de pistón
Tensión de funcionamiento:	24VDC
Presión de trabajo:	max. 70 bar
Volumen cartucho:	1500 cm ³
Vol. mínimo del almacén:	0,15 cm ³ (por salida)
Salidas:	2, 4, 6, 8 o 10
Conexión:	manguera 6/4mm
Gama de temperatura:	-20°C hasta +70°C
Peso:	4.000g
Medidas, max.:	LxAxP 162 x 255 x 165mm
Conector eléctrico:	M12x1, 4-polos
Control del volumen:	integrado, contacto reed
Control de la presión:	integrado, electrónico
Control integrado:	microelectrónico

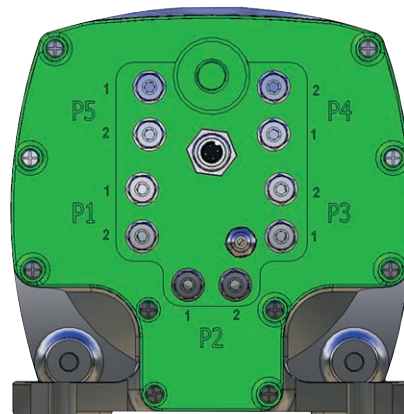

Gruetzner GmbH

Dagobertstr. 15
90431 Nuremberg, Germany
Tel: +49 (911) 277 399 0
Fax: +49 (911) 277 399 99
sales@G-LUBE.com
www.G-LUBE.com



GRUETZNER
AUTOMATIC LUBRICATION