

# αCOOL

**ALPHACOOOL – THE COOLING COMPANY**



**EISBAER LT**





# Alphacool Eisbaer LT



**INTEL** 775 / I156 / I155 / I150 / I151 / I366 / 2011 / 2011-3 / 2066 / 604 / 771  
**AMD** 754 / 939 / AM2 / AM2+ / AM3 / AM3+ / AM4 [RYZEN] / FM1 / FM2 / FM2+ /  
940 / C32 / G34



mounting kit  
for 2011-3  
**Narrow ILM** is  
available separately  
EAN: 4250197125314

 Read the safety instructions before starting the installation. 

 Lesen Sie die Sicherheitshinweise, bevor Sie mit der Insatallation beginnen. 

 Lisez les instructions de sécurité avant de commencer l'installation. 

# mounting material - Montagematerial - Matériel de montage

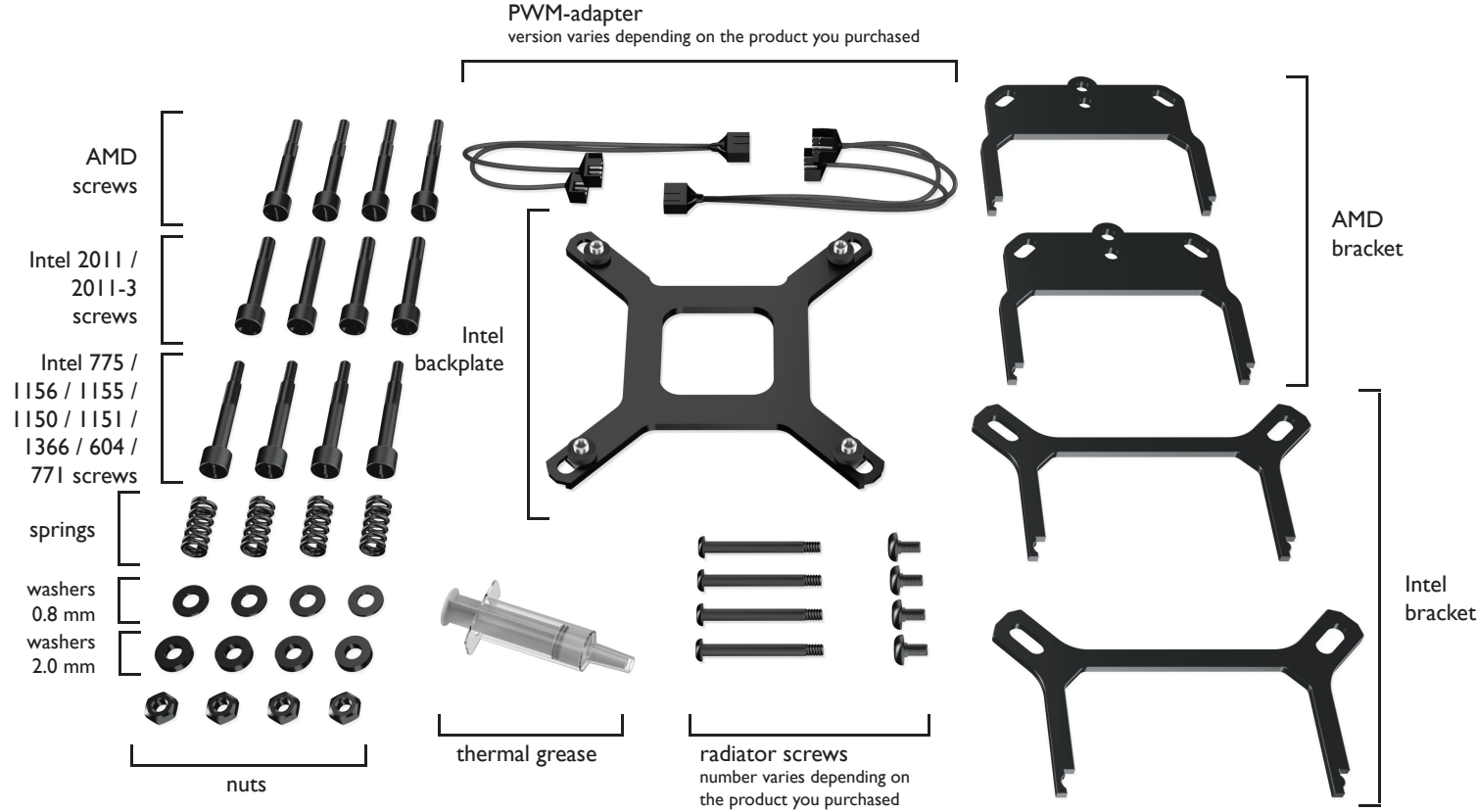



# functionality / technology - Funktionsweise/Technologie - fonctionnalité / technologie

 The cooler bottom is crossed with very fine cooling fins for optimal cooling performance. The reservoir sits directly above, with its DC-LT 2600 Ultra Low Noise ceramic pump.

 Der Kühlerboden ist durchzogen von sehr feinen Kühlfinnen um eine optimale Kühlleistung zu erreichen. Direkt darüber sitzt der Ausgleichsbehälter mit einer DC-LT 2600 Ultra low noise Ceramic Pumpe.

 La base du refroidisseur contient beaucoup d'ailettes de refroidissement très fines afin d'obtenir une performance de refroidissement optimale. Le réservoir avec une pompe DC-LT 2600 ultra low noise en céramique se trouve directement au-dessus.

Alphacool DC-LT  
Power consumption: 2,04W  
Operating voltage: 7 - 13,5V  
Flow rate: max. 60L/h  
Pressure head at 12V: 0,80m

copper plate with  
micro-fins

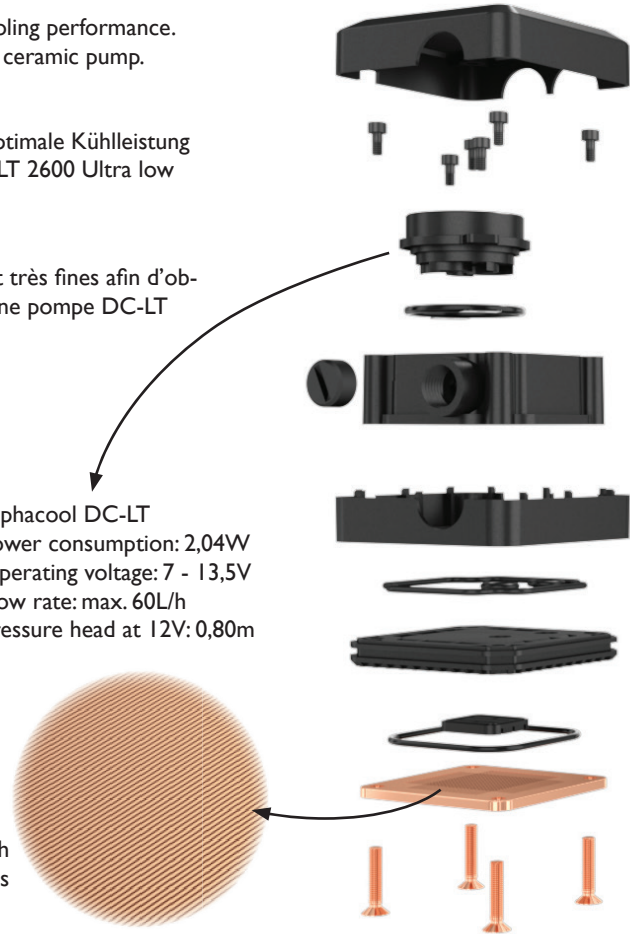



### Full-copper radiator

The use of copper in all important areas, like the front chamber, the cooling fins and also the corresponding channels, raises cooling performance to a whole new level. This has been shown in many tests by independent media.

### Vollkupfer Radiator

Durch die Verwendung von Kupfer in allen wichtigen Bereichen, wie der Vorkammer, den Kühlfinnen und auch den dazugehörigen Kanälen, wurde die Kühlleistung auf ein neues Niveau gehoben. Dies bestätigen viele Tests von unabhängigen Medien.

### Radiateur entièrement en cuivre

L'utilisation du cuivre dans toutes les parties importantes, comme la préchambre, les ailettes et les canaux augmente la performance de refroidissement d'une manière importante. Ceci a été confirmé par des médias indépendantes.



### Quick release Fitting

The hoses are encased in anti-kink springs to prevent bending and the resulting blockage of the water flow. The nylon safety quick-locking closure offers a quick and simple way to expand the cooling loop. This gives you the highest degree of flexibility.



### Schnellverschlusskupplung

Die Schläuche sind mit Knickschutzfedern ummantelt um ein abknicken und damit ein blockieren des Wasserlaufs zu verhindern. Der Sicherheitsschnellverschluss aus Nylon bietet eine einfache und schnelle Möglichkeit den Kreislauf zu erweitern. So erreicht man die höchstmögliche Flexibilität.



### Raccord rapide

Les tuyaux sont entourés par des ressorts anti-pli pour éviter des plis et un blocage de la circulation d'eau. Le ressort rapide de sécurité en nylon offre la possibilité d'agrandir le système vite et facilement. Ainsi l'on obtient une flexibilité maximale



Intel 775 / 1156 / 1155 / 1150 / 1151 / 1366 / 604 / 771

10-11

Intel 2011 / 2011-3 / 2066

12-13

AMD 754 / 939 / AM2 / AM2+ / AM3 / AM3+ / FM1 / FM2 / FM2+ / 940 / C32 / G34

14-15

AMD AM4 [RYZEN]

16-17

- 775
- 1156
- 1155
- 1150
- 1151
- 1366
- 604
- 771

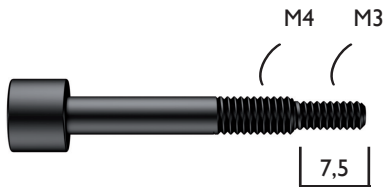
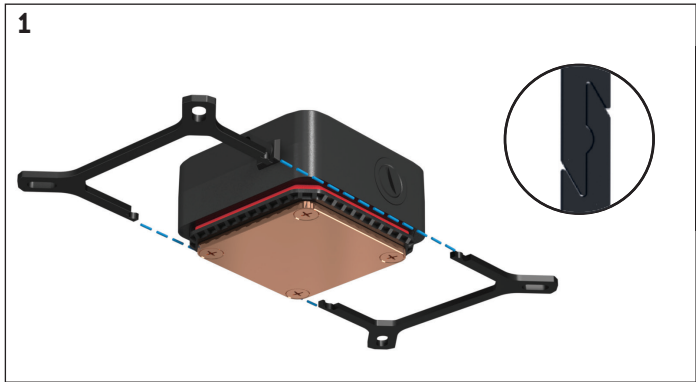

- Select corresponding bracket + screws
- 1. Plug bracket together
- 2. Place compression springs and washers onto screws + attach to bracket with nuts

- Passende Halterung + Schrauben wählen
- 1. Halterung zusammenstecken
- 2. Druckfedern und Unterlegscheiben auf Schrauben aufstecken + mit Muttern an Halterung befestigen

- Choisir support et vis
- 1. Assembler support
- 2. Enfiler ressorts et rondelles sur vis + fixer avec des écrous sur support

2

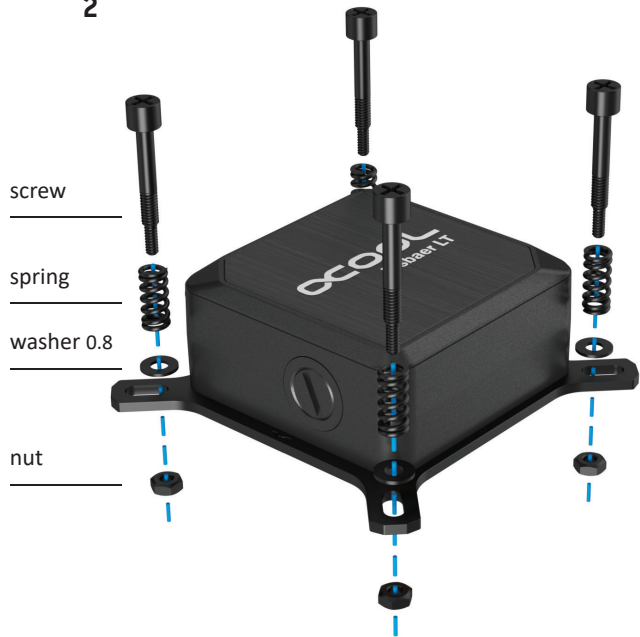

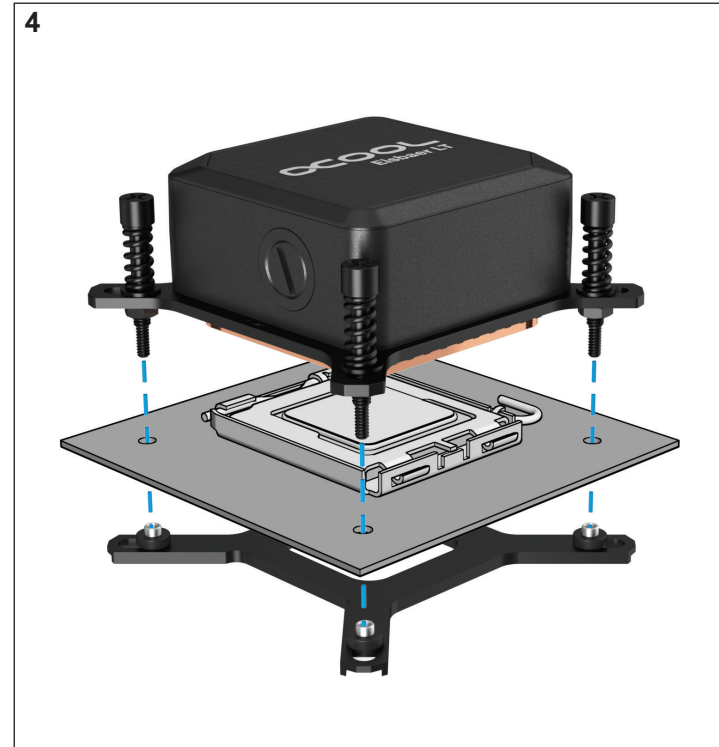
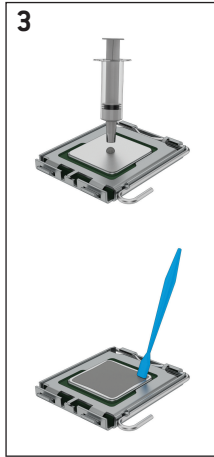

3. Spread thermal grease on the CPU (< 0,5mm coating thickness)  
4. Mount the cooler – using the included backplate – onto the socket  
→ Hand-tighten screws crosswise



3. Wärmeleitpaste auf CPU auftragen (< 0,5mm Schichtdicke)  
4. Kühler - mit Hilfe der beiliegenden Backplate - am Sockel montieren  
→ Schrauben kreuzweise, handfest anziehen



3. Appliquer la graisse thermique sur le CPU (< 0,5mm épaisseur)  
4. Installer refroidisseur à socket à l'aide de plaque arrière incluse  
→ Serrez les vis de manière croisé à la main

2011  
2011-3  
2066

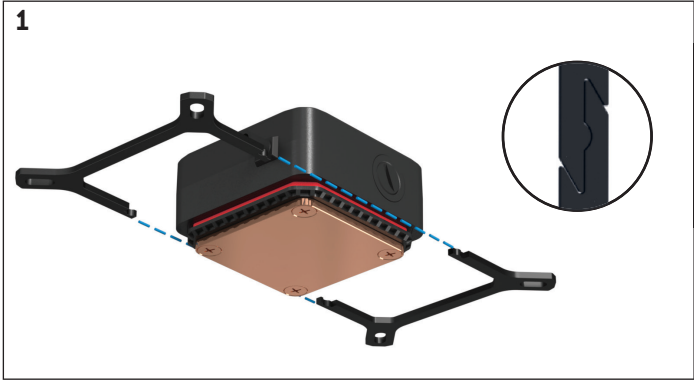

- Select corresponding bracket + screws
- 1. Plug bracket together
- 2. Place compression springs and washers onto screws + attach to bracket with nuts

- Passende Halterung + Schrauben wählen
- 1. Halterung zusammenstecken
- 2. Druckfedern und Unterlegscheiben auf Schrauben aufstecken + mit Muttern an Halterung befestigen

- Choisir support et vis
- 1. Assembler support
- 2. Enfiler ressorts et rondelles sur vis + fixer avec des écrous sur support





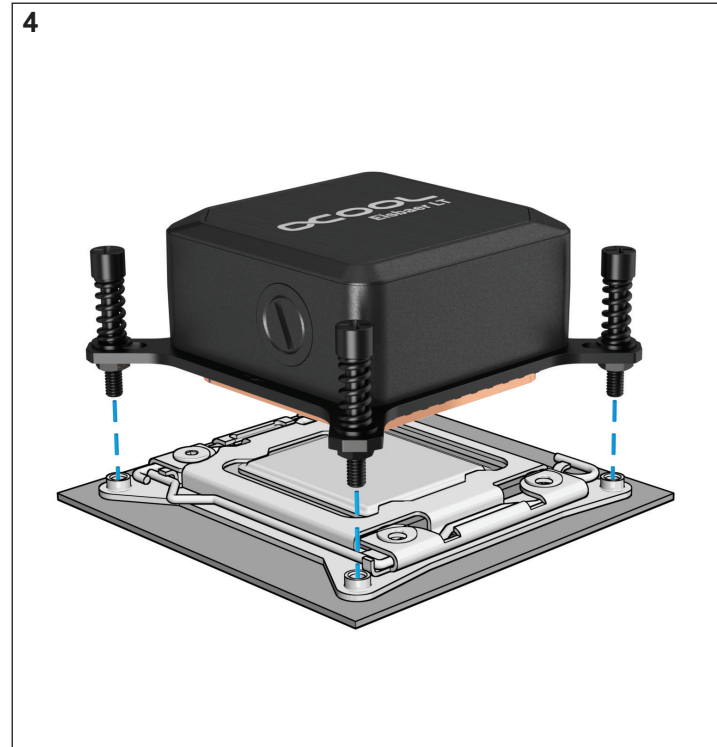
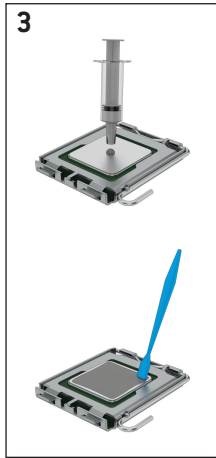



-  3. Spread thermal grease on the CPU (< 0,5mm coating thickness)  
4. Mount the cooler onto the socket  
→ Hand-tighten screws crosswise

-  3. Wärmeleitpaste auf CPU auftragen (< 0,5mm Schichtdicke)  
4. Kühler am Sockel montieren  
→ Schrauben kreuzweise, handfest anziehen

-  3. Appliquer la graisse thermique sur le CPU (< 0,5mm épaisseur)  
4. Installer refroidisseur à socket  
→ Serrez les vis de manière croisé à la main

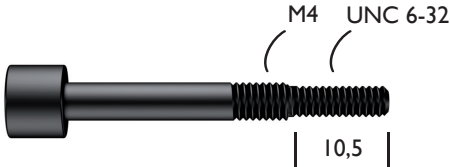
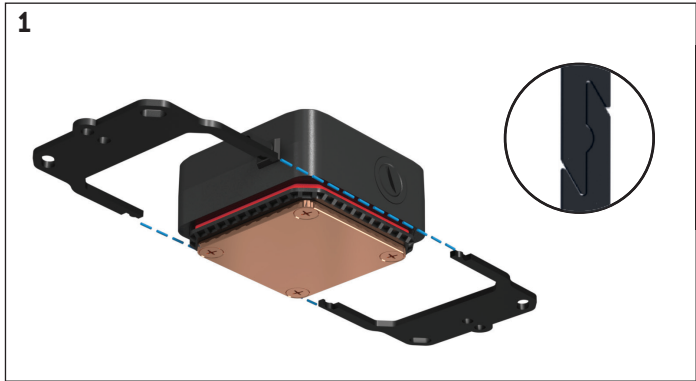
- 754
- 939
- AM2
- AM2+
- AM3
- AM3+
- FM1
- FM2
- FM2+
- 940
- C32
- G34



 → Select corresponding bracket + screws  
 1. Plug bracket together  
 2. Place compression springs and washers onto screws + attach to bracket with nuts

 → Passende Halterung + Schrauben wählen  
 1. Halterung zusammenstecken  
 2. Druckfedern und Unterlegscheiben auf Schrauben aufstecken + mit Muttern an Halterung befestigen

 → Choisir support et vis  
 1. Assembler support  
 2. Enfiler ressorts et rondelles sur vis + fixer avec des écrous sur support



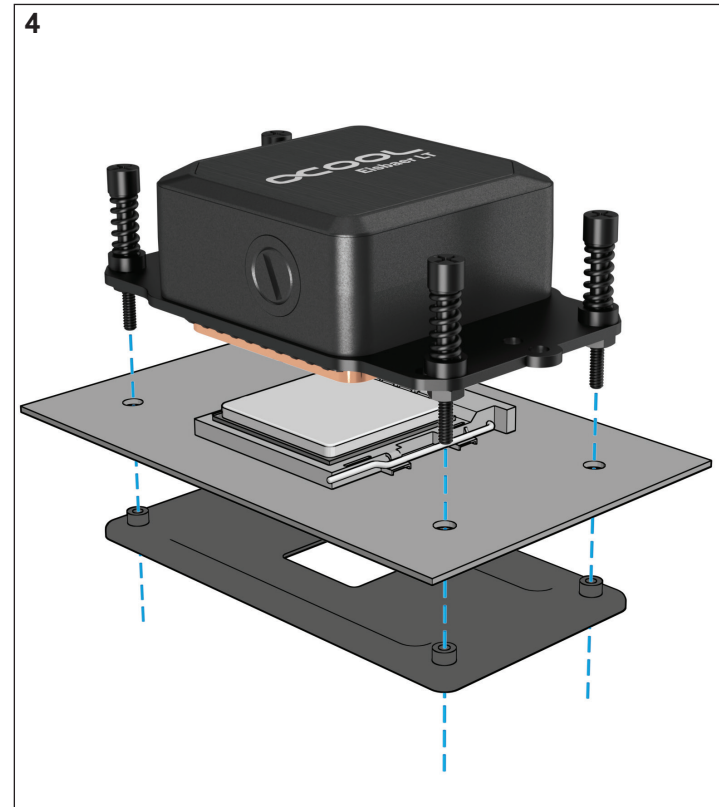
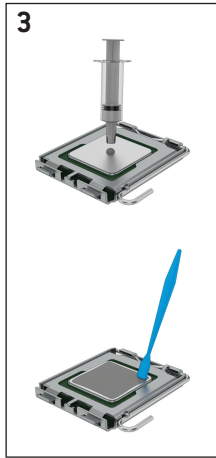

3. Spread thermal grease on the CPU (< 0,5mm coating thickness)
  4. Mount the cooler – using the backplate (included with the motherboard) – onto the socket
- Hand-tighten screws crosswise



3. Wärmeleitpaste auf CPU auftragen (< 0,5mm Schichtdicke)
  4. Kühler - mit Hilfe der Backplate (liegt dem Mainboard bei) - am Sockel montieren
- Schrauben kreuzweise, handfest anziehen



3. Appliquer la graisse thermique sur le CPU (< 0,5mm épaisseur)
  4. Installer refroidisseur à socket à l'aide de plaque arrière (incluse avec la carte mère)
- Serrez les vis de manière croisé à la main

AM4  
RYZEN

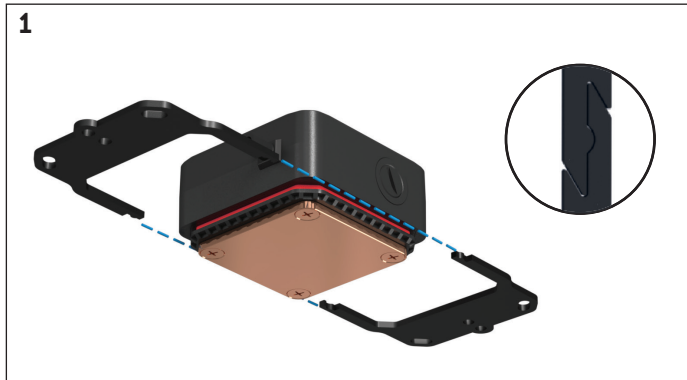

→ Select corresponding bracket + screws

1. Plug bracket together
2. Place compression springs and two different washers onto screws + attach to mount with nuts



→ Passende Halterung + Schrauben wählen

1. Halterung zusammenstecken
2. Druckfedern und zwei verschiedene Unterlegscheiben auf Schrauben aufstecken + mit Muttern an Halterung befestigen



→ Choisir support et vis

1. Assembler support
2. Enfiler ressorts et deux rondelles différentes sur vis + fixer avec des écrous sur support

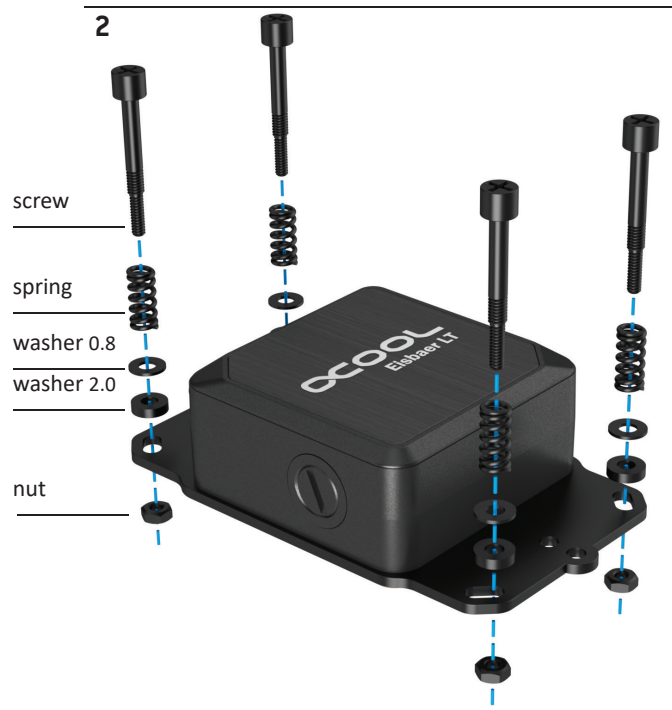
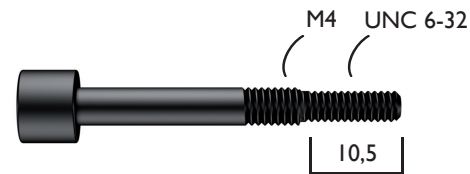

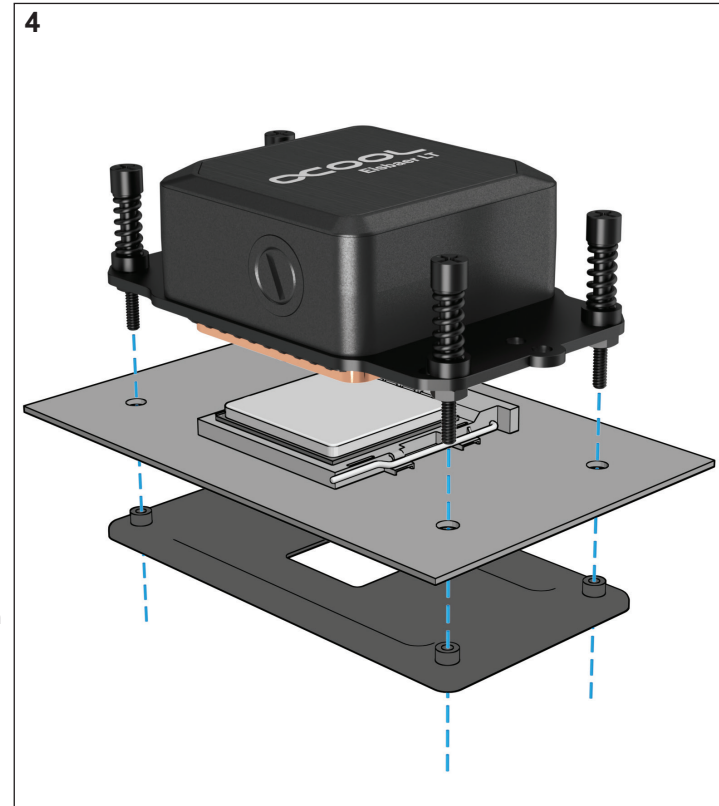
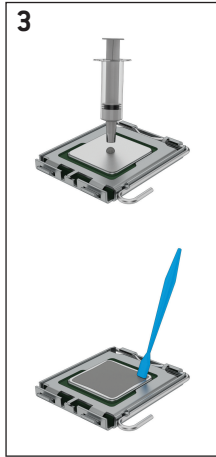

 3. Spread thermal grease on the CPU (< 0,5mm coating thickness)

4. Mount the cooler – using the backplate (included with the motherboard) – onto the socket

→ Hand-tighten screws crosswise



3. Wärmeleitpaste auf CPU auftragen (< 0,5mm Schichtdicke)

4. Kühler - mit Hilfe der Backplate (liegt dem Mainboard bei) - am Sockel montieren

→ Schrauben kreuzweise, handfest anziehen



3. Appliquer la graisse thermique sur le CPU (< 0,5mm épaisseur)

4. Installer refroidisseur à socket à l'aide de plaque arrière (incluse avec la carte mère)

→ Serrez les vis de manière croisé à la main

## radiator mounting - Radiator Montage - montage de radiateur

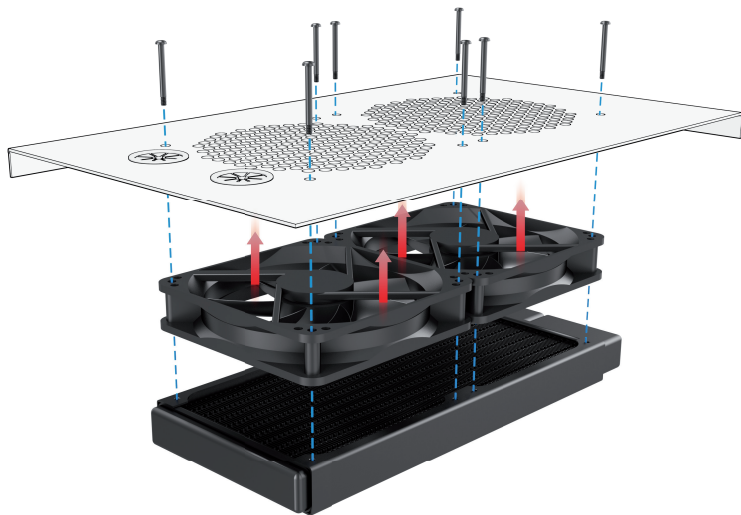

1. Choose suitable place in your case
2. Mount the radiator with M3 screws
3. The direction of the fans can be selected individually. We recommend to mount the fan so that they blow out of the case. Make sure the fans blow in the same direction in Push&Pull mode.

**The radiator should be installed above the cooler.** This ensures, no air bubbles accumulate in the system, which can cause a loud running noise.



1. Passende Öffnung im Gehäuse wählen
2. Radiator mit M3 Schrauben montieren
3. Die Ausrichtung der Lüfter kann individuell gewählt werden. Wir empfehlen, die Lüfter so zu montieren, dass sie aus dem Gehäuse heraus blasen. Achten Sie bei Push&Pull Betrieb darauf, dass die Lüfter in die gleiche Richtung blasen.

**Der Radiator sollte unbedingt über dem Kühler montiert werden.** So kann sicher gestellt werden, dass sich keine Luftbläschen im System sammeln, welche laute Laufgeräusche verursachen können.

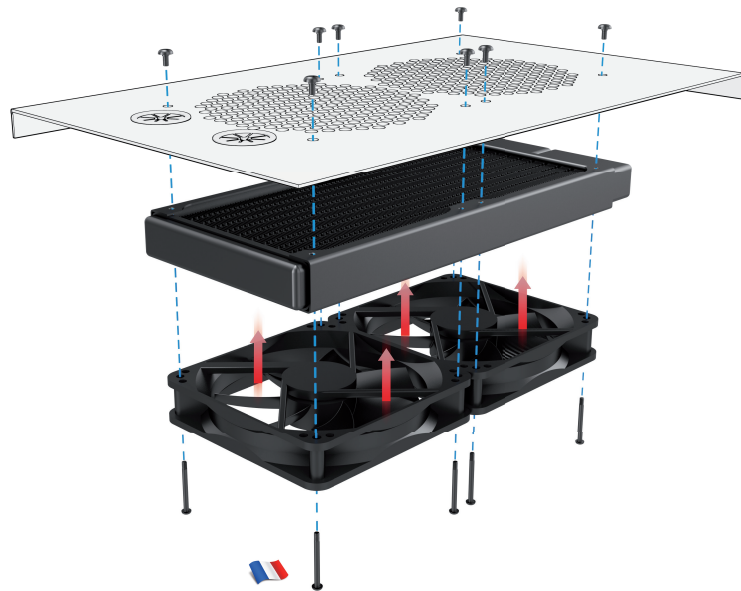

1. Sélectionner ouverture appropriée dans le boîtier
2. Installer le radiateur avec des vis M3
3. L'orientation des ventilateurs peut être sélectionné individuellement. Nous vous recommandons de monter le ventilateur de sorte qu'ils soufflent au dehors. Assurez-vous les ventilateurs soufflent dans la même direction durant l'opération du Push&Pull.

**Le radiateur doit être installé au-dessus du refroidisseur.** Cela garantit qu'aucune bulle d'air ne s'accumule dans le système, qui peut provoquer un fort bruit de course.

# connecting fans & pump - Lüfter & Pumpe anschließen - brancher ventilateur & pompe

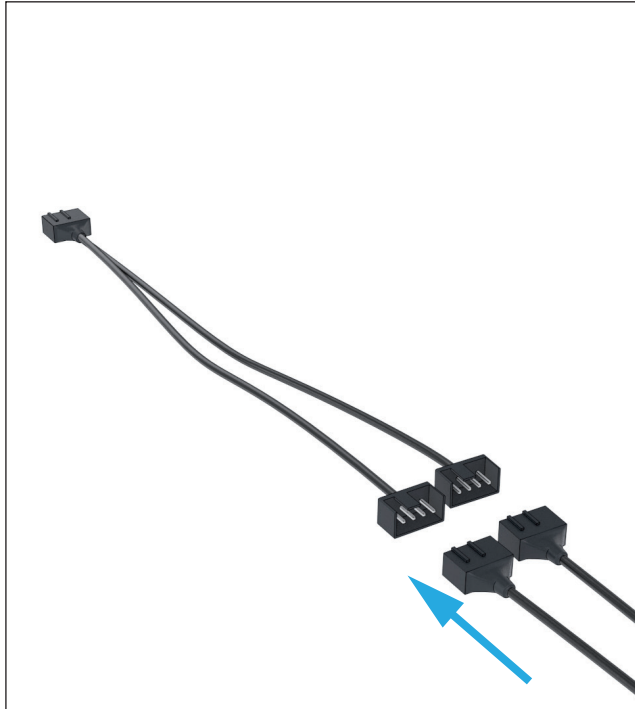

1. Connect fans with PWM adapter
2. Connect the fan + pump to mainboard



1. Lüfter mit PWM Adapter verbinden
2. Lüfter + Pumpe am Mainboard anschließen



1. Connecter les fans avec adaptateur PWM
2. Connecter les ventilateurs + pompe à mainboard

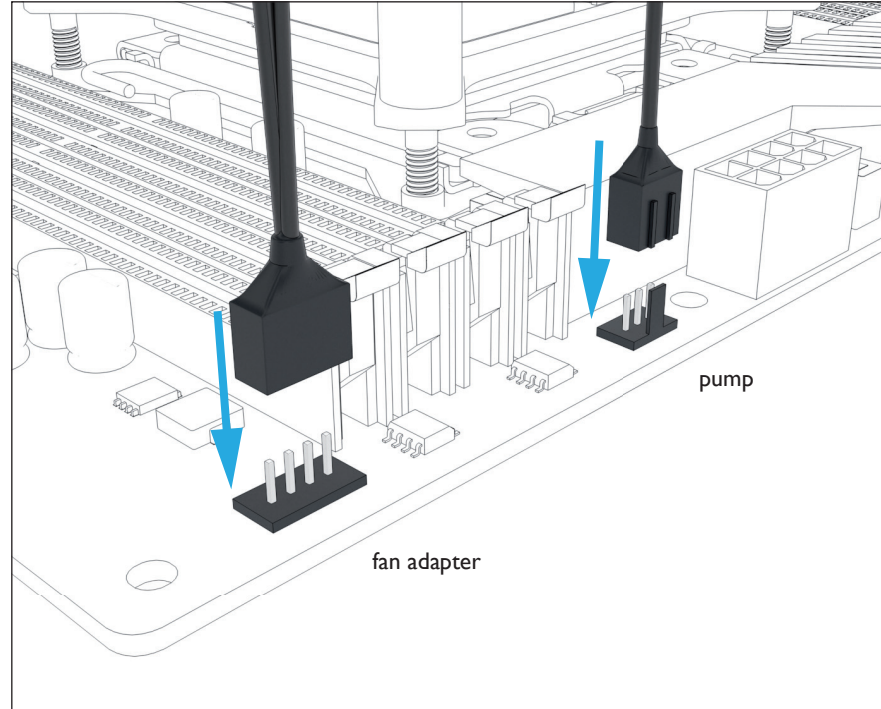

## launch the system - Inbetriebnahme - mise en service

---



If your Eisbaer AiO is unusually loud during initial operation, tipping the entire PC case back and forth a little can help. The higher volume level of the pump occurs due to air bubbles in the closed system. These bubbles form during transport or due to movement during installation.

Double-check that the radiator is mounted above the water block. This setup helps de-aerate the system.

After around 12 hours of operation any air in the system should be eliminated and the pump should run quietly as usual.



Sollte Ihre Eisbaer AiO bei der Inbetriebnahme ungewöhnlich laut sein, hilft es das komplette PC Gehäuse ein wenig hin und her zu kippen. Der erhöhte Geräuschpegel der Pumpe entsteht durch Luftbläschen im geschlossenen System. Diese Bläschen entstehen durch Transport- oder Montagebewegungen.

Überprüfen Sie noch einmal, ob der Radiator oberhalb des Kühlers montiert ist. Dieser Aufbau ist hilfreich bei der Entlüftung des Systems.

Nach etwa 12h Laufzeit sollte jegliche Luft verdrängt sein und die Pumpe, wie gewohnt, laufruhig arbeiten.



Si votre Eisbaer tout-en-un est anormalement bruyant il peut aider de basculer le boîtier du PC légèrement en avant et arrière. Le bruit est dû aux petites bulles d'air dans le système. Ces bulles sont dues aux mouvements lors de l'envoi et de l'installation. Vérifiez encore une fois que le radiateur soit bien installé au-dessus du bloc de refroidissement. Ce type d'installation aide à l'évacuation d'air.

Après 12h de marche tout l'air devrait être parti et la pompe devrait tourner silencieusement.



# expanding with Eiswolf AiO - Erweitern mit Eiswolf AiO - expansion avec Eiswolf AiO



1. Switch off the PC
2. Loosen the quick release connector (attention, 1-2 drops of water may leak)
3. Insert graphics card with Eiswolf cooler
4. Link Eisbaer outlet (red) with Eiswolf inlet (blue)
5. Connect the radiators to a closed circuit
  - Always combine red with blue quick release parts
6. Add liquid
  - Only use Alphacool Cape Kelvin Catcher (part no.: 18188) or pure distilled or osmosis filtered water for refilling. Using other liquids will void the manufacturer's warranty.



1. PC ausschalten
2. Schnellverschluss lösen (beachten Sie, dass beim Lösen der Kupplungen, 1-2 Tropfen Wasser austreten können)
3. Grafikkarte mit Eiswolf Kühlung einsetzen
4. Eisbaer Auslass (rot) mit Eiswolf Einlass (blau) verbinden
5. Radiatoren zu geschlossenem Kreislauf verbinden
  - Es werden immer rote mit blauen Schnellverschlusssteilen gekoppelt
6. Flüssigkeit nachfüllen
  - Nutzen Sie ausschließlich Alphacool Cape Kelvin Catcher (Art. Nr.: 18188) oder reines destilliertes bzw. osmose gefiltertes Wasser zum Auffüllen. Bei Verwendung anderer Flüssigkeiten erlischt die Herstellergarantie.



1. Arrêter l'ordinateur
2. Desserrer verrouillage rapide (attention, 1-2 gouttes d'eau peuvent fuite)
3. Insérez carte graphique avec Eiswolf refroidisseur
4. Combiner Eisbaer outlet (rouge) avec entrée Eiswolf (bleu)
5. Raccorder les radiateurs à un circuit fermé
  - Toujours combiner le rouge avec les parties bleues de dégagement rapide
6. Ajouter du liquide
  - Utilisez uniquement Alphacool Cape Kelvin Catcher (article n°: 18188) ou de l'eau pure distillée ou osmosée pour le remplissage. L'utilisation d'autres liquides annule le garantie du fabricant.



more expanding possibilities - mehr Erweiterungsmöglichkeiten - plus de possibilités d'expansion

🇬🇧 All Eisbaer- Ready products are equipped with quick release connectors and can be combined easily.

🇩🇪 Alle Eisbaer - Ready Produkte sind mit Schnellverschlüssen ausgestattet und damit im handumdrehen kombinierbar.

🇫🇷 Tous les produits Eisbaer-Ready sont équipés de raccords rapide et peuvent être combinés facilement.



**Alphacool Eiswand 360 CPU**

External Radiator with included reservoir and two pumps. Quick Connectors only included in the CPU bundle.

**Eisbaer Ready Radiator**

Available in several sizes.



**Alphacool Eiswolf GPX Pro**

Available in several versions for different card layouts.





## ALPHACOOL – THE COOLING COMPANY

Imprint:

Alphacool International GmbH

Marienberger Str. 1

38122 Braunschweig

Head Office: +49 (0) 531 28874 - 0

Fax: +49 (0) 531 28874 - 22

E-Mail: [info@alphacool.com](mailto:info@alphacool.com)

General Manager: Fabian Noelte

WEEE-Reg.-Nr.: DE 54464644

Trade Register: Amtsgericht Braunschweig HRB 202390

VAT.ID.Nr.: DE27058421

Tax number: 13/207/02047