

18913 Digitalpianoständer

- Unkompliziert zu bedienender Scherenständer mit zahlreichen Verstellmöglichkeiten in Höhe und Breite.
- Zahngelenk mit feiner 5°-Teilung und Skala (siehe BENUTZERHINWEISE).
- Verfügt über alle Merkmale die K&M-Keyboardständer auszeichnen: solide Verarbeitung, Leichtgängigkeit, Transportfreundlichkeit, hochwertiger Oberflächenschutz, rutschfeste Gummiauflagen, Ausgleichsparkett-schoner für Bodenunebenheiten.
- Höhe/Breite: universell einstellbar; Bodenrohre: $\varnothing 30 \times 500$ mm, Auflagerohre: $\varnothing 30 \times 250$ mm, Gewicht: 3,8 kg.

Vielen Dank, dass Sie sich für dieses Produkt entschieden haben. Diese Anleitung informiert Sie über alle wichtigen Schritte bei Aufbau und Handhabung. Wir empfehlen, sie auch für den späteren Gebrauch aufzubewahren.

SICHERHEITSHINWEISE

- Max. Belastbarkeit 40 kg.
- Auf geeigneten, d.h. tragfähigen und ebenen Untergrund achten.
- Die Möglichkeit das Produkt zusammenzuklappen und zu verstellen, birgt naturgemäß Einklemmgefahren. Umsichtige und aufmerksame Handhabung bei Aufbau, Betrieb und Abbau sind daher unverzichtbar.
- Vor dem Aufbringen des Digitalpianos sicherstellen, dass sich die Zahnscheiben im Eingriff befinden und die Verschraubung fest angezogen ist.
- Die Parkettschoner sind aus hochwertigem Material und so weit wie möglich frei von Weichmachern. Zum Schutz von ganz besonders empfindlichen Böden (z.B. bestimmte Parkettsorten) sollte ggf. eine rutschfeste Unterlage verwendet werden.

AUFSTELLANLEITUNG

1. Ständer so aufstellen, dass sich die Auflagerohre (250mm) oben und die Fußrohre (500mm) unten befinden.
2. Klemmmutter lösen bis die Verzahnung sich nicht mehr im Eingriff befindet.
3. Auflagerohre auseinanderziehen bis gewünschte Höhe/Breite erreicht ist.
4. Klemmmutter festdrehen bis die Verzahnungen wieder im Eingriff ist.
BEACHT: Zahnspitzen dürfen nicht aufeinander gepresst werden.
5. Bei Bodenunebenheiten den Ausgleichparkettschoner entsprechend verdrehen (+/-).

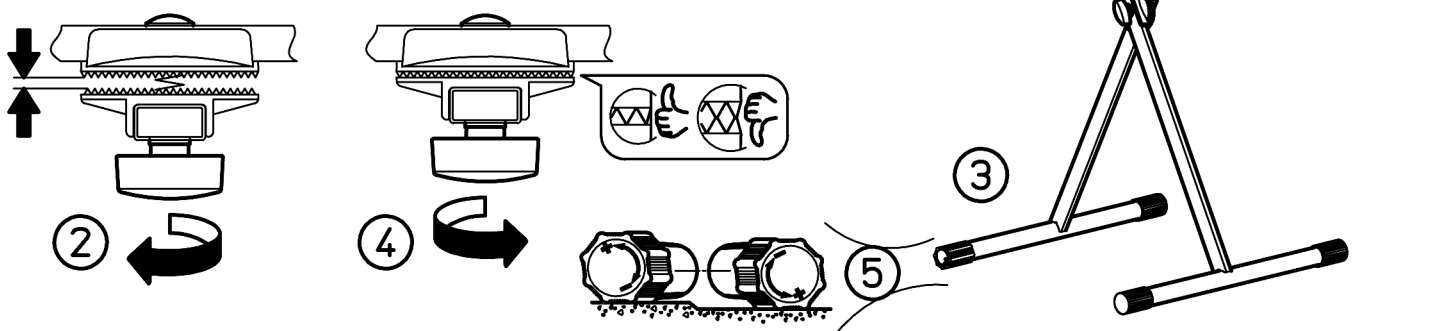

BENUTZERHINWEISE / FUNKTIONEN

VERSTELLUNGEN

Die Scheiben sind rundum fein verzahnt in Schritten zu 5°. Das ermöglicht die Positionierung der beiden Auflagen in bis zu 30 verschiedenen Varianten.

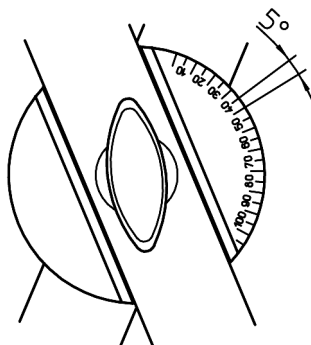

SKALA

Anhand der Skala und einer Kennzeichnung 6 auf der gegenüber liegenden Scheibe kann jede Aufstellvariante exakt bestimmt werden. Auf diese Weise kann eine bevorzugte Aufstellvariante schnell wieder gefunden werden.

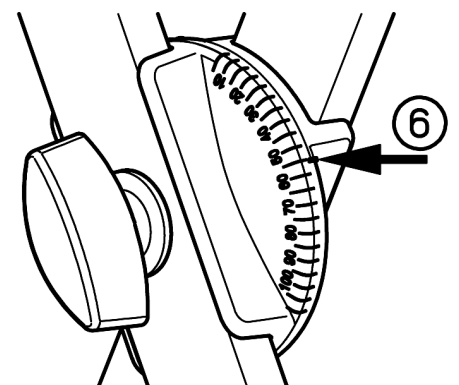

BENUTZERHINWEISE / FUNKTIONEN

AUFSTELLVARIANTEN

Auswahl

ABMESSUNGEN

Transportstellung - (Umkarton)

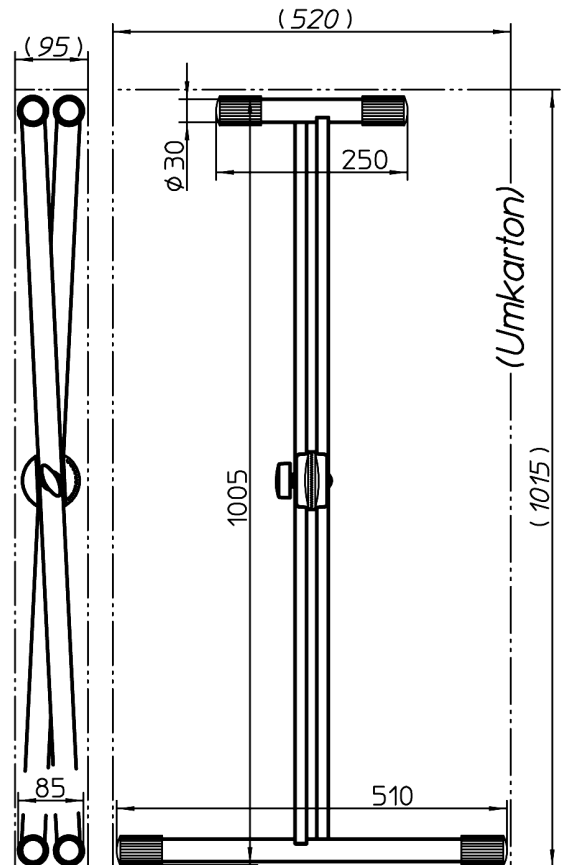
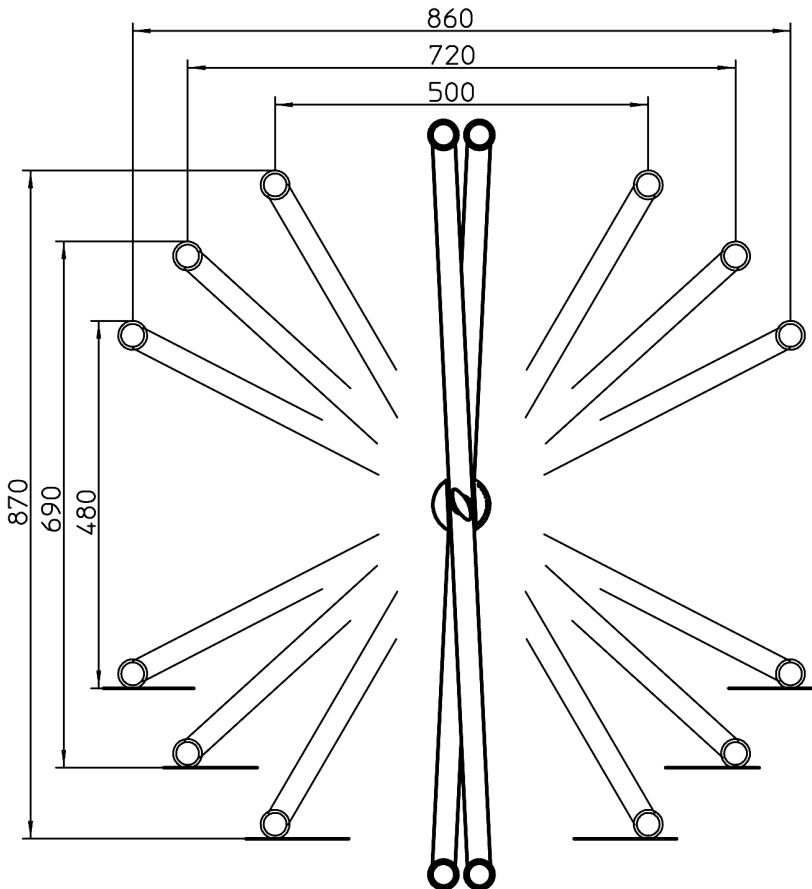

PRÜFEN, INSTANDHALTEN, REINIGEN

- Bei Wartungsarbeiten auf evtl. Gefährdungen achten (Einklemmen, Anstoßen).
- Zur Reinigung am besten ein leicht feuchtes Tuch und ein nicht scheuerndes Reinigungsmittel benutzen.

FEHLERSUCHE (F) und BESEITIGUNG (B)

F: Stativ wackelt auf dem Boden:

B: Ausgleichparkettschoner einstellen, Boden prüfen.

F: Höhe/Breite des Stativs passt nicht:

B: Verzahnung lösen, Gestelle neu ausrichten, Verzahnung wieder fixieren.

F: Digitalpiano wackelt auf Stativ:

B: Unterseite des Digitalpianos auf Unebenheiten überprüfen, Breite des Stativs verändern.

F: Digitalpiano liegt nicht auf Gummis auf:

B: Kappen der Gummiauflagen abtrennen, dann diese in die gewünschte Position schieben.

TECHNISCHE DATEN / SPEZIFIKATIONEN

| | |
|-------------|---|
| Material | Stahlrohre und Stahlstreben – pulverbeschichtet, Farbe schwarz Schrauben, Muttern – verzinkt, vernickelt Parkettschoner, Gummiauflagen – Evoprene 089, Shore 59A schwarz Klemmmutter – PA, Messing |
| Traglast | max. 40 kg |
| Höhe/Breite | eine Auswahl: H: 920 / B: 410 - H: 870 / B: 500 - H: 800 / B: 600 - H: 690 / B: 720 - H: 590 / B: 800 - H: 480 / B: 860 mm |
| Tiefe | Auflagerohr: \varnothing 30 x 250 mm; Fußrohr: \varnothing 30 x 500 mm / Schongummis: \varnothing 37 x 60mm |
| Packmaß | H x B x T: 1005 x 510 x 85 mm; Karton: 1015 x 520 x 95 mm |
| Gewicht | 3,8 kg |
| Zubehör | K&M-Artikel: 18941-000-55 Aufsatz, 18946-300-55 Mikrofonarm, 18949-000-55 Notenhalter |