

記録紙に白や黒の線が入るときは

コピーやファクス送信したときに、記録紙に白や黒の線が入るときは、原稿読み取り部のガラスが汚れていることがあります。

こんなときは、読み取り部を清掃してください。

読み取り部を清掃する

- ① 操作パネル解除ボタンを押して、操作パネルを開ける
- ② 左右の解除レバー（緑色部分）を上げる
- ③ 原稿送りローラー下部のガラス面を綿棒や乾いた布でふく
- ④ 解除レバーを下げる
- ⑤ 操作パネルを閉める

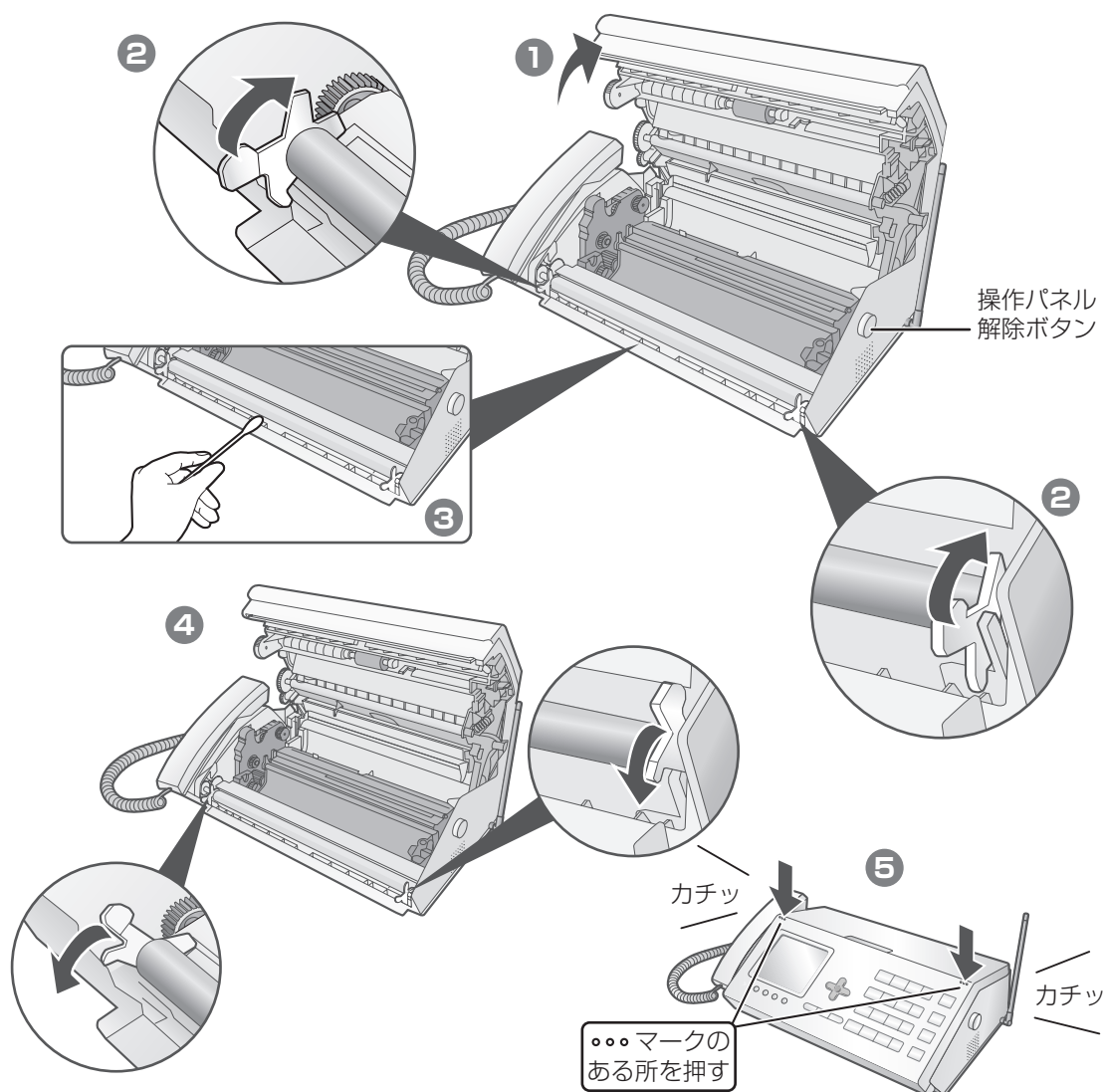

記録紙に白や黒の線が入るときは

こまごま
とまは

・ ガラス面の汚れがひどいときは、水にひたした布をよくしぼって、ふき取ります。その後、もう一度乾いた柔らかい布で水分をふき取ってください。

お手入れのしかた

親機や子機を清掃する

お手入れには、乾いた柔らかい布をお使いください。

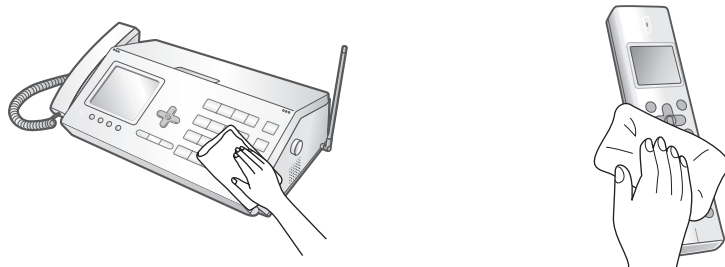

記録ヘッドやローラーを清掃する

原稿や記録紙に汚れがつくときは、親機内部の記録ヘッドやローラーを乾いた柔らかい布で清掃してください。ローラーの部分は回しながらふいてください（原稿送りローラーは奥に）。

記録紙給紙ローラーの清掃をするときは、手前のプレートを倒してください。プレートは、清掃が終わったら必ず元の位置へ戻しておいてください。

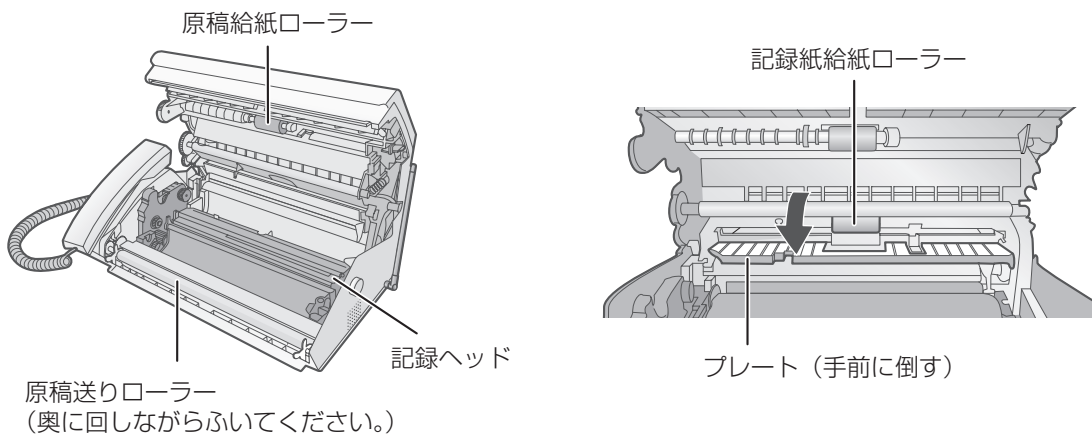

お手入れのしかた

こまま
ときは

■ 汚れが落ちないときは

- コピーして、まだ汚れているときは、もう一度やり直してください。
- コピーが正常で、受信ファクスの汚れが消えないときは、相手側の原稿や読み取り部が汚れている場合があります。

🗨️ お知らせ

- アルコール、ベンジン、シンナーなど、揮発性のものは使わないでください。変色、変形、変質や故障の原因になります。
- 汚れのひどいときは、水にひたした布をよくしぼって、ふき取ります。ただし記録ヘッドは水ぶきしないでください。
- 記録ヘッドは熱くなっている場合があります。電源コードを抜いてよく冷ましてから清掃してください。

原稿や記録紙が詰まったときは

原稿が詰まったときは

原稿が詰まったときは、まず「原稿を取り出す」(☎63ページ)の操作(○(登録) ▶ わ 記録)をしてください。
排出されないときは、次の手順で取り除いてください。
記録紙をセットしているときは、記録紙を取り出してから操作します。

- 1 操作パネル解除ボタンを押して、操作パネルを開ける
- 2 左右の解除レバー（緑色部分）を上げる
- 3 つまった原稿を取り除く
- 4 解除レバーを下げる
- 5 操作パネルを閉める

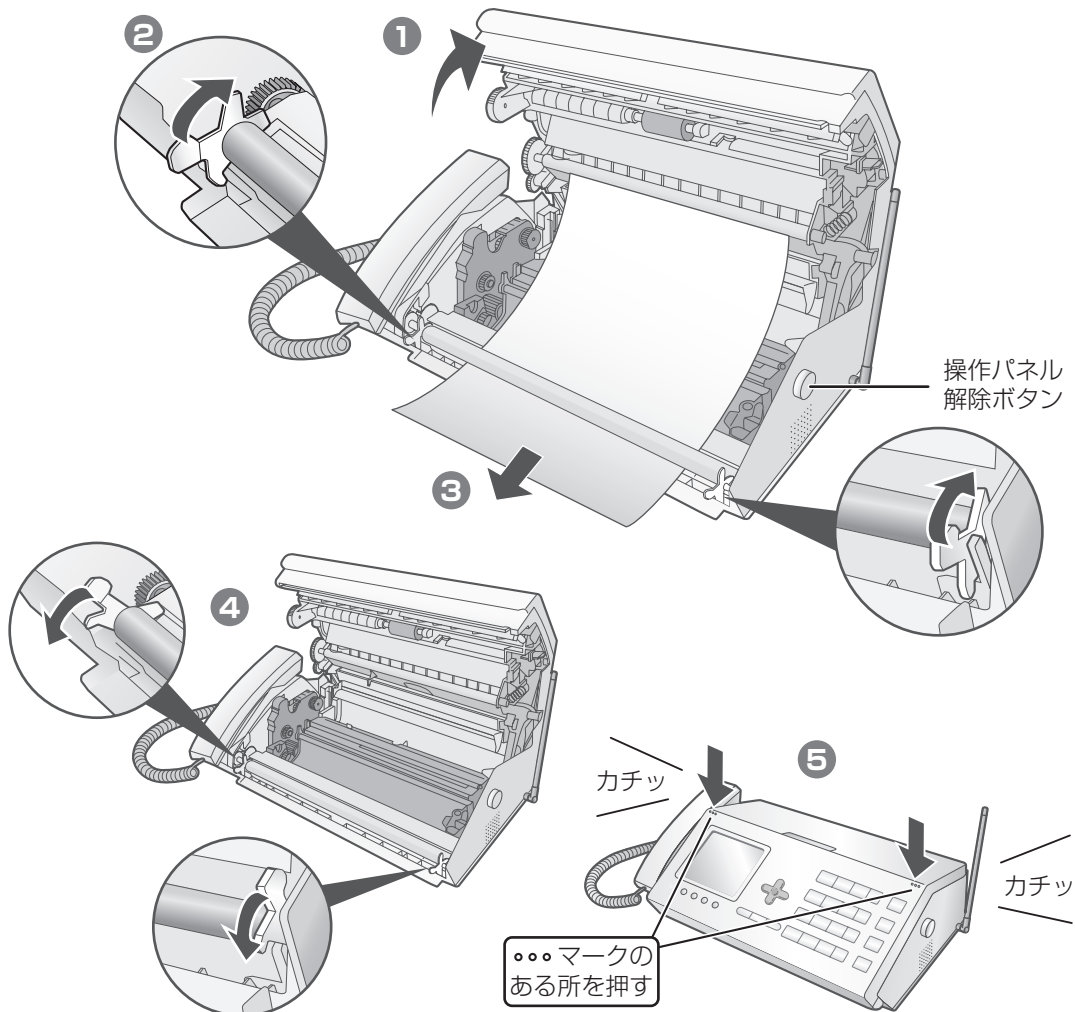

・ 記録紙や原稿を再セットしてください (☎26、62ページ)。

お知らせ

● つまった原稿は途中で破れないように注意して取り除いてください。無理に引っばると、破れることがあります。また、故障の原因になります。

記録紙が詰まったときは

記録紙が詰まったときは次の手順で取り除いてください。
 プリントの途中でインクリボンがなくなったときは、記録紙が途中で止まる（つまる）ことがあります。
 そのときは記録紙を取り出したあと、インクリボンを交換してください（P.24～25ページ）。
 記録紙がセットされているときは、残りの記録紙をいったん取り出してから操作します。

- ① 操作パネル解除ボタンを押して、操作パネルを開ける
- ② つまった記録紙を取り除く
- ③ インクリボンのたるみを取る
- ④ 操作パネルを閉める

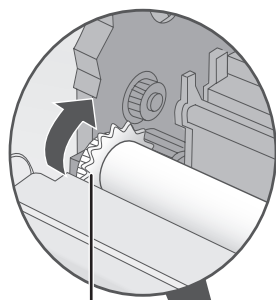

緑色ギヤ
 矢印の方向へ
 2～3回まわす

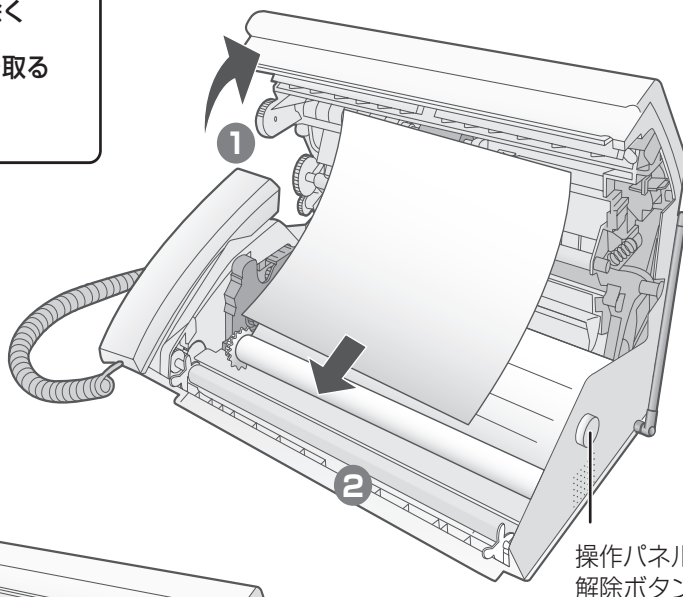

操作パネル
 解除ボタン

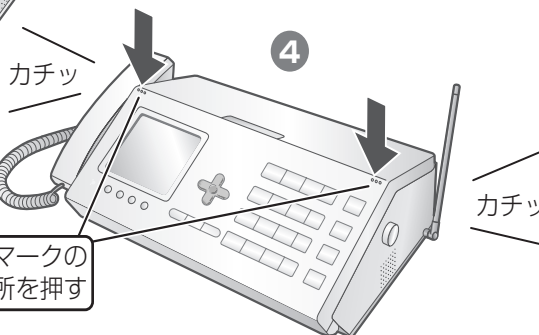
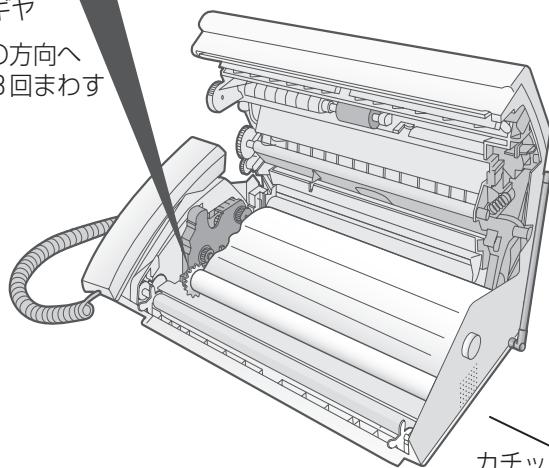

・ 記録紙を再セットしてください。
 (P.26ページ)

お知らせ

- 操作パネルを閉じたまま、つまった記録紙を引き抜かないでください。故障の原因になることがあります。
- 記録紙が破れたときは、紙片が親機の中に残らないよう、完全に取り除いてください。

こんなときは (親機)

動作しない

- 電話機コードや電源コードが外れていませんか？
→ 電話機コード、電源コードをしっかりと接続します。それでも動作しないときは、お買いあげの販売店にご相談ください。

21

全く動作しないときなど、電源を入れなおしたり、「強制リセット」すると正常に動作することがあります。

126

電話を…

かけられない

- 電話回線の種類は正しく設定されていますか？
→ 正しく設定します。
- 停電になっていませんか？
→ 停電のときは電話をかけることはできません。
- 子機をお使いになっていませんか？
→ ご使用が終わってから電話をかけます。
- ISDNやADSLをお使いになっていませんか？
→ ISDNをお使いのときは、回線種別を [トーン] に、ADSLをお使いのときはご契約の回線種別に設定してください。
- IP電話やひかり電話をお使いになっていませんか？
→ IP電話やひかり電話をお使いのときは、一部つながらない番号があります。詳しくは、契約電話会社にお問い合わせください。
- ひかり電話をお使いのときに携帯とくとくダイヤルを設定していませんか？
→ 携帯電話に電話がつかなくなりますので、携帯とくとくダイヤルを [使用しない] に設定してください。

21 ~ 22

125

—

22、
127 ~ 128

—

78

受けられない

- 停電になっていませんか？
→ 停電のときは電話を受けることはできません。
- 電話を優先呼出に設定していませんか？
→ 優先呼出を解除します。
- 受信モードが「FAX専用」になっていませんか？
→ 受信モードを「FAX優先」または「設定しない」にします。

125

91

71

※ ADSLをご利用の場合、ADSLの影響を受けて上記の現象が起こることがあります。122ページも参照してください。

着信音が…

鳴らない (聞こえにくい)

- 着信音を「切」に設定していませんか？
(着信音が小さすぎませんか？)
→ 着信音の音量を変えます。
- 子機を優先呼出に設定していませんか？
→ 優先呼出を解除します。
- 「受信モード」の設定を [FAX優先] または [FAX専用] に設定していませんか？
→ [設定しない] に設定します。

30

91

71

設定している音とちがう

- ナンバー・ディスプレイを契約しているときは、着信鳴り分けの機能が働いている可能性があります。
- ダイヤルインサービスを契約しているときは、ダイヤルイン鳴り分けの機能が働いている可能性があります。
- 受信モードを [FAX優先] に設定していると相手の方から電話がかかってきたときは [電話ベル音] が鳴ります。

103

82

71

スピーカー音が鳴らない (聞こえにくい)

- 音量の設定が小さくなっていませんか？
→ 適当な大きさに調節します。

32

こんなときは (親機)

こまごまと
きせき

通話中に…

相手の方が声が聞こえにくい	● 受話音量が小さすぎませんか？ → 受話音量を大きくします。	32
こちら側の声が相手の方に届かない／聞き取りにくいと言われる	● 受話器の下の穴（マイク）を手でふさいでいませんか？ → ふさがないように正しく持ちます。 ● 回線の状態などによっては、聞こえにくい場合があります。 → 送話音量を大きくします。	13 33
雑音が入る	● 電話機コードと電源コードをいっしょに束ねていませんか？ → できるだけ離して接続します。 ● 受話音量が大きすぎると、雑音が入るときがあります。	—

通話中に…

通話を録音できない	● メモリーがいっぱいになっていませんか？ → メモリー受信データがあるときは、プリントまたは消去します。 → 不要な録音を消去します。 ● 「戻って録音」と「今から録音」を同じ通話中に操作しようとしていませんか？ → 「戻って録音」を録音すると、「今から録音」は使用できません。また、「今から録音」を録音すると、「戻って録音」は使用できません。	74～75 61 86、87
通話が途切れる	● キャッチホン・ディスプレイをご利用でないのに、設定が [使用する] になっていませんか？ → キャッチホン・ディスプレイをご利用でない場合は、[使用しない] に設定します。	98

通話中や相手側で保留中に、突然ファクス受信に切り替わる

● 声などに反応して、まれに、おまかせ受信が働くことがあります。 → 頻繁におこるときは、おまかせ受信を [なし] にします。	132
--	-----

原稿がまっすぐに入っていない

● 原稿ガイドは原稿の幅に合わせて調節されていますか？ → 原稿ガイドを原稿の幅に合わせます。 ● 原稿挿入口に紙片などの異物がつまっていますか？ → 紙片などの異物を取り除きます。	62 —
--	---------

記録紙が…

よくつまる (送り込まれない)	● 記録紙押さえを開けてセットしていますか？ → 記録紙押さえを開けてセットしてください。	26
	● よくさばいてからセットしていますか？ → よくさばいて紙の先端をそろえてから、そっと置くようにセットします。	26
	→ 操作パネルを開いたときや、記録紙を追加するときも、いったん記録紙を取り出して、よくさばいて紙の先端をそろえてから、そっと置くようにセットします。	26
	● 記録紙を入れすぎていませんか？ → 一度にセットできるのは15枚までです。	26
白紙で出てくる	● 当社推奨品をお使いですか？ → 当社推奨品をお使いください。	129
	● コピーをしているときは、原稿を裏向きにセットしていますか？ → 正しくセットしてください。	62
	● ファクス受信をしているときは、相手の方が原稿の裏表をまちがえてセットしているかもしれません。 → 相手の方に確認します。	—

こんなときは (親機)

こまごま
とわお

コピーすると…

白紙で出てくる	●原稿が表向きにセットされていませんか？ →裏向きにセットします。	62
画像が悪い (白や黒い線が入る)	●記録ヘッドや読み取り部（ガラス）が汚れていませんか？ →汚れをふき取ります。	111、112
	●記録紙は当社の推奨品をお使いですか？ →当社の推奨品をご使用ください。	129
	●インクリボンは当社の純正品をお使いですか？ →当社の純正品をお使いください。	129

ファクスを…

送れない	●原稿は正しくセットされていますか？ →正しくセットしてください。 ●相手の方が、ファクス受信に切り替わっていないかもしれません。 また、相手の方のファクスの記録紙がなくなっているかもしれません。 →相手の方に確認します。	62 —
自動送信しない	●「発信音検出」の設定を[なし]にするか、受話器を取って通話してください。 ●相手の方が、ファクス受信に切り替わっていないかもしれません。 →相手の方に確認します。	132 —
受けられない	●メモリーがいっぱいになっていませんか？ →メモリー受信データをプリントまたは消去します。 →不要な録音を消去します。 →メモリー残量が充分でも、写真原稿などを受信すると、受信中にメモリーがいっぱいになる場合があります（受信データはメモリーに残っています）。このようなときは、FAX受信方法の設定を[記録紙受信]にしてください。	74～75 61 90
	●ファクス受信時の着信音の回数を7回以上に設定していると、相手の方が自動送信したときに、相手の方のファクシミリが送信を中止してしまうことがあります。 →着信音の回数を6回以下に設定するか、着信音が鳴っているときに受話器を取ってFAXスタートボタンを押します。 ●留守設定などで、応答メッセージを流してファクスを受けるときは、「メッセージ待ち時間」や「発信音待ち時間」が短いと、受信できないことがあります。 →それぞれの待ち時間の設定を長くしてください。	70 131

ファクスを送信したが…

相手の方の記録紙に何もプリントされない	●原稿を表向きにセットしていませんか？ →原稿の送る面を裏向きにセットします。	62
相手の方に届いたファクスの画像が悪い	●原稿送りローラーや読み取り部（ガラス）が汚れていませんか？ →汚れをふき取ります。	111、112
[応答がありません]と表示される	●電話帳を使ってファクスを送るときは、相手の方がファクス受信に切り替わっていないと送れないことがあります。 →受話器を取ってから電話帳で電話をかけ、相手の方と通話してからFAXスタートボタンを押します。	66

※ ADSLをご利用の場合、ADSLの影響を受けて上記の現象が起こることがあります。122ページも参照してください。

こんなときは（親機）

こまごまと

ファクスを受信したが…

記録紙が白紙で出てくる	●相手の方がファクスを送るときに原稿の向きを裏表逆にセットしている場合もあります。 →相手の方に確認します。	—
ファクスの画像が悪い	●記録紙は当社の推奨品をお使いですか？ →当社の推奨品をご使用ください。 ●インクリボンは当社の純正品をお使いですか？ →当社の純正品をお使いください。 ●記録ヘッドや記録紙給紙ローラーは汚れていませんか？ →汚れをふき取ります。 ●雷が鳴っていませんか？ →回線の状態が悪くなっていることがあります。 ●キャッチホンを利用していませんか？ →受信中に電話がかかると画像が乱れることがあります。	129 129 112 — —

※ ADSLをご利用の場合、ADSLの影響を受けて上記の現象が起こることがあります。122ページも参照してください。

各種サービスを受けられない

●ダイヤル回線で各種情報サービスに接続後、トーン(プッシュホン)信号に切り替えましたか？ →各種情報サービスに接続後、トーン(プッシュホン)信号に切り替えます。	37
●ひかり電話などの光回線やIP電話では、受けられないサービスがあります。 →各種契約会社にお問い合わせください。	—

留守モードに設定しても…

自分で作った応答メッセージが流れない	●録音用のメモリーがなくなっていないですか？ →メモリー受信データをプリント/消去します。 →不要な録音を消去します。	74～75 61
用件録音できない(用件録音されていない)	●メモリーがいっぱいになっていませんか？ →メモリー受信データをプリント/消去します。 →不要な録音を消去します。	74～75 61
留守モードを解除して再生しても、留守ボタンが点滅している	●未再生の録音がありませんか？ →未再生の録音を再生します。	60

ディスプレイに FAX 優先 /FAX 専用の表示が出ない

●留守モードに設定していませんか？ →留守設定を解除します。	58
--------------------------------	----

FAX 優先や FAX 専用になっているのに、着信時、留守の応答メッセージが流れてしまう

●留守モードに設定していませんか？ →留守設定を解除します。	58
--------------------------------	----

リモート操作ができない / 音声メッセージが流れない

●暗証番号を登録していますか？ →暗証番号を登録します。	97
------------------------------	----

日付・時刻の表示がリセットされる

●停電や電源が切れたとき(コンセント抜け、ブレーカー落ちなど)は、日付・時刻の設定は保持されません。 →日付・時刻を設定し直します。	21
---	----

ディスプレイに本機の商品案内が表示されメロディが流れる

●店頭などで商品案内に使用される「デモモード」が起動しています。回線種別が設定されると起動しなくなります。 →回線種別を設定します。	22
---	----

こんなときは (子機)

動作しない

● 充電機のコネクタが外れていませんか？ → 正しく接続します。	27
● 充電機の容量が少なくなっていますか？ → 充電器に子機を戻して充電します。	27～28

電話をかけられない／受けられない

● 親機の電源コードや電話機コードは正しく接続されていますか？ → 正しく接続します。	21
● 親機やPHS、携帯電話の充電器、その他の電気製品の近くで通話していませんか？ → 他の電気製品から離れて親機を設置し、子機を使用します。	12～13
● 親機のアンテナはきちんと立っていますか？ → アンテナを立ててください。	21
● 別の所で親機や他の子機を使用していませんか？ → 使用が終わってから電話をかけます。	—
● 充電機の容量が少なくなっていますか？ → 充電器に子機を戻して充電します。	27～28
● 親機から離れすぎていませんか？ → 電波が届く範囲で使います。	11
● 電波が干渉しやすい環境で使っていないですか？ → 少し動かしてみるか、場所を少し移動してみます。	—
● 無線LAN機器やルータなどを、近くでお使いではありませんか？ → 親機、子機をそれらの機器からできるだけ離して設置してください。 → それでも電話がつかない場合は、電波干渉を起こしている可能性があるため、回避チャンネル設定を変更してみてください。	— 133
● 停電になっていませんか？ → 停電のときは電話をかけることはできません。	125

※ ADSLをご利用の場合、ADSLの影響を受けて上記の現象が起こることがあります。122ページも参照してください。

充電ができない

● 充電器の電源コードがコンセントから外れていませんか？	27
● 充電機のコネクタが外れていませんか？ → 正しく接続します。	

着信音が…

鳴らない (聞こえにくい)	● 着信音を [切] や [小] に設定していませんか？ → 着信音の音量を変えます。	31
	● 充電機の容量が少なくなっていますか？ → 充電器に子機を戻して充電します。	27～28
	● 親機や他の子機、PHS、携帯電話の充電器などと一緒に置いていませんか？ → できるだけ離して設置してください。	12～13
	● 親機がコピー中、プリント中ではありませんか？ → コピーやプリントが終わらないと子機は使用できません。	—
	● ダイヤルインサービスを契約しているときは、特定の親機または子機のみ着信する設定にすると、他の親機または子機では着信音が鳴りません。 → 設定を変更してください。	81
	● 無線LAN機器やルータなどを、近くでお使いではありませんか？ → 「回避チャンネル設定」を変更してください。 → 子機をそれらの機器からできるだけ離して設置してください。	133 —
	● 「非通知／公衆電話／表示圏外お断り」「特定番号お断り」「迷惑電話お断り」「選んで着信」が設定されていませんか？ → 設定を解除してください。	104～109

着信音が…

設定している音とちがう	<ul style="list-style-type: none"> ● ナンバー・ディスプレイを契約しているときは、着信鳴り分け機能が働いている場合があります。 ● ダイヤルイン鳴り分けとナンバー・ディスプレイの着信鳴り分けを同時に設定していませんか？ →同時に設定している場合は、ナンバー・ディスプレイの着信鳴り分けが優先されます。 	103 —
-------------	--	----------

スピーカー音が聞こえにくい

<ul style="list-style-type: none"> ● 音量の設定が小さくなっていませんか？ →スピーカー音量を大きくします。 	33
---	----

通話中に…

相手の方の声が聞こえにくい	<ul style="list-style-type: none"> ● 受話音量が小さくなっていませんか？ →受話音量を大きくします。 	32
こちら側の声が相手の方に届かない	<ul style="list-style-type: none"> ● 子機の送話口 (マイク) を手でふさいでいませんか？ →ふさがないように正しく持ちます。 ● 回線の状態などによっては、聞こえにくい場合があります。 →送話音量を大きくします。 	— 33
通話音量が大きすぎる	<ul style="list-style-type: none"> ● ISDN、ADSL、IP 電話などをご利用になっていると声が大きく聞こえることがあります。 →「回線調整」を [小] にしてください。 ● 受話音量が大きくなっていませんか？ →受話音量を小さくします。 	133 32
雑音が入る相手の方の声のとぎれる	<ul style="list-style-type: none"> ● 親機と子機が離れすぎではありませんか？ →雑音が入らない位置で子機を使用します。 ● 親機やPHS、携帯電話の充電器、その他の電気製品の近くで通話していませんか？ →他の電気製品から離れて親機を設置し、子機を使用します。 ● 親機のアンテナに電源コードや電話機コードを巻き付けていませんか？ →アンテナから電源コード、電話機コードを取ります。 ● アンテナを立てていますか？ →アンテナを立てます。 ● 無線LAN機器やルータなどを、近くでお使いではありませんか？ →親機をこれらの機器からできるだけ離して設置してください。 →子機で通話中にノイズが入るときは、ノイズの入らない場所まで移動してください。 →それでもノイズが入る場合は、電波干渉を起している可能性があるため、回避チャンネル設定を変更してみてください。 ● 電波干渉を受けているときは、雑音が入ったり通話が切れてしまうことがあります。 →いったん電話を切り、もう一度通話してみて、異常がなければ故障ではありません。 	11 12～13 12 21 — 133 —

通話中や相手側で保留中に、突然ファクス受信に切り替わる

<ul style="list-style-type: none"> ● 声などに反応して、まれに、おまかせ受信が動くことがあります。 →頻繁におこるときは、おまかせ受信を [なし] にします。 	132
--	-----

こんなときは (子機)

こまごま

こんなときは (ナンバー・ディスプレイ)

ナンバー・ディスプレイで…

<p>相手の方の電話番号が表示されない</p>	<ul style="list-style-type: none"> ●ナンバー・ディスプレイの利用契約をされましたか？ →表示させるときは、ナンバー・ディスプレイの契約が必要です。 ●ナンバー・ディスプレイの設定を [使用する] にしていますか？ →[使用する] に設定します。 ●IP電話、ひかり電話、VoIPアダプタを使用していませんか？ →詳しくは契約電話会社にお問い合わせください。 ●ISDNをご利用で、ターミナルアダプタ (TA) が「ナンバー・ディスプレイを使用しない」設定になっていませんか？ →ターミナルアダプタ (TA) の設定を変更してください。 	<p>99</p> <p>99</p> <p>—</p>
<p>電話帳に登録した相手の方の着信音が変わらない (着信鳴り分けができない)</p>	<ul style="list-style-type: none"> ●電話帳に登録した番号は市外局番から登録しましたか？ →着信鳴り分け機能をご使用のときは、相手の方の電話番号を市外局番から登録してください。 	<p>46、48</p>
<p>こちら側の電話番号が相手の方の電話機などに表示されない</p>	<ul style="list-style-type: none"> ●こちら側の電話番号を相手の方の電話機やファクスに表示する (通知する) /しないは、こちら側で現在お選びの通知方法によります。 また、相手の方がナンバー・ディスプレイ対応の電話機やファクシミリで、ナンバー・ディスプレイなどのサービスをご利用になっていることが必要です。 	<p>—</p>

ネーム・ディスプレイで…

<p>相手の方の名前や電話番号が表示されない</p>	<ul style="list-style-type: none"> ●ネーム・ディスプレイの利用契約をされましたか？ →表示させるときは、ナンバー・ディスプレイの契約とネーム・ディスプレイの契約が必要です。 ●相手の方が発信者名の通知を申し込んでいないときは表示されません。ただし、電話番号が親機の電話帳に登録している番号と一致すると、親機の電話帳に登録している名前を表示します。 ●相手の方が公衆電話・携帯電話・PHSや国際電話から電話をかけていませんか？ →相手の方が公衆電話・携帯電話・PHS や国際電話から電話をかけているときは、発信者名は表示されません。 	<p>110</p> <p>—</p> <p>—</p>
----------------------------	--	------------------------------

キャッチホン・ディスプレイで…

<p>相手の方の電話番号が表示されない</p>	<ul style="list-style-type: none"> ●キャッチホン・ディスプレイの利用契約をされましたか？ →表示させるときは、ナンバー・ディスプレイの契約とキャッチホン・ディスプレイおよび「キャッチホン、キャッチホンⅡ、マジックボックス、ボイスワープ、話中転送」サービスの中から、いずれかの契約が必要です。 ●キャッチホン・ディスプレイとナンバー・ディスプレイを [使用する] に設定していますか？ →[使用する] に設定します。 	<p>98</p> <p>98、99</p>
-------------------------	---	------------------------

こんなときは (ナンバー・ディスプレイ)

こま
ま
つ
た
と
き
は

こんなときは (ひかり電話などの光回線 / IP電話 / ADSL / ISDN)

ひかり電話などの光回線やIP電話、ADSL、ISDNをご利用の場合、ファクスを正しく設定し、動作に必要なサービス (ナンバー・ディスプレイなど) を契約していても、下記の現象が発生することがあります。

ひかり電話などの光回線を使っていると…

特定の番号だけつながらない	●一部つながらない番号があります。詳しくは、契約電話会社にお問い合わせください。	—
電話がかけられない	●ひかり電話をお使いのときに携帯とくとくダイヤルを設定すると、携帯電話がかけられなくなります。 →携帯とくとくダイヤルを [使用しない] に変更してください。	78
ナンバー・ディスプレイが動作しない	●VoIPアダプタの設定が必要です。 →契約内容の確認や、VoIP アダプタの設定方法については契約電話会社にお問い合わせください。	—
ダイヤルインサービス (マイナンバー / 追加番号) が動作しない		

IP電話 / ADSL を使っていると…

電話をかけられない	●契約されている回線種別が合っていないと、0120 (フリーダイヤル) などの番号にかからないことがあります。 →契約されている回線種別に設定してください。 ●一部つながらない番号があります。詳しくは、契約電話会社にお問い合わせください。	22 —
ファクスの送受信ができない	●スプリッタを含むADSL機器を取り外して、改善されるか確認してください。 →改善されるときは、ADSL業者にご相談ください。改善されないときは、お買いあげの販売店またはシャープお客様ご相談窓口にご相談ください。	— 143
電話やファクスを使っていないのに [外線使用中] などの表示が出る		
ナンバー・ディスプレイが動作しない		
電話の声が聞こえにくい・雑音が入る	●スプリッタを含むADSL機器を取り外して、改善されるか確認してください。また、回線からスプリッタまでの配線を短くして、改善されるか確認してください。 →改善されるときは、ADSL業者にご相談ください。改善されないときは、お買いあげの販売店またはシャープお客様ご相談窓口にご相談ください。	—
受話器を取ると「キーン」という音が出る	●「回線調整」の設定を変更してください。それでも改善しないときは、ADSL業者へお問い合わせください。	143 133

ISDN を使っていると…

電話の声が聞こえにくい・雑音が入る	●「回線調整」の設定を変更してください。それでも改善しないときは、TAのメーカーへお問い合わせください。	133
-------------------	--	-----

こんなときは (ひかり電話などの光回線 / IP電話 / ADSL / ISDN)

このたびは

こんなときは（エラー表示／エラー音／停電）

この部分に、お知らせやエラーメッセージを表示します。



エラーメッセージに「操作ガイド」の表示がある場合は、 を押して対応を表示させることができます。

お知らせ／エラー表示

表示／エラー音	対応	参照ページ
受信 FAX があります 操作ガイド	●メモリー受信したデータを、プリントしてください。	74
原稿がつまっています 操作ガイド	●○(登録)  と押すと、原稿が自動的に排出されます。それでも原稿がつまっているときは、操作パネルを開けて原稿を取り出します。	113
通信エラー (1～15) 操作ガイド また、「通信エラーがありました。」と聞こえる	●相手の方に確認の上、もう一度送信するか、相手の方に送信してもらいます (1～15の番号は、当社のサービスマンが通信状況などを確認するためのものです。頻繁に起こるときは、ご相談窓口までご連絡ください)。	—
ヘッドが高温です	●長時間連続してプリントやコピーをしていると、記録部の過熱保護機能が働いて動作しなくなります。しばらくお待ちください。	—
応答がありません 操作ガイド	●「親機でお話してからファクスを送る」の方法で送信してください。	62
受信／録音メモリー不足 操作ガイド	●不要な録音メッセージを消去します。 ●メモリー受信した内容をプリントまたは消去します。	61 74～75
録音メモリーが一杯です 操作ガイド	●不要な録音メッセージを消去します。	61
FAX 受信メモリーが一杯です 操作ガイド	●メモリー受信した内容をプリントまたは消去します。	74～75
外線自動応答中	●留守モードなどで応答メッセージが流れて自動応答しています。	—
外線使用中 (1～4) また、「ツーツー」という音が聞こえる	●子機を使用中です (1～4は子機番号)。子機の使用が終わるまでお待ちください。	—

こんなときは（エラー表示／エラー音／停電）

こまごまと
おまかせ

こんなときは（エラー表示／エラー音／停電）

表示／エラー音	対応	参照ページ
記録紙がありません	● 記録紙がないときはセットします。セットしているときは、もう一度セットしてみてください。	26
子機を確認ください	● 子機が使用できない状態（電池切れ／電波が届かないなど）になっていないか確認してください。	—
記録紙／インクリボン 確認 操作ガイド	<ul style="list-style-type: none"> ● つまった記録紙を取り除きます。 ● インクリボンを交換します。 ● 緑色のギヤをまわして、インクリボンのたるみをとります。 ● 操作パネルを閉め直します。 	114 24～25 25 —
子機を増設します	<ul style="list-style-type: none"> ● 親機が子機増設登録モードになっています。別売の増設子機を登録する場合は、増設子機に付属している「子機増設登録操作説明書」をご覧ください。 ● 子機増設登録操作中は、外線着信を含む他の操作を行なうことはできません。子機を増設しないときはそのまま、この表示が消えるまでお待ちください（約30秒で子機増設モードは解除されます）。 	— —

こんなときは（エラー表示／エラー音／停電）

こまった
とわは
た

こんなときは（エラー表示／エラー音／停電）

子機を使っているとき

表示／エラー音	対応	参照ページ
「ピーピー」	<ul style="list-style-type: none"> ● 親機や増設子機が使用中です。 ● 親機の電源コードを接続してください。 ● 他の電化製品などの電波が干渉しています。電波干渉の発生しやすい所では使用しないでください。 ● 親機からの電波が届く範囲でご使用ください。 	ー 21 12 ー
「ピピピピ」	<ul style="list-style-type: none"> ● 名前の文字数やアラーム時刻の設定などが登録範囲を超えています。 	ー
「ピピッ……ピピッ……」	<ul style="list-style-type: none"> ● 充電器に子機を戻して充電してください。約1分後に電話は切れますので、通話を止めて充電器に戻してください。長時間充電しても、すぐに容量がなくなるときは、新しい充電池と交換してください。 	27～28
子機で通話中に「ピーピー」と2回鳴ってすぐに切れる	<ul style="list-style-type: none"> ● 雑音の少ないところでご使用ください。 ● 無線LANなどの近くでお使いのときは、それらの機器よりできるだけ離してお使いください。また「回避チャンネル設定」を変更してお使いください。 	ー 133

停電になったとき

停電や電源が切れた状態（コンセント抜け、ブレーカー落ちなど）では、次のようになります。

電話機	<ul style="list-style-type: none"> ● 親機で電話を受けたり、かけたりすることはできません。 ● 子機を使用することはできません。 ● 各種サービスは動きません。 ● ナンバー・ディスプレイの着信記録は消えません。 ● 通話中に停電したときは、通話が切れてしまいます。
留守番	<ul style="list-style-type: none"> ● 留守番電話動作中に停電したときは、電話が切れて録音もされません。 ● 外出先からリモート操作中に停電したときは、電話が切れて動作も止まります。 ● 停電になっても、録音内容は消えません。
ファクス	<ul style="list-style-type: none"> ● 停電中は、ファクスを送ることも受けることもできません。 ● 送信や受信をしているときに停電になると、通信が切れてしまいます。送信のときは、復旧したあと原稿を取り出して再送信してください。受信のときは、相手の方にもう一度再送信を依頼してください。 ● メモリー受信したデータは、停電になっても消えません。
コピー	<ul style="list-style-type: none"> ● 停電中は、コピーはできません。復旧後あらためてコピーしてください。
登録した内容	<ul style="list-style-type: none"> ● 電話帳などに登録されている内容は消えません。 ● 日付・時刻の設定は消えてしまいます。あらためて設定してください。

故障かな？と思ったときは（修理依頼される前に）

- ・ディスプレイ表示が化けている（意味不明の文字列や画像が表示されている）。
- ・ボタンが全く効かない。
- ・電話番号リストなどをプリントするとデータがみだれている。
- ・コピーなど、プリントができない状態が続く。
- ・その他、正しく動作しない。

上記のような症状の多くは、一般に、マイコン（IC）を使用している機器が、大きな外来ノイズにより誤動作することで発生します。

修理やアフターサービスをお申しつけになる前に、下記の操作をお試してください。

電源を入れ直してみる

まず差し込みプラグを電源コンセントから抜いてもう一度差し込んでみてください。これだけで症状が改善することがあります。





また、「登録データ初期化」や「電話帳消去」（☎ 130ページ）をすることで、症状が改善することもあります。

それでも症状が改善されないときは次の操作（強制リセット）を行ってみてください。

【ただし、強制リセットを行った場合、電話帳に登録した内容など、全てのデータが消えて工場出荷時の状態に戻りますのでご注意ください。】

親機を強制リセットする

強制リセットを行っても症状の改善がみられない場合、または症状が再三発生する場合は、お買いあげの販売店へお申しつけください。

差し込みプラグを電源コンセントから抜く ▶  と  を同時に押したまま ▶ ディスプレイに [メモリークリア中] と表示されたら、 と  から指を離す

お知らせ

- 強制リセットをすると、ご購入時にあらかじめ登録されていた電話帳3件分が復活します。
- 電源を入れ直したり、強制リセットしたときは日付・時刻の設定をやり直してください。
- 強制リセットをすると、日付・時刻の設定のあとに、携帯とくとくサービス設定の画面が表示されます。電話などをかけられるときは、回線種別の設定（約20秒）が終わってからにしてください。

いろいろな接続

ひかり電話などの光回線をご利用のとき

【接続例】

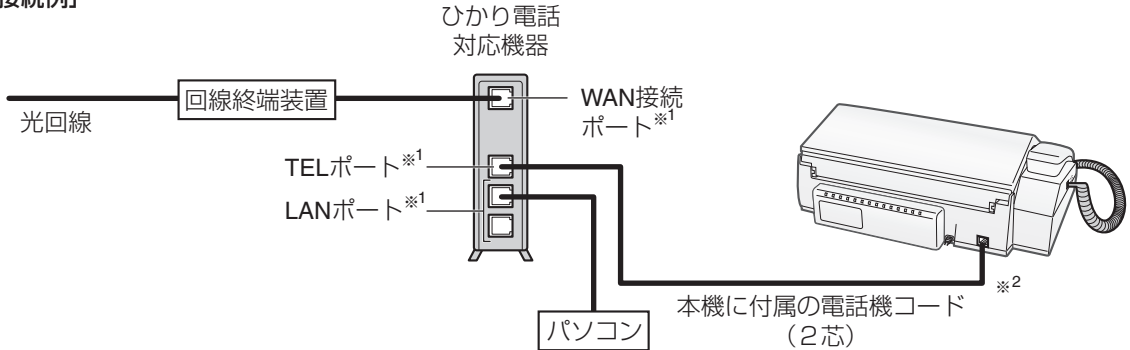

ADSLによるIP電話をご利用のとき

基本的には、IP電話会社から提供される「IP電話対応モデム」や「アダプタ」（会社によって名称は異なります）に設けられている「電話機用」の差込口に接続すればお使いになれます。接続のしかたやファクスをつないだときの動作などについて、詳しくは、IP電話サービスを提供している会社のパンフレットやホームページなどをご確認ください。

●本機はIP電話に接続してお使いになることを前提として設計したものではありませんので、完全な動作を保証するものではありません。

【接続例】

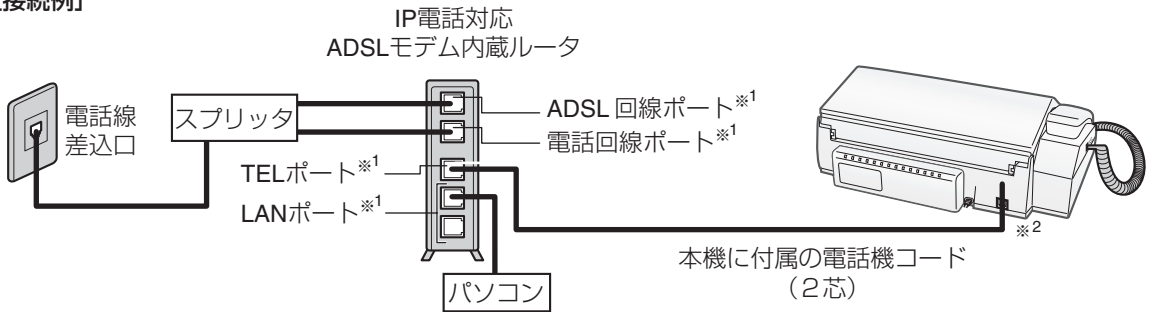

ADSL回線に接続するとき

【接続例】

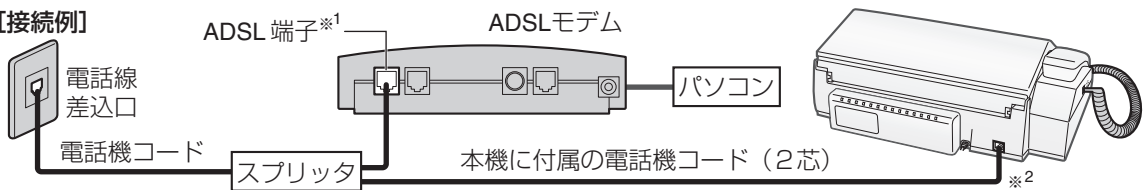

ADSLを利用するには、ADSL各サービス会社への申し込みが必要です。

- ADSLには加入電話と共有するタイプ（タイプ1）と共有しないタイプ（タイプ2）があります。タイプ2のときは、基本的には本機をお使いになれませんが、IP電話のサービスによってはお使いになれる場合もあります。
- 本商品の回線種別はご契約の回線種別に設定してください。

※¹ 接続ポートなどの名称は、商品によって異なる場合があります。

※² ドアホンやカメラ付ドアホンをお使いのときは、ターミナルボックスまたはテレビドアホン対応ターミナルボックスに接続します。

ISDN回線に接続するとき

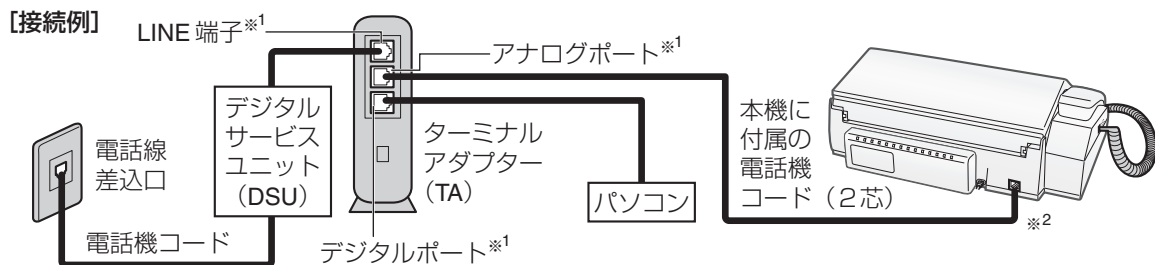

■ISDN回線に接続後は、回線種別を [トーン] に設定してください(☎22ページ)。

ISDN回線を利用するには、NTTへの申し込みが必要です。

- ターミナルアダプターとISDN回線間の接続には、デジタルサービスユニット (DSU) が必要です。なお、ターミナルアダプターによっては、DSUが内蔵されている機種もあります。詳しくはターミナルアダプターの説明書をご覧ください。
- ナンバー・ディスプレイを利用するときは、ナンバー・ディスプレイ対応のターミナルアダプターを使用してください。対応状況は、お使いのTAメーカーにお問い合わせください。
- ナンバー・ディスプレイに対応していないターミナルアダプターをお使いのときは、本商品のナンバー・ディスプレイの利用設定を [使用しない] に設定してください (☎99ページ)。

※¹ 接続ポートなどの名称は、商品によって異なる場合があります。

※² ドアホンやカメラ付ドアホンをお使いのときは、ターミナルボックスまたはテレビドアホン対応ターミナルボックスに接続します。

お知らせ

- 一般回線やISDNからADSL、光回線に変更した場合、サービス会社や接続条件によっては、次のようになります。
 - ・FAXが送受信できなくなったり、電話にノイズが入ったりすることなどがあります。その場合は、各ADSLサービス会社にご相談ください。また、NTTを選択して送信するとエラーにならないことがあります。
 - ・電話番号を通知するように選択されていても、携帯電話、PHSに発信した場合は、非通知になることがあります。通知したいときは、NTTを選択して発信してください (NTT網で発信する方法はADSLのサービス提供会社にご確認ください)。
 - ・発信時、局番の頭に0000、0120、0570、0990などをつけた場合、また110、119、177、117、186、184、122などの番号にかけたとき、かからない (つながらない) などといった現象が発生することがあります。このときは、契約されている回線種別と機器の回線設定を確認し、手動で設定しなおしてください (☎22ページ)。
- ISDN、ADSLやIP電話をご利用のときは、電話の音量が大きくなりすぎる場合があります。こんなときは「回線調整」の設定を変更してください (☎133ページ)。

構内交換機 (PBX) やビジネスホン、ホームテレホンへ接続するとき

ホームテレホンとは

電話回線1本で複数の電話機を設置できて、内線通話などでもできる家庭用の簡易交換機です。

ビジネスホンとは

電話回線を2本以上持っていて、その回線を多くの電話機で共有できる、内線通話なども可能な簡易交換機です。

- 構内交換機(PBX)やビジネスホン、ホームテレホンなどへ接続する場合は工事が必要です。
- ナンバー・ディスプレイをご利用になれない場合があります。ご利用になれない場合は、設定を [使用しない] にしてお使いください (☎99ページ)。
- 本商品以外の電話機で受けたあとファクスに切り替えられないことがあります。

別売品／消耗品

別売品／消耗品として、次のものを用意しています。このデジタルコードレスファクシミリを長い間安心してお使いいただくためにも、当社の純正品や推奨品をお使いください。純正品以外のインクリボン、推奨品以外の記録紙やコピー用紙を使用されるとプリントがかすれたり、薄くなることがあります。なお、価格などは予告なく変更することがありますので、ご了承ください。別売品／消耗品のご注文は、お買いあげの販売店へお申し付けください。

品名	形名	サイズ	数量	希望小売価格
ファクシミリ用 普通紙	PP110MA4	A4サイズ	250枚	630円（税抜価格600円）
インクリボン	UX-NR5A4	A4幅×30m	1本	945円（税抜価格900円）
	UX-NR5A4W	A4幅×30m	2本1組	1,785円（税抜価格1,700円）

品名	形名	部品コード	流通コード	希望小売価格
子機用充電池※ （ニッケル水素電池）	A-002	UBATMA002AFZZ	142 932 0070	1,800円 （税抜価格1,715円）

※シャープエンジニアリング（株）扱い

品名	形名	希望小売価格
増設子機	JD-KS21	19,000円（税込価格19,950円）
	JD-KS11	16,000円（税込価格16,800円）

・付属の子機と同等の増設子機は、JD-KS21です。

品名	形名	希望小売価格
テレビドアホンユニット	DZ-MH70	57,750円（税抜価格55,000円）
ターミナルボックス（ドアホン接続用）	DZ-T20-WH（白）	10,500円（税抜価格10,000円）
テレビドアホン対応ターミナルボックス （ドアホン接続用）	DZ-T30-W（白）	14,490円（税抜価格13,800円）
ドアホン	DZ-H30-T（ブラウン）	4,200円（税抜価格4,000円）

種類	部品コード	流通コード	希望小売価格
延長コード（モジュラープラグつき）			
5m（2芯）（白）	QCNWG0121AFSA	142 512 0331	535円（税抜価格510円）
10m（2芯）（白）	QCNWG0122AFSA	142 512 0332	819円（税抜価格780円）
ターミナルボックスDZ-T20と、このファクシミリの親機を接続するコード			
5m（6芯）（グレー）	QCNWG0282AFSA	142 512 0668	1,050円（税抜価格1,000円）
10m（6芯）（グレー）	QCNWG0283AFSA	142 512 0669	1,890円（税抜価格1,800円）
ターミナルボックスDZ-T30と、このファクシミリの親機を接続するコード			
5m（6芯）（白）	QCNWG0321AFSA	142 512 0776	1,050円（税抜価格1,000円）
10m（6芯）（白）	QCNWG0322AFSA	142 512 0777	1,890円（税抜価格1,800円）

注意）上記の6芯コードのDZ-T20用とDZ-T30用とでは極性が逆ですので互換性はありません。

お知らせ

- 希望小売価格は2006年10月現在のものです。
- 小さい原稿を送信するときに使用するキャリアシートはご使用になれません。

登録や設定・電話帳の内容を初期化する

登録・設定した内容を工場出荷時に戻したり、電話帳に登録した内容をすべて消去することができます。

登録データ初期化をすると登録・設定した内容の他に、留守録などの録音、メモリー受信データがすべて工場出荷時の内容に戻ります（消去されます）。

親機の登録や設定の内容を工場出荷時に戻す（電話帳以外初期化）

○(登録) ▶ 8や 6は 2か ▶ 停止

- ・途中でやめるとき： 停止 / 1つ前に戻るとき： ○(戻る)
- ・電話帳の内容および日付・時刻の設定を除いて、工場出荷時の設定に戻ります。

親機の電話帳に登録した内容をすべて消去する（電話帳全消去）

電話帳 ▶ 7ま 2か

- ・途中でやめるとき： 停止 / 1つ前に戻るとき： ○(戻る)
- ・電話帳がすべて消えます。

子機の登録や設定の内容をすべて工場出荷時に戻す（登録初期化）

十字キー ▶ 十字キー | 電話帳転送
電池残量
システム設定 | を選び 十字キー ▶ 十字キー | LCDコントラスト
電波サポート
登録初期化 | を選ぶ ▶ 十字キー (2回)

- ・途中でやめるとき： 十字キー
- ・子機の登録内容がすべて工場出荷時の設定に戻ります。

子機の電話帳を全て消去する

十字キー ▶ 十字キー | 電池残量
システム設定
全消去 | を選び 十字キー ▶ 十字キー | 再ダイヤル
着信記録
電話帳 | を選ぶ ▶ 十字キー (2回)

- ・途中でやめるとき： 十字キー
- ・電話番号を全て消去すると、あらかじめ登録されている [≫時報 117] と [≫天気予報 177] の2件も消去されます。

お知らせ

- 親機登録データ初期化をしたあと自動的に回線種別の設定を行います。電話などをかけられるときは、回線種別の設定（約20秒）が終わってからかけてください。

特別設定について

使用状況に応じて、次の項目を親機で設定することができます。

メッセージ待ち時間

留守番電話などの応答メッセージが流れるまでの時間の設定ができます。
工場出荷時の設定は [4秒] です。

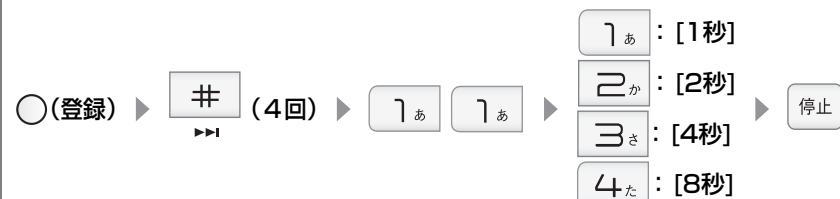

発信音待ち時間

応答メッセージが終わってから、「ピー」という録音開始音が流れるまでの時間の設定ができます。
工場出荷時の設定は [4秒] です。

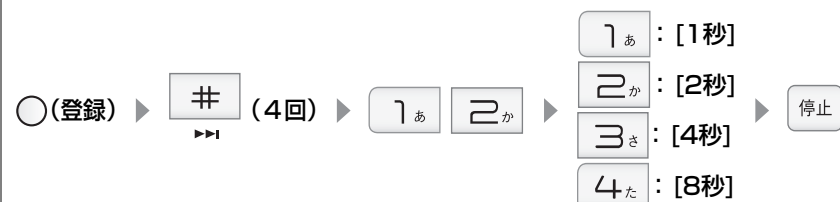

お声拝聴

留守録設定中の応答メッセージと、相手の方の録音中の声をスピーカーから出力する機能の設定ができます。
工場出荷時の設定は [あり] です。

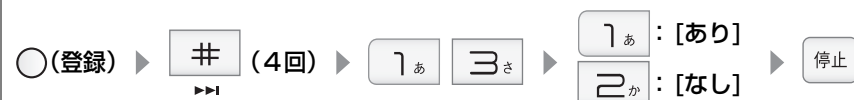

録音時間

留守録や通話内容、伝言メモの録音時間を設定することができます。
工場出荷時の設定は [30秒] です。



・途中でやめるとき： 停止 / 1つ前に戻るとき： ○(戻る)

おまかせ受信

相手の方が自動送信の場合（「ポー・ポー・ポー…」という音が聞こえます）、受話器や子機を取ると自動的にファクス受信に切り替える機能の設定ができます。
工場出荷時の設定は [あり] です。



縮小受信

ファクスを印字したときに、受信日付や相手の方のファクス番号を記入するため、自動的に約93%に縮小してプリントする機能の設定ができます。
工場出荷時の設定は [あり] です。
[なし] に設定した場合、相手の方がA4サイズで送信していても、受信日付などの記入でA4サイズを超えるため、こちらでは2枚に分かれてプリントされることがあります。また、白紙が1枚出てくることがあります。



分割コピー

A4より長い原稿をコピーした場合に、複数枚に分けてプリントする機能の設定ができます。[なし] ではA4サイズを超える部分はプリントしません。
工場出荷時の設定は [なし] です。



発信音検出

電話帳やワンタッチダイヤル、再ダイヤルを使ってファクスを自動送信するときに、本機が自動的に「ツー」という発信音を検出し、正しく送信できるようにします。
自動送信がうまくできないときは、この設定を [なし] にするか、受話器を取って送信してください。
工場出荷時の設定は [あり] です。



途中でやめるとき： / 1つ前に戻るとき：

回線調整

ISDN（INSネット64）、ADSL、IP電話などをご利用のとき、電話の音量が大きくなりすぎて聞こえにくくなったりすることがあります。こんな場合に [小] に設定すると、親機や子機で外線通話時の送受話音量を小さくすることができます。工場出荷時の設定は [標準] です。



- ・ [小] に設定すると、「親機送話音量」「子機送話音量」「子機受話音量」の設定（☞33ページ）が自動的に [小] に変更されます。（ [標準] にすると、すべて [標準] に変更されます。）

回避チャンネル設定

他の電化製品（無線LANなど）の電波干渉などによって、通話に雑音が入るときは、設定を変更すると改善されることがあります。子機通話中には変更できません。工場出荷時の設定は [チャンネル6] です。

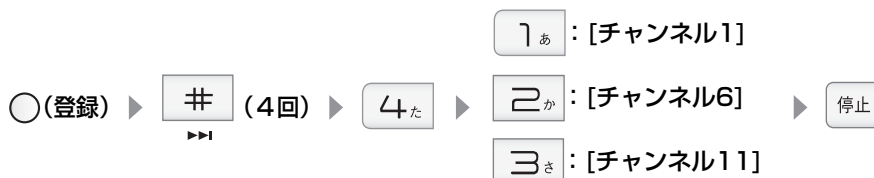

- ・ 無線LANを使用している場合、無線LANが使用しているチャンネルを回避することで、通話品質が改善されることがあります。

電波サポート設定

増設子機JD-KS11を増設したときのみ

子機の電波状況が悪くて雑音が入るときに設定すると改善される場合があります。ただし、連続通話時間が約4時間（通常約6時間）になります。付属の子機やJD-KS21を増設しているときは、この設定は無効です。子機の設定を変更してください（☞91ページ）。工場出荷時の設定は「しない」です。



ナンバー・ディスプレイ

ナンバー・ディスプレイ機能の利用設定ができます。ナンバー・ディスプレイ、キャッチホン・ディスプレイ、ネーム・ディスプレイをご利用のときは、[使用する] に設定します。構内交換機（PBX）に接続している場合など、内線電話としてお使いのときは [使用しない] に設定します。工場出荷時の設定は [使用する] です。



- ・ 途中でやめるとき： 停止 / 1つ前に戻るとき： ○(戻る)

携帯ととくとくダイヤルご利用時のIP電話利用

IP電話をご利用の方が携帯ととくとくダイヤルをご利用になるには、携帯電話に発信するときだけ、自動的にNTTなどの一般回線で発信するための設定が必要です（通常の発信はIP電話を利用して行われます）。IP電話機能を解除して、一般回線を選択するのに必要な番号（加入電話選択番号）を登録できます。工場出荷時の設定は [なし] です。IP電話をご利用でない方は、この設定を [あり] にしないでください。

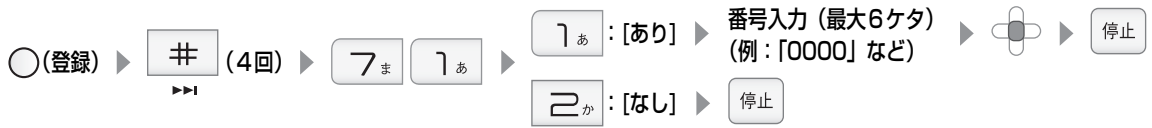

携帯ととくとくダイヤルで利用する携帯番号帯設定

携帯ととくとくダイヤル機能の利用対象となる携帯電話番号の頭4ケタとして、あらかじめ登録されている番号は、「0801」から「0809」までの9件と、「0901」から「0909」までの9件の、合計18件です。この対象番号は追加で登録したり、消去することができます。番号を追加するときは、あらたに登録してください。番号は最大30件まで登録できます。



携帯ととくとくダイヤル機能の現在の設定表示

携帯ととくとくダイヤル機能の利用設定および、IP電話の利用設定を確認することができます。



キャッチホン切替時間

キャッチ/消去ボタンを押したときに回線を開放する時間を設定できます。交換機の種類などによっては、キャッチ/消去ボタンを押したときに電話が切れてしまうことがあります。こんなときは、キャッチホン切替時間を短く設定します。工場出荷時の設定は [0.8秒] です。

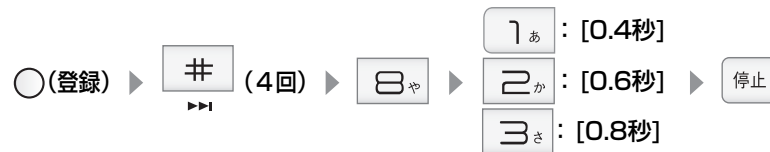

デモ起動

商品紹介用のデモの表示条件を設定できます。工場出荷時の設定は、回線種別が設定されていないときのみデモを表示する、[する (回線種別連動)] です。

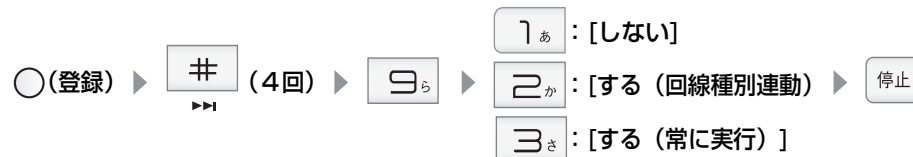

途中でやめるとき： / 1つ前に戻るとき： (戻る)

仕様

外観・仕様は予告なしに変更することがあります。

■ ファクシミリ部

形名	UX-E306CL/UX-E306CW 送受信兼用卓上型
使用回線	一般加入電話回線、NCC回線、 Fネット（16Hz対応のみ）
圧縮方式	MH・独自圧縮
通信モード	G3・ECM * 1
走査方式	密着イメージセンサー方式
走査線密度	主：8ドット/mm（普通字、小さな字、精細、写真） 副：3.85本/mm（普通字） 7.7本/mm（小さな字、写真） 15.4本/mm（精細）* 2
記録方式	熱転写記録方式
表示装置	3.8型モノクロQVGA 液晶ディスプレイ （バックライト付）漢字表示
通信速度	14400/12000/9600/7200/4800/2400 bit/s ：自動フォールバック
電送時間	約12秒 * 3
中間調伝送	有り（64階調）
記録紙サイズ	A4サイズ
最大記録有効幅	205mm
最大送信原稿幅	257mm
読み取り有効幅	251mm
受信メモリー	A4標準原稿 約50枚（普通字モード時）* 4

■ 留守録部

オリジナル 応答メッセージ	1件
用件録音時間	約15分（応答メッセージ1件、メモリー受信データ含む） 用件ごとに記録する日時スタンプは、別の専用メモリーを使っています。

■ 共通部

	親機	子機	充電器
寸法	340（幅）×221（奥行）×121（高さ）mm 受話器を含む、突起部、アンテナを除く 340（幅）×268（奥行）×283（高さ）mm 記録紙トレイ伸長時 突起部、アンテナを除く	44.6（幅）×29.5（奥行）× 158.4（高さ）mm	71（幅）×90（奥行）× 26.7（高さ）mm
質量	約3.1kg 受話器、インクリボンを含む	約150g 充電器含む	約120g
電源	AC100V±10V 50/60Hz	DC3.6V、600mAh （ニッケル水素電池）* 7	入力：AC100V±10V 50/60Hz
消費電力 （100VAC）	約0.9W（ディスプレイ非表示の待機時） 約90W（動作時最大）	約0.9W（急速充電中） 約0.7W（待機時）	
直流抵抗	167Ω	—	—
静電容量	1.0μF以下	—	—
使用環境	温度 5℃～35℃ 相対湿度 30%～85%RH		

* 1 本機で送受信できるのは、相手機も G3 規格のファクシミリに限られます。（カラーの送受信はできません）

* 2 ITU-T（国際規格）準拠

* 3 A4判 700字程度の原稿を標準的画質（8×3.85本/mm）で高速モード（14400bit/s）、ECMモードで送ったときの速さです。これは画像情報のみの電送速度で、通信の制御時間は含まれておりません。なお、実際の通信時間は原稿の内容、相手機種、回線の状態により異なります。

* 4 受信原稿によっては、1枚の受信でメモリーがいっぱいになる場合もあります。

* 5 待受時とは、充電完了後、子機を充電器に置かずに、一度も通話しない状態のことです。通話したり、着信音が鳴ったりすると待受時の使用可能時間は短くなります。

* 6 「電波サポート設定」を「設定」にした場合は、子機の連続通話時間が約4時間になります。また、「自動」にした場合は、約4～6時間になります。

* 7 充電電池はリサイクル可能なニッケル水素電池です。使用済電池につきましては、お買いあげ販売店までご持参いただき、リサイクルの推進にご協力をお願いします。

■ コードレス部（子機）

充電完了時間	約10時間
使用可能時間 （充電完了後）	待受時：約200時間 * 5 通話時：約6時間 * 6
表示装置	液晶ディスプレイ 漢字4行+ピクト
増設可能子機	JD-KS21、JD-KS11

■ 電話部

	親機	子機
ダイヤル形式	押しボタン式パルスダイヤル ／押しボタン式トーンダイヤル	
選択信号種別	DP信号（10PPS/20PPS） ／PB信号（DTMF）	
呼び出し方式	トーンリンガー（着信音）呼び出し ／（音量切替式）	
電話番号の 記憶容量	電話帳：100人分 （32桁以内）×2番号 再ダイヤル：1局	電話帳：100人分 （24桁以内）×2番号 再ダイヤル：10局

区点コード一覧表

4桁の区点コードを利用して漢字やひらがな、カタカナ、記号、英数字などを入力できます。

区点 1~3 桁目	区点4桁目 0 1 2 3 4 5 6 7 8 9	区点 1~3 桁目	区点4桁目 0 1 2 3 4 5 6 7 8 9	区点 1~3 桁目	区点4桁目 0 1 2 3 4 5 6 7 8 9	区点 1~3 桁目	区点4桁目 0 1 2 3 4 5 6 7 8 9	区点 1~3 桁目	区点4桁目 0 1 2 3 4 5 6 7 8 9
010		178	於汚甥	264	裁裁裁裁裁裁裁	354	暖槽段男談	429	抱拊放方朋
011		179	於汚甥	265	裁裁裁裁裁裁裁	355		430	抱拊放方朋
012		180		266	裁裁裁裁裁裁裁	356		431	抱拊放方朋
013		181		267	裁裁裁裁裁裁裁	357		432	抱拊放方朋
014		182		268	裁裁裁裁裁裁裁	358		433	抱拊放方朋
015		183		269	裁裁裁裁裁裁裁	359		434	抱拊放方朋
016		184		270	裁裁裁裁裁裁裁	360		435	抱拊放方朋
017		185		271	裁裁裁裁裁裁裁	361		436	抱拊放方朋
018		186		272	裁裁裁裁裁裁裁	362		437	抱拊放方朋
019		187		273	裁裁裁裁裁裁裁	363		438	抱拊放方朋
020		188		274	裁裁裁裁裁裁裁	364		439	抱拊放方朋
021		189		275	裁裁裁裁裁裁裁	365		440	抱拊放方朋
022		190		276	裁裁裁裁裁裁裁	366		441	抱拊放方朋
023		191		277	裁裁裁裁裁裁裁	367		442	抱拊放方朋
024		192		278	裁裁裁裁裁裁裁	368		443	抱拊放方朋
025		193		279	裁裁裁裁裁裁裁	369		444	抱拊放方朋
026		194		280	裁裁裁裁裁裁裁	370		445	抱拊放方朋
027		195		281	裁裁裁裁裁裁裁	371		446	抱拊放方朋
028		196		282	裁裁裁裁裁裁裁	372		447	抱拊放方朋
029		197		283	裁裁裁裁裁裁裁	373		448	抱拊放方朋
030		198		284	裁裁裁裁裁裁裁	374		449	抱拊放方朋
031		199		285	裁裁裁裁裁裁裁	375		450	抱拊放方朋
032		200		286	裁裁裁裁裁裁裁	376		451	抱拊放方朋
033		201		287	裁裁裁裁裁裁裁	377		452	抱拊放方朋
034		202		288	裁裁裁裁裁裁裁	378		453	抱拊放方朋
035		203		289	裁裁裁裁裁裁裁	379		454	抱拊放方朋
036		204		290	裁裁裁裁裁裁裁	380		455	抱拊放方朋
037		205		291	裁裁裁裁裁裁裁	381		456	抱拊放方朋
038		206		292	裁裁裁裁裁裁裁	382		457	抱拊放方朋
039		207		293	裁裁裁裁裁裁裁	383		458	抱拊放方朋
040		208		294	裁裁裁裁裁裁裁	384		459	抱拊放方朋
041		209		295	裁裁裁裁裁裁裁	385		460	抱拊放方朋
042		210		296	裁裁裁裁裁裁裁	386		461	抱拊放方朋
043		211		297	裁裁裁裁裁裁裁	387		462	抱拊放方朋
044		212		298	裁裁裁裁裁裁裁	388		463	抱拊放方朋
045		213		299	裁裁裁裁裁裁裁	389		464	抱拊放方朋
046		214		300	裁裁裁裁裁裁裁	390		465	抱拊放方朋
047		215		301	裁裁裁裁裁裁裁	391		466	抱拊放方朋
048		216		302	裁裁裁裁裁裁裁	392		467	抱拊放方朋
049		217		303	裁裁裁裁裁裁裁	393		468	抱拊放方朋
050		218		304	裁裁裁裁裁裁裁	394		469	抱拊放方朋
051		219		305	裁裁裁裁裁裁裁	395		470	抱拊放方朋
052		220		306	裁裁裁裁裁裁裁	396		471	抱拊放方朋
053		221		307	裁裁裁裁裁裁裁	397		472	抱拊放方朋
054		222		308	裁裁裁裁裁裁裁	398		473	抱拊放方朋
055		223		309	裁裁裁裁裁裁裁	399		474	抱拊放方朋
056		224		310	裁裁裁裁裁裁裁	400		475	抱拊放方朋
057		225		311	裁裁裁裁裁裁裁	401		476	抱拊放方朋
058		226		312	裁裁裁裁裁裁裁	402		477	抱拊放方朋
059		227		313	裁裁裁裁裁裁裁	403		478	抱拊放方朋
060		228		314	裁裁裁裁裁裁裁	404		479	抱拊放方朋
061		229		315	裁裁裁裁裁裁裁	405		480	抱拊放方朋
062		230		316	裁裁裁裁裁裁裁	406		481	抱拊放方朋
063		231		317	裁裁裁裁裁裁裁	407		482	抱拊放方朋
064		232		318	裁裁裁裁裁裁裁	408		483	抱拊放方朋
065		233		319	裁裁裁裁裁裁裁	409		484	抱拊放方朋
070		234		320	裁裁裁裁裁裁裁	410		485	抱拊放方朋
071		235		321	裁裁裁裁裁裁裁	411		486	抱拊放方朋
072		236		322	裁裁裁裁裁裁裁	412		487	抱拊放方朋
073		237		323	裁裁裁裁裁裁裁	413		488	抱拊放方朋
074		238		324	裁裁裁裁裁裁裁	414		489	抱拊放方朋
075		239		325	裁裁裁裁裁裁裁	415		490	抱拊放方朋
076		240		326	裁裁裁裁裁裁裁	416		491	抱拊放方朋
077		241		327	裁裁裁裁裁裁裁	417		492	抱拊放方朋
078		242		328	裁裁裁裁裁裁裁	418		493	抱拊放方朋
079		243		329	裁裁裁裁裁裁裁	419		494	抱拊放方朋
080		244		330	裁裁裁裁裁裁裁	420		495	抱拊放方朋
081		245		331	裁裁裁裁裁裁裁	421		496	抱拊放方朋
082		246		332	裁裁裁裁裁裁裁	422		497	抱拊放方朋
083		247		333	裁裁裁裁裁裁裁	423		498	抱拊放方朋
160		248		334	裁裁裁裁裁裁裁	424		499	抱拊放方朋
161		249		335	裁裁裁裁裁裁裁	425		500	抱拊放方朋
162		250		336	裁裁裁裁裁裁裁	426		501	抱拊放方朋
163		251		337	裁裁裁裁裁裁裁	427			抱拊放方朋
164		252		338	裁裁裁裁裁裁裁	428			抱拊放方朋
165		253		339	裁裁裁裁裁裁裁				抱拊放方朋
166		254		340	裁裁裁裁裁裁裁				抱拊放方朋
167		255		341	裁裁裁裁裁裁裁				抱拊放方朋
168		256		342	裁裁裁裁裁裁裁				抱拊放方朋
169		257		343	裁裁裁裁裁裁裁				抱拊放方朋
170		258		344	裁裁裁裁裁裁裁				抱拊放方朋
171		259		345	裁裁裁裁裁裁裁				抱拊放方朋
172		260		346	裁裁裁裁裁裁裁				抱拊放方朋
173		261		347	裁裁裁裁裁裁裁				抱拊放方朋
174		262		348	裁裁裁裁裁裁裁				抱拊放方朋
175		263		349	裁裁裁裁裁裁裁				抱拊放方朋
176		264		350	裁裁裁裁裁裁裁				抱拊放方朋
177		265		351	裁裁裁裁裁裁裁				抱拊放方朋
178		266		352	裁裁裁裁裁裁裁				抱拊放方朋
179		267		353	裁裁裁裁裁裁裁				抱拊放方朋

区点コード一覧表

区点コード一覧表

区点コード一覧表

区点 1~3 桁目	区点4桁目 0 1 2 3 4 5 6 7 8 9	区点 1~3 桁目	区点4桁目 0 1 2 3 4 5 6 7 8 9	区点 1~3 桁目	区点4桁目 0 1 2 3 4 5 6 7 8 9	区点 1~3 桁目	区点4桁目 0 1 2 3 4 5 6 7 8 9
502	01	602	01	702	01	802	01
503	02	603	02	703	02	803	02
504	03	604	03	704	03	804	03
505	04	605	04	705	04	805	04
506	05	606	05	706	05	806	05
507	06	607	06	707	06	807	06
508	07	608	07	708	07	808	07
509	08	609	08	709	08	809	08
510	09	610	09	710	09	810	09
511	10	611	10	711	10	811	10
512	11	612	11	712	11	812	11
513	12	613	12	713	12	813	12
514	13	614	13	714	13	814	13
515	14	615	14	715	14	815	14
516	15	616	15	716	15	816	15
517	16	617	16	717	16	817	16
518	17	618	17	718	17	818	17
519	18	619	18	719	18	819	18
520	19	620	19	720	19	820	19
521	20	621	20	721	20	821	20
522	21	622	21	722	21	822	21
523	22	623	22	723	22	823	22
524	23	624	23	724	23	824	23
525	24	625	24	725	24	825	24
526	25	626	25	726	25	826	25
527	26	627	26	727	26	827	26
528	27	628	27	728	27	828	27
529	28	629	28	729	28	829	28
530	29	630	29	730	29	830	29
531	30	631	30	731	30	831	30
532	31	632	31	732	31	832	31
533	32	633	32	733	32	833	32
534	33	634	33	734	33	834	33
535	34	635	34	735	34	835	34
536	35	636	35	736	35	836	35
537	36	637	36	737	36	837	36
538	37	638	37	738	37	838	37
539	38	639	38	739	38	839	38
540	39	640	39	740	39	840	39
541	40	641	40	741	40	841	40
542	41	642	41	742	41	842	41
543	42	643	42	743	42	843	42
544	43	644	43	744	43	844	43
545	44	645	44	745	44	845	44
546	45	646	45	746	45	846	45
547	46	647	46	747	46	847	46
548	47	648	47	748	47	848	47
549	48	649	48	749	48	849	48
550	49	650	49	750	49	850	49
551	50	651	50	751	50	851	50
552	51	652	51	752	51	852	51
553	52	653	52	753	52	853	52
554	53	654	53	754	53	854	53
555	54	655	54	755	54	855	54
556	55	656	55	756	55	856	55
557	56	657	56	757	56	857	56
558	57	658	57	758	57	858	57
559	58	659	58	759	58	859	58
560	59	660	59	760	59	860	59
561	60	661	60	761	60	861	60
562	61	662	61	762	61	862	61
563	62	663	62	763	62	863	62
564	63	664	63	764	63	864	63
565	64	665	64	765	64	865	64
566	65	666	65	766	65	866	65
567	66	667	66	767	66	867	66
568	67	668	67	768	67	868	67
569	68	669	68	769	68	869	68
570	69	670	69	770	69	870	69
571	70	671	70	771	70	871	70
572	71	672	71	772	71	872	71
573	72	673	72	773	72	873	72
574	73	674	73	774	73	874	73
575	74	675	74	775	74	875	74
576	75	676	75	776	75	876	75
577	76	677	76	777	76	877	76
578	77	678	77	778	77	878	77
579	78	679	78	779	78	879	78
580	79	680	79	780	79	880	79
581	80	681	80	781	80	881	80
582	81	682	81	782	81	882	81
583	82	683	82	783	82	883	82
584	83	684	83	784	83	884	83
585	84	685	84	785	84	885	84
586	85	686	85	786	85	886	85
587	86	687	86	787	86	887	86
588	87	688	87	788	87	888	87
589	88	689	88	789	88	889	88
590	89	690	89	790	89	890	89
591	90	691	90	791	90	891	90
592	91	692	91	792	91	892	91
593	92	693	92	793	92	893	92
594	93	694	93	794	93	894	93
595	94	695	94	795	94	895	94
596	95	696	95	796	95	896	95
597	96	697	96	797	96	897	96
598	97	698	97	798	97	898	97
599	98	699	98	799	98	899	98
600	99	700	99	800	99	900	99
601	00	701	00	801	00	901	00

区点コード一覧表

区点コード

登録／設定早見表

登録／設定項目一覧表（親機）

ボタン操作で登録・設定の項目を選ぶことができます。

機能名／機能の説明		操作	参照ページ
初期登録	日付・時刻 日付と時刻を登録できます。	○（登録） 1あ 1あ	34
	発信元番号 ファクスを送ったときに記録される発信元番号を登録できます。	○（登録） 1あ 2か	34
	発信元名 ファクスを送ったときに記録される発信元名を登録できます。	○（登録） 1あ 3さ	35
	回線種別選択 電話回線の種別を設定できます。	○（登録） 1あ 4た	22
	携帯とくとくダイヤル 携帯とくとくダイヤル機能の設定ができます。	○（登録） 1あ 5な	78
	ダイヤルイン機能 番号登録 ダイヤルインに追加する番号を登録できます。	○（登録） 1あ 6は 1あ	81
	ダイヤルイン機能 番号クリア ダイヤルインに追加した番号を削除できます。	○（登録） 1あ 6は 2か	81
	ダイヤルイン機能 ダイヤルイン機能 ダイヤルイン機能の設定ができます。	○（登録） 1あ 6は 3さ	81
	ダイヤルイン機能 FAXコール回数 ダイヤルインのFAX切替コール回数を設定できます。	○（登録） 1あ 6は 4た	82
	ダイヤルイン機能 ダイヤルイン鳴り分け ダイヤルインで追加した番号の着信音の鳴り分けを設定できます。	○（登録） 1あ 6は 5な	82
ダイヤルイン機能 ダイヤルイン着信音 ダイヤルインで追加した番号の着信音を設定できます。	○（登録） 1あ 6は 6は	82	
ダイヤルイン機能 設定内容表示 ダイヤルインの設定内容を表示できます。	○（登録） 1あ 6は 7ま	81	
音量調整	親機送話音量切替 親機でお話中に相手の方に聞こえるこちらの声の大きさを変更できます。	○（登録） 2か 1あ	33
	子機送話音量切替 子機でお話中に相手の方に聞こえるこちらの声の大きさを変更できます。	○（登録） 2か 2か	33
	子機受話音量切替 子機でお話中にこちらに聞こえる相手の方の声の大きさを変更できます。	○（登録） 2か 3さ	33
親機着信音	親機着信音選択 親機の着信音を設定できます。	○（登録） 3さ 1あ	30
	在宅時コール回数 留守設定せずに自動でファクスを受けるときの着信音の回数を設定できます。	○（登録） 3さ 2か	70
	留守設定時コール回数 留守モード時の着信音の回数を設定できます。	○（登録） 3さ 3さ	57
応答メッセージ	オリジナル録音 留守モード時の応答メッセージを録音できます。	○（登録） 4た 1あ	59
	オリジナル消去 録音した応答メッセージを消去できます。	○（登録） 4た 2か	59

	機能名／機能の説明	操作	参照ページ
応答メッセージ	オリジナル再生 録音した応答メッセージを再生できます。	○(登録) 4 _た 3 _さ	59
	固定選択 固定メッセージの種類を選択できます。	○(登録) 4 _た 4 _た	57
コピー設定	拡大1.4倍 約1.4倍に拡大してコピーできます。	○(登録) 5 _な 1 _あ	76
	縮小0.8倍 約0.8倍に縮小してコピーできます。	○(登録) 5 _な 2 _か	76
	複数枚コピー マルチ（複数枚）コピーできます。	○(登録) 5 _な 3 _さ	76
電話帳	新規登録 親機の電話帳に登録できます。	○(登録) 6 _は 1 _あ	46
	ワンタッチダイヤル登録 ワンタッチダイヤルの登録ができます。	○(登録) 6 _は 2 _か	53
	子機転送 親機の電話帳の内容を子機の電話帳にコピーできます。	○(登録) 6 _は 3 _さ	54
ナンバー・ディスプレイ	着信鳴り分け 電話帳鳴り分け 電話帳の着信鳴り分けをあり・なしの設定ができます。	○(登録) 7 _ま 1 _あ 1 _あ	103
	着信鳴り分け 非通知鳴り分け 非通知の着信鳴り分けをあり・なしの設定ができます。	○(登録) 7 _ま 1 _あ 2 _か	103
	着信鳴り分け 公衆電話鳴り分け 公衆電話の着信鳴り分けをあり・なしの設定ができます。	○(登録) 7 _ま 1 _あ 3 _さ	103
	着信鳴り分け 表示圏外鳴り分け 表示圏外の着信鳴り分けをあり・なしの設定ができます。	○(登録) 7 _ま 1 _あ 4 _た	103
	鳴り分け時の着信音 電話帳 電話帳の着信鳴り分け時の着信音を設定できます。	○(登録) 7 _ま 2 _か 1 _あ	103
	鳴り分け時の着信音 非通知 非通知の着信鳴り分け時の着信音を設定できます。	○(登録) 7 _ま 2 _か 2 _か	103
	鳴り分け時の着信音 公衆電話 公衆電話の着信鳴り分け時の着信音を設定できます。	○(登録) 7 _ま 2 _か 3 _さ	103
	鳴り分け時の着信音 表示圏外 表示圏外の着信鳴り分け時の着信音を設定できます。	○(登録) 7 _ま 2 _か 4 _た	103
	キャッチホン・ディスプレイ キャッチホン・ディスプレイの利用設定ができます。	○(登録) 7 _ま 3 _さ	98
	非通知お断り 「非通知お断り」の設定ができます。	○(登録) 7 _ま 4 _た	104
	公衆電話お断り 「公衆電話お断り」の設定ができます。	○(登録) 7 _ま 5 _な	104
	表示圏外お断り 「表示圏外お断り」の設定ができます。	○(登録) 7 _ま 6 _は	104
	お断り番号設定 「お断り番号」を登録できます。	○(登録) 7 _ま 7 _ま	105
	チャイム後自動設定 「チャイムでお断り」をしたあとに、自動的にお断りの設定をする・しないの設定ができます。	○(登録) 7 _ま 8 _や	109
選んで着信番号設定 選んで着信機能で着信させる番号を登録できます。	○(登録) 7 _ま 9 _ら	106	

機能名／機能の説明		操作	参照ページ
詳細設定	液晶濃度調整 ディスプレイの濃度を設定できます。	○(登録) 8 _や 1 _あ	18
	FAX/コピー FAX受信方法 FAX受信方法の設定ができます。	○(登録) 8 _や 2 _か 1 _あ	90
	FAX/コピー 終了音 コピーやファクス送信後に鳴る終了音を設定できます。	○(登録) 8 _や 2 _か 2 _か	90
	FAX/コピー インクリボン使用量 インクリボンの使用量を表示できます。	○(登録) 8 _や 2 _か 3 _さ	25
	キータッチ音 親機のボタンを押したときに鳴る、「ピッ」という音（キータッチトーン）の有無を設定できます。	○(登録) 8 _や 3 _さ	90
	留守録暗証番号 登録 外出先からのリモート操作に必要な暗証番号が登録できます。	○(登録) 8 _や 4 _た 1 _あ	97
	留守録暗証番号 消去 暗証番号を消去できます。	○(登録) 8 _や 4 _た 2 _か	97
	メモリー残量表示 FAX受信や録音できるメモリーの残量を表示することができます。	○(登録) 8 _や 5 _な	61
	電話帳以外初期化 電話帳以外の親機の登録／設定を初期設定（工場出荷時）に戻すことができます。	○(登録) 8 _や 6 _は	130
	読上げボイス設定 読上げボイスダイヤル機能の有無を設定できます。	○(登録) 8 _や 7 _ま	90
印刷	着信記録リスト 着信記録の一覧をプリントできます。	○(登録) 9 _ら 1 _あ	101
	電話番号リスト 電話帳に登録されている相手先の一覧をプリントできます。	○(登録) 9 _ら 2 _か	47
	お断り番号リスト お断りに登録されている番号の一覧をプリントできます。	○(登録) 9 _ら 3 _さ	105
原稿排出 セットしている原稿を排出できます。		○(登録) 0 _わ 1 _あ	63

※特別設定については、131～134ページを参照してください。

機能項目一覧表（子機）

機能ボタンを押したあと、操作できる項目です。

機能名	機能の説明	参照ページ
留守番電話 用件再生	録音されている内容を再生できます。	60
留守番電話 留守設定切替	留守番電話を設定できます。	56、58
留守番電話 全消去	留守録メッセージを全て消去できます。	61
優先呼出	優先呼出の設定ができます。	91
着信音量	着信音の大きさを変更できます。	31
着信音色	着信音の種類を変更できます。	31
着信鳴り分け	着信鳴り分け機能の設定ができます。	103
アラーム	アラームを鳴らす時刻などの設定ができます。	92
電話帳転送	電話帳を親機や別の子機に転送できます。	55
電池残量	電池の残量を確認できます。	27
システム設定 時計登録	時刻を登録できます。	34
システム設定 キータッチ音出力	ボタン操作音の設定ができます。	91
システム設定 クイック通話	クイック通話の設定ができます。	91
システム設定 使用者表示	子機の使用者名を登録できます。	35
システム設定 LCD コントラスト	ディスプレイのコントラストを調整できます。	19
システム設定 電波サポート	電波サポートの設定ができます。	91
システム設定 登録初期化	登録した内容を全て消去することができます。	130
全消去 再ダイヤル	再ダイヤルを全て消去できます。	39
全消去 着信記録	着信記録を全て消去できます。	102
全消去 電話帳	電話帳を全て消去できます。	130

保証とアフターサービス（よくお読みください）

保証書（裏表紙）

- 保証期間は、お買いあげの日から1年間です。
保証期間中でも有料になることがありますので、保証書をよくお読みください。

補修用性能部品の保有期間

- 当社は、デジタルコードレスファクシミリの補修用性能部品の製品の製造打切後、7年保有しています。
- 補修用性能部品とは、その製品の機能を維持するために必要な部品です。

不明な点や修理に関するご相談は

- 修理に関するご相談ならびにご不明な点は、お買いあげの販売店、またはシャープお客様ご相談窓口（☎143ページ）にお問い合わせください。

修理を依頼されるときは **持込修理**

- 「こんなときは」（☎115～125ページ）「故障かな？と思ったときは」（☎126ページ）を調べてください。
それでも異常があるときは、使用をやめて、必ず電源プラグを抜いてから、お買いあげの販売店にご連絡ください。

保証期間中

修理に際しましては保証書をご提示ください。
保証書の規定に従って販売店が修理させていただきます。

保証期間が過ぎているときは

修理すれば使用できる場合には、ご希望により有料で修理させていただきます。

修理料金のしくみ

修理料金は、技術料・部品代・出張料などで構成されています。

技術料	故障した製品を正常に修復するための料金です。
部品代	修理に使用した部品代金です。

愛情点検



長年ご使用のデジタルコードレスファクシミリの点検を！

このような
症状は
ありませんか？

- 電源コードが異常に熱い
- コゲくさい臭いがする
- 電源コードに深いキズや変形がある
- その他の異常や故障がある

ご使用中止

故障や事故防止のため、電源コードをコンセントから抜き、必ず販売店に点検をご依頼ください。なお、点検・修理に要する費用は、販売店にご相談ください。

お客様ご相談窓口のご案内

修理・お取り扱い・お手入れについてのご相談ならびにご依頼は、お買いあげの販売店へご連絡ください。

転居や贈答品などで、保証書記載の販売店にご相談できない場合は、下記窓口にご相談ください。

- 製品の故障や部品のご購入に関するご相談は …………… **修理相談センター** へ
- 製品のお取り扱い方法、その他ご不明な点は …………… **お客様相談センター** へ

修理相談センター

- 修理相談センター（沖縄・奄美地区を除く）

■ 受付時間 *月曜～土曜：午前9時～午後6時 *日曜・祝日：午前10時～午後5時（年末年始を除く）



0570-02-4649

当ダイヤルは、全国どこからでも一律料金でご利用いただけます。
 (注) PHS・IP電話からは、下記電話におかけください。

- PHS/IP電話でのご利用は… (一般電話) <東日本地区> 043-299-3863 <西日本地区> 06-6792-5511
- FAXを送信される場合は… (FAX) <東日本地区> 043-299-3865 <西日本地区> 06-6792-3221
- 沖縄・奄美地区 については、下表の「那覇サービスセンター」にご連絡ください。

- ◎ **持込修理 および 部品購入のご相談** は、上記「修理相談センター」のほか、下記地区別窓口にて承っております。

■ 受付時間 *月曜～土曜：午前9時～午後5時30分（祝日など弊社休日を除く）
 (但し、沖縄・奄美地区) は … *月曜～金曜：午前9時～午後5時30分（祝日など弊社休日を除く）

担当地区	拠 点 名	電 話 番 号	郵便番号	所 在 地
北海道地区	札幌 サービスセンター	011-641-4685	〒063-0801	札幌市西区二十四軒1条7-3-17
東北地区	仙台 サービスセンター	022-288-9142	〒984-0002	仙台市若林区卸町東3-1-27
関東地区	さいたま サービスセンター	048-666-7987	〒331-0812	さいたま市北区宮原町2-107-2
	宇都宮 サービスセンター	028-637-1179	〒320-0833	宇都宮市不動前4-2-41
	東京 テクニカルセンター	03-5692-7765	〒114-0013	東京都北区東田端2-13-17
	多摩 サービスセンター	042-586-6059	〒191-0003	日野市日野台5-5-4
	千葉 サービスセンター	047-368-4766	〒270-2231	松戸市稔台295-1
	横浜 テクニカルセンター	045-753-4647	〒235-0036	横浜市磯子区中原1-2-23
東海地区	静岡 サービスセンター	0543-44-5781	〒424-0067	静岡市清水区鳥坂1170-1
	名古屋 サービスセンター	052-332-2623	〒454-8721	名古屋市市中川区山王3-5-5
北陸地区	金沢 サービスセンター	076-249-2434	〒921-8801	石川県野々市町御縁塚4-103
近畿地区	京都 サービスセンター	075-672-2378	〒601-8102	京都市南区上鳥羽菅田町48
	大阪 テクニカルセンター	06-6794-5611	〒547-8510	大阪市平野区加美南3-7-19
	阪神 サービスセンター	06-6422-0455	〒661-0981	尼崎市猪名寺3-2-10
中国地区	広島 サービスセンター	082-874-8149	〒731-0113	広島市安佐南区西原2-13-4
四国地区	高松 サービスセンター	087-823-4901	〒760-0065	高松市朝日町6-2-8
九州地区	福岡 サービスセンター	092-572-4652	〒816-0081	福岡市博多区井相田2-12-1
沖縄・奄美地区	那覇 サービスセンター	098-861-0866	〒900-0002	那覇市曙2-10-1

お客様相談センター

0120-663-700 ○フリーダイヤルがご利用 いただけない場合は、右 の番号におかけください。	東日本 相談室	TEL 043-351-1822	FAX 043-299-8280	〒261-8520 千葉県千葉市美浜区中瀬1-9-2
	西日本 相談室	TEL 06-6792-1583	FAX 06-6792-5993	〒581-8585 大阪府八尾市北亀井町3-1-72

■ 受付時間 ○月曜～土曜：午前9時～午後6時 ○日曜・祝日：午前10時～午後5時（年末年始を除く）

○ FAX 送信される場合は、お客様へのスムーズな対応のため、形名やお問い合わせ内容のご記入をお願いいたします。

○所在地・電話番号などについては変更になることがありますので、その節はご容赦願います。（2006.09）

【アルファベット・数字】

ADSL (エーディーエスエル)	127
ISDN (アイエスディーエヌ)	128
10PPS	22
20PPS	22

【あ】

アース端子	15、23
アフターサービス	142
アラーム (モーニングコール)	92
今から録音	86
インクリボン	
インクリボンのご購入は	129
インクリボンの使用量を確認する	25
インクリボンを交換する	24～25
使用済みのインクリボンを捨てるときは	25
エラー表示	123～124
選んで着信	106～107
応答メッセージ	
応答メッセージの内容を確認する	59
自分で応答メッセージを録音する	59
自分で録音した応答メッセージを消去する	59
お断り	104～109
お手入れ	112
お問い合わせ	142～143
おまかせ受信	69、132
おまかせ送信	63
お待たせ (保留)	37
親機から子機へとりつぐ	43
親機から子機を呼び出してお話しする	40
オリジナルメッセージ	59
音量	
親機を受話音量を変える	32
子機を受話音量を変える	32
こちらの声が相手に聞こえにくいときは	33
着信音の音量	30～31

【か】

外出先から留守録用件を聞く	97
回線種別	
回線を自動で設定する	22
回線を手動で設定する	22
回線調整	133
回避チャンネル設定	133
画質を選ぶ	64
紙づまり	113～114
画面	18～19
キータッチ音	90～91
キャッチホン	98
キャッチホン・ディスプレイ	98
キャッチホン切替時間	134

記録紙

記録紙がつまったときは	114
記録紙に白や黒の線が入るときは	111
記録紙をセットする	26
記録紙受信	68、90

クイック通話

クリア

強制リセット	126
電話帳以外初期化	130
電話帳消去	130
登録初期化	130

原稿

原稿がつまったときは	113
原稿をセットする	62
原稿を取り出す (排出する)	63、113
セットできる原稿のサイズ	65

公衆電話お断り

故障かな?と思ったときは	104
--------------------	-----

コピー

拡大・縮小コピー	76
コピーができないときは	117
等倍コピー	76
複数枚コピーするとき	76

【さ】

再生	60
----------	----

再ダイヤル

電話をかけ直す	38～39
ファクスを送る	66

時刻

時刻	34
----------	----

充電

子機の充電電池交換	29
充電時間	27
充電電池の寿命	29
充電電池のリサイクル	29

修理

修理	142
----------	-----

縮小受信	68、132
------------	--------

受話音量	32
------------	----

仕様	135
----------	-----

消去する

応答メッセージを消去する	59
電話帳登録データを消去する	47、49、130
留守録用件を消去する	61

消耗品	129
-----------	-----

初期化する	130
-------------	-----

スピーカーホン通話	36
-----------------	----

清掃する	111～112
------------	---------

操作ガイド	20
-------------	----

増設子機	84
------------	----

増設する	84
------------	----

相談窓口	143
------------	-----

送話音量	33
------------	----

【た】

チャイムでお断り	108 ~ 109
着信お断り	104 ~ 105
着信音	
着信音の音量を調整する	30 ~ 31
着信音の回数を変える	57、70
着信音を変える	30 ~ 31
着信鳴り分け時の着信音を変える	103
着信記録	
電話帳に登録する	102
電話をかける	100
ファクスを送る	101
着信鳴り分け	103
通話音質	33
通話中のお待たせ	37
通話中再生	89
ディスプレイ (液晶ディスプレイ)	18 ~ 19
停電時の動作	125
電波サポート設定	37、91、133
転送	43
電話帳	
相手先を検索する	44 ~ 45
親機の電話帳を子機に転送する	54
子機の電話帳を親機に転送する	55
修正する	46、48
消去する	47、49、130
電話帳で電話をかける	44 ~ 45
電話帳でファクスを送る	66
電話帳に登録する	46、48
電話を受ける	37
電話をかける	
再ダイヤルで電話をかける	38 ~ 39
着信記録で電話をかける	100
電話帳で電話をかける	44 ~ 45
電話をとりつぐ	43
ドアホンをつなぐ	93
登録/設定早見表	138 ~ 141
特定の番号をお断りする	
お断りする番号を登録	105
登録したお断り番号を消す	105
特別設定	131 ~ 134
時計	34
とりつき転送	43

【な】

内線通話	40 ~ 41
鳴り分け	103
ナンバー・ディスプレイ	99
ニッケル水素電池	29
ネーム・ディスプレイ	110
濃度調整	18、19、64

【は】

発信音待ち時間	131
発信元番号	34
発信元名	35
非通知お断り	104
日付・時刻設定	34
表示	18 ~ 19
ファクスを受信する	67 ~ 71
ファクスを送信する	62 ~ 66
付属品	10
ランチ接続	12、23
別売品	129
傍受 (ぼうじゅ)	11
保証	142
保留	37

【ま】

窓口	
商品・操作に関するお問い合わせ	143
修理に関するお問い合わせ	143
見てからプリント	68、72 ~ 73、90
迷惑電話拒否機能	108 ~ 109
メッセージでお断り	108 ~ 109
メモリー残量表示	61
メモリー受信	68、90
メモリー受信したファクスをプリントする	74
メモリー受信枚数	68
メモ録音	85
モーニングコール	92
文字入力	50 ~ 52
モデムダイヤルインサービス	80 ~ 83
戻って録音	87

【や】

優先呼出 (子機優先呼出)	91
読上げボイスダイヤル	90
読み取り範囲	65

【ら】

リセット (強制的に初期状態にする)	126
リモート操作	97
留守番電話	56 ~ 58
録音する	
通話中の会話を録音する	86
伝言メモを録音する	85
留守録設定時の応答メッセージを録音する	59
録音でお断り	108 ~ 109
録音を聞く	60
録音を消去する	61

【わ】

ワンタッチダイヤル	53
-----------	----

●製品についてのお問い合わせは…（お問い合わせの前に、もう一度この取扱説明書をお読みください）

お客様相談センター

 0120-663-700

フリーダイヤルがご利用いただけない場合は

東日本相談室 TEL 043-351-1822 FAX 043-299-8280

西日本相談室 TEL 06-6792-1583 FAX 06-6792-5993

《受付時間》 月曜～土曜：午前9時～午後6時 日曜・祝日：午前10時～午後5時（年末年始を除く）

●ナンバー・ディスプレイ NTT窓口

サービスに関する
お問い合わせ、
お申し込みは…

TEL：局番なしの

116

（通話料無料）

受付時間 午前9時～午後9時 土・日・祝も受付（年末・年始を除く）

●修理のご相談は…

143ページに記載の『お客様ご相談窓口のご案内』をご参照ください。

●シャープホームページ
（ファクシミリ・サポート・
ステーション）

<http://www.sharp.co.jp/support/fax/station/>

「ファクシミリ・サポート・ステーション」では、Q & A情報や機種別情報、
消耗品情報など、役立つ情報を豊富に掲載しています。

インターネットをご利用の方は、電話でのお問い合わせの前に上記ホームページのご活用もおすすめします。

シャープ株式会社

本 社 〒545-8522 大阪市阿倍野区長池町22番22号
通信システム事業本部 〒739-0192 東広島市八本松飯田2丁目13番1号



当社は国際エネルギースタートプログラムの参加事業者として、
本製品がエネルギースタートプログラムの基準に適合していると
判断します。



★この印刷物は環境に配慮した植物性大豆油インキを使用しています。

Printed in Malaysia
UX-E306CL/UX-E306CW 06J ① TINSJ4539XHTZ